

SONY®

SONY®

LCD Digital Colour TV

## LCD Digital Colour TV

**SRS**®  
TruSurroundXT

**BBE**®  
DIGITAL

<http://www.sony.net/>

**KDL-46V2000**  
**KDL-40V2000**  
**KDL-32V2000**



268053941

2-680-539-41(2)

Printed in Spain

## Bruksanvisning

SE

⚠ Läs avsnittet "Säkerhetsinformation" i denna bruksanvisning innan TV:n används. Spara bruksanvisningen för framtida referens.

## Betjeningsvejledning

DK

⚠ Før du betjener tv'et, skal du læse afsnittet "Sikkerhedsoplysninger" i denne vejledning. Gem vejledningen til senere brug.

## Οδηγίες Χρήσης

GR

⚠ Πριν θέσετε την τηλεόραση σε λειτουργία, διαβάστε την ενότητα "Πληροφορίες ασφαλείας" του παρόντος εγχειριδίου. Φυλάξτε το παρόν εγχειρίδιο για μελλοντική χρήση.

## Инструкция по эксплуатации

RU

⚠ Перед включением телевизора прочтите раздел "Сведения по безопасности" этого руководства. Сохраняйте данное руководство для справок в будущем.

## Instrukcja obsługi

PL

⚠ Przed rozpoczęciem eksploatacji telewizora należy zapoznać się z treścią rozdziału „Informacje dotyczące bezpieczeństwa” niniejszej instrukcji. Zachować instrukcję do wykorzystania w przyszłości.



For nyttig information om Sony-produkter  
For mere information om Sony-produkter  
Για χρήσιμες πληροφορίες σχετικά με τα προϊόντα SONY  
Для получения полезной информации о продукции Сони  
Szczegółowe informacje o produktach Sony

<http://www.sony-europe.com/myproduct>

**KDL-46V2000**  
**KDL-40V2000**  
**KDL-32V2000**

**BRAVIA**

© 2006 Sony Corporation

## VARNING!

- För att undvika risken för elektriska stötar får nätkabeln inte anslutas till ett eluttag om kabeln eller stickkontakten är skadad. Denna kontakt kan inte användas och bör kasseras på lämpligt sätt.
- Utsätt inte enheten för regn eller fukt, eftersom det ökar risken för brand eller elektriska stötar.
- Inne i TV-enheten finns farligt höga elektriska spänningar. Öppna inte chassit. Överlåt service till behörig servicetekniker.

## Att observera angående digital-TV-funktionen

- Alla funktioner som hör samman med digital-TV (**DVB**) fungerar bara i länder och områden där det förekommer marksändningar av digitala DVB-T (MPEG2)-signaler. Hör efter hos din TV-handlare om det går att ta emot DVB-T-signaler där du bor.
- Den här TV-apparaten följer DVB-T-specifikationerna, men vi kan inte garantera att den även kommer att vara kompatibel med framtida digitala DVB-T-marksändningar.
- Vissa digital-TV-funktioner kan saknas i somliga länder.

## Introduktion

Tack för att du valde denna Sony-produkt. Innan du använder TV:n bör du läsa igenom den här bruksanvisningen noga. Förvara den sedan så att du i framtiden kan använda den som referens.

## Varumärkesinformation

- **DVB** är ett registrerat varumärke tillhörande DVB-projektet.
- Tillverkas på licens från BBE Sound, Inc. Används på licens från BBE Sound, Inc. under ett eller flera av följande amerikanska patent: 5510752, 5736897. BBE och BBE-symbolen är registrerade varumärken för BBE Sound, Inc.
- TruSurround XT, SRS och (●)-symbolen är varumärken för SRS Labs, Inc. TruSurround XT-teknologi är införlivat under licens från SRS Labs, Inc.
- **HDMI** HDMI, HDMI-logon och High-Definition Multimedia Interface är registrerade varumärken som tillhör HDMI Licensing, LLC.
- I figurerna i den här bruksanvisningen visas modellen KDL-32V2000 om inget annat anges.

# Innehållsförteckning

## Startguide

4

Säkerhetsinformation .....	7
Säkerhetsföreskrifter .....	10
<b>Översikt över fjärrkontrollen .....</b>	<b>11</b>
<b>Översikt över TV-knapparna och indikatorerna .....</b>	<b>12</b>

## Se på TV

Se på TV .....	13
Kontrollera den digitala elektroniska programguiden (EPG) <b>DVB</b> .....	15
Använda Favoritlistan <b>DVB</b> .....	17
Visa bilder från ansluten utrustning .....	18

## Använda MENY-funktionerna

Navigering i menyerna .....	19
Bildmenyn .....	20
Ljudmenyn .....	22
Skärmmenyn .....	24
Inställningsmenyn .....	25
Datorinställningsmenyn .....	27
Den analoga inställningsmenyn (gäller endast i det analoga läget) .....	28
Den digitala inställningsmenyn <b>DVB</b> .....	31

## Använda extrautrustning

Ansluta extrautrustning .....	33
-------------------------------	----

## Övrig information

Tekniska data .....	36
Felsökning .....	38
Register .....	40

**DVB** : endast för digitala kanaler

SE

# Startguide

## 1: Kontrollera tillbehören

Fjärrkontroll RM-ED005 (1)

R6-batterier (storlek AA) (2)

Nätkabel (typ C-6) (1)



Koaxialkabel (1)



Kabelhållare (1)

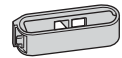

Stödrem (1) och skruvar (2)

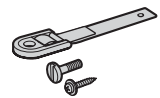

### Sätta i batterier i fjärrkontrollen

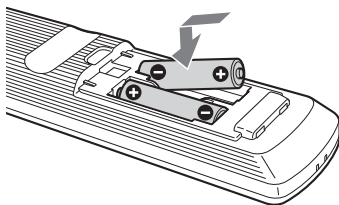

#### Obs!

- Observera den korrekta polariteten när batterierna installeras.
- Avyttra batterier på ett miljövänligt sätt. Vissa regioner kan ha specifika bestämmelser gällande avyttring av batterier. Vänligen rådfråga de lokala myndigheterna.
- Använd inte batterier av olika typ tillsammans och blanda inte gamla batterier med nya.
- Hantera fjärrkontrollen varsamt. Tappa den inte eller lägg den så att man kan råka kliva på den, spill inte heller vätska på den.
- Placera inte fjärrkontrollen nära värmekällor, i direkt solljus eller där det är fuktigt.

## 2: Ansluta en antenn/ videobandspelare

Ansluta enbart en antenn

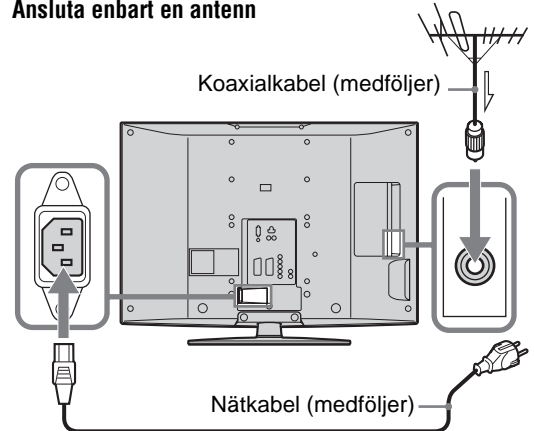

Ansluta en antenn och en videobandspelare

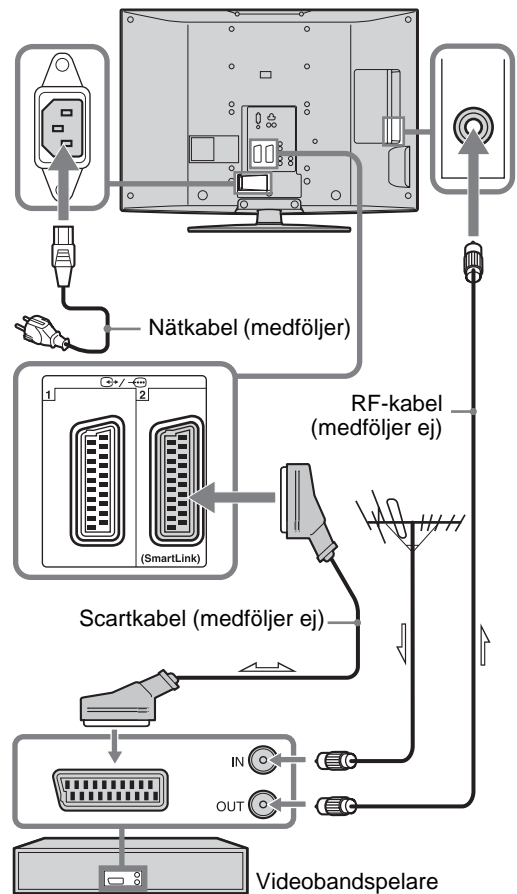

### 3: Bunta ihop kablarna

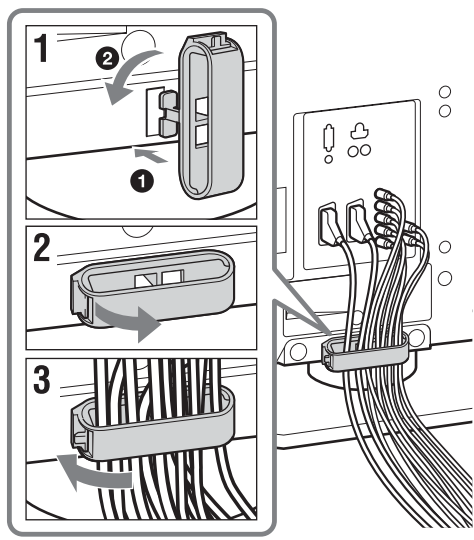

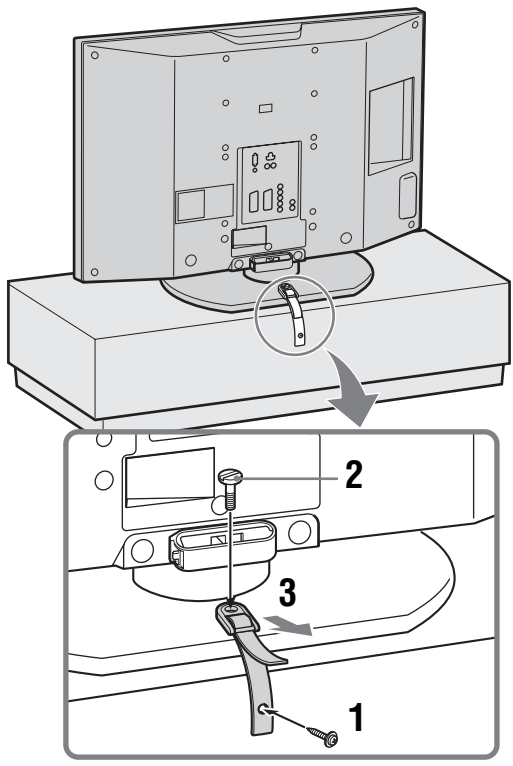

### 4: Förhindra att TV:n välter

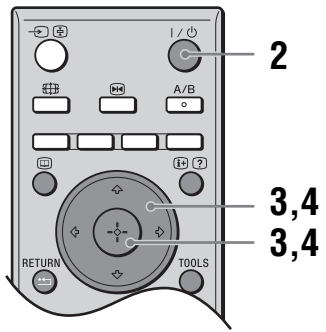
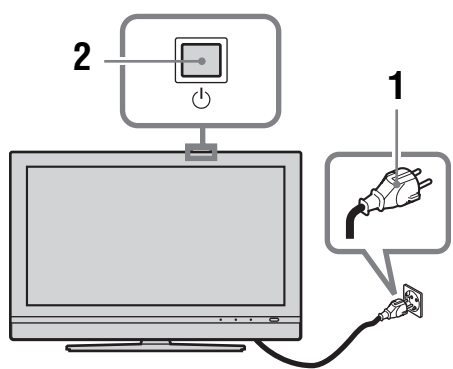

### 5: Välja språk och land/region



- 1 Anslut TV:n till nätuttaget (220-240 V växelström, 50 Hz).
- 2 Tryck på  på TV:n (på ovansidan).  
När du startar TV:n för första gången, visas Språkmenyn (Language) på skärmen.  
När TV:n är i standbyläge (standbyindikatorn  på TV:ns framsida lyser rött) trycker du på  på fjärrkontrollen för att starta TV:n.

Forts.

- 3 Tryck på  $\updownarrow$  för att välja språk på menyn, och tryck sedan på  $\oplus$ .

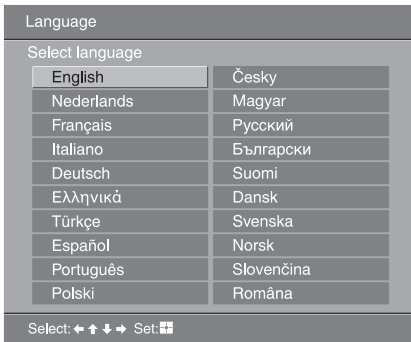

- 4 Tryck på  $\updownarrow$  för att ange i vilket land/vilken region du använder TV:n, och tryck sedan på  $\oplus$ .



Om det land eller den region där du använder TV:n inte visas i listan väljer du ”-” istället för land/region. Ett bekräftelsemeddelande om att TV:ns automatiska kanalinställning startar tänds på skärmen. Gå sedan vidare till ”6: Automatisk inställning av TV:n”.

## 6: Automatisk inställning av TV:n

TV:n börjar söka efter alla tillgängliga TV-kanaler och lagra dem i minnet.

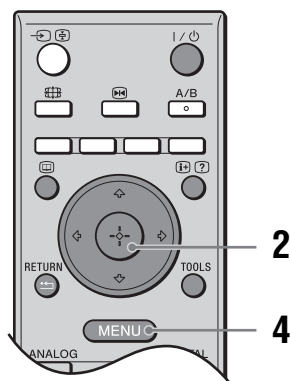

- 1 Sätt i en förinspelad videokassett i videobandspelaren som är ansluten till TV:n (sidan 4) och börja spela upp den innan du sätter igång den automatiska kanalinställningen på TV:n.

Under den automatiska kanalinställningen letar TV:n upp och lagrar videokanalen i minnet. Om ingen videobandspelare är ansluten till TV:n behöver man inte utföra denna procedur. Gå vidare till steg 2.

- 2 Välj ”OK” och tryck på  $\oplus$ .

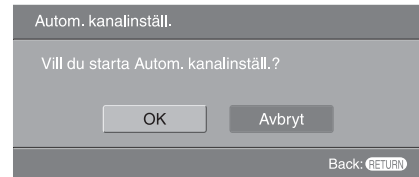

TV:n börjar söka efter alla tillgängliga digitala kanaler, och därefter alla tillgängliga analog kanaler. Detta kan ta ett tag, så ha tålmod och tryck inte på någon knapp på TV:n eller fjärrkontrollen under tiden.

### Om det tänds ett meddelande om att bekräfta antennenlutningarna

TV:n hittade inga digitala eller analog kanaler. Kontrollera alla antennanslutningar och tryck på  $\oplus$  för att starta den automatiska inställningen igen.

- 3 Utför proceduren för ”Kanalsortering” (sidan 28) när menyn för Kanalsortering visas på skärmen.

Om du inte vill ändra lagringsordningen för de analog kanaler på TV:n så gå vidare till steg 3.

- 4 Tryck på MENU för att avsluta.

TV:n tar nu emot alla tillgängliga kanaler.

# Säkerhetsinformation

## Nätkabel

- Koppla bort nätkabeln innan du flyttar TV-enheten. Flytta inte TV-enheten medan nätkabeln är ansluten. Nätkabeln kan skadas vilket kan leda till brand eller elskador.
- Om nätkabeln skadas kan det leda till brand eller elskador.
  - Kläm, böj eller vrid inte nätkabeln för mycket. Ledarna inne i kabeln kan bryta igenom ytterhöljet eller gå av, vilket kan orsaka en kortslutning som i sin tur kan leda till brand eller elektrisk stöt.
  - Modifiera inte nätkabeln och se till att den inte skadas.
  - Ställ inte tunga föremål på nätkabeln. Dra aldrig i själva nätkabeln.
  - Håll nätkabeln på avstånd från värmekällor.
  - Ta tag om kontakten när du kopplar bort nätkabeln.
- Använd aldrig en skadad nätkabel, kontakta din återförsäljare eller ett Sony-servicecenter om kabeln behöver bytas.
- Använd inte medföljande nätkabel tillsammans med annan utrustning.
- Använd endast originalnätkabel från Sony och inga andra märken.

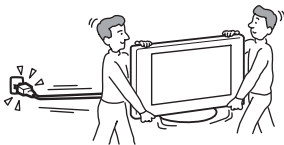

## Skydd av nätkabeln

Koppla ur nätkabeln genom att greppa i kontakten. Dra aldrig i själva kabeln.

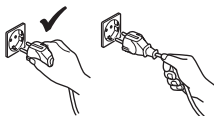

## Elnätet

Använd inte eluttag med dålig passform. Skjut in kontakten så långt det går i uttaget. Om kontakten sitter löst kan det leda till överslag med eldsvåda som följd. Kontakta en elektriker om du behöver byta ut eluttaget.



## För TV-apparater med tretrådig jordad stickkontakt

Denna TV-apparat måste anslutas till ett jordat vägguttag.

## Alternativa tillbehör

Tänk på följande om du installerar TV-apparaten med hjälp av en väggkonsol. Om du inte är uppmärksam på dessa anvisningar kan TV-enheten falla i golvet och orsaka allvarliga personskador.



- Av säkerhetsskäl rekommenderas starkt att använda Sony original tillbehör, såsom:
  - **KDL-46V2000/KDL-40V2000:**  
Väggfäste SU-WL51
  - **KDL-32V2000:**  
Väggfäste SU-WL31
- Vi rekommenderar starkt att använda original Sony väggfäste, för att tillåta tillräcklig luftcirkulation, och undvika att damm samlas runt apparaten, på väggen och i taket.
- Fäst TV-apparaten ordentligt vid installationen enligt anvisningarna som medföljer väggkonsolen.

## Installation

- Om TV-enheten skall installeras på en vägg, skall installationen utföras av en behörig servicerepresentant. Oriktigt installation kan göra att TV-enheten inte är säker.
- Installera TV-apparaten nära ett lättåtkomligt vägguttag.



## Sjukvårdsinstruktioner

Använd inte den här TV-enheten i närheten av medicinsk utrustning. Det kan leda till att den medicinska utrustningen inte fungerar som den ska.

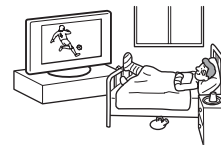

## Transport

- Innan du lyfter TV:n kopplar du bort alla kablar.
- När du bär TV:n för hand håller du den på det sätt som visas till höger. Om du inte är uppmärksam på dessa anvisningar kan TV:n falla i golvet och orsaka allvarliga personskador. Om du tappat eller skadat TV:n bör du genast låta en utbildad servicetekniker undersöka den.
- Se till att TV-enheten inte utsätts för stötar eller kraftiga vibrationer när den transporteras. TV-enheten kan välta och skadas eller orsaka allvarliga personskador.
- Du bör använda originalkartongen och dess emballage när du sänder in TV-enheten för reparation eller om du flyttar.
- Det krävs två eller fler personer att bära TV-enheten.

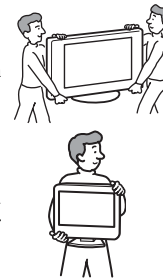

**Forts.**

## Ventilation

- Täck inte över chassits ventilationshål. Det kan leda till överhettning med brand som följd.
- Utan tillräcklig ventilation kan damm samlas i TV-enheten och den blir smutsig. För att ventilationen ska bli tillräcklig bör du tänka på följande:
  - Installera inte TV-enheten bakvänd eller vänd sidledes.
  - Installera inte TV-enheten omkullvänt eller vänd upp och ned.
  - Installera inte TV-enheten på en hylla eller i ett slutet utrymme.
  - Placera inte TV-enheten på en matta eller i en säng.
  - Täck inte över TV-enheten med tyg (t.ex. gardiner) eller placera tidningar och liknande på den.
- Lämna ett fritt utrymme runt TV-enheten. I annat fall finns det risk för att luftcirkulationen blockeras vilket kan leda till överhettning med brand eller skador på TV-enheten som följd.

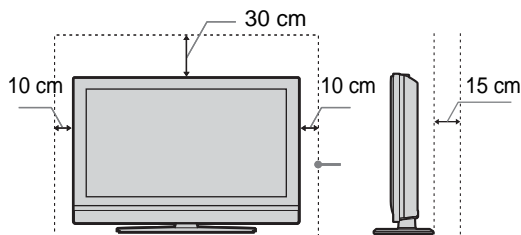

Lämna minst så här mycket utrymme.

- Om TV-apparaten installeras på väggen måste det finnas minst 10 cm fritt utrymme under TV-apparaten, och minst 5,5 cm mellan TV-apparaten och väggen.
- Så här får du inte installera TV-enheten:

Luften kan inte cirkulera fritt.

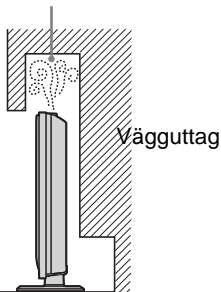

Luften kan inte cirkulera fritt.

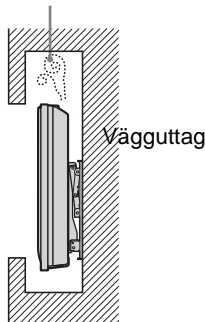

## Ventilationsöppningar

Stoppa aldrig in något i ventilationshålen. Om metall eller vätska kommer in i ventilationshålen kan det leda till brand eller elektriska stötar.



## Placering

- Placera aldrig TV:n i en varm, fuktig eller mycket dammig omgivning.
- Använd inte TV:n där insekter kan ta sig in i den.
- Installera inte TV:n där den kan utsättas för mekaniska vibrationer.
- Placera TV-enheten på en stabil och jämn yta. Annars kan TV-enheten välta och orsaka skador.
- Installera inte TV-enheten på en plats där den sticker ut, som till exempel på eller bakom en pelare eller där det finns risk att du slår huvudet i den. Annars kan det resultera i skada.



## Vatten och fukt

- Använd inte TV-enheten i närheten av vatten, t.ex. i närheten av ett badkar eller en dusch. Utsätt den inte heller för regn, fukt eller rök. Det kan leda till brand och elskador.
- Vidrör inte nätkabeln eller TV-apparaten med våta händer. Det kan leda till elektriska stötar eller skador på TV-enheten.



## Fukt och brandfarliga föremål

- Se till så att TV-enheten inte blir våt. Se till att du inte spiller någon vätska på TV:n. Använd inte enheten om vätska eller något föremål råkar hamna i öppningarna i chassit. Det kan leda till elektriska stötar eller skador på TV-enheten. Låt genast en behörig servicetekniker kontrollera enheten.
- Håll brännbara föremål (ljus etc.) och elektriska glödlampor borta från TV-enheten för att förhindra brand.

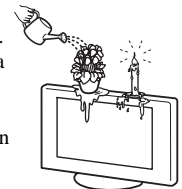

## Olja

Installera inte TV-enheten på restauranger där olja används. Dammabsorberande olja kan komma in i TV-enheten och skada den.

## Fall

Placera TV-enheten på en stabil yta. Häng inte upp något på enheten. TV-enheten kan i så fall lossna från stativet eller väggkonsolen och orsaka skador eller allvarliga personskador. Se till att inte barn klättrar på TV-enheten.



## Fordon eller innertak

Installera inte enheten i ett fordon. Fordonets rörelser kan få TV-enheten att falla i golvet och orsaka skador. Häng inte upp TV-enheten i taket.

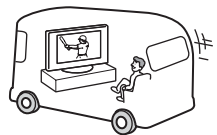

## Båtar och andra fartyg

Installera inte enheten i en båt eller någon annan typ av fartyg. Om TV-enheten utsätts för havsvatten kan den skadas och börja brinna.

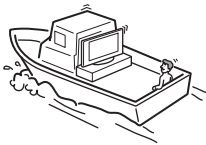

## Användning utomhus

- Utsätt inte TV-enheten för direkt solljus. TV-enheten kan bli varm vilket kan resultera i att den skadas.
- Placera inte enheten utomhus.

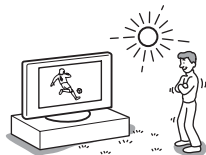

## Kabeldragning

- Se till att nätkabeln inte är ansluten till eluttaget medan du drar kablarna. Koppla för säkerhets skull bort nätkabeln.
- Se till att du inte snavar på kablarna. TV-enheten kan skadas.

## Rengöring

- Glöm inte att koppla bort nätkabeln när du rengör nätkontakten och TV-enheten. Om du inte gör det kan du få en stöt.
- Rengör regelbundet kontakten till nätkabeln. Om kontakten är smutsig och tar upp fukt kan isoleringen försämrats vilket kan leda till eldsvåda.



## Åskväder

När åskan går bör du se till att du inte kommer i kontakt med vare sig TV-enheten, nätkabeln eller antennen.



## Skada som kräver service

Om ytan på enheten spricker och går sönder kopplar du bort strömmen innan du vidrör enheten. Om du rör den medan strömmen fortfarande är ansluten kan du få en stöt.

## Service

Öppna inte chassit. Överlåt service av TV-enheten åt utbildad servicepersonal.



## Installation och borttagning av små tillbehör

Håll tillbehör bort från barn. Om de förtärs kan man kvävas. Kontakta omedelbart läkare.

## Krossat glas

Kasta aldrig någonting mot TV-apparaten. Om skärmen träffas kan glaset krossas, vilket i sin tur kan leda till allvarliga personsador.



## När enheten inte används

Med tanke på miljö och säkerhet bör du inte lämna TV:n i standbyläge när den inte används. Koppla bort den från vägguttaget.

Vissa TV-apparater kan däremot ha funktioner som kräver att TV:n lämnas i standbyläge för att den skall fungera korrekt. Instruktionerna i denna bruksanvisning informerar dig om detta.



## Se på TV:n

- För bekvämt TV-tittande är det rekommenderade avståndet till TV:n mellan fyra och sju gånger bildskärmens storlek i vertikalled.
- Du bör titta på TV i ett rum med måttlig belysning, TV-tittande i dålig belysning frestar på ögonen. Långvarigt TV-tittande är också påfrestande för ögonen.
- Om TV:ns vinkel kan justeras, håller du stativets platta med din hand för att förhindra att TV-enheten separeras från stativet. Var försiktig så att dina fingrar inte fastnar mellan TV:n och stället.

## Volyminställning

- Ställ in ljudnivån så att du inte stör grannarna. Särskilt nattetid sprids ljud längre än du tror. Därför rekommenderas du att stänga fönstren eller använda hörlurar.
- När du använder hörlurar bör du använda en ljudnivå som inte äventyrar din hörsel.

## Överbelastning

Den här TV-enheten är bara avsedd att drivas med 220–240 V växelström (AC). Anslut inte alltför många enheter till ett och samma uttag eftersom det kan leda till brand eller elskador.

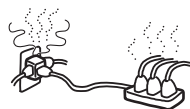

## Värme

Vidrör inte TV-enhetens yta. Ytan är fortfarande varm även en tid efter det att du slagit av strömmen till TV-enheten.

## Korrosion

Om du använder TV-enheten i närheten av havet kan det hända att saltluften fräter på metalldelarna i enheten med skador och brandrisk som följd. Enhetens livslängd kan också förkortas. Du bör så långt som möjligt försöka minska fuktigheten och temperaturen där TV-enheten är placerad.

## Hantering

- Håll ordentligt under TV-apparaten när du lyfter den eller flyttar LCD-panelen.
- För KDL-46V2000: Var noga med att hålla panelen ordentligt på det sätt som visas i figuren när du lyfter eller flyttar TV:n. Håll handen rakt under panelen, från baksidan på TV:n.

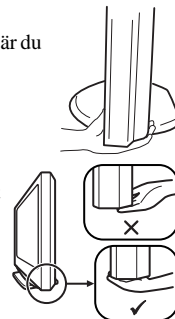

# Säkerhetsföreskrifter

## LCD-skärmen

- Trots att LCD-skärmen är tillverkad med hög precision och har 99,99% eller fler aktiva bildpunkter, kan det hända att svarta eller ljusa (röda, blå eller gröna) punkter konstant visas på LCD-skärmen. Det här är ett naturligt fenomen hos LCD-skärmar och är alltså inget tecken på fel.
- Utsätt inte LCD-skärmens yta för solljus. Det kan skada skärmens yta.
- Tryck inte in eller repa skärmfiltret eller placera tunga föremål på TV-enheten. I så fall kan bilden bli ojämn och LCD-skärmen skadas.
- Om du använder TV-enheten där det är kallt kan det hända att bilden blir grötig och mörk. Det är inget tecken på fel. Det här fenomenet försvinner när temperaturen blir normal igen.
- En spökbild kan uppstå om en stillbild ligger kvar på skärmen under en längre tid. Den försvinner troligtvis efter ett tag.
- Skärmen och höljet blir varmt under användning. Detta är inget fel.
- LCD-skärmen innehåller en liten mängd flytande kristaller och kvicksilver. Lysröret som används i den här TV-enheten innehåller också kvicksilver. Följ de lagar och föordningar som gäller i det område där du skrotar enheten.

## Lysröret

Som ljuskälla använder den här TV:n ett speciellt lysrör. Om bilden blir mörk, flimrar eller inte visas alls kan det betyda att lysröret har blivit gammalt och LCD-skärmen måste bytas. För byte av lysröret kontaktar du behörig servicepersonal.

## Installera TV-enheten

- Installera inte TV-enheten där det är mycket varmt, t.ex. i direkt solljus eller nära ett värmeelement eller varmluftsutsläpp. Om TV-enheten utsätts för extrema temperaturer, kan den överhettas och orsaka deformation av höljet eller göra så att TV-enheten inte fungerar.
- TV-enheten är inte bortkopplad från strömförsörjningen även om du slår av strömmen till den. Vill du koppla bort strömförsörjningen helt måste du dra ur kontakten från vägguttaget.
- För att ge en klar bild bör inte skärmen vara belyst eller utsatt för direkt solljus. Om möjligt bör du använda punktbelysning från taket.
- Installera inte andra komponenter alldeles intill TV-enheten. Avståndet till andra enheter bör vara minst 30 cm. Om du placerar en videobandspelare framför eller vid sidan om TV-enheten kan det hända att du får störningar i bilden.
- Bildstörningar och/eller akustiskt brus kan uppstå om TV:n placeras nära utrustning som utsänder elektromagnetisk strålning.

## Hantering och rengöring av TV-skärmens yta/chassi

Observera följande försiktighetsåtgärder för att undvika degradering av material eller skärmens ytskikt.

- Tryck eller skrapa inte med hårda föremål mot skärmen, kasta inte heller något mot den. Det kan skada bildskärmen.
- Rör inte bildskärmen när den har använts en längre tid eftersom den blir varm.
- Du bör så långt som möjligt undvika att beröra bildskärmens yta.
- Använd en mjuk duk när du dammar av skärmen/chassit. Smuts som är svår att få bort kan du avlägsna genom att fukta duken med ett utspätt rengöringsmedel.
- Använd aldrig skurdugar med slipmedel, inte heller alkaliska eller sura rengöringsmedel, skurpulver eller starka lösningsmedel som t.ex. alkohol, bensin, thinner eller insektspray. Om sådana material används eller vid en längre tids kontakt med gummi- eller vinylmaterial kan det resultera i att skärmens ytskikt och chassit skadas.
- Ventilationshålen kan med tiden dra till sig damm. Du kan försäkra dig om att ventilationen fungerar som den ska genom att regelbundet (en gång per månad) suga bort dammet med en dammsugare.

## Kassering av TV-apparaten



**Omhändertagande av gamla elektriska och elektroniska produkter (Användbar i den Europeiska Unionen och andra Europeiska länder med separata insamlingssystem)**

Symbolen på produkten eller emballaget anger att produkten inte får hanteras som hushållsavfall. Den skall i stället lämnas in på uppsamlingsplats för återvinning av el- och

elektronikkomponenter. Genom att säkerställa att produkten hanteras på rätt sätt bidrar du till att förebygga eventuella negativa miljö- och hälsoeffekter som kan uppstå om produkten kasseras som vanligt avfall. Återvinning av material hjälper till att bibehålla naturens resurser. För ytterligare upplysningar om återvinning bör du kontakta lokala myndigheter eller sophämtningstjänst eller affären där du köpte varan.

# Översikt över fjärrkontrollen

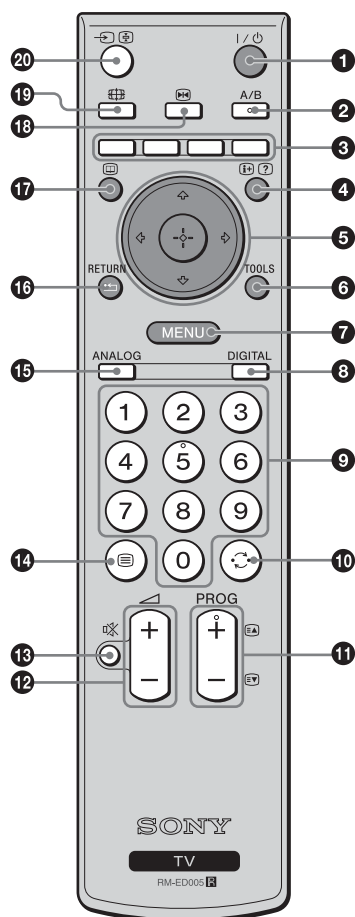

- 1 I/⏻ – TV standby**  
Stänger av TV:n tillfälligt och slår på den från standbyläget.
- 2 A/B – Tvåkanaligt ljud (sidan 23)**
- 3 Färgade knappar**  
Används för att välja olika alternativ längst ned på de digitala Favorit- och EPG-menyerna.
- 4 (i+)/(?) – Info / Visa text**
  - I det digitala läget: Används för att se kortfattad information om det program du håller på att titta på.
  - I det analoga läget: Används för att se information som nuvarande kanalnummer och skärmläge.
  - I Text-läge (sidan 14): Används för att se dold information (t.ex. svaren till en frågesport).
- 5 ↕/↔/↔/↔/⊕ (sidan 13, 19)**
- 6 TOOLS (sidan 14, 18, 35)**  
Används för att välja olika visningsalternativ och göra inställningar för olika sorters material och skärmlägen.
- 7 MENU (sidan 19)**
- 8 DIGITAL – Digitalt läge (sidan 13)**
- 9 Sifferknappar**
  - I TV-läge: Används för att välja kanaler. För tvåsiffriga kanalnummer matar man in den andra siffran inom två sekunder.
  - I Text-läge: Ange det tresiffriga sidnumret för att välja sida.
- 10 ↻ – Föregående kanal**  
Återgå till den kanal man tittade på innan (i mer än fem sekunder)
- 11 PROG +/- (sidan 13)**
  - I TV-läge: Används för att välja nästa (+) eller föregående (-) kanal.
  - I Text-läge: Används för att välja nästa (+) eller föregående (-) sida.
- 12 ↗ +/- – Volym**
- 13 🔇 – Avstängning av ljudet (sidan 13)**
- 14 ☰ – Text (sidan 14)**
- 15 ANALOG – Analogt läge (sidan 13)**
- 16 ↶ / RETURN**  
Används för att återvända till föregående skärm bland menyerna.
- 17 📖 – EPG (Digital elektronisk programguide) (sidan 15)**
- 18 📺 – Bildfrysning (sidan 14)**  
Används för att frysa bilden på TV-skärmen.
- 19 🌐 – Skärmläge (sidan 14)**
- 20 →/⏸ – Ingångsväljare / Text-halt**
  - I TV-läge (sidan 18): Används för att välja ingångskälla bland utrustning ansluten till TV-uttagen.
  - I Text-läge (sidan 14): Fryser nuvarande sida.

## Tips!

Knapparna A/B, PROG + och sifferknapp 5 har en liten knapp som känns med fingret. Använd knapparna som hjälp när du styr TV-apparaten.

# Översikt över TV-knapparna och indikatorerna

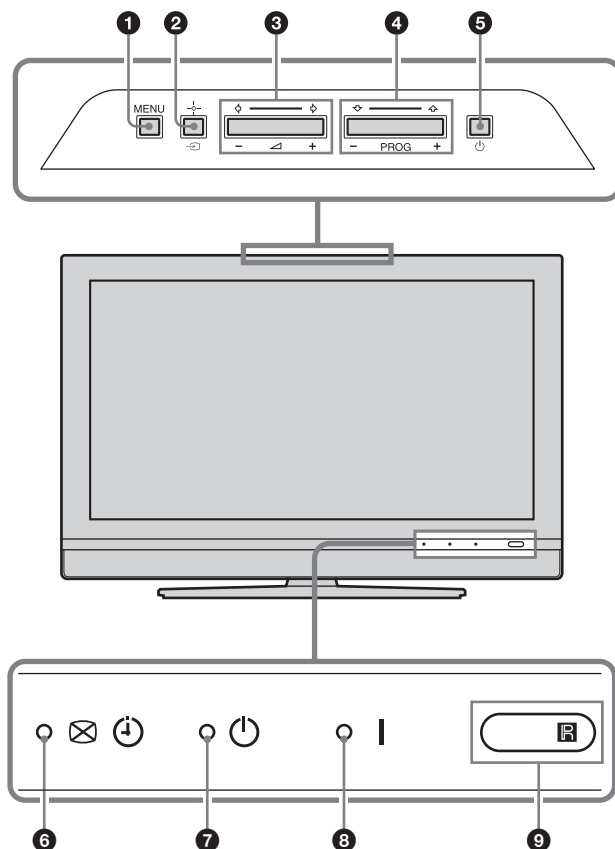

## 1 MENU (sidan 19)

## 2 →/+ – Ingångsval/OK

- I TV-läge (sidan 18): Används för att välja ingångskälla bland utrustning som är ansluten till TV:ns ingångar.
- På TV-menyn: Används för att välja meny eller inställningsalternativ, samt för att bekräfta inställningen.

## 3 ▲ +/-/◀/▶

- Används för att höja (+) eller sänka (-) volymen.
- På TV-menyn: Används för att hoppa åt vänster (◀) eller höger (▶) bland alternativen.

## 4 PROG +/-/▲/▼

- I TV-läge: Används för att välja nästa (+) eller föregående (-) kanal.
- På TV-menyn: Används för att hoppa uppåt (▲) eller nedåt (▼) bland alternativen.

## 5 ⏻ – Strömbrytare

Slår på och stänger av TV-apparaten.

## 6 ☒ ⌚ – Bilden släckt/Timerindikator

- Lyser grönt när bilden är avstängd (sidan 26).
- Lyser orange när timern är inställd (sidan 26).

## 7 ⏻ – Standbyindikator

Lyser rött när TV:n är i standby-läge.

## 8 | – Strömindikator

Lyser grönt när TV:n startas.

## 9 Fjärrkontrollssensor



### Obs!

Kontrollera att TV-apparaten är helt avstängd innan du drar ut stickkontakten ur vägguttaget. Om man drar ut stickkontakten medan TV:n är påslagen kan det hända att indikatorn fortsätter att lysa eller att det blir fel på TV:n.

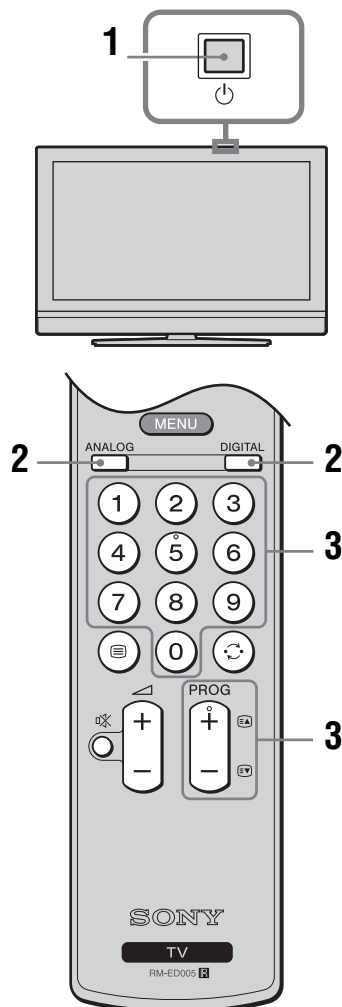
# Se på TV



**1** Tryck på  på TV:n (på ovansidan) för att slå på TV:n.

När TV:n är i standbyläge (standbyindikatorn  på TV:ns framsida lyser rött) trycker du på  på fjärrkontrollen för att starta TV:n.

**2** Tryck på DIGITAL för att gå över till det digitala läget eller på ANALOG för att gå över till det analoga läget.

Vilka kanaler som går att titta på beror på vilket läge som är inställt.









**3** Tryck på sifferknapparna eller PROG +/- för att välja TV-kanal.

För att välja två- och tresiffriga kanalnummer med sifferknapparna matar man in den andra och tredje siffran inom två sekunder.









För att välja en digital kanal med hjälp av den digitala elektroniska programguiden (EPG), se sidan 15.

### I det digitala läget

Ett informationsfält tänds tillfälligt. Följande ikoner kan visas i det fältet.

- : Radiotjänst
- : Kodad tjänst/betaltjänst
- : Det finns flera olika ljudspråk
- : Det finns textning
- : Det finns textning för hörselskadade
- : Rekommenderad lägsta ålder för nuvarande program (från 4 till 18 år)
- : Barnlås
- : Det nuvarande programmet håller på att spelas in

### Ytterligare funktioner

För att	Gör detta
Stänga av TV:n temporärt (Standby-läge)	Tryck på  .
Slå på TV:n från standbyläget utan ljud	Tryck på  . Tryck på  +/- för att ställa in volymnivån.
Stänga av TV:n helt	Tryck på  på TV:n (på ovansidan).
Ställa in volymen	Tryck på  + (öka)/- (minska).
Stänga av ljudet	Tryck på  . Tryck igen för att återställa.
Komma åt Programindex	Tryck på  . För att välja en analog kanal trycker man på  /tabellen (endast i det analoga läget)
Se sidan 18 angående hur du kommer åt tabellen över insignaler.	Tryck på  och därefter på (+). Se sidan 18 angående hur du kommer åt tabellen över insignaler.

Forts.

## Komma åt Text-TV

Tryck på . Varje gång du trycker på ändras skärmen i följande ordning:

Text → Text över TV-bilden (blandat läge) → Ingen text (avsluta Text-TV-tjänsten)

Tryck på sifferknapparna eller PROG +/- för att välja en sida.

Tryck på / för att frysa en sida.

Tryck på / för att visa dold information.

### Tips!

- Försäkra dig om att TV:n tar emot en bra signal. Annars kan vissa fel uppstå med text-TV:n.
- De flesta TV-kanaler sänder en Text-TV-tjänst. För mer information om hur tjänsten används väljer du indexsidan.
- När fyra färgade poster visas längst ner på Text-TV-sidan är Fasttext tillgängligt. Med Fasttext kan du snabbt och enkelt öppna sidor. Tryck på motsvarande färgade knapp för att öppna sidan.

## Frysa bilden

Denna funktion används för att frysa bilden på TV-skärmen (t.ex. när man vill anteckna ett telefonnummer eller ett recept).

- 1 Tryck på på fjärrkontrollen.
- 2 Tryck på /// för att flytta fönstret.
- 3 Tryck på för att ta bort fönstret.
- 4 Tryck en gång till på för att återgå till det vanliga TV-läget.

## Ändra skärmläge manuellt för att passa sändningen

Tryck på för att visa aktuellt skärmläge. Tryck upprepade gånger på för att välja SmartZoom, 4:3, Wide, Zoom, eller 14:9.

### SmartZoom\*

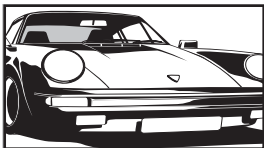

Bilden visas i det vanliga förhållandet 4:3 med en imiterad bredbildseffekt. 4:3-bilden dras ut för att fylla hela skärmen.

### 4:3

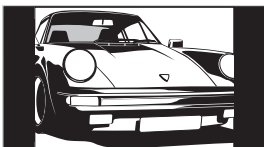

Bilden visas i det vanliga förhållandet 4:3 (dvs. TV utan bredbild) i rätt proportioner.

### Wide

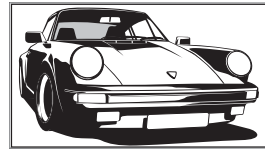

Bilden visas i bredbild (16:9) i rätt proportioner.

### Zoom\*

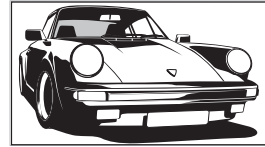

Filmer (i letter box-format) visas i rätt proportioner.

### 14:9\*

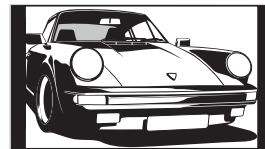

Bilden visas i förhållandet (14:9) i rätt proportioner. Det uppstår en svart ram runt bilden.

\* Bilden kan komma att skäras av i över- och underkanten.

### Tips!

- Alternativt kan du ställa in "Autoformat" på "På". TV:n väljer automatiskt det lämpligaste läget för sändningen (sidan 24).
- Du kan justera en del av bilden när du väljer 14:9 eller Zoom. Tryck på / för att flytta upp eller ner (t.ex. för att läsa textningen).
- Det kan hända att vissa bokstäver och andra tecken inte syns längst upp och längst ned i bilden i SmartZoom-läget. I så fall går det att välja "Vertikal storlek" på "Skärmkontroll"-menyn och justera höjden så att texten syns.

## Använda Tools menyn

Tryck på TOOLS för att se följande inställningsmöjligheter medan du tittar på ett TV-program.

Inställningsmöjligheter	Beskrivning
Energisparläge	Se sidan 26.
Inställning av textning (endast i det digitala läget)	Se sidan 32.
Digitala favoriter (endast i det digitala läget)	Se sidan 17.
Bildinställning	Se sidan 20.
Ljudläge	Se sidan 22.
Automatisk klockinställning (endast i det analoga läget)	Används för att gå över till det digitala läget och ladda ner rätt tid.
Avstängn.timer	Se sidan 26.
Hörlursvolym	Se sidan 23.

# Kontrollera den digitala elektroniska programguiden (EPG) DV3\*

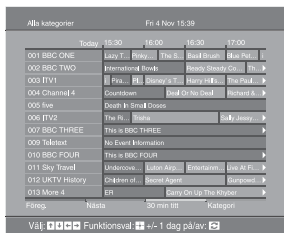

## Digital elektronisk programguide (EPG)

\* Denna funktion kan saknas i some länder.

**1** Tryck på i det digitala läget för att tända den digitala elektroniska programguiden (EPG).





















**2** Utför önskad manöver enligt följande tabell.

### Obs!

Programinformation visas bara om TV-stationen sänder sådan information.

För att	Gör detta
Släcka programguiden	Tryck på .
Bläddra i programguiden	Tryck på ///.
Titta på ett program som håller på att sändas	Tryck på  medan det programmet är valt.
Sortera programinformationen efter kategori – Kategorilista	<p><b>1</b> Tryck på den blå knappen.</p> <p><b>2</b> Tryck på /// för att välja kategori. Kategorinamnet visas vid sidan. De kategorier det går att välja bland inkluderar: ”Favoriter”: Innehåller alla kanaler som lagrats på Favoritlistan (sidan 17). ”Alla kategorier”: Innehåller alla tillgängliga kanaler. ”Nyheter”: Innehåller alla nyhetskanaler.</p> <p><b>3</b> Tryck på .</p> <p>Den digitala elektroniska programguiden (EPG) visar nu bara aktuella program i vald kategori.</p>
Ställa in ett program för inspelning – Timerinspelning	<p><b>1</b> Tryck på /// för att välja det framtida program som du vill spela in.</p> <p><b>2</b> Tryck på .</p> <p><b>3</b> Press / för att välja ”Timerinspelning”.</p> <p><b>4</b> Tryck på  för att ställa in timrarna på TV:n och videobandspelaren. Symbolen  tänds vid informationen för det programmet. Indikatorn  på TV:ns framsida tänds.</p> <p><b>Obs!</b></p> <ul style="list-style-type: none"> <li>• Det går bara att ställa in videobandspelare som är Smartlink-kompatibla på timerinspelning via TV:n. Om din videobandspelare inte är Smartlink-kompatibel tänds ett meddelande för att påminna dig om att du måste ställa in videobandspelarens timer.</li> <li>• När väl inspelningen har startat går det att ställa TV:n i standbyläge, men stäng inte av TV:n helt eftersom inspelningen då kan avbrytas.</li> <li>• Om en åldersgräns för programmet är inställd, tänds ett meddelande där du ombeds mata in din PIN-kod på skärmen. Se ”Barnlås” på sidan 32 för närmare information.</li> </ul>

**Forts.**

För att	Gör detta
Ställa in ett program som ska visas automatiskt på skärmen så fort det startar – Påminnelse	<ol style="list-style-type: none"> <li>1 Tryck på  för att välja det framtida program som du vill titta på.</li> <li>2 Tryck på .</li> <li>3 Press  för att välja "Påminnelse".</li> <li>4 Tryck på  för att automatiskt gå över till valt program när det startar. Symbolen  tänds vid informationen för det programmet.</li> </ol> <p><b>Obs!</b> Om du ställer TV:n i standbyläge slås den automatiskt på när det programmet ska starta.</p>
Ställa in tidpunkten och datumet för ett program som du vill spela in – Manuell timerinspelning	<ol style="list-style-type: none"> <li>1 Tryck på .</li> <li>2 Tryck på  för att välja "Manuell timerinspelning", och tryck sedan på .</li> <li>3 Tryck på  för att välja datum, och tryck sedan på .</li> <li>4 Ställ in starttiden och stopptiden på samma sätt som i steg 3.</li> <li>5 Tryck på  för att välja program, och tryck sedan på  för att ställa in TV:ns och videobandspelarens timrar. Symbolen  tänds vid informationen för det programmet. Indikatorn  på TV:ns framsida tänds.</li> </ol> <p><b>Obs!</b></p> <ul style="list-style-type: none"> <li>• Det går bara att ställa in videobandspelare som är Smartlink-kompatibla på timerinspelning via TV:n. Om din videobandspelare inte är Smartlink-kompatibel tänds ett meddelande för att påminna dig om att du måste ställa in videobandspelarens timer.</li> <li>• När väl inspelningen har startat går det att ställa TV:n i standbyläge, men stäng inte av TV:n helt eftersom inspelningen då kan avbrytas.</li> <li>• Om en åldersgräns för programmet är inställd, tänds ett meddelande där du ombeds mata in din PIN-kod på skärmen. Se "Barnlås" på sidan 32 för närmare information.</li> </ul>
Avbryta en inspelning/påminnelse – Timerlista	<ol style="list-style-type: none"> <li>1 Tryck på .</li> <li>2 Press  för att välja "Timerlista".</li> <li>3 Tryck på  för att välja det program du vill stänga av, och tryck sedan på .</li> </ol> <p>Ett meddelande tänds för att bekräfta att du vill stänga av det programmet.</p> <ol style="list-style-type: none"> <li>4 Tryck på  för att välja "Ja", och tryck sedan på  för att bekräfta.</li> </ol>

**Tips!**

Det går även att tända den digitala elektroniska programguiden (EPG) genom att välja "Digital EPG" på "MENU" (sidan 19).

# Använda Favoritlistan DV3\*



## Favoritlista

\* Denna funktion kan saknas i sovliga länder.

Med hjälp av Favoritfunktionen kan du välja program på en lista med upp till 8 kanaler som du själv väljer. Se "Navigering i menyerna" (sidan 19) om hur man tänder Favoritlistan.

För att	Gör detta
Skapa din Favoritlista för första gången	Ett meddelande tänds för att fråga om du vill lägga till kanaler på Favoritlistan när du väljer "Digitala favoriter" på "MENU" för allra första gången. <ol style="list-style-type: none"><li>Tryck på ⊕ för att välja "Ja".</li><li>Tryck på ↕/↔ för att välja den kanal som du vill lägga till. Om du vet kanalnumret kan du välja kanal direkt med sifferknapparna.</li><li>Tryck på ⊕. Kanaler som är lagrade på Favoritlistan markeras med symbolen ♥.</li></ol>
Släcka Favoritlistan	Tryck på RETURN.
Se kort information om nuvarande program	Tryck på ⊕ medan du väljer kanal. Du får tillbaka bilden genom att trycka på knappen igen.
Titta på en kanal	Tryck på ⊕ medan du väljer kanal.
Lägga till eller ta bort kanaler på Favoritlistan	<ol style="list-style-type: none"><li>Tryck på den blå knappen. Kanaler som är lagrade på Favoritlistan markeras med symbolen ♥.</li><li>Tryck på ↕/↔ för att välja den kanal som du vill lägga till eller ta bort. Om du vet kanalnumret kan du välja kanal direkt med sifferknapparna.</li><li>Tryck på ⊕.</li><li>Tryck på den blå knappen för att återvända till Favoritlistan.</li></ol>
Ta bort alla kanaler från Favoritlistan	<ol style="list-style-type: none"><li>Tryck på den blå knappen.</li><li>Tryck på den gula knappen. Ett meddelande tänds för att bekräfta att du verkligen vill ta bort alla kanalerna från Favoritlistan.</li><li>Tryck på ↵ för att välja "Ja", och tryck sedan på ⊕ för att bekräfta.</li></ol>

# Visa bilder från ansluten utrustning

Starta den anslutna utrustningen och utför sedan något av följande.



## För utrustning som är ansluten till scart-uttagen via en helt ansluten 21-stifts scarkabel





Starta uppspelningen på den anslutna utrustningen. Bilden från den anslutna utrustningen visas på skärmen.



## För en automatiskt inställd videobandspelare (sidan 6)

Tryck på PROG +/- i det analoga läget för att välja videokanalen, eller använd sifferknapparna.





## För övrig ansluten utrustning

Tryck upprepade gånger på / tills korrekt ingångssymbol (se nedan) visas på skärmen.

 AV1/ AV1,  AV2/ AV2:



Ljud/video eller RGB-insignaler via scartuttaget  /  
 1 eller 2.  visas bara när en RGB-källa är ansluten.







 AV3:

Komponentinsignal via uttagen Y, Pb/Cb, Pr/Cr  /  
 3, och ljudinsignal via uttagen L, R  / 3.





 AV4:

Digitala ljud/videosignaler matas in via uttaget HDMI IN 4. Ljudinsignalen är endast analog om utrustningen har anslutits via uttagen DVI och ljudutgången.

 AV5/S/ AV5:

Videosignal via videoingången  5 och ljudinsignal via ljudingångarna L (MONO), R  5. S  visas bara om apparaten är ansluten till S-videoingången S  5 i stället för videoingången  5 och en S-videosignal matas in via S-videoingången S  5.

## Ytterligare funktioner

För att	Gör detta
Återgå till normal TV-funktion	Tryck på DIGITAL eller ANALOG.
Komma åt indextabellen över insignaler	Tryck på  för att se Insignaliindextabellen. (I det analoga läget trycker du sedan på  .) Tryck på  /  för att välja en ingångskälla, och tryck sedan på  .

## Använda Tools menyn

Tryck på TOOLS för att se följande alternativ när du tittar på bilder från en annan ansluten apparat än en dator.

Inställnings- möjligheter	Beskrivning
Energisparläge	Se sidan 26.
Bildinställning	Se sidan 20.
Ljudläge	Se sidan 22.
Automatisk klockinställning (endast i det analoga läget)	Används för att gå över till det digitala läget och ladda ner rätt tid.
Avstängn.timer	Se sidan 26.
Hörlursvolym	Se sidan 23.

# Navigering i menyerna

Med hjälp av "MENU"-knappen går det att utnyttja olika praktiska finesser på den här TV:n. Det går lätt att välja kanaler eller externa ingångar med fjärrkontrollen. Det går även lätt att ändra TV:ns inställningar med hjälp av "MENU" menyerna.

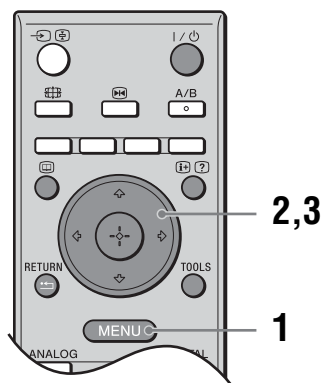

**1** Tryck på MENU för att visa meny.



**2** Tryck på för att välja ett alternativ.

**3** Tryck på för att bekräfta valt alternativ.  
Tryck på MENU för att avsluta meny.

Meny	Beskrivning
Digitala favoriter (gäller endast i områden med digitala sändningar)	Används för att öppna Favoritlistan. För närmare detaljer om de olika inställningarna, se sidan 17.
Programlista (gäller endast i områden med analoga sändningar)	Gör det möjligt att välja TV-program på en lista över kanalnamn. <ul style="list-style-type: none"> <li>För att titta på önskad kanal väljer man den kanalen och trycker på .</li> <li>Se sidan 28 om hur man matar in namn på kanaler.</li> </ul>
Analog (gäller endast i områden med digitala sändningar)	Används för att återvända till den analoga kanal du senast tittade på.
Digital (gäller endast i områden med digitala sändningar)	Används för att återvända till den digitala kanal du senast tittade på.
Digital EPG (gäller endast i områden med digitala sändningar)	Används för att öppna den digitala elektroniska programguiden (EPG). För närmare detaljer om de olika inställningarna, se sidan 15.
Ext. ingångar	Används för att välja bland övriga apparater som är anslutna till TV:n. <ul style="list-style-type: none"> <li>För att titta på bilden från en annan apparat väljer man den ingången och trycker på .</li> <li>Se sidan 25 om hur man matar in namn på de externa ingångarna.</li> </ul>
Inställningar	Används för att öppna Inställningar-menyn som används för de flesta avancerade inställningar och justeringar. Välj en menyikon, välj ett inställningsalternativ, och gör sedan de ändringar eller justeringar som behövs med . Se sidan 20 till 32 för närmare detaljer om de olika inställningarna.

# Bildmenyn

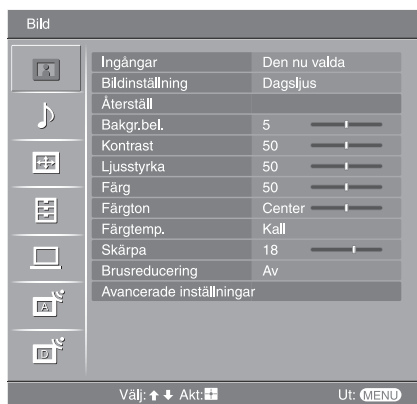

På Bildmenyn går det att välja mellan nedanstående inställningsmöjligheter. För att välja inställningsmöjligheter på skärmen "Inställningar", se "Navigering i menyerna" (sidan 19).

## Ingångar

Används för att välja om inställningarna du gjort på Bildmenyn ska gälla för alla ingångar, eller bara för den ingång som du tittar på för tillfället.

"Alla": Använd inställningarna för alla ingångar.

"Den nu valda": Använd inställningarna enbart för den nuvarande ingången.

## Bildinställning

Används för att välja bildläge.

"Dagsljus": Ger förhöjd bildkontrast och skärpa.

"Standard": För standardbild. Rekommenderas för hemunderhållning.

"Personlig": Här kan du lagra dina egna inställningar.

## Återställ

Återställerr alla bildinställningar utom "Bildinställning" och "Ingångar" till fabriksinställningarna.

## Bakgr.bel.

Används för att justera bakgrundsbelysningens ljusstyrka.

## Kontrast

Används för att höja eller sänka kontrasten.

## Ljusstyrka

Används för att göra bilden ljusare eller mörkare.

## Färg

Används för att öka eller minska färgernas intensitet.

## Färgton

Används för att höja eller minska grönheten i bilden.

### Tips!

Punkten "Färgton" kan bara justeras för NTSC-färgsignaler (t.ex. videoband från USA).

## Färgtemp.

Används för att justera bildens vithet.

"Kall": Ger ljusa färger en blå nyans.

"Neutral": Ger ljusa färger en neutral nyans.

"Varm 1"/"Varm 2": Ger ljusa färger en röd nyans. "Varm 2" ger en rödare ton än "Varm 1".

### Tips!

"Varm 1" och "Varm 2" går bara att välja när punkten "Bildinställning" är inställd på "Personlig".

---

## Skärpa

Används för att göra bilden skarpare eller mjukare.

---

## Brusreducering

Minskar bildstörningarna (snöig bild) vid svag sändningssignal.

”Auto”: Reducerar automatiskt störningarna (gäller endast i det analoga läget).

”Hög”/”Mellan”/”Låg”: Modifierar brusreduceringens effekt.

”Av”: Brusreduceringsfunktionen stängs av.

---

## Avancerade inställningar

Används för att skräddarsy bildfunktionerna mer detaljerat. Dessa punkter går att ställa in och ändra när punkten ”Bildinställning” är inställd på ”Personlig”.

”Nollst”: Används för att återställa alla de avancerade videoinställningarna till fabriksinställningarna.

”Svartkorrigering”: Används för att framhäva svarta områden i bilden för att få starkare kontrast.

”Kontrastförbättrare”: Används för att automatiskt justera punkten ”Kontrast” till den lämpligaste inställningen i förhållande till skärmens ljusstyrka. Denna inställning är speciellt effektiv för mörka bilder, som blir mer dynamiska.

”Gamma”: Justerar balansen mellan ljusa och mörka områden i bilden.

”Klarvit”: Används för att framhäva vitt och ljusa färger.

”Färg dagsljus”: Används för att göra färgerna mer levande och reproducera klara hudtoner.

### Tips

Denna funktion är endast tillgänglig när ”Färgomfång” är inställt på ”Brett”.

”Färgomfång”: Ändrar färgområdet.

”Brusred. för MPEG”: Används för att minska bildstörningarna i MPEG-komprimerat videomaterial (endast i det digitala läget).

---

# Ljudmenyn



På Ljudmenyn går det att välja mellan följande inställningsalternativ. För att välja inställningsmöjligheter på skärmen "Inställningar", se "Navigering i menyerna" (sidan 19).

## Ingångar

Används för att välja om inställningarna du gjort på Ljudmenyn ska gälla för alla ingångar, eller bara för den ingång som du tittar på för tillfället.  
"Alla": Använd inställningarna för alla ingångar.  
"Den nu valda": Använd inställningarna enbart för den nuvarande ingången.

## Ljudläge

Används för att välja ljudläge.  
"Dynamisk": Framhäver basen och diskanten.  
"Standard": För vanligt ljud. Rekommenderas för hemunderhållning.  
"Personlig": Ingen effekt. I detta läge kan du även lagra dina egna inställningar.

## Återställ

Används för att återställa alla ljudinställningarna utom punkterna "Ljudläge", "Ljudkanalsval", "Hörlursbrytare" och "Hörlursvolym" till fabriksinställningarna.

## Diskant

Används för att justera diskanten.

## Bas

Används för att justera basen.

## Balans

Används för att ställa in balansen mellan höger och vänster högtalare.

## Aut. volymjust.

Håller en konstant volymnivå även om det förekommer luckor i volymen (t.ex. när reklamen verkar vara högre än programmen).

## Surround

Används för att välja surroundläge.  
"TruSurround XT": För surround-ljud (gäller endast stereoprogram).  
"Simulerad stereo": Ger en surround-liknande effekt åt program i mono.  
"Av": För vanligt stereo- eller monoljud.

## BBE

Används för att ge ljudet mer stöt genom att kompensera för högtalarnas faseffekter med hjälp av "BBE High Definition Sound System".

---

## Ljudkanalsval

Används för att välja ljud i högtalarna för sändningar i stereo eller på flera språk.  
”Stereo”, ”Mono”: För sändningar i stereo.  
”A”/”B”/”Mono”: För flerspråkiga sändningar väljer du ”A” för ljudkanal 1, ”B” för ljudkanal 2, eller ”Mono” för en monokanal, om sådan finns.

### Tips!

Om du väljer någon annan utrustning som är ansluten till TV:n ställer du in ”Ljudkanalsval” på ”Stereo”, ”A” eller ”B”.

---

## Hörlursbrytare (högtalare/hörlurar)

Används för att slå eller stänga av TV:ns inbyggda högtalare när ett par hörlurar kopplas in.

---

## Hörlursvolym

Används för att justera volymen i hörlurarna.

---

### Tips!

”Diskant”, ”Bas”, ”Balans”, ”Aut. volymjust.”, ”Surround” och ”BBE” fungerar inte för hörlursutgången eller ljudutgångarna.

# Skärmmenyn



På Skärmmenyn går det att välja mellan nedanstående inställningsalternativ. För att välja inställningsmöjligheter på skärmen "Inställningar", se "Navigering i menyerna" (sidan 19).

## Ingångar

Används för att välja om inställningarna du gjort på Skärmmenyn ska gälla för alla ingångar, eller bara för den ingång som du tittar på för tillfället.

"Alla": Använd inställningarna för alla ingångar.

"Den nu valda": Använd inställningarna enbart för den nuvarande ingången.

## Skärmformat

För mer information om skärmformat, se "Ändra skärmläge manuellt för att passa sändningen" (sidan 14).

## Autoformat

Ändrar automatiskt skärmformatet enligt sändningssignalen. För att behålla din inställning väljer du "Av".

### Tips!

- Oavsett om du valt "På" eller "Av" för "Autoformat", kan du alltid ändra skärmformatet genom att trycka upprepade gånger på .
- "Autoformat" fungerar bara för PAL och SECAM.

## 4:3 förval

Används för att välja standardskärmformat för sändningar i 4:3-format.

"SmartZoom": Bilden visas i det vanliga förhållandet 4:3 med en imiterad bredbildseffekt.

"4:3": Bilden visas i vanligt 4:3-format med rätt proportioner.

"Av": Den nuvarande "Skärmformat"-inställningen bibehålls även om man byter kanal eller ingång.

### Tips!

Detta alternativ går bara att välja när punkten "Autoformat" är inställd på "På".

## Display area

Används för att justera bildvisningsområdet på skärmen.

"Normal": Bilden visas i sin ursprungliga storlek.

"-1"/"-2": Bilden förstoras så att kanterna döljs.

## Horisontellt läge

Används för att justera bildens position i sidled för respektive skärmformat.

## Vertikalt läge

Används för att justera bildens position i höjled när skärmformatet är inställt på Zoom eller 14:9.

## Vertikal storlek

Används för att justera bildens höjd när skärmformatet är inställt på SmartZoom, Zoom eller 14:9.

# Inställningsmenyn



Du kan välja de alternativ som finns uppställda nedan på Inställningsmenyn. För att välja inställningsmöjligheter på skärmen "Inställningar", se "Navigering i menyerna" (sidan 19).

## Auto start

Används för att starta "första gången-menyn" som används för att välja språk och land/region, och ställa in alla tillgängliga digitala och analoga kanaler. Vanligtvis behöver du inte utföra denna åtgärd, eftersom språket och land/region redan valts och kanalerna redan ställts in då TV:n ursprungligen installerades (sidan 5, 6). Detta alternativ hjälper dig dock att göra om denna procedur (t.ex. för att ställa in TV:n på nytt efter att du har flyttat eller för att söka efter nystartade kanaler).

## Språk

Används för att välja vilket språk som menyerna ska visas på.

## AV namn

Används för att mata in namn på den utrustning som är ansluten till uttagen på sidan och baktill. Detta namn visas kort på skärmen när utrustningen väljs. Det går att hoppa över ingångar som det inte finns någonting anslutet till.

- 1 Tryck på / för att välja önskad ingångskälla, och tryck sedan på .
- 2 Tryck på / för att välja önskat alternativ, och tryck sedan på .

Utrustningsetiketter: Använd en av de förinställda benämningarna för att mata in ett namn på den anslutna apparaten.







"Ändra": Skapa dina egna namn. Utför steg 2 till 4 i "Kanalnamn" (sidan 28).

"Hoppa": Ingångar som det inte finns något anslutet till hoppas över när du trycker på för att välja ingångskälla.

## Auto S-Video

Används för att välja S video-ingången S-5 när kablar är anslutna till både S- och 5-ingången.

Forts.

<b>Timerinställningar</b>	<p>Används för att ställa in timern för att slå på och stänga av TV:n.</p> <p><b>Avstängn. timer</b></p> <p>Ställer in en tidsperiod efter vilken TV:n automatiskt går in i standby-läge. När Avstängningstimern är påslagen lyser  (timer)-indikatorn på TV:ns framsida orange.</p> <p><b>Tips!</b></p> <ul style="list-style-type: none"> <li>• Om du stänger av TV:n och sedan slår på den igen återställs "Avstängn. timer" till "Av".</li> <li>• "Avstängn. timer stänger snart av TV:n." visas på skärmen en minut innan TV:n går in i standby-läge.</li> </ul> <p><b>På-timer</b></p> <p>Används för att ställa in timern för att slå på TV:n.</p> <p>"Dag": Ställ in vilken dag du vill aktivera Påslagningstimern.</p> <p>"Tid": Ställ in hur dags TV:n ska slås på.</p> <p>"Varaktighet": Ställ in hur länge TV:n ska vara påslagen innan den automatiskt stängs av till standbyläget igen.</p> <p>"Volyminställning": Ställ in volymen när timern slår på TV:n.</p> <p><b>Klockinställning</b></p> <p>Används för att ställa klockan för hand. När TV:n tar emot en digital kanal går det inte att ställa klockan för hand, eftersom klockan då ställs med hjälp av tidskoden i den mottagna signalen.</p>
<b>Energisparläge</b>	<p>Används för att välja strömsparläget för att minska TV:ns energiförbrukning. När man väljer "Bild släckt" släcks bilden och  (Bilden släckt)-indikatorn på TV:ns framsida lyser grönt. Ljudet ändras inte.</p>
<b>Ljussensor</b>	<p>Används för att automatiskt optimera bildinställningarna i förhållande till belysningen i rummet.</p>
<b>AV2 Utsignal</b>	<p>Ställer in vilken signal som skall matas ut via uttaget märkt  2 på TV:ns baksida. Om du ansluter en videobandspelare eller annan inspelningsutrustning till  2-uttaget, kan du spela in från utrustning som är ansluten till andra uttag på TV:n.</p> <p>"TV": TV-signalen matas ut.</p> <p>"AV1": Signalerna från den utrustning som är ansluten till  1-uttaget matas ut.</p> <p>"AV5": Signalerna från den utrustning som är ansluten till  5-uttaget matas ut.</p> <p>"Auto": Det som visas på skärmen matas ut (utom signaler via  3 och HDMI IN 4 ingångarna).</p>
<b>Tyst start</b>	<p>Används för att ställa in volymen på en låg nivå när TV:n slås på, och sedan gradvis öka den till en förinställd nivå.</p>
<b>Högtalare</b>	<p>Slår på/av TV:ns inbyggda högtalare.</p> <p>"På": TV:ns högtalare slås på för att lyssna på TV-ljudet via TV:ns högtalare.</p> <p>"Av": TV:ns högtalare stängs av för att lyssna på TV-ljudet enbart via en separat ljudanläggning som är ansluten till ljudutgångarna.</p>
<b>Färgsystem</b>	<p>Används för att välja TV-system ("Auto", "PAL", "SECAM", "NTSC3.58", "NTSC4.43" eller "PAL60") efter signalen som matas in.</p>
<b>Information</b>	<p>Används för att se information om TV:n.</p>
<b>Återställ allt</b>	<p>Används för att återställa alla Setup-inställningarna till fabriksinställningarna och sedan tända Autostartskärmen.</p>

# Datorinställningsmenyn



På datorinställningsmenyn går det att välja mellan följande inställningsalternativ. För att välja inställningsmöjligheter på skärmen "Inställningar", se "Navigering i menyerna" (sidan 19).

## Bildformat

Används för att välja skärmformat för bilder som matas in från datorn.

"Normal": Bilden visas i sin ursprungliga storlek.

"Full 1": Bilden förstoras så att den fyller hela visningsområdet, men med bibehållet höjd/bredd-förhållande.

"Full 2": Bilden förstoras så att den fyller hela visningsområdet.

## Återställ

Används för att återställa alla datorinställningarna utom "Bildformat" och "Power-kontroll" till fabriksinställningarna.

## Autom.justering

Används för att automatiskt justera bildens position och fas för bilder som matas in till TV:n från den anslutna datorn.

### Tips!

Det kan hända att Autom.justering inte fungerar ordentligt för vissa signaler. Ställ i så fall in punkterna "Fas", "Pixelstorlek", "Horisontellt läge" och "Vertikalt läge" för hand.

## Fas

Används för att justera fasen när skärmen flimrar.

## Pixelstorlek

Används för att justera frekvensen när det uppstår oönskade vertikala ränder i bilden.

## Horisontellt läge

Används för att justera bildens position i sidled för respektive skärmformat.

## Vertikalt läge

Används för att justera bildens position i höjddled för respektive skärmformat.

## Power-kontroll

Används för att ställa TV:n i standbyläge om det inte matas in någon signal på över 30 sekunder.

# Den analoga inställningsmenyn (gäller endast i det analoga läget)

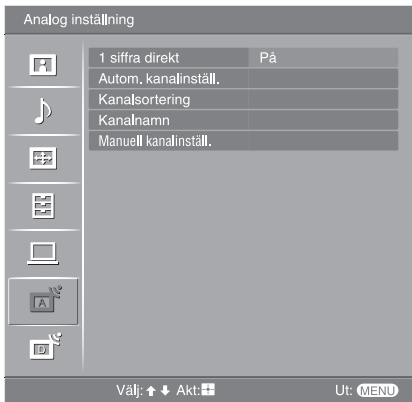

På den analoga inställningsmenyn går det att göra respektive ändra olika analoga inställningar. För att välja inställningsmöjligheter på skärmen ”Inställningar”, se ”Navigering i menyerna” (sidan 19).

## 1 siffra direkt

När punkten ”1 siffra direkt” är inställd på ”På” går det att välja en analog kanal med hjälp av sifferknapparna (0 - 9) på fjärrkontrollen.

### Obs!

När punkten ”1 siffra direkt” är inställd på ”På” går det inte att välja tvåsiffriga kanalnummer genom att mata in två siffror med fjärrkontrollen.

## Autom. kanalinställ.

Används för att ställa in alla tillgängliga analoga kanaler.

Vanligtvis behöver inte denna funktion utföras eftersom kanalerna redan ställts in när TV:n installerades (sidan 5, 6). Detta alternativ hjälper dig dock att göra om denna procedur (t.ex. för att ställa in TV:n på nytt efter att du har flyttat eller för att söka efter nystartade kanaler).

## Kanalsortering

Används för att ändra lagringsordningen för de analoga kanalerna på TV:n.

- 1 Tryck på  $\uparrow/\downarrow$  för att välja den kanal du vill flytta till en ny plats, och tryck sedan på  $\oplus$ .
- 2 Tryck på  $\uparrow/\downarrow$  för att välja kanalens nya plats, och tryck sedan på  $\oplus$ .

## Kanalnamn

Används för att mata in ett kanalnamn efter eget önskemål på upp till fem bokstäver eller siffror. Namnet visas kort på skärmen när kanalen väljs. (Kanalnamn kan vanligtvis hämtas automatiskt från Text-TV (om sådan finns).)

- 1 Tryck på  $\uparrow/\downarrow$  för att välja den kanal du vill namnge, och tryck sedan på  $\oplus$ .
- 2 Tryck på  $\uparrow/\downarrow$  för att välja önskad bokstav eller siffra (”\_” för mellanslag), och tryck sedan på  $\Rightarrow$ .

### Om du matar in fel tecken

Tryck på  $\Leftarrow/\rightarrow$  för att välja det felaktiga tecknet. Tryck sedan på  $\uparrow/\downarrow$  för att välja rätt tecken.

### För att radera alla tecknen

Välj ”Nollst” och tryck på  $\oplus$ .

- 3 Upprepa proceduren i steg 2 tills hela namnet är inmatat.
- 4 Välj ”OK” och tryck på  $\oplus$ .

## Manuell kanalinställ.

Innan du väljer "Namn"/"AFT"/"Ljudfilter"/"Hoppa"/"Dekoder", trycker du på PROG +/- för att välja programnummer till kanalen. Du kan inte välja ett programnummer som är inställt att hoppa över (sidan 30).

### Program/System/Kanal

Används för att ställa in kanaler manuellt.

- 1 Tryck på  $\uparrow/\downarrow$  för att välja "Program", och tryck sedan på  $\oplus$ .
- 2 Tryck på  $\uparrow/\downarrow$  för att välja det programnummer du vill ställa in manuellt (vid inställning av videobandspelare skall kanal 00 användas), och tryck sedan på RETURN.
- 3 Tryck på  $\uparrow/\downarrow$  för att välja "System", och tryck sedan på  $\oplus$ .
- 4 Tryck på  $\uparrow/\downarrow$  för att välja ett av följande TV-system, och tryck sedan på  $\leftarrow$ .

B/G: För länder/regioner i Västeuropa

D/K: För länder/regioner i Östeuropa

L: För Frankrike

I: För Storbritannien

- 5 Tryck på  $\uparrow/\downarrow$  för att välja "Kanal", och tryck sedan på  $\oplus$ .
- 6 Tryck på  $\uparrow/\downarrow$  för att välja "S" (för kabelkanaler) eller "C" (för marksända kanaler), och tryck sedan på  $\rightarrow$ .
- 7 Ställ in kanalerna enligt följande:

#### Om du inte vet kanalnumret (frekvensen)

Tryck på  $\uparrow/\downarrow$  för att söka efter nästa tillgängliga kanal. Sökningen avslutas när kanalen hittats. Tryck på  $\uparrow/\downarrow$  för att fortsätta sökningen.

#### Om du vet kanalnumret (frekvensen)

Tryck på sifferknapparna för att ange kanalnumret för önskad sändning eller videobandspelarens kanalnummer.

- 8 Tryck på  $\oplus$  för att hoppa till "Bekräfta", och tryck sedan på  $\oplus$ .
- 9 Tryck på  $\downarrow$  för att välja "OK", och tryck sedan på  $\oplus$ .

Upprepa proceduren ovan för att ställa in andra kanaler manuellt.

### Namn

Används för att mata in ett namn efter eget önskemål på upp till fem bokstäver eller siffror för vald kanal. Detta namn visas kort på skärmen när kanalen väljs.

Mata in tecken med hjälp av proceduren i steg 2 till 4 i "Kanalnamn" (sidan 28).

### AFT

Används för att fininställa valt programnummer manuellt om du tycker att en finjustering kan förbättra bildkvaliteten.

Programnumret går att fininställa inom ett område på -15 till +15. När "På" är inställt utförs fininställningen automatiskt.

### Ljudfilter

Förbättrar ljudet för individuella kanaler vid förvrängning i monosändningar. Om signalen inte är i standardformat kan det uppstå förvrängningar eller tillfälliga avbrott i ljudet för monoprogram.

Om du inte upplever någon ljudförvrängning, rekommenderar vi att du låter detta alternativ vara inställt på fabriksinställningen "Av".

#### Obs!





- Det går inte att höra ljud i stereo eller med dubbla ljudspår när "Låg" eller "Hög" är inställt.
- "Ljudfilter" går inte att välja när punkten "System" är inställd på "L".

---

### **Hoppa**

Oanvända analoga kanaler hoppas över när man trycker på PROG +/- för att välja kanal. (Du kan fortfarande välja en kanal du hoppat över med hjälp av sifferknapparna.)

### **Dekoder**

Används för att titta på och spela in en kodad kanal som är vald när en dekoder är direkt ansluten till scartuttag  /  1, eller till scartuttag  /  2 via en videobandspelare.

### **Obs!**

Beroende på vilket land/region som valts för "Land" (sidan 6) kanske inte detta alternativ finns tillgängligt.

### **Bekräfta**

Används för att spara de inställningar du gjort bland "Manuell kanalinställ."-inställningarna.

---

# Den digitala inställningsmenyn DV3

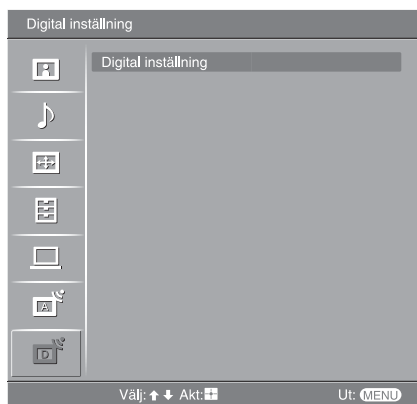

På den digitala inställningsmenyn går det att göra respektive ändra olika digitala inställningar. Välj ”Digital inställning” och tryck på ⊕ för att se följande menyer. För att välja inställningsmöjligheter på skärmen ”Inställningar”, se ”Navigering i menyerna” (sidan 19).

## Digital sökning

Används för att tända menyn ”Digital sökning”.

### Digital auto.kanalinst.

Används för att ställa in alla tillgängliga digitala kanaler.

Vanligtvis behöver inte denna funktion utföras eftersom kanalerna redan ställts in när TV:n installerades (sidan 6). Detta alternativ hjälper dig dock att göra om denna procedur (t.ex. för att ställa in TV:n på nytt efter att du har flyttat eller för att söka efter nystartade kanaler).

### Redigera programlista

Används för att ta bort oönskade digitala kanaler som är lagrade i TV:n, eller ändra ordningen mellan de digitala kanalerna som är lagrade i TV:n.

- 1 Tryck på ⬆/⬇ för att välja den kanal som du vill ta bort eller flytta till en ny position.

#### Om du vet programnumret (frekvensen)

Mata in det tresiffriga numret på önskad kanal med sifferknapparna.

- 2 Gör så här för att ta bort digitala kanaler eller ändra ordningen mellan dem:

#### För att ta bort en digital kanal

Tryck på ⊕. Ett meddelande tänds för att bekräfta att vald digital kanal ska tas bort. Tryck på ⬅ för att välja ”Ja”, och tryck sedan på ⊕.

#### För att ändra ordningen mellan de digitala kanalerna

Tryck på ⇨, och därefter på ⬆/⬇ för att välja den nya positionen för kanalen, och tryck sedan på ⬅. Upprepa vid behov proceduren i steg 1 till 2 för att flytta andra kanaler.

- 3 Tryck på RETURN.

### Digital man.kanalinst.

Används för att ställa in digitala kanaler manuellt.

- 1 Mata in numret på den kanal som du vill ställa in med sifferknapparna, och tryck sedan på ⬆/⬇ för att ställa in den kanalen.
- 2 Om det finns tillgängliga kanaler så tryck på ⬆/⬇ för att välja den kanal du vill lagra, och tryck sedan på ⊕.
- 3 Tryck på ⬆/⬇ för att välja det programnummer där du vill lagra den nya kanalen, och tryck sedan på ⊕.

Upprepa ovanstående procedur för att lagra ytterligare kanaler för hand.

**Forts.**

## Digital inställning

Används för att tända menyn ”Digital inställning”.

### Inställning av textning\*

Används för att se digital textning på skärmen.

När ”Nedsatt hörsel” är valt kan det även hända att visuella hjälpmedel visas tillsammans med textningen (om TV-kanalen sänder sådan information).

### Textspråk\*

Används för att välja textningsspråk.

### Audiospråk\*

Används för att välja ljudspråk för ett program. Somliga digitala kanaler sänder program med ljud på flera olika språk.

### Audiotyp\*

Ljudnivån ökas när ”Nedsatt hörsel” är inställt.

### Barnlås\*

Används för att åldersbegränsa program. Program vars åldersbegränsning överskrider den inställda gränsen går bara att se om man först matar in rätt PIN-kod.

#### 1 Mata in din PIN-kod med sifferknapparna.

Om du inte redan har ställt in en PIN-kod tänds en PIN-kodsinställningsskärm. Följ anvisningarna i avsnittet ”PIN-kod” nedan.

#### 2 Tryck på / för att välja åldersbegränsning eller ”Ingen” (för obegränsat tittande), och tryck sedan på .

#### 3 Tryck på RETURN.

### PIN-kod\*

Används för att ställa in en PIN-kod för första gången, eller för att ändra PIN-koden.

#### 1 Mata in en PIN-kod på följande sätt:

##### Om du redan har ställt in en PIN-kod

Mata in din PIN-kod med sifferknapparna.

##### Om du inte har ställt in någon PIN-kod

Mata in den fabriksinställda PIN-koden 9999 med sifferknapparna.

#### 2 Mata in den nya PIN-koden med sifferknapparna.

Ett meddelande tänds om att den nya PIN-koden är accepterad.

#### 3 Tryck på RETURN.

### Tips!

PIN-koden 9999 fungerar alltid.

### Teknisk inställning

Används för att tända den tekniska inställningsmenyn.

”Autom. uppdatering”: Gör det möjligt för TV:n att upptäcka och lagra nya digitala tjänster när de blir tillgängliga.

”Hämta programvara”: Gör det möjligt för TV:n att automatiskt ladda ner mjukvaruuppdateringar gratis via antennen (när sådana finns). Sony rekommenderar att du alltid låter den här punkten vara inställd på ”På”. Om du inte vill att mjukvaran ska uppdateras så ställ in den här punkten på ”Av”.

”Systeminformation”: Används för att se den nuvarande mjukvaruversionen och signalnivån.

”Tidszon”: Används för att ställa in den tidszon du befinner dig i för hand, om det inte är samma tidszon som standardinställningen för ditt land.

### CA-modulinställningar

Via den här punkten kan du komma åt betal-TV-tjänster om du skaffar ett tittarkort och en Conditional Access-modul (CAM). Se sidan 33 angående var  (PCMCIA)-uttaget sitter.

\* Denna funktion kan saknas i somliga länder.

# Ansluta extrautrustning

Du kan ansluta ett stort utbud av extrautrustning till TV:n. Anslutningskablar medföljer ej.

## Anslutning till TV:n (på sidan)

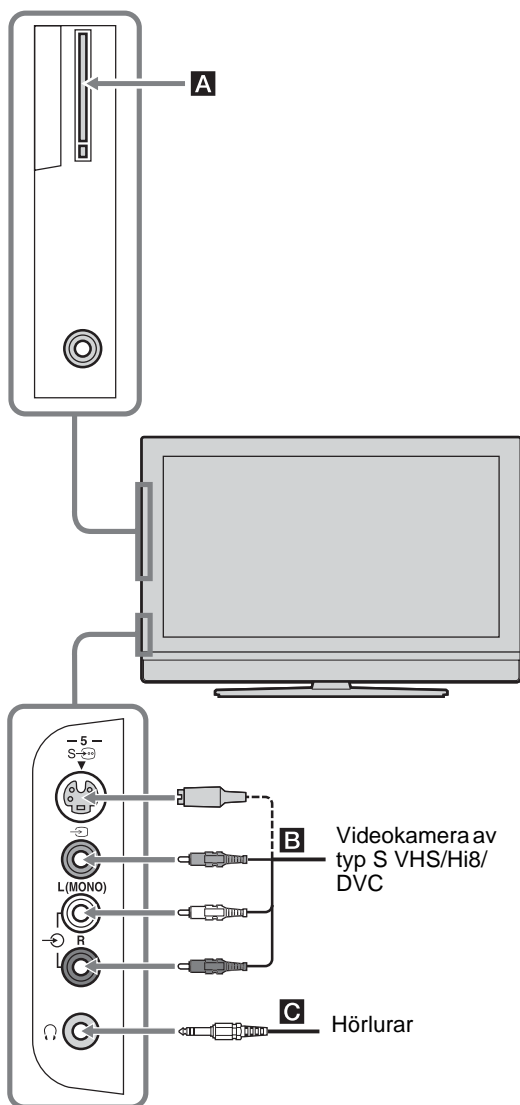

För att ansluta	Gör detta
Conditional Access-modul (CAM) <b>A</b>	Används för betal-TV-tjänster. Se bruksanvisningen till CAM-kortet för närmare detaljer. Ta av gummlocket över CAM-facket för att sätta i CAM-kortet. Stäng av TV:n innan du sätter i CAM-kortet i CAM-facket. Vi rekommenderar att du sätter tillbaka locket över CAM-facket när du inte använder något CAM-kort. <b>Obs!</b> CAM stöds inte i alla länder. Hör efter i en auktoriserad affär.
Videokamera av typ S VHS/Hi8/DVC <b>B</b>	Anslut videokameran till S videoingången S-5 eller videoingången 5, och ljudingångarna 5. Anslut inte videokameran till både videoingången 5 och S videoingången S-5 samtidigt, eftersom det kan leda till störningar. Om du ansluter en mono-apparat så anslut den till L-uttaget 5.
Hörlurar <b>C</b>	Anslut till 5-uttaget för att lyssna på TV-ljudet i hörlurarna.

Forts.

## Ansluta till TV:n (på baksidan)

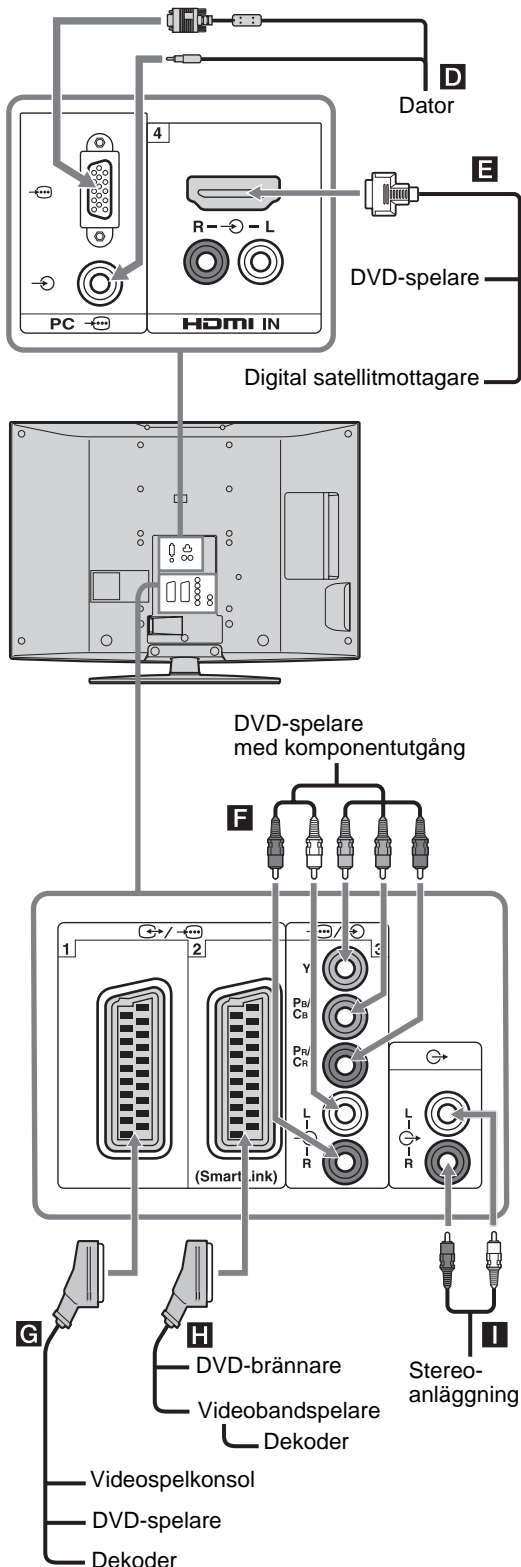

### För att ansluta Gör detta

- Dator **D**** Anslut datorn till -ingångarna. Vi rekommenderar att du använder en PC-kabel med ferritkärnor.
- Digital satellitmottagare eller DVD-spelare **E**** Anslut till HDMI IN 4-uttaget om utrustningen har ett HDMI-uttag. Digitala videosignaler och analoga ljudsignaler matas in från utrustningen. Om utrustningen har ett DVI-uttag, kopplar man ihop DVI-uttaget och HDMI IN 4-uttaget via ett DVI - HDMI adaptergränssnitt (medföljer ej). Anslut därefter utrustningens ljudutgångar till HDMI IN 4-ingångarna för ljudet.
- Obs!** HDMI-uttagen kan bara hantera följande sorters videosignaler: 480i, 480p, 576i, 576p, 720p och 1080i. Använd PC-ingången för att ansluta en dator.
- DVD-spelare med komponentutgång **F**** Anslut apparaten till komponentuttagen och ljudingångarna / 3.
- Videospelkonsol, DVD-spelare eller dekodare **G**** Anslut apparaten till scartuttaget 1. När en dekodare är ansluten matas kodade signaler från TV-mottagaren ut till dekodern, och avkodade signaler matas in från dekodern.
- DVD-brännare eller videobandspelare som stödjer SmartLink **H**** Anslut apparaten till scartuttaget 2. SmartLink är en direktlänk mellan TV:n och en videobandspelare/DVD-brännare.
- Stereoanläggning **I**** Anslut till ljudutgångarna för att lyssna på ljudet från TV:n via stereoanläggningen.

## Använda Tools menyn när bilden matas in från datorn

Tryck på TOOLS för att se följande inställningsmöjligheter när du tittar på bilder från en ansluten dator.

<b>Inställnings- möjligheter</b>	<b>Beskrivning</b>
Energisparläge	Se sidan 26.
Bildinställning	Se sidan 20.
Ljudläge	Se sidan 22.
Autom.justering	Se sidan 27.
Horisontellt läge	Se sidan 27.
Vertikalt läge	Se sidan 27.
Automatisk klockinställning (endast i det analoga läget)	Används för att gå över till det digitala läget och ladda ner rätt tid.
Hörlursvolym	Se sidan 23.

## Övrig information

# Tekniska data

### Bildskärm

#### Strömkrav:

220–240 V växelström (AC), 50 Hz

#### Skärmstorlek:

KDL-46V2000:

46 tum (Ca. 116,9 cm uppmätt diagonalt)

KDL-40V2000:

40 tum (Ca. 101,6 cm uppmätt diagonalt)

KDL-32V2000:

32 tum (Ca. 80,1 cm uppmätt diagonalt)

#### Upplösning:

1.366 punkter (horisontellt) × 768 linjer (vertikalt)

#### Energiförbrukning:

KDL-46V2000: 249 W

KDL-40V2000: 180 W

KDL-32V2000: 145 W

#### Energiförbrukning i standby-läge:

0,3 W

#### Storlek (b × h × d):

KDL-46V2000:

Ungefär 1.126 × 805 × 334 mm (med stativ)

Ungefär 1.126 × 755 × 116 mm (utan stativ)

KDL-40V2000:

Ungefär 988 × 716 × 334 mm (med stativ)

Ungefär 988 × 664 × 103 mm (utan stativ)

KDL-32V2000:

Ungefär 792 × 593 × 219 mm (med stativ)

Ungefär 792 × 546 × 99 mm (utan stativ)

#### Vikt:

KDL-46V2000:

Ungefär 34 kg (med stativ)

Ungefär 28 kg (utan stativ)

KDL-40V2000:

Ungefär 27 kg (med stativ)

Ungefär 21 kg (utan stativ)

KDL-32V2000:

Ungefär 17 kg (med stativ)

Ungefär 15 kg (utan stativ)

### Bildsystem

Flytande kristall-skärm (LCD)

### TV-system

Analogt: Beror på vilket land eller vilken region du valt:

B/G/H, D/K, L, I

Digitalt: DVB-T

### Videosystem

Analogt: PAL, SECAM

NTSC 3.58, 4.43 (bara för videoinsignaler)

Digitalt: MPEG-2 MP@ML

### Antenn

75 ohm extern anslutning för VHF/UHF

### Kanaltäckning

Analogt: VHF: E2–E12

UHF: E21–E69

CATV: S1–S20

HYPHER: S21–S41

D/K: R1–R12, R21–R69

L: F2–F10, B–Q, F21–F69

I: UHF B21–B69

Digitalt: VHF/UHF

### Uttag

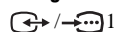

21-stifts scartuttag (CENELEC-standard) inklusive ingång för ljud/video, RGB-ingång och utgång för TV-ljud/bild.

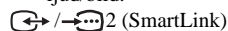

21-stifts scartuttag (CENELEC-standard) inklusive ingång för ljud/video, RGB-ingång, valbar utgång för ljud/video och SmartLink-gränssnitt.



Stödda format: 1080i, 720p, 576p, 576i, 480p, 480i

Y: 1 Vtt, 75 ohm, 0,3 V negativ sync

P<sub>B</sub>/C<sub>B</sub>: 0,7 Vtt, 75 ohm

P<sub>R</sub>/C<sub>R</sub>: 0,7 Vtt, 75 ohm



Ljudingång (phono-kontakter)

500 mVrms

Impedans: 47 kohm

### HDMI IN 4

Video: 1080i, 720p, 576p, 576i, 480p, 480i

Audio: Linjär PCM med två kanaler

32, 44,1 och 48 kHz, 16, 20 och 24 bitar

eller analog ljudingång (phono-kontakter)

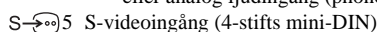

S-videoringång (4-stifts mini-DIN)



Videoringång (phono-kontakt)



Ljudingång (phono-kontakter)



Ljudutgång (vänster/höger) (phono-kontakter)



PC-datoringång (15 Dsub) (se sidan 37)

G: 0,7 Vtt, 75 ohm, utan grönsynk

B: 0,7 Vtt, 75 ohm, utan grönsynk

R: 0,7 Vtt, 75 ohm, utan grönsynk

HD: 1-5 Vtt

VD: 1-5 Vtt



Datorljudingång (minikontakt)



Utgång för hörlurar



CAM (Conditional Access Module)-fack

## Uteffekt

10 W + 10 W

## Medföljande tillbehör

Se ”1: Kontrollera tillbehören” på sidan 4.

## Tillval

- Väggfäste  
SU-WL51 (för KDL-46V2000/KDL-40V2000)  
SU-WL31 (för KDL-32V2000)

Rätt till ändringar förbehålles.

## Referenstabell över datorinsignaler

Signaltyp	Horisontellt (bildpunkter)	Vertikalt (linjer)	Horisontell frekvens (kHz)	Vertikal frekvens (Hz)	Standard
VGA	<b>640</b>	<b>480</b>	<b>31,5</b>	<b>60</b>	<b>VGA</b>
	640	480	37,5	75	VESA
	720	400	31,5	70	VGA-T
SVGA	<b>800</b>	<b>600</b>	<b>37,9</b>	<b>60</b>	<b>VESA-riktlinjer</b>
	800	600	46,9	75	VESA
XGA	<b>1024</b>	<b>768</b>	<b>48,4</b>	<b>60</b>	<b>VESA-riktlinjer</b>
	1024	768	56,5	70	VESA
	1024	768	60	75	VESA
WXGA	<b>1280</b>	<b>768</b>	<b>47,4</b>	<b>60</b>	<b>VESA</b>
	<b>1280</b>	<b>768</b>	<b>47,8</b>	<b>60</b>	<b>VESA</b>
	<b>1360</b>	<b>768</b>	<b>47,7</b>	<b>60</b>	<b>VESA</b>



- Datoringången på den här TV:n saknar stöd för grönsynkronisering och kompositsynkronisering.
- Datoringången på den här TV:n saknar stöd för interlace-signaler.
- Den här TV:s PC-ingång kan hantera signaltyperna med fetstil i ovanstående tabell med en vertikal frekvens på 60 Hz.
- För bästa bildkvalitet är det bäst att använda signaler med en vertikal frekvens på 60 Hz från en dator. När datorn kopplas in väljs signaler med en vertikal frekvens på 60 Hz automatiskt.

# Felsökning

Kontrollera om  (standby)-indikatorn blinkar rött.

## Om den blinkar





Självdiagnosfunktionen är aktiverad.



- 1 Mät hur länge  (standby)-indikatorn blinkar och hur länge den är släckt.  
Om t.ex. indikatorn blinkar i två sekunder, släcks i två sekunder, och sedan blinkar i två sekunder.
- 2 Stäng av TV:n genom att trycka på  på ovansidan, dra ut stickkontakten ur vägguttaget, och tala om för din Sony-handlare eller närmaste Sony servicecenter hur indikatorn blinkar (hur länge och med vilket intervall).

## Om den inte blinkar



- 1 Kontrollera punkterna i tabellerna nedan.
- 2 Om problemen kvarstår bör du lämna in TV:n för service hos en behörig servicetekniker.

## Bild

Problem	Orsak/Åtgärd
Ingen bild (skärmen är mörk) och inget ljud	<ul style="list-style-type: none"><li>• Kontrollera antennanslutningen.</li><li>• Anslut TV:n till vägguttaget och tryck på  på TV:n (på ovansidan).</li><li>• Om indikatorn  (standby) lyser rött trycker du på .</li></ul>
Ingen bild eller menyinformation från den utrustning som är ansluten till scartuttaget	<ul style="list-style-type: none"><li>• Kontrollera att extrautrustningen är påslagen och tryck flera gånger på / tills rätt ingångssymbol visas på skärmen.</li><li>• Kontrollera anslutningen mellan extrautrustningen och TV:n.</li></ul>
Dubbla bilder eller spökbilder	<ul style="list-style-type: none"><li>• Kontrollera antennanslutningen och kablarna.</li><li>• Kontrollera antennens placering och hur den är riktad.</li></ul>
Det är bara brus och flimmer på skärmen	<ul style="list-style-type: none"><li>• Se efter om antennen är skadad eller böjd.</li><li>• Antennen kan vara utsliten (tre till fem år är en ganska normal ålder; ett till två år i kustnära miljöer).</li></ul>
Bilden är förvrängd (prickiga linjer eller ränder)	<ul style="list-style-type: none"><li>• Håll undan TV:n från källor till elektriska störningar som bilar, motorcyklar, hårtorkar och optisk utrustning.</li><li>• När du ansluter extrautrustning bör du lämna ett visst utrymme mellan utrustningen och TV:n.</li><li>• Kontrollera att antennen är ansluten med den medföljande koaxialkabeln.</li><li>• Dra antennkabeln på avstånd från andra anslutningskablar.</li></ul>
Det är bildstörningar när jag tittar på en TV-kanal	<ul style="list-style-type: none"><li>• Välj "Manuell kanalinställ." på "Analog inställning"-menyn och justera punkten "AFT" (automatisk fininställning) så att bilden blir så bra som möjligt (sidan 29).</li></ul>
Det syns små svarta och/eller ljusa punkter på skärmen	<ul style="list-style-type: none"><li>• Bilden på den här bildskärmen är uppbyggd av av bildpunkter. Små svarta och/eller ljusa punkter (pixlar) kan förekomma på skärmen, men är inte tecken på att något är fel.</li></ul>
Ingen färg för program som sänds i färg	<ul style="list-style-type: none"><li>• Välj "Återställ" i menyn "Bild" för att återgå till fabriksinställningarna (sidan 20).</li></ul>

Problem	Orsak/Åtgärd
Ingen färg alls eller färgerna är konstiga för bildsignaler via Y, Pb/Cb, Pr/Cr-kontakterna i  3	<ul style="list-style-type: none"> <li>• Kontrollera anslutningarna till Y, Pb/Cb, Pr/Cr-kontakterna i 3.</li> <li>• Kontrollera att Y, Pb/Cb, Pr/Cr-kontakterna i 3 sitter rätt och är stadigt anslutna.</li> </ul>

## Ljud

Problem	Orsak/Åtgärd
Inget ljud men bra bild	<ul style="list-style-type: none"> <li>• Tryck på  +/- eller  (avstängning av ljudet).</li> <li>• Kontrollera att "Högtalare" är inställd på "På" på menyn "Inställningar" (sidan 26).</li> </ul>
Störningar i ljudet	<ul style="list-style-type: none"> <li>• Se orsakerna till och åtgärderna för "Bildstörningar" på sidan 38.</li> </ul>

## Kanaler

Problem	Orsak/Åtgärd
Önskad kanal går inte att välja	<ul style="list-style-type: none"> <li>• Växla mellan det digitala och det analoga läget och välj önskad digital/analog kanal.</li> </ul>
Vissa kanaler är tomma	<ul style="list-style-type: none"> <li>• Kodad kanal eller betal-TV-kanal. Prenumerera på den betal-TV-tjänsten.</li> <li>• Kanalen används enbart för data (utan bild eller ljud).</li> <li>• Kontakta stationen för närmare detaljer om sändningarna.</li> </ul>
En digital kanal visas inte	<ul style="list-style-type: none"> <li>• Kontakta en lokal installatör och hör efter om det förekommer digitala sändningar där du bor.</li> <li>• Uppgradera till en antenn med bättre förstärkning.</li> </ul>

## Allmänt

Problem	Orsak/Åtgärd
TV:n slås av automatiskt (TV:n går över till standby-läge)	<ul style="list-style-type: none"> <li>• Kontrollera om "Avstängn.timer" är aktiverad, eller kontrollera "Varaktighet"-inställningen för "På-timer"n (sidan 26).</li> <li>• Om ingen signal tas emot eller inga åtgärder utförs i TV-läget under 10 minuter går TV:n automatisk över till standby-läge.</li> </ul>
TV:n slås på automatiskt	<ul style="list-style-type: none"> <li>• Kontrollera om "På-timer" är aktiverad (sidan 26).</li> </ul>
Vissa ingångskällor kan inte väljas	<ul style="list-style-type: none"> <li>• Välj "AV namn" på menyn "Inställningar" och stäng av funktionen för att "Hoppa" över ingångskällor (sidan 25).</li> </ul>
Fjärrkontrollen fungerar inte som den ska	<ul style="list-style-type: none"> <li>• Byt batterier.</li> </ul>

# Register

## 0-9

- 1 siffra direkt 28
- 14:9 14
- 4:3 14
- 4:3 förval 24

## A

- AFT 29
- Ansluta
  - en antenn/videobandspelare 4
  - extrautrustning 33
- Antenn, ansluta 4
- Audiospråk 32
- Audiotyp 32
- Aut. volymjust. 22
- Auto start 25
- Auto S-Video 25
- Autoformat 24
- Autom. kanalinställ.
  - analoga och digitala kanaler 6
  - endast analoga kanaler 28
  - endast digitala kanaler 31
- Autom.justering 27
- Automatisk klockinställning 14, 18, 35
- AV namn 25
- AV2 Utsignal 26
- Avancerade inställningar 21
- Avstängn.timer 26

## B

- Bakgr.bel. 20
- Balans 22
- Barnlås 32
- Bas 22
- Batterier, installera i fjärrkontrollen 4
- BBE 22
- Bekräfta 30
- Bilden släckt (⊗)-indikator 12
- Bildformat 27
- Bildinställning 20
- Bildmenyn 20
- Brusred. för MPEG 21
- Brusreducering 21

## C

- CA-modulinställningar 32

## D

- Datorinställningsmenyn 27
- Den analoga inställningsmenyn 28
- Den digitala inställningsmenyn 31
- Digital auto.kanalinst. 31
- Digital inställning 32
- Digital ljudinställning 31
- Digital man.kanalinst. 31
- Digital sökning 31
- Diskant 22
- Display area 24

## E

- Energisparläge 26
- EPG (Digital elektronisk programguide) 15

## F

- Fas 27
- Fastext 14
- Favoritlista 17
- Fjärrkontroll
  - installera batterier 4
  - sensor 12
  - översikt 11
- Färg 20
- Färg dagsljus 21
- Färgsystem 26
- Färgtemp. 20
- Färgton 20

## G

- Gamma 21

## H

- Hoppa 25, 30
- Horisontellt läge 24, 27
- Högtalare 26
- Hörlurar
  - ansluta 33
  - hörlursbrytare 23
  - volym 23

## I

- Indextabell över insignaler 18
- Information 26
- Ingångar
  - bild 20
  - ljud 22
  - skärm 24
- Inställning av textning 32
- Inställningsmenyn 25

## K

- Kanaler
  - automatisk inställning 6
  - hoppa 30
  - välja 13
- Kanalnamn 28
- Kanalsortering 28
- Kategorilista 15
- Klarvit 21
- Klockinställning 26
- Kontrast 20
- Kontrastförbättrare 21

## L

- Land 5
- Ljudfilter 29
- Ljudkanalsval 23
- Ljudläge 22
- Ljudmenyn 22

- Ljussensor 26

- Ljusstyrka 20

## M

- Manuell kanalinställ. 29
- Manuell timerinspelning 16
- MENU 19

## N

- Namn 29

## P

- PIN-kod 32
- Pixelstorlek 27
- Power-kontroll 27
- Programindextabell 13
- Påminnelse 16
- På-timer 26

## R

- Redigera programlista 31

## S

- Skärmformat 24
- Skärmläge 14
- Skärmmenyn 24
- Skärpa 21
- SmartZoom 14
- Språk 5, 25
- Standbyindikator (⏻) 12
- Strömbrytare (⏻) 12
- Strömindikator (⏻) 12
- Surround 22
- Svartkorrigering 21

## T

- Teknisk inställning 32
- Tekniska data 36
- Text 14
- Textspråk 32
- Timer (⏻)-indikator 12
- Timerinspelning 15
- Timerinställningar 26
- Timerlista 16
- Tools 14, 18, 35
- Tyst start 26

## U

- Urustningsetiketter 25

## V

- Vertikal storlek 24
- Vertikalt läge 24, 27
- Videobandspelare
  - ansluta 4
  - inspelning 15

## W

- Wide 14

## Z

- Zoom 14

## Å

Återställ

    bild 20

    datorinställningar 27

    ljud 22

Återställ allt 26

## ADVARSEL!

- Undlad at sætte stikket i stikkontakten, hvis stikket eller netledningen er beskadiget, for at undgå risiko for at få elektrisk stød. Et sådant stik må ikke bruges og skal kasseres.
- Tv'et må ikke udsættes for regn eller fugt, da dette kan medføre brand eller elektrisk stød.
- Tv'et indeholder farlig højspænding. Kabinettet må ikke åbnes. Reparationsarbejde må kun udføres af autoriserede teknikere.

## Bemærkning til digital tv-funktion

- Alle funktioner, der er relateret til digitalt tv (**DVB**), virker kun i lande eller områder, hvor jordbaserede digitale signaler, DVB-T (MPEG2), udsendes. Spørg din forhandler, om du kan modtage et DVB-T-signal der, hvor du bor.
- Selvom dette tv er i overensstemmelse med DVB-T-specifikationerne, kan kompatibilitet med fremtidige jordbaserede digitale DVB-T-udsendelser ikke garanteres.
- Visse digitale tv-funktioner er muligvis ikke tilgængelige i alle lande.

## Indledning

Tak, fordi du har valgt dette Sony-produkt. Før du betjener tv'et, skal du læse vejledningen omhyggeligt og gemme den til senere brug.

## Oplysninger om varemærke

- **DVB** er et registreret varemærke, der tilhører DVB projektet.
- Produceret på licens fra BBE Sound, Inc. Med licens fra BBE Sound, Inc. i henhold til USP5510752 og 5736897. BBE og BBE logo er registreret varemærke for BBE Sound, Inc.
- TruSurround XT, SRS og -symbolet er varemærker, der tilhører SRS Labs, Inc. TruSurround XT-teknologien er inkorporeret under licens fra SRS Labs, Inc.
- **HDMI** HDMI, HDMI-logoet og High-Definition Multimedia Interface er varemærker eller registrerede varemærker tilhørende HDMI Licensing, LLC.
- Illustrationerne, der er anvendt i denne vejledning, er fra KDL-32V2000, medmindre andet er angivet.

# Indholdsfortegnelse

## Kom godt i gang

4

Sikkerhedsoplysninger .....	7
Sikkerhedsforanstaltninger.....	10
<b>Oversigt over fjernbetjeningen .....</b>	<b>11</b>
<b>Oversigt over knapper og indikatorer på tv'et.....</b>	<b>12</b>

## Betjening af tv

Betjening af tv .....	13
Kontrol af den digitale elektroniske programguide (EPG) <b>DVB</b> .....	15
Brug af listen over foretrukne <b>DVB</b> .....	17
Visning af billeder fra tilsluttet udstyr.....	18

## Brug af MENU-funktionerne

Navigering gennem menuerne .....	19
Menuen Billede .....	20
Menuen Lyd .....	22
Menuen Skærm.....	24
Menuen Opsætning.....	25
Menuen PC-indstillinger .....	27
Menuen Analog opsætning (kun analogtilstand).....	28
Menuen Digital opsætning <b>DVB</b> .....	31

## Brug af ekstraudstyr

Tilslutning af ekstraudstyr .....	33
-----------------------------------	----

## Yderligere oplysninger

Specifikationer.....	36
Fejlfinding.....	38
Indeks.....	40

**DVB** : kun til digitale kanaler

DK

# Kom godt i gang

## 1: Kontrol af tilbehør

Fjernbetjening RM-ED005 (1)

Batterier, størrelse AA (type R6) (2)

Netledning (type C-6) (1)



Koaksialkabel (1)



Kabelholder (1)

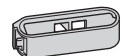

Støttestrop (1) og skruer (2)

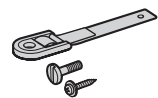

Sådan isættes batterier i fjernbetjeningen

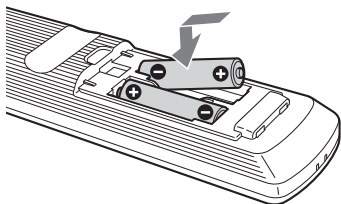

### Bemærk

- Du skal isætte batterierne, så polerne vender korrekt.
- Du skal bortskaffe batterierne på en miljøvenlig måde. Visse områder har indført særlige retningslinjer for bortskaffelse af batterier. Kontakt den lokale myndighed.
- Du må ikke bruge forskellige typer batterier sammen eller blande nye og gamle batterier.
- Fjernbetjeningen skal håndteres forsigtigt. Du må ikke tabe den, træde på den eller spilde væske på den.
- Du må ikke anbringe fjernbetjeningen i nærheden af en varmekilde eller et sted, hvor den udsættes for direkte sollys eller i et fugtigt værelse.

## 2: Tilslutning af en antenne/ videobåndoptager

Kun tilslutning af antenne

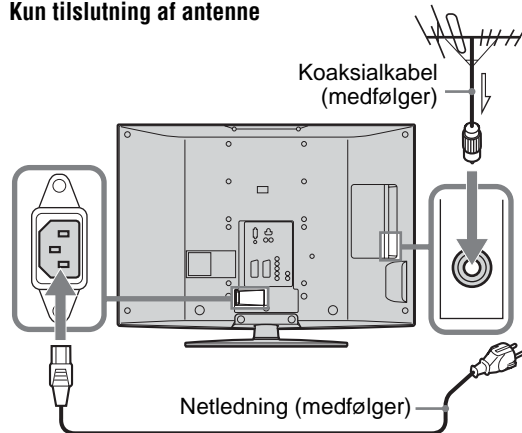

Tilslutning af antenne og videobåndoptager

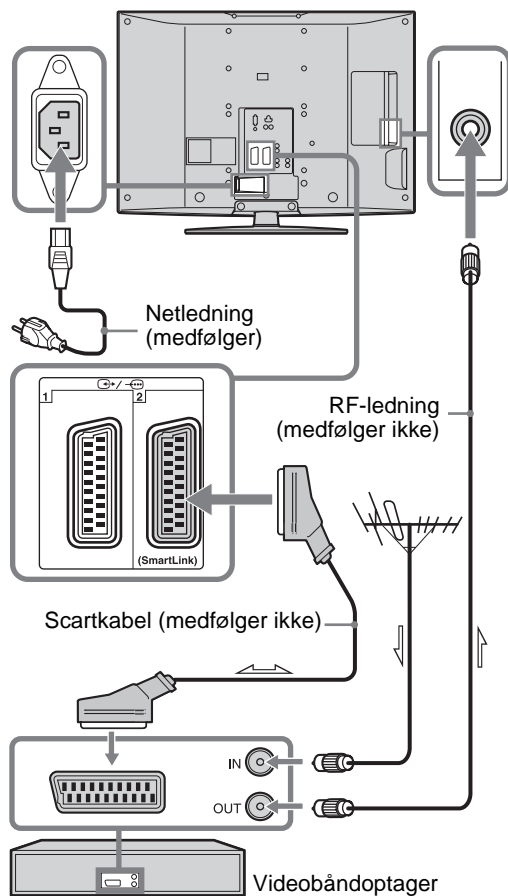

### 3: Samling af kablerne

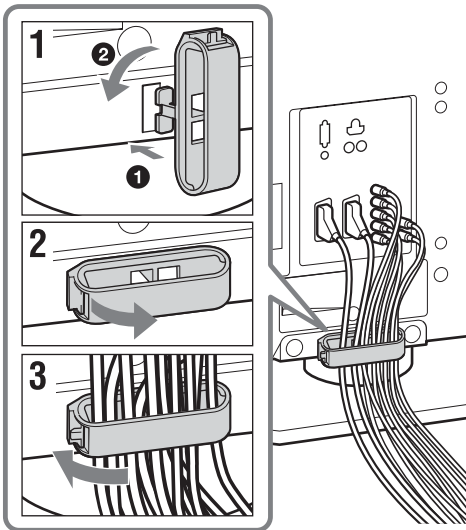

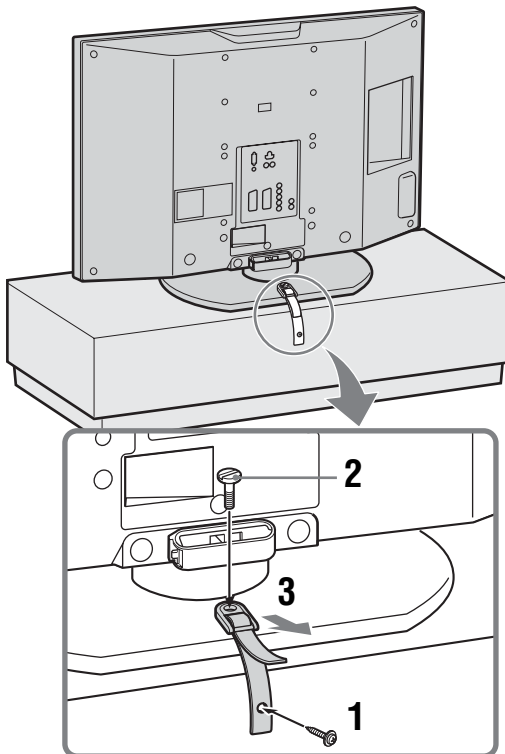

### 4: Undgå, at tv'et vælter

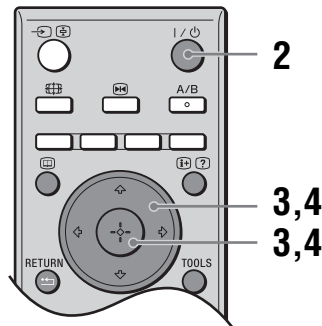
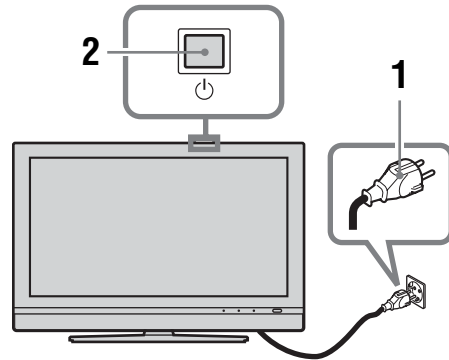

### 5: Valg af sprog og land/område



- 1 Tilslut tv'et til en stikkontakt (220-240 V AC, 50 Hz).
- 2 Tryk på  på tv'et (overside).  
Første gang du tænder tv'et, vises menuen Language (Sprog) på skærmen.  
Når tv'et er i standby (indikatoren  (standby) på tv'et (foran) lyser rødt), skal du trykke på  på fjernbetjeningen for at tænde tv'et.

- 3 Tryk på  $\uparrow/\downarrow$  for at vælge et sprog på menuskærmen, og tryk derefter på  $\oplus$ .

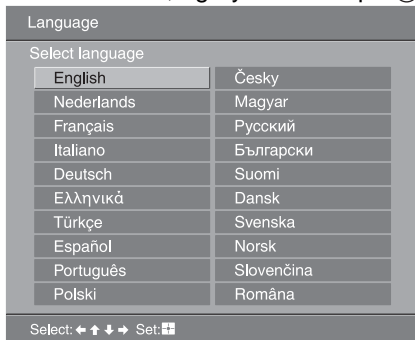

- 4 Tryk på  $\uparrow/\downarrow$  for at vælge det land/område, som du vil bruge tv'et i, og tryk derefter på  $\oplus$ .

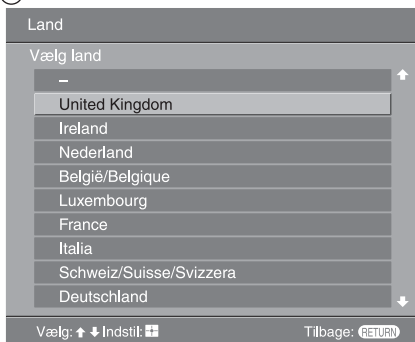

Hvis det ønskede land/område, som du vil bruge tv'et i, ikke vises på listen, skal du vælge "-" i stedet for at vælge et land/område.

Der vises en meddelelse på skærmen om, at tv'et starter automatisk indstilling. Gå derefter til "6: Automatisk programindstilling af tv'et".

- 1 Før du starter automatisk indstilling af tv'et, skal du indsætte et indspillet bånd i den videobåndoptager, der er tilsluttet tv'et (side 4), og starte afspilning.

Videokanalen findes og gemmes på tv'et under automatisk indstilling.

Hvis der ikke er tilsluttet en videobåndoptager til tv'et, er denne procedure ikke nødvendig. Gå til trin 2.

- 2 Vælg "OK", og tryk derefter på  $\oplus$ .

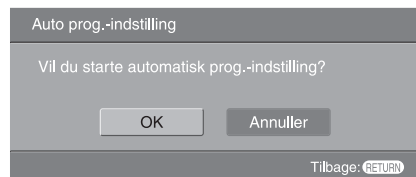

Tv'et begynder at søge efter alle tilgængelige digitale kanaler og derefter alle tilgængelige analoge kanaler. Det kan vare nogen tid, så vær tålmodig, og tryk ikke på nogen knapper på tv'et eller på fjernbetjeningen.

### Hvis der vises en meddelelse, hvor du skal bekræfte antenneforbindelserne

Der blev hverken fundet digitale eller analoge kanaler. Kontroller alle antenneforbindelserne, og tryk på  $\oplus$  for at starte den automatiske programindstilling igen.

- 3 Følg trinene under "Programsortering" (side 28), når menuen Programsortering vises på skærmen.

Gå til trin 4, hvis du ikke vil ændre den rækkefølge, hvori de analoge kanaler lagres i tv'et.

- 4 Tryk på MENU for at afslutte.

Tv'et har nu indstillet alle tilgængelige kanaler.

## 6: Automatisk programindstilling af tv'et

Tv'et søger nu efter og lagrer alle tilgængelige tv-kanaler.

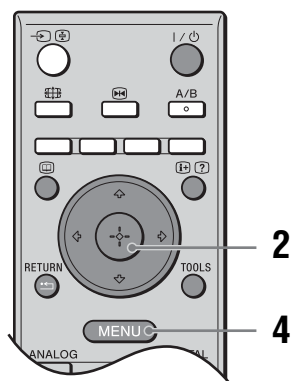

# Sikkerhedsoplysninger

## Netledning

- Tag netledningen ud af stikket, når tv'et flyttes. Tv'et må ikke flyttes, mens netledningen sidder i stikket. Det kan beskadige netledningen og medføre brand eller elektrisk stød.
- Hvis du beskadiger netledningen, kan det medføre brand eller elektrisk stød.
  - Undgå så vidt muligt at klemme, bøje eller sno netledningen. Hvis ledningstrådene blottes eller knækker kan det ske en kortslutning, der kan medføre brand eller elektrisk stød.
  - Du må ikke ændre eller beskadige netledningen.
  - Du må ikke placere tunge genstande på netledningen. Du må ikke trække i netledningen.
  - Hold netledningen væk fra varmekilder.
  - Tag fat i stikket, når netledningen skal trækkes ud.
- Du må ikke bruge en beskadiget netledning. Bed din forhandler eller dit Sony-servicecenter om at skifte den ud.
- Du må ikke bruge den medfølgende netledning med andet udstyr.
- Brug kun originale netledninger fra Sony – ikke andre mærker.



## Beskyttelse af netledning/kabel

Tag fat i stikket, når netledningen/kablet skal trækkes ud. Træk aldrig i selve ledningen/kablet.

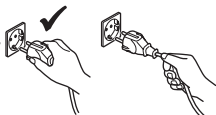

## Stikkontakter

Du må ikke bruge stikkontakter, som stikket ikke passer ind i. Stikket skal sættes helt ind i kontakten. En dårlig tilslutning kan slå gnister og forårsage brand. Kontakt en elektriker for at få stikkontakten udskiftet.



## For tv-apparater med stik til jordforbundet vekselstrømskontakt med tre ledninger

Dette tv-apparat skal sluttes til en vekselstrømskontakt med beskyttende jordforbundet forbindelse.

## Ekstraudstyr

Vær opmærksom på følgende, når tv'et monteres med vægbeslag. Hvis ikke, kan tv'et falde ned og forårsage alvorlig personskade.



- Det anbefales kraftigt, at du anvender Sony-tilbehør af sikkerhedsmæssige årsager:
  - **KDL-46V2000/KDL-40V2000:**  
Vægbeslag SU-WL51
  - **KDL-32V2000:**  
Vægbeslag SU-WL31
- Det anbefales kraftigt, at du anvender det originale Sony vægbeslag for at sikre tilstrækkelig luftcirkulation og for at undgå støvdannelser omkring TV'et, væggen og loftet.
- Monter tv'et korrekt, og følg den vejledning, der fulgte med vægbeslaget, når du installerer tv'et.

## Installation

- Hvis tv'et skal monteres på væggen, skal monteringen udføres af autoriserede teknikere. Forkert montering kan gøre tv'et ustabil.
- Tv'et skal monteres i nærheden af en lettilgængelig stikkontakt.

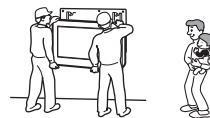

## Hospitaler og lignende institutioner

Tv'et må ikke placeres, hvor der bruges medicinsk udstyr. Det kan forårsage funktionsfejl i det medicinske udstyr.

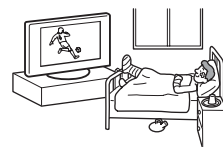

## Transport

- Fjern alle kabler fra tv'et, før det flyttes.
- Tv'et skal bæres som vist til højre. Hvis ikke, kan I tabe og beskadige tv'et, eller det kan forårsage alvorlig personskade. Hvis tv'et er blevet tabt eller beskadiget, skal det straks sendes til eftersyn hos en autoriseret servicetekniker.
- Tv'et må ikke udsættes for fysiske stød eller kraftige vibrationer under transport. Tv'et kan vælte og beskadiges eller forårsage alvorlig personskade.
- Tv'et skal pakkes ind i originalemballagen og sættes ned i originalkassen, når det skal til eftersyn eller blot flyttes.
- Der skal mindst to personer til at bære tv'et.

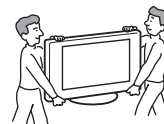

Fortsættes

## Ventilation

- Ventilationsåbningerne i kabinettet må aldrig dækkes til. Det kan forårsage overophedning og medføre brand.
- Tv'et kan samle støv og blive snavset, hvis der ikke er sørget for tilstrækkelig ventilation. Korrekt ventilation opnås på følgende måde:
  - Tv'et må ikke installeres med bagsiden nedad eller på siden.
  - Tv'et må ikke installeres på siden, eller så det står på hovedet.
  - Tv'et må ikke installeres på en hylde eller i et skab.
  - Tv'et må ikke anbringes på et tæppe eller i en seng.
  - Tv'et må ikke dækkes til med stof, f.eks. gardiner, eller andre ting, f.eks. aviser, osv.
- Der skal være plads omkring tv'et. Dette skyldes, at der skal være tilstrækkelig luftcirkulation omkring apparatet, ellers kan der opstå brand, eller tv'et kan blive beskadiget.

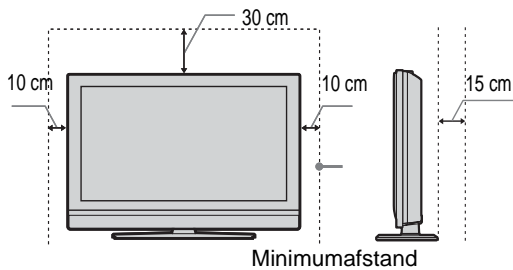

- Når tv'et monteres på en væg, skal der være en afstand på mindst 10 cm fra den nederste del af tv'et og på mindst 5,5 cm mellem tv'ets bagside og væggen.
- Du må aldrig installere tv'et som følger:

Der er spærret for luftcirkulationen.

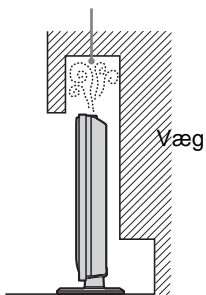

Der er spærret for luftcirkulationen.

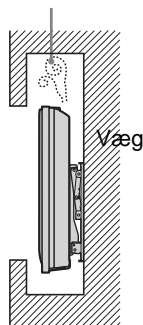

## Ventilationsåbninger

Du må ikke stikke noget ind i ventilationsåbningerne. Hvis du stikker metal ind i åbningerne, eller hvis der trænger væske ind, kan der opstå brand, eller du kan få elektrisk stød.



## Placering

- Du må aldrig placere tv'et på steder, hvor der er varmt, fugtigt eller meget støv.
- Tv'et må ikke placeres på steder, hvor der kan komme insekter ind i det.
- Tv'et må ikke placeres, hvor det kan blive udsat for mekaniske vibrationer.
- Placer tv'et på en stabil, plan overflade. Ellers kan det vælte og forårsage personskade.
- Tv'et må ikke placeres, hvor det stikker frem, f.eks. på eller bag en søjle, eller hvor du kan støde hovedet mod det, da du kan komme til skade.



## Vand og fugt

- Tv'et må ikke bruges i nærheden af vand, f.eks. ved et badekar eller på et badeværelse. Det må heller ikke udsættes for regn, fugt eller røg. Dette kan medføre brand eller elektrisk stød.
- Du må ikke røre netledningen og tv'et med våde hænder. Det kan give elektrisk stød eller beskadige tv'et.



## Fugt og brandfare

- Tv'et må ikke blive vådt. Pas på, der ikke trænger væske ind i tv'et. Du må ikke bruge tv'et, hvis der er kommet væske eller andre genstande ind i kabinetsåbningerne. Det kan give elektrisk stød eller beskadige tv'et. Få det omgående efterset af en autoriseret servicetekniker.
- Brændbare genstande (lys, osv.) og elpærer skal være på afstand af tv'et for at undgå, at der opstår brand.

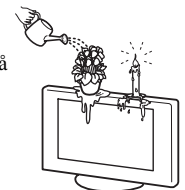

## Olie

Tv'et må ikke installeres i restauranter, hvor der bruges olie. Støv, der tiltrækker olie, kan trænge ind i tv'et og beskadige det.

## Undgå, at tv'et vælter

Tv'et skal placeres på en sikker og stabil stander. Du må ikke hænge noget på tv'et. Hvis du gør det, kan det vælte ned fra standeren eller falde af vægbeslaget og forårsage skade eller alvorlig personskade. Lad ikke børn klatre op på tv'et.



## Køretøj eller loft

Tv'et må ikke installeres i et køretøj. Køretøjets bevægelse kan få tv'et til at vælte og forårsage personskade. Tv'et må ikke monteres i loftet.

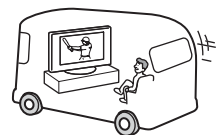

## Skibe og andre fartøjer

Tv'et må ikke installeres på et skib eller i andet fartøj. Hvis tv'et udsættes for havvand, kan det medføre brand eller beskadige tv'et.

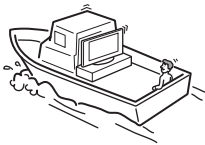

## Udendørs brug

- Tv'et må ikke udsættes for direkte sollys. Der kan ophobe sig varme i tv'et, og det kan blive beskadiget.
- Tv'et må ikke installeres udendørs.

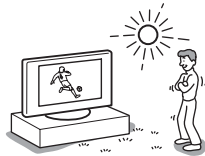

## Kabelføring

- Tag netledningen ud af stikkontakten, når du fører kabler. Af sikkerhedshensyn skal du trække netledningen ud af stikket, når du tilslutter stik.
- Pas på, at kablerne ikke vikler sig omkring fødderne. Det kan beskadige tv'et.

## Rengøring

- Tag netledningen ud af stikket, når stikkontakten eller tv'et rengøres. Ellers kan du få elektrisk stød.
- Stikproppen skal gøres ren med jævne mellemrum. Hvis stikket er dækket med støv kan det tiltrække fugt, isoleringen forringes, og der kan opstå brand.



## Tordenvejr

Af sikkerhedshensyn må du ikke røre tv'et, netledningen eller antenneledningen, når der er tordenvejr.



## Beskadigelser, der kræver service

Hvis tv'ets overflade revner, må du ikke røre det, før du har trukket netledningen ud af stikkontakten. I modsat fald kan du få elektrisk stød.

## Service

Du må ikke åbne kabinettet. Tv'et må kun kontrolleres af autoriserede serviceteknikere.



## Smådele og dele, der kan afmonteres

Tilbehør skal opbevares utilgængeligt for børn. Hvis børnene sluger dem, kan de kvæles. Ring omgående efter en læge.

## Defekte dele

Du må ikke kaste genstande mod tv'et. Skærmglasset kan eksplodere og medføre alvorlig personskade, når genstanden rammer glasset.



## Når tv'et ikke er i brug

Af miljøhensyn og sikkerhedshensyn anbefales det, at tv'et slukkes helt i stedet for at stå på standby, hvis det ikke skal bruges i en længere periode. Træk netledningen ud af stikkontakten. Nogle tv har funktioner, der kræver, at tv'et står på standby. Hvis dette er tilfældet, står det i denne vejledning.



## Behagelig afstand til tv'et

- En anbefalet og behagelig afstand til tv'et er fire til syv gange skærmens længde.
- Der skal være moderat belysning, da det kan belaste dine øjne at se tv ved dårligt lys. Det kan også belaste øjnene at se tv i længere tid ad gangen.
- Når vinklen på tv'et skal justeres, skal du holde igen på tv'et med hånden for at undgå, at det falder ned fra standen. Pas på du ikke får fingrene i klemme mellem tv'et og standen.

## Justering af lydstyrke

- Juster lydstyrken, så du ikke forstyrrer naboerne. Lyd høres meget let om natten. Du bør derfor lukke vinduerne eller bruge hovedtelefoner.
- Når du bruger hovedtelefoner, skal du justere lyden, så den ikke er for høj, da det kan skade hørelsen.

## Overbelastning

Tv'et er kun beregnet til 220-240 V AC. Du må ikke slutte for mange apparater til samme stikkontakt, da dette kan medføre brand eller elektrisk stød.



## Varme

Du må ikke røre ved tv'ets overflade. Overfladen er varm, selvom der har været slukket for tv'et et stykke tid.

## Tæring

Hvis du bruger tv'et i områder nær kysten, kan saltet tære metaldelene i tv'et og medføre beskadigelser eller forårsage brand. Det kan også reducere tv'ets levetid. Forsøg at reducere fugtigheden, og tilpas temperaturen på det sted, hvor tv'et er placeret.

## Håndtering

- Sørg for at holde med et fast greb om bunden af tv'et, når det løftes eller flyttes.

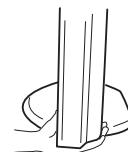

- For model KDL-46V2000 skal du holde godt fast i panelet som vist, når du løfter eller flytter tv'et. Placer håndfladen direkte under panelet fra bag på tv'et.

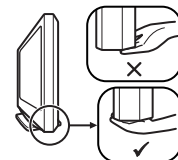

# Sikkerhedsforanstaltninger

## LCD-skærm

- Selvom LCD-skærmen er fremstillet med højpræcisionsteknologi, og 99,99% eller flere af skærmens pixel er effektive, kan der være sorte prikker eller klare, lyse prikker (røde, blå eller grønne), der vises konstant på LCD-skærmen. Det er en konstruktionsmæssig egenskab ved LCD-skærmen og ikke en fejl.
- LCD-skærmens overflade må ikke udsættes for sollys. Dette kan beskadige skærmens overflade.
- Du må ikke trykke på eller ridse frontfilteret eller sætte genstande oven på tv'et. Billedet kan blive uensartet, eller LCD-skærmen kan blive beskadiget.
- Hvis tv'et bruges et sted, hvor der er koldt, kan billedet virke udtværet eller blive mørkt. Dette er ikke en fejl. Fænomenerne forsvinder, efterhånden som temperaturen stiger.
- Der kan forekomme skyge billeder (ghosting), når der konstant vises stillbilleder. Det forsvinder efter et øjeblik.
- Skærmen og kabinettet kan blive varmt, når tv'et er i brug. Dette er ikke en fejl.
- LCD-skærmen indeholder en lille mængde flydende krystal og kviksølv. Lysrøret i dette tv indeholder også kviksølv. Følg de lokale regler og retningslinjer for bortskaffelse.

## Lysstofrør

Tv'et bruger et særligt lysstofrør som lyskilde. Hvis skærbilledet bliver mørkt, flimrer eller ikke vises, er lysstofrøret slidt op, og LCD-skærmen skal udskiftes. Røret skal udskiftes af en autoriseret servicetekniker.

## Installation af tv'et

- Tv'et må ikke placeres på steder, hvor det udsættes for ekstreme temperaturer, f.eks. i direkte sollys eller i nærheden af en radiator eller varmeblæser. Hvis tv'et udsættes for ekstreme temperaturer, kan det blive for varmt og deformere kabinettet eller forårsage fejl i tv'et.
- Der er ikke afbrudt helt for strømmen, selvom tv'et er slukket. Tag stikket ud af stikkontakten for at afbryde tv'et helt.
- Du opnår det skarpeste billede ved ikke at udsætte skærmen for direkte belysning eller direkte sollys. Hvis det er muligt, skal der hænges spot ned fra loftet.
- Du må ikke placere andre komponenter for tæt på tv'et. Andre komponenter skal stå mindst 30 cm væk fra tv'et. Billedet kan forvrænges, hvis der installeres en videobåndoptager foran eller ved siden af tv'et.
- Billedforvrængning og / eller dårlig lyd kan forekomme, hvis TV-apparatet er placeret tæt på udstyr, der udsender elektromagnetisk stråling.

## Behandling og rengøring af tv'ets skærmoverflade og kabinet

Følg nedenstående forholdsregler for at undgå materialeforringelse eller forringelse af skærmbelegningen.

- Du må ikke trykke eller ridse skærmen med hårde genstande eller kaste ting mod den. Dette kan beskadige skærmen.
- Du må ikke røre ved skærmen, når tv'et har været tændt i lang tid, da den kan være varm.
- Vi anbefaler, at du rører så lidt ved skærmen som muligt.
- Støv tørres forsigtig af skærmen/kabinettet med en blød klud. Hvis støvet sidder fast, skal skærmen tørres forsigtig af med en hårdopvredet blød klud, der er fugtet let med vand og et mildt rengøringsmiddel.
- Du må ikke bruge skuresvampe, opløsningsmidler eller syreholdige rengøringsmidler, skurepulver eller flygtige opløsningsmidler som alkohol, rensebenzin, fortynder eller insektmiddel. Brug af sådanne midler eller længerevarende kontakt med gummi- eller vinylmaterialer kan beskadige skærmens overflade og kabinetmaterialet.
- Der kan samles støv i ventilationsåbningerne. Vi anbefaler, at du fjerner støvet med jævne mellemrum (en gang om måneden) med en støvsuger for at sikre korrekt ventilation.

## Bortskaffelse af tv'et



**Håndtering af udtjente elektriske og elektroniske produkter (Gælder for den Europæiske Union og andre europæiske lande med separate indsamlingssystemer)**

Dette symbol på produktet eller emballagen angiver, at produktet ikke må behandles som husholdningsaffald. Det skal i stedet indleveres på en

deponeringsplads specielt indrettet til modtagelse og oparbejdning af elektriske og elektroniske produkter. Ved at sikre at produktet bortskaffes korrekt, forebygges de eventuelle negative miljø- og sundhedsskadelige påvirkninger, som en ukorrekt affaldshåndtering af produktet kan forårsage. Genindvinding af materialer vil medvirke til at bevare naturens ressourcer. Yderligere information om genindvindingen af dette produkt kan fås hos myndighederne, det lokale renovationselskab eller butikken, hvor produktet blev købt.

# Oversigt over fjernbetjeningen

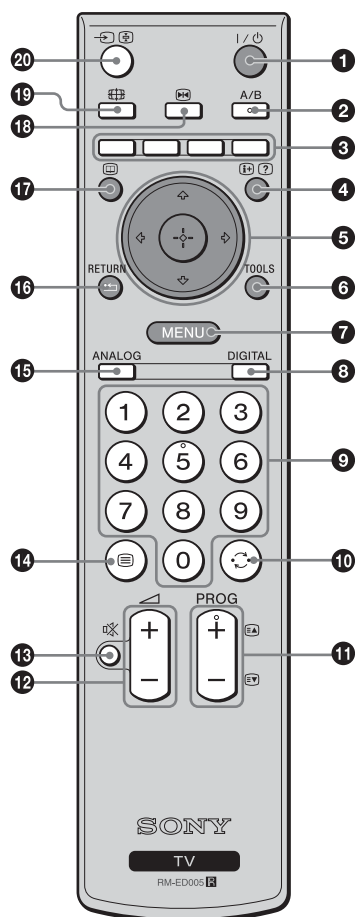

- 1 I/O – tv-standby**  
Slukker midlertidigt for tv'et og tænder fra standby-tilstand.
- 2 A/B – to-kanal lyd (side 23)**
- 3 Farvede knapper**  
Vælger indstillingerne forneden i menuerne Foretrukne og EPG digital.
- 4 (+/?) – Oplysninger / Vis tekst**
  - I digital tilstand: Viser kortfattede oplysninger om det program, der vises i øjeblikket.
  - Kun i analog tilstand: Viser oplysninger, f.eks. aktuelt kanalnummer og skærmtilstand.
  - I tekst-tv tilstand (side 14): Tryk på denne knap for at få vist skjulte oplysninger (f.eks. svar på en quiz).
- 5 ↑/↓/←/→/⊕ (side 13, 19)**
- 6 TOOLS (side 14, 18, 35)**  
Giver dig adgang til forskellige visningsindstillinger og mulighed for at ændre/justere i overensstemmelse med kilden og skærmtilstanden.
- 7 MENU (side 19)**
- 8 DIGITAL – Digital tilstand (side 13)**
- 9 Nummerknapper**
  - I tv-tilstand: Vælger kanaler. For kanal 10 og derover skal du indtaste det andet ciffer inden for to sekunder.
  - I tekst-tv tilstand: Indtast det trecifrede nummer for at vælge siden.
- 10 ↶ – Forrige kanal**  
Returner til den forrige kanal (som du har set i mindst fem sekunder).
- 11 PROG +/- (side 13)**
  - I tv-tilstand: Vælger den næste (+) eller forrige (-) kanal.
  - I tekst-tv tilstand: Vælger den næste (+) eller forrige (-) side.
- 12 ▲ +/- – Lydstyrke**
- 13 🔇 – Slå lyden fra (side 13)**
- 14 ☰ – Tekst-tv (side 14)**
- 15 ANALOG – Analog tilstand (side 13)**
- 16 ↶ / RETURN**  
Vender tilbage til det forrige skærbillede i den menu, der vises.
- 17 📖 – EPG (digital elektronisk programguide) (side 15)**
- 18 📺 – Fryser billede (side 14)**  
Fryser tv-billedet.
- 19 📶 – Skærmtilstand (side 14)**
- 20 ↷ / ⊞ – Indgangsvælger / Hold tekst-tv**
  - I tv-tilstand (side 18): Vælger indgangskilde fra udstyr, der er sluttet til tv-stikkene.
  - I tekst-tv tilstand (side 14): Tryk på denne knap for at stoppe på den aktuelle side.

## Tip

Knapperne A/B, PROG + og nummer 5 er knapper med blindfingermarkering. Brug blindfingermarkeringerne som udgangspunkt, når du betjener tv'et.

# Oversigt over knapper og indikatorer på tv'et

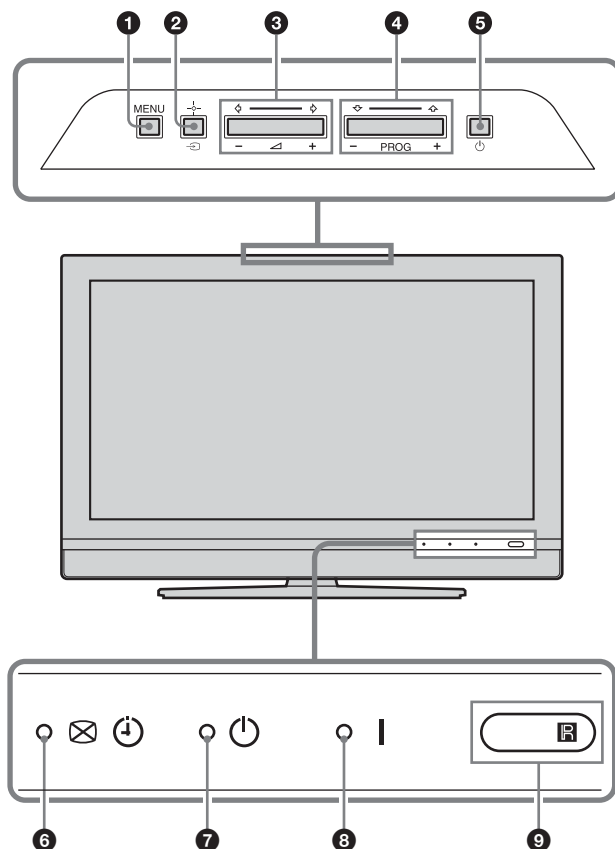

## 1 MENU (side 19)

## 2 →/+ – Indgangsvælger/OK

- I tv-tilstand (side 18): Vælger indgangskilde fra udstyr, der er sluttet til tv-stikkene.
- I tv-menu: Vælger en menu eller indstilling og bekræfter indstillingen.

## 3 ▲ +/- (←/→)

- Øger (+) eller sænker (-) lydstyrken.
- I tv-menu: Vælger indstillingen til venstre (←) eller højre (→).

## 4 PROG +/- (↑/↓)

- I tv-tilstand: Vælger den næste (+) eller forrige (-) kanal.
- I tv-menu: Går op (↑) eller ned (↓) i indstillingerne.

## 5 ⏻ – Power

Tænder eller slukker tv'et.

## 6 📺 ⏸ – Sluk billede/Timer-indikator

- Lyser grønt, når billedet er slået fra (side 26).
- Lyser orange, når timeren er indstillet (side 26).

## 7 ⏻ – Standby indikator

Lyser rødt, når tv'et er på standby.

## 8 | – Power indikator

Lyser grønt, når tv'et er tændt.

## 9 Fjernbetjeningssensor

### Bemærk

Sørg for, at der er fuldstændig slukket for tv'et, før du trækker stikket ud. Hvis stikket trækkes ud, mens tv'et er tændt, kan det medføre, at indikatoren bliver ved med at lyse, eller at der opstår funktionsfejl i tv'et.

# Betjening af tv

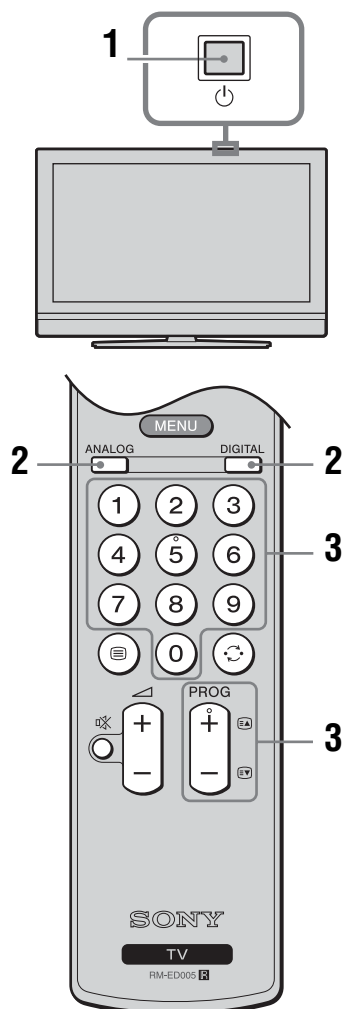

**1** Tryk på på tv'et for at tænde det (overside).

Når tv'et er i standby (indikatoren (standby) på tv'et (foran) lyser rødt), skal du trykke på på fjernbetjeningen for at tænde tv'et.

**2** Tryk på DIGITAL for at skifte til digital tilstand eller ANALOG for at skifte til analog tilstand.

De tilgængelige kanaler afhænger af tilstanden.

**3** Tryk på nummerknapperne eller PROG +/- for at vælge en tv-kanal.

Vælg kanalnummer 10 eller derover med nummerknapperne ved at indtaste det andet og tredje ciffer inden for to sekunder.

For at vælge en digital kanal med den digitale elektroniske programguide (EPG), se side 15.

### I digital tilstand

Der vises kortvarigt et oplysningsbanner.

Følgende ikoner vises muligvis på banneret.

- : Radiotjeneste
- : Kodnings-/abonnementstjeneste
- : Flere tilgængelige lydspor
- : Tilgængelige undertekster
- : Tilgængelige undertekster for hørehæmmede
- : Anbefalet minimumsalder for aktuelt program (fra 4 til 18 år)
- : Børnelås
- : Det aktuelle program bliver optaget

### Flere betjeningsmuligheder

Funktion	Handling
Sluk tv'et midlertidigt (standby)	Tryk på .
Tænd tv'et fra standby-tilstand uden lyd	Tryk på . Tryk på  +/- for at indstille lydstyrkeniveauet.
Sluk tv'et helt	Tryk på  oven på tv'et (overside).
Juster lydstyrken	Tryk på  + (øg)/- (sænk).
Slå lyden fra	Tryk på . Tryk igen for at slå lyden til.
Adgang til programindekstabelen (kun i analog tilstand)	Tryk på . Vælg en analog kanal ved at trykke på /, og derefter på . Om adgang til indekstabelen for indgangssignal se side 18.

## Sådan aktiveres tekst-tv

Tryk på . Hver gang du trykker på , skifter visningen som følger:

Tekst-tv → Tekst-tv over tv-billedet (blandet) → Ingen tekst-tv (luk tekst-tv)

Tryk på nummerknapperne eller PROG +/- for at vælge en side.

Tryk på / for at stoppe på siden.

Tryk på / for at få vist skjulte oplysninger.

### Tip

- Sørg for, at signalmodtagelsen er god, ellers kan der forekomme fejl i teksten.
- De fleste tv-kanaler har tekst-tv. Yderligere oplysninger om brug af tjenesten findes på startside.
- Når der vises fire farvede elementer nederst på tekst-tv-siden, kan du bruge Fastext. Fastext gør det muligt hurtigt og let at få adgang til en side. Tryk på den tilsvarende farvede knap for at få adgang til siden.

## Frys billede

Fryser tv-billedet (så du f.eks. kan notere et telefonnummer eller en opskrift).

- 1 Tryk på på fjernbetjeningen.
- 2 Tryk på /// for at justere placeringen af vinduet.
- 3 Tryk på for at fjerne vinduet.
- 4 Tryk igen på for at vende tilbage til normal tv-tilstand.

## Sådan ændres skærmtilstanden manuelt til at passe til udsendelsen

Tryk på for at vise den aktuelle skærmfunktion. Tryk flere gange på for at vælge Smart, 4:3, Bred, Zoom eller 14:9.

### Smart\*

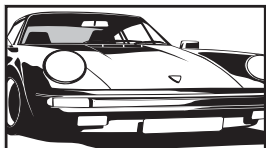

Viser billedet i almindeligt 4:3-format med en efterligning af bredformat. Et billede i 4:3-format trækkes ud, så det fylder skærmen helt.

### 4:3

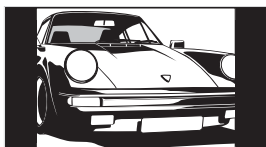

Viser billedet i almindeligt 4:3-format (dvs. ikke-bredformat) med de korrekte proportioner.

### Bred

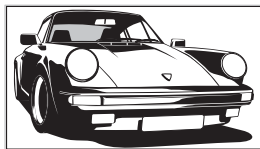

Viser billedet i bredformat (16:9) med de korrekte proportioner.

### Zoom\*

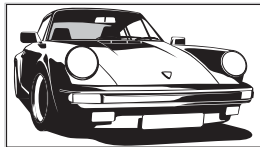

Viser billedet i et format (letter box-format) som det, der anvendes i biografen med de korrekte proportioner.

### 14:9\*

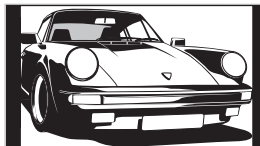

Viser billedet i 14:9-format med de korrekte proportioner. Derfor vises der sorte bjælker på skærmen.

\* Den øverste og nederste del af billedet skæres muligvis væk.

### Tip

- Du kan eventuelt indstille "Auto-format" til "Til". Tv'et vælger automatisk den bedst egnede tilstand til udsendelsen (side 24).
- Du kan justere billedpositionen ved at vælge 14:9 eller Zoom. Tryk på / for at gå op eller ned (f.eks. for at læse undertekster).
- Nogle tegn og/eller bogstaver i toppen og bunden af billedet er måske ikke synlige i Smart-tilstand. I dette tilfælde kan du vælge "Lodret størrelse" i menuen "Skærmstyring" og justere den lodrette størrelse, så de bliver synlige.

## Brug af Tools menuen

Tryk på TOOLS for at vise følgende indstillinger, når du ser tv-programmer.

Indstillinger	Beskrivelse
Strømsparefunk.	Se side 26.
Undertekst-indstilling (kun i digital tilstand)	Se side 32.
Digitale favoritter (kun i digital tilstand)	Se side 17.
Billedfunktion	Se side 20.
Lydfunktion	Se side 22.
Automatisk indstilling af ur (kun i analog tilstand)	Giver dig mulighed for at skifte til digital tilstand og få vist klokkeslættet.
Sleeptimer	Se side 26.
Hovedt. Vol.	Se side 23.

# Kontrol af den digitale elektroniske programguide (EPG) DV3\*

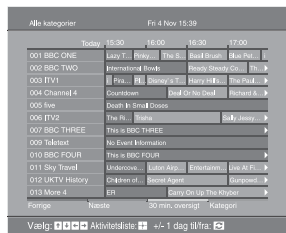

Digital elektronisk programguide (EPG)

\* Bemærk, at denne funktion muligvis ikke er tilgængelig i alle lande.





























1 I digital tilstand skal du trykke på for at vise den digitale elektroniske programguide (EPG).

2 Udfør den ønskede handling som vist i følgende tabel.

### Bemærk

Der vises kun programoplysninger, hvis tv-stationen sender dem.

Funktion	Handling
Slå programguiden fra	Tryk på .
Flyt gennem programguiden	Tryk på , , , .
Se et program, der sendes nu	Tryk på , mens programmet er valgt.
Sorter programoplysningerne efter kategori – Kategoriliste	<ol style="list-style-type: none"> <li>Tryk på den blå knap.</li> <li>Tryk på , , ,  for at vælge en kategori. Kategorinavnet vises i den ene side. De tilgængelige kategorier omfatter: "Favorit": Indeholder alle de kanaler, der er gemt på listen over foretrukne (side 17). "Alle kategorier": Indeholder alle tilgængelige kanaler. "Nyheder": Indeholder alle nyhedskanaler.</li> <li>Tryk på .</li> </ol> <p>Den digitale elektroniske programguide (EPG) viser nu kun de aktuelle programmer fra den valgte kategori.</p>
Indstil et program, der skal optages – Timer-optagelse	<ol style="list-style-type: none"> <li>Tryk på , , ,  for at vælge det fremtidige program, der skal optages.</li> <li>Tryk på .</li> <li>Tryk på ,  for at vælge "Timer-optagelse".</li> <li>Tryk på  for at indstille tv'ets og videobåndoptagerens timere.  symbolet vises ud for det pågældende programs oplysninger. Indikatoren  på tv'et (foran) lyser.</li> </ol> <p><b>Bemærk</b></p> <ul style="list-style-type: none"> <li>Du kan kun indstille videobåndoptagerens timer til at optage på tv'et, hvis videobåndoptageren er Smartlink-kompatibel. Hvis videobåndoptageren ikke er Smartlink-kompatibel, vises der en meddelelse om, at du skal indstille videobåndoptagerens timer.</li> <li>Når optagelsen er i gang, kan du skifte tv'et til standby-tilstand, men du må ikke slukke tv'et helt, ellers annulleres optagelsen muligvis.</li> <li>Hvis der er valgt en aldersbegrænsning til programmer, vises en anmodning om at indtaste en pinkode på skærmen. Du kan finde flere oplysninger under "Børnelås" på side 32.</li> </ul>

Funktion	Handling
Indstil et program til automatisk at blive vist på skærmen, når det starter – Påmindelse	<ol style="list-style-type: none"> <li>1 Tryk på /// for at vælge det fremtidige program, der skal vises.</li> <li>2 Tryk på .</li> <li>3 Tryk på / for at vælge "Påmindelse".</li> <li>4 Tryk på  for automatisk at få vist det valgte program, når programmet starter. Symbolet  vises ud for det pågældende programs oplysninger.</li> </ol>
Angiv klokkeslættet og datoen for et program, du vil optage – Manuel timer-optagelse	<p><b>Bemærk</b> Hvis du skifter tv'et til standby-tilstand, tænder det automatisk, når programmet skal til at starte.</p> <ol style="list-style-type: none"> <li>1 Tryk på .</li> <li>2 Tryk på / for at vælge "Manuel timer-optagelse", og tryk derefter på .</li> <li>3 Tryk på / for at vælge datoen, og tryk på .</li> <li>4 Angiv start- og stoptidspunktet på samme måde som i trin 3.</li> <li>5 Tryk på / for at vælge programmet, og tryk derefter på  for at indstille tv'ets og videobåndoptagerens timerer.  symbolet vises ud for det pågældende programs oplysninger. Indikatoren  på tv'et (foran) lyser.</li> </ol> <p><b>Bemærk</b></p> <ul style="list-style-type: none"> <li>• Du kan kun indstille videobåndoptagerens timer til at optage på tv'et, hvis videobåndoptageren er Smartlink-kompatibel. Hvis videobåndoptageren ikke er Smartlink-kompatibel, vises der en meddelelse om, at du skal indstille videobåndoptagerens timer.</li> <li>• Når optagelsen er i gang, kan du skifte tv'et til standby-tilstand, men du må ikke slukke tv'et helt, ellers annulleres optagelsen muligvis.</li> <li>• Hvis der er valgt en aldersbegrænsning til programmer, vises en anmodning om at indtaste en pinkode på skærmen. Du kan finde flere oplysninger under "Børnelås" på side 32.</li> </ul>
Annuller en optagelse/påmindelse – Timer-liste	<ol style="list-style-type: none"> <li>1 Tryk på .</li> <li>2 Tryk på / for at vælge "Timer-liste".</li> <li>3 Tryk på / for at vælge det program, du vil annullere, og tryk på .</li> <li>Der vises en meddelelse, hvor du skal bekræfte, at du vil annullere programmet.</li> <li>4 Tryk på  for at vælge "Ja", og tryk derefter på  for at bekræfte.</li> </ol>

**Tip**

Du kan også få vist den digitale elektroniske programguide (EPG) ved at vælge "Digital EPG" i "MENU" (side 19).

# Brug af listen over foretrukne DV3\*



## Listen over foretrukne

\* Bemærk, at denne funktion muligvis ikke er tilgængelig i alle lande.

Med funktionen Foretrukne kan du vælge programmer fra en liste med op til otte kanaler, som du angiver. Yderligere oplysninger om visning af listen Foretrukne se "Navigering gennem menuerne" (side 19).

Funktion	Handling
Opret en liste over foretrukne for første gang	Der vises en meddelelse, hvor du bliver spurgt, om du vil tilføje kanaler til listen Foretrukne, når du vælger "Digitale favoritter" i "MENU" første gang. <ol style="list-style-type: none"><li>Tryk på ⊕ for at vælge "Ja".</li><li>Tryk på ⬆/⬇ for at vælge den kanal, du vil tilføje. Hvis du kender kanalnummeret, kan du vælge en kanal direkte med nummerknapperne.</li><li>Tryk på ⊕. Kanaler, der er gemt på listen over foretrukne, angives med symbolet ♥.</li></ol>
Slå listen over foretrukne fra	Tryk på RETURN.
Se korte oplysninger om de aktuelle programmer	Tryk på ⓘ, mens du vælger en kanal. Tryk på knappen igen for at annullere.
Se en kanal	Tryk på ⊕, mens du vælger en kanal.
Tilføj eller fjern kanaler på listen over foretrukne	<ol style="list-style-type: none"><li>Tryk på den blå knap. Kanaler, der er gemt på listen over foretrukne, angives med symbolet ♥.</li><li>Tryk på ⬆/⬇ for at vælge den kanal, du vil tilføje eller fjerne. Hvis du kender kanalnummeret, kan du vælge en kanal direkte med nummerknapperne.</li><li>Tryk på ⊕.</li><li>Tryk på den blå knap for at vende tilbage til listen over foretrukne.</li></ol>
Fjern alle kanaler fra listen over foretrukne	<ol style="list-style-type: none"><li>Tryk på den blå knap.</li><li>Tryk på den gule knap. Du bliver bedt om at bekræfte, at du vil slette alle kanaler fra listen over foretrukne.</li><li>Tryk på ↵ for at vælge "Ja", og tryk derefter på ⊕ for at bekræfte.</li></ol>

# Visning af billeder fra tilsluttet udstyr

Tænd det tilsluttede udstyr, og følg derefter nedenstående trin.



## Udstyr, der er sluttet til scartstikkene med et 21-bens scartkabel





Start afspilningen på det tilsluttede udstyr.  
Billedet fra det tilsluttede udstyr vises på skærmen.



## Automatisk indstillet videobåndoptager (side 6)

I analog tilstand skal du trykke på PROG +/- eller på nummerknapperne for at vælge videokanalen.





## Andet tilsluttet udstyr

Tryk flere gange på /, indtil det korrekte indgangssymbol (se nedenfor) vises på skærmen.

 AV1/ AV1,  AV2/ AV2:



Lyd/video eller RGB-indgangssignaler via scartstik / 1 eller 2.  vises kun, hvis der er tilsluttet en RGB-kilde.









 AV3:

Komponentindgangssignaler via stikkene Y, PB/CB, PR/CR / 3, og lydindgangssignaler via stikkene L, R / 3.





 AV4:

Det digitale lyd/video-signal går via HDMI IN 4-stikket. Lydindgangssignalet er kun analogt, hvis udstyret er tilsluttet ved hjælp af DVI- og lydudgangsstikket.

 AV5/S/ AV5:

Videointgangssignal via videostik  5, og lydindgangssignal via lydстик L (MONO), stikkene R  5.  S/ 5 vises kun, hvis udstyret er sluttet til S-videostik  5 i stedet for videostik  5, og S-videoindgangssignalet går via S-videostik  S/ 5.

## Flere betjeningsmuligheder

Funktion	Handling
Skift til normal tv-betjening	Tryk på DIGITAL eller ANALOG.
Adgang til indekstabelen for indgangssignal	Tryk på  for at få adgang til indekstabelen for indgangssignalet. (Tryk derefter på  , kun i analog tilstand.) Tryk på  /  , og tryk derefter på  for at vælge en indgangskilde.

## Brug af Tools menuen

Tryk på TOOLS for at få vist følgende indstillinger, når du ser billeder fra andet tilsluttet udstyr end en pc.

Indstillinger	Beskrivelse
Strømsparefunk.	Se side 26.
Billedfunktion	Se side 20.
Lydfunktion	Se side 22.
Automatisk indstilling af ur (kun i analog tilstand)	Giver dig mulighed for at skifte til digital tilstand og få vist klokkeslættet.
Sleptimer	Se side 26.
Hovedt. Vol.	Se side 23.

# Navigering gennem menuerne

"MENU" giver dig mulighed for at bruge forskellige praktiske funktioner i dette tv. Du kan nemt vælge kanaler eller eksterne indgange med fjernbetjeningen. Indstillingerne for dit tv kan også nemt ændres ved brug af "MENU".

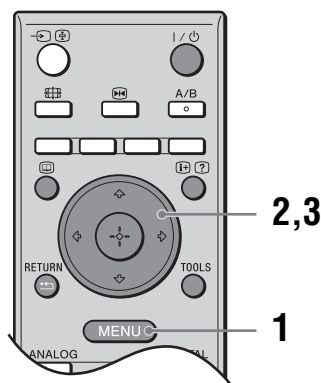



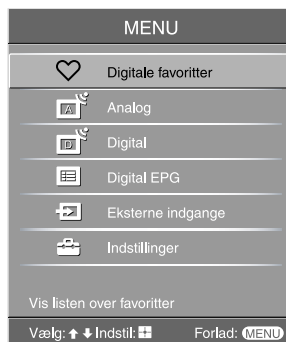



**1** Tryk på MENU for at få vist menuen.



**2** Tryk på ↑/↓ for at vælge en indstilling.

**3** Tryk på ⊕ for at bekræfte en valgt indstilling.  
Tryk på MENU for at lukke menuen.

Menu	Beskrivelse
 Digitale favoritter (kun i områder med digitale udsendelser)	Åbner listen Foretrukne. Yderligere oplysninger om indstillinger se side 17.
 Programliste (kun i områder med analoge udsendelser)	Giver dig mulighed for at vælge tv-programmer på en liste med kanalnavne. <ul style="list-style-type: none"> <li>• Vælg kanalen, og tryk derefter på ⊕ for at se den ønskede kanal.</li> <li>• Om tildeling af navn til et program se side 28.</li> </ul>
 Analog (kun i områder med digitale udsendelser)	Vender tilbage til den senest viste analoge kanal.
 Digital (kun i områder med digitale udsendelser)	Vender tilbage til den senest viste digitale kanal.
 Digital EPG (kun i områder med digitale udsendelser)	Starter den digitale elektroniske programguide (EPG). Yderligere oplysninger om indstillinger se side 15.
 Eksterne indgange	Vælger udstyr, der er tilsluttet dit tv. <ul style="list-style-type: none"> <li>• Vælg indgangskilden, og tryk derefter på ⊕ for at se den ønskede eksterne indgang.</li> <li>• Om tildeling af navn til en ekstern indgang se side 25.</li> </ul>
 Indstillinger	Åbner menukærm-billedet Indstillinger, hvor de fleste avancerede indstillinger og justeringer udføres. Vælg et menuikon, vælg en indstilling og foretag den ønskede ændring eller justering ved brug af ↑/↓/←/→. Yderligere oplysninger om indstillinger se side 20 til 32.

# Menuen Billede



Du kan vælge indstillingerne på listen herunder i menuen Billede. Om valgmulighederne i "Indstillinger" se "Navigering gennem menuerne" (side 19).

---

## Indgange

Vælger, om indstillinger foretaget i menuen Billede skal anvendes på alle indgange eller kun på den indgang, der anvendes i øjeblikket.

"Alle": Anvender indstillingerne på alle indgange.

"Kun se": Anvender kun indstillingerne på den aktuelle indgang.

---

## Billedfunktion

Vælger billedindtilstanden.

"Kraftig": Forbedrer billedets kontrast og skarphed.

"Standard": Viser et standardbillede. Anbefales til underholdning.

"Personlig": Lagrer foretrukne indstillinger.

---

## Nulstil alt

Nulstiller alle billedindstillinger undtagen "Billedfunktion" og "Indgange" til fabriksindstillingerne.

---

## Baggrundslys

Justerer lysstyrken for baggrundslyset.

---

## Kontrast

Øger eller reducerer billedkontrasten.

---

## Lys

Gør billedet lysere eller mørkere.

---

## Farvemætning

Øger eller reducerer farveintensiteten.

---

## Farvebalance

Øger eller reducerer de grønne nuancer.

### Tip

"Farvebalance" kan kun justeres for et NTSC-farvesignal (f.eks. amerikanske videobånd).

---

## Farvetemperatur

Justerer billedets hvidhed.

"Kølig": Tilføjer hvide farver et blå skær.

"Neutral": Tilføjer hvide farver et neutralt skær.

"Varm 1"/"Varm 2": Tilføjer hvide farver et rødt skær. "Varm 2" giver en rødere nuance end "Varm 1".

### Tip

"Varm 1" og "Varm 2" kan kun vælges, når du indstiller "Billedfunktion" til "Personlig".

---

---

## Skarphed

Gør billedet skarpere eller blødere.

---

## Støjreduktion

Reducerer billedets støjniveau (sne på billedet) under dårlige modtageforhold.  
"Auto": Reducerer automatisk støj på billedet (kun analogtilstand).  
"Høj"/"Mellem"/"Lav": Ændrer støjreduktionens effekt.  
"Fra": Slår funktionen Støjreduktion fra.

---

## Avanc. indstillinger

Tilpasser billedfunktionen mere detaljeret. Når du indstiller "Billedfunktion" til "Personlig", kan du indstille/ændre disse indstillinger.  
"Nulst.": Gendanner fabriksindstillingerne for alle avancerede videoindstillinger.  
"Sort-korrigering": Forstærker de sorte områder i billedet, så det giver en stærkere kontrast.  
"Kontrastforstærkning": Justerer automatisk "Kontrast" til de mest egnede indstillinger i forhold til skærmens lysstyrke. Denne indstilling er specielt effektiv til mørke billeder, da den øger vibrationerne i billedet.  
"Gamma": Justerer balancen mellem lyse og mørke områder i billedet.  
"Klar hvid": Forstærker de hvide farver.  
"Levende farver": Gør farverne mere levende og gengiver hudfarvetoner klart.

**Tip**  
Denne funktion er kun tilgængelig, når "Farvespektrum" er indstillet til "Bredt".  
"Farvespektrum": Ændrer farverummet.  
"MPEG-støjreduktion": Reducerer billedstøj i MPEG-komprimeret video (kun i digital tilstand).

---

# Menuen Lyd

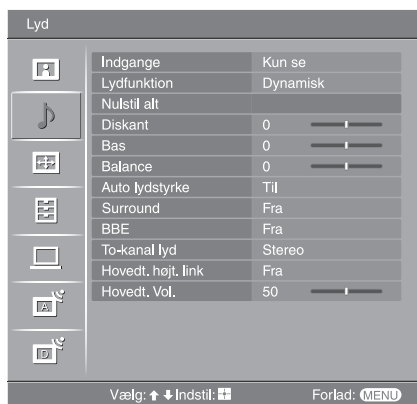

Nedenstående indstillinger kan vælges i menuen Lyd. Om valgmulighederne i "Indstillinger" se "Navigering gennem menuerne" (side 19).

---

## Indgange

Vælger, om indstillinger foretaget i menuen Lyd skal anvendes på alle indgange eller kun på den indgang, der anvendes i øjeblikket.

"Alle": Anvender indstillingerne på alle indgange.

"Kun se": Anvender kun indstillingerne på den aktuelle indgang.

---

## Lydfunktion

Vælger lydtilstanden.

"Dynamisk": Forstærker diskant og bas.

"Standard": Til standardlyd. Anbefales til underholdning.

"Personlig": Flat-respons. Giver dig også mulighed for at lagre dine foretrukne indstillinger.

---

## Nulstil alt

Gendanner fabriksindstillingerne for alle lydindstillinger, undtagen "Lydfunktion", "To-kanal lyd", "Hovedt. højt. link" og "Hovedt. Vol."

---

## Diskant

Justerer højere tonehøjder.

---

## Bas

Justerer lavere tonehøjder.

---

## Balance

Forstærker venstre eller højre højttalerbalance.

---

## Auto lydstyrke

Fastholder et konstant lydniveau, selvom der er lydæssige niveauforskelle (lyden i reklameblokke er f.eks. ofte højere end lyden i programmer).

---

## Surround

Vælger surroundtilstanden.

"TruSurround XT": Til surroundlyd (kun til stereoprogrammer).

"Simuleret stereo": Føjer en surroundlignende effekt til monoprogrammer.

"Fra": Til normal stereo- eller monomodtagelse.

---

## BBE

Giver lyden mere fylde ved at kompensere for faseeffekter i højttalere ved brug af "BBE High Definition Sound System".

---

---

## To-kanal lyd

Vælger, om lyden fra højttaleren skal være til en stereo- eller tosproget udsendelse. "Stereo", "Mono": Til en stereoudsendelse. "A"/"B"/"Mono": Til en tosproget udsendelse skal du vælge "A" for lydkanal 1, "B" for lydkanal 2 eller "Mono" for en eventuel monokanal.

### Tip

Hvis du vælger andet udstyr, der er sluttet til tv'et, skal du indstille "To-kanal lyd" til "Stereo", "A" eller "B".

---

## Hovedt. højt. link (link til hovedtelefonhøjttaler)

Slår tv'ets interne højttalere til og fra, når der tilsluttes hovedtelefoner.

---

## Hovedt. Vol. (til hovedtelefoner)

Indstiller lydstyrken, når du bruger hovedtelefoner.

---

### Tip

"Diskant", "Bas", "Balance", "Auto lydstyrke", "Surround" og "BBE" kan ikke benyttes til hovedtelefon- og lydudgangsstikkene.

# Menuen Skærm



Nedenstående indstillinger kan vælges i menuen Skærm. Om valgmulighederne i "Indstillinger" se "Navigering gennem menuerne" (side 19).

## Indgange

Vælger, om indstillinger foretaget i menuen Skærm skal anvendes på alle indgange eller kun på den indgang, der anvendes i øjeblikket.

"Alle": Anvender indstillingerne på alle indgange.

"Kun se": Anvender kun indstillingerne på den aktuelle indgang.

## Skærmformat

For detaljer om skærmformatet se "Sådan ændres skærmtilstanden manuelt til at passe til udsendelsen" (side 14).

## Auto-format

Ændrer automatisk skærmformatet til udsendelsens signal. Vælg "Fra" for at beholde indstillingen.

### Tip

- Selvom du har valgt "Til" eller "Fra" under "Auto-format", kan du altid ændre skærmformatet ved at trykke flere gange på .
- "Auto-format" kan kun bruges med PAL- og SECAM-signaler.

## 4:3 normalindstilling

Vælger standardskærmtilstanden til brug ved 4:3-format.

"Smart": Viser billedet i almindeligt 4:3-format med en efterligning af bredformat.

"4:3": Viser billedet i traditionelt 4:3-format med de korrekte proportioner.

"Fra": Bevarer den aktuelle indstilling for "Skærmformat", når kanalen eller indgangen ændres.

### Tip

Denne indstilling er kun tilgængelig, hvis "Auto-format" er indstillet til "Til".

## Skærmområde

Justerer skærmområdet, der viser billedet.

"Normal": Viser billedet i den oprindelige størrelse.

"-1"/"-2": Forstørrer billedet, så billedkanten skjules.

## Vandret position

Justerer den vandrette billedposition for hvert skærmformat.

## Lodret position

Justerer den lodrette billedposition, når skærmformatet er indstillet til Zoom eller 14:9.

## Lodret størrelse

Justerer den lodrette billedstørrelse, når skærmformatet er indstillet til Smart, Zoom eller 14:9.

# Menuen Opsætning



Nedenstående indstillinger kan vælges på menuen Opsætning. Om valgmulighederne i "Indstillinger" se "Navigering gennem menuerne" (side 19).

## Automatisk opstart

Åbner den menu, der blev vist, første gang du tændte tv'et for at vælge sprog og land/område og indstille alle tilgængelige digitale og analoge kanaler. Du behøver som regel ikke udføre denne betjening, da sprog og land/område blev valgt og kanalerne indstillet, første gang tv'et blev tændt (side 5, 6). Indstillingen gør det dog muligt at gentage programindstillingen (hvis du f.eks. skal finde nye kanaler efter en flytning, eller hvis udbyderen tilbyder nye kanaler).

## Sprog

Vælger det sprog, som menuerne skal vises på.

## AV-indstillinger

Gør det muligt at vælge et navn til ethvert udstyr, der er sluttet til de stik, der sidder på siden og bagpå. Navnet vises kort på skærmen, når du vælger udstyret. Du kan springe over en indgangskilde, der ikke er forbundet til noget udstyr.

- 1 Tryk på for at vælge den ønskede indgangskilde, og tryk derefter på .
- 2 Tryk på for at vælge den ønskede indstilling nedenfor, og tryk derefter på .







Navn på udstyr: Bruger én af de forudindstillede tekster for at tildele et navn til tilsluttet udstyr.

"Rediger": Opret selv et navn. Følg trin 2 til 4 i "Programnavn" (side 28).

"Udelad": Gør det muligt at udelade en indgangskilde, der ikke er tilsluttet udstyr, når du trykker på for at vælge en indgangskilde.

## Automatisk S-Video

Vælger indgangssignalet fra S-videostik S-5, når stik S-/5 begge er tilsluttede.

<b>Timerindstillinger</b>	<p>Indstiller timeren til at tænde og slukke for tv'et.</p> <p><b>Sleeptimer</b></p> <p>Angiver, hvornår tv'et automatisk skal skifte til standby. Når Sleeptimeren er aktiveret, lyser  (Timer)-indikatoren på tv'et (på forsiden) orange.</p> <p><b>Tip</b></p> <ul style="list-style-type: none"> <li>• Hvis du slukker og tænder TV'et igen, nulstilles "Sleeptimer" til "Fra".</li> <li>• "Sleeptimeren slukker snart for tv'et." vises på skærmen, et minut før tv'et skifter til standby.</li> </ul> <p><b>Aut. tænd</b></p> <p>Indstiller timeren til at tænde for tv'et. "Dag": Vælger den dag, hvor du vil aktivere funktionen Aut. tænd. "Tid": Indstiller klokkeslættet, hvor tv'et skal tændes. "Varighed": Vælger den tidsperiode, hvorefter tv'et automatisk skal vende tilbage til standbytilstand. "Lydstyrkeopsæt.": Indstiller lydstyrken, når timeren tænder for tv'et.</p> <p><b>Ur-indstilling</b></p> <p>Giver dig mulighed for at justere uret manuelt. Når tv'et modtager digitale kanaler, kan uret ikke indstilles manuelt, da det er stillet efter tidskoden i det udsendte signal.</p>
<b>Strømsparefunk.</b>	<p>Vælger strømbesparende tilstand for at reducere tv'ets strømforbrug. Når "Sluk billede" er valgt, slås billedet fra, og  (Sluk billede)-indikatoren på tv'et (forsiden) lyser grønt. Lyden forbliver uændret.</p>
<b>Lyssensor</b>	<p>Optimerer automatisk billedindstillingerne i overensstemmelse med det omgivende lys i lokalet.</p>
<b>AV2-udgang</b>	<p>Indstiller et signal til at blive sendt via stikket  på tv'ets bagside. Hvis du slutter en videobåndoptager eller andet optageudstyr til stikket , kan du optage fra udstyr, der er sluttet til andre stik på tv'et. "TV": Sender en udsendelse. "AV1": Sender signaler fra det udstyr, der er sluttet til stikket . "AV5": Sender signaler fra det udstyr, der er sluttet til stikket . "Auto": Sender det, der vises på skærmen (undtagen signaler fra  3- og HDMI IN 4-stikkene).</p>
<b>Stille ved tænd</b>	<p>Indstiller lydstyrkekontrollen på laveste niveau, når tv'et tændes første gang, og øger gradvist lyden til et forudindstillet niveau.</p>
<b>Højttaler</b>	<p>Slår tv'ets interne højttalere til eller fra. "Til": Tv-højttalerne tændes, så lyden går gennem tv'ets højttalere. "Fra": Tv-højttalerne slås fra, så tv'ets lyd udelukkende går gennem eksternt lydudstyr, der er tilsluttet lydudgangsstikkene.</p>
<b>Farvesystem</b>	<p>Vælger farvesystemet ("Auto", "PAL", "SECAM", "NTSC3.58", "NTSC4.43" eller "PAL60") i overensstemmelse med indgangssignalet fra indgangskilden.</p>
<b>Oplysninger</b>	<p>Viser systemoplysninger for tv'et.</p>
<b>Nulstil alle</b>	<p>Gendanner fabriksindstillingerne for alle opsætningsindstillinger og indlæser derefter skærbilledet Automatisk opstart.</p>

# Menuen PC-indstillinger



Nedenstående indstillinger kan vælges i menuen PC-indstillinger. Om valgmulighederne i "Indstillinger" se "Navigering gennem menuerne" (side 19).

## Skærmformat

Vælger en skærmtilstand til visning af indgang fra din pc.

"Normal": Viser billedet i den oprindelige størrelse.

"Fuld 1": Forstørrer billedet, så det fylder hele skærmområdet, mens det oprindelige bredde-højde-forhold bevares.

"Fuld 2": Forstørrer billedet, så det fylder hele skærmområdet.

## Nulstil alt

Gendanner fabriksindstillingerne for pc-indstillingerne, undtagen "Skærmformat" og "Strømstyring".

## Aut. justering

Justerer automatisk skærmpositionen og billedfasen, når tv'et modtager et indgangssignal fra den tilsluttede pc.

### Tip

Aut. justering fungerer muligvis ikke med visse indgangssignaler. I sådanne tilfælde skal du justere "Fase", "Pitch", "Vandret position" og "Lodret position" manuelt.

## Fase

Justerer fasen, når skærmen flimrer.

## Pitch

Justerer pitch, når billedet har uønskede lodrette striber.

## Vandret position

Justerer den vandrette billedposition for hvert skærmformat.

## Lodret position

Justerer den lodrette billedposition for hvert skærmformat.

## Strømstyring

Sætter tv'et i standbytilstand, hvis der ikke modtages et signal i 30 sekunder.

# Menuen Analog opsætning (kun analogtilstand)

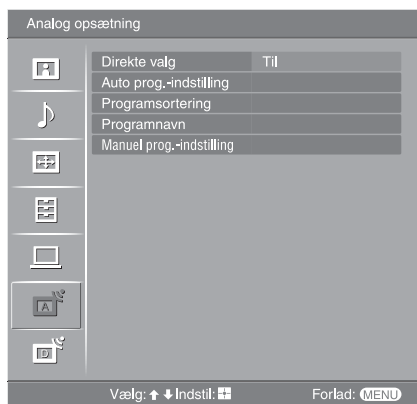

Du kan ændre/indstille de analoge indstillinger ved hjælp af menuen Analog opsætning. Om valgmulighederne i "Indstillinger" se "Navigering gennem menuerne" (side 19).

## Direkte valg

Når "Direkte valg" er indstillet til "Til", kan du vælge en analog kanal ved hjælp af en forudindstillet talknap (0 - 9) på fjernbetjeningen.

### Bemærk

Når "Direkte valg" er indstillet til "Til", kan du ikke vælge kanalnummer 10 og derover ved at indtaste to cifre med fjernbetjeningen.

## Auto prog.-indstilling

Indstiller alle tilgængelige analoge kanaler.

Du behøver som regel ikke udføre denne handling, da kanalerne blev indstillet, første gang tv'et blev tændt (side 5, 6). Indstillingen gør det dog muligt at gentage programindstillingen (hvis du f.eks. skal finde nye kanaler efter en flytning, eller hvis udbyderen tilbyder nye kanaler).

## Programsortering

Ændrer rækkefølgen af de analoge kanaler, der er lagret på tv'et.

- 1 Tryk på  $\uparrow/\downarrow$  for at vælge den kanal, der skal flyttes til en ny placering, og tryk derefter på  $\oplus$ .
- 2 Tryk på  $\uparrow/\downarrow$  for at vælge kanalens nye placering, og tryk derefter på  $\oplus$ .

## Programnavn

Tildeler et programnavn på op til fem bogstaver eller tal efter dit ønske. Navnet vises kort på skærmen, når du vælger kanalen. (Hvis det er muligt, hentes kanalernes navne automatisk fra tekst-tv.)

- 1 Tryk på  $\uparrow/\downarrow$  for at vælge den kanal, der skal navngives, og tryk derefter på  $\oplus$ .
- 2 Tryk på  $\uparrow/\downarrow$  for at vælge det ønskede bogstav eller tal ("\_" indsætter et mellemrum), og tryk derefter på  $\Rightarrow$ .

### Hvis du vælger et forkert tegn

Tryk på  $\Leftarrow/\Rightarrow$  for at fremhæve det forkerte tegn. Tryk derefter på  $\uparrow/\downarrow$  for at vælge det korrekte tegn.

### Sådan slettes alle tegn

Vælg "Nulst.", og tryk derefter på  $\oplus$ .

- 3 Gentag trin 2, indtil navnet er korrekt.
- 4 Vælg "OK", og tryk derefter på  $\oplus$ .

## Manuel prog.- indstilling

Ved at trykke på PROG +/- kan der vælges programnummeret for en kanal, før du vælger "Navn"/"AFT"/"Lydfilter"/"Udelad"/"Dekoder". Du kan ikke vælge et udeladt programnummer (side 30).

### Program/System/Kanal

Gør det muligt at indstille programkanalerne manuelt.

- 1 Tryk på  $\uparrow/\downarrow$  for at vælge "Program", og tryk derefter på  $\oplus$ .
- 2 Tryk på  $\uparrow/\downarrow$  for at vælge det programnummer, der skal indstilles manuelt (hvis du indstiller en videobåndoptager, skal du vælge kanal 00), og tryk derefter på RETURN.
- 3 Tryk på  $\uparrow/\downarrow$  for at vælge "System", og tryk derefter på  $\oplus$ .
- 4 Tryk på  $\uparrow/\downarrow$  for at vælge et af følgende tv-sendesystemer, og tryk derefter på  $\leftarrow$ .

B/B: Vesteuropæiske lande/områder

D/K: Østeuropæiske lande/områder

L: Frankrig

I : Storbritannien

- 5 Tryk på  $\uparrow/\downarrow$  for at vælge "Kanal", og tryk derefter på  $\oplus$ .
- 6 Tryk på  $\uparrow/\downarrow$  for at vælge "S" (kanaler via kabel-tv) eller "C" (kanaler via jordkabler), og tryk derefter på  $\rightarrow$ .
- 7 Indstil kanalerne som følger:

#### Hvis du ikke kender kanalnummeret (frekvensen)

Tryk på  $\uparrow/\downarrow$  for at søge efter den næste, tilgængelige kanal. Søgningen stopper, når der registreres en kanal. Tryk på  $\uparrow/\downarrow$  for at fortsætte søgningen.

#### Hvis du kender kanalnummeret (frekvensen)

Tryk på nummerknapperne for at indtaste kanalnummeret for den ønskede sendestation, eller indtast videobåndoptagerens kanalnummer.

- 8 Tryk på  $\oplus$  for at hoppe til "Bekræft", og tryk derefter på  $\oplus$ .
- 9 Tryk på  $\downarrow$  for at vælge "OK", og tryk derefter på  $\oplus$ .

Gentag ovenstående trin for at indstille andre kanaler manuelt.

### Navn

Gør det muligt at tildele en valgt kanal et navn på op til fem bogstaver eller tal.

Navnet vises kort på skærmen, når kanalen er valgt.

Følg trin 2 til 4 under "Programnavn" (side 28) for at angive tegn.

### AFT

Gør det muligt at finindstille det valgte programnummer manuelt, hvis der er behov for en finjustering for at forbedre billedkvaliteten.

Du kan justere finindstillingen i et interval på -15 til +15. Når "Til" er valgt, udføres finindstillingen automatisk.

### Lydfilter

Gør det muligt at forbedre lyden for individuelle kanaler, hvis der er støj på monoudsendelserne. Et ikke-standard sendesignal kan af og til medføre støj eller lydafbrydelser på monoprogrammer.

Hvis der ikke er problemer med støj, anbefaler vi, at indstillingen bliver på fabriksindstillingen "Fra".

### Bemærk





- Du kan ikke modtage stereo- eller to-kanalslyd, når du har valgt "Lav" eller "Høj".
- "Lydfilter" er ikke tilgængeligt, når "System" er indstillet til "L".

---

### **Udelad**

Springer over ubrugte analoge kanaler, når du trykker på PROG +/- for at vælge kanaler. (Du kan stadig vælge en udeladt kanal med nummerknapperne.)

### **Dekoder**

Viser og optager den valgte kodede kanal, når du bruger en dekoder, der er sluttet direkte til scartstik / 1, eller til scartstik / 2, via en videobåndoptager.

### **Bemærk**

Indstillingen er muligvis ikke tilgængelig, afhængigt af det land/område, der blev valgt for "Land" (side 6).

### **Bekræft**

Gemmer ændringer, der er foretaget til indstillingerne "Manuel prog.-indstilling".

---

# Menuen Digital opsætning DV3

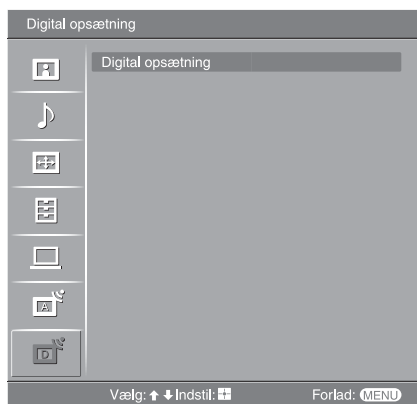

Du kan ændre/indstille de digitale indstillinger ved hjælp af menuen Digital opsætning. Vælg "Digital opsætning", og tryk på (+) for at få vist følgende menuer. Om valgmulighederne i "Indstillinger" se "Navigering gennem menuerne" (side 19).

## Digital programindstilling

Viser menuen "Digital programindstilling".

### Aut. programindstilling

Indstiller alle tilgængelige digitale kanaler.

Du behøver som regel ikke udføre denne handling, da kanalerne blev indstillet, første gang tv'et blev tændt (side 6). Indstillingen gør det dog muligt at gentage programindstillingen (genindstille TV'et efter en flytning, eller hvis udbyderen tilbyder nye kanaler).

### Redigering af programliste

Fjerner alle uønskede digitale kanaler, der er gemt på tv'et, og ændrer rækkefølgen af de digitale kanaler, der er gemt på tv'et.

- 1 Tryk på  $\uparrow/\downarrow$  for at vælge den kanal, du vil fjerne eller flytte til en ny position.

#### Hvis du kender programnummeret (frekvensen)

Tryk på nummerknapperne for at indtaste det 3-cifrede programnummer for det ønskede program.

- 2 Fjern eller skift rækkefølgen af de digitale kanaler på følgende måde:

#### Sådan fjernes den digitale kanal

Tryk på (+). Der vises en meddelelse, hvor du skal bekræfte, om den valgte digitale kanal skal slettes. Tryk på  $\leftarrow$  for at vælge "Ja", og tryk derefter på (+).

#### Sådan skiftes rækkefølgen af de digitale kanaler

Tryk på  $\rightleftarrows$ , og derefter på  $\uparrow/\downarrow$  for at vælge den nye placering for kanalen, og tryk på  $\leftarrow$ . Gentag trin 1 og 2, hvis du vil flytte andre kanaler.

- 3 Tryk på RETURN.

### Manuel indstilling

Indstiller de digitale kanaler manuelt.

- 1 Tryk på nummerknappen for at vælge det kanalnummer, du vil indstille manuelt, og tryk på  $\uparrow/\downarrow$  for at indstille kanalen.
- 2 Når de tilgængelige kanaler er fundet, skal du trykke på  $\uparrow/\downarrow$  for at vælge den kanal, du vil gemme. Tryk derefter på (+).
- 3 Tryk på  $\uparrow/\downarrow$  for at vælge det programnummer, hvor den nye kanal skal gemmes. Tryk derefter på (+).

Gentag ovenstående fremgangsmåde for at indstille andre kanaler manuelt.

---

## Digital opsætning

Viser menuen "Digital opsætning".

### Undertekst-indstilling\*

Viser digitale undertekster på skærmen.

Når "Hørehæmmet" er valgt, vises der muligvis også nogle visuelle hjælpefunktioner sammen med underteksterne (hvis tv-kanalerne udsender sådanne oplysninger).

### Sprog i undertekster\*

Vælger det sprog, som underteksterne vises på.

### Audio-sprog\*



Vælger det sprog, der bruges for et program. Nogle digitale kanaler kan udsende lyd på flere sprog for et program.

### Audio-type\*

Øger lydniveauet, når "Hørehæmmet" er valgt.

### Børnelås\*

Angiver en aldersbegrænsning for programmer. Et program, der overskrider aldersbegrænsningen, kan kun vises, efter at der er indtastet en korrekt PIN-kode.

- 1 Tryk på nummerknapperne for at indtaste din eksisterende PIN-kode.  
Hvis du ikke tidligere har angivet en PIN-kode, vises et skærbillede til indtastning af en PIN-kode. Følg instruktionerne for "PIN-kode" herunder.
- 2 Tryk på / for at vælge aldersbegrænsningen, eller vælg "Ingen" (for ingen begrænsning), og tryk på .
- 3 Tryk på RETURN.

### PIN-kode\*

Indstiller en PIN-kode første gang, eller giver dig mulighed for at ændre din PIN-kode.

- 1 Angiv en PIN-kode på følgende måde:

#### Hvis du tidligere har angivet en PIN-kode

Tryk på nummerknapperne for at indtaste din eksisterende PIN-kode.

#### Hvis du ikke har angivet en PIN-kode

Tryk på nummerknapperne for at indtaste den fabriksindstillede PIN-kode 9999.

- 2 Tryk på nummerknapperne for at indtaste den nye PIN-kode.  
Der vises en meddelelse om, at den nye PIN-kode er accepteret.
- 3 Tryk på RETURN.

### Tip

PIN-koden 9999 accepteres altid.

### Teknisk opsætning

Viser menuen Teknisk opsætning.

"Auto Service opdatering": Gør det muligt for tv'et at registrere og gemme nye digitale tjenester, når de bliver tilgængelige.

"Download af software": Gør det muligt for tv'et automatisk at modtage gratis softwareopdateringer via den eksisterende antenne (når de frigives). Sony anbefaler, at denne indstilling altid er angivet til "Til". Hvis du ikke ønsker, at softwaren skal opdateres, skal du angive denne indstilling til "Fra".

"Systemoplysninger": Viser den aktuelle softwareversion samt signalniveauet.

"Tidszone": Giver dig mulighed for manuelt at vælge den tidszone, du befinder dig i, hvis den ikke svarer til standardindstillingen for tidszone for dit land.

### CA-modulopsætning

Giver dig adgang til en betalings-tjeneste, når du har fået et CAM-kort (Conditional Access Module) og et visningskort. På side 33 kan du se placeringen af stikket til  (PCMCIA).

---

\* Bemærk, at denne funktion muligvis ikke er tilgængelig i alle lande.

# Tilslutning af ekstraudstyr

Tv'et kan tilsluttes et stort udvalg af ekstraudstyr. Tilslutningskabler medfølger ikke.

## Tilslutning til tv'et (på siden)

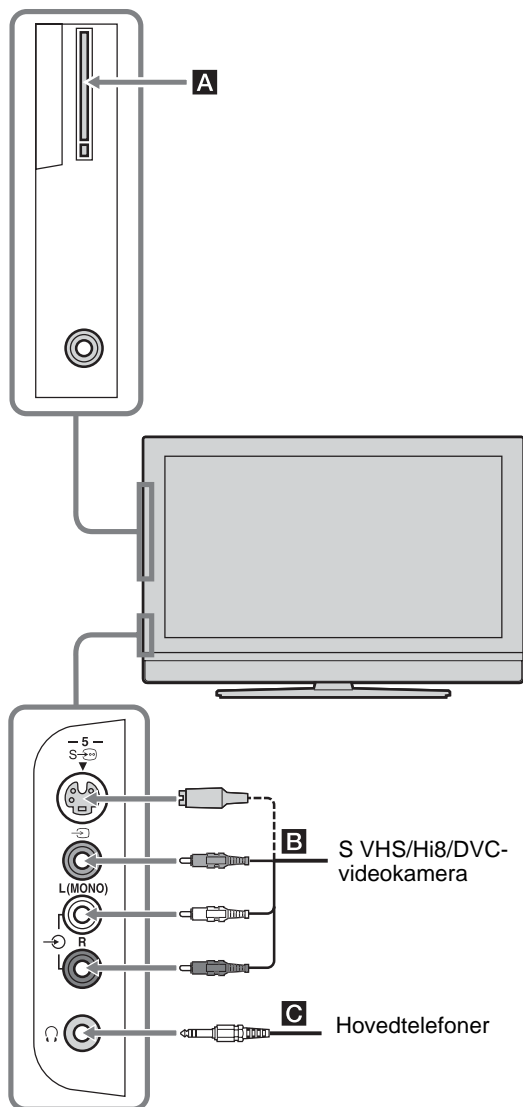

Tilslutning af	Handling
Conditional Access Module (CAM) <b>A</b>	Brug af betalingstjenester (Pay Per View). Yderligere oplysninger findes i den betjeningsvejledning, der fulgte med CAM-kortet. Fjern gummidækslet fra CAM-åbningen for at bruge CAM-kortet. Sluk for tv'et, når du indsætter CAM-kortet i CAM-åbningen. Hvis du ikke bruger CAM-kortet, anbefaler vi, at du sætter dækslet tilbage på CAM-åbningen. <b>Bemærk</b> CAM understøttes ikke i alle lande. Spørg en autoriseret forhandler til råds.
S VHS/Hi8/DVC-videokamera <b>B</b>	Slut videokameraet til S-video-stik S → 5 eller video-stik → 5 og lydstikkene → 5. Slut ikke videokameraet til videostik → 5 og S videostik S → 5 samtidig, da det giver billedstøj. Monoudstyr skal sluttes til stikket med mærket L → 5.
Hovedtelefoner <b>C</b>	Slut hovedtelefonerne til stikket ☎ for at sende lyden fra tv'et via hovedtelefonerne.

## Tilslutning til tv'et (på bagsiden)

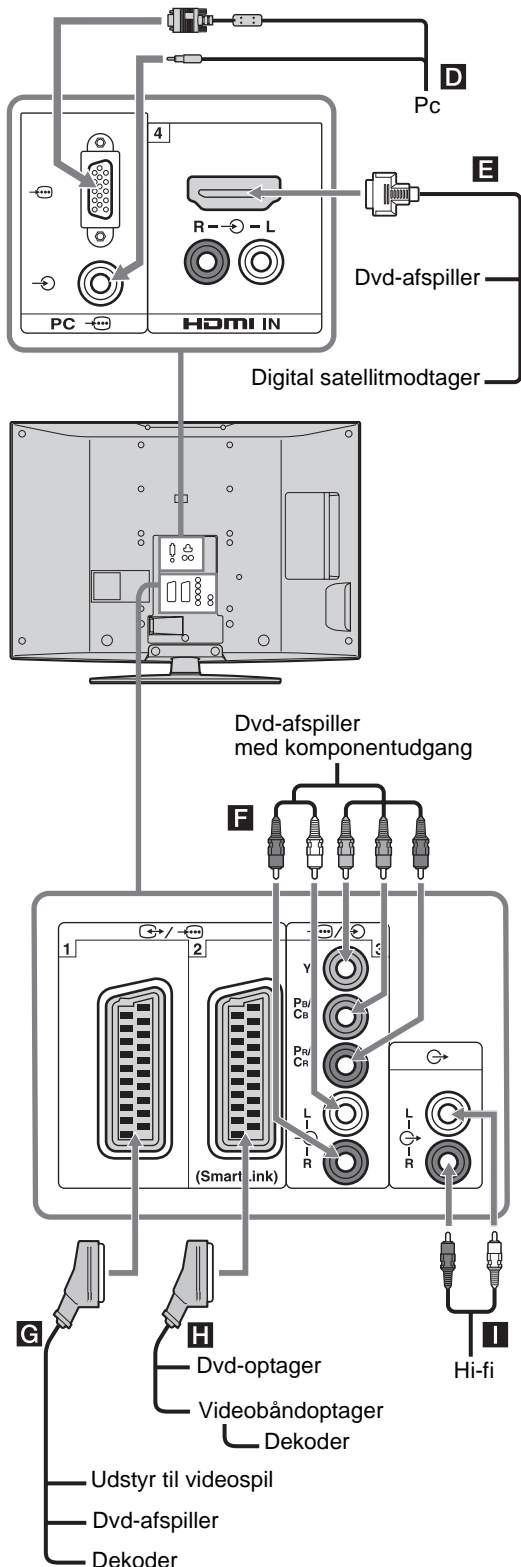

### Tilslutning af Handling

Pc **D** Forbind til pc-stik . Det anbefales at bruge et pc-kabel med ferrit.

Digital satellitmodtager eller dvd-afspiller **E** Forbind til HDMI IN 4-stikket, hvis der findes et HDMI-stik på udstyret. De digitale video- og lydsignaler sendes fra udstyret. Hvis udstyret har et DVI-stik, skal DVI-stikket forbindes til HDMI IN 4-stikket via en DVI-HDMI-adapterinterface (ekstraudstyr) og udstyrets lydudgangsstik forbindes til lydindgangen på HDMI IN 4-stikkene.

#### Bemærk

HDMI-stikkene understøtter kun følgende videoindgange: 480i, 480p, 576i, 576p, 720p og 1080i. Brug pc-indgangsstikket til at tilslutte en pc.

Dvd-afspiller med komponentudgang **F** Forbind til komponentens stik og lydstik /3.

Udstyr til videospil, dvd-afspiller eller dekoder **G** Forbind til scartstik /1. Når du tilslutter dekoderen, sendes det kodede signal fra tv-modtageren til dekoderen, der afkoder signalet og sender det videre.

Dvd-optager eller videobåndoptager, der understøtter SmartLink **H** Forbind til scartstik /2. SmartLink er et direkte link mellem tv'et og en video-/DVD-optager.

Hi-fi-udstyr **I** Forbind til lydudgangsstikkene for at lytte til lyden fra tv'et via hi-fi-udstyret.

## Brug af Tools i pc-indgangstilstand

Tryk på TOOLS for at få vist følgende indstillinger, når du ser billeder, der sendes fra den tilsluttede pc.

Indstillinger	Beskrivelse
Strømsparefunk.	Se side 26.
Billedfunktion	Se side 20.
Lydfunktion	Se side 22.
Aut. justering	Se side 27.
Vandret position	Se side 27.
Lodret position	Se side 27.
Automatisk indstilling af ur (kun i analog tilstand)	Giver dig mulighed for at skifte til digital tilstand og få vist klokkeslættet.
Hovedt. Vol.	Se side 23.

# Specifikationer

## Skærm

Strømkrav:

220 – 240 V AC, 50 Hz

Skærmstørrelse:

KDL-46V2000:

46 tommer (Ca. 116,9 cm målt diagonalt)

KDL-40V2000:

40 tommer (Ca. 101,6 cm målt diagonalt)

KDL-32V2000:

32 tommer (Ca. 80,1 cm målt diagonalt)

Skærmopløsning:

1.366 punkter (vandret) × 768 linjer (lodret)

Strømforbrug:

KDL-46V2000: 249 W

KDL-40V2000: 180 W

KDL-32V2000/: 145 W

Strømforbrug i standby:

0,3 W

Mål (b × h × d):

KDL-46V2000:

Ca. 1.126 × 805 × 334 mm (med fod)

Ca. 1.126 × 755 × 116 mm (uden fod)

KDL-40V2000:

Ca. 988 × 716 × 334 mm (med fod)

Ca. 988 × 664 × 103 mm (uden fod)

KDL-32V2000:

Ca. 792 × 593 × 219 mm (med fod)

Ca. 792 × 546 × 99 mm (uden fod)

Vægt:

KDL-46V2000:

Ca. 34 kg (med fod)

Ca. 28 kg (uden stander)

KDL-40V2000:

Ca. 27 kg (med fod)

Ca. 21 kg (uden stander)

KDL-32V2000:

Ca. 17 kg (med fod)

Ca. 15 kg (uden stander)

## Panelsystem

LCD-panel (flydende krystal)

## Tv-system

Analog: Afhængigt af dit valg for land/område:

B/G/H, D/K, L, I

Digital: DVB-T

## Farve-/videosystem

Analog: PAL, SECAM

NTSC 3.58, 4.43 (kun videoindgang)

Digital: MPEG-2 MP@ML

## Antenne

75 ohm, eksternt stik til VHF/UHF

## Kanaldækning

Analog: VHF: E2–E12

UHF: E21–E69

CATV: S1–S20

HYPHER: S21–S41

D/K: R1–R12, R21–R69

L: F2–F10, B–Q, F21–F69

I: UHF B21–B69

Digital: VHF/UHF

## Stik

 1

21-bens scartstik (CENELEC-standard), herunder lyd-/videoindgang, RGB-indgang og tv-lyd-/videoudgang.

 2 (SmartLink)

21-bens scartstik (CENELEC-standard), herunder lyd-/videoindgang, RGB-indgang, valgfri lyd-/videoudgang og SmartLink-interface.

 3

Understøttede formater: 1080i, 720p, 576p, 576i, 480p, 480i

Y: 1 Vp-p, 75 ohm, 0,3 V negativ synk

P<sub>B</sub>/C<sub>B</sub>: 0,7 Vp-p, 75 ohm

P<sub>R</sub>/C<sub>R</sub>: 0,7 Vp-p, 75 ohm

 3

Lydingang (phono-stik)

500 mVrms

Impedans: 47 kiloohm

## HDMI IN 4

Video: 1080i, 720p, 576p, 576i, 480p, 480i

Lyd: Tokanals linier PCM

32, 44,1 og 48 kHz, 16, 20 og 24 bit

eller analog lydingang (phono-stik)

 5 S-videoindgang (4-bens mini-DIN)

 5 Videoindgang (phono-stik)

 5 Lydingang (phono-stik)

 Lydudgang (venstre/højre) (phono-stik)

Pc  Pc-indgang (15 Dsub) (se side 37)

G: 0,7 Vp-p, 75 ohm, negativ Sync-on-Green

B: 0,7 Vp-p, 75 ohm, negativ Sync-on-Green

R: 0,7 Vp-p, 75 ohm, negativ Sync-on-Green

HD: 1-5 Vp-p

VD: 1-5 Vp-p

 Pc-lydingang (mini-jackstik)

 Stik til hovedtelefoner

 CAM-åbning (Conditional Access Module)

## Lydeffekt

10 W + 10 W

## Medfølgende tilbehør

Se flere oplysninger under "1: Kontrol af tilbehør" på side 4.

## Ekstraudstyr

- Vægbeslag  
SU-WL51 (for KDL-46V2000/KDL-40V2000)  
SU-WL31 (for KDL-32V2000)

Design og specifikationer kan ændres uden varsel.

## Referencediagram for pc-indgangssignal

Signaler	Vandret (pixel)	Lodret (linje)	Vandret frekvens (kHz)	Lodret frekvens (Hz)	Standard
VGA	<b>640</b>	<b>480</b>	<b>31,5</b>	<b>60</b>	<b>VGA</b>
	640	480	37,5	75	VESA
	720	400	31,5	70	VGA-T
SVGA	<b>800</b>	<b>600</b>	<b>37,9</b>	<b>60</b>	<b>VESA-retningslinjer</b>
	800	600	46,9	75	VESA
XGA	<b>1024</b>	<b>768</b>	<b>48,4</b>	<b>60</b>	<b>VESA-retningslinjer</b>
	1024	768	56,5	70	VESA
	1024	768	60	75	VESA
WXGA	<b>1280</b>	<b>768</b>	<b>47,4</b>	<b>60</b>	<b>VESA</b>
	<b>1280</b>	<b>768</b>	<b>47,8</b>	<b>60</b>	<b>VESA</b>
	<b>1360</b>	<b>768</b>	<b>47,7</b>	<b>60</b>	<b>VESA</b>



- Pc-indgangen på dette tv understøtter ikke Sync-on-Green eller Composite Sync.
- Pc-indgangen på dette tv understøtter ikke interlaced signaler.
- Pc-indgangen på dette tv understøtter signaler, der er fremhævet med fed i diagrammet ovenfor, med en lodret frekvens på 60 Hz.
- For at opnå den bedste billedkvalitet anbefales det at bruge signaler med en lodret frekvens på 60 Hz fra en pc. I plug and play vælges signaler med en lodret frekvens på 60 Hz automatisk.

# Fejlfinding

Kontroller, om indikatoren  (standby) blinker rødt.

## Indikatoren blinker









Selvdiagnosefunktionen er aktiveret.

- 1 Bedøm, hvor længe  (standby)-indikatoren blinker og holder op med at blinke.  
Indikatoren blinker f.eks. i to sekunder, holder op med at blinke i et sekund og blinker igen i to sekunder.
- 2 Tryk på knappen  på tv'et (overside) for at slukke det. Tag netledningen ud, og beskriv indikatorens blinkemønster (varighed og interval) for forhandleren eller Sony-servicecenteret.

## Indikatoren blinker ikke

- 1 Læs punkterne i skemaerne nedenfor.
- 2 Hvis problemet fortsætter, skal tv'et efterses af en autoriseret servicetekniker.

## Billede

Problem	Årsag/afhjælpning
Intet billede (skærmen er mørk) og ingen lyd	<ul style="list-style-type: none"><li>• Kontroller antenneforbindelsen.</li><li>• Tænd for strømmen til tv'et, og tryk på knappen  på tv'et (overside).</li><li>• Tryk på , hvis indikatoren  (standby) lyser rødt.</li></ul>
Intet billede eller ingen menuoplysninger fra udstyr, der er sluttet til scartstikket	<ul style="list-style-type: none"><li>• Kontroller, at der er tændt for ekstraudstyret, og tryk på /, indtil det korrekte indgangssymbol vises på skærmen.</li><li>• Kontroller forbindelsen mellem ekstraudstyret og tv'et.</li></ul>
Dobbelte billeder eller skygebilleder	<ul style="list-style-type: none"><li>• Kontroller antenne-/kabeltilslutninger.</li><li>• Kontroller antennens placering og retning.</li></ul>
Kun sne og støj på skærmen	<ul style="list-style-type: none"><li>• Kontroller, om antennen er knækket eller bøjet.</li><li>• Kontroller, om antennen er ved at være slidt (tre til fem år med normal brug, et til to år ved kysten).</li></ul>
Forvrænget billede (punkterede linjer eller striber)	<ul style="list-style-type: none"><li>• Sørg for, at tv'et ikke står i nærheden af elektriske støjkluder, f.eks. biler, motorcykler, hårtørrere eller andet optisk udstyr.</li><li>• Når du installerer ekstraudstyret, skal du sørge for, at der er afstand mellem ekstraudstyret og tv'et.</li><li>• Kontroller, at antennen er tilsluttet med det medfølgende koaksialkabel.</li><li>• Antennekablet skal flyttes væk fra andre tilslutningskabler.</li></ul>
Støj på billedet ved visning af en tv-kanal	<ul style="list-style-type: none"><li>• Vælg "Manuel prog.-indstilling" i menuen "Analog opsætning", og juster "AFT" (Automatic Fine Tuning) for at opnå bedre billedmodtagelse (side 29).</li></ul>
Der er nogle meget små sorte og/eller lyse prikker på skærmen	<ul style="list-style-type: none"><li>• Billedet på en skærm består af pixel. Det er ikke en fejl, at der vises meget små sorte og/eller lyse prikker (pixel) på skærmen.</li></ul>
Programmer vises i sort-hvid	<ul style="list-style-type: none"><li>• Vælg "Nulstil alt" i menuen "Billede" for at gendanne fabriksindstillingerne (side 20).</li></ul>
Ingen farve eller ujævn farve, når der vises et signal fra stikkene Y, Pb/Cb, Pr/Cr 	<ul style="list-style-type: none"><li>• Kontroller tilslutningen for stikkene Y, Pb/Cb, Pr/Cr 3.</li><li>• Sørg for, at stikkene Y, Pb/Cb, Pr/Cr 3 er sat helt i.</li></ul>

## Lyd

Problem	Årsag/afhjælpning
Ingen lyd, men godt billede	<ul style="list-style-type: none"><li>Tryk på <math>\triangleleft</math> +/- eller <math>\otimes</math> (Slå lyd fra).</li><li>Kontroller, at "Højttaler" er indstillet til "Til" i menuen "Opsætning" (side 26).</li></ul>
Lyd med støj	<ul style="list-style-type: none"><li>Se "Billedstøj" - årsager/afhjælpning på side 38.</li></ul>

## Kanaler

Problem	Årsag/afhjælpning
Den ønskede kanal kan ikke vælges	<ul style="list-style-type: none"><li>Skift mellem digital og analog tilstand, og vælg den ønskede digitale/analoge kanal.</li></ul>
Nogle kanaler er tomme	<ul style="list-style-type: none"><li>Kodede kanaler/abonnementskanaler. Abonner på betalingstjeneste (Pay Per View).</li><li>Kanal bruges kun til data (intet billede og ingen lyd).</li><li>Kontakt tv-selskabet for at få transmissionsoplysninger.</li></ul>
Digital kanal vises ikke	<ul style="list-style-type: none"><li>Kontakt en lokal montør for at finde ud af, om der er digitale transmissioner i dit område.</li><li>Opgrader til en antenne med større forstærkning.</li></ul>

## Generelt

Problem	Årsag/afhjælpning
Tv'et slukker automatisk (det skifter til standby)	<ul style="list-style-type: none"><li>Kontroller, om "Sleeptimer" er aktiveret, eller bekræft indstillingen "Varighed" for "Aut. tænd" (side 26).</li><li>Tv'et skifter automatisk til standby, hvis der ikke modtages noget signal, og hvis der ikke udføres nogen betjening i tilstanden TV i 10 minutter.</li></ul>
Tv'et tændes automatisk	<ul style="list-style-type: none"><li>Kontroller, om "Aut. tænd" er aktiveret (side 26).</li></ul>
Nogle indgangskilder kan ikke vælges	<ul style="list-style-type: none"><li>Vælg "AV-indstillinger" i menuen "Opsætning", og annuller "Udelad" for indgangskilden (side 25).</li></ul>
Fjernbetjeningen virker ikke	<ul style="list-style-type: none"><li>Udskift batterierne.</li></ul>

# Indeks

## Tal

- 14:9 14
- 4:3 14
- 4:3 normalindstilling 24

## A

- AFT 29
- Antenne, tilslutning 4
- Audio-sprog 32
- Audio-type 32
- Aut. justering 27
- Aut. tænd 26
- Auto lydstyrke 22
- Auto prog.-indstilling
  - analoge og digitale kanaler 6
  - kun analoge kanaler 28
  - kun digitale kanaler 31
- Auto-format 24
- Automatisk indstilling af ur
  - 14, 18, 35
- Automatisk opstart 25
- Automatisk S-Video 25
- AV2-udgang 26
- Avanc. indstillinger 21
- AV-indstillinger 25

## B

- Baggrundsls 20
- Balance 22
- Bas 22
- Batterier, isættelse i fjernbetjeningen 4
- BBE 22
- Bekræft 30
- Billedfunktion 20
- Bred 14
- Børnelås 32

## C

- CA-modulopsætning 32

## D

- Digital manuel indstilling 31
- Digital opsætning 32
- Digital programindstilling 31
- Direkte valg 28
- Diskant 22

## E

- EPG (digital elektronisk programguide) 15

## F

- Farvebalance 20
- Farvemætning 20
- Farvesystem 26
- Farvetemperatur 20
- Fase 27
- Fastext 14

## Fjernbetjening

- isætte batterier 4
- oversigt 11
- sensor 12

## Foretrukne-liste 17

## G

- Gamma 21

## H

- Hovedtelefoner
  - Højttaler 23
  - Lydstyrke 23
  - tilslutte 33
- Højttaler 26

## I

- Indekstabel for indgangssignal 18
- Indgange
  - billede 20
  - lyd 22
  - skærm 24

## K

- Kanaler
  - automatisk programindstilling 6
  - Udelad 30
  - vælg 13

## Kategoriliste 15

- Klar hvid 21
- Kontrast 20
- Kontrastforstærkning 21

## L

- Land 5
- Levende farver 21
- Lodret position 24, 27
- Lodret størrelse 24
- Lydfilter 29
- Lydfunktion 22
- Lys 20
- Lyssensor 26

## M

- Manuel prog.-indstilling 29
- Manuel timer-optagelse 16
- MENU 19
- Menuen Analog opsætning 28
- Menuen Billede 20
- Menuen Digital opsætning 31
- Menuen Lyd 22
- Menuen Opsætning 25
- Menuen PC-indstillinger 27
- Menuen Skærm 24
- MPEG-støjreduktion 21

## N

- Navn 29
- Navn på udstyr 25
- Nulstil alle 26

## Nulstil alt

- billede 20
- lyd 22
- Pc-indstillingerne 27

## O

- Oplysninger 26

## P

- PIN-kode 32
- Pitch 27
- Power (I), indikator 12
- Power (⏻), knap 12
- Programindekstabel 13
- Programnavn 28
- Programsortering 28
- Påmindelse 16

## R

- Redigering af programliste 31

## S

- Skarphed 21
- Skærmformat 24, 27
- Skærmområde 24
- Skærmtilstand 14
- Sleeptimer 26
- Sluk billede (⊗)-indikator 12
- Smart 14
- Sort-korrigerende 21
- Specifikationer 36
- Sprog 5, 25
- Sprog i undertekster 32
- Standby (⏻), indikator 12
- Stille ved tænd 26
- Strømsparefunk. 26
- Strømstyring 27
- Støjreduktion 21
- Surround 22

## T

- Teknisk opsætning 32
- Tekst-tv 14
- Tilslutning
  - ekstraudstyr 33
  - en antenne/videobåndoptager 4
- Timer-indikator (⌚) 12
- Timerindstillinger 26
- Timer-liste 16
- Timer-optagelse 15
- To-kanal lyd 23
- Tools 14, 18, 35

## U

- Udelad 25, 30
- Undertekst-indstilling 32
- Ur-indstilling 26

## **V**

Vandret position 24, 27

Videobåndoptager  
optagelse 15  
tilslutte 4

## **Z**

Zoom 14

## ΠΡΟΕΙΔΟΠΟΙΗΣΗ

- Για να αποφύγετε τον κίνδυνο ηλεκτροπληξίας, σε περίπτωση που το κεντρικό ηλεκτρικό καλώδιο ή το βύσμα είναι κατεστραμμένα, μην εισάγετε το βύσμα στην πρίζα του κεντρικού δικτύου. Το βύσμα αυτό δεν μπορεί να χρησιμοποιηθεί και πρέπει να καταστραφεί.
- Για την αποτροπή πυρκαγιάς ή ηλεκτροπληξίας, μην εκθέτετε την τηλεόραση στη βροχή ή σε υγρασία.
- Επικίνδυνες ηλεκτρικές τάσεις αναπτύσσονται στο εσωτερικό της τηλεόρασης. Μην ανοίγετε το περίβλημα. Απευθυνθείτε μόνο σε εξουσιοδοτημένο σέρβις.

## Ειδοποίηση για λειτουργία ψηφιακής τηλεόρασης

- Οποιοσδήποτε λειτουργίες που σχετίζονται με ψηφιακή τηλεόραση (**DVB**) θα λειτουργούν μόνο σε χώρες ή περιοχές όπου εκπέμπονται ψηφιακά επίγεια σήματα DVB-T (MPEG2). Παρακαλείστε να ρωτήσετε τον τοπικό σας αντιπρόσωπο εάν μπορείτε να λάβετε σήμα DVB-T στην περιοχή που ζείτε.
- Παρότι αυτή η τηλεόραση ακολουθεί τις προδιαγραφές DVB-T, δεν μπορεί να εγγραφεί η συμβατότητα με μελλοντικές ψηφιακές επίγειες εκπομπές DVB-T.
- Μερικές λειτουργίες της ψηφιακής τηλεόρασης ενδεχομένως να μη διατίθενται σε ορισμένες χώρες.

## Εισαγωγή

Ευχαριστούμε που επιλέξατε αυτό το προϊόν της Sony.

Προτού χρησιμοποιήσετε την τηλεόραση, διαβάστε προσεκτικά αυτό το εγχειρίδιο οδηγιών και φυλάξτε το για μελλοντική χρήση.

## Πληροφορίες για τα εμπορικά σήματα

- **DVB** είναι ένα κατοχυρωμένο σήμα κατατεθέν του προγράμματος DVB.
- Κατασκευάζεται με άδεια της BBE Sound, Inc. Με άδεια της BBE Sound, Inc. σύμφωνα με ένα ή περισσότερα από τα ακόλουθα διπλώματα ευρεσιτεχνίας των Η.Π.Α.: 5510752, 5736897. Η επωνυμία BBE και το σύμβολο BBE είναι εμπορικά σήματα κατατεθέντα της BBE Sound, Inc.
- TruSurround XT, SRS και (●) σύμβολο είναι εμπορικά σήματα της SRS Labs, Inc. Η τεχνολογία TruSurround XT ενσωματώνεται με άδεια της SRS Labs, Inc.
- **HDMI** Το HDMI, το λογότυπο HDMI και το High-Definition Multimedia Interface είναι εμπορικά σήματα ή εμπορικά σήματα κατατεθέντα της HDMI Licensing, LLC.
- Οι εικόνες που χρησιμοποιούνται στο παρόν εγχειρίδιο απεικονίζουν το μοντέλο KDL-32V2000 εκτός εάν δηλώνεται διαφορετικά.

# Περιεχόμενα

## Οδηγός Έναρξης

4

Πληροφορίες ασφαλείας.....	8
Προφυλάξεις .....	11
<b>Επισκόπηση του τηλεχειριστηρίου .....</b>	<b>12</b>
<b>Επισκόπηση των πλήκτρων και ενδείξεων της τηλεόρασης .....</b>	<b>13</b>

## Παρακολούθηση τηλεόρασης

Παρακολούθηση τηλεόρασης.....	14
Έλεγχος του Ψηφιακού Ηλεκτρονικού Οδηγού Προγράμματος (EPG) <b>DVB</b> .....	17
Χρήση της λίστας Αγαπημένα <b>DVB</b> .....	20
Προβολή εικόνων από συσκευές συνδεδεμένες με την τηλεόραση .....	21

## Χρήση λειτουργιών MENU

Πλοήγηση στα μενού.....	22
Μενού Εικόνα.....	24
Μενού Ήχος .....	26
Μενού Ρυθμίσεις Οθόνης.....	28
Μενού Ρυθμίσεις .....	29
Μενού Ρυθμίσεις PC .....	32
Μενού Αναλογικές Ρυθμίσεις (μόνο για αναλογική λειτουργία) .....	33
Μενού Ψηφιακές Ρυθμίσεις <b>DVB</b> .....	36

## Χρήση προαιρετικών συσκευών

Σύνδεση προαιρετικών συσκευών .....	38
-------------------------------------	----

## Πρόσθετες πληροφορίες

Προδιαγραφές.....	41
Αντιμετώπιση προβλημάτων.....	43
Ευρετήριο .....	46

**DVB** : για ψηφιακά κανάλια μόνο

GR

# Οδηγός Έναρξης

## 1: Έλεγχος των εξαρτημάτων

Τηλεχειριστήριο RM-ED005 (1)

Μπαταρίες μεγέθους AA (Τύπου R6) (2)

Καλώδιο ηλεκτρικής παροχής (Τύπου C-6) (1)



Ομοαξονικό καλώδιο (1)



Διάταξη συγκράτησης καλωδίου (1)

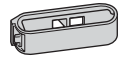

Ζώνη στήριξης (1) και βίδες (2)

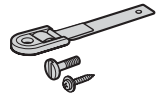

Για να τοποθετήσετε μπαταρίες στο τηλεχειριστήριο

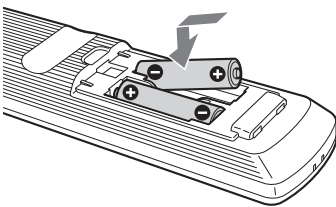

### Σημειώσεις

- Να τηρείτε τη σωστή πολικότητα κατά την τοποθέτηση των μπαταριών.
- Να απορρίπτετε τις μπαταρίες, δείχνοντας σεβασμό στο περιβάλλον. Ορισμένες περιοχές ενδέχεται να έχουν κανονισμούς για την απόρριψη των μπαταριών. Συμβουλευθείτε τις τοπικές σας αρχές.
- Μη χρησιμοποιείτε διαφορετικούς τύπους μπαταριών μαζί ή μην ανακατεύετε τις παλιές με τις καινούργιες μπαταρίες.
- Χρησιμοποιήστε το τηλεχειριστήριο με προσοχή. Μην το αφήνετε να πέφτει, μην το πατάτε και μη χύνετε υγρά οποιουδήποτε είδους πάνω του.
- Μην τοποθετείτε το τηλεχειριστήριο κοντά σε πηγές θερμότητας, σε θέση που να τη βλέπει ο ήλιος ή σε δωμάτιο με υγρασία.

## 2: Σύνδεση κεραίας/ συσκευής βίντεο

Σύνδεση κεραίας μόνο

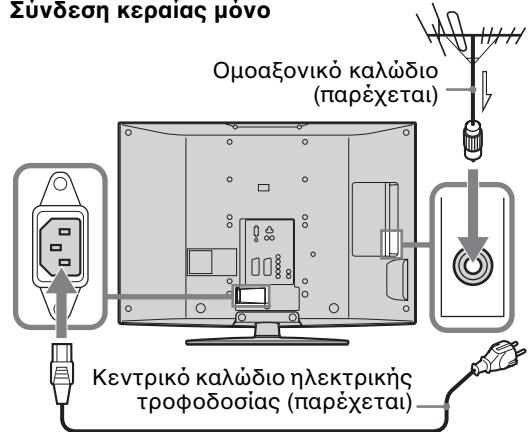

Σύνδεση κεραίας και συσκευής βίντεο

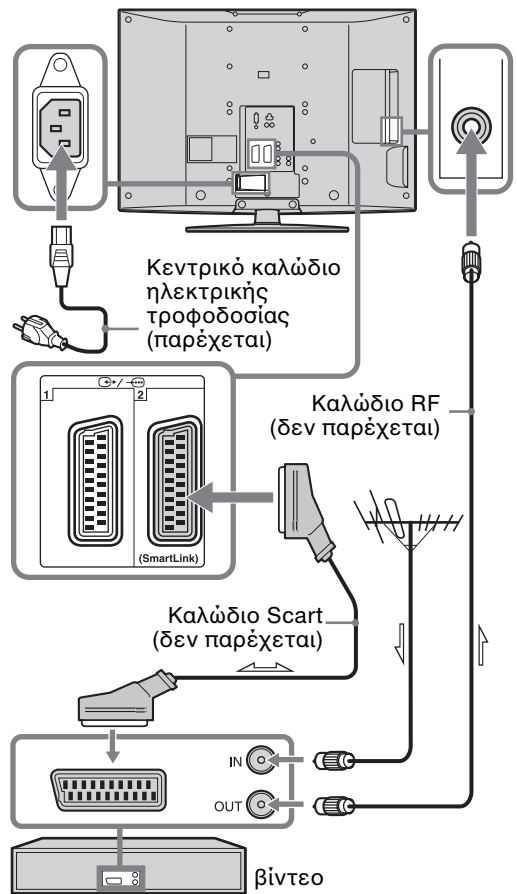

### 3: Μάζεμα των καλωδίων

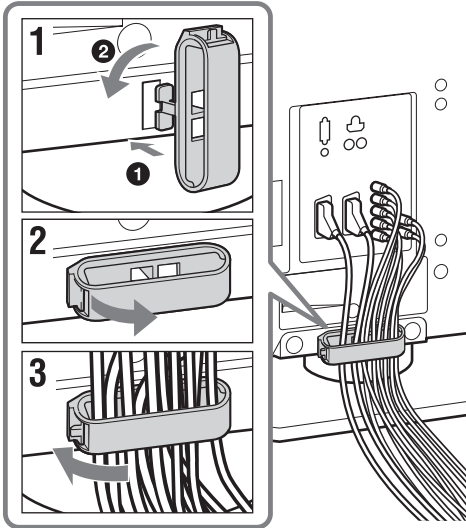

### 4: Πρόληψη ανατροπής της τηλεόρασης

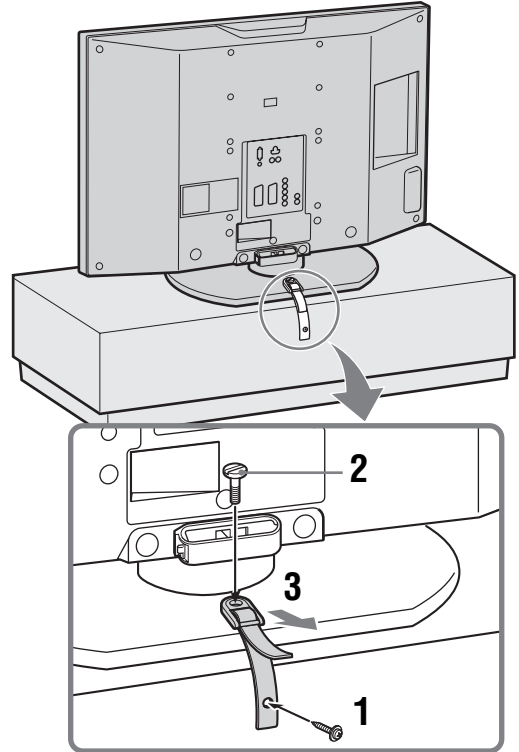

## 5: Επιλογή γλώσσας και χώρας/περιοχής

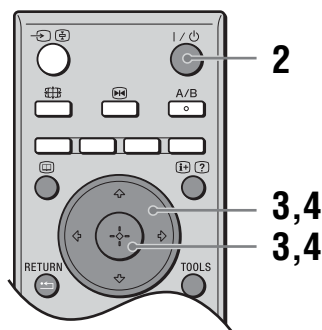
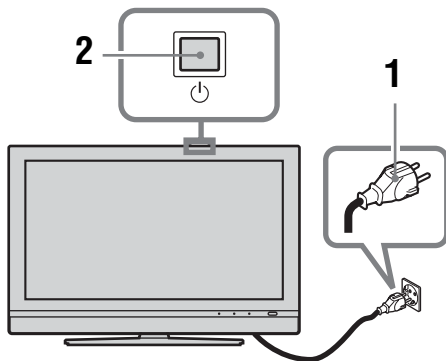

**1** Συνδέστε την τηλεόραση στην πρίζα (220-240V AC, 50Hz).

**2** Πιέστε στην τηλεόραση (επάνω πλευρά).

Όταν ενεργοποιήσετε την τηλεόραση για πρώτη φορά, στην οθόνη εμφανίζεται το μενού Γλώσσα. Όταν η τηλεόραση βρίσκεται σε λειτουργία αναμονής (η ένδειξη (αναμονή) στην τηλεόραση (πρόσοψη) είναι κόκκινη), πιέστε στο τηλεχειριστήριο για να ανάψετε την τηλεόραση.

**3** Πιέστε για να επιλέξετε τη γλώσσα που εμφανίζεται στις οθόνες μενού και κατόπιν πιέστε .

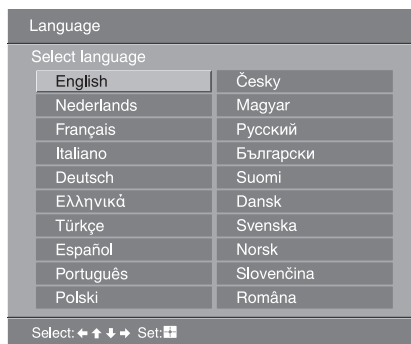

**4** Πιέστε για να επιλέξετε τη χώρα/περιοχή στην οποία θα χρησιμοποιείτε την τηλεόραση και κατόπιν πιέστε .

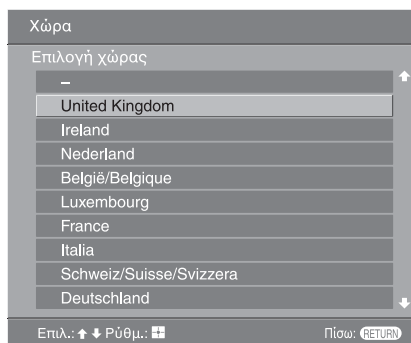

Εάν δεν εμφανίζεται στη λίστα η χώρα στην οποία θέλετε να χρησιμοποιήσετε την τηλεόραση, επιλέξτε "-" αντί για συγκεκριμένη χώρα/περιοχή. Μόλις εμφανιστεί στην οθόνη το μήνυμα που επιβεβαιώνει ότι άρχισε ο αυτόματος συντονισμός της τηλεόρασης, μεταβείτε στην παράγραφο "6: Αυτόματος συντονισμός της τηλεόρασης".

## 6: Αυτόματος συντονισμός της τηλεόρασης

Η τηλεόραση τώρα θα αναζητήσει και θα αποθηκεύσει όλα τα διαθέσιμα τηλεοπτικά κανάλια.

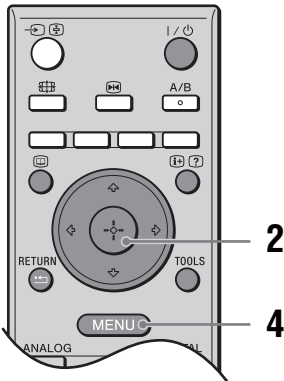

- 1 Πριν αρχίσετε τον αυτόματο συντονισμό της τηλεόρασής σας, τοποθετήστε μια προεγγεγραμμένη κασέτα στο βίντεο που είναι συνδεδεμένο στην τηλεόραση (σελίδα 4) και αρχίστε την αναπαραγωγή.

Κατά τον αυτόματο συντονισμό, θα εντοπιστεί και θα αποθηκευτεί στην τηλεόραση το κανάλι βίντεο.

Εάν δεν είναι συνδεδεμένο βίντεο στην τηλεόραση, αυτή η διαδικασία δεν απαιτείται. Μεταβείτε στο βήμα 2.

- 2 Επιλέξτε "OK" και κατόπιν πιέστε  $\oplus$ .

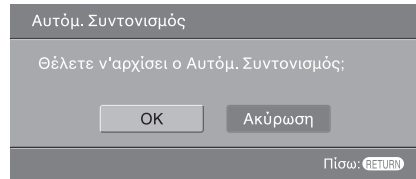

Η τηλεόραση θα αρχίσει να αναζητάει όλα τα διαθέσιμα ψηφιακά κανάλια και κατόπιν όλα τα διαθέσιμα αναλογικά κανάλια. Τούτο μπορεί να διαρκέσει κάποιο χρόνο. Δείτε υπομονή και μην πιέσετε κανένα πλήκτρο στην τηλεόραση ή στο τηλεχειριστήριο.

### Εάν εμφανιστεί ένα μήνυμα για να επιβεβαιώσετε ότι έχετε συνδέσει την κεραία

Δεν βρέθηκε κανένα ψηφιακό ή αναλογικό κανάλι. Ελέγξτε όλες τις συνδέσεις κεραίας και πιέστε  $\oplus$  για να αρχίσει και πάλι ο αυτόματος συντονισμός.

- 3 Όταν εμφανιστεί στην οθόνη το μενού Ταξινόμηση προγραμμάτων, ακολουθήστε τα βήματα στην παράγραφο "Ταξίν/ση Προγραμμ" (σελίδα 33).

Εάν δεν επιθυμείτε να αλλάξετε τη σειρά με την οποία αποθηκεύονται τα αναλογικά κανάλια στην τηλεόραση, μεταβείτε στο βήμα 4.

- 4 Πιέστε MENU για έξοδο.

Η τηλεόραση έχει τώρα συντονίσει όλα τα διαθέσιμα κανάλια.

# Πληροφορίες ασφαλείας

## Καλώδιο τροφοδοσίας

- Για να μετακινήσετε τη συσκευή, αποσυνδέστε το καλώδιο τροφοδοσίας. Μην μετακινείτε την τηλεόραση ενώ το καλώδιο τροφοδοσίας είναι ακόμα συνδεδεμένο. Υπάρχει περίπτωση το καλώδιο τροφοδοσίας να υποστεί ζημιά και να προκληθεί πυρκαγιά ή ηλεκτροπληξία.
- Εάν το καλώδιο τροφοδοσίας υποστεί ζημιά, υπάρχει περίπτωση να προκληθεί πυρκαγιά ή ηλεκτροπληξία.
  - Μην τρυπάτε, λυγίζετε ή συστρέφετε πολύ το καλώδιο. Οι αγωγοί στον πυρήνα του καλωδίου ενδέχεται να απογυμνωθούν ή να κοπούν, προκαλώντας βραχυκύκλωμα που μπορεί να οδηγήσει σε πυρκαγιά ή ηλεκτροπληξία.
  - Μην μετατρέψετε ή προκαλέσετε ζημιά στο καλώδιο τροφοδοσίας.
  - Μην τοποθετήσετε οποιοδήποτε βαρύ αντικείμενο πάνω στο καλώδιο τροφοδοσίας. Μην τραβάτε το καλώδιο τροφοδοσίας.
  - Κρατήστε το καλώδιο τροφοδοσίας μακριά από πηγές θερμότητας.
  - Φροντίστε να κρατάτε την πρίζα όταν αποσυνδέετε το καλώδιο τροφοδοσίας.
- Εάν το καλώδιο τροφοδοσίας έχει υποστεί ζημιά, διακόψτε τη χρήση του και απευθυνθείτε στο κατάστημα πώλησης ή στο σέρβις της Sony για αντικατάσταση.
- Μην χρησιμοποιείτε το παρεχόμενο καλώδιο τροφοδοσίας σε οποιονδήποτε άλλο εξοπλισμό.
- Χρησιμοποιείτε μόνον γνήσια καλώδια Sony, και όχι άλλες μάρκες.

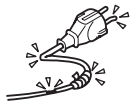

## Προστασία καλωδίου παροχής/τροφοδοσίας

Τραβήξτε το καλώδιο παροχής/τροφοδοσίας από το φιν. Μην τραβήξετε το ίδιο το καλώδιο παροχής/τροφοδοσίας.

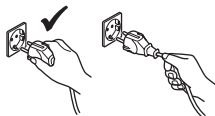

## Παροχή ρεύματος

Μην χρησιμοποιείτε πρίζες με κακή εφαρμογή. Τοποθετήστε το φιν στην πρίζα μέχρι να εφαρμόσει τελείως. Κακή εφαρμογή μπορεί να προκαλέσει υπερθέρμανση και κίνδυνο πυρκαγιάς. Επικοινωνήστε με τον ηλεκτρολόγο για να αλλάξετε την πρίζα.



## Για τηλεόραση με κεντρικό βύσμα εναλλασσόμενου ρεύματος τριών καλωδίων τύπου γείωσης

Αυτή η τηλεόραση πρέπει να συνδεθεί με κεντρική πρίζα εναλλασσόμενου ρεύματος με προστατευτική σύνδεση γείωσης.

## Προαιρετικά εξαρτήματα

Τηρήστε τα εξής όταν εγκαθιστάτε την τηλεόραση χρησιμοποιώντας επιτοίχιο στήριγμα. Σε αντίθετη περίπτωση, η τηλεόραση μπορεί να πέσει και να προκαλέσει σοβαρό τραυματισμό.



- Συνιστάται ένθερμα να χρησιμοποιείτε αξεσουάρ της Sony για λόγους ασφάλειας:
  - **KDL-46V2000/KDL-40V2000:**  
Επιτοίχια στήριξη SU-WL51
  - **KDL-32V2000:**  
Επιτοίχια στήριξη SU-WL31
- Συνιστάται ένθερμα να χρησιμοποιείτε επίσημη επιτοίχια στήριξη της Sony για να επιτρέπεται επαρκής κυκλοφορία αέρα και για να αποφεύγετε τη συσσώρευση σκόνης γύρω από την τηλεόραση, τον τοίχο και την οροφή.
- Στερεώστε σωστά την τηλεόραση, ακολουθώντας τις οδηγίες που συνοδεύουν το επιτοίχιο στήριγμα όταν εγκαθιστάτε την τηλεόραση.

## Εγκατάσταση

- Σε περίπτωση που η συσκευή της τηλεόρασης πρόκειται να τοποθετηθεί πάνω στον τοίχο, αναθέστε την τοποθέτηση σε κάποιο εξουσιοδοτημένο τεχνικό. Ακατάλληλη εγκατάσταση μπορεί να καταστήσει την τηλεόραση μη ασφαλή.
- Η τηλεόραση πρέπει να εγκατασταθεί κοντά σε κεντρική πρίζα στην οποία έχετε εύκολα πρόσβαση.

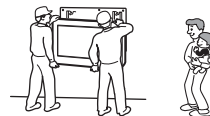

## Ιατρική μέριμνα

Μην τοποθετείτε την τηλεόραση αυτή σε χώρο όπου χρησιμοποιούνται ιατρικές συσκευές. Κάτι τέτοιο μπορεί να προκαλέσει δυσλειτουργία στα ιατρικά όργανα.

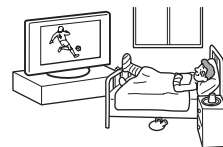

## Μεταφορά

- Πριν να μεταφέρετε την τηλεόραση, αποσυνδέστε όλα τα καλώδια από την τηλεόραση.
- Όταν μεταφέρετε την τηλεόραση με το χέρι, κρατήστε την όπως φαίνεται στα δεξιά. Σε αντίθετη περίπτωση, η τηλεόραση μπορεί να πέσει και να υποστεί ζημιά ή να προκαλέσει σοβαρό τραυματισμό. Εάν η τηλεόραση πέσει ή υποστεί ζημιά, πρέπει να ελεγχθεί αμέσως από ένα εξουσιοδοτημένο σέρβις.
- Κατά τη μεταφορά, μην υποβάλλετε την τηλεόραση σε χτυπήματα ή υπερβολικούς κραδασμούς. Η τηλεόραση μπορεί να πέσει και να υποστεί ζημιά ή να προκαλέσει σοβαρό τραυματισμό.
- Όταν μεταφέρετε την τηλεόραση για επιδιόρθωση ή όταν τη μετατοπίζετε, χρησιμοποιήστε το αρχικό χαρτοκιβώτιο και το υλικό της συσκευασίας.
- Η μεταφορά της τηλεόρασης απαιτεί δύο ή περισσότερα άτομα.

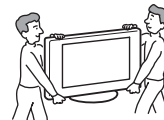

## Αερισμός

- Μην καλύπτετε ποτέ τις οπές αερισμού του περιβλήματος. Μπορεί να προκληθεί υπερθέρμανση και κίνδυνος πυρκαγιάς.
- Η συσκευή της τηλεόρασης μπορεί να συσσωρεύει σκόνη και να βρωμίζει, εκτός αν υπάρχει σωστός αερισμός. Για σωστό αερισμό, τηρήστε τα ακόλουθα.
  - Μην τοποθετείτε την τηλεόραση να δείχνει προς τα πίσω ή να στηρίζεται στο πλάι.
  - Μην τοποθετείτε την τηλεόραση μπρούμυτα ή αναποδογυρισμένη.
  - Μην τοποθετείτε την τηλεόραση πάνω σε ράφι ή μέσα σε ντουλάπα.
  - Μην τοποθετείτε την τηλεόραση πάνω σε χαλί ή σε κρεβάτι.
  - Μην καλύπτετε την τηλεόραση με υφάσματα όπως κουρτίνες, ή αντικείμενα όπως εφημερίδες, κλπ.
- Αφήστε χώρο γύρω από την τηλεόραση. Σε αντίθετη περίπτωση, η αναγκαία κυκλοφορία του αέρα μπορεί να εμποδίζεται οδηγώντας σε υπερθέρμανση που μπορεί να προκαλέσει πυρκαγιά ή ζημιά στην τηλεόραση.

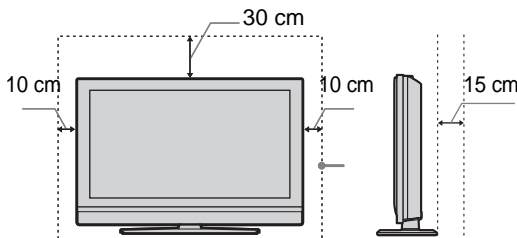

Αφήστε τουλάχιστον αυτό το κενό.

- Όταν εγκαθιστάτε την τηλεόραση στον τοίχο, αφήστε τουλάχιστον 10 cm από το κάτω μέρος της τηλεόρασης και τουλάχιστον 5,5 cm μεταξύ του πίσω μέρους της τηλεόρασης και του τοίχου.
- Μην τοποθετείτε ποτέ την τηλεόραση όπως παρακάτω:

Εμποδίζεται η κυκλοφορία του αέρα.

Εμποδίζεται η κυκλοφορία του αέρα.

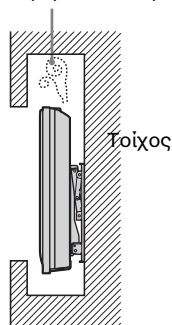
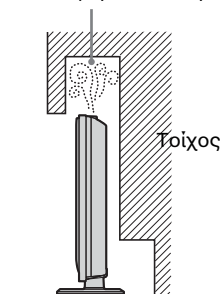

## Οπές αερισμού

Μην εισάγετε οτιδήποτε στις οπές αερισμού. Εάν εισχωρήσει κάποιο μεταλλικό ή εύφλεκτο αντικείμενο στις οπές αυτές, υπάρχει περίπτωση να προκληθεί πυρκαγιά ή ηλεκτροπληξία.



## Τοποθέτηση

- Μην τοποθετείτε ποτέ τη συσκευή σε ζεστά, υγρά ή πολύ σκονισμένα μέρη.
- Μη χρησιμοποιείτε την τηλεόραση εκεί όπου μπορούν να εισέλθουν έντομα.
- Μην τοποθετείτε τη συσκευή σε σημεία που εκτίθενται σε μηχανικούς κραδασμούς.
- Τοποθετήστε την τηλεόραση σε μια ασφαλή, σταθερή και αλφαδιασμένη βάση. Διαφορετικά, η τηλεόραση μπορεί να πέσει και να προκαλέσει τραυματισμό.
- Μην τοποθετείτε την τηλεόραση σε θέση από την οποία μπορεί να προεξέχει, όπως πάνω ή πίσω από μια κολόνα ή σε θέση στην οποία μπορεί να κτυπήσετε το κεφάλι σας πάνω της. Διαφορετικά, υπάρχει περίπτωση τραυματισμού.



## Νερό και υγρασία

- Μη χρησιμοποιείτε αυτήν την τηλεόραση κοντά σε νερό - για παράδειγμα, κοντά σε μπανιέρες ή ντους. Επίσης, μην εκθέτετε την τηλεόραση στη βροχή, υγρασία ή καπνό. Κάτι τέτοιο μπορεί να προκαλέσει πυρκαγιά ή ηλεκτροπληξία.
- Μην αγγίζετε το καλώδιο τροφοδοσίας και την τηλεόραση με βρεγμένα χέρια. Κάτι τέτοιο μπορεί να προκαλέσει ηλεκτροπληξία ή ζημιά στην τηλεόραση.



## Υγρασία και εύφλεκτα αντικείμενα

- Μην αφήνετε τη συσκευή αυτή να βραχεί. Μη χύνετε υγρά οποιοδήποτε είδους πάνω στη συσκευή. Εάν πέσει οποιοδήποτε υγρό ή στερεό αντικείμενο μέσα στη συσκευή, μη θέσετε σε λειτουργία τη συσκευή. Κάτι τέτοιο μπορεί να προκαλέσει ηλεκτροπληξία ή ζημιά στη συσκευή. Δώστε την τηλεόραση για έλεγχο σε εξουσιοδοτημένο έρβις.
- Για την αποτροπή πυρκαγιάς, κρατήστε εύφλεκτα αντικείμενα ή εκτεθειμένες φλόγες (π.χ. κεριά) και ηλεκτρικούς λαμπτήρες μακριά από τη συσκευή.

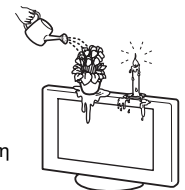

## Λάδια

Μην τοποθετείτε αυτήν την τηλεόραση σε εστιατόρια όπου γίνεται χρήση λαδιού. Σκόνη που έχει απορροφήσει λάδι μπορεί να εισχωρήσει στην τηλεόραση και να προκαλέσει ζημιά.

## Πτώση

Τοποθετήστε την τηλεόραση σε μια ασφαλή και σταθερή βάση. Μην κρεμάτε οτιδήποτε από την τηλεόραση. Σε αντίθετη περίπτωση, η τηλεόραση μπορεί να πέσει από τη βάση ή το επιτοιχίο στήριγμα προκαλώντας ζημιά ή σοβαρό τραυματισμό. Μην επιτρέπετε στα παιδιά να σκαφαλώνουν στην τηλεόραση.



Συνεχίζεται

## Τοποθέτηση σε οχήματα ή σε οροφή

Μην τοποθετείτε αυτήν την τηλεόραση σε οχήματα. Η κίνηση του οχήματος μπορεί να οδηγήσει τη συσκευή σε πτώση και να προκληθεί τραυματισμός.

Μην κρεμάσετε αυτήν την τηλεόραση από την οροφή.

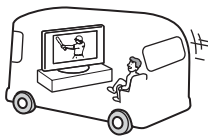

## Πλοία και άλλα σκάφη

Μην τοποθετείτε αυτήν την τηλεόραση σε πλοία ή άλλα σκάφη. Εάν η τηλεόραση εκτεθεί σε θαλασσινό νερό, υπάρχει περίπτωση να προκληθεί πυρκαγιά ή βλάβη της τηλεόρασης.

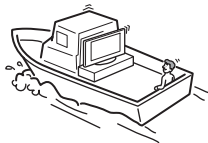

## Χρήση σε εξωτερικούς χώρους

Μην εκθέτετε τη συσκευή της τηλεόρασης σε απευθείας ηλιακή ακτινοβολία. Υπάρχει περίπτωση η συσκευή να θερμανθεί και να προκληθεί βλάβη της.

Μην τοποθετείτε την τηλεόραση αυτή σε εξωτερικούς χώρους.

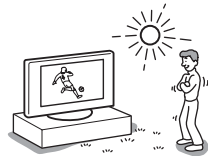

## Συνδεσμολογία καλωδίων

- Αποσυνδέστε το καλώδιο τροφοδοσίας πριν πραγματοποιήσετε οποιαδήποτε καλωδίωση. Βεβαιωθείτε ότι έχετε αποσυνδέσει το καλώδιο τροφοδοσίας πριν προβείτε σε οποιαδήποτε εργασία στερέωσης της συσκευής.
- Προσέξτε μη μπλεχτούν τα πόδια σας στα καλώδια. Κάτι τέτοιο μπορεί να προκαλέσει ζημιά στην τηλεόραση.

## Καθαρισμός

- Αποσυνδέστε το καλώδιο τροφοδοσίας προτού προβείτε σε καθαρισμό του φινιρίσματος και της τηλεόρασης. Εάν δεν το κάνετε, μπορεί να προκληθεί ηλεκτροπληξία.
- Καθαρίζετε το φινιρίσμα τακτικά. Εάν το φινιρίσμα καλυφθεί με σκόνη και μαζέψει υγρασία, μπορεί να μειωθεί η ποιότητα της μόνωσης και να προκληθεί πυρκαγιά.



## Καταιγίδες

Για την ασφάλεια σας, μην αγγίξετε οποιοδήποτε εξάρτημα της συσκευής, το καλώδιο παροχής ή το καλώδιο της κεραίας κατά τη διάρκεια καταιγίδας με κεραυνούς.



## Ζημιά που απαιτεί σέρβις

Εάν η επιφάνεια της οθόνης ραγίσει, μην την ακουμπήσετε μέχρι να αποσυνδέσετε το καλώδιο τροφοδοσίας. Σε αντίθετη περίπτωση, μπορεί να προκληθεί ηλεκτροπληξία.

## Επισκευή

Μην ανοίξετε το περίβλημα. Εμπιστευθείτε την τηλεόραση μόνο σε εξουσιοδοτημένο σέρβις.



## Μικρά, αποσπώμενα και προσαρμόσιμα εξαρτήματα

Διατηρείτε τα εξαρτήματα μακριά από τα παιδιά. Σε περίπτωση που τα καταπιούν, μπορεί να υπάρξει πνιγμός ή ασφυξία. Καλέστε αμέσως ιατρική βοήθεια.

## Σπασμένα κομμάτια

Μην πετάτε οτιδήποτε στην τηλεόραση. Από την πρόσκρουση μπορεί να σπάσει το γυαλί και να προκληθεί σοβαρός τραυματισμός.



## Όταν δε χρησιμοποιείται

Για περιβαλλοντικούς λόγους και λόγους ασφάλειας, συνιστάται να μην αφήνετε την τηλεόραση σε λειτουργία αναμονής όταν δεν τη χρησιμοποιείτε. Αποσυνδέστε την από την τροφοδοσία.

Ωστόσο, ενδέχεται ορισμένες συσκευές τηλεόρασης να έχουν χαρακτηριστικά τα οποία για να λειτουργούν σωστά πρέπει η τηλεόραση να μένει σε λειτουργία αναμονής. Οι οδηγίες σε αυτό το εγχειρίδιο σας πληροφορούν εάν αυτό ισχύει.



## Παρακολούθηση της τηλεόρασης

- Για να παρακολουθείτε άνετα τηλεόραση, συνιστάται η περιοχή θέασης να βρίσκεται σε απόσταση από την τηλεόραση τέσσερις με επτά φορές το κατακόρυφο μήκος της οθόνης.
- Παρακολουθείτε την τηλεόραση σε δωμάτιο με μέτριο φωτισμό. καθώς η παρακολούθηση της τηλεόρασης με συνθήκες χαμηλού φωτισμού βλάπτει την όραση σας. Το να παρακολουθείτε συνεχώς για μεγάλα χρονικά διαστήματα την οθόνη μπορεί επίσης να βλάψει την όραση σας.
- Σε περίπτωση που χρειαστεί να ρυθμίσετε τη γωνία της συσκευής, σταθεροποιήστε τη βάση του στηρίγματος ώστε να εμποδίσετε τον αποχωρισμό της συσκευής από το στηρίγμα. Προσέξτε να μην πιάσετε τα δάκτυλά σας μεταξύ της συσκευής και του στηρίγματος.

## Ρύθμιση της έντασης του ήχου

- Ρυθμίστε την ένταση ήχου έτσι ώστε να μην ενοχλείτε τους γείτονες. Ο ήχος ακούγεται πολύ έντονα τη νύχτα. Για το λόγο αυτό, συνιστάται να κλείνετε τα παράθυρα ή να χρησιμοποιείτε ακουστικά.
- Όταν χρησιμοποιείτε ακουστικά, αποφύγετε τη ρύθμιση της έντασης ήχου σε υψηλά επίπεδα καθώς κάτι τέτοιο μπορεί να σας προκαλέσει προβλήματα ακοής.

## Υπερφόρτιση

Η τηλεόραση αυτή έχει σχεδιαστεί για να λειτουργεί μόνο με ρεύμα 220-240V AC. Φροντίστε να μη συνδέσετε πολλές συσκευές στην ίδια πρίζα παροχής διότι κάτι τέτοιο μπορεί να προκαλέσει πυρκαγιά ή ηλεκτροπληξία.

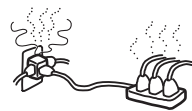

## Θερμότητα

Μην αγγίζετε την επιφάνεια της τηλεόρασης. Η θερμοκρασία της παραμένει υψηλή για αρκετή ώρα ακόμα και μετά την απενεργοποίηση της τηλεόρασης.

## Διάβρωση

Εάν χρησιμοποιείτε αυτή τη συσκευή κοντά σε ακτές, το αλάτι μπορεί να διαβρώσει τα μεταλλικά μέρη της τηλεόρασης και να προκαλέσει εσωτερική ζημιά ή πυρκαγιά. Μπορεί επίσης να προκληθεί μείωση της διάρκειας ζωής της τηλεόρασης. Θα πρέπει να ληφθούν μέτρα για τη μείωση της υγρασίας και της θερμοκρασίας του χώρου όπου βρίσκεται η συσκευή.

## Χειρισμός

- Όταν σηκώνετε την τηλεόραση ή μετακινείτε τον πίνακα της τηλεόρασης, κρατήστε τα σταθερά από το κάτω μέρος.

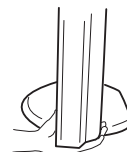

- Για το KDL-46V2000 όταν ανυψώνετε ή μετακινείτε την τηλεόραση, να φροντίζετε να κρατάτε το πάνελ σταθερά όπως απεικονίζεται. Τοποθετήστε την παλάμη σας απευθείας κάτω από το πάνελ, από την πίσω μεριά της τηλεόρασης.

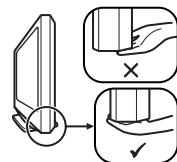

# Προφυλάξεις

## Οθόνη LCD

- Παρά το γεγονός ότι η οθόνη LCD κατασκευάζεται με τεχνολογία υψηλής ακρίβειας και το 99,99% ή και περισσότερο παραμένουν αποτελεσματικά, ενδέχεται να εμφανιστούν μαύρα στίγματα ή λαμπερά φωτεινά σημεία (κόκκινα, μπλε ή πράσινα) συνεχώς πάνω στην οθόνη LCD. Τούτο είναι δομική ιδιότητα του πίνακα LCD και δεν αποτελεί δυσλειτουργία.
- Μην εκθέτετε την επιφάνεια της οθόνης LCD στον ήλιο. Κάτι τέτοιο θα μπορούσε να βλάψει την επιφάνεια της οθόνης.
- Μην πιέζετε ή γδέρνετε με σκληρά αντικείμενα το εμπρός φίλτρο η μην τοποθετείτε αντικείμενα πάνω στην οθόνη αυτή. Η εικόνα ενδέχεται να είναι ανομοιόμορφη ή η επιφάνεια LCD να καταστραφεί.
- Αν η τηλεόραση αυτή χρησιμοποιείται σε ψυχρό μέρος, ενδέχεται να σημειωθεί μουτζούρα στην εικόνα ή η εικόνα ενδέχεται να σκουρύνει. Αυτό δεν υποδηλώνει δυσλειτουργία. Τα φαινόμενα αυτά εξαφανίζονται καθώς η θερμοκρασία αυξάνεται.
- Είδωλα ενδέχεται να σημειωθούν όταν ακίνητες εικόνες εμφανίζονται διαρκώς. Ενδέχεται να εξαφανιστούν μετά από μερικά λεπτά.
- Η οθόνη και το περίβλημα θερμαίνονται όταν χρησιμοποιείται η τηλεόραση αυτή. Δεν πρόκειται για δυσλειτουργία.
- Η LCD περιέχει μικρή ποσότητα υγρών κρυστάλλων και υδράργυρο. Η φθορίζουσα λυχνία που χρησιμοποιείται στην τηλεόραση αυτή περιέχει υδράργυρο. Ακολουθήστε τους τοπικούς κανονισμούς και τις διατάξεις για την απόρριψή της.

## Λαμπτήρας φθορισμού

Η τηλεόραση αυτή χρησιμοποιεί έναν ειδικό λαμπτήρα ως πηγή φωτός της. Αν η εικόνα στην οθόνη μαυρίσει, τρεμοπαίζει ή δεν εμφανίζεται, ο λαμπτήρας φθορισμού έχει φθαρεί και η οθόνη LCD πρέπει να αντικατασταθεί. Για την αντικατάσταση, συμβουλευθείτε εξειδικευμένο προσωπικό του σέρβις.

## Εγκατάσταση της τηλεόρασης

- Μην τοποθετείτε την τηλεόραση σε χώρους που υπόκεινται σε υψηλές θερμοκρασίες, όπως για παράδειγμα απευθείας στο ηλιακό φως ή κοντά σε καλοριφέρ και κλιματιστικά. Εάν η τηλεόραση εκτεθεί σε υψηλές θερμοκρασίες, υπάρχει περίπτωση να υπερθερμανθεί και να προκληθούν παραμορφώσεις του περιβλήματος ή δυσλειτουργία της τηλεόρασης.
- Η τηλεόραση δεν αποσυνδέεται από το δίκτυο παροχής ρεύματος όταν ο διακόπτης ενεργοποίησης βρίσκεται σε θέση Off. Για να αποσυνδεθεί εντελώς η συσκευή, τραβήξτε το φως από την πρίζα.
- Για να έχετε καθαρή εικόνα, μην εκθέσετε την οθόνη σε απευθείας φωτισμό ή απευθείας στο ηλιακό φως. Εάν είναι δυνατό, χρησιμοποιήστε φωτισμό τύπου σποτ ο οποίος να φωτίζει κατακόρυφα από την οροφή.
- Μην τοποθετείτε προαιρετικά εξαρτήματα πολύ κοντά στην τηλεόραση. Κρατήστε τα προαιρετικά εξαρτήματα σε απόσταση τουλάχιστον 30 cm από την τηλεόραση. Εάν τοποθετήσετε κάποιο βίντεο μπροστά από ή κοντά στην τηλεόραση, η εικόνα μπορεί να παραμορφωθεί.
- Εάν η συσκευή της τηλεόρασης τοποθετηθεί κοντά σε οποιαδήποτε συσκευή εκπέμπει ηλεκτρομαγνητική ακτινοβολία, μπορεί να παρατηρηθεί παραμόρφωση της εικόνας ή ήχος με θόρυβο.

## Χειρισμός και καθαρισμός της επιφάνειας/περιβλήματος της τηλεόρασης

Προς αποφυγήν φθοράς των υλικών ή της επίστρωσης της οθόνης, τηρείτε τις παρακάτω προφυλάξεις.

- Μην πιέζετε ή γδέρνετε με σκληρά αντικείμενα και μην πετάτε οτιδήποτε στην οθόνη. Η οθόνη μπορεί να υποστεί ζημιά.
- Μην αγγίζετε την τηλεόραση μετά από συνεχή λειτουργία για μεγάλο χρονικό διάστημα διότι η οθόνη θερμαίνεται.
- Συνιστάται να αποφεύγετε όσο το δυνατό να αγγίζετε την οθόνη.
- Για να αφαιρέσετε τη σκόνη από την επιφάνεια/περίβλημα της οθόνης, σκουπίστε την επιφάνεια απαλά με ένα μαλακό ύφασμα. Αν η σκόνη επιμένει, σκουπίστε με ένα μαλακό ύφασμα ελαφρώς βρεγμένο με αραιωμένο ήπιο απορρυπαντικό.
- Μη χρησιμοποιείτε ποτέ σφουγγαράκι οποιουδήποτε τύπου που θα μπορούσε να χαράξει, σκόνες καθαρισμού ή πτητικά διαλυτικά όπως οινόπνευμα, βενζίνη, διαλυτικό ή νέφτι. Η χρήση τέτοιων υλικών ή η παρατεταμένη επαφή με υλικά από ελαστικό ή βινύλιο, μπορεί να έχει ως αποτέλεσμα τη φθορά της επιφάνειας της οθόνης και του υλικού του περιβλήματος.
- Με την πάροδο του χρόνου, μπορεί να συσσωρευτεί σκόνη στις οπές αερισμού. Για την πρόληψη αυτού του φαινομένου, συνιστάται να αφαιρείται τακτικά (μία φορά το μήνα) η σκόνη με χρήση μιας ηλεκτρικής σκούπας.

## Αποκομιδή της τηλεόρασης



**Αποκομιδή Παλαιού Ηλεκτρικού & Ηλεκτρονικού Εξοπλισμού (Ισχύει στην Ευρωπαϊκή Ένωση και άλλες Ευρωπαϊκές χώρες με ξεχωριστά συστήματα συλλογής)**

Το σύμβολο αυτό επάνω στο προϊόν ή στη συσκευασία του σημαίνει ότι το προϊόν δεν πρέπει να πεταχτεί μαζί με τα οικιακά απορρίμματα

αλλά πρέπει να παραδοθεί σε ένα κατάλληλο σημείο συλλογής ηλεκτρολογικού και ηλεκτρονικού υλικού προς ανακύκλωση. Με το να βεβαιωθείτε ότι το προϊόν πετάχτηκε σωστά, βοηθάτε στην πρόληψη πιθανών αρνητικών επιπτώσεων στο περιβάλλον και την υγεία. Η ανακύκλωση των υλικών θα βοηθήσει στην εξοικονόμηση φυσικών πόρων. Για περισσότερες πληροφορίες σχετικά με την ανακύκλωση αυτού του προϊόντος, παρακαλούμε επικοινωνήστε με τις υπηρεσίες καθαριότητας του δήμου σας ή το κατάστημα όπου αγοράσατε το προϊόν.

# Επισκόπηση του τηλεχειριστηρίου

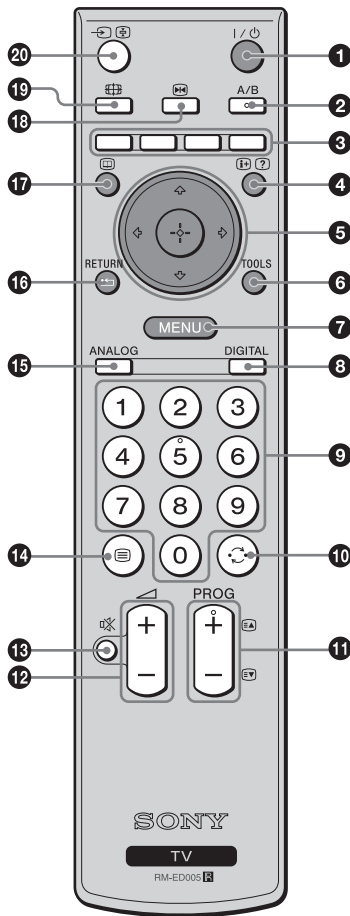

- 1 I/⏻ – Αναμονή τηλεόρασης**  
Απενεργοποιεί προσωρινά την τηλεόραση και την ενεργοποιεί από τη λειτουργία αναμονής.
- 2 A/B – Διπλός ήχος (σελίδα 27)**
- 3 Έγχρωμα πλήκτρα**  
Κάνει τις επιλογές στο κάτω μέρος των ψηφιακών μενού Αγαπημένα και EPG.
- 4 [+]/[?] – Αποκάλυψη πληροφοριών / κειμένου**
  - Σε ψηφιακή λειτουργία: Εμφανίζει σύντομα στοιχεία για το πρόγραμμα που παρακολουθείτε αυτήν τη στιγμή.
  - Σε αναλογική λειτουργία: Εμφανίζει πληροφορίες όπως τον αριθμό του τρέχοντος καναλιού και τη λειτουργία οθόνης.
  - Σε λειτουργία κειμένου (σελίδα 15): Αποκαλύπτει κρυφές πληροφορίες (π.χ. απαντήσεις σε ένα κουίζ).
- 5 [↑]/[↓]/[←]/[→]/[+] (σελίδα 15, 22)**
- 6 TOOLS (σελίδα 16, 21, 40)**  
Σας επιτρέπει να αποκτήσετε πρόσβαση σε διάφορες επιλογές προβολής και να αλλάζετε/κάνετε ρυθμίσεις σύμφωνα με την πηγή και τη λειτουργία οθόνης.
- 7 MENU (σελίδα 22)**
- 8 DIGITAL – Ψηφιακή λειτουργία (σελίδα 14)**
- 9 Αριθμητικά πλήκτρα**
  - Σε λειτουργία τηλεόρασης: Επιλέγει κανάλια. Για κανάλια με αριθμό από 10 και πάνω, εισάγετε το δεύτερο ψηφίο εντός δύο δευτερολέπτων.
  - Σε λειτουργία κειμένου: Εισάγει τον τριψήφιο αριθμό σελίδας για να επιλεγεί η σελίδα.
- 10 [↶] – Προηγούμενο κανάλι**  
Επιστρέφει στο προηγούμενο κανάλι που παρακολουθούσατε (για περισσότερα από πέντε δευτερόλεπτα).
- 11 PROG +/- (σελίδα 14)**
  - Σε λειτουργία τηλεόρασης: Επιλέγει το επόμενο (+) ή προηγούμενο (-) κανάλι.
  - Σε λειτουργία κειμένου: Επιλέγει την επόμενη (+) ή προηγούμενη (-) σελίδα.
- 12 [↵] – Ένταση ήχου**
- 13 [⊗] – Σίγαση (σελίδα 15)**
- 14 [≡] – Κείμενο (σελίδα 15)**
- 15 ANALOG – Αναλογική λειτουργία (σελίδα 14)**
- 16 [↶] / RETURN**  
Επιστρέφει στην προηγούμενη οθόνη οποιουδήποτε εμφανιζόμενου μενού.
- 17 [⏏] – EPG (Ψηφιακός Ηλεκτρονικός Οδηγός Προγράμματος) (σελίδα 17)**
- 18 [⏏] – Πάγωμα εικόνας (σελίδα 15)**  
Παγώνει την εικόνα της τηλεόρασης.
- 19 [⏏] – Λειτουργία οθόνης (σελίδα 15)**
- 20 [→]/[↶] – Επιλογή καταχώρισης / Παραμονή κειμένου**
  - Σε λειτουργία τηλεόρασης (σελίδα 21): Επιλέγει την πηγή εισόδου από τη συσκευή που έχει συνδεθεί στις υποδοχές της τηλεόρασης.
  - Σε λειτουργία κειμένου (σελίδα 15): Παραμένει στην τρέχουσα σελίδα.

## Συμβουλή

Τα πλήκτρα A/B, PROG + και 5 έχουν κουκκίδες αφής. Χρησιμοποιήστε τις κουκκίδες αφής ως αναφορά όταν χειρίζεστε την τηλεόραση.

# Επισκόπηση των πλήκτρων και ενδείξεων της τηλεόρασης

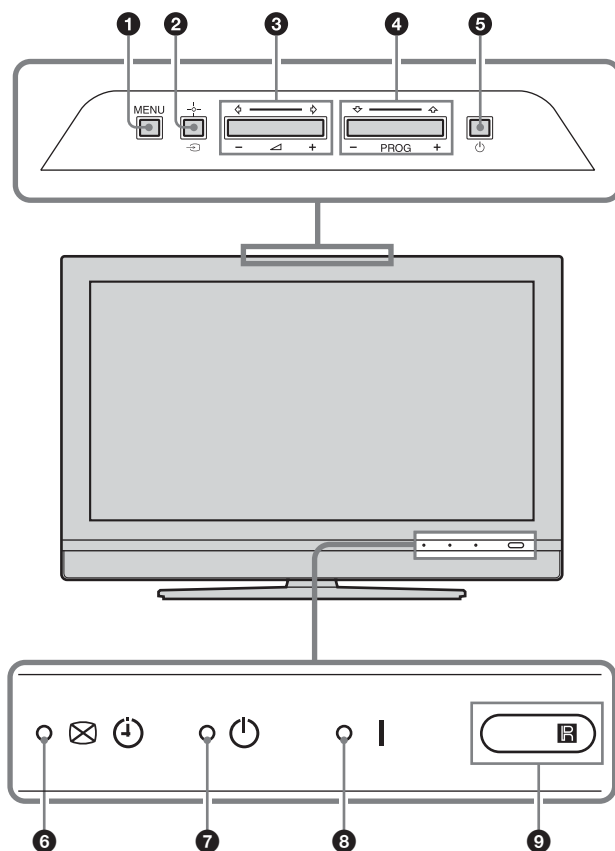

## 1 MENU (σελίδα 22)

## 2 →/+ – Επιλογή καταχώρισης/OK

- Σε λειτουργία τηλεόρασης (σελίδα 21): Επιλέγει την πηγή εισόδου από τη συσκευή που έχει συνδεθεί στις υποδοχές της τηλεόρασης.
- Σε μενού τηλεόρασης: Επιλέγει το μενού ή την επιλογή και επιβεβαιώνει τη ρύθμιση.

## 3 ▲ +/-/◀/▶

- Αυξάνει (+) ή μειώνει (-) την ένταση του ήχου.
- Σε μενού τηλεόρασης: Μετακινείται στις επιλογές προς τα αριστερά (◀) ή δεξιά (▶).

## 4 PROG +/-/▲/▼

- Σε λειτουργία τηλεόρασης: Επιλέγει το επόμενο (+) ή προηγούμενο (-) κανάλι.
- Σε μενού τηλεόρασης: Μετακινείται στις επιλογές προς τα επάνω (▲) ή κάτω (▼).

## 5 ⏻ – Λειτουργία

Ενεργοποιεί ή απενεργοποιεί την τηλεόραση.

## 6 📺 ⏻ – 'Ενδειξη σβησίματος εικόνας/χρονοδιακόπτης

- Ανάβει πράσινο όταν απενεργοποιηθεί η εικόνα (σελίδα 30).
- Ανάβει με πορτοκαλί χρώμα όταν είναι ρυθμισμένος ο χρονοδιακόπτης (σελίδα 30).

## 7 ⏻ – 'Ενδειξη αναμονής

Ανάβει κόκκινο όταν η τηλεόραση βρίσκεται σε λειτουργία αναμονής.

## 8 | – 'Ενδειξη λειτουργίας

Ανάβει πράσινο όταν ενεργοποιηθεί η τηλεόραση.

## 9 Ⓜ – Αισθητήρας τηλεχειριστηρίου



### Παρατήρηση

Βεβαιωθείτε ότι η τηλεόραση είναι εντελώς απενεργοποιημένη πριν βγάλετε το ηλεκτρικό καλώδιο από την κεντρική πρίζα. Αν βγάλετε το ηλεκτρικό καλώδιο από την κεντρική πρίζα ενώ η τηλεόραση είναι αναμμένη, μπορεί η ένδειξη να παραμείνει συνεχώς αναμμένη ή να προκληθεί δυσλειτουργία της τηλεόρασης.

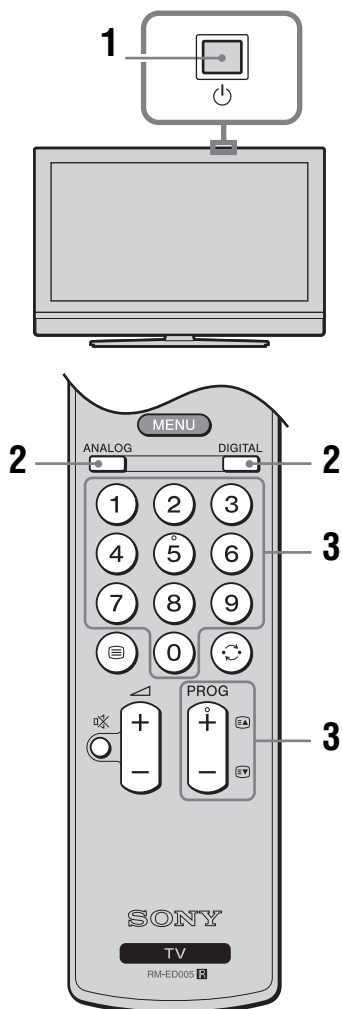
# Παρακολούθηση τηλεόρασης



- 1** Πιέστε  στην τηλεόραση (επάνω πλευρά) για να ανάψετε την τηλεόραση.

Όταν η τηλεόραση βρίσκεται σε λειτουργία αναμονής (η ένδειξη  (αναμονή) στην τηλεόραση (πρόσοψη) είναι κόκκινη), πιέστε  στο τηλεχειριστήριο για να ανάψετε την τηλεόραση.

- 2** Πιέστε DIGITAL για να μεταβείτε στην ψηφιακή λειτουργία ή ANALOG για να μεταβείτε στην αναλογική λειτουργία. Τα κανάλια που διατίθενται διαφέρουν ανάλογα με τη λειτουργία.









- 3** Πιέστε τα αριθμητικά πλήκτρα ή το πλήκτρο PROG +/- για να επιλέξετε τηλεοπτικό κανάλι.

Για να επιλέξετε κανάλι με αριθμό 10 και πάνω χρησιμοποιώντας τα αριθμητικά πλήκτρα, εισάγετε το δεύτερο και το τρίτο ψηφίο εντός δύο δευτερολέπτων.

Για να επιλέξετε ψηφιακό κανάλι με τη χρήση του Ψηφιακού Ηλεκτρονικού Οδηγού Προγράμματος (EPG), δείτε τη σελίδα 17.

### Σε ψηφιακή λειτουργία

Εμφανίζεται ένα μήνυμα με πληροφορίες για σύντομο χρονικό διάστημα. Τα ακόλουθα εικονίδια μπορεί να υποδεικνύονται στο μήνυμα.

-  : Υπηρεσίες ραδιοφώνου
-  : Κωδικοποιημένη/Συνδρομητική υπηρεσία
-  : Διατίθενται πολλαπλές γλώσσες ήχου
-  : Διατίθενται υπότιτλοι
-  : Διατίθενται υπότιτλοι για βαρήκους
-  : Συνιστώμενη ελάχιστη ηλικία για το τρέχον πρόγραμμα (από 4 έως 18 ετών)
-  : Γονικό κλειδώμα
-  : Εγγράφεται το τρέχον πρόγραμμα

## Πρόσθετες λειτουργίες

Για	Κάντε τα εξής
Προσωρινή απενεργοποίηση της τηλεόρασης (λειτουργία αναμονής)	Πιέστε I/⏻.
Άναμμα της τηλεόρασης από τη λειτουργία αναμονής χωρίς ήχο	Πιέστε ⏻. Πιέστε ⏻ +/- για να ρυθμίσετε τη στάθμη της έντασης ήχου.
Πλήρη απενεργοποίηση της τηλεόρασης	Πιέστε ⏻ στην τηλεόραση (επάνω πλευρά).
Ρύθμιση της έντασης του ήχου	Πιέστε ⏻ + (αύξηση)/ - (μείωση).
Σίγαση του ήχου	Πιέστε ⏻. Πιέστε ξανά για επαναφορά.
Πρόσβαση στον πίνακα ευρετηρίου προγράμματος (σε αναλογική λειτουργία μόνο)	Πιέστε ⊕. Για να επιλέξετε αναλογικό κανάλι, πιέστε ⏻/⏻ και κατόπιν πιέστε ⊕. Για πρόσβαση στον πίνακα ευρετηρίου εισερχόμενου σήματος, δείτε τη σελίδα 21.

## Για να αποκτήσετε πρόσβαση στο κείμενο

Πιέστε ⊞. Κάθε φορά που πιέξετε ⊞, η οθόνη αλλάζει κυκλικά ως εξής:  
 Κείμενο → Κείμενο πάνω στην εικόνα της τηλεόρασης (μικτή λειτουργία) → Απουσία κειμένου (έξοδος από την υπηρεσία κειμένου)  
 Για να επιλέξετε μια σελίδα, πιέστε τα αριθμητικά πλήκτρα ή το πλήκτρο PROG +/-.  
 Για να σταματήσετε σε μια σελίδα, πιέστε →/⊞.  
 Για να αποκαλύψετε κρυφές πληροφορίες, πιέστε ⊕/Ⓜ.

### Συμβουλές

- Βεβαιωθείτε ότι η τηλεόραση λαμβάνει καλό σήμα, διαφορετικά μπορεί να προκύψουν κάποια σφάλματα.
- Τα περισσότερα κανάλια εκπέμπουν υπηρεσία κειμένου. Για πληροφορίες σχετικά με τη χρήση της υπηρεσίας αυτής, επιλέξτε τη σελίδα ευρετηρίου.
- Όταν εμφανίζονται τέσσερα χρωματιστά αντικείμενα στο κάτω μέρος της σελίδας κειμένου, διατίθεται Fasttext. Το Fasttext σας επιτρέπει σύντομη και εύκολη πρόσβαση στις σελίδες. Πιέστε το αντίστοιχο χρωματιστό πλήκτρο για να αποκτήσετε πρόσβαση στη σελίδα.

## Πάγωμα εικόνας

Παγώνει την εικόνα της τηλεόρασης (π.χ. για να σημειώσετε έναν τηλεφωνικό αριθμό ή μια συναγχή).

- 1 Πιέστε ⊞ στο τηλεχειριστήριο.
- 2 Πιέστε ⏻/⏻/⏻/⏻ για να ρυθμίσετε τη θέση του παραθύρου.
- 3 Πιέστε ⊞ για να αφαιρέσετε το παράθυρο.
- 4 Πιέστε ξανά ⊞ για να επιστρέψετε στην κανονική λειτουργία της τηλεόρασης.

## Για να αλλάξετε χειροκίνητα τη λειτουργία οθόνης ώστε να ταιριάζει με την εκπομπή

Πιέστε ⊞ για να εμφανίσετε την τρέχουσα λειτουργία οθόνης.  
 Πιέστε επανειλημμένα ⊞ για να επιλέξετε Smart, 4:3, Ευρεία, Ζουμ ή 14:9.

### Smart\*

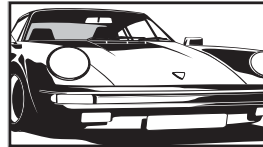

Εμφανίζει συμβατικές εκπομπές με αναλογία διαστάσεων 4:3 με απομίμηση εφέ ευρείας οθόνης. Η εικόνα 4:3 έχει επεκταθεί ώστε να γεμίζει την οθόνη.

### 4:3

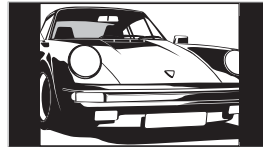

Εμφανίζει συμβατικές εκπομπές με διαστάσεις 4:3 (π.χ. τηλεόραση που δεν διαθέτει ευρεία οθόνη) στις σωστές αναλογίες.

### Ευρεία

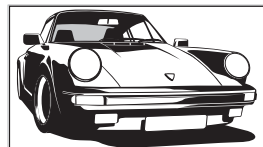

Εμφανίζει εκπομπές με ευρείες διαστάσεις (16:9) στις σωστές αναλογίες.

Συνεχίζεται

**Ζουμ\***

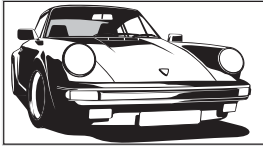

Εμφανίζει εκπομπές με διαστάσεις σινεμασκόπ (μορφή letter box) στις σωστές αναλογίες.

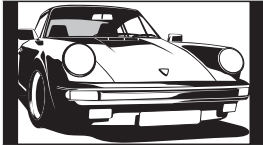

**14:9\***



Εμφανίζει εκπομπές με διαστάσεις 14:9 στις σωστές αναλογίες. Ως αποτέλεσμα, εμφανίζονται περιοχές με μαύρο περιθώριο στην οθόνη.

\* Τμήματα του πάνω και κάτω μέρους της εικόνας μπορεί να αποκοπούν.

### **Συμβουλές**

- Εναλλακτικά, θέσετε τη ρύθμιση "Αυτόματο Φορμά" στην τιμή "Ναι". Η τηλεόραση επιλέγει αυτόματα τον καλύτερο τρόπο προσαρμογής στην εκπομπή (σελίδα 28).
- Μπορείτε να ρυθμίσετε τη θέση της εικόνας όταν επιλέγετε 14:9 ή Ζουμ. Πιέστε / για να μετακινηθείτε προς τα επάνω ή κάτω (π.χ. για να διαβάσετε τους υπότιτλους).
- Μερικοί χαρακτήρες ή/και γράμματα στο πάνω και το κάτω μέρος της εικόνας μπορεί να μην είναι ορατοί σε λειτουργία Smart. Σε αυτήν την περίπτωση, μπορείτε να επιλέξετε "Κατακόρ Μέγεθος" με τη χρήση του μενού "Ρυθμίσεις Οθόνης" και να ρυθμίσετε το κάθετο μέγεθος ώστε να είναι ορατοί.

## **Χρήση του μενού Tools**

Πιέστε TOOLS για να εμφανίσετε τις ακόλουθες επιλογές όταν παρακολουθείτε το τηλεοπτικό πρόγραμμα.

<b>Επιλογές</b>	<b>Περιγραφή</b>
Εξοικ. Ενέργειας	Δείτε τη σελίδα 30.
Ρύθμιση Υπότιτλων (σε ψηφιακή λειτουργία μόνο)	Δείτε τη σελίδα 37.
Ψηφιακά αγαπημένα (σε ψηφιακή λειτουργία μόνο)	Δείτε τη σελίδα 20.
Λειτουργία Εικόνας	Δείτε τη σελίδα 24.
Λειτουργία Ήχου	Δείτε τη σελίδα 26.
Αυτόμ Ρύθμ Ρολογιού (σε αναλογική λειτουργία μόνο)	Σας επιτρέπει να μεταβείτε σε ψηφιακή λειτουργία και να κάνετε λήψη της ώρας.
Χρονοδ. Απενεργ.	Δείτε τη σελίδα 30.











<b>Επιλογές</b>	<b>Περιγραφή</b>
Ένταση 	Δείτε τη σελίδα 27.

# Έλεγχος του Ψηφιακού Ηλεκτρονικού Οδηγού Προγράμματος (EPG) DV3\*



## Ψηφιακός Ηλεκτρονικός Οδηγός Προγράμματος (EPG)

\* Παρακαλείστε να λάβετε υπόψη ότι αυτή η λειτουργία μπορεί να μη διατίθεται σε ορισμένες χώρες.



















Για	Κάντε τα εξής
Απενεργοποίηση EPG	Πιέστε  .
Πλοήγηση στο EPG	Πιέστε  /  /  /  .
Παρακολούθηση τρέχοντος προγράμματος	Πιέστε  ενώ είναι επιλεγμένο το τρέχον πρόγραμμα.
Ταξινόμηση των πληροφοριών προγράμματος ανά κατηγορία – Λίστα Κατηγορία	<ol style="list-style-type: none"> <li>1 Πιέστε το μπλε πλήκτρο.</li> <li>2 Πιέστε /// για να επιλέξετε κατηγορία. Το όνομα κατηγορίας εμφανίζεται στο πλάι. Οι διαθέσιμες κατηγορίες περιλαμβάνουν: "Αγαπημένα": Περιέχει όλα τα κανάλια που έχουν αποθηκευτεί στη λίστα Αγαπημένα (σελίδα 20). "Όλες οι Κατηγορίες": Περιέχει όλα τα διαθέσιμα κανάλια. "Ειδήσεις": Περιέχει όλα τα ειδησιογραφικά κανάλια.</li> <li>3 Πιέστε .</li> </ol> <p>Τώρα, ο Ψηφιακός Ηλεκτρονικός Οδηγός Προγράμματος (EPG) εμφανίζει μόνο τα τρέχοντα προγράμματα από την επιλεγμένη κατηγορία.</p>

1 Σε ψηφιακή λειτουργία, πιέστε  για να εμφανίσετε τον Ψηφιακό Ηλεκτρονικό Οδηγό Προγράμματος (EPG).

2 Εκτελέστε την επιθυμητή λειτουργία, όπως απεικονίζεται στον ακόλουθο πίνακα.

### Παρατήρηση

Οι πληροφορίες προγράμματος θα εμφανιστούν μόνο εάν ο τηλεοπτικός σταθμός τις αναμεταδίδει.

Για	Κάντε τα εξής
<p>Ρύθμιση ενός προγράμματος που πρόκειται να εγγραφεί – Εγγραφή με Χρονοδιακόπτη</p>	<ol style="list-style-type: none"> <li>1 Πιέστε /// για να επιλέξετε το μελλοντικό πρόγραμμα που θέλετε να εγγράψετε.</li> <li>2 Πιέστε .</li> <li>3 Πιέστε / για να επιλέξετε "Εγγραφή με Χρονοδιακόπτη".</li> <li>4 Πιέστε  για να ρυθμίσετε τους χρονοδιακόπτες της τηλεόρασης και της συσκευής βίντεο. Εμφανίζεται ένα σύμβολο  κοντά στις πληροφορίες αυτού του προγράμματος. Ανάβει η ένδειξη  στην τηλεόραση (πρόσοψη).</li> </ol> <p><b>Παρατηρήσεις</b></p> <ul style="list-style-type: none"> <li>• Μπορείτε να ρυθμίσετε το χρονοδιακόπτη εγγραφής βίντεο στην τηλεόραση μόνο για συσκευές βίντεο που είναι συμβατές με Smartlink. Εάν η συσκευή βίντεό σας δεν είναι συμβατή με Smartlink, εμφανίζεται ένα μήνυμα για να σας υπενθυμίσει να ρυθμίσετε το χρονοδιακόπτη της συσκευής βίντεό σας.</li> <li>• Μόλις αρχίσει μια εγγραφή, μπορείτε να θέσετε την τηλεόραση σε λειτουργία αναμονής, αλλά μη σβήσετε εντελώς την τηλεόραση επειδή θα ακυρωθεί η εγγραφή.</li> <li>• Εάν έχει επιλεγεί περιορισμός ηλικίας για προγράμματα, θα εμφανιστεί στην οθόνη ένα μήνυμα που θα ζητάει τον κωδικό PIN. Για περισσότερες λεπτομέρειες, ανατρέξτε στην παράγραφο "Κλειδωμα για Παιδιά" στη σελίδα 37.</li> </ul>
<p>Ρύθμιση προγράμματος ώστε να εμφανιστεί αυτόματα στην οθόνη όταν αρχίσει – Υπενθύμιση</p>	<ol style="list-style-type: none"> <li>1 Πιέστε /// για να επιλέξετε το μελλοντικό πρόγραμμα που θέλετε να εμφανίσετε.</li> <li>2 Πιέστε .</li> <li>3 Πιέστε / για να επιλέξετε "Υπενθύμιση".</li> <li>4 Πιέστε  για να εμφανίσετε αυτόματα το επιλεγμένο πρόγραμμα όταν αρχίσει το πρόγραμμα. Εμφανίζεται ένα σύμβολο  από τις πληροφορίες αυτού του προγράμματος.</li> </ol> <p><b>Παρατήρηση</b> Εάν θέσετε την τηλεόραση σε λειτουργία αναμονής, θα ανάψει αυτόματα λίγο πριν αρχίσει το πρόγραμμα.</p>

Για	Κάντε τα εξής
Ρύθμιση της ώρας και ημερομηνίας του προγράμματος που θέλετε να εγγραφάμετε – Χειροκίνητη Εγγ. με Χρον/πτη	<ol style="list-style-type: none"> <li>1 Πιέστε <math>\oplus</math>.</li> <li>2 Πιέστε <math>\uparrow/\downarrow</math> για να επιλέξετε "Χειροκίνητη Εγγ. με Χρον/πτη" και κατόπιν πιέστε <math>\oplus</math>.</li> <li>3 Πιέστε <math>\uparrow/\downarrow</math> για να επιλέξετε την ημερομηνία και κατόπιν πιέστε <math>\Rightarrow</math>.</li> <li>4 Ρυθμίστε την ώρα έναρξης και διακοπής με τον ίδιο τρόπο που περιγράφεται στο βήμα 3.</li> <li>5 Πιέστε <math>\uparrow/\downarrow</math> για να επιλέξετε το πρόγραμμα και κατόπιν πιέστε <math>\oplus</math> για να ρυθμίσετε την τηλεόραση και το χρονοδιακόπτη βίντεό σας. Εμφανίζεται ένα σύμβολο  κοντά στις πληροφορίες αυτού του προγράμματος. Ανάβει η ένδειξη <math>\oplus</math> στην τηλεόραση (πρόσοψη).</li> </ol> <p><b>Παρατηρήσεις</b></p> <ul style="list-style-type: none"> <li>• Μπορείτε να ρυθμίσετε το χρονοδιακόπτη εγγραφής βίντεο στην τηλεόραση μόνο για συσκευές βίντεο που είναι συμβατές με Smartlink. Εάν η συσκευή βίντεό σας δεν είναι συμβατή με Smartlink, εμφανίζεται ένα μήνυμα για να σας υπενθυμίσει να ρυθμίσετε το χρονοδιακόπτη της συσκευής βίντεό σας.</li> <li>• Μόλις αρχίσει μια εγγραφή, μπορείτε να θέσετε την τηλεόραση σε λειτουργία αναμονής, αλλά μη σβήσετε εντελώς την τηλεόραση επειδή θα ακυρωθεί η εγγραφή.</li> <li>• Εάν έχει επιλεγεί περιορισμός ηλικίας για προγράμματα, θα εμφανιστεί στην οθόνη ένα μήνυμα που θα ζητάει τον κωδικό PIN. Για περισσότερες λεπτομέρειες, ανατρέξτε στην παράγραφο "Κλείδωμα για Παιδιά" στη σελίδα 37.</li> </ul>
Ακύρωση εγγραφής/υπενθύμισης – Λίστα Χρονοδιακοπών	<ol style="list-style-type: none"> <li>1 Πιέστε <math>\oplus</math>.</li> <li>2 Πιέστε <math>\uparrow/\downarrow</math> για να επιλέξετε "Λίστα Χρονοδιακοπών".</li> <li>3 Πιέστε <math>\uparrow/\downarrow</math> για να επιλέξετε το πρόγραμμα που θέλετε να ακυρώσετε και κατόπιν πιέστε <math>\oplus</math>. Εμφανίζεται μια οθόνη για να επιβεβαιώσετε ότι θέλετε να ακυρώσετε το πρόγραμμα.</li> <li>4 Πιέστε <math>\Rightarrow</math> για να επιλέξετε "Ναι" και κατόπιν πιέστε <math>\oplus</math> για επιβεβαίωση.</li> </ol>

**Συμβουλή**

Μπορείτε επίσης να εμφανίσετε τον Ψηφιακό Ηλεκτρονικό Οδηγό Προγράμματος (EPG) εάν επιλέξετε "Ψηφιακό EPG" στη ρύθμιση "MENU" (σελίδα 22).

# Χρήση της λίστας Αγαπημένα DV3\*



## Λίστα Αγαπημένα

\* Παρακαλείστε να λάβετε υπόψη ότι αυτή η λειτουργία μπορεί να μη διατίθεται σε ορισμένες χώρες.

Το χαρακτηριστικό Αγαπημένα σας επιτρέπει να επιλέγετε προγράμματα από μια λίστα με έως 8 κανάλια που καθορίζετε εσείς. Για να εμφανίσετε τη λίστα Αγαπημένα, δείτε "Πλοήγηση στα μενού" (σελίδα 22).

Για	Κάντε τα εξής
Δημιουργία της λίστας Αγαπημένα για πρώτη φορά	Εμφανίζεται ένα μήνυμα που σας ρωτάει εάν θέλετε να προσθέσετε κανάλια στη λίστα Αγαπημένα όταν επιλέξετε "Ψηφιακά αγαπημένα" στη ρύθμιση "MENU" για πρώτη φορά. <ol style="list-style-type: none"><li>1 Πιέστε ⊕ για να επιλέξετε "Ναι".</li><li>2 Πιέστε ⬆/⬇ για να επιλέξετε το κανάλι που θέλετε να προσθέσετε. Εάν γνωρίζετε τον αριθμό καναλιού, μπορείτε να χρησιμοποιήσετε τα αριθμητικά πλήκτρα για να επιλέξετε απευθείας κανάλι.</li><li>3 Πιέστε ⊕. Τα κανάλια που είναι αποθηκευμένα στη λίστα Αγαπημένα υποδεικνύονται με το σύμβολο ♥.</li></ol>
Απενεργοποίηση της λίστας Αγαπημένα	Πιέστε RETURN.
Εμφάνιση σύντομων στοιχείων για τρέχοντα προγράμματα	Πιέστε ⊕ όταν επιλέγετε κανάλι. Πιέστε ξανά για ακύρωση.
Παρακολούθηση καναλιού	Πιέστε ⊕ όταν επιλέγετε κανάλι.
Προσθήκη ή αφαίρεση καναλιών στη λίστα Αγαπημένα	<ol style="list-style-type: none"><li>1 Πιέστε το μπλε πλήκτρο. Τα κανάλια που είναι αποθηκευμένα στη λίστα Αγαπημένα υποδεικνύονται με το σύμβολο ♥.</li><li>2 Πιέστε ⬆/⬇ για να επιλέξετε το κανάλι που θέλετε να προσθέσετε ή να αφαιρέσετε. Εάν γνωρίζετε τον αριθμό καναλιού, μπορείτε να χρησιμοποιήσετε τα αριθμητικά πλήκτρα για να επιλέξετε απευθείας κανάλι.</li><li>3 Πιέστε ⊕.</li><li>4 Πιέστε το μπλε πλήκτρο για να επιστρέψετε στη λίστα Αγαπημένα.</li></ol>
Αφαίρεση όλων των καναλιών από τη λίστα Αγαπημένα	<ol style="list-style-type: none"><li>1 Πιέστε το μπλε πλήκτρο.</li><li>2 Πιέστε το κίτρινο πλήκτρο. Εμφανίζεται μια οθόνη για να επιβεβαιώσετε ότι θέλετε να διαγράψετε όλα τα κανάλια από τη λίστα Αγαπημένα.</li><li>3 Πιέστε ⬅ για να επιλέξετε "Ναι" και κατόπιν πιέστε ⊕ για επιβεβαίωση.</li></ol>

# Προβολή εικόνων από συσκευές συνδεδεμένες με την τηλεόραση

Ενεργοποιήστε τη συνδεδεμένη συσκευή και κατόπιν πραγματοποιήστε μία από τις εξής λειτουργίες.

## Για συσκευές συνδεδεμένες στις υποδοχές scart με χρήση πλήρους καλωδίου scart 21 ακίδων



Ενεργοποιήστε την αναπαραγωγή στη συνδεδεμένη συσκευή.

Εμφανίζεται στην οθόνη η εικόνα από τη συνδεδεμένη συσκευή.



## Για ένα αυτόματα συντονισμένο βίντεο (σελίδα 7)

Σε αναλογική λειτουργία, πιέστε PROG +/-, ή τα αριθμητικά πλήκτρα, για να επιλέξετε κανάλι βίντεο.





## Για άλλες συνδεδεμένες συσκευές

Πιέστε επανειλημμένα  /  μέχρι να εμφανιστεί στην οθόνη της τηλεόρασης το σωστό σύμβολο της πηγής εισόδου (βλ. παρακάτω).

### AV1 / AV2:

Εισερχόμενο σήμα ήχου/βίντεο ή RGB μέσω της υποδοχής scart  /  1 ή 2. Το  εμφανίζεται μόνο εάν έχει συνδεθεί πηγή RGB.







### AV3:

Εισερχόμενο σήμα component μέσω των υποδοχών Y, Pb/Cb, Pr/Cr  /  3 και εισερχόμενο σήμα ήχου μέσω των υποδοχών L, R  /  3.





### AV4:

Το ψηφιακό σήμα ήχου/βίντεο είναι είσοδος μέσω της υποδοχής HDMI IN 4. Το εισερχόμενο σήμα ήχου είναι αναλογικό μόνο εάν η συσκευή έχει συνδεθεί με τη χρήση της υποδοχής DVI και εξερχόμενου ήχου.

### AV5/S AV5:

Εισερχόμενο σήμα εικόνας μέσω της υποδοχής εικόνας  5 και εισερχόμενο σήμα ήχου μέσω της υποδοχής ήχου L (MONO), των υποδοχών R  5. Το  5 εμφανίζεται μόνο εάν η συσκευή είναι συνδεδεμένη με την υποδοχή S video  5 αντί για την υποδοχή εικόνας  5 και το εισερχόμενο σήμα S video αποτελεί είσοδο μέσω της υποδοχής S video  5.

## Πρόσθετες λειτουργίες

Για	Κάντε τα εξής
Επιστροφή σε κανονική λειτουργία τηλεόρασης	Πιέστε DIGITAL ή ANALOG.
Πρόσβαση στον Πίνακα ευρετηρίου εισερχόμενων σημάτων	Πιέστε  για πρόσβαση στον πίνακα ευρετηρίου εισερχόμενου σήματος. (Κατόπιν, μόνο σε αναλογική λειτουργία, πιέστε  .) Για να επιλέξετε πηγή εισόδου, πιέστε  /  και κατόπιν πιέστε  .

## Χρήση του μενού Tools

Πιέστε TOOLS για να εμφανίσετε τις ακόλουθες επιλογές όταν προβάλλετε εικόνες από συνδεδεμένο εξοπλισμό διαφορετικό από PC.

Επιλογές	Περιγραφή
Εξοικ. Ενέργειας	Δείτε τη σελίδα 30.
Λειτουργία Εικόνας	Δείτε τη σελίδα 24.
Λειτουργία Ήχου	Δείτε τη σελίδα 26.
Αυτόμ Ρύθμ Ρολογιού (σε αναλογική λειτουργία μόνο)	Σας επιτρέπει να μεταβείτε σε ψηφιακή λειτουργία και να κάνετε λήψη της ώρας.
Χρονοδ. Απενεργ.	Δείτε τη σελίδα 30.
Ένταση 	Δείτε τη σελίδα 27.

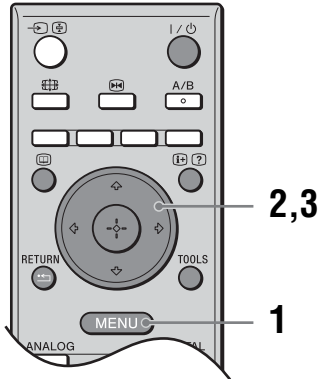

# Πλοήγηση στα μενού

Η ρύθμιση "MENU" σας επιτρέπει να απολαμβάνετε διάφορα εύχρηστα χαρακτηριστικά που διατίθενται σε αυτήν την τηλεόραση. Μπορείτε εύκολα να επιλέξετε κανάλια ή εξωτερικές εισόδους από το τηλεχειριστήριο. Επίσης, μπορείτε να αλλάζετε εύκολα τις ρυθμίσεις της τηλεόρασής σας με τη χρήση της ρύθμισης "MENU".



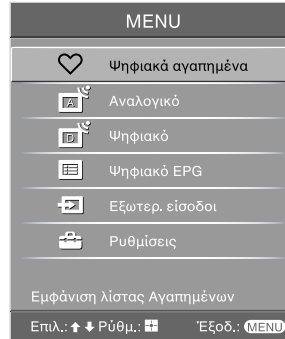



**1** Πιέστε MENU για να εμφανίσετε το μενού.





**2** Πιέστε / για να κάνετε μια επιλογή.

**3** Πιέστε  για να επιβεβαιώσετε την επιλογή που κάνετε.

Για έξοδο από το μενού, πιέστε MENU.

Μενού	Περιγραφή
 Ψηφιακά αγαπημένα (μόνο σε περιοχές με ψηφιακή εκπομπή)	Εκκινεί τη λίστα Αγαπημένα. Για λεπτομέρειες σχετικά με τις ρυθμίσεις, δείτε τη σελίδα 20.
 Κατάλ Προγραμ (μόνο σε περιοχές με αναλογική εκπομπή)	Σας επιτρέπει να επιλέξετε τηλεοπτικά προγράμματα από μια λίστα με ετικέτες καναλιών. <ul style="list-style-type: none"><li>• Για να παρακολουθήσετε το επιθυμητό κανάλι, επιλέξτε το κανάλι και κατόπιν πιέστε .</li><li>• Για να εκχωρήσετε ετικέτα σε πρόγραμμα, δείτε τη σελίδα 33.</li></ul>
 Αναλογικό (μόνο σε περιοχές με ψηφιακή εκπομπή)	Επιστρέφει στο αναλογικό κανάλι που προβλήθηκε τελευταία.
 Ψηφιακό (μόνο σε περιοχές με ψηφιακή εκπομπή)	Επιστρέφει στο ψηφιακό κανάλι που προβλήθηκε τελευταία.

Μενού	Περιγραφή
	<p><b>Ψηφιακό EPG</b> (μόνο σε περιοχές με ψηφιακή εκπομπή)</p> <p>Εκκινεί τον Ψηφιακό Ηλεκτρονικό Οδηγό Προγράμματος (EPG). Για λεπτομέρειες σχετικά με τις ρυθμίσεις, δείτε τη σελίδα 17.</p>
	<p><b>Εξωτερ. εισόδοι</b></p> <p>Επιλέγει εξοπλισμό που είναι συνδεδεμένος στην τηλεόρασή σας.</p> <ul style="list-style-type: none"> <li>• Για να παρακολουθήσετε την επιθυμητή εξωτερική είσοδο, επιλέξτε την πηγή εισόδου και κατόπιν πιέστε <b>+</b>.</li> <li>• Για να εκχωρήσετε ετικέτα σε εξωτερική είσοδο, δείτε τη σελίδα 29.</li> </ul>
	<p><b>Ρυθμίσεις</b></p> <p>Ανοίγει την οθόνη μενού Ρυθμίσεις από την οποία εκτελούνται οι περισσότερες προηγμένες ρυθμίσεις και αλλαγές. Επιλέξτε εικονίδιο μενού, κάντε μια επιλογή και κάντε την επιθυμητή αλλαγή ή ρύθμιση με τη χρήση των πλήκτρων <b>↕/↕/↔/↔</b>.</p> <p>Για λεπτομέρειες σχετικά με τις ρυθμίσεις, δείτε τη σελίδα 24 έως 37.</p>

# Μενού Εικόνα

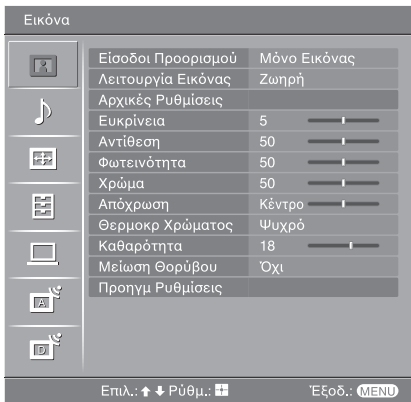

Από το μενού Εικόνα, μπορείτε να κάνετε τις επιλογές που παρατίθενται παρακάτω. Για να κάνετε επιλογές "Ρυθμίσεις", δείτε την παράγραφο "Πλοήγηση στα μενού" (σελίδα 22).

## Είσοδοι Προορισμού

Επιλέγει εάν θα γίνει εφαρμογή των ρυθμίσεων που έγιναν στο μενού Εικόνα σε όλες τις εισόδους ή μόνο στην είσοδο που παρακολουθείται αυτήν τη στιγμή.  
"Όλες": Εφαρμόζει ρυθμίσεις σε όλες τις εισόδους.  
"Μόνο Εικόνας": Εφαρμόζει ρυθμίσεις μόνο στην τρέχουσα είσοδο.

## Λειτουργία Εικόνας

Επιλέγει τη λειτουργία εικόνας.  
"Ζωηρή": Για ενισχυμένη αντίθεση και καθαρότητα εικόνας.  
"Κανονική": Για κανονική εικόνα. Συνιστάται για οικιακή ψυχαγωγία.  
"Χρήστης": Σας επιτρέπει να αποθηκεύετε τις προτιμώμενες ρυθμίσεις σας.

## Αρχικές Ρυθμίσεις

Επαναφέρει όλες τις ρυθμίσεις εικόνας εκτός από τις ρυθμίσεις "Λειτουργία Εικόνας" και "Είσοδοι προορισμού" στις εργοστασιακές τιμές.

## Ευκρίνεια

Ρυθμίζει τη φωτεινότητα του πίσω φωτισμού.

## Αντίθεση

Αυξάνει ή μειώνει την αντίθεση εικόνας.

## Φωτεινότητα

Κάνει την εικόνα πιο φωτεινή ή πιο σκούρα.

## Χρώμα

Αυξάνει ή μειώνει την ένταση χρώματος.

## Απόχρωση

Αυξάνει ή μειώνει τους πράσινους τόνους.

### Συμβουλή

Η "Απόχρωση" μπορεί να ρυθμιστεί μόνο για σήμα χρώματος NTSC (π.χ. βιντεοκασέτες Η.Π.Α.).

## Θερμοκρ Χρώματος

Ρυθμίζει τη λευκότητα της εικόνας.  
 "Ψυχρό": Δίνει στα λευκά χρώματα μια μπλε χροιά.  
 "Ουδέτερο": Δίνει στα λευκά χρώματα μια ουδέτερη χροιά.  
 "Θερμό 1"/"Θερμό 2": Δίνει στα λευκά χρώματα μια κόκκινη χροιά. Το "Θερμό 2" δίνει περισσότερη κόκκινη χροιά από ό,τι το "Θερμό 1".

**Συμβουλή**  
 Μπορείτε να κάνετε τις επιλογές "Θερμό 1" και "Θερμό 2" μόνο όταν θέσετε τη ρύθμιση "Λειτουργία Εικόνας" στην τιμή "Χρήστης".

## Καθαρότητα

Κάνει την εικόνα περισσότερο ή λιγότερο καθαρή.

## Μείωση Θορύβου

Μειώνει το θόρυβο εικόνας (χιόνια) σε ασθενές σήμα εκπομπής.  
 "Αυτόματα": Μειώνει αυτόματα το θόρυβο εικόνας (μόνο για αναλογική λειτουργία)  
 "Μεγάλη"/"Μεσαία"/"Μικρή": Τροποποιεί την επίδραση της μείωσης θορύβου.  
 "Όχι": Απενεργοποιεί το χαρακτηριστικό Μείωση Θορύβου.

## Προηγμ Ρυθμίσεις

Προσαρμόζει τη λειτουργία Εικόνα με περισσότερες λεπτομέρειες. Όταν θέσετε τη ρύθμιση "Λειτουργία Εικόνας" στην τιμή "Χρήστης", μπορείτε να κάνετε/αλλάξετε αυτές τις ρυθμίσεις.

"Αρχικές Ρυθμίσεις": Επαναφέρει όλες τις προηγμένες ρυθμίσεις βίντεο στις εργοστασιακές τιμές.  
 "Διόρθωση Μαύρου": Ενισχύει τις μαύρες περιοχές της εικόνας για εντονότερη αντίθεση.  
 "Βελτίωση Αντίθεσης": Ρυθμίζει αυτόματα τη ρύθμιση "Αντίθεση" σε καταλληλότερες τιμές λαμβάνοντας υπόψη τη φωτεινότητα της οθόνης. Αυτή η ρύθμιση είναι ιδιαίτερα αποτελεσματική για σκούρες εικόνες, και αυξάνει τη ζωντάνια στην εικόνα.  
 "Διόρθωση Γάμμα": Ρυθμίζει την ισορροπία μεταξύ των φωτεινών και σκοτεινών περιοχών της οθόνης.  
 "Καθαρό Λευκό": Τονίζει τα λευκά χρώματα.  
 "Ζωντανό Χρώμα": Κάνει τα χρώματα πιο ζωντανά και αποδίδει φυσικά τους τόνους του δέρματος.

**Συμβουλή**  
 Αυτή η λειτουργία είναι μόνο διαθέσιμη όταν το "Χρωματικό Εύρος" ρυθμίζεται στο "Ευρύ".  
 "Χρωματικό Εύρος": Αλλάζει την κλίμακα των χρωμάτων.  
 "Μείωση θορύβ MPEG": Μειώνει το θόρυβο εικόνας σε βίντεο συμπίεμένο με MPEG (σε ψηφιακή λειτουργία μόνο).

# Μενού Ήχος



Από το μενού Ήχος, μπορείτε να κάνετε τις επιλογές που παρατίθενται παρακάτω. Για να κάνετε επιλογές "Ρυθμίσεις", δείτε την παράγραφο "Πλοήγηση στα μενού" (σελίδα 22).

## Είσοδοι Προορισμού

Επιλέγει εάν θα γίνει εφαρμογή των ρυθμίσεων που έγιναν στο μενού Ήχος σε όλες τις εισόδους ή μόνο στην είσοδο που παρακολουθείται αυτήν τη στιγμή.  
"Όλες": Εφαρμόζει ρυθμίσεις σε όλες τις εισόδους.  
"Μόνο Εικόνας": Εφαρμόζει ρυθμίσεις μόνο στην τρέχουσα είσοδο.

## Λειτουργία Ήχου

Επιλέγει τη λειτουργία ήχου.  
"Δυναμικός": Ενισχύει τα πρίμα και τα μπάσα.  
"Κανονικός": Για κανονικό ήχο. Συνιστάται για οικιακή ψυχαγωγία.  
"Χρήστης": Επίπεδη αναπρόκριση. Επίσης σας επιτρέπει να αποθηκεύετε τις προτιμώμενες ρυθμίσεις σας.

## Αρχικές Ρυθμίσεις

Επαναφέρει όλες τις ρυθμίσεις ήχου εκτός από τα "Λειτουργία Ήχου", "Διφ. Ήχος", "Διασύνδ. Ηχ. ⌂" και "Ένταση ⌂" στις εργοστασιακές τιμές.

## Πρίμα

Ρυθμίζει ήχους υψηλότερου τόνου.

## Μπάσα

Ρυθμίζει ήχους χαμηλότερου τόνου.

## Ισορροπία

Τονίζει την ισορροπία αριστερού ή δεξιού ηχείου.

## Αυτόματη Ένταση

Διατηρεί μια σταθερή στάθμη για την ένταση ήχου ακόμη και εάν προκύπτουν διαφορές στην ένταση ήχου (π.χ. οι διαφημίσεις είναι συνήθως δυνατότερες από τα τηλεοπτικά προγράμματα).

## Περιβ. Ήχος

Επιλέγει τη λειτουργία surround.  
"TruSurround XT": Για ήχο surround (για στερεοφωνικά προγράμματα μόνο).  
"Προσομ Στέρεο": Προσθέτει εφέ που μοιάζουν με surround σε μονοφωνικά προγράμματα.  
"Όχι": Για κανονική στερεοφωνική ή μονοφωνική λήψη.

---

**BBE**

Δίνει περισσότερη δύναμη στον ήχο με την αντιστάθμιση των εφέ φάσεων στα ηχεία με τη βοήθεια του "BBE High Definition Sound System".

---

**Διφ. Ήχος**

Επιλέγει τον ήχο από το ηχείο για μια στερεοφωνική ή δίγλωσση εκπομπή. "Στέρεο", "Μονοφωνικό": Για στερεοφωνική εκπομπή. "A"/"B"/"Μονοφωνικό": Για δίγλωσση εκπομπή, επιλέξτε "A" για κανάλι ήχου 1, "B" για κανάλι ήχου 2 ή "Μονοφωνικό" για μονοφωνικό κανάλι, εάν διατίθεται.

**Συμβουλή**

Εάν επιλέξετε άλλο εξοπλισμό συνδεδεμένο στην τηλεόραση, θέστε τη ρύθμιση "Διφ. Ήχος" στην τιμή "Στέρεο", "A" ή "B".

---

**Διασύνδ. Ηχ.   
(σύνδεσμος  
ηχείου  
ακουστικών)**

Ενεργοποιεί/Απενεργοποιεί τα εσωτερικά ηχεία της τηλεόρασης όταν είναι συνδεδεμένα τα ακουστικά.

---

**Ένταση   
(ένταση ήχου  
ακουστικών)**

Ρυθμίζει την ένταση ήχου των ακουστικών.

---

**Συμβουλή**

Δεν μπορείτε να χρησιμοποιήσετε τα "Πρίμα", "Μπάσα", "Ισορροπία", "Αυτόματη Ένταση", "Περιβ. Ήχος" και "BBE" για υποδοχές ακουστικών ή εξόδου ήχου.

# Μενού Ρυθμίσεις Οθόνης

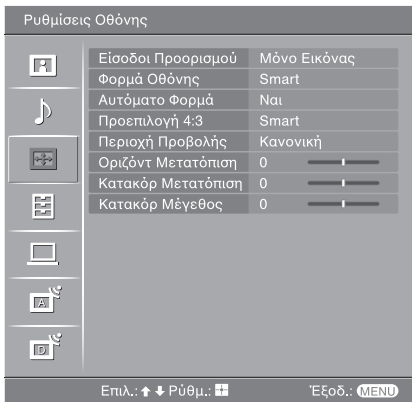

Από το μενού Ρυθμίσεις Οθόνης, μπορείτε να κάνετε τις επιλογές που παρατίθενται παρακάτω. Για να κάνετε επιλογές "Ρυθμίσεις", δείτε την παράγραφο "Πλοήγηση στα μενού" (σελίδα 22).

## Είσοδο Προορισμού

Επιλέγει εάν θα γίνει εφαρμογή των ρυθμίσεων που έγιναν στο μενού Οθόνη σε όλες τις εισόδους ή μόνο στην είσοδο που παρακολουθείται αυτήν τη στιγμή.  
"Όλες": Εφαρμόζει ρυθμίσεις σε όλες τις εισόδους.  
"Μόνο Εικόνας": Εφαρμόζει ρυθμίσεις μόνο στην τρέχουσα είσοδο.

## Φορμά Οθόνης

Για λεπτομέρειες σχετικά με τη μορφή οθόνης, δείτε "Για να αλλάξετε χειροκίνητα τη λειτουργία οθόνης ώστε να ταιριάζει με την εκπομπή" (σελίδα 15).

## Αυτόματο Φορμά

Αλλάζει αυτόματα τη μορφή οθόνης ανάλογα με το σήμα εκπομπής. Για να διατηρήσετε τις ρυθμίσεις σας, επιλέξτε "Όχι".

### Συμβουλές

- Ακόμη και εάν έχετε επιλέξει "Ναι" ή "Όχι" στη ρύθμιση "Αυτόματο Φορμά", μπορείτε πάντα να τροποποιήσετε τη μορφή οθόνης εάν πιέσετε επανηλειμμένα **⏏**.
- Η ρύθμιση "Αυτόματο Φορμά" διατίθεται για σήματα PAL και SECAM μόνο.

## Προεπιλογή 4:3

Επιλέγει την προκαθορισμένη λειτουργία οθόνης για χρήση με εκπομπές με αναλογία διαστάσεων 4:3.

"Smart": Εμφανίζει συμβατικές εκπομπές με αναλογία διαστάσεων 4:3 με απομίμηση εφέ ευρείας οθόνης.

"4:3": Εμφανίζει συνηθισμένες εκπομπές με διαστάσεις 4:3 στις σωστές αναλογίες.

"Όχι": Διατηρεί την τρέχουσα ρύθμιση "Φορμά Οθόνης" όταν αλλάξει το κανάλι ή η είσοδος.

### Συμβουλή

Η επιλογή αυτή διατίθεται μόνο εάν η ρύθμιση "Αυτόματο Φορμά" έχει την τιμή "Ναι".

## Περιοχή Προβολής

Ρυθμίζει την περιοχή οθόνης που εμφανίζει την εικόνα.

"Κανονική": Εμφανίζει την εικόνα στο αρχικό μέγεθος.

"-1"/"-2": Μεγεθύνει την εικόνα ώστε να αποκρύπτει το άκρο της εικόνας.

## Οριζόντ Μετατόπιση

Ρυθμίζει την οριζόντια θέση της εικόνας για κάθε μορφή οθόνης.

## Κατακόρ Μετατόπιση

Ρυθμίστε την κάθετη θέση της εικόνας όταν η μορφή οθόνης είναι ρυθμισμένη στο Ζουμ ή στο 14:9.

## Κατακόρ Μέγεθος

Ρυθμίστε το κάθετο μέγεθος της εικόνας όταν η μορφή οθόνης είναι ρυθμισμένη στο Smart, Ζουμ ή στο 14:9.

# Μενού Ρυθμίσεις



Από το μενού Ρυθμίσεις, μπορείτε να κάνετε τις επιλογές που παρατίθενται παρακάτω. Για να κάνετε επιλογές "Ρυθμίσεις", δείτε την παράγραφο "Πλοήγηση στα μενού" (σελίδα 22).

## Αυτόματη Έναρξη

Εκκινεί το "μενού λειτουργίας για πρώτη φορά" για να επιλέξετε τη γλώσσα και τη χώρα/περιοχή, και να συντονίσετε όλα τα διαθέσιμα ψηφιακά και αναλογικά κανάλια. Συνήθως, δεν χρειάζεται να προβείτε στη λειτουργία αυτή επειδή η γλώσσα και η χώρα/περιοχή θα έχουν επιλεγεί και τα κανάλια θα έχουν ήδη συντονιστεί όταν η τηλεόραση εγκαταστάθηκε για πρώτη φορά (σελίδα 6, 7). Ωστόσο, η επιλογή αυτή σας επιτρέπει να επαναλάβετε τη διαδικασία (π.χ. να συντονίσετε και πάλι την τηλεόραση μετά από μετακόμιση σε άλλο σπίτι ή να αναζητήσετε καινούργια κανάλια που έχουν δημιουργηθεί και εκπέμπουν).

## Γλώσσα

Επιλέγει τη γλώσσα στην οποία απεικονίζονται τα μενού.

## Προρύθ Πηγών Εισόδ

Αποδίδει ένα όνομα σε συσκευή που είναι συνδεδεμένη στις πλαϊνές και πίσω υποδοχές. Το όνομα εμφανίζεται στην οθόνη για σύντομο χρονικό διάστημα όταν επιλέγεται η συσκευή. Μπορείτε να παραλείψετε μια πηγή εισόδου που δεν είναι συνδεδεμένη σε κάποιο εξοπλισμό.

- 1 Πιέστε για να επιλέξετε την επιθυμητή πηγή εισόδου και κατόπιν πιέστε .
- 2 Πιέστε για να κάνετε την επιθυμητή επιλογή παρακάτω και κατόπιν πιέστε .

Ετικέτες εξοπλισμού: Χρησιμοποιεί μία από τις προκαθορισμένες ετικέτες για να εκχωρήσει όνομα σε συνδεδεμένο εξοπλισμό.

"Επεξ.": Δημιουργεί τη δική σας ετικέτα. Ακολουθήστε τα βήματα 2 έως 4 της παραγράφου "Τιτλοφόρο Προγραμμα" (σελίδα 33).

"Παράλειψη": Παραλείπει μια πηγή εισόδου που δεν είναι συνδεδεμένη σε κάποιο εξοπλισμό όταν πιέσετε για να επιλέξετε την πηγή εισόδου.

## Αυτόματο S Βίντεο

Επιλέγει το εισερχόμενο σήμα από τις υποδοχές S video S S όταν και οι δύο υποδοχές S είναι συνδεδεμένες.

---

## Ρύθμ Χρονοδιακ

Ρυθμίζει το χρονοδιακόπτη ώστε να ενεργοποιεί/απενεργοποιεί την τηλεόραση.

### Χρονοδ. Απενεργ.

Ρυθμίζει μια χρονική περίοδο, μετά από την οποία η τηλεόραση μεταβαίνει αυτόματα σε λειτουργία αναμονής.

Όταν είναι ενεργοποιημένος ο χρονοδιακόπτης απενεργοποίησης, η ένδειξη  (χρονοδιακόπτης) στην τηλεόραση (πρόσοψη) ανάβει με πορτοκαλί χρώμα.

### Συμβουλές

- Εάν απενεργοποιήσετε την τηλεόραση και την ενεργοποιήσετε ξανά, η ρύθμιση "Χρονοδ. Απενεργ." επιστρέφει στην τιμή "Όχι".
- Στην οθόνη εμφανίζεται το μήνυμα "Η τηλεόραση θα κλείσει σύντομα από το Χρονοδ. Απενεργ.." ένα λεπτό πριν μεταβεί η τηλεόραση σε λειτουργία αναμονής.

### Ενεργ. Χρονοδ.

Ρυθμίζει το χρονοδιακόπτη ώστε να ενεργοποιεί την τηλεόραση.

"Ημέρα": Επιλέγει την ημέρα στην οποία θέλετε να ενεργοποιηθεί το χρονοδιακόπτη ενεργοποίησης.

"Ωρα": Ρυθμίζει την ώρα που θα ενεργοποιηθεί η τηλεόραση.

"Διάρκεια": Επιλέγει τη χρονική περίοδο μετά από την οποία η τηλεόραση μεταβαίνει αυτόματα σε λειτουργία αναμονής ξανά.

"Ρύθμιση Έντασης Ήχου": Ρυθμίζει την ένταση ήχου για όταν ενεργοποιήσει ο χρονοδιακόπτης την τηλεόραση.

### Ρύθμιση ρολογιού

Σας επιτρέπει να ρυθμίσετε το ρολόι χειροκίνητα. Όταν η τηλεόραση κάνει λήψη ψηφιακών καναλιών, το ρολόι δεν μπορεί να ρυθμιστεί χειροκίνητα επειδή είναι ρυθμισμένο στον κωδικό χρόνου του εκπεμπόμενου σήματος.

---

## Εξοικ. Ενέργειας

Επιλέγει τη λειτουργία εξοικονόμησης ενέργειας για να μειωθεί η κατανάλωση ενέργειας της τηλεόρασης.

Όταν είναι επιλεγμένη η ρύθμιση "Σβήσιμο Εικόνας", η εικόνα σβήνει και η ένδειξη  (σβηστή εικόνα) στην τηλεόραση (πρόσοψη) ανάβει με πράσινο χρώμα. Ο ήχος παραμένει αμετάβλητος.





---

## Αισθ. Φωτός



Βελτιστοποιεί αυτόματα τις ρυθμίσεις εικόνας ανάλογα με το φωτισμό περιβάλλοντος του δωματίου.



---



## Έξοδος AV2

Ρυθμίζει ένα σήμα ως έξοδο μέσω της υποδοχής με την επισήμανση / 2 στο πίσω μέρος της τηλεόρασης. Εάν συνδέσετε ένα βίντεο ή άλλη συσκευή εγγραφής στην υποδοχή / 2, μπορείτε να εγγράψετε από τη συσκευή που είναι συνδεδεμένη σε άλλες υποδοχές της τηλεόρασης.

"TV": Κάνει έξοδο μια εκπομπή.

"AV1": Κάνει έξοδο σήματα από εξοπλισμό συνδεδεμένο στην υποδοχή / 1.

"AV5": Κάνει έξοδο σήματα από εξοπλισμό συνδεδεμένο στην υποδοχή / 5.

"Αυτόματο": Κάνει έξοδο ο,τιδήποτε προβάλλεται στην οθόνη (εκτός από σήματα από τις υποδοχές / 3 και HDMI IN 4).

---

## Σιωπηλή Ενεργοπ

Ρυθμίζει το χειριστήριο έντασης ήχου σε χαμηλή στάθμη όταν ανάβει η τηλεόραση για πρώτη φορά, και κατόπιν αυξάνεται σταδιακά ο ήχος σε προκαθορισμένη στάθμη.

---

<b>Ηχείο</b>	Ενεργοποιεί/Απενεργοποιεί τα εσωτερικά ηχεία της τηλεόρασης. "Ναι": Τα ηχεία της τηλεόρασης ενεργοποιούνται προκειμένου να γίνει ακρόαση του ήχου της τηλεόρασης μέσω των ηχείων της τηλεόρασης. "Όχι": Τα ηχεία τηλεόρασης απενεργοποιούνται προκειμένου να γίνει ακρόαση του ήχου της τηλεόρασης μόνο μέσω του εξωτερικού ηχητικού εξοπλισμού που είναι συνδεδεμένος στις υποδοχές εξερχόμενου ήχου.
<b>Σύστημα χρωμάτων</b>	Επιλέγει το σύστημα χρωμάτων ("Αυτόματο", "PAL", "SECAM", "NTSC3.58", "NTSC4.43" ή "PAL60") ανάλογα με το εισερχόμενο σήμα από την πηγή εισόδου.
<b>Πληροφορίες</b>	Εμφανίζει τις πληροφορίες του συστήματος τηλεόρασής σας.
<b>Μηδενισμός Όλων</b>	Επαναφέρει όλες τις ρυθμίσεις στις εργοστασιακές τιμές και κατόπιν εκκινεί την οθόνη Αυτόματη Έναρξη.

---

# Μενού Ρυθμίσεις PC



Από το μενού Ρυθμίσεις PC, μπορείτε να κάνετε τις επιλογές που παρατίθενται παρακάτω. Για να κάνετε επιλογές "Ρυθμίσεις", δείτε την παράγραφο "Πλοήγηση στα μενού" (σελίδα 22).

## Φορμά Οθόνης

Επιλέγει τη λειτουργία οθόνης για την εμφάνιση εισόδου από το PC σας.

"Κανονικό": Εμφανίζει την εικόνα στο αρχικό μέγεθός της.

"Πλήρες 1": Μεγεθύνει την εικόνα για να γεμίσει την περιοχή οθόνης, διατηρώντας τον αρχικό λόγο οριζόντιας προς κάθετης διάστασης.

"Πλήρες 2": Μεγεθύνει την εικόνα για να γεμίσει η περιοχή οθόνης.

## Αρχικές Ρυθμίσεις

Επαναφέρει τις ρυθμίσεις PC, εκτός από τα "Φορμά Οθόνης" και "Διαχειρ. Ενέργειας", στις εργοστασιακές τιμές.

## Αυτόματ Προσαρμογή

Ρυθμίζει αυτόματα τη θέση οθόνης και τη φάση εικόνας όταν η τηλεόραση κάνει λήψη από εισερχόμενο σήμα από το συνδεδεμένο PC.

### Συμβουλή

Η ρύθμιση Αυτόματ Προσαρμογή ίσως να μη λειτουργεί καλά με ορισμένα εισερχόμενα σήματα. Σε τέτοιες περιπτώσεις, κάντε χειροκίνητα τις ρυθμίσεις "Φάση", "Βήμα", "Οριζόντ Μετατόπιση" και "Κατακόρ Μετατόπιση".

## Φάση

Ρυθμίζει τη φάση όταν αναβοσβήνει η οθόνη.

## Βήμα

Ρυθμίζει το βήμα όταν η εικόνα εμφανίζει ανεπιθύμητες κάθετες λωρίδες.

## Οριζόντ Μετατόπιση

Ρυθμίζει την οριζόντια θέση της εικόνας για κάθε μορφή οθόνης.

## Κατακόρ Μετατόπιση

Ρυθμίζει την κάθετη θέση της εικόνας για κάθε μορφή οθόνης.

## Διαχειρ. Ενέργειας

Κάνει μετάβαση της τηλεόρασης σε λειτουργία αναμονής εάν δεν γίνει λήψη σήματος για 30 δευτερόλεπτα.

# Μενού Αναλογικές Ρυθμίσεις (μόνο για αναλογική λειτουργία)

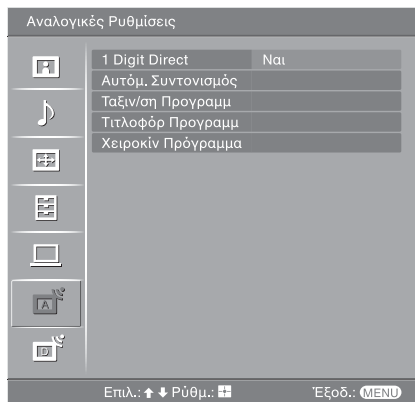

Μπορείτε να αλλάξετε/κάνετε τις αναλογικές ρυθμίσεις με τη βοήθεια του μενού Αναλογικές Ρυθμίσεις. Για να κάνετε επιλογές "Ρυθμίσεις", δείτε την παράγραφο "Πλοήγηση στα μενού" (σελίδα 22).

## 1 Digit Direct

Όταν η ρύθμιση "1 Digit Direct" έχει την τιμή "Nai", μπορείτε να επιλέξετε ένα αναλογικό κανάλι με τη χρήση ενός προκαθορισμένου αριθμητικού πλήκτρου (0 - 9) στο τηλεχειριστήριο.

### Παρατήρηση

Όταν η ρύθμιση "1 Digit Direct" έχει την τιμή "Nai", δεν μπορείτε να επιλέξετε αριθμούς καναλιών 10 και παραπάνω με την εισαγωγή δύο ψηφίων από το τηλεχειριστήριο.

## Αυτόμ. Συντονισμός

Συντονίζει όλα τα διαθέσιμα αναλογικά κανάλια. Συνήθως δεν χρειάζεται να προβείτε στη λειτουργία αυτή επειδή τα κανάλια είναι ήδη συντονισμένα όταν η τηλεόραση εγκαταστάθηκε για πρώτη φορά (σελίδα 6, 7). Ωστόσο, η επιλογή αυτή σας επιτρέπει να επαναλάβετε τη διαδικασία (π.χ. να συντονίσετε και πάλι την τηλεόραση μετά από μετακόμιση σε άλλο σπίτι ή να αναζητήσετε καινούργια κανάλια που έχουν δημιουργηθεί και εκπέμπουν).

## Ταξιν/ση Προγραμμ

Αλλάζει τη σειρά με την οποία τα αναλογικά κανάλια αποθηκεύονται στην τηλεόραση.

- 1 Πιέστε  $\uparrow/\downarrow$  για να επιλέξετε το κανάλι που θέλετε να μετακινήσετε σε μια νέα θέση και κατόπιν πιέστε  $\oplus$ .
- 2 Πιέστε  $\uparrow/\downarrow$  για να επιλέξετε τη νέα θέση για το κανάλι σας και κατόπιν πιέστε  $\oplus$ .

## Τιτλοφόρ Προγραμμ

Αποδίδει το όνομα της επιλογής σας σε κανάλι, με έως πέντε γράμματα και αριθμούς. Το όνομα εμφανίζεται στην οθόνη για σύντομο χρονικό διάστημα όταν επιλέγετε το κανάλι. (Τα ονόματα των καναλιών λαμβάνονται συνήθως αυτόματα από το κείμενο (εφόσον υπάρχει).)

- 1 Πιέστε  $\uparrow/\downarrow$  για να επιλέξετε το κανάλι που θέλετε να ονομάσετε και κατόπιν πιέστε  $\oplus$ .
- 2 Πιέστε  $\uparrow/\downarrow$  για να επιλέξετε το επιθυμητό γράμμα ή αριθμό ("\_" για κενό διάστημα) και κατόπιν πιέστε  $\Rightarrow$ .

### Εάν εισάγετε λάθος χαρακτήρα

Πιέστε  $\Leftarrow/\Rightarrow$  εάν επιλέξατε λάθος χαρακτήρα. Κατόπιν, πιέστε  $\uparrow/\downarrow$  για να επιλέξετε το σωστό χαρακτήρα.

### Για να διαγράψετε όλους τους χαρακτήρες

Επιλέξτε "Ar Ryθ" και κατόπιν πιέστε  $\oplus$ .

- 3 Επαναλάβετε τη διαδικασία στο βήμα 2 έως ότου συμπληρωθεί το όνομα.
- 4 Επιλέξτε "OK" και κατόπιν πιέστε  $\oplus$ .

## Χειροκίν Πρόγραμμα

Πριν επιλέξετε "Τίτλος"/"AFT"/"Φίλτρο ήχου"/"Παράλειψη"/"Αποκοδ/ποιητής", πιέστε PROG +/- για να επιλέξετε τον αριθμό προγράμματος με το κανάλι. Δεν μπορείτε να επιλέξετε έναν αριθμό προγράμματος που έχετε ρυθμίσει να παραλείπεται (σελίδα 35).

### Πρόγραμμα/Σύστημα/Κανάλι

Προκαθορίζει τα κανάλια προγραμμάτων χειροκίνητα.

- 1 Πιέστε  $\hat{u}/\hat{v}$  για να επιλέξετε "Πρόγραμμα" και κατόπιν πιέστε  $\oplus$ .
- 2 Πιέστε  $\hat{u}/\hat{v}$  για να επιλέξετε τον αριθμό προγράμματος που θέλετε να συντονίσετε χειροκίνητα (εάν συντονίζετε βίντεο, επιλέξετε το κανάλι 00) και κατόπιν πιέστε RETURN.
- 3 Πιέστε  $\hat{u}/\hat{v}$  για να επιλέξετε "Σύστημα" και κατόπιν πιέστε  $\oplus$ .
- 4 Πιέστε  $\hat{u}/\hat{v}$  για να επιλέξετε ένα από τα ακόλουθα συστήματα εκπομπής τηλεόρασης και κατόπιν πιέστε  $\leftarrow$ .  
B/G: Για δυτικές ευρωπαϊκές χώρες/περιοχές  
D/K: Για ανατολικές ευρωπαϊκές χώρες/περιοχές  
L: Για τη Γαλλία  
I: Για το Ηνωμένο Βασίλειο
- 5 Πιέστε  $\hat{u}/\hat{v}$  για να επιλέξετε "Κανάλι" και κατόπιν πιέστε  $\oplus$ .
- 6 Πιέστε  $\hat{u}/\hat{v}$  για να επιλέξετε "S" (για καλωδιακά κανάλια) ή "C" (για επίγεια κανάλια) και κατόπιν πιέστε  $\rightarrow$ .
- 7 Συντονίστε τα κανάλια ως εξής:

#### Εάν δεν γνωρίζετε τον αριθμό του καναλιού (συχνότητα)

Πιέστε  $\hat{u}/\hat{v}$  για να αναζητήσετε το επόμενο διαθέσιμο κανάλι. Όταν βρεθεί ένα κανάλι, η αναζήτηση θα σταματήσει. Για να συνεχίσετε την αναζήτηση, πιέστε  $\hat{u}/\hat{v}$ .

#### Εάν γνωρίζετε τον αριθμό του καναλιού (συχνότητα)

Πιέστε τα αριθμητικά πλήκτρα για να εισάγετε τον αριθμό καναλιού της εκπομπής που θέλετε ή τον αριθμό καναλιού για το βίντεό σας.

- 8 Πιέστε  $\oplus$  για να μεταβείτε στη ρύθμιση "Επιβεβαίωση" και κατόπιν πιέστε  $\oplus$ .
- 9 Πιέστε  $\hat{v}$  για να επιλέξετε "OK" και κατόπιν πιέστε  $\oplus$ .

Επαναλάβετε την παραπάνω διαδικασία για να προκαθορίσετε χειροκίνητα και άλλα κανάλια.

### Τίτλος

Αποδίδει το όνομα της επιλογής σας στο επιλεγμένο κανάλι, με έως πέντε γράμματα και αριθμούς. Το όνομα εμφανίζεται στην οθόνη για σύντομο χρονικό διάστημα όταν επιλέγετε το κανάλι.

Για να εισάγετε χαρακτήρες, ακολουθήστε τα βήματα 2 έως 4 στην παράγραφο "Τίτλοφór Προγραμμ" (σελίδα 33).

### AFT

Σας επιτρέπει να κάνετε λεπτό συντονισμό στο επιλεγμένο αριθμό προγράμματος χειροκίνητα εάν πιστεύεται ότι μια ρύθμιση λεπτού συντονισμού θα βελτιώσει την ποιότητα εικόνας.

Μπορείτε να ρυθμίσετε το λεπτό συντονισμό σε τιμές που κυμαίνονται από -15 έως +15. Όταν είναι επιλεγμένη η τιμή "Ναι", ο λεπτός συντονισμός εκτελείται αυτόματα.

### Φίλτρο ήχου

Βελτιώνει τον ήχο συγκεκριμένων καναλιών σε περίπτωση παραμορφώσεων σε μονοφωνικές εκπομπές. Μερικές φορές, ένα μη τυποποιημένο σήμα εκπομπής μπορεί να δημιουργήσει ηχητική παραμόρφωση ή διαλείπουσα σίγασα ήχου όταν παρακολουθείτε μονοφωνικά προγράμματα.

Εάν δεν αντιλαμβάνεστε οποιαδήποτε ηχητική παραμόρφωση, συνιστάται να αφήσετε την επιλογή αυτή στην εργοστασιακή της ρύθμιση, δηλ. "Όχι".

### Παρατηρήσεις





- Δεν μπορείτε να κάνετε λήψη στερεοφωνικού ή διπλού ήχου όταν είναι επιλεγμένη η τιμή "Χαμηλό" ή "Υψηλό".
- Η ρύθμιση "Φίλτρο ήχου" δεν διατίθεται όταν η ρύθμιση "Σύστημα" έχει τιμή "L".

---

### **Παράλειψη**

Παραλείπει τα αναλογικά κανάλια που δεν χρησιμοποιούνται όταν πιάζετε το PROG +/- για επιλογή αναλογικών καναλιών. (Μπορείτε να επιλέξετε τα παραλειπόμενα κανάλια με τη χρήση των αριθμητικών πλήκτρων.)

### **Αποκωδ/ποιητής**

Προβάλλει και εγγράφει το επιλεγμένο κωδικοποιημένο κανάλι όταν χρησιμοποιείται αποκωδικοποιητής συνδεδεμένος απευθείας στη σύνδεση scart  /  1 ή στη σύνδεση scart  /  2 μέσω βίντεο.

### **Παρατήρηση**

Ανάλογα με τη χώρα/περιοχή που είναι επιλεγμένη στη ρύθμιση "Χώρα" (σελίδα 6), αυτή η επιλογή μπορεί να μη διατίθεται.

### **Επιβεβαίωση**

Αποθηκεύστε τις αλλαγές που έγιναν στις ρυθμίσεις "Χειροκίνητο Πρόγραμμα".

---

# Μενού Ψηφιακές Ρυθμίσεις DV3

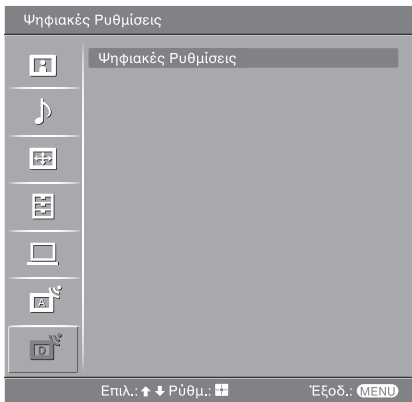

Μπορείτε να αλλάξετε/ρυθμίσετε τις ψηφιακές ρυθμίσεις με τη βοήθεια του μενού Ψηφιακές Ρυθμίσεις. Επιλέξτε "Ψηφιακές Ρυθμίσεις" και πιέστε ⊕ για να εμφανιστούν τα ακόλουθα μενού. Για να κάνετε επιλογές "Ρυθμίσεις", δείτε την παράγραφο "Πλοήγηση στα μενού" (σελίδα 22).

## Ψηφιακός Συντονισμός

Εμφανίζει το μενού "Ψηφιακός Συντονισμός".

### Αυ/τος Συντονισμός

Συντονίζει όλα τα διαθέσιμα ψηφιακά κανάλια.

Συνήθως δεν χρειάζεται να προβείτε στη λειτουργία αυτή επειδή τα κανάλια είναι ήδη συντονισμένα όταν η τηλεόραση εγκαταστάθηκε για πρώτη φορά (σελίδα 7). Ωστόσο, η επιλογή αυτή σας επιτρέπει να επαναλάβετε τη διαδικασία (π.χ. να συντονίσετε και πάλι την τηλεόραση μετά από μετακόμιση σε άλλο σπίτι ή να αναζητήσετε καινούργια κανάλια που έχουν δημιουργηθεί και εκπέμπουν).

### Επεξεργασία Προγ/των

Αφαιρεί τυχόν ανεπιθύμητα ψηφιακά κανάλια που είναι αποθηκευμένα στην τηλεόραση και αλλάζει τη σειρά των ψηφιακών καναλιών που είναι αποθηκευμένα στην τηλεόραση.

- 1 Πιέστε  $\uparrow/\downarrow$  για να επιλέξετε το κανάλι που θέλετε να αφαιρέσετε ή να μετακινήσετε σε καινούργια θέση.

#### Εάν γνωρίζετε τον αριθμό προγράμματος (συχρότητα)

Πιέστε τα αριθμητικά πλήκτρα για να εισάγετε τον τριψήφιο αριθμό προγράμματος της εκπομπής που θέλετε.

- 2 Αφαιρέστε ή αλλάξτε τη σειρά των ψηφιακών καναλιών ως εξής:

#### Για να αφαιρέσετε το ψηφιακό κανάλι

Πιέστε ⊕. Εμφανίζεται ένα μήνυμα που επιβεβαιώνει εάν πρόκειται να διαγραφεί το επιλεγμένο ψηφιακό κανάλι. Πιέστε  $\leftarrow$  για να επιλέξετε "Ναι" και κατόπιν πιέστε ⊕.

#### Για να αλλάξετε τη σειρά των ψηφιακών καναλιών

Πιέστε  $\rightarrow$  και κατόπιν πιέστε  $\uparrow/\downarrow$  για να επιλέξετε τη νέα θέση για το κανάλι και πιέστε  $\leftarrow$ . Επαναλάβετε τα βήματα 1 και 2 της διαδικασίας για να μετατοπίσετε και άλλα κανάλια, εφόσον το επιθυμείτε.

- 3 Πιέστε RETURN.

### Χειρ/τος Συντονισμός

Συντονίζει τα ψηφιακά κανάλια χειροκίνητα.

- 1 Πιέστε το αριθμητικό πλήκτρο για να επιλέξετε τον αριθμό καναλιού που θέλετε να συντονίσετε χειροκίνητα και κατόπιν πιέστε  $\uparrow/\downarrow$  για να συντονίσετε το κανάλι.
- 2 Όταν βρεθούν τα διαθέσιμα κανάλια, πιέστε  $\uparrow/\downarrow$  για να επιλέξετε το κανάλι που θέλετε να αποθηκεύσετε και κατόπιν πιέστε ⊕.
- 3 Πιέστε  $\uparrow/\downarrow$  για να επιλέξετε τον αριθμό προγράμματος όπου θέλετε να αποθηκεύσετε το νέο κανάλι και κατόπιν πιέστε ⊕.

Επαναλάβετε την παραπάνω διαδικασία για να συντονίσετε χειροκίνητα και άλλα κανάλια.

Εμφανίζει το μενού "Ψηφιακές Ρυθμίσεις".

### **Ρύθμιση Υπότιτλων\***

Εμφανίζει ψηφιακούς υπότιτλους στην οθόνη.

Όταν έχει γίνει η επιλογή "Για βαρύκοους", μπορεί να εμφανιστούν και μερικά οπτικά βοηθήματα μαζί με τους υπότιτλους (εάν το τηλεοπτικό κανάλι εκπέμπει τέτοιες πληροφορίες).

### **Γλώσσα Υπότιτλων\***

Επιλέγει τη γλώσσα στην οποία εμφανίζονται οι υπότιτλοι.

### **Γλώσσα Ήχου\***

Επιλέγει τη γλώσσα που χρησιμοποιείται για το πρόγραμμα. Μερικά ψηφιακά κανάλια μπορεί να εκπέμπουν αρκετές γλώσσες ήχου για ένα πρόγραμμα.

### **Τύπος Ήχου\***

Αυξάνει τη στάθμη ήχου όταν έχει γίνει η επιλογή "Για βαρύκοους".

### **Κλειδωμα για Παιδιά\***

Ρυθμίζει περιορισμό ηλικίας για προγράμματα. Μπορείτε να παρακολουθήσετε οποιοδήποτε πρόγραμμα υπερβαίνει τον περιορισμό ηλικίας μόνο εάν εισάγετε σωστά τον κωδικό PIN.

#### **1 Πιέστε τα αριθμητικά πλήκτρα για να εισάγετε τον υπάρχοντα κωδικό PIN σας.**

Εάν δεν έχετε προηγουμένως ρυθμίσει PIN, εμφανίζεται οθόνη εισαγωγής κωδικού PIN. Ακολουθήστε τις οδηγίες της παραγράφου "Κωδικός PIN" παρακάτω.

#### **2 Πιέστε $\uparrow/\downarrow$ για να επιλέξετε περιορισμό ηλικίας ή την τιμή "Καμία" (για παρακολούθηση χωρίς περιορισμούς) και κατόπιν πιέστε $\oplus$ .**

#### **3 Πιέστε RETURN.**

### **Κωδικός PIN\***

Ρυθμίζει κωδικό PIN για πρώτη φορά ή σας επιτρέπει να αλλάξετε τον κωδικό PIN σας.

#### **1 Εισάγετε PIN ως εξής:**

##### **Εάν έχετε προηγουμένως ρυθμίσει PIN**

Πιέστε τα αριθμητικά πλήκτρα για να εισάγετε το υπάρχον PIN σας.

##### **Εάν δεν έχετε ρυθμίσει PIN**

Πιέστε τα αριθμητικά πλήκτρα για να εισάγετε την εργοστασιακή τιμή PIN του 9999.

#### **2 Πιέστε τα αριθμητικά πλήκτρα για να εισάγετε τον καινούργιο κωδικό PIN.**

Εμφανίζεται ένα μήνυμα για να σας ενημερώσει ότι το καινούργιο PIN έχει γίνει αποδεχτό.

#### **3 Πιέστε RETURN.**

### **Συμβουλή**

Ο κωδικός PIN 9999 είναι πάντα αποδεχτός.

### **Τεχνικές Ρυθμίσεις**

Εμφανίζει το μενού Τεχνικές Ρυθμίσεις.

"Αυτόματη Ενημέρωση Υπηρ.": Επιτρέπει στην τηλεόραση να ανιχνεύει και να αποθηκεύει καινούργιες ψηφιακές υπηρεσίες καθώς αυτές διατίθενται.

"Λήψη Λογισμικού": Επιτρέπει στην τηλεόραση να λαμβάνει αυτόματα αναβαθμίσεις λογισμικού δωρεάν μέσω της υπάρχουσας κεραίας σας (όταν εκδίδονται). Η Sony συνιστά αυτή η επιλογή να είναι πάντα ρυθμισμένη στην τιμή "Ναι". Εάν δεν θέλετε να αναβαθμίζεται το λογισμικό σας, θέστε αυτήν την επιλογή στην τιμή "Όχι".

"Πληροφορίες Συστήματος": Εμφανίζει την τρέχουσα έκδοση λογισμικού και τη στάθμη σήματος.

"Χρονική Ζώνη": Σας επιτρέπει να επιλέξετε χειροκίνητα τη χρονική ζώνη στην οποία βρίσκεστε εάν δεν είναι ίδια με την προεπιλεγμένη ρύθμιση χρονικής ζώνης για τη χώρα σας.

### **Ρυθμίσεις Μονάδας CA**

Σας επιτρέπει να αποκτάτε πρόσβαση σε υπηρεσία Pay Per View (χρέωση ανά προβολή) μόλις λάβετε υπομονάδα για πρόσβαση υπό συνθήκες (Conditional Access Module - CAM) και κάρτα προβολής. Δείτε τη σελίδα 38 για τη θέση της υποδοχής  (PCMCIA).

\* Παρακαλείστε να λάβετε υπόψη ότι αυτή η λειτουργία μπορεί να μη διατίθεται σε ορισμένες χώρες.

## Σύνδεση προαιρετικών συσκευών

Μπορείτε να συνδέσετε μια μεγάλη ποικιλία προαιρετικών συσκευών στην τηλεόρασή σας. Τα καλώδια σύνδεσης δεν παρέχονται.

### Σύνδεση στην τηλεόραση (πλάι)

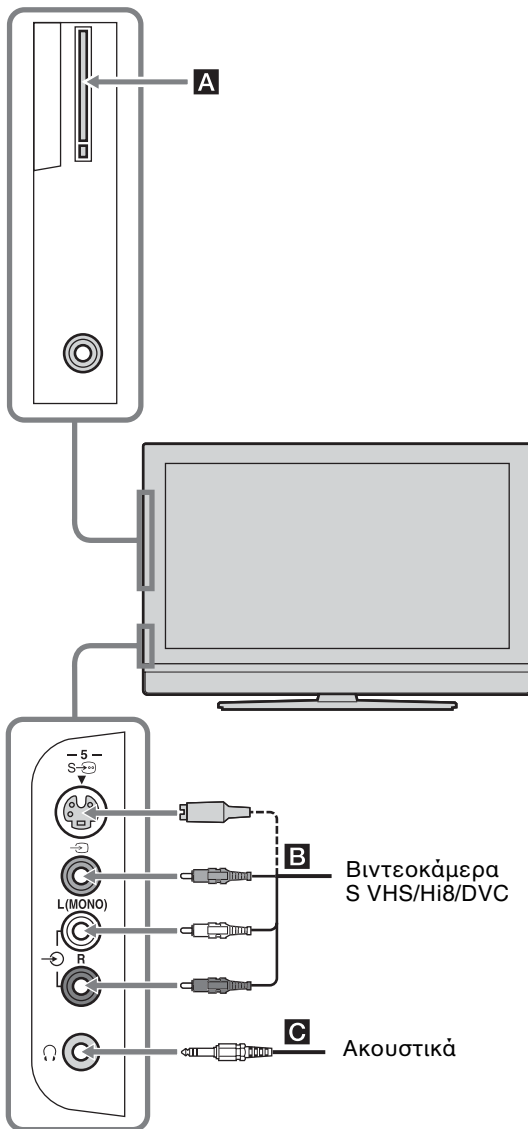

#### Για να συνδέσετε

Υπομονάδα για πρόσβαση υπό συνθήκες (Conditional Access Module - CAM) **A**

#### Κάντε τα εξής

Για να χρησιμοποιήσετε υπηρεσίες Pay Per View (χρέωση ανά προβολή).  
Για λεπτομέρειες, ανατρέξτε στο εγχειρίδιο οδηγιών που συνοδεύει την CAM που διαθέτετε. Για να χρησιμοποιήσετε την CAM, αφαιρέστε το ελαστικό κάλυμμα από τη σχισμή CAM. Σβήστε την τηλεόραση όταν εισάγετε την CAM στη σχισμή CAM. Όταν δεν χρησιμοποιείτε την CAM, συνιστούμε να τοποθετήσετε ξανά το κάλυμμα στη σχισμή CAM.

#### Παρατήρηση

Το CAM δεν υποστηρίζεται σε όλες τις χώρες. Παρακαλείστε να ρωτήσετε τον εξουσιοδοτημένο αντιπρόσωπό σας.

#### Βιντεοκάμερα S VHS/Hi8/DVC **B**

Συνδέστε στην υποδοχή S video S-5 ή στην υποδοχή εικόνας 5 και στις υποδοχές ήχου 5. Για να αποφύγετε το θόρυβο εικόνας, μη συνδέετε ταυτόχρονα τη βιντεοκάμερα στην υποδοχή βίντεο 5 και στην υποδοχή S video S-5. Εάν συνδέσετε μονοφωνικό εξοπλισμό, συνδέστε στην υποδοχή L 5.

#### Ακουστικά **C**

Συνδέστε στην υποδοχή Ω για να ακούσετε στα ακουστικά τον ήχο από την τηλεόραση.

## Σύνδεση στην τηλεόραση (πίσω)

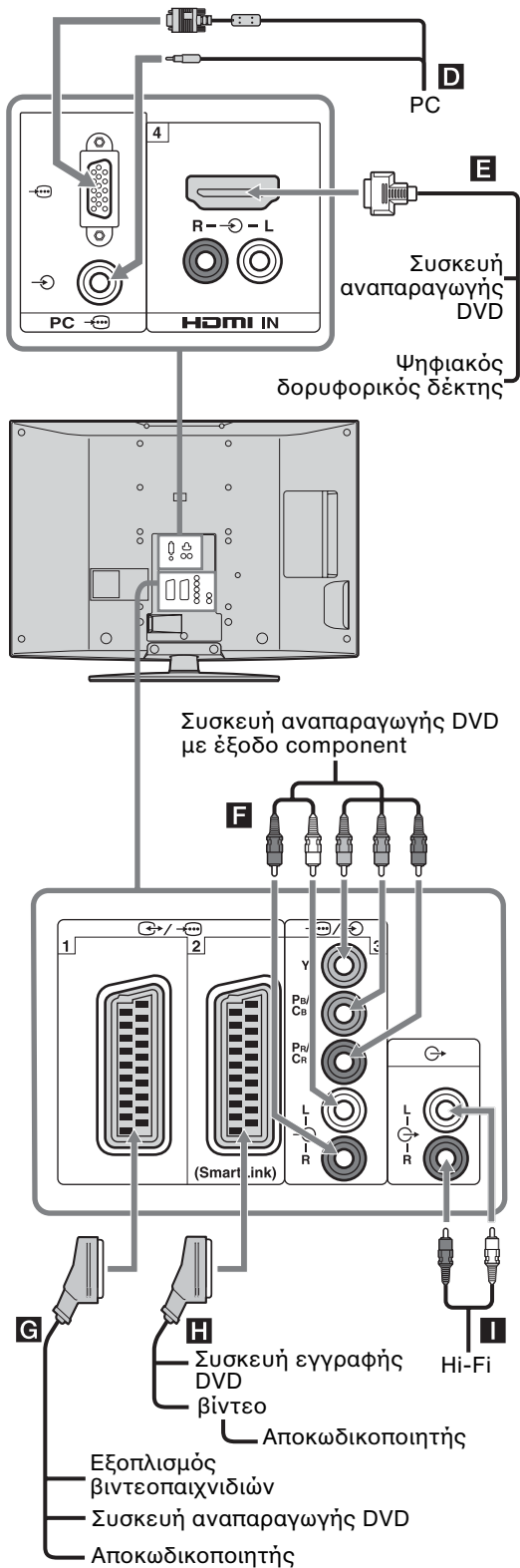

### Για να συνδέσετε

### Κάντε τα εξής

PC **D**

Συνδέστε στις υποδοχές PC / . Συνιστάται να χρησιμοποιείτε καλώδιο PC με φερρίτη.

Ψηφιακό δορυφορικό δέκτη ή συσκευή αναπαραγωγής DVD **E**

Συνδέστε στην υποδοχή HDMI IN 4 εάν ο εξοπλισμός διαθέτει υποδοχή HDMI. Τα ψηφιακά σήματα εικόνας και ήχου αποτελούν είσοδο από τον εξοπλισμό. Εάν ο εξοπλισμός διαθέτει υποδοχή DVI, συνδέστε την υποδοχή DVI στην υποδοχή HDMI IN 4 μέσω διασύνδεσης προσαρμογέα DVI - HDMI (δεν παρέχεται) και συνδέστε τις υποδοχές εξερχόμενου ήχου του εξοπλισμού στις υποδοχές εισερχόμενου ήχου HDMI IN 4.

#### Παρατήρηση

Οι υποδοχές HDMI υποστηρίζουν μόνο τα ακόλουθα εισερχόμενα σήματα εικόνας: 480i, 480p, 576i, 576p, 720p και 1080i. Για να συνδέσετε σε PC, χρησιμοποιήστε την υποδοχή εισερχόμενου σήματος PC.

Συσκευή αναπαραγωγής DVD με έξοδο component **F**

Συνδέστε στις υποδοχές component και στις υποδοχές ήχου / 3.



Εξοπλισμό βιντεοπαιχνιδιών, συσκευή αναπαραγωγής αποκωδικοποιητή **G**

Συνδέστε στην υποδοχή scart / 1. Όταν συνδέετε τον αποκωδικοποιητή, το κωδικοποιημένο σήμα από το δέκτη της τηλεόρασης αποτελεί έξοδο του αποκωδικοποιητή και κατόπιν το αποκωδικοποιημένο σήμα αποτελεί έξοδο από τον αποκωδικοποιητή.

Συσκευή εγγραφής DVD ή συσκευή βίντεο που υποστηρίζει SmartLink **H**

Συνδέστε στην υποδοχή scart / 2. Το SmartLink είναι ένας άμεσος σύνδεσμος μεταξύ της τηλεόρασης και μιας συσκευής εγγραφής βίντεο/DVD.

Συνεχίζεται

<b>Για να συνδέσετε</b>	<b>Κάντε τα εξής</b>
Εξοπλισμός ήχου Hi-Fi 	Συνδέστε στις υποδοχές συσκευών ήχου  για να ακούσετε τον ήχο της τηλεόρασης μέσω συσκευής Hi-Fi.

## **Χρήση Tools σε λειτουργία εισόδου PC**

Πιέστε TOOLS για να εμφανίσετε τις ακόλουθες επιλογές όταν προβάλλετε είσοδο εικόνων από το συνδεδεμένο PC.

<b>Επιλογές</b>	<b>Περιγραφή</b>
Εξοικ. Ενέργειας	Δείτε τη σελίδα 30.
Λειτουργία Εικόνας	Δείτε τη σελίδα 24.
Λειτουργία Ήχου	Δείτε τη σελίδα 26.
Αυτόματ Προσαρμογή	Δείτε τη σελίδα 32.
Οριζόντ Μετατόπιση	Δείτε τη σελίδα 32.
Κατακόρ Μετατόπιση	Δείτε τη σελίδα 32.
Αυτόμ Ρύθμ Ρολογιού (σε αναλογική λειτουργία μόνο)	Σας επιτρέπει να μεταβείτε σε ψηφιακή λειτουργία και να κάνετε λήψη της ώρας.
Ένταση 	Δείτε τη σελίδα 27.

## Προδιαγραφές

### Μονάδα οθόνης

Απαιτήσεις ισχύος:

220–240 V AC, 50 Hz

Μέγεθος οθόνης:

KDL-46V2000:

46 ίντσες (Περίπου 116,9 εκατοστά μετρημένο διαγώνια)

KDL-40V2000:

40 ίντσες (Περίπου 101,6 εκατοστά μετρημένο διαγώνια)

KDL-32V2000:

32 ίντσες (Περίπου 80,1 εκατοστά μετρημένο διαγώνια)

Ανάλυση οθόνης:

1.366 κουκκίδες (οριζόντια) × 768 γραμμές (κάθετα)

Κατανάλωση ισχύος:

KDL-46V2000: 249 W

KDL-40V2000: 180 W

KDL-32V2000: 145 W

Κατανάλωση ισχύος σε αναμονή:

0,3 W

Διαστάσεις (π × υ × β):

KDL-46V2000:

Περίπου 1.126 × 805 × 334 χιλιοστά (με τη βάση)

Περίπου 1.126 × 755 × 116 χιλιοστά (χωρίς τη βάση)

KDL-40V2000:

Περίπου 988 × 716 × 334 χιλιοστά (με τη βάση)

Περίπου 988 × 664 × 103 χιλιοστά (χωρίς τη βάση)

KDL-32V2000:

Περίπου 792 × 593 × 219 χιλιοστά (με τη βάση)

Περίπου 792 × 546 × 99 χιλιοστά (χωρίς τη βάση)

Βάρος:

KDL-46V2000:

Περίπου 34 κιλά (με τη βάση)

Περίπου 28 κιλά (χωρίς τη βάση)

KDL-40V2000:

Περίπου 27 κιλά (με τη βάση)

Περίπου 21 κιλά (χωρίς τη βάση)

KDL-32V2000:

Περίπου 17 κιλά (με τη βάση)

Περίπου 15 κιλά (χωρίς τη βάση)

### Σύστημα πινάκων

Πίνακας LCD (οθόνη υγρών κρυστάλλων)

### Σύστημα τηλεόρασης

Αναλογικά: Ανάλογα με την επιλογή της χώρας/περιοχής σας: B/G/H, D/K, L, I

Ψηφιακά: DVB-T

### Σύστημα χρωμάτων/βίντεο

Αναλογικά: PAL, SECAM

NTSC 3.58, 4.43 (μόνο είσοδος εικόνας)

Ψηφιακά: MPEG-2 MP@ML

### Κεραία

75Ω εξωτερική για VHF/UHF

### Κάλυψη καναλιών

Αναλογικά: VHF: E2–E12

UHF: E21–E69

CATV: S1–S20

HYPER: S21–S41

D/K: R1–R12, R21–R69

L: F2–F10, B–Q, F21–F69

I: UHF B21–B69

Ψηφιακά: VHF/UHF

### Ακροδέκτες

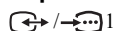

Σύνδεση Scart 21 ακίδων (πρότυπο CENELEC) που περιλαμβάνει είσοδο ήχου/εικόνας, είσοδο RGB και έξοδο ήχου/εικόνας τηλεόρασης.

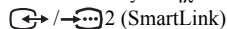

Σύνδεση Scart 21 ακίδων (πρότυπο CENELEC) που περιλαμβάνει είσοδο ήχου/εικόνας, είσοδο RGB, επιλεγόμενη έξοδο ήχου/εικόνας και διασύνδεση SmartLink.



Υποστηριζόμενες μορφές: 1080i, 720p, 576p, 576i, 480p, 480i

Y: 1 Vp-p, 75Ω, 0,3V αρνητικός συγχρονισμός

Pb/Cb: 0,7 Vp-p, 75Ω

Pr/Cr: 0,7 Vp-p, 75Ω



Είσοδος ήχου (βύσματα ήχου)

500 mVrms

Σύνθετη αντίσταση: 47kΩ

### HDMI IN 4

Εικόνα: 1080i, 720p, 576p, 576i, 480p, 480i

Ήχος: Γραμμικό PCM δύο καναλιών

32, 44,1 και 48 kHz, 16, 20 και 24 bits,

ή αναλογική είσοδος ήχου (βύσματα ήχου)

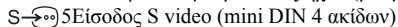

5 Είσοδος S video (mini DIN 4 ακίδων)

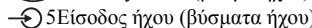

5 Είσοδος Video (βύσμα ήχου)



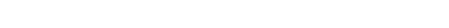

5 Είσοδος ήχου (βύσματα ήχου)



Εξοδος ήχου (αριστερά/δεξιά) (βύσματα ήχου)

PC  Είσοδος PC (15 Dsub) (Δείτε τη σελίδα 42)  
 G: 0,7 Vp-p, 75 Ω, μη συγχρονισμένο στο πράσινο  
 B: 0,7 Vp-p, 75 Ω, μη συγχρονισμένο στο πράσινο  
 R: 0,7 Vp-p, 75 Ω, μη συγχρονισμένο στο πράσινο  
 HD: 1-5 Vp-p  
 VD: 1-5 Vp-p

 Είσοδος ήχου PC (minijack)

 Βύσμα ακουστικών

 Σχισμή CAM (Υπομονάδα για πρόσβαση υπό συνθήκες)

## Έξοδος ήχου

10 W + 10 W

## Παρεχόμενα εξαρτήματα

Ανατρέξτε στην παράγραφο "1: Έλεγχος των εξαρτημάτων" στη σελίδα 4.

## Προαιρετικά εξαρτήματα

- Επιτοίχια στήριξη  
 SU-WL51 (για KDL-46V2000/KDL-40V2000)  
 SU-WL31 (για KDL-32V2000)

Ο σχεδιασμός και οι προδιαγραφές υπόκεινται σε αλλαγές χωρίς προειδοποίηση.

## Πίνακας αναφοράς σήματος εισόδου PC

Σήματα	Οριζόντια (πίξελ)	Κάθετα (γραμμή)	Οριζόντια συχνότητα (kHz)	Κάθετη συχνότητα (Hz)	Πρότυπο
VGA	<b>640</b>	<b>480</b>	<b>31,5</b>	<b>60</b>	<b>VGA</b>
	640	480	37,5	75	VESA
	720	400	31,5	70	VGA-T
SVGA	<b>800</b>	<b>600</b>	<b>37,9</b>	<b>60</b>	<b>Κατευθυντήριες οδηγίες VESA</b>
	800	600	46,9	75	VESA
XGA	<b>1024</b>	<b>768</b>	<b>48,4</b>	<b>60</b>	<b>Κατευθυντήριες οδηγίες VESA</b>
	1024	768	56,5	70	VESA
	1024	768	60	75	VESA
WXGA	<b>1280</b>	<b>768</b>	<b>47,4</b>	<b>60</b>	<b>VESA</b>
	<b>1280</b>	<b>768</b>	<b>47,8</b>	<b>60</b>	<b>VESA</b>
	<b>1360</b>	<b>768</b>	<b>47,7</b>	<b>60</b>	<b>VESA</b>

- Η είσοδος PC της τηλεόρασης αυτής δεν υποστηρίζει συγχρονισμό στο πράσινο ή συγχρονισμό composite.
- Η είσοδος PC της τηλεόρασης αυτής δεν υποστηρίζει διαπλεγμένα σήματα.
- Η είσοδος PC της τηλεόρασης αυτής υποστηρίζει τα σήματα με έντονη γραφή στον παραπάνω πίνακα με κάθετη συχνότητα 60 Hz.
- Για τη βέλτιστη ποιότητα εικόνας, συνιστάται να χρησιμοποιείτε σήματα με κάθετη συχνότητα 60 Hz από προσωπικό υπολογιστή. Σε σύνδεση και άμεση λειτουργία (plug and play), θα επιλεγούν αυτόματα τα σήματα με κάθετη συχνότητα 60 Hz.

# Αντιμετώπιση προβλημάτων

Ελέγξτε εάν η ένδειξη  $\cup$  (αναμονή) αναβοσβήνει με κόκκινο χρώμα.

## Όταν αναβοσβήνει

Η λειτουργία αυτόματης διάγνωσης είναι ενεργοποιημένη.



- 1 Μετρήστε πόσο χρόνο αναβοσβήνει και σταματάει να αναβοσβήνει η ένδειξη  $\cup$  (αναμονή).  
Για παράδειγμα, η ένδειξη αναβοσβήνει για δύο δευτερόλεπτα, σταματάει να αναβοσβήνει για ένα δευτερόλεπτο και αναβοσβήνει για δύο δευτερόλεπτα.
- 2 Πιέστε  $\cup$  στην τηλεόραση (επάνω πλευρά) για να τη σβήσετε, αποσυνδέστε το κεντρικό ηλεκτρικό καλώδιο και ενημερώστε τον τοπικό σας αντιπρόσωπο ή κέντρο εξυπηρέτησης της Sony σχετικά με τον τρόπο που αναβοσβήνει η ένδειξη (χρονικό διάστημα και κενό).

## Όταν δεν αναβοσβήνει

- 1 Ελέγξτε τα στοιχεία στους παρακάτω πίνακες.
- 2 Εάν το πρόβλημα εξακολουθεί να υπάρχει, δώστε για επισκευή την τηλεόρασή σας σε αρμόδιο προσωπικό εξυπηρέτησης.

## Εικόνα

Πρόβλημα	Αιτία/Επιδιόρθωση
Καθόλου εικόνα (η οθόνη είναι σκοτεινή) και καθόλου ήχος	<ul style="list-style-type: none"><li>• Ελέγξτε τη σύνδεση της κεραίας.</li><li>• Βάλτε την τηλεόραση στην πρίζα και πιέστε <math>\cup</math> στην τηλεόραση (επάνω πλευρά).</li><li>• Εάν η ένδειξη <math>\cup</math> (αναμονή) ανάψει με κόκκινο χρώμα, πιέστε το TV I/<math>\cup</math>.</li></ul>
Δεν εμφανίζεται εικόνα ούτε πληροφορίες μενού από τη συσκευή που είναι συνδεδεμένη στην υποδοχή scart	<ul style="list-style-type: none"><li>• Ελέγξτε εάν είναι ενεργοποιημένη η προαιρετική συσκευή και πιέστε επανειλημμένα <math>\rightarrow</math>/<math>\oplus</math> έως ότου εμφανιστεί στην οθόνη το σωστό σύμβολο εισόδου.</li><li>• Ελέγξτε τη σύνδεση μεταξύ της προαιρετικής συσκευής και της τηλεόρασης.</li></ul>
Διπλή εικόνα ή είδωλα	<ul style="list-style-type: none"><li>• Ελέγξτε τις συνδέσεις κεραίας/καλωδίου.</li><li>• Ελέγξτε τη θέση και τον προσανατολισμό της κεραίας.</li></ul>
Στην οθόνη εμφανίζεται μόνο χιόνι και θόρυβος	<ul style="list-style-type: none"><li>• Ελέγξτε εάν η κεραία έχει σπάσει ή έχει στραβώσει.</li><li>• Ελέγξτε εάν η κεραία έχει φτάσει το τέλος της ζωής της (τρία έως πέντε χρόνια κανονικής χρήσης, ένα έως δύο χρόνια για χρήση κοντά στη θάλασσα).</li></ul>
Παραμορφωμένη εικόνα (γραμμές με κουκκίδες ή λωρίδες)	<ul style="list-style-type: none"><li>• Φυλάξτε την τηλεόραση μακριά από πηγές ηλεκτρικού θορύβου, όπως αυτοκίνητα, μηχανές, σεσουάρ ή οπτικό εξοπλισμό.</li><li>• Όταν εγκαθιστάτε προαιρετικές συσκευές, αφήστε χώρο μεταξύ της προαιρετικής συσκευής και της τηλεόρασης.</li><li>• Βεβαιωθείτε ότι η κεραία είναι συνδεδεμένη με το παρεχόμενο ομοαξονικό καλώδιο.</li><li>• Φυλάξτε το καλώδιο κεραίας μακριά από άλλα καλώδια σύνδεσης.</li></ul>
Εικόνα με θόρυβο κατά την παρακολούθηση τηλεοπτικού καναλιού	<ul style="list-style-type: none"><li>• Επιλέξτε "Χειροκίν Πρόγραμμα" στο μενού "Αναλογικές Ρυθμίσεις" και κάντε τη ρύθμιση "AFT" (Αυτόματος Λεπτός Συντονισμός) για να έχετε καλύτερη λήψη εικόνας (σελίδα 34).</li></ul>

Πρόβλημα	Αιτία/Επιδιόρθωση
Στην οθόνη εμφανίζονται μικρά μαύρα ή/και φωτεινά σημεία	<ul style="list-style-type: none"> <li>• Η εικόνα της οθόνης αποτελείται από pixel. Τα μικρά μαύρα ή/και φωτεινά σημεία (pixel) στην οθόνη δεν αποτελούν δυσλειτουργία.</li> </ul>
Δεν εμφανίζονται χρώματα σε προγράμματα	<ul style="list-style-type: none"> <li>• Επιλέξτε "Αρχικές Ρυθμίσεις" στο μενού "Εικόνα" για να επιστρέψετε τις ρυθμίσεις στις εργοστασιακές τιμές (σελίδα 24).</li> </ul>
Δεν υπάρχει χρώμα ή το χρώμα είναι ακανόνιστο όταν προβάλλεται σήμα από τα βύσματα Y, P/B/Cb, P/R/Cr της  3	<ul style="list-style-type: none"> <li>• Ελέγξτε τη σύνδεση των βυσμάτων Y, P/B/Cb, P/R/Cr του 3.</li> <li>• Βεβαιωθείτε ότι τα βύσματα Y, P/B/Cb, P/R/Cr του 3 έχουν εφαρμοστεί καλά στις αντίστοιχες υποδοχές τους.</li> </ul>

## Ήχος

Πρόβλημα	Αιτία/Επιδιόρθωση
Δεν υπάρχει ήχος, αλλά η εικόνα είναι καλή	<ul style="list-style-type: none"> <li>• Πιέστε <math>\triangleleft</math> +/- ή <math>\text{mX}</math> (Σίγαση).</li> <li>• Ελέγξτε ότι η ρύθμιση "Ηχείο" έχει την τιμή "Ναι" στο μενού "Ρυθμίσεις" (σελίδα 31).</li> </ul>
Θορυβώδης ήχος	<ul style="list-style-type: none"> <li>• Δείτε τις αιτίες/επιδιόρθωση σχετικά με το "Θόρυβο εικόνας" στη σελίδα 43.</li> </ul>

## Κανάλια

Πρόβλημα	Αιτία/Επιδιόρθωση
Το επιθυμητό κανάλι δεν μπορεί να επιλεγεί	<ul style="list-style-type: none"> <li>• Αλλάξτε μεταξύ ψηφιακής και αναλογικής λειτουργίας και επιλέξτε το επιθυμητό ψηφιακό/αναλογικό κανάλι.</li> </ul>
Μερικά κανάλια είναι κενά	<ul style="list-style-type: none"> <li>• Κωδικοποιημένο/Συνδρομητικό κανάλι μόνο. Συνδρομή στην υπηρεσία Pay Per View (χρέωση ανά προβολή).</li> <li>• Το κανάλι χρησιμοποιείται μόνο για δεδομένα (δεν υπάρχει εικόνα ή ήχος).</li> <li>• Επικοινωνήστε με τον ραδιοτηλεοπτικό φορέα για λεπτομέρειες μετάδοσης.</li> </ul>
Δεν εμφανίζεται το ψηφιακό κανάλι	<ul style="list-style-type: none"> <li>• Επικοινωνήστε με τοπικό εγκαταστάτη για να μάθετε εάν παρέχονται ψηφιακές μεταδόσεις στην περιοχή σας.</li> <li>• Αναβαθμίστε σε κεραία υψηλότερης ενίσχυσης.</li> </ul>

## Γενικά

Πρόβλημα	Αιτία/Επιδιόρθωση
Η τηλεόραση απενεργοποιείται από μόνη της (εισέρχεται σε λειτουργία αναμονής)	<ul style="list-style-type: none"> <li>• Ελέγξτε εάν είναι ενεργοποιημένη η ρύθμιση "Χρονod. Απενεργ." ή επιβεβαιώστε τη ρύθμιση "Διάρκεια" του "Ενεργ. Χρονod." (σελίδα 30).</li> <li>• Εάν η τηλεόραση δεν λαμβάνει σήμα ή δεν εκτελεί καμία άλλη λειτουργία για 10 λεπτά, η τηλεόραση μεταβαίνει αυτόματα σε λειτουργία αναμονής.</li> </ul>
Η τηλεόραση ανάβει αυτόματα	<ul style="list-style-type: none"> <li>• Ελέγξτε εάν είναι ενεργοποιημένη η ρύθμιση "Ενεργ. Χρονod." (σελίδα 30).</li> </ul>
Δεν είναι δυνατόν να επιλεγούν μερικές πηγές σήματος εισόδου	<ul style="list-style-type: none"> <li>• Επιλέξτε "Προρύθ Πηγών Εισόδ" στο μενού "Ρυθμίσεις" και ακυρώστε τη ρύθμιση "Παράλειψη" της πηγής εισόδου (σελίδα 29).</li> </ul>
Το τηλεχειριστήριο δεν λειτουργεί	<ul style="list-style-type: none"> <li>• Αλλάξτε τις μπαταρίες.</li> </ul>

## Ευρωπαϊκή Εγγύηση Sony

### Αγαπητέ πελάτη

Σας ευχαριστούμε που αγοράσατε αυτό το προϊόν της Sony. Ελπίζουμε να μείνετε ικανοποιημένοι από τη χρήση του. Στην απίθανη περίπτωση που το προϊόν σας χρειαστεί σέρβις (επισκευή) κατά τη διάρκεια της εγγύησης, παρακαλείστε να επικοινωνήσετε με το κατάστημα αγοράς ή μ' ένα μέλος του δικτύου μας εξουσιοδοτημένων σέρβις (ASN) της Ευρωπαϊκής Οικονομικής Ζώνης (ΕΟΖ) ή και άλλων χωρών που αναφέρονται σ' αυτή την εγγύηση ή στα συνοδευόμενα αυτήν φυλλάδια (Περιοχή Κάλυψης της Εγγύησης). Μπορείτε να βρείτε λεπτομέρειες για τα μέλη του δικτύου μας ASN, για παράδειγμα σε τηλεφωνικούς καταλόγους, στους καταλόγους προϊόντων μας και στις ιστοσελίδες μας. Για να αποφύγετε κάθε περιττή ταλαιπωρία σας, συνιστούμε να διαβάσετε προσεκτικά το εγχειρίδιο χρήσης προτού ψάξετε για επισκευή κατά τη διάρκεια της εγγύησης.

### Η Εγγύησή Σας

Η παρούσα εγγύηση ισχύει για το προϊόν της Sony που αγοράσατε, εφ' όσον κάτι τέτοιο αναφέρεται στα φυλλάδια που συνοδεύουν το προϊόν σας, υπό την προϋπόθεση ότι αγοράστηκε εντός της Περιοχής Κάλυψης της Εγγύησης.

Με την παρούσα, η Sony εγγυάται ότι το προϊόν είναι απαλλαγμένο από κάθε ελάττωμα σχετιζόμενο με τα υλικά ή την κατασκευή, για μια περίοδο ΕΝΟΣ ΕΤΟΥΣ από την ημερομηνία της αρχικής αγοράς. Η αρμολία για να προσφέρει και εκπληρώσει την παρούσα εγγύηση εταιρεία Sony, είναι αυτή που αναφέρεται σ' αυτήν την Εγγύηση ή στο συνοδευόμενα φυλλάδιο στη χώρα όπου επιδιώκεται η επισκευή κατά τη διάρκεια της εγγύησης.

Εάν, εντός της περιόδου εγγύησης, αποδειχθεί ελαττωματικό το προϊόν (κατά την ημερομηνία της αρχικής αγοράς) λόγω ακατάλληλων υλικών ή κατασκευής, η Sony ή ένα μέλος του δικτύου Εξουσιοδοτημένων Σέρβις ASN της Περιοχής Κάλυψης της Εγγύησης θα επισκευάσει ή θα αντικαταστήσει (κατ' επιλογή της Sony) χωρίς επιβάρυνση για εργατικά ή ανταλλακτικά, το προϊόν ή τα ελαττωματικά εξαρτήματά του, εντός εύλογου χρόνου, βάσει των όρων και συνθηκών που εκτίθενται παρακάτω. Η Sony και τα μέλη του δικτύου Εξουσιοδοτημένων Σέρβις ASN μπορούν να αντικαταστήσουν ελαττωματικά προϊόντα ή εξαρτήματα με νέα ή ανακυκλωμένα προϊόντα ή εξαρτήματα. Όλα τα προϊόντα και εξαρτήματα που έχουν αντικατασταθεί γίνονται ιδιοκτησία της Sony.

### Όροι

1. Επισκευές δυνάμει της παρούσας εγγύησης θα παρέχονται μόνο εάν προσκομισθεί το πρωτότυπο τιμολόγιο ή η απόδειξη πώλησης (με την ένδειξη της ημερομηνίας αγοράς, του μοντέλου του προϊόντος και του ονόματος του εμπόρου) μαζί με το ελαττωματικό προϊόν εντός της περιόδου εγγύησης. Η Sony και τα μέλη του δικτύου Εξουσιοδοτημένων Σέρβις ASN μπορούν να αρνηθούν τη δωρεάν επισκευή κατά την περίοδο εγγύησης εάν δεν προσκομισθούν τα προαναφερόμενα έγγραφα ή εάν δεν προκύπτουν από αυτά η ημερομηνία αγοράς, το προϊόν ή το μοντέλο του προϊόντος ή το όνομα του εμπόρου. Η παρούσα εγγύηση δεν ισχύει εάν ο τύπος του μοντέλου ή ο σειριακός αριθμός του προϊόντος έχει αλλοιωθεί, διαγραφεί, αφαιρεθεί ή καταστεί δυσανάγνωστος.

2. Για να αποφευχθεί βλάβη ή απώλεια/ διαγραφή σε αφαιρούμενα ή αποσπώμενα μέσα ή εξαρτήματα αποθήκευσης δεδομένων, οφείλετε να τα αφαιρέσετε πριν παραδώσετε το προϊόν σας για επισκευή κατά την περίοδο εγγύησης.
3. Η παρούσα εγγύηση δεν καλύπτει τα έξοδα και τους κινδύνους μεταφοράς που συνδέονται με τη μεταφορά του προϊόντος σας προς και από τη Sony ή μέλος του δικτύου ASN.
4. Η παρούσα εγγύηση δεν καλύπτει τα εξής:
  - Περιοδική συντήρηση και επισκευή ή αντικατάσταση εξαρτημάτων ως αποτέλεσμα φυσιολογικής φθοράς.
  - Αναλώσιμα (συστατικά μέρη για τα οποία προβλέπεται περιοδική αντικατάσταση κατά τη διάρκεια ζωής ενός προϊόντος όπως μη επαναφορτιζόμενες μπαταρίες, φούσγια εκτύπωσης, γραφίδες, λάμπες, κλπ.).
  - Ζημιά ή ελαττώματα που προκλήθηκαν λόγω χρήσης, λειτουργίας ή χειρισμού ασύμβατων με την κανονική ατομική ή οικιακή χρήση.
  - Ζημιές ή αλλαγές στο προϊόν που προκλήθηκαν από Κακή χρήση, συμπεριλαμβανομένου:
    - του χειρισμού που επιφέρει φυσική, αισθητική ή επιφανειακή ζημιά ή αλλαγές στο προϊόν ή βλάβη σε οθόνες υγρών κρυστάλλων
    - μη κανονική ή μη σύμφωνη με τις οδηγίες της Sony εγκατάσταση ή χρήση του προϊόντος
    - μη συντήρηση του προϊόντος σύμφωνα με τις οδηγίες σωστής συντήρησης της Sony
    - εγκατάσταση ή χρήση του προϊόντος με τρόπο μη σύμφωνο με τις τεχνικές προδιαγραφές και τα πρότυπα ασφαλείας που ισχύουν στη χώρα όπου έχει εγκατασταθεί και χρησιμοποιείται το προϊόν.
    - Μολύνσεις από ιούς ή χρήση του προϊόντος με λογισμικό που δεν παρέχεται με το προϊόν ή λανθασμένη εγκατάσταση του λογισμικού.
    - Την κατάσταση ή τα ελαττώματα των συστημάτων με τα οποία χρησιμοποιείται ή στα οποία ενσωματώνεται το προϊόν εκτός από άλλα προϊόντα της Sony ειδικά σχεδιασμένα για να χρησιμοποιούνται με το εν λόγω προϊόν.
    - Χρήση του προϊόντος με εξαρτήματα, περιφερειακό εξοπλισμό και άλλα προϊόντα των οποίων ο τύπος, η κατάσταση και το πρότυπο δεν συνιστώνται από τη Sony.
    - Επισκευή ή επιχειρηθείσα επισκευή από άτομα που δεν είναι μέλη της Sony ή του δικτύου ASN.

- Ρυθμίσεις ή προσαρμογές χωρίς την προηγούμενη γραπτή συγκατάθεση της Sony, στις οποίες συμπεριλαμβάνονται:
  - η αναβάθμιση του προϊόντος πέρα από τις προδιαγραφές ή τα χαρακτηριστικά που περιγράφονται στο εγχειρίδιο χρήσης ή
  - οι τροποποιήσεις του προϊόντος με σκοπό να συμμορφωθεί προς εθνικές ή τοπικές τεχνικές προδιαγραφές και πρότυπα ασφαλείας που ισχύουν σε χώρες για τις οποίες το προϊόν δεν είχε σχεδιαστεί και κατασκευαστεί ειδικά.
- Αμέλεια.
- Ατυχήματα, πυρκαγιά, υγρά, χημικές και άλλες ουσίες, πλημμύρα, δονήσεις, υπερβολική θερμότητα, ακατάλληλο εξαερισμό, υπέρταση, υπερβολική ή εσφαλμένη τροφοδοσία ή τάση εισόδου, ακτινοβολία, ηλεκτροστατικές εκκενώσεις συμπεριλαμβανομένου του κεραυνού, άλλων εξωτερικών δυνάμεων και επιδράσεων.

**5.** Η παρούσα εγγύηση καλύπτει μόνο τα υλικά μέρη του προϊόντος. Δεν καλύπτει το λογισμικό (είτε της Sony, είτε τρίτων κατασκευαστών) για το οποίο παρέχεται ή πρόκειται να ισχύσει μια άδεια χρήσης από τον τελικό χρήστη ή χωριστές δηλώσεις εγγύησης ή εξαιρέσεις από την εγγύηση.

## Εξαιρέσεις και περιορισμοί

Με εξαίρεση των όσων αναφέρονται ανωτέρω, η Sony δεν παρέχει καμία εγγύηση (ρητή, σιωπηρή, εκ του νόμου ή άλλη) όσον αφορά την ποιότητα, την επίδοση, την ακρίβεια, την αξιοπιστία, την καταλληλότητα του προϊόντος ή του λογισμικού που παρέχεται ή συνοδεύει το προϊόν, για συγκεκριμένο σκοπό. Εάν η ισχύουσα νομοθεσία απαγορεύει πλήρως ή μερικώς την παρούσα εξαίρεση, η Sony εξαιρεί ή περιορίζει την εγγύησή της μόνο στη μέγιστη έκταση που επιτρέπει η ισχύουσα νομοθεσία. Οποιαδήποτε εγγύηση η οποία δεν εξαιρείται πλήρως (στο μέτρο που το επιτρέπει ο ισχύων νόμος) θα περιορίζεται στη διάρκεια ισχύος της παρούσας εγγύησης.

Η μοναδική υποχρέωση της Sony σύμφωνα με την παρούσα εγγύηση είναι η επισκευή ή η αντικατάσταση προϊόντων που υπόκεινται στους όρους και συνθήκες της εγγύησης. Η Sony δεν ευθύνεται για οποιαδήποτε απώλεια ή ζημιά που σχετίζεται με τα προϊόντα, το σέρβις, την παρούσα εγγύηση, συμπεριλαμβανομένων – των οικονομικών και άυλων απωλειών – του τιμήματος που καταβλήθηκε για την αγορά του προϊόντος – της απώλειας κερδών, εισοδήματος, δεδομένων, απόλαυσης ή χρήσης του προϊόντος ή οποιαδήποτε συνδεδεμένων προϊόντων – της άμεσης, παρεμπιπτούσας ή επακόλουθης απώλειας ή ζημίας ακόμη και αν αυτή η απώλεια ή ζημιά αφορά σε:

- Μειωμένη λειτουργία ή μη λειτουργία του προϊόντος ή συνδεδεμένων προϊόντων λόγω ελαττωμάτων ή μη διαθεσιμότητας κατά την περίοδο που αυτό βρίσκεται στη Sony ή σε μέλος του δικτύου ASN, η οποία προκάλεσε διακοπή διαθεσιμότητας του προϊόντος, απώλεια χρόνου χρήστη ή διακοπή της εργασίας.
- Παροχή ανακριβών πληροφοριών που ζητήθηκαν από το προϊόν ή από συνδεδεμένα προϊόντα.
- Ζημιά ή απώλεια λογισμικών προγραμμάτων ή αφαιρούμενων μέσων αποθήκευσης δεδομένων ή
- Μολύνσεις από ιούς ή άλλες αιτίες.

Τα ανωτέρω ισχύουν για απώλειες και ζημιές, που υπόκεινται σε οιοσδήποτε γενικές αρχές δικαίου, συμπεριλαμβανομένης της αμέλειας ή άλλων αδικοπραξιών, αθέτησης σύμβασης, ρητής ή σιωπηρής εγγύησης, και απόλυτης ευθύνης (ακόμα και για θέματα για τα οποία η Sony ή μέλος του δικτύου ASN έχει ειδοποιηθεί για τη δυνατότητα πρόκλησης τέτοιων ζημιών).

Στο μέτρο που η ισχύουσα νομοθεσία απαγορεύει ή περιορίζει αυτές τις εξαιρέσεις ευθύνης, η Sony εξαιρεί ή περιορίζει την ευθύνη της μόνο στη μέγιστη έκταση που της επιτρέπει η ισχύουσα νομοθεσία. Για παράδειγμα, μερικά κράτη απαγορεύουν την εξαίρεση ή τον περιορισμό ζημιών που οφείλονται σε αμέλεια, σε βλαβή αμέλεια, σε εκ προθέσεως παράπτωμα, σε δόλο και παρόμοιες πράξεις. Σε καμία περίπτωση, η ευθύνη της Sony κατά την παρούσα εγγύηση, δεν υπερβαίνει την τιμή που καταβλήθηκε για την αγορά του προϊόντος, ωστόσο αν η ισχύουσα νομοθεσία επιτρέπει μόνο περιορισμούς ευθυνών υψηλότερου βαθμού, θα ισχύουν οι τελευταίοι.

Τα επιφυλασσόμενα νόμιμα δικαιώματά σας  
Ο καταναλωτής έχει έναντι της Sony τα δικαιώματα που απορρέουν από την παρούσα εγγύηση, σύμφωνα με τους όρους που περιέχονται σε αυτήν, χωρίς να παραβλάπτονται τα δικαιώματά του που πηγάζουν από την ισχύουσα εθνική νομοθεσία σχετικά με την πώληση καταναλωτικών προϊόντων. Η παρούσα εγγύηση δεν θίγει τα νόμιμα δικαιώματα που ενδεχομένως να έχετε, ούτε εκείνα που δεν μπορούν να εξαιρεθούν ή να περιοριστούν, ούτε δικαιώματά σας εναντίον των προσώπων από τα οποία αγοράσατε το προϊόν. Η διεκδίκηση οποιωνδήποτε δικαιωμάτων σας εναπόκειται αποκλειστικά σε εσάς.

## Sony Hellas A.E.E.

P. Φεραίου 44-46 & Λ. Μεσογείων 253-255  
154 51 Ν. Ψυχικό

## Τμήμα Εξυπηρέτησης Πελατών Sony

Τηλ. 801 11 92000  
e-mail : cic-greece@eu.sony.com

# Ευρετήριο

## Αριθμητικά

1 Digit Direct 33

14:9 16

4:3 15

## A

Αισθ. Φωτός 30

Ακουστικά

Ένταση 27

Ηχείο 27

σύνδεση 38

Αντίθεση 24

Απόχρωση 24

Αυτ/τος Συντονισμός 36

Αυτόμ Ρύθμ Ρολογιού 16, 21, 40

Αυτόμ. Συντονισμός

αναλογικά και ψηφιακά

κανάλια 7

μόνο αναλογικά κανάλια 33

μόνο ψηφιακά κανάλια 36

Αυτόματ Προσαρμογή 32

Αυτόματη Έναρξη 29

Αυτόματη Ένταση 26

Αυτόματο Φορμά 28

Αυτόματο S Βίντεο 29

## B

Βελτίωση Αντίθεσης 25

Βήμα 32

βίντεο

εγγραφή 18

σύνδεση 4

## Γ

Γλώσσα 6, 29

Γλώσσα Ήχου 37

Γλώσσα Υπότιτλων 37

Γονικό κλειδίωμα 37

## Δ

Διακόπτης λειτουργίας (⏻) 13

Διαχείρ. Ενέργειας 32

Διόρθωση Γάμμα 25

Διόρθωση Μαύρου 25

Διφ. Ήχος 27

## E

Εγγραφή με Χρονοδιακόπτη 18

εγγύηση 2

Είσοδοι Προορισμού

εικόνα 24

ήχος 26

οθόνης 28

Ένδειξη αναμονής (⏻) 13

Ένδειξη λειτουργίας (⏻) 13

Ένδειξη σβησίματος εικόνας (⊗)

13

Ένδειξη χρονοδιακόπτη (⏻) 13

Energy. Χρονοδ. 30

Εξοδος AV2 30

Εξοικ. Ενέργειας 30

Επεξεργασία Προγ/των 36

Επιβεβαίωση 35

Εργαλεία 16, 21, 40

Ετικέτες εξοπλισμού 29

Ευκρίνεια 24

Ευρεία 15

## Z

Ζουμ 16

Ζωντανό Χρώμα 25

## H

Ηχείο 31

## Θ

Θερμοκρ Χρώματος 25

## I

Ισορροπία 26

## K

Καθαρό Λευκό 25

Καθαρότητα 25

Κανάλια

αυτόματος συντονισμός 7

επιλογή 14

Παράλειψη 35

Κατακόρ Μέγεθος 28

Κατακόρ Μετατόπιση 28, 32

Κείμενο 15

Κεραία, σύνδεση 4

Κωδικός PIN 37

## Λ

Λειτουργία Εικόνας 24

Λειτουργία Ήχου 26

Λειτουργία οθόνης 15

Λίστα Αγαπημένα 20

Λίστα Κατηγορία 17

Λίστα Χρονοδιακοπών 19

## M

Μείωση θορύβ MPEG 25

Μείωση Θορύβου 25

Μενού Αναλογικές Ρυθμίσεις 33

Μενού Εικόνα 24

Μενού Ήχος 26

Μενού Ρυθμίσεις 29

Μενού Ρυθμίσεις Οθόνης 28

Μενού Ρυθμίσεις PC 32

Μενού Ψηφιακές Ρυθμίσεις 36

Μηδενισμός

εικόνα 24

ήχος 26

Ρυθμίσεις PC 32

Μηδενισμός Όλων 31

Μπάσα 26

Μπαταρίες, τοποθέτηση στο

τηλεχειριστήριο 4

## O

Οριζόντ Μετατόπιση 28, 32

## Π

Παράλειψη 29, 35

Περιβ. Ήχος 26

Περιοχή Προβολής 28

Πίνακας ευρετηρίου εισερχόμενων

σημάτων 21

Πίνακας ευρετηρίου προγραμμάτων

15

Πληροφορίες 31

Πρίμα 26

Προδιαγραφές 41

Προεπιλογή 4:3 28

Προηγμ Ρυθμίσεις 25

Προρύθ Πηγών Εισόδ 29

## P

Ρύθμ Χρονοδιακ 30

Ρυθμίσεις Μονάδας CA 37

Ρύθμιση ρολογιού 30

Ρύθμιση Υπότιτλων 37

## Σ

Σιωπηλή Ενεργο 30

Σύνδεση

κεραίας/βίντεο 4

προαιρετικές συσκευές 38

Σύστημα χρωμάτων 31

## T

Ταξιν/ση Προγραμμ 33

Τεχνικές Ρυθμίσεις 37

Τηλεχειριστήριο

αισθητήρας 13

επισκόπηση 12

τοποθέτηση μπαταριών 4

Τιτλοφόρ Προγραμμ 33

Τίτλος 34

Τύπος Ήχου 37

## Y

Υπενθύμιση 18

## Φ

Φάση 32

Φίλτρο ήχου 34

Φορμά Οθόνης 28, 32

Φωτεινότητα 24

## X

Χειρ/τος Συντονισμός 36

Χειροκίν Πρόγραμμα 34

Χειροκίνητη Εγγ. με Χρον/πη 19

Χρονοδ. Απενεργ. 30

Χρώμα 24

Χώρα 6

**Ψ**

Ψηφιακές Ρυθμίσεις 37

Ψηφιακός Συντονισμός 36

**A**

AFT 34

**B**

BBE 27

**E**

EPG (Ψηφιακός Ηλεκτρονικός

Οδηγός Προγράμματος) 17

**F**

Fasttext 15

**M**

MENU 22

**S**

Smart 15



## ВНИМАНИЕ

- В случае повреждения шнура питания или штепсельной вилки, не вставляйте вилку в розетку во избежание поражения электрическим током. Использование этой вилки более невозможно и она подлежит утилизации.
- Не допускайте, чтобы телевизор подвергался воздействию дождя или влаги во избежание опасности возгорания или поражения электрическим током.
- Внутри телевизора имеются опасные высокие напряжения. Не открывайте корпус телевизора. Обращайтесь только к квалифицированным специалистам.

## Предупреждение относительно функции цифрового телевидения

- Функции, связанные с цифровым телевидением (DVZ) доступны только в странах или регионах, использующих цифровой стандарт наземного телевидения DVB-T (MPEG2). Пожалуйста, выясните у специалиста своей дилерской компании, находитесь ли вы в зоне приема сигнала DVB-T.
- Несмотря на то, что данный телевизор соответствует требованиям DVB-T, совместимость с будущими стандартами наземного телевидения DVB-T не гарантируется.
- В некоторых странах могут отсутствовать некоторые функции цифрового телевидения.

## Введение

Благодарим вас за то, что выбрали данный продукт компании Sony.

Перед началом работы с телевизором внимательно прочитайте настоящее руководство и сохраните его на случай, если оно Вам понадобится.

## Информация о товарных знаках

- DVZ является зарегистрированной торговой маркой проекта DVB.
- Изготовлено по лицензии компании BBE Sound, Inc. Предоставлено по лицензии компании BBE Sound, Inc. согласно одному или более из перечисленных патентов США: 5510752, 5736897. BBE и символ BBE являются зарегистрированными товарными знаками компании BBE Sound, Inc.
- TruSurround XT, SRS и символ (●) являются товарными знаками компании SRS Labs, Inc. Технология TruSurround XT используется по лицензии от SRS Labs, Inc.
- HDMI High-Definition Multimedia Interface являются товарными знаками или зарегистрированными товарными знаками компании HDMI Licensing, LLC.
- Рисунки, использованные в данном руководстве, относятся к модели KDL-32V2000, если не сделана оговорка.



Изготовлено в:  
Сони Спэйн С.А. завод в Барселоне  
Пол. Кан Митьянс с/н 08232  
Виладекавальс, Барселона,  
Испания

Manufactured in:  
Sony Spain S. A.  
Pol. Ind. Can Mitjans s/n  
08232 Viladecavalls (Barcelona)  
Spain

# Содержание

## Руководство по вводу в эксплуатацию

4

Сведения по безопасности .....	8
Меры предосторожности .....	11
<b>Обзор пульта ДУ.....</b>	<b>12</b>
<b>Обзор кнопок и индикаторов на телевизоре .....</b>	<b>13</b>

## Просмотр телепрограмм

Просмотр телепрограмм.....	14
Проверка Цифрового электронного руководства по программам (EPG) <b>DVB</b> .....	17
Использование списка Избранное <b>DVB</b> .....	19
Просмотр изображений с подсоединенного оборудования.....	20

## Использование функций MENU

Навигация по пунктам меню .....	21
Меню Изображение .....	23
Меню Звук .....	25
Меню Управление экраном.....	27
Меню Начальная настройка .....	29
Меню Установки ПК .....	31
Меню Настройка аналоговых каналов (Только в аналоговом режиме).....	32
Меню Настройка цифровых каналов <b>DVB</b> .....	35

## Использование дополнительного оборудования

Подключение дополнительного оборудования .....	37
------------------------------------------------	----

## Дополнительная информация

Технические характеристики .....	40
Поиск и устранение неисправностей .....	42
Указатель .....	45

**DVB** : только для цифровых каналов

# Руководство по вводу в эксплуатацию

## 1: Проверка принадлежностей

Пульт ДУ RM-ED005 (1)

Батарейки размера AA (тип R6) (2)

Шнур питания (тип C-6) (1)



Коаксиальный кабель (1)



Держатель для кабелей (1)

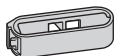

Поддерживающий ремень (1) и винты (2)

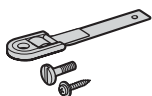

### Установка батареек в пульт ДУ

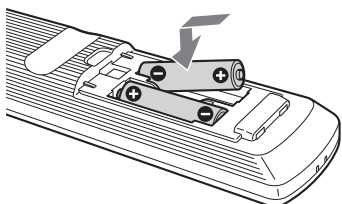

#### Примечания

- Вставляя батарейки, соблюдайте полярность.
- При утилизации батареек всегда помните правила защиты окружающей среды. В некоторых регионах правила утилизации батареек могут быть регламентированы. Просьба обращаться по этому поводу в местные органы власти.
- Не используйте одновременно батарейки различных типов или старые и новые батарейки.
- Бережно обращайтесь с пультом ДУ. Не бросайте его, не становитесь на него и не лейте на него никаких жидкостей.
- Не оставляйте пульт ДУ вблизи источников тепла или в месте, подверженном прямому воздействию солнечных лучей, или во влажном помещении.

## 2: Подсоединение антенны/ видеомагнитофона

Подсоединение только антенны

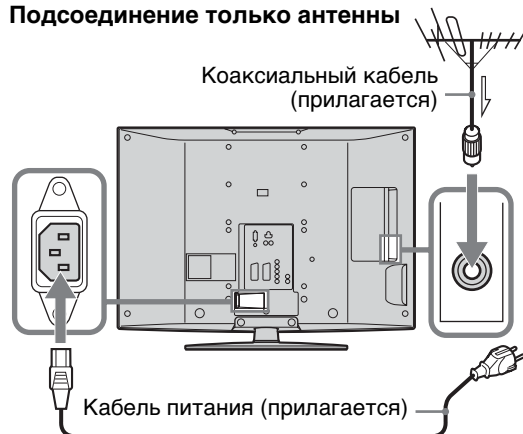

Подсоединение антенны и видеомагнитофона

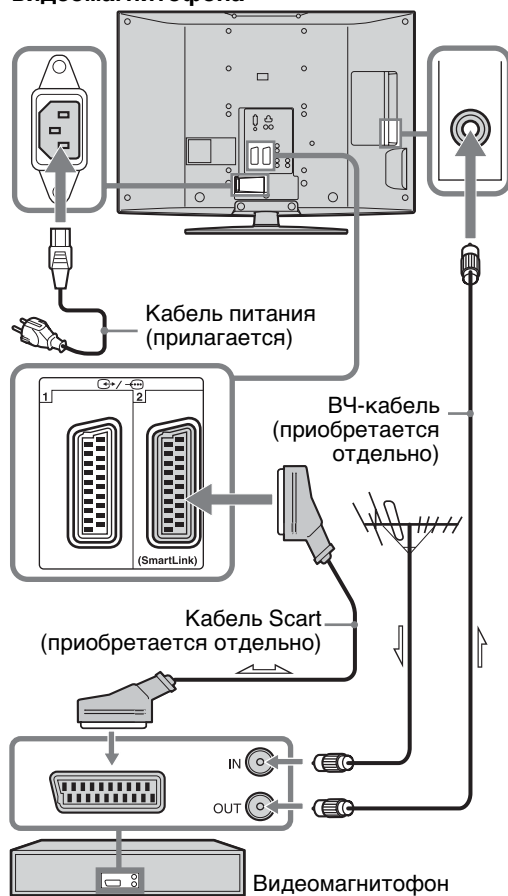

### 3: Укладка кабелей

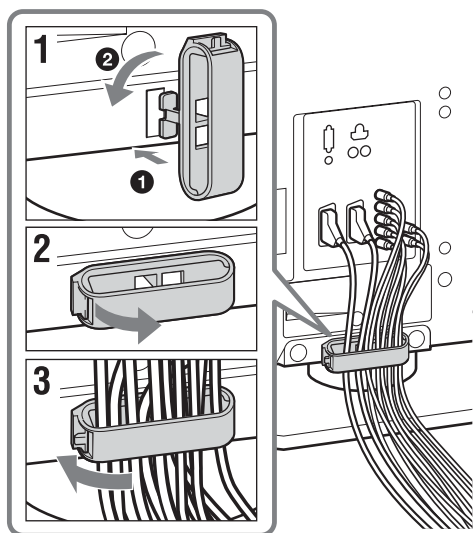

### 4: Защита телевизора от опрокидывания

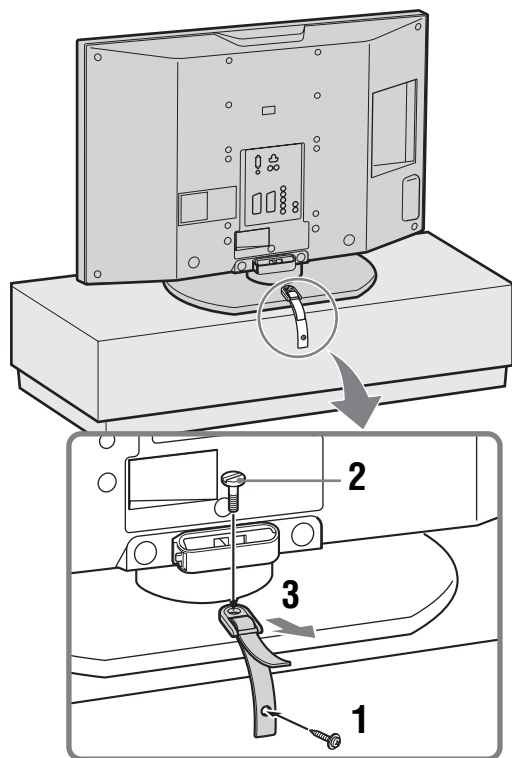

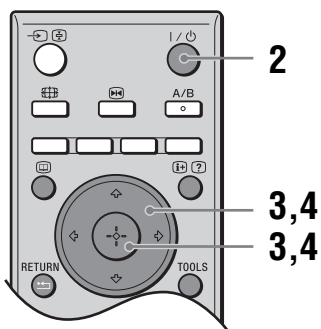
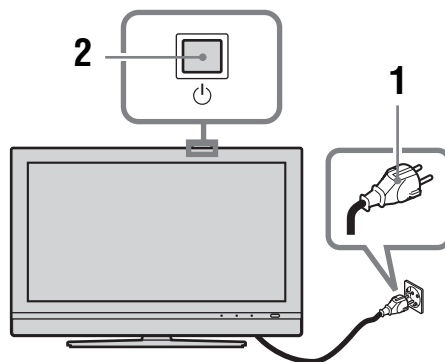

### 5: Выбор языка и страны/региона



**1** Подключите телевизор к электросети переменного тока (220-240 В, 50 Гц).

**2** Нажмите кнопку  на телевизоре (сверху).

При первом включении телевизора на экран будет выведено меню “Язык”. Если телевизор находится в режиме ожидания (индикатор  (режим ожидания) на телевизоре (спереди) горит красным светом), то для его включения нажмите на пульте ДУ кнопку .

Продолжение

- 3** Для выбора языка, отображаемого на экранах меню, нажмите кнопку  $\uparrow/\downarrow$ , затем нажмите кнопку  $\oplus$ .



- 4** Для выбора страны/региона, где будет использоваться телевизор нажмите кнопку  $\uparrow/\downarrow$ , затем нажмите кнопку  $\oplus$ .



Если название страны/региона, где будет использоваться телевизор, отсутствует в списке, выберите “-”.

При появлении на экране сообщения о запуске автоматической настройки телевизора обратитесь к разделу “6: Автоматическая настройка телевизора”.

## 6: Автоматическая настройка телевизора

Теперь телевизор будет выполнять поиск и сохранять в памяти все доступные телевизионные каналы.

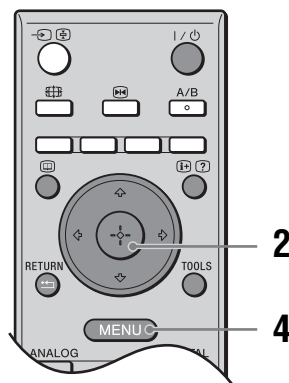

- 1** Перед началом автоматической настройки телевизора вставьте кассету с записью в видеомэгнитофон, подсоединенный к телевизору (стр. 4) и начните воспроизведение.

Во время автоматической настройки будет обнаружен и сохранен в памяти телевизора видеоканал. Если к телевизору не подсоединен видеомэгнитофон, эта процедура не требуется. Перейдите к пункту 2.

- 2** Выберите опцию “OK”, затем нажмите кнопку  $\oplus$ .

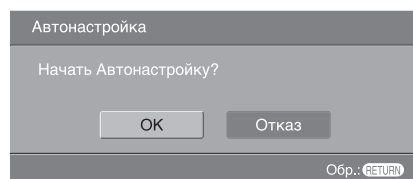

Телевизор начнет искать все доступные цифровые каналы, затем все доступные аналоговые каналы. Это может занять некоторое время. Подождите и не нажимайте никакие кнопки ни на телевизоре, ни на пульте ДУ.

**Если появится сообщение о необходимости проверить подключение антенны**

Не было найдено ни цифровых, ни аналоговых каналов. Проверьте, правильно ли подключена антенна, и нажмите кнопку ⊕, чтобы запустить автоматическую настройку повторно.

- 3** Когда на экране появится меню Сортировка программ, выполните шаги раздела “Сортировка прогр.” (стр. 32).  
Если вы не хотите менять порядок, в котором сохранены в памяти телевизора аналоговые каналы, переходите к пункту 4.
- 4** Для выхода нажмите кнопку MENU.  
Телевизор настроен на прием всех доступных каналов.

# Сведения по безопасности

## Кабель питания

- Прежде чем передвинуть телевизор, отсоедините его от сети. Не перемещайте телевизор, когда он подключен к сети. Это может привести к повреждению кабеля питания и возгоранию или поражению электрическим током.
- В случае повреждения кабелей питания существует опасность возгорания или поражения электрическим током.
  - Не пережимайте, не перегибайте и не перекручивайте кабель питания, прилагая излишние усилия. Центральные провода могут оголиться или переломиться и стать причиной короткого замыкания, которое может привести к возгоранию или поражению электрическим током.
  - Не изменяйте конструкцию кабеля питания и избегайте его повреждения.
  - Не ставьте и не кладите никакие тяжелые предметы на кабель питания. Не тяните за кабель питания.
  - Кабель питания не должен находиться рядом с источниками тепла.
  - При выключении кабеля питания из электророзетки следует брать за штепсельную вилку.
- В случае повреждения кабеля питания немедленно прекратите пользоваться им и обратитесь к своему дилеру или в сервисный центр Sony для его замены.
- Не используйте входящий в комплект поставки кабель питания с другим оборудованием.
- Используйте только кабели питания Sony, не пользуйтесь другими марками.

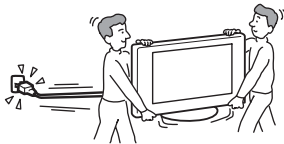

## Защита кабеля питания и других проводов

Отключая кабель питания или другие провода, беритесь за вилку. Не тяните за сам кабель.

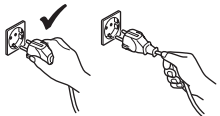

## Электросеть

Не пользуйтесь электророзеткой с плохими контактами. Вставляйте вилку в розетку до конца. Плохой контакт может привести к перегреву и, как следствие, к возгоранию. Обратитесь к электрику с просьбой заменить электророзетку.



## Для телевизоров с трехпроводной штепсельной вилкой с заземлением

Телевизор должен быть подсоединен к сетевой розетке с защитным заземляющим контактом.

## Дополнительные принадлежности

При установке телевизора с помощью настенного монтажного кронштейна, соблюдайте следующие правила. Если этого не сделать, телевизор может упасть и стать причиной серьезной травмы.



- В целях безопасности рекомендуется использовать аксессуары фирмы Sony:
  - **KDL-46V2000/KDL-40V2000:** Настенный монтажный кронштейн SU-WL51
  - **KDL-32V2000:** Настенный монтажный кронштейн SU-WL31
- Для обеспечения адекватной циркуляции воздуха и избежания накопления пыли вокруг телевизора, на стене и потолке рекомендуется использовать настенный монтажный кронштейн фирмы Sony.
- При установке телевизора надежно закрепите его, следуя инструкциям, прилагаемым к настенному монтажному кронштейну.

## Установка

- Если телевизор будет укрепляться на стене, вызовите для этого квалифицированного мастера. Неправильная установка может повредить сохранность телевизора под угрозой.
- Телевизор следует установить возле легкодоступной сетевой розетки.

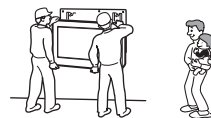

## Медицинские учреждения

Не ставьте телевизор в местах, где работает медицинское оборудование. Это может привести к неисправной работе медицинского оборудования.

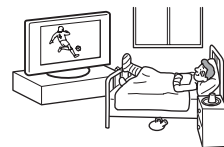

## Переноска

- Перед перемещением телевизора отсоедините от него все кабели.
- Если телевизор переносится вручную, держите его, как показано на рисунке справа. Если этого не сделать, он может упасть и получить повреждения или нанести серьезную травму. В случае падения или повреждения телевизора немедленно обратитесь к квалифицированному специалисту по обслуживанию для его проверки.
- При перевозке берегите телевизор от ударов и сильной вибрации. Он может упасть и получить повреждения или стать причиной серьезной травмы.
- Если необходимо доставить телевизор в ремонтную мастерскую или перевезти в другое место, упакуйте его в картонную коробку и упаковочный материал, в которых он поставлялся изначально.
- Телевизор должны переносить не менее двух человек.

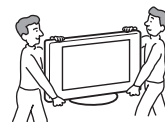

## Вентиляция

- Никогда не перекрывайте вентиляционные отверстия в корпусе. Это может привести к перегреву и последующему возгоранию.
- Если не обеспечить надлежащую вентиляцию, в телевизоре может скапливаться пыль и грязь. Для обеспечения надлежащей вентиляции соблюдайте следующие рекомендации:
  - Не устанавливайте телевизор задом наперед и боком;
  - Не ставьте телевизор на бок и нижней стороной вверх;
  - Не устанавливайте телевизор на полке или в нише;
  - Не ставьте телевизор на ковер или на кровать;
  - Не накрывайте телевизор тканью, например, занавесками, а также газетами и т.п.
- Обеспечьте свободное пространство вокруг телевизора. В противном случае может быть нарушена нормальная циркуляция воздуха, что приведет к перегреву и, как следствие, к возгоранию или повреждению телевизора.

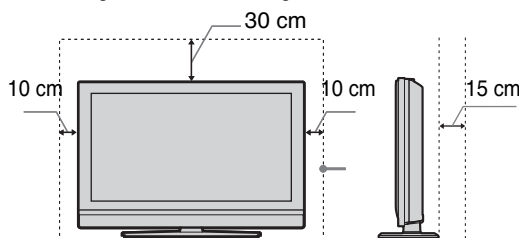

Обеспечьте расстояния не меньше указанного.

- При установке телевизора на стене оставьте пространство не менее 10 см снизу и не менее 5,5 см между задней панелью телевизора и стеной.
- Никогда не устанавливайте телевизор следующим образом:

Циркуляция воздуха нарушена.

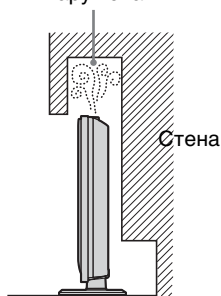

Циркуляция воздуха нарушена.

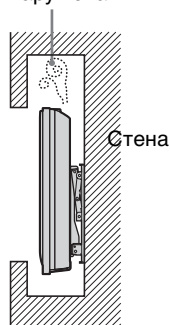

## Вентиляционные отверстия

Не вставляйте никакие предметы в вентиляционные отверстия. При попадании в эти отверстия металлических предметов или жидкости существует опасность возгорания или поражения электрическим током.



## Размещение

- Не устанавливайте телевизор в жарких, влажных или слишком пыльных местах.
- Не устанавливайте телевизор в местах, где могут быть насекомые.
- Не устанавливайте телевизор в таких местах, где он может подвергнуться механическим вибрациям.
- Установите телевизор на ровную устойчивую поверхность. В противном случае он может упасть и стать причиной травмы.
- Не устанавливайте телевизор в таких местах, где о него можно случайно удариться, например, на колонне или за ней, или на небольшой высоте, где его можно задеть головой. Это может стать причиной травмы.



## Вода и влага

- Не используйте телевизор рядом с водой, например, рядом с ванной или душевой комнатой. Следите за тем, чтобы он не попал под дождь и не находился во влажном или задымленном помещении. В противном случае возможно возгорание и поражение электрическим током.
- Не прикасайтесь к кабелю питания и к телевизору влажными руками. В противном случае существует опасность поражения электрическим током или повреждения телевизора.



## Влага и легковоспламеняющиеся предметы

- Не допускайте попадания влаги на телевизор. Старайтесь ни в коем случае не проливать на него никаких жидкостей. Если жидкость или какой-либо предмет все же попадет внутрь корпуса телевизора через отверстия, немедленно выключите телевизор. В противном случае существует опасность поражения электрическим током или повреждения телевизора. Немедленно обратитесь к квалифицированному специалисту по обслуживанию для его проверки.
- Во избежание возгорания не ставьте рядом с телевизором легковоспламеняющиеся предметы (свечи и т.п.) и электрические лампы.

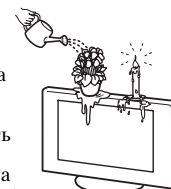

## Маслянистые вещества

Не устанавливайте телевизор в ресторанах, где используется масло. Смесь пыли и масла может попасть внутрь телевизора и повредить его.

## Падение

Установите телевизор на надежной устойчивой подставке. Не вешайте ничего на телевизор. В противном случае он может упасть с подставки или настенного кронштейна и стать при этом причиной повреждения или серьезной травмы.

Не позволяйте детям влезать на телевизор.



## Установка в транспортном средстве или на потолке

Не устанавливайте телевизор в транспортном средстве. Во время движения он может упасть и причинить травму. Не подвешивайте телевизор к потолку.



Продолжение

## Корабли и другие суда

Не устанавливайте это телевизор на кораблях и других судах. Попадание на него морской воды может привести к возгоранию или повреждению телевизора.

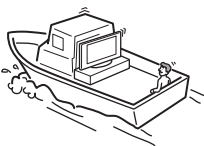

## Использование вне помещения

- Берегите телевизор от прямых солнечных лучей. Телевизор может перегреться и выйти из строя.
- Не устанавливайте телевизор вне помещения.

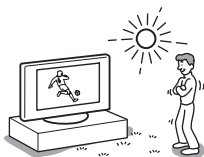

## Прокладка кабелей

- При прокладывании соединительных кабелей извлеките кабель питания из электророзетки. Выполняя соединения между устройствами, в целях безопасности извлеките кабель питания из электророзетки.
- Будьте осторожны, чтобы не споткнуться о кабели. Иначе можно повредить телевизор.

## Чистка

- Перед чисткой телевизора или вилки кабеля питания отсоедините кабель от сети. Если этого не сделать, существует опасность поражения электрическим током.
- Регулярно чистите щеточную вилку. Если на вилке имеется пыль, в которой скапливается влага, это может привести к повреждению изоляции и, как следствие, к возгоранию.



## Грозы

В целях безопасности во время грозы не прикасайтесь ни к каким частям телевизора, а также к кабелям питания и антенны.



## Повреждения, требующие ремонта

Если на поверхности телевизора появилась трещина, не прикасайтесь к нему, пока кабель питания не будет отсоединен от электросети. В противном случае существует опасность поражения электрическим током.

## Обслуживание

Не снимайте корпус. Обращайтесь только к квалифицированному специалисту по обслуживанию.



## Демонтаж и установка мелких деталей

Храните дополнительные аксессуары вне досягаемости детей. В случае проглатывания мелкой детали ребенок подавиться или задохнуться. Немедленно обратитесь к врачу.

## Разбитые куски

Не кидайте в телевизор никакие предметы. В результате такого воздействия экранное стекло может разбиться и нанести серьезную травму.



## Если устройство не используется

В целях соблюдения техники безопасности и для защиты окружающей среды не рекомендуется надолго оставлять телевизор включенным в режиме готовности. Отсоединяйте его от сети. Однако в некоторых моделях правильная работа функций возможна только если телевизор остается в режиме готовности. Такие случаи описаны в данном руководстве.



## Просмотр телевизора

- Для удобства просмотра рекомендуется располагаться от телевизора на расстоянии, в четыре-семь раз превышающем вертикальный размер экрана.
- Смотрите телевизор при достаточном освещении, чтобы не уставали глаза. Непрерывный длительный просмотр также может привести к перенапряжению глаз.
- При регулировке угла наклона телевизора придерживайте основание подставки рукой, чтобы предотвратить отсоединение экрана от подставки. Старайтесь, чтобы пальцы не попали в зазор между экраном и подставкой.

## Регулировка громкости

- Отрегулируйте громкость так, чтобы не беспокоить соседей. Звуки очень сильно распространяются в ночное время. Поэтому рекомендуется закрывать окна или пользоваться наушниками.
- При пользовании наушниками не устанавливайте слишком большую громкость, чтобы не повредить слух.

## Перегрузка

Телевизор предназначен для работы только от сети переменного тока с напряжением 220–240 В. Не подключайте слишком много приборов к одной электророзетке. Это может привести к возгоранию или поражению электрическим током.

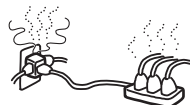

## Нагревание

Не прикасайтесь к поверхности телевизора. Она остается горячей некоторое время после выключения телевизора.

## Коррозия

Если телевизор используется рядом с морским побережьем, соль может вызвать коррозию металлических частей и привести к внутреннему повреждению или возгоранию телевизора. Это также может привести к сокращению его срока службы. Необходимо принять меры к снижению уровня влажности и температуры в месте установки телевизора.

## Перемещение

- При поднятии телевизора или переносе панели телевизора крепко поддерживайте панель снизу.
- Для моделей KDL-46V2000, при поднятии или переносе телевизора, крепко возьмитесь за панель, как показано на рисунке. Держите свою ладонь непосредственно под панелью, с задней стороны телевизора.

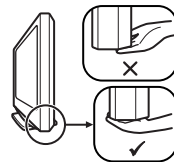
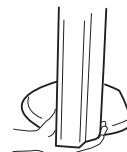

# Меры предосторожности

## ЖК- экран

- Хотя ЖК-экран изготовлен по высокоточной технологии и число эффективных точек достигает 99,99 % и выше, на нем могут появляться постоянные черные или яркие цветные (красные, синие или зеленые) точки. Это структурное свойство ЖК-экрана, оно не является признаком неисправности.
- Берегите ЖК-экран от попадания прямых солнечных лучей. Это может привести к повреждению поверхности экрана.
- Не нажимайте на защитный фильтр, не скребите по нему и ничего не ставьте на телевизор. Изображение может стать неравномерным.
- Если телевизор работает в холодном месте, изображение может оказаться размытым или слишком темным. Это не является признаком неисправности. Эти явления исчезнут с повышением температуры.
- При продолжительной демонстрации неподвижного изображения могут появляться остаточные изображения. Через несколько секунд они могут исчезнуть.
- Во время работы телевизора экран и корпус нагреваются. Это не является признаком неисправности.
- ЖК-дисплей содержит небольшое количество жидких кристаллов и ртути. Люминесцентная лампа в телевизоре также содержит ртуть. При утилизации соблюдайте соответствующие местные положения и инструкции.

## Люминесцентная лампа

В качестве источника света в этом телевизоре используется специальная люминесцентная лампа. Если изображение на экране станет темным, начнет подрагивать или исчезнет совсем, значит, истек срок службы люминесцентной лампы, и ЖК-экран необходимо заменить. По вопросу замены обратитесь к квалифицированному специалисту по обслуживанию.

## Установка телевизора

- Не устанавливайте телевизор в местах с повышенной температурой, например, под прямыми солнечными лучами, рядом с отопительными приборами или тепловентиляторами. В противном случае телевизор может перегреться, его корпус может деформироваться, и могут возникнуть неполадки в его работе.
- Телевизор не отключен полностью от электрической сети, даже если он выключен. Чтобы полностью выключить телевизор, извлеките штепсельную вилку из электророзетки.
- Для получения четкого изображения не направляйте непосредственно на экран источники света и не допускайте воздействия на него прямых солнечных лучей. По возможности используйте точечное освещение потолочных светильников.
- Не устанавливайте дополнительные компоненты слишком близко к телевизору. Расстояние от телевизора до дополнительных компонентов должно быть не менее 30 см. В случае установки видеомэгафона перед телевизором или рядом с ним изображение может искажаться.
- В случае установки телевизора в непосредственной близости от устройств, испускающих электромагнитное излучение, возможны искажение изображения или аудио помехи.

## Уход за поверхностью экрана, корпусом телевизора и их чистка

Для обеспечения сохранности конструкционных материалов и покрытия экрана телевизора соблюдайте следующие меры предосторожности.

- Не нажимайте на экран, не скребите по нему твердыми предметами, и ничего в него не кидайте. В противном случае экран можно повредить.
- Если телевизор непрерывно работает в течение продолжительного времени, не прикасайтесь к панели дисплея, так как она нагревается.
- К поверхности экрана рекомендуется прикасаться как можно реже.
- Для удаления пыли с поверхности экрана/корпуса телевизора осторожно протирайте его мягкой тканью. Если пыль не удаляется полностью, протрите экран мягкой тканью, слегка смоченной в слабом растворе мягкого моющего средства.
- Ни в коем случае не используйте никакие абразивные материалы, щелочные/кислотные очистители, чистящие порошки и такие летучие растворители, как спирт, бензин, разбавитель или инсектициды. Применение этих веществ или длительный контакт с изделиями из резины/винила могут повредить покрытие корпуса или поверхность экрана.
- В вентиляционных отверстиях со временем может скапливаться пыль. Для обеспечения надлежащей вентиляции рекомендуется периодически (раз в месяц) удалять пыль с помощью пылесоса.

## Утилизация телевизора



**Утилизация электрического и электронного оборудования (директива применяется в странах Евросоюза и других европейских странах, где действуют системы раздельного сбора отходов)**

Данный знак на устройстве или его упаковке обозначает, что данное устройство нельзя

утилизировать вместе с прочими бытовыми отходами. Его следует сдать в соответствующий приемный пункт переработки электрического и электронного оборудования. Неправильная утилизация данного изделия может привести к потенциально негативному влиянию на окружающую среду и здоровье людей, поэтому для предотвращения подобных последствий необходимо выполнять специальные требования по утилизации этого изделия. Переработка данных материалов поможет сохранить природные ресурсы. Для получения более подробной информации о переработке этого изделия обратитесь в местные органы городского управления, службу сбора бытовых отходов или в магазин, где было приобретено изделие.

# Обзор пульта ДУ

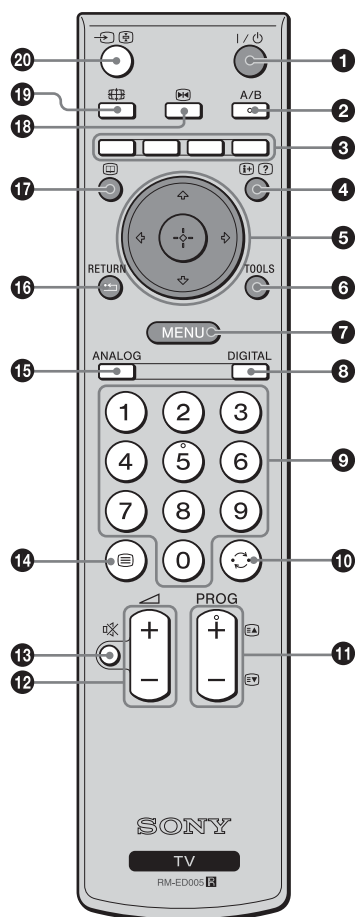

- 1 I/O – Режим ожидания телевизора**  
Временное отключение телевизора и включение его из режима ожидания.
- 2 A/B – Двойной звук (стр. 26)**
- 3 Цветные кнопки**  
Выбор вариантов в нижней части цифровых меню Избранное и EPG.
- 4 i+/? – Информация / Включение показа текста**
  - В цифровом режиме: Вызов краткой информации о программе, просматриваемой в данный момент.
  - В аналоговом режиме: Вывод на экран информации, например, номера текущего канала и режима экрана.
  - В режиме Текст (стр. 15): Включение показа скрытой информации (например, ответа на вопрос викторины).
- 5 ↑/↓/←/→/⊕ (стр. 15, 21)**
- 6 TOOLS (стр. 16, 20, 39)**  
Доступ к различным функциям просмотра и возможность изменения/установки настроек в соответствии с источником и режимом экрана.
- 7 MENU (стр. 21)**
- 8 DIGITAL – Цифровой режим (стр. 14)**
- 9 Цифровые кнопки**
  - В режиме ТВ: Выбор каналов. Для двузначных номеров программ введите вторую цифру в течение двух секунд.
  - В режиме Текст: Ввод трехзначных номеров страниц для выбора страницы.
- 10 ← – Предыдущий канал**  
Возврат к каналу, который был включен до этого (дольше пяти секунд).
- 11 PROG +/- (стр. 14)**
  - В режиме ТВ: Выбор следующего (+) или предыдущего (-) канала.
  - В режиме Текст: Выбор следующей (+) или предыдущей (-) страницы.
- 12 ▲ +/- – Громкость**
- 13 ✖ – Отключение звука (стр. 14)**
- 14 ≡ – Текст (стр. 15)**
- 15 ANALOG – Аналоговый режим (стр. 14)**
- 16 ← / RETURN**  
Возврат к предыдущему экрану любого отображаемого меню.
- 17 ≡ – EPG (Digital Electronic Programme Guide (Цифровое электронное руководство по программам)) (стр. 17)**
- 18 ⏸ – Остановка изображения (стр. 15)**  
Остановка телевизионного изображения.
- 19 📺 – Режим экрана (стр. 15)**
- 20 →/⊞ – Выбор входного сигнала / Удержание текста**
  - В режиме ТВ (стр. 20): Выбор источника входного сигнала от оборудования, подключенного к разъемам телевизора.
  - В режиме Текст (стр. 15): Удержание текущей страницы.

## К сведению

На кнопках A/B, PROG + и 5 имеются выпуклые точки. По ним удобно ориентироваться при управлении телевизором.

# Обзор кнопок и индикаторов на телевизоре

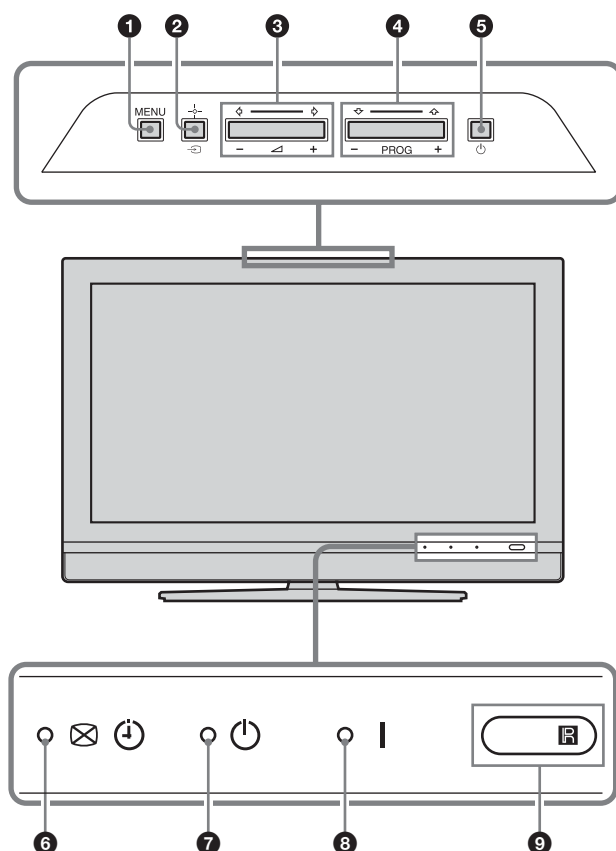

- 1 **MENU** (стр. 21)
- 2 / +/- – **Выбор входного сигнала/ OK**
  - В режиме ТВ (стр. 20): Выбор источника входного сигнала от оборудования, подключенного к разъемам телевизора.
  - В меню телевизора: Выбор меню или параметра и подтверждение выбора.
- 3 +/- / / – **Увеличение (+) или уменьшение (-) громкости.**
  - В меню телевизора: Переход по списку влево () или вправо ().
- 4 **PROG +/-** / / – **Выбор следующего (+) или предыдущего (-) канала.**
  - В режиме ТВ: Выбор следующего (+) или предыдущего (-) канала.
  - В меню телевизора: Переход по списку вверх () или вниз ()
- 5 – **Питание**  
Включение/выключение телевизора.
- 6 – **Индикатор отключения изображения/таймера**
  - Загорается зеленым светом при отключении изображения (стр. 30).
  - Если таймер установлен, загорается оранжевым светом (стр. 30).
- 7 – **Индикатор режима ожидания**  
Загорается красным светом при переключении телевизора в режим ожидания.
- 8 **I** – **Индикатор питания**  
Загорается зеленым светом при включении телевизора.
- 9 **Датчик пульта ДУ**

## Примечание

Прежде чем вынуть вилку из розетки, убедитесь в том, что телевизор выключен. Вынимание вилки из розетки при включенном телевизоре может привести к его неисправности, а индикатор может остаться включенным.

# Просмотр телепрограмм

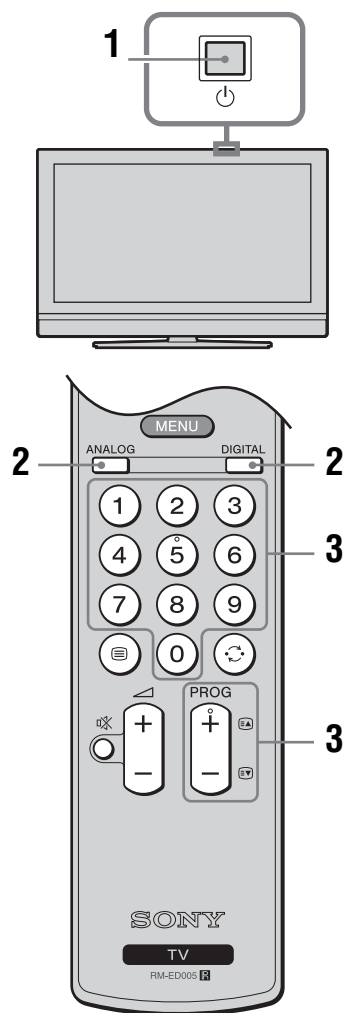

**1** Для включения телевизора нажмите кнопку на телевизоре (сверху).

Если телевизор находится в режиме ожидания (индикатор (режим ожидания) на телевизоре (спереди) горит красным светом), то для его включения нажмите на пульте ДУ кнопку .

**2** Нажмите кнопку DIGITAL для переключения в цифровой режим или ANALOG для переключения в аналоговый режим.

Список доступных каналов изменяется в зависимости от режима.

**3** Выберите телеканал с помощью цифровых кнопок или PROG +/-.

Для выбора номеров каналов 10 и выше с помощью цифровых кнопок, вторую и третью цифры следует вводить в течение двух секунд.

Для выбора цифрового канала при помощи Цифрового электронного руководства по программам (EPG) см. стр. 17.

### В цифровом режиме

На некоторое время появится информационное сообщение. В сообщении могут быть показаны следующие значки.

- : Радиосервис
- : Кодировка/Подписка
- : Доступны несколько языков звукового сопровождения
- : Доступны субтитры
- : Доступны субтитры для людей с плохим слухом
- : Рекомендованный минимальный возраст для текущей программы (от 4 до 18 лет)
- : Запрет детям
- : Текущая программа записывается

### Дополнительные операции

Чтобы	Необходимо
Временно выключить телевизор (перевести его в режим ожидания)	Нажать кнопку .
Включить телевизор без звука из режима ожидания	Нажать кнопку . Нажать кнопку  +/- для установки уровня громкости.
Полностью выключить телевизор	Нажать кнопку  на телевизоре (сверху).
Отрегулировать громкость	Нажать кнопку  + (для увеличения)/- (для уменьшения).
Отключить звук	Нажать кнопку . Чтобы снова включить звук, нажмите эту кнопку еще раз.

Чтобы	Необходимо
Получить доступ к Таблице программ (только в аналоговом режиме)	Нажать кнопку . Для выбора аналогового канала нажимайте кнопку , затем нажимайте кнопку . О доступе к таблице входных сигналов см. стр. 20.

## Получение доступа к функции Текст

Нажмите кнопку . При каждом нажатии кнопки изображение на экране циклически меняется следующим образом:  
 Текст → Текст поверх телевизионного изображения (смешанный режим) → Текст выкл. (выход из режима текста)  
 Для выбора страницы нажимайте цифровые кнопки или PROG +/-.  
 Чтобы зафиксировать страницу, нажимайте /.  
 Чтобы включить показ скрытой информации, нажимайте /.

### К сведению

- Убедитесь в том, что телевизор принимает качественный сигнал, иначе возможны ошибки в тексте.
- Большинство телеканалов вещают и в режиме телетекста. Чтобы узнать о том, как пользоваться этой услугой, откройте страницу с индексом.
- Если внизу страницы с текстом появились четырехцветные обозначения, значит, доступен режим Fastext. Режим Fastext обеспечивает быстрый и простой доступ к страницам. Чтобы перейти на ту или иную страницу, нажимайте кнопку соответствующего цвета.

## Остановка изображения

Остановка телевизионного изображения (например, для записи номера телефона или рецепта).

- 1 Нажмите кнопку на пульте ДУ.
- 2 Нажимайте кнопку / для регулировки положения окна.
- 3 Для удаления окна нажимайте кнопку .
- 4 Для возврата к нормальному режиму телевизора нажимайте еще раз кнопку .

## Переключение режимов экрана вручную в зависимости от типа трансляции

Нажмите для показа на экране его текущего формата.  
 Для переключения между режимами Оптимальн., 4:3, Широкоэкр., Увелич. и 14:9 нажмите несколько раз кнопку .

### Оптимальн.\*

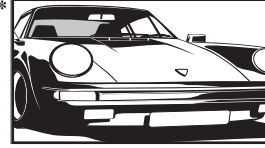

Вывод изображения в обычном формате, 4:3, с имитацией эффекта широкого экрана. Изображение формата 4:3 растягивается и заполняет весь экран.

### 4:3

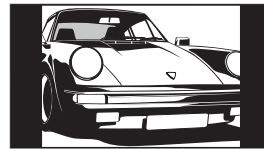

Вывод изображения обычного формата 4:3 (например, неширокоэкранный телевидения) в правильных пропорциях.

### Широкоэкр.

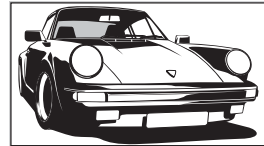

Вывод широкоэкранных программ (16:9) в правильных пропорциях.

### Увелич.\*

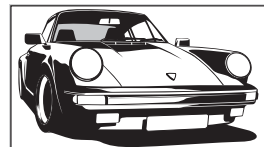

Вывод изображения формата синемаскопа (формата "почтового ящика") в правильных пропорциях.

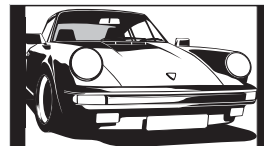

### 14:9\*



Вывод изображения формата 14:9 в правильных пропорциях. На экране по краям изображения появляются черные полосы.

\* Верхняя и нижняя части изображения могут оказаться обрезаны.

## К сведению

- Кроме того, вы можете установить опцию “Автомат. формат” в положение “Вкл.”. Телевизор будет автоматически выбирать наиболее подходящий для трансляции режим (стр. 27).
- В режимах 14:9 и Увелич. можно отрегулировать положение изображения. Сдвиньте его вверх или вниз (например, чтобы прочитать субтитры) кнопками /.
- Некоторые символы и/или буквы в верхней и нижней части изображения могут быть не видны в режиме Оптимальн.. В этом случае вы можете выбрать опцию “Размер по вертикали” с помощью меню “Управление экраном” и отрегулировать вертикальный размер так, чтобы они были видны.

## Использование меню Tools

Для отображения следующих пунктов меню во время просмотра телевизионной программы нажмите кнопку TOOLS.

Опции	Описание
Энергосбережение	См. стр. 30.
Установка субтитров (только в цифровом режиме)	См. стр. 36.
Цифр. Избранные (только в цифровом режиме)	См. стр. 19.
Режим изобр.	См. стр. 23.
Режим звука	См. стр. 25.
Автоустановка часов (только в аналоговом режиме)	Переключение в цифровой режим и установка времени.
Таймер сна	См. стр. 30.
Громк. наушн.	См. стр. 26.

# Проверка Цифрового электронного руководства по программам (EPG) DVZ\*



Digital Electronic Programme Guide (Цифровое электронное руководство по программам) (EPG)



\* Обратите внимание на то, что в некоторых странах эта функция может отсутствовать.



**1** Для отображения Цифрового электронного руководства по программам (EPG) в цифровом режиме нажмите кнопку .



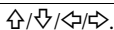



**2** Выполните нужную операцию, как показано в следующей таблице.

### Примечание

Информация о программе будет отображена только в том случае, если телевизионная станция передает ее.

Чтобы	Необходимо
Выключить EPG	Нажать кнопку  .
Перемещаться по EPG	Нажать кнопку  .
Просмотреть текущую программу	Нажать кнопку  в тот момент, когда выбрана текущая программа.





















Сортировать информацию о программах по категориям – Список категорий	<b>1</b> Нажать синюю кнопку.
	<b>2</b> Для выбора категории нажимайте кнопку  . Сбоку будет показано название категории. Доступны следующие категории: “Избранные”: Содержит все каналы, сохраненные в списке Избранное (стр. 19). “Все категории”: Содержит все доступные каналы. “Новости”: Содержит все каналы новостей.
	<b>3</b> Нажать кнопку  . Теперь Цифровое электронное руководство по программам (EPG) показывает только текущие программы из выбранной категории.

Выбрать программу для записи – Запись по таймеру	<b>1</b> Для выбора предстоящей программы, которую Вы хотите записать нажимайте кнопку  .
	<b>2</b> Нажать кнопку  .
	<b>3</b> Нажмите кнопку  для выбора опции “Запись по таймеру”.
	<b>4</b> Для установки таймеров телевизора и Вашего видеомэгагнитофона нажмите кнопку  . В информации о программе появится символ  . На телевизоре (спереди) загорится индикатор  .

### Примечания

- Для видеомэгагнитофона, совместимого с функцией Smartlink, Вы можете установить таймер записи только на телевизоре. Если Ваш видеомэгагнитофон не совместим с функцией Smartlink, появится сообщение, напоминающее Вам, что необходимо установить таймер Вашего видеомэгагнитофона.
- Как только запись начнется, Вы можете переключить телевизор в режим ожидания. Однако не выключайте телевизор полностью, так как запись может быть прервана.
- Если для программ было выбрано ограничение по возрасту, на экране появится сообщение о вводе пин-кода. За более подробной информацией обратитесь к разделу “Замок от детей” на стр. 36.

Продолжение

Чтобы	Необходимо
Установить программу, которая будет автоматически появляться на экране во время ее начала – Напоминание	<ol style="list-style-type: none"> <li>1 Для выбора предстоящей программы, которую Вы хотите показать, нажимайте кнопку .</li> <li>2 Нажать кнопку .</li> <li>3 Нажмите кнопку  для выбора опции “Напоминание”.</li> <li>4 Для автоматического отображения выбранной программы во время ее начала нажмите кнопку .</li> </ol> <p>В информации о программе появится символ .</p>
Установить время и дату программы, которую Вы хотите записать – Ручная запись по таймеру	<p><b>Примечание</b> Если Вы переключите телевизор в режим ожидания, он автоматически включится, когда начнется эта программа.</p> <hr/> <ol style="list-style-type: none"> <li>1 Нажать кнопку .</li> <li>2 Для выбора опции “Ручная запись по таймеру” нажмите кнопку , затем нажмите кнопку .</li> <li>3 Для выбора даты нажмите кнопку , затем нажмите кнопку .</li> <li>4 Установите время начала и окончания записи таким же образом, как в пункте 3.</li> <li>5 Для выбора программы нажмите кнопку , затем нажмите кнопку  для установки таймеров телевизора и Вашего видеоманитона.</li> </ol> <p>В информации о программе появится символ . На телевизоре (спереди) загорится индикатор .</p> <p><b>Примечания</b></p> <ul style="list-style-type: none"> <li>• Для видеоманитона, совместимого с функцией Smartlink, Вы можете установить таймер записи только на телевизоре. Если Ваш видеоманитон не совместим с функцией Smartlink, появится сообщение, напоминающее Вам, что необходимо установить таймер Вашего видеоманитона.</li> <li>• Как только запись начнется, Вы можете переключить телевизор в режим ожидания. Однако не выключайте телевизор полностью, так как запись может быть прервана.</li> <li>• Если для программ было выбрано ограничение по возрасту, на экране появится сообщение о вводе пин-кода. За более подробной информацией обратитесь к разделу “Замок от детей” на стр. 36.</li> </ul>
Отменить запись/напоминание – Список таймеров	<ol style="list-style-type: none"> <li>1 Нажать кнопку .</li> <li>2 Нажмите кнопку  для выбора опции “Список таймеров”.</li> <li>3 Для выбора программы, которую вы хотите отменить, нажимайте кнопку , затем нажмите кнопку .</li> </ol> <p>Появится экран для подтверждения отмены программы.</p> <ol style="list-style-type: none"> <li>4 Нажмите кнопку  для выбора опции “Да”, затем нажмите кнопку  для подтверждения.</li> </ol>

### К сведению

Вы также можете вывести на экран Цифровое электронное руководство по программам (EPG), выбрав опцию “Цифровые EPG” в “MENU” (стр. 21).

# Использование списка Избранное DVZ\*



Список Избранное

Функция Избранное позволяет вам выбирать программы из списка, включающего до 8 выбранных вами каналов. Для отображения списка Избранное, см. раздел “Навигация по пунктам меню” (стр. 21).

\* Обратите внимание на то, что в некоторых странах эта функция может отсутствовать.

## Чтобы

## Необходимо

Создать Ваш список Избранное в первый раз

Если Вы выберете в первый раз опцию “Цифр. Избранные” в “MENU”, на экране появится вопрос, хотите ли Вы добавить каналы в список Избранное.

- 1 Для выбора опции “Да” нажмите кнопку ⊕.
- 2 Для выбора канала, который вы хотите добавить нажимайте кнопку ↕/↕.

Если Вам известен номер канала, Вы можете использовать цифровые кнопки для прямого выбора канала.

- 3 Нажать кнопку ⊕.

Каналы, сохраненные в списке Избранное, отмечены символом ♥.

Выключить список Избранное

Нажать кнопку RETURN.

Просмотреть информацию о текущих программах

Нажать кнопку ⊕ в тот момент, когда выбрана текущая программа. Чтобы отменить команду, нажмите кнопку еще раз.

Смотреть канал

Нажать кнопку ⊕ в тот момент, когда выбрана текущая программа.

Добавить или удалить каналы в списке Избранное

- 1 Нажать синюю кнопку.  
Каналы, сохраненные в списке Избранное, отмечены символом ♥.
- 2 Для выбора канала, который Вы хотите добавить или удалить, нажимайте кнопку ↕/↕.  
Если Вам известен номер канала, Вы можете использовать цифровые кнопки для прямого выбора канала.
- 3 Нажать кнопку ⊕.
- 4 Для возврата к списку Избранное нажмите синюю кнопку.

Удалить все каналы из списка Избранное

- 1 Нажать синюю кнопку.
- 2 Нажать желтую кнопку.  
Появится экран для подтверждения удаления всех каналов из списка Избранное.
- 3 Нажмите кнопку ↵ для выбора опции “Да”, затем нажмите кнопку ⊕ для подтверждения.

# Просмотр изображений с подсоединенного оборудования

Включите подсоединенное оборудование и выполните одно из перечисленных ниже действий.

## Оборудование, подключенное к гнездам Scart с помощью полностью смонтированного провода с 21-штырьковыми разъемами Scart



Включите воспроизведение на подключенном устройстве.

На экране появится изображение, передаваемое этим устройством.



## Видеомагнитофон с автоматической настройкой (стр. 6)

Для выбора видеоканала в аналоговом режиме нажмите кнопку PROG +/- или цифровые кнопки.





## Другое подключенное оборудование

Нажмите кнопку / несколько раз, пока на экране не появится значок соответствующего источника сигнала (см. ниже).

### AV1/AV1, AV2/AV2:

Входной аудио/видеосигнал или RGB-сигнал через разъем Scart /1 или 2. Значок  появляется только при подсоединении источника RGB.







### AV3:

Входной компонентный сигнал через гнезда Y, Pв/Св, Pr/Cr /3 и входной аудиосигнал через гнезда L, R /3.





### AV4:

Цифровой аудио/видеосигнал подается через разъем HDMI IN 4. Входной аудиосигнал является аналоговым только в том случае, если оборудование подключено через DVI и гнездо аудиовыхода.

### AV5/S-AV5:

Входной видеосигнал через видеоразъем 5 и входной аудиосигнал через аудиоразъем L (MONO), разъемы R 5. Значок S-5 выводится, только если оборудование подключено к гнезду S-видео S-5 вместо видеоразъема 5, а входной сигнал S-видео подается через гнездо S-видео S-5.

## Дополнительные операции

Чтобы	Необходимо
Вернуться к обычному режиму ТВ	Нажмите кнопку DIGITAL или ANALOG.
Получить доступ к Таблице входных сигналов	Для доступа к таблице входных сигналов нажмите кнопку  . (Затем, только в аналоговом режиме, нажмите кнопку  .) Для выбора входного сигнала нажимайте кнопку  , затем нажмите кнопку  .

## Использование меню Tools

Для отображения следующих пунктов при просмотре изображений с другого подсоединенного устройства, отличающегося от ПК, нажмите кнопку TOOLS.

Опции	Описание
Энергосбережение	См. стр. 30.
Режим изобр.	См. стр. 23.
Режим звука	См. стр. 25.
Автоустановка часов (только в аналоговом режиме)	Переключение в цифровой режим и установка времени.
Таймер сна	См. стр. 30.
Громк. наушн.	См. стр. 26.

## Навигация по пунктам меню

“MENU” позволяет вам наслаждаться различными удобными функциями данного телевизора. Вы можете легко выбирать каналы или внешние источники входного сигнала при помощи пульта ДУ. Также, установки для вашего телевизора можно легко изменить при помощи “MENU”.

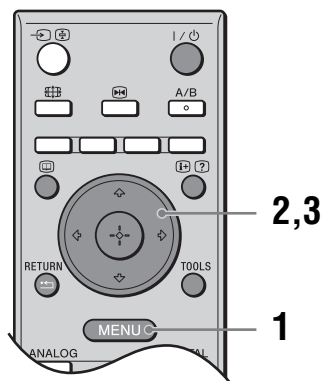

**1** Для отображения меню нажмите кнопку MENU.

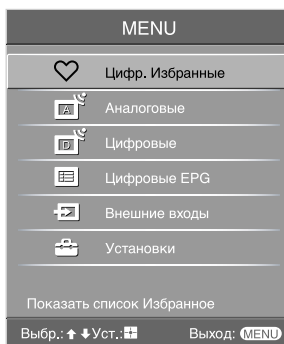







**2** Для выбора опции меню нажмите кнопку .

**3** Для подтверждения выбранной опции меню нажмите кнопку .  
Для выхода из меню нажмите кнопку MENU.

Меню	Описание
Цифр. Избранные (только в регионах с цифровым телевидением)	Вызов списка Избранное. За более подробной информацией обратитесь к стр. 19.
Список программ (только в регионах с аналоговым телевидением)	Выбор телепрограммы из списка названий каналов. • Для просмотра желаемого канала выберите этот канал, затем нажмите кнопку . • Для назначения метки программе см. стр. 32.
Аналоговые (только в регионах с цифровым телевидением)	Возврат к последнему просматриваемому аналоговому каналу.
Цифровые (только в регионах с цифровым телевидением)	Возврат к последнему просматриваемому цифровому каналу.
Цифровые EPG (только в регионах с цифровым телевидением)	Вызов Цифрового электронного руководства по программам (EPG). За более подробной информацией обратитесь к стр. 17.

---

Меню	Описание
	<p data-bbox="243 167 413 192">Внешние входы</p> <p data-bbox="494 167 1080 192">Выбор устройства, подключенного к Вашему телевизору.</p> <ul data-bbox="494 198 1225 338" style="list-style-type: none"><li data-bbox="494 198 1225 281">• Для просмотра желаемого внешнего источника входного сигнала, выберите источник входного сигнала, затем нажмите кнопку .</li><li data-bbox="494 287 1225 338">• Для назначения метки внешнему источнику входного сигнала, см. стр. 29.</li></ul>
	<p data-bbox="243 369 360 394">Установки</p> <p data-bbox="494 369 1225 472">Вызов экрана меню Установки, где выполняется большинство расширенных установок и регулировок. Выберите значок меню, выберите пункт меню и выполните нужное изменение или регулировку при помощи кнопок ///.</p> <p data-bbox="494 477 1085 504">За более подробной информацией обратитесь к стр. 23 - 36.</p>

---

# Меню Изображение

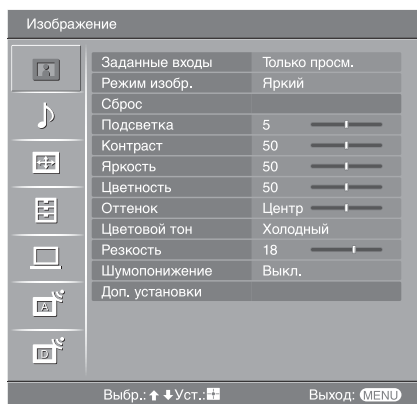

Параметры, перечисленные ниже, можно установить в меню Изображение. Для выбора опций меню в разделе “Установки” см. раздел “Навигация по пунктам меню” (стр. 21).

**Заданные входы** Выбирается, применять ли установки, сделанные в меню Изображение, ко всем источникам входного сигнала, или только к тем источникам, сигнал с которых отображается в данный момент на экране.  
“Все”: Установки применяются ко всем источникам входного сигнала.  
“Только просм.”: Установки применяются только к текущему источнику входного сигнала.

**Режим изобр.** Выбор режима изображения.  
“Яркий”: Для улучшения контраста и резкости изображения.  
“Стандартный”: Для отображения стандартного изображения. Рекомендуется для использования в домашних условиях.  
“Индивидуальный”: Позволяет вам сохранять сделанные вами настройки.

**Сброс** Возврат к заводским установкам всех сделанных настроек для изображения за исключением “Режим изобр.” и “Заданные входы”.

**Подсветка** Регулировка яркости фона.

**Контраст** Повышает или понижает контрастность изображения.

**Яркость** Повышает или понижает яркость изображения.

**Цветность** Повышает или понижает интенсивность цветов.

**Оттенок** Повышает или понижает оттенки зеленого.

**К сведению**

“Оттенок” можно настроить только для цветного сигнала NTSC (например, для видеокассет из США).

<b>Цветовой тон</b>	<p>Регулирует баланс белого для изображения.</p> <p>“Холодный”: Придает белому цвету голубоватый оттенок.</p> <p>“Нейтральный”: Придает белому цвету нейтральный оттенок.</p> <p>“Теплый 1”/“Теплый 2”: Придает белому цвету красноватый оттенок. “Теплый 2” придает более красный оттенок, чем “Теплый 1”.</p> <p><b>К сведению</b></p> <p>Опции “Теплый 1” и “Теплый 2” можно выбрать только если Вы установили опцию “Режим изобр.” в положение “Индивидуальный”.</p>
<b>Резкость</b>	<p>Делает изображение более резким или мягким.</p>
<b>Шумопонижение</b>	<p>Частичная корректировка помех (“снега”) при слабом сигнале трансляции.</p> <p>“Авто”: Автоматическое шумопонижение (Только в аналоговом режиме).</p> <p>“Сильное”/“Среднее”/“Слабое”: Корректировка эффекта шумопонижения.</p> <p>“Выкл.”: Выключение функции Шумопонижение.</p>
<b>Доп. установки</b>	<p>Индивидуальная регулировка функции Изображение. Если Вы установите “Режим изобр.” в “Индивидуальный”, Вы сможете устанавливать/изменять данные установки.</p> <p>“Сброс”: Возврат всех расширенных настроек видеоизображения к заводским установкам.</p> <p>“Корректор черного”: Усиление черных участков изображения для увеличения контраста.</p> <p>“Улучш. контраста”: Автоматическая регулировка “Контраст” к наиболее подходящим установкам на основании яркости экрана. Данная функция особенно эффективна для темных изображений, увеличивая глубину изображения.</p> <p>“Гамма”: Настройка баланса между яркими и темными областями изображения.</p> <p>“Чистый белый”: Подчеркивает белые цвета.</p> <p>“Живые цвета”: Делает цвета более живыми и воспроизводит светлые оттенки кожи.</p> <p><b>Примечание</b></p> <p>Эта функция доступна только в том случае, когда параметр “Цветовое пространство” установлен в опцию “Расширенное”.</p> <p>“Цветовое пространство”: Изменяет диапазон цветов.</p> <p>“Фильтр для MPEG”: Уменьшает помехи изображения, сжатом в видеоформате MPEG (только в цифровом режиме).</p>

# Меню Звук

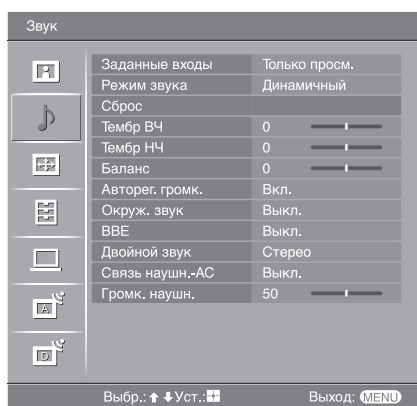

Вы можете выбрать перечисленные ниже опции в меню Звук. Для выбора опций меню в разделе “Установки” см. раздел “Навигация по пунктам меню” (стр. 21).

## Заданные входы

Выбирается, применять ли установки, сделанные в меню Звук, ко всем источникам входного сигнала, или только к тем источникам, сигнал с которых отображается в данный момент.  
“Все”: Установки применяются ко всем источникам входного сигнала.  
“Только просм.”: Установки применяются только к текущему источнику входного сигнала.

## Режим звука

Выбор режима звука.  
“Динамичный”: Усиление тембра ВЧ и НЧ.  
“Стандартный”: Для воспроизведения стандартного звука. Рекомендуется для использования в домашних условиях.  
“Индивидуальный”: Плоская частотная характеристика. Также позволяет Вам сохранять сделанные вами настройки.

## Сброс

Возврат к заводским установкам настроек для звука за исключением “Режим звука”, “Двойной звук”, “Связь наушн.-АС” и “Громк. наушн.”.

## Тембр ВЧ

Регулировка высоких звуков.

## Тембр НЧ

Регулировка низких звуков.

## Баланс

Регулировка баланса между левым или правым громкоговорителями.

## Авторег. громк.

Поддержка постоянного уровня громкости, даже когда в нем случаются резкие изменения (например, звук в рекламных роликах обычно бывает громче, чем в других передачах).

## Окруж. звук

Выбор окружающего звука.  
“TruSurround XT”: Для окружающего звука (только для стереопрограмм).  
“Имитация стерео”: Придание монофоническим программам эффекта окружающего звука.  
“Выкл.”: Для обычного стерео- или монофонического приема.

## BBE

Придает звуку большую силу путем компенсации фазового эффекта в громкоговорителях при помощи функции “BBE High Definition Sound System”.

---

## **Двойной звук**

Выбор звука, который должен воспроизводиться через громкоговоритель при стереотрансляции или трансляции на двух языках.

“Сtereo”, “Моно”: Для стереотрансляции.

“А”/“В”/“Моно”: Для двуязычной трансляции выберите “А” для звукового канала 1, “В” для звукового канала 2 или “Моно” для монофонического канала, если это возможно.

### **К сведению**

Если Вы выберете другое устройство, подсоединенное к телевизору, установите опцию “Двойной звук” в положение “Сtereo”, “А” или “В”.

---

## **Связь наушн.-АС (канал громкоговорителей наушников)**

Включение/выключение встроенных громкоговорителей телевизора при подсоединенных наушниках.

---

## **Громк. наушн. (громкость наушников)**

Регулировка громкости наушников.

---

### **К сведению**

Опции “Тембр ВЧ”, “Тембр НЧ”, “Баланс”, “Авторег. громк.”, “Окруж. звук” и “ВВЕ” не могут быть использованы для наушников и выходных аудиогнезд.

# Меню Управление экраном

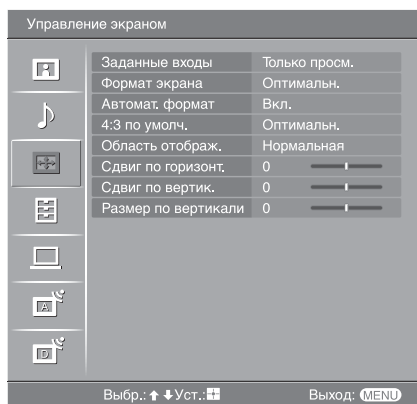

Вы можете выбрать перечисленные ниже опции в меню Управление экраном. Для выбора опций меню в разделе “Установки” см. раздел “Навигация по пунктам меню” (стр. 21).

## Заданные входы

Выбирается, применять ли установки, сделанные в меню Управление экраном ко всем источникам входного сигнала, или только к тем источникам, сигнал с которых отображается в данный момент.  
“Все”: Установки применяются ко всем источникам входного сигнала.  
“Только просм.”: Установки применяются только к текущему источнику входного сигнала.

## Формат экрана

За более подробной информацией о формате экрана обратитесь к разделу “Переключение режимов экрана вручную в зависимости от типа трансляции” (стр. 15).

## Автомат. формат

Автоматическое изменение формата экрана в зависимости от транслируемого сигнала. Для сохранения вашей установки выберите опцию “Выкл.”.

### К сведению

- Даже если Вы выберете опцию “Вкл.” или “Выкл.” в “Автомат. формат”, Вы всегда можете изменить формат экрана, нажимая повторно кнопку .
- “Автомат. формат” доступен только для сигналов PAL и SECAM.

## 4:3 по умолч.

Выбор режима экрана по умолчанию для использования с трансляцией 4:3.  
“Оптимальн.”: Воспроизведение изображения в обычном формате, 4:3, с имитацией эффекта широкого экрана.

“4:3”: Отображение изображения стандартной трансляции 4:3 в правильных пропорциях.

“Выкл.”: Сохранение текущей установки “Формат экрана” при изменении канала или входного сигнала.

### К сведению

Данная опция имеется в наличии только в том случае, если функция “Автомат. формат” установлена в положение “Вкл.”.

## Область отображ.

Регулировка области экрана для показа изображения.

“Нормальная”: Отображение изображения с оригинальным размером.

“–1”/“–2”: Увеличение изображения для сокрытия края изображения.

## Сдвиг по горизонт.

Регулировка горизонтального положения изображения для каждого формата экрана.

---

**Сдвиг по  
вертик.**

Регулировка вертикального положения изображения в режиме формата экрана  
Увелич. или 14:9.

---

**Размер по  
вертикали**

Регулировка вертикальный размер изображения в режиме формата экрана  
Оптимальн., Увелич. или 14:9.

---

# Меню Начальная настройка

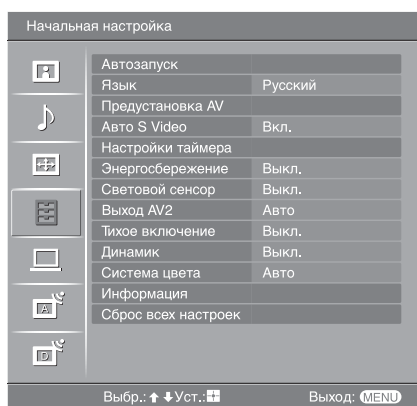

Параметры, перечисленные ниже, можно установить в меню Начальная настройка. Для выбора опций меню в разделе “Установки” см. раздел “Навигация по пунктам меню” (стр. 21).

## Автозапуск

Запуск “меню первого включения” для выбора языка и страны/региона, а также настройки всех доступных цифровых и аналоговых каналов. Обычно этого делать не требуется, потому что язык и страна/регион уже выбраны и все каналы уже настроены при установке телевизора (стр. 5, 6). Тем не менее, этот параметр позволяет повторить процедуру (например, заново настроить телевизор после переезда или найти новые каналы, появившиеся в эфире).

## Язык

Выбор языка меню.

## Предустановка AV

Присвоение имени любому устройству, подсоединенному к разъему на боковой или задней панели. Это имя будет ненадолго выводиться на экран при переключении на соответствующее устройство. Вы можете пропустить источник входного сигнала, не подключенный ни к какому устройству.

- 1 Для выбора желаемого источника входного сигнала нажмите кнопку  $\uparrow/\downarrow$ , затем нажмите кнопку  $\oplus$ .
- 2 Для выбора желаемого пункта меню внизу нажмите кнопку  $\uparrow/\downarrow$ , затем нажмите кнопку  $\oplus$ .







Метки устройств: Использование одной из предустановленных меток для присвоения названия подсоединяемому устройству.

“Изм.”: Создание Вашей собственной метки. Выполните шаги с 2 по 4 раздела “Метки программ” (стр. 32).

“Пропуск”: Пропуск источника входного сигнала, к которому не подключено никакое устройство, при выборе с помощью кнопок  $\rightarrow$  источника входного сигнала.

## Авто S Video

Выбор входного сигнала с гнезд S-видео S- $\rightarrow$ 5 S- $\rightarrow$ 5 в случае подсоединения к обоим гнездам.

<b>Настройки таймера</b>	<p>Установка Таймера включения/выключения телевизора.</p> <p><b>Таймер сна</b> Установка периода времени, по истечении которого телевизор должен автоматически переключаться в режим ожидания. Если активирован Таймер сна, индикатор  (Таймер) на телевизоре (спереди) загорается оранжевым цветом.</p> <p><b>К сведению</b></p> <ul style="list-style-type: none"> <li>• Если Вы выключите телевизор и снова его включите, опция “Таймер сна” будет установлена в положение “Выкл.”.</li> <li>• За одну минуту до переключения телевизора в режим ожидания на экране появляется надпись “ТВ скоро будет выключен по Таймеру сна.”.</li> </ul>
	<p><b>Таймер включения</b> Установка Таймера включения телевизора. “День”: Выбор дня, в который Вы хотите активировать Таймер включения. “Время”: Установка времени включения телевизора. “Продолжительность”: Выбор периода времени, после которого телевизор автоматически опять переключится в режим ожидания. “Настройка громк.”: Установка громкости телевизора при включении с помощью таймера.</p> <p><b>Устан. часов</b> Позволяет Вам вручную установить часы. Если телевизор принимает цифровые каналы, часы нельзя отрегулировать вручную, поскольку они установлены на временной код принимаемого сигнала.</p>
<b>Энергосбережение</b>	<p>Выбор режима энергосбережения для уменьшения потребления электроэнергии телевизором. Если выбрана опция “Откл. изобр.”, изображение будет отключено, а индикатор  (Откл. изобр.) на телевизоре (спереди) загорится зеленым цветом. Звук останется без изменений.</p>
<b>Световой сенсор</b>	<p>Автоматическая оптимизация установок изображения в соответствии с освещением в комнате.</p>
<b>Выход AV2</b>	<p>Вывод сигнала через разъем с меткой  2 на задней панели телевизора. Если подключить видеомагнитофон или другое записывающее устройство к разъему  2, можно записывать сигнал, поступающий с устройств, подключенных к другим разъемам телевизора. “TV”: Вывод телевизионной трансляции. “AV1”: Вывод сигналов с устройств, подсоединенных к разъему  1. “AV5”: Вывод сигналов с устройств, подсоединенных к разъему  5. “Авто”: Вывод всего, что воспроизводится на экране (за исключением сигналов с разъемов  3 и HDMI IN 4).</p>
<b>Тихое включение</b>	<p>Установка регулятора громкости на низком уровне при включении телевизора с постепенным увеличением громкости до заданного уровня.</p>
<b>Динамик</b>	<p>Включение/выключение встроенных громкоговорителей телевизора. “Вкл.”: Громкоговорители телевизора включены для прослушивания звука через громкоговорители телевизора. “Выкл.”: Громкоговорители телевизора выключены для прослушивания звука только через внешние аудиоустройства, подсоединенные к разъемам аудиовыхода.</p>
<b>Система цвета</b>	<p>Выбор системы цветности (“Авто”, “PAL”, “SECAM”, “NTSC3.58”, “NTSC4.43” или “PAL60”) в соответствии с входным сигналом с источника входного сигнала.</p>
<b>Информация</b>	<p>Вызов информации о системе телевизора.</p>
<b>Сброс всех настроек</b>	<p>Возврат всех регулировок к заводским установкам и вызов экрана Автозапуск.</p>

# Меню Установки ПК

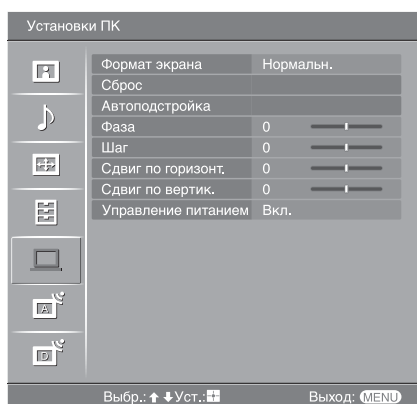

Перечисленные ниже опции можно выбрать в меню Установки ПК. Для выбора опций меню в разделе “Установки” см. раздел “Навигация по пунктам меню” (стр. 21).

## Формат экрана

Выбор режима экрана для отображения входного сигнала с Вашего ПК. “Нормальн.”: Отображение изображения с оригинальным размером. “Полн. 1”\*: Увеличение изображения для заполнения области отображения с сохранением оригинального соотношения горизонтали к вертикали. “Полн. 2”\*: Увеличение изображения для заполнения области отображения.

## Сброс

Возврат регулировок ПК к заводским установкам за исключением “Формат экрана” и “Управление питанием”.

## Автоподстройка

Автоматическая регулировка положения Дисплея и фазы изображения при получении телевизором входного сигнала с подсоединенного ПК.

### К сведению

Функция Автоподстройка может не работать должным образом с определенными входными сигналами. В таких случаях вручную отрегулируйте опции “Фаза”, “Шаг”, “Сдвиг по горизонт.” и “Сдвиг по вертикал.”.

## Фаза

Регулировка фазы в случае мерцания экрана.

## Шаг

Регулировка шага в случае, если на изображении есть нежелательные вертикальные полосы.

## Сдвиг по горизонт.

Регулировка горизонтального положения изображения для каждого формата экрана.

## Сдвиг по вертикал.

Регулировка вертикального положения изображения для каждого формата экрана.

## Управление питанием

Переключение телевизора в режим ожидания, если в течение 30 секунд не поступает никакого сигнала.

# Меню Настройка аналоговых каналов (Только в аналоговом режиме)

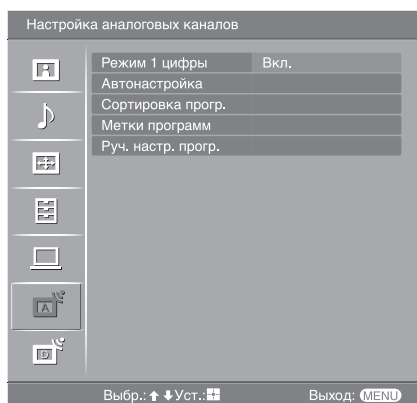

Вы можете изменить/установить аналоговые параметры с помощью меню Настройка аналоговых каналов. Для выбора опций меню в разделе “Установки” см. раздел “Навигация по пунктам меню” (стр. 21).

## Режим 1 цифры

Если опция “Режим 1 цифры” установлена в положение “Вкл.”, Вы можете выбрать аналоговый канал при помощи одной цифровой кнопки (0 - 9) на пульте ДУ.

### Примечание

Если опция “Режим 1 цифры” установлена в положение “Вкл.”, Вы не можете выбрать каналы с номерами 10 и выше, вводя две цифры при помощи пульта ДУ.

## Автонастройка

Настройка всех доступных аналоговых каналов.

Обычно этого делать не требуется, потому что все каналы уже настроены при установке телевизора (стр. 5, 6). Тем не менее, этот параметр позволяет повторить процедуру (например, заново настроить телевизор после переезда или найти новые каналы, появившиеся в эфире).

## Сортировка прогр.

Изменение порядка расположения аналоговых каналов, сохраненного в памяти телевизора.

- 1 Для выбора канала, который Вы хотите переместить на новую позицию, нажмите кнопку  $\uparrow/\downarrow$ , затем нажмите кнопку  $\oplus$ .
- 2 Для выбора новой позиции для Вашего канала нажмите кнопку  $\uparrow/\downarrow$ , затем нажмите кнопку  $\oplus$ .

## Метки программ

Присвоение каналу любого имени, содержащего не более пяти букв или цифр. Данное имя будет ненадолго выводиться на экран при переключении на этот канал. (Обычно названия каналов берутся автоматически из режима телетекста, если он предусмотрен.)

- 1 Для выбора канала, которому Вы хотите присвоить название, нажмите кнопку  $\uparrow/\downarrow$ , затем нажмите кнопку  $\oplus$ .
- 2 Нажмите кнопку  $\uparrow/\downarrow$  для выбора нужной буквы или цифры (“\_” для пробела), затем нажмите кнопку  $\rightarrow$ .

### Исправление символа, введенного ошибочно

Для выбора неправильной буквы нажмите кнопку  $\leftarrow/\rightarrow$ . Затем нажмите кнопку  $\uparrow/\downarrow$  для выбора правильной буквы.

### Удаление всех букв

Выберите опцию “Сброс”, затем нажмите кнопку  $\oplus$ .

- 3 Повторяйте шаг 2, пока не введете имя целиком.
- 4 Выберите опцию “OK”, затем нажмите кнопку  $\oplus$ .

Перед выбором опций “Метка”/“АПЧ”/“Аудиофильтр”/“Пропуск”/“Декодер” нажмите кнопку PROG +/- для выбора номера программы с каналом. Нельзя выбрать номер программы, настроенной на пропуск (стр. 34).

### Программа/Система/Канал

Ручная настройка каналов программ.

- 1 Для выбора опции “Программа” нажмите кнопку  $\uparrow/\downarrow$ , затем нажмите кнопку  $\oplus$ .
- 2 Для выбора номера программы, которую Вы хотите настроить вручную (при настройке видеоманитора выберите канал 00), нажмите кнопку  $\uparrow/\downarrow$ , затем нажмите кнопку RETURN.
- 3 Для выбора опции “Система” нажмите кнопку  $\uparrow/\downarrow$ , затем нажмите кнопку  $\oplus$ .
- 4 Для выбора одной из следующих систем телетрансляции нажмите кнопку  $\uparrow/\downarrow$ , затем нажмите кнопку  $\leftarrow$ .  
V/G: Для стран/регионов Западной Европы  
D/K: Для стран/регионов Восточной Европы  
L: Для Франции  
I: Для Великобритании
- 5 Для выбора опции “Канал” нажмите кнопку  $\uparrow/\downarrow$ , затем нажмите кнопку  $\oplus$ .
- 6 Нажмите кнопку  $\uparrow/\downarrow$  для выбора опции “S” (для кабельных каналов) или “C” (для наземных каналов), затем нажмите кнопку  $\rightarrow$ .
- 7 Настройте каналы следующим образом:

#### Если номер (частота) канала неизвестен

Для поиска следующего доступного канала нажмите кнопку  $\uparrow/\downarrow$ . Когда канал будет найден, поиск остановится. Для продолжения поиска нажмите кнопку  $\uparrow/\downarrow$ .

#### Если номер (частота) канала известен

Введите номер телеканала или канала видеоманитора с помощью цифровых кнопок.

- 8 Для перехода к команде “Подтверд.” нажмите кнопку  $\oplus$ , затем нажмите кнопку  $\oplus$ .
- 9 Для выбора опции “ОК” нажмите кнопку  $\downarrow$ , затем нажмите кнопку  $\oplus$ . Повторите процедуру, чтобы установить вручную другие каналы.

### Метка

Присвоение выбранному каналу любого имени, содержащего не более пяти букв или цифр. Данное имя будет ненадолго выводиться на экран при переключении на этот канал.

Для ввода букв выполните шаги с 2 по 4 раздела “Метки программ” (стр. 32).

### АПЧ

Предоставляет вам возможность точной настройки выбранного номера программы вручную, если Вам кажется, что небольшая регулировка настройки улучшит качество изображения.

Вы можете выполнить точную настройку в диапазоне от -15 до +15. Если будет выбрана опция “Вкл.”, точная настройка выполнится автоматически.

### Аудиофильтр

Повышение качества звука на отдельных каналах в случае искажения при монотрансляции. Иногда, если транслируется нестандартный сигнал, возможны искажения или периодическое пропадание звука при просмотре монопрограмм. Если искажений звука нет, рекомендуется оставить заводскую настройку “Выкл.”.

### Примечания



- Вы не можете принимать стереофонические или двуязычные программы, если выбрана опция “Слаб.” или “Сильн.”.
- Режим “Аудиофильтр” недоступен, если опция “Система” установлена в положение “L”.

---

### **Пропуск**

Пропуск неиспользуемых аналоговых каналов при выборе каналов с помощью кнопок PROG +/- (Пропущенный канал можно выбрать с помощью цифровых кнопок.)

### **Декодер**

Просмотр и запись кодированных каналов при использовании декодера, подсоединенного напрямую к разъему Scart  1 или к разъему Scart  2 через видеоманитфон.

### **Примечание**

В зависимости от страны/региона, выбранных для пункта “Страна” (стр. 6), данная опция меню может быть недоступна.

### **Подтверд.**

Сохранение изменений в установках, сделанных в разделе “Руч. настр. прогр.”.

---

# Меню Настройка цифровых каналов DVZ

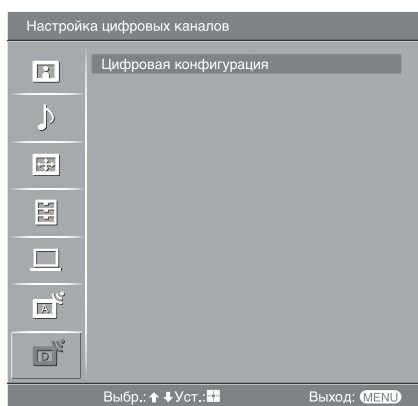

Вы можете изменить/установить цифровые параметры с помощью меню Настройка цифровых каналов. Выберите опцию “Цифровая конфигурация” и нажмите кнопку  $\oplus$  для отображения следующих меню. Для выбора опций меню в разделе “Установки” см. раздел “Навигация по пунктам меню” (стр. 21).

## Цифровая настройка

Вызов меню “Цифровая настройка”.

### Автопоиск цифр. станций

Настройка всех доступных цифровых каналов.

Обычно этого делать не требуется, потому что все каналы уже настроены при установке телевизора (стр. 6). Тем не менее, этот параметр позволяет повторить процедуру (например, заново настроить телевизор после переезда или найти новые каналы, появившиеся в эфире).

### Редакт. списка программ

Удаление любых нежелательных цифровых каналов, сохраненных в памяти телевизора и изменение порядка цифровых каналов, сохраненного в памяти телевизора.

- 1 Для выбора канала, который Вы хотите удалить или переместить на новую позицию, нажмите кнопку  $\uparrow/\downarrow$ .

#### Если Вы знаете номер (частоту) программы

Нажимайте цифровые кнопки для ввода трехзначного номера программы желаемой вами трансляции.

- 2 Удалите или измените порядок цифровых каналов следующим образом:

#### Для удаления цифрового канала

Нажать кнопку  $\oplus$ . Появится сообщение с просьбой подтвердить удаление выбранного цифрового канала. Для выбора опции “Да” нажмите кнопку  $\leftarrow$ , затем нажмите кнопку  $\oplus$ .

#### Для изменения порядка цифровых каналов

Нажмите кнопку  $\rightleftarrows$ , затем нажмите кнопку  $\uparrow/\downarrow$  для выбора новой позиции для канала и нажмите кнопку  $\leftarrow$ . Если необходимо переместить другие каналы, повторите шаги 1 и 2.

- 3 Нажать кнопку RETURN.

### Руч. поиск цифр. Станций

Настройка цифровых каналов вручную.

- 1 Нажмите цифровую кнопку для выбора номера канала, который Вы хотите настроить вручную, затем нажмите кнопку  $\uparrow/\downarrow$  для настройки канала.
- 2 Когда доступные каналы будут найдены, нажмите кнопку  $\uparrow/\downarrow$  для выбора канала, который Вы хотите сохранить, затем нажмите кнопку  $\oplus$ .
- 3 Нажмите кнопку  $\uparrow/\downarrow$  для выбора номера программы, под которым Вы хотите сохранить новый канал, затем нажмите кнопку  $\oplus$ .

Повторите процедуру для настройки других каналов вручную.

## Цифровая конфигурация

Вызов меню “Цифровая конфигурация”.

### Установка субтитров\*

Отображение на экране цифровых субтитров.

При выборе опции “Плохая слышимость” некоторые визуальные вспомогательные средства могут быть выведены с субтитрами (если телеканалы транслируют такую информацию).

### Язык субтитров\*

Выбор языка отображаемых на экране субтитров.

### Язык аудио\*



Выбор языка, используемого для программы. Некоторые цифровые каналы могут транслировать звук для программы на нескольких языках.

### Тип аудио\*

Увеличение громкости звука, если выбрана опция “Плохая слышимость”.

### Замок от детей\*

Установка для программ ограничения по возрасту. Любую программу, для которой установлено ограничение по возрасту, можно просмотреть только после правильно введенного пин-кода.

- 1 Нажимайте цифровые кнопки для ввода Вашего установленного пин-кода.  
Если Вы не установили предварительно пин-код, появится экран ввода пин-кода. Следуйте указаниям раздела “PIN код” ниже.
- 2 Нажмите кнопку  /  для выбора ограничения по возрасту или “Нет” (для просмотра без ограничения), затем нажмите кнопку .
- 3 Нажать кнопку RETURN.

### PIN код\*

Установка пин-кода в первый раз или изменение вашего пин-кода.

- 1 Введите пин-код следующим образом:

#### Если Вы перед этим уже установили пин-код

Нажимайте цифровые кнопки для ввода Вашего установленного пин-кода.

#### Если Вы не устанавливали пин-код

Нажимайте цифровые кнопки для ввода установленного на заводе пин-кода 9999.

- 2 Нажимайте цифровые кнопки для ввода нового пин-кода.  
Появится сообщение с информацией о том, что новый пин-код принят.
- 3 Нажать кнопку RETURN.

### К сведению

Пин-код 9999 принимается всегда.

### Техн. конфигурация

Вывод меню Техническая настройка.

“Авт. обновление станций”: Позволяет телевизору находить и сохранять новые цифровые услуги по мере их появления.

“Загрузка программы”: Позволяет телевизору автоматически получать обновления программного обеспечения бесплатно через вашу существующую антенну (по мере их появления). Фирма Sony рекомендует все время устанавливать эту опцию в положение “Вкл.”. Если Вы не хотите, чтобы Ваше программное обеспечение обновлялось, установите этот пункт меню в положение “Выкл.”.

“Системная информация”: Отображение версии текущего программного обеспечения и уровня сигнала.

“Часовой пояс”: Позволяет вам вручную выбирать часовой пояс, в котором вы находитесь, если заводская установка не соответствует вашей стране.

### Настройка модуля SA

Предоставляет доступ к сервису Pay Per View (Плата за просмотр) после приобретения Модуля условного доступа (Conditional Access Module (CAM)) и карты просмотра. Для получения информации о расположении разъема  (PCMCIA) обратитесь к стр. 37.

\* Обратите внимание на то, что в некоторых странах эта функция может отсутствовать.

## Подключение дополнительного оборудования

К телевизору можно подключить широкий спектр дополнительного оборудования. Соединительные кабели в комплект поставки не входят.

### Подключение к телевизору (на боковой панели)

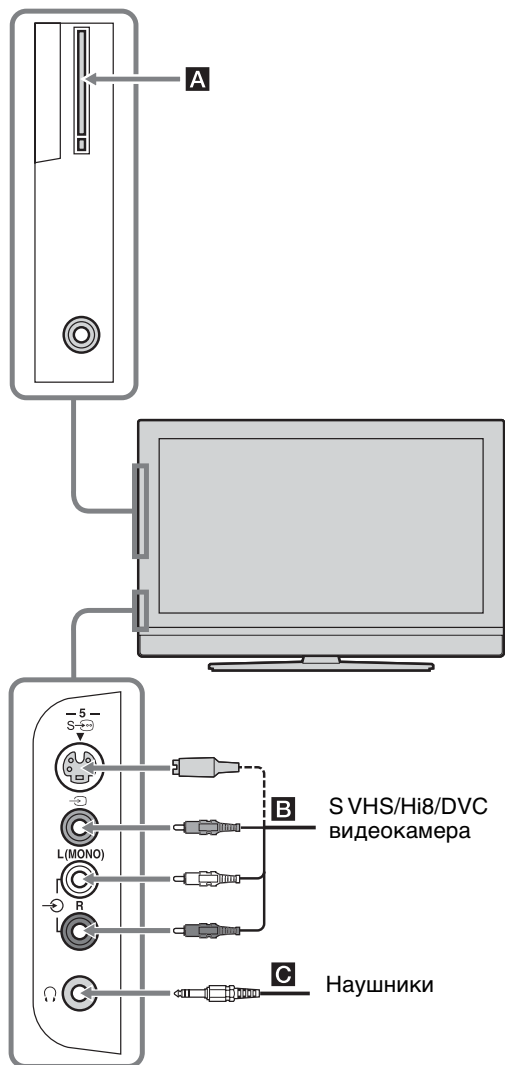

#### Чтобы подключить

Модуль условного доступа (Conditional Access Module (CAM)) **A**

#### Необходимо

Для использования сервиса Pay Per View (Плата за просмотр). За более подробной информацией обратитесь к руководству по эксплуатации, прилагаемой к вашему модулю CAM. Для использования модуля CAM удалите резиновую заглушку со слота CAM. Выключите телевизор при установке модуля CAM в слот CAM. Если Вы не будете использовать модуль CAM, рекомендуется закрыть заглушкой слот CAM.

#### Примечание

CAM поддерживается не во всех странах. Пожалуйста, выясните у специалиста своей дилерской компании.

S VHS/Hi8/DVC видеокамеру **B**

Подсоедините к гнезду S-видео S-5 или видеоразъему 5 и к аудиоразъемам 5. Чтобы избежать появления помех на изображении, не подключайте камеру к видеоразъему 5 и гнезду S-видео S-5 одновременно. Если Вы не можете подсоединить монофоническое оборудование, подсоедините его к разъему L-5.

Наушники **C**

Подсоедините к разъему Ω, чтобы слушать звук с телевизора через наушники.

## Подключение к разъемам на телевизоре (на задней панели)

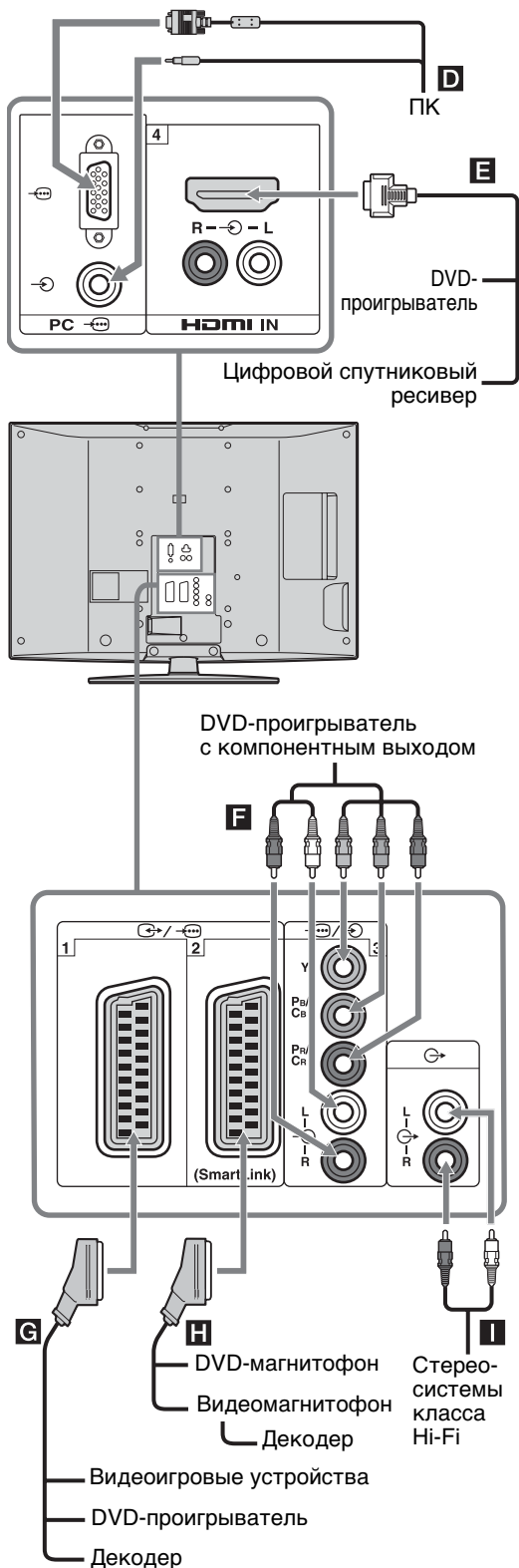

### Чтобы подключить

### Необходимо

ПК **D**

Подсоедините к разъемам PC . Рекомендуется использовать кабели ПК с ферритовыми сердечниками.

Цифровой спутниковый приемник или DVD-проигрыватель **E**

Если в устройстве имеется гнездо HDMI, подсоедините к разъему HDMI IN 4. С устройства будут поступать цифровые видео- и аудиосигналы. Если в устройстве имеется гнездо DVI с гнездом HDMI IN 4 через адаптер DVI - HDMI (приобретается отдельно) и подсоедините выходные аудиоразъемы устройства к гнездам HDMI IN 4.

#### Примечание

Гнезда HDMI поддерживают только следующие входные видеосигналы: 480i, 480p, 576i, 576p, 720p и 1080i. Для подсоединения к ПК, пожалуйста, используйте входное гнездо ПК.

DVD-проигрыватель с компонентным выходом **F**

Подсоедините к гнездам компонентного сигнала и аудиогнездам 3.

Видеоигровое устройство, DVD-проигрыватель или декодер **G**

Подсоедините к разъему Scart 1. Если подключен декодер, то кодированный сигнал с тюнера телевизора выводится на декодер, а декодированный сигнал затем выводится с декодера.

DVD-магнитофон или видеоманитофон, поддерживающий функцию SmartLink **H**

Подсоедините к разъему Scart 2. SmartLink – это прямое соединение между телевизором и видеоманитофоном/DVD-магнитофоном.

Аудиоустройство Hi-Fi **I**

Чтобы прослушивать звук с телевизора на оборудовании класса Hi-Fi, подсоедините его к разъемам аудиовыхода .

## Использование меню Tools в режиме ввода с ПК

Для вывода следующих пунктов меню при просмотре изображений с подсоединенного ПК нажмите кнопку TOOLS.

Опции	Описание
Энергосбережение	См. стр. 30.
Режим изобр.	См. стр. 23.
Режим звука	См. стр. 25.
Автоподстройка	См. стр. 31.
Сдвиг по горизонт.	См. стр. 31.
Сдвиг по вертикал.	См. стр. 31.
Автоустановка часов (только в аналоговом режиме)	Переключение в цифровой режим и установка времени.
Громк. наушн.	См. стр. 26.

# Технические характеристики

## Дисплей

Требования к источнику питания:

220–240 В переменного тока, 50 Гц

Размер экрана:

KDL-46V2000:

46 дюймов (Приблиз. 116,9 см по диагонали)

KDL-40V2000:

40 дюймов (Приблиз. 101,6 см по диагонали)

KDL-32V2000:

32 дюймов (Приблиз. 80,1 см по диагонали)

Разрешение экрана:

1366 точек (по горизонтали) Ч 768 строк (по вертикали)

Потребляемая мощность:

KDL-46V2000: 249 Вт

KDL-40V2000: 180 Вт

KDL-32V2000: 145 Вт

Потребляемая мощность в режиме ожидания:

0,3 Вт

Габариты (Ш × В × Г):

KDL-46V2000:

Приблиз. 1126 × 805 × 334 мм (с подставкой)

Приблиз. 1126 × 755 × 116 мм (без подставки)

KDL-40V2000:

Приблиз. 988 × 716 × 334 мм (с подставкой)

Приблиз. 988 × 664 × 103 мм (без подставки)

KDL-32V2000:

Приблиз. 792 × 593 × 219 мм (с подставкой)

Приблиз. 792 × 546 × 99 мм (без подставки)

Масса:

KDL-46V2000:

Приблиз. 34 кг (с подставкой)

Приблиз. 28 кг (без подставки)

KDL-40V2000:

Приблиз. 27 кг (с подставкой)

Приблиз. 21 кг (без подставки)

KDL-32V2000:

Приблиз. 17 кг (с подставкой)

Приблиз. 15 кг (без подставки)

## Система панели управления

ЖК-панель (жидкокристаллический дисплей)

## ТВ система

Аналоговая: В зависимости от вашего выбора

страны/региона:

V/G/H, D/K, L, I

Цифровая: DVB-T

## Система цветности/видеосистема

Аналоговая: PAL, SECAM

NTSC 3.58, 4.43 (только в режиме Video In)

Цифровая: MPEG-2 MP@ML

## Антенна

Внешний разъем для VHF/UHF (75 Ом)

## Диапазон каналов

Аналоговая: VHF: E2–E12

UHF: E21–E69

CATV: S1–S20

HYPER: S21–S41

D/K: R1–R12, R21–R69

L: F2–F10, B–Q, F21–F69

I: UHF B21–B69

Цифровой: VHF/UHF

## Разъемы

 1

21-штырьковый разъем Scart (стандарта CENELEC), включающий аудио-/видеовход, вход RGB-сигнала и телевизионный аудио-/видеовход.

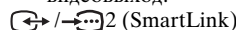
 2 (SmartLink)

21-штырьковый разъем Scart (стандарта CENELEC), включающий аудио-/видеовход, вход RGB-сигнала, выбираемый аудио-/видеовыход и интерфейс SmartLink.

 3

Поддерживаемые форматы: 1080i, 720p, 576p, 576i, 480p, 480i

Y: Размах 1 В, 75 Ом, 0,3 В с отрицательной синхронизацией

R<sub>v</sub>/C<sub>v</sub>: Размах 0,7 В, 75 Ом

R<sub>k</sub>/C<sub>k</sub>: Размах 0,7 В, 75 Ом

 3

Аудиовходы (линейные разъемы)

500 мВ среднеквадратическое значение

Полное сопротивление: 47 кОм

HDMI IN 4

Видео: 1080i, 720p, 576p, 576i, 480p, 480i

Аудио: Двухканальный линейный PCM

32, 44,1 и 48 кГц, 16, 20 и 24 разряда,

либо аналоговый аудиовход (линейные разъемы)

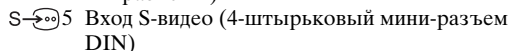
 5 Вход S-видео (4-штырьковый мини-разъем DIN)

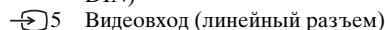
 5 Видеовход (линейный разъем)

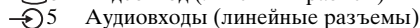
 5 Аудиовходы (линейные разъемы)

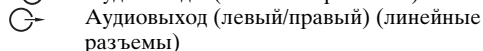
 Аудиовыход (левый/правый) (линейные разъемы)

ПК  Вход с ПК (15 Dsub) (стр. 41)

G: Размах 0,7 В, 75 Ом, без синхронизации по зеленому каналу

B: Размах 0,7 В, 75 Ом, без синхронизации по зеленому каналу

R: Размах 0,7 В, 75 Ом, без синхронизации по зеленому каналу

HD: Размах 1-5 В

VD: Размах 1-5 В

 аудиовход ПК (мини-гнездо)

 Гнездо наушников

 Слот модуля условного доступа (Conditional Access Module (CAM))

## Выходная мощность звука

10 Вт + 10 Вт

## Прилагаемые принадлежности

Обратитесь к разделу “1: Проверка принадлежностей” на стр. 4.

## Дополнительные принадлежности

- Настенный монтажный кронштейн SU-WL51 (для KDL-46V2000/KDL-40V2000)  
SU-WL31 (для KDL-32V2000)

Конструкция и технические характеристики могут быть изменены без уведомления.

## Справочная таблица входных сигналов ПК

Сигналы	По горизонтали (пиксели)	По вертикали (строки)	Частота горизонтальной развертки (кГц)	Частота вертикальной развертки (кГц)	Стандарт
VGA	<b>640</b>	<b>480</b>	<b>31,5</b>	<b>60</b>	<b>VGA</b>
	640	480	37,5	75	VESA
	720	400	31,5	70	VGA-T
SVGA	<b>800</b>	<b>600</b>	<b>37,9</b>	<b>60</b>	<b>Стандарты VESA</b>
	800	600	46,9	75	VESA
XGA	<b>1024</b>	<b>768</b>	<b>48,4</b>	<b>60</b>	<b>Стандарты VESA</b>
	1024	768	56,5	70	VESA
	1024	768	60	75	VESA
WXGA	<b>1280</b>	<b>768</b>	<b>47,4</b>	<b>60</b>	<b>VESA</b>
	<b>1280</b>	<b>768</b>	<b>47,8</b>	<b>60</b>	<b>VESA</b>
	<b>1360</b>	<b>768</b>	<b>47,7</b>	<b>60</b>	<b>VESA</b>



- Вход ПК на данном телевизоре не поддерживает синхронизацию по зеленому каналу и композитную синхронизацию.
- Вход ПК на данном телевизоре не поддерживает чересстрочные сигналы.
- Вход ПК на данном телевизоре поддерживает мощные сигналы в приведенной выше таблице с частотой кадров 60 Гц.
- Для наилучшего качества изображения рекомендуется использовать сигналы с частотой кадров 60 Гц. В режиме простого подключения сигналы с частотой кадров 60 Гц будут выбираться автоматически.

# Поиск и устранение неисправностей

Проверьте, не мигает ли индикатор  (режим ожидания) красным светом.

## Если мигает





Включена функция самодиагностики.



- 1 Определите время, в течение которого индикатор  (режим ожидания) мигает и перестает мигать.  
Например, индикатор мигает в течение двух секунд, перестает мигать на одну секунду и мигает в течение двух секунд.
- 2 Нажмите кнопку  на телевизоре (сверху) для его выключения, отсоедините кабель питания от сети и сообщите специалистам дилерской компании или сервисного центра Sony характер миганий индикатора (продолжительность и интервал).

## Если не мигает



- 1 См. таблицы ниже.
- 2 Если проблему устранить не удалось, дальнейшее техническое обслуживание и ремонт телевизора должны производиться квалифицированным персоналом в сервисном центре.

## Изображение

Проблема	Причина/Способ устранения
Нет ни изображения (темный экран), ни звука	<ul style="list-style-type: none"><li>• Проверьте подключение антенны.</li><li>• Подсоедините телевизор к электросети и нажмите кнопку  (сверху).</li><li>• Если индикатор  (режим ожидания) горит красным светом, нажмите кнопку .</li></ul>
Нет изображения или информации в меню от оборудования, подключенного к разъему Scart	<ul style="list-style-type: none"><li>• Проверьте, включено ли дополнительное оборудование, и нажимайте кнопку / до тех пор, пока на экране не отобразится нужный значок входа.</li><li>• Проверьте соединение между дополнительным оборудованием и телевизором.</li></ul>
Раздвоение или многоконтурность изображения	<ul style="list-style-type: none"><li>• Проверьте подключения антенны/кабелей.</li><li>• Проверьте расположение антенны и ее направленность.</li></ul>
На экране виден только “снег” и помехи	<ul style="list-style-type: none"><li>• Проверьте, не сломана и не погнута ли антенна.</li><li>• Проверьте, не закончился ли срок эксплуатации антенны (от трех до пяти лет в обычных условиях, от одного года до двух лет на морском побережье).</li></ul>
Помехи на изображении (пунктирные линии или полосы)	<ul style="list-style-type: none"><li>• Установите телевизор подальше от таких источников электрических помех, как автомобили, мотоциклы, фены или оптические устройства.</li><li>• Дополнительное оборудование следует устанавливать на некотором расстоянии от телевизора.</li><li>• Убедитесь, что антенна подсоединена с помощью прилагаемого коаксиального кабеля.</li><li>• Антенный кабель не должен находиться рядом с другими соединительными кабелями.</li></ul>

Проблема	Причина/Способ устранения
При просмотре телеканала на изображении имеются помехи	<ul style="list-style-type: none"> <li>Выберите опцию “Руч. настр. прогр.” в меню “Настройка аналоговых каналов” и выполните точную настройку “АПЧ” (автоматическую подстройку частоты) для повышения качества принимаемого изображения (стр. 33).</li> </ul>
Отдельные маленькие темные и/или яркие точки на экране	<ul style="list-style-type: none"> <li>Изображение на экране состоит из точек. Маленькие темные и/или яркие точки (пикселы) на экране не являются признаком неисправности.</li> </ul>
Отсутствует цветность при просмотре программ	<ul style="list-style-type: none"> <li>Выберите опцию “Сброс” в меню “Изображение” для возврата к заводским установкам (стр. 23).</li> </ul>
Отсутствует цветность или цветность искажена при просмотре сигнала через разъемы Y, Pв/Св, PР/СР ввода 	<ul style="list-style-type: none"> <li>Проверьте соединение разъемов Y, Pв/Св, PР/СР ввода 3.</li> <li>Убедитесь в том, что разъемы Y, Pв/Св, PР/СР ввода 3 надежно зафиксированы в соответствующих гнездах.</li> </ul>

## Звук

Проблема	Причина/Способ устранения
Нет звука, но изображение нормальное	<ul style="list-style-type: none"> <li>Нажмите кнопку  или  (отключение звука).</li> <li>Убедитесь, что опция “Динамик” установлена в положение “Вкл.” в меню “Начальная настройка” (стр. 30).</li> </ul>
Звук с помехами	<ul style="list-style-type: none"> <li>См. причины/способ устранения в разделе “Помехи изображения” на стр. 42.</li> </ul>

## Каналы

Проблема	Причина/Способ устранения
Невозможно выбрать желаемый канал	<ul style="list-style-type: none"> <li>Переключаясь в цифровой или аналоговый режим, выберите желаемый цифровой/аналоговый канал.</li> </ul>
Некоторые каналы являются пустыми	<ul style="list-style-type: none"> <li>Закодированный канал/Канал, доступный только по подписке. Подпишитесь на сервис Pay Per View (Плата за просмотр).</li> <li>Канал используется только для передачи данных (нет изображения или звука).</li> <li>Свяжитесь с телевещательной компанией для получения подробной информации о трансляции.</li> </ul>
Не появляется цифровой канал	<ul style="list-style-type: none"> <li>Свяжитесь с местным установщиком, чтобы выяснить, предоставляется ли цифровое вещание в вашей местности.</li> <li>Приобретите более мощную антенну.</li> </ul>

## Общие неисправности

Проблема	Причина/Способ устранения
Телевизор автоматически отключается (телевизор переходит в режим ожидания)	<ul style="list-style-type: none"><li>• Проверьте, не активирована ли функция “Таймер сна” и проверьте установку “Продолжительность” в меню “Таймер включения” (стр. 30).</li><li>• Если сигнал принимается, и в режиме телевизора не выполняются никакие операции в течение 10 минут, телевизор автоматически переключается в режим ожидания.</li></ul>
Телевизор автоматически включается	<ul style="list-style-type: none"><li>• Проверьте, не активирована ли функция “Таймер включения” (стр. 30).</li></ul>
Не удается выбрать некоторые источники входного сигнала	<ul style="list-style-type: none"><li>• Выберите опцию “Предустановка AV” в меню “Начальная настройка” и отмените функцию “Пропуск” для источника входного сигнала (стр. 29).</li></ul>
Не работает пульт дистанционного управления	<ul style="list-style-type: none"><li>• Замените батарейки.</li></ul>

# Указатель

## Символы

- (⊗) Индикатор отключения изображения 13
- (I) Индикатор питания 13
- (⏻) Индикатор режима ожидания 13
- (⌚) Индикатор таймера 13
- (⏻) Переключатель питания 13

## ЧИСЛЕННЫЕ ЗНАЧЕНИЯ

- 14:9 15
- 4:3 15
- 4:3 по умолч. 27

## A

Advanced Settings 24

## B

BVE 25

## E

EPG (Digital Electronic Programme Guide (Цифровое электронное руководство по программам)) 17

## F

Fastext 15

## M

MENU 21

## P

PIN код 36

## T

Tools 16, 20, 39

## A

- Авто S Video 29
- Автозапуск 29
- Автомат. формат 27
- Автонастройка
  - аналоговые и цифровые каналы 6
  - только аналоговые каналы 32
  - только для цифровых каналов 35
- Автоподстройка 31
- Автопоиск цифр. станций 35
- Авторег. громк. 25
- Автоустановка часов 16, 20, 39
- Антенна, подключение 4
- АПЧ 33
- Аудиофильтр 33

## B

- Баланс 25
- Батарейки, установка в пульт ДУ 4

## B

- Видеомагнитофон
  - Запись 17
  - подсоединение 4
- Выход AV2 30

## G

Гамма 24

## D

- Двойной звук 26
- Динамик 30

## J

Живые цвета 24

## Z

- Заданные входы звука 25
- изображение 23
- экрана 27
- Замок от детей 36
- Запись по таймеру 17

## I

Информация 30

## K

- Каналы
  - автоматическая настройка 6
  - выбор 14
  - Пропуск 34
- Контраст 23
- Корректор черного 24

## M

- Меню Звук 25
- Меню Изображение 23
- Меню Настройка аналоговых каналов 32
- Меню Настройка цифровых каналов 35
- Меню Управление экраном 27
- Меню Начальная настройка 29
- Меню Установки ПК 31
- Метка 33
- Метки программ 32
- Метки устройств 29

## N

- Напоминание 18
- Настройка модуля CA 36
- Наушники
  - Громк. наушн. 26
  - Динамик 26
  - подсоединение 37

## O

- Область отображ. 27
- Окруж. звук 25
- Оптималь. 15

Оттенок 23

## P

- Подсветка 23
- Подсоединение
  - антенны/видеомагнитофона 4
  - дополнительного оборудования 37
- Подтверд. 34
- Предустановка AV 29
- Пропуск 29, 34
- Пульт ДУ
  - датчик 13
  - обзор 12
  - установка батареек 4

## P

- Размер по вертикали 28
- Редакт. списка программ 35
- Режим 1 цифры 32
- Режим звука 25
- Режим изобр. 23
- Режим экрана 15
- Резкость 24
- Руч. настр. прогр. 33
- Руч. поиск цифр. Станций 35
- Ручная запись по таймеру 18

## C

- Сброс
  - изображение 23
  - звук 25
  - регулировок ПК 31
- Сброс всех настроек 30
- Световой сенсор 30
- Сдвиг по вертик. 28, 31
- Сдвиг по горизонт. 27, 31
- Система цвета 30
- Сортировка прогр. 32
- Список Избранное 19
- Список категорий 17
- Список таймеров 18
- Страна 5

## T

- Таблица входных сигналов 20
- Таблица программ 15
- Таймер включения 30
- Таймер сна 30
- Текст 15
- Тембр ВЧ 25
- Тембр НЧ 25
- Техн. конфигурация 36
- Технические характеристики 40
- Тип аудио 36
- Тихое включение 30

Продолжение

## **У**

- Устан. часов 30
- Увелич. 15
- Улучш. контраста 24
- Управление питанием 31
- Установка субтитров 36

## **Ф**

- Фаза 31
- Фильтр для MPEG 24
- Формат экрана 27, 31

## **Ц**

- Цветность 23
- Цветовой тон 24
- Цифровая конфигурация 36
- Цифровая настройка 35

## **Ч**

- Чистый белый 24

## **Ш**

- Шаг 31
- Широкоэкр. 15
- Шумопонижение 24

## **Э**

- Энергосбережение 30

## **Я**

- Язык 5, 29
- Язык аудио 36
- Язык субтитров 36
- Яркость 23



## OSTRZEŻENIE

- Aby nie dopuścić do porażenia prądem, jeżeli przewód zasilający lub wtyczka są uszkodzone, nie należy wkładać wtyczki do gniazdka sieciowego. Wtyczka taka nie nadaje się do użytku i należy ją zniszczyć.
- Aby uniknąć ryzyka pożaru lub porażenia prądem elektrycznym, nie należy narażać odbiornika na działanie deszczu ani wilgoci.
- Wewnątrz odbiornika TV występują niebezpiecznie wysokie napięcia. Nie należy otwierać obudowy. Naprawy należy zlecać wyłącznie wykwalifikowanym osobom.

## Uwaga dotycząca funkcji TV cyfrowej

- Wszystkie funkcje dotyczące telewizji cyfrowej (**DVB**) są dostępne tylko w krajach lub rejonach, w których nadawane są cyfrowe sygnały naziemne DVB-T (MPEG2). Należy poinformować się u sprzedawcy sprzętu, czy na danym terenie odbierany jest sygnał DVB-T.
- Ten odbiornik TV jest wykonany według specyfikacji DVB-T, jednak nie gwarantuje się jego kompatybilności z przyszłymi programami cyfrowej naziemnej telewizji DVB-T.
- Niektóre funkcje telewizji cyfrowej mogą być niedostępne w niektórych krajach.

## Wprowadzenie

Dziękujemy, że Państwo wybrali produkt firmy Sony. Przed rozpoczęciem eksploatacji tego telewizora należy dokładnie zapoznać się z treścią niniejszej instrukcji oraz zachować ją do wykorzystania w przyszłości.

## Informacje dotyczące znaków towarowych

- **DVB** jest zastrzeżonym znakiem towarowym projektu DVB.
- Wykonano na licencji udzielonej przez BBE Sound, Inc. Licencja posiadana przez BBE Sound, Inc., na podstawie co najmniej jednego z następujących patentów Stanów Zjednoczonych: 5510752, 5736897. BBE i symbol BBE są zastrzeżonymi znakami towarowymi BBE Sound, Inc.
- TruSurround XT, SRS i (●) symbol są znakami towarowymi SRS Labs, Inc. TruSurround XT technologia jest objęta licencją SRS Labs, Inc.
- **HDMI** HDMI, logo HDMI i High-Definition Multimedia Interface są znakami towarowymi lub zastrzeżonymi znakami towarowymi firmy HDMI Licensing, LLC.
- Ilustracje używane w tej instrukcji obsługi przedstawiają KDL-32V2000, o ile nie stwierdzono inaczej.

# Spis treści

## Informacje i czynności wstępne 4

Informacje dotyczące bezpieczeństwa.....	7
Środki ostrożności.....	10
<b>Przegląd pilota.....</b>	<b>11</b>
<b>Przegląd przycisków i wskaźników odbiornika TV .....</b>	<b>12</b>

## Odbiór audycji telewizyjnych

Odbiór audycji telewizyjnych .....	13
Sprawdzanie Cyfrowego elektronicznego informatora programowego (EPG) <b>DVB</b> .....	16
Używanie listy Ulubionych <b>DVB</b> .....	18
Oglądanie obrazów z podłączonych urządzeń.....	19

## Używanie funkcji MENU

Nawigacja w menu .....	20
Menu Obrazu .....	21
Menu Dźwięku.....	23
Menu Ustawienia ekranu.....	25
Menu Ustawienia.....	26
Menu Ustawienia PC.....	29
Menu Ustawienia analogowe (Tylko tryb analogowy) .....	30
Menu Ustawienia cyfrowe <b>DVB</b> .....	33

## Korzystanie z dodatkowego sprzętu

Podłączanie dodatkowego sprzętu .....	35
---------------------------------------	----

## Informacje dodatkowe

Dane techniczne .....	38
Rozwiązywanie problemów .....	40
Indeks.....	42

**DVB** : tylko dla kanałów cyfrowych

# Informacje i czynności wstępne

## 1: Sprawdzanie wyposażenia

Pilot RM-ED005 (1)

Baterie AA (typu R6) (2)

Przewód zasilający (typu C-6) (1)



Kabel koncentryczny (1)



Uchwyt na kable (1)

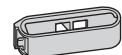

Pas podtrzymujący (1) i wkręty (2)

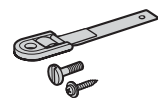

Wkładanie baterii do pilota

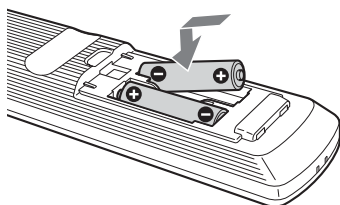

### Uwagi

- Przy wkładaniu baterii do pilota zachować właściwą biegunowość.
- Zużyte baterie należy utylizować w sposób nieszkodliwy dla środowiska naturalnego. W niektórych regionach sposób utylizacji zużytych baterii mogą regulować stosowne przepisy. Należy skontaktować się w tej sprawie z lokalnymi władzami.
- Nie należy używać różnych typów baterii jednocześnie ani łączyć starych baterii z nowymi.
- Należy ostrożnie obchodzić się z pilotem. Nie należy nim rzucać, chodzić po nim, ani wylewać na niego żadnych płynów.
- Nie należy kłaść pilota w pobliżu źródeł ciepła lub w miejscach narażonych na bezpośrednie działanie promieni słonecznych. Chronić je przed wilgocią.

## 2: Podłączanie anteny/magnetowidu

Podłączanie tylko anteny

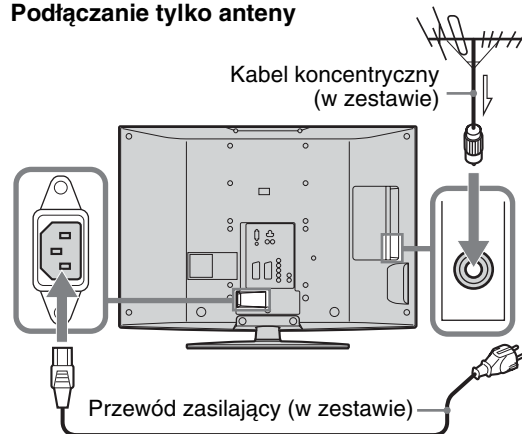

Podłączanie anteny i magnetowidu

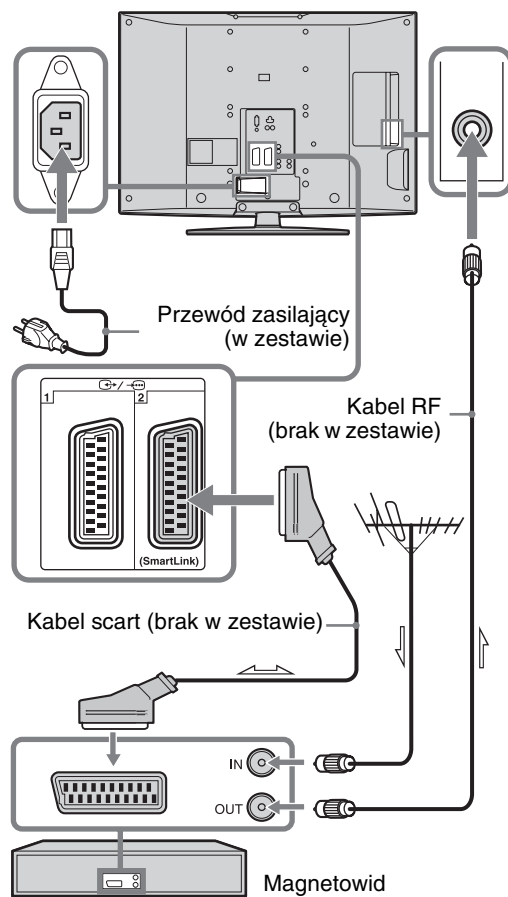

### 3: Zebranie kabli w wiązki

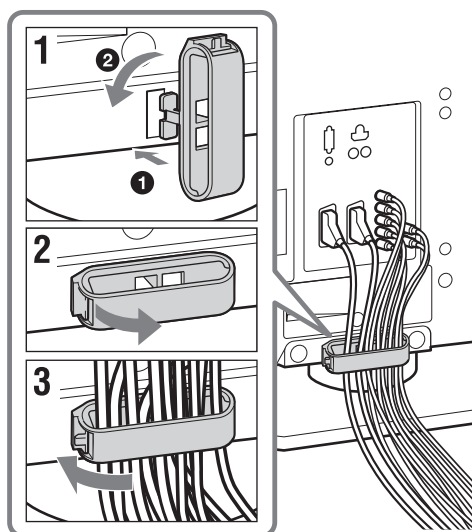

### 4: Zabezpieczenie odbiornika TV przed przewróceniem

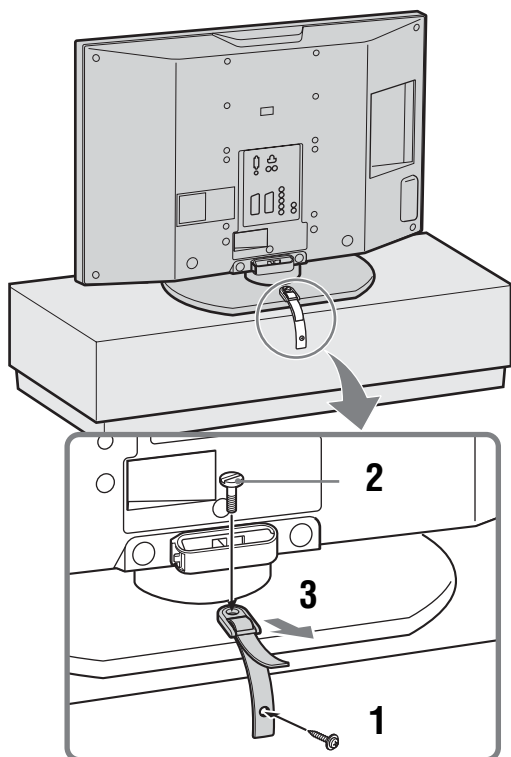

### 5: Wybieranie języka i kraju/regionu

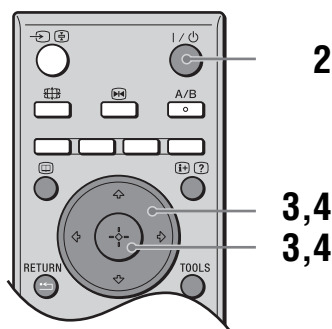
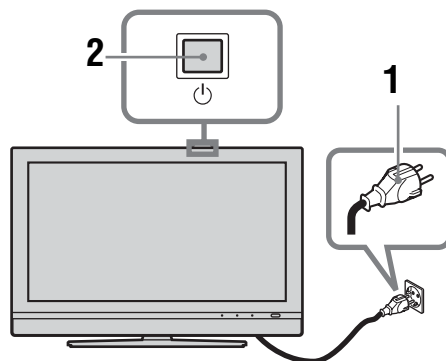

- 1** Podłączyć odbiornik TV do gniazdka sieciowego (220-240 V prądu zmiennego, 50 Hz).
- 2** Naciśnąć na odbiorniku TV (na górze).  
Przy pierwszym włączeniu odbiornika TV na ekranie pojawia się menu wyboru języka. Gdy odbiornik TV jest w trybie oczekiwania (wskaźnik (oczekiwanie) na odbiorniku TV (na przodzie) jest czerwony), naciśnąć na pilocie, aby włączyć TV.

*ciąg dalszy*

- 3** Nacisnąć  $\uparrow/\downarrow$  aby wybrać język wyświetlany na ekranach menu, po czym nacisnąć  $\oplus$ .

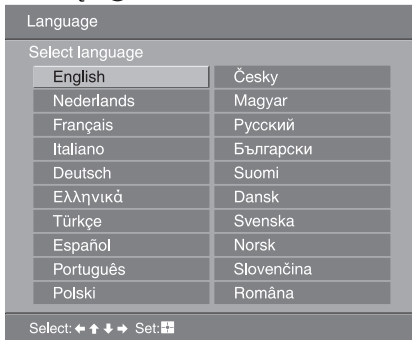

- 4** Nacisnąć  $\uparrow/\downarrow$  aby wybrać kraj/region w którym odbiornik TV będzie używany, po czym nacisnąć  $\oplus$ .

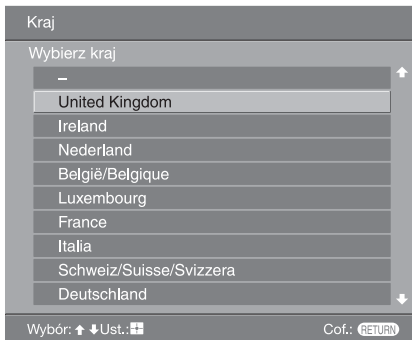

Jeśli kraju/regionu, w którym odbiornik będzie używany nie ma na liście, zamiast nazwy kraju/regionu należy wybrać „-”.

Na ekranie ukaże się komunikat potwierdzający, że odbiornik TV zaczyna autoprogramowanie, należy wtedy przejść do „6: Autoprogramowanie odbiornika TV”.

## 6: Autoprogramowanie odbiornika TV

Odbiornik TV wyszuka i zapisze w pamięci wszystkie dostępne kanały TV.

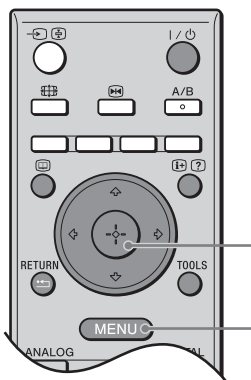

- 1** Przed rozpoczęciem autoprogramowania odbiornika TV należy włożyć nagrany taśmę do magnetowidu podłączonego do odbiornika TV (strona 4) i zacząć odtwarzanie.

Kanał wideo zostanie zlokalizowany i zapisany w pamięci odbiornika TV podczas autoprogramowania.

Jeżeli do telewizora nie jest podłączony magnetowid, ta procedura nie jest wymagana. Przejdź do kroku 2.

- 2** Wybrać „OK”, po czym nacisnąć  $\oplus$ .

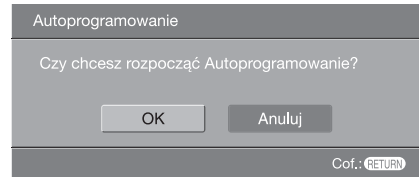

Odbiornik TV zaczyna wyszukiwanie wszystkich dostępnych kanałów cyfrowych, a następnie wszystkich dostępnych kanałów analogowych. Procedura ta zajmuje nieco czasu, należy więc czekać cierpliwie i nie naciskać żadnych przycisków ani na odbiorniku TV, ani na pilocie.

**Gdy wyświetli się komunikat żądający, aby sprawdzić podłączenia anteny**

Nie zostały znalezione żadne kanały cyfrowe, ani analogowe. Sprawdzić wszystkie połączenia antenowe i nacisnąć  $\oplus$ , by ponownie rozpocząć autoprogramowanie.

- 3** Gdy na ekranie pojawi się menu sortowania programów, wykonać kroki opisane w „Sortowanie programów” (strona 30).

Jeżeli nie trzeba zmieniać kolejności, w której kanały analogowe są zapisane w pamięci odbiornika TV, przejść do kroku 4.

- 4** Nacisnąć MENU aby wyjść z tego menu. Odbiornik TV jest teraz dostrojony do wszystkich dostępnych kanałów.

# Informacje dotyczące bezpieczeństwa

## Przewód zasilający

- Przenosząc odbiornik TV, należy odłączyć przewód zasilający. Nie należy przenosić odbiornika TV z dołączonym przewodem zasilającym. Może to spowodować uszkodzenie tego przewodu i pożar lub porażenie prądem elektrycznym.
- Uszkodzenie przewodu zasilającego może stać się przyczyną pożaru lub porażenia prądem elektrycznym.
  - Należy uważać, aby nie przycisnąć, nie zgąć ani nie skręcić nadmiernie przewodu zasilającego. Może nastąpić uszkodzenie izolacji lub urwanie żył przewodu i zwarcie, co może spowodować pożar lub porażenie prądem elektrycznym.
  - Nie należy przerabiać ani uszkadzać przewodu zasilającego.
  - Na przewodzie zasilającym nie należy kłaść ciężkich przedmiotów. Nie wolno ciągnąć za przewód zasilający.
  - Należy trzymać przewód zasilający z dala od źródeł ciepła.
  - W celu wyjęcia przewodu zasilającego z gniazda sieciowego należy chwycić przewód za wtyczkę.
- Jeśli przewód zasilający uległ uszkodzeniu, nie należy go dłużej używać. Należy zwrócić się z prośbą o jego wymianę do punktu sprzedaży lub punktu serwisowego firmy Sony.
- Dostarczonego w zestawie przewodu zasilającego nie należy używać do jakichkolwiek innych urządzeń.
- Należy używać wyłącznie oryginalnych przewodów firmy Sony, a nie innych marek.

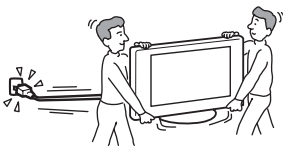

## Ochrona przewodu zasilającego

Przewód zasilający należy odłączać, ciągnąc za wtyczkę. Nie wolno ciągnąć za sam przewód.

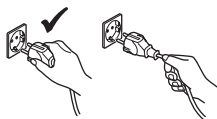

## Sieć

Nie należy używać gniazd sieciowych słabo trzymających wtyczkę. Wtyczka powinna być całkowicie włożona do gniazda sieciowego. Niedopasowanie wtyczki do gniazda może być przyczyną iskrzenia i wywołać pożar.

W celu wymiany gniazda zasilającego należy skontaktować się z elektrykiem.



## Dla odbiornika TV posiadającego przewód zasilający trzy-żyłowy, z uziemiającą wtyczką

Ten telewizor powinien być podłączony do gniazda sieciowego z ochronnym uziemieniem.

## Wyposażenie dodatkowe

Podczas instalowania odbiornika TV przy użyciu wspornika ściennego, należy przestrzegać następujących zasad. Niezachowanie tych zasad może spowodować upadek odbiornika i poważne obrażenia.



- Zdecydowanie jest zalecane używanie akcesoriów Sony ze względu na wymogi bezpieczeństwa:
  - **KDL-46V2000/KDL-40V2000:**  
Wspornik ścienny SU-WL51
  - **KDL-32V2000/:**  
Wspornik ścienny SU-WL31
- Zdecydowanie jest zalecane użycie dedykowanego wspornika ściennego Sony aby umożliwić wystarczający obieg powietrza i aby uniknąć gromadzenia się kurzu wokół odbiornika TV, na ścianie i suficie.
- Podczas instalowania odbiornika TV należy prawidłowo go zabezpieczyć, zgodnie z instrukcjami dołączonymi do wspornika ściennego.

## Instalacja

- Jeśli telewizor ma być zainstalowany na ścianie, wezwij w tym celu wykwalifikowanych serwisantów. Odbiornik TV niewłaściwie zainstalowany może stwarzać zagrożenie.
- Telewizor powinien zostać zainstalowany w pobliżu łatwo dostępnego gniazda sieciowego.



## Placówki medyczne

Nie należy instalować odbiornika w miejscach, gdzie użytkowany jest sprzęt medyczny. Może on spowodować wadliwe działanie urządzeń medycznych.

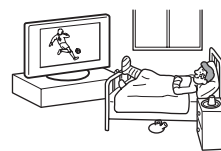

## Przenoszenie

- Przed rozpoczęciem przenoszenia odbiornika należy odłączyć od niego wszystkie kable.
- Odbiornik należy przenosić w sposób pokazany na ilustracji po prawej stronie. Niezachowanie tych zasad może spowodować upadek odbiornika i jego uszkodzenie lub poważne obrażenia. Jeśli odbiornik został upuszczony lub uległ uszkodzeniu, należy niezwłocznie zlecić jego sprawdzenie wykwalifikowanym pracownikom serwisu.
- Podczas transportu odbiornik nie powinien być narażony na wstrząsy mechaniczne i nadmierne wibracje. Odbiornik może upaść i ulec uszkodzeniu lub może spowodować poważne obrażenia.
- Jeśli odbiornik jest przenoszony do naprawy lub podczas przeprowadzki, należy zapakować go w oryginalny karton i elementy opakowania.
- Do przenoszenia odbiornika TV potrzebne są co najmniej dwie osoby.

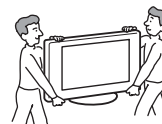

## Wentylacja

- Nie wolno zasłaniać otworów wentylacyjnych w obudowie. Może to spowodować przegrzanie i pożar.



ciąg dalszy

- Jeśli odpowiedni przepływ powietrza nie zostanie zapewniony, urządzenie może zostać zanieczyszczone gromadzącym się kurzem. W celu zapewnienia właściwej wentylacji, należy przestrzegać następujących zasad:
  - Nie należy ustawiać odbiornika TV odwróconego tyłem lub bokiem.
  - Nie należy ustawiać odbiornika do góry nogami.
  - Nie należy ustawiać odbiornika TV na półce lub w szafce.
  - Nie należy stawiać odbiornika na dywanie lub na łóżku.
  - Nie należy przykrywać odbiornika TV materiałami, np. zasłonami lub innymi przedmiotami, jak gazety itp.
- Wokół odbiornika TV należy pozostawić trochę wolnej przestrzeni. W przeciwnym wypadku wentylacja może być niewystarczająca wywołując przegrzanie, które może spowodować pożar lub uszkodzenie odbiornika.

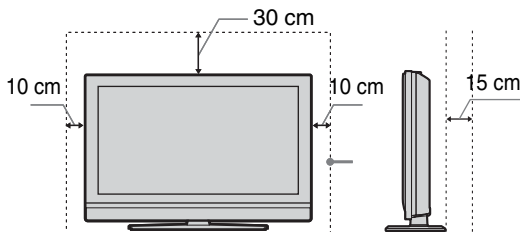

Pozostaw co najmniej tyle miejsca.

- Instalując odbiornik TV na ścianie, należy zostawić co najmniej 10 cm przestrzeni od dołu i co najmniej 5,5 cm między tyłem odbiornika TV i ścianą.
- Nie wolno instalować urządzenia w następujący sposób:

Obieg powietrza jest zablokowany.

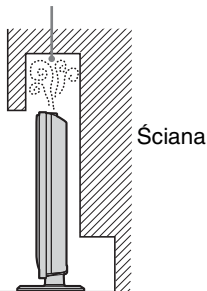

Obieg powietrza jest zablokowany.

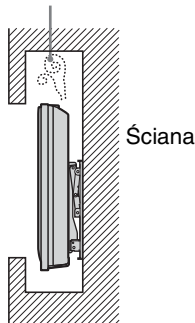

### Otwory wentylacyjne

Nie należy niczego wkładać do otworów wentylacyjnych. Jeśli do otworów tych dostanie się metalowy przedmiot lub ciecz, może to spowodować pożar lub porażenie prądem elektrycznym.



### Umiejscowienie

- Nigdy nie należy umieszczać telewizora w miejscach gorących, wilgotnych lub nadmiernie zapyłonych.
- Nie należy używać odbiornika w miejscach, w których do wnętrza mogą dostawać się owady.
- Urządzenia nie należy instalować w miejscach, w których może być narażone na działanie wibracji mechanicznych.



- Odbiornik należy ustawić na stabilnej, poziomej powierzchni. W przeciwnym wypadku może on spaść i spowodować obrażenia.
- Nie należy instalować odbiornika TV w miejscu, w którym będzie wystawać, na przykład na kolumnie lub za nią, ani w miejscach, w których można uderzyć w odbiornik głową. W przeciwnym razie może to być przyczyną obrażeń ciała.



### Woda i wilgoć

- Nie należy użytkować odbiornika TV w pobliżu wody, np. obok wanny lub kabiny prysznicowej. Nie należy także narażać odbiornika na działanie deszczu, wilgoci lub dymu. Może stać się to przyczyną pożaru lub porażenia prądem elektrycznym.
- Nie należy dotykać przewodu zasilania ani odbiornika TV mokrymi rękami. Może to spowodować porażenie prądem lub uszkodzić odbiornik TV.



### Wilgoć i przedmioty palne

- Nie należy dopuszczać do zawilgocenia odbiornika. Nie wolno rozlewać na odbiorniku żadnych płynów. Jeśli do wnętrza odbiornika dostanie się obcy przedmiot lub ciecz, nie wolno włączać odbiornika. Może to spowodować uszkodzenie odbiornika lub porażenie prądem elektrycznym. Należy niezwłocznie zlecić sprawdzenie urządzenia wykwalifikowanym pracownikom serwisu.
- Aby uniknąć pożaru, należy palne przedmioty (świece itp.) i żarówki elektryczne trzymać z dala od odbiornika.

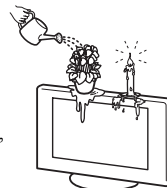

### Oleje

Nie należy instalować urządzenia w restauracjach, gdzie używany jest olej. Kurz wchłaniający olej może dostać się do wnętrza i uszkodzić odbiornik.

### Upadek

Odbiornik należy umieścić na stabilnej, bezpiecznej podstawie. Na odbiorniku TV nie należy wieszać żadnych przedmiotów. Odbiornik TV może spaść ze stojaka lub ze wspornika ściennego, wywołując szkody materialne lub obrażenia ciała. Nie należy pozwalać, aby na odbiornik TV wspinały się dzieci.



### Instalowanie odbiornika w pojeździe lub na suficie

Nie należy instalować odbiornika TV w pojeździe. Ruch pojazdu może spowodować upadek odbiornika TV, a w wyniku tego obrażenia ciała. Odbiornika TV nie należy wieszać na suficie.



### Instalowanie odbiornika na statkach i innych jednostkach pływających

Nie należy instalować odbiornika TV na statku lub innej jednostce pływającej. Wystawianie odbiornika TV na działanie wody morskiej może być przyczyną pożaru lub uszkodzenia odbiornika.

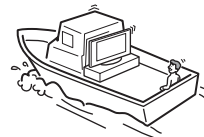

## Użytkowanie odbiornika na zewnątrz pomieszczeń

- Nie należy wystawiać odbiornika na bezpośrednie działanie promieni słonecznych. Odbiornik może się nagrzać i może to spowodować jego uszkodzenie.
- Nie należy instalować odbiornika TV na wolnym powietrzu.

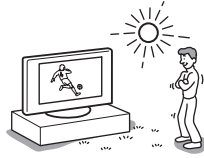

## Podłączanie przewodów

- Podczas podłączania kabli należy odłączyć przewód zasilający. Podczas dokonywania połączeń należy odłączyć przewód zasilający w celu zachowania bezpieczeństwa.
- Należy uważać, aby nie nadepnąć na kable. Może to spowodować uszkodzenie urządzenia.

## Czyszczenie

- Przed przystąpieniem do czyszczenia odbiornika i przewodu zasilającego należy odłączyć przewód zasilający. Nieprzestrzeganie powyższego zalecenia może prowadzić do porażenia prądem elektrycznym.
- Wtyczkę przewodu zasilającego należy okresowo czyścić. Jeśli wtyczka jest pokryta kurzem i gromadzi wilgoć, jej własności izolujące mogą ulec pogorszeniu, co może być przyczyną pożaru.



## Wyładowania atmosferyczne

Dla własnego bezpieczeństwa podczas burzy z piorunami nie wolno dotykać żadnych części odbiornika TV, przewodu zasilającego ani anteny.



## Uszkodzenia wymagające naprawy serwisowej

Jeśli pęknie powierzchnia odbiornika TV, nie należy jej dotykać, zanim nie zostanie odłączony przewód zasilający. Nieprzestrzeganie powyższego zalecenia może doprowadzić do porażenia prądem elektrycznym.

## Naprawy

Nie należy otwierać obudowy odbiornika. Wykonywanie napraw odbiornika TV należy zlecać wyłącznie osobom wykwalifikowanym.



## Usuwanie małych akcesoriów

Trzymaj akcesoria z dala od dzieci. Połknięcie może prowadzić do udławienia lub uduszenia. Wezwij bezzwłocznie lekarza.

## Odlamki szkła

Nie należy rzucać żadnymi przedmiotami w odbiornik TV. Szkoło ekranu może się potłuc pod wpływem uderzenia i spowodować poważne obrażenia.



## Gdy odbiornik TV nie jest używany

Ze względu na ochronę zasobów naturalnych i ze względów bezpieczeństwa zalecane jest, aby nie zostawiać odbiornika TV w trybie oczekiwania gdy nie jest używany. Odłącz przewód zasilania. Niektóre odbiorniki mogą być jednak wyposażone w funkcje wymagające pozostawienia ich w trybie gotowości. Instrukcje w



niniejszym podręczniku nie zawierają informacji na ten temat.

## Oglądanie telewizji

- W celu zapewnienia wygodnego oglądania programu telewizyjnego zaleca się zachowanie odległości od odbiornika równej czterokrotnej do siedmiokrotnej wysokości ekranu.
- Program telewizyjny powinien być oglądany w pomieszczeniu o umiarkowanym oświetleniu, ponieważ oglądanie go w słabym świetle jest męczące dla oczu. Nieprzerwane patrzenie na ekran przez dłuższy czas także męczy wzrok.
- Jeśli chcesz wyregulować kąt nachylenia odbiornika, przytrzymaj ręką podstawę stojaka, aby zapobiec odłączeniu się odbiornika od stojaka. Uważaj by nie przytrzasnąć palców między odbiornikiem a stojakiem.

## Regulacja głośności

- Należy ustawić taki poziom głośności, aby nie przeszkadzać sąsiadom. W nocy dźwięk jest bardzo dobrze słyszalny. Z tego powodu zaleca się zamykanie okien lub korzystanie ze słuchawek.
- Podczas korzystania ze słuchawek należy unikać nadmiernego poziomu głośności ze względu na możliwość uszkodzenia słuchu.

## Przeciążenie

Odbiornik TV jest przystosowany do zasilania wyłącznie napięciem 220-240 V AC. Nie należy podłączać zbyt wielu urządzeń do tego samego gniazda zasilania, ponieważ może to spowodować pożar lub porażenie prądem elektrycznym.

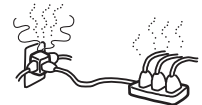

## Ciepło

Nie należy dotykać powierzchni odbiornika. Pozostaje ona gorąca, nawet jeśli telewizor był wyłączony przez pewien czas.

## Korozja

W przypadku użytkowania urządzenia blisko morza, może nastąpić spowodowana przez sól korozja metalowych części i uszkodzenie urządzenia lub pożar. Może też to być przyczyną ograniczenia jego trwałości. W miarę możliwości należy w miejscu ustawienia urządzenia zmniejszyć wilgotność i temperaturę.

## Przenoszenie

- Unosząc odbiornik TV lub przesuując jego panel, należy mocno chwycić za spód.
- Dla modeli KDL-46V2000 gdy odbiornik TV jest podnoszony lub przesuwany, należy mocno chwycić panel, jak pokazano na rysunku. Należy umieścić dłoń pod panelem, z tyłu odbiornika TV.

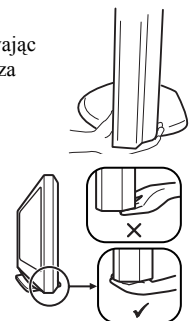

# Środki ostrożności

## Ekran LCD

- Chociaż ekran LCD został wykonany z wykorzystaniem technologii wysokiej precyzji, dzięki której aktywnych jest ponad 99,99% pikseli, na ekranie LCD mogą pojawiać się czarne punkty lub występować stale jasne punkty światła (czerwone, niebieskie lub zielone). Jest to jednak właściwość wynikająca z konstrukcji panelu LCD i nie oznacza usterki.
- Nie należy narażać powierzchni ekranu LCD na bezpośrednie działanie promieni słonecznych. Może to spowodować uszkodzenie powierzchni ekranu.
- Nie wolno naciskać ani drapać przedniego filtra, a także kłaść na odbiorniku TV żadnych przedmiotów. Może to spowodować zniekształcenia obrazu lub uszkodzenie panelu LCD.
- Jeśli odbiornik TV jest używany w zimnym miejscu, na obrazie mogą wystąpić plamy lub obraz może stać się ciemny.  
Nie oznacza to uszkodzenia. Zjawiska te zanikają w miarę wzrostu temperatury.
- Długotrwałe wyświetlanie obrazów nieruchomych może spowodować wystąpienie obrazów wtórnych (tzw. zjawy). Mogą one zniknąć po krótkiej chwili.
- Ekran i obudowa nagrzewają się podczas pracy telewizora. Nie oznacza to uszkodzenia.
- Wyświetlacz LCD zawiera niewielką ilość ciekłych kryształów i rtęci. Lampa fluorescencyjna umieszczona w urządzeniu także zawiera rtęć. Podczas utylizacji należy przestrzegać lokalnych zaleceń i przepisów.

## Lampa fluorescencyjna

Jako źródła światła w tym telewizorze zastosowano specjalną lampę fluorescencyjną. Jeśli ekran ściemnieje, zacznie migotać lub nie pojawi się, może to oznaczać, że lampa zużyła się i że należy wymienić ekran ciekłokrystaliczny. W celu dokonania wymiany należy skontaktować się z autoryzowanym punktem serwisowym.

## Instalacja odbiornika TV

- Nie należy ustawiać odbiornika TV w miejscach narażonych na działanie wysokiej temperatury, na przykład bezpośrednio na słońcu, w pobliżu grzejnika lub nadmuchu ciepłego powietrza. Wystawienie odbiornika na działanie wysokiej temperatury może doprowadzić do jego przegrzania, deformacji obudowy lub niesprawności.
- Wyłączenie odbiornika telewizyjnego nie powoduje jego odłączenia od sieci elektrycznej. W celu pełnego odłączenia odbiornika TV należy wyjąć wtyczkę z gniazda sieciowego.
- Aby obraz był czysty, oświetlenie lub światło słoneczne nie może padać bezpośrednio na ekran. W miarę możliwości należy stosować oświetlenie punktowe skierowane z sufitu.
- Nie należy stawiać urządzeń dodatkowych zbyt blisko odbiornika. Urządzenia dodatkowe powinny być oddalone przynajmniej 30 cm od telewizora. Jeśli magnetowid zostanie ustawiony z przodu lub po prawej stronie urządzenia, obraz może ulec zniekształceniu.
- Jeśli odbiornik telewizyjny znajduje się zbyt blisko urządzeń będących źródłem zakłóceń elektromagnetycznych mogą pojawiać się zakłócenia obrazu i/lub dźwięku.

## Obchodzenie się z powierzchnią ekranu odbiornika/szafką TV i jej czyszczenie

Aby uniknąć degradacji materiału lub powłoki ekranu odbiornika, postępuj zgodnie z poniższymi środkami ostrożności.

- Nie wolno naciskać ani drapać ekranu twardymi przedmiotami ani nie należy w ekran niczym rzucać. Ekran może zostać uszkodzony.
- Po dłuższym okresie nieprzerwanej pracy odbiornika TV nie należy dotykać panelu wyświetlacza, ponieważ jego powierzchnia staje się gorąca.
- Zaleca się ograniczenie do minimum dotykania powierzchni ekranu.
- Aby usunąć kurz z powierzchni ekranu/szafki, należy wytrzeć go delikatnie za pomocą miękkiej ściereczki. Jeśli nie można usunąć kurzu, należy wytrzeć ekran za pomocą miękkiej ściereczki lekko zwilżonej rozcieńczonym roztworem delikatnego detergentu.
- Nie należy używać szorstkich gąbek, środków czyszczących na bazie zasad lub kwasów, proszków do czyszczenia ani lotnych rozpuszczalników, takich jak alkohol, benzyna, rozcieńczalnik czy środek owadobójczy. Używanie takich środków lub długotrwały kontakt z gumą lub winylem może spowodować uszkodzenie powierzchni ekranu lub szafki.
- Z upływem czasu w otworach wentylacyjnych może gromadzić się kurz. Aby zapewnić właściwą wentylację, zalecane jest okresowe usuwanie kurzu (raz w miesiącu) za pomocą odkurzacza.

## Utylizacja telewizora



**Pozbądź się użytego sprzętu (stosowane w krajach Unii Europejskiej i w pozostałych krajach europejskich stosujących własne systemy zbiórki)**

Ten symbol na produkcie lub jego opakowaniu oznacza, że produkt nie może być traktowany jako odpad komunalny, lecz powinno się go dostarczyć do

odpowiedniego punktu zbiórki sprzętu elektrycznego i elektronicznego, w celu recyklingu. Odpowiednie zadysponowanie użytego produktu zapobiega potencjalnym negatywnym wpływom na środowisko oraz zdrowie ludzi, jakie mogłyby wystąpić w przypadku niewłaściwego zagospodarowania odpadów. Recykling materiałów pomoże w ochronie środowiska naturalnego. W celu uzyskania bardziej szczegółowych informacji na temat recyklingu tego produktu, należy skontaktować się z lokalną jednostką samorządu terytorialnego, ze służbami zagospodarowywania odpadów lub ze sklepem, w którym zakupiony został ten produkt.

# Przegląd pilota

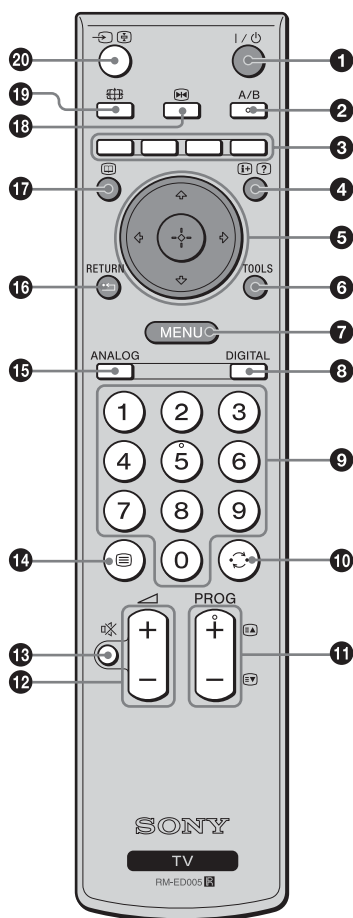

- 1 I/O – Stan oczekiwania odbiornika TV**  
Wyłącza na chwilę odbiornik TV i włącza ze stanu oczekiwania.
- 2 A/B – Podwójny dźwięk (strona 24)**
- 3 Przyciski kolorowe**  
Wybiera na chwilę opcje na dole cyfrowego menu Ulubione i menu EPG.
- 4 i+/? – Pokazywanie Informacji / Tekstu**
  - W trybie cyfrowym: Wyświetla krótkie informacje o aktualnie oglądanym programie.
  - W trybie analogowym: Wyświetla takie informacje, jak aktualny numer kanału i tryb ekranowy.
  - W trybie tekstowym (strona 14): Wywołuje ukrytą informację (np. odpowiedzi do zagadki).
- 5 ↑/↓/↔/⊕ (strona 13, 20)**
- 6 TOOLS (strona 15, 19, 37)**  
Umożliwia dostęp do różnych opcji oglądania i do wykonania zmian nastawień, zależnie od źródła i trybu ekranu.
- 7 MENU (strona 20)**
- 8 DIGITAL – Tryb cyfrowy (strona 13)**
- 9 Przyciski numeryczne**
  - W trybie TV: Wybór kanałów. Dla kanału numer 10 i powyżej, drugą cyfrę należy wcisnąć w ciągu dwóch sekund.
  - W trybie tekstowym: Aby wybrać stronę należy wprowadzić jej trzycyfrowy numer.
- 10 ← – Poprzedni kanał**  
Wraca do kanału poprzednio oglądanego (przez ponad pięć sekund).
- 11 PROG +/- (strona 13)**
  - W trybie TV: Wybiera następny (+) lub poprzedni (-) kanał.
  - W trybie tekstowym: Wybiera następną (+) lub poprzednią (-) stronę.
- 12 ▲ +/- – Głośność**
- 13 ✖ – Wyciszenie (strona 13)**
- 14 ≡ – Tekst (strona 14)**
- 15 ANALOG – Tryb analogowy (strona 13)**
- 16 ↩ / RETURN**  
Powraca do poprzedniego ekranu każdego wyświetlanego menu.
- 17 [EPG] – EPG (Cyfrowy elektroniczny informator programowy) (strona 16)**
- 18 [Freeze] – Zatrzymanie obrazu (strona 14)**  
Zatrzymuje obraz TV.
- 19 [Screen] – Tryb ekranowy (strona 14)**
- 20 [Input] – Wybieranie wejścia / Zatrzymanie tekstu**
  - W trybie TV (strona 19): Wybiera sygnał wejściowy z urządzenia przyłączonego do gniazd TV.
  - W trybie tekstowym (strona 14): Zatrzymuje aktualną stronę tekstową.

## Wskazówka

Przyciski A/B, PROG + oraz numer 5 mają wyczuwalne dotykiem kropki. Kropki wyczuwane dotykiem ułatwiają orientację przy obsłudze odbiornika TV.

# Przegląd przycisków i wskaźników odbiornika TV

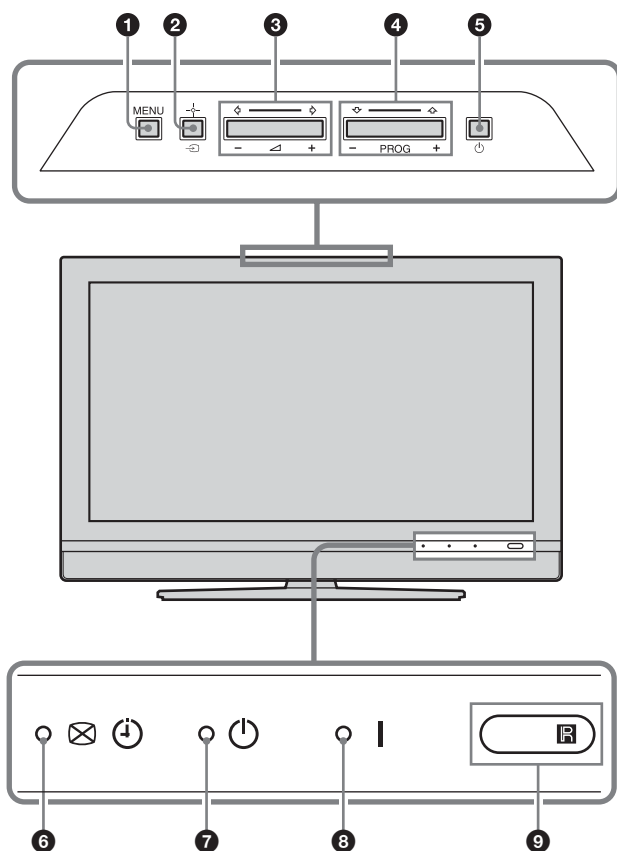

- 1 **MENU** (strona 20)
- 2 **→/+** – **Wybieranie wejścia/OK**
  - W trybie TV (strona 19): Wybiera sygnał wejściowy z urządzenia przyłączonego do gniazda TV.
  - W menu TV: Wybiera menu lub opcję i potwierdza ustawienie.
- 3 **∧ +/- ◀/▶**
  - Zwiększa (+) lub zmniejsza (-) głośność.
  - W menu TV: Przewija opcje w lewo (◀) lub w prawo (▶).
- 4 **PROG +/- ▲/▼**
  - W trybie TV: Wybiera następny (+) lub poprzedni (-) kanał.
  - W menu TV: Przewija opcje w górę (▲) lub w dół (▼).
- 5 **⏻** – **Zasilanie**

Włącza lub wyłącza odbiornik TV.
- 6 **⊗ ⏻** – **Wskaźnik wyłączenia obrazu/ wskaźnik Timera**
  - Świeci na zielono, gdy obraz jest wyłączony (strona 27).
  - Świeci się na pomarańczowo gdy Timer jest nastawiony (strona 27).
- 7 **⏻** – **Wskaźnik oczekiwania**

Świeci na czerwono, gdy odbiornik TV jest w trybie oczekiwania.
- 8 **I** – **Wskaźnik zasilania**

Świeci na zielono, gdy odbiornik jest włączony.
- 9 **⊗** – **Czujnik zdalnego sterowania**

## Uwaga

Przed odłączeniem przewodu zasilającego należy upewnić się, że telewizor jest zupełnie wyłączony. Odłączenie przewodu zasilającego gdy telewizor jest włączony może spowodować, że wskaźnik pozostanie zapalony lub być przyczyną usterki telewizora.

# Odbiór audycji telewizyjnych

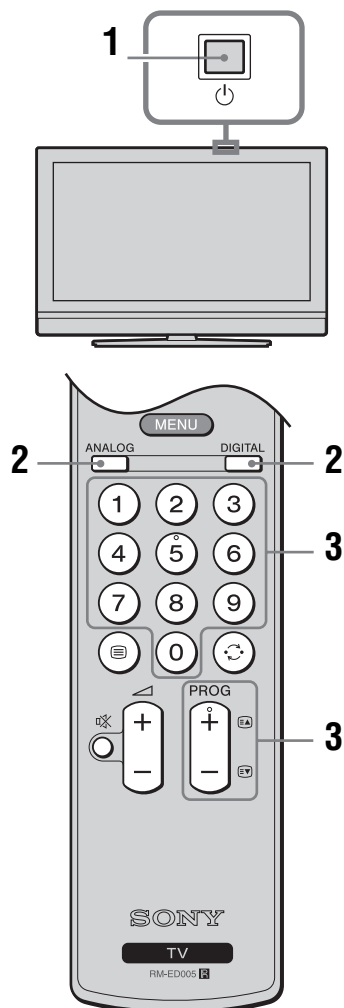

- 1 Nacisnąć na odbiorniku TV (na górze), aby włączyć TV.  
Gdy odbiornik TV jest w trybie oczekiwania (wskaźnik (oczekiwanie) na odbiorniku TV (na przodzie) jest czerwony), nacisnąć na pilocie, aby włączyć TV.
- 2 Nacisnąć DIGITAL, aby przetączyć na tryb cyfrowy, lub ANALOG, aby przetączyć na tryb analogowy.  
Dostępne kanały są różne, zależnie od trybu.



- 3 Naciskać przyciski numeryczne lub PROG +/-, aby wybrać kanał TV.  
Aby wybrać kanały numer 10 i powyżej za pomocą przycisków numerycznych, należy wprowadzić drugą i trzecią cyfrę w ciągu dwóch sekund.  
Aby wybrać cyfrowy kanał za pomocą Cyfrowego elektronicznego informatora programowego (EPG), zobacz strona 16.  
**W trybie cyfrowym**  
Na chwilę pojawi się baner z informacją. Na banerze mogą znajdować się następujące ikony.

## Dodatkowe czynności



- : Program radiowy
- : Program kodowany/płatny
- : Dostępne różne języki audio
- : Dostępne napisy
- : Dostępne napisy dla słabo słyszących
- : Zalecany wiek minimalny dla aktualnego programu (od 4 do 18 lat)
- : Blokada rodzicielska
- : Aktualny program jest nagrywany



Aby	Należy
Wylączyć na chwilę odbiornik TV (Tryb oczekiwania)	Nacisnąć .
Włączyć TV z trybu oczekiwania bez dźwięku	Nacisnąć . Nacisnąć  +/- aby nastawić poziom głośności.
Całkowicie wyłączyć odbiornik TV	Nacisnąć  na odbiorniku TV (na górze).
Ustawić poziom głośności	Nacisnąć  + (zwiększyć)/ - (zmniejszyć).
Wyciszyć dźwięk	Nacisnąć . Aby przywrócić dźwięk, należy ponownie nacisnąć ten przycisk.
Uzyskać dostęp do tabeli indeksu programów (tylko w trybie analogowym)	Nacisnąć . Aby wybrać kanał analogowy, nacisnąć , po czym nacisnąć . Aby przejść do tabeli indeksów sygnałów wejścia, zobacz strona 19.

## Aby wejść na strony teletekstu

Nacisnąć . Po każdorazowym naciśnięciu , ekran zmienia się cyklicznie w następujący sposób: Tekst → Tekst na obrazie telewizyjnym (tryb mieszany) → Bez tekstu (wyjście z trybu teletekstu)

Aby wybrać stronę, nacisnąć przyciski numeryczne lub PROG +/-.

Aby zatrzymać stronę, nacisnąć /.







Aby wywołać ukrytą informację, nacisnąć /.

### Wskazówki

- Należy zapewnić odbiór sygnału TV dobrej jakości, gdyż w przeciwnym razie w tekście mogą pojawić się błędy.
- Większość kanałów telewizyjnych udostępnia funkcje teletekstu. Informacje na temat używania teletekstu można znaleźć na stronie indeksu.
- Jeśli u dołu strony tekstowej pojawiają się opcje w czterech kolorach, dostępna jest usługa szybkiego dostępu Fastext. Usługa Fastext umożliwia szybki i łatwy dostęp do stron. Aby wejść na stronę, nacisnąć przycisk w odpowiadającym jej kolorze.

## Zatrzymanie obrazu

Zatrzymuje obraz TV (np. aby zapisać numer telefonu lub przepis).

- 1 Nacisnąć  na pilocie.
- 2 Nacisnąć /// aby wyregulować pozycję okna.
- 3 Nacisnąć  aby usunąć okno.
- 4 Nacisnąć ponownie  aby wrócić do normalnego trybu TV.

## Aby ręcznie zmienić tryb ekranowy stosownie do transmitowanego programu

Naciskać przycisk , aby wyświetlić bieżący tryb ekranowy.

Nacisnąć kilkakrotnie , aby wybrać Smart, 4:3, Wide, Zoom lub 14:9.

### Smart\*

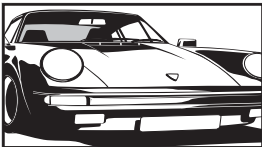

Wyświetla konwencjonalny obraz telewizyjny 4:3 z imitacją efektu szerokoekranowego. Obraz w formacie 4:3 wypełnia cały ekran.

### 4:3

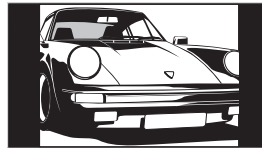

Wyświetla audycje TV w konwencjonalnym formacie 4:3 (np. nie-szerokoekranowa telewizja) w prawidłowych proporcjach.

### Wide (panoramiczny)

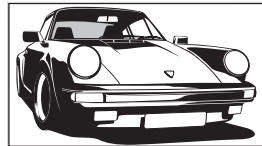

Wyświetla panoramiczny obraz telewizyjny (16:9) w prawidłowych proporcjach.

### Zoom\*

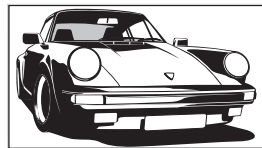

Wyświetla obrazy telewizyjne w formacie Cinemascope (format Letterbox) w prawidłowych proporcjach.

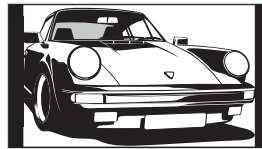

### 14:9\*



Wyświetla audycje TV formatu 14:9 w prawidłowych proporcjach. Wskutek tego, na ekranie widoczne są czarne obszary na brzegach.

\* Obraz może być częściowo obcięty od góry i od dołu.

### Wskazówki

- Ewentualnie można nastawić „Autoformatowanie” na „Wł.”. Odbiornik TV automatycznie wybierze tryb najlepiej dostosowany do rodzaju audycji TV (strona 25).
- Wybierając 14:9 lub Zoom, można nastawić pozycję obrazu. Aby przesuwać w górę lub w dół, należy naciskać / (np. by uwidocznili napisy dialogowe).
- Niektóre znaki i/lub litery na górze i na dole obrazu mogą być niewidoczne w trybie Smart. W takim wypadku można wybrać „Rozmiar pionowy” za pomocą menu „Ustawienia ekranu” i nastawić rozmiar pionowo tak, aby były widoczne.

## Używanie menu Tools

Nacisnąć TOOLS podczas oglądania programu TV, aby wyświetlić następujące opcje.

Opcje	Opis
Oszcz. energii	Zobacz strona 27.
Ustawienia napisów (tylko w trybie cyfrowym)	Zobacz strona 34.
Ulubione cyfrowe (tylko w trybie cyfrowym)	Zobacz strona 18.
Tryb obrazu	Zobacz strona 21.
Tryb dźwięku	Zobacz strona 23.
Aut. ust. zegara (tylko w trybie analogowym)	Umożliwia przełączenie na tryb cyfrowy i uzyskanie aktualnego czasu.
Timer wyłączenia	Zobacz strona 27.
Głośność 	Zobacz strona 24.

# Sprawdzanie Cyfrowego elektronicznego informatora programowego (EPG) DV3\*

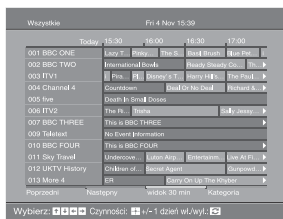





















Cyfrowy elektroniczny informator programowy (EPG)





























\* Należy wziąć pod uwagę, że ta funkcja może być niedostępna w niektórych krajach.

- 1 W trybie cyfrowym nacisnąć , aby wyświetlić Cyfrowy elektroniczny informator programowy (EPG).
- 2 Wykonać żądane operacje, jak pokazano w następującej tabeli.

## Uwaga

Informacje o programach zostaną wyświetlone tylko jeśli stacja TV je nadaje.

Aby	Należy
Wyłączyć EPG	Nacisnąć  .
Poruszać się w EPG	Nacisnąć  /  /  /  .
Oglądać aktualny program	Nacisnąć  gdy aktualny program jest wybrany.
Sortować informacje o programach według kategorii – Lista kategorii	<ol style="list-style-type: none"> <li>1 Nacisnąć niebieski przycisk.</li> <li>2 Nacisnąć  /  /  /  aby wybrać kategorię. Nazwa kategorii zostanie wyświetlona z boku. Dostępne kategorie to: „Ulubione”: Zawiera wszystkie kanały, które zostały zapisane na liście Ulubionych (strona 18). „Wszystkie”: Zawiera wszystkie dostępne kanały. „Wiadomości”: Zawiera wszystkie kanały informacyjne.</li> <li>3 Nacisnąć .</li> </ol> <p>Teraz Cyfrowy elektroniczny informator programowy (EPG) wyświetla tylko aktualne programy z wybranej listy.</p>
Nastawić nagrywanie programu – Programator nagrywania	<ol style="list-style-type: none"> <li>1 Nacisnąć  /  /  / , aby wybrać przyszły program, który zostanie nagrany.</li> <li>2 Nacisnąć .</li> <li>3 Nacisnąć  / , aby wybrać „Programator nagrywania”.</li> <li>4 Nacisnąć , aby nastawić Timery odbiornika TV i magnetowidu. Przy informacji o tym programie pojawi się symbol . Wskaźnik  na odbiorniku TV (na przodzie) zapali się.</li> </ol> <p><b>Uwagi</b></p> <ul style="list-style-type: none"> <li>• Można nastawić Timer nagrywania magnetowidu na odbiorniku TV w wypadku magnetowidów zgodnych z funkcją Smartlink. Jeżeli magnetowid nie jest zgodny ze Smartlink, pojawi się komunikat przypominający o konieczności nastawienia Timera magnetowidu.</li> <li>• Gdy znacznie się nagrywanie, można przełączyć odbiornik TV na tryb oczekiwania, ale nie należy zupełnie go wyłączać, ponieważ nagrywanie może zostać anulowane.</li> <li>• Jeżeli ograniczenie wiekowe dla programów zostało nastawione, na ekranie pojawi się komunikat żądający podania kodu PIN. Szczegółowe informacje, zobacz „Ochrona przed dziećmi” na stronie 34.</li> </ul>

Aby	Należy
Nastawić program na automatyczne wyświetlenie na ekranie w momencie rozpoczęcia – Przypomnienie	<ol style="list-style-type: none"> <li>1 Nacisnąć , aby wybrać przyszły program, który ma zostać wyświetlony.</li> <li>2 Nacisnąć .</li> <li>3 Nacisnąć , aby wybrać „Przypomnienie”.</li> <li>4 Nacisnąć , aby automatycznie wyświetlić wybrany program w momencie rozpoczęcia. Przy informacji o tym programie pojawi się symbol .</li> </ol> <p><b>Uwaga</b> Jeżeli odbiornik TV zostanie przełączony na tryb oczekiwania, włączy się automatycznie na chwilę przed rozpoczęciem programu.</p>
Nastawić czas i datę dla programu przeznaczanego do nagrania – Ręczny programator nagrywania	<ol style="list-style-type: none"> <li>1 Nacisnąć .</li> <li>2 Nacisnąć , aby wybrać „Ręczny programator nagrywania”, po czym nacisnąć .</li> <li>3 Nacisnąć , aby wybrać datę, po czym nacisnąć .</li> <li>4 Nastawić czas rozpoczęcia i czas zakończenia w taki sam sposób, jak w kroku 3.</li> <li>5 Nacisnąć , aby wybrać program, po czym nacisnąć , aby nastawić Timery odbiornika TV i magnetowidu. Przy informacji o tym programie pojawi się symbol . Wskaźnik  na odbiorniku TV (na przodzie) zapali się.</li> </ol> <p><b>Uwagi</b></p> <ul style="list-style-type: none"> <li>• Można nastawić Timer nagrywania magnetowidu na odbiorniku TV w wypadku magnetowidów zgodnych z funkcją Smartlink. Jeżeli magnetowid nie jest zgodny ze Smartlink, pojawi się komunikat przypominający o konieczności nastawienia Timera magnetowidu.</li> <li>• Gdy zacznie się nagrywanie, można przełączyć odbiornik TV na tryb oczekiwania, ale nie należy zupełnie go wyłączać, ponieważ nagrywanie może zostać anulowane.</li> <li>• Jeżeli ograniczenie wiekowe dla programów zostało nastawione, na ekranie pojawi się komunikat żądający podania kodu PIN. Szczegółowe informacje, zobacz „Ochrona przed dziećmi” na stronie 34.</li> </ul>
Anulować nagrywanie/przypomnienie – Lista programatora	<ol style="list-style-type: none"> <li>1 Nacisnąć .</li> <li>2 Nacisnąć , aby wybrać „Lista programatora”.</li> <li>3 Nacisnąć , aby wybrać program przeznaczony do anulowania, po czym nacisnąć .</li> </ol> <p>Pojawi się wyświetlenie potwierdzenia, że program ma być anulowany.</p> <ol style="list-style-type: none"> <li>4 Nacisnąć , aby wybrać „Tak”, po czym nacisnąć , aby potwierdzić.</li> </ol>

#### Wskazówka

Można również wyświetlić Cyfrowy elektroniczny informator programowy (EPG) wybierając „Cyfrowy EPG” w „MENU” (strona 20).

# Używanie listy Ulubionych DV3\*

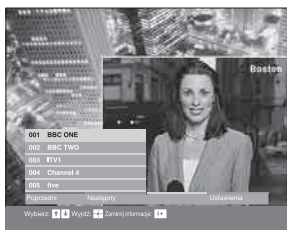

Lista Ulubionych

Funkcja Ulubionych umożliwia wybranie programów z listy maksymalnie 8 określonych kanałów. Aby wyświetlić listę Ulubionych, zobacz „Nawigacja w menu” (strona 20).

\* Należy wziąć pod uwagę, że ta funkcja może być niedostępna w niektórych krajach.

Aby	Należy
Stworzyć listę Ulubionych po raz pierwszy	Gdy po raz pierwszy wybrane zostanie „Ulubione cyfrowe” w „MENU”, pojawi się komunikat pytający, czy chcemy dodać kanały do listy Ulubionych. <b>1</b> Nacisnąć ⊕, aby wybrać „Tak”. <b>2</b> Nacisnąć ⬆/⬇, aby wybrać kanał, który będzie dodany. Jeżeli znany jest numer kanału, można użyć przycisków numerycznych i bezpośrednio wybrać kanał. <b>3</b> Nacisnąć ⊕. Kanały, które są zapisane na liście Ulubionych, są oznaczone symbolem ♥.
Wyłączyć listę Ulubionych	Nacisnąć RETURN.
Zobaczyć krótkie informacje o aktualnym programie	Nacisnąć ⊕ podczas wybierania kanału. Aby anulować tę funkcję, należy ponownie nacisnąć ten przycisk.
Oglądać kanał	Nacisnąć ⊕ podczas wybierania kanału.
Dodać lub usunąć kanały na liście Ulubionych	<b>1</b> Nacisnąć niebieski przycisk. Kanały, które są zapisane na liście Ulubionych, są oznaczone symbolem ♥. <b>2</b> Nacisnąć ⬆/⬇, aby wybrać kanał, który zostanie dodany lub usunięty. Jeżeli znany jest numer kanału, można użyć przycisków numerycznych i bezpośrednio wybrać kanał. <b>3</b> Nacisnąć ⊕. <b>4</b> Nacisnąć niebieski przycisk, aby wrócić do listy Ulubionych.
Usunąć wszystkie kanały z listy Ulubionych	<b>1</b> Nacisnąć niebieski przycisk. <b>2</b> Nacisnąć żółty przycisk. Pojawi się komunikat aby potwierdzić, że wszystkie kanały mają być usunięte z listy Ulubionych. <b>3</b> Nacisnąć ⬅, aby wybrać „Tak”, po czym nacisnąć ⊕, aby potwierdzić.

# Oglądanie obrazów z podłączonych urządzeń

Włączyć podłączone urządzenie i wykonać jedną z następujących czynności.



## W przypadku urządzenia podłączonego do złączy 21-stykowym przewodem SCART

Rozpocząć odtwarzanie na podłączonym urządzeniu. Na ekranie pojawi się obraz z podłączonego urządzenia.



## W przypadku samoprogramującego się magnetowidu (strona 6)

W trybie analogowym nacisnąć PROG +/- lub przyciski numeryczne, aby wybrać kanał wideo.





## W przypadku innego podłączonego urządzenia

Naciskać kolejno /, aż na ekranie pojawi się symbol właściwego wejścia (patrz niżej).

### AV1/AV1, AV2/AV2:

Sygnal wejścia audio/wideo lub RGB z gniazda scart /1 lub 2.  pojawi się tylko wtedy, gdy źródło RGB zostało podłączone.







### AV3:

Komponentowy sygnal wejścia dostarczany jest z gniazda Y, Pb/Cb, Pr/Cr złączy /3, a sygnal wejścia audio z gniazd L i R /3.





### AV4:

Cyfrowy sygnal audio/wideo jest wprowadzany przez gniazdo HDMI IN 4. Sygnal wejścia audio jest sygnałem analogowym tylko wtedy, gdy urządzenie podłączono do gniazda DVI i audio.

### AV5/SAV5:

Sygnal wejścia wideo z gniazda wideo 5, oraz sygnal wejścia audio z gniazd audio L (MONO), R złączy 5. S pojawi się tylko wówczas, gdy urządzenie jest podłączone do gniazda S-video S5, zamiast do gniazda wideo 5, a sygnal wejścia S-video jest wprowadzany przez gniazdo S-video S5.

## Dodatkowe czynności

Aby	Należy
Powrócić do normalnego odbioru telewizyjnego	Nacisnąć DIGITAL lub ANALOG.
Uzyskać dostęp do tabeli indeksów sygnałów wejścia	Nacisnąć  , aby przejść do tabeli indeksów sygnałów wejścia. (Następnie, tylko w trybie analogowym, nacisnąć  ) Aby wybrać źródło wejścia, nacisnąć  /  , po czym nacisnąć  .

## Używanie menu Tools

Nacisnąć TOOLS, aby wyświetlić następujące opcje, gdy oglądane obrazy pochodzą z podłączonego urządzenia innego niż komputer.

Opcje	Opis
Oszcz. energii	Zobacz strona 27.
Tryb obrazu	Zobacz strona 21.
Tryb dźwięku	Zobacz strona 23.
Aut. ust. zegara (tylko w trybie analogowym)	Umożliwia przełączenie na tryb cyfrowy i uzyskanie aktualnego czasu.
Timer wyłączenia	Zobacz strona 27.
Głośność 	Zobacz strona 24.

# Nawigacja w menu

„MENU” umożliwia korzystanie z różnych wygodnych funkcji tego odbiornika TV. Można z łatwością zmieniać kanały lub zewnętrzne wejścia za pomocą pilota. Również nastawienia odbiornika TV mogą być z łatwością zmieniane za pomocą „MENU”.

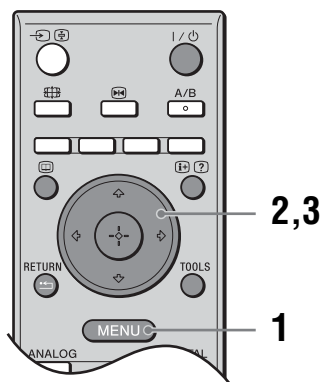







**1** Nacisnąć MENU, aby wyświetlić menu.



**2** Nacisnąć  $\uparrow/\downarrow$ , aby wybrać opcję.

**3** Nacisnąć  $\oplus$ , aby potwierdzić wybór opcji. Aby wyjść z menu, nacisnąć MENU.

Menu	Opis
 <b>Ulubione cyfrowe</b> (tylko na terenach posiadających program cyfrowy)	Uruchamia listę Ulubionych. Szczegółowe informacje o ustawieniach, zobacz strony 18.
 <b>Lista programów</b> (tylko na terenach posiadających program analogowy)	Umożliwia wybór programów TV z listy nazw kanałów. <ul style="list-style-type: none"> <li>Aby oglądać żądany kanał, należy go wybrać i nacisnąć <math>\oplus</math>.</li> <li>Aby wyznaczyć nazwę dla programu, zobacz strony 31.</li> </ul>
 <b>Analogowy</b> (tylko na terenach posiadających program cyfrowy)	Powraca do ostatniego oglądanego kanału analogowego.
 <b>Cyfrowy</b> (tylko na terenach posiadających program cyfrowy)	Powraca do ostatniego oglądanego kanału cyfrowego.
 <b>Cyfrowy EPG</b> (tylko na terenach posiadających program cyfrowy)	Uruchamia Cyfrowy elektroniczny informator programowy (EPG). Szczegółowe informacje o ustawieniach, zobacz strony 16.
 <b>Wejścia zewnętrzne</b>	Wybiera urządzenie podłączone do odbiornika TV. <ul style="list-style-type: none"> <li>Aby oglądać program z żądanego, zewnętrznego wejścia, wybrać źródło wejścia, po czym nacisnąć <math>\oplus</math>.</li> <li>Aby wyznaczyć nazwę dla zewnętrznego wejścia, zobacz strony 26.</li> </ul>
 <b>Ustawienia</b>	Otwiera ekran menu Ustawienia, na którym wykonywane są najbardziej zaawansowane nastawienia i regulacje. Wybrać ikonę menu, wybrać opcję i wykonać żądaną zmianę lub regulację, używając $\uparrow/\downarrow/\leftarrow/\rightarrow$ . Szczegółowe informacje o ustawieniach, zobacz strony 21 do 34.

# Menu Obrazu

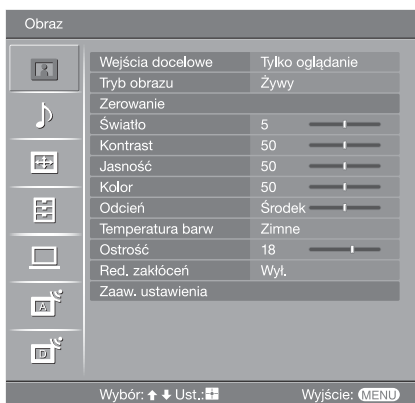

W menu Obrazu można wybrać podane niżej opcje. Aby wybrać opcje w „Ustawienia”, zobacz „Nawigacja w menu” (strona 20).

**Wejścia docelowe** Wybiera, czy ustawienia wykonane w menu Obrazu zastosować do wszystkich wejść, czy tylko do aktualnie oglądanego wejścia.  
„Wszystkie”: Stosuje ustawienia do wszystkich wejść.  
„Tylko oglądanie”: Stosuje ustawienia tylko do aktualnego wejścia.

**Tryb obrazu** Wybiera tryb obrazu.  
„Żywy”: Dla zwiększonego kontrastu i ostrości obrazu.  
„Standardowy”: Dla standardowego obrazu. Ustawienie zalecane przy korzystaniu z kina domowego.  
„Własny”: Umożliwia zapisanie preferowanych ustawień w pamięci.

**Zerowanie** Sprowadza wszystkie ustawienia obrazu z wyjątkiem „Tryb obrazu” i „Wejścia docelowe” do ustawień fabrycznych.

**Światło** Reguluje jasność światła.

**Kontrast** Zwiększa lub zmniejsza kontrast obrazu.

**Jasność** Rozjaśnia lub przyciemnia obraz.

**Kolor** Zwiększa lub zmniejsza intensywność koloru.

**Odcień** Zwiększa lub zmniejsza zielony odcień.  
**Wskazówka**  
„Odcień” można zmieniać tylko w przypadku kolorowego sygnału NTSC (np. amerykańskie taśmy wideo).

**Temperatura barw** Reguluje biel obrazu.  
„Zimne”: Nadaje bieli niebieski odcień.  
„Neutralne”: Nadaje bieli neutralny odcień.  
„Ciepłe 1”/„Ciepłe 2”: Nadaje bieli czerwony odcień. „Ciepłe 2” nadaje czerwienią odcień niż „Ciepłe 1”.  
**Wskazówka**  
„Ciepłe 1” i „Ciepłe 2” można wybrać tylko wtedy, gdy „Tryb obrazu” jest nastawione na „Własny”.

*ciąg dalszy*

<b>Ostrość</b>	Wyostrza lub zmiękcza obraz.
<b>Red. zakłóceń</b>	Zmniejsza zakłócenia obrazu (obraz zaśniewiony) w przypadku słabego sygnału nadajnika TV. „Auto”: Automatycznie zmniejsza zakłócenia obrazu (Tylko tryb analogowy). „Duża”/„Średnia”/„Mała”: Zmienia wpływ redukcji zakłóceń. „Wył.”: Wyłącza funkcję Red. zakłóceń.
<b>Zaaw. ustawienia</b>	Dokładniej dostosowuje funkcję Obrazu do indywidualnych wymagań. Gdy „Tryb obrazu” zostanie nastawione na „Własny”, można wykonywać/zmieniać poniższe ustawienia. „Zerowanie”: Sprowadza wszystkie zaawansowane nastawienia wideo do nastawień fabrycznych. „Korekta czerni”: Podkreśla obszary czerni na obrazie dla silniejszego kontrastu. „Zwiększenie kontrastu”: Automatycznie nastawia „Kontrast” na najlepsze ustawienie w stosunku do jasności ekranu. To nastawienie jest szczególnie skuteczne dla ciemnych obrazów, zwiększając jaskrawość obrazu. „Gamma”: Ustawia proporcje między jasnymi a ciemnymi partiami obrazu. „Czysta biel”: Wzmacnia białe kolory. „Żywy kolor”: Powoduje, że kolory są żywsze i pozwala odtwarzać jasne tony skóry. <b>Wskazówka</b> Funkcja ta jest dostępna tylko, gdy „Przestrzeń barw” ustawiono na „Rozszerzona”. „Przestrzeń barw”: Zmienia paletę barw. „Red. zakłóceń MPEG”: Zmniejsza zakłócenia obrazu w wideo z kompresją MPEG (tylko w trybie cyfrowym).

# Menu Dźwięku

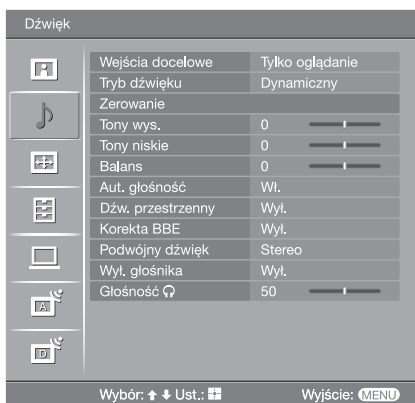

W menu Dźwięku można wybrać podane niżej opcje. Aby wybrać opcje w „Ustawienia”, zobacz „Nawigacja w menu” (strona 20).

<b>Wejścia docelowe</b>	Wybiera, czy ustawienia wykonane w menu Dźwięku zastosować do wszystkich wejść, czy tylko do aktualnie oglądanego wejścia. „Wszystkie”: Stosuje ustawienia do wszystkich wejść. „Tylko oglądanie”: Stosuje ustawienia tylko do aktualnego wejścia.
<b>Tryb dźwięku</b>	Wybiera tryb dźwięku. „Dynamiczny”: Wzmacnia tony wysokie i niskie. „Standardowy”: Dla standardowego dźwięku. Ustawienie zalecane przy korzystaniu z kina domowego. „Własny”: Płaska charakterystyka. Umożliwia także zapisanie w pamięci preferowanych ustawień.
<b>Zerowanie</b>	Sprowadza ustawienia dźwięku z wyjątkiem „Tryb dźwięku”, „Podwójny dźwięk”, „Wył. głośnika” i „Głośność” do ustawień fabrycznych.
<b>Tony wys.</b>	Reguluje dźwięki zawierające wysokie tony.
<b>Tony niskie</b>	Reguluje dźwięki zawierające niskie tony.
<b>Balans</b>	Wzmacnia balans lewego lub prawego głośnika.
<b>Aut. głośność</b>	Utrzymuje stały poziom głośności, nawet gdy występują zmiany poziomu nadawanego sygnału (np. reklamy są zazwyczaj głośniejsze od programów).
<b>Dzw. przestrzenny</b>	Wybiera tryb dźwięku przestrzennego. „TruSurround XT”: Dla dźwięku przestrzennego (tylko dla programów stereofonicznych). „Symulacja stereo”: Dodaje efekty dźwięku przestrzennego do programów monofonicznych. „Wył.”: Dla normalnego odbioru stereofonicznego lub monofonicznego.
<b>Korekta BBE</b>	Dzięki kompensacji efektu fazowego w głośnikach za pomocą „BBE High Definition Sound System” sprawia, że dźwięk jest bardziej efektowny.

[ciąg dalszy](#)

---

**Podwójny dźwięk** Wybiera dźwięk z głośnika dla programu stereofonicznego lub dwujęzycznego. „Stereo”, „Mono”: Dla programu stereofonicznego. „A”/„B”/„Mono”: Dla programu dwujęzycznego wybrać „A” dla kanału dźwiękowego 1, „B” dla kanału dźwiękowego 2 lub „Mono” dla kanału monofonicznego, jeśli dostępny.

**Wskazówka**

Jeżeli zostało wybrane inne urządzenie, podłączone do odbiornika TV, nastawić „Podwójny dźwięk” na „Stereo”, „A” lub „B”.

---

**Wył. głośnika  
(link głośnika  
słuchawek)**

Włącza/wyłącza wbudowane głośniki odbiornika TV, gdy słuchawki zostają podłączone.

---

**Głośność   
(głośność w  
słuchawkach)**

Ustawia głośność dźwięku w słuchawkach.

---

**Wskazówka**

„Tony wys.”, „Tony niskie”, „Balans”, „Aut. głośność”, „Dźw. przestrzenny” i „Korekta BBE” nie mogą być używane dla gniazd słuchawek i wyjścia audio.

# Menu Ustawienia ekranu

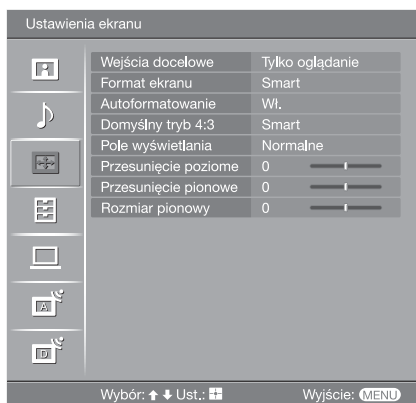

W menu Ustawienia ekranu można wybrać podane niżej opcje. Aby wybrać opcje w „Ustawienia”, zobacz „Nawigacja w menu” (strona 20).

**Wejścia docelowe** Wybiera, czy ustawienia wykonane w menu Ustawienia ekranu zastosować do wszystkich wejść, czy tylko do aktualnie oglądanego wejścia.  
„Wszystkie”: Stosuje ustawienia do wszystkich wejść.  
„Tylko oglądanie”: Stosuje ustawienia tylko do aktualnego wejścia.

**Format ekranu** Szczegółowe informacje o formacie ekranu, zobacz „Aby ręcznie zmienić tryb ekranowy stosownie do transmitowanego programu” (strona 14).

**Autoformatowanie** Automatycznie zmienia format ekranu, zgodnie z sygnałem programu. Aby zachować ustawienia własne, wybrać „Wyl.”.

**Wskazówki**

- Nawet jeśli wybrane zostało „Wł.” lub „Wyl.” w „Autoformatowanie”, można zmienić format ekranu, naciskając kilkakrotnie .
- „Autoformatowanie” jest dostępne tylko dla sygnałów PAL i SECAM.

**Domyślny tryb 4:3** Wybiera domyślny tryb ekranu do użycia z programami nadawanymi w formacie 4:3.  
„Smart”: Wyświetla konwencjonalny obraz telewizyjny 4:3 z imitacją efektu szerokoekranowego.  
„4:3”: Wyświetla programy nadawane w zwykłym formacie 4:3 w prawidłowych proporcjach.  
„Wyl.”: Utrzymuje aktualne nastawienie „Format ekranu”, gdy zostanie zmieniony kanał lub wejście.

**Wskazówka**

Ta opcja jest dostępna tylko, gdy „Autoformatowanie” jest nastawione na „Wł.”.

**Pole wyświetlania** Reguluje obszar ekranu, na którym wyświetlany jest obraz.  
„Normalne”: Wyświetla obraz w oryginalnym rozmiarze.  
„-1”/„-2”: Powiększa obraz, aby ukryć krawędzie obrazu.

**Przesunięcie poziome** Ustawia poziome położenie obrazu dla każdego formatu ekranu.

**Przesunięcie pionowe** Ustawia położenie pionowe obrazu, gdy format ekranu jest nastawiony na Zoom lub 14:9.

**Rozmiar pionowy** Ustawia rozmiar obrazu w pionie, gdy format ekranu jest nastawiony na Smart, Zoom lub 14:9.

# Menu Ustawienia

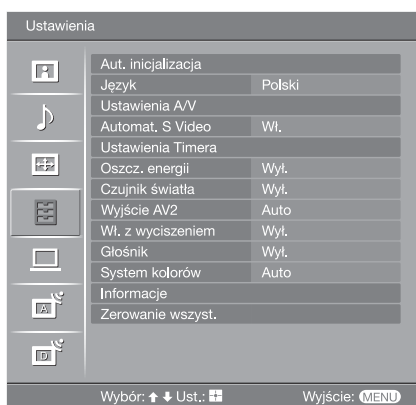

W menu Ustawienia można wybrać podane niżej opcje. Aby wybrać opcje w „Ustawienia”, zobacz „Nawigacja w menu” (strona 20).

## Aut. inicjalizacja





Włącza „menu pierwszego uruchomienia”, aby wybrać język i kraj/region oraz dostroić wszystkie dostępne kanały cyfrowe i analogowe. Zazwyczaj nie ma potrzeby wykonywania tej operacji, ponieważ język i kraj/region zostają wybrane, a kanały dostrojone już przy pierwszej instalacji odbiornika TV (strona 5, 6). Opcja ta jednak umożliwia powtórzenie tego procesu (np. w celu ponownego dostrojenia odbiornika po przeprowadzce lub w celu wyszukania nowych kanałów uruchomionych przez stacje telewizyjne).

## Język



Wybiera język wyświetlanych menu.







## Ustawienia A/V

Przypisuje nazwę każdemu urządzeniu podłączonemu do bocznych i tylnych gniazd. Po wybraniu urządzenia, nazwa ta będzie przez chwilę wyświetlana na ekranie. Można pominąć źródło sygnału wejścia, które nie jest podłączone do żadnego z urządzeń.

- 1 Nacisnąć , aby wybrać żądane źródło wejścia, po czym nacisnąć .
- 2 Nacisnąć , aby wybrać żądaną opcję poniżej, po czym nacisnąć .  
Nazwy urządzeń: Stosuje jedną z gotowych nazw, aby przypisać nazwę podłączonemu urządzeniu.  
„Edycja”: Tworzy własną nazwę. Wykonać kroki od 2 do 4 z „Nazwy programów” (strona 31).  
„Pomiń”: Przy naciśnięciu , aby wybrać źródło wejścia, pomija źródło wejścia, które nie jest podłączone do żadnego sprzętu.

## Automat. S Video

Wybiera sygnał wejścia z gniazd S wideo 5, gdy oba gniazda / 5 są podłączone.

<b>Ustawienia Timera</b>	<p>Nastawia Timer na włączenie/wyłączenie odbiornika TV.</p> <p><b>Timer wyłączenia</b></p> <p>Ustawia okres czasu, po upływie którego odbiornik TV automatycznie przełącza się na tryb oczekiwania.</p> <p>Gdy włączony jest Timer wyłączenia, wskaźnik  (Timer) na odbiorniku TV (na przodzie) świeci się na pomarańczowo.</p> <p><b>Wskazówki</b></p> <ul style="list-style-type: none"> <li>• Gdy odbiornik TV zostanie wyłączony i ponownie włączony, „Timer wyłączenia” zostanie przywrócony do stanu „Wyl.”.</li> <li>• „Telewizor zostanie wkrótce wyłączony przez Timer wyłączenia.” pojawi się na minutę przed przełączeniem się odbiornika TV na tryb oczekiwania.</li> </ul> <p><b>Timer włączania</b></p> <p>Nastawia Timer na włączenie odbiornika TV.</p> <p>„Dzień”: Wybiera dzień, w którym Timer włączania ma zostać uruchomiony.</p> <p>„Czas”: Nastawia czas włączenia odbiornika TV.</p> <p>„Czas trwania”: Wybiera czas, po którym automatycznie odbiornik TV ponownie przełączy się na tryb oczekiwania.</p> <p>„Ustawienia głośności”: Wybiera głośność w momencie włączenia odbiornika TV przez Timer.</p> <p><b>Nast. zegara</b></p> <p>Umożliwia ręczne nastawienie zegara. Gdy odbiornik TV odbiera kanały cyfrowe, zegar nie może być ręcznie nastawiony, ponieważ jest nastawiany zgodnie z kodem czasu nadawanym razem z sygnałem.</p>
<b>Oszcz. energii</b>	<p>Wybiera tryb oszczędzania energii, aby zmniejszyć zużycie energii przez odbiornik TV.</p> <p>Gdy wybrane jest „Obraz wyl.”, obraz zostaje wyłączony i wskaźnik  (Obraz wyłączony) na odbiorniku TV (na przodzie) świeci się na zielono. Dźwięk zostaje bez zmiany.</p>
<b>Czujnik światła</b>	<p>Automatycznie optymalizuje ustawienia obrazu, zależnie od oświetlenia pokoju.</p>
<b>Wyjście AV2</b>	<p>Nastawia wysyłanie sygnału przez gniazdo oznaczone 2, znajdujące się z tyłu odbiornika TV. Po podłączeniu magnetowidu lub innego urządzenia nagrywającego do gniazda 2, można nagrywać z urządzenia podłączonego do innych gniazd odbiornika TV.</p> <p>„TV”: Wyprowadza sygnały programu TV.</p> <p>„AV1”: Wyprowadza sygnały z urządzenia podłączonego do gniazda 1.</p> <p>„AV5”: Wyprowadza sygnały z urządzenia podłączonego do gniazda 5.</p> <p>„Auto”: Wyprowadza to, co jest oglądane na ekranie ( z wyjątkiem sygnałów z gniazd 3 i HDMI IN 4).</p>
<b>Wł. z wyciszeniem</b>	<p>Nastawia niski poziom głośności gdy odbiornik TV zostaje włączony i stopniowe zwiększanie głośności do zaprogramowanego poziomu.</p>

ciąg dalszy

---

<b>Głośnik</b>	Włącza/wyłącza wewnętrzne głośniki odbiornika TV. „Wł.”: Głośniki odbiornika TV zostają włączone, aby słuchać dźwięku programu TV z głośników TV. „Wył.”: Głośniki odbiornika TV zostają wyłączone, aby słuchać dźwięku programu TV tylko przez zewnętrzne urządzenie audio, podłączone do gniazd wyjścia audio.
<b>System kolorów</b>	Wybiera system kolorystyczny („Auto”, „PAL”, „SECAM”, „NTSC3.58”, „NTSC4.43” lub „PAL60”), zależnie od sygnału wprowadzanego ze źródła wejścia.
<b>Informacje</b>	Wyświetla informacje o systemie odbiornika TV.
<b>Zerowanie wszyst.</b>	Sprowadza wszystkie nastawienia Ustawień do ich nastawień technicznych, a następnie włącza ekran Automatycznej inicjalizacji.

---

# Menu Ustawienia PC

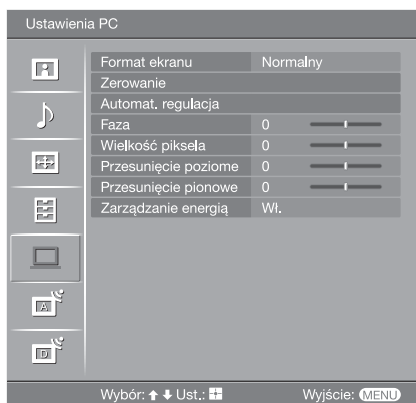

W menu Ustawienia PC można wybrać podane niżej opcje. Aby wybrać opcje w „Ustawienia”, zobacz „Nawigacja w menu” (strona 20).

## Format ekranu

Wybiera tryb ekranu do wyświetlania wejścia z komputera.  
„Normalny”: Wyświetla obraz w oryginalnym rozmiarze.  
„Pełny 1””: Powiększa obraz, aby wypełnić obszar wyświetlenia, zachowując oryginalne proporcje pionu do poziomu.  
„Pełny 2””: Powiększa obraz, aby wypełnić obszar wyświetlenia.

## Zerowanie

Sprowadza ustawienia PC z wyjątkiem „Format ekranu” i „Zarządzanie energią” do ustawień fabrycznych.

## Automat. regulacja

Automatycznie reguluje pozycję wyświetlenia i fazę obrazu gdy odbiornik TV otrzymuje sygnał wejścia z podłączonego komputera.

### Wskazówka

Automat. regulacja może nie działać dobrze z niektórymi sygnałami wejścia. W takich wypadkach należy ręcznie nastawić „Faza”, „Wielkość piksela”, „Przesunięcie poziome” i „Przesunięcie pionowe”.

## Faza

Wyregulować fazę w razie migotania ekranu.

## Wielkość piksela

Wyregulować wielkość piksela, gdy na obrazie występują niepożądane pionowe pasy.

## Przesunięcie poziome

Ustawia poziome położenie obrazu dla każdego formatu ekranu.

## Przesunięcie pionowe

Ustawia położenie pionowe obrazu dla każdego formatu ekranu.

## Zarządzanie energią

Przełącza odbiornik TV na tryb oczekiwania, gdy przez 30 sekund żaden sygnał nie zostanie odebrany.

# Menu Ustawienia analogowe (Tylko tryb analogowy)

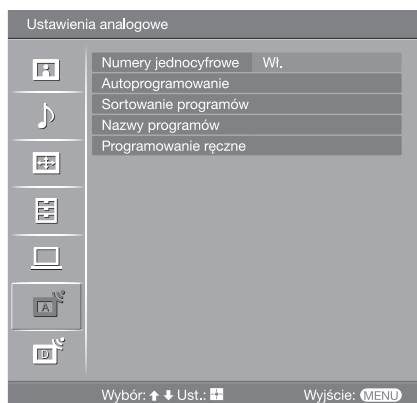

Można zmienić/wykonać ustawienia analogowe, używając menu Ustawienia analogowe. Aby wybrać opcje w „Ustawienia”, zobacz „Nawigacja w menu” (strona 20).

## Numery jednocyfrowe

Gdy „Numery jednocyfrowe” jest nastawione na „Wł.”, można wybrać kanał analogowy używając jednego z zaprogramowanych przycisków numerycznych (0 – 9) na pilocie.

### Uwaga

Gdy „Numery jednocyfrowe” jest nastawione na „Wł.”, nie można wybrać kanałów o numerze 10 i wyższym przez wprowadzenie dwóch cyfr za pomocą pilota.

## Autoprogramowanie

Wyszukuje wszystkie dostępne kanały analogowe.

Zazwyczaj nie ma potrzeby wykonywania tej operacji, ponieważ kanały zostały już dostrojone przy pierwszej instalacji odbiornika TV (strona 5, 6). Opcja ta jednak umożliwia powtórzenie tego procesu (np. w celu ponownego dostrojenia odbiornika po przeprowadzce lub w celu wyszukania nowych kanałów uruchomionych przez stacje telewizyjne).

## Sortowanie programów

Zmienia kolejność, w jakiej kanały analogowe są zapisane w pamięci odbiornika TV.

- 1 Nacisnąć  $\uparrow/\downarrow$ , aby wybrać kanał, który ma być przeniesiony na nową pozycję, po czym nacisnąć  $\oplus$ .
- 2 Nacisnąć  $\uparrow/\downarrow$ , aby wybrać nową pozycję dla kanału, po czym nacisnąć  $\oplus$ .

## Nazwy programów

Nadaje kanałowi dowolną nazwę, zawierającą maksymalnie pięć liter lub cyfr. Po wybraniu kanału, nazwa będzie przez chwilę wyświetlana na ekranie. (Nazwy kanałów są zazwyczaj pobierane automatycznie z teletekstu (jeśli dostępny).)

- 1 Nacisnąć  $\uparrow/\downarrow$ , aby wybrać kanał, który ma być nazwany, po czym nacisnąć  $\oplus$ .
- 2 Nacisnąć  $\uparrow/\downarrow$ , aby wybrać żądaną literę lub cyfrę („\_” dla spacji), po czym nacisnąć  $\Rightarrow$ .

### Jeśli wpisany został niewłaściwy znak

Nacisnąć  $\Leftarrow/\Rightarrow$ , aby wybrać nieprawidłowy znak. Następnie nacisnąć  $\uparrow/\downarrow$ , aby wybrać prawidłowy znak.

### Aby skasować wszystkie znaki

Wybrać „Zerowanie”, po czym nacisnąć  $\oplus$ .

- 3 Powtarzać procedurę kroku 2, aż wpisana zostanie pełna nazwa.
- 4 Wybrać „OK”, po czym nacisnąć  $\oplus$ .

## Programowanie ręczne

Przed wybraniem „Nazwa”/„ARC”/„Filtracja dźwięku”/„Pomiń”/„Dekoder”, nacisnąć PROG +/-, aby wybrać numer programu, na którym jest kanał. Nie można wybrać numeru programu nastawionego na pomijanie (strona 32).

### Program/System/Kanał

Programuje ręcznie kanały programów.

- 1 Nacisnąć  $\uparrow/\downarrow$ , aby wybrać „Program”, po czym nacisnąć  $\oplus$ .
- 2 Nacisnąć  $\uparrow/\downarrow$ , aby wybrać numer programu, który ma być ręcznie strojony (w wypadku strojenia magnetowidu, wybrać kanał 00), po czym nacisnąć RETURN.
- 3 Nacisnąć  $\uparrow/\downarrow$ , aby wybrać „System”, po czym nacisnąć  $\oplus$ .
- 4 Nacisnąć  $\uparrow/\downarrow$ , aby wybrać jeden z następujących systemów telewizyjnych, po czym nacisnąć  $\Leftarrow$ .

B/G: Dla krajów/regionów Europy zachodniej

D/K: Dla krajów/regionów Europy wschodniej

L: Dla Francji

I: Dla Wielkiej Brytanii

- 5 Nacisnąć  $\uparrow/\downarrow$ , aby wybrać „Kanał”, po czym nacisnąć  $\oplus$ .
- 6 Nacisnąć  $\uparrow/\downarrow$ , aby wybrać „S” (dla kanałów TV kablowej) lub „C” (dla kanałów telewizji naziemnej), po czym nacisnąć  $\Rightarrow$ .
- 7 Wykonać strojenie kanałów w następujący sposób:

### Jeśli nie jest znany numer kanału (częstotliwość)

Nacisnąć  $\uparrow/\downarrow$ , aby szukać kolejnego dostępnego kanału. Z chwilą znalezienia kanału, przeszukiwanie zatrzyma się. Aby kontynuować szukanie, nacisnąć  $\uparrow/\downarrow$ .

### Jeśli znany jest numer kanału (częstotliwość)

Przyciskami numerycznymi wpisać numer żądanego kanału stacji telewizyjnej lub numer kanału magnetowidu.

- 8 Nacisnąć  $\oplus$ , aby przejść do „Potwierdź”, po czym nacisnąć  $\oplus$ .
- 9 Nacisnąć  $\downarrow$ , aby wybrać „OK”, po czym nacisnąć  $\oplus$ .

Powtórzyc powyższą procedurę, aby zaprogramować ręcznie inne kanały.

---

### **Nazwa**

Nadać wybranemu kanałowi nazwę zawierającą maksymalnie pięć liter lub cyfr. Po wybraniu kanału, nazwa ta będzie przez chwilę wyświetlana na ekranie.

Aby wprowadzać znaki, wykonać kroki od 2 do 4 z „Nazwy programów” (strona 31).

### **ARC**

Umożliwia precyzyjne, ręczne dostrojenie wybranego numeru programu, jeżeli spodziewamy się, że niewielkie dostrojenie poprawi jakość obrazu.

Można regulować dostrojenie w zakresie od -15 do +15. Gdy wybrane jest „Wł.”, precyzyjne dostrojenie zostanie wykonane automatycznie.

### **Filtracja dźwięku**

Polepsza jakość dźwięku w poszczególnych kanałach w przypadku zniekształceń w programach monofonicznych. Czasami niestandardowy sygnał transmisji podczas oglądania programów monofonicznych może powodować zniekształcenia dźwięku lub też jego okresowe wyciszenie.

Jeśli nie występują zniekształcenia dźwięku, zalecane jest pozostawienie ustawienia fabrycznego „Wył.”.



### **Uwagi**

- Nie można odbierać dźwięku stereofonicznego lub podwójnego, gdy wybrane jest „Słaba” lub „Mocna”.
- „Filtracja dźwięku” nie jest dostępne, gdy „System” jest nastawione na „L”.

### **Pomiń**

Gdy naciskane jest PROG +/-, aby wybierać kanały, pomija analogowe kanały niewykorzystane. (Można wybrać pominięty kanał przyciskami numerycznymi.)

### **Dekoder**

Odbiera i nagrywa wybrane kodowane kanały, gdy dekodery jest bezpośrednio podłączony do gniazda scart 1, lub do gniazda scart 2 przez magnetowid.

### **Uwaga**

Zależnie od kraju/regionu wybranego w „Kraj” (strona 6), ta opcja może nie być dostępna.

### **Potwierdź**

Zapisuje w pamięci zmiany, wykonane w nastawieniach „Programowanie ręczne”.

---

# Menu Ustawienia cyfrowe DV3

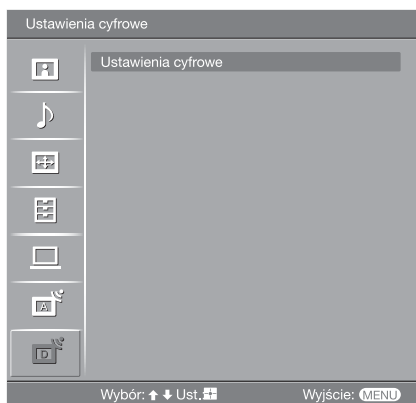

Można zmienić/wykonać cyfrowe nastawienia, używając menu Ustawienia cyfrowe. Wybrać „Ustawienia cyfrowe” i nacisnąć (+), aby wyświetlić następujące rodzaje menu. Aby wybrać opcję w „Ustawienia”, zobacz „Nawigacja w menu” (strona 20).

**Strojenie cyfrowe** Wyświetla menu „Strojenie cyfrowe”.

## Autoprogramowanie

Stroi wszystkie dostępne kanały cyfrowe.

Zazwyczaj nie ma potrzeby wykonywania tej operacji, ponieważ kanały zostały już dostrojone przy pierwszej instalacji odbiornika TV (strona 6). Opcja ta jednak umożliwia powtórzenie tego procesu (np. w celu ponownego dostrojenia odbiornika po przeprowadzce lub w celu wyszukania nowych kanałów uruchomionych przez stacje telewizyjne).

## Edycja listy programów

Usuwa wszystkie niechciane kanały cyfrowe zapisane w pamięci odbiornika TV i zmienia kolejność cyfrowych kanałów zapisanych w pamięci odbiornika TV.

- 1 Nacisnąć  $\uparrow/\downarrow$ , aby wybrać kanał, który ma być usunięty lub przeniesiony na nową pozycję.

### Jeżeli znamy numer programu (częstotliwość)

Nacisnąć przyciski numeryczne, aby wprowadzić trzycyfrowy numer programu dla żądanej stacji.

- 2 Należy usuwać lub zmieniać kolejność cyfrowych kanałów w następujący sposób:

### Aby usunąć cyfrowy kanał

Nacisnąć (+). Pojawi się komunikat potwierdzający zamiar usunięcia cyfrowego kanału. Nacisnąć  $\leftarrow$  aby wybrać „Tak”, po czym nacisnąć (+).

### Aby zmienić kolejność cyfrowych kanałów

Nacisnąć  $\rightleftarrows$ , po czym nacisnąć  $\uparrow/\downarrow$ , aby wybrać nową pozycję dla kanału i nacisnąć  $\leftarrow$ . W razie potrzeby powtórzyć kroki 1 i 2, aby przesunąć inne kanały.

- 3 Nacisnąć RETURN.

## Programowanie ręczne

Ręcznie stroi kanały cyfrowe.

- 1 Nacisnąć przycisk numeryczny, aby wybrać numer kanału, który ma być ręcznie nastrojony, po czym nacisnąć  $\uparrow/\downarrow$ , aby nastroić kanał.
- 2 Gdy znalezione zostaną dostępne kanały, nacisnąć  $\uparrow/\downarrow$ , aby wybrać kanał który chcemy zapisać w pamięci, po czym nacisnąć (+).
- 3 Nacisnąć  $\uparrow/\downarrow$ , aby wybrać numer programu, pod którym ma być zapisany nowy kanał, po czym nacisnąć (+).

Powtórzyć powyższą procedurę, aby nastroić ręcznie inne kanały.

ciąg dalszy

## Ustawienia cyfrowe

Wyświetla menu „Ustawienia cyfrowe”.

### Ustawienia napisów\*

Wyświetla na ekranie cyfrowe napisy.

Gdy wybrane zostanie „Słaby słuch”, wizualna pomoc może być także wyświetlana na ekranie, razem z napisami (jeżeli kanał TV nadaje takie informacje).

### Język napisów\*

Wybiera język, w którym wyświetlane są napisy.

### Język audio\*



Wybiera język używany dla programu. Niektóre kanały cyfrowe mogą nadawać kilka rodzajów audio, z różnymi językami dla programu.

### Typ audio\*

Zwiększa poziom dźwięku, gdy wybrane zostało „Słaby słuch”.

### Ochrona przed dziećmi\*

Nastawia ograniczenie wiekowe dla programów. Każdy program, który przekracza ograniczenie wiekowe, może być oglądany tylko po prawidłowym wprowadzeniu kodu PIN.

- 1 Nacisnąć przyciski numeryczne, aby wprowadzić swój istniejący kod PIN.  
Jeżeli kod PIN nie został przedtem nastawiony, pojawi się ekran wprowadzania kodu PIN. Postępować według instrukcji „Kod PIN” poniżej.
- 2 Nacisnąć /, aby wybrać ograniczenie wiekowe lub „Brak” (oglądanie bez ograniczenia), po czym nacisnąć .
- 3 Nacisnąć RETURN.

### Kod PIN\*

Nastawia kod PIN po raz pierwszy lub umożliwia zmianę kodu PIN.

- 1 Wprowadzić PIN następująco:

#### Jeżeli PIN został poprzednio nastawiony

Nacisnąć przyciski numeryczne, aby wprowadzić swój istniejący kod PIN.

#### Jeżeli PIN nie był nastawiony

Nacisnąć przyciski numeryczne, aby wprowadzić fabrycznie nastawiony PIN, czyli 9999.

- 2 Nacisnąć przyciski numeryczne, aby wprowadzić nowy kod PIN.  
Pojawi się komunikat informujący, że nowy PIN został zaakceptowany.
- 3 Nacisnąć RETURN.

### Wskazówka

Kod PIN 9999 jest zawsze akceptowany.

### Ustawienia techniczne

Wyświetla menu Technicznych ustawień.

„Auto. info. dot. usług”: Umożliwia wykrywanie i zapisywanie w pamięci odbiornika TV nowych cyfrowych usług, w miarę jak stają się dostępne.

„Pobier. oprogramowania”: Umożliwia automatyczny odbiór przez odbiornik TV aktualizacji oprogramowania (gdy są ogłaszane), bezpłatnie za pomocą istniejącej anteny. Sony zaleca ustawienie tej opcji cały czas na „Wł.”. Jeżeli nie chcemy aktualizować oprogramowania, należy nastawić tę opcję na „Wył.”.

„Informacje o systemie”: Wyświetla aktualną wersję oprogramowania i poziom sygnału.

„Strefa czasu”: Umożliwia ręczny wybór strefy czasu, w której znajduje się odbiorca, jeżeli strefa czasu nie jest taka sama, jak domyślne nastawienie dla kraju odbiorcy.

### Ustawienia modułu CA

Umożliwia dostęp do usługi telewizji na życzenie (Pay Per View), po otrzymaniu modułu warunkowego dostępu (CAM) oraz karty widza. Lokalizacja gniazda  (PCMCA), zobacz strona 35.

\* Należy wziąć pod uwagę, że ta funkcja może być niedostępna w niektórych krajach.

## Podłączanie dodatkowego sprzętu

Do odbiornika TV można podłączyć cały szereg dodatkowych urządzeń. Kabli połączeniowych nie ma w zestawie.

### Podłączenie do odbiornika TV (do gniazd z boku)

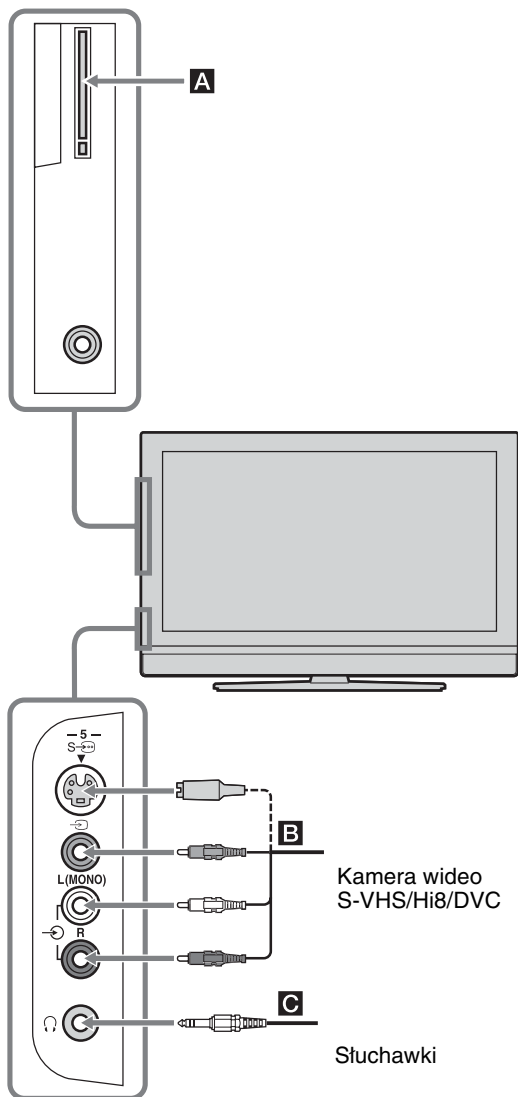

Aby podłączyć	Należy
Moduł warunkowego dostępu (CAM) <b>A</b>	Aby korzystać z usług Pay Per View. Szczegółowe informacje, zobacz w instrukcji obsługi dostarczonej razem z CAM. Aby używać CAM, należy zdjąć gumową osłonę ze szczeliny CAM. Należy wyłączyć odbiornik TV przed umieszczeniem CAM w szczelinie CAM. Gdy CAM nie jest używany, zalecane jest założenie gumowej osłony na szczelinę. <b>Uwaga</b> Moduł warunkowego dostępu (CAM) nie jest obsługiwany w niektórych krajach. Należy zasięgnąć informacji u autoryzowanego sprzedawcy.
Kamera wideo S-VHS/Hi8/DVC <b>B</b>	Podłączyć do gniazda S-video S-5 lub do gniazda wideo 5 oraz do gniazd audio 5. Aby uniknąć zakłóceń obrazu, nie podłączać równocześnie kamery do gniazda wideo 5 i gniazda S-video S-5. Gdy podłączane jest urządzenie monofoniczne, podłączyć do gniazda L 5.
Słuchawki <b>C</b>	Aby w słuchawkach odbierać dźwięk z odbiornika TV należy je podłączyć do gniazda 5.

## Podłączanie do odbiornika TV (z tyłu)

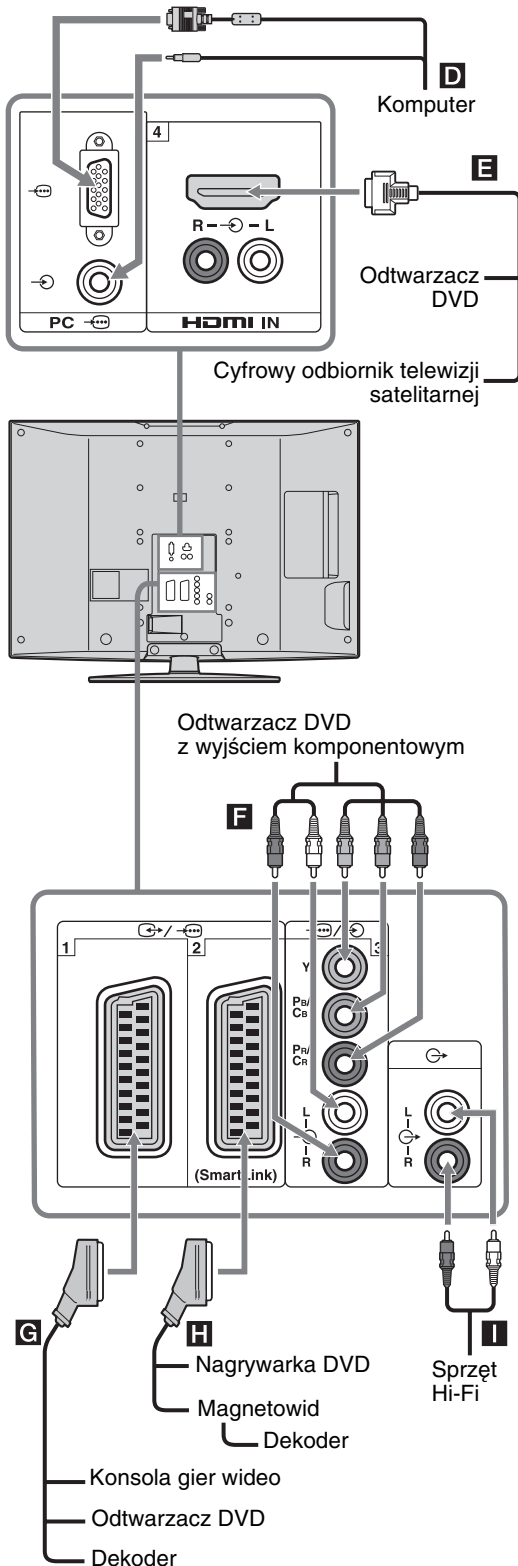

### Aby podłączyć Należy

- |                                                                      |                                                                                                                                                                                                                                                                                                                                                       |
|----------------------------------------------------------------------|-------------------------------------------------------------------------------------------------------------------------------------------------------------------------------------------------------------------------------------------------------------------------------------------------------------------------------------------------------|
| Komputer <b>D</b>                                                    | Podłączyć do gniazda PC  . Zalecane jest użycie kabla komputera z rdzeniami ferrytowymi.                                                                                                                                                                                                                                                              |
| Cyfrowy odbiornik telewizji satelitarnej lub odtwarzacz DVD <b>E</b> | Podłączyć do gniazda HDMI IN 4, jeżeli sprzęt posiada gniazdo HDMI. Cyfrowe sygnały wideo i audio są wprowadzane z urządzenia. Jeżeli urządzenie posiada gniazdo DVI, podłączyć gniazdo DVI do gniazda HDMI IN 4 przez interfejs adaptera DVI – HDMI (brak w zestawie), a gniazda wyjścia audio urządzenia podłączyć do gniazd wejść audio HDMI IN 4. |
| Odtwarzacz DVD z wyjściem komponentowym <b>F</b>                     | Podłączyć do gniazd wyjściem komponentowym i do gniazd audio    3.                                                                                                                                                                                                                                                                                    |
| Konsola gier wideo, odtwarzacz DVD lub dekodery <b>G</b>             | Podłączyć do złącza SCART   1. Przy podłączeniu dekodera, kodowany sygnał z tunera TV jest wysyłany do dekodera, a następnie dekodery wysyła sygnał rozkodowany.                                                                                                                                                                                      |
| Odtwarzacz DVD lub magnetowid zgodny ze SmartLink <b>H</b>           | Podłączyć do złącza SCART   2. SmartLink stanowi bezpośrednie łącze między odbiornikiem TV a magnetowidem/nagrywką DVD.                                                                                                                                                                                                                               |
| Sprzęt audio Hi-Fi <b>I</b>                                          | Aby odsłuchiwać dźwięk z odbiornika TV na sprzęcie audio Hi-Fi, podłączyć do gniazd wyjścia audio .                                                                                                                                                                                                                                                   |

## Używanie menu Tools w trybie wejścia komputera

Nacisnąć TOOLS, aby wyświetlić następujące opcje podczas oglądania obrazów wprowadzonych z podłączonego komputera.

Opcje	Opis
Oszcz. energii	Zobacz strona 27.
Tryb obrazu	Zobacz strona 21.
Tryb dźwięku	Zobacz strona 23.
Automat. regulacja	Zobacz strona 29.
Przesunięcie poziome	Zobacz strona 29.
Przesunięcie pionowe	Zobacz strona 29.
Aut. ust. zegara (tylko w trybie analogowym)	Umożliwia przełączenie na tryb cyfrowy i uzyskanie aktualnego czasu.
Głośność 	Zobacz strona 24.

# Dane techniczne

### Wyświetlacz

Zasilanie:

220–240 V prądu zmiennego, 50 Hz

Rozmiar ekranu:

KDL-46V2000:

46 cali (W przybliż. 116,9 cm mierzone po przekątnej)

KDL-40V2000:

40 cali (W przybliż. 101,6 cm mierzone po przekątnej)

KDL-32V2000:

32 cali (W przybliż. 80,1 cm mierzone po przekątnej)

Rozdzielczość ekranu:

1.366 punktów (w poziomie) × 768 linii (w pionie)

Pobór mocy:

KDL-46V2000: 249 W

KDL-40V2000: 180 W

KDL-32V2000: 145 W

Pobór mocy w trybie oczekiwania:

0,3 W

Wymiary (szer./wys./gł.):

KDL-46V2000:

W przybliż. 1.126 × 805 × 334 mm  
(razem z podstawą)

W przybliż. 1.126 × 755 × 116 mm  
(bez podstawy)

KDL-40V2000:

W przybliż. 988 × 716 × 334 mm  
(razem z podstawą)

W przybliż. 988 × 664 × 103 mm  
(bez podstawy)

KDL-32V2000:

W przybliż. 792 × 593 × 219 mm  
(razem z podstawą)

W przybliż. 792 × 546 × 99 mm  
(bez podstawy)

Waga:

KDL-46V2000:

W przybliż. 34 kg (z podstawą)

W przybliż. 28 kg (bez podstawy)

KDL-40V2000:

W przybliż. 27 kg (z podstawą)

W przybliż. 21 kg (bez podstawy)

KDL-32V2000:

W przybliż. 17 kg (z podstawą)

W przybliż. 15 kg (bez podstawy)

### System panelu

Panel LCD (wyświetlacz ciekłokrystaliczny)

### System TV

Analogowy: Zależy od wybranego kraju/regionu:

B/G/H, D/K, L, I

Cyfrowy: DVB-T

### System kolorystyczny/Wideo

Analogowy: PAL, SECAM

NTSC 3.58, 4.43 (tylko wejście Video In)

Cyfrowy: MPEG-2 MP@ML

### Antena

75 omów zewnętrzne złącze VHF/UHF

### Zakres kanałów

Analogowy: VHF: E2–E12

UHF: E21–E69

CATV: S1–S20

HYPERS: S21–S41

D/K: R1–R12, R21–R69

L: F2–F10, B–Q, F21–F69

I: UHF B21–B69

Cyfrowy: VHF/UHF

### Złącza

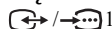

21-stykowe złącze SCART (standard CENELEC), w tym wejście audio/wideo, wejście RGB, wyjście audio/wideo TV.

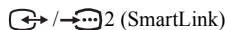

21-stykowe złącze SCART (standard CENELEC), w tym wejście audio-wideo, wejście RGB, wybieralne wyjście audio/wideo oraz interfejs Smartlink.



Obsługiwane formaty: 1080i, 720p, 576p, 576i, 480p, 480i

Y: 1 Vp-p, 75 omów, synchronizacja ujemna 0,3 V

PB/CB: 0,7 Vp-p, 75 omów

Pr/CR: 0,7 Vp-p, 75 omów



Wejście audio (złącza uniwersalne - phono)

500 mVrms

Impedancja: 47 kiloomów

### HDMI IN 4

Video: 1080i, 720p, 576p, 576i, 480p, 480i

Audio: Dwukanałowy liniowy PCM  
32, 44,1 oraz 48 kHz, 16, 20 i 24 bitów  
lub analogowe wejście audio  
(złącza uniwersalne - phono)

S- 5 Wejście S-video (4-stykowe typu mini DIN)

- 5 Wejście wideo (złącze uniwersalne - phono)

- 5 Wejście audio (złącza uniwersalne - phono)

5 Wyjście audio (lewy/prawy) (złącza uniwersalne - phono)

PC - 5 Wejście PC (15 Dsub) (zobacz strona 36)

G: 0,7 Vp-p, 75 omów, non Sync on Green

B: 0,7 Vp-p, 75 omów, non Sync on Green

R: 0,7 Vp-p, 75 omów, non Sync on Green

HD: 1-5 Vp-p

VD: 1-5 Vp-p

- 5 Wejście PC audio (złącze miniaturowe)

5 Złącze słuchawek

5 Szczelina CAM (Conditional Access Module)

### Moc dźwięku

10 W + 10 W

### Dostarczone wyposażenie

Zobacz „1: Sprawdzanie wyposażenia” na stronie 4.

## Wyposażenie dodatkowe

- Uchwyt do montażu ściennego  
SU-WL51 (dla KDL-46V2000/KDL-40V2000)  
SU-WL31 (dla KDL-32V2000)

Konstrukcja oraz dane techniczne mogą ulec zmianie bez powiadomienia.

## Tabela referencyjna sygnałów wejścia PC

Sygnały	Poziomo (Piksel)	Pionowo (Linia)	Częstotliwość pozioma (kHz)	Częstotliwość pionowa (Hz)	Standard
VGA	<b>640</b>	<b>480</b>	<b>31,5</b>	<b>60</b>	<b>VGA</b>
	640	480	37,5	75	VESA
	720	400	31,5	70	VGA-T
SVGA	<b>800</b>	<b>600</b>	<b>37,9</b>	<b>60</b>	<b>Wytyczne VESA</b>
	800	600	46,9	75	VESA
XGA	<b>1024</b>	<b>768</b>	<b>48,4</b>	<b>60</b>	<b>Wytyczne VESA</b>
	1024	768	56,5	70	VESA
	1024	768	60	75	VESA
WXGA	<b>1280</b>	<b>768</b>	<b>47,4</b>	<b>60</b>	<b>VESA</b>
	<b>1280</b>	<b>768</b>	<b>47,8</b>	<b>60</b>	<b>VESA</b>
	<b>1360</b>	<b>768</b>	<b>47,7</b>	<b>60</b>	<b>VESA</b>



- Wejście PC tego odbiornika TV nie współpracuje z Sync on Green, ani z Composite Sync.
- Wejście PC tego odbiornika TV nie współpracuje z sygnałami wybieranymi międzyliniowo (z przeplotem).
- Wejście PC tego odbiornika TV współpracuje z sygnałami podanymi wytłuszczonym drukiem w powyższej tabeli, o częstotliwości pionowej 60 Hz.
- Dla najlepszej jakości obrazu zalecane jest używanie sygnałów z komputera o częstotliwości pionowej 60 Hz. W funkcji „plug and play” (podłącz i używaj) sygnały o częstotliwości pionowej 60 Hz będą wybrane automatycznie.

# Rozwiązywanie problemów

Sprawdzić, czy wskaźnik  (oczekiwanie) miga na czerwono.

## Gdy miga





Uruchomiona została funkcja autodiagnostyki.



- 1 Sprawdzić jak długo wskaźnik  (oczekiwanie) miga i na jak długo przestaje migać.  
Na przykład, wskaźnik miga przez dwie sekundy, przestaje migać na sekundę i miga przez dwie sekundy.
- 2 Nacisnąć  na odbiorniku TV (na górze) aby go wyłączyć, odłączyć przewód zasilania i poinformować sprzedawcę urządzenia lub centrum serwisu Sony o sposobie migania wskaźnika (czas migania i przerwa).

## Gdy nie miga



- 1 Sprawdzić możliwe sytuacje w poniższych tabelach.
- 2 Jeśli problemy nadal będą występować, należy zlecić sprawdzenie odbiornika TV wykwalifikowanemu personelowi.

## Obraz

Problem	Przyczyna/Środki zaradcze
Brak obrazu (ekran jest ciemny) i brak dźwięku	<ul style="list-style-type: none"><li>• Sprawdzić podłączenie anteny.</li><li>• Podłączyć odbiornik TV do sieci i nacisnąć  na odbiorniku TV (na górze).</li><li>• Jeśli wskaźnik  (oczekiwanie) zaświeci się na czerwono, nacisnąć .</li></ul>
Brak obrazu lub brak informacji menu z urządzenia podłączonego do złącza SCART	<ul style="list-style-type: none"><li>• Sprawdzić, czy to dodatkowe urządzenie jest włączone i kilkakrotnie nacisnąć /, aż na ekranie zostanie wyświetlony symbol prawidłowego wejścia.</li><li>• Sprawdzić połączenie między dodatkowym urządzeniem a odbiornikiem TV.</li></ul>
Podwójne obrazy lub zjawy	<ul style="list-style-type: none"><li>• Sprawdzić antenę lub podłączenie kabla antenowego.</li><li>• Sprawdzić położenie anteny i jej kierunek.</li></ul>
Na ekranie widać tylko śnieżenie i zakłócenia	<ul style="list-style-type: none"><li>• Sprawdzić, czy antena nie jest złamana lub zgięta.</li><li>• Sprawdzić, czy nie upłynął okres żywotności anteny (3–5 lat w zwykłych warunkach, 1–2 lat w środowisku nadmorskim).</li></ul>
Zniekształcony obraz (linie przerywane lub paski)	<ul style="list-style-type: none"><li>• Umieścić odbiornik TV z dala od źródeł zakłóceń elektrycznych, takich jak samochody, motocykle, suszarki do włosów lub instrumenty optyczne.</li><li>• Ustawiając dodatkowe urządzenie, między nim a odbiornikiem TV należy pozostawić pewien odstęp.</li><li>• Sprawdzić, czy antena jest podłączona za pomocą dostarczonego w zestawie kabla koncentrycznego.</li><li>• Kabel antenowy powinien się znajdować z dala od innych kabli połączeniowych.</li></ul>
Zakłócenia obrazu podczas oglądania kanału telewizyjnego	<ul style="list-style-type: none"><li>• Wybrać „Programowanie ręczne” w menu „Ustawienia analogowe” i wyregulować „ARC” (Automatyczne dostrajanie), aby otrzymać lepszy obraz (strona 32).</li></ul>
Czarne i (lub) jasne punkciki na ekranie	<ul style="list-style-type: none"><li>• Obraz na ekranie składa się z pikseli. Czarne i (lub) jasne punkciki (czyli piksele) na ekranie nie świadczą o wadliwym działaniu.</li></ul>
Brak koloru w kolorowych programach telewizyjnych	<ul style="list-style-type: none"><li>• Wybrać „Zerowanie” w menu „Obraz” aby wrócić do nastawień fabrycznych (strona 21).</li></ul>

<b>Problem</b>	<b>Przyczyna/Środki zaradcze</b>
Brak koloru lub nieprawidłowe kolory podczas oglądania sygnału z gniazd Y, PB/CB, PR/CR z 	<ul style="list-style-type: none"> <li>• Sprawdzić podłączenie gniazd Y, PB/CB, PR/CR złącza 3.</li> <li>• Sprawdzić, czy wtyczki Y, PB/CB, PR/CR złącza 3 są mocno osadzone w swoich gniazdach.</li> </ul>

## Dźwięk

<b>Problem</b>	<b>Przyczyna/Środki zaradcze</b>
Brak dźwięku, ale obraz jest dobry	<ul style="list-style-type: none"> <li>• Nacisnąć  +/- lub  (Wyciszenie dźwięku).</li> <li>• Sprawdzić, czy „Głośnik” jest ustawione na „Wł.” w menu „Ustawienia” (strona 28).</li> </ul>
Dźwięk z zakłóceniami	<ul style="list-style-type: none"> <li>• Zobacz przyczyny/środki zaradcze „Zakłóceń obrazu” na strona 40.</li> </ul>

## Kanały

<b>Problem</b>	<b>Przyczyna/Środki zaradcze</b>
Żądany kanał nie może być wybrany	<ul style="list-style-type: none"> <li>• Przełączyć kanały między cyfrowymi i analogowymi i wybrać żądany kanał cyfrowy/analogowy.</li> </ul>
Niektóre kanały są puste	<ul style="list-style-type: none"> <li>• Kanał kodowany/płatny. Skorzystaj z płatnej usługi Pay Per View.</li> <li>• Kanał jest używany tylko dla danych (brak obrazu lub dźwięku).</li> <li>• Skontaktować się ze stacją nadającą program i uzyskać informacje o szczegółach transmisji.</li> </ul>
Cyfrowy kanał nie jest wyświetlany	<ul style="list-style-type: none"> <li>• Skontaktować się z lokalnym instalatorem i dowiedzieć się, czy transmisja sygnału cyfrowego jest dostępna w tej okolicy.</li> <li>• Wymienić na antenę o większym wzmacnieniu.</li> </ul>

## Informacje ogólne

<b>Problem</b>	<b>Przyczyna/Środki zaradcze</b>
Odbiornik TV automatycznie wyłącza się (przełącza się w tryb oczekiwania)	<ul style="list-style-type: none"> <li>• Sprawdzić, czy „Timer wyłączenia” jest włączony, lub sprawdzić ustawienie „Czas trwania” w „Timer włączania” (strona 27).</li> <li>• Jeśli w ciągu 10 minut nie zostanie odebrany żaden sygnał ani nie zostanie wykonana żadna czynność w trybie odbioru audycji TV, odbiornik automatycznie przełączy się w tryb oczekiwania.</li> </ul>
Odbiornik TV włącza się automatycznie	<ul style="list-style-type: none"> <li>• Sprawdzić, czy „Timer włączania” jest włączony (strona 27).</li> </ul>
Nie można wybrać pewnych źródeł wejścia	<ul style="list-style-type: none"> <li>• Wybrać „Ustawienia A/V” w menu „Ustawienia” i anulować „Pomiń” dla źródeł wejścia (strona 26).</li> </ul>
Pilot nie działa	<ul style="list-style-type: none"> <li>• Wymienić baterie.</li> </ul>

# Indeks

## Cyfry

14:9 14

4:3 14

## A

Advanced Settings 22

Antena, sposób podłączenia 4

ARC 32

Aut. głośność 23

Aut. inicjalizacja 26

Aut. ust. zegara 15, 19, 37

Autoformatowanie 25

Automat. regulacja 29

Automat. S Video 26

Autoprogramowanie 33

kanaly analogowe i cyfrowe 6

tylko kanaly analogowe 30

tylko kanaly cyfrowe 33

## B

Balans 23

Baterie, sposób wkładania do pilota 4

Blokada rodzicielska 34

## C

Czujnik światła 27

Czysta biel 22

## D

Dane techniczne 38

Domyślny tryb 4:3 25

Dzw. przestrzenny 23

## E

Edycja listy programów 33

EPG (Cyfrowy elektroniczny informator programowy) 16

## F

Fastext 14

Faza 29

Filtracja dźwięku 32

Format ekranu 25, 29

## G

Gamma 22

Głośnik 28

## I

Informacje 28

## J

Jasność 21

Język 5, 26

Język audio 34

Język napisów 34

## K

Kanaly

autoprogramowanie 6

Pomiń 32

wybieranie 13

Kod PIN 34

Kolor 21

Kontrast 21

Korekta BBE 23

Korekta czerni 22

Kraj 5

## L

Lista kategorii 16

Lista programatora 17

Lista Ulubionych 18

## M

Magnetowid

nagrywanie 16

podłączenie 4

MENU 20

Menu Dźwięku 23

Menu Obrazu 21

Menu Ustawienia 26

Menu Ustawienia analogowe 30

Menu Ustawienia cyfrowe 33

Menu Ustawienia ekranu 25

Menu Ustawienia PC 29

## N

Nast. zegara 27

Nazwa 32

Nazwy programów 31

Nazwy urządzeń 26

Numery jednocyfrowe 30

## O

Odcień 21

Ostrość 22

Oszcz. energii 27

## P

Pilot

czujnik 12

przegląd 11

wkładanie baterii 4

Podłączenie

antena/magnetowid 4

dotadowy sprzęt 35

Podwójny dźwięk 24

Pole wyświetlania 25

Pomiń 26, 32

Potwierdź 32

Programator nagrywania 16

Programowanie ręczne 31, 33

Przełącznik zasilania (⏻) 12

Przesunięcie pionowe 25, 29

Przesunięcie poziome 25, 29

Przypomnienie 17

## R

Red. zakłóceń 22

Red. zakłóceń MPEG 22

Ręczny programator

nagrywania 17

Rozmiar pionowy 25

## S

Sluchawki

Głośnik 24

Głośność 24

podłączenie 35

Smart 14

Sortowanie programów 30

Strojenie cyfrowe 33

System kolorów 28

## Ś

Światło 21

## T

Tabela indeksów sygnałów wejścia 19

Tabela indeksu programów 13

Tekst 14

Temperatura barw 22

Timer 27

Timer włączania 27

Timer wyłączenia 27

Tony niskie 23

Tony wys. 23

Tools 15, 19, 37

Tryb dźwięku 23

Tryb ekranowy 14

Tryb obrazu 21

Typ audio 34

## U

Ustawienia A/V 26

Ustawienia cyfrowe 34

Ustawienia modułu CA 34

Ustawienia napisów 34

Ustawienia techniczne 34

## W

Wejścia docelowe

dźwięk 23

ekran 25

obraz 21

Wide (panoramiczny) 14

Wielkość piksela 29

Wł. z wyciszeniem 27

Wskaźnik oczekiwania (⏸) 12

Wskaźnik Timera (⏰) 12

Wskaźnik wyłączenia obrazu (⏻) 12

Wskaźnik zasilania (⏻) 12

Wyjście AV2 27

## **Z**

Zarządzanie energią 29

Zerowanie

    dźwięk 23

    obraz 21

    Ustawienia PC 29

Zerowanie wszyst. 28

Zoom 14

Zwiększenie kontrastu 22

## **Ż**

Żywy kolor 22