

SONY®

SONY®

LCD Digital Colour TV

LCD Digital Colour TV

<http://www.sony.net/>

KDL-46V2500
KDL-40V2500
KDL-32V2500

Printed in Spain

2-893-779-42(1)

KDL-46V2500
KDL-40V2500
KDL-32V2500

BRAVIA

© 2006 Sony Corporation

Bruksanvisning SE

⚠ Läs avsnittet "Säkerhetsinformation" i denna bruksanvisning innan TV:n används. Spara bruksanvisningen för framtida referens.

Betjeningsvejledning DK

⚠ Før du betjener tv'et, skal du læse afsnittet "Sikkerhedsoplysninger" i denne vejledning. Gem vejledningen til senere brug.

Οδηγίες Χρήσης GR

⚠ Πριν θέσετε την τηλεόραση σε λειτουργία, διαβάστε την ενότητα "Πληροφορίες ασφαλείας" του παρόντος εγχειριδίου. Φυλάξτε το παρόν εγχειρίδιο για μελλοντική χρήση.

Инструкция по эксплуатации RU

⚠ Перед включением телевизора прочтите раздел "Сведения по безопасности" этого руководства. Сохраняйте данное руководство для справок в будущем.

Instrukcja obsługi PL

⚠ Przed rozpoczęciem eksploatacji telewizora należy zapoznać się z treścią rozdziału „Informacje dotyczące bezpieczeństwa” niniejszej instrukcji. Zachować instrukcję do wykorzystania w przyszłości.



For nyttig information om Sony-produkter
 For mere information om Sony-produkter
 Για χρήσιμες πληροφορίες σχετικά με τα προϊόντα SONY
 Для получения полезной информации о продукции Сони
 Szczegółowe informacje o produktach Sony

<http://www.sony-europe.com/myproduct>

Introduktion

Tack för att du valde denna Sony-produkt. Innan du använder TV:n bör du läsa igenom den här bruksanvisningen noga. Förvara den sedan så att du i framtiden kan använda den som referens.

Att observera angående digital-TV-funktionen

- Alla funktioner som hör samman med digital-TV (**DVB**) fungerar bara i länder och områden där det förekommer marksändningar av digitala DVB-T (MPEG2)-signaler. Hör efter hos din TV-handlare om det går att ta emot DVB-T-signaler där du bor.
- Den här TV-apparaten följer DVB-T-specifikationerna, men vi kan inte garantera att den även kommer att vara kompatibel med framtida digitala DVB-T-marksändningar.
- Vissa digital-TV-funktioner kan saknas i somliga länder.

Varumärkesinformation

- **DVB** är ett registrerat varumärke tillhörande DVB-projektet.
- Tillverkas på licens från BBE Sound, Inc. Används på licens från BBE Sound, Inc. under ett eller flera av följande amerikanska patent: 5510752, 5736897. BBE och BBE-symbolen är registrerade varumärken för BBE Sound, Inc.
- TruSurround XT, SRS och (●)-symbolen är varumärken för SRS Labs, Inc. TruSurround XT-teknologi är införlivat under licens från SRS Labs, Inc.
- HDMI, HDMI-logon och High- Definition Multimedia Interface är registrerade varumärken som tillhör HDMI Licensing, LLC.
- I figurerna i den här bruksanvisningen visas modellen KDL-32V2500 om inget annat anges.



Innehållsförteckning

Startguide

4

Säkerhetsinformation	7
Säkerhetsföreskrifter	10
Översikt över fjärrkontrollen	11
Översikt över TV-knapparna och indikatorerna	12

Se på TV

Se på TV	13
Kontrollera den digitala elektroniska programguiden (EPG) DVB	15
Använda Favoritlistan DVB	17
Visa bilder från ansluten utrustning	18

Använda MENY-funktionerna

Navigering i menyerna	19
Bildmenyn	20
Ljudmenyn	22
Skärmmenyn	24
Inställningsmenyn	25
Datorinställningsmenyn	27
Den analoga inställningsmenyn (gäller endast i det analoga läget)	28
Den digitala inställningsmenyn DVB	31

Använda extrautrustning

Ansluta extrautrustning	33
-------------------------------	----

Övrig information

Tekniska data	36
Felsökning	38
Register	40

DVB : endast för digitala kanaler

SE

Startguide

1: Kontrollera tillbehören

Fjärrkontroll RM-ED008 (1)

R6-batterier (storlek AA) (2)

Nätkabel (typ C-6) (1)



Koaxialkabel (1)



Kabelhållare (1)

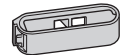

Stödrem (1) och skruvar (2)

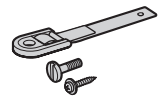

Sätta i batterier i fjärrkontrollen

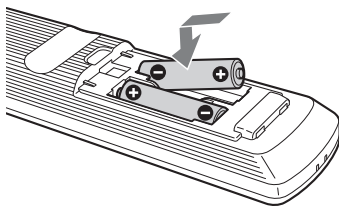

Obs!

- Observera den korrekta polariteten när batterierna installeras.
- Avyttra batterier på ett miljövänligt sätt. Vissa regioner kan ha specifika bestämmelser gällande avyttring av batterier. Vänligen rådfråga de lokala myndigheterna.
- Använd inte batterier av olika typ tillsammans och blanda inte gamla batterier med nya.
- Hantera fjärrkontrollen varsamt. Tappa den inte eller lägg den så att man kan råka kliva på den, spill inte heller vätska på den.
- Placera inte fjärrkontrollen nära värmekällor, i direkt solljus eller där det är fuktigt.

2: Ansluta en antenn/ videobandspelare

Ansluta enbart en antenn

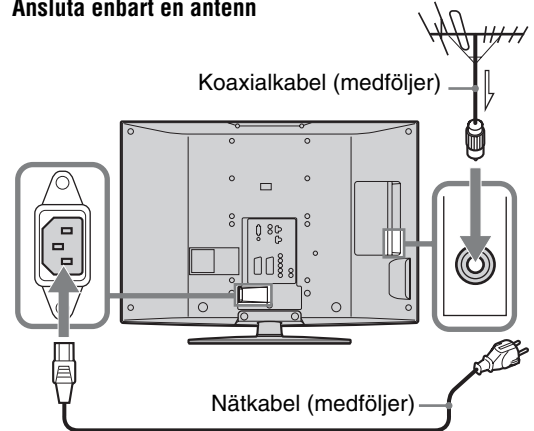

Ansluta en antenn och en videobandspelare

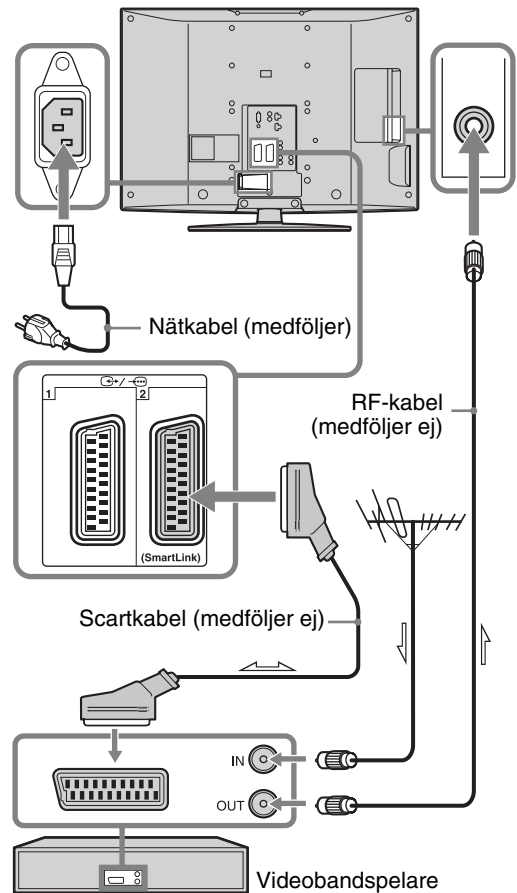

3: Bunta ihop kablarna

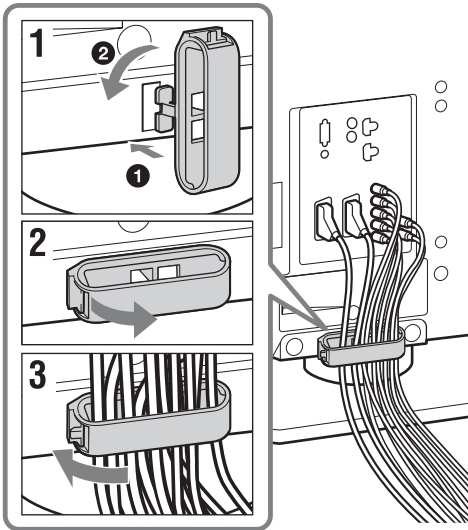

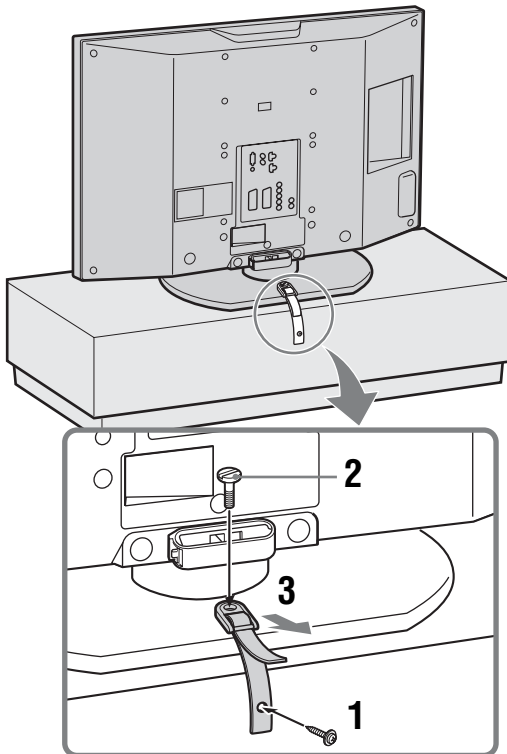

4: Förhindra att TV:n välter

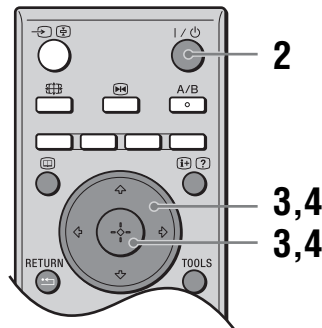
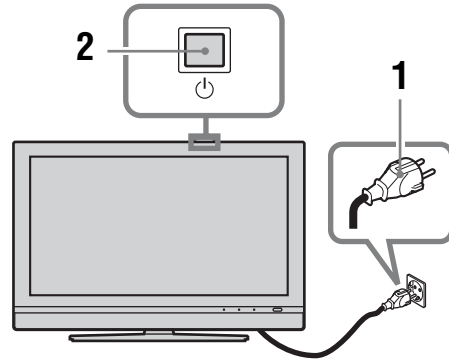

5: Välja språk och land/region



- 1 Anslut TV:n till nätuttaget (220-240 V växelström, 50 Hz).
- 2 Tryck på  på TV:n (på ovansidan).
När du startar TV:n för första gången, visas Språkmenyn (Language) på skärmen.
När TV:n är i standbyläge (standbyindikatorn  på TV:ns framsida lyser rött) trycker du på  på fjärrkontrollen för att starta TV:n.

Forts.

- 3 Tryck på \updownarrow för att välja språk på menyn, och tryck sedan på \oplus .



- 4 Tryck på \updownarrow för att ange i vilket land/vilken region du använder TV:n, och tryck sedan på \oplus .

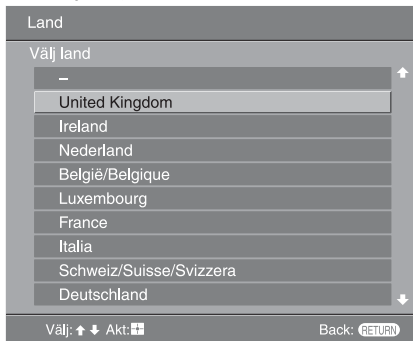

Om det land eller den region där du använder TV:n inte visas i listan väljer du ”-” istället för land/region. Ett bekräftelsemeddelande om att TV:ns automatiska kanalinställning startar tänds på skärmen. Gå sedan vidare till ”6: Automatisk inställning av TV:n”.

6: Automatisk inställning av TV:n

TV:n börjar söka efter alla tillgängliga TV-kanaler och lagra dem i minnet.

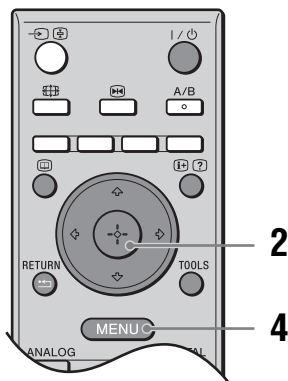

- 1 Sätt i en förinspelad videokassett i videobandspelaren som är ansluten till TV:n (sidan 4) och börja spela upp den innan du sätter igång den automatiska kanalinställningen på TV:n. Under den automatiska kanalinställningen letar TV:n upp och lagrar videokanalen i minnet. Om ingen videobandspelare är ansluten till TV:n behöver man inte utföra denna procedur. Gå vidare till steg 2.
- 2 Välj ”OK” och tryck på \oplus .

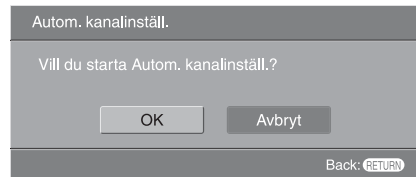

TV:n börjar söka efter alla tillgängliga digitala kanaler, och därefter alla tillgängliga analoga kanaler. Detta kan ta ett tag, så ha tålamod och tryck inte på någon knapp på TV:n eller fjärrkontrollen under tiden.

Om det tänds ett meddelande om att bekräfta antennenlutningarna

TV:n hittade inga digitala eller analoga kanaler. Kontrollera alla antennanslutningar och tryck på \oplus för att starta den automatiska inställningen igen.

- 3 Utför proceduren för ”Kanalsortering” (sidan 28) när menyn för Kanalsortering visas på skärmen. Om du inte vill ändra lagringsordningen för de analoga kanalerna på TV:n så gå vidare till steg 3.
- 4 Tryck på MENU för att avsluta. TV:n tar nu emot alla tillgängliga kanaler.

Säkerhetsinformation

Nätkabel

- Observera följande för att inte skada nätkabeln. Om nätkabeln skadas kan det leda till brand eller elektriska stötar.
 - Koppla bort nätkabeln innan du flyttar TV:n.
 - När du skall koppla loss nätkabeln, lossa den först från eluttaget.
 - Ta tag i stickkontakten för att lossa nätkabeln från eluttaget. Dra inte i själva kabeln.
 - Kläm, böj eller vrid inte nätkabeln för mycket. Ledarna inne i kabeln kan exponeras eller gå av.
 - Modifiera inte nätkabeln.
 - Ställ inga tunga föremål på nätkabeln.
 - Håll nätkabeln på avstånd från värmekällor.
- Använd aldrig en skadad nätkabel. Kontakta din återförsäljare eller ett Sony servicecenter för att få kabeln utbytt.
- Använd inte medföljande nätkabel tillsammans med annan utrustning.
- Använd endast en originalnätkabel från Sony och inga andra märken.

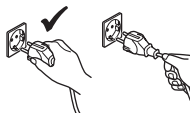
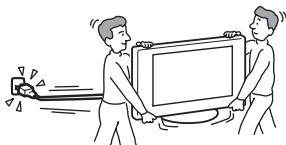

Eluttag

- TV-apparatens stickkontakt är en jordad kontakt med tre ledare som måste anslutas till ett jordat eluttag.
- Använd inte eluttag som inte passar till stickkontakten. För in stickkontakten hela vägen i eluttaget. Om kontakten sitter löst kan det leda till överslag med brand som följd. Kontakta en elektriker om eluttaget behöver bytas ut.



Rengör stickkontakten

Lossa stickkontakten från eluttaget och rengör den regelbundet. Om kontakten är smutsig och tar upp fukt kan isoleringen försämrans, vilket kan orsaka brand.



Överbelastning

Denna TV-apparat är konstruerad för att endast anslutas till 220–240 V växelström (AC). Anslut inte alltför många apparater till ett och samma uttag då detta kan leda till brand eller elektriska stötar.

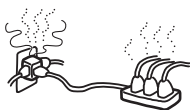

När TV:n inte används

- Om du inte tänker använda TV:n på flera dagar bör du koppla loss TV:n från eluttaget av miljö- och säkerhetsskäl.



- TV-apparatens stickkontakt är en jordad kontakt med tre ledare som måste anslutas till ett jordat eluttag. Om kontakten sitter löst kan det leda till överslag med brand som följd. Kontakta en elektriker om eluttaget behöver bytas ut.

Förflyttning

- Lossa alla kablar från TV:n innan du lyfter eller flyttar den.
- Det krävs två eller fler personer för att bära stora TV-apparater.
- När du bär TV:n för hand, håll den såsom visas till höger. Håll TV:n i ett fast grepp undertill när du lyfter TV:n eller flyttar skärmen. Om du inte följer dessa anvisningar kan TV:n falla ned och orsaka allvarliga personsador.
- Se till att TV:n inte utsätts för stötar eller kraftiga vibrationer när den transporteras. TV:n kan välta och skadas eller orsaka allvarliga personsador.
- Om du har tappat eller skadat TV:n bör du genast låta en behörig servicetekniker undersöka den.
- Du bör använda originalkartongen och dess emballage när du sänder in TV:n för reparation eller om du flyttar.

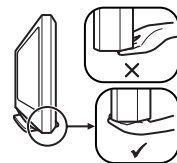
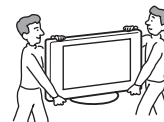

Placering

- TV:n bör placeras nära ett lätt åtkomligt eluttag.
- Placera TV:n på en stabil och jämn yta. Häng inga föremål på TV:n. TV-apparatens kan annars falla ned från stativet och orsaka allvarliga personsador och annan skada.
- Installera inte TV:n där det är mycket varmt, t.ex. i direkt solljus eller nära ett värmeelement eller en varmluftskanal. Om TV:n utsätts för extrema temperaturer kan den överhettas och orsaka deformation av höljet eller leda till att TV:n inte fungerar.
- Installera inte TV:n där den direkt exponeras för luftkonditionering. Om TV:n installeras på en sådan plats kan fukt kondenseras inuti apparaten och orsaka felfunktion.
- Placera aldrig TV:n i en varm, oljig, fuktig eller mycket dammig miljö.
- Installera inte TV:n där insekter kan ta sig in i den.
- Installera inte TV:n där den kan utsättas för mekaniska vibrationer.
- Installera inte TV:n på en plats där den sticker ut, till exempel på eller bakom en pelare, eller där det finns risk att du slår huvudet i den. Det kan annars resultera i personsador.
- Se till att inte barn klättrar på TV:n.
- Om du använder TV:n nära havet kan salt skada TV:ns metalldelar och orsaka inre skador och brandtillbud.



Fortsättning

Ventilation

- Täck inte för och stoppa inte in några föremål i TV:ns ventilationshål. Det kan leda till överhettning med brand som följd.
- Vid bristfällig ventilation kan TV:n dra åt sig damm och bli smutsig. För korrekt ventilation, observera följande:
 - Installera inte TV:n bakvänd eller vänd sidledes.
 - Installera inte TV:n ligande eller upp-och-ned.
 - Installera inte TV:n på en hylla eller i ett skåp.
 - Placera inte TV:n på en matta eller i en säng.
 - Täck inte över TV:n med tyg (t.ex. gardiner) och lägg inte tidningar och liknande på den.
- Lämna fritt utrymme runt TV:n enligt nedanstående figur. Annars kan luftcirkulationen blockeras, vilket kan leda till överhettning med brand eller skador på TV:n som följd.



Monterad på väggen

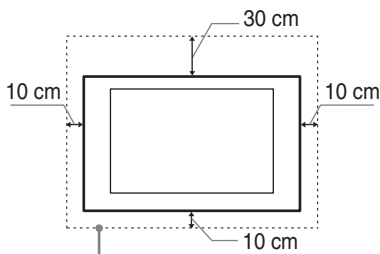

Lämna minst så här mycket fritt utrymme runt TV:n.

Monterad på stativ

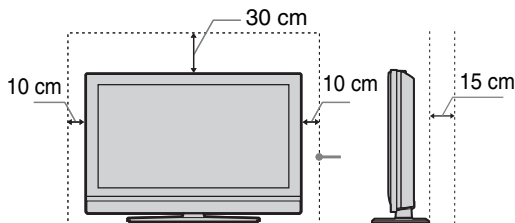

Lämna minst så här mycket fritt utrymme runt TV:n.

- Så här får du inte installera TV-enheten:

Luften kan inte cirkulera fritt.

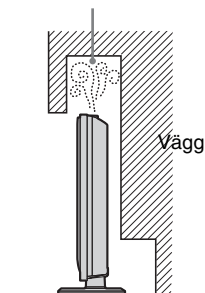

Luften kan inte cirkulera fritt.

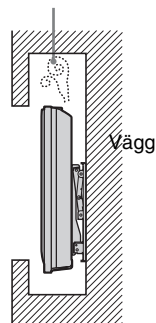

Extra tillbehör

Observera följande när TV:n installeras på ett stativ eller i ett väggfäste. Om du inte följer dessa anvisningar kan TV:n falla ned och orsaka allvarliga personskador.

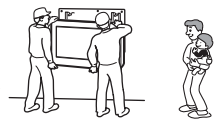

- Av säkerhetsskäl rekommenderar vi bestämt att du endast använder tillbehör från Sony:
 - **KDL-46V2500/KDL-40V2500:**
Väggfäste SU-WL51.
 - **KDL-32V2500:**
Väggfäste SU-WL31.
- Vi rekommenderar bestämt att du använder Sonys officiella väggfäste för att säkerställa tillräcklig luftcirkulation och för att undvika ansamling av damm på TV:n.
- Om TV:n skall väggmonteras, överlåt installationen till en behörig servicetekniker. Felaktig installation kan göra TV:n osäker.
- Säkra TV:n ordentligt enligt instruktionerna som medföljer stativet när du installerar TV:n.
- Använd alla fästen som medföljer stativet.

Kabeldragning

- För din egen säkerhet, lossa nätkabeln från eluttaget före ledningsdragning.
- Se till att du inte snavar på kablarna. Detta kan annars skada TV:n.

Sjukvårdsinrättningar

Placera inte TV:n i närheten av medicinsk utrustning som är i bruk. Det kan orsaka felfunktion hos sådan utrustning.



Användning utomhus

- Installera inte TV:n utomhus. Om TV:n utsätts för regn kan följden bli brandtillbud och elektriska stötar.
- Om TV:n exponeras för direkt solljus kan den överhettas och skadas.

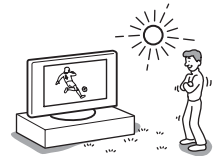

Fordon, båtar och liknande

- Installera inte TV:n i något fordon. Fordonets rörelser kan få TV:n att falla ned och orsaka personskador.
- Installera inte TV:n i en båt eller någon annan typ av fartyg. Om TV:n utsätts för havsvatten kan den skadas och/eller orsaka brandtillbud.

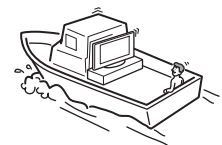
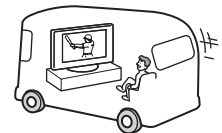

Vatten och fukt

- Använd inte TV:n i närheten av vatten, t.ex. ett badkar eller en dusch. Utsätt den inte heller för regn, fukt eller rök. Det kan leda till brand och elektriska stötar.



- Ta inte i nätkabeln och TV:n med våta händer. Det kan leda till elektriska stötar eller skador på TV:n.



Fukt och brandfarliga föremål

- Placera inga föremål på TV:n. TV-apparaten får inte utsättas för dropp eller stänk och vätskebehållare såsom vasar får inte ställas på den.
- För att förhindra brand, placera inte brandfarliga föremål eller öppen eld (t.ex. stearinljus) nära TV:n.
- Använd inte TV:n om vätska eller något föremål råkar hamna i höljets öppningar. Det kan orsaka elektriska stötar och TV:n kan skadas. Låt genast en behörig servicetekniker undersöka TV:n.

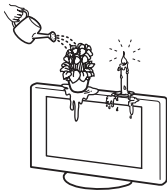

När åskan går bör du se till att du inte kommer i kontakt med vare sig TV:n, nätkabeln eller antennen.



Trasiga delar

- Kasta aldrig något mot TV:n. Skärmglasset kan gå sönder och orsaka allvarliga personskador.
- Om TV:ns hölje spricker, koppla loss TV:n från eluttaget innan du tar i den. Annars föreligger risk för elektriska stötar.



Service

Inne i TV:n finns farliga högspänningar. Öppna inte TV-apparatens hölje. Överlåt service och reparationer av TV:n till behörig servicepersonal.



Små tillbehör

Håll små tillbehör utom räckhåll för barn.

Säkerhetsföreskrifter

Se på TV

- För bekvämt TV-tittande är det rekommenderade avståndet till TV:n mellan fyra och sju gånger bildskärmens storlek i vertikalled.
- För att ge en klar bild bör inte bildskärmen vara belyst eller utsatt för direkt solljus. Använd gärna nedåtriktade spotlights monterade i taket.
- Du bör titta på TV i ett rum med måttlig belysning. TV-tittande i dålig belysning eller under långa perioder påfrestar ögonen.

Volyminställning

- Justera ljudvolymen så att du inte stör dina grannar. Ljud fortplantas mycket lätt särskilt på natten. Vi rekommenderar därför att du stänger fönstren eller att du använder hörlurar.
- När du använder hörlurar, ställ in ljudvolymen på en måttlig nivå så att du inte skadar din hörsel.

LCD-skärm

- Trots att LCD-skärmen är tillverkad med högteknologisk precision och 99,99 procent eller mer av bildpunkterna är effektiva kan svarta punkter eller färgade punkter (röda, blå eller gröna) framträda konstant på LCD-skärmen. Detta är en strukturell egenskap hos LCD-skärmar och indikerar inte något fel.
- Tryck inte på och repa inte frontfiltret. Placera inte heller några föremål ovanpå denna TV-apparat. Bilden kan bli ojämn och LCD-skärmen kan skadas.
- Om TV:n används på en kall plats kan fläckar framträda i bilden eller bilden kan bli mörk. Detta indikerar inte någon felfunktion. Fenomenet försvinner när temperaturen stiger till normal nivå.
- En spökbild kan uppstå om en stillbild ligger kvar på skärmen under en längre tid. Den försvinner troligtvis efter en stund.
- Bildskärmen och höljet blir varma när TV:n används. Detta är inget fel.
- LCD-skärmen innehåller en liten mängd flytande kristaller och kvicksilver. Lysröret som används i TV:n innehåller också kvicksilver. Kassera TV:n enligt lokala lagar och bestämmelser.

Hantering och rengöring av TV:ns bildskärm/hölje

Var noga med att lossa nätkabeln från eluttaget före rengöring.

Observera följande försiktighetsåtgärder för att undvika degradering av material eller skärmens ytskikt.

- Tryck eller skrapa inte med hårda föremål mot skärmen och kasta inte heller något mot den. Bildskärmen kan skadas.
- Vidrör inte bildskärmen när den har använts en längre tid eftersom den blir varm.
- Du bör så långt möjligt undvika att ta i bildskärmens yta.
- Använd en mjuk duk när du dammar av bildskärmen/höljet. Smuts som är svår att få bort kan du avlägsna genom att fukta duken med ett mildt, utspätt rengöringsmedel.
- Använd aldrig skurdukar med slipmedel, alkaliska eller sura rengöringsmedel, skurpulver eller skarpa lösningsmedel såsom alkohol, bensin, thinner eller insektsspray. Om sådana material används, eller vid

långvarig kontakt med gummi- eller vinylmaterial, kan skärmens ytskikt och höljet skadas.

- Ventilationshålen kan med tiden dra till sig damm. Du kan säkerställa korrekt ventilation genom att regelbundet (en gång per månad) suga upp dammet med en dammsugare.
- Om TV:ns vinkel skall justeras, håll i stativets bas med handen för att förhindra att TV:n separeras från stativet. Var försiktig så att du inte klämmer fingrarna mellan TV:n och stativet.

Extra utrustning

- Installera inte extra tillbehör och komponenter alltför nära TV:n. Se till att avståndet till andra enheter är minst 30 cm. Om en videobandspelare placeras framför eller vid sidan av TV:n kan bilden bli förvrängd.
- Bildstörningar och/eller akustiskt brus kan uppstå om TV:n placeras nära utrustning som utsänder elektromagnetisk strålning.

Kassering av TV-apparaten



Kassering av gamla elektriska och elektroniska produkter (tillämpligt inom EU och andra europeiska länder med separata insamlingsystem)

Symbolen på produkten eller dess förpackning anger att produkten inte får hanteras som hushållsavfall. Den skall i stället lämnas in på en lämplig uppsamlingsplats för återvinning av elektrisk och elektronisk utrustning. Genom att säkerställa att produkten kasseras på rätt sätt bidrar du till att förebygga eventuellt negativa miljö- och hälsoeffekter som kan uppstå om produkten kasseras som vanligt avfall. Återvinning av material hjälper till att bibehålla naturens resurser. För mer information om återvinning av denna produkt, kontakta de lokala myndigheterna, ortens sophämtningstjänst eller affären där du köpte produkten.

Översikt över fjärrkontrollen

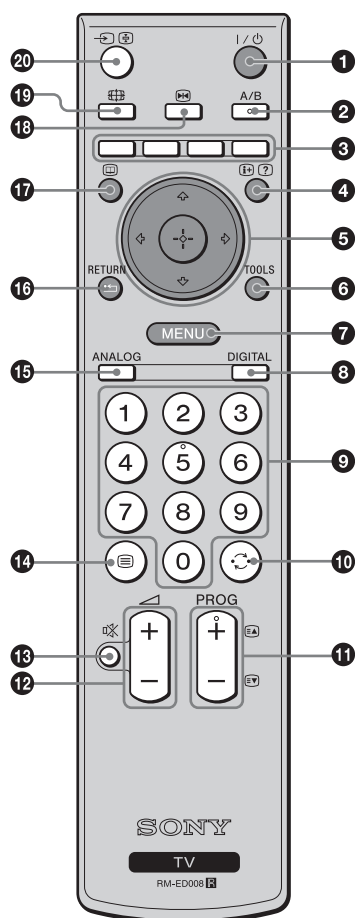

- 1 I/⏻ – TV standby**
Ställer TV:n på och av från standby-läge.
- 2 A/B – Tvåkanaligt ljud (sidan 23)**
- 3 Färgade knappar**
Används för att välja olika alternativ längst ned på de digitala Favorit- och EPG-menyerna.
- 4 – Info / Visa text**
 - I det digitala läget: Används för att se kortfattad information om det program du håller på att titta på.
 - I det analoga läget: Används för att se information som nuvarande kanalnummer och skärmläge.
 - I Text-läge (sidan 14): Används för att se dold information (t.ex. svaren till en frågesport).
- 5 (sidan 13, 19)**
- 6 TOOLS (sidan 14, 18, 35)**
Används för att välja olika visningsalternativ och göra inställningar för olika sorters material och skärmlägen.
- 7 MENU (sidan 19)**
- 8 DIGITAL – Digitalt läge (sidan 13)**
- 9 Sifferknappar**
 - I TV-läge: Används för att välja kanaler. För tvåsiffriga kanalnummer matar man in den andra siffran inom två sekunder.
 - I Text-läge: Ange det tresiffriga sidnumret för att välja sida.
- 10 – Föregående kanal**
Återgå till den kanal man tittade på innan (i mer än fem sekunder)
- 11 PROG +/- (sidan 13)**
 - I TV-läge: Används för att välja nästa (+) eller föregående (-) kanal.
 - I Text-läge: Används för att välja nästa (+) eller föregående (-) sida.
- 12 +/- – Volym**
- 13 – Avstängning av ljudet (sidan 13)**
- 14 – Text (sidan 14)**
- 15 ANALOG – Analogt läge (sidan 13)**
- 16 / RETURN**
Används för att återvända till föregående skärm bland menyerna.
- 17 – EPG (Digital elektronisk programguide) (sidan 15)**
- 18 – Bildfrysning (sidan 14)**
Används för att frysa bilden på TV-skärmen.
- 19 – Skärmläge (sidan 14)**
- 20 – Ingångsväljare / Text-halt**
 - I TV-läge (sidan 18): Används för att välja ingångskälla bland utrustning ansluten till TV-uttagen.
 - I Text-läge (sidan 14): Fryser nuvarande sida.

Tips!

Knapparna A/B, PROG + och sifferknapp 5 har en liten knapp som känns med fingret. Använd knapparna som hjälp när du styr TV-apparaten.

Översikt över TV-knapparna och indikatorerna

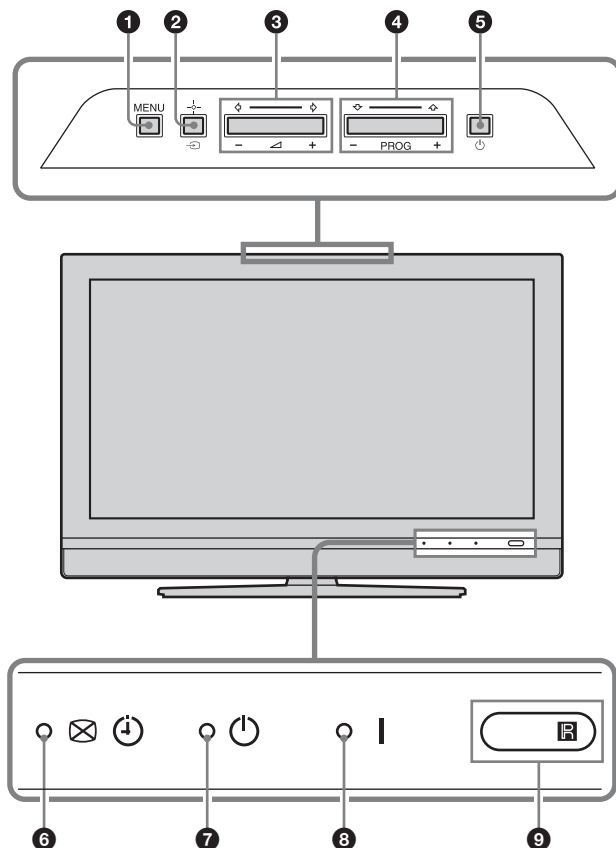

1 MENU (sidan 19)

2 – Ingångsval/OK

- I TV-läge (sidan 18): Används för att välja ingångskälla bland utrustning som är ansluten till TV:ns ingångar.
- På TV-menyn: Används för att välja meny eller inställningsalternativ, samt för att bekräfta inställningen.

3 +/- / /

- Används för att höja (+) eller sänka (-) volymen.
- På TV-menyn: Används för att hoppa åt vänster () eller höger () bland alternativen.

4 PROG +/- / /

- I TV-läge: Används för att välja nästa (+) eller föregående (-) kanal.
- På TV-menyn: Används för att hoppa uppåt () eller nedåt () bland alternativen.

5 – Strömbrytare

Slår på och stänger av TV-apparaten.

6 – Bilden släckt/Timerindikator

- Lyser grönt när bilden är avstängd (sidan 26).
- Lyser orange när timern är inställd (sidan 26).

7 – Standbyindikator

Lyser rött när TV:n är i standby-läge.

8 I – Strömindikator

Lyser grönt när TV:n startas.

9 Fjärrkontrollssensor

Obs!

Kontrollera att TV-apparaten är helt avstängd innan du drar ut stickkontakten ur vägguttaget. Om man drar ut stickkontakten medan TV:n är påslagen kan det hända att indikatorn fortsätter att lysa eller att det blir fel på TV:n.

Se på TV

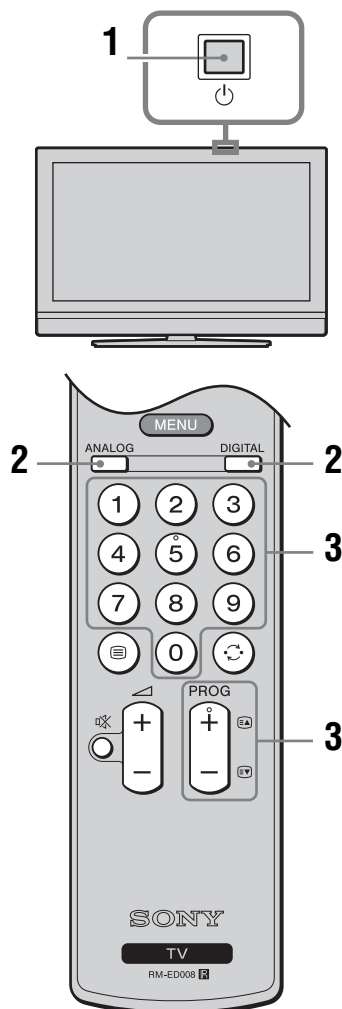

1 Tryck på på TV:n (på ovansidan) för att slå på TV:n.

När TV:n är i standbyläge (standbyindikatorn på TV:ns framsida lyser rött) trycker du på på fjärrkontrollen för att starta TV:n.

2 Tryck på DIGITAL för att gå över till det digitala läget eller på ANALOG för att gå över till det analoga läget.

Vilka kanaler som går att titta på beror på vilket läge som är inställt.

3 Tryck på sifferknapparna eller PROG +/- för att välja TV-kanal.

För att välja två- och tresiffriga kanalnummer med sifferknapparna matar man in den andra och tredje siffran inom två sekunder.

För att välja en digital kanal med hjälp av den digitala elektroniska programguiden (EPG), se sidan 15.

I det digitala läget

Ett informationsfält tänds tillfälligt. Följande ikoner kan visas i det fältet.

- : Radiotjänst
- : Kodad tjänst/betal tjänst
- : Det finns flera olika ljudspråk
- : Det finns textning
- : Det finns textning för hörselskadade
- : Rekommenderad lägsta ålder för nuvarande program (från 4 till 18 år)
- : Barnlås
- : Det nuvarande programmet håller på att spelas in

Ytterligare funktioner

För att	Gör detta
Stänga av TV:n temporärt (Standby-läge)	Tryck på .
Slå på TV:n från standbyläget utan ljud	Tryck på . Tryck på +/- för att ställa in volymnivån.
Stänga av TV:n.	Tryck på på TV:n (på ovansidan).



Anmärkning

För att stänga av och frångkoppla TV:n helt måste du lossa stickkontakten från eluttaget.

Ställa in volymen	Tryck på + (öka)/- (minska).
Stänga av ljudet	Tryck på . Tryck igen för att återställa.
Komma åt Programindex tabellen (endast i det analoga läget)	Tryck på . För att välja en analog kanal trycker man på / och därefter på (+). Se sidan 18 angående hur du kommer åt tabellen över insignaler.



Forts.



Komma åt Text-TV

Tryck på . Varje gång du trycker på  ändras skärmen i följande ordning:

Text → Text över TV-bilden (blandat läge) → Ingen text (avsluta Text-TV-tjänsten)

Tryck på sifferknapparna eller PROG +/- för att välja en sida.

Tryck på / för att frysa en sida.







Tryck på / för att visa dold information.

Tips!



- Försäkra dig om att TV:n tar emot en bra signal. Annars kan vissa fel uppstå med text-TV:n.
- De flesta TV-kanaler sänder en Text-TV-tjänst. För mer information om hur tjänsten används väljer du indexsidan.
- När fyra färgade poster visas längst ner på Text-TV-sidan är Fasttext tillgängligt. Med Fasttext kan du snabbt och enkelt öppna sidor. Tryck på motsvarande färgade knapp för att öppna sidan.

Frysa bilden

Denna funktion används för att frysa bilden på TV-skärmen (t.ex. när man vill anteckna ett telefonnummer eller ett recept).

- 1 Tryck på  på fjärrkontrollen.
- 2 Tryck på /// för att flytta fönstret.
- 3 Tryck på  för att ta bort fönstret.
- 4 Tryck en gång till på  för att återgå till det vanliga TV-läget.

Ändra skärmläge manuellt för att passa sändningen

Tryck på  för att visa aktuellt skärmläge. Tryck upprepade gånger på  för att välja SmartZoom, 4:3, Wide, Zoom, eller 14:9.

SmartZoom*

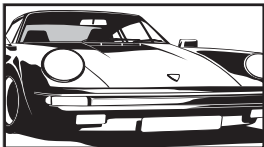

Bilden visas i det vanliga förhållandet 4:3 med en imiterad bredbildseffekt. 4:3-bilden dras ut för att fylla hela skärmen.

4:3

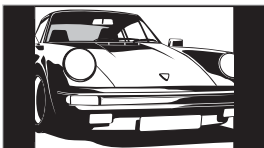

Bilden visas i det vanliga förhållandet 4:3 (dvs. TV utan bredbild) i rätt proportioner.

Wide

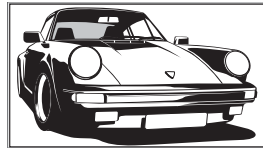

Bilden visas i bredbild (16:9) i rätt proportioner.

Zoom*

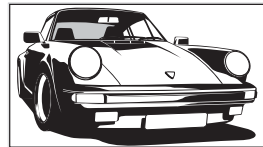

Filmer (i letter box-format) visas i rätt proportioner.

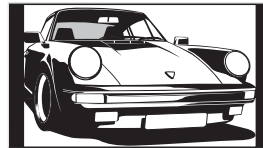

14:9*



Bilden visas i förhållandet (14:9) i rätt proportioner. Det uppstår en svart ram runt bilden.

* Bilden kan komma att skäras av i över- och underkanten.

Tips!

- Alternativt kan du ställa in "Autoformat" på "På". TV:n väljer automatiskt det lämpligaste läget för sändningen (sidan 24).
- Det går att justera bildens position när SmartZoom (50 Hz), Zoom eller 14:9 är valt. Tryck på / för att flytta bilden uppåt respektive nedåt (för att t.ex. kunna se texten).
- Det kan hända att vissa bokstäver och andra tecken inte syns längst upp och längst ned i bilden i SmartZoom-läget. I så fall går det att välja "Vertikal storlek" på "Skärmkontroll"-menyn och justera höjden så att texten syns.
- Välj "SmartZoom" eller "Zoom" för att justera bilden för signaler i 720p- eller 1080i-format som skärs av i kanterna.

Använda Tools meny

Tryck på TOOLS för att se följande inställningsmöjligheter medan du tittar på ett TV-program.

Inställningsmöjligheter	Beskrivning
Energisparläge	Se sidan 26.
Inställning av textning (endast i det digitala läget)	Se sidan 32.
Digitala favoriter (endast i det digitala läget)	Se sidan 17.
Bildinställning	Se sidan 20.
Ljudläge	Se sidan 22.
Automatisk klockinställning (endast i det analoga läget)	Används för att gå över till det digitala läget och ladda ner rätt tid.
Avstängn.timer	Se sidan 26.
Hörlursvolym	Används för att justera volymen i hörlurarna.

Kontrollera den digitala elektroniska programguiden (EPG) DVB*

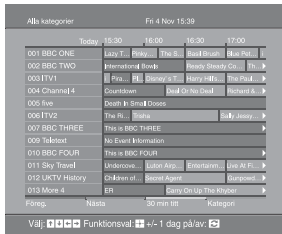

Digital elektronisk programguide (EPG)

* Denna funktion kan saknas i some länder.

- 1 Tryck på i det digitala läget för att tända den digitala elektroniska programguiden (EPG).
- 2 Utför önskad manöver enligt följande tabell.





















Obs!

Programinformation visas bara om TV-stationen sänder sådan information.

Se på TV

För att	Gör detta
Släcka programguiden	Tryck på .
Bläddra i programguiden	Tryck på ///.
Titta på ett program som håller på att sändas	Tryck på medan det programmet är valt.
Sortera programinformationen efter kategori – Kategorilista	<ol style="list-style-type: none">1 Tryck på den blå knappen.2 Tryck på /// för att välja kategori. Kategorinamnet visas vid sidan. De kategorier det går att välja bland inkluderar: ”Alla kategorier”: Innehåller alla tillgängliga kanaler. ”Nyheter”: Innehåller alla nyhetskanaler.3 Tryck på . Den digitala elektroniska programguiden (EPG) visar nu bara aktuella program i vald kategori.
Ställa in ett program för inspelning – Timerinspelning	<ol style="list-style-type: none">1 Tryck på /// för att välja det framtida program som du vill spela in.2 Tryck på .3 Press / för att välja ”Timerinspelning”.4 Tryck på för att ställa in timrarna på TV:n och videobandspelaren. Symbolen tänds vid informationen för det programmet. Indikatorn på TV:ns framsida tänds. <p>Obs!</p> <ul style="list-style-type: none">• Det går bara att ställa in videobandspelare som är Smartlink-kompatibla på timerinspelning via TV:n. Om din videobandspelare inte är Smartlink-kompatibel tänds ett meddelande för att påminna dig om att du måste ställa in videobandspelarens timer.• När väl inspelningen har startat går det att ställa TV:n i standbyläge, men stäng inte av TV:n helt eftersom inspelningen då kan avbrytas.• Om en åldersgräns för programmet är inställd, tänds ett meddelande där du ombeds mata in din PIN-kod på skärmen. Se ”Barnlås” på sidan 32 för närmare information.

Forts.

För att	Gör detta
Ställa in ett program som ska visas automatiskt på skärmen så fort det startar – Påminnelse	<ol style="list-style-type: none"> 1 Tryck på  för att välja det framtida program som du vill titta på. 2 Tryck på . 3 Press  för att välja "Påminnelse". 4 Tryck på  för att automatiskt gå över till valt program när det startar. Symbolen  tänds vid informationen för det programmet. <p>Obs! Om du ställer TV:n i standbyläge slås den automatiskt på när det programmet ska starta.</p>
Ställa in tidpunkten och datumet för ett program som du vill spela in – Manuell timerinspelning	<ol style="list-style-type: none"> 1 Tryck på . 2 Tryck på  för att välja "Manuell timerinspelning", och tryck sedan på . 3 Tryck på  för att välja datum, och tryck sedan på . 4 Ställ in starttiden och stopptiden på samma sätt som i steg 3. 5 Tryck på  för att välja program, och tryck sedan på  för att ställa in TV:ns och videobandspelarens timrar. Symbolen  tänds vid informationen för det programmet. Indikatorn  på TV:ns framsida tänds. <p>Obs!</p> <ul style="list-style-type: none"> • Det går bara att ställa in videobandspelare som är Smartlink-kompatibla på timerinspelning via TV:n. Om din videobandspelare inte är Smartlink-kompatibel tänds ett meddelande för att påminna dig om att du måste ställa in videobandspelarens timer. • När väl inspelningen har startat går det att ställa TV:n i standbyläge, men stäng inte av TV:n helt eftersom inspelningen då kan avbrytas. • Om en åldersgräns för programmet är inställd, tänds ett meddelande där du ombeds mata in din PIN-kod på skärmen. Se "Barnlås" på sidan 32 för närmare information.
Avbryta en inspelning/påminnelse – Timerlista	<ol style="list-style-type: none"> 1 Tryck på . 2 Press  för att välja "Timerlista". 3 Tryck på  för att välja det program du vill stänga av, och tryck sedan på . <p>Ett meddelande tänds för att bekräfta att du vill stänga av det programmet.</p> <ol style="list-style-type: none"> 4 Tryck på  för att välja "Ja", och tryck sedan på  för att bekräfta.

Tips!

Det går även att tända den digitala elektroniska programguiden (EPG) genom att välja "Digital EPG" på "MENU" (sidan 19).

Använda Favoritlistan DV3*



Favoritlista

* Denna funktion kan saknas i somliga länder.

Med hjälp av Favoritfunktionen kan du välja program på en lista med upp till 8 kanaler som du själv väljer. Se "Navigering i menyerna" (sidan 19) om hur man tänder Favoritlistan.

För att	Gör detta
Skapa din Favoritlista för första gången	Ett meddelande tänds för att fråga om du vill lägga till kanaler på Favoritlistan när du väljer "Digitala favoriter" på "MENU" för allra första gången. <ol style="list-style-type: none">1 Tryck på ⊕ för att välja "Ja".2 Tryck på ↕/↔ för att välja den kanal som du vill lägga till. Om du vet kanalnumret kan du välja kanal direkt med sifferknapparna.3 Tryck på ⊕. Kanaler som är lagrade på Favoritlistan markeras med symbolen ♥.
Släcka Favoritlistan	Tryck på RETURN.
Titta på en kanal	Tryck på ⊕ medan du väljer kanal.
Lägg till eller ta bort kanaler på Favoritlistan	<ol style="list-style-type: none">1 Tryck på den blå knappen. Kanaler som är lagrade på Favoritlistan markeras med symbolen ♥.2 Tryck på ↕/↔ för att välja den kanal som du vill lägga till eller ta bort. Om du vet kanalnumret kan du välja kanal direkt med sifferknapparna.3 Tryck på ⊕.4 Tryck på den blå knappen för att återvända till Favoritlistan.
Ta bort alla kanaler från Favoritlistan	<ol style="list-style-type: none">1 Tryck på den blå knappen.2 Tryck på den gula knappen. Ett meddelande tänds för att bekräfta att du verkligen vill ta bort alla kanalerna från Favoritlistan.3 Tryck på ↵ för att välja "Ja", och tryck sedan på ⊕ för att bekräfta.

Visa bilder från ansluten utrustning

Starta den anslutna utrustningen och utför sedan något av följande.



För utrustning som är ansluten till scart-uttagen via en helt ansluten 21-stifts scarkabel





Starta uppspelningen på den anslutna utrustningen. Bilden från den anslutna utrustningen visas på skärmen.



För en automatiskt inställd videobandspelare (sidan 6)

Tryck på PROG +/- i det analoga läget för att välja videokanalen, eller använd sifferknapparna.





För övrig ansluten utrustning



Tryck upprepade gånger på / tills korrekt ingångssymbol (se nedan) visas på skärmen.

 AV1/ AV1,  AV2/ AV2:



Ljud/video eller RGB-insignaler via scartuttaget / 1 eller 2.  visas bara när en RGB-källa är ansluten.







 AV3:

Komponentinsignal via uttagen Y, Pb/Cb, Pr/Cr / 3, och ljudinsignal via uttagen L, R / 3.





 AV4/ AV5:

Digitala ljud/videosignaler matas in via uttaget HDMI IN 4/5. Ljudinsignalen är endast analog om utrustningen har anslutits via uttagen DVI och ljudutgången.

 AV6/S AV6:

Videosignal via videoingången  6 och ljudinsignal via ljudingångarna L (MONO), R  6. S 6 visas bara om apparaten är ansluten till S-videoingången S 6 i stället för videoingången  6 och en S-videosignal matas in via S-videoingången S 6.

Ytterligare funktioner

För att	Gör detta
Återgå till normal TV-funktion	Tryck på DIGITAL eller ANALOG.
Komma åt indextabellen över insignaler	Tryck på  för att se Insignalindektabellen. (I det analoga läget trycker du sedan på  .) Tryck på  /  för att välja en ingångskälla, och tryck sedan på  .

Använda Tools menyn

Tryck på TOOLS för att se följande alternativ när du tittar på bilder från en annan ansluten apparat än en dator.

Inställnings- möjligheter	Beskrivning
Energisparläge	Se sidan 26.
Bildinställning	Se sidan 20.
Ljudläge	Se sidan 22.
Automatisk klockinställning (endast i det analoga läget)	Används för att gå över till det digitala läget och ladda ner rätt tid.
Avstängn.timer	Se sidan 26.
Hörlursvolym	Används för att justera volymen i hörlurarna.

Navigering i menyerna

Med hjälp av "MENU"-knappen går det att utnyttja olika praktiska finesser på den här TV:n. Det går lätt att välja kanaler eller externa ingångar med fjärrkontrollen. Det går även lätt att ändra TV:ns inställningar med hjälp av "MENU" menyerna.

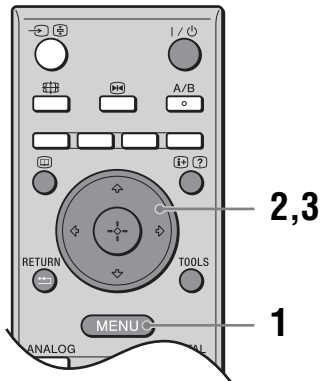

1 Tryck på MENU för att visa meny.



2 Tryck på för att välja ett alternativ.

3 Tryck på för att bekräfta valt alternativ.
Tryck på MENU för att avsluta meny.

Meny	Beskrivning
Digitala favoriter (gäller endast i områden med digitala sändningar)	Används för att öppna Favoritlistan. För närmare detaljer om de olika inställningarna, se sidan 17.
Analog (gäller endast i områden med digitala sändningar)	Används för att återvända till den analoga kanal du senast tittade på.
Digital (gäller endast i områden med digitala sändningar)	Används för att återvända till den digitala kanal du senast tittade på.
Digital EPG (gäller endast i områden med digitala sändningar)	Används för att öppna den digitala elektroniska programguiden (EPG). För närmare detaljer om de olika inställningarna, se sidan 15.
Ext. ingångar	Används för att välja bland övriga apparater som är anslutna till TV:n. <ul style="list-style-type: none"> För att titta på bilden från en annan apparat väljer man den ingången och trycker på . Se sidan 25 om hur man matar in namn på de externa ingångarna.
Inställningar	Används för att öppna Inställningar-meny som används för de flesta avancerade inställningar och justeringar. Välj en menyikon, välj ett inställningsalternativ, och gör sedan de ändringar eller justeringar som behövs med /. Se sidan 20 till 32 för närmare detaljer om de olika inställningarna.

Bildmenyn

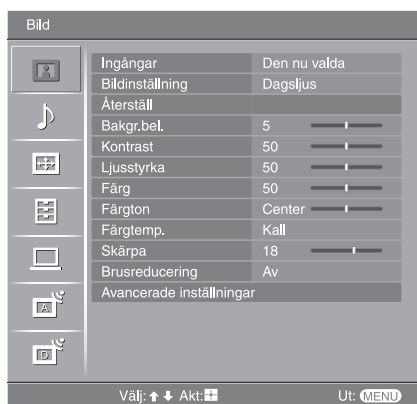

På Bildmenyn går det att välja mellan nedanstående inställningsmöjligheter. För att välja inställningsmöjligheter på skärmen "Inställningar", se "Navigering i menyerna" (sidan 19).

Ingångar

Används för att välja om inställningarna du gjort på Bildmenyn ska gälla för alla ingångar, eller bara för den ingång som du tittar på för tillfället.

"Alla": Använd inställningarna för alla ingångar.

"Den nu valda": Använd inställningarna enbart för den nuvarande ingången.

Bildinställning

Används för att välja bildläge.

"Dagsljus": Ger förhöjd bildkontrast och skärpa.

"Standard": För standardbild. Rekommenderas för hemunderhållning.

"Personlig": Här kan du lagra dina egna inställningar.

Återställerr alla bildinställningar utom "Bildinställning" och "Ingångar" till fabriksinställningarna.

Bakgr.bel.

Används för att justera bakgrundsbelysningens ljusstyrka.

Tips!

"Bakgr.bel." går inte att välja när punkten "Energisparläge" är inställd på "Hög" (sidan 26).

Kontrast

Används för att höja eller sänka kontrasten.

Ljusstyrka

Används för att göra bilden ljusare eller mörkare.

Färg

Används för att öka eller minska färgernas intensitet.

Färgton

Används för att höja eller minska grönheten i bilden.

Tips!

Punkten "Färgton" kan bara justeras för NTSC-färgsignaler (t.ex. videoband från USA).

Färgtemp.	<p>Används för att justera bildens vithet.</p> <p>”Kall”: Ger ljusa färger en blå nyans.</p> <p>”Neutral”: Ger ljusa färger en neutral nyans.</p> <p>”Varm 1”/”Varm 2”: Ger ljusa färger en röd nyans. ”Varm 2” ger en rödare ton än ”Varm 1”.</p> <p>Tips!</p> <p>”Varm 1” och ”Varm 2” går bara att välja när punkten ”Bildinställning” är inställd på ”Personlig”.</p>
Skärpa	<p>Används för att göra bilden skarpare eller mjukare.</p>
Brusreducering	<p>Minskar bildstörningarna (snöig bild) vid svag sändningssignal.</p> <p>”Auto”: Reducerar automatiskt störningarna (gäller endast i det analoga läget).</p> <p>”Hög”/”Mellan”/”Låg”: Modifierar brusreducerings effekt.</p> <p>”Av”: Brusreduceringsfunktionen stängs av.</p>
Avancerade inställningar	<p>Används för att skraddarsy bildfunktionerna mer detaljerat. Dessa punkter går att ställa in och ändra när punkten ”Bildinställning” är inställd på ”Personlig”.</p> <p>”Nollst”: Används för att återställa alla de avancerade videoinställningarna till fabriksinställningarna.</p> <p>”Svartkorrigering”: Används för att framhäva svarta områden i bilden för att få starkare kontrast.</p> <p>”Avanc. kontrastförbättr.”: Används för att automatiskt justera punkterna ”Bakgr.bel.” och ”Kontrast” i förhållande till skärmens ljusstyrka. Denna inställning är speciellt effektiv för mörka bilder som får bättre kontrast.</p> <p>”Gamma”: Justerar balansen mellan ljusa och mörka områden i bilden.</p> <p>”Klarvit”: Används för att framhäva vitt och ljusa färger.</p> <p>”Färg dagsljus”: Används för att göra färgerna mer levande och reproducera klara hudtoner.</p> <p>Tips</p> <p>Denna funktion är endast tillgänglig när ”Färgomfång” är inställt på ”Brett”.</p> <p>”Färgomfång”: Ändrar färgområdet.</p> <p>”Brusred. för MPEG”: Används för att minska bildstörningarna i MPEG-komprimerat videomaterial (endast i det digitala läget).</p>

Ljudmenyn



På Ljudmenyn går det att välja mellan följande inställningsalternativ. För att välja inställningsmöjligheter på skärmen "Inställningar", se "Navigering i menyerna" (sidan 19).

Ingångar

Används för att välja om inställningarna du gjort på Ljudmenyn ska gälla för alla ingångar, eller bara för den ingång som du tittar på för tillfället.
"Alla": Använd inställningarna för alla ingångar.
"Den nu valda": Använd inställningarna enbart för den nuvarande ingången.

Ljudläge

Används för att välja ljudläge.
"Dynamisk": Framhäver basen och diskanten.
"Standard": För vanligt ljud. Rekommenderas för hemunderhållning.
"Personlig": Ingen effekt. I detta läge kan du även lagra dina egna inställningar.

Används för att återställa alla ljudinställningarna utom punkterna "Ljudläge", "Ljudkanalsval" och "Hörlursbrytare" till fabriksinställningarna.

Diskant

Används för att justera diskanten.

Bas

Används för att justera basen.

Balans

Används för att ställa in balansen mellan höger och vänster högtalare.

Aut. volymjust.

Håller en konstant volymnivå även om det förekommer luckor i volymen (t.ex. när reklamen verkar vara högre än programmen).

Volymförskjutning

Används för att justera volymnivån för den nuvarande ingången i förhållande till övriga ingångar när punkten "Ingångar" är inställd på "Den nu valda".

Surround

Används för att välja surroundläge.
"TruSurround XT": För surround-ljud (gäller endast stereoprogram).
"Simulerad stereo": Ger en surround-liknande effekt åt program i mono.
"Av": För vanligt stereo- eller monoljud.

BBE

Används för att ge ljudet mer stöt genom att kompensera för högtalarnas faseffekter med hjälp av "BBE High Definition Sound System".

Ljudkanalsval

Används för att välja ljud i högtalarna för sändningar i stereo eller på flera språk.
”Stereo”, ”Mono”: För sändningar i stereo.
”A”/”B”/”Mono”: För flerspråkiga sändningar väljer du ”A” för ljudkanal 1, ”B” för ljudkanal 2, eller ”Mono” för en monokanal, om sådan finns.

Tips!

Om du väljer någon annan utrustning som är ansluten till TV:n ställer du in ”Ljudkanalsval” på ”Stereo”, ”A” eller ”B”.

Hörlursbrytare (högtalare/hörlurar)

Används för att slå eller stänga av TV:ns inbyggda högtalare när ett par hörlurar kopplas in.

”På”: Ljudet matas bara ut genom hörlurarna.

”Av”: Ljudet matas ut både via TV:n och genom hörlurarna.

Tips!

”Diskant”, ”Bas”, ”Balans”, ”Aut. volymjust.”, ”Surround” och ”BBE” fungerar inte för hörlursutgången eller ljudutgångarna.

Skärmmenyn

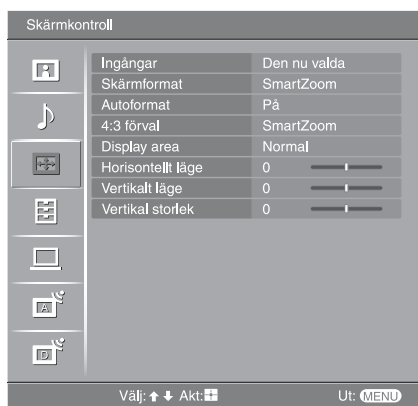

På Skärmmenyn går det att välja mellan nedanstående inställningsalternativ. För att välja inställningsmöjligheter på skärmen ”Inställningar”, se ”Navigering i menyerna” (sidan 19).

Ingångar

Används för att välja om inställningarna du gjort på Skärmmenyn ska gälla för alla ingångar, eller bara för den ingång som du tittar på för tillfället.

”Alla”: Använd inställningarna för alla ingångar.

”Den nu valda”: Använd inställningarna enbart för den nuvarande ingången.

Skärmformat

För mer information om skärmformat, se ”Ändra skärmläge manuellt för att passa sändningen” (sidan 14).

Autoformat

Ändrar automatiskt skärmformatet enligt sändningssignalen. För att behålla din inställning väljer du ”Av”.

Tips!

- Oavsett om du valt ”På” eller ”Av” för ”Autoformat”, kan du alltid ändra skärmformatet genom att trycka upprepade gånger på .
- ”Autoformat” fungerar bara för PAL och SECAM.

4:3 förval

Används för att välja standardskärmformat för sändningar i 4:3-format.

”SmartZoom”: Bilden visas i det vanliga förhållandet 4:3 med en imiterad bredbildseffekt.

”4:3”: Bilden visas i vanligt 4:3-format med rätt proportioner.

”Av”: Den nuvarande ”Skärmformat”-inställningen bibehålls även om man byter kanal eller ingång.

Tips!

Detta alternativ går bara att välja när punkten ”Autoformat” är inställd på ”På”.

Display area

Används för att justera bildvisningsområdet på skärmen.

”Normal”: Bilden visas i sin ursprungliga storlek.

”-1”/”-2””: Bilden förstoras så att kanterna döljs.

Horisontellt läge

Används för att justera bildens position i sidled för respektive skärmformat.

Vertikalt läge

Används för att justera bildens position i höjded för respektive skärmformatet är inställt på ”SmartZoom” (50 Hz), ”Zoom” eller ”14:9”.

Vertikal storlek

Används för att justera bildens höjd när skärmformatet är inställt på SmartZoom, Zoom eller 14:9.

Inställningsmenyn



Du kan välja de alternativ som finns uppställda nedan på Inställningsmenyn. För att välja inställningsmöjligheter på skärmen "Inställningar", se "Navigering i menyerna" (sidan 19).

Auto start

Används för att starta "första gången-menyn" som används för att välja språk och land/region, och ställa in alla tillgängliga digitala och analoga kanaler. Vanligtvis behöver du inte utföra denna åtgärd, eftersom språket och land/region redan valts och kanalerna redan ställts in då TV:n ursprungligen installerades (sidan 5, 6). Detta alternativ hjälper dig dock att göra om denna procedur (t.ex. för att ställa in TV:n på nytt efter att du har flyttat eller för att söka efter nystartade kanaler).

Språk

Används för att välja vilket språk som menyerna ska visas på.

AV namn

Används för att mata in namn på den utrustning som är ansluten till uttagen på sidan och baktill. Detta namn visas kort på skärmen när utrustningen väljs. Det går att hoppa över ingångar som det inte finns någonting anslutet till.

- 1 Tryck på / för att välja önskad ingångskälla, och tryck sedan på .
- 2 Tryck på / för att välja önskat alternativ, och tryck sedan på .

Utrustningsetiketter: Använd en av de förinställda benämningarna för att mata in ett namn på den anslutna apparaten.









"Ändra": Skapa dina egna namn. Utför steg 2 till 4 i "Kanalnamn" (sidan 28).

"Hoppa": Ingångar som det inte finns något anslutet till hoppas över när du trycker på för att välja ingångskälla.

Auto S-Video

Används för att välja S video-ingången 6 när kablar är anslutna till både - och 6-ingången.

Forts.

Timerinställningar	Används för att ställa in timern för att slå på och stänga av TV:n.
	Avstängn. timer
	Ställer in en tidsperiod efter vilken TV:n automatiskt går in i standby-läge. När Avstängningstimern är påslagen lyser  (timer)-indikatorn på TV:ns framsida orange.
	Tips!
	<ul style="list-style-type: none"> • Om du stänger av TV:n och sedan slår på den igen återställs "Avstängn. timer" till "Av". • "Avstängn. timer stänger snart av TV:n." visas på skärmen en minut innan TV:n går in i standby-läge.
	På-timer
	Används för att ställa in timern för att slå på TV:n.
	"Dag": Ställ in vilken dag du vill aktivera Påslagningstimern.
	"Tid": Ställ in hur dags TV:n ska slås på.
	"Varaktighet": Ställ in hur länge TV:n ska vara påslagen innan den automatiskt stängs av till standbyläget igen.
	"Volyminställning": Ställ in volymen när timern slår på TV:n.
	Klockinställning
	Används för att ställa klockan för hand. När TV:n tar emot en digital kanal går det inte att ställa klockan för hand, eftersom klockan då ställs med hjälp av tidskoden i den mottagna signalen.
Energisparläge	Används för att välja strömsparläget för att minska TV:ns energiförbrukning. När man väljer "Bild släckt" släcks bilden och  (Bilden släckt)-indikatorn på TV:ns framsida lyser grönt. Ljudet ändras inte.
Ljussensor	Används för att automatiskt optimera bildinställningarna i förhållande till belysningen i rummet.
AV2 Utsignal	<p>Ställer in vilken signal som skall matas ut via uttaget märkt  på TV:ns baksida. Om du ansluter en videobandspelare eller annan inspelningsutrustning till -uttaget, kan du spela in från utrustning som är ansluten till andra uttag på TV:n.</p> <p>"TV": TV-signalen matas ut.</p> <p>"AV1": Signalerna från den utrustning som är ansluten till -uttaget matas ut.</p> <p>"AV6": Signalerna från den utrustning som är ansluten till -uttaget matas ut.</p> <p>"Auto": Det som visas på skärmen matas ut (utom signaler som matas in via ingångarna , HDMI IN 4, HDMI IN 5 och PC .</p>
Tyst start	Används för att ställa in volymen på en låg nivå när TV:n slås på, och sedan gradvis öka den till en förinställd nivå.
Högtalare	<p>Slår på/av TV:ns inbyggda högtalare.</p> <p>"På": TV:ns högtalare slås på för att lyssna på TV-ljudet via TV:ns högtalare.</p> <p>"Av": TV:ns högtalare stängs av för att lyssna på TV-ljudet enbart via en separat ljudanläggning som är ansluten till ljudutgångarna.</p>
Färgsystem	Används för att välja TV-system ("Auto", "PAL", "SECAM", "NTSC3.58", "NTSC4.43" eller "PAL60") efter signalen som matas in.
Produktinformation	Används för att se information om TV:n.
	Används för att återställa alla Setup-inställningarna till fabriksinställningarna och sedan tända Autostartskärmen.

Datorinställningsmenyn



På datorinställningsmenyn går det att välja mellan följande inställningsalternativ. För att välja inställningsmöjligheter på skärmen "Inställningar", se "Navigering i menyerna" (sidan 19).

Bildformat

Används för att välja skärmformat för bilder som matas in från datorn.

"Normal": Bilden visas i sin ursprungliga storlek.

"Full 1": Bilden förstoras så att den fyller hela visningsområdet, men med bibehållet höjd/bredd-förhållande.

"Full 2": Bilden förstoras så att den fyller hela visningsområdet.

Används för att återställa alla datorinställningarna utom "Bildformat" och "Power-kontroll" till fabriksinställningarna.

Autom.justering

Används för att automatiskt justera bildens position och fas för bilder som matas in till TV:n från den anslutna datorn.

Tips!

Det kan hända att Autom.justering inte fungerar ordentligt för vissa signaler. Ställ i så fall in punkterna "Fas", "Pixelstorlek", "Horisontellt läge" och "Vertikalt läge" för hand.

Fas

Används för att justera fasen när skärmen flimrar.

Pixelstorlek

Används för att justera frekvensen när det uppstår oönskade vertikala ränder i bilden.

Horisontellt läge

Används för att justera bildens position i sidled för respektive skärmformat.

Vertikalt läge

Används för att justera bildens position i höjddled för respektive skärmformat.

Power-kontroll

Används för att ställa TV:n i standbyläge om det inte matas in någon signal på över 30 sekunder.

Den analoga inställningsmenyn (gäller endast i det analoga läget)

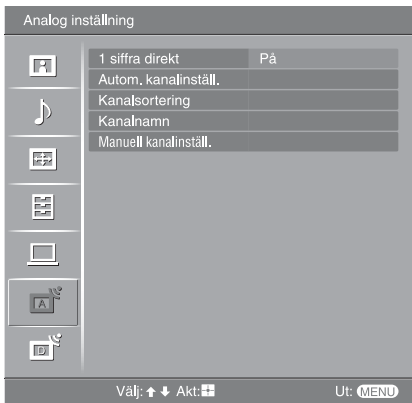

På den analoga inställningsmenyn går det att göra respektive ändra olika analoga inställningar. För att välja inställningsmöjligheter på skärmen ”Inställningar”, se ”Navigering i menyerna” (sidan 19).

1 siffra direkt

När punkten ”1 siffra direkt” är inställd på ”På” går det att välja en analog kanal med hjälp av sifferknapparna (0 - 9) på fjärrkontrollen.

Obs!

När punkten ”1 siffra direkt” är inställd på ”På” går det inte att välja tvåsiffriga kanalnummer genom att mata in två siffror med fjärrkontrollen.

Autom. kanalinställ.

Används för att ställa in alla tillgängliga analoga kanaler.

Vanligtvis behöver inte denna funktion utföras eftersom kanalerna redan ställts in när TV:n installerades (sidan 5, 6). Detta alternativ hjälper dig dock att göra om denna procedur (t.ex. för att ställa in TV:n på nytt efter att du har flyttat eller för att söka efter nystartade kanaler).

Kanalsortering

Används för att ändra lagringsordningen för de analoga kanalerna på TV:n.

- 1 Tryck på \uparrow/\downarrow för att välja den kanal du vill flytta till en ny plats, och tryck sedan på \oplus .
- 2 Tryck på \uparrow/\downarrow för att välja kanalens nya plats, och tryck sedan på \oplus .

Kanalnamn

Används för att mata in ett kanalnamn efter eget önskemål på upp till fem bokstäver eller siffror. Namnet visas kort på skärmen när kanalen väljs. (Kanalnamn kan vanligtvis hämtas automatiskt från Text-TV (om sådan finns).)

- 1 Tryck på \uparrow/\downarrow för att välja den kanal du vill namnge, och tryck sedan på \oplus .
- 2 Tryck på \uparrow/\downarrow för att välja önskad bokstav eller siffra (”_” för mellanslag), och tryck sedan på \Rightarrow .

Om du matar in fel tecken

Tryck på \Leftarrow/\rightarrow för att välja det felaktiga tecknet. Tryck sedan på \uparrow/\downarrow för att välja rätt tecken.

För att radera alla tecknen

Välj ”Nollst” och tryck på \oplus .

- 3 Upprepa proceduren i steg 2 tills hela namnet är inmatat.
- 4 Välj ”OK” och tryck på \oplus .

Manuell kanalinställ.

Innan du väljer "Namn"/"AFT"/"Ljudfilter"/"Hoppa"/"Dekoder", trycker du på PROG +/- för att välja programnummer till kanalen. Du kan inte välja ett programnummer som är inställt att hoppa över (sidan 30).

Program/System/Kanal

Används för att ställa in kanaler manuellt.

- 1 Tryck på \uparrow/\downarrow för att välja "Program", och tryck sedan på \oplus .
- 2 Tryck på \uparrow/\downarrow för att välja det programnummer du vill ställa in manuellt (vid inställning av videobandspelare skall kanal 00 användas), och tryck sedan på RETURN.
- 3 Tryck på \uparrow/\downarrow för att välja "System", och tryck sedan på \oplus .
- 4 Tryck på \uparrow/\downarrow för att välja ett av följande TV-system, och tryck sedan på \leftarrow .

B/G: För länder/regioner i Västeuropa

D/K: För länder/regioner i Östeuropa

L: För Frankrike

I: För Storbritannien

- 5 Tryck på \uparrow/\downarrow för att välja "Kanal", och tryck sedan på \oplus .
- 6 Tryck på \uparrow/\downarrow för att välja "S" (för kabelkanaler) eller "C" (för marksända kanaler), och tryck sedan på \rightarrow .
- 7 Ställ in kanalerna enligt följande:

Om du inte vet kanalnumret (frekvensen)

Tryck på \uparrow/\downarrow för att söka efter nästa tillgängliga kanal. Sökningen avslutas när kanalen hittats. Tryck på \uparrow/\downarrow för att fortsätta sökningen.

Om du vet kanalnumret (frekvensen)

Tryck på sifferknapparna för att ange kanalnumret för önskad sändning eller videobandspelarens kanalnummer.

- 8 Tryck på \oplus för att hoppa till "Bekräfta", och tryck sedan på \oplus .
- 9 Tryck på \downarrow för att välja "OK", och tryck sedan på \oplus .

Upprepa proceduren ovan för att ställa in andra kanaler manuellt.

Namn

Används för att mata in ett namn efter eget önskemål på upp till fem bokstäver eller siffror för vald kanal. Detta namn visas kort på skärmen när kanalen väljs.

Mata in tecken med hjälp av proceduren i steg 2 till 4 i "Kanalnamn" (sidan 28).

AFT

Används för att fininställa valt programnummer manuellt om du tycker att en finjustering kan förbättra bildkvaliteten.

Programnumret går att fininställa inom ett område på -15 till +15. När "På" är inställt utförs fininställningen automatiskt.

Ljudfilter

Förbättrar ljudet för individuella kanaler vid förvrängning i monosändningar. Om signalen inte är i standardformat kan det uppstå förvrängningar eller tillfälliga avbrott i ljudet för monoprogram.

Om du inte upplever någon ljudförvrängning, rekommenderar vi att du låter detta alternativ vara inställt på fabriksinställningen "Av".



Obs!

- Det går inte att höra ljud i stereo eller med dubbla ljudspår när "Låg" eller "Hög" är inställt.
- "Ljudfilter" går inte att välja när punkten "System" är inställd på "L".

Hoppa

Oanvända analoga kanaler hoppas över när man trycker på PROG +/- för att välja kanal. (Du kan fortfarande välja en kanal du hoppat över med hjälp av sifferknapparna.)

Dekoder

Används för att titta på och spela in en kodad kanal som är vald när en dekoder är direkt ansluten till scartuttag 1, eller till scartuttag 2 via en videobandspelare.

Obs!

Beroende på vilket land/region som valts för "Land" (sidan 6) kanske inte detta alternativ finns tillgängligt.

Bekräfta

Används för att spara de inställningar du gjort bland "Manuell kanalinställ."-inställningarna.

Den digitala inställningsmenyn DV3

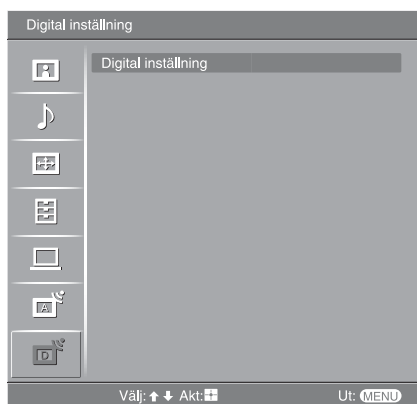

På den digitala inställningsmenyn går det att göra respektive ändra olika digitala inställningar. Välj ”Digital inställning” och tryck på ⊕ för att se följande menyer. För att välja inställningsmöjligheter på skärmen ”Inställningar”, se ”Navigering i menyerna” (sidan 19).

Digital sökning

Används för att tända menyn ”Digital sökning”.

Digital auto.kanalinst.

Används för att ställa in alla tillgängliga digitala kanaler.

Vanligtvis behöver inte denna funktion utföras eftersom kanalerna redan ställts in när TV:n installerades (sidan 6). Detta alternativ hjälper dig dock att göra om denna procedur (t.ex. för att ställa in TV:n på nytt efter att du har flyttat eller för att söka efter nystartade kanaler).

Redigera programlista

Används för att ta bort oönskade digitala kanaler som är lagrade i TV:n, eller ändra ordningen mellan de digitala kanalerna som är lagrade i TV:n.

- 1 Tryck på ⬆/⬇ för att välja den kanal som du vill ta bort eller flytta till en ny position.

Om du vet programnumret (frekvensen)

Mata in det tresiffriga numret på önskad kanal med sifferknapparna.

- 2 Gör så här för att ta bort digitala kanaler eller ändra ordningen mellan dem:

För att ta bort en digital kanal

Tryck på ⊕. Ett meddelande tänds för att bekräfta att vald digital kanal ska tas bort. Tryck på ⬅ för att välja ”Ja”, och tryck sedan på ⊕.

För att ändra ordningen mellan de digitala kanalerna

Tryck på ⇨, och därefter på ⬆/⬇ för att välja den nya positionen för kanalen, och tryck sedan på ⬅. Upprepa vid behov proceduren i steg 1 till 2 för att flytta andra kanaler.

- 3 Tryck på RETURN.

Digital man.kanalinst.

Används för att ställa in digitala kanaler manuellt.

- 1 Mata in numret på den kanal som du vill ställa in med sifferknapparna, och tryck sedan på ⬆/⬇ för att ställa in den kanalen.
- 2 Om det finns tillgängliga kanaler så tryck på ⬆/⬇ för att välja den kanal du vill lagra, och tryck sedan på ⊕.
- 3 Tryck på ⬆/⬇ för att välja det programnummer där du vill lagra den nya kanalen, och tryck sedan på ⊕.

Upprepa ovanstående procedur för att lagra ytterligare kanaler för hand.

Forts.

Digital inställning

Används för att tända menyn ”Digital inställning”.

Inställning av textning*

Används för att se digital textning på skärmen.

När ”Nedsatt hörsel” är valt kan det även hända att visuella hjälpmedel visas tillsammans med textningen (om TV-kanalen sänder sådan information).

Textspråk*

Används för att välja textningsspråk.

Audiospråk*

Används för att välja ljudspråk för ett program. Somliga digitala kanaler sänder program med ljud på flera olika språk.

Audiotyp*

Ljudnivån ökas när ”Nedsatt hörsel” är inställt.

Barnlås*

Används för att åldersbegränsa program. Program vars åldersbegränsning överskrider den inställda gränsen går bara att se om man först matar in rätt PIN-kod.

1 Mata in din PIN-kod med sifferknapparna.

Om du inte redan har ställt in en PIN-kod tänds en PIN-kodsindmatningsskärm. Följ anvisningarna i avsnittet ”PIN-kod” nedan.

2 Tryck på / för att välja åldersbegränsning eller ”Ingen” (för obegränsat tittande), och tryck sedan på .

3 Tryck på RETURN.

PIN-kod*

Används för att ställa in en PIN-kod för första gången, eller för att ändra PIN-koden.

1 Mata in en PIN-kod på följande sätt:

Om du redan har ställt in en PIN-kod

Mata in din PIN-kod med sifferknapparna.

Om du inte har ställt in någon PIN-kod

Mata in den fabriksinställda PIN-koden 9999 med sifferknapparna.

2 Mata in den nya PIN-koden med sifferknapparna.

Ett meddelande tänds om att den nya PIN-koden är accepterad.

3 Tryck på RETURN.

Tips!

PIN-koden 9999 fungerar alltid.

Teknisk inställning

Används för att tända den tekniska inställningsmenyn.

”Autom. uppdatering”: Gör det möjligt för TV:n att upptäcka och lagra nya digitala tjänster när de blir tillgängliga.

”Hämta programvara”: Gör det möjligt för TV:n att automatiskt ladda ner mjukvaruuppdateringar gratis via antennen (när sådana finns). Sony rekommenderar att du alltid låter den här punkten vara inställd på ”På”. Om du inte vill att mjukvaran ska uppdateras så ställ in den här punkten på ”Av”.

”Systeminformation”: Används för att se den nuvarande mjukvaruversionen och signalnivån.

”Tidszon”: Används för att ställa in den tidszon du befinner dig i för hand, om det inte är samma tidszon som standardinställningen för ditt land.

CA-modulinställningar

Via den här punkten kan du komma åt betal-TV-tjänster om du skaffar ett tittarkort och en Conditional Access-modul (CAM). Se sidan 33 angående var  (PCMCIA)-uttaget sitter.

* Denna funktion kan saknas i somliga länder.

Ansluta extrautrustning

Du kan ansluta ett stort utbud av extrautrustning till TV:n. Anslutningskablar medföljer ej.

Anslutning till TV:n (på sidan)

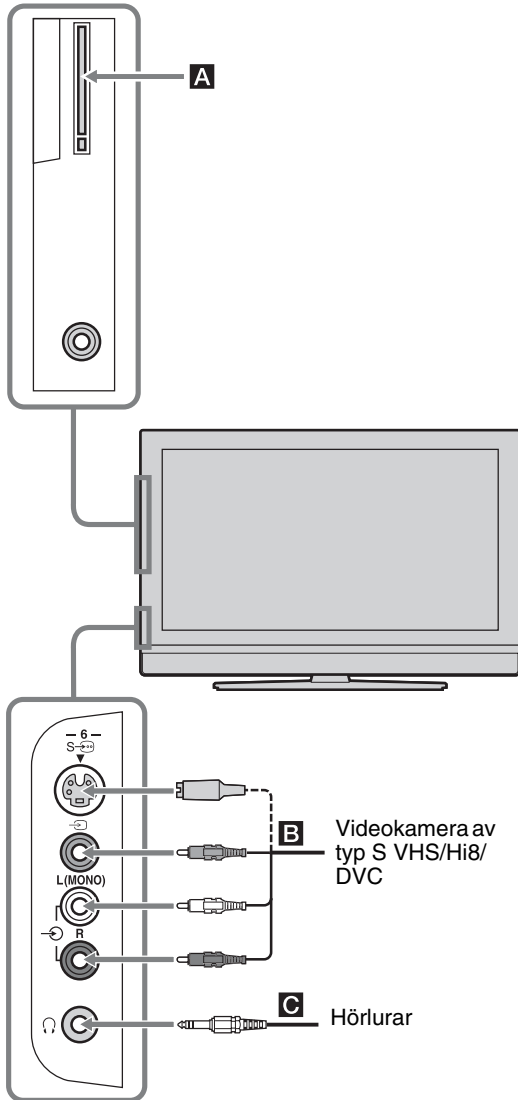

För att ansluta Gör detta

Conditional Access-modul (CAM) **A**

Används för betal-TV-tjänster. Se bruksanvisningen till CAM-kortet för närmare detaljer. Ta av gummlocket över CAM-facket för att sätta i CAM-kortet. Stäng av TV:n innan du sätter i CAM-kortet i CAM-facket. Vi rekommenderar att du sätter tillbaka locket över CAM-facket när du inte använder något CAM-kort.

Obs!

CAM stöds inte i alla länder. Hör efter i en auktoriserad affär.

Videokamera av typ S VHS/Hi8/DVC **B**

Anslut videokameran till S videoingången S → 6 eller videoingången → 6, och ljudingångarna → 6. Anslut inte videokameran till både videoingången → 6 och S videoingången S → 6 samtidigt, eftersom det kan leda till störningar. Om du ansluter en mono-apparat så anslut den till L-uttaget → 6.

Hörlurar **C**

Anslut till ♪-uttaget för att lyssna på TV-ljudet i hörlurarna.

Forts.

Ansluta till TV:n (på baksidan)

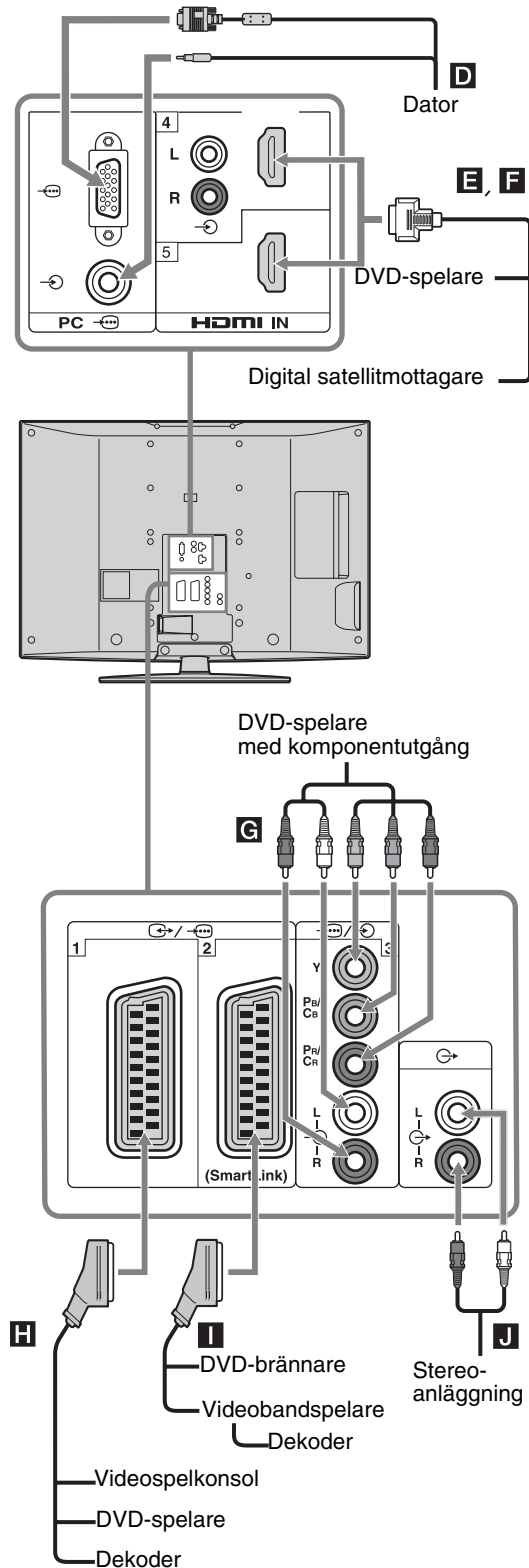

För att ansluta Gör detta

Dator **D** Anslut datorn till -ingångarna. Vi rekommenderar att du använder en PC-kabel med ferritkärnor.

Digital satellitmottagare eller DVD-spelare **E, F** Anslut till HDMI IN 4- eller 5-ingången om apparaten har ett HDMI-uttag. Digitala videosignaler och ljudsignaler matas in från apparaten. Om apparaten har ett DVI-uttag men inte något HDMI-uttag, kopplar man ihop DVI-uttaget och HDMI IN 4-uttaget via en DVI - HDMI adapter (medföljer ej). Anslut därefter apparatens ljudutgångar till HDMI IN 4-ingångarna för ljudet.

Obs!

- HDMI-uttagen kan bara hantera följande sorters videoinsignaler: 480i, 480p, 576i, 576p, 720p och 1080i. Använd PC -ingången för att ansluta en dator.
- Var noga med att bara använda en HDMI-kabel som är märkt med HDMI-logon.

DVD-spelare med komponentutgång **G** Anslut apparaten till komponentuttagen och ljudingångarna / 3.

Videospelkonsol, DVD-spelare eller dekoder **H** Anslut apparaten till scartuttaget 1. När en dekoder är ansluten matas kodade signaler från TV-mottagaren ut till dekodern, och avkodade signaler matas in från dekodern.

DVD-brännare eller videobandspelare som stödjer SmartLink **I** Anslut apparaten till scartuttaget 2. SmartLink är en direktlänk mellan TV:n och en videobandspelare/DVD-brännare.

Stereoanläggning **J** Anslut till ljudutgångarna för att lyssna på ljudet från TV:n via stereoanläggningen.

Använda Tools menyn när bilden matas in från datorn

Tryck på TOOLS för att se följande inställningsmöjligheter när du tittar på bilder från en ansluten dator.

Inställnings- möjligheter	Beskrivning
Energisparläge	Se sidan 26.
Bildinställning	Se sidan 20.
Ljudläge	Se sidan 22.
Autom.justering	Se sidan 27.
Horisontellt läge	Se sidan 27.
Vertikalt läge	Se sidan 27.
Automatisk klockinställning (endast i det analoga läget)	Används för att gå över till det digitala läget och ladda ner rätt tid.
Hörlursvolym	Används för att justera volymen i hörlurarna.

Tekniska data

Bildskärm

Strömkrav:

220–240 V växelström (AC), 50 Hz

Skärmstorlek:

KDL-46V2500:

46 tum (Ca. 116,9 cm uppmätt diagonalt)

KDL-40V2500:

40 tum (Ca. 101,6 cm uppmätt diagonalt)

KDL-32V2500:

32 tum (Ca. 80,1 cm uppmätt diagonalt)

Upplösning:

1.366 punkter (horisontellt) × 768 linjer (vertikalt)

Energiförbrukning:

KDL-46V2500: 220 W

KDL-40V2500: 180 W

KDL-32V2500: 145 W

Energiförbrukning i standby-läge*:

0,3 W

* Angiven effekt i standby-läge nås när TV:n är klar med vissa nödvändiga interna processer.

Storlek (b × h × d):

KDL-46V2500:

Ungefär 1.126 × 805 × 334 mm (med stativ)

Ungefär 1.126 × 755 × 116 mm (utan stativ)

KDL-40V2500:

Ungefär 988 × 716 × 265 mm (med stativ)

Ungefär 988 × 664 × 103 mm (utan stativ)

KDL-32V2500:

Ungefär 792 × 593 × 219 mm (med stativ)

Ungefär 792 × 546 × 99 mm (utan stativ)

Vikt:

KDL-46V2500:

Ungefär 34 kg (med stativ)

Ungefär 28 kg (utan stativ)

KDL-40V2500:

Ungefär 26 kg (med stativ)

Ungefär 21 kg (utan stativ)

KDL-32V2500:

Ungefär 17 kg (med stativ)

Ungefär 15 kg (utan stativ)

Bildsystem

Flytande kristall-skärm (LCD)

TV-system

Analogt: Beror på vilket land eller vilken region du valt:

B/G/H, D/K, L, I

Digitalt: DVB-T

Videosystem

Analogt: PAL, SECAM

NTSC 3.58, 4.43 (bara för videoinsignaler)

Digitalt: MPEG-2 MP@ML

Antenn

75 ohm extern anslutning för VHF/UHF

Kanaltäckning

Analogt: VHF: E2–E12

UHF: E21–E69

CATV: S1–S20

HYPERS: S21–S41

D/K: R1–R12, R21–R69

L: F2–F10, B–Q, F21–F69

I: UHF B21–B69

Digitalt: VHF/UHF

Uttag

 1

21-stifts scartuttag (CENELEC-standard) inklusive ingång för ljud/video, RGB-ingång och utgång för TV-ljud/bild.

 2 (SmartLink)

21-stifts scartuttag (CENELEC-standard) inklusive ingång för ljud/video, RGB-ingång, valbar utgång för ljud/video och SmartLink-gränssnitt.

 3

Stödda format: 1080i, 720p, 576p, 576i, 480p, 480i

Y: 1 Vtt, 75 ohm, 0,3 V negativ sync

Pb/Cb: 0,7 Vtt, 75 ohm

Pr/Cr: 0,7 Vtt, 75 ohm

 3

Ljudingång (phono-kontakter)

500 mVrms

Impedans: 47 kohm

HDMI IN 4, 5

Video: 1080i, 720p, 576p, 576i, 480p, 480i

Audio: Linjär PCM med två kanaler

32, 44,1 och 48 kHz, 16, 20 och 24 bitar

Analoga ljudsignaler (phono-kontakter):

500 mVrms, Impedans 47 kohm

(endast HDMI IN 4)

 6 S-videoingång (4-stifts mini-DIN)

 6 Videoingång (phono-kontakt)

 6 Ljudingång (phono-kontakter)

 Ljudutgång (vänster/höger) (phono-kontakter)

PC  datoringång (15 Dsub) (se sidan 37)

G: 0,7 Vtt, 75 ohm, utan grönsynk

B: 0,7 Vtt, 75 ohm, utan grönsynk

R: 0,7 Vtt, 75 ohm, utan grönsynk

HD: 1-5 Vtt

VD: 1-5 Vtt

 Datorljudingång (minikontakt)

 Utgång för hörlurar

 CAM (Conditional Access Module)-fack

Uteffekt

10 W + 10 W

Medföljande tillbehör

Se ”1: Kontrollera tillbehören” på sidan 4.

Tillval

- Väggfäste
SU-WL51 (för KDL-46V2500/KDL-40V2500)
SU-WL31 (för KDL-32V2500)

Rätt till ändringar förbehålles.

Referenstabell över datorinsignaler

Signaltyp	Horisontellt (bildpunkter)	Vertikalt (linjer)	Horisontell frekvens (kHz)	Vertikal frekvens (Hz)	Standard
VGA	640	480	31,5	60	VGA
	640	480	37,5	75	VESA
	720	400	31,5	70	VGA-T
SVGA	800	600	37,9	60	VESA-riktlinjer
	800	600	46,9	75	VESA
XGA	1024	768	48,4	60	VESA-riktlinjer
	1024	768	56,5	70	VESA
	1024	768	60	75	VESA
WXGA	1280	768	47,4	60	VESA
	1280	768	47,8	60	VESA
	1360	768	47,7	60	VESA



- Dateringången på den här TV:n saknar stöd för grönsynkronisering och kompositsynkronisering.
- Dateringången på den här TV:n saknar stöd för interlace-signaler.
- För bästa bildkvalitet rekommenderar vi att du använder signalerna (i fetstil) i ovanstående tabell med en vertikal frekvens på 60 Hz från datorn. När datorn kopplas in väljs signaler med en vertikal frekvens på 60 Hz automatiskt.

Felsökning

Kontrollera om  (standby)-indikatorn blinkar rött.

Om den blinkar





Självdiagnosfunktionen är aktiverad.



- 1 Mät hur länge  (standby)-indikatorn blinkar och hur länge den är släckt.
Om t.ex. indikatorn blinkar i två sekunder, släcks i två sekunder, och sedan blinkar i två sekunder.
- 2 Stäng av TV:n genom att trycka på  på ovansidan, dra ut stickkontakten ur vägguttaget, och tala om för din Sony-handlare eller närmaste Sony servicecenter hur indikatorn blinkar (hur länge och med vilket intervall).

Om den inte blinkar



- 1 Kontrollera punkterna i tabellerna nedan.
- 2 Om problemen kvarstår bör du lämna in TV:n för service hos en behörig servicetekniker.

Bild

Problem	Orsak/Åtgärd
Ingen bild (skärmen är mörk) och inget ljud	<ul style="list-style-type: none">• Kontrollera antennanslutningen.• Anslut TV:n till vägguttaget och tryck på  på TV:n (på ovansidan).• Om indikatorn  (standby) lyser rött trycker du på .
Ingen bild eller menyinformation från den utrustning som är ansluten till scartuttaget	<ul style="list-style-type: none">• Kontrollera att extrautrustningen är påslagen och tryck flera gånger på / tills rätt ingångssymbol visas på skärmen.• Kontrollera anslutningen mellan extrautrustningen och TV:n.
Dubbla bilder eller spökbilder	<ul style="list-style-type: none">• Kontrollera antennanslutningen och kablarna.• Kontrollera antennens placering och hur den är riktad.
Det är bara brus och flimmer på skärmen	<ul style="list-style-type: none">• Se efter om antennen är skadad eller böjd.• Antennen kan vara utsliten (tre till fem år är en ganska normal ålder; ett till två år i kustnära miljöer).
Bilden är förvrängd (prickiga linjer eller ränder)	<ul style="list-style-type: none">• Håll undan TV:n från källor till elektriska störningar som bilar, motorcyklar, hårtorkar och optisk utrustning.• När du ansluter extrautrustning bör du lämna ett visst utrymme mellan utrustningen och TV:n.• Kontrollera att antennen är ansluten med den medföljande koaxialkabeln.• Dra antennkabeln på avstånd från andra anslutningskablar.
Det är bildstörningar när jag tittar på en TV-kanal	<ul style="list-style-type: none">• Välj ”Manuell kanalinställ.” på ”Analog inställning”-menyn och justera punkten ”AFT” (automatisk fininställning) så att bilden blir så bra som möjligt (sidan 29).
Det syns små svarta och/eller ljusa punkter på skärmen	<ul style="list-style-type: none">• Bilden på den här bildskärmen är uppbyggd av bildpunkter. Små svarta och/eller ljusa punkter (pixlar) kan förekomma på skärmen, men är inte tecken på att något är fel.
Ingen färg för program som sänds i färg	<ul style="list-style-type: none">• Välj ”Återställ” i menyn ”Bild” för att återgå till fabriksinställningarna (sidan 20).

Problem	Orsak/Åtgärd
Ingen färg alls eller färgerna är konstiga för bildsignaler via Y, Pb/Cb, Pr/Cr-kontakterna i  3	<ul style="list-style-type: none"> • Kontrollera anslutningarna till Y, Pb/Cb, Pr/Cr-kontakterna i 3. • Kontrollera att Y, Pb/Cb, Pr/Cr-kontakterna i 3 sitter rätt och är stadigt anslutna.

Ljud

Problem	Orsak/Åtgärd
Inget ljud men bra bild	<ul style="list-style-type: none"> • Tryck på  +/- eller  (avstängning av ljudet). • Kontrollera att "Högtalare" är inställd på "På" på menyn "Inställningar" (sidan 26).
Störningar i ljudet	<ul style="list-style-type: none"> • Se orsakerna till och åtgärderna för "Bildstörningar" på sidan 38.

Kanaler

Problem	Orsak/Åtgärd
Önskad kanal går inte att välja	<ul style="list-style-type: none"> • Växla mellan det digitala och det analoga läget och välj önskad digital/analog kanal.
Vissa kanaler är tomma	<ul style="list-style-type: none"> • Kodad kanal eller betal-TV-kanal. Prenumerera på den betal-TV-tjänsten. • Kanalen används enbart för data (utan bild eller ljud). • Kontakta stationen för närmare detaljer om sändningarna.
En digital kanal visas inte	<ul style="list-style-type: none"> • Kontakta en lokal installatör och hör efter om det förekommer digitala sändningar där du bor. • Uppgradera till en antenn med bättre förstärkning.

Allmänt

Problem	Orsak/Åtgärd
TV:n slås av automatiskt (TV:n går över till standby-läge)	<ul style="list-style-type: none"> • Kontrollera om "Avstängn.timer" är aktiverad, eller kontrollera "Varaktighet"-inställningen för "På-timer"n (sidan 26). • Om ingen signal tas emot eller inga åtgärder utförs i TV-läget under 10 minuter går TV:n automatisk över till standby-läge.
TV:n slås på automatiskt	<ul style="list-style-type: none"> • Kontrollera om "På-timer" är aktiverad (sidan 26).
Vissa ingångskällor kan inte väljas	<ul style="list-style-type: none"> • Välj "AV namn" på menyn "Inställningar" och stäng av funktionen för att "Hoppa" över ingångskällor (sidan 25).
Fjärrkontrollen fungerar inte som den ska	<ul style="list-style-type: none"> • Byt batterier.

Register

0-9

- 1 siffra direkt 28
- 14:9 14
- 4:3 14
- 4:3 förval 24

A

- AFT 29
- Ansluta
 - en antenn/videobandspelare 4
 - extrautrustning 33
- Antenn, ansluta 4
- Audiospråk 32
- Audiotyp 32
- Aut. volymjust. 22
- Auto start 25
- Auto S-Video 25
- Autoformat 24
- Autom. kanalinställ.
 - analoga och digitala kanaler 6
 - endast analoga kanaler 28
 - endast digitala kanaler 31
- Autom.justering 27
- Automatisk klockinställning 14, 18, 35
- AV namn 25
- AV2 Utsignal 26
- Avanc. kontrastförbättr. 21
- Avancerade inställningar 21
- Avstängn.timer 26

B

- Bakgr.bel. 20
- Balans 22
- Barnlås 32
- Bas 22
- Batterier, installera i fjärrkontrollen 4
- BBE 22
- Bekräfta 30
- Bilden släckt (X)-indikator 12
- Bildformat 27
- Bildinställning 20
- Bildmenyn 20
- Brusred. för MPEG 21
- Brusreducering 21

C

- CA-modulinställningar 32

D

- Datorinställningsmenyn 27
- Den analoga inställningsmenyn 28
- Den digitala inställningsmenyn 31
- Digital auto.kanalinst. 31
- Digital inställning 32
- Digital ljudinställning 31
- Digital man.kanalinst. 31
- Digital sökning 31
- Diskant 22
- Display area 24

E

- Energisparläge 26
- EPG (Digital elektronisk programguide) 15

F

- Fas 27
- Fastext 14
- Favoritlista 17
- Fjärrkontroll
 - installera batterier 4
 - sensor 12
 - översikt 11
- Färg 20
- Färg dagsljus 21
- Färgsystem 26
- Färgtemp. 21
- Färgton 20

G

- Gamma 21

H

- Hoppa 25, 30
- Horisontellt läge 24, 27
- Högtalare 26
- Hörlurar
 - ansluta 33
 - hörlursbrytare 23

I

- Indextabell över insignaler 18
- Ingångar
 - bild 20
 - ljud 22
 - skärm 24
- Inställning av textning 32
- Inställningsmenyn 25

K

- Kanaler
 - automatisk inställning 6
 - hoppa 30
 - välja 13
- Kanalnamn 28
- Kanalsortering 28
- Kategorilista 15
- Klarvit 21
- Klockinställning 26
- Kontrast 20

L

- Land 5
- Ljudfilter 29
- Ljudkanalsval 23
- Ljudläge 22
- Ljudmenyn 22
- Ljussensor 26
- Ljusstyrka 20

M

- Manuell kanalinställ. 29
- Manuell timerinspelning 16
- MENU 19

N

- Namn 29

P

- PIN-kod 32
- Pixelstorlek 27
- Power-kontroll 27
- Produktinformation 26
- Programindextabell 13
- Påminnelse 16
- På-timer 26

R

- Redigera programlista 31

S

- Skärmformat 24
- Skärmläge 14
- Skärmmenyn 24
- Skärpa 21
- SmartZoom 14
- Språk 5, 25
- Standbyindikator (⏻) 12
- Strömbrytare (⏻) 12
- Strömindikator (I) 12
- Surround 22
- Svartkorrigering 21

T

- Teknisk inställning 32
- Tekniska data 36
- Text 14
- Textspråk 32
- Timer (⌚)-indikator 12
- Timerinspelning 15
- Timerinställningar 26
- Timerlista 16
- Tools 14, 18, 35
- Tyst start 26

U

- Urustningsetiketter 25

V

- Vertikal storlek 24
- Vertikalt läge 24, 27
- Videobandspelare
 - ansluta 4
 - inspelning 15
- Volymförskjutning 22

W

- Wide 14

Z

- Zoom 14

Återställ
bild 20
datorinställningar 27
ljud 22
Återställ allt 26

Indledning

Tak, fordi du har valgt dette Sony-produkt. Før du betjener tv'et, skal du læse vejledningen omhyggeligt og gemme den til senere brug.

Bemærkning til digital tv-funktion

- Alle funktioner, der er relateret til digitalt tv (**DVB**), virker kun i lande eller områder, hvor jordbaserede digitale signaler, DVB-T (MPEG2), udsendes. Spørg din forhandler, om du kan modtage et DVB-T-signal der, hvor du bor.
- Selvom dette tv er i overensstemmelse med DVB-T-specifikationerne, kan kompatibilitet med fremtidige jordbaserede digitale DVB-T-udsendelser ikke garanteres.
- Visse digitale tv-funktioner er muligvis ikke tilgængelige i alle lande.

Oplysninger om varemærke

- **DVB** er et registreret varemærke, der tilhører DVB projektet.
- Produceret på licens fra BBE Sound, Inc. Med licens fra BBE Sound, Inc. i henhold til USP5510752 og 5736897. BBE og BBE logo er registreret varemærke for BBE Sound, Inc.
- TruSurround XT, SRS og -symbolet er varemærker, der tilhører SRS Labs, Inc. TruSurround XT-teknologien er inkorporeret under licens fra SRS Labs, Inc.
- HDMI, HDMI-logoet og High- Definition Multimedia Interface er varemærker eller registrerede varemærker tilhørende HDMI Licensing, LLC.
- Illustrationerne, der er anvendt i denne vejledning, er fra KDL-32V2500, medmindre andet er angivet.

BBE[®]
DIGITAL

SRS [®]
TruSurround XT

HDMI[™]
HIGH-DEFINITION MULTIMEDIA INTERFACE

Indholdsfortegnelse

Kom godt i gang

4

Sikkerhedsoplysninger	7
Sikkerhedsforanstaltninger.....	10
Oversigt over fjernbetjeningen	11
Oversigt over knapper og indikatorer på tv'et.....	12

Betjening af tv

Betjening af tv	13
Kontrol af den digitale elektroniske programguide (EPG) DVB	15
Brug af listen over foretrukne DVB	17
Visning af billeder fra tilsluttet udstyr.....	18

Brug af MENU-funktionerne

Navigering gennem menuerne.....	19
Menuen Billede	20
Menuen Lyd	22
Menuen Skærm.....	24
Menuen Opsætning.....	25
Menuen PC-indstillinger	27
Menuen Analog opsætning (kun analogtilstand).....	28
Menuen Digital opsætning DVB	31

Brug af ekstraudstyr

Tilslutning af ekstraudstyr	33
-----------------------------------	----

Yderligere oplysninger

Specifikationer.....	36
Fejlfinding.....	38
Indeks.....	40

DVB : kun til digitale kanaler

DK

Kom godt i gang

1: Kontrol af tilbehør

Fjernbetjening RM-ED008 (1)

Batterier, størrelse AA (type R6) (2)

Netledning (type C-6) (1)



Koaksialkabel (1)



Kabelholder (1)

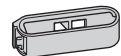

Støttestrop (1) og skruer (2)

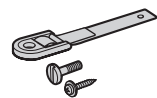

Sådan isættes batterier i fjernbetjeningen

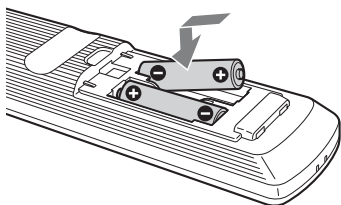

Bemærk

- Du skal isætte batterierne, så polerne vender korrekt.
- Du skal bortskaffe batterierne på en miljøvenlig måde. Visse områder har indført særlige retningslinjer for bortskaffelse af batterier. Kontakt den lokale myndighed.
- Du må ikke bruge forskellige typer batterier sammen eller blande nye og gamle batterier.
- Fjernbetjeningen skal håndteres forsigtigt. Du må ikke tabe den, træde på den eller spilde væske på den.
- Du må ikke anbringe fjernbetjeningen i nærheden af en varmekilde eller et sted, hvor den udsættes for direkte sollys eller i et fugtigt værelse.

2: Tilslutning af en antenne/ videobåndoptager

Kun tilslutning af antenne

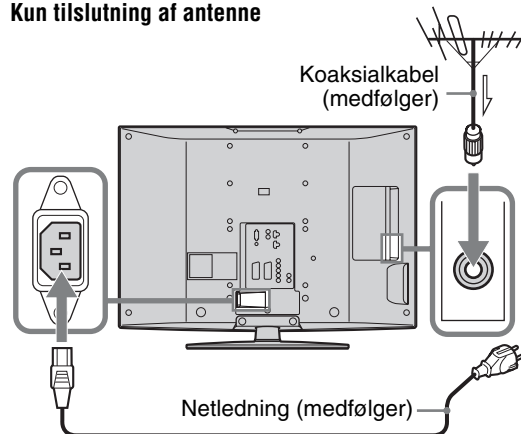

Tilslutning af antenne og videobåndoptager

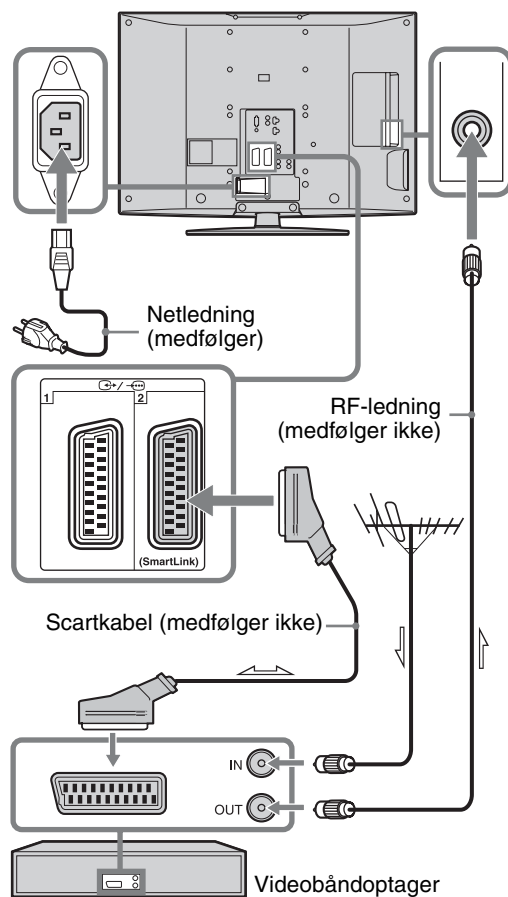

3: Samling af kablerne

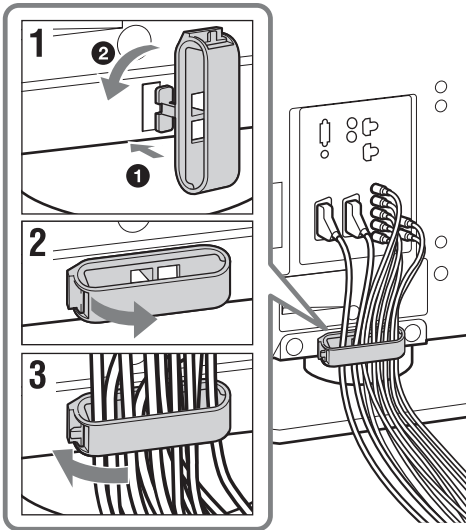

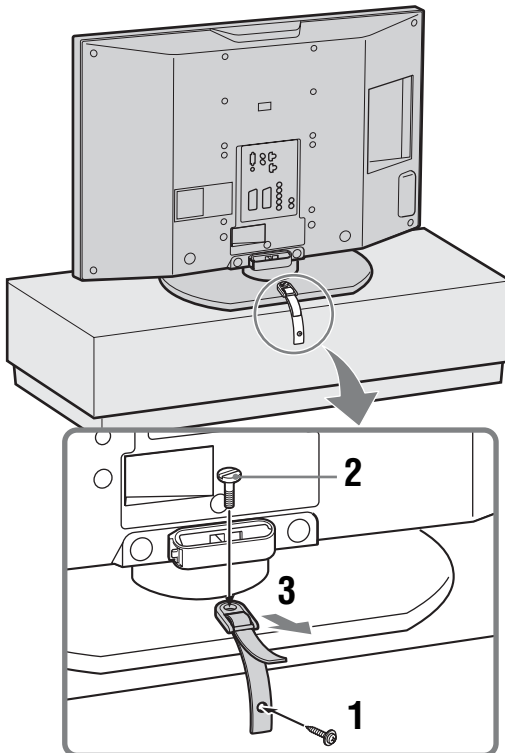

4: Undgå, at tv'et vælter

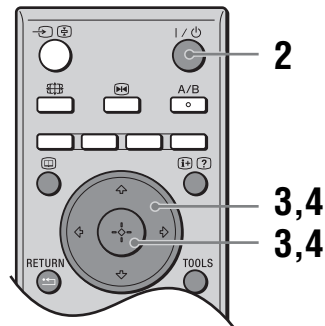
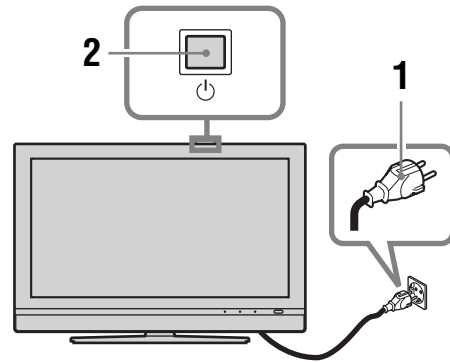

5: Valg af sprog og land/område



- 1 Tilslut tv'et til en stikkontakt (220-240 V AC, 50 Hz).
- 2 Tryk på  på tv'et (overside).
Første gang du tænder tv'et, vises menuen Language (Sprog) på skærmen.
Når tv'et er i standby (indikatoren  på tv'et (foran) lyser rødt), skal du trykke på  på fjernbetjeningen for at tænde tv'et.

- 3 Tryk på \uparrow/\downarrow for at vælge et sprog på menu-skærmen, og tryk derefter på \oplus .



- 4 Tryk på \uparrow/\downarrow for at vælge det land/område, som du vil bruge tv'et i, og tryk derefter på \oplus .

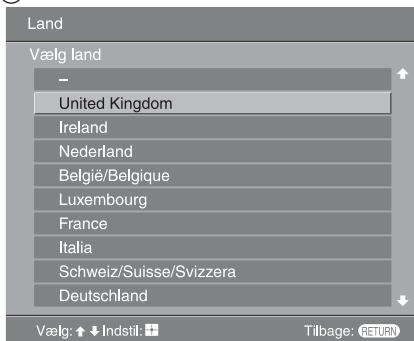

Hvis det ønskede land/område, som du vil bruge tv'et i, ikke vises på listen, skal du vælge "-" i stedet for at vælge et land/område.

Der vises en meddelelse på skærmen om, at tv'et starter automatisk indstilling. Gå derefter til "6: Automatisk programindstilling af tv'et".

- 1 Før du starter automatisk indstilling af tv'et, skal du indsætte et indspillet bånd i den videobåndoptager, der er tilsluttet tv'et (side 4), og starte afspilning.

Videokanalen findes og gemmes på tv'et under automatisk indstilling.

Hvis der ikke er tilsluttet en videobåndoptager til tv'et, er denne procedure ikke nødvendig. Gå til trin 2.

- 2 Vælg "OK", og tryk derefter på \oplus .

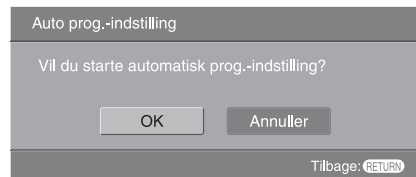

Tv'et begynder at søge efter alle tilgængelige digitale kanaler og derefter alle tilgængelige analoge kanaler. Det kan vare nogen tid, så vær tålmodig, og tryk ikke på nogen knapper på tv'et eller på fjernbetjeningen.

Hvis der vises en meddelelse, hvor du skal bekræfte antenneforbindelserne

Der blev hverken fundet digitale eller analoge kanaler. Kontroller alle antenneforbindelserne, og tryk på \oplus for at starte den automatiske programindstilling igen.

- 3 Følg trinene under "Programsortering" (side 28), når menuen Programsortering vises på skærmen.

Gå til trin 4, hvis du ikke vil ændre den rækkefølge, hvori de analoge kanaler lagres i tv'et.

- 4 Tryk på MENU for at afslutte.

Tv'et har nu indstillet alle tilgængelige kanaler.

6: Automatisk programindstilling af tv'et

Tv'et søger nu efter og lagrer alle tilgængelige tv-kanaler.

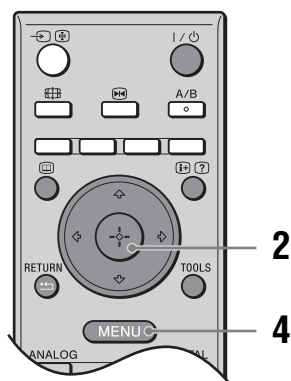

Sikkerhedsoplysninger

Netledning

- Overhold følgende for at undgå, at netledningen beskadiges.

Hvis du beskadiger netledningen, kan det medføre brand eller elektrisk stød.

- Tag netledningen ud af stikket, når tv'et flyttes.
 - Når du tager netledningen ud, skal du først tage den ud af stikkontakten.
 - Husk at tage fat i stikket, når du trækker netledningen ud. Træk ikke i selve ledningen.
 - Undgå så vidt muligt at klemme, bøje eller sno netledningen. Ledningstrådene kan være afisoleret eller knækket.
 - Du må ikke ændre på netledningen.
 - Du må ikke placere tunge genstande på netledningen.
 - Hold netledningen væk fra varmekilder.
- Hvis du beskadiger netledningen, skal du ophøre med at anvende den og bede forhandleren eller Sony-servicecenter om at skifte den ud.
- Du må ikke bruge den medfølgende netledning med andet udstyr.
 - Brug kun originale netledninger fra Sony ikke andre mærker.

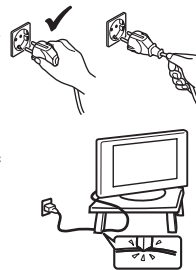

Netstik

- TV-apparater med et trebenet netstik med jordforbindelse skal sluttes til et netstik med en beskyttende jordforbindelse.
- Du må ikke bruge stikkontakter, som stikket ikke passer ind i. Stikket skal sættes helt ind i kontakten. En dårlig tilslutning kan slå gnister og forårsage brand. Kontakt en elektriker for at få stikkontakten udskiftet.



Rengøring af netstikket

Tag netstikket ud og rengør det med jævne mellemrum. Hvis stikket er dækket med støv og tiltrækker fugt, forringes isoleringen, og der kan opstå brand.



Overbelastning

Tv'et er kun beregnet til 220–240 V AC. Du må ikke slutte for mange apparater til samme stikkontakt, da dette kan medføre brand eller elektrisk stød.

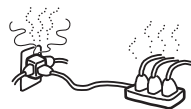

Når tv'et ikke er i brug

- Hvis du ikke anvender tv'et i flere dage, skal det afbrydes fra lysnettet af miljø- og sikkerhedshensyn.



- Tv'et er ikke helt afbrudt fra lysnettet, selvom det er slukket. Tv'et afbrydes helt fra lysnettet ved at trække stikket ud af stikkontakten. Visse TV-apparater har dog funktioner, der kræver, at tv'et står på standby for at fungere korrekt.

Transport

- Fjern alle kabler fra tv'et, før det flyttes.
- Der skal mindst to personer til at bære det store tv.
- Tv'et skal bæres som vist til højre. Når tv'et løftes eller flyttes, skal det holdes i bunden med et fast greb. Hvis dette undlades, kan I tabe og beskadige tv'et, eller det kan forårsage alvorlig personskade.
- Tv'et må ikke udsættes for fysiske stød eller kraftige vibrationer under transport. Tv'et kan vælte og beskadiges eller forårsage alvorlig personskade.
- Hvis tv'et er blevet tabt eller beskadiget, skal det straks sendes til eftersyn hos en autoriseret servicetekniker.
- Tv'et skal pakkes ind i originalemballagen og sættes ned i originalkassen, hvis det skal til eftersyn eller flyttes.

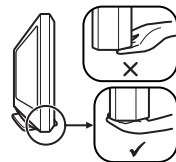

Placering

- Tv'et skal sættes op ved en let tilgængelig stikkontakt.
- Placer tv'et på en stabil, plan overflade. Hæng ikke noget op på TV-apparatet. Hvis dette ikke overholdes, kan apparatet falde ned fra standeren og anrette skader eller alvorlige personskader.
- Tv'et må ikke placeres på steder, hvor det udsættes for ekstreme temperaturer, f.eks. i direkte sollys eller i nærheden af en radiator eller varmeblæser. Hvis tv'et udsættes for ekstreme temperaturer, kan det blive for varmt og deformere kabinettet eller forårsage fejl i tv'et.
- Tv'et må ikke placeres på steder, hvor det udsættes direkte for aircondition. Hvis tv'et placeres på sådanne steder, kan den naturlige luftfugtighed i apparatet danne kondensvand og medføre fejlfunktioner.
- Placer aldrig tv'et på steder, hvor der er varmt, fugtigt eller meget olie eller støv.
- Tv'et må ikke placeres på steder, hvor der kan komme insekter ind i det.
- Tv'et må ikke placeres, hvor det kan blive udsat for mekaniske vibrationer.
- Tv'et må ikke placeres, hvor det stikker frem, f.eks. på eller bag en søjle, eller hvor du kan støde hovedet mod det, da du kan komme til skade.
- Lad ikke børn klatre op på tv'et.
- Bruges tv'et i områder nær kysten, kan saltet tære metaldelene i tv'et og medføre beskadigelser eller forårsage brand.



Ventilation

- Tildæk ikke ventilationshullerne og stik ikke noget ind i kabinettet. Det kan forårsage overophedning og medføre brand.



Fortsat

- Tv'et kan samle støv og blive snavset, hvis der ikke er sørget for tilstrækkelig ventilation. Korrekt ventilation opnås på følgende måde:
 - Tv'et må ikke installeres med bagsiden nedad eller på siden.
 - Tv'et må ikke installeres på siden, eller så det står på hovedet.
 - Tv'et må ikke installeres på en hyld eller i et skab.
 - Tv'et må ikke anbringes på et tæppe eller i en seng.
 - Tv'et må ikke dækkes til med stof, f.eks. gardiner, eller andre ting, f.eks. aviser, osv.
- Der skal være plads omkring tv'et som vist nedenfor. Dette skyldes, at der skal være tilstrækkelig luftcirkulation omkring apparatet, ellers kan der opstå brand, eller tv'et kan blive beskadiget.

Monteret på væggen

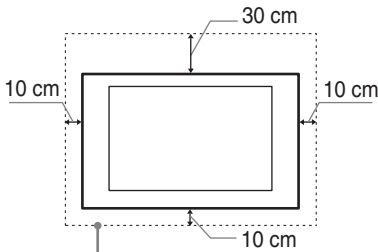

Der skal være mindst så meget plads omkring tv'et.

Monteret på stander

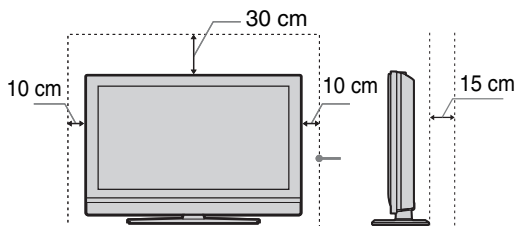

Der skal være mindst så meget plads omkring tv'et.

- Du må aldrig installere tv'et som følger:

Der er spærret for luftcirkulationen.

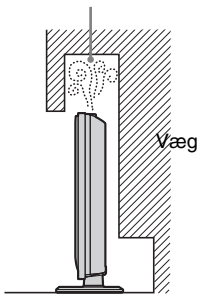

Der er spærret for luftcirkulationen.

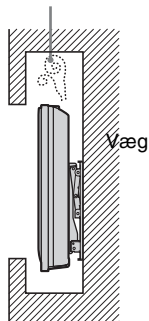

Valgfrit tilbehør:

Overhold følgende ved opsætning af TV-apparatet på en stander eller et vægbeslag. Undlades dette, kan TV-apparatet falde ned og anrette alvorlige personskader.

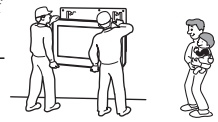

- Af sikkerhedsmæssige grunde anbefales det at anvende Sony tilbehør:
 - **KDL-46V2500/KDL-40V2500:** Vægbeslag SU-WL51.
 - **KDL-32V2500:** Vægbeslag SU-WL31.
- Det anbefales stærkt at anvende det officielle Sony vægbeslag for at sikre tilstrækkelig luftcirkulation og undgå støvansamlinger på tv'et.
- Hvis TV-apparatet skal monteres på en væg, skal monteringen udføres af en kvalificeret servicetekniker. Forkert montering kan gøre apparatet usikkert.
- Fastgør TV-apparatet korrekt ved installation, og følg nedenstående vejledning, der leveres med standeren.
- Sørg for at bruge de beslag, der fulgte med standeren.

Kabelføring

- Af sikkerhedshensyn skal du trække netledningen ud af stikket, når du fører ledninger og tilslutter stik.
- Pas på, at kablerne ikke vikler sig omkring fødderne. Det kan beskadige tv'et.

Hospitaler og lignende institutioner

Tv'et må ikke placeres, hvor der bruges medicinsk udstyr. Det kan forårsage funktionsfejl i det medicinske udstyr.

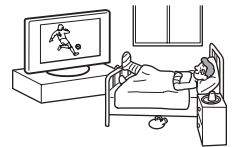

Udendørs brug

- Tv'et må ikke installeres udendørs. Hvis TV-apparatet udsættes for regn, giver det risiko for brand eller elektrisk stød.
- Hvis TV-apparatet udsættes for direkte sollys, kan det blive overophedet og tage skade.

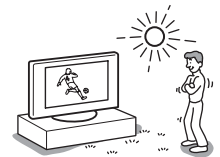

Køretøjer og skibe eller andre fartøjer

- Tv'et må ikke installeres i et køretøj. Køretøjets bevægelse kan få tv'et til at vælte og forårsage personskade.
- Tv'et må ikke installeres på et skib eller i andet fartøj. Hvis tv'et udsættes for havvand, kan det medføre brand eller beskadige tv'et.

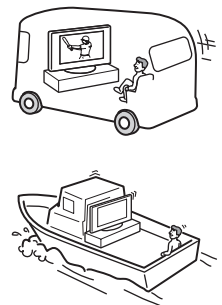

Vand og fugt

- Tv'et må ikke bruges i nærheden af vand, f.eks. ved et badekar eller på et badeværelse. Det må heller ikke udsættes for regn, fugt eller røg. Dette kan medføre brand eller elektrisk stød.



- Du må ikke røre ved netledningen og tv'et med våde hænder. Det kan give elektrisk stød eller beskadige tv'et.



Fugt og brandfare

- Placer ikke genstande oven på TV-apparatet. TV-apparatet må ikke udsættes for dryp eller stænk, og der må ikke anbringes væskefyldte genstande som f.eks. vaser på TV-apparatet.
- Undgå brand ved at holde brændbare genstande eller åbne flammer (f.eks. lys) væk fra apparatet.
- Du må ikke bruge tv'et, hvis der er kommet væske eller andre genstande ind i kabinetåbningerne. Det kan forårsage elektrisk stød eller skader på TV-apparatet. Få det straks efterset hos en autoriseret servicetekniker.

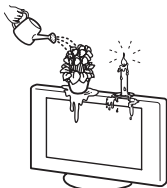

Tordenvejr

Af sikkerhedshensyn må du ikke røre tv'et, netledningen eller antenneledningen, når der er tordenvejr.



Ituslåede dele

- Du må ikke kaste genstande mod tv'et. Skærmglasset kan knuses og medføre alvorlig personskade.
- Hvis tv'ets overflade har revner må du ikke røre det, før du har trukket netledningen ud af stikkontakten. I modsat fald kan du få elektrisk stød.



Service

Der er farlig højspænding inde i TV-apparatet.

Du må ikke åbne kabinettet. Tv'et må kun kontrolleres af autoriserede serviceteknikere.



Smådele og dele, der kan afmonteres

Tilbehør skal opbevares utilgængeligt for børn.

Forholdsregler

Behagelig afstand til tv'et

- En anbefalet og behagelig afstand til tv'et er fire til syv gange skærmens længde.
- Du opnår det skarpeste billede ved ikke at udsætte skærmen for direkte belysning eller direkte sollys. Hvis det er muligt, skal der hænges spot ned fra loftet.
- Der skal være moderat belysning, da det kan belaste dine øjne at se tv ved dårligt lys eller i længere tid.

Justering af lydstyrke

- Juster lydstyrken, så du ikke forstyrrer naboerne. Lyd høres meget let om natten. Du bør derfor lukke vinduerne eller bruge hovedtelefoner.
- Når du bruger hovedtelefoner, skal du justere lyden, så den ikke er for høj, da det kan skade hørelsen.

LCD-skærm

- Selvom LCD-skærmen er fremstillet med højpræcisionsteknologi og 99,99% eller flere effektive pixler, kan der forekomme sorte pletter eller lysende punkter (røde, blå eller grønne), der optræder konstant på LCD-skærmen. Det er en konstruktionsmæssig egenskab ved LCD-skærmen og ikke en fejl.
- Tryk ikke og skrab ikke frontfilteret, og placer ikke genstande oven på TV-apparatet. Billedet kan blive usantet, eller LCD-skærmen kan blive beskadiget.
- Hvis tv'et bruges et sted, hvor der er koldt, kan billedet virke udtværet eller blive mørkt. Dette er ikke tegn på fejl. Fænomenerne forsvinder, efterhånden som temperaturen stiger.
- Der kan forekomme skyge billeder (ghosting), når der konstant vises stillbilleder. Det forsvinder efter et øjeblik.
- Skærmen og kabinettet kan blive varmt, når tv'et er i brug. Dette er ikke en fejl.
- LCD-skærmen indeholder en lille mængde flydende krystal og kviksølv. Lysrøret i dette tv indeholder også kviksølv. Følg de lokale regler og retningslinjer for bortskaffelse.

Behandling og rengøring af tv'ets skærmoverflade og kabinet

Sørg for at tage netledningen til tv'et ud af stikkontakten før rengøring.

Følg nedenstående forholdsregler for at undgå materialeforringelse eller forringelse af skærmbelægningen.

- Du må ikke trykke eller ridse skærmen med hårde genstande eller kaste ting mod den. Dette kan beskadige skærmen.
- Du må ikke røre ved skærmen, når tv'et har været tændt i lang tid, da den kan være varm.
- Vi anbefaler, at du rører så lidt ved skærmen som muligt.
- Støv tørres forsigtig af skærmen/kabinettet med en blød klud. Hvis støvet sidder fast, skal skærmen tørres forsigtig af med en hård opvredet blød klud, der er fugtet let med vand og et mildt rengøringsmiddel.
- Du må ikke bruge skuresvampe, opløsningsmidler eller syreholdige rengøringsmidler, skurepulver eller flygtige opløsningsmidler som alkohol, rensebenzin, fortynder eller insektmiddel. Brug af sådanne midler eller længerevarende kontakt med gummi- eller vinylmaterialer kan beskadige skærmens overflade og kabinetmaterialet.

- Der kan samles støv i ventilationsåbningerne. Vi anbefaler, at du fjerner støvet med jævne mellemrum (en gang om måneden) med en støvsuger for at sikre korrekt ventilation.
- Når vinklen på tv'et skal justeres, skal du holde igen på tv'et med hånden for at undgå, at det falder ned fra standen. Pas på du ikke får fingrene i klemme mellem tv'et og standen.

Valgfrit udstyr

- Du må ikke placere andre komponenter for tæt på tv'et. Andre komponenter skal stå mindst 30 cm væk fra tv'et. Billedet kan forvrænges, hvis der installeres en videobåndoptager foran eller ved siden af tv'et.
- Billedforvrængning og / eller dårlig lyd kan forekomme, hvis TV-apparatet er placeret tæt på udstyr, der udsender elektromagnetisk stråling.

Bortskaffelse af tv'et



Håndtering af udtjente elektriske og elektroniske produkter (Gælder for den Europæiske Union og andre europæiske lande med separate indsamlingsystemer)

Dette symbol på produktet eller emballagen angiver, at produktet ikke må behandles som husholdningsaffald. Det skal i stedet indleveres på en

deponeringsplads specielt indrettet til modtagelse og oparbejdning af elektriske og elektroniske produkter. Ved at sikre at produktet bortskaffes korrekt, forebygges de eventuelle negative miljø- og sundhedsskadelige påvirkninger, som en ukorrekt affaldshåndtering af produktet kan forårsage. Genindvinding af materialer vil medvirke til at bevare naturens ressourcer. Yderligere information om genindvindingen af dette produkt kan fås hos myndighederne, det lokale renovationselskab eller butikken, hvor produktet blev købt.

Oversigt over fjernbetjeningen

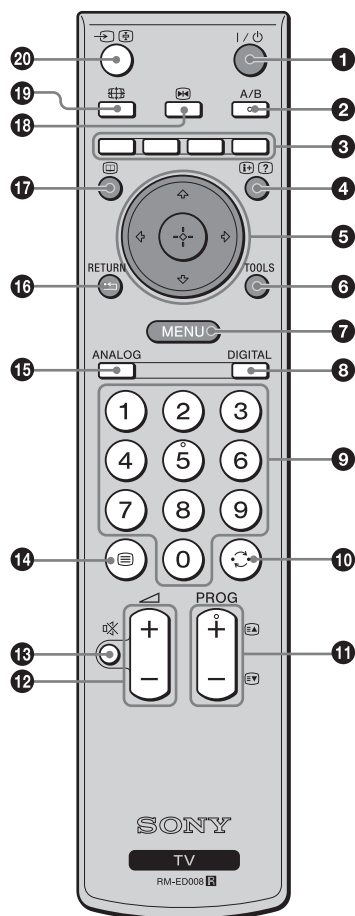

- 1 I/⏻ – tv-standby**
Tænder og slukker TV-apparatet fra standby.
- 2 A/B – to-kanal lyd (side 23)**
- 3 Farvede knapper**
Vælger indstillingerne foruden i menuerne Foretrukne og EPG digital.
- 4 (+) / (?) – Oplysninger / Vis tekst**
 - I digital tilstand: Viser kortfattede oplysninger om det program, der vises i øjeblikket.
 - Kun i analog tilstand: Viser oplysninger, f.eks. aktuelt kanalnummer og skærmtilstand.
 - I tekst-tv tilstand (side 14): Tryk på denne knap for at få vist skjulte oplysninger (f.eks. svar på en quiz).
- 5 ⏪ / ⏩ / ⏴ / ⏵ / (+)** (side 13, 19)
- 6 TOOLS (side 14, 18, 35)**
Giver dig adgang til forskellige visningsindstillinger og mulighed for at ændre/justere i overensstemmelse med kilden og skærmtilstanden.
- 7 MENU (side 19)**
- 8 DIGITAL – Digital tilstand (side 13)**
- 9 Nummerknapper**
 - I tv-tilstand: Vælger kanaler. For kanal 10 og derover skal du indtaste det andet ciffer inden for to sekunder.
 - I tekst-tv tilstand: Indtast det trecifrede nummer for at vælge siden.
- 10 ↻ – Forrige kanal**
Returner til den forrige kanal (som du har set i mindst fem sekunder).
- 11 PROG +/- (side 13)**
 - I tv-tilstand: Vælger den næste (+) eller forrige (-) kanal.
 - I tekst-tv tilstand: Vælger den næste (+) eller forrige (-) side.
- 12 🔊 +/- – Lydstyrke**
- 13 🔇 – Slå lyden fra (side 13)**
- 14 ☰ – Tekst-tv (side 14)**
- 15 ANALOG – Analog tilstand (side 13)**
- 16 ⏪ / RETURN**
Vender tilbage til det forrige skærmbillede i den menu, der vises.
- 17 📖 – EPG (digital elektronisk programguide) (side 15)**
- 18 ⏸ – Fryser billede (side 14)**
Fryser tv-billedet.
- 19 📺 – Skærmtilstand (side 14)**
- 20 ⏪ / (⏪) – Indgangsvælger / Hold tekst-tv**
 - I tv-tilstand (side 18): Vælger indgangskilde fra udstyr, der er sluttet til tv-stikkene.
 - I tekst-tv tilstand (side 14): Tryk på denne knap for at stoppe på den aktuelle side.

Tip

Knapperne A/B, PROG + og nummer 5 er knapper med blindfingermarkering. Brug blindfingermarkeringerne som udgangspunkt, når du betjener tv'et.

Oversigt over knapper og indikatorer på tv'et

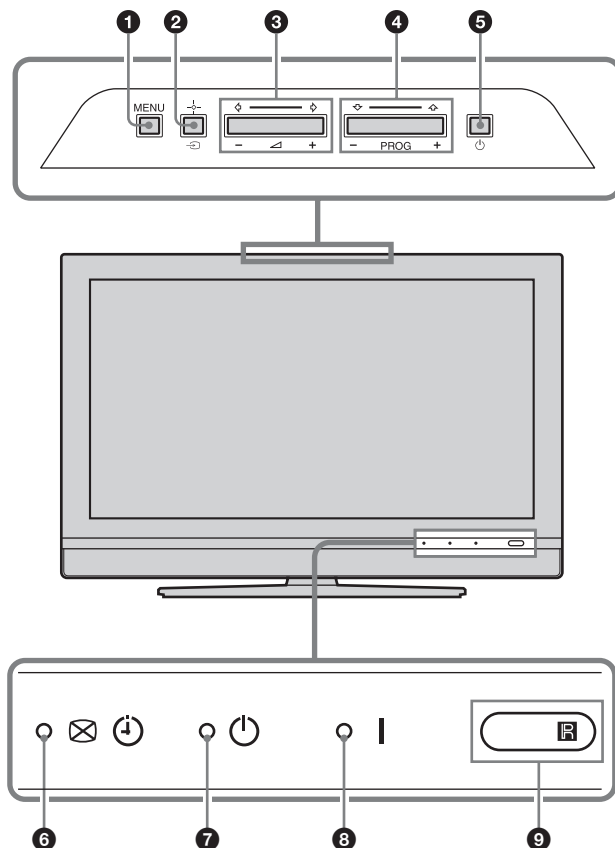

1 MENU (side 19)

2 →/+ – Indgangsvælger/OK

- I tv-tilstand (side 18): Vælger indgangskilde fra udstyr, der er sluttet til tv-stikkene.
- I tv-menu: Vælger en menu eller indstilling og bekræfter indstillingen.

3 ▲ +/-/◀/▶

- Øger (+) eller sænker (-) lydstyrken.
- I tv-menu: Vælger indstillingen til venstre (◀) eller højre (▶).

4 PROG +/-/▲/▼

- I tv-tilstand: Vælger den næste (+) eller forrige (-) kanal.
- I tv-menu: Går op (▲) eller ned (▼) i indstillingerne.

5 ⏻ – Power

Tænder eller slukker tv'et.

6 ⏻ ⏰ – Sluk billede/Timer-indikator

- Lyser grønt, når billedet er slået fra (side 26).
- Lyser orange, når timeren er indstillet (side 26).

7 ⏻ – Standby indikator

Lyser rødt, når tv'et er på standby.

8 | – Power indikator

Lyser grønt, når tv'et er tændt.

9 Fjernbetjenings sensor

Bemærk

Sørg for, at der er fuldstændig slukket for tv'et, før du trækker stikket ud. Hvis stikket trækkes ud, mens tv'et er tændt, kan det medføre, at indikatoren bliver ved med at lyse, eller at der opstår funktionsfejl i tv'et.

Betjening af tv

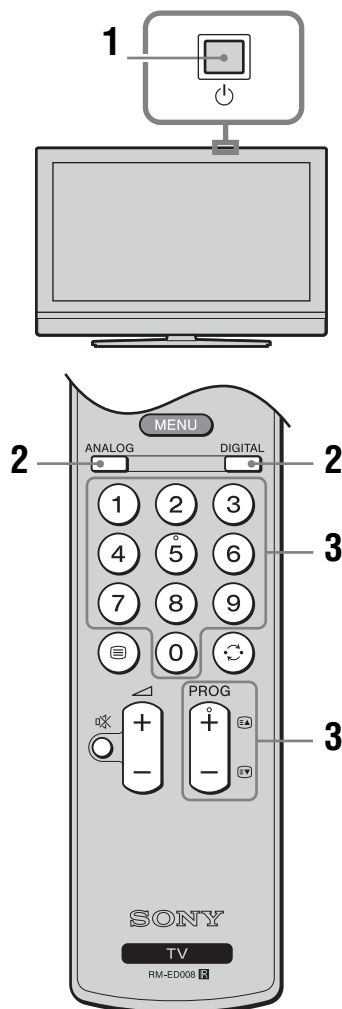

1 Tryk på på tv'et for at tænde det (overside).

Når tv'et er i standby (indikatoren (standby) på tv'et (foran) lyser rødt), skal du trykke på på fjernbetjeningen for at tænde tv'et.

2 Tryk på DIGITAL for at skifte til digital tilstand eller ANALOG for at skifte til analog tilstand.

De tilgængelige kanaler afhænger af tilstanden.

3 Tryk på nummerknapperne eller PROG +/- for at vælge en tv-kanal.

Vælg kanalnummer 10 eller derover med nummerknapperne ved at indtaste det andet og tredje ciffer inden for to sekunder.

For at vælge en digital kanal med den digitale elektroniske programguide (EPG), se side 15.

I digital tilstand

Der vises kortvarigt et oplysningsbanner.

Følgende ikoner vises muligvis på banneret.

- : Radiotjeneste
- : Kodnings-/abonnementstjeneste
- : Flere tilgængelige lydspor
- : Tilgængelige undertekster
- : Tilgængelige undertekster for hørehæmmede
- : Anbefalet minimumsalder for aktuelt program (fra 4 til 18 år)
- : Børnelås
- : Det aktuelle program bliver optaget

Flere betjeningsmuligheder

Funktion	Handling
Sluk tv'et midlertidigt (standby)	Tryk på .
Tænd tv'et fra standby-tilstand uden lyd	Tryk på . Tryk på +/- for at indstille lydstyrkeniveauet.
Sluk TV-apparatet.	Tryk på oven på tv'et (overside).

Bemærk

TV-apparatet afbrydes helt ved at tage stikket ud af stikkontakten.

Juster lydstyrken	Tryk på + (øg)/- (sænk).
Slå lyden fra	Tryk på . Tryk igen for at slå lyden til.
Adgang til programindekstabelen (kun i analog tilstand)	Tryk på . Vælg en analog kanal ved at trykke på /, og derefter på . Om adgang til indekstabelen for indgangssignal se side 18.

Sådan aktiveres tekst-tv

Tryk på . Hver gang du trykker på , skifter visningen som følger:

Tekst-tv → Tekst-tv over tv-billedet (blandet) → Ingen tekst-tv (luk tekst-tv)

Tryk på nummerknapperne eller PROG +/- for at vælge en side.

Tryk på / for at stoppe på siden.

Tryk på / for at få vist skjulte oplysninger.

Tip

- Sørg for, at signalmodtagelsen er god, ellers kan der forekomme fejl i teksten.
- De fleste tv-kanaler har tekst-tv. Yderligere oplysninger om brug af tjenesten findes på startside.
- Når der vises fire farvede elementer nederst på tekst-tv-siden, kan du bruge Fastext. Fastext gør det muligt hurtigt og let at få adgang til en side. Tryk på den tilsvarende farvede knap for at få adgang til siden.

Frys billede

Fryser tv-billedet (så du f.eks. kan notere et telefonnummer eller en opskrift).

- 1 Tryk på på fjernbetjeningen.
- 2 Tryk på /// for at justere placeringen af vinduet.
- 3 Tryk på for at fjerne vinduet.
- 4 Tryk igen på for at vende tilbage til normal tv-tilstand.

Sådan ændres skærmtilstanden manuelt til at passe til udsendelsen

Tryk på for at vise den aktuelle skærmfunktion. Tryk flere gange på for at vælge Smart, 4:3, Bred, Zoom eller 14:9.

Smart*

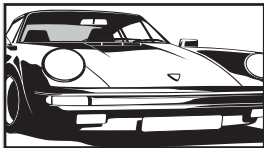

Viser billedet i almindeligt 4:3-format med en efterligning af bredformat. Et billede i 4:3-format trækkes ud, så det fylder skærmen helt.

4:3

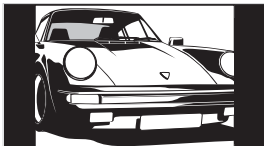

Viser billedet i almindeligt 4:3-format (dvs. ikke-bredformat) med de korrekte proportioner.

Bred

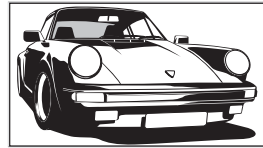

Viser billedet i bredformat (16:9) med de korrekte proportioner.

Zoom*

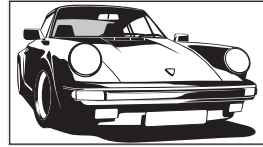

Viser billedet i et format (letter box-format) som det, der anvendes i biografen med de korrekte proportioner.

14:9*

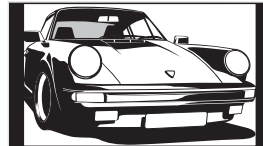

Viser billedet i 14:9-format med de korrekte proportioner. Derfor vises der sorte bjælker på skærmen.

* Den øverste og nederste del af billedet skæres muligvis væk.

Tip

- Du kan eventuelt indstille "Auto-format" til "Til". Tv'et vælger automatisk den bedst egnede tilstand til udsendelsen (side 24).
- Du kan justere placeringen af billedet ved valg af Smart (50 Hz), Zoom eller 14:9. Tryk på / for at flytte op eller ned (f.eks. for at læse undertekster).
- Nogle tegn og/eller bogstaver i toppen og bunden af billedet er måske ikke synlige i Smart-tilstand. I dette tilfælde kan du vælge "Lodret størrelse" i menuen "Skærmstyring" og justere den lodrette størrelse, så de bliver synlige.
- Vælg "Smart" eller "Zoom" for at justere for 720p- eller 1080i-kildebilleder, hvor dele af kanten er skåret af.

Brug af Tools menuen

Tryk på TOOLS for at vise følgende indstillinger, når du ser tv-programmer.

Indstillinger	Beskrivelse
Strømsparefunk.	Se side 26.
Undertekst-indstilling (kun i digital tilstand)	Se side 32.
Digitale favoritter (kun i digital tilstand)	Se side 17.
Billedfunktion	Se side 20.
Lydfunktion	Se side 22.
Automatisk indstilling af ur (kun i analog tilstand)	Giver dig mulighed for at skifte til digital tilstand og få vist klokkeslættet.
Sleptimer	Se side 26.
Hovedt. Vol.	Indstiller lydstyrken, når du bruger hovedtelefoner.

Kontrol af den digitale elektroniske programguide (EPG) DV3*



Digital elektronisk programguide (EPG)





















* Bemærk, at denne funktion muligvis ikke er tilgængelig i alle lande.





























1 I digital tilstand skal du trykke på  for at vise den digitale elektroniske programguide (EPG).

2 Udfør den ønskede handling som vist i følgende tabel.

Bemærk

Der vises kun programoplysninger, hvis tv-stationen sender dem.

Funktion	Handling
Slå programguiden fra	Tryk på  .
Flyt gennem programguiden	Tryk på  ,  ,  ,  .
Se et program, der sendes nu	Tryk på  , mens programmet er valgt.
Sorter programoplysningerne efter kategori – Kategoriliste	<ol style="list-style-type: none"> 1 Tryk på den blå knap. 2 Tryk på , , ,  for at vælge en kategori. Kategorinavnet vises i den ene side. De tilgængelige kategorier omfatter: "Alle kategorier": Indeholder alle tilgængelige kanaler. "Nyheder": Indeholder alle nyhedskanaler. 3 Tryk på . <p>Den digitale elektroniske programguide (EPG) viser nu kun de aktuelle programmer fra den valgte kategori.</p>
Indstil et program, der skal optages – Timer-optagelse	<ol style="list-style-type: none"> 1 Tryk på , , ,  for at vælge det fremtidige program, der skal optages. 2 Tryk på . 3 Tryk på ,  for at vælge "Timer-optagelse". 4 Tryk på  for at indstille tv'ets og videobåndoptagerens timer. <p> symbolet vises ud for det pågældende programs oplysninger. Indikatoren  på tv'et (foran) lyser.</p> <p>Bemærk</p> <ul style="list-style-type: none"> • Du kan kun indstille videobåndoptagerens timer til at optage på tv'et, hvis videobåndoptageren er Smartlink-kompatibel. Hvis videobåndoptageren ikke er Smartlink-kompatibel, vises der en meddelelse om, at du skal indstille videobåndoptagerens timer. • Når optagelsen er i gang, kan du skifte tv'et til standby-tilstand, men du må ikke slukke tv'et helt, ellers annulleres optagelsen muligvis. • Hvis der er valgt en aldersbegrænsning til programmer, vises en anmodning om at indtaste en pinkode på skærmen. Du kan finde flere oplysninger under "Børnelås" på side 32.

Funktion	Handling
Indstil et program til automatisk at blive vist på skærmen, når det starter – Påmindelse	<ol style="list-style-type: none"> 1 Tryk på /// for at vælge det fremtidige program, der skal vises. 2 Tryk på . 3 Tryk på / for at vælge "Påmindelse". 4 Tryk på  for automatisk at få vist det valgte program, når programmet starter. Symbolet  vises ud for det pågældende programs oplysninger. <p>Bemærk Hvis du skifter tv'et til standby-tilstand, tænder det automatisk, når programmet skal til at starte.</p>
Angiv klokkeslættet og datoen for et program, du vil optage – Manuel timer-optagelse	<ol style="list-style-type: none"> 1 Tryk på . 2 Tryk på / for at vælge "Manuel timer-optagelse", og tryk derefter på . 3 Tryk på / for at vælge datoen, og tryk på . 4 Angiv start- og stoptidspunktet på samme måde som i trin 3. 5 Tryk på / for at vælge programmet, og tryk derefter på  for at indstille tv'ets og videobåndoptagerens timerer.  symbolet vises ud for det pågældende programs oplysninger. Indikatoren  på tv'et (foran) lyser. <p>Bemærk</p> <ul style="list-style-type: none"> • Du kan kun indstille videobåndoptagerens timer til at optage på tv'et, hvis videobåndoptageren er Smartlink-kompatibel. Hvis videobåndoptageren ikke er Smartlink-kompatibel, vises der en meddelelse om, at du skal indstille videobåndoptagerens timer. • Når optagelsen er i gang, kan du skifte tv'et til standby-tilstand, men du må ikke slukke tv'et helt, ellers annulleres optagelsen muligvis. • Hvis der er valgt en aldersbegrænsning til programmer, vises en anmodning om at indtaste en pinkode på skærmen. Du kan finde flere oplysninger under "Børnelås" på side 32.
Annuller en optagelse/påmindelse – Timer-liste	<ol style="list-style-type: none"> 1 Tryk på . 2 Tryk på / for at vælge "Timer-liste". 3 Tryk på / for at vælge det program, du vil annullere, og tryk på . <p>Der vises en meddelelse, hvor du skal bekræfte, at du vil annullere programmet.</p> <ol style="list-style-type: none"> 4 Tryk på  for at vælge "Ja", og tryk derefter på  for at bekræfte.

Tip

Du kan også få vist den digitale elektroniske programguide (EPG) ved at vælge "Digital EPG" i "MENU" (side 19).

Brug af listen over foretrukne DV3*



Listen over foretrukne

* Bemærk, at denne funktion muligvis ikke er tilgængelig i alle lande.

Med funktionen Foretrukne kan du vælge programmer fra en liste med op til otte kanaler, som du angiver. Yderligere oplysninger om visning af listen Foretrukne se "Navigering gennem menuerne" (side 19).

Funktion	Handling
Opret en liste over foretrukne for første gang	Der vises en meddelelse, hvor du bliver spurgt, om du vil tilføje kanaler til listen Foretrukne, når du vælger "Digitale favoritter" i "MENU" første gang. <ol style="list-style-type: none">1 Tryk på ⊕ for at vælge "Ja".2 Tryk på ⬆/⬇ for at vælge den kanal, du vil tilføje. Hvis du kender kanalnummeret, kan du vælge en kanal direkte med nummerknapperne.3 Tryk på ⊕. Kanaler, der er gemt på listen over foretrukne, angives med symbolet ♥.
Slå listen over foretrukne fra	Tryk på RETURN.
Se en kanal	Tryk på ⊕, mens du vælger en kanal.
Tilføj eller fjern kanaler på listen over foretrukne	<ol style="list-style-type: none">1 Tryk på den blå knap. Kanaler, der er gemt på listen over foretrukne, angives med symbolet ♥.2 Tryk på ⬆/⬇ for at vælge den kanal, du vil tilføje eller fjerne. Hvis du kender kanalnummeret, kan du vælge en kanal direkte med nummerknapperne.3 Tryk på ⊕.4 Tryk på den blå knap for at vende tilbage til listen over foretrukne.
Fjern alle kanaler fra listen over foretrukne	<ol style="list-style-type: none">1 Tryk på den blå knap.2 Tryk på den gule knap. Du bliver bedt om at bekræfte, at du vil slette alle kanaler fra listen over foretrukne.3 Tryk på ⬅ for at vælge "Ja", og tryk derefter på ⊕ for at bekræfte.

Visning af billeder fra tilsluttet udstyr

Tænd det tilsluttede udstyr, og følg derefter nedenstående trin.



Udstyr, der er sluttet til scartstikkene med et 21-bens scartkabel





Start afspilningen på det tilsluttede udstyr.
Billedet fra det tilsluttede udstyr vises på skærmen.



Automatisk indstillet videobåndoptager (side 6)

I analog tilstand skal du trykke på PROG +/- eller på nummerknapperne for at vælge videokanalen.





Andet tilsluttet udstyr



Tryk flere gange på /, indtil det korrekte indgangssymbol (se nedenfor) vises på skærmen.

 AV1/ AV1,  AV2/ AV2:



Lyd/video eller RGB-indgangssignaler via scartstik / 1 eller 2.  vises kun, hvis der er tilsluttet en RGB-kilde.







 AV3:

Komponentindgangssignaler via stikkene Y, Pb/Cb, Pr/Cr / 3, og lydindgangssignaler via stikkene L, R / 3.





 AV4/ AV5:

Det digitale lyd/video-signal går via HDMI IN 4/5-stikket. Lydindgangssignalet er kun analogt, hvis udstyret er tilsluttet ved hjælp af DVI- og lydudgangsstikket.

 AV6/S- AV6:

Videindgangssignal via videostik  6, og lydindgangssignal via lydстик L (MONO), stikkene R  6. S- vises kun, hvis udstyret er sluttet til S-videostik S- 6 i stedet for videostik  6, og S-videindgangssignalet går via S-videostik S- 6.

Flere betjeningsmuligheder

Funktion	Handling
Skift til normal tv-betjening	Tryk på DIGITAL eller ANALOG.
Adgang til indekstabelen for indgangssignal	Tryk på  for at få adgang til indekstabelen for indgangssignalet. (Tryk derefter på  , kun i analog tilstand.) Tryk på  /  , og tryk derefter på  for at vælge en indgangskilde.

Brug af Tools menuen

Tryk på TOOLS for at få vist følgende indstillinger, når du ser billeder fra andet tilsluttet udstyr end en pc.

Indstillinger	Beskrivelse
Strømsparefunk.	Se side 26.
Billedfunktion	Se side 20.
Lydfunktion	Se side 22.
Automatisk indstilling af ur (kun i analog tilstand)	Giver dig mulighed for at skifte til digital tilstand og få vist klokkeslættet.
Sleptimer	Se side 26.
Hovedt. Vol.	Indstiller lydstyrken, når du bruger hovedtelefoner.

Navigering gennem menuerne

"MENU" giver dig mulighed for at bruge forskellige praktiske funktioner i dette tv. Du kan nemt vælge kanaler eller eksterne indgange med fjernbetjeningen. Indstillingerne for dit tv kan også nemt ændres ved brug af "MENU".

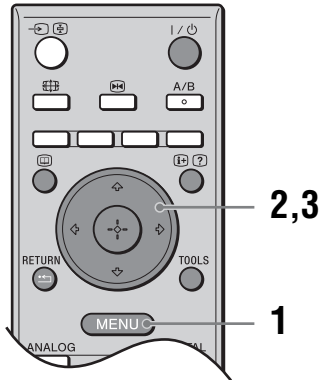



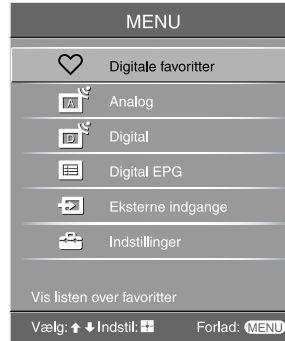



1 Tryk på MENU for at få vist menuen.



2 Tryk på ↑/↓ for at vælge en indstilling.

3 Tryk på ⊕ for at bekræfte en valgt indstilling.
Tryk på MENU for at lukke menuen.

Menu	Beskrivelse
 Digitale favoritter (kun i områder med digitale udsendelser)	Åbner listen Foretrukne. Yderligere oplysninger om indstillinger se side 17.
 Analog (kun i områder med digitale udsendelser)	Vender tilbage til den senest viste analoge kanal.
 Digital (kun i områder med digitale udsendelser)	Vender tilbage til den senest viste digitale kanal.
 Digital EPG (kun i områder med digitale udsendelser)	Starter den digitale elektroniske programguide (EPG). Yderligere oplysninger om indstillinger se side 15.
 Eksterne indgange	Vælger udstyr, der er tilsluttet dit tv. <ul style="list-style-type: none"> Vælg indgangskilden, og tryk derefter på ⊕ for at se den ønskede eksterne indgang. Om tildeling af navn til en ekstern indgang se side 25.
 Indstillinger	Åbner menuskærm-billedet Indstillinger, hvor de fleste avancerede indstillinger og justeringer udføres. Vælg et menuikon, vælg en indstilling og foretag den ønskede ændring eller justering ved brug af ↑/↓/←/→. Yderligere oplysninger om indstillinger se side 20 til 32.

Menuen Billede

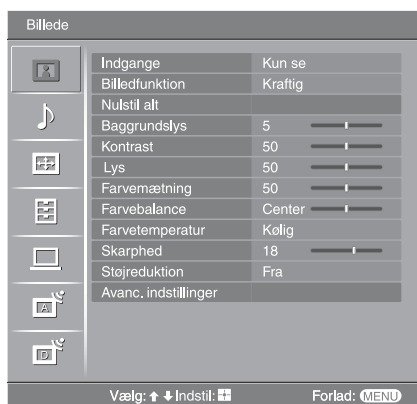

Du kan vælge indstillingerne på listen herunder i menuen Billede. Om valgmulighederne i "Indstillinger" se "Navigering gennem menuerne" (side 19).

Indgange

Vælger, om indstillinger foretaget i menuen Billede skal anvendes på alle indgange eller kun på den indgang, der anvendes i øjeblikket.

"Alle": Anvender indstillingerne på alle indgange.

"Kun se": Anvender kun indstillingerne på den aktuelle indgang.

Billedfunktion

Vælger billedindtilstanden.

"Kraftig": Forbedrer billedets kontrast og skarphed.

"Standard": Viser et standardbillede. Anbefales til underholdning.

"Personlig": Lagrer foretrukne indstillinger.

Nulstil alt

Nulstiller alle billedindstillinger undtagen "Billedfunktion" og "Indgange" til fabriksindstillingerne.

Baggrundslys

Justerer lysstyrken for baggrundslyset.

Tip

"Baggrundslys" er ikke tilgængelig, hvis du indstiller "Strømsparefunk." til "Høj" (side 26).

Kontrast

Øger eller reducerer billedkontrasten.

Lys

Gør billedet lysere eller mørkere.

Farvemætning

Øger eller reducerer farveintensiteten.

Farvebalance

Øger eller reducerer de grønne nuancer.

Tip

"Farvebalance" kan kun justeres for et NTSC-farvesignal (f.eks. amerikanske videobånd).

Farvetemperatur

Justerer billedets hvidhed.

"Kølig": Tilfører hvide farver et blå skær.

"Neutral": Tilfører hvide farver et neutralt skær.

"Varm 1"/"Varm 2": Tilfører hvide farver et rødt skær. "Varm 2" giver en rødere nuance end "Varm 1".

Tip

"Varm 1" og "Varm 2" kan kun vælges, når du indstiller "Billedfunktion" til "Personlig".

Skarphed	Gør billedet skarpere eller blødere.
Støjreduktion	Reducerer billedets støjniveau (sne på billedet) under dårlige modtageforhold. "Auto": Reducerer automatisk støj på billedet (kun analogtilstand). "Høj"/"Mellem"/"Lav": Ændrer støjreduktionens effekt. "Fra": Slår funktionen Støjreduktion fra.
Avanc. indstillinger	Tilpasser billedfunktionen mere detaljeret. Når du indstiller "Billedfunktion" til "Personlig", kan du indstille/ændre disse indstillinger. "Nulst.": Gendanner fabriksindstillingerne for alle avancerede videoindstillinger. "Sort-korrigerig": Forstærker de sorte områder i billedet, så det giver en stærkere kontrast. "Avanc. kontrastforbedr.": Justerer automatisk "Baggrundslys" og "Kontrast" til de mest egnede indstillinger i forhold til skærmens lysstyrke. Denne indstilling er især effektiv til sekvenser med mørke billeder. Den øger kontrasten i sekvenser med mørke billeder. "Gamma": Justerer balancen mellem lyse og mørke områder i billedet. "Klar hvid": Forstærker de hvide farver. "Levende farver": Gør farverne mere levende og gengiver hudfarvetoner klart. Tip Denne funktion er kun tilgængelig, når "Farvespektrum" er indstillet til "Bredt". "Farvespektrum": Ændrer farverummet. "MPEG-støjreduktion": Reducerer billedstøj i MPEG-komprimeret video (kun i digital tilstand).

Menuen Lyd



Nedenstående indstillinger kan vælges i menuen Lyd. Om valgmulighederne i "Indstillinger" se "Navigering gennem menuerne" (side 19).

Indgange

Vælger, om indstillinger foretaget i menuen Lyd skal anvendes på alle indgange eller kun på den indgang, der anvendes i øjeblikket.

"Alle": Anvender indstillingerne på alle indgange.

"Kun se": Anvender kun indstillingerne på den aktuelle indgang.

Lydfunktion

Vælger lydtilstanden.

"Dynamisk": Forstærker diskant og bas.

"Standard": Til standardlyd. Anbefales til underholdning.

"Personlig": Flat-respons. Giver dig også mulighed for at lagre dine foretrukne indstillinger.

Nulstil alt

Gendanner fabriksindstillingerne for alle lydindstillinger, undtagen "Lydfunktion", "To-kanal lyd" og "Hovedt. højt. link".

Diskant

Justerer højere tonehøjder.

Bas

Justerer lavere tonehøjder.

Balance

Forstærker venstre eller højre højttalerbalance.

Auto lydstyrke

Fastholder et konstant lydniveau, selvom der er lydæssige niveauforskelle (lyden i reklameblokke er f.eks. ofte højere end lyden i programmer).

Forskydning af volumen

Indstiller lydstyrken for den aktuelle indgang i forhold til andre indgange, når "Indgange" er indstillet til "Kun se".

Surround

Vælger surroundtilstanden.

"TruSurround XT": Til surroundlyd (kun til stereoprogrammer).

"Simuleret stereo": Føjer en surroundlignende effekt til monoprogrammer.

"Fra": Til normal stereo- eller monomodtagelse.

BBE

Giver lyden mere fylde ved at kompensere for faseeffekter i højttalere ved brug af "BBE High Definition Sound System".

To-kanal lyd

Vælger, om lyden fra højttaleren skal være til en stereo- eller tosproget udsendelse.
"Stereo", "Mono": Til en stereoudsendelse.
"A"/"B"/"Mono": Til en tosproget udsendelse skal du vælge "A" for lydkanal 1, "B" for lydkanal 2 eller "Mono" for en eventuel monokanal.

Tip

Hvis du vælger andet udstyr, der er sluttet til tv'et, skal du indstille "To-kanal lyd" til "Stereo", "A" eller "B".

Hovedt. højt. link (link til hovedtelefonhøjttaler)

Slår tv'ets interne højttalere til og fra, når der tilsluttes hovedtelefoner.

"Til": Lyden afspilles kun i hovedtelefonerne.

"Fra": Lyden afspilles både på tv'et og i hovedtelefonerne.

Tip

"Diskant", "Bas", "Balance", "Auto lydstyrke", "Surround" og "BBE" kan ikke benyttes til hovedtelefon- og lydudgangsstikkene.

Menuen Skærm

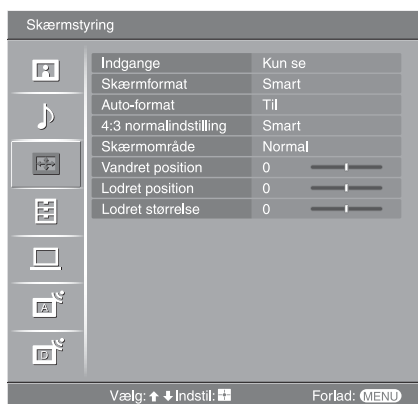

Nedenstående indstillinger kan vælges i menuen Skærm. Om valgmulighederne i "Indstillinger" se "Navigering gennem menuerne" (side 19).

Indgange

Vælger, om indstillinger foretaget i menuen Skærm skal anvendes på alle indgange eller kun på den indgang, der anvendes i øjeblikket.

"Alle": Anvender indstillingerne på alle indgange.

"Kun se": Anvender kun indstillingerne på den aktuelle indgang.

Skærmformat

For detaljer om skærmformatet se "Sådan ændres skærmtilstanden manuelt til at passe til udsendelsen" (side 14).

Auto-format

Ændrer automatisk skærmformatet til udsendelsens signal. Vælg "Fra" for at beholde indstillingen.

Tip

- Selvom du har valgt "Til" eller "Fra" under "Auto-format", kan du altid ændre skærmformatet ved at trykke flere gange på .
- "Auto-format" kan kun bruges med PAL- og SECAM-signaler.

4:3 normalindstilling

Vælger standardskærmtilstanden til brug ved 4:3-format.

"Smart": Viser billedet i almindeligt 4:3-format med en efterligning af bredformat.

"4:3": Viser billedet i traditionelt 4:3-format med de korrekte proportioner.

"Fra": Bevarer den aktuelle indstilling for "Skærmformat", når kanalen eller indgangen ændres.

Tip

Denne indstilling er kun tilgængelig, hvis "Auto-format" er indstillet til "Til".

Skærmområde

Justerer skærmområdet, der viser billedet.

"Normal": Viser billedet i den oprindelige størrelse.

"-1"/"-2": Forstørrer billedet, så billedkanten skjules.

Vandret position

Justerer den vandrette billedposition for hvert skærmformat.

Lodret position

Justerer den lodrette billedposition, når skærmformatet er indstillet til "Smart" (50 Hz), "Zoom" eller "14:9".

Lodret størrelse

Justerer den lodrette billedstørrelse, når skærmformatet er indstillet til Smart, Zoom eller 14:9.

Menuen Opsætning



Nedenstående indstillinger kan vælges på menuen Opsætning. Om valgmulighederne i "Indstillinger" se "Navigering gennem menuerne" (side 19).

Automatisk opstart

Åbner den menu, der blev vist, første gang du tændte tv'et for at vælge sprog og land/område og indstille alle tilgængelige digitale og analoge kanaler. Du behøver som regel ikke udføre denne betjening, da sprog og land/område blev valgt og kanalerne indstillet, første gang tv'et blev tændt (side 5, 6). Indstillingen gør det dog muligt at gentage programindstillingen (hvis du f.eks. skal finde nye kanaler efter en flytning, eller hvis udbyderen tilbyder nye kanaler).

Sprog

Vælger det sprog, som menuerne skal vises på.

AV-indstillinger

Gør det muligt at vælge et navn til ethvert udstyr, der er sluttet til de stik, der sidder på siden og bagpå. Navnet vises kort på skærmen, når du vælger udstyret. Du kan springe over en indgangskilde, der ikke er forbundet til noget udstyr.

- 1 Tryk på for at vælge den ønskede indgangskilde, og tryk derefter på .
- 2 Tryk på for at vælge den ønskede indstilling nedenfor, og tryk derefter på .









Navn på udstyr: Bruger én af de forudindstillede tekster for at tildele et navn til tilsluttet udstyr.

"Rediger": Opret selv et navn. Følg trin 2 til 4 i "Programnavn" (side 28).

"Udelad": Gør det muligt at udelade en indgangskilde, der ikke er tilsluttet udstyr, når du trykker på for at vælge en indgangskilde.

Automatisk S-Video

Vælger indgangssignalet fra S-videostik S-6, når stik S-/6 begge er tilsluttede.

Timerindstillinger	<p>Indstiller timeren til at tænde og slukke for tv'et.</p> <p>Sleeptimer</p> <p>Angiver, hvornår tv'et automatisk skal skifte til standby. Når Sleeptimeren er aktiveret, lyser  (Timer)-indikatoren på tv'et (på forsiden) orange.</p> <p>Tip</p> <ul style="list-style-type: none"> • Hvis du slukker og tænder TV'et igen, nulstilles "Sleeptimer" til "Fra". • "Sleeptimeren slukker snart for tv'et." vises på skærmen, et minut før tv'et skifter til standby. <p>Aut. tænd</p> <p>Indstiller timeren til at tænde for tv'et. "Dag": Vælger den dag, hvor du vil aktivere funktionen Aut. tænd. "Tid": Indstiller klokkeslættet, hvor tv'et skal tændes. "Varighed": Vælger den tidsperiode, hvorefter tv'et automatisk skal vende tilbage til standbytilstand. "Lydstyrkeopsæt.": Indstiller lydstyrken, når timeren tænder for tv'et.</p> <p>Ur-indstilling</p> <p>Giver dig mulighed for at justere uret manuelt. Når tv'et modtager digitale kanaler, kan uret ikke indstilles manuelt, da det er stillet efter tidskoden i det udsendte signal.</p>
Strømsparefunk.	<p>Vælger strømbesparende tilstand for at reducere tv'ets strømforbrug. Når "Sluk billede" er valgt, slås billedet fra, og  (Sluk billede)-indikatoren på tv'et (forsiden) lyser grønt. Lyden forbliver uændret.</p>
Lyssensor	<p>Optimerer automatisk billedindstillingerne i overensstemmelse med det omgivende lys i lokalet.</p>
AV2-udgang	<p>Indstiller et signal til at blive sendt via stikket  på tv'ets bagside. Hvis du slutter en videobåndoptager eller andet optageudstyr til stikket , kan du optage fra udstyr, der er sluttet til andre stik på tv'et. "TV": Sender en udsendelse. "AV1": Sender signaler fra det udstyr, der er sluttet til stikket . "AV6": Sender signaler fra det udstyr, der er sluttet til stikket . "Auto": Sender det, der vises på skærmen (undtagen signaler fra 3-, HDMI IN 4, HDMI IN 5- og PC -stikkene).</p>
Stille ved tænd	<p>Indstiller lydstyrkekontrollen på laveste niveau, når tv'et tændes første gang, og øger gradvist lyden til et forudindstillet niveau.</p>
Højttaler	<p>Slår tv'ets interne højttalere til eller fra. "Til": Tv-højttalere tændes, så lyden går gennem tv'ets højttalere. "Fra": Tv-højttalere slås fra, så tv'ets lyd udelukkende går gennem eksternt lydudstyr, der er tilsluttet lydudgangsstikkene.</p>
Farvesystem	<p>Vælger farvesystemet ("Auto", "PAL", "SECAM", "NTSC3.58", "NTSC4.43" eller "PAL60") i overensstemmelse med indgangssignalet fra indgangskilden.</p>
Produktoplysninger	<p>Viser systemoplysninger for tv'et.</p>
Nulstil alle	<p>Gendanner fabriksindstillingerne for alle opsætningsindstillinger og indlæser derefter skærbilledet Automatisk opstart.</p>

Menuen PC-indstillinger



Nedenstående indstillinger kan vælges i menuen PC-indstillinger. Om valgmulighederne i "Indstillinger" se "Navigering gennem menuerne" (side 19).

Skærmformat

Vælger en skærmtilstand til visning af indgang fra din pc.

"Normal": Viser billedet i den oprindelige størrelse.

"Fuld 1": Forstørrer billedet, så det fylder hele skærmområdet, mens det oprindelige bredde-højde-forhold bevares.

"Fuld 2": Forstørrer billedet, så det fylder hele skærmområdet.

Nulstil alt

Gendanner fabriksindstillingerne for pc-indstillingerne, undtagen "Skærmformat" og "Strømstyring".

Aut. justering

Justerer automatisk skærmpositionen og billedfasen, når tv'et modtager et indgangssignal fra den tilsluttede pc.

Tip

Aut. justering fungerer muligvis ikke med visse indgangssignaler. I sådanne tilfælde skal du justere "Fase", "Pitch", "Vandret position" og "Lodret position" manuelt.

Fase

Justerer fasen, når skærmen flimrer.

Pitch

Justerer pitch, når billedet har uønskede lodrette striber.

Vandret position

Justerer den vandrette billedposition for hvert skærmformat.

Lodret position

Justerer den lodrette billedposition for hvert skærmformat.

Strømstyring

Sætter tv'et i standbytilstand, hvis der ikke modtages et signal i 30 sekunder.

Menuen Analog opsætning (kun analogtilstand)

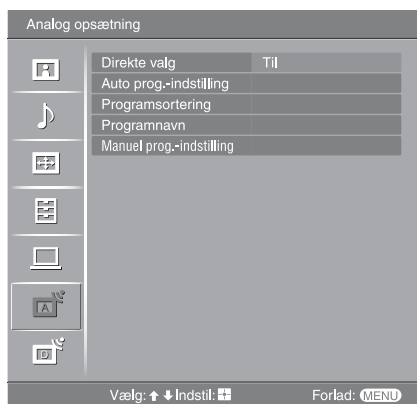

Du kan ændre/indstille de analoge indstillinger ved hjælp af menuen Analog opsætning. Om valgmulighederne i "Indstillinger" se "Navigering gennem menuerne" (side 19).

Direkte valg

Når "Direkte valg" er indstillet til "Til", kan du vælge en analog kanal ved hjælp af en forudindstillet talknap (0 - 9) på fjernbetjeningen.

Bemærk

Når "Direkte valg" er indstillet til "Til", kan du ikke vælge kanalnummer 10 og derover ved at indtaste to cifre med fjernbetjeningen.

Auto prog.-indstilling

Indstiller alle tilgængelige analoge kanaler.

Du behøver som regel ikke udføre denne handling, da kanalerne blev indstillet, første gang tv'et blev tændt (side 5, 6). Indstillingen gør det dog muligt at gentage programindstillingen (hvis du f.eks. skal finde nye kanaler efter en flytning, eller hvis udbyderen tilbyder nye kanaler).

Programsortering

Ændrer rækkefølgen af de analoge kanaler, der er lagret på tv'et.

- 1 Tryk på \uparrow/\downarrow for at vælge den kanal, der skal flyttes til en ny placering, og tryk derefter på \oplus .
- 2 Tryk på \uparrow/\downarrow for at vælge kanalens nye placering, og tryk derefter på \oplus .

Programnavn

Tildeler et programnavn på op til fem bogstaver eller tal efter dit ønske. Navnet vises kort på skærmen, når du vælger kanalen. (Hvis det er muligt, hentes kanalernes navne automatisk fra tekst-tv.)

- 1 Tryk på \uparrow/\downarrow for at vælge den kanal, der skal navngives, og tryk derefter på \oplus .
- 2 Tryk på \uparrow/\downarrow for at vælge det ønskede bogstav eller tal ("_" indsætter et mellemrum), og tryk derefter på \Rightarrow .

Hvis du vælger et forkert tegn

Tryk på \Leftarrow/\Rightarrow for at fremhæve det forkerte tegn. Tryk derefter på \uparrow/\downarrow for at vælge det korrekte tegn.

Sådan slettes alle tegn

Vælg "Nulst.", og tryk derefter på \oplus .

- 3 Gentag trin 2, indtil navnet er korrekt.
- 4 Vælg "OK", og tryk derefter på \oplus .

Ved at trykke på PROG +/- kan der vælges programnummeret for en kanal, før du vælger "Navn"/"AFT"/"Lydfilter"/"Udelad"/"Dekoder". Du kan ikke vælge et udeladt programnummer (side 30).

Program/System/Kanal

Gør det muligt at indstille programkanalerne manuelt.

- 1 Tryk på \uparrow/\downarrow for at vælge "Program", og tryk derefter på \oplus .
- 2 Tryk på \uparrow/\downarrow for at vælge det programnummer, der skal indstilles manuelt (hvis du indstiller en videobåndoptager, skal du vælge kanal 00), og tryk derefter på RETURN.
- 3 Tryk på \uparrow/\downarrow for at vælge "System", og tryk derefter på \oplus .
- 4 Tryk på \uparrow/\downarrow for at vælge et af følgende tv-sendesystemer, og tryk derefter på \leftarrow .
B/B: Vesteuropæiske lande/områder
D/K: Østeuropæiske lande/områder
L: Frankrig
I : Storbritannien
- 5 Tryk på \uparrow/\downarrow for at vælge "Kanal", og tryk derefter på \oplus .
- 6 Tryk på \uparrow/\downarrow for at vælge "S" (kanaler via kabel-tv) eller "C" (kanaler via jordkabler), og tryk derefter på \rightarrow .
- 7 Indstil kanalerne som følger:

Hvis du ikke kender kanalnummeret (frekvensen)

Tryk på \uparrow/\downarrow for at søge efter den næste, tilgængelige kanal. Søgningen stopper, når der registreres en kanal. Tryk på \uparrow/\downarrow for at fortsætte søgningen.

Hvis du kender kanalnummeret (frekvensen)

Tryk på nummerknapperne for at indtaste kanalnummeret for den ønskede sendestation, eller indtast videobåndoptagerens kanalnummer.

- 8 Tryk på \oplus for at hoppe til "Bekræft", og tryk derefter på \oplus .
- 9 Tryk på \downarrow for at vælge "OK", og tryk derefter på \oplus .

Gentag ovenstående trin for at indstille andre kanaler manuelt.

Navn

Gør det muligt at tildele en valgt kanal et navn på op til fem bogstaver eller tal. Navnet vises kort på skærmen, når kanalen er valgt. Følg trin 2 til 4 under "Programnavn" (side 28) for at angive tegn.

AFT

Gør det muligt at finindstille det valgte programnummer manuelt, hvis der er behov for en finjustering for at forbedre billedkvaliteten. Du kan justere finindstillingen i et interval på -15 til +15. Når "Til" er valgt, udføres finindstillingen automatisk.

Lydfilter

Gør det muligt at forbedre lyden for individuelle kanaler, hvis der er støj på monoudsendelserne. Et ikke-standard sendesignal kan af og til medføre støj eller lydafbrydelser på monoprogrammer.

Hvis der ikke er problemer med støj, anbefaler vi, at indstillingen bliver på fabriksindstillingen "Fra".



Bemærk

- Du kan ikke modtage stereo- eller to-kanalslyd, når du har valgt "Lav" eller "Høj".
- "Lydfilter" er ikke tilgængeligt, når "System" er indstillet til "L".

Udelad

Springer over ubrugte analoge kanaler, når du trykker på PROG +/- for at vælge kanaler. (Du kan stadig vælge en udeladt kanal med nummerknapperne.)

Dekoder

Viser og optager den valgte kodede kanal, når du bruger en dekoder, der er sluttet direkte til scartstik 1, eller til scartstik 2, via en videobåndoptager.

Bemærk

Indstillingen er muligvis ikke tilgængelig, afhængigt af det land/område, der blev valgt for "Land" (side 6).

Bekræft

Gemmer ændringer, der er foretaget til indstillingerne "Manuel prog.-indstilling".

Menuen Digital opsætning DV3

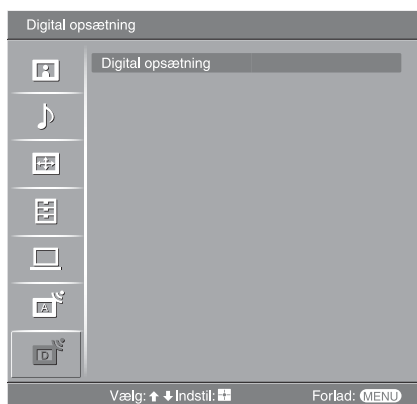

Du kan ændre/indstille de digitale indstillinger ved hjælp af menuen Digital opsætning. Vælg "Digital opsætning", og tryk på (+) for at få vist følgende menuer. Om valgmulighederne i "Indstillinger" se "Navigering gennem menuerne" (side 19).

Digital programindstilling

Viser menuen "Digital programindstilling".

Aut. programindstilling

Indstiller alle tilgængelige digitale kanaler.

Du behøver som regel ikke udføre denne handling, da kanalerne blev indstillet, første gang tv'et blev tændt (side 6). Indstillingen gør det dog muligt at gentage programindstillingen (genindstille TV'et efter en flytning, eller hvis udbyderen tilbyder nye kanaler).

Redigering af programliste

Fjerner alle uønskede digitale kanaler, der er gemt på tv'et, og ændrer rækkefølgen af de digitale kanaler, der er gemt på tv'et.

- 1 Tryk på \uparrow/\downarrow for at vælge den kanal, du vil fjerne eller flytte til en ny position.

Hvis du kender programnummeret (frekvensen)

Tryk på nummerknapperne for at indtaste det 3-cifrede programnummer for det ønskede program.

- 2 Fjern eller skift rækkefølgen af de digitale kanaler på følgende måde:

Sådan fjernes den digitale kanal

Tryk på (+). Der vises en meddelelse, hvor du skal bekræfte, om den valgte digitale kanal skal slettes. Tryk på \leftarrow for at vælge "Ja", og tryk derefter på (+).

Sådan skiftes rækkefølgen af de digitale kanaler

Tryk på \rightleftarrows , og derefter på \uparrow/\downarrow for at vælge den nye placering for kanalen, og tryk på \leftarrow . Gentag trin 1 og 2, hvis du vil flytte andre kanaler.

- 3 Tryk på RETURN.

Manuel indstilling

Indstiller de digitale kanaler manuelt.

- 1 Tryk på nummerknappen for at vælge det kanalnummer, du vil indstille manuelt, og tryk på \uparrow/\downarrow for at indstille kanalen.
- 2 Når de tilgængelige kanaler er fundet, skal du trykke på \uparrow/\downarrow for at vælge den kanal, du vil gemme. Tryk derefter på (+).
- 3 Tryk på \uparrow/\downarrow for at vælge det programnummer, hvor den nye kanal skal gemmes. Tryk derefter på (+).

Gentag ovenstående fremgangsmåde for at indstille andre kanaler manuelt.

Digital opsætning

Viser menuen "Digital opsætning".

Undertekst-indstilling*

Viser digitale undertekster på skærmen.

Når "Hørehæmmet" er valgt, vises der muligvis også nogle visuelle hjælpefunktioner sammen med underteksterne (hvis tv-kanalerne udsender sådanne oplysninger).

Sprog i undertekster*

Vælger det sprog, som underteksterne vises på.

Audio-sprog*



Vælger det sprog, der bruges for et program. Nogle digitale kanaler kan udsende lyd på flere sprog for et program.

Audio-type*

Øger lydniveauet, når "Hørehæmmet" er valgt.

Børnelås*

Angiver en aldersbegrænsning for programmer. Et program, der overskrider aldersbegrænsningen, kan kun vises, efter at der er indtastet en korrekt PIN-kode.

- 1 Tryk på nummerknapperne for at indtaste din eksisterende PIN-kode.
Hvis du ikke tidligere har angivet en PIN-kode, vises et skærmbillede til indtastning af en PIN-kode. Følg instruktionerne for "PIN-kode" herunder.
- 2 Tryk på  for at vælge aldersbegrænsningen, eller vælg "Ingen" (for ingen begrænsning), og tryk på .
- 3 Tryk på RETURN.

PIN-kode*

Indstiller en PIN-kode første gang, eller giver dig mulighed for at ændre din PIN-kode.

- 1 Angiv en PIN-kode på følgende måde:

Hvis du tidligere har angivet en PIN-kode

Tryk på nummerknapperne for at indtaste din eksisterende PIN-kode.

Hvis du ikke har angivet en PIN-kode

Tryk på nummerknapperne for at indtaste den fabriksindstillede PIN-kode 9999.

- 2 Tryk på nummerknapperne for at indtaste den nye PIN-kode.
Der vises en meddelelse om, at den nye PIN-kode er accepteret.
- 3 Tryk på RETURN.

Tip

PIN-koden 9999 accepteres altid.

Teknisk opsætning

Viser menuen Teknisk opsætning.

"Auto Service opdatering": Gør det muligt for tv'et at registrere og gemme nye digitale tjenester, når de bliver tilgængelige.

"Download af software": Gør det muligt for tv'et automatisk at modtage gratis softwareopdateringer via den eksisterende antenne (når de frigives). Sony anbefaler, at denne indstilling altid er angivet til "Til". Hvis du ikke ønsker, at softwaren skal opdateres, skal du angive denne indstilling til "Fra".

"Systemoplysninger": Viser den aktuelle softwareversion samt signalniveauet.

"Tidszone": Giver dig mulighed for manuelt at vælge den tidszone, du befinder dig i, hvis den ikke svarer til standardindstillingen for tidszone for dit land.

CA-modulopsætning

Giver dig adgang til en betalings tjeneste, når du har fået et CAM-kort (Conditional Access Module) og et visningskort. På side 33 kan du se placeringen af stikket til  (PCMCIA).

* Bemærk, at denne funktion muligvis ikke er tilgængelig i alle lande.

Tilslutning af ekstraudstyr

Tv'et kan tilsluttes et stort udvalg af ekstraudstyr. Tilslutningskabler medfølger ikke.

Tilslutning til tv'et (på siden)

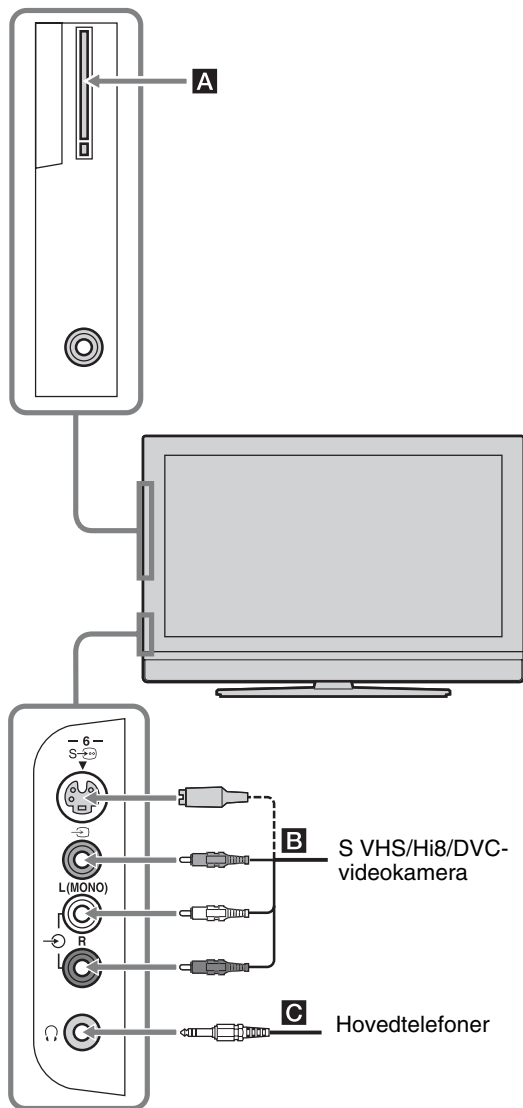

Tilslutning af	Handling
----------------	----------

Conditional Access Module (CAM) A	Brug af betalingstjenester (Pay Per View).
--	--

Yderligere oplysninger findes i den betjeningsvejledning, der fulgte med CAM-kortet. Fjern gummidækslet fra CAM-åbningen for at bruge CAM-kortet. Sluk for tv'et, når du indsætter CAM-kortet i CAM-åbningen. Hvis du ikke bruger CAM-kortet, anbefaler vi, at du sætter dækslet tilbage på CAM-åbningen.

Bemærk

CAM understøttes ikke i alle lande. Spørg en autoriseret forhandler til råds.

S VHS/Hi8/DVC-videokamera B	Slut videokameraet til S-video-stik S → 6 eller video-stik → 6 og lydstikkene → 6.
------------------------------------	--

Slut ikke videokameraet til videostik → 6 og S videostik S → 6 samtidig, da det giver billedstøj. Monoudstyr skal sluttes til stikket med mærket L → 6.

Hovedtelefoner C	Slut hovedtelefonerne til stikket → 6 for at sende lyden fra tv'et via hovedtelefonerne.
-------------------------	--

Tilslutning til tv'et (på bagsiden)

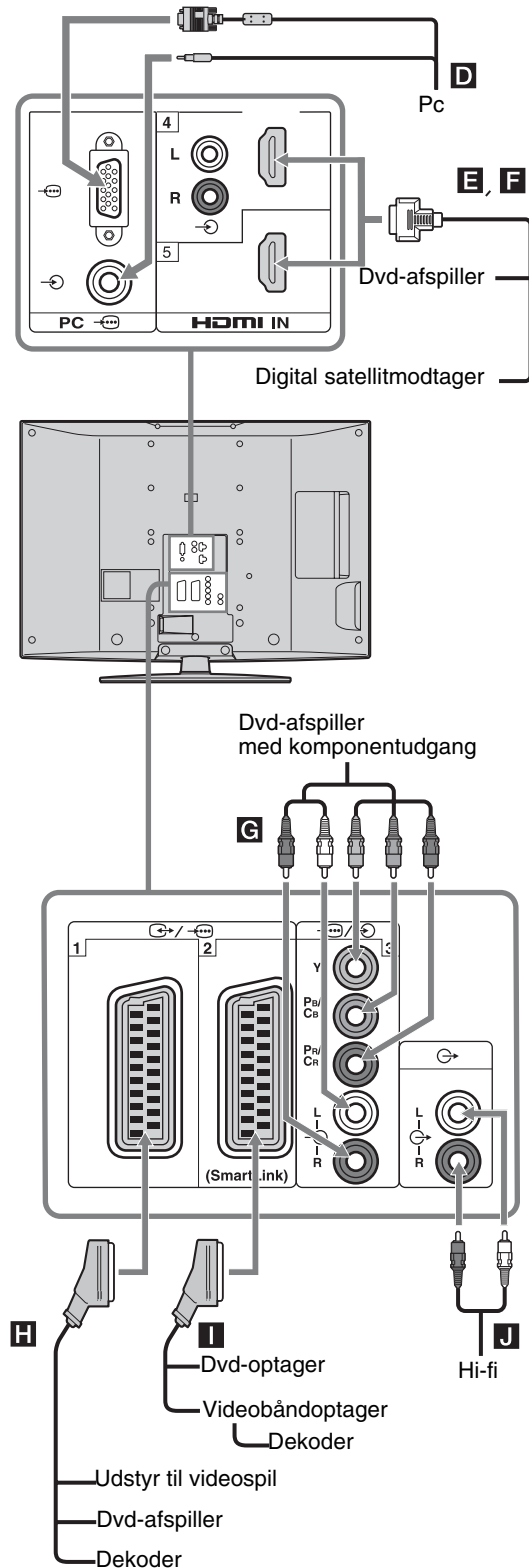

Tilslutning af Handling

Pc **D** Forbind til pc-stik . Det anbefales at bruge et pc-kabel med ferrit.

Digital satellitmodtager eller dvd-afspiller **E, F** Forbind til HDMI IN 4- eller 5-stikket, hvis der findes et HDMI-stik på udstyret. De digitale video- og lydsignaler sendes fra udstyret. Hvis udstyret har et DVI-stik, skal DVI-stikket forbindes til HDMI IN 4-stikket via en DVI-HDMI-adapterinterface (ekstraudstyr) og udstyrets lydudgangsstik forbindes til lydindgangen på HDMI IN 4-stikkene.

Bemærk

- HDMI-stikkene understøtter kun følgende videoindgange: 480i, 480p, 576i, 576p, 720p og 1080i. Brug PC -stikket til at tilslutte en PC.
- Sørg for kun at bruge et HDMI-kabel, som bærer HDMI-logoet.

Dvd-afspiller med komponentudgang **G** Forbind til komponentens stik og lydstik /3.

Udstyr til videospil, dvd-afspiller eller dekoder **H** Forbind til scartstik /1. Når du tilslutter dekoderen, sendes det kodede signal fra tv-modtageren til dekoderen, der afkoder signalet og sender det videre.

Dvd-optager eller videobåndoptager, der understøtter SmartLink **I** Forbind til scartstik /2. SmartLink er et direkte link mellem tv'et og en video-/DVD-optager.

Hi-fi-udstyr **J** Forbind til lydudgangsstikkene for at lytte til lyden fra tv'et via hi-fi-udstyret.

Brug af Tools i pc-indgangstilstand

Tryk på TOOLS for at få vist følgende indstillinger, når du ser billeder, der sendes fra den tilsluttede pc.

Indstillinger	Beskrivelse
Strømsparefunk.	Se side 26.
Billedfunktion	Se side 20.
Lydfunktion	Se side 22.
Aut. justering	Se side 27.
Vandret position	Se side 27.
Lodret position	Se side 27.
Automatisk indstilling af ur (kun i analog tilstand)	Giver dig mulighed for at skifte til digital tilstand og få vist klokkeslættet.
Hovedt. Vol.	Indstiller lydstyrken, når du bruger hovedtelefoner.

Specifikationer

Skærm

Strømkrav:

220 – 240 V AC, 50 Hz

Skærmstørrelse:

KDL-46V2500:

46 tommer (Ca. 116,9 cm målt diagonalt)

KDL-40V2500:

40 tommer (Ca. 101,6 cm målt diagonalt)

KDL-32V2500:

32 tommer (Ca. 80,1 cm målt diagonalt)

Skærmopløsning:

1.366 punkter (vandret) × 768 linjer (lodret)

Strømforbrug:

KDL-46V2500: 220 W

KDL-40V2500: 180 W

KDL-32V2500: 145 W

Strømforbrug i standby* :

0,3 W

* Den angivne standby-strømforsyning kommer, når TV-apparatet har afsluttet de nødvendige interne procedurer.

Mål (b × h × d):

KDL-46V2500:

Ca. 1.126 × 805 × 334 mm (med fod)

Ca. 1.126 × 755 × 116 mm (uden fod)

KDL-40V2500:

Ca. 988 × 716 × 265 mm (med fod)

Ca. 988 × 664 × 103 mm (uden fod)

KDL-32V2500:

Ca. 792 × 593 × 219 mm (med fod)

Ca. 792 × 546 × 99 mm (uden fod)

Vægt:

KDL-46V2500:

Ca. 34 kg (med fod)

Ca. 28 kg (uden stander)

KDL-40V2500:

Ca. 26 kg (med fod)

Ca. 21 kg (uden stander)

KDL-32V2500:

Ca. 17 kg (med fod)

Ca. 15 kg (uden stander)

Panelsystem

LCD-panel (flydende krystal)

Tv-system

Analog: Afhængigt af dit valg for land/område:

B/G/H, D/K, L, I

Digital: DVB-T

Farve-/videosystem

Analog: PAL, SECAM

NTSC 3.58, 4.43 (kun videoindgang)

Digital: MPEG-2 MP@ML

Antenne

75 ohm, eksternt stik til VHF/UHF

Kanaldækning

Analog: VHF: E2–E12

UHF: E21–E69

CATV: S1–S20

HYPHER: S21–S41

D/K: R1–R12, R21–R69

L: F2–F10, B–Q, F21–F69

I: UHF B21–B69

Digital: VHF/UHF

Stik

 1

21-bens scartstik (CENELEC-standard), herunder lyd-/videoindgang, RGB-indgang og tv-lyd-/videoudgang.

 2 (SmartLink)

21-bens scartstik (CENELEC-standard), herunder lyd-/videoindgang, RGB-indgang, valgfri lyd-/videoudgang og SmartLink-interface.

 3

Understøttede formater: 1080i, 720p, 576p, 576i, 480p, 480i

Y: 1 Vp-p, 75 ohm, 0,3 V negativ synk

P_B/C_B: 0,7 Vp-p, 75 ohm

P_R/C_R: 0,7 Vp-p, 75 ohm

 3

Lydindgang (phono-stik)

500 mVrms

Impedans: 47 kiloohm

HDMI IN 4, 5

Video: 1080i, 720p, 576p, 576i, 480p, 480i

Lyd: Tokanals linier PCM

32, 44,1 og 48 kHz, 16, 20 og 24 bit

Analog lyd (phono-stik):

500 mVrms, Impedans 47 kiloohm

(Kun HDMI IN 4)

 6 S-videoindgang (4-bens mini-DIN)

 6 Videoindgang (phono-stik)

 6 Lydindgang (phono-stik)

 6 Lydudgang (venstre/højre) (phono-stik)

Pc  Pc-indgang (15 Dsub) (se side 37)

G: 0,7 Vp-p, 75 ohm, negativ Sync-on-Green

B: 0,7 Vp-p, 75 ohm, negativ Sync-on-Green

R: 0,7 Vp-p, 75 ohm, negativ Sync-on-Green

HD: 1-5 Vp-p

VD: 1-5 Vp-p

 Pc-lydindgang (mini-jackstik)

 Stik til hovedtelefoner

 CAM-åbning (Conditional Access Module)

Lydeffekt

10 W + 10 W

Medfølgende tilbehør

Se flere oplysninger under "1: Kontrol af tilbehør" på side 4.

Ekstraudstyr

- Vægbeslag
SU-WL51 (for KDL-46V2500/KDL-40V2500)
SU-WL31 (for KDL-32V2500)

Design og specifikationer kan ændres uden varsel.

Referencediagram for pc-indgangssignal

Signaler	Vandret (pixel)	Lodret (linje)	Vandret frekvens (kHz)	Lodret frekvens (Hz)	Standard
VGA	640	480	31,5	60	VGA
	640	480	37,5	75	VESA
	720	400	31,5	70	VGA-T
SVGA	800	600	37,9	60	VESA-retningslinjer
	800	600	46,9	75	VESA
XGA	1024	768	48,4	60	VESA-retningslinjer
	1024	768	56,5	70	VESA
	1024	768	60	75	VESA
WXGA	1280	768	47,4	60	VESA
	1280	768	47,8	60	VESA
	1360	768	47,7	60	VESA



- Pc-indgangen på dette tv understøtter ikke Sync-on-Green eller Composite Sync.
- Pc-indgangen på dette tv understøtter ikke interlaced signaler.
- For at opnå den bedste billedkvalitet anbefales det at bruge signalerne (fede typer) i ovenstående skema med en lodret frekvens på 60 Hz fra en pc. I plug and play vælges signaler med en lodret frekvens på 60 Hz automatisk.

Fejlfinding

Kontroller, om indikatoren  (standby) blinker rødt.

Indikatoren blinker









Selvdiagnosefunktionen er aktiveret.

- 1 Bedøm, hvor længe  (standby)-indikatoren blinker og holder op med at blinke.
Indikatoren blinker f.eks. i to sekunder, holder op med at blinke i et sekund og blinker igen i to sekunder.
- 2 Tryk på knappen  på tv'et (overside) for at slukke det. Tag netledningen ud, og beskriv indikatorens blinkemønster (varighed og interval) for forhandleren eller Sony-servicecenteret.

Indikatoren blinker ikke

- 1 Læs punkterne i skemaerne nedenfor.
- 2 Hvis problemet fortsætter, skal tv'et efterses af en autoriseret servicetekniker.

Billede

Problem	Årsag/afhjælpning
Intet billede (skærmen er mørk) og ingen lyd	<ul style="list-style-type: none">• Kontroller antenneforbindelsen.• Tænd for strømmen til tv'et, og tryk på knappen  på tv'et (overside).• Tryk på , hvis indikatoren  (standby) lyser rødt.
Intet billede eller ingen menuoplysninger fra udstyr, der er sluttet til scartstikket	<ul style="list-style-type: none">• Kontroller, at der er tændt for ekstraudstyret, og tryk på /, indtil det korrekte indgangssymbol vises på skærmen.• Kontroller forbindelsen mellem ekstraudstyret og tv'et.
Dobbelte billeder eller skygebilleder	<ul style="list-style-type: none">• Kontroller antenne-/kabeltilslutninger.• Kontroller antennens placering og retning.
Kun sne og støj på skærmen	<ul style="list-style-type: none">• Kontroller, om antennen er knækket eller bøjet.• Kontroller, om antennen er ved at være slidt (tre til fem år med normal brug, et til to år ved kysten).
Forvrænget billede (punkterede linjer eller striber)	<ul style="list-style-type: none">• Sørg for, at tv'et ikke står i nærheden af elektriske støjkluder, f.eks. biler, motorcykler, hårtørrere eller andet optisk udstyr.• Når du installerer ekstraudstyret, skal du sørge for, at der er afstand mellem ekstraudstyret og tv'et.• Kontroller, at antennen er tilsluttet med det medfølgende koaksialkabel.• Antennekablet skal flyttes væk fra andre tilslutningskabler.
Støj på billedet ved visning af en tv-kanal	<ul style="list-style-type: none">• Vælg "Manuel prog.-indstilling" i menuen "Analog opsætning", og juster "AFT" (Automatic Fine Tuning) for at opnå bedre billedmodtagelse (side 29).
Der er nogle meget små sorte og/eller lyse prikker på skærmen	<ul style="list-style-type: none">• Billedet på en skærm består af pixel. Det er ikke en fejl, at der vises meget små sorte og/eller lyse prikker (pixel) på skærmen.
Programmer vises i sort-hvid	<ul style="list-style-type: none">• Vælg "Nulstil alt" i menuen "Billede" for at gendanne fabriksindstillingerne (side 20).
Ingen farve eller ujævn farve, når der vises et signal fra stikkene Y, P _B /C _B , P _R /C _R 	<ul style="list-style-type: none">• Kontroller tilslutningen for stikkene Y, P_B/C_B, P_R/C_R 3.• Sørg for, at stikkene Y, P_B/C_B, P_R/C_R 3 er sat helt i.

Lyd

Problem	Årsag/afhjælpning
Ingen lyd, men godt billede	<ul style="list-style-type: none">• Tryk på \triangleleft +/- eller \times (Slå lyd fra).• Kontroller, at "Højttaler" er indstillet til "Til" i menuen "Opsætning" (side 26).
Lyd med støj	<ul style="list-style-type: none">• Se "Billedstøj" - årsager/afhjælpning på side 38.

Kanaler

Problem	Årsag/afhjælpning
Den ønskede kanal kan ikke vælges	<ul style="list-style-type: none">• Skift mellem digital og analog tilstand, og vælg den ønskede digitale/analoge kanal.
Nogle kanaler er tomme	<ul style="list-style-type: none">• Kodede kanaler/abonnementskanaler. Abonner på betalingstjeneste (Pay Per View).• Kanal bruges kun til data (intet billede og ingen lyd).• Kontakt tv-selskabet for at få transmissionsoplysninger.
Digital kanal vises ikke	<ul style="list-style-type: none">• Kontakt en lokal montør for at finde ud af, om der er digitale transmissioner i dit område.• Opgrader til en antenne med større forstærkning.

Generelt

Problem	Årsag/afhjælpning
Tv'et slukker automatisk (det skifter til standby)	<ul style="list-style-type: none">• Kontroller, om "Sleeptimer" er aktiveret, eller bekræft indstillingen "Varighed" for "Aut. tænd" (side 26).• Tv'et skifter automatisk til standby, hvis der ikke modtages noget signal, og hvis der ikke udføres nogen betjening i tilstanden TV i 10 minutter.
Tv'et tændes automatisk	<ul style="list-style-type: none">• Kontroller, om "Aut. tænd" er aktiveret (side 26).
Nogle indgangskilder kan ikke vælges	<ul style="list-style-type: none">• Vælg "AV-indstillinger" i menuen "Opsætning", og annuller "Udelad" for indgangskilden (side 25).
Fjernbetjeningen virker ikke	<ul style="list-style-type: none">• Udskift batterierne.

Indeks

Tal

- 14:9 14
- 4:3 14
- 4:3 normalindstilling 24

A

- AFT 29
- Antenne, tilslutning 4
- Audio-sprog 32
- Audio-type 32
- Aut. justering 27
- Aut. tænd 26
- Auto lydstyrke 22
- Auto prog.-indstilling
 - analoge og digitale kanaler 6
 - kun analoge kanaler 28
 - kun digitale kanaler 31
- Auto-format 24
- Automatisk indstilling af ur 14, 18, 35
- Automatisk opstart 25
- Automatisk S-Video 25
- AV2-udgang 26
- Avanc. indstillinger 21
- Avanc. kontrastforbedr. 21
- AV-indstillinger 25

B

- Baggrundslys 20
- Balance 22
- Bas 22
- Batterier, isættelse i fjernbetjeningen 4
- BBE 22
- Bekræft 30
- Billedfunktion 20
- Bred 14
- Børnelås 32

C

- CA-modulopsætning 32

D

- Digital manuel indstilling 31
- Digital opsætning 32
- Digital programindstilling 31
- Direkte valg 28
- Diskant 22

E

- EPG (digital elektronisk programguide) 15

F

- Farvebalance 20
- Farvemætning 20
- Farvesystem 26
- Farvetemperatur 20
- Fase 27
- Fastext 14
- Fjernbetjening
 - isætte batterier 4

oversigt 11

sensor 12

Foretrukne-liste 17

Forskydning af volumen 22

G

Gamma 21

H

- Hovedtelefoner
 - Højttaler 23
 - tilslutte 33
- Højttaler 26

I

- Indekstabel for indgangssignal 18
- Indgange
 - billede 20
 - lyd 22
 - skærm 24

K

- Kanaler
 - automatisk programindstilling 6
 - Udelad 30
 - vælge 13
- Kategoriliste 15
- Klar hvid 21
- Kontrast 20

L

- Land 5
- Levende farver 21
- Lødret position 24, 27
- Lødret størrelse 24
- Lydfilter 29
- Lydfunktion 22
- Lys 20
- Lyssensor 26

M

- Manuel prog.-indstilling 29
- Manuel timer-optagelse 16
- MENU 19
- Menuen Analog opsætning 28
- Menuen Billede 20
- Menuen Digital opsætning 31
- Menuen Lyd 22
- Menuen Opsætning 25
- Menuen PC-indstillinger 27
- Menuen Skærm 24
- MPEG-støjreduktion 21

N

- Navn 29
- Navn på udstyr 25
- Nulstil alle 26
- Nulstil alt
 - billede 20
 - lyd 22
 - Pc-indstillingerne 27

P

- PIN-kode 32
- Pitch 27
- Power (I), indikator 12
- Power (⏻), knap 12
- Produktoplysninger 26
- Programindekstabel 13
- Programnavn 28
- Programsortering 28
- Påmindelse 16

R

- Redigering af programliste 31

S

- Skarphed 21
- Skærmformat 24, 27
- Skærmområde 24
- Skærmtilstand 14
- Sleeptimer 26
- Sluk billede (⊠)-indikator 12
- Smart 14
- Sort-korrigerer 21
- Specifikationer 36
- Sprog 5, 25
- Sprog i undertekster 32
- Standby (⏻), indikator 12
- Stille ved tænd 26
- Strømsparefunk. 26
- Strømstyring 27
- Støjreduktion 21
- Surround 22

T

- Teknisk opsætning 32
- Tekst-tv 14
- Tilslutning
 - ekstraudstyr 33
 - en antenne/videobåndoptager 4
- Timer-indikator (⌚) 12
- Timerindstillinger 26
- Timer-liste 16
- Timer-optagelse 15
- To-kanal lyd 23
- Tools 14, 18, 35

U

- Udelad 25, 30
- Undertekst-indstilling 32
- Ur-indstilling 26

V

- Vandret position 24, 27
- Videobåndoptager
 - optagelse 15
 - tilslutte 4

Z

- Zoom 14

Εισαγωγή

Ευχαριστούμε που επιλέξατε αυτό το προϊόν της Sony.

Προτού χρησιμοποιήσετε την τηλεόραση, διαβάστε προσεκτικά αυτό το εγχειρίδιο οδηγιών και φυλάξτε το για μελλοντική χρήση.

Ειδοποίηση για λειτουργία ψηφιακής τηλεόρασης

- Οποιοσδήποτε λειτουργίες που σχετίζονται με ψηφιακή τηλεόραση (**DVB**) θα λειτουργούν μόνο σε χώρες ή περιοχές όπου εκπέμπονται ψηφιακά επίγεια σήματα DVB-T (MPEG2). Παρακαλείστε να ρωτήσετε τον τοπικό σας αντιπρόσωπο εάν μπορείτε να λάβετε σήμα DVB-T στην περιοχή που ζείτε.
- Παρότι αυτή η τηλεόραση ακολουθεί τις προδιαγραφές DVB-T, δεν μπορεί να εγγραφεί η συμβατότητα με μελλοντικές ψηφιακές επίγειες εκπομπές DVB-T.
- Μερικές λειτουργίες της ψηφιακής τηλεόρασης ενδεχομένως να μη διατίθενται σε ορισμένες χώρες.

Πληροφορίες για τα εμπορικά σήματα

- **DVB** είναι ένα κατοχυρωμένο σήμα κατατεθέν του προγράμματος DVB.
- Κατασκευάζεται με άδεια της BBE Sound, Inc. Με άδεια της BBE Sound, Inc. σύμφωνα με ένα ή περισσότερα από τα ακόλουθα διπλώματα ευρεσιτεχνίας των Η.Π.Α.: 5510752, 5736897. Η επωνυμία BBE και το σύμβολο BBE είναι εμπορικά σήματα κατατεθέντα της BBE Sound, Inc.
- TruSurround XT, SRS και **(●)** σύμβολο είναι εμπορικά σήματα της SRS Labs, Inc. Η τεχνολογία TruSurround XT ενσωματώνεται με άδεια της SRS Labs, Inc.
- Το HDMI, το λογότυπο HDMI και το High-Definition Multimedia Interface είναι εμπορικά σήματα ή εμπορικά σήματα κατατεθέντα της HDMI Licensing, LLC.
- Οι εικόνες που χρησιμοποιούνται στο παρόν εγχειρίδιο απεικονίζουν το μοντέλο KDL-32V2500 εκτός εάν δηλώνεται διαφορετικά.

BBE[®]
DIGITAL

SRS **(●)**[®]
TruSurround XT

HDMI[™]
HIGH-DEFINITION MULTIMEDIA INTERFACE

Περιεχόμενα

Οδηγός Έναρξης

4

Πληροφορίες ασφαλείας.....	8
Προφυλάξεις	11
Επισκόπηση του τηλεχειριστηρίου	12
Επισκόπηση των πλήκτρων και ενδείξεων της τηλεόρασης	13

Παρακολούθηση τηλεόρασης

Παρακολούθηση τηλεόρασης.....	14
Έλεγχος του Ψηφιακού Ηλεκτρονικού Οδηγού Προγράμματος (EPG) DVB	17
Χρήση της λίστας Αγαπημένα DVB	20
Προβολή εικόνων από συσκευές συνδεδεμένες με την τηλεόραση	21

Χρήση λειτουργιών MENU

Πλοήγηση στα μενού	22
Μενού Εικόνα.....	24
Μενού Ήχος	26
Μενού Ρυθμίσεις Οθόνης.....	28
Μενού Ρυθμίσεις	29
Μενού Ρυθμίσεις PC	32
Μενού Αναλογικές Ρυθμίσεις (μόνο για αναλογική λειτουργία)	33
Μενού Ψηφιακές Ρυθμίσεις DVB	36

Χρήση προαιρετικών συσκευών

Σύνδεση προαιρετικών συσκευών	38
-------------------------------------	----

Πρόσθετες πληροφορίες

Προδιαγραφές.....	41
Αντιμετώπιση προβλημάτων.....	43
Ευρετήριο	46

DVB : για ψηφιακά κανάλια μόνο

GR

Οδηγός Έναρξης

1: Έλεγχος των εξαρτημάτων

Τηλεχειριστήριο RM-ED008 (1)

Μπαταρίες μεγέθους AA (Τύπου R6) (2)

Καλώδιο ηλεκτρικής παροχής (Τύπου C-6) (1)



Ομοαξονικό καλώδιο (1)



Διάταξη συγκράτησης καλωδίου (1)

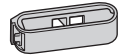

Ζώνη στήριξης (1) και βίδες (2)

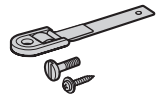

Για να τοποθετήσετε μπαταρίες στο τηλεχειριστήριο

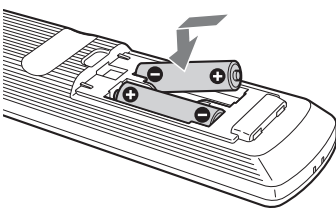

Σημειώσεις

- Να τηρείτε τη σωστή πολικότητα κατά την τοποθέτηση των μπαταριών.
- Να απορρίπτετε τις μπαταρίες, δείχνοντας σεβασμό στο περιβάλλον. Ορισμένες περιοχές ενδέχεται να έχουν κανονισμούς για την απόρριψη των μπαταριών. Συμβουλευθείτε τις τοπικές σας αρχές.
- Μη χρησιμοποιείτε διαφορετικούς τύπους μπαταριών μαζί ή μην ανακατεύετε τις παλιές με τις καινούργιες μπαταρίες.
- Χρησιμοποιήστε το τηλεχειριστήριο με προσοχή. Μην το αφήνετε να πέφτει, μην το πατάτε και μη χύνετε υγρά οποιουδήποτε είδους πάνω του.
- Μη τοποθετείτε το τηλεχειριστήριο κοντά σε πηγές θερμότητας, σε θέση που να τη βλέπει ο ήλιος ή σε δωμάτιο με υγρασία.

2: Σύνδεση κεραίας/ συσκευής βίντεο

Σύνδεση κεραίας μόνο

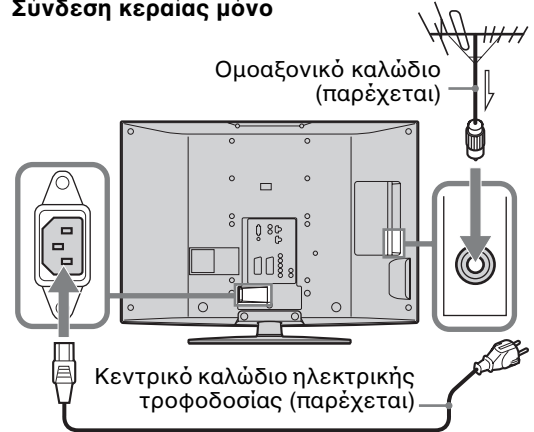

Σύνδεση κεραίας και συσκευής βίντεο

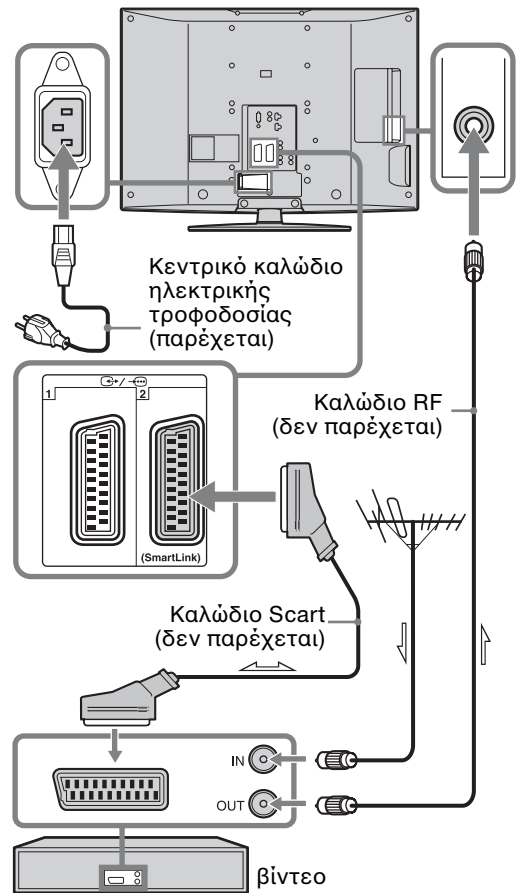

3: Μάζεμα των καλωδίων

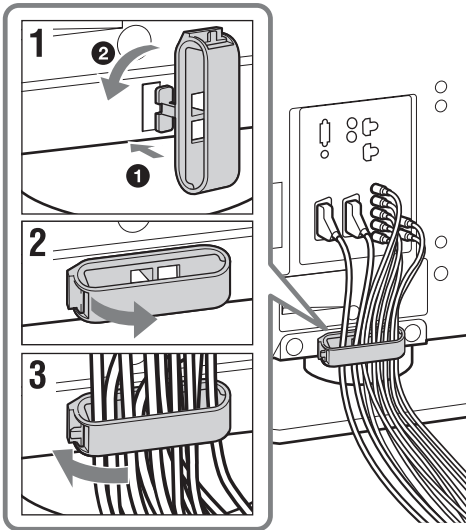

4: Πρόληψη ανατροπής της τηλεόρασης

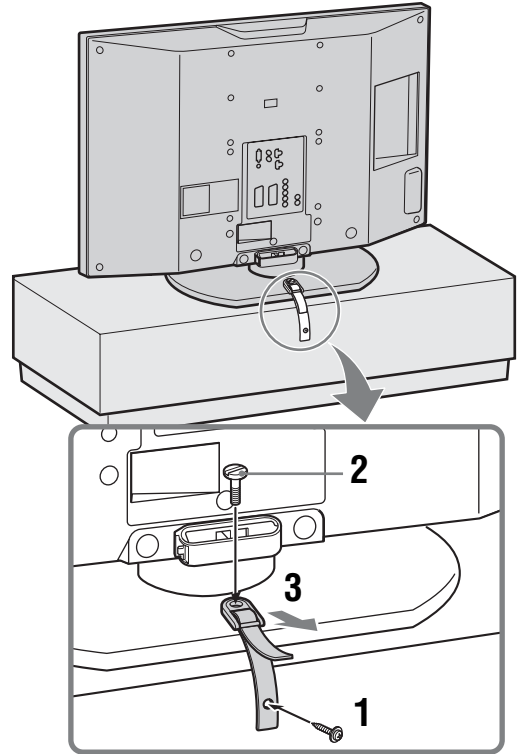

5: Επιλογή γλώσσας και χώρας/περιοχής

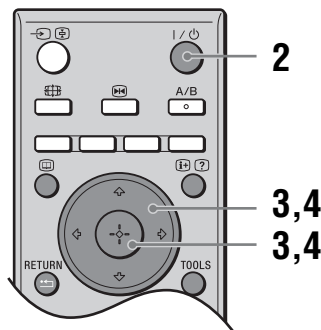
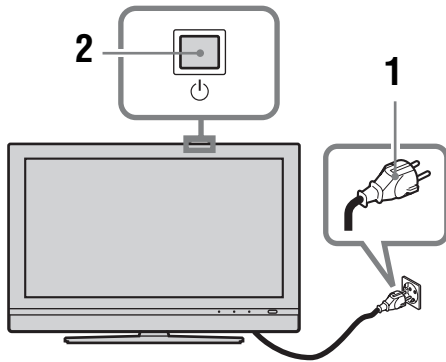

1 Συνδέστε την τηλεόραση στην πρίζα (220-240V AC, 50Hz).

2 Πιέστε στην τηλεόραση (επάνω πλευρά).

Όταν ενεργοποιήσετε την τηλεόραση για πρώτη φορά, στην οθόνη εμφανίζεται το μενού Γλώσσα. Όταν η τηλεόραση βρίσκεται σε λειτουργία αναμονής (η ένδειξη (αναμονή) στην τηλεόραση (πρόσοψη) είναι κόκκινη), πιέστε στο τηλεχειριστήριο για να ανάψετε την τηλεόραση.

3 Πιέστε για να επιλέξετε τη γλώσσα που εμφανίζεται στις οθόνες μενού και κατόπιν πιέστε .

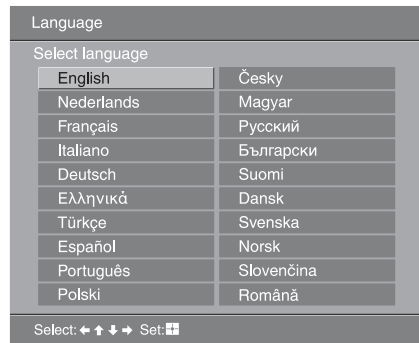

4 Πιέστε για να επιλέξετε τη χώρα/περιοχή στην οποία θα χρησιμοποιείτε την τηλεόραση και κατόπιν πιέστε .



Εάν δεν εμφανίζεται στη λίστα η χώρα στην οποία θέλετε να χρησιμοποιήσετε την τηλεόραση, επιλέξτε "-" αντί για συγκεκριμένη χώρα/περιοχή. Μόλις εμφανιστεί στην οθόνη το μήνυμα που επιβεβαιώνει ότι άρχισε ο αυτόματος συντονισμός της τηλεόρασης, μεταβείτε στην παράγραφο "6: Αυτόματος συντονισμός της τηλεόρασης".

6: Αυτόματος συντονισμός της τηλεόρασης

Η τηλεόραση τώρα θα αναζητήσει και θα αποθηκεύσει όλα τα διαθέσιμα τηλεοπτικά κανάλια.

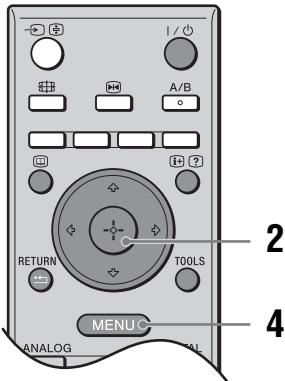

- 1 Πριν αρχίσετε τον αυτόματο συντονισμό της τηλεόρασής σας, τοποθετήστε μια προεγγεγραμμένη κασέτα στο βίντεο που είναι συνδεδεμένο στην τηλεόραση (σελίδα 4) και αρχίστε την αναπαραγωγή.

Κατά τον αυτόματο συντονισμό, θα εντοπιστεί και θα αποθηκευτεί στην τηλεόραση το κανάλι βίντεο.

Εάν δεν είναι συνδεδεμένο βίντεο στην τηλεόραση, αυτή η διαδικασία δεν απαιτείται. Μεταβείτε στο βήμα 2.

- 2 Επιλέξτε "OK" και κατόπιν πιέστε (+).

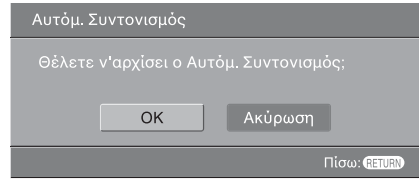

Η τηλεόραση θα αρχίσει να αναζητάει όλα τα διαθέσιμα ψηφιακά κανάλια και κατόπιν όλα τα διαθέσιμα αναλογικά κανάλια. Τούτο μπορεί να διαρκέσει κάποιο χρόνο. Δείτε υπομονή και μην πιέσετε κανένα πλήκτρο στην τηλεόραση ή στο τηλεχειριστήριο.

Εάν εμφανιστεί ένα μήνυμα για να επιβεβαιώσετε ότι έχετε συνδέσει την κεραία

Δεν βρέθηκε κανένα ψηφιακό ή αναλογικό κανάλι. Ελέγξτε όλες τις συνδέσεις κεραίας και πιέστε (+) για να αρχίσει και πάλι ο αυτόματος συντονισμός.

- 3 Όταν εμφανιστεί στην οθόνη το μενού Ταξινόμηση προγραμμάτων, ακολουθήστε τα βήματα στην παράγραφο "Ταξίν/ση Προγραμμ" (σελίδα 33).

Εάν δεν επιθυμείτε να αλλάξετε τη σειρά με την οποία αποθηκεύονται τα αναλογικά κανάλια στην τηλεόραση, μεταβείτε στο βήμα 4.

- 4 Πιέστε MENU για έξοδο.

Η τηλεόραση έχει τώρα συντονίσει όλα τα διαθέσιμα κανάλια.

Πληροφορίες σχετικά με την ασφάλεια

Καλώδιο τροφοδοσίας

- Για να μην προκληθεί βλάβη στο καλώδιο ρεύματος τηρήστε τα εξής. Εάν το καλώδιο τροφοδοσίας υποστεί ζημιά, μπορεί να προκληθεί πυρκαγιά ή ηλεκτροπληξία.
 - Για να μετακινήσετε τη συσκευή, αποσυνδέστε το καλώδιο τροφοδοσίας.
 - Όταν αποσυνδέετε το καλώδιο τροφοδοσίας, αποσυνδέστε το πρώτα από την παροχή ρεύματος.
 - Φροντίστε να κρατάτε την πρίζα όταν αποσυνδέετε το καλώδιο τροφοδοσίας. Μην τραβήξετε το ίδιο το καλώδιο.
 - Μην τρυπάτε, λυγίζετε ή συστρέφετε πολύ το καλώδιο τροφοδοσίας. Οι αγωγοί του πυρήνα μπορεί να απογυμνωθούν ή να σπάσουν.
 - Μην τροποποιείτε το καλώδιο τροφοδοσίας.
 - Μην τοποθετήσετε οποιοδήποτε βαρύ αντικείμενο πάνω στο καλώδιο τροφοδοσίας.
 - Κρατήστε το καλώδιο τροφοδοσίας μακριά από πηγές θερμότητας.
- Εάν το καλώδιο τροφοδοσίας υποστεί ζημιά, διακόψτε τη χρήση του και απευθυνθείτε στο κατάστημα πώλησης ή στο σέρβις της Sony για αντικατάσταση.
- Μη χρησιμοποιείτε το παρεχόμενο καλώδιο τροφοδοσίας σε οποιαδήποτε άλλη συσκευή.
- Χρησιμοποιήστε μόνο το γνήσιο καλώδιο τροφοδοσίας της Sony, όχι άλλων κατασκευαστών.

Παροχή ρεύματος

- Η τηλεόραση με τριπολικό φως ρεύματος πρέπει να συνδεθεί σε μία πρίζα με σύνδεση γείωσης.
- Μη χρησιμοποιείτε πρίζες με κακή εφαρμογή. Τοποθετήστε το φως στην πρίζα μέχρι να εφαρμόσει τελείως. Η κακή επαφή μπορεί να προκαλέσει ηλεκτρικό τόξο με αποτέλεσμα την πρόκληση πυρκαγιάς. Επικοινωνήστε με τον ηλεκτρολόγο για να αλλάξετε την πρίζα.

Καθαρισμός του φως του καλωδίου τροφοδοσίας

Αποσυνδέστε το φως και καθαρίζετε το τακτικά. Εάν το φως καλυφθεί με σκόνη και μαζέψει υγρασία, μπορεί να μειωθεί η ποιότητα της μόνωσης και να προκληθεί πυρκαγιά.

Υπερφόρτιση

Η τηλεόραση αυτή έχει σχεδιαστεί για να λειτουργεί μόνο με ρεύμα 220–240 V AC. Φροντίστε να μη συνδέσετε πολλές συσκευές στην ίδια πρίζα παροχής διότι κάτι τέτοιο μπορεί να προκαλέσει πυρκαγιά ή ηλεκτροπληξία.

Όταν δε χρησιμοποιείται

- Εάν πρόκειται να μη χρησιμοποιήσετε την τηλεόραση για αρκετές ημέρες, θα πρέπει να την αποσυνδέσετε από την παροχή ρεύματος για λόγους περιβαλλοντικούς και ασφαλείας.

- Η τηλεόραση δεν αποσυνδέεται από το δίκτυο παροχής ρεύματος όταν απενεργοποιηθεί. Για να αποσυνδεθεί εντελώς η τηλεόραση, τραβήξτε το φως από την πρίζα. Ωστόσο, μερικές τηλεοράσεις μπορεί να έχουν λειτουργίες ώστε να χρειάζεται η τηλεόραση να μείνει στην αναμονή για να λειτουργήσει σωστά.

Μεταφορά

- Προτού μεταφέρετε την τηλεόραση, αποσυνδέστε όλα τα καλώδια από την τηλεόραση.
- Για τη μεταφορά της τηλεόρασης μεγάλου μεγέθους χρειάζονται δυο ή περισσότερα άτομα.
- Για να μεταφέρετε την τηλεόραση με τα χέρια, κρατήστε την όπως απεικονίζεται στα δεξιά. Κατά την ανύψωση της τηλεόρασης ή τη μετακίνηση του πάνελ της τηλεόρασης, κρατάτε την γερά από το κάτω μέρος. Σε αντίθετη περίπτωση, η τηλεόραση μπορεί να πέσει και να πάθει ζημιά ή να προκαλέσει σοβαρό τραυματισμό.
- Κατά τη μεταφορά, μην υποβάλλετε την τηλεόραση σε χτυπήματα ή υπερβολικούς κραδασμούς. Η τηλεόραση μπορεί να πέσει και να υποστεί ζημιά ή να προκαλέσει σοβαρό τραυματισμό.
- Εάν η τηλεόραση πέσει ή υποστεί ζημιά, πρέπει να ελεγχθεί αμέσως από ένα εξουσιοδοτημένο σέρβις.
- Όταν μεταφέρετε την τηλεόραση για επισκευή ή όταν την μεταφέρετε σε άλλο χώρο, συσκευάστε την χρησιμοποιώντας το αρχικό χαρτόκουτο και τα υλικά συσκευασίας.

Τοποθέτηση

- Η τηλεόραση πρέπει να εγκατασταθεί κοντά σε παροχή ρεύματος εύκολα προσβάσιμη.
- Τοποθετήστε την τηλεόραση επάνω σε μία στέρεα, επίπεδη επιφάνεια. Μην κρεμάτε οπιδδήποτε από την τηλεόραση. Εάν κάνετε κάτι τέτοιο, η τηλεόραση μπορεί να πέσει από τη βάση και να προκαλέσει ζημιά ή σοβαρό τραυματισμό.
- Μην τοποθετείτε την τηλεόραση σε χώρους που υπόκεινται σε υψηλές θερμοκρασίες, όπως για παράδειγμα απευθείας στο ηλιακό φως ή κοντά σε καλοριφέρ και κλιματιστικά. Εάν η τηλεόραση εκτεθεί σε υψηλές θερμοκρασίες, υπάρχει περίπτωση να υπερθερμανθεί και να προκληθούν παραμορφώσεις του περιβλήματος ή δυσλειτουργία της τηλεόρασης.
- Μην τοποθετείτε την τηλεόραση σε χώρο που εκτίθεται απευθείας σε αέρα από κλιματιστικό. Εάν η τηλεόραση τοποθετηθεί σε μία τέτοια θέση, μπορεί να δημιουργηθεί υγρασία στο εσωτερικό της και να προκληθεί δυσλειτουργία.
- Μην τοποθετείτε ποτέ την τηλεόραση σε ζεστά, υγρά ή πολύ σκονισμένα μέρη.
- Μην τοποθετείτε την τηλεόραση σε σημεία όπου μπορεί να εισχωρήσουν έντομα στο εσωτερικό της.
- Μην τοποθετείτε την τηλεόραση σε σημεία που εκτίθενται σε μηχανικούς κραδασμούς.
- Μην τοποθετείτε την τηλεόραση σε θέση όπου μπορεί να προεξέχει, όπως για παράδειγμα πάνω ή πίσω από κολόνα ή σε σημείο όπου μπορεί να χτυπήσετε το κεφάλι σας. Σε αντίθετη περίπτωση μπορεί να προκληθεί τραυματισμός.
- Μην επιτρέπετε στα παιδιά να σκαρφαλώνουν πάνω στην τηλεόραση.
- Εάν χρησιμοποιείτε την τηλεόραση κοντά σε ακτές, το αλάτι μπορεί να διαβρώσει τα μεταλλικά μέρη της τηλεόρασης και να προκαλέσει εσωτερική ζημιά ή πυρκαγιά.

Εξαερισμός

- Μην καλύπτετε ποτέ τις οπές αερισμού του περιβλήματος και μην εισάγετε οτιδήποτε στο εσωτερικό του περιβλήματος. Μπορεί να προκληθεί υπερθέρμανση και κίνδυνος πυρκαγιάς.
- Εάν δεν παρέχεται σωστός αερισμός, η τηλεόραση μπορεί να σκονιστεί και να λερωθεί. Για σωστό αερισμό, τηρήστε τα ακόλουθα:
 - Μην τοποθετείτε την τηλεόραση να δείχνει προς τα πίσω ή να στηρίζεται στο πλάι.
 - Μην τοποθετείτε την τηλεόραση αναποδογυρισμένη ή τα πάνω κάτω.
 - Μην τοποθετείτε την τηλεόραση πάνω σε ράφι ή μέσα σε ντουλάπα.
 - Μην τοποθετείτε την τηλεόραση πάνω σε χαλί ή σε κρεβάτι.
 - Μην καλύπτετε την τηλεόραση με υφάσματα όπως κουρτίνες, ή αντικείμενα όπως εφημερίδες, κλπ.
- Αφήστε κάποιο χώρο γύρω από την τηλεόραση όπως φαίνεται παρακάτω. Σε αντίθετη περίπτωση, η κυκλοφορία του αέρα μπορεί να εμποδίζεται οδηγώντας σε υπερθέρμανση που μπορεί να προκαλέσει πυρκαγιά ή ζημιά στην τηλεόραση.

Εγκατάσταση στον τοίχο

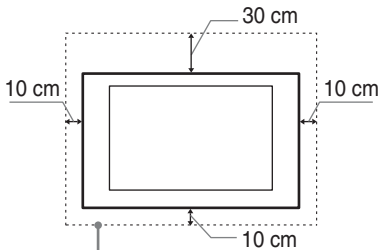

Αφήστε τουλάχιστον αυτό το κενό γύρω από την τηλεόραση.

Εγκατάσταση με βάση

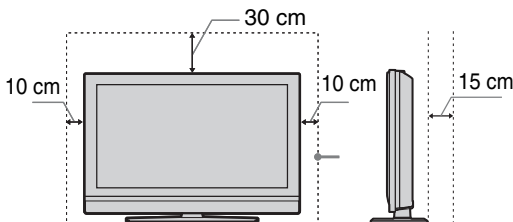

Αφήστε τουλάχιστον αυτό το κενό γύρω από την τηλεόραση.

- Μην τοποθετήσετε ποτέ την τηλεόραση ως εξής:

Η κυκλοφορία του αέρα έχει μπλοκαριστεί.

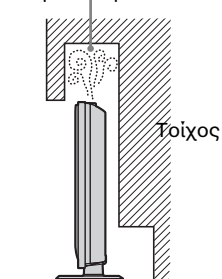

Η κυκλοφορία του αέρα έχει μπλοκαριστεί.

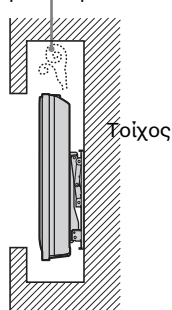

Προαιρετικά εξαρτήματα

Κατά την εγκατάσταση της τηλεόρασης σε βάση ή σε στήριγμα τοίχου, τηρήστε τα ακόλουθα. Σε αντίθετη περίπτωση, η τηλεόραση μπορεί να πέσει και να προκαλέσει σοβαρό τραυματισμό.

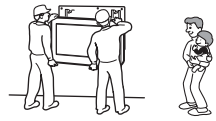

- Για λόγους ασφάλειας, συστήνεται η χρήση των αξεσουάρ της Sony:
 - KDL-46V2500/KDL-40V2500:**
Στήριγμα τοίχου SU-WL51.
 - KDL-32V2500:**
Στήριγμα τοίχου SU-WL31.
- Συστήνεται η χρήση του γνήσιου στηρίγματος τοίχου της Sony ώστε να είναι δυνατή επαρκής κυκλοφορία του αέρα και να αποφευχθεί η συσσώρευση σκόνης στην τηλεόραση.
- Εάν πρόκειται να τοποθετήσετε την τηλεόραση σε τοίχο, αναθέστε την εκτέλεση της εργασίας σε εξουσιοδοτημένο σέρβις. Εσφαλμένη τοποθέτηση της τηλεόρασης μπορεί να την καταστήσει επικίνδυνη.
- Κατά την εγκατάσταση της τηλεόρασης, στερεώστε καλά την τηλεόραση τηρώντας τις οδηγίες που συνοδεύουν τη βάση.
- Φροντίστε να τοποθετήσετε τα στηρίγματα που παρέχονται μαζί με τη βάση.

Συνδεσμολογία καλωδίων

- Κατά την πραγματοποίηση της καλωδίωσης, βεβαιωθείτε ότι αποσυνδέσατε το καλώδιο τροφοδοσίας για την ασφάλειά σας.
- Προσέξτε μη μπλεχτούν τα πόδια σας στα καλώδια. Κάτι τέτοιο μπορεί να προκαλέσει ζημιά στην τηλεόραση.

Ιατρική μέριμνα

Μην τοποθετείτε την τηλεόραση αυτή σε θέση όπου χρησιμοποιούνται ιατρικές συσκευές. Κάτι τέτοιο μπορεί να προκαλέσει δυσλειτουργία στις ιατρικές συσκευές.

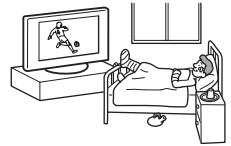

Χρήση σε εξωτερικό χώρο

- Μην τοποθετείτε την τηλεόραση αυτή σε εξωτερικούς χώρους. Εάν η τηλεόραση εκτεθεί σε βροχή, υπάρχει περίπτωση να προκληθεί πυρκαγιά ή ηλεκτροπληξία.
- Εάν αυτή η τηλεόραση εκτεθεί απευθείας στις ακτίνες του ήλιου, υπάρχει περίπτωση να προκληθεί υπερθέρμανση και ζημιά στην τηλεόραση.

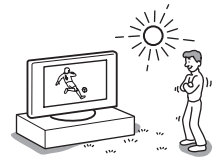

Οχήματα, πλοία και άλλα σκάφη

- Μην τοποθετείτε αυτήν την τηλεόραση σε οχήματα. Η κίνηση του οχήματος μπορεί να οδηγήσει την τηλεόραση σε πτώση και να προκληθεί τραυματισμός.
- Μην τοποθετείτε αυτήν την τηλεόραση σε πλοία ή άλλα σκάφη. Εάν η τηλεόραση εκτεθεί σε θαλασσινό νερό, υπάρχει περίπτωση να προκληθεί πυρκαγιά ή βλάβη της τηλεόρασης.

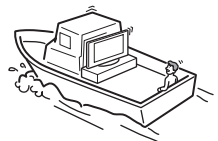
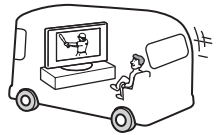

Νερό και υγρασία

- Μη χρησιμοποιείτε αυτήν την τηλεόραση κοντά σε νερό – για παράδειγμα, κοντά σε μπανιέρες ή τζακuzzi. Επίσης, μην εκθέτετε την τηλεόραση στη βροχή, σε υγρασία ή καπνό. Αυτό μπορεί να προκαλέσει πυρκαγιά ή ηλεκτροπληξία.



- Μην αγγίζετε το καλώδιο τροφοδοσίας και την τηλεόραση με βρεγμένα χέρια. Κάνοντας κάτι τέτοιο μπορεί να προκληθεί ηλεκτροπληξία ή ζημιά στην τηλεόραση.



Υγρασία και εύφλεκτα υλικά

- Μην τοποθετείτε οποιοδήποτε αντικείμενο επάνω στην τηλεόραση. Η τηλεόραση δεν πρέπει να εκτίθεται σε σταλαγματιές ή πιτσιλισμάτα και μην τοποθετείτε πάνω στην τηλεόραση αντικείμενα που περιέχουν υγρά, όπως για παράδειγμα βάζα.
- Για την αποτροπή πυρκαγιάς, κρατήστε εύφλεκτα αντικείμενα ή εκτεθειμένες φλόγες (π.χ. κεριά) μακριά από τη συσκευή.
- Εάν κάποιο υγρό ή αντικείμενο πέσει μέσω των ανοιγμάτων μέσα στο εσωτερικό του περιβλήματος, μην θέσετε την τηλεόραση σε λειτουργία. Κάτι τέτοιο μπορεί να προκαλέσει ηλεκτροπληξία ή ζημιά στην τηλεόραση. Δώστε την τηλεόραση για έλεγχο σε εξουσιοδοτημένο σέρβις.

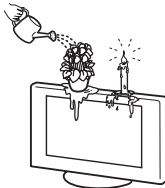

Καταιγίδες

Για την ασφάλειά σας, μην αγγίζετε οποιοδήποτε εξάρτημα της τηλεόρασης, το καλώδιο παροχής ή το καλώδιο της κεραίας κατά τη διάρκεια καταιγίδας με κεραυνούς.



Θραύσματα

- Μην πετάτε οτιδήποτε στην τηλεόραση. Από την πρόσκρουση μπορεί να σπάσει το γυαλί της οθόνης και να προκληθεί σοβαρός τραυματισμός.
- Εάν η επιφάνεια της τηλεόρασης ραγίσει, μην την ακουμπήσετε μέχρι να αποσυνδέσετε το καλώδιο τροφοδοσίας. Σε αντίθετη περίπτωση, μπορεί να προκληθεί ηλεκτροπληξία.



Επισκευή

Επικίνδυνη ηλεκτρική τάση αναπτύσσεται στο εσωτερικό της τηλεόρασης. Μην ανοίγετε το περίβλημα. Αναθέστε την επισκευή της τηλεόρασης μόνο σε εξουσιοδοτημένο σέρβις.



Αφαίρεση και τοποθέτηση μικρών εξαρτημάτων
Κρατήστε τα μικρά εξαρτήματα μακριά από παιδιά.

Προφυλάξεις

Παρακολούθηση της τηλεόρασης

- Για να παρακολουθείτε άνετα την τηλεόραση, συνιστάται η περιοχή θέασης να βρίσκεται σε απόσταση από την τηλεόραση τέσσερις με επτά φορές το κατακόρυφο μήκος της οθόνης.
- Για να έχετε καθαρή εικόνα, μην εκθέσετε την οθόνη σε απευθείας φωτισμό ή απευθείας στο ηλιακό φως. Εάν είναι δυνατό χρησιμοποιήστε φωτισμό τύπου σποτ ο οποίος να φωτίζει κατακόρυφα από την οροφή.
- Παρακολουθείτε την τηλεόραση με συνθήκες μέτριου φωτισμού, καθώς η παρακολούθηση της τηλεόρασης με συνθήκες χαμηλού φωτισμού ή για μεγάλα χρονικά διαστήματα μπορεί να κουράσει την όρασή σας.

Ρύθμιση της έντασης ήχου

- Ρυθμίστε την ένταση ήχου έτσι ώστε να μην ενοχλείτε τους γείτονες. Ο ήχος ακούγεται πολύ έντονα τη νύχτα. Για το λόγο αυτό, συνιστάται να κλείνετε τα παράθυρα ή να χρησιμοποιείτε ακουστικά.
- Όταν χρησιμοποιείτε ακουστικά, αποφύγετε τη ρύθμιση της έντασης ήχου σε υψηλά επίπεδα καθώς κάτι τέτοιο μπορεί να σας προκαλέσει προβλήματα ακοής.

Οθόνη LCD

- Αν και η οθόνη LCD (υγρών κρυστάλλων) κατασκευάζεται με τεχνολογία υψηλής ακρίβειας και διαθέτει ενεργά πίξελ 99,99% ή περισσότερα, υπάρχει η πιθανότητα να εμφανιστούν μόνιμα στην οθόνη LCD μερικές μαύρες κουκίδες ή φωτεινά σημεία (κόκκινα, πράσινα ή μπλε). Αυτό αποτελεί ένα εγγενές χαρακτηριστικό των οθονών υγρών κρυστάλλων (LCD) και δεν υποδηλώνει δυσλειτουργία.
- Μη σπρώχνετε ή χαράζετε το εμπρός φίλτρο, και μην τοποθετείτε αντικείμενα επάνω σ' αυτή την τηλεόραση. Η εικόνα μπορεί να παρουσιάσει ανωμαλίες ή η οθόνη υγρών κρυστάλλων να υποστεί ζημιά.
- Εάν αυτή η τηλεόραση χρησιμοποιηθεί σε κρύο χώρο, υπάρχει περίπτωση να εμφανισθεί κηλίδα στην εικόνα ή η εικόνα να γίνει σκούρα. Αυτό δεν υποδηλώνει δυσλειτουργία. Αυτά τα φαινόμενα εξαφανίζονται καθώς αυξάνεται η θερμοκρασία.
- Υπάρχει η πιθανότητα εμφάνισης ειδώλου εικόνας στην οθόνη εάν προβάλλονται συνεχώς ακίνητες εικόνες. Το ειδωλο εικόνας μπορεί να εξαφανιστεί μετά από κάποιο χρόνο.
- Η οθόνη και το περίβλημα ζεσταίνονται όταν η τηλεόραση αυτή βρίσκεται σε λειτουργία. Δεν πρόκειται για δυσλειτουργία.
- Η οθόνη περιέχει μικρή ποσότητα υγρού κρυστάλλου και υδραργύρου. Ο σωλήνας φθορισμού που χρησιμοποιείται στην τηλεόραση αυτή επίσης περιέχει υδράργυρο. Για την απόρριψη τηρήστε τις τοπικές διατάξεις και κανονισμούς.

Χειρισμός και καθαρισμός της επιφάνειας της οθόνης/περιβλήματος της τηλεόρασης

Βεβαιωθείτε ότι αποσυνδέσατε από την πρίζα το συνδεδεμένο στην τηλεόραση καλώδιο παροχής ρεύματος πριν τον καθαρισμό.

Για να αποφύγετε την υποβάθμιση του υλικού, τηρήστε τις ακόλουθες προφυλάξεις:

- Μην πιέζετε ή γδέρνετε με σκληρά αντικείμενα και μην πετάτε οτιδήποτε στην οθόνη. Η οθόνη μπορεί να υποστεί ζημιά.
- Μην αγγίζετε την οθόνη μετά από συνεχή λειτουργία της τηλεόρασης για μεγάλο χρονικό διάστημα διότι η οθόνη θερμαίνεται.
- Συνιστάται να αποφεύγετε όσο το δυνατό να αγγίζετε την οθόνη.

- Για να αφαιρέσετε τη σκόνη από την επιφάνεια της οθόνης/περιβλήματος, σκουπίστε ελαφρά με ένα μαλακό πανί. Εάν η σκόνη παραμένει, σκουπίστε με ένα μαλακό πανί ελαφρά βρεγμένο σε διάλυμα ήπιου απορρυπαντικού.
- Μη χρησιμοποιήσετε ποτέ σφουγγαράκι, αλκαλικά/όξινα καθαριστικά, σκόνες καθαρισμού ή διαλυτικά όπως ιονόπνευμα, βενζίνη, διαλυτικά ή εντομοκτόνα. Η χρήση τέτοιων ουσιών ή η παρατεταμένη επαφή με λαστιχένια ή υλικά από βινύλιο, μπορεί να προκαλέσει ζημιά στην επιφάνεια της οθόνης και στο υλικό του περιβλήματος.
- Με την πάροδο του χρόνου μπορεί να συσσωρευτεί σκόνη στις σπές αερισμού. Για να εξασφαλίσετε τον κατάλληλο εξαερισμό, συνιστάται να αφαιρείται περιοδικά (μία φορά το μήνα) η σκόνη με χρήση μιας ηλεκτρικής σκούπας.
- Εάν πρόκειται να ρυθμίσετε τη γωνία της τηλεόρασης, σταθεροποιήστε τη βάση με τα χέρια σας για να εμποδίσετε την τηλεόραση να φύγει από τη βάση της. Προσέξτε να μην πιαστούν τα δάκτυλά σας μεταξύ της τηλεόρασης και της βάσης.

Προαιρετικές συσκευές

- Μην τοποθετείτε προαιρετικά εξαρτήματα πολύ κοντά στην τηλεόραση. Κρατήστε τα προαιρετικά εξαρτήματα σε απόσταση τουλάχιστον 30 cm από την τηλεόραση. Εάν τοποθετήσετε κάποιο βίντεο μπροστά ή κοντά στην τηλεόραση, η εικόνα μπορεί να παραμορφωθεί.
- Εάν η συσκευή της τηλεόρασης τοποθετηθεί κοντά σε οποιαδήποτε συσκευή εκπέμπει ηλεκτρομαγνητική ακτινοβολία, μπορεί να παρατηρηθεί παραμόρφωση της εικόνας ή ήχος με θόρυβο .

Απόρριψη της τηλεόρασης



Απόρριψη παλαιών ηλεκτρικών & ηλεκτρονικών συσκευών (Ισχύει στην Ευρωπαϊκή Ένωση και άλλες Ευρωπαϊκές χώρες με χωριστά συστήματα συλλογής)

Το σύμβολο αυτό επάνω στο προϊόν ή στη συσκευασία του υποδεικνύει ότι το προϊόν αυτό δεν θα πρέπει να απορρίπτεται μαζί με τα συνηθισμένα οικιακά

απορρίμματα. Αντίθετα θα πρέπει να παραδίδεται στο κατάλληλο σημείο συλλογής για την ανακύκλωση ηλεκτρικών και ηλεκτρονικών συσκευών. Εξασφαλίζοντας ότι το προϊόν αυτό απορρίπτεται σωστά, βοηθάτε στο να αποτραπούν όποιες αρνητικές επιπτώσεις στην ανθρώπινη υγεία και στο περιβάλλον που θα προέκυπταν από την μη κατάλληλη διαχείριση των αποβλήτων αυτού του προϊόντος. Η ανακύκλωση των υλικών βοηθά στην εξοικονόμηση των φυσικών πόρων. Για περισσότερες πληροφορίες σχετικά με την ανακύκλωση αυτού του προϊόντος, επικοινωνήστε με τις δημοτικές αρχές της περιοχής σας, με την υπηρεσία διάθεση των οικιακών απορριμμάτων ή το κατάστημα απ' όπου αγοράσατε το προϊόν.

Επισκόπηση του τηλεχειριστηρίου

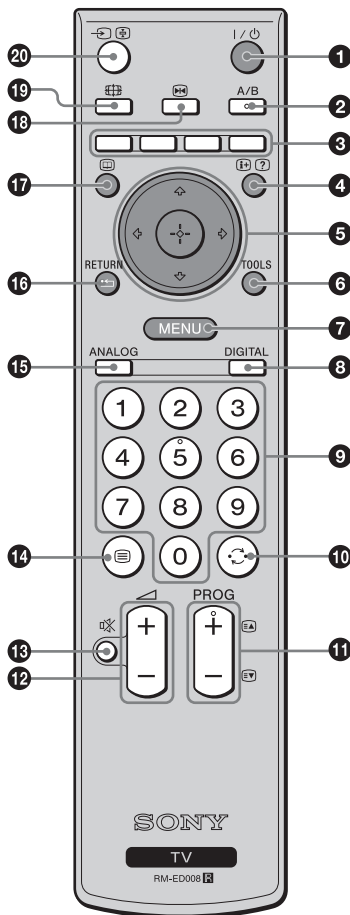

- 1 I/⏻ – Αναμονή τηλεόρασης**
Ενεργοποιεί και απενεργοποιεί την τηλεόραση από τη λειτουργία αναμονής.
- 2 A/B – Διπλός ήχος (σελίδα 27)**
- 3 Έγχρωμα πλήκτρα**
Κάνει τις επιλογές στο κάτω μέρος των ψηφιακών μενού Αγαπημένα και EPG.
- 4 [+]/(?) – Αποκάλυψη πληροφοριών / κειμένου**
 - Σε ψηφιακή λειτουργία: Εμφανίζει σύντομα στοιχεία για το πρόγραμμα που παρακολουθείτε αυτή τη στιγμή.
 - Σε αναλογική λειτουργία: Εμφανίζει πληροφορίες όπως τον αριθμό του τρέχοντος καναλιού και τη λειτουργία οθόνης.
 - Σε λειτουργία κειμένου (σελίδα 15): Αποκαλύπτει κρυφές πληροφορίες (π.χ. απαντήσεις σε ένα κουίζ).
- 5 ⏪/⏩/⏮/⏭/⏪/⏩ (σελίδα 15, 22)**
- 6 TOOLS (σελίδα 16, 21, 40)**
Σας επιτρέπει να αποκτήσετε πρόσβαση σε διάφορες επιλογές προβολής και να αλλάζατε/κάνετε ρυθμίσεις σύμφωνα με την πηγή και τη λειτουργία οθόνης.
- 7 MENU (σελίδα 22)**
- 8 DIGITAL – Ψηφιακή λειτουργία (σελίδα 14)**
- 9 Αριθμητικά πλήκτρα**
 - Σε λειτουργία τηλεόρασης: Επιλέγει κανάλια. Για κανάλια με αριθμό από 10 και πάνω, εισάγετε το δεύτερο ψηφίο εντός δύο δευτερολέπτων.
 - Σε λειτουργία κειμένου: Εισάγει τον τριψήφιο αριθμό σελίδας για να επιλεγεί η σελίδα.
- 10 ⏪ – Προηγούμενο κανάλι**
Επιστρέφει στο προηγούμενο κανάλι που παρακολουθούσατε (για περισσότερα από πέντε δευτερόλεπτα).
- 11 PROG +/- (σελίδα 14)**
 - Σε λειτουργία τηλεόρασης: Επιλέγει το επόμενο (+) ή προηγούμενο (-) κανάλι.
 - Σε λειτουργία κειμένου: Επιλέγει την επόμενη (+) ή προηγούμενη (-) σελίδα.
- 12 ▲ +/- – Ένταση ήχου**
- 13 ✖ – Σίγαση (σελίδα 15)**
- 14 ☰ – Κείμενο (σελίδα 15)**
- 15 ANALOG – Αναλογική λειτουργία (σελίδα 14)**
- 16 ⏪ / RETURN**
Επιστρέφει στην προηγούμενη οθόνη οποιουδήποτε εμφανιζόμενου μενού.
- 17 📖 – EPG (Ψηφιακός Ηλεκτρονικός Οδηγός Προγράμματος) (σελίδα 17)**
- 18 📺 – Πάγωμα εικόνας (σελίδα 15)**
Παγώνει την εικόνα της τηλεόρασης.
- 19 📺 – Λειτουργία οθόνης (σελίδα 15)**
- 20 ⏪/⏭ – Επιλογή καταχώρισης / Παραμονή κειμένου**
 - Σε λειτουργία τηλεόρασης (σελίδα 21): Επιλέγει την πηγή εισόδου από τη συσκευή που έχει συνδεθεί στις υποδοχές της τηλεόρασης.
 - Σε λειτουργία κειμένου (σελίδα 15): Παραμένει στην τρέχουσα σελίδα.

Συμβουλή

Τα πλήκτρα A/B, PROG + και 5 έχουν κουκκίδες αφής. Χρησιμοποιήστε τις κουκκίδες αφής ως αναφορά όταν χειρίζεστε την τηλεόραση.

Επισκόπηση των πλήκτρων και ενδείξεων της τηλεόρασης

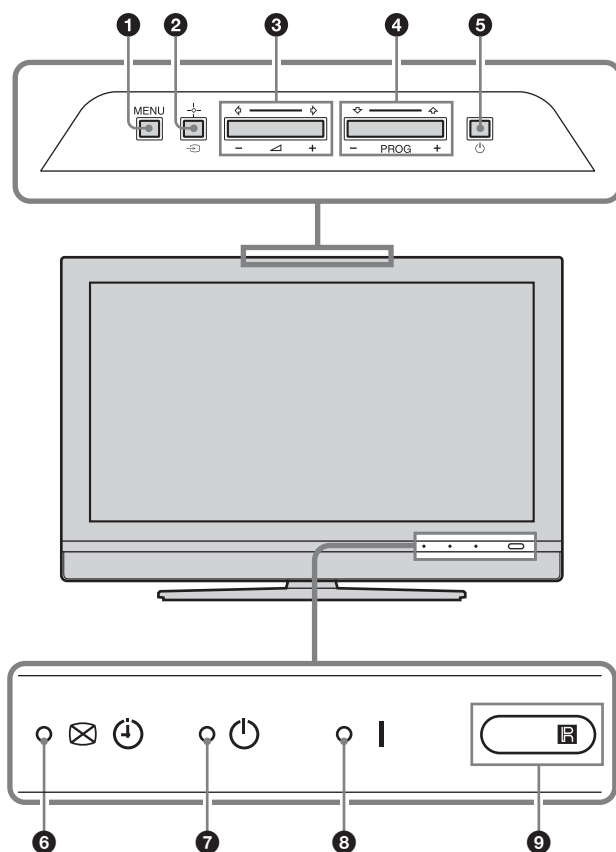

1 **MENU** (σελίδα 22)

2 **→/+** – Επιλογή καταχώρισης/OK

- Σε λειτουργία τηλεόρασης (σελίδα 21): Επιλέγει την πηγή εισόδου από τη συσκευή που έχει συνδεθεί στις υποδοχές της τηλεόρασης.
- Σε μενού τηλεόρασης: Επιλέγει το μενού ή την επιλογή και επιβεβαιώνει τη ρύθμιση.

3 **+/-/←/→**

- Αυξάνει (+) ή μειώνει (-) την ένταση του ήχου.
- Σε μενού τηλεόρασης: Μετακινείται στις επιλογές προς τα αριστερά (←) ή δεξιά (→).

4 **PROG +/-/↑/↓**

- Σε λειτουργία τηλεόρασης: Επιλέγει το επόμενο (+) ή προηγούμενο (-) κανάλι.
- Σε μενού τηλεόρασης: Μετακινείται στις επιλογές προς τα επάνω (↑) ή κάτω (↓).

5 **⏻** – Λειτουργία

Ενεργοποιεί ή απενεργοποιεί την τηλεόραση.

6 **⊗ ⏻** – Ένδειξη σβήσιματος εικόνας/χρονοδιακόπτη

- Ανάβει πράσινο όταν απενεργοποιηθεί η εικόνα (σελίδα 30).
- Ανάβει με πορτοκαλί χρώμα όταν είναι ρυθμισμένος ο χρονοδιακόπτης (σελίδα 30).

7 **⏻** – Ένδειξη αναμονής

Ανάβει κόκκινο όταν η τηλεόραση βρίσκεται σε λειτουργία αναμονής.

8 **I** – Ένδειξη λειτουργίας

Ανάβει πράσινο όταν ενεργοποιηθεί η τηλεόραση.

9 **R** Αισθητήρας τηλεχειριστηρίου



Παρατήρηση

Βεβαιωθείτε ότι η τηλεόραση είναι εντελώς απενεργοποιημένη πριν βγάλετε το ηλεκτρικό καλώδιο από την κεντρική πρίζα. Αν βγάλετε το ηλεκτρικό καλώδιο από την κεντρική πρίζα ενώ η τηλεόραση είναι αναμμένη, μπορεί η ένδειξη να παραμείνει συνεχώς αναμμένη ή να προκληθεί δυσλειτουργία της τηλεόρασης.

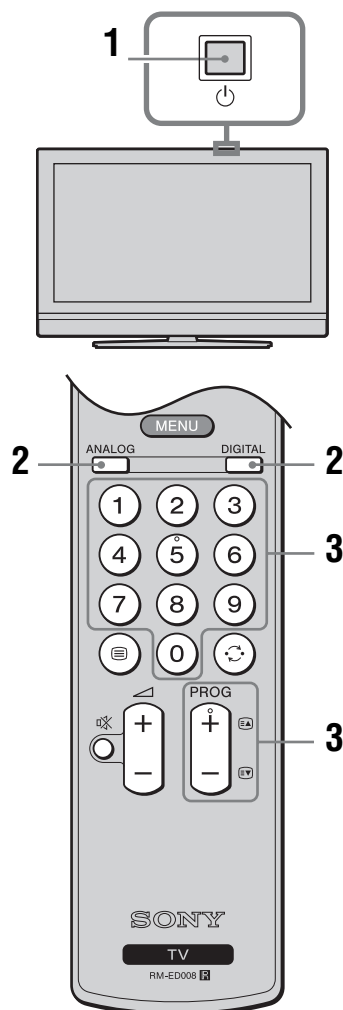
Παρακολούθηση τηλεόρασης



- 1 Πιέστε  στην τηλεόραση (επάνω πλευρά) για να ανάψετε την τηλεόραση.

Όταν η τηλεόραση βρίσκεται σε λειτουργία αναμονής (η ένδειξη  (αναμονή) στην τηλεόραση (πρόσοψη) είναι κόκκινη), πιέστε  στο τηλεχειριστήριο για να ανάψετε την τηλεόραση.

- 2 Πιέστε DIGITAL για να μεταβείτε στην ψηφιακή λειτουργία ή ANALOG για να μεταβείτε στην αναλογική λειτουργία. Τα κανάλια που διατίθενται διαφέρουν ανάλογα με τη λειτουργία.









- 3 Πιέστε τα αριθμητικά πλήκτρα ή το πλήκτρο PROG +/- για να επιλέξετε τηλεοπτικό κανάλι.

Για να επιλέξετε κανάλι με αριθμό 10 και πάνω χρησιμοποιώντας τα αριθμητικά πλήκτρα, εισάγετε το δεύτερο και το τρίτο ψηφίο εντός δύο δευτερολέπτων.

Για να επιλέξετε ψηφιακό κανάλι με τη χρήση του Ψηφιακού Ηλεκτρονικού Οδηγού Προγράμματος (EPG), δείτε τη σελίδα 17.

Σε ψηφιακή λειτουργία

Εμφανίζεται ένα μήνυμα με πληροφορίες για σύντομο χρονικό διάστημα. Τα ακόλουθα εικονίδια μπορεί να υποδεικνύονται στο μήνυμα.

-  : Υπηρεσίες ραδιοφώνου
-  : Κωδικοποιημένη/Συνδρομητική υπηρεσία
-  : Διατίθενται πολλαπλές γλώσσες ήχου
-  : Διατίθενται υπότιτλοι
-  : Διατίθενται υπότιτλοι για βαρήκους
-  : Συνιστώμενη ελάχιστη ηλικία για το τρέχον πρόγραμμα (από 4 έως 18 ετών)
-  : Γονικό κλειδώμα
-  : Εγγράφεται το τρέχον πρόγραμμα

Πρόσθετες λειτουργίες

Για	Κάντε τα εξής
Προσωρινή απενεργοποίηση της τηλεόρασης (λειτουργία αναμονής)	Πιέστε I/⏻.
Άναμμα της τηλεόρασης από τη λειτουργία αναμονής χωρίς ήχο	Πιέστε ⏻. Πιέστε ◀ +/- για να ρυθμίσετε τη στάθμη της έντασης ήχου.
Σβήσετε την τηλεόραση.	Πιέστε ⏻ στην τηλεόραση (επάνω πλευρά).
Παρατήρηση Για να αποσυνδέσετε εντελώς την τηλεόραση, τραβήξτε το φιλ από το ρεύμα.	
Ρύθμιση της έντασης του ήχου	Πιέστε ◀ + (αύξηση)/ - (μείωση).
Σίγαση του ήχου	Πιέστε ⏻. Πιέστε ξανά για επαναφορά.
Πρόσβαση στον πίνακα ευρετηρίου προγράμματος (σε αναλογική λειτουργία μόνο)	Πιέστε ⊕. Για να επιλέξετε αναλογικό κανάλι, πιέστε ⏻/⏪ και κατόπιν πιέστε ⊕. Για πρόσβαση στον πίνακα ευρετηρίου εισερχόμενου σήματος, δείτε τη σελίδα 21.

Για να αποκτήσετε πρόσβαση στο κείμενο

Πιέστε ⏻. Κάθε φορά που πιέξετε ⏻, η οθόνη αλλάζει κυκλικά ως εξής:
Κείμενο → Κείμενο πάνω στην εικόνα της τηλεόρασης (μικτή λειτουργία) → Απουσία κειμένου (έξοδος από την υπηρεσία κειμένου)
Για να επιλέξετε μια σελίδα, πιέστε τα αριθμητικά πλήκτρα ή το πλήκτρο PROG +/-.
Για να σταματήσετε σε μια σελίδα, πιέστε →/⏻.
Για να αποκαλύψετε κρυφές πληροφορίες, πιέστε ⊕/?.

Συμβουλές

- Βεβαιωθείτε ότι η τηλεόραση λαμβάνει καλό σήμα, διαφορετικά μπορεί να προκύψουν κάποια σφάλματα.
- Τα περισσότερα κανάλια εκπέμπουν υπηρεσία κειμένου. Για πληροφορίες σχετικά με τη χρήση της υπηρεσίας αυτής, επιλέξτε τη σελίδα ευρετηρίου.
- Όταν εμφανίζονται τέσσερα χρωματιστά αντικείμενα στο κάτω μέρος της σελίδας κειμένου, διατίθεται Fastext. Το Fastext σας επιτρέπει σύντομη και εύκολη πρόσβαση στις σελίδες. Πιέστε το αντίστοιχο χρωματιστό πλήκτρο για να αποκτήσετε πρόσβαση στη σελίδα.

Πάγωμα εικόνας

Παγώνει την εικόνα της τηλεόρασης (π.χ. για να σημειώσετε έναν τηλεφωνικό αριθμό ή μια συνταγή).

- 1 Πιέστε ⏻ στο τηλεχειριστήριο.
- 2 Πιέστε ⏻/⏪/⏩/⏪ για να ρυθμίσετε τη θέση του παραθύρου.
- 3 Πιέστε ⏻ για να αφαιρέσετε το παράθυρο.
- 4 Πιέστε ξανά ⏻ για να επιστρέψετε στην κανονική λειτουργία της τηλεόρασης.

Για να αλλάξετε χειροκίνητα τη λειτουργία οθόνης ώστε να ταιριάζει με την εκπομπή

Πιέστε ⏻ για να εμφανίσετε την τρέχουσα λειτουργία οθόνης.
Πιέστε επανειλημμένα ⏻ για να επιλέξετε Smart, 4:3, Ευρεία, Ζουμ ή 14:9.

Smart*

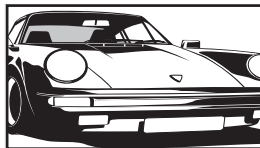

Εμφανίζει συμβατικές εκπομπές με αναλογία διαστάσεων 4:3 με απομίμηση εφέ ευρείας οθόνης. Η εικόνα 4:3 έχει επεκταθεί ώστε να γεμίζει την οθόνη.

4:3

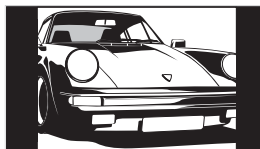

Εμφανίζει συμβατικές εκπομπές με διαστάσεις 4:3 (π.χ. τηλεόραση που δεν διαθέτει ευρεία οθόνη) στις σωστές αναλογίες.

Ευρεία

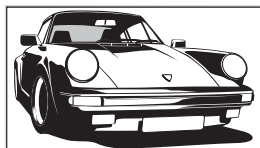

Εμφανίζει εκπομπές με ευρείες διαστάσεις (16:9) στις σωστές αναλογίες.

Ζουμ*

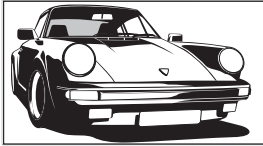

Εμφανίζει εκπομπές με διαστάσεις σινεμασκόπ (μορφή letter box) στις σωστές αναλογίες.

14:9*

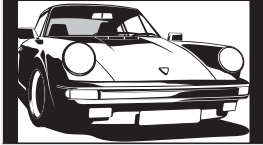

Εμφανίζει εκπομπές με διαστάσεις 14:9 στις σωστές αναλογίες. Ως αποτέλεσμα, εμφανίζονται περιοχές με μαύρο περιθώριο στην οθόνη.

* Τμήματα του πάνω και κάτω μέρους της εικόνας μπορεί να αποκοπούν.

Συμβουλές

- Εναλλακτικά, θέσετε τη ρύθμιση "Αυτόματο Φορμά" στην τιμή "Ναι". Η τηλεόραση επιλέγει αυτόματα τον καλύτερο τρόπο προσαρμογής στην εκπομπή (σελίδα 28).
- Μπορείτε να ρυθμίσετε τη θέση της εικόνας όταν επιλέξετε Smart (50 Hz), Ζουμ ή 14:9. Πιέστε F/f για να μετακινηθείτε προς τα επάνω ή προς τα κάτω (π.χ. για να διαβάσετε τους υπότιτλους).
- Μερικοί χαρακτήρες ή/και γράμματα στο πάνω και το κάτω μέρος της εικόνας μπορεί να μην είναι ορατοί σε λειτουργία Smart. Σε αυτήν την περίπτωση, μπορείτε να επιλέξετε "Κατακόρ Μέγεθος" με τη χρήση του μενού "Ρυθμίσεις Οθόνης" και να ρυθμίσετε το κάθετο μέγεθος ώστε να είναι ορατοί.
- Επιλέξτε "Smart" ή "Ζουμ" για ρύθμιση για εικόνες πηγής 720p ή 1080i με αποκομμένα τα ακριανά τμήματα.

Χρήση του μενού Tools

Πιέστε TOOLS για να εμφανίσετε τις ακόλουθες επιλογές όταν παρακολουθείτε το τηλεοπτικό πρόγραμμα.

Επιλογές	Περιγραφή
Εξοικ. Ενέργειας	Δείτε τη σελίδα 30.
Ρύθμιση Υπότιτλων (σε ψηφιακή λειτουργία μόνο)	Δείτε τη σελίδα 37.
Ψηφιακά αγαπημένα (σε ψηφιακή λειτουργία μόνο)	Δείτε τη σελίδα 20.
Λειτουργία Εικόνας	Δείτε τη σελίδα 24.
Λειτουργία Ήχου	Δείτε τη σελίδα 26.
Αυτόμ Ρύθμ Ρολογιού (σε αναλογική λειτουργία μόνο)	Σας επιτρέπει να μεταβείτε σε ψηφιακή λειτουργία και να κάνετε λήψη της ώρας.











Επιλογές	Περιγραφή
Χρονοδ. Απενεργ.	Δείτε τη σελίδα 30.
Ένταση Ω	Ρυθμίζει την ένταση ήχου των ακουστικών.

Έλεγχος του Ψηφιακού Ηλεκτρονικού Οδηγού Προγράμματος (EPG) DVB*



Ψηφιακός Ηλεκτρονικός Οδηγός Προγράμματος (EPG)

* Παρακαλείστε να λάβετε υπόψη ότι αυτή η λειτουργία μπορεί να μη διατίθεται σε ορισμένες χώρες.

Για	Κάντε τα εξής
Απενεργοποίηση EPG	Πιέστε  .
Πλοήγηση στο EPG	Πιέστε  /  /  /  .
Παρακολούθηση τρέχοντος προγράμματος	Πιέστε  ενώ είναι επιλεγμένο το τρέχον πρόγραμμα.
Ταξινόμηση των πληροφοριών προγράμματος ανά κατηγορία – Λίστα Κατηγορία	<ol style="list-style-type: none">1 Πιέστε το μπλε πλήκτρο.2 Πιέστε /// για να επιλέξετε κατηγορία. Το όνομα κατηγορίας εμφανίζεται στο πλάι. Οι διαθέσιμες κατηγορίες περιλαμβάνουν: "Όλες οι Κατηγορίες": Περιέχει όλα τα διαθέσιμα κανάλια. "Ειδήσεις": Περιέχει όλα τα ειδησιογραφικά κανάλια.3 Πιέστε . Τώρα, ο Ψηφιακός Ηλεκτρονικός Οδηγός Προγράμματος (EPG) εμφανίζει μόνο τα τρέχοντα προγράμματα από την επιλεγμένη κατηγορία.

1 Σε ψηφιακή λειτουργία, πιέστε  για να εμφανίσετε τον Ψηφιακό Ηλεκτρονικό Οδηγό Προγράμματος (EPG).











2 Εκτελέστε την επιθυμητή λειτουργία, όπως απεικονίζεται στον ακόλουθο πίνακα.

Παρατήρηση

Οι πληροφορίες προγράμματος θα εμφανιστούν μόνο εάν ο τηλεοπτικός σταθμός τις αναμεταδίδει.

Για**Κάντε τα εξής**









Ρύθμιση ενός προγράμματος που πρόκειται να εγγραφεί – Εγγραφή με Χρονοδιακόπτη

- 1 Πιέστε /// για να επιλέξετε το μελλοντικό πρόγραμμα που θέλετε να εγγράψετε.
- 2 Πιέστε .
- 3 Πιέστε / για να επιλέξετε "Εγγραφή με Χρονοδιακόπτη".
- 4 Πιέστε  για να ρυθμίσετε τους χρονοδιακόπτες της τηλεόρασης και της συσκευής βίντεο.
Εμφανίζεται ένα σύμβολο  κοντά στις πληροφορίες αυτού του προγράμματος. Ανάβει η ένδειξη  στην τηλεόραση (πρόσοψη).

Παρατηρήσεις

- Μπορείτε να ρυθμίσετε το χρονοδιακόπτη εγγραφής βίντεο στην τηλεόραση μόνο για συσκευές βίντεο που είναι συμβατές με Smartlink. Εάν η συσκευή βίντεό σας δεν είναι συμβατή με Smartlink, εμφανίζεται ένα μήνυμα για να σας υπενθυμίσει να ρυθμίσετε το χρονοδιακόπτη της συσκευής βίντεό σας.
- Μόλις αρχίσει μια εγγραφή, μπορείτε να θέσετε την τηλεόραση σε λειτουργία αναμονής, αλλά μη σβήσετε εντελώς την τηλεόραση επειδή θα ακυρωθεί η εγγραφή.
- Εάν έχει επιλεγεί περιορισμός ηλικίας για προγράμματα, θα εμφανιστεί στην οθόνη ένα μήνυμα που θα ζητάει τον κωδικό PIN. Για περισσότερες λεπτομέρειες, ανατρέξτε στην παράγραφο "Κλειδίωμα για Παιδιά" στη σελίδα 37.

Ρύθμιση προγράμματος ώστε να εμφανιστεί αυτόματα στην οθόνη όταν αρχίσει – Υπενθύμιση

- 1 Πιέστε /// για να επιλέξετε το μελλοντικό πρόγραμμα που θέλετε να εμφανίσετε.
- 2 Πιέστε .
- 3 Πιέστε / για να επιλέξετε "Υπενθύμιση".
- 4 Πιέστε  για να εμφανίσετε αυτόματα το επιλεγμένο πρόγραμμα όταν αρχίσει το πρόγραμμα.
Εμφανίζεται ένα σύμβολο  από τις πληροφορίες αυτού του προγράμματος.

Παρατήρηση

Εάν θέσετε την τηλεόραση σε λειτουργία αναμονής, θα ανάψει αυτόματα λίγο πριν αρχίσει το πρόγραμμα.

Για	Κάντε τα εξής
Ρύθμιση της ώρας και ημερομηνίας του προγράμματος που θέλετε να εγγραψετε – Χειροκίνητη Εγγ. με Χρον/πτη	<ol style="list-style-type: none"> 1 Πιέστε \oplus. 2 Πιέστε \uparrow/\downarrow για να επιλέξετε "Χειροκίνητη Εγγ. με Χρον/πτη" και κατόπιν πιέστε \oplus. 3 Πιέστε \uparrow/\downarrow για να επιλέξετε την ημερομηνία και κατόπιν πιέστε \Rightarrow. 4 Ρυθμίστε την ώρα έναρξης και διακοπής με τον ίδιο τρόπο που περιγράφεται στο βήμα 3. 5 Πιέστε \uparrow/\downarrow για να επιλέξετε το πρόγραμμα και κατόπιν πιέστε \oplus για να ρυθμίσετε την τηλεόραση και το χρονοδιακόπτη βίντεό σας. Εμφανίζεται ένα σύμβολο  κοντά στις πληροφορίες αυτού του προγράμματος. Ανάβει η ένδειξη \oplus στην τηλεόραση (πρόσοψη). <p>Παρατηρήσεις</p> <ul style="list-style-type: none"> • Μπορείτε να ρυθμίσετε το χρονοδιακόπτη εγγραφής βίντεο στην τηλεόραση μόνο για συσκευές βίντεο που είναι συμβατές με Smartlink. Εάν η συσκευή βίντεό σας δεν είναι συμβατή με Smartlink, εμφανίζεται ένα μήνυμα για να σας υπενθυμίσει να ρυθμίσετε το χρονοδιακόπτη της συσκευής βίντεό σας. • Μόλις αρχίσει μια εγγραφή, μπορείτε να θέσετε την τηλεόραση σε λειτουργία αναμονής, αλλά μη σβήσετε εντελώς την τηλεόραση επειδή θα ακυρωθεί η εγγραφή. • Εάν έχει επιλεγεί περιορισμός ηλικίας για προγράμματα, θα εμφανιστεί στην οθόνη ένα μήνυμα που θα ζητάει τον κωδικό PIN. Για περισσότερες λεπτομέρειες, ανατρέξτε στην παράγραφο "Κλειδίωμα για Παιδιά" στη σελίδα 37.
Ακύρωση εγγραφής/υπενθύμισης – Λίστα Χρονοδιακοπών	<ol style="list-style-type: none"> 1 Πιέστε \oplus. 2 Πιέστε \uparrow/\downarrow για να επιλέξετε "Λίστα Χρονοδιακοπών". 3 Πιέστε \uparrow/\downarrow για να επιλέξετε το πρόγραμμα που θέλετε να ακυρώσετε και κατόπιν πιέστε \oplus. Εμφανίζεται μια οθόνη για να επιβεβαιώσετε ότι θέλετε να ακυρώσετε το πρόγραμμα. 4 Πιέστε \Rightarrow για να επιλέξετε "Ναι" και κατόπιν πιέστε \oplus για επιβεβαίωση.

Συμβουλή

Μπορείτε επίσης να εμφανίσετε τον Ψηφιακό Ηλεκτρονικό Οδηγό Προγράμματος (EPG) εάν επιλέξετε "Ψηφιακό EPG" στη ρύθμιση "MENU" (σελίδα 22).

Χρήση της λίστας Αγαπημένα DV3*



Λίστα Αγαπημένα

* Παρακαλείστε να λάβετε υπόψη ότι αυτή η λειτουργία μπορεί να μη διατίθεται σε ορισμένες χώρες.

Το χαρακτηριστικό Αγαπημένα σας επιτρέπει να επιλέγετε προγράμματα από μια λίστα με έως 8 κανάλια που καθορίζετε εσείς. Για να εμφανίσετε τη λίστα Αγαπημένα, δείτε "Πλοήγηση στα μενού" (σελίδα 22).

Για

Κάντε τα εξής

Δημιουργία της λίστας Αγαπημένα για πρώτη φορά

Εμφανίζεται ένα μήνυμα που σας ρωτάει εάν θέλετε να προσθέσετε κανάλια στη λίστα Αγαπημένα όταν επιλέξετε "Ψηφιακά αγαπημένα" στη ρύθμιση "MENU" για πρώτη φορά.

1 Πιέστε ⊕ για να επιλέξετε "Ναι".

2 Πιέστε ⬆/⬇ για να επιλέξετε το κανάλι που θέλετε να προσθέσετε.

Εάν γνωρίζετε τον αριθμό καναλιού, μπορείτε να χρησιμοποιήσετε τα αριθμητικά πλήκτρα για να επιλέξετε απευθείας κανάλι.

3 Πιέστε ⊕.

Τα κανάλια που είναι αποθηκευμένα στη λίστα Αγαπημένα υποδεικνύονται με το σύμβολο ♥.

Απενεργοποίηση της λίστας Αγαπημένα

Πιέστε RETURN.

Παρακολούθηση καναλιού

Πιέστε ⊕ όταν επιλέγετε κανάλι.

Προσθήκη ή αφαίρεση καναλιών στη λίστα Αγαπημένα

1 Πιέστε το μπλε πλήκτρο.

Τα κανάλια που είναι αποθηκευμένα στη λίστα Αγαπημένα υποδεικνύονται με το σύμβολο ♥.

2 Πιέστε ⬆/⬇ για να επιλέξετε το κανάλι που θέλετε να προσθέσετε ή να αφαιρέσετε.

Εάν γνωρίζετε τον αριθμό καναλιού, μπορείτε να χρησιμοποιήσετε τα αριθμητικά πλήκτρα για να επιλέξετε απευθείας κανάλι.

3 Πιέστε ⊕.

4 Πιέστε το μπλε πλήκτρο για να επιστρέψετε στη λίστα Αγαπημένα.

Αφαίρεση όλων των καναλιών από τη λίστα Αγαπημένα

1 Πιέστε το μπλε πλήκτρο.

2 Πιέστε το κίτρινο πλήκτρο.

Εμφανίζεται μια οθόνη για να επιβεβαιώσετε ότι θέλετε να διαγράψετε όλα τα κανάλια από τη λίστα Αγαπημένα.

3 Πιέστε ⬅ για να επιλέξετε "Ναι" και κατόπιν πιέστε ⊕ για επιβεβαίωση.

Προβολή εικόνων από συσκευές συνδεδεμένες με την τηλεόραση

Ενεργοποιήστε τη συνδεδεμένη συσκευή και κατόπιν πραγματοποιήστε μία από τις εξής λειτουργίες.

Για συσκευές συνδεδεμένες στις υποδοχές scart με χρήση πλήρους καλωδίου scart 21 ακίδων



Ενεργοποιήστε την αναπαραγωγή στη συνδεδεμένη συσκευή.

Εμφανίζεται στην οθόνη η εικόνα από τη συνδεδεμένη συσκευή.



Για ένα αυτόματα συντονισμένο βίντεο (σελίδα 7)

Σε αναλογική λειτουργία, πιέστε PROG +/-, ή τα αριθμητικά πλήκτρα, για να επιλέξετε κανάλι βίντεο.





Για άλλες συνδεδεμένες συσκευές

Πιέστε επανειλημμένα /  μέχρι να εμφανιστεί στην οθόνη της τηλεόρασης το σωστό σύμβολο της πηγής εισόδου (βλ. παρακάτω).

AV1/ AV1, AV2/ AV2:

Εισερχόμενο σήμα ήχου/βίντεο ή RGB μέσω της υποδοχής scart /  1 ή 2. Το  εμφανίζεται μόνο εάν έχει συνδεθεί πηγή RGB.







AV3:

Εισερχόμενο σήμα component μέσω των υποδοχών Y, Pb/Cb, Pr/Cr /  3 και εισερχόμενο σήμα ήχου μέσω των υποδοχών L, R /  3.





AV4/ AV5:

Το ψηφιακό σήμα ήχου/βίντεο είναι είσοδος μέσω της υποδοχής HDMI IN 4/5. Το εισερχόμενο σήμα ήχου είναι αναλογικό μόνο εάν η συσκευή έχει συνδεθεί με τη χρήση της υποδοχής DVI και εξερχόμενου ήχου.

AV6/S/ AV6:

Εισερχόμενο σήμα εικόνας μέσω της υποδοχής εικόνας  6 και εισερχόμενο σήμα ήχου μέσω της υποδοχής ήχου L (MONO), των υποδοχών R  6. Το  6 εμφανίζεται μόνο εάν η συσκευή είναι συνδεδεμένη με την υποδοχή S video  6 αντί για την υποδοχή εικόνας  6 και το εισερχόμενο σήμα S video αποτελεί είσοδο μέσω της υποδοχής S video  6.

Πρόσθετες λειτουργίες

Για	Κάντε τα εξής
Επιστροφή σε κανονική λειτουργία τηλεόρασης	Πιέστε DIGITAL ή ANALOG.
Πρόσβαση στον Πίνακα ευρετηρίου εισερχόμενων σημάτων	Πιέστε  για πρόσβαση στον πίνακα ευρετηρίου εισερχόμενου σήματος. (Κατόπιν, μόνο σε αναλογική λειτουργία, πιέστε  .) Για να επιλέξετε πηγή εισόδου, πιέστε  /  και κατόπιν πιέστε  .

Χρήση του μενού Tools

Πιέστε TOOLS για να εμφανίσετε τις ακόλουθες επιλογές όταν προβάλλετε εικόνες από συνδεδεμένο εξοπλισμό διαφορετικό από PC.

Επιλογές	Περιγραφή
Εξοικ. Ενέργειας	Δείτε τη σελίδα 30.
Λειτουργία Εικόνας	Δείτε τη σελίδα 24.
Λειτουργία Ήχου	Δείτε τη σελίδα 26.
Αυτόμ Ρύθμ Ρολογιού (σε αναλογική λειτουργία μόνο)	Σας επιτρέπει να μεταβείτε σε ψηφιακή λειτουργία και να κάνετε λήψη της ώρας.
Χρονοδ. Απενεργ.	Δείτε τη σελίδα 30.
Ένταση 	Ρυθμίζει την ένταση ήχου των ακουστικών.

Πλοήγηση στα μενού

Η ρύθμιση "MENU" σας επιτρέπει να απολαμβάνετε διάφορα εύχρηστα χαρακτηριστικά που διατίθενται σε αυτήν την τηλεόραση. Μπορείτε εύκολα να επιλέγετε κανάλια ή εξωτερικές εισόδους από το τηλεχειριστήριο. Επίσης, μπορείτε να αλλάζετε εύκολα τις ρυθμίσεις της τηλεόρασής σας με τη χρήση της ρύθμισης "MENU".

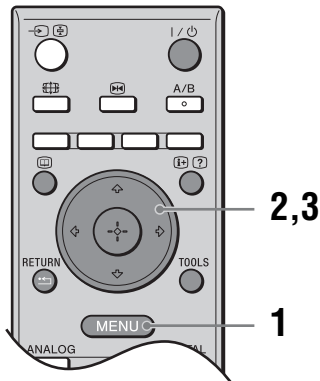

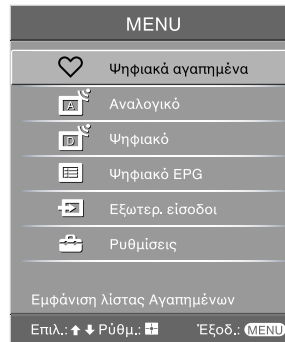

1 Πιέστε MENU για να εμφανίσετε το μενού.







2 Πιέστε / για να κάνετε μια επιλογή.

3 Πιέστε για να επιβεβαιώσετε την επιλογή που κάνετε.

Για έξοδο από το μενού, πιέστε MENU.

Μενού	Περιγραφή
 Ψηφιακά αγαπημένα (μόνο σε περιοχές με ψηφιακή εκπομπή)	Εκκινεί τη λίστα Αγαπημένα. Για λεπτομέρειες σχετικά με τις ρυθμίσεις, δείτε τη σελίδα 20.
 Αναλογικό (μόνο σε περιοχές με ψηφιακή εκπομπή)	Επιστρέφει στο αναλογικά κανάλι που προβλήθηκε τελευταία.
 Ψηφιακό (μόνο σε περιοχές με ψηφιακή εκπομπή)	Επιστρέφει στο ψηφιακό κανάλι που προβλήθηκε τελευταία.

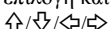
Μενού	Περιγραφή
	<p>Ψηφιακό EPG (μόνο σε περιοχές με ψηφιακή εκπομπή)</p> <p>Εκκινεί τον Ψηφιακό Ηλεκτρονικό Οδηγό Προγράμματος (EPG). Για λεπτομέρειες σχετικά με τις ρυθμίσεις, δείτε τη σελίδα 17.</p>
	<p>Εξωτερ. εισόδοι</p> <p>Επιλέγει εξοπλισμό που είναι συνδεδεμένος στην τηλεόρασή σας.</p> <ul style="list-style-type: none"> • Για να παρακολουθήσετε την επιθυμητή εξωτερική είσοδο, επιλέξτε την πηγή εισόδου και κατόπιν πιέστε . • Για να εκχωρήσετε ετικέτα σε εξωτερική είσοδο, δείτε τη σελίδα 29.
	<p>Ρυθμίσεις</p> <p>Ανοίγει την οθόνη μενού Ρυθμίσεις από την οποία εκτελούνται οι περισσότερες προηγμένες ρυθμίσεις και αλλαγές. Επιλέξτε εικονίδιο μενού, κάντε μια επιλογή και κάντε την επιθυμητή αλλαγή ή ρύθμιση με τη χρήση των πλήκτρων .</p> <p>Για λεπτομέρειες σχετικά με τις ρυθμίσεις, δείτε τη σελίδα 24 έως 37.</p>

Μενού Εικόνα

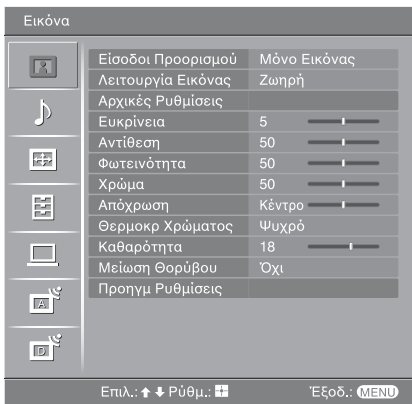

Από το μενού Εικόνα, μπορείτε να κάνετε τις επιλογές που παρατίθενται παρακάτω. Για να κάνετε επιλογές "Ρυθμίσεις", δείτε την παράγραφο "Πλοήγηση στα μενού" (σελίδα 22).

Είσοδοι Προορισμού

Επιλέγει εάν θα γίνει εφαρμογή των ρυθμίσεων που έγιναν στο μενού Εικόνα σε όλες τις εισόδους ή μόνο στην είσοδο που παρακολουθείται αυτήν τη στιγμή.
"Όλες": Εφαρμόζει ρυθμίσεις σε όλες τις εισόδους.
"Μόνο Εικόνας": Εφαρμόζει ρυθμίσεις μόνο στην τρέχουσα είσοδο.

Λειτουργία Εικόνας

Επιλέγει τη λειτουργία εικόνας.
"Ζωηρή": Για ενισχυμένη αντίθεση και καθαρότητα εικόνας.
"Κανονική": Για κανονική εικόνα. Συνιστάται για οικιακή ψυχαγωγία.
"Χρήστης": Σας επιτρέπει να αποθηκεύετε τις προτιμώμενες ρυθμίσεις σας.

Αρχικές Ρυθμίσεις

Επαναφέρει όλες τις ρυθμίσεις εικόνας εκτός από τις ρυθμίσεις "Λειτουργία Εικόνας" και "Είσοδοι προορισμού" στις εργοστασιακές τιμές.

Ευκρίνεια

Ρυθμίζει τη φωτεινότητα του πίσω φωτισμού.
Συμβουλή
Η ρύθμιση "Ευκρίνεια" δεν είναι διαθέσιμη όταν θέτετε τη ρύθμιση "Έξοικ. Ενέργειας" σε "Μεγάλη" (σελίδα 30).

Αντίθεση

Αυξάνει ή μειώνει την αντίθεση εικόνας.

Φωτεινότητα

Κάνει την εικόνα πιο φωτεινή ή πιο σκούρα.

Χρώμα

Αυξάνει ή μειώνει την ένταση χρώματος.

Απόχρωση

Αυξάνει ή μειώνει τους πράσινους τόνους.
Συμβουλή
Η "Απόχρωση" μπορεί να ρυθμιστεί μόνο για σήμα χρώματος NTSC (π.χ. βιντεοκασέτες H.P.A.).

Θερμοκρ Χρώματος

Ρυθμίζει τη λευκότητα της εικόνας.
 "Ψυχρό": Δίνει στα λευκά χρώματα μια μπλε χροιά.
 "Ουδέτερο": Δίνει στα λευκά χρώματα μια ουδέτερη χροιά.
 "Θερμό 1"/"Θερμό 2": Δίνει στα λευκά χρώματα μια κόκκινη χροιά. Το "Θερμό 2" δίνει περισσότερη κόκκινη χροιά από ό,τι το "Θερμό 1".

Συμβουλή
 Μπορείτε να κάνετε τις επιλογές "Θερμό 1" και "Θερμό 2" μόνο όταν θέσετε τη ρύθμιση "Λειτουργία Εικόνας" στην τιμή "Χρήστης".

Καθαρότητα

Κάνει την εικόνα περισσότερο ή λιγότερο καθαρή.

Μείωση Θορύβου

Μειώνει το θόρυβο εικόνας (χιόνια) σε ασθενές σήμα εκπομπής.
 "Αυτόματα": Μειώνει αυτόματα το θόρυβο εικόνας (μόνο για αναλογική λειτουργία)
 "Μεγάλη"/"Μεσαία"/"Μικρή": Τροποποιεί την επίδραση της μείωσης θορύβου.
 "Όχι": Απενεργοποιεί το χαρακτηριστικό Μείωση Θορύβου.

Προηγμ Ρυθμίσεις

Προσαρμόζει τη λειτουργία Εικόνα με περισσότερες λεπτομέρειες. Όταν θέσετε τη ρύθμιση "Λειτουργία Εικόνας" στην τιμή "Χρήστης", μπορείτε να κάνετε/αλλάξετε αυτές τις ρυθμίσεις.

"Αρχικές Ρυθμίσεις": Επαναφέρει όλες τις προηγμένες ρυθμίσεις βίντεο στις εργοστασιακές τιμές.
 "Διόρθωση Μαύρου": Ενισχύει τις μαύρες περιοχές της εικόνας για εντονότερη αντίθεση.
 "Προηγμ βελτ αντίθεσης": Προσαρμόζει αυτόματα τις ρυθμίσεις "Ευκρίνεια" και "Αντίθεση" στις καταλληλότερες τιμές λαμβάνοντας υπόψη τη φωτεινότητα της οθόνης. Η ρύθμιση αυτή είναι ιδιαίτερα αποτελεσματική για σκηνές με σκούρες εικόνες. Θα αυξήσει τη διάκριση αντίθεσης των σκηνών με πιο σκούρες εικόνες.
 "Διόρθωση Γάμμα": Ρυθμίζει την ισορροπία μεταξύ των φωτεινών και σκοτεινών περιοχών της οθόνης.
 "Καθαρό Λευκό": Τονίζει τα λευκά χρώματα.
 "Ζωντανό Χρώμα": Κάνει τα χρώματα πιο ζωντανά και αποδίδει φυσικά τους τόνους του δέρματος.

Συμβουλή
 Αυτή η λειτουργία είναι μόνο διαθέσιμη όταν το "Χρωματικό Εύρος" ρυθμίζεται στο "Ευρύ".
 "Χρωματικό Εύρος": Αλλάζει την κλίμακα των χρωμάτων.
 "Μείωση θορύβ MPEG": Μειώνει το θόρυβο εικόνας σε βίντεο συμπίεμένο με MPEG (σε ψηφιακή λειτουργία μόνο).

Μενού Ήχος



Από το μενού Ήχος, μπορείτε να κάνετε τις επιλογές που παρατίθενται παρακάτω. Για να κάνετε επιλογές "Ρυθμίσεις", δείτε την παράγραφο "Πλοήγηση στα μενού" (σελίδα 22).

Είσοδοι Προορισμού

Επιλέγει εάν θα γίνει εφαρμογή των ρυθμίσεων που έγιναν στο μενού Ήχος σε όλες τις εισόδους ή μόνο στην είσοδο που παρακολουθείται αυτήν τη στιγμή.
"Όλες": Εφαρμόζει ρυθμίσεις σε όλες τις εισόδους.
"Μόνο Εικόνας": Εφαρμόζει ρυθμίσεις μόνο στην τρέχουσα είσοδο.

Λειτουργία Ήχου

Επιλέγει τη λειτουργία ήχου.
"Δυναμικός": Ενισχύει τα πρίμα και τα μπάσα.
"Κανονικός": Για κανονικό ήχο. Συνιστάται για οικιακή ψυχαγωγία.
"Χρήστης": Επίπεδη ανατόκριση. Επίσης σας επιτρέπει να αποθηκεύετε τις προτιμώμενες ρυθμίσεις σας.

Αρχικές Ρυθμίσεις

Επαναφέρει όλες τις ρυθμίσεις ήχου εκτός από τα "Λειτουργία Ήχου", "Διφ. Ήχος" και "Διασύνδ. Ηχ. Ⓜ" στις εργοστασιακές τιμές.

Πρίμα

Ρυθμίζει ήχους υψηλότερου τόνου.

Μπάσα

Ρυθμίζει ήχους χαμηλότερου τόνου.

Ισορροπία

Τονίζει την ισορροπία αριστερού ή δεξιού ηχείου.

Αυτόματη Ένταση

Διατηρεί μια σταθερή στάθμη για την ένταση ήχου ακόμη και εάν προκύπτουν διαφορές στην ένταση ήχου (π.χ. οι διαφημίσεις είναι συνήθως δυνατότερες από τα τηλεοπτικά προγράμματα).

Αντιστάθμιση έντασης

Ρυθμίζει την ένταση ήχου της τρέχουσας εισόδου σε σχέση με άλλες εισόδους, όταν το "Είσοδοι Προορισμού" είναι ρυθμισμένο στο "Μόνο Εικόνας".

Περιβ. Ήχος

Επιλέγει τη λειτουργία surround.
"TruSurround XT": Για ήχο surround (για στερεοφωνικά προγράμματα μόνο).
"Προσομ Στέρεο": Προσθέτει εφέ που μοιάζουν με surround σε μονοφωνικά προγράμματα.
"Όχι": Για κανονική στερεοφωνική ή μονοφωνική λήψη.

BBE

Δίνει περισσότερη δύναμη στον ήχο με την αντιστάθμιση των εφέ φάσεων στα ηχεία με τη βοήθεια του "BBE High Definition Sound System".

Διφ. Ήχος

Επιλέγει τον ήχο από το ηχείο για μια στερεοφωνική ή δίγλωσση εκπομπή. "Στέρεο", "Μονοφωνικό": Για στερεοφωνική εκπομπή. "A"/"B"/"Μονοφωνικό": Για δίγλωσση εκπομπή, επιλέξτε "A" για κανάλι ήχου 1, "B" για κανάλι ήχου 2 ή "Μονοφωνικό" για μονοφωνικό κανάλι, εάν διατίθεται.

Συμβουλή

Εάν επιλέξετε άλλο εξοπλισμό συνδεδεμένο στην τηλεόραση, θέστε τη ρύθμιση "Διφ. Ήχος" στην τιμή "Στέρεο", "A" ή "B".

**Διασύνδ. Ηχ. 
(σύνδεσμος
ηχείου
ακουστικών)**

Ενεργοποιεί/Απενεργοποιεί τα εσωτερικά ηχεία της τηλεόρασης όταν είναι συνδεδεμένα τα ακουστικά.

"Ναι": Ο ήχος είναι έξοδος από τα ακουστικά μόνο.

"Όχι": Ο ήχος είναι έξοδος από την τηλεόραση και τα ακουστικά.

Συμβουλή

Δεν μπορείτε να χρησιμοποιήσετε τα "Πρίμα", "Μπάσα", "Ισορροπία", "Αυτόματη Ένταση", "Περιβ. Ήχος" και "BBE" για υποδοχές ακουστικών ή εξόδου ήχου.

Μενού Ρυθμίσεις Οθόνης

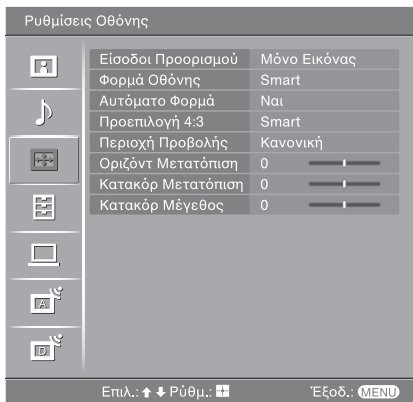

Από το μενού Ρυθμίσεις Οθόνης, μπορείτε να κάνετε τις επιλογές που παρατίθενται παρακάτω. Για να κάνετε επιλογές "Ρυθμίσεις", δείτε την παράγραφο "Πλοήγηση στα μενού" (σελίδα 22).

Είσοδοι Προορισμού

Επιλέγει εάν θα γίνει εφαρμογή των ρυθμίσεων που έγιναν στο μενού Οθόνη σε όλες τις εισόδους ή μόνο στην είσοδο που παρακολουθείται αυτήν τη στιγμή.
"Όλες": Εφαρμόζει ρυθμίσεις σε όλες τις εισόδους.
"Μόνο Εικόνας": Εφαρμόζει ρυθμίσεις μόνο στην τρέχουσα είσοδο.

Φορμά Οθόνης

Για λεπτομέρειες σχετικά με τη μορφή οθόνης, δείτε "Για να αλλάξετε χειροκίνητα τη λειτουργία οθόνης ώστε να ταιριάζει με την εκπομπή" (σελίδα 15).

Αυτόματο Φορμά

Αλλάζει αυτόματα τη μορφή οθόνης ανάλογα με το σήμα εκπομπής. Για να διατηρήσετε τις ρυθμίσεις σας, επιλέξτε "Όχι".

Συμβουλές

- Ακόμη και εάν έχετε επιλέξει "Ναι" ή "Όχι" στη ρύθμιση "Αυτόματο Φορμά", μπορείτε πάντα να τροποποιήσετε τη μορφή οθόνης εάν πιέσετε επανηλειμμένα **⏏**.
- Η ρύθμιση "Αυτόματο Φορμά" διατίθεται για σήματα PAL και SECAM μόνο.

Προεπιλογή 4:3

Επιλέγει την προκαθορισμένη λειτουργία οθόνης για χρήση με εκπομπές με αναλογία διαστάσεων 4:3.

"Smart": Εμφανίζει συμβατικές εκπομπές με αναλογία διαστάσεων 4:3 με απομίμηση εφέ ευρείας οθόνης.

"4:3": Εμφανίζει συνηθισμένες εκπομπές με διαστάσεις 4:3 στις σωστές αναλογίες.

"Όχι": Διατηρεί την τρέχουσα ρύθμιση "Φορμά Οθόνης" όταν αλλάζει το κανάλι ή η είσοδος.

Συμβουλή

Η επιλογή αυτή διατίθεται μόνο εάν η ρύθμιση "Αυτόματο Φορμά" έχει την τιμή "Ναι".

Περιοχή Προβολής

Ρυθμίζει την περιοχή οθόνης που εμφανίζει την εικόνα.

"Κανονική": Εμφανίζει την εικόνα στο αρχικό μέγεθος.

"-1"/"-2": Μεγεθύνει την εικόνα ώστε να αποκρύπτει το άκρο της εικόνας.

Οριζόντ Μετατόπιση

Ρυθμίζει την οριζόντια θέση της εικόνας για κάθε μορφή οθόνης.

Κατακόρ Μετατόπιση

Ρυθμίζει το κάθετο μέγεθος της εικόνας όταν η μορφή οθόνης είναι ρυθμισμένη στο "Smart", "Ζουμ" ή στο "14:9".

Κατακόρ Μέγεθος

Ρυθμίστε το κάθετο μέγεθος της εικόνας όταν η μορφή οθόνης είναι ρυθμισμένη στο Smart, Ζουμ ή στο 14:9.

Μενού Ρυθμίσεις

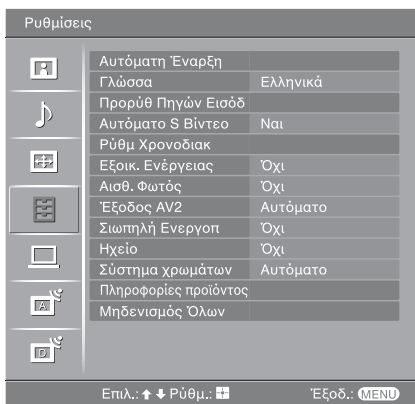

Από το μενού Ρυθμίσεις, μπορείτε να κάνετε τις επιλογές που παρατίθενται παρακάτω. Για να κάνετε επιλογές "Ρυθμίσεις", δείτε την παράγραφο "Πλοήγηση στα μενού" (σελίδα 22).

Αυτόματη Έναρξη

Εκκινεί το "μενού λειτουργίας για πρώτη φορά" για να επιλέξετε τη γλώσσα και τη χώρα/περιοχή, και να συντονίσετε όλα τα διαθέσιμα ψηφιακά και αναλογικά κανάλια. Συνήθως, δεν χρειάζεται να προβείτε στη λειτουργία αυτή επειδή η γλώσσα και η χώρα/περιοχή θα έχουν επιλεγεί και τα κανάλια θα έχουν ήδη συντονιστεί όταν η τηλεόραση εγκαταστάθηκε για πρώτη φορά (σελίδα 6, 7). Ωστόσο, η επιλογή αυτή σας επιτρέπει να επαναλάβετε τη διαδικασία (π.χ. να συντονίσετε και πάλι την τηλεόραση μετά από μετακόμιση σε άλλο σπίτι ή να αναζητήσετε καινούργια κανάλια που έχουν δημιουργηθεί και εκπέμπουν).

Γλώσσα

Επιλέγει τη γλώσσα στην οποία απεικονίζονται τα μενού.

Προρύθ Πηγών Εισόδ

Αποδίδει ένα όνομα σε συσκευή που είναι συνδεδεμένη στις πλαινές και πίσω υποδοχές. Το όνομα εμφανίζεται στην οθόνη για σύντομο χρονικό διάστημα όταν επιλέγεται η συσκευή. Μπορείτε να παραλείψετε μια πηγή εισόδου που δεν είναι συνδεδεμένη σε κάποιο εξοπλισμό.

- 1 Πιέστε για να επιλέξετε την επιθυμητή πηγή εισόδου και κατόπιν πιέστε .
- 2 Πιέστε για να κάνετε την επιθυμητή επιλογή παρακάτω και κατόπιν πιέστε .

Ετικέτες εξοπλισμού: Χρησιμοποιεί μία από τις προκαθορισμένες ετικέτες για να εκχωρήσει όνομα σε συνδεδεμένο εξοπλισμό.

"Έπεξ.": Δημιουργεί τη δική σας ετικέτα. Ακολουθήστε τα βήματα 2 έως 4 της παραγράφου "Τιτλοφόρο Προγραμμ" (σελίδα 33).

"Παράλειψη": Παραλείπει μια πηγή εισόδου που δεν είναι συνδεδεμένη σε κάποιο εξοπλισμό όταν πιέσετε για να επιλέξετε τη πηγή εισόδου.

Αυτόματο S Βίντεο

Επιλέγει το εισερχόμενο σήμα από τις υποδοχές S video S-6 όταν και οι δύο υποδοχές S-/6 είναι συνδεδεμένες.

Ρύθμ Χρονοδιακ

Ρυθμίζει το χρονοδιακόπτη ώστε να ενεργοποιεί/απενεργοποιεί την τηλεόραση.

Χρονοδ. Απενεργ.

Ρυθμίζει μια χρονική περίοδο, μετά από την οποία η τηλεόραση μεταβαίνει αυτόματα σε λειτουργία αναμονής.

Όταν είναι ενεργοποιημένος ο χρονοδιακόπτης απενεργοποίησης, η ένδειξη  (χρονοδιακόπτης) στην τηλεόραση (πρόσοψη) ανάβει με πορτοκαλί χρώμα.

Συμβουλές

- Εάν απενεργοποιήσετε την τηλεόραση και την ενεργοποιήσετε ξανά, η ρύθμιση "Χρονοδ. Απενεργ." επιστρέφει στην τιμή "Όχι".
- Στην οθόνη εμφανίζεται το μήνυμα "Η τηλεόραση θα κλείσει σύντομα από το Χρονοδ. Απενεργ.." ένα λεπτό πριν μεταβεί η τηλεόραση σε λειτουργία αναμονής.

Ενεργ. Χρονοδ.

Ρυθμίζει το χρονοδιακόπτη ώστε να ενεργοποιεί την τηλεόραση.

"Ημέρα": Επιλέγει την ημέρα στην οποία θέλετε να ενεργοποιήσετε το χρονοδιακόπτη ενεργοποίησης.

"Ωρα": Ρυθμίζει την ώρα που θα ενεργοποιηθεί η τηλεόραση.

"Διάρκεια": Επιλέγει τη χρονική περίοδο μετά από την οποία η τηλεόραση μεταβαίνει αυτόματα σε λειτουργία αναμονής ξανά.

"Ρύθμιση Έντασης Ήχου": Ρυθμίζει την ένταση ήχου για όταν ενεργοποιήσει ο χρονοδιακόπτης την τηλεόραση.

Ρύθμιση ρολογιού

Σας επιτρέπει να ρυθμίσετε το ρολόι χειροκίνητα. Όταν η τηλεόραση κάνει λήψη ψηφιακών καναλιών, το ρολόι δεν μπορεί να ρυθμιστεί χειροκίνητα επειδή είναι ρυθμισμένο στον κωδικό χρόνου του εκπεμπόμενου σήματος.

Εξοικ. Ενέργειας





Επιλέγει τη λειτουργία εξοικονόμησης ενέργειας για να μειωθεί η κατανάλωση ενέργειας της τηλεόρασης.

Όταν είναι επιλεγμένη η ρύθμιση "Σβήσιμο Εικόνας", η εικόνα σβήνει και η ένδειξη  (σβηστή εικόνα) στην τηλεόραση (πρόσοψη) ανάβει με πράσινο χρώμα. Ο ήχος παραμένει αμετάβλητος.



Αισθ. Φωτός



Βελτιστοποιεί αυτόματα τις ρυθμίσεις εικόνας ανάλογα με το φωτισμό περιβάλλοντος του δωματίου.



Έξοδος AV2

Ρυθμίζει ένα σήμα ως έξοδο μέσω της υποδοχής με την επισήμανση  /  2 στο πίσω μέρος της τηλεόρασης. Εάν συνδέσετε ένα βίντεο ή άλλη συσκευή εγγραφής στην υποδοχή  /  2, μπορείτε να εγγράψετε από τη συσκευή που είναι συνδεδεμένη σε άλλες υποδοχές της τηλεόρασης.

"TV": Κάνει έξοδο μια εκπομπή.

"AV1": Κάνει έξοδο σήματα από εξοπλισμό συνδεδεμένο στην υποδοχή  /  1.

"AV6": Κάνει έξοδο σήματα από εξοπλισμό συνδεδεμένο στην υποδοχή  /  6.

"Αυτόματο": Κάνει έξοδο ο,τιδήποτε προβάλλεται στην οθόνη (εκτός από σήματα από τις υποδοχές  /  3, HDMI IN 4, HDMI IN 5 και PC ).

Σιωπηλή Ενεργοπ

Ρυθμίζει το χειριστήριο έντασης ήχου σε χαμηλή στάθμη όταν ανάβει η τηλεόραση για πρώτη φορά, και κατόπιν αυξάνεται σταδιακά ο ήχος σε προκαθορισμένη στάθμη.

Ηχείο	Ενεργοποιεί/Απενεργοποιεί τα εσωτερικά ηχεία της τηλεόρασης. "Ναι": Τα ηχεία της τηλεόρασης ενεργοποιούνται προκειμένου να γίνει ακρόαση του ήχου της τηλεόρασης μέσω των ηχείων της τηλεόρασης. "Όχι": Τα ηχεία τηλεόρασης απενεργοποιούνται προκειμένου να γίνει ακρόαση του ήχου της τηλεόρασης μόνο μέσω του εξωτερικού ηχητικού εξοπλισμού που είναι συνδεδεμένος στις υποδοχές εξερχόμενου ήχου.
Σύστημα χρωμάτων	Επιλέγει το σύστημα χρωμάτων ("Αυτόματο", "PAL", "SECAM", "NTSC3.58", "NTSC4.43" ή "PAL60") ανάλογα με το εισερχόμενο σήμα από την πηγή εισόδου.
Πληροφορίες προϊόντος	Εμφανίζει τις πληροφορίες του συστήματος τηλεόρασής σας.
Μηδενισμός Όλων	Επαναφέρει όλες τις ρυθμίσεις στις εργοστασιακές τιμές και κατόπιν εκκινεί την οθόνη Αυτόματη Έναρξη.

Μενού Ρυθμίσεις PC

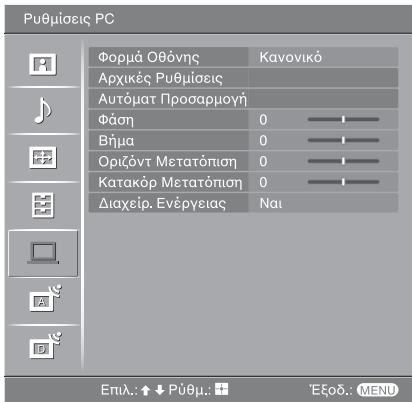

Από το μενού Ρυθμίσεις PC, μπορείτε να κάνετε τις επιλογές που παρατίθενται παρακάτω. Για να κάνετε επιλογές "Ρυθμίσεις", δείτε την παράγραφο "Πλοήγηση στα μενού" (σελίδα 22).

Φορμά Οθόνης

Επιλέγει τη λειτουργία οθόνης για την εμφάνιση εισόδου από το PC σας.
"Κανονικό": Εμφανίζει την εικόνα στο αρχικό μέγεθός της.
"Πλήρες 1": Μεγεθύνει την εικόνα για να γεμίσει την περιοχή οθόνης, διατηρώντας τον αρχικό λόγο οριζόντιας προς κάθετης διάστασης.
"Πλήρες 2": Μεγεθύνει την εικόνα για να γεμίσει η περιοχή οθόνης.

Αρχικές Ρυθμίσεις

Επαναφέρει τις ρυθμίσεις PC, εκτός από τα "Φορμά Οθόνης" και "Διαχειρ. Ενέργειας", στις εργοστασιακές τιμές.

Αυτόματ Προσαρμογή

Ρυθμίζει αυτόματα τη θέση οθόνης και τη φάση εικόνας όταν η τηλεόραση κάνει λήψη από εισερχόμενο σήμα από το συνδεδεμένο PC.

Συμβουλή

Η ρύθμιση Αυτόματ Προσαρμογή ίσως να μη λειτουργεί καλά με ορισμένα εισερχόμενα σήματα. Σε τέτοιες περιπτώσεις, κάντε χειροκίνητα τις ρυθμίσεις "Φάση", "Βήμα", "Οριζόντ Μετατόπιση" και "Κατακόρ Μετατόπιση".

Φάση

Ρυθμίζει τη φάση όταν αναβοσβήνει η οθόνη.

Βήμα

Ρυθμίζει το βήμα όταν η εικόνα εμφανίζει ανεπιθύμητες κάθετες λωρίδες.

Οριζόντ Μετατόπιση

Ρυθμίζει την οριζόντια θέση της εικόνας για κάθε μορφή οθόνης.

Κατακόρ Μετατόπιση

Ρυθμίζει την κάθετη θέση της εικόνας για κάθε μορφή οθόνης.

Διαχειρ. Ενέργειας

Κάνει μετάβαση της τηλεόρασης σε λειτουργία αναμονής εάν δεν γίνει λήψη σήματος για 30 δευτερόλεπτα.

Μενού Αναλογικές Ρυθμίσεις (μόνο για αναλογική λειτουργία)

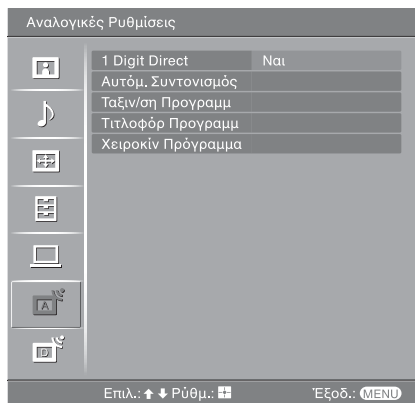

Μπορείτε να αλλάξετε/κάνετε τις αναλογικές ρυθμίσεις με τη βοήθεια του μενού Αναλογικές Ρυθμίσεις. Για να κάνετε επιλογές "Ρυθμίσεις", δείτε την παράγραφο "Πλοήγηση στα μενού" (σελίδα 22).

1 Digit Direct

Όταν η ρύθμιση "1 Digit Direct" έχει την τιμή "Ναι", μπορείτε να επιλέξετε ένα αναλογικό κανάλι με τη χρήση ενός προκαθορισμένου αριθμητικού πλήκτρου (0 - 9) στο τηλεχειριστήριο.

Παρατήρηση

Όταν η ρύθμιση "1 Digit Direct" έχει την τιμή "Ναι", δεν μπορείτε να επιλέξετε αριθμούς καναλιών 10 και παραπάνω με την εισαγωγή δύο ψηφίων από το τηλεχειριστήριο.

Αυτόμ. Συντονισμός

Συντονίζει όλα τα διαθέσιμα αναλογικά κανάλια.

Συνήθως δεν χρειάζεται να προβείτε στη λειτουργία αυτή επειδή τα κανάλια είναι ήδη συντονισμένα όταν η τηλεόραση εγκαταστάθηκε για πρώτη φορά (σελίδα 6, 7). Ωστόσο, η επιλογή αυτή σας επιτρέπει να επαναλάβετε τη διαδικασία (π.χ. να συντονίσετε και πάλι την τηλεόραση μετά από μετακόμιση σε άλλο σπίτι ή να αναζητήσετε καινούργια κανάλια που έχουν δημιουργηθεί και εκπέμπουν).

Ταξιν/ση Προγραμμ

Αλλάζει τη σειρά με την οποία τα αναλογικά κανάλια αποθηκεύονται στην τηλεόραση.

- 1 Πιέστε \uparrow/\downarrow για να επιλέξετε το κανάλι που θέλετε να μετακινήσετε σε μια νέα θέση και κατόπιν πιέστε \oplus .
- 2 Πιέστε \uparrow/\downarrow για να επιλέξετε τη νέα θέση για το κανάλι σας και κατόπιν πιέστε \oplus .

Τιτλοφόρ Προγραμμ

Αποδίδει το όνομα της επιλογής σας σε κανάλι, με έως πέντε γράμματα και αριθμούς. Το όνομα εμφανίζεται στην οθόνη για σύντομο χρονικό διάστημα όταν επιλέγετε το κανάλι. (Τα ονόματα των καναλιών λαμβάνονται συνήθως αυτόματα από το κείμενο (εφόσον υπάρχει).)

- 1 Πιέστε \uparrow/\downarrow για να επιλέξετε το κανάλι που θέλετε να ονομάσετε και κατόπιν πιέστε \oplus .
- 2 Πιέστε \uparrow/\downarrow για να επιλέξετε το επιθυμητό γράμμα ή αριθμό ("_" για κενό διάστημα) και κατόπιν πιέστε \Rightarrow .

Εάν εισάγετε λάθος χαρακτήρα

Πιέστε \Leftarrow/\Rightarrow εάν επιλέξατε λάθος χαρακτήρα. Κατόπιν, πιέστε \uparrow/\downarrow για να επιλέξετε το σωστό χαρακτήρα.

Για να διαγράψετε όλους τους χαρακτήρες

Επιλέξτε "Ar Rvθ" και κατόπιν πιέστε \oplus .

- 3 Επαναλάβετε τη διαδικασία στο βήμα 2 έως ότου συμπληρωθεί το όνομα.
- 4 Επιλέξτε "OK" και κατόπιν πιέστε \oplus .

Συνεχίζεται

Χειροκίν Πρόγραμμα

Πριν επιλέξετε "Τίτλος"/"AFT"/"Φίλτρο ήχου"/"Παράλειψη"/"Αποκοδ/ποιητής", πιέστε PROG +/- για να επιλέξετε τον αριθμό προγράμματος με το κανάλι. Δεν μπορείτε να επιλέξετε έναν αριθμό προγράμματος που έχετε ρυθμίσει να παραλείπεται (σελίδα 35).

Πρόγραμμα/Σύστημα/Κανάλι

Προκαθορίζει τα κανάλια προγραμμάτων χειροκίνητα.

- 1 Πιέστε \hat{u}/\hat{v} για να επιλέξετε "Πρόγραμμα" και κατόπιν πιέστε \oplus .
- 2 Πιέστε \hat{u}/\hat{v} για να επιλέξετε τον αριθμό προγράμματος που θέλετε να συντονίσετε χειροκίνητα (εάν συντονίζετε βίντεο, επιλέξετε το κανάλι 00) και κατόπιν πιέστε RETURN.
- 3 Πιέστε \hat{u}/\hat{v} για να επιλέξετε "Σύστημα" και κατόπιν πιέστε \oplus .
- 4 Πιέστε \hat{u}/\hat{v} για να επιλέξετε ένα από τα ακόλουθα συστήματα εκπομπής τηλεόρασης και κατόπιν πιέστε \leftarrow .
B/G: Για δυτικές ευρωπαϊκές χώρες/περιοχές
D/K: Για ανατολικές ευρωπαϊκές χώρες/περιοχές
L: Για τη Γαλλία
I: Για το Ηνωμένο Βασίλειο
- 5 Πιέστε \hat{u}/\hat{v} για να επιλέξετε "Κανάλι" και κατόπιν πιέστε \oplus .
- 6 Πιέστε \hat{u}/\hat{v} για να επιλέξετε "S" (για καλωδιακά κανάλια) ή "C" (για επίγεια κανάλια) και κατόπιν πιέστε \rightarrow .
- 7 Συντονίστε τα κανάλια ως εξής:

Εάν δεν γνωρίζετε τον αριθμό του καναλιού (συχνότητα)

Πιέστε \hat{u}/\hat{v} για να αναζητήσετε το επόμενο διαθέσιμο κανάλι. Όταν βρεθεί ένα κανάλι, η αναζήτηση θα σταματήσει. Για να συνεχίσετε την αναζήτηση, πιέστε \hat{u}/\hat{v} .

Εάν γνωρίζετε τον αριθμό του καναλιού (συχνότητα)

Πιέστε τα αριθμητικά πλήκτρα για να εισάγετε τον αριθμό καναλιού της εκπομπής που θέλετε ή τον αριθμό καναλιού για το βίντεό σας.

- 8 Πιέστε \oplus για να μεταβείτε στη ρύθμιση "Επιβεβαίωση" και κατόπιν πιέστε \oplus .
- 9 Πιέστε \hat{v} για να επιλέξετε "OK" και κατόπιν πιέστε \oplus .

Επαναλάβετε την παραπάνω διαδικασία για να προκαθορίσετε χειροκίνητα και άλλα κανάλια.

Τίτλος

Αποδίδει το όνομα της επιλογής σας στο επιλεγμένο κανάλι, με έως πέντε γράμματα και αριθμούς. Το όνομα εμφανίζεται στην οθόνη για σύντομο χρονικό διάστημα όταν επιλέγετε το κανάλι.

Για να εισάγετε χαρακτήρες, ακολουθήστε τα βήματα 2 έως 4 στην παράγραφο "Τίτλοφór Προγραμμ" (σελίδα 33).

AFT

Σας επιτρέπει να κάνετε λεπτό συντονισμό στο επιλεγμένο αριθμό προγράμματος χειροκίνητα εάν πιστεύεται ότι μια ρύθμιση λεπτού συντονισμού θα βελτιώσει την ποιότητα εικόνας.

Μπορείτε να ρυθμίσετε το λεπτό συντονισμό σε τιμές που κυμαίνονται από -15 έως +15. Όταν είναι επιλεγμένη η τιμή "Ναι", ο λεπτός συντονισμός εκτελείται αυτόματα.

Φίλτρο ήχου

Βελτιώνει τον ήχο συγκεκριμένων καναλιών σε περίπτωση παραμορφώσεων σε μονοφωνικές εκπομπές. Μερικές φορές, ένα μη τυποποιημένο σήμα εκπομπής μπορεί να δημιουργήσει ηχητική παραμόρφωση ή διαλείπουσα σίγαση ήχου όταν παρακολουθείτε μονοφωνικά προγράμματα.

Εάν δεν αντιλαμβάνεστε οποιαδήποτε ηχητική παραμόρφωση, συνιστάται να αφήσετε την επιλογή αυτή στην εργοστασιακή της ρύθμιση, δηλ. "Όχι".





Παρατηρήσεις

- Δεν μπορείτε να κάνετε λήψη στερεοφωνικού ή διπλού ήχου όταν είναι επιλεγμένη η τιμή "Χαμηλό" ή "Υψηλό".
- Η ρύθμιση "Φίλτρο ήχου" δεν διατίθεται όταν η ρύθμιση "Σύστημα" έχει τιμή "L".

Παράλειψη

Παραλείπει τα αναλογικά κανάλια που δεν χρησιμοποιούνται όταν πιάζετε το PROG +/- για επιλογή αναλογικών καναλιών. (Μπορείτε να επιλέξετε τα παραλειπόμενα κανάλια με τη χρήση των αριθμητικών πλήκτρων.)

Αποκωδ/ποιητής

Προβάλλει και εγγράφει το επιλεγμένο κωδικοποιημένο κανάλι όταν χρησιμοποιείται αποκωδικοποιητής συνδεδεμένος απευθείας στη σύνδεση scart  /  1 ή στη σύνδεση scart  /  2 μέσω βίντεο.

Παρατήρηση

Ανάλογα με τη χώρα/περιοχή που είναι επιλεγμένη στη ρύθμιση "Χώρα" (σελίδα 6), αυτή η επιλογή μπορεί να μη διατίθεται.

Επιβεβαίωση

Αποθηκεύστε τις αλλαγές που έγιναν στις ρυθμίσεις "Χειροκίν Πρόγραμμα".

Μενού Ψηφιακές Ρυθμίσεις DV3

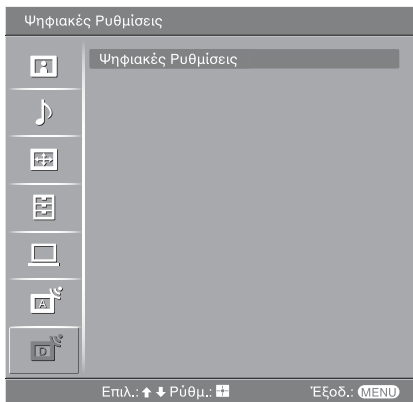

Μπορείτε να αλλάξετε/ρυθμίσετε τις ψηφιακές ρυθμίσεις με τη βοήθεια του μενού Ψηφιακές Ρυθμίσεις. Επιλέξτε "Ψηφιακές Ρυθμίσεις" και πιέστε ⊕ για να εμφανιστούν τα ακόλουθα μενού. Για να κάνετε επιλογές "Ρυθμίσεις", δείτε την παράγραφο "Πλοήγηση στα μενού" (σελίδα 22).

Ψηφιακός Συντονισμός

Εμφανίζει το μενού "Ψηφιακός Συντονισμός".

Αυ/τος Συντονισμός

Συντονίζει όλα τα διαθέσιμα ψηφιακά κανάλια.

Συνήθως δεν χρειάζεται να προβείτε στη λειτουργία αυτή επειδή τα κανάλια είναι ήδη συντονισμένα όταν η τηλεόραση εγκαταστάθηκε για πρώτη φορά (σελίδα 7). Ωστόσο, η επιλογή αυτή σας επιτρέπει να επαναλάβετε τη διαδικασία (π.χ. να συντονίσετε και πάλι την τηλεόραση μετά από μετακόμιση σε άλλο σπίτι ή να αναζητήσετε καινούργια κανάλια που έχουν δημιουργηθεί και εκτέμνουν).

Επεξεργασία Προγ/των

Αφαιρεί τυχόν ανεπιθύμητα ψηφιακά κανάλια που είναι αποθηκευμένα στην τηλεόραση και αλλάζει τη σειρά των ψηφιακών καναλιών που είναι αποθηκευμένα στην τηλεόραση.

- 1 Πιέστε \uparrow/\downarrow για να επιλέξετε το κανάλι που θέλετε να αφαιρέσετε ή να μετακινήσετε σε καινούργια θέση.

Εάν γνωρίζετε τον αριθμό προγράμματος (συχρότητα)

Πιέστε τα αριθμητικά πλήκτρα για να εισάγετε τον τριψήφιο αριθμό προγράμματος της εκπομπής που θέλετε.

- 2 Αφαιρέστε ή αλλάξτε τη σειρά των ψηφιακών καναλιών ως εξής:

Για να αφαιρέσετε το ψηφιακό κανάλι

Πιέστε ⊕. Εμφανίζεται ένα μήνυμα που επιβεβαιώνει εάν πρόκειται να διαγραφεί το επιλεγμένο ψηφιακό κανάλι. Πιέστε \leftarrow για να επιλέξετε "Ναι" και κατόπιν πιέστε ⊕.

Για να αλλάξετε τη σειρά των ψηφιακών καναλιών

Πιέστε \rightarrow και κατόπιν πιέστε \uparrow/\downarrow για να επιλέξετε τη νέα θέση για το κανάλι και πιέστε \leftarrow . Επαναλάβετε τα βήματα 1 και 2 της διαδικασίας για να μετατοπίσετε και άλλα κανάλια, εφόσον το επιθυμείτε.

- 3 Πιέστε RETURN.

Χειρ/τος Συντονισμός

Συντονίζει τα ψηφιακά κανάλια χειροκίνητα.

- 1 Πιέστε το αριθμητικό πλήκτρο για να επιλέξετε τον αριθμό καναλιού που θέλετε να συντονίσετε χειροκίνητα και κατόπιν πιέστε \uparrow/\downarrow για να συντονίσετε το κανάλι.
- 2 Όταν βρεθούν τα διαθέσιμα κανάλια, πιέστε \uparrow/\downarrow για να επιλέξετε το κανάλι που θέλετε να αποθηκεύσετε και κατόπιν πιέστε ⊕.
- 3 Πιέστε \uparrow/\downarrow για να επιλέξετε τον αριθμό προγράμματος όπου θέλετε να αποθηκεύσετε το νέο κανάλι και κατόπιν πιέστε ⊕.

Επαναλάβετε την παραπάνω διαδικασία για να συντονίσετε χειροκίνητα και άλλα κανάλια.

Εμφανίζει το μενού "Ψηφιακές Ρυθμίσεις".

Ρύθμιση Υπότιτλων*

Εμφανίζει ψηφιακούς υπότιτλους στην οθόνη.

Όταν έχει γίνει η επιλογή "Για βαρύκοους", μπορεί να εμφανιστούν και μερικά οπτικά βοηθήματα μαζί με τους υπότιτλους (εάν το τηλεοπτικό κανάλι εκπέμπει τέτοιες πληροφορίες).

Γλώσσα Υπότιτλων*

Επιλέγει τη γλώσσα στην οποία εμφανίζονται οι υπότιτλοι.

Γλώσσα Ήχου*

Επιλέγει τη γλώσσα που χρησιμοποιείται για το πρόγραμμα. Μερικά ψηφιακά κανάλια μπορεί να εκπέμπουν αρκετές γλώσσας ήχου για ένα πρόγραμμα.

Τύπος Ήχου*

Αυξάνει τη στάθμη ήχου όταν έχει γίνει η επιλογή "Για βαρύκοους".

Κλειδωμα για Παιδιά*

Ρυθμίζει περιορισμό ηλικίας για προγράμματα. Μπορείτε να παρακολουθήσετε οποιοδήποτε πρόγραμμα υπερβαίνει τον περιορισμό ηλικίας μόνο εάν εισάγετε σωστά τον κωδικό PIN.

1 Πιέστε τα αριθμητικά πλήκτρα για να εισάγετε τον υπάρχοντα κωδικό PIN σας.

Εάν δεν έχετε προηγουμένως ρυθμίσει PIN, εμφανίζεται οθόνη εισαγωγής κωδικού PIN. Ακολουθήστε τις οδηγίες της παραγράφου "Κωδικός PIN" παρακάτω.

2 Πιέστε \uparrow/\downarrow για να επιλέξετε περιορισμό ηλικίας ή την τιμή "Καμία" (για παρακολούθηση χωρίς περιορισμούς) και κατόπιν πιέστε \oplus .

3 Πιέστε RETURN.

Κωδικός PIN*

Ρυθμίζει κωδικό PIN για πρώτη φορά ή σας επιτρέπει να αλλάξετε τον κωδικό PIN σας.

1 Εισάγετε PIN ως εξής:

Εάν έχετε προηγουμένως ρυθμίσει PIN

Πιέστε τα αριθμητικά πλήκτρα για να εισάγετε το υπάρχον PIN σας.

Εάν δεν έχετε ρυθμίσει PIN

Πιέστε τα αριθμητικά πλήκτρα για να εισάγετε την εργοστασιακή τιμή PIN του 9999.

2 Πιέστε τα αριθμητικά πλήκτρα για να εισάγετε τον καινούργιο κωδικό PIN.

Εμφανίζεται ένα μήνυμα για να σας ενημερώσει ότι το καινούργιο PIN έχει γίνει αποδεχτό.

3 Πιέστε RETURN.

Συμβουλή

Ο κωδικός PIN 9999 είναι πάντα αποδεχτός.

Τεχνικές Ρυθμίσεις

Εμφανίζει το μενού Τεχνικές Ρυθμίσεις.

"Αυτόματη Ενημέρωση Υπηρεσιών": Επιτρέπει στην τηλεόραση να ανιχνεύει και να αποθηκεύει καινούργιες ψηφιακές υπηρεσίες καθώς αυτές διατίθενται.

"Λήψη Λογισμικού": Επιτρέπει στην τηλεόραση να λαμβάνει αυτόματα αναβαθμίσεις λογισμικού δωρεάν μέσω της υπάρχουσας κεραίας σας (όταν εκδίδονται). Η Sony συνιστά αυτή η επιλογή να είναι πάντα ρυθμισμένη στην τιμή "Ναι". Εάν δεν θέλετε να αναβαθμίζεται το λογισμικό σας, θέστε αυτήν την επιλογή στην τιμή "Όχι".

"Πληροφορίες Συστήματος": Εμφανίζει την τρέχουσα έκδοση λογισμικού και τη στάθμη σήματος.

"Χρονική Ζώνη": Σας επιτρέπει να επιλέξετε χειροκίνητα τη χρονική ζώνη στην οποία βρίσκεστε εάν δεν είναι ίδια με την προεπιλεγμένη ρύθμιση χρονικής ζώνης για τη χώρα σας.

Ρυθμίσεις Μονάδας CA

Σας επιτρέπει να αποκτάτε πρόσβαση σε υπηρεσία Pay Per View (χρέωση ανά προβολή) μόλις λάβετε υπομονάδα για πρόσβαση υπό συνθήκες (Conditional Access Module - CAM) και κάρτα προβολής. Δείτε τη σελίδα 38 για τη θέση της υποδοχής  (PCMCIA).

* Παρακαλείστε να λάβετε υπόψη ότι αυτή η λειτουργία μπορεί να μη διατίθεται σε ορισμένες χώρες.

Σύνδεση προαιρετικών συσκευών

Μπορείτε να συνδέσετε μια μεγάλη ποικιλία προαιρετικών συσκευών στην τηλεόρασή σας. Τα καλώδια σύνδεσης δεν παρέχονται.

Σύνδεση στην τηλεόραση (πλάι)

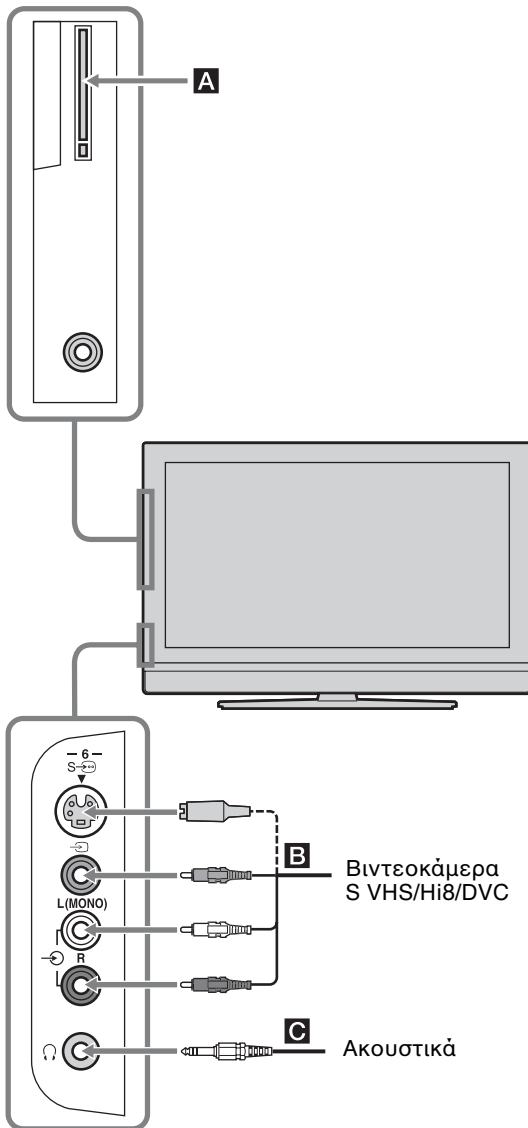

Για να συνδέσετε

Υπομονάδα για πρόσβαση υπό συνθήκες (Conditional Access Module - CAM) **A**

Κάντε τα εξής

Για να χρησιμοποιήσετε υπηρεσίες Pay Per View (χρέωση ανά προβολή).
Για λεπτομέρειες, ανατρέξτε στο εγχειρίδιο οδηγιών που συνοδεύει την CAM που διαθέτετε. Για να χρησιμοποιήσετε την CAM, αφαιρέστε το ελαστικό κάλυμμα από τη σχισμή CAM. Σβήστε την τηλεόραση όταν εισάγετε την CAM στη σχισμή CAM. Όταν δεν χρησιμοποιείτε την CAM, συνιστούμε να τοποθετήσετε ξανά το κάλυμμα στη σχισμή CAM.

Παρατήρηση

Το CAM δεν υποστηρίζεται σε όλες τις χώρες. Παρακαλείστε να ρωτήσετε τον εξουσιοδοτημένο αντιπρόσωπό σας.

Βιντεοκάμερα S VHS/Hi8/DVC **B**

Συνδέστε στην υποδοχή S video S-Video ή στην υποδοχή εικόνας Video και στις υποδοχές ήχου L/R. Για να αποφύγετε το θόρυβο εικόνας, μη συνδέετε ταυτόχρονα τη βιντεοκάμερα στην υποδοχή βίντεο Video και στην υποδοχή S video S-Video. Εάν συνδέσετε μονοφωνικό εξοπλισμό, συνδέστε στην υποδοχή L Video.

Ακουστικά **C**

Συνδέστε στην υποδοχή Speaker για να ακούσετε στα ακουστικά τον ήχο από την τηλεόραση.

Σύνδεση στην τηλεόραση (πίσω)

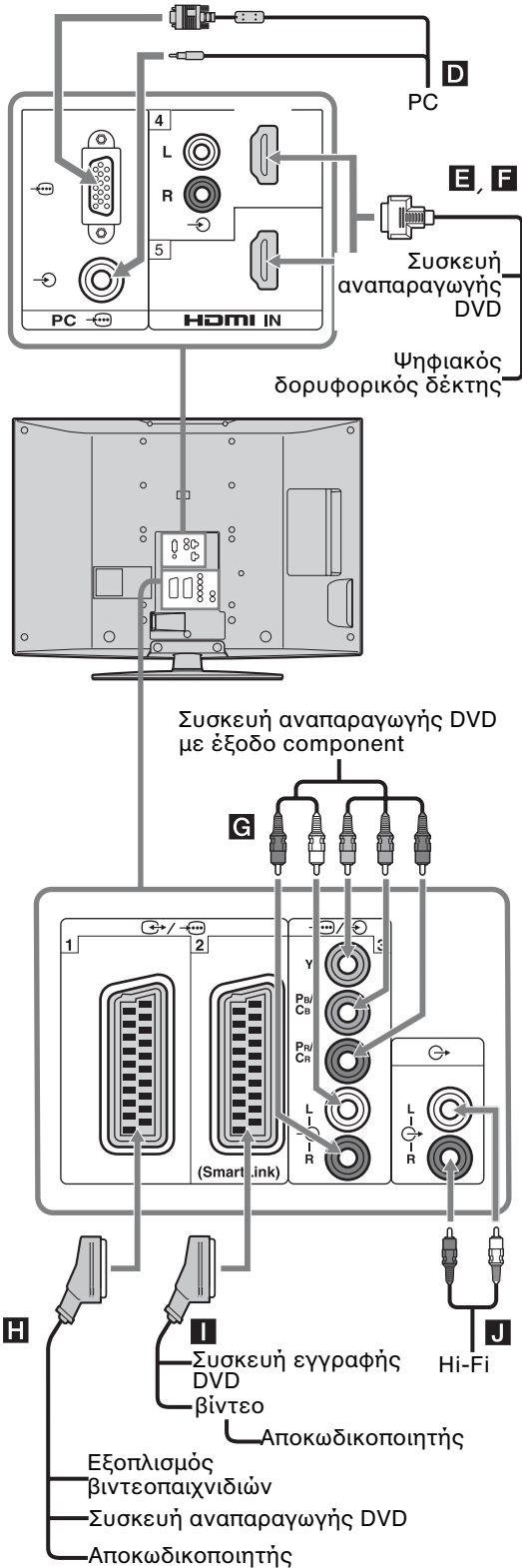

Για να συνδέσετε

Κάντε τα εξής

PC **D**

Συνδέστε στις υποδοχές PC / . Συνιστάται να χρησιμοποιείτε καλώδιο PC με φερρίτη.

Ψηφιακό δορυφορικό δέκτη ή συσκευή αναπαραγωγής DVD **E, F**

Συνδεδέστε στην υποδοχή HDMI IN 4 ή 5 εάν ο εξοπλισμός διαθέτει υποδοχή HDMI. Τα ψηφιακά σήματα εικόνας και ήχου αποτελούν είσοδο από τον εξοπλισμό. Εάν ο εξοπλισμός διαθέτει υποδοχή DVI, συνδέστε την υποδοχή DVI στην υποδοχή HDMI IN 4 μέσω διασύνδεσης προσαρμογέα DVI - HDMI (δεν παρέχεται) και συνδέστε τις υποδοχές εξερχόμενου ήχου του εξοπλισμού στις υποδοχές εισερχόμενου ήχου HDMI IN 4.

Παρατηρήσεις

Οι υποδοχές HDMI υποστηρίζουν μόνο τις ακόλουθες εισόδους βίντεο: 480i, 480p, 576i, 576p, 720p και 1080i. Για να συνδέσετε PC, χρησιμοποιήστε την υποδοχή PC.

Βεβαιωθείτε να χρησιμοποιήσετε μόνο καλώδιο HDMI που φέρει το λογότυπο HDMI.

Συσκευή αναπαραγωγής DVD με έξοδο component **G**

Συνδέστε στις υποδοχές component και στις υποδοχές ήχου / 3.



Εξοπλισμό βιντεοπαιχνιδιών, συσκευή αναπαραγωγής DVD ή αποκωδικοποιητή **H**

Συνδέστε στην υποδοχή scart / 1. Όταν συνδέετε τον αποκωδικοποιητή, το κωδικοποιημένο σήμα από το δέκτη της τηλεόρασης αποτελεί έξοδο του αποκωδικοποιητή και κατόπιν το αποκωδικοποιημένο σήμα αποτελεί έξοδο από τον αποκωδικοποιητή.

Συσκευή εγγραφής DVD ή συσκευή βίντεο που υποστηρίζει SmartLink **I**

Συνδέστε στην υποδοχή scart / 2. Το SmartLink είναι ένας άμεσος σύνδεσμος μεταξύ της τηλεόρασης και μιας συσκευής εγγραφής βίντεο/DVD.

Συνεχίζεται

Για να συνδέσετε	Κάντε τα εξής
Εξοπλισμός ήχου Hi-Fi 	Συνδέστε στις υποδοχές συσκευών ήχου  για να ακούσετε τον ήχο της τηλεόρασης μέσω συσκευής Hi-Fi.

Χρήση Tools σε λειτουργία εισόδου PC

Πιέστε TOOLS για να εμφανίσετε τις ακόλουθες επιλογές όταν προβάλλετε είσοδο εικόνων από το συνδεδεμένο PC.

Επιλογές	Περιγραφή
Εξοικ. Ενέργειας	Δείτε τη σελίδα 30.
Λειτουργία Εικόνας	Δείτε τη σελίδα 24.
Λειτουργία Ήχου	Δείτε τη σελίδα 26.
Αυτόματ Προσαρμογή	Δείτε τη σελίδα 32.
Οριζόντ Μετατόπιση	Δείτε τη σελίδα 32.
Κατακόρ Μετατόπιση	Δείτε τη σελίδα 32.
Αυτόμ Ρύθμ Ρολογιού (σε αναλογική λειτουργία μόνο)	Σας επιτρέπει να μεταβείτε σε ψηφιακή λειτουργία και να κάνετε λήψη της ώρας.
Ένταση 	Ρυθμίζει την ένταση ήχου των ακουστικών.

Προδιαγραφές

Μονάδα οθόνης

Απαιτήσεις ισχύος:

220–240 V AC, 50 Hz

Μέγεθος οθόνης:

KDL-46V2500:

46 ίντσες (Περίπου 116,9 εκατοστά μετρημένο διαγώνια)

KDL-40V2500:

40 ίντσες (Περίπου 101,6 εκατοστά μετρημένο διαγώνια)

KDL-32V2500:

32 ίντσες (Περίπου 80,1 εκατοστά μετρημένο διαγώνια)

Ανάλυση οθόνης:

1.366 κουκκίδες (οριζόντια) × 768 γραμμές (κάθετα)

Κατανάλωση ισχύος:

KDL-46V2500: 220 W

KDL-40V2500: 180 W

KDL-32V2500: 145 W

Κατανάλωση ισχύος σε αναμονή*:

0,3 W

* Αφού η τηλεόραση τελειώσει τις απαραίτητες εσωτερικές διαδικασίες φτάνει το καθορισμένο ρεύμα αναμονής.

Διαστάσεις (π × υ × β):

KDL-46V2500:

Περίπου 1.126 × 805 × 334 χιλιοστά (με τη βάση)

Περίπου 1.126 × 755 × 116 χιλιοστά (χωρίς τη βάση)

KDL-40V2500:

Περίπου 988 × 716 × 265 χιλιοστά (με τη βάση)

Περίπου 988 × 664 × 103 χιλιοστά (χωρίς τη βάση)

KDL-32V2500:

Περίπου 792 × 593 × 219 χιλιοστά (με τη βάση)

Περίπου 792 × 546 × 99 χιλιοστά (χωρίς τη βάση)

Βάρος:

KDL-46V2500:

Περίπου 34 κιλά (με τη βάση)

Περίπου 28 κιλά (χωρίς τη βάση)

KDL-40V2500:

Περίπου 26 κιλά (με τη βάση)

Περίπου 21 κιλά (χωρίς τη βάση)

KDL-32V2500:

Περίπου 17 κιλά (με τη βάση)

Περίπου 15 κιλά (χωρίς τη βάση)

Σύστημα πινάκων

Πίνακας LCD (οθόνη υγρών κρυστάλλων)

Σύστημα τηλεόρασης

Αναλογικά: Ανάλογα με την επιλογή της χώρας/περιοχής
σας: B/G/H, D/K, L, I

Ψηφιακά: DVB-T

Σύστημα χρωμάτων/βίντεο

Αναλογικά: PAL, SECAM

NTSC 3.58, 4.43 (μόνο είσοδος εικόνας)

Ψηφιακά: MPEG-2 MP@ML

Κεραία

75Ω εξωτερική για VHF/UHF

Κάλυψη καναλιών

Αναλογικά: VHF: E2–E12

UHF: E21–E69

CATV: S1–S20

HYPER: S21–S41

D/K: R1–R12, R21–R69

L: F2–F10, B–Q, F21–F69

I: UHF B21–B69

Ψηφιακά: VHF/UHF

Ακροδέκτες

 1

Σύνδεση Scart 21 ακίδων (πρότυπο CENELEC) που περιλαμβάνει είσοδο ήχου/εικόνας, είσοδο RGB και έξοδο ήχου/εικόνας τηλεόρασης.

 2 (SmartLink)

Σύνδεση Scart 21 ακίδων (πρότυπο CENELEC) που περιλαμβάνει είσοδο ήχου/εικόνας, είσοδο RGB, επιλεγόμενη έξοδο ήχου/εικόνας και διασύνδεση SmartLink.

 3

Υποστηριζόμενες μορφές: 1080i, 720p, 576p, 576i, 480p, 480i

Y: 1 V_{p-p}, 75Ω, 0,3V αρνητικός συγχρονισμός

P_B/C_B: 0,7 V_{p-p}, 75Ω

P_R/C_R: 0,7 V_{p-p}, 75Ω

 3

Είσοδος ήχου (βύσματα ήχου)

500 mV_{rms}

Σύνθετη αντίσταση: 47kΩ

HDMI IN 4, 5

Εικόνα: 1080i, 720p, 576p, 576i, 480p, 480i

Ήχος: Γραμμικό PCM δύο καναλιών

32, 44,1 και 48 kHz, 16, 20 και 24 bits

Αναλογικός ήχος (βύσματα ήχου):

500 mV_{rms}, Σύνθετη αντίσταση 47kΩ (HDMI IN 4 μόνο)

 6 Είσοδος S video (mini DIN 4 ακίδων)

 6 Είσοδος Video (βύσμα ήχου)

 6 Είσοδος ήχου (βύσματα ήχου)

 Εξόδος ήχου (αριστερά/δεξιά) (βύσματα ήχου)

PC →  Είσοδος PC (15 Dsub) (Δείτε τη σελίδα 42)
 G: 0,7 Vp-p, 75 Ω, μη συγχρονισμένο στο πράσινο
 B: 0,7 Vp-p, 75 Ω, μη συγχρονισμένο στο πράσινο
 R: 0,7 Vp-p, 75 Ω, μη συγχρονισμένο στο πράσινο
 HD: 1-5 Vp-p
 VD: 1-5 Vp-p

→  Είσοδος ήχου PC (mini-jack)

 Βύσμα ακουστικών

 Σχισμή CAM (Υπομονάδα για πρόσβαση υπό συνθήκες)

Έξοδος ήχου

10 W + 10 W

Παρεχόμενα εξαρτήματα

Ανατρέξτε στην παράγραφο "1: Έλεγχος των εξαρτημάτων" στη σελίδα 4.

Προαιρετικά εξαρτήματα

- Επιτοίχια στήριξη
 SU-WL51 (για KDL-46V2500/KDL-40V2500)
 SU-WL31 (για KDL-32V2500)

Ο σχεδιασμός και οι προδιαγραφές υπόκεινται σε αλλαγές χωρίς προειδοποίηση.

Πίνακας αναφοράς σήματος εισόδου PC

Σήματα	Οριζόντια (πίξελ)	Κάθετα (γραμμή)	Οριζόντια συχνότητα (kHz)	Κάθετη συχνότητα (Hz)	Πρότυπο
VGA	640	480	31,5	60	VGA
	640	480	37,5	75	VESA
	720	400	31,5	70	VGA-T
SVGA	800	600	37,9	60	Κατευθυντήριες οδηγίες VESA
	800	600	46,9	75	VESA
XGA	1024	768	48,4	60	Κατευθυντήριες οδηγίες VESA
	1024	768	56,5	70	VESA
	1024	768	60	75	VESA
WXGA	1280	768	47,4	60	VESA
	1280	768	47,8	60	VESA
	1360	768	47,7	60	VESA

- Η είσοδος PC της τηλεόρασης αυτής δεν υποστηρίζει συγχρονισμό στο πράσινο ή συγχρονισμό composite.
- Η είσοδος PC της τηλεόρασης αυτής δεν υποστηρίζει διαπλεγμένα σήματα.
- Για τη βέλτιστη ποιότητα εικόνας, συνιστάται να χρησιμοποιείτε σήματα (έντονη γραφή) από τον παραπάνω πίνακα με κάθετη συχνότητα 60 Hz από προσωπικό υπολογιστή. Σε σύνδεση και άμεση λειτουργία (plug and play), θα επιλεγούν αυτόματα τα σήματα με κάθετη συχνότητα 60 Hz.

Αντιμετώπιση προβλημάτων

Ελέγξτε εάν η ένδειξη \cup (αναμονή) αναβοσβήνει με κόκκινο χρώμα.

Όταν αναβοσβήνει

Η λειτουργία αυτόματης διάγνωσης είναι ενεργοποιημένη.



- 1 Μετρήστε πόσο χρόνο αναβοσβήνει και σταματάει να αναβοσβήνει η ένδειξη \cup (αναμονή).
Για παράδειγμα, η ένδειξη αναβοσβήνει για δύο δευτερόλεπτα, σταματάει να αναβοσβήνει για ένα δευτερόλεπτο και αναβοσβήνει για δύο δευτερόλεπτα.
- 2 Πιέστε \cup στην τηλεόραση (επάνω πλευρά) για να τη σβήσετε, αποσυνδέστε το κεντρικό ηλεκτρικό καλώδιο και ενημερώστε τον τοπικό σας αντιπρόσωπο ή κέντρο εξυπηρέτησης της Sony σχετικά με τον τρόπο που αναβοσβήνει η ένδειξη (χρονικό διάστημα και κενό).

Όταν δεν αναβοσβήνει

- 1 Ελέγξτε τα στοιχεία στους παρακάτω πίνακες.
- 2 Εάν το πρόβλημα εξακολουθεί να υπάρχει, δώστε για επισκευή την τηλεόρασή σας σε αρμόδιο προσωπικό εξυπηρέτησης.

Εικόνα

Πρόβλημα	Αιτία/Επιδιόρθωση
Καθόλου εικόνα (η οθόνη είναι σκοτεινή) και καθόλου ήχος	<ul style="list-style-type: none">• Ελέγξτε τη σύνδεση της κεραίας.• Βάλτε την τηλεόραση στην πρίζα και πιέστε \cup στην τηλεόραση (επάνω πλευρά).• Εάν η ένδειξη \cup (αναμονή) ανάψει με κόκκινο χρώμα, πιέστε το TV I/\cup.
Δεν εμφανίζεται εικόνα ούτε πληροφορίες μενού από τη συσκευή που είναι συνδεδεμένη στην υποδοχή scart	<ul style="list-style-type: none">• Ελέγξτε εάν είναι ενεργοποιημένη η προαιρετική συσκευή και πιέστε επανειλημμένα I/I έως ότου εμφανιστεί στην οθόνη το σωστό σύμβολο εισόδου.• Ελέγξτε τη σύνδεση μεταξύ της προαιρετικής συσκευής και της τηλεόρασης.
Διπλή εικόνα ή είδωλα	<ul style="list-style-type: none">• Ελέγξτε τις συνδέσεις κεραίας/καλωδίου.• Ελέγξτε τη θέση και τον προσανατολισμό της κεραίας.
Στην οθόνη εμφανίζεται μόνο χιόνι και θόρυβος	<ul style="list-style-type: none">• Ελέγξτε εάν η κεραία έχει σπάσει ή έχει στραβώσει.• Ελέγξτε εάν η κεραία έχει φτάσει το τέλος της ζωής της (τρία έως πέντε χρόνια κανονικής χρήσης, ένα έως δύο χρόνια για χρήση κοντά στη θάλασσα).
Παραμορφωμένη εικόνα (γραμμές με κουκκίδες ή λωρίδες)	<ul style="list-style-type: none">• Φυλάξτε την τηλεόραση μακριά από πηγές ηλεκτρικού θορύβου, όπως αυτοκίνητα, μηχανές, σεσουάρ ή οπτικό εξοπλισμό.• Όταν εγκαθιστάτε προαιρετικές συσκευές, αφήστε χώρο μεταξύ της προαιρετικής συσκευής και της τηλεόρασης.• Βεβαιωθείτε ότι η κεραία είναι συνδεδεμένη με το παρεχόμενο ομοαξονικό καλώδιο.• Φυλάξτε το καλώδιο κεραίας μακριά από άλλα καλώδια σύνδεσης.
Εικόνα με θόρυβο κατά την παρακολούθηση τηλεοπτικού καναλιού	<ul style="list-style-type: none">• Επιλέξτε "Χειροκίν Πρόγραμμα" στο μενού "Αναλογικές Ρυθμίσεις" και κάντε τη ρύθμιση "AFT" (Αυτόματος Λεπτός Συντονισμός) για να έχετε καλύτερη λήψη εικόνας (σελίδα 34).

Πρόβλημα	Αιτία/Επιδιόρθωση
Στην οθόνη εμφανίζονται μικρά μαύρα ή/και φωτεινά σημεία	<ul style="list-style-type: none"> • Η εικόνα της οθόνης αποτελείται από pixel. Τα μικρά μαύρα ή/και φωτεινά σημεία (pixel) στην οθόνη δεν αποτελούν δυσλειτουργία.
Δεν εμφανίζονται χρώματα σε προγράμματα	<ul style="list-style-type: none"> • Επιλέξτε "Αρχικές Ρυθμίσεις" στο μενού "Εικόνα" για να επιστρέψετε τις ρυθμίσεις στις εργοστασιακές τιμές (σελίδα 24).
Δεν υπάρχει χρώμα ή το χρώμα είναι ακανόνιστο όταν προβάλλεται σήμα από τα βύσματα Y, P/B/CB, P/R/CR της 	<ul style="list-style-type: none"> • Ελέγξτε τη σύνδεση των βυσμάτων Y, P/B/CB, P/R/CR του 3. • Βεβαιωθείτε ότι τα βύσματα Y, P/B/CB, P/R/CR του 3 έχουν εφαρμοστεί καλά στις αντίστοιχες υποδοχές τους.

Ήχος

Πρόβλημα	Αιτία/Επιδιόρθωση
Δεν υπάρχει ήχος, αλλά η εικόνα είναι καλή	<ul style="list-style-type: none"> • Πιέστε \triangleleft +/- ή OK (Σίγαση). • Ελέγξτε ότι η ρύθμιση "Ηχείο" έχει την τιμή "Ναι" στο μενού "Ρυθμίσεις" (σελίδα 31).
Θορυβώδης ήχος	<ul style="list-style-type: none"> • Δείτε τις αιτίες/επιδιόρθωση σχετικά με το "Θόρυβο εικόνας" στη σελίδα 43.

Κανάλια

Πρόβλημα	Αιτία/Επιδιόρθωση
Το επιθυμητό κανάλι δεν μπορεί να επιλεγεί	<ul style="list-style-type: none"> • Αλλάξτε μεταξύ ψηφιακής και αναλογικής λειτουργίας και επιλέξτε το επιθυμητό ψηφιακό/αναλογικό κανάλι.
Μερικά κανάλια είναι κενά	<ul style="list-style-type: none"> • Κωδικοποιημένο/Συνδρομητικό κανάλι μόνο. Συνδρομή στην υπηρεσία Pay Per View (χρέωση ανά προβολή). • Το κανάλι χρησιμοποιείται μόνο για δεδομένα (δεν υπάρχει εικόνα ή ήχος). • Επικοινωνήστε με τον ραδιοτηλεοπτικό φορέα για λεπτομέρειες μετάδοσης.
Δεν εμφανίζεται το ψηφιακό κανάλι	<ul style="list-style-type: none"> • Επικοινωνήστε με τοπικό εγκαταστάτη για να μάθετε εάν παρέχονται ψηφιακές μεταδόσεις στην περιοχή σας. • Αναβαθμίστε σε κεραία υψηλότερης ενίσχυσης.

Γενικά

Πρόβλημα	Αιτία/Επιδιόρθωση
Η τηλεόραση απενεργοποιείται από μόνη της (εισέρχεται σε λειτουργία αναμονής)	<ul style="list-style-type: none"> • Ελέγξτε εάν είναι ενεργοποιημένη η ρύθμιση "Χρονοδ. Απενεργ." ή επιβεβαιώστε τη ρύθμιση "Διάρκεια" του "Ενεργ. Χρονοδ." (σελίδα 30). • Εάν η τηλεόραση δεν λαμβάνει σήμα ή δεν εκτελεί καμία άλλη λειτουργία για 10 λεπτά, η τηλεόραση μεταβαίνει αυτόματα σε λειτουργία αναμονής.
Η τηλεόραση ανάβει αυτόματα	<ul style="list-style-type: none"> • Ελέγξτε εάν είναι ενεργοποιημένη η ρύθμιση "Ενεργ. Χρονοδ." (σελίδα 30).
Δεν είναι δυνατόν να επιλεγούν μερικές πηγές σήματος εισόδου	<ul style="list-style-type: none"> • Επιλέξτε "Προρύθ Πηγών Εισόδ" στο μενού "Ρυθμίσεις" και ακυρώστε τη ρύθμιση "Παράλειψη" της πηγής εισόδου (σελίδα 29).
Το τηλεχειριστήριο δεν λειτουργεί	<ul style="list-style-type: none"> • Αλλάξτε τις μπαταρίες.

Ευρωπαϊκή Εγγύηση Sony

Αγαπητέ πελάτη

Σας ευχαριστούμε που αγοράσατε αυτό το προϊόν της Sony. Ελπίζουμε να μείνετε ικανοποιημένοι από τη χρήση του. Στην απίθανη περίπτωση που το προϊόν σας χρειαστεί σέρβις (επισκευή) κατά τη διάρκεια της εγγύησης, παρακαλείστε να επικοινωνήσετε με το κατάστημα αγοράς ή μ' ένα μέλος του δικτύου μας εξουσιοδοτημένων σέρβις (ASN) της Ευρωπαϊκής Οικονομικής Ζώνης (ΕΟΖ) ή και άλλων χωρών που αναφέρονται σ' αυτή την εγγύηση ή στα συνοδευόμενα αυτήν φυλλάδια (Περιοχή Κάλυψης της Εγγύησης). Μπορείτε να βρείτε λεπτομέρειες για τα μέλη του δικτύου μας ASN, για παράδειγμα σε τηλεφωνικούς καταλόγους, στους καταλόγους προϊόντων μας και στις ιστοσελίδες μας. Για να αποφύγετε κάθε περιττή ταλαιπωρία σας, συνιστούμε να διαβάσετε προσεκτικά το εγχειρίδιο χρήσης προτού ψάξετε για επισκευή κατά τη διάρκεια της εγγύησης.

Η Εγγύησή Σας

Η παρούσα εγγύηση ισχύει για το προϊόν της Sony που αγοράσατε, εφ' όσον κάτι τέτοιο αναφέρεται στα φυλλάδια που συνοδεύουν το προϊόν σας, υπό την προϋπόθεση ότι αγοράστηκε εντός της Περιοχής Κάλυψης της Εγγύησης.

Με την παρούσα, η Sony εγγυάται ότι το προϊόν είναι απαλλαγμένο από κάθε ελάττωμα σχετιζόμενο με τα υλικά ή την κατασκευή, για μια περίοδο ΕΝΟΣ ΕΤΟΥΣ από την ημερομηνία της αρχικής αγοράς. Η αρμολία για να προσφέρει και εκπληρώσει την παρούσα εγγύηση εταιρεία Sony, είναι αυτή που αναφέρεται σ' αυτήν την Εγγύηση ή στο συνοδευόμενα φυλλάδια στη χώρα όπου επιδιώκεται η επισκευή κατά τη διάρκεια της εγγύησης.

Εάν, εντός της περιόδου εγγύησης, αποδειχθεί ελαττωματικό το προϊόν (κατά την ημερομηνία της αρχικής αγοράς) λόγω ακατάλληλων υλικών ή κατασκευής, η Sony ή ένα μέλος του δικτύου Εξουσιοδοτημένων Σέρβις ASN της Περιοχής Κάλυψης της Εγγύησης θα επισκευάσει ή θα αντικαταστήσει (κατ' επιλογή της Sony) χωρίς επιβάρυνση για εργατικά ή ανταλλακτικά, το προϊόν ή τα ελαττωματικά εξαρτήματά του, εντός εύλογου χρόνου, βάσει των όρων και συνθηκών που εκτίθενται παρακάτω. Η Sony και τα μέλη του δικτύου Εξουσιοδοτημένων Σέρβις ASN μπορούν να αντικαταστήσουν ελαττωματικά προϊόντα ή εξαρτήματα με νέα ή ανακυκλωμένα προϊόντα ή εξαρτήματα. Όλα τα προϊόντα και εξαρτήματα που έχουν αντικατασταθεί γίνονται ιδιοκτησία της Sony.

Όροι

1. Επισκευές δυνάμει της παρούσας εγγύησης θα παρέχονται μόνο εάν προσκομισθεί το πρωτότυπο τιμολόγιο ή η απόδειξη πώλησης (με την ένδειξη της ημερομηνίας αγοράς, του μοντέλου του προϊόντος και του ονόματος του εμπόρου) μαζί με το ελαττωματικό προϊόν εντός της περιόδου εγγύησης. Η Sony και τα μέλη του δικτύου Εξουσιοδοτημένων Σέρβις ASN μπορούν να αρνηθούν τη δωρεάν επισκευή κατά την περίοδο εγγύησης εάν δεν προσκομισθούν τα προαναφερόμενα έγγραφα ή εάν δεν προκύπτουν από αυτά η ημερομηνία αγοράς, το προϊόν ή το μοντέλο του προϊόντος ή το όνομα του εμπόρου. Η παρούσα εγγύηση δεν ισχύει εάν ο τύπος του μοντέλου ή ο σειριακός αριθμός του προϊόντος έχει αλλοιωθεί, διαγραφεί, αφαιρεθεί ή καταστεί δυσανάγνωστος.

2. Για να αποφευχθεί βλάβη ή απώλεια/ διαγραφή σε αφαιρούμενα ή αποσπώμενα μέσα ή εξαρτήματα αποθήκευσης δεδομένων, οφείλετε να τα αφαιρέσετε πριν παραδώσετε το προϊόν σας για επισκευή κατά την περίοδο εγγύησης.
3. Η παρούσα εγγύηση δεν καλύπτει τα έξοδα και τους κινδύνους μεταφοράς που συνδέονται με τη μεταφορά του προϊόντος σας προς και από τη Sony ή μέλος του δικτύου ASN.
4. Η παρούσα εγγύηση δεν καλύπτει τα εξής:
 - Περιοδική συντήρηση και επισκευή ή αντικατάσταση εξαρτημάτων ως αποτέλεσμα φυσιολογικής φθοράς.
 - Αναλώσιμα (συστατικά μέρη για τα οποία προβλέπεται περιοδική αντικατάσταση κατά τη διάρκεια ζωής ενός προϊόντος όπως μη επαναφορτιζόμενες μπαταρίες, φούσγια εκτύπωσης, γραφίδες, λάμπες, κλπ.).
 - Ζημιά ή ελαττώματα που προκλήθηκαν λόγω χρήσης, λειτουργίας ή χειρισμού ασύμβατων με την κανονική ατομική ή οικιακή χρήση.
 - Ζημιές ή αλλαγές στο προϊόν που προκλήθηκαν από Κακή χρήση, συμπεριλαμβανομένου:
 - του χειρισμού που επιφέρει φυσική, αισθητική ή επιφανειακή ζημιά ή αλλαγές στο προϊόν ή βλάβη σε οθόνες υγρών κρυστάλλων
 - μη κανονική ή μη σύμφωνα με τις οδηγίες της Sony εγκατάσταση ή χρήση του προϊόντος
 - μη συντήρηση του προϊόντος σύμφωνα με τις οδηγίες σωστής συντήρησης της Sony
 - εγκατάσταση ή χρήση του προϊόντος με τρόπο μη σύμφωνο με τις τεχνικές προδιαγραφές και τα πρότυπα ασφαλείας που ισχύουν στη χώρα όπου έχει εγκατασταθεί και χρησιμοποιείται το προϊόν.
 - Μολύνσεις από ιούς ή χρήση του προϊόντος με λογισμικό που δεν παρέχεται με το προϊόν ή λανθασμένη εγκατάσταση του λογισμικού.
 - Την κατάσταση ή τα ελαττώματα των συστημάτων με τα οποία χρησιμοποιείται ή στα οποία ενσωματώνεται το προϊόν εκτός από άλλα προϊόντα της Sony ειδικά σχεδιασμένα για να χρησιμοποιούνται με το εν λόγω προϊόν.
 - Χρήση του προϊόντος με εξαρτήματα, περιφερειακό εξοπλισμό και άλλα προϊόντα των οποίων ο τύπος, η κατάσταση και τα πρότυπα δεν συνιστώνται από τη Sony.
 - Επισκευή ή επιχειρηθείσα επισκευή από άτομα που δεν είναι μέλη της Sony ή του δικτύου ASN.

- Ρυθμίσεις ή προσαρμογές χωρίς την προηγούμενη γραπτή συγκατάθεση της Sony, στις οποίες συμπεριλαμβάνονται:
 - η αναβάθμιση του προϊόντος πέρα από τις προδιαγραφές ή τα χαρακτηριστικά που περιγράφονται στο εγχειρίδιο χρήσης ή
 - οι τροποποιήσεις του προϊόντος με σκοπό να συμμορφωθεί προς εθνικές ή τοπικές τεχνικές προδιαγραφές και πρότυπα ασφαλείας που ισχύουν σε χώρες για τις οποίες το προϊόν δεν είχε σχεδιαστεί και κατασκευαστεί ειδικά.
- Αμέλεια.
- Ατυχήματα, πυρκαγιά, υγρά, χημικές και άλλες ουσίες, πλημμύρα, δονήσεις, υπερβολική θερμότητα, ακατάλληλο εξαερισμό, υπέρταση, υπερβολική ή εσφαλμένη τροφοδοσία ή τάση εισόδου, ακτινοβολία, ηλεκτροστατικές εκκενώσεις συμπεριλαμβανομένου του κεραυνού, άλλων εξωτερικών δυνάμεων και επιδράσεων.

5. Η παρούσα εγγύηση καλύπτει μόνο τα υλικά μέρη του προϊόντος. Δεν καλύπτει το λογισμικό (είτε της Sony, είτε τρίτων κατασκευαστών) για το οποίο παρέχεται ή πρόκειται να ισχύσει μια άδεια χρήσης από τον τελικό χρήστη ή χωριστές δηλώσεις εγγύησης ή εξαιρέσεις από την εγγύηση.

Εξαιρέσεις και περιορισμοί

Με εξαίρεση των όσων αναφέρονται ανωτέρω, η Sony δεν παρέχει καμία εγγύηση (ρητή, σιωπηρή, εκ του νόμου ή άλλη) όσον αφορά την ποιότητα, την επίδοση, την ακρίβεια, την αξιοπιστία, την καταλληλότητα του προϊόντος ή του λογισμικού που παρέχεται ή συνοδεύει το προϊόν, για συγκεκριμένο σκοπό. Εάν η ισχύουσα νομοθεσία απαγορεύει πλήρως ή μερικώς την παρούσα εξαίρεση, η Sony εξαιρεί ή περιορίζει την εγγύησή της μόνο στη μέγιστη έκταση που επιτρέπει η ισχύουσα νομοθεσία. Οποιαδήποτε εγγύηση η οποία δεν εξαιρείται πλήρως (στο μέτρο που το επιτρέπει ο ισχύων νόμος) θα περιορίζεται στη διάρκεια ισχύος της παρούσας εγγύησης.

Η μοναδική υποχρέωση της Sony σύμφωνα με την παρούσα εγγύηση είναι η επισκευή ή η αντικατάσταση προϊόντων που υπόκεινται στους όρους και συνθήκες της εγγύησης. Η Sony δεν ευθύνεται για οποιαδήποτε απώλεια ή ζημιά που σχετίζεται με τα προϊόντα, το σέρβις, την παρούσα εγγύηση, συμπεριλαμβανομένων – των οικονομικών και άυλων απωλειών – του τιμήματος που καταβλήθηκε για την αγορά του προϊόντος – της απώλειας κερδών, εισοδήματος, δεδομένων, απόλαυσης ή χρήσης του προϊόντος ή οποιοδήποτε συνδεδεμένων προϊόντων – της άμεσης, παρεμπόδισης ή επακόλουθης απώλειας ή ζημίας ακόμη και αν αυτή η απώλεια ή ζημιά αφορά σε:

- Μειωμένη λειτουργία ή μη λειτουργία του προϊόντος ή συνδεδεμένων προϊόντων λόγω ελαττωμάτων ή μη διαθεσιμότητας κατά την περίοδο που αυτό βρίσκεται στη Sony ή σε μέλος του δικτύου ASN, η οποία προκάλεσε διακοπή διαθεσιμότητας του προϊόντος, απώλεια χρόνου χρήστη ή διακοπή της εργασίας.
- Παροχή ανακριβών πληροφοριών που ζητήθηκαν από το προϊόν ή από συνδεδεμένα προϊόντα.
- Ζημιά ή απώλεια λογισμικών προγραμμάτων ή αφαιρούμενων μέσων αποθήκευσης δεδομένων ή
- Μολύνσεις από ιούς ή άλλες αιτίες.

Τα ανωτέρω ισχύουν για απώλειες και ζημιές, που υπόκεινται σε οιοσδήποτε γενικές αρχές δικαίου, συμπεριλαμβανομένης της αμέλειας ή άλλων αδικοπραξιών, αθέτησης σύμβασης, ρητής ή σιωπηρής εγγύησης, και απόλυτης ευθύνης (ακόμα και για θέματα για τα οποία η Sony ή μέλος του δικτύου ASN έχει ειδοποιηθεί για τη δυνατότητα πρόκλησης τέτοιων ζημιών).

Στο μέτρο που η ισχύουσα νομοθεσία απαγορεύει ή περιορίζει αυτές τις εξαιρέσεις ευθύνης, η Sony εξαιρεί ή περιορίζει την ευθύνη της μόνο στη μέγιστη έκταση που της επιτρέπει η ισχύουσα νομοθεσία. Για παράδειγμα, μερικά κράτη απαγορεύουν την εξαιρέση ή τον περιορισμό ζημιών που οφείλονται σε αμέλεια, σε βαριά αμέλεια, σε εκ προθέσεως παράπτωμα, σε δόλο και παρόμοιες πράξεις. Σε καμία περίπτωση, η ευθύνη της Sony κατά την παρούσα εγγύηση, δεν υπερβαίνει την τιμή που καταβλήθηκε για την αγορά του προϊόντος, ωστόσο αν η ισχύουσα νομοθεσία επιτρέπει μόνο περιορισμούς ευθυνών υψηλότερου βαθμού, θα ισχύουν οι τελευταίοι.

Τα επιφυλασσόμενα νόμιμα δικαιώματά σας
Ο καταναλωτής έχει έναντι της Sony τα δικαιώματα που απορρέουν από την παρούσα εγγύηση, σύμφωνα με τους όρους που περιέχονται σε αυτήν, χωρίς να παραβλάπτονται τα δικαιώματά του που πηγάζουν από την ισχύουσα εθνική νομοθεσία σχετικά με την πώληση καταναλωτικών προϊόντων. Η παρούσα εγγύηση δεν θίγει τα νόμιμα δικαιώματα που ενδεχομένως να έχετε, ούτε εκείνα που δεν μπορούν να εξαιρεθούν ή να περιοριστούν, ούτε δικαιώματά σας εναντίον των προσώπων από τα οποία αγοράσατε το προϊόν. Η διεκδίκηση οποιωνδήποτε δικαιωμάτων σας εναπόκειται αποκλειστικά σε εσάς.

Sony Hellas A.E.E.

P. Φεραίου 44-46 & Λ. Μεσογείων 253-255
154 51 N. Ψυχικό

Τμήμα Εξυπηρέτησης Πελατών Sony

Τηλ. 801 11 92000
e-mail : cic-greece@eu.sony.com

Ευρετήριο

Αριθμητικά

1 Digit Direct 33
14:9 16
4:3 15

Α

Αισθ. Φωτός 30
Ακουστικά
 Ηχείο 27
 σύνδεση 38
Αντίθεση 24
Αντιστάθμιση έντασης 26
Απόχρωση 24
Αυτ/τος Συντονισμός 36
Αυτόμ Ρύθμ Ρολογιού 16, 21, 40
Αυτόμ. Συντονισμός
 αναλογικά και ψηφιακά
 κανάλια 7
 μόνο αναλογικά κανάλια 33
 μόνο ψηφιακά κανάλια 36

Αυτόματ Προσαρμογή 32
Αυτόματη Έναρξη 29
Αυτόματη Ένταση 26
Αυτόματο Φορμά 28
Αυτόματο S Βίντεο 29

Β

Βήμα 32
βίντεο
 εγγραφή 18
 σύνδεση 4

Γ

Γλώσσα 6, 29
Γλώσσα Ήχου 37
Γλώσσα Υπότιτλων 37
Γονικό κλειδίωμα 37

Δ

Διακόπτης λειτουργίας (⏻) 13
Διαχείρ. Ενέργειας 32
Διόρθωση Γάμμα 25
Διόρθωση Μαύρου 25
Διφ. Ήχος 27

Ε

Εγγραφή με Χρονοδιακόπτη 18
εγγύηση 2
Είσοδοι Προορισμού
 εικόνα 24
 ήχος 26
 οθόνης 28
Ένδειξη αναμονής (⏻) 13
Ένδειξη λειτουργίας (⏻) 13
Ένδειξη σθησίματος εικόνας (⊗)
 13
Ένδειξη χρονοδιακόπτη (⏻) 13
Ενεργ. Χρονοδ. 30
Έξοδος AV2 30
Εξοικ. Ενέργειας 30
Επεξεργασία Προγ/των 36
Επιβεβαίωση 35

Εργαλεία 16, 21, 40
Ετικέτες εξοπλισμού 29
Ευκρίνεια 24
Ευρεία 15

Ζ

Ζουμ 16
Ζωντανό Χρώμα 25

Η

Ηχείο 31

Θ

Θερμοκρ Χρώματος 25

Ι

Ισορροπία 26

Κ

Καθαρό Λευκό 25
Καθαρότητα 25
Κανάλια
 αυτόματος συντονισμός 7
 επιλογή 14

Παράλειψη 35
Κατακόρ Μέγεθος 28
Κατακόρ Μετατόπιση 28, 32
Κείμενο 15

Κεραία, σύνδεση 4
Κωδικός PIN 37

Λ

Λειτουργία Εικόνας 24
Λειτουργία Ήχου 26
Λειτουργία οθόνης 15
Λίστα Αγαπημένα 20
Λίστα Κατηγορία 17
Λίστα Χρονοδιακοπών 19

Μ

Μείωση θορύβ MPEG 25
Μείωση Θορύβου 25
Μενού Αναλογικές Ρυθμίσεις 33
Μενού Εικόνα 24
Μενού Ήχος 26
Μενού Ρυθμίσεις 29
Μενού Ρυθμίσεις Οθόνης 28
Μενού Ρυθμίσεις PC 32
Μενού Ψηφιακές Ρυθμίσεις 36
Μηδενισμός
 εικόνα 24
 ήχος 26
 Ρυθμίσεις PC 32
Μηδενισμός Όλων 31
Μπάσα 26
Μπαταρίες, τοποθέτηση στο
 τηλεχειριστήριο 4

Ο

Οριζόντ Μετατόπιση 28, 32

Π

Παράλειψη 29, 35
Περιβ. Ήχος 26

Περιοχή Προβολής 28
Πίνακας ευρετηρίου εισερχόμενων
 σημάτων 21
Πίνακας ευρετηρίου προγραμμάτων
 15

Πληροφορίες προϊόντος 31
Πρίμα 26
Προδιαγραφές 41
Προεπιλογή 4:3 28
Προηγμ βελτ αντίθεσης 25
Προηγμ Ρυθμίσεις 25
Προρύθ Πηγών Εισόδ 29

Ρ

Ρύθμ Χρονοδιακ 30
Ρυθμίσεις Μονάδας CA 37
Ρύθμιση ρολογιού 30
Ρύθμιση Υπότιτλων 37

Σ

Σιωπηλή Ενεργοπ 30
Σύνδεση
 κεραίας/βίντεο 4
 προαιρετικές συσκευές 38
Σύστημα χρωμάτων 31

Τ

Ταξιν/ση Προγραμμ 33
Τεχνικές Ρυθμίσεις 37
Τηλεχειριστήριο
 αισθητήρας 13
 επισκόπηση 12
 τοποθέτηση μπαταριών 4
Τιτλοφόρ Προγραμμ 33
Τίτλος 34
Τύπος Ήχου 37

Υ

Υπενθύμιση 18

Φ

Φάση 32
Φίλτρο ήχου 34
Φορμά Οθόνης 28, 32
Φωτεινότητα 24

Χ

Χειρ/τος Συντονισμός 36
Χειροκίν Πρόγραμμα 34
Χειροκίνητη Εγγ. με Χρον/πη 19
Χρονοδ. Απενεργ. 30
Χρώμα 24
Χώρα 6

Ψ

Ψηφιακές Ρυθμίσεις 37
Ψηφιακός Συντονισμός 36

Α

AFT 34

Β

BBE 27

E

EPG (Ψηφιακός Ηλεκτρονικός
Οδηγός Προγράμματος) 17

F

Fasttext 15

M

MENU 22

S

Smart 15

Введение

Благодарим вас за то, что выбрали данный продукт компании Sony.

Перед началом работы с телевизором внимательно прочитайте настоящее руководство и сохраните его на случай, если оно Вам понадобится.

Предупреждение относительно функции цифрового телевидения

- Функции, связанные с цифровым телевидением (DVB) доступны только в странах или регионах, использующих цифровой стандарт наземного телевидения DVB-T (MPEG2). Пожалуйста, выясните у специалиста своей дилерской компании, находитесь ли вы в зоне приема сигнала DVB-T.
- Несмотря на то, что данный телевизор соответствует требованиям DVB-T, совместимость с будущими стандартами наземного телевидения DVB-T не гарантируется.
- В некоторых странах могут отсутствовать некоторые функции цифрового телевидения.

Информация о товарных знаках

- **DVB** является зарегистрированной торговой маркой проекта DVB.
- Изготовлено по лицензии компании BBE Sound, Inc. Предоставлено по лицензии компании BBE Sound, Inc. согласно одному или более из перечисленных патентов США: 5510752, 5736897. BBE и символ BBE являются зарегистрированными товарными знаками компании BBE Sound, Inc.
- TruSurround XT, SRS и символ (●) являются товарными знаками компании SRS Labs, Inc. Технология TruSurround XT используется по лицензии от SRS Labs, Inc.
- HDMI, логотип HDMI и High-Definition Multimedia Interface являются товарными знаками или зарегистрированными товарными знаками компании HDMI Licensing, LLC.
- Рисунки, использованные в данном руководстве, относятся к модели KDL-32V2500, если не сделана оговорка.



Изготовлено в:
Сони Спэйн С.А. завод в Барселоне
Пол. Кан Митьянс с/н 08232
Виладекавальс, Барселона,
Испания

Manufactured in:
Sony Spain S. A.
Pol. Ind. Can Mitjans s/n
08232 Viladecavalls (Barcelona)
Spain

Содержание

Руководство по вводу в эксплуатацию

4

Сведения по безопасности	8
Меры предосторожности	11
Обзор пульта ДУ.....	12
Обзор кнопок и индикаторов на телевизоре.....	13

Просмотр телепрограмм

Просмотр телепрограмм.....	14
Проверка Цифрового электронного руководства по программам (EPG) DVB	17
Использование списка Избранное DVB	19
Просмотр изображений с подсоединенного оборудования.....	20

Использование функций MENU

Навигация по пунктам меню	21
Меню Изображение	23
Меню Звук	25
Меню Управление экраном.....	27
Меню Настройка	29
Меню Установки ПК	31
Меню Настройка аналоговых каналов (Только в аналоговом режиме).....	32
Меню Настройка цифровых каналов DVB	35

Использование дополнительного оборудования

Подключение дополнительного оборудования	37
--	----

Дополнительная информация

Технические характеристики	40
Поиск и устранение неисправностей	42
Указатель	45

DVB : только для цифровых каналов

RU

Руководство по вводу в эксплуатацию

1: Проверка принадлежностей

Пульт ДУ RM-ED008 (1)

Батарейки размера AA (тип R6) (2)

Шнур питания (тип C-6) (1)



Коаксиальный кабель (1)



Держатель для кабелей (1)

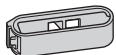

Поддерживающий ремень (1) и винты (2)

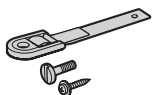

Установка батареек в пульт ДУ

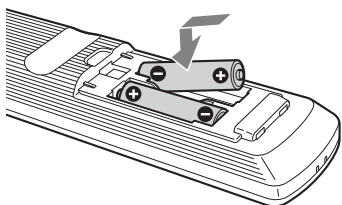

Примечания

- Вставляя батарейки, соблюдайте полярность.
- При утилизации батареек всегда помните правила защиты окружающей среды. В некоторых регионах правила утилизации батареек могут быть регламентированы. Просьба обращаться по этому поводу в местные органы власти.
- Не используйте одновременно батарейки различных типов или старые и новые батарейки.
- Бережно обращайтесь с пультом ДУ. Не бросайте его, не становитесь на него и не лейте на него никаких жидкостей.
- Не оставляйте пульт ДУ вблизи источников тепла или в месте, подверженном прямому воздействию солнечных лучей, или во влажном помещении.

2: Подсоединение антенны/ видеоманитфона

Подсоединение только антенны

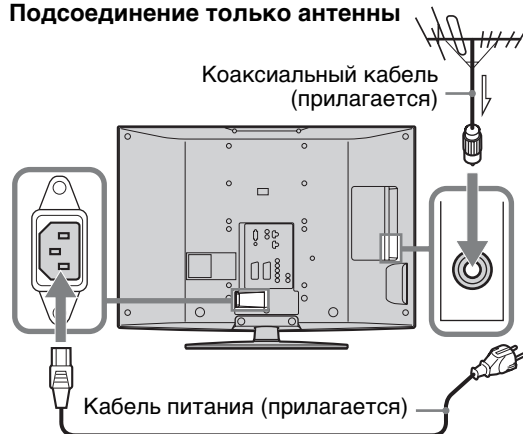

Подсоединение антенны и видеоманитфона

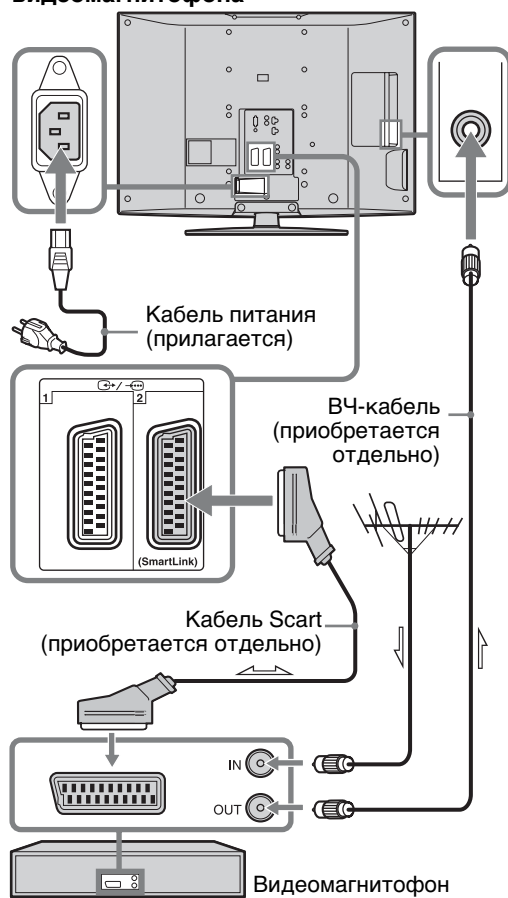

3: Укладка кабелей

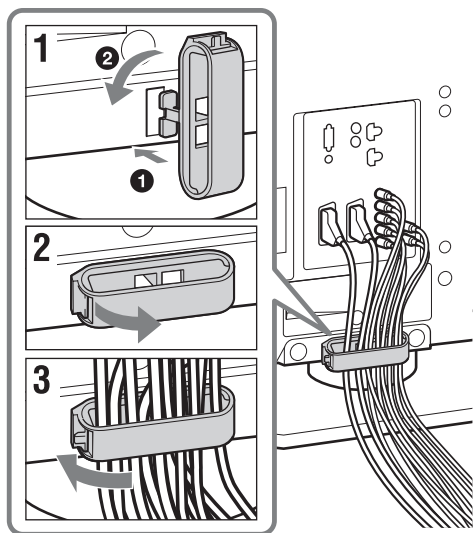

4: Защита телевизора от опрокидывания

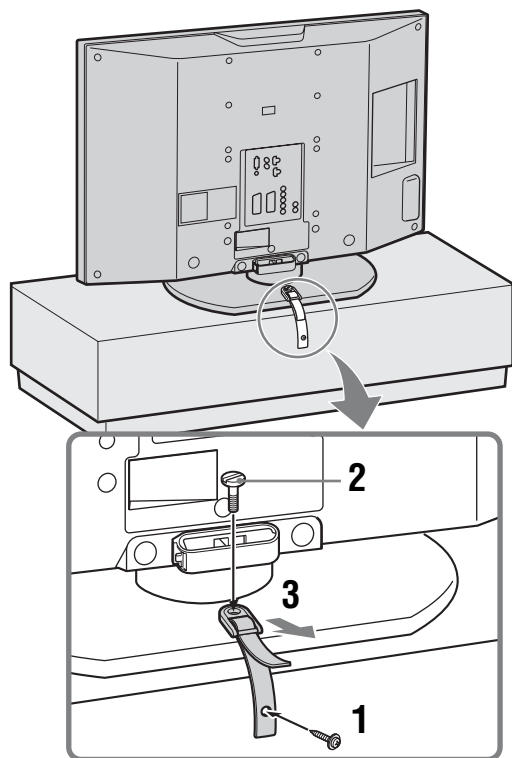

5: Выбор языка и страны/региона

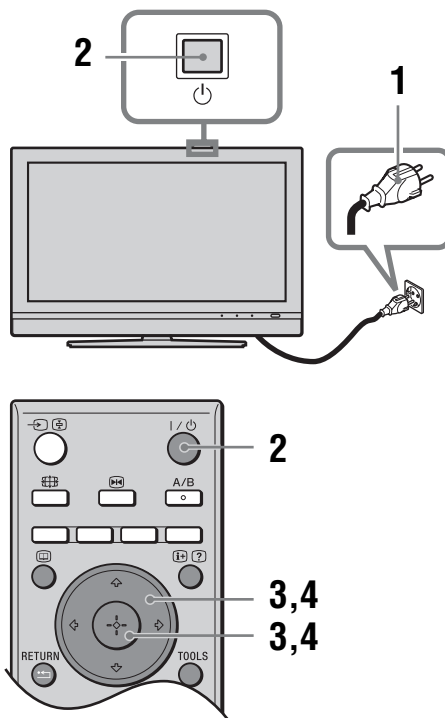

1 Подключите телевизор к электросети переменного тока (220-240 В, 50 Гц).

2 Нажмите кнопку на телевизоре (сверху).

При первом включении телевизора на экран будет выведено меню “Язык”. Если телевизор находится в режиме ожидания (индикатор (режим ожидания) на телевизоре (спереди) горит красным светом), то для его включения нажмите на пульте ДУ кнопку .

Продолжение

- 3** Для выбора языка, отображаемого на экранах меню, нажмите кнопку \uparrow/\downarrow , затем нажмите кнопку \oplus .



- 4** Для выбора страны/региона, где будет использоваться телевизор нажмите кнопку \uparrow/\downarrow , затем нажмите кнопку \oplus .



Если название страны/региона, где будет использоваться телевизор, отсутствует в списке, выберите “-”.

При появлении на экране сообщения о запуске автоматической настройки телевизора обратитесь к разделу “6: Автоматическая настройка телевизора”.

6: Автоматическая настройка телевизора

Теперь телевизор будет выполнять поиск и сохранять в памяти все доступные телевизионные каналы.

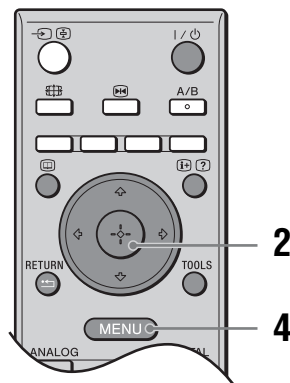

- 1** Перед началом автоматической настройки телевизора вставьте кассету с записью в видеомагнитофон, подсоединенный к телевизору (стр. 4) и начните воспроизведение.

Во время автоматической настройки будет обнаружен и сохранен в памяти телевизора видеоканал. Если к телевизору не подсоединен видеомагнитофон, эта процедура не требуется. Перейдите к пункту 2.

- 2** Выберите опцию “OK”, затем нажмите кнопку \oplus .

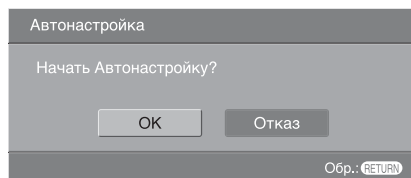

Телевизор начнет искать все доступные цифровые каналы, затем все доступные аналоговые каналы. Это может занять некоторое время. Подождите и не нажимайте никакие кнопки ни на телевизоре, ни на пульте ДУ.

Если появится сообщение о необходимости проверить подключение антенны

Не было найдено ни цифровых, ни аналоговых каналов. Проверьте, правильно ли подключена антенна, и нажмите кнопку ⊕, чтобы запустить автоматическую настройку повторно.

- 3** Когда на экране появится меню Сортировка программ, выполните шаги раздела “Сортировка прогр.” (стр. 32).
Если вы не хотите менять порядок, в котором сохранены в памяти телевизора аналоговые каналы, переходите к пункту 4.
- 4** Для выхода нажмите кнопку MENU.
Телевизор настроен на прием всех доступных каналов.

Сведения по безопасности

Кабель питания

- Во избежание повреждения кабеля питания соблюдайте следующие правила. В случае повреждения кабеля питания существует опасность возгорания или поражения электрическим током.
 - Прежде чем передвинуть телевизор, отсоедините его от сети.
 - При отключении кабеля питания от телевизора вначале выньте вилку кабеля из розетки электрической сети.
 - При отключении кабеля питания от розетки электрической сети следует брать за его вилку. Не тяните за сам кабель питания.
 - Не пережимайте, не перегибайте и не перекручивайте кабель питания, прилагайте излишние усилия. В противном случае могут оголиться или переломиться внутренние жилы кабеля.
 - Не изменяйте конструкцию кабеля питания.
 - Не ставьте и не кладите никакие тяжелые предметы на кабель питания.
 - Кабель питания не должен находиться рядом с источниками тепла.
- В случае повреждения кабеля питания немедленно прекратите пользоваться им и обратитесь к своему дилеру или в сервисный центр Sony для его замены.
- Не используйте входящий в комплект поставки кабель питания с другим оборудованием.
- Используйте только кабели питания Sony, не пользуйтесь другими марками.

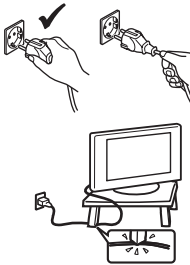
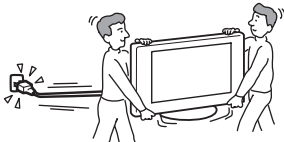

Розетка электрической сети

- Вилку кабеля питания телевизора, имеющую контакт заземления, следует вставлять в розетку электрической сети, также оснащенную контактом заземления.
- Не пользуйтесь электророзеткой с плохими контактами. Вставляйте вилку в розетку до конца. Плохой контакт может привести к искрению и, как следствие, к возгоранию. Обратитесь к электрику с просьбой заменить электророзетку.



Чистка вилки кабеля питания

Регулярно чистите вилку кабеля питания, предварительно вынимая ее из розетки. Если на вилке имеется пыль, в которой скапливается влага, это может привести к повреждению изоляции и, как следствие, к возгоранию.



Перегрузка

Телевизор предназначен для работы только от сети переменного тока с напряжением 220–240 В. Не подключайте слишком много приборов к одной электророзетке. Это может привести к возгоранию или поражению электрическим током.

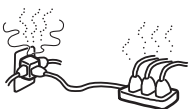

Если телевизор не используется

- Если Вы не собираетесь пользоваться телевизором в течение нескольких дней, по соображениям безопасности и энергосбережения его следует отключить от сети электропитания.



- При выключении телевизора кнопкой он не отключается от электрической сети. Для полного отключения телевизора от сети выньте вилку кабеля питания из розетки. Однако в некоторых моделях правильная работа некоторых функций возможна только, если телевизор остается в дежурном режиме.

Переноска

- Перед перемещением телевизора отсоедините от него все кабели.
- Телевизор больших размеров должны переносить не менее двух человек.
- Если телевизор переносится вручную, держите его, как показано на рисунке справа. Поднимая телевизор, крепко придерживайте его снизу. Если этого не сделать, он может упасть и получить повреждения или нанести серьезную травму.
- При перевозке берегите телевизор от ударов и сильной вибрации. Он может упасть и получить повреждения или стать причиной серьезной травмы.
- В случае падения или повреждения телевизора немедленно обратитесь к квалифицированному специалисту по обслуживанию для его проверки.
- Если необходимо доставить телевизор в ремонтную мастерскую или перевезти в другое место, упакуйте его в картонную коробку и упаковочный материал, в которых он поставлялся изначально.

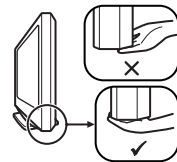
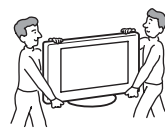

Размещение

- Телевизор следует устанавливать вблизи легкодоступной сетевой розетки.
- Установите телевизор на ровную устойчивую поверхность. Не вешайте на телевизор никакие предметы. В противном случае возможно его падение с подставки, результатом чего может явиться материальный ущерб или серьезная травма.
- Не устанавливайте телевизор в местах с повышенной температурой, например, под прямыми солнечными лучами, рядом с отопительными приборами или теплообменниками. В противном случае телевизор может перегреться, его корпус может деформироваться, и могут возникнуть неполадки в его работе.
- Не устанавливайте телевизор в месте, подверженном прямому воздействию воздуха, идущего от кондиционера. При установке телевизора в таком месте внутри него возможна конденсация влаги, которая может привести к его выходу из строя.
- Не устанавливайте телевизор в жарких, влажных или слишком запыленных помещениях.
- Не устанавливайте телевизор в местах, где могут быть насекомые.
- Не устанавливайте телевизор в таких местах, где он может быть подвержен механической вибрации.
- Не устанавливайте телевизор в таких местах, где о него можно случайно удариться например, за колонной или на небольшой высоте, где его можно задеть головой. Это может стать причиной травмы.
- Не позволяйте детям взбираться на телевизор.
- Если телевизор используется рядом с морским побережьем, соль может вызвать коррозию металлических частей и привести к внутреннему повреждению или возгоранию телевизора.



Вентиляция

- Никогда не перекрывайте вентиляционные отверстия и не вставляйте в них никакие



предметы. Это может привести к перегреву и последующему возгоранию.

- Если не обеспечить надлежащую вентиляцию, в телевизоре может скапливаться пыль и грязь. Для обеспечения надлежащей вентиляции соблюдайте следующие рекомендации:
 - Не устанавливайте телевизор задом наперед и боком;
 - Не ставьте телевизор на бок и нижней стороной вверх;
 - Не устанавливайте телевизор на полке или в нише;
 - Не ставьте телевизор на ковер или на кровать;
 - Не накрывайте телевизор тканью, например, занавесками, а также газетами и т.п.
- Оставьте свободное пространство вокруг телевизора, как показано на рисунке ниже. В противном случае возможно нарушение нормальной циркуляции воздуха, что может привести к перегреву и, как следствие, к возгоранию или повреждению телевизора.

Настенная установка

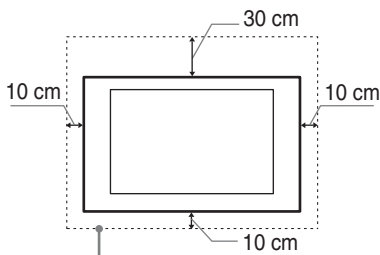

Обеспечьте вокруг телевизора расстояние не меньше указанного.

Установка на подставке

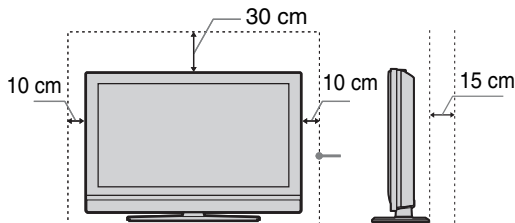

Обеспечьте вокруг телевизора расстояние не меньше указанного.

- Никогда не устанавливайте телевизор следующим образом:

Циркуляция воздуха нарушена.

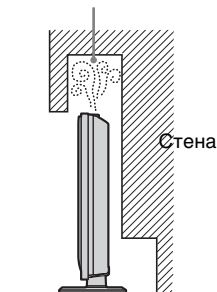

Циркуляция воздуха нарушена.

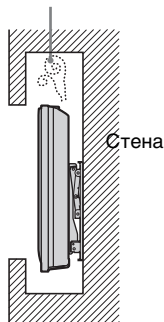

Аксессуары, поставляемые в качестве опции

При установке телевизора на подставку или кронштейн для настенной установки соблюдайте следующие правила. Если этого не сделать, телевизор может упасть и стать причиной серьезной травмы.

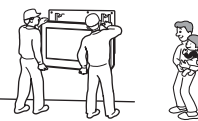

- По соображениям безопасности настоятельно рекомендуется использовать аксессуары Sony:
 - KDL-46V2500/KDL-40V2500: Кронштейн для настенной установки SU-WL51.
 - KDL-32V500: Кронштейн для настенной установки SU-WL31.
- Для обеспечения надлежащей циркуляции воздуха и предотвращения накопления пыли настоятельно рекомендуется использовать специальный кронштейн для настенной установки производства компании Sony.
- В случае настенной установки телевизора поручите ее выполнение квалифицированным специалистам. Неправильно выполненная установка может сделать телевизор небезопасным.
- Закрепите телевизор должным образом, следуя указаниям, приведенным в инструкции на подставку.
- Обязательно прикрепите кронштейны, прилагаемые к подставке.

Прокладка кабелей

- Выполняя кабельные соединения между устройствами, в целях безопасности извлеките кабель питания из сетевой розетки.
- Будьте осторожны, чтобы не споткнуться о кабели. Иначе можно повредить телевизор.

Медицинские учреждения

Не ставьте телевизор в местах, где используется медицинское оборудование. Это может привести к неисправной работе медицинских приборов.

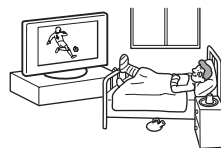

Использование вне помещения

- Не устанавливайте телевизор вне помещения. Попадание телевизора под дождь может привести к возгоранию или поражению электрическим током.
- Если телевизор будет подвергаться воздействию прямых солнечных лучей, он может перегреться и выйти из строя.

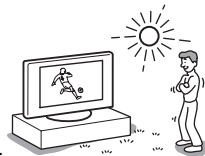

Корабли и другие суда

- Не устанавливайте телевизор в транспортном средстве. Во время движения он может упасть и причинить травму.
- Не устанавливайте этот телевизор на кораблях и других судах. Попадание на него морской воды может привести к возгоранию или повреждению телевизора.

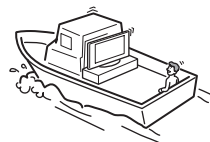

Вода и влага

- Не используйте телевизор рядом с водой, например, рядом с ванной или душевой комнатой. Следите за тем, чтобы он не попадал под дождь и не находился во влажном или задымленном помещении. В противном случае возможно возгорание и поражение электрическим током.



- Не прикасайтесь к кабелю питания и к телевизору влажными руками. В противном случае существует опасность поражения электрическим током или повреждения телевизора.



Влага и легковоспламеняющиеся предметы

- Не кладите на телевизор какие-либо предметы. На телевизор не должны попадать какие-либо капли или брызги; нельзя ставить на него предметы, содержащие жидкости, например вазу с цветами.
- Во избежание возгорания не ставьте рядом с телевизором легковоспламеняющиеся предметы или источники открытого пламени (например, свечи).
- Если жидкость или какой-либо предмет все же попадет внутрь корпуса телевизора через отверстия, немедленно выключите его. В противном случае существует опасность поражения электрическим током или повреждения телевизора. Поэтому немедленно обратитесь к квалифицированному специалисту сервисной службы для проверки телевизора.

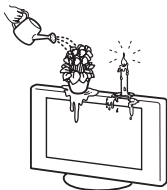

Грозы

В целях безопасности во время грозы не прикасайтесь ни к каким частям телевизора, а также к кабелям питания и антенны.



Разбитое стекло

- Не бросайте в телевизор никакие предметы. От удара экранное стекло может разбиться и нанести серьезную травму.
- Если на поверхности телевизора появилась трещина, не прикасайтесь к нему, пока кабель питания не будет отсоединен от электросети. В противном случае существует опасность поражения электрическим током.



Обслуживание

Внутри телевизора имеются опасные высокие напряжения. Не снимайте корпус. Доверяйте эту операцию только квалифицированному специалисту сервисной службы.



Демонтаж и установка мелких деталей

Храните мелкие детали вне досягаемости детей.

Меры предосторожности

Просмотр телевизора

- Для удобства просмотра рекомендуется располагаться от телевизора на расстоянии, в четыре-семь раз превышающем вертикальный размер экрана.
- Для получения четкого изображения не направляйте непосредственно на экран источники света и не допускайте воздействия на него прямых солнечных лучей. По возможности используйте точечное освещение потолочных светильников.
- Смотрите телевизор при достаточном освещении; просмотр при плохом освещении или в течение чрезмерно продолжительного времени утомляет глаза.

Регулировка громкости

- Отрегулируйте громкость так, чтобы не беспокоить соседей. Звуки очень сильно распространяются в ночное время. Поэтому рекомендуется закрывать окна или пользоваться наушниками.
- При пользовании наушниками не устанавливайте слишком большую громкость, чтобы не повредить слух.

ЖК-экран

- Хотя ЖК-экран изготовлен по высокоточной технологии и число эффективных точек достигает 99,99 % и выше, на экране могут постоянно появляться черные или яркие цветные (красные, синие или зеленые) точки. Это структурное свойство ЖК-экрана, которое не является признаком неисправности.
- Не нажимайте на защитный фильтр, не царапайте его и не ставьте на телевизор какие-либо предметы. Это может привести к неравномерности изображения или повреждению ЖК-экрана.
- Если телевизор работает в холодном месте, изображение может оказаться размытым или слишком темным. Это не является признаком неисправности. Эти явления исчезнут с повышением температуры.
- При продолжительной демонстрации неподвижного изображения могут появляться остаточные изображения. Через несколько секунд они могут исчезнуть.
- Во время работы телевизора экран и корпус нагреваются. Это не является признаком неисправности.
- ЖК-дисплей содержит небольшое количество жидких кристаллов и ртути. Люминесцентная лампа в телевизоре также содержит ртуть. При утилизации соблюдайте соответствующие местные положения и инструкции.

Уход за поверхностью экрана, корпусом телевизора и их чистка

Перед чисткой телевизора или вилки кабеля питания отсоедините кабель от сети.

Для обеспечения сохранности конструкционных материалов и покрытия экрана телевизора соблюдайте следующие меры предосторожности.

- Не нажимайте на экран, не скребите по нему твердыми предметами, и ничего в него не кидайте. В противном случае экран можно повредить.

- Если телевизор непрерывно работает в течение продолжительного времени, не прикасайтесь к панели дисплея, так как она нагревается.
- К поверхности экрана рекомендуется прикасаться как можно реже.
- Для удаления пыли с поверхности экрана/корпуса телевизора осторожно протирайте его мягкой тканью. Если пыль не удаляется полностью, протрите экран мягкой тканью, слегка смоченной в слабом растворе мягкого моющего средства.
- Ни в коем случае не используйте никакие абразивные материалы, щелочные/кислотные очистители, чистящие порошки и такие летучие растворители, как спирт, бензин, разбавитель или инсектициды. Применение этих веществ или длительный контакт с изделиями из резины/винила могут повредить покрытие корпуса или поверхность экрана.
- В вентиляционных отверстиях со временем может скапливаться пыль. Для обеспечения надлежащей вентиляции рекомендуется периодически (раз в месяц) удалять пыль с помощью пылесоса.
- При регулировке угла наклона телевизора придерживайте основание подставки рукой, чтобы предотвратить отсоединение экрана от подставки. Следите, чтобы пальцы не попали в зазор между экраном и подставкой.

Дополнительные устройства

- Не устанавливайте дополнительные компоненты слишком близко к телевизору. Расстояние от телевизора до дополнительных компонентов должно быть не менее 30 см. В случае установки видеомэгафона перед телевизором или рядом с ним изображение может искажаться.
- В случае установки телевизора в непосредственной близости от устройств, испускающих электромагнитное излучение, возможны искажение изображения или аудио помехи.

Утилизация телевизора



Утилизация электрического и электронного оборудования (директива применяется в странах Евросоюза и других европейских странах, где действуют системы раздельного сбора отходов)

Данный знак на устройстве или его упаковке обозначает, что данное устройство нельзя

утилизировать вместе с прочими бытовыми отходами. Его следует сдать в соответствующий приемный пункт переработки электрического и электронного оборудования. Неправильная утилизация данного изделия может привести к потенциально негативному влиянию на окружающую среду и здоровье людей, поэтому для предотвращения подобных последствий необходимо выполнять специальные требования по утилизации этого изделия. Переработка данных материалов поможет сохранить природные ресурсы. Для получения более подробной информации о переработке этого изделия обратитесь в местные органы городского управления, службу сбора бытовых отходов или в магазин, где было приобретено изделие.

Обзор пульта ДУ

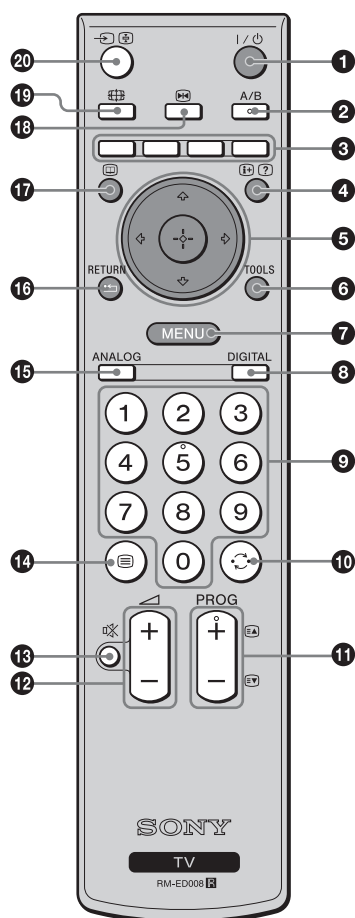

- 1 I/⏻ – Режим ожидания телевизора**
Служит для включения и выключения телевизора из дежурного режима.
- 2 A/B – Двойной звук (стр. 26)**
- 3 Цветные кнопки**
Выбор вариантов в нижней части цифровых меню Избранное и EPG.
- 4 (+)/(?) – Информация / Включение показа текста**
 - В цифровом режиме: Вызов краткой информации о программе, просматриваемой в данный момент.
 - В аналоговом режиме: Вывод на экран информации, например, номера текущего канала и режима экрана.
 - В режиме Текст (стр. 15): Включение показа скрытой информации (например, ответа на вопрос викторины).
- 5 ⬆/⬇/⬅/➡/⊕ (стр. 15, 21)**
- 6 TOOLS (стр. 16, 20, 39)**
Доступ к различным функциям просмотра и возможность изменения/установки настроек в соответствии с источником и режимом экрана.
- 7 MENU (стр. 21)**
- 8 DIGITAL – Цифровой режим (стр. 14)**
- 9 Цифровые кнопки**
 - В режиме ТВ: Выбор каналов. Для двузначных номеров программ введите вторую цифру в течение двух секунд.
 - В режиме Текст: Ввод трехзначных номеров страниц для выбора страницы.
- 10 ⏪ – Предыдущий канал**
Возврат к каналу, который был включен до этого (дольше пяти секунд).
- 11 PROG +/- (стр. 14)**
 - В режиме ТВ: Выбор следующего (+) или предыдущего (-) канала.
 - В режиме Текст: Выбор следующей (+) или предыдущей (-) страницы.
- 12 ▲ +/- – Громкость**
- 13 🔇 – Отключение звука (стр. 14)**
- 14 ☰ – Текст (стр. 15)**
- 15 ANALOG – Аналоговый режим (стр. 14)**
- 16 ⏪ / RETURN**
Возврат к предыдущему экрану любого отображаемого меню.
- 17 📖 – EPG (Digital Electronic Programme Guide (Цифровое электронное руководство по программам)) (стр. 17)**
- 18 📺 – Остановка изображения (стр. 15)**
Остановка телевизионного изображения.
- 19 📡 – Режим экрана (стр. 15)**
- 20 ⬅/⊞ – Выбор входного сигнала / Удержание текста**
 - В режиме ТВ (стр. 20): Выбор источника входного сигнала от оборудования, подключенного к разъемам телевизора.
 - В режиме Текст (стр. 15): Удержание текущей страницы.

К сведению

На кнопках A/B, PROG + и 5 имеются выпуклые точки. По ним удобно ориентироваться при управлении телевизором.

Обзор кнопок и индикаторов на телевизоре

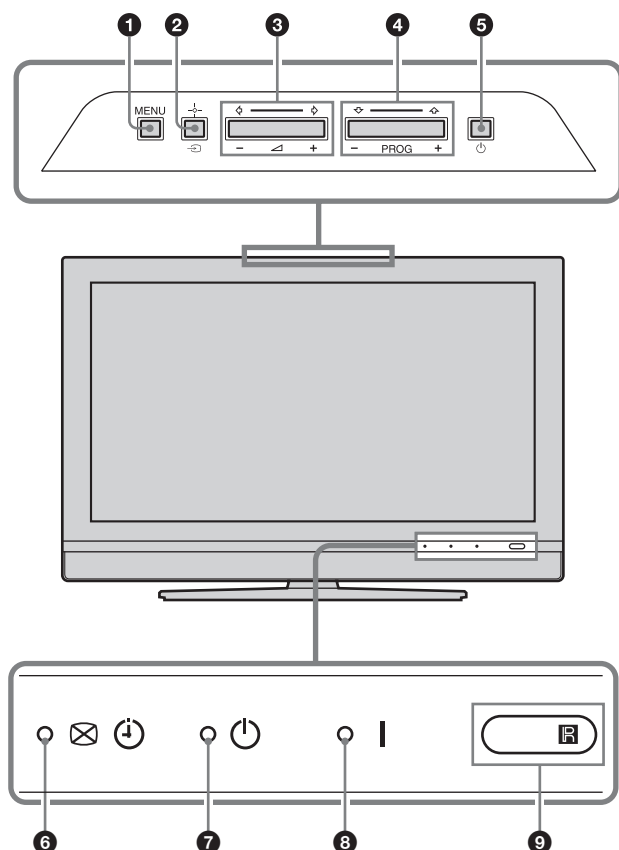

- 1 **MENU** (стр. 21)
- 2 / – **Выбор входного сигнала/ OK**
 - В режиме ТВ (стр. 20): Выбор источника входного сигнала от оборудования, подключенного к разъемам телевизора.
 - В меню телевизора: Выбор меню или параметра и подтверждение выбора.
- 3 +/- / / **+/-/←/→**
 - Увеличение (+) или уменьшение (-) громкости.
 - В меню телевизора: Переход по списку влево (←) или вправо (→).
- 4 **PROG +/-/↑/↓**
 - В режиме ТВ: Выбор следующего (+) или предыдущего (-) канала.
 - В меню телевизора: Переход по списку вверх (↑) или вниз (↓).
- 5 – **Питание**
Включение/выключение телевизора.
- 6 – **Индикатор отключения изображения/таймера**
 - Загорается зеленым светом при отключении изображения (стр. 30).
 - Если таймер установлен, загорается оранжевым светом (стр. 30).
- 7 – **Индикатор режима ожидания**
Загорается красным светом при переключении телевизора в режим ожидания.
- 8 **I** – **Индикатор питания**
Загорается зеленым светом при включении телевизора.
- 9 **Датчик пульта ДУ**

Примечание

Прежде чем вынуть вилку из розетки, убедитесь в том, что телевизор выключен. Вынимание вилки из розетки при включенном телевизоре может привести к его неисправности, а индикатор может остаться включенным.

Просмотр телепрограмм

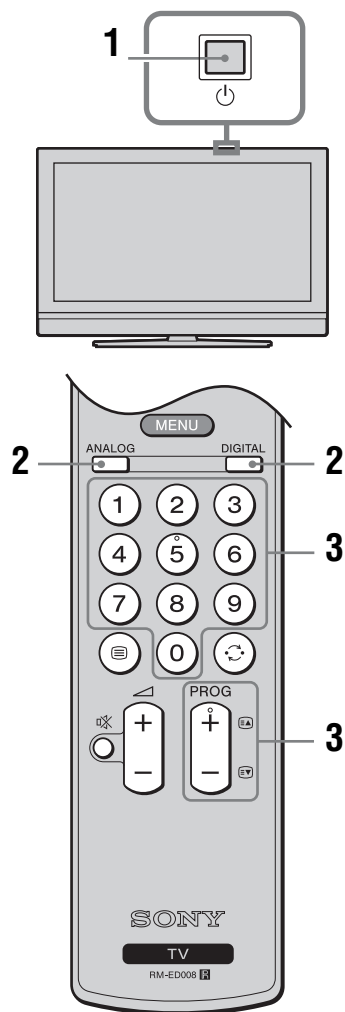

- 1** Для включения телевизора нажмите кнопку на телевизоре (сверху).
Если телевизор находится в режиме ожидания (индикатор (режим ожидания) на телевизоре (спереди) горит красным светом), то для его включения нажмите на пульте ДУ кнопку .
- 2** Нажмите кнопку DIGITAL для переключения в цифровой режим или ANALOG для переключения в аналоговый режим.
Список доступных каналов изменяется в зависимости от режима.

- 3** Выберите телеканал с помощью цифровых кнопок или PROG +/-.
Для выбора номеров каналов 10 и выше с помощью цифровых кнопок, вторую и третью цифры следует вводить в течение двух секунд.
Для выбора цифрового канала при помощи Цифрового электронного руководства по программам (EPG) см. стр. 17.

В цифровом режиме

На некоторое время появится информационное сообщение. В сообщении могут быть показаны следующие значки.

- : Радиосервис
- : Кодировка/Подписка
- : Доступны несколько языков звукового сопровождения
- : Доступны субтитры
- : Доступны субтитры для людей с плохим слухом
- : Рекомендованный минимальный возраст для текущей программы (от 4 до 18 лет)
- : Запрет детям
- : Текущая программа записывается

Дополнительные операции

Чтобы	Необходимо
Временно выключить телевизор (перевести его в режим ожидания)	Нажать кнопку .
Включить телевизор без звука из режима ожидания	Нажать кнопку . Нажать кнопку +/- для установки уровня громкости.
Выключить телевизор.	Нажать кнопку на телевизоре (сверху).
Примечание Для полного выключения телевизора выньте вилку сетевого шнура из розетки.	
Отрегулировать громкость	Нажать кнопку + (для увеличения)/- (для уменьшения).
Отключить звук	Нажать кнопку . Чтобы снова включить звук, нажмите эту кнопку еще раз.

Чтобы	Необходимо
Получить доступ к Таблице программ (только в аналоговом режиме)	Нажать кнопку . Для выбора аналогового канала нажимайте кнопку , затем нажимите кнопку . О доступе к таблице входных сигналов см. стр. 20.

Получение доступа к функции Текст

Нажмите кнопку . При каждом нажатии кнопки изображение на экране циклически меняется следующим образом:

Текст → Текст вверх телевизионного изображения (смешанный режим) → Текст выкл. (выход из режима текста)

Для выбора страницы нажимайте цифровые кнопки или PROG +/-.

Чтобы зафиксировать страницу, нажимите /.

Чтобы включить показ скрытой информации, нажимите /.

К сведению

- Убедитесь в том, что телевизор принимает качественный сигнал, иначе возможны ошибки в тексте.
- Большинство телеканалов вещают и в режиме телетекста. Чтобы узнать о том, как пользоваться этой услугой, откройте страницу с индексом.
- Если внизу страницы с текстом появились четырехцветные обозначения, значит, доступен режим Fastext. Режим Fastext обеспечивает быстрый и простой доступ к страницам. Чтобы перейти на ту или иную страницу, нажимите кнопку соответствующего цвета.

Остановка изображения

Остановка телевизионного изображения (например, для записи номера телефона или рецепта).

- 1 Нажмите кнопку на пульте ДУ.
- 2 Нажимайте кнопку для регулировки положения окна.
- 3 Для удаления окна нажимите кнопку .
- 4 Для возврата к нормальному режиму телевизора нажимите еще раз кнопку .

Переключение режимов экрана вручную в зависимости от типа трансляции

Нажмите для показа на экране его текущего формата.

Для переключения между режимами Оптимальн., 4:3, Широкоэкр., Увелич. и 14:9 нажмите несколько раз кнопку .

Оптимальн.*

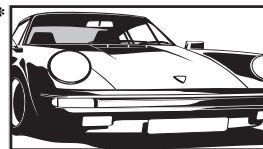

Вывод изображения в обычном формате, 4:3, с имитацией эффекта широкого экрана. Изображение формата 4:3 растягивается и заполняет весь экран.

4:3

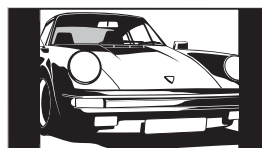

Вывод изображения обычного формата 4:3 (например, неширокоэкранный телевидения) в правильных пропорциях.

Широкоэкр.

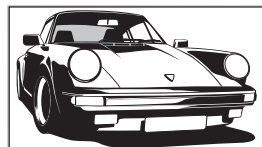

Вывод широкоэкранных программ (16:9) в правильных пропорциях.

Увелич.*

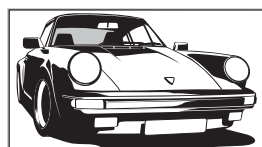

Вывод изображения формата синемаскопа (формата "почтового ящика") в правильных пропорциях.

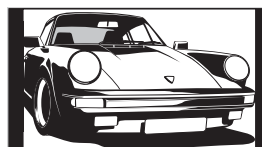

14:9*



Вывод изображения формата 14:9 в правильных пропорциях. На экране по краям изображения появляются черные полосы.

* Верхняя и нижняя части изображения могут оказаться обрезаны.

К сведению

- Кроме того, вы можете установить опцию “Автомат. формат” в положение “Вкл.”. Телевизор будет автоматически выбирать наиболее подходящий для трансляции режим (стр. 27).
- В режимах Оптимальн. (50 Гц), Увелич. или 14:9 Вы можете отрегулировать положение изображения. Сдвиньте его вверх или вниз (например, чтобы прочитать субтитры) кнопками /.
- Некоторые символы и/или буквы в верхней и нижней части изображения могут быть не видны в режиме Оптимальн.. В этом случае вы можете выбрать опцию “Размер по вертикали” с помощью меню “Управление экраном” и отрегулировать вертикальный размер так, чтобы они были видны.
- Выберите опцию “Оптимальн.” или “Увелич.” для настройки кадрированных изображений источника сигнала 720p или 1080i.

Использование меню Tools

Для отображения следующих пунктов меню во время просмотра телевизионной программы нажмите кнопку TOOLS.

Опции	Описание
Энергосбережение	См. стр. 30.
Установка субтитров (только в цифровом режиме)	См. стр. 36.
Цифр. Избранные (только в цифровом режиме)	См. стр. 19.
Режим изобр.	См. стр. 23.
Режим звука	См. стр. 25.
Автоустановка часов (только в аналоговом режиме)	Переключение в цифровой режим и установка времени.
Таймер сна	См. стр. 30.
Громк. наушн.	Регулировка громкости наушников.

Проверка Цифрового электронного руководства по программам (EPG) DV3*

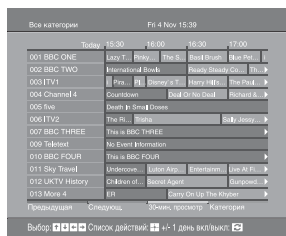



Digital Electronic Programme Guide (Цифровое электронное руководство по программам) (EPG)

* Обратите внимание на то, что в некоторых странах эта функция может отсутствовать.

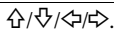

- 1 Для отображения Цифрового электронного руководства по программам (EPG) в цифровом режиме нажмите кнопку .
- 2 Выполните нужную операцию, как показано в следующей таблице.

Примечание





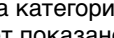

Информация о программе будет отображена только в том случае, если телевизионная станция передает ее.

Чтобы	Необходимо
Выключить EPG	Нажать кнопку  .
Перемещаться по EPG	Нажать кнопку  .
Просмотреть текущую программу	Нажать кнопку  в тот момент, когда выбрана текущая программа.

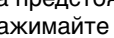
Сортировать информацию о программах по категориям – Список категорий

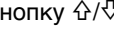



















- 1 Нажать синюю кнопку.
- 2 Для выбора категории нажимайте кнопку . Сбоку будет показано название категории. Доступны следующие категории:
“Все категории”: Содержит все доступные каналы.
“Новости”: Содержит все каналы новостей.
- 3 Нажать кнопку .
Теперь Цифровое электронное руководство по программам (EPG) показывает только текущие программы из выбранной категории.

Выбрать программу для записи – Запись по таймеру

- 1 Для выбора предстоящей программы, которую Вы хотите записать нажимайте кнопку .
- 2 Нажать кнопку .
- 3 Нажмите кнопку  для выбора опции “Запись по таймеру”.
- 4 Для установки таймеров телевизора и Вашего видеомэгнитофона нажмите кнопку .
В информации о программе появится символ . На телевизоре (спереди) загорится индикатор .

Примечания

- Для видеомэгнитофона, совместимого с функцией Smartlink, Вы можете установить таймер записи только на телевизоре. Если Ваш видеомэгнитофон не совместим с функцией Smartlink, появится сообщение, напоминающее Вам, что необходимо установить таймер Вашего видеомэгнитофона.
- Как только запись начнется, Вы можете переключить телевизор в режим ожидания. Однако не выключайте телевизор полностью, так как запись может быть прервана.
- Если для программ было выбрано ограничение по возрасту, на экране появится сообщение о вводе пин-кода. За более подробной информацией обратитесь к разделу “Замок от детей” на стр. 36.

Чтобы	Необходимо
Установить программу, которая будет автоматически появляться на экране во время ее начала – Напоминание	<ol style="list-style-type: none"> 1 Для выбора предстоящей программы, которую Вы хотите показать, нажимайте кнопку . 2 Нажать кнопку . 3 Нажмите кнопку  для выбора опции “Напоминание”. 4 Для автоматического отображения выбранной программы во время ее начала нажмите кнопку . <p>В информации о программе появится символ .</p>
Установить время и дату программы, которую Вы хотите записать – Ручная запись по таймеру	<p>Примечание Если Вы переключите телевизор в режим ожидания, он автоматически включится, когда начнется эта программа.</p> <ol style="list-style-type: none"> 1 Нажать кнопку . 2 Для выбора опции “Ручная запись по таймеру” нажмите кнопку , затем нажмите кнопку . 3 Для выбора даты нажмите кнопку , затем нажмите кнопку . 4 Установите время начала и окончания записи таким же образом, как в пункте 3. 5 Для выбора программы нажмите кнопку , затем нажмите кнопку  для установки таймеров телевизора и Вашего видеоманитона. <p>В информации о программе появится символ . На телевизоре (спереди) загорится индикатор .</p>
Отменить запись/напоминание – Список таймеров	<p>Примечания</p> <ul style="list-style-type: none"> • Для видеоманитона, совместимого с функцией Smartlink, Вы можете установить таймер записи только на телевизоре. Если Ваш видеоманитон не совместим с функцией Smartlink, появится сообщение, напоминающее Вам, что необходимо установить таймер Вашего видеоманитона. • Как только запись начнется, Вы можете переключить телевизор в режим ожидания. Однако не выключайте телевизор полностью, так как запись может быть прервана. • Если для программ было выбрано ограничение по возрасту, на экране появится сообщение о вводе пин-кода. За более подробной информацией обратитесь к разделу “Замок от детей” на стр. 36. <ol style="list-style-type: none"> 1 Нажать кнопку . 2 Нажмите кнопку  для выбора опции “Список таймеров”. 3 Для выбора программы, которую вы хотите отменить, нажимайте кнопку , затем нажмите кнопку . <p>Появится экран для подтверждения отмены программы.</p> <ol style="list-style-type: none"> 4 Нажмите кнопку  для выбора опции “Да”, затем нажмите кнопку .

К сведению

Вы также можете вывести на экран Цифровое электронное руководство по программам (EPG), выбрав опцию “Цифровые EPG” в “MENU” (стр. 21).

Использование списка Избранное DV3*



Список Избранное

Функция Избранное позволяет вам выбирать программы из списка, включающего до 8 выбранных вами каналов. Для отображения списка Избранное, см. раздел “Навигация по пунктам меню” (стр. 21).

* Обратите внимание на то, что в некоторых странах эта функция может отсутствовать.

Чтобы

Создать Ваш список Избранное в первый раз

Необходимо

Если Вы выберете в первый раз опцию “Цифр. Избранные” в “MENU”, на экране появится вопрос, хотите ли Вы добавить каналы в список Избранное.

1 Для выбора опции “Да” нажмите кнопку ⊕.

2 Для выбора канала, который вы хотите добавить нажимайте кнопку ↕/↕.

Если Вам известен номер канала, Вы можете использовать цифровые кнопки для прямого выбора канала.

3 Нажать кнопку ⊕.

Каналы, сохраненные в списке Избранное, отмечены символом ♥.

Выключить список Избранное

Нажать кнопку RETURN.

Смотреть канал

Нажать кнопку ⊕ в тот момент, когда выбрана текущая программа.

Добавить или удалить каналы в списке Избранное

1 Нажать синюю кнопку.

Каналы, сохраненные в списке Избранное, отмечены символом ♥.

2 Для выбора канала, который Вы хотите добавить или удалить, нажимайте кнопку ↕/↕.

Если Вам известен номер канала, Вы можете использовать цифровые кнопки для прямого выбора канала.

3 Нажать кнопку ⊕.

4 Для возврата к списку Избранное нажмите синюю кнопку.

Удалить все каналы из списка Избранное

1 Нажать синюю кнопку.

2 Нажать желтую кнопку.

Появится экран для подтверждения удаления всех каналов из списка Избранное.

3 Нажмите кнопку ↵ для выбора опции “Да”, затем нажмите кнопку ⊕ для подтверждения.

Просмотр изображений с подсоединенного оборудования

Включите подсоединенное оборудование и выполните одно из перечисленных ниже действий.

Оборудование, подключенное к гнездам Scart с помощью полностью смонтированного провода с 21-штырьковыми разъемами Scart



Включите воспроизведение на подключенном устройстве.

На экране появится изображение, передаваемое этим устройством.



Видеомагнитофон с автоматической настройкой (стр. 6)

Для выбора видеоканала в аналоговом режиме нажмите кнопку PROG +/- или цифровые кнопки.





Другое подключенное оборудование

Нажмите кнопку /  несколько раз, пока на экране не появится значок соответствующего источника сигнала (см. ниже).

AV1/ AV1, AV2/ AV2:

Входной аудио/видеосигнал или RGB-сигнал через разъем Scart  1 или 2. Значок  появляется только при подсоединении источника RGB.







AV3:

Входной компонентный сигнал через гнезда Y, Pв/Св, Pp/Сp  /  3 и входной аудиосигнал через гнезда L, R  /  3.





AV4/ AV5:

Цифровой аудио/видеосигнал подается через разъем HDMI IN 4/5. Входной аудиосигнал является аналоговым только в том случае, если оборудование подключено через DVI и гнездо аудиовыхода.

AV6/ AV6:

Входной видеосигнал через видеоразъем  6 и входной аудиосигнал через аудиоразъем L (MONO), разъемы R  6. Значок  выводится, только если оборудование подключено к гнезду S-видео  6 вместо видеоразъема  6, а входной сигнал S-видео подается через гнездо S-видео  6.

Дополнительные операции

Чтобы	Необходимо
Вернуться к обычному режиму ТВ	Нажмите кнопку DIGITAL или ANALOG.
Получить доступ к Таблице входных сигналов	Для доступа к таблице входных сигналов нажмите кнопку  . (Затем, только в аналоговом режиме, нажмите кнопку  .) Для выбора входного сигнала нажимайте кнопку  /  , затем нажмите кнопку  .

Использование меню Tools

Для отображения следующих пунктов при просмотре изображений с другого подсоединенного устройства, отличающегося от ПК, нажмите кнопку TOOLS.

Опции	Описание
Энергосбережение	См. стр. 30.
Режим изобр.	См. стр. 23.
Режим звука	См. стр. 25.
Автоустановка часов (только в аналоговом режиме)	Переключение в цифровой режим и установка времени.
Таймер сна	См. стр. 30.
Громк. наушн.	Регулировка громкости наушников.

Навигация по пунктам меню

“MENU” позволяет вам наслаждаться различными удобными функциями данного телевизора. Вы можете легко выбирать каналы или внешние источники входного сигнала при помощи пульта ДУ. Также, установки для вашего телевизора можно легко изменить при помощи “MENU”.

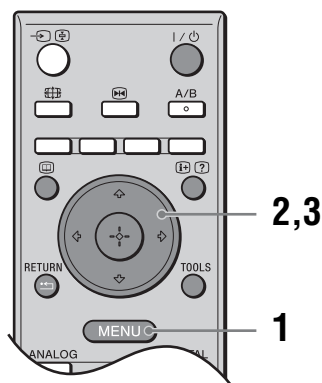



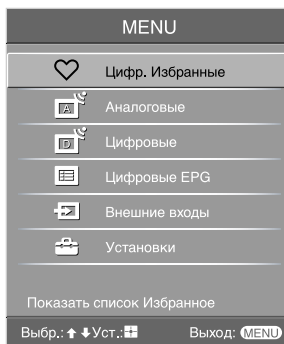







1 Для отображения меню нажмите кнопку MENU.



2 Для выбора опции меню нажмите кнопку \uparrow/\downarrow .

3 Для подтверждения выбранной опции меню нажмите кнопку \oplus .
Для выхода из меню нажмите кнопку MENU.

Меню	Описание
 Цифр. Избранные (только в регионах с цифровым телевидением)	Вызов списка Избранное. За более подробной информацией обратитесь к стр. 19.
 Аналоговые (только в регионах с цифровым телевидением)	Возврат к последнему просматриваемому аналоговому каналу.
 Цифровые (только в регионах с цифровым телевидением)	Возврат к последнему просматриваемому цифровому каналу.
 Цифровые EPG (только в регионах с цифровым телевидением)	Вызов Цифрового электронного руководства по программам (EPG). За более подробной информацией обратитесь к стр. 17.

Меню	Описание
	<p data-bbox="243 163 413 184">Внешние входы</p> <p data-bbox="494 163 1080 184">Выбор устройства, подключенного к Вашему телевизору.</p> <ul data-bbox="494 196 1225 338" style="list-style-type: none"><li data-bbox="494 196 1225 281">• Для просмотра желаемого внешнего источника входного сигнала, выберите источник входного сигнала, затем нажмите кнопку .<li data-bbox="494 287 1225 338">• Для назначения метки внешнему источнику входного сигнала, см. стр. 29.
	<p data-bbox="243 365 357 386">Установки</p> <p data-bbox="494 365 1225 464">Вызов экрана меню Установки, где выполняется большинство расширенных установок и регулировок. Выберите значок меню, выберите пункт меню и выполните нужное изменение или регулировку при помощи кнопок ///.</p> <p data-bbox="494 470 1085 491">За более подробной информацией обратитесь к стр. 23 - 36.</p>

Меню Изображение

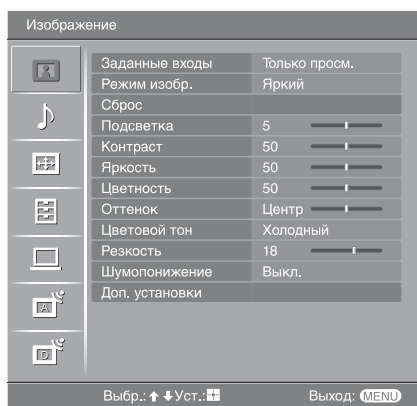

Параметры, перечисленные ниже, можно установить в меню Изображение. Для выбора опций меню в разделе “Установки” см. раздел “Навигация по пунктам меню” (стр. 21).

Заданные входы Выбирается, применять ли установки, сделанные в меню Изображение, ко всем источникам входного сигнала, или только к тем источникам, сигнал с которых отображается в данный момент на экране.
“Все”: Установки применяются ко всем источникам входного сигнала.
“Только просм.”: Установки применяются только к текущему источнику входного сигнала.

Режим изобр. Выбор режима изображения.
“Яркий”: Для улучшения контраста и резкости изображения.
“Стандартный”: Для отображения стандартного изображения. Рекомендуется для использования в домашних условиях.
“Индивидуальный”: Позволяет вам сохранять сделанные вами настройки.

Сброс Возврат к заводским установкам всех сделанных настроек для изображения за исключением “Режим изобр.” и “Заданные входы”.

Подсветка Регулировка яркости фона.
К сведению
Режим “Подсветка” недоступен, если опция “Энергосбережение” установлена в положение “Сильное” (стр. 30).

Контраст Повышает или понижает контрастность изображения.

Яркость Повышает или понижает яркость изображения.

Цветность Повышает или понижает интенсивность цветов.

Оттенок Повышает или понижает оттенки зеленого.
К сведению
“Оттенок” можно настроить только для цветного сигнала NTSC (например, для видеокассет из США).

Цветовой тон	<p>Регулирует баланс белого для изображения. “Холодный”: Придает белому цвету голубоватый оттенок. “Нейтральный”: Придает белому цвету нейтральный оттенок. “Теплый 1”/“Теплый 2”: Придает белому цвету красноватый оттенок. “Теплый 2” придает более красный оттенок, чем “Теплый 1”.</p> <p>К сведению Опции “Теплый 1” и “Теплый 2” можно выбрать только если Вы установили опцию “Режим изобр.” в положение “Индивидуальный”.</p>
Резкость	<p>Делает изображение более резким или мягким.</p>
Шумопонижение	<p>Частичная корректировка помех (“снега”) при слабом сигнале трансляции. “Авто”: Автоматическое шумопонижение (Только в аналоговом режиме). “Сильное”/“Среднее”/“Слабое”: Корректировка эффекта шумопонижения. “Выкл.”: Выключение функции Шумопонижение.</p>
Доп. установки	<p>Индивидуальная регулировка функции Изображение. Если Вы установите “Режим изобр.” в “Индивидуальный”, Вы сможете устанавливать/изменять данные установки. “Сброс”: Возврат всех расширенных настроек видеоизображения к заводским установкам. “Корректор черного”: Усиление черных участков изображения для увеличения контраста. “Доп. улучш. контраста”: Автоматическая регулировка “Подсветка” и “Контраст” к наиболее подходящим установкам на основании яркости экрана. Данная установка особенно эффективна для сцен с темными изображениями. Она позволяет увеличить контрастность для темных изображений. “Гамма”: Настройка баланса между яркими и темными областями изображения. “Чистый белый”: Подчеркивает белые цвета. “Живые цвета”: Делает цвета более живыми и воспроизводит светлые оттенки кожи.</p> <p>Примечание Эта функция доступна только в том случае, когда параметр “Цветовое пространство” установлен в опцию “Расширенное”. “Цветовое пространство”: Изменяет диапазон цветов. “Фильтр для MPEG”: Уменьшает помехи изображения, сжатом в видеоформате MPEG (только в цифровом режиме).</p>

Меню Звук

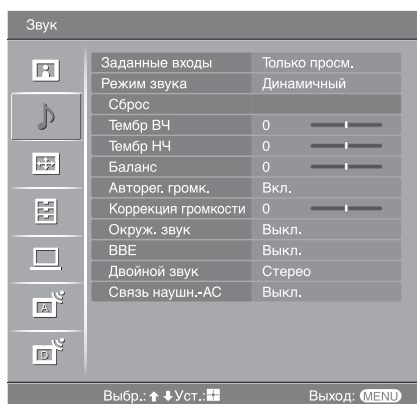

Вы можете выбрать перечисленные ниже опции в меню Звук. Для выбора опций меню в разделе “Установки” см. раздел “Навигация по пунктам меню” (стр. 21).

Заданные входы

Выбирается, применять ли установки, сделанные в меню Звук, ко всем источникам входного сигнала, или только к тем источникам, сигнал с которых отображается в данный момент.
“Все”: Установки применяются ко всем источникам входного сигнала.
“Только просм.”: Установки применяются только к текущему источнику входного сигнала.

Режим звука

Выбор режима звука.
“Динамичный”: Усиление тембра ВЧ и НЧ.
“Стандартный”: Для воспроизведения стандартного звука. Рекомендуется для использования в домашних условиях.
“Индивидуальный”: Плоская частотная характеристика. Также позволяет Вам сохранять сделанные вами настройки.

Сброс

Возврат к заводским установкам настроек для звука за исключением “Режим звука”, “Двойной звук” и “Связь наушн.-АС”.

Тембр ВЧ

Регулировка высоких звуков.

Тембр НЧ

Регулировка низких звуков.

Баланс

Регулировка баланса между левым или правым громкоговорителями.

Авторег. громк.

Поддержка постоянного уровня громкости, даже когда в нем случаются резкие изменения (например, звук в рекламных роликах обычно бывает громче, чем в других передачах).

Коррекция громкости

Регулируется уровень громкости текущего источника входного сигнала относительно других источников, когда опция “Заданные входы” установлена в положение “Только просм.”.

Окруж. звук

Выбор окружающего звука.
“TruSurround XT”: Для окружающего звука (только для стереопрограмм).
“Имитация стерео”: Придание монофоническим программам эффекта окружающего звука.
“Выкл.”: Для обычного стерео- или монофонического приема.

BBE

Придает звуку большую силу путем компенсации фазового эффекта в громкоговорителях при помощи функции “BBE High Definition Sound System”.

Двойной звук

Выбор звука, который должен воспроизводиться через громкоговоритель при стереотрансляции или трансляции на двух языках.

“Сtereo”, “Моно”: Для стереотрансляции.

“А”/“В”/“Моно”: Для двуязычной трансляции выберите “А” для звукового канала 1, “В” для звукового канала 2 или “Моно” для монофонического канала, если это возможно.

К сведению

Если Вы выберете другое устройство, подсоединенное к телевизору, установите опцию “Двойной звук” в положение “Сtereo”, “А” или “В”.

Связь наушн.-АС (канал громкоговорителей наушников)

Включение/выключение встроенных громкоговорителей телевизора при подсоединенных наушниках.

“Вкл.”: Звук выводится только через наушники.

“Выкл.”: Звук выводится через телевизор и через наушники.

К сведению

Опции “Тембр ВЧ”, “Тембр НЧ”, “Баланс”, “Авторег. громк.”, “Окруж. звук” и “BBE” не могут быть использованы для наушников и выходных аудиогнезд.

Меню Управление экраном

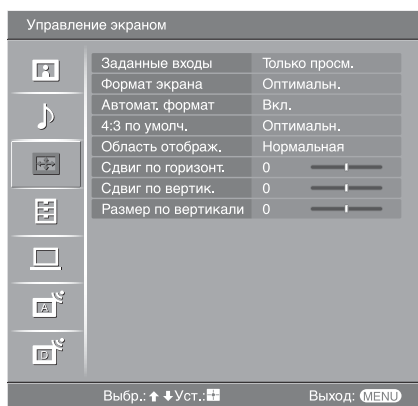

Вы можете выбрать перечисленные ниже опции в меню Управление экраном. Для выбора опций меню в разделе “Установки” см. раздел “Навигация по пунктам меню” (стр. 21).

Заданные входы

Выбирается, применять ли установки, сделанные в меню Управление экраном ко всем источникам входного сигнала, или только к тем источникам, сигнал с которых отображается в данный момент.
“Все”: Установки применяются ко всем источникам входного сигнала.
“Только просм.”: Установки применяются только к текущему источнику входного сигнала.

Формат экрана

За более подробной информацией о формате экрана обратитесь к разделу “Переключение режимов экрана вручную в зависимости от типа трансляции” (стр. 15).

Автомат. формат

Автоматическое изменение формата экрана в зависимости от транслируемого сигнала. Для сохранения вашей установки выберите опцию “Выкл.”.

К сведению

- Даже если Вы выберете опцию “Вкл.” или “Выкл.” в “Автомат. формат”, Вы всегда можете изменить формат экрана, нажимая повторно кнопку .
- “Автомат. формат” доступен только для сигналов PAL и SECAM.

4:3 по умолч.

Выбор режима экрана по умолчанию для использования с трансляцией 4:3.
“Оптимальн.”: Воспроизведение изображения в обычном формате, 4:3, с имитацией эффекта широкого экрана.

“4:3”: Отображение изображения стандартной трансляции 4:3 в правильных пропорциях.

“Выкл.”: Сохранение текущей установки “Формат экрана” при изменении канала или входного сигнала.

К сведению

Данная опция имеется в наличии только в том случае, если функция “Автомат. формат” установлена в положение “Вкл.”.

Область отображ.

Регулировка области экрана для показа изображения.

“Нормальная”: Отображение изображения с оригинальным размером.

“–1”/“–2”: Увеличение изображения для сокрытия края изображения.

Сдвиг по горизонт.

Регулировка горизонтального положения изображения для каждого формата экрана.

**Сдвиг по
вертик.**

Регулировка вертикального положения изображения в режиме формата экрана
“Оптимальн.” (50 Гц), “Увелич.” или “14:9”.

**Размер по
вертикали**

Регулировка вертикальный размер изображения в режиме формата экрана
Оптимальн., Увелич. или 14:9.

Меню Настройка

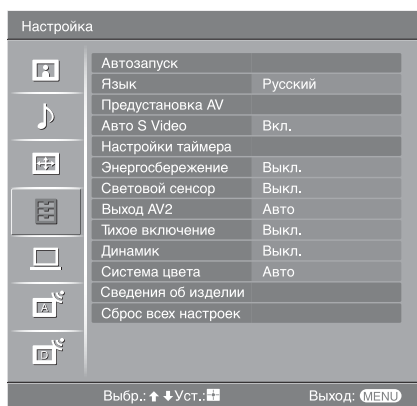

Параметры, перечисленные ниже, можно установить в меню Настройка. Для выбора опций меню в разделе “Установки” см. раздел “Навигация по пунктам меню” (стр. 21).

Автозапуск

Запуск “меню первого включения” для выбора языка и страны/региона, а также настройки всех доступных цифровых и аналоговых каналов. Обычно этого делать не требуется, потому что язык и страна/регион уже выбраны и все каналы уже настроены при установке телевизора (стр. 5, 6). Тем не менее, этот параметр позволяет повторить процедуру (например, заново настроить телевизор после переезда или найти новые каналы, появившиеся в эфире).

Язык

Выбор языка меню.

Предустановка AV

Присвоение имени любому устройству, подсоединенному к разъему на боковой или задней панели. Это имя будет ненадолго выводиться на экран при переключении на соответствующее устройство. Вы можете пропустить источник входного сигнала, не подключенный ни к какому устройству.

- 1 Для выбора желаемого источника входного сигнала нажмите кнопку \uparrow/\downarrow , затем нажмите кнопку \oplus .
- 2 Для выбора желаемого пункта меню внизу нажмите кнопку \uparrow/\downarrow , затем нажмите кнопку \oplus .









Метки устройств: Использование одной из предустановленных меток для присвоения названия подсоединяемому устройству.

“Изм.”: Создание Вашей собственной метки. Выполните шаги с 2 по 4 раздела “Метки программ” (стр. 32).

“Пропуск”: Пропуск источника входного сигнала, к которому не подключено никакое устройство, при выборе с помощью кнопок \rightarrow источника входного сигнала.

Авто S Video

Выбор входного сигнала с гнезд S-видео S \rightarrow 6 S \rightarrow 6 \rightarrow 6 в случае подключения к обоим гнездам.

Настройки таймера	<p>Установка Таймера включения/выключения телевизора.</p> <p>Таймер сна</p> <p>Установка периода времени, по истечении которого телевизор должен автоматически переключаться в режим ожидания.</p> <p>Если активирован Таймер сна, индикатор  (Таймер) на телевизоре (спереди) загорается оранжевым цветом.</p> <p>К сведению</p> <ul style="list-style-type: none"> • Если Вы выключите телевизор и снова его включите, опция “Таймер сна” будет установлена в положение “Выкл.”. • За одну минуту до переключения телевизора в режим ожидания на экране появляется надпись “ТВ скоро будет выключен по Таймеру сна.”.
Энергосбережение	<p>Выбор режима энергосбережения для уменьшения потребления электроэнергии телевизором.</p> <p>Если выбрана опция “Откл. изобр.”, изображение будет отключено, а индикатор  (Откл. изобр.) на телевизоре (спереди) загорится зеленым цветом. Звук останется без изменений.</p>
Световой сенсор	<p>Автоматическая оптимизация установок изображения в соответствии с освещением в комнате.</p>
Выход AV2	<p>Вывод сигнала через разъем с меткой  на задней панели телевизора.</p> <p>Если подключить видеомаягнитофон или другое записывающее устройство к разъему , можно записывать сигнал, поступающий с устройств, подключенных к другим разъемам телевизора.</p> <p>“TV”: Вывод телевизионной трансляции.</p> <p>“AV1”: Вывод сигналов с устройств, подсоединенных к разъему  1.</p> <p>“AV6”: Вывод сигналов с устройств, подсоединенных к разъему  6.</p> <p>“Авто”: Вывод всего, что воспроизводится на экране (за исключением сигналов с разъемов  3, HDMI IN 4, HDMI IN 5 и PC ).</p>
Тихое включение	<p>Установка регулятора громкости на низком уровне при включении телевизора с постепенным увеличением громкости до заданного уровня.</p>
Динамик	<p>Включение/выключение встроенных громкоговорителей телевизора.</p> <p>“Вкл.”: Громкоговорители телевизора включены для прослушивания звука через громкоговорители телевизора.</p> <p>“Выкл.”: Громкоговорители телевизора выключены для прослушивания звука только через внешние аудиоустройства, подсоединенные к разъемам аудиовыхода.</p>
Система цвета	<p>Выбор системы цветности (“Авто”, “PAL”, “SECAM”, “NTSC3.58”, “NTSC4.43” или “PAL60”) в соответствии с входным сигналом с источника входного сигнала.</p>
Сведения об изделии	<p>Вызов информации о системе телевизора.</p>
Сброс всех настроек	<p>Возврат всех регулировок к заводским установкам и вызов экрана Автозапуск.</p>

Меню Установки ПК

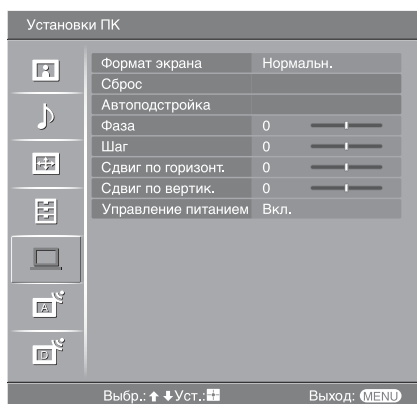

Перечисленные ниже опции можно выбрать в меню Установки ПК. Для выбора опций меню в разделе “Установки” см. раздел “Навигация по пунктам меню” (стр. 21).

Формат экрана

Выбор режима экрана для отображения входного сигнала с Вашего ПК. “Нормальн.”: Отображение изображения с оригинальным размером. “Полн. 1” : Увеличение изображения для заполнения области отображения с сохранением оригинального соотношения горизонтали к вертикали. “Полн. 2” : Увеличение изображения для заполнения области отображения.

Сброс

Возврат регулировок ПК к заводским установкам за исключением “Формат экрана” и “Управление питанием”.

Автоподстройка

Автоматическая регулировка положения Дисплея и фазы изображения при получении телевизором входного сигнала с подсоединенного ПК.

К сведению

Функция Автоподстройка может не работать должным образом с определенными входными сигналами. В таких случаях вручную отрегулируйте опции “Фаза”, “Шаг”, “Сдвиг по горизонт.” и “Сдвиг по вертикал.”.

Фаза

Регулировка фазы в случае мерцания экрана.

Шаг

Регулировка шага в случае, если на изображении есть нежелательные вертикальные полосы.

Сдвиг по горизонт.

Регулировка горизонтального положения изображения для каждого формата экрана.

Сдвиг по вертикал.

Регулировка вертикального положения изображения для каждого формата экрана.

Управление питанием

Переключение телевизора в режим ожидания, если в течение 30 секунд не поступает никакого сигнала.

Меню Настройка аналоговых каналов (Только в аналоговом режиме)

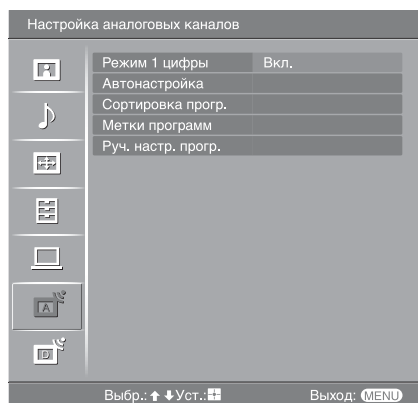

Вы можете изменить/установить аналоговые параметры с помощью меню Настройка аналоговых каналов. Для выбора опций меню в разделе “Установки” см. раздел “Навигация по пунктам меню” (стр. 21).

Режим 1 цифры

Если опция “Режим 1 цифры” установлена в положение “Вкл.”, Вы можете выбрать аналоговый канал при помощи одной цифровой кнопки (0 - 9) на пульте ДУ.

Примечание

Если опция “Режим 1 цифры” установлена в положение “Вкл.”, Вы не можете выбрать каналы с номерами 10 и выше, вводя две цифры при помощи пульта ДУ.

Автонастройка

Настройка всех доступных аналоговых каналов.

Обычно этого делать не требуется, потому что все каналы уже настроены при установке телевизора (стр. 5, 6). Тем не менее, этот параметр позволяет повторить процедуру (например, заново настроить телевизор после переезда или найти новые каналы, появившиеся в эфире).

Сортировка прогр.

Изменение порядка расположения аналоговых каналов, сохраненного в памяти телевизора.

- 1 Для выбора канала, который Вы хотите переместить на новую позицию, нажмите кнопку \uparrow/\downarrow , затем нажмите кнопку \oplus .
- 2 Для выбора новой позиции для Вашего канала нажмите кнопку \uparrow/\downarrow , затем нажмите кнопку \oplus .

Метки программ

Присвоение каналу любого имени, содержащего не более пяти букв или цифр. Данное имя будет ненадолго выводиться на экран при переключении на этот канал. (Обычно названия каналов берутся автоматически из режима телетекста, если он предусмотрен.)

- 1 Для выбора канала, которому Вы хотите присвоить название, нажмите кнопку \uparrow/\downarrow , затем нажмите кнопку \oplus .
- 2 Нажмите кнопку \uparrow/\downarrow для выбора нужной буквы или цифры (“_” для пробела), затем нажмите кнопку \rightarrow .

Исправление символа, введенного ошибочно

Для выбора неправильной буквы нажмите кнопку \leftarrow/\rightarrow . Затем нажмите кнопку \uparrow/\downarrow для выбора правильной буквы.

Удаление всех букв

Выберите опцию “Сброс”, затем нажмите кнопку \oplus .

- 3 Повторяйте шаг 2, пока не введете имя целиком.
- 4 Выберите опцию “ОК”, затем нажмите кнопку \oplus .

Перед выбором опций “Метка”/“АПЧ”/“Аудиофильтр”/“Пропуск”/“Декодер” нажмите кнопку PROG +/- для выбора номера программы с каналом. Нельзя выбрать номер программы, настроенной на пропуск (стр. 34).

Программа/Система/Канал

Ручная настройка каналов программ.

- 1 Для выбора опции “Программа” нажмите кнопку \uparrow/\downarrow , затем нажмите кнопку \oplus .
- 2 Для выбора номера программы, которую Вы хотите настроить вручную (при настройке видеоманитора выберите канал 00), нажмите кнопку \uparrow/\downarrow , затем нажмите кнопку RETURN.
- 3 Для выбора опции “Система” нажмите кнопку \uparrow/\downarrow , затем нажмите кнопку \oplus .
- 4 Для выбора одной из следующих систем телетрансляции нажмите кнопку \uparrow/\downarrow , затем нажмите кнопку \leftarrow .
V/G: Для стран/регионов Западной Европы
D/K: Для стран/регионов Восточной Европы
L: Для Франции
I: Для Великобритании
- 5 Для выбора опции “Канал” нажмите кнопку \uparrow/\downarrow , затем нажмите кнопку \oplus .
- 6 Нажмите кнопку \uparrow/\downarrow для выбора опции “S” (для кабельных каналов) или “C” (для наземных каналов), затем нажмите кнопку \rightarrow .
- 7 Настройте каналы следующим образом:

Если номер (частота) канала неизвестен

Для поиска следующего доступного канала нажмите кнопку \uparrow/\downarrow . Когда канал будет найден, поиск остановится. Для продолжения поиска нажмите кнопку \uparrow/\downarrow .

Если номер (частота) канала известен

Введите номер телеканала или канала видеоманитора с помощью цифровых кнопок.

- 8 Для перехода к команде “Подтверд.” нажмите кнопку \oplus , затем нажмите кнопку \oplus .
- 9 Для выбора опции “ОК” нажмите кнопку \downarrow , затем нажмите кнопку \oplus . Повторите процедуру, чтобы установить вручную другие каналы.

Метка

Присвоение выбранному каналу любого имени, содержащего не более пяти букв или цифр. Данное имя будет ненадолго выводиться на экран при переключении на этот канал.

Для ввода букв выполните шаги с 2 по 4 раздела “Метки программ” (стр. 32).

АПЧ

Предоставляет вам возможность точной настройки выбранного номера программы вручную, если Вам кажется, что небольшая регулировка настройки улучшит качество изображения.

Вы можете выполнить точную настройку в диапазоне от -15 до +15. Если будет выбрана опция “Вкл.”, точная настройка выполнится автоматически.

Аудиофильтр

Повышение качества звука на отдельных каналах в случае искажения при монотрансляции. Иногда, если транслируется нестандартный сигнал, возможны искажения или периодическое пропадание звука при просмотре монопрограмм. Если искажений звука нет, рекомендуется оставить заводскую настройку “Выкл.”.



Примечания

- Вы не можете принимать стереофонические или двуязычные программы, если выбрана опция “Слаб.” или “Сильн.”.
- Режим “Аудиофильтр” недоступен, если опция “Система” установлена в положение “L”.

Пропуск

Пропуск неиспользуемых аналоговых каналов при выборе каналов с помощью кнопок PROG +/- (Пропущенный канал можно выбрать с помощью цифровых кнопок.)

Декодер

Просмотр и запись кодированных каналов при использовании декодера, подключенного напрямую к разъему Scart  1 или к разъему Scart  2 через видеоманитон." data-bbox="350 160 425 175"/>

Примечание

В зависимости от страны/региона, выбранных для пункта “Страна” (стр. 6), данная опция меню может быть недоступна.

Подтверд.

Сохранение изменений в установках, сделанных в разделе “Руч. настр. прогр.”.

Меню Настройка цифровых каналов DV3

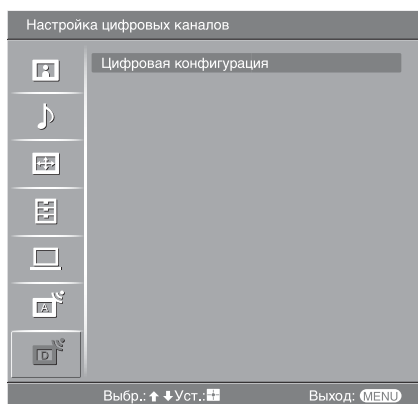

Вы можете изменить/установить цифровые параметры с помощью меню Настройка цифровых каналов. Выберите опцию “Цифровая конфигурация” и нажмите кнопку \oplus для отображения следующих меню. Для выбора опций меню в разделе “Установки” см. раздел “Навигация по пунктам меню” (стр. 21).

Цифровая настройка

Вызов меню “Цифровая настройка”.

Автопоиск цифр. станций

Настройка всех доступных цифровых каналов.

Обычно этого делать не требуется, потому что все каналы уже настроены при установке телевизора (стр. 6). Тем не менее, этот параметр позволяет повторить процедуру (например, заново настроить телевизор после переезда или найти новые каналы, появившиеся в эфире).

Редакт. списка программ

Удаление любых нежелательных цифровых каналов, сохраненных в памяти телевизора и изменение порядка цифровых каналов, сохраненного в памяти телевизора.

- 1 Для выбора канала, который Вы хотите удалить или переместить на новую позицию, нажмите кнопку \updownarrow .

Если Вы знаете номер (частоту) программы

Нажимайте цифровые кнопки для ввода трехзначного номера программы желаемой вами трансляции.

- 2 Удалите или измените порядок цифровых каналов следующим образом:

Для удаления цифрового канала

Нажать кнопку \oplus . Появится сообщение с просьбой подтвердить удаление выбранного цифрового канала. Для выбора опции “Да” нажмите кнопку \leftarrow , затем нажмите кнопку \oplus .

Для изменения порядка цифровых каналов

Нажмите кнопку \rightleftarrows , затем нажмите кнопку \updownarrow для выбора новой позиции для канала и нажмите кнопку \leftarrow . Если необходимо переместить другие каналы, повторите шаги 1 и 2.

- 3 Нажать кнопку RETURN.

Руч. поиск цифр. Станций

Настройка цифровых каналов вручную.

- 1 Нажмите цифровую кнопку для выбора номера канала, который Вы хотите настроить вручную, затем нажмите кнопку \updownarrow для настройки канала.
- 2 Когда доступные каналы будут найдены, нажмите кнопку \updownarrow для выбора канала, который Вы хотите сохранить, затем нажмите кнопку \oplus .
- 3 Нажмите кнопку \updownarrow для выбора номера программы, под которым Вы хотите сохранить новый канал, затем нажмите кнопку \oplus .

Повторите процедуру для настройки других каналов вручную.

Цифровая конфигурация

Вызов меню “Цифровая конфигурация”.

Установка субтитров*

Отображение на экране цифровых субтитров.

При выборе опции “Плохая слышимость” некоторые визуальные вспомогательные средства могут быть выведены с субтитрами (если телеканалы транслируют такую информацию).

Язык субтитров*

Выбор языка отображаемых на экране субтитров.

Язык аудио*



Выбор языка, используемого для программы. Некоторые цифровые каналы могут транслировать звук для программы на нескольких языках.

Тип аудио*

Увеличение громкости звука, если выбрана опция “Плохая слышимость”.

Замок от детей*

Установка для программ ограничения по возрасту. Любую программу, для которой установлено ограничение по возрасту, можно просмотреть только после правильно введенного пин-кода.

- 1 Нажимайте цифровые кнопки для ввода Вашего установленного пин-кода.
Если Вы не установили предварительно пин-код, появится экран ввода пин-кода. Следуйте указаниям раздела “PIN код” ниже.
- 2 Нажмите кнопку  /  для выбора ограничения по возрасту или “Нет” (для просмотра без ограничения), затем нажмите кнопку .
- 3 Нажать кнопку RETURN.

PIN код*

Установка пин-кода в первый раз или изменение вашего пин-кода.

- 1 Введите пин-код следующим образом:

Если Вы перед этим уже установили пин-код

Нажимайте цифровые кнопки для ввода Вашего установленного пин-кода.

Если Вы не устанавливали пин-код

Нажимайте цифровые кнопки для ввода установленного на заводе пин-кода 9999.

- 2 Нажимайте цифровые кнопки для ввода нового пин-кода.
Появится сообщение с информацией о том, что новый пин-код принят.
- 3 Нажать кнопку RETURN.

К сведению

Пин-код 9999 принимается всегда.

Техн. конфигурация

Вывод меню Техническая настройка.

“Авт. обновление станций”: Позволяет телевизору находить и сохранять новые цифровые услуги по мере их появления.

“Загрузка программы”: Позволяет телевизору автоматически получать обновления программного обеспечения бесплатно через вашу существующую антенну (по мере их появления). Фирма Sony рекомендует все время устанавливать эту опцию в положение “Вкл.”. Если Вы не хотите, чтобы Ваше программное обеспечение обновлялось, установите этот пункт меню в положение “Выкл.”.

“Системная информация”: Отображение версии текущего программного обеспечения и уровня сигнала.

“Часовой пояс”: Позволяет вам вручную выбирать часовой пояс, в котором вы находитесь, если заводская установка не соответствует вашей стране.

Настройка модуля SA

Предоставляет доступ к сервису Pay Per View (Плата за просмотр) после приобретения Модуля условного доступа (Conditional Access Module (CAM)) и карты просмотра. Для получения информации о расположении разъема  (PCMCIA) обратитесь к стр. 37.

* Обратите внимание на то, что в некоторых странах эта функция может отсутствовать.

Подключение дополнительного оборудования

К телевизору можно подключить широкий спектр дополнительного оборудования. Соединительные кабели в комплект поставки не входят.

Подключение к телевизору (на боковой панели)

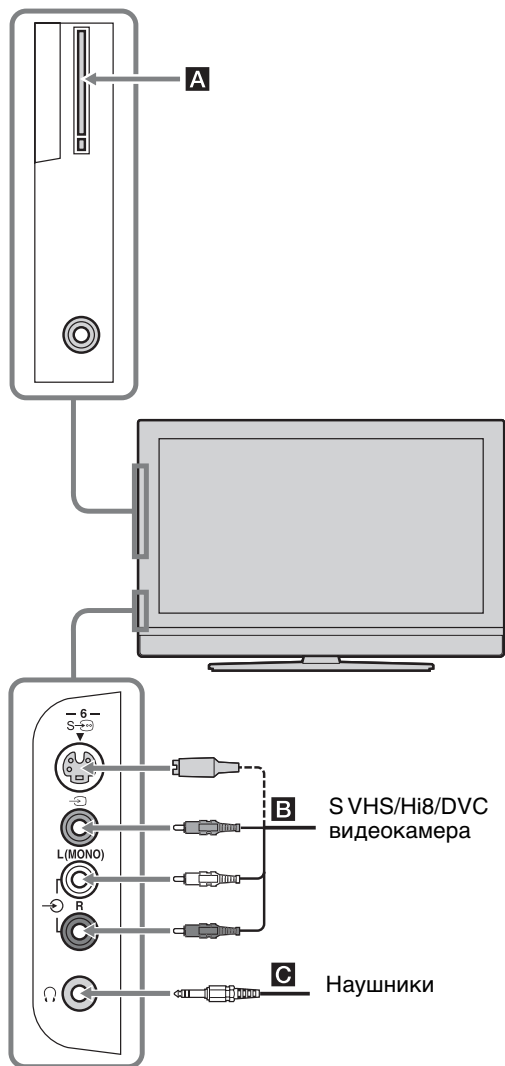

Чтобы подключить

Модуль условного доступа (Conditional Access Module (CAM)) **A**

Необходимо

Для использования сервиса Pay Per View (Плата за просмотр). За более подробной информацией обратитесь к руководству по эксплуатации, прилагаемой к вашему модулю CAM. Для использования модуля CAM удалите резиновую заглушку со слота CAM. Выключите телевизор при установке модуля CAM в слот CAM. Если Вы не будете использовать модуль CAM, рекомендуется закрыть заглушкой слот CAM.

Примечание

CAM поддерживается не во всех странах. Пожалуйста, выясните у специалиста своей дилерской компании.

S VHS/Hi8/DVC видеокамеру **B**

Подсоедините к гнезду S-видео S-Video или видеоразъему Video и к аудиоразъемам Audio. Чтобы избежать появления помех на изображении, не подключайте камеру к видеоразъему Video и гнезду S-видео S-Video одновременно. Если Вы не можете подсоединить монофоническое оборудование, подсоедините его к разъему L.

Наушники **C**

Подсоедините к разъему Headphones, чтобы слушать звук с телевизора через наушники.

Подключение к разъемам на телевизоре (на задней панели)

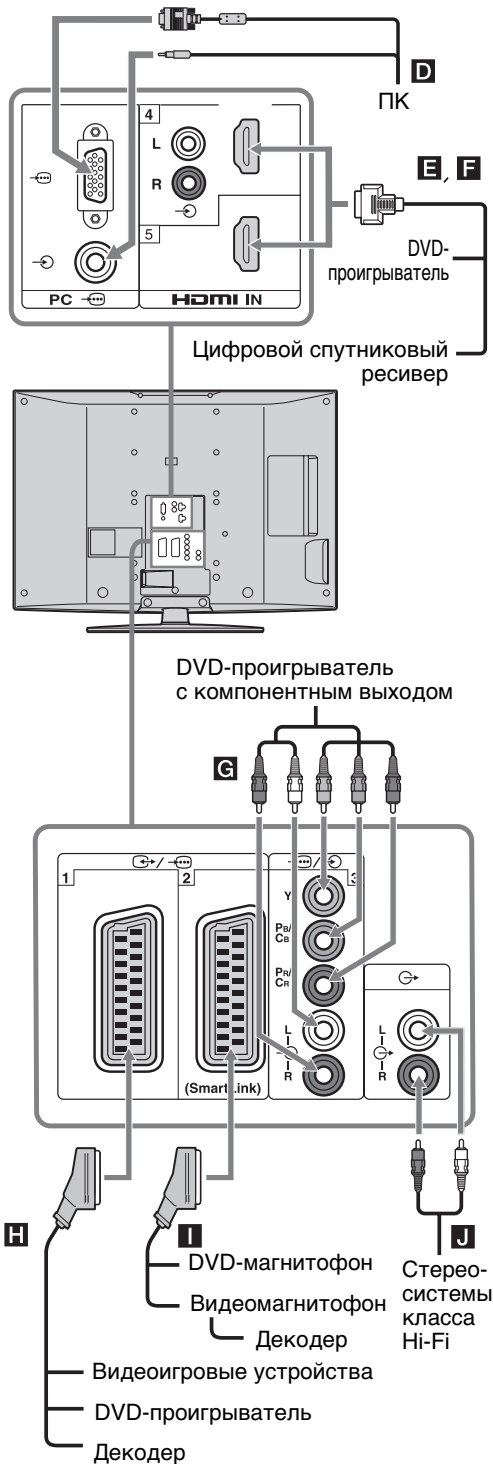

Чтобы подключить

Необходимо

ПК **D**

Подсоедините к разъемам PC . Рекомендуется использовать кабели ПК с ферритовыми сердечниками.

Цифровой спутниковый приемник или DVD-проигрыватель **E, F**

Подсоединить к разъему HDMI IN 4 или 5, если оборудование имеет разъем HDMI. С оборудования будут поступать цифровые видео- и аудиосигналы. Если оборудование имеет разъем DVI, соедините гнездо DVI с разъемом HDMI IN 4 через адаптер DVI - HDMI (приобретается отдельно) и подсоедините выходные аудиоразъемы оборудования к разъемам HDMI IN 4.

Примечания

- Разъемы HDMI поддерживают только следующие входные видеосигналы: 480i, 480p, 576i, 576p, 720p и 1080i. Для подсоединения к ПК, пожалуйста, используйте разъем PC .
- Используйте только кабель HDMI, на котором имеется логотип HDMI.

DVD-проигрыватель с компонентным выходом **G**

Подсоедините к гнездам компонентного сигнала и аудиогнездам / 3.

Видеоигровое устройство, DVD-проигрыватель или декодер **H**

Подсоедините к разъему Scart 1. Если подключен декодер, то кодированный сигнал с тюнера телевизора выводится на декодер, а декодированный сигнал затем выводится с декодера.

DVD-магнитофон или видеомагнитофон, поддерживающий функцию SmartLink **I**

Подсоедините к разъему Scart 2. SmartLink – это прямое соединение между телевизором и видеомагнитофоном/DVD-магнитофоном.

Аудиоустройство Hi-Fi **J**

Чтобы прослушивать звук с телевизора на оборудовании класса Hi-Fi, подсоедините его к разъемам аудиовыхода .

Использование меню Tools в режиме ввода с ПК

Для вывода следующих пунктов меню при просмотре изображений с подсоединенного ПК нажмите кнопку TOOLS.

Опции	Описание
Энергосбережение	См. стр. 30.
Режим изобр.	См. стр. 23.
Режим звука	См. стр. 25.
Автоподстройка	См. стр. 31.
Сдвиг по горизонт.	См. стр. 31.
Сдвиг по вертик.	См. стр. 31.
Автоустановка часов (только в аналоговом режиме)	Переключение в цифровой режим и установка времени.
Громк. наушн.	Регулировка громкости наушников.

Технические характеристики

Дисплей

Требования к источнику питания:
220–240 В переменного тока, 50 Гц

Размер экрана:

- KDL-46V2500:
46 дюймов (Приблиз. 116,9 см по диагонали)
- KDL-40V2500:
40 дюймов (Приблиз. 101,6 см по диагонали)
- KDL-32V2500:
32 дюймов (Приблиз. 80,1 см по диагонали)

Разрешение экрана:

1366 точек (по горизонтали) Ч 768 строк (по вертикали)

Потребляемая мощность:

- KDL-46V2500: 220 Вт
- KDL-40V2500: 180 Вт
- KDL-32V2500: 145 Вт

Потребляемая мощность в режиме ожидания* :
0,3 Вт

* Номинальная величина мощности потребления в дежурном режиме достигается после того, как телевизор выполнит необходимые внутренние процессы.

Габариты (Ш × В × Г):

- KDL-46V2500:
Приблиз. 1126 × 805 × 334 мм
(с подставкой)
Приблиз. 1126 × 755 × 116 мм
(без подставки)
- KDL-40V2500:
Приблиз. 988 × 716 × 265 мм
(с подставкой)
Приблиз. 988 × 664 × 103 мм
(без подставки)
- KDL-32V2500:
Приблиз. 792 × 593 × 219 мм
(с подставкой)
Приблиз. 792 × 546 × 99 мм
(без подставки)

Масса:

- KDL-46V2500:
Приблиз. 34 кг (с подставкой)
Приблиз. 28 кг (без подставки)
- KDL-40V2500:
Приблиз. 26 кг (с подставкой)
Приблиз. 21 кг (без подставки)
- KDL-32V2500:
Приблиз. 17 кг (с подставкой)
Приблиз. 15 кг (без подставки)

Система панели управления

ЖК-панель (жидкокристаллический дисплей)

ТВ система

Аналоговая: В зависимости от вашего выбора страны/региона:
B/G/H, D/K, L, I

Цифровая: DVB-T

Система цветности/видеосистема

Аналоговая: PAL, SECAM
NTSC 3.58, 4.43 (только в режиме Video In)

Цифровая: MPEG-2 MP@ML

Антенна

Внешний разъем для VHF/UHF (75 Ом)

Диапазон каналов

Аналоговая: VHF: E2–E12
UHF: E21–E69
CATV: S1–S20
HYPER: S21–S41
D/K: R1–R12, R21–R69
L: F2–F10, B–Q, F21–F69
I: UHF B21–B69

Цифровой: VHF/UHF

Разъемы

 1

21-штырьковый разъем Scart (стандарта CENELEC), включающий аудио-/видеовход, вход RGB-сигнала и телевизионный аудио-/видеовход.

 2 (SmartLink)

21-штырьковый разъем Scart (стандарта CENELEC), включающий аудио-/видеовход, вход RGB-сигнала, выбираемый аудио-/видеовход и интерфейс SmartLink.

 3

Поддерживаемые форматы: 1080i, 720p, 576p, 576i, 480p, 480i
Y: Размах 1 В, 75 Ом, 0,3 В с отрицательной синхронизацией
R_B/C_B: Размах 0,7 В, 75 Ом
R_R/C_R: Размах 0,7 В, 75 Ом

 3

Аудиовходы (линейные разъемы)
500 мВ среднеквадратическое значение
Полное сопротивление: 47 кОм

HDMI IN 4, 5





Видео: 1080i, 720p, 576p, 576i, 480p, 480i
Аудио: Двухканальный линейный PCM
32, 44,1 и 48 кГц, 16, 20 и 24 разряда, либо
Аналоговый аудиосигнал (линейные разъемы):
500 мВ среднеквадратическое значение
Полное сопротивление 47 кОм
(Только HDMI IN 4)

 6 Вход S-видео (4-штырьковый мини-разъем DIN)

 6 Видеовход (линейный разъем)

 6 Аудиовходы (линейные разъемы)

 Аудиовход (левый/правый) (линейные разъемы)

- ПК  Вход с ПК (15 Dsub) (стр. 41)
- G: Размах 0,7 В, 75 Ом, без синхронизации по зеленому каналу
- B: Размах 0,7 В, 75 Ом, без синхронизации по зеленому каналу
- R: Размах 0,7 В, 75 Ом, без синхронизации по зеленому каналу
- HD: Размах 1-5 В
- VD: Размах 1-5 В
-  аудиовход ПК (мини-гнездо)
-  Гнездо наушников
-  Слот модуля условного доступа (Conditional Access Module (CAM))

Выходная мощность звука

10 Вт + 10 Вт

Прилагаемые принадлежности

Обратитесь к разделу “1: Проверка принадлежностей” на стр. 4.

Дополнительные принадлежности

- Настенный монтажный кронштейн SU-WL51 (для KDL-46V2500/KDL-40V2500) SU-WL31 (для KDL-32V2500)

Конструкция и технические характеристики могут быть изменены без уведомления.

Справочная таблица входных сигналов ПК

Сигналы	По горизонтали (пиксели)	По вертикали (строки)	Частота горизонтальной развертки (кГц)	Частота вертикальной развертки (кГц)	Стандарт
VGA	640	480	31,5	60	VGA
	640	480	37,5	75	VESA
	720	400	31,5	70	VGA-T
SVGA	800	600	37,9	60	Стандарты VESA
	800	600	46,9	75	VESA
XGA	1024	768	48,4	60	Стандарты VESA
	1024	768	56,5	70	VESA
	1024	768	60	75	VESA
WXGA	1280	768	47,4	60	VESA
	1280	768	47,8	60	VESA
	1360	768	47,7	60	VESA



- Вход ПК на данном телевизоре не поддерживает синхронизацию по зеленому каналу и композитную синхронизацию.
- Вход ПК на данном телевизоре не поддерживает чересстрочные сигналы.
- Для наилучшего качества изображения рекомендуется использовать сигналы (мощные) в приведенной выше таблице с частотой вертикальной развертки 60 Гц с персонального компьютера. В режиме простого подключения сигналы с частотой вертикальной развертки 60 Гц будут выбираться автоматически.

Поиск и устранение неисправностей

Проверьте, не мигает ли индикатор  (режим ожидания) красным светом.

Если мигает





Включена функция самодиагностики.

- 1 Определите время, в течение которого индикатор  (режим ожидания) мигает и перестает мигать.
Например, индикатор мигает в течение двух секунд, перестает мигать на одну секунду и мигает в течение двух секунд.
- 2 Нажмите кнопку  на телевизоре (сверху) для его выключения, отсоедините кабель питания от сети и сообщите специалистам дилерской компании или сервисного центра Sony характер миганий индикатора (продолжительность и интервал).

Если не мигает

- 1 См. таблицы ниже.
- 2 Если проблему устранить не удалось, дальнейшее техническое обслуживание и ремонт телевизора должны производиться квалифицированным персоналом в сервисном центре.

Изображение

Проблема	Причина/Способ устранения
Нет ни изображения (темный экран), ни звука	<ul style="list-style-type: none">• Проверьте подключение антенны.• Подсоедините телевизор к электросети и нажмите кнопку  (сверху).• Если индикатор  (режим ожидания) горит красным светом, нажмите кнопку .
Нет изображения или информации в меню от оборудования, подключенного к разъему Scart	<ul style="list-style-type: none">• Проверьте, включено ли дополнительное оборудование, и нажимайте кнопку / до тех пор, пока на экране не отобразится нужный значок входа.• Проверьте соединение между дополнительным оборудованием и телевизором.
Раздвоение или многоконтурность изображения	<ul style="list-style-type: none">• Проверьте подключения антенны/кабелей.• Проверьте расположение антенны и ее направленность.
На экране виден только “снег” и помехи	<ul style="list-style-type: none">• Проверьте, не сломана и не погнута ли антенна.• Проверьте, не закончился ли срок эксплуатации антенны (от трех до пяти лет в обычных условиях, от одного года до двух лет на морском побережье).
Помехи на изображении (пунктирные линии или полосы)	<ul style="list-style-type: none">• Установите телевизор подальше от таких источников электрических помех, как автомобили, мотоциклы, фены или оптические устройства.• Дополнительное оборудование следует устанавливать на некотором расстоянии от телевизора.• Убедитесь, что антенна подсоединена с помощью прилагаемого коаксиального кабеля.• Антенный кабель не должен находиться рядом с другими соединительными кабелями.

Проблема	Причина/Способ устранения
При просмотре телеканала на изображении имеются помехи	<ul style="list-style-type: none"> Выберите опцию “Руч. настр. прогр.” в меню “Настройка аналоговых каналов” и выполните точную настройку “АПЧ” (автоматическую подстройку частоты) для повышения качества принимаемого изображения (стр. 33).
Отдельные маленькие темные и/или яркие точки на экране	<ul style="list-style-type: none"> Изображение на экране состоит из точек. Маленькие темные и/или яркие точки (пикселы) на экране не являются признаком неисправности.
Отсутствует цветность при просмотре программ	<ul style="list-style-type: none"> Выберите опцию “Сброс” в меню “Изображение” для возврата к заводским установкам (стр. 23).
Отсутствует цветность или цветность искажена при просмотре сигнала через разъемы Y, Pв/Св, Pв/Св ввода	<ul style="list-style-type: none"> Проверьте соединение разъемов Y, Pв/Св, Pв/Св ввода Убедитесь в том, что разъемы Y, Pв/Св, Pв/Св ввода надежно зафиксированы в соответствующих гнездах.

Звук

Проблема	Причина/Способ устранения
Нет звука, но изображение нормальное	<ul style="list-style-type: none"> Нажмите кнопку или (отключение звука). Убедитесь, что опция “Динамик” установлена в положение “Вкл.” в меню “Настройка” (стр. 30).
Звук с помехами	<ul style="list-style-type: none"> См. причины/способ устранения в разделе “Помехи изображения” на стр. 42.

Каналы

Проблема	Причина/Способ устранения
Невозможно выбрать желаемый канал	<ul style="list-style-type: none"> Переключаясь в цифровой или аналоговый режим, выберите желаемый цифровой/аналоговый канал.
Некоторые каналы являются пустыми	<ul style="list-style-type: none"> Закодированный канал/Канал, доступный только по подписке. Подпишитесь на сервис Pay Per View (Плата за просмотр). Канал используется только для передачи данных (нет изображения или звука). Свяжитесь с телевещательной компанией для получения подробной информации о трансляции.
Не появляется цифровой канал	<ul style="list-style-type: none"> Свяжитесь с местным установщиком, чтобы выяснить, предоставляется ли цифровое вещание в вашей местности. Приобретите более мощную антенну.

Общие неисправности

Проблема	Причина/Способ устранения
Телевизор автоматически отключается (телевизор переходит в режим ожидания)	<ul style="list-style-type: none">• Проверьте, не активирована ли функция “Таймер сна” и проверьте установку “Продолжительность” в меню “Таймер включения” (стр. 30).• Если сигнал принимается, и в режиме телевизора не выполняются никакие операции в течение 10 минут, телевизор автоматически переключается в режим ожидания.
Телевизор автоматически включается	<ul style="list-style-type: none">• Проверьте, не активирована ли функция “Таймер включения” (стр. 30).
Не удается выбрать некоторые источники входного сигнала	<ul style="list-style-type: none">• Выберите опцию “Предустановка AV” в меню “Настройка” и отмените функцию “Пропуск” для источника входного сигнала (стр. 29).
Не работает пульт дистанционного управления	<ul style="list-style-type: none">• Замените батарейки.

Указатель

Символы

- (⊗) Индикатор отключения изображения 13
- (I) Индикатор питания 13
- (⏻) Индикатор режима ожидания 13
- (⌚) Индикатор таймера 13
- (⏻) Переключатель питания 13

ЧИСЛЕННЫЕ ЗНАЧЕНИЯ

- 14:9 15
- 4:3 15
- 4:3 по умолч. 27

A

Advanced Settings 24

B

BVE 26

E

EPG (Digital Electronic Programme Guide (Цифровое электронное руководство по программам)) 17

F

Fastext 15

M

MENU 21

P

PIN код 36

T

Tools 16, 20, 39

A

- Авто S Video 29
- Автозапуск 29
- Автомат. формат 27
- Автонастройка
 - аналоговые и цифровые каналы 6
 - только аналоговые каналы 32
 - только для цифровых каналов 35
- Автоподстройка 31
- Автопоиск цифр. станций 35
- Авторег. громк. 25
- Автоустановка часов 16, 20, 39
- Антенна, подключение 4
- АПЧ 33
- Аудиофильтр 33

B

- Баланс 25
- Батарейки, установка в пульт

ДУ 4

B

- Видеомагнитофон
 - Запись 17
 - подсоединение 4
- Выход AV2 30

G

Гамма 24

D

- Двойной звук 26
- Динамик 30
- Доп. улучш. контраста 24

J

Живые цвета 24

Z

- Заданные входы звука 25
- изображение 23
- экрана 27
- Замок от детей 36
- Запись по таймеру 17

K

- Каналы
 - автоматическая настройка 6
 - выбор 14
 - Пропуск 34

Контраст 23

- Корректор черного 24
- Коррекция громкости 25

M

- Меню Звук 25
- Меню Изображение 23
- Меню Настройка 29
- Меню Настройка аналоговых каналов 32
- Меню Настройка цифровых каналов 35
- Меню Управление экраном 27
- Меню Установки ПК 31
- Метка 33
- Метки программ 32
- Метки устройств 29

N

- Напоминание 18
- Настройка модуля СА 36
- Наушники
 - Динамик 26
 - подсоединение 37

O

Область отображ. 27

- Окруж. звук 25
- Оптималь. 15
- Оттенок 23

P

- Подсветка 23
- Подсоединение антенны/видеомагнитофона 4
- дополнительного оборудования 37
- Подтверд. 34
- Предустановка AV 29
- Пропуск 29, 34
- Пульт ДУ
 - датчик 13
 - обзор 12
 - установка батареек 4

P

- Размер по вертикали 28
- Редакт. списка программ 35
- Режим 1 цифры 32
- Режим звука 25
- Режим изобр. 23
- Режим экрана 15
- Резкость 24
- Руч. настр. прогр. 33
- Руч. поиск цифр. Станций 35
- Ручная запись по таймеру 18

C

- Сброс
 - изображение 23
 - звука 25
 - регуляторов ПК 31
- Сброс всех настроек 30
- Сведения об изделии 30
- Световой сенсор 30
- Сдвиг по вертик. 28, 31
- Сдвиг по горизонт. 27, 31
- Система цвета 30
- Сортировка прогр. 32
- Список Избранное 19
- Список категорий 17
- Список таймеров 18
- Страна 5

T

- Таблица входных сигналов 20
- Таблица программ 15
- Таймер включения 30
- Таймер сна 30
- Текст 15
- Тембр ВЧ 25
- Тембр НЧ 25
- Техн. конфигурация 36
- Технические характеристики 40

Продолжение

Тип аудио 36
Тихое включение 30

У

Устан. часов 30
Увелич. 15
Управление питанием 31
Установка субтитров 36

Ф

Фаза 31
Фильтр для MPEG 24
Формат экрана 27, 31

Ц

Цветность 23
Цветовой тон 24
Цифровая конфигурация 36
Цифровая настройка 35

Ч

Чистый белый 24

Ш

Шаг 31
Широкоэкр. 15
Шумопонижение 24

Э

Энергосбережение 30

Я

Язык 5, 29
Язык аудио 36
Язык субтитров 36
Яркость 23

Wprowadzenie

Dziękujemy, że Państwo wybrali produkt firmy Sony. Przed rozpoczęciem eksploatacji tego telewizora należy dokładnie zapoznać się z treścią niniejszej instrukcji oraz zachować ją do wykorzystania w przyszłości.

Uwaga dotycząca funkcji TV cyfrowej

- Wszystkie funkcje dotyczące telewizji cyfrowej (**DVB**) są dostępne tylko w krajach lub rejonach, w których nadawane są cyfrowe sygnały naziemne DVB-T (MPEG2). Należy poinformować się u sprzedawcy sprzętu, czy na danym terenie odbierany jest sygnał DVB-T.
- Ten odbiornik TV jest wykonany według specyfikacji DVB-T, jednak nie gwarantuje się jego kompatybilności z przyszłymi programami cyfrowej naziemnej telewizji DVB-T.
- Niektóre funkcje telewizji cyfrowej mogą być niedostępne w niektórych krajach.

Informacje dotyczące znaków towarowych

- **DVB** jest zastrzeżonym znakiem towarowym projektu DVB.
- Wykonano na licencji udzielonej przez BBE Sound, Inc. Licencja posiadana przez BBE Sound, Inc., na podstawie co najmniej jednego z następujących patentów Stanów Zjednoczonych: 5510752, 5736897. BBE i symbol BBE są zastrzeżonymi znakami towarowymi BBE Sound, Inc.
- TruSurround XT, SRS i (●) symbol są znakami towarowymi SRS Labs, Inc. TruSurround XT technologia jest objęta licencją SRS Labs, Inc.
- HDMI, logo HDMI i High- Definition Multimedia Interface są znakami towarowymi lub zastrzeżonymi znakami towarowymi firmy HDMI Licensing, LLC.
- Ilustracje używane w tej instrukcji obsługi przedstawiają KDL-32V2500, o ile nie stwierdzono inaczej.

BBE
DIGITAL®

SRS (●)®
TruSurround XT

HDMI™
HIGH-DEFINITION MULTIMEDIA INTERFACE

Spis treści

Informacje i czynności wstępne

4

Informacje dotyczące bezpieczeństwa.....	7
Środki ostrożności.....	10
Przegląd pilota.....	11
Przegląd przycisków i wskaźników odbiornika TV	12

Odbiór audycji telewizyjnych

Odbiór audycji telewizyjnych	13
Sprawdzenie Cyfrowego elektronicznego informatora programowego (EPG) DVB	16
Używanie listy Ulubionych DVB	18
Oglądanie obrazów z podłączonych urządzeń.....	19

Używanie funkcji MENU

Nawigacja w menu	20
Menu Obrazu	21
Menu Dźwięku.....	23
Menu Ustawienia ekranu.....	25
Menu Ustawienia.....	26
Menu Ustawienia PC.....	29
Menu Ustawienia analogowe (Tylko tryb analogowy)	30
Menu Ustawienia cyfrowe DVB	33

Korzystanie z dodatkowego sprzętu

Podłączanie dodatkowego sprzętu	35
---------------------------------------	----

Informacje dodatkowe

Dane techniczne	38
Rozwiązywanie problemów	40
Indeks.....	42

DVB : tylko dla kanałów cyfrowych

PL

Informacje i czynności wstępne

1: Sprawdzanie wyposażenia

Pilot RM-ED008 (1)

Baterie AA (typu R6) (2)

Przewód zasilający (typu C-6) (1)



Kabel koncentryczny (1)



Uchwyt na kable (1)

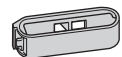

Pas podtrzymujący (1) i wkręty (2)

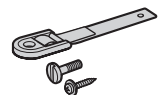

Wkładanie baterii do pilota

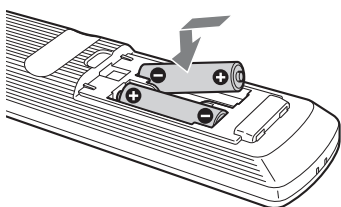

Uwagi

- Przy wkładaniu baterii do pilota zachować właściwą biegunowość.
- Zużyte baterie należy utylizować w sposób nieszkodliwy dla środowiska naturalnego. W niektórych regionach sposób utylizacji zużytych baterii mogą regulować stosowne przepisy. Należy skontaktować się w tej sprawie z lokalnymi władzami.
- Nie należy używać różnych typów baterii jednocześnie ani łączyć starych baterii z nowymi.
- Należy ostrożnie obchodzić się z pilotem. Nie należy nim rzucać, chodzić po nim, ani wylewać na niego żadnych płynów.
- Nie należy kłaść pilota w pobliżu źródeł ciepła lub w miejscach narażonych na bezpośrednie działanie promieni słonecznych. Chronić je przed wilgocią.

2: Podłączanie anteny/magnetowidu

Podłączanie tylko anteny

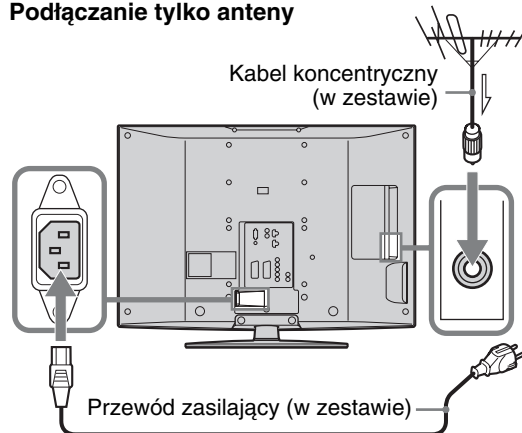

Podłączanie anteny i magnetowidu

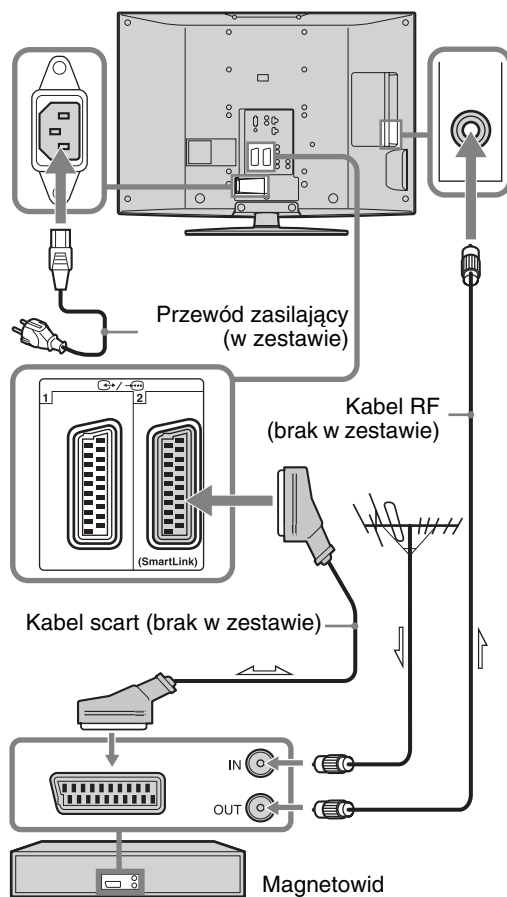

3: Zebranie kabli w wiązkę

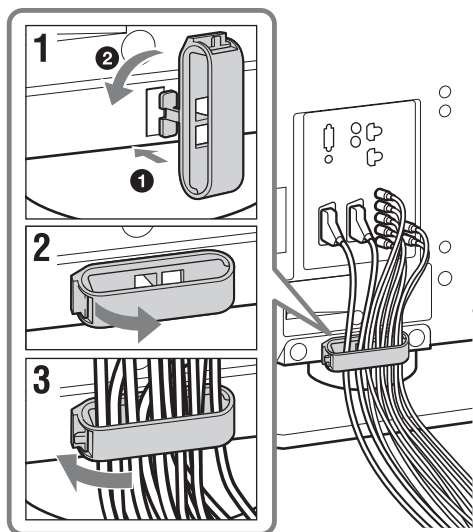

4: Zabezpieczenie odbiornika TV przed przewróceniem

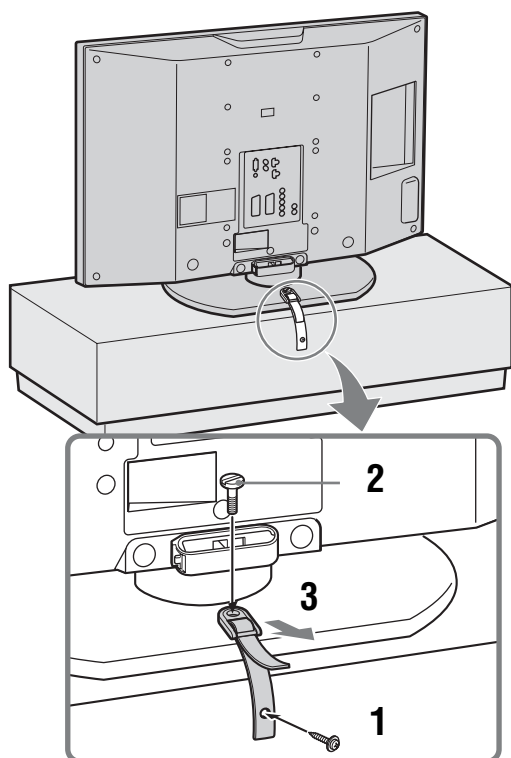

5: Wybieranie języka i kraju/regionu

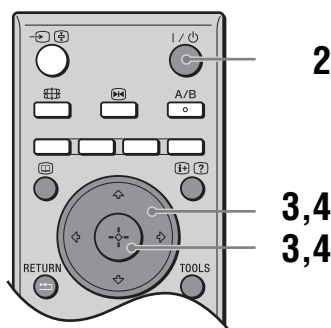
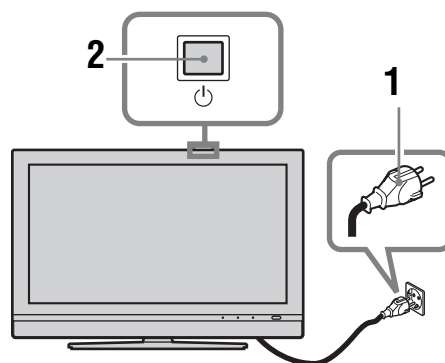

- 1** Podłączyć odbiornik TV do gniazdka sieciowego (220-240 V prądu zmiennego, 50 Hz).
- 2** Nacisnąć na odbiorniku TV (na górze).
Przy pierwszym włączeniu odbiornika TV na ekranie pojawia się menu wyboru języka. Gdy odbiornik TV jest w trybie oczekiwania (wskaźnik (oczekiwanie) na odbiorniku TV (na przodzie) jest czerwony), nacisnąć na pilocie, aby włączyć TV.

ciąg dalszy

- 3** Nacisnąć \uparrow/\downarrow aby wybrać język wyświetlany na ekranach menu, po czym nacisnąć \oplus .

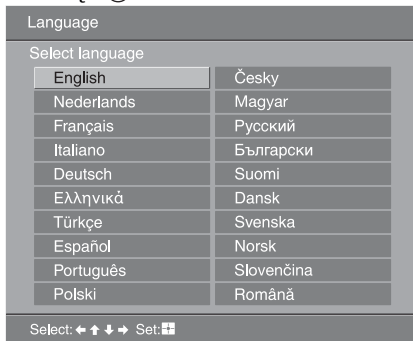

- 4** Nacisnąć \uparrow/\downarrow aby wybrać kraj/region w którym odbiornik TV będzie używany, po czym nacisnąć \oplus .



Jeśli kraju/regionu, w którym odbiornik będzie używany nie ma na liście, zamiast nazwy kraju/regionu należy wybrać „-”.

Na ekranie ukaże się komunikat potwierdzający, że odbiornik TV zaczyna autoprogramowanie, należy wtedy przejść do „6: Autoprogramowanie odbiornika TV”.

6: Autoprogramowanie odbiornika TV

Odbiornik TV wyszuka i zapisze w pamięci wszystkie dostępne kanały TV.

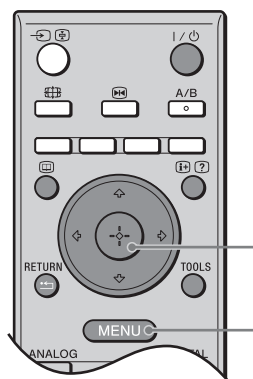

- 1** Przed rozpoczęciem autoprogramowania odbiornika TV należy włożyć nagrany taśmę do magnetowidu podłączonego do odbiornika TV (strona 4) i zacząć odtwarzanie.

Kanał wideo zostanie zlokalizowany i zapisany w pamięci odbiornika TV podczas autoprogramowania.

Jeżeli do telewizora nie jest podłączony magnetowid, ta procedura nie jest wymagana. Przejdź do kroku 2.

- 2** Wybrać „OK”, po czym nacisnąć \oplus .

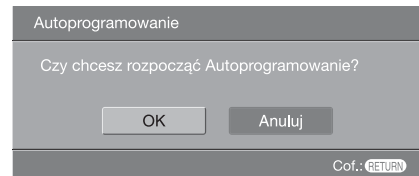

Odbiornik TV zaczyna wyszukiwanie wszystkich dostępnych kanałów cyfrowych, a następnie wszystkich dostępnych kanałów analogowych. Procedura ta zajmuje nieco czasu, należy więc czekać cierpliwie i nie naciskać żadnych przycisków ani na odbiorniku TV, ani na pilocie.

Gdy wyświetli się komunikat żądający, aby sprawdzić podłączenia anteny

Nie zostały znalezione żadne kanały cyfrowe, ani analogowe. Sprawdzić wszystkie połączenia antenowe i nacisnąć \oplus , by ponownie rozpocząć autoprogramowanie.

- 3** Gdy na ekranie pojawi się menu sortowania programów, wykonać kroki opisane w „Sortowanie programów” (strona 30).

Jeżeli nie trzeba zmieniać kolejności, w której kanały analogowe są zapisane w pamięci odbiornika TV, przejdź do kroku 4.

- 4** Nacisnąć MENU aby wyjść z tego menu. Odbiornik TV jest teraz dostrojony do wszystkich dostępnych kanałów.

Informacje dotyczące bezpieczeństwa

Przewód zasilający

- Aby zapobiec uszkodzeniu przewodu zasilającego, należy przestrzegać poniższych zaleceń. Uszkodzenie przewodu zasilającego może stać się przyczyną pożaru lub porażenia prądem elektrycznym.
 - Przenosząc odbiornik TV, należy odłączyć przewód zasilający.
 - Aby odłączyć przewód zasilający, należy najpierw wyjąć przewód z gniazdka.
 - W celu wyjęcia przewodu zasilającego z gniazda sieciowego należy chwycić przewód za wtyczkę. Nie wolno ciągnąć za sam przewód.
 - Należy uważać, aby nie przycisnąć, nie zgąć ani nie skrócić nadmiernie przewodu zasilającego. Może nastąpić uszkodzenie izolacji lub urwanie żył przewodu.
 - Nie należy przerabiać przewodu zasilającego.
 - Na przewodzie zasilającym nie należy kłaść ciężkich przedmiotów.
 - Należy trzymać przewód zasilający z dala od źródeł ciepła.
- Nie wolno używać uszkodzonego przewodu zasilającego. Należy zwrócić się z prośbą o jego wymianę do punktu sprzedaży lub punktu serwisowego firmy Sony.
- Dostarczonego w zestawie przewodu zasilającego nie należy używać do jakichkolwiek innych urządzeń.
- Należy używać wyłącznie oryginalnych przewodów firmy Sony, a nie innych marek.

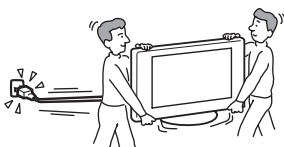

Gniazdo zasilające

- Telewizor z wtyczką z bolcem uziemiającym musi być podłączony do gniazdka z uziemieniem.
- Nie należy używać gniazd sieciowych słabo trzymających wtyczkę. Wtyczka powinna być całkowicie włożona do gniazda sieciowego. Niedopasowanie wtyczki do gniazda może być przyczyną iskrzenia i wywołać pożar. W celu wymiany gniazda zasilającego należy skontaktować się z elektrykiem.



Czyszczenie wtyczki przewodu zasilającego

- Należy regularnie wyjmować wtyczkę z gniazdka i czyścić ją. Jeśli wtyczka jest pokryta kurzem i gromadzi wilgoć, jej własności izolujące mogą ulec pogorszeniu, co może być przyczyną pożaru.



Przeciążenie

Odbiornik TV jest przystosowany do zasilania wyłącznie napięciem 220–240 V AC. Nie należy podłączać zbyt wielu urządzeń do tego samego gniazda zasilania, ponieważ może to spowodować pożar lub porażenie prądem elektrycznym.

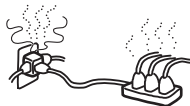

Gdy odbiornik TV nie jest używany

- Mając na uwadze kwestie ochrony środowiska i bezpieczeństwa, zaleca się odłączenie odbiornika od źródła zasilania, jeśli nie będzie on używany przez kilka dni.



- Wyłączenie odbiornika telewizyjnego nie powoduje jego odłączenia od sieci elektrycznej. W celu pełnego odłączenia odbiornika TV należy wyjąć wtyczkę z gniazda sieciowego. Niektóre odbiorniki mogą być jednak wyposażone w funkcje wymagające pozostawienia ich w trybie gotowości.

Przenoszenie

- Przed przystąpieniem do przenoszenia odbiornika należy odłączyć od niego wszystkie kable.
- Do przenoszenia dużego odbiornika TV potrzeba co najmniej dwóch osób.
- Odbiornik należy przenosić w sposób pokazany na ilustracji po prawej stronie. Podnosząc odbiornik lub przesuwając ekran telewizora, należy mocno chwycić go od dołu. Niezachowanie tych zasad może spowodować upadek odbiornika i jego uszkodzenie lub poważne obrażenia.
- Podczas transportu odbiornik nie powinien być narażony na wstrząsy mechaniczne i nadmierne wibracje. Odbiornik może upaść i ulec uszkodzeniu lub może spowodować poważne obrażenia.
- Jeśli odbiornik został upuszczony lub uległ uszkodzeniu, należy niezwłocznie zlecić jego sprawdzenie wykwalifikowanym pracownikom serwisu.
- W czasie transportu odbiornika do serwisu lub podczas przeprowadzki, należy zapakować go w oryginalny karton i elementy opakowania.

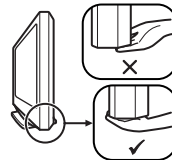
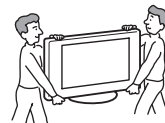

Ustawienie

- Telewizor powinien być zainstalowany w pobliżu łatwo dostępnego gniazdka.
- Odbiornik należy ustawić na stabilnej, poziomej powierzchni. Na odbiorniku TV nie należy wieszak żadnych przedmiotów. Odbiornik może spaść ze stojaka, powodując szkody materialne lub obrażenia ciała.
- Nie należy ustawiać odbiornika TV w miejscach narażonych na działanie wysokiej temperatury, na przykład w miejscach wystawionych na działanie promieni słonecznych w pobliżu grzejnika lub nadmuchu ciepłego powietrza. Narażenie odbiornika na działanie wysokiej temperatury może doprowadzić do jego przegrzania, deformacji obudowy lub niesprawności.
- Nie należy instalować telewizora w miejscu narażonym na bezpośrednie działanie klimatyzacji. Montaż telewizora w takim miejscu może powodować skraplanie się wilgoci i nieprawidłową pracę urządzenia.
- Nigdy nie należy umieszczać telewizora w miejscach gorących, wilgotnych lub nadmiernie zapylnych.
- Nie należy używać odbiornika w miejscach, w których do wnętrza mogą dostawać się owady.
- Urządzenia nie należy instalować w miejscach, w których może być narażone na działanie wibracji mechanicznych.
- Nie należy ustawiać telewizora w miejscu, gdzie może on zawadzać, np. na filarze lub za nim ani w miejscu, gdzie można uderzyć weń głową. Ustawianie telewizora w niewłaściwym miejscu może prowadzić do obrażeń ciała.
- Dzieciom nie należy pozwalać wchodzić lub wspinać się na odbiornik TV.
- W przypadku użytkowania urządzenia blisko morza, sól zawarta w powietrzu może spowodować korozję metalowych części telewizora i jego uszkodzenie lub pożar.



(cd)

Wentylacja

- Nie wolno zasłaniać otworów wentylacyjnych ani wkładać żadnych rzeczy do obudowy. Może to spowodować przegrzanie i pożar.
- Jeśli odpowiedni przepływ powietrza nie zostanie zapewniony, urządzenie może zostać zanieczyszczone gromadzącym się kurzem. W celu zapewnienia właściwej wentylacji, należy przestrzegać następujących zasad:
 - Nie należy ustawiać odbiornika TV odwróconego tyłem lub bokiem.
 - Nie należy ustawiać odbiornika do góry nogami.
 - Nie należy ustawiać odbiornika TV na półce lub w szafce.
 - Nie należy stawiać odbiornika na dywanie lub na łóżku.
 - Nie należy przykrywać odbiornika TV materiałami, np. zasłonami lub innymi przedmiotami, jak gazety itp.
- Wokół odbiornika TV należy pozostawić trochę wolnej przestrzeni tak, jak to pokazano na rysunku poniżej. W przeciwnym wypadku wentylacja może być niewystarczająca wywołując przegrzanie, które może spowodować pożar lub uszkodzenie odbiornika.



Instalacja na ścianie

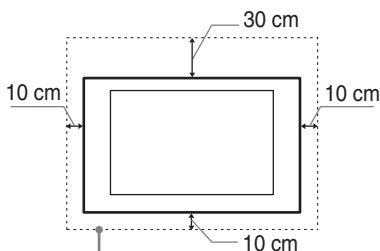

Zalecana ilość wolnej przestrzeni wokół odbiornika TV.

Instalacja na stojaku

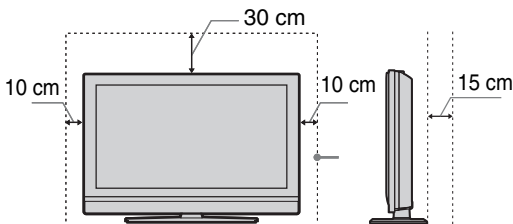

Zalecana ilość wolnej przestrzeni wokół odbiornika TV.

- Nie wolno instalować urządzenia w następujący sposób:

Obieg powietrza jest zablokowany.

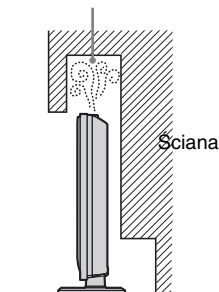

Obieg powietrza jest zablokowany.

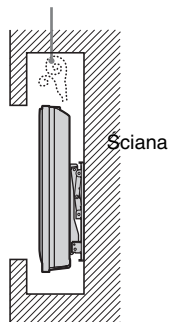

Wyposażenie dodatkowe

Podczas instalowania odbiornika TV na stojaku lub ściennym uchwycie mocującym należy przestrzegać następujących zasad. Niezastosowanie tych zasad może spowodować upadek odbiornika i poważne obrażenia.

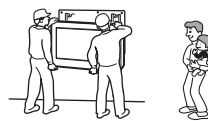

- Ze względów bezpieczeństwa zaleca się stosowanie akcesoriów Sony:
 - KDL-46V2500/KDL-40V2500:** Ścienny uchwyt mocujący SU-WL51.
 - KDL-32V2500:** Ścienny uchwyt mocujący SU-WL31.
- Zaleca się stosowanie oryginalnego ściennego uchwytu mocującego Sony, aby zapewnić odpowiednią wentylację oraz zapobiec gromadzeniu się kurzu na telewizorze.
- Montaż odbiornika na ścianie należy zlecić wykwalifikowanemu instalatorowi. W przypadku nieprawidłowej instalacji telewizor może spaść i ulec uszkodzeniu lub spowodować obrażenia ciała.
- Podczas instalowania odbiornika TV należy go odpowiednio zabezpieczyć zgodnie z instrukcjami dołączonymi do stojaka.
- Należy pamiętać o dołączeniu wsporników dostarczanych razem z stojakiem.

Podłączanie przewodów

- W celu zachowania bezpieczeństwa podczas dokonywania połączeń należy odłączyć przewód od zasilania.
- Należy uważać, aby nie nadepnąć na kable. Może to spowodować uszkodzenie urządzenia.

Placówki medyczne

Nie należy instalować odbiornika w miejscach, gdzie użytkowany jest sprzęt medyczny. Może on spowodować wadliwe działanie urządzeń medycznych.

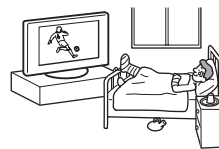

Użytkowanie odbiornika na zewnątrz pomieszczeń

- Nie należy instalować odbiornika TV na wolnym powietrzu. Narażenie odbiornika TV na działanie deszczu może być przyczyną pożaru lub porażenia prądem elektrycznym.
- W przypadku narażenia na bezpośrednie działanie promieni słonecznych, odbiornik może się nagrzewać, co może spowodować jego uszkodzenie.



Instalowanie odbiornika w pojazdach, na statkach i innych jednostkach pływających

- Nie należy instalować odbiornika TV w pojeździe. Ruch pojazdu może spowodować upadek odbiornika TV, a w konsekwencji, obrażenia ciała.
- Nie należy instalować odbiornika TV na statku lub innej jednostce pływającej. Wystawianie odbiornika TV na działanie wody morskiej może być przyczyną pożaru lub uszkodzenia odbiornika.

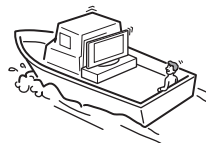

Woda i wilgoć

- Nie należy użytkować odbiornika TV w pobliżu wody, np. obok wanny lub kabiny prysznicowej. Nie należy także narażać odbiornika na działanie deszczu, wilgoci lub dymu. Może stać się to przyczyną pożaru lub porażenia prądem elektrycznym.



- Nie należy dotykać przewodu zasilającego ani telewizora mokrymi rękoma. Może to spowodować porażenie prądem elektrycznym lub uszkodzenie odbiornika.



Wilgoć i przedmioty palne

- Na odbiorniku TV nie należy kłaść żadnych przedmiotów. Uważać, aby na odbiornik nie kapąły żadne ciecze. Na telewizorze nie należy stawiać żadnych obiektów wypełnionych wodą np. wazonów.
- Aby uniknąć pożaru, przedmioty palne i źródła otwartego płomienia (np. świece) należy trzymać z dala od odbiornika.
- Jeśli do wnętrza odbiornika dostanie się obcy przedmiot lub ciecz, nie wolno włączać odbiornika. Może to spowodować uszkodzenie odbiornika lub porażenie prądem elektrycznym. Należy niezwłocznie oddać telewizor do kontroli przez wykwalifikowanego pracownika serwisu.

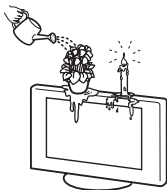

Wyładowania atmosferyczne

Dla własnego bezpieczeństwa, w czasie burz z wyładowaniami atmosferycznymi nie należy dotykać żadnych części odbiornika TV ani przewodu zasilającego lub antenowego.



Zapobieganie uszkodzeniu ekranu

- Nie należy rzucać żadnymi przedmiotami w odbiornik TV. Mogą one uszkodzić ekran i spowodować poważne obrażenia.
- W przypadku pęknięcia powierzchni odbiornika TV, nie należy jej dotykać, zanim nie zostanie odłączony przewód zasilający. Nieprzestrzeganie powyższego zalecenia może prowadzić do porażenia prądem elektrycznym.



Naprawy

Wewnątrz odbiornika TV jest obecne niebezpiecznie wysokie napięcie.

Nie należy otwierać obudowy odbiornika. Wykonywanie napraw odbiornika TV należy zlecać wyłącznie osobom wykwalifikowanym.



Usuwanie małych akcesoriów

Małe akcesoria należy przechowywać z dala od dzieci.

Środki ostrożności

Oglądanie telewizji

- W celu zapewnienia komfortu oglądania programu telewizyjnego zaleca się zachowanie odległości od odbiornika równej czterokrotnej do siedmiokrotnej wysokości ekranu.
- Aby obraz był czysty, oświetlenie lub światło słoneczne nie może padać bezpośrednio na ekran. W miarę możliwości należy stosować oświetlenie punktowe skierowane z sufitu.
- Program telewizyjny powinien być oglądany w pomieszczeniu o umiarkowanym oświetleniu, ponieważ oglądanie go w słabym świetle lub przez dłuższy czas jest męczące dla oczu.

Regulacja głośności

- Należy ustawić taki poziom głośności, aby nie przeszkadzać sąsiadom. W nocy dźwięk jest bardzo dobrze słyszalny. Z tego powodu zaleca się zamykanie okien lub korzystanie ze słuchawek.
- Podczas korzystania ze słuchawek należy unikać nadmiernego poziomu głośności ze względu na możliwość uszkodzenia słuchu.

Ekran LCD

- Chociaż ekran LCD został wykonany z wykorzystaniem technologii wysokiej precyzji, dzięki której aktywnych jest ponad 99,99% pikseli, na ekranie mogą pojawiać się czarne plamki lub jasne kropki (w kolorze czerwonym, niebieskim lub zielonym). Jest to jednak właściwość wynikająca z konstrukcji ekranu LCD i nie jest objawem usterki.
- Nie wolno naciskać na filtr przedni ani zarysowywać go, a także kłaść na odbiorniku TV żadnych przedmiotów. Może to spowodować zakłócenia obrazu lub uszkodzenie ekranu LCD.
- Jeśli odbiornik TV jest używany w zimnym miejscu, na obrazie mogą wystąpić plamy lub obraz może stać się ciemny. Jest to objawem uszkodzenia telewizora. Zjawiska te zanikają w miarę wzrostu temperatury.
- Długotrwałe wyświetlanie obrazów nieruchomych może spowodować wystąpienie obrazów wtórnych (tzw. zjawy). Mogą one zniknąć po krótkiej chwili.
- Ekran i obudowa nagrzewają się podczas pracy telewizora. Nie jest to oznaką uszkodzenia odbiornika.
- Ekran LCD zawiera niewielką ilość ciekłych kryształów i rtęci. Lampa fluorescencyjna umieszczona w urządzeniu także zawiera rtęć. Podczas utylizacji należy przestrzegać lokalnych zaleceń i przepisów.

Obchodzenie się z powierzchnią ekranu odbiornika/szafka TV i jej czyszczenie

Przed przystąpieniem do czyszczenia należy wyjąć wtyczkę przewodu zasilającego z gniazdzka.

Aby uniknąć uszkodzenia materiału lub powłoki ekranu odbiornika, postępuj zgodnie z poniższymi środkami ostrożności.

- Na ekran nie wolno naciskać ani zarysowywać go twardymi przedmiotami. Zabrania się również rzucać jakiegokolwiek przedmioty na ekran, ponieważ może to spowodować jego uszkodzenie.
- Po dłuższym okresie nieprzerwanej pracy odbiornika TV nie należy dotykać panelu wyświetlacza, ponieważ jego powierzchnia staje się gorąca.
- Zaleca się ograniczenie do minimum dotykania powierzchni ekranu.
- Aby usunąć kurz z powierzchni ekranu/szafka, należy wytrzeć go delikatnie za pomocą miękkiej ściereczki. Jeśli nie można usunąć kurzu, należy wytrzeć ekran za pomocą miękkiej ściereczki lekko zwilżonej rozcieńczonym roztworem delikatnego detergentu.
- Nie należy używać szorstkich gąbek, środków czyszczących na bazie zasad lub kwasów, proszków do czyszczenia ani lotnych rozpuszczalników, takich jak alkohol, benzyna, rozcieńczalnik czy środek owadobójczy. Używanie takich

środków lub długotrwały kontakt z gumą lub winylem może spowodować uszkodzenie powierzchni ekranu lub szafka.

- Z upływem czasu, w otworach wentylacyjnych może gromadzić się kurz. Aby zapewnić właściwą wentylację, zalecane jest okresowe usuwanie kurzu (raz w miesiącu) za pomocą odkurzacza.
- Chcąc wyregulować kąt nachylenia odbiornika, należy przytrzymać ręką podstawę stojaka, aby zapobiec odłączeniu się odbiornika od stojaka. Uważać, aby nie przytrzasnąć palców między odbiornikiem a stojakiem.

Urządzenia dodatkowe

- Nie należy stawiać urządzeń dodatkowych zbyt blisko odbiornika. Urządzenia dodatkowe powinny być oddalone przynajmniej 30 cm od telewizora. Jeśli magnetowid zostanie ustawiony z przodu lub po prawej stronie urządzenia, obraz może ulec zniekształceniu.
- Jeśli odbiornik telewizyjny znajduje się zbyt blisko urządzeń będących źródłem zakłóceń elektromagnetycznych mogą pojawiać się zakłócenia obrazu i/lub dźwięku.

Utylizacja telewizora



Utylizacja zużytego sprzętu (stosowana w krajach Unii Europejskiej i w pozostałych krajach europejskich stosujących własne systemy zbiórki)

Ten symbol na produkcie lub jego opakowaniu oznacza, że produkt nie może być traktowany jako odpad komunalny, lecz powinno się go dostarczyć do odpowiedniego punktu zbiórki sprzętu

elektrycznego i elektronicznego w celu recyklingu. Odpowiednia utylizacja zużytego produktu zapobiega potencjalnym negatywnym wpływom na środowisko oraz zdrowie ludzi, jakie mogłyby wystąpić w przypadku niewłaściwego zagospodarowania odpadów. Recykling materiałów pomoże w ochronie środowiska naturalnego.

W celu uzyskania bardziej szczegółowych informacji na temat recyklingu tego produktu należy skontaktować się z lokalną jednostką samorządu terytorialnego, ze służbami zagospodarowywania odpadów lub ze sklepem, w którym zakupiony został ten produkt.

Przegląd pilota

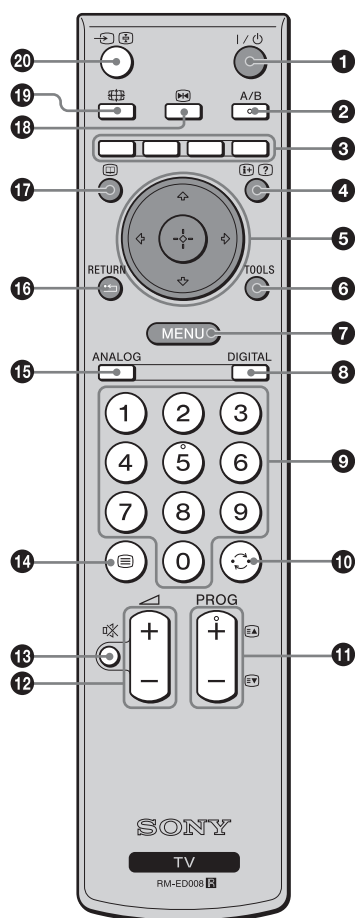

- 1 I/⏻ – Stan oczekiwania odbiornika TV**
Włączenie i wyłączenie odbiornika TV z trybu czuwania.
- 2 A/B – Podwójny dźwięk (strona 24)**
- 3 Przyciski kolorowe**
Wybiera na chwilę opcje na dole cyfrowego menu Ulubione i menu EPG.
- 4 – Pokazywanie Informacji / Tekstu**
 - W trybie cyfrowym: Wyświetla krótkie informacje o aktualnie oglądanym programie.
 - W trybie analogowym: Wyświetla takie informacje, jak aktualny numer kanału i tryb ekranowy.
 - W trybie tekstowym (strona 14): Wywołuje ukrytą informację (np. odpowiedzi do zagadki).
- 5 (strona 13, 20)**
- 6 TOOLS (strona 14, 19, 37)**
Umożliwia dostęp do różnych opcji oglądania i do wykonania zmian nastawień, zależnie od źródła i trybu ekranu.
- 7 MENU (strona 20)**
- 8 DIGITAL – Tryb cyfrowy (strona 13)**
- 9 Przyciski numeryczne**
 - W trybie TV: Wybór kanałów. Dla kanału numer 10 i powyżej, drugą cyfrę należy wcisnąć w ciągu dwóch sekund.
 - W trybie tekstowym: Aby wybrać stronę należy wprowadzić jej trzycyfrowy numer.
- 10 – Poprzedni kanał**
Wraca do kanału poprzednio oglądanego (przez ponad pięć sekund).
- 11 PROG +/- (strona 13)**
 - W trybie TV: Wybiera następny (+) lub poprzedni (-) kanał.
 - W trybie tekstowym: Wybiera następną (+) lub poprzednią (-) stronę.
- 12 – Głośność**
- 13 – Wyciszenie (strona 13)**
- 14 – Tekst (strona 14)**
- 15 ANALOG – Tryb analogowy (strona 13)**
- 16 / RETURN**
Powraca do poprzedniego ekranu każdego wyświetlanego menu.
- 17 – EPG (Cyfrowy elektroniczny informator programowy) (strona 16)**
- 18 – Zatrzymanie obrazu (strona 14)**
Zatrzymuje obraz TV.
- 19 – Tryb ekranowy (strona 14)**
- 20 – Wybieranie wejścia / Zatrzymanie tekstu**
 - W trybie TV (strona 19): Wybiera sygnał wejściowy z urządzenia przyłączonego do gniazd TV.
 - W trybie tekstowym (strona 14): Zatrzymuje aktualną stronę tekstową.

Wskazówka

Przyciski A/B, PROG + oraz numer 5 mają wyczuwalne dotykem kropki. Kropki wyczuwane dotykem ułatwiają orientację przy obsłudze odbiornika TV.

Przegląd przycisków i wskaźników odbiornika TV

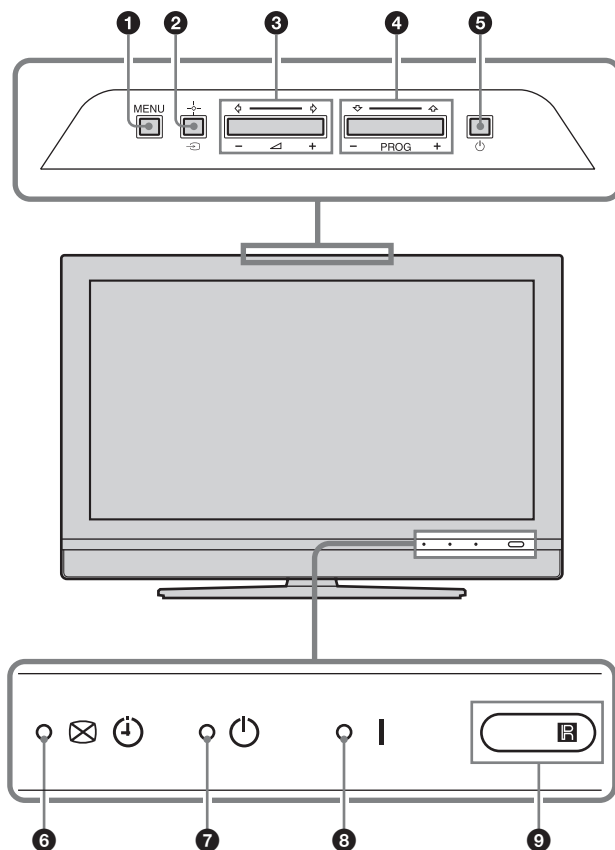

1 MENU (strona 20)

2 – Wybieranie wejścia/OK

- W trybie TV (strona 19): Wybiera sygnał wejściowy z urządzenia przyłączonego do gniazd TV.
- W menu TV: Wybiera menu lub opcję i potwierdza ustawienie.

3

- Zwiększa (+) lub zmniejsza (-) głośność.
- W menu TV: Przewija opcje w lewo () lub w prawo ()

4 PROG +/-

- W trybie TV: Wybiera następny (+) lub poprzedni (-) kanał.
- W menu TV: Przewija opcje w górę () lub w dół ()

5 – Zasilanie

Włącza lub wyłącza odbiornik TV.

6 – Wskaźnik wyłączenia obrazu/ wskaźnik Timera

- Świeci na zielono, gdy obraz jest wyłączony (strona 27).
- Świeci się na pomarańczowo gdy Timer jest nastawiony (strona 27).

7 – Wskaźnik oczekiwania

Świeci na czerwono, gdy odbiornik TV jest w trybie oczekiwania.

8 I – Wskaźnik zasilania

Świeci na zielono, gdy odbiornik jest włączony.

9 Czujnik zdalnego sterowania

Uwaga

Przed odłączeniem przewodu zasilającego należy upewnić się, że telewizor jest zupełnie wyłączony. Odłączenie przewodu zasilającego gdy telewizor jest włączony może spowodować, że wskaźnik pozostanie zapalony lub być przyczyną usterki telewizora.

Odbiór audycji telewizyjnych

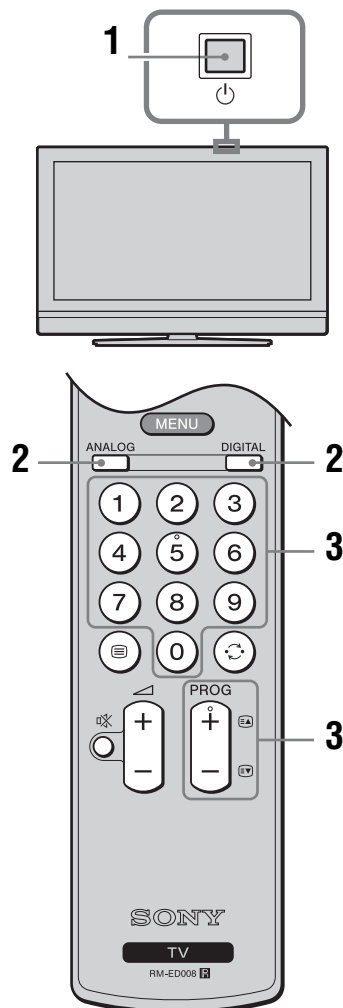

- 1 Nacisnąć na odbiorniku TV (na górze), aby włączyć TV.
Gdy odbiornik TV jest w trybie oczekiwania (wskaźnik (oczekiwanie) na odbiorniku TV (na przodzie) jest czerwony), nacisnąć na pilocie, aby włączyć TV.
- 2 Nacisnąć DIGITAL, aby przełączyć na tryb cyfrowy, lub ANALOG, aby przełączyć na tryb analogowy.
Dostępne kanały są różne, zależnie od trybu.

- 3 Naciskać przyciski numeryczne lub PROG +/-, aby wybrać kanał TV.

Aby wybrać kanały numer 10 i powyżej za pomocą przycisków numerycznych, należy wprowadzić drugą i trzecią cyfrę w ciągu dwóch sekund.

Aby wybrać cyfrowy kanał za pomocą Cyfrowego elektronicznego informatora programowego (EPG), zobacz strona 16.

W trybie cyfrowym



Na chwilę pojawi się baner z informacją. Na banerze mogą znajdować się następujące ikony.



Dodatkowe czynności

- : Program radiowy
- : Program kodowany/płatny
- : Dostępne różne języki audio
- : Dostępne napisy
- : Dostępne napisy dla słabo słyszących
- : Zalecany wiek minimalny dla aktualnego programu (od 4 do 18 lat)
- : Blokada rodzicielska
- : Aktualny program jest nagrywany

Aby	Należy
Wyłączyć na chwilę odbiornik TV (Tryb oczekiwania)	Nacisnąć .
Włączyć TV z trybu oczekiwania bez dźwięku	Nacisnąć . Nacisnąć +/- aby nastawić poziom głośności.
Wyłączenie odbiornika TV.	Nacisnąć na odbiorniku TV (na górze).
Ustawić poziom głośności	Nacisnąć + (zwiększyć)/ - (zmniejszyć).
Wyciszyć dźwięk	Nacisnąć . Aby przywrócić dźwięk, należy ponownie nacisnąć ten przycisk.
Uzyskać dostęp do tabeli indeksu programów (tylko w trybie analogowym)	Nacisnąć +. Aby wybrać kanał analogowy, nacisnąć +/-, po czym nacisnąć +. Aby przejść do tabeli indeksów sygnałów wejścia, zobacz strona 19.

Aby wejść na strony teletekstu

Nacisnąć . Po każdorazowym naciśnięciu , ekran zmienia się cyklicznie w następujący sposób: Tekst → Tekst na obrazie telewizyjnym (tryb mieszany) → Bez tekstu (wyjście z trybu teletekstu) Aby wybrać stronę, nacisnąć przyciski numeryczne lub PROG +/-.

Aby zatrzymać stronę, nacisnąć /.







Aby wywołać ukrytą informację, nacisnąć /?.

Wskazówki

- Należy zapewnić odbiór sygnału TV dobrej jakości, gdyż w przeciwnym razie w tekście mogą pojawić się błędy.
- Większość kanałów telewizyjnych udostępnia funkcje teletekstu. Informacje na temat używania teletekstu można znaleźć na stronie indeksu.
- Jeśli u dołu strony tekstowej pojawiają się opcje w czterech kolorach, dostępna jest usługa szybkiego dostępu Fastext. Usługa Fastext umożliwia szybki i łatwy dostęp do stron. Aby wejść na stronę, nacisnąć przycisk w odpowiadającym jej kolorze.

Zatrzymanie obrazu

Zatrzymuje obraz TV (np. aby zapisać numer telefonu lub przepis).

- 1 Nacisnąć  na pilocie.
- 2 Nacisnąć /// aby wyregulować pozycję okna.
- 3 Nacisnąć  aby usunąć okno.
- 4 Nacisnąć ponownie  aby wrócić do normalnego trybu TV.

Aby ręcznie zmienić tryb ekranowy stosownie do transmitowanego programu

Naciskać przycisk , aby wyświetlić bieżący tryb ekranowy.

Nacisnąć kilkakrotnie , aby wybrać Smart, 4:3, Wide, Zoom lub 14:9.

Smart*

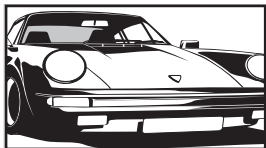

Wyświetla konwencjonalny obraz telewizyjny 4:3 z imitacją efektu szerokoekranowego. Obraz w formacie 4:3 wypełnia cały ekran.

4:3

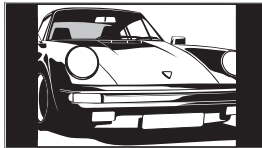

Wyświetla audycje TV w konwencjonalnym formacie 4:3 (np. nie-szerokoekranowa telewizja) w prawidłowych proporcjach.

Wide (panoramiczny)

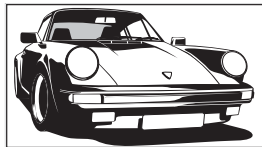

Wyświetla panoramiczny obraz telewizyjny (16:9) w prawidłowych proporcjach.

Zoom*

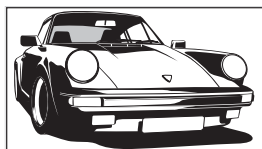

Wyświetla obrazy telewizyjne w formacie Cinemascope (format Letterbox) w prawidłowych proporcjach.

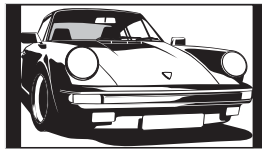

14:9*



Wyświetla audycje TV formatu 14:9 w prawidłowych proporcjach. Wskutek tego, na ekranie widoczne są czarne obszary na brzegach.

* Obraz może być częściowo obcięty od góry i od dołu.

Wskazówki

- Ewentualnie można nastawić „Autoformatowanie” na „W1.”. Odbiornik TV automatycznie wybierze tryb najlepiej dostosowany do rodzaju audycji TV (strona 25).
- Wybierając Smart (50 Hz), Zoom lub 14:9 można zmienić pozycję obrazu. Aby przesuwać w górę lub w dół, należy naciskać / (np. aby czytać napisy dialogowe).
- Niektóre znaki i/lub litery na górze i na dole obrazu mogą być niewidoczne w trybie Smart. W takim wypadku można wybrać „Rozmiar pionowy” za pomocą menu „Ustawienia ekranu” i nastawić rozmiar pionowo tak, aby były widoczne.
- Wybrać „Smart” lub „Zoom”, aby dostosować do obrazów ze źródeł 720p lub 1080i, z obcięciami krawędziami.

Używanie menu Tools

Nacisnąć TOOLS podczas oglądania programu TV, aby wyświetlić następujące opcje.

Opcje	Opis
Oszcz. energii	Zobacz strona 27.
Ustawienia napisów (tylko w trybie cyfrowym)	Zobacz strona 34.
Ulubione cyfrowe (tylko w trybie cyfrowym)	Zobacz strona 18.
Tryb obrazu	Zobacz strona 21.
Tryb dźwięku	Zobacz strona 23.
Aut. ust. zegara (tylko w trybie analogowym)	Umożliwia przełączenie na tryb cyfrowy i uzyskanie aktualnego czasu.
Timer wyłączenia	Zobacz strona 27.
Głośność 	Ustawia głośność dźwięku w słuchawkach.

Sprawdzanie Cyfrowego elektronicznego informatora programowego (EPG) DV3*

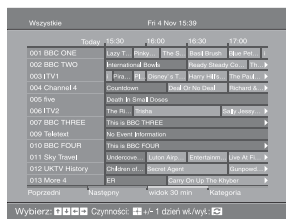





















Cyfrowy elektroniczny informator programowy (EPG)





























* Należy wziąć pod uwagę, że ta funkcja może być niedostępna w niektórych krajach.

- 1 W trybie cyfrowym nacisnąć , aby wyświetlić Cyfrowy elektroniczny informator programowy (EPG).
- 2 Wykonać żądane operacje, jak pokazano w następującej tabeli.

Uwaga

Informacje o programach zostaną wyświetlone tylko jeśli stacja TV je nadaje.

Aby	Należy
Wyłączyć EPG	Nacisnąć  .
Poruszać się w EPG	Nacisnąć  /  /  /  .
Oglądać aktualny program	Nacisnąć  gdy aktualny program jest wybrany.
Sortować informacje o programach według kategorii – Lista kategorii	<ol style="list-style-type: none"> 1 Nacisnąć niebieski przycisk. 2 Nacisnąć /// aby wybrać kategorię. Nazwa kategorii zostanie wyświetlona z boku. Dostępne kategorie to: „Wszystkie”: Zawiera wszystkie dostępne kanały. „Wiadomości”: Zawiera wszystkie kanały informacyjne. 3 Nacisnąć . <p>Teraz Cyfrowy elektroniczny informator programowy (EPG) wyświetla tylko aktualne programy z wybranej listy.</p>
Nastawić nagrywanie programu – Programator nagrywania	<ol style="list-style-type: none"> 1 Nacisnąć ///, aby wybrać przyszły program, który zostanie nagrany. 2 Nacisnąć . 3 Nacisnąć /, aby wybrać „Programator nagrywania”. 4 Nacisnąć , aby nastawić Timery odbiornika TV i magnetowidu. Przy informacji o tym programie pojawi się symbol . Wskaźnik  na odbiorniku TV (na przodzie) zapali się. <p>Uwagi</p> <ul style="list-style-type: none"> • Można nastawić Timer nagrywania magnetowidu na odbiorniku TV w wypadku magnetowidów zgodnych z funkcją Smartlink. Jeżeli magnetowid nie jest zgodny ze Smartlink, pojawi się komunikat przypominający o konieczności nastawienia Timera magnetowidu. • Gdy zacznie się nagrywanie, można przełączyć odbiornik TV na tryb oczekiwania, ale nie należy zupełnie go wyłączać, ponieważ nagrywanie może zostać anulowane. • Jeżeli ograniczenie wiekowe dla programów zostało nastawione, na ekranie pojawi się komunikat żądający podania kodu PIN. Szczegółowe informacje, zobacz „Ochrona przed dziećmi” na stronie 34.

Aby	Należy
Nastawić program na automatyczne wyświetlenie na ekranie w momencie rozpoczęcia – Przypomnienie	<ol style="list-style-type: none"> 1 Nacisnąć ///, aby wybrać przyszły program, który ma zostać wyświetlony. 2 Nacisnąć . 3 Nacisnąć /, aby wybrać „Przypomnienie”. 4 Nacisnąć , aby automatycznie wyświetlić wybrany program w momencie rozpoczęcia. Przy informacji o tym programie pojawi się symbol . <p>Uwaga Jeżeli odbiornik TV zostanie przełączony na tryb oczekiwania, włączy się automatycznie na chwilę przed rozpoczęciem programu.</p>
Nastawić czas i datę dla programu przeznaczonego do nagrania – Ręczny programator nagrywania	<ol style="list-style-type: none"> 1 Nacisnąć . 2 Nacisnąć /, aby wybrać „Ręczny programator nagrywania”, po czym nacisnąć . 3 Nacisnąć /, aby wybrać datę, po czym nacisnąć . 4 Nastawić czas rozpoczęcia i czas zakończenia w taki sam sposób, jak w kroku 3. 5 Nacisnąć /, aby wybrać program, po czym nacisnąć , aby nastawić Timery odbiornika TV i magnetowidu. Przy informacji o tym programie pojawi się symbol . Wskaźnik  na odbiorniku TV (na przodzie) zapali się. <p>Uwagi</p> <ul style="list-style-type: none"> • Można nastawić Timer nagrywania magnetowidu na odbiorniku TV w wypadku magnetowidów zgodnych z funkcją Smartlink. Jeżeli magnetowid nie jest zgodny ze Smartlink, pojawi się komunikat przypominający o konieczności nastawienia Timera magnetowidu. • Gdy zacznie się nagrywanie, można przełączyć odbiornik TV na tryb oczekiwania, ale nie należy zupełnie go wyłączać, ponieważ nagrywanie może zostać anulowane. • Jeżeli ograniczenie wiekowe dla programów zostało nastawione, na ekranie pojawi się komunikat żądający podania kodu PIN. Szczegółowe informacje, zobacz „Ochrona przed dziećmi” na stronie 34.
Anulować nagrywanie/przypomnienie – Lista programatora	<ol style="list-style-type: none"> 1 Nacisnąć . 2 Nacisnąć /, aby wybrać „Lista programatora”. 3 Nacisnąć /, aby wybrać program przeznaczony do anulowania, po czym nacisnąć . 4 Nacisnąć , aby wybrać „Tak”, po czym nacisnąć , aby potwierdzić.

Wskazówka

Można również wyświetlić Cyfrowy elektroniczny informator programowy (EPG) wybierając „Cyfrowy EPG” w „MENU” (strona 20).

Używanie listy Ulubionych DV3*



Lista Ulubionych

Funkcja Ulubionych umożliwia wybranie programów z listy maksymalnie 8 określonych kanałów. Aby wyświetlić listę Ulubionych, zobacz „Nawigacja w menu” (strona 20).

* Należy wziąć pod uwagę, że ta funkcja może być niedostępna w niektórych krajach.

Aby	Należy
Stworzyć listę Ulubionych po raz pierwszy	Gdy po raz pierwszy wybrane zostanie „Ulubione cyfrowe” w „MENU”, pojawi się komunikat pytający, czy chcemy dodać kanały do listy Ulubionych. 1 Nacisnąć ⊕, aby wybrać „Tak”. 2 Nacisnąć ⬆/⬇, aby wybrać kanał, który będzie dodany. Jeżeli znany jest numer kanału, można użyć przycisków numerycznych i bezpośrednio wybrać kanał. 3 Nacisnąć ⊕. Kanały, które są zapisane na liście Ulubionych, są oznaczone symbolem ♥.
Wyłączyć listę Ulubionych	Nacisnąć RETURN.
Oglądać kanał	Nacisnąć ⊕ podczas wybierania kanału.
Dodać lub usunąć kanały na liście Ulubionych	1 Nacisnąć niebieski przycisk. Kanały, które są zapisane na liście Ulubionych, są oznaczone symbolem ♥. 2 Nacisnąć ⬆/⬇, aby wybrać kanał, który zostanie dodany lub usunięty. Jeżeli znany jest numer kanału, można użyć przycisków numerycznych i bezpośrednio wybrać kanał. 3 Nacisnąć ⊕. 4 Nacisnąć niebieski przycisk, aby wrócić do listy Ulubionych.
Usunąć wszystkie kanały z listy Ulubionych	1 Nacisnąć niebieski przycisk. 2 Nacisnąć żółty przycisk. Pojawi się komunikat aby potwierdzić, że wszystkie kanały mają być usunięte z listy Ulubionych. 3 Nacisnąć ⬅, aby wybrać „Tak”, po czym nacisnąć ⊕, aby potwierdzić.

Oglądanie obrazów z podłączonych urządzeń

Włączyć podłączone urządzenie i wykonać jedną z następujących czynności.



W przypadku urządzenia podłączonego do złączy 21-stykowym przewodem SCART





Rozpocząć odtwarzanie na podłączonym urządzeniu. Na ekranie pojawi się obraz z podłączonego urządzenia.



W przypadku samoprogramującego się magnetowidu (strona 6)

W trybie analogowym nacisnąć PROG +/- lub przyciski numeryczne, aby wybrać kanał wideo.





W przypadku innego podłączonego urządzenia



Nacisnąć kolejno /, aż na ekranie pojawi się symbol właściwego wejścia (patrz niżej).

 AV1/ AV1,  AV2/ AV2:



Sygnal wejścia audio/wideo lub RGB z gniazda scart / 1 lub 2.  pojawi się tylko wtedy, gdy źródło RGB zostało podłączone.







 AV3:

Komponentowy sygnał wejścia dostarczany jest z gniazda Y, Pb/Cb, Pr/CR złącza / 3, a sygnał wejścia audio z gniazda L i R / 3.





 AV4/ AV5:

Cyfrowy sygnał audio/wideo jest wprowadzany przez gniazdo HDMI IN 4/5. Sygnał wejścia audio jest sygnałem analogowym tylko wtedy, gdy urządzenie podłączono do gniazda DVI i audio.

 AV6/S- AV6:

Sygnał wejścia wideo z gniazda wideo  6, oraz sygnał wejścia audio z gniazda audio L (MONO), R złącza  6. S- pojawi się tylko wówczas, gdy urządzenie jest podłączone do gniazda S-video S- 6, zamiast do gniazda wideo  6, a sygnał wejścia S-video jest wprowadzany przez gniazdo S-video S- 6.

Dodatkowe czynności

Aby	Należy
Powrócić do normalnego odbioru telewizyjnego	Nacisnąć DIGITAL lub ANALOG.
Uzyskać dostęp do tabeli indeksów sygnałów wejścia	Nacisnąć  , aby przejść do tabeli indeksów sygnałów wejścia. (Następnie, tylko w trybie analogowym, nacisnąć ) Aby wybrać źródło wejścia, nacisnąć  /  , po czym nacisnąć  .

Używanie menu Tools

Nacisnąć TOOLS, aby wyświetlić następujące opcje, gdy oglądane obrazy pochodzą z podłączonego urządzenia innego niż komputer.

Opcje	Opis
Oszcz. energii	Zobacz strona 27.
Tryb obrazu	Zobacz strona 21.
Tryb dźwięku	Zobacz strona 23.
Aut. ust. zegara (tylko w trybie analogowym)	Umożliwia przełączenie na tryb cyfrowy i uzyskanie aktualnego czasu.
Timer wyłączenia	Zobacz strona 27.
Głośność 	Ustawia głośność dźwięku w słuchawkach.

Nawigacja w menu

„MENU” umożliwia korzystanie z różnych wygodnych funkcji tego odbiornika TV. Można z łatwością zmieniać kanały lub zewnętrzne wejścia za pomocą pilota. Również nastawienia odbiornika TV mogą być z łatwością zmieniane za pomocą „MENU”.

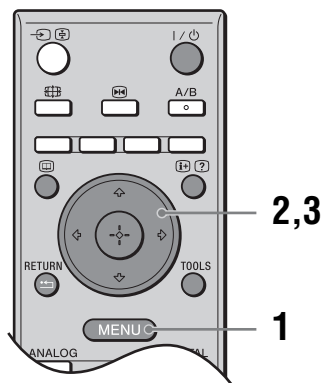







1 Nacisnąć MENU, aby wyświetlić menu.



2 Nacisnąć \uparrow/\downarrow , aby wybrać opcję.

3 Nacisnąć \oplus , aby potwierdzić wybór opcji. Aby wyjść z menu, nacisnąć MENU.

Menu	Opis
 Ulubione cyfrowe (tylko na terenach posiadających program cyfrowy)	Uruchamia listę Ulubionych. Szczegółowe informacje o ustawieniach, zobacz strony 18.
 Analogowy (tylko na terenach posiadających program cyfrowy)	Powraca do ostatniego oglądanego kanału analogowego.
 Cyfrowy (tylko na terenach posiadających program cyfrowy)	Powraca do ostatniego oglądanego kanału cyfrowego.
 Cyfrowy EPG (tylko na terenach posiadających program cyfrowy)	Uruchamia Cyfrowy elektroniczny informator programowy (EPG). Szczegółowe informacje o ustawieniach, zobacz strony 16.
 Wejścia zewnętrzne	Wybiera urządzenie podłączone do odbiornika TV. <ul style="list-style-type: none"> Aby oglądać program z żadanego, zewnętrznego wejścia, wybrać źródło wejścia, po czym nacisnąć \oplus. Aby wyznaczyć nazwę dla zewnętrznego wejścia, zobacz strony 26.
 Ustawienia	Otwiera ekran menu Ustawienia, na którym wykonywane są najbardziej zaawansowane nastawienia i regulacje. Wybrać ikonę menu, wybrać opcję i wykonać żadaną zmianę lub regulację, używając $\uparrow/\downarrow/\leftarrow/\rightarrow$. Szczegółowe informacje o ustawieniach, zobacz strony 21 do 34.

Menu Obrazu

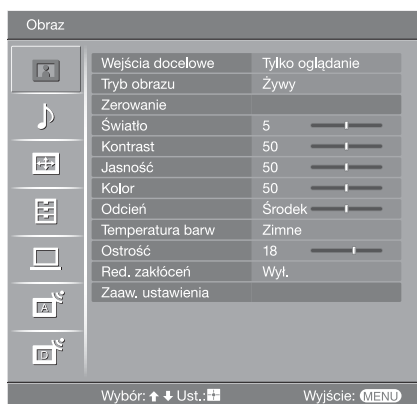

W menu Obrazu można wybrać podane niżej opcje. Aby wybrać opcje w „Ustawienia”, zobacz „Nawigacja w menu” (strona 20).

Wejścia docelowe Wybiera, czy ustawienia wykonane w menu Obrazu zastosować do wszystkich wejść, czy tylko do aktualnie oglądanego wejścia.
„Wszystkie”: Stosuje ustawienia do wszystkich wejść.
„Tylko oglądanie”: Stosuje ustawienia tylko do aktualnego wejścia.

Tryb obrazu Wybiera tryb obrazu.
„Żywy”: Dla zwiększonego kontrastu i ostrości obrazu.
„Standardowy”: Dla standardowego obrazu. Ustawienie zalecane przy korzystaniu z kina domowego.
„Własny”: Umożliwia zapisanie preferowanych ustawień w pamięci.

Zerowanie Sprowadza wszystkie ustawienia obrazu z wyjątkiem „Tryb obrazu” i „Wejścia docelowe” do ustawień fabrycznych.

Światło Reguluje jasność światła.
Wskazówka
„Światło” nie jest dostępne przy nastawieniu „Oszcz. energii” na „Duża”(strona 27).

Kontrast Zwiększa lub zmniejsza kontrast obrazu.

Jasność Rozjaśnia lub przyciemnia obraz.

Kolor Zwiększa lub zmniejsza intensywność koloru.

Odcień Zwiększa lub zmniejsza zielony odcień.
Wskazówka
„Odcień” można zmieniać tylko w przypadku kolorowego sygnału NTSC (np. amerykańskie taśmy wideo).

Temperatura barw	<p>Reguluje biel obrazu.</p> <p>„Zimne”: Nadaje bieli niebieski odcień.</p> <p>„Neutralne”: Nadaje bieli neutralny odcień.</p> <p>„Ciepłe 1”/„Ciepłe 2”: Nadaje bieli czerwony odcień. „Ciepłe 2” nadaje czerwienisty odcień niż „Ciepłe 1”.</p> <p>Wskazówka</p> <p>„Ciepłe 1” i „Ciepłe 2” można wybrać tylko wtedy, gdy „Tryb obrazu” jest ustawione na „Własny”.</p>
Ostrość	<p>Wyostrza lub zmiękcza obraz.</p>
Red. zakłóceń	<p>Zmniejsza zakłócenia obrazu (obraz zaśniewiony) w przypadku słabego sygnału nadajnika TV.</p> <p>„Auto”: Automatycznie zmniejsza zakłócenia obrazu (Tylko tryb analogowy).</p> <p>„Duża”/„Średnia”/„Mała”: Zmienia wpływ redukcji zakłóceń.</p> <p>„Wył.”: Wyłącza funkcję Red. zakłóceń.</p>
Zaaw. ustawienia	<p>Dokładniej dostosowuje funkcję Obrazu do indywidualnych wymagań. Gdy „Tryb obrazu” zostanie ustawione na „Własny”, można wykonywać/zmieniać poniższe ustawienia.</p> <p>„Zerowanie”: Sprowadza wszystkie zaawansowane nastawienia wideo do nastawień fabrycznych.</p> <p>„Korekta czerni”: Podkreśla obszary czerni na obrazie dla silniejszego kontrastu.</p> <p>„Zaaw. zwiększ. kontrastu”: Automatycznie nastawia „Ewiat³o” i „Kontrast” na najbardziej odpowiednie wartości, zgodnie z oceną jasności ekranu. To nastawienie jest szczególnie skuteczne dla ciemnych obrazów. Zwiększy ono kontrast ciemnych scen.</p> <p>„Gamma”: Ustawia proporcje między jasnymi a ciemnymi partiami obrazu.</p> <p>„Czysta biel”: Wzmacnia białe kolory.</p> <p>„Żywy kolor”: Powoduje, że kolory są żywsze i pozwala odtwarzać jasne tony skóry.</p> <p>Wskazówka</p> <p>Funkcja ta jest dostępna tylko, gdy „Przestrzeń barw” ustawiono na „Rozszerzona”.</p> <p>„Przestrzeń barw”: Zmienia paletę barw.</p> <p>„Red. zakłóceń MPEG”: Zmniejsza zakłócenia obrazu w wideo z kompresją MPEG (tylko w trybie cyfrowym).</p>

Menu Dźwięku



W menu Dźwięku można wybrać podane niżej opcje. Aby wybrać opcje w „Ustawienia”, zobacz „Nawigacja w menu” (strona 20).

Wejścia docelowe Wybiera, czy ustawienia wykonane w menu Dźwięku zastosować do wszystkich wejść, czy tylko do aktualnie oglądanego wejścia.
„Wszystkie”: Stosuje ustawienia do wszystkich wejść.
„Tylko oglądanie”: Stosuje ustawienia tylko do aktualnego wejścia.

Tryb dźwięku Wybiera tryb dźwięku.
„Dynamiczny”: Wzmacnia tony wysokie i niskie.
„Standardowy”: Dla standardowego dźwięku. Ustawienie zalecane przy korzystaniu z kina domowego.
„Własny”: Płaska charakterystyka. Umożliwia także zapisanie w pamięci preferowanych ustawień.

Zerowanie Sprowadza ustawienia dźwięku z wyjątkiem „Tryb dźwięku”, „Podwójny dźwięk” i „Wył. głośnika” do ustawień fabrycznych.

Tony wys. Reguluje dźwięki zawierające wysokie tony.

Tony niskie Reguluje dźwięki zawierające niskie tony.

Balans Wzmacnia balans lewego lub prawego głośnika.

Aut. głośność Utrzymuje stały poziom głośności, nawet gdy występują zmiany poziomu nadawanego sygnału (np. reklamy są zazwyczaj głośniejsze od programów).

Korekta głośności Reguluje poziom głośności bieżącego wejścia zależnie od innych wejść, gdy „Wejścia docelowe” jest nastawione na „Tylko oglądanie”.

Dźw. przestrzenny Wybiera tryb dźwięku przestrzennego.
„TruSurround XT”: Dla dźwięku przestrzennego (tylko dla programów stereofonicznych).
„Symulacja stereo”: Dodaje efekty dźwięku przestrzennego do programów monofonicznych.
„Wył.”: Dla normalnego odbioru stereofonicznego lub monofonicznego.

Korekta BBE

Dzięki kompensacji efektu fazowego w głośnikach za pomocą „BBE High Definition Sound System” sprawia, że dźwięk jest bardziej efektowny.

Podwójny dźwięk

Wybiera dźwięk z głośnika dla programu stereofonicznego lub dwujęzycznego. „Stereo”, „Mono”: Dla programu stereofonicznego. „A”/„B”/„Mono”: Dla programu dwujęzycznego wybrać „A” dla kanału dźwiękowego 1, „B” dla kanału dźwiękowego 2 lub „Mono” dla kanału monofonicznego, jeśli dostępny.

Wskazówka

Jeżeli zostało wybrane inne urządzenie, podłączone do odbiornika TV, nastawić „Podwójny dźwięk” na „Stereo”, „A” lub „B”.

**Wył. głośnika
(link głośnika
słuchawek)**

Włącza/wyłącza wbudowane głośniki odbiornika TV, gdy słuchawki zostają podłączone.

„Wł.”: Dźwięk jest wyprowadzany tylko ze słuchawek.

„Wył.”: Dźwięk jest wyprowadzany zarówno ze słuchawek, jak i odbiornika TV.

Wskazówka

„Tony wys.”, „Tony niskie”, „Balans”, „Aut. głośność”, „Dźw. przestrzenny” i „Korekta BBE” nie mogą być używane dla gniazd słuchawek i wyjścia audio.

Menu Ustawienia ekranu

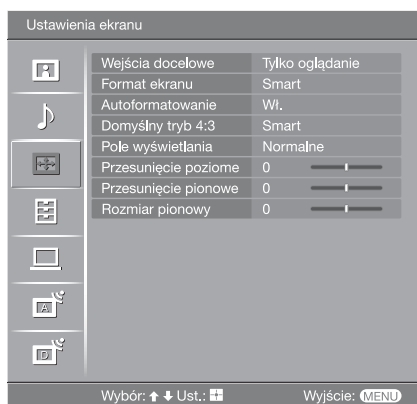

W menu Ustawienia ekranu można wybrać podane niżej opcje. Aby wybrać opcje w „Ustawienia”, zobacz „Nawigacja w menu” (strona 20).

Wejścia docelowe Wybiera, czy ustawienia wykonane w menu Ustawienia ekranu zastosować do wszystkich wejść, czy tylko do aktualnie oglądanego wejścia.
„Wszystkie”: Stosuje ustawienia do wszystkich wejść.
„Tylko oglądanie”: Stosuje ustawienia tylko do aktualnego wejścia.

Format ekranu Szczegółowe informacje o formacie ekranu, zobacz „Aby ręcznie zmienić tryb ekranowy stosownie do transmitowanego programu” (strona 14).

Autoformatowanie Automatycznie zmienia format ekranu, zgodnie z sygnałem programu. Aby zachować ustawienia własne, wybrać „Wył.”.

Wskazówki

- Nawet jeśli wybrane zostało „Wł.” lub „Wył.” w „Autoformatowanie”, można zmienić format ekranu, naciskając kilkakrotnie .
- „Autoformatowanie” jest dostępne tylko dla sygnałów PAL i SECAM.

Domyślny tryb 4:3 Wybiera domyślny tryb ekranu do użycia z programami nadawanymi w formacie 4:3.
„Smart”: Wyświetla konwencjonalny obraz telewizyjny 4:3 z imitacją efektu szerokoekranowego.
„4:3”: Wyświetla programy nadawane w zwykłym formacie 4:3 w prawidłowych proporcjach.
„Wył.”: Utrzymuje aktualne nastawienie „Format ekranu”, gdy zostanie zmieniony kanał lub wejście.

Wskazówka

Ta opcja jest dostępna tylko, gdy „Autoformatowanie” jest nastawione na „Wł.”.

Pole wyświetlania Reguluje obszar ekranu, na którym wyświetlany jest obraz.
„Normalne”: Wyświetla obraz w oryginalnym rozmiarze.
„-1”/„-2”: Powiększa obraz, aby ukryć krawędzie obrazu.

Przesunięcie poziome Ustawia poziome położenie obrazu dla każdego formatu ekranu.

Przesunięcie pionowe Nastawia pionową pozycję obrazu, gdy format ekranu jest nastawiony na „Smart” (50 Hz), „Zoom” lub „14:9”.

Rozmiar pionowy Ustawia rozmiar obrazu w pionie, gdy format ekranu jest nastawiony na Smart, Zoom lub 14:9.

Menu Ustawienia



W menu Ustawienia można wybrać podane niżej opcje. Aby wybrać opcje w „Ustawienia”, zobacz „Nawigacja w menu” (strona 20).

Aut. inicjalizacja





Włącza „menu pierwszego uruchomienia”, aby wybrać język i kraj/region oraz dostroić wszystkie dostępne kanały cyfrowe i analogowe. Zazwyczaj nie ma potrzeby wykonywania tej operacji, ponieważ język i kraj/region zostają wybrane, a kanały dostrojone już przy pierwszej instalacji odbiornika TV (strona 5, 6). Opcja ta jednak umożliwia powtórzenie tego procesu (np. w celu ponownego dostrojenia odbiornika po przeprowadzce lub w celu wyszukania nowych kanałów uruchomionych przez stacje telewizyjne).

Język



Wybiera język wyświetlanych menu.









Ustawienia A/V

Przypisuje nazwę każdemu urządzeniu podłączonemu do bocznych i tylnych gniazd. Po wybraniu urządzenia, nazwa ta będzie przez chwilę wyświetlana na ekranie. Można pominąć źródło sygnału wejścia, które nie jest podłączone do żadnego z urządzeń.

- 1 Nacisnąć , aby wybrać żądane źródło wejścia, po czym nacisnąć .
- 2 Nacisnąć , aby wybrać żądaną opcję poniżej, po czym nacisnąć . Nazwy urządzeń: Stosuje jedną z gotowych nazw, aby przypisać nazwę podłączonemu urządzeniu.
„Edycja”: Tworzy własną nazwę. Wykonać kroki od 2 do 4 z „Nazwy programów” (strona 31).
„Pomiń”: Przy naciśnięciu , aby wybrać źródło wejścia, pomija źródło wejścia, które nie jest podłączone do żadnego sprzętu.

Automat. S Video

Wybiera sygnał wejścia z gniazd S wideo S 6, gdy oba gniazda S / 6 są podłączone.

Ustawienia Timera	<p>Nastawia Timer na włączenie/wyłączenie odbiornika TV.</p> <p>Timer wyłączenia</p> <p>Ustawia okres czasu, po upływie którego odbiornik TV automatycznie przełącza się na tryb oczekiwania.</p> <p>Gdy włączony jest Timer wyłączenia, wskaźnik  (Timer) na odbiorniku TV (na przodzie) świeci się na pomarańczowo.</p> <p>Wskazówki</p> <ul style="list-style-type: none"> • Gdy odbiornik TV zostanie wyłączony i ponownie włączony, „Timer wyłączenia” zostanie przywrócony do stanu „Wył.”. • „Telewizor zostanie wkrótce wyłączony przez Timer wyłączenia.” pojawi się na minutę przed przełączeniem się odbiornika TV na tryb oczekiwania.
Oszcz. energii	<p>Wybiera tryb oszczędzania energii, aby zmniejszyć zużycie energii przez odbiornik TV.</p> <p>Gdy wybrane jest „Obraz wył.”, obraz zostaje wyłączony i wskaźnik  (Obraz wyłączony) na odbiorniku TV (na przodzie) świeci się na zielono. Dźwięk zostaje bez zmiany.</p>
Czujnik światła	<p>Automatycznie optymalizuje ustawienia obrazu, zależnie od oświetlenia pokoju.</p>
Wyjście AV2	<p>Nastawia wysyłanie sygnału przez gniazdo oznaczone 2, znajdujące się z tyłu odbiornika TV. Po podłączeniu magnetowidu lub innego urządzenia nagrywającego do gniazda 2, można nagrywać z urządzenia podłączonego do innych gniazd odbiornika TV.</p> <p>„TV”: Wyprowadza sygnały programu TV.</p> <p>„AV1”: Wyprowadza sygnały z urządzenia podłączonego do gniazda 1.</p> <p>„AV6”: Wyprowadza sygnały z urządzenia podłączonego do gniazda 6.</p> <p>„Auto”: Wyprowadza to, co jest oglądane na ekranie (z wyjątkiem sygnałów z gniazd 3, HDMI IN 4, HDMI IN 5 i PC .</p>
Wł. z wyciszeniem	<p>Nastawia niski poziom głośności gdy odbiornik TV zostaje włączony i stopniowe zwiększanie głośności do zaprogramowanego poziomu.</p>

Głośnik	Włącza/wyłącza wewnętrzne głośniki odbiornika TV. „Wł.”: Głośniki odbiornika TV zostają włączone, aby słuchać dźwięku programu TV z głośników TV. „Wył.”: Głośniki odbiornika TV zostają wyłączone, aby słuchać dźwięku programu TV tylko przez zewnętrzne urządzenie audio, podłączone do gniazd wyjścia audio.
System kolorów	Wybiera system kolorystyczny („Auto”, „PAL”, „SECAM”, „NTSC3.58”, „NTSC4.43” lub „PAL60”), zależnie od sygnału wprowadzanego ze źródła wejścia.
Informacje o produkcji	Wyświetla informacje o systemie odbiornika TV.
Zerowanie wszyst.	Sprowadza wszystkie nastawienia Ustawień do ich nastawień technicznych, a następnie włącza ekran Automatycznej inicjalizacji.

Menu Ustawienia PC

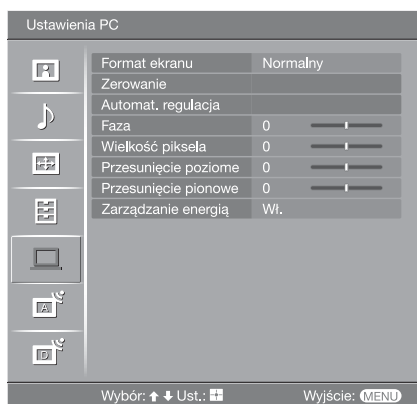

W menu Ustawienia PC można wybrać podane niżej opcje. Aby wybrać opcje w „Ustawienia”, zobacz „Nawigacja w menu” (strona 20).

Format ekranu

Wybiera tryb ekranu do wyświetlania wejścia z komputera.
„Normalny”: Wyświetla obraz w oryginalnym rozmiarze.
„Pełny 1”: Powiększa obraz, aby wypełnić obszar wyświetlenia, zachowując oryginalne proporcje pionu do poziomu.
„Pełny 2”: Powiększa obraz, aby wypełnić obszar wyświetlenia.

Zerowanie

Sprowadza ustawienia PC z wyjątkiem „Format ekranu” i „Zarządzanie energią” do ustawień fabrycznych.

Automat. regulacja

Automatycznie reguluje pozycję wyświetlenia i fazę obrazu gdy odbiornik TV otrzymuje sygnał wejścia z podłączonego komputera.

Wskazówka

Automat. regulacja może nie działać dobrze z niektórymi sygnałami wejścia. W takich wypadkach należy ręcznie nastawić „Faza”, „Wielkość piksela”, „Przesunięcie poziome” i „Przesunięcie pionowe”.

Faza

Wyregulować fazę w razie migotania ekranu.

Wielkość piksela

Wyregulować wielkość piksela, gdy na obrazie występują niepożądane pionowe pasy.

Przesunięcie poziome

Ustawia poziome położenie obrazu dla każdego formatu ekranu.

Przesunięcie pionowe

Ustawia położenie pionowe obrazu dla każdego formatu ekranu.

Zarządzanie energią

Przełącza odbiornik TV na tryb oczekiwania, gdy przez 30 sekund żaden sygnał nie zostanie odebrany.

Menu Ustawienia analogowe (Tylko tryb analogowy)

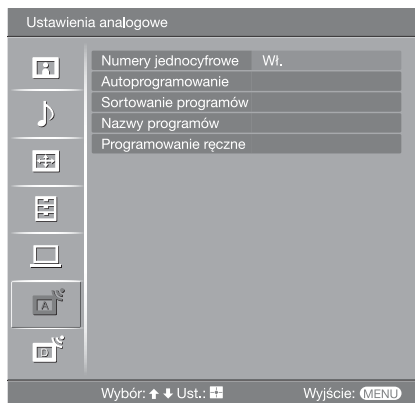

Można zmienić/wykonać ustawienia analogowe, używając menu Ustawienia analogowe. Aby wybrać opcje w „Ustawienia”, zobacz „Nawigacja w menu” (strona 20).

Numery jednocyfrowe

Gdy „Numery jednocyfrowe” jest nastawione na „Wł.”, można wybrać kanał analogowy używając jednego z zaprogramowanych przycisków numerycznych (0 – 9) na pilocie.

Uwaga

Gdy „Numery jednocyfrowe” jest nastawione na „Wł.”, nie można wybrać kanałów o numerze 10 i wyższym przez wprowadzenie dwóch cyfr za pomocą pilota.





Autoprogramowanie

Wyszukuje wszystkie dostępne kanały analogowe.

Zazwyczaj nie ma potrzeby wykonywania tej operacji, ponieważ kanały zostały już dostrojone przy pierwszej instalacji odbiornika TV (strona 5, 6). Opcja ta jednak umożliwia powtórzenie tego procesu (np. w celu ponownego dostrojenia odbiornika po przeprowadzce lub w celu wyszukania nowych kanałów uruchomionych przez stacje telewizyjne).

Sortowanie programów

Zmienia kolejność, w jakiej kanały analogowe są zapisane w pamięci odbiornika TV.

- 1 Nacisnąć , aby wybrać kanał, który ma być przeniesiony na nową pozycję, po czym nacisnąć .
- 2 Nacisnąć , aby wybrać nową pozycję dla kanału, po czym nacisnąć .

Nazwy programów

Nadaje kanałowi dowolną nazwę, zawierającą maksymalnie pięć liter lub cyfr. Po wybraniu kanału, nazwa będzie przez chwilę wyświetlana na ekranie. (Nazwy kanałów są zazwyczaj pobierane automatycznie z teletekstu (jeśli dostępny).)

- 1 Nacisnąć \uparrow/\downarrow , aby wybrać kanał, który ma być nazwany, po czym nacisnąć \oplus .
- 2 Nacisnąć \uparrow/\downarrow , aby wybrać żadaną literę lub cyfrę („_” dla spacji), po czym nacisnąć \rightleftarrows .

Jeśli wpisany został niewłaściwy znak

Nacisnąć \leftarrow/\rightarrow , aby wybrać nieprawidłowy znak. Następnie nacisnąć \uparrow/\downarrow , aby wybrać prawidłowy znak.

Aby skasować wszystkie znaki

Wybrać „Zerowanie”, po czym nacisnąć \oplus .

- 3 Powtarzać procedurę kroku 2, aż wpisana zostanie pełna nazwa.
- 4 Wybrać „OK”, po czym nacisnąć \oplus .

Programowanie ręczne

Przed wybraniem „Nazwa”/„ARC”/„Filtracja dźwięku”/„Pomiń”/„Dekoder”, nacisnąć PROG +/-, aby wybrać numer programu, na którym jest kanał. Nie można wybrać numeru programu nastawionego na pomijanie (strona 32).

Program/System/Kanał

Programuje ręcznie kanały programów.

- 1 Nacisnąć \uparrow/\downarrow , aby wybrać „Program”, po czym nacisnąć \oplus .
- 2 Nacisnąć \uparrow/\downarrow , aby wybrać numer programu, który ma być ręcznie strojony (w wypadku strojenia magnetowidu, wybrać kanał 00), po czym nacisnąć RETURN.
- 3 Nacisnąć \uparrow/\downarrow , aby wybrać „System”, po czym nacisnąć \oplus .
- 4 Nacisnąć \uparrow/\downarrow , aby wybrać jeden z następujących systemów telewizyjnych, po czym nacisnąć \leftarrow .

B/G: Dla krajów/regionów Europy zachodniej

D/K: Dla krajów/regionów Europy wschodniej

L: Dla Francji

I: Dla Wielkiej Brytanii

- 5 Nacisnąć \uparrow/\downarrow , aby wybrać „Kanał”, po czym nacisnąć \oplus .
- 6 Nacisnąć \uparrow/\downarrow , aby wybrać „S” (dla kanałów TV kablowej) lub „C” (dla kanałów telewizji naziemnej), po czym nacisnąć \rightleftarrows .
- 7 Wykonać strojenie kanałów w następujący sposób:

Jeśli nie jest znany numer kanału (częstotliwość)

Nacisnąć \uparrow/\downarrow , aby szukać kolejnego dostępnego kanału. Z chwilą znalezienia kanału, przeszukiwanie zatrzyma się. Aby kontynuować szukanie, nacisnąć \uparrow/\downarrow .

Jeśli znany jest numer kanału (częstotliwość)

Przyciskami numerycznymi wpisać numer żadanego kanału stacji telewizyjnej lub numer kanału magnetowidu.

- 8 Nacisnąć \oplus , aby przejść do „Potwierdź”, po czym nacisnąć \oplus .
- 9 Nacisnąć \downarrow , aby wybrać „OK”, po czym nacisnąć \oplus .

Powtórzyć powyższą procedurę, aby zaprogramować ręcznie inne kanały.

Nazwa

Nadać wybranemu kanałowi nazwę zawierającą maksymalnie pięć liter lub cyfr. Po wybraniu kanału, nazwa ta będzie przez chwilę wyświetlana na ekranie. Aby wprowadzać znaki, wykonać kroki od 2 do 4 z „Nazwy programów” (strona 31).

ARC

Umożliwia precyzyjne, ręczne dostrojenie wybranego numeru programu, jeżeli spodziewamy się, że niewielkie dostrojenie poprawi jakość obrazu. Można regulować dostrojenie w zakresie od -15 do +15. Gdy wybrane jest „Wł.”, precyzyjne dostrojenie zostanie wykonane automatycznie.

Filtracja dźwięku

Polepsza jakość dźwięku w poszczególnych kanałach w przypadku zniekształceń w programach monofonicznych. Czasami niestandardowy sygnał transmisji podczas oglądania programów monofonicznych może powodować zniekształcenia dźwięku lub też jego okresowe wyciszenie.

Jeśli nie występują zniekształcenia dźwięku, zalecane jest pozostawienie ustawienia fabrycznego „Wył.”.



Uwagi

- Nie można odbierać dźwięku stereofonicznego lub podwójnego, gdy wybrane jest „Słaba” lub „Mocna”.
- „Filtracja dźwięku” nie jest dostępne, gdy „System” jest nastawione na „L”.

Pomiń

Gdy naciskane jest PROG +/-, aby wybierać kanały, pomija analogowe kanały niewykorzystane. (Można wybrać pominięty kanał przyciskami numerycznymi.)

Dekoder

Odbiera i nagrywa wybrane kodowane kanały, gdy dekodery jest bezpośrednio podłączony do gniazda scart 1, lub do gniazda scart 2 przez magnetowid.

Uwaga

Zależnie od kraju/regionu wybranego w „Kraj” (strona 6), ta opcja może nie być dostępna.

Potwierdź

Zapisuje w pamięci zmiany, wykonane w nastawieniach „Programowanie ręczne”.

Menu Ustawienia cyfrowe DV3

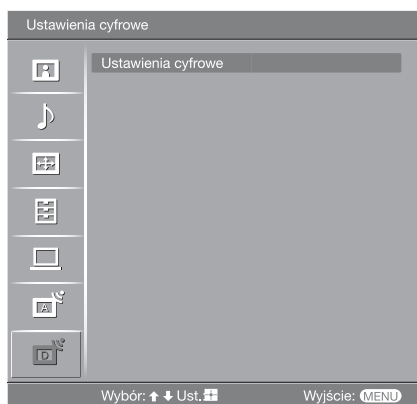

Można zmienić/wykonać cyfrowe nastawienia, używając menu Ustawienia cyfrowe. Wybrać „Ustawienia cyfrowe” i nacisnąć (+), aby wyświetlić następujące rodzaje menu. Aby wybrać opcję w „Ustawienia”, zobacz „Nawigacja w menu” (strona 20).

Strojenie cyfrowe Wyświetla menu „Strojenie cyfrowe”.

Autoprogramowanie

Stroi wszystkie dostępne kanały cyfrowe.

Zazwyczaj nie ma potrzeby wykonywania tej operacji, ponieważ kanały zostały już dostrojone przy pierwszej instalacji odbiornika TV (strona 6). Opcja ta jednak umożliwia powtórzenie tego procesu (np. w celu ponownego dostrojenia odbiornika po przeprowadzce lub w celu wyszukania nowych kanałów uruchomionych przez stacje telewizyjne).

Edycja listy programów

Usuwa wszystkie niechciane kanały cyfrowe zapisane w pamięci odbiornika TV i zmienia kolejność cyfrowych kanałów zapisanych w pamięci odbiornika TV.

- 1 Nacisnąć \uparrow/\downarrow , aby wybrać kanał, który ma być usunięty lub przeniesiony na nową pozycję.

Jeżeli znamy numer programu (częstotliwość)

Nacisnąć przyciski numeryczne, aby wprowadzić trzycyfrowy numer programu dla żądanej stacji.

- 2 Należy usuwać lub zmieniać kolejność cyfrowych kanałów w następujący sposób:

Aby usunąć cyfrowy kanał

Nacisnąć (+). Pojawi się komunikat potwierdzający zamiar usunięcia cyfrowego kanału. Nacisnąć \leftarrow aby wybrać „Tak”, po czym nacisnąć (+).

Aby zmienić kolejność cyfrowych kanałów

Nacisnąć \rightleftarrows , po czym nacisnąć \uparrow/\downarrow , aby wybrać nową pozycję dla kanału i nacisnąć \leftarrow . W razie potrzeby powtórzyć kroki 1 i 2, aby przesunąć inne kanały.

- 3 Nacisnąć RETURN.

Programowanie ręczne

Ręcznie stroi kanały cyfrowe.

- 1 Nacisnąć przycisk numeryczny, aby wybrać numer kanału, który ma być ręcznie nastrojony, po czym nacisnąć \uparrow/\downarrow , aby nastroić kanał.
- 2 Gdy znalezione zostaną dostępne kanały, nacisnąć \uparrow/\downarrow , aby wybrać kanał który chcemy zapisać w pamięci, po czym nacisnąć (+).
- 3 Nacisnąć \uparrow/\downarrow , aby wybrać numer programu, pod którym ma być zapisany nowy kanał, po czym nacisnąć (+).

Powtórzyć powyższą procedurę, aby nastroić ręcznie inne kanały.

ciąg dalszy

Ustawienia cyfrowe

Wyświetla menu „Ustawienia cyfrowe”.

Ustawienia napisów*

Wyświetla na ekranie cyfrowe napisy.

Gdy wybrane zostanie „Słaby słuch”, wizualna pomoc może być także wyświetlana na ekranie, razem z napisami (jeżeli kanał TV nadaje takie informacje).

Język napisów*

Wybiera język, w którym wyświetlane są napisy.

Język audio*



Wybiera język używany dla programu. Niektóre kanały cyfrowe mogą nadawać kilka rodzajów audio, z różnymi językami dla programu.

Typ audio*

Zwiększa poziom dźwięku, gdy wybrane zostało „Słaby słuch”.

Ochrona przed dziećmi*

Nastawia ograniczenie wiekowe dla programów. Każdy program, który przekracza ograniczenie wiekowe, może być oglądany tylko po prawidłowym wprowadzeniu kodu PIN.

- 1 Nacisnąć przyciski numeryczne, aby wprowadzić swój istniejący kod PIN.
Jeżeli kod PIN nie został przedtem nastawiony, pojawi się ekran wprowadzania kodu PIN. Postępować według instrukcji „Kod PIN” poniżej.
- 2 Nacisnąć /, aby wybrać ograniczenie wiekowe lub „Brak” (oglądanie bez ograniczenia), po czym nacisnąć .
- 3 Nacisnąć RETURN.

Kod PIN*

Nastawia kod PIN po raz pierwszy lub umożliwia zmianę kodu PIN.

- 1 Wprowadzić PIN następująco:

Jeżeli PIN został poprzednio nastawiony

Nacisnąć przyciski numeryczne, aby wprowadzić swój istniejący kod PIN.

Jeżeli PIN nie był nastawiony

Nacisnąć przyciski numeryczne, aby wprowadzić fabrycznie nastawiony PIN, czyli 9999.

- 2 Nacisnąć przyciski numeryczne, aby wprowadzić nowy kod PIN.
Pojawi się komunikat informujący, że nowy PIN został zaakceptowany.
- 3 Nacisnąć RETURN.

Wskazówka

Kod PIN 9999 jest zawsze akceptowany.

Ustawienia techniczne

Wyświetla menu Technicznych ustawień.

„Auto. info. dot. usług”: Umożliwia wykrywanie i zapisywanie w pamięci odbiornika TV nowych cyfrowych usług, w miarę jak stają się dostępne.

„Pobier. oprogramowania”: Umożliwia automatyczny odbiór przez odbiornik TV aktualizacji oprogramowania (gdy są ogłaszane), bezpłatnie za pomocą istniejącej anteny. Sony zaleca ustawienie tej opcji cały czas na „Wł.”. Jeżeli nie chcemy aktualizować oprogramowania, należy nastawić tę opcję na „Wył.”.

„Informacje o systemie”: Wyświetla aktualną wersję oprogramowania i poziom sygnału.

„Strefa czasu”: Umożliwia ręczny wybór strefy czasu, w której znajduje się odbiorca, jeżeli strefa czasu nie jest taka sama, jak domyślne nastawienie dla kraju odbiorcy.

Ustawienia modułu CA

Umożliwia dostęp do usługi telewizji na życzenie (Pay Per View), po otrzymaniu modułu warunkowego dostępu (CAM) oraz karty widza. Lokalizacja gniazda  (PCMCIA), zobacz strona 35.

* Należy wziąć pod uwagę, że ta funkcja może być niedostępna w niektórych krajach.

Podłączanie dodatkowego sprzętu

Do odbiornika TV można podłączyć cały szereg dodatkowych urządzeń. Kabli połączeniowych nie ma w zestawie.

Podłączenie do odbiornika TV (do gniazd z boku)

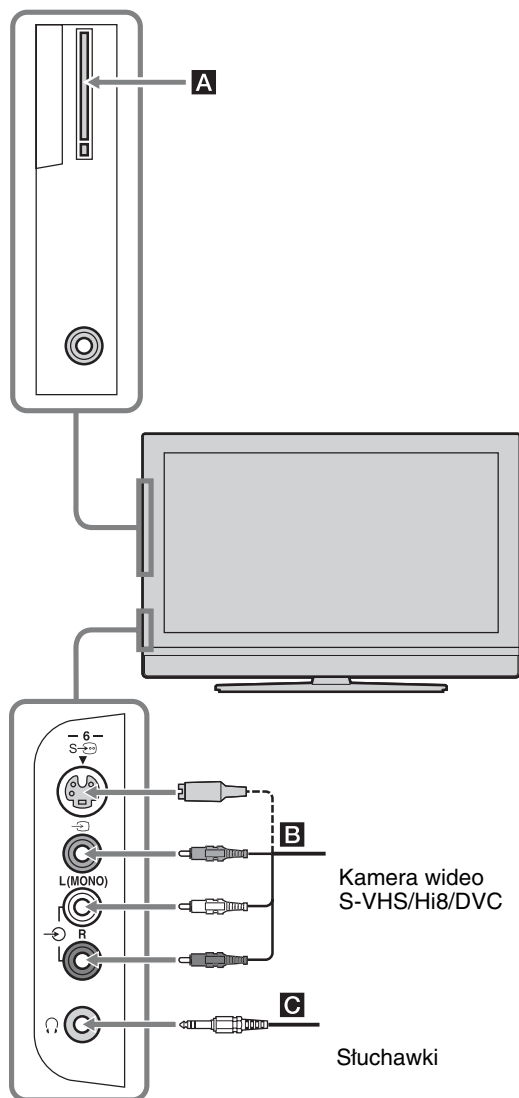

Aby podłączyć Należy

Moduł warunkowego dostępu (CAM) **A** Aby korzystać z usług Pay Per View. Szczegółowe informacje, zobacz w instrukcji obsługi dostarczonej razem z CAM. Aby używać CAM, należy zdjąć gumową osłonę ze szczeliny CAM. Należy wyłączyć odbiornik TV przed umieszczeniem CAM w szczelinie CAM. Gdy CAM nie jest używany, zalecane jest założenie gumowej osłony na szczelinę.

Uwaga

Moduł warunkowego dostępu (CAM) nie jest obsługiwany w niektórych krajach. Należy zasięgnąć informacji u autoryzowanego sprzedawcy.

Kamera wideo S-VHS/Hi8/DVC **B** Podłączyć do gniazda S-video S-6 lub do gniazda wideo 6 oraz do gniazd audio 6. Aby uniknąć zakłóceń obrazu, nie podłączać równocześnie kamery do gniazda wideo 6 i gniazda S-video S-6. Gdy podłączane jest urządzenie monofoniczne, podłączyć do gniazda L-6.

Słuchawki **C** Aby w słuchawkach odbierać dźwięk z odbiornika TV należy je podłączyć do gniazda 6.

Podłączanie do odbiornika TV (z tyłu)

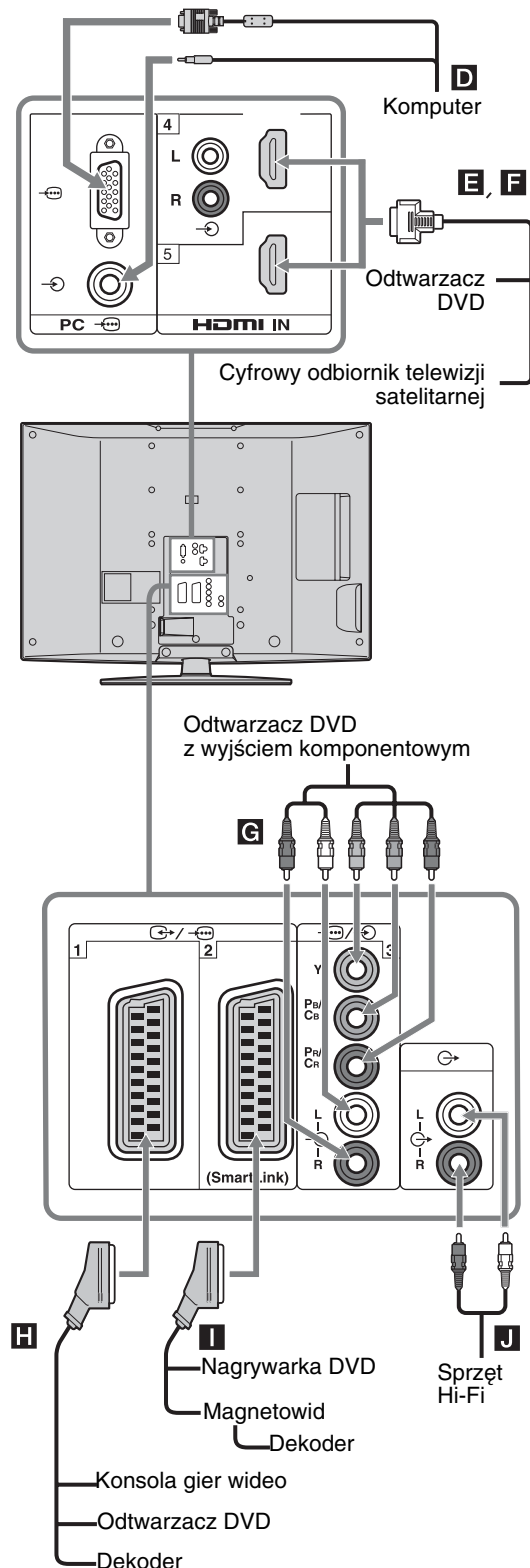

Aby podłączyć Należy

- | | |
|---|--|
| Komputer D | Podłączyć do gniazda PC . Zalecane jest użycie kabla komputera z rdzeniami ferrytowymi. |
| Cyfrowy odbiornik telewizyjny satelitarnej lub odtwarzacz DVD E, F | Podłączyć do gniazda HDMI IN 4 lub 5, jeżeli urządzenie posiada gniazdo HDMI. Cyfrowe sygnały wideo i audio są wprowadzane z urządzenia. Jeżeli urządzenie posiada gniazdo DVI, podłączyć gniazdo DVI do gniazda HDMI IN 4 przez interfejs adaptera DVI - HDMI (brak w zestawie), a gniazda wyjścia audio urządzenia podłączyć do gniazda wejść audio HDMI IN 4. |
| | Uwagi |
| | <ul style="list-style-type: none"> Gniazda HDMI współpracują tylko z następującymi wejściami wideo: 480i, 480p, 576i, 576p, 720p i 1080i. Podłączając komputer, należy użyć gniazda PC . Należy pamiętać, aby używać tylko kabla HDMI, na którym jest logo HDMI. |
| Odtwarzacz DVD z wyjściem komponentowym G | Podłączyć do gniazd wyjściem komponentowym i do gniazda audio 3. |
| Konsola gier wideo, odtwarzacz DVD lub dekodery H | Podłączyć do złącza SCART / 1. Przy podłączeniu dekodera, kodowany sygnał z tunera TV jest wysyłany do dekodera, a następnie dekodery wysyła sygnał rozkodowany. |
| Odtwarzacz DVD lub magnetowid zgodny ze SmartLink I | Podłączyć do złącza SCART / 2. SmartLink stanowi bezpośrednie łącze między odbiornikiem TV a magnetowidem/nagrywką DVD. |
| Sprzęt audio Hi-Fi J | Aby odsłuchiwać dźwięk z odbiornika TV na sprzęcie audio Hi-Fi, podłączyć do gniazd wyjścia audio . |

Używanie menu Tools w trybie wejścia komputera

Nacisnąć TOOLS, aby wyświetlić następujące opcje podczas oglądania obrazów wprowadzonych z podłączonego komputera.

Opcje	Opis
Oszcz. energii	Zobacz strona 27.
Tryb obrazu	Zobacz strona 21.
Tryb dźwięku	Zobacz strona 23.
Automat. regulacja	Zobacz strona 29.
Przesunięcie poziome	Zobacz strona 29.
Przesunięcie pionowe	Zobacz strona 29.
Aut. ust. zegara (tylko w trybie analogowym)	Umożliwia przełączenie na tryb cyfrowy i uzyskanie aktualnego czasu.
Głośność 	Ustawia głośność dźwięku w słuchawkach.

Dane techniczne

Wyświetlacz

Zasilanie:

220–240 V prądu zmiennego, 50 Hz

Rozmiar ekranu:

KDL-46V2500:

46 cali (W przybliż. 116,9 cm mierzone po przekątnej)

KDL-40V2500:

40 cali (W przybliż. 101,6 cm mierzone po przekątnej)

KDL-32V2500:

32 cali (W przybliż. 80,1 cm mierzone po przekątnej)

Rozdzielczość ekranu:

1.366 punktów (w poziomie) × 768 linii (w pionie)

Pobór mocy:

KDL-46V2500: 220 W

KDL-40V2500: 180 W

KDL-32V2500: 145 W

Pobór mocy w trybie oczekiwania*:

0,3 W

* Podana moc pobierana w trybie czuwania jest osiągnięta, gdy odbiornik TV zakończy wymagane procesy wewnętrzne.

Wymiary (szer./wys./gł.):

KDL-46V2500:

W przybliż. 1.126 × 805 × 334 mm (razem z podstawą)

W przybliż. 1.126 × 755 × 116 mm (bez podstawy)

KDL-40V2500:

W przybliż. 988 × 716 × 265 mm (razem z podstawą)

W przybliż. 988 × 664 × 103 mm (bez podstawy)

KDL-32V2500:

W przybliż. 792 × 593 × 219 mm (razem z podstawą)

W przybliż. 792 × 546 × 99 mm (bez podstawy)

Waga:

KDL-46V2500:

W przybliż. 34 kg (z podstawą)

W przybliż. 28 kg (bez podstawy)

KDL-40V2500:

W przybliż. 26 kg (z podstawą)

W przybliż. 21 kg (bez podstawy)

KDL-32V2500:

W przybliż. 17 kg (z podstawą)

W przybliż. 15 kg (bez podstawy)

System panelu

Panel LCD (wyświetlacz ciekłokrystaliczny)

System TV

Analogowy: Zależy od wybranego kraju/regionu:

B/G/H, D/K, L, I

Cyfrowy: DVB-T

System kolorystyczny/Wideo

Analogowy: PAL, SECAM

NTSC 3.58, 4.43 (tylko wejście Video In)

Cyfrowy: MPEG-2 MP@ML

Antena

75 omów zewnętrzne złącze VHF/UHF

Zakres kanałów

Analogowy: VHF: E2–E12

UHF: E21–E69

CATV: S1–S20

HYPER: S21–S41

D/K: R1–R12, R21–R69

L: F2–F10, B–Q, F21–F69

I: UHF B21–B69

Cyfrowe: VHF/UHF

Złącza

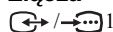

21-stykowe złącze SCART (standard CENELEC), w tym wejście audio/wideo, wejście RGB, wyjście audio/wideo TV.

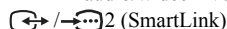

21-stykowe złącze SCART (standard CENELEC), w tym wejście audio-wideo, wejście RGB, wybieralne wyjście audio/wideo oraz interfejs Smartlink.



Obsługiwane formaty: 1080i, 720p, 576p, 576i, 480p, 480i

Y: 1 Vp-p, 75 omów, synchronizacja ujemna 0,3 V

PB/CB: 0,7 Vp-p, 75 omów

PR/CR: 0,7 Vp-p, 75 omów



Wejście audio (złącza uniwersalne - phono)
500 mVrms

Impedancja: 47 kiloomów

HDMI IN 4, 5

Wideo: 1080i, 720p, 576p, 576i, 480p, 480i

Audio: Dwukanałowy liniowy PCM

32, 44,1 oraz 48 kHz, 16, 20 i 24 bitów

Dźwięk analogowy (złącza uniwersalne - phono): 500

mVrms, Impedancja 47 kiloomów

(tylko HDMI IN 4)

S-Video 6 Wejście S-video (4-stykowe typu mini DIN)

Video 6 Wejście wideo (złącze uniwersalne - phono)

Audio 6 Wejście audio (złącza uniwersalne - phono)

Audio 6 Wyjście audio (lewy/prawy) (złącza uniwersalne - phono)

PC 6 Wejście PC (15 Dsub) (zobacz strona 36)

G: 0,7 Vp-p, 75 omów, non Sync on Green

B: 0,7 Vp-p, 75 omów, non Sync on Green

R: 0,7 Vp-p, 75 omów, non Sync on Green

HD: 1-5 Vp-p

VD: 1-5 Vp-p

PC 6 Wejście PC audio (złącze miniaturowe)

Headset Złącze słuchawek

CAM Złącze Szczelina CAM (Conditional Access Module)

Moc dźwięku

10 W + 10 W

Dostarczone wyposażenie

Zobacz „1: Sprawdzenie wyposażenia” na stronie 4.

Konstrukcja oraz dane techniczne mogą ulec zmianie bez powiadomienia.

Wyposażenie dodatkowe

- Uchwyt do montażu naściennego
SU-WL51 (dla KDL-46V2500/KDL-40V2500)
SU-WL31 (dla KDL-32V2500)

Tabela referencyjna sygnałów wejścia PC

Sygnaty	Poziomo (Piksel)	Pionowo (Linia)	Częstotliwość pozioma (kHz)	Częstotliwość pionowa (Hz)	Standard
VGA	640	480	31,5	60	VGA
	640	480	37,5	75	VESA
	720	400	31,5	70	VGA-T
SVGA	800	600	37,9	60	Wytyczne VESA
	800	600	46,9	75	VESA
XGA	1024	768	48,4	60	Wytyczne VESA
	1024	768	56,5	70	VESA
	1024	768	60	75	VESA
WXGA	1280	768	47,4	60	VESA
	1280	768	47,8	60	VESA
	1360	768	47,7	60	VESA



- Wejście PC tego odbiornika TV nie współpracuje z Sync on Green, ani z Composite Sync.
- Wejście PC tego odbiornika TV nie współpracuje z sygnałami wybieranymi międzyliniowo (z przeplotem).
- Dla najlepszej jakości obrazu zalecane jest używanie sygnałów z komputera (podanych wytłuszczonym drukiem) w powyższej tabeli, o częstotliwości pionowej 60 Hz. W funkcji „plug and play” (podłącz i używaj) sygnały o częstotliwości pionowej 60 Hz będą wybrane automatycznie.

Rozwiązywanie problemów

Sprawdzić, czy wskaźnik  (oczekiwanie) miga na czerwono.

Gdy miga





Uruchomiona została funkcja autodiagnostyki.



- 1 Sprawdzić jak długo wskaźnik  (oczekiwanie) miga i na jak długo przestaje migać.
Na przykład, wskaźnik miga przez dwie sekundy, przestaje migać na sekundę i miga przez dwie sekundy.
- 2 Nacisnąć  na odbiorniku TV (na górze) aby go wyłączyć, odłączyć przewód zasilania i poinformować sprzedawcę urządzenia lub centrum serwisu Sony o sposobie migania wskaźnika (czas migania i przerwa).

Gdy nie miga



- 1 Sprawdzić możliwe sytuacje w poniższych tabelach.
- 2 Jeśli problemy nadal będą występować, należy zlecić sprawdzenie odbiornika TV wykwalifikowanemu personelowi.

Obraz

Problem	Przyczyna/Środki zaradcze
Brak obrazu (ekran jest ciemny) i brak dźwięku	<ul style="list-style-type: none">• Sprawdzić podłączenie anteny.• Podłączyć odbiornik TV do sieci i nacisnąć  na odbiorniku TV (na górze).• Jeśli wskaźnik  (oczekiwanie) zaświeci się na czerwono, nacisnąć .
Brak obrazu lub brak informacji menu z urządzenia podłączonego do złącza SCART	<ul style="list-style-type: none">• Sprawdzić, czy to dodatkowe urządzenie jest włączone i kilkakrotnie nacisnąć /, aż na ekranie zostanie wyświetlony symbol prawidłowego wejścia.• Sprawdzić połączenie między dodatkowym urządzeniem a odbiornikiem TV.
Podwójne obrazy lub zjawy	<ul style="list-style-type: none">• Sprawdzić antenę lub podłączenie kabla antenowego.• Sprawdzić położenie anteny i jej kierunek.
Na ekranie widać tylko śnieżenie i zakłócenia	<ul style="list-style-type: none">• Sprawdzić, czy antena nie jest złamana lub zgięta.• Sprawdzić, czy nie upłynął okres żywotności anteny (3–5 lat w zwykłych warunkach, 1–2 lat w środowisku nadmorskim).
Zniekształcony obraz (linie przerywane lub paski)	<ul style="list-style-type: none">• Umieścić odbiornik TV z dala od źródeł zakłóceń elektrycznych, takich jak samochody, motocykle, suszarki do włosów lub instrumenty optyczne.• Ustawiając dodatkowe urządzenie, między nim a odbiornikiem TV należy pozostawić pewien odstęp.• Sprawdzić, czy antena jest podłączona za pomocą dostarczonego w zestawie kabla koncentrycznego.• Kabel antenowy powinien się znajdować z dala od innych kabli połączeniowych.
Zakłócenia obrazu podczas oglądania kanału telewizyjnego	<ul style="list-style-type: none">• Wybrać „Programowanie ręczne” w menu „Ustawienia analogowe” i wyregulować „ARC” (Automatyczne dostrajanie), aby otrzymać lepszy obraz (strona 32).
Czarne i (lub) jasne punkciki na ekranie	<ul style="list-style-type: none">• Obraz na ekranie składa się z pikseli. Czarne i (lub) jasne punkciki (czyli piksele) na ekranie nie świadczą o wadliwym działaniu.
Brak koloru w kolorowych programach telewizyjnych	<ul style="list-style-type: none">• Wybrać „Zerowanie” w menu „Obraz” aby wrócić do nastawień fabrycznych (strona 21).

Problem	Przyczyna/Środki zaradcze
Brak koloru lub nieprawidłowe kolory podczas oglądania sygnału z gniazd Y, Pb/Cb, Pr/Cr z 	<ul style="list-style-type: none"> • Sprawdzić podłączenie gniazd Y, Pb/Cb, Pr/Cr złącza 3. • Sprawdzić, czy wtyczki Y, Pb/Cb, Pr/Cr złącza 3 są mocno osadzone w swoich gniazdach.

Dźwięk

Problem	Przyczyna/Środki zaradcze
Brak dźwięku, ale obraz jest dobry	<ul style="list-style-type: none"> • Nacisnąć  lub  (Wyciszenie dźwięku). • Sprawdzić, czy „Głośnik” jest ustawione na „Wł.” w menu „Ustawienia” (strona 28).
Dźwięk z zakłóceniami	<ul style="list-style-type: none"> • Zobacz przyczyny/środki zaradcze „Zakłóceń obrazu” na strona 40.

Kanały

Problem	Przyczyna/Środki zaradcze
Żądany kanał nie może być wybrany	<ul style="list-style-type: none"> • Przełączyć kanały między cyfrowymi i analogowymi i wybrać żądany kanał cyfrowy/analogowy.
Niektóre kanały są puste	<ul style="list-style-type: none"> • Kanał kodowany/płatny. Skorzystaj z płatnej usługi Pay Per View. • Kanał jest używany tylko dla danych (brak obrazu lub dźwięku). • Skontaktować się ze stacją nadającą program i uzyskać informacje o szczegółach transmisji.
Cyfrowy kanał nie jest wyświetlany	<ul style="list-style-type: none"> • Skontaktować się z lokalnym instalatorem i dowiedzieć się, czy transmisja sygnału cyfrowego jest dostępna w tej okolicy. • Wymienić na antenę o większym wzmacnieniu.

Informacje ogólne

Problem	Przyczyna/Środki zaradcze
Odbiornik TV automatycznie wyłącza się (przełącza się w tryb oczekiwania)	<ul style="list-style-type: none"> • Sprawdzić, czy „Timer wyłączenia” jest włączony, lub sprawdzić nastawienie „Czas trwania” w „Timer włączania” (strona 27). • Jeśli w ciągu 10 minut nie zostanie odebrany żaden sygnał ani nie zostanie wykonana żadna czynność w trybie odbioru audycji TV, odbiornik automatycznie przełączy się w tryb oczekiwania.
Odbiornik TV włącza się automatycznie	<ul style="list-style-type: none"> • Sprawdzić, czy „Timer włączania” jest włączony (strona 27).
Nie można wybrać pewnych źródeł wejścia	<ul style="list-style-type: none"> • Wybrać „Ustawienia A/V” w menu „Ustawienia” i anulować „Pomiń” dla źródeł wejścia (strona 26).
Pilot nie działa	<ul style="list-style-type: none"> • Wymienić baterie.

Indeks

Cyfry

14:9 14
4:3 14

A

Advanced Settings 22
Antena, sposób podłączenia 4
ARC 32
Aut. głośność 23
Aut. inicjalizacja 26
Aut. ust. zegara 15, 19, 37
Autoformatowanie 25
Automat. regulacja 29
Automat. S Video 26
Autoprogramowanie 33
 kanały analogowe i cyfrowe 6
 tylko kanały analogowe 30
 tylko kanały cyfrowe 33

B

Balans 23
Baterie, sposób wkładania do pilota 4
Blokada rodzicielska 34

C

Czujnik światła 27
Czysta biel 22

D

Dane techniczne 38
Domyślny tryb 4:3 25
Dźw. przestrzenny 23

E

Edycja listy programów 33
EPG (Cyfrowy elektroniczny informator programowy) 16

F

Fastext 14
Faza 29
Filtracja dźwięku 32
Format ekranu 25, 29

G

Gamma 22
Głośnik 28

I

Informacje o produkcie 28

J

Jasność 21
Język 5, 26
Język audio 34
Język napisów 34

K

Kanały
 autoprogramowanie 6
 Pomiń 32
 wybieranie 13
Kod PIN 34
Kolor 21

Kontrast 21
Korekta BBE 24
Korekta czerni 22
Korekta głośności 23
Kraj 5

L

Lista kategorii 16
Lista programatora 17
Lista Ulubionych 18

M

Magnetowid
 nagrywanie 16
 podłączenie 4
MENU 20
Menu Dźwięku 23
Menu Obrazu 21
Menu Ustawienia 26
Menu Ustawienia analogowe 30
Menu Ustawienia cyfrowe 33
Menu Ustawienia ekranu 25
Menu Ustawienia PC 29

N

Nast. zegara 27
Nazwa 32
Nazwy programów 31
Nazwy urządzeń 26
Numery jednocyfrowe 30

O

Odcień 21
Ostrość 22
Oszcz. energii 27

P

Pilot
 czujnik 12
 przegląd 11
 wkładanie baterii 4
Podłączenie
 antena/magnetowid 4
 dodatkowy sprzęt 35
Podwójny dźwięk 24
Pole wyświetlania 25
Pomiń 26, 32
Potwierdź 32
Programator nagrywania 16
Programowanie ręczne 31, 33
Przełącznik zasilania (⏻) 12
Przesunięcie pionowe 25, 29
Przesunięcie poziome 25, 29
Przypomnienie 17

R

Red. zakłóceń 22
Red. zakłóceń MPEG 22
Ręczny programator nagrywania 17
Rozmiar pionowy 25

S

Słuchawki

Głośnik 24
podłączenie 35

Smart 14
Sortowanie programów 30
Strojenie cyfrowe 33
System kolorów 28

Ś

Światło 21

T

Tabela indeksów sygnałów wejścia 19
Tabela indeksu programów 13
Tekst 14
Temperatura barw 22
Timer 27
Timer włączania 27
Timer wyłączania 27
Tony niskie 23
Tony wys. 23
Tools 15, 19, 37
Tryb dźwięku 23
Tryb ekranowy 14
Tryb obrazu 21
Tryb audio 34

U

Ustawienia A/V 26
Ustawienia cyfrowe 34
Ustawienia modułu CA 34
Ustawienia napisów 34
Ustawienia techniczne 34

W

Wejścia docelowe
 dźwięk 23
 ekran 25
 obraz 21
Wide (panoramiczny) 14
Wielkość piksela 29
Wł. z wyciszeniem 27
Wskaźnik oczekiwania (⏻) 12
Wskaźnik Timera (⊗) 12
Wskaźnik wyłączenia obrazu (⏻) 12
Wskaźnik zasilania (⏻) 12
Wyjście AV2 27

Z

Zaaw. zwiększ. kontrastu 22
Zarządzanie energią 29
Zerowanie
 dźwięk 23
 obraz 21
 Ustawienia PC 29
Zerowanie wszyst. 28
Zoom 14

Ż

Żywy kolor 22