

LCD Digital Colour TV



Operating Instructions _____ **GB**

- ⚠ Before operating the TV, please read the “Safety information” section of this manual.
Retain this manual for future reference.

Инструкция по эксплуатации _____ **RU**

- ⚠ Перед включением телевизора прочтите раздел “Сведения по безопасности” этого руководства.
Сохраняйте данное руководство для справок в будущем.

Instrukcja obsługi _____ **PL**

- ⚠ Przed rozpoczęciem eksploatacji telewizora należy zapoznać się z treścią rozdziału „Informacje dotyczące bezpieczeństwa” niniejszej instrukcji.
Zachować instrukcję do wykorzystania w przyszłości.

KDL-46X2000

BRAVIA



For useful information about Sony products
Для получения полезной информации о продукции Сони
Szczegółowe informacje o produktach Sony

<http://www.sony-europe.com/myproduct>

Introduction

Thank you for choosing this Sony product. Before operating the TV, please read this manual thoroughly and retain it for future reference.

Notice for Digital TV function

- Any functions related to Digital TV (with **DVB** logo) will only work in countries or areas where DVB-T (MPEG2) digital terrestrial signals are broadcasted. Please confirm with your local dealer if you can receive a DVB-T signal where you live.
- Although this TV set follows DVB-T specifications, compatibility with future DVB-T digital terrestrial broadcasts cannot be guaranteed.
- Some Digital TV functions may not be available in some countries.

Trademark information

- **DVB** is a registered trademark of the DVB Project
- Manufactured under license from BBE Sound, Inc. Licensed by BBE Sound, Inc. under one or more of the following US patents: 5510752, 5736897. BBE and BBE symbol are registered trademarks of BBE Sound, Inc.
- “Dolby”, “Pro Logic”, and the double-D symbol are trademarks of Dolby Laboratories.
- Manufactured under license from Dolby Laboratories.
- TruSurround technology is used as a virtualizer for Dolby Virtual Surround.
- TruSurround, SRS and (●) symbol are trademarks of SRS Labs, Inc. TruSurround technology is incorporated under license from SRS Labs, Inc.
- **HDMI** HDMI, the HDMI logo and High-Definition Multimedia Interface are trademarks or registered trademarks of HDMI Licensing, LLC.

Table of Contents

Start-up Guide

4

Safety information	8
Precautions	11
Overview of the remote	12
Overview of the TV buttons and indicators	14

Watching TV

Watching TV	15
Checking the Digital Electronic Programme Guide (EPG) DVB	18
Using the Digital Favourite list DVB	20
Viewing pictures from connected equipment	21

Using MENU Functions

Navigating through menus	22
Picture menu	23
Sound menu	26
Screen menu	27
Set-up menu	29
AV Set-up menu	31
Analogue Set-up menu	32
Digital Set-up menu DVB	35
PC Settings menu	37

Using Optional Equipment

Connecting optional equipment	39
Programming the remote	41

Additional Information

Specifications	43
Troubleshooting	45
Index	47

DVB : for digital channels only

Start-up Guide

1: Checking the accessories

Remote RM-ED006 (1)

Size AA batteries (R6 type) (2)

Mains lead (Type C-6) (1)



Coaxial cable (1)



Do not remove these ferrite cores.

PC cable (1)

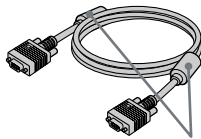

Do not remove these ferrite cores.

Cable holder (1)

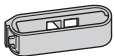

Support belt (1) and screws (2)

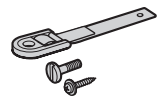

To insert batteries into the remote

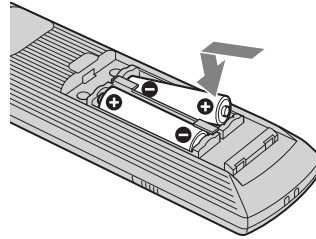

Notes

- Observe the correct polarity when inserting batteries.
- Dispose of batteries in an environmentally friendly way. Certain regions may regulate disposal of the battery. Please consult your local authority.
- Do not use different types of batteries together or mix old and new batteries.
- Handle the remote with care. Do not drop or step on it, or spill liquid of any kind onto it.
- Do not place the remote in a location near a heat source, or in a place subject to direct sunlight, or in a damp room.

2: Connecting an aerial/VCR

Connecting an aerial only

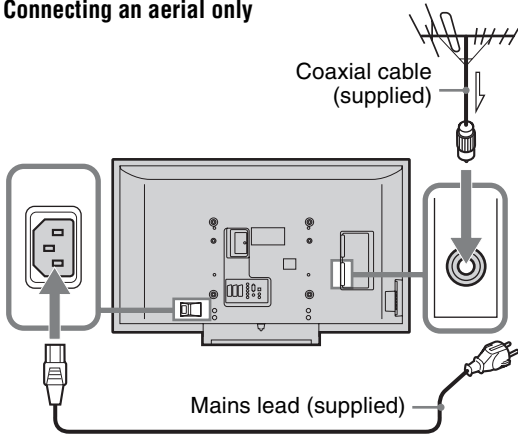

Connecting an aerial and VCR

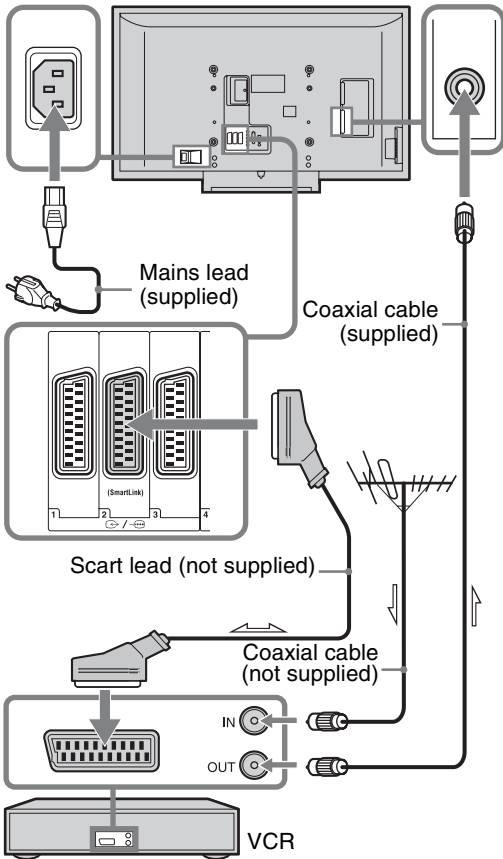

3: Preventing the TV from toppling over

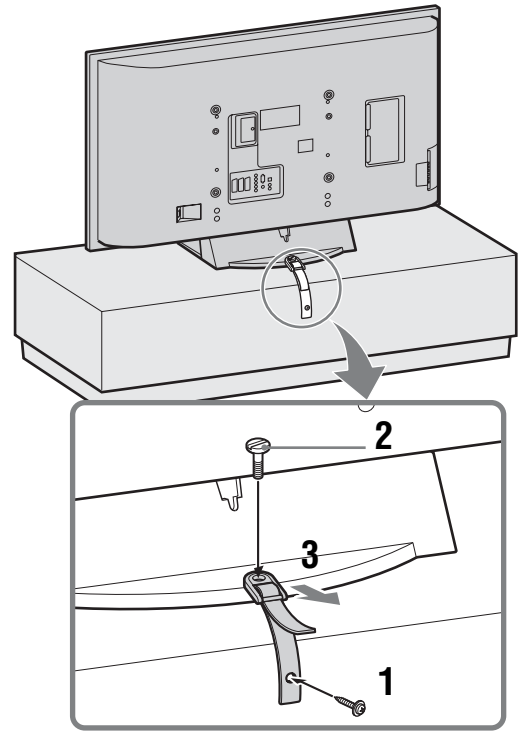

4: Bundling the cables

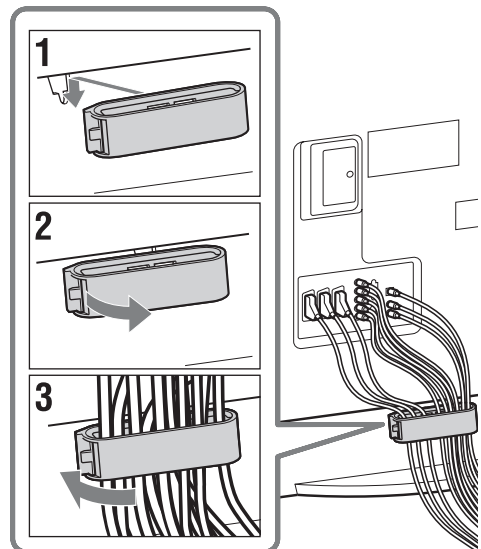

5: Selecting the language and country/region

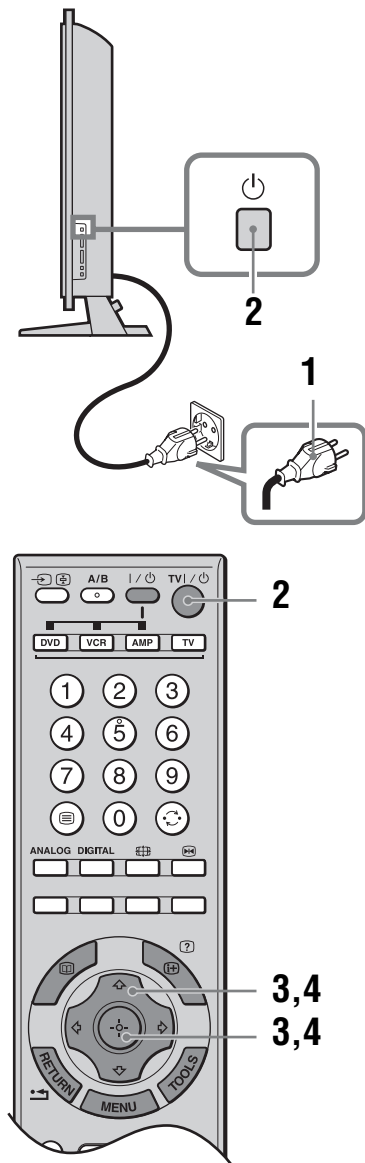

- 1 Connect the TV to your mains socket (220-240 V AC, 50 Hz).
- 2 Press on the TV (right side).
When you switch on the TV for the first time, the Language menu appears on the screen.

When the TV is in standby mode (the (standby) indicator on the TV (front) is red), press TV on the remote to switch on the TV.

- 3 Press / to select the language displayed on the menu screens, then press .

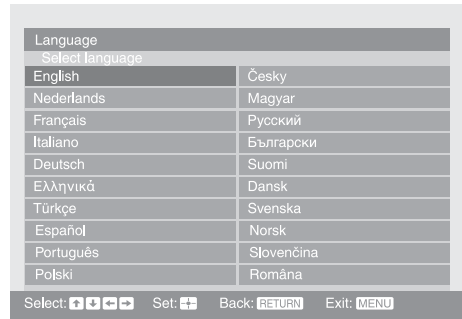

- 4 Press / to select the country/region in which you will operate the TV, then press .

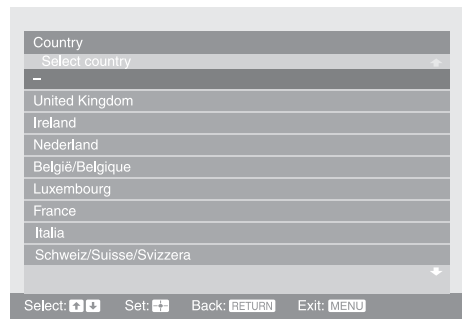

If the country/region in which you want to use the TV does not appear in the list, select “-” instead of a country/region.

The message confirming the TV start auto-tuning appears on the screen, then go to “6: Auto-tuning the TV”.

6: Auto-tuning the TV

The TV will search for and store all available TV channels.



1 Before you start auto-tuning the TV, insert a pre-recorded tape into the VCR connected to the TV (page 5) and start play back.

The video channel will be located and stored on the TV during auto-tuning.

If no VCR is connected to the TV, skip this step.

2 Press \leftarrow to select “OK”, then press \oplus .

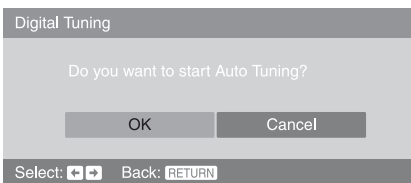

The TV starts searching for all available digital channels, followed by all available analogue channels. This may take some time, please be patient and do not press any buttons on the TV or remote.

If a message appears for you to confirm the aerial connection

No digital or analogue channels were found. Check the aerial connection and press \leftarrow to select “Yes”, then press \oplus to start auto-tuning again.

3 When the Programme Sorting menu appears on the screen, follow the steps of “Programme Sorting” (page 32).

If you do not change the order in which the analogue channels are stored on the TV, go to step 4.

4 Press MENU to exit.

The TV has now tuned in all the available channels.

Note

When a digital broadcast channel cannot be received, or when selecting a region in which there are no digital broadcasts in step 4 (page 6) under “5: Selecting the language and country/region”, the time must be set after performing step 3.

Safety information

Mains lead

- Observe the followings to prevent the mains lead being damaged. If the mains lead is damaged, it may result in a fire or an electric shock.
 - Unplug the mains lead when moving the TV set.
 - When you disconnect the mains lead, disconnect it from the mains socket first.
 - Be sure to grasp the plug when disconnecting the mains lead. Do not pull on the mains lead itself.
 - Do not pinch, bend, or twist the mains lead excessively. The core conductors may be exposed or broken.
 - Do not modify the mains lead.
 - Do not put anything heavy on the mains lead.
 - Keep the mains lead away from heat sources.
- If you damage the mains lead, stop using it and ask your dealer or Sony service centre to exchange it.
- Do not use the supplied mains lead on any other equipment.
- Use only an original Sony mains lead, not other brands.

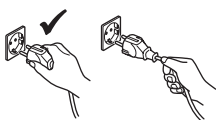
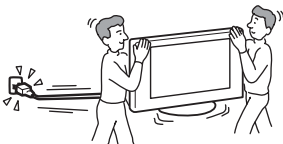

Mains socket

- The TV set with a three-wire grounding type mains plug must be connected to a mains socket with a protective earthing connection.
- Do not use a poor fitting mains socket. Insert the plug fully into the mains socket. A poor fit may cause arcing and result in a fire. Contact your electrician to have the mains socket changed.



Cleaning the mains plug

Unplug the mains plug and clean it regularly. If the plug is covered with dust and it picks up moisture, its insulation may deteriorate and result in a fire.



Overloading

This TV set is designed to operate on a 220–240 V AC supply only. Take care not to connect too many appliances to the same mains socket as this could result in a fire or an electric shock.

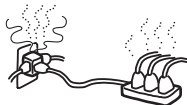

When not in use

If you will not be using the TV set for several days, the TV set should be disconnected from the mains for environmental and safety reasons. However, some TV sets may have features



which need the TV set to be left in standby to work correctly. The instructions in this manual will inform you if this applies.

Carrying

- Before carrying the TV set, disconnect all the cables from the TV set.
- Carrying the large size TV set requires two or more people.
- When you carry the TV set by hand, hold the TV set as illustrated on the right. If you do not do so, the TV set may fall and be damaged or cause serious injury.
- When transporting it, do not subject the TV set to jolts or excessive vibration. The TV set may fall and be damaged or cause serious injury.
- If the TV set has been dropped or damaged, have it checked immediately by qualified service personnel.
- When you carry the TV set in for repair or when you move it, pack it using the original carton and packing material.

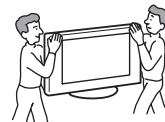

Handling

When lifting the TV set or moving the panel of the TV set, hold it firmly as illustrated on the right.

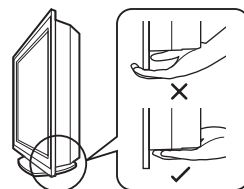

Placement

- The TV set should be installed near an easily accessible mains socket.
- Place the TV set on a stable, level surface. Do not hang anything on the TV set. If you do, the TV set may fall from the stand, causing damage or serious injury.
- Do not install the TV set in places subject to extreme temperature, for example in direct sunlight, or near a radiator, or heating vent. If the TV set is exposed to extreme temperature, the TV set may overheat and cause deformation of the casing or cause the TV set to malfunction.
- Do not install the TV set in a place exposed to direct air conditioning. If the TV set is installed in such a location, moisture may condense inside and may cause a malfunction.
- Never place the TV set in hot, humid or excessively dusty places.
- Do not install the TV set where insects may enter.
- Do not install the TV set where it may be exposed to mechanical vibration.
- Do not install the TV set in a location where it may protrude, such as on or behind a pillar, or where you might bump your head on it. Otherwise, it may result in injury.
- Do not allow children to climb on the TV set.
- If you use the TV set near the seashore, salt may corrode metal parts of the TV set and cause internal damage or fire.



Ventilation

- Never cover the ventilation holes in the cabinet. It may cause overheating and result in a fire.
- Unless proper ventilation is provided, the TV set may gather dust and get dirty. For proper ventilation, observe the following:
 - Do not install the TV set turned backwards or sideways.
 - Do not install the TV set turned over or upside down.
 - Do not install the TV set on a shelf or in a closet.
 - Do not place the TV set on a rug or bed.
 - Do not cover the TV set with cloth, such as curtains, or items such as newspapers, etc.
- Leave some space around the TV set. Otherwise, air-circulation may be inadequate and cause overheating, which may cause a fire or damage to the TV set.

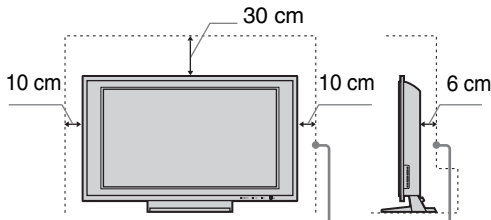

Leave at least this much space.

- When installing the TV set on the wall, leave at least 10 cm space from the bottom.
- Never install the TV set as follows:

Air circulation is blocked.

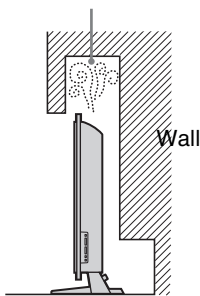

Air circulation is blocked.

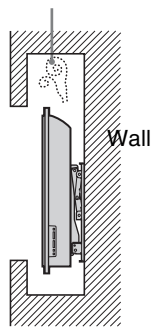

Optional accessories

Observe the following when installing the TV set using a stand or wall-mount bracket. If you do not do so, the TV set may fall and cause serious injury.

- It is strongly recommended that you use Sony accessories for safety reasons:
 - Wall-mount bracket SU-WL51
 - TV stand SU-FL61
- It is strongly recommended that you use the official Sony wall-mount bracket to allow adequate air circulation and to avoid dust build up around the TV, wall and ceiling.
- Secure the TV set properly, following the instructions supplied with your stand or wall-mount bracket when installing the TV set.
- Be sure to attach the brackets supplied with your stand.

- If the TV set is to be installed on a wall, have the installation carried out by qualified service personnel. Improper installation may render the TV set unsafe.

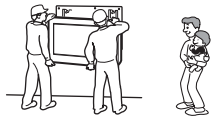

Wiring

- When hooking up, be sure to unplug the mains lead for your safety.
- The TV set is not disconnected from the mains when the TV set is switched off. To disconnect the TV set completely, pull the plug from the mains.
- Take care not to catch your feet on the cables. It may damage the TV set.

Medical institutions

Do not place this TV set in a place where medical equipment is in use. It may cause a malfunction of medical instruments.

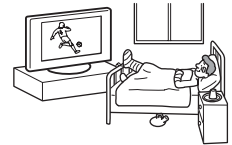

Outdoor use

- Do not install this TV set outdoors. If the TV set is exposed to rain, it may result in a fire or an electric shock.
- If this TV set is exposed to direct sunlight, the TV set may heat up and it may damage the TV set.

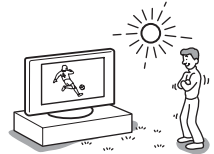

Vehicle, Ships and other vessels

- Do not install this TV set in a vehicle. The motion of the vehicle may cause the TV set to fall down and cause injury.
- Do not install this TV set on a ship or other vessel. If the TV set is exposed to seawater, it may cause a fire or damage the TV set.

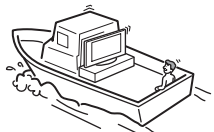

Ventilation holes

Do not insert anything in the ventilation holes. If metal or liquid is inserted in these holes, it may result in a fire or an electric shock.



Water and moisture

- Do not use this TV set near water – for example, near a bathtub or shower room. Also do not expose to rain, moisture or smoke. This may result in a fire or an electric shock.
- Do not touch the mains lead and the TV set with wet hands. Doing so may cause an electric shock or damage to the TV set.



Continued

Moisture and flammable objects

- Do not place any objects on the TV set. The TV set shall not be exposed to dripping or splashing and that no objects filled with liquid, such as vases, shall be placed on the TV set.
- To prevent fire, keep flammable objects or naked lights (e.g. candles) away from the TV set.
- If any liquid or solid object does fall through openings in the cabinet, do not operate the TV set. It may result in an electric shock or damage to the TV set. Have it checked immediately by qualified service personnel.

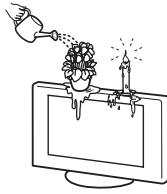

Oils

Do not install this TV set in restaurants that use oil. Dust absorbing oil may enter and damage the TV set.

Lightning storms

For your own safety, do not touch any part of the TV set, mains lead, or aerial lead during lightning storms.



Broken pieces

- Do not throw anything at the TV set. The screen glass may break by the impact and cause serious injury.
- If the surface of the TV set cracks, do not touch it until you have unplugged the mains lead. Otherwise electric shock may result.



Servicing

Dangerously high voltages are present inside the TV set. Do not open the cabinet. Entrust the TV set to qualified service personnel only.



Small accessories removal and fittable

Keep accessories out of children's reach. If they are swallowed, choking or suffocation may occur. Call a doctor immediately.

Replacing the bezel unit

The bezel unit can be replaced with others that are sold separately. However, do not remove the unit except to replace it. For details, see the instructions supplied with bezel units.

Precautions

Viewing the TV

- To view the TV comfortably, the recommended viewing position is from four to seven times the screen's vertical length away from the TV set.
- To obtain a clear picture, do not expose the screen to direct illumination or direct sunlight. If possible, use spot lighting directed down from the ceiling.
- View the TV in moderate light, as viewing the TV in poor light strains your eyes. Watching the screen continuously for long periods of time can also strain your eyes.
- If the angle of the TV set is to be adjusted, steady the base of the stand with your hand to prevent the TV set from becoming separated from the stand. Be careful not to get your fingers caught between the TV set and the stand.

Volume adjustment

- Adjust the volume so as not to trouble your neighbours. Sound carries very easily at night time. Therefore, closing the windows or using headphones is suggested.
- When using headphones, adjust the volume so as to avoid excessive levels, as hearing damage may result.

LCD Screen

- Although the LCD screen is made with high-precision technology and 99.99% or more of the pixels are effective, black dots may appear or bright points of light (red, blue, or green) may appear constantly on the LCD screen. This is a structural property of the LCD screen and is not a malfunction.
- Do not expose the LCD screen surface to the sun. Doing so may damage the screen surface.
- Do not push or scratch the front filter, or place objects on top of this TV set. The image may be uneven or the LCD screen may be damaged.
- If this TV set is used in a cold place, a smear may occur in the picture or the picture may become dark. This does not indicate a failure. These phenomena disappear as the temperature rises.
- Ghosting may occur when still pictures are displayed continuously. It may disappear after a few moments.
- The screen and cabinet get warm when this TV set is in use. This is not a malfunction.
- The LCD screen contains a small amount of liquid crystal and mercury. The fluorescent tube used in this TV set also contains mercury. Follow your local ordinances and regulations for disposal.

Handling and cleaning the screen surface/cabinet of the TV set

Be sure to unplug the mains lead connected to the TV set from AC mains socket before cleaning.

To avoid material degradation or screen coating degradation, observe the following precautions.

- Do not push on the screen, scratch it with a hard object, or throw anything at it. The screen may be damaged.
- Do not touch the display panel after operating the TV set continuously for a long period as the display panel becomes hot.
- We recommend that the screen surface be touched as little as possible.
- To remove dust from the screen surface/cabinet, wipe gently with a soft cloth. If dust is persistent, wipe with a soft cloth slightly moistened with a diluted mild detergent solution.
- Never use any type of abrasive pad, alkaline/acid cleaner, scouring powder, or volatile solvent, such as alcohol, benzene, thinner or insecticide. Using such materials or maintaining prolonged contact with rubber or vinyl materials may result in damage to the screen surface and cabinet material.
- The ventilation holes can accumulate dust over time. To ensure proper ventilation, we recommend removing the dust periodically (once a month) using a vacuum cleaner.

Optional Equipments

- Do not install optional components too close to the TV set. Keep optional components at least 30 cm away from the TV set. If a VCR is installed in front of the TV set or beside the TV set, the picture may become distorted.
- Picture distortion and/or noisy sound may occur if the TV set is positioned in close proximity to any equipment emitting electromagnetic radiation.

Disposal of the TV set



Disposal of Old Electrical & Electronic Equipment (Applicable in the European Union and other European countries with separate collection systems)

This symbol on the product or on its packaging indicates that this product shall not be treated as household waste. Instead it shall be handed over to the applicable collection point for the recycling of electrical and electronic equipment. By ensuring this product is disposed of correctly, you will help prevent potential negative consequences for the environment and human health, which could otherwise be caused by inappropriate waste handling of this product. The recycling of materials will help to conserve natural resources. For more detailed information about recycling of this product, please contact your local Civic Office, your household waste disposal service or the shop where you purchased the product.

Overview of the remote

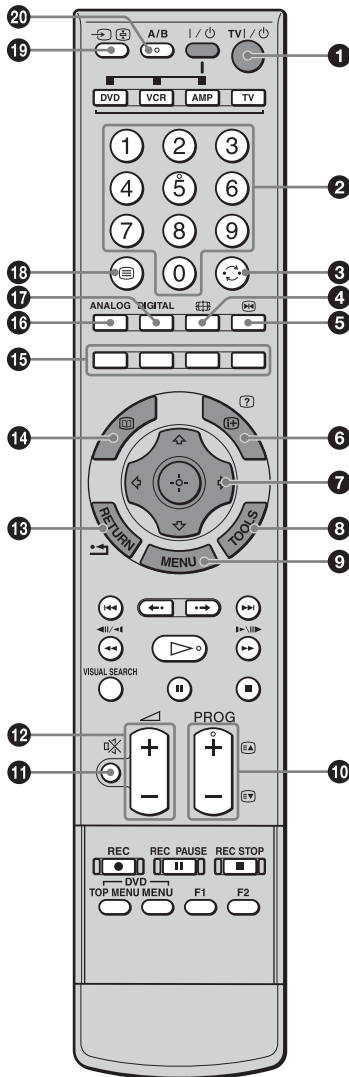

- 1 TV I/⏻ – TV standby**
Switches off the TV temporarily and on from standby mode.
- 2 Number buttons**
 - In TV mode: Selects channels. For channel numbers 10 and above, enter the second and third digit within two seconds.
 - In Text mode: Enters the three digit page number to select the page.
- 3 ↻ – Previous channel**
Returns to the previous channel watched (for more than five seconds).
- 4 🌐 – Screen mode (page 16)**
- 5 ⏸ – Picture freeze (page 16)**
Freezes the TV picture.
- 6 ⓘ/? – Info / Text reveal**
 - In digital mode: Displays brief details of the programme currently being watched.
 - In analogue mode: Displays information such as current channel number and screen mode.
 - In Text mode (page 16): Reveals hidden information (e.g. answers to a quiz).
- 7 ⏪/⏩/⏮/⏭/⏯ (page 15, 22)**
- 8 TOOLS (page 17, 21)**
Enables you to access various viewing options and change/make adjustments according to the source and screen mode.
- 9 MENU (page 22)**
- 10 PROG +/- (page 15)**
 - In TV mode: Selects the next (+) or previous (-) channel.
 - In Text mode: Selects the next (+) or previous (-) page.
- 11 🔇 – Mute (page 15)**
- 12 🔊 +/- – Volume**
- 13 RETURN / ⏪**
Returns to the previous screen of any displayed menu.
- 14 📖 – EPG (Digital Electronic Programme Guide) (page 18)**
- 15 Coloured buttons (page 16, 18, 20)**
- 16 ANALOG – Analogue mode (page 15)**
- 17 DIGITAL – Digital mode (page 15)**
- 18 ☰ – Text (page 16)**
- 19 →/⏸ – Input select / Text hold**
 - In TV mode (page 21): Selects the input source from equipment connected to the TV sockets.
 - In Text mode (page 16): Holds the current page.
- 20 A/B – Dual Sound (page 26)**

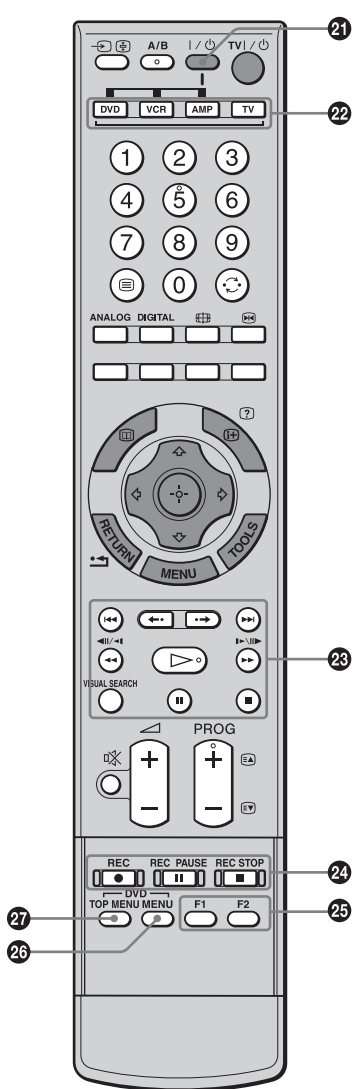

21 I/Power

Switches on or off the optional equipment selected from the function buttons.

22 Function buttons

Enables you to operate the corresponding equipment. For details, see “Programming the remote” on page 41.

23 DVD/VCR operating buttons

- **◀◀** : Replays the current programme from the previous chapter mark (if any).
- **▶▶** : Advances forward to the next chapter mark (if any).
- **◀•** : Replays the current programme for a set period of time.
- **•▶** : Advances forward a set period of time.
- **◀◀◀** : Plays a programme in fast reverse mode.
- **▶▶▶** : Plays a programme in fast forward mode.
- **▷** : Plays a programme at a normal speed.
- **⏸** : Pauses playback.
- **■** : Stops the playback.
- **VISUAL SEARCH** : Only for Sony DVD recorders with the visual search function. For details, see the operating instructions supplied with the DVD recorder.

24 DVD/VCR record buttons

- **● REC**: Starts recording.
 - **⏸ REC PAUSE**: Pauses the recording.
 - **■ REC STOP**: Stops the recording.
- ⏸ REC PAUSE** and **■ REC STOP** are available only on DVD recorders.

25 F1/F2

- Selects a disc when using a DVD changer.
 - Selects a function when using a combination unit (e.g. a DVD/VCR).
- For details, see the operating instructions supplied with the DVD changer or combination unit.

26 DVD MENU

Displays the DVD disc menu.

27 DVD TOP MENU

Displays the top menu of the DVD disc.

Tip

The number 5, **▷**, **PROG +** and **A/B** buttons have tactile dots. Use the tactile dots as references when operating the TV.

Overview of the TV buttons and indicators

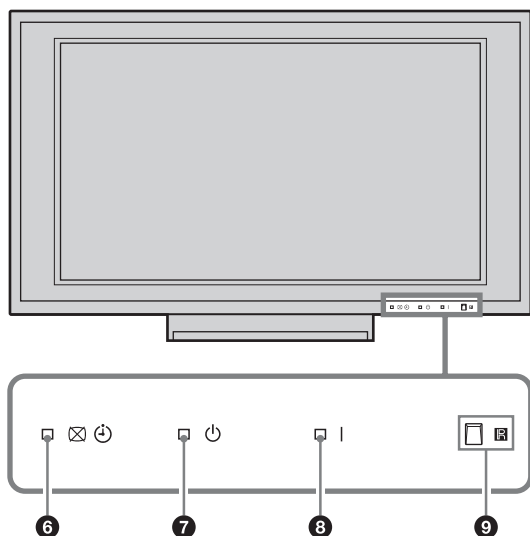
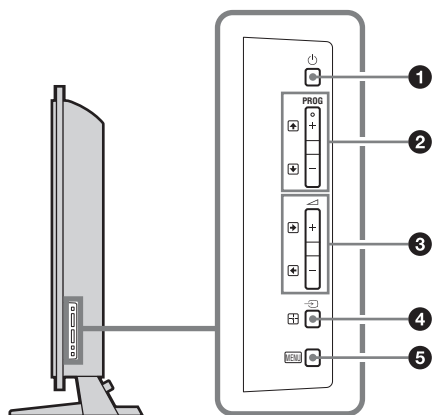

- ❶ **⏻ – Power**
Switches the TV on or off.
- ❷ **PROG +/-/⬆️/⬇️**
 - In TV mode: Selects the next (+) or previous (-) channel.
 - In TV menu: Moves through the options up (⬆️) or down (⬇️).
- ❸ **🔊 +/-/➡️/⬅️**
 - In TV mode: Increases (+) or decreases (-) the volume.
 - In TV menu: Moves through the options right (➡️) or left (⬅️).
- ❹ **➡️/⏪ – Input select/OK**
 - In TV mode (page 21): Selects the input source from equipment connected to the TV sockets.
 - In TV menu: Selects the menu or option, and confirms the setting.
- ❺ **MENU (page 22)**
- ❻ **📺 ⏻ – Picture Off/Timer indicator**
 - Lights up in green when the picture is switched off (page 29).
 - Lights up in orange when the timer is set (page 29).
- ❼ **⏻ – Standby indicator**
Lights up in red when the TV is in standby mode.
- ❽ **I – Power indicator**
Lights up in green when the TV is switched on.
- ❾ **Remote control sensor**

Note

Make sure that the TV is completely switched off before unplugging the mains lead. Unplugging the mains lead while the TV is turned on may cause the indicator to remain lit or may cause the TV to malfunction.

Watching TV

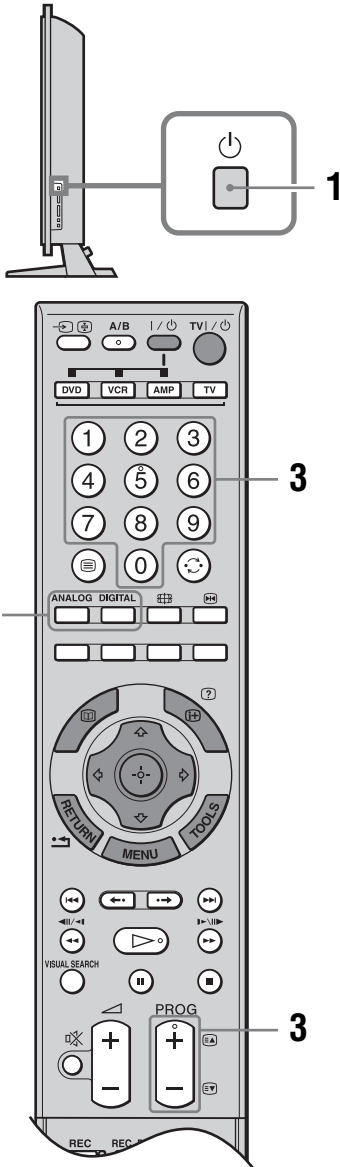

1 Press on the TV (right side) to switch on the TV.

When the TV is in standby mode (the (standby) indicator on the TV (front) is red), press TV on the remote to switch on the TV.

2 Press DIGITAL to switch to digital mode or ANALOG to switch to analogue mode.

The channels available vary depending on the mode.

3 Press the number buttons or PROG +/- to select a TV channel.

To select channel numbers 10 and above using the number buttons, enter the second and third digits within two seconds.

To select a digital channel using the Digital Electronic Programme Guide (EPG), see page 18.

In digital mode

An information banner appears briefly. The following icons may be indicated on the banner.

- : Radio service
- : Scrambled/Subscription service
- : Multiple audio languages available
- : Subtitles available
- : Subtitles available for the hearing impaired
- : Recommended minimum age for current programme (from 4 to 18 years)
- : Parental Lock
- : Current programme is being recorded

Additional operations

To	Do this
Switch off the TV temporarily (standby mode)	Press TV .
Switch off the TV completely	Press on the TV (right side).
Switch on the TV without sound from standby mode	Press . Press +/- to adjust the volume.
Adjust the volume	Press + (increase)/ - (decrease).
Mute the sound	Press . Press again to restore.
Access the Programme index table (in analogue mode only)	Press . To select an analogue channel, press , then press . To access the Input signal index table, see page 21.

Continued

To access Text

Press . Each time you press , the display changes cyclically as follows:

Text and TV picture → Text → No Text (exit the Text service)

To select a page, press the number buttons or PROG +/-.

To hold a page, press / .

To reveal hidden information, press / .

To jump a page, press and , then press (for three digit pages).

Tips

- Ensure that the TV is receiving a good signal, or some text errors may occur.
- Most TV channels broadcast a Text service. For information on the use of the service, select the index page.
- When four coloured items appear at the bottom of the Text page, Fastext is available. Fastext allows you to access pages quickly and easily. Press the corresponding coloured button to access the page.

To freeze the picture – Picture freeze

You can freeze the current picture to make a note of a telephone number or recipe.

1 Press .

The frozen picture is displayed on the right of the screen. You can watch a moving picture on the left.

2 Press again to return to normal TV mode.

To change the screen mode manually to suit the broadcast

Press repeatedly to select Smart, 4:3, Wide, Zoom, or 14:9.

Smart*

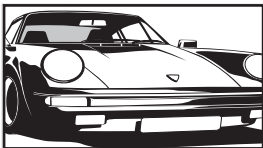

Displays conventional 4:3 broadcasts with an imitation wide screen effect. The 4:3 picture is stretched to fill the screen.

4:3

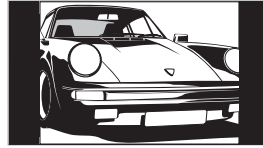

Displays conventional 4:3 broadcasts (e.g. non-wide screen TV) in the correct proportions.

Wide

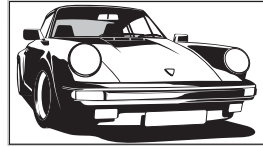

Displays wide screen (16:9) broadcasts in the correct proportions.

Zoom*

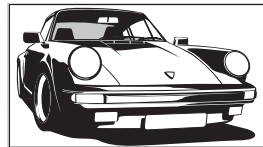

Displays cinemascope (letter box format) broadcasts in the correct proportions.

14:9*

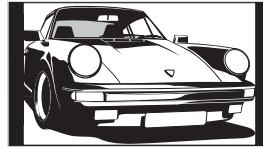

Displays 14:9 broadcasts in the correct proportions. As a result, black border areas are visible on the screen.

* Parts of the top and bottom of the picture may be cut off.

Tips

- Alternatively, you can set “Auto Format” to “On”. The TV will automatically select the best mode to suit the broadcast (page 27).
- You can adjust the position of the picture when selecting Smart, 14:9 or Zoom. Press to move up or down (e.g. to read subtitles).

To use the Tools menu

Press TOOLS to display the following options when viewing a TV programme.

Options	Description
Close	Closes the Tools menu.
PAP (or Single Picture)	See page 17.
Picture Mode	See page 23.
Sound Mode	See page 26.
Subtitle Setting (in digital mode only)	See page 35.
Digital Favourites (in digital mode only)	See page 20.
Power Saving	See page 29.
Sleep Timer	See page 29.
 Volume*	See page 30.
Auto Clock Set (in analogue mode only)	Allows you to switch to digital mode and obtain the time.

* This option appears only if “ Speaker Link” is set to “Off” (page 30).



To view two pictures simultaneously – PAP (Picture and Picture)

You can view two pictures (external input and TV programme) on the screen simultaneously.

Connect the optional equipment (page 39), and make sure that images from the equipment appear on the screen (page 21).



Notes

- This function is not available for a PC input source.
- You cannot change the size of the pictures.

Press / to select “PAP” from the Tools menu, then press . The picture from the connected equipment is displayed on the left and the TV programme is displayed on the right.

To return to normal TV mode, press  or RETURN.

Tips

- You can also return to normal TV mode by selecting “Single Picture” from the Tools menu.
- The picture framed in green is audible. You can switch the audible picture by pressing /.

Checking the Digital Electronic Programme Guide (EPG) DV3*



Digital Electronic Programme Guide (EPG)

* This function may not be available in some countries.

- 1 In digital mode, press to display the Digital Electronic Programme Guide (EPG).
- 2 Perform the desired operation, as shown in the following table.

Note

Programme information will only be displayed if the TV station is transmitting it.

To	Do this
Turn off the EPG	Press .
Move through the EPG	Press , , , .
Watch a current programme	Press while the current programme is selected.
Sort the programme information by category – Category list	<ol style="list-style-type: none"> 1 Press the blue button. 2 Press , , , to select a category. The category name is displayed on the side. The categories available include: “Favourite”: Contains all the channels that have been stored in the Favourite list (page 20). “All Categories”: Contains all available channels. “News”: Contains all news channels. 3 Press . <p>The Digital Electronic Programme Guide (EPG) now only displays the current programmes from the category selected.</p>
Set a programme to be recorded – Timer REC	<ol style="list-style-type: none"> 1 Press , , , to select the future programme you want to record. 2 Press . 3 Press , to select “Timer REC”. 4 Press to set the TV and your VCR timers. A symbol appears by that programme’s information. The indicator on the TV (front) lights up.

Notes

- You can set VCR timer recording on the TV only for Smartlink compatible VCRs. If your VCR is not Smartlink compatible, a message will be displayed to remind you to set your VCR timer.
- Once a recording has begun, you can switch the TV to standby mode, but do not switch off the TV completely or the recording may be cancelled.
- If an age restriction for programmes has been selected, a message asking for a PIN code will appear on the screen. For more details refer to “Parental Lock” on page 35.

To	Do this
Set a programme to be displayed automatically on the screen when it starts – Reminder	<ol style="list-style-type: none"> 1 Press $\uparrow/\downarrow/\leftarrow/\rightarrow$ to select the future programme you want to display. 2 Press \oplus. 3 Press \uparrow/\downarrow to select “Reminder”. 4 Press \oplus to automatically display the selected programme when the programme starts. A \odot symbol appears by that programme’s information. <p>Note If you switch the TV to standby mode, it will automatically turn itself on when the programme is about to start.</p>
Set the time and date of a programme you want to record – Manual timer REC	<ol style="list-style-type: none"> 1 Press \oplus. 2 Press \uparrow/\downarrow to select “Manual timer REC”, then press \oplus. 3 Press \uparrow/\downarrow to select the date, then press \rightarrow. 4 Set the start and stop time in the same way as in step 3. 5 Press \uparrow/\downarrow to select the programme, then press \oplus to set the TV and your VCR timers. A REC symbol appears by that programme’s information. The \odot indicator on the TV (front) lights up. <p>Notes</p> <ul style="list-style-type: none"> • You can set VCR timer recording on the TV only for Smartlink compatible VCRs. If your VCR is not Smartlink compatible, a message will be displayed to remind you to set your VCR timer. • Once a recording has begun, you can switch the TV to standby mode, but do not switch off the TV completely or the recording may be cancelled. • If an age restriction for programmes has been selected, a message asking for a PIN code will appear on the screen. For more details refer to “Parental Lock” on page 35.
Cancel a recording/reminder – Timer list	<ol style="list-style-type: none"> 1 Press \oplus. 2 Press \uparrow/\downarrow to select “Timer list”. 3 Press \uparrow/\downarrow to select the programme you want to cancel, then press \oplus. A display appears to confirm that you want to cancel the programme. 4 Press \leftarrow to select “Yes”, then press \oplus to confirm.

Tip

You can also display the Digital Electronic Programme Guide (EPG) by selecting “Digital EPG” in the “MENU” (page 22).

Using the Digital Favourite list DV3*



Digital Favourite list

The Favourite feature allows you to select programmes from a list of up to 20 channels you specify. To display the Favourite list, see “Navigating through menus” (page 22).

* This function may not be available in some countries.

To	Do this
Create your Favourite list for the first time	<p>A message appears asking if you want to add channels to the Favourite list when you select “Digital Favourites” in the “MENU” for the first time.</p> <ol style="list-style-type: none"> 1 Press + to select “Yes”. 2 Press ↑/↓ to select the channel you want to add. If you know the channel number, you can use the number buttons to directly select a channel. 3 Press +. Channels that are stored in the Favourite list are indicated by a ♥ symbol.
Turn off the Favourite list	Press RETURN .
See brief details on current programmes	Press + while selecting a channel. Press again to cancel.
Watch a channel	Press + while selecting a channel.
Add or remove channels in the Favourite list	<ol style="list-style-type: none"> 1 Press the blue button. Channels that are stored in the Favourite list are indicated by a ♥ symbol. 2 Press ↑/↓ to select the channel you want to add or remove. If you know the channel number, you can use the number buttons to directly select a channel. 3 Press +. 4 Press the blue button to return to the Favourite list.
Remove all channels from the Favourite list	<ol style="list-style-type: none"> 1 Press the blue button. 2 Press the yellow button. A display appears to confirm that you want to delete all channels from the Favourite list. 3 Press ↵ to select “Yes”, then press + to confirm.

Viewing pictures from connected equipment

Switch on the connected equipment, then perform one of the following operation.

For equipment connected to the scart sockets using a fully-wired 21-pin scart lead (page 40)

Start playback on the connected equipment. The picture from the connected equipment appears on the screen.

For an auto-tuned VCR (page 7)

In analogue mode, press PROG +/-, or the number buttons, to select the video channel.

For other connected equipment (page 39)

Press repeatedly until the correct input symbol (see below) appears on the screen.

AV1 / AV2 / AV3 / AV4:

Audio/video or RGB input signal through the scart socket 1, 2 or 3. appears only if an RGB source has been connected.

AV4:

Component input signal through the Y, Pb/Cb, Pr/Cr sockets / / 4, and audio input signal through the L (MONO), R sockets / 4.

AV5:

Digital audio/video input signal through the HDMI IN 5 socket.

AV6:

Digital audio/video input signal through the HDMI IN 6 socket. Audio input signal is analogue only if the equipment has been connected using the DVI and audio out socket.

AV7 / S / AV7:

Input symbols appear depending on the connected equipment and the “AV7 Input” setting in the “AV Set-up” menu (page 31).

AV7: Component input signal through the Y, Pb/Cb, Pr/Cr sockets 7, and audio input signal through the audio L (MONO)/R sockets 7.

AV7: Composite input signal through the video socket 7, and audio input signal through the audio L (MONO)/R sockets 7.

S / AV7: S video input signal through the S video socket 7, and audio input signal through the audio L (MONO)/R sockets 7.

PC:

PC video input signal through the PC socket, and audio input signal through the PC audio socket .

Additional operations

To	Do this
Return to normal TV operation	Press the TV function button, DIGITAL or ANALOG.
Access the Input signal index table (except for PC video input signal)	Press to access the Input signal index table. (Then, only in analogue mode, press .) To select an input source, press / , then press .

To use the Tools menu

Press TOOLS to display the following options when viewing pictures from connected equipment other than a PC.

Options	Description
Close	Closes the Tools menu.
PAP (or Single Picture)	See page 17.
Picture Mode	See page 23.
Sound Mode	See page 26.
Power Saving	See page 29.
Sleep Timer	See page 29.
Volume*	See page 30.
Auto Clock Set	Allows you to switch to digital mode and obtain the time.

* This option appears only if “ Speaker Link” is set to “Off” (page 30).

Using MENU Functions

Navigating through menus

“MENU” allows you to enjoy various convenient features of this TV. You can easily select channels or inputs sources and change the settings for your TV.



1 Press MENU to display the menu.

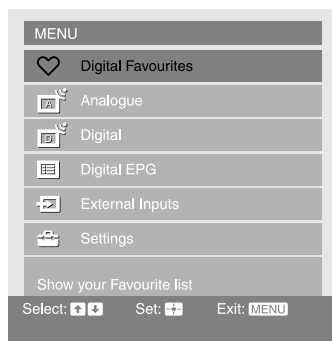

Icon	Description
	Digital Favourites* Displays the Favourite list. For details about settings, see page 20.
	Analogue Returns to the last viewed analogue channel.

Icon	Description
	Digital* Returns to the last viewed digital channel.
	Digital EPG* Displays the Digital Electronic Programme Guide (EPG). For details about settings, see page 18.
	External Inputs Selects equipment connected to your TV. <ul style="list-style-type: none"> To watch the desired external input, select the input source, then press (+). To assign a label to an external input, see page 31.
	Settings Displays the Settings menu where most of the advanced settings and adjustments are performed. For details about settings, see page 23 to 36.

* This function may not be available in some countries.

- 2** Press to select an option.
- 3** Press to confirm a selected option.
To exit the menu, press MENU.

Picture menu

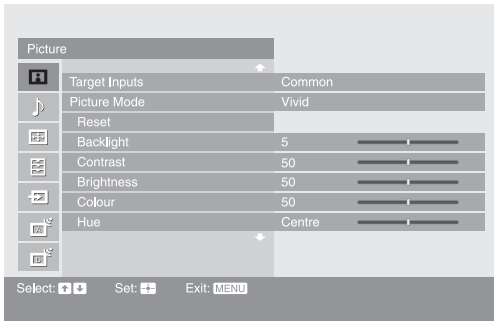

You can select the options listed below on the Picture menu.

- 1 Press \uparrow/\downarrow to select “Settings” on MENU, then press \oplus .
- 2 Press \uparrow/\downarrow to select a menu icon, then press \oplus .
- 3 Press $\uparrow/\downarrow/\leftarrow/\rightarrow$ to select an option.

Target Inputs

For the input currently being viewed, select whether to use the common setting or to set each item separately.

“Common”: Applies common settings whose adjustments are shared with other inputs in which “Target Inputs” is set to “Common”.

Current input name (e.g. AV1): Allows you to set each option separately for the current input.

Picture Mode

Selects the picture mode.

“Vivid”: For enhanced picture contrast and sharpness.

“Standard”: For standard picture. Recommended for home entertainment.

“Custom”: Allows you to store your preferred settings.

Reset

Resets all the “Picture” settings except “Target Inputs” and “Picture Mode” to the factory settings.

Tip

“Advanced Settings” (page 25) is also not reset. Select “Reset” in “Advanced Settings” to reset items in “Advanced Settings”.

Backlight

Adjusts the brightness of the backlight.

Contrast

Increases or decreases picture contrast.

Brightness

Brightens or darkens the picture.

Colour

Increases or decreases colour intensity.

Hue

Increases or decreases the green tones and red tones.

Tip

“Hue” can only be adjusted for an NTSC colour signal (e.g. U.S.A. video tapes).

Continued

Colour Temperature

Adjusts the whiteness of the picture.

“Cool”: Gives the white colours a blue tint.

“Neutral”: Gives the white colours a neutral tint.

“Warm 1”/“Warm 2”: Gives the white colours a red tint. “Warm 2” gives a redder tint than “Warm 1”.

Tip

“Warm 1” and “Warm 2” can only be selected when you set “Picture Mode” to “Custom”.

Sharpness

Sharpens or softens the picture.

Noise Reduction

Reduces the picture noise (snowy picture).

“Auto”: Automatically reduces the picture noise.

“High”/“Medium”/“Low”: Modifies the effect of the noise reduction.

“Off”: Turns off the Noise Reduction feature.

“BNR”: Reduces the block picture noise. This is effective for digital channels, or a connected DVD player/digital satellite receiver with MPEG playback.

Tips

- “Auto” is not available when watching component, HDMI or digital RF inputs.
 - “Noise Reduction” is not available when using Freeze or PAP features.
-

DRC Mode

Selects a high-resolution picture with 4x density, for high quality sources (e.g. DVD players, satellite receivers).

“Mode 1”: Recommended for moving pictures.

“Mode 2”: Recommended for still images and text.

“Off”: Turns off the DRC Mode.

Tip

“DRC Mode” is not available when “Game Mode” is set to “On” or when using Freeze or PAP features; also not available when watching 480p, 576p, 720p, 1080i or 1080p sources.

DRC Palette

Customizes the level of detail (“Reality”) and smoothness (“Clarity”) for each input signal. For example, you can create one custom setting to optimize your cable input picture, and create another to optimize your DVD player’s picture.

The DRC palette appears.



1 Press $\uparrow/\downarrow/\leftarrow/\rightarrow$ to adjust the position of the marker (●).

As you move the ● higher along the “Reality” axis, the picture becomes more detailed. As you move the ● to the right along the “Clarity” axis, the picture becomes smoother.

2 To save the settings, press \oplus .

Tip

“DRC Palette” is not available when “Game Mode” is set to “On”, “DRC Mode” is set to “Off” or when using Freeze or PAP features; also not available when watching 480p, 576p, 720p, 1080i or 1080p sources.

Advanced Settings

Customizes the Picture function in more detail. When you set “Picture Mode” to “Custom”, you can set/change these settings.

“Reset”: Resets all the advanced settings to the factory settings.

“Black Corrector”: Enhances black areas of the picture for stronger contrast.

“Adv. Contrast Enhancer”: Automatically adjusts “Backlight” and “Contrast” to the most suitable settings judging from the brightness of the screen. This setting is especially effective for dark images, increasing vibrancy in the picture.

“Gamma”: Adjusts the balance between bright and dark areas of the picture.

“Clear White”: Emphasizes white colours.

“Live Colour”: Makes colours more vivid.

“Colour Space”: Changes the colour reproduction gamut. “Wide” reproduces the vivid colour and “Normal” reproduces the standard colour.

“White Balance”: Adjusts the colour temperature colour by colour.

“Detail Enhancer”: Enhances the details of the picture.

“Edge Enhancer”: Enhances the outline of the picture.

Tips

- “Adv. Contrast Enhancer” and “Detail Enhancer” are not available when using Freeze or PAP features.
 - “Live Colour” is not available when “Colour Space” is set to “Normal”.
-

Sound menu

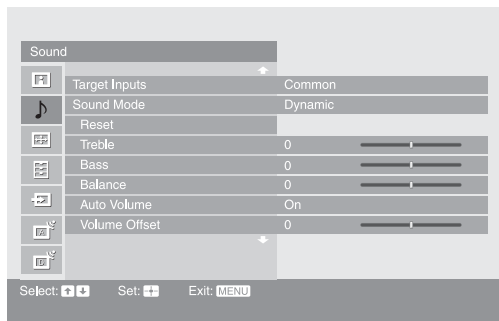

You can select the options listed below on the Sound menu. To select options in “Settings”, refer to “Picture menu” (page 23).

Target Inputs

For the input currently being viewed, select whether to use the common setting or to set each item separately.

“Common”: Applies common settings whose adjustments are shared with other inputs in which “Target Inputs” is set to “Common”.

Current input name (e.g. AV1): Allows you to set each option separately for the current input.

Sound Mode

Selects the sound mode.

“Dynamic”: Enhances treble and bass.

“Standard”: For standard sound. Recommended for home entertainment.

“Custom”: Flat response. Also allows you to store your preferred settings.

Reset

Resets all the “Sound” settings except “Target Inputs”, “Sound Mode” and “Dual Sound” to the factory settings.

Treble

Adjusts higher-pitched sounds.

Bass

Adjusts lower-pitched sounds.

Balance

Emphasizes left or right speaker balance.

Auto Volume

Keeps a constant volume level even when volume level gaps occur (e.g. adverts tend to be louder than programmes).

Volume Offset

Adjusts the volume level of the current input relative to other inputs, when “Target Inputs” is set to the current input name (e.g. AV1).

Surround

Selects the surround mode.

“Dolby Virtual”: Uses the TV speakers to simulate the surround effect produced by a multi channel system.

“Off”: For normal stereo or mono reception.

BBE

Gives sound more impact by compensating for phase effects in speakers using the “BBE High Definition Sound System”.

Dual Sound

Selects the sound from the speaker for a stereo or bilingual broadcast.

“Stereo”, “Mono”: For a stereo broadcast.

“A”/“B”/“Mono”: For a bilingual broadcast, select “A” for sound channel 1, “B” for sound channel 2, or “Mono” for a mono channel, if available.

Tip

If you select other equipment connected to the TV, set “Dual Sound” to “Stereo”, “A” or “B”.

Tip

Sound menu options other than “Dual Sound” cannot be used for headphones and audio output sockets.

Screen menu

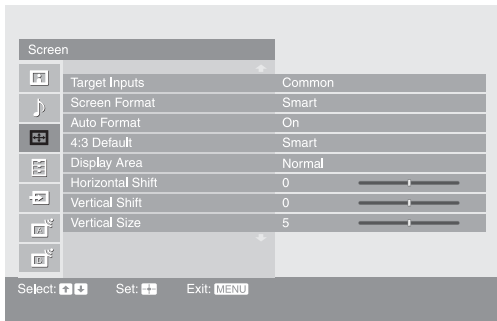

You can select the options listed below on the Screen menu. To select options in “Settings”, refer to “Picture menu” (page 23).

Target Inputs

For the input currently being viewed, select whether to use the common setting or to set each item separately.

“Common”: Applies common settings whose adjustments are shared with other inputs in which “Target Inputs” is set to “Common”.

Current input name (e.g. AV1): Allows you to set each option separately for the current input.

Screen Format

For details about the screen format, see “To change the screen mode manually to suit the broadcast” (page 16).

Auto Format

Automatically changes the screen format according to the broadcast signal. To keep your setting, select “Off”.

Tip

Even if “Auto Format” is set to “On” or “Off”, you can always modify the format of the screen by pressing **[F4]** repeatedly.

4:3 Default

Selects the default screen mode for use with 4:3 broadcasts.

“Smart”: Displays conventional 4:3 broadcasts with an imitation wide screen effect.

“4:3”: Displays conventional 4:3 broadcasts in the correct proportions.

“Off”: Keeps the current “Screen Format” setting when the channel or input is changed.

Tip

This option is available only if “Auto Format” is set to “On”.

Display Area

Adjusts the screen area displaying the picture.

“Full Pixel”: Displays the picture for 1080i or 1080p sources in the original size when parts of the picture are cut off.

“Normal”: Displays the picture in the original size.

“-1”/“-2”: Enlarges the picture to hide the edge of the picture.

Tip

“Full Pixel” is available only when Screen Format is set to “Wide”.

Horizontal Shift

Adjusts the horizontal position of the picture for each screen format.

Tip

This option is not available when “Display Area” is set to “Full Pixel”.

Vertical Shift

Adjusts the vertical position of the picture when the screen format is set to Smart, Zoom or 14:9.

Vertical Size

Adjusts the vertical size of the picture when the screen format is set to Smart.

Set-up menu

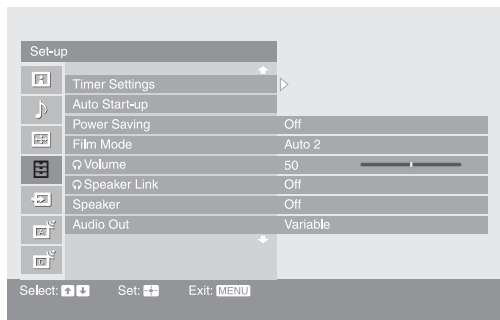

You can select the options listed below on the Set-up menu. To select options in “Settings”, refer to “Picture menu” (page 23).

Timer Settings

Sets the timer to switch on/off the TV.

Sleep Timer

Sets a period of time after which the TV automatically switches itself into standby mode.

When the Sleep Timer is activated, the ⌚ (Timer) indicator on the TV (front) lights up in orange.

Tips

- If you switch off the TV and switch it on again, “Sleep Timer” is reset to “Off”.
- “TV will soon turn off by Sleep Timer” appears on the screen one minute before the TV switches to standby mode.

On Timer

Sets the timer to switch on the TV from standby mode.

“Day”: Selects the day on which you want to activate the On Timer.

“Time”: Sets the time to switch on the TV.

“Duration”: Selects the time period after which the TV automatically switches to standby mode again.

“Volume Set-up”: Sets the volume for when the timer switches on the TV.

Clock Set

Allows you to adjust the clock manually. When the TV is receiving digital channels, the clock cannot be adjusted manually since it is set to the time code of the broadcasted signal.

Auto Start-up



Starts the “first time operation menu” to select the language and country/region, tune in all available digital and analogue channels, and set the time (only when no digital channels are received). Usually, you do not need to do this operation because the language and country/region will have been selected and channels already tuned when the TV was first installed (page 6, 7). However, this option allows you to repeat the process (e.g. to retune the TV after moving house, or to search for new channels that have been launched by broadcasters).

Power Saving

Selects the power saving mode to reduce the power consumption of the TV.

When “Picture Off” is selected, the picture is switched off and the ☒ (Picture Off) indicator on the TV (front) lights up in green. The sound remains unchanged.

Continued

Film Mode	<p>Provides smoother picture movement when playing DVD or VCR images taken on film, reducing picture blur and graininess.</p> <p>“Auto 1”: For a stable picture with minimal noise. Set to “Auto 2” if the screen is partially degraded.</p> <p>“Auto 2”: Use this setting for standard use.</p> <p>“Off”: Turns off the Film mode.</p> <p>Notes</p> <ul style="list-style-type: none"> • Even if “Auto 1” or “Auto 2” is selected, “Film Mode” will be automatically turned off and a moving image will not be played smoothly if the image contains irregular signals or too much noise. • Film Mode is not available when using Freeze or PAP features, or when watching 480p, 576p, 720p or 1080p sources.
 Volume (headphone volume)	Adjusts the volume of the headphones when “  Speaker Link” is set to “Off”.
 Speaker Link (headphone speaker link)	<p>Switches the TV’s internal speakers on/off when headphones are connected.</p> <p>“On”: Sound is output only from headphones.</p> <p>“Off”: Sound is output from both the TV and headphones.</p>
Speaker	<p>Switches on/off the TV’s internal speakers.</p> <p>“On”: The TV speakers are turned on in order to listen to the TV’s sound through the TV speakers.</p> <p>“Off”: The TV speakers are turned off in order to listen to the TV’s sound only through your external audio equipment connected to the audio output sockets.</p>
Audio Out	<p>“Variable”: The audio output from your audio system can be controlled by the TV’s remote.</p> <p>“Fixed”: The audio output of the TV is fixed. Use your audio receiver’s volume control to adjust the volume (and other audio settings) through your audio system.</p>
Light Sensor	<p>“On”: Automatically optimizes the picture settings according to the ambient light in the room.</p> <p>“Off”: Turns off the “Light Sensor” feature.</p>
Logo Illumination	Lights up and turns off the Sony logo on the front of the TV.
Language	Selects the language in which the menus are displayed.
Information	Displays your TV’s product information.
All Reset	<p>Resets all settings to the factory settings and then displays the Auto Start-up screen.</p> <p>Note</p> <p>All settings, including Digital Favourite list, country, language, auto tuned channels, etc. will be reset.</p>

AV Set-up menu

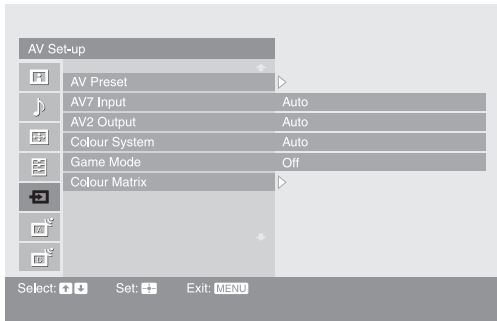

You can select the options listed below on the AV Set-up menu. To select options in “Settings”, refer to “Picture menu” (page 23).

AV Preset

Assigns a name to any equipment connected to the side and rear sockets. The name will be displayed briefly on the screen when the equipment is selected. You can skip an input source that is not connected to any equipment.

- 1 Press \uparrow/\downarrow to select the desired input source, then press \oplus .
- 2 Press \uparrow/\downarrow to select the desired option below, then press \oplus .

Equipment labels: Uses one of the preset labels to assign a name to connected equipment.

“Edit”: Creates your own label. Follow steps 2 to 4 of “Programme Labels” (page 32).

“Skip”: Skips an unnecessary input source.

AV7 Input

“Auto”: Switches automatically between the component video sockets, S Video socket, and the composite video sockets on the left side of the TV depending on the cable connection.

“Component”: Activates the component video sockets on the left side of the TV.

“S Video”: Activates the S Video socket on the left side of the TV.

“Composite”: Activates the composite video sockets on the left side of the TV.

Tip

When multiple cables are connected and “Auto” is selected, “Component”, “S Video”, “Composite” will be activated in that order.

AV2 Output

Sets a signal to be output through the socket labelled \leftarrow/\rightarrow 2 on the rear of the TV. If you connect a VCR or other recording equipment to the \leftarrow/\rightarrow 2 socket, you can then record from the equipment connected to other sockets of the TV.

“TV”: Outputs a broadcast.

“AV1”: Outputs signals from equipment connected to the \leftarrow/\rightarrow 1 socket.

“AV3”: Outputs signals from equipment connected to the \leftarrow/\rightarrow 3 socket.

“AV7”: Outputs signals from equipment connected to the \leftarrow/\rightarrow 7 socket.

“Auto”: Outputs whatever is being viewed on the screen (except signals from the \leftarrow/\rightarrow 4, HDMI IN 5, HDMI IN 6 and PC \rightarrow sockets).

Colour System

Selects the colour system (“Auto”, “PAL”, “SECAM”, “NTSC3.58” or “NTSC4.43”) according to the input signal from the input source.

Game Mode

Depending on the game software, reaction times may slow during fast-moving scenes, etc. Select “On” to improve the reaction times.

Colour Matrix

Usually used in the factory setting (AV1/2/3/7 (Composite and S video input signal) is set to “ITU601”, and AV4/5/6/7 (Component input signal) is set to “Auto”). If the tone of the picture from the input source is unnatural, select either “ITU601” or “ITU709”, which normalizes the tone.

Analogue Set-up menu



You can select the options listed below on the Analogue Set-up menu. To select options in “Settings”, refer to “Picture menu” (page 23).

1 Digit Direct

When “1 Digit Direct” is set to “On”, you can select an analogue channel using one preset number button (0 - 9) on the remote.

Note

When “1 Digit Direct” is set to “On”, you cannot select channel numbers 10 and above entering two digits using the remote.

Auto Tuning

Tunes in all the available analogue channels.

Usually you do not need to do this operation because the channels are already tuned when the TV was first installed (page 7). However, this option allows you to repeat the process (e.g. to retune the TV after moving house, or to search for new channels that have been launched by broadcasters).

Programme Sorting

Changes the order in which the analogue channels are stored on the TV.

- 1 Press \uparrow/\downarrow to select the channel you want to move to a new position, then press \oplus .
- 2 Press \uparrow/\downarrow to select the new position for your channel, then press \oplus .

Programme Labels

Assigns a channel name of your choice up to five letters or numbers. The name will be displayed briefly on the screen when the channel is selected. (Names for channels are usually taken automatically from Text (if available).)

- 1 Press \uparrow/\downarrow to select the channel you want to name, then press \oplus .
- 2 Press \uparrow/\downarrow to select the desired letter or number (“_” for a blank space), then press \Rightarrow .

If you input a wrong character

Press \Leftarrow/\Rightarrow to select the wrong character. Then, press \uparrow/\downarrow to select the correct character.

To delete all the characters

Select “Reset”, then press \oplus .

- 3 Repeat the procedure in step 2 until the name is complete.
- 4 Select “OK”, then press \oplus .

Manual Programme Preset

Before selecting “Label”/“AFT”/“Audio Filter”/“Skip”/“Decoder”, press PROG +/- to select the programme number with the channel. You cannot select a programme number that is set to skip (page 34).

Programme/System/Channel

Presets programme channels manually.

- 1 Press \uparrow/\downarrow to select “Programme”, then press \oplus .
- 2 Press \uparrow/\downarrow to select the programme number you want to manually tune (if tuning a VCR, select channel 00), then press RETURN.
- 3 Press \uparrow/\downarrow to select “System”, then press \oplus .
- 4 Press \uparrow/\downarrow to select one of the following TV broadcast systems, then press \leftarrow .

B/G: For western European countries/regions

I: For the United Kingdom

D/K: For eastern European countries/regions

L: For France

- 5 Press \uparrow/\downarrow to select “Channel”, then press \oplus .
- 6 Press \uparrow/\downarrow to select “S” (for cable channels) or “C” (for terrestrial channels), then press \Rightarrow .
- 7 Tune the channels as follows:

If you do not know the channel number (frequency)

Press \uparrow/\downarrow to search for the next available channel. When a channel has been found, the search will stop. To continue searching, press \uparrow/\downarrow .

If you know the channel number (frequency)

Press the number buttons to enter the channel number of the broadcast you want or your VCR channel number.

- 8 Press \oplus to jump to “Confirm”, then press \oplus .
- 9 Press \downarrow to select “OK”, then press \oplus .

Repeat the procedure above to preset other channels manually.

Label

Assigns a name of your choice, up to five letters or numbers, to the selected channel. This name will be displayed briefly on the screen when the channel is selected. To input characters, follow steps 2 to 4 of “Programme Labels” (page 32).

AFT

Allows you to fine-tune the selected programme number manually if you feel that a slight tuning adjustment will improve the picture quality.

You can adjust the fine tuning over a range of -15 to +15. When “On” is selected, the fine tuning is performed automatically.

Audio Filter

Improves the sound for individual channels in the case of distortion in mono broadcasts. Sometimes a non-standard broadcast signal can cause sound distortion or intermittent sound muting when watching mono programmes.

If you do not experience any sound distortion, we recommend that you leave this option set to the factory setting “Off”.



Notes

- You cannot receive stereo or dual sound when “Low” or “High” is selected.
- “Audio Filter” is not available when “System” is set to “L”.

Skip

Skips unused analogue channels when you press PROG +/- to select channels. (You can still select a skipped channel using the number buttons.)

Decoder

Views and records the scrambled channel selected when using a decoder connected directly to scart connector  1, or to scart connector  2 via a VCR.

Note

Depending on the country/region selected for “Country” (page 6), this option may not be available.

Confirm

Saves changes made to the “Manual Programme Preset” settings.

Digital Set-up menu DV3



You can select the options listed below on the Digital Set-up menu. To select options in “Settings”, refer to “Picture menu” (page 23).

Note

Some functions may not be available in some countries.

Digital Settings

Displays the “Digital Settings” menu.

Subtitle Setting

Displays digital subtitles on the screen.

When “For Hard Of Hearing” is selected, some visual aids may also be displayed with the subtitles (if TV channels broadcast such information).

Subtitle Language

Selects which language subtitles are displayed in.

Audio Language

Selects the language used for a programme. Some digital channels may broadcast several audio languages for a programme.

Audio Type

Increases the sound level when “For Hard Of Hearing” is selected.

Parental Lock

Sets an age restriction for programmes. Any programme that exceeds the age restriction can only be watched after a PIN Code is entered correctly.

1 Press the number buttons to enter your existing PIN code.

If you have not previously set a PIN, a PIN code entry screen appears. Follow the instructions of “PIN Code” below.

2 Press \uparrow/\downarrow to select the age restriction or “None” (for unrestricted watching), then press \oplus .

3 Press RETURN.

PIN Code

Sets a PIN code for the first time, or allows you to change your PIN code.

1 Enter a PIN as follows:

If you have previously set a PIN

Press the number buttons to enter your existing PIN.

If you have not set a PIN

Press the number buttons to enter the factory setting PIN of 9999.

2 Press the number buttons to enter the new PIN code.

A message appears to inform you that the new PIN has been accepted.

3 Press RETURN.

Tip

PIN code 9999 is always accepted.

Technical Set-up

Displays the Technical Set-up menu.

“Auto Service Update”: Enables the TV to detect and store new digital services as they become available.

“Software Download”: Enables the TV to automatically receive software updates free through your existing aerial (when issued). It is recommended that this option be set to “On” at all times. If you do not want your software to be updated, set this option to “Off”.

“System Information”: Displays the current software version and the signal level.

“Time Zone”: Allows you to manually select the time zone you are in, if it is not the same as the default time zone setting for your country.

CA Module Set-up

Allows you to access a Pay Per View service once you obtain a Conditional Access Module (CAM) and a view card. See page 39 for the location of the  (PCMCIA) socket.

Notes

- CAM is not supported in all countries. Check with your authorized dealer.
- “CA Module Set-up” is available only when a CAM is inserted.

Digital Tuning

Displays the “Digital Tuning” menu.

Digital Auto Tuning

Tunes in all the available digital channels.

Usually you do not need to do this operation because the channels were already tuned when the TV was first installed (page 7). However, this option allows you to repeat the process (e.g. to retune the TV after moving house, or to search for new channels that have been launched by broadcasters).

Programme List Edit

Removes any unwanted digital channels stored on the TV, and changes the order of the digital channels stored on the TV.



- 1 Press  to select the channel you want to remove or move to a new position.

If you know the programme number



Press the number buttons to enter the three-digit programme number of the broadcast you want.

- 2 Remove or change the order of the digital channels as follows:

To remove the digital channel

Press . A message that confirms whether the selected digital channel is to be deleted appears. Press  to select “Yes”, then press .





To change the order of the digital channels

Press , then press  to select the new position for the channel and press . Repeat the procedure in steps 1 and 2 to move other channels if required.

- 3 Press RETURN.

Digital Manual Tuning

Tunes the digital channels manually.

- 1 Press the number button to select the channel number you want to manually tune, then press  to tune the channel.
- 2 When the available channels are found, press  to select the channel you want to store, then press .
- 3 Press  to select the programme number where you want to store the new channel, then press .

Repeat the above procedure to manually tune other channels.

PC Settings menu

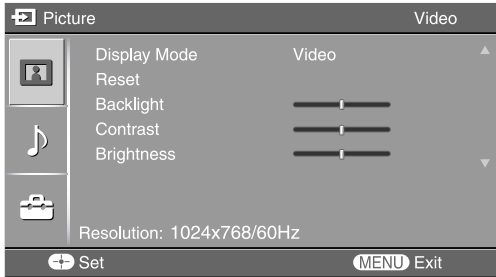

You can select the options listed below on the PC Settings menu when the TV is connected to a PC.

- 1 Press / repeatedly until PC appears on the screen.
- 2 Press MENU to display the PC settings menu.

Picture

Display Mode	Selects the display mode. “Video”: Select to view video images. “Text”: Select to view text, charts or tables.
Reset	Resets all the “Picture” settings except “Display Mode” to the factory settings.
Backlight	Adjusts the brightness of the backlight.
Contrast	Increases or decreases picture contrast.
Brightness	Brightens or darkens the picture.
Colour Temperature	Adjusts the whiteness of the picture. “Cool”: Gives the white colours a blue tint. “Neutral”: Gives the white colours a neutral tint. “Warm 1”/“Warm 2”: Gives the white colours a red tint. “Warm 2” gives a redder tint than “Warm 1”.

Sound

Sound Mode	Selects the sound mode. “Dynamic”: Enhances treble and bass. “Standard”: For standard sound. Recommended for home entertainment. “Custom”: Flat response. Also allows you to store your preferred settings.
-------------------	--

Continued

Others

Auto Adjustment	Automatically adjusts the display position, phase and pitch of the picture when the TV receives an input signal from a connected PC. Tip Auto Adjustment may not work well with some input signals. In such cases, manually adjust “Phase”, “Pitch”, “Horizontal Shift” and “Vertical Shift”.
Reset	Resets all the “Others” settings to the factory settings.
Phase	Adjusts the phase when the screen flickers.
Pitch	Adjusts the pitch when the picture has unwanted vertical stripes.
Horizontal Shift	Adjusts the horizontal position of the picture for each screen format.
Vertical Shift	Adjusts the vertical position of the picture for each screen format.
Screen Format	Selects the screen mode. “Normal”: Displays the picture in its original size. “Full1”: Enlarges the picture to fill the display area, keeping its original horizontal-to-vertical aspect ratio. “Full2”: Enlarges the picture to fill the display area.
Power Management	Switches the TV to standby mode if no signal is received for 30 seconds.

Connecting optional equipment

You can connect a wide range of optional equipment to your TV. Connecting cables are not supplied.

Connecting to the TV (side)

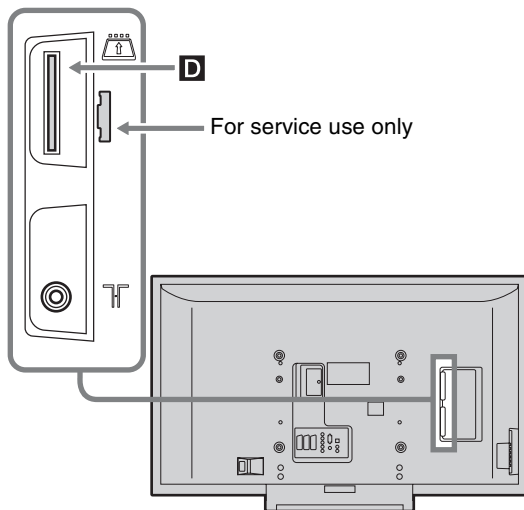
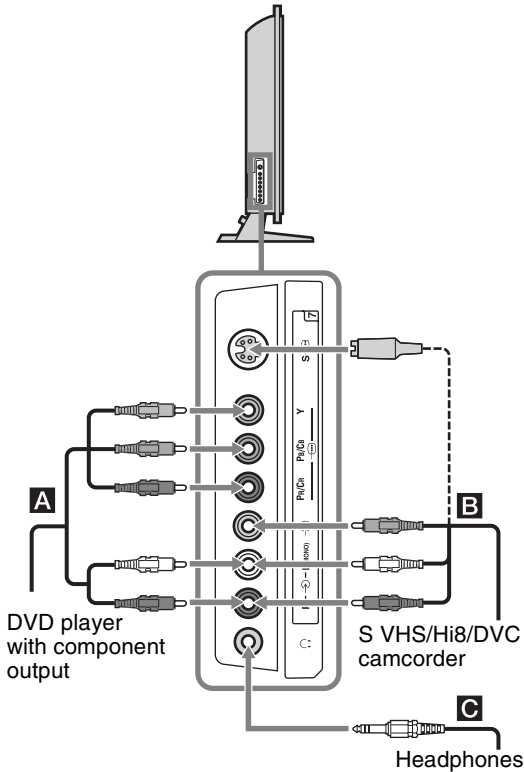

To connect	Do this
DVD player with component output A	Connect to the component Y, Pb/Cb, Pr/Cr sockets \rightarrow 7 and audio L (MONO), R sockets \rightarrow 7.

S VHS/Hi8/DVC camcorder B	Connect to the S video socket S \rightarrow 7 or the video socket \rightarrow 7, and the audio sockets \rightarrow 7. To avoid picture noise, do not connect the camcorder to the video socket \rightarrow 7 and the S video socket S \rightarrow 7 at the same time. If you connect mono equipment, connect to the L socket \rightarrow 7.
----------------------------------	---

Tip
You can select the input signal by setting "AV7 Input" in the "AV Set-up" menu (page 31).

Headphones C	Connect to the \rightarrow socket to listen to sound from the TV on headphones.
---------------------	---

Conditional Access Module (CAM) D	To use Pay Per View services. For details, refer to the instruction manual supplied with your CAM. To use the CAM, press the eject button and remove the "dummy" card. Switch off the TV when inserting your CAM into the CAM slot. When you do not use the CAM, we recommend that the "dummy" card be inserted and kept in the CAM slot.
--	---

Note
CAM is not supported in all countries. Check with your authorized dealer.

Continued

Connecting to the TV (rear)

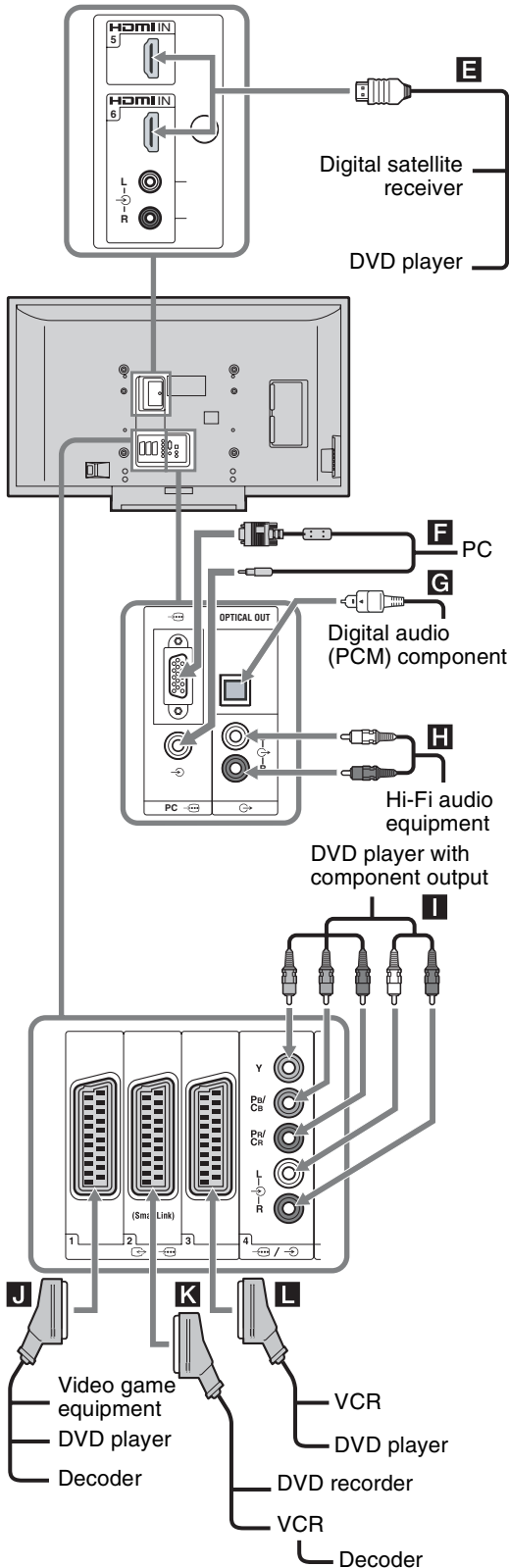

To connect

Do this

Digital satellite receiver or DVD player **E**

Connect to the HDMI IN 5 or 6 socket if the equipment has a HDMI socket. The digital video and audio signals are input from the equipment. If the equipment has a DVI socket, connect the DVI socket to the HDMI IN 6 socket through a DVI - HDMI adaptor interface (not supplied), and connect the equipment's audio out sockets to the audio in the HDMI IN 6 sockets.

Note

The HDMI sockets only support the following video inputs: 480i, 480p, 576i, 576p, 720p, 1080i and 1080p. To connect a PC, use the PC **F** socket.

PC **F**

Connect to the PC **F** sockets. It is recommended to use a PC cable with ferrites.

Digital audio (PCM) component **G**

Connect to the OPTICAL OUT socket using the Optical audio cable.

Note

The OPTICAL OUT socket only supports digital terrestrial signals.

Hi-Fi audio equipment **H**

Connect to the audio output sockets **H** to listen to the sound from the TV on Hi-Fi audio equipment.

DVD player with component output **I**

Connect to the component sockets and the audio sockets **I** 4.

Video game equipment, DVD player or decoder **J**

Connect to the scart socket **J** / **J** 1. When you connect the decoder, the scrambled signal from the TV tuner is output to the decoder, then the unscrambled signal is output from the decoder.

DVD recorder or VCR that supports SmartLink **K**

Connect to the scart socket **J** / **J** 2. SmartLink is a direct link between the TV and a VCR/DVD recorder.

VCR or DVD player **L**

For details, see page 5.

Programming the remote

This remote is preset to operate Sony TVs, most Sony DVDs, VCRs and AMPs (Home Theatre, etc.).

To control VCRs and DVDs of other manufacturers (and some other Sony VCR, DVD and AMP models), do the following procedure to programme the remote.

Note

Before you start, look up the three-digit code for your brand of DVD, VCR or AMP from the "Manufacturer's codes" on page 41.

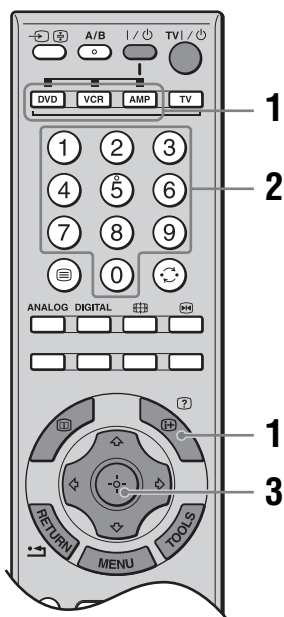

- 1 Press and hold the DVD, VCR or AMP function button you want to programme on the remote, then press (+), keeping the function button pressed down.

The selected function button (DVD, VCR or AMP) will flash.

- 2 Press the number buttons to enter the three-digit manufacturer's code number while the button is lit. If code is not entered within 10 seconds, you must perform the step 1 again.

- 3 Press (+).

When the programming is correct, the selected function button will flash twice, and when not, it will flash five times.

- 4 Switch on your equipment and check that the following main functions work.

▷ (playback), ■ (stop), ◀◀ (rewind), ▶▶ (fast forward), channel selection for both VCR and DVDs, TOP MENU/MENU and ↕/↔/↔/↔ only for DVDs.

If your equipment is not working, or some of the functions do not work

Enter the correct code or try the next code listed for the brand. However, not all models of every brand may be covered.

To return to normal TV operation

Press the TV function button, DIGITAL or ANALOG.

Manufacturer's codes

VCR brand list

Brand	Code
SONY	301, 302, 303, 304, 305, 306, 307, 308, 309, 310, 362
AIWA	325, 331, 351
AKAI	326, 329, 330
DAEWOO	342, 343
GRUNDIG	358, 355, 360, 361, 320, 351, 366
HITACHI	327, 333, 334
JVC	314, 315, 322, 344, 352, 353, 354, 348, 349
LG	332, 338
LOEWE	358, 355, 360, 361, 320, 351
MATSUI	356, 357
ORION	328
PANASONIC	321, 323
PHILIPS	311, 312, 313, 316, 317, 318, 358, 359, 363, 364
SAMSUNG	339, 340, 341, 345
SANYO	335, 336
SHARP	324
THOMSON	319, 350, 365
TOSHIBA	337

Continued

DVD brand list

DVD Player

Brand	Code
SONY	001, 029, 030, 036, 037, 038, 039, 040, 041, 042, 043, 044, 053, 054, 055
AIWA	021
AKAI	032
DENON	018, 027, 020, 002
GRUNDIG	009, 028, 023, 024, 016, 003
HITACHI	025, 026, 015, 004, 035
JVC	006, 017
KENWOOD	008
LG	015, 014, 034
LOEWE	009, 028, 023, 024, 016, 003
MATSUI	013, 016
ONKYO	022, 033
PANASONIC	018, 027, 020, 002, 045, 046, 047
PHILIPS	009, 028, 023, 024, 016, 003, 031
PIONEER	004, 050, 051, 052
SAMSUNG	011, 014
SANYO	007
SHARP	019, 027
THOMSON	012
TOSHIBA	003, 048, 049
YAMAHA	018, 027, 020, 002

DVD/VCR Player

Brand	Code
SONY	101

DVD recorder

Brand	Code
SONY	201, 202, 203

AUX Sony systems brand list

DAV Home Theatre System

Brand	Code
SONY (DAV)	401, 402, 403, 404

AV receiver

Brand	Code
SONY	451, 452, 453, 454

Digital terrestrial receiver

Brand	Code
SONY	501, 502, 503

Specifications

Display Unit

Power Requirements:

220–240 V AC, 50 Hz

Screen Size:

46 inches (Approx. 116.8 cm measured diagonally)

Display Resolution:

1,920 dots (horizontal) × 1,080 lines (vertical)

Power Consumption:

249 W

Standby Power Consumption:

0.3 W

Dimensions (w × h × d):

Approx. 1,262 × 795 × 322 mm (with stand)

Approx. 1,262 × 734 × 121 mm (without stand)

Mass:

Approx. 41 kg (with stand)

Approx. 36 kg (without stand)

Panel System

LCD (Liquid Crystal Display) Panel

TV System

Analogue: Depending on your country/region selection:

B/G/H, D/K, L, I

Digital: DVB-T

Colour/Video System

Analogue: PAL, SECAM

NTSC 3.58, 4.43 (only Video In)

Digital: MPEG-2 MP@ML

Aerial

75 ohm external terminal for VHF/UHF

Channel Coverage

Analogue: VHF: E2–E12

UHF: E21–E69

CATV: S1–S20

HYPERS: S21–S41

D/K: R1–R12, R21–R69

L: F2–F10, B–Q, F21–F69

I: UHF B21–B69

Digital: VHF/UHF

Terminals

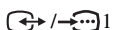
 1

21-pin scart connector (CENELEC standard) including audio/video input, RGB input, and TV audio/video output.

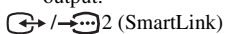
 2 (SmartLink)

21-pin scart connector (CENELEC standard) including audio/video input, RGB input, selectable audio/video output, and SmartLink interface.

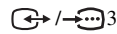
 3

21-pin scart connector (CENELEC standard) including audio/video input, RGB input, and audio/video output which currently appears on the screen.

 4

Supported formats: 1080i, 720p, 576p, 576i, 480p, 480i

Y: 1 Vp-p, 75 ohms, 0.3V negative sync

P_B/C_B: 0.7 Vp-p, 75 ohms

P_R/C_R: 0.7 Vp-p, 75 ohms

 4

Audio input (phono jacks)

500 mVrms

Impedance: 47 kilo ohms

HDMI IN 5, 6

Video: 1080p, 1080i, 720p, 576p, 576i, 480p, 480i

Audio: Two channel linear PCM

32, 44.1 and 48 kHz, 16, 20 and 24 bits, or

analogue audio input (phono jacks)

(HDMI IN 6)

 7

Supported formats: 1080i, 720p, 576p, 576i, 480p, 480i

Y: 1 Vp-p, 75 ohms, 0.3V negative sync

P_B/C_B: 0.7 Vp-p, 75 ohms

P_R/C_R: 0.7 Vp-p, 75 ohms

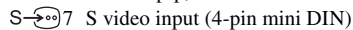
 S video input (4-pin mini DIN)

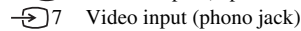
 7 Video input (phono jack)

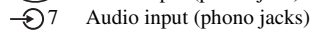
 7 Audio input (phono jacks)

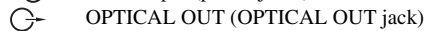
 OPTICAL OUT (OPTICAL OUT jack)

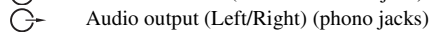
 Audio output (Left/Right) (phono jacks)

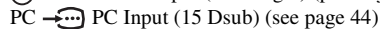
PC  PC Input (15 Dsub) (see page 44)

G: 0.7 Vp-p, 75 ohms, non Sync on Green

B: 0.7 Vp-p, 75 ohms, non Sync on Green

R: 0.7 Vp-p, 75 ohms, non Sync on Green

HD: 1-5 Vp-p

VD: 1-5 Vp-p

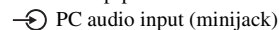
 PC audio input (minijack)

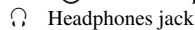
 Headphones jack

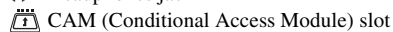
 CAM (Conditional Access Module) slot

Sound Output

11 W + 11 W

Supplied Accessories

Refer to “1: Checking the accessories” on page 4.

Optional Accessories

- Wall-Mount Bracket SU-WL51
- TV stand SU-FL61
- Colour Variation Unit CRU-46X1

Design and specifications are subject to change without notice.

PC Input Signal Reference Chart

Signals	Horizontal (Pixel)	Vertical (Line)	Horizontal frequency (kHz)	Vertical frequency (Hz)	Standard
VGA	640	480	31.5	60	VGA
	640	480	37.5	75	VESA
	720	400	31.5	70	VGA-T
SVGA	800	600	37.9	60	VESA Guidelines
	800	600	46.9	75	VESA
XGA	1024	768	48.4	60	VESA Guidelines
	1024	768	56.5	70	VESA
	1024	768	60	75	VESA
WXGA	1280	768	47.4	60	VESA
	1280	768	47.8	60	VESA
	1360	768	47.7	60	VESA



- This TV's PC input does not support Sync on Green or Composite Sync.
- This TV's PC input does not support interlaced signals.
- For the best picture quality, it is recommended to use the signals (boldfaced) in the above chart with a 60 Hz vertical frequency from a personal computer. In plug and play, signals with a 60 Hz vertical frequency will be selected automatically.

Troubleshooting

Check whether the  (standby) indicator is flashing in red.

When it is flashing









The self-diagnosis function is activated.

- 1 Count how many  (standby) indicator flashes between each two second break.
For example, the indicator flashes three times, then there is a two second break, followed by another three flashes, etc.
- 2 Press  on the TV (right side) to switch it off, disconnect the mains lead, and inform your dealer or Sony service centre of how the indicator flashes (number of flashes).

When it is not flashing

- 1 Check the items in the tables below.
- 2 If the problem still persists, have your TV serviced by qualified service personnel.

Picture

Problem	Cause/Remedy
No picture (screen is dark) and no sound	<ul style="list-style-type: none"> • Check the aerial connection. • Connect the TV to the mains, and press  on the TV (right side). • If the  (standby) indicator lights up in red, press TV .
No picture or no menu information from equipment connected to the scart connector	<ul style="list-style-type: none"> • Check that the optional equipment is on and press / repeatedly until the correct input symbol is displayed on the screen. • Check the connection between the optional equipment and the TV.
Double images or ghosting	<ul style="list-style-type: none"> • Check aerial/cable connections. • Check the aerial location and direction.
Only snow and noise appear on the screen	<ul style="list-style-type: none"> • Check if the aerial is broken or bent. • Check if the aerial has reached the end of its serviceable life (three to five years in normal use, one to two years at the seaside).
Distorted picture (dotted lines or stripes)	<ul style="list-style-type: none"> • Keep the TV away from electrical noise sources such as cars, motorcycles, hair-dryers or optical equipment. • When installing optional equipment, leave some space between the optional equipment and the TV. • Make sure that the aerial is connected using the supplied coaxial cable. • Keep the aerial cable away from other connecting cables.
Picture noise when viewing a TV channel	<ul style="list-style-type: none"> • Select “Manual Programme Preset” in the “Analogue Set-up” menu and adjust “AFT” (Automatic Fine Tuning) to obtain better picture reception (page 33).
Some tiny black points and/or bright points appear on the screen	<ul style="list-style-type: none"> • The picture of a display unit is composed of pixels. Tiny black points and/or bright points (pixels) on the screen do not indicate a malfunction.
No colour on programmes	<ul style="list-style-type: none"> • Select “Reset” in the “Picture” menu to return to the factory settings (page 23).
No colour or irregular colour when viewing a signal from the Y, Pb/Cb, Pr/Cr sockets  4 or 7	<ul style="list-style-type: none"> • Check the connection of the Y, Pb/Cb, Pr/Cr sockets 4 or 7. • Make sure that the Y, Pb/Cb, Pr/Cr sockets 4 or 7 are firmly seated in their respective sockets.

Continued

Sound

Problem	Cause/Remedy
No sound, but good picture	<ul style="list-style-type: none">• Press \triangle +/- or M (Mute).• Check that “Speaker” is set to “On” in the “Set-up” menu (page 30).
Noisy sound	<ul style="list-style-type: none">• See “Picture noise” causes/remedies on page 45.

Channels

Problem	Cause/Remedy
The desired channel cannot be selected	<ul style="list-style-type: none">• Switch between digital and analogue mode and select the desired digital/analogue channel.
Some channels are blank	<ul style="list-style-type: none">• Scrambled/Subscription only channel. Subscribe to the Pay Per View service.• Channel is used only for data (no picture or sound).• Contact the broadcaster for transmission details.
Digital channels are not displayed	<ul style="list-style-type: none">• Contact a local installer to find out if digital transmissions are provided in your area.• Upgrade to a higher gain aerial.

General

Problem	Cause/Remedy
The TV turns off automatically (the TV enters standby mode)	<ul style="list-style-type: none">• Check if the “Sleep Timer” is activated, or confirm the “Duration” setting of “On Timer” (page 29).• If no signal is received and no operation is performed in the TV mode for 10 minutes, the TV automatically switches to standby mode.
The TV turns on automatically	<ul style="list-style-type: none">• Check if the “On Timer” is activated (page 29).
Some input sources cannot be selected	<ul style="list-style-type: none">• Select “AV Preset” in the “AV Set-up” menu and cancel “Skip” of the input source (page 31).
The remote does not function	<ul style="list-style-type: none">• Check that the remote is set correctly for the equipment you are using.• Check whether the equipment you want to use corresponds to the function button being pressed (page 13).• If the remote does not operate the equipment even when the remote has been set correctly to the equipment, enter the necessary code as explained in “Programming the remote” (page 41).• Replace the batteries.

Index

Numerics

- 1 Digit Direct 32
- 14:9 16
- 4:3 Default 27
- 4:3 16

A

- Advanced Settings 25
- Aerial, connecting 5
- AFT 33
- All Reset 30
- Analogue Set-up menu 32
- Audio Filter 33
- Audio Language 35
- Audio Out 30
- Audio Type 35
- Auto Adjustment 38
- Auto Clock Set 17, 21
- Auto Format 27
- Auto Start-up 29
- Auto Tuning
 - analogue and digital channels 7
 - analogue channels only 32
 - digital channels only 36
- Auto Volume 26
- AV Preset 31
- AV Set-up menu 31
- AV2 Output 31
- AV7 Input 31

B

- Backlight 23, 37
- Balance 26
- Bass 26
- Batteries, inserting into the remote 4
- BBE 26
- Black Corrector 25
- Brightness 23, 37

C

- CA Module Set-up 36
- Category list 18
- Channels
 - auto-tuning 7
 - selecting 15
 - Skip 34
- Clear White 25
- Clock Set 29
- Colour 23
- Colour Matrix 31
- Colour System 31
- Colour Temperature 24, 37
- Confirm 34
- Connecting
 - an aerial/VCR 5
 - optional equipment 39
- Contrast Enhancer 25
- Contrast 23, 37
- Country 6

D

- Digital Auto Tuning 36
- Digital Manual Tuning 36
- Digital Set-up 35
- Digital Set-up menu 35
- Digital Tuning 36
- Display Area 27
- Display Mode 37
- DRC Mode 24
- DRC Palette 24
- Dual Sound 26

E

- EPG (Digital Electronic Programme Guide) 18
- Equipment labels 31

F

- Fastext 16
- Favourite list 20
- Film mode 30

G

- Game Mode 31
- Gamma 25

H

- Headphones
 - connecting 39
 - Speaker Link 30
 - Volume 30
- Horizontal Shift 27, 38
- Hue 23

I

- Information 30
- Input signal index table 21

L

- Label 33
- Language 6, 30
- Light Sensor 30
- Live Colour 25
- Logo Illumination 30

M

- Manual Programme Preset 33
- Manual timer REC 19
- MENU 22

N

- Noise Reduction 24

O

- On Timer 29

P

- PAP 17
- Parental Lock 35
- PC Settings menu 37
- Phase 38
- Picture Freeze 16
- Picture menu 23
- Picture Mode 23
- Picture Off (⊗) indicator 14
- PIN Code 35
- Pitch 38
- Power (I) indicator 14
- Power (⏻) switch 14
- Power Management 38
- Power Saving 29
- Programme index table 15
- Programme Labels 32
- Programme List Edit 36
- Programme Sorting 32

R

- Reminder 19
- Remote control
 - inserting batteries 4
 - overview 12
 - programming 41
 - sensor 14
- Reset
 - PC settings 38
 - picture 23, 37
 - sound 26

S

- Screen Format 27, 38
- Screen menu 27
- Screen mode 16
- Set-up menu 29
- Sharpness 24
- Skip 31, 34
- Sleep Timer 29
- Smart 16
- Sound menu 26
- Sound Mode 26, 37
- Speaker 30
- Specifications 43
- Standby (⏻) indicator 14
- Subtitle Language 35
- Subtitle Setting 35
- Surround 26

T

Target Inputs

 picture 23

 screen 27

 sound 26

Technical Set-up 36

Text 16

Timer (⌚) indicator 14

Timer list 19

Timer REC 18

Timer Settings 29

Tools 17, 21

Treble 26

V

VCR

 connecting 5

 recording 18

Vertical Shift 28, 38

Vertical Size 28

Volume Offset 26

W

Wide 16

Z

Zoom 16

Введение

Благодарим вас за то, что выбрали данный продукт компании Sony.

Перед началом работы с телевизором внимательно прочитайте настоящее руководство и сохраните его на случай, если оно Вам понадобится.

Предупреждение относительно функции цифрового телевидения

- Функции, связанные с цифровым телевидением (с логотипом **DVB**) доступны только в странах или регионах, использующих цифровой стандарт наземного телевидения DVB-T (MPEG2). Пожалуйста, выясните у специалиста своей дилерской компании, находитесь ли вы в зоне приема сигнала DVB-T.
- Несмотря на то, что данный телевизор соответствует требованиям DVB-T, совместимость с будущими стандартами наземного телевидения DVB-T не гарантируется.
- В некоторых странах могут отсутствовать некоторые функции цифрового телевидения.

Информация о товарных знаках

- **DVB** is a registered trademark of the DVB Project
- Изготовлено по лицензии компании BBE Sound, Inc. Предоставлено по лицензии компании BBE Sound, Inc. согласно одному или более из перечисленных патентов США: 5510752, 5736897. BBE и символ BBE являются зарегистрированными товарными знаками компании BBE Sound, Inc.
- “Долби”, “Pro Logic” и знак в виде двойной буквы D являются товарными знаками компании Dolby Laboratories.
- Изготовлено по лицензии компании Dolby Laboratories.
- Технология TruSurround используется в качестве виртуализатора для системы Dolby Virtual Surround.
- TruSurround, SRS и обозначение (●) – товарные знаки SRS, Labs, Inc. Технология TruSurround используется по лицензии от SRS, Labs, Inc.
- **HDMI** HDMI, логотип HDMI и High-Definition Multimedia Interface являются товарными знаками или зарегистрированными товарными знаками компании HDMI Licensing, LLC.



Изготовитель: Сони Корпорейшн
Адрес: 6-7-35 Киташинагава,
Шинагава-ку, Токио 141-0001, Япония
Страна-производитель: Япония

Содержание

Руководство по вводу в эксплуатацию

4

Сведения по безопасности	8
Меры предосторожности	11
Обзор пульта ДУ.....	12
Обзор кнопок и индикаторов на телевизоре.....	14

Просмотр телепрограмм

Просмотр телепрограмм.....	15
Проверка Цифрового электронного руководства по программам (EPG) DVB	18
Использование цифрового списка Избранное DVB	21
Просмотр изображений с подсоединенного оборудования.....	22

Использование функций MENU

Навигация по пунктам меню	23
Меню Изображение	24
Меню Звук	27
Меню Управление экраном.....	29
Меню Начальная настройка	31
Меню Настройка AV	33
Меню Настройка аналоговых каналов	35
Меню Настройка цифровых каналов DVB	38
Меню Установки ПК	40

Использование дополнительного оборудования

Подключение дополнительного оборудования	42
Программирование пульта ДУ	44

Дополнительная информация

Технические характеристики	46
Поиск и устранение неисправностей	48
Указатель	51

DVB : только для цифровых каналов

RU

Руководство по вводу в эксплуатацию

1: Проверка принадлежностей

Пульт ДУ RM-ED006 (1)

Батарейки размера AA (тип R6) (2)

Шнур питания (тип C-6) (1)



Коаксиальный кабель (1)



Не отсоединяйте ферритовые сердечники.

Кабель для ПК (1)

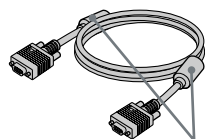

Не отсоединяйте ферритовые сердечники.

Держатель для кабелей (1)

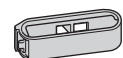

Поддерживающий ремень (1) и винты (2)

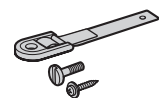

Установка батареек в пульт ДУ

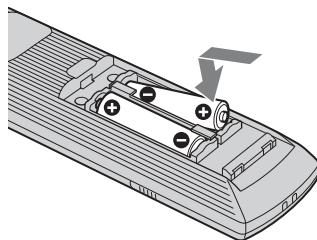

Примечания

- Вставляя батарейки, соблюдайте полярность.
- При утилизации батареек всегда помните правила защиты окружающей среды. В некоторых регионах правила утилизации батареек могут быть регламентированы. Просьба обращаться по этому поводу в местные органы власти.
- Не используйте одновременно батарейки различных типов или старые и новые батарейки.
- Бережно обращайтесь с пультом ДУ. Не бросайте его, не становитесь на него и не лейте на него никаких жидкостей.
- Не оставляйте пульт ДУ вблизи источников тепла или в месте, подверженном прямому воздействию солнечных лучей, или во влажном помещении.

2: Подсоединение антенны/ видеомагнитофона

Подсоединение только антенны

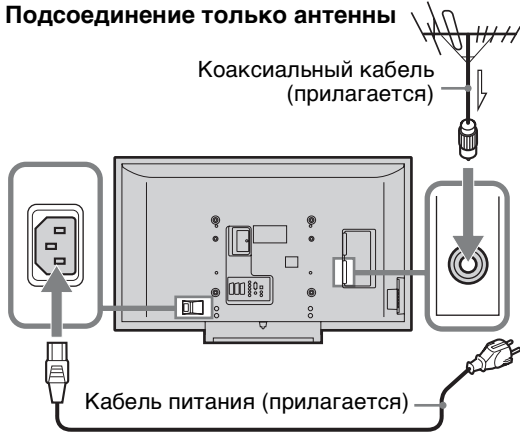

Подсоединение антенны и видеомагнитофона

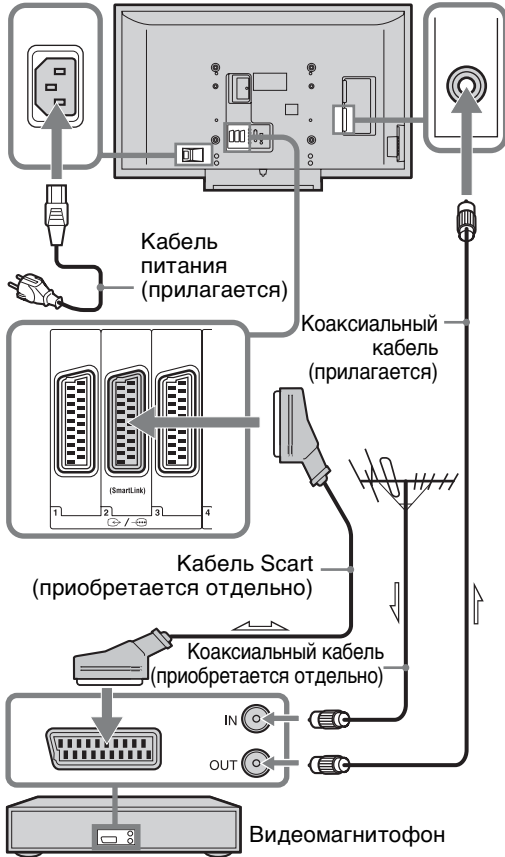

3: Защита телевизора от опрокидывания

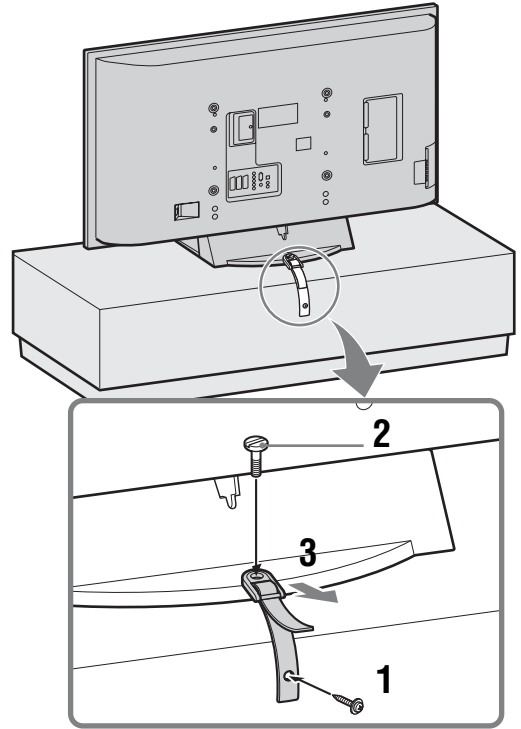

4: Укладка кабелей

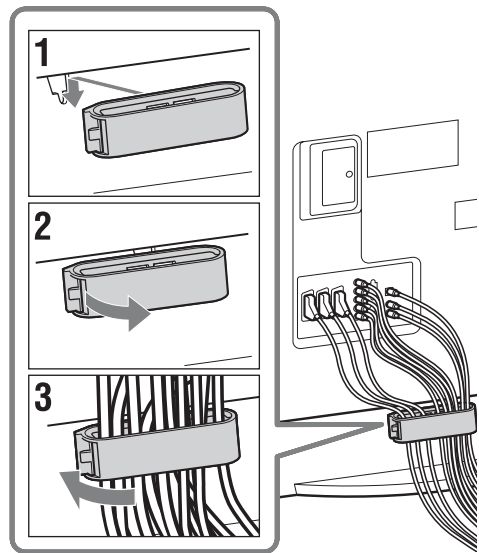



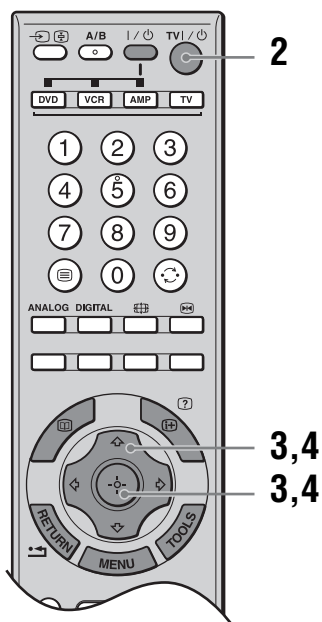
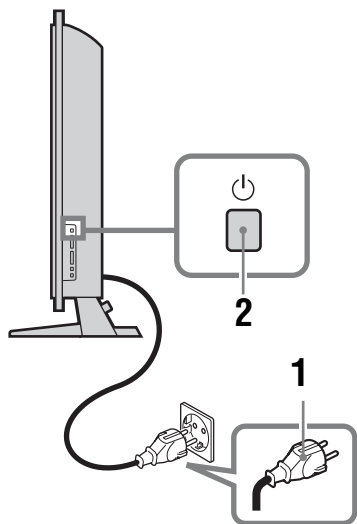



5: Выбор языка и страны/региона





- 1** Подключите телевизор к розетке электросети переменного тока (220-240 В переменного тока, 50 Гц).

- 2** Нажмите кнопку  на телевизоре (справа).

При первом включении телевизора на экран будет выведено меню “Язык”. Если телевизор находится в режиме ожидания (индикатор  (режим ожидания) на телевизоре (спереди) горит красным светом), то для его включения нажмите на пульте ДУ кнопку TVI/.

- 3** Для выбора языка, отображаемого на экранах меню, нажмите кнопку , , / , затем нажмите кнопку .



- 4** Для выбора страны/региона, где будет использоваться телевизор нажмите кнопку , , затем нажмите кнопку .

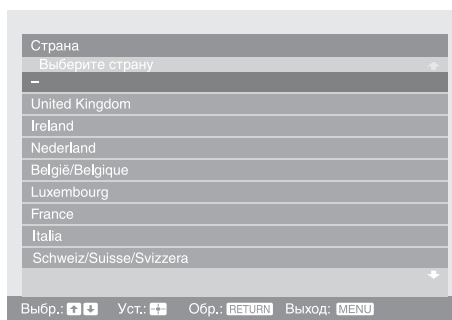

Если название страны/региона, где будет использоваться телевизор, отсутствует в списке, выберите “-”.

При появлении на экране сообщения о запуске автоматической настройки телевизора обратитесь к разделу “6: Автоматическая настройка телевизора”.

6: Автоматическая настройка телевизора

Теперь телевизор будет выполнять поиск и сохранять в памяти все доступные телевизионные каналы.



- 1 Перед началом автоматической настройки телевизора вставьте кассету с записью в видеомэгнитофон, подсоединенный к телевизору (стр. 5) и начните воспроизведение.

Во время автоматической настройки телевизора будет обнаружен и сохранен в памяти телевизора видеоканал.

Если видеомэгнитофон не подключен к телевизору, пропустите этот пункт.

- 2 Для выбора опции “ОК” нажмите кнопку , затем нажмите кнопку .

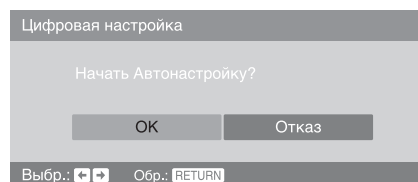

Телевизор начнет искать все доступные цифровые каналы, затем все доступные аналоговые каналы. Это может занять некоторое время, пожалуйста, подождите и не нажимайте никакие кнопки ни на телевизоре, ни на пульте ДУ.

Если появится сообщение о необходимости проверить подключение антенны

Не было найдено ни цифровых, ни аналоговых каналов. Проверьте, правильно ли подключена антенна, и нажмите кнопку для выбора “Да”, а затем нажмите кнопку , чтобы запустить автоматическую настройку повторно.

- 3 Когда на экране появится меню Сортировка программ, выполните шаги раздела “Сортировка прогр.” (стр. 35). Если Вы не хотите менять порядок, в котором сохранены в памяти телевизора аналоговые каналы, переходите к пункту 4.
- 4 Для выхода нажмите кнопку MENU. Телевизор настроен на прием всех доступных каналов.

Примечание

Если канал цифрового телевидения не принимается, или если в пункте 4 (стр. 6) подраздела “5: Выбор языка и страны/региона” выбирается регион, в котором отсутствует цифровое телевидение, время должно быть установлено после выполнения пункта 3.

Сведения по безопасности

Кабель питания

- Для предотвращения повреждения кабеля питания соблюдайте следующее. Повреждение кабеля питания может привести к возгоранию или поражению электрическим током.
 - Прежде чем передвинуть телевизор, отсоедините его от сети.
 - При отсоединении кабеля питания следует сначала отсоединить его от сетевой розетки.
 - При выключении кабеля питания из электророзетки следует брать за штепсельную вилку. Не тяните за сам шнур питания.
 - Не пережимайте, не перегибайте и не перекручивайте кабель питания, прилагая излишние усилия. Центральные провода могут оголиться или переломиться.
 - Не видоизменяйте кабель питания.
 - Не ставьте и не кладите никакие тяжелые предметы на кабель питания.
 - Кабель питания не должен находиться рядом с источниками тепла.
- В случае повреждения кабеля питания немедленно прекратите пользоваться им и обратитесь к своему дилеру или в сервисный центр Sony для его замены.
- Не используйте входящий в комплект поставки кабель питания с другим оборудованием.
- Используйте только кабели питания Sony, не пользуйтесь другими марками.

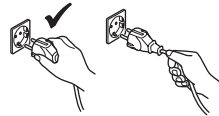

Сетевая розетка

- Телевизор с трехпроводной штепсельной вилкой с заземлением должен быть подсоединен к сетевой розетке с защитным заземляющим контактом.
- Не пользуйтесь электророзеткой с плохими контактами. Вставляйте вилку в розетку до конца. Плохой контакт может привести к перегреву и, как следствие, к возгоранию. Обратитесь к электрику с просьбой заменить электророзетку.



Чистка штепсельной вилки

Отсоединяйте штепсельную вилку от сети и чистите ее регулярно. Если на вилке имеется пыль, в которой скапливается влага, это может привести к повреждению изоляции и, как следствие, к возгоранию.



Перегрузка

Телевизор предназначен для работы только от сети переменного тока с напряжением 220–240 В. Не подключайте слишком много приборов к одной электророзетке. Это может привести к возгоранию или поражению электрическим током.

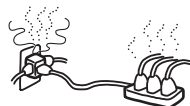

Если устройство не используется

Если Вы не будете пользоваться телевизором в течение нескольких дней, отсоедините его от сети в целях соблюдения техники безопасности и для защиты окружающей среды. Однако в некоторых моделях правильная работа функций возможна только если телевизор остается в режиме готовности. Такие случаи описаны в данном руководстве.



Переноска

- Перед перемещением телевизора отсоедините от него все кабели.
- Для переноски телевизора большого размера требуется два человека или более.
- Если телевизор переносится вручную, держите его, как показано на рисунке справа. Если этого не сделать, он может упасть и получить повреждения или нанести серьезную травму.
- При перевозке берегите телевизор от ударов и сильной вибрации. Он может упасть и получить повреждения или стать причиной серьезной травмы.
- В случае падения или повреждения телевизора немедленно обратитесь к квалифицированному специалисту по обслуживанию для его проверки.
- Если необходимо доставить телевизор в ремонтную мастерскую или перевезти в другое место, упакуйте его в картонную коробку и упаковочный материал, в которых он поставлялся изначально.

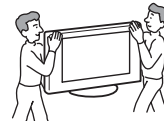

Перемещение

При поднятии телевизора или переносе панели телевизора крепко держите его, как показано на рисунке справа.

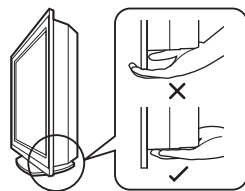

Размещение

- Телевизор следует установить возле легкодоступной сетевой розетки.
- Установите телевизор на ровную устойчивую поверхность. Не вешайте ничего на телевизор. Если Вы этого не сделаете, телевизор может упасть с подставки и повредиться или нанести серьезную травму.
- Не устанавливайте телевизор в местах с повышенной температурой, например, под прямыми солнечными лучами, рядом с отопительными приборами или тепловентиляторами. В противном случае телевизор может перегреться, его корпус может деформироваться, и могут возникнуть неполадки в его работе.
- Не устанавливайте телевизор в месте, подверженном непосредственному воздействию кондиционирования воздуха. Если телевизор установить в таком месте, внутри может конденсироваться влага, что может привести к неисправности.



- Не устанавливайте телевизор в жарких, влажных или слишком пыльных местах.
- Не устанавливайте телевизор в местах, где могут быть насекомые.
- Не устанавливайте телевизор в таких местах, где он может быть подвержен механической вибрации.
- Не устанавливайте телевизор в таких местах, где о него можно случайно удариться, например, на колонне или за ней, или на небольшой высоте, где его можно задеть головой. Это может стать причиной травмы.
- Не позволяйте детям влезать на телевизор.
- Если телевизор используется рядом с морским побережьем, соль может вызвать коррозию металлических частей и привести к внутреннему повреждению или возгоранию телевизора.



Вентиляция

- Никогда не перекрывайте вентиляционные отверстия в корпусе. Это может привести к перегреву и последующему возгоранию.
- Если не обеспечить надлежащую вентиляцию, в телевизоре может скапливаться пыль и грязь. Для обеспечения надлежащей вентиляции соблюдайте следующие рекомендации:
 - Не устанавливайте телевизор задом наперед и боком;
 - Не ставьте телевизор на бок и нижней стороной вверх;
 - Не устанавливайте телевизор на полке или в нише;
 - Не ставьте телевизор на ковер или на кровать;
 - Не накрывайте телевизор тканью, например, занавесками, а также газетами и т.п.
- Обеспечьте свободное пространство вокруг телевизора. В противном случае может быть нарушена нормальная циркуляция воздуха, что приведет к перегреву и, как следствие, к возгоранию или перегреву телевизора.

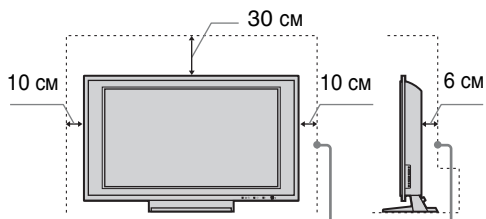

Обеспечьте расстояние не меньше указанного.

- При установке телевизора на стене оставьте пространство не менее 10 см снизу.

- Никогда не устанавливайте телевизор следующим образом:

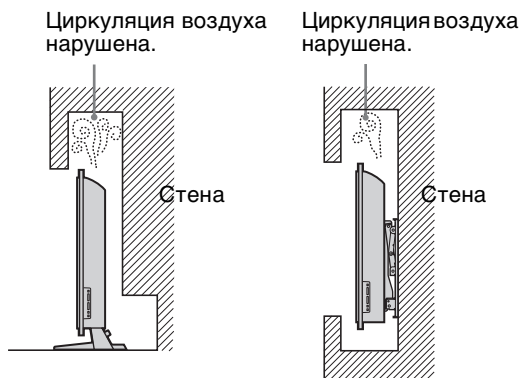

Дополнительные принадлежности

При установке телевизора с помощью подставки или настенного монтажного кронштейна соблюдайте следующие правила. Если этого не сделать, телевизор может упасть и стать причиной серьезной травмы.

- В целях безопасности рекомендуется использовать аксессуары фирмы Sony:
 - Настенный монтажный кронштейн SU-WL51
 - Подставка для телевизора SU-FL61
- Для обеспечения адекватной циркуляции воздуха и избежания накопления пыли вокруг телевизора, на стене и потолке рекомендуется использовать настенный монтажный кронштейн фирмы Sony.
- При установке телевизора надежно закрепите его, следуя инструкциям, прилагаемым к настенному монтажному кронштейну.
- Не забудьте прикрепить кронштейны, прилагаемые к подставке.
- Если телевизор будет укрепляться на стене, вызовите для этого квалифицированного мастера. Неправильная установка может поставить сохранность телевизора под угрозу.

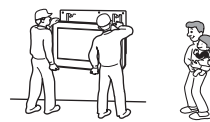

Прокладка кабелей

- Выполняя соединения между устройствами, в целях безопасности извлеките кабель питания из электророзетки.
- Телевизор не отключен полностью от электрической сети, даже если он выключен. Чтобы полностью выключить телевизор, извлеките штепсельную вилку из электророзетки.
- Будьте осторожны, чтобы не споткнуться о кабели. Иначе можно повредить телевизор.

Медицинские учреждения

Не ставьте телевизор в местах, где работает медицинское оборудование. Это может привести к неисправной работе медицинского оборудования.



Продолжение

Использование вне помещения

- Не устанавливайте телевизор вне помещения. Если телевизор попадет под дождь, это может привести к возгоранию или поражению электрическим током.
- При воздействии на телевизор прямых солнечных лучей он может перегреться, и это может привести к его повреждению.

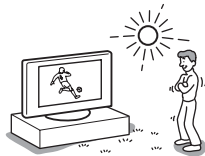

Автомобили, корабли и другие суда

- Не устанавливайте телевизор в транспортном средстве. Во время движения он может упасть и причинить травму.
- Не устанавливайте это телевизор на кораблях и других судах. Попадание на него морской воды может привести к возгоранию или повреждению телевизора.

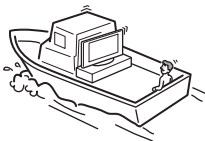
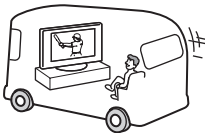

Вентиляционные отверстия

Не вставляйте никакие предметы в вентиляционные отверстия. При попадании в эти отверстия металлических предметов или жидкости существует опасность возгорания или поражения электрическим током.



Вода и влага

- Не используйте телевизор рядом с водой, например, рядом с ванной или душевой комнатой. Следите за тем, чтобы он не попадал под дождь и не находился во влажном или задымленном помещении. В противном случае возможно возгорание и поражение электрическим током.
- Не прикасайтесь к кабелю питания и к телевизору влажными руками. В противном случае существует опасность поражения электрическим током или повреждения телевизора.



Влага и легковоспламеняющиеся предметы

- Не ставьте никаких предметов на телевизор. Нельзя допускать капания или проливания жидкости на телевизор, поэтому предметы, наполненные жидкостью, такие, как вазы, не следует ставить на телевизор.
- Во избежание возгорания не ставьте рядом с телевизором легковоспламеняющиеся предметы или открытые источники света (например, свечи).
- Если жидкость или какой-либо предмет все же попадет внутрь корпуса телевизора через отверстия, немедленно выключите его. В противном случае существует опасность поражения электрическим током или повреждения телевизора. Немедленно обратитесь к квалифицированному специалисту по обслуживанию для его проверки.

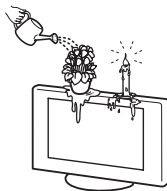

Маслянистые вещества

Не устанавливайте телевизор в ресторанах, где используется масло. Смесь пыли и масла может попасть внутрь телевизора и повредить его.

Грозы

В целях безопасности во время грозы не прикасайтесь ни к каким частям телевизора, а также к кабелям питания и антенны.



Разбитые куски

- Не кидайте в телевизор никакие предметы. В результате такого воздействия экранное стекло может разбиться и нанести серьезную травму.
- Если на поверхности телевизора появилась трещина, не прикасайтесь к нему, пока кабель питания не будет отсоединен от электросети. В противном случае существует опасность поражения электрическим током.



Обслуживание

Внутри телевизора имеются опасные высокие напряжения. Не снимайте корпус. Обращайтесь только к квалифицированному специалисту по обслуживанию.



Демонтаж и установка мелких деталей

Храните дополнительные аксессуары вне досягаемости детей. В случае проглатывания мелкой детали ребенок подавиться или задохнуться. Немедленно обратитесь к врачу.

Замена элемента рамки

Элемент рамки можно заменить другими, приобретенными отдельно. Тем не менее, не снимайте элемент рамки, кроме случаев его замены. Для получения более подробной информации см. инструкции, прилагаемые к элементам рамки.

Меры предосторожности

Просмотр телевизора

- Для удобства просмотра рекомендуется располагаться от телевизора на расстоянии, в четыре-семь раз превышающем вертикальный размер экрана.
- Для получения четкого изображения не направляйте непосредственно на экран источники света и не допускайте воздействия на него прямых солнечных лучей. По возможности используйте точечное освещение потолочных светильников.
- Смотрите телевизор при достаточном освещении, чтобы не уставали глаза. Непрерывный длительный просмотр также может привести к перенапряжению глаз.
- При регулировке угла наклона телевизора придерживайте основание подставки рукой, чтобы предотвратить отсоединение экрана от подставки. Старайтесь, чтобы пальцы не попали в зазор между экраном и подставкой.

Регулировка громкости

- Отрегулируйте громкость так, чтобы не беспокоить соседей. Звуки очень сильно распространяются в ночное время. Поэтому рекомендуется закрывать окна или пользоваться наушниками.
- При использовании наушников не устанавливайте слишком большую громкость, чтобы не повредить слух.

ЖК- экран

- Хотя ЖК-экран изготовлен по высокоточной технологии и число эффективных точек достигает 99,99 % и выше, на нем могут появляться постоянные черные или яркие цветные (красные, синие или зеленые) точки. Это структурное свойство ЖК-экрана, оно не является признаком неисправности.
- Берегите ЖК-экран от попадания прямых солнечных лучей. Это может привести к повреждению поверхности экрана.
- Не нажимайте на защитный фильтр, не скребите по нему и ничего не ставьте на телевизор. Изображение может стать неравномерным или будет поврежден ЖК-экран.
- Если телевизор работает в холодном месте, изображение может оказаться размытым или слишком темным. Это не является признаком неисправности. Эти явления исчезнут с повышением температуры.
- При продолжительной демонстрации неподвижного изображения могут появляться остаточные изображения. Через несколько секунд они могут исчезнуть.
- Во время работы телевизора экран и корпус нагреваются. Это не является признаком неисправности.
- ЖК-экран содержит небольшое количество жидких кристаллов и ртути. Люминесцентная лампа в телевизоре также содержит ртуть. При утилизации соблюдайте соответствующие местные положения и инструкции.

Уход за поверхностью экрана, корпусом телевизора и их чистка

Перед чисткой следует отсоединить кабель питания телевизора от сетевой розетки переменного тока. Для обеспечения сохранности конструктивных материалов и покрытия экрана телевизора соблюдайте следующие меры предосторожности.

- Не нажимайте на экран, не скребите по нему твердыми предметами, и ничего в него не кидайте. В противном случае экран можно повредить.
- Если телевизор непрерывно работает в течение продолжительного времени, не прикасайтесь к панели дисплея, так как она нагревается.
- К поверхности экрана рекомендуется прикасаться как можно реже.
- Для удаления пыли с поверхности экрана/корпуса телевизора осторожно протирайте его мягкой тканью. Если пыль не удаляется полностью, протрите экран мягкой тканью, слегка смоченной в слабом растворе мягкого моющего средства.
- Ни в коем случае не используйте никакие абразивные материалы, щелочные/кислотные очистители, чистящие порошки и такие летучие растворители, как спирт, бензин, разбавитель или инсектициды. Применение этих веществ или длительный контакт с изделиями из резины/винила могут повредить покрытие корпуса или поверхность экрана.
- В вентиляционных отверстиях со временем может скапливаться пыль. Для обеспечения надлежащей вентиляции рекомендуется периодически (раз в месяц) удалять пыль с помощью пылесоса.

Дополнительное оборудование

- Не устанавливайте дополнительные компоненты слишком близко к телевизору. Расстояние от телевизора до дополнительных компонентов должно быть не менее 30 см. В случае установки видеоматрифона перед телевизором или рядом с ним изображение может исказиться.
- В случае установки телевизора в непосредственной близости от устройств, испускающих электромагнитное излучение, возможны искажение изображения или аудио помехи.

Утилизация телевизора



Утилизация электрического и электронного оборудования (директива применяется в странах Евросоюза и других европейских странах, где действуют системы раздельного сбора отходов)

Данный знак на устройстве или его упаковке обозначает, что данное устройство нельзя

утилизировать вместе с прочими бытовыми отходами. Его следует сдать в соответствующий приемный пункт переработки электрического и электронного оборудования. Неправильная утилизация данного изделия может привести к потенциально негативному влиянию на окружающую среду и здоровье людей, поэтому для предотвращения подобных последствий необходимо выполнять специальные требования по утилизации этого изделия. Переработка данных материалов поможет сохранить природные ресурсы. Для получения более подробной информации о переработке этого изделия обратитесь в местные органы городского управления, службу сбора бытовых отходов или в магазин, где было приобретено изделие.

Обзор пульта ДУ

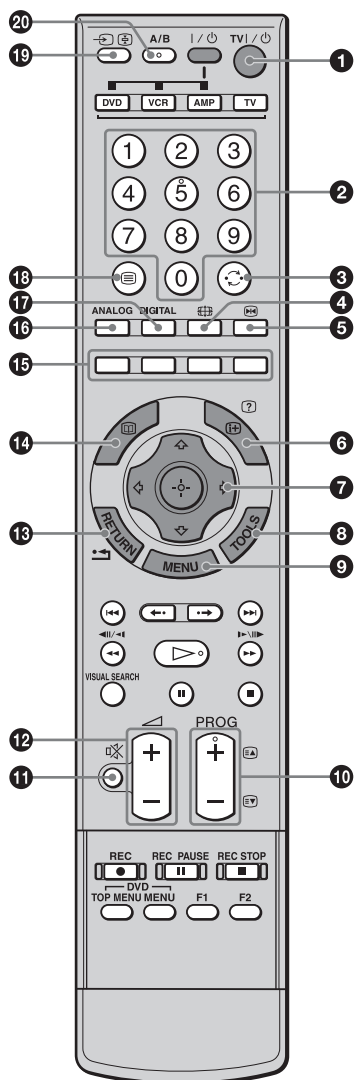

- 1 TV I/⏻ – Режим ожидания телевизора**
 Временное отключение телевизора и включение его из режима ожидания.
- 2 Цифровые кнопки**
 - В режиме ТВ: Выбор каналов. Для номеров программ, начиная с 10 и выше, введите вторую и третью цифру в течение двух секунд.
 - В режиме Текст: Ввод трехзначных номеров страниц для выбора страницы.
- 3 ↻ – Предыдущий канал**
 Возврат к каналу, который был включен до этого (дольше пяти секунд).
- 4 📺 – Режим экрана (стр. 16)**
- 5 ⏸ – Остановка изображения (стр. 16)**
 Остановка телевизионного изображения.
- 6 ⓘ/? – Информация / Включение показа текста**
 - В цифровом режиме: Вызов краткой информации о программе, просматриваемой в данный момент.
 - В аналоговом режиме: Вывод на экран информации, например, номера текущего канала и режима экрана.
 - В режиме Текст (стр. 16): Включение показа скрытой информации (например, ответа на вопрос викторины).
- 7 ⬆/⬇/⬅/➡/⬆ (стр. 16, 23)**
- 8 TOOLS (стр. 17, 22)**
 Доступ к различным функциям просмотра и возможность изменения/установки настроек в соответствии с источником и режимом экрана.
- 9 MENU (стр. 23)**
- 10 PROG +/- (стр. 15)**
 - В режиме ТВ: Выбор следующего (+) или предыдущего (-) канала.
 - В режиме Текст: Выбор следующей (+) или предыдущей (-) страницы.
- 11 🔊 – Отключение звука (стр. 16)**
- 12 🔊 +/- – Громкость**
- 13 RETURN / ⬅**
 Возврат к предыдущему экрану любого отображаемого меню.
- 14 📖 – EPG (Digital Electronic Programme Guide (Цифровое электронное руководство по программам)) (стр. 18)**
- 15 Цветные кнопки (стр. 16, 18, 21)**
- 16 ANALOG – Аналоговый режим (стр. 15)**
- 17 DIGITAL – Цифровой режим (стр. 15)**
- 18 ☰ – Текст (стр. 16)**
- 19 ⬆/⬆ – Выбор входного сигнала / Удержание текста**
 - В режиме ТВ (стр. 22): Выбор источника входного сигнала от оборудования, подключенного к разъемам телевизора.
 - В режиме Текст (стр. 16): Удержание текущей страницы.
- 20 A/B – Двойной звук (стр. 28)**

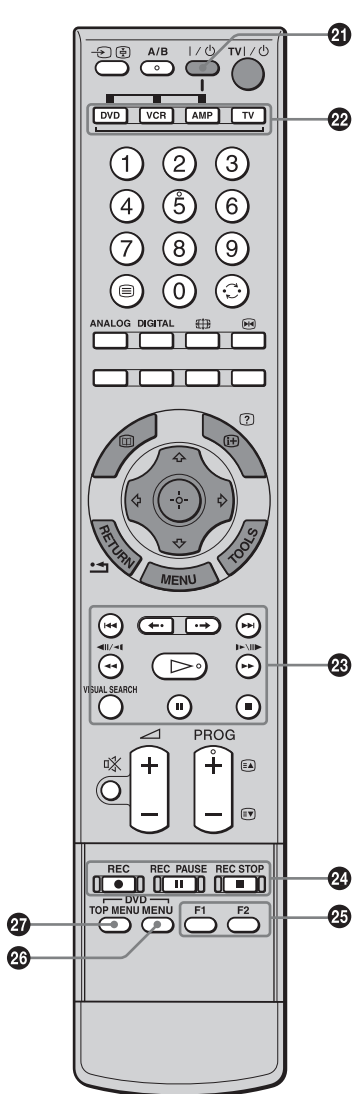

21 I/⏻

Включение или выключение дополнительного оборудования, выбранного функциональными кнопками.

22 Функциональные кнопки

Позволяют управлять соответствующим оборудованием. За более подробной информацией обратитесь к разделу “Программирование пульта ДУ” на стр. 44.

23 Кнопки управления DVD/видеомагнитофон

- ◀◀ : Повторное воспроизведение текущей программы от предыдущей метки главы (если имеются).
- ▶▶ : Продвижение вперед к следующей метке главы (если имеются).
- ◀• : Повторное воспроизведение текущей программы за установленный период времени.
- ▶ : Продвижение вперед на установленный период времени.
- ◀◀ : Воспроизведение программы в режиме ускоренной перемотки назад.
- ▶▶ : Воспроизведение программы в режиме ускоренной перемотки вперед.
- ▷ : Воспроизведение программы с нормальной скоростью.
- ⏸ : Пауза воспроизведения.
- : Остановка воспроизведения.
- VISUAL SEARCH : Только для DVD-магнитофонов Sony с функцией визуального поиска. Для получения более подробной информации см. инструкцию по эксплуатации, прилагаемую к DVD-магнитофону.

24 Кнопки записи DVD/видеомагнитофон

- REC: Начало записи.
 - ⏸ REC PAUSE: Пауза записи.
 - REC STOP: Остановка записи.
- Кнопки ⏸ REC PAUSE и ■ REC STOP доступны только на DVD-магнитофонах.

25 F1/F2

- Выбор диска при использовании DVD-чейнджера.
- Выбор функции при использовании комбинированного устройства (например, DVD/видеомагнитофон).

Для получения более подробной информации см. инструкцию по эксплуатации, прилагаемую к DVD-чейнджеру или комбинированному устройству.

26 DVD MENU

Отображение меню диска DVD.

27 DVD TOP MENU

Отображение верхнего меню диска DVD.

К сведению

На кнопках 5, ▷, PROG + и A/B имеются выпуклые точки. По ним удобно ориентироваться при управлении телевизором.

Обзор кнопок и индикаторов на телевизоре

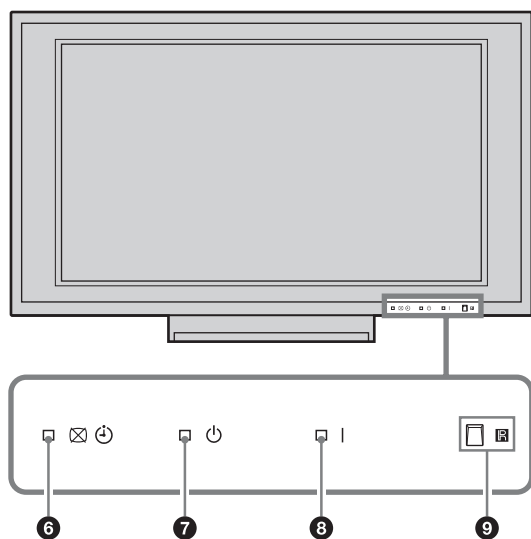
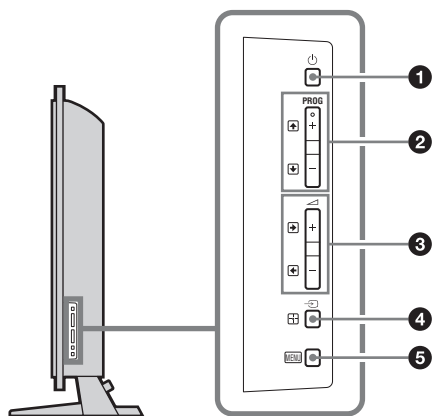



- 1** – **Питание**
 Включение/выключение телевизора.
- 2** **PROG** +/-/↑/↓
 • В режиме ТВ: Выбор следующего (+) или предыдущего (-) канала.
 • В меню телевизора: Переход по списку вверх (↑) или вниз (↓).
- 3** +/-/↔/⊞
 • В режиме ТВ: Увеличение (+) или уменьшение (-) громкости.
 • В меню телевизора: Переход по списку вправо (↔) или влево (↔).
- 4** →/←/⊞ – **Выбор входного сигнала/ОК**
 • В режиме ТВ (стр. 22): Выбор источника входного сигнала от оборудования, подключенного к разъемам телевизора.
 • В меню телевизора: Выбор меню или параметра и подтверждение установки.
- 5** **MENU** (стр. 23)
- 6** – **Индикатор отключения изображения/таймера**
 • Загорается зеленым светом при отключении изображения (стр. 31).
 • Если таймер установлен, загорается оранжевым светом (стр. 31).
- 7** – **Индикатор режима ожидания**
 Загорается красным светом при переключении телевизора в режим ожидания.
- 8** **I** – **Индикатор питания**
 Загорается зеленым светом при включении телевизора.
- 9** **Датчик пульта ДУ**

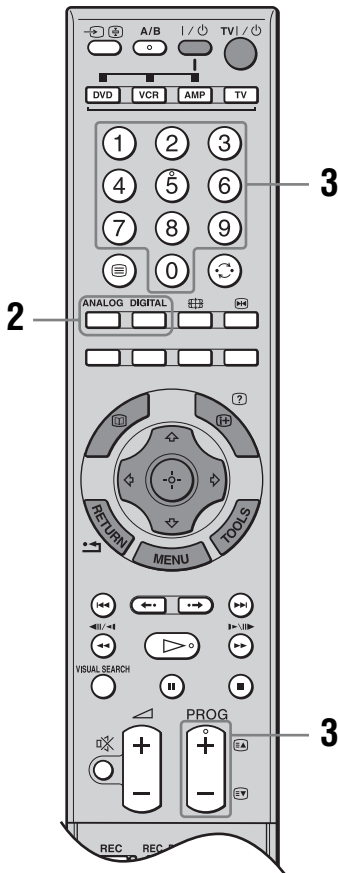
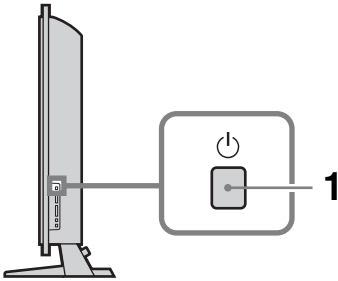

Примечание

Прежде чем отсоединить вилку из розетки, убедитесь в том, что телевизор выключен. Отсоединение вилки из розетки при включенном телевизоре может привести к его неисправности, или к тому, что индикатор останется гореть.

Просмотр телепрограмм



- 1 Нажмите кнопку  на телевизоре (справа) для его включения.

Если телевизор находится в режиме ожидания (индикатор  (режим ожидания) на телевизоре (спереди) горит красным светом), то для его включения нажмите на пульте ДУ кнопку TV .

- 2 Нажмите кнопку DIGITAL для переключения в цифровой режим или ANALOG для переключения в аналоговый режим.

Список доступных каналов изменяется в зависимости от режима.









- 3 Выберите телеканал с помощью цифровых кнопок или PROG +/-.

Для выбора номеров каналов 10 и выше с помощью цифровых кнопок, вторую и третью цифры следует вводить в течение двух секунд.

Для выбора цифрового канала при помощи Цифрового электронного руководства по программам (EPG) см. стр. 18.

В цифровом режиме

На некоторое время появится информационное сообщение. В сообщении могут быть показаны следующие значки.

- : Радиосервис
- : Кодировка/Подписка
- : Доступны несколько языков звукового сопровождения
- : Доступны субтитры
- : Доступны субтитры для людей с плохим слухом
- : Рекомендованный минимальный возраст для текущей программы (от 4 до 18 лет)
- : Замок от детей
- : Текущая программа записывается

Дополнительные операции

Чтобы	Необходимо
Временно выключить телевизор (перевести его в режим ожидания)	Нажать кнопку TV I/⏻.
Полностью выключить телевизор	Нажать кнопку ⏻ на телевизоре (справа).
Включить телевизор без звука из режима ожидания	Нажать кнопку ⏻. Нажать кнопку ⏪ +/- для регулировки уровня громкости.
Отрегулировать громкость	Нажать кнопку ⏪ + (для увеличения)/- (для уменьшения).
Отключить звук	Нажать кнопку ⏻. Чтобы снова включить звук, нажмите эту кнопку еще раз.
Получить доступ к Таблице программ (только в аналоговом режиме)	Нажать кнопку ⏩. Для выбора аналогового канала нажимайте кнопку ⏩/⏪, затем нажмите кнопку ⏩+. О доступе к таблице входных сигналов см. стр. 22.

Получение доступа к функции Текст

Нажмите кнопку ⏻. При каждом нажатии кнопки ⏻ изображение на экране циклически меняется следующим образом:
Текст и телевизионное изображение → Текст → Текст выкл. (выход из режима текста)
Для выбора страницы нажимайте цифровые кнопки или PROG +/-.
Чтобы зафиксировать страницу, нажмите ⏩/⏪+. Чтобы включить показ скрытой информации, нажмите ⏩/?.
Для пропуска страницы нажмите кнопку ⏩+ и ⏩/⏪, а затем нажмите кнопку ⏩+ (для трехзначных страниц).

К сведению

- Убедитесь в том, что телевизор принимает качественный сигнал, иначе возможны ошибки в тексте.
- Большинство телеканалов вещают и в режиме телетекста. Чтобы узнать о том, как пользоваться этой услугой, откройте страницу с индексом.
- Если внизу страницы с текстом появились четырехцветные обозначения, значит, доступен режим Fasttext. Режим Fasttext обеспечивает быстрый и простой доступ к страницам. Чтобы перейти на ту или иную страницу, нажмите кнопку соответствующего цвета.

Для фиксации изображения – остановка изображения

Вы можете зафиксировать текущее изображение для записи номера телефона или рецепта.

1 Нажать кнопку ⏩.

Стоп-кадр отображается в правой части экрана. Вы можете просматривать кинофильм в левой части.

2 Для возврата к нормальному режиму телевизора нажмите еще раз кнопку ⏩.

Переключение режимов экрана вручную в зависимости от типа трансляции

Для переключения между режимами Оптимальн., 4:3, Широкоэкр., Увелич. и 14:9 нажмите несколько раз кнопку ⏩.

Оптимальн.*

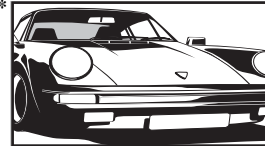

Вывод изображения в обычном формате, 4:3, с имитацией эффекта широкого экрана. Изображение формата 4:3 растягивается и заполняет весь экран.

4:3

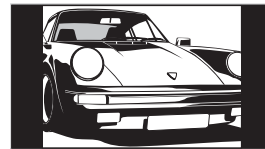

Вывод изображения обычного формата 4:3 (например, неширокоэкранный телевидения) в правильных пропорциях.

Широкоэкр.

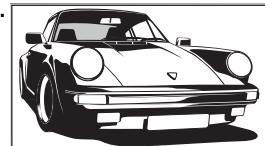

Вывод широкоэкранных программ (16:9) в правильных пропорциях.

Увелич.*

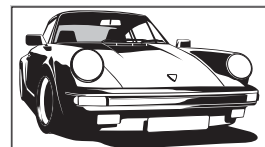

Вывод изображения формата синемаскопа (формата "почтового ящика") в правильных пропорциях.

14:9*

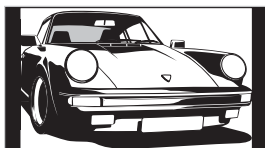

Вывод изображения формата 14:9 в правильных пропорциях. На экране по краям изображения появляются черные полосы.

* Верхняя и нижняя части изображения могут быть обрезаны.

К сведению

- Кроме того, Вы можете установить опцию “Автомат. формат” в положение “Вкл.”. Телевизор будет автоматически выбирать наиболее подходящий для трансляции режим (стр. 29).
- В режимах Оптимальн., 14:9 и Увелич. можно отрегулировать положение изображения. Сдвиньте его вверх или вниз (например, чтобы прочитать субтитры) кнопками \updownarrow .

Для использования меню Tools

Нажмите кнопку TOOLS для отображения следующих опций меню во время просмотра телевизионной программы.

Опции	Описание
Закреть	Выход из меню Tools.
PAP (или Одна картинка)	См. стр. 17.
Режим изобр.	См. стр. 24.
Режим звука	См. стр. 27.
Установка субтитров (только в цифровом режиме)	См. стр. 38.
Цифр. Избранные (только в цифровом режиме)	См. стр. 21.
Энергосбережение	См. стр. 31.
Таймер сна	См. стр. 31.
Громк. наушн.*	См. стр. 32.
Автоустановка часов (только в аналоговом режиме)	Переключение в цифровой режим и установка времени.

* Данная опция появляется только в том случае, если функция “Связь наушн.-АС” установлена в положение “Выкл.” (стр. 32).

Для одновременного просмотра двух изображений – функция PAP (картинка и картинка)

Вы можете просматривать на экране одновременно два изображения (внешний вход и телевизионная программа).

Подсоедините дополнительное оборудование (стр. 42) и убедитесь, что изображение от оборудования появилось на экране (стр. 22).

Примечания

- Данная функция недоступна источника входа с ПК.
- Вы не можете изменить размер изображений.

Нажмите кнопку \updownarrow для выбора функции “PAP” в меню Tools, а затем нажмите кнопку \oplus .

Изображение от подсоединенного оборудования отобразится слева, а текущая телевизионная программа отобразится справа.

Для возврата к обычному режиму ТВ нажмите кнопку \oplus или RETURN.

К сведению

- Вы можете также вернуться к обычному режиму ТВ путем выбора опции “Одна картинка” в меню Tools.
- Изображение в зеленой рамке сопровождается звуком. Вы можете переключать изображение, сопровождаемое звуком, нажимая кнопку \leftarrow/\rightarrow .

Проверка Цифрового электронного руководства по программам (EPG) DV3*







Digital Electronic Programme Guide (Цифровое электронное руководство по программам) (EPG)





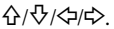













* Данная функция может быть недоступна в некоторых странах.















- 1 Для отображения Цифрового электронного руководства по программам (EPG) в цифровом режиме нажмите кнопку .
- 2 Выполните нужную операцию, как показано в следующей таблице.

Примечание

Информация о программе будет отображена только в том случае, если телевизионная станция передает ее.

Чтобы	Необходимо
Выключить EPG	Нажать кнопку  .
Перемещаться по EPG	Нажать кнопку  .
Просмотреть текущую программу	Нажать кнопку  в тот момент, когда выбрана текущая программа.
Сортировать информацию о программах по категориям – Список категорий	<ol style="list-style-type: none"> 1 Нажать синюю кнопку. 2 Для выбора категории нажимайте кнопку . Сбоку будет показано название категории. Доступны следующие категории: “Избранные”: Содержит все каналы, сохраненные в списке Избранное (стр. 21). “Все категории”: Содержит все доступные каналы. “Новости”: Содержит все каналы новостей. 3 Нажать кнопку . <p>Теперь Цифровое электронное руководство по программам (EPG) показывает только текущие программы из выбранной категории.</p>

Чтобы	Необходимо
Установить программу для записи – Запись по таймеру	<ol style="list-style-type: none"> 1 Для выбора предстоящей программы, которую Вы хотите записать нажимайте кнопку ///. 2 Нажать кнопку . 3 Нажать кнопку / для выбора функции “Запись по таймеру”. 4 Для установки таймеров телевизора и Вашего видеоманитора нажмите кнопку . В информации о программе появится символ . На телевизоре (спереди) загорится индикатор . <p>Примечания</p> <ul style="list-style-type: none"> • Для видеоманитора, совместимого с функцией Smartlink, Вы можете установить запись по таймеру видеоманитора только на телевизоре. Если Ваш видеоманитор не совместим с функцией Smartlink, появится сообщение, напоминающее Вам, что необходимо установить таймер Вашего видеоманитора. • Как только запись начнется, Вы можете переключить телевизор в режим ожидания. Однако не выключайте телевизор полностью, так как запись может быть прервана. • Если для программ было выбрано ограничение по возрасту, на экране появится сообщение о вводе PIN-кода. За более подробной информацией обратитесь к разделу “Замок от детей” на стр. 38.
Установить программу, которая будет автоматически появляться на экране во время ее начала – Напоминание	<ol style="list-style-type: none"> 1 Для выбора предстоящей программы, которую Вы хотите показать, нажимайте кнопку ///. 2 Нажать кнопку . 3 Нажать кнопку / для выбора функции “Напоминание”. 4 Для автоматического отображения выбранной программы во время ее начала нажмите кнопку . В информации о программе появится символ . <p>Примечание Если Вы переключите телевизор в режим ожидания, он автоматически включится, когда начнется эта программа.</p>

Чтобы	Необходимо
Установить время и дату программы, которую Вы хотите записать – Ручная запись по таймеру	<ol style="list-style-type: none"> 1 Нажать кнопку . 2 Для выбора опции “Ручная запись по таймеру” нажмите кнопку , затем нажмите кнопку . 3 Для выбора даты нажмите кнопку , затем нажмите кнопку . 4 Установите время начала и окончания записи таким же образом, как в пункте 3. 5 Для выбора программы нажмите кнопку , затем нажмите кнопку  для установки таймеров телевизора и Вашего видеомаягнитофона. В информации о программе появится символ . На телевизоре (спереди) загорится индикатор . <p>Примечания</p> <ul style="list-style-type: none"> • Для видеомаягнитофона, совместимого с функцией Smartlink, Вы можете установить запись по таймеру видеомаягнитофона только на телевизоре. Если Ваш видеомаягнитофон не совместим с функцией Smartlink, появится сообщение, напоминающее Вам, что необходимо установить таймер Вашего видеомаягнитофона. • Как только запись начнется, Вы можете переключить телевизор в режим ожидания. Однако не выключайте телевизор полностью, так как запись может быть прервана. • Если для программ было выбрано ограничение по возрасту, на экране появится сообщение о вводе PIN-кода. За более подробной информацией обратитесь к разделу “Замок от детей” на стр. 38.
Отменить запись/напоминание – Список таймеров	<ol style="list-style-type: none"> 1 Нажать кнопку . 2 Нажать кнопку , для выбора функции “Список таймеров”. 3 Для выбора программы, которую Вы хотите отменить, нажимайте кнопку , затем нажмите кнопку . Появится экран для подтверждения отмены программы. 4 Нажать кнопку  для выбора опции “Да”, затем нажмите кнопку  для подтверждения.

К сведению

Вы также можете вывести на экран Цифровое электронное руководство по программам (EPG), выбрав опцию “Цифровые EPG” в “MENU” (стр. 23).

Использование цифрового списка Избранное DV3*



Цифровой список Избранное

Функция Избранное позволяет Вам выбрать программы из списка, включающего до 20 выбранных Вами каналов. Для отображения списка Избранное, см. раздел “Навигация по пунктам меню” (стр. 23).

* Данная функция может быть недоступна в некоторых странах.

Чтобы	Необходимо
Создать Ваш список Избранное в первый раз	Если Вы выберете в первый раз опцию “Цифр. Избранные” в “MENU”, на экране появится вопрос, хотите ли Вы добавить каналы в список Избранное. <ol style="list-style-type: none">1 Для выбора опции “Да” нажмите кнопку ⊕.2 Для выбора канала, который Вы хотите добавить нажимайте кнопку ↕/↕. Если Вам известен номер канала, Вы можете использовать цифровые кнопки для прямого выбора канала. <ol style="list-style-type: none">3 Нажать кнопку ⊕. Каналы, сохраненные в списке Избранное, отмечены символом ♥.
Выключить список Избранное	Нажать кнопку RETURN.
Просмотреть краткую информацию о текущих программах	Нажать кнопку ⊕ в тот момент, когда выбрана текущая программа. Чтобы отменить команду, нажмите кнопку еще раз.
Смотреть канал	Нажать кнопку ⊕ в тот момент, когда выбрана текущая программа.
Добавить или удалить каналы в списке Избранное	<ol style="list-style-type: none">1 Нажать синюю кнопку. Каналы, сохраненные в списке Избранное, отмечены символом ♥.2 Для выбора канала, который Вы хотите добавить или удалить, нажимайте кнопку ↕/↕. Если Вам известен номер канала, Вы можете использовать цифровые кнопки для прямого выбора канала. <ol style="list-style-type: none">3 Нажать кнопку ⊕.4 Для возврата к списку Избранное нажмите синюю кнопку.
Удалить все каналы из списка Избранное	<ol style="list-style-type: none">1 Нажать синюю кнопку.2 Нажать желтую кнопку. Появится экран для подтверждения удаления всех каналов из списка Избранное.3 Нажать кнопку ↵ для выбора опции “Да”, затем нажмите кнопку ⊕ для подтверждения.

Просмотр изображений с подсоединенного оборудования

Включите подсоединенное оборудование и выполните одно из перечисленных ниже действий.



Оборудование, подключенное к гнездам Scart с помощью полностью смонтированного провода с 21-штырьковыми разъемами Scart (стр. 43)

Включите воспроизведение на подключенном устройстве.
На экране появится изображение, передаваемое подключенным устройством.



Видеомагнитофон с автоматической настройкой (стр. 7)

Для выбора видеоканала в аналоговом режиме нажмите кнопку PROG +/- или цифровые кнопки.





Другое подключенное оборудование (стр. 42)

Нажмите кнопку  /  несколько раз, пока на экране не появится значок соответствующего источника сигнала (см. ниже).

 AV1 /  AV1,  AV2 /  AV2,  AV3 /  AV3:

Входной аудио/видеосигнал или RGB-сигнал через разъем Scart  /  1, 2 или 3. Значок  появляется только при подсоединении источника RGB.

 AV4:

Входной компонентный сигнал через гнезда Y, Pв/Св, Pp/Сp  /  4 и входной аудиосигнал через гнезда L (MONO), R  /  4.

 AV5:



Входной цифровой аудио/видеосигнал через разъем HDMI IN 5.



 AV6:



Входной цифровой аудио/видеосигнал через разъем HDMI IN 6. Входной аудиосигнал является аналоговым только в том случае, если оборудование подключено через DVI и гнездо аудиовыхода.

 AV7 /  AV7/S  AV7:

Значки источников сигнала будут появляться в зависимости от подсоединенного оборудования и установки “Вход AV7” в меню “Настройка AV” (стр. 33).

 AV7: Входной компонентный сигнал через разъемы Y, Pв/Св, Pp/Сp  7 и входной аудиосигнал через аудиоразъемы L (MONO)/R  7.





 AV7: Входной композитный сигнал через видеоразъем  7 и входной аудиосигнал через аудиоразъемы L (MONO)/R  7.

S  AV7: Входной сигнал S-видео через разъем S video S  7 и входной аудиосигнал через аудиоразъемы L (MONO)/R  7.

 PC:

Входной видеосигнал ПК через разъем PC  , и входной аудиосигнал через аудиоразъем ПК  .

Дополнительные операции

Чтобы	Необходимо
Вернуться к обычному режиму ТВ	Нажать функциональную кнопку TV, DIGITAL или ANALOG.
Получить доступ к Таблице входных сигналов (кроме входного видеосигнала ПК)	Для доступа к таблице входных сигналов нажмите кнопку  . (Затем, только в аналоговом режиме, нажмите кнопку  .) Для выбора входного сигнала нажимайте кнопку  /  , затем нажмите кнопку  .

Для использования меню Tools

Нажмите кнопку TOOLS для отображения следующих опций при просмотре изображений с подсоединенного устройства, отличного от ПК.

Опции	Описание
Закрыть	Выход из меню Tools.
РАР (или Одна картинка)	См. стр. 17.
Режим изобр.	См. стр. 24.
Режим звука	См. стр. 27.
Энергосбережение	См. стр. 31.
Таймер сна	См. стр. 31.
Громк. наушн.*	См. стр. 32.
Автоустановка часов	Переключение в цифровой режим и установка времени.

* Данная опция появляется только в том случае, если функция “Связь наушн.-АС” установлена в положение “Выкл.” (стр. 32).

Навигация по пунктам меню

“MENU” позволяет вам наслаждаться различными удобными функциями данного телевизора. Вы можете легко выбирать каналы или источники входного сигнала и изменять установки для вашего телевизора.

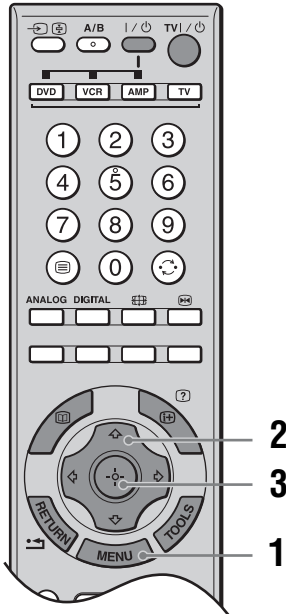

1 Для отображения меню нажмите кнопку MENU.

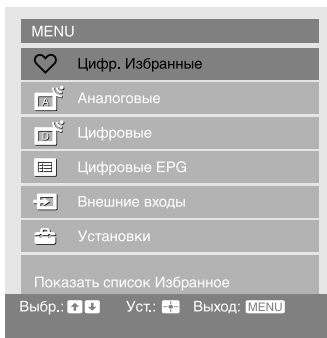

Значок Описание



Цифр. Избранные*
Отображение списка Избранное. За более подробной информацией обратитесь к стр. 21.

Значок Описание



Аналоговые
Возврат к последнему просматриваемому аналоговому каналу.



Цифровые*
Возврат к последнему просматриваемому цифровому каналу.



Цифровые EPG*
Отображение Цифрового электронного руководства по программам (EPG).
За более подробной информацией обратитесь к стр. 18.



Внешние входы
Выбор устройства, подключенного к Вашему телевизору.

- Для просмотра желаемого внешнего источника входного сигнала, выберите источник входного сигнала, затем нажмите кнопку (+).
- Для назначения метки внешнему источнику входного сигнала, см. стр. 33.



Установки
Отображение меню Установки, где выполняется большинство расширенных установок и регулировок.
За более подробной информацией обратитесь к стр. 24 - 39.

* Данная функция может быть недоступна в некоторых странах.

2 Для выбора опции меню нажмите кнопку \leftarrow/\rightarrow .

3 Для подтверждения выбранной опции меню нажмите кнопку (+).

Для выхода из меню нажмите кнопку MENU.

Меню Изображение

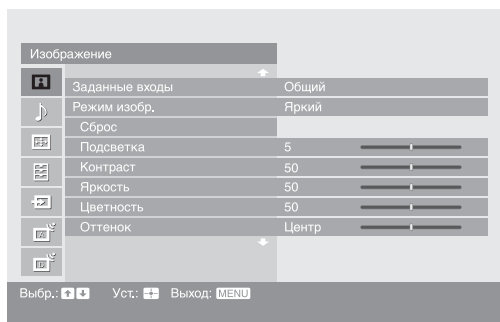

Параметры, перечисленные ниже, можно установить в меню Изображение.

- 1 Нажмите кнопку \uparrow/\downarrow для выбора “Установки” в MENU, затем нажмите кнопку \oplus .
- 2 Нажмите кнопку \uparrow/\downarrow для выбора значка меню, затем нажмите кнопку \oplus .
- 3 Нажимайте кнопки $\uparrow/\downarrow/\leftarrow/\rightarrow$ для выбора опции меню.

Заданные входы Для источника входного сигнала, отображаемого в данный момент на экране, выбирается, применять ли общие установки или устанавливать каждый параметр отдельно.
“Общий”: Применяются общие установки, совместно используемые с источниками входного сигнала, в которых параметры “Заданные входы” установлены положение “Общий”.
Название текущего источника входного сигнала (например, AV1): Позволяет для текущего источника входного сигнала устанавливать каждую опцию отдельно.

Режим изобр. Выбор режима изображения.
“Яркий”: Для улучшения контраста и резкости изображения.
“Стандартный”: Для стандартного изображения. Рекомендуется для использования в домашних условиях.
“Индивидуальный”: Позволяет Вам сохранять сделанные Вами настройки.

Сброс Возврат к заводским установкам настроек “Изображение”, за исключением “Заданные входы” и “Режим изобр.”.

К сведению

Настройки “Доп. установки” (стр. 26) будут также не возвращены к заводским установкам. Выберите параметр “Сброс” в настройках “Доп. установки” для возврата к заводским установкам параметров “Доп. установки”.

Подсветка Регулировка яркости фона.

Контраст Повышает или понижает контрастность изображения.

Яркость Повышает или понижает яркость изображения.

Цветность Повышает или понижает интенсивность цветов.

Оттенок Повышает или понижает оттенки зеленого и оттенки красного.

К сведению

“Оттенок” можно настроить только для цветного сигнала NTSC (например, для видеокассет из США).

Цветовой тон

Регулирует баланс белого для изображения.
 “Холодный”: Придает белому цвету голубоватый оттенок.
 “Нейтральный”: Придает белому цвету нейтральный оттенок.
 “Теплый 1”/“Теплый 2”: Придает белому цвету красноватый оттенок. “Теплый 2” придает более красный оттенок, чем “Теплый 1”.

К сведению

Опции “Теплый 1” и “Теплый 2” можно выбрать, только если Вы установили опцию “Режим изобр.” в положение “Индивидуальный”.

Резкость

Делает изображение более резким или мягким.

Шумопонижение

Частичная корректировка помех (“заснеженного” изображения).
 “Авто”: Автоматическое шумопонижение.
 “Сильное”/“Среднее”/“Слабое”: Корректировка эффекта шумопонижения.
 “Выкл.”: Выключение функции Шумопонижение.
 “BNR”: Подавление ступенчатого шума. Эта функция эффективна для цифровых каналов или подсоединенных DVD-проигрывателя/цифрового спутникового ресивера с воспроизведением в формате MPEG.

К сведению

- Опция “Авто” недоступна при просмотре изображения от компонентного источника входного сигнала, а также от HDMI или цифрового PC входного сигнала.
- Опция “Шумопонижение” недоступна при использовании функций остановки изображения или PAP.

Режим DRC

Выбирается изображение высокого разрешения с 4-кратной плотностью для высококачественных источников (например, DVD-проигрыватели, спутниковые ресиверы).
 “Режим 1”: Рекомендуется для просмотра фильмов.
 “Режим 2”: Рекомендуется для просмотра неподвижных изображений и текста.
 “Выкл.”: Выключение режима DRC.

К сведению

“Режим DRC” недоступен, если параметр “Режим Игра” установлен в положение “Вкл.”, или при использовании функций остановки изображения и PAP; также недоступен при просмотре изображения от источников 480p, 576p, 720p, 1080i или 1080p.

Палитра DRC

Настраивается уровень детализации (“Реалист.”) и плавности (“Четкость”) для каждого входного сигнала. Например, Вы можете создать один набор пользовательских настроек для оптимизации изображения от кабельного источника входного сигнала, а второй для оптимизации изображения Вашего DVD-проигрывателя.

Появляется палитра DRC.

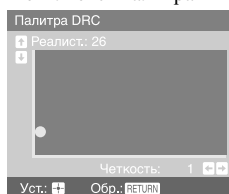

- 1 Нажимайте кнопки для регулировки положения маркера (●).
 При перемещении ● выше вдоль оси “Реалист.” детализация изображения будет возрастать. При перемещении ● вправо вдоль оси “Четкость” изображение будет становиться более плавным.
- 2 Для сохранения настроек нажмите кнопку .

К сведению

“Палитра DRC” недоступна, если параметр “Режим Игра” установлен в положение “Вкл.”, параметр “Режим DRC” установлен в положение “Выкл.” или при использовании функций остановки изображения и PAP; также недоступен при просмотре изображения от источников 480p, 576p, 720p, 1080i или 1080p.

Продолжение

Доп. установки

Индивидуальная регулировка функции Изображение. Если Вы установите “Режим изобр.” в “Индивидуальный”, Вы сможете устанавливать/изменять данные установки.

“Сброс”: Возврат всех расширенных настроек к заводским установкам.

“Корректор черного”: Усиление черных участков изображения для увеличения контраста.

“Доп. улучш. контраста”: Автоматическая регулировка “Подсветка” и

“Контраст” к наиболее подходящим установкам на основании яркости экрана.

Данная функция особенно эффективна для темных изображений, увеличивая глубину изображения.

“Гамма”: Настройка баланса между яркими и темными областями изображения.

“Чистый белый”: Подчеркивает белые цвета.

“Живые цвета”: Делает цвета более живыми.

“Цветовое пространство”: Изменение гаммы цветового воспроизведения.

“Расширенное” воспроизводятся яркие цвета, а “Нормальное” воспроизводятся стандартные цвета.

“Баланс белого”: Регулируется цветовая температура цвета за цветом.

“Оптимизатор деталей”: Усиливаются детали изображения.

“Выделение границ”: Усиливаются контуры изображения.

К сведению

- Опции “Доп. улучш. контраста” и “Оптимизатор деталей” недоступны при использовании функций остановки изображения и P.A.P.
 - Режим “Живые цвета” недоступен, если опция “Цветовое пространство” установлена в положение “Нормальное”.
-

Меню Звук

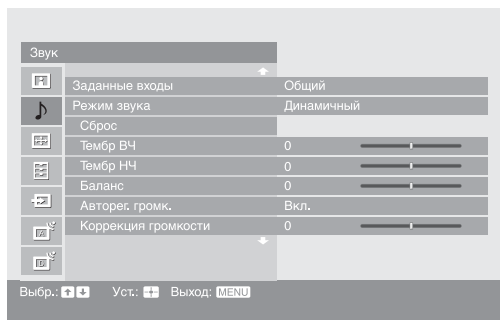

Вы можете выбрать перечисленные ниже опции в меню Звук. Для выбора опций меню в разделе “Установки” обратитесь к “Меню Изображение” (стр. 24).

Заданные входы	Для источника входного сигнала, отображаемого в данный момент на экране, выбирается, применять ли общие установки или устанавливать каждый параметр отдельно. “Общий”: Применяются общие установки, совместно используемые с источниками входного сигнала, в которых параметры “Заданные входы” установлены положение “Общий”. Название текущего источника входного сигнала (например, AV1): Позволяет для текущего источника входного сигнала устанавливать каждую опцию отдельно.
Режим звука	Выбор режима звука. “Динамичный”: Усиление тембра ВЧ и НЧ. “Стандартный”: Для воспроизведения стандартного звука. Рекомендуется для использования в домашних условиях. “Индивидуальный”: Плоская частотная характеристика. Также позволяет Вам сохранять сделанные вами настройки.
Сброс	Возврат к заводским установкам настроек “Звук”, за исключением “Заданные входы”, “Режим звука” и “Двойной звук”.
Тембр ВЧ	Регулировка высоких звуков.
Тембр НЧ	Регулировка низких звуков.
Баланс	Регулировка баланса между левым или правым громкоговорителями.
Авторег. громк.	Поддержка постоянного уровня громкости, даже когда в нем случаются резкие изменения (например, звук в рекламных роликах обычно бывает громче, чем в других передачах).
Коррекция громкости	Регулируется уровень громкости текущего источника входного сигнала относительно других источников, когда опция “Заданные входы” установлена на название текущего источника входного сигнала (напр. AV1).
Окруж. звук	Выбор окружающего звука. “Dolby Virtual”: Используются громкоговорители телевизора для имитации эффекта окружающего звука, создаваемого многоканальной системой. “Выкл.”: Для обычного стерео- или монофонического приема.
BVE	Придает звуку большую силу путем компенсации фазового эффекта в громкоговорителях при помощи функции “BVE High Definition Sound System”.

Двойной звук

Выбор звука, который должен воспроизводиться через громкоговоритель при стереотрансляции или трансляции на двух языках.

“Сtereo”, “Моно”: Для стереотрансляции.

“А”/“В”/“Моно”: Для двуязычной трансляции выберите “А” для звукового канала 1, “В” для звукового канала 2 или “Моно” для монофонического канала, если это возможно.

К сведению

Если Вы выберете другое устройство, подключенное к телевизору, установите опцию “Двойной звук” в положение “Сtereo”, “А” или “В”.

К сведению

Опции меню Звук, кроме опции “Двойной звук”, не могут быть использованы для наушников и выходных аудиогнезд.

Меню Управление экраном

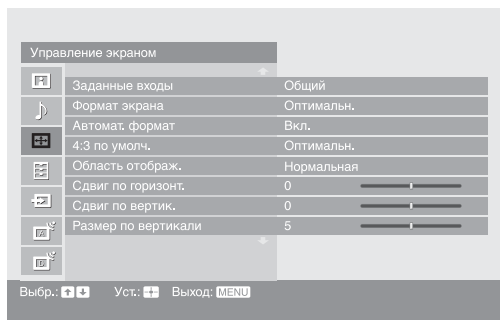

Вы можете выбрать перечисленные ниже опции в меню Управление экраном. Для выбора опций меню в разделе “Установки” обратитесь к “Меню Изображение” (стр. 24).

Заданные входы

Для источника входного сигнала, отображаемого в данный момент на экране, выбирается, применять ли общие установки или устанавливать каждый параметр отдельно.

“Общий”: Применяются общие установки, совместно используемые с источниками входного сигнала, в которых параметры “Заданные входы” установлены положение “Общий”.

Название текущего источника входного сигнала (например, AV1): Позволяет для текущего источника входного сигнала устанавливать каждую опцию отдельно.

Формат экрана

За более подробной информацией о формате экрана обратитесь к см.

“Переключение режимов экрана вручную в зависимости от типа трансляции” (стр. 16).

Автомат. формат

Автоматическое изменение формата экрана в зависимости от транслируемого сигнала. Для сохранения вашей установки выберите опцию “Выкл.”.

К сведению

Даже если опция “Автомат. формат” установлена в положение “Вкл.” или “Выкл.”, Вы всегда можете изменить формат экрана, нажимая повторно кнопку .

4:3 по умолч.

Выбор режима экрана по умолчанию для использования с трансляцией 4:3.

“Оптимальн.”: Воспроизведение изображения в обычном формате, 4:3, с имитацией эффекта широкого экрана.

“4:3”: Отображение изображения стандартной трансляции 4:3 в правильных пропорциях.

“Выкл.”: Сохранение текущей установки “Формат экрана” при изменении канала или входного сигнала.

К сведению

Данная опция имеется в наличии только в том случае, если функция “Автомат. формат” установлена в положение “Вкл.”.

Область отображ.

Регулировка области экрана для показа изображения.

“Макс.разрешение”: Отображается изображение для источников 1080i или 1080p с оригинальным размером, когда части изображения обрезаны.

“Нормальная”: Отображение изображения с оригинальным размером.

“-1”/“-2”: Увеличение изображения для сокрытия края изображения.

К сведению

Режим “Макс.разрешение” доступен только тогда, когда опция Формат экрана установлена в положение “Широкоэкр.”.

Сдвиг по горизонт.	Регулировка горизонтального положения изображения для каждого формата экрана. К сведению Данная опция недоступна, если параметр “Область отображ.” установлен в положение “Макс.разрешение”.
Сдвиг по вертикак.	Регулировка вертикального положения изображения в режиме формата экрана Оптимальн., Увелич. или 14:9.
Размер по вертикали	Регулировка вертикального размера изображения в режиме формата экрана Оптимальн.

Меню Начальная настройка

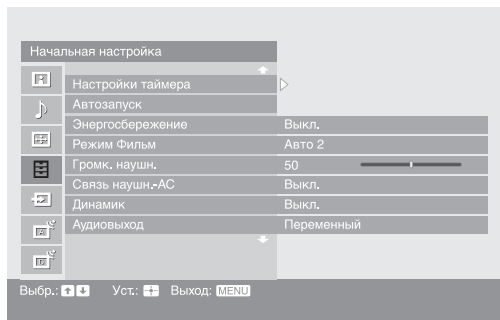

Параметры, перечисленные ниже, можно установить в меню Начальная настройка. Для выбора опций меню в разделе “Установки” обратитесь к “Меню Изображение” (стр. 24).

Настройки таймера

Установка Таймера включения/выключения телевизора.

Таймер сна

Установка периода времени, по истечении которого телевизор должен автоматически переключаться в режим ожидания.

Если активирован Таймер сна, индикатор (⌚) (Таймер) на телевизоре (спереди) загорается оранжевым цветом.

К сведению

- Если Вы выключите телевизор и снова его включите, опция “Таймер сна” будет установлена в положение “Выкл.”.
- За одну минуту до переключения телевизора в режим ожидания на экране появляется надпись “ТВ скоро будет выключен по Таймеру сна”.

Таймер включения

Установка Таймера включения телевизора из режима ожидания.

“День”: Выбор дня, в который Вы хотите активировать Таймер включения.

“Время”: Установка времени включения телевизора.

“Продолжительность”: Выбор периода времени, после которого телевизор автоматически опять переключится в режим ожидания.

“Настройка громк.”: Установка громкости телевизора при включении с помощью таймера.

Устан. часов

Позволяет Вам вручную установить часы. Если телевизор принимает цифровые каналы, часы нельзя отрегулировать вручную, поскольку они установлены на временной код принимаемого сигнала.

Автозапуск

Запуск “меню первого включения” для выбора языка и страны/региона, настройки всех доступных цифровых и аналоговых каналов, а также установки времени (только когда принимаются нецифровые каналы). Обычно этого делать не требуется, потому что язык и страна/регион уже выбраны и все каналы уже настроены при установке телевизора (стр. 6, 7). Тем не менее, этот параметр позволяет повторить процедуру (например, заново настроить телевизор после переезда или найти новые каналы, появившиеся в эфире).

Энергосбережение

Выбор режима энергосбережения для уменьшения потребления электроэнергии телевизором.

Если выбрана опция “Откл. изобр.”, изображение будет отключено, а индикатор (⊠) (Откл. изобр.) на телевизоре (спереди) загорится зеленым цветом. Звук останется без изменений.

Режим Фильм	<p>Обеспечивается более плавное движение изображения при воспроизведении изображений DVD или видеомагнитофона, снятых на пленку, уменьшая размытость и зернистость изображения.</p> <p>“Авто 1”: Для устойчивого изображения с минимальными помехами. Если изображение на экране частично ухудшится, установите в положение “Авто 2”.</p> <p>“Авто 2”: Используйте эту установку в качестве стандартной настройки.</p> <p>“Выкл.”: Выключение режима Фильм.</p>
	<p>Примечания</p> <ul style="list-style-type: none"> • Даже при выборе опций “Авто 1” или “Авто 2” “Режим Фильм” будет автоматически отключен, и фильм не будет воспроизводиться плавно, если изображение содержит искаженные сигналы или слишком много помех. • Режим Фильм недоступен при использовании функций остановки изображения или PAF, или же при просмотре изображения от источников 480p, 576p, 720p или 1080p.
Громк. наушн. (громкость наушников)	<p>Регулируется громкость наушников при опции “Связь наушн.-АС”, установленной в положение “Выкл.”.</p>
Связь наушн.-АС (канал громкоговорителей наушников)	<p>Включение/выключение встроенных громкоговорителей телевизора при подсоединенных наушниках.</p> <p>“Вкл.”: Звук выводится только через наушники.</p> <p>“Выкл.”: Звук выводится через телевизор и через наушники.</p>
Динамик	<p>Включение/выключение встроенных громкоговорителей телевизора.</p> <p>“Вкл.”: Громкоговорители телевизора включены для прослушивания звука через громкоговорители телевизора.</p> <p>“Выкл.”: Громкоговорители телевизора выключены для прослушивания звука только через внешние аудиоустройства, подсоединенные к разъемам аудиовыхода.</p>
Аудиовыход	<p>“Переменный”: Звуковым выводом из вашей аудиосистемы можно по-прежнему управлять с помощью пульта ДУ телевизора.</p> <p>“Постоянный”: Звуковой вывод телевизора зафиксирован. Используйте регулятор громкости Вашего аудиоресивера для регулировки громкости (и других звуковых настроек) Вашей аудиосистемы.</p>
Световой сенсор	<p>“Вкл.”: Автоматическая оптимизация установок изображения в соответствии с освещением в комнате.</p> <p>“Выкл.”: Выключение функции “Световой сенсор”.</p>
Подсветка логотипа	<p>Включается и выключается подсветка логотипа компании Sony на передней панели телевизора.</p>
Язык	<p>Выбор языка, на котором отображаются меню.</p>
Информация	<p>Вызов информации о Вашем телевизоре.</p>
Сброс всех настроек	<p>Возврат всех регулировок к заводским установкам и последующий вызов экрана Автозапуск.</p> <p>Примечание</p> <p>Будут переустановлены все установки, включая цифровой список Избранное, страну, язык, каналы автоматической настройки и т.п.</p>

Меню Настройка AV

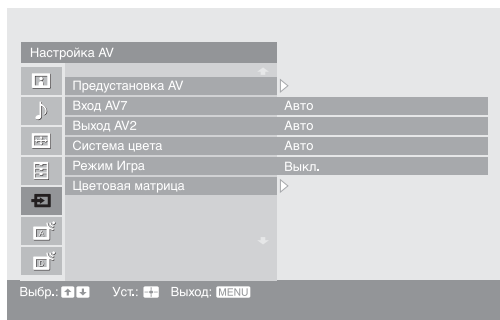

Параметры, перечисленные ниже, можно установить в меню Настройка AV. Для выбора опций меню в разделе “Установки” обратитесь к “Меню Изображение” (стр. 24).

Предустановка AV

Присвоение имени любому устройству, подсоединенному к разъему на боковой или задней панели. Это имя будет ненадолго выводиться на экран при переключении на соответствующее устройство. Вы можете пропустить источник входного сигнала, не подключенный ни к какому устройству.

- 1 Для выбора желаемого источника входного сигнала нажмите кнопку \uparrow/\downarrow , затем нажмите кнопку \oplus .
- 2 Для выбора желаемого пункта меню внизу нажмите кнопку \uparrow/\downarrow , затем нажмите кнопку \oplus .

Метки устройств: Используйте одну из предустановленных меток для присвоения названия подсоединяемому устройству.

“Изм.”: Создание Вашей собственной метки. Выполните шаги с 2 по 4 раздела “Метки программ” (стр. 35).

“Пропуск”: Будет пропущен ненужный источник входного сигнала.

Вход AV7

“Авто”: Автоматическое переключение между компонентными видеоразъемами, разъемом S Video и композитными видеоразъемами на левой стороне телевизора в зависимости от подсоединения кабеля.

“Компонентный”: Активируются компонентные видеоразъемы на левой стороне телевизора.

“S Video”: Активируется разъем S Video на левой стороне телевизора.

“Композитный”: Активируются композитные видеоразъемы на левой стороне телевизора.

К сведению

При подсоединении многофункциональных кабелей и выборе параметра “Авто” будут активированы опции “Компонентный”, “S Video”, “Композитный” в указанной последовательности.

Выход AV2

Вывод сигнала через разъем с меткой $\leftrightarrow/2$ на задней панели телевизора. Если подключить видеомаягнитофон или другое записывающее устройство к разъему $\leftrightarrow/2$, можно записывать сигнал, поступающий к устройству, подключенных к другим разъемам телевизора.

“TV”: Вывод телевизионной трансляции.

“AV1”: Вывод сигналов с устройств, подсоединенных к разъему $\leftrightarrow/1$.

“AV3”: Вывод сигналов с устройств, подсоединенных к разъему $\leftrightarrow/3$.

“AV7”: Вывод сигналов с устройств, подсоединенных к разъему $\leftrightarrow/7$.

“Авто”: Вывод всего, что воспроизводится на экране (за исключением сигналов с разъемов $\leftrightarrow/4$, HDMI IN 5, HDMI IN 6 и PC \leftrightarrow).

Система цвета

Выбор системы цветности (“Авто”, “PAL”, “SECAM”, “NTSC3.58” или “NTSC4.43”) в соответствии с входным сигналом с источника входного сигнала.

Режим Игра

В зависимости от игрового программного обеспечения время реакции может быть замедлено во время быстрых сцен и т.п. Выберите “Вкл.” для ускорения времени реакции.

Цветовая матрица

Обычно используется заводская настройка (AV1/2/3/7(входной композитный сигнал и входной сигнал S-видео) установлен в положение “ITU601”, а AV4/5/6/7 (входной компонентный сигнал) установлен в положение “Авто”). Если оттенок изображения от источника входного сигнала является неестественным, выберите разъемы “ITU601” или “ITU709”, позволяющие нормализовать оттенок изображения.

Меню Настройка аналоговых каналов

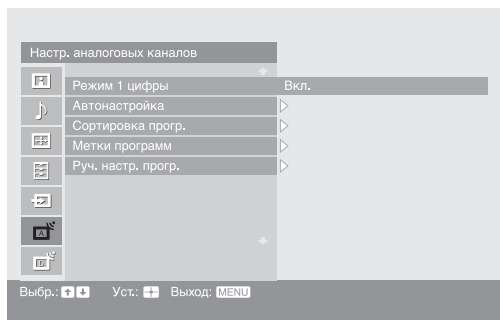

Параметры, перечисленные ниже, можно установить в меню Настройка аналоговых каналов. Для выбора опций меню в разделе “Установки” обратитесь к “Меню Изображение” (стр. 24).

Режим 1 цифры

Если опция “Режим 1 цифры” установлена в положение “Вкл.”, Вы можете выбрать аналоговый канал при помощи одной цифровой кнопки (0 - 9) на пульте ДУ.

Примечание

Если опция “Режим 1 цифры” установлена в положение “Вкл.”, Вы не можете выбрать каналы с номерами 10 и выше, вводя две цифры при помощи пульта ДУ.

Автонастройка

Настройка всех доступных аналоговых каналов.

Обычно этого делать не требуется, потому что все каналы уже настроены при установке телевизора (стр. 7). Тем не менее, этот параметр позволяет повторить процедуру (например, заново настроить телевизор после переезда или найти новые каналы, появившиеся в эфире).

Сортировка прогр.

Изменение порядка расположения аналоговых каналов, сохраненного в памяти телевизора.

- 1 Для выбора канала, который Вы хотите переместить на новую позицию, нажмите кнопку \uparrow/\downarrow , затем нажмите кнопку \oplus .
- 2 Для выбора новой позиции для Вашего канала нажмите кнопку \uparrow/\downarrow , затем нажмите кнопку \oplus .

Метки программ

Присвоение каналу любого имени, содержащего не более пяти букв или цифр. Данное имя будет ненадолго выводиться на экран при переключении на этот канал. (Обычно названия каналов берутся автоматически из режима телетекста, если он предусмотрен.)

- 1 Для выбора канала, которому Вы хотите присвоить название, нажмите кнопку \uparrow/\downarrow , затем нажмите кнопку \oplus .
- 2 Нажмите кнопку \uparrow/\downarrow для выбора нужной буквы или цифры (“_” для пробела), затем нажмите кнопку \rightleftarrows .

Исправление символа, введенного ошибочно

Для выбора неправильной буквы нажмите кнопку \leftarrow/\rightarrow . Затем нажмите кнопку \uparrow/\downarrow для выбора правильной буквы.

Удаление всех символов

Выберите опцию “Сброс”, затем нажмите кнопку \oplus .

- 3 Повторяйте шаг 2, пока не введете имя целиком.
- 4 Выберите опцию “OK”, затем нажмите кнопку \oplus .

Перед выбором опций “Метка”/“АПЧ”/“Аудиофильтр”/“Пропуск”/“Декодер” нажмите кнопку PROG +/- для выбора номера программы с каналом. Нельзя выбрать номер программы, настроенной на пропуск (стр. 37).

Программа/Система/Канал

Ручная настройка каналов программ.

- 1 Для выбора опции “Программа” нажмите кнопку \uparrow/\downarrow , затем нажмите кнопку \oplus .
- 2 Для выбора номера программы, которую Вы хотите настроить вручную (при настройке видеоманитора выберите канал 00), нажмите кнопку \uparrow/\downarrow , затем нажмите кнопку RETURN.
- 3 Для выбора опции “Система” нажмите кнопку \uparrow/\downarrow , затем нажмите кнопку \oplus .
- 4 Для выбора одной из следующих систем телетрансляции нажмите кнопку \uparrow/\downarrow , затем нажмите кнопку \leftarrow .
V/G: Для стран/регионов Западной Европы
I: Для Великобритании
D/K: Для стран/регионов Восточной Европы
L: Для Франции
- 5 Для выбора опции “Канал” нажмите кнопку \uparrow/\downarrow , затем нажмите кнопку \oplus .
- 6 Нажмите кнопку \uparrow/\downarrow для выбора опции “S” (для кабельных каналов) или “C” (для наземных каналов), затем нажмите кнопку \rightarrow .
- 7 Настройте каналы следующим образом:

Если номер (частота) канала неизвестен

Для поиска следующего доступного канала нажмите кнопку \uparrow/\downarrow . Когда канал будет найден, поиск остановится. Для продолжения поиска нажмите кнопку \uparrow/\downarrow .

Если номер (частота) канала известен

Введите номер телеканала или канала видеоманитора с помощью цифровых кнопок.

- 8 Для перехода к команде “Подтверд.” нажмите кнопку \oplus , затем нажмите кнопку \oplus .
- 9 Для выбора опции “ОК” нажмите кнопку \downarrow , затем нажмите кнопку \oplus .
Повторите процедуру, чтобы установить вручную другие каналы.

Метка

Присвоение выбранному каналу любого имени, содержащего не более пяти букв или цифр. Данное имя будет ненадолго выводиться на экран при переключении на этот канал.

Для ввода символов выполните шаги с 2 по 4 раздела “Метки программ” (стр. 35).

АПЧ

Предоставляет вам возможность точной настройки выбранного номера программы вручную, если Вам кажется, что небольшая регулировка настройки улучшит качество изображения.

Вы можете выполнить точную настройку в диапазоне от -15 до +15. Если будет выбрана опция “Вкл.”, точная настройка выполнится автоматически.

Аудиофильтр

Повышение качества звука на отдельных каналах в случае искажения при монотрансляции. Иногда, если транслируется нестандартный сигнал, возможны искажения или периодическое пропадание звука при просмотре монопрограмм. Если искажений звука нет, рекомендуется оставить заводскую настройку “Выкл.”.



Примечания

- Вы не можете принимать стереофонические или двуязычные программы, если выбрана опция “Слаб.” или “Сильн.”.
- Режим “Аудиофильтр” недоступен, если опция “Система” установлена в положение “L”.

Пропуск

Пропуск неиспользуемых аналоговых каналов при выборе каналов с помощью кнопок PROG+/- (Пропущенный канал можно выбрать с помощью цифровых кнопок.)

Декодер

Просмотр и запись кодированных каналов при использовании декодера, подсоединенного напрямую к разъему Scart 1 или к разъему Scart 2 через видеомagniфон.

Примечание

В зависимости от страны/региона, выбранных для пункта “Страна” (стр. 6), данная опция меню может быть недоступна.

Подтверд.

Сохранение изменений в установках, сделанных в разделе “Руч. настр. прогр.”.

Меню Настройка цифровых каналов DVZ

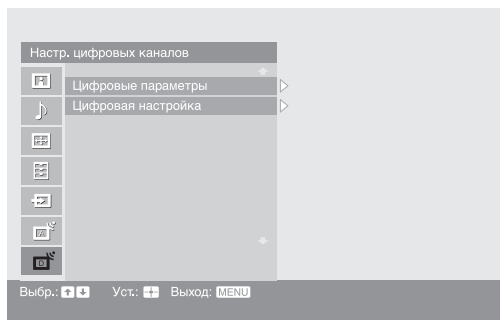

Параметры, перечисленные ниже, можно установить в меню Настройка цифровых каналов. Для выбора опций меню в разделе “Установка” обратитесь к “Меню Изображение” (стр. 24).

Примечание

Некоторые функции могут быть недоступны в некоторых странах.

Цифровые параметры

Вызов меню “Цифровые параметры”.

Установка субтитров

Отображение на экране цифровых субтитров.

При выборе опции “Плохая слышимость” некоторые визуальные вспомогательные средства могут быть выведены с субтитрами (если телеканалы транслируют такую информацию).

Язык субтитров

Выбор языка отображаемых на экране субтитров.

Язык аудио

Выбор языка, используемого для программы. Некоторые цифровые каналы могут транслировать звук для программы на нескольких языках.

Тип аудио

Увеличение громкости звука, если выбрана опция “Плохая слышимость”.

Замок от детей

Установка для программ ограничения по возрасту. Любую программу, для которой установлено ограничение по возрасту, можно просмотреть только после правильно введенного PIN-кода.

- 1 Нажимайте цифровые кнопки для ввода Вашего установленного PIN-кода.
Если Вы не установили предварительно PIN-код, появится экран ввода PIN-кода. Следуйте указаниям раздела “PIN код” ниже.
- 2 Нажмите кнопку \uparrow/\downarrow для выбора ограничения по возрасту или “Нет” (для просмотра без ограничения), затем нажмите кнопку \oplus .
- 3 Нажмите кнопку RETURN.

PIN код

Установка PIN-кода в первый раз или изменение вашего PIN-кода.

- 1 Введите PIN-код следующим образом:

Если Вы перед этим уже установили PIN-код

Нажимайте цифровые кнопки для ввода Вашего установленного PIN-кода.

Если Вы не устанавливали PIN-код

Нажимайте цифровые кнопки для ввода установленного на заводе PIN-кода 9999.

- 2 Нажимайте цифровые кнопки для ввода нового PIN-кода.
Появится сообщение с информацией о том, что новый PIN-код принят.
- 3 Нажмите кнопку RETURN.

К сведению

PIN-код 9999 принимается всегда.

Техн. конфигурация

Вывод меню Техническая настройка.

“Авт. обновление станций”: Позволяет телевизору находить и сохранять новые цифровые услуги по мере их появления.

“Загрузка программы”: Позволяет телевизору автоматически получать обновления программного обеспечения бесплатно через Вашу существующую антенну (по мере их появления). Рекомендуется все время устанавливать эту опцию в положение “Вкл.”. Если Вы не хотите, чтобы Ваше программное обеспечение обновлялось, установите этот пункт меню в положение “Выкл.”.

“Системная информация”: Отображение версии текущего программного обеспечения и уровня сигнала.

“Часовой пояс”: Позволяет Вам вручную выбирать часовой пояс, в котором Вы находитесь, если заводская установка не соответствует Вашей стране.

Настройка модуля СА

Предоставляет доступ к сервису Pay Per View (Плата за просмотр) после приобретения Модуля условного доступа (Conditional Access Module (CAM)) и карты просмотра. Для получения информации о расположении разъема  (PCMCIA) обратитесь к стр. 42.

Примечания

- САМ поддерживается не во всех странах. Пожалуйста, выясните у специалиста своей дилерской компании.
- “Настройка модуля СА” доступна только когда вставлен модуль САМ.

Цифровая настройка

Вызов меню “Цифровая настройка”.

Автопоиск цифр. станций

Настройка всех доступных цифровых каналов.

Обычно этого делать не требуется, потому что все каналы уже настроены при установке телевизора (стр. 7). Тем не менее, этот параметр позволяет повторить процедуру (например, заново настроить телевизор после переезда или найти новые каналы, появившиеся в эфире).

Редакт. списка программ

Удаление любых нежелательных цифровых каналов, сохраненных в памяти телевизора и изменение порядка цифровых каналов, сохраненного в памяти телевизора.



- 1 Для выбора канала, который Вы хотите удалить или переместить на новую позицию, нажмите кнопку .

Если Вы знаете номер программы



Нажимайте цифровые кнопки для ввода трехзначного номера программы желаемой вами трансляции.

- 2 Удалите или измените порядок цифровых каналов следующим образом:

Для удаления цифрового канала

Нажмите кнопку . Появится сообщение с просьбой подтвердить удаление выбранного цифрового канала. Для выбора опции “Да” нажмите кнопку , затем нажмите кнопку .





Для изменения порядка цифровых каналов

Нажмите кнопку , затем нажмите кнопку  для выбора новой позиции для канала и нажмите кнопку . Если необходимо переместить другие каналы, повторите шаги 1 и 2.

- 3 Нажмите кнопку RETURN.

Руч. поиск цифр. станций

Настройка цифровых каналов вручную.

- 1 Нажмите цифровую кнопку для выбора номера канала, который Вы хотите настроить вручную, затем нажмите кнопку  для настройки канала.
- 2 Когда доступные каналы будут найдены, нажмите кнопку  для выбора канала, который Вы хотите сохранить, затем нажмите кнопку .
- 3 Нажмите кнопку  для выбора номера программы, под которым Вы хотите сохранить новый канал, затем нажмите кнопку .

Повторите процедуру для настройки других каналов вручную.

Меню Установки ПК



Параметры, перечисленные ниже, можно установить в меню Установки ПК, если телевизор подсоединен к ПК.

- 1 Нажмите кнопку / несколько раз, пока на экране не появится значок PC.
- 2 Нажмите кнопку MENU для отображения меню Установки ПК.

Изображение

Режим дисплея

Выбор режима дисплея.
“Video”: Выбирается для просмотра видеоизображений.
“Текст”: Выбирается для просмотра текста, диаграмм или таблиц.

Сброс

Возврат к заводским установкам настроек “Изображение”, за исключением “Режим дисплея”.

Подсветка

Регулировка яркости фона.

Контраст

Повышает или понижает контрастность изображения.

Яркость

Повышает или понижает яркость изображения.

Цветовой тон

Регулирует баланс белого для изображения.
“Холодный”: Придает белому цвету голубоватый оттенок.
“Нейтральный”: Придает белому цвету нейтральный оттенок.
“Теплый 1”/“Теплый 2”: Придает белому цвету красноватый оттенок. “Теплый 2” придает более красный оттенок, чем “Теплый 1”.

Звук

Режим звука

Выбор режима звука.
“Динамичный”: Усиление тембра ВЧ и НЧ.
“Стандартный”: Для воспроизведения стандартного звука. Рекомендуется для использования в домашних условиях.
“Индивидуальный”: Плоская частотная характеристика. Также позволяет Вам сохранять сделанные вами настройки.

Прочее

Автоподстройка	<p>Автоматическая регулировка положения, фазы и интервала изображения при получении телевизором входного сигнала с подсоединенного ПК.</p> <p>К сведению Функция Автоподстройка может не работать должным образом с некоторыми входными сигналами. В таких случаях вручную отрегулируйте опции “Фаза”, “Шаг”, “Сдвиг по горизонт.” и “Сдвиг по вертикаль.”.</p>
Сброс	Возврат всех регулировок “Прочее” к заводским установкам.
Фаза	Регулировка фазы в случае мерцания экрана.
Шаг	Регулировка шага в случае, если на изображении есть нежелательные вертикальные полосы.
Сдвиг по горизонт.	Регулировка горизонтального положения изображения для каждого формата экрана.
Сдвиг по вертикаль.	Регулировка вертикального положения изображения для каждого формата экрана.
Формат экрана	<p>Выбор режима экрана.</p> <p>“Нормальн.”: Отображение изображения с оригинальным размером.</p> <p>“Полн. 1” : Увеличение изображения для заполнения области отображения с сохранением оригинального соотношения горизонтали к вертикали.</p> <p>“Полн. 2” : Увеличение изображения для заполнения области отображения.</p>
Управление питанием	Переключение телевизора в режим ожидания, если в течение 30 секунд не поступает никакого сигнала.

Подключение дополнительного оборудования

К телевизору можно подключить широкий спектр дополнительного оборудования. Соединительные кабели в комплект поставки не входят.

Подключение к телевизору (на боковой панели)

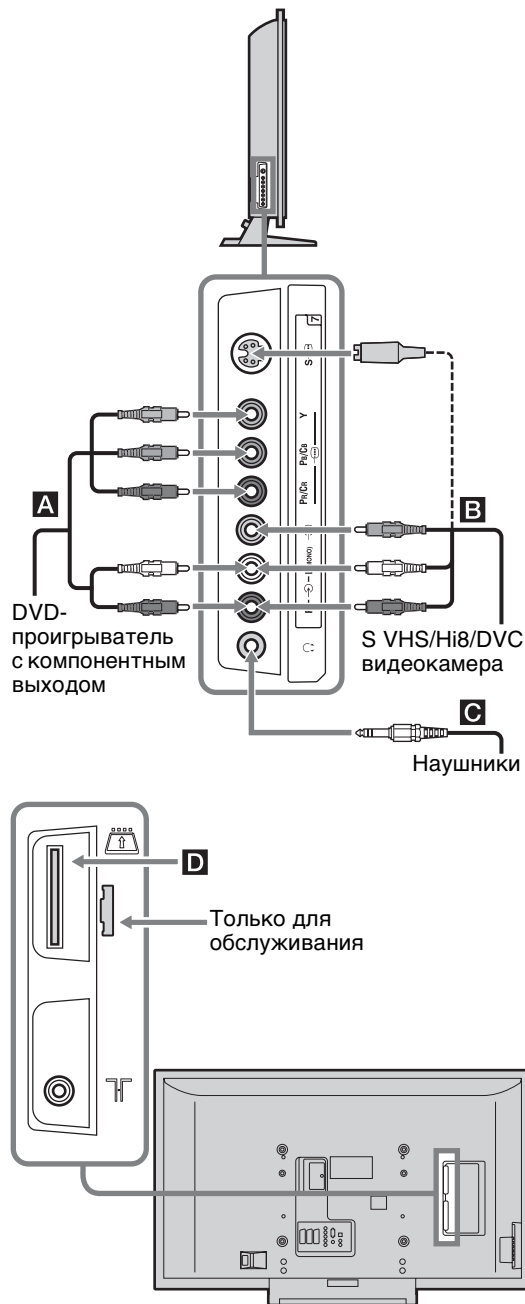

Чтобы подключить

Необходимо

DVD-проигрыватель с компонентным выходом **A**

Подключить к компонентным разъемам Y, Pb/Cb, Pr/Cr и к аудиоразъемам L (MONO), R .

S VHS/Hi8/DVC видеокамера **B**

Подсоединить к разъему S Video или видеоразъему и к аудиоразъемам . Чтобы избежать появления помех на изображении, не подключайте камеру к видеоразъему и разъему S Video одновременно. Если Вы не можете подсоединить монофоническое оборудование, подсоедините его к разъему L .

К сведению

Вы можете выбрать источник входного сигнала с помощью установки “Вход AV7” в меню “Настройка AV” (стр. 33).

Наушники **C**

Подсоедините к разъему , чтобы слушать звук с телевизора через наушники.

Модуль условного доступа (Conditional Access Module (CAM)) **D**

Для использования сервиса Pay Per View (Плата за просмотр). За более подробной информацией обратитесь к руководству по эксплуатации, прилагаемой к вашему модулю CAM.

Для использования модуля CAM нажмите кнопку выталкивания и извлеките “бутафорную” карту. Выключите телевизор при установке модуля CAM в слот CAM. Если вы не используете модуль CAM, рекомендуется вставить “бутафорную” карту в слот CAM и хранить ее там.

Примечание

CAM поддерживается не во всех странах. Пожалуйста, выясните у специалиста своей дилерской компании.

Подключение к телевизору (на задней панели)

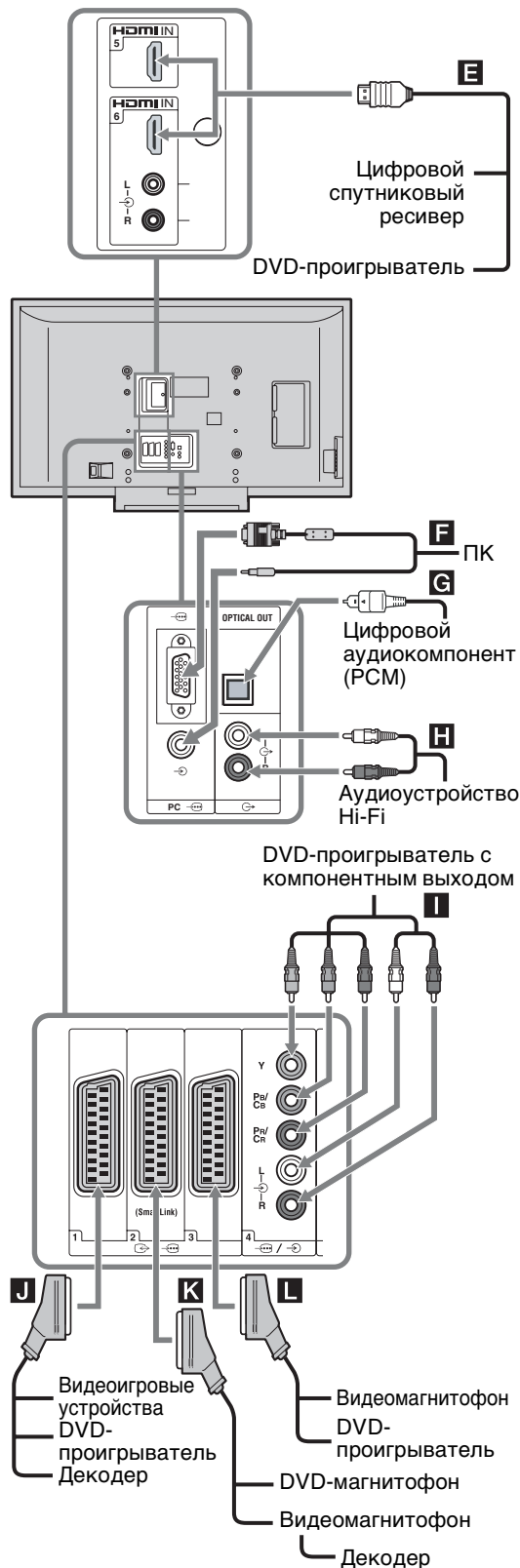

Чтобы подключить

Необходимо

Цифровой спутниковый ресивер или DVD-проигрыватель **E**

Подсоединить к разъему HDMI IN 5 или 6, если в устройстве имеется разъем HDMI. С устройства будут поступать цифровые видео- и аудиосигналы. Если в устройстве имеется разъем DVI, соедините разъем DVI с разъемом HDMI IN 6 через адаптер DVI - HDMI (приобретается отдельно) и подсоедините выходные аудиоразъемы устройства к разъемам HDMI IN 6.

Примечание

Разъемы HDMI поддерживают только следующие входные видеосигналы: 480i, 480p, 576i, 576p, 720p, 1080i и 1080p. Для подсоединения к ПК, пожалуйста, используйте разъем PC .

ПК **F**

Подсоединить к разъемам PC . Рекомендуется использовать кабели ПК с ферритовыми сердечниками.

Цифровой аудиокomпонент (PCM) **G**

Подсоединить к разъему OPTICAL OUT с помощью оптического аудиокабеля.



Примечание

Разъем OPTICAL OUT поддерживает только цифровые сигналы наземного телевидения.



Аудиоустройство Hi-Fi **H**

Чтобы прослушивать звук с телевизора на оборудовании класса Hi-Fi, подсоедините его к разъемам аудиовыхода .



DVD-проигрыватель с компонентным выходом **I**

Подсоедините к разъемам компонентного сигнала и аудиоразъемам / .

Видеоигровое устройство, DVD-проигрыватель или декодер **J**

Подсоедините к разъему Scart /  1. Если подключен декодер, то кодированный сигнал с тюнера телевизора выводится на декодер, а декодированный сигнал затем выводится с декодера.

DVD-магнитофон или видеоманитофон, поддерживающий функцию SmartLink **K**

Подсоедините к разъему Scart /  2. SmartLink – это прямое соединение между телевизором и видеоманитофоном/DVD-магнитофоном.

Видеоманитофон или DVD-проигрыватель **L**

За более подробной информацией обратитесь к стр. 5.

Программирование пульта ДУ

Данный пульт ДУ предварительно установлен для управления телевизорами Sony, большинством DVD, видеомагнитофонов и усилителей (домашних кинотеатров и т.п.) Sony. Для управления видеомагнитофонами и DVD других производителей (и некоторыми другими моделями видеомагнитофонов, DVD и усилителей Sony), выполните следующую процедуру для программирования пульта ДУ.

Примечание

Прежде чем начать, найдите трехзначный код Вашей марки DVD, видеомагнитофона или усилителя в разделе “Коды производителей” на стр. 44.

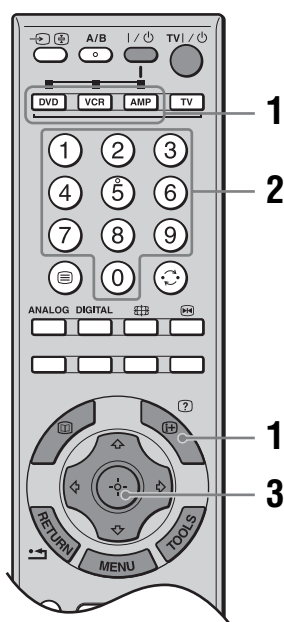

1 Нажмите и держите нажатой функциональную кнопку DVD, VCR или AMP, которую Вы хотите запрограммировать на пульте ДУ, а затем нажмите кнопку \oplus , не отпуская функциональную кнопку.

Выбранная функциональная кнопка (DVD, VCR или AMP) будет мигать.

2 Нажмите цифровые кнопки для ввода трехзначного кодового номера производителя, пока кнопка подсвечивается. Если код не будет введен в течение 10 секунд, Вам нужно будет снова выполнить пункта 1.

3 Нажмите кнопку \oplus .

Если программирование выполнено правильно, выбранная функциональная кнопка мигнет дважды, а если неправильно, она мигнет пять раз.

4 Включите Ваше устройство и проверьте работу следующих основных функций.

\triangleright (воспроизведение), \blacksquare (остановка), \blacktriangleleft (перемотка назад), \blacktriangleright (ускоренная перемотка вперед), настройка каналов для видеомагнитофонов и DVD, TOP MENU/MENU и $\uparrow/\downarrow/\leftarrow/\rightarrow$ только для DVD.

Если Ваше устройство не работает или не работают некоторые функции.

Введите правильный код или попробуйте ввести следующий код из списка для этой марки. Однако не все модели каждой марки могут быть охвачены.

Для возврата к обычному режиму ТВ

Нажмите функциональную кнопку TV, DIGITAL или ANALOG.

Коды производителей

Список марок видеомагнитофонов

Марка	Код
SONY	301, 302, 303, 304, 305, 306, 307, 308, 309, 310, 362
AIWA	325, 331, 351
AKAI	326, 329, 330
DAEWOO	342, 343
GRUNDIG	358, 355, 360, 361, 320, 351, 366
HITACHI	327, 333, 334
JVC	314, 315, 322, 344, 352, 353, 354, 348, 349
LG	332, 338
LOEWE	358, 355, 360, 361, 320, 351
MATSUI	356, 357
ORION	328
PANASONIC	321, 323
PHILIPS	311, 312, 313, 316, 317, 318, 358, 359, 363, 364
SAMSUNG	339, 340, 341, 345
SANYO	335, 336
SHARP	324
THOMSON	319, 350, 365
TOSHIBA	337

Список марок DVD

DVD-проигрыватель

Марка	Код
SONY	001, 029, 030, 036, 037, 038, 039, 040, 041, 042, 043, 044, 053, 054, 055
AIWA	021
AKAI	032
DENON	018, 027, 020, 002
GRUNDIG	009, 028, 023, 024, 016, 003
HITACHI	025, 026, 015, 004, 035
JVC	006, 017
KENWOOD	008
LG	015, 014, 034
LOEWE	009, 028, 023, 024, 016, 003
MATSUI	013, 016
ONKYO	022, 033
PANASONIC	018, 027, 020, 002, 045, 046, 047
PHILIPS	009, 028, 023, 024, 016, 003, 031
PIONEER	004, 050, 051, 052
SAMSUNG	011, 014
SANYO	007
SHARP	019, 027
THOMSON	012
TOSHIBA	003, 048, 049
YAMAHA	018, 027, 020, 002

DVD-проигрыватель/видеомагнитофон

Марка	Код
SONY	101

DVD-магнитофон

Марка	Код
SONY	201, 202, 203

Список марок дополнительных систем**Sony**

Система домашнего кинотеатра DAV

Марка	Код
SONY (DAV)	401, 402, 403, 404

Аудио-видео ресивер

Марка	Код
SONY	451, 452, 453, 454

Ресивер цифрового наземного вещания

Марка	Код
SONY	501, 502, 503

Технические характеристики

Дисплей

Требования к источнику питания:
220–240 В переменного тока, 50 Гц

Размер экрана:
46 дюймов (Приблиз. 116,8 см по диагонали)

Разрешение экрана:
1920 точек (по горизонтали) × 1080 строк (по вертикали)

Потребляемая мощность:
249 Вт

Потребляемая мощность в режиме ожидания:
0,3 Вт

Габариты (Ш × В × Г):
Приблиз. 1262 × 795 × 322 мм (с подставкой)
Приблиз. 1262 × 734 × 121 мм (без подставки)

Масса:
Приблиз. 41 кг (с подставкой)
Приблиз. 36 кг (без подставки)

Система панели управления

ЖК-панель (жидкокристаллический дисплей)

ТВ система

Аналоговая: В зависимости от Вашего выбора страны/региона:
V/G/H, D/K, L, I

Цифровая: DVB-T

Система цветности/видеосистема

Аналоговая: PAL, SECAM
NTSC 3.58, 4.43 (только в режиме Video In)

Цифровая: MPEG-2 MP@ML

Антенна

Внешний разъем для VHF/UHF (75 Ом)

Диапазон каналов

Аналоговый: VHF: E2–E12
UHF: E21–E69
CATV: S1–S20
HYPER: S21–S41
D/K: R1–R12, R21–R69
L: F2–F10, B–Q, F21–F69
I: UHF B21–B69

Цифровой: VHF/UHF

Разъемы

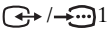
 1
21-штырьковый разъем scart (стандарта CENELEC), включающий аудио-/видеовход, вход RGB-сигнала и телевизионный аудио-/видеовход.

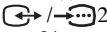
 2 (SmartLink)
21-штырьковый разъем scart (стандарта CENELEC), включающий аудио-/видеовход, вход RGB-сигнала, выбираемый аудио-/видеовход и интерфейс SmartLink.

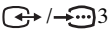
 3
21-штырьковый разъем Scart (стандарта CENELEC), включающий аудио/видеовход, вход RGB-сигнала и аудио/видеовыход сигнала, отображаемого в настоящий момент на экране.

 4
Поддерживаемые форматы: 1080i, 720p, 576p, 576i, 480p, 480i
Y: Размах 1 В, 75 Ом, 0,3 В с отрицательной синхронизацией
Pb/Cv: Размах 0,7 В, 75 Ом
Pr/Cr: Размах 0,7 В, 75 Ом

 4
Аудиовходы (линейные разъемы)
500 мВ среднеквадратическое значение
Полное сопротивление: 47 кОм

HDMI IN 5, 6
Видео: 1080p, 1080i, 720p, 576p, 576i, 480p, 480i
Аудио: Двухканальный линейный PCM 32, 44,1 и 48 кГц, 16, 20 и 24 разряда, либо аналоговый аудиовход (линейные разъемы) (HDMI IN 6)

 7
Поддерживаемые форматы: 1080i, 720p, 576p, 576i, 480p, 480i
Y: Размах 1 В, 75 Ом, 0,3 В с отрицательной синхронизацией
Pb/Cv: Размах 0,7 В, 75 Ом
Pr/Cr: Размах 0,7 В, 75 Ом

 7 Вход S-видео (4-штырьковый мини-разъем DIN)

 7 Видеовход (линейный разъем)

 7 Аудиовходы (линейные разъемы)

 ОПТИЧЕСКИЙ ВЫХОД (гнездо OPTICAL OUT)

 Аудиовыход (левый/правый) (линейные разъемы)

PC  Вход с ПК (15 Dsub) (см. стр. 47)
G: Размах 0,7 В, 75 Ом, без синхронизации по зеленому каналу
B: Размах 0,7 В, 75 Ом, без синхронизации по зеленому каналу
R: Размах 0,7 В, 75 Ом, без синхронизации по зеленому каналу

HD: Размах 1-5 В

VD: Размах 1-5 В

 аудиовход ПК (мини-гнездо)

 Гнездо наушников

 Слот модуля условного доступа (Conditional Access Module (CAM))

Выходная мощность звука

11 Вт +11 Вт

Прилагаемые принадлежности

Обратитесь к разделу “1: Проверка принадлежностей” на стр. 4.

Дополнительные принадлежности

- Настенный монтажный кронштейн SU-WL51
- Подставка для телевизора SU-FL61
- Сменные цветные элементы CRU-46X1

Конструкция и технические характеристики могут быть изменены без уведомления.

Справочная таблица входных сигналов ПК

Сигналы	По горизонтали (пиксели)	По вертикали (строки)	Частота горизонтальной развертки (кГц)	Частота вертикальной развертки (кГц)	Стандарт
VGA	640	480	31,5	60	VGA
	640	480	37,5	75	VESA
	720	400	31,5	70	VGA-T
SVGA	800	600	37,9	60	Стандарты VESA
	800	600	46,9	75	VESA
XGA	1024	768	48,4	60	Стандарты VESA
	1024	768	56,5	70	VESA
	1024	768	60	75	VESA
WXGA	1280	768	47,4	60	VESA
	1280	768	47,8	60	VESA
	1360	768	47,7	60	VESA



- Вход ПК на данном телевизоре не поддерживает синхронизацию по зеленому каналу и композитную синхронизацию.
- Вход ПК на данном телевизоре не поддерживает чересстрочные сигналы.
- Для наилучшего качества изображения рекомендуется использовать сигналы (мощные) в приведенной выше таблице с частотой вертикальной развертки 60 Гц с персонального компьютера. В режиме простого подключения сигналы с частотой вертикальной развертки 60 Гц будут выбираться автоматически.

Поиск и устранение неисправностей

Проверьте, не мигает ли индикатор  (режим ожидания) красным светом.

Если мигает





Включена функция самодиагностики.

- 1 Посчитайте, сколько раз мигнет индикатор  (режим ожидания) между каждыми двухсекундными перерывами.
Например, индикатор мигает три раза, перестает мигать на две секунды, затем снова мигает три раза и т.д.
- 2 Нажмите кнопку  на телевизоре (справа) для его выключения, отсоедините шнур питания от сети и сообщите специалистам дилерской компании или сервисного центра Sony характер миганий индикатора (количество миганий).

Если не мигает



- 1 См. таблицы ниже.
- 2 Если проблему устранить не удалось, дальнейшее техническое обслуживание и ремонт телевизора должны производиться квалифицированным персоналом в сервисном центре.

Изображение

Проблема	Причина/Способ устранения
Нет ни изображения (темный экран), ни звука	<ul style="list-style-type: none">• Проверьте подсоединение антенны.• Подсоедините телевизор к электросети и нажмите кнопку  на телевизоре (справа).• Если индикатор  (режим ожидания) горит красным светом, нажмите кнопку TV I/.
Нет изображения или информации в меню от оборудования, подключенного к разъему Scart	<ul style="list-style-type: none">• Проверьте, включено ли дополнительное оборудование, и нажимайте кнопку / до тех пор, пока на экране не отобразится нужный значок входа.• Проверьте соединение между дополнительным оборудованием и телевизором.
Раздвоение или многоконтурность изображения	<ul style="list-style-type: none">• Проверьте подсоединения антенны/кабелей.• Проверьте расположение антенны и ее направленность.
На экране виден только “снег” и помехи	<ul style="list-style-type: none">• Проверьте, не сломана и не погнута ли антенна.• Проверьте, не закончился ли срок эксплуатации антенны (от трех до пяти лет в обычных условиях, от одного года до двух лет на морском побережье).
Помехи на изображении (пунктирные линии или полосы)	<ul style="list-style-type: none">• Установите телевизор подальше от таких источников электрических помех, как автомобили, мотоциклы, фены или оптические устройства.• Дополнительное оборудование следует устанавливать на некотором расстоянии от телевизора.• Убедитесь, что антенна подсоединена с помощью прилагаемого коаксиального кабеля.• Антенный кабель не должен находиться рядом с другими соединительными кабелями.

Проблема	Причина/Способ устранения
При просмотре телеканала на изображении имеются помехи	<ul style="list-style-type: none"> Выберите опцию “Руч. настр. прогр.” в меню “Настр. аналоговых каналов” и выполните точную настройку “АПЧ” (автоматическую подстройку частоты) для повышения качества принимаемого изображения (стр. 36).
На экране появляются отдельные маленькие темные и/или яркие точки	<ul style="list-style-type: none"> Изображение на экране состоит из точек. Маленькие темные и/или яркие точки (пикселы) на экране не являются признаком неисправности.
Отсутствует цветность при просмотре программ	<ul style="list-style-type: none"> Выберите опцию “Сброс” в меню “Изображение” для возврата к заводским установкам (стр. 24).
Отсутствует цветность или цветность искажена при просмотре сигнала через разъемы Y, Pв/Св, PР/СР ввода → 4 или 7	<ul style="list-style-type: none"> Проверьте соединение разъемов Y, Pв/Св, PР/СР ввода → 4 или 7. Убедитесь в том, что разъемы Y, Pв/Св, PР/СР ввода → 4 или 7 надежно зафиксированы в соответствующих гнездах.

Звук

Проблема	Причина/Способ устранения
Нет звука, но изображение нормальное	<ul style="list-style-type: none"> Нажмите кнопку  +/- или  (отключение звука). Убедитесь, что опция “Динамик” установлена в положение “Вкл.” в меню “Начальная настройка” (стр. 32).
Звук с помехами	<ul style="list-style-type: none"> См. причины/способ устранения в разделе “Помехи изображения” на стр. 48.

Каналы

Проблема	Причина/Способ устранения
Невозможно выбрать желаемый канал	<ul style="list-style-type: none"> Переключаясь в цифровой или аналоговый режим, выберите желаемый цифровой/аналоговый канал.
Некоторые каналы являются пустыми	<ul style="list-style-type: none"> Закодированный канал/Канал, доступный только по подписке. Подпишитесь на сервис Pay Per View (Плата за просмотр). Канал используется только для передачи данных (нет изображения или звука). Свяжитесь с телевещательной компанией для получения подробной информации о трансляции.
Не появляются цифровые каналы	<ul style="list-style-type: none"> Свяжитесь с местным установщиком, чтобы выяснить, предоставляется ли цифровое вещание в Вашей местности. Приобретите более мощную антенну.

Общие неисправности

Проблема	Причина/Способ устранения
Телевизор автоматически отключается (телевизор переходит в режим ожидания)	<ul style="list-style-type: none">• Проверьте, не активирована ли функция “Таймер сна” и проверьте установку “Продолжительность” в меню “Таймер включения” (стр. 31).• Если сигнал принимается, и в режиме телевизора не выполняются никакие операции в течение 10 минут, телевизор автоматически переключается в режим ожидания.
Телевизор автоматически включается	<ul style="list-style-type: none">• Проверьте, не активирована ли функция “Таймер включения” (стр. 31).
Не удается выбрать некоторые источники входного сигнала	<ul style="list-style-type: none">• Выберите опцию “Предустановка AV” в меню “Настройка AV” и отмените функцию “Пропуск” для источника входного сигнала (стр. 33).
Не работает пульт дистанционного управления	<ul style="list-style-type: none">• Проверьте правильность установки пульта ДУ для используемого оборудования.• Проверьте, соответствует ли оборудование, которое Вы хотите использовать, нажимаемой функциональной кнопке (стр. 13).• Если пульт ДУ не управляет устройством даже в случае правильной установки пульта ДУ на устройство, введите нужный код в соответствии с пояснениями раздела “Программирование пульта ДУ” (стр. 44).• Замените батарейки.

Указатель

Символы

- (⊗) Индикатор отключения изображения 14
- (I) Индикатор питания 14
- (⏻) Индикатор режима ожидания 14
- (⌚) Индикатор таймера 14
- (⏻) Переключатель питания 14

ЧИСЛЕННЫЕ ЗНАЧЕНИЯ

- 14:9 17
- 4:3 16
- 4:3 по умолч. 29

В

ВВЕ 27

Е

EPG (Digital Electronic Programme Guide (Цифровое электронное руководство по программам)) 18

F

Fastext 16

M

MENU 23

P

PAP 17

PIN-код 38

T

Tools 17, 22

A

Автозапуск 31

Автомат. формат 29

Автонастройка

- аналоговые и цифровые каналы 7

- только аналоговые каналы 35

- только для цифровых каналов 39

Автоподстройка 41

Автопоиск цифр. станций 39

Авторег. громк. 27

Автоустановка часов 17, 22

Антенна, подключение 5

АПЧ 36

Аудиофильтр 36

Б

Баланс 27

Батарейки, установка в пульт ДУ 4

В

Видеомагнитофон

- Запись 19

- подсоединение 5

Вход AV7 33

Выход AV2 33

Г

Гамма 26

Д

Двойной звук 28

Динамик 32

Доп. установки 26

Ж

Живые цвета 26

З

Заданные входы

- звук 27

- изображение 24

- экран 29

Замок от детей 38

Запись по таймеру 19

Звуковой вывод 32

И

Информация 32

К

Каналы

- автоматическая настройка 7

- выбор 15

- Пропуск 37

Контраст 24, 40

Корректор черного 26

M

Меню Звук 27

Меню Изображение 24

Меню Настройка AV 33

Меню Настройка аналоговых каналов 35

Меню Настройка цифровых каналов 38

Меню Начальная настройка 31

Меню Управление экраном 29

Меню Установки ПК 40

Метка 36

Метки программ 35

Метки устройств 33

Н

Напоминание 19

Настройка модуля СА 39

Настройки таймера 31

Наушники

- Громк. наушн. 32

- подсоединение 42

- Связь наушн.-АС 32

О

Область отображ. 29

Окруж. звук 27

Оптимальн. 16

Остановка изображения 16

Оттенки 24

П

Палитра DRC 25

Подсветка 24, 40

Подсветка логотипа 32

Подсоединение

- антенны/

- видеомагнитофона 5

- дополнительного

- оборудования 42

Подтверд. 37

Предустановка AV 33

Пропуск 33, 37

Пульт ДУ

- датчик 14

- обзор 12

- программирование 44

- установка батареек 4

P

Размер по вертикали 30

Редакт. списка программ 39

Режим 1 цифры 35

Режим DRC 25

Режим дисплея 40

Режим звука 27, 40

Режим Игра 34

Режим изобр. 24

Режим Фильм 32

Режим экрана 16

Резкость 25

Руч. настр. прогр. 36

Руч. поиск цифр. Станций 39

Ручная запись по таймеру 20

С

Сброс

звук 27

изображение 24, 40

регулировок ПК 41

Сброс всех настроек 32

Световой сенсор 32

Сдвиг по вертик. 30, 41

Сдвиг по горизонт. 30, 41

Система цвета 33

Смещение громкости 27

Сортировка прогр. 35

Список Избранное 21

Список категорий 18

Список таймеров 20

Страна 6

Т

Таблица входных сигналов 22

Таблица программ 16

Таймер включения 31

Таймер сна 31

Текст 16

Тембр ВЧ 27

Тембр НЧ 27

Техн. конфигурация 39

Технические характеристики 46

Тип аудио 38

У

Увелич. 16

Улучш. контраста 26

Управление питанием 41

Устан. часов 31

Установка субтитров 38

Ф

Фаза 41

Формат экрана 41

Формат экрана 29

Ц

Цветность 24

Цветовая матрица 34

Цветовой тон 25, 40

Цифровая настройка 39

Цифровые параметры 38

Ч

Чистый белый 26

Ш

Шаг 41

Широкоэкр. 16

Шумопонижение 25

Э

Энергосбережение 31

Я

Язык 6, 32

Язык аудио 38

Язык субтитров 38

Яркость 24, 40

Wprowadzenie

Dziękujemy, że Państwo wybrali produkt firmy Sony.

Przed rozpoczęciem eksploatacji tego telewizora należy dokładnie zapoznać się z treścią niniejszej instrukcji oraz zachować ją do wykorzystania w przyszłości.

Uwaga dotycząca funkcji TV cyfrowej

- Wszystkie funkcje dotyczące telewizji cyfrowej (posiadające logo **DVB**) są dostępne tylko w krajach lub rejonach, w których nadawane są cyfrowe sygnały naziemne DVB-T (MPEG2). Należy poinformować się u sprzedawcy sprzętu, czy na danym terenie odbierany jest sygnał DVB-T.
- Ten odbiornik TV jest wykonany według specyfikacji DVB-T, jednak nie gwarantuje się jego kompatybilności z przyszłymi programami cyfrowej naziemnej telewizji DVB-T.
- Niektóre funkcje telewizji cyfrowej mogą być niedostępne w niektórych krajach.

Informacje dotyczące znaków towarowych

- **DVB** is a registered trademark of the DVB Project
- Wykonano na licencji udzielonej przez BBE Sound, Inc. Licencja posiadana przez BBE Sound, Inc., na podstawie co najmniej jednego z następujących patentów Stanów Zjednoczonych: 5510752, 5736897. BBE i symbol BBE są zastrzeżonymi znakami towarowymi BBE Sound, Inc.
- „Dolby”, „Pro Logic” oraz symbol podwójnego D są znakami handlowymi firmy Dolby Laboratories.
- Wyprodukowano na licencji firmy Dolby Laboratories.
- Technologia TruSurround jest używana jako wirtualizator Dolby Virtual Surround.
- TruSurround, SRS i  symbol są znakami towarowymi SRS Labs, Inc. TruSurround technologia jest objęta licencją SRS Labs, Inc.
- **HDMI** HDMI, logo HDMI i High-Definition Multimedia Interface są znakami towarowymi lub zastrzeżonymi znakami towarowymi firmy HDMI Licensing, LLC.

Spis treści

Informacje i czynności wstępne

4

Informacje dotyczące bezpieczeństwa	8
Środki ostrożności	11
Przegląd pilota	13
Przegląd przycisków i wskaźników odbiornika TV	15

Odbiór audycji telewizyjnych

Odbiór audycji telewizyjnych	16
Sprawdzanie Cyfrowego elektronicznego informatora programowego (EPG) DVB	19
Używanie cyfrowej listy Ulubionych DVB	21
Oglądanie obrazów z podłączonych urządzeń	22

Używanie funkcji MENU

Nawigacja w menu	23
Menu Obrazu	24
Menu Dźwięku	27
Menu Ustawień ekranu	29
Menu Ustawień	31
Menu Ustawień AV	33
Menu Ustawień analogowych	35
Menu Ustawień cyfrowych DVB	38
Menu Ustawień PC	41

Korzystanie z dodatkowego sprzętu

Podłączanie dodatkowego sprzętu	43
Programowanie pilota	45

Informacje dodatkowe

Dane techniczne	47
Rozwiązywanie problemów	49
Indeks	51

DVB : tylko dla kanałów cyfrowych

Informacje i czynności wstępne

1: Sprawdzanie wyposażenia

Pilot RM-ED006 (1)

Baterie AA (typu R6) (2)

Przewód zasilający (typu C-6) (1)



Kabel koncentryczny (1)



Nie zdejmować tych rdzeniów ferrytowych.

Kabel PC (1)

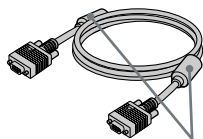

Nie zdejmować tych rdzeniów ferrytowych.

Uchwyt na kable (1)

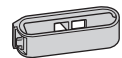

Pas podtrzymujący (1) i wkręty (2)

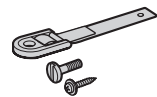

Wkładanie baterii do pilota

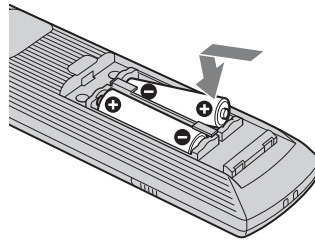

Uwagi

- Przy wkładaniu baterii do pilota zachować właściwą biegunowość.
- Zużyte baterie należy utylizować w sposób nieszkodliwy dla środowiska naturalnego. W niektórych regionach sposób utylizacji zużytych baterii mogą regulować stosowne przepisy. Należy skontaktować się w tej sprawie z lokalnymi władzami.
- Nie należy używać różnych typów baterii jednocześnie ani łączyć starych baterii z nowymi.
- Należy ostrożnie obchodzić się z pilotem. Nie należy nim rzucać, chodzić po nim, ani wlewać na niego żadnych płynów.
- Nie należy kłaść pilota w pobliżu źródeł ciepła lub w miejscach narażonych na bezpośrednie działanie promieni słonecznych. Chronić je przed wilgocią.

2: Podłączanie anteny/magnetowidu

Podłączanie tylko anteny

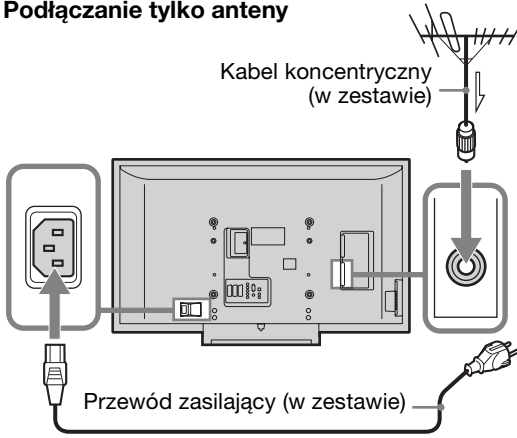

Podłączanie anteny i magnetowidu

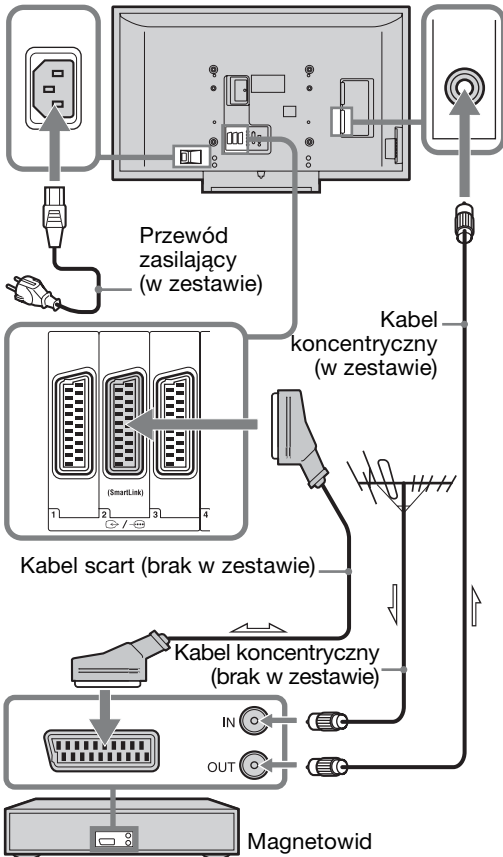

3: Zabezpieczenie odbiornika TV przed przewróceniem

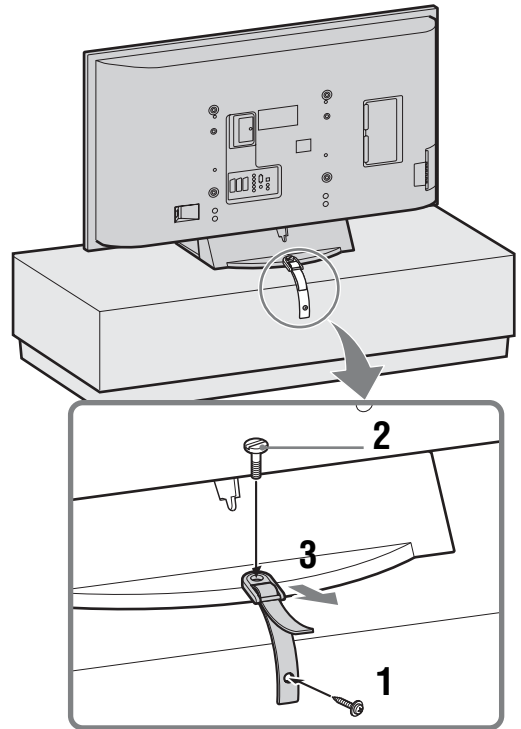

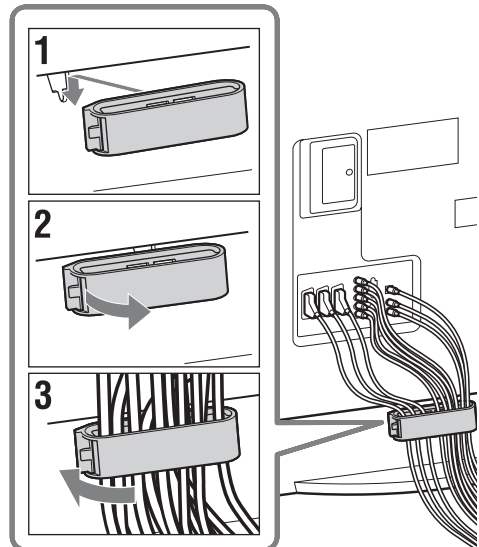

4: Zebranie kabli w wiązki



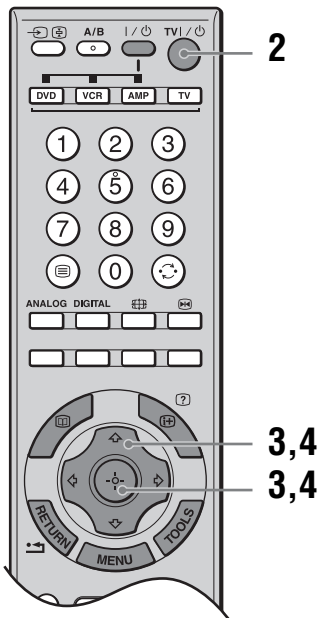
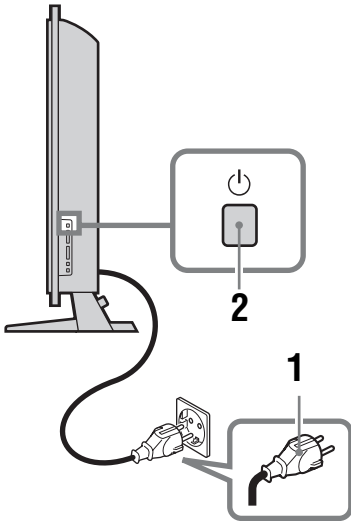



5: Wybieranie języka i kraju/regionu





- 1 Podłączyć odbiornik TV do gniazdka sieciowego (220–240 V prądu zmiennego, 50 Hz).
- 2 Nacisnąć  na odbiorniku TV (po prawej stronie).
Przy pierwszym włączeniu odbiornika TV na ekranie pojawia się menu wyboru języka.

Gdy odbiornik TV jest w trybie oczekiwania (wskaznik  (oczekiwanie) na odbiorniku TV (na przodzie) jest czerwony), nacisnąć TV  na pilocie, aby włączyć TV.

- 3 Nacisnąć /// aby wybrać język wyświetlany na ekranach menu, po czym nacisnąć .



- 4 Nacisnąć / aby wybrać kraj/region w którym odbiornik TV będzie używany, po czym nacisnąć .



Jeśli kraju/regionu, w którym odbiornik będzie używany nie ma na liście, zamiast nazwy kraju/regionu należy wybrać „-”. Na ekranie ukaże się komunikat potwierdzający, że odbiornik TV zaczyna autoprogramowanie, należy wtedy przejść do „6: Autoprogramowanie odbiornika TV”.

6: Autoprogramowanie odbiornika TV

Odbiornik TV wyszuka i zapisze w pamięci wszystkie dostępne kanały TV.

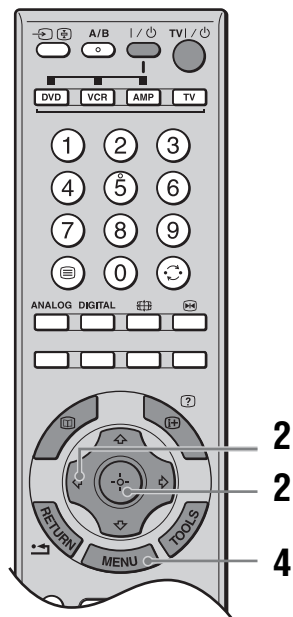

- 1 Przed rozpoczęciem autoprogramowania odbiornika TV należy włożyć nagrany taśmę do magnetowidu podłączonego do odbiornika TV (strona 5) i zacząć odtwarzanie.

Kanał wideo zostanie zlokalizowany i zapisany w pamięci odbiornika TV podczas autoprogramowania.

Jeżeli do odbiornika TV nie jest podłączony magnetowid, pominąć ten krok.

- 2 Nacisnąć \leftarrow aby wybrać „OK”, po czym nacisnąć \oplus .

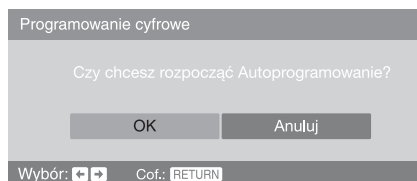

Odbiornik TV zaczyna wyszukiwanie wszystkich dostępnych kanałów cyfrowych, a następnie wszystkich dostępnych kanałów analogowych. Procedura ta zajmuje nieco czasu, należy więc czekać cierpliwie i nie naciskać żadnych przycisków ani na odbiorniku TV, ani na pilocie.

Gdy wyświetli się komunikat żądający, aby sprawdzić połączenia anteny

Nie zostały znalezione żadne kanały cyfrowe, ani analogowe. Sprawdzić wszystkie połączenia anteny i nacisnąć \leftarrow , aby wybrać „Tak”, po czym nacisnąć \oplus aby ponownie zacząć autoprogramowanie.

- 3 Gdy na ekranie pojawi się menu sortowania programów, wykonać kroki opisane w „Sortowanie programów” (strona 35).

Jeżeli nie trzeba zmieniać kolejności, w której kanały analogowe są zapisane w pamięci odbiornika TV, przejść do kroku 4.

- 4 Nacisnąć MENU aby wyjść z tego menu. Odbiornik TV jest teraz dostrojony do wszystkich dostępnych kanałów.

Uwaga

Gdy nie można odbierać kanału nadawanego cyfrowo, lub gdy w kroku 4 (strona 6) w „5: Wybieranie języka i kraju/regionu” wybrany został region, w którym nie są nadawane cyfrowe programy, po wykonaniu kroku 3 należy nastawić czas.

Informacje dotyczące bezpieczeństwa

Przewód zasilający

- Aby zapobiec uszkodzeniu przewodu zasilającego, należy przestrzegać poniższych zasad. Jeżeli przewód zasilający zostanie uszkodzony, może stać się przyczyną pożaru lub porażenia prądem.
 - Przenosząc odbiornik TV, należy odłączyć przewód zasilający.
 - Odłączając przewód zasilający, należy go najpierw odłączyć od gniazdka sieciowego.
 - W celu wyjęcia przewodu zasilającego z gniazda sieciowego należy chwycić przewód za wtyczkę. Nie ciągnąć za sam przewód.
 - Należy uważać, aby nie przycisnąć, nie zginać ani nie skręcić nadmiernie przewodu zasilającego. Może nastąpić uszkodzenie izolacji lub urwanie żył przewodu i zwarcie.
 - Nie należy przerabiać przewodu zasilającego.
 - Na przewodzie zasilającym nie należy kłaść ciężkich przedmiotów.
 - Należy trzymać przewód zasilający z dala od źródeł ciepła.
- Jeżeli przewód zasilający zostanie uszkodzony, należy przestać go używać i zwrócić się o wymianę do punktu sprzedaży lub serwisu Sony.
- Dostarczonego w zestawie przewodu zasilającego nie należy używać do jakichkolwiek innych urządzeń.
- Należy używać wyłącznie oryginalnych przewodów firmy Sony, a nie innych marek.

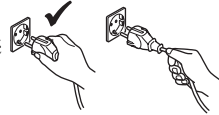
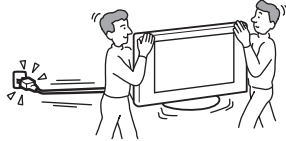

Gniazdko sieciowe

- Odbiornik TV posiadający przewód zasilający trzy-żyłowy, z uziemiającą wtyczką powinien być podłączony do gniazda sieciowego z ochronnym uziemieniem.
- Nie należy używać gniazd sieciowych słabo trzymających wtyczkę. Wtyczka powinna być całkowicie włożona do gniazda sieciowego. Niedopasowanie wtyczki do gniazda może być przyczyną iskrzenia i wywołać pożar. W celu wymiany gniazda zasilającego należy skontaktować się z elektrykiem.



Czyszczenie wtyczki sieciowej

Należy co pewien czas wyjąć wtyczkę z gniazdka i ją wyczyścić. Jeśli wtyczka jest pokryta kurzem i gromadzi wilgoć, jej własności izolujące mogą ulec pogorszeniu, co może być przyczyną pożaru.



Przeciążenie

Odbiornik TV jest przystosowany do zasilania wyłącznie napięciem 220-240 V AC. Nie należy podłączać zbyt wielu urządzeń do tego samego gniazda zasilania, ponieważ może to spowodować pożar lub porażenie prądem elektrycznym.

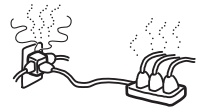

Gdy odbiornik TV nie jest używany

Jeżeli odbiornik TV nie będzie używany przez kilka dni, powinien zostać odłączony od sieci ze względu na ochronę zasobów naturalnych jak i bezpieczeństwo. Niektóre odbiorniki mogą być jednak wyposażone w funkcje wymagające pozostawienia ich w trybie gotowości. Instrukcje w niniejszym podręczniku nie zawierają informacji na ten temat.



Przenoszenie

- Przed rozpoczęciem przenoszenia odbiornika należy odłączyć od niego wszystkie kable.
- Do przenoszenia dużego odbiornika TV potrzebne są co najmniej dwie osoby.
- Odbiornik należy przenosić w sposób pokazany na ilustracji po prawej stronie. Niezachowanie tych zasad może spowodować upadek odbiornika i jego uszkodzenie lub poważne obrażenia.
- Podczas transportu odbiornik nie powinien być narażony na wstrząsy mechaniczne i nadmierne wibracje. Odbiornik może upaść i ulec uszkodzeniu lub może spowodować poważne obrażenia.
- Jeśli odbiornik został upuszczony lub uległ uszkodzeniu, należy niezwłocznie zlecić jego sprawdzenie wykwalifikowanemu pracownikom serwisu.
- Jeśli odbiornik jest przenoszony do naprawy lub podczas przeprowadzki, należy zapakować go w oryginalny karton i elementy opakowania.

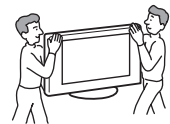

Przenoszenie

Unosząc odbiornik TV lub przesuując jego panel należy mocno go uchwycić jak na ilustracji po prawej stronie.

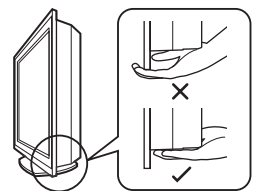

Umiejscowienie

- Telewizor powinien zostać zainstalowany w pobliżu łatwo dostępnego gniazda sieciowego.
- Odbiornik należy ustawić na stabilnej, poziomej powierzchni. Na odbiorniku TV nie należy wieszać żadnych przedmiotów. Może to spowodować, że odbiornik TV spadnie ze stojaka, czego rezultatem będą straty materialne lub poważne obrażenia ciała.



- Nie należy ustawiać odbiornika TV w miejscach narażonych na działanie wysokiej temperatury, na przykład bezpośrednio na słońcu, w pobliżu grzejnika lub nadmuchu ciepłego powietrza. Wystawienie odbiornika na działanie wysokiej temperatury może doprowadzić do jego przegrzania, deformacji obudowy lub niesprawności.
- Nie należy instalować odbiornika TV w miejscu, w którym jest bezpośredni nawiew z systemu klimatyzacji. Umieszczenie odbiornika TV w takim miejscu może być przyczyną kondensacji wilgoci wewnątrz i w rezultacie usterki.
- Nigdy nie należy umieszczać telewizora w miejscach gorących, wilgotnych lub nadmiernie zapyłonych.
- Nie należy używać odbiornika w miejscach, w których do wnętrza mogą dostawać się owady.
- Urządzenia nie należy instalować w miejscach, w których może być narażone na działanie wibracji mechanicznych.
- Nie należy instalować odbiornika TV w miejscu, w którym będzie wystawać, na przykład na kolumnie lub za nią, ani w miejscach, w których można uderzyć w odbiornik głową. W przeciwnym razie może to być przyczyną obrażeń ciała.
- Nie należy pozwalać, aby na odbiornik TV wspinały się dzieci.
- Używanie odbiornika TV w pobliżu brzegu morza może spowodować, że sól skoroduje metalowe części odbiornika, co może być przyczyną wewnętrznych uszkodzeń lub pożaru.



Wentylacja

- Nie wolno zasłaniać otworów wentylacyjnych w obudowie. Może to spowodować przegrzanie i w rezultacie pożar.
- Jeśli odpowiedni przepływ powietrza nie zostanie zapewniony, urządzenie może zostać zanieczyszczone gromadzącym się kurzem. W celu zapewnienia właściwej wentylacji, należy przestrzegać następujących zasad:
 - Nie należy ustawiać odbiornika TV odwróconego tyłem lub bokiem.
 - Nie należy ustawiać odbiornika do góry nogami.
 - Nie należy ustawiać odbiornika TV na półce lub w szafce.
 - Nie należy stawiać odbiornika na dywanie lub na łóżku.
 - Nie należy przykrywać odbiornika TV materiałami, np. zasłonami lub innymi przedmiotami, jak gazety itp.
- Wokół odbiornika TV należy pozostawić trochę wolnej przestrzeni. W przeciwnym wypadku wentylacja może być niewystarczająca wywołując przegrzanie, które może spowodować pożar lub uszkodzenie odbiornika.

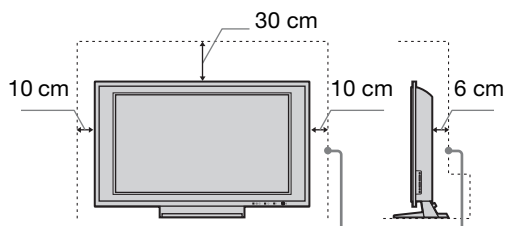

Pozostaw co najmniej tyle miejsca.

- Instalując odbiornik TV na ścianie należy pozostawić co najmniej 10 cm wolnej przestrzeni od dołu.
- Nie wolno instalować urządzenia w następujący sposób:

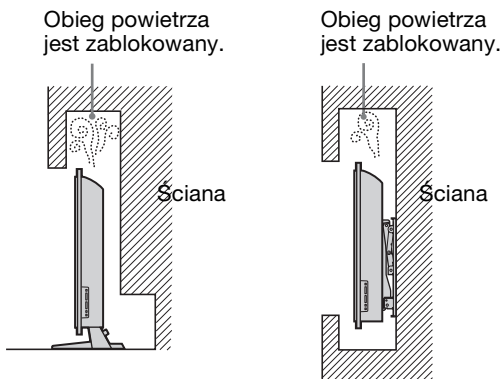

Wyposażenie dodatkowe

Należy przestrzegać następujących zasad podczas instalowania odbiornika TV na stojaku lub wsporniku ściennym. Niezachowanie tych zasad może spowodować upadek odbiornika i poważne obrażenia.

- Zdecydowanie jest zalecane używanie akcesoriów Sony ze względu na wymogi bezpieczeństwa:
 - Wspornik ścienny SU-WL51
 - Stolik TV SU-FL61
- Zdecydowanie jest zalecane użycie dedykowanego wspornika ściennego Sony aby umożliwić wystarczający obieg powietrza i aby uniknąć gromadzenia się kurzu wokół odbiornika TV, na ścianie i suficie.
- Podczas instalowania odbiornika TV należy prawidłowo go zabezpieczyć, zgodnie z instrukcjami dołączonymi do stojaka lub wspornika ściennego.
- Należy koniecznie zamocować wsporniki dostarczone razem ze stojakiem.
- Jeśli telewizor ma być zainstalowany na ścianie, wezwij w tym celu wykwalifikowanych serwisantów. Odbiornik TV niewłaściwie zainstalowany może stwarzać zagrożenie.

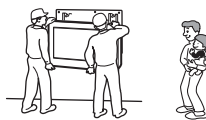

ciąg dalszy

Podłączanie przewodów

- Podczas dokonywania połączeń należy odłączyć przewód zasilający w celu zachowania bezpieczeństwa.
- Wyłączenie odbiornika telewizyjnego nie powoduje jego odłączenia od sieci elektrycznej. W celu pełnego odłączenia odbiornika TV należy wyjąć wtyczkę z gniazda sieciowego.
- Należy uważać, aby nie nadepnąć na kable. Może to spowodować uszkodzenie urządzenia.

Placówki medyczne

Nie należy instalować odbiornika w miejscach, gdzie użytkowany jest sprzęt medyczny. Może on spowodować wadliwe działanie urządzeń medycznych.

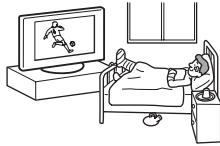

Użytkowanie odbiornika na zewnątrz pomieszczeń

- Nie należy instalować odbiornika TV na wolnym powietrzu. Jeżeli odbiornik TV zostanie narażony na deszcz, może to być przyczyną pożaru lub porażenia prądem.
- Jeżeli odbiornik TV będzie zainstalowany w miejscu bezpośrednio nasłonecznionym, może ulec przegrzaniu, co może być przyczyną uszkodzeń.

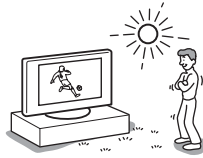

Pojazdy, statki i inne jednostki pływające

- Nie należy instalować odbiornika TV w pojeździe. Ruch pojazdu może spowodować upadek odbiornika TV, a w wyniku tego obrażenia ciała.
- Nie należy instalować odbiornika TV na statku lub innej jednostce pływającej. Wystawianie odbiornika TV na działanie wody morskiej może być przyczyną pożaru lub uszkodzenia odbiornika.

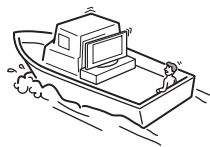
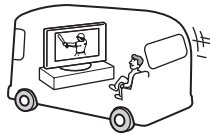

Otworki wentylacyjne

Nie należy niczego wkładać do otworów wentylacyjnych. Jeśli do otworów tych dostanie się metalowy przedmiot lub ciecz, może to spowodować pożar lub porażenie prądem elektrycznym.



Woda i wilgoć

- Nie należy użytkować odbiornika TV w pobliżu wody, np. obok wanny lub kabiny prysznicowej. Nie należy także narażać odbiornika na działanie deszczu, wilgoci lub dymu. Może stać się to przyczyną pożaru lub porażenia prądem elektrycznym.
- Nie należy dotykać przewodu zasilania ani odbiornika TV mokrymi rękami. Może to spowodować porażenie prądem lub uszkodzić odbiornik TV.



Wilgoć i przedmioty palne

- Nie należy niczego stawiać na odbiorniku TV. Nie należy narażać odbiornika TV na opryskanie płynem lub kapanie płynów, jak również nie należy stawiać na odbiorniku wypełnionych płynami naczyń takich jak wazon.
- Aby uniknąć pożaru, należy nie dopuszczać do kontaktu odbiornika TV z łatwopalnymi przedmiotami oraz z ogniem (na przykład z zapalonymi świecami).
- Jeśli do wnętrza odbiornika dostanie się obcy przedmiot lub ciecz, nie wolno włączać odbiornika. Może to spowodować uszkodzenie odbiornika lub porażenie prądem elektrycznym. Należy niezwłocznie zlecić sprawdzenie urządzenia wykwalifikowanym pracownikom serwisu.

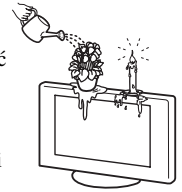

Oleje

Nie należy instalować urządzenia w restauracjach, gdzie używany jest olej. Kurz wchłaniający olej może dostać się do wnętrza i uszkodzić odbiornik.

Wyładowania atmosferyczne

Dla własnego bezpieczeństwa podczas burzy z piorunami nie wolno dotykać żadnych części odbiornika TV, przewodu zasilającego ani anteny.



Odblaski szkła

- Nie należy rzucać żadnymi przedmiotami w odbiornik TV. Szkło ekranu może się potłuc pod wpływem uderzenia i spowodować poważne obrażenia.
- Jeśli pęknie powierzchnia odbiornika TV, nie należy jej dotykać, zanim nie zostanie odłączony przewód zasilający. Nieprzestrzeganie powyższego zalecenia może doprowadzić do porażenia prądem elektrycznym.



Naprawy

Wewnątrz odbiornika TV występują niebezpiecznie wysokie napięcia.

Nie należy otwierać obudowy odbiornika. Wykonywanie napraw odbiornika TV należy zlecać wyłącznie osobom wykwalifikowanym.



Usuwanie małych akcesoriów

Trzymaj akcesoria z dala od dzieci. Połknięcie może prowadzić do udławienia lub uduszenia. Wezwij bezzwłocznie lekarza.

Wymiana ramki

Ramka może być wymieniona na inną, sprzedawaną oddzielnie. Nie należy zdejmować ramki z wyjątkiem wymiany ramki. Szczegółowe informacje w instrukcji dostarczonej razem z ramką.

Środki ostrożności

Oglądanie telewizji

- W celu zapewnienia wygodnego oglądania programu telewizyjnego zaleca się zachowanie odległości od odbiornika równej czterokrotnej do siedmiokrotnej wysokości ekranu.
- Aby obraz był czysty, oświetlenie lub światło słoneczne nie może padać bezpośrednio na ekran. W miarę możliwości należy stosować oświetlenie punktowe skierowane z sufitu.
- Program telewizyjny powinien być oglądany w pomieszczeniu o umiarkowanym oświetleniu, ponieważ oglądanie go w słabym świetle jest męczące dla oczu. Nieprzerwane patrzenie na ekran przez dłuższy czas także męczy wzrok.
- Jeśli chcesz wyregulować kąt nachylenia odbiornika, przytrzymaj ręką podstawę stojaka, aby zapobiec odłączeniu się odbiornika od stojaka. Uważaj by nie przytrzasnąć palców między odbiornikiem a stojakiem.

Regulacja głośności

- Należy ustawić taki poziom głośności, aby nie przeszkadzać sąsiadom. W nocy dźwięk jest bardzo dobrze słyszalny. Z tego powodu zaleca się zamykanie okien lub korzystanie ze słuchawek.
- Podczas korzystania ze słuchawek należy unikać nadmiernego poziomu głośności ze względu na możliwość uszkodzenia słuchu.

Ekran LCD

- Chociaż ekran LCD został wykonany z wykorzystaniem technologii wysokiej precyzji, dzięki której aktywnych jest ponad 99,99% pikseli, na ekranie LCD mogą pojawiać się czarne punkty lub występować stale jasne punkty światła (czerwone, niebieskie lub zielone). Jest to jednak właściwość wynikająca z konstrukcji ekranu LCD i nie oznacza usterki.
- Nie należy narażać powierzchni ekranu LCD na bezpośrednie działanie promieni słonecznych. Może to spowodować uszkodzenie powierzchni ekranu.
- Nie wolno naciskać ani drapać przedniego filtru, a także kłaść na odbiorniku TV żadnych przedmiotów. Może to spowodować zniekształcenia obrazu lub uszkodzenie ekranu LCD.
- Jeśli odbiornik TV jest używany w zimnym miejscu, na obrazie mogą wystąpić plamy lub obraz może stać się ciemny. Nie oznacza to uszkodzenia. Zjawiska te zanikają w miarę wzrostu temperatury.
- Długotrwałe wyświetlanie obrazów nieruchomych może spowodować wystąpienie obrazów wtórnych (tzw. zjawy). Mogą one zniknąć po krótkiej chwili.
- Ekran i obudowa nagrzewają się podczas pracy telewizora. Nie oznacza to uszkodzenia.
- Ekran LCD zawiera niewielką ilość ciekłych kryształów i rtęci. Lampa fluorescencyjna umieszczona w urządzeniu także zawiera rtęć. Podczas utylizacji należy przestrzegać lokalnych zaleceń i przepisów.

Obchodzenie się z powierzchnią ekranu odbiornika/szafką TV i jej czyszczenie

Przed czyszczeniem należy odłączyć przewód zasilający odbiornika od gniazdka ściennego.

Aby uniknąć degradacji materiału lub powłoki ekranu odbiornika, postępuj zgodnie z poniższymi środkami ostrożności.

- Nie wolno naciskać ani drapać ekranu twardymi przedmiotami ani nie należy w ekran niczym rzucać. Ekran może zostać uszkodzony.
- Po dłuższym okresie nieprzerwanej pracy odbiornika TV nie należy dotykać panelu wyświetlacza, ponieważ jego powierzchnia staje się gorąca.
- Zaleca się ograniczenie do minimum dotykania powierzchni ekranu.
- Aby usunąć kurz z powierzchni ekranu/szafki, należy wytrzeć go delikatnie za pomocą miękkiej ściereczki. Jeśli nie można usunąć kurzu, należy wytrzeć ekran za pomocą miękkiej ściereczki lekko zwilżonej rozcieńczonym roztworem delikatnego detergentu.
- Nie należy używać szorstkich gąbek, środków czyszczących na bazie zasad lub kwasów, proszków do czyszczenia ani lotnych rozpuszczalników, takich jak alkohol, benzyna, rozcieńczalnik czy środek owadobójczy. Używanie takich środków lub długotrwały kontakt z gumą lub winylem może spowodować uszkodzenie powierzchni ekranu lub szafki.
- Z upływem czasu w otworach wentylacyjnych może gromadzić się kurz. Aby zapewnić właściwą wentylację, zalecane jest okresowe usuwanie kurzu (raz w miesiącu) za pomocą odkurzacza.

Urządzenia opcjonalne

- Nie należy stawiać urządzeń dodatkowych zbyt blisko odbiornika. Urządzenia dodatkowe powinny być oddalone przynajmniej 30 cm od telewizora. Jeśli magnetowid zostanie ustawiony z przodu lub po prawej stronie urządzenia, obraz może ulec zniekształceniu.
- Jeśli odbiornik telewizyjny znajduje się zbyt blisko urządzeń będących źródłem zakłóceń elektromagnetycznych mogą pojawiać się zakłócenia obrazu i/lub dźwięku.

ciąg dalszy

Utylizacja telewizora

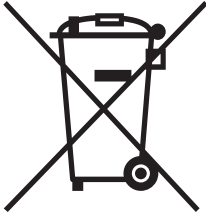

Pozbycie się zużytego sprzętu (stosowane w krajach Unii Europejskiej i w pozostałych krajach europejskich stosujących własne systemy zbiórki)

Ten symbol na produkcie lub jego opakowaniu oznacza, że produkt nie może być traktowany jako odpad komunalny, lecz powinno się go

dostarczyć do odpowiedniego punktu zbiórki sprzętu elektrycznego i elektronicznego, w celu recyklingu. Odpowiednie zadysponowanie zużytego produktu zapobiega potencjalnym negatywnym wpływom na środowisko oraz zdrowie ludzi, jakie mogłyby wystąpić w przypadku niewłaściwego zagospodarowania odpadów. Recykling materiałów pomoże w ochronie środowiska naturalnego. W celu uzyskania bardziej szczegółowych informacji na temat recyklingu tego produktu, należy skontaktować się z lokalną jednostką samorządu terytorialnego, ze służbami zagospodarowywania odpadów lub ze sklepem, w którym zakupiony został ten produkt.

Przegląd pilota

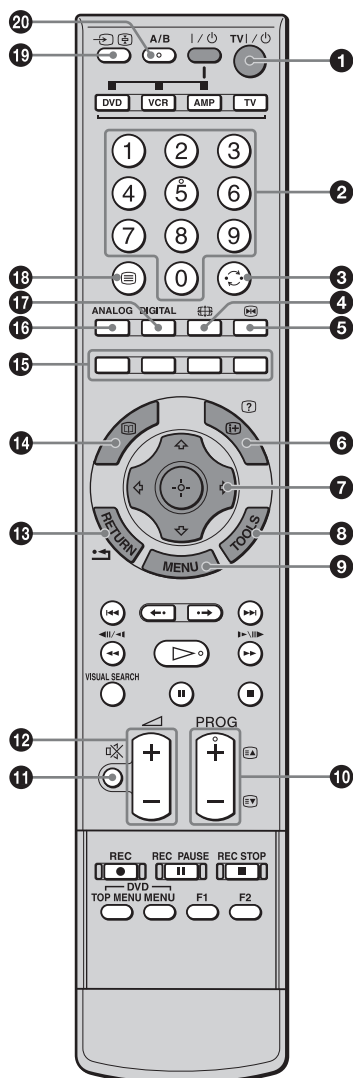

- 1 TV I/⏻ – Stan oczekiwania odbiornika TV**
 Wyłącza na chwilę odbiornik TV i włącza ze stanu oczekiwania.
- 2 Przyciski numeryczne**
 - W trybie TV: Wybór kanałów. W przypadku kanału 10 i powyżej, drugą i trzecią cyfrę należy wcisnąć w ciągu dwóch sekund.
 - W trybie tekstowym: Aby wybrać stronę należy wprowadzić jej trzycyfrowy numer.
- 3 ⏮ – Poprzedni kanał**
 Wraca do kanału poprzednio oglądanego (przez ponad pięć sekund).
- 4 ⏏ – Tryb ekranowy (strona 17)**
- 5 ⏸ – Zatrzymanie obrazu (strona 17)**
 Zatrzymuje obraz TV.
- 6 i+/? – Pokazywanie Informacji / Tekstu**
 - W trybie cyfrowym: Wyświetla krótkie informacje o aktualnie oglądanym programie.
 - W trybie analogowym: Wyświetla takie informacje, jak aktualny numer kanału i tryb ekranowy.
 - W trybie tekstowym (strona 17): Wywołuje ukryte informacje (na przykład odpowiedzi do quizu).
- 7 ↑/↓/↔/↔/⊕ (strona 17, 23)**
- 8 TOOLS (strona 18, 22)**
 Umożliwia dostęp do różnych opcji oglądania i do wykonania zmian nastawień, zależnie od źródła i trybu ekranu.
- 9 MENU (strona 23)**
- 10 PROG +/- (strona 16)**
 - W trybie TV: Wybiera następnego (+) lub poprzedniego (-) kanał.
 - W trybie tekstowym: Wybiera następną (+) lub poprzednią (-) stronę.
- 11 ⊘ – Wyciszenie (strona 16)**
- 12 ∧/∨ – Głośność**
- 13 RETURN / ⏪**
 Powraca do poprzedniego ekranu każdego wyświetlanego menu.
- 14 ⏏ – EPG (Cyfrowy elektroniczny informator programowy) (strona 19)**
- 15 Przyciski kolorowe (strona 17, 19, 21)**
- 16 ANALOG – Tryb analogowy (strona 16)**
- 17 DIGITAL – Tryb cyfrowy (strona 16)**
- 18 ⏏ – Tekst (strona 17)**
- 19 ↔/⏏ – Wybieranie wejścia / Zatrzymanie tekstu**
 - W trybie TV (strona 22): Wybiera sygnał wejściowy z urządzenia przyłączonego do gniazd TV.
 - W trybie tekstowym (strona 17): Zatrzymuje aktualną stronę tekstową.
- 20 A/B – Podwójny dźwięk (strona 28)**

ciąg dalszy

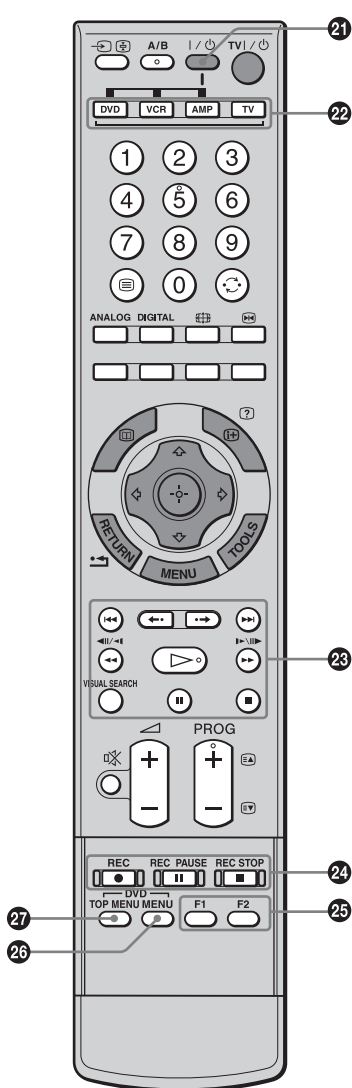

21 I/⏻
Włącza i wyłącza opcjonalne urządzenia wybrane przyciskami funkcji.

22 Przyciski funkcji
Umożliwiają operowanie odpowiednim urządzeniem. Szczegółowe informacje, zobacz „Programowanie pilota” na stronie 45.

23 Przyciski operacji DVD/magnetowidu

- ◀◀ : Ponownie odtwarza bieżący program, począwszy od znacznika poprzedniego rozdziału (jeśli jest).
- ▶▶ : Przejście do przodu, do znacznika następnego rozdziału (jeśli jest).
- ◀• : Ponownie odtwarza aktualny program przez wyznaczony czas.
- ▶ : Przejście do przodu o wyznaczony czas.
- ◀◀ : Odtwarza program w trybie szybkiego przewijania do tyłu.
- ▶▶ : Odtwarza program w trybie szybkiego przewijania do przodu.
- ▷ : Odtwarza program z normalną prędkością.
- ⏸ : Pauza w odtwarzaniu.
- : Zatrzymuje odtwarzanie.
- VISUAL SEARCH : Tylko dla rekorderów DVD Sony z funkcją wizualnego przeszukiwania. Szczegółowe informacje w instrukcji obsługi dostarczonej razem z rekorderem DVD.

24 Przyciski nagrywania na DVD/magnetowid

- REC: Zaczyna nagrywanie.
- ⏸ REC PAUSE: Pauza w nagrywaniu.
- REC STOP: Zatrzymuje nagrywanie.
- ⏸ REC PAUSE i ■ REC STOP są dostępne tylko na rekorderach DVD.

25 F1/F2

- Wybiera płyty gdy używany jest zmieniacz płyt DVD.
- Wybiera funkcje gdy używane jest urządzenie kombo (na przykład DVD/magnetowid).

Szczegółowe informacje, zobacz instrukcja obsługi dostarczona ze zmieniaczem DVD lub urządzeniem kombo.

26 DVD MENU
Wyświetla menu płyty DVD.

27 DVD TOP MENU
Wyświetla menu główne płyty DVD.

Wskazówka

Przycisk numeryczny 5, ▷, PROG + i A/B mają kropki wyczuwane dotykiem. Kropki wyczuwane dotykiem ułatwiają orientację przy obsłudze odbiornika TV.

Przegląd przycisków i wskaźników odbiornika TV

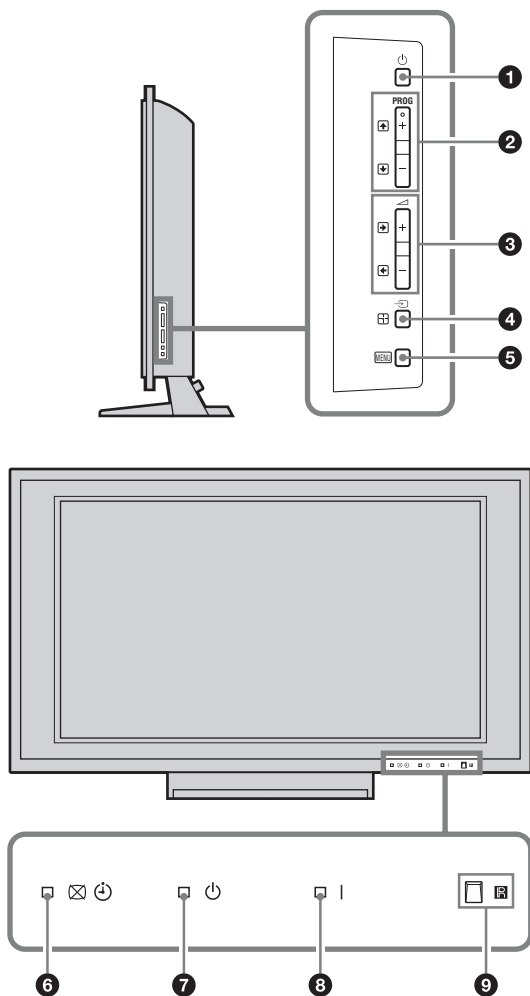





- ❶ **🔌 – Zasilanie**
Włącza lub wyłącza odbiornik TV.
- ❷ **PROG +/-/⬆️/⬇️**
 - W trybie TV: Wybiera następnego (+) lub poprzedniego (-) kanał.
 - W menu TV: Przewija opcje w górę (⬆️) lub w dół (⬇️).
- ❸ **🔊 +/-/➡️/⬅️**
 - W trybie TV: Zwiększa (+) lub zmniejsza (-) głośność.
 - W menu TV: Przewija opcje w prawo (➡️) lub w lewo (⬅️).
- ❹ **➡️/⬆️ – Wybieranie wejścia/OK**
 - W trybie TV (strona 22): Wybiera sygnał wejściowy z urządzenia przyłączonego do gniazd TV.
 - W menu TV: Wybiera menu lub opcję i potwierdza ustawienie.
- ❺ **MENU (strona 23)**
- ❻ **📺 🔌 – Wskaźnik wyłączenia obrazu/ wskaźnik Timera**
 - Świeci na zielono, gdy obraz jest wyłączony (strona 31).
 - Świeci się na pomarańczowo gdy Timer jest nastawiony (strona 31).
- ❼ **🔌 – Wskaźnik oczekiwania**
Świeci na czerwono, gdy odbiornik TV jest w trybie oczekiwania.
- ❽ **I – Wskaźnik zasilania**
Świeci na zielono, gdy odbiornik jest włączony.
- ❾ **Czujnik zdalnego sterowania**

Uwaga

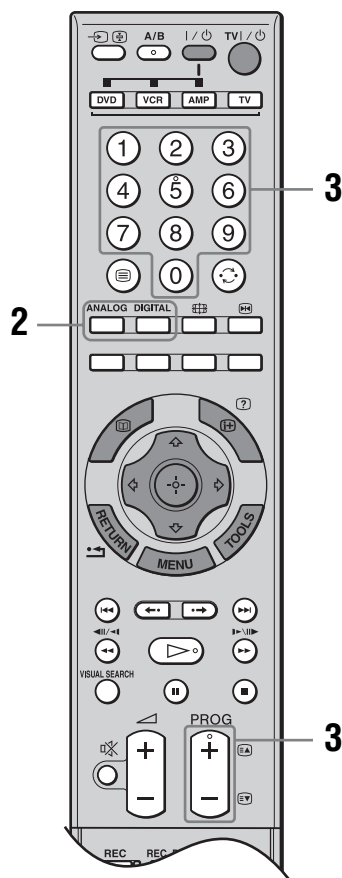
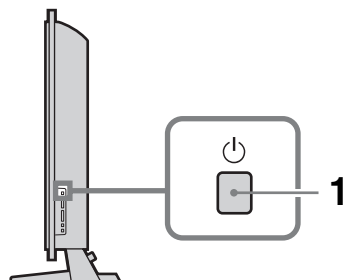
Przed odłączeniem przewodu zasilającego należy upewnić się, że telewizor jest zupełnie wyłączony. Odłączenie przewodu zasilającego gdy telewizor jest włączony może spowodować, że wskaźnik pozostanie zapalony lub być przyczyną usterki telewizora.

Odbiór audycji telewizyjnych



- 1** Nacisnąć  na odbiorniku TV (z prawej strony), aby włączyć TV.
Gdy odbiornik TV jest w trybie oczekiwania (wskaźnik  (oczekiwanie) na odbiorniku TV (na przodzie) jest czerwony), nacisnąć TV  na pilocie, aby włączyć TV.

- 2** Nacisnąć DIGITAL, aby przełączyć na tryb cyfrowy, lub ANALOG, aby przełączyć na tryb analogowy.

Dostępne kanały są różne, zależnie od trybu.









- 3** Naciskać przyciski numeryczne lub PROG +/-, aby wybrać kanał TV.

Aby wybrać numer 10 i powyżej za pomocą przycisków numerycznych, należy wprowadzić drugą i trzecią cyfrę w ciągu dwóch sekund.







Aby wybrać cyfrowy kanał za pomocą Cyfrowego elektronicznego informatora programowego (EPG), zobacz strona 19.

W trybie cyfrowym

Na chwilę pojawi się baner z informacją. Na banerze mogą znajdować się następujące ikony.

- : Program radiowy
- : Program kodowany/płatny
- : Dostępne różne języki audio
- : Dostępne napisy
- : Dostępne napisy dla słabo słyszących
- : Zalecany wiek minimalny dla aktualnego programu (od 4 do 18 lat)
- : Blokada rodzicielska
- : Aktualny program jest nagrywany

Dodatkowe czynności

Aby	Należy
Wyłączyć chwilowo odbiornik TV (Tryb oczekiwania)	Nacisnąć TV  .
Wyłączyć całkowicie odbiornik TV	Nacisnąć  na odbiorniku TV (po prawej stronie).
Włączyć TV bez dźwięku z trybu oczekiwania	Nacisnąć  . Nacisnąć  +/- aby nastawić głośność.
Ustawić poziom głośności	Nacisnąć  + (zwiększyć)/ - (zmniejszyć).
Wyciszyć dźwięk	Nacisnąć  . Aby przywrócić dźwięk, należy ponownie nacisnąć ten przycisk.

Aby	Należy
Uzyskać dostęp do tabeli indeksu programów (tylko w trybie analogowym)	Nacisnąć (+). Aby wybrać kanał analogowy, nacisnąć (↑/↓), po czym nacisnąć (+). Aby przejść do tabeli indeksów sygnałów wejścia, zobacz strona 22.

Aby wejść na strony teletekstu

Nacisnąć (≡). Po każdorazowym naciśnięciu (≡), ekran zmienia się cyklicznie w następujący sposób:

Tekst i obraz TV → Tekst → Bez tekstu (wyjście z funkcji teletekstu)

Aby wybrać stronę, nacisnąć przyciski numeryczne lub PROG +/-.

Aby zatrzymać stronę, nacisnąć (→)/(←).

Aby wywołać ukrytą informację, nacisnąć (F+)/(F-).

Aby przeskoczyć stronę, nacisnąć (+) i (↑/↓), następnie nacisnąć (+) (dla stron trzycyfrowych).

Wskazówki

- Należy zapewnić odbiór sygnału TV dobrej jakości, gdyż w przeciwnym razie w tekście mogą pojawić się błędy.
- Większość kanałów telewizyjnych udostępnia funkcje teletekstu. Informacje na temat używania teletekstu można znaleźć na stronie indeksu.
- Jeśli u dołu strony tekstowej pojawiają się opcje w czterech kolorach, dostępna jest usługa szybkiego dostępu Fastext. Usługa Fastext umożliwia szybki i łatwy dostęp do stron. Aby wejść na stronę, nacisnąć przycisk w odpowiadającym jej kolorze.

Aby schwycić obraz – Zatrzymanie obrazu

Można schwycić aktualny obraz, aby zanotować numer telefonu lub przepis.

1 Nacisnąć (⏸).

Obraz zatrzymany jest wyświetlany po prawej stronie ekranu. Ruchomy obraz można oglądać po lewej stronie.

2 Nacisnąć ponownie (⏸) aby wrócić do normalnego trybu TV.

Aby ręcznie zmienić tryb ekranowy stosownie do transmitowanego programu

Nacisnąć kilkakrotnie (⏏), aby wybrać Smart, 4:3, Wide, Zoom lub 14:9.

Smart*

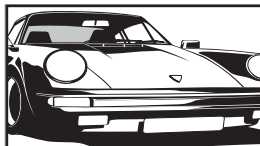

Wyświetla konwencjonalny obraz telewizyjny 4:3 z imitacją efektu szerokoekranowego. Obraz w formacie 4:3 wypełnia cały ekran.

4:3

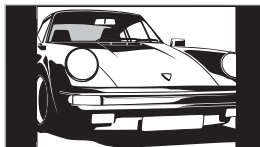

Wyświetla audycje TV w konwencjonalnym formacie 4:3 (np. nie-szerokoekranowa telewizja) w prawidłowych proporcjach.

Wide (panoramiczny)

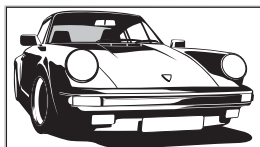

Wyświetla panoramiczny obraz telewizyjny (16:9) w prawidłowych proporcjach.

Zoom*

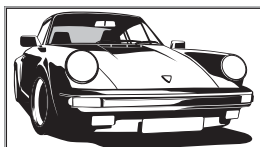

Wyświetla obrazy telewizyjne w formacie Cinemascope (format Letterbox) w prawidłowych proporcjach.

14:9*

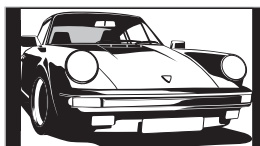

Wyświetla audycje TV formatu 14:9 w prawidłowych proporcjach. Wskutek tego, na ekranie widoczne są czarne obszary na brzegach.

* Obraz może być częściowo obcięty od góry i od dołu.

Wskazówki

- Ewentualnie można nastawić „Autoformatowanie” na „Wi.”. Odbiornik TV automatycznie wybierze tryb najlepiej dostosowany do rodzaju audycji TV (strona 29).
- Wybierając Smart, 14:9 lub Zoom, można nastawić pozycję obrazu. Aby przesuwać w górę lub w dół, należy naciskać \uparrow/\downarrow (np. by uwidocznili napisy dialogowe).

Używanie menu Tools

Nacisnąć TOOLS podczas oglądania programu TV, aby wyświetlić następujące opcje.

Opcje	Opis
Zamknij	Zamyka menu narzędzi.
PAP (lub Pełny ekran)	Zobacz strona 18.
Tryb obrazu	Zobacz strona 24.
Tryb dźwięku	Zobacz strona 27.
Ustawienia napisów (tylko w trybie cyfrowym)	Zobacz strona 38.
Ulubione cyfrowe (tylko w trybie cyfrowym)	Zobacz strona 21.
Oszczędzanie energii	Zobacz strona 31.
Timer wyłączenia	Zobacz strona 31.
Głośność \updownarrow *	Zobacz strona 32.
Automatyczne nastawianie zegara (tylko w trybie analogowym)	Umożliwia przełączenie na tryb cyfrowy i uzyskanie aktualnego czasu.

* Ta opcja pojawia się tylko, gdy „Wyl. głośnika” jest nastawione na „Wyl.” (strona 32).

Oglądanie jednocześnie dwóch obrazów – PAP (Obraz i Obraz)

Można oglądać na ekranie jednocześnie dwa obrazy (wejście zewnętrzne i program TV). Podłączyć urządzenie opcjonalne (strona 43) i upewnić się, że obraz z podłączonego urządzenia pojawia się na ekranie (strona 22).

Uwagi

- Ta funkcja nie jest dostępna gdy źródłem wejścia jest komputer.
- Nie można zmienić rozmiaru obrazów.

Nacisnąć \updownarrow aby wybrać „PAP” z menu narzędzi, po czym nacisnąć \oplus . Obraz z podłączonego urządzenia jest wyświetlany z lewej strony, a aktualny program TV jest wyświetlany z prawej strony.

Aby wrócić do normalnego trybu TV, nacisnąć \oplus lub RETURN.

Wskazówki







- Można także wrócić do normalnego trybu TV wybierając „Pełny ekran” z menu narzędzi.
- Obraz w zielonej ramce jest słyszalny. Można zmienić słyszalny obraz, naciskając \leftarrow/\rightarrow .

Sprawdzanie Cyfrowego elektronicznego informatora programowego (EPG) DV3*







Cyfrowy elektroniczny informator programowy (EPG)









* Ta funkcja może być niedostępna w niektórych krajach.

Aby	Należy
Wyłączyć EPG	Nacisnąć  .
Poruszać się w EPG	Nacisnąć  ,  ,  ,  .
Oglądać aktualny program	Nacisnąć  gdy aktualny program jest wybrany.

Sortować informacje o programach według kategorii – Lista kategorii





























- 1 Nacisnąć niebieski przycisk.
- 2 Nacisnąć , , ,  aby wybrać kategorię. Nazwa kategorii zostanie wyświetlona z boku.
Dostępne kategorie to:
„Ulubione”: Zawiera wszystkie kanały, które zostały zapisane na liście Ulubionych (strona 21).
„Wszystkie”: Zawiera wszystkie dostępne kanały.
„Wiadomości”: Zawiera wszystkie kanały informacyjne.
- 3 Nacisnąć .
Teraz Cyfrowy elektroniczny informator programowy (EPG) wyświetla tylko aktualne programy z wybranej listy.

Nastawić nagrywanie programu – Programator nagrywania

- 1 Nacisnąć , , ,  aby wybrać przyszły program, który zostanie nagrany.
- 2 Nacisnąć .
- 3 Nacisnąć  aby wybrać „Programator nagrywania”.
- 4 Nacisnąć , aby nastawić Timery odbiornika TV i magnetowidu.
Przy informacji o tym programie pojawi się symbol . Wskaźnik  na odbiorniku TV (na przodzie) zapali się.

Uwagi

- Można nastawić Timer nagrywania magnetowidu na odbiorniku TV w wypadku magnetowidów zgodnych z funkcją Smartlink. Jeżeli magnetowid nie jest zgodny ze Smartlink, pojawi się komunikat przypominający o konieczności nastawienia Timera magnetowidu.
- Gdy zacznie się nagrywanie, można przełączyć odbiornik TV na tryb oczekiwania, ale nie należy zupełnie go wyłączać, ponieważ nagrywanie może zostać anulowane.
- Jeżeli wybrane zostało ograniczenie wiekowe dla programów, na ekranie pojawi się komunikat, aby podać kod PIN. Szczegółowe informacje, zobacz „Ochrona przed dziećmi” na stronie strona 38.

Aby	Należy
Nastawić program na automatyczne wyświetlenie na ekranie w momencie rozpoczęcia – Przypomnienie	<ol style="list-style-type: none"> 1 Nacisnąć ///, aby wybrać przyszły program, który ma zostać wyświetlony. 2 Nacisnąć . 3 Nacisnąć / aby wybrać „Przypomnienie”. 4 Nacisnąć , aby automatycznie wyświetlić wybrany program w momencie rozpoczęcia. Przy informacji o tym programie pojawi się symbol . <p>Uwaga Jeżeli odbiornik TV zostanie przełączony na tryb oczekiwania, włączy się automatycznie na chwilę przed rozpoczęciem programu.</p>
Nastawić czas i datę dla programu przeznaczanego do nagrania – Ręczny programator nagrywania	<ol style="list-style-type: none"> 1 Nacisnąć . 2 Nacisnąć /, aby wybrać „Ręczny programator nagrywania”, po czym nacisnąć . 3 Nacisnąć /, aby wybrać datę, po czym nacisnąć . 4 Nastawić czas rozpoczęcia i czas zakończenia w taki sam sposób, jak w kroku 3. 5 Nacisnąć /, aby wybrać program, po czym nacisnąć , aby nastawić Timery odbiornika TV i magnetowidu. Przy informacji o tym programie pojawi się symbol . Wskaźnik  na odbiorniku TV (na przodzie) zapali się. <p>Uwagi</p> <ul style="list-style-type: none"> • Można nastawić Timer nagrywania magnetowidu na odbiorniku TV w wypadku magnetowidów zgodnych z funkcją Smartlink. Jeżeli magnetowid nie jest zgodny ze Smartlink, pojawi się komunikat przypominający o konieczności nastawienia Timera magnetowidu. • Gdy zacznie się nagrywanie, można przełączyć odbiornik TV na tryb oczekiwania, ale nie należy zupełnie go wyłączać, ponieważ nagrywanie może zostać anulowane. • Jeżeli wybrane zostało ograniczenie wiekowe dla programów, na ekranie pojawi się komunikat, aby podać kod PIN. Szczegółowe informacje, zobacz „Ochrona przed dziećmi” na stronie strona 38.
Anulować nagrywanie/przypomnienie – Lista programatora	<ol style="list-style-type: none"> 1 Nacisnąć . 2 Nacisnąć /, aby wybrać „Lista programatora”. 3 Nacisnąć /, aby wybrać program przeznaczony do anulowania, po czym nacisnąć . <p>Pojawi się wyświetlenie potwierdzenia, że program ma być anulowany.</p> <ol style="list-style-type: none"> 4 Nacisnąć , aby wybrać „Tak”, po czym nacisnąć , aby potwierdzić.

Wskazówka

Można również wyświetlić Cyfrowy elektroniczny informator programowy (EPG) wybierając „Cyfrowy EPG” w „MENU” (strona 23).

Używanie cyfrowej listy Ulubionych DV3*



Cyfrowa Lista Ulubionych

Funkcja Ulubionych umożliwia wybranie programów z listy maksymalnie 20 określonych kanałów. Aby wyświetlić listę Ulubionych, zobacz „Nawigacja w menu” (strona 23).

* Ta funkcja może być niedostępna w niektórych krajach.

Aby	Należy
Stworzyć listę Ulubionych po raz pierwszy	Gdy po raz pierwszy wybrane zostanie „Ulubione cyfrowe” w „MENU”, pojawi się komunikat pytający, czy chcemy dodać kanały do listy Ulubionych. <ol style="list-style-type: none">1 Nacisnąć ⊕, aby wybrać „Tak”.2 Nacisnąć ⇅, aby wybrać kanał, który będzie dodany. Jeżeli znany jest numer kanału, można użyć przycisków numerycznych i bezpośrednio wybrać kanał.3 Nacisnąć ⊕. Kanały, które są zapisane na liście Ulubionych, są oznaczone symbolem ♥.
Wyłączyć listę Ulubionych	Nacisnąć RETURN.
Zobaczyć krótkie informacje o aktualnym programie	Nacisnąć (F) podczas wybierania kanału. Aby anulować tę funkcję, należy ponownie nacisnąć ten przycisk.
Oglądać kanał	Nacisnąć ⊕ podczas wybierania kanału.
Dodać lub usunąć kanały na liście Ulubionych	<ol style="list-style-type: none">1 Nacisnąć niebieski przycisk. Kanały, które są zapisane na liście Ulubionych, są oznaczone symbolem ♥.2 Nacisnąć ⇅, aby wybrać kanał, który zostanie dodany lub usunięty. Jeżeli znany jest numer kanału, można użyć przycisków numerycznych i bezpośrednio wybrać kanał.3 Nacisnąć ⊕.4 Nacisnąć niebieski przycisk, aby wrócić do listy Ulubionych.
Usunąć wszystkie kanały z listy Ulubionych	<ol style="list-style-type: none">1 Nacisnąć niebieski przycisk.2 Nacisnąć żółty przycisk. Pojawi się komunikat aby potwierdzić, że wszystkie kanały mają być usunięte z listy Ulubionych.3 Nacisnąć ⇐, aby wybrać „Tak”, po czym nacisnąć ⊕, aby potwierdzić.

Oglądanie obrazów z podłączonych urządzeń

Włączyć podłączone urządzenie i wykonać jedną z następujących czynności.

W przypadku urządzenia podłączonego do złączy 21-stykowym przewodem SCART (strona 44)

Rozpocząć odtwarzanie na podłączonym urządzeniu.

Na ekranie pojawi się obraz z podłączonego urządzenia.

W przypadku samoprogramującego się magnetowidu (strona 7)

W trybie analogowym nacisnąć PROG +/- lub przyciski numeryczne, aby wybrać kanał wideo.

W przypadku innego podłączonego urządzenia (strona 43)

Naciskać kolejno /, aż na ekranie pojawi się symbol właściwego wejścia (patrz niżej).

/AV1, /AV2, /AV3:

Sygnal wejścia audio/video lub RGB z gniazda scart /1, 2 lub 3. pojawi się tylko, gdy źródło RGB zostało podłączone.

AV4:

Komponentowy sygnal wejścia dostarczany jest z gniazd Y, Pb/Cb, Pr/Cr złączy /4, a sygnal wejścia audio z gniazd L (MONO) i R /4.

AV5:

Cyfrowy sygnal wejścia audio/video z gniazda HDMI IN 5.

AV6:

Cyfrowy sygnal wejścia audio/video z gniazda HDMI IN 6. Sygnal wejścia audio jest sygnałem analogowym tylko wtedy, gdy urządzenie podłączono do gniazda DVI i audio.

AV7/ AV7/S/ AV7:

Symbole wejścia pojawiają się zależnie od podłączonego urządzenia i nastawienia „Wejście AV7” w menu „Ustawienia AV” (strona 33).

AV7: Komponentowy sygnal wejścia przez gniazda Y, Pb/Cb, Pr/Cr 7, a sygnal wejścia audio przez gniazda audio L (MONO)/R 7.

AV7: Kompozytowy sygnal wejścia przez gniazdo wideo 7, a sygnal wejścia audio przez gniazda audio L (MONO)/R 7.

S/ AV7: Sygnal wejścia S wideo przez gniazdo S wideo S/ 7, a sygnal wejścia audio przez gniazda audio L (MONO)/R 7.

PC:

Sygnal wejścia wideo z komputera przez gniazdo PC , a sygnal wejścia audio przez gniazdo audio komputera .

Dodatkowe czynności

Aby	Należy
Powrócić do normalnej pracy odbiornika TV	Nacisnąć przycisk funkcji TV, DIGITAL lub ANALOG.
Uzyskać dostęp do tabeli indeksów sygnalów wejścia (z wyjątkiem sygnalów wejścia wideo z komputera)	Nacisnąć , aby przejść do tabeli indeksów sygnalów wejścia. (Następnie, tylko w trybie analogowym, nacisnąć .) Aby wybrać źródło wejścia, nacisnąć / , po czym nacisnąć .

Używanie menu Tools

Nacisnąć TOOLS aby wyświetlić poniższe opcje, gdy oglądane obrazy pochodzą z podłączonego urządzenia innego niż komputer.

Opcje	Opis
Zamknij	Zamknąć menu narzędzi.
PAP (lub Pełny ekran)	Zobacz strona 18.
Tryb obrazu	Zobacz strona 24.
Tryb dźwięku	Zobacz strona 27.
Oszczędzanie energii	Zobacz strona 31.
Timer wyłączenia	Zobacz strona 31.
Głośność *	Zobacz strona 32.
Automatyczne nastawianie zegara	Umożliwia przełączenie na tryb cyfrowy i uzyskanie aktualnego czasu.

* Ta opcja pojawia się tylko, gdy „Wyl. głośnika” jest nastawione na „Wyl.” (strona 32).

Używanie funkcji MENU

Nawigacja w menu

„MENU” umożliwia korzystanie z różnych wygodnych funkcji tego odbiornika TV. Można z łatwością wybierać kanały lub źródła wejścia oraz zmieniać nastawienia odbiornika TV.







1 Nacisnąć MENU, aby wyświetlić menu.



Ikona	Opis
	Ulubione cyfrowe* Wyświetla listę Ulubionych. Szczegółowe informacje o ustawieniach, zobacz strona 21.
	Analogowy Powraca do ostatniego oglądanego kanału analogowego.



Ikona	Opis
	Cyfrowy* Powraca do ostatniego oglądanego kanału cyfrowego.
	Cyfrowy EPG* Wyświetla Cyfrowy elektroniczny informator programowy (EPG). Szczegółowe informacje o ustawieniach, zobacz strona 19.
	Wejścia zewnętrzne Wybiera urządzenie podłączone do odbiornika TV. <ul style="list-style-type: none">• Aby oglądać program z żadanego, zewnętrznego wejścia, wybrać źródło wejścia, po czym nacisnąć \oplus.• Aby wyznaczyć nazwę dla zewnętrznego wejścia, zobacz strona 33.
	Ustawienia Wyświetla menu Ustawienia, gdzie wykonywane są najbardziej zaawansowane nastawienia i regulacje. Szczegółowe informacje o ustawieniach, zobacz strona 24 do 40.



* Ta funkcja może być niedostępna w niektórych krajach.

2 Nacisnąć \uparrow/\downarrow , aby wybrać opcję.

3 Nacisnąć \oplus , aby potwierdzić wybór opcji.
Aby wyjść z menu, nacisnąć MENU.

Menu Obrazu

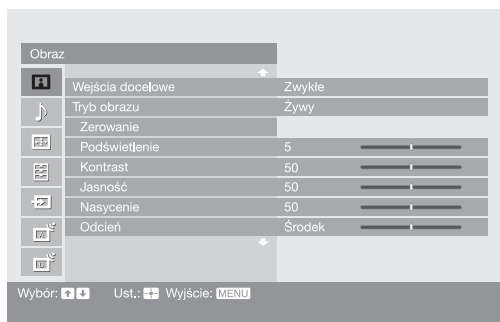

W menu Obrazu można wybrać podane niżej opcje.

- 1 Nacisnąć \uparrow/\downarrow aby wybrać „Ustawienia” w MENU, po czym nacisnąć \oplus .
- 2 Nacisnąć \uparrow/\downarrow aby wybrać ikonę menu, po czym nacisnąć \oplus .
- 3 Nacisnąć $\uparrow/\downarrow/\leftarrow/\rightarrow$ aby wybrać opcję.

Wejścia docelowe W wypadku wejścia aktualnie oglądanego, wybrać używanie zwykłych nastawień lub nastawianie osobno każdej pozycji.
„Zwykłe”: Stosuje zwykłe nastawienia, których regulacje są wspólne z tymi dla innych wejść, w których „Wejścia docelowe” jest nastawiony na „Zwykłe”.
Nazwa aktualnego wejścia (np. AV1): Umożliwia osobne nastawienie każdej pozycji dla aktualnego wejścia.

Tryb obrazu Wybiera tryb obrazu.
„Żywy”: Dla zwiększonego kontrastu i ostrości obrazu.
„Standardowy”: Dla standardowego obrazu. Ustawienie zalecane przy korzystaniu z kina domowego.
„Własny”: Umożliwia zapisanie preferowanych ustawień w pamięci.

Zerowanie Sprowadza wszystkie nastawienia „Obraz” z wyjątkiem „Wejścia docelowe” i „Tryb obrazu” do nastawień domyślnych.

Wskazówka

„Zaawansowane ustawienia” (strona 26) także nie jest sprowadzone do nastawienia domyślnego. Wybrać „Zerowanie” w „Zaawansowane ustawienia”, aby sprowadzić pozycje w „Zaawansowane ustawienia” do nastawienia domyślnego.

Podświetlenie Reguluje jasność światła.

Kontrast Zwiększa lub zmniejsza kontrast obrazu.

Jasność Rozjaśnia lub przyciemnia obraz.

Nasycenie Zwiększa lub zmniejsza intensywność koloru.

Odcień Zwiększa lub zmniejsza zielony odcień i czerwony odcień.

Wskazówka

„Odcień” można zmieniać tylko w przypadku kolorowego sygnału NTSC (np. amerykańskie taśmy wideo).

Temperatura barw	<p>Reguluje biel obrazu. „Zimne”: Nadaje bieli niebieski odcień. „Neutralne”: Nadaje bieli neutralny odcień. „Ciepłe 1”/„Ciepłe 2”: Nadaje bieli czerwony odcień. „Ciepłe 2” nadaje czerwiejszy odcień niż „Ciepłe 1”.</p> <p>Wskazówka „Ciepłe 1” i „Ciepłe 2” można wybrać tylko wtedy, gdy „Tryb obrazu” jest ustawione na „Własny”.</p>
Ostrość	<p>Wyostrza lub zmiękcza obraz.</p>
Redukcja zakłóceń	<p>Redukuje zakłócenia obrazu (śnieg). „Auto”: Automatycznie zmniejsza zakłócenia obrazu. „Duża”/„Średnia”/„Mała”: Zmienia wpływ redukcji zakłóceń. „Wyl.”: Wyłącza funkcję Redukcja zakłóceń. „BNR”: Redukuje zakłócenia blokowe. Jest to skuteczne w wypadku kanałów cyfrowych lub podłączonego odtwarzacza DVD/cyfrowego odbiornika satelitarnego z odtwarzaniem MPEG.</p> <p>Wskazówki</p> <ul style="list-style-type: none"> • „Auto” nie jest dostępne gdy oglądany jest obraz z wejścia komponentowego, wejścia HDMI lub wejścia cyfrowego RF. • „Redukcja zakłóceń” nie jest dostępna, gdy używane są funkcje Zatrzymania lub PAP.
Tryb DRC	<p>Wybiera obraz o wysokiej rozdzielczości i gęstości 4x, dla źródeł o wysokiej jakości (na przykład odtwarzacze DVD, odbiorniki satelitarne). „Tryb 1”: Zalecany dla obrazu ruchomego. „Tryb 2”: Zalecany dla obrazu nieruchomego i tekstu. „Wyl.”: Wyłącza tryb DRC.</p> <p>Wskazówka „Tryb DRC” nie jest dostępny, gdy „Tryb Gra” jest ustawione na „Wł.”, lub gdy używane są funkcje Zatrzymania lub PAP, nie jest także dostępny przy odbiorze źródeł 480p, 576p, 720p, 1080i lub 1080p.</p>
Paleta ustawień DRC	<p>Indywidualizuje poziom szczegółów („Realizm”) i gładkość („Czystość”) dla sygnałów każdego wejścia. Na przykład można stworzyć jedno indywidualne nastawienie dla optymalizacji obrazu z wejścia kablowego, a drugie dla optymalizacji obrazu odtwarzacza DVD.</p>

Pojawi się paleta DRC.



- 1 Nacisnąć $\uparrow/\downarrow/\leftarrow/\rightarrow$ aby nastawić pozycję znacznika (●).
 Gdy ● przesuwany jest wyżej wzdłuż osi „Realizm”, obraz staje się bardziej nasycony detalami. Gdy ● przesuwany jest wyżej wzdłuż osi „Czystość”, obraz staje się gładszy.
- 2 Aby zapisać nastawienia, nacisnąć \oplus .

Wskazówka

„Paleta ustawień DRC” nie jest dostępna gdy „Tryb Gra” jest ustawione na „Wł.”, „Tryb DRC” jest ustawione na „Wyl.”, lub gdy używane są funkcje Zatrzymania lub PAP, nie jest także dostępna przy odbiorze źródeł 480p, 576p, 720p, 1080i lub 1080p.

Zaawansowane ustawienia

Dokładniej dostosowuje funkcję Obrazu do indywidualnych wymagań. Gdy „Tryb obrazu” zostanie nastawione na „Własny”, można wykonywać/zmieniać poniższe ustawienia.

„Zerowanie”: Sprowadza wszystkie zaawansowane nastawienia do nastawień fabrycznych.

„Korekta czerni”: Podkreśla obszary czerni na obrazie dla silniejszego kontrastu.

„Zaaw. zwiększ. kontrastu”: Automatycznie nastawia „Podświetlenie” i „Kontrast” na najbardziej odpowiednie wartości, zgodnie z oceną jasności ekranu. To nastawienie jest szczególnie skuteczne dla ciemnych obrazów, zwiększając jaskrawość obrazu.

„Gamma”: Ustawia proporcje między jasnymi a ciemnymi partiami obrazu.

„Czysta biel”: Wzmacnia białe kolory.

„Żywy kolor”: Powoduje, że kolory są żywsze.

„Przestrzeń barw”: Zmienia gamę reprodukcji koloru. „Rozszerzona” reprodukuje żywe kolory, a „Normalna” reprodukuje standardowe kolory.

„Bilans bieli”: Nastawia temperaturę barwy dla każdego koloru.

„Uwydatnianie szczegółów”: Uwydatnia detale obrazu.

„Uwydatnianie krawędzi”: Uwydatnia kontury obrazu.

Wskazówki

- „Zaaw. zwiększ. kontrastu” i „Uwydatnianie szczegółów” nie są dostępne, gdy używana jest funkcja Zatrzymania obrazu lub funkcja PAP.
 - „Żywy kolor” nie jest dostępny, gdy „Przestrzeń barw” jest nastawiona na „Normalna”.
-

Menu Dźwięku

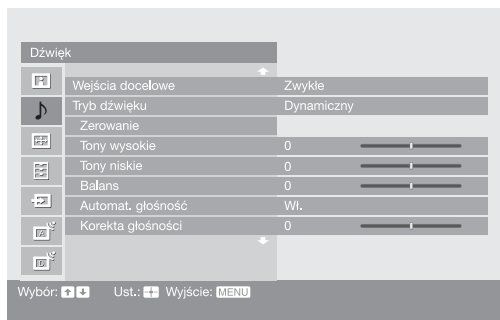

W menu Dźwięku można wybrać podane niżej opcje. Aby wybrać opcje w „Ustawienia”, należy sprawdzić w „Menu Obrazu” (strona 24).

Wejścia docelowe	W wypadku wejścia aktualnie oglądanego, wybrać używanie zwykłych nastawień lub nastawianie osobno każdej pozycji. „Zwykłe”: Stosuje zwykłe nastawienia, których regulacje są wspólne z tymi dla innych wejść, w których „Wejścia docelowe” jest nastawiony na „Zwykłe”. Nazwa aktualnego wejścia (np. AV1): Umożliwia osobne nastawienie każdej pozycji dla aktualnego wejścia.
Tryb dźwięku	Wybiera tryb dźwięku. „Dynamiczny”: Wzmacnia tony wysokie i niskie. „Standardowy”: Dla standardowego dźwięku. Ustawienie zalecane przy korzystaniu z kina domowego. „Własny”: Płaska charakterystyka. Umożliwia także zapisanie w pamięci preferowanych ustawień.
Zerowanie	Sprowadza wszystkie nastawienia „Dźwięk” z wyjątkiem „Wejścia docelowe”, „Tryb dźwięku” i „Podwójny dźwięk” do nastawień domyślnych.
Tony wysokie	Reguluje dźwięki zawierające wysokie tony.
Tony niskie	Reguluje dźwięki zawierające niskie tony.
Balans	Wzmacnia balans lewego lub prawego głośnika.
Automat. głośność	Utrzymuje stały poziom głośności, nawet gdy występują zmiany poziomu nadawanego sygnału (np. reklamy są zazwyczaj głośniejsze od programów).
Korekta głośności	Reguluje głośność aktualnego wejścia relatywnie do innych wejść, gdy „Wejścia docelowe” jest nastawione na nazwę aktualnego wejścia (np. AV1).
Dźwięk przestrzenny	Wybiera tryb dźwięku przestrzennego. „Dolby Virtual”: Wykorzystuje głośniki odbiornika TV do symulacji dźwięku dookólnego, wytwarzanego przez system wielokanałowy. „Wyl.”: Dla normalnego odbioru stereofonicznego lub monofonicznego.
Korekta BBE	Dzięki kompensacji efektu fazowego w głośnikach za pomocą „BBE High Definition Sound System” sprawia, że dźwięk jest bardziej efektowny.

Podwójny dźwięk Wybiera dźwięk z głośnika dla programu stereofonicznego lub dwujęzycznego.
„Stereo”, „Mono”: Dla programu stereofonicznego.
„A”/„B”/„Mono”: Dla programu dwujęzycznego wybrać „A” dla kanału dźwiękowego 1, „B” dla kanału dźwiękowego 2 lub „Mono” dla kanału monofonicznego, jeśli dostępny.

Wskazówka

Jeżeli zostało wybrane inne urządzenie, podłączone do odbiornika TV, nastawić „Podwójny dźwięk” na „Stereo”, „A” lub „B”.

Wskazówka

Opcje menu dźwięku inne niż „Podwójny dźwięk” nie mogą być używane dla gniazd słuchawek i wyjścia audio.

Menu Ustawień ekranu

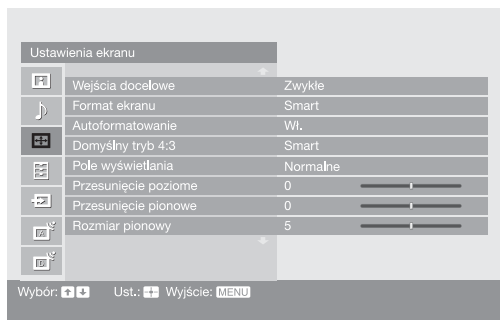

W menu Ustawień ekranu można wybrać podane niżej opcje. Aby wybrać opcje w „Ustawienia”, należy sprawdzić w „Menu Obrazu” (strona 24).

Wejścia docelowe W wypadku wejścia aktualnie oglądanego, wybrać używanie zwykłych nastawień lub nastawianie osobno każdej pozycji.
„Zwykłe”: Stosuje zwykłe nastawienia, których regulacje są wspólne z tymi dla innych wejść, w których „Wejścia docelowe” jest nastawiony na „Zwykłe”.
Nazwa aktualnego wejścia (np. AV1): Umożliwia osobne nastawienie każdej pozycji dla aktualnego wejścia.

Format ekranu Szczegółowe informacje o formacie ekranu, zobacz „Aby ręcznie zmienić tryb ekranowy stosownie do transmitowanego programu” (strona 17).

Autoformatowanie Automatycznie zmienia format ekranu, zgodnie z sygnałem programu. Aby zachować ustawienia własne, wybrać „Wył.”.

Wskazówka

Nawet jeśli „Autoformatowanie” jest nastawiony na „Wł.” lub „Wył.”, zmiana formatu ekranu jest możliwa przez kilkakrotne naciśnięcie

Domyślny tryb 4:3 Wybiera domyślny tryb ekranu do użycia z programami nadawanymi w formacie 4:3.
„Smart”: Wyświetla konwencjonalny obraz telewizyjny 4:3 z imitacją efektu szerokoekranowego.
„4:3”: Wyświetla programy nadawane w zwykłym formacie 4:3 w prawidłowych proporcjach.
„Wył.”: Utrzymuje aktualne nastawienie „Format ekranu”, gdy zostanie zmieniony kanał lub wejście.

Wskazówka

Ta opcja jest dostępna tylko, gdy „Autoformatowanie” jest nastawione na „Wł.”.

Pole wyświetlania Reguluje obszar ekranu, na którym wyświetlany jest obraz.
„Wszystkie piksele”: Wyświetlają obraz ze źródeł 1080i lub 1080p w oryginalnych rozmiarach, gdy części obrazu są obcięte.
„Normalne”: Wyświetla obraz w oryginalnym rozmiarze.
„-1”/„-2”: Powiększa obraz, aby ukryć krawędzie obrazu.

Wskazówka

„Wszystkie piksele” są dostępne tylko gdy format ekranu jest nastawiony na „Wide”.

Przesunięcie poziome	Ustawia poziome położenie obrazu dla każdego formatu ekranu. Wskazówka Ta opcja nie jest dostępna gdy „Pole wyświetlania” jest nastawione na „Wszystkie piksele”.
Przesunięcie pionowe	Nastawia pionową pozycję obrazu, gdy format ekranu jest nastawiony na Smart, Zoom lub 14:9.
Rozmiar pionowy	Nastawia pionową pozycję obrazu, gdy format ekranu jest nastawiony na Smart.

Menu Ustawień

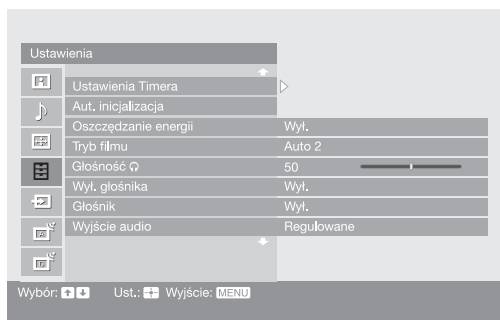

W menu Ustawień można wybrać podane niżej opcje. Aby wybrać opcje w „Ustawienia”, należy sprawdzić w „Menu Obrazu” (strona 24).

Ustawienia Timera

Nastawia timer na włączenie/wyłączenie odbiornika TV.

Timer wyłączenia

Ustawia okres czasu, po upływie którego odbiornik TV automatycznie przełącza się na tryb oczekiwania.

Gdy włączony jest Timer wyłączenia, wskaźnik ⌚ (Timer) na odbiorniku TV (na przodzie) świeci się na pomarańczowo.

Wskazówki

- Gdy odbiornik TV zostanie wyłączony i ponownie włączony, „Timer wyłączenia” zostanie przywrócony do stanu „Wyl.”.
- „Timer wyłączenia wkrótce wyłączy telewizor” pojawi się na minutę przed przełączeniem się odbiornika TV na tryb oczekiwania.

Timer włączenia

Nastawia timer na włączenie odbiornika TV z trybu oczekiwania.

„Dzień”: Wybiera dzień, w którym Timer włączenia ma zostać uruchomiony.

„Czas”: Nastawia czas włączenia odbiornika TV.

„Czas trwania”: Wybiera czas, po którym automatycznie odbiornik TV ponownie przełączy się na tryb oczekiwania.

„Ustawienia głośności”: Nastawia głośność w momencie włączenia odbiornika TV za pomocą timera.

Nastawianie zegara

Umożliwia ręczne nastawienie zegara. Gdy odbiornik TV odbiera kanały cyfrowe, zegar nie może być ręcznie nastawiony, ponieważ jest nastawiany zgodnie z kodem czasu nadawanym razem z sygnałem.

Aut. inicjalizacja

Włącza „menu pierwszego uruchomienia” w celu wybrania języka i kraju/regionu, nastrojenia wszystkich dostępnych kanałów cyfrowych i analogowych oraz nastawienia czasu (tylko jeżeli kanały cyfrowe nie są odbierane). Zazwyczaj nie ma potrzeby wykonywania tej operacji, ponieważ język i kraj/region zostają wybrane, a kanały dostrojone już przy pierwszej instalacji odbiornika TV (strona 6, 7). Opcja ta jednak umożliwia powtórzenie tego procesu (np. w celu ponownego dostrojenia odbiornika po przeprowadzce lub w celu wyszukania nowych kanałów uruchomionych przez stacje telewizyjne).

Oszczędzanie energii

Wybiera tryb oszczędzania energii, aby zmniejszyć zużycie energii przez odbiornik TV.

Gdy wybrane jest „Obraz wyłączony”, obraz zostaje wyłączony i wskaźnik ✖ (Obraz wyłączony) na odbiorniku TV (na przodzie) świeci się na zielono.

Dźwięk zostaje bez zmiany.

Tryb filmu	<p>Zapewnia płynniejszy ruch obrazu podczas odtwarzania obrazów DVD lub magnetowidu zarejestrowanych na taśmie filmowej, redukując rozmazanie i ziarnistość obrazu.</p> <p>„Auto 1”: Dla stabilnego obrazu z minimalnymi zakłóceniami. Nastawić na „Auto 2”, jeżeli obraz jest częściowo zdegradowany.</p> <p>„Auto 2”: To nastawienie służy do normalnego użytku.</p> <p>„Wył.”: Wyłącza tryb filmu.</p>
Głośność  (głośność w słuchawkach)	<p>Nastawia głośność słuchawek gdy „Wył. głośnika” jest nastawione na „Wył.”.</p>
Wył. głośnika (link głośnika słuchawek)	<p>Włącza/wyłącza wbudowane głośniki odbiornika TV, gdy słuchawki zostają podłączone.</p> <p>„Wł.”: Dźwięk jest wyprowadzany tylko ze słuchawek.</p> <p>„Wył.”: Dźwięk jest wyprowadzany zarówno ze słuchawek, jak i odbiornika TV.</p>
Głośnik	<p>Włącza/wyłącza wewnętrzne głośniki odbiornika TV.</p> <p>„Wł.”: Głośniki odbiornika TV są włączone, aby słuchać dźwięku TV przez głośniki odbiornika.</p> <p>„Wył.”: Głośniki odbiornika TV zostają wyłączone, aby słuchać dźwięku programu TV tylko przez zewnętrzne urządzenie audio, podłączone do gniazd wyjścia audio.</p>
Wyjście audio	<p>„Regulowane”: Wyjście audio z systemu audio może nadal być sterowane pilotem odbiornika TV.</p> <p>„Stałe”: Wyjście audio z odbiornika TV jest stałe. Należy użyć regulatora głośności odbiornika audio aby nastawić głośność (i wykonać inne nastawienia audio) za pomocą systemu audio.</p>
Czujnik światła	<p>„Wł.”: Automatycznie optymalizuje ustawienia obrazu, zależnie od oświetlenia pokoju.</p> <p>„Wył.”: Wyłącza funkcję „Czujnik światła”.</p>
Podświetlenie logo	<p>Zapala i wyłącza logo Sony z przodu odbiornika TV.</p>
Język	<p>Wybiera język wyświetlanych menu.</p>
Informacje	<p>Wyświetla informacje o odbiorniku TV.</p>
Zerowanie wszystkiego	<p>Sprowadza wszystkie nastawienia do nastawień fabrycznych, po czym uruchamia ekran Automatycznej inicjalizacji.</p> <p>Uwaga</p> <p>Wszystkie nastawienia, włączając Cyfrową Listę Ulubionych, kraj, język, automatycznie nastawiane kanały itp. zostaną sprowadzone do nastawień domyślnych.</p>

Menu Ustawień AV

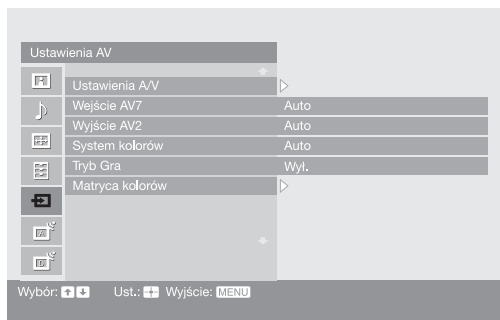

Można wybrać poniższe opcje w menu Ustawień AV. Aby wybrać opcje w „Ustawienia”, należy sprawdzić w „Menu Obrazu” (strona 24).

Ustawienia A/V

Przypisuje nazwę każdemu urządzeniu podłączonemu do bocznych i tylnych gniazd. Po wybraniu urządzenia, nazwa ta będzie przez chwilę wyświetlana na ekranie. Można pominąć źródło sygnału wejścia, które nie jest podłączone do żadnego z urządzeń.

- 1 Nacisnąć , aby wybrać żądane źródło wejścia, po czym nacisnąć .
- 2 Nacisnąć , aby wybrać żądaną opcję poniżej, po czym nacisnąć .

Nazwy urządzeń: Wykorzystuje jedną z zaprogramowanych etykiet do nadania nazwy podłączonemu urządzeniu.

„Edycja”: Tworzy własną nazwę. Wykonać kroki od 2 do 4 z „Nazwy programów” (strona 35).

„Pomiń”: Pomija niepotrzebne źródło wejścia.

Wejście AV7

„Auto”: Automatycznie przełącza między gniazdami komponentowymi wideo, gniazdem S wideo i gniazdami kompozytowymi wideo z lewej strony odbiornika TV, zależnie od połączeń kablowych.











„Składowy”: Włącza gniazda komponentowe wideo z lewej strony odbiornika TV.

„S Video”: Włącza gniazdo S wideo z lewej strony odbiornika TV.

„Złożony”: Włącza gniazda kompozytowe wideo z lewej strony odbiornika TV.

Wskazówka

Gdy wiele kabli jest podłączonych i wybrane zostanie „Auto”, włączone zostaną kolejno „Składowy”, „S Video”, „Złożony”.

Wyjście AV2	<p>Nastawia wysyłanie sygnału przez gniazdo oznaczone , znajdujące się z tyłu odbiornika TV. Po podłączeniu magnetowidu lub innego urządzenia nagrywającego do gniazda , można nagrywać z urządzenia podłączonego do innych gniazd odbiornika TV.</p> <p>„TV”: Wyprowadza sygnały programu TV.</p> <p>„AV1”: Wyprowadza sygnały z urządzenia podłączonego do gniazda / 1.</p> <p>„AV3”: Wyprowadza sygnały z urządzenia podłączonego do gniazda / 3.</p> <p>„AV7”: Wyprowadza sygnały z urządzenia podłączonego do gniazda / 7.</p> <p>„Auto”: Wyprowadza to, co jest oglądane na ekranie (z wyjątkiem sygnałów z gniazda 4, HDMI IN 5, HDMI IN 6 i PC ).</p>
System kolorów	<p>Wybiera system kolorystyczny („Auto”, „PAL”, „SECAM”, „NTSC3.58” lub „NTSC4.43”), zależnie od sygnału wprowadzanego ze źródła wejścia.</p>
Tryb Gra	<p>Zależnie od gry, czas reakcji może zwalniać podczas szybkich scen itp. Wybrać „Wł.”, aby poprawić czasy reakcji.</p>
Matryca kolorów	<p>Zwykle używana w nastawieniu fabrycznym (AV1/2/3/7 (Kompozytowy i S video sygnał wejścia) jest nastawione na „ITU601”, a AV4/5/6/7 (Komponentowy sygnał wejścia) jest nastawione na „Auto”). Jeżeli odcień obrazu ze źródła wejścia jest nienaturalny, wybrać „ITU601” lub „ITU709”, co normalizuje odcień.</p>

Menu Ustawień analogowych



Opcje podane niżej można wybrać w menu Ustawień analogowych. Aby wybrać opcje w „Ustawienia”, należy sprawdzić w „Menu Obrazu” (strona 24).

Przyciski jednocyfrowe

Gdy „Przyciski jednocyfrowe” jest nastawione na „Wł.”, można wybrać kanał analogowy używając jednego z zaprogramowanych przycisków numerycznych (0 – 9) na pilocie.

Uwaga

Gdy „Przyciski jednocyfrowe” jest nastawione na „Wł.”, nie można wybrać kanałów o numerze 10 i wyższym przez wprowadzenie dwóch cyfr za pomocą pilota.

Autoprogramowanie

Wyszukuje wszystkie dostępne kanały analogowe. Zazwyczaj nie ma potrzeby wykonywania tej operacji, ponieważ kanały zostały już dostrojone przy pierwszej instalacji odbiornika TV (strona 7). Opcja ta jednak umożliwia powtórzenie tego procesu (np. w celu ponownego dostrojenia odbiornika po przeprowadzce lub w celu wyszukania nowych kanałów uruchomionych przez stacje telewizyjne).

Sortowanie programów

Zmienia kolejność, w jakiej kanały analogowe są zapisane w pamięci odbiornika TV.

- 1 Nacisnąć \uparrow/\downarrow , aby wybrać kanał, który ma być przeniesiony na nową pozycję, po czym nacisnąć \oplus .
- 2 Nacisnąć \uparrow/\downarrow , aby wybrać nową pozycję dla kanału, po czym nacisnąć \oplus .

Nazwy programów

Nadaje kanałowi dowolną nazwę, zawierającą maksymalnie pięć liter lub cyfr. Po wybraniu kanału, nazwa będzie przez chwilę wyświetlana na ekranie. (Nazwy kanałów są zazwyczaj pobierane automatycznie z teletekstu (jeśli dostępny).)

- 1 Nacisnąć \uparrow/\downarrow , aby wybrać kanał, który ma być nazwany, po czym nacisnąć \oplus .
- 2 Nacisnąć \uparrow/\downarrow , aby wybrać żądaną literę lub cyfrę („_” dla spacji), po czym nacisnąć \Rightarrow .

Jeśli wpisany został niewłaściwy znak

Nacisnąć \Leftarrow/\Rightarrow , aby wybrać nieprawidłowy znak. Następnie nacisnąć \uparrow/\downarrow , aby wybrać prawidłowy znak.

Aby skasować wszystkie znaki

Wybrać „Zerow.”, po czym nacisnąć \oplus .

- 3 Powtarzać procedurę kroku 2, aż wpisana zostanie pełna nazwa.
- 4 Wybrać „OK”, po czym nacisnąć \oplus .

Programowanie ręczne

Przed wybraniem „Nazwa”/„ARC”/„Filtracja dźwięku”/„Pomiń”/„Dekoder”, nacisnąć PROG +/-, aby wybrać numer programu, na którym jest kanał. Nie można wybrać numeru programu nastawionego na pomijanie (strona 37).

Program/System/Kanał

Programuje ręcznie kanały programów.

- 1 Nacisnąć \uparrow/\downarrow , aby wybrać „Program”, po czym nacisnąć \oplus .
- 2 Nacisnąć \uparrow/\downarrow , aby wybrać numer programu, który ma być ręcznie strojony (w wypadku strojenia magnetowidu, wybrać kanał 00), po czym nacisnąć RETURN.
- 3 Nacisnąć \uparrow/\downarrow , aby wybrać „System”, po czym nacisnąć \oplus .
- 4 Nacisnąć \uparrow/\downarrow , aby wybrać jeden z następujących systemów telewizyjnych, po czym nacisnąć \leftarrow .
B/G: Dla krajów/regionów Europy zachodniej
I: Dla Wielkiej Brytanii
D/K: Dla krajów/regionów Europy wschodniej
L: Dla Francji
- 5 Nacisnąć \uparrow/\downarrow , aby wybrać „Kanał”, po czym nacisnąć \oplus .
- 6 Nacisnąć \uparrow/\downarrow , aby wybrać „S” (dla kanałów TV kablowej) lub „C” (dla kanałów telewizji naziemnej), po czym nacisnąć \rightarrow .
- 7 Wykonać strojenie kanałów w następujący sposób:

Jeśli nie jest znany numer kanału (częstotliwość)

Nacisnąć \uparrow/\downarrow , aby szukać kolejnego dostępnego kanału. Z chwilą znalezienia kanału, przeszukiwanie zatrzyma się. Aby kontynuować szukanie, nacisnąć \uparrow/\downarrow .

Jeśli znany jest numer kanału (częstotliwość)

Przyciskami numerycznymi wpisać numerżądanego kanału stacji telewizyjnej lub numer kanału magnetowidu.

- 8 Nacisnąć \oplus , aby przejść do „Potwierdź”, po czym nacisnąć \oplus .
- 9 Nacisnąć \downarrow , aby wybrać „OK”, po czym nacisnąć \oplus .

Powtórzyć powyższą procedurę, aby zaprogramować ręcznie inne kanały.

Nazwa

Nadać wybranemu kanałowi nazwę zawierającą maksymalnie pięć liter lub cyfr. Po wybraniu kanału, nazwa ta będzie przez chwilę wyświetlana na ekranie. Aby wprowadzać znaki, wykonać kroki od 2 do 4 z „Nazwy programów” (strona 35).

ARC

Umożliwia precyzyjne, ręczne dostrojenie wybranego numeru programu, jeżeli spodziewamy się, że niewielkie dostrojenie poprawi jakość obrazu. Można nastawić dostrajanie w zakresie od -15 do +15. Po wybraniu „Wł.” dostrajanie wykonywane jest automatycznie.

Filtracja dźwięku

Polepsza jakość dźwięku w poszczególnych kanałach w przypadku zniekształceń w programach monofonicznych. Czasami niestandardowy sygnał transmisji podczas oglądania programów monofonicznych może powodować zniekształcenia dźwięku lub też jego okresowe wyciszenie. Jeśli nie występują zniekształcenia dźwięku, zalecane jest pozostawienie ustawienia fabrycznego „Wył.”.





Uwagi

- Nie można odbierać dźwięku stereofonicznego lub podwójnego, gdy wybrane jest „Słaba” lub „Mocna”.
- „Filtracja dźwięku” nie jest dostępne, gdy „System” jest nastawione na „L”.

Pomiń

Gdy naciskane jest PROG +/-, aby wybierać kanały, pomija analogowe kanały niewykorzystane. (Można wybrać pominięty kanał przyciskami numerycznymi.)

Dekoder

Odbiera i nagrywa wybrane kodowane kanały, gdy dekodek jest bezpośrednio podłączony do gniazda scart  / 1, lub do gniazda scart  / 2 przez magnetowid.

Uwaga

Zależnie od kraju/regionu wybranego w „Kraj” (strona 6), ta opcja może nie być dostępna.

Potwierdź

Zapisuje w pamięci zmiany, wykonane w nastawieniach „Programowanie ręczne”.

Menu Ustawień cyfrowych DV3

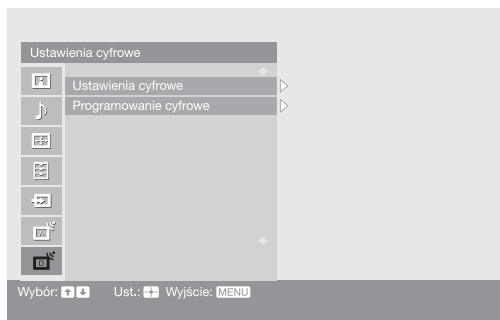

Opcje podane niżej można wybrać w menu Ustawień cyfrowych. Aby wybrać opcje w „Ustawienia”, zobacz „Menu Obrazu” (strona 24).

Uwaga

Niektóre funkcje mogą być niedostępne w niektórych krajach.

Ustawienia cyfrowe

Wyświetla menu „Ustawienia cyfrowe”.

Ustawienia napisów

Wyświetla na ekranie cyfrowe napisy.

Gdy wybrane zostanie „Słaby słuch”, wizualna pomoc może być także wyświetlana na ekranie, razem z napisami (jeżeli kanał TV nadaje takie informacje).

Język napisów

Wybiera język, w którym wyświetlane są napisy.

Język audio

Wybiera język używany dla programu. Niektóre kanały cyfrowe mogą nadawać kilka rodzajów audio, z różnymi językami dla programu.

Typ audio

Zwiększa poziom dźwięku, gdy wybrane zostało „Słaby słuch”.

Ochrona przed dziećmi

Nastawia ograniczenie wiekowe dla programów. Każdy program, który przekracza ograniczenie wiekowe, może być oglądany tylko po prawidłowym wprowadzeniu kodu PIN.

- 1 Nacisnąć przyciski numeryczne, aby wprowadzić swój istniejący kod PIN.
Jeżeli kod PIN nie został przedtem nastawiony, pojawi się ekran wprowadzania kodu PIN. Postępować według instrukcji „Kod PIN” poniżej.
- 2 Nacisnąć \updownarrow , aby wybrać ograniczenie wiekowe lub „Brak” (oglądanie bez ograniczenia), po czym nacisnąć \oplus .
- 3 Nacisnąć RETURN.

Kod PIN

Nastawia kod PIN po raz pierwszy lub umożliwia zmianę kodu PIN.

- 1 Wprowadzić PIN następująco:
Jeżeli PIN został poprzednio nastawiony
Nacisnąć przyciski numeryczne, aby wprowadzić swój istniejący kod PIN.
Jeżeli PIN nie był nastawiony
Nacisnąć przyciski numeryczne, aby wprowadzić fabrycznie nastawiony PIN, czyli 9999.
- 2 Nacisnąć przyciski numeryczne, aby wprowadzić nowy kod PIN.
Pojawi się komunikat informujący, że nowy PIN został zaakceptowany.
- 3 Nacisnąć RETURN.

Wskazówka

Kod PIN 9999 jest zawsze akceptowany.

Ustawienia techniczne

Wyświetla menu Technicznych ustawień.

„Auto. info. dot. usług”: Umożliwia wykrywanie i zapisywanie w pamięci odbiornika TV nowych cyfrowych usług, w miarę jak stają się dostępne.

„Pobier. oprogramowania”: Umożliwia automatyczny odbiór przez odbiornik TV aktualizacji oprogramowania (gdy są ogłaszane), bezpłatnie za pomocą istniejącej anteny. Zalecane jest stałe nastawienie tej opcji na „Wł.”. Jeżeli nie chcemy aktualizować oprogramowania, należy nastawić tę opcję na „Wył.”.

„Informacje o systemie”: Wyświetla aktualną wersję oprogramowania i poziom sygnału.

„Strefa czasu”: Umożliwia ręczny wybór strefy czasu, w której znajduje się odbiorca, jeżeli strefa czasu nie jest taka sama, jak domyślne nastawienie dla kraju odbiorcy.

Ustawienia modułu CA

Umożliwia dostęp do usługi telewizji na życzenie (Pay Per View), po otrzymaniu modułu warunkowego dostępu (CAM) oraz karty widza.

Lokalizacja gniazda  (PCMCIA), zobacz strona 43.

Uwagi

- Moduł warunkowego dostępu (CAM) nie jest obsługiwany w niektórych krajach. Należy zasięgnąć informacji u autoryzowanego sprzedawcy.
- „Ustawienia modułu CA” są dostępne tylko, gdy włożony jest CAM.

Programowanie cyfrowe

Wyświetla menu „Programowanie cyfrowe”.

Autoprogramowanie

Stroi wszystkie dostępne kanały cyfrowe.

Zwykle nie ma potrzeby wykonywania tej operacji, ponieważ kanały zostały zaprogramowane w czasie pierwszego włączenia odbiornika TV (strona 7).

Opcja ta jednak umożliwia powtórzenie tego procesu (np. w celu ponownego dostrojenia odbiornika po przeprowadzce lub w celu wyszukania nowych kanałów uruchomionych przez stacje telewizyjne).

Edycja listy programów

Usuwa wszystkie niechciane kanały cyfrowe zapisane w pamięci odbiornika TV i zmienia kolejność cyfrowych kanałów zapisanych w pamięci odbiornika TV.

- 1 Nacisnąć $\hat{=}/\hat{v}$, aby wybrać kanał, który ma być usunięty lub przeniesiony na nową pozycję.

Jeżeli znamy numer programu

Nacisnąć przyciski numeryczne, aby wprowadzić trzycyfrowy numer programu dla żądanej stacji.

- 2 Należy usuwać lub zmieniać kolejność cyfrowych kanałów w następujący sposób:

Aby usunąć cyfrowy kanał

Nacisnąć \oplus . Pojawi się komunikat potwierdzający zamiar usunięcia cyfrowego kanału. Nacisnąć \leftarrow aby wybrać „Tak”, po czym nacisnąć \oplus .

Aby zmienić kolejność cyfrowych kanałów

Nacisnąć \rightleftarrows , po czym nacisnąć $\hat{=}/\hat{v}$, aby wybrać nową pozycję dla kanału i nacisnąć \leftarrow . W razie potrzeby powtórzyć kroki 1 i 2, aby przesunąć inne kanały.

- 3 Nacisnąć RETURN.

Programowanie ręczne

Ręcznie stroi kanały cyfrowe.

- 1 Nacisnąć przycisk numeryczny, aby wybrać numer kanału, który ma być ręcznie nastrojony, po czym nacisnąć $\hat{=}/\hat{v}$, aby nastroić kanał.
- 2 Gdy znalezione zostaną dostępne kanały, nacisnąć $\hat{=}/\hat{v}$, aby wybrać kanał który chcemy zapisać w pamięci, po czym nacisnąć \oplus .
- 3 Nacisnąć $\hat{=}/\hat{v}$, aby wybrać numer programu, pod którym ma być zapisany nowy kanał, po czym nacisnąć \oplus .

Powtórzyć powyższą procedurę, aby nastroić ręcznie inne kanały.

Menu Ustawień PC

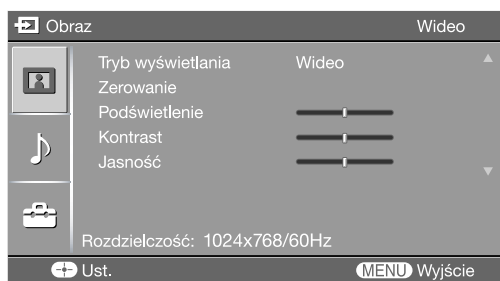

Poniższe opcje można wybrać w menu Ustawień PC, gdy odbiornik TV jest podłączony do komputera.

- 1 Nacisnąć kilkakrotnie /, aż pojawi się na ekranie.
- 2 Nacisnąć MENU aby wyświetlić menu Ustawień PC.

Obraz

Tryb wyświetlania	Wybiera tryb wyświetlania. „Wideo”: Wybrać aby oglądać obraz wideo. „Tekst”: Wybrać aby oglądać tekst, wykresy lub tabele.
Zerowanie	Sprowadza wszystkie nastawienia „Obraz” z wyjątkiem „Tryb wyświetlania” do nastawień fabrycznych.
Podświetlenie	Reguluje jasność światła.
Kontrast	Zwiększa lub zmniejsza kontrast obrazu.
Jasność	Rozjaśnia lub przyciemnia obraz.
Temperatura barw	Reguluje biel obrazu. „Zimne”: Nadaje bieli niebieski odcień. „Neutralne”: Nadaje bieli neutralny odcień. „Ciepłe 1”/„Ciepłe 2”: Nadaje bieli czerwony odcień. „Ciepłe 2” nadaje czerwieńszy odcień niż „Ciepłe 1”.

Dźwięk

Tryb dźwięku	Wybiera tryb dźwięku. „Dynamiczny”: Wzmacnia tony wysokie i niskie. „Standardowy”: Dla standardowego dźwięku. Ustawienie zalecane przy korzystaniu z kina domowego. „Własny”: Płaska charakterystyka. Umożliwia także zapisanie w pamięci preferowanych ustawień.
---------------------	--

Inne

Automatyczna regulacja	Automatycznie nastawia pozycję wyświetlania, fazę i wielkość pikseli obrazu, gdy odbiornik TV otrzymuje sygnał wprowadzany z podłączonego komputera. Wskazówka Automatyczna regulacja może nie działać poprawnie z niektórymi sygnałami wejścia. W takich wypadkach należy ręcznie nastawić „Faza”, „Wielkość piksela”, „Przesunięcie poziome” i „Przesunięcie pionowe”.
Zerowanie	Sprowadza wszystkie nastawienia „Inne” do nastawień fabrycznych.
Faza	Wyregulować fazę w razie migotania ekranu.
Wielkość piksela	Wyregulować wielkość piksela, gdy na obrazie występują niepożądane pionowe pasy.
Przesunięcie poziome	Ustawia poziome położenie obrazu dla każdego formatu ekranu.
Przesunięcie pionowe	Ustawia położenie pionowe obrazu dla każdego formatu ekranu.
Format ekranu	Wybiera tryb ekranu. „Normalny”: Wyświetla obraz w oryginalnym rozmiarze. „Pełny 1”: Powiększa obraz, aby wypełnić obszar wyświetlenia, zachowując oryginalne proporcje pionu do poziomu. „Pełny 2”: Powiększa obraz, aby wypełnić obszar wyświetlenia.
Zarządzanie energią	Przełącza odbiornik TV na tryb oczekiwania, gdy przez 30 sekund żaden sygnał nie zostanie odebrany.

Podłączanie dodatkowego sprzętu

Do odbiornika TV można podłączyć cały szereg dodatkowych urządzeń. Kabli połączeniowych nie ma w zestawie.

Podłączenie do odbiornika TV (do gniazd z boku)

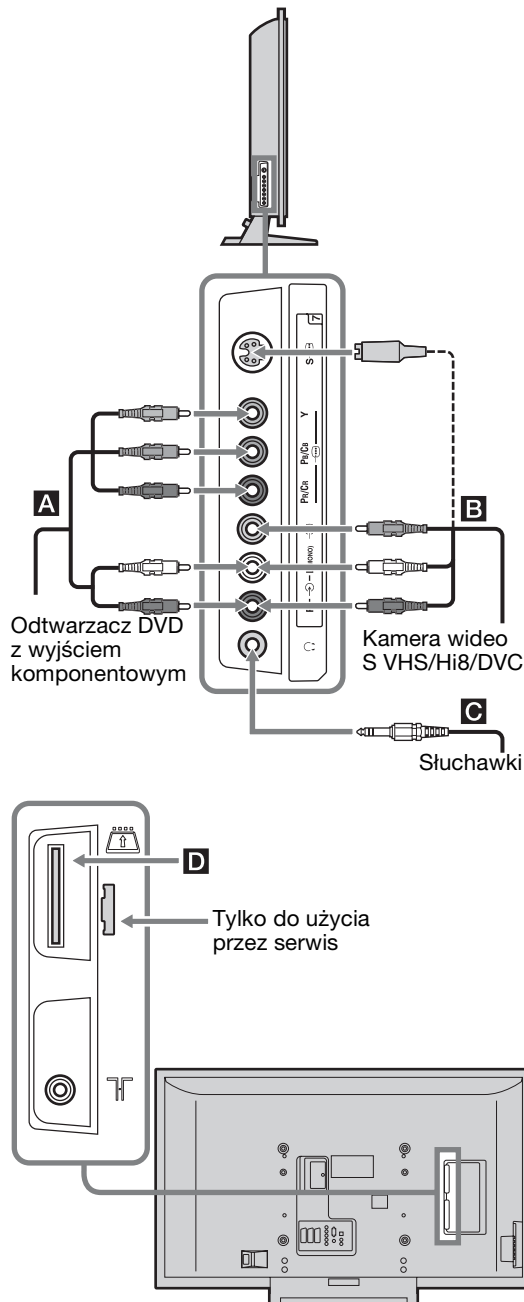

Aby podłączyć	Należy
Odtwarzacz DVD z wyjściem komponentowym A	Podłączyć do gniazd komponentowych Y, PB/CB, PR/CR →7 i gniazda audio L (MONO), R →7.

Kamera wideo S VHS/Hi8/DVC B	Podłączyć do gniazda S wideo S →7 lub gniazda wideo →7 i do gniazd audio →7. Aby uniknąć zakłóceń obrazu, nie podłączać kamery wideo do gniazda wideo →7 i gniazda S wideo S →7 jednocześnie. Gdy podłączane jest urządzenie monofoniczne, podłączyć do gniazda L →7.
-------------------------------------	---

Wskazówka

Można wybrać sygnał wejścia nastawiając „Wejście AV7” w menu „Ustawienia AV” (strona 33).

Sluchawki C	Aby w słuchawkach odbierać dźwięk z odbiornika TV należy je podłączyć do gniazda ↷.
--------------------	---

Moduł warunkowego dostępu (CAM) D	Aby korzystać z usług Pay Per View. Szczegółowe informacje, zobacz w instrukcji obsługi dostarczonej razem z CAM. Aby użyć CAM, nacisnąć przycisk wyrzucania i wyjąć atrapę karty. Należy wyłączyć odbiornik TV przed umieszczeniem CAM w szczelinie CAM. Gdy CAM nie jest używany, zalecane jest, aby atrapa karty była na stałe włożona do otworu CAM.
--	--

Uwaga

Moduł warunkowego dostępu (CAM) nie jest obsługiwany w niektórych krajach. Należy zasięgnąć informacji u autoryzowanego sprzedawcy.

Podłączenie do odbiornika TV (z tyłu)

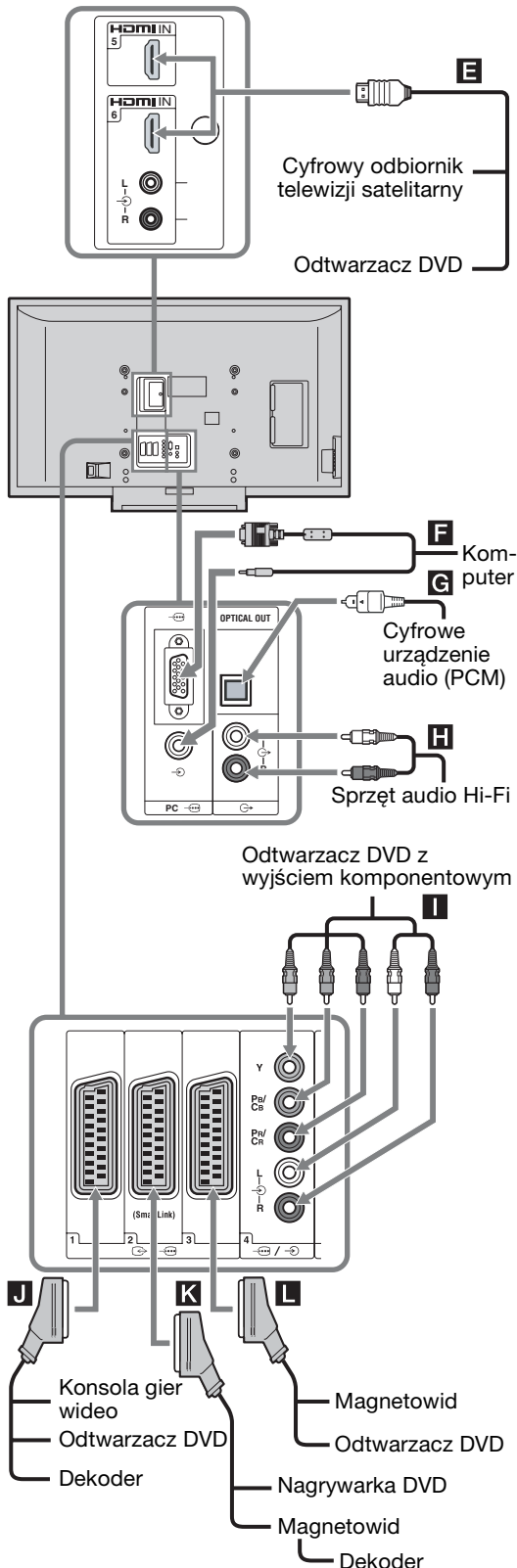

Aby podłączyć Należy

Cyfrowy odbiornik telewizji satelitarnej lub odtwarzacz DVD **E**

Podłączyć do gniazda HDMI IN 5 lub 6, jeżeli urządzenie posiada gniazdo HDMI. Cyfrowe sygnały wideo i audio są wprowadzane z urządzenia. Jeżeli urządzenie posiada gniazdo DVI, podłączyć gniazdo DVI do gniazda HDMI IN 6 przez interfejs adaptera DVI - HDMI (brak w zestawie), a gniazda wyjścia audio urządzenia podłączyć do gniazd wejść audio HDMI IN 6.

Uwaga

Gniazda HDMI współpracują tylko z następującymi wejściami wideo: 480i, 480p, 576i, 576p, 720p, 1080i i 1080p. Podłączając komputer, należy użyć gniazda PC .

Komputer **F**

Podłączyć do gniazd PC . Zalecane jest użycie kabla komputera z rdzeniami ferrytowymi.

Cyfrowe urządzenie audio (PCM) **G**

Podłączyć do gniazda OPTICAL OUT, używając światłowodowego kabla audio.



Uwaga

Gniazdo OPTICAL OUT współpracuje tylko z cyfrowymi sygnałami nazimnymi.



Sprzęt audio Hi-Fi **H**

Aby odsłuchiwać dźwięk z odbiornika TV na sprzęcie audio Hi-Fi, podłączyć do gniazd wyjścia audio .



Odtwarzacz DVD z wyjściem komponentowym **I**

Podłączyć do gniazd komponentowych i do gniazd audio / 4.

Konsola gier wideo, odtwarzacz DVD lub dekodery **J**

Podłączyć do złącza SCART / 1. Przy podłączeniu DVD lub dekodera, kodowany sygnał z tunera TV jest wysyłany do dekodera, a następnie dekodery wysyła sygnał rozkodowany.

Nagrywarka DVD lub magnetowid zgodny ze SmartLink **K**

Podłączyć do złącza SCART / 2. SmartLink stanowi bepoprośne łącze między odbiornikiem TV a magnetowidem/nagrywarką DVD.

Magnetowid lub odtwarzacz DVD **L**

Szczegółowe informacje, zobacz strona 5.

Programowanie pilota

Ten pilot jest zaprogramowany na obsługę odbiorników TV Sony, większości odtwarzaczy DVD, magnetowidów i amplitunerów (kino domowe itp.) Sony.

Aby sterować magnetowidami i odtwarzaczami DVD innych producentów (oraz niektórymi modelami magnetowidów, odtwarzaczy DVD i amplitunerów Sony), należy wykonać następującą procedurę programowania pilota.

Uwaga

Przed rozpoczęciem należy sprawdzić trzycyfrowy kod producenta odtwarzacza DVD, magnetowidu lub amplitunera w „Kody producenta” na stronie 45.

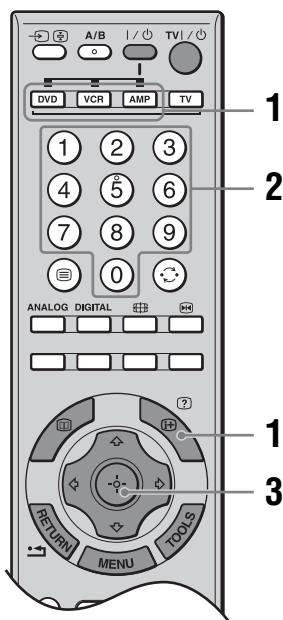

1 Nacisnąć i przytrzymać przycisk funkcji DVD, magnetowidu (VCR) lub amplitunera (AMP), który będzie zaprogramowany na pilocie i nacisnąć **(+)**, utrzymując wciśnięty przycisk funkcji.

Wybrany przycisk funkcji (DVD, VCR lub AMP) zacznie migać.

2 Naciskając przyciski numeryczne wprowadzić trzycyfrowy numer kodu producenta gdy przycisk się świeci. Jeżeli kod nie zostanie wpisany w ciągu 10 sekund, należy ponownie wykonać krok 1.

3 Nacisnąć **(+)**.

Jeżeli programowanie jest prawidłowe, wybrany przycisk funkcji migie dwa razy, a jeżeli nie, migie pięć razy.

4 Włączyć urządzenie i sprawdzić, czy działają następujące główne funkcje.

▷ (odtwarzanie), ■ (zatrzymanie), ◀◀ (przewijanie do tyłu), ▶▶ (przewijanie do przodu), wybieranie kanału zarówno odtwarzacza DVD jak i magnetowidu, TOP MENU/MENU i ↕/↔/↔/↔ tylko dla odtwarzaczy DVD.

Jeżeli urządzenie lub niektóre funkcje nie działają

Wpisać prawidłowy kod lub wypróbować następujący kod podany dla tej marki. Należy pamiętać, że nie wszystkie modele każdej marki mogą być obsługiwane.

Aby wrócić do normalnego odbioru TV

Nacisnąć przycisk funkcji TV, DIGITAL lub ANALOG.

Kody producenta

Lista producentów magnetowidów

Marka	Kod
SONY	301, 302, 303, 304, 305, 306, 307, 308, 309, 310, 362
AIWA	325, 331, 351
AKAI	326, 329, 330
DAEWOO	342, 343
GRUNDIG	358, 355, 360, 361, 320, 351, 366
HITACHI	327, 333, 334
JVC	314, 315, 322, 344, 352, 353, 354, 348, 349
LG	332, 338
LOEWE	358, 355, 360, 361, 320, 351
MATSUI	356, 357
ORION	328
PANASONIC	321, 323
PHILIPS	311, 312, 313, 316, 317, 318, 358, 359, 363, 364
SAMSUNG	339, 340, 341, 345
SANYO	335, 336
SHARP	324

Marka	Kod
THOMSON	319, 350, 365
TOSHIBA	337

Lista producentów odtwarzaczy DVD

Odtwarzacz DVD

Marka	Kod
SONY	001, 029, 030, 036, 037, 038, 039, 040, 041, 042, 043, 044, 053, 054, 055
AIWA	021
AKAI	032
DENON	018, 027, 020, 002
GRUNDIG	009, 028, 023, 024, 016, 003
HITACHI	025, 026, 015, 004, 035
JVC	006, 017
KENWOOD	008
LG	015, 014, 034
LOEWE	009, 028, 023, 024, 016, 003
MATSUI	013, 016
ONKYO	022, 033
PANASONIC	018, 027, 020, 002, 045, 046, 047
PHILIPS	009, 028, 023, 024, 016, 003, 031
PIONEER	004, 050, 051, 052
SAMSUNG	011, 014
SANYO	007
SHARP	019, 027
THOMSON	012
TOSHIBA	003, 048, 049
YAMAHA	018, 027, 020, 002

Odtwarzacz DVD/Magnetowid

Marka	Kod
SONY	101

Nagrywarka DVD

Marka	Kod
SONY	201, 202, 203

Lista modeli systemów AUX Sony

System kina domowego DAV

Marka	Kod
SONY (DAV)	401, 402, 403, 404

Amplituner AV

Marka	Kod
SONY	451, 452, 453, 454

Tuner naziemnej TV cyfrowej

Marka	Kod
SONY	501, 502, 503

Dane techniczne

Wyświetlacz

Zasilanie:

220–240 V prądu zmiennego, 50 Hz

Rozmiar ekranu:

46 cali (W przybliż. 116,8 cm mierzone po przekątnej)

Rozdzielczość ekranu:

1 920 punktów (w poziomie) × 1 080 linii (w pionie)

Pobór mocy:

249 W

Pobór mocy w trybie oczekiwania:

0,3 W

Wymiary (szer./wys./gł.):

W przybliż. 1 262 × 795 × 322 mm (razem z podstawą)

W przybliż. 1 262 × 734 × 121 mm (bez podstawy)

Waga:

W przybliż. 41 kg (razem z podstawą)

W przybliż. 36 kg (bez podstawy)

System panelu

Panel LCD (wyświetlacz ciekłokrystaliczny)

System TV

Analogowy: Zależy od wybranego kraju/regionu:

B/G/H, D/K, L, I

Cyfrowy: DVB-T

System kolorystyczny/Wideo

Analogowy: PAL, SECAM

NTSC 3.58, 4.43 (tylko wejście Video In)

Cyfrowy: MPEG-2 MP@ML

Antena

75 omów zewnętrzne złącze VHF/UHF

Zakres kanałów

Analogowy: VHF: E2–E12

UHF: E21–E69

CATV: S1–S20

HYPER: S21–S41

D/K: R1–R12, R21–R69

L: F2–F10, B–Q, F21–F69

I: UHF B21–B69

Cyfrowy: VHF/UHF

Złącza

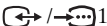
 1

21-stykowe złącze SCART (standard CENELEC), w tym wejście audio/wideo, wejście RGB, wyjście audio/wideo TV.

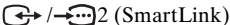
 2 (SmartLink)

21-stykowe złącze SCART (standard CENELEC), w tym wejście audio/wideo, wejście RGB, wybieralne wyjście audio/wideo oraz interfejs Smartlink.

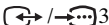
 3

21-stykowe złącze scart (standard CENELEC), włącznie z wejściem audio/wideo, wejściem RGB oraz wyjściem audio/wideo, które aktualnie znajduje się na ekranie.

 4

Obsługiwane formaty: 1080i, 720p, 576p, 576i, 480p, 480i

Y: 1 Vp-p, 75 omów, synchronizacja ujemna 0,3 V

P_B/C_B: 0,7 Vp-p, 75 omów

P_R/C_R: 0,7 Vp-p, 75 omów

 4

Wejście audio (złącza uniwersalne - phono)

500 mV_{rms}

Impedancja: 47 kiloomów

HDMI IN 5, 6

Video: 1080p, 1080i, 720p, 576p, 576i, 480p, 480i

Audio: Dwukanałowy liniowy PCM

32, 44,1 oraz 48 kHz, 16, 20 i 24 bitów lub

analogowe wejście audio (złącza

uniwersalne - phono) (HDMI IN 6)

 7

Obsługiwane formaty: 1080i, 720p, 576p, 576i, 480p, 480i

Y: 1 Vp-p, 75 omów, synchronizacja ujemna 0,3 V

P_B/C_B: 0,7 Vp-p, 75 omów

P_R/C_R: 0,7 Vp-p, 75 omów

 7 Wejście S-video (4-stykowe typu mini DIN)

 7 Wejście wideo (złącza uniwersalne - phono)

 7 Wejście audio (złącza uniwersalne - phono)

 OPTICAL OUT (gniazdo OPTICAL OUT)

 Wyjście audio (lewy/prawy) (złącza uniwersalne - phono)

PC  Wejście PC (15 Dsub) (zobacz strona 48)

G: 0,7 Vp-p, 75 omów, non Sync on Green

B: 0,7 Vp-p, 75 omów, non Sync on Green

R: 0,7 Vp-p, 75 omów, non Sync on Green

HD: 1-5 Vp-p

VD: 1-5 Vp-p

 Wejście PC audio (złącze miniaturowe)

 Złącze słuchawek

 Szczelina CAM (Moduł warunkowego dostępu)

Moc dźwięku

11 W + 11 W

Dostarczone wyposażenie

Zobacz „1: Sprawdzanie wyposażenia” na stronie 4.

Wyposażenie dodatkowe

- Uchwyt do montażu ściennego SU-WL51
- Stolik TV SU-FL61
- Kolorowa ramka CRU-46X1

Konstrukcja oraz dane techniczne mogą ulec zmianie bez powiadomienia.

ciąg dalszy

Tabela referencyjna sygnałów wejścia PC

Sygnaly	Poziomo (Piksel)	Pionowo (Linia)	Częstotliwość pozioma (kHz)	Częstotliwość pionowa (Hz)	Standard
VGA	640	480	31,5	60	VGA
	640	480	37,5	75	VESA
	720	400	31,5	70	VGA-T
SVGA	800	600	37,9	60	Wytyczne VESA
	800	600	46,9	75	VESA
XGA	1024	768	48,4	60	Wytyczne VESA
	1024	768	56,5	70	VESA
	1024	768	60	75	VESA
WXGA	1280	768	47,4	60	VESA
	1280	768	47,8	60	VESA
	1360	768	47,7	60	VESA



- Wejście PC tego odbiornika TV nie współpracuje z Sync on Green, ani z Composite Sync.
- Wejście PC tego odbiornika TV nie współpracuje z sygnałami wybieranymi międzyliniowo (z przepłotem).
- Dla najlepszej jakości obrazu zalecane jest używanie sygnałów z komputera (podanych wytłuszczonym drukiem) w powyższej tabeli, o częstotliwości pionowej 60 Hz. W funkcji „plug and play” (podłącz i używaj) sygnały o częstotliwości pionowej 60 Hz będą wybrane automatycznie.

Rozwiązywanie problemów

Sprawdzić, czy wskaźnik  (oczekiwanie) miga na czerwono.

Gdy miga





Uruchomiona została funkcja autodiagnostyki.

- 1 Policzyć ile razy miga wskaźnik  (oczekiwania) pomiędzy dwusekundowymi przerwami.
Na przykład, wskaźnik miga trzy razy, potem jest dwusekundowa przerwa, potem znów wskaźnik miga trzy razy, itd.
- 2 Nacisnąć  na odbiorniku TV (z prawej strony) aby go wyłączyć, odłączyć przewód zasilający oraz poinformować sprzedawcę sprzętu lub punkt serwisu Sony o sposobie migania wskaźnika (ile razy miga).

Gdy nie miga

- 1 Sprawdzić możliwe sytuacje w poniższych tabelach.
- 2 Jeśli problemy nadal będą występować, należy zlecić sprawdzenie odbiornika TV wykwalifikowanemu personelowi.

Obraz

Problem	Przyczyna/Środki zaradcze
Brak obrazu (ekran jest ciemny) i brak dźwięku	<ul style="list-style-type: none">• Sprawdzić podłączenie anteny.• Podłączyć odbiornik TV do sieci i nacisnąć  na odbiorniku TV (z prawej strony).• Jeśli wskaźnik  (oczekiwanie) zaświeci się na czerwono, nacisnąć TV .
Brak obrazu lub brak informacji menu z urządzenia podłączonego do złącza SCART	<ul style="list-style-type: none">• Sprawdzić, czy to dodatkowe urządzenie jest włączone i kilkakrotnie nacisnąć /, aż na ekranie zostanie wyświetlony symbol prawidłowego wejścia.• Sprawdzić połączenie między dodatkowym urządzeniem a odbiornikiem TV.
Podwójne obrazy lub zjawy	<ul style="list-style-type: none">• Sprawdzić antenę lub podłączenie kabla antenowego.• Sprawdzić położenie anteny i jej kierunek.
Na ekranie widać tylko śnieżenie i zakłócenia	<ul style="list-style-type: none">• Sprawdzić, czy antena nie jest złamana lub zgięta.• Sprawdzić, czy nie upłynął okres żywotności anteny (3–5 lat w zwykłych warunkach, 1–2 lat w środowisku nadmorskim).
Zniekształcony obraz (linie przerywane lub paski)	<ul style="list-style-type: none">• Umieścić odbiornik TV z dala od źródeł zakłóceń elektrycznych, takich jak samochody, motocykle, suszarki do włosów lub instrumenty optyczne.• Ustawiając dodatkowe urządzenie, między nim a odbiornikiem TV należy pozostawić pewien odstęp.• Sprawdzić, czy antena jest podłączona za pomocą dostarczonego w zestawie kabla koncentrycznego.• Kabel antenowy powinien się znajdować z dala od innych kabli połączeniowych.
Zakłócenia obrazu podczas oglądania kanału telewizyjnego	<ul style="list-style-type: none">• Wybrać „Programowanie ręczne” w menu „Ustawienia analogowe” i wyregulować „ARC” (Automatyczne dostrajanie), aby otrzymać lepszy obraz (strona 36).
Na ekranie pojawiają się czarne i/lub jasne punkciki	<ul style="list-style-type: none">• Obraz na ekranie składa się z pikseli. Czarne i/lub jasne punkciki (czyli piksele) na ekranie nie świadczą o wadliwym działaniu.

[ciąg dalszy](#)

Problem	Przyczyna/Środki zaradcze
Brak koloru w kolorowych programach telewizyjnych	<ul style="list-style-type: none"> Wybrać „Zerowanie” w menu „Obraz” aby wrócić do nastawień fabrycznych (strona 24).
Brak koloru lub nieprawidłowe kolory podczas oglądania sygnału z gniazd Y, Pb/Cb, Pr/CR → 4 lub 7	<ul style="list-style-type: none"> Sprawdzić podłączenie gniazd Y, Pb/Cb, Pr/CR → 4 lub 7. Upewnić się, że wtyczki Y, Pb/Cb, Pr/CR → 4 lub 7 są dobrze osadzone w swoich gniazdach.

Dźwięk

Problem	Przyczyna/Środki zaradcze
Brak dźwięku, ale obraz jest dobry	<ul style="list-style-type: none"> Nacisnąć \triangleleft +/- lub \boxtimes (Wyciszenie dźwięku). Sprawdzić, czy „Głośnik” jest ustawione na „Wł.” w menu „Ustawienia” (strona 32).
Dźwięk z zakłóceniami	<ul style="list-style-type: none"> Zobacz przyczyny/środki zaradcze „Zakłóceń obrazu” na strona 49.

Kanały

Problem	Przyczyna/Środki zaradcze
Żądany kanał nie może być wybrany	<ul style="list-style-type: none"> Przełączyć kanały między cyfrowymi i analogowymi i wybrać żądany kanał cyfrowy/analogowy.
Niektóre kanały są puste	<ul style="list-style-type: none"> Kanał kodowany/płatny. Skorzystaj z płatnej usługi Pay Per View. Kanał jest używany tylko dla danych (brak obrazu lub dźwięku). Skontaktować się ze stacją nadającą program i uzyskać informacje o szczegółach transmisji.
Kanały cyfrowe nie są wyświetlane	<ul style="list-style-type: none"> Skontaktować się z lokalnym instalatorem i dowiedzieć się, czy transmisja sygnału cyfrowego jest dostępna w tej okolicy. Wymienić na antenę o większym wzmocnieniu.

Informacje ogólne

Problem	Przyczyna/Środki zaradcze
Odbiornik TV automatycznie wyłącza się (przełącza się w tryb oczekiwania)	<ul style="list-style-type: none"> Sprawdzić, czy „Timer wyłączenia” jest włączony, lub sprawdzić nastawienie „Czas trwania” w „Timer włączania” (strona 31). Jeśli w ciągu 10 minut nie zostanie odebrany żaden sygnał ani nie zostanie wykonana żadna czynność w trybie odbioru audycji TV, odbiornik automatycznie przełączy się w tryb oczekiwania.
Odbiornik TV włącza się automatycznie	<ul style="list-style-type: none"> Sprawdzić, czy „Timer włączania” jest włączony (strona 31).
Nie można wybrać pewnych źródeł wejścia	<ul style="list-style-type: none"> Wybrać „Ustawienia A/V” w menu „Ustawienia AV” i anulować „Pomiń” dla źródeł wejścia (strona 33).
Pilot nie działa	<ul style="list-style-type: none"> Sprawdzić, czy pilot jest właściwie nastawiony na używane urządzenie. Sprawdzić, czy urządzenie, które ma być używane odpowiada naciskanemu przyciskowi funkcji (strona 14). Jeżeli pilot nie obsługuje urządzenia nawet wtedy, gdy pilot został prawidłowo nastawiony na to urządzenie, wpisać niezbędny kod, jak wyjaśniono w „Programowanie pilota” (strona 45). Wymienić baterie.

Indeks

Cyfry

14:9 17

4:3 17

A

Antena, sposób podłączenia 5

ARC 36

Aut. inicjalizacja 31

Autoformatowanie 29

Automat. głośność 27

Automatyczna regulacja 42

Automatyczne nastawianie zegara
18, 22

Autoprogramowanie 40

kanały analogowe i cyfrowe 7

tylko kanały analogowe 35

tylko kanały cyfrowe 40

B

Balans 27

Baterie, sposób wkładania do
pilota 4

C

Czujnik światła 32

Czysta biel 26

D

Dane techniczne 47

Domyślny tryb 4:3 29

Dźwięk przestrzenny 27

E

Edycja listy programów 40

EPG (Cyfrowy elektroniczny
informator programowy) 19

F

Fasttext 17

Faza 42

Filtracja dźwięku 36

Format ekranu 29, 42

G

Gamma 26

Głośnik 32

I

Informacje 32

J

Jasność 24, 41

Język 6, 32

Język audio 38

Język napisów 38

K

Kanały

autoprogramowanie 7

Pomiń 37

wybieranie 16

Kod PIN 38

Kontrast 24, 41

Korekta BBE 27

Korekta czerni 26

Korekta głośności 27

Kraj 6

L

Lista kategorii 19

Lista programatora 20

Lista Ulubionych 21

M

Magnetowid

nagrywanie 19

podłączenie 5

Matryca kolorów 34

MENU 23

Menu Dźwięku 27

Menu Obrazu 24

Menu Ustawień 31

Menu Ustawień analogowych 35

Menu Ustawień AV 33

Menu Ustawień cyfrowych 38

Menu Ustawień ekranu 29

Menu Ustawień PC 41

N

Nastawianie zegara 31

Nasylenie 24

Nazwa 36

Nazwy programów 35

Nazwy urządzeń 33

O

Ochrona przed dziećmi 38

Odcień 24

Ostrość 25

Oszczędzanie energii 31

P

Paleta ustawień DRC 25

PAP 18

Pilot

czujnik 15

programowanie 45

przeгляд 13

wkładanie baterii 4

Podłączenie

antena/magnetowid 5

dodatkowy sprzęt 43

Podświetlenie 24, 41

Podświetlenie logo 32

Podwójny dźwięk 28

Pole wyświetlania 29

Pomiń 33, 37

Potwierdź 37

Programator nagrywania 19

Programowanie cyfrowe 40

Programowanie ręczne 36, 40

Przełącznik zasilania (⏻) 15

Przesunięcie pionowe 30, 42

Przesunięcie poziome 30, 42

Przyciski jednocyfrowe 35

Przypomnienie 20

R

Redukcja zakłóceń 25

Ręczny programator nagrywania
20

Rozmiar pionowy 30

S

Słuchawki

Głośność 32

podłączenie 43

Wył. głośnika 32

Smart 17

Sortowanie programów 35

System kolorów 34

T

Tabela indeksów sygnałów wejścia
22
Tabela indeksu programów 17
Teletekst 17
Temperatura barw 25, 41
Timer włączania 31
Timer wyłączania 31
Tony niskie 27
Tony wysokie 27
Tools 18, 22
Tryb DRC 25
Tryb dźwięku 27, 41
Tryb ekranowy 17
Tryb filmu 32
Tryb Gra 34
Tryb obrazu 24
Tryb wyświetlania 41
Typ audio 38

U

Ustawienia A/V 33
Ustawienia cyfrowe 38
Ustawienia modułu CA 39
Ustawienia napisów 38
Ustawienia techniczne 39
Ustawienia Timera 31

W

Wejścia docelowe
dźwięk 27
ekran 29
obraz 24
Wejście AV7 33
Wide (panoramiczny) 17
Wielkość piksela 42
Wskaźnik oczekiwania (⏸) 15
Wskaźnik Timera (⌚) 15
Wskaźnik wyłączania obrazu
(⊗) 15
Wskaźnik zasilania (⏻) 15
Wyjście audio 32
Wyjście AV2 34

Z

Zaawansowane ustawienia 26
Zarządzanie energią 42
Zatrzymanie obrazu 17
Zerowanie
dźwięk 27
obraz 24, 41
Ustawienia PC 42
Zerowanie wszystkiego 32
Zoom 17
Zwiększenie kontrastu 26

Ż

Żywy kolor 26



KDL-46X2000

<http://www.sony.net/>



Printed on 100% recycled paper using
VOC (Volatile Organic Compound)-
free vegetable oil based ink.



2678258120

2-678-258-12(3)