

SXRD Projection TV



Οδηγίες Χρήσης

GR

⚠️ Πριν θέσετε την τηλεόραση σε λειτουργία, διαβάστε την ενότητα "Πληροφορίες ασφαλείας" του παρόντος εγχειριδίου. Φυλάξτε το παρόν εγχειρίδιο για μελλοντική χρήση.

Gebruiksaanwijzing

NL

⚠️ Alvorens de televisie te gebruiken, dient u de paragraaf met veiligheidsinformatie in deze handleiding te lezen. Bewaar deze handleiding zodat u deze in de toekomst kunt raadplegen.

Bruksanvisning

NO

⚠️ Før du bruker TVen, må du lese gjennom avsnittet "Sikkerhet" i denne håndboken. Ta vare på håndboken for fremtidig referanse.

Instrukcja obsługi

PL

⚠️ Przed rozpoczęciem eksploatacji telewizora należy zapoznać się z treścią rozdziału „Informacje dotyczące bezpieczeństwa” niniejszej instrukcji. Zachować instrukcję do wykorzystania w przyszłości.

Manual de Instruções

PT

⚠️ Antes de utilizar o televisor, por favor leia a secção "Informação sobre segurança" deste manual. Guarde este manual para futuras consultas.

Инструкция по эксплуатации

RU

⚠️ Перед включением телевизора прочтите раздел "Сведения по безопасности" этого руководства. Сохраняйте данное руководство для справок в будущем.

KDS-70R2000
KDS-55A2000

SXRD
Silicon X-tal Reflective Display

BRAVIA

B
BRAVIA ENGINE
PRO



Για χρήσιμες πληροφορίες σχετικά με τα προϊόντα SONY
Voor nuttige informatie over Sony producten
For nyttig informasjon om Sony produkter
Szczegółowe informacje o produktach Sony
Para informação útil sobre os produtos Sony
Для получения полезной информации о продукции Сони
<http://www.sony-europe.com/myproduct>

Ευρωπαϊκή Εγγύηση Sony

Αγαπητέ πελάτη

Σας ευχαριστούμε που αγοράσατε αυτό το προϊόν της Sony. Ελπίζουμε να μείνετε ικανοποιημένοι από τη χρήση του. Στην απίθανη περίπτωση που το προϊόν σας χρειαστεί σέρβις (επισκευή) κατά τη διάρκεια της εγγύησης, παρακαλείστε να επικοινωνήσετε με το κατάστημα αγοράς ή μ' ένα μέλος του δικτύου μας Εξουσιοδοτημένων σέρβις (ASN) της Ευρωπαϊκής Οικονομικής Ζώνης (ΕΟΖ) ή και άλλων χωρών που αναφέρονται σ' αυτή την εγγύηση ή στα συνοδευόμενα αυτήν φυλλάδια (Περιοχή Κάλυψης της Εγγύησης). Μπορείτε να βρείτε λεπτομέρειες για τα μέλη του δικτύου μας ASN, για παράδειγμα σε τηλεφωνικούς καταλόγους, στους καταλόγους προϊόντων μας και στις ιστοσελίδες μας. Για να αποφύγετε κάθε περιττή ταλαιπωρία σας, συνιστούμε να διαβάσετε προσεκτικά το εγχειρίδιο χρήσης προτού ψάξετε για επισκευή κατά τη διάρκεια της εγγύησης.

Η Εγγύησή Σας

Η παρούσα εγγύηση ισχύει για το προϊόν της Sony που αγοράσατε, εφ' όσον κάτι τέτοιο αναφέρεται στα φυλλάδια που συνοδεύουν το προϊόν σας, υπό την προϋπόθεση ότι αγοράστηκε εντός της Περιοχής Κάλυψης της Εγγύησης.

Με την παρούσα, η Sony εγγυάται ότι το προϊόν είναι απαλλαγμένο από κάθε ελάττωμα σχετιζόμενο με τα υλικά ή την κατασκευή, για μια περίοδο ΕΝΟΣ ΕΤΟΥΣ από την ημερομηνία της αρχικής αγοράς. Η αρμόδια για να προσφέρει και εκπληρώσει την παρούσα εγγύηση εταιρεία Sony, είναι αυτή που αναφέρεται σ' αυτήν την Εγγύηση ή στο συνοδευόμενα αυτήν φυλλάδιο στη χώρα όπου επιδιώκεται η επισκευή κατά τη διάρκεια της εγγύησης.

Εάν, εντός της περιόδου εγγύησης, αποδειχθεί ελαττωματικό το προϊόν (κατά την ημερομηνία της αρχικής αγοράς) λόγω ακατάλληλων υλικών ή κατασκευής, η Sony ή ένα μέλος του δικτύου Εξουσιοδοτημένων Σέρβις ASN της Περιοχής Κάλυψης της Εγγύησης θα επισκευάσει ή θα αντικαταστήσει (κατ' επιλογή της Sony) χωρίς επιβάρυνση για εργατικά ή ανταλλακτικά, το προϊόν ή τα ελαττωματικά εξαρτήματά του, εντός εύλογου χρόνου, βάσει των όρων και συνθηκών που εκτίθενται παρακάτω. Η Sony και τα μέλη του δικτύου Εξουσιοδοτημένων Σέρβις ASN μπορούν να αντικαταστήσουν ελαττωματικά προϊόντα ή εξαρτήματα με νέα ή ανακυκλωμένα προϊόντα ή εξαρτήματα. Όλα τα προϊόντα και εξαρτήματα που έχουν αντικατασταθεί γίνονται ιδιοκτησία της Sony.

Όροι

1. Επισκευές δυνάμει της παρούσας εγγύησης θα παρέχονται μόνο εάν προσκομισθεί το πρωτότυπο τιμολόγιο ή η απόδειξη πώλησης (με την ένδειξη της ημερομηνίας αγοράς, του μοντέλου του προϊόντος και του ονόματος του εμπόρου) μαζί με το ελαττωματικό προϊόν εντός της περιόδου εγγύησης. Η Sony και τα μέλη του δικτύου Εξουσιοδοτημένων Σέρβις ASN μπορούν να αρνηθούν τη δωρεάν επισκευή κατά την περίοδο εγγύησης εάν δεν προσκομισθούν τα προαναφερόμενα έγγραφα ή εάν

δεν προκύπτουν από αυτά η ημερομηνία αγοράς, το προϊόν ή το μοντέλο του προϊόντος ή το όνομα του εμπόρου. Η παρούσα εγγύηση δεν ισχύει εάν ο τύπος του μοντέλου ή ο σειριακός αριθμός του προϊόντος έχει αλλοιωθεί, διαγραφεί, αφαιρεθεί ή καταστεί δυσανάγνωστος.

2. Για να αποφευχθεί βλάβη ή απώλεια/ διαγραφή σε αφαιρούμενα ή αποσπώμενα μέσα ή εξαρτήματα αποθήκευσης δεδομένων, οφείλετε να τα αφαιρέσετε πριν παραδώσετε το προϊόν σας για επισκευή κατά την περίοδο εγγύησης.
3. Η παρούσα εγγύηση δεν καλύπτει τα έξοδα και τους κινδύνους μεταφοράς που συνδέονται με τη μεταφορά του προϊόντος σας προς και από τη Sony ή μέλος του δικτύου ASN.
4. Η παρούσα εγγύηση δεν καλύπτει τα εξής:
 - Περιοδική συντήρηση και επισκευή ή αντικατάσταση εξαρτημάτων ως αποτέλεσμα φυσιολογικής φθοράς.
 - Αναλώσιμα (συστατικά μέρη για τα οποία προβλέπεται περιοδική αντικατάσταση κατά τη διάρκεια ζωής ενός προϊόντος όπως μη επαναφορτιζόμενες μπαταρίες, φυσίγγια εκτύπωσης, γραφίδες, λάμπες, κλπ.).
 - Ζημιά ή ελαττώματα που προκλήθηκαν λόγω χρήσης, λειτουργίας ή χειρισμού ασύμβατων με την κανονική ατομική ή οικιακή χρήση.
 - Ζημιές ή αλλαγές στο προϊόν που προκλήθηκαν από
 - Κακή χρήση, συμπεριλαμβανομένου:
 - του χειρισμού που επιφέρει φυσική, αισθητική ή επιφανειακή ζημιά ή αλλαγές στο προϊόν ή βλάβη σε οθόνες υγρών κρυστάλλων
 - μη κανονική ή μη σύμφωνη με τις οδηγίες της Sony εγκατάσταση ή χρήση του προϊόντος
 - μη συντήρηση του προϊόντος σύμφωνα με τις οδηγίες σωστής συντήρησης της Sony
 - εγκατάσταση ή χρήση του προϊόντος με τρόπο μη σύμφωνο με τις τεχνικές προδιαγραφές και τα πρότυπα ασφαλείας που ισχύουν στη χώρα όπου έχει εγκατασταθεί και χρησιμοποιείται το προϊόν.
 - Μολύνσεις από ιούς ή χρήση του προϊόντος με λογισμικό που δεν παρέχεται με το προϊόν ή λανθασμένη εγκατάσταση του λογισμικού.
 - Την κατάσταση ή τα ελαττώματα των συστημάτων με τα οποία χρησιμοποιείται ή στα οποία ενσωματώνεται το προϊόν εκτός από άλλα προϊόντα της Sony ειδικά σχεδιασμένα για να χρησιμοποιούνται με το εν λόγω προϊόν.
 - Χρήση του προϊόντος με εξαρτήματα, περιφερειακό εξοπλισμό και άλλα προϊόντα των οποίων ο τύπος, η κατάσταση και το πρότυπο δεν συνιστώνται από τη Sony.
 - Επισκευή ή επιχειρηθείσα επισκευή από άτομα που δεν είναι μέλη της Sony ή του δικτύου ASN.

- ❑ Ρυθμίσεις ή προσαρμογές χωρίς την προηγούμενη γραπτή συγκατάθεση της Sony, στις οποίες συμπεριλαμβάνονται:
 - η αναβάθμιση του προϊόντος πέρα από τις προδιαγραφές ή τα χαρακτηριστικά που περιγράφονται στο εγχειρίδιο χρήσης ή
 - οι τροποποιήσεις του προϊόντος με σκοπό να συμμορφωθεί προς εθνικές ή τοπικές τεχνικές προδιαγραφές και πρότυπα ασφαλείας που ισχύουν σε χώρες για τις οποίες το προϊόν δεν είχε σχεδιαστεί και κατασκευαστεί ειδικά.

❑ Αμέλεια.

- ❑ Ατυχήματα, πυρκαγιά, υγρασία, χημικές και άλλες ουσίες, πλημμύρα, δονήσεις, υπερβολική θερμότητα, ακατάλληλο εξερισμό, υπέρταση, υπερβολική ή εσφαλμένη τροφοδοσία ή τάση εισόδου, ακτινοβολία, ηλεκτροστατικές εκκένωσεις συμπεριλαμβανομένου του κεραυνού, άλλων εξωτερικών δυνάμεων και επιδράσεων.

5. Η παρούσα εγγύηση καλύπτει μόνο τα υλικά μέρη του προϊόντος. Δεν καλύπτει το λογισμικό (είτε της Sony, είτε τρίτων κατασκευαστών) για το οποίο παρέχεται ή πρόκειται να ισχύσει μια άδεια χρήσης από τον τελικό χρήστη ή χωριστές δηλώσεις εγγύησης ή εξαιρέσεις από την εγγύηση.

Εξαιρέσεις και περιορισμοί

Με εξαίρεση των όσων αναφέρονται ανωτέρω, η Sony δεν παρέχει καμία εγγύηση (ρητή, σιωπηρή, εκ του νόμου ή άλλη) όσον αφορά την ποιότητα, την επίδοση, την ακρίβεια, την αξιοπιστία, την καταλληλότητα του προϊόντος ή του λογισμικού που παρέχεται ή συνοδεύει το προϊόν, για συγκεκριμένο σκοπό. Εάν η ισχύουσα νομοθεσία απαγορεύει πλήρως ή μερικώς την παρούσα εξαίρεση, η Sony εξαιρεί ή περιορίζει την εγγύησή της μόνο στη μέγιστη έκταση που επιτρέπει η ισχύουσα νομοθεσία. Οποιαδήποτε εγγύηση η οποία δεν εξαιρείται πλήρως (στο μέτρο που το επιτρέπει ο ισχύων νόμος) θα περιορίζεται στη διάρκεια ισχύος της παρούσας εγγύησης.

Η μοναδική υποχρέωση της Sony σύμφωνα με την παρούσα εγγύηση είναι η επισκευή ή η αντικατάσταση προϊόντων που υπόκεινται στους όρους και συνθήκες της εγγύησης. Η Sony δεν ευθύνεται για οποιαδήποτε απώλεια ή ζημιά που σχετίζεται με τα προϊόντα, το σέρβις, την παρούσα εγγύηση, συμπεριλαμβανομένων – των οικονομικών και άυλων απωλειών – του τιμήματος που καταβλήθηκε για την αγορά του προϊόντος – της απώλειας κερδών, εισοδήματος, δεδομένων, απόλαυσης ή χρήσης του προϊόντος ή οποιωνδήποτε συνδεδεμένων προϊόντων – της άμεσης, παρεμπόδισης ή επακόλουθης απώλειας ή ζημίας ακόμη και αν αυτή η απώλεια ή ζημία αφορά σε:

- ❑ Μειωμένη λειτουργία ή μη λειτουργία του προϊόντος ή συνδεδεμένων προϊόντων λόγω ελαττωμάτων ή μη διαθεσιμότητας κατά την περίοδο που αυτό βρίσκεται στη Sony ή σε μέλος του δικτύου ASN, η οποία προκάλεσε διακοπή διαθεσιμότητας του προϊόντος, απώλεια χρόνου χρήστη ή διακοπή της εργασίας.

- ❑ Παροχή ανακριβών πληροφοριών που ζητήθηκαν από το προϊόν ή από συνδεδεμένα προϊόντα.
- ❑ Ζημιά ή απώλεια λογισμικών προγραμμάτων ή αφαιρούμενων μέσων αποθήκευσης δεδομένων ή
- ❑ Μολύνσεις από ιούς ή άλλες αιτίες.

Τα ανωτέρω ισχύουν για απώλειες και ζημιές, που υπόκεινται σε οιοδήποτε γενικές αρχές δικαίου, συμπεριλαμβανομένης της αμέλειας ή άλλων αδικοπραξιών, αθέτησης σύμβασης, ρητής ή σιωπηρής εγγύησης, και απόλυτης ευθύνης (ακόμα και για θέματα για τα οποία η Sony ή μέλος του δικτύου ASN έχει ειδοποιηθεί για τη δυνατότητα πρόκλησης τέτοιων ζημιών).

Στο μέτρο που η ισχύουσα νομοθεσία απαγορεύει ή περιορίζει αυτές τις εξαιρέσεις ευθύνης, η Sony εξαιρεί ή περιορίζει την ευθύνη της μόνο στη μέγιστη έκταση που της επιτρέπει η ισχύουσα νομοθεσία. Για παράδειγμα, μερικά κράτη απαγορεύουν την εξαίρεση ή τον περιορισμό ζημιών που οφείλονται σε αμέλεια, σε βαριά αμέλεια, σε εκ προθέσεως παράπτωμα, σε δόλο και παρόμοιες πράξεις. Σε καμία περίπτωση, η ευθύνη της Sony κατά την παρούσα εγγύηση, δεν υπερβαίνει την τιμή που καταβλήθηκε για την αγορά του προϊόντος, ωστόσο αν η ισχύουσα νομοθεσία επιτρέπει μόνο περιορισμούς ευθυνών υψηλότερου βαθμού, θα ισχύουν οι τελευταίοι.

Τα επιφυλασσομένα νόμιμα δικαιώματά σας Ο καταναλωτής έχει έναντι της Sony τα δικαιώματα που απορρέουν από την παρούσα εγγύηση, σύμφωνα με τους όρους που περιέχονται σε αυτήν, χωρίς να παραβιάζονται τα δικαιώματά του που πηγάζουν από την ισχύουσα εθνική νομοθεσία σχετικά με την πώληση καταναλωτικών προϊόντων. Η παρούσα εγγύηση δεν θίγει τα νόμιμα δικαιώματα που ενδεχομένως να έχετε, ούτε εκείνα που δεν μπορούν να εξααιρεθούν ή να περιοριστούν, ούτε δικαιώματά σας εναντίον των προσώπων από τα οποία αγοράσατε το προϊόν. Η διεκδίκηση οποιωνδήποτε δικαιωμάτων σας ενάποκειται αποκλειστικά σε εσάς.

Sony Hellas A.E.E.

P. Φεραίου 44-46 & Λ. Μεσογείων 253-255
154 51 N. Ψυχικό

Τμήμα Εξυπηρέτησης Πελατών Sony

Τηλ. 801 11 92000

e-mail : cic-greece@eu.sony.com

Εισαγωγή

Ευχαριστούμε που επιλέξατε αυτό το προϊόν της Sony.

Προτού χρησιμοποιήσετε την τηλεόραση, διαβάστε προσεκτικά αυτό το εγχειρίδιο οδηγιών και φυλάξτε το για μελλοντική χρήση.

Ειδοποίηση για λειτουργία ψηφιακής τηλεόρασης

- Οποιοσδήποτε λειτουργίες που σχετίζονται με ψηφιακή τηλεόραση (με λογότυπο **DVB**) θα λειτουργούν μόνο σε χώρες ή περιοχές όπου εκπέμπονται ψηφιακά επίγεια σήματα DVB-T (MPEG2). Παρακαλείστε να ρωτήσετε τον τοπικό σας αντιπρόσωπο εάν μπορείτε να λάβετε σήμα DVB-T στην περιοχή που ζείτε.
- Παρότι αυτή η τηλεόραση ακολουθεί τις προδιαγραφές DVB-T, δεν μπορεί να εγγυηθεί η συμβατότητα με μελλοντικές ψηφιακές επίγειες εκπομπές DVB-T.
- Μερικές λειτουργίες της ψηφιακής τηλεόρασης ενδεχομένως να μη διατίθενται σε ορισμένες χώρες.

Πληροφορίες για τα εμπορικά σήματα

- **DVB** is a registered trademark of the DVB Project
- Κατασκευάζεται με άδεια της BBE Sound, Inc. Με άδεια της BBE Sound, Inc. σύμφωνα με ένα ή περισσότερα από τα ακόλουθα διπλώματα ευρεσιτεχνίας των Η.Π.Α.: 5510752, 5736897. Η επωνυμία BBE και το σύμβολο BBE είναι εμπορικά σήματα κατατεθέντα της BBE Sound, Inc.
- Τα "Dolby" και "Pro Logic", καθώς και το λογότυπο με το διπλό D, είναι εμπορικά σήματα της Dolby Laboratories.
- Κατασκευάζεται μετά από άδεια της Dolby Laboratories.
- Η τεχνολογία TruSurround χρησιμοποιείται ως υποκατάστατο του Virtual Dolby Surround.
- TruSurround, SRS και (●) σύμβολο είναι εμπορικά σήματα της SRS Labs, Inc. TruSurround τεχνολογία ενσωματώθηκε στην άδεια της SRS Labs, Inc.
- Το HDMI, το λογότυπο HDMI και το High-Definition Multimedia Interface είναι εμπορικά σήματα ή εμπορικά σήματα κατατεθέντα της HDMI Licensing LLC.
- Οι εικόνες που χρησιμοποιούνται στο παρόν εγχειρίδιο απεικονίζουν το μοντέλο KDS-55A2000 εκτός εάν δηλώνεται διαφορετικά.



Περιεχόμενα

Οδηγός Έναρξης

6

Πληροφορίες σχετικά με την ασφάλεια	12
Προφυλάξεις	15
Επισκόπηση του τηλεχειριστηρίου	17
Επισκόπηση των πλήκτρων και ενδείξεων της τηλεόρασης	19

Παρακολούθηση τηλεόρασης

Παρακολούθηση τηλεόρασης.....	21
Έλεγχος του Ψηφιακού Ηλεκτρονικού Οδηγού Προγράμματος (EPG) DVB	24
Χρήση της λίστας Ψηφιακά αγαπημένα DVB	27
Προβολή εικόνων από συνδεδεμένες συσκευές	28

Χρήση λειτουργιών MENU

Πλοήγηση στα μενού	29
Μενού Εικόνα.....	30
Μενού Ήχος	34
Μενού Οθόνης	36
Μενού Ρυθμίσεις	38
Μενού Ρυθμίσεις AV.....	41
Μενού Αναλογικές Ρυθμίσεις.....	43
Μενού Ψηφιακές Ρυθμίσεις DVB	46
Μενού Ρυθμίσεις PC	49

Χρήση προαιρετικών συσκευών

Σύνδεση προαιρετικών συσκευών	51
Προγραμματισμός του τηλεχειριστηρίου.....	53

Πρόσθετες πληροφορίες

Αντικατάσταση λυχνίας.....	56
Προδιαγραφές.....	59
Αντιμετώπιση προβλημάτων	61
Ευρετήριο	65

DVB : για ψηφιακά κανάλια μόνο

GR

Οδηγός Έναρξης

1: Έλεγχος των εξαρτημάτων

Τηλεχειριστήριο RM-ED006 (1)

Μπαταρίες μεγέθους AA (Τύπου R6) (2)

Καλώδιο ηλεκτρικής τροφοδοσίας (Τύπου C-6) (1)



Ομοαξονικό καλώδιο (1)



Μην αφαιρέσετε αυτούς τους πυρήνες φερριτή.

Πλαϊνό κάλυμμα (2) (μόνο για KDS-70R2000)

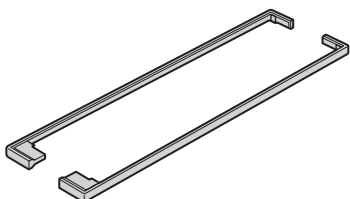

Εφεδρική λυχνία προβολής (1) (μόνο για KDS-70R2000)

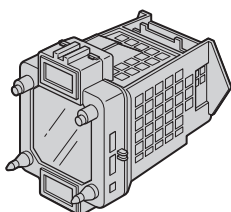

Για να τοποθετήσετε μπαταρίες στο τηλεχειριστήριο

Σπρώξτε ολισθήστε για να ανοίξετε

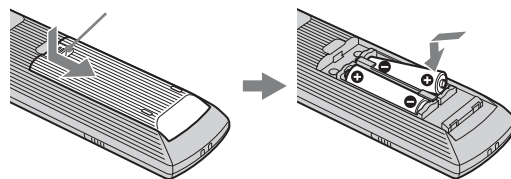

Παρατηρήσεις

- Να τηρείτε τη σωστή πολικότητα κατά την τοποθέτηση των μπαταριών.
- Μη χρησιμοποιείτε διαφορετικούς τύπους μπαταριών μαζί ή μην ανακατεύεται τις παλιές με τις καινούργιες μπαταρίες.
- Να απορρίπτετε τις μπαταρίες, δείχνοντας σεβασμό στο περιβάλλον. Ορισμένες περιοχές ενδέχεται να έχουν κανονισμούς για την απόρριψη των μπαταριών. Συμβουλευθείτε τις τοπικές σας αρχές.
- Χρησιμοποιήστε το τηλεχειριστήριο με προσοχή. Μην το αφήνετε να πέφτει, μην το πατάτε και μη χύνετε υγρά οποιουδήποτε είδους πάνω του.
- Μην τοποθετείτε το τηλεχειριστήριο κοντά σε πηγές θερμότητας, σε θέση που να τη βλέπει ο ήλιος ή σε δωμάτιο με υγρασία.

2: Τοποθέτηση τηλεόρασης

Συνιστώμενη περιοχή προβολής

Η θέση προβολής σας ενδεχομένως να επηρεάσει την ποιότητα της εικόνας.

Για τη βέλτιστη ποιότητα εικόνας, τοποθετήστε την τηλεόρασή σας εντός των περιοχών που εμφανίζονται παρακάτω.

Μοντέλο	Απόσταση προβολής
KDS-70R2000	ελαχ. 2,4 μέτρα
KDS-55A2000	ελαχ. 2,1 μέτρα

Περιοχή οριζόντιας προβολής

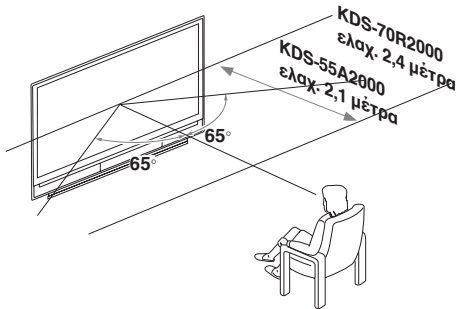

Περιοχή κάθετης προβολής

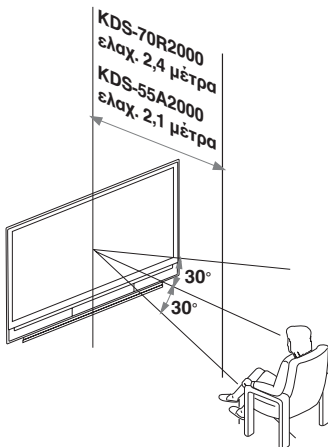

Μεταφορά της τηλεόρασής σας

KDS-55A2000

Η μεταφορά της τηλεόρασης απαιτεί τουλάχιστον δύο άτομα.

Όταν μεταφέρετε την τηλεόραση, τοποθετήστε το ένα σας χέρι στην υποδοχή στο κάτω μέρος της τηλεόρασης ενώ στηρίζετε το άνω μέρος με το άλλο χέρι σας, όπως απεικονίζεται στην παρακάτω εικόνα.

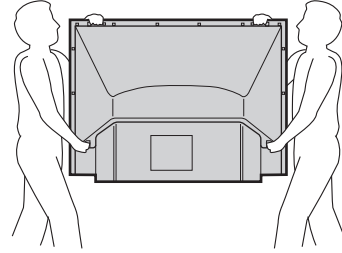

KDS-70R2000

Η μεταφορά της τηλεόρασης απαιτεί τουλάχιστον τρία άτομα. Μην κρατάτε την τηλεόραση από τη βάση ή τα ηχεία της. Κάτι τέτοιο μπορεί να προκαλέσει το σπάσιμο αυτών των εξαρτημάτων.

Όταν μεταφέρετε την τηλεόραση, ένα άτομο θα πρέπει να σηκώσει το πίσω μέρος και τα άλλα δύο άτομα θα πρέπει να σηκώσουν το μπροστινό μέρος και τα πλαϊνά. Τοποθετήστε τα χέρια σας στις υποδοχές στο κάτω μέρος της τηλεόρασης για να στηρίξετε την τηλεόραση και κατόπιν σηκώστε την προσεκτικά.

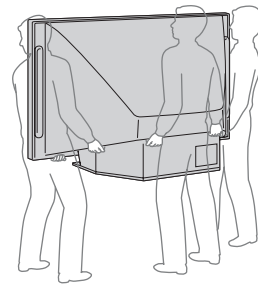

Συνεχίζεται

Παρατηρήσεις

- Μην κρατάτε την τηλεόραση από τη βάση ή την πρόσοψή της. Κάτι τέτοιο μπορεί να προκαλέσει το σπάσιμο αυτών των εξαρτημάτων.

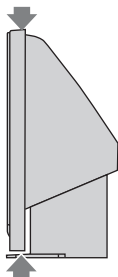

Μην πιάνετε βίαια την τηλεόραση από τη βάση ή την πρόσοψή της.

- Για να εξασφαλίσετε την ασφάλεια των παιδιών και της τηλεόρασης, κρατήστε τα παιδιά μακριά από την τηλεόραση κατά τη διάρκεια της τοποθέτησής της. Εάν ανεβείτε επάνω στην τηλεόραση ή σπρώξετε τη βάση της μπορεί να προκληθεί πτώση ή βλάβη της τηλεόρασης.
- Όταν τοποθετείτε την τηλεόρασή σας σε τοίχο, διατηρήστε την τηλεόραση τουλάχιστον 10 εκατοστά μακριά από τον τοίχο για να υπάρχει σωστός αερισμός.

Πρόληψη ανατροπής της τηλεόρασης

KDS-55A2000

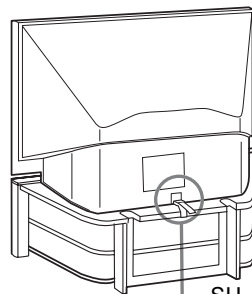

SU-RS11X

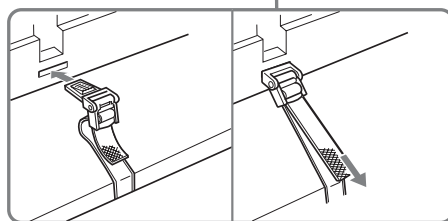

KDS-70R2000

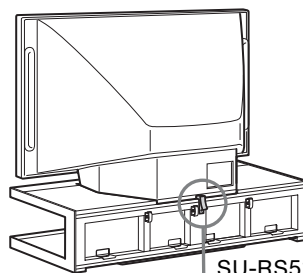

SU-RS51U

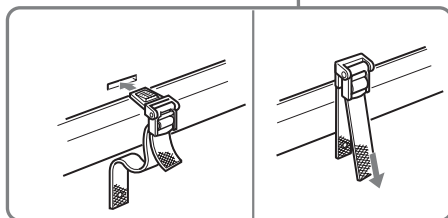

Παρατήρηση

Όταν χρησιμοποιείτε τη βάση τηλεόρασης SU-RS11X (για KDS-55A2000, δεν παρέχεται) ή SU-RS51U (για KDS-70R2000, δεν παρέχεται) με την τηλεόρασή σας, πρέπει να χρησιμοποιείτε τον μάντα στήριξης.

Τοποθέτηση της τηλεόρασης σε τοίχο

Διατηρήστε την τηλεόραση 10 τουλάχιστον εκατοστά μακριά από τον τοίχο για να υπάρχει σωστός αερισμός.

Εάν φράξετε το άνοιγμα αερισμού του ανεμιστήρα ψύξης, μπορεί να προκληθεί βλάβη στην τηλεόραση.

Αφήστε τόσο χώρο

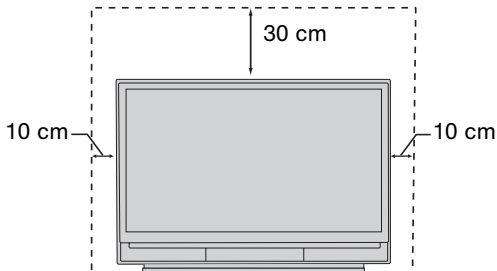
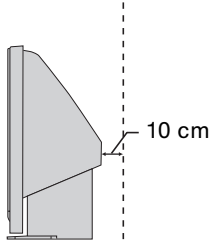

Ποτέ μην τοποθετείτε την τηλεόραση ως εξής

Εμποδίζεται η κυκλοφορία του αέρα.

Κατευθύνεται ζεστός αέρας στα ανοίγματα αερισμού.

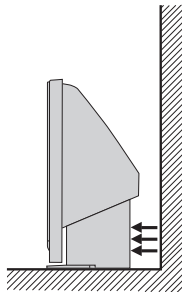
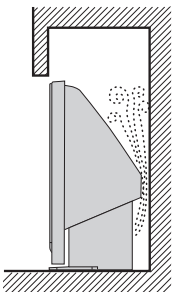

Παρατήρηση

Μην τοποθετείτε την τηλεόραση κοντά σε οποιοδήποτε μέσο αερισμού, επειδή μπορεί να επηρεαστεί η κανονική θερμοκρασία λειτουργίας της τηλεόρασης.

3: Σύνδεση κεραίας/ συσκευής βίντεο

Σύνδεση κεραίας μόνο

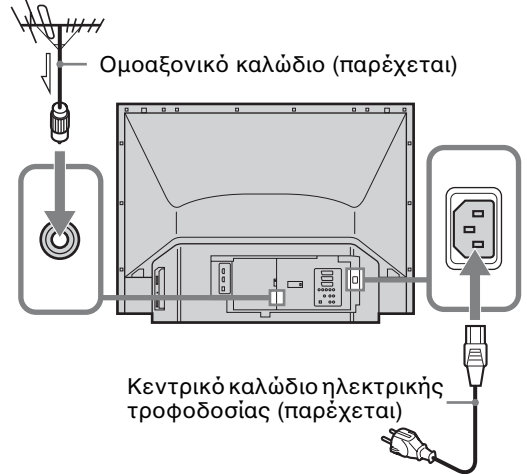

Σύνδεση κεραίας και συσκευής βίντεο

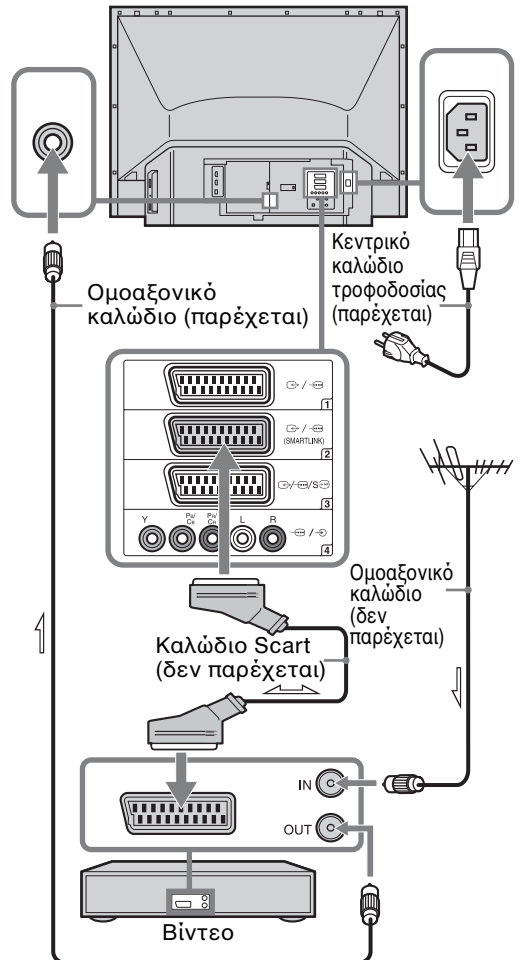

4: Επιλογή γλώσσας και χώρας/περιοχής

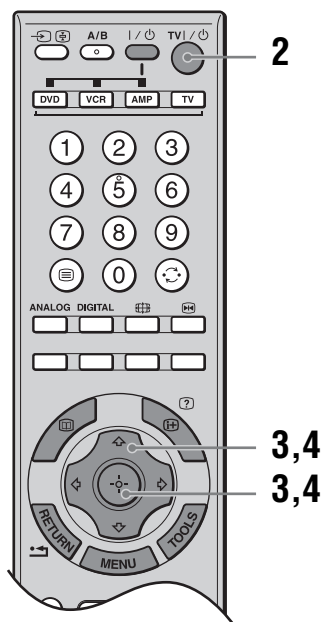
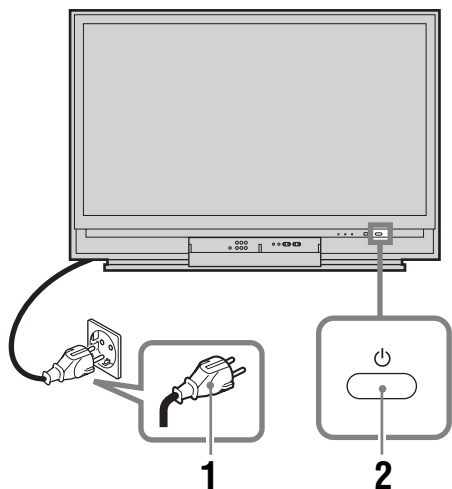

- 1 Συνδέστε την τηλεόραση στην πρίζα (220-240 V AC, 50 Hz).
- 2 Πιέστε ⏻ στην τηλεόραση (πρόσοψη). Όταν ενεργοποιήσετε την τηλεόραση για πρώτη φορά, στην οθόνη εμφανίζεται το μενού Γλώσσα.

Όταν η τηλεόραση βρίσκεται σε λειτουργία αναμονής (η ένδειξη ⏻ (ενεργή/αναμονή) στην τηλεόραση (πρόσοψη) είναι κόκκινη), πιέστε I/⏻ στο τηλεχειριστήριο για να ανάψετε την τηλεόραση.

- 3 Πιέστε ⏮/⏪/⏩/⏭ για να επιλέξετε τη γλώσσα που εμφανίζεται στις οθόνες μενού και κατόπιν πιέστε ⊕ .



- 4 Πιέστε ⏮/⏪ για να επιλέξετε τη χώρα/περιοχή στην οποία θα χρησιμοποιείτε την τηλεόραση και κατόπιν πιέστε ⊕ .

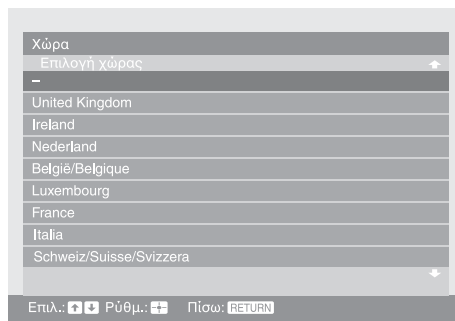

Εάν δεν εμφανίζεται στη λίστα η χώρα/περιοχή στην οποία θέλετε να χρησιμοποιήσετε την τηλεόραση, επιλέξτε "-" αντί για συγκεκριμένη χώρα/περιοχή. Μόλις εμφανιστεί στην οθόνη το μήνυμα που επιβεβαιώνει ότι άρχισε ο αυτόματος συντονισμός της τηλεόρασης, μεταβείτε στην παράγραφο "5: Αυτόματος συντονισμός της τηλεόρασης".

5: Αυτόματος συντονισμός της τηλεόρασης

Η τηλεόραση θα αναζητήσει και θα αποθηκεύσει όλα τα διαθέσιμα τηλεοπτικά κανάλια.

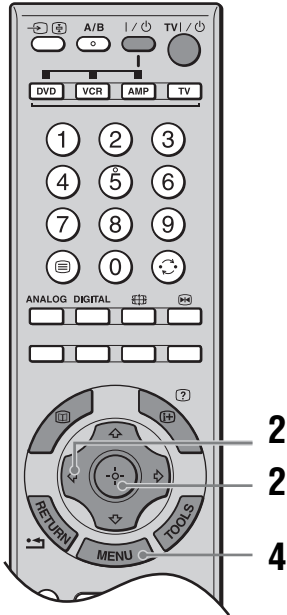

- 1 Πριν αρχίσετε τον αυτόματο συντονισμό της τηλεόρασής σας, τοποθετήστε μια προεγγεγραμμένη κασέτα στο βίντεο που είναι συνδεδεμένο στην τηλεόραση (σελίδα 9) και αρχίστε την αναπαραγωγή.

Κατά τον αυτόματο συντονισμό, θα εντοπιστεί και θα αποθηκευτεί στην τηλεόραση το κανάλι βίντεο.

Αν δεν είναι συνδεδεμένη συσκευή βίντεο στην τηλεόραση, παραλείψτε αυτό το βήμα.

- 2 Πιέστε \leftarrow/\rightarrow για να επιλέξετε "OK" και κατόπιν πιέστε \oplus .

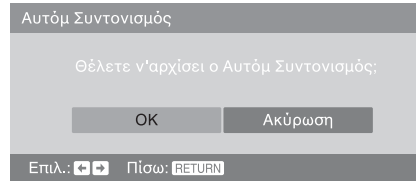

Η τηλεόραση θα αρχίσει να αναζητάει όλα τα διαθέσιμα ψηφιακά κανάλια και κατόπιν όλα τα διαθέσιμα αναλογικά κανάλια. Τούτο μπορεί να διαρκέσει κάποιο χρόνο. Δείτε υπομονή και μην πιέσετε κανένα πλήκτρο στην τηλεόραση ή στο τηλεχειριστήριο.

Εάν εμφανιστεί ένα μήνυμα για να επιβεβαιώσετε ότι έχετε συνδέσει την κεραία

Δεν βρέθηκε κανένα ψηφιακό ή αναλογικό κανάλι. Ελέγξτε τη σύνδεση κεραιάς και πιέστε το \leftarrow/\rightarrow για να επιλέξετε "Ναι" και κατόπιν πιέστε \oplus για να αρχίσετε ξανά τον αυτόματο συντονισμό.

- 3 Όταν εμφανιστεί στην οθόνη το μενού Ταξινόμηση προγραμμάτων, ακολουθήστε τα βήματα στην παράγραφο "Ταξίν/ση Προγραμμ" (σελίδα 43).

Εάν δεν επιθυμείτε να αλλάξετε τη σειρά με την οποία αποθηκεύονται τα αναλογικά κανάλια στην τηλεόραση, μεταβείτε στο βήμα 4.

- 4 Πιέστε MENU για έξοδο.

Η τηλεόραση έχει τώρα συντονίσει όλα τα διαθέσιμα κανάλια.

Παρατήρηση

Όταν δεν μπορεί να γίνει λήψη ψηφιακού καναλιού ή όταν επιλέγετε μια περιοχή όπου δεν υπάρχουν ψηφιακές εκπομπές, στο βήμα 4 (σελίδα 10) στο "4: Επιλογή γλώσσας και χώρας/περιοχής" η ώρα πρέπει να ρυθμιστεί μετά από την εκτέλεση του βήματος 3.

Πληροφορίες σχετικά με την ασφάλεια

Καλώδιο τροφοδοσίας

- Για να μη προκληθεί βλάβη στο καλώδιο ρεύματος τηρήστε τα εξής. Εάν το καλώδιο τροφοδοσίας υποστεί ζημιά, μπορεί να προκληθεί πυρκαγιά ή ηλεκτροπληξία.
 - Για να μετακινήσετε τη συσκευή, απουσιάστε το καλώδιο τροφοδοσίας.
 - Όταν απουσιάζετε το καλώδιο τροφοδοσίας, αποσυνδέστε το πρώτα από την παροχή ρεύματος.
 - Φροντίστε να κρατάτε την πρίζα όταν αποσυνδέετε το καλώδιο τροφοδοσίας. Μην τραβήξετε το ίδιο το καλώδιο.
 - Μην τρυπάτε, λυγίσετε ή συστρέψετε πολύ το καλώδιο τροφοδοσίας. Οι αγωγοί του πυρήνα μπορεί να απογυμνωθούν ή να σπάσουν.
 - Μην τροποποιείτε το καλώδιο τροφοδοσίας.
 - Μην τοποθετήσετε οποιοδήποτε βαρύ αντικείμενο πάνω στο καλώδιο τροφοδοσίας.
 - Κρατήστε το καλώδιο τροφοδοσίας μακριά από πηγές θερμότητας.
- Εάν το καλώδιο τροφοδοσίας υποστεί ζημιά, διακόψτε τη χρήση του και απευθυνθείτε στο κατάστημα πώλησης ή στο σέρβις της Sony για αντικατάσταση.
- Μη χρησιμοποιείτε το παρεχόμενο καλώδιο τροφοδοσίας σε οποιαδήποτε άλλη συσκευή.
- Χρησιμοποιήστε μόνο το γνήσιο καλώδιο τροφοδοσίας της Sony, όχι άλλων κατασκευαστών.

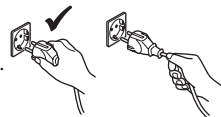

Παροχή ρεύματος

- Η τηλεόραση με τριπολικό φως ρεύματος πρέπει να συνδεθεί σε μία πρίζα με σύνδεση γείωσης.
- Μην χρησιμοποιείτε πρίζες με κακή εφαρμογή. Τοποθετήστε το φως στην πρίζα μέχρι να εφαρμόσει τελείως. Η κακή επαφή μπορεί να προκαλέσει τόξο με αποτέλεσμα την πρόκληση πυρκαγιάς. Επικοινωνήστε με τον ηλεκτρολόγο για να αλλάξετε την πρίζα.



Καθαρισμός του φως του καλωδίου τροφοδοσίας

Αποσυνδέστε το φως και καθαρίζετε το τακτικά. Εάν το φως καλυφθεί με σκόνη και μαζέψει υγρασία, μπορεί να μειωθεί η ποιότητα της μόνωσης και να προκληθεί πυρκαγιά.



Υπερφόρτιση

Η τηλεόραση αυτή έχει σχεδιαστεί για να λειτουργεί μόνο με ρεύμα 220–240 V AC. Φροντίστε να μη συνδέσετε πολλές συσκευές στην ίδια πρίζα παροχής διότι κάτι τέτοιο μπορεί να προκαλέσει πυρκαγιά ή ηλεκτροπληξία.

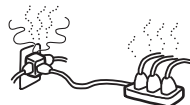

Όταν δε χρησιμοποιείται

- Εάν πρόκειται να μη χρησιμοποιήσετε τη τηλεόραση για αρκετές ημέρες, θα πρέπει να την αποσυνδέσετε από την παροχή ρεύματος για λόγους περιβαλλοντικούς και ασφάλειας.
- Η τηλεόραση δεν αποσυνδέεται από το δίκτυο παροχής ρεύματος όταν απενεργοποιηθεί. Για να αποσυνδεθεί εντελώς η τηλεόραση, τραβήξτε το φως από την πρίζα. Ωστόσο, μερικές τηλεοράσεις μπορεί να έχουν λειτουργίες ώστε να χρειάζεται η τηλεόραση να μείνει στην αναμονή για να λειτουργήσει σωστά.



Μεταφορά

- Πριν μεταφέρετε την τηλεόραση, αποσυνδέστε όλα τα καλώδια από την τηλεόραση.
- Για τη μεταφορά της τηλεόρασης μεγάλου μεγέθους χρειάζονται δυο ή περισσότερα άτομα.
- Για να μεταφέρετε την τηλεόραση με τα χέρια, κρατήστε την όπως απεικονίζεται στα δεξιά. Κατά την ανύψωση της τηλεόρασης ή τη μετακίνηση του πάνελ της τηλεόρασης, κρατάτε την γερά από το κάτω μέρος. Σε αντίθετη περίπτωση, η τηλεόραση μπορεί να πέσει και να πάθει ζημιά ή να προκαλέσει σοβαρό τραυματισμό.
- Κατά τη μεταφορά, μην υποβάλλετε την τηλεόραση σε χτυπήματα ή υπερβολικούς κραδασμούς. Η τηλεόραση μπορεί να πέσει και να υποστεί ζημιά ή να προκαλέσει σοβαρό τραυματισμό.
- Εάν η τηλεόραση πέσει ή υποστεί ζημιά, πρέπει να ελεγχθεί αμέσως από ένα εξουσιοδοτημένο σέρβις.
- Όταν μεταφέρετε την τηλεόραση για επισκευή ή όταν την μεταφέρετε σε άλλο χώρο, συσκευάστε την χρησιμοποιώντας το αρχικό χαρτόκουτο και τα υλικά συσκευασίας.



Τοποθέτηση

- Η τηλεόραση πρέπει να εγκατασταθεί κοντά σε παροχή ρεύματος εύκολα προσβάσιμη.
- Τοποθετήστε την τηλεόραση επάνω σε μία στέρεα, επίπεδη επιφάνεια. Μην κρεμάτε στιδήποτε από την τηλεόραση. Εάν κάνετε κάτι τέτοιο, η τηλεόραση μπορεί να πέσει από τη βάση και να προκαλέσει ζημιά ή σοβαρό τραυματισμό.
- Μην τοποθετείτε την τηλεόραση σε χώρους που υπόκεινται σε υψηλές θερμοκρασίες, όπως για παράδειγμα απευθείας στο ηλιακό φως ή κοντά σε καλοριφέρ και κλιματιστικά. Εάν η τηλεόραση εκτεθεί σε υψηλές θερμοκρασίες, υπάρχει περίπτωση να υπερθερμανθεί και να προκληθούν παραμορφώσεις του περιβλήματος ή δυσλειτουργία της τηλεόρασης.
- Μην τοποθετείτε την τηλεόραση σε χώρο που εκτίθεται απευθείας σε αέρα από κλιματιστικό. Εάν η τηλεόραση τοποθετηθεί σε μία τέτοια θέση, μπορεί να δημιουργηθεί υγρασία στο εσωτερικό της και να προκληθεί δυσλειτουργία.



- Μην τοποθετείτε ποτέ την τηλεόραση σε ζεστά, υγρά ή πολύ σκονοπιμένα μέρη.
- Μην τοποθετείτε την τηλεόραση σε σημεία όπου μπορεί να εισχωρήσουν έντομα στο εσωτερικό της.
- Μην τοποθετείτε την τηλεόραση σε σημεία που εκτίθενται σε μηχανικούς κραδασμούς.
- Μην τοποθετείτε την τηλεόραση σε θέση όπου μπορεί να προεξέχει, όπως για παράδειγμα πάνω ή πίσω από κολόνα ή σε σημείο όπου μπορεί να χτυπήσετε το κεφάλι σας. Σε αντίθετη περίπτωση μπορεί να προκληθεί τραυματισμός.
- Μην επιτρέπετε στα παιδιά να σκαρφαλώνουν πάνω στην τηλεόραση.
- Εάν χρησιμοποιείτε την τηλεόραση κοντά σε ακτές, το αλάτι μπορεί να διαβρώσει τα μεταλλικά μέρη της τηλεόρασης και να προκαλέσει εσωτερική ζημιά ή πυρκαγιά.
- Μην εγκαθιστάτε τη συσκευή σε περιορισμένο χώρο, όπως βιβλιοθήκη ή εντοιχισμένο έπιπλο.
- Χρησιμοποιήστε την τηλεόραση σε θερμοκρασίες μεταξύ 5°C και 35°C.
- Μη χρησιμοποιείτε την τηλεόραση σε υψόμετρο υψηλότερο από 3.000 μέτρα, επειδή μπορεί να προκληθούν δυσλειτουργίες.



Εξαερισμός

- Μην καλύπτετε ποτέ τις οπές αερισμού του περιβλήματος και μην εισάγετε οτιδήποτε στο εσωτερικό του περιβλήματος. Μπορεί να προκληθεί υπερθέρμανση και κίνδυνος πυρκαγιάς.
- Εάν δεν παρέχεται σωστός αερισμός, η τηλεόραση μπορεί να σκονιστεί και να λερωθεί. Για σωστό αερισμό, τηρήστε τα ακόλουθα:
 - Μην τοποθετείτε την τηλεόραση να δείχνει προς τα πίσω ή να στηρίζεται στο πλάι.
 - Μην τοποθετείτε την τηλεόραση αναποδογυρισμένη ή τα πάνω κάτω.
 - Μην τοποθετείτε την τηλεόραση πάνω σε ράφι ή μέσα σε ντουλάπα.
 - Μην τοποθετείτε την τηλεόραση πάνω σε χαλί ή σε κρεβάτι.
 - Μην καλύπτετε την τηλεόραση με υφάσματα όπως κουρτίνες, ή αντικείμενα όπως εφημερίδες, κλπ.
- Αφήστε κάποιο χώρο γύρω από την τηλεόραση (βλ. "Τοποθέτηση της τηλεόρασης σε τοίχο" στη σελίδα 9). Σε αντίθετη περίπτωση, η κυκλοφορία του αέρα μπορεί να εμποδίζεται οδηγώντας σε υπερθέρμανση που μπορεί να προκαλέσει πυρκαγιά ή ζημιά στην τηλεόραση.



Προαιρετικά εξαρτήματα

Κατά την εγκατάσταση της τηλεόρασης σε βάση, τηρήστε τα ακόλουθα. Σε αντίθετη περίπτωση, η τηλεόραση μπορεί να πέσει και να προκαλέσει σοβαρό τραυματισμό.

- Για λόγους ασφάλειας, συστήνεται η χρήση των αξεσουάρ της Sony:
 - KDS-55A2000: Βάση τηλεόρασης SU-RS11X
 - KDS-70R2000: Βάση τηλεόρασης SU-RS51U
- Κατά την εγκατάσταση της τηλεόρασης, στερεώστε καλά την τηλεόραση τηρώντας τις οδηγίες που συνοδεύουν τη βάση.
- Φροντίστε να τοποθετήσετε τα στηρίγματα που παρέχονται μαζί με τη βάση.

Συνδεσμολογία καλωδίων

- Κατά την πραγματοποίηση της καλωδίωσης, βεβαιωθείτε ότι αποσυνδέσατε το καλώδιο τροφοδοσίας για την ασφάλειά σας.
- Προσέξτε μη μπλεχτούν τα πόδια σας στα καλώδια. Κάτι τέτοιο μπορεί να προκαλέσει ζημιά στην τηλεόραση.

Ιατρική μέριμνα

Μην τοποθετείτε την τηλεόραση αυτή σε θέση όπου χρησιμοποιούνται ιατρικές συσκευές. Κάτι τέτοιο μπορεί να προκαλέσει δυσλειτουργία στα ιατρικά όργανα.

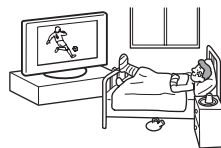

Χρήση σε εξωτερικό χώρο

- Μην τοποθετείτε την τηλεόραση αυτή σε εξωτερικούς χώρους. Εάν η τηλεόραση εκτεθεί σε βροχή, υπάρχει περίπτωση να προκληθεί πυρκαγιά ή ηλεκτροπληξία.
- Εάν αυτή η τηλεόραση εκτεθεί απευθείας στις ακτίνες του ήλιου, υπάρχει περίπτωση να προκληθεί υπερθέρμανση και ζημιά στην τηλεόραση.

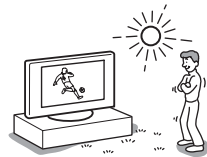

Οχήματα, πλοία και άλλα σκάφη

- Μην τοποθετείτε αυτήν την τηλεόραση σε οχήματα. Η κίνηση του οχήματος μπορεί να οδηγήσει την τηλεόραση σε πτώση και να προκληθεί τραυματισμός.
- Μην τοποθετείτε αυτήν την τηλεόραση σε πλοία ή άλλα σκάφη. Εάν η τηλεόραση εκτεθεί σε θαλασσινό νερό, υπάρχει περίπτωση να προκληθεί πυρκαγιά ή βλάβη της τηλεόρασης.

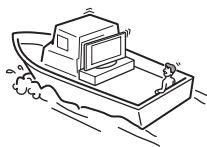
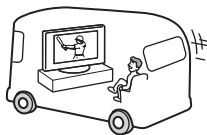

Συνεχίζεται

Νερό και υγρασία

- Μη χρησιμοποιείτε αυτήν την τηλεόραση κοντά σε νερό – για παράδειγμα, κοντά σε μπανιέρες ή ντους. Επίσης, μην εκθέτετε την τηλεόραση στη βροχή, σε υγρασία ή καπνό. Αυτό μπορεί να προκαλέσει πυρκαγιά ή ηλεκτροπληξία.
- Μην αγγίζετε το καλώδιο τροφοδοσίας και την τηλεόραση με βρεγμένα χέρια. Κάνοντας κάτι τέτοιο μπορεί να προκληθεί ηλεκτροπληξία ή ζημιά στην τηλεόραση.



Υγρασία και εύφλεκτα υλικά

- Μην τοποθετείτε οποιοδήποτε αντικείμενο επάνω στην τηλεόραση. Η τηλεόραση δεν πρέπει να εκτίθεται σε σταλαγματιές ή πιτσιλιίσματα και μην τοποθετείτε πάνω στην τηλεόραση αντικείμενα που περιέχουν υγρά, όπως για παράδειγμα βάζα.
- Για την αποτροπή πυρκαγιάς, κρατήστε εύφλεκτα αντικείμενα ή εκτεθειμένες φλόγες (π.χ. κεριά) μακριά από τη συσκευή.
- Εάν κάποιο υγρό ή αντικείμενο πέσει μέσω των ανοιγμάτων μέσα στο εσωτερικό του περιβλήματος, μην θέσετε την τηλεόραση σε λειτουργία. Κάτι τέτοιο μπορεί να προκαλέσει ηλεκτροπληξία ή ζημιά στην τηλεόραση. Δώστε την τηλεόραση για έλεγχο σε εξουσιοδοτημένο σέρβις.

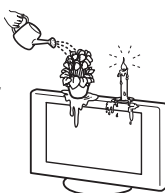

Καταιγίδες

Για την ασφάλειά σας, μην αγγίξετε οποιοδήποτε εξάρτημα της τηλεόρασης, το καλώδιο παροχής ή το καλώδιο της κεραιάς κατά τη διάρκεια καταιγίδας με κεραννούς.



Θραύσματα

- Μην πετάτε οτιδήποτε στην τηλεόραση. Από την πρόσκρουση μπορεί να σπάσει το γυαλί της οθόνης και να προκληθεί σοβαρός τραυματισμός.
- Εάν η επιφάνεια της τηλεόρασης ραγίσει, μην την ακουμπήσετε μέχρι να αποσυνδέσετε το καλώδιο τροφοδοσίας. Σε αντίθετη περίπτωση, μπορεί να προκληθεί ηλεκτροπληξία.



Επισκευή

Επικίνδυνη ηλεκτρική τάση αναπτύσσεται στο εσωτερικό της τηλεόρασης. Μην ανοίγετε το περίβλημα. Αναθέστε την επισκευή της τηλεόρασης μόνο σε εξουσιοδοτημένο σέρβις.



Αφαίρεση και τοποθέτηση μικρών εξαρτημάτων

Κρατήστε τα μικρά εξαρτήματα μακριά από παιδιά.

Εξαρτήματα

Μη χρησιμοποιείτε εξαρτήματα που δε συνιστώνται από τον κατασκευαστή, καθώς αυτά μπορεί να προκαλέσουν κινδύνους.

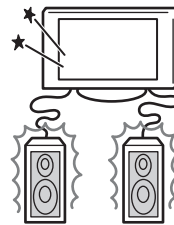

Προφυλάξεις

Παρακολούθηση της τηλεόρασης

- Για να παρακολουθείτε άνετα την τηλεόραση, συνιστάται η περιοχή θέασης να βρίσκεται σε απόσταση από την τηλεόραση τέσσερις με πέντε φορές το κατακόρυφο μήκος της οθόνης.
- Για να έχετε καθαρή εικόνα, μην εκθέσετε την οθόνη σε απευθείας φωτισμό ή απευθείας στο ηλιακό φως. Εάν είναι δυνατό χρησιμοποιήστε φωτισμό τύπου σποτ ο οποίος να φωτίζει κατακόρυφα από την οροφή.
- Παρακολουθείτε την τηλεόραση με συνθήκες μέτριου φωτισμού, καθώς η παρακολούθηση της τηλεόρασης με συνθήκες χαμηλού φωτισμού ή για μεγάλα χρονικά διαστήματα μπορεί να κουράσει την όρασή σας.

Ρύθμιση της έντασης ήχου

- Ρυθμίστε την ένταση ήχου έτσι ώστε να μην ενοχλείτε τους γείτονες. Ο ήχος ακούγεται πολύ έντονα τη νύχτα. Για το λόγο αυτό, συνιστάται να κλείνετε τα παράθυρα ή να χρησιμοποιείτε ακουστικά.
- Όταν χρησιμοποιείτε ακουστικά, αποφύγετε τη ρύθμιση της έντασης ήχου σε υψηλά επίπεδα καθώς κάτι τέτοιο μπορεί να σας προκαλέσει προβλήματα ακοής.

Πληροφορίες για την τηλεόραση

- Παρότι η τηλεόραση έχει κατασκευαστεί με τεχνολογία υψηλής ακρίβειας, ενδεχομένως να εμφανίζονται συνεχόμενα στην οθόνη μαύρες κουκκίδες ή φωτεινά σημεία (κόκκινα, μπλε ή πράσινα). Τουτό είναι δομική ιδιότητα της οθόνης και δεν αποτελεί δυσλειτουργία.
- Όταν ακίνητες εικόνες με υψηλή αντίθεση, όπως λογότυποι σταθμών και αριθμοί καναλιών, εμφανίζονται για μεγάλο χρονικό διάστημα, ενδεχομένως να παραμείνει κάποιο μέρος της εικόνας στην οθόνη. Αυτή είναι μόνο μια προσωρινή κατάσταση. Εάν σβήσετε την τηλεόραση για λίγο ή αφήσετε την τηλεόραση να λειτουργήσει σε άλλο κανάλι, θα σβηστεί η προηγούμενη εικόνα που παρέμεινε στην οθόνη.
- Εάν κατευθύνεται άμεση ηλιοβολή ή άλλος ισχυρός φωτισμός επάνω στην οθόνη, ένα μέρος της οθόνης ενδεχομένως να εμφανίζεται λευκό λόγω των αντανακλάσεων από το πίσω μέρος της οθόνης. Αυτό αποτελεί δομική ιδιότητα της τηλεόρασης. Μην εκθέτετε την οθόνη σε άμεσο φωτισμό ή ηλιοβολή.

Λυχνία προβολής

- Η τηλεόρασή σας χρησιμοποιεί λυχνία προβολής ως την πηγή φωτός της. Πρέπει να αντικαταστήσετε τη λυχνία με μια καινούργια όταν:
 - Εμφανίστηκε στην οθόνη το μήνυμα "Η λυχνία προβολής φτάνει στο τέλος της ζωής της. Αντικαταστήστε τη λυχνία."
 - η ένδειξη λυχνίας στην πρόσση αναβοσβήνει με κόκκινο χρώμα,
 - οι εικόνες στην οθόνη σκουρύνουν,
 - δεν εμφανίζεται εικόνα στην οθόνη μετά από παρατεταμένη χρήση.
- Σε σπάνιες περιπτώσεις, ο λαμπτήρας μπορεί να σπάσει μέσα στη μονάδα λυχνίας, αλλά η μονάδα λυχνίας είναι σχεδιασμένη για να συγκρατεί όλα τα θραύσματα σπασμένου γυαλιού στο εσωτερικό της. (βλ. "Αντικατάσταση λυχνίας" στη σελίδα 56.)
- Όταν η λυχνία κάποια στιγμή καεί, ίσως ακούσετε έναν ήχο σαν σπάσιμο. Αυτό είναι φυσιολογικό και συνήθίζεται σε αυτό το είδος λυχνιών.

- Η λυχνία προβολής περιέχει υδράργυρο και θα πρέπει να απορριφτεί σωστά. Συμβουλευτείτε τις τοπικές σας αρχές για την ασφαλή απόρριψη. Εάν σπάσει η λυχνία κατά τη χρήση, μπορεί να εκλυθεί μια μικρή ποσότητα υδραργύρου. Στην περίπτωση αυτή, απομακρυνθείτε από το προϊόν και εξεαρώστε την περιοχή. Σε περίπτωση τυχαίας επαφής ή εισπνοής, ή εάν δεν νιώθετε καλά, συμβουλευτείτε αμέσως ιατρό.

Ανεμιστήρας ψύξης

Η τηλεόραση αυτή χρησιμοποιεί ανεμιστήρα ψύξης. Ίσως ακούτε το θόρυβο του ανεμιστήρα (ανάλογα με την τοποθέτηση της τηλεόρασης), ο οποίος ενδεχομένως να είναι πιο αισθητός κατά τη διάρκεια της νύχτας ή όταν ο περιβαλλοντικός θόρυβος είναι ιδιαίτερα χαμηλός.

Χηρισμός και καθαρισμός της επιφάνειας της οθόνης/περιβλήματος της τηλεόρασης

Βεβαιωθείτε ότι αποσυνδέσατε από την πρίζα το συνδεδεμένο στην τηλεόραση καλώδιο παροχής ρεύματος πριν τον καθαρισμό.

Για να αποφύγετε την υποβάθμιση του υλικού, τηρήστε τις ακόλουθες προφυλάξεις:

- Μην πιέζετε ή γδόννετε με σκληρά αντικείμενα και μην πετάτε στιδήποτε στην οθόνη. Η οθόνη μπορεί να υποστεί ζημιά.
- Μην αγγίζετε την οθόνη μετά από συνεχή λειτουργία της τηλεόρασης για μεγάλο χρονικό διάστημα διότι η οθόνη θερμαίνεται.
- Συνιστάται να αποφεύγετε όσο το δυνατό να αγγίζετε την οθόνη.
- Για να αφαιρέσετε τη σκόνη από την επιφάνεια της οθόνης/περιβλήματος, σκουπίστε ελαφρά με ένα μαλακό πανί. Εάν η σκόνη παραμείνει, σκουπίστε με ένα μαλακό πανί ελαφρά βρεγμένο σε διάλυμα ήπιου απορρυπαντικού.
- Μη χρησιμοποιήσετε ποτέ σφουγγαράκι, αλκαλικά/όξινα καθαριστικά, σκόνες καθαρισμού ή διαλυτικά όπως οινόπνευμα, βενζίνη, διαλυτικά ή εντομοκτόνα. Η χρήση τέτοιων ουσιών ή η παρατεταμένη επαφή με λαστιχένια ή υλικά από βινύλιο, μπορεί να προκαλέσει ζημιά στην επιφάνεια της οθόνης και στο υλικό του περιβλήματος.
- Με την πάροδο του χρόνου μπορεί να συσσωρευτεί σκόνη στις οπές αερισμού. Για να εξασφαλίσετε τον κατάλληλο εξαερισμό, συνιστάται να αφαιρείται περιοδικά (μα φορά το μήνα) η σκόνη με χρήση μιας ηλεκτρικής σκούπας.
- Εάν πρόκειται να ρυθμίσετε τη γωνία της τηλεόρασης, σταθεροποιήστε τη βάση με τα χέρια σας για να εμποδίσετε την τηλεόραση να φύγει από τη βάση της. Προσέξτε να μην πιαστούν τα δάκτυλά σας μεταξύ της τηλεόρασης και της βάσης.

Προαιρετικές συσκευές

- Μην τοποθετείτε προαιρετικά εξαρτήματα πολύ κοντά στην τηλεόραση. Κρατήστε τα προαιρετικά εξαρτήματα σε απόσταση τουλάχιστον 30 cm από την τηλεόραση. Εάν τοποθετήσετε κάποιο βίντεο μπροστά ή κοντά στην τηλεόραση, η εικόνα μπορεί να παραμορφωθεί.
- Εάν η συσκευή της τηλεόρασης τοποθετηθεί κοντά σε οποιαδήποτε συσκευή εκπέμπει ηλεκτρομαγνητική ακτινοβολία, μπορεί να παρατηρηθεί παραμόρφωση της εικόνας ή ήχος με θόρυβο.

Αποκομιδή της τηλεόρασης

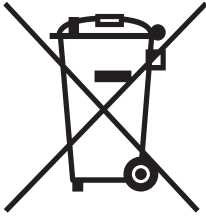

**Αποκομιδή Παλαιού
Ηλεκτρικού &
Ηλεκτρονικού
Εξοπλισμού (Ισχύει στην
Ευρωπαϊκή Ένωση και
άλλες Ευρωπαϊκές χώρες
με ξεχωριστά συστήματα
συλλογής)**

Το σύμβολο αυτό επάνω στο
προϊόν ή στη συσκευασία του
σημαίνει ότι το προϊόν δεν
πρέπει να πεταχτεί μαζί με τα

οικιακά απορρίμματα αλλά πρέπει να παραδοθεί σε ένα
κατάλληλο σημείο συλλογής ηλεκτρολογικού και
ηλεκτρονικού υλικού προς ανακύκλωση. Με το να
βεβαιωθείτε ότι το προϊόν πετάχτηκε σωστά, βοηθάτε στην
πρόληψη πιθανών αρνητικών επιπτώσεων στο περιβάλλον
και την υγεία. Η ανακύκλωση των υλικών θα βοηθήσει
στην εξοικονόμηση φυσικών πόρων. Για περισσότερες
πληροφορίες σχετικά με την ανακύκλωση αυτού του
προϊόντος, παρακαλούμε επικοινωνήστε με τις υπηρεσίες
καθαριότητας του δήμου σας ή το κατάστημα όπου
αγοράσατε το προϊόν.

Επισκόπηση του τηλεχειριστηρίου

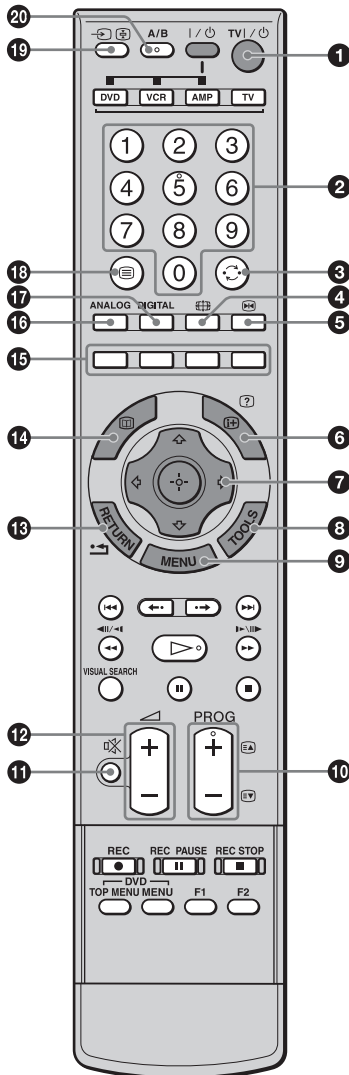

1 TV I/⏻ – Αναμονή τηλεόρασης

Ενεργοποιεί και απενεργοποιεί την τηλεόραση από τη λειτουργία αναμονής.

2 Αριθμητικά πλήκτρα

- Σε λειτουργία τηλεόρασης: Επιλέγουν κανάλια. Για κανάλια με αριθμό από 10 και πάνω, εισάγετε το δεύτερο και τρίτο ψηφίο εντός δύο δευτερολέπτων.
- Σε λειτουργία κειμένου: Εισάγουν τον τριψήφιο αριθμό σελίδας για να επιλεγεί η σελίδα.

3 ⏪ – Προηγούμενο κανάλι

Επιστρέφει στο προηγούμενο κανάλι που παρακολουθούσατε (για περισσότερα από πέντε δευτερόλεπτα).

4 📶 – Λειτουργία οθόνης (σελίδα 22)

5 ⏮ – Πάγωμα εικόνας (σελίδα 22)

Παγώνει την εικόνα της τηλεόρασης.

6 ⓘ/? – Κείμενο / Αποκάλυψη πληροφοριών

- Σε ψηφιακή λειτουργία: Εμφανίζει σύντομα στοιχεία για το πρόγραμμα που παρακολουθείτε αυτήν τη στιγμή.
- Σε αναλογική λειτουργία: Εμφανίζει πληροφορίες όπως τον αριθμό του τρέχοντος καναλιού και τη μορφή οθόνης.
- Σε λειτουργία κειμένου (σελίδα 22): Αποκαλύπτει κρυφές πληροφορίες (π.χ. απαντήσεις σε κουίζ).

7 ⏩/⏮/⏪/⏭/⏭/⏭ – (σελίδα 22, 29)

8 TOOLS (σελίδα 23, 28)

Σας επιτρέπει να αποκτήσετε πρόσβαση σε διάφορες επιλογές προβολής και να αλλάξατε/κάνετε ρυθμίσεις σύμφωνα με την πηγή και τη μορφή οθόνης.

9 MENU (σελίδα 29)

10 PROG +/-/⏪/⏩ (σελίδα 21, 22)

- Σε λειτουργία τηλεόρασης: Επιλέγει το επόμενο (+) ή προηγούμενο (-) κανάλι.
- Σε λειτουργία κειμένου: Επιλέγει την επόμενη (⏪) ή προηγούμενη (⏩) σελίδα.

11 📶 – Σίγαση (σελίδα 22)

12 🔊 +/- – Ένταση ήχου

13 RETURN / ⏪

Επιστρέφει στην προηγούμενη οθόνη οποιουδήποτε εμφανιζόμενου μενού.

14 📖 – EPG (Ψηφιακός Ηλεκτρονικός Οδηγός Προγράμματος) (σελίδα 24)

15 Έγχρωμα πλήκτρα (σελίδα 22, 24, 27)

16 ANALOG – Αναλογική λειτουργία (σελίδα 21)

17 DIGITAL – Ψηφιακή λειτουργία (σελίδα 21)

18 ⓘ – Κείμενο (σελίδα 22)

19 ⏪/⏩ – Επιλογή καταχώρισης / Παραμονή κειμένου

- Σε λειτουργία τηλεόρασης (σελίδα 28): Επιλέγει την πηγή εισόδου από τη συσκευή που έχει συνδεθεί στις υποδοχές της τηλεόρασης.
- Σε λειτουργία κειμένου (σελίδα 22): Παραμένει στην τρέχουσα σελίδα.

20 A/B – Διπλός ήχος (σελίδα 35)

Συνεχίζεται

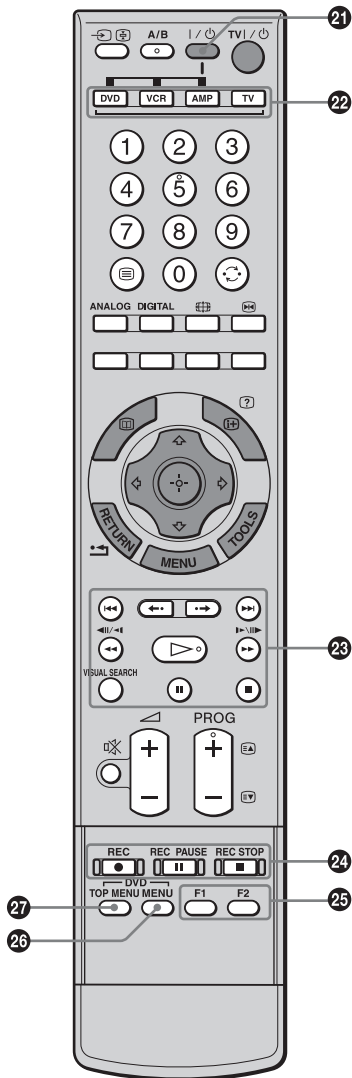

21 I/⏻

Ενεργοποιεί ή απενεργοποιεί τον προαιρετικό εξοπλισμό που επιλέγετε από τα πλήκτρα λειτουργίας.

22 Πλήκτρα λειτουργίας

Σας επιτρέπει να χειρίζεστε τον αντίστοιχο εξοπλισμό. Για λεπτομέρειες, βλ. "Προγραμματισμός του τηλεχειριστηρίου" στη σελίδα 53.

23 Πλήκτρα λειτουργίας DVD/VCR

- ◀◀ : Αναπαράγει ξανά το τρέχον πρόγραμμα από την προηγούμενη ένδειξη κεφαλαίου (εάν υπάρχει).
- ▶▶ : Προχωράει προς τα μπροστά στην επόμενη ένδειξη κεφαλαίου (εάν υπάρχει).
- ◀• : Αναπαράγει ξανά το τρέχον πρόγραμμα για ορισμένη χρονική περίοδο.
- ▶ : Προχωράει προς τα μπροστά για ορισμένη χρονική περίοδο.
- ◀◀ : Αναπαράγει ένα πρόγραμμα σε λειτουργία γρήγορης επανατύλιξης.
- ▶▶ : Αναπαράγει ένα πρόγραμμα σε λειτουργία γρήγορης προώθησης.
- ▷ : Αναπαράγει ένα πρόγραμμα σε κανονική ταχύτητα.
- ⏸ : Διακόπτει προσωρινά την αναπαραγωγή.
- : Διακόπτει την αναπαραγωγή.
- VISUAL SEARCH : Μόνο για συσκευές εγγραφής DVD της Sony με λειτουργία οπτικής αναζήτησης. Για λεπτομέρειες, ανατρέξτε στις οδηγίες λειτουργίας που συνοδεύουν τη συσκευή εγγραφής DVD.

24 Πλήκτρα εγγραφής DVD/VCR

- REC: Αρχίζει την εγγραφή.
- ⏸ REC PAUSE: Διακόπτει προσωρινά την εγγραφή.
- REC STOP: Διακόπτει την εγγραφή.

Τα ⏸ REC PAUSE και ■ REC STOP διατίθενται μόνο σε συσκευές εγγραφής DVD.

25 F1/F2

- Επιλέγει δίσκο όταν χρησιμοποιείται συσκευή αλλαγής DVD.
- Επιλέγει λειτουργία όταν χρησιμοποιείται συνδυαστική μονάδα (π.χ. DVD/VCR).

Για λεπτομέρειες, ανατρέξτε στις οδηγίες λειτουργίας που συνοδεύουν τη συσκευή αλλαγής DVD ή τη συνδυαστική μονάδα.

26 DVD MENU

Εμφανίζει το μενού δίσκου DVD.

27 DVD TOP MENU

Εμφανίζει το άνω μενού του δίσκου DVD.

Συμβουλές

- Ο αριθμός 5 και τα πλήκτρα ▷, PROG + και A/B έχουν κουκκίδες αφής. Χρησιμοποιήστε τις κουκκίδες αφής ως αναφορά όταν χειρίζεστε την τηλεόραση.
- Όταν χρησιμοποιείτε το τηλεχειριστήριο, να το κατευθύνετε προς τον αισθητήρα τηλεχειριστηρίου στην τηλεόραση. Βλ. σελίδα 19 για την τοποθεσία του αισθητήρα.

Επισκόπηση των πλήκτρων και ενδείξεων της τηλεόρασης

KDS-55A2000

Προσέξτε να μην πιάσετε τα δάχτυλά σας στο άνοιγμα του καλύμματος.

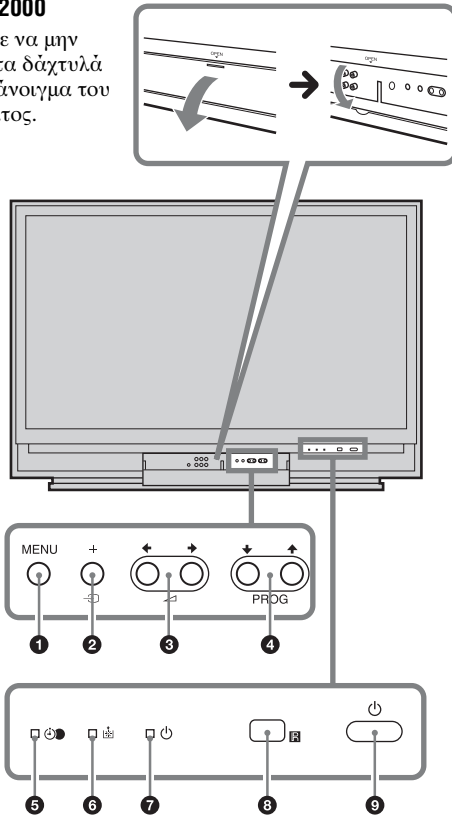

KDS-70R2000

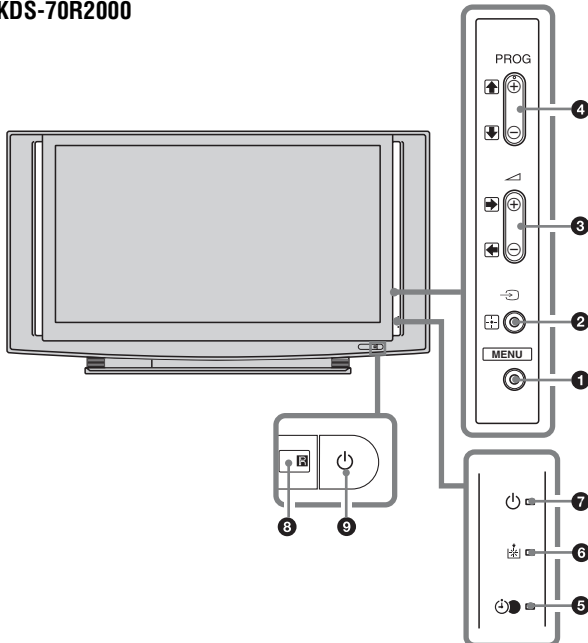

1 **MENU** (σελίδα 29)

2 **↔/+/-** – Επιλογή καταχώρισης/OK

- Σε λειτουργία τηλεόρασης (σελίδα 28): Επιλέγει την πηγή εισόδου από τη συσκευή που έχει συνδεθεί στις υποδοχές της τηλεόρασης.
- Σε μενού τηλεόρασης: Επιλέγει το μενού ή την επιλογή και επιβεβαιώνει τη ρύθμιση.

3 **↔/+/−/↔/↔**

- Σε λειτουργία τηλεόρασης: Αυξάνει (+) ή μειώνει (-) την ένταση του ήχου.
- Σε μενού τηλεόρασης: Μετακινείται στις επιλογές δεξιά (↔) ή αριστερά (↔).

4 **PROG +/-/↔/↔**

- Σε λειτουργία τηλεόρασης: Επιλέγει το επόμενο (+) ή προηγούμενο (-) κανάλι.
- Σε μενού τηλεόρασης: Μετακινείται στις επιλογές προς τα επάνω (↔) ή κάτω (↔).

5 **💡** – Πρόγραμμα χρονοδιακόπτη REC (εγγραφή)/Χρονοδιακόπτης

- Ανάβει με πορτοκαλί χρώμα όταν είναι ρυθμισμένος ο χρονοδιακόπτης εγγραφής (σελίδα 25, 26). Ανάβει με κόκκινο χρώμα όταν αρχίσει η εγγραφή.
- Ανάβει με πορτοκαλί χρώμα όταν είναι ρυθμισμένος ο χρονοδιακόπτης (σελίδα 38).

6 **💡** – Ενδεικτική λυχνία

Αναβοσβήνει με κόκκινο χρώμα όταν έχει καεί η λυχνία για την πηγή φωτός.

7 **💡** – Ένδειξη ενεργή/αναμονή

Αναβοσβήνει με πράσινο χρώμα όταν προετοιμάζεται η πηγή φωτός να ανάψει. Ανάβει με πράσινο χρώμα όταν ενεργοποιηθεί η τηλεόραση. Ανάβει με κόκκινο χρώμα όταν η τηλεόραση βρίσκεται σε λειτουργία αναμονής. Εάν το κάλυμμα λυχνίας ή η ίδια η λυχνία δεν είναι προσδεμένο με ασφάλεια, η κόκκινη ένδειξη θα συνεχίσει να αναβοσβήνει σε διαστήματα των τριών λάμπων τη φορά (σελίδα 57).

8 **🔊** Αισθητήρας τηλεχειριστηρίου

- Λαμβάνει σήματα υπέρυθρων από το τηλεχειριστήριο.
- Μην καλύπτετε τον αισθητήρα με οτιδήποτε επειδή μπορεί να επηρεαστεί η λειτουργία του.

9 **🔊** – Ισχύς

Ενεργοποιεί ή απενεργοποιεί την τηλεόραση.

Συνεχίζεται

Παρατήρηση

Βεβαιωθείτε ότι η τηλεόραση είναι εντελώς απενεργοποιημένη πριν βγάλετε το ηλεκτρικό καλώδιο από την κεντρική πρίζα. Αν βγάλετε το ηλεκτρικό καλώδιο από την κεντρική πρίζα ενώ η τηλεόραση είναι αναμμένη, μπορεί η ένδειξη να παραμείνει συνεχώς αναμμένη ή να προκληθεί δυσλειτουργία της τηλεόρασης.

Λυχνία προβολής

Η τηλεόρασή σας χρησιμοποιεί λυχνία προβολής ως την πηγή φωτός της. Όπως συμβαίνει με οποιαδήποτε λάμπα, η λυχνία έχει πεπερασμένη διάρκεια ζωής και πρέπει να αντικατασταθεί όταν αναβοσβήνει η ενδεικτική λυχνία ή σκουρύνει η οθόνη.

Παρατηρήσεις

- Αφού ανάψετε την τηλεόρασή σας, ίσως χρειαστεί λίγος χρόνος (1 λεπτό ή λιγότερο) πριν εμφανιστεί η εικόνα.
- Όταν φθαρεί η λυχνία προβολής, σκουραίνει η οθόνη. Αντικαταστήστε τη λυχνία με μια καινούργια ανταλλακτική λυχνία Sony XL-5200 (για KDS-55A2000, δεν παρέχεται) ή XL-5300 (για KDS-70R2000, παρέχεται). Για τον τρόπο αντικατάστασης της λυχνίας, δείτε σελίδα 56.

Προειδοποίηση

Το φως που εκλύεται από τη λυχνία είναι αρκετά φωτεινό όταν χρησιμοποιείται η τηλεόραση. Για να αποφύγετε τ δυσφορία ή τον τραυματισμό στα μάτια, μην κοιτάζετε απευθείας στο περιβλήμα φωτός όταν είναι ενεργοποιημένη η ισχύς.

Για να αποσυνδέσετε τα ηχεία (KDS-70R2000 μόνο)

Μπορείτε να αποσυνδέσετε τα ηχεία από το KDS-70R2000 εάν απαιτείται. Εάν χρησιμοποιείτε πολυκάναλο σύστημα ηχείων surround και δεν υπάρχει αρκετός χώρος για να τοποθετήσετε τη μονάδα οθόνης, συνιστούμε να χρησιμοποιείτε τα ηχεία αποσυνδεδεμένα.

- 1 Αφαιρέστε τις τρεις βίδες που βρίσκονται τοποθετημένες στο πίσω μέρος του ηχείου και τραβήξτε το ηχείο ευθεία προς τα έξω για να το αποσυνδέσετε από το πάνελ.

Όταν αφαιρείτε τις βίδες, χρησιμοποιήστε ένα κέρμα για να τις περιστρέψετε αριστερόστροφα.

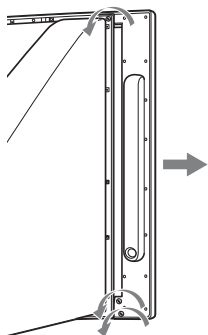

- 2 Προσαρμόστε το πλαϊνό κάλυμμα που υπήρχε στη συσκευασία.

Πιέστε το κάλυμμα στο επάνω, το μεσαίο και το κάτω τμήμα για να βεβαιωθείτε ότι είναι προσαρμοσμένο με ασφάλεια (δείτε εικόνα).

Παρατήρηση

Κουτάζοντας την τηλεόραση, βεβαιωθείτε ότι τα πλαϊνά καλύμματα με τις επισημάνσεις "R" (δεξιά) και "L" (αριστερά) είναι προσαρμοσμένα στα αντίστοιχα πλαϊνά της τηλεόρασης.

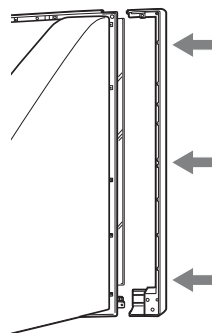

- 3 Σφίξτε το πλαϊνό κάλυμμα με τις τρεις βίδες που αφαιρέσατε στο βήμα 1.

Όταν τοποθετείτε τις βίδες, χρησιμοποιήστε ένα κέρμα για να τις περιστρέψετε δεξιόστροφα.

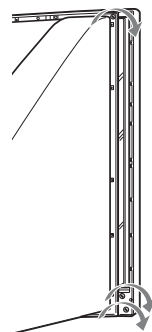





- 4 Επαναλάβετε τα βήματα 1 έως 3 με το ηχείο της άλλης πλευράς.

Παρατήρηση

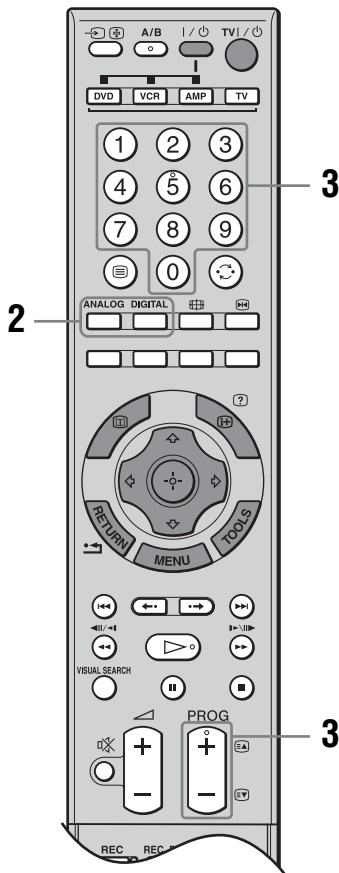
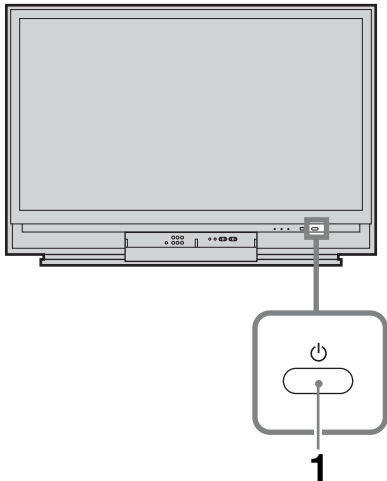
Αφού αφαιρέσετε τα ηχεία, τοποθετήστε τα στη συσκευασία που περιείχε αρχικά το πλαϊνό κάλυμμα.

Παρακολούθηση τηλεόρασης











1 Πιέστε  στην τηλεόραση (πρόσοψη) για να ενεργοποιήσετε την τηλεόραση. Όταν η τηλεόραση βρίσκεται σε λειτουργία αναμονής (η ένδειξη  (ενεργή/αναμονή) στην τηλεόραση (πρόσοψη) είναι κόκκινη), πιέστε  στο τηλεχειριστήριο για να ανάψετε την τηλεόραση.

2 Πιέστε DIGITAL για να μεταβείτε στην ψηφιακή λειτουργία ή ANALOG για να μεταβείτε στην αναλογική λειτουργία. Τα κανάλια που διατίθενται διαφέρουν ανάλογα με τη λειτουργία.



3 Πιέστε τα αριθμητικά πλήκτρα ή το πλήκτρο PROG +/- για να επιλέξετε τηλεοπτικό κανάλι. Για να επιλέξετε κανάλι με αριθμό 10 και πάνω χρησιμοποιώντας τα αριθμητικά πλήκτρα, εισάγετε το δεύτερο και το τρίτο ψηφίο εντός δύο δευτερολέπτων. Για να επιλέξετε ψηφιακό κανάλι με τη χρήση του Ψηφιακού Ηλεκτρονικού Οδηγού Προγράμματος (EPG), δείτε τη σελίδα 24.

Σε ψηφιακή λειτουργία

Εμφανίζεται ένα μήνυμα με πληροφορίες για σύντομο χρονικό διάστημα. Τα ακόλουθα εικονίδια μπορεί να υποδεικνύονται στο μήνυμα.

- : Υπηρεσίες ραδιοφώνου
- : Κωδικοποιημένη/Συνδρομητική υπηρεσία
- : Διατίθενται πολλαπλές γλώσσες ήχου
- : Διατίθενται υπότιτλοι
- : Διατίθενται υπότιτλοι για βαρήκοους
- : Συνιστώμενη ελάχιστη ηλικία για το τρέχον πρόγραμμα (από 4 έως 18 ετών)
- : Γονικό κλείδωμα
- : Εγγράφεται το τρέχον πρόγραμμα

Πρόσθετες λειτουργίες

Για	Κάντε τα εξής
Απενεργοποίηση της τηλεόρασης προσωρινά (λειτουργία αναμονής)	Πιέστε TV  .
Απενεργοποίηση της τηλεόρασης	Πιέστε  στην τηλεόραση (πρόσοψη). Παρατήρηση Για να απουσνδέσετε εντελώς την τηλεόραση, τραβήξτε το φισ από το ρεύμα.

Συνεχίζεται

Για	Κάντε τα εξής
Ενεργοποίηση της τηλεόρασης χωρίς ήχο από τη λειτουργία αναμονής	Πιέστε M . Πιέστε \triangleleft +/- για να ρυθμίσετε την ένταση ήχου.
Ρύθμιση της έντασης του ήχου	Πιέστε \triangleleft + (αύξηση)/ - (μείωση).
Σίγαση του ήχου	Πιέστε M . Πιέστε ξανά για επαναφορά.
Πρόσβαση στον πίνακα ευρετηρίου προγράμματος (σε αναλογική λειτουργία μόνο)	Πιέστε \oplus . Για να επιλέξετε αναλογικό κανάλι, πιέστε \uparrow/\downarrow και κατόπιν πιέστε \oplus . Για πρόσβαση στον πίνακα ευρετηρίου εισερχόμενου σήματος, δείτε τη σελίδα 28.

Για να αποκτήσετε πρόσβαση στο κείμενο

Πιέστε M . Κάθε φορά που πιέζετε M , η οθόνη αλλάζει κυκλικά ως εξής:

Κείμενο και εικόνα τηλεόρασης → Κείμενο → Καθόλου κείμενο (εξέρχεται από την υπηρεσία κειμένου)

Για να επιλέξετε μια σελίδα, πιέστε τα αριθμητικά πλήκτρα ή το πλήκτρο M/M .

Για να σταματήσετε σε μια σελίδα, πιέστε \rightarrow / M .

Για να αποκαλύψετε κρυφές πληροφορίες, πιέστε M/M .

Για να παραλείψετε μια σελίδα, πιέστε \oplus και \uparrow/\downarrow και κατόπιν πιέστε \oplus (για σελίδες τριών ψηφίων).

Συμβουλές

- Βεβαιωθείτε ότι η τηλεόραση λαμβάνει καλό σήμα, διαφορετικά μπορεί να προκύψουν κάποια σφάλματα.
- Τα περισσότερα τηλεοπτικά κανάλια εκπέμπουν υπηρεσία κειμένου. Για πληροφορίες σχετικά με τη χρήση της υπηρεσίας αυτής, επιλέξτε τη σελίδα ευρετηρίου.
- Όταν εμφανίζονται τέσσερα χρωματιστά αντικείμενα στο κάτω μέρος της σελίδας κειμένου, διατίθεται Fastext. Το Fastext σάς επιτρέπει σύντομη και εύκολη πρόσβαση στις σελίδες. Πιέστε το αντίστοιχο χρωματιστό πλήκτρο για να αποκτήσετε πρόσβαση στη σελίδα.

Για να παγώσετε την εικόνα – Πάγωμα εικόνας

Μπορείτε να παγώσετε την τρέχουσα εικόνα για να σημειώσετε έναν τηλεφωνικό αριθμό ή μια μαγειρική συνταγή.

1 Πιέστε M .

Η παγωμένη εικόνα εμφανίζεται στη δεξιά πλευρά της οθόνης. Μπορείτε να παρακολουθήσετε κινούμενη εικόνα στα αριστερά.

2 Πιέστε ξανά M για να επιστρέψετε στην κανονική λειτουργία της τηλεόρασης.

Για να αλλάξετε τη μορφή οθόνης χειροκίνητα ώστε να ταιριάζει με την εκπομπή

Πιέστε επανειλημμένα M για να επιλέξετε Smart, 4:3, Ευρεία, Ζουμ ή 14:9.

Smart*

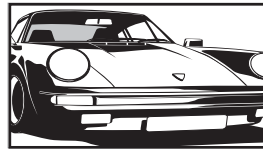

Εμφανίζει συμβατικές εκπομπές με αναλογία διαστάσεων 4:3 με απομίμηση εφέ ευρείας οθόνης. Η εικόνα 4:3 έχει επεκταθεί ώστε να γεμίζει την οθόνη.

4:3

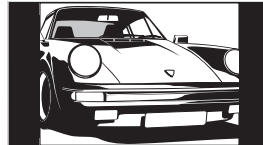

Εμφανίζει συμβατικές εκπομπές με αναλογία διαστάσεων 4:3 (π.χ. τηλεόραση που δεν διαθέτει ευρεία οθόνη) στις σωστές αναλογίες.

Ευρεία

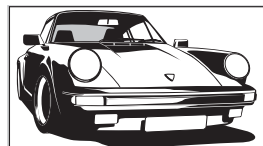

Εμφανίζει εκπομπές με αναλογία διαστάσεων ευρείας προβολής (16:9) στις σωστές αναλογίες.

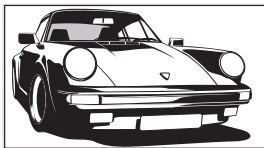
Ζουμ*

Εμφανίζει εκπομπές με αναλογία διαστάσεων σινεμασκοπ (μορφή letter box) στις σωστές αναλογίες.

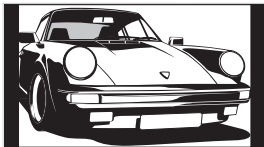
14:9*

Εμφανίζει εκπομπές με αναλογία διαστάσεων 14:9 στις σωστές αναλογίες. Ως αποτέλεσμα, εμφανίζονται περιοχές με μαύρο περιθώριο στην οθόνη.

* Τμήματα του πάνω και κάτω μέρους της εικόνας μπορεί να αποκοπούν.

Συμβουλές

- Εναλλακτικά, θέστε τη ρύθμιση "Αυτόματο Φορμά" στην τιμή "Ναι". Η τηλεόραση επιλέγει αυτόματα τον καλύτερο τρόπο λειτουργίας για την εκπομπή (σελίδα 36).
- Μπορείτε να ρυθμίσετε τη θέση της εικόνας όταν επιλέγετε Smart, 14:9 ή Ζουμ. Πιέστε \hat{u}/\hat{v} για να μετακινηθείτε προς τα επάνω ή κάτω (π.χ. για να διαβάσετε τους υπότιτλους).

Για να χρησιμοποιήσετε το μενού Tools

Πιέστε TOOLS για να εμφανίσετε τις ακόλουθες επιλογές όταν παρακολουθείτε ένα πρόγραμμα τηλεόρασης.

Επιλογές	Περιγραφή
Κλείσιμο	Κλείνει το μενού Tools.
PAP (ή Μία εικόνα)	Δείτε τη σελίδα 23.
Λειτουργία Εικόνας	Δείτε τη σελίδα 30.
Λειτουργία Ήχου	Δείτε τη σελίδα 34.
Ρύθμιση Υπότιτλων (σε ψηφιακή λειτουργία μόνο)	Δείτε τη σελίδα 46.
Ψηφιακά αγαπημένα (σε ψηφιακή λειτουργία μόνο)	Δείτε τη σελίδα 27.
Εξοικ. Ενέργειας	Δείτε τη σελίδα 39.
Χρονοδ. Απενεργ.	Δείτε τη σελίδα 38.
Ένταση \hat{c} *	Δείτε τη σελίδα 39.

Επιλογές**Περιγραφή**

Αυτόμ Ρύθμ Ρολογιού (σε αναλογική λειτουργία μόνο)
Σας επιτρέπει να μεταβείτε σε ψηφιακή λειτουργία και να κάνετε λήψη της ώρας.

* Αυτή η επιλογή εμφανίζεται μόνο όταν το "Διασύνδ. Ηχ. \hat{c} " είναι ρυθμισμένο σε "Όχι" (σελίδα 39).

Για να προβάλλετε δύο εικόνες ταυτόχρονα – PAP (εικόνα και εικόνα)

Μπορείτε να προβάλλετε ταυτόχρονα δύο εικόνες (εξωτερική είσοδος και τηλεοπτικό πρόγραμμα) στην οθόνη.

Συνδέστε την προαιρετική συσκευή (σελίδα 51) και βεβαιωθείτε ότι οι εικόνες από τη συσκευή εμφανίζονται στην οθόνη (σελίδα 28).

Παρατήρηση

Αυτή η λειτουργία δεν διατίθεται για πηγή εισόδου από ηλεκτρονικό υπολογιστή.

- 1 Πιέστε TOOLS για να εμφανίσετε το μενού Tools.
- 2 Πιέστε \hat{u}/\hat{v} για να επιλέξετε "PAP" και κατόπιν πιέστε \oplus .
Η εικόνα από τον συνδεδεμένο εξοπλισμό εμφανίζεται αριστερά και το πρόγραμμα τηλεόρασης εμφανίζεται δεξιά.
- 3 Πιέστε τα αριθμητικά πλήκτρα ή PROG +/- για να επιλέξετε τηλεοπτικό κανάλι.
Για να επιστρέψετε στην κανονική λειτουργία τηλεόρασης
Πιέστε \oplus ή RETURN.

Συμβουλές











- Μπορείτε επίσης να επιστρέψετε στην κανονική λειτουργία τηλεόρασης εάν επιλέξετε "Μία εικόνα" από το μενού Εργαλεία.
- Η εικόνα με πράσινο πλαίσιο διαθέτει ήχο. Μπορείτε να μεταβείτε στην εικόνα με ήχο εάν πιέσετε \leftrightarrow .
- Μπορείτε να αλλάξετε το μέγεθος της εικόνας εάν πιέσετε παρατεταμένα \leftrightarrow .

Έλεγχος του Ψηφιακού Ηλεκτρονικού Οδηγού Προγράμματος (EPG) DV3*



Ψηφιακός Ηλεκτρονικός Οδηγός Προγράμματος (EPG)

* Η λειτουργία αυτή μπορεί να μη διατίθεται σε ορισμένες χώρες.



















Για	Κάντε τα εξής
Απενεργοποίηση EPG	Πιέστε  .
Πλοήγηση στο EPG	Πιέστε  /  /  /  .
Παρακολούθηση τρέχοντος προγράμματος	Πιέστε  ενώ είναι επιλεγμένο το τρέχον πρόγραμμα.
Ταξινόμηση των πληροφοριών προγράμματος ανά κατηγορία – Λίστα Κατηγορία	<ol style="list-style-type: none">1 Πιέστε το μπλε πλήκτρο.2 Πιέστε /// για να επιλέξετε κατηγορία. Το όνομα κατηγορίας εμφανίζεται στο πλάι. Οι διαθέσιμες κατηγορίες περιλαμβάνουν: "Όλες οι Κατηγορίες": Περιέχει όλα τα διαθέσιμα κανάλια. "Όνομα κατηγορίας (π.χ. "Ειδήσεις")": Περιέχει όλα τα κανάλια που αντιστοιχούν στην επιλεγμένη κατηγορία.3 Πιέστε . Τώρα, ο Ψηφιακός Ηλεκτρονικός Οδηγός Προγράμματος (EPG) εμφανίζει μόνο τα τρέχοντα προγράμματα από την επιλεγμένη κατηγορία.



1 Σε ψηφιακή λειτουργία, πιέστε  για να εμφανίσετε τον Ψηφιακό Ηλεκτρονικό Οδηγό Προγράμματος (EPG).

2 Εκτελέστε την επιθυμητή λειτουργία, όπως απεικονίζεται στον ακόλουθο πίνακα.

Παρατήρηση

Οι πληροφορίες προγράμματος θα εμφανιστούν μόνο εάν ο τηλεοπτικός σταθμός τις αναμεταδίδει.

Για	Κάντε τα εξής
Ρύθμιση ενός προγράμματος που πρόκειται να εγγραφεί – Εγγραφή με Χρονοδιακόπτη	<ol style="list-style-type: none"> 1 Πιέστε /// για να επιλέξετε το μελλοντικό πρόγραμμα που θέλετε να εγγράψετε. 2 Πιέστε . 3 Πιέστε / για να επιλέξετε "Εγγραφή με Χρονοδιακόπτη". 4 Πιέστε  για να ρυθμίσετε τους χρονοδιακόπτες της τηλεόρασης και της συσκευής βίντεο. Εμφανίζεται ένα σύμβολο  κοντά στις πληροφορίες αυτού του προγράμματος. Ανάβει η ένδειξη  με πορτοκαλί χρώμα στην τηλεόραση (πρόσοψη). <p>Παρατηρήσεις</p> <ul style="list-style-type: none"> • Μπορείτε να ρυθμίσετε το χρονοδιακόπτη εγγραφής βίντεο στην τηλεόραση μόνο για συσκευές βίντεο που είναι συμβατές με Smartlink. Εάν η συσκευή βίντεό σας δεν είναι συμβατή με Smartlink, εμφανίζεται ένα μήνυμα για να σας υπενθυμίσει να ρυθμίσετε το χρονοδιακόπτη της συσκευής βίντεό σας. • Μόλις αρχίσει μια εγγραφή, μπορείτε να θέσετε την τηλεόραση σε λειτουργία αναμονής, αλλά μην απενεργοποιήσετε εντελώς την τηλεόραση επειδή ίσως να ακυρωθεί η εγγραφή. • Αν έχει επιλεγεί περιορισμός ηλικίας για προγράμματα, στην οθόνη θα εμφανιστεί ένα μήνυμα που θα σας ζητάει τον κωδικό PIN. Για περισσότερες λεπτομέρειες, ανατρέξτε στην παράγραφο "Κλείδωμα για Παιδιά" στη σελίδα 46.
Ρύθμιση προγράμματος ώστε να εμφανιστεί αυτόματα στην οθόνη όταν αρχίσει – Υπενθύμιση	<ol style="list-style-type: none"> 1 Πιέστε /// για να επιλέξετε το μελλοντικό πρόγραμμα που θέλετε να εμφανίσετε. 2 Πιέστε . 3 Πιέστε / για να επιλέξετε "Υπενθύμιση". 4 Πιέστε  για να εμφανίσετε αυτόματα το επιλεγμένο πρόγραμμα όταν αρχίσει το πρόγραμμα. Εμφανίζεται ένα σύμβολο  κοντά στις πληροφορίες αυτού του προγράμματος. <p>Παρατήρηση Εάν θέσετε την τηλεόραση σε λειτουργία αναμονής, θα ενεργοποιηθεί αυτόματα λίγο πριν αρχίσει το πρόγραμμα.</p>

Για	Κάντε τα εξής
<p>Ρύθμιση της ώρας και ημερομηνίας του προγράμματος που θέλετε να εγγραφέτε – Χειροκίνητη Εγγ. με Χρον/πτη</p>	<ol style="list-style-type: none"> 1 Πιέστε ⊕. 2 Πιέστε ⏸/⏹ για να επιλέξετε "Χειροκίνητη Εγγ. με Χρον/πτη" και κατόπιν πιέστε ⊕. 3 Πιέστε ⏸/⏹ για να επιλέξετε την ημερομηνία και κατόπιν πιέστε ⇨. 4 Ρυθμίστε την ώρα έναρξης και διακοπής με τον ίδιο τρόπο που περιγράφεται στο βήμα 3. 5 Πιέστε ⏸/⏹ για να επιλέξετε το πρόγραμμα και κατόπιν πιέστε ⊕. 6 Πιέστε ⊕ για να ρυθμίσετε τους χρονοδιακόπτες της τηλεόρασης και της συσκευής βίντεο. Εμφανίζεται ένα σύμβολο  κοντά στις πληροφορίες αυτού του προγράμματος. Ανάβει η ένδειξη  με πορτοκαλί χρώμα στην τηλεόραση (πρόσοψη). <p>Παρατηρήσεις</p> <ul style="list-style-type: none"> • Μπορείτε να ρυθμίσετε το χρονοδιακόπτη εγγραφής βίντεο στην τηλεόραση μόνο για συσκευές βίντεο που είναι συμβατές με Smartlink. Εάν η συσκευή βίντεό σας δεν είναι συμβατή με Smartlink, εμφανίζεται ένα μήνυμα για να σας υπενθυμίσει να ρυθμίσετε το χρονοδιακόπτη της συσκευής βίντεό σας. • Μόλις αρχίσει μια εγγραφή, μπορείτε να θέσετε την τηλεόραση σε λειτουργία αναμονής, αλλά μην απενεργοποιήσετε εντελώς την τηλεόραση επειδή ίσως να ακυρωθεί η εγγραφή. • Αν έχει επιλεγεί περιορισμός ηλικίας για προγράμματα, στην οθόνη θα εμφανιστεί ένα μήνυμα που θα σας ζητάει τον κωδικό PIN. Για περισσότερες λεπτομέρειες, ανατρέξτε στην παράγραφο "Κλείδωμα για Παιδιά" στη σελίδα 46.
<p>Ακύρωση εγγραφής/υπενθύμισης – Λίστα Χρονοδιακοπών</p>	<ol style="list-style-type: none"> 1 Πιέστε ⊕. 2 Πιέστε ⏸/⏹ για να επιλέξετε "Λίστα Χρονοδιακοπών". 3 Πιέστε ⏸/⏹ για να επιλέξετε το πρόγραμμα που θέλετε να ακυρώσετε και κατόπιν πιέστε ⊕. 4 Πιέστε ⏸/⏹ για να επιλέξετε "Ακύρωση Χρονοδιακόπτη" και κατόπιν πιέστε ⊕. Εμφανίζεται μια οθόνη για να επιβεβαιώσετε ότι θέλετε να ακυρώσετε το πρόγραμμα. 5 Πιέστε ⇐/⇒ για να επιλέξετε "Ναι" και κατόπιν πιέστε ⊕ για επιβεβαίωση.

Συμβουλή

Μπορείτε επίσης να εμφανίσετε τον Ψηφιακό Ηλεκτρονικό Οδηγό Προγράμματος (EPG) εάν επιλέξετε "Ψηφιακό EPG" στη ρύθμιση "MENU" (σελίδα 29).

Χρήση της λίστας Ψηφιακά αγαπημένα DV3*



Λίστα Ψηφιακά αγαπημένα

Το χαρακτηριστικό Αγαπημένα σας επιτρέπει να επιλέγετε προγράμματα από μια λίστα με έως 20 κανάλια που καθορίζετε εσείς. Για να εμφανίσετε τη λίστα Αγαπημένα, δείτε "Πλοήγηση στα μενού" (σελίδα 29).

* Η λειτουργία αυτή μπορεί να μη διατίθεται σε ορισμένες χώρες.

Για	Κάντε τα εξής
Δημιουργία της λίστας Αγαπημένα για πρώτη φορά	<p>Εμφανίζεται ένα μήνυμα που σας ρωτάει εάν θέλετε να προσθέσετε κανάλια στη λίστα Αγαπημένα όταν επιλέξετε "Ψηφιακά αγαπημένα" στο "MENU" για πρώτη φορά.</p> <ol style="list-style-type: none">1 Πιέστε ⊕ για να επιλέξετε "Ναι".2 Πιέστε ⏪/⏩ για να επιλέξετε το κανάλι που θέλετε να προσθέσετε. Εάν γνωρίζετε τον αριθμό καναλιού, μπορείτε να χρησιμοποιήσετε τα αριθμητικά πλήκτρα για να επιλέξετε απευθείας κανάλι.3 Πιέστε ⊕. Τα κανάλια που είναι αποθηκευμένα στη λίστα Αγαπημένα υποδεικνύονται με το σύμβολο ♥.
Απενεργοποίηση της λίστας Αγαπημένα	Πιέστε RETURN.
Παρακολούθηση καναλιού	Πιέστε ⊕ όταν επιλέγετε κανάλι.
Προσθήκη ή αφαίρεση καναλιών στη λίστα Αγαπημένα	<ol style="list-style-type: none">1 Πιέστε το μπλε πλήκτρο. Τα κανάλια που είναι αποθηκευμένα στη λίστα Αγαπημένα υποδεικνύονται με το σύμβολο ♥.2 Πιέστε ⏪/⏩ για να επιλέξετε το κανάλι που θέλετε να προσθέσετε ή να αφαιρέσετε. Εάν γνωρίζετε τον αριθμό καναλιού, μπορείτε να χρησιμοποιήσετε τα αριθμητικά πλήκτρα για να επιλέξετε απευθείας κανάλι.3 Πιέστε ⊕.4 Πιέστε το μπλε πλήκτρο για να επιστρέψετε στη λίστα Αγαπημένα.
Αφαίρεση όλων των καναλιών από τη λίστα Αγαπημένα	<ol style="list-style-type: none">1 Πιέστε το μπλε πλήκτρο.2 Πιέστε το κίτρινο πλήκτρο. Εμφανίζεται μια οθόνη για να επιβεβαιώσετε ότι θέλετε να διαγράψετε όλα τα κανάλια από τη λίστα Αγαπημένα.3 Πιέστε ⏪/⏩ για να επιλέξετε "Ναι" και κατόπιν πιέστε ⊕ για επιβεβαίωση.

Προβολή εικόνων από συνδεδεμένες συσκευές

Ενεργοποιήστε τον τις συνδεδεμένες συσκευές και κατόπιν πραγματοποιήστε μία από τις εξής λειτουργίες.

Για συσκευές συνδεδεμένες στις υποδοχές scart με χρήση πλήρους καλωδίου scart 21 ακίδων (σελίδα 52)



Αρχίστε την αναπαραγωγή στη συνδεδεμένη συσκευή.

























Εμφανίζεται στην οθόνη η εικόνα από τη συνδεδεμένη συσκευή.

Για ένα αυτόματα συντονισμένο βίντεο (σελίδα 11)





Σε αναλογική λειτουργία, πιέστε PROG +/-, ή τα αριθμητικά πλήκτρα, για να επιλέξετε κανάλι βίντεο.

Για άλλη συνδεδεμένη συσκευή (σελίδα 51)

Πιέστε επανειλημμένα  /  μέχρι να εμφανιστεί στην οθόνη το σωστό σύμβολο εισόδου (βλ. παρακάτω).

Εμφάνιση στην οθόνη	Ετικέτες των βυσμάτων εισόδου
 AV1/2 ή  AV1/2	1 ή 2  / 
 AV3,  AV3 ή  AV3	3  /  /  / 
 AV4	4  (Y, PB/CB, PR/CR) και  (L, R)
 AV5	5 HDMI IN
 AV6	6 HDMI IN 6 HDMI IN και 6 HDMI IN  (L, R)
 AV7 ή  AV7	7  ή  (Y, PB/CB, PR/CR) και  (L (MONO), R)
 PC	PC IN  RGB και PC IN 

Πρόσθετες λειτουργίες

Για	Κάντε τα εξής
Επιστροφή σε κανονική λειτουργία τηλεόρασης	Πιέστε DIGITAL ή ANALOG.
Πρόσβαση στον πίνακα ευρετηρίου εισερχόμενου σήματος (εκτός από εισερχόμενο σήμα βίντεο PC)	Πιέστε  για πρόσβαση στον πίνακα ευρετηρίου εισερχόμενου σήματος. (Κατόπιν, μόνο σε αναλογική λειτουργία, πιέστε ) Για να επιλέξετε πηγή εισόδου, πιέστε  και κατόπιν πιέστε  .

Για να χρησιμοποιήσετε το μενού Tools

Πιέστε TOOLS για να εμφανίσετε τις ακόλουθες επιλογές όταν προβάλλετε εικόνες από συνδεδεμένο εξοπλισμό διαφορετικό από PC.

Επιλογές	Περιγραφή
Κλείσιμο	Κλείνει το μενού Tools.
PAP (ή Μία εικόνα)	Δείτε τη σελίδα 23.
Λειτουργία Εικόνας	Δείτε τη σελίδα 30.
Λειτουργία Ήχου	Δείτε τη σελίδα 34.
Εξοικ. Ενέργειας	Δείτε τη σελίδα 39.
Χρονοδ. Απενεργ.	Δείτε τη σελίδα 38.
Ένταση Ω*	Δείτε τη σελίδα 39.
Αυτόμ Ρύθμ Ρολογιού	Σας επιτρέπει να μεταβείτε σε ψηφιακή λειτουργία και να κάνετε λήψη της ώρας.

* Αυτή η επιλογή εμφανίζεται μόνο όταν το "Διασύνδ. Ηχ. Ω" είναι ρυθμισμένο σε "Όχι" (σελίδα 39).

Πλοήγηση στα μενού

Το "MENU" σάς επιτρέπει να απολαμβάνετε διάφορα εύχρηστα χαρακτηριστικά που διατίθενται σε αυτήν την τηλεόραση. Μπορείτε εύκολα να επιλέξετε κανάλια ή πηγές εισόδου και να αλλάξετε τις ρυθμίσεις για την τηλεόρασή σας.

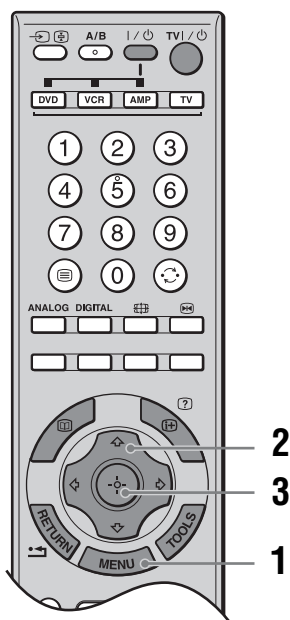

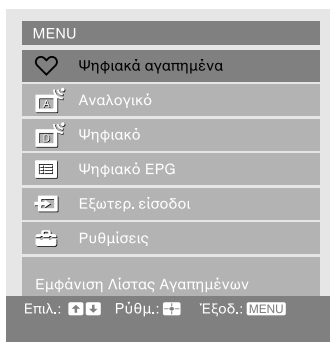

1 Πιέστε MENU για να εμφανίσετε το μενού.





Εικονίδιο Περιγραφή

 **Ψηφιακά αγαπημένα***
Εμφανίζει τη λίστα Αγαπημένα. Για λεπτομέρειες σχετικά με τις ρυθμίσεις, δείτε τη σελίδα 27.

 **Αναλογικό**
Επιστρέφει στο αναλογικό κανάλι που προβλήθηκε τελευταία.

 **Ψηφιακό***
Επιστρέφει στο ψηφιακό κανάλι που προβλήθηκε τελευταία.

 **Ψηφιακό EPG***
Εμφανίζει τον Ψηφιακό Ηλεκτρονικό Οδηγό Προγραμμάτων (EPG).
Για λεπτομέρειες σχετικά με τις ρυθμίσεις, δείτε τη σελίδα 24.

 **Εξωτερ. εισοδοί**
Επιλέγει εξοπλισμό που είναι συνδεδεμένος στην τηλεόρασή σας.

- Για να παρακολουθήσετε την επιθυμητή εξωτερική είσοδο, επιλέξτε την πηγή εισόδου και κατόπιν πιέστε **+**.
- Για να εκχωρήσετε ετικέτα σε εξωτερική είσοδο, επιλέξτε "Επεξεργ Τίτλοφόν AV" και κατόπιν δείτε τη σελίδα 41.

 **Ρυθμίσεις**
Εμφανίζει το μενού Ρυθμίσεις από το οποίο εκτελούνται οι περισσότερες προηγμένες ρυθμίσεις και αλλαγές. Για λεπτομέρειες σχετικά με τις ρυθμίσεις, δείτε τις σελίδες 30 έως 48.

Παρατήρηση

Οι επιλογές που μπορείτε να ρυθμίσετε ποικίλουν ανάλογα με την περίπτωση. Οι επιλογές που δεν διατίθενται είναι γκριζες ή δεν εμφανίζονται.

* Η λειτουργία αυτή μπορεί να μη διατίθεται σε ορισμένες χώρες.

2 Πιέστε **↔** για να κάνετε μια επιλογή.

3 Πιέστε **+** για να επιβεβαιώσετε την επιλογή που κάνετε.

Για έξοδο από το μενού, πιέστε MENU.

Μενού Εικόνα

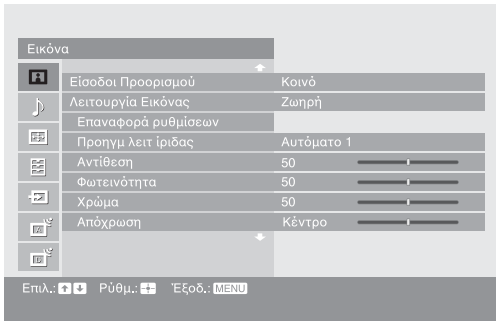

Από το μενού Εικόνα, μπορείτε να κάνετε τις επιλογές που παρατίθενται παρακάτω.

- 1 Πιέστε \uparrow/\downarrow για να επιλέξετε "Ρυθμίσεις" στο MENU και κατόπιν πιέστε \oplus .
- 2 Πιέστε \uparrow/\downarrow για να επιλέξετε εικονίδιο μενού και κατόπιν πιέστε \oplus .
- 3 Πιέστε $\uparrow/\downarrow/\leftarrow/\rightarrow$ για να κάνετε μια επιλογή.

Είσοδο Προορισμού

Για την είσοδο που προβάλετε προς το παρόν, επιλέξτε αν θα χρησιμοποιήσετε την κοινή ρύθμιση ή θα ρυθμίσετε κάθε στοιχείο ξεχωριστά.

"Κοινό": Εφαρμόζει κοινές ρυθμίσεις των οποίων οι αλλαγές μοιράζονται με άλλες εισόδους στις οποίες το "Είσοδο Προορισμού" είναι ρυθμισμένο σε "Κοινό".

Τρέχον όνομα εισόδου (π.χ. AV1): Σας επιτρέπει να ρυθμίσετε κάθε επιλογή ξεχωριστά για την τρέχουσα είσοδο.

Συμβουλή

Ρυθμίστε κάθε είσοδο σε "Κοινό" εάν απαιτείτε να ισχύουν οι ίδιες ρυθμίσεις για κάθε είσοδο.

Λειτουργία Εικόνας

Επιλέγει τη λειτουργία εικόνας.

"Ζωηρή": Για ενισχυμένη αντίθεση και καθαρότητα εικόνας.

"Κανονική": Για κανονική εικόνα. Συνιστάται για οικιακή ψυχαγωγία.

"Χρήστης": Σας επιτρέπει να αποθηκεύετε τις προτιμώμενες ρυθμίσεις σας.

Επαναφορά ρυθμίσεων

Επαναφέρει όλες τις ρυθμίσεις "Εικόνα" εκτός από τις "Είσοδο Προορισμού" και "Λειτουργία Εικόνας" στις εργοστασιακές τιμές.

Συμβουλή

Το "Προηγμ Ρυθμίσεις" (σελίδα 33) επίσης δεν επαναφέρεται. Επιλέξτε "Επαναφορά ρυθμίσεων" στ "Προηγμ Ρυθμίσεις" για να επαναφέρετε τα στοιχεία στ "Προηγμ Ρυθμίσεις".

Προηγμ λειτ ίριδας

Εάν κάνετε την επιλογή ίριδα, μπορείτε να λάβετε την καλύτερη φωτεινότητα και αντίθεση που είναι κατάλληλη για την προβολή σας στην τηλεόραση.

"Αυτόματο 1"*: Αποτελεί τη συνιστώμενη επιλογή για προγράμματα προβολής που έχουν μεγαλύτερη διακύμανση στη φωτεινότητα από τη μία σκηνή στην άλλη.

"Αυτόματο 2"*: Αποτελεί τη συνιστώμενη επιλογή για προγράμματα προβολής που έχουν λιγότερη διακύμανση στη φωτεινότητα από τη μία σκηνή στην άλλη.

"Μέγ.": Με την επιλογή αυτή, η οθόνη έχει το μέγιστο επίπεδο φωτεινότητας. Είναι κατάλληλη για προβολή τηλεόρασης σε φωτεινό δωμάτιο.

"Μεγάλη": Με την επιλογή αυτή, η οθόνη γίνεται φωτεινή. Είναι κατάλληλη για προβολή τηλεόρασης σε φωτεινό δωμάτιο.

"Μεσαία": Με την επιλογή αυτή, η φωτεινότητα βρΐσκεται σε τυπικό επίπεδο.

"Μικρή": Με την επιλογή αυτή, μειώνεται η φωτεινότητα οθόνης και αυξάνεται η αντίθεση. Είναι κατάλληλη για προβολή τηλεόρασης σε δωμάτιο με χαμηλό φωτισμό.

"Ελ.": Με την επιλογή αυτή, η οθόνη σκουραίνει αλλά η αντίθεση είναι η μέγιστη. Είναι κατάλληλη για προβολή τηλεόρασης σε δωμάτιο με χαμηλό φωτισμό.

* Ανιχνεύει αυτόματα τη φωτεινότητα της οθόνης. Οι επιλογές αυτές είναι κατάλληλες για προγράμματα, όπως ταινίες, που συχνά αλλάζουν μεταξύ φωτεινών σκηνών και σκηνών με χαμηλό φωτισμό.

Παρατήρηση

Το "Προηγμ λειτ ίριδας" δεν διατίθεται όταν χρησιμοποιούνται τα χαρακτηριστικά Πάγωμα ή ΡΑΡ.

Αντίθεση

Αυξάνει ή μειώνει την αντίθεση εικόνας.

Φωτεινότητα

Κάνει την εικόνα πιο φωτεινή ή πιο σκούρα.

Χρώμα

Αυξάνει ή μειώνει την ένταση χρώματος.

Απόχρωση

Αυξάνει ή μειώνει τους πράσινους και κόκκινους τόνους.

Συμβουλή

Η "Απόχρωση" μπορεί να ρυθμιστεί μόνο για σήμα χρώματος NTSC (π.χ. βιντεοκασέτες Η.Π.Α.).

Θερμοκρ Χρώματος

Ρυθμίζει τη λευκότητα της εικόνας.

"Ψυχρό": Δίνει στα λευκά χρώματα μια μπλε χροιά.

"Ουδέτερο": Δίνει στα λευκά χρώματα μια ουδέτερη χροιά.

"Θερμό 1"/"Θερμό 2": Δίνει στα λευκά χρώματα μια κόκκινη χροιά. Το

"Θερμό 2" δίνει περισσότερη κόκκινη χροιά από ό,τι το "Θερμό 1".

Συμβουλή

Μπορείτε να κάνετε τις επιλογές "Θερμό 1" και "Θερμό 2" μόνο όταν θέσετε τη ρύθμιση "Λειτουργία Εικόνας" στην τιμή "Χρήστης".

Καθαρότητα

Κάνει την εικόνα περισσότερο ή λιγότερο καθαρή.

Μείωση Θορύβου

Μειώνει το θόρυβο εικόνας (χιόνι).

"Αυτόματη": Μειώνει αυτόματα το θόρυβο εικόνας.

"Μεγάλη"/"Μεσαία"/"Μικρή": Τροποποιεί την επίδραση της μείωσης θορύβου.

"Όχι": Απενεργοποιεί το χαρακτηριστικό "Μείωση Θορύβου".

"BNR": Μειώνει το θόρυβο εικόνας "μπλοκ". Αυτό ισχύει για ψηφιακά κανάλια ή για συνδεδεμένη συσκευή αναπαραγωγής DVD/ψηφιακό δέκτη με αναπαραγωγή MPEG.

Συμβουλές

- Το "Αυτόματη" δεν διατίθεται όταν παρακολουθείτε είσοδο component, είσοδο HDMI ή ψηφιακή είσοδο RF.
- Το "Μείωση Θορύβου" δεν διατίθεται όταν χρησιμοποιούνται τα χαρακτηριστικά Πάγωμα ή PAP.

Λειτουργία DRC

Δημιουργεί υψηλή ανάλυση για πηγή υψηλής πυκνότητας (δηλ. συσκευή αναπαραγωγής DVD, ψηφιακός δέκτης).

"Τρόπος 1": Συνιστώμενη λειτουργία

"Τρόπος 2": Διατίθεται μόνο όταν η μορφή εισερχόμενου σήματος είναι 1080i. Η λειτουργία 2 είναι κατάλληλη ρύθμιση εάν το περιεχόμενο αρχικού σήματος βασίζεται σε σήμα τυπικής ευκρίνειας.

"Όχι": Απενεργοποιεί τη λειτουργία DRC.

Συμβουλή





Η "Λειτουργία DRC" δεν διατίθεται όταν το "Λειτουργία" είναι ρυθμισμένο σε "Ναι" ή όταν χρησιμοποιούνται τα χαρακτηριστικά Πάγωμα ή PAP. Επίσης δεν διατίθεται κατά την παρακολούθηση πηγών υπολογιστή ή 1080p.

Παλέτα DRC

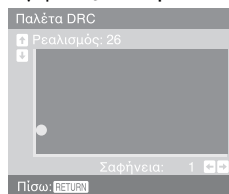
Προσαρμόζει το επίπεδο λεπτομερειών ("Ρεαλισμός") και ομαλότητας ("Σαφήνεια") για κάθε εισερχόμενο σήμα. Για παράδειγμα, μπορείτε να δημιουργήσετε μια προσαρμοσμένη ρύθμιση για την εικόνα καλωδιακής εισόδου σας και να δημιουργήσετε άλλη για τις εικόνες της συσκευής αναπαραγωγής DVD σας.

Εμφανίζεται η παλέτα DRC.



Πιέστε /// για να ρυθμίσετε τη θέση της ένδειξης (●).

Καθώς μετακινείτε το ● σε υψηλότερη θέση κατά μήκος του άξονα

"Ρεαλισμός", η εικόνα γίνεται πιο λεπτομερής. Καθώς μετακινείτε το ● προς

τα δεξιά κατά μήκος του άξονα "Σαφήνεια", η εικόνα γίνεται ομαλότερη.

Συμβουλή

Το "Παλέτα DRC" δεν διατίθεται όταν το "Λειτουργία" είναι ρυθμισμένο σε "Ναι", το "Λειτουργία DRC" είναι ρυθμισμένο σε "Όχι" ή όταν χρησιμοποιούνται τα χαρακτηριστικά Πάγωμα ή PAP. Επίσης δεν διατίθεται κατά την παρακολούθηση πηγών υπολογιστή ή 1080p.

Προηγμ Ρυθμίσεις

Προσαρμόζει τη λειτουργία Εικόνα με περισσότερες λεπτομέρειες. Όταν θέσετε τη ρύθμιση "Λειτουργία Εικόνας" στην τιμή "Χρήστης", μπορείτε να κάνετε/αλλάξετε αυτές τις ρυθμίσεις.

"Επαναφορά ρυθμίσεων": Επαναφέρει όλες τις προηγμένες ρυθμίσεις στις εργοστασιακές τιμές.

"Διόρθωση Μαύρου": Ενισχύει τις μαύρες περιοχές της εικόνας για εντονότερη αντίθεση.

"Διόρθωση Γάμμα": Ρυθμίζει την ισορροπία μεταξύ των φωτεινών και σκοτεινών περιοχών της εικόνας.

"Καθαρό Λευκό": Τονίζει τα λευκά χρώματα.

"Ζωντανό Χρώμα": Κάνει τα χρώματα πιο ζωντανά.

"Ισορροπία λευκού": Ρυθμίζει τη θερμοκρασία χρώματος για κάθε χρώμα ξεχωριστά.

"Βελτίωση λεπτομερειών": Ενισχύει τις λεπτομέρειες της εικόνας.

"Βελτίωση περιγραμμάτων": Ενισχύει το περίγραμμα της εικόνας.

Συμβουλές

Το "Βελτίωση λεπτομερειών" δεν διατίθεται όταν χρησιμοποιούνται τα χαρακτηριστικά Πάγωμα ή PAP.

Μενού Ήχος

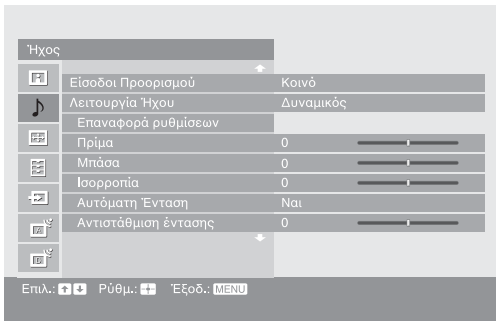

Από το μενού Ήχος, μπορείτε να κάνετε τις επιλογές που παρατίθενται παρακάτω. Για να κάνετε επιλογές στο "Ρυθμίσεις", ανατρέξτε στο "Μενού Εικόνα" (σελίδα 30).

Είσοδοι Προορισμού

Για την είσοδο που προβάλετε προς το παρόν, επιλέξτε αν θα χρησιμοποιήσετε την κοινή ρύθμιση ή θα ρυθμίσετε κάθε στοιχείο ξεχωριστά.

"Κοινό": Εφαρμόζει κοινές ρυθμίσεις των οποίων οι αλλαγές μοιράζονται με άλλες εισόδους στις οποίες το "Είσοδοι Προορισμού" είναι ρυθμισμένο σε "Κοινό".

Τρέχον όνομα εισόδου (π.χ. AV1): Σας επιτρέπει να ρυθμίσετε κάθε επιλογή ξεχωριστά για την τρέχουσα είσοδο.

Συμβουλή

Ρυθμίστε κάθε είσοδο σε "Κοινό" εάν απαιτείτε να ισχύουν οι ίδιες ρυθμίσεις για κάθε είσοδο.

Λειτουργία Ήχου

Επιλέγει τη λειτουργία ήχου.

"Δυναμικός": Ενισχύει τα πρίμα και τα μπάσα.

"Κανονικός": Για κανονικό ήχο. Συνιστάται για οικιακή ψυχαγωγία.

"Χρήστης": Επίπεδη ανταπόκριση. Επίσης σας επιτρέπει να αποθηκεύετε τις προτιμώμενες ρυθμίσεις σας.

Επαναφορά ρυθμίσεων

Επαναφέρει όλες τις ρυθμίσεις "Ήχος" εκτός από τις "Είσοδοι Προορισμού", "Λειτουργία Ήχου" και "Διφ. Ήχος" στις εργοστασιακές τιμές.

Πρίμα

Ρυθμίζει ήχους υψηλότερου τόνου.

Μπάσα

Ρυθμίζει ήχους χαμηλότερου τόνου.

Ισορροπία

Τονίζει την ισορροπία αριστερού ή δεξιού ηχείου.

Αυτόματη Ένταση

Διατηρεί μια σταθερή στάθμη για την ένταση ήχου ακόμη και εάν προκύπτουν διαφορές στην ένταση ήχου (π.χ. οι διαφημίσεις είναι συνήθως δυνατότερες από τα τηλεοπτικά προγράμματα).

Αντιστάθμιση έντασης

Ρυθμίζει την ένταση ήχου της τρέχουσας εισόδου σε σχέση με άλλες εισόδους, όταν το "Είσοδοι Προορισμού" είναι ρυθμισμένο στο όνομα τρέχουσας εισόδου (π.χ. AV1).

Περιβ. Ήχος

Επιλέγει τη λειτουργία surround.

"Dolby Virtual": Χρησιμοποιεί τα ηχεία της τηλεόρασης για να προσομοιώσει το φέε περιβάλλοντα ήχου που παράγεται από πολυκάλυδο σύστημα.

"Όχι": Για κανονική στερεοφωνική ή μονοφωνική λήψη.

BBE

Δίνει περισσότερη δύναμη στον ήχο με αντιστάθμιση των εφέ φάσεων στα ηχεία με τη βοήθεια του "BBE High Definition Sound System" όταν το "Λειτουργία Ήχου" είναι ρυθμισμένο στο "Χρήστης".

Διφ. Ήχος

Επιλέγει τον ήχο από το ηχείο για μια στερεοφωνική ή δίγλωσση εκπομπή. "Στέρεο", "Μονοφωνικό": Για στερεοφωνική εκπομπή. "A"/"B"/"Μονοφωνικό": Για δίγλωσση εκπομπή, επιλέξτε "A" για κανάλι ήχου 1, "B" για κανάλι ήχου 2 ή "Μονοφωνικό" για μονοφωνικό κανάλι, εάν διατίθεται.

Συμβουλή

Εάν επιλέξετε άλλο εξοπλισμό συνδεδεμένο στην τηλεόραση, θέστε τη ρύθμιση "Διφ. Ήχος" στην τιμή "Στέρεο", "A" ή "B".

Συμβουλή

Δεν μπορείτε να χρησιμοποιήσετε επιλογές μενού ήχου εκτός από το "Διφ. Ήχος" για υποδοχές ακουστικών ή εξόδου ήχου.

Μενού Οθόνης

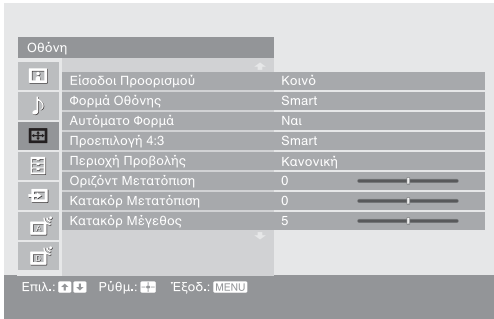

Από το μενού Οθόνης, μπορείτε να κάνετε τις επιλογές που παρατίθενται παρακάτω. Για να κάνετε επιλογές στο "Ρυθμίσεις", ανατρέξτε στο "Μενού Εικόνα" (σελίδα 30).

Είσοδοι Προορισμού

Για την είσοδο που προβάλετε προς το παρόν, επιλέξτε αν θα χρησιμοποιήσετε την κοινή ρύθμιση ή θα ρυθμίσετε κάθε στοιχείο ξεχωριστά.

"Κοινό": Εφαρμόζει κοινές ρυθμίσεις των οποίων οι αλλαγές μοιράζονται με άλλες εισόδους στις οποίες το "Είσοδοι Προορισμού" είναι ρυθμισμένο σε "Κοινό".

Τρέχον όνομα εισόδου (π.χ. AV1): Σας επιτρέπει να ρυθμίσετε κάθε επιλογή ξεχωριστά για την τρέχουσα είσοδο.

Συμβουλή

Ρυθμίστε κάθε είσοδο σε "Κοινό" εάν απαιτείτε να ισχύουν οι ίδιες ρυθμίσεις για κάθε είσοδο.

Φορμά Οθόνης

Για λεπτομέρειες σχετικά με τη μορφή οθόνης, δείτε "Για να αλλάξετε τη μορφή οθόνης χειροκίνητα ώστε να ταιριάζει με την εκπομπή" (σελίδα 22).

Αυτόματο Φορμά

Αλλάζει αυτόματα τη μορφή οθόνης ανάλογα με το σήμα εκπομπής. Για να διατηρήσετε τις ρυθμίσεις σας, επιλέξτε "Όχι".

Συμβουλή

Ακόμη και εάν το "Αυτόματο Φορμά" είναι ρυθμισμένο στο "Ναι" ή το "Όχι", μπορείτε πάντα να τροποποιήσετε τη μορφή οθόνης εάν πιέσετε επαναλειμμένα .

Προεπιλογή 4:3

Επιλέγει την προκαθορισμένη μορφή οθόνης για χρήση με εκπομπές με αναλογία διαστάσεων 4:3.

"Smart": Εμφανίζει συμβατικές εκπομπές με αναλογία διαστάσεων 4:3 με απομίμηση εφέ ευρείας οθόνης.

"4:3": Εμφανίζει συμβατικές εκπομπές με διαστάσεις 4:3 στις σωστές αναλογίες.

"Όχι": Διατηρεί την τρέχουσα ρύθμιση "Φορμά Οθόνης" όταν αλλάξει το κανάλι ή η είσοδος.

Συμβουλή

Η επιλογή αυτή διατίθεται μόνο εάν η ρύθμιση "Αυτόματο Φορμά" έχει την τιμή "Ναι".

Περιοχή Προβολής

Ρυθμίζει την περιοχή οθόνης που εμφανίζει την εικόνα.

"Κανονική": Εμφανίζει την εικόνα στο αρχικό μέγεθος.

"-1"/"-2": Μεγεθύνει την εικόνα ώστε να αποκρύπτει το άκρο της εικόνας.

Οριζόντ Μετατόπιση	Ρυθμίζει την οριζόντια θέση της εικόνας.
Κατακόρ Μετατόπιση	Ρυθμίζει την κάθετη θέση της εικόνας όταν η μορφή οθόνης είναι ρυθμισμένη στο "Smart", "Ζουμ" ή στο "14:9".
Κατακόρ Μέγεθος	Ρυθμίζει το κάθετο μέγεθος της εικόνας όταν η μορφή οθόνης είναι ρυθμισμένη στο "Smart".

Μενού Ρυθμίσεις

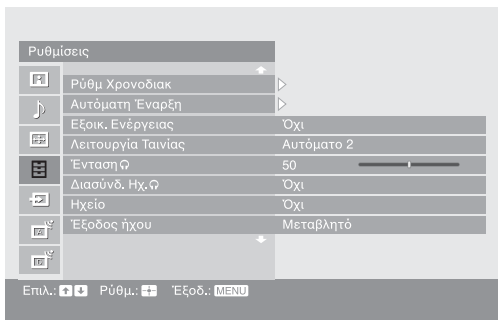

Από το μενού Ρυθμίσεις, μπορείτε να κάνετε τις επιλογές που παρατίθενται παρακάτω. Για να κάνετε επιλογές στο "Ρυθμίσεις", ανατρέξτε στο "Μενού Εικόνα" (σελίδα 30).

Ρύθμ. Χρονοδιακ.

Ρυθμίζει το χρονοδιακόπτη ώστε να ενεργοποιεί/απενεργοποιεί την τηλεόραση.

Χρονοδ. Απενεργ.

Ρυθμίζει μια χρονική περίοδο, μετά από την οποία η τηλεόραση μεταβαίνει αυτόματα σε λειτουργία αναμονής.

Όταν είναι ενεργοποιημένος ο Χρονοδ. Απενεργ., η ένδειξη  (χρονοδιακόπτης) στην τηλεόραση (πρόσοψη) ανάβει με πορτοκαλί χρώμα.

Συμβουλές

- Εάν απενεργοποιήσετε την τηλεόραση και την ενεργοποιήσετε ξανά, η ρύθμιση "Χρονοδ. Απενεργ." επιστρέφει στην τιμή "Όχι".
- Στην οθόνη εμφανίζεται το μήνυμα "Η τηλεόραση θα κλείσει σύντομα από το Χρονοδ. Απενεργ." ένα λεπτό πριν μεταβεί η τηλεόραση σε λειτουργία αναμονής.

Ενεργ. Χρονοδ.

Ρυθμίζει το χρονοδιακόπτη ώστε να ενεργοποιεί την τηλεόραση από τη λειτουργία αναμονής.

"Ημέρα": Επιλέγει την ημέρα στην οποία θέλετε να ενεργοποιήσετε το χρονοδιακόπτη ενεργοποίησης.

"Ωρα": Ρυθμίζει την ώρα στην οποία θα ενεργοποιηθεί η τηλεόραση.

"Διάρκεια": Επιλέγει τη χρονική περίοδο μετά από την οποία η τηλεόραση μεταβαίνει αυτόματα σε λειτουργία αναμονής ξανά.

"Ρύθμιση Έντασης Ήχου": Ρυθμίζει την ένταση ήχου για όταν ενεργοποιήσει ο χρονοδιακόπτης την τηλεόραση.

Ρύθμιση ρολογιού

Σας επιτρέπει να ρυθμίσετε το ρολόι χειροκίνητα. Όταν η τηλεόραση κάνει λήψη ψηφιακών καναλιών, το ρολόι δεν μπορεί να ρυθμιστεί χειροκίνητα επειδή είναι ρυθμισμένο στον κωδικό χρόνου του εκπεμπόμενου σήματος.

Αυτόματα Έναρξη

Αρχίζει το "μενού λειτουργίας για πρώτη φορά" ώστε να επιλέξετε τη γλώσσα και τη χώρα/περιοχή, να συντονίσετε όλα τα διαθέσιμα ψηφιακά και αναλογικά κανάλια και να ρυθμίσετε την ώρα (μόνο όταν δεν λαμβάνεται κανένα ψηφιακό κανάλι). Συνήθως, δεν χρειάζεται να προβείτε στη λειτουργία αυτή επειδή η γλώσσα και η χώρα/περιοχή θα έχουν επιλεγεί και τα κανάλια θα έχουν ήδη συντονιστεί όταν η τηλεόραση εγκαταστάθηκε για πρώτη φορά (σελίδα 10, 11). Ωστόσο, η επιλογή αυτή σας επιτρέπει να επαναλάβετε τη διαδικασία (π.χ. να συντονίσετε και πάλι την τηλεόραση μετά από μετακόμηση σε άλλο σπίτι ή να αναζητήσετε καινούργια κανάλια που έχουν δημιουργηθεί και εκπέμπουν).

Εξοικ. Ενέργειας

Μειώνει την κατανάλωση ενέργειας με τη ρύθμιση της φωτεινότητας λυχνίας. Αυτό επίσης ενισχύει το επίπεδο μαύρου. Επιλέξτε "Αυτόματο" (μόνο για KDS-70R2000), "Ναι" ή "Όχι".

Λειτουργία Ταινίας

Παρέχει ομαλότερη κίνηση εικόνας όταν αναπαράγονται εικόνες DVD ή VCR που λήφθηκαν σε ταινία, μειώνοντας το θάμπωμα και τους κόκκους της εικόνας.

"Αυτόματο 1": Για σταθερή εικόνα με ελάχιστο θόρυβο. Ρυθμίστε σε "Αυτόματο 2" εάν η οθόνη είναι μερικώς υποβαθμισμένη.
 "Αυτόματο 2": Χρησιμοποιήστε αυτήν τη ρύθμιση για τυπική χρήση.
 "Όχι": Απενεργοποιεί τη λειτουργία ταινίας.

Παρατηρήσεις

- Ακόμη κι αν το "Αυτόματο 1" ή το "Αυτόματο 2" είναι επιλεγμένο, το "Λειτουργία Ταινίας" θα απενεργοποιηθεί αυτόματα και μια κινούμενη εικόνα δεν θα αναπαράγεται ομαλά εάν η εικόνα περιέχει ακανόνιστα σήματα ή υπερβολικό θόρυβο.
- Η λειτουργία ταινίας δεν διατίθεται όταν χρησιμοποιούνται χαρακτηριστικά παγώματος ή PAP ή όταν παρακολουθούνται πηγές 480p, 576p, 720p, 1080i ή 1080p.

Ένταση  (ένταση ήχου ακουστικών)

Ρυθμίζει την ένταση ήχου των ακουστικών όταν το "Διασύνδ. Ηχ. " είναι ρυθμισμένο στο "Όχι".

Διασύνδ. Ηχ.  (σύνδεσμος ηχείου ακουστικών)

Ενεργοποιεί/Απενεργοποιεί τα εσωτερικά ηχεία της τηλεόρασης όταν είναι συνδεδεμένα τα ακουστικά.

"Ναι": Ο ήχος είναι έξοδος από τα ακουστικά μόνο.

"Όχι": Ο ήχος είναι έξοδος από την τηλεόραση και τα ακουστικά.

Ηχείο

Ενεργοποιεί/Απενεργοποιεί τα εσωτερικά ηχεία της τηλεόρασης.

"Ναι": Τα ηχεία της τηλεόρασης ενεργοποιούνται προκειμένου να γίνει ακρόαση του ήχου της τηλεόρασης μέσω των ηχείων της τηλεόρασης.

"Όχι": Τα ηχεία τηλεόρασης απενεργοποιούνται προκειμένου να γίνει ακρόαση του ήχου της τηλεόρασης μόνο μέσω του εξωτερικού ηχητικού εξοπλισμού που είναι συνδεδεμένος στις υποδοχές εξόδου ήχου.

Έξοδος ήχου

"Μεταβλητό": Η έξοδος ήχου από το ηχητικό σύστημά σας μπορεί να ελέγχεται από το τηλεχειριστήριο της τηλεόρασης.

"Σταθερό": Η έξοδος ήχου της τηλεόρασης είναι σταθερή. Χρησιμοποιήστε το χειριστήριο έντασης ήχου του δέκτη ήχου σας για να ρυθμίσετε την ένταση ήχου (και άλλες ρυθμίσεις ήχου) μέσω του ηχοσυστήματός σας.

Λειτουργία ψύξης

Επιλέξτε "Υψηλό" για να χρησιμοποιήσετε την τηλεόραση σε υψόμετρο 1.500 μέτρα ή υψηλότερο ή για να χρησιμοποιήσετε την τηλεόραση σε ορισμένες περιπτώσεις που υπάρχει σημαντική αύξηση της θερμοκρασίας στο εσωτερικό της τηλεόρασης. Επιλέξτε "Κανονικό" για να χρησιμοποιήσετε την τηλεόραση σε κανονικά υψόμετρα.

Αντικατάσταση λυχνίας	Όταν η λυχνία πλησιάζει το τέλος ζωής της, εμφανίζεται ένα μήνυμα κάθε φορά που ενεργοποιείτε την τηλεόραση. Αφού αντικαταστήσετε τη λυχνία, κάντε αυτήν την επιλογή και ακολουθήστε τη διαδικασία που εμφανίζεται στην οθόνη.
	Παρατηρήσεις
	<ul style="list-style-type: none"> • Κάντε αυτήν την επιλογή μετά από την αντικατάσταση της λυχνίας. • Ανάλογα με το περιβάλλον και τις άλλες συνθήκες, όπως η συχνότητα χρήσης, μερικές λυχνίες σβήνουν πριν εμφανιστεί μήνυμα αντικατάστασης λυχνίας στην οθόνη. • Έως ότου κάνετε την επιλογή αντικατάστασης λυχνίας, θα εμφανίζεται ένα μήνυμα που σας πληροφορεί ότι η λυχνία πλησιάζει το τέλος ζωής της κάθε φορά που ενεργοποιείτε την τηλεόραση.
Θέση οθόνης	Ρυθμίζει την οριζόντια/κάθετη θέση της εικόνας περιλαμβανομένων ενδείξεων μενού, μηνυμάτων, κτλ. στην οθόνη της τηλεόρασης.
Γλώσσα	Επιλέγει τη γλώσσα στην οποία απεικονίζονται τα μενού.
Πληροφορίες	Εμφανίζει τις πληροφορίες του προϊόντος τηλεόρασής σας.
Επαναφορά όλων των ρυθ	Επαναφέρει όλες τις ρυθμίσεις στις εργοστασιακές τιμές και κατόπιν εμφανίζει την οθόνη Αυτόματη Έναρξη.
	Παρατηρήσεις
	<ul style="list-style-type: none"> • Θα επαναφερθούν όλες οι ρυθμίσεις, περιλαμβανομένης της λίστας Ψηφιακά αγαπημένα, της ώρας, της γλώσσας, των αυτόματα συντονισμένων καναλιών, κτλ. • Η ένδειξη ενεργή/αναμονή αναβοσβήνει με πράσινο χρώμα ενώ γίνεται επαναφορά των ρυθμίσεων.

Μενού Ρυθμίσεις AV

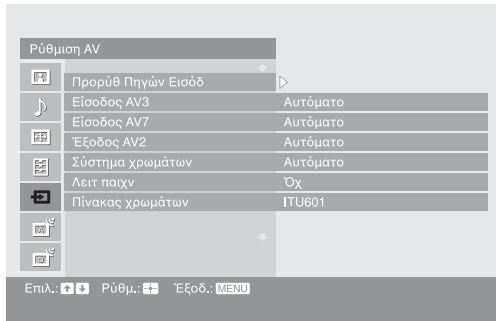

Από το μενού Ρυθμίσεις AV, μπορείτε να κάνετε τις επιλογές που παρατίθενται παρακάτω. Για να κάνετε επιλογές στο "Ρυθμίσεις", ανατρέξτε στο "Μενού Εικόνα" (σελίδα 30).

Προϋθ Πηγών Εισόδ

Εκχωρεί ένα όνομα σε συσκευή που είναι συνδεδεμένη στις πλαινές και πίσω υποδοχές. Το όνομα εμφανίζεται στην οθόνη για σύντομο χρονικό διάστημα όταν επιλέγεται η συσκευή. Μπορείτε να παραλείψετε σήματα εισόδου από συνδεδεμένο εξοπλισμό που δεν επιθυμείτε να εμφανίζονται στην οθόνη.

- 1 Πιέστε / για να επιλέξετε την επιθυμητή πηγή εισόδου και κατόπιν πιέστε .
- 2 Πιέστε / για να κάνετε την επιθυμητή επιλογή παρακάτω και κατόπιν πιέστε .

Ετικέτες εξοπλισμού: Χρησιμοποιεί μία από τις προκαθορισμένες ετικέτες για να εκχωρήσει όνομα σε συνδεδεμένες συσκευές.

"Επεξ.": Δημιουργεί τη δική σας ετικέτα. Ακολουθήστε τα βήματα 2 έως 4 του "Τίτλοφρο Προγραμμ" (σελίδα 44).

"Παράλειψη": Παραλείπει μια περιττή πηγή εισόδου.

Είσοδος AV3

Ρυθμίζει ένα σήμα ως είσοδο μέσω της υποδοχής με την ετικέτα / στο πίσω μέρος της τηλεόρασης.

"Αυτόματο": Εναλλάσσει αυτόματα μεταξύ των σημάτων της εισόδου RGB, της εισόδου S Video, της εισόδου Composite Video ανάλογα με το εισερχόμενο σήμα.

"RGB": Εισάγει το σήμα RGB.

"S Video": Εισάγει το σήμα S Video.

"Composite": Εισάγει το σήμα Composite Video.

Είσοδος AV7

Ρυθμίζει ένα σήμα ως είσοδο μέσω των υποδοχών με την ετικέτα / στην πρόσοψη της τηλεόρασης.

"Αυτόματο": Εναλλάσσει αυτόματα μεταξύ των υποδοχών Component Video και των υποδοχών Composite Video ανάλογα με τη σύνδεση καλωδίου.

"Component": Ενεργοποιεί τις υποδοχές Component Video.

"Composite": Ενεργοποιεί τις υποδοχές Composite Video.

Συμβουλή

Όταν είναι συνδεδεμένα πολλαπλά καλώδια και είναι επιλεγμένο το "Αυτόματο", τα "Component", "Composite" θα ενεργοποιηθούν με αυτήν τη σειρά.

Έξοδος AV2

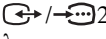
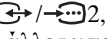

Ρυθμίζει ένα σήμα ως έξοδο μέσω της υποδοχής με την ετικέτα 2 στο πίσω μέρος της τηλεόρασης. Εάν συνδέσετε ένα βίντεο ή άλλη συσκευή εγγραφής στην υποδοχή 2, μπορείτε να εγγραφάψτε από τη συσκευή που είναι συνδεδεμένη σε άλλες υποδοχές της τηλεόρασης.

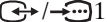
"TV": Κάνει έξοδο μια εκπομπή.

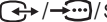
"AV1": Κάνει έξοδο σήματα από εξοπλισμό συνδεδεμένο στην υποδοχή 1.

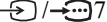
"AV3": Κάνει έξοδο σήματα από εξοπλισμό συνδεδεμένο στην υποδοχή 3.

"AV7": Κάνει έξοδο σήματα από εξοπλισμό συνδεδεμένο στην υποδοχή 7.

"Αυτόματο": Κάνει έξοδο ο,τιδήποτε προβάλλεται στην οθόνη (εκτός από σήματα από τις υποδοχές 4, HDMI IN 5, HDMI IN 6 και PC IN RGB/).

Σύστημα χρωμάτων

Επιλέγει το σύστημα χρωμάτων ("Αυτόματο", "PAL", "SECAM", "NTSC3.58" ή "NTSC4.43") ανάλογα με το εισερχόμενο σήμα από την πηγή εισόδου.

Λειτουργία παιχνιδιού

Ανάλογα με το λογισμικό παιχνιδιού, οι χρόνοι αντίδρασης μπορεί να είναι μικρότεροι κατά τη διάρκεια ταχέως κινούμενων σκηνών, κτλ. Επιλέξτε "Ναι" για να βελτιώσετε τους χρόνους αντίδρασης.

Πίνακας χρωμάτων

Χρησιμοποιείται συνήθως στην εργοστασιακή ρύθμιση (Το AV1/2/3/7 (εισερχόμενο σήμα Composite και S Video) είναι ρυθμισμένο σε "ITU601" και το AV4/5/6/7 (εισερχόμενο σήμα Component) είναι ρυθμισμένο σε "Αυτόματο"). Εάν ο τόνος της εικόνας από την πηγή εισόδου δεν είναι κανονικός, επιλέξτε "ITU601" ή "ITU709", γεγονός που κανονικοποιεί τον τόνο.

Μενού Αναλογικές Ρυθμίσεις

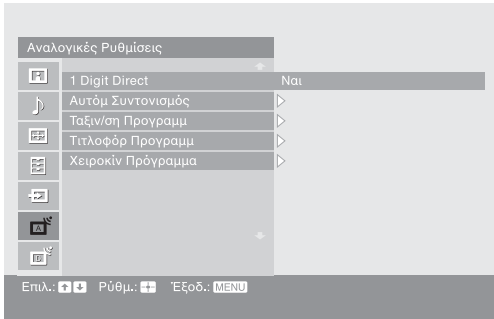

Από το μενού Αναλογικές Ρυθμίσεις, μπορείτε να κάνετε τις επιλογές που παρατίθενται παρακάτω. Για να κάνετε επιλογές στο "Ρυθμίσεις", ανατρέξτε στο "Μενού Εικόνα" (σελίδα 30).

1 Digit Direct

Όταν η ρύθμιση "1 Digit Direct" έχει την τιμή "Ναι", μπορείτε να επιλέξετε ένα αναλογικό κανάλι με τη χρήση ενός προκαθορισμένου αριθμητικού πλήκτρου (0 - 9) στο τηλεχειριστήριο.

Παρατήρηση

Όταν η ρύθμιση "1 Digit Direct" έχει την τιμή "Ναι", δεν μπορείτε να επιλέξετε αριθμούς καναλιών 10 και παραπάνω με την εισαγωγή δύο ψηφίων από το τηλεχειριστήριο.

Αυτόμ Συντονισμός

Συντονίζει όλα τα διαθέσιμα αναλογικά κανάλια.

Συνήθως δεν χρειάζεται να προβείτε στη λειτουργία αυτή επειδή τα κανάλια είναι ήδη συντονισμένα όταν η τηλεόραση εγκαταστάθηκε για πρώτη φορά (σελίδα 11). Ωστόσο, η επιλογή αυτή σας επιτρέπει να επαναλάβετε τη διαδικασία (π.χ. να συντονίσετε και πάλι την τηλεόραση μετά από μετακόμιση σε άλλο σπίτι ή να αναζητήσετε καινούργια κανάλια που έχουν δημιουργηθεί και εκπέμπουν).

Ταξιν/ση Προγραμμ

Αλλάζει τη σειρά με την οποία τα αναλογικά κανάλια αποθηκεύονται στην τηλεόραση.

- 1 Πιέστε \uparrow/\downarrow για να επιλέξετε το κανάλι που θέλετε να μετακινήσετε σε μια νέα θέση και κατόπιν πιέστε \oplus .
- 2 Πιέστε \uparrow/\downarrow για να επιλέξετε τη νέα θέση για το κανάλι σας και κατόπιν πιέστε \oplus .

Τιτλοφόρ Προγραμμα

Εκχωρεί το όνομα της επιλογής σας σε κανάλι, με έως πέντε γράμματα ή αριθμούς. Το όνομα εμφανίζεται στην οθόνη για σύντομο χρονικό διάστημα όταν επιλέξετε το κανάλι. (Τα ονόματα των καναλιών λαμβάνονται συνήθως αυτόματα από το κείμενο (εφόσον υπάρχει).)

1 Πιέστε \uparrow/\downarrow για να επιλέξετε το κανάλι που θέλετε να ονομάσετε και κατόπιν πιέστε \oplus .

2 Πιέστε \uparrow/\downarrow για να επιλέξετε το επιθυμητό γράμμα ή αριθμό (" _ " για κενό διάστημα) και κατόπιν πιέστε \Rightarrow .

Εάν εισάγετε λάθος χαρακτήρα

Πιέστε \Leftarrow/\rightarrow εάν επιλέξατε λάθος χαρακτήρα. Κατόπιν, πιέστε \uparrow/\downarrow για να επιλέξετε το σωστό χαρακτήρα.

Για να διαγράψετε όλους τους χαρακτήρες

Επιλέξτε "Reset" και κατόπιν πιέστε \oplus .

3 Επαναλάβετε τη διαδικασία στο βήμα 2 έως ότου συμπληρωθεί το όνομα.

4 Επιλέξτε "OK" και κατόπιν πιέστε \oplus .

Χειροκίν Πρόγραμμα

Πριν επιλέξετε "Τίτλος"/"AFT"/"Φίλτρο ήχου"/"Παράλειψη"/"Αποκωδ/ποιητής", πιέστε PROG +/- για να επιλέξετε τον αριθμό προγράμματος με το κανάλι. Δεν μπορείτε να επιλέξετε έναν αριθμό προγράμματος που έχετε ρυθμίσει να παραλείπεται (σελίδα 45).

Πρόγραμμα/Σύστημα/Κανάλι

Προκαθορίζει τα κανάλια προγραμμάτων χειροκίνητα.

1 Πιέστε \uparrow/\downarrow για να επιλέξετε "Πρόγραμμα" και κατόπιν πιέστε \oplus .

2 Πιέστε \uparrow/\downarrow για να επιλέξετε τον αριθμό προγράμματος που θέλετε να συντονίσετε χειροκίνητα (εάν συντονίζετε βίντεο, επιλέξτε το κανάλι 00) και κατόπιν πιέστε RETURN.

3 Πιέστε \uparrow/\downarrow για να επιλέξετε "Σύστημα" και κατόπιν πιέστε \oplus .

4 Πιέστε \uparrow/\downarrow για να επιλέξετε ένα από τα ακόλουθα συστήματα εκπομπής τηλεόρασης και κατόπιν πιέστε RETURN.

B/G: Για δυτικές ευρωπαϊκές χώρες/περιοχές

I: Για το Ηνωμένο Βασίλειο

D/K: Για ανατολικές ευρωπαϊκές χώρες/περιοχές

L: Για τη Γαλλία

5 Πιέστε \uparrow/\downarrow για να επιλέξετε "Κανάλι" και κατόπιν πιέστε \oplus .

6 Πιέστε \uparrow/\downarrow για να επιλέξετε "S" (για καλωδιακά κανάλια) ή "C" (για επίγεια κανάλια) και κατόπιν πιέστε \Rightarrow .

7 Συντονίστε τα κανάλια ως εξής:

Εάν δεν γνωρίζετε τον αριθμό του καναλιού (συχνότητα)

Πιέστε \uparrow/\downarrow για να αναζητήσετε το επόμενο διαθέσιμο κανάλι. Όταν βρεθεί ένα κανάλι, η αναζήτηση θα σταματήσει. Για να συνεχίσετε την αναζήτηση, πιέστε \uparrow/\downarrow .

Εάν γνωρίζετε τον αριθμό του καναλιού (συχνότητα)

Πιέστε τα αριθμητικά πλήκτρα για να εισάγετε τον αριθμό καναλιού της εκπομπής που θέλετε ή τον αριθμό καναλιού για το βίντεό σας.

8 Πιέστε \oplus για να μεταβείτε στη ρύθμιση "Επιβεβαίωση" και κατόπιν πιέστε \oplus .

9 Πιέστε \downarrow για να επιλέξετε "OK" και κατόπιν πιέστε \oplus .

Επαναλάβετε την παραπάνω διαδικασία για να προκαθορίσετε χειροκίνητα και άλλα κανάλια.

Τίτλος

Εκχωρεί το όνομα της επιλογής σας στο επιλεγμένο κανάλι, με έως πέντε γράμματα ή αριθμούς. Το όνομα εμφανίζεται στην οθόνη για σύντομο χρονικό διάστημα όταν επιλέγετε το κανάλι.

Για να εισάγετε χαρακτήρες, ακολουθήστε τα βήματα 2 έως 4 στην παράγραφο "Τιτλοφόρ Προγραμμα" (σελίδα 44).

AFT

Σας επιτρέπει να κάνετε λεπτό συντονισμό στο επιλεγμένο αριθμό προγράμματος χειροκίνητα εάν πιστεύετε ότι μια ρύθμιση λεπτού συντονισμού θα βελτιώσει την ποιότητα εικόνας.

Μπορείτε να ρυθμίσετε το λεπτό συντονισμό σε τιμές που κυμαίνονται από -15 έως +15. Όταν είναι επιλεγμένο το "Ναι", ο λεπτός συντονισμός εκτελείται αυτόματα.

Φίλτρο ήχου

Βελτιώνει τον ήχο συγκεκριμένων καναλιών σε περίπτωση παραμορφώσεων σε μονοφωνικές εκπομπές. Μερικές φορές, ένα μη τυποποιημένο σήμα εκπομπής μπορεί να δημιουργήσει ηχητική παραμόρφωση ή διαλείπουσα σίγαση ήχου όταν παρακολουθείτε μονοφωνικά προγράμματα.

Εάν δεν αντιλαμβάνεστε οποιαδήποτε ηχητική παραμόρφωση, συνιστάται να αφήσετε την επιλογή αυτή στην εργοστασιακή της ρύθμιση, δηλ. "Όχι".



Παρατηρήσεις

- Δεν μπορείτε να κάνετε λήψη στερεοφωνικού ή διπλού ήχου όταν είναι επιλεγμένη η τιμή "Χαμηλό" ή "Υψηλό".
- Το "Φίλτρο ήχου" δεν διατίθεται όταν το "Σύστημα" είναι ρυθμισμένο στο "L".

Παράλειψη

Παραλείπει τα αναλογικά κανάλια που δεν χρησιμοποιούνται όταν πιέζετε το PROG +/- για να επιλέξετε κανάλια. (Μπορείτε να επιλέξετε τα παραλειπόμενα κανάλια με τη χρήση των αριθμητικών πλήκτρων.)

Αποκωδ/ποιητής

Προβάλλει και εγγράφει το επιλεγμένο κωδικοποιημένο κανάλι όταν χρησιμοποιείται αποκωδικοποιητής συνδεδεμένος απευθείας στη σύνδεση scart  1 ή στη σύνδεση scart  2 μέσω βίντεο.

Παρατήρηση

Ανάλογα με τη χώρα/περιοχή που είναι επιλεγμένη στη ρύθμιση "Χώρα" (σελίδα 10), αυτή η επιλογή μπορεί να μη διατίθεται.

Επιβεβαίωση

Αποθηκεύει τις αλλαγές που έγιναν στις ρυθμίσεις "Χειροκίν Πρόγραμμα".

Μενού Ψηφιακές Ρυθμίσεις DV3



Από το μενού Ψηφιακές Ρυθμίσεις, μπορείτε να κάνετε τις επιλογές που παρατίθενται παρακάτω. Για να κάνετε επιλογές στο "Ρυθμίσεις", ανατρέξτε στο "Μενού Εικόνα" (σελίδα 30).

Παρατήρηση

Ορισμένες λειτουργίες μπορεί να μη διατίθενται σε ορισμένες χώρες.

Ψηφιακές ρυθμίσεις

Εμφανίζει το μενού "Ψηφιακές ρυθμίσεις".

Ρύθμιση Υπότιτλων

Εμφανίζει ψηφιακούς υπότιτλους στην οθόνη.

Όταν έχει γίνει η επιλογή "Για βαρύτερους", μπορεί να εμφανιστούν και μερικά οπτικά βοηθήματα μαζί με τους υπότιτλους (εάν τα τηλεοπτικά κανάλια εκπέμπει τέτοιες πληροφορίες).

Γλώσσα Υπότιτλων

Επιλέγει τη γλώσσα στην οποία εμφανίζονται οι υπότιτλοι.

Γλώσσα Ήχου

Επιλέγει τη γλώσσα που χρησιμοποιείται για το πρόγραμμα. Μερικά ψηφιακά κανάλια μπορεί να εκπέμπουν αρκετές γλώσσες ήχου για ένα πρόγραμμα.

Τύπος Ήχου

Αυξάνει την ένταση ήχου όταν έχει γίνει η επιλογή "Για βαρύτερους".

Κλειδωμα για Παιδιά

Ρυθμίζει περιορισμό ηλικίας για προγράμματα. Μπορείτε να παρακολουθήσετε οποιοδήποτε πρόγραμμα υπερβαίνει τον περιορισμό ηλικίας μόνο εάν εισάγετε σωστά τον κωδικό PIN.

- 1 Πιέστε τα αριθμητικά πλήκτρα για να εισάγετε τον υπάρχοντα κωδικό PIN σας.

Εάν δεν έχετε προηγουμένως ρυθμίσει PIN, εμφανίζεται οθόνη εισαγωγής κωδικού PIN. Ακολουθήστε τις οδηγίες της παραγράφου "Κωδικός PIN" παρακάτω.

- 2 Πιέστε \updownarrow για να επιλέξετε περιορισμό ηλικίας ή την τιμή "Καμία" (για παρακολούθηση χωρίς περιορισμούς) και κατόπιν πιέστε \oplus .

- 3 Πιέστε RETURN.

Κωδικός PIN

Ρυθμίζει κωδικό PIN για πρώτη φορά ή σας επιτρέπει να αλλάξετε τον κωδικό PIN σας.

1 Εισάγετε PIN ως εξής:**Εάν έχετε προηγουμένως ρυθμίσει PIN**

Πιέστε τα αριθμητικά πλήκτρα για να εισάγετε το υπάρχον PIN σας.

Εάν δεν έχετε ρυθμίσει PIN

Πιέστε τα αριθμητικά πλήκτρα για να εισάγετε την εργοστασιακή τιμή PIN του 9999.

2 Πιέστε τα αριθμητικά πλήκτρα για να εισάγετε τον καινούργιο κωδικό PIN.

Εμφανίζεται ένα μήνυμα για να σας ενημερώσει ότι το καινούργιο PIN έχει γίνει αποδεχτό.

3 Πιέστε RETURN.**Συμβουλή**

Ο κωδικός PIN 9999 είναι πάντα αποδεχτός.

Τεχνικές Ρυθμίσεις

Εμφανίζει το μενού Τεχνικές Ρυθμίσεις.

"Αυτόματη Ενημέρωση Υψηρ.": Επιτρέπει στην τηλεόραση να ανιχνεύει και να αποθηκεύει καινούργιες ψηφιακές υπηρεσίες καθώς αυτές διατίθενται.

"Λήψη Λογισμικού": Επιτρέπει στην τηλεόραση να λαμβάνει αυτόματα αναβαθμίσεις λογισμικού δωρεάν μέσω της υπάρχουσας κεραίας σας (όταν εκδίδονται). Συνιστάται αυτή η επιλογή να είναι πάντα ρυθμισμένη στο "Ναι". Εάν δεν θέλετε να αναβαθμίζεται το λογισμικό σας, θέστε αυτήν την επιλογή στην τιμή "Όχι".

"Πληροφορίες Συστήματος": Εμφανίζει την τρέχουσα έκδοση λογισμικού και το επίπεδο σήματος.

"Χρονική Ζώνη": Σας επιτρέπει να επιλέξετε χειροκίνητα τη χρονική ζώνη στην οποία βρίσκεστε εάν δεν είναι ίδια με την προεπιλεγμένη ρύθμιση χρονικής ζώνης για τη χώρα σας.

Ρυθμίσεις Μονάδας CA

Σας επιτρέπει να αποκτάτε πρόσβαση σε υπηρεσία Pay Per View (χρέωση ανά προβολή) μόλις λάβετε υπομονάδα για πρόσβαση υπό συνθήκες (Conditional Access Module - CAM) και κάρτα προβολής. Δείτε τη σελίδα 51 για τη θέση της υποδοχής  (PCMCLA).

Παρατηρήσεις

- Το CAM δεν υποστηρίζεται σε όλες τις χώρες. Ρωτήστε τον εξουσιοδοτημένο αντιπρόσωπό σας.
- Το "Ρυθμίσεις Μονάδας CA" διατίθεται μόνο όταν έχει εισαχθεί CAM.

Ψηφιακός Συντονισμός

Εμφανίζει το μενού "Ψηφιακός Συντονισμός".

Ψηφ Αυτόμ Συντονισμός

Συντονίζει όλα τα διαθέσιμα ψηφιακά κανάλια.

Συνήθως δεν χρειάζεται να προβείτε στη λειτουργία αυτή επειδή τα κανάλια είναι ήδη συντονισμένα όταν η τηλεόραση εγκαταστάθηκε για πρώτη φορά (σελίδα 11). Ωστόσο, η επιλογή αυτή σας επιτρέπει να επαναλάβετε τη διαδικασία (π.χ. να συντονίσετε και πάλι την τηλεόραση μετά από μετακόμιση σε άλλο σπίτι ή να αναζητήσετε καινούργια κανάλια που έχουν δημιουργηθεί και εκπέμπουν).

Επεξεργασία Προγ/των

Αφαιρεί τυχόν ανεπιθύμητα ψηφιακά κανάλια που είναι αποθηκευμένα στην τηλεόραση και αλλάζει τη σειρά των ψηφιακών καναλιών που είναι αποθηκευμένα στην τηλεόραση.



- 1 Πιέστε  για να επιλέξετε το κανάλι που θέλετε να αφαιρέσετε ή να μετακινήσετε σε καινούργια θέση.

Εάν γνωρίζετε τον αριθμό προγράμματος



Πιέστε τα αριθμητικά πλήκτρα για να εισάγετε τον τριψήφιο αριθμό προγράμματος της εκπομπής που θέλετε.

- 2 Αφαιρέστε ή αλλάξτε τη σειρά των ψηφιακών καναλιών ως εξής:

Για να αφαιρέσετε το ψηφιακό κανάλι

Πιέστε . Εμφανίζεται ένα μήνυμα που επιβεβαιώνει εάν πρόκειται να διαγραφεί το επιλεγμένο ψηφιακό κανάλι. Πιέστε  για να επιλέξετε "Ναι" και κατόπιν πιέστε .





Για να αλλάξετε τη σειρά των ψηφιακών καναλιών

Πιέστε  και κατόπιν πιέστε  για να επιλέξετε τη νέα θέση για το κανάλι και πιέστε . Επαναλάβετε τα βήματα 1 και 2 της διαδικασίας για να μετατοπίσετε και άλλα κανάλια, εφόσον το επιθυμείτε.

- 3 Πιέστε RETURN.

Χειρ/τος Συντονισμός

Συντονίζει τα ψηφιακά κανάλια χειροκίνητα.

- 1 Πιέστε το αριθμητικό πλήκτρο για να επιλέξετε τον αριθμό καναλιού που θέλετε να συντονίσετε χειροκίνητα και κατόπιν πιέστε  για να συντονίσετε το κανάλι.
- 2 Όταν βρεθούν τα διαθέσιμα κανάλια, πιέστε  για να επιλέξετε το κανάλι που θέλετε να αποθηκεύσετε και κατόπιν πιέστε .
- 3 Πιέστε  για να επιλέξετε τον αριθμό προγράμματος όπου θέλετε να αποθηκεύσετε το νέο κανάλι και κατόπιν πιέστε .

Επαναλάβετε την ανωτέρω διαδικασία για να ρυθμίσετε χειροκίνητα άλλα κανάλια.

Μενού Ρυθμίσεις PC

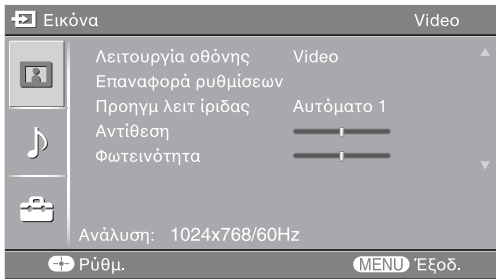

Από το μενού Ρυθμίσεις PC, μπορείτε να κάνετε τις επιλογές που παρατίθενται παρακάτω όταν η τηλεόραση είναι συνδεδεμένη σε ηλεκτρονικό υπολογιστή.

- 1 Πιέστε επανηλειμμένα \rightarrow / \oplus έως ότου εμφανιστεί \rightarrow PC στην οθόνη.
- 2 Πιέστε MENU για να εμφανίσετε το μενού Ρυθμίσεις PC.

Παρατήρηση

Όταν συνδέετε PC στην τηλεόρασή σας για πρώτη φορά, μπορεί να χρειαστεί να ρυθμίσετε την οθόνη. Σε τέτοιες περιπτώσεις, εκτελέστε "Αυτόματ Προσαρμογή" ή ρυθμίστε το "Φάση", "Βήμα", "Οριζόντ Μετατόπιση" ή "Κατακόρ Μετατόπιση" στο "Άλλα" (σελίδα 50).

Εικόνα

Λειτουργία οθόνης

Επιλέγει τη λειτουργία οθόνης.
"Video": Επιλέξτε για να προβάλλετε εικόνες βίντεο.
"Κείμενο": Επιλέξτε για να προβάλλετε κείμενο, διαγράμματα ή πίνακες.

Επαναφορά ρυθμίσεων

Επαναφέρει όλες τις ρυθμίσεις "Εικόνα" εκτός από την "Λειτουργία οθόνης" στις εργοστασιακές τιμές.

Προηγμ λειτ ίριδας

Εάν κάνετε την επιλογή ίριδα, μπορείτε να λάβετε την καλύτερη φωτεινότητα και αντίθεση που είναι κατάλληλη για την προβολή σας στην τηλεόραση.
"Αυτόματο 1"*: Αποτελεί τη συνιστώμενη επιλογή για προγράμματα προβολής που έχουν μεγαλύτερη διακύμανση στη φωτεινότητα από τη μία σκηνή στην άλλη.
"Αυτόματο 2"*: Αποτελεί τη συνιστώμενη επιλογή για προγράμματα προβολής που έχουν λιγότερη διακύμανση στη φωτεινότητα από τη μία σκηνή στην άλλη.
"Μέγ.": Με την επιλογή αυτή, η οθόνη έχει το μέγιστο επίπεδο φωτεινότητας. Είναι κατάλληλη για προβολή τηλεόρασης σε φωτεινό δωμάτιο.
"Μεγάλη": Με την επιλογή αυτή, η οθόνη γίνεται φωτεινή. Είναι κατάλληλη για προβολή τηλεόρασης σε φωτεινό δωμάτιο.
"Μεσαία": Με την επιλογή αυτή, η φωτεινότητα βρίσκεται σε τυπικό επίπεδο.
"Μικρή": Με την επιλογή αυτή, μειώνεται η φωτεινότητα οθόνης και αυξάνεται η αντίθεση. Είναι κατάλληλο για προβολή τηλεόρασης σε δωμάτιο με χαμηλό φωτισμό.
"Ελ.": Με την επιλογή αυτή, η οθόνη σκουραίνει αλλά η αντίθεση είναι η μέγιστη. Είναι κατάλληλη για προβολή τηλεόρασης σε δωμάτιο με χαμηλό φωτισμό.
* Ανιχνεύει αυτόματα τη φωτεινότητα της οθόνης. Οι επιλογές αυτές είναι κατάλληλες για προγράμματα, όπως ταινίες, που συχνά αλλάζουν μεταξύ φωτεινών σκηνών και σκηνών με χαμηλό φωτισμό.

Παρατήρηση

Δεν μπορείτε να επιλέξετε "Αυτόματο 1" ή "Αυτόματο 2" όταν το "Λειτουργία οθόνης" είναι ρυθμισμένο στο "Κείμενο".

Αντίθεση	Αυξάνει ή μειώνει την αντίθεση εικόνας.
Φωτεινότητα	Κάνει την εικόνα πιο φωτεινή ή πιο σκούρα.
Θερμοκρ Χρώματος	Ρυθμίζει τη λευκότητα της εικόνας. "Ψυχρό": Δίνει στα λευκά χρώματα μια μπλε χροιά. "Ουδέτερο": Δίνει στα λευκά χρώματα μια ουδέτερη χροιά. "Θερμό 1"/"Θερμό 2": Δίνει στα λευκά χρώματα μια κόκκινη χροιά. Το "Θερμό 2" δίνει περισσότερη κόκκινη χροιά από ό,τι το "Θερμό 1".
Ήχος	
Λειτουργία Ήχου	Επιλέγει τη λειτουργία ήχου. "Δυναμικός": Ενισχύει τα πρίμα και τα μπάσα. "Κανονικός": Για κανονικό ήχο. Συνιστάται για οικιακή ψυχαγωγία. "Χρήστης": Παρέχει μια επίπεδη ανταπόκριση. Η προσαρμοσμένη ποιότητα ήχου στο συνδεδεμένο PC διατηρείται στον ήχο τηλεόρασης.
Άλλα	
Αυτόματ Προσαρμογή	Ρυθμίζει αυτόματα τη θέση οθόνης, τη φάση και το βήμα της εικόνας όταν η τηλεόραση κάνει λήψη από εισερχόμενο σήμα από συνδεδεμένο PC. Συμβουλή Η ρύθμιση Αυτόματ Προσαρμογή ίσως να μη λειτουργεί καλά με μερικά εισερχόμενα σήματα. Σε τέτοιες περιπτώσεις, κάντε χειροκίνητα τις ρυθμίσεις "Φάση", "Βήμα", "Οριζόντ Μετατόπιση" και "Κατακόρ Μετατόπιση".
Επαναφορά ρυθμίσεων	Επαναφέρει όλες τις ρυθμίσεις "Άλλα" στις εργοστασιακές τιμές.
Φάση	Ρυθμίζει τη φάση όταν αναβοσβήνει η οθόνη.
Βήμα	Ρυθμίζει το βήμα όταν η εικόνα εμφανίζει ανεπιθύμητες κάθετες λωρίδες.
Οριζόντ Μετατόπιση	Ρυθμίζει την οριζόντια θέση της εικόνας.
Κατακόρ Μετατόπιση	Ρυθμίζει την κάθετη θέση της εικόνας.
Φορμά Οθόνης	Επιλέγει τη μορφή οθόνης για σήματα με κάθετη συχνότητα 60 Hz. "Κανονικό": Εμφανίζει την εικόνα στο αρχικό μέγεθός της. "Πλήρες 1": Μεγεθύνει την εικόνα για να γεμίσει την περιοχή οθόνης, διατηρώντας τον αρχικό λόγο οριζόντιας προς κάθετης διάστασης. "Πλήρες 2": Μεγεθύνει την εικόνα για να γεμίσει η περιοχή οθόνης.

Σύνδεση προαιρετικών συσκευών

Μπορείτε να συνδέσετε μια μεγάλη ποικιλία προαιρετικών συσκευών στην τηλεόρασή σας. Τα καλώδια σύνδεσης δεν παρέχονται.

Σύνδεση στην τηλεόραση (πρόσοψη)

KDS-55A2000

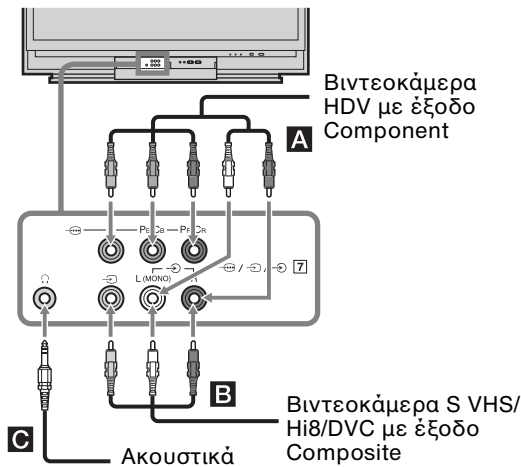

KDS-70R2000

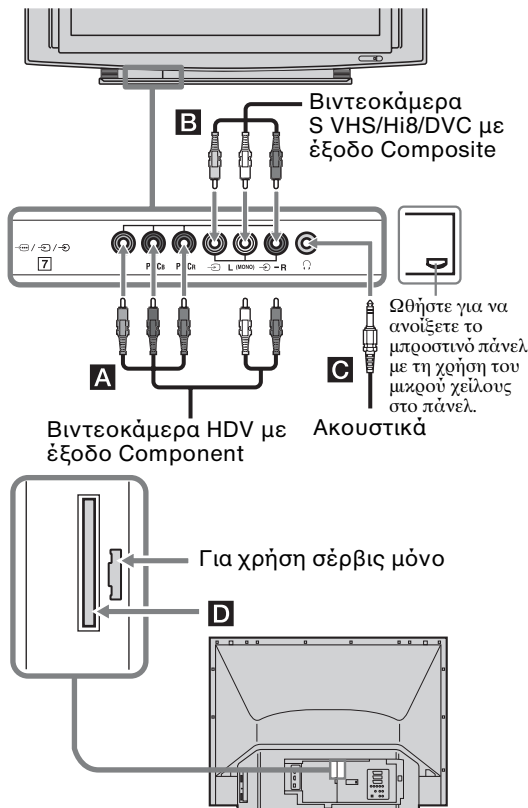

Για να συνδέσετε

Κάντε τα εξής

Βιντεοκάμερα HDV με έξοδο Component **A**
Συνδέστε στις υποδοχές Component Video Y, Pb/Cb, Pr/Cr →7 και τις υποδοχές ήχου L (MONO), R →7.

Βιντεοκάμερα S VHS/Hi8/DVC με έξοδο Composite **B**
Συνδέστε στην υποδοχή Composite Video →7 και στις υποδοχές ήχου →7. Εάν συνδέετε μονοφωνικό εξοπλισμό, συνδέστε στην υποδοχή L →7.

Ακουστικά **C**
Συνδέστε στην υποδοχή →7 για να ακούσετε στα ακουστικά τον ήχο από την τηλεόραση.

Υπομονάδα για πρόσβαση υπό συνθήκες (Conditional Access Module - CAM) **D**

Για να χρησιμοποιήσετε υπηρεσίες Pay Per View (χρέωση ανά προβολή). Για λεπτομέρειες, ανατρέξτε στο εγχειρίδιο οδηγιών που συνοδεύει την CAM που διαθέτετε.

Για να χρησιμοποιήσετε CAM, πιέστε το πλήκτρο εξαγωγής και βγάλτε την "ψεύτικη" κάρτα. Σβήστε την τηλεόραση όταν εισάγετε την CAM στη σχισμή CAM. Όταν δεν χρησιμοποιείτε το CAM, συνιστάται να εισάγετε την "ψεύτικη" κάρτα και να τη διατηρείτε στη σχισμή CAM.

Παρατήρηση

Το CAM δεν υποστηρίζεται σε όλες τις χώρες. Ρωτήστε τον εξουσιοδοτημένο αντιπρόσωπό σας.

Συμβουλή

Μπορείτε να επιλέξετε τα εισερχόμενα σήματα μπροστινής υποδοχής εάν ρυθμίσετε το "Είσοδος AV7" στο μενού "Ρύθμιση AV" (σελίδα 41).

Σύνδεση στην τηλεόραση (πίσω)

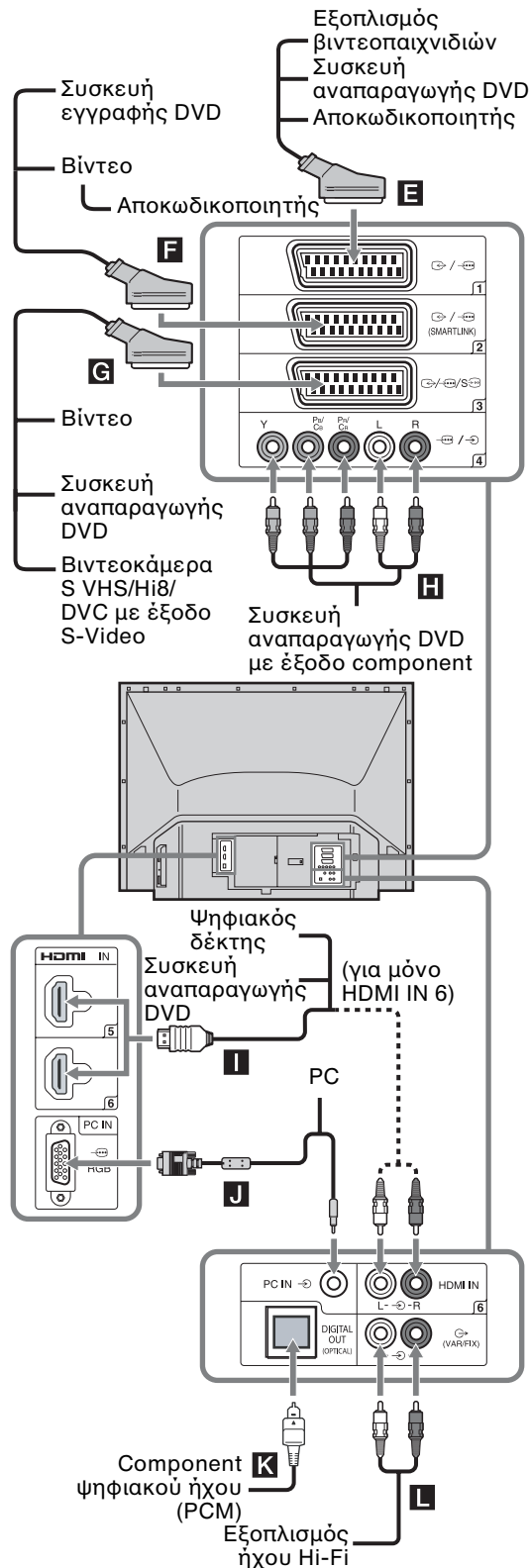

Για να συνδέσετε

Εξοπλισμό βιντεοπαιχνιδιών, συσκευή αναπαραγωγής DVD ή αποκωδικοποιητή **E**

Κάντε τα εξής

Συνδέστε στην υποδοχή scart 1. Όταν συνδέετε τον αποκωδικοποιητή, το κωδικοποιημένο σήμα από το δέκτη της τηλεόρασης αποτελεί έξοδο του αποκωδικοποιητή και κατόπιν το αποκωδικοποιημένο σήμα αποτελεί έξοδο από τον αποκωδικοποιητή.

Συσκευή εγγραφής DVD ή συσκευή βίντεο που υποστηρίζει SmartLink **F**





Συνδέστε στην υποδοχή scart 2. Το SmartLink είναι ένας άμεσος σύνδεσμος μεταξύ της τηλεόρασης και μιας συσκευής εγγραφής βίντεο/ DVD.

Συσκευή βίντεο, συσκευή αναπαραγωγής DVD ή βιντεοκάμερα S VHS/Hi8/DVC με έξοδο S-Video **G**

Συνδέστε στην υποδοχή scart 3. Μπορείτε να επιλέξετε τα σήματα εισόδου DVD ή αν ρυθμίσετε το "Είσοδος AV3" στο μενού "Ρύθμιση AV" (σελίδα 41). Εάν ο εξοπλισμός διαθέτει υποδοχή S Video, συνδέστε τη μέσω διεπαφής προσαρμογέα S Video – scart (δεν παρέχεται).

Συσκευή αναπαραγωγής DVD με έξοδο component **H**

Συνδέστε στις υποδοχές component και στις υποδοχές ήχου / 4.

Για να συνδέσετε	Κάντε τα εξής
Ψηφιακός δέκτης ή συσκευή αναπαραγωγής DVD I	<p>Συνδέστε στην υποδοχή HDMI IN 5 ή 6 εάν ο εξοπλισμός διαθέτει υποδοχή HDMI. Τα ψηφιακά σήματα εικόνας και ήχου αποτελούν είσοδο από τον εξοπλισμό. Εάν ο εξοπλισμός διαθέτει υποδοχή DVI, συνδέστε την υποδοχή DVI στην υποδοχή HDMI IN 6 μέσω διασύνδεσης προσαρμογέα DVI - HDMI (δεν παρέχεται) και συνδέστε τις υποδοχές εξερχόμενου ήχου του εξοπλισμού στον ήχο στις υποδοχές HDMI IN 6.</p> <p>Παρατηρήσεις</p> <ul style="list-style-type: none"> • Οι υποδοχές HDMI υποστηρίζουν μόνο τις ακόλουθες εισόδους βίντεο: 480i, 480p, 576i, 576p, 720p, 1080i και 1080p. Για να συνδέσετε σε PC, χρησιμοποιήστε την υποδοχές PC IN  RGB/. • Βεβαιωθείτε να χρησιμοποιήσετε μόνο καλώδιο HDMI που φέρει το λογότυπο HDMI.
PC J	<p>Συνδέστε στις υποδοχές PC IN  RGB/. Συνιστάται να χρησιμοποιείτε καλώδιο PC με φερρίτη.</p>
Component ψηφιακού ήχου (PCM) K	<p>Συνδέστε στην υποδοχή DIGITAL OUT (OPTICAL) με τη χρήση οπτικού καλωδίου ήχου.</p> <p>Παρατήρηση</p> <p>Η υποδοχή DIGITAL OUT (OPTICAL) υποστηρίζει μόνο ψηφιακά επίγεια σήματα.</p>
Εξοπλισμός ήχου Hi-Fi L	<p>Συνδέστε στις υποδοχές εξόδου ήχου  για να ακούσετε τον ήχο της τηλεόρασης μέσω εξοπλισμού ήχου Hi-Fi.</p>

Προγραμματισμός του τηλεχειριστηρίου

Αυτό το τηλεχειριστήριο είναι ήδη ρυθμισμένο για να λειτουργεί με τηλεοράσεις της Sony και τις περισσότερες συσκευές DVD, VCR και AMP (οικιακός κινηματογράφος, κτλ.) της Sony. Για να ελέγχετε συσκευές VCR και DVD άλλων κατασκευαστών (και μερικά άλλα μοντέλα συσκευών VCR, DVD και AMP της Sony), ακολουθήστε την παρακάτω διαδικασία για να προγραμματίσετε το τηλεχειριστήριο.

Παρατήρηση

Πριν ξεκινήσετε, αναζητήστε τον τριψήφιο κωδικό της μάρκας της συσκευής DVD, VCR ή AMP από την παράγραφο "Κωδικοί κατασκευαστή" στη σελίδα 54.

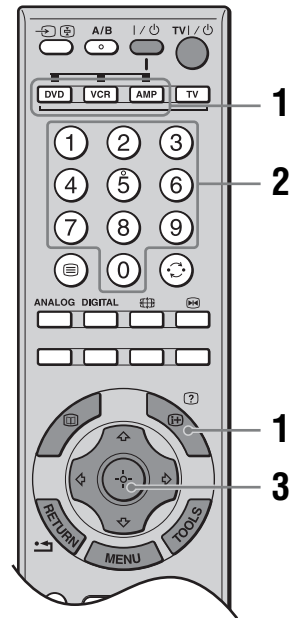

- 1 Πιέστε παρατεταμένα το πλήκτρο λειτουργίας DVD, VCR ή AMP που θέλετε να προγραμματίσετε στο τηλεχειριστήριο και πιέστε , ενώ το πλήκτρο λειτουργίας είναι πιεσμένο. Θα αναβοσβήσει το επιλεγμένο πλήκτρο λειτουργίας (DVD, VCR ή AMP).

2 Πιέστε τα αριθμητικά πλήκτρα για να εισάγετε τον τριψήφιο κωδικό του κατασκευαστή ενώ είναι αναμμένο το πλήκτρο. Αν δεν εισάγετε τον κωδικό εντός 10 δευτερολέπτων, πρέπει να εκτελέσετε ξανά το βήμα 1.

3 Πιέστε ⊕.

Όταν ο προγραμματισμός είναι σωστός, το επιλεγμένο πλήκτρο λειτουργίας θα αναβοσβήσει δύο φορές, ενώ όταν δεν είναι θα αναβοσβήσει πέντε φορές.

4 Ενεργοποιήστε τον εξοπλισμό σας και ελέγξτε ότι πραγματοποιούνται οι ακόλουθες βασικές λειτουργίες.

▷ (αναπαραγωγή), ■ (διακοπή), ◀◀ (επανατύλιξη), ▶▶ (γρήγορη προώθηση), επιλογή καναλιού για τη συσκευή VCR και DVD, TOP MENU/MENU και ⏪/⏩/⏮/⏭ μόνο για συσκευές DVD.

Αν ο εξοπλισμός σας δεν λειτουργεί ή δεν πραγματοποιούνται μερικές λειτουργίες

Εισάγετε το σωστό κωδικό ή δοκιμάστε τον επόμενο κωδικό που παρατίθεται για αυτήν τη μάρκα. Ωστόσο, μπορεί να μην καλύπτονται όλα τα μοντέλα κάθε μάρκας.

Για να επιστρέψετε στην κανονική λειτουργία τηλεόρασης

Πιέστε το πλήκτρο λειτουργίας τηλεόρασης.

Κωδικοί κατασκευαστή

Λίστα μάρκας συσκευής VCR

Μάρκα	Κωδικός
SONY	301, 302, 303, 304, 305, 306, 307, 308, 309, 310, 362
AIWA	325, 331, 351
AKAI	326, 329, 330
DAEWOO	342, 343
GRUNDIG	358, 355, 360, 361, 320, 351, 366
HITACHI	327, 333, 334
JVC	314, 315, 322, 344, 352, 353, 354, 348, 349
LG	332, 338
LOEWE	358, 355, 360, 361, 320, 351
MATSUI	356, 357
ORION	328
PANASONIC	321, 323

Μάρκα	Κωδικός
PHILIPS	311, 312, 313, 316, 317, 318, 358, 359, 363, 364
SAMSUNG	339, 340, 341, 345
SANYO	335, 336
SHARP	324
THOMSON	319, 350, 365
TOSHIBA	337

Λίστα μάρκας συσκευής DVD

Συσκευή αναπαραγωγής DVD

Μάρκα	Κωδικός
SONY	001, 029, 030, 036, 037, 038, 039, 040, 041, 042, 043, 044, 053, 054, 055
AIWA	021
AKAI	032
DENON	018, 027, 020, 002
GRUNDIG	009, 028, 023, 024, 016, 003
HITACHI	025, 026, 015, 004, 035
JVC	006, 017
KENWOOD	008
LG	015, 014, 034
LOEWE	009, 028, 023, 024, 016, 003
MATSUI	013, 016
ONKYO	022, 033
PANASONIC	018, 027, 020, 002, 045, 046, 047
PHILIPS	009, 028, 023, 024, 016, 003, 031
PIONEER	004, 050, 051, 052
SAMSUNG	011, 014
SANYO	007
SHARP	019, 027
THOMSON	012
TOSHIBA	003, 048, 049
YAMAHA	018, 027, 020, 002

Συσκευή αναπαραγωγής DVD/VCR

Μάρκα	Κωδικός
SONY	101

Συσκευή εγγραφής DVD

Μάρκα	Κωδικός
SONY	201, 202, 203

Λίστα μάρκας συστημάτων AUX της Sony

Σύστημα οικιακού κινηματογράφου DAV

Μάρκα	Κωδικός
SONY (DAV)	401, 402, 403, 404

Δέκτης AV

Μάρκα	Κωδικός
SONY	451, 452, 453, 454

Ψηφιακός επίγειος δέκτης

Μάρκα	Κωδικός
SONY	501, 502, 503

Αντικατάσταση λυχνίας

Η λυχνία προβολής, όπως όλες οι λυχνίες, σταδιακά χάνει φωτεινότητα και λειτουργικότητα, γεγονός που επηρεάζει τη συνολική απόδοση της τηλεόρασής σας. Το μέγεθος του χρονικού διαστήματος κατά το οποίο η λυχνία διατηρεί τη φωτεινότητά της εξαρτάται από τη χρήση και τις περιβαλλοντικές συνθήκες. Για να διατηρήσετε την ποιότητα της προβολής, η Sony συνιστά να αντικαταστήσετε τη λυχνία (1) όταν σκουρύνει η οθόνη ή φαίνεται αφύσικο το χρώμα, (2) όταν αναβοβήνει το  στην πρόσοψη της τηλεόρασης, (3) μετά από περίπου 8.000 ώρες χρήσης (για KDS-55A2000) ή 4.000 ώρες χρήσης (για KDS-70R2000) ή (4) όταν εμφανιστεί το μήνυμα αντικατάστασης λυχνίας στην οθόνη της τηλεόρασης.

ΠΡΟΕΙΔΟΠΟΙΗΣΗ

Οι ηλεκτρικές συσκευές μπορεί να προκαλέσουν πυρκαγιά ή υψηλή θερμοκρασία, έχοντας ως αποτέλεσμα τον τραυματισμό ή το θάνατο. Βεβαιωθείτε να ακολουθήσετε τις οδηγίες παρακάτω.

- Χρησιμοποιήστε μόνο ανταλλακτική λυχνία XL-5200 (για KDS-55A2000, δεν παρέχεται) ή XL-5300 (για KDS-70R2000, παρέχεται) της Sony για την αντικατάσταση. Η χρήση οποιασδήποτε άλλης λυχνίας μπορεί να προκαλέσει βλάβη στην τηλεόραση.
- Μην αφαιρέσετε τη λυχνία για οποιονδήποτε άλλο λόγο διαφορετικό από την αντικατάστασή της. Εάν κάνετε κάτι τέτοιο, μπορεί να προκληθεί πυρκαγιά ή τραυματισμός ή πυρκαγιά.
- Μην τοποθετείτε εύφλεκτα υλικά και μεταλλικά αντικείμενα στο εσωτερικό της υποδοχής λυχνίας της τηλεόρασης αφού αφαιρέσετε τη λυχνία. Εάν κάνετε κάτι τέτοιο, μπορεί να προκληθεί πυρκαγιά ή ηλεκτροπληξία. Μην αγγίζετε την υποδοχή λυχνίας αφού αφαιρέσετε τη λυχνία.
- Όταν η λυχνία κάποια στιγμή καεί, ίσως ακούσετε έναν ήχο σαν σπάσιμο. Αυτό είναι φυσιολογικό και συνηθίζεται σε αυτό το είδος λυχνιών.
- Σε σπάνιες περιπτώσεις, ο λαμπτήρας μπορεί να σπάσει μέσα στη μονάδα λυχνίας, αλλά η μονάδα λυχνίας είναι σχεδιασμένη ώστε να συγκρατεί όλα τα θραύσματα σπασμένου γυαλιού στο εσωτερικό της.
- Η λυχνία της τηλεόρασης περιέχει υδράργυρο και θα πρέπει να απορριφτεί σωστά. Συμβουλευτείτε τις τοπικές σας αρχές για την ασφαλή απόρριψη. Τα υλικά που περιέχονται σε αυτήν τη λυχνία είναι παρόμοια με αυτά μιας λυχνίας φθορισμού, για το λόγο αυτό θα πρέπει να απορρίπτετε τη λυχνία με τον ίδιο τρόπο.

1 Απενεργοποιήστε την τηλεόραση. Περιμένετε αρκετά λεπτά και κατόπιν αποσυνδέστε το κεντρικό καλώδιο ηλεκτρικής τροφοδοσίας. (Ο ανεμιστήρας ψύξης θα συνεχίζει να λειτουργεί για δύο περίπου λεπτά μετά από την απενεργοποίηση της τηλεόρασης).

2 Περιμένετε 30 τουλάχιστον λεπτά πριν αποσυνδέσετε το κεντρικό καλώδιο ηλεκτρικής τροφοδοσίας για να επιτρέψετε την ψύξη της λυχνίας πριν την αντικαταστήσετε. Για να αποφύγετε τα εγκαύματα, μην αγγίζετε την υποδοχή λυχνίας αφού αφαιρέσετε τη λυχνία.

3 Βγάλτε την καινούργια λυχνία από τη συσκευασία της. Μην αγγίζετε το γυάλινο τμήμα της καινούργιας λυχνίας.

Παρατηρήσεις

- Μην ανακινείτε τη λυχνία. Η δόνηση μπορεί να προκαλέσει βλάβη στη λυχνία ή να συντομεύσει τη διάρκεια ζωής της.
- Αποφεύγετε να αγγίζετε το μπροστινό γυαλί της καινούργιας λυχνίας ή το γυαλί της υποδοχής λυχνίας. Αυτό μπορεί να μειώσει την ποιότητα εικόνας ή τη ζωή της λυχνίας.

4 Βγάλτε το εξωτερικό κάλυμμα της λυχνίας.

KDS-55A2000

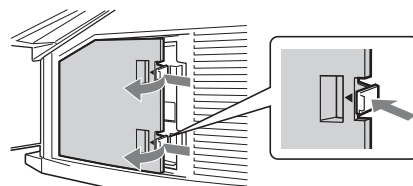

KDS-70R2000

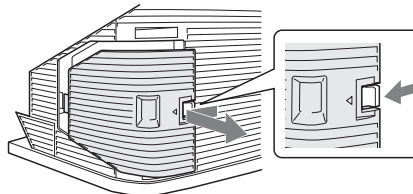

- 5** Βγάλτε τη θύρα λυχνίας. Περιστρέψτε τη βίδα αριστερόστροφα. Κατόπιν ολισθήστε το μοχλό προς τα αριστερά (KDS-55A2000) ή γυρίστε τη λαβή προς τα αριστερά έως ότου ευθυγραμμιστούν οι ενδείξεις στο καπάκι και τη θήκη (KDS-70R2000). Βγάλτε τη θύρα.

KDS-55A2000

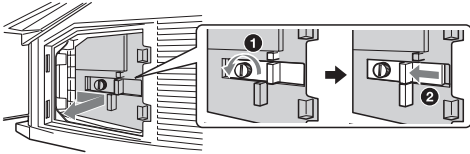

KDS-70R2000

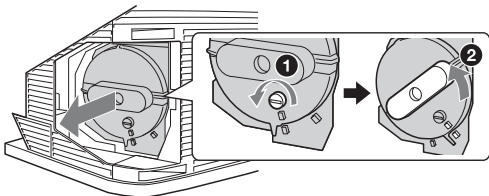

- 6** Τραβήξτε τη λυχνία προς τα έξω. Κρατήστε τις εγκοπές της λυχνίας όπως απεικονίζεται και τραβήξτε τη λυχνία ευθεία προς τα έξω. Εάν είναι δύσκολο να βγάλετε τη λυχνία, τραβήξτε τη δεξιά πλευρά της λυχνίας για πρόσθετη βοήθεια (KDS-55A2000).

KDS-55A2000

Κρατήστε αυτό το τμήμα της λυχνίας

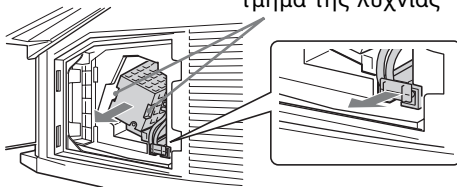

KDS-70R2000

Κρατήστε αυτό το τμήμα της λυχνίας

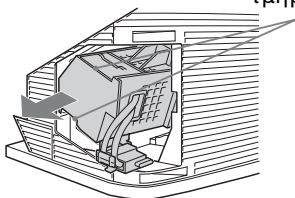

Παρατηρήσεις

- Μην αγγίζετε το εσωτερικό του χώρου λυχνίας.
- Η λυχνία είναι πολύ ζεστή αμέσως μετά τη χρήση. Μην αγγίζετε το γυάλινο τμήμα της λυχνίας ούτε τα περιβάλλοντα μέρη.
- Αφού ψυχθεί η χρησιμοποιημένη λυχνία, τοποθετήστε τη στο άδειο κουτί της ανταλλακτικής λυχνίας. Μην τοποθετείτε ποτέ τη χρησιμοποιημένη λυχνία σε πλαστική σακούλα.

- 7** Τοποθετήστε την καινούργια λυχνία στη θέση της. Βεβαιωθείτε ότι η λυχνία είναι τοποθετημένη με ασφάλεια στο χώρο. Διαφορετικά, μπορεί να προκληθεί πυρκαγιά ή να σκουρύνει η οθόνη.

KDS-55A2000

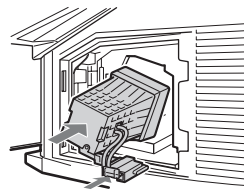

KDS-70R2000

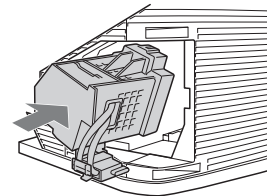

Παρατηρήσεις

- Ο χώρος λυχνίας βρίσκεται υπό κλίση.
- Εάν η λυχνία δεν είναι συνδεδεμένη εκ νέου με ασφάλεια, η λειτουργία αυτόματης διάγνωσης μπορεί να ενεργοποιηθεί και το  αναβοσβήνει με κόκκινο χρώμα τρεις φορές (σελίδα 19).

KDS-55A2000

KDS-70R2000

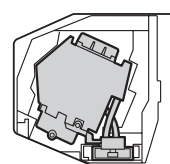
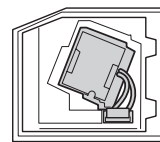

8 Τοποθετήστε ξανά τη θύρα λυχνίας. Για το KDS-55A2000, μπορείτε να τοποθετήσετε ξανά τη θύρα εάν εισάγετε τις δύο γλωττίδες στην υποδοχή από την αριστερή πλευρά. Ολισθήστε το μοχλό προς τα δεξιά και κατόπιν περιστρέψτε τη βίδα δεξιόστροφα για να ασφαλίσετε τη θύρα.

Για το KDS-70R2000, περιστρέψτε τη λαβή προς τα δεξιά ενώ ωθείτε τη θύρα προς τα μέσα, έως ότου ευθυγραμμιστούν οι ενδείξεις στο καπάκι και τη θήκη. Κατόπιν, περιστρέψτε τη βίδα δεξιόστροφα για να ασφαλίσετε τη θύρα.

KDS-55A2000

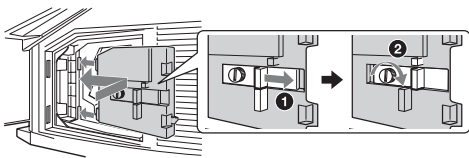

KDS-70R2000

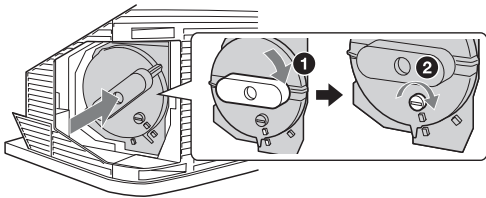

9 Τοποθετήστε ξανά το εξωτερικό κάλυμμα λυχνίας στη θέση του. Τοποθετήστε ξανά το κάλυμμα, εισάγοντάς το από την αριστερή πλευρά. Πιέστε τις δύο γλωττίδες στη δεξιά πλευρά (KDS-55A2000) ή πιέστε το σφιγκτήρα στη δεξιά πλευρά (KDS-70R2000) για να ασφαλίσετε το κάλυμμα.

KDS-55A2000

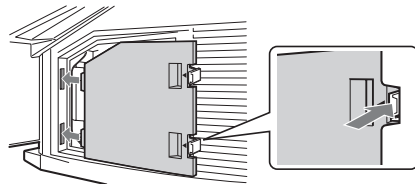

KDS-70R2000

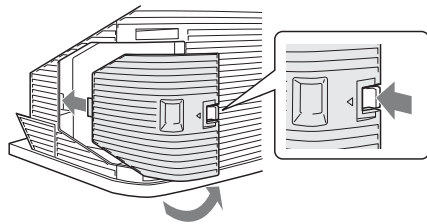

10 Ενεργοποιήστε την τηλεόραση και ρυθμίστε την επιλογή Αντικατάσταση λυχνίας στο μενού Ρυθμίσεις (σελίδα 40). Η ρύθμιση αυτή είναι απαραίτητη για να πληροφορείστε πότε απαιτείται η επόμενη αντικατάσταση της λυχνίας.

Παρατηρήσεις

- Έως ότου κάνετε την επιλογή αντικατάστασης λυχνίας, θα εμφανίζεται ένα μήνυμα που σας πληροφορεί ότι η λυχνία πλησιάζει το τέλος ζωής της κάθε φορά που ενεργοποιείτε την τηλεόραση.
- Συμβουλευτείτε τον αντιπρόσωπο της Sony για ανταλλακτική λυχνία XL-5200 (για KDS-55A2000) ή XL-5300 (για KDS-70R2000) της Sony.
- Προσέχετε πολύ όταν αντικαθιστάτε τη λυχνία ή όταν συνδέετε/αποσυνδέετε τα συνδετικά καλώδια. Ο απότομος χειρισμός μπορεί να προκαλέσει την πτώση της τηλεόρασης, έχοντας ως αποτέλεσμα τη βλάβη της τηλεόρασης, της βάσης τηλεόρασης και του δαπέδου.

Προδιαγραφές

Μονάδα οθόνης

Απαιτήσεις ισχύος:

220–240 V AC, 50 Hz

Σύστημα προβολής:

Σύστημα προβολής 3 πάνελ SXRD, 1 φακού

Πάνελ SXRD:

Πάνελ SXRD μεγέθους 0,61 ίντσας

Ανάλυση 1920 × 1080 pixels

Φακοί προβολής:

Υβριδικός φακός F2,5 υψηλής απόδοσης, μεγάλη διαμέτρου

Λυχνία:

KDS-70R2000:

Λυχνία υπερέυψηλης πίεσης, 180 W, XL-5300

KDS-55A2000:

Λυχνία υπερέυψηλης πίεσης, 120 W, XL-5200

Μέγεθος οθόνης:

KDS-70R2000:

70 ίντσες (Περίπου 177.8 εκατοστά μετρούμενη διαγώνια)

KDS-55A2000:

55 ίντσες (Περίπου 139.7 εκατοστά μετρούμενη διαγώνια)

Κατανάλωση ισχύος:

KDS-70R2000: 285 W

KDS-55A2000: 210 W

Κατανάλωση ισχύος σε αναμονή*:

0,5 W

* Αφού η τηλεόραση τελειώσει τις απαραίτητες εσωτερικές διαδικασίες φτάνει το καθορισμένο ρεύμα αναμονής.

Διαστάσεις (π × υ × β):

KDS-70R2000:

Περίπου 1.885 × 1.154 × 611 χιλιοστά (με ηχεία)

Περίπου 1.714 × 1.154 × 611 χιλιοστά (χωρίς ηχεία)

KDS-55A2000:

Περίπου 1.292 × 913 × 480 χιλιοστά

Βάρος:

KDS-70R2000:

Περίπου 74 κιλά

KDS-55A2000:

Περίπου 39 κιλά

Σύστημα τηλεόρασης

Αναλογικά: Ανάλογα με την επιλογή της χώρας/

περιοχής σας:

B/G/H, D/K, L, I

Ψηφιακά: DVB-T

Σύστημα χρωμάτων/βίντεο

Αναλογικά: PAL, SECAM

NTSC 3,58, 4,43 (μόνο είσοδος εικόνας)

Ψηφιακά: MPEG-2 MP@ML

Κεραία

Εξωτερικός ακροδέκτης 75Ω

Κάλυψη καναλιών

Αναλογικά: VHF: E2–E12

UHF: E21–E69

CATV: S1–S20

HYPHER: S21–S41

D/K: R1–R12, R21–R69

L: F2–F10, B–Q, F21–F69

I: UHF B21–B69

Ψηφιακά: VHF/UHF

Ακροδέκτες

↔ / ↔ 1

Σύνδεση scart 21 ακίδων (πρότυπο CENELEC) που περιλαμβάνει είσοδο ήχου/εικόνας, είσοδο RGB και έξοδο ήχου/εικόνας τηλεόρασης.

↔ / ↔ 2 (SmartLink)

Σύνδεση scart 21 ακίδων (πρότυπο CENELEC) που περιλαμβάνει είσοδο ήχου/εικόνας, είσοδο RGB, επιλεγόμενη έξοδο ήχου/εικόνας και διασύνδεση SmartLink.

↔ / ↔ / S ↔ 3

Σύνδεση Scart 21 ακίδων (πρότυπο CENELEC) που περιλαμβάνει είσοδο ήχου/εικόνας, είσοδο RGB, είσοδο S-Video και έξοδο ήχου/εικόνας που εμφανίζονται επί του παρόντος στην οθόνη.

↔ 4

Υποστηριζόμενες μορφές:

1080i, 720p, 576p, 576i, 480p, 480i

Y: 1 Vp-p, 75Ω, 0,3V αρνητικός συγχρονισμός

P_B/C_B: 0,7 Vp-p, 75Ω

P_R/C_R: 0,7 Vp-p, 75Ω

↔ 4

Είσοδος ήχου (βύσματα ήχου)

500 mVrms

Σύνθετη αντίσταση: 47 kilohms

HDMI IN 5, 6

Εικόνα: 1080p, 1080i, 720p, 576p, 576i, 480p, 480i

Ήχος: Γραμμικό PCM δύο καναλιών

32, 44,1 και 48 kHz, 16, 20 και 24 bits

Αναλογικός ήχος (βύσματα ήχου):

500 mVrms, Σύνθετη αντίσταση 47 kilohms

(HDMI IN 6 μόνο)

↔ 7

Υποστηριζόμενες μορφές:

1080i, 720p, 576p, 576i, 480p, 480i

Y: 1 Vp-p, 75Ω, 0,3V αρνητικός συγχρονισμός

P_B/C_B: 0,7 Vp-p, 75Ω

P_R/C_R: 0,7 Vp-p, 75Ω

↔ 7 Είσοδος Video (βύσμα ήχου)

↔ 7 Είσοδος ήχου (βύσματα ήχου)

↔ DIGITAL OUT (βύσμα OPTICAL OUT)

↔ Έξοδος ήχου (βύσματα ήχου)

PC IN ↔ RGB Είσοδος PC (D-sub 15-pin)

(δείτε τη σελίδα 60)

G: 0,7 Vp-p, 75 Ω, μη συγχρονισμένο στο πράσινο

B: 0,7 Vp-p, 75Ω

R: 0,7 Vp-p, 75Ω

HD: 1-5 Vp-p

VD: 1-5 Vp-p

PC IN ↔ Είσοδος ήχου PC (minijack)

↔ Βύσμα ακουστικών

Συνεχίζεται

 Σχισμή CAM (Υπομονάδα για πρόσβαση υπό συνθήκες)

Έξοδος ήχου

KDS-70R2000: 15 W + 15 W

KDS-55A2000: 12 W + 12 W

Παρεχόμενα εξαρτήματα

Ανατρέξτε στην παράγραφο "1: Έλεγχος των εξαρτημάτων" στη σελίδα 6.

Προαιρετικά εξαρτήματα

Βάση τηλεόρασης:

SU-RS51U (για KDS-70R2000)

SU-RS11X (για KDS-55A2000)

Ο σχεδιασμός και οι προδιαγραφές υπόκεινται σε αλλαγές χωρίς προειδοποίηση.

Πίνακας αναφοράς σήματος εισόδου PC

Σήματα	Οριζόντια (πίξελ)	Κάθετα (γραμμή)	Οριζόντια συχνότητα (kHz)	Κάθετη συχνότητα (Hz)	Πρότυπο
VGA	640	480	31,5	60	VGA
	640	480	37,5	75	VESA
	720	400	31,5	79	VGA-T
SVGA	800	600	37,9	60	Κατευθυντήριες οδηγίες VESA
	800	600	46,9	75	VESA
XGA	1024	768	48,4	60	Κατευθυντήριες οδηγίες VESA
	1024	768	56,5	70	VESA
	1024	768	60	75	VESA
	1280	720	44,7	60	VESA CVT
WXGA	1280	768	47,4	60	VESA
	1280	768	47,8	60	VESA
	1280	768	60,3	75	VESA
	1360	768	47,7	60	VESA
SXGA	1280	1024	64	60	VESA
	1280	1024	80	75	VESA
HDTV	1920	1080	67,5	60	EIA

- Η είσοδος PC της τηλεόρασης αυτής δεν υποστηρίζει συγχρονισμό στο πράσινο ή συγχρονισμό composite.
- Το σήμα εισόδου PC εμφανίζεται στην οθόνη σε μικρότερο μέγεθος από το πραγματικό μέγεθος της οθόνης τηλεόρασης και δεν υποστηρίζει διαπλεγμένα σήματα.
- Για τη βέλτιστη ποιότητα εικόνας, συνιστάται να χρησιμοποιείτε σήματα (έντονη γραφή) από τον παραπάνω πίνακα με κάθετη συχνότητα 60 Hz από προσωπικό υπολογιστή. Σε σύνδεση και άμεση λειτουργία (plug and play), θα επιλεγούν αυτόματα τα σήματα με κάθετη συχνότητα 60 Hz.

Αντιμετώπιση προβλημάτων

Ελέγξτε εάν η ένδειξη \ominus (ενεργή/αναμονή) αναβοσβήνει με κόκκινο χρώμα.

Όταν αναβοσβήνει

Η λειτουργία αυτόματης διάγνωσης είναι ενεργοποιημένη. (Όταν η ένδειξη αναβοσβήνει σε διαστήματα δύο ή τριών λάμπσεων, βλ. σελίδα 64.)

1 Μετρήστε πόσες φορές αναβοσβήνει η ένδειξη \ominus (ενεργή/αναμονή) μεταξύ κάθε διακοπής δύο δευτερολέπτων.

Για παράδειγμα, η ένδειξη αναβοσβήνει τρεις φορές, κατόπιν υπάρχει διακοπή δύο δευτερολέπτων, και κατόπιν αναβοσβήνει κι άλλες τρεις φορές, κτλ.

2 Πιέστε \ominus στην τηλεόραση (πρόσοψη) για να τη σβήσετε, αποσυνδέστε το κεντρικό καλώδιο τροφοδοσίας καλώδιο και ενημερώστε τον τοπικό σας αντιπρόσωπο ή κέντρο σέρβις της Sony σχετικά με τον τρόπο που αναβοσβήνει η ένδειξη (φορές που αναβοσβήνει).

Όταν δεν αναβοσβήνει

1 Ελέγξτε τα στοιχεία στους παρακάτω πίνακες.

2 Εάν το πρόβλημα εξακολουθεί να υπάρχει, δώστε για επισκευή την τηλεόρασή σας σε αρμόδιο προσωπικό σέρβις.

Εικόνα

Πρόβλημα

Αιτία/Επιδιόρθωση

Καθόλου εικόνα (η οθόνη είναι σκοτεινή) και καθόλου ήχος

- Ελέγξτε τη σύνδεση της κεραιάς.
- Συνδέστε την τηλεόραση στην πρίζα και πιέστε \ominus στην τηλεόραση (πρόσοψη).
- Εάν η ένδειξη \ominus (ενεργή/αναμονή) ανάψει με κόκκινο χρώμα, πιέστε το TV I/ \ominus .

Δεν εμφανίζεται εικόνα ούτε πληροφορίες μενού από τη συσκευή που είναι συνδεδεμένη στην υποδοχή scart

- Ελέγξτε εάν είναι ενεργοποιημένη η προαιρετική συσκευή και πιέστε επανειλημμένα $\text{⏏}/\text{⏏}$ έως ότου εμφανιστεί στην οθόνη το σωστό σύμβολο εισόδου.
- Ελέγξτε τη σύνδεση μεταξύ της προαιρετικής συσκευής και της τηλεόρασης.

Διπλή εικόνα ή είδωλα

- Ελέγξτε τις συνδέσεις κεραιάς/καλωδίου.
- Ελέγξτε τη θέση και τον προσανατολισμό της κεραιάς.

Στην οθόνη εμφανίζεται μόνο χιόνι και θόρυβος

- Ελέγξτε εάν η κεραιά έχει σπάσει ή έχει στραβώσει.
- Ελέγξτε εάν η κεραιά έχει φτάσει το τέλος της ζωής της (τρία έως πέντε χρόνια κανονικής χρήσης, ένα έως δύο χρόνια για χρήση κοντά στη θάλασσα).

Παραμορφωμένη εικόνα (γραμμές με κουκκίδες ή λωρίδες)

- Φυλάξτε την τηλεόραση μακριά από πηγές ηλεκτρικού θορύβου, όπως αυτοκίνητα, μοτοσυκλέτες, σεσουάρ ή οπτικό εξοπλισμό.
- Όταν εγκαθιστάτε προαιρετικές συσκευές, αφήστε χώρο μεταξύ της προαιρετικής συσκευής και της τηλεόρασης.
- Βεβαιωθείτε ότι η κεραιά είναι συνδεδεμένη με το παρεχόμενο ομοαξονικό καλώδιο.
- Φυλάξτε το καλώδιο κεραιάς μακριά από άλλα καλώδια σύνδεσης.

Εικόνα με θόρυβο κατά την παρακολούθηση τηλεοπτικού καναλιού

- Επιλέξτε "Χειροκίνητο Πρόγραμμα" στο μενού "Αναλογικές Ρυθμίσεις" και κάντε τη ρύθμιση "AFT" (Αυτόματος Λεπτός Συντονισμός) για να έχετε καλύτερη λήψη εικόνας (σελίδα 45).

Συνεχίζεται

Πρόβλημα	Αιτία/Επιδιόρθωση
Στην οθόνη εμφανίζονται μικρά μαύρα ή/και φωτεινά σημεία	<ul style="list-style-type: none"> • Η εικόνα της οθόνης αποτελείται από pixel. Τα μικρά μαύρα ή/και φωτεινά σημεία (pixel) στην οθόνη δεν αποτελούν δυσλειτουργία.
Δεν εμφανίζονται χρώματα σε προγράμματα	<ul style="list-style-type: none"> • Επιλέξτε "Επαναφορά ρυθμίσεων" στο μενού "Εικόνα" για να επιστρέψετε τις ρυθμίσεις στις εργοστασιακές τιμές (σελίδα 30).
Δεν υπάρχει χρώμα ή το χρώμα δεν είναι φυσιολογικό όταν προβάλλεται σήμα από τις υποδοχές Y, Pb/Cb, Pr/Cr → 4 ή 7	<ul style="list-style-type: none"> • Ελέγξτε τη σύνδεση των υποδοχών Y, Pb/Cb, Pr/Cr → 4 ή 7. • Βεβαιωθείτε ότι οι υποδοχές Y, Pb/Cb, Pr/Cr → 4 ή 7 έχουν εφαρμόσει καλά στις αντίστοιχες υποδοχές τους.
Η εικόνα αναβοσβήνει αρχικά όταν αλλάζετε σε λειτουργία HDMI ή όταν ενεργοποιείτε την τηλεόραση σε λειτουργία HDMI	<ul style="list-style-type: none"> • Αυτό πιθανώς να προκαλείται από τη διαδικασία πιστοποίησης μεταξύ του εξοπλισμού HDMI και της τηλεόρασης. Δεν υποδεικνύει δυσλειτουργία.
Εμφανίζεται μια λευκή οβάλ εικόνα στην οθόνη	<ul style="list-style-type: none"> • Αυτό οφείλεται στο ισχυρό φως που αντανακλάται από την οθόνη της τηλεόρασης και τις αντανακλάσεις που προέρχονται από το πίσω μέρος των οθονών. • Τοποθετήστε την τηλεόρασή σας μακριά από ισχυρό περιβαλλοντικό φως ή ηλιακό φως, ή χαμηλώστε οποιαδήποτε περιβαλλοντικά φώτα.

Ήχος

Πρόβλημα	Αιτία/Επιδιόρθωση
Δεν υπάρχει ήχος, αλλά η εικόνα είναι καλή	<ul style="list-style-type: none"> • Πιέστε \triangleleft +/- ή \otimes (Σίγαση). • Ελέγξτε ότι η ρύθμιση "Ήχειο" έχει την τιμή "Ναι" στο μενού "Ρυθμίσεις" (σελίδα 39).
Ήχος με θόρυβο	<ul style="list-style-type: none"> • Δείτε τις αιτίες/επιδιορθώσεις σχετικά με το "Θόρυβο εικόνας" στη σελίδα 61.

Κανάλια

Πρόβλημα	Αιτία/Επιδιόρθωση
Το επιθυμητό κανάλι δεν μπορεί να επιλεγεί	<ul style="list-style-type: none"> • Αλλάξτε μεταξύ ψηφιακής και αναλογικής λειτουργίας και επιλέξτε το επιθυμητό ψηφιακό/αναλογικό κανάλι.
Μερικά κανάλια είναι κενά	<ul style="list-style-type: none"> • Κωδικοποιημένο/Συνδρομητικό κανάλι μόνο. Συνδρομή στην υπηρεσία Pay Per View (χρέωση ανά προβολή). • Το κανάλι χρησιμοποιείται μόνο για δεδομένα (δεν υπάρχει εικόνα ή ήχος). • Επικοινωνήστε με τον ραδιοτηλεοπτικό φορέα για λεπτομέρειες μετάδοσης.
Τα ψηφιακά κανάλια δεν εμφανίζονται	<ul style="list-style-type: none"> • Επικοινωνήστε με τοπικό υπεύθυνος εγκατάστασης για να μάθετε εάν παρέχονται ψηφιακές μεταδόσεις στην περιοχή σας. • Αναβαθμίστε σε κεραία υψηλότερης ενίσχυσης.

Γενικά

Πρόβλημα	Αιτία/Επιδιόρθωση
Η τηλεόραση απενεργοποιείται από μόνη της (εισέρχεται σε λειτουργία αναμονής)	<ul style="list-style-type: none">• Ελέγξτε εάν είναι ενεργοποιημένη η ρύθμιση "Χρονοδ. Απενεργ." ή επιβεβαιώστε τη ρύθμιση "Διάρκεια" του "Ενεργ. Χρονοδ." (σελίδα 38).• Εάν θερμαίνεται το εσωτερικό της τηλεόρασης ενώ το Λειτουργία ψύξης είναι ρυθμισμένο στο "Υψηλό", η τηλεόραση αυτόματα μεταβαίνει σε λειτουργία αναμονής. (Όταν το Λειτουργία ψύξης είναι ρυθμισμένο στο "Κανονικό" κάτω από τις ίδιες συνθήκες, η λειτουργία μεταβαίνει στο "Υψηλό", αρχίζει να λειτουργεί ο ανεμιστήρας ψύξης και ενδεχομένως να ακουστεί ένα δυνατό βουητό.)• Εάν η τηλεόραση δεν λαμβάνει σήμα ή δεν εκτελεί καμία άλλη λειτουργία για 10 λεπτά, η τηλεόραση μεταβαίνει αυτόματα σε λειτουργία αναμονής.
Η τηλεόραση ανάβει αυτόματα	<ul style="list-style-type: none">• Ελέγξτε εάν είναι ενεργοποιημένη η ρύθμιση "Ενεργ. Χρονοδ." (σελίδα 38).
Δεν είναι δυνατόν να επιλεγούν μερικές πηγές εισόδου	<ul style="list-style-type: none">• Επιλέξτε "Προορύθ Πηγών Εισόδ" στο μενού "Ρύθμιση AV" και ακυρώστε τη ρύθμιση "Παράλειψη" της πηγής εισόδου (σελίδα 41).
Εμφανίζεται ανομοιομορφία χρώματος στην οθόνη όταν ενεργοποιείται η τηλεόραση	<ul style="list-style-type: none">• Αφού ενεργοποιήσετε την τηλεόραση, ενδεχομένως να παρατηρήσετε μια μικρή διαφορά χρώματος (χροιάς) σε ορισμένες περιοχές της εικόνας. Αυτό θα διαρκέσει μόνο λίγα λεπτά κάθε φορά που ενεργοποιείτε την τηλεόραση. Αυτό είναι ένα φυσιολογικός χαρακτηριστικό θερμοκρασίας των εξαρτημάτων και δεν αποτελεί δυσλειτουργία.
Το τηλεχειριστήριο δεν λειτουργεί	<ul style="list-style-type: none">• Ελέγξτε ότι το τηλεχειριστήριο είναι ρυθμισμένο σωστά για τον εξοπλισμό που χρησιμοποιείτε.• Ελέγξτε αν ο εξοπλισμός που θέλετε να χρησιμοποιήσετε αντιστοιχεί στο πλήκτρο λειτουργίας που πιέζετε (σελίδα 18).• Αν το τηλεχειριστήριο δεν ελέγχει τον εξοπλισμό ακόμη κι αν το τηλεχειριστήριο έχει ρυθμιστεί σωστά στον εξοπλισμό, εισάγετε τον απαραίτητο κωδικό όπως εξηγείται στην παράγραφο "Προγραμματισμός του τηλεχειριστηρίου" (σελίδα 53).• Αλλάξτε τις μπαταρίες.
Η ένδειξη  αναβοσβήνει με κόκκινο χρώμα	<ul style="list-style-type: none">• Αντικαταστήστε τη λυχνία (σελίδα 56).
Η τηλεόραση δεν ενεργοποιείται	<ul style="list-style-type: none">• Η τηλεόραση ψύχει τη λυχνία προβολής της αφού απενεργοποιηθεί. Χρειάζονται έως δύο λεπτά για να επανέλθει η εικόνα αφού ενεργοποιηθεί ξανά η τηλεόραση. Περιμένετε λίγο έως ότου επανέλθει η εικόνα.
Δεν είναι δυνατή η λειτουργία των παιχνιδιών πυροβολισμού	<ul style="list-style-type: none">• Με την τηλεόρασή σας δεν είναι δυνατή η χρήση μερικών παιχνιδιών πυροβολισμού που περιλαμβάνουν να στοχεύετε με μια δέσμη φωτός στην οθόνη της τηλεόρασης με ηλεκτρονικό πιστόλι ή όπλο. Για λεπτομέρειες, ανατρέξτε στο εγχειρίδιο οδηγιών που συνοδεύει το λογισμικό του βιντεοπαιχνιδιού.

Συνεχίζεται

Πρόβλημα	Αιτία/Επιδιόρθωση
<p>Η ένδειξη ενεργή/αναμονή αναβοσβήνει σε διαστήματα μερικών λάμπων τη φορά</p>	<ul style="list-style-type: none"> • Τρεις λάμπες: Το κάλυμμα λυχνίας ή η ίδια η λυχνία δεν είναι συνδεδεμένη με ασφάλεια. • Δύο λάμπες: Εάν υπάρχει σημαντική αύξηση στη θερμοκρασία στο εσωτερικό της τηλεόρασης, όπως συμβαίνει όταν είναι φραγμένα τα ανοίγματα αερισμού. • Λοιπά: Συμβουλευτείτε τον πωλητή ή το κέντρο σέρβις σας.
<p>Προκύπτει ένα ελαφρύ τρίξιμο από το κάτω μέρος της τηλεόρασης</p>	<ul style="list-style-type: none"> • Το Προηγμ λειτ ιριδας εφαρμόζει ένα μηχανικό σύστημα ιριδας. Όταν το Προηγμ λειτ ιριδας είναι Ναι/Όχι, προκύπτει ένα φυσικό τρίξιμο λόγω της βασικής δομής της οπτικής μονάδας. Το τρίξιμο αποτελεί ενυπόχουσα φύση αυτού του συστήματος και δεν είναι ελάττωμα.
<p>Εμφανίζεται μήνυμα προειδοποίησης για υψηλή θερμοκρασία</p>	<ul style="list-style-type: none"> • Το μήνυμα αυτό θα εμφανιστεί όταν υπάρχει αύξηση στη θερμοκρασία στο εσωτερικό της τηλεόρασης. Βεβαιωθείτε να αφαιρέσετε τη σκόνη από τα ανοίγματα αερισμού στο πίσω μέρος και τα δύο πλαϊνά της τηλεόρασης. Επιπλέον, βεβαιωθείτε ότι δεν υπάρχουν εμπόδια μπροστά από τα ανοίγματα αερισμού. Εάν δεν βρεθεί εμπόδιο, ίσως πρέπει να ρυθμίσετε το Λειτουργία ψύξης στο "Υψηλό", διαφορετικά θα απενεργοποιηθεί η τηλεόραση. Όταν το Λειτουργία ψύξης είναι ρυθμισμένο στο "Υψηλό", εάν εμφανιστεί ξανά το μήνυμα και απενεργοποιηθεί η τηλεόραση, ίσως είναι απαραίτητο το σέρβις της τηλεόρασης. Καλέστε το τοπικό σας κέντρο σέρβις της Sony.

Ευρετήριο

Αριθμητικά

1 Digit Direct 43
14:9 23
4:3 22

Α

Ακουστικά

Διασύνδ. Ηχ. Ω 39
Ένταση Ω 39
σύνδεση 51

Αντίθεση 31, 50

Αντικατάσταση λυχνίας 40

Αντιστάθμιση έντασης ήχου 34

Απόχρωση 31

Αυτός Συντονισμός 48

Αυτόμ Ρύθμ Ρολογιού 23, 28

Αυτόμ. Συντονισμός

αναλογικά και ψηφιακά
κανάλια 11

μόνο αναλογικά κανάλια 43

μόνο ψηφιακά κανάλια 48

Αυτόματ Προσαρμογή 50

Αυτόματη Έναρξη 38

Αυτόματη Ένταση 34

Αυτόματο Φορμά 36

Β

Βήμα 50

βίντεο

εγγραφή 25
σύνδεση 9

Γ

Γλώσσα 10, 40

Γλώσσα Ήχου 46

Γλώσσα Υπότιτλων 46

Δ

Διακόπτης λειτουργίας (⏻) 19

Διόρθωση Γάμμα 33

Διόρθωση Μαύρου 33

Διφ. Ήχος 35

Ε

Εγγραφή με Χρονοδιακόπτη 25

Είσοδοι Προορισμού

εικόνα 30

ήχος 34

οθόνης 36

Είσοδος AV3 41

Είσοδος AV7 41

Ενδεικτική λυχνία (⏻) 19

Ένδειξη ενεργή/αναμονή (⏻) 19

Ενεργ. Χρονοδ. 38

Έξοδος ήχου 39

Έξοδος AV2 42

Εξοικ. Ενέργειας 39

Επαναφορά όλων των ρυθ 40

Επαναφορά ρυθμίσεων

εικόνα 30, 49

ήχος 34

Ρυθμίσεις PC 50

Επεξεργασία Προγ/των 48

Ετικέτες εξοπλισμού 41

Ευρεία 22

Ζ

Ζουμ 23

Ζωντανό Χρώμα 33

Η

Ηχείο 39

Θ

Θερμοκρ Χρώματος 31, 50

Θέση οθόνης 40

Ι

Ισορροπία 34

Κ

Καθαρό Λευκό 33

Καθαρότητα 31

Κανάλια

αυτόματος συντονισμός 11

επιλογή 21

Παράλειψη 45

Κατακόρ Μέγεθος 37

Κατακόρ Μετατόπιση 37, 50

Κείμενο 22

Κεραία, σύνδεση 9

Κλειδίωμα για Παιδιά 46

Κωδικός PIN 47

Λ

Λειτουργία Εικόνας 30

Λειτουργία Ήχου 34, 50

Λειτουργία οθόνης 49

Λειτουργία παιχνιδιού 42

Λειτουργία ταινίας 39

Λειτουργία ψύξης 39

Λειτουργία DRC 32

Λίστα Αγαπημένα 27

Λίστα Κατηγορία 24

Λίστα Χρονοδιακοπών 26

Μ

Μείωση Θορύβου 32

Μενού Αναλογικές Ρυθμίσεις 43

Μενού Εικόνα 30

Μενού Ήχος 34

Μενού Οθόνης 36

Μενού Ρυθμίσεις 38

Μενού Ρυθμίσεις AV 41

Μενού Ρυθμίσεις PC 49

Μενού Ψηφιακές Ρυθμίσεις 46

Μορφή οθόνης 22

Μπάσα 34

Μπαταρίες, τοποθέτηση στο
τηλεχειριστήριο 6

Ο

Οριζόντ Μετατόπιση 37, 50

Π

Πάγωμα εικόνας 22

Παλέτα DRC 32

Παράλειψη 41, 45

Περιβ. Ήχος 34

Περιοχή Προβολής 36

Πίνακας ευρετηρίου

εισερχόμενων σημάτων 28

Πίνακας ευρετηρίου

προγραμμάτων 22

Πίνακας χρωμάτων 42

Πληροφορίες 40

Πρίμα 34

Προδιαγραφές 59

Προεπιλογή 4:3 36

Προηγμ λει ιριδας 31, 49

Προηγμ Ρυθμίσεις 33

Προορϑ Πηγών Εισοδ 41

Ρ

Ρύθμ Χρονοδιακ 38

Ρυθμίσεις Μονάδας CA 47

Ρύθμιση ρολογιού 38

Ρύθμιση Υπότιτλων 46

Σ

Σύνδεση
 κεραίας/βίντεο 9
 προαιρετικές συσκευές 51
Σύστημα χρωμάτων 42

T

Ταξινόηση Προγράμμι 43
Τεχνικές Ρυθμίσεις 47
Τηλεχειριστήριο
 αισθητήρας 19
 επισκόπηση 17
 προγραμματισμός 53
 τοποθέτηση μπαταριών 6
Τιτλοφόρο Προγράμμι 44
Τύπος Ήχου 46

Υ

Υπενθύμιση 25

Φ

Φάση 50
Φίλτρο ήχου 45
Φορμά Οθόνης 36, 50
Φωτεινότητα 31, 50

Χ

Χειρ/τος Συντονισμός 48
Χειροκίνητο Πρόγραμμα 44
Χειροκίνητη Εγγ. με Χρον/πτη 26
Χρονοδ. Απενεργ. 38
Χρονοδιακόπτης (☺●) 19
Χρώμα 31
Χώρα 10

Ψ

Ψηφιακές ρυθμίσεις 46
Ψηφιακός Συντονισμός 48

A

AFT 45

B

BBE 35

E

Επιβεβαίωση 45
EPG (Ψηφιακός Ηλεκτρονικός
 Οδηγός Προγράμματος) 24

F

Fasttext 22

M

MENU 29

P

PAP 23

S

Smart 22

T

Τίτλος 45
Tools 23, 28

Inleiding

Dank u voor de aankoop van dit Sony-product. Voordat u de televisie gaat gebruiken, moet u deze handleiding aandachtig doorlezen. Bewaar de handleiding voor het geval u deze later als referentiemateriaal nodig hebt.

Opmerking bij de digitale-televisiefunctie

- De functies die verband houden met digitale televisie (met het logo **DVB**) kunnen alleen gebruikt worden in landen of gebieden waar digitale DVB-T (MPEG2)-signalen vanaf het aardoppervlak worden uitgezonden. Controleer a.u.b. bij uw dealer of ontvangst van DVB-T-signalen in uw woonplaats mogelijk is.
- Ondanks dat dit televisietoestel voldoet aan de DVB-T-specificaties, kan compatibiliteit met toekomstige digitale DVB-T-uitzendingen vanaf het aardoppervlak niet worden gegarandeerd.
- Sommige functies van digitale televisie zijn niet beschikbaar in alle landen.

Handelsmerkinformatie

- **DVB** is a registered trademark of the DVB Project
 - Geproduceerd onder licentie van BBE Sound, Inc. In licentie gegeven door BBE Sound, Inc. onder een of meer van de volgende US-patentnummers: 5510752, 5736897. BBE en het BBE-symbool zijn gedeponeerde handelsmerken van BBE Sound, Inc.
 - "Dolby", "Pro Logic" en het symbool double-D zijn handelsmerken van Dolby Laboratories.
 - Gefabriceerd onder licentie van Dolby Laboratories.
 - TruSurround-technologie wordt toegepast als een virtualizer voor Virtual Dolby Surround.
 - TruSurround, SRS en het (●) symbool zijn handelsmerken van SRS Labs, Inc. TruSurround technologie is geïncorporeerd met verloop van de licentiehouder SRS Labs, Inc.
 - HDMI, het HDMI-logo en High-Definition Multimedia Interface zijn handelsmerken of gedeponeerde handelsmerken van HDMI Licensing LLC.
-
- De afbeeldingen die in deze gebruiksaanwijzing worden gebruikt zijn van de KDS-55A2000, behalve indien anderszins vermeldt.



Inhoudsopgave

Vorbereidingen

4

Veiligheidsinformatie	10
Voorzorgsmaatregelen	13
Overzicht van de afstandsbediening	15
Overzicht van de knoppen en lampjes op de televisie	17

Televisie kijken

Televisie kijken	19
De Digitale Elektronische Programma Gids (EPG) raadplegen DVB	22
De digitale favorietenlijst gebruiken DVB	24
Beelden van een aangesloten apparaat bekijken	25

De MENU functies gebruiken

Navigeren in de menu's	26
Het menu Beeld	27
Het menu Geluid	30
Het menu Beeldregeling	32
Het menu Instellingen	33
Het menu AV-instellingen	36
Het menu Analoge instellingen	38
Het menu Digitale instellingen DVB	41
Het menu PC instellingen	43

Optionele apparatuur gebruiken

Optionele apparatuur aansluiten	45
De afstandsbediening programmeren	47

Aanvullende informatie

De lamp vervangen	50
Technische gegevens	53
Problemen oplossen	55
Index	59

DVB : alleen voor digitale kanalen

NL

Vorbereidingen

1: De accessoires controleren

Afstandsbediening RM-ED006 (1)

Batterijen van AA-formaat (type R6) (2)

Netsnoer (type C-6) (1)



Coaxkabel (1)



U mag deze ferrietkernen niet eraf halen.

Zijdeksel (2) (alleen voor de KDS-70R2000)

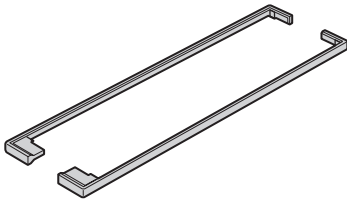

Reserveprojectielamp (1) (alleen voor de KDS-70R2000)

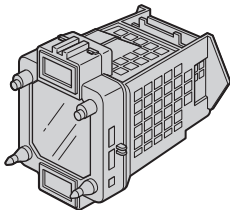

De batterijen in de afstandsbediening plaatsen

Duw en schuif om te openen

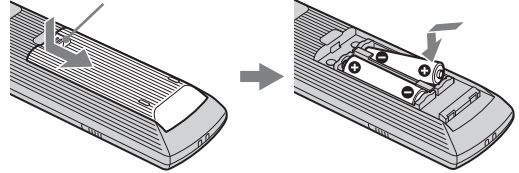

Opmerkingen

- Let op de + en de - bij het plaatsen van de batterijen.
- Combineer geen verschillende typen batterijen, of oude en nieuwe batterijen.
- Gooi oude batterijen niet gewoon weg, maar lever ze in. In bepaalde regio's kan het verwerken van batterijen aan regels zijn gebonden. Neem hiervoor contact op met de lokale autoriteiten.
- Hanteer de afstandsbediening met zorg. Laat de afstandsbediening niet vallen, ga er niet op staan en mors er geen vloeistof op.
- Plaats de afstandsbediening niet in de buurt van een warmtebron, op een plek in direct zonlicht of in een vochtige ruimte.



Voor de Klanten in Nederland

Gooi de batterij niet weg maar lever deze in als klein chemisch afval (KCA).

2: De televisie opstellen

Aanbevolen kijkgebied

Uw kijkpositie kan van invloed zijn op de beeldkwaliteit.

Voor de hoogste beeldkwaliteit, stelt u de televisie op binnen de hieronder aangegeven waarden.

Model	Kijkafstand
KDS-70R2000	min. 2,4 m
KDS-55A2000	min. 2,1 m

Horizontale kijkhoek

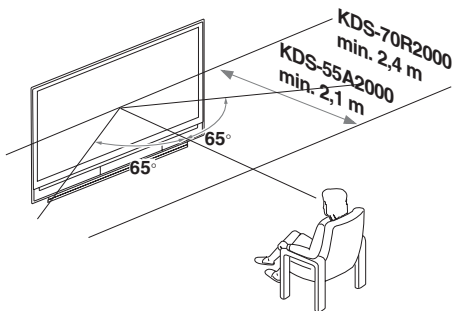

Verticale kijkhoek

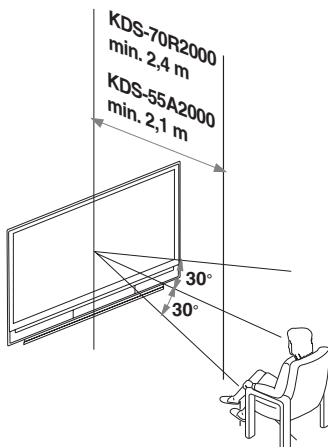

De televisie dragen

KDS-55A2000

Er zijn minstens twee personen nodig om de televisie te dragen.

Als u de televisie wilt dragen, pakt u de televisie met één hand vast in de opening in het onderste deel van de televisie, terwijl u met uw andere hand de bovenkant van de televisie vasthoudt, zoals aangegeven in onderstaande afbeelding.

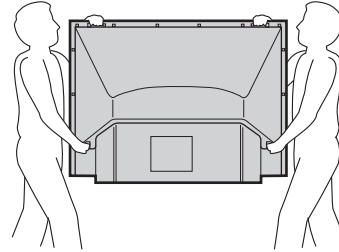

KDS-70R2000

Er zijn minstens drie personen nodig om de televisie te dragen. Houd de televisie niet vast aan de voet of de luidsprekers. Als u dat doet, kunnen deze onderdelen afbreken.

Bij het dragen van de televisie moet één persoon de achterkant vastpakken en de andere twee personen ieder de zijkant en voorkant van de televisie. Pak de televisie vast door uw handen in de openingen in het onderste deel van de televisie te plaatsen en deze vervolgens voorzichtig op te tillen.

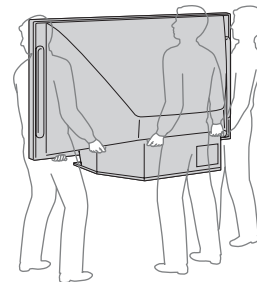

Opmerkingen

- Niet vasthouden aan de voet of het voorpaneel van de televisie. Als u dat doet, kunnen deze onderdelen afbreken.

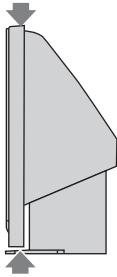

Niet vastpakken aan de voet of het voorpaneel van de televisie.

- Om kinderen en de televisie te beschermen, houdt u tijdens het opstellen kinderen uit de buurt van de televisie. Door erop te klimmen of ertegenaan te duwen kan de televisie omvallen en beschadigd raken.
- Als u de televisie tegen een muur opstelt, moet u tenminste 10 cm vrijlaten tussen de televisie en de muur voor een goede ventilatie.

Voorkomen dat de televisie omvalt

KDS-55A2000

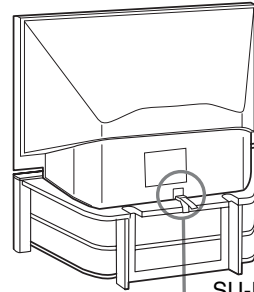

SU-RS11X

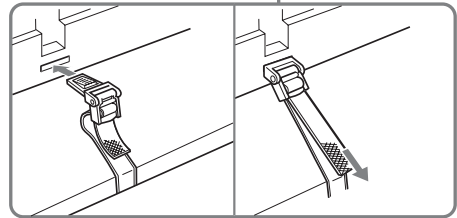

KDS-70R2000

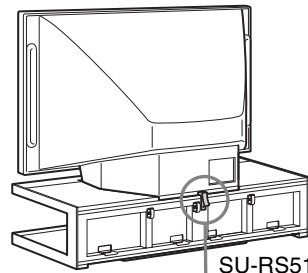

SU-RS51U

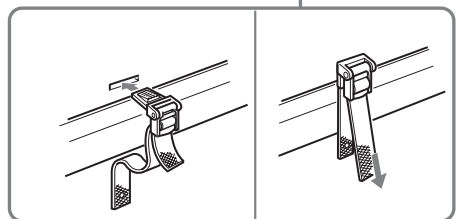

Opmerking

Bij gebruik van de televisiemeubel SU-RS11X (voor de KDS-55A2000, niet bijgeleverd) of SU-RS51U (voor de KDS-70R2000, niet bijgeleverd) met uw televisie, moet u de veiligheidsriem gebruiken.

De televisie tegen een muur opstellen

Laat tenminste 10 cm vrij tussen de televisie en de muur voor een goede ventilatie.

Als u de ventilatieopening van de koelventilator blokkeert, kan de televisie worden beschadigd.

Laat zoveel ruimte vrij

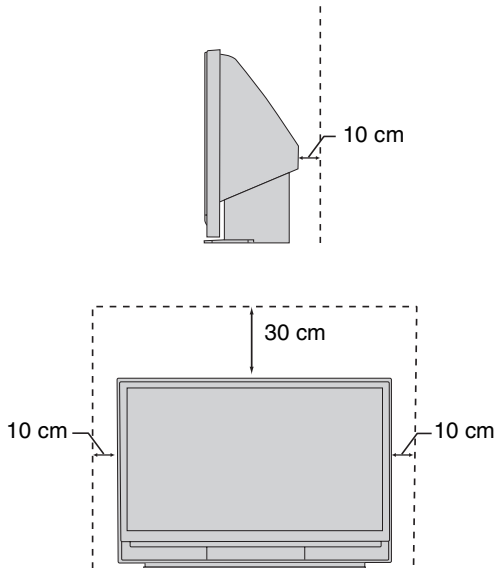

Stel de televisie nooit als volgt op

Geen luchtcirculatie.

Warme lucht wordt de ventilatieopeningen ingeblazen.

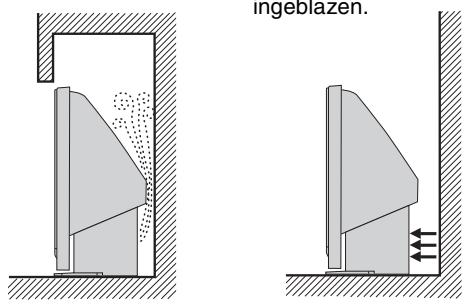

Opmerking

Stel de televisie niet op in de buurt van ventilatieapparatuur, aangezien hierdoor de normale bedrijfstemperatuur van de televisie kan worden beïnvloed.

3: Een antenne/videorecorder aansluiten

Alleen een antenne aansluiten

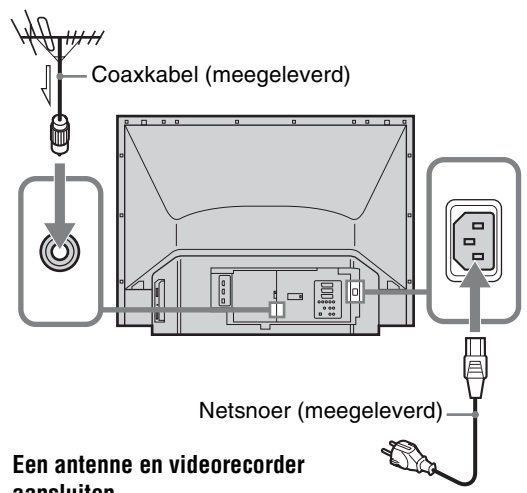

Een antenne en videorecorder aansluiten

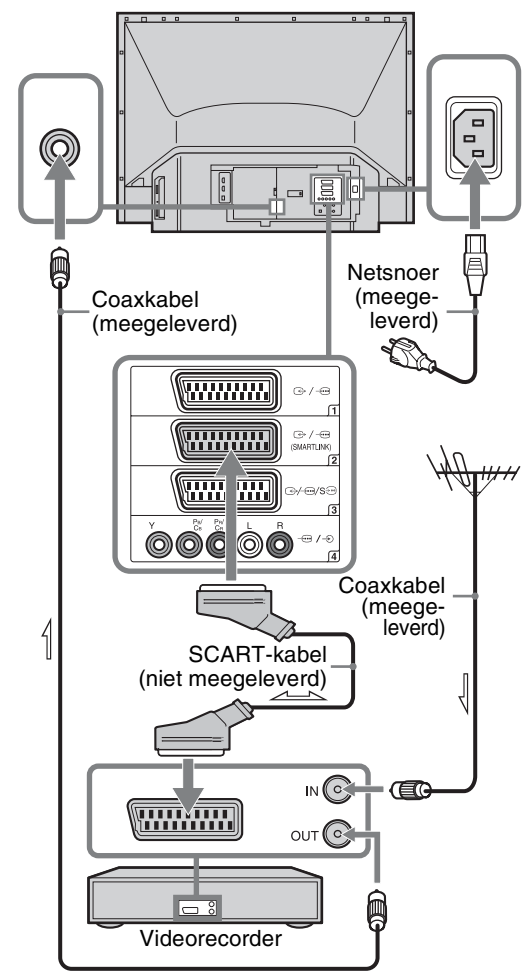

4: De taal en het land/gebied selecteren

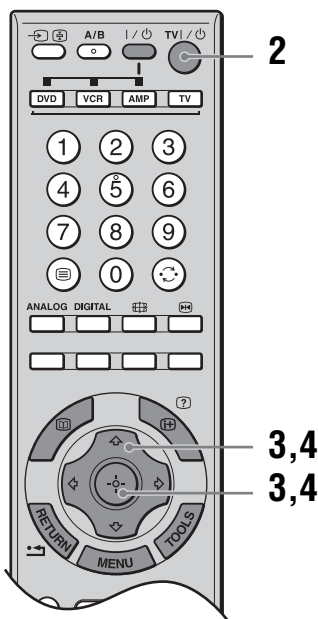
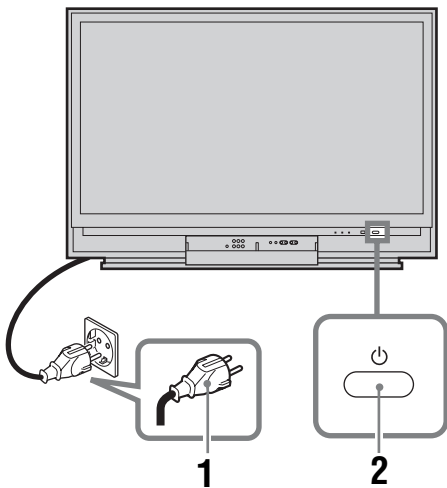

- 1 Sluit de stekker van de televisie aan op het stopcontact (220-240 V wisselstroom, 50 Hz).

- 2 Druk op op de televisie (voorkant).
Wanneer u de televisie voor het eerst aanzet, wordt het menu Taal op het scherm weergegeven. Wanneer de televisie in de stand-by-stand staat (het (aan/stand-by-) lampje op de televisie (voorkant) brandt rood), drukt u op TV op de afstandsbediening om de televisie in te schakelen.
- 3 Druk op /// om de gewenste taal voor de menuschermen te selecteren en druk daarna op .



- 4 Druk op / om het land/gebied te selecteren waarin u de televisie gebruikt en druk daarna op .

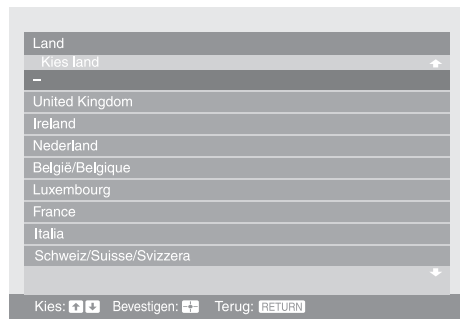

Als het land/gebied waarin u de televisie wilt gebruiken niet in de lijst wordt weergegeven, selecteert u "-" in plaats van een land/gebied. Een bericht wordt weergegeven dat de televisie automatisch wordt geprogrammeerd. Ga vervolgens naar "5: De televisie automatisch programmeren".

5: De televisie automatisch programmeren

De televisie zal alle beschikbare televisiekanalen opzoeken en opslaan.

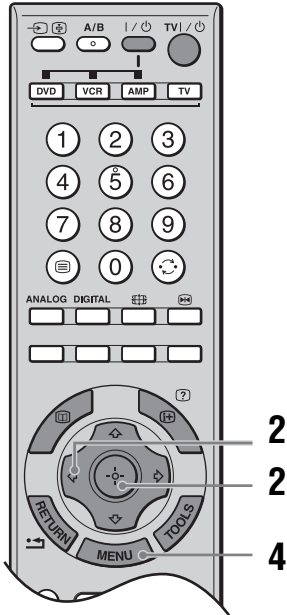

1 Alvorens de televisie automatisch af te stemmen op de zenders, plaatst u een vooraf opgenomen videocassette in de videorecorder die op de televisie is aangesloten (pagina 7) en begint u met weergeven.

Het videokanaal zal tijdens het automatisch afstemmen worden gevonden en opgeslagen in de televisie.

Als geen videorecorder is aangesloten op de televisie, slaat u deze stap over.

2 Druk op \leftarrow/\rightarrow om "OK" te selecteren en druk vervolgens op \oplus .

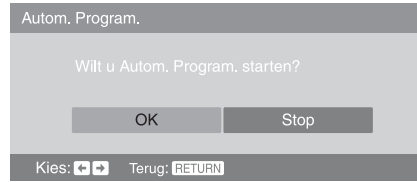

De televisie gaat nu naar alle beschikbare digitale kanalen zoeken en daarna naar alle beschikbare analoge kanalen. Dit kan enige tijd duren. Wees geduldig en druk niet op knoppen op de televisie of op de afstandsbediening.

Als een melding wordt afgebeeld die u vraagt de antenneaansluiting te controleren

Er zijn geen digitale of analoge kanalen gevonden. Controleer de antenneaansluiting en druk op \leftarrow/\rightarrow om "Ja" te selecteren en druk daarna op \oplus om het automatisch afstemmen opnieuw te starten.

3 Wanneer het menu Programma's sorteren op uw scherm verschijnt, volg dan de stappen van "Programma's sorteren" (pagina 38).

Als u de volgorde waarin de analoge kanalen op de televisie zijn opgeslagen, niet wijzigt, ga dan naar stap 4.

4 Druk op MENU om dit menu te sluiten. Alle beschikbare kanalen zijn nu op de televisie ingesteld.

Opmerking

Als een digitale zender niet kan worden ontvangen, of als u een regio kiest waarin geen digitale uitzendingen beschikbaar zijn in stap 4 (pagina 8) onder "4: De taal en het land/gebied selecteren", moet de tijd worden ingesteld nadat stap 3 is uitgevoerd.

Veiligheidsinformatie

Netsnoer

- Houd het volgende in acht om te voorkomen dat het netsnoer beschadigt. Als het netsnoer beschadigd is, kan dit brand of elektrische schokken tot gevolg hebben.
 - Zorg dat het netsnoer niet teveel wordt afgeklemd, gebogen of gedraaid.
 - Als u het netsnoer loskoppelt, haalt u de stekker eerst uit het stopcontact.
 - Zorg ervoor dat u het netsnoer aan de stekker verwijdert. Trek nooit aan het snoer zelf.
 - Zorg dat het netsnoer niet teveel wordt afgeklemd, gebogen of gedraaid. Hierdoor kunnen de draden worden blootgelegd of doorgesneden.
 - Pas het netsnoer niet aan.
 - Plaats geen zware voorwerpen op het netsnoer.
 - Houd het netsnoer uit de buurt van warmtebronnen.
- Indien het netsnoer is beschadigd, mag u deze niet meer gebruiken en moet u uw dealer of het Sony-servicecentrum vragen deze te vervangen.
- Gebruik het meegeleverde netsnoer niet voor andere apparatuur.
- Gebruik alleen een origineel Sony-netsnoer, geen netsnoeren van andere merken.

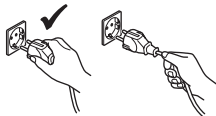

Stopcontact

- Het televisietoestel dat beschikt over een driedradige gearde stekker moet worden aangesloten op een stopcontact met een beschermende aardaansluiting.
- Gebruik geen stopcontact dat slecht is aangebracht op de netspanning. Steek de stekker volledig in het stopcontact. Als de stekker niet goed past, kan dit vonken en brand veroorzaken. Neem contact op met een elektricien om het stopcontact te laten vervangen.



Stekker reinigen

Verwijder de stekker van het netsnoer en reinig deze regelmatig. Indien de stekker wordt bedekt door stof en vocht opneemt, kan de isolatie verslechteren, hetgeen brand kan veroorzaken.



Overbelasting

Deze tv werkt uitsluitend op 220–240 V wisselstroom. Sluit niet te veel apparaten aan op hetzelfde stopcontact. Dit kan brand of elektrische schokken tot gevolg hebben.

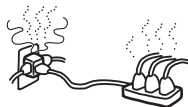

Wanneer de televisie niet wordt gebruikt

- Als u het televisietoestel een aantal dagen niet gebruikt, dan moet het worden losgekoppeld van de netspanning vanwege milieu- en veiligheidsredenen.
- De televisie staat nog onder spanning wanneer deze is uitgeschakeld. Verwijder de stekker uit het stopcontact om het televisietoestel volledig uit te schakelen. Bepaalde televisietoestellen kunnen over functies beschikken waarvoor het toestel in de stand-by stand moet blijven om correct te werken.



Vervoer

- Voordat u het televisietoestel verplaatst, moet u alle snoeren ervan loskoppelen.
- Het grote televisietoestel moet door minimaal twee personen worden gedragen.
- Als u de televisie in uw armen draagt, moet u deze vasthouden zoals wordt weergegeven in de afbeelding rechts. Als het televisietoestel wordt opgetild of als het paneel van het toestel wordt verwijderd, houdt u het toestel stevig vast aan de onderkant. Als u dit niet doet, kan de televisie vallen en beschadigen of ernstig letsel veroorzaken.
- Wanneer u het toestel vervoert, mag u dit niet blootstellen aan schokken of sterke trillingen. Het televisietoestel kan vallen en beschadigd raken of ernstig letsel veroorzaken.
- Als het televisietoestel is gevallen of is beschadigd, moet u dit onmiddellijk laten nakijken door gekwalificeerd servicepersoneel.
- Als u het televisietoestel naar de reparateur brengt of vervoert, verpakt u het in de oorspronkelijke doos en verpakkingsmaterialen.

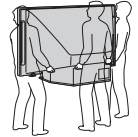

Plaatsing

- Het televisietoestel moet in de buurt van een goed toegankelijk stopcontact worden geplaatst.
- Plaats het televisietoestel op een stabiele en vlakke ondergrond. Hang niets aan het televisietoestel. Als u dit wel doet, kan het toestel van de standaard vallen. Dit kan schade of ernstig letsel tot gevolg hebben.
- Installeer het televisietoestel niet op plaatsen waar dit wordt blootgesteld aan extreme temperaturen, zoals in direct zonlicht, of in de buurt van een radiator of heteluchtvoer. Als het televisietoestel wordt blootgesteld aan externe temperaturen, kan het oververhit raken en kan de kast vervormen of de toestel slecht gaan functioneren.
- Installeer het televisietoestel niet op plaatsen waar het rechtstreeks aan een airconditioning wordt blootgesteld. Als het televisietoestel op een dergelijke locatie wordt geplaatst, kan vocht aan de binnenkant condenseren en een storing veroorzaken.
- Plaats het televisietoestel nooit in warme, olieachtige, vochtige of extreem stoffige omgevingen.
- Plaats het televisietoestel niet op plaatsen waar insecten in het toestel kunnen kruipen.
- Plaats het televisietoestel niet op een plek waar deze wordt blootgesteld aan mechanische trillingen.
- Plaats het televisietoestel niet op plaatsen waar het toestel kan uitsteken, zoals achter een pilaar of op een plaats waar u uw hoofd eraan kunt stoten. U voorkomt zo lichamelijk letsel.



- Zorg dat kinderen niet op het televisietoestel klimmen.
- Als u dit televisietoestel aan zee gebruikt, kan zout de metalen onderdelen van het toestel corroderen en interne schade of brand veroorzaken.
- Stel het apparaat niet op in een krappe ruimte, zoals een boekenkast of nis in de muur.
- Gebruik de televisie bij temperaturen tussen 5 °C en 35 °C.
- Gebruik de televisie niet op hoogten hoger dan 3.000 meter omdat hierdoor storingen kunnen ontstaan.



Ventilatie

- Bedek nooit de ventilatieopeningen en steek niets in de kast. Dit kan oververhitting veroorzaken waardoor brand kan ontstaan.
- Zonder voldoende ventilatie kan zich stof ophopen in het televisietoestel, waardoor deze vuil wordt. Houd voor een goede ventilatie het volgende in acht:
 - Installeer het televisietoestel niet achterstevoren of gedraaid.
 - Installeer het televisietoestel niet gekanteld of ondersteboven.
 - Installeer het televisietoestel niet op een plank of in een kast.
 - Plaats het televisietoestel niet op een tapijt of bed.
 - Dek het televisietoestel niet af met doeken, zoals gordijnen, of voorwerpen als kranten enz.
- Houd ruimte vrij rond het televisietoestel (zie "De televisie tegen een muur opstellen" op pagina 7). Als u dit niet doet, wordt het apparaat wellicht onvoldoende geventileerd, waardoor het oververhit kan raken.



Extra accessoires

Houd rekening met het volgende als u het televisietoestel installeert op een standaard. Als u dit niet doet, kan het televisietoestel vallen en ernstig letsel veroorzaken.

- Het wordt om veiligheidsredenen aanbevolen accessoires van Sony te gebruiken:
 - KDS-55A2000: Televisiemeubel SU-RS11X
 - KDS-70R2000: Televisiemeubel SU-RS51U
- Zet het televisietoestel goed vast en volg hierbij de instructies die bij de standaard zijn geleverd.
- Bevestig de steunen die bij de standaard worden geleverd.

Kabels aansluiten

- Koppel voor alle veiligheid het netsnoer los als u de kabels aansluit.
- Let op dat u niet over de kabels struikelt. Hierdoor kan het televisietoestel worden beschadigd.

Medische instellingen

Plaats dit televisietoestel niet op een locatie waar medische apparatuur wordt gebruikt. Hierdoor kan de werking van de medische apparatuur worden verstoord.

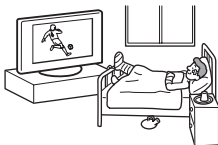

Gebruik buitenshuis

- Installeer dit televisietoestel niet buiten. Indien het televisietoestel wordt blootgesteld aan regen kan dit resulteren in brand of een elektrische schok.
- Indien het televisietoestel wordt blootgesteld aan direct zonlicht kan het televisietoestel opwarmen, hetgeen het televisietoestel kan beschadigen.

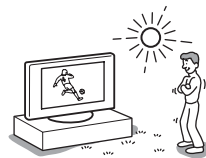

Voertuigen, schepen en andere vaartuigen

- Installeer dit televisietoestel niet in een voertuig. Door de beweging van het voertuig kan het toestel vallen en letsel veroorzaken.
- Installeer dit televisietoestel niet op een schip of een ander vaartuig. Als het televisietoestel wordt blootgesteld aan zeewater, kan dit brand tot gevolg hebben of toestel beschadigen.

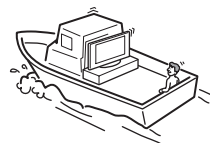
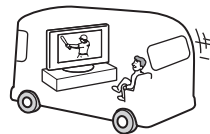

Water en vocht

- Gebruik dit televisietoestel niet in de buurt van water, zoals in een badkamer of doucheruimte. Stel het toestel niet bloot aan regen, vocht of rook. Dit kan brand of elektrische schokken tot gevolg hebben.
- Raak het netsnoer en het televisietoestel niet aan als u natte handen hebt. Dit kan elektrische schokken of schade aan het toestel tot gevolg hebben.



Vocht en ontvlambare voorwerpen

- Plaats geen voorwerpen op het televisietoestel. Stel het televisietoestel niet bloot aan druppels of spetter en plaats geen met vloeistof gevulde voorwerpen, zoals vazen, op het toestel.
- Houd brandbare voorwerpen of open vuur (b.v. kaarsen) uit de buurt van het televisietoestel om brand te voorkomen.
- Gebruik het televisietoestel niet als er vloeistof of een voorwerp in de kast van de televisie is terechtgekomen. Dit kan resulteren in een elektrische schok of schade aan het televisietoestel. Laat het toestel onmiddellijk nakijken door gekwalificeerd servicepersoneel.

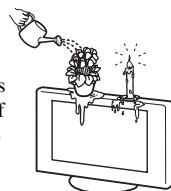

Onweer

Voor uw eigen veiligheid mag u tijdens onweer het televisietoestel, het netsnoer en de antennekabel niet aanraken.



Wordt vervolgd

Gebroken glas

- Gooi niets tegen het televisietoestel. Het schermglas kan exploderen door de impact en ernstig letsel veroorzaken.
- Als het scherm van het televisietoestel barst, mag u het toestel pas aanraken nadat u de stekker uit het stopcontact hebt getrokken. Anders bestaat er gevaar op elektrische schokken.



Onderhoud

Binnenin het televisietoestel bevindt zich gevaarlijke hoge spanning. Open de kast niet. Laat het televisietoestel alleen nakijken door bevoegde servicetechnici.



Kleine accessoires verwijderen en plaatsen

Houd kleine accessoires buiten het bereik van kinderen.

Bevestigingen

Gebruik geen bevestigingen die niet door de fabrikant worden aanbevolen, daar dit gevaarlijke situaties kan opleveren.

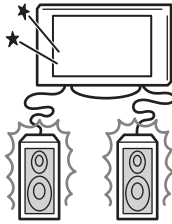

Voorzorgsmaatregelen

Televisie kijken

- Als u comfortabel televisie wilt kijken, moet de afstand tussen u en het televisietoestel vier- tot zevenmaal de hoogte van de toestel bedragen.
- Stel het scherm niet bloot aan rechtstreeks (zon) licht voor een helder beeld. Gebruik zo mogelijk spots vanaf het plafond.
- Kijk televisie met gedempt licht, omdat televisie kijken in het donker of gedurende een lange periode de ogen extra belast.

Volume regelen

- Pas het volume aan, zodat u geen overlast voor uw bureu veroorzaakt. Geluid draagt erg ver in de nachtelijke uren. Daarom wordt aanbevolen de ramen te sluiten of een hoofdtelefoon te gebruiken.
- Als u een hoofdtelefoon gebruikt, mag u het volume niet te hoog zetten om gehoorbeschadiging te voorkomen.

Over de televisie

- Ondanks dat de televisie is vervaardigd met behulp van precisietechnologie, kunnen toch zwarte stippen of heldere lichtstippen (rood, blauw of groen) permanent zichtbaar zijn op het scherm. Dit is een constructiekenmerk van het paneel en geen defect.
- Wanneer stilstaand beelden met een hoog contrast, zoals de zenderlogo's, gedurende een lange tijd worden afgebeeld, kan dit beeld inbranden op het scherm. Dit zal slechts tijdelijk zijn. Door het apparaat gedurende enige tijd uitgeschakeld te laten staan, of door de televisie op een andere zender af te stemmen, zal het ingebrande beeld verdwijnen.
- Als direct zonlicht of ander sterke verlichting op het scherm schijnt, kan een deel van het scherm wit lijken als gevolg van de reflecties vanachter het scherm. Dit is een constructiekenmerk van de televisie. Stel het scherm niet bloot aan direct zonlicht of sterke verlichting.

Projectielamp

- De televisie maakt gebruik van een projectielamp als lichtbron. De projectielamp moet door een nieuwe worden vervangen wanneer:
 - de melding "Projectielamp bereikt einde van levensduur. Vervang de lamp." verschijnt op het scherm;
 - de lampindicator op de voorkant van de televisie rood knippert;
 - de beelden op het scherm donkerder worden of;
 - geen beeld op het scherm wordt weergegeven na langdurig gebruik.
- In uitzonderlijke gevallen kan de lamp binnenin het lamphuis breken, maar het lamphuis is zodanig ontworpen dat alle glasstukjes erin opgevangen worden. (zie "De lamp vervangen" op pagina 50.)
- Wanneer de lamp uiteindelijk opgebrand is, kunt u een plofgeluid horen. Dit is normaal en inherent aan dit type lamp.

- De projectielamp bevat kwik en dient als kca te worden verwerkt. Vraag de plaatselijke overheid naar de juiste verwerkingswijze. Als de lamp tijdens gebruik breekt, kan een kleine hoeveelheid kwik vrijkomen. Als dit gebeurt, blijft u uit de buurt van de televisie en zorgt u voor goede ventilatie in het vertrek. In het geval u het kwik per ongeluk aanraakt of inademt, of als u zich onwel voelt worden, raadpleegt u onmiddellijk een huisarts.

Koelventilator

Deze televisie maakt gebruik van een koelventilator. Het is mogelijk dat u de ventilator kunt horen (afhankelijk van de opstelling van de televisie), met name 's avonds of wanneer er weinig bijzonder omgevingsgeluid is.

Schermmoppervlak/kast van het televisietoestel behandelen en reinigen

Zorg er om veiligheidsredenen voor dat u het netsnoer van het televisietoestel loskoppelt voordat u het reinigt.

Neem de volgende voorzorgsmaatregelen in acht om verkleuring of beschadiging van het materiaal of de coating van het scherm te voorkomen.

- Druk niet het op het scherm, kras er niet op met een hard voorwerp en gooi geen voorwerpen tegen het scherm. Het scherm kan hierdoor beschadigd raken.
- Raak het scherm niet aan nadat het televisietoestel langere tijd achter elkaar is gebruikt, aangezien het scherm dan erg heet is.
- U kunt het schermoppervlak het beste zo weinig mogelijk aanraken.
- Reinig het schermoppervlak/de kast met een zachte doek om stof te verwijderen. Bevochtig een zachte doek licht met een verdund reinigingsmiddel bij hardnekkige stofvorming.
- Gebruik geen schuursponsje, alkalisch/zuurhoudend reinigingsmiddel, schuurpoeder of vluchtig oplosmiddel, zoals alcohol, benzeen, thinner of insectenbestrijdingsmiddel. Het gebruik van dergelijke materialen of het langdurig in aanraking komen met rubber- of vinylmaterialen kan beschadiging van het schermoppervlak en het materiaal van de kast tot gevolg hebben.
- In de loop der tijd kan zich stof ophopen in de ventilatie-openingen. Voor een goede ventilatie kunt u dit stof het beste regelmatig (maandelijks) met een stofzuiger verwijderen.
- Als u de hoek van het televisietoestel wilt aanpassen, houdt u de voet van de standaard vast om te voorkomen dat het toestel van de standaard schiet. Wees voorzichtig en zorg dat uw vingers niet beklemd raken tussen de televisie en de standaard.

Optionele apparatuur

- Installeer optionele onderdelen niet te dicht bij het televisietoestel. Plaats optionele onderdelen op een afstand van ten minste 30 cm van het televisietoestel. Als een videorecorder voor of naast het televisietoestel is geïnstalleerd, kan het beeld vervormen.
- Beeldvorming en/of ruis kan optreden indien de televisie te dicht in de buurt wordt geplaatst van apparatuur die elektromagnetische straling uitzendt.

Wordt vervolgd

Het televisietoestel weggooien

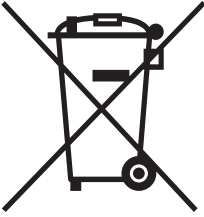

Verwijdering van oude elektrische en elektronische apparaten (Toepasbaar in de Europese Unie en andere Europese landen met gescheiden ophaalsystemen)

Het symbool op het product of op de verpakking wijst erop dat dit product niet als huishoudelijk afval mag worden behandeld. Het moet echter naar een plaats worden gebracht waar elektrische

en elektronische apparatuur wordt gerecycled. Als u ervoor zorgt dat dit product op de correcte manier wordt verwijderd, voorkomt u voor mens en milieu negatieve gevolgen die zich zouden kunnen voordoen in geval van verkeerde afvalbehandeling. De recycling van materialen draagt bij tot het vrijwaren van natuurlijke bronnen. Voor meer details in verband met het recyclen van dit product, neemt u contact op met de gemeentelijke instanties, het bedrijf of de dienst belast met de verwijdering van huishoudafval of de winkel waar u het product hebt gekocht.

Overzicht van de afstandsbediening

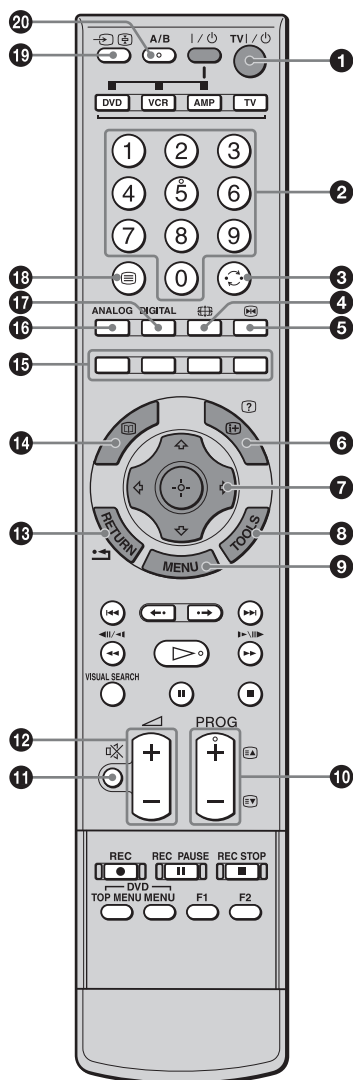

1 TV I/⏻ – Televisie-stand-by

Hiermee wordt de televisie uitgeschakeld en ingeschakeld vanuit de stand-by stand.

2 Cijfertoetsen

- In de televisiemodus: Hiermee kunt u de kanalen selecteren. Voor kanaalnummers 10 en hoger voert u binnen twee seconden het tweede en derde cijfer in.
- In de tekstmodus: Hiermee voert u drie cijfers in om een pagina te selecteren.

3 ↻ – Vorig kanaal

Met deze toets keert u terug naar het vorige kanaal waarnaar u (gedurende meer dan vijf seconden) hebt gekeken.

4 📺 – Beeldformaat (pagina 20)

5 ⏸ – Stilstand beeld (pagina 20)

Met deze toets laat u het beeld op de televisie stilstaan.

6 ⓘ/? – Info / Tekst weergeven

- In de digitaalmodus: Met deze toets geeft u verkorte informatie over het huidige bekeken programma weer.
- In de analoogmodus: Met deze toets geeft u informatie weer, zoals het huidige kanaalnummer en het beeldformaat.
- In de tekstmodus (pagina 20): Met deze knop geeft u verborgen informatie weer (zoals antwoorden op een quiz).

7 ↕/↔/↔/↔/⊕ (pagina 20, 26)

8 TOOLS (pagina 21, 25)

Met deze toets heeft u toegang tot verschillende opties voor het bekijken van beelden en het wijzigen/maken van de instellingen aan de hand van de ingangsbron en het beeldformaat.

9 MENU (pagina 26)

10 PROG +/-/⏪/⏩ (pagina 19, 20)

- In de televisiemodus: Hiermee selecteert u het volgende (+) of vorige (-) kanaal.
- In de tekstmodus: Hiermee selecteert u de volgende (⏪) of vorige (⏩) pagina.

11 📵 – Dempfen (pagina 20)

12 🔊 +/- – Volume

13 RETURN / ⏪

Met deze toets keert u terug naar het vorige scherm van elk afgebeeld menu.

14 📅 – EPG (Digitale Elektronische Programma Gids) (pagina 22)

15 Kleurtoetsen (pagina 20, 22, 24)

16 ANALOG – Analoogmodus (pagina 19)

17 DIGITAL – Digitaalmodus (pagina 19)

18 ☰ – Teletekst (pagina 20)

19 →/⏪ – Ingangskeuze / Tekst vastzetten

- In de televisiemodus (pagina 25): Hiermee selecteert u de ingangsbron uit de apparaten die zijn aangesloten op de televisieingangen.
- In de tekstmodus (pagina 20): Hiermee zet u de huidige pagina vast.

20 A/B – 2-talig (pagina 31)

Wordt vervolgd

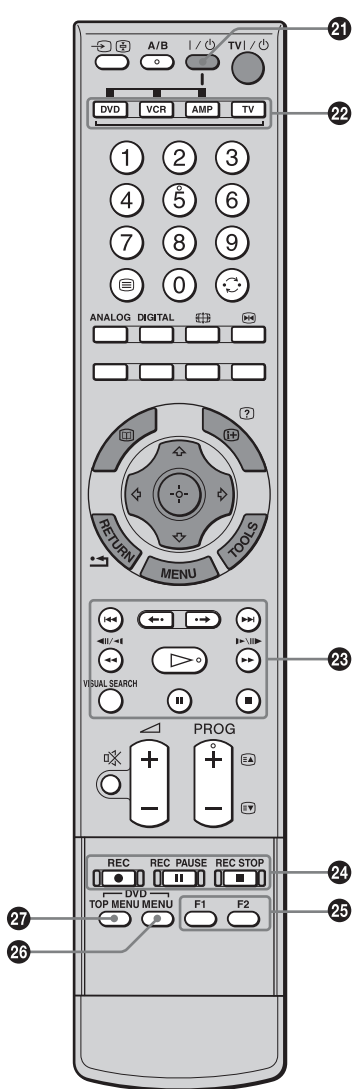

21 I/⏻

Hiermee schakelt u de optionele apparatuur in en uit die is geselecteerd met de functietoetsen.

22 Functietoetsen

Hiermee kunt u de overeenkomstige apparatuur bedienen. Voor meer informatie, zie "De afstandsbediening programmeren" op pagina 47.

23 Bedieningstoetsen voor dvd/videorecorder

- ◀◀ : Hiermee geeft u het huidige programma opnieuw weer vanaf de vorige hoofdstukmarkering (indien aanwezig).
- ▶▶ : Hiermee gaat u vooruit naar de volgende hoofdstukmarkering (indien aanwezig).
- ◀• : Hiermee geeft u het huidige programma opnieuw weer gedurende een vastgestelde tijdsduur.
- ▶ : Hiermee gaat u een vastgestelde tijdsduur vooruit.
- ◀◀ : Hiermee geeft u een programma weer tijdens het achteruitspoelen.
- ▶▶ : Hiermee geeft u een programma weer tijdens het vooruitspoelen.
- ▷ : Hiermee geeft u een programma weer op normale snelheid.
- ⏸ : Hiermee pauzeert u de weergave.
- : Hiermee stopt u de weergave.
- VISUAL SEARCH : Alleen voor Sony-dvd-recorders uitgerust met de functie visueel zoeken. Voor verdere informatie leest u de gebruiksaanwijzing van de dvd-recorder.

24 Opnametoetsen voor dvd/videorecorder

- REC: Hiermee start u de opname.
 - ⏸ REC PAUSE: Hiermee pauzeert u de opname.
 - REC STOP: Hiermee stopt u de opname.
- ⏸ REC PAUSE en ■ REC STOP zijn alleen beschikbaar op dvd-recorders.

25 F1/F2

- Hiermee kiest u de disc als u een dvd-wisselaar gebruikt.
- Hiermee kiest u een functie als u een combinatieapparaat (bijv. dvd/videorecorder) gebruikt.

Voor verdere informatie leest u de gebruiksaanwijzing die bij de dvd-wisselaar of het combinatieapparaat werd geleverd.

26 DVD MENU

Hiermee beeldt u het menu van de dvd af.

27 DVD TOP MENU

Hiermee beeldt u het hoofdmenu van de dvd af.

Tips

- Cijfertoeets 5, ▷, PROG + en A/B hebben voelstippen. Gebruik deze reliëfpunten als referentie wanneer u de televisie bedient.
- Bij gebruik van de afstandsbediening richt u deze op de afstandsbedieningssensor op de televisie. Zie pagina 17 voor de plaats van de sensor.

Overzicht van de knoppen en lampjes op de televisie

KDS-55A2000

Wees voorzichtig dat uw vingers niet bekneld raken wanneer u het deksel opent.

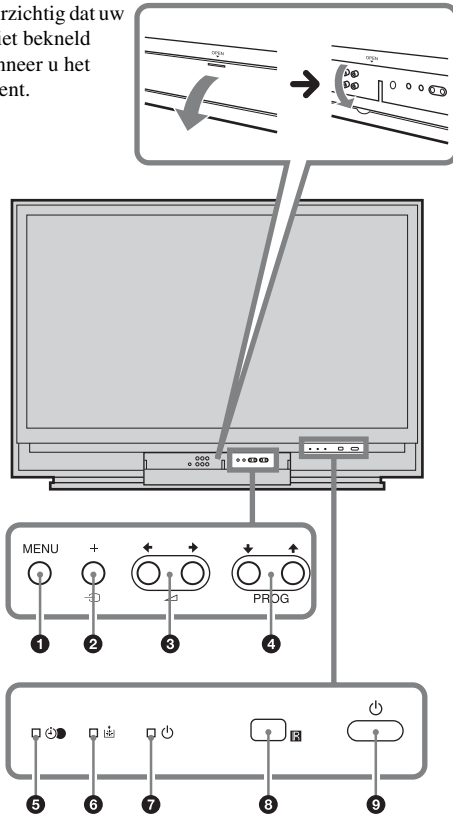

KDS-70R2000

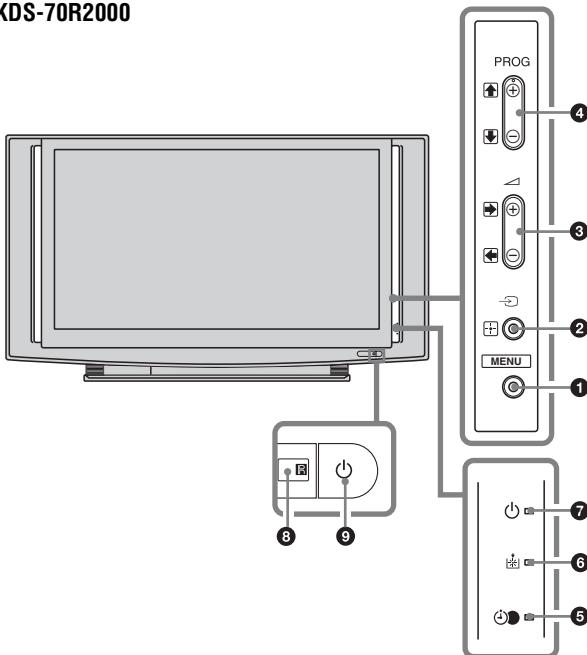

1 MENU (pagina 26)

2 →/+ – Ingangskeuze/OK

- In de televisiemodus (pagina 25): Hiermee selecteert u de ingangsbron uit de apparaten die zijn aangesloten op de televisieingangen.
- In het televisiemenu: Hiermee selecteert u het menu of de optie en bevestigt u de instelling.

3 ▲ +/- (→) / (←)

- In de televisiemodus: Hiermee verhoogt (+) of verlaagt (-) u het volume.
- In het televisiemenu: Hiermee navigeert u naar rechts (→) of naar links (←) door de opties.

4 PROG +/- (↑) / (↓)

- In de televisiemodus: Hiermee selecteert u het volgende (+) of vorige (-) kanaal.
- In het televisiemenu: Hiermee navigeert u omhoog (↑) of omlaag (↓) door de opties.

5 ⏻ – Timeropnameprogramma/Timer-lampje

- Dit lampje brandt oranje wanneer een timeropname is ingesteld (pagina's 22 en 23). Dit lampje brandt rood als het opnemen begint.
- Dit lampje brandt oranje als de timer is ingesteld (pagina 33).

6 📶 – Lampindicator

Deze indicator knippert rood wanneer de lamp van de lichtbron is opgebrand.

7 ⏻ – Aan/stand-by-lampje

Dit lampje knippert groen wanneer de lichtbron wordt voorbereid op inschakelen. Dit lampje brandt groen als de televisie is ingeschakeld. Dit lampje brandt rood als de televisie stand-by staat. Als de lampafdekking of de lamp zelf niet goed is bevestigd, blijft de rode indicator knipperen met intervallen van drie keer knipperen achter elkaar (pagina 51).

8 Afstandsbedieningsensor

- Ontvangt infraroodsignalen vanaf de afstandsbediening.
- Dek de sensor niet af omdat deze hierdoor niet meer kan werken.

9 ⏻ – Aan/uit

Hiermee zet u de televisie aan of uit.

Opmerking

Controleer dat de televisie volledig uitgeschakeld is voordat u de stekker van het netsnoer uit het stopcontact trekt. Als u de stekker uit het stopcontact trekt terwijl de televisie nog ingeschakeld is, kan de indicator blijven branden of kan een storing in de televisie optreden.

Wordt vervolgd

Projectielamp

De televisie maakt gebruik van een projectielamp als lichtbron. Net als bij iedere lamp is de levensduur beperkt en de lamp moet worden vervangen wanneer de lampindicator knippert of het scherm donkerder wordt.

Opmerkingen

- Nadat u de televisie hebt ingeschakeld, kan het enige tijd (1 minuut of minder) duren voordat het beeld wordt weergegeven.
- Wanneer de projectielamp opgebrand is, wordt het scherm donker. Vervang de projectielamp door een nieuwe vervangingslamp van Sony: XL-5200 (voor de KDS-55A2000, niet bijgeleverd) of XL-5300 (voor de KDS-70R2000, bijgeleverd). Zie pagina 50 voor instructies voor het vervangen van de projectielamp.

Waarschuwing

Het licht dat door de projectielamp tijdens het gebruik van de televisie wordt uitgeworpen is tamelijk helder. Om irritatie of letsel aan uw ogen te voorkomen, mag u niet rechtstreeks in het lamphuis kijken wanneer de televisie is ingeschakeld.

De luidsprekers eraf halen

(alleen KDS-70R2000)

De luidsprekers van de KDS-70R2000 kunnen indien gewenst van de televisie worden afgehaald. Als u een multikanaals surroundsysteem gebruikt en er onvoldoende ruimte is om de televisie met luidsprekers eraan op te stellen, adviseren wij u de luidsprekers van de televisie af te halen.

- 1 Verwijder de drie schroeven vanuit de achterkant van de luidspreker en trek de luidspreker recht opzij om deze van de televisie af te halen.

Om de schroeven los te draaien gebruikt u een muntstuk en draait u ze linksom.

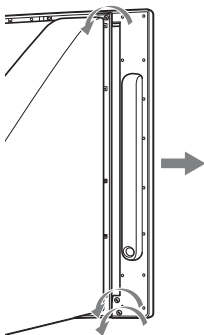

- 2 Bevestig de zijafdekking die in de doos zit.

Duw de zijafdekking aan de bovenkant, in het midden en aan de onderkant op zijn plaats om er zeker van te zijn dat deze stevig wordt bevestigd (zie afbeelding).

Opmerking

Zorg ervoor dat de zijafdekking gemerkt met "R" (rechts) of "L" (links) wordt bevestigd aan de overeenkomstige zijkant, gezien vanaf de voorkant van de televisie.

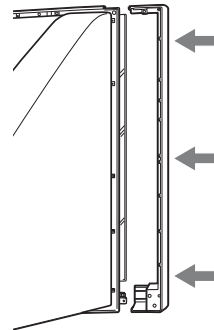

- 3 Zet de zijafdekking vast met behulp van de drie schroeven die in stap 1 werden verwijderd.

Om de schroeven vast te draaien gebruikt u een muntstuk en draait u ze rechtsom.

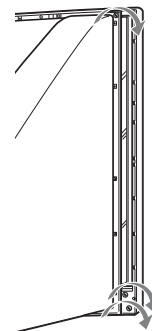





- 4 Herhaal de stappen 1 tot en met 3 voor de luidspreker aan de andere zijkant.

Opmerking

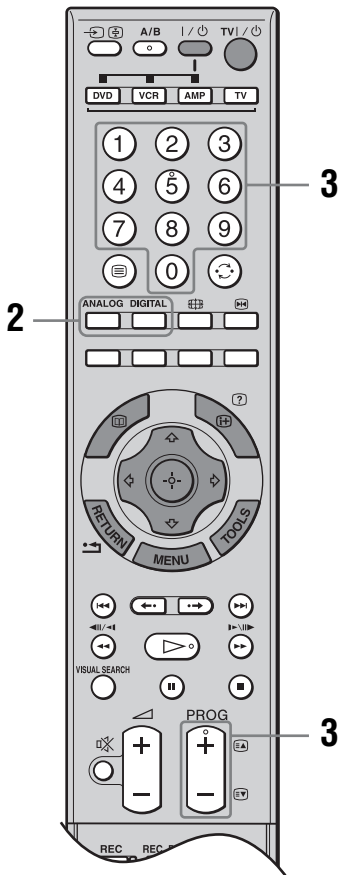
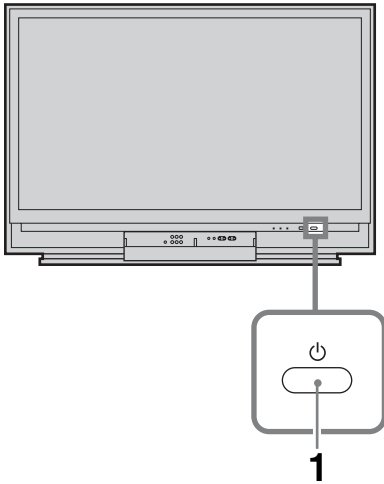
Nadat u de luidsprekers hebt verwijderd, bergt u deze op in de doos waarin oorspronkelijk de zijafdekkingen zaten.









Televisie kijken









- 1** Druk op  op de televisie (voorkant) om de televisie in te schakelen.
Wanneer de televisie in de stand-by-stand staat (het  (aan/stand-by-) lampje op de televisie (voorkant) brandt rood), drukt u op TV  /  op de afstandsbediening om de televisie in te schakelen.
- 2** Druk op DIGITAL om de digitaalmodus of op ANALOG om de analogoosmodus in te schakelen.
De beschikbaarheid van de kanalen is afhankelijk van de ingeschakelde modus.
- 3** Druk op de cijfertoetsen of op PROG +/- om een televisiekanaal te selecteren.
Als u kanaal 10 of hoger wilt selecteren met de cijfertoetsen, drukt u binnen twee seconden op de tweede en de derde cijfertoets.
Voor het selecteren van een digitaal kanaal met behulp van de Digitale Elektronische Programma Gids (EPG), zie pagina 22.

In de digitaalmodus

Er wordt tijdelijk een informatiebalk afgebeeld. De balk kan de volgende pictogrammen bevatten.

- : Radioweergave
- : Gecodeerd/Abonnement-dienst
- : Meerdere audiotalen beschikbaar
- : Ondertitels beschikbaar
- : Ondertitels voor slechthorenden beschikbaar
- : Aanbevolen minimale leeftijd voor het bekijken van het huidige programma (4 tot en met 18 jaar)
- : Kinderslot
- : Het huidige programma wordt opgenomen

Overige handelingen

Als u dit wilt	Doet u dit
De televisie tijdelijk uitschakelen (stand-by)	Druk op TV  /  .
De televisie uitschakelen	Druk op  op de televisie (voorkant). Opmerking Als u de televisie volledig wilt uitschakelen, moet u de stekker uit het stopcontact halen.
De televisie vanuit stand-by inschakelen zonder geluid	Druk op  . Druk op  +/- om het volume in te stellen.
Het volume aanpassen	Druk op  + (harder)/ - (zachter).

Wordt vervolgd

Als u dit wilt	Doet u dit
Het geluid dempen	Druk op . Druk nogmaals op de toets om het geluid te herstellen.
De programma-indextabel weergeven (alleen in de analogmodus)	Druk op . Als u een analoog kanaal wilt selecteren drukt u op / en daarna op . Voor het weergeven van de indextabel met ingangssignalen, zie pagina 25.

Toegang tot teletekst

Druk op . Telkens als u op drukt, wordt het scherm als volgt gewijzigd:

Teletekst en televisiebeeld → Teletekst → Geen teletekst (teletekst wordt uitgeschakeld)

U selecteert een pagina door op de cijfertoetsen of / te drukken.

Druk op / om een pagina vast te zetten.

Druk op / als u verborgen informatie wilt weergeven.

Om een pagina te verspringen, drukt u op en /, en drukt u daarna op (voor paginanummers bestaande uit drie cijfers).

Tips

- Zorg dat het ontvangen signaal goed is aangezien er anders fouten in de tekst kunnen ontstaan.
- De meeste televisiekanalen zenden teletekst uit. Voor informatie over het gebruik van deze service selecteert u de indexpagina.
- Als onderaan op de teletekstpagina vier gekleurde opties worden weergegeven, is Fastext beschikbaar. Fastext biedt snel en gemakkelijk toegang tot pagina's. Druk op de overeenkomstige gekleurde toets om de pagina weer te geven.

Het beeld bevroren – Stilstand beeld

U kunt het huidige beeld stilzetten om een aantekening te maken van een telefoonnummer of recept.

1 Druk op .

Het stilgezette beeld wordt aan de rechterkant van het scherm afgebeeld. U kunt een bewegend beeld aan de linkerkant van het scherm weergeven.

2 Druk nog een keer op om terug te keren naar de normale televisiemodus.

Het beeldformaat handmatig aanpassen aan de uitzending

Druk herhaaldelijk op om te kiezen uit Smart, 4:3, Wide (breedbeeld), Zoom of 14:9.

Smart*

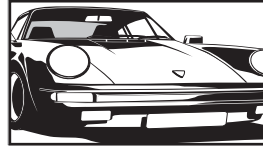

Geeft normale 4:3-uitzendingen weer met een nagebootst breedbeeldeffect. Het 4:3-beeld wordt uitgerekt, zodat het beeld schermvullend wordt.

4:3



Geeft normale 4:3-uitzendingen (dat wil zeggen, geen breedbeeld) weer in de juiste verhoudingen.

Wide (breed beeld)

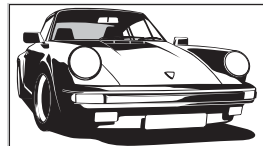

Geeft breedbeelduitzendingen (16:9) weer in de juiste verhoudingen.

Zoom*

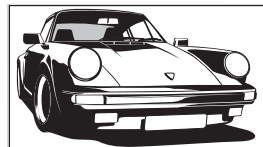

Geeft cinemascope-uitzendingen (letterbox-formaat) weer in de juiste verhoudingen.

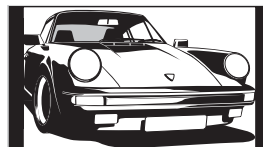

14:9*



Geeft 14:9-uitzendingen weer in de juiste verhoudingen. Daardoor zijn zwarte balken zichtbaar op het scherm.

* De boven- of onderkant van het beeld kan gedeeltelijk worden weggesneden.

Tips

- In plaats hiervan kunt u "Auto formaat" instellen op "Aan". De televisie selecteert dan automatisch de meest geschikte instelling voor de uitzending (pagina 32).
- U kunt het zichtbare deel van het beeld aanpassen als u Smart, 14:9 of Zoom selecteert. Druk op / om het beeld omhoog of omlaag te schuiven (bijvoorbeeld om de ondertitels te lezen).

Het Tools-menu gebruiken

Druk op TOOLS om de volgende opties voor het bekijken van een televisieprogramma af te beelden.

Opties	Beschrijving
Sluiten	Hiermee sluit u het Tools-menu.
PAP (of Enkel beeld)	Zie pagina 21.
Beeldinstelling	Zie pagina 27.
Geluid Modus	Zie pagina 30.
Ondertiteling Instellen (alleen in digitaalmodus)	Zie pagina 41.
Digit. favorieten (alleen in digitaalmodus)	Zie pagina 24.
Power Saving	Zie pagina 33.
Sleep Timer	Zie pagina 33.
 Volume*	Zie pagina 34.
Auto klok instellen (alleen in analoogmodus)	Hiermee kunt u de digitaalmodus instellen om de juiste tijd te verkrijgen.

* Deze optie wordt alleen afgebeeld als " Speaker Link" is ingesteld op "Uit" (pagina 34).





Twee beelden tegelijkertijd bekijken – PAP (Picture and Picture)

U kunt twee beelden (externe invoer en televisieprogramma) tegelijkertijd op het beeldscherm weergeven.



Sluit het optionele apparaat aan (pagina 45) en zorg ervoor dat de beelden van dit apparaat op het beeldscherm worden weergegeven (pagina 25).

Opmerking

Deze functie is niet beschikbaar in geval van een computeringangsbron.

- 1** Druk op TOOLS om het Tools-menu af te beelden.
- 2** Druk op / om "PAP" te selecteren en druk vervolgens op .
Het beeld van het aangesloten apparaat wordt weergegeven aan de linkerkant en het televisieprogramma aan de rechterkant van het beeldscherm.
- 3** Druk op de cijfertoetsen of PROG +/- om het televisiekanaal te kiezen.
Terugkeren naar de normale televisiefunctie
Druk op  of RETURN.

Tips





















- U kunt ook terugkeren naar de normale televisiefunctie door "Enkel beeld" te kiezen op het Tools-menu.
- Het geluid van het beeld in het groene frame wordt weergegeven. U kunt het geluid van de beelden omschakelen door op  te drukken.
- U kunt de grootte van de beelden veranderen door  ingedrukt te houden.

De Digitale Elektronische Programma Gids (EPG) raadplegen DV3*



Digitale Elektronische Programma Gids (EPG)

* Het is mogelijk dat deze functie niet beschikbaar is in bepaalde landen.























Als u dit wilt	Doet u dit
De EPG uitschakelen	Druk op  .
Door de EPG navigeren	Druk op  /  /  /  .
Het huidige programma bekijken	Druk op  als het huidige programma geselecteerd is.
De informatie over de programma's per categorie sorteren – Categorielijst	<ol style="list-style-type: none"> 1 Druk op de blauwe toets. 2 Druk op  /  /  /  om een categorie te selecteren. De categorienaam wordt aan de zijkant afgebeeld. De beschikbare categorieën zijn o.a.: "Alle Categorieën": Bevat alle overige beschikbare kanalen. Categoriennaam (bijv. "Nieuws"): Bevat alle kanalen overeenkomstig de geselecteerde categorie. 3 Druk op . <p>De Digitale Elektronische Programma Gids (EPG) laat nu alleen de huidige programma's uit de gekozen categorie zien.</p>
Instellen van een programma dat opgenomen moet worden – Timer REC	<ol style="list-style-type: none"> 1 Druk op  /  /  /  om een toekomstig programma te selecteren dat u wilt opnemen. 2 Druk op . 3 Druk op  /  om "Timer REC" te selecteren. 4 Druk op  om de timers van de televisie en videorecorder in te stellen. Bij de informatie van dat programma wordt het symbool  afgebeeld. Het  lampje op de televisie (voorzijde) gaat oranje branden. <p>Opmerkingen</p> <ul style="list-style-type: none"> • Het instellen van de timer van de videorecorder via de televisie is alleen mogelijk met videorecorders die compatibel zijn met Smartlink. Als uw videorecorder niet compatibel is met Smartlink wordt er een melding afgebeeld als geheugensteuntje dat u de timer van de videorecorder moet instellen. • Als het opnemen eenmaal begonnen is, kunt u de televisie stand-by zetten, maar u moet de televisie niet volledig uitschakelen omdat dan het opnemen geannuleerd wordt. • Als een leeftijdsbeperking voor programma's is geselecteerd, wordt een melding op het beeldscherm afgebeeld waarin u om een PIN-code wordt gevraagd. Voor meer informatie, zie "Kinderslot" op pagina 41.

1 Druk in de digitaalmodus op  om de Digitale Elektronische Programma Gids (EPG) weer te geven.

2 Voer de gewenste, in onderstaande tabel aangegeven, handelingen uit.

Opmerking

Informatie over de programma's wordt alleen weergegeven als de zender deze uitzendt.

Als u dit wilt	Doet u dit
<p>Voor het selecteren van een programma dat automatisch op het scherm weergegeven moet worden zodra het begint – Herinnering</p>	<ol style="list-style-type: none"> 1 Druk op  om het komende programma, dat weergegeven moet worden, te selecteren. 2 Druk op . 3 Druk op  om "Herinnering" te selecteren. 4 Druk op  om het geselecteerde programma automatisch weer te geven zodra het begint. Bij de informatie van dat programma wordt het symbool  afgebeeld. <p>Opmerking Als de televisie stand-by staat, wordt de televisie automatisch weer ingeschakeld als het programma gaat beginnen.</p>
<p>De tijd en datum instellen van een programma dat u wilt opnemen – Handmatig timer REC</p>	<ol style="list-style-type: none"> 1 Druk op . 2 Druk op  om "Handmatig timer REC" te selecteren en druk vervolgens op . 3 Druk op  om de datum te selecteren en druk vervolgens op . 4 Stel de start- en stoptijd in op dezelfde manier zoals in stap 3. 5 Druk op  om het programma te selecteren en druk vervolgens op . 6 Druk op  om de timers van de televisie en videorecorder in te stellen. Bij de informatie van dat programma wordt het symbool  afgebeeld. Het  lampje op de televisie (voorzijde) gaat oranje branden. <p>Opmerkingen</p> <ul style="list-style-type: none"> • Het instellen van de timer van de videorecorder via de televisie is alleen mogelijk met videorecorders die compatibel zijn met Smartlink. Als uw videorecorder niet compatibel is met Smartlink wordt er een melding afgebeeld als geheugensteuntje dat u de timer van de videorecorder moet instellen. • Als het opnemen eenmaal begonnen is, kunt u de televisie stand-by zetten, maar u moet de televisie niet volledig uitschakelen omdat dan het opnemen geannuleerd wordt. • Als een leeftijdsbeperking voor programma's is geselecteerd, wordt een melding op het beeldscherm afgebeeld waarin u om een PIN-code wordt gevraagd. Voor meer informatie, zie "Kinderslot" op pagina 41.
<p>Een opname/herinnering annuleren – Timer-lijst</p>	<ol style="list-style-type: none"> 1 Druk op . 2 Druk op  om "Timer-lijst" te selecteren. 3 Druk op  om het programma, dat u wilt annuleren, te selecteren en druk vervolgens op . 4 Druk op  om "Timer Annuleren" te selecteren en druk vervolgens op . <p>Via een dialoogvenster wordt u gevraagd het annuleren van het programma te bevestigen.</p> <ol style="list-style-type: none"> 5 Druk op  om "Ja" te selecteren en druk vervolgens op  ter bevestiging.

Tip

U kunt de Digitale Elektronische Programma Gids (EPG) ook weergeven door "Digitale EPG" in het "MENU" (pagina 26) te selecteren.

De digitale favorietenlijst gebruiken DV3*



Digitale favorietenlijst

Met de Favorietenlijst kunt u programma's kiezen uit een lijst van maximaal 20, door u opgegeven, kanalen. Voor het weergeven van de Favorietenlijst, zie "Navigeren in de menu's" (pagina 26).

* Het is mogelijk dat deze functie niet beschikbaar is in bepaalde landen.

Als u dit wilt	Doet u dit
Voor de eerste keer uw Favorietenlijst samenstellen	<p>Als u voor de eerste keer "Digit. favorieten" in het "MENU" selecteert, wordt via een dialoogvenster gevraagd of u kanalen aan de Favorietenlijst wilt toevoegen.</p> <ol style="list-style-type: none">1 Druk op \oplus om "Ja" te selecteren.2 Druk op \uparrow/\downarrow om het kanaal te selecteren dat u wilt toevoegen. Als het kanaalnummer bekend is kunt u met behulp van de cijfertoetsen een kanaal rechtstreeks selecteren.3 Druk op \oplus. De in de Favorietenlijst opgeslagen kanalen worden aangeduid met een \heartsuit symbool.
De Favorietenlijst uitschakelen	Druk op RETURN.
Een kanaal bekijken	Druk op \oplus terwijl u een programma selecteert.
Kanalen toevoegen of wissen in de Favorietenlijst	<ol style="list-style-type: none">1 Druk op de blauwe toets. De in de Favorietenlijst opgeslagen kanalen worden aangeduid met een \heartsuit symbool.2 Druk op \uparrow/\downarrow om het kanaal te selecteren dat u wilt toevoegen of wissen. Als het kanaalnummer bekend is kunt u met behulp van de cijfertoetsen een kanaal rechtstreeks selecteren.3 Druk op \oplus.4 Druk op de blauwe toets om terug te keren naar de Favorietenlijst.
Alle kanalen in de Favorietenlijst wissen	<ol style="list-style-type: none">1 Druk op de blauwe toets.2 Druk op de gele toets. Via een dialoogvenster wordt u gevraagd het wissen van alle kanalen in de Favorietenlijst te bevestigen.3 Druk op \leftarrow/\rightarrow om "Ja" te selecteren en druk vervolgens op \oplus ter bevestiging.

Beelden van een aangesloten apparaat bekijken

Schakel het aangesloten apparaat aan en voer een van de volgende stappen uit.

Voor apparatuur die is aangesloten op de SCART-aansluitingen met een volledige 21-pins SCART-kabel (pagina 46)

Start de weergave op het aangesloten apparaat. Het beeld van het aangesloten apparaat verschijnt op het scherm.

Voor een automatisch geprogrammeerde videorecorder (pagina 9)

Druk in de analoogmodus op PROG +/- of de cijfertoetsen om een videokanaal te selecteren.

Voor andere apparaten (pagina 45)

Druk meerdere malen op / tot het juiste ingangssymbool (zie hieronder) op het scherm verschijnt.

Beeldscherm-weergave	Naam van ingangsaansluitingen
AV1/2 of AV1/2	1 of 2 /
AV3, AV3 of S- AV3	3 / / S-
AV4	4 (Y, Pb/Cb, Pr/Cr) en (L, R)
AV5	5 HDMI IN
AV6	6 HDMI IN 6 HDMI IN en 6 HDMI IN (L, R)
AV7 of AV7	7 of (Y, Pb/Cb, Pr/Cr) en (L (MONO), R)
PC	PC IN RGB en PC IN

Overige handelingen

Als u dit wilt	Doet u dit
Terugkeren naar de normale televisie functie	Druk op DIGITAL of ANALOG.
De indextabel met ingangssignalen weergeven (behalve voor PC-video-ingangssignaal)	Druk op om de indextabel met ingangssignalen weer te geven. (Druk vervolgens, alleen in de analoogmodus, op .) Als u een ingangsbron wilt selecteren, drukt u op / en vervolgens op .

Het Tools-menu gebruiken

Druk op TOOLS om de volgende opties weer te geven voor het bekijken van beelden vanaf andere apparatuur, anders dan een computer.

Opties	Beschrijving
Sluiten	Hiermee sluit u het Tools-menu.
PAP (of Enkel beeld)	Zie pagina 21.
Beeldinstelling	Zie pagina 27.
Geluid Modus	Zie pagina 30.
Power Saving	Zie pagina 33.
Sleep Timer	Zie pagina 33.
Volume*	Zie pagina 34.
Auto klok instellen	Hiermee kunt u de digitaalmodus instellen om de juiste tijd te verkrijgen.

* Deze optie wordt alleen afgebeeld als " Speaker Link" is ingesteld op "Uit" (pagina 34).

De MENU functies gebruiken

Navigeren in de menu's

Met "MENU" kunt u gebruik maken van verschillende handige functies van deze televisie. U kunt gemakkelijk kanalen of ingangsbronnen selecteren en de instellingen van uw televisie veranderen.



- 1 Druk op MENU om het menu weer te geven.



Pictogram Beschrijving



Digit. favorieten*
Hiermee beeldt u de favorietenlijst af.
Voor meer informatie over de instelling, zie pagina 24.

Pictogram Beschrijving



Analoog
Hiermee keert u terug naar het laatst bekeken analoge kanaal.



Digitaal*
Hiermee keert u terug naar het laatst bekeken digitale kanaal.



Digitale EPG*
Hiermee beeldt u de digitale elektronische programmagids (EPG) af.
Voor meer informatie over de instelling, zie pagina 22.



Externe ingangen
Hiermee selecteert u de op uw televisie aangesloten apparatuur.

- Om het gewenste externeingangssignaal te bekijken, moet u het bronapparaat selecteren en vervolgens op **[+]** drukken.
- Om een naam toe te wijzen aan een externe ingang, selecteert u "Bewerk AV labels" en leest u vervolgens pagina 36.



Instellingen
Hiermee beeldt u het menu Instellingen af waarop u de meeste geavanceerde instellingen en aanpassingen kunnen worden gemaakt.
Voor meer informatie over de instellingen, zie pagina 27 tot en met 42.

Opmerking

De onderdelen verschillen afhankelijk van de situatie. Onderdelen die niet beschikbaar zijn worden grijs of niet afgebeeld.

* Het is mogelijk dat deze functie niet beschikbaar is in bepaalde landen.

- 2 Druk op **[up/down]** om een optie te selecteren.

- 3 Druk op **[+]** om de keuze van de optie te bevestigen.

Druk op MENU als u het menu wilt verlaten.

Het menu Beeld

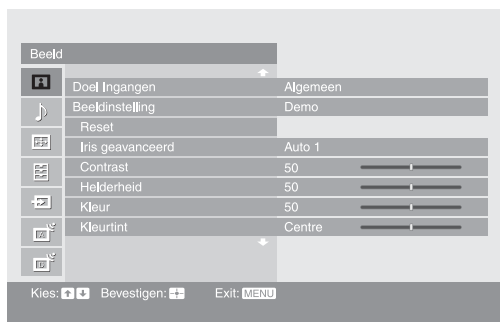

U kunt de onderstaande opties selecteren in het menu Beeld.

- 1 Druk op \uparrow/\downarrow om "Instellingen" te selecteren op het MENU, en druk daarna op \oplus .
- 2 Druk op \uparrow/\downarrow om een menupictogram te selecteren, en druk daarna op \oplus .
- 3 Druk op $\uparrow/\downarrow/\leftarrow/\rightarrow$ om een optie te selecteren.

Doel Ingangen

Voor de ingangsbron waarnaar u op dit moment kijkt, selecteert u of de algemene instelling moet worden gebruikt of iedere instelling afzonderlijk moet worden gemaakt.

"Algemeen": Hiermee past u algemene instellingen toe waarvan de waarden dezelfde zijn als voor andere ingangsbron waarbij "Doel Ingangen" is ingesteld op "Algemeen".

Huidige naam van de ingangsbron (bijv. AV1); Hiermee stelt u iedere optie afzonderlijk in voor de huidige ingangsbron.

Tip

Als u dezelfde instellingen wilt toepassen op iedere ingangsbron, stelt u iedere ingangsbron in op "Algemeen".

Beeldinstelling

Hiermee selecteert u de beeldmodus.

"Demo": Voor een beeld met meer contrast en scherpte.

"Standaard": Voor een standaardbeeld. Deze instelling wordt aanbevolen voor home entertainment.

"Gebruiker": Hiermee kunt u voorkeursinstellingen opslaan.

Reset

Hiermee stelt u alle "Beeld"-instellingen terug, behalve "Doel Ingangen" en "Beeldinstelling", op de fabrieksinstellingen.

Tip

Ook "Advanced instell." (pagina 29) wordt niet teruggesteld. Selecteer "Reset" bij "Advanced instell." om de items van "Advanced instell." terug te stellen.

Iris geavanceerd	<p>Hiermee kunt u een optimale helderheid en contrast verkrijgen, geschikt voor televisiekijken.</p> <p>"Auto 1"*: Dit is de aanbevolen instelling voor het kijken naar televisieprogramma's met grote verschillen in helderheid tussen de scènes.</p> <p>"Auto 2"*: Dit is de aanbevolen instelling voor het kijken naar televisieprogramma's met geringe verschillen in helderheid tussen de scènes.</p> <p>"Max": Hiermee heeft het scherm het maximale helderheidsniveau. Dit is geschikt voor televisiekijken in een helder verlicht vertrek.</p> <p>"Hoog": Hiermee wordt het scherm helderder. Dit is geschikt voor televisiekijken in een helder verlicht vertrek.</p> <p>"Midden": Hiermee wordt de helderheid ingesteld op ongeveer het standaardniveau.</p> <p>"Laag": Hiermee wordt de helderheid van het scherm lager en het contrast hoger. Dit is geschikt voor televisiekijken in een zwak verlicht vertrek.</p> <p>"Min": Hiermee heeft het scherm het minimale helderheidsniveau en het maximale contrastniveau. Dit is geschikt voor televisiekijken in een zwak verlicht vertrek.</p> <p>* De helderheid van het scherm wordt automatisch vastgesteld. Deze instellingen zijn het meest geschikt voor programma's zoals films die veelvuldig wisselen tussen heldere scènes en zwak verlichte scènes.</p> <p>Opmerking</p> <p>"Iris geavanceerd" is niet beschikbaar wanneer een stilstand beeld of PAP wordt afgebeeld.</p>
Contrast	Om het beeldcontrast te vergroten/verkleinen.
Helderheid	Om het beeld lichter of donkerder te maken.
Kleur	Om de kleurintensiteit te vergroten/verkleinen.
Kleurtint	<p>Om de groene tinten en rode tinten te versterken of af te zwakken.</p> <p>Tip</p> <p>"Kleurtint" kan alleen worden aangepast voor NTSC-keursignalen (zoals op Amerikaanse videobanden).</p>
Kleur Temperatuur	<p>Om de witte kleur in het beeld in te stellen.</p> <p>"Koel": Om de witte kleuren een blauwe tint te geven.</p> <p>"Neutraal": Om de witte kleuren een neutrale tint te geven.</p> <p>"Warm 1"/"Warm 2": Om de witte kleuren een rode tint te geven. De rode tint van "Warm 2" is sterker dan van "Warm 1".</p> <p>Tip</p> <p>"Warm 1" en "Warm 2" kunnen alleen geselecteerd worden als "Beeldinstelling" is ingesteld op "Gebruiker".</p>
Beeldscherpte	Om de scherpte van het beeld te vergroten/verminderen.
Ruisonderdruk.	<p>Hiermee verlaagt u de beeldruis (sneeuw).</p> <p>"Auto": Om de beeldruis automatisch te onderdrukken.</p> <p>"Hoog"/"Midden"/"Laag": Om de sterkte van de ruisonderdrukking te wijzigen.</p> <p>"Uit": Om Ruisonderdruk. uit te schakelen.</p> <p>"BNR": Om de blokruis te verlagen. Dit is effectief voor digitale kanalen of een aangesloten dvd-speler/digitale ontvanger met MPEG-weergave.</p> <p>Tips</p> <ul style="list-style-type: none"> • "Auto" is niet beschikbaar tijdens het kijken naar component-ingangssignalen, HDMI-ingangssignalen of digitale RF-ingangssignalen. • "Ruisonderdruk." is niet beschikbaar wanneer een stilstand beeld of PAP wordt afgebeeld.

DRC-modus

Hiermee creëert u een beeld met hoge resolutie voor een ingangsbron met hoge resolutie (bijv. een dvd-speler of digitale ontvanger).

"Modus 1": Dit is de aanbevolen instelling

"Modus 2": Dit is alleen beschikbaar wanneer het ingangsbron-signaalformaat 1080i is. Modus 2 is de geschikte instelling als het oorspronkelijke signaal is gebaseerd op een signaal volgens de standaarddefinitie.

"Uit": Hiermee schakelt u de DRC-modus uit.

Tip

"DRC-modus" is niet beschikbaar wanneer "Spelmodus" is ingesteld op "Aan" of wanneer een stilstaand beeld of PAP wordt afgebeeld. Bovendien is het niet beschikbaar bij het kijken naar computer- of 1080p-ingangsbronnen.

DRC-palet

Hiermee stelt u het niveau van detail ("Realiteit") en scherpte ("Scherpte") in voor iederingangssignaal. U kunt bijvoorbeeld een aangepaste instelling aanmaken voor het beeld van uw kabel-ingangsansluitingen, en een andere aanmaken voor het beeld van uw dvd-speler.

Het DRC-palet wordt afgebeeld.



Druk op $\uparrow/\downarrow/\leftarrow/\rightarrow$ om de positie van de markering te veranderen (●).

Wanneer u de ● hoger langs de "Realiteit"-as verplaatst, wordt het beeld gedetailleerder. Wanneer u de ● naar rechts langs de "Scherpte"-as verplaatst, wordt het beeld scherper.

Tip

"DRC-palet" is niet beschikbaar wanneer "Spelmodus" is ingesteld op "Aan", "DRC-modus" is ingesteld op "Uit", of wanneer een stilstaand beeld of PAP wordt afgebeeld. Bovendien is het niet beschikbaar bij het kijken naar computer- of 1080p-ingangsbronnen.

Advanced instell.

Om de beeldmodus nog gedetailleerder in te stellen. Als "Beeldinstelling" ingesteld wordt op "Gebruiker", is het mogelijk deze instellingen te maken/wijzigen.

"Reset": Hiermee stelt u alle geavanceerde instellingen terug op de fabrieksinstellingen.

"Zwartcorrectie": Versterkt de donkere kleuren van het beeld om een groter contrast te bewerkstelligen.

"Gamma": Hiermee past u de balans tussen lichte en donkere delen van het beeld aan.

"Helder wit": Benadrukt de witte kleuren.

"Live Colour": Hierdoor worden de kleuren levendiger.

"Witbalans": Hiermee stelt u de kleurtemperatuur kleur voor kleur in.

"Detailoptimalisatie": Hiermee verbetert u de details van het beeld.

"Randenoptimalisatie": Hiermee verbetert u de contouren van het beeld.

Tip

"Detailoptimalisatie" is niet beschikbaar wanneer een stilstaand beeld of PAP wordt afgebeeld.

Het menu Geluid

U kunt de onderstaande opties selecteren in het menu Geluid. Om opties te selecteren in "Instellingen", raadpleegt u "Het menu Beeld" (pagina 27).

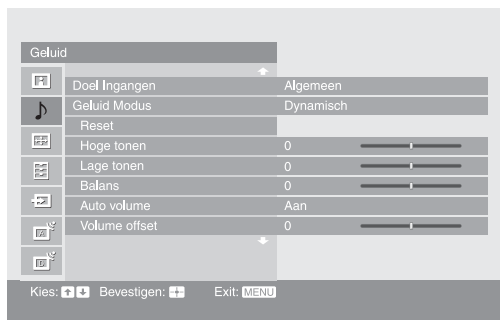

Doel Ingangen

Voor de ingangsbron waarnaar u op dit moment kijkt, selecteert u of de algemene instelling moet worden gebruikt of iedere instelling afzonderlijk moet worden gemaakt.

"Algemeen": Hiermee past u algemene instellingen toe waarvan de waarden dezelfde zijn als voor andere ingangsbron waarbij "Doel Ingangen" is ingesteld op "Algemeen".

Huidige naam van de ingangsbron (bijv. AV1): Hiermee stelt u iedere optie afzonderlijk in voor de huidige ingangsbron.

Tip

Als u dezelfde instellingen wilt toepassen op iedere ingangsbron, stelt u iedere ingangsbron in op "Algemeen".

Geluid Modus

Hiermee selecteert u de geluidsmodus.

"Dynamisch": Versterkt de hoge en lage tonen.

"Standaard": Voor een standaard geluidswaergave. Deze instelling wordt aanbevolen voor home entertainment.

"Gebruiker": Vlakke karakteristiek. Hiermee kunt u ook uw favoriete instelling opslaan.

Reset

Hiermee stelt u alle "Geluid"-instellingen terug, behalve "Doel Ingangen", "Geluid Modus" en "2-talig", op de fabrieksinstellingen.

Hoge tonen

Hiermee past u geluiden met een hoge toonhoogte aan.

Lage tonen

Hiermee past u geluiden met een lage toonhoogte aan.

Balans

Hiermee stelt u de balans tussen de linker- en rechterluidspreker in.

Auto volume

Hiermee zorgt u dat het volumeniveau gelijk blijft, zelfs wanneer het geluidsvolume schommelt (bijvoorbeeld doordat reclames vaak luider zijn dan programma's).

Volume offset

Hiermee stelt u het volumeniveau in van de huidige ingangsbron in verhouding tot de andere ingangsbronnen, wanneer "Doel Ingangen" is ingesteld op de huidige ingangsbronnaam (bijv. AV1).

Surround

Hiermee selecteert u de surroundfunctie.

"Dolby Virtual": Hiermee maakt u gebruik van de luidsprekers van de televisie om het geluidseffect van een multikanaalssysteem te simuleren.

"Uit": Voor normale stereo- of mono-ontvangst.

BBE

Hiermee maakt u het geluid krachtiger door compensatie van de fase-effecten in de luidsprekers met behulp van het "BBE High Definition Sound System" wanneer "Geluid Modus" is ingesteld op "Gebruiker".

2-talig

Hiermee selecteert u het luidsprekergeluid voor een stereo-uitzending of een tweetalige uitzending.

"Stereo", "Mono": Voor een stereo-uitzending.

"A"/"B"/"Mono": Bij tweetalige uitzendingen selecteert u "A" voor geluidskanaal 1, "B" voor geluidskanaal 2, of "Mono" voor een monokanaal indien beschikbaar.

Tip

Als u een ander apparaat selecteert dat op de televisie is aangesloten, stelt u "2-talig" in op "Stereo", "A" of "B".

Tip

De opties op het menu Geluid, behalve "2-talig", kunnen niet worden gebruikt als een hoofdtelefoon of de audio-uitgangsaansluitingen in gebruik zijn.

Het menu Beeldregeling

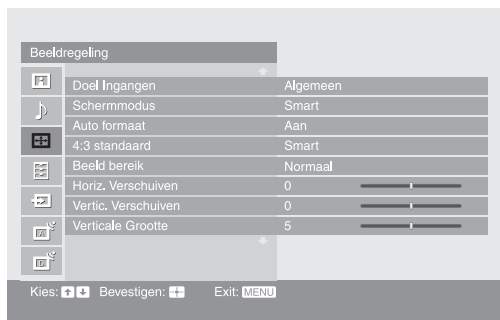

U kunt de onderstaande opties selecteren in het menu Beeldregeling. Om opties te selecteren in "Instellingen", raadpleegt u "Het menu Beeld" (pagina 27).

Doel Ingangen

Voor de ingangsbron waarnaar u op dit moment kijkt, selecteert u of de algemene instelling moet worden gebruikt of iedere instelling afzonderlijk moet worden gemaakt.

"Algemeen": Hiermee past u algemene instellingen toe waarvan de waarden dezelfde zijn als voor andere ingangsbron waarbij "Doel Ingangen" is ingesteld op "Algemeen". Huidige naam van de ingangsbron (bijv. AV1): Hiermee stelt u iedere optie afzonderlijk in voor de huidige ingangsbron.

Tip

Als u dezelfde instellingen wilt toepassen op iedere ingangsbron, stelt u iedere ingangsbron in op "Algemeen".

Schermmodus

Voor meer informatie over het beeldformaat, zie pagina "Het beeldformaat handmatig aanpassen aan de uitzending" (pagina 20).

Auto formaat

Hiermee wijzigt u automatisch het beeldformaat op basis van het uitgezonden signaal. Als u de instelling wilt behouden, selecteert u "Uit".

Tip

Zelfs als "Auto formaat" is ingesteld op "Aan" of "Uit", kunt u het beeldformaat altijd wijzigen door herhaaldelijk op  te drukken.

4:3 standaard

Hiermee selecteert u het standaard beeldformaat voor 4:3-uitzendingen.

"Smart": Geeft normale 4:3-uitzendingen weer met een nagebootst breedbeeldeffect.

"4:3": Geeft normale 4:3-uitzendingen weer in de juiste verhoudingen.

"Uit": Hiermee blijft bij verandering van kanaal ofingangssignaal de huidige "Schermmodus"-instelling behouden.

Tip

Deze optie is alleen beschikbaar als "Auto formaat" is ingesteld op "Aan".

Beeld bereik

Hiermee kunt u het zichtbare deel van het beeld aanpassen.

"Normaal": Voor weergave van het beeld in het originele formaat.

"-1"/"-2": Voor het vergroten van het beeld zodat de randen verborgen blijven.

Horiz. Verschuiven

Hiermee past u de horizontale positie van het beeld aan.

Vertic. Verschuiven

Hiermee past u de verticale positie van het beeld aan wanneer het beeldformaat is ingesteld op "Smart", "Zoom" of "14:9".

Verticale Grootte

Hiermee past u de verticale grootte van het beeld aan wanneer het beeldformaat is ingesteld op "Smart".

Het menu Instellingen

U kunt de onderstaande opties selecteren in het menu Instellingen. Om opties te selecteren in "Instellingen", raadpleegt u "Het menu Beeld" (pagina 27).

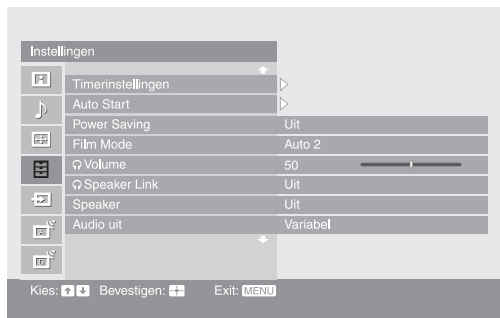

Timerinstellingen

Hiermee stelt u een tijdsduur in waarna de televisie in-/uitgeschakeld wordt.

Sleep Timer

Hiermee stelt u een tijdsduur in waarna de televisie automatisch stand-by wordt gezet.

Als de Sleep Timer geactiveerd is brandt het  (Timer-) lampje op de televisie (voorzijde) oranje.

Tips

- Als u de televisie uitschakelt en weer inschakelt, wordt "Sleep Timer" weer ingesteld op "Uit".
- "Sleep Timer zal TV dadelijk uitschakelen" wordt op het scherm weergegeven één minuut voordat de televisie stand-by wordt gezet.

Timer Aan

Hiermee stelt u de timer in voor het inschakelen van de televisie vanuit stand-by.

"Dag": Hiermee selecteert u de dag waarop de "Timer Aan" in werking gezet moet worden.

"Tijd": Hiermee stelt u het tijdstip in waarop de televisie ingeschakeld moet worden.

"Duur": Hiermee stelt u een tijdsduur in waarna de televisie automatisch stand-by moet worden gezet.

"Volume-instellingen": Hiermee stelt u het volumeniveau in voor wanneer de timer de televisie inschakelt.

Klokinstelling

Hiermee kunt u de tijd handmatig instellen. Als de televisie digitale kanalen ontvangt, kan de klok niet handmatig worden ingesteld, aangezien deze is ingesteld op de tijdcode van het uitgezonden signaal.



Auto Start

Hiermee start u het "menu bij eerste bediening" om de taal en het land/gebied te selecteren, op alle beschikbare digitale en analoge kanalen af te stemmen, en de tijd in te stellen (alleen beschikbaar wanneer geen digitale kanalen worden ontvangen). Normaal gesproken hoeft u deze handeling niet uit te voeren, omdat de taal en het land/gebied al zijn geselecteerd en de kanalen al zijn geprogrammeerd tijdens het installeren van de televisie (pagina 8, 9). Via deze optie kunt u dit proces echter herhalen (bijvoorbeeld om de televisie opnieuw te programmeren nadat u bent verhuisd of om nieuwe kanalen te zoeken).

Power Saving

Hiermee verlaagt u het stroomverbruik door de helderheid van de lamp aan te passen. Hiermee wordt tevens het zwartniveau verbeterd. Selecteer "Auto" (alleen voor de KDS-70R2000), "Aan" of "Uit".

Wordt vervolgd

Film Mode	<p>Hiermee krijgt u soepelere beeldbewegingen bij weergave van beelden vanaf de dvd-speler of videorecorder opgenomen als film, die minder wazig en korrelig zijn.</p> <p>"Auto 1": Voor een stabiel beeld met minimale ruis. Stel in op "Auto 2" als het beeld gedeeltelijk slechter is.</p> <p>"Auto 2": Gebruik deze instelling voor standaardgebruik.</p> <p>"Uit": Hiermee schakelt u de Film Mode uit.</p>
	<p>Opmerkingen</p> <ul style="list-style-type: none"> • Zelfs als "Auto 1" of "Auto 2" is geselecteerd, zal "Film Mode" automatisch worden uitgeschakeld en zal een bewegend beeld niet scherp worden weergegeven als het beeld onregelmatige signalen of te veel ruis bevat. • Film Mode is niet beschikbaar bij gebruik van de Freeze- of PAP-functie, en bij het kijken naar 480p, 576p, 720p, 1080i of 1080p bronnen.
 Volume (hoofdtelefoon-volume)	<p>Hiermee stelt u het volumeniveau van de hoofdtelefoon in wanneer " Speaker Link" is ingesteld op "Uit".</p>
 Speaker Link (hoofdtelefoon-luidspreker-koppeling)	<p>Hiermee schakelt u de ingebouwde televisie-luidsprekers in of uit bij aansluiting van de hoofdtelefoon.</p> <p>"Aan": Het geluid wordt alleen uitgevoerd door de hoofdtelefoon.</p> <p>"Uit": Het geluid wordt uitgevoerd door zowel de televisie als de hoofdtelefoon.</p>
Speaker	<p>Hiermee schakelt u de interne luidsprekers van de televisie in/uit.</p> <p>"Aan": De luidsprekers van de televisie worden ingeschakeld om naar het geluid van de televisie te kunnen luisteren via de luidsprekers van de televisie.</p> <p>"Uit": De luidsprekers van de televisie worden uitgeschakeld zodat u de geluidswaergave alleen kunt beluisteren via externe audio-apparatuur die is aangesloten op de audio-uitgangen.</p>
Audio uit	<p>"Variabel": De audio-uitvoer van uw audiosysteem kan worden geregeld met de afstandsbediening van de televisie.</p> <p>"Vast": De audio-uitvoer van de televisie ligt vast. Gebruik de volumeregeling van uw audioreceiver om het volumeniveau (en andere audio-instellingen) te regelen via uw audiosysteem.</p>
Koelmodus	<p>Selecteer "Hoog" als u de televisie op een hoogte van 1.500 meter of hoger gebruikt, of als u de televisie onder bepaalde omstandigheden gebruikt, zoals wanneer de temperatuur in de televisie aanzienlijk oploopt. Selecteer "Normaal" als u de televisie op een normale hoogte gebruikt.</p>
Lampvervanging	<p>Wanneer de lamp het einde van zijn levensduur nadert, wordt iedere keer wanneer u de televisie inschakelt een melding afgebeeld. Nadat u de lamp hebt vervangen, selecteert u deze optie en volgt u de procedure op het scherm.</p> <p>Opmerkingen</p> <ul style="list-style-type: none"> • Selecteer deze optie nadat u de lamp hebt vervangen. • Afhankelijk van de omgevingsomstandigheden en andere factoren, zoals de gebruiksfrequentie, kunnen sommige lampen opgebrand zijn voordat de melding over het vervangen van de lamp op het scherm verschijnt. • De melding over het einde van de levensduur van de lamp blijft op het scherm verschijnen iedere keer nadat de televisie is ingeschakeld, totdat u de optie Lampvervanging hebt ingesteld.
Weergavepositie	<p>Hiermee stelt u de horizontale en verticale positie van het beeld, inclusief de menu's, meldingen, enz., op het televisiescherm in.</p>

Taal	Hiermee selecteert u de taal waarin de menu's worden weergegeven.
Informatie	Hiermee beeldt u de productinformatie van uw televisie af.
Toestel resetten	<p>Hiermee stelt u alle instellingen terug op de fabrieksinstellingen waarna het Auto Start-scherm wordt afgebeeld.</p> <p>Opmerkingen</p> <ul style="list-style-type: none">• Alle instellingen, inclusief de digitale favorietenlijst, het land, de taal, de automatisch afgestemde kanalen, enz., worden teruggesteld.• Het aan/stand-by-lampje knippert groen terwijl de instellingen worden teruggesteld.

Het menu AV-instellingen

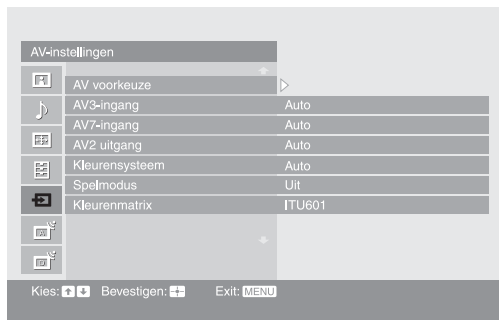

U kunt de onderstaande opties selecteren op het menu AV-instellingen. Om opties te selecteren in "Instellingen", raadpleegt u "Het menu Beeld" (pagina 27).

AV voorkeuze

Hiermee stelt u een naam in voor een apparaat dat is aangesloten op de aansluitingen aan de zij- of achterkant. Deze naam wordt kort op het scherm weergegeven wanneer het apparaat wordt geselecteerd. U kunt ingangssignalen van aangesloten apparatuur overslaan waarvan u niet wilt dat deze op het scherm afgebeeld worden.

- 1 Druk op / om de gewenste ingangsbron te selecteren en druk vervolgens op .
- 2 Druk op / om de gewenste optie te selecteren en druk vervolgens op .

Identificatielabels apparaat: Gebruik een van de vaste identificatielabels om een aangesloten apparaat van een naam te voorzien.

"Wijzig": Hiermee maakt u uw eigen naam. Voer de stappen 2 tot en met 4 uit onder "Programmanaam" (pagina 38).

"Overslaan": Slaat een overbodige ingangsbron over.

AV3-ingang

Hiermee stelt u in dat een signaal wordt ingevoerd via de aansluiting gemerkt met /3 op de achterkant van de televisie.

"Auto": Schakelt automatisch tussen de signalen van de RGB-ingang, S-video-ingang en composietvideo-ingang afhankelijk van het ingangssignaal.

"RGB": Voert het RGB-sigitaal in.

"S Video": Voert het S-videosignaal in.

"Composiet": Voert het composietvideosignaal in.

AV7-ingang

Hiermee stelt u het signaal in dat wordt ingevoerd via de aansluitingen gemerkt met /7 op het voorpaneel van de televisie.

"Auto": Schakelt automatisch tussen de componentvideo-aansluitingen en de composietvideo-aansluitingen, afhankelijk van de aangesloten kabel.



"Component": Activeert de componentvideo-aansluitingen.

"Composiet": Activeert de composietvideo-aansluitingen.

Tip

Als meerdere kabels zijn aangesloten en "Auto" is geselecteerd, worden "Component" en "Composiet" in die volgorde geactiveerd.

AV2 uitgang



Hiermee stelt u in dat een signaal wordt uitgevoerd via de aansluiting met de aanduiding  op de achterzijde van de televisie. Als u een videorecorder of andere opnameapparatuur aansluit op de aansluiting 2, kunt u opnemen van de apparatuur die is aangesloten op andere aansluitingen van de televisie.

"TV": Hiermee voert u het uitgezonden signaal van de antenne uit.

"AV1": Hiermee voert u signalen uit van apparatuur die is aangesloten op de 1-aansluiting.

"AV3": Hiermee voert u signalen uit van apparatuur die is aangesloten op de 3-aansluiting.

"AV7": Hiermee voert u signalen uit van apparatuur die is aangesloten op de 7-aansluiting.

"Auto": Hiermee voert u uit wat op het beeldscherm wordt weergegeven (behalve signalen van de aansluitingen 4, HDMI IN 5, HDMI IN 6 en PC IN RGB/.

Kleurensysteem

Hiermee selecteert u het kleursysteem ("Auto", "PAL", "SECAM", "NTSC3.58" of "NTSC4.43") dat overeenkomt met het ingangssignaal van de ingangsbron.

Spelmodus

Afhankelijk van de spelsoftware kan de reactietijd langzamer zijn tijdens scènes met snelle bewegingen, enz. Selecteer "Aan" om de reactietijd te verbeteren.

Kleurenmatrix

Dit wordt normaal gesproken gebruikt in de fabrieksinstelling (waarbij AV1/2/3/7 (composiet- en S-video-ingangssignaal) is ingesteld op "ITU601", en AV4/5/6/7 (component-ingangssignaal) is ingesteld op "Auto"). Als de tint van de ingangsbron onnatuurlijk is, selecteert u "ITU601" of "ITU709", waardoor de tint genormaliseerd wordt.

Het menu Analoge instellingen



U kunt de onderstaande opties selecteren op het menu Analoge instellingen. Om opties te selecteren in "Instellingen", raadpleegt u "Het menu Beeld" (pagina 27).

1 Digit Direct

Als "1 Digit Direct" is ingesteld op "Aan", kunt u een analoog kanaal selecteren met een van de geprogrammeerde cijfertoetsen (0 – 9) op de afstandsbediening.

Opmerking

Als "1 Digit Direct" is ingesteld op "Aan", is het niet mogelijk om het kanaalnummer 10 of hoger te kiezen met behulp van twee cijfertoetsen op de afstandsbediening.

Autom. Program.

Hiermee wordt afgestemd op alle beschikbare analoge kanalen.

Gewoonlijk hoeft u deze handeling niet uit te voeren, omdat de kanalen al worden ingesteld wanneer u de televisie voor het eerst gebruikt (pagina 9). Via deze optie kunt u dit proces echter herhalen (bijvoorbeeld om de televisie opnieuw te programmeren nadat u bent verhuisd of om nieuwe kanalen te zoeken).

Programma's sorteren

Hiermee wijzigt u de volgorde waarin de analoge kanalen op de televisie zijn opgeslagen.

- 1 Druk op \uparrow/\downarrow om een kanaal te selecteren dat u naar een nieuwe positie wilt verplaatsen en druk vervolgens op \oplus .
- 2 Druk op \uparrow/\downarrow om de nieuwe positie voor uw kanaal te selecteren en druk vervolgens op \oplus .

Programmanaam

Hiermee stelt u de gewenste kanaalnaam van maximaal vijf letters of cijfers in. De naam wordt kort op het scherm weergegeven wanneer het kanaal wordt geselecteerd. (Namen van kanalen worden gewoonlijk automatisch overgenomen van teletekst (indien beschikbaar).)

- 1 Druk op \uparrow/\downarrow om een kanaal te selecteren dat u een naam wilt geven en druk vervolgens op \oplus .
- 2 Druk op \uparrow/\downarrow om de gewenste letter of cijfer te selecteren ("_" voor een spatie) en druk vervolgens op \Rightarrow .

Als u het verkeerde teken invoert

Druk op \Leftarrow/\Rightarrow om het verkeerde teken te selecteren. Druk vervolgens op \uparrow/\downarrow om het juiste teken te selecteren.

Alle tekens wissen

Selecteer "Reset" en druk vervolgens op \oplus .

- 3 Herhaal stap 2 tot de naam naar wens is.
- 4 Selecteer "OK" en druk vervolgens op \oplus .

Handmatig progr.

Voordat u "Naam"/"AFT"/"Audio Filter"/"Overslaan"/"Decoder" selecteert, moet u op PROG +/- drukken om het programmanummer dat bij het kanaal hoort te selecteren. U kunt geen programmanummer selecteren dat is ingesteld op Overslaan (pagina 40).

Programma/Systeem/Kanaal

Hiermee stelt u de programmakanalen handmatig in.

- 1 Druk op \uparrow/\downarrow om "Programma" te selecteren en druk vervolgens op \oplus .
- 2 Druk op \uparrow/\downarrow om het programmanummer te selecteren waarop u handmatig wilt afstemmen (bij het afstemmen van een videorecorder moet u kanaal 00 selecteren) en druk daarna op RETURN.
- 3 Druk op \uparrow/\downarrow om "Systeem" te selecteren en druk vervolgens op \oplus .
- 4 Druk op \uparrow/\downarrow om een van de volgende videosystemen te selecteren en druk vervolgens op RETURN.
B/G: Voor West-Europese landen/gebieden
I: Voor het Verenigd Koninkrijk
D/K: Voor Oost-Europese landen/gebieden
L: Voor Frankrijk
- 5 Druk op \uparrow/\downarrow om "Kanaal" te selecteren en druk vervolgens op \oplus .
- 6 Druk op \uparrow/\downarrow om "S" (via de kabel) of "C" (via de ether) te selecteren en druk vervolgens op \Rightarrow .
- 7 Stel de kanalen als volgt in:

Als u het kanaalnummer (frequentie) niet weet

Druk op \uparrow/\downarrow om het volgende beschikbare kanaal op te zoeken. Zodra een kanaal is gevonden, stopt de televisie met zoeken. Om door te gaan met zoeken druk op \uparrow/\downarrow .

Als u het kanaalnummer (frequentie) wel weet

Druk op de cijfertoetsen om het kanaalnummer van de gewenste zender of van de videorecorder in te voeren.

- 8 Druk op \oplus om naar "Bevestigen" te gaan en druk vervolgens op \oplus .
- 9 Druk op \downarrow om "OK" te selecteren en druk vervolgens op \oplus .

Herhaal de bovenstaande stappen als u nog meer kanalen handmatig wilt instellen.

Naam

Hiermee stelt u de gewenste naam van maximaal vijf letters of cijfers in voor het geselecteerde kanaal. Deze naam wordt kort op het scherm weergegeven wanneer het kanaal wordt geselecteerd.

Voor het invoeren van tekens moet u de stappen 2 tot en met 4 onder "Programmanaam" (pagina 38) uitvoeren.

AFT

Hiermee kunt u handmatig fijnafstemmen op het geselecteerde programmanummer, als u van oordeel bent dat een kleine afstemcorrectie de beeldkwaliteit kan verbeteren.

U kunt de fijnafstemming aanpassen over een bereik van -15 tot +15. Als "Aan" is geselecteerd, wordt de fijnafstemming automatisch uitgevoerd.

Audio Filter

Hiermee verbetert u het geluid voor afzonderlijke kanalen in het geval van vervorming bij mono-uitzendingen. Soms kan een niet-standaard zendsignaal het geluid vervormen of ertoe leiden dat het geluid af en toe wegvalt wanneer u een monoprogramma bekijkt.

Als het geluid niet wordt vervormd, wordt aanbevolen de fabrieksinstelling "Uit" voor deze optie te handhaven.



Opmerkingen

- Ontvangst van stereo of tweetalig geluid is niet mogelijk als "Laag" of "Hoog" is geselecteerd.
- "Audio Filter" is niet beschikbaar wanneer "Systeem" is ingesteld op "L".

Overslaan

Hiermee slaat u ongebruikte analoge kanalen over wanneer u op PROG +/- drukt om kanalen te selecteren. (U kunt een overgeslagen kanaal nog steeds selecteren met de cijfertoetsen.)

Decoder

Hiermee kunt u het geselecteerde, gecodeerde kanaal bekijken en opnemen als u een decoder gebruikt die rechtstreeks is aangesloten op SCART-aansluiting  1 of via een videorecorder is aangesloten op SCART-aansluiting  2.

Opmerking

Afhankelijk van het gekozen land/gebied in "Land" (pagina 8) is deze optie eventueel niet beschikbaar.

Bevestigen

Hiermee worden de wijzigingen die aangebracht zijn in de instellingen van "Handmatig progr." opgeslagen.

Het menu Digitale instellingen DV3



U kunt de onderstaande opties selecteren op het menu Digitale instellingen. Om opties te selecteren in "Instellingen", raadpleegt u "Het menu Beeld" (pagina 27).

Opmerking

Het is mogelijk dat sommige functies niet beschikbaar zijn in bepaalde landen.

Digitale instellingen

Hiermee wordt het menu "Digitale instellingen" weergegeven.

Ondertiteling Instellen

Hiermee worden de ondertitels op het scherm weergegeven.

Als "Hardhorend" (Voor slechthorenden) is geselecteerd worden eventueel naast de ondertitels ook enkele visuele hulpmiddelen weergegeven (als zulke informatie via de televisie-kanalen wordt uitgezonden).

Ondertiteling Taal

Hiermee selecteert u de taal waarin de ondertitels afgebeeld worden.

Audiotaal

Hiermee selecteert u de taal die in een programma gebruikt wordt. Het is mogelijk dat bij enkele digitale kanalen meerdere audio-talen voor een programma uitgezonden worden.

Audiotype

Hiermee wordt het geluidsniveau harder gezet als "Hardhorend" (Voor slechthorenden) geselecteerd is.

Kinderslot

Hiermee stelt u een leeftijdsgrens voor de programma's in. Elk programma, met een hogere classificatie dan de ingestelde leeftijdsgrens, kan alleen bekeken worden nadat een pinnummer op juiste wijze is ingevoerd.

1 Voer met behulp van de cijfertoetsen uw huidige pinnummer in.

Als u nog niet eerder een pinnummer ingesteld hebt, wordt een venster afgebeeld waarin u een pinnummer kunt invoeren. Volg de aanwijzingen bij "PIN-code" hieronder.

2 Druk op \updownarrow om de leeftijdsgrens te selecteren of "Geen" (voor onbeperkt kijken) en druk vervolgens op \oplus .

3 Druk op RETURN.

PIN-code

Hiermee kunt u het pinnummer voor de eerste keer instellen of later wijzigen.

1 Voer het pinnummer als volgt in:

Als u al eerder in pinnummer heeft ingesteld

Voer met behulp van de cijfertoetsen uw huidige pinnummer in.

Als u nog geen pinnummer heeft ingesteld

Voer met behulp van de cijfertoetsen de fabrieksinstelling 9999 van het pinnummer in.

2 Voer met behulp van de cijfertoetsen het nieuwe pinnummer in.

Een melding wordt afgebeeld die u mededeelt dat het nieuwe pinnummer geaccepteerd is.

3 Druk op RETURN.

Tip

Het pinnummer 9999 wordt altijd geaccepteerd.

Technische Instellingen

Hiermee wordt menu "Technische Instellingen" afgebeeld.

"Auto Service Update": Hiermee maakt u het mogelijk dat nieuwe digitale diensten, zodra ze beschikbaar zijn, door de televisie ontdekt en opslagen worden.

"Software download": Hiermee maakt u het mogelijk dat de televisie automatisch (na uitgifte) en gratis via de bestaande antenne bijgewerkte versies van de software ontvangt. Wij adviseren u deze optie altijd op "Aan" te laten staan. Als u de bijwerking van uw software niet op prijs stelt, moet u deze optie instellen op "Uit".

"Systeeminformatie": Hiermee wordt de huidige softwareversie en de signaalsterkte afgebeeld.

"Tijd Zone": Hiermee kunt u de tijdzone waarin u zich bevindt handmatig kiezen, voor het geval deze niet dezelfde is als de standaardtijdzone voor uw land.

Instellingen CA-module

Hiermee kunt u gebruikmaken van een pay-per-view-dienst als u eenmaal in het bezit bent van een CAM (Conditional Access Module) en een smartcard. Zie 45 voor de plaats van de  (PCMCIA) aansluiting.

Opmerkingen

- CAM wordt niet in alle landen ondersteund. Controleer dit bij uw erkende dealer.
- "Instellingen CA-module" is alleen beschikbaar als een CAM is geplaatst.

Digitaal Afstemming

Hiermee wordt het menu "Digitaal Afstemming" weergegeven.

Digitale Autom. Program.

Hiermee worden alle beschikbare digitale kanalen ingesteld.

Normaal gesproken hoeft u deze handeling niet uit te voeren omdat reeds op de kanalen was afgestemd toen de televisie voor het eerst werd ingesteld (pagina 9). Via deze optie kunt u dit proces echter herhalen (bijvoorbeeld om de televisie opnieuw te programmeren nadat u bent verhuisd of om nieuwe kanalen te zoeken).

Programmalijsjt Bewerken

Hiermee kunt u elk ongewenst opgeslagen digitaal kanaal verwijderen en de volgorde waarin de digitale kanalen op de televisie zijn opgeslagen veranderen.



- 1 Druk op  om een kanaal te selecteren dat u wilt verwijderen of naar een nieuwe positie wilt verplaatsen.

Als het programmanummer bekend is



Voer met behulp van de cijfertoetsen het driecijferig programmanummer van de gewenste zender in.

- 2 De digitale kanalen worden als volgt verwijderd of van volgorde veranderd:

Een digitaal kanaal verwijderen

Druk op . Via een dialoogvenster wordt u gevraagd het verwijderen van het gekozen digitale kanaal te bevestigen. Druk op  om "Ja" te selecteren en druk vervolgens op .





De digitale kanalen van volgorde veranderen

Druk op  en daarna op  om de nieuwe positie voor het kanaal te selecteren en druk vervolgens op . Herhaal de stappen 1 en 2 als u andere kanalen wilt verplaatsen.

- 3 Druk op RETURN.

Digitale Handm. Program.

Hiermee kunt u handmatig de digitale kanalen instellen.

- 1 Druk op een cijfertoets om het kanaalnummer te selecteren dat u handmatig wilt instellen en druk vervolgens op  om het kanaal in te stellen.
- 2 Nadat de beschikbare kanalen gevonden zijn, drukt u op  om het kanaal te selecteren dat u wilt opslaan en drukt u vervolgens op .
- 3 Druk op  om het programmanummer te selecteren waaronder u het nieuwe kanaal wilt opslaan en druk vervolgens op .

Herhaal de bovenstaande stappen als u nog meer kanalen handmatig wilt instellen.

Het menu PC instellingen



U kunt de onderstaande opties selecteren op het menu PC instellingen als de televisie is aangesloten op een computer.

- 1 Druk herhaaldelijk op / totdat op het beeldscherm wordt afgebeeld.
- 2 Druk op MENU om het menu PC instellingen af te beelden.

Opmerking

Wanneer u voor het eerst een computer aansluit op uw televisie, kan het noodzakelijk zijn het beeld op het scherm in te stellen. In dat geval voert u de optie "Auto Adjustment" uit of stelt u de opties "Fase", "Pitch", "Horiz. Verschuiven" of "Vertic. Verschuiven" in op het "Andere"-menu (pagina 44).

Beeld

Weergavemodus

Hiermee selecteert u de weergavemodus:
"Video": Selecteer dit om videobeelden weer te geven.
"Tekst": Selecteer dit om tekst, overzichten of tabellen weer te geven.

Reset

Hiermee stelt u alle "Beeld" instellingen, behalve de "Weergavemodus", terug op de fabrieksinstellingen.

Iris geavanceerd

Hiermee kunt u een optimale helderheid en contrast verkrijgen, geschikt voor televisiekijken.
"Auto 1"*: Dit is de aanbevolen instelling voor het kijken naar televisieprogramma's met grote verschillen in helderheid tussen de scènes.
"Auto 2"*: Dit is de aanbevolen instelling voor het kijken naar televisieprogramma's met geringe verschillen in helderheid tussen de scènes.
"Max": Hiermee heeft het scherm het maximale helderheidsniveau. Dit is geschikt voor televisiekijken in een helder verlicht vertrek.
"Hoog": Hiermee wordt het scherm helderder. Dit is geschikt voor televisiekijken in een helder verlicht vertrek.
"Midden": Hiermee wordt de helderheid ingesteld op ongeveer het standaardniveau.
"Laag": Hiermee wordt de helderheid van het scherm lager en het contrast hoger. Dit is geschikt voor televisiekijken in een zwak verlicht vertrek.
"Min": Hiermee heeft het scherm het minimale helderheidsniveau en het maximale contrastniveau. Dit is geschikt voor televisiekijken in een zwak verlicht vertrek.
* De helderheid van het scherm wordt automatisch vastgesteld. Deze instellingen zijn het meest geschikt voor programma's zoals films die veelvuldig wisselen tussen heldere scènes en zwak verlichte scènes.

Opmerking
U kunt "Auto 1" en "Auto 2" niet selecteren wanneer "Weergavemodus" is ingesteld op "Tekst".

Contrast

Om het beeldcontrast te vergroten/verkleinen.

Helderheid

Om het beeld lichter of donkerder te maken.

Wordt vervolgd

Kleur Temperatuur

Om de witte kleur in het beeld in te stellen.

"Koel": Om de witte kleuren een blauwe tint te geven.

"Neutraal": Om de witte kleuren een neutrale tint te geven.

"Warm 1"/"Warm 2": Om de witte kleuren een rode tint te geven. De rode tint van "Warm 2" is sterker dan van "Warm 1".

Geluid

Geluid Modus

Hiermee selecteert u de geluidsmodus.

"Dynamisch": Versterkt de hoge en lage tonen.

"Standaard": Voor een standaard geluidswaergave. Deze instelling wordt aanbevolen voor home entertainment.

"Gebruiker": Vlakke karakteristiek. De geluidskwaliteit die op de aangesloten computer is aangepast, wordt overgenomen voor het televisiegeluid.

Andere

Auto Adjustment

Hiermee wordt automatisch de schermpositie, fase en pitch van het beeld ingesteld als de televisie een ingangssignaal ontvangt vanaf de aangesloten computer.

Tip

Het is mogelijk dat Auto Adjustment niet goed werkt met bepaalde ingangssignalen. In die gevallen moet u de "Fase", "Pitch", "Horiz. Verschuiven" en "Vertic. Verschuiven" handmatig instellen.

Reset

Hiermee stelt u de instellingen van "Andere" terug op de fabrieksinstellingen.

Fase

Hiermee kunt u de fase instellen voor als het beeld flikkert.

Pitch

Hiermee kunt u de pitch instellen voor als er ongewenste verticale strepen in het beeld voorkomen.

Horiz. Verschuiven

Hiermee past u de horizontale positie van het beeld aan.

Vertic. Verschuiven

Hiermee past u de verticale positie van het beeld aan.

Schermmodus

Hiermee selecteert u de schermmodus voor signalen met een verticale frequentie van 60 Hz.

"Normaal": Voor waergave van het beeld in het originele formaat.

"Volb. 1": Hiermee wordt het beeld over het gehele beeldscherm vergroot, maar de hoogte/breedte-verhouding blijft in tact.

"Volb. 2": Hiermee wordt het beeld over het gehele beeldscherm vergroot.

Optionele apparatuur aansluiten

U kunt allerlei optionele apparaten op uw televisie aansluiten. Aansluitkabels worden niet bijgeleverd.

Aansluiten op de televisie (voorzijde)

KDS-55A2000

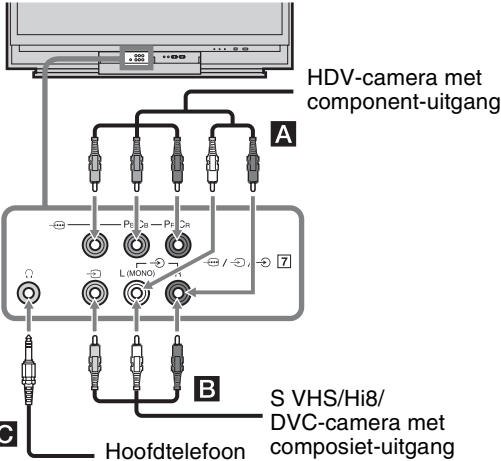

KDS-70R2000

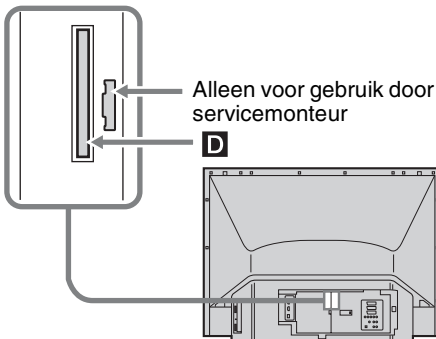
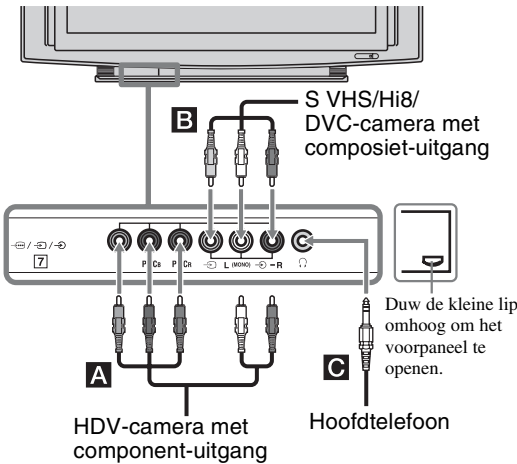

Als u dit wilt aansluiten

Doet u dit

HDV-camera met component-uitgang **A**

Sluit aan op de componentvideo Y, Pb/Cb, Pr/Cr aansluitingen →7 en L (MONO) en R audio-aansluitingen →7.

S VHS/Hi8/DVC-camera met composiet-uitgang **B**

Sluit aan op de composietvideo-aansluiting →7, en de audio-aansluitingen →7. Als u mono-apparatuur aansluit, sluit u aan op de L aansluiting →7.

Hoofdtelefoon **C**

Sluit de hoofdtelefoon aan op de Ⓛ-aansluiting als u het geluid van de televisie via de hoofdtelefoon wilt beluisteren.

CAM (Conditional Access Module) **D**

Gebruikmaken van pay-per-view-diensten. Raadpleeg de gebruiksaanwijzing die bij uw CAM geleverd is voor meer informatie. Om de CAM te kunnen gebruiken, drukt u op de uitwerptoets en haalt u de dummy-kaart eruit. Schakel de televisie uit als u de CAM in de CAM-sleuf steekt. Wanneer u de CAM niet gebruikt, adviseren wij u de dummy-kaart in de CAM-sleuf te laten zitten.

Opmerking

CAM wordt niet in alle landen ondersteund. Controleer dit bij uw erkende dealer.

Tip

U kunt het ingangssignaal van de aansluitingen op het voorpaneel selecteren door "AV7-ingang" op het "AV-instellingen"-menu in te stellen (pagina 36).

Aansluiten op de televisie (achterkant)

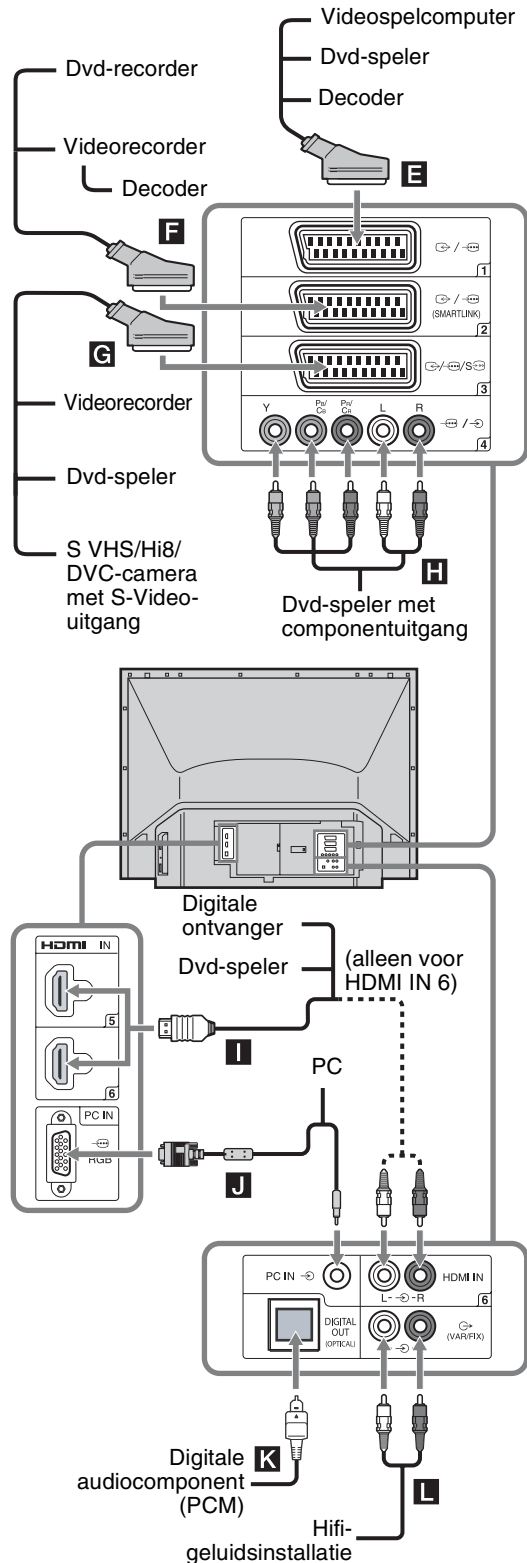

Als u dit wilt aansluiten

Doet u dit

Videospelcomputer, dvd-speler of decoder **E**

Sluit dit apparaat aan op de SCART-aansluiting 1. Als u de decoder aansluit, wordt het gecodeerde signaal van de televisietuner naar de decoder gezonden, waarna het gedecodeerde signaal van de decoder naar de televisie wordt gezonden.

Dvd- of videorecorder met SmartLink-ondersteuning **F**

Sluit dit apparaat aan op de SCART-aansluiting 2. SmartLink is een rechtstreekse verbinding tussen de televisie en een video- of dvd-recorder.

Videorecorder, dvd-speler of S VHS/Hi8/DVC-camera met S-Videouitgang **G**

Sluit dit apparaat aan op de SCART-aansluiting 3. U kunt de ingangssignalen selecteren door "AV3-ingang" in te stellen op het menu "AV-instellingen" (pagina 36). Als de apparatuur uitgerust is met een S-video-aansluiting, sluit u deze aan via een S-video/scart-adapter (niet meegeleverd).

Dvd-speler met componentuitgang **H**

Sluit dit apparaat aan op de componentaansluitingen en de audioaansluitingen 4.

Digitale ontvanger of dvd-speler **I**

Sluit dit apparaat aan op de HDMI IN 5 of 6 aansluiting als het apparaat een HDMI-aansluiting heeft. De digitale video- en audiosignalen zijn afkomstig van de apparatuur. Als het apparaat een DVI-aansluiting heeft, verbindt u de DVI-aansluiting met de HDMI IN 6-aansluiting via een DVI-HDMI-adapterinterface (niet bijgeleverd), en sluit u de audio-uitgangsaansluitingen van het apparaat aan op de audio van de HDMI IN 6 aansluitingen.

Opmerkingen

- De HDMI-aansluitingen ondersteunen uitsluitend de volgende video-ingangssignaalformaten: 480i, 480p, 576i, 576p, 720p, 1080i en 1080p. Om een computer aan te sluiten, gebruikt u de PC IN RGB/ aansluitingen.
- Let erop dat u uitsluitend een HDMI-kabel gebruikt waarop het HDMI-logo staat.

Als u dit wilt aansluiten	Doet u dit
PC J	Sluit de computer aan op de PC IN → RGB/→ aansluitingen. Het wordt aanbevolen een computerkabel met ferrietkernen te gebruiken.
Digitale audiocomponent (PCM) K	Sluit de component aan op de DIGITAL OUT (OPTICAL)-aansluiting met behulp van een optische audiokabel. Opmerking De DIGITAL OUT (OPTICAL) -aansluiting ondersteunt alleen terrestrische signalen.
Hifi-geluidsinstallatie L	Sluit dit apparaat aan op de → audio-uitgangsaansluitingen als u het geluid van de televisie wilt beluisteren via de hifi-geluidsinstallatie.

De afstandsbediening programmeren

Deze afstandsbediening is vooraf ingesteld op het bedienen van Sony-televisies en de meeste dvd-apparatuur, videorecorders en versterkers (thuisbioscoop, enz.) van Sony.

Op videorecorders en dvd-apparatuur van andere fabrikanten (en enkele dvd-apparatuur, videorecorders en versterkers van Sony) te kunnen bedienen, volgt u de onderstaande procedure om de afstandsbediening te programmeren.

Opmerking

Voordat u begint zoekt u het driecijferige codenummer op voor de fabrikant van de dvd-apparatuur, videorecorder of versterker onder "Fabrikantcodenummers" op pagina 48.

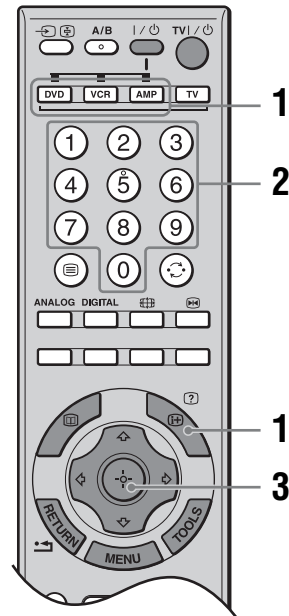

- 1 Houd de functietoets DVD, VCR of AMP op de afstandsbediening ingedrukt die u wilt programmeren en druk vervolgens op (+), terwijl u de functietoets ingedrukt houdt. De geselecteerde functietoets (DVD, VCR of AMP) knippert.
- 2 Druk op de cijfertoetsen om het driecijferige fabrikantcodenummer in te voeren terwijl de toets knippert. Als het codenummer niet binnen 10 seconden wordt ingevoerd, moet u stap 1 nogmaals uitvoeren.

3 Druk op ⊕.

Als het programmeren goed is uitgevoerd, zal de geselecteerde functietoets tweemaal knippen, en als het programmeren niet goed is uitgevoerd, zal de geselecteerde functietoets vijfmaal knippen.

4 Schakel de apparatuur in en controleer dat de volgende belangrijke functies werken.

▷ (weergeven), ■ (stoppen), ◀◀ (achteruitspoelen), ▶▶ (vooruitspoelen), kanaalkeuze voor zowel videorecorders als dvd-apparatuur, TOP MENU/MENU en ↕/↔/↔/↔ alleen voor dvd-apparatuur.

Als de apparatuur niet werkt of enkele functies niet werken

Voer het juiste codenummer in of probeer het volgende codenummer aangegeven voor dezelfde fabrikant. Het is echter mogelijk dat niet alle modellen van iedere fabrikant met deze codenummers werken.

Terugkeren naar de normale televisie bediening

Druk op de functietoets TV.

Fabrikantcodenummers

Fabrikantenlijst voor videorecorders

Fabrikant	Codenummer
SONY	301, 302, 303, 304, 305, 306, 307, 308, 309, 310, 362
AIWA	325, 331, 351
AKAI	326, 329, 330
DAEWOO	342, 343
GRUNDIG	358, 355, 360, 361, 320, 351, 366
HITACHI	327, 333, 334
JVC	314, 315, 322, 344, 352, 353, 354, 348, 349
LG	332, 338
LOEWE	358, 355, 360, 361, 320, 351
MATSUI	356, 357
ORION	328
PANASONIC	321, 323
PHILIPS	311, 312, 313, 316, 317, 318, 358, 359, 363, 364
SAMSUNG	339, 340, 341, 345
SANYO	335, 336
SHARP	324
THOMSON	319, 350, 365
TOSHIBA	337

Fabrikantenlijst voor dvd-apparatuur

Dvd-speler

Fabrikant	Codenummer
SONY	001, 029, 030, 036, 037, 038, 039, 040, 041, 042, 043, 044, 053, 054, 055
AIWA	021
AKAI	032
DENON	018, 027, 020, 002
GRUNDIG	009, 028, 023, 024, 016, 003
HITACHI	025, 026, 015, 004, 035
JVC	006, 017
KENWOOD	008
LG	015, 014, 034
LOEWE	009, 028, 023, 024, 016, 003
MATSUI	013, 016
ONKYO	022, 033
PANASONIC	018, 027, 020, 002, 045, 046, 047
PHILIPS	009, 028, 023, 024, 016, 003, 031
PIONEER	004, 050, 051, 052
SAMSUNG	011, 014
SANYO	007
SHARP	019, 027
THOMSON	012
TOSHIBA	003, 048, 049
YAMAHA	018, 027, 020, 002

Dvd-speler/videorecorder

Fabrikant	Codenummer
SONY	101

Dvd-recorder

Fabrikant	Codenummer
SONY	201, 202, 203

Fabrikantenlijst voor extra Sony-systemen

DAV Home Theater-systeem

Fabrikant	Codenummer
SONY (DAV)	401, 402, 403, 404

AV-ontvanger

Fabrikant	Codenummer
SONY	451, 452, 453, 454

Digitale terrestrische ontvanger

Fabrikant	Codenummer
SONY	501, 502, 503

De lamp vervangen

De projectielamp, net als iedere lamp, verliest op een gegeven moment aan helderheid en functionaliteit waardoor de algehele prestatie van uw televisie wordt aangetast. Gedurende hoe lang de lamp zijn helderheid behoudt verschilt afhankelijk van uw gebruik en de omgevingsomstandigheden. Om de kwaliteit van uw kijkgenot hoog te houden, adviseert Sony dat u de lamp vervangt (1) wanneer het scherm donker wordt of de kleuren ongebruikelijk lijken; (2) wanneer  op het voorpaneel van de televisie knippert; (3) na ongeveer 8.000 uren (voor de KDS-55A2000) of 4.000 uren (voor de KDS-70R2000); of (4) wanneer de melding over het vervangen van de lamp op het televisiescherm verschijnt.

WAARSCHUWING

Elektrische apparatuur kunnen brand of hoge temperaturen veroorzaken die kunnen leiden tot persoonlijk letsel of de dood. Let erop de onderstaande instructies te volgen.

- Gebruik voor het vervangen van de projectielamp een vervangingslamp van Sony: alleen een XL-5200 (voor de KDS-55A2000, niet bijgeleverd) of XL-5300 (voor de KDS-70R2000, bijgeleverd). Het gebruik van iede re andere lamp kan de televisie beschadigen.
- Haal de projectielamp er niet uit om enige andere reden dan vervanging. Als u dit doet, kan brandt of persoonlijk letsel ontstaan.
- Steek geen brandbare materialen of metalen voorwerpen in de lampfitting van de televisie nadat de lamp eruit is gehaald. Als u dit doet, kan brand of een elektrische schok ontstaan. Raak de lampfitting niet aan nadat de lamp eruit is gehaald.
- Wanneer de lamp uiteindelijk opgebrand is, kunt u een plofgeluid horen. Dit is normaal en inherent aan dit type lamp.
- In uitzonderlijke gevallen kan de lamp binnenin het lamphuis breken, maar het lamphuis is zodanig ontworpen dat alle glasstukjes erin opgevangen worden.
- De lamp van deze televisie bevat kwik en dient als kca te worden verwerkt. Vraag de plaatselijke overheid naar de juiste verwerkingswijze. Het materiaal binnenin deze lamp is vergelijkbaar met dat van een tl-buis en u dient het afval op dezelfde manier te verwerken.

- 1 Schakel de televisie uit. Wacht enkele minuten en trek daarna de stekker van het netsnoer uit het stopcontact. (De koelventilator blijft ongeveer twee minuten doordraaien nadat de televisie is uitgeschakeld.)
- 2 Wacht minstens 30 minuten nadat u de stekker van het netsnoer uit het stopcontact hebt getrokken om de lamp te laten afkoelen voordat u deze vervangt. Om te voorkomen dat u zich brandt, mag u de lampfitting niet aanraken nadat de lamp eruit is gehaald.
- 3 Haal de nieuwe lamp uit zijn verpakking. Raak het glas van de nieuwe lamp niet aan.

Opmerkingen

- Schud of stoot de lamp niet. De trillingen kunnen de lamp beschadigen en zijn levensduur verkorten.
- Voorkom aanraking met het glas aan de voorkant of het glas van de fitting van een nieuwe lamp. Hierdoor kan de kwaliteit van het beeld of de levensduur van de lamp worden aangetast.

- 4 Verwijder de buitenafdekking van het lamphuis.

KDS-55A2000

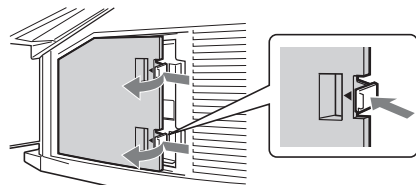

KDS-70R2000

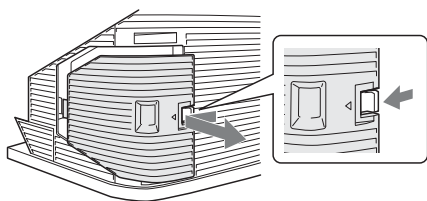

- 5** Verwijder de deur van het lamphuis. Draai eerst de schroef linksom. Schuif daarna de hendel naar links (voor de KDS-55A2000) of draai de knop naar links totdat de merktekens op de deur en het huis uitgelijnd zijn (voor de KDS-70R2000). Verwijder tenslotte de deur.

KDS-55A2000

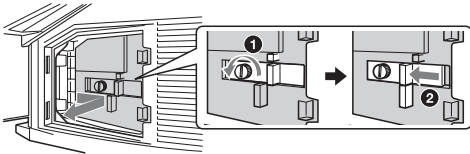

KDS-70R2000

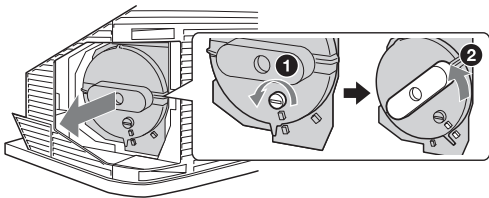

- 6** Trek de lamp eruit. Pak de lamp beet bij de verdiepte groeven, zoals aangegeven in de afbeelding, en trek de lamp recht naar buiten. Als de lamp moeilijk te verwijderen is, trekt u aan de rechterkant van de lamp voor extra kracht (KDS-55A2000).

KDS-55A2000

Pak de lamp hier vast

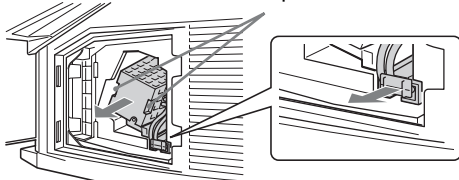

KDS-70R2000

Pak de lamp hier vast

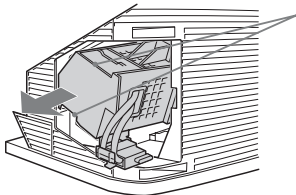

Opmerkingen

- Raak de binnenkant van de lampfitting niet aan.
- De lamp is zeer heet onmiddellijk na gebruik. Raak nooit de glazen delen van de lamp of de omliggende delen aan.
- Nadat de verbruikte lamp is afgekoeld, plaatst u deze in de lege verpakking van de vervangingslamp. Plaats de verbruikte lamp nooit in een plastic zak.

- 7** Breng de nieuwe lamp op zijn plaats. Controleer dat de lamp stevig in de lampfitting is aangebracht. Als u dat niet doet, kan brand ontstaan of het scherm donker worden.

KDS-55A2000

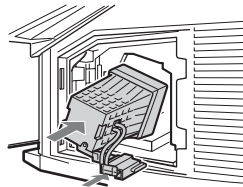

KDS-70R2000

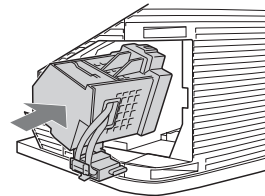

Opmerkingen

- De lampfitting is schuin in de televisie geplaatst.
- Als de lamp niet goed wordt aangebracht, kan de zelfdiagnosefunctie deze fout vaststellen en het lampje drie keer rood knipperen (pagina 17).

KDS-55A2000

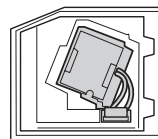

KDS-70R2000

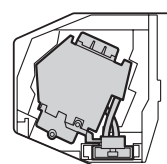

8 Plaats de deur van het lamphuis terug op zijn plaats.

Bij de KDS-55A2000 plaatst u eerst de deur terug door de twee lippen in de uitsparingen aan de linkerkant te steken. Schuif daarna de hendel naar rechts en draai tenslotte de schroef rechtsom om de deur te vergrendelen.

Bij de KDS-70R2000 houdt u eerst de deur op zijn plaats gedruwd en draait u daarna de knop rechtsom totdat de merktekens op de deur en het huis uitgelijnd zijn. Draai tenslotte de schroef rechtsom om de deur te vergrendelen.

KDS-55A2000

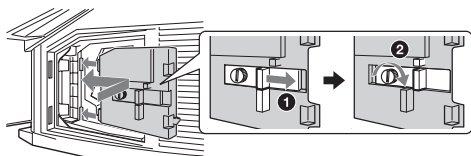

KDS-70R2000

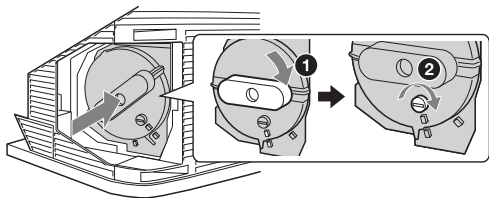

9 Plaats de buitenafdekking van het lamphuis terug op zijn plaats. Steek de lip aan de linkerkant van de deur in de uitsparing. Druk de twee veersluitingen (voor de KDS-55A2000) of de klemsluiting (voor de KDS-70R2000) in om de buitenafdekking te vergrendelen.

KDS-55A2000

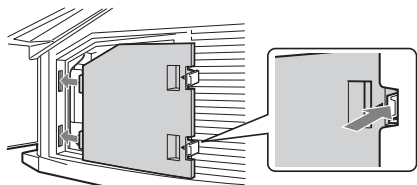

KDS-70R2000

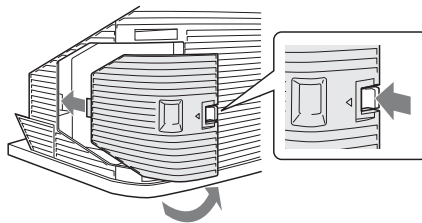

10 Schakel de televisie in en stel de optie Lampvervanging in op het Instellingenmenu (pagina 34). Deze instelling is noodzakelijk om u te informeren over de volgende keer dat de lamp moet worden vervangen.

Opmerkingen

- De melding over het einde van de levensduur van de lamp blijft op het scherm verschijnen iedere keer nadat de televisie is ingeschakeld, totdat u de optie Lampvervanging hebt ingesteld.
- Neem contact op met uw Sony-dealer voor een vervangingslamp van Sony: XL-5200 (voor de KDS-55A2000) of XL-5300 (voor de KDS-70R2000).
- Wees zeer voorzichtig bij het vervangen van de lamp of het aansluiten/loskoppelen van de aansluitdraden. Een grove werkwijze kan ertoe leiden dat de televisie omvalt, waardoor te televisie, het meubel en de vloer beschadigd kunnen raken.

Technische gegevens

Beeldscherm

Voedingsvereisten:

220–240 V wisselstroom, 50 Hz

Projectiesysteem:

Projectiesysteem met 3 SXRD-panels en 1 lens

SXRD-paneel:

Grootte: 0,61 inch SXRD-paneel

Resolutie: 1.920 × 1.080 pixels

Projectielenzen:

Hybridelens met hoge prestaties en grote diameter, F2,5

Lamp:

KDS-70R2000:

Ultraghedruklamp, 180 W, XL-5300

KDS-55A2000:

Ultraghedruklamp, 120 W, XL-5200

Schermafmetingen:

KDS-70R2000:

70 inches (Ong. 177,8 cm, diagonaal gemeten)

KDS-55A2000:

55 inch (Ong. 139,7 cm, diagonaal gemeten)

Energieverbruik:

KDS-70R2000: 285 W

KDS-55A2000: 210 W

Energieverbruik bij stand-by*:

0,5 W

* Het gespecificeerde stand-by vermogen wordt bereikt als de televisie de benodigde interne processen heeft voltooid.

Afmetingen (b × h × d):

KDS-70R2000:

Ca. 1.885 × 1.154 × 611 mm (incl. luidsprekers)

Ca. 1.714 × 1.154 × 611 mm (excl. luidsprekers)

KDS-55A2000:

Ca. 1.292 × 913 × 480 mm

Gewicht:

KDS-70R2000:

Ca. 74 kg

KDS-55A2000:

Ca. 39 kg

Televisiesysteem

Analoog: Afhangelijk van de geselecteerde instelling voor land/regio:

B/G/H, D/K, L, I

Digitaal: DVB-T

Kleur-/videosysteem

Analoog: PAL, SECAM

NTSC 3.58, 4.43 (alleen Video In)

Digitaal: MPEG-2 MP@ML

Antenne

75 ohm externe aansluiting voor VHF/UHF

Kanaalbereik

Analoog: VHF: E2–E12
UHF: E21–E69
CATV: S1–S20
HYPER: S21–S41
D/K: R1–R12, R21–R69
L: F2–F10, B–Q, F21–F69
I: UHF B21–B69

Digitaal: VHF/UHF

Aansluitingen

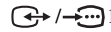

21-pins SCART-aansluiting (CENELEC-norm) inclusief audio-/video-ingang, RGB-ingang en audio-/video-uitgang van de televisie.

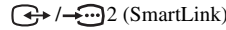

21-pins SCART-aansluiting (CENELEC-norm) inclusief audio-/video-ingang, RGB-ingang, omschakelbare audio-/video-uitgang en SmartLink-interface.



21-pins SCART-aansluiting (CENELEC-norm), inclusief audio/video-ingang, RGB-ingang, S-video-ingang en audio/video-uitgang van het beeld dat op dat moment op het scherm wordt weergegeven.



Ondersteunde normen: 1080i, 720p, 576p, 576i, 480p, 480i
Y: 1 Vp-p, 75 ohm, 0,3 V negatieve synchronisatie
P_B/C_B: 0,7 Vp-p, 75 ohm
P_R/C_R: 0,7 Vp-p, 75 ohm



Audio-ingang (tulpstekker)
500 mVrms
Impedantie: 47 kohm

HDMI IN 5, 6

Video: 1080p, 1080i, 720p, 576p, 576i, 480p, 480i
Audio: Tweekanaals lineaire PCM
32, 44,1 en 48 kHz, 16, 20 en 24 bits

Analoge audio (tulpstekker-aansluitingen):
500 mVrms, Impedantie 47 kohm
(alleen HDMI IN 6)



Ondersteunde normen: 1080i, 720p, 576p, 576i, 480p, 480i
Y: 1 Vp-p, 75 ohm, 0,3 V negatieve synchronisatie
P_B/C_B: 0,7 Vp-p, 75 ohm
P_R/C_R: 0,7 Vp-p, 75 ohm

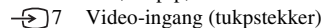

Video-ingang (tulpstekker)



Audio-ingang (tulpstekker)

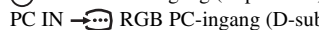

DIGITAL OUT (OPTICAL OUT-aansluiting)

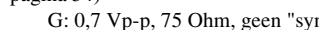

Audio-uitgang (tulpstekker)

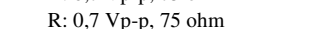

PC IN RGB PC-ingang (D-sub, 15-pins) (zie pagina 54)

G: 0,7 Vp-p, 75 Ohm, geen "sync-on-green"

B: 0,7 Vp-p, 75 ohm

R: 0,7 Vp-p, 75 ohm

HD: 1-5 Vp-p

VD: 1-5 Vp-p



PC IN PC-audioingang (ministekker)



Hoofdtelefoonaansluiting



CAM (Conditional Access Module)-sleuf

Wordt vervolgd

Geluidsuitvoer

KDS-70R2000: 15 W + 15 W

KDS-55A2000: 12 W + 12 W

Meegeleverde accessoires

Zie "1: De accessoires controleren" op pagina 4.

Optionele accessoires

Televisiemeubel:

SU-RS51U (voor de KDS-70R2000)

SU-RS11X (voor de KDS-55A2000)

Ontwerp en technische gegevens kunnen zonder voorafgaande kennisgeving worden gewijzigd.

Referentieoverzicht van het pc-ingangssignaal

Signalen	Horizontaal (pixels)	Verticaal (lijnen)	Horizontale frequentie (kHz)	Verticale frequentie (Hz)	Standaard
VGA	640	480	31,5	60	VGA
	640	480	37,5	75	VESA
	720	400	31,5	79	VGA-T
SVGA	800	600	37,9	60	VESA-richtlijnen
	800	600	46,9	75	VESA
XGA	1024	768	48,4	60	VESA-richtlijnen
	1024	768	56,5	70	VESA
	1024	768	60	75	VESA
	1280	720	44,7	60	VESA CVT
WXGA	1280	768	47,4	60	VESA
	1280	768	47,8	60	VESA
	1280	768	60,3	75	VESA
	1360	768	47,7	60	VESA
SXGA	1280	1024	64	60	VESA
	1280	1024	80	75	VESA
HDTV	1920	1080	67,5	60	EIA



- De pc-ingangsaansluiting van deze televisie ondersteunt Sync on Green en Composite Sync niet.
- Het pc-ingangssignaal wordt op het beeldscherm kleiner afgebeeld dan het werkelijke beeldschermformaat van deze televisie en ondersteunt geïnterlineerde signalen niet.
- Voor de hoogste beeldkwaliteit adviseren wij u de signalen (vetgedrukt) te gebruiken in het bovenstaande overzicht met een verticale frequentie van 60 Hz vanaf een computer. In geval van plug-en-play worden automatisch signalen gekozen met een verticale frequentie van 60 Hz.

Problemen oplossen

Controleer of het  (aan/stand-by-) lampje rood knippert.

Als het lampje knippert





De functie voor zelfdiagnose is geactiveerd. (Als het lampje knippert met intervallen van twee of drie keer knipperen achter elkaar, leest u pagina 57.)



- 1 Tel hoeveel keer het  (aan/stand-by-) lampje knippert tussen iedere onderbreking van twee seconden.
Bijvoorbeeld, het lampje knippert driemaal, gevolgd door een pauze van twee seconden, waarna het lampje weer driemaal knippert, enz.
- 2 Druk op  op de televisie (voorzijde) om deze uit te schakelen, trek te stekker uit het stopcontact en meldt aan uw handelaar of Sony-servicecentrum hoe (hoeveel keer) het lampje knippert.

Als het lampje niet knippert

- 1 Controleer de items in de onderstaande tabellen.
- 2 Als het probleem hiermee niet is opgelost, moet u de televisie laten nakijken door een bevoegde onderhoudstechnicus.

Beeld

Probleem	Oorzaak/oplossing
Geen beeld (scherm is donker) en geen geluid	<ul style="list-style-type: none">• Controleer de antenne-aansluiting.• Steek de stekker in het stopcontact en druk op  op de televisie (voorzijde).• Als het  (aan/stand-by-) lampje rood brandt, drukt u op TV .
Geen beeld of geen menu-informatie van apparatuur die op de SCART-aansluiting is aangesloten	<ul style="list-style-type: none">• Controleer of de optionele apparatuur is ingeschakeld en druk herhaaldelijk op / tot het juiste ingangssymbool op het scherm wordt weergegeven.• Controleer de aansluiting tussen de optionele apparatuur en de televisie.
Dubbele beelden of echo-beelden	<ul style="list-style-type: none">• Controleer de antenne-/kabelaansluitingen.• Controleer de positie en richting van de antenne.
Er verschijnt alleen sneeuw en ruis op het scherm	<ul style="list-style-type: none">• Controleer of de antenne kapot of verbogen is.• Controleer of de antenne is versleten (de gebruiksduur in normale gebruiksomstandigheden is drie tot vijf jaar en één tot twee jaar aan de kust).
Vervormd beeld (gestippelde lijnen of strepen)	<ul style="list-style-type: none">• Houd de televisie uit de buurt van bronnen van elektrische storing, zoals auto's, motorfietsen, haardrogers of optische apparatuur.• Laat ruimte vrij tussen de televisie en de optionele apparatuur als u optionele apparatuur installeert.• Controleer of de antenne is aangesloten met de bijgeleverde coaxkabel.• Houd de antennekabel uit de buurt van andere aansluitkabels.
Beeldruis bij het kijken naar een televisiekanaal	<ul style="list-style-type: none">• Selecteer "Handmatig progr." in het "Analoge instellingen"-menu en pas de "AFT" (Automatische fijnafstemming) aan om een betere beeldontvangst te krijgen (pagina 39).
Er zijn zwarte en/of heldere puntjes zichtbaar op het scherm	<ul style="list-style-type: none">• Het beeld van een scherm bestaat uit pixels. Zwarte en/of heldere puntjes (pixels) op het scherm zijn normaal en duiden niet op een storing.
Geen kleur bij programma's	<ul style="list-style-type: none">• Selecteer "Reset" in het "Beeld"-menu om de fabrieksinstellingen te herstellen (pagina 27).

Probleem	Oorzaak/oplossing
Geen kleur of onregelmatige kleur als u een signaal bekijkt via de aansluitingen Y, Pb/Cb, Pr/Cr  4 of 7	<ul style="list-style-type: none"> • Controleer de aansluiting van de aansluitingen Y, Pb/Cb, Pr/Cr  4 of 7. • Zorg dat de aansluitingen Y, Pb/Cb, Pr/Cr  4 of 7 stevig in de bijbehorende aansluitingen zijn gestoken.
Het beeldt knippert direct na het overschakelen naar de HDMI-functie of na het inschakelen van de televisie in de HDMI-functie	<ul style="list-style-type: none"> • Dit wordt waarschijnlijk veroorzaakt door het verificatieproces tussen het HDMI-apparaat en de televisie. Dit duidt niet op een defect.
Een wit ovaal beeld wordt weergegeven op het scherm	<ul style="list-style-type: none"> • Dit wordt veroorzaakt door fel omgevingslicht dat weerkaatst wordt door het televisiescherm in combinatie met weerkaatst licht dat vanachter het scherm komt. • Stel uw televisie op uit de buurt van fel omgevingslicht of direct zonlicht, of verminder het omgevingslicht.

Geluid

Probleem	Oorzaak/oplossing
Geen geluid, maar goed beeld	<ul style="list-style-type: none"> • Druk op \triangleleft +/- of \otimes (Dempen). • Controleer of "Speaker" is ingesteld op "Aan" in het "Instellingen"-menu (pagina 34).
Het geluid bevat ruis	<ul style="list-style-type: none"> • Zie oorzaken/oplossingen voor "Beeldruis" op pagina 55.

Kanalen

Probleem	Oorzaak/oplossing
Het gewenste kanaal kan niet geselecteerd worden	<ul style="list-style-type: none"> • Schakel om tussen de digitaalmodus en analoogmodus om het gewenste digitale/analoge kanaal selecteren.
Sommige kanalen zijn leeg	<ul style="list-style-type: none"> • Het kanaal is alleen bestemd voor gecodeerd/abonnement. Neem een abonnement op de pay-per-view-dienst. • Het kanaal is alleen bestemd voor data (geen beeld of geluid). • Neem contact op met de omroep voor meer informatie over de uitzendingen.
Digitale kanalen worden niet weergegeven	<ul style="list-style-type: none"> • Neem contact op met een plaatselijke installateur om uit te zoeken of in uw woonplaats digitale uitzendingen beschikbaar zijn. • Vervang de antenne door een exemplaar met een grotere versterking.

Algemeen

Probleem	Oorzaak/oplossing
De televisie wordt automatisch uitgeschakeld (de televisie wordt stand-by gezet)	<ul style="list-style-type: none">• Controleer of de "Sleep Timer" is geactiveerd, of kijk de instelling "Duur" van "Timer Aan" (pagina 33) na.• Als de temperatuur binnenin de televisie hoog oploopt terwijl Koelmodus is ingesteld op "Hoog", schakelt de televisie automatisch over naar de stand-by-stand. (Als onder dezelfde omstandigheden Koelmodus is ingesteld op "Normaal", wordt de koelfunctie automatisch ingesteld op "Hoog", begint de koelventilator te draaien en kan een luid zoefgeluid worden gehoord.• Als gedurende tien minuten geen signaal wordt ontvangen of geen handeling wordt uitgevoerd in de televisiemodus, wordt de televisie automatisch op stand-by gezet.
De televisie wordt automatisch ingeschakeld	<ul style="list-style-type: none">• Controleer of de "Timer Aan" is geactiveerd (pagina 33).
Sommige ingangsbronnen kunnen niet worden geselecteerd	<ul style="list-style-type: none">• Selecteer "AV voorkeuze" in het "AV-instellingen"-menu en annuleer "Overslaan" van de ingangsbron (pagina 36).
Nadat de televisie is ingeschakeld worden de kleuren op het scherm ongelijkmatig weergegeven	<ul style="list-style-type: none">• Nadat de televisie is ingeschakeld, kunt u een licht kleurschakeringsverschil waarnemen in bepaalde delen van het beeld. Dit duurt slechts enkele minuten iedere keer wanneer u de televisie inschakelt. Dit is een normale temperatuureigenschap van de componenten en geen defect.
De afstandsbediening werkt niet	<ul style="list-style-type: none">• Controleer dat de afstandsbediening goed is geprogrammeerd voor de apparatuur die u wilt bedienen.• Controleer of de apparatuur die u wilt gebruiken overeenkomt met de functietoets waarop u drukt (pagina 16).• Als de afstandsbediening de apparatuur niet bedient ondanks dat de afstandsbediening goed is geprogrammeerd voor de apparatuur, voert u het benodigde codenummer in zoals beschreven onder "De afstandsbediening programmeren" (pagina 47).• Vervang de batterijen.
De  indicator knippert rood	<ul style="list-style-type: none">• Vervang de lamp (pagina 50).
De televisie kan niet worden ingeschakeld	<ul style="list-style-type: none">• De televisie koelt eerst de projectielamp nadat deze is uitgeschakeld. Het duurt maximaal twee minuten nadat de televisie weer is ingeschakeld voordat het beeld weer wordt weergegeven. Wacht even tot het beeld weer wordt weergegeven.
Er kunnen geen schietspelletjes worden gespeeld	<ul style="list-style-type: none">• Sommige schietspelletjes waarbij met een elektronisch pistool of geweer een lichtstraal op het televisiescherm moet worden gericht, kunnen niet worden gebruikt met uw televisie. Zie de gebruiksaanwijzing die bij het videospelletje werd geleverd voor meer informatie.
Het aan/stand-by-lampje knippert met intervallen van enkele keren knipperen achter elkaar	<ul style="list-style-type: none">• Drie keer knipperen: De deur van het lamphuis of de lamp zelf is niet stevig aangebracht.• Twee keer knipperen: De temperatuur binnenin de televisie is aanzienlijk opgelopen, bijvoorbeeld doordat de ventilatieopeningen worden geblokkeerd.• Overig: Neem contact op met uw dealer of servicecentrum.

Probleem	Oorzaak/oplossing
Een zacht kraakgeluid is hoorbaar vanuit de onderste deel van de televisie	<ul style="list-style-type: none">• De Iris geavanceerd bedient het mechanische iris-systeem. Wanneer Iris geavanceerd Aan/Uit wordt geschakeld, wordt een kraakgeluid veroorzaakt als gevolg van de basisstructuur van de optische eenheid. Het kraakgeluid is inherent aan dit systeem en is geen defect.
De waarschuwing melding wegens hoge temperatuur wordt afgebeeld	<ul style="list-style-type: none">• Deze melding wordt afgebeeld wanneer de temperatuur in de televisie oploopt. Zorg ervoor dat er geen stof bevindt in de ventilatieopeningen aan de achterkant en beide zijkanten van de televisie. Zorg er bovendien voor dat er geen obstakels voor de ventilatieopeningen bevinden. Als de ventilatieopeningen niet worden geblokkeerd, is het mogelijk dat u Koelmodus moet instellen op "Hoog", omdat anders de televisie zichzelf zal uitschakelen. Als Koelmodus is ingesteld op "Hoog", de melding wederom verschijnt en de televisie zichzelf weer uitschakelt, kan het noodzakelijk zijn de televisie te laten repareren. Neem contact op met uw Sony-servicecentrum.

Index

Cijfers

- 1 Digit Direct 38
- 14:9 20
- 2-talig 31
- 4:3 20
- 4:3 standaard 32

A

- Aan/stand-by-lampje (⏻) 17
- Aan/uit (⏻) schakelaar 17
- Aansluiten
 - antenne/videorecorder 7
 - optionele apparatuur 45
- Advanced instell. 29
- Afstandsbediening
 - batterijen plaatsen 4
 - overzicht 15
 - programmeren 47
 - sensor 17
- AFT 39
- Analoge instellingen, het menu 38
- Antenne
 - aansluiten 7
 - opname 22
- Audio Filter 40
- Audio uit 34
- Audiotaal 41
- Audiotype 41
- Auto Adjustment 44
- Auto formaat 32
- Auto klok instellen 21, 25
- Auto Start 33
- Auto volume 30
- Autom.Program.
 - alleen analoge kanalen 38
 - alleen digitale kanalen 42
 - analoge en digitale kanalen 9
- AV voorkeuze 36
- AV2 uitgang 37
- AV3-ingang 36
- AV7-ingang 36
- AV-instellingen, het menu 36

B

- Balans 30
- Batterijen, in de afstandsbediening plaatsen 4
- BBE 31
- Beeld bereik 32
- Beeld, het menu 27
- Beeldformaat 20
- Beeldinstelling 27
- Beeldregeling, het menu 32
- Beeldscherpte 28
- Bevestigen 40

C

- Categorielijst 22
- Contrast 28, 43

D

- Digitaal Afstemming 42
- Digitale Autom. Afstemming 42
- Digitale Handm. Afstemming 42
- Digitale instellingen 41
- Digitale instellingen, het menu 41
- Doel Ingangen
 - beeld 27
 - beeldregeling 32
 - geluid 30
- DRC-functie 29
- DRC-palet 29

E

- EPG (Digitale Elektronische Programma Gids) 22

F

- Fase 44
- Fastext 20
- Favorietenlijst 24
- Film Mode 34

G

- Gamma 29
- Geluid Modus 30, 44
- Geluid, het menu 30

H

- Handmatig progr. 39
- Handmatig timer REC 23
- Helder wit 29
- Helderheid 28, 43
- Herinnering 23
- Hoge tonen 30
- Hoofdtelefoon
 - aansluiten 45
 - Speaker Link 34
 - Volume 34
- Horiz. Verschuiven 32, 44

I

- Identificatielabels apparatuur 36
- Informatie 35
- Ingangssignalen, het menu 25
- Instellingen CA-module 42
- Instellingen, het menu 33
- Iris geavanceerd 28, 43

K

- Kanalen
 - automatisch programmeren 9
 - overslaan 40
 - selecteren 19
- Kinderslot 41
- Kleur 28
- Kleur Temperatuur 28, 44
- Kleurenmatrix 37
- Kleurensysteem 37
- Kleurtint 28
- Klokinstelling 33
- Koelmodus 34

L

- Lage tonen 30
- Lampindicator (⏻) 17
- Lampvervanging 34
- Land/gebied 8
- Live Colour 29

M

- MENU 26

N

- Naam 39

O

- Ondertiteling Instellen 41
- Ondertiteling Taal 41
- Overslaan 36, 40

P

- PAP 21
- PC instellingen, het menu 43
- PIN-code 41
- Pitch 44
- Power Saving 33
- Programma's sorteren 38
- Programma-indextabel 20
- Programmalijsst Bewerken 42
- Programmanaam 38

R

- Reset
 - Beeld 27, 43
 - Geluid 30
 - PC instellingen 44
- Ruisonderdruk. 28

S

- Schermmodus 32, 44
- Sleep Timer 33
- Smart 20
- Speaker 34
- Spelmodus 37
- Stilstaand beeld 20
- Surround 30

T

Taal 8, 35
Technische gegevens 53
Technische Instellingen 42
Teletekst 20
Timer Aan 33
Timer REC 22
Timerinstellingen 33
Timer-lampje (⏸) 17
Timer-lijst 23
Toestel resetten 35
Tools 21, 25

V

Vertic. Verschuiven 32, 44
Verticale Grootte 32
Videorecorder, aansluiten 7
Volumeniveaoverschil 30

W

Weergavemodus 43
Weergavepositie 34
Wide (breedbeeld) 20

Z

Zoom 20
Zwartcorrectie 29

Innledning

Takk for at du har valgt dette Sony-produktet. Les gjennom denne håndboken før du begynner å bruke TV-apparatet, og ta vare på boken for framtidig referanse.

Merknad om digital-TV-funksjoner

- Digital-TV-relaterte funksjoner (med **DVB**-logo) vil bare fungere i land eller områder hvor det kringkastes digitale bakkesignaler av typen DVB-T (MPEG2). Hør med forhandleren din om du befinner deg i et område hvor det er mulig å ta imot DVB-T-signaler.
- Selv om dette TV-apparatet tilfredsstillere DVB-T-spesifikasjonene, kan det ikke gis noen garanti for kompatibilitet med fremtidig, digital DVB-T-kringkasting via bakkenett.
- I noen land vil enkelte digital-TV-funksjoner kanskje ikke være tilgjengelige.

Informasjon om varemerker

- **DVB** is a registered trademark of the DVB Project
 - Produsert på lisens fra BBE Sound, Inc. Lisensiert av BBE Sound, Inc. under ett eller flere av følgende US-amerikanske patenter: 5510752, 5736897. BBE og BBE-symbolet er registrerte varemerker for BBE Sound, Inc.
 - "Dolby", "Pro Logic" og det doble D-symbolet er varemerker for Dolby Laboratories.
 - Produsert med lisens fra Dolby Laboratories.
 - TruSurround-teknologien brukes som en virtualizer for Virtual Dolby Surround.
 - TruSurround, SRS og -symbolet er varemerker for SRS Labs, Inc. Teknologien TruSurround er inkorporert under lisens fra SRS Labs, Inc.
 - HDMI, HDMI-logoen og High-Definition Multimedia Interface er varemerker eller registrerte varemerker for HDMI Licensing LLC.
- Illustrasjoner brukt i denne håndboken forestillere KDS-55A2000, med mindre noe annet er angitt.



Innhold

Hurtigstart veiledning

4

Sikkerhetsinformasjon	10
Forholdsregler	12
Oversikt over fjernkontrollen	14
Oversikt over TV-knapper og -indikatorer	16

Se på TV

Se på TV	18
Kontroller den digitale elektroniske programveiviseren (EPG) DVB	21
Bruke listen Digitale favoritter DVB	23
Vise bilder fra tilkoblet utstyr	24

Bruke MENU-funksjonene

Navigere i menyene	25
Bildemeny	26
Lydmeny	29
Skjermmeny	31
Oppsettmeny	32
AV-innstillingsmeny	35
Analog innstillingsmeny	37
Digital innstillingsmeny DVB	40
PC-innstillingsmenyen	43

Bruke tilleggsutstyr

Koble til tilleggsutstyr	45
Programmere fjernkontrollen	47

Tilleggsinformasjon

Skifte lampen	50
Spesifikasjoner	53
Feilsøking	55
Indeks	58

DVB : Kun for digitale sendinger

NO

Hurtigstart veiledning

1: Kontrollere tilbehøret

Fjernkontroll RM-ED006 (1)

AA-batterier (type R6) (2)

Strømledning (type C-6) (1)



Koaksialkabel (1)



Ikke fjern disse ferrittkjernene.

Sidedeksel (2) (kun for KDS-70R2000)

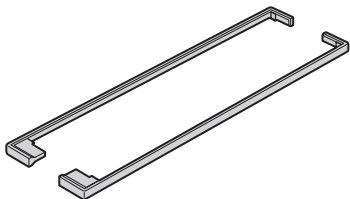

Reserveprojektorlampe (1) (kun for KDS-70R2000)

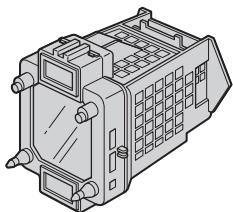

Sette inn batterier i fjernkontrollen

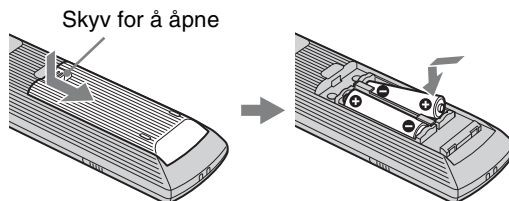

Merknader

- Sett batteriene i riktig vei.
- Du må ikke bruke forskjellige batterityper eller blande gamle og nye batterier.
- Kast brukte batterier på en miljøvennlig måte. Noen steder kan kassering av batterier være lovregulert. Kontakt de lokale myndighetene hvis du vil vite mer om dette.
- Vær forsiktig når du bruker fjernkontrollen. Du må ikke slippe, trække på eller søle noen form for væske på fjernkontrollen.
- Du må ikke legge fjernkontrollen nær en varmekilde, et sted der den kan bli utsatt for direkte sollys eller i et fuktig rom.

2: Installere TV-en

Anbefalt betrakningsområde

Bildekvaliteten kan påvirkes av hvilken vinkel du betrakter TV-en fra.

For at bildekvaliteten skal bli best mulig, må du installere TV-en innenfor de områdene som er vist nedenfor.

Modell	Betrakningsavstand
KDS-70R2000	min. 2,4 m
KDS-55A2000	min. 2,1 m

Horisontalt betrakningsområde

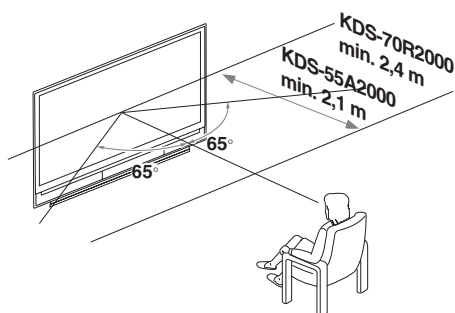

Vertikalt betrakningsområde

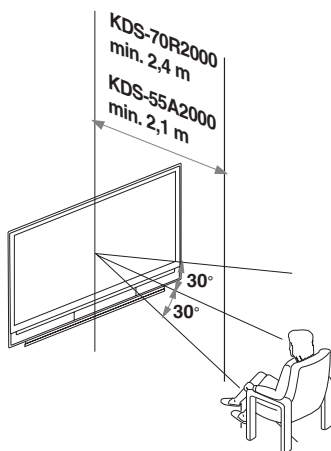

Bære TV-en

KDS-55A2000

TV-en må bæres av minst to personer.

Når du flytter TV-en, må du plassere en hånd i hullet på nedre del av TV-en, mens du støtter den øvre delen med den andre hånden, som vist i illustrasjonen nedenfor.

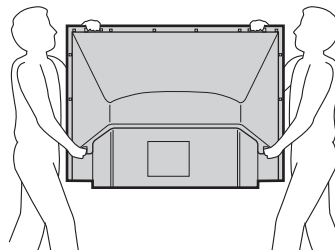

KDS-70R2000

TV-en må bæres av minst tre personer. Ikke hold TV-en etter sokkelen eller høyttalerne dens. Hvis du gjør dette, kan disse delene brytes av.

Når du flytter TV-en, må én person løfte på baksiden, og de andre to bør løfte etter fronten og sidene. Støtt TV-en ved å plassere hendene i hullene på nedre del av TV-apparatet, og løft deretter forsiktig.

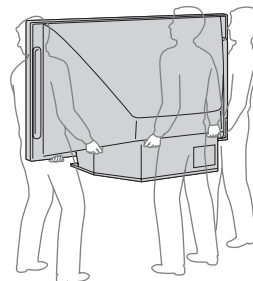

Merknader

- Ikke hold TV-en etter sokkelen eller frontpanelet dens. Hvis du gjør dette, kan disse delene brytes av.

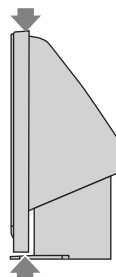

Ikke grip om sokkelen eller frontpanelet til TV-en.

- Av hensyn til barns og TV-ens sikkerhet, må du sørge for at barn ikke har tilgang til TV-en mens den installeres. Hvis noen klatrer på TV-en, eller dytter til den eller stativet dens, kan den falle og bli ødelagt.
- Når du installerer TV-en mot en vegg, må du sørge for at det er minst 10 cm avstand mellom TV-en og veggen, så ventilasjonen blir tilstrekkelig.

Fortsatt

Hindre fjernsynsapparatet i å velte

KDS-55A2000

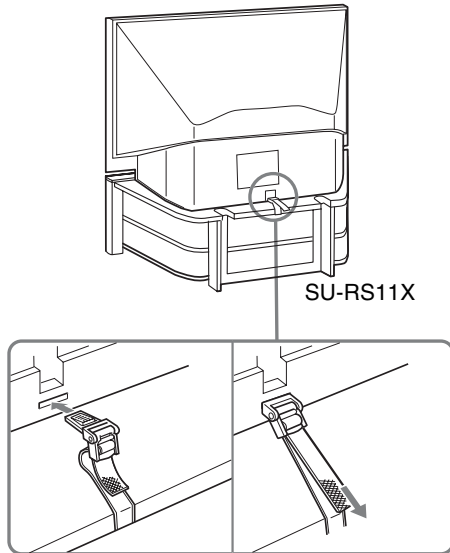

KDS-70R2000

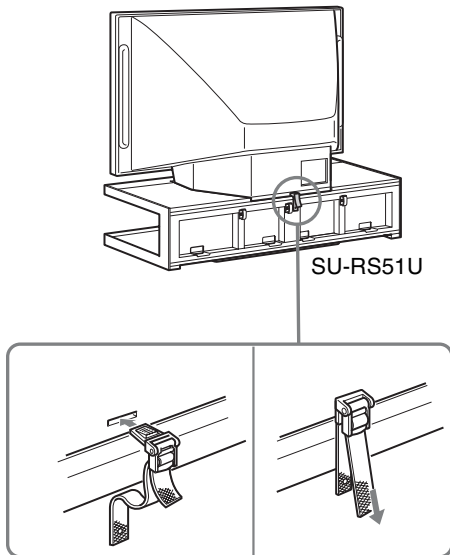

Merknad

Når du bruker TV-stativet SU-RS11X (for KDS-55A2000, ikke inkludert) eller SU-RS51U (for KDS-70R2000, ikke inkludert) til TV-en din, må du bruke støtteremmen.

Installere TV-en ved veggen

Plasser TV-en minst 10 cm fra veggen for at ventilasjonen skal bli tilstrekkelig. Hvis ventilasjonsåpningen til kjøleviften blokkeres, kan TV-en bli ødelagt.

La det være så mye plass

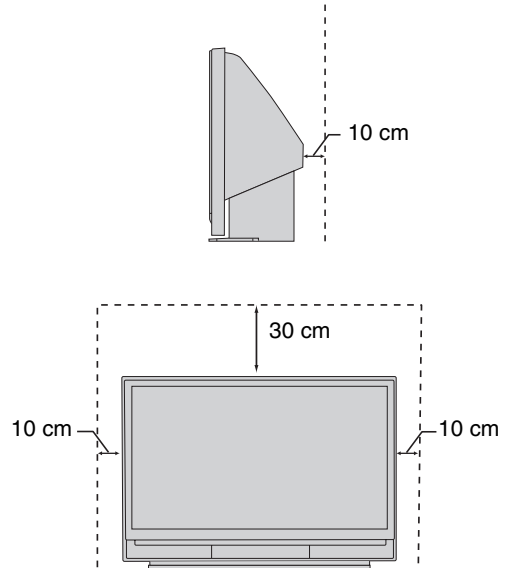

TV-en må aldri installeres slik

Blokkert
luftsirkulasjon.

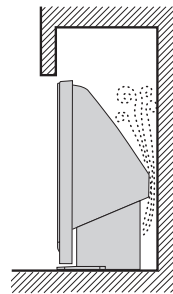

Varm luft blåses mot
ventilasjonsåpningene.

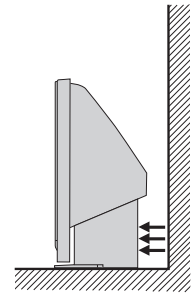

Merknad

Ikke installer TV-en i nærheten av et ventilasjonssystem, da det kan påvirke TV-ens normale driftstemperatur.

3: Koble til en antenne/ VCR

Koble til bare en antenne

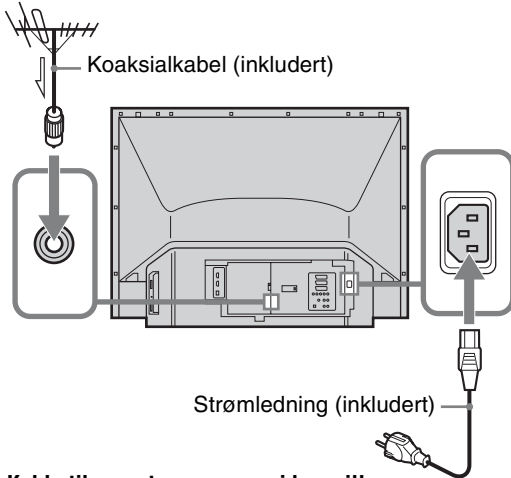

Koble til en antenne og en videospiller

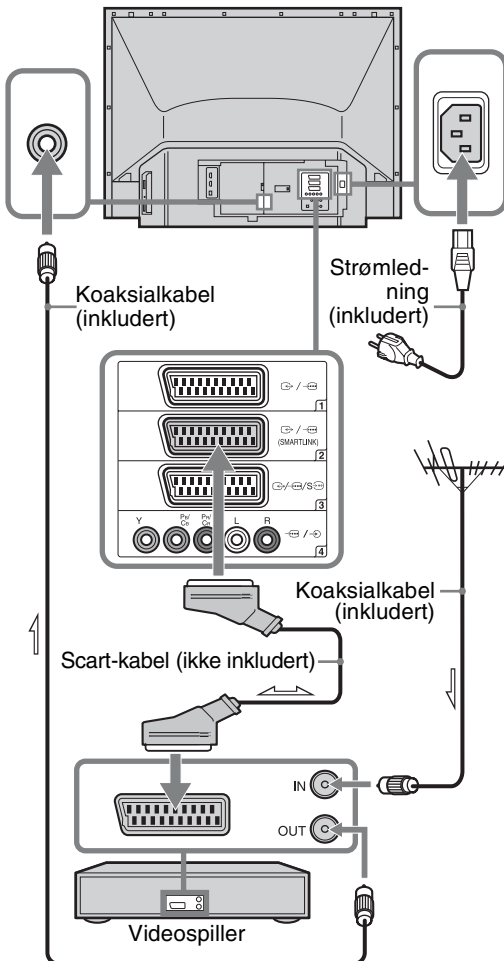

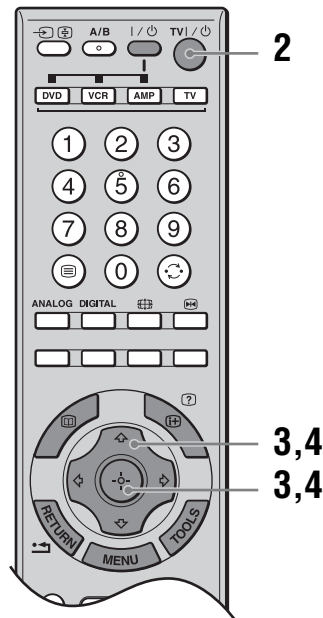
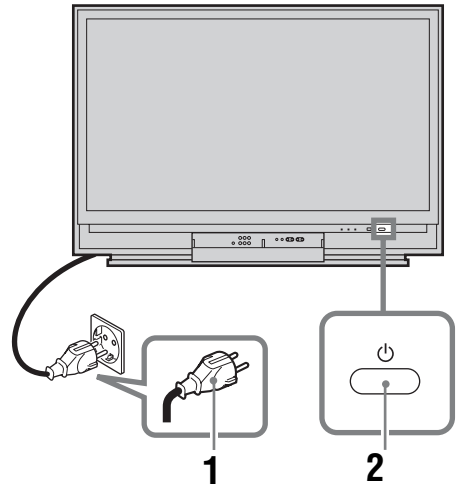

4: Velge språk og land/ region



1 Koble TV-apparatet til stikkontakten (220-240 V AC, 50 Hz).

2 Trykk på  på TV-en (foran).

Når du slår på TV-apparatet første gang, får du fram språkmenyen på skjermen.

Når TV-en er i standby-modus (indikatoren  (på/standby) på forsiden av TV-en lyser rødt), kan du slå på TV-en ved å trykke på TV  på fjernkontrollen.

Fortsatt

- 3** Trykk på $\uparrow/\downarrow/\leftarrow/\rightarrow$ for å velge det språket som vises på menyskjermene, og trykk deretter på \oplus .



- 4** Trykk på \uparrow/\downarrow for å velge det landet/den regionen hvor du kommer til å bruke TV-en, og trykk deretter på \oplus .

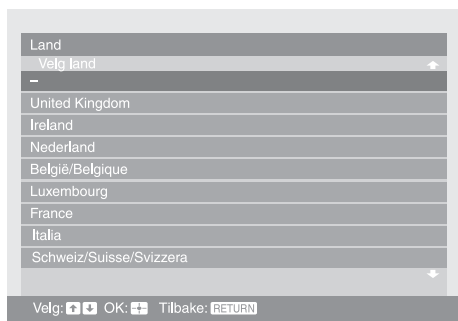

Hvis land/område du ønsker å bruke TV-apparatet i ikke finnes i listen, velger du "-" i stedet for land/område.

Meldingen som bekrefter at TV-en har startet auto-innstilling vises på skjermen, og du må gå til "5: Auto-innstilling av TV-en".

5: Auto-innstilling av TV-en

TV-en vil søke etter og lagre alle tilgjengelige TV-kanaler.



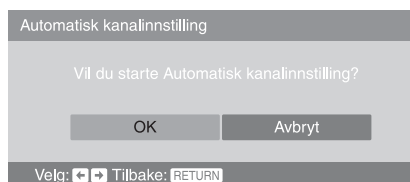

- 1** Før du setter i gang auto-innstilling av TV-en, må du sette inn en forhåndsinnspilt kassett i videospilleren som er koblet til TV-en (side 7) og begynne avspilling. Videokanalen blir funnet og lagret på TV-en under auto-innstillingen. Hvis det ikke er koblet noen videospiller til TV-en, kan du hoppe over dette trinnet.
- 2** Trykk på \leftarrow/\rightarrow for å velge "OK", og trykk deretter på \oplus .



TV-en starter søket etter alle tilgjengelige digitale kanaler, fulgt av alle tilgjengelige analoge kanaler. Dette kan ta noe tid, så vær tålmodig og ikke trykk på noen knapper på TV-apparatet eller fjernkontrollen.

Hvis det vises en melding som krever at du bekrefter antenntilkoblingen

Ingen digitale eller analoge kanaler ble funnet. Kontroller antenntilkoblingen og trykk på   for å velge "Ja", og trykk deretter på  for å starte auto-innstillingen igjen.

- 3** Når kanalsorteringsmenyen vises på skjermen, må du følge trinnene i "Kanalsortering" (side 37).

Hvis du ikke vil endre rekkefølgen de analoge kanalene er lagret i på TV-en, må du gå til trinn 4.

- 4** Trykk på MENU for å avslutte.

TV-apparatet har nå stilt inn alle tilgjengelige kanaler.

Merknad

Når en digital kanal ikke kan mottas, eller når du velger en region hvor det ikke finnes noen digitale kringkastere i trinn 4 (side 8) under "4: Velge språk og land/region", må tiden stilles inn etter trinn 3.

Sikkerhetsinformasjon

Nettledning

- Ta hensyn til følgende for å unngå skader på nettledningen. Hvis nettledningen blir skadet, kan det føre til brann eller elektrisk støt.
 - Koble fra strømledningen når du skal flytte TV-apparatet.
 - Når du kobler nettledningen fra, trekk støpselet ut først.
 - Ta tak i støpslet når du trekker ut nettledningen. Ikke trekk i selve nettledningen.
 - Ikke klem, bøy eller vri nettledningen for mye. Trådene i lederne kan bli blottlagt eller brytes av.
 - Ikke modifierer nettledningen.
 - Ikke sett tunge gjenstander på nettledningen.
 - Hold nettledningen unna varmekilder.
- Hvis nettledningen blir skadet, må du ikke bruke den lenger, men be forhandleren eller et Sony servicesenter om å skifte den.
- Ikke bruk den medleverte nettledningen til annet utstyr.
- Bruk kun originale nettledninger fra Sony, ikke andre merker.

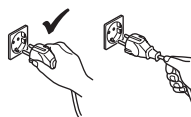

Stikkkontakten

- En TV med et jordet støpsel med tre ledere må kobles til en stikkontakt med en jordet beskyttelsesforbindelse.
- Ikke bruk stikkontakter som er i dårlig stand. Stikk støpslet helt inn i stikkkontakten. Dårlig kontakt kan føre til lysbuer og brann. Kontakt elektriker hvis stikkontaktene må skiftes.



Rengjøre støpslet

Trekk ut støpslet og rengjør det regelmessig. Støv på støpslet opptar fuktighet, som kan medføre at isolasjonen forringes. Dermed kan det oppstå brann.



Overbelastning

Dette TV-apparatet er kun beregnet på tilkobling til 220–240 V vekselstrøm. Pass på at du ikke kobler for mange apparater til samme stikkontakt, da det kan føre til brann eller elektrisk støt.

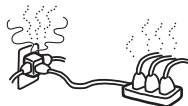

Når TV-en ikke er i bruk

- Hvis TV-apparatet ikke skal brukes noen dager, bør du skille apparatet fra strømmettet av miljøhensyn og sikkerhetsgrunner.



- TV-apparatet kobles ikke fra strømmilførselen når du slår det av. For å koble TV-apparatet helt fra strømmettet, trekk støpselet ut av stikkkontakten. Noen TV-apparater kan imidlertid ha funksjoner som krever at TV-en står i ventemodus for å kunne fungere skikkelig.

Bæring

- Før TV-apparatet flyttes, må du koble fra alle kabler.
- Et stort TV-apparat bør bæres av to eller flere personer.
- Når TV-apparatet skal bæres for hånd, må det holdes slik figuren til høyre viser. Når du løfter TV-apparatet eller flytter på TV-skjermen, hold godt tak i undersiden. Hvis du ikke gjør dette, kan TV-apparatet falle ned og ødelegges, eller det kan forårsake alvorlige personskader.
- Når du transporterer det, må det ikke utsettes for støt eller sterke vibrasjoner. TV-apparatet kan falle ned og ødelegges, eller det kan forårsake alvorlige personskader.
- Hvis TV-apparatet har falt ned eller er blitt skadet, må du få det kontrollert av kvalifisert servicepersonell.
- Når du leverer inn TV-apparatet for reparasjon, eller når du flytter det, pakker du det i originalemballasjen og bruker emballasjematerialet.



Plassering

- TV-en bør installeres i nærheten av en lett tilgjengelig stikkontakt.
- Plasser TV-apparatet på et stabilt og jevnt underlag. Ikke heng noe på apparatet. Det kan føre til at apparatet faller ned fra sokkelen og blir skadet eller forårsaker alvorlig personskade.
- Ikke installer TV-apparatet på steder hvor det utsettes for ekstrem temperatur, for eksempel i direkte sollys, eller for nært en radiator eller varmluftsvifte. Hvis TV-apparatet utsettes for ekstreme temperaturer, kan det bli overopphetet og kabinetet bli deformert, eller det kan føre til at apparatet ikke fungerer lenger.
- Ikke installer TV-apparatet på et sted der det er direkte utsatt for klimaanlegg. Hvis TV-apparatet installeres på et slikt sted, kan det danne seg fuktighet inni kabinetet. Dette kan føre til at apparatet ikke fungerer som det skal.
- TV-apparatet må aldri plasseres på varme eller ekstremt fuktige steder eller steder med fett i omgivelsene.
- Ikke installer TV-apparatet på steder hvor det kan komme inn insekter.
- Ikke installer TV-apparatet på steder hvor det kan utsettes for mekaniske vibrasjoner.
- Ikke installer TV-apparatet på et sted der det kan være i veien, som f.eks. på eller bak en søyle, eller hvor du kan støte borti det med hodet. Ellers kan det forekomme skader.
- Ikke la barn klatre på TV-apparatet.
- Hvis du bruker dette apparatet i nærheten av sjøen, kan saltet føre til at metalldeleer korroderer og dermed til brann, fordi innvendige deler blir ødelagt.
- Ikke installer apparatet på et veldig trangt sted, for eksempel i en bokhylle eller innebygd i et skap.
- Bruk TV-en ved en temperatur på mellom 5 °C og 35 °C.
- Ikke bruk TV-en mer enn 3 000 m over havet, da dette kan føre til at den kanskje ikke virker som den skal.



Ventilasjon

- Ventilasjonsåpningene må aldri tildekkes, og du må aldri stikke gjenstander inn i kabinettet. Dette kan føre til overoppheting og brann.
- Hvis du ikke sørger for tilstrekkelig ventilasjon, kan TV-apparatet samle støv og bli skittent. Ta hensyn til følgende når det gjelder riktig ventilasjon:
 - Ikke installer TV-apparatet bak/fram eller på skrått.
 - Ikke installer TV-apparatet snudd rundt eller opp-ned.
 - Ikke installer TV-apparatet på en hylle eller i et skap.
 - Ikke plasser TV-apparatet på en matte eller seng.
 - Ikke dekk til TV-apparatet med et klede, som for eksempel gardiner, eller andre ting som for eksempel aviser osv.
- La det være litt plass rundt TV-apparatet (Se "Installere TV-en ved veggen" på side 6). Ellers kan luftsirkulasjonen bli for dårlig og føre til overoppheting, noe som igjen kan føre til brann eller at TV-apparatet ødelegges.



Tilleggsutstyr

- Ta hensyn til følgende når du installerer TV-apparatet på en sokkel. Hvis du ikke gjør dette, kan TV-apparatet falle ned og forårsake alvorlige personskader.
- Av sikkerhetsgrunner anbefales det på det sterkeste at du bruker tilleggsutstyr fra Sony:
 - KDS-55A2000: TV-sokkel SU-RS11X
 - KDS-70R2000: TV-sokkel SU-RS51U
 - Fest TV-apparatet god ved å forsikre deg om at du følger bruksanvisningen som følger med sokkelen når du installerer TV-apparatet.
 - Forsikre deg om at du fester brakettene som leveres med sokkelen.

Kabling

- Før du legger kablene, pass på at nettledningen er frakoblet for din egen sikkerhets skyld.
- Pass på at du ikke kan snuble i kablene. Det kan ødelegge apparatet.

Bruk i medisinsk institusjon

Du må ikke plassere dette TV-apparatet i nærheten av medisinsk utstyr som er i bruk. Det kan føre til at det medisinske utstyret ikke fungerer som det skal.



Bruk utendørs

- Du må ikke installere dette apparatet utendørs. Hvis TV-apparatet utsettes for regn, kan dette føre til brann eller elektrisk støt.
- Hvis apparatet utsettes for direkte solskinn, kan det bli overopphet og dermed ødelagt.

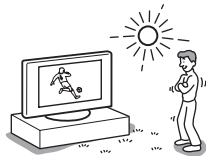

Kjøretøyer, skip og andre fartøyer

- Du må ikke installere dette apparatet i et kjøretøy. Kjøretøyets bevegelser kan føre til at apparatet faller ned og skader noen.
- Du må ikke installere dette apparatet i et skip eller annet fartøy. Hvis apparatet utsettes for sjøvann, kan det føre til brann eller skade på apparatet.

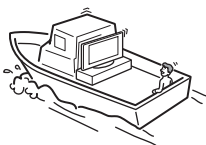
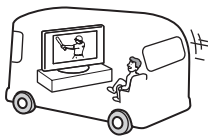

Vann og fuktighet

- Du må ikke bruke dette apparatet i nærheten av vann, for eksempel i nærheten av et badekar eller et dusjkabinett. Apparatet må heller ikke utsettes for regn, fuktighet eller røyk. Dette kan føre til brann eller elektrisk støt.
- Ikke berør nettkabelen og TV-apparatet med våte hender. Dette kan føre til elektrisk støt eller til at TV-apparatet blir skadet.



Fuktighet og brennbare gjenstander

- Ikke plasser gjenstander på apparatet. TV-apparatet må ikke utsettes for vandrdåper eller vannsøl, og ingen gjenstander fylt med væske, f.eks. en blomstervase, må plasseres på apparatet.
- For å hindre brann, må du holde brennende gjenstander og naken ild (f.eks. stearinlys) borte fra TV-apparatet.
- Hvis det kommer væske eller gjenstander inn i åpningene på kabinettet, må du ikke bruke apparatet. Dette kan forårsake elektrisk støt eller skade på TV-apparatet. Få det øyeblikkelig kontrollert av kvalifisert serviceperson.

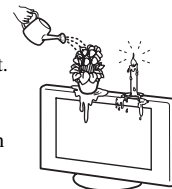

Lyn

For din egen sikkerhet må du ikke berøre apparatet, nettledningen eller antenneledningen når det lynet.



Knuselig glass

- Ikke kast noe på apparatet. Glasset i skjermen kan knuses på grunn av støtet og forårsake alvorlig personskade.
- Hvis overflaten på TV-apparatet sprekker, må du ikke berøre det før du har trukket ut støpslet. Ellers kan du få elektrisk støt.



Service

Det er farlig høyspenning inni TV-en.

Ikke åpne kabinettet. Dette skal kun gjøres av kvalifisert serviceperson.



Mindre deler av tilleggsutstyr, avtakbare og monterbare

Hold de mindre delene av tilleggsutstyret unna barn.

Montering av ekstra utstyr

Ikke bruk ekstra utstyr som ikke TV-produenten har godkjent, da det kan være farlig å bruke slikt utstyr.

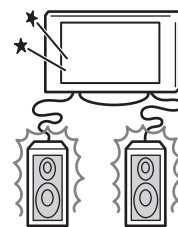

Forholdsregler

Se på TV

- For å se på TV på en behagelig måte, anbefaler vi at du sitter fire til syv ganger skjermens lodrette lengde unna TV-apparatet.
- For å få et tydelig bilde, bør du ikke utsette skjermen for direkte belysning eller sollys. Hvis mulig, bruk spotlys rettet direkte ned fra taket.
- Se på TV-apparatet i moderat belysning, da det sliter på øynene å se på TV-apparatet i dårlig lys over lengre tidsrom.

Volumjustering

- Juster volumet slik at det ikke sjenerer naboene dine. Lyden bærer spesielt langt om natten. Derfor bør du lukke vinduene eller bruke hodetelefoner.
- Når du bruker hodetelefoner, justerer du lydvolument slik at det ikke blir for kraftig, så unngår du hørselsskader.

Om TV-en

- Selv om TV-en er laget med meget nøyaktig teknologi, kan sorte punkter eller lysende punkter (i rødt, blått eller grønt) vises kontinuerlig på skjermen. Dette er en strukturell egenskap ved skjermen og ikke et tegn på at noe er galt.
- Når stillestående bilder med høy kontrast, som f.eks. stasjonslogoer og kanalnumre, vises lengre tid av gangen, kan et avtrykk av bildet "henge igjen" på skjermen. Dette er bare et forbigående fenomen. Hvis du slår av TV-en og lar den være av en stund, eller skifter til en annen kanal, forsvinner avtrykket av bildet.
- Hvis skjermen utsettes for direkte sollys eller andre sterke lyskilder, kan deler av skjermen se hvite ut, på grunn av refleksjoner fra baksiden av skjermen. Dette er en strukturell egenskap ved TV-en. Ikke utsett skjermen for direkte belysning eller sollys.

Projektorlampe

- TV-en din bruker en projektorlampe som lyskilde. Det er på tide å skifte ut lampen med en ny når:
 - meldingen "Projeksjonslampen nærmer seg slutten av levetiden. Bytt lampen." vises på skjermen,
 - lampeindikatoren på forsiden blinker rødt,
 - skjermbildene blir mørke,
 - intet bilde vises på skjermen etter lengre tids bruk.
- I sjeldne tilfeller kan pæren gå inne i lampeenheten, men lampeenheten er konstruert for å holde alle biter av knust glass inne i lampeenheten. (Se "Skifte lampen" på side 50.)
- Når lampen til slutt går, kan du høre et tydelig smell. Dette er normalt og naturlig for denne lampetypen.
- Projektorlampen inneholder kvikksølv og må kasseres i henhold til gjeldende lover og regler. Ta kontakt med lokale myndigheter for å få greie på reglene for sikker kassering. Hvis lampen går under bruk, kan det frigjøres en liten mengde kvikksølv. I så fall må du fjerne deg fra produktet og luften godt ut av området. Ved berøring eller innånding, eller hvis du føler deg uvel, må du straks oppsøke lege.

Kjølevifte

- Denne TV-en bruker en kjølevifte. Du vil kanskje høre noe støy fra viften (avhengig av hvordan TV-en er plassert), noe som kan være mer merkbart om kvelden og natten, når støynivået fra omgivelsene er spesielt lavt.

Håndtering og rengjøring av skjermflaten/kabinettet på TV-apparatet

Husk å trekke ut støpselet med nettleddningen til TV-en før du rengjør apparatet.

For å unngå forringelse av skjermen og materialene apparatet er laget av, ta hensyn til følgende forholdsregler.

- Ikke trykk på skjermen, ikke rip den opp med harde gjenstander og ikke kast noe på den. Alt dette kan ødelegge skjermen.
- Ikke berør skjermen etter at TV-apparatet har vært i bruk en stund, for da er skjermen varm.
- Vi anbefaler at du berører skjermflaten så lite som mulig.
- Når du skal fjerne støv fra overflaten/kabinettet, tørker du forsiktig over med en myk klut. Hvis du ikke får av støvet på denne måten, tørker du med en myk klut fuktet i et mildt vaskemiddel.
- Bruk aldri skuresvamper, alkaliske/syreholdige rengjøringsmidler, skurepulver eller sterke løsemidler, som alkohol, benzen, fortynningsmidler eller insektmidler. Bruk av denne typen midler, eller langvarig kontakt med gummi eller vinyl, kan resultere i skade på skjermen og kabinettet.
- Det kan danne seg støv i ventilasjonsåpningene over tid. For å sikre tilstrekkelig ventilasjon anbefaler vi at du fjerner støv regelmessig (en gang per måned) med en støvsuger.
- Hvis TV-apparatets vinkel skal justeres, må du støtte foten med hånden for å unngå at apparatet faller av sokkelen. Vær forsiktig slik at du ikke klemmer fingrene dine mellom apparatet og sokkelen.

Tilleggsutstyr

- Ikke installer eventuelle tilleggskomponenter for nært TV-apparatet. Plasser eventuelle tilleggskomponenter minst 30 cm borte fra TV-apparatet. Hvis du installerer en videospiller foran eller ved siden av TV-apparatet, kan dette forvrengte bildet.
- Bildeforstyrrelser og/eller lydstryk kan inntreffe hvis TV-en står i nærheten av annet utstyr som produserer elektromagnetisk stråling.

Avhending av TV-apparatet

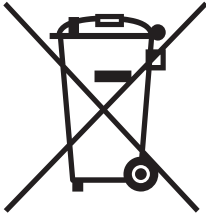

Avhending av gamle elektriske og elektroniske apparater (gjelder i den Europeiske Unionen og andre europeiske land med separat innsamlingssystem)

Dette symbolet på produktet eller innpakningen indikerer at dette produktet ikke må håndteres som husholdningsavfall. I stedet skal det leveres inn til spesielt

innsamlingspunkt for gjenvinning

av det elektriske og elektroniske utstyret. Ved å sørge for at dette produktet avhentes på korrekt måte, vil du hjelpe til med å forhindre potensielle negative påvirkninger på miljøet og helse, som ellers kan være resultatet av feilaktig avfallshåndtering av dette produktet. Gjenvinning av disse materialene vil hjelpe til med å ta vare på våre naturressurser. For mer informasjon om gjenvinning av dette produktet, kan du kontakte lokale myndigheter.

Oversikt over fjernkontrollen

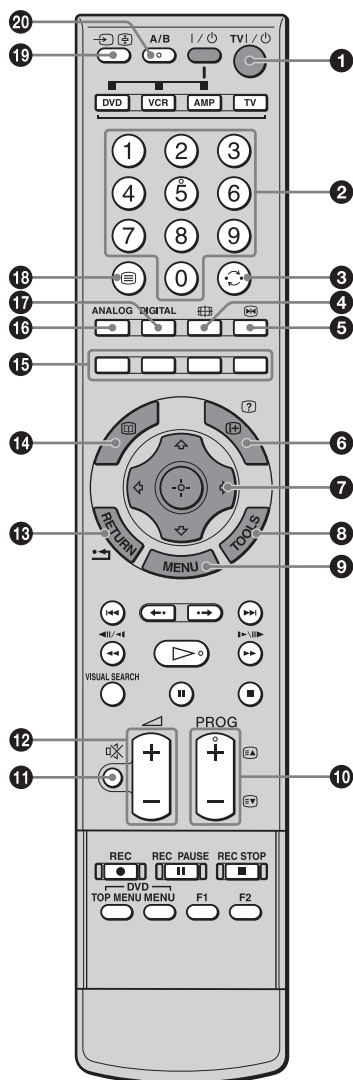

- 1 TV I/⏻ – TV-standby**
Slår på og av TV-en fra hvilemodus.
- 2 Tallknapper**
 - I TV-modus: Velger kanaler. For kanalnumre fra og med 10 og oppover, må du taste inn det andre og tredje sifferet i løpet av to sekunder.
 - I tekstmodus: Tast inn det tresifrede sidenummeret for å velge side.
- 3 ↶ – Forrige kanal**
Går tilbake til forrige kanal det ble sett på (i mer enn fem sekunder).
- 4 ⌘ – Skjermmodus (side 19)**
- 5 ⏮ – Bildefrys (side 19)**
Fryser TV-bildet.
- 6 ℹ – Info / Tekstvisning**
 - I digital modus: Viser kortfattet informasjon om det programmet som vises i øyeblikket.
 - I analog modus: Viser informasjon som f.eks. nåværende kanalnummer og skjermformat.
 - I tekstmodus (side 19): Viser skjult informasjon (f.eks. svar på en spørrekonkurranse).
- 7 ↑/↓/↶/↷/⊕ (side 19, 25)**
- 8 🗄️ – TOOLS (side 20, 24)**
Gir deg tilgang til flere visningsalternativer og muligheten til å endre/justere i henhold til kilden og skjermformatet.
- 9 ☰ – MENU (side 25)**
- 10 ↕/↕/⏮/⏭️ (side 18, 19)**
 - I TV-modus: Velger neste (+) eller forrige (-) kanal.
 - I tekstmodus: Velger neste (⏮) eller forrige (⏭️) side.
- 11 🔇 – Slå av lyden (side 18)**
- 12 🔊 +/- – Volum**
- 13 ↶ / ⏮**
Går tilbake til forrige skjermbilde i en hvilken som helst vist meny.
- 14 📺 – EPG (Digital Electronic Programme Guide, eller elektronisk programveiviser) (side 21)**
- 15 Fargede knapper (side 19, 21, 23)**
- 16 ANALOG – Analog modus (side 18)**
- 17 DIGITAL – Digital modus (side 18)**
- 18 ☰ – Tekst (side 19)**
- 19 ↔/⏮ – Velge inngang / Holde tekst**
 - I TV-modus (side 24): Velger inngangskilde fra utstyret tilkoblet kontaktene på TV-apparatet.
 - I tekstmodus (side 19): Holder nåværende side.
- 20 A/B – To-kanal-lyd (side 30)**

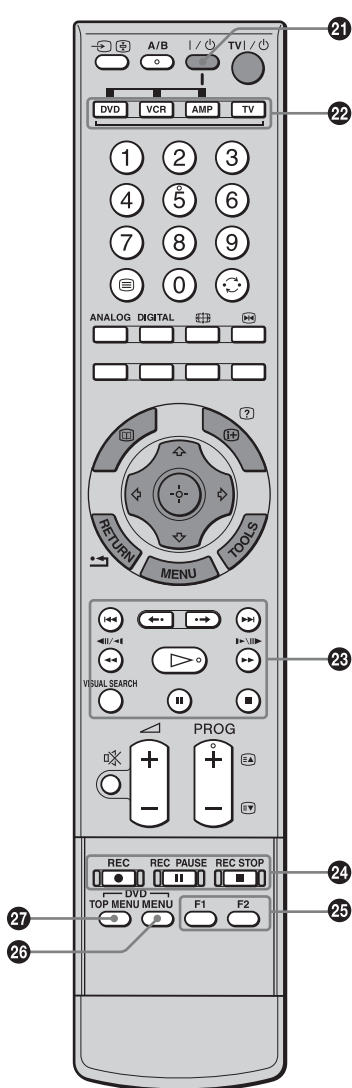

21 I/⏻

Slår på eller av tilleggsutstyret som er valgt med funksjonsknappene.

22 Funksjonsknapper

Setter deg i stand til å bruke det aktuelle utstyret. For nærmere detaljer, se "Programmere fjernkontrollen" på side 47.

23 DVD/VCR-kontrollknapper

- ◀◀ : Spiller av det aktuelle programmet fra forrige kapittelmerke (hvis et merke er definert).
- ▶▶ : Hopper frem til neste kapittelmerke (hvis et merke er definert).
- ◀• : Spiller av det aktuelle programmet en innstilt tidsperiode.
- ▶ : Hopper frem en innstilt tidsperiode.
- ◀◀ : Spiller av et program i hurtig bakover-modus.
- ▶▶ : Spiller av et program i hurtig forover-modus.
- ▷ : Spiller av et program med normal hastighet.
- ⏸ : Setter avspillingen på pause.
- : Stopper avspillingen.
- VISUAL SEARCH : Kun for Sony DVD-opptakere med visuell søkefunksjon. Nærmere informasjon finner du i bruksanvisningen som fulgte med DVD-opptakeren.

23 DVD/VCR-opptaksknapper

- REC: Starter opptaket.
- ⏸ REC PAUSE: Setter opptaket på pause.
- REC STOP: Stopper opptaket.
- ⏸ REC PAUSE og ■ REC STOP er tilgjengelige kun på DVD-opptakere.

25 F1/F2

- Velger en plate ved bruk av en DVD-veksler.
- Velger en funksjon ved bruk av en kombinasjonsenhet (f.eks. en DVD-spiller/videoopptaker).

Nærmere informasjon finner du i bruksanvisningen som fulgte med DVD-veksleren eller kombinasjonsenheten.

26 DVD MENU

Viser DVD-platemenyen.

27 DVD TOP MENU

Viser den øverste menyen for DVD-platen.

Tips

- Knappene med ▷, PROG +, A/B og nummer 5 har følbare punkter. Bruk disse som referanse når du betjener TV-apparatet.
- Når du bruker fjernkontrollen, må du rette den mot fjernkontrollsensoren på TV-en. Se side 16 for å finne ut hvor sensoren er plassert.

Oversikt over TV-knapper og -indikatorer

KDS-55A2000

Vær forsiktig så du ikke klemmer fingrene dine når du åpner dekslet.

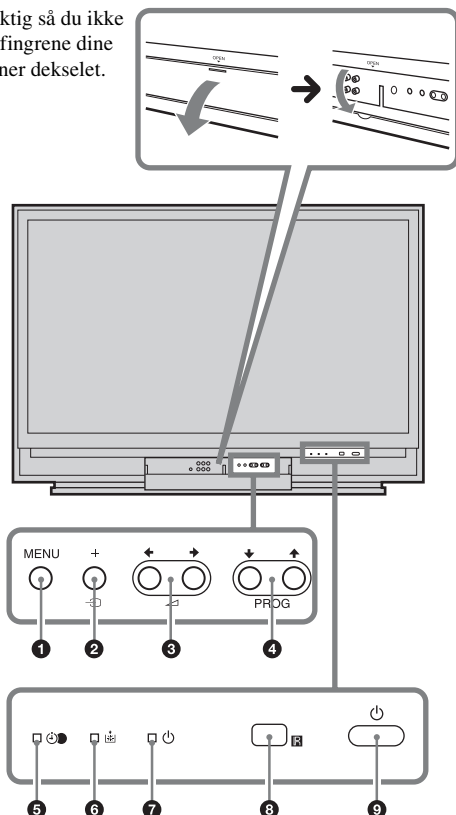

1 MENU (side 25)

2 →/+ – Velge inngang/OK

- I TV-modus (side 24): Velger inngangskilde fra utstyret tilkoblet kontaktene på TV-apparatet.
- I TV-menyen: Velger menyen eller alternativet, og bekrefter innstillingen.

3 ↖+/-/↗/↙

- I TV-modus: Øker (+) eller reduserer (-) volumet.
- I TV-menyen: Blar gjennom alternativene høyre (↗) eller venstre (↙).

4 PROG +/-/↕/↓

- I TV-modus: Velger neste (+) eller forrige (-) kanal.
- I TV-menyen: Blar gjennom alternativene opp (↕) eller ned (↓).

5 ⏸ – Timer-REC-program / Timer-indikator

- Tennes og lyser orange når timeropptak er stilt inn (21, 22). Tennes og lyser rødt når opptaket starter.
- Lyser oransje når timeren er stilt inn (side 32).

6 📺 – Lampeindikator

Blinker rødt når lampen til lyskilden er gått.

7 ⏻ – På/standby-indikator

Blinker grønt når lyskilden er i ferd med å tennes. Lyser grønt når TV-apparatet er slått på. Lyser rødt når TV-apparatet står i standby-modus. Hvis lampedekslet eller lampen selv ikke er festet godt, vil den røde indikatoren fortsette å blinke med tre blink av gangen, etterfulgt av en kort pause (side 51).

8 Fjernkontrollsensor

- Motta IR-signaler fra fjernkontrollen.
- Sensoren må ikke tildekkes, da det kan påvirke funksjonen dens.

9 ⏻ – Strøm

Slår TV-apparatet av eller på.

Merknad

Pass på at TV-en er slått helt av før du trekker støpselet ut av stikkontakten. Hvis støpselet trekkes ut av stikkontakten mens TV-en er på, kan det føre til at indikatorlampen forblir tent og til at TV-en slutter å virke som den skal.

KDS-70R2000

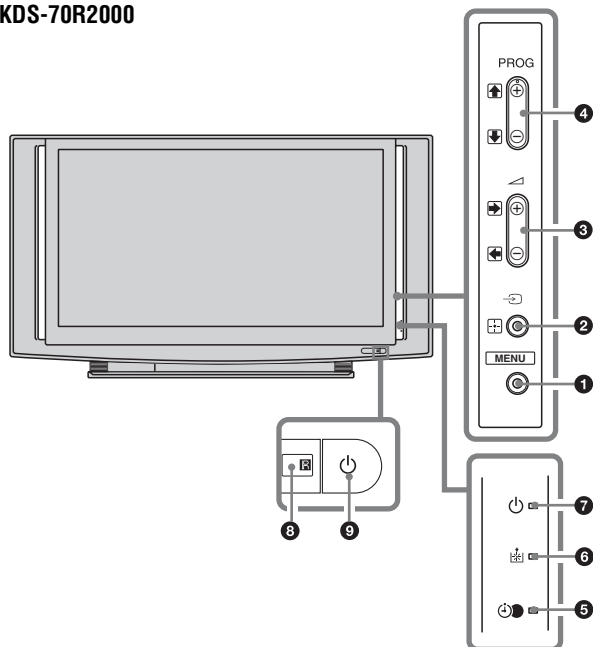

Projektorlampe

TV-en din bruker en projektorlampe som lyskilde. I likhet med alle lamper har lampen en viss levetid og må skiftes når lampeindikatoren blinker eller skjermen blir mørkere.

Merknader

- Etter at du har slått på TV-en din, kan det ta en stund (1 minutt eller mindre) før bildet vises.
- Når projektorlampen nærmer seg slutten av sin levetid, blir skjermen mørk. Skift ut lampen med en ny reservelampe av typen Sony XL-5200 (for KDS-55A2000, ikke inkludert) eller XL-5300 (for KDS-70R2000, inkludert). Skifte lampen, se side 50.

Advarsel

Lyset fra lampen er ganske sterkt når TV-en er i bruk. For å unngå ubehag eller skade på øynene, må du unngå å se inn i lyshuset når strømmen er på.

Løsne og ta av høyttalerne

(kun KDS-70R2000)

Høyttalerne på KDS-70R2000 kan løsnes og tas av om nødvendig. Hvis du bruker et flerkanals surround-høyttalersystem og det er for liten plass til å installere skjermenheten, anbefaler vi at du bruker høyttalerne uten at de er festet på TV-en.

- 1** Fjern de tre skruene som befinner seg på baksiden av høyttaleren, og trekk høyttaleren rett ut for å ta den av panelet.

Når du fjerner skruene, må du bruke en mynt for å skru dem mot klokken.

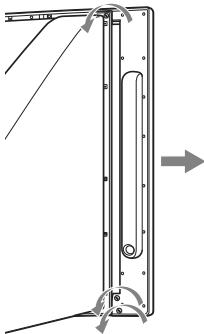

- 2** Sett på sidedekselet som fulgte med i esken.

Trykk på dekselet øverst, i midten og nederst for å forvise deg om at det er festet godt (se illustrasjonen).

Merknad

Stå vendt mot TV-en og forviss deg om at sidedekslene merket "R" (høyre) og "L" (venstre) er festet på korrekt side av TV-en.

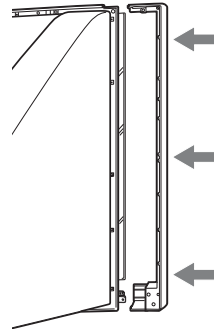

- 3** Stram sidedekselet med de tre skruene du fjernet i trinn 1.

Når du fester skruene, må du bruke en mynt for å skru dem med klokken.

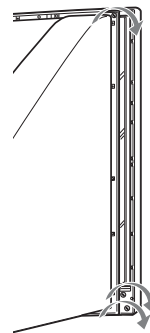

- 4** Gjenta trinn 1 til 3 med høyttaleren på den andre siden.

Merknad

Etter at du har fjernet høyttalerne, må du plassere dem i den esken som opprinnelig inneholdt sidedekslene.

Se på TV

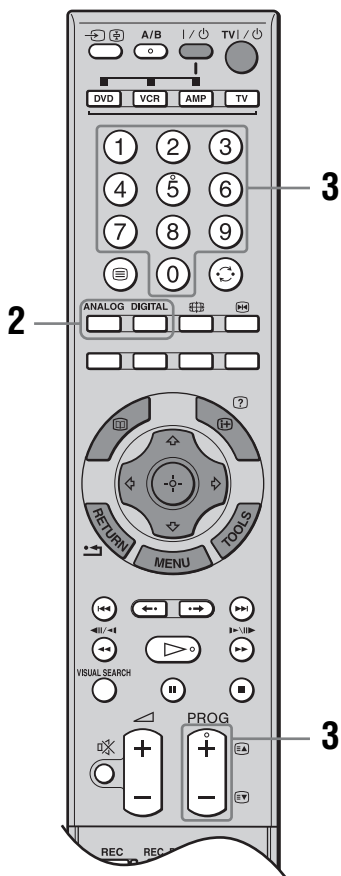
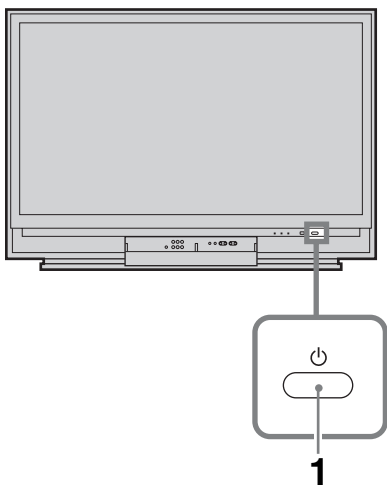

- 1 Trykk på på forsiden av TV-en for å slå den på.

Når TV-en er i standby-modus (indikatoren (på/standby) på forsiden av TV-en lyser rødt), kan du slå på TV-en ved å trykke på TV på fjernkontrollen.

- 2 Trykk på DIGITAL for å slå over til digital modus eller ANALOG for å slå over til analog modus.

Hvilke kanaler som er tilgjengelige avhenger av modusen.

- 3 Trykk på tallknappene eller PROG +/- for å velge en TV-kanal.

For å velge kanalnummer 10 og over med tallknappene, må du taste inn det andre og tredje sifferet i løpet av to sekunder.

For å velge en digital kanal med den digitale elektroniske programveviseren (EPG), se side 21.

I digital modus

Et informasjonsbanner vises kort. Følgende ikoner kan vises på banneret.

- : Radio
- : Kodet signal/Abonnement
- : Flere audio-språk er tilgjengelige
- : Teksting er tilgjengelig
- : Teksting for hørselsvekkede tilgjengelig
- : Anbefalt minstealder for det aktuelle programmet (fra 4 til 18 år)
- : Tilgangskontroll
- : Det aktuelle programmet tas opp

Tilleggsfunksjoner

For å	Gjør dette
Slå av TV-en midlertidig (standby-modus)	Trykk på TV .
Slå av TV-en	Trykk på på TV-en (foran). Merknad For å slå TV-en helt av, må du trekke støpselet ut av stikkkontakten.
Slå på TV-en uten lyd fra standby-modus	Trykk på . Trykk på +/- for å justere volumet.
Justere volumet	Trykk på + (øke)/- (redusere).
Slå av lyden	Trykk på . Trykk på nytt for å slå lyden på igjen.

For å	Gjør dette
Åpne programindekstabellen (kun i analog modus)	Trykk på + . For å velge en analog kanal må du trykke på ↑/↓ , og deretter trykke på + . For å åpne inngangssignalindekstabellen, se side 24.

For å få tilgang til tekst-TV

Trykk på **≡**. Hver gang du trykker på **≡**, skifter bildet syklisk slik:
Tekst og TV-bilde → Tekst → Ingen tekst (forlater teksttjenesten)
For å velge en side må du trykke på tallknappene eller **↔/≡**.
For å holde en side må du trykke på **→/↔**.
For å vise skjult informasjon må du trykke på **ⓘ/?**.
For å hoppe over en side må du trykke på **+** og **↑/↓**, og så på **+** (for tresifrede sidetall).

Tips

- Forsikre deg om at TV-apparatet har godt signal, ellers vil teksten kunne inneholde enkelte feil.
- De fleste TV-kanalene sender tekst-TV. For å få informasjon om bruk av tjenesten, må du velge indekssiden.
- Når det vises fire fargede felter nederst på tekst-TV-siden, er Fastext tilgjengelig. Med Fastext får du hurtig og enkel tilgang til sidene. Trykk på den tilsvarende fargeknappen for å få tilgang til siden.

Fryse bildet – bildefrys

Du kan stoppe TV-bildet for å notere ned et telefonnummer eller en oppskrift.

- 1 Trykk på **⏸**.
Det stoppede bildet vises på høyre side av skjermen. Du kan se et bevegelig bilde til venstre.
- 2 Trykk på **⏸** igjen for å gå tilbake til normal TV-modus.

Endre skjermformatet manuelt, så det passer til sendingen

Trykk gjentatte ganger på **⏏** for å velge Smart, 4:3, Wide, Zoom eller 14:9.

Smart*

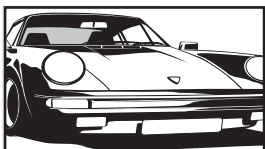

Viser konvensjonelle 4:3-sendinger med imitert bredformateffekt. 4:3-bildet strekkes for å fylle skjermen.

4:3

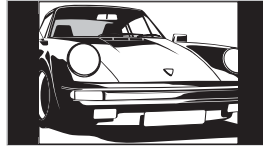

Viser konvensjonelle 4:3-sendinger (f.eks. ikke-bredformatsendinger) med riktige proporsjoner.

Wide

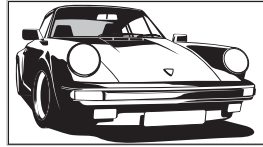

Viser bredformatsendinger (16:9) med riktige proporsjoner.

Zoom*

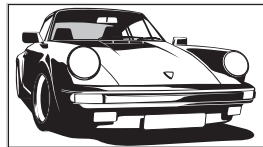

Viser kinoformatsendinger (sendinger i letter box-format) med riktige proporsjoner.

14:9*

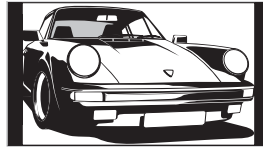

Viser 14:9-sendinger med riktige proporsjoner. Dette fører til svarte områder i utkanten av bildet.

* Deler av bildet øverst og nederst kan bli kuttet av.

Tips

- Alternativt kan du stille inn "Autoformat" på "På". TV-apparatet vil automatisk velge den modusen som passer best til sendingen (side 31).
- Du kan justere bildeposisjonen ved å velge Smart, 14:9 eller Zoom. Trykk på **↑/↓** for å flytte bildet opp eller ned (f.eks. for å lese tekstingen).

Bruke menyen Tools

Trykk på TOOLS for å vise følgende alternativer når du ser et TV-program.

Alternativer	Beskrivelse
Lukk	Lukker menyen Tools.
PAP (eller Enkeltbilde)	Se side 20.
Bildemodus	Se side 26.
Lydmodus	Se side 29.
Innstillinger for teksting (kun i digital modus)	Se side 40.
Digitale favoritter (kun i digital modus)	Se side 23.
Strømsparing	Se side 32.
Innsøvningssti.	Se side 32.
🔊 Volum*	Se side 33.
Automatisk innstilling av klokke (kun i analog modus)	Setter deg i stand til å koble til digital modus og se tiden.

* Dette alternativet er bare tilgjengelig hvis "🔊 Høyt.link" er stilt inn på "Av" (side 33).

Se to bilder på én gang – PAP (Picture and Picture)



Du kan se to bilder (ekstern inngang og TV-program) på skjermen samtidig.

Koble til tilleggsutstyret (side 45), og forviss deg om at bildene fra tilleggsutstyret vises på skjermen (side 24).

Merknad

Denne funksjonen er ikke tilgjengelig hvis inngangskilden er en PC.

1 Trykk på TOOLS for å vise Tools-menyen.

2 Trykk på / for å velge "PAP", og trykk deretter på .



Bildet fra det tilkoblede tilleggsutstyret vises på venstre side, og TV-programmet vises til høyre.

3 Trykk på tallknappene eller PROG +/- for å velge TV-kanalen.

Gå tilbake til vanlig TV-modus

Trykk på  eller RETURN.

Tips

- Du kan også gå tilbake til vanlig TV-modus ved å velge "Enkeltbilde" fra Tools-menyen.
- Lyden kommer fra bildet med den grønne rammen. Du kan velge å høre lyden fra det andre bildet ved å trykke på /.
- Du kan endre størrelsen av bildet ved å trykke på og holde /.

Kontroller den digitale elektroniske programveiviseren (EPG) DV3*



EPG (Digital Electronic Programme Guide, eller elektronisk programveiviser)

* Denne funksjonen er kanskje ikke tilgjengelig i alle land.

For å	Gjør dette
Slå av EPG	Trykk på
Gå gjennom EPG	Trykk på
Se på det aktuelle programmet	Trykk på

Sortere programinformasjonen etter kategori – Kategoriliste



































- 1 Trykk på den blå knappen.
- 2 Trykk på for å velge en kategori. Kategorinavnet vises på siden.
De tilgjengelige kategoriene omfatter:
"Alle kategorier": Inneholder alle tilgjengelige kanaler.
Kategorinavn (f.eks. "Nyheter"): Inneholder alle kanaler som svarer til den valgte kategorien.
- 3 Trykk på .
Den digitale elektroniske programveiviseren (EPG) viser nå bare de aktuelle programmene fra den valgte kategorien.

Stille inn et program som skal tas opp – Tidsinnstilt opptak

- 1 Trykk på for å velge det fremtidige programmet du vil ta opp.
- 2 Trykk på .
- 3 Trykk på for å velge "Tidsinnstilt opptak".
- 4 Trykk på for å stille inn TV-en og videospiller-timerne dine.
Et symbol vises ved informasjonen til det aktuelle programmet.
-indikatoren på forsiden av TV-en tennes og lyser orange.

Merknader

- Du kan stille inn videospiller-timeropptak på TV-en kun for Smartlink-kompatible videospillere. Hvis videospilleren din ikke er Smartlink-kompatibel, vil det vises en melding som vil minne deg om at du må stille inn timeren på videospilleren din.
- Etter at et opptak har begynt, kan du sette TV-en i standby-modus, men du må ikke slå av TV-en helt, da det kan føre til at opptaket blir avbrutt.
- Hvis det er valgt en aldersbegrensning for programmene, vil det vises en melding som ber deg taste inn en PIN-kode. Hvis du vil vite mer, se "Tilgangskontroll" på side 40.

For å	Gjør dette
Stille inn et program som skal vises automatisk på skjermen når det begynner – Påminnelse	<ol style="list-style-type: none"> 1 Trykk på /// for å velge det fremtidige programmet du vil vise. 2 Trykk på . 3 Trykk på / for å velge "Påminnelse". 4 Trykk på  for automatisk å vise det valgte programmet når det starter. Et  symbol vises ved informasjonen til det aktuelle programmet. <p>Merknad Hvis du slår TV-en over på standby-modus, vil den automatisk slå på seg selv når programmet er i ferd med å begynne.</p>
Stille inn tid og dato til det programmet du vil ta opp – Manuelt tidsopptak	<ol style="list-style-type: none"> 1 Trykk på . 2 Trykk på / for å velge "Manuelt tidsopptak", og trykk deretter på . 3 Trykk på / for å velge datoen, og trykk deretter på . 4 Still inn start- og stopptiden på samme måte som i trinn 3. 5 Trykk på / for å velge programmet. Trykk deretter på . 6 Trykk på  for å stille inn TV-en og videospiller-timerne dine. Et  symbol vises ved informasjonen til det aktuelle programmet. -indikatoren på forsiden av TV-en tennes og lyser orange. <p>Merknader</p> <ul style="list-style-type: none"> • Du kan stille inn videospiller-timeropptak på TV-en kun for Smartlink-kompatible videospillere. Hvis videospilleren din ikke er Smartlink-kompatibel, vil det vises en melding som vil minne deg om at du må stille inn timeren på videospilleren din. • Etter at et opptak har begynt, kan du sette TV-en i standby-modus, men du må ikke slå av TV-en helt, da det kan føre til at opptaket blir avbrutt. • Hvis det er valgt en aldersbegrensning for programmene, vil det vises en melding som ber deg taste inn en PIN-kode. Hvis du vil vite mer, se "Tilgangskontroll" på side 40.
Avbryte et opptak / påminnelse – Tidsinnstillingsliste	<ol style="list-style-type: none"> 1 Trykk på . 2 Trykk på / for å velge "Tidsinnstillingsliste". 3 Trykk på / for å velge det programmet du vil avbryte, og trykk deretter på . 4 Trykk på / for å velge "Avbryt tidsstyring", og trykk deretter på . <p>Det vises et vindu som ber deg bekrefte at du vil avbryte programmet.</p> <ol style="list-style-type: none"> 5 Trykk på / for å velge "Ja", og trykk deretter på  for å bekrefte.

Tips

Du kan også vise den digitale elektroniske programveiviseren (EPG) ved å velge "Digital EPG" i "MENU" (side 25).

Bruke listen Digitale favoritter DV3*



Listen Digitale favoritter

* Denne funksjonen er kanskje ikke tilgjengelig i alle land.

Funksjonen Favoritter setter deg i stand til å velge programmer fra en liste med opptil 20 kanaler som du kan spesifisere. For å vise favorittlisten, se "Navigere i menyene" (side 25).

For å	Gjør dette
Opprette din egen favorittliste for første gang	Det vises en melding som spør om du vil legge til kanaler på favorittlisten når du velger "Digitale favoritter" i "MENU" for første gang. <ol style="list-style-type: none">1 Trykk på ⊕ for å velge "Ja".2 Trykk på ⇅ for å velge den kanalen du vil legge til. Hvis du kjenner kanalnummeret, kan du bruke tallknappene til å velge en kanal direkte.3 Trykk på ⊕. Kanalene som er lagret i favorittlisten angis av et ♥-symbol.
Slå av favorittlisten	Trykk på RETURN.
Se en kanal	Trykk på ⊕ mens du velger en kanal.
Legge til eller fjerne kanaler på/fra favorittlisten	<ol style="list-style-type: none">1 Trykk på den blå knappen. Kanalene som er lagret i favorittlisten angis av et ♥-symbol.2 Trykk på ⇅ for å velge den kanalen du vil legge til eller fjerne. Hvis du kjenner kanalnummeret, kan du bruke tallknappene til å velge en kanal direkte.3 Trykk på ⊕.4 Trykk på den blå knappen for å gå tilbake til favorittlisten.
Fjerne alle kanalene fra favorittlisten	<ol style="list-style-type: none">1 Trykk på den blå knappen.2 Trykk på den gule knappen. Det vises et vindu for å bekrefte at du vil slette alle kanalene fra favorittlisten.3 Trykk på ⇅ for å velge "Ja", og trykk deretter på ⊕ for å bekrefte.

Vise bilder fra tilkoblet utstyr

Slå på det tilkoblede utstyret, og utfør en av følgende operasjoner.



For utstyr tilkoblet scart-kontaktene med en fullkablet, 21-pinnars scart-ledning (side 46)

























Start avspilling på det tilkoblede utstyret. Bildet fra det tilkoblede utstyret vises på skjermen.

For en automatisk innstilt videospiller (side 8)





I analog modus må du trykke på PROG +/- eller tallknappene for å velge videokanalen.

For annet tilkoblet utstyr (side 45)

Trykk gjentatte ganger på / til riktig inngangssymbol (se under) vises på skjermen.

Skjermdisplay	Etiketter på inngangskontakter
 AV1/2 eller  AV1/2	1 eller 2  / 
 AV3,  AV3 eller  AV3	3  /  / 
 AV4	4  (Y, Pb/Cb, Pr/Cr) og  (L, R)
 AV5	5 HDMI IN
 AV6	6 HDMI IN 6 HDMI IN og 6 HDMI IN  (L, R)
 AV7 eller  AV7	7  eller  (Y, Pb/Cb, Pr/Cr) og  (L (MONO), R)
 PC	PC IN  RGB og PC IN 

Tilleggsfunksjoner

For å	Gjør dette
Gå tilbake til vanlig TV-modus	Trykk på DIGITAL eller ANALOG.
Gå til inngangssignalindekstabelen (unntatt PC-inngangssignal)	Trykk på  for å åpne inngangssignalindekstabelen. (Deretter, kun i analog modus, må du trykke på ) For å velge en inngangsskilde må du trykke på  , og deretter trykke på  .

Bruke menyen Tools

Trykk på TOOLS for å vise de følgende alternativene når du ser på bilder fra tilkoblet utstyr (bortsett fra PC).

Alternativer	Beskrivelse
Lukk	Lukker menyen Tools.
PAP (eller Enkeltbilde)	Se side 20.
Bildemodus	Se side 26.
Lydmodus	Se side 29.
Strømsparing	Se side 32.
Innsøvningssti.	Se side 32.
 Volum*	Se side 33.
Automatisk innstilling av klokke	Setter deg i stand til å koble til digital modus og se tiden.

* Dette alternativet er bare tilgjengelig hvis " Høyt.link" er stilt inn på "Av" (side 33).

Navigere i menyene

"MENU" setter deg i stand til å nyttiggjøre deg flere praktiske funksjoner på denne TV-en. Du kan enkelt velge kanaler eller inngangskilder og endre innstillingene på TV-en din.

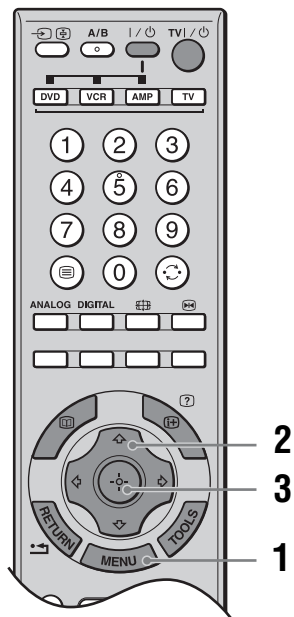

1 Trykk på MENU for å vise menyen.



Ikon	Beskrivelse
	Digitale favoritter* Viser favorittlisten. For nærmere informasjon om innstillingene, se side 23.
	Analog Går tilbake til den sist sette analoge kanalen.

Ikon	Beskrivelse
	Digital* Går tilbake til den sist sette digitale kanalen.
	Digital EPG* Viser den digitale elektroniske programveviseren (EPG). For nærmere informasjon om innstillingene, se side 21.
	AV innganger Velger utstyr som er koblet til TV-en din. <ul style="list-style-type: none"> For å se på den ønskede eksterne inngangen må du velge inngangskilden og deretter trykke på . For å gi en ekstern inngang et navn, må du velge "Endre AV navn" og deretter se side 35.
	Innstillinger Åpner menyen Innstillinger, hvor de fleste avanserte innstillingene og justeringene kan foretas. For nærmere informasjon om innstillingene, se side 26 til 42. Merknad Hvilke alternativer du kan justere, varierer med situasjonen. Utilgjengelige alternativer er grå eller vises ikke.

* Denne funksjonen er kanskje ikke tilgjengelig i alle land.

2 Trykk på / for å velge et alternativ.

3 Trykk på for å bekrefte valg av alternativ.

For å forlate menyen må du trykke på MENU.

Bildemeny

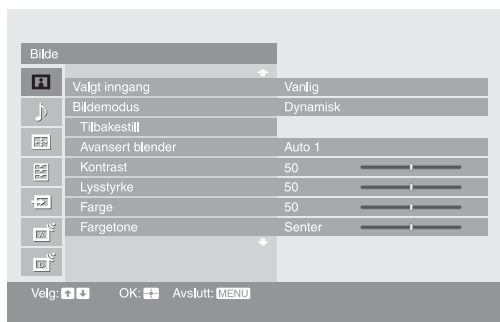

I bildemenyen kan du velge de alternativene som er oppført nedenfor.

- 1 Trykk på \leftarrow/\rightarrow for å velge "Innstillinger" på MENU, og trykk deretter på \oplus .
- 2 Trykk på \leftarrow/\rightarrow for å velge et menyikon, og trykk deretter på \oplus .
- 3 Trykk på $\leftarrow/\rightarrow/\swarrow/\searrow$ for å velge et alternativ.

Valgt inngang

For den inngangen du ser på i øyeblikket må du velge om du vil bruke den vanlige innstillingen eller om du vil stille inn hvert element separat.

"Vanlig": Bruker vanlige innstillinger som virker slik at når de justeres, påvirker justeringene andre innganger hvor "Valgt inngang" er stilt inn på "Vanlig".

Navn på nåværende inngang (f.eks. AV1): Setter deg i stand til å stille inn hvert enkelt alternativ separat for den aktuelle inngangen.

Tips

Still inn hver av inngangene på "Vanlig" hvis de samme innstillingene skal gjelde for hver av inngangene.

Bildemodus

Velger bildemodus.

"Dynamisk": For økt bildekontrast og skarpere bilder.

"Standard": For standardbilde. Anbefalt for hjemmeunderholdning.

"Egendefinert": Setter deg i stand til å lagre dine foretrukne innstillinger.

Tilbakestill

Tilbakestiller alle "Bilde"-innstillinger unntatt "Valgt inngang" og "Bildemodus" til fabrikkinnstillingene.

Tips

"Avanserte innstillinger" (side 28) tilbakestilles heller ikke. Velg "Tilbakestill" i "Avanserte innstillinger" for å tilbakestille elementer i "Avanserte innstillinger".

Avansert blønder

Ved å velge iris-alternativet kan du oppnå den beste lysstyrken og kontrasten for TV-bildet.

"Auto 1"*: Anbefalt alternativ når du vil se programmer som har større variasjon i lysstyrke fra scene til scene.

"Auto 2"*: Anbefalt alternativ når du vil se programmer som har mindre variasjon i lysstyrke fra scene til scene.

"Max": Med dette alternativet får skjermen maksimal lysstyrke. Det passer bra når du ser på TV i et rom med sterkt lys.

"Høy": Med dette alternativet lyser skjermen sterkt. Det passer bra når du ser på TV i et rom med sterkt lys.

"Middels": Med dette alternativet er lysstyrken omtrent på standardnivået.

"Lav": Med dette alternativet vil skjermens lysstyrke dempes, mens kontrasten øker. Det passer bra når du ser på TV i et rom med svakt lys.

"Min": Med dette alternativet er skjermens lysstyrke dempet, men kontrasten maksimal. Det passer bra når du ser på TV i et rom med svakt lys.

* Registrerer automatisk skjermens lysstyrke. Disse alternativene egner seg best for f.eks. filmer som hyppig veksler mellom lyssterke og mørke scener.

Merknad

"Avansert blønder" er ikke tilgjengelig når du bruker frysfunksjonen eller PAP-funksjonen.

Kontrast	Øker eller reduserer bildekontrasten.
Lysstyrke	Gjør bildet lysere eller mørkere.
Farge	Øker eller reduserer fargeintensiteten.
Fargetone	Øker eller reduserer grønn-tonene og rød-tonene. Tips "Fargetone" kan bare justeres for NTSC-fargesignaler, f.eks. amerikanske videobånd.
Farvetemperatur	Justerer hvitheten i bildet. "Kjølig": Gir de hvite fargene en blåtone. "Nøytral": Gir de hvite fargene en nøytral tone. "Varm 1"/"Varm 2": Gir de hvite fargene en rød tone. "Varm 2" gir en rødere tone enn "Varm 1". Tips "Varm 1" og "Varm 2" kan bare velges når du stiller inn "Bildemodus" på "Egendefinert".
Skarphet	Gjør bildet skarpere eller dusere.
Støyreduksjon	Reduserer bildestøyen (snø i bildet). "Auto": Reduserer bildestøyen automatisk. "Høy"/"Middels"/"Lav": Modifiserer virkningen av støyreduksjonen. "Av": Slår av Støyreduksjon-funksjonen. "BN Støyred.": Reduserer blokkbildestøyen. Dette er virkningsfullt for digitale kanaler, eller en tilkoblet DVD-spiller/digital mottaker med MPEG-avspilling. Tips <ul style="list-style-type: none"> • "Auto" er ikke tilgjengelig når du tar inn komponentsignaler, HDMI-signaler eller digitale RF-signaler. • "Støyreduksjon" er ikke tilgjengelig når du bruker frysfunksjonen eller PAP-funksjonen.
DRC-modus	Gir høy oppløsning for en "high density"-kilde (dvs. DVD-spiller, digital mottaker). "Modus 1": Anbefalt modus "Modus 2": Bare tilgjengelig når inngangssignalets format er 1080i. Modus 2 er en passende innstilling hvis det opprinnelige signalinnholdet er basert på et signal med standardoppløsning. "Av": Slår av DRC-modus. Tips "DRC-modus" er ikke tilgjengelig når "Spillmodus" er stilt inn på "På", eller når du bruker frysfunksjonen eller PAP-funksjonen; den er heller ikke tilgjengelig når du ser på PC eller en 1080p-kilde.

DRC-palett

Tilpasser detaljnivået ("Naturlig") og jevnheten ("Klart") for hvert av inngangssignalene. Du kan for eksempel lage en tilpasset innstilling for inngangsbildet fra kabelen din, og lage en annen for bildene fra DVD-spilleren.

DRC-paletten vises.

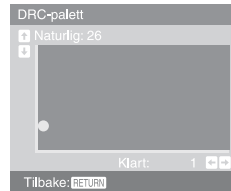

Trykk på $\uparrow/\downarrow/\leftarrow/\rightarrow$ for å justere plasseringen av markøren (●).

Etter hvert som du beveger ● høyere langs "Naturlig"-aksen, blir bildet mer detaljert. Etter hvert som du beveger ● mot høyre langs "Klart"-aksen, blir bildet jevnere.

Tips

"DRC-palett" er ikke tilgjengelig når "Spillmodus" er stilt inn på "På", "DRC-modus" er stilt inn på "Av" eller når du bruker frysfunksjonen eller PAP-funksjonen; den er heller ikke tilgjengelig når du ser på PC eller en 1080p-kilde.

Avanserte innstillinger

Tilpasser bildefunksjonen i større detalj. Når du stiller inn "Bildemodus" til "Egendefinert", kan du stille inn/endre disse innstillingene.

"Tilbakestill": Tilbakestiller alle de avanserte innstillingene til fabrikkinnstillingene.

"Sortnivåkorrigering": Forbedrer de sorte områdene i bildet for å gi sterkere kontrast.

"Gamma": Justerer balansen mellom lyse og mørke områder i bildet.

"Klar hvit": Fremhever hvite farger.

"Ekte farger": Gjør fargene mer levende.

"Hvitbalanse": Justerer fargetemperaturen farge for farge.

"Detaljforbedring": Forbedrer detaljene i bildet.

"Kantforbedring": Forbedrer konturene i bildet.

Tips

"Detaljforbedring" er ikke tilgjengelig når du bruker frysfunksjonen eller PAP-funksjonen.

Lydmeny

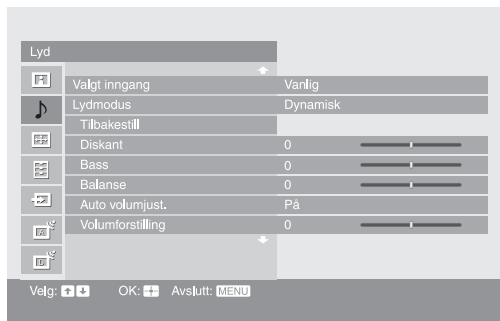

Du kan velge de alternativene som er oppført nedenfor i lydmenyen. For å velge alternativer i "Innstillinger", se "Bildemeny" (side 26).

Valgt inngang

For den inngangen du ser på i øyeblikket må du velge om du vil bruke den vanlige innstillingen eller om du vil stille inn hvert element separat.

"Vanlig": Bruker vanlige innstillinger som virker slik at når de justeres, påvirker justeringene andre innganger hvor "Valgt inngang" er stilt inn på "Vanlig".

Navn på nåværende inngang (f.eks. AV1): Setter deg i stand til å stille inn hvert enkelt alternativ separat for den aktuelle inngangen.

Tips

Still inn hver av inngangene på "Vanlig" hvis du må ha samme innstilling på alle inngangene.

Lydmodus

Velger lydmodus.

"Dynamisk": Forsterker diskant og bass.

"Standard": For standardlyd. Anbefalt for hjemmeunderholdning.

"Egendefinert": Flat respons. Setter deg også i stand til å lagre dine foretrukne innstillinger.

Tilbakestill

Tilbakestiller alle "Lyd"-innstillinger unntatt "Valgt inngang", "Lydmodus" og "To-kanal-lyd" til fabrikkinnstillingene.

Diskant

Justerer høyfrekvente lyder.

Bass

Justerer lavfrekvente lyder.

Balanse

Forsterker venstre eller høyre høyttalerbalanse.

Auto volumjust.

Holder lydnivået konstant selv om volumsprang oppstår (reklamelyden er f.eks. ofte høyere enn lyden i programmene).

Volumforstilling

Justerer volumnivået for den aktuelle inngangen relativt til andre innganger når "Valgt inngang" er stilt inn på navnet til den aktuelle inngangen (f.eks. AV1).

Surround

Velger surround-modus.

"Dolby Virtual": Bruker TV-høyttalerne til å simulere den surround-effekten som produseres av et flerkanalssystem.

"Av": For normalt stereo eller mono-mottak.

BBE

Øker "trøkket" i musikken ved å kompensere for faseeffekter i høyttalerne ved hjelp av "BBE High Definition Sound System", når "Lydmodus" er stilt inn på "Egendefinert".

Fortsatt

To-kanal-lyd

Velger lyd fra høyttalerne for stereo eller flerspråklig sending.

"Stereo", "Mono": For en stereosending.

"A"/"B"/"Mono": Hvis du vil stille inn en tospråklig sending, må du velge "A" for lydkanal 1, "B" for lydkanal 2, eller "Mono" for en monokanal, hvis tilgjengelig.

Tips

Hvis du velger annet utstyr som er koblet til TV-en, må du stille inn "To-kanal-lyd" på "Stereo", "A" eller "B".

Tips

Andre lydmenyalternativer enn "To-kanal-lyd" kan ikke brukes til hodetelefoner eller lyd ut-kontakter.

Skjermmeny

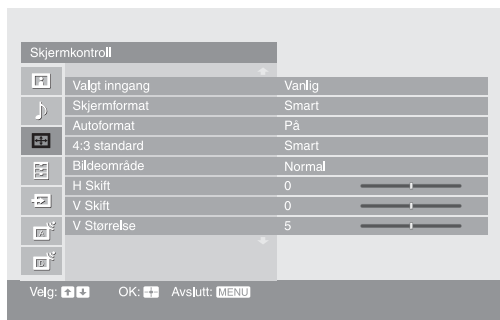

Du kan velge de alternativene som er oppført nedenfor i skjermmenyen. For å velge alternativer i "Innstillinger", se "Bildemeny" (side 26).

Valgt inngang

For den inngangen du ser på i øyeblikket må du velge om du vil bruke den vanlige innstillingen eller om du vil stille inn hvert element separat.

"Vanlig": Bruker vanlige innstillinger som virker slik at når de justeres, påvirker justeringene andre innganger hvor "Valgt inngang" er stilt inn på "Vanlig".

Navn på nåværende inngang (f.eks. AV1): Setter deg i stand til å stille inn hvert enkelt alternativ separat for den aktuelle inngangen.

Tips

Still inn hver av inngangene på "Vanlig" hvis de samme innstillingene skal gjelde for hver av inngangene.

Skjermformat

Hvis du vil ha nærmere informasjon om skjermformatet, kan du se "Endre skjermformatet manuelt, så det passer til sendingen" (side 19).

Autoformat

Endrer automatisk skjermformatet i henhold til signalet. For å beholde innstillingen din må du velge "Av".

Tips

Selv om "Autoformat" er stilt inn på "På" eller "Av", kan du alltså endre skjermformatet ved å trykke gjentatte ganger på .

4:3 standard

Velger standard skjermformat for bruk med 4:3-sendinger.

"Smart": Viser konvensjonelle 4:3-sendinger med imitert bredformateffekt.

"4:3": Viser tradisjonelle 4:3-sendinger med riktige proporsjoner.

"Av": Beholder den aktuelle "Skjermformat"-innstillingen når kanalen eller inngangssignalet endres.

Tips

Dette alternativet er bare tilgjengelig hvis "Autoformat" er stilt inn på "På".

Bildeområde

Justerer det skjermområdet som viser bildet.

"Normal": Viser bildet i originalstørrelse.

"-1"/"-2": Forstørrer bildet for å skjule kanten av bildet.

H Skift

Justerer den horisontale bildeposisjonen.

V Skift

Justerer den vertikale bildeposisjonen når skjermformatet er stilt inn på "Smart", "Zoom" eller "14:9".

V Størrelse

Justerer den vertikale størrelsen av bildet når skjermformatet er stilt inn på "Smart".

Oppsettmeny

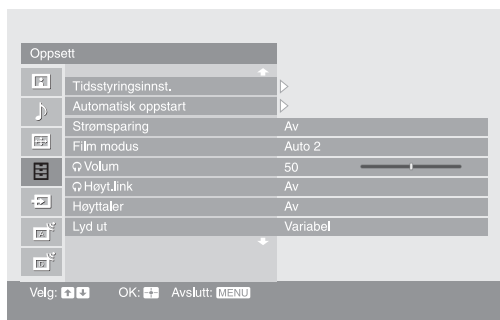

Du kan velge alternativene listet opp under i Oppsettmenyen. For å velge alternativer i "Innstillinger", se "Bildemeny" (side 26).

Tidsstyringsinnst.

Stiller inn timeren for å slå på/av TV-en.

Innsøvningsti.

Stiller hvor lang tid det skal gå før TV-apparatet slår seg automatisk over på standby-modus.

Når Innsøvningsti. er aktivert, tennes indikatoren  (Timer) og lyser oransje på forsiden av TV-en.

Tips

- Hvis du slår av TV-en og slår den på igjen, tilbakestilles "Innsøvningsti." til "Av".
- "TV-apparatet vil snart slå seg av på grunn av Innsøvningsti." vises på skjermen ett minutt før TV-en kobles over til standby-modus.

På Timer

Stiller inn timeren for å slå på TV-en fra standbymodus.

"Dag": Velger den dagen du vil aktivere PÅ-timeren.

"Klokkeslett": Stiller inn timeren for å slå på TV-en.

"Varighet": Velger hvor lang tid det skal gå før TV-en automatisk går inn i standby-modus igjen.

"Volum opp": Stiller inn det volumet som skal brukes når timeren slår på TV-en.

Klokkeinnstilling



Setter deg i stand til å justere klokken manuelt. Når TV-en mottar digitale signaler, kan ikke klokken justeres manuelt, siden den er stilt inn på tidskoden til kringkastingssignalet.

Automatisk oppstart

Starter "meny for første gangs bruk" så du kan velge språk og land/region, stille inn alle tilgjengelige digitale og analoge kanaler og stille tiden (bare når du ikke mottar noen digitale kanaler). Normalt trenger du ikke å utføre denne operasjonen, da språk og land/region allerede er blitt valgt og kanalene allerede søkt frem første gang TV-apparatet ble installert (side 7, 8). Men med dette alternativet kan du gjenta prosessen (f.eks. for å stille inn TV-apparatet på nytt etter å ha flyttet, eller for å søke etter nye kanaler som er lansert av kringkasterne).

Strømsparing

Reduserer strømforbruket ved å justere lampens lysstyrke. Dette forsterker også sortnivået. Velg "Auto" (kun for KDS-70R2000), "På" eller "Av".

Film modus	<p>Gir jevnere bildebevegelse ved avspilling av DVD- eller VCR-bilder på film, noe som reduserer uskarphet og kornethet i bildene.</p> <p>"Auto 1": For et stabilt bilde med minimalt med støy. Still inn på "Auto 2" hvis skjermen er delvis uklar.</p> <p>"Auto 2": Bruk denne innstillingen for standard bruk.</p> <p>"Av": Slår av filmmodus.</p> <p>Merknader</p> <ul style="list-style-type: none"> Selv om "Auto 1" eller "Auto 2" er valgt, vil "Film modus" automatisk bli slått av, og et bevegelig bilde vil ikke bli avspilt jevnt hvis bildet inneholder irregulære signaler eller for mye støy. Filmmodus er ikke tilgjengelig ved bruk av frysfunksjonen eller PAP-funksjonen, eller når du tar inn signaler fra kilder av typen 480p, 576p, 720p, 1080i eller 1080p.
 Volum (hodetelefonvolum)	Justerer volumet i hodetelefonene når "  Høyt.link" er stilt inn på "Av".
 Høyt.link (hodetelefonlink)	<p>Slår på/av TV-ens interne høyttalere når hodetelefonene er tilkoblet.</p> <p>"På": Lyden kommer bare fra hodetelefonene.</p> <p>"Av": Lyden kommer både fra TV-en og fra hodetelefonene.</p>
Høyttaler	<p>Slår på/av TV-ens interne høyttalere.</p> <p>"På": TV-høyttalerne er slått på for at TV-lyden skal kunne høres fra dem.</p> <p>"Av": TV-høyttalerne er slått av for at TV-lyden bare skal kunne høres via eksternt lydutstyr tilkoblet lydutgangskontaktene.</p>
Lyd ut	<p>"Variabel": Lydutgangen fra lydanlegget ditt kan styres med fjernkontrollen til TV-en.</p> <p>"Fast": Lydutgangen til TV-en ligger fast. Bruk volumkontrollen til lyduttakeren til å justere volumet (og andre lydinnstillinger) via lydanlegget.</p>
Kjølemodus	Velg "Høy" for å bruke TV-en i høyder over havet på 1.500 m eller mer, eller for å bruke TV-en i visse situasjoner der temperaturen inne i TV-en stiger kraftig. Velg "Normal" for å bruke TV-en ved normal høyde over havet.
Skifting av lampe	<p>Når lampen nærmer seg slutten av sin levetid, vises en melding hver gang du slår på TV-en. Etter at du har skiftet lampen, må du velge dette alternativet og følge fremgangsmåten på skjermen.</p> <p>Merknader</p> <ul style="list-style-type: none"> Velg dette alternativet etter at du har skiftet lampen. Avhengig av lokale forhold og andre ting, som f.eks. brukshyppighet, vil enkelte lamper gå før meldingen om lampeskift vises på skjermen. Inntil du har stilt inn lampeskift-alternativet, vil det vises en melding om at lampen nærmer seg slutten av sin levetid, hver gang du slår på TV-en.
Bildeposisjon	Justerer den horisontale/vertikale posisjonen til bildet, inklusive menyskjerm bildene og meldingene osv. på TV-skjermen.
Språk	Velger det språket menyene vises i.
Informasjon	Viser produktinformasjonen til TV-en din.

Nullstill alle

Tilbakestill alle innstillinger til fabrikkinnstillingene og viser deretter skjermen Automatisk oppstart.

Merknader

- Alle innstillinger, inklusive listen Digitale favoritter, land, språk, autoinnstilte kanaler osv. vil bli tilbakestilt.
 - On/standby-indikatoren blinker grønt mens innstillingene tilbakestilles.
-

AV-innstillingsmeny

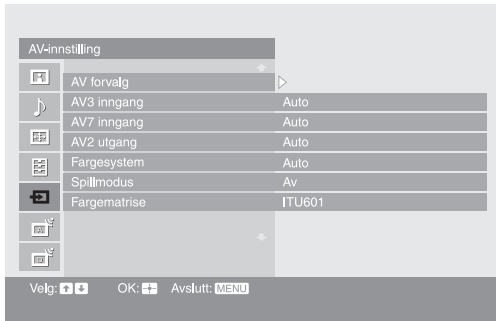

På AV-innstillingsmenyen kan du velge de alternativene som er oppført nedenfor. For å velge alternativer i "Innstillinger", se "Bildemeny" (side 26).

AV forvalg

Knytter et navn til utstyr tilkoblet kontaktene på siden og bak. Dette navnet vises et kort øyeblikk på skjermen når utstyret velges. Du kan hoppe over inngangssignaler fra tilkoblet utstyr som du ikke vil vise på skjermen.

- 1 Trykk på / for å velge den ønskede inngangskilden, og trykk deretter på .
- 2 Trykk på / for å velge det ønskede alternativet nedenfor, og trykk deretter på .

Utstyrnavn: Bruker en av de forhåndsinnstilte etikettene til å gi det tilkoblede utstyret et navn.

"Endre": Oppretter et navn du finner på. Følg trinn 2 til 4 av "Programnavn" (side 37).

"Hopp": Hopper over en unødvendig inngangskilde.

AV3 inngang

Stiller inn det signalet som skal tas imot via kontakten merket / / 3 på baksiden av TV-en.

"Auto": Veksler automatisk mellom inngangssignaler av typen RGB, S-Video og komposittvideo, avhengig av inngangssignalet.

"RGB": Tar imot RGB-signalet.

"S Video": Tar imot S-Video-signalet.

"Kompositt": Tar imot komposittvideosignalet.

AV7 inngang

Stiller inn det signalet som skal tas imot via kontakten merket / / 7 på forsiden av TV-en.

"Auto": Veksler automatisk mellom komponentvideo- og komposittvideokontaktene, avhengig av kabeltilkoblingen.



"Komponent": Aktiverer komponentvideokontaktene.

"Kompositt": Aktiverer komposittvideokontaktene.

Tips



Når flere kabler er tilkoblet og "Auto" er valgt, vil "Komponent" og "Kompositt" aktiveres i denne rekkefølgen.

AV2 utgang



Sender signalet ut gjennom kontakten merket  på baksiden av TV-apparatet. Hvis du kobler en videospiller eller annet opptaksutstyr til -kontakten, kan du ta opp fra utstyr tilkoblet andre kontakter på TV-apparatet.

"TV": Sender en kringkastet sending.

"AV1": Sender signaler fra utstyr tilkoblet -kontakten.

"AV3": Sender signaler fra utstyr tilkoblet /S--kontakten.

"AV7": Sender signaler fra utstyr tilkoblet /7-kontakten.

"Auto": Sender hva som enn vises på skjermen (unntatt signaler fra kontaktene /4, HDMI IN 5, HDMI IN 6 og PC IN  RGB/.

Fargesystem

Velger fargesystemet ("Auto", "PAL", "SECAM", "NTSC3.58" eller "NTSC4.43") i henhold til inngangssignalet fra inngangskilden.

Spillmodus

Avhengig av spillprogramvaren kan reaksjonstidene reduseres i scener med hurtig bevegelse osv. Velg "På" for å forbedre reaksjonstidene.

Fargematrikse

Vanligvis brukt i fabrikkinnstillingen (AV1/2/3/7 (kompositt- og S-video-inngangssignal) er stilt inn på "ITU601", og AV4/5/6/7 (komponent-inngangssignal) er stilt inn på "Auto"). Hvis tonen i bildet fra inngangskilden er unaturlig, må du velge enten "ITU601" eller "ITU709", hvilket normaliserer tonen.

Analog innstillingsmeny

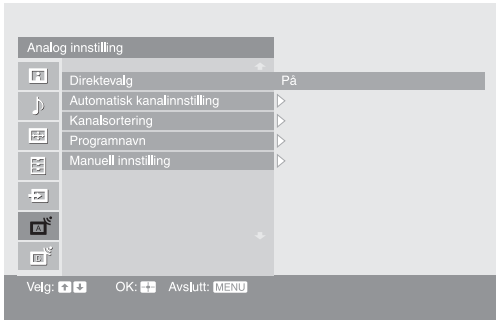

På den analoge innstillingsmenyen kan du velge de alternativene som er oppført nedenfor. For å velge alternativer i "Innstillinger", se "Bildemeny" (side 26).

Direktevalg

Når "Direktevalg" er stilt inn på "På", kan du velge en analog kanal ved hjelp av én forhåndsinnstilt tallknapp (0 - 9) på fjernkontrollen.

Merknad

Når "Direktevalg" er stilt inn på "På", kan du ikke velge kanalnumrene 10 og høyere ved å taste inn to sifre med fjernkontrollen.

Automatisk kanalinnstilling

Stiller inn alle tilgjengelige analoge kanaler.

Vanligvis trenger du ikke å foreta denne operasjonen fordi kanalene ble innstilt allerede da TV-apparatet ble installert første gang (side 8). Men med dette alternativet kan du gjenta prosessen (f.eks. for å stille inn TV-apparatet på nytt etter å ha flyttet, eller for å søke etter nye kanaler som er lansert av kringkastere).

Kanalsortering

Endrer rekkefølgen de analoge kanalene lagres i TV-en i.

- 1 Trykk på \uparrow/\downarrow for å velge den kanalen du vil flytte til en ny posisjon, og trykk deretter på \oplus .
- 2 Trykk på \uparrow/\downarrow for å velge den nye posisjonen for kanalen din, og trykk deretter på \oplus .

Programnavn

Tilordner kanalnavn etter brukerens ønske med opptil fem bokstaver eller tall.

Navnet vises et kort øyeblikk på skjermen når kanalen velges. (Navnene på kanalene hentes normalt automatisk fra tekst-TV (hvis tilgjengelig).)

- 1 Trykk på \uparrow/\downarrow for å velge den kanalen du vil navngi, og trykk deretter på \oplus .
- 2 Trykk på \uparrow/\downarrow for å velge den ønskede bokstaven eller det ønskede tallet ("_" for mellomrom), og trykk deretter på \Rightarrow .

Hvis du legger inn feil tegn

Trykk på \Leftarrow/\Rightarrow for å velge det gale tegnet. Trykk deretter på \uparrow/\downarrow for å velge det korrekte tegnet.

Slette alle tegn

Velg "Slett", og trykk deretter på \oplus .

- 3 Gjenta prosedyren i trinn 2 til navnet er fullstendig.
- 4 Velg "OK", og trykk deretter på \oplus .

Manuell innstilling

Før du velger "Tekst"/"AFT"/"Lydfilter"/"Hopp"/"Dekoder", må du trykke på PROG +/- for å velge programnummeret til kanalen. Du kan ikke velge programnummer som er stilt på hopp (side 39).

Program/System/Kanal

Stiller inn programkanalene manuelt.

- 1 Trykk på \uparrow/\downarrow for å velge "Program", og trykk deretter på \oplus .
- 2 Trykk på \uparrow/\downarrow for å velge det programnummeret du vil stille inn manuelt (hvis du stiller inn en videospiller, må du velge kanal 00), og trykk deretter på RETURN.
- 3 Trykk på \uparrow/\downarrow for å velge "System", og trykk deretter på \oplus .
- 4 Trykk på \uparrow/\downarrow for å velge en av følgende TV-kringkastingssystemer, og trykk deretter på RETURN.
B/G: For land/regioner i Vest-Europa
I: For Storbritannia
D/K: For land/regioner i Øst-Europa
L: For Frankrike
- 5 Trykk på \uparrow/\downarrow for å velge "Kanal", og trykk deretter på \oplus .
- 6 Trykk på \uparrow/\downarrow for å velge "S" (for kabelkanaler) eller "C" (for terrestriske kanaler), og trykk deretter på \leftrightarrow .
- 7 Still inn kanalene slik:

Hvis du ikke kjenner kanalnummeret (frekvensen)

Trykk på \uparrow/\downarrow for å lete etter neste tilgjengelige kanal. Når kanalen er funnet, stopper søkingen. For å fortsette letingen må du trykke på \uparrow/\downarrow .

Hvis du kjenner kanalnummeret (frekvensen)

Trykk på talltastene for å taste inn kanalnummeret til senderen eller videospillerens kanalnummer.

- 8 Trykk på \oplus for å springe til "Bekreft", og trykk deretter på \oplus .
- 9 Trykk på \downarrow for å velge "OK", og trykk deretter på \oplus .

Gjenta prosedyren over for å forhåndsinnstille andre kanaler manuelt.

Tekst

Tilordner navn etter eget valg med opptil fem bokstaver eller tall til valgt kanal. Dette navnet vises et kort øyeblikk på skjermen når kanalen velges. For å skrive inn tegn må du følge trinnene 2 til 4 i "Programnavn" (side 37).

AFT

Setter deg i stand til å finjustere det valgte programnummeret manuelt, hvis du synes en liten innstillingsjustering vil forbedre bildekvaliteten.

Du kan justere fininnstillingen over et område fra -15 til +15. Når "På" er valgt, utføres fininnstillingen automatisk.

Lydfilter

Forbedrer lyden til de enkelte kanalene i tilfelle det er forstyrrelser på monosendinger. Noen ganger kan et ikke-standard signal forårsake lydforstyrrelser eller at lyden forsvinner periodevis når du ser på programmer i mono.

Hvis du ikke hører noen lydforvrengning, anbefaler vi at du lar denne innstillingen stå på fabrikkinnstillingen "Av".



Merknader

- Du kan ikke motta stereo eller to-kanal-lyd når "Lav" eller "Høy" er valgt.
- "Lydfilter" er ikke tilgjengelig når "System" er stilt inn på "L".

Hopp

Hopper over ubrukte analoge kanaler når du trykker på PROG +/- for å velge kanaler. (Du kan fortsatt velge en overhoppet kanal ved å bruke talltastene.)

Dekoder

Viser og tar opp den valgte kodede kanalen ved bruk av en dekoder som er direkte tilkoblet scart-kontakt /→...1 eller scart-kontakt /→...2 via en videoopptaker.

Merknad

Avhengig av hvilket land/hvilken region som er valgt for "Land" (side 8), er dette alternativet kanskje ikke tilgjengelig.

Bekreft

Lagrer endringer gjort på "Manuell innstilling"-innstillingene.

Digital innstillingsmeny DV3

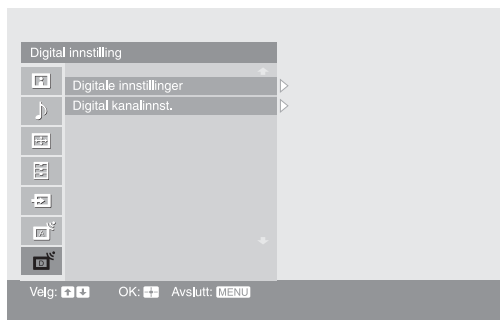

På den digitale innstillingsmenyen kan du velge de alternativene som er oppført nedenfor. For å velge alternativer i "Innstillinger", se "Bildemeny" (side 26).

Merknad

Enkelte funksjoner vil kanskje ikke være tilgjengelige i alle land.

Digitale innstillinger Viser "Digitale innstillinger"-menyen.

Innstillinger for teksting

Viser digital teksting på skjermen.

Når "Nedsatt hørsel" er valgt, vil det kanskje også vises noen visuelle hjelpemidler sammen med teksten (hvis TV-kanalene kringkaster slik informasjon).

Språk for teksting

Velger hvilket språk tekstingen skal være på.

Lydspråk

Velger det språket som skal brukes for et program. Enkelte digitale kanaler kan kringkaste flere audio-språk for ett program.

Lydtype

Øker lydnivået når "Nedsatt hørsel" er valgt.

Tilgangskontroll

Stiller inn en aldersgrense for programmer. Ethvert program som overskrider aldersgrensen kan kun ses etter at en PIN-kode er tastet inn på riktig måte.

- 1 Trykk på tallknappene for å skrive inn din aktuelle PIN-kode.
Hvis du ikke har stilt inn en PIN ennå, vises et inntastings-skjerm-bilde for PIN-koder. Følge instruksjonene i "PIN-kode" nedenfor.
- 2 Trykk på \uparrow/\downarrow for å velge aldersgrensen eller "Ingen" (ingen begrensninger), og trykk deretter på \oplus .
- 3 Trykk på RETURN.

PIN-kode

Stiller inn en PIN-kode for første gang, eller setter deg i stand til å endre din egen PIN-kode.

- 1 Tast inn en PIN på følgende måte:

Hvis du allerede har stilt inn en PIN-kode

Trykk på tallknappene for å skrive inn din aktuelle PIN-kode.

Hvis du ikke har stilt inn en PIN-kode ennå

Trykk på tallknappene for å taste inn fabrikkinnstillings-PIN-koden 9999.

- 2 Trykk på tallknappene for å skrive inn den nye PIN-koden.
En melding vises for å informere deg om at den nye PIN-koden er blitt akseptert.
- 3 Trykk på RETURN.

Tips

PIN-kode 9999 aksepteres alltid.

Teknisk innstilling

Viser teknisk oppsett-menyen.

"Auto tjenesteoppdat.": Setter TV-en i stand til å registrere og lagre nye digitale tjenester etter hvert som de blir tilgjengelige.

"Programnedlastning": Setter TV-en i stand til å motta programvareoppdateringer automatisk, kostnadsfritt gjennom din eksisterende antenne (når de utgis). Det anbefales at dette alternativet stilles inn på "På" og at du alltid lar det bli stående slik. Hvis du ikke vil at programvaren din skal oppdateres, må du stille inn dette alternativet på "Av".

"Systeminformasjon": Viser den aktuelle programvareversjonen og signalnivået.

"Tidssone": Setter deg i stand til manuelt å velge den tidssonen du befinner deg i, hvis denne avviker fra standardinnstillingen for landet ditt.

Oppsett av CA-modul

Setter deg i stand til å benytte deg av en betalingstjeneste (Pay Per View) hvis du skaffer deg en Conditional Access-modul (CAM) og et visningskort. Se side 45 for plasseringen av -kontakten (PCMCIA).

Merknader

- CAM støttes ikke i alle land. Sjekk med din autoriserte forhandler.
- "Oppsett av CA-modul" er tilgjengelig kun når det er satt inn en CAM.

Digital kanalinnst.

Viser "Digital kanalinnst."-menyen.



Aut. digital kanalinnst.

Stiller inn alle tilgjengelige digitale kanaler.

Vanligvis trenger du ikke utføre denne operasjonen, fordi kanalene ble innstilt da TV-en ble installert (side 8). Men med dette alternativet kan du gjenta prosessen (f.eks. for å stille inn TV-apparatet på nytt etter å ha flyttet, eller for å søke etter nye kanaler som er lansert av kringkastere).

Redigere programliste

Fjerner uønskede digitale kanaler som er lagret i TV-en, og endrer rekkefølgen av de digitale kanalene lagret i TV-en.



- 1 Trykk på / for å velge den kanalen du vil fjerne eller flytte til en ny posisjon.

Hvis du kjenner programnummeret





Trykk på tallknappene for å taste inn det tresifrede programnummeret til den sendingen du vil stille inn.

- 2 Fjern eller endre rekkefølgen av de digitale kanalene som følger:

Fjerne en digital kanal

Trykk på . Det vises en melding som ber deg bekrefte at den valgte digitale kanalen skal slettes. Trykk på  for å velge "Ja", og trykk deretter på .









Endre rekkefølgen av de digitale kanalene

Trykk på , og trykk deretter på / for å velge den nye posisjonen for kanalen, og trykk på . Gjenta prosedyrene i trinnene 1 og 2 for å flytte andre kanaler ved behov.

- 3 Trykk på RETURN.

Digital manuell kanalinnst.

Stiller inn de digitale kanalene manuelt.

- 1 Trykk på tallknappene for å velge det kanalnummeret du vil stille inn manuelt, og trykk deretter på / for å stille inn kanalen.
- 2 Når de tilgjengelige kanalene er funnet, må du trykke på / for å velge den kanalen du vil lagre, og trykk deretter på .
- 3 Trykk på / for å velge det programnummeret hvor du vil lagre den nye kanalen, og trykk deretter på .

Gjenta prosedyren over for å stille inn andre kanaler manuelt.

PC-innstillingsmenyen

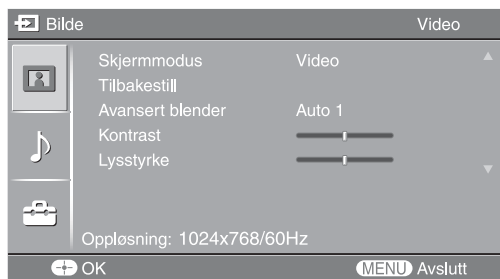

Du kan velge de alternativene som er listet opp nedenfor på PC-innstillingsmenyen når TV-en er koblet til en PC.

- 1 Trykk gjentatte ganger på →/←, til →/← PC vises på skjermen.
- 2 Trykk på MENU for å vise PC-innstillingsmenyen.

Merknad

Når du kobler en PC til TV-en din for første gang, må du kanskje justere skjermbildet. I slike tilfeller må du utføre "Auto innstilling" eller justere "Fase", "Pixelstørrelse", "H Skift", eller "V Skift" i "Annet" (side 44).

Bilde

Skjermmodus

Velger visningsmodus.
"Video": Velg å vise videobilder.
"Tekst": Velg å vise tekst, diagrammer eller tabeller.

Tilbakestill

Tilbakestiller alle "Bilde"-innstillinger unntatt "Skjermmodus" til fabrikkinnstillingene.

Avansert blender

Ved å velge iris-alternativet kan du oppnå den beste lysstyrken og kontrasten for TV-bildet.
"Auto 1"*: Anbefalt alternativ når du vil se programmer som har større variasjon i lysstyrke fra scene til scene.
"Auto 2"*: Anbefalt alternativ når du vil se programmer som har mindre variasjon i lysstyrke fra scene til scene.
"Max": Med dette alternativet får skjermen maksimal lysstyrke. Det passer bra når du ser på TV i et rom med sterkt lys.
"Høy": Med dette alternativet lyser skjermen sterkt. Det passer bra når du ser på TV i et rom med sterkt lys.
"Middels": Med dette alternativet er lysstyrken omtrent på standardnivået.
"Lav": Med dette alternativet vil skjermens lysstyrke dempes, mens kontrasten øker. Det passer bra når du ser på TV i et rom med svakt lys.
"Min": Med dette alternativet er skjermens lysstyrke dempet, men kontrasten maksimal. Det passer bra når du ser på TV i et rom med svakt lys.
* Registrerer automatisk skjermens lysstyrke. Disse alternativene egner seg best for f.eks. filmer som hyppig veksler mellom lyssterke og mørke scener.

Merknad

Du kan ikke velge "Auto 1" eller "Auto 2" når "Skjermmodus" er stilt inn på "Tekst".

Kontrast

Øker eller reduserer bildekontrasten.

Lysstyrke

Gjør bildet lysere eller mørkere.

Fortsatt

Farvetemperatur	<p>Justerer hvitheten i bildet.</p> <p>"Kjølig": Gir de hvite fargene en blåtone.</p> <p>"Nøytral": Gir de hvite fargene en nøytral tone.</p> <p>"Varm 1"/"Varm 2": Gir de hvite fargene en rød tone. "Varm 2" gir en rødere tone enn "Varm 1".</p>
Lyd	
Lydmodus	<p>Velger lydmodus.</p> <p>"Dynamisk": Forsterker diskant og bass.</p> <p>"Standard": For standardlyd. Anbefalt for hjemmeunderholdning.</p> <p>"Egendefinert": Gir flat respons. Lydkvaliteten som er tilpasset på den tilkoblede PC-en, opprettholdes i TV-lyden.</p>
Annet	
Auto innstilling	<p>Justerer automatisk bildeplasseringen, bildefasen og pikselstørrelsen til bildet når TV-en mottar et inngangssignal fra en tilkoblet PC.</p> <p>Tips</p> <p>Auto innstilling vil kanskje ikke fungere så bra med visse inngangssignaler. I slike tilfeller må du justere "Fase", "Pixelstørrelse", "H Skift" og "V Skift" manuelt.</p>
Tilbakestill	Tilbakestiller alle "Annet"-innstillinger til fabrikkinnstillingene.
Fase	Justerer fasen når skjermen flimrer.
Pixelstørrelse	Justerer pikselstørrelsen når bildet har uønskede vertikale striper.
H Skift	Justerer den horisontale bildeposisjonen.
V Skift	Justerer den vertikale bildeposisjonen.
Skjermformat	<p>Velger skjermformatet for signaler med 60 Hz vertikal frekvens.</p> <p>"Normal": Viser bildet i originalstørrelse.</p> <p>"Full 1": Forstørrer bildet så det fyller bildeområdet med sitt opprinnelige horisontal/vertikal-bildeforhold.</p> <p>"Full 2": Forstørrer bildet så det fyller bildeområdet.</p>

Koble til tilleggsutstyr

Du kan koble et bredt utvalg tilleggsutstyr til TV-apparatet. Tilkoblingskabler er ikke inkludert.

Tilkoblinger på TV-apparatet (foran)

KDS-55A2000

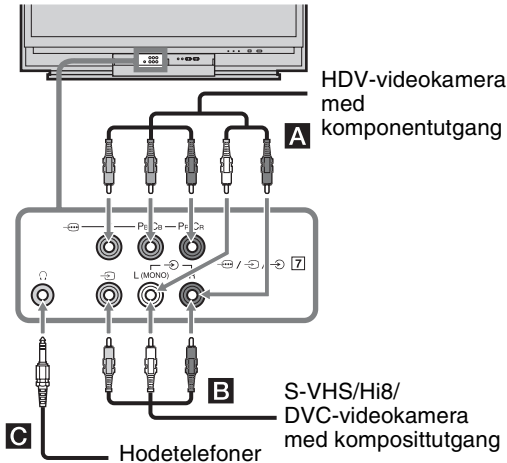

KDS-70R2000

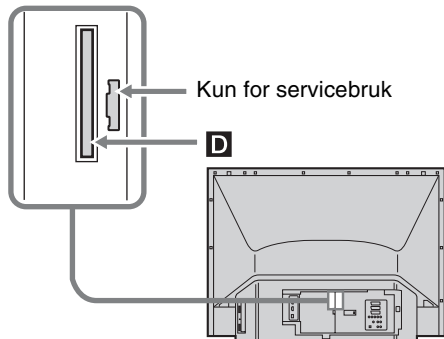
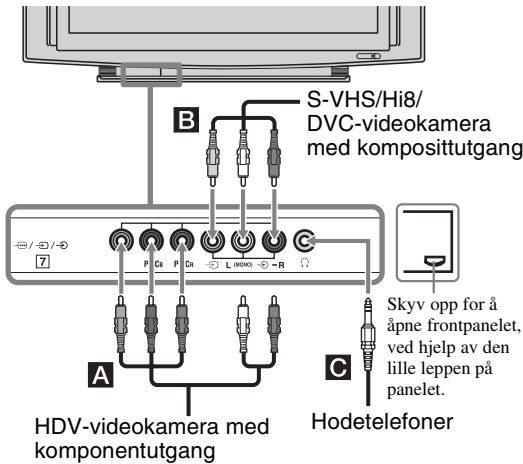

For å koble til	Gjør dette
HDV-videokamera med komponentutgang A	Koble til komponentvideokontaktene Y, Pb/Cb, Pr/CR → 7 og audiokontaktene L (MONO), R → 7.
S-VHS/Hi8/DVC-videokamera med komposittutgang B	Koble til komposittvideokontakten → 7, og audiokontaktene → 7. Hvis du kobler til mono-utstyr, må du koble til L-kontakten → 7.
Hodetelefoner C	Koble til ☺-kontakten for å høre lyden fra TV-apparatet gjennom hodetelefonene.

Conditional Access-modul (CAM) **D**

Bruke betalings-TV-tjenester (Pay Per View). Nærmere informasjon finner du i bruksanvisningen som fulgte med CAM-en din. For å bruke CAM må du trykke på utløserknappen og fjerne blindkortet (dummyen). Slå av TV-en når du setter CAM-en inn i CAM-sporet. Når du ikke skal bruke CAM igjen på en stund, anbefaler vi at blindkortet (dummyen) settes inn og oppbevares i CAM-sporet.

Merknad
CAM støttes ikke i alle land. Sjekk med din autoriserte forhandler.

Tips
Du kan velge forsidekontaktinngangssignaler ved å stille inn "AV7 inngang" i menyen "AV-innstilling" (side 35).

Tilkoblinger på TV-apparatet (bak)

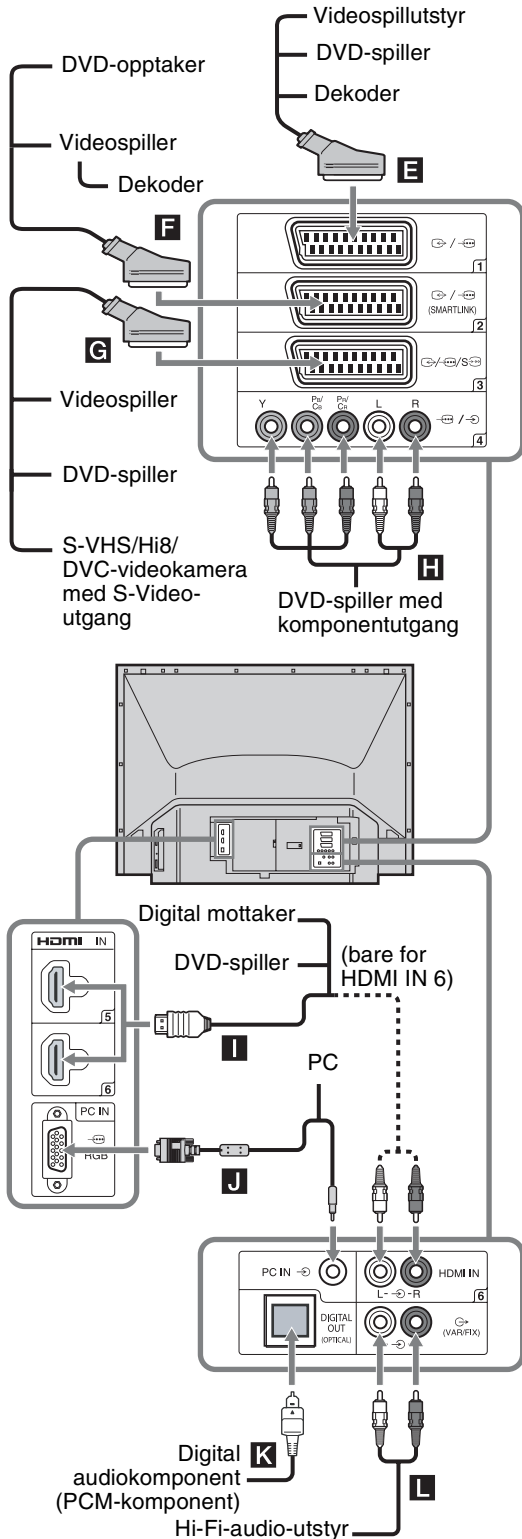

For å koble til

Gjør dette

Videospillutstyr, DVD-spiller eller dekoder **E**

Koble til scart-kontakten / 1. Når du kobler til dekoderen, vil et kodet signal fra TV-tuneren sendes til dekoderen, og deretter sendes det ukodete signalet ut fra dekoderen.

DVD-opptaker eller videospiller som støtter SmartLink **F**

Koble til scart-kontakten / 2. SmartLink er en direkte link mellom TV-apparatet og en videospiller/DVD-opptaker.

VCR, DVD-spiller eller S-VHS/Hi8/DVC-videokamera med S-Video-utgang **G**

Koble til scart-kontakten / / S- 3. Du kan velge inngangssignalene ved å stille inn "AV3 inngang" i menyen "AV-innstilling" (side 35). Hvis utstyret har en S-Video-kontakt, må du koble den til gjennom et S-Video/scartadaptergrensesnitt (ikke inkludert).

DVD-spiller med komponentutgang **H**

Koble til komponentkontaktene og audiokontaktene / 4.

Digital mottaker eller DVD-spiller **I**

Koble til HDMI IN 5- eller 6-kontakten hvis utstyret har en HDMI-kontakt. De digitale video- og audiosignalene kommer fra utstyret. Hvis utstyret har en DVI-kontakt, må du koble DVI-kontakten til HDMI IN 6-kontakten via et DVI - HDMI-adaptergrensesnitt (ikke inkludert), og koble utstyrets audio utkontakter til audio inn HDMI IN 6-kontaktene.

Merknader

- HDMI-kontaktene støtter kun følgende videosignaler: 480i, 480p, 576i, 576p, 720p, 1080i og 1080p. For å koble til en PC, må du bruke PC IN RGB / -kontaktene.
- Forviss deg om at du kun bruker en HDMI-kabel som er utstyrt med HDMI-logoen.

PC **J**

Koble til PC IN RGB / -kontaktene. Det anbefales å bruke en PC-kabel med ferrittmagneter.

For å koble til	Gjør dette
Digital audiokomponent (PCM-komponent) K	Koble til DIGITAL OUT (OPTICAL)-kontakten ved hjelp av den optiske audiokabelen. Merknad Kontakten DIGITAL OUT (OPTICAL) støtter kun digitale bakkesignaler.
Hi-Fi-audio-utstyr L	Koble til audioutgangskontaktene  for å høre TV-lyden på Hi-Fi-anlegget.

Programmere fjernkontrollen

Denne fjernkontrollen er forhåndsinnstilt til å betjene TV-er fra Sony og de fleste DVD-spillere, videooptakere og AMP-er (hjemmekinoanlegg osv.) fra Sony.

For å bruke fjernkontrollen med videooptakere og DVD-spillere fra andre produsenter (og enkelte andre av Sonys videooptakere, DVD-spillere og AMP-modeller), må du utføre følgende prosedyre for å programmere fjernkontrollen.

Merknad

Før du begynner, må du slå opp den tresifrede koden for ditt merke av DVD-spiller, videooptaker eller AMP under "Fabrikantkoder" på side 48.

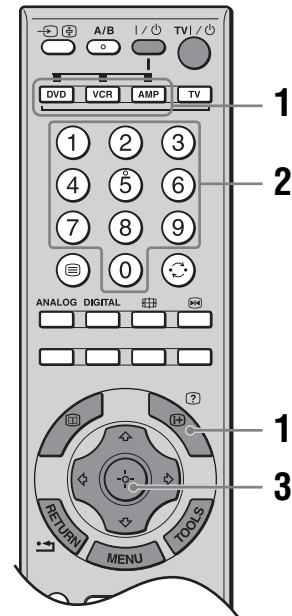

- 1 Trykk ned og hold den funksjonsknappen for DVD, videooptaker (VCR) eller AMP som du vil programmere på fjernkontrollen, og trykk så på  mens du holder funksjonsknappen trykket.
Den valgte funksjonsknappen (DVD, VCR eller AMP) begynner å blinke.
- 2 Trykk på tallknappene for å taste inn den tresifrede fabrikantkoden mens knappen er tent. Hvis koden ikke er tastet inn i løpet av 10 sekunder, må du utføre trinn 1 igjen.

3 Trykk på ⊕.

Når programmeringen er korrekt, vil den valgte funksjonsknappen blinke to ganger, og hvis ikke, vil den blinke fem ganger.

4 Slå på utstyret ditt og kontroller at følgende hovedfunksjoner virker.

▷ (avspilling), ■ (stopp), ◀◀ (spole tilbake), ▶▶ (hurtig foroverspøling), kanalvalg for både videooptaker og DVD-spillere, TOP MENU/MENU og ↕/↔/↔/↔ kun for DVD-spillere.

Hvis utstyret ditt ikke virker, eller enkelte av funksjonene ikke virker

Tast inn korrekt kode eller prøv den neste koden som er listet opp for det aktuelle merket. Det er imidlertid mulig at det ikke er tatt hensyn til alle modeller av alle merker.

Gå tilbake til vanlig TV-modus

Trykk på TV-funksjonsknappen.

Fabrikantkoder

Merkeliste for videooptakere

Merke	Kode
SONY	301, 302, 303, 304, 305, 306, 307, 308, 309, 310, 362
AIWA	325, 331, 351
AKAI	326, 329, 330
DAEWOO	342, 343
GRUNDIG	358, 355, 360, 361, 320, 351, 366
HITACHI	327, 333, 334
JVC	314, 315, 322, 344, 352, 353, 354, 348, 349
LG	332, 338
LOEWE	358, 355, 360, 361, 320, 351
MATSUI	356, 357
ORION	328
PANASONIC	321, 323
PHILIPS	311, 312, 313, 316, 317, 318, 358, 359, 363, 364
SAMSUNG	339, 340, 341, 345
SANYO	335, 336
SHARP	324
THOMSON	319, 350, 365
TOSHIBA	337

Merkeliste for DVD

DVD-spiller

Merke	Kode
SONY	001, 029, 030, 036, 037, 038, 039, 040, 041, 042, 043, 044, 053, 054, 055
AIWA	021
AKAI	032
DENON	018, 027, 020, 002
GRUNDIG	009, 028, 023, 024, 016, 003
HITACHI	025, 026, 015, 004, 035
JVC	006, 017
KENWOOD	008
LG	015, 014, 034
LOEWE	009, 028, 023, 024, 016, 003
MATSUI	013, 016
ONKYO	022, 033
PANASONIC	018, 027, 020, 002, 045, 046, 047
PHILIPS	009, 028, 023, 024, 016, 003, 031
PIONEER	004, 050, 051, 052
SAMSUNG	011, 014
SANYO	007
SHARP	019, 027
THOMSON	012
TOSHIBA	003, 048, 049
YAMAHA	018, 027, 020, 002

DVD-/videospiller

Merke	Kode
SONY	101

DVD-opptaker

Merke	Kode
SONY	201, 202, 203

Merkeliste for AUX Sony systems

DAV hjemmekinosystem

Merke	Kode
SONY (DAV)	401, 402, 403, 404

AV-mottaker

Merke	Kode
SONY	451, 452, 453, 454

Mottaker for digitalt bakkenett

Merke	Kode
SONY	501, 502, 503

Skifte lampen

I likhet med alle lamper vil projektorlampen etterhvert få redusert lysstyrke og funksjonalitet, noe som vil påvirke kvaliteten på TV-bildet. Hvor lenge lampen vil opprettholde lysstyrken vil variere med bruken av TV-en og forhold i omgivelsene. For å opprettholde kvaliteten på TV-opplevelsen, anbefaler Sony at du skifter lampen (1) når skjermen blir mørk eller når fargene ser uvanlige ut; (2) når  på forsiden av TV-en blinker; (3) etter ca. 8 000 timers bruk (for KDS-55A2000) eller 4 000 timers bruk (for KDS-70R2000); eller (4) når meldingen om lampeskift vises på TV-skjermen.

ADVARSEL

Elektrisk utstyr kan forårsake brann eller høye temperaturer, noe som kan medføre personskader eller dødsfall. Pass på å følge nedenstående anvisninger.

- Bruk kun en reservelampe av typen Sony XL-5200 (for KDS-55A2000, ikke inkludert) eller XL-5300 (for KDS-70R2000, inkludert) når lampen skal skiftes. Hvis det brukes en lampe av en annen type, kan TV-en bli ødelagt.
- Ikke ta ut lampen av andre grunner enn for å skifte den. Dette kan medføre personskader eller brann.
- Ikke putt brennbare materialer eller metallgjenstander inn i lampekontakten til TV-en etter at du har tatt ut lampen. Dette kan forårsake brann eller elektrisk støt. Ikke ta på lampekontakten når lampen er tatt ut.
- Når lampen til slutt går, kan du høre et tydelig smell. Dette er normalt og naturlig for denne lampetypen.
- I sjeldne tilfeller kan pæren gå inne i lampeenheten, men lampeenheten er konstruert for å holde alle biter av knust glass inne i lampeenheten.
- Lampen i denne TV-en inneholder kvikksølv og må kasseres i henhold til gjeldende lover og regler. Ta kontakt med lokale myndigheter for å få greie på reglene for sikker kassering. Materialet i denne lampen minner om det som finnes inne i en fluorescerende lampe, så du må kassere den på samme måte.

1 Slå av TV-en. Vent flere minutter, og koble så fra strømfedningen.

(Kjøleviften vil fortsette å gå i ca. to minutter etter at TV-en er slått av.)

2 Vent minst 30 minutter etter at du har trukket støpselet til strømfedningen ut av stikkontakten for å la lampen kjøle seg ned før du skifter den. For å unngå å bli brent må du ikke ta på lampekontakten når lampen er tatt ut.

3 Ta den nye lampen ut av esken sin. Ikke ta på glassdelen av den nye lampen.

Merknader

- Ikke rist lampen. Vibrasjoner kan ødelegge lampen eller redusere levetiden dens.
- Unngå å ta på glasset på forsiden av den nye lampen eller på glasset på lampekontakten. Dette kan redusere bildekvaliteten eller lampens levetid.

4 Fjern det ytre lampedekselet.

KDS-55A2000

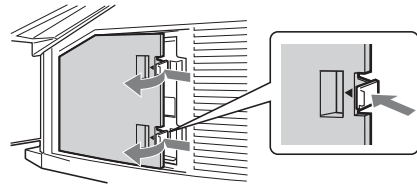

KDS-70R2000

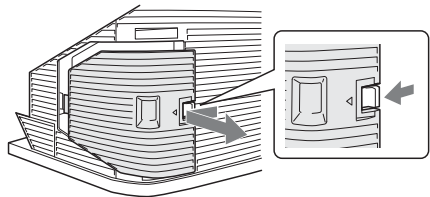

5 Fjern lampedøren.

Drei skruen mot klokken. Skyv deretter hendelen mot venstre (KDS-55A2000), eller drei knappen mot venstre til merkene på lokket og huset blir liggende på linje (KDS-70R2000). Fjern døren.

KDS-55A2000

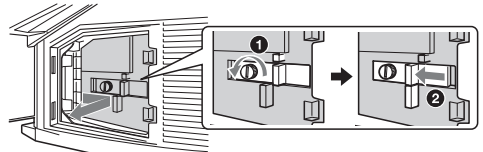

KDS-70R2000

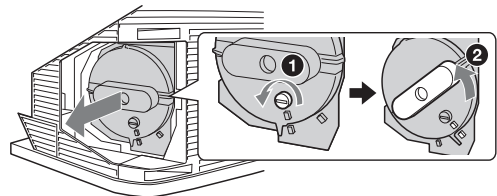

- 6** Trekk ut lampen.
Hold sporene på lampen som vist, og trekk lampen rett ut.
Hvis lampen er vanskelig å fjerne, må du trekke i høyre side av lampen for å få bedre tak (KDS-55A2000).

KDS-55A2000

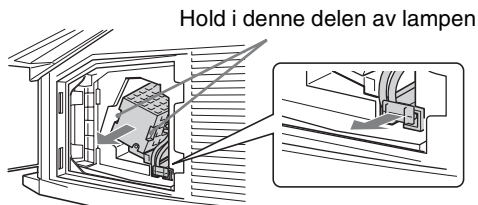

KDS-70R2000

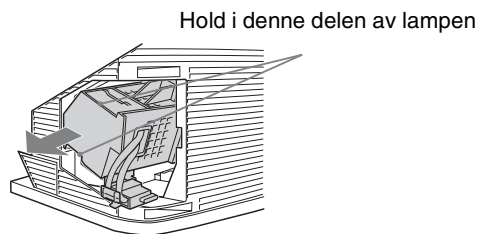

Merknader

- Ikke ta på innsiden av lampehuset.
- Lampen er meget varm umiddelbart etter bruk. Du må aldri berøre glassdelen av lampen eller de omkringliggende delene.
- Etter at den brukte lampen har kjølt seg ned, må du legge den i den tomme esken til reservelampen. En brukt lampe må aldri legges i en plastpose.

- 7** Sett inn den nye lampen i den gamles sted. Sørg for at lampen festes godt i lampehuset. Hvis du ikke gjør dette, kan det oppstå brann, eller skjermen kan bli mørk.

KDS-55A2000

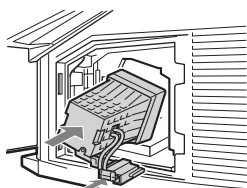

KDS-70R2000

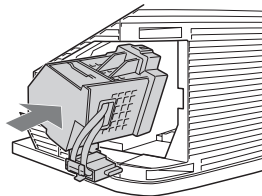

Merknader

- Lampehuset er ute av stilling.
- Hvis lampen ikke er festet skikkelig, kan dette utløse egendiagnosefunksjonen, og  blinker rødt tre ganger (side 16).

KDS-55A2000

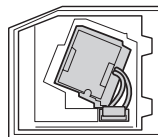

KDS-70R2000

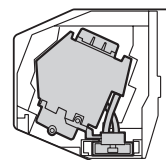

- 8** Sett på lapedøren igjen.
For KDS-55A2000 må du sette på døren igjen ved å stikke to tapper inn i sporet fra venstre side. Skyv hendelen mot høyre og drei deretter skruen med klokken for å feste døren.
For KDS-70R2000 må du dreie knappen mot høyre mens du skyver døren inn, inntil merkene på lokket og huset er på linje. Drei deretter skruen med klokken for å feste døren.

KDS-55A2000

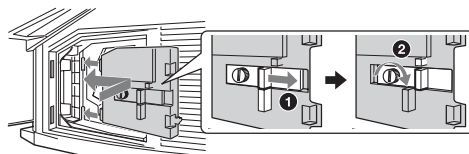

KDS-70R2000

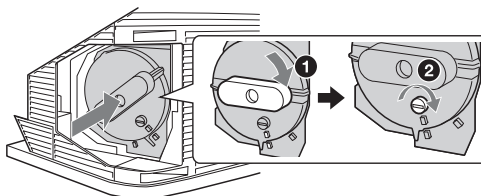

- 9** Sett det ytre lampedekselet tilbake på plass.
Sett på plass dekselet ved å skyve det inn fra venstre side. Trykk på de to tappene på høyre side (KDS-55A2000), eller trykk på klemmen på høyre side (KDS-70R2000) for å feste dekselet.

KDS-55A2000

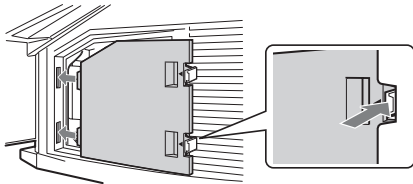

KDS-70R2000

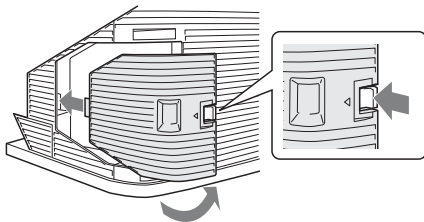

- 10** Slå på TV-en og still inn alternativet Skifting av lampe i menyen Oppsett (side 33). Denne innstillingen er nødvendig for at du skal bli informert neste gang det er behov for å skifte lampen.

Merknader

- Inntil du har stilt inn lampeskift-alternativet, vil det vises en melding om at lampen nærmer seg slutten av sin levetid, hver gang du slår på TV-en.
- Rådfør deg med Sony-forhandleren din om en reservelampe til en Sony XL-5200 (for KDS-55A2000) eller XL-5300 (for KDS-70R2000).
- Du må være meget forsiktig når du skifter lampe eller kobler til/kobler fra tilkoblingsledningene. Uforsiktig håndtering kan medføre at TV-en faller ned, noe som kan føre til at TV-en, TV-stativet og/eller gulvet blir ødelagt.

Spesifikasjoner

Skjermenhet

Strømforsyning:

220–240 V AC, 50 Hz

Projeksjonssystemet:

3 SXRD-panel, 1 linse projeksjonssystem

SXRD-panel:

Størrelse 0,61 tommers SXRD-panel

Oppløsning 1920 × 1080 piksler

Projeksjonslinser:

Hybridlinse F2,5 med høy ytelse og stor diameter

Lampe:

KDS-70R2000:

Ultrahøytrykkslampe, 180 W, XL-5300

KDS-55A2000:

Ultrahøytrykkslampe, 120 W, XL-5200

Skjermstørrelse:

KDS-70R2000:

70 tommer (Ca. 177,8 cm målt diagonalt)

KDS-55A2000:

55 tommer (Ca. 139,7 cm målt diagonalt)

Strømforbruk:

KDS-70R2000: 285 W

KDS-55A2000: 210 W

Strømforbruk i ventemodus*:

0,5 W

* Spesifisert strømforbruk i hvilemodus oppnås etter at TV-en har avsluttet alle nødvendige interne prosesser.

Mål (b × h × d):

KDS-70R2000:

Ca. 1885 × 1154 × 611 mm (med høyttalere)

Ca. 1714 × 1154 × 611 mm (uten høyttalere)

KDS-55A2000:

Ca. 1292 × 913 × 480 mm

Vekt:

KDS-70R2000:

Ca. 74 kg

KDS-55A2000:

Ca. 39 kg

TV-system

Analog: Avhengig av valget ditt av land/region:

B/G/H, D/K, L, I

Digital: DVB-T

Farge/video-system

Analog: PAL, SECAM

NTSC 3.58, 4.43 (kun Video Inn)

Digital: MPEG-2 MP@ML

Antenne

75 ohm ekstern terminal for VHF/UHF

Kanaldekning

Analog: VHF: E2–E12

UHF: E21–E69

CATV: S1–S20

HYPERS: S21–S41

D/K: R1–R12, R21–R69

L: F2–F10, B–Q, F21–F69

I: UHF B21–B69

Digital: VHF/UHF

Terminaler

 1

21-pinners scart-kontakt (CENELEC-standard) inkludert audio/video-inngang, RGB-inngang og TV audio/video-utgang.

 2 (SmartLink)

21-pinners scart-kontakt (CENELEC-standard) inkludert audio/video-inngang, RGB-inngang, valgbar audio/video-utgang og SmartLink-grensesnitt.

 /  /  3

21-pinners scart-kontakt (CENELEC-standard) inklusive audio/video-inngang, RGB-inngang, S-Video-inngang og den aktuelle audio/video-utgangen på skjermen.

 4

Støttede formater: 1080i, 720p, 576p, 576i, 480p, 480i
Y: 1 Vp-p, 75 ohm, 0,3V synk negativ
P_B/C_B: 0,7 Vp-p, 75 ohm
P_R/C_R: 0,7 Vp-p, 75 ohm

 4

Audioinngang (phono-kontakter)
500 mVrms
Impedans: 47 kilo-ohm

HDMI IN 5, 6

Video: 1080p, 1080i, 720p, 576p, 576i, 480p, 480i

Audio: To-kanals lineær PCM
32, 44,1 og 48 kHz, 16, 20 og 24 bits

Analog audio (phono-kontakter):
500 mVrms, Impedans 47 kilo-ohm
(kun HDMI IN 6)

 7

Støttede formater: 1080i, 720p, 576p, 576i, 480p, 480i
Y: 1 Vp-p, 75 ohm, 0,3V synk negativ
P_B/C_B: 0,7 Vp-p, 75 ohm
P_R/C_R: 0,7 Vp-p, 75 ohm

 7 Videoinngang (phono-kontakt)

 7 Audioinngang (phono-kontakter)

 DIGITAL OUT (OPTICAL OUT-plugg)

 Audioutgang (phono-kontakter)

PC IN  RGB PC-inngang (D-sub 15 pinners) (se side 54)

G: 0,7 Vp-p, 75 ohm, non Sync on Green

B: 0,7 Vp-p, 75 ohm

R: 0,7 Vp-p, 75 ohm

HD: 1-5 Vp-p

VD: 1-5 Vp-p

PC IN  PC-audioinngang (minikontakt)

 Hodetelefonkontakt

 CAM-spor (Conditional Access-modul)

Lydutgang

KDS-70R2000: 15 W + 15 W

KDS-55A2000: 12 W + 12 W

Tilbehør

Se "1: Kontrollere tilbehøret" på side 4.

Tilleggsutstyr

TV-stativ:

SU-RS51U (for KDS-70R2000)

SU-RS11X (for KDS-55A2000)

Konstruksjon og spesifikasjoner kan endres uten varsel.

Fortsatt

Referansediagram for PC-inngangssignal

Signaler	Horisontalt (piksel)	Vertikalt (linje)	Horisontal frekvens (kHz)	Vertikal frekvens (Hz)	Standard
VGA	640	480	31,5	60	VGA
	640	480	37,5	75	VESA
	720	400	31,5	79	VGA-T
SVGA	800	600	37,9	60	VESA-retningslinjer
	800	600	46,9	75	VESA
XGA	1024	768	48,4	60	VESA-retningslinjer
	1024	768	56,5	70	VESA
	1024	768	60	75	VESA
	1280	720	44,7	60	VESA CVT
WXGA	1280	768	47,4	60	VESA
	1280	768	47,8	60	VESA
	1280	768	60,3	75	VESA
	1360	768	47,7	60	VESA
SXGA	1280	1024	64	60	VESA
	1280	1024	80	75	VESA
HDTV	1920	1080	67,5	60	EIA

- Denne TV-ens PC-inngang støtter ikke Sync on Green eller Composite Sync.
- PC-inngangssignalet vises på skjermen i en mindre størrelse enn størrelsen på selve TV-skjermen, og støtter ikke linjesprangsignaler.
- For at bilde kvaliteten skal bli best mulig, anbefales det at du bruker signalene (med fete typer) i ovenstående diagram med en vertikal frekvens på 60 Hz fra en PC. Ved bruk av plug-and-play vil en vertikal frekvens på 60 Hz velges automatisk.

Feilsøking

Kontroller om indikatoren  (på/standby) blinker rødt.

Når den blinker

Selvdiagnosefunksjonen er aktivert. (Når indikatoren blinker med to eller tre blink av gangen, se side 57.)

1 Tell antall blink fra indikatoren  (på/standby) mellom hver pause på to sekunder.

Indikatoren kan for eksempel blinke tre ganger, fulgt av en to sekunders pause, fulgt av tre blink igjen, osv.









2 Trykk på  på forsiden av TV-en for å slå den av, koble fra strømkabelen, og informer forhandleren din eller et Sony servicesenter om hvordan indikatoren blinker (antall blink).

Når den ikke blinker

1 Kontroller punktene i tabellene under.

2 Hvis dette ikke løser problemet, må du få kvalifisert personell til å utføre service på TV-apparatet.

Bilde

Problem	Årsak/Løsning
Intet bilde (skjermen er mørk) og ingen lyd	<ul style="list-style-type: none">• Kontroller antennetilkoblingen.• Koble TV-en til strømmettet, og trykk på  på forsiden av TV-en.• Hvis indikatoren  (på/standby) tennes og lyser rødt, må du trykke på TV .
Intet bilde eller ingen menyinformasjon fra utstyr tilkoblet scart-kontakten	<ul style="list-style-type: none">• Kontroller at tilleggsutstyret er slått på og trykk gjentatte ganger på /.• Kontroller tilkoblingen mellom tilleggsutstyret og TV-apparatet.
Dobbeltbilder eller spøkelsesbilde	<ul style="list-style-type: none">• Kontroller antenne/kabeltilkoblingene.• Kontroller plasseringen og innretningen av antennen.
Bare snø eller støy på skjermen	<ul style="list-style-type: none">• Kontroller om antennen er brukket eller bøyd.• Kontroller om antennen er utslitt (normalt etter tre til fem års bruk, ett til to år ved sjøen).
Forvrent bilde (prikkete linjer eller striper)	<ul style="list-style-type: none">• Hold TV-en unna elektriske støykilder, som f.eks. biler, motorsykler, hårføner eller optisk utstyr.• Når du installerer tilleggsutstyr, må du passe på at det er noe rom mellom tilleggsutstyret og TV-apparatet.• Forsikre deg om at antennen er tilkoblet med den medfølgende koaksialkabelen.• Hold antennekabelen unna andre kabler.
Bildestøy når du ser på en TV-kanal	<ul style="list-style-type: none">• Velg "Manuell innstilling" i "Analog innstilling"-menyen og juster "AFT" (automatisk fininnstilling) for å forbedre bildemottaket (side 38).
Enkelte ørsmå svarte punkter og/eller lyse punkter vises på skjermen	<ul style="list-style-type: none">• Bildet på skjermen bygges opp av bildepunkter. Små svarte punkter og/eller lyse punkter (pikslar) på skjermen tyder ikke på feil.
Ingen farge i programmene	<ul style="list-style-type: none">• Velg "Tilbakestill" i "Bilde"-menyen for å gå tilbake til fabrikkinnstillingene (side 26).
Ingen farge eller irregulære farger ved visning av signal fra kontaktene Y, P _B /C _B , P _R /C _R  4 eller 7	<ul style="list-style-type: none">• Kontroller tilkoblingen av kontaktene Y, P_B/C_B, P_R/C_R  4 eller 7.• Forviss deg om at kontaktene Y, P_B/C_B, P_R/C_R  4 eller 7 sitter godt i sine respektive kontakter.

Fortsatt

Problem	Årsak/Løsning
Bildet blinker til å begynne med, når du skifter til HDMI-modus eller når du slår på TV-en i HDMI-modus	<ul style="list-style-type: none"> • Dette forårsakes antakelig av autentiseringsprosessen mellom HDMI-utstyret og TV-en. Det er ikke et tegn på at noe er galt.
Et hvitt, ovalt bilde vises på skjermen	<ul style="list-style-type: none"> • Dette skyldes at sterkt lys fra rommet reflekteres fra utsiden av TV-skjermen og at det samtidig er refleksjoner fra baksiden av skjermen. • Plasser TV-en din slik at den ikke står i kraftig lokalt lys eller sollys, eller demp lyset i rommet.

Lyd

Problem	Årsak/Løsning
Ingen lyd, men bra bilde	<ul style="list-style-type: none"> • Trykk på \triangleleft +/- eller \times (slå av lyden). • Kontroller at "Høytaler" er stilt inn på "På" i "Oppsett"-menyen (side 33).
Lydstøy	<ul style="list-style-type: none"> • Se årsaker til/tiltak mot "Bildestøy" på side 55.

Kanaler

Problem	Årsak/Løsning
Den ønskede kanalen kan ikke velges	<ul style="list-style-type: none"> • Koble mellom digital og analog modus og velg den ønskede digitale/analoge kanalen.
Enkelte kanaler er tomme	<ul style="list-style-type: none"> • Kodet kanal/abonnementskanal. Abonner på betal-TV (Pay Per View). • Kanalen brukes bare til data (ingen bilder eller lyd). • Kontakt kringkasteren hvis du trenger nærmere informasjon om overføringen.
Digitale kanaler vises ikke	<ul style="list-style-type: none"> • Kontakt en lokal installatør for å finne ut om du kan motta digitale sendinger i ditt område. • Oppgrader til en antenne med større forsterkning.

Generelt

Problem	Årsak/Løsning
TV-apparatet slås av automatisk (TV-apparatet går til standby-modus)	<ul style="list-style-type: none"> • Kontroller om "Innsøvningsti." er aktivert, eller bekreft "Varighet"-innstillingen av "På Timer" (side 32). • Hvis innsiden av TV-en blir varm mens Kjølemodus er stilt inn på "Høy", går TV-en automatisk over i standby-modus. (Når Kjølemodus er stilt inn på "Normal" under de samme betingelsene, vil modusen endres til "Høy", kjøleviften startes, og det kan høres en høy, summende lyd.) • Hvis TV-apparatet ikke får noe signal og det ikke betjenes i løpet av 10 minutter, slås det automatisk over på standby-modus.
TV-en slår seg på automatisk	<ul style="list-style-type: none"> • Kontroller om "På Timer" er aktivert (side 32).
Det er ikke mulig å velge enkelte inngangskilder	<ul style="list-style-type: none"> • Velg "AV forvalg" i "AV-innstilling"-menyen, og slå av "Hopp" for inngangskilden (side 35).

Problem	Årsak/Løsning
Ujevn fargefordeling på skjermen mens TV-en slås på	<ul style="list-style-type: none"> • Etter at du har slått på TV-en vil du kanskje legge merke til en svak fargevariasjon på visse deler av bildet. Dette vil bare vare noen få minutter hver gang du slår på TV-en. Dette er en normal temperaturkarakteristikk for komponentene og ikke et tegn på at noe er galt.
Fjernkontrollen virker ikke	<ul style="list-style-type: none"> • Kontroller at fjernkontrollen er riktig innstilt for det utstyret du bruker. • Kontroller om utstyret du vil bruke samsvarer med den funksjonsknappen som er trykket (side 15). • Hvis fjernkontrollen ikke virker på utstyret, selv om den er korrekt innstilt for det aktuelle utstyret, må du taste inn den nødvendige koden, som forklart under "Programmere fjernkontrollen" (side 47). • Bytt batteriene.
 -indikatoren blinker rødt	<ul style="list-style-type: none"> • Skift lampen (side 50).
TV-en slår seg ikke på	<ul style="list-style-type: none"> • TV-en kjøler ned projektorlampen etter at den er slått av. Det tar opptil to minutter før bildet kommer tilbake etter at TV-en er slått på igjen. Vent litt, til bildet kommer tilbake.
Kan ikke spille skytespill	<ul style="list-style-type: none"> • Enkelte skytespill som innebærer at det rettes en lysstråle mot TV-skjermen med en elektronisk pistol eller rifle, kan ikke brukes med denne TV-en. Nærmere informasjon finner du i bruksanvisningen som fulgte med spillprogramvaren.
På/standby-indikatoren blinker i grupper på flere blink av gangen, etterfulgt av en kort pause	<ul style="list-style-type: none"> • Tre blink: Lampedekselet eller lampen selv er ikke festet skikkelig. • To blink: Hvis temperaturen inne i TV-en har steget kraftig, som f.eks. hvis noen av ventilasjonsåpningene er blokkert. • Annet: Rådfør deg med forhandleren eller service.
Det høres en svak knirkelyd fra bunnen av TV-en	<ul style="list-style-type: none"> • Avansert blender benytter et mekanisk irissystem. Når Avansert blender slås På/Av, høres en naturlig knirkelyd som følge av oppbygningen av den optiske enheten. Knirkelyden er en naturlig bestanddel av dette systemet og ikke en feil.
Det vises en melding som advarer mot høy temperatur	<ul style="list-style-type: none"> • Denne meldingen vil vises når temperaturen inne i TV-en stiger. Sørg for å tørke støv av ventilasjonsåpningene på baksiden og på begge sider av TV-en. I tillegg må du sørge for at ingen ting blokkerer ventilasjonsåpningene. Hvis du ikke finner noe som blokkerer ventilasjonsåpningene, kan det hende at du må stille inn Kjølemodus på "Høy", ellers vil TV-en slå seg av. Hvis meldingen dukker opp igjen og TV-en slår seg av igjen når Kjølemodus er stilt inn på "Høy", kan det hende TV-en trenger service. Ring ditt nærmeste Sony servicesenter.

Indeks

Tall

- 14:9 19
- 4:3 19
- 4:3 standard 31

A

- AFT 38
- Analog innstillingsmeny 37
- Antenne, tilkobling 7
- Auto innstilling 44
- Auto volumjust. 29
- Autoformat 31
- Autoinnstilling
 - analoge og digitale kanaler 8
 - kun analoge kanaler 37
 - kun digitale kanaler 42
- Automatisk innstilling av klokke 20, 24
- Automatisk kanalinnstilling 42
- Automatisk oppstart 32
- AV forvalg 35
- AV2 utgang 36
- AV3 inngang 35
- AV7 inngang 35
- Avansert blender 26, 43
- Avanserte innstillinger 28
- AV-innstillingsmeny 35

B

- Balanse 29
- Bass 29
- Batterier, innsetting i fjernkontrollen 4
- BBE 29
- Bekreft 39
- Bildefrys 19
- Bildemeny 26
- Bildemodus 26
- Bildeområde 31
- Bildeposisjon 33

D

- Digital innstillingsmeny 40
- Digital søking 42
- Digitale innstillinger 40
- Direktevalg 37
- Diskant 29
- DRC-modus 27
- DRC-paletten 28

E

- Ekte farger 28
- EPG (Digital Electronic Programme Guide, eller elektronisk programveiviser) 21

F

- Farge 27
- Fargematrixe 36
- Fargesystem 36
- Fargetone 27
- Färvetemperatur 27, 44
- Fase 44
- Fastext 19
- Favorittliste 23
- Film modus 33
- Fjernkontroll
 - oversikt 14
 - programmere 47
 - sensor 16
 - sett inn batteriene 4

G

- Gamma 28

H

- H Skift 31, 44
- Hodetelefoner
 - Høyt.link 33
 - tilkobling 45
 - Volum 33

- Hopp 35, 39
- Høytaler 33

I

- Informasjon 33
- Inngangssignalindekstabel 24
- Innsøvningsti. 32
- Innstillinger for teksting 40

K

- Kanaler
 - auto-innstilling 8
 - Hopp 39
 - velge 18
- Kanalsortering 37
- Kategoriliste 21
- Kjølemodus 33
- Klar hvit 28
- Klokkeinnstilling 32
- Kontrast 27, 43

L

- Lampeindikator (LAMP) 16
- Land 7
- Lyd ut 33
- Lydfilter 38
- Lydmeny 29
- Lydmodus 29, 44
- Lydspråk 40
- Lydtype 40
- Lysstyrke 27, 43

M

- Manuell innstilling 38
- Manuell kanalinnstilling 42
- Manuell tidsopptak 22
- MENU 25

N

- Nullstill alle 34

O

- Oppsett av CA-modul 41
- Oppsettmeny 32

P

- PAP 20
- PC-innstillingsmenyen 43
- PIN-kode 40
- Pixelstørrelse 44
- Programindekstabelen 19
- Programnavn 37
- På Timer 32
- På/standby-indikator (P) 16
- Påminnelse 22

R

- Redigere programliste 42

S

- Skarphet 27
- Skifting av lampe 33
- Skjermformat 19, 31, 44
- Skjermmeny 31
- Skjermmodus 43
- Smart 19
- Sortnivåkorrigering 28
- Spesifikasjoner 53
- Spillmodus 36
- Språk 7, 33
- Språk for teksting 40
- Strømbryter (P) 16
- Strømsparing 32
- Støyreduksjon 27
- Surround 29

T

- Teknisk innstilling 41
- Tekst 38
- Tekst-TV 19
- Tidsinnstillingsliste 22
- Tidsinnstilt opptak 21
- Tidsstyringsinnst. 32
- Tilbakestill
 - bilde 26, 43
 - lyd 29
 - PC-innstillinger 44
- Tilgangskontroll 40
- Tilkobling
 - av antenne/videospiller 7
 - tilleggsutstyr 45
- Timer-indikator (🕒) 16
- To-kanal-lyd 30
- Tools 20, 24

U

- Utstyrnavn 35

V

- V Skift 31, 44
- V Størrelse 31
- Valgt inngang
 - bilde 26
 - lyd 29
 - skjermen 31
- Videospiller
 - opptak 21
 - tilkobling 7
- Volumforstilling 29

W

- Wide 19

Z

- Zoom 19

Wprowadzenie

Dziękujemy, że Państwo wybrali produkt firmy Sony.

Przed rozpoczęciem eksploatacji tego telewizora należy dokładnie zapoznać się z treścią niniejszej instrukcji oraz zachować ją do wykorzystania w przyszłości.

Uwaga dotycząca funkcji TV cyfrowej

- Wszystkie funkcje dotyczące telewizji cyfrowej (posiadające logo **DVB**) są dostępne tylko w krajach lub rejonach, w których nadawane są cyfrowe sygnały naziemne DVB-T (MPEG2). Należy poinformować się u sprzedawcy sprzętu, czy na danym terenie odbierany jest sygnał DVB-T.
- Ten odbiornik TV jest wykonany według specyfikacji DVB-T, jednak nie gwarantuje się jego kompatybilności z przyszłymi programami cyfrowej naziemnej telewizji DVB-T.
- Niektóre funkcje telewizji cyfrowej mogą być niedostępne w niektórych krajach.

Informacje dotyczące znaków towarowych

- **DVB** is a registered trademark of the DVB Project
- Wykonano na licencji udzielonej przez BBE Sound, Inc. Licencja posiadana przez BBE Sound, Inc., na podstawie co najmniej jednego z następujących patentów Stanów Zjednoczonych: 5510752, 5736897. BBE i symbol BBE są zastrzeżonymi znakami towarowymi BBE Sound, Inc.
- „Dolby”, „Pro Logic” oraz symbol podwójnego D są znakami handlowymi firmy Dolby Laboratories.
- Wyprodukowano na licencji firmy Dolby Laboratories.
- Technologia TruSurround jest używana jako wirtualizator Virtual Dolby Surround.
- TruSurround, SRS i (●) symbol są znakami towarowymi SRS Labs, Inc. TruSurround technologia jest objęta licencją SRS Labs, Inc.
- HDMI, logo HDMI i High-Definition Multimedia Interface są znakami towarowymi lub zastrzeżonymi znakami towarowymi firmy HDMI Licensing LLC.
- Ilustracje używane w tej instrukcji obsługi przedstawiają model KDS-55A2000, jeżeli nie stwierdzono inaczej.



Spis treści

Informacje i czynności wstępne

4

Informacje dotyczące bezpieczeństwa	10
Środki ostrożności	13
Przegląd pilota	15
Przegląd przycisków i wskaźników odbiornika TV	17

Odbiór audycji telewizyjnych

Odbiór audycji telewizyjnych	19
Sprawdzanie Cyfrowego elektronicznego informatora programowego (EPG) DVB	22
Używanie cyfrowej listy Ulubionych DVB	24
Oglądanie obrazów z podłączonych urządzeń	25

Używanie funkcji MENU

Nawigacja w menu	26
Menu Obrazu	27
Menu Dźwięku	30
Menu Ustawień ekranu	32
Menu Ustawień	34
Menu Ustawień AV	37
Menu Ustawień analogowych	39
Menu Ustawień cyfrowych DVB	42
Menu Ustawień PC	45

Korzystanie z dodatkowego sprzętu

Podłączanie dodatkowego sprzętu	47
Programowanie pilota	49

Informacje dodatkowe

Wymiana lampy	52
Dane techniczne	55
Rozwiązywanie problemów	57
Indeks	61

DVB : tylko dla kanałów cyfrowych

Informacje i czynności wstępne

1: Sprawdzanie wyposażenia

Pilot RM-ED006 (1)

Baterie AA (typu R6) (2)

Przewód zasilający (typu C-6) (1)



Kabel koncentryczny (1)



Nie zdejmować tych rdzeniów ferrytowych.

Boczna pokrywa (2) (tylko dla KDS-70R2000)

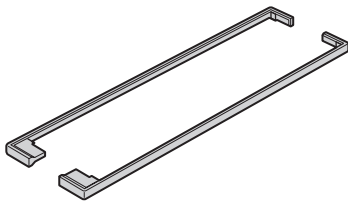

Zapassowa lampa projekcyjna (1) (tylko dla KDS-70R2000)

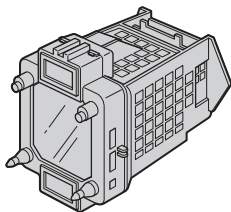

Wkładanie baterii do pilota

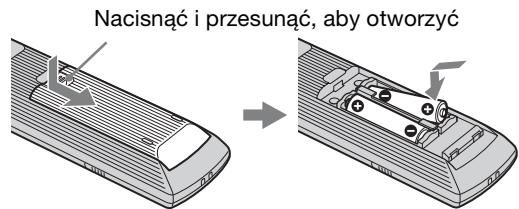

Uwagi

- Przy wkładaniu baterii do pilota zachować właściwą biegunowość.
- Nie należy używać różnych typów baterii jednocześnie ani łączyć starych baterii z nowymi.
- Zużyte baterie należy utylizować w sposób nieszkodliwy dla środowiska naturalnego. W niektórych regionach sposób utylizacji zużytych baterii mogą regulować stosowne przepisy. Należy skontaktować się w tej sprawie z lokalnymi władzami.
- Należy ostrożnie obchodzić się z pilotem. Nie należy nim rzucać, chodzić po nim, ani wylewać na niego żadnych płynów.
- Nie należy kłaść pilota w pobliżu źródeł ciepła lub w miejscach narażonych na bezpośrednie działanie promieni słonecznych. Chronić je przed wilgocią.

2: Instalacja odbiornika TV

Zalecany obszar oglądania TV

Miejsce, w którym znajduje się patrzący może wpływać na jakość obrazu.

Aby uzyskać najlepszą jakość obrazu, należy umieścić odbiornik TV wewnątrz obszaru pokazanego poniżej.

Model	Odległość od patrzącego
KDS-70R2000	min. 2,4 m
KDS-55A2000	min. 2,1 m

Poziomy obszar oglądania TV

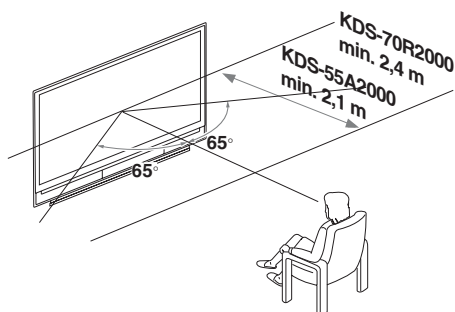

Pionowy obszar oglądania TV

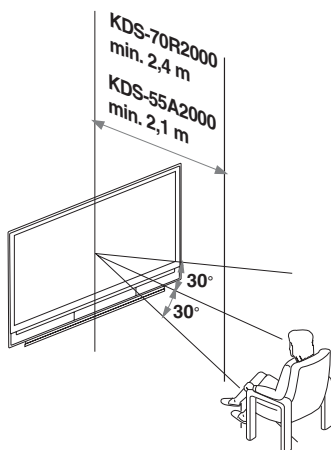

Przenoszenie odbiornika TV

KDS-55A2000

Do przenoszenia odbiornika TV potrzeba co najmniej dwóch osób.

Podczas przenoszenia odbiornika TV należy umieścić jedną rękę w otworze na dole odbiornika, a górę przytrzymać drugą ręką, jak pokazano na rysunku poniżej.

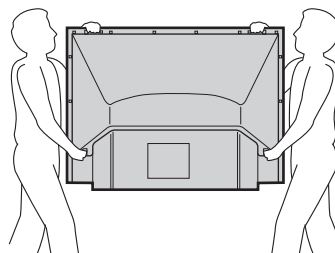

KDS-70R2000

Do przenoszenia odbiornika TV potrzeba co najmniej trzech osób. Nie chwycić za podstawę, ani za głośniki odbiornika. Może to spowodować oderwanie się tych części.

Podczas przenoszenia odbiornika TV jedna osoba powinna unieść tył, a dwie inne powinny podnieść przód i boki. Podtrzymać odbiornik TV wkładając ręce w otwory na dole odbiornika, po czym ostrożnie go podnieść.

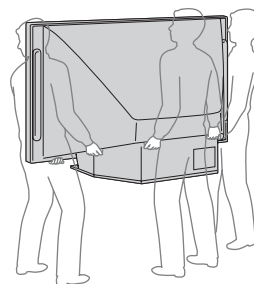

Uwagi

- Nie trzymać za podstawę, ani za panel przedni odbiornika. Może to spowodować oderwanie się tych części.

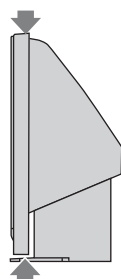

Nie chwycić za podstawę, ani za panel przedni odbiornika.

ciąg dalszy

- Ze względu na bezpieczeństwo zarówno dzieci, jak i odbiornika TV, dzieci nie powinny być w pobliżu podczas instalacji. Wspinanie się na odbiornik TV lub popychanie odbiornika lub jego podstawy może spowodować upadek i uszkodzenie odbiornika.
- Gdy odbiornik zostaje umieszczony przy ścianie, należy go odsunąć od ściany na co najmniej 10 cm, aby umożliwić właściwą wentylację.

Zabezpieczenie odbiornika TV przed przewróceniem

KDS-55A2000

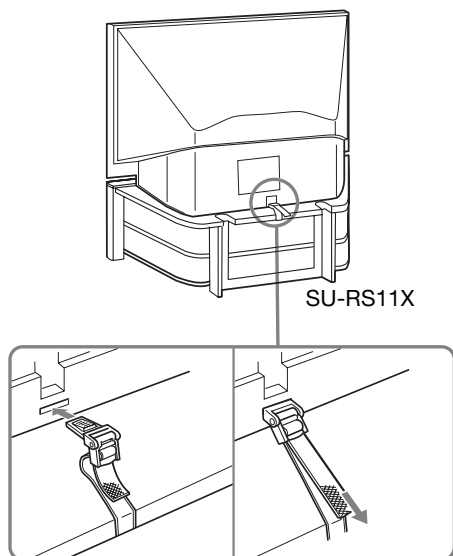

KDS-70R2000

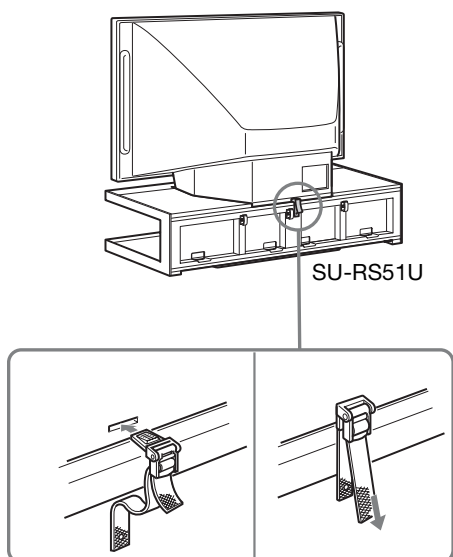

Uwaga

W wypadku użycia stolika pod telewizor SU-RS11X (dla KDS-55A2000, brak w wyposażeniu) lub SU-RS51U (dla KDS-70R2000, brak w wyposażeniu) do odbiornika TV, należy zastosować pasek podtrzymujący.

Umieszczenie odbiornika TV przy ścianie

Należy odsunąć odbiornik TV od ściany na co najmniej 10 cm, aby umożliwić właściwą wentylację.

Zablokowanie otworów obiegu powietrza wentylatora może uszkodzić odbiornik TV.

Zachowaj taki odstęp

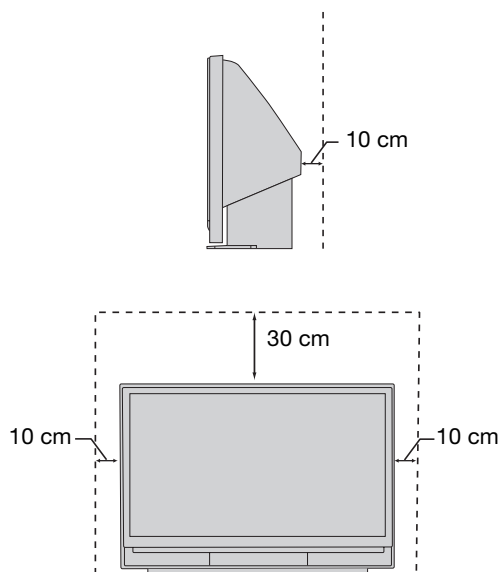

Nie instaluj odbiornika TV w następujący sposób

Obieg powietrza jest zablokowany.

Ciepłe powietrze jest nawiewane do otworów wentylacyjnych.

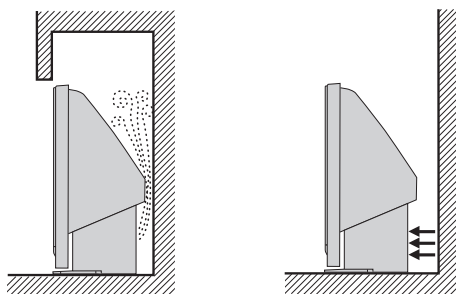

Uwaga

Nie umieszczaj odbiornika TV w pobliżu systemów wentylacyjnych, ponieważ może to wpływać na normalną temperaturę pracy odbiornika.

3: Podłączanie anteny/magnetowidu

Podłączanie tylko anteny

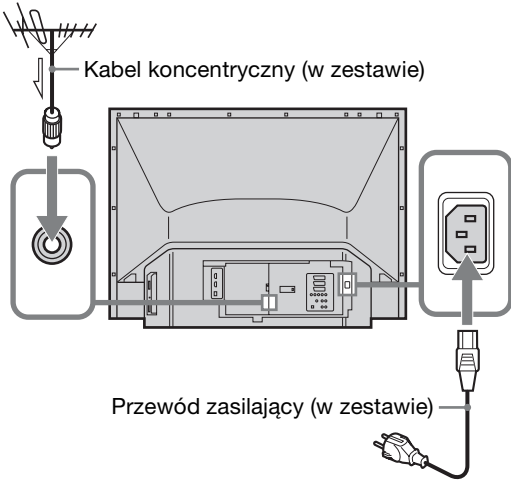

Podłączanie anteny i magnetowidu

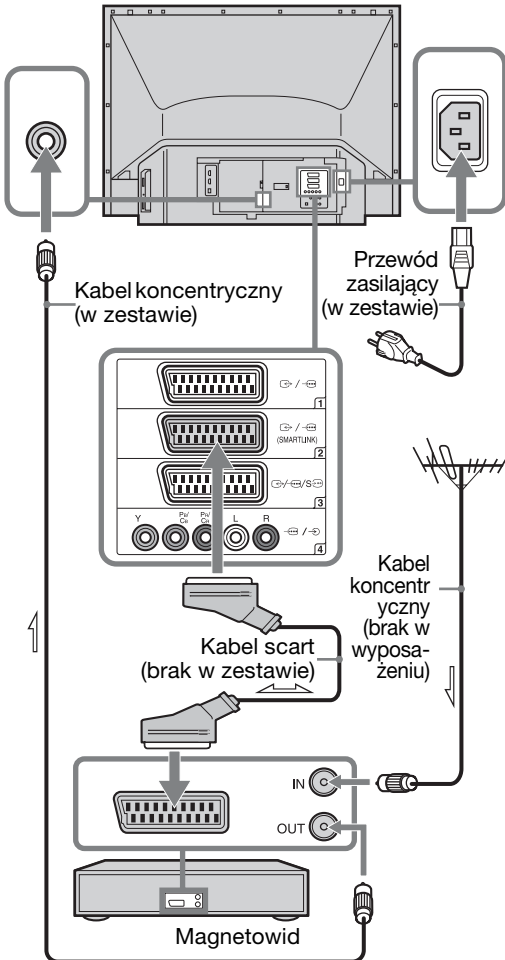

4: Wybieranie języka i kraju/regionu

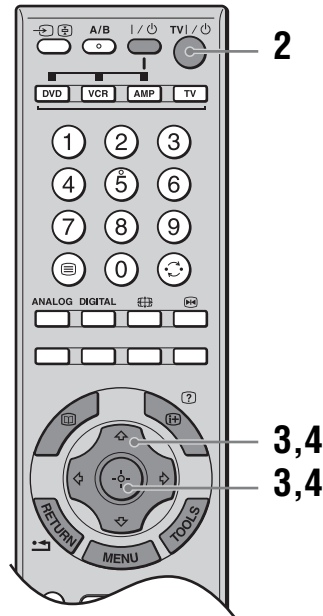
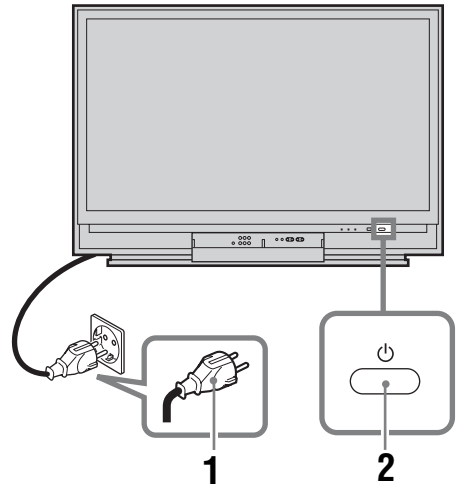

- 1 Podłączyć odbiornik TV do gniazdka sieciowego (220-240 V prądu zmiennego, 50 Hz).

ciąg dalszy

2 Nacisnąć \odot na odbiorniku TV (przód).
Przy pierwszym włączeniu odbiornika TV na ekranie pojawia się menu wyboru języka. Gdy odbiornik TV jest w trybie gotowości (wskaźnik \odot (włączanie/tryb gotowości) na odbiorniku (przód) jest czerwony), nacisnąć TV I/ \odot na pilocie, aby włączyć TV.

3 Nacisnąć $\uparrow/\downarrow/\leftarrow/\rightarrow$ aby wybrać język wyświetlany na ekranach menu, po czym nacisnąć \oplus .



4 Nacisnąć \uparrow/\downarrow aby wybrać kraj/region w którym odbiornik TV będzie używany, po czym nacisnąć \oplus .

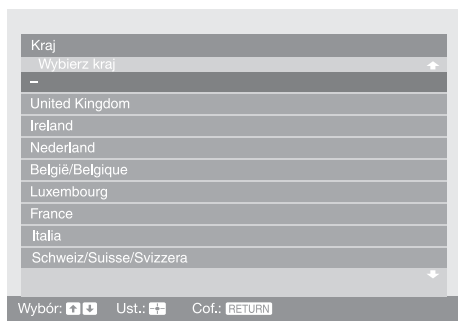

Jeśli kraju/regionu, w którym odbiornik będzie używany nie ma na liście, zamiast nazwy kraju/regionu należy wybrać „-”. Na ekranie ukaże się komunikat potwierdzający, że odbiornik TV zaczyna autoprogramowanie, należy wtedy przejść do „5: Autoprogramowanie odbiornika TV”.

5: Autoprogramowanie odbiornika TV

Odbiornik wyszuka i zapisze w pamięci wszystkie dostępne kanały TV.

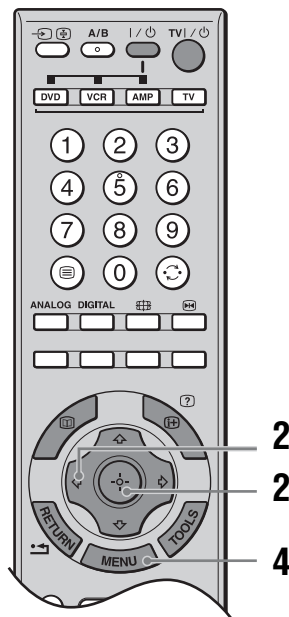

1 Przed rozpoczęciem autoprogramowania odbiornika TV należy włożyć nagrany taśmę do magnetowidu podłączonego do odbiornika TV (strona 7) i zacząć odtwarzanie.

Kanał wideo zostanie zlokalizowany i zapisany w pamięci odbiornika TV podczas autoprogramowania.

Jeżeli do odbiornika TV nie jest podłączony magnetowid, pominąć ten krok.

2 Nacisnąć \leftarrow/\rightarrow , aby wybrać „OK”, po czym nacisnąć \oplus .

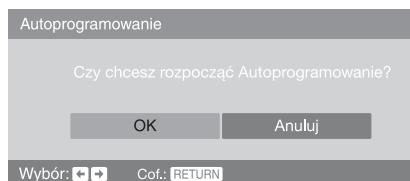

Odbiornik TV zaczyna wyszukiwanie wszystkich dostępnych kanałów cyfrowych, a następnie wszystkich dostępnych kanałów analogowych. Procedura ta zajmuje nieco czasu, należy więc czekać cierpliwie i nie naciskać żadnych przycisków ani na odbiorniku TV, ani na pilocie.

Jeżeli pojawi się komunikat z prośbą o sprawdzenie podłączenia anteny

Nie zostały znalezione żadne kanały cyfrowe, ani analogowe. Należy sprawdzić podłączenie anteny i nacisnąć \leftrightarrow , aby wybrać „Tak”, po czym nacisnąć \oplus , aby ponownie zacząć autoprogramowanie.

- 3** Gdy na ekranie pojawi się menu sortowania programów, wykonać kroki opisane w „Sortowanie programów” (strona 39).

Jeżeli nie trzeba zmieniać kolejności, w której kanały analogowe są zapisane w pamięci odbiornika TV, przejść do kroku 4.

- 4** Nacisnąć MENU aby wyjść z tego menu. Odbiornik TV jest teraz dostrojony do wszystkich dostępnych kanałów.

Uwaga

Gdy kanał programu cyfrowego nie może być odbierany, lub gdy w kroku 4 (strona 8) z „4: Wybieranie języka i kraju/regionu” wybrany został region, w którym nie są nadawane programy telewizji cyfrowej, należy nastawić czas po wykonaniu kroku 3.

Informacje dotyczące bezpieczeństwa

Przewód zasilający

- Aby zapobiec uszkodzeniu przewodu zasilającego, należy przestrzegać poniższych zaleceń. Uszkodzenie przewodu zasilającego może stać się przyczyną pożaru lub porażenia prądem elektrycznym.
 - Przenosząc odbiornik TV, należy odłączyć przewód zasilający.
 - Aby odłączyć przewód zasilający, należy najpierw wyjąć przewód z gniazdka.
 - W celu wyjęcia przewodu z gniazda sieciowego należy chwycić przewód za wtyczkę. Nie wolno ciągnąć za sam przewód.
 - Należy uważać, aby nie przycisnąć, nie zgąć ani nie skrócić nadmiernie przewodu zasilającego. Może nastąpić uszkodzenie izolacji lub urwanie żył przewodu.
 - Nie należy przerabiać przewodu zasilającego.
 - Na przewodzie zasilającym nie należy kłaść ciężkich przedmiotów.
 - Należy trzymać przewód zasilający z dala od źródeł ciepła.
- Nie wolno używać uszkodzonego przewodu zasilającego. Należy zwrócić się z prośbą o jego wymianę do punktu sprzedaży lub punktu serwisowego firmy Sony.
- Dostarczonego w zestawie przewodu zasilającego nie należy używać do jakichkolwiek innych urządzeń.
- Należy używać wyłącznie oryginalnych przewodów firmy Sony, a nie innych marek.

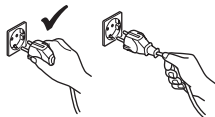

Gniazdo zasilające

- Telewizor z wtyczką z bolcem uziemiającym musi być podłączony do gniazdka z uziemieniem.
- Nie należy używać gniazd sieciowych słabo trzymających wtyczkę. Wtyczka powinna być całkowicie włożona do gniazda sieciowego. Niedopasowanie wtyczki do gniazda może być przyczyną iskrzenia i wywołać pożar. W celu wymiany gniazda zasilającego należy skontaktować się z elektrykiem.



Czyszczenie wtyczki przewodu zasilającego

Należy regularnie wyjmować wtyczkę z gniazdka i czyścić ją. Jeśli wtyczka jest pokryta kurzem i gromadzi wilgoć, jej właściwości izolujące mogą ulec pogorszeniu, co może być przyczyną pożaru.



Przeciążenie

Odbiornik TV jest przystosowany do zasilania wyłącznie napięciem 220–240 V AC. Nie należy podłączać zbyt wielu urządzeń do tego samego gniazda zasilania, ponieważ może to spowodować pożar lub porażenie prądem elektrycznym.

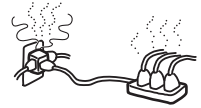

Gdy odbiornik TV nie jest używany

- Mając na uwadze kwestie ochrony środowiska i bezpieczeństwa, zaleca się odłączenie odbiornika od źródła zasilania, jeśli nie będzie on używany przez kilka dni.
- Wyłączenie odbiornika telewizyjnego nie powoduje jego odłączenia od sieci elektrycznej. W celu zupełnego odłączenia odbiornika TV należy wyjąć wtyczkę z gniazda sieciowego. Niektóre odbiorniki mogą być jednak wyposażone w funkcje wymagające pozostawienia ich w trybie gotowości.



Przenoszenie

- Przed przystąpieniem do przenoszenia odbiornika należy odłączyć od niego wszystkie kable.
- Do przenoszenia dużego odbiornika TV potrzeba co najmniej dwóch osób.
- Odbiornik należy przenosić w sposób pokazany na ilustracji po prawej stronie. Podnosząc odbiornik lub przesuwając ekran telewizora, należy mocno chwycić go od dołu. Niezachowanie tych zasad może spowodować upadek odbiornika i jego uszkodzenie lub poważne obrażenia.
- Podczas transportu odbiornik nie powinien być narażony na wstrząsy mechaniczne i nadmierne wibracje. Odbiornik może upaść i ulec uszkodzeniu lub może spowodować poważne obrażenia.
- Jeśli odbiornik został upuszczony lub uległ uszkodzeniu, należy niezwłocznie zlecić jego sprawdzenie wykwalifikowanemu pracownikom serwisu.
- W czasie transportu odbiornika do serwisu lub podczas przeprowadzki, należy zapakować go w oryginalny karton i elementy opakowania.

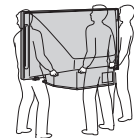

Ustawienie

- Telewizor powinien być zainstalowany w pobliżu łatwo dostępnego gniazdka.
- Odbiornik należy ustawić na stabilnej, poziomej powierzchni. Na odbiorniku TV nie należy wieszać żadnych przedmiotów. Odbiornik może spaść ze stojaka, powodując szkody materialne lub obrażenia ciała.
- Nie należy ustawiać odbiornika TV w miejscach narażonych na działanie wysokiej temperatury, na przykład w miejscach wystawionych na działanie promieni słonecznych w pobliżu grzejnika lub nadmuchu ciepłego powietrza. Narażenie odbiornika na działanie wysokiej temperatury może doprowadzić do jego przegrzania, deformacji obudowy lub niesprawności.
- Nie należy instalować telewizora w miejscu narażonym na bezpośrednie działanie klimatyzacji. Montaż telewizora w takim miejscu może powodować skraplanie się wilgoci i nieprawidłową pracę urządzenia.
- Nigdy nie należy umieszczać telewizora w miejscach gorących, wilgotnych lub nadmiernie zapylnych.
- Nie należy używać odbiornika w miejscach, w których do wnętrza mogą dostawać się owady.
- Urządzenia nie należy instalować w miejscach, w których może być narażone na działanie wibracji mechanicznych.
- Nie należy ustawiać telewizora w miejscu, gdzie może on zawadzać, np. na filarze lub za nim ani w miejscu, gdzie można uderzyć weń głową. Ustawianie telewizora w niewłaściwym miejscu może prowadzić do obrażeń ciała.
- Dzieciom nie należy pozwalać wchodzić lub wspinać się na odbiornik TV.
- W przypadku użytkownika urządzenia blisko morza, sól zawarta w powietrzu może spowodować korozję metalowych części telewizora i jego uszkodzenie lub pożar.
- Nie instaluj urządzenia w zamkniętej przestrzeni, takiej jak szafka na książki lub szafa wbudowana.
- Korzystaj z telewizora w temperaturach pomiędzy 5°C i 35°C.
- Nie używaj telewizora na wysokościach większych niż 3000 m, ponieważ może to spowodować jego uszkodzenie.



Wentylacja

- Nie wolno zasłaniać otworów wentylacyjnych ani wkładać żadnych rzeczy do obudowy. Może to spowodować przegrzanie i pożar.
- Jeśli odpowiedni przepływ powietrza nie zostanie zapewniony, urządzenie może zostać zanieczyszczone gromadzącym się kurzem. W celu zapewnienia właściwej wentylacji, należy przestrzegać następujących zasad:
 - Nie należy ustawiać odbiornika TV odwróconego tyłem lub bokiem.



- Nie należy ustawiać odbiornika do góry nogami.
 - Nie należy ustawiać odbiornika TV na półce lub w szafce.
 - Nie należy stawiać odbiornika na dywanie lub na łóżku.
 - Nie należy przykrywać odbiornika TV materiałami, np. zasłonami lub innymi przedmiotami, jak gazety itp.
- Wokół odbiornika TV należy pozostawić trochę wolnej przestrzeni (patrz "Umieszczenie odbiornika TV przy ścianie" na stronie 6).
W przeciwnym wypadku wentylacja może być niewystarczająca wywołując przegrzanie, które może spowodować pożar lub uszkodzenie odbiornika.

Wyposażenie dodatkowe

Podczas instalowania odbiornika TV na stojaku należy przestrzegać następujących zasad. Niezastosowanie tych zasad może spowodować upadek odbiornika i poważne obrażenia.

- Ze względów bezpieczeństwa zaleca się stosowanie akcesoriów Sony:
 - KDS-55A2000:
Stojak telewizyjny SU-RS11X
 - KDS-70R2000:
Stojak telewizyjny SU-R551U
- Podczas instalowania odbiornika TV należy go odpowiednio zabezpieczyć zgodnie z instrukcjami dołączonymi do stojaka.
- Należy pamiętać o dołączeniu wsporników dostarczanych razem z stojakiem.

Podłączanie przewodów

- W celu zachowania bezpieczeństwa podczas dokonywania połączeń należy odłączyć przewód od zasilania.
- Należy uważać, aby nie nadepnąć na kable. Może to spowodować uszkodzenie urządzenia.

Placówki medyczne

Nie należy instalować odbiornika w miejscach, gdzie użytkowany jest sprzęt medyczny. Może on spowodować wadliwe działanie urządzeń medycznych.

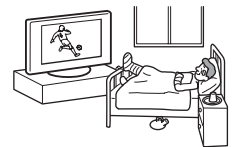

Użytkowanie odbiornika na zewnątrz pomieszczeń

- Nie należy instalować odbiornika TV na wolnym powietrzu. Narażenie odbiornika TV na działanie deszczu może być przyczyną pożaru lub porażenia prądem elektrycznym.
- W przypadku narażenia na bezpośrednie działanie promieni słonecznych, odbiornik może się nagrzewać, co może spowodować jego uszkodzenie.

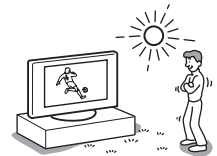

ciąg dalszy

Instalowanie odbiornika w pojazdach, na statkach i innych jednostkach pływających

- Nie należy instalować odbiornika TV w pojeździe. Ruch pojazdu może spowodować upadek odbiornika TV, a w konsekwencji, obrażenia ciała.
- Nie należy instalować odbiornika TV na statku lub innej jednostce pływającej. Wystawianie odbiornika TV na działanie wody morskiej może być przyczyną pożaru lub uszkodzenia odbiornika.

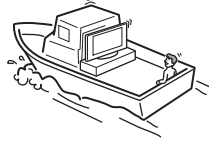
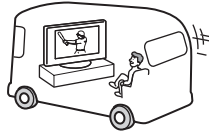

Woda i wilgoć

- Nie należy użytkować odbiornika TV w pobliżu wody, np. obok wanny lub kabiny prysznicowej. Nie należy także narażać odbiornika na działanie deszczu, wilgoci lub dymu. Może stać się to przyczyną pożaru lub porażenia prądem elektrycznym.
- Nie należy dotykać przewodu zasilającego ani telewizora mokrymi rękoma. Może to spowodować porażenie prądem elektrycznym lub uszkodzenie odbiornika.



Wilgoć i przedmioty palne

- Na odbiorniku TV nie należy kłaść żadnych przedmiotów. Uważać, aby na odbiornik nie kapały żadne ciecze. Na telewizorze nie należy stawiać żadnych obiektów wypełnionych wodą np. wazonów.
- Aby uniknąć pożaru, przedmioty palne i źródła otwartego płomienia (np. świece) należy trzymać z dala od odbiornika.
- Jeśli do wnętrza odbiornika dostanie się obcy przedmiot lub ciecz, nie wolno włączać odbiornika. Może to spowodować uszkodzenie odbiornika lub porażenie prądem elektrycznym. Należy niezwłocznie oddać telewizor do kontroli przez wykwalifikowanego pracownika serwisu.

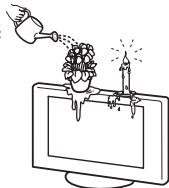

Wyładowania atmosferyczne

Dla własnego bezpieczeństwa, w czasie burz z wyładowaniami atmosferycznymi nie należy dotykać żadnych części odbiornika TV ani przewodu zasilającego lub antenowego.



Zapobieganie uszkodzeniu ekranu

- Nie należy rzucać żadnymi przedmiotami w odbiornik TV. Mogą one uszkodzić ekran i spowodować poważne obrażenia.
- W przypadku pęknięcia powierzchni odbiornika TV, nie należy jej dotykać, zanim nie zostanie odłączony przewód zasilający. Nieprzestrzeganie powyższego zalecenia może prowadzić do porażenia prądem elektrycznym.



Naprawy

Wewnątrz odbiornika TV jest obecne niebezpiecznie wysokie napięcie. Nie należy otwierać obudowy odbiornika. Wykonywanie napraw odbiornika TV należy zlecać wyłącznie wykwalifikowanym.



Usuwanie małych akcesoriów

Małe akcesoria należy przechowywać z dala od dzieci.

Wypożyczenie dodatkowe

Stosować wyłącznie wyposażenie dodatkowe polecane przez producenta. Inne wyposażenie może powodować niebezpieczeństwo.

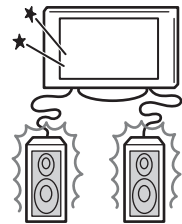

Środki ostrożności

Oglądanie telewizji

- W celu zapewnienia komfortu oglądania programu telewizyjnego zaleca się zachowanie odległości od odbiornika równej czterokrotnej do siedmiokrotnej wysokości ekranu.
- Aby obraz był czysty, oświetlenie lub światło słoneczne nie może padać bezpośrednio na ekran. W miarę możliwości należy stosować oświetlenie punktowe skierowane z sufitu.
- Program telewizyjny powinien być oglądany w pomieszczeniu o umiarkowanym oświetleniu, ponieważ oglądanie go w słabym świetle lub przez dłuższy czas jest męczące dla oczu.

Regulacja głośności

- Należy ustawić taki poziom głośności, aby nie przeszkadzać sąsiadom. W nocy dźwięk jest bardzo dobrze słyszalny. Z tego powodu zaleca się zamykanie okien lub korzystanie ze słuchawek.
- Podczas korzystania ze słuchawek należy unikać nadmiernego poziomu głośności ze względu na możliwość uszkodzenia słuchu.

O telewizorze

- Pomimo, że telewizor jest wykonany w wysoce precyzyjnej technologii, czarne kropki lub jasne kropki światła (czerwone, niebieskie lub zielone) mogą pojawiać się ciągle na ekranie. Jest to strukturalną cechą panelu, a nie usterką.
- Jeżeli nieruchome obrazy o silnym kontraście, np. znaki firmowe stacji lub numery kanałów, będą wyświetlane przez długi czas, na ekranie może powstać obraz szczałkowy. Jest to tylko tymczasowe. Obraz szczałkowy zniknie po wyłączeniu na chwilę zasilania lub wyświetleniu innego kanału.
- Jeżeli ekran będzie oświetlony bezpośrednim światłem słonecznym lub innym silnym światłem, część ekranu może wydawać się biała na skutek odbicia z ekranu. Jest to strukturalną cechą telewizora.
Nie wystawiaj ekranu na bezpośrednie oświetlenie lub światło słoneczne.

Lampa projekcyjna

- Odbiornik TV używa lampy projekcyjnej jako źródła światła. Lampę należy wymienić na nową, gdy:
 - komunikat „Kończy się okres eksploatacji lampy. Wymień lampę.” pojawił się na ekranie,
 - wskaźnik lampy na przodzie miga na czerwono,
 - obrazy na ekranie są ciemne,
 - na monitorze brak jest obrazu po długim użyciu.
- W rzadkich wypadkach żarówka może pęknąć wewnątrz lampy, ale lampa jest zaprojektowana w taki sposób, aby popękane kawałki szkła pozostały wewnątrz lampy. (Zobacz “Wymiana lampy” na stronie 52.)
- Gdy lampa w końcu się przepali, można usłyszeć zauważalny odgłos pęknięcia. Jest to normalne i typowe dla tego rodzaju lamp.

- Lampa projekcyjna zawiera rtęć i powinna być usunięta w prawidłowy sposób. Należy skonsultować się z lokalną jednostką samorządu terytorialnego w sprawie bezpiecznej utylizacji. Jeżeli lampa pęknie podczas używania, może dojść do niewielkiego wycieku rtęci. W takim wypadku należy odsunąć się od produktu i wywietrzyć pomieszczenie. Gdy nastąpi przypadkowy kontakt lub substancja dostanie się do dróg oddechowych, lub w przypadku złego samopoczucia należy natychmiast skontaktować się z lekarzem.

Wentylator

Ten odbiornik TV posiada wentylator. Można usłyszeć odgłos wentylatora (zależnie od umieszczenia odbiornika), bardziej zauważalny w nocy lub gdy dookoła jest szczególnie cicho.

Obchodzenie się z powierzchnią ekranu odbiornika/szafką TV i jej czyszczenie

Przed przystąpieniem do czyszczenia należy wyjąć wtyczkę przewodu zasilającego z gniazdka.

Aby uniknąć uszkodzenia materiału lub powłoki ekranu odbiornika, postępuj zgodnie z poniższymi środkami ostrożności.

- Na ekran nie wolno naciskać ani zarysowywać go twardymi przedmiotami. Zabrania się również rzucać w ekran, ponieważ może to spowodować jego uszkodzenie.
- Po dłuższym okresie nieprzerwanej pracy odbiornika TV nie należy dotykać panelu wyświetlacza, ponieważ jego powierzchnia staje się gorąca.
- Zaleca się ograniczenie do minimum dotykania powierzchni ekranu.
- Aby usunąć kurz z powierzchni ekranu/szafki, należy wytrzeć go delikatnie za pomocą miękkiej ściereczki. Jeśli nie można usunąć kurzu, należy wytrzeć ekran za pomocą miękkiej ściereczki lekko zwilżonej rozcieńczonym roztworem delikatnego detergentu.
- Nie należy używać szorstkich gąbek, środków czyszczących na bazie zasad lub kwasów, proszków do czyszczenia ani lotnych rozpuszczalników, takich jak alkohol, benzyna, rozcieńczalnik czy środek owadobójczy. Używanie takich środków lub długotrwały kontakt z gumą lub winylem może spowodować uszkodzenie powierzchni ekranu lub szafki.
- Z upływem czasu, w otworach wentylacyjnych może gromadzić się kurz. Aby zapewnić właściwą wentylację, zalecane jest okresowe usuwanie kurzu (raz w miesiącu) za pomocą odkurzacza.
- Chcąc wyregulować kąt nachylenia odbiornika, należy przytrzymać ręką podstawę stojaka, aby zapobiec odłączeniu się odbiornika od stojaka. Uważać, aby nie przytrzasnąć palców między odbiornikiem a stojakiem.

ciąg dalszy

Urządzenia dodatkowe

- Nie należy stawiać urządzeń dodatkowych zbyt blisko odbiornika. Urządzenia dodatkowe powinny być oddalone przynajmniej 30 cm od telewizora. Jeśli magnetowid zostanie ustawiony z przodu lub po prawej stronie urządzenia, obraz może ulec zniekształceniu.
- Jeśli odbiornik telewizyjny znajduje się zbyt blisko urządzeń będących źródłem zakłóceń elektromagnetycznych mogą pojawiać się zakłócenia obrazu i/lub dźwięku.

Utylizacja telewizora

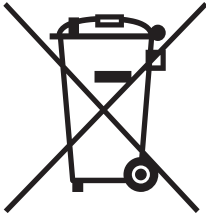

Pozbycie się zużytego sprzętu (stosowane w krajach Unii Europejskiej i w pozostałych krajach europejskich stosujących własne systemy zbiórki)

Ten symbol na produkcie lub jego opakowaniu oznacza, że produkt nie może być traktowany jako odpad komunalny, lecz powinno się go

dostarczyć do odpowiedniego punktu zbiórki sprzętu elektrycznego i elektronicznego, w celu recyklingu. Odpowiednie zadysponowanie zużytego produktu zapobiega potencjalnym negatywnym wpływom na środowisko oraz zdrowie ludzi, jakie mogłyby wystąpić w przypadku niewłaściwego zagospodarowania odpadów. Recykling materiałów pomoże w ochronie środowiska naturalnego. W celu uzyskania bardziej szczegółowych informacji na temat recyklingu tego produktu, należy skontaktować się z lokalną jednostką samorządu terytorialnego, ze służbami zagospodarowywania odpadów lub ze sklepem, w którym zakupiony został ten produkt.

Przegląd pilota

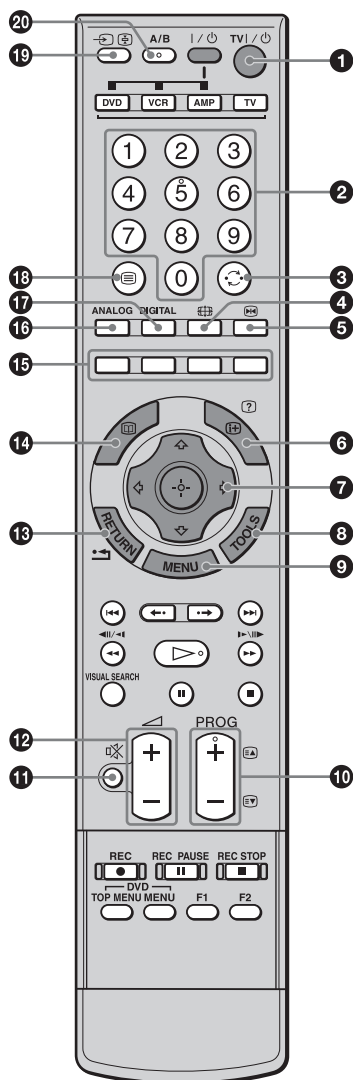

- 1 TV I/⏻ – Stan oczekiwania odbiornika TV**
Włączenie i wyłączenie odbiornika TV z trybu czuwania.
- 2 Przyciski numeryczne**
 - W trybie TV: Wybór kanałów. W przypadku kanału 10 i powyżej, drugą i trzecią cyfrę należy wcisnąć w ciągu dwóch sekund.
 - W trybie tekstowym: Aby wybrać stronę należy wprowadzić jej trzycyfrowy numer.
- 3 ⏮ – Poprzedni kanał**
Wraca do kanału poprzednio oglądanego (przez ponad pięć sekund).
- 4 📺 – Tryb ekranowy (strona 20)**
- 5 ⏮ – Zatrzymanie obrazu (strona 20)**
Zatrzymuje obraz TV.
- 6 i/? – Pokazywanie Informacji / Tekstu**
 - W trybie cyfrowym: Wyświetla krótkie informacje o aktualnie oglądanym programie.
 - W trybie analogowym: Wyświetla takie informacje, jak aktualny numer kanału i format ekranu.
 - W trybie tekstowym (strona 20): Wywołuje ukryte informacje (na przykład odpowiedzi do quizu).
- 7 ↑/↓/↶/↷/⊕ (strona 20, 26)**
- 8 TOOLS (strona 21, 25)**
Umożliwia dostęp do różnych opcji oglądania i do wykonania zmian/nastawień, zależnie od źródła i formatu ekranu.
- 9 MENU (strona 26)**
- 10 PROG +/-/⏮/⏭ (strona 19, 20)**
 - W trybie TV: Wybiera następną (+) lub poprzednią (-) kanał.
 - W trybie tekstowym: Wybiera następną (⏮) lub poprzednią (⏭) stronę.
- 11 🔇 – Wyciszenie (strona 20)**
- 12 ∨/∧ – Głośność**
- 13 RETURN / ↶**
Powraca do poprzedniego ekranu każdego wyświetlanego menu.
- 14 📺 – EPG (Cyfrowy elektroniczny informator programowy) (strona 22)**
- 15 Przyciski kolorowe (strona 20, 22, 24)**
- 16 ANALOG – Tryb analogowy (strona 19)**
- 17 DIGITAL – Tryb cyfrowy (strona 19)**
- 18 ☰ – Tekst (strona 20)**
- 19 ↶/⏮ – Wybieranie wejścia / Zatrzymanie tekstu**
 - W trybie TV (strona 25): Wybiera sygnał wejściowy z urządzenia przyłączonego do gniazd TV.
 - W trybie tekstowym (strona 20): Zatrzymuje aktualną stronę tekstową.
- 20 A/B – Podwójny dźwięk (strona 31)**

ciąg dalszy

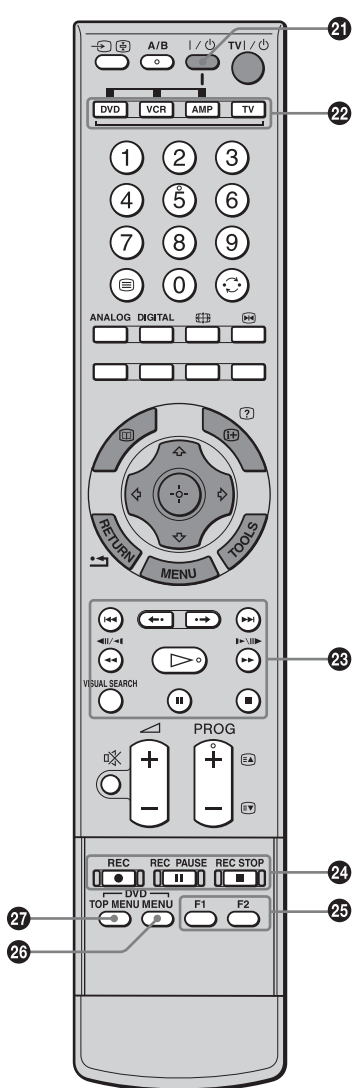

21 I/⏻

Włącza i wyłącza opcjonalne urządzenia wybrane przyciskami funkcji.

22 Przyciski funkcji

Umożliwiają operowanie odpowiednim urządzeniem. Szczegółowe informacje, zobacz „Programowanie pilota” na stronie 49.

23 Przyciski operacji DVD/magnetowidu

- ◀◀ : Ponownie odtwarza bieżący program, począwszy od znacznika poprzedniego rozdziału (jeśli jest).
- ▶▶ : Przejście do przodu, do znacznika następnego rozdziału (jeśli jest).
- ◀• : Ponownie odtwarza aktualny program przez wyznaczony czas.
- ▶ : Przejście do przodu o wyznaczony czas.
- ◀◀ : Odtwarza program w trybie szybkiego przewijania do tyłu.
- ▶▶ : Odtwarza program w trybie szybkiego przewijania do przodu.
- ▷ : Odtwarza program z normalną prędkością.
- ⏸ : Pauza w odtwarzaniu.
- : Zatrzymuje odtwarzanie.
- VISUAL SEARCH : Tylko dla rekorderów DVD Sony z funkcją wizualnego przeszukiwania. Szczegółowe informacje w instrukcji obsługi dostarczonej razem z rekorderem DVD.

24 Przyciski nagrywania na DVD/magnetowid

- REC: Zaczyna nagrywanie.
 - ⏸ REC PAUSE: Pauza w nagrywaniu.
 - REC STOP: Zatrzymuje nagrywanie.
- ⏸ REC PAUSE i ■ REC STOP są dostępne tylko na rekorderach DVD.

25 F1/F2

- Wybiera płyty gdy używany jest zmieniacz płyt DVD.
- Wybiera funkcje gdy używane jest urządzenie kombo (na przykład DVD/magnetowid).

Szczegółowe informacje, zobacz instrukcja obsługi dostarczona ze zmieniaczem DVD lub urządzeniem kombo.

26 DVD MENU

Wyświetla menu płyty DVD.

27 DVD TOP MENU

Wyświetla menu główne płyty DVD.

Wskazówki

- Przycisk numeryczny 5, ▷, PROG + i A/B mają kropki wyczuwane dotykiem. Kropki wyczuwane dotykiem ułatwiają orientację przy obsłudze odbiornika TV.
- W przypadku używania pilota skieruj go w stronę czujnika sygnałów zdalnego sterowania w telewizorze. Położenie czujnika pokazane jest na stronie 17.

Przegląd przycisków i wskaźników odbiornika TV

KDS-55A2000

Należy uważać, aby nie przytrzasnąć palców podczas otwierania pokrywy.

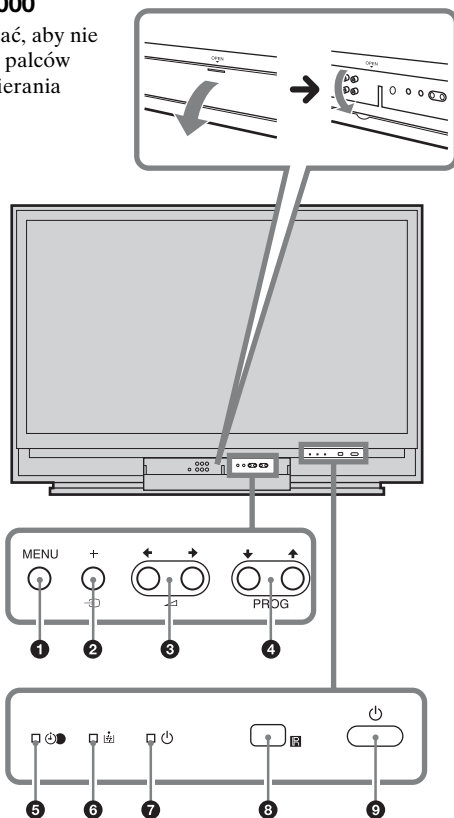

1 MENU (strona 26)

2 →/+ – Wybieranie wejścia/OK

- W trybie TV (strona 25): Wybiera sygnał wejściowy z urządzenia przyłączonego do gniazd TV.
- W menu TV: Wybiera menu lub opcję i potwierdza ustawienie.

3 ▲ +/-/▶/◀

- W trybie TV: Zwiększa (+) lub zmniejsza (-) głośność.
- W menu TV: Przewija opcje w prawo (▶) lub w lewo (◀).

4 PROG +/-/▲/▼

- W trybie TV: Wybiera następny (+) lub poprzedni (-) kanał.
- W menu TV: Przewija opcje w górę (▲) lub w dół (▼).

5 ⏻ – Program REC Timera/Wskaźnik Timera

- Świeci się na pomarańczowo, gdy nastawione jest nagrywanie z Timerem (strona 22, 23). Świeci się na czerwono, gdy zacznie się nagrywanie.
- Świeci się na pomarańczowo gdy Timer jest nastawiony (strona 34).

6 🌞 – Wskaźnik lampy

Miga na czerwono gdy przepaliła się lampa będąca źródłem światła.

7 ⏻ – Wskaźnik Włączanie/stan gotowości

Miga na zielono, gdy źródło światła przygotowuje się do rozpoczęcia pracy. Świeci na zielono, gdy odbiornik jest włączony. Świeci na czerwono, gdy odbiornik TV jest w trybie oczekiwania. Jeżeli pokrywa lampy lub lampa nie są prawidłowo założone, czerwony wskaźnik będzie kontynuował miganie po trzy razy (strona 53).

8 Czujnik zdalnego sterowania

- Odbiera sygnały IR z pilota.
- Nie zasłaniać niczym czujnika, ponieważ może to mieć wpływ na jego działanie.

9 ⏻ – Zasilanie

Włącza lub wyłącza odbiornik TV.

Uwaga

Przed odłączeniem przewodu zasilającego należy upewnić się, że telewizor jest zupełnie wyłączony. Odłączenie przewodu zasilającego gdy telewizor jest włączony może spowodować, że wskaźnik pozostanie zapalony lub być przyczyną usterki telewizora.

KDS-70R2000

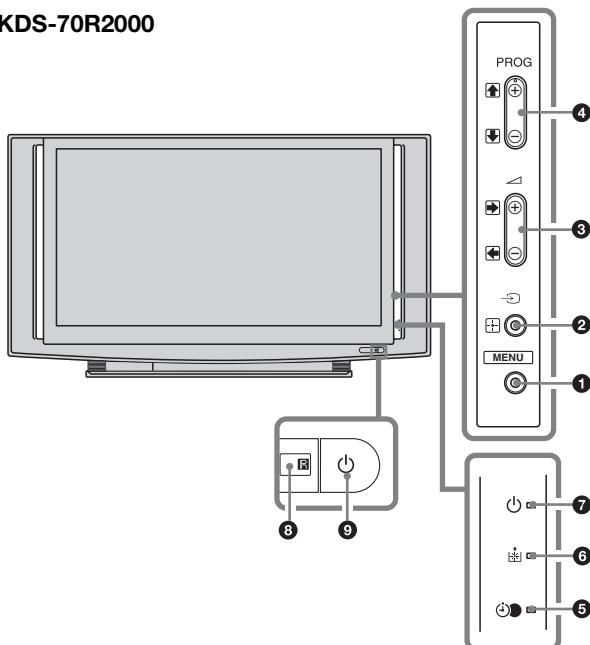

ciąg dalszy

Lampa projekcyjna

Odbiornik TV używa lampy projekcyjnej jako źródła światła. Jak każda lampa, posiada ona określoną żywotność i musi zostać wymieniona gdy wskaźnik lampy zacznie migać lub gdy ekran stanie się ciemniejszy.

Uwagi

- Od włączenia odbiornika TV do ukazania się obrazu może upłynąć pewien czas (1 minuta lub mniej).
- Gdy lampa projekcyjna ulegnie wyczerpaniu, ekran stanie się ciemny. Wymienić lampę na nową lampę Sony XL-5200 (dla KDS-55A2000, brak w wyposażeniu) lub XL-5300 (dla KDS-70R2000, w wyposażeniu). Sposób wymiany lampy, zobacz strona 52.

Ostrzeżenie

Światło lampy jest bardzo jasne gdy odbiornik TV jest w użyciu. Aby uniknąć nieprzyjemnego uczucia w oczach lub szkodliwego wpływu na oczy, nie należy patrzeć w obudowę lampy gdy zasilanie jest włączone.

Odłączanie głośników

(Tylko KDS-70R2000)

Głośniki na modelu KDS-70R2000 mogą być odłączone w razie potrzeby. Jeżeli używany jest wielokanałowy system głośników dźwięku otaczającego i jeśli brak jest miejsca na zainstalowanie monitora, zalecane jest używanie osobnych głośników.

- 1** Wyjąć trzy wkręty znajdujące się z tyłu głośnika i wyciągnąć głośnik na wprost, aby go odłączyć od panelu.

Wymijając wkręty, należy przy użyciu monety przekręcić je przeciwnie do ruchu wskazówek zegara.

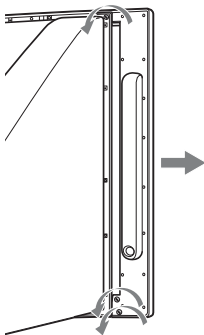

- 2** Założyć boczną pokrywę, która znajduje się w pudełku.

Nacisnąć pokrywę na górze, na środku i na dole, aby ją prawidłowo zamocować (zobacz rysunek).

Uwaga

Stojąc przodem do odbiornika sprawdzić, czy boczne pokrywy oznaczone „R” (prawa) i „L” (lewa) są założone na odpowiednie boki odbiornika.

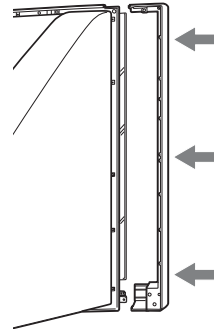

- 3** Przymocować boczne pokrywy trzema wkrętami, które zostały zdjęte w kroku 1.

Po włożeniu wkrętów, należy przy użyciu monety przekręcić je zgodnie z ruchem wskazówek zegara.

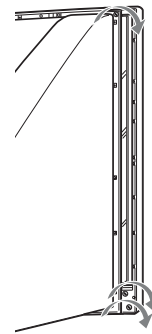

- 4** Powtórzyć kroki od 1 do 3 dla głośnika po drugiej stronie.

Uwaga

Po zdjęciu głośników należy włożyć je do pudełka, w którym przedtem znajdowały się boczne pokrywy.

Odbiór audycji telewizyjnych

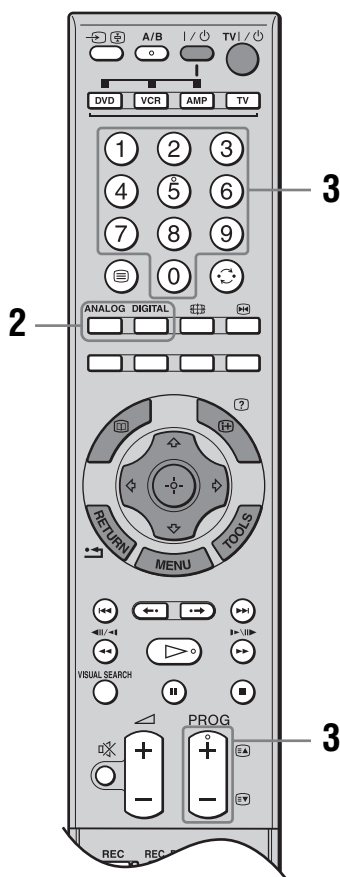
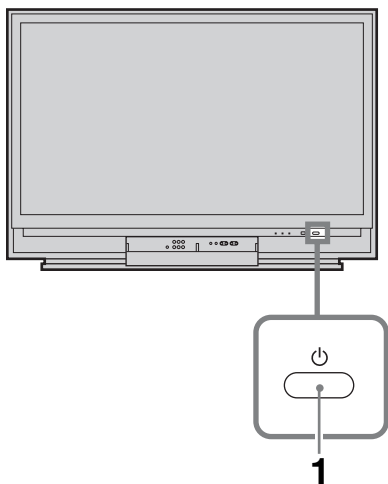

1 Nacisnąć I/O na odbiorniku TV (przód), aby włączyć TV.

Gdy odbiornik TV jest w trybie gotowości (wskaźnik I/O (włączanie/tryb gotowości) na odbiorniku (przód) jest czerwony), nacisnąć TV I/O na pilocie, aby włączyć TV.

2 Nacisnąć DIGITAL, aby przełączyć na tryb cyfrowy, lub ANALOG, aby przełączyć na tryb analogowy.

Dostępne kanały są różne, zależnie od trybu.

3 Naciskać przyciski numeryczne lub PROG +/-, aby wybrać kanał TV.

Aby wybrać kanały numer 10 i powyżej za pomocą przycisków numerycznych, należy wprowadzić drugą i trzecią cyfrę w ciągu dwóch sekund.

Aby wybrać cyfrowy kanał za pomocą Cyfrowego elektronicznego informatora programowego (EPG), zobacz strona 22.

W trybie cyfrowym

Na chwilę pojawi się baner z informacją. Na banerze mogą znajdować się następujące ikony.

- : Program radiowy
- : Program kodowany/płatny
- : Dostępne różne języki audio
- : Dostępne napisy
- : Dostępne napisy dla słabo słyszących
- : Zalecany wiek minimalny dla aktualnego programu (od 4 do 18 lat)
- : Blokada rodzicielska
- : Aktualny program jest nagrywany

Dodatkowe czynności

Aby	Należy
Wyłączyć chwilowo odbiornik TV (tryb oczekiwania)	Nacisnąć TV I/O .
Wyłączyć odbiornik TV	Nacisnąć I/O na odbiorniku TV (przód).
	Uwaga W celu zupełnego odłączenia odbiornika TV, należy wyjąć wtyczkę z gniazda zasilającego.
Włączyć TV bez dźwięku z trybu oczekiwania	Nacisnąć M . Nacisnąć A/B aby nastawić głośność.
Ustawić poziom głośności	Nacisnąć A/B + (zwiększyć)/ - (zmniejszyć).

ciąg dalszy

Aby	Należy
Wyciszyć dźwięk	Nacisnąć . Aby przywrócić dźwięk, należy ponownie nacisnąć ten przycisk.
Uzyskać dostęp do tabeli indeksu programów (tylko w trybie analogowym)	Nacisnąć . Aby wybrać kanał analogowy, nacisnąć , po czym nacisnąć . Aby przejść do tabeli indeksów sygnałów wejścia, zobacz strona 25.

Aby wejść na strony teletekstu

Nacisnąć . Po każdorazowym naciśnięciu , ekran zmienia się cyklicznie w następujący sposób:

Tekst i obraz TV → Tekst → Bez tekstu (wyjście z funkcji teletekstu)

Aby wybrać stronę, nacisnąć przyciski numeryczne lub /.

Aby zatrzymać stronę, nacisnąć /.

Aby wywołać ukrytą informację, nacisnąć /.

Aby pominąć stronę, nacisnąć i , po czym nacisnąć (dla stron trzycyfrowych).

Wskazówki

- Należy zapewnić odbiór sygnału TV dobrej jakości, gdyż w przeciwnym razie w tekście mogą pojawić się błędy.
- Większość kanałów telewizyjnych udostępnia funkcje teletekstu. Informacje na temat używania teletekstu można znaleźć na stronie indeksu.
- Jeśli u dołu strony tekstowej pojawiają się opcje w czterech kolorach, dostępna jest usługa szybkiego dostępu Fasttext. Usługa Fasttext umożliwia szybki i łatwy dostęp do stron. Aby wejść na stronę, nacisnąć przycisk w odpowiadającym jej kolorze.

Aby zatrzymać obraz – Zatrzymanie obrazu

Można zatrzymać bieżący obraz, aby zapisać numer telefonu lub przepis.

1 Nacisnąć .

Obraz zatrzymany jest wyświetlany po prawej stronie ekranu. Ruchomy obraz można oglądać po lewej stronie.

2 Nacisnąć ponownie aby wrócić do normalnego trybu TV.

Aby ręcznie zmienić format ekranu na zgodny z oglądanym programem

Nacisnąć kilkakrotnie , aby wybrać Smart, 4:3, Wide, Zoom lub 14:9.

Smart*

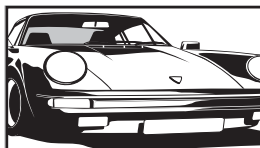

Wyświetla konwencjonalny obraz telewizyjny 4:3 z imitacją efektu szerokoekranowego. Obraz w formacie 4:3 wypełnia cały ekran.

4:3

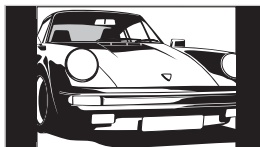

Wyświetla audycje TV w konwencjonalnym formacie 4:3 (np. nie-szerokoekranowa telewizja) w prawidłowych proporcjach.

Wide (panoramiczny)

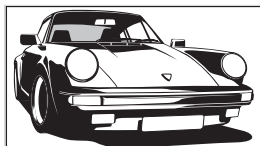

Wyświetla panoramiczny obraz telewizyjny (16:9) w prawidłowych proporcjach.

Zoom*

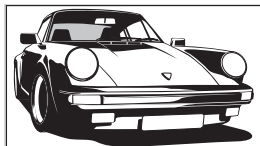

Wyświetla obrazy telewizyjne w formacie Cinemascope (format Letterbox) w prawidłowych proporcjach.

14:9*

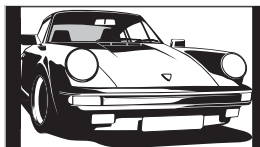

Wyświetla audycje TV formatu 14:9 w prawidłowych proporcjach. Wskutek tego, na ekranie widoczne są czarne obszary na brzegach.

* Obraz może być częściowo obcięty od góry i od dołu.

Wskazówki

- Ewentualnie można nastawić „Autoformatowanie” na „Wi.”. Odbiornik TV automatycznie wybierze tryb najlepiej dostosowany do rodzaju audycji TV (strona 32).
- Wybierając Smart, 14:9 lub Zoom, można nastawić pozycję obrazu. Aby przesunąć w górę lub w dół, należy naciskać (np. by uwidocznili napisy dialogowe).

Używanie menu Tools

Nacisnąć TOOLS podczas oglądania programu TV, aby wyświetlić następujące opcje.

Opcje	Opis
Zamknąć	Zamyka menu narzędzi.
PAP (lub Pełny ekran)	Zobacz strona 21.
Tryb obrazu	Zobacz strona 27.
Tryb dźwięku	Zobacz strona 30.
Ustawienia napisów (tylko w trybie cyfrowym)	Zobacz strona 42.
Ulubione cyfrowe (tylko w trybie cyfrowym)	Zobacz strona 24.
Oszczędzanie energii	Zobacz strona 34.
Timer wyłączenia	Zobacz strona 34.
Głośność  *	Zobacz strona 35.
Automatyczne nastawianie zegara (tylko w trybie analogowym)	Umożliwia przełączenie na tryb cyfrowy i uzyskanie aktualnego czasu.



* Ta opcja pojawia się tylko, gdy „Wył. głośnika” jest ustawione na „Wył.” (strona 35).

Oglądanie jednocześnie dwóch obrazów – PAP (Obraz i Obraz)

Można oglądać na ekranie jednocześnie dwa obrazy (wejście zewnętrzne i program TV). Podłączyć urządzenie opcjonalne (strona 47) i upewnić się, że obraz z podłączonego urządzenia pojawia się na ekranie (strona 25).

Uwaga



Ta funkcja nie jest dostępna gdy źródłem wejścia jest komputer.

- 1 Nacisnąć TOOLS, aby wyświetlić menu Tools.
- 2 Nacisnąć , aby wybrać „PAP”, po czym nacisnąć .
Obraz z podłączonego urządzenia jest wyświetlany po lewej stronie, a program TV jest wyświetlany po prawej.
- 3 Nacisnąć przyciski numeryczne lub PROG +/-, aby wybrać kanał TV.

Aby wrócić do normalnego trybu TV

Nacisnąć  lub RETURN.

Wskazówki

- Można także wrócić do normalnego trybu TV, wybierając „Pełny ekran” z menu narzędzi.
- Obraz w zielonej ramce jest słyszalny. Można zmienić słyszalny obraz, naciskając .
- Można zmienić rozmiar obrazu, naciskając i przytrzymując .

Sprawdzanie Cyfrowego elektronicznego informatora programowego (EPG) DV3*























Cyfrowy elektroniczny informator programowy (EPG)



































* Ta funkcja może być niedostępna w niektórych krajach.

- 1 W trybie cyfrowym naciśnięciem , aby wyświetlić Cyfrowy elektroniczny informator programowy (EPG).
- 2 Wykonać żądane operacje, jak pokazano w następującej tabeli.

Uwaga

Informacje o programach zostaną wyświetlone tylko jeśli stacja TV je nadaje.

Aby	Należy
Wyłączyć EPG	Naciśnięciem  .
Poruszać się w EPG	Naciśnięciem  /  /  /  .
Oglądać aktualny program	Naciśnięciem  gdy aktualny program jest wybrany.
Sortować informacje o programach według kategorii – Lista kategorii	<ol style="list-style-type: none"> 1 Naciśnięciem niebieskiego przycisku. 2 Naciśnięciem /// aby wybrać kategorię. Nazwa kategorii zostanie wyświetlona z boku. Dostępne kategorie to: „Wszystkie”: Zawiera wszystkie dostępne kanały. Nazwa kategorii (np. „Wiadomości”): Zawiera wszystkie kanały odpowiadające wybranej kategorii. 3 Naciśnięciem . <p>Teraz Cyfrowy elektroniczny informator programowy (EPG) wyświetla tylko aktualne programy z wybranej listy.</p>
Nastawić nagrywanie programu – Programator nagrywania	<ol style="list-style-type: none"> 1 Naciśnięciem ///, aby wybrać przyszły program, który zostanie nagrany. 2 Naciśnięciem . 3 Naciśnięciem / aby wybrać „Programator nagrywania”. 4 Naciśnięciem , aby nastawić Timery odbiornika TV i magnetowidu. Przy informacji o tym programie pojawi się symbol . Wskaźnik  na odbiorniku TV (na przodzie) zapali się na pomarańczowo. <p>Uwagi</p> <ul style="list-style-type: none"> • Można nastawić Timer nagrywania magnetowidu na odbiorniku TV w wypadku magnetowidów zgodnych z funkcją Smartlink. Jeżeli magnetowid nie jest zgodny ze Smartlink, pojawi się komunikat przypominający o konieczności nastawienia Timera magnetowidu. • Gdy zacznie się nagrywanie, można przełączyć odbiornik TV na tryb oczekiwania, ale nie należy zupełnie go wyłączać, ponieważ nagrywanie może zostać anulowane. • Jeżeli wybrane zostało ograniczenie wiekowe dla programów, na ekranie pojawi się komunikat, aby podać kod PIN. Szczegółowe informacje, zobacz „Ochrona przed dziećmi” na stronie strona 42.

Aby	Należy
Nastawić program na automatyczne wyświetlenie na ekranie w momencie rozpoczęcia – Przypomnienie	<ol style="list-style-type: none"> 1 Nacisnąć ///, aby wybrać przyszły program, który ma zostać wyświetlony. 2 Nacisnąć . 3 Nacisnąć / aby wybrać „Przypomnienie”. 4 Nacisnąć , aby automatycznie wyświetlić wybrany program w momencie rozpoczęcia. Przy informacji o tym programie pojawi się symbol .
Nastawić czas i datę dla programu przeznaczonego do nagrania – Ręczny programator nagrywania	<p>Uwaga Jeżeli odbiornik TV zostanie przełączony na tryb oczekiwania, włączy się automatycznie na chwilę przed rozpoczęciem programu.</p> <ol style="list-style-type: none"> 1 Nacisnąć . 2 Nacisnąć /, aby wybrać „Ręczny programator nagrywania”, po czym nacisnąć . 3 Nacisnąć /, aby wybrać datę, po czym nacisnąć . 4 Nastawić czas rozpoczęcia i czas zakończenia w taki sam sposób, jak w kroku 3. 5 Nacisnąć /, aby wybrać program, po czym nacisnąć . 6 Nacisnąć , aby nastawić Timery odbiornika TV i magnetowidu. Przy informacji o tym programie pojawi się symbol . Wskaźnik  na odbiorniku TV (na przodzie) zapali się na pomarańczowo. <p>Uwagi</p> <ul style="list-style-type: none"> • Można nastawić Timer nagrywania magnetowidu na odbiorniku TV w wypadku magnetowidów zgodnych z funkcją Smartlink. Jeżeli magnetowid nie jest zgodny ze Smartlink, pojawi się komunikat przypominający o konieczności nastawienia Timera magnetowidu. • Gdy zacznie się nagrywanie, można przełączyć odbiornik TV na tryb oczekiwania, ale nie należy zupełnie go wyłączać, ponieważ nagrywanie może zostać anulowane. • Jeżeli wybrane zostało ograniczenie wiekowe dla programów, na ekranie pojawi się komunikat, aby podać kod PIN. Szczegółowe informacje, zobacz „Ochrona przed dziećmi” na stronie strona 42.
Anulować nagrywanie/przypomnienie – Lista programatora	<ol style="list-style-type: none"> 1 Nacisnąć . 2 Nacisnąć / aby wybrać „Lista programatora”. 3 Nacisnąć /, aby wybrać program przeznaczony do anulowania, po czym nacisnąć . 4 Nacisnąć /, aby wybrać „Wykasuj ustaw. programatora”, po czym nacisnąć . Pojawi się wyświetlenie potwierdzenia, że program ma być anulowany. 5 Nacisnąć /, aby wybrać „Tak”, po czym nacisnąć , aby potwierdzić.

Wskazówka

Można również wyświetlić Cyfrowy elektroniczny informator programowy (EPG) wybierając „Cyfrowy EPG” w „MENU” (strona 26).

Używanie cyfrowej listy Ulubionych DV3*



Cyfrowa Lista Ulubionych

Funkcja Ulubionych umożliwia wybranie programów z listy maksymalnie 20 określonych kanałów. Aby wyświetlić listę Ulubionych, zobacz „Nawigacja w menu” (strona 26).

* Ta funkcja może być niedostępna w niektórych krajach.

Aby	Należy
Stworzyć listę Ulubionych po raz pierwszy	Gdy po raz pierwszy wybrane zostanie „Ulubione cyfrowe” w „MENU”, pojawi się komunikat pytający, czy chcemy dodać kanały do listy Ulubionych. <ol style="list-style-type: none">1 Nacisnąć ⊕, aby wybrać „Tak”.2 Nacisnąć ⬆/⬇, aby wybrać kanał, który będzie dodany. Jeżeli znany jest numer kanału, można użyć przycisków numerycznych i bezpośrednio wybrać kanał.3 Nacisnąć ⊕. Kanały, które są zapisane na liście Ulubionych, są oznaczone symbolem ♥.
Wyłączyć listę Ulubionych	Nacisnąć RETURN.
Oglądać kanał	Nacisnąć ⊕ podczas wybierania kanału.
Dodać lub usunąć kanały na liście Ulubionych	<ol style="list-style-type: none">1 Nacisnąć niebieski przycisk. Kanały, które są zapisane na liście Ulubionych, są oznaczone symbolem ♥.2 Nacisnąć ⬆/⬇, aby wybrać kanał, który zostanie dodany lub usunięty. Jeżeli znany jest numer kanału, można użyć przycisków numerycznych i bezpośrednio wybrać kanał.3 Nacisnąć ⊕.4 Nacisnąć niebieski przycisk, aby wrócić do listy Ulubionych.
Usunąć wszystkie kanały z listy Ulubionych	<ol style="list-style-type: none">1 Nacisnąć niebieski przycisk.2 Nacisnąć żółty przycisk. Pojawi się komunikat aby potwierdzić, że wszystkie kanały mają być usunięte z listy Ulubionych.3 Nacisnąć ⬅/➡, aby wybrać „Tak”, po czym nacisnąć ⊕, aby potwierdzić.

Oglądanie obrazów z podłączonych urządzeń

Włączyć podłączone urządzenie i wykonać jedną z następujących czynności.

W przypadku urządzenia podłączonego do złącza 21-stykowym przewodem SCART (strona 48)



Rozpocząć odtwarzanie na podłączonym urządzeniu.

























Na ekranie pojawi się obraz z podłączonego urządzenia.

W przypadku samoprogramującego się magnetowidu (strona 8)





W trybie analogowym nacisnąć PROG +/- lub przyciski numeryczne, aby wybrać kanał wideo.

W przypadku innego podłączonego urządzenia (strona 47)

Naciskać kolejno /, aż na ekranie pojawi się symbol właściwego wejścia (patrz niżej).

Wyświetlenie na ekranie	Oznaczenia gniazd wejścia
 AV1/2 lub  AV1/2	1 lub 2  / 
 AV3,  AV3 lub  AV3	3  /  /S- 
 AV4	4  (Y, Pb/Cb, Pr/CR) i  (L, R)
 AV5	5 HDMI IN
 AV6	6 HDMI IN 6 HDMI IN i 6 HDMI IN  (L, R)
 AV7 lub  AV7	7  lub  (Y, Pb/Cb, Pr/CR) i  (L (MONO), R)
 PC	PC IN  RGB i PC IN 

Dodatkowe czynności

Aby	Należy
Wrócić do normalnego trybu TV	Nacisnąć DIGITAL lub ANALOG.
Uzyskać dostęp do tabeli indeksów sygnałów wejścia (z wyjątkiem sygnału wejścia wideo z komputera)	Nacisnąć  , aby przejść do tabeli indeksów sygnałów wejścia. (Następnie, tylko w trybie analogowym, nacisnąć ) Aby wybrać źródło wejścia, nacisnąć  /  , po czym nacisnąć  .

Używanie menu Tools

Nacisnąć TOOLS aby wyświetlić poniższe opcje, gdy oglądane obrazy pochodzą z podłączonego urządzenia innego niż komputer.

Opcje	Opis
Zamknąć	Zamyka menu narzędzi.
PAP (lub Pełny ekran)	Zobacz strona 21.
Tryb obrazu	Zobacz strona 27.
Tryb dźwięku	Zobacz strona 30.
Oszczędzanie energii	Zobacz strona 34.
Timer wyłączenia	Zobacz strona 34.
Głośność  *	Zobacz strona 35.
Automatyczne nastawianie zegara	Umożliwia przełączenie na tryb cyfrowy i uzyskanie aktualnego czasu.

* Ta opcja pojawia się tylko, gdy „Wył. głośnika” jest nastawione na „Wył.” (strona 35).

Nawigacja w menu

„MENU” umożliwia korzystanie z różnych wygodnych funkcji tego odbiornika TV. Można z łatwością wybierać kanały lub źródła wejścia oraz zmieniać nastawienia odbiornika TV.



1 Nacisnąć MENU, aby wyświetlić menu.



Ikona	Opis
	Ulubione cyfrowe* Wyświetla listę Ulubionych. Szczegółowe informacje o ustawieniach, zobacz strona 24.
	Analogowy Powraca do ostatniego oglądanego kanału analogowego.
	Cyfrowy* Powraca do ostatniego oglądanego kanału cyfrowego.
	Cyfrowy EPG* Wyświetla Cyfrowy elektroniczny informator programowy (EPG). Szczegółowe informacje o ustawieniach, zobacz strona 22.
	Wejścia zewnętrzne Wybiera urządzenie podłączone do odbiornika TV. <ul style="list-style-type: none"> Aby oglądać program z żądanego, zewnętrznego wejścia, wybrać źródło wejścia, po czym nacisnąć . Aby wyznaczyć etykietę do zewnętrznego wejścia, wybrać „Edycja nazw AV”, po czym zobaczyć na stronie 37.
	Ustawienia Wyświetla menu Ustawienia, gdzie wykonywane są najbardziej zaawansowane nastawienia i regulacje. Szczegółowe informacje o ustawieniach, zobacz strona 27 do 44. <p>Uwaga Opcje, które można regulować są różne, zależnie od sytuacji. Niedostępne opcje są wyszarzone lub nie są wyświetlane.</p>

* Ta funkcja może być niedostępna w niektórych krajach.

2 Nacisnąć aby wybrać opcję.

3 Nacisnąć , aby potwierdzić wybór opcji. Aby wyjść z menu, nacisnąć MENU.

Menu Obrazu

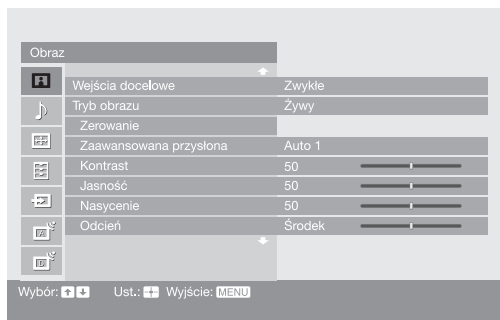

W menu Obrazu można wybrać podane niżej opcje.

- 1 Nacisnąć \uparrow/\downarrow aby wybrać „Ustawienia” w MENU, po czym nacisnąć \oplus .
- 2 Nacisnąć \uparrow/\downarrow aby wybrać ikonę menu, po czym nacisnąć \oplus .
- 3 Nacisnąć $\uparrow/\downarrow/\leftarrow/\rightarrow$ aby wybrać opcję.

Wejścia docelowe

W wypadku wejścia aktualnie oglądanego, wybrać używanie zwykłych nastawień lub nastawianie osobno każdej pozycji.

„Zwykłe”: Stosuje zwykłe nastawienia, których regulacje są wspólne z tymi dla innych wejść, w których „Wejścia docelowe” są nastawione na „Zwykłe”. Nazwa aktualnego wejścia (np. AV1): Umożliwia osobne nastawienie każdej pozycji dla aktualnego wejścia.

Wskazówka

Jeżeli potrzebne jest to same nastawienie dla każdego wejścia, należy nastawić każde wejście na „Zwykłe”.

Tryb obrazu

Wybiera tryb obrazu.

„Żywy”: Dla zwiększonego kontrastu i ostrości obrazu.

„Standardowy”: Dla standardowego obrazu. Ustawienie zalecane przy korzystaniu z kina domowego.

„Własny”: Umożliwia zapisanie preferowanych ustawień w pamięci.

Zerowanie

Sprowadza wszystkie nastawienia „Obraz” z wyjątkiem „Wejścia docelowe” i „Tryb obrazu” do nastawień domyślnych.

Wskazówka

„Zaawansowane ustawienia” (strona 29) także nie jest sprowadzone do nastawienia domyślnego. Wybrać „Zerowanie” w „Zaawansowane ustawienia”, aby sprowadzić pozycje w „Zaawansowane ustawienia” do nastawienia domyślnego.

Zaawansowana przysłona	<p>Wybierając opcję „Iris” można otrzymać najlepszą jasność i kontrast, odpowiednie dla oglądania TV.</p> <p>„Auto 1”*: Zalecana opcja przy oglądaniu programów, które mają większe zmiany jasności obrazu między poszczególnymi scenami.</p> <p>„Auto 2”*: Zalecana opcja przy oglądaniu programów, które mają mniejsze zmiany jasności obrazu między poszczególnymi scenami.</p> <p>„Maks.”: W tej opcji ekran ma maksymalny poziom jasności. Odpowiednia do oglądania TV w jasno oświetlonym pokoju.</p> <p>„Duża”*: W tej opcji ekran staje się jaskrawy. Odpowiednia do oglądania TV w jasno oświetlonym pokoju.</p> <p>„Średnia”*: W tej opcji jasność ma poziom standardowy.</p> <p>„Mała”*: W tej opcji jasność ekranu zmniejsza się, a kontrast zwiększa. Odpowiednia do oglądania TV w słabo oświetlonym pokoju.</p> <p>„Min.”: W tej opcji ekran jest przyciemniony, ale kontrast jest maksymalny. Odpowiednia do oglądania TV w słabo oświetlonym pokoju.</p> <p>* Automatycznie wykrywa jasność ekranu. Te opcje najbardziej odpowiadają programom takim jak filmy, w których często występują jasne sceny na przemian z ciemnymi.</p> <p>Uwaga</p> <p>„Zaawansowana przysłona” nie jest dostępne, gdy używana są funkcje zatrzymania obrazu lub PAP.</p>
Kontrast	Zwiększa lub zmniejsza kontrast obrazu.
Jasność	Rozjaśnia lub przyciemnia obraz.
Nasycenie	Zwiększa lub zmniejsza intensywność koloru.
Odcień	Zwiększa lub zmniejsza zielony odcień i czerwony odcień.
Temperatura barw	<p>Wskazówka</p> <p>„Odcień” można zmieniać tylko w przypadku kolorowego sygnału NTSC (np. amerykańskie taśmy wideo).</p> <p>Reguluje biel obrazu.</p> <p>„Zimne”*: Nadaje bieli niebieski odcień.</p> <p>„Neutralne”*: Nadaje bieli neutralny odcień.</p> <p>„Ciepłe 1”/„Ciepłe 2”*: Nadaje bieli czerwony odcień. „Ciepłe 2” nadaje czerwienią odcień niż „Ciepłe 1”.</p> <p>Wskazówka</p> <p>„Ciepłe 1” i „Ciepłe 2” można wybrać tylko wtedy, gdy „Tryb obrazu” jest nastawiony na „Własny”.</p>
Ostrość	Wyostrza lub zmiękcza obraz.
Redukcja zakłóceń	<p>Redukuje zakłócenia obrazu (śnieg).</p> <p>„Auto”*: Automatycznie zmniejsza zakłócenia obrazu.</p> <p>„Duża”/„Średnia”/„Mała”*: Zmienia wpływ redukcji zakłóceń.</p> <p>„Wyl.”*: Wyłącza funkcję Redukcja zakłóceń.</p> <p>„BNR”*: Redukuje zakłócenia blokowe. Jest to skuteczne w wypadku kanałów cyfrowych lub podłączonego odtwarzacza DVD/odbiornika cyfrowego z odtwarzaniem MPEG.</p> <p>Wskazówki</p> <ul style="list-style-type: none"> • „Auto” nie jest dostępne podczas oglądania obrazu z wejść komponentowych, HDMI lub cyfrowych RF. • „Redukcja zakłóceń” nie jest dostępna, gdy używane są funkcje zatrzymania obrazu lub PAP.

Tryb DRC

Stwarza wysoką rozdzielczość dla źródeł o dużej gęstości (np. odtwarzacz DVD, odbiornik cyfrowy).

„Tryb 1”: Zalecany tryb

„Tryb 2”: Dostępny tylko, gdy format sygnału wejścia to 1080i. Tryb 2 jest odpowiednim nastawieniem, jeżeli zawartość oryginalnego sygnału jest oparta na sygnale o standardowej rozdzielczości.

„Wył.”: Wyłącza tryb DRC.

Wskazówka

„Tryb DRC” nie jest dostępny, gdy „Tryb Gra” jest nastawiony na „Wł.”, lub gdy używana jest funkcja zatrzymania obrazu lub PAP; nie jest także dostępny, gdy oglądany jest obraz z wejścia komputera lub 1080p.

Paleta ustawień DRC

Indywidualizuje poziom szczegółowości („Realizm”) i gładkości („Czystość”) dla sygnału każdego wejścia. Na przykład można stworzyć jedno indywidualne nastawienie dla obrazu z wejścia kablowego, a drugie dla obrazu z odtwarzacza DVD.

Pojawi się paleta DRC.



Nacisnąć $\uparrow/\downarrow/\leftarrow/\rightarrow$ aby nastawić pozycję znacznika (●).

Gdy ● przesuwany jest wyżej wzdłuż osi „Realizm”, obraz staje się bardziej nasycony detalami. Gdy ● przesuwany jest wyżej wzdłuż osi „Czystość”, obraz staje się gładszy.

Wskazówka

„Paleta ustawień DRC” nie jest dostępna, gdy „Tryb Gra” jest nastawiony na „Wł.”, „Tryb DRC” jest nastawiony na „Wył.”, lub gdy używana jest funkcja zatrzymania obrazu lub PAP; nie jest także dostępna gdy źródłem oglądanego obrazu jest komputer lub źródło 1080p.

Zaawansowane ustawienia

Dokładniej dostosowuje funkcję Obrazu do indywidualnych wymagań. Gdy „Tryb obrazu” zostanie nastawione na „Własny”, można wykonywać/zmieniać poniższe ustawienia.

„Zerowanie”: Sprowadza wszystkie zaawansowane nastawienia do nastawień fabrycznych.

„Korekta czerni”: Podkreśla obszary czerni na obrazie dla silniejszego kontrastu.

„Gamma”: Ustawia proporcje między jasnymi a ciemnymi partiami obrazu.

„Czysta biel”: Wzmacnia białe kolory.

„Żywy kolor”: Powoduje, że kolory są żywsze.

„Balans bieli”: Nastawia temperaturę barwy dla każdego koloru.

„Uwydatnianie szczegółów”: Uwydatnia detale obrazu.

„Uwydatnianie krawędzi”: Uwydatnia kontury obrazu.

Wskazówka

„Uwydatnianie szczegółów” nie jest dostępne, gdy używane są funkcje zatrzymania obrazu lub PAP.

Menu Dźwięku

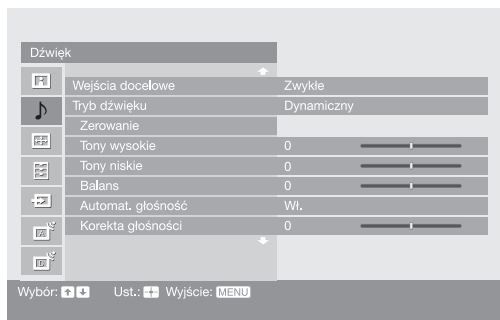

W menu Dźwięku można wybrać podane niżej opcje. Aby wybrać opcje w „Ustawienia”, należy sprawdzić w „Menu Obrazu” (strona 27).

Wejścia docelowe W wypadku wejścia aktualnie oglądanego, wybrać używanie zwykłych nastawień lub nastawianie osobno każdej pozycji.
„Zwykłe”: Stosuje zwykłe nastawienia, których regulacje są wspólne z tymi dla innych wejść, w których „Wejścia docelowe” są nastawione na „Zwykłe”.
Nazwa aktualnego wejścia (np. AV1): Umożliwia osobne nastawienie każdej pozycji dla aktualnego wejścia.

Wskazówka

Jeżeli potrzebne jest to same nastawienie dla każdego wejścia, należy nastawić każde wejście na „Zwykłe”.

Tryb dźwięku Wybiera tryb dźwięku.
„Dynamiczny”: Wzmacnia tony wysokie i niskie.
„Standardowy”: Dla standardowego dźwięku. Ustawienie zalecane przy korzystaniu z kina domowego.
„Własny”: Płaska charakterystyka. Umożliwia także zapisanie w pamięci preferowanych ustawień.

Zerowanie Sprowadza wszystkie nastawienia „Dźwięk” z wyjątkiem „Wejścia docelowe”, „Tryb dźwięku” i „Podwójny dźwięk” do nastawień domyślnych.

Tony wysokie Reguluje dźwięki zawierające wysokie tony.

Tony niskie Reguluje dźwięki zawierające niskie tony.

Balans Wzmacnia balans lewego lub prawego głośnika.

Automat. głośność Utrzymuje stały poziom głośności, nawet gdy występują zmiany poziomu nadawanego sygnału (np. reklamy są zazwyczaj głośniejsze od programów).

Korekta głośności Reguluje głośność aktualnego wejścia relatywnie do innych wejść, gdy „Wejścia docelowe” jest nastawione na nazwę aktualnego wejścia (np. AV1).

Dźwięk przestrzenny Wybiera tryb dźwięku przestrzennego.
„Dolby Virtual”: Wykorzystuje głośniki odbiornika TV do symulacji dźwięku dookólnego, wytwarzanego przez system wielokanałowy.
„Wył.”: Dla normalnego odbioru stereofonicznego lub monofonicznego.

Korekta BBE Dzięki kompensacji efektu fazowego w głośnikach za pomocą „BBE High Definition Sound System” sprawia, że dźwięk jest bardziej efektywny gdy „Tryb dźwięku” jest nastawiony na „Własny”.

Podwójny dźwięk

Wybiera dźwięk z głośnika dla programu stereofonicznego lub dwujęzycznego.

„Stereo”, „Mono”: Dla programu stereofonicznego.

„A”/„B”/„Mono”: Dla programu dwujęzycznego wybrać „A” dla kanału dźwiękowego 1, „B” dla kanału dźwiękowego 2 lub „Mono” dla kanału monofonicznego, jeśli dostępny.

Wskazówka

Jeżeli zostało wybrane inne urządzenie, podłączone do odbiornika TV, nastawić „Podwójny dźwięk” na „Stereo”, „A” lub „B”.

Wskazówka

Opcje menu dźwięku inne niż „Podwójny dźwięk” nie mogą być używane dla gniazd słuchawek i wyjścia audio.

Menu Ustawień ekranu

W menu Ustawień ekranu można wybrać podane niżej opcje. Aby wybrać opcje w „Ustawienia”, należy sprawdzić w „Menu Obrazu” (strona 27).

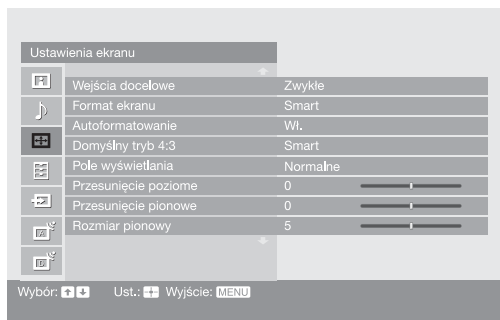

Wejścia docelowe W wypadku wejścia aktualnie oglądanego, wybrać używanie zwykłych nastawień lub nastawianie osobno każdej pozycji.
„Zwykłe”: Stosuje zwykłe nastawienia, których regulacje są wspólne z tymi dla innych wejść, w których „Wejścia docelowe” są nastawione na „Zwykłe”.
Nazwa aktualnego wejścia (np. AV1): Umożliwia osobne nastawienie każdej pozycji dla aktualnego wejścia.

Wskazówka

Jeżeli potrzebne jest to same nastawienie dla każdego wejścia, należy nastawić każde wejście na „Zwykłe”.

Format ekranu Szczegółowe informacje o formacie ekranu, zobacz „Aby ręcznie zmienić format ekranu na zgodny z oglądanym programem” (strona 20).

Autoformatowanie Automatycznie zmienia format ekranu, zgodnie z sygnałem programu. Aby zachować ustawienia własne, wybrać „Wył.”.

Wskazówka

Nawet jeśli „Autoformatowanie” jest nastawione na „Wł.” lub „Wył.”, zmiana formatu ekranu jest możliwa przez kilkakrotne naciśnięcie .

Domyślny tryb 4:3 Wybiera domyślny format ekranu do użycia z programami nadawanymi w formacie 4:3.

„Smart”: Wyświetla konwencjonalny obraz telewizyjny 4:3 z imitacją efektu szerokoekranowego.

„4:3”: Wyświetla programy nadawane w zwykłym formacie 4:3 w prawidłowych proporcjach.

„Wył.”: Utrzymuje aktualne nastawienie „Format ekranu”, gdy zostanie zmieniony kanał lub wejście.

Wskazówka

Ta opcja jest dostępna tylko, gdy „Autoformatowanie” jest nastawione na „Wł.”.

Pole wyświetlania Reguluje obszar ekranu, na którym wyświetlany jest obraz.
„Normalne”: Wyświetla obraz w oryginalnym rozmiarze.
„-1”/„-2”: Powiększa obraz, aby ukryć krawędzie obrazu.

Przesunięcie poziome Ustawia poziomą pozycję obrazu.

Przesunięcie pionowe

Ustawia pionową pozycję obrazu, gdy format ekranu jest nastawiony na „Smart”, „Zoom” lub „14:9”.

Rozmiar pionowy

Nastawia pionową pozycję obrazu, gdy format ekranu jest nastawiony na „Smart”.

Menu Ustawień



W menu Ustawień można wybrać podane niżej opcje. Aby wybrać opcje w „Ustawienia”, należy sprawdzić w „Menu Obrazu” (strona 27).

Ustawienia Timera

Nastawia timer na włączenie/wyłączenie odbiornika TV.

Timer wyłączenia

Ustawia okres czasu, po upływie którego odbiornik TV automatycznie przełącza się na tryb oczekiwania.

Gdy włączony jest Timer wyłączenia, wskaźnik  (Timer) na odbiorniku TV (na przodzie) świeci się na pomarańczowo.

Wskazówki

- Gdy odbiornik TV zostanie wyłączony i ponownie włączony, „Timer wyłączenia” zostanie przywrócony do stanu „Wyl.”.
- „Timer wyłączenia wkrótce wyłączy telewizor” pojawi się na minutę przed przełączeniem się odbiornika TV na tryb oczekiwania.

Timer włączenia

Nastawia timer na włączenie odbiornika TV z trybu oczekiwania.

„Dzień”: Wybiera dzień, w którym Timer włączenia ma zostać uruchomiony.

„Czas”: Nastawia czas włączenia odbiornika TV.

„Czas trwania”: Wybiera czas, po którym automatycznie odbiornik TV ponownie przełączy się na tryb oczekiwania.

„Ustawienia głośności”: Nastawia głośność w momencie włączenia odbiornika TV za pomocą timera.

Nastawianie zegara

Umożliwia ręczne nastawienie zegara. Gdy odbiornik TV odbiera kanały cyfrowe, zegar nie może być ręcznie nastawiony, ponieważ jest nastawiany zgodnie z kodem czasu nadawanym razem z sygnałem.

Aut. inicjalizacja

Włącza „menu pierwszego uruchomienia” w celu wybrania języka i kraju/regionu, nastrojenia wszystkich dostępnych kanałów cyfrowych i analogowych oraz nastawienia czasu (tylko jeżeli kanały cyfrowe nie są odbierane). Zazwyczaj nie ma potrzeby wykonywania tej operacji, ponieważ język i kraj/region zostają wybrane, a kanały dostrojone już przy pierwszej instalacji odbiornika TV (strona 7, 8). Opcja ta jednak umożliwia powtórzenie tego procesu (np. w celu ponownego dostrojenia odbiornika po przeprowadzce lub w celu wyszukania nowych kanałów uruchomionych przez stacje telewizyjne).

Oszczędzanie energii

Redukuje zużycie energii przez regulację jasności lampy. Podnosi to także poziom czerni. Wybrać „Auto” (tylko dla KDS-70R2000), „Wł.” lub „Wyl.”.

Tryb filmu	<p>Zapewnia płynniejszy ruch obrazu podczas odtwarzania obrazów DVD lub magnetowidu zarejestrowanych na taśmie filmowej, redukując rozmazanie i ziarnistość obrazu.</p> <p>„Auto 1”: Dla stabilnego obrazu z minimalnymi zakłóceniami. Nastawić na „Auto 2”, jeżeli obraz jest częściowo zdegradowany.</p> <p>„Auto 2”: To nastawienie służy do normalnego użytku.</p> <p>„Wył.”: Wyłącza tryb filmu.</p> <p>Uwagi</p> <ul style="list-style-type: none"> Nawet jeżeli wybrane jest „Auto 1” lub „Auto 2”, „Tryb filmu” zostanie automatycznie wyłączony i ruchomy obraz nie będzie płynnie odtwarzany, jeżeli obraz zawiera nieprawidłowe sygnały lub zbyt dużo zakłóceń. Tryb filmu nie jest dostępny podczas używania funkcji zatrzymania obrazu lub PAP oraz oglądania źródeł 480p, 576p, 720p, 1080i lub 1080p.
Głośność  (głośność w słuchawkach)	<p>Nastawia głośność słuchawek gdy „Wył. głośnika” jest nastawione na „Wył.”.</p>
Wył. głośnika (link głośnika słuchawek)	<p>Włącza/wyłącza wbudowane głośniki odbiornika TV, gdy słuchawki zostają podłączone.</p> <p>„Wł.”: Dźwięk jest wyprowadzany tylko ze słuchawek.</p> <p>„Wył.”: Dźwięk jest wyprowadzany zarówno ze słuchawek, jak i odbiornika TV.</p>
Głośnik	<p>Włącza/wyłącza wewnętrzne głośniki odbiornika TV.</p> <p>„Wł.”: Głośniki odbiornika TV są włączone, aby słuchać dźwięku TV przez głośniki odbiornika.</p> <p>„Wył.”: Głośniki odbiornika TV zostają wyłączone, aby słuchać dźwięku programu TV tylko przez zewnętrzne urządzenie audio, podłączone do gniazd wyjścia audio.</p>
Wyjście audio	<p>„Regulowane”: Wyjście audio z systemu audio może być sterowane pilotem telewizora.</p> <p>„Stałe”: Wyjście audio z odbiornika TV jest stałe. Należy użyć regulatora głośności odbiornika audio aby nastawić głośność (i wykonać inne nastawienia audio) za pomocą systemu audio.</p>
Tryb chłodzenia	<p>Wybrać „Duże”, aby używać odbiornik TV na wysokości 1 500 m ponad poziomem morza lub wyższej, lub gdy odbiornik jest używany w okolicznościach powodujących znaczne zwiększenie temperatury wewnątrz odbiornika. Wybrać „Normalne”, aby używać odbiornik TV na normalnych wysokościach.</p>
Wymiana lampy	<p>Gdy lampa zbliża się do końca okresu używalności, po każdym włączeniu odbiornika ukazuje się komunikat. Po wymianie lampy wybrać tę opcję i wykonać procedurę według wskazówek na ekranie.</p> <p>Uwagi</p> <ul style="list-style-type: none"> Wybrać tę opcję po wymianie lampy. Zależnie od warunków otoczenia i innych, na przykład częstotliwości używania, niektóre lampy mogą się przepalić zanim komunikat o wymianie lampy pojawi się na ekranie. Do czasu nastawienia opcji wymiany lampy, komunikat informujący, że lampa zbliża się do końca okresu używalności będzie pojawiać się po każdym włączeniu odbiornika TV.

ciąg dalszy

Położenie ekranu	Ustawia poziomą/pionową pozycję obrazu, włącznie z wyświetleniami menu ekranowego i komunikatów itp. na ekranie TV.
Język	Wybiera język wyświetlanych menu.
Informacje	Wyświetla informacje o odbiorniku TV.
Zerowanie wszystkiego	<p>Sprowadza wszystkie ustawienia do ustawień fabrycznych i następnie wyświetla ekran Aut. inicjalizacja.</p> <p>Uwagi</p> <ul style="list-style-type: none">• Wszystkie nastawienia, włączając Cyfrową Listę Ulubionych, kraj, język, automatycznie nastawiane kanały itp. zostaną sprowadzone do nastawień domyślnych.• Podczas zerowania ustawień wskaźnik włączenia/trybu oczekiwania miga na zielono.

Menu Ustawień AV

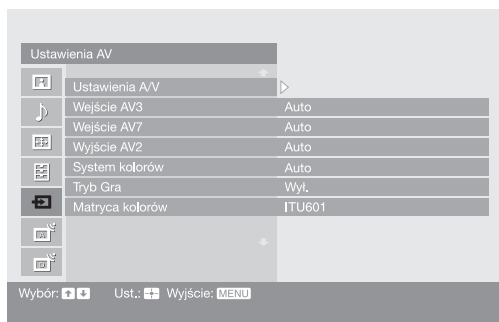

Można wybrać poniższe opcje w menu Ustawień AV. Aby wybrać opcje w „Ustawienia”, należy sprawdzić w „Menu Obrazu” (strona 27).

Ustawienia A/V

Przypisuje nazwę każdemu urządzeniu podłączonemu do bocznych i tylnych gniazd. Po wybraniu urządzenia, nazwa ta będzie przez chwilę wyświetlana na ekranie. Można pominąć te sygnały wejścia z podłączonego urządzenia, których nie chcemy wyświetlać na ekranie.

- 1 Nacisnąć /, aby wybrać żądane źródło wejścia, po czym nacisnąć .
- 2 Nacisnąć /, aby wybrać żądaną opcję poniżej, po czym nacisnąć .

Nazwy urządzeń: Wykorzystuje jedną z zaprogramowanych etykiet do nadania nazwy podłączonemu urządzeniu.

„Edycja”: Tworzy własną nazwę. Wykonać kroki od 2 do 4 z „Nazwy programów” (strona 39).

„Pomiń”: Pomija niepotrzebne źródło wejścia.

Wejście AV3

Nastawia sygnał, który będzie wprowadzany przez gniazdo oznaczone / z tyłu odbiornika TV.

„Auto”: Automatycznie przełącza pomiędzy wejściem RGB, wejściem S wideo, wejściem kompozytowego sygnału wideo w zależności od sygnału wejściowego.

„RGB”: Wprowadzanie sygnału RGB.

„S Video”: Wprowadzanie sygnału S wideo.

„Złożony”: Wprowadzanie kompozytowego sygnału wideo.

Wejście AV7

Ustawia sygnał, który ma być wprowadzany przez gniazda oznaczone / z przodu telewizora.

„Auto”: Automatycznie przełącza pomiędzy gniazdami komponentowymi wideo i gniazdami kompozytowymi wideo w zależności od połączenia kablowego.





„Składowy”: Włącza komponentowe gniazda wideo.

„Złożony”: Włącza kompozytowe gniazda wideo.



Wskazówka



Gdy wiele kabli jest podłączonych i wybrane zostanie „Auto”, włączone zostaną kolejno „Składowy”, „Złożony”.



Wyjście AV2

Nastawia wysyłanie sygnału przez gniazdo oznaczone / 2, znajdujące się z tyłu odbiornika TV. Po podłączeniu magnetowidu lub innego urządzenia nagrywającego do gniazda / 2, można nagrywać z urządzenia podłączonego do innych gniazd odbiornika TV.

„TV”: Wyprowadza sygnały programu TV.

„AV1”: Wyprowadza sygnały z urządzenia podłączonego do gniazda / 1.

„AV3”: Wyprowadza sygnały z urządzenia podłączonego do gniazda / S-3.

„AV7”: Wyprowadza sygnały z urządzenia podłączonego do gniazda / 7.

„Auto”: Wyprowadza to, co jest oglądane na ekranie (z wyjątkiem sygnałów z gniazd / 4, HDMI IN 5, HDMI IN 6 i PC IN  RGB/ ).

System kolorów

Wybiera system kolorystyczny („Auto”, „PAL”, „SECAM”, „NTSC3.58” lub „NTSC4.43”), zależnie od sygnału wprowadzanego ze źródła wejścia.

Tryb Gra

Zależnie od programu gry, czas reakcji może zwalniać podczas szybkich scen, itp. Wybrać „Wł.”, aby poprawić czas reakcji.

Matryca kolorów

Zwykle używana w nastawieniu fabrycznym (AV 1/2/3/7 (sygnał wejścia kompozytowy i S video) jest nastawione na „ITU601”, a AV4/5/6/7 (komponentowy sygnał wejścia) jest nastawiony na „Auto”). Jeżeli odcień obrazu ze źródła wejścia jest nienaturalny, wybrać „ITU601” lub „ITU709”, co normalizuje odcień.

Menu Ustawień analogowych



Opcje podane niżej można wybrać w menu Ustawień analogowych. Aby wybrać opcje w „Ustawienia”, należy sprawdzić w „Menu Obrazu” (strona 27).

Przyciski jednocyfrowe

Gdy „Przyciski jednocyfrowe” jest nastawione na „Wł.”, można wybrać kanał analogowy używając jednego z zaprogramowanych przycisków numerycznych (0 – 9) na pilocie.

Uwaga

Gdy „Przyciski jednocyfrowe” są nastawione na „Wł.”, nie można wybrać kanałów o numerze 10 i wyższym przez wprowadzenie dwóch cyfr za pomocą pilota.

Autoprogramowanie

Wyszukuje wszystkie dostępne kanały analogowe. Zazwyczaj nie ma potrzeby wykonywania tej operacji, ponieważ kanały zostały już dostrojone przy pierwszej instalacji odbiornika TV (strona 8). Opcja ta jednak umożliwia powtórzenie tego procesu (np. w celu ponownego dostrojenia odbiornika po przeprowadzce lub w celu wyszukania nowych kanałów uruchomionych przez stacje telewizyjne).

Sortowanie programów

Zmienia kolejność, w jakiej kanały analogowe są zapisane w pamięci odbiornika TV.

- 1 Nacisnąć \uparrow/\downarrow , aby wybrać kanał, który ma być przeniesiony na nową pozycję, po czym nacisnąć \oplus .
- 2 Nacisnąć \uparrow/\downarrow , aby wybrać nową pozycję dla kanału, po czym nacisnąć \oplus .

Nazwy programów

Nadaje kanałowi dowolną nazwę, zawierającą maksymalnie pięć liter lub cyfr. Po wybraniu kanału, nazwa będzie przez chwilę wyświetlana na ekranie. (Nazwy kanałów są zazwyczaj pobierane automatycznie z teletekstu (jeśli dostępny).)

- 1 Nacisnąć \uparrow/\downarrow , aby wybrać kanał, który ma być nazwany, po czym nacisnąć \oplus .
- 2 Nacisnąć \uparrow/\downarrow , aby wybrać żądaną literę lub cyfrę („_” dla spacji), po czym nacisnąć \Rightarrow .

Jeśli wpisany został niewłaściwy znak

Nacisnąć \Leftarrow/\Rightarrow , aby wybrać nieprawidłowy znak. Następnie nacisnąć \uparrow/\downarrow , aby wybrać prawidłowy znak.

Aby skasować wszystkie znaki

Wybrać „Zerow.”, po czym nacisnąć \oplus .

- 3 Powtarzać procedurę kroku 2, aż wpisana zostanie pełna nazwa.
- 4 Wybrać „OK”, po czym nacisnąć \oplus .

Programowanie ręczne

Przed wybraniem „Nazwa”/„ARC”/„Filtracja dźwięku”/„Pomiń”/„Dekoder”, nacisnąć PROG +/-, aby wybrać numer programu, na którym jest kanał. Nie można wybrać numeru programu nastawionego na pomijanie (strona 41).

Program/System/Kanał

Programuje ręcznie kanały programów.

- 1 Nacisnąć \uparrow/\downarrow , aby wybrać „Program”, po czym nacisnąć \oplus .
- 2 Nacisnąć \uparrow/\downarrow , aby wybrać numer programu, który ma być ręcznie strojony (w wypadku strojenia magnetowidu, wybrać kanał 00), po czym nacisnąć RETURN.
- 3 Nacisnąć \uparrow/\downarrow , aby wybrać „System”, po czym nacisnąć \oplus .
- 4 Nacisnąć \uparrow/\downarrow , aby wybrać jeden z następujących systemów telewizyjnych, po czym nacisnąć RETURN.
B/G: Dla krajów/regionów Europy zachodniej
I: Dla Wielkiej Brytanii
D/K: Dla krajów/regionów Europy wschodniej
L: Dla Francji
- 5 Nacisnąć \uparrow/\downarrow , aby wybrać „Kanał”, po czym nacisnąć \oplus .
- 6 Nacisnąć \uparrow/\downarrow , aby wybrać „S” (dla kanałów TV kablowej) lub „C” (dla kanałów telewizji naziemnej), po czym nacisnąć \Rightarrow .
- 7 Wykonać strojenie kanałów w następujący sposób:

Jeśli nie jest znany numer kanału (częstotliwość)

Nacisnąć \uparrow/\downarrow , aby szukać kolejnego dostępnego kanału. Z chwilą znalezienia kanału, przeszukiwanie zatrzyma się. Aby kontynuować szukanie, nacisnąć \uparrow/\downarrow .

Jeśli znany jest numer kanału (częstotliwość)

Przyciskami numerycznymi wpisać numer żadanego kanału stacji telewizyjnej lub numer kanału magnetowidu.

- 8 Nacisnąć \oplus , aby przejść do „Potwierdź”, po czym nacisnąć \oplus .
- 9 Nacisnąć \downarrow , aby wybrać „OK”, po czym nacisnąć \oplus .

Powtórzyć powyższą procedurę, aby zaprogramować ręcznie inne kanały.

Nazwa

Nadać wybranemu kanałowi nazwę zawierającą maksymalnie pięć liter lub cyfr. Po wybraniu kanału, nazwa ta będzie przez chwilę wyświetlana na ekranie.

Aby wprowadzać znaki, wykonać kroki od 2 do 4 z „Nazwy programów” (strona 39).

ARC

Umożliwia precyzyjne, ręczne dostrojenie wybranego numeru programu, jeżeli spodziewamy się, że niewielkie dostrojenie poprawi jakość obrazu. Można nastawić dostrajanie w zakresie od -15 do +15. Po wybraniu „Wł.” dostrajanie wykonywane jest automatycznie.

Filtracja dźwięku

Polepsza jakość dźwięku w poszczególnych kanałach w przypadku zniekształceń w programach monofonicznych. Czasami niestandardowy sygnał transmisji podczas oglądania programów monofonicznych może powodować zniekształcenia dźwięku lub też jego okresowe wyciszenie. Jeśli nie występują zniekształcenia dźwięku, zalecane jest pozostawienie ustawienia fabrycznego „Wyl.”.



Uwagi

- Nie można odbierać dźwięku stereofonicznego lub podwójnego, gdy wybrane jest „Słaba” lub „Mocna”.
- „Filtracja dźwięku” nie jest dostępne, gdy „System” jest nastawione na „L”.

Pomiń

Gdy naciskane jest PROG +/-, aby wybierać kanały, pomija analogowe kanały niewykorzystane. (Można wybrać pominięty kanał przyciskami numerycznymi.)

Dekoder

Odbiera i nagrywa wybrane kodowane kanały, gdy dekodek jest bezpośrednio podłączony do gniazda scart 1, lub do gniazda scart 2 przez magnetowid.

Uwaga

Zależnie od kraju/regionu wybranego w „Kraj” (strona 8), ta opcja może nie być dostępna.

Potwierdź

Zapisuje w pamięci zmiany, wykonane w nastawieniach „Programowanie ręczne”.

Menu Ustawień cyfrowych DV3

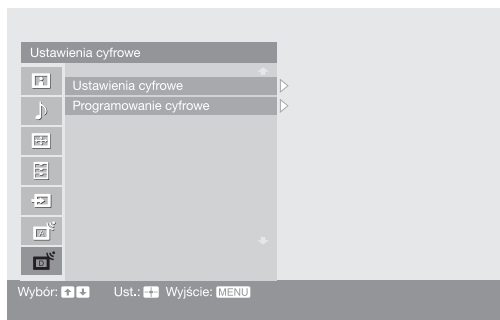

Opcje podane niżej można wybrać w menu Ustawień cyfrowych. Aby wybrać opcje w „Ustawienia”, należy sprawdzić w „Menu Obrazu” (strona 27).

Uwaga

Niektóre funkcje mogą być niedostępne w niektórych krajach.

Ustawienia cyfrowe

Wyświetla menu „Ustawienia cyfrowe”.

Ustawienia napisów

Wyświetla na ekranie cyfrowe napisy.

Gdy wybrane zostanie „Słaby słuch”, wizualna pomoc może być także wyświetlana na ekranie, razem z napisami (jeżeli kanał TV nadaje takie informacje).

Język napisów

Wybiera język, w którym wyświetlane są napisy.

Język audio

Wybiera język używany dla programu. Niektóre kanały cyfrowe mogą nadawać kilka rodzajów audio, z różnymi językami dla programu.

Typ audio

Zwiększa poziom dźwięku, gdy wybrane zostało „Słaby słuch”.

Ochrona przed dziećmi

Nastawia ograniczenie wiekowe dla programów. Każdy program, który przekracza ograniczenie wiekowe, może być oglądany tylko po prawidłowym wprowadzeniu kodu PIN.

- 1 Nacisnąć przyciski numeryczne, aby wprowadzić swój istniejący kod PIN.
Jeżeli kod PIN nie został przedtem nastawiony, pojawi się ekran wprowadzania kodu PIN. Postępować według instrukcji „Kod PIN” poniżej.
- 2 Nacisnąć \uparrow/\downarrow , aby wybrać ograniczenie wiekowe lub „Brak” (oglądanie bez ograniczenia), po czym nacisnąć \oplus .
- 3 Nacisnąć RETURN.

Kod PIN

Nastawia kod PIN po raz pierwszy lub umożliwia zmianę kodu PIN.

1 Wprowadzić PIN następująco:

Jeżeli PIN został poprzednio nastawiony

Nacisnąć przyciski numeryczne, aby wprowadzić swój istniejący kod PIN.

Jeżeli PIN nie był nastawiony

Nacisnąć przyciski numeryczne, aby wprowadzić fabrycznie nastawiony PIN, czyli 9999.

2 Nacisnąć przyciski numeryczne, aby wprowadzić nowy kod PIN.

Pojawi się komunikat informujący, że nowy PIN został zaakceptowany.

3 Nacisnąć RETURN.

Wskazówka

Kod PIN 9999 jest zawsze akceptowany.

Ustawienia techniczne

Wyświetla menu Technicznych ustawień.

„Auto. info. dot. usług”: Umożliwia wykrywanie i zapisywanie w pamięci odbiornika TV nowych cyfrowych usług, w miarę jak stają się dostępne.

„Pobier. oprogramowania”: Umożliwia automatyczny odbiór przez odbiornik TV aktualizacji oprogramowania (gdy są ogłaszane), bezpłatnie za pomocą istniejącej anteny. Zalecane jest stałe nastawienie tej opcji na „Wł.”. Jeżeli nie chcemy aktualizować oprogramowania, należy nastawić tę opcję na „Wył.”.

„Informacje o systemie”: Wyświetla aktualną wersję oprogramowania i poziom sygnału.

„Strefa czasu”: Umożliwia ręczny wybór strefy czasu, w której znajduje się odbiorca, jeżeli strefa czasu nie jest taka sama, jak domyślne nastawienie dla kraju odbiorcy.

Ustawienia modułu CA

Umożliwia dostęp do usługi telewizji na życzenie (Pay Per View), po otrzymaniu modułu warunkowego dostępu (CAM) oraz karty widza.

Lokalizacja gniazda  (PCMCIA), zobacz strona 47.

Uwagi

- Moduł warunkowego dostępu (CAM) nie jest obsługiwany w niektórych krajach. Należy sprawdzić u autoryzowanego sprzedawcy.
- „Ustawienia modułu CA” są dostępne tylko, gdy włożony jest CAM.

Programowanie cyfrowe

Wyświetla menu „Programowanie cyfrowe”.

Autoprogramowanie cyfr.

Stroi wszystkie dostępne kanały cyfrowe.

Zwykle nie ma potrzeby wykonywania tej operacji, ponieważ kanały zostały zaprogramowane w czasie pierwszego włączenia odbiornika TV (strona 8).

Opcja ta jednak umożliwia powtórzenie tego procesu (np. w celu ponownego dostrojenia odbiornika po przeprowadzce lub w celu wyszukania nowych kanałów uruchomionych przez stacje telewizyjne).

Edycja listy programów

Usuwa wszystkie niechciane kanały cyfrowe zapisane w pamięci odbiornika TV i zmienia kolejność cyfrowych kanałów zapisanych w pamięci odbiornika TV.

- 1 Nacisnąć $\hat{=}/\hat{v}$, aby wybrać kanał, który ma być usunięty lub przeniesiony na nową pozycję.

Jeżeli znamy numer programu

Nacisnąć przyciski numeryczne, aby wprowadzić trzycyfrowy numer programu dla żądanej stacji.

- 2 Należy usuwać lub zmieniać kolejność cyfrowych kanałów w następujący sposób:

Aby usunąć cyfrowy kanał

Nacisnąć \oplus . Pojawi się komunikat potwierdzający zamiar usunięcia cyfrowego kanału. Nacisnąć \leftarrow aby wybrać „Tak”, po czym nacisnąć \oplus .

Aby zmienić kolejność cyfrowych kanałów

Nacisnąć \rightleftarrows , po czym nacisnąć $\hat{=}/\hat{v}$, aby wybrać nową pozycję dla kanału i nacisnąć \leftarrow . W razie potrzeby powtórzyć kroki 1 i 2, aby przesunąć inne kanały.

- 3 Nacisnąć RETURN.

Programowanie ręczne

Ręcznie stroi kanały cyfrowe.

- 1 Nacisnąć przycisk numeryczny, aby wybrać numer kanału, który ma być ręcznie nastrojony, po czym nacisnąć $\hat{=}/\hat{v}$, aby nastroić kanał.
- 2 Gdy znalezione zostaną dostępne kanały, nacisnąć $\hat{=}/\hat{v}$, aby wybrać kanał który chcemy zapisać w pamięci, po czym nacisnąć \oplus .
- 3 Nacisnąć $\hat{=}/\hat{v}$, aby wybrać numer programu, pod którym ma być zapisany nowy kanał, po czym nacisnąć \oplus .

Powtórzyć powyższą procedurę, aby nastroić ręcznie inne kanały.

Menu Ustawień PC

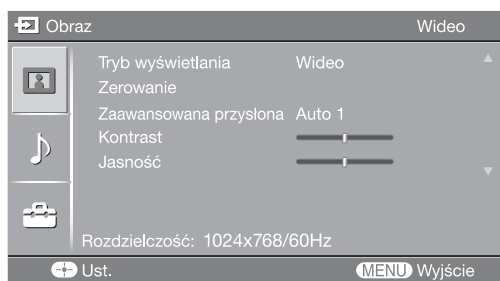

Poniższe opcje można wybrać w menu Ustawień PC, gdy odbiornik TV jest podłączony do komputera.

1 Nacisnąć kilkakrotnie / , aż PC pojawi się na ekranie.

2 Nacisnąć MENU aby wyświetlić menu Ustawień PC.

Uwaga

Gdy komputer zostaje po raz pierwszy podłączony do odbiornika TV, może być konieczne wyregulowanie wyświetlenia na ekranie. W takich wypadkach wykonać „Automatyczna regulacja” lub wyregulować „Faza”, „Wielkość piksela”, „Przesunięcie poziome” lub „Przesunięcie pionowe” w „Inne” (strona 46).

Obraz

Tryb wyświetlania Wybiera tryb wyświetlania.
„Wideo”: Wybrać aby oglądać obraz wideo.
„Tekst”: Wybrać aby oglądać tekst, wykresy lub tabele.

Zerowanie Sprowadza wszystkie nastawienia „Obraz” z wyjątkiem „Tryb wyświetlania” do nastawień fabrycznych.

Zaawansowana przystoła Wybierając opcję „Iris” można otrzymać najlepszą jasność i kontrast, odpowiednie dla oglądania TV.
„Auto 1”*: Zalecana opcja przy oglądaniu programów, które mają większe zmiany jasności obrazu między poszczególnymi scenami.
„Auto 2”*: Zalecana opcja przy oglądaniu programów, które mają mniejsze zmiany jasności obrazu między poszczególnymi scenami.
„Maks.”: W tej opcji ekran ma maksymalny poziom jasności.
Odpowiednia do oglądania TV w jasno oświetlonym pokoju.
„Duża”: W tej opcji ekran staje się jaskrawy. Odpowiednia do oglądania TV w jasno oświetlonym pokoju.
„Średnia”: W tej opcji jasność ekranu zmniejsza się, a kontrast zwiększa.
Odpowiednia do oglądania TV w słabo oświetlonym pokoju.
„Min.”: W tej opcji ekran jest przyciemniony, ale kontrast jest maksymalny.
Odpowiednia do oglądania TV w słabo oświetlonym pokoju.
* Automatycznie wykrywa jasność ekranu. Te opcje najbardziej odpowiadają programom takim jak filmy, w których często występują jasne sceny na przemian z ciemnymi.

Uwaga

Nie można wybrać „Auto 1” lub „Auto 2”, gdy „Tryb wyświetlania” jest nastawione na „Tekst”.

Kontrast Zwiększa lub zmniejsza kontrast obrazu.

Jasność Rozjaśnia lub przyciemnia obraz.

Temperatura barw	Reguluje biel obrazu. „Zimne”: Nadaje bieli niebieski odcień. „Neutralne”: Nadaje bieli neutralny odcień. „Ciepłe 1”/„Ciepłe 2”: Nadaje bieli czerwony odcień. „Ciepłe 2” nadaje czerwienią odcień niż „Ciepłe 1”.
Dźwięk	
Tryb dźwięku	Wybiera tryb dźwięku. „Dynamiczny”: Wzmacnia tony wysokie i niskie. „Standardowy”: Dla standardowego dźwięku. Ustawienie zalecane przy korzystaniu z kina domowego. „Własny”: Daje płaską charakterystykę. W dźwięku TV utrzymywana jest jakość dźwięku indywidualnie nastawiona na podłączonym komputerze.
Inne	
Automatyczna regulacja	Automatycznie nastawia pozycję wyświetlania, fazę i wielkość pikseli obrazu, gdy odbiornik TV otrzymuje sygnał wprowadzany z podłączonego komputera. Wskazówka Automatyczna regulacja może nie działać poprawnie z niektórymi sygnałami wejścia. W takich wypadkach należy ręcznie nastawić „Faza”, „Wielkość piksela”, „Przesunięcie poziome” i „Przesunięcie pionowe”.
Zerowanie	Sprowadza wszystkie nastawienia „Inne” do nastawień fabrycznych.
Faza	Wyregulować fazę w razie migotania ekranu.
Wielkość piksela	Wyregulować wielkość piksela, gdy na obrazie występują niepożądane pionowe pasy.
Przesunięcie poziome	Ustawia poziomą pozycję obrazu.
Przesunięcie pionowe	Ustawia pionową pozycję obrazu.
Format ekranu	Wybiera format ekranu dla sygnałów o częstotliwości pionowej 60 Hz. „Normalny”: Wyświetla obraz w oryginalnym rozmiarze. „Pełny 1”: Powiększa obraz, aby wypełnić obszar wyświetlenia, zachowując oryginalne proporcje pionu do poziomu. „Pełny 2”: Powiększa obraz, aby wypełnić obszar wyświetlenia.

Podłączanie dodatkowego sprzętu

Do odbiornika TV można podłączyć cały szereg dodatkowych urządzeń. Kabli połączeniowych nie ma w zestawie.

Podłączenie do odbiornika TV (na przodzie)

KDS-55A2000

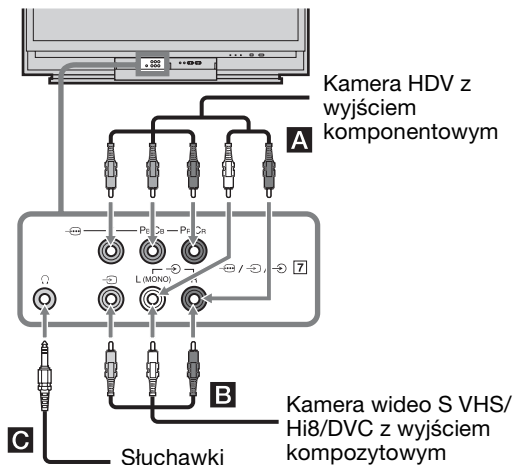

KDS-70R2000

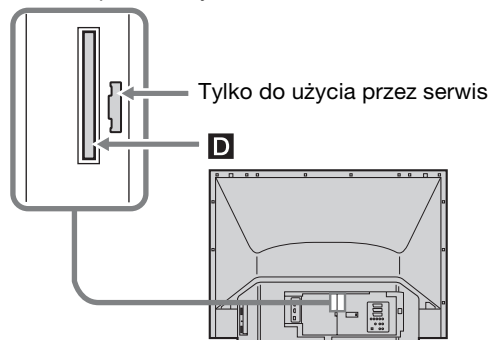
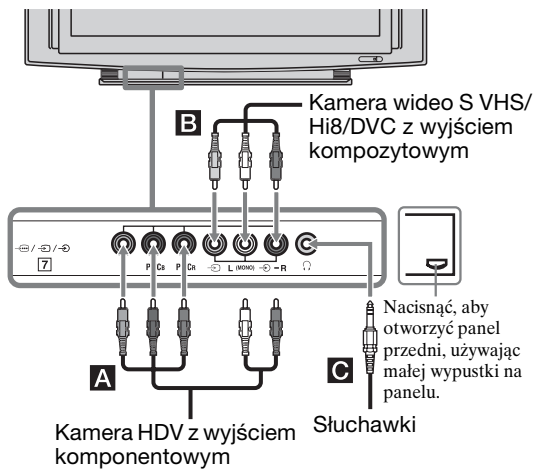

Aby podłączyć	Należy
Kamera HDV z wyjściem komponentowym A	Podłączyć do gniazd komponentowych wideo Y, Pb/CB, Pr/CR →7 i gniazd audio L (MONO), R →7.
Kamera wideo S VHS/Hi8/DVC z wyjściem kompozytowym B	Podłączyć do gniazda kompozytowego wideo →7 i do gniazd audio →7. Jeżeli podłączany sprzęt jest monofoniczny, podłączyć do gniazda L →7.
Słuchawki C	Aby w słuchawkach odbierać dźwięk z odbiornika TV należy je podłączyć do gniazda ↻.
Szczelina CAM (Moduł warunkowego dostępu) D	Aby korzystać z usług Pay Per View. Szczegółowe informacje, zobacz w instrukcji obsługi dostarczonej razem z CAM. Aby użyć CAM, nacisnąć przycisk wyrzucania i wyjąć atrapę karty. Należy wyłączyć odbiornik TV przed umieszczeniem CAM w szczelinie CAM. Gdy CAM nie jest używany, zalecane jest, aby atrapa karty była na stałe włożona do otworu CAM.
Uwaga	Moduł warunkowego dostępu (CAM) nie jest obsługiwany w niektórych krajach. Należy sprawdzić u autoryzowanego sprzedawcy.
Wskazówka	Można wybrać sygnał wejścia z przedniego gniazda, nastawiając „Wejście AV7” w menu „Ustawienia AV” (strona 37).

Podłączanie do odbiornika TV (z tyłu)

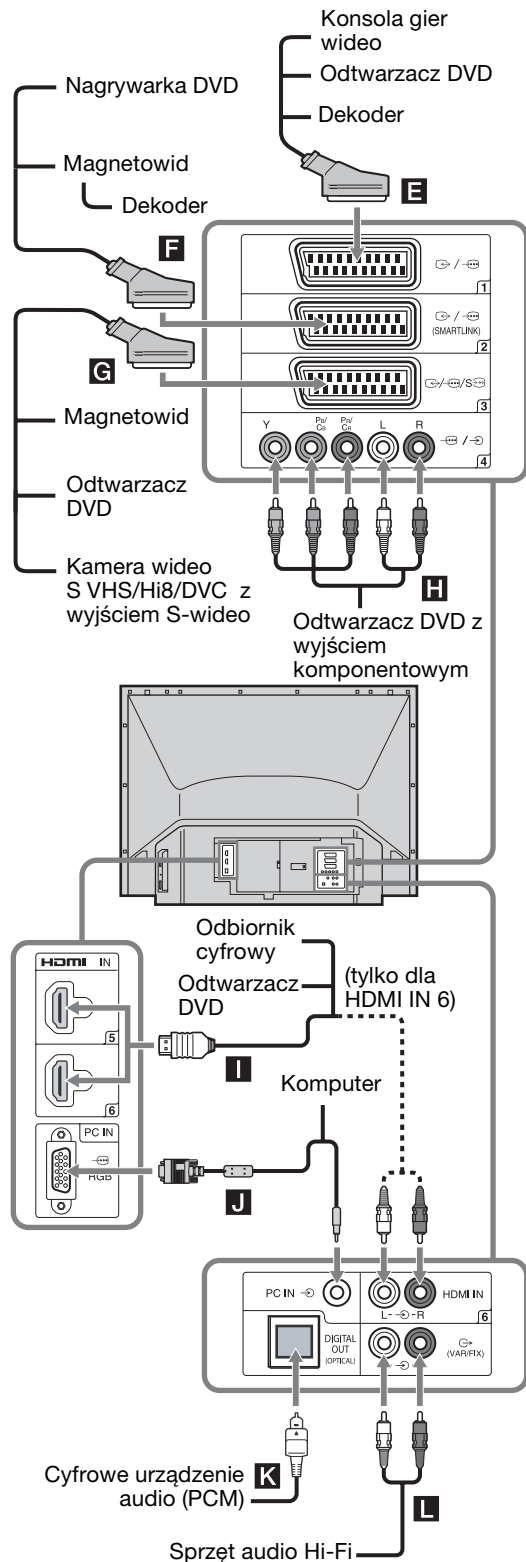

Aby podłączyć Należy

Konsola gier wideo, odtwarzacz DVD lub dekodery **E**

Podłączyć do złącza SCART 1. Przy podłączeniu dekodera, kodowany sygnał z tunera TV jest wysyłany do dekodera, a następnie dekodery wysyła sygnał rozkodowany.

Nagrywarka DVD lub magnetowid zgodny ze SmartLink **F**

Podłączyć do złącza SCART 2. SmartLink stanowi bezpośrednie łącze między odbiornikiem TV a magnetowidem/nagrywarką DVD.

Magnetowid, odtwarzacz DVD lub kamera wideo S VHS/Hi8/DVC z wyjściem S-video **G**

Podłączyć do gniazda scart 3. Sygnały wejściowe można wybrać ustawiając „Wejście AV3” w menu „Ustawienia AV” (strona 37). Jeżeli urządzenie posiada gniazdo S Video, podłączyć je przez interfejs adaptujący S Video - scart (nie dołączony).

Odtwarzacz DVD z wyjściem komponentowym **H**

Podłączyć do gniazd komponentowych i do gniazd audio 4.

Odbiornik cyfrowy lub odtwarzacz DVD **I**

Podłączyć do gniazda HDMI IN 5 lub 6, jeżeli urządzenie posiada gniazdo HDMI. Cyfrowe sygnały wideo i audio są wprowadzane z urządzenia. Jeżeli urządzenie posiada gniazdo DVI, podłączyć gniazdo DVI do gniazda HDMI IN 6 przez interfejs adaptera DVI - HDMI (brak w wyposażeniu), a gniazda wyjścia audio urządzenia podłączyć do gniazd wejścia audio HDMI IN 6.

Uwagi

- Gniazdo HDMI współpracuje z następującymi wejściami wideo: 480i, 480p, 576i, 576p, 720p, 1080i i 1080p. Aby podłączyć komputer, należy użyć gniazda PC IN 6 - RGB/ -.
- Należy użyć tylko takiego kabla HDMI, który posiada logo HDMI.

Komputer **J**

Podłączyć do gniazda PC IN 6 - RGB/ - . Zalecane jest użycie kabla komputera z rdzeniami ferrytowymi.

Aby podłączyć	Należy
Cyfrowe urządzenie audio (PCM) K	Podłączyć do gniazda DIGITAL OUT (OPTICAL), używając światłowodowego kabla audio. Uwaga Gniazdo DIGITAL OUT (OPTICAL) współpracuje tylko z cyfrowymi sygnałami naziemnymi.
Sprzęt audio Hi-Fi L	Aby odsłuchiwać dźwięk z odbiornika TV na sprzęcie audio Hi-Fi, podłączyć do gniazd wyjścia audio  .

Programowanie pilota

Ten pilot jest zaprogramowany na obsługę odbiorników TV Sony, większości odtwarzaczy DVD, magnetowidów i amplitunerów (kino domowe itp.) Sony.

Aby sterować magnetowidami i odtwarzaczami DVD innych producentów (oraz niektórymi modelami magnetowidów, odtwarzaczy DVD i amplitunerów Sony), należy wykonać następującą procedurę programowania pilota.

Uwaga

Przed rozpoczęciem należy sprawdzić trzycyfrowy kod producenta odtwarzacza DVD, magnetowidu lub amplitunera w „Kody producenta” na stronie 50.

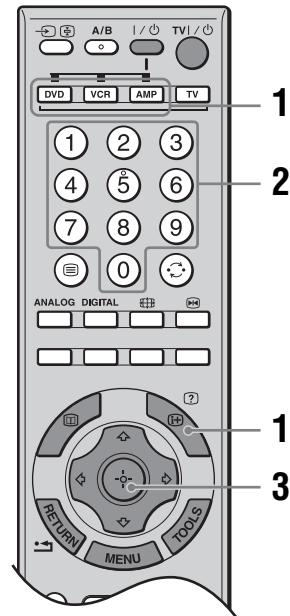

- 1 Nacisnąć i przytrzymać przycisk funkcji DVD, magnetowidu (VCR) lub amplitunera (AMP), który będzie zaprogramowany na pilocie i nacisnąć , utrzymując wciśnięty przycisk funkcji.

Wybrany przycisk funkcji (DVD, VCR lub AMP) zacznie migać.

2 Naciskając przyciski numeryczne wprowadzić trzycyfrowy numer kodu producenta gdy przycisk się świeci. Jeżeli kod nie zostanie wpisany w ciągu 10 sekund, należy ponownie wykonać krok 1.

3 Nacisnąć ⊕.

Jeżeli programowanie jest prawidłowe, wybrany przycisk funkcji mignie dwa razy, a jeżeli nie, mignie pięć razy.

4 Włączyć urządzenie i sprawdzić, czy działają następujące główne funkcje.

▷ (odtwarzanie), ■ (zatrzymanie), ◀◀ (przewijanie do tyłu), ▶▶ (przewijanie do przodu), wybieranie kanału zarówno odtwarzacza DVD jak i magnetowidu, TOP MENU/MENU i ↕/↕/↔/↔ tylko dla odtwarzaczy DVD.

Jeżeli urządzenie lub niektóre funkcje nie działają

Wpisać prawidłowy kod lub wypróbować następny kod podany dla tej marki. Należy pamiętać, że nie wszystkie modele każdej marki mogą być obsługiwane.

Aby wrócić do normalnego odbioru TV

Nacisnąć przycisk funkcji TV.

Kody producenta

Lista producentów magnetowidów

Marka	Kod
SONY	301, 302, 303, 304, 305, 306, 307, 308, 309, 310, 362
AIWA	325, 331, 351
AKAI	326, 329, 330
DAEWOO	342, 343
GRUNDIG	358, 355, 360, 361, 320, 351, 366
HITACHI	327, 333, 334
JVC	314, 315, 322, 344, 352, 353, 354, 348, 349
LG	332, 338
LOEWE	358, 355, 360, 361, 320, 351
MATSUI	356, 357
ORION	328
PANASONIC	321, 323
PHILIPS	311, 312, 313, 316, 317, 318, 358, 359, 363, 364
SAMSUNG	339, 340, 341, 345
SANYO	335, 336
SHARP	324
THOMSON	319, 350, 365
TOSHIBA	337

Lista producentów odtwarzaczy DVD

Odtwarzacz DVD

Marka	Kod
SONY	001, 029, 030, 036, 037, 038, 039, 040, 041, 042, 043, 044, 053, 054, 055
AIWA	021
AKAI	032
DENON	018, 027, 020, 002
GRUNDIG	009, 028, 023, 024, 016, 003
HITACHI	025, 026, 015, 004, 035
JVC	006, 017
KENWOOD	008
LG	015, 014, 034
LOEWE	009, 028, 023, 024, 016, 003
MATSUI	013, 016
ONKYO	022, 033
PANASONIC	018, 027, 020, 002, 045, 046, 047
PHILIPS	009, 028, 023, 024, 016, 003, 031
PIONEER	004, 050, 051, 052
SAMSUNG	011, 014
SANYO	007
SHARP	019, 027
THOMSON	012
TOSHIBA	003, 048, 049
YAMAHA	018, 027, 020, 002

Odtwarzacz DVD/Magnetowid

Marka	Kod
SONY	101

Nagrywarka DVD

Marka	Kod
SONY	201, 202, 203

Lista modeli systemów AUX Sony

System kina domowego DAV

Marka	Kod
SONY (DAV)	401, 402, 403, 404

Amplituner AV

Marka	Kod
SONY	451, 452, 453, 454

Tuner naziemnej TV cyfrowej

Marka	Kod
SONY	501, 502, 503

Wymiana lampy

Lampa projekcyjna, jak wszystkie lampy, straci po pewnym czasie jasność i funkcjonalność, co wpłynie na działanie odbiornika TV. To, jak długo lampa utrzyma jasność, będzie zależało od częstotliwości używania i warunków otoczenia. Aby utrzymać jakość wrażenia, jakie sprawia oglądany obraz, Sony zaleca wymianę lampy (1) gdy obraz staje się ciemny lub gdy kolory wyglądają nienaturalnie; (2) gdy  na przodzie odbiornika miga; (3) po około 8 000 godzin używania (dla KDS-55A2000) lub po 4 000 godzin używania (dla KDS-70R2000); lub (4) gdy na ekranie TV pojawi się komunikat o wymianie lampy.

OSTRZEŻENIE

Urządzenia elektryczne mogą być przyczyną pożaru lub wysokiej temperatury, co grozi obrażeniami lub śmiercią. Należy przestrzegać poniższych instrukcji.

- Lampę należy wymienić wyłącznie na lampę wymienną Sony XL-5200 (dla KDS-55A2000, brak w wyposażeniu) lub XL-5300 (dla KDS-70R2000, w wyposażeniu). Użycie innej lampy może uszkodzić odbiornik TV.
- Nie należy wyjmować lampy w jakimkolwiek innym celu, z wyjątkiem jej wymiany. Takie postępowanie może być przyczyną obrażeń lub pożaru.
- Nie wkładać łatwopalnych materiałów ani metalowych przedmiotów do wewnątrz oprawy lampy w odbiorniku TV, gdy lampa zostanie wyjęta. Takie postępowanie może być przyczyną pożaru lub porażenia prądem. Nie dotykać oprawy lampy, gdy lampa została z niej wyjęta.
- Gdy lampa w końcu się przepali, można usłyszeć zauważalny odgłos pęknięcia. Jest to normalne i typowe dla tego rodzaju lamp.
- W rzadkich wypadkach żarówka może pęknąć wewnątrz lampy, ale lampa jest zaprojektowana w taki sposób, aby popękane kawałki szkła pozostały wewnątrz lampy.
- Lampa tego odbiornika zawiera rtęć i powinna być usunięta w prawidłowy sposób. Należy skonsultować się z lokalną jednostką samorządu terytorialnego w sprawie bezpiecznej utylizacji. Materiały znajdujące się w tej lampie są podobne do znajdujących się w lampach fluorescencyjnych, należy je więc usunąć w podobny sposób.

- 1 Wyłączyć odbiornik TV. Należy odczekać kilka minut i następnie wyjąć z gniazdka sieciowego przewód zasilający. (Wentylator będzie kontynuował pracę przez około dwie minuty po wyłączeniu odbiornika TV.)

- 2 Należy poczekać co najmniej 30 minut po odłączeniu z gniazdka przewodu zasilania aby lampa ostygła przed jej wymianą. Aby uniknąć poparzeń, nie należy dotykać oprawy lampy gdy lampa została wyjęta.

- 3 Wyjąć nową lampę z opakowania. Nie dotykać szklanej części nowej lampy.

Uwagi

- Nie potrząsać lampą. Wibracje mogą uszkodzić lampę lub skrócić jej żywotność.
- Należy unikać dotykania przedniego szkła nowej lampy, a także szkła oprawy lampy. Może to obniżyć jakość obrazu lub żywotność lampy.

- 4 Zdjąć zewnętrzną pokrywę lampy.

KDS-55A2000

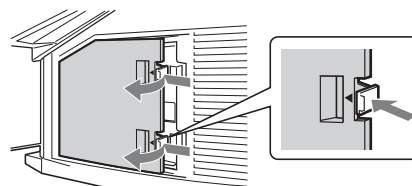

KDS-70R2000

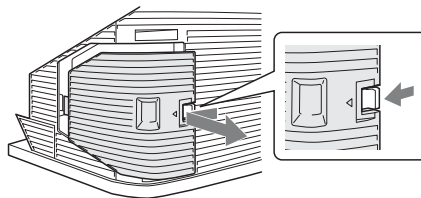

- 5 Zdjąć drzwiczki z lampy. Przekręcić śrubę w kierunku przeciwnym do ruchu wskazówek zegara. Następnie przesunąć dźwignię w lewo (KDS-55A2000) lub przekręcić gałkę w lewo, aż do zestawienia w jednej linii znaków na pokrywce i obudowie (KDS-70R2000). Zdjąć drzwiczki.

KDS-55A2000

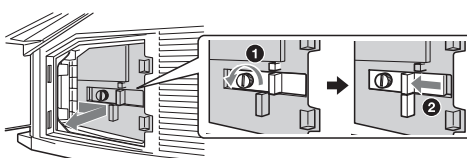

KDS-70R2000

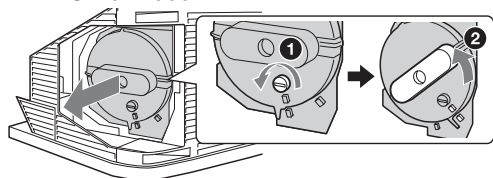

- 6** Wyciągnąć lampę.
Chwycić za wklęsłe rowki na lampie jak pokazano i wyciągnąć lampę na wprost. Jeżeli trudno lampę wyjąć, pociągnąć dodatkowo prawą stronę lampy (KDS-55A2000).

KDS-55A2000

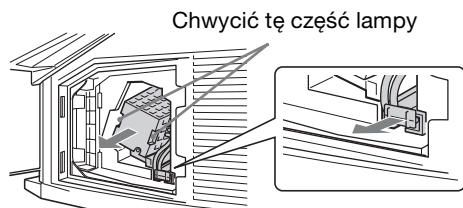

KDS-70R2000

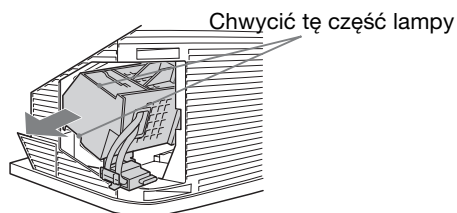

Uwagi

- Nie dotykać komory lampy wewnątrz.
- Natychmiast po użyciu lampa jest bardzo rozgrzana. Nigdy nie należy dotykać szklanej części lampy ani miejsc wokół niej.
- Gdy zużyta lampa ostygnie, należy włożyć ją do pustego pudełka po lampie na wymianę. Nie należy wkładać zużytej lampy do plastikowej torby.

- 7** Włożyć nową lampę na miejsce.
Upewnić się, że lampa jest prawidłowo zamontowana w komorze. W innym wypadku może powstać pożar lub ekran może stać się ciemny.

KDS-55A2000

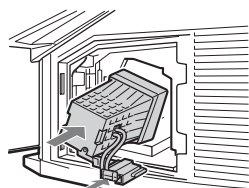

KDS-70R2000

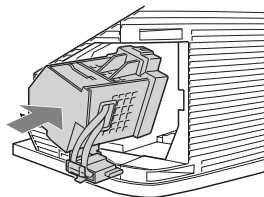

Uwagi

- Komora lampy jest nachylona.
- Jeżeli lampa nie zostanie prawidłowo zamocowana, może włączyć się funkcja auto-diagnozy i  mignie na czerwono trzy razy (strona 17).

KDS-55A2000

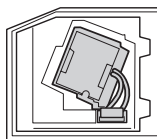

KDS-70R2000

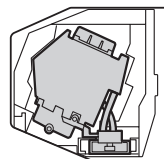

- 8** Założyć z powrotem drzwiczki lampy.
Dla KDS-55A2000, należy założyć drzwiczki wkładając dwie wypustki w otwór od lewej strony. Przesunąć dźwignię w prawo i przekręcić wkręt zgodnie z ruchem wskazówek zegara, aby zamocować drzwiczki.
Dla KDS-70R2000, przekręcić gałkę w prawo wciskając drzwiczki na miejsce, aż znaki na pokrywce i na obudowie zostaną zestawione w jednej linii. Następnie przekręcić wkręt zgodnie z ruchem wskazówek zegara, aby zamocować drzwiczki.

KDS-55A2000

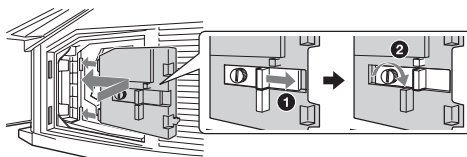

KDS-70R2000

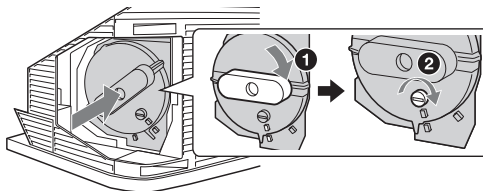

ciąg dalszy

- 9** Założyć zewnętrzną pokrywę lampy z powrotem na miejsce.
Założyć z powrotem pokrywę, wkładając ją od lewej strony. Nacisnąć dwie wypustki po prawej stronie (KDS-55A2000) lub nacisnąć zacisk po prawej stronie (KDS-70R2000), aby zamocować pokrywę.

KDS-55A2000

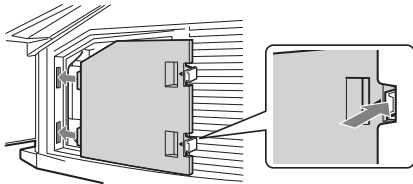

KDS-70R2000

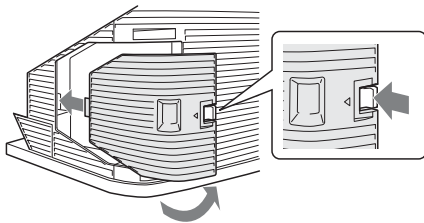

- 10** Włączyć odbiornik TV i ustawić opcję Wymiana lampy w menu Ustawienia (strona 35). To nastawienie jest konieczne, aby uzyskać informację, gdy następna wymiana lampy będzie potrzebna.

Uwagi

- Do czasu nastawienia opcji wymiany lampy, komunikat informujący, że lampa zbliża się do końca okresu używalności będzie pojawiać się po każdym włączeniu odbiornika TV.
- Skonsultować się ze sprzedawcą Sony w sprawie lampy wymiennej Sony XL-5200 (dla KDS-55A2000) lub XL-5300 (dla KDS-70R2000).
- Wymianę lampy lub podłączanie/odłączanie kabli połączeniowych należy wykonywać bardzo ostrożnie. Nieostrożne postępowanie może spowodować, że odbiornik przewróci się, czego rezultatem będzie uszkodzenie odbiornika, stolika telewizyjnego i podłogi.

Dane techniczne

Wyświetlacz

Zasilanie:

220–240 V prądu zmiennego, 50 Hz

System projekcyjny:

System projekcyjny z panelem 3 SXRD, 1 obiektywem

Panel SXRD:

Panel SXRD o rozmiarze 0,61 cala

Rozdzielczość 1 920 × 1 080 pikseli

Obiektyw projekcyjny:

Wysokowydajny, o dużej średnicy hybrydowy obiektyw F2,5

Lampa:

KDS-70R2000:

Lampa ultra wysokociśnieniowa, 180 W, XL-5300

KDS-55A2000:

Lampa ultra wysokociśnieniowa, 120 W, XL-5200

Rozmiar ekranu:

KDS-70R2000:

70 cali (W przybliż. 177,8 cm mierzone po przekątnej)

KDS-55A2000:

55 cali (W przybliż. 139,7 cm mierzone po przekątnej)

Pobór mocy:

KDS-70R2000: 285 W

KDS-55A2000: 210 W

Pobór mocy w trybie oczekiwania*:

0,5 W

* Podana moc pobierana w trybie czuwania jest osiągnięta, gdy odbiornik TV zakończy wymagane procesy wewnętrzne.

Wymiary (szer./wys./gł.):

KDS-70R2000:

W przybliż. 1 885 × 1 154 × 611 mm (z głośnikami)

W przybliż. 1 714 × 1 154 × 611 mm (bez głośników)

KDS-55A2000:

W przybliż. 1 292 × 913 × 480 mm

Waga:

KDS-70R2000:

W przybliż. 74 kg

KDS-55A2000:

W przybliż. 39 kg

System TV

Analogowy: Zależy od wybranego kraju/regionu: B/G/H, D/K, L, I

Cyfrowy: DVB-T

System kolorystyczny/Wideo

Analogowy: PAL, SECAM
NTSC 3.58, 4.43 (tylko wejście Video In)

Cyfrowy: MPEG-2 MP@ML

Antena

75 omów zewnętrzne złącze VHF/UHF

Zakres kanałów

Analogowy: VHF: E2–E12
UHF: E21–E69
CATV: S1–S20
HYPER: S21–S41
D/K: R1–R12, R21–R69
L: F2–F10, B–Q, F21–F69
I: UHF B21–B69

Cyfrowy: VHF/UHF

Złącza

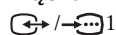

21-stykowe złącze SCART (standard CENELEC), w tym wejście audio/wideo, wejście RGB, wyjście audio/wideo TV.

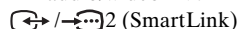

21-stykowe złącze SCART (standard CENELEC), w tym wejście audio-wideo, wejście RGB, wybieralne wyjście audio/wideo oraz interfejs Smartlink.



21-wtykowe złącze scart (standard CENELEC), obejmujące wejście audio/wideo, wejście RGB, wejście S-wideo oraz wyjście audio/wideo, które aktualnie znajduje się na ekranie.



Obsługiwane formaty: 1080i, 720p, 576p, 576i, 480p, 480i

Y: 1 Vp-p, 75 omów, synchronizacja ujemna 0,3 V

P_B/C_B: 0,7 Vp-p, 75 omów

P_R/C_R: 0,7 Vp-p, 75 omów



Wejście audio (złącza uniwersalne - phono)

500 mVrms

Impedancja: 47 kiloomów

HDMI IN 5, 6

Video: 1080p, 1080i, 720p, 576p, 576i, 480p, 480i

Audio: Dwukanałowy liniowy PCM
32, 44,1 i 48 kHz, 16, 20 i 24 bity

Dźwięk analogowy (gniazdka uniwersalne typu phono):

500 mVrms, Impedancja 47 kiloomów

(tylko HDMI IN 6)



Obsługiwane formaty: 1080i, 720p, 576p, 576i, 480p, 480i

Y: 1 Vp-p, 75 omów, synchronizacja ujemna 0,3 V

P_B/C_B: 0,7 Vp-p, 75 omów

P_R/C_R: 0,7 Vp-p, 75 omów

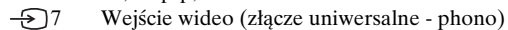

Wejście wideo (złącze uniwersalne - phono)

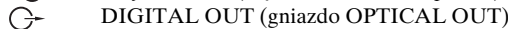

Wejście audio (złącza uniwersalne - phono)

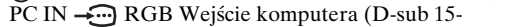

DIGITAL OUT (gniazdo OPTICAL OUT)

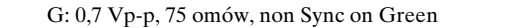

Wyjście audio (złącza uniwersalne - phono)

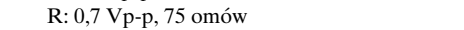

PC IN RGB Wejście komputera (D-sub 15-

wtykowe) (zobacz strona 56)

G: 0,7 Vp-p, 75 omów, non Sync on Green

B: 0,7 Vp-p, 75 omów

R: 0,7 Vp-p, 75 omów

HD: 1-5 Vp-p

VD: 1-5 Vp-p

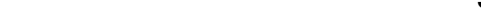

PC IN Wejście PC audio (złącze miniaturowe)

[ciąg dalszy](#)

🔊 Złącze słuchawek

📺 Szczelina CAM (Moduł warunkowego dostępu)

Moc dźwięku

KDS-70R2000: 15 W + 15 W

KDS-55A2000: 12 W + 12 W

Dostarczone wyposażenie

Zobacz „1: Sprawdzanie wyposażenia” na stronie 4.

Wyposażenie dodatkowe

Stolik pod telewizor:

SU-RS51U (dla KDS-70R2000)

SU-RS11X (dla KDS-55A2000)

Konstrukcja oraz dane techniczne mogą ulec zmianie bez powiadomienia.

Tabela referencyjna sygnałów wejścia PC

Sygnaly	Poziomo (Piksel)	Pionowo (Linia)	Częstotliwość pozioma (kHz)	Częstotliwość pionowa (Hz)	Standard
VGA	640	480	31,5	60	VGA
	640	480	37,5	75	VESA
	720	400	31,5	79	VGA-T
SVGA	800	600	37,9	60	Wytyczne VESA
	800	600	46,9	75	VESA
XGA	1 024	768	48,4	60	Wytyczne VESA
	1 024	768	56,5	70	VESA
	1 024	768	60	75	VESA
	1 280	720	44,7	60	VESA CVT
WXGA	1 280	768	47,4	60	VESA
	1 280	768	47,8	60	VESA
	1 280	768	60,3	75	VESA
	1 360	768	47,7	60	VESA
SXGA	1 280	1 024	64	60	VESA
	1 280	1 024	80	75	VESA
HDTV	1 920	1 080	67,5	60	EIA



- Wejście PC tego odbiornika TV nie współpracuje z Sync on Green, ani z Composite Sync.
- Sygnał wejścia PC wyświetla obraz na ekranie w rozmiarze mniejszym niż faktyczny rozmiar ekranu TV i nie współpracuje z sygnałami wybieranymi międzyliniowo (z przeplotem).
- Dla najlepszej jakości obrazu zalecane jest używanie sygnałów z komputera (podanych wytłuszczonym drukiem) w powyższej tabeli, o częstotliwości pionowej 60 Hz. W funkcji „plug and play” (podłącz i używaj) sygnały o częstotliwości pionowej 60 Hz będą wybrane automatycznie.

Rozwiązywanie problemów

Sprawdzić, czy wskaźnik  (włączony/tryb gotowości) miga na czerwono.

Gdy miga





Uruchomiona została funkcja autodiagnostyki. (Gdy wskaźnik miga w interwałach mignięć podwójnym lub potrójnym, zobacz strona 59.)

- 1 Policzyć ile razy wskaźnik  (włączony/stan gotowości) każdorazowo miga między dwiema sekundami przerwy.
Na przykład, wskaźnik miga trzy razy, potem jest dwusekundowa przerwa, potem znów wskaźnik miga trzy razy, itd.
- 2 Nacisnąć  na odbiorniku TV (na przodzie) aby go wyłączyć, odłączyć przewód zasilający i poinformować sprzedawcę sprzętu lub punkt serwisu Sony o sposobie migania wskaźnika (ile razy miga).

Gdy nie miga

- 1 Sprawdzić możliwe sytuacje w poniższych tabelach.
- 2 Jeśli problemy nadal będą występować, należy zlecić sprawdzenie odbiornika TV wykwalifikowanemu personelowi.

Obraz

Problem	Przyczyna/Środki zaradcze
Brak obrazu (ekran jest ciemny) i brak dźwięku	<ul style="list-style-type: none">• Sprawdzić podłączenie anteny.• Podłączyć odbiornik TV do sieci i nacisnąć  na odbiorniku TV (na przodzie).• Jeśli wskaźnik  (oczekiwanie) zaświeci się na czerwono, nacisnąć .
Brak obrazu lub brak informacji menu z urządzenia podłączonego do złącza SCART	<ul style="list-style-type: none">• Sprawdzić, czy to dodatkowe urządzenie jest włączone i kilkakrotnie nacisnąć /, aż na ekranie zostanie wyświetlony symbol prawidłowego wejścia.• Sprawdzić połączenie między dodatkowym urządzeniem a odbiornikiem TV.
Podwójne obrazy lub zjawy	<ul style="list-style-type: none">• Sprawdzić antenę lub podłączenie kabla antenowego.• Sprawdzić położenie anteny i jej kierunek.
Na ekranie widać tylko śnieżenie i zakłócenia	<ul style="list-style-type: none">• Sprawdzić, czy antena nie jest złamana lub zgięta.• Sprawdzić, czy nie upłynął okres żywotności anteny (3 – 5 lat w zwykłych warunkach, 1 – 2 lat w środowisku nadmorskim).
Zniekształcony obraz (linie przerywane lub paski)	<ul style="list-style-type: none">• Umieścić odbiornik TV z dala od źródeł zakłóceń elektrycznych, takich jak samochody, motocykle, suszarki do włosów lub instrumenty optyczne.• Ustawiając dodatkowe urządzenie, między nim a odbiornikiem TV należy pozostawić pewien odstęp.• Sprawdzić, czy antena jest podłączona za pomocą dostarczonego w zestawie kabla koncentrycznego.• Kabel antenowy powinien się znajdować z dala od innych kabli połączeniowych.
Zakłócenia obrazu podczas oglądania kanału telewizyjnego	<ul style="list-style-type: none">• Wybrać „Programowanie ręczne” w menu „Ustawienia analogowe” i wyregulować „ARC” (Automatyczne dostrajanie), aby otrzymać lepszy obraz (strona 40).

[ciąg dalszy](#)

Problem	Przyczyna/Środki zaradcze
Na ekranie pojawiają się czarne i/lub jasne punkciki	<ul style="list-style-type: none"> • Obraz na ekranie składa się z pikseli. Czarne i/lub jasne punkciki (czyli piksele) na ekranie nie świadczą o wadliwym działaniu.
Brak koloru w kolorowych programach telewizyjnych	<ul style="list-style-type: none"> • Wybrać „Zerowanie” w menu „Obraz” aby wrócić do nastawień fabrycznych (strona 27).
Brak koloru lub nieprawidłowe kolory podczas oglądania sygnału z gniazd Y, Pb/Cb, Pr/Cr → 4 lub 7	<ul style="list-style-type: none"> • Sprawdzić podłączenie gniazd Y, Pb/Cb, Pr/Cr → 4 lub 7 • Upewnić się, że wtyczki Y, Pb/Cb, Pr/Cr → 4 lub 7 są dobrze osadzone w swoich gniazdach.
Obraz początkowo miga, gdy zmienia się na tryb HDMI, lub gdy odbiornik TV zostanie włączony w trybie HDMI	<ul style="list-style-type: none"> • Jest to prawdopodobnie spowodowane procesem uwierzytelnienia między urządzeniem HDMI i odbiornikiem TV. Nie oznacza to usterki.
Biały, owalny obraz ukazuje się na ekranie	<ul style="list-style-type: none"> • Przyczyną jest mocne światło odbijające się od ekranu TV i odbicia pochodzące z głębi ekranu. • Umieścić odbiornik TV z daleka od silnego światła lub słońca, lub obniżyć poziom światła otoczenia.

Dźwięk

Problem	Przyczyna/Środki zaradcze
Brak dźwięku, ale obraz jest dobry	<ul style="list-style-type: none"> • Nacisnąć \triangleleft +/- lub \boxtimes (Wyciszenie dźwięku). • Sprawdzić, czy „Głośnik” jest ustawione na „Wł.” w menu „Ustawienia” (strona 35).
Dźwięk z zakłóceniami	<ul style="list-style-type: none"> • Zobacz przyczyny/środki zaradcze dla „Zakłóceń obrazu” na stronie 57.

Kanały

Problem	Przyczyna/Środki zaradcze
Żądany kanał nie może być wybrany	<ul style="list-style-type: none"> • Przełączyć kanały między cyfrowymi i analogowymi i wybrać żądany kanał cyfrowy/analogowy.
Niektóre kanały są puste	<ul style="list-style-type: none"> • Kanał kodowany/płatny. Skorzystaj z płatnej usługi Pay Per View. • Kanał jest używany tylko dla danych (brak obrazu lub dźwięku). • Skontaktować się ze stacją nadającą program i uzyskać informacje o szczegółach transmisji.
Kanały cyfrowe nie są wyświetlane	<ul style="list-style-type: none"> • Skontaktować się z lokalnym instalatorem i dowiedzieć się, czy transmisja sygnału cyfrowego jest dostępna w tej okolicy. • Wymienić na antenę o większym wzmocnieniu.

Informacje ogólne

Problem	Przyczyna/Środki zaradcze
Odbiornik TV automatycznie wyłącza się (przełącza się w tryb oczekiwania)	<ul style="list-style-type: none">• Sprawdzić, czy „Timer wyłączenia” jest włączony, lub sprawdzić nastawienie „Czas trwania” w „Timer włączania” (strona 34).• Jeżeli odbiornik TV nagrzej się wewnątrz gdy Tryb chłodzenia jest nastawione na „Duże”, odbiornik automatycznie przełączy się na tryb gotowości. (Gdy Tryb chłodzenia jest nastawione na „Normalne” w tych samych warunkach, tryb przełączy się na „Duże”, zacznie pracować wentylator i może być słyszalny głośny odgłos obrotów.)• Jeśli w ciągu 10 minut nie zostanie odebrany żaden sygnał ani nie zostanie wykonana żadna czynność w trybie odbioru audycji TV, odbiornik automatycznie przełączy się w tryb oczekiwania.
Odbiornik TV włącza się automatycznie	<ul style="list-style-type: none">• Sprawdzić, czy „Timer włączania” jest włączony (strona 34).
Nie można wybrać pewnych źródeł wejścia	<ul style="list-style-type: none">• Wybrać „Ustawienia A/V” w menu „Ustawienia AV” i anulować „Pomiń” dla źródeł wejścia (strona 37).
Nierównomierność koloru pojawia się na ekranie po włączeniu TV	<ul style="list-style-type: none">• Po włączeniu odbiornika TV można zauważyć lekkie różnice koloru (odcienia) na pewnych fragmentach obrazu. Trwa to tylko kilka minut, każdorazowo po włączeniu odbiornika TV. Jest to normalna cecha temperatury komponentów i nie jest to usterka.
Pilot nie działa	<ul style="list-style-type: none">• Sprawdzić, czy pilot jest właściwie nastawiony na używane urządzenie.• Sprawdzić, czy urządzenie, które ma być używane odpowiada naciskanemu przyciskowi funkcji (strona 16).• Jeżeli pilot nie obsługuje urządzenia nawet wtedy, gdy pilot został prawidłowo nastawiony na to urządzenie, wpisać niezbędny kod, jak wyjaśniono w „Programowanie pilota” (strona 49).• Wymienić baterie.
Wskaźnik  miga na czerwono	<ul style="list-style-type: none">• Wymienić lampę (strona 52).
Odbiornik TV nie włącza się	<ul style="list-style-type: none">• Odbiornik chłodzi lampę projekcyjną po wyłączeniu. Jeżeli odbiornik TV zostanie ponownie włączony, obraz pojawi się po upływie maksymalnie dwóch minut. Należy poczekać, aż obraz powróci.
Nie można grać w gry ze strzelaniem	<ul style="list-style-type: none">• Niektóre gry ze strzelaniem, które polegają na kierowaniu promienia światła na ekran TV przy użyciu elektronicznego pistoletu lub strzelby, nie mogą być stosowane na tym odbiorniku. Szczegółowe informacje, zobacz w instrukcji obsługi dostarczonej razem z grą wideo.
Wskaźnik włączanie/stan gotowości miga w interwałach o różnej liczbie mignięć	<ul style="list-style-type: none">• Trzy mignięcia: Pokrywa lampy lub sama lampa nie są prawidłowo zamocowane.• Dwa mignięcia: Gdy temperatura wewnątrz odbiornika TV znacznie wzrosła, na przykład gdy zablokowane są otwory wentylacyjne.• Inne: Należy skonsultować się ze sprzedawcą lub serwisem.
Cichy skrzypiący odgłos słychać ze spodniej części odbiornika	<ul style="list-style-type: none">• Zaawansowana przysłona stosuje system mechanicznej przysłony. Gdy Zaawansowana przysłona zostaje Wł./Wył., pojawia się naturalny skrzypiący odgłos ze względu na strukturę zespołu optycznego. Skrzypiący odgłos jest naturalną cechą tego systemu i nie jest uszkodzeniem.

Problem	Przyczyna/Środki zaradcze
Pojawia się Ostrzeżenie o Wysokiej Temperaturze	<ul style="list-style-type: none">• Ten komunikat pojawi się, gdy nastąpi wzrost temperatury wewnątrz odbiornika TV. Należy pamiętać o usunięciu kurzu z otworów wentylacyjnych z tyłu i po bokach odbiornika. Na dodatek należy upewnić się, że przed otworami wentylacyjnymi nie ma żadnych przeszkód. Jeżeli nie ma nic, co mogłoby blokować, być może konieczne jest nastawienie Tryb chłodzenia na „Duże”, inaczej bowiem odbiornik TV wyłączy się. Gdy Tryb chłodzenia jest nastawione na „Duże”, a pomimo to znowu pojawi się komunikat i odbiornik TV znowu się wyłączy, konieczne jest być może sprawdzenie odbiornika w serwisie. Zadzwoń do lokalnego centrum serwisu Sony.

Indeks

Cyfry

14:9 20

4:3 20

A

ARC 40

Aut. inicjalizacja 34

Autoformatowanie 32

Automat. głośność 30

Automatyczna regulacja 46

Automatyczne nastawianie zegara
21, 25

Autoprogramowanie 44

kanały analogowe i cyfrowe 8

tylko kanały analogowe 39

tylko kanały cyfrowe 44

B

Balans 30

Baterie, sposób wkładania do
pilota 4

C

Czysta biel 29

D

Dane techniczne 55

Domyślny tryb 4:3 32

Dźwięk przestrzenny 30

E

Edycja listy programów 44

EPG (Cyfrowy elektroniczny
informator programowy) 22

F

Fastext 20

Faza 46

Filtracja dźwięku 40

Format ekranu 20, 32, 46

G

Gamma 29

Głośnik 35

I

Informacje 36

J

Jasność 28, 45

Język 7, 36

Język audio 42

Język napisów 42

K

Kanały

autoprogramowanie 8

Pomiń 41

wybieranie 19

Kod PIN 43

Kontrast 28, 45

Korekta BBE 30

Korekta czerni 29

Korekta głośności 30

Kraj 7

L

Lista kategorii 22

Lista programatora 23

Lista Ulubionych 24

M

Magnetowid

Magnetowid, podłączenie 7

nagrywanie 22

sposób podłączenia 7

Matryca kolorów 38

MENU 26

Menu Dźwięku 30

Menu Obrazu 27

Menu Ustawień 34

Menu Ustawień analogowych 39

Menu Ustawień AV 37

Menu Ustawień ekranu 32

Menu Ustawień PC 45

N

Nastawianie zegara 34

Nasylenie 28

Nazwa 40

Nazwy programów 39

Nazwy urządzeń 37

O

Ochrona przed dziećmi 42

Odcień 28

Ostrość 28

Oszczędzanie energii 34

P

Paleta ustawień DRC 29

PAP 21

Pilot

czujnik 17

programowanie 49

przeгляд 15

wkładanie baterii 4

Podłączenie

antena/magnetowid 7

dodatkowy sprzęt 47

Podwójny dźwięk 31

Pole wyświetlania 32

Położenie ekranu 36

Pomiń 37, 41

Potwierdź 41

Programator nagrywania 22

Programowanie ręczne 40, 44

Przełącznik zasilania (⏻) 17

Przesunięcie pionowe 33, 46

Przesunięcie poziome 32, 46

Przyciski jednocyfrowe 39

Przypomnienie 23

R

Redukcja zakłóceń 28

Ręczny programator nagrywania
23

Rozmiar pionowy 33

S

Słuchawki

Głośność 35

podłączenie 47

Wył. głośnika 35

Smart 20

Sortowanie programów 39

Strojenie cyfrowe 44

System kolorów 38

T

Tabela indeksów sygnałów wejścia 25
Tabela indeksu programów 20
Teketekst 20
Temperatura barw 28, 46
Timer włączania 34
Timer wyłączania 34
Tony niskie 30
Tony wysokie 30
Tools 21, 25
Tryb chłodzenia 35
Tryb DRC 29
Tryb dźwięku 30, 46
Tryb filmu 35
Tryb Gra 38
Tryb obrazu 27
Tryb wyświetlania 45
Typ audio 42

U

Ustawienia A/V 37
Ustawienia cyfrowe 42
Ustawienia modułu CA 43
Ustawienia napisów 42
Ustawienia techniczne 43
Ustawienia Timera 34

W

Wejścia docelowe
dźwięk 30
ekran 32
obraz 27
Wejście AV3 37
Wejście AV7 37
Wide (panoramiczny) 20
Wielkość piksela 46
Wskaźnik lampy (🔦) 17
Wskaźnik Timera (🕒) 17
Wskaźnik Włączanie/stan gotowości 17
Wyjście audio 35
Wyjście AV2 38
Wymiana lampy 35

Z

Zaawansowana przysłona 28, 45
Zaawansowane ustawienia 29
Zatrzymanie obrazu 20
Zerowanie
dźwięk 30
obraz 27, 45
Ustawienia PC 46
Zerowanie wszystkiego 36
Zoom 20

Ż

Żywy kolor 29

Introdução

Obrigado por escolher este produto Sony.
Antes de ligar o televisor, leia este manual cuidadosamente e guarde-o para referência futura.

Aviso para função de TV Digital

- Todas as funções relacionadas com a TV digital (com logótipo **DVB**) só funcionarão em países ou áreas em que sejam transmitidos sinais terrestres digitais DVB-T (MPEG2). Confirme com o revendedor local se pode receber um sinal DVB-T no seu local de residência.
- Apesar de este televisor cumprir as especificações DVB-T, a compatibilidade com as futuras transmissões terrestres digitais DVB-T não pode ser garantida.
- Algumas funções da TV digital podem não estar disponíveis em alguns países.

Informações sobre marcas comerciais

- **DVB** is a registered trademark of the DVB Project
 - Fabricado sob licença da BBE Sound, Inc. Licenciado pela BBE Sound, Inc sob os registros USP 5510752 e 5736897. A palavra "BBE" e o símbolo BBE são marcas registradas da BBE Sound, Inc.
 - "Dolby", "Pro Logic" e o símbolo DD são marcas comerciais da Dolby Laboratories.
 - Fabricado sob licença da Dolby Laboratories.
 - A tecnologia TruSurround é utilizada como elemento virtualizador do Virtual Dolby Surround.
 - TruSurround, SRS e (●) o símbolo são uma marca registrada de SRS Labs, Inc.
TruSurround tecnologia está incorporada sob a licença de SRS Labs, Inc.
 - HDMI, o logo HDMI e High- Definition Multimedia Interface são marcas comerciais ou marcas comerciais registradas da HDMI Licensing LLC.
-
- As ilustrações usadas neste manual são do KDS-55A2000 salvo indicação em contrário.



Índice

Guia de Iniciação

4

Informações de segurança	10
Precauções	13
Visão geral do telecomando	15
Visão geral dos botões e indicadores do televisor	17

Ver televisão

Ver televisão	19
Verificar o Guia de Programa Electrónico Digital (EPG) DVB	22
Utilizar a lista de Favoritos Digital DVB	24
Visualizar imagens de equipamento ligado	25

Utilizar as Funções MENU

Navegar pelos menus	26
Menu da Imagem	27
Menu do Som	30
Menu Controlo Ecrã	32
Menu Configurar	33
Menu de Configuração AV	36
Menu Configuração Analógica	38
Menu de Configuração Digital DVB	41
Menu Parâmetros PC	43

Utilizar Equipamento Opcional

Ligar equipamento opcional	45
Programar o telecomando	47

Informações Adicionais

Substituição da lâmpada	50
Especificações	53
Resolução de problemas	55
Índice remissivo	58

DVB : apenas para canais digitais

Guia de Iniciação

1: Verificar os acessórios

Telecomando RM-ED006 (1)

Pilhas tamanho AA (tipo R6) (2)

Cabo de alimentação (Tipo C-6) (1)



Cabo coaxial (1)



Não remova estes núcleos de ferrite.

Tampa lateral (2) (apenas para KDS-70R2000)

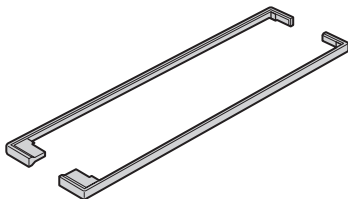

Lâmpada de projecção sobressalente (1) (apenas para KDS-70R2000)

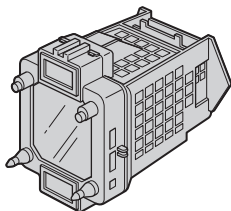

Para inserir as pilhas no telecomando

Carregue e deslize para abrir

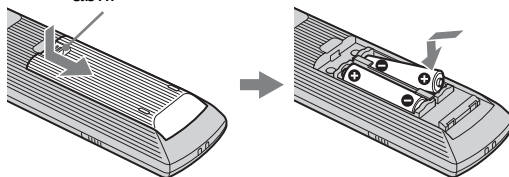

Notas

- Respeite a polaridade correcta quando colocar as pilhas.
- Não use tipos de pilhas diferentes, nem misture pilhas novas com pilhas usadas.
- Deite as pilhas fora respeitando as leis de protecção ambiental. Algumas regiões podem ter regulamentações acerca da eliminação de pilhas. Aconselhe-se junto das autoridades locais.
- Utilize o telecomando com cuidado. Não entorne líquidos sobre o telecomando nem o pise ou deixe cair.
- Não coloque o telecomando num local perto de uma fonte de calor, numa sala muito húmida ou num local exposto à luz solar directa.

2: Instalar o televisor

Área de visualização recomendada

A sua posição de visualização pode afectar a qualidade da imagem.
Para a melhor qualidade de imagem, instale o seu televisor dentro das áreas mostradas abaixo.

Modelo	Distância de visualização
KDS-70R2000	mín. 2,4 m
KDS-55A2000	mín. 2,1 m

Área de Visualização Horizontal

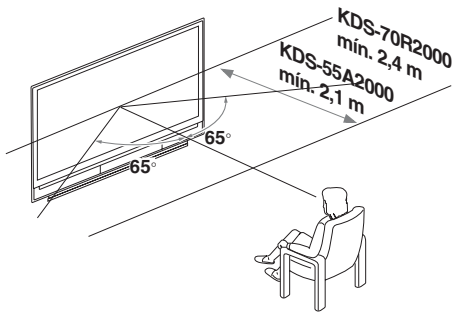

Área de Visualização Vertical

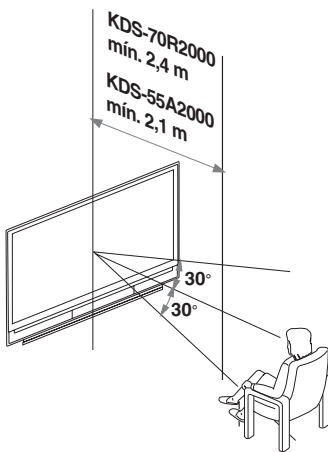

Transporte do seu televisor

KDS-55A2000

O transporte do televisor exige pelo menos duas pessoas.
Quando deslocar o televisor, coloque uma mão no orifício na parte inferior do televisor enquanto apoia a parte superior com a outra mão, como mostrado na ilustração abaixo.

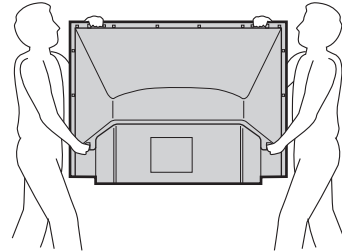

KDS-70R2000

O transporte do televisor exige pelo menos três pessoas. Não segure pelo pedestal ou pelos altifalantes do televisor. Isso pode fazer com que parta essas peças.
Quando deslocar o televisor, uma pessoa deve levantar a parte traseira e as outras duas devem levantar as partes da frente e lateral. Ampare o televisor colocando as mãos nos orifícios na parte inferior do televisor e depois levante com cuidado.

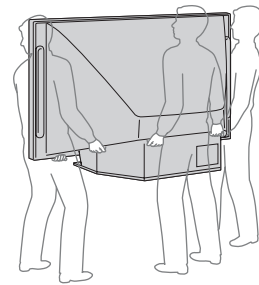

Notas

- Não segure pelo pedestal ou painel frontal do televisor. Isso pode fazer com que parta essas peças.

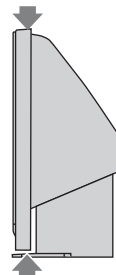

Não agarre no pedestal ou o painel frontal do televisor.

Continua

- Para assegurar a segurança das crianças e do televisor, mantenha as crianças afastadas do televisor durante a instalação. Trepár para cima ou empurrar o televisor ou o seu suporte pode provocar a queda e danificar o televisor.
- Quando instalar o seu televisor numa parede, mantenha-o afastado da parede pelo menos 10 cm para proporcionar ventilação adequada.

Impedir que o televisor se vire

KDS-55A2000

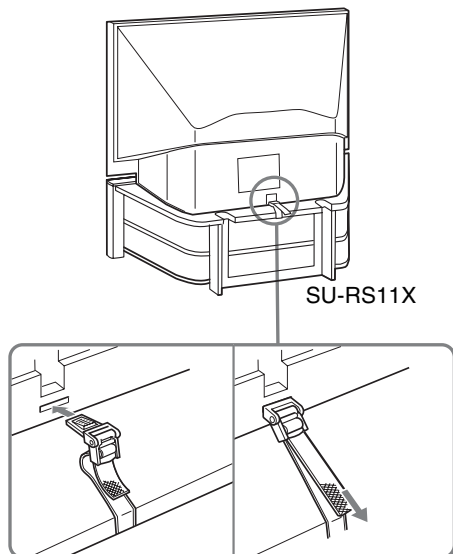

SU-RS11X

KDS-70R2000

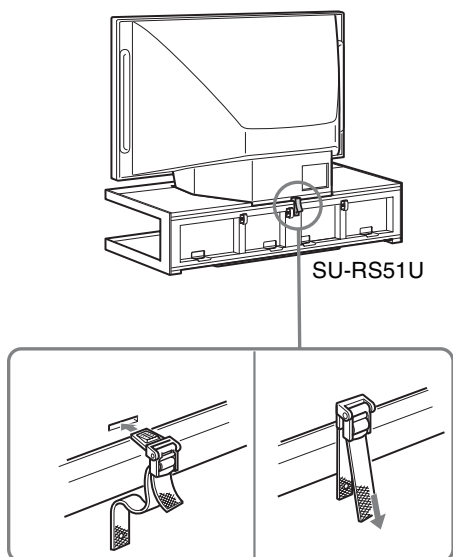

SU-RS51U

Nota

Quando usar o suporte do televisor SU-RS11X (para KDS-55A2000, não fornecido) ou SU-RS51U (para KDS-70R2000, não fornecido) para o seu televisor, deve usar a correia de apoio.

Instalar o televisor numa parede

Mantenha o televisor afastado pelo menos 10 cm da parede para proporcionar ventilação adequada. O bloqueio da abertura de ventilação da ventoinha de arrefecimento pode danificar o televisor.

Deixe este espaço

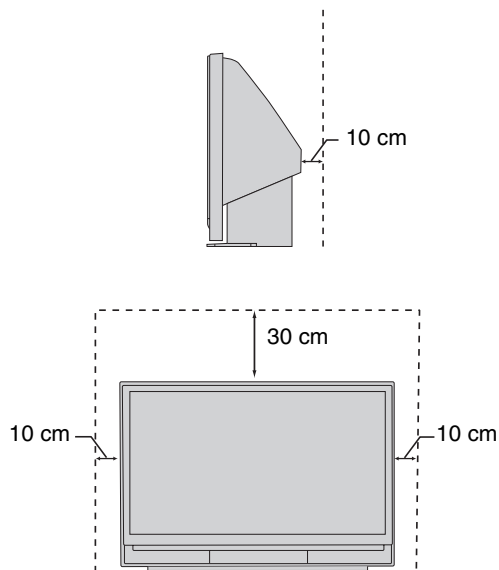

Nunca instale o televisor da seguinte forma

Circulação de ar bloqueada.

Sopra ar quente para as aberturas de ventilação.

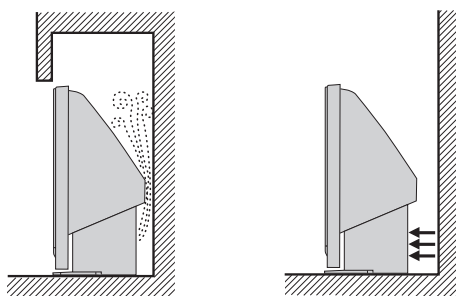

Nota

Não instale o televisor junto a qualquer ventilação, visto poder afectar a temperatura de operação normal do televisor.

3: Ligação de uma antena/Videogravador

Ligar apenas uma antena

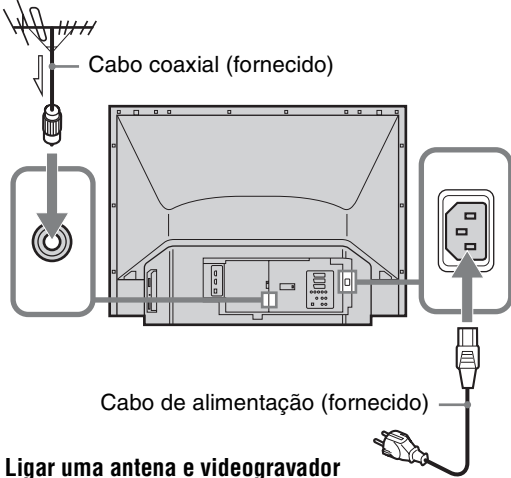



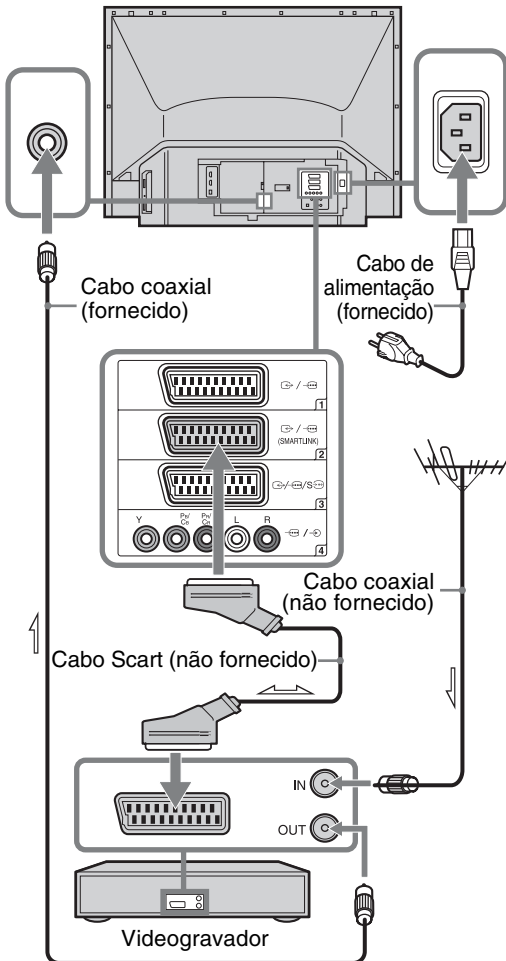



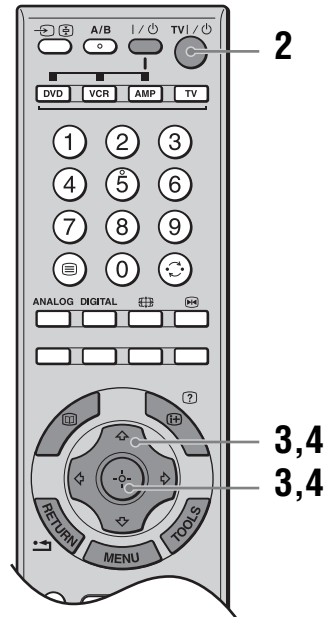
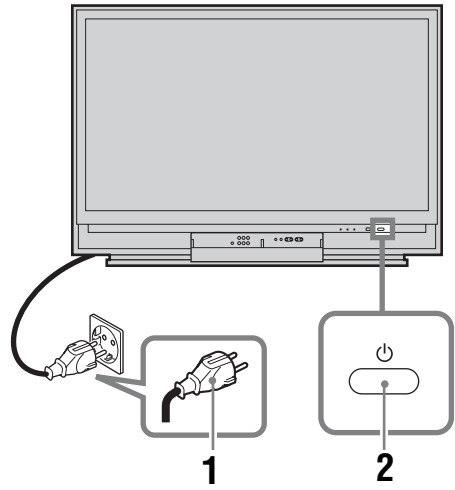

Ligar uma antena e videogravador





4: Seleccionar o idioma e o país/região



Continua

- 1 Ligue o televisor à tomada de corrente eléctrica (220–240 V CA, 50 Hz).
- 2 Prima  no televisor (frente).
Quando ligar o televisor pela primeira vez, o menu Idioma aparece no ecrã.
Quando o televisor estiver no modo de espera (o indicador  (ligada/em espera) no televisor (frente) está vermelho), prima TV  no telecomando para ligar o televisor.
- 3 Prima /// para seleccionar o idioma visualizado nos ecrãs de menu, depois prima .



- 4 Prima / para seleccionar o país/região onde quer utilizar o televisor, depois prima .

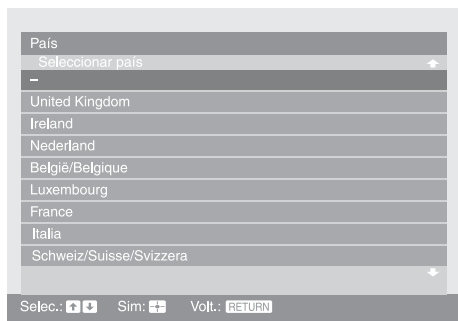



Se o país/região onde quer utilizar o televisor não aparecer na lista, seleccione “-” em vez de um país/região.
Aparece no ecrã uma mensagem a confirmar o início da sintonização automática do televisor, depois vá para “5: Sintonização automática do televisor”.

5: Sintonização automática do televisor

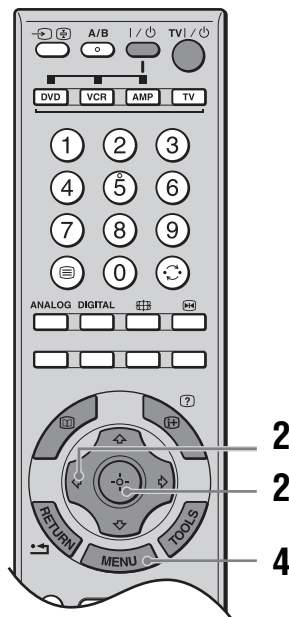
O televisor procura e guarda todos os canais de TV disponíveis.



- 1 Antes de iniciar a sintonização automática do televisor, introduza uma cassette pré-gravada no videogravador ligado ao televisor (página 7) e inicie a reprodução.
O canal de vídeo será localizado e guardado no televisor durante a sintonização automática.
Se não estiver ligado ao televisor nenhum videogravador (VCR), salte este passo.
- 2 Prima / para seleccionar “OK”, depois prima .

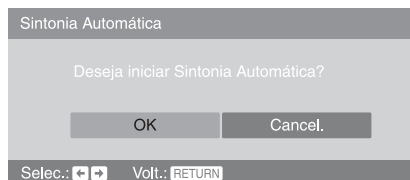

O televisor inicia a procura de todos os canais digitais disponíveis, seguindo-se todos os canais analógicos. Esta operação pode demorar algum tempo, por isso seja paciente e não prima nenhum botão do televisor ou do telecomando.

Se aparecer uma mensagem para confirmar a ligação da antena

Não foram encontrados canais digitais ou analógicos. Verifique a ligação da antena e prima \leftarrow/\rightarrow para seleccionar “Sim”, depois prima \oplus para iniciar novamente a sintonização automática.

- 3** Quando o menu Ordenar Programas aparece no ecrã, execute os passos de “Ordenar Programas” (página 38).

Se não mudar a ordem em que os canais analógicos são memorizados no televisor, vá para o passo 4.

- 4** Prima MENU para sair.

O televisor está sintonizado em todos os canais disponíveis.

Nota

Quando não se puder receber um canal de emissão digital, ou quando selecciona uma região na qual não existam emissões digitais no passo 4 (página 8) em “4: Seleccionar o idioma e o país/região”, a hora deve ser definida após a execução do passo 3.

Informações de segurança

Cabo de alimentação

- Respeite as seguintes precauções para evitar que o cabo de alimentação se danifique. Se o cabo de alimentação for danificado, pode provocar um incêndio ou choque eléctrico.
 - Quando mover o televisor, desligue o cabo de alimentação.
 - Quando desligar o cabo de alimentação, desligue-o primeiro da tomada de corrente eléctrica.
 - Quando desligar o cabo de alimentação, agarre-o pela ficha. Nunca puxe pelo próprio cabo de alimentação.
 - Não entale, dobre ou torça o cabo à força. Os fios principais podem ficar descarnados ou ser cortados.
 - Não modifique o cabo de alimentação.
 - Não coloque objectos pesados em cima do cabo de alimentação.
 - Afaste o cabo de alimentação de fontes de calor.
- Se danificar o cabo de alimentação, não o utilize e dirija-se a um agente ou centro de assistência Sony para o substituir.
- Não utilize o cabo de alimentação fornecido em qualquer outro equipamento.
- Utilize apenas um cabo de alimentação Sony original e não de outras marcas.

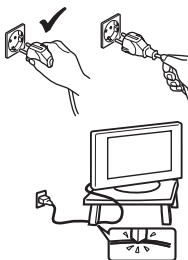

Tomada de corrente eléctrica

- O televisor, com uma ficha do tipo de ligação à terra a três fios, deve ser ligado à tomada de corrente eléctrica com uma ligação à terra de protecção.
- Não utilize uma tomada de corrente que não esteja bem presa à parede. Introduza a ficha na tomada até ao fim. Se a ficha não estiver bem introduzida, o televisor pode aquecer demasiado e incendiar-se. Contacte um electricista para mudar a tomada de corrente eléctrica.



Limpeza da ficha

Desligue a ficha e limpe-a regularmente. Se a ficha estiver húmida e coberta de pó, o isolamento pode ficar danificado e provocar um incêndio.



Sobrecarga

Este televisor funciona apenas com corrente alterna de 220–240 V. Não ligue muitos aparelhos à mesma tomada, porque pode provocar um incêndio ou choque eléctrico.

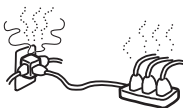

Quando não estiver a ser utilizado

- Se não vai utilizar o televisor durante vários dias, deve desligá-lo da alimentação por razões ambientais e de segurança.
- Mesmo que desligue o interruptor (OFF), o televisor só fica realmente desligado depois de retirar a ficha da tomada de corrente. Para desligar o televisor por completo, retire a ficha da tomada. No entanto, alguns televisores possuem funções que precisam que o televisor fique no modo de espera (standby) para funcionarem correctamente.



Transporte

- Antes de transportar o televisor, desligue todos os cabos do aparelho.
- São necessárias duas ou mais pessoas para transportar o televisor de tamanho grande.
- Se pegar no televisor para o transportar, agarre-o como se mostra na figura da direita. Quando levantar o televisor ou deslocar o ecrã do televisor, agarre-o firmemente pela base. Se não o fizer, o televisor pode cair e ficar danificado ou provocar ferimentos graves.
- Não exponha o televisor a choques ou vibrações excessivas durante o transporte. O televisor pode cair e ficar danificado ou provocar ferimentos graves.
- Se deixar cair ou danificar o aparelho, envie-o imediatamente a um técnico de assistência qualificado, para verificação.
- Se tiver que transportar o televisor ou levá-lo para reparação, utilize a caixa e os materiais de embalagem originais.



Instalação

- O televisor deve ser instalado perto de uma tomada de corrente eléctrica facilmente acessível.
- Coloque-o numa superfície estável e nivelada. Não pendure nada no televisor. O televisor pode cair da base, provocando danos ou ferimentos graves.
- Não instale o televisor em locais com temperaturas muito elevadas, por exemplo, perto de radiadores ou aparelhos de ar condicionado ou expostos à luz solar directa. Se o aparelho estiver exposto a temperaturas muito altas, pode aquecer demasiado e deformar a caixa ou danificá-la.
- Não instale o televisor num local exposto ao ar condicionado directo. Se o televisor estiver instalado num local desse tipo, a humidade pode condensar-se e pode causar uma avaria.
- Nunca coloque o televisor em locais quentes, húmidos ou com muita poeira.
- Não instale o televisor onde possam entrar insectos.
- Não instale o televisor onde possa estar sujeito a vibrações mecânicas.
- Não instale o televisor num local onde possa ficar saliente, como em cima ou por trás de um pilar, ou onde lhe possa bater com a cabeça. Caso contrário, poderá provocar ferimentos.



- Não deixe as crianças subir para o televisor.
- Se utilizar o televisor perto do mar, o sal pode corroer-lhe as peças metálicas e provocar avarias internas ou um incêndio.
- Não instale o aparelho num espaço confinado, tal como uma estante ou armário embutido.
- Use o televisor a temperaturas entre 5°C e 35°C.
- Não use o televisor a altitudes superiores a 3.000 m, ao fazê-lo pode provocar avarias.



Ventilação

- Nunca tape os orifícios de ventilação nem introduza nenhum objecto na caixa. O televisor pode aquecer demasiado e incendiar-se.
- Se o televisor não tiver uma ventilação adequada, pode apanhar pó e ficar sujo. Para uma ventilação adequada, tenha em atenção o seguinte:
 - Não instale o televisor virado para trás nem virado de lado.
 - Não instale o televisor ao contrário ou virado para cima.
 - Não instale o televisor numa estante ou num armário.
 - Não coloque o televisor em cima de um tapete ou de uma cama.
 - Não tape o televisor com panos, por exemplo, cortinas nem com outros objectos, como jornais, etc.
- Deixe espaço à volta do televisor (veja “Instalar o televisor numa parede” na página 6). Se bloquear a circulação do ar, uma circulação inadequada pode fazer com o televisor aqueça demais e fique danificado ou provocar um incêndio.



Acessórios opcionais

Se instalar o televisor numa base respeite as precauções descritas abaixo. Se não o fizer, o televisor pode cair e provocar ferimentos graves.

- Por razões de segurança, recomendamos fortemente que utilize acessórios da Sony:
 - KDS-55A2000: Base para televisor SU-RS11X
 - KDS-70R2000: Base para televisor SU-RS51U
- Para fixar adequadamente o televisor, consulte as instruções que acompanham a base.
- Monte os suportes fornecidos com a base.

Ligar os fios

- Por motivos de segurança, desligue o cabo de alimentação quando efectuar as ligações.
- Tenha cuidado para não tropeçar nos cabos. Isso pode danificar o televisor.

Instituições médicas

Não instale o televisor num local onde sejam utilizados equipamentos médicos. Se o fizer, pode avariar os equipamentos.

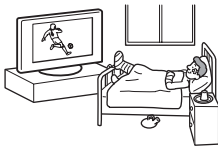

Utilização no exterior

- Não instale o televisor fora de casa. Se o televisor for exposto à chuva, pode provocar um incêndio ou choque eléctrico.
- Se exposto à luz directa do sol, o televisor pode aquecer e pode danificar o televisor.

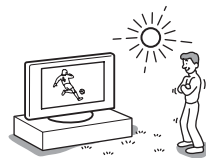

Veículos, navios e outras embarcações

- Não instale o televisor num veículo. O movimento do veículo pode fazer com que o televisor caia e provoque ferimentos.
- Não instale o televisor num navio ou outra embarcação. Se exposto à água salgada, o televisor pode incendiar-se ou ficar danificado.

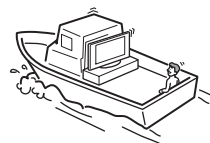
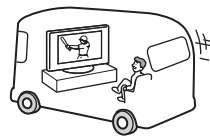

Água e humidade

- Não utilize este televisor perto de água – por exemplo, perto de uma banheira ou chuveiro. Não o exponha à chuva, humidade ou fumo. Se o fizer, pode provocar um incêndio ou um choque eléctrico.
- Não toque no cabo de alimentação e no televisor com as mãos molhadas. Isso pode provocar choques eléctricos ou danificar o televisor.



Humidade e objectos inflamáveis

- Não coloque objectos em cima do televisor. O televisor não deve ser exposto a gotejamento ou salpicos e nenhum objecto que contenha líquidos, como por exemplo vasos, deve ser colocado em cima do televisor.
- Para evitar incêndios, afaste o televisor de objectos inflamáveis ou luzes sem protecção (por exemplo velas).
- Se algum líquido ou objecto sólido penetrar nos orifícios da caixa, não utilize o aparelho. Isso pode provocar choques eléctricos ou danificar o televisor. Envie-o imediatamente a um técnico de assistência qualificado, para verificação.

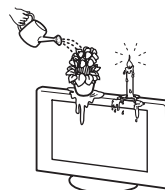

Trovoadas

Para sua própria segurança, não toque em nenhuma peça do televisor, no cabo de alimentação ou no cabo da antena, durante uma trovoada.



Continua

Peças partidas

- Não atire objectos ao televisor. O vidro do ecrã pode partir-se devido ao impacto e provocar ferimentos graves.
- Se a superfície do televisor rachar, não toque no aparelho sem desligar o cabo de alimentação. Se o fizer, pode provocar um choque eléctrico.



Assistência técnica

No interior do televisor, há voltagens perigosamente altas. Não abra a caixa. As reparações ao televisor só podem ser efectuadas por técnicos de assistência qualificados.



Pequenos acessórios amovíveis e adaptáveis

Mantenha os acessórios fora do alcance das crianças.

Acessórios

A utilização de acessórios não recomendados pelo fabricante pode provocar perigos.

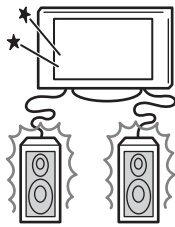

Precauções

Ver televisão

- Para ver televisão confortavelmente, a posição de visualização recomendada deve estar a uma distância de quatro a sete vezes a altura do ecrã.
- Para obter uma imagem nítida, não exponha o ecrã à luz solar nem a uma iluminação directa. Se possível, utilize uma iluminação vinda do tecto.
- Veja televisão com uma luz ambiente adequada, pois uma luz fraca ou ver televisão durante um longo período de tempo prejudica a vista.

Regulação do volume

- Regule o volume de modo a não incomodar os vizinhos. O som ouve-se com maior intensidade à noite. Por isso, feche as janelas ou utilize auscultadores.
- Se utilizar auscultadores, não regule o volume para um nível demasiado alto, para evitar lesões auditivas.

Sobre a TV

- Embora a TV seja fabricada com tecnologia de alta precisão, podem aparecer pontos negros ou pontos brilhantes de luz (vermelha, azul, ou verde) constantemente no ecrã. Esta é uma propriedade estrutural do painel e não é uma avaria.
- Quando imagens fixas de alto contraste tais como logótipos da estação e números do canal forem visualizadas por um longo período de tempo, pode haver alguma retenção da imagem no ecrã. Isto é apenas uma condição temporária. Desligar a alimentação durante algum tempo ou deixar a TV noutra canal elimina a imagem retida.
- Se a luz solar directa ou outra forte iluminação brilhar no ecrã, parte deste pode aparecer branco devido a reflexões oriundas de detrás do ecrã. Esta é uma propriedade estrutural da TV.
Não exponha o ecrã à iluminação ou luz solar directa.

Lâmpada de projecção

- A sua TV usa uma lâmpada de projecção como fonte de iluminação. Está na altura de substituir a lâmpada por uma nova quando:
 - a mensagem, “Lâmpada de projecção quase fundida. Substitua a lâmpada.” apareceu no ecrã,
 - o indicador da lâmpada na frente piscar a vermelho,
 - as imagens do ecrã tornam-se escuras,
 - não aparece imagem no visor após uso prolongado.
- Em casos raros, o bolbo pode rebentar no interior da unidade da lâmpada, mas a unidade da lâmpada foi concebida para conter todos os bocados de vidro partido dentro de si. (Veja “Substituição da lâmpada” na página 50.)
- Quando a lâmpada se queimar, pode ouvir um som de rebentamento perceptível. Isso é normal e inerente a este tipo de lâmpada.
- A lâmpada de projecção contém mercúrio e deve ser eliminada de forma correcta. Consulte as suas autoridades locais em relação à eliminação segura. Se a lâmpada se partir durante o uso, pode ser libertada uma pequena quantidade de mercúrio. Nessa situação, afaste-se do produto e ventile a área. No caso de contacto acidental ou inalação, ou se não se sentir bem, dirija-se imediatamente a um médico.

Ventoinha de arrefecimento

Esta TV usa uma ventoinha de arrefecimento. Pode ouvir algum ruído da ventoinha (dependendo da colocação da TV), que pode ser mais perceptível durante a noite ou quando o ruído ambiente for particularmente baixo.

Utilizar e limpar o ecrã/a caixa do televisor

Desligue o cabo de alimentação que liga o televisor à tomada de corrente eléctrica antes de limpar.

Para evitar a degradação do material ou a degradação do revestimento do ecrã, respeite as seguintes precauções.

- Não atire nada ao ecrã, não faça demasiada força sobre ele nem o risque com um objecto duro. Pode danificá-lo.
- Se utilizar o televisor durante muito tempo, não toque no ecrã porque fica muito quente.
- Toque o menos possível na superfície do ecrã.
- Limpe o pó do ecrã/da caixa com cuidado com um pano de limpeza macio. Se não conseguir limpar bem o pó, humedeça ligeiramente um pano macio numa solução de detergente suave.
- Não utilize esfregões abrasivos, líquidos de limpeza alcalinos/ácidos, pós de limpeza ou solventes voláteis, como álcool, benzina, diluente ou insecticida. Se utilizar este tipo de materiais ou mantiver um contacto prolongado com materiais de borracha ou vinil danifica a superfície do ecrã e o material da caixa.
- Após algum tempo, o pó pode acumular-se nos orifícios de ventilação. Para o evitar, aspire o pó das ranhuras de ventilação periodicamente (uma vez por mês).
- Se o ângulo do televisor tiver de ser regulado, segure a base com a mão para impedir que o televisor se separe da base. Tenha cuidado para que os dedos não fiquem entalados entre o televisor e a base.

Equipamentos opcionais

- Não instale os componentes opcionais demasiado perto do televisor. Coloque-os a uma distância de pelo menos 30 cm do televisor. Se instalar o videogravador em frente ou ao lado do televisor a imagem pode ficar distorcida.
- Pode aparecer distorção da imagem e /ou o som com ruído se o televisor estiver colocado muito perto de qualquer equipamento que emita radiação electromagnética.

Continua

Eliminação do televisor



Tratamento de Equipamentos Eléctricos e Electrónicos no final da sua vida útil (Aplicável na União Europeia e em países Europeus com sistemas de recolha selectiva de resíduos)

Este símbolo, colocado no produto ou na sua embalagem, indica que este não deve ser tratado como resíduo urbano indiferenciado. Deve sim ser

colocado num ponto de recolha destinado a resíduos de equipamentos eléctricos e electrónicos. Assegurando-se que este produto é correctamente depositado, irá prevenir potenciais consequências negativas para o ambiente bem como para a saúde, que de outra forma poderiam ocorrer pelo mau manuseamento destes produtos. A reciclagem dos materiais contribuirá para a conservação dos recursos naturais. Para obter informação mais detalhada sobre a reciclagem deste produto, por favor contacte o município onde reside, os serviços de recolha de resíduos da sua área ou a loja onde adquiriu o produto.

Visão geral do telecomando

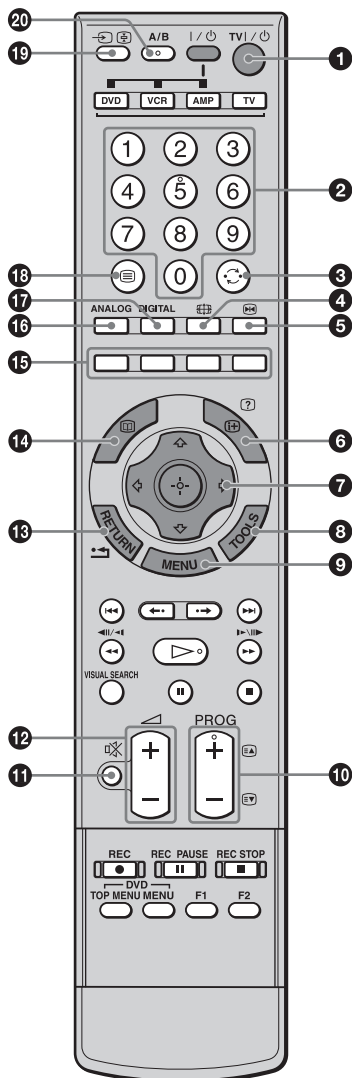

- 1 TV I/⏻ – Televisor em espera**
 Ligue e desligue o televisor a partir do modo Standby.
- 2 Botões numéricos**
 - No modo de TV: Selecciona canais. Para número de canal 10 e acima, introduza o segundo e terceiro dígitos no espaço de dois segundos.
 - No modo Teletexto: Introduce o número de três dígitos da página para seleccioná-la.
- 3 ↶ – Canal anterior**
 Regressa ao canal anterior que assistiu (durante mais de cinco segundos).
- 4 ⌘ – Modo de ecrã (página 20)**
- 5 ⏮ – Reter a imagem (página 20)**
 Pára a imagem do televisor.
- 6 i+/? – Revelar Informação / Texto**
 - No modo digital: Mostra detalhes breves do programa actualmente a ser visto.
 - No modo analógico: Mostra informações como o número do canal actual e o formato do ecrã.
 - No modo Teletexto (página 20): Revela informação oculta (ex., respostas a um concurso).
- 7 ⏮/↶/↷/⏭/⊕ (página 20, 26)**
- 8 TOOLS (página 21, 25)**
 Permite-lhe aceder a várias opções de visualização e mudar/efectuar ajustamentos de acordo com a fonte e formato do ecrã.
- 9 MENU (página 26)**
- 10 PROG +/-/⏮/⏭ (página 19, 20)**
 - No modo de TV: Selecciona o canal seguinte (+) ou anterior (-).
 - No modo Teletexto: Selecciona a página seguinte (⏮) ou anterior (⏭).
- 11 ⊗ – Corte do som (página 20)**
- 12 ∧/∨ – Volume**
- 13 RETURN / ⏮**
 Regressa ao ecrã anterior de qualquer menu visualizado.
- 14 EPG (Guia de Programa Electrónico Digital) (página 22)**
- 15 Botões coloridos (página 20, 22, 24)**
- 16 ANALOG – Modo analógico (página 19)**
- 17 DIGITAL – Modo digital (página 19)**
- 18 TEXT – Teletexto (página 20)**
- 19 ↷/⏻ – Seleccionar entrada / Manter texto**
 - No modo de TV (página 25): Selecciona a fonte de entrada do equipamento ligado às tomadas do televisor.
 - No modo Teletexto (página 20): Retém a página actual.
- 20 A/B – Som Duplo (página 31)**

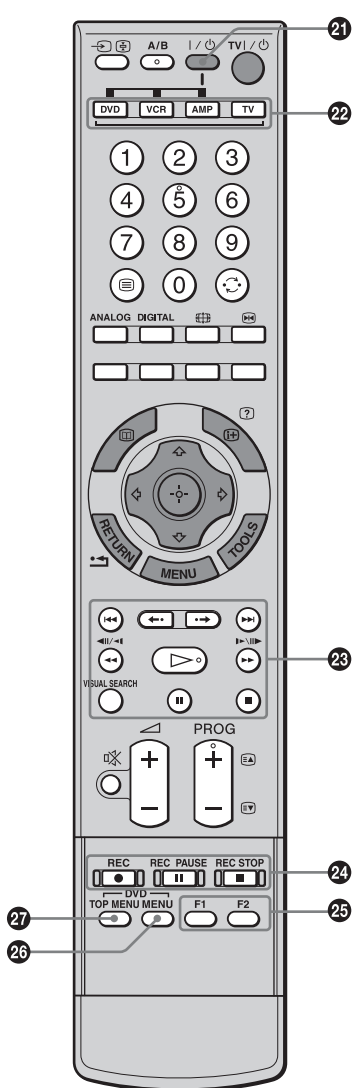

21 I/⏻

Liga ou desliga o equipamento opcional seleccionado a partir dos botões de função.

22 Botões de função

Permite-lhe operar o equipamento correspondente. Para detalhes, veja “Programar o telecomando” na página 47.

23 Botões de operação de DVD/VCR

- ◀◀ : Volta a reproduzir o actual programa a partir da anterior marca de capítulo (se existir).
- ▶▶ : Avança para a marca do capítulo seguinte (se existir).
- ◀•• : Volta a reproduzir o actual programa por um período de tempo fixo.
- ▶ : Avança um período de tempo fixo.
- ◀◀◀ : Reproduz um programa no modo inversão rápida.
- ▶▶▶ : Reproduz um programa no modo avanço rápido.
- ▷ : Reproduz um programa à velocidade normal.
- ⏸ : Pausa a reprodução.
- : Pára a reprodução.
- VISUAL SEARCH : Apenas em gravadores de DVD Sony com uma função de busca visual. Para detalhes, veja as instruções de operação fornecidas com o gravador de DVD.

24 Botões de gravação DVD/VCR

- REC: Inicia a gravação.
- ⏸ REC PAUSE: Pausa a gravação.
- REC STOP: Pára a gravação.
- ⏸ REC PAUSE e ■ REC STOP estão disponíveis apenas em gravadores de DVD.

25 F1/F2

- Selecciona um disco quando usar um cambiador de DVDs.
- Selecciona uma função quando usar uma unidade de combinação (ex., um DVD/Videogravador).

Para detalhes, veja as instruções de operação fornecidas com o cambiador de DVDs ou a unidade de combinação.

26 DVD MENU

Apresenta o menu do disco de DVD.

27 DVD TOP MENU

Apresenta o menu superior do disco de DVD.

Sugestões

- O número 5, ▷, PROG + e botões A/B têm pontos tácteis. Utilize os pontos tácteis como referências ao utilizar o televisor.
- Quando utilizar o telecomando, aponte-o ao sensor de telecomando no televisor. Veja a página 17 para a localização do sensor.

Visão geral dos botões e indicadores do televisor

KDS-55A2000

Tenha cuidado para não trilhar os dedos quando abrir a tampa.

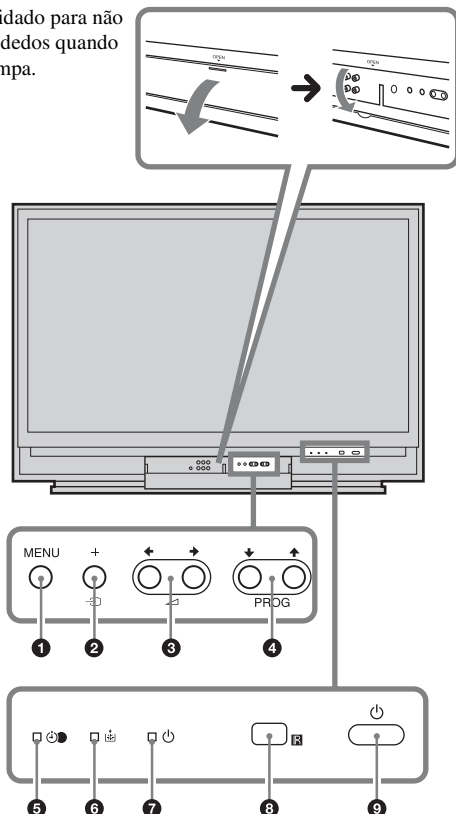

KDS-70R2000

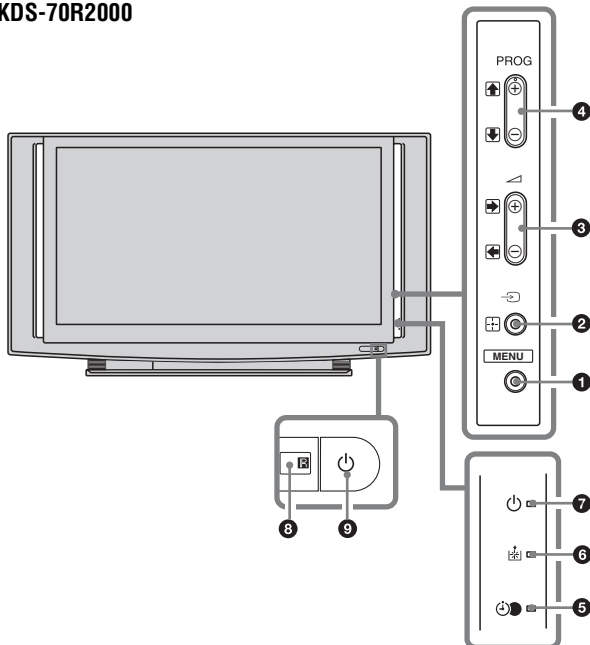

1 MENU (página 26)

2 →/+/+ – Seleccionar entrada/OK

- No modo de TV (página 25): Selecciona a fonte de entrada do equipamento ligado às tomadas do televisor.
- No menu do televisor: Selecciona o menu ou opção e confirma a definição.

3 ↖ +/-/↔/↔

- No modo TV: Aumentam (+) ou diminuem (-) o volume.
- No menu do televisor: Move-se pelas opções para a direita (↔) ou esquerda (↔).

4 PROG +/-/↑/↓

- No modo de TV: Selecciona o canal seguinte (+) ou anterior (-).
- No menu do televisor: Move-se pelas opções para cima (↑) ou para baixo (↓).

5 ⏻ – Temporizador de programa GRAV/ Indicador Temp.

- Acende a cor de laranja quando a gravação temporizada for regulada (página 22, 23). Acende a vermelho quando a gravação começa.
- Acende-se com uma luz laranja quando o temporizador for programado (página 33).

6 📺 – Indicador da lâmpada

Pisca a vermelho quando a lâmpada para a fonte de iluminação tiver queimado.

7 ⏻ – Indicador ligada/em espera

Pisca a verde quando a fonte de iluminação se preparar para ligar. Acende-se com uma luz verde quando o televisor é ligado. Acende-se com uma luz vermelha quando o televisor está no modo de espera. Se a tampa da lâmpada ou a própria lâmpada não estiverem bem presas, o indicador vermelho irá continuar a piscar em intervalos de três cintilações de cada vez (página 51).

8 Sensor telecomando

- Recebe sinais de IR do telecomando.
- Não ponha nada sobre o sensor, uma vez que a sua função pode ser afectada.

9 ⏻ – Corrente

Liga e desliga o televisor.

Nota

Certifique-se de que o televisor está completamente desligado antes de desligar o cabo de alimentação. Se desligar o cabo de alimentação com o televisor ligado, pode fazer com que o indicador permaneça ligado ou avariar o televisor.

Continua

Lâmpada de projecção

O seu televisor usa uma lâmpada de projecção como fonte de iluminação. Tal como com qualquer lâmpada, tem um período de validade e precisa de ser substituída quando o indicador da lâmpada piscar ou ecrã se tornar mais escuro.

Notas

- Após ligar o seu televisor, pode demorar algum tempo (1 minuto ou menos) antes da imagem aparecer.
- Quando a lâmpada de projecção se fundir, o ecrã fica escuro. Substitua a lâmpada por uma nova lâmpada de substituição Sony XL-5200 (para KDS-55A2000, não fornecida) ou XL-5300 (para KDS-70R2000, fornecida). Como substituir a lâmpada, ver página 50.

Aviso

A luz emitida da lâmpada é bastante brilhante quando o seu televisor estiver a ser usado. Para evitar o desconforto dos olhos ou lesões, não olhe para a caixa da luz quando a alimentação estiver ligada.

Para separar os altifalantes

(KDS-70R2000 apenas)

Os altifalantes no KDS-70R2000 podem ser separados se necessário. Se usar um sistema de altifalantes surround multicanal e não houver espaço suficiente para instalar a unidade do visor, recomendamos que use os altifalantes separados.

- 1** Remova os três parafusos que estão localizados na parte traseira do altifalante e puxe o altifalante para fora para o separar do painel.

Quando remover os parafusos, use uma moeda para os rodar no sentido contrário dos ponteiros do relógio.

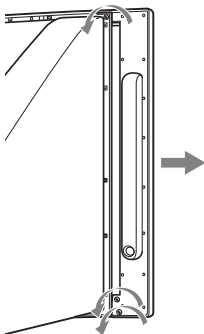

- 2** Prenda a tampa lateral que veio na caixa. Empurre a tampa na parte de cima, meio, e em baixo para se certificar que fica presa em segurança (ver a ilustração).

Nota

Voltar o televisor, certifique-se de que as tampas laterais marcadas por "R" (direita) e "L" (esquerda) estão presas aos lados correspondentes do televisor.

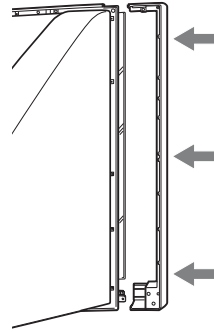

- 3** Aperte a tampa lateral com os três parafusos que removeu no passo 1. Quando prender os parafusos, use uma moeda para os rodar no sentido dos ponteiros do relógio.

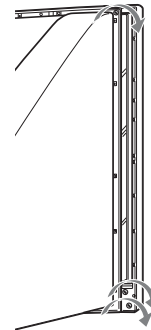

- 4** Repita os passos 1 até 3 com o altifalante no outro lado.

Nota

Após remover os altifalantes, coloque-os na caixa que continha inicialmente a tampa lateral.

Ver televisão

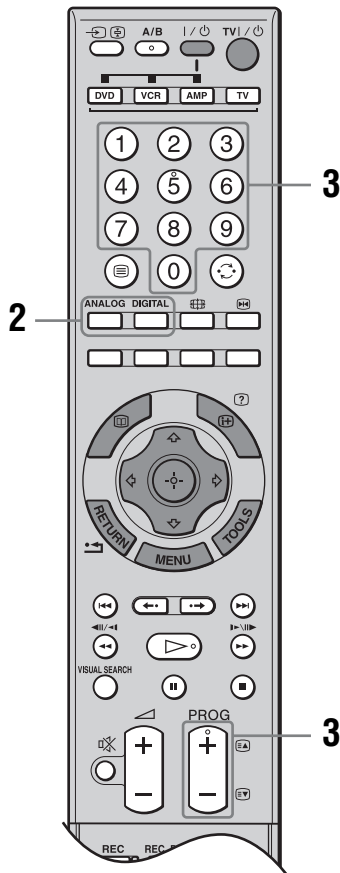
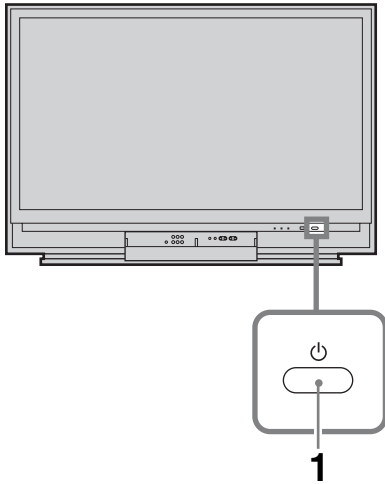

- 1 Prima no televisor (frente) para ligar o televisor.

Quando o televisor estiver no modo de espera (o indicador (ligada/em espera) no televisor (frente) está vermelho), prima TV no telecomando para ligar o televisor.

- 2 Prima DIGITAL para comutar para o modo digital ou ANALOG para comutar para o modo analógico.

Os canais disponíveis variam dependendo do modo.

- 3 Prima os botões numéricos ou PROG +/- para seleccionar um canal de TV.

Para seleccionar o canal 10 e seguintes com os botões numéricos, introduza o segundo e terceiro dígitos no período de dois segundos.

Para seleccionar um canal digital com o Guia de Programa Electrónico Digital (EPG), ver a página 22.

No modo digital

Aparece brevemente uma faixa informativa.

Podem estar indicados na faixa os seguintes ícones.

- : Serviço de rádio
- : Serviço codificado/assinatura
- : Disponíveis múltiplos idiomas de áudio
- : Legendas disponíveis
- : Legendas disponíveis para surdos
- : Idade mínima recomendada para o actual programa (de 4 aos 18 anos de idade)
- : Bloqueio parental
- : O actual programa está a ser gravado

Operações adicionais

Para	Faça o seguinte
Desligar o televisor temporariamente (modo de espera)	Prima TV I/⏻.
Desligar o televisor	Prima ⏻ no televisor (frente). Nota Para desligar completamente o televisor, retire a ficha da tomada.
Ligue o televisor sem som a partir do modo de espera	Prima ⏻. Prima ⏸ +/- para ajustar o volume.
Regular o volume	Prima ⏸ + (aumenta)/ - (diminui).
Cortar o som	Prima ⏻. Prima novamente para repor.
Aceder à tabela de índice do Programa (apenas no modo analógico)	Prima ⊕. Para seleccionar um canal analógico, prima ⏶/⏷, depois prima ⊕. Para aceder à tabela de índice de sinais de Entrada, ver a página 25.

Para aceder ao Teletexto

Prima ⏻. Sempre que prima ⏻, o visor muda ciclicamente da maneira seguinte:
Teletexto e imagem de televisão → Teletexto → Sem Teletexto (sair do serviço de Teletexto)
Para seleccionar uma página, prima os botões numéricos ou ⏶/⏷.
Para manter uma página, prima ⏶/⏷.
Para revelar informações ocultas, prima ⊕/?.
Para saltar uma página, prima ⊕ e ⏶/⏷, depois prima ⊕ (em páginas de três dígitos).

Sugestões

- Certifique-se de que o televisor está a receber um bom sinal, caso contrário podem ocorrer alguns erros no teletexto.
- A maioria dos canais de televisão tem um serviço de Teletexto. Para mais informações sobre a utilização deste serviço, seleccione a página do índice.
- Quando quatro itens coloridos aparecerem no fundo da página do Teletexto, o Fasttext está disponível. O Fasttext permite-lhe um acesso mais rápido e fácil às páginas. Prima o botão colorido correspondente para aceder à página.

Para imobilizar a imagem – Reter a imagem

Pode imobilizar a actual imagem para tomar nota de um número de telefone ou receita.

1 Prima ⏸.

A imagem retida é visualizada à direita do ecrã. Pode ver uma imagem em movimento à esquerda.

2 Prima novamente ⏸ para regressar ao modo de TV normal.

Para mudar o formato do ecrã manualmente para adequar a transmissão

Prima várias vezes ⏸ para seleccionar Optimizado, 4:3, Expandido, Zoom ou 14:9.

Optimizado*

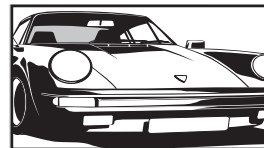

Mostra transmissões em 4:3 convencional com uma imitação do efeito de ecrã panorâmico. A imagem 4:3 é esticada de modo a encher o ecrã.

4:3

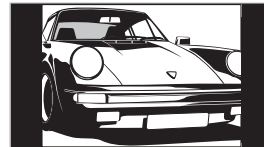

Mostra transmissões em 4:3 convencional (ex., televisão em formato não panorâmico) nas proporções correctas.

Expandido

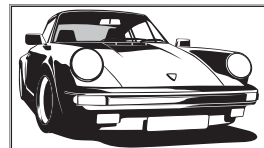

Mostra transmissões em ecrã panorâmico (16:9) nas proporções correctas.

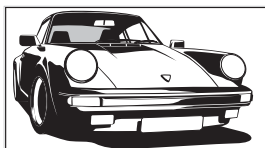
Zoom*

Mostra transmissões em cinemascope (formato letter box) nas proporções correctas.

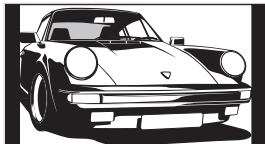
14:9*

Mostra transmissões em 14:9 nas proporções correctas. Como resultado, são visíveis barras pretas no ecrã.

* Podem ser cortadas secções da parte de cima e da parte de baixo da imagem.

Sugestões

- Em alternativa, pode programar “Formato Autom.” para “Activado”. O televisor selecciona automaticamente o modo que melhor se adequa à transmissão (página 32).
- Pode ajustar a posição da imagem quando seleccionar Optimizado, 14:9 ou Zoom. Prima \uparrow/\downarrow para subir e descer (ex. para ler legendas).

Para usar o menu Tools

Prima TOOLS para visualizar as seguintes opções quando estiver a ver um programa de televisão.

Opções	Descrição
Fechar	Fecha o menu Tools.
PAP (ou Uma imagem)	Ver a página 21.
Modo de Imagem	Ver a página 27.
Modo Som	Ver a página 30.
Configurar Legendas (no modo digital apenas)	Ver a página 41.
Favoritos Digitais (no modo digital apenas)	Ver a página 24.
Poupar Energia	Ver a página 33.
Temp. Desligar	Ver a página 33.
\odot Volume*	Ver a página 34.
Definição da Hora Auto (no modo analógico apenas)	Permite-lhe comutar para o modo digital e obter o tempo.

* Esta opção aparece apenas se “ \odot Liga” estiver configurado para “Desactivado” (página 34).

Para ver duas imagens simultaneamente – PAP (Imagem e Imagem)

Pode ver duas imagens (entrada externa e programa de televisão) no ecrã simultaneamente.

Ligue o equipamento opcional (página 45), e certifique-se de que as imagens do equipamento aparecem no ecrã (página 25).

Nota

Esta função não está disponível para uma fonte de entrada do PC.

- 1 Prima TOOLS para visualizar o menu Tools.
- 2 Prima \uparrow/\downarrow para seleccionar “PAP” e, em seguida, prima \oplus .
Visualiza-se à esquerda a imagem do equipamento ligado e o programa de televisão é visualizado à direita.
- 3 Prima os botões numéricos ou PROG +/- para seleccionar o canal de TV.

Para voltar ao modo de TV normal

Prima \oplus ou RETURN.

Sugestões





















- Pode também voltar ao modo de TV normal seleccionando “Uma imagem” do menu Tools.
- A imagem dentro do quadro verde é audível. Pode comutar a imagem audível premindo \leftrightarrow .
- Pode alterar o tamanho da imagem premindo e mantendo premido \leftrightarrow .

Verificar o Guia de Programa Electrónico Digital (EPG) DV3*



Guia de Programa Electrónico Digital (EPG)



































* Esta função pode não estar disponível em alguns países.

Para	Faça o seguinte
Desligar o EPG	Prima  .
Deslocar-se pelo EPG	Prima  /  /  /  .
Ver um programa actual	Prima  enquanto o programa actual for seleccionado.
Ordenar a informação de programa por categoria – Lista de categorias	<ol style="list-style-type: none"> 1 Prima o botão azul. 2 Prima /// para seleccionar uma categoria. O nome da categoria é visualizado na parte lateral. As categorias disponíveis incluem: “Categoria”: Inclui todos os canais disponíveis. Nome de categoria (ex., “Notícias”): Inclui todos os canais que correspondem à categoria seleccionada. 3 Prima . <p>O Guia de Programa Electrónico Digital (EPG) agora mostra apenas os programas actuais da categoria seleccionada.</p>
Configurar um programa a ser gravado – Temporizar Gravação	<ol style="list-style-type: none"> 1 Prima /// para seleccionar o programa futuro que quer gravar. 2 Prima . 3 Prima  para seleccionar “Temporizar Gravação”. 4 Prima  para programar o televisor e os temporizadores do videogravador. Aparece um símbolo  junto à informação desse programa. O indicador  na TV (frente) acende em cor de laranja. <p>Notas</p> <ul style="list-style-type: none"> • Pode programar a gravação temporizada do videogravador no televisor apenas em videogravadores compatíveis com Smartlink. Se o seu videogravador não for compatível com Smartlink, será visualizada uma mensagem para lhe lembrar de programar o temporizador do seu videogravador. • Assim que começar a gravação, pode comutar o televisor para o modo de espera, mas não desligue o televisor completamente ou a gravação pode ser cancelada. • Se tiver sido seleccionada uma restrição de idade para programas, irá aparecer no ecrã uma mensagem a pedir por código PIN. Para mais detalhes consulte “Bloqueio Parental” na página 41.

- 1 No modo digital, prima  para visualizar o Guia de Programa Electrónico Digital (EPG).
- 2 Execute a operação desejada, como mostrado na tabela seguinte.

Nota

A informação do programa será visualizada apenas se a estação de televisão a estiver a transmitir.

Para	Faça o seguinte
Configurar um programa a ser visualizado automaticamente no ecrã quando iniciar – Lembrete	<ol style="list-style-type: none"> 1 Prima /// para seleccionar o programa futuro que quer visualizar. 2 Prima . 3 Prima / para seleccionar “Lembrete”. 4 Prima  para visualizar automaticamente o programa seleccionado quando este iniciar. Aparece um símbolo  junto à informação desse programa. <p>Nota Se comutar o televisor para o modo de espera, liga-se automaticamente quando o programa estiver prestes a iniciar.</p>
Programar a hora e data de um programa que quer gravar – Tempor. manual grav.	<ol style="list-style-type: none"> 1 Prima . 2 Prima / para seleccionar “Tempor. manual grav.” e, em seguida, prima . 3 Prima / para seleccionar a data, depois prima . 4 Programe a hora de início e de paragem da mesma forma como no passo 3. 5 Prima / para seleccionar o programa e, em seguida, prima . 6 Prima  para programar o televisor e os temporizadores do videogravador. Aparece um símbolo  junto à informação desse programa. O indicador  na TV (frente) acende em cor de laranja. <p>Notas</p> <ul style="list-style-type: none"> • Pode programar a gravação temporizada do videogravador no televisor apenas em videogravadores compatíveis com Smartlink. Se o seu videogravador não for compatível com Smartlink, será visualizada uma mensagem para lhe lembrar de programar o temporizador do seu videogravador. • Assim que começar a gravação, pode comutar o televisor para o modo de espera, mas não desligue o televisor completamente ou a gravação pode ser cancelada. • Se tiver sido seleccionada uma restrição de idade para programas, irá aparecer no ecrã uma mensagem a pedir por código PIN. Para mais detalhes consulte “Bloqueio Parental” na página 41.
Cancelar uma gravação/lembrete – Lista de temporizador	<ol style="list-style-type: none"> 1 Prima . 2 Prima / para seleccionar “Lista de temporizador”. 3 Prima / para seleccionar o programa que quer cancelar, depois prima . 4 Prima / para seleccionar “Cancelar Temporizador” e, em seguida, prima . <p>Aparece um visor a confirmar que quer cancelar o programa.</p> <ol style="list-style-type: none"> 5 Prima / para seleccionar “Sim”, depois prima  para confirmar.

Sugestão

Pode também visualizar o Guia de Programa Electrónico Digital (EPG) seleccionando “EPG Digital” no “MENU” (página 26).

Utilizar a lista de Favoritos Digital DV3*



Lista de Favoritos Digital

A função de Favoritos permite-lhe seleccionar programas de uma lista até 20 canais que especificar. Para visualizar a lista de Favoritos, ver “Navegar pelos menus” (página 26).

* Esta função pode não estar disponível em alguns países.

Para	Faça o seguinte
Criar a sua lista de Favoritos pela primeira vez	<p>Aparece uma mensagem a perguntar se quer adicionar canais à lista de Favoritos quando selecciona “Favoritos Digitais” no “MENU” pela primeira vez.</p> <ol style="list-style-type: none">1 Prima ⊕ para seleccionar “Sim”.2 Prima ↕ para seleccionar o canal que quer adicionar. Se souber o número do canal, pode utilizar os botões numéricos para seleccionar directamente um canal.3 Prima ⊕. Os canais que são memorizados na lista de Favoritos estão indicados por um símbolo ♥.
Desligar a lista de Favoritos	Prima RETURN.
Ver um canal	Prima ⊕ enquanto selecciona um canal.
Adicionar ou remover canais na lista de Favoritos	<ol style="list-style-type: none">1 Prima o botão azul. Os canais que são memorizados na lista de Favoritos estão indicados por um símbolo ♥.2 Prima ↕ para seleccionar o canal que quer adicionar ou remover. Se souber o número do canal, pode utilizar os botões numéricos para seleccionar directamente um canal.3 Prima ⊕.4 Prima o botão azul para regressar à lista de Favoritos.
Remover todos os canais da lista de Favoritos	<ol style="list-style-type: none">1 Prima o botão azul.2 Prima o botão amarelo. Aparece um visor para confirmar que quer apagar todos os canais da lista de Favoritos.3 Prima ↵ para seleccionar “Sim”, depois prima ⊕ para confirmar.

Visualizar imagens de equipamento ligado

Ligue o equipamento ligado e depois execute uma das seguintes operações.

Para equipamento ligado a tomadas scart com um cabo scart de 21 pinos (página 46)

Inicie a reprodução no equipamento ligado. A imagem do equipamento ligado aparece no ecrã.

Para um videogravador sintonizado automaticamente (página 8)

No modo analógico, prima PROG +/-, ou os botões numéricos, para seleccionar o canal de vídeo.

Para outro tipo de equipamento ligado (página 45)

Prima várias vezes / até que o símbolo de entrada (consulte abaixo) correcto apareça no ecrã.

Visualização no ecrã	Nomes de tomadas de entrada
AV1/2 ou AV1/2	1 ou 2 /
AV3, AV3 ou S AV3	3 / / /
AV4	4 (Y, Pb/Cb, Pr/Cr) e (L, R)
AV5	5 HDMI IN
AV6	6 HDMI IN 6 HDMI IN e 6 HDMI IN (L, R)
AV7 ou AV7	7 ou (Y, Pb/Cb, Pr/Cr) e (L (MONO), R)
PC	PC IN RGB e PC IN

Operações adicionais

Para	Faça o seguinte
Voltar ao modo TV	Prima DIGITAL ou ANALOG.
Aceder à tabela de índice de sinal de entrada (excepto para o sinal de entrada de vídeo do PC)	Prima para aceder à tabela de índice de sinais de entrada. (Depois, apenas no modo analógico, prima .) Para seleccionar uma fonte de entrada, prima / , depois prima .

Para usar o menu Tools

Prima TOOLS para visualizar as seguintes opções quando estiver a ver imagens de equipamento ligado sem ser um PC.

Opções	Descrição
Fechar	Fecha o menu Tools.
PAP (ou Uma imagem)	Ver a página 21.
Modo de Imagem	Ver a página 27.
Modo Som	Ver a página 30.
Poupar Energia	Ver a página 33.
Temp. Desligar	Ver a página 33.
Volume*	Ver a página 34.
Definição da Hora Auto	Permite-lhe comutar para o modo digital e obter o tempo.

* Esta opção aparece apenas se “ Liga” estiver configurado para “Desactivado” (página 34).

Utilizar as Funções MENU

Navegar pelos menus

“MENU” permite-lhe apreciar várias funções convenientes deste televisor. Pode seleccionar facilmente canais ou fontes de entrada e alterar as definições para o seu televisor.



1 Prima MENU para visualizar o menu.



Ícone	Descrição
	Favoritos Digitais* Apresenta a lista de Favoritos. Para detalhes acerca das definições, ver a página 24.
	Analógico Regressa ao canal analógico visto pela última vez.
	Digital* Regressa ao canal digital visto pela última vez.
	EPG Digital* Apresenta o Guia de Programa Electrónico Digital (EPG). Para detalhes acerca das definições, ver a página 22.
	Entradas Selecciona equipamento ligado ao seu televisor. <ul style="list-style-type: none">• Para ver a entrada externa desejada, seleccione a fonte de entrada, depois prima +.• Para atribuir uma etiqueta a uma entrada externa, seleccione “Editar Nome AV”, depois veja a página 36.
	Parâmetros Apresenta o menu Parâmetros onde a maioria das definições avançadas e ajustamentos são executados. Para detalhes acerca das definições, ver as páginas 27 a 42. Nota As opções ajustáveis dependem da situação. As opções indisponíveis estão a cinzento ou não aparecem.

* Esta função pode não estar disponível em alguns países.

2 Prima **↑/↓** para seleccionar uma opção.

3 Prima **+** para confirmar uma opção seleccionada.

Para sair do menu, prima MENU.

Menu da Imagem

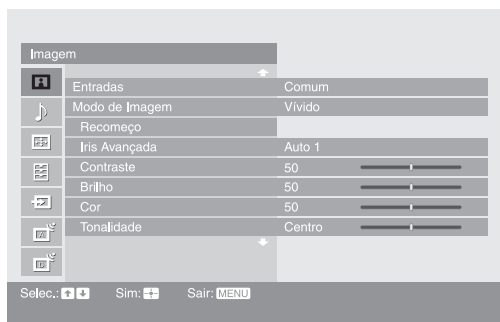

Pode seleccionar as opções indicadas abaixo no menu de Imagem.

- 1 Prima \uparrow/\downarrow para seleccionar “Parâmetros” no MENU, depois prima \oplus .
- 2 Prima \uparrow/\downarrow para seleccionar um ícone do menu, depois prima \oplus .
- 3 Prima $\uparrow/\downarrow/\leftarrow/\rightarrow$ para seleccionar uma opção.

Entradas

Para a entrada a ser actualmente visualizada, seleccione se quer usar a definição comum ou configurar cada item separadamente.

“Comum”: Aplica definições comuns cujos ajustamentos são partilhados com outras entradas em que “Entradas” está configurado para “Comum”.

Actual nome de entrada (ex., AV1): Permite-lhe configurar cada opção separadamente para a actual entrada.

Sugestão

Regule cada entrada para “Comum” se necessitar das mesmas definições para todas as entradas.

Modo de Imagem

Selecciona o modo de imagem.

“Vívido”: Para um melhor contraste e nitidez da imagem.

“Standard”: Para uma imagem padrão. Recomendada para o cinema em casa.

“Personalizado”: Permite-lhe memorizar as suas definições preferidas.

Recomeço

Repõe todas as definições “Imagem” excepto “Entradas” e “Modo de Imagem” para as definições de fábrica.

Sugestão

“Parâmetros Avançados” (página 29) também não estão repostos. Selecciona “Recomeço” em “Parâmetros Avançados” para repor itens em “Parâmetros Avançados”.

Iris Avançada

Ao seleccionar a opção íris, pode obter o melhor brilho e contraste adequado para a visualização do seu televisor.

“Auto 1”*: Opção recomendada para visualizar programas que possuam maior variação no brilho de cena para cena.

“Auto 2”*: Opção recomendada para visualizar programas que possuam menor variação no brilho de cena para cena.

“Max”: Com esta opção, o ecrã possui o nível máximo de brilho. É adequada para ver televisão numa sala de luz brilhante.

“Alta”: Com esta opção, o ecrã torna-se brilhante. É adequada para ver televisão numa sala de luz brilhante.

“Média”: Com esta opção, o brilho fica-se pelo nível normal.

“Baixa”: Com esta opção, o brilho do ecrã obscurece e aumenta em contraste. É adequada para ver televisão numa sala de luz fraca.

“Min”: Com esta opção, o ecrã obscurece mas o contraste está no máximo. É adequada para ver televisão numa sala de luz fraca.

* Detecta automaticamente o brilho do ecrã. Estas opções são melhor adequadas para programas tais como filmes que frequentemente mudam entre cenas brilhantes e cenas de pouca luz.

Nota

“Iris Avançada” não está disponível quando usa as funções Reter ou PAP.

Contraste	Aumenta ou diminui o contraste da imagem.
Brilho	Torna a imagem mais brilhante ou mais escura.
Cor	Aumenta ou diminui a intensidade da cor.
Tonalidade	Aumenta ou diminui os tons de verde e os tons de vermelho. Sugestão “Tonalidade” só pode ser regulada para o sinal de cores NTSC (ex., cassetes de vídeo dos EUA).
Temperatura de Cor	Ajusta o branco da imagem. “Fria”: Dá às cores brancas uma tonalidade azul. “Neutra”: Dá às cores brancas uma tonalidade neutra. “Quente 1”/“Quente 2”: Dá às cores brancas uma tonalidade vermelha. “Quente 2” dá uma tonalidade mais vermelha que “Quente 1”. Sugestão “Quente 1” e “Quente 2” podem apenas ser seleccionados quando programa “Modo de Imagem” para “Personalizado”.
Nitidez	Aviva ou suaviza a imagem.
Redução Ruído	Reduz o ruído da imagem (imagem nevosa). “Auto”: Reduz automaticamente o ruído da imagem. “Alto”/“Médio”/“Baixo”: Modifica o efeito da redução do ruído. “Desactivado”: Desliga a função Redução Ruído. “BNR”: Reduz o ruído de bloco de imagem. Isto é eficaz para canais digitais ou receptor digital/leitor de DVDs ligado com reprodução MPEG. Sugestões <ul style="list-style-type: none"> • “Auto” não está disponível quando vê entradas de componente, HDMI ou RF digitais. • “Redução Ruído” não está disponível quando usa as funções Reter ou PAP.
Modo DRC	Cria uma alta resolução para fonte de alta densidade (ou seja leitor de DVD, receptor digital). “Modo 1”: Modo recomendado “Modo 2”: Apenas disponível quando o formato do sinal de entrada for de 1080i. Modo 2 é a definição adequada se o conteúdo do sinal inicial se basear no sinal de definição normal. “Desactivado”: Desliga o Modo DRC. Sugestão “Modo DRC” não está disponível quando “Modo Jogo” estiver em “Activado” ou quando usa funções Reter ou PAP; também indisponível quando estiver a ver PC ou fontes de 1080p.

Paleta DRC

Personaliza o nível de detalhe (“Realidade”) e suavidade (“Clareza”) para cada sinal de entrada. Por exemplo, pode criar uma definição personalizada para a imagem de entrada do seu cabo e criar outra para as suas imagens do leitor de DVDs.

Aparece a paleta DRC.

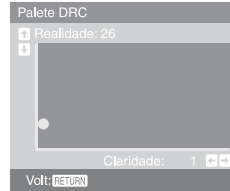

Prima $\uparrow/\downarrow/\leftarrow/\rightarrow$ para ajustar a posição do marcador (●).

À medida que desloca ● mais alto ao longo do eixo “Realidade”, a imagem fica mais detalhada. À medida que desloca ● para a direita ao longo do eixo “Clareza”, a imagem fica mais regular.

Sugestão

“Paleta DRC” não está disponível quando “Modo Jogo” estiver em “Activado”, “Modo DRC” estiver em “Desactivado” ou quando usa as funções Freeze ou PAP; também indisponível quando estiver a ver PC ou fontes de 1080p.

Parâmetros Avançados

Personaliza a função Imagem em mais detalhe. Quando programa “Modo de Imagem” para “Personalizado”, pode programar/alterar estas definições.

“Recomeço”: Repõe todas as definições avançadas para as definições de fábrica.

“Correcção Preto”: Intensifica as áreas pretas da imagem para contraste mais forte.

“Gamma”: Ajusta o equilíbrio entre as áreas claras e escuras da imagem.

“Apagar Branco”: Realça as cores brancas.

“Live Colour”: Torna as cores mais vívidas.

“Balanço Branco”: Ajusta cor a cor a temperatura da cor.

“Realçar Detalhes”: Realça os detalhes da imagem.

“Realçar Extremidade”: Realça o perfil da imagem.

Sugestão

“Realçar Detalhes” não está disponível quando usa as funções Freeze ou PAP.

Menu do Som

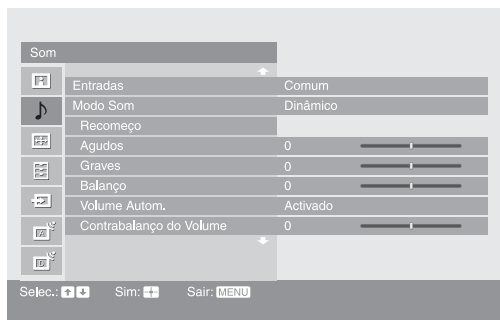

Pode seleccionar as opções indicadas abaixo no menu do Som. Para seleccionar opções em “Parâmetros”, consulte “Menu da Imagem” (página 27).

Entradas

Para a entrada a ser actualmente visualizada, seleccione se quer usar a definição comum ou configurar cada item separadamente.

“Comum”: Aplica definições comuns cujos ajustamentos são partilhados com outras entradas em que “Entradas” está configurado para “Comum”.

Actual nome de entrada (ex. AV1): Permite-lhe configurar cada opção separadamente para a actual entrada.

Sugestão

Regule cada entrada para “Comum” se necessitar das mesmas definições para todas as entradas.

Modo Som

Selecciona o modo de som.

“Dinâmico”: Aumenta agudos e graves.

“Standard”: Para som padrão. Recomendada para o cinema em casa.

“Personalizado”: Resposta Plana. Permite-lhe memorizar as suas definições preferidas.

Recomeço

Repõe todas as definições “Som” excepto “Entradas”, “Modo Som” e “Som Duplo” para as definições de fábrica.

Agudos

Ajusta os sons agudos mais altos.

Graves

Ajusta os sons graves mais baixos.

Balanço

Realça o balanço entre o som do altifalante esquerda ou direita.

Volume Autom.

Mantém um nível de volume constante mesmo quando ocorrem diferença no nível de volume (ex., o volume da publicidade tem tendência a ser mais alto que o dos programas).

Contrabalanço do Volume

Ajusta o nível de volume da actual entrada relativo a outras entradas, quando “Entradas” estiverem reguladas para o nome da actual entrada (ex., AV1).

Surround

Selecciona o modo de surround.

“Dolby Virtual”: Usa os altifalantes do televisor para simular o efeito de surround produzido por um sistema multi-canal.

“Desactivado”: Para recepção estéreo normal ou mono.

BBE

Dá mais impacto ao som compensando efeitos de fase nos altifalantes que usam o “BBE High Definition Sound System”, quando “Modo Som” estiver regulado para “Personalizado”.

Som Duplo

Selecciona o som do altifalante para uma transmissão estéreo ou bilingue.

“Stereo”, “Mono”: Para uma transmissão estéreo.

“A”/“B”/“Mono”: Para uma transmissão bilingue, seleccione “A” para o canal de som 1, “B” para o canal de som 2, ou “Mono” para um canal mono, se disponível.

Sugestão

Se seleccionar outro equipamento ligado ao televisor, programe “Som Duplo” para “Stereo”, “A” ou “B”.

Sugestão

As opções do menu de som sem ser “Som Duplo” não podem ser usadas em auscultadores e tomadas de saída de áudio.

Menu Controlo Ecrã

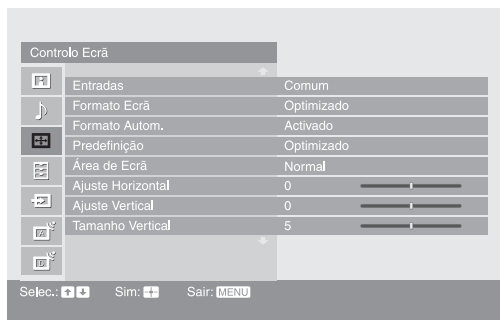

Pode seleccionar as opções indicadas abaixo no menu Controlo Ecrã. Para seleccionar opções em “Parâmetros”, consulte “Menu da Imagem” (página 27).

Entradas

Para a entrada a ser actualmente visualizada, seleccione se quer usar a definição comum ou configurar cada item separadamente.

“Comum”: Aplica definições comuns cujos ajustamentos são partilhados com outras entradas em que “Entradas” está configurado para “Comum”.

Actual nome de entrada (ex. AV1): Permite-lhe configurar cada opção separadamente para a actual entrada.

Sugestão

Regule cada entrada para “Comum” se necessitar das mesmas definições para todas as entradas.

Formato Ecrã

Para detalhes acerca do formato do ecrã, veja “Para mudar o formato do ecrã manualmente para adequar a transmissão” (página 20).

Formato Autom.

Altera automaticamente o formato do ecrã de acordo com o sinal de transmissão. Para manter a sua definição, seleccione “Desactivado”.

Sugestão

Mesmo se “Formato Autom.” estiver em “Activado” ou “Desactivado”, pode sempre modificar o formato do ecrã premindo várias vezes em .

Predefinição

Selecciona o formato do ecrã predefinido para utilizar em transmissões 4:3.

“Optimizado”: Mostra transmissões convencionais 4:3 com uma imitação do efeito de ecrã panorâmico.

“4:3”: Mostra transmissões convencionais 4:3 nas proporções correctas.

“Desactivado”: Mantém a actual definição “Formato Ecrã” quando o canal ou a entrada for alterada.

Sugestão

Esta opção está disponível apenas se “Formato Autom.” estiver programado em “Activado”.

Área de Ecrã

Ajusta a área do ecrã que mostra a imagem.

“Normal”: Mostra a imagem no tamanho original.

“-1”/“-2”: Amplia a imagem para ocultar a extremidade desta.

Ajuste Horizontal

Ajusta a posição horizontal da imagem.

Ajuste Vertical

Ajusta a posição vertical da imagem quando o formato do ecrã estiver em “Optimizado”, “Zoom” ou “14:9”.

Tamanho Vertical

Ajusta o tamanho vertical da imagem quando o formato do ecrã estiver em “Optimizado”.

Menu Configurar

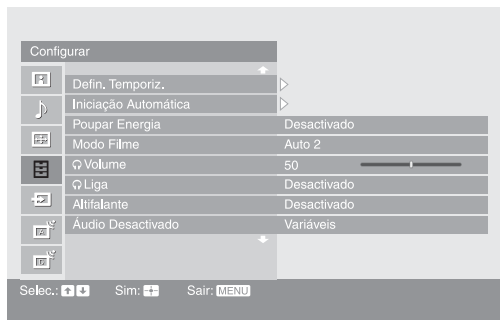

Pode seleccionar as opções indicadas abaixo no menu Configurar. Para seleccionar opções em “Parâmetros”, consulte “Menu da Imagem” (página 27).

Defin. Temporiz.

Regula o temporizador para ligar/desligar o televisor.

Temp. Desligar

Programa um período de tempo após o qual o televisor passa automaticamente para o modo de espera.

Quando o Temp. Desligar for activado, o indicador  (Temporizador) no televisor (frente) acende-se a laranja.

Sugestões

- Se desligar o televisor e voltar a ligá-lo, “Temp. Desligar” é reposto para “Desactivado”.
- Aparece no ecrã “A TV irá desligar-se por Temp.” um minuto antes do televisor passar para o modo de espera.

Temp. Ligar

Regula o temporizador para ligar o televisor a partir do modo de espera.

“Dia”: Selecciona o dia no qual quer activar o Temporizador Ligar.

“Horário”: Regula a hora para ligar o televisor.

“Duração”: Selecciona o período de tempo após o qual o televisor volta a passar automaticamente para o modo de espera.

“Confíg. de Volume”: Regula o volume para quando o temporizador ligar o televisor.

Acerto Relóg.

Permite-lhe ajustar o relógio manualmente. Quando o televisor estiver a receber canais digitais, o relógio não pode ser ajustado manualmente uma vez que é acertado para o código de tempo do sinal emitido.



Iniciação Automática

Inicia o “menu de primeira operação” para seleccionar o idioma e país/região, sintonizar todos os canais digitais e analógicos disponíveis e regular a hora (apenas quando não se receberem canais digitais). Geralmente, não precisa de fazer esta operação uma vez que o idioma e o país/região já foram seleccionados e os canais já foram sintonizados quando o televisor foi instalado (página 7, 8). No entanto, esta opção permite-lhe repetir o processo (ex., para voltar a sintonizar o televisor após mudar de casa ou para procurar novos canais que tenham sido lançados pelas emissoras).

Poupar Energia

Reduz o consumo de energia ajustando o brilho da lâmpada. Isso intensifica também o nível de preto. Selecciona “Auto” (apenas para KDS-70R2000), “Activado” ou “Desactivado”.

Continua

Modo Filme	<p>Oferece movimento de imagem mais regular quando reproduz imagens de DVD ou videogravador tiradas em filme, reduzindo a desfocagem e granulada da imagem.</p> <p>“Auto 1” : Para uma imagem estável com mínimo de ruído. Regule para “Auto 2” se o ecrã estiver parcialmente degradado.</p> <p>“Auto 2” : Use esta definição para uso normal.</p> <p>“Desactivado” : Desliga o modo Filme.</p> <p>Notas</p> <ul style="list-style-type: none"> • Mesmo se “Auto 1” ou “Auto 2” estiver seleccionado, “Modo Filme” será automaticamente desligado e uma imagem em movimento não será reproduzida regularmente se a imagem tiver sinais irregulares ou demasiado ruído. • Modo de Filme não está disponível quando usa as funções Reter ou PAP, ou quando estiver a ver fontes 480p, 576p, 720p, 1080i ou 1080p.
 Volume (volume dos auscultadores)	<p>Ajusta o volume dos auscultadores quando “ Liga” estiver em “Desactivado”.</p>
 Liga (ligação de auscultador altifalante)	<p>Liga/desliga os altifalantes internos do televisor quando os auscultadores estão ligados.</p> <p>“Activado” : Som sai apenas dos auscultadores.</p> <p>“Desactivado” : Som sai do televisor e dos auscultadores.</p>
Altifalante	<p>Liga/desliga os altifalantes internos do televisor.</p> <p>“Activado” : Os altifalantes do televisor são ligados para ouvir o som da televisão através dos altifalantes desta.</p> <p>“Desactivado” : Os altifalantes do televisor são desligados para ouvir o som do televisor apenas através do equipamento de áudio externo ligado às tomadas de saída de áudio.</p>
Áudio Desactivado	<p>“Variáveis” : A saída de áudio do sistema de rádio pode ser controlada pelo telecomando do televisor.</p> <p>“Fixos” : A saída de áudio do televisor é fixa. Use o controlo de volume do receptor de áudio para ajustar o volume (e outras definições de áudio) através do seu sistema de áudio.</p>
Modo de Arrefecimento	<p>Seleccione “Alto” para usar o televisor a uma altitude de 1.500 m ou superior, ou para usar o televisor em determinadas circunstâncias onde exista uma subida considerável na temperatura dentro do televisor. Seleccione “Normal” para usar o televisor a altitudes normais.</p>
Substituição de Lâmpada	<p>Quando a lâmpada se aproxima do fim do seu prazo de validade, aparece uma mensagem sempre que ligar o televisor. Após substituir a lâmpada, seleccione esta opção e siga o procedimento no ecrã.</p> <p>Notas</p> <ul style="list-style-type: none"> • Seleccione esta opção após substituir a lâmpada. • Dependendo das condições ambientais e outras, tais como a frequência de utilização, algumas lâmpadas podem queimar-se antes de aparecer no ecrã a mensagem de substituição da lâmpada. • Até regular a opção de Substituição de Lâmpada, irá aparecer uma mensagem a anunciar que a lâmpada está no final do seu prazo de validade sempre que ligar o televisor.
Posição Ecrã	<p>Ajusta a posição horizontal/vertical da imagem incluindo mensagens e visores de menu, etc. no ecrã do televisor.</p>

Idioma	Selecciona o idioma no qual os menus são apresentados.
Informação	Apresenta a informação de produto do seu televisor.
Repor Tudo	<p>Reinicia todas as definições para as definições de fábrica e apresenta o ecrã Iniciação Automática.</p> <p>Notas</p> <ul style="list-style-type: none">• Todas as definições, incluindo lista de Favoritos Digital, país, idioma, canais sintonizados automaticamente, etc. serão repostas.• O indicador Ligada/em espera pisca a verde enquanto as definições estiverem a ser repostas.

Menu de Configuração AV

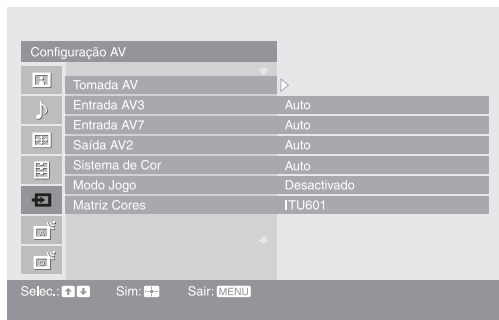

Pode seleccionar as opções listadas abaixo no menu de Configuração AV. Para seleccionar opções em “Parâmetros”, consulte “Menu da Imagem” (página 27).

Tomada AV

Atribui um nome a qualquer equipamento ligado às tomadas laterais e traseiras. O nome será mostrado durante um período curto de tempo no ecrã, quando o equipamento for seleccionado. Pode saltar sinais de entrada do equipamento ligado que não queira mostrados no ecrã.

- 1 Prima \uparrow/\downarrow para seleccionar a fonte de entrada desejada, depois prima \oplus .
- 2 Prima \uparrow/\downarrow para seleccionar a opção desejada abaixo, depois prima \oplus .

Nomes de equipamento: Usa um dos nomes predefinidos para atribuir um nome ao equipamento ligado.

“Editar”: Cria o seu próprio nome. Siga os passos 2 a 4 de “Nome Programa” (página 38).

“Saltar”: Salta uma fonte de entrada desnecessária.

Entrada AV3

Regula um sinal para ser introduzido pela tomada rotulada \rightarrow / \rightarrow / \rightarrow / \rightarrow 3 na traseira do televisor.

“Auto”: Comuta automaticamente entre sinais de entrada RGB, entrada S vídeo, entrada vídeo compósito dependendo do sinal de entrada.

“RGB”: Transmite o sinal RGB.

“S Video”: Transmite o sinal S vídeo.

“Composto”: Transmite o sinal vídeo compósito.

Entrada AV7

Regula um sinal a ser transmitido pelas tomadas rotuladas \rightarrow / \rightarrow / \rightarrow 7 na frente do televisor.

“Auto”: Comuta automaticamente entre as tomadas do componente de vídeo e as tomadas de vídeo compósito dependendo da ligação do cabo.





“Componente”: Activa as tomadas do componente de vídeo.

“Composto”: Activa as tomadas de vídeo compósito.



Sugestão



Quando estão ligados múltiplos cabos e “Auto” estiver seleccionado, “Componente”, “Composto” serão activados nessa ordem.



Saída AV2





Programa um sinal para sair através da tomada indicada por  /  2 na traseira do televisor. Se ligar um videogravador ou outro equipamento de gravação à tomada  /  2, pode gravar a partir do equipamento ligado a outras tomadas do televisor.

“TV”: Transmite uma transmissão.

“AV1”: Transmite sinais do equipamento ligado à tomada  /  1.

“AV3”: Transmite sinais do equipamento ligado à tomada  /  / S  3.

“AV7”: Transmite sinais do equipamento ligado à tomada  /  7.

“Auto”: Produz o que estiver a ser visualizado no ecrã (excepto sinais das tomadas  /  4, HDMI IN 5, HDMI IN 6 e PC IN  RGB / ).

Sistema de Cor

Selecciona o sistema de cor (“Auto”, “PAL”, “SECAM”, “NTSC3.58” ou “NTSC4.43”) de acordo com o sinal de entrada da fonte de entrada.

Modo Jogo

Dependendo do software de jogo, os tempos de reacção podem ser lentos durante cenas de movimento rápido, etc. Selecciona “Activado” para melhorar os tempos de reacção.

Matriz Cores

Normalmente usado na definição de fábrica (AV1/2/3/7 (sinal de entrada de vídeo composto e S vídeo) está regulado em “ITU601”, e AV4/5/6/7 (sinal de entrada do componente) está regulado em “Auto”). Se a tonalidade da imagem da fonte de entrada for pouco natural, seccione “ITU601” ou “ITU709”, que normaliza a tonalidade.

Menu Configuração Analógica

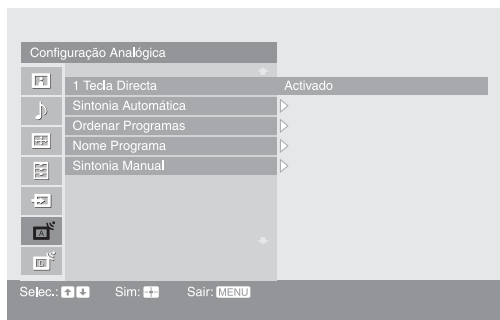

Pode seleccionar as opções listadas abaixo no menu de Configuração Analógica. Para seleccionar opções em “Parâmetros”, consulte “Menu da Imagem” (página 27).

1 Tecla Directa

Quando “1 Tecla Directa” estiver em “Activado”, pode seleccionar um canal analógico usando um botão numérico programado (0 - 9) no telecomando.

Nota

Quando “1 Tecla Directa” estiver em “Activado”, não pode seleccionar os canais número 10 e seguintes introduzindo dois dígitos usando o telecomando.

Sintonia Automática

Sintoniza todos os canais analógicos disponíveis.

Geralmente, não precisa de fazer esta operação uma vez que os canais já foram sintonizados quando o televisor foi instalado (página 8). No entanto, esta opção permite-lhe repetir o processo (ex., para voltar a sintonizar o televisor após mudar de casa ou para procurar novos canais que tenham sido lançados pelas emissoras).

Ordenar Programas

Altera a ordem em que os canais analógicos são memorizados no televisor.

- 1 Prima \uparrow/\downarrow para seleccionar o canal que pretende mover para uma nova posição, depois prima \oplus .
- 2 Prima \uparrow/\downarrow para seleccionar a nova posição para o canal, depois prima \oplus .

Nome Programa

Atribui um nome ao canal até cinco letras ou números. Este nome será mostrado durante um período curto de tempo no ecrã, quando o canal for seleccionado. (Geralmente os nomes dos canais são automaticamente tirados do Teletexto (se disponível).)

- 1 Prima \uparrow/\downarrow para seleccionar o canal ao qual pretende dar o nome, depois prima \oplus .
- 2 Prima \uparrow/\downarrow para seleccionar a letra ou número desejado (“_” para um espaço em branco), depois prima \Rightarrow .

Se introduzir um carácter errado

Prima \Leftarrow/\Rightarrow para seleccionar o carácter errado. Depois, prima \uparrow/\downarrow para seleccionar o carácter correcto.

Para apagar todos os caracteres

Selecione “Recom.”, depois prima \oplus .

- 3 Repita o procedimento do passo 2 até o nome estar concluído.
- 4 Selecione “OK”, depois prima \oplus .

Antes de seleccionar “Nome”/“AFT”/“Filtro Audio”/“Saltar”/“Descodificador”, prima PROG +/- para seleccionar o número de programa com o canal. Não pode seleccionar um número de programa programado para saltar (página 40).

Programa/Sistema/Canal

Programa manualmente canais de programa.

- 1 Prima \uparrow/\downarrow para seleccionar “Programa” e, em seguida, prima \oplus .
- 2 Prima \uparrow/\downarrow para seleccionar o número de programa que pretende sintonizar manualmente (se sintonizar um videogravador, seleccione o canal 00), depois prima RETURN.
- 3 Prima \uparrow/\downarrow para seleccionar “Sistema” e, em seguida, prima \oplus .
- 4 Prima \uparrow/\downarrow para seleccionar um dos seguintes sistemas de transmissão de televisão, depois prima RETURN.
B/G: Para países/regiões da Europa ocidental
I: Para o Reino Unido
D/K: Para países/regiões da Europa de leste
L: Para a França
- 5 Prima \uparrow/\downarrow para seleccionar “Canal” e, em seguida, prima \oplus .
- 6 Prima \uparrow/\downarrow para seleccionar “S” (para canais por cabo) ou “C” (para canais terrestres), depois prima \leftrightarrow .
- 7 Sintonize os canais da seguinte forma:

Se não souber o número do canal (frequência)

Prima \uparrow/\downarrow para procurar o canal disponível seguinte. Quando for encontrado um canal, a procura pára. Para continuar a procura, prima \uparrow/\downarrow .

Se souber o número do canal (frequência)

Prima os botões numéricos para introduzir o número do canal da transmissão que pretende ou o número do canal do videogravador.

- 8 Prima \oplus para saltar para “Confirmar”, depois prima \oplus .
- 9 Prima \downarrow para seleccionar “OK”, depois prima \oplus .

Repita o procedimento anterior para programar outros canais manualmente.

Nome

Atribui um nome com até cinco letras ou números ao canal seleccionado. Este nome será mostrado durante um período curto de tempo no ecrã, quando o canal for seleccionado.

Para introduzir caracteres, siga os passos 2 a 4 de “Nome Programa” (página 38).

AFT

Permite-lhe regular manualmente a sintonização fina do número de programa seleccionado se considerar que um pequeno ajuste à sintonização melhora a qualidade da imagem.

Pode ajustar a sintonização fina numa variação de -15 a +15. Quando “Activado” estiver seleccionado, a sintonização fina é executada automaticamente.

Filtro Audio

Melhora o som de canais individuais em caso de distorção nas transmissões mono. Por vezes, um sinal de transmissão não padrão pode causar a distorção do som ou um corte de som intermitente ao visualizar programas em mono.

Se não sentir qualquer distorção do som, recomendamos que deixe esta opção na predefinição de fábrica “Desactivado”.



Notas

- Não pode receber som estéreo ou duplo quando “Baixo” ou “Alto” estiver seleccionado.
- “Filtro Audio” não está disponível quando “Sistema” estiver configurado para “L”.

Saltar

Salta os canais analógicos não utilizados quando premer PROG +/- para seleccionar canais. (Pode ainda seleccionar um canal que foi saltado utilizando os botões numéricos.)

Descodificador

Visualiza e grava o canal codificado seleccionado quando usar um descodificador ligado directamente ao conector scart  1, ou a um conector scart  2 através de um videogravador.

Nota

Dependendo do país/região seleccionado em “País” (página 8), esta opção pode não estar disponível.

Confirmar

Guarda alterações efectuadas às definições “Sintonia Manual”.

Menu de Configuração Digital DV3

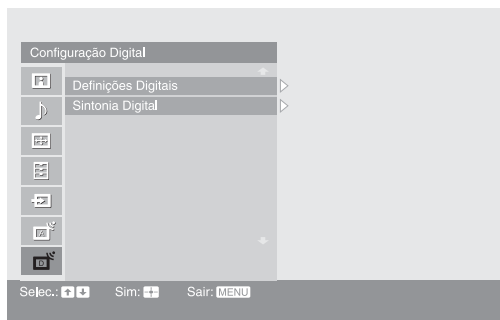

Pode seleccionar as opções listadas abaixo no menu de Configuração Digital. Para seleccionar opções em “Parâmetros”, consulte “Menu da Imagem” (página 27).

Nota

Algumas funções podem não estar disponíveis em alguns países.

Definições Digitais

Mostra o menu “Definições Digitais”.

Configurar Legendas

Mostra legendas digitais no ecrã.

Quando “Para Deficientes auditivos” for seleccionado, podem também ser mostrados alguns auxílios visuais com as legendas (se os canais de televisão transmitirem tal informação).

Idioma das legendas

Selecciona o idioma em que as legendas são apresentadas.

Idioma do áudio

Selecciona o idioma usado para um programa. Alguns canais digitais podem transmitir vários idiomas de áudio para um programa.

Tipo de áudio

Aumenta o nível do som quando “Para Deficientes auditivos” for seleccionado.

Bloqueio Parental

Programa uma restrição de idade para os programas. Qualquer programa que exceda a restrição de idade pode ser visto apenas após a introdução correcta de um código PIN.

- 1 Prima os botões numéricos para introduzir o seu código PIN actual.
Se não programou anteriormente um PIN, aparece um ecrã de entrada de código PIN. Siga as instruções de “Código PIN” abaixo.
- 2 Prima \uparrow/\downarrow para seleccionar a restrição de idade ou “Nenhum” (para visualização sem restrições), depois prima \oplus .
- 3 Prima RETURN.

Código PIN

Programa um código PIN pela primeira vez ou permite-lhe alterar o seu código PIN.

- 1 Introduza um PIN da seguinte forma:

Se programou anteriormente um PIN

Prima os botões numéricos para introduzir o seu PIN actual.

Se não programou um PIN

Prima os botões numéricos para introduzir o PIN predefinido de fábrica 9999.

- 2 Prima os botões numéricos para introduzir o novo código PIN.
Aparece uma mensagem para o informar que o novo PIN foi aceite.
- 3 Prima RETURN.

Sugestão

O código PIN 9999 é sempre aceite.

Configuração Técnica

Mostra o menu de Configuração Técnica.

“Actualizar Serviço Auto”: Permite ao televisor detectar e memorizar novos serviços digitais à medida que são disponibilizados.

“Transferir Software”: Permite ao televisor receber automaticamente actualizações de software, gratuitas através da antena existente (quando distribuída). Recomenda-se que esta opção esteja sempre regulada em “Activado”. Se não quiser que o seu software seja actualizado, programe esta opção em “Desactivado”.

“Informações Sistema”: Mostra a actual versão do software e o nível do sinal.

“Zona Horária”: Permite-lhe seleccionar manualmente o fuso horário em que se encontra, se não for o mesmo da definição de fuso horário por defeito para o seu país.

Config módulo CA

Permite-lhe aceder a um serviço Pay Per View assim que obtiver um Conditional Access Module – Módulo de Acesso Condicional (CAM) e um cartão de visualização. Ver a página 45 para a localização da tomada  (PCMCIA).

Notas

- CAM não é suportado em todos os países. Verifique com o seu agente autorizado.
- “Config módulo CA” está disponível apenas quando for inserido um CAM.

Sintonia Digital

Mostra o menu “Sintonia Digital”.

Sintonia Auto. Digital

Sintoniza todos os canais digitais disponíveis.

Geralmente, não precisa de fazer esta operação uma vez que os canais já foram sintonizados quando o televisor foi instalado (página 8). No entanto, esta opção permite-lhe repetir o processo (ex., para voltar a sintonizar o televisor após mudar de casa ou para procurar novos canais que tenham sido lançados pelas emissoras).

Editar Lista de Programas

Remove quaisquer canais digitais indesejados memorizados no televisor e altera a ordem dos canais memorizados no televisor.



- 1 Prima  para seleccionar o canal que quer remover ou mover para uma nova posição.

Se souber o número do programa



Prima os botões numéricos para introduzir o número de programa de três dígitos da transmissão que pretende.

- 2 Remova ou altere a ordem dos canais digitais da seguinte forma:

Para remover o canal digital

Prima . Aparece uma mensagem que confirma se o canal digital seleccionado é para ser apagado. Prima  para seleccionar “Sim”, depois prima .





Para alterar a ordem dos canais digitais

Prima , depois prima  para seleccionar a nova posição para o canal e prima . Repita o procedimento dos passos 1 e 2 para mover outros canais se necessário.

- 3 Prima RETURN.

Sintonia Manual Digital

Sintoniza manualmente os canais digitais.

- 1 Prima os botões numéricos para seleccionar o número do canal que pretende sintonizar manualmente, depois prima  para sintonizar o canal.
- 2 Quando são encontrados os canais disponíveis, prima  para seleccionar o canal que pretende memorizar, depois prima .
- 3 Prima  para seleccionar o número do programa onde pretende memorizar o novo canal, depois prima .

Repita o procedimento acima para programar outros canais manualmente.

Menu Parâmetros PC

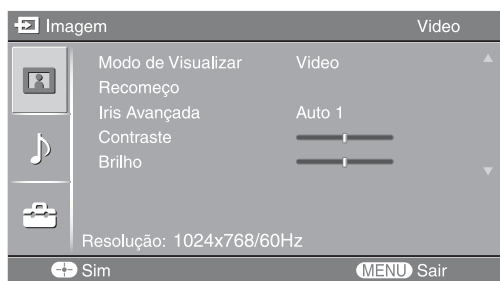

Pode seleccionar as opções listadas abaixo no menu Parâmetros PC quando o televisor estiver ligado a um PC.

1 Prima várias vezes →/← até →PC aparecer no ecrã.

2 Prima MENU para visualizar o menu Parâmetros PC.

Nota

Quando liga um PC ao seu televisor pela primeira vez, pode ter de ajustar o visor do ecrã. Nesses casos, execute “Ajuste Automático” ou ajuste a “Fase”, “Pitch”, “Ajuste Horizontal”, ou “Ajuste Vertical” em “Outros” (página 44).

Imagem

Modo de Visualizar

Selecciona o modo de visualização.

“Video”: Selecciona para ver imagens de vídeo.

“Texto”: Selecciona para ver texto, diagramas ou tabelas.

Recomeço

Repõe todas as definições “Imagem” excepto “Modo de Visualizar” para as definições de fábrica.

Iris Avançada

Ao seleccionar a opção íris, pode obter o melhor brilho e contraste adequado para a visualização do seu televisor.

“Auto 1”*: Opção recomendada para visualizar programas que possuam maior variação no brilho de cena para cena.

“Auto 2”*: Opção recomendada para visualizar programas que possuam menor variação no brilho de cena para cena.

“Max”: Com esta opção, o ecrã possui o nível máximo de brilho. É adequada para ver televisão numa sala de luz brilhante.

“Alta”: Com esta opção, o ecrã torna-se brilhante. É adequada para ver televisão numa sala de luz brilhante.

“Média”: Com esta opção, o brilho fica-se pelo nível normal.

“Baixa”: Com esta opção, o brilho do ecrã obscurece e aumenta em contraste. É adequada para ver televisão numa sala de luz fraca.

“Min”: Com esta opção, o ecrã obscurece mas o contraste está no máximo. É adequada para ver televisão numa sala de luz fraca.

* Detecta automaticamente o brilho do ecrã. Estas opções são melhor adequadas para programas tais como filmes que frequentemente mudam entre cenas brilhantes e cenas de pouca luz.

Nota

Não pode seleccionar “Auto 1” ou “Auto 2” quando “Modo de Visualizar” estiver regulado para “Texto”.

Contraste

Aumenta ou diminui o contraste da imagem.

Brilho

Torna a imagem mais brilhante ou mais escura.

Temperatura de Cor	<p>Ajusta o branco da imagem.</p> <p>“Fria”: Dá às cores brancas uma tonalidade azul.</p> <p>“Neutra”: Dá às cores brancas uma tonalidade neutra.</p> <p>“Quente 1”/“Quente 2”: Dá às cores brancas uma tonalidade vermelha. “Quente 2” dá uma tonalidade mais vermelha que “Quente 1”.</p>
Som	
Modo Som	<p>Selecciona o modo de som.</p> <p>“Dinâmico”: Aumenta agudos e graves.</p> <p>“Standard”: Para som padrão. Recomendada para o cinema em casa.</p> <p>“Personalizado”: Oferece uma resposta uniforme. A qualidade do som como personalizada no PC ligado é mantida no som do televisor.</p>
Outros	
Ajuste Automático	<p>Ajusta automaticamente a posição de visualização, fase e ângulo da imagem quando o televisor recebe um sinal de entrada de um PC ligado.</p> <p>Sugestão</p> <p>Ajuste Automático pode não funcionar bem em alguns sinais de entrada. Nesses casos, ajuste manualmente “Fase”, “Pitch”, “Ajuste Horizontal” e “Ajuste Vertical”.</p>
Recomeço	Repõe todas as definições “Outros” para as definições de fábrica.
Fase	Ajusta a fase quando o ecrã treme.
Pitch	Ajusta a altura quando a imagem possui riscas verticais indesejadas.
Ajuste Horizontal	Ajusta a posição horizontal da imagem.
Ajuste Vertical	Ajusta a posição vertical da imagem.
Formato Ecrã	<p>Selecciona o formato de ecrã para sinais com uma frequência vertical de 60 Hz.</p> <p>“Normal”: Mostra a imagem no tamanho original.</p> <p>“Integral 1”: Aumenta a imagem para encher a área de visualização, mantendo o seu rácio de aspecto original horizontal para vertical.</p> <p>“Integral 2”: Aumenta a imagem para encher a área de visualização.</p>

Ligar equipamento opcional

Pode ligar uma grande variedade de equipamentos opcionais ao televisor. Os cabos de ligação não são fornecidos.

Ligar ao televisor (frente)

KDS-55A2000

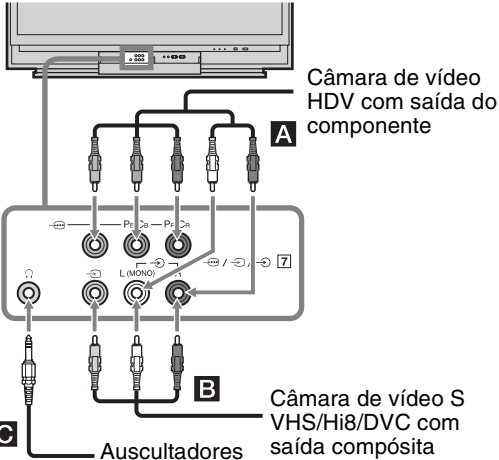

KDS-70R2000

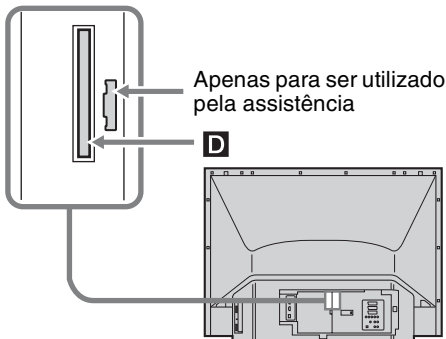
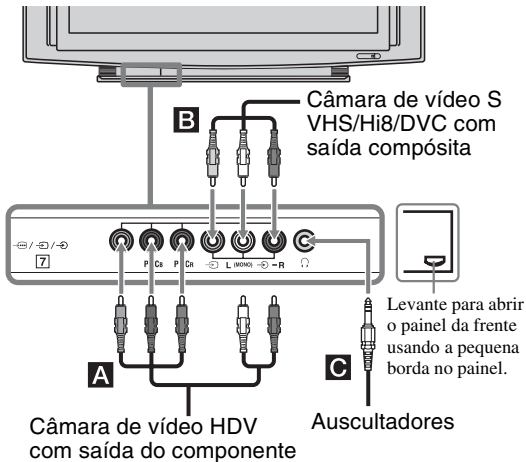

Para ligar

Faça o seguinte

Câmara de vídeo HDV com saída do componente **A**

Ligue às tomadas do componente de vídeo Y, Pb/Cb, Pr/CR →7 e tomadas de áudio L (MONO), R →7.

Câmara de vídeo S VHS/Hi8/DVC com saída composta **B**

Ligue à tomada de vídeo composto →7, e tomadas de áudio →7. Se ligar equipamento mono, ligue à tomada L →7.

Auscultadores **C**

Ligue à tomada ☞ para ouvir o som do televisor nos auscultadores.

Conditional Access Module – Módulo de Acesso Condicional (CAM) **D**

Para utilizar serviços Pay Per View. Para detalhes, consulte o manual de instruções fornecido com o seu CAM. Para usar o CAM, prima o botão de ejectar e remova o cartão “falso”. Desligue o televisor quando inserir o seu CAM na respectiva ranhura. Quando não usar o CAM, recomendamos que o cartão “falso” seja inserido e mantido na ranhura CAM.

Nota

CAM não é suportado em todos os países. Verifique com o seu agente autorizado.

Sugestão

Pode seleccionar os sinais de entrada da tomada da frente regulando “Entrada AV7” no menu “Configuração AV” (página 36).

Ligar ao televisor (parte de trás)

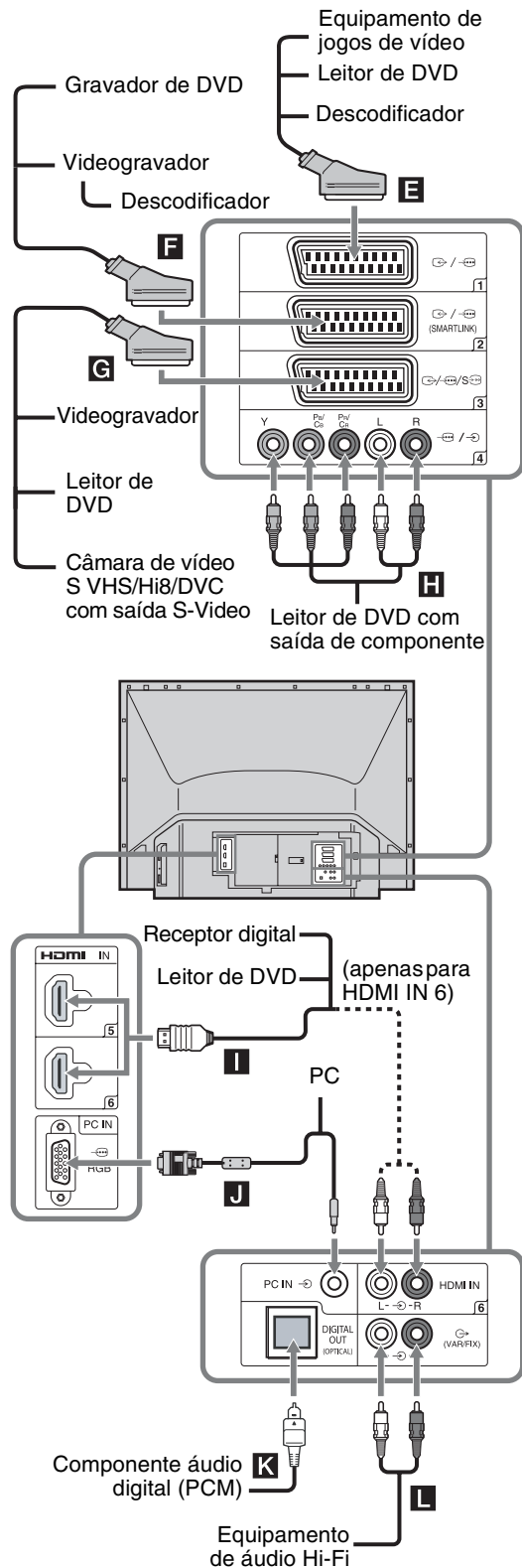

Para ligar

Faça o seguinte

Equipamento de jogos de vídeo, leitor de DVDs ou descodificador **E**

Ligue à tomada scart 1. Quando ligar o descodificador, o sinal codificado do sintonizador do televisor sai para o descodificador e o sinal descodificado sai do descodificador.

Gravador de DVDs ou videogravador que suporte SmartLink **F**

Ligue à tomada scart 2. SmartLink é uma ligação directa entre o televisor e um videogravador/gravador de DVD.

VCR, leitor de DVDs ou câmara de vídeo S VHS/Hi8/DVC com saída S-Video **G**

Ligue à tomada scart / 3. Pode seleccionar os sinais de entrada regulando “Entrada AV3” no menu “Configuração AV” (página 36). Se o equipamento tiver uma tomada S Vídeo, ligue-a através de um interface de adaptador S vídeo - scart (não fornecido).

Leitor de DVD com saída de componente **H**

Ligue às tomadas do componente e às tomadas de áudio / 4.

Receptor digital ou leitor de DVDs **I**

Ligue à tomada HDMI IN 5 ou 6 se o equipamento tiver uma tomada HDMI. Os sinais de vídeo digital e de áudio são entrados do equipamento. Se o equipamento tiver uma tomada DVI, ligue a tomada DVI à tomada HDMI IN 6 através de um interface de adaptador DVI - HDMI (não fornecido), e ligue as tomadas de saída de áudio do equipamento às tomadas de entrada de áudio HDMI IN 6.

Notas

- As tomadas HDMI só suportam as seguintes entradas de vídeo: 480i, 480p, 576i, 576p, 720p, 1080i e 1080p. Para ligar um PC, use a tomada do PC IN / .
- Certifique-se de que usa apenas um cabo HDMI com o logótipo HDMI.

PC **J**



Ligue às tomadas do PC IN / . Recomenda-se que use um cabo de PC com ferrites.

Componente áudio digital (PCM) **K**

Ligue à tomada DIGITAL OUT (OPTICAL) usando o cabo de áudio Óptico.

Nota

A tomada DIGITAL OUT (OPTICAL) suporta apenas sinais terrestres digitais.

Para ligar	Faça o seguinte
Equipamento de áudio Hi-Fi	Ligue às tomadas de saída de áudio
	 para ouvir o som do televisor no equipamento de áudio de Hi-Fi.

Programar o telecomando

Este telecomando está predefinido para operar televisores Sony, a maioria dos DVDs Sony, videogravadores e AMPs (Cinema em Casa, etc.) da Sony.

Para comandar videogravadores e DVDs de outros fabricantes (e outros modelos de videogravador, DVD e AMP da Sony), siga o procedimento seguinte para programar o telecomando.

Nota

Antes de começar, procure o código de três dígitos para a sua marca de DVD, videogravador ou AMP a partir dos “Códigos do fabricante” na página 48.

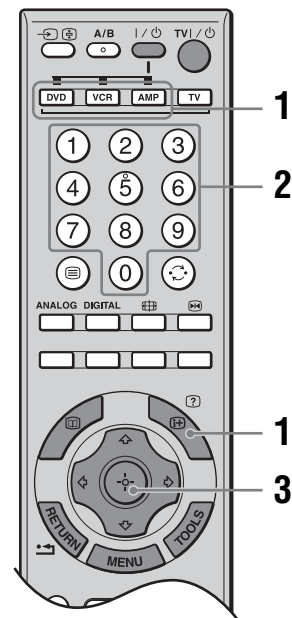

- 1 Prima e mantenha premido o botão de função DVD, VCR ou AMP que quer programar no telecomando, depois prima , mantendo premido o botão de função. O botão de função seleccionado (DVD, VCR ou AMP) pisca.
- 2 Prima os botões numéricos para introduzir o número de três dígitos do código do fabricante enquanto o botão estiver aceso. Se o código não for introduzido no espaço de 10 segundos, deve executar o passo 1 novamente.

Continua

3 Prima ⊕.

Quando a programação estiver correcta, o botão de função seleccionado pisca duas vezes e quando isso não acontecer, pisca cinco vezes.

4 Ligue o seu equipamento e verifique se as seguintes principais funções funcionam.

▷ (reprodução), ■ (parar), ◀◀ (rebobinagem), ▶▶ (avanço rápido), selecção de canal para videogravador e DVDs, TOP MENU/MENU e ⏪/⏩ apenas para DVDs.

Se o seu equipamento não funcionar ou algumas das funções não funcionarem

Introduza o código correcto ou tente o código seguinte listado para a marca. Todavia, nem todos os modelos de cada marca podem estar incluídos.

Para voltar a operação de televisor normal

Prima o botão da função TV.

Códigos do fabricante

Lista de marcas de videogravador

Marca	Código
SONY	301, 302, 303, 304, 305, 306, 307, 308, 309, 310, 362
AIWA	325, 331, 351
AKAI	326, 329, 330
DAEWOO	342, 343
GRUNDIG	358, 355, 360, 361, 320, 351, 366
HITACHI	327, 333, 334
JVC	314, 315, 322, 344, 352, 353, 354, 348, 349
LG	332, 338
LOEWE	358, 355, 360, 361, 320, 351
MATSUI	356, 357
ORION	328
PANASONIC	321, 323
PHILIPS	311, 312, 313, 316, 317, 318, 358, 359, 363, 364
SAMSUNG	339, 340, 341, 345
SANYO	335, 336
SHARP	324
THOMSON	319, 350, 365
TOSHIBA	337

Lista de marcas de DVD

Leitor de DVD

Marca	Código
SONY	001, 029, 030, 036, 037, 038, 039, 040, 041, 042, 043, 044, 053, 054, 055
AIWA	021
AKAI	032
DENON	018, 027, 020, 002
GRUNDIG	009, 028, 023, 024, 016, 003
HITACHI	025, 026, 015, 004, 035
JVC	006, 017
KENWOOD	008
LG	015, 014, 034
LOEWE	009, 028, 023, 024, 016, 003
MATSUI	013, 016
ONKYO	022, 033
PANASONIC	018, 027, 020, 002, 045, 046, 047
PHILIPS	009, 028, 023, 024, 016, 003, 031
PIONEER	004, 050, 051, 052
SAMSUNG	011, 014
SANYO	007
SHARP	019, 027
THOMSON	012
TOSHIBA	003, 048, 049
YAMAHA	018, 027, 020, 002

Leitor de DVD/videogravador

Marca	Código
SONY	101

Gravador de DVD

Marca	Código
SONY	201, 202, 203

Lista de marcas de sistemas Sony AUX

Sistema de Cinema em Casa DAV

Marca	Código
SONY (DAV)	401, 402, 403, 404

Receptor AV

Marca	Código
SONY	451, 452, 453, 454

Receptor terrestre digital

Marca	Código
SONY	501, 502, 503

Substituição da lâmpada

A lâmpada de Projecção, como todas as lâmpadas, irá eventualmente perder o brilho e a funcionalidade que afecta o desempenho geral do seu televisor. O tempo que a Lâmpada mantém o seu brilho irá variar dependendo da sua utilização e das condições ambientais. Para manter a qualidade da sua experiência de visualização, a Sony recomenda que substitua a Lâmpada (1) quando o ecrã ficar escuro ou a cor ficar anormal; (2) quando  na frente do televisor piscar; (3) após aproximadamente 8.000 horas de utilização (para KDS-55A2000) ou 4.000 horas de utilização (para KDS-70R2000); ou (4) quando aparecer no ecrã do televisor a mensagem de substituição da lâmpada.

ADVERTÊNCIA

Os aparelhos eléctricos podem provocar incêndio ou altas temperaturas, daí resultando ferimentos ou a morte. Certifique-se de que segue as instruções abaixo.

- Use apenas uma lâmpada de substituição Sony XL-5200 (para KDS-55A2000, não fornecida) ou XL-5300 (para KDS-70R2000, fornecida) para a substituição. O uso de qualquer outra lâmpada pode danificar o televisor.
- Não remova a lâmpada para qualquer finalidade sem ser a substituição. Ao fazê-lo pode provocar ferimentos ou incêndio.
- Não coloque materiais inflamáveis e objectos metálicos no interior do receptáculo da lâmpada do televisor após a remoção da lâmpada. Ao fazê-lo pode provocar incêndio ou choque eléctrico. Não toque no receptáculo da lâmpada assim que esta tiver sido removida.
- Quando a lâmpada eventualmente se queimar, pode ouvir um som de “rebetamento” perceptível. Isso é normal e inerente a este tipo de lâmpada.
- Em casos raros, o bulbo pode rebentar dentro da unidade da lâmpada, mas esta foi concebida para conter todos os bocados de vidro partido dentro de si.
- A lâmpada deste televisor contém mercúrio e deve ser eliminada correctamente. Consulte as suas autoridades locais em relação à eliminação segura. O material contido nesta lâmpada é semelhante àquele de uma lâmpada fluorescente, por isso deve eliminá-la da mesma forma.

- 1 Desligue o televisor. Espere vários minutos, depois desligue o cabo de alimentação.
(A ventoinha de arrefecimento irá continuar a operar durante cerca de dois minutos após desligar o televisor.)
- 2 Espere pelo menos 30 minutos após desligar o cabo de alimentação para permitir que a lâmpada arrefeça antes de a substituir. Para evitar que queime, não toque no receptáculo da lâmpada assim que esta tiver sido removida.
- 3 Tire a nova lâmpada da respectiva embalagem. Não toque na parte de vidro da nova lâmpada.

Notas

- Não agite a lâmpada. A vibração pode danificar a lâmpada ou encurtar o seu prazo de validade.
- Evite tocar o vidro da frente de uma lâmpada nova ou o vidro do receptáculo da lâmpada. Isso pode reduzir a qualidade da imagem ou o prazo de validade da lâmpada.

- 4 Remova a tampa exterior da lâmpada.

KDS-55A2000

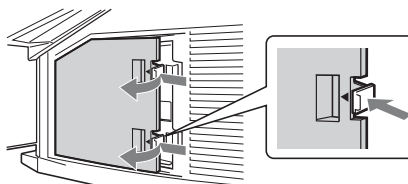

KDS-70R2000

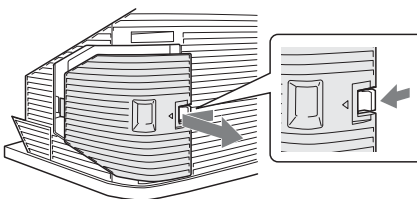

- 5** Remova a porta da lâmpada.
Rode o parafuso no sentido contrário dos ponteiros do relógio. Depois deslize a alavanca para a esquerda (KDS-55A2000) ou rode o botão para a esquerda até que as marcas na tampa e na caixa estejam alinhadas (KDS-70R2000). Remova a porta.

KDS-55A2000

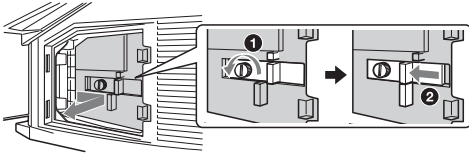

KDS-70R2000

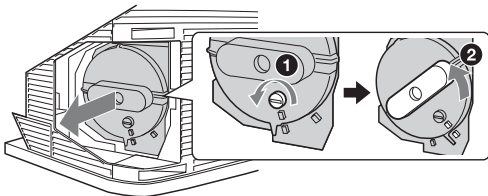

- 6** Tire a lâmpada para fora.
Segure as ranhuras dentadas da lâmpada como mostrado e tire a lâmpada para fora. Se for difícil remover a lâmpada, puxe o lado direito desta para tração adicional (KDS-55A2000).

KDS-55A2000

Segure esta parte da lâmpada

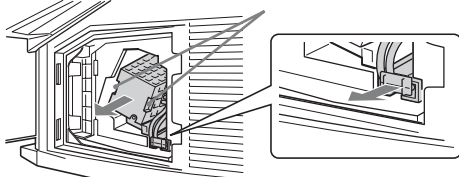

KDS-70R2000

Segure esta parte da lâmpada

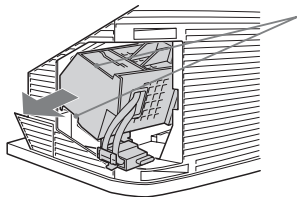

Notas

- Não toque no interior do compartimento da lâmpada.
- A lâmpada está muito quente imediatamente após o uso. Nunca toque na parte do vidro da lâmpada ou partes envolventes.
- Após a lâmpada usada ter arrefecido, coloque-a na caixa vazia da lâmpada de substituição. Nunca coloque a lâmpada usada num saco de plástico.

- 7** Coloque a lâmpada nova no seu lugar. Certifique-se de que a lâmpada está montada em segurança no compartimento. Se não o fizer isso pode provocar incêndio ou o ecrã ficar escuro.

KDS-55A2000

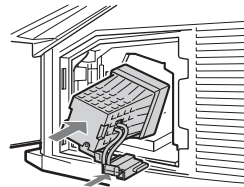

KDS-70R2000

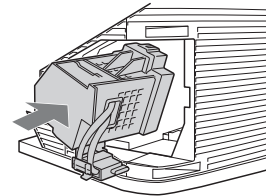

Notas

- O compartimento da lâmpada está inclinado.
- Se a lâmpada não voltar a ser presa em segurança, a função de diagnóstico automático pode ser activada e  pisca a vermelho três vezes (página 17).

KDS-55A2000

KDS-70R2000

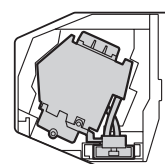
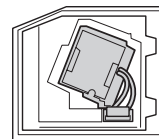

Continua

8 Volte a prender a porta da lâmpada.
No KDS-55A2000, substitua a porta inserindo duas presilhas na ranhura a partir do lado esquerdo. Deslize a alavanca para a direita e depois rode o parafuso no sentido dos ponteiros do relógio para firmar a porta.

No KDS-70R2000, rode o botão para a direita enquanto empurra a porta para dentro, até que as marcas na tampa e na caixa estejam alinhadas. Depois rode o parafuso no sentido dos ponteiros do relógio para firmar a porta.

KDS-55A2000

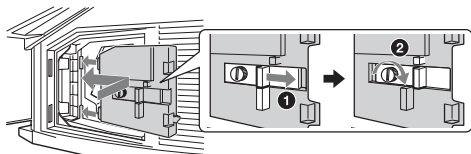

KDS-70R2000

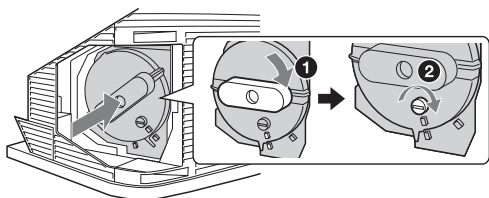

9 Volte a colocar a tampa exterior da lâmpada no seu lugar.
Volte a colocar a tampa, inserindo-a a partir do lado esquerdo. Prima as duas presilhas no lado direito (KDS-55A2000) ou prima o grampo no lado direito (KDS-70R2000) para firmar a tampa.

KDS-55A2000

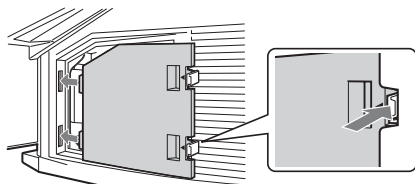

KDS-70R2000

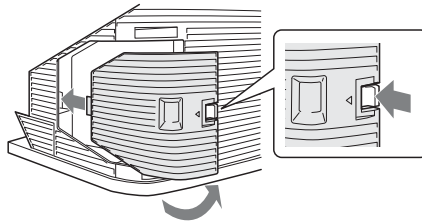

10 Ligue o televisor e regule a opção Substituição de Lâmpada no menu Configurar (página 34). Esta definição é necessária para o informar quando for necessária a próxima substituição da lâmpada.

Notas

- Até regular a opção de Substituição da Lâmpada, irá aparecer uma mensagem a anunciar que a lâmpada está no final do seu prazo de validade sempre que ligar o televisor.
- Consulte o seu agente Sony para uma lâmpada de substituição Sony XL-5200 (para KDS-55A2000) ou XL-5300 (para KDS-70R2000).
- Tome muito cuidado quando substitui a lâmpada ou liga/desliga os cabos de ligação. O manuseamento bruto pode provocar a queda do televisor, danificando esta, o suporte e o chão.

Especificações

Ecrã

Requisitos de alimentação:

220–240 V CA, 50 Hz

Sistema de Projecção:

3 painéis SXRD, 1 lente do sistema de projecção

Painel SXRD:

Tamanho do painel SXRD 0,61 polegadas

Resolução 1920 × 1080 pixéis

Lentes de Projecção:

Lente híbrida F2.5 de diâmetro grande e alta performance

Lâmpada:

KDS-70R2000:

Lâmpada de ultra alta pressão, 180 W, XL-5300

KDS-55A2000:

Lâmpada de ultra alta pressão, 120 W, XL-5200

Tamanho do ecrã:

KDS-70R2000:

70 polegadas (Aprox. 177,8 cm medido na diagonal)

KDS-55A2000:

55 polegadas (Aprox. 139,7 cm medido na diagonal)

Consumo de energia:

KDS-70R2000: 285 W

KDS-55A2000: 210 W

Consumo de energia no modo de espera*:

0,5 W

* O consumo em modo Standby especificado é atingido depois de o televisor finalizar os processos internos necessários.

Dimensões (l × a × p):

KDS-70R2000:

Aprox. 1.885 × 1.154 × 611 mm (sem altifalantes)

Aprox. 1.714 × 1.154 × 611 mm (com altifalantes)

KDS-55A2000:

Aprox. 1.292 × 913 × 480 mm

Peso:

KDS-70R2000:

Aprox. 74 kg

KDS-55A2000:

Aprox. 39 kg

Sistema de televisão

Analogico: Dependendo da sua selecção de país/região:

B/G/H, D/K, L, I

Digital: DVB-T

Sistema de Cor/Vídeo

Analogico: PAL, SECAM

NTSC 3.58, 4.43 (só Video In)

Digital: MPEG-2 MP@ML

Antena

Terminal externo de 75 ohm para VHF/UHF

Cobertura de canais

Analogico: VHF: E2–E12

UHF: E21–E69

CATV: S1–S20

HYPER: S21–S41



D/K: R1–R12, R21–R69

L: F2–F10, B–Q, F21–F69



I: UHF B21–B69

Digital: VHF/UHF

Terminais

 /  1

Conector scart de 21 pinos (norma CENELEC) incluindo entrada de áudio/vídeo, entrada RGB e saída de áudio/vídeo de TV.

 /  2 (SmartLink)

Conector scart de 21 pinos (norma CENELEC) incluindo entrada de áudio/vídeo, entrada RGB, saída áudio/vídeo seleccionável e interface SmartLink.

 /  /  /  3

Conector scart de 21 pinos (norma CENELEC) incluindo entrada de áudio/vídeo, entrada RGB, entrada S vídeo, e saída de áudio/vídeo que aparece actualmente no ecrã.

 4

Formatos suportados: 1080i, 720p, 576p, 576i, 480p, 480i

Y: 1 Vp-p, 75 ohms, sinc. negativa 0,3V

P_B/C_B: 0,7 Vp-p, 75 ohms

P_R/C_R: 0,7 Vp-p, 75 ohms

 4

Entrada de áudio (tomadas phono)

500 mVrms

Impedância: 47 kilohms

HDMI IN 5, 6

Vídeo: 1080p, 1080i, 720p, 576p, 576i, 480p, 480i

Áudio: PCM linear de dois canais

32, 44,1 e 48 kHz, 16, 20 e 24 bits

Áudio analógico (tomadas phono):

500 mVrms, Impedância 47 kilohms

(HDMI IN 6 apenas)

 7

Formatos suportados: 1080i, 720p, 576p, 576i, 480p, 480i

Y: 1 Vp-p, 75 ohms, sinc. negativa 0,3V

P_B/C_B: 0,7 Vp-p, 75 ohms

P_R/C_R: 0,7 Vp-p, 75 ohms

 7 Entrada de vídeo (tomada phono)

 7 Entrada de áudio (tomadas phono)

 DIGITAL OUT (tomada OPTICAL OUT)

 Saída de áudio (tomadas phono)

PC IN  RGB Entrada PC (D-sub 15 pinos) (ver a página 54)

G: 0,7 Vp-p, 75 ohms, sem Sync on Green

B: 0,7 Vp-p, 75 ohms

R: 0,7 Vp-p, 75 ohms

HD: 1-5 Vp-p

VD: 1-5 Vp-p

PC IN  Entrada de áudio PC (minitomada)

 Tomada dos auscultadores

 Ranhura CAM (Conditional Access Module– Módulo de Acesso Condicional)

Continua

Saída de som

KDS-70R2000: 15 W + 15 W

KDS-55A2000: 12 W + 12 W

Acessórios fornecidos

Consulte “1: Verificar os acessórios” na página 4.

Acessórios opcionais

Suporte do televisor:

SU-RS51U (para KDS-70R2000)

SU-RS11X (para KDS-55A2000)

Design e especificações sujeitos a alterações sem aviso prévio.

Tabela de Referência do Sinal de Entrada de PC

Sinais	Horizontais (Pixéis)	Verticais (Linhas)	Frequência horizontal (kHz)	Frequência vertical (Hz)	Norma
VGA	640	480	31,5	60	VGA
	640	480	37,5	75	VESA
	720	400	31,5	79	VGA-T
SVGA	800	600	37,9	60	Directrizes VESA
	800	600	46,9	75	VESA
XGA	1024	768	48,4	60	Directrizes VESA
	1024	768	56,5	70	VESA
	1024	768	60	75	VESA
	1280	720	44,7	60	VESA CVT
WXGA	1280	768	47,4	60	VESA
	1280	768	47,8	60	VESA
	1280	768	60,3	75	VESA
	1360	768	47,7	60	VESA
SXGA	1280	1024	64	60	VESA
	1280	1024	80	75	VESA
HDTV	1920	1080	67,5	60	EIA



- A entrada de PC deste televisor não suporta Sync on Green ou Composite Sync.
- O sinal de entrada de PC aparece no ecrã num tamanho mais pequeno do que o tamanho real do ecrã de televisão e não suporta sinais entrelaçados.
- Para melhor qualidade de imagem, recomenda-se que use sinais (a negrito) na tabela acima com uma frequência vertical de 60 Hz a partir de um computador pessoal. Em “plug and play”, serão seleccionados automaticamente sinais com uma frequência vertical de 60 Hz.

Resolução de problemas

Verifique se o indicador  (ligada/em espera) está a piscar a vermelho.

Quando está a piscar





A função de diagnóstico automático está activada. (Quando o indicador pisca em intervalos de dois ou três cintilações, veja página 57.)



- 1 Conte quantas vezes pisca o indicador  (ligada/em espera) entre cada pausa de dois segundos. Por exemplo, o indicador pisca três vezes, depois há uma pausa de dois segundos, seguida por piscar mais três vezes, etc.
- 2 Prima  no televisor (frente) para o desligar, desligue o cabo de alimentação e informe o seu revendedor ou o centro de assistência técnica da Sony de como o indicador pisca (número de sinais intermitentes).

Quando não está a piscar

- 1 Verifique os itens nas tabelas, a seguir.
- 2 Se não conseguir resolver o problema, mande reparar o televisor por um técnico de assistência qualificado.

Imagem

Problema	Causa/Solução
Não aparece a imagem (o ecrã está escuro) nem o som	<ul style="list-style-type: none">• Verifique a ligação da antena.• Ligue o televisor à alimentação e prima  no televisor (frente).• Se o indicador  (ligada/em espera) acender a vermelho, prima TV .
Não aparece a imagem ou as informações de menu do equipamento ligado ao conector scart	<ul style="list-style-type: none">• Verifique se o equipamento opcional está ligado e prima várias vezes  /  até aparecer no ecrã o símbolo da entrada correcta.• Verifique a ligação entre o equipamento opcional e o televisor.
Aparecem duas imagens ou fantasma	<ul style="list-style-type: none">• Verifique as ligações da antena/cabos.• Verifique a localização e orientação da antena.
Só aparece chuva e ruído no ecrã	<ul style="list-style-type: none">• Verifique se a antena está partida ou dobrada.• Verifique se a antena está velha (tem uma duração de três a cinco anos em condições de utilização normal e de um a dois anos num local junto ao mar).
Imagem distorcida (linhas tracejadas ou riscas)	<ul style="list-style-type: none">• Afaste o televisor de fontes de interferência eléctrica tais como carros, motociclos, secadores de cabelo ou equipamento óptico.• Quando instalar o equipamento opcional, deixe algum espaço entre o equipamento opcional e o televisor.• Verifique se ligou a antena com o cabo coaxial fornecido.• Afaste o cabo da antena dos outros cabos de ligação.
Interferências na imagem quando se vê um canal de televisão	<ul style="list-style-type: none">• Seleccione “Sintonia Manual” no menu “Configuração Analógica” e ajuste “AFT” (Sintonização Fina Automática) para obter melhor recepção de imagem (página 39).
Aparecem no ecrã alguns pequenos pontos pretos e/ou pontos brilhantes	<ul style="list-style-type: none">• A imagem do televisor é composta de pixéis. Os pequenos pontos pretos e/ou brilhantes (pixéis) que aparecem no ecrã não são sinal de avaria.
Não aparecem as cores dos programas	<ul style="list-style-type: none">• Seleccione “Recomeço” no menu “Imagem” para voltar às predefinições de fábrica (página 27).

Problema	Causa/Solução
Sem cor ou cor irregular quando visualizar um sinal das tomadas Y, Pb/Cb, Pr/Cr  4 ou 7	<ul style="list-style-type: none"> • Verifique a ligação das tomadas Y, Pb/Cb, Pr/Cr  4 ou 7. • Certifique-se de que as tomadas Y, Pb/Cb, Pr/Cr  4 ou 7 estão firmemente colocadas nas respectivas tomadas.
A imagem pisca inicialmente quando muda para o modo HDMI ou quando liga o televisor no modo HDMI	<ul style="list-style-type: none"> • Isso é provavelmente provocado pelo processo de autenticação entre o equipamento HDMI e o televisor. Não indica uma avaria.
Aparece no ecrã uma imagem oval branca	<ul style="list-style-type: none"> • Isso devido a luz forte reflectindo-se do ecrã do televisor e a reflexões oriundas de detrás dos ecrãs. • Posicione o seu televisor longe de uma forte luz ambiente ou da luz solar ou diminua quaisquer luzes ambiente.

Som

Problema	Causa/Solução
Não há som, mas a imagem é boa	<ul style="list-style-type: none"> • Prima \triangleleft +/- ou M (Corte do som). • Verifique se “Altifalante” está programado em “Activado” no menu “Configurar” (página 34).
Som com ruído	<ul style="list-style-type: none"> • Ver “Ruído da Imagem” causas/soluções na página 55.

Canais

Problema	Causa/Solução
O canal desejado não pode ser seleccionado	<ul style="list-style-type: none"> • Comute entre o modo digital e analógico e seleccione o canal digital/analógico desejado.
Alguns canais estão vazios	<ul style="list-style-type: none"> • Apenas canal codificado/assinatura. Subscriba o serviço Pay Per View. • O canal é usado apenas para dados (sem imagem nem som). • Contacte o radiodifusor para detalhes da transmissão.
Não são visualizados canais digitais	<ul style="list-style-type: none"> • Contacte um instalador local para saber se as transmissões digitais são fornecidas na sua área. • Actualize para uma antena de maior ganho.

Geral

Problema	Causa/Solução
O televisor desliga-se automaticamente (o televisor entra no modo de espera)	<ul style="list-style-type: none"> • Verifique se o “Temp. Desligar” está activado, ou confirme a definição “Duração” do “Temp. Ligar” (página 33). • Se o interior do televisor ficar cada vez mais quente enquanto Modo de Arrefecimento estiver regulado em “Alto”, o televisor comuta automaticamente para o modo de espera. (Quando Modo de Arrefecimento estiver regulado em “Normal” sob as mesmas condições, o modo comuta para “Alto”, a ventoinha de arrefecimento inicia e pode-se ouvir um ruído de zumbido forte.) • O televisor entra automaticamente no modo de espera, se permanecer inactivo e não receber nenhum sinal no modo de TV, durante 10 minutos.

Problema	Causa/Solução
O televisor liga automaticamente	<ul style="list-style-type: none"> • Verifique se o “Temp. Ligar” está activado (página 33).
Algumas fontes de entrada não podem ser seleccionadas	<ul style="list-style-type: none"> • Selecciona “Tomada AV” no menu “Configuração AV” e cancele “Saltar” da fonte de entrada (página 36).
Aparece no ecrã uniformidade de cor irregular quando o televisor for ligado	<ul style="list-style-type: none"> • Após ligar o televisor, pode reparar numa ligeira variação de cor (tonalidade) em certas áreas da imagem. Isso dura apenas alguns minutos cada vez que liga o televisor. Isso é uma característica normal da temperatura dos componentes e não se trata de uma avaria.
O telecomando não funciona	<ul style="list-style-type: none"> • Verifique se o telecomando está configurado correctamente para o equipamento que está a usar. • Verifique se o equipamento que quer usar corresponde ao botão de função a ser premido (página 16). • Se o telecomando não operar o equipamento mesmo quando tiver sido configurado correctamente para o equipamento, introduza o código necessário conforme explicado em “Programar o telecomando” (página 47). • Substitua as pilhas.
O indicador  pisca a vermelho	<ul style="list-style-type: none"> • Substitua a lâmpada (página 50).
O televisor não liga	<ul style="list-style-type: none"> • O televisor arrefece a sua lâmpada de projecção após ser desligado. Demora até dois minutos para a imagem voltar após o televisor voltar a ser ligado. Espere algum tempo até a imagem voltar.
Não consegue reproduzir jogos de tiro	<ul style="list-style-type: none"> • Alguns jogos de tiro que envolvem apontar um feixe de luz ao ecrã do televisor com uma pistola ou espingarda electrónica não podem ser usados no seu televisor. Para mais detalhes, consulte o manual de instruções fornecido com o software de jogos de vídeo.
O indicador ligada/em espera pisca em intervalos de algumas cintilações de cada vez	<ul style="list-style-type: none"> • Três cintilações: A tampa da lâmpada ou a própria lâmpada não estão presas em segurança. • Duas cintilações: Se houver um aumento considerável na temperatura no interior do televisor tal como quando qualquer abertura da ventilação estiver bloqueada. • Outras: Consulte o seu agente ou serviço de assistência.
Ocorre um ligeiro ruído de chiadeira a partir do fundo do televisor	<ul style="list-style-type: none"> • Iris Avançada aplica um sistema mecânico de íris. Quando Iris Avançada estiver Activado/Desactivado, ocorre um ruído de chiadeira natural devido à estrutura básica da unidade óptica. O som da chiadeira é de natureza inerente deste sistema e não se trata de um defeito.
Aparece a mensagem de Aviso de Temperatura Elevada	<ul style="list-style-type: none"> • Esta mensagem irá aparecer quando houver um aumento na temperatura no interior do televisor. Certifique-se de que remove o pó das ranhuras de ventilação na parte traseira e em ambos os lados do televisor. Para além disso, certifique-se de que não há obstáculos na frente das ranhuras de ventilação. Se não se detectar nenhum bloqueio, pode ter de regular Modo de Arrefecimento para “Alto”, caso contrário o televisor desligo. Com Modo de Arrefecimento regulado para “Alto”, se a mensagem voltar a aparecer e o televisor se desligar novamente, o televisor pode ter de ser reparado. Ligue para o seu centro local de assistência da Sony.

Índice remissivo

Numéricos

1 Tecla Directa 38
14:9 21
4:3 20

A

Acerto Relóg. 33
AFT 39
Agudos 30
Ajuste Automático 44
Ajuste Horizontal 32, 44
Ajuste Vertical 32, 44
Altifalante 34
Antena, ligar 7
Apagar Branco 29
Área de Ecrã 32
Áudio Desactivado 34
Auscultadores
 🔊 Liga 34
 🔊 Volume 34
 ligar 45

B

Balanço 30
BBE 30
Bloqueio Parental 41
Botão de Corrente (🔌) 17
Brilho 28, 43

C

Canais
 Saltar 40
 Seleccionar 19
 sintonização automática 8
Código PIN 41
Config módulo CA 42
Configuração Técnica 42
Configurar Legendas 41
Confirmar 40
Contrabalanço do Volume 30
Contraste 28, 43
Cor 28
Correcção Preto 29

D

Defin. Temporiz. 33
Definição da Hora Auto 21, 25
Definições Digitais 41

E

Editar Lista de Programas 42
Entrada AV3 36
Entrada AV7 36
Entradas
 ecrã 32
 imagem 27
 som 30
EPG (Guia de Programa Electrónico Digital) 22
Especificações 53
Expandid 20

F

Fase 44
Fastext 20
Filtro Audio 39
Formato Autom. 32
Formato Ecrã 20, 32, 44

G

Gamma 29
Graves 30

I

Idioma 7, 35
Idioma das legendas 41
Idioma do áudio 41
Indicador da lâmpada (💡) 17
Indicador ligada/em espera (🔌) 17
Indicador Temp. (🌡️) 17
Informação 35
Iniciação Automática 33
Iris Avançada 27, 43

L

Lembrete 23
Ligar
 equipamento opcional 45
 uma antena/videogravador 7
Lista de categorias 22
Lista de Favoritos 24
Lista de temporizador 23
Live Colour 29

M

Matriz Cores 37
MENU 26
Menu Configurar 33
Menu Controlo Ecrã 32
Menu da Imagem 27
Menu de Configuração AV 36
Menu de Configuração Digital 41
Menu do Som 30
Menu Parâmetros PC 43
Menu Sintonia Analógica 38
Modo de Arrefecimento 34
Modo de Imagem 27
Modo de Visualizar 43
Modo DRC 28
Modo filme 34
Modo Jogo 37
Modo Som 30, 44

N

Nitidez 28
Nome 39
Nome Programa 38
Nomes de equipamento 36

O

Optimizado 20
Ordenar Programas 38

P

País 7
Paleta DRC 29
PAP 21
Parâmetros Avançados 29
Pilhas, inserir no telecomando 4
Pitch 44
Posição Ecrã 34
Poupar Energia 33
Predefinição 32

R

Recomeço
 imagem 27, 43
 Parâmetros PC 44
 Som 30
Redução Ruído 28
Repor Tudo 35
Reter a imagem 20

S

Saída AV2 37
Saltar 36, 40
Sintonia Auto.
 canais analógicos apenas 38
 canais analógicos e digitais 8
 canais digitais apenas 42
Sintonia Digital 42
Sintonia Manual 39
Sintonização Auto Digital 42
Sintonização Manual Digital 42
Sistema de Cor 37
Som Duplo 31
Substituição de Lâmpada 34
Surround 30

T

Tabela de índice de sinais de entrada
25
Tabela de índice do Programas 20
Tamanho Vertical 32
Telecomando
 inserir as pilhas 4
 programar 47
 sensor 17
 visão geral 15
Teletexto 20
Temp. Desligar 33
Temp. Ligar 33
Temperatura de Cor 28, 44
Tempor. manual grav. 23
Temporizar Gravação 22
Tipo de áudio 41
Tomada AV 36
Tonalidade 28
Tools 21, 25

V

Videogravador
 gravação 22
 ligar 7
Volume Autom. 30

Z

Zoom 21

Введение

Благодарим вас за то, что выбрали данный продукт компании Sony.

Перед началом работы с телевизором внимательно прочитайте настоящее руководство и сохраните его на случай, если оно Вам понадобится.

Предупреждение относительно функции цифрового телевидения

- Функции, связанные с цифровым телевидением (с логотипом **DVB**) доступны только в странах или регионах, использующих цифровой стандарт наземного телевидения DVB-T (MPEG2). Пожалуйста, выясните у специалиста своей дилерской компании, находитесь ли вы в зоне приема сигнала DVB-T.
- Несмотря на то, что данный телевизор соответствует требованиям DVB-T, совместимость с будущими стандартами наземного телевидения DVB-T не гарантируется.
- В некоторых странах могут отсутствовать некоторые функции цифрового телевидения.

Информация о товарных знаках

- **DVB** is a registered trademark of the DVB Project
- Изготовлено по лицензии компании BBE Sound, Inc. Предоставлено по лицензии компании BBE Sound, Inc. согласно одному или более из перечисленных патентов США: 5510752, 5736897. BBE и символ BBE являются зарегистрированными товарными знаками компании BBE Sound, Inc.
- “Долби”, “Pro Logic” и знак в виде двойной буквы D являются товарными знаками компании Dolby Laboratories.
- Изготовлено по лицензии компании Dolby Laboratories.
- Технология TruSurround используется в качестве виртуализатора для системы Virtual Dolby Surround.
- TruSurround, SRS и обозначение (●) – товарные знаки SRS, Labs, Inc. Технология TruSurround используется по лицензии от SRS Labs, Inc.
- HDMI, логотип HDMI и High-Definition Multimedia Interface являются товарными знаками или зарегистрированными товарными знаками компании HDMI Licensing LLC.
- Рисунки, использованные в данном руководстве, относятся к модели KDS-55A2000, если не сделана оговорка.



Изготовитель: Сони Корпорейшн
Адрес: 1-7-1 Конан, Минато-ку,
Токио, Япония
Страна-производитель: Испания

Содержание

Руководство по вводу в эксплуатацию

4

Сведения по безопасности	10
Меры предосторожности	13
Обзор пульта ДУ.....	15
Обзор кнопок и индикаторов на телевизоре.....	17

Просмотр телепрограмм

Просмотр телепрограмм.....	19
Проверка Цифрового электронного руководства по программам (EPG) DVB	22
Использование цифрового списка Избранное DVB	25
Просмотр изображений с подсоединенного оборудования.....	26

Использование функций MENU

Навигация по пунктам меню	27
Меню Изображение	28
Меню Звук	32
Меню Управление экраном.....	34
Меню Настройка	36
Меню Настройка AV	39
Меню Настройка аналоговых каналов	41
Меню Настройка цифровых каналов DVB	44
Меню Установки ПК	47

Использование дополнительного оборудования

Подключение дополнительного оборудования	49
Программирование пульта ДУ	51

Дополнительная информация

Замена лампы.....	54
Технические характеристики	57
Поиск и устранение неисправностей	59
Указатель	63

DVB : только для цифровых каналов

RU

Руководство по вводу в эксплуатацию

1: Проверка принадлежностей

Пульт ДУ RM-ED006 (1)

Батарейки размера AA (тип R6) (2)

Шнур питания (тип C-6) (1)



Коаксиальный кабель (1)



Не отсоединяйте эти ферритовые сердечники.

Боковая крышка (2) (только для модели KDS-70R2000)

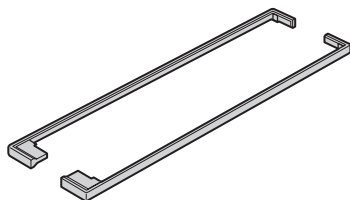

Запасная проекционная лампа (1) (только для модели KDS-70R2000)

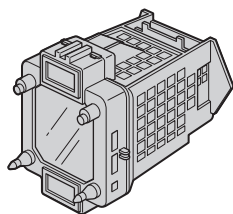

Установка батареек в пульт ДУ

Нажмите и сдвиньте для открывания

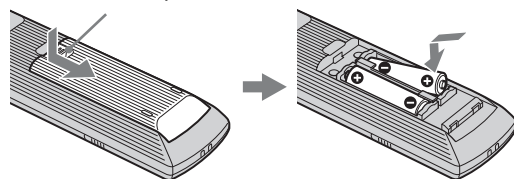

Примечания

- Вставляя батарейки, соблюдайте полярность.
- Не используйте одновременно батарейки различных типов или старые и новые батарейки.
- При утилизации батареек всегда помните правила защиты окружающей среды. В некоторых регионах правила утилизации батареек могут быть регламентированы. Просьба обращаться по этому поводу в местные органы власти.
- Бережно обращайтесь с пультом ДУ. Не бросайте его, не становитесь на него и не лейте на него никаких жидкостей.
- Не оставляйте пульт ДУ вблизи источников тепла или в месте, подверженном прямому воздействию солнечных лучей, или во влажном помещении.

2: Установка телевизора

Рекомендуемая зона просмотра

Качество изображения может зависеть от Вашего положения просмотра.

Для достижения наилучшего качества изображения установите Ваш телевизор в пределах зон, указанных ниже.

Модель	Расстояние до экрана
KDS-70R2000	мин. 2,4 м
KDS-55A2000	мин. 2,1 м

Горизонтальная зона просмотра

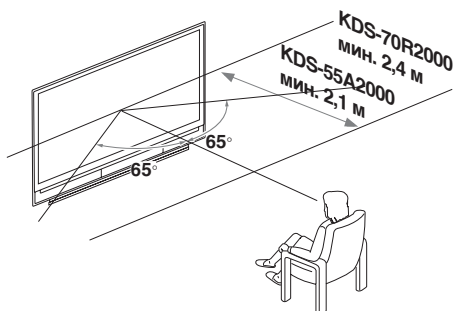

Вертикальная зона просмотра

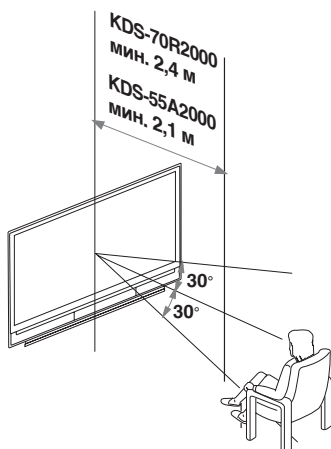

Переноска телевизора

KDS-55A2000

Для переноски телевизора необходимо как минимум два человека.

При переноске телевизора поместите одну руку в углубление в нижней части телевизора, одновременно поддерживая верхнюю часть другой рукой, как показано на рисунке ниже.

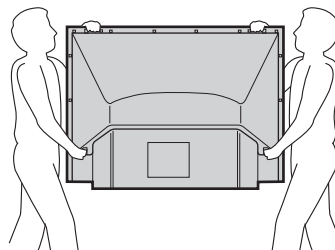

KDS-70R2000

Для переноски телевизора необходимо как минимум три человека. Не удерживайте телевизор за подставку или громкоговорители. Иначе они могут оторваться.

При переноске телевизора один человек должен поднимать заднюю часть, а двое других – переднюю и боковые части. Поддерживайте телевизор, поместив Ваши руки в углубления в нижней части телевизора, а затем осторожно поднимите его.

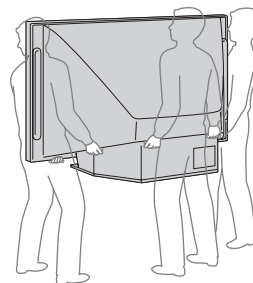

Примечания

- Не удерживайте телевизор за подставку или переднюю панель. Иначе они могут оторваться.

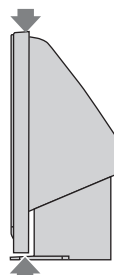

Не беритесь за подставку или переднюю панель телевизора.

Продолжение

- Для обеспечения безопасности детей и сохранности телевизора не позволяйте детям приближаться к телевизору во время установки. Попытки забраться на телевизор или толкнуть его или подставку могут привести к падению и повреждению телевизора.
- При установке телевизора возле стены, оставьте между телевизором и стеной расстояние как минимум 10 см для обеспечения надлежащей вентиляции.

Защита телевизора от опрокидывания

KDS-55A2000

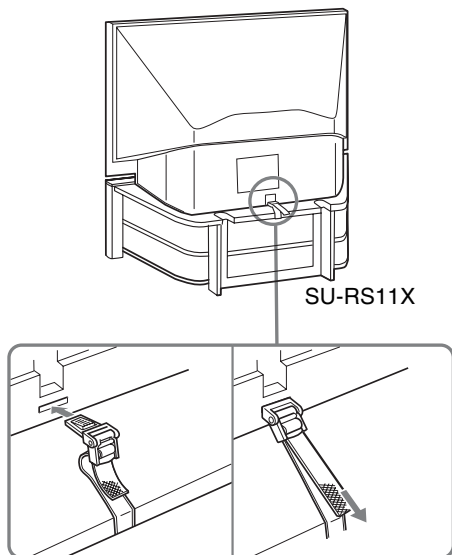

KDS-70R2000

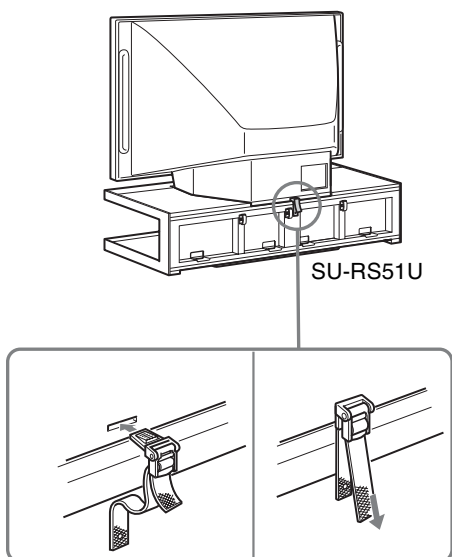

Примечание

При использовании подставки SU-RS11X (для модели KDS-55A2000, приобретается отдельно) или SU-RS51U (для модели KDS-70R2000, приобретается отдельно) для Вашего телевизора необходимо использовать поддерживающий ремень.

Установка телевизора возле стены

Установите телевизор на расстоянии как минимум 10 см от стены для обеспечения надлежащей вентиляции.

Блокирование вентиляционных отверстий охлаждающего вентилятора может привести к повреждению телевизора.

Оставьте достаточное пространство

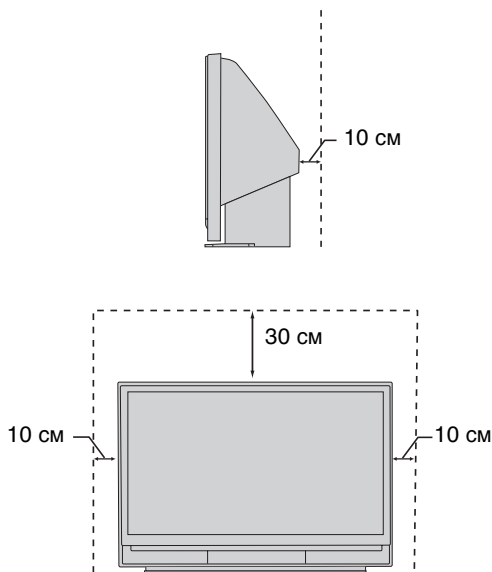

Не устанавливайте телевизор следующим образом

Циркуляция воздуха нарушена.

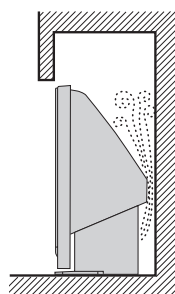

В вентиляционные отверстия поступает теплый воздух.

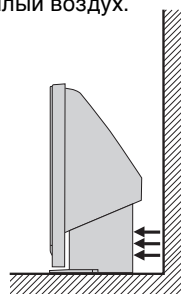

Примечание

Не устанавливайте телевизор рядом с вентиляционными приборами, так как это может привести к изменению нормальной рабочей температуры телевизора.

3: Подсоединение антенны/ видеоманитона

Подсоединение только антенны

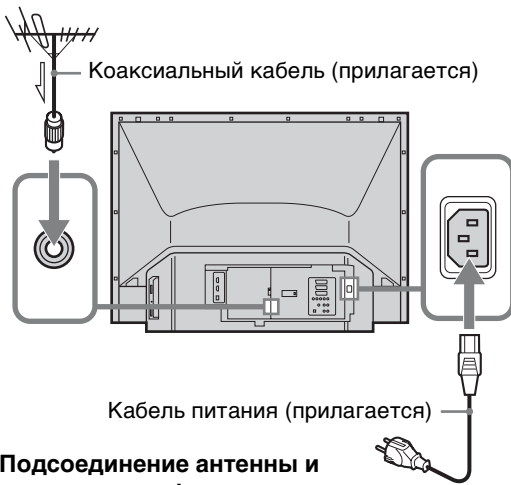

Подсоединение антенны и видеоманитона

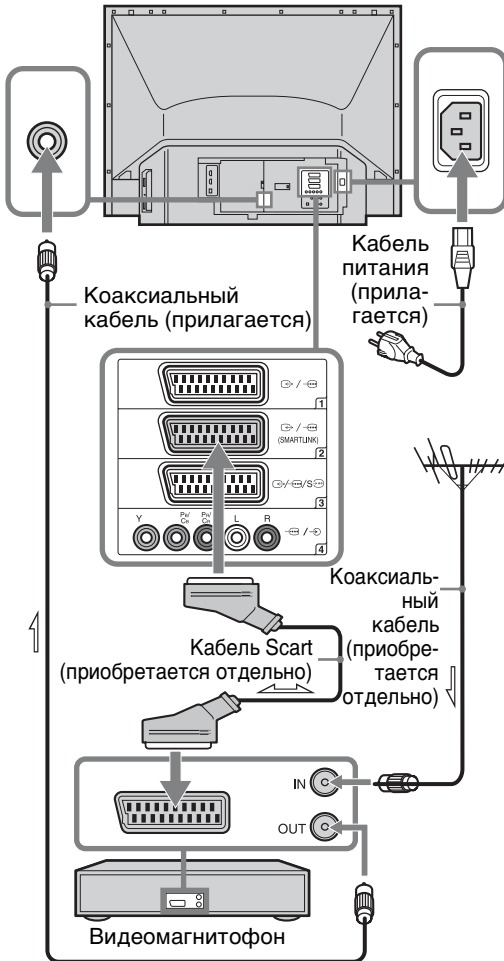

4: Выбор языка и страны/региона

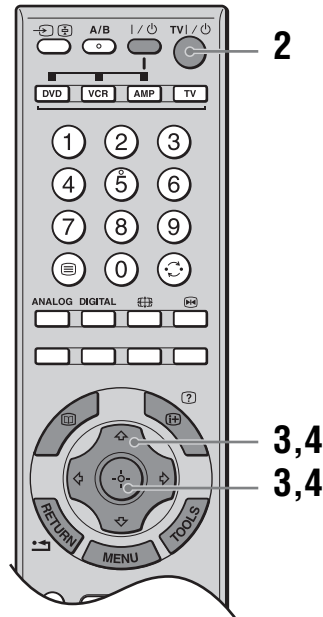
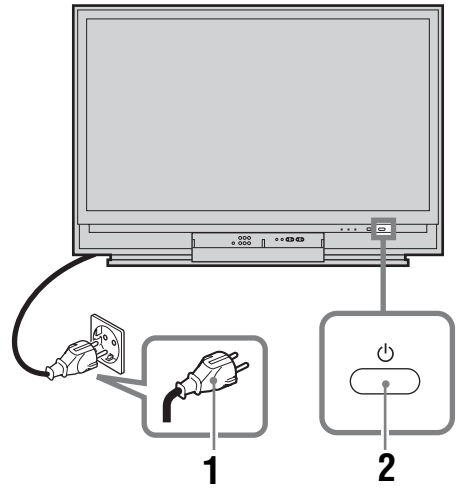



1 Подключите телевизор к розетке электросети переменного тока (220-240 В, 50 Гц).

Продолжение

2 Нажмите кнопку на телевизоре (спереди).

При первом включении телевизора на экран будет выведено меню Язык.

Если телевизор находится в режиме ожидания (индикатор  (включение/режим ожидания) на телевизоре (спереди) горит красным цветом), то для его включения нажмите на пульте ДУ кнопку TV .

3 Для выбора языка, отображаемого на экранах меню, нажмите кнопку , затем нажмите кнопку .



4 Для выбора страны/региона, где будет использоваться телевизор нажмите кнопку , затем нажмите кнопку .

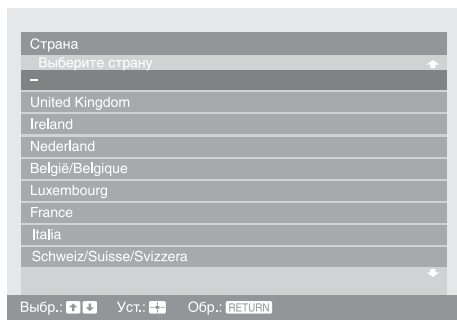

Если название страны/региона, где будет использоваться телевизор, отсутствует в списке, выберите “-”.

При появлении на экране сообщения о запуске автоматической настройки телевизора обратитесь к разделу “5: Автоматическая настройка телевизора”.

5: Автоматическая настройка телевизора

Телевизор будет выполнять поиск и сохранять в памяти все доступные телевизионные каналы.



1 Перед началом автоматической настройки телевизора вставьте кассету с записью в видеомаягнитофон, подсоединенный к телевизору (стр. 7), и начните воспроизведение.

Во время автоматической настройки телевизора будет обнаружен и сохранен в памяти телевизора видеоканал.

Если видеомаягнитофон не подключен к телевизору, пропустите этот пункт.

- 2** Нажмите кнопку \leftarrow/\rightarrow для выбора “ОК”, затем нажмите кнопку \oplus .

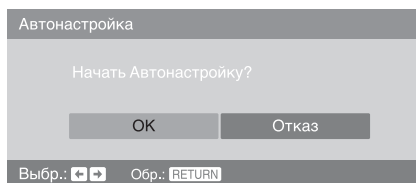

Телевизор начнет искать все доступные цифровые каналы, затем все доступные аналоговые каналы. Это может занять некоторое время, пожалуйста, подождите и не нажимайте никакие кнопки ни на телевизоре, ни на пульте ДУ.

Если появится сообщение о необходимости проверить подключение антенны

Не было найдено ни цифровых, ни аналоговых каналов. Проверьте, правильно ли подключена антенна, и нажмите кнопку \leftarrow/\rightarrow для выбора “Да”, а затем нажмите кнопку \oplus , чтобы запустить автоматическую настройку повторно.

- 3** Когда на экране появится меню Сортировка программ, выполните шаги раздела “Сортировка прогр.” (стр. 41).

Если Вы не хотите менять порядок, в котором сохранены в памяти телевизора аналоговые каналы, переходите к пункту 4.

- 4** Для выхода нажмите кнопку MENU.

Телевизор настроен на прием всех доступных каналов.

Примечание

Если канал цифрового телевидения не принимается или если в пункте 4 (стр. 8) подраздела “4: Выбор языка и страны/региона” выбирается регион, в котором отсутствует цифровое телевидение, время должно быть установлено после выполнения пункта 3.

Сведения по безопасности

Кабель питания

- Во избежание повреждения кабеля питания соблюдайте следующие правила. В случае повреждения кабеля питания существует опасность возгорания или поражения электрическим током.
 - Прежде чем передвинуть телевизор, отсоедините его от сети.
 - При отключении кабеля питания от телевизора вначале выньте вилку кабеля из розетки электрической сети.
 - При отключении кабеля питания от розетки электрической сети следует брать за его вилку. Не тяните за сам кабель питания.
 - Не пережимайте, не перегибайте и не перекручивайте кабель питания, прилагая излишние усилия. В противном случае могут оголиться или переломиться внутренние жилы кабеля.
 - Не изменяйте конструкцию кабеля питания.
 - Не ставьте и не кладите никакие тяжелые предметы на кабель питания.
 - Кабель питания не должен находиться рядом с источниками тепла.
- В случае повреждения кабеля питания немедленно прекратите пользоваться им и обратитесь к своему дилеру или в сервисный центр Sony для его замены.
- Не используйте входящий в комплект поставки кабель питания с другим оборудованием.
- Используйте только кабели питания Sony, не пользуйтесь другими марками.

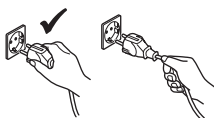

Розетка электрической сети

- Вилку кабеля питания телевизора, имеющую контакт заземления, следует вставлять в розетку электрической сети, также оснащенную контактом заземления.
- Не пользуйтесь электророзеткой с плохими контактами. Вставляйте вилку в розетку до конца. Плохой контакт может привести к искрению и, как следствие, к возгоранию. Обратитесь к электрику с просьбой заменить электророзетку.



Чистка вилки кабеля питания

Регулярно чистите вилку кабеля питания, предварительно вынимая ее из розетки. Если на вилке имеется пыль, в которой скапливается влага, это может привести к повреждению изоляции и, как следствие, к возгоранию.



Перегрузка

Телевизор предназначен для работы только от сети переменного тока с напряжением 220–240 В. Не подключайте слишком много приборов к одной электророзетке. Это может привести к возгоранию или поражению электрическим током.



Если телевизор не используется

- Если Вы не собираетесь пользоваться телевизором в течение нескольких дней, по соображениям безопасности и энергосбережения его следует отключить от сети электропитания.
- При выключении телевизора кнопкой он не отключается от электрической сети. Для полного отключения телевизора от сети выньте вилку кабеля питания из розетки. Однако в некоторых моделях правильная работа некоторых функций возможна только, если телевизор остается в дежурном режиме.



Переноска

- Перед перемещением телевизора отсоедините от него все кабели.
- Телевизор больших размеров должны переносить не менее двух человек.
- Если телевизор переносится вручную, держите его, как показано на рисунке справа. Поднимая телевизор, крепко придерживайте его снизу. Если этого не сделать, он может упасть и получить повреждения или нанести серьезную травму.
- При перевозке берегите телевизор от ударов и сильной вибрации. Он может упасть и получить повреждения или стать причиной серьезной травмы.
- В случае падения или повреждения телевизора немедленно обратитесь к квалифицированному специалисту по обслуживанию для его проверки.
- Если необходимо доставить телевизор в ремонтную мастерскую или перевезти в другое место, упакуйте его в картонную коробку и упаковочный материал, в которых он поставлялся изначально.



Размещение

- Телевизор следует устанавливать вблизи легкодоступной сетевой розетки.
- Установите телевизор на ровную устойчивую поверхность. Не вешайте на телевизор никакие предметы. В противном случае возможно его падение с подставки, результатом чего может явиться материальный ущерб или серьезная травма.
- Не устанавливайте телевизор в местах с повышенной температурой, например, под прямыми солнечными лучами, рядом с отопительными приборами или тепловентиляторами. В противном случае телевизор может перегреться, его корпус может деформироваться, и могут возникнуть неполадки в его работе.
- Не устанавливайте телевизор в месте, подверженном прямому воздействию воздуха, идущего от кондиционера. При установке телевизора в таком месте внутри него возможна конденсация влаги, которая может привести к его выходу из строя.



- Не устанавливайте телевизор в жарких, влажных или слишком запыленных помещениях.
- Не устанавливайте телевизор в местах, где могут быть насекомые.
- Не устанавливайте телевизор в таких местах, где он может быть подвержен механической вибрации.
- Не устанавливайте телевизор в таких местах, где о него можно случайно удариться например, за колонной или на небольшой высоте, где его можно задеть головой. Это может стать причиной травмы.



- Не позволяйте детям взбираться на телевизор.
- Если телевизор используется рядом с морским побережьем, соль может вызвать коррозию металлических частей и привести к внутреннему повреждению или возгоранию телевизора.
- Не устанавливайте аппарат в ограниченном пространстве например в книжном или встроенном шкафу.
- Используйте телевизор при температуре от 5°C до 35°C.
- Не используйте телевизор на высоте выше 3000 м над уровнем моря, поскольку это может привести к неисправности.



Вентиляция

- Никогда не перекрывайте вентиляционные отверстия и не вставляйте в них никакие предметы. Это может привести к перегреву и последующему возгоранию.
- Если не обеспечить надлежащую вентиляцию, в телевизоре может скапливаться пыль и грязь. Для обеспечения надлежащей вентиляции соблюдайте следующие рекомендации:
 - Не устанавливайте телевизор задом наперед и боком;
 - Не ставьте телевизор на бок и нижней стороной вверх;
 - Не устанавливайте телевизор на полке или в нише;
 - Не ставьте телевизор на ковер или на кровать;
 - Не накрывайте телевизор тканью, например, занавесками, а также газетами и т.п.
- Оставляйте свободное пространство вокруг телевизора (см. “Установка телевизора возле стены” на стр. 6). В противном случае возможно нарушение нормальной циркуляции воздуха, что может привести к перегреву и, как следствие, к возгоранию или повреждению телевизора.



Аксессуары, поставляемые в качестве опции

При установке телевизора на подставку соблюдайте следующие правила. Если этого не сделать, телевизор может упасть и стать причиной серьезной травмы.

- По соображениям безопасности настоятельно рекомендуется использовать аксессуары Sony:
 - KDS-55A2000: Подставка для телевизора SU-RS11X
 - KDS-70R2000: Подставка для телевизора SU-RS51U
- Закрепите телевизор должным образом, следуя указаниям, приведенным в инструкции на подставку.
- Обязательно прикрепите кронштейны, прилагаемые к подставке.

Прокладка кабелей

- Выполняя кабельные соединения между устройствами, в целях безопасности извлеките кабель питания из сетевой розетки.
- Будьте осторожны, чтобы не споткнуться о кабели. Иначе можно повредить телевизор.

Медицинские учреждения

Не ставьте телевизор в местах, где используется медицинское оборудование. Это может привести к неисправной работе медицинских приборов.



Использование вне помещения

- Не устанавливайте телевизор вне помещения. Попадание телевизора под дождь может привести к возгоранию или поражению электрическим током.
- Если телевизор будет подвергаться воздействию прямых солнечных лучей, он может перегреться и выйти из строя.

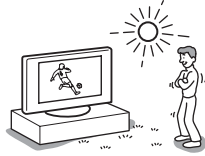

Корабли и другие суда

- Не устанавливайте телевизор в транспортном средстве. Во время движения он может упасть и причинить травму.
- Не устанавливайте этот телевизор на кораблях и других судах. Попадание на него морской воды может привести к возгоранию или повреждению телевизора.

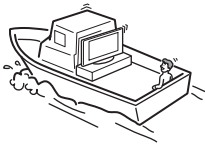
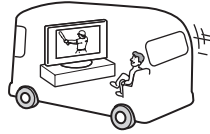

Вода и влага

- Не используйте телевизор рядом с водой, например, рядом с ванной или душевой комнатой. Следите за тем, чтобы он не попадал под дождь и не находился во влажном или задымленном помещении. В противном случае возможно возгорание и поражение электрическим током.
- Не прикасайтесь к кабелю питания и к телевизору влажными руками. В противном случае существует опасность поражения электрическим током или повреждения телевизора.



Влага и легковоспламеняющиеся предметы

- Не кладите на телевизор какие-либо предметы. На телевизор не должны попадать какие-либо капли или брызги; нельзя ставить на него предметы, содержащие жидкости, например вазу с цветами.
- Во избежание возгорания не ставьте рядом с телевизором легковоспламеняющиеся предметы или источники открытого пламени (например, свечи).
- Если жидкость или какой-либо предмет все же попадет внутрь корпуса телевизора через отверстия, немедленно выключите его. В противном случае существует опасность поражения электрическим током или повреждения телевизора. Поэтому немедленно обратитесь к квалифицированному специалисту сервисной службы для проверки телевизора.

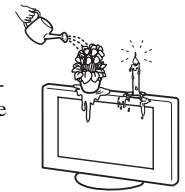

Грозы

В целях безопасности во время грозы не прикасайтесь ни к каким частям телевизора, а также к кабелям питания и антенны.



Разбитое стекло

- Не кидайте в телевизор никакие предметы. От удара экранное стекло может разбиться и нанести серьезную травму.
- Если на поверхности телевизора появилась трещина, не прикасайтесь к нему, пока кабель питания не будет отсоединен от электросети. В противном случае существует опасность поражения электрическим током.



Обслуживание

Внутри телевизора имеются опасные высокие напряжения.

Не снимайте корпус.

Доверяйте эту операцию только квалифицированному специалисту сервисной службы.



Демонтаж и установка мелких деталей

Храните мелкие детали вне досягаемости детей.

Дополнительные аксессуары

Не используйте дополнительные аксессуары, не рекомендованные изготовителем, т.к. они могут являться источником потенциальной опасности.

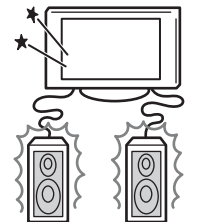

Меры предосторожности

Просмотр телевизора

- Для удобства просмотра рекомендуется располагаться от телевизора на расстоянии, в четыре-семь раз превышающем вертикальный размер экрана.
- Для получения четкого изображения не направляйте непосредственно на экран источники света и не допускайте воздействия на него прямых солнечных лучей. По возможности используйте точечное освещение потолочных светильников.
- Смотрите телевизор при достаточном освещении; просмотр при плохом освещении или в течение чрезмерно продолжительного времени утомляет глаза.

Регулировка громкости

- Отрегулируйте громкость так, чтобы не беспокоить соседей. Звуки очень сильно распространяются в ночное время. Поэтому рекомендуется закрывать окна или пользоваться наушниками.
- При пользовании наушниками не устанавливайте слишком большую громкость, чтобы не повредить слух.

О телевизоре

- Несмотря на то что телевизор изготовлен с помощью высокоточной технологии, на экране могут появляться маленькие черные или яркие цветные (красные, синие или зеленые) точки. Это структурное свойство панели и оно не является признаком неисправности.
- Если на экране в течение длительного времени отображаются высококонтрастные неподвижные изображения, например заставки или номера каналов, то, возможно, будет иметь место послеизображение. Это временное явление. Временное отключение питания или переключение телевизора на другой канал позволяет устранить послеизображение.
- В случае попадания на экран прямых солнечных лучей или яркого света, часть экрана может побелеть вследствие отражений света от задней части телевизора. Это структурное свойство телевизора.
Не подвергайте экран воздействию света или солнечных лучей.

Проекционная лампа

- В Вашем телевизоре в качестве источника света используется проекционная лампа. Лампу необходимо заменять в следующих случаях:
 - на экране появится сообщение “Срок службы проекционной лампы истекает. Замените лампу.”,
 - индикатор лампы на передней панели мигает красным цветом,
 - изображения на экране темнеют,
 - после продолжительного использования на экране не появляется изображение.

- В редких случаях лампа может лопнуть внутри лампового прибора, однако он сконструирован таким образом, что все осколки остаются внутри прибора. (Разделу “Замена лампы” на стр. 54.)
- В случае перегорания лампы, возможно, будет слышен громкий хлопок. Это характерно для типа ламп, и это нормально.
- Проекционная лампа содержит ртуть и должна утилизироваться надлежащим образом. Проконсультируйтесь в местных органах власти по вопросу безопасной утилизации. Если лампа разбилась во время использования, возможно выделение небольшого количества ртути. В таком случае отойдите от телевизора и проветрите помещение. В случае случайного контакта или вдыхания паров ртути или если Вы почувствуете недомогание, немедленно обратитесь к врачу.

Охлаждающий вентилятор

В телевизоре используется охлаждающий вентилятор. Вы можете слышать шум вентилятора (в зависимости от расположения телевизора), который может быть более заметен ночью или когда вокруг особенно тихо.

Уход за поверхностью экрана, корпусом телевизора и их чистка

Перед чисткой телевизора или вилки кабеля питания отсоедините кабель от сети.

Для обеспечения сохранности конструкционных материалов и покрытия экрана телевизора соблюдайте следующие меры предосторожности.

- Не нажимайте на экран, не скребите по нему твердыми предметами, и ничего в него не кидайте. В противном случае экран можно повредить.
- Если телевизор непрерывно работает в течение продолжительного времени, не прикасайтесь к панели дисплея, так как она нагревается.
- К поверхности экрана рекомендуется прикасаться как можно реже.
- Для удаления пыли с поверхности экрана/корпуса телевизора осторожно протирайте его мягкой тканью. Если пыль не удаляется полностью, протрите экран мягкой тканью, слегка смоченной в слабом растворе мягкого моющего средства.
- Ни в коем случае не используйте никакие абразивные материалы, щелочные/кислотные очистители, чистящие порошки и такие летучие растворители, как спирт, бензин, разбавитель или инсектициды. Применение этих веществ или длительный контакт с изделиями из резины/винила могут повредить покрытие корпуса или поверхность экрана.
- В вентиляционных отверстиях со временем может скапливаться пыль. Для обеспечения надлежащей вентиляции рекомендуется периодически (раз в месяц) удалять пыль с помощью пылесоса.
- При регулировке угла наклона телевизора придерживайте основание подставки рукой, чтобы предотвратить отсоединение экрана от подставки. Старайтесь, чтобы пальцы не попали в зазор между экраном и подставкой.

Продолжение

Дополнительные устройства

- Не устанавливайте дополнительные компоненты слишком близко к телевизору. Расстояние от телевизора до дополнительных компонентов должно быть не менее 30 см. В случае установки видеомэгагнитофона перед телевизором или рядом с ним изображение может искажаться.
- В случае установки телевизора в непосредственной близости от устройств, испускающих электромагнитное излучение, возможны искажение изображения или аудио помехи.

Утилизация телевизора



Утилизация электрического и электронного оборудования (директива применяется в странах Евросоюза и других европейских странах, где действуют системы раздельного сбора отходов)

Данный знак на устройстве или его упаковке обозначает,

что данное устройство нельзя утилизировать вместе с прочими бытовыми отходами. Его следует сдать в соответствующий приемный пункт переработки электрического и электронного оборудования. Неправильная утилизация данного изделия может привести к потенциально негативному влиянию на окружающую среду и здоровье людей, поэтому для предотвращения подобных последствий необходимо выполнять специальные требования по утилизации этого изделия. Переработка данных материалов поможет сохранить природные ресурсы. Для получения более подробной информации о переработке этого изделия обратитесь в местные органы городского управления, службу сбора бытовых отходов или в магазин, где было приобретено изделие.

Обзор пульта ДУ

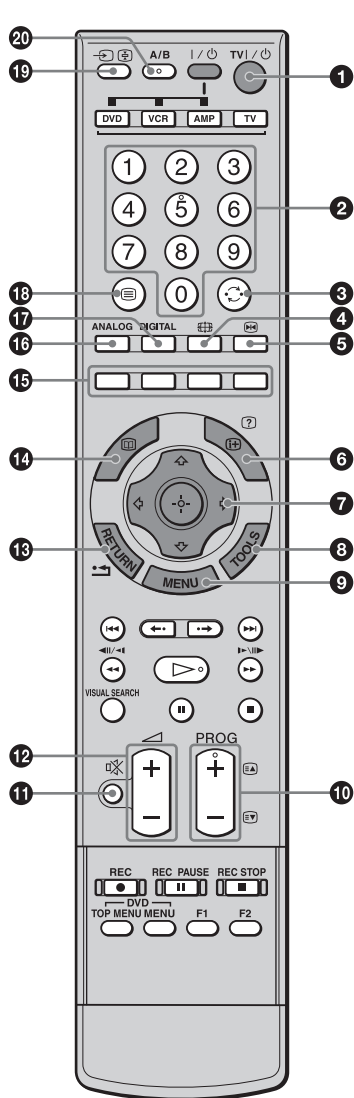

- 1 TV I/⏻ – Режим ожидания телевизора**
Служит для включения и выключения телевизора из дежурного режима.
- 2 Цифровые кнопки**
 - В режиме ТВ: Выбор каналов. Для номеров программ, начиная с 10 и выше, введите вторую и третью цифру в течение двух секунд.
 - В режиме Текст: Ввод трехзначных номеров страниц для выбора страницы.
- 3 ↶ – Предыдущий канал**
Возврат к каналу, который был включен до этого (дольше пяти секунд).
- 4 ⌘ – Режим экрана (стр. 20)**
- 5 ⏸ – Остановка изображения (стр. 20)**
Остановка телевизионного изображения.
- 6 i/? – Информация / Включение показа текста**
 - В цифровом режиме: Вызов краткой информации о программе, просматриваемой в данный момент.
 - В аналоговом режиме: Вывод на экран информации, например, номера текущего канала и формата экрана.
 - В режиме Текст (стр. 20): Включение показа скрытой информации (например, ответа на вопрос викторины).
- 7 ↑/↓/↶/↷/⊕ (стр. 20, 27)**
- 8 TOOLS (стр. 21, 26)**
Доступ к различным функциям просмотра и возможность изменения/установки настроек в соответствии с источником и форматом экрана.
- 9 MENU (стр. 27)**
- 10 PROG +/-/⏮/⏭ (стр. 19, 20)**
 - В режиме ТВ: Выбор следующего (+) или предыдущего (-) канала.
 - В режиме Текст: Выбор следующей (⏮) или предыдущей (⏭) страницы.
- 11 ⊘ – Отключение звука (стр. 20)**
- 12 +/- – Громкость**
- 13 RETURN / ↶**
Возврат к предыдущему экрану любого отображаемого меню.
- 14 📖 – EPG (Digital Electronic Programme Guide (Цифровое электронное руководство по программам)) (стр. 22)**
- 15 Цветные кнопки (стр. 20, 22, 25)**
- 16 ANALOG – Аналоговый режим (стр. 19)**
- 17 DIGITAL – Цифровой режим (стр. 19)**
- 18 ☰ – Текст (стр. 20)**
- 19 →/⏮ – Выбор входного сигнала / Удержание текста**
 - В режиме ТВ (стр. 26): Выбор источника входного сигнала от оборудования, подключенного к разъемам телевизора.
 - В режиме Текст (стр. 20): Удержание текущей страницы.
- 20 A/B – Двойной звук (стр. 33)**

Продолжение

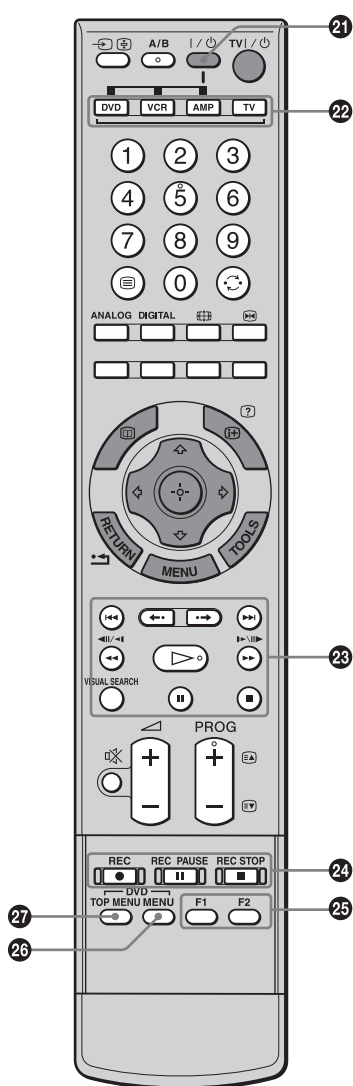

21 I/⏻

Включение или выключение дополнительного оборудования, выбранного функциональными кнопками.

22 Функциональные кнопки

Позволяют управлять соответствующим оборудованием. За более подробной информацией обратитесь к разделу “Программирование пульта ДУ” на стр. 51.

23 Кнопки управления DVD/видеомагнитофон

- ⏮ : Повторное воспроизведение текущей программы от предыдущей метки главы (если имеются).
- ⏭ : Продвижение вперед к следующей метке главы (если имеются).
- ⏪ : Повторное воспроизведение текущей программы за установленный период времени.
- ⏩ : Продвижение вперед на установленный период времени.
- ⏮ : Воспроизведение программы в режиме ускоренной перемотки назад.
- ⏭ : Воспроизведение программы в режиме ускоренной перемотки вперед.
- ▷ : Воспроизведение программы с нормальной скоростью.
- ⏸ : Пауза воспроизведения.
- : Остановка воспроизведения.
- VISUAL SEARCH : Только для DVD-магнитофонов Sony с функцией визуального поиска. Для получения более подробной информации см. инструкцию по эксплуатации, прилагаемую к DVD-магнитофону.

24 Кнопки записи DVD/видеомагнитофон

- REC: Начало записи.
- ⏸ REC PAUSE: Пауза записи.
- REC STOP: Остановка записи.

Кнопки ⏸ REC PAUSE и ■ REC STOP доступны только на DVD-магнитофонах.

25 F1/F2

- Выбор диска при использовании DVD-чейнджера.
- Выбор функции при использовании комбинированного устройства (например, DVD/видеомагнитофон).

Для получения более подробной информации см. инструкцию по эксплуатации, прилагаемую к DVD-чейнджеру или комбинированному устройству.

26 DVD MENU

Отображение меню диска DVD.

27 DVD TOP MENU

Отображение верхнего меню диска DVD.

К сведению

- На кнопках 5, ▷, PROG + и A/B имеются выпуклые точки. По ним удобно ориентироваться при управлении телевизором.
- При использовании пульта дистанционного управления направляйте его на датчик дистанционного управления на телевизоре. Что касается расположения датчика, см. стр. 17.

Обзор кнопок и индикаторов на телевизоре

KDS-55A2000

Будьте осторожны, чтобы не прищемить пальцы при открывании крышки.

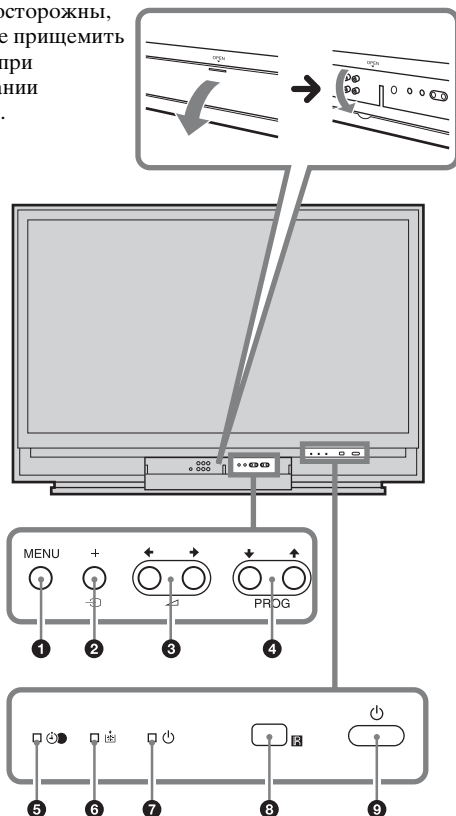

KDS-70R2000

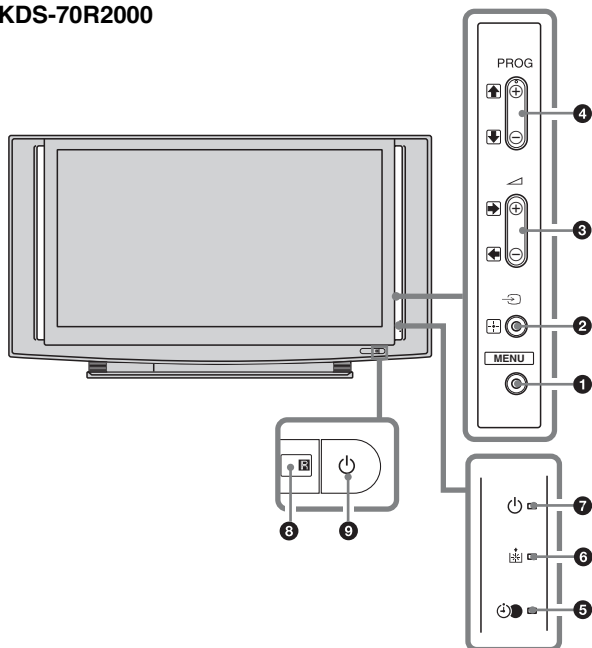

1 MENU (стр. 27)

2 →/+ – Выбор входного сигнала/OK

- В режиме ТВ (стр. 26): Выбор источника входного сигнала от оборудования, подключенного к разъемам телевизора.
- В меню телевизора: Выбор меню или параметра и подтверждение установки.

3 ▲ +/- (→) / (←) ▼

- В режиме ТВ: Увеличение (+) или уменьшение (-) громкости.
- В меню телевизора: Переход по списку вправо (→) или влево (←).

4 PROG +/- (↑) / (↓)

- В режиме ТВ: Выбор следующего (+) или предыдущего (-) канала.
- В меню телевизора: Переход по списку вверх (↑) или вниз (↓).

5 ⏸ – Программа записи по таймеру/Индикатор таймера

- Высвечивается оранжевым цветом, когда установлена запись по таймеру (стр. 23, 24). Загорается красным светом, когда начинается запись.
- Если таймер установлен, загорается оранжевым светом (стр. 36).

6 ⚡ – Индикатор лампы

Мигает красным цветом при перегорании проекционной лампы.

7 ⏸ – Вкл/индикатор режима ожидания

Мигает зеленым цветом в процессе подготовки источника света к включению. Загорается зеленым светом при включении телевизора. Загорается красным светом при переключении телевизора в режим ожидания. Если крышка лампы или сама лампа закреплены ненадежно, красный индикатор будет продолжать мигать по три раза с интервалами (стр. 55).

8 Датчик пульта ДУ

- Прием ИК-сигналов с пульта ДУ.
- Не закрывайте чем-либо датчик, так как это может нарушить его работу.

9 ⏸ – Питание

Включение/выключение телевизора.

Продолжение

Примечание

Прежде чем отсоединить вилку из розетки, убедитесь в том, что телевизор выключен. Отсоединение вилки из розетки при включенном телевизоре может привести к его неисправности, или к тому, что индикатор останется гореть.

Проекционная лампа

В Вашем телевизоре в качестве источника света используется проекционная лампа. Как любая лампа, она имеет ограниченный срок службы и нуждается в замене, если начинает мигать индикатор или если изображение на экране темнеет.

Примечания

- После включения телевизора потребуется некоторое время (1 минута или меньше), прежде чем изображение появится на экране.
- Когда срок службы проекционной лампы подойдет к концу, экран потемнеет. Замените ее на новую лампу Sony XL-5200 (для модели KDS-55A2000, приобретается отдельно) или XL-5300 (для модели KDS-70R2000, прилагается). О том, как заменить лампу, см. стр. 54.

Предупреждение

Свет, излучаемый лампой во время работы телевизора, является очень ярким. Во избежание дискомфорта или повреждения зрения, не смотрите в отсек лампы, когда питание включено.

Для отсоединения громкоговорителей

(только модель KDS-70R2000)

При необходимости громкоговорители на модели KDS-70R2000 можно отсоединить. В случае использования многоканальной системы окружающих громкоговорителей и нехватки места для установки дисплея, рекомендуется отсоединить громкоговорители.

- 1** Для отсоединения громкоговорителя от панели открутите три винта, расположенные сзади громкоговорителя и вытяните его.

Используйте монету для поворота винтов против часовой стрелки при их отсоединении.

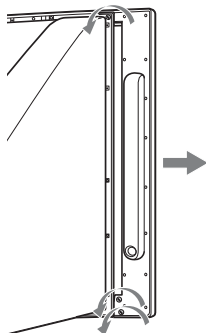

- 2** Прикрепите боковую крышку, находящуюся в коробке.

Прижмите крышку в верхней части, посередине и внизу, чтобы прочно прикрепить ее (см. рисунок).

Примечание

Собирая телевизор, убедитесь, что боковые крышки, помеченные знаками “R” (правая) и “L” (левая), прикреплены к соответствующим сторонам телевизора, если смотреть на аппарат спереди.

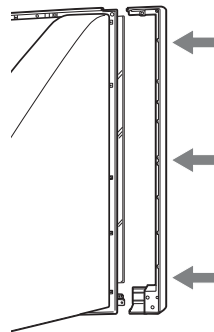

- 3** Затяните боковую крышку тремя винтами, снятыми при выполнении пункта 1.

Используйте монету для поворота винтов по часовой стрелке при их установке.

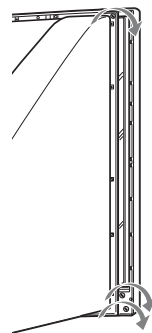





- 4** Повторите действия пунктов с 1 по 3 с громкоговорителем с другой стороны.

Примечание

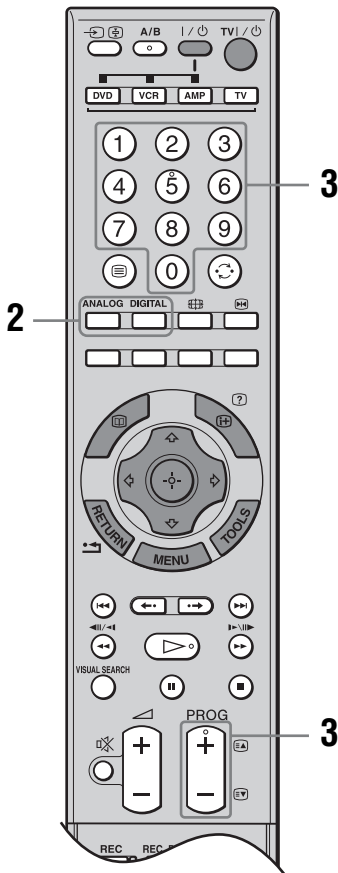
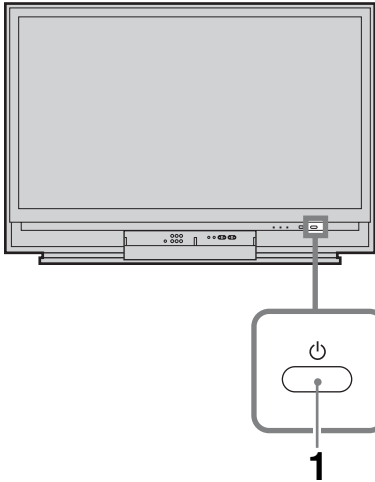
После снятия громкоговорителей поместите их в коробку, в которой раньше находилась боковая крышка.

Просмотр телепрограмм











1 Нажмите кнопку  на телевизоре (спереди) для его включения.
Если телевизор находится в режиме ожидания (индикатор  (включение/режим ожидания) на телевизоре (спереди) горит красным цветом), то для его включения нажмите на пульте ДУ кнопку TV I/.

2 Нажмите кнопку DIGITAL для переключения в цифровой режим или ANALOG для переключения в аналоговый режим.
Список доступных каналов изменяется в зависимости от режима.

3 Выберите телеканал с помощью цифровых кнопок или PROG +/-.
Для выбора номеров каналов 10 и выше с помощью цифровых кнопок, вторую и третью цифры следует вводить в течение двух секунд.
Для выбора цифрового канала при помощи Цифрового электронного руководства по программам (EPG) см. стр. 22.

В цифровом режиме

На некоторое время появится информационное сообщение. В сообщении могут быть показаны следующие значки.

- : Радиосервис
- : Кодировка/Подписка
- : Доступны несколько языков звукового сопровождения
- : Доступны субтитры
- : Доступны субтитры для людей с плохим слухом
- : Рекомендованный минимальный возраст для текущей программы (от 4 до 18 лет)
- : Замок от детей
- : Текущая программа записывается

Дополнительные операции

Чтобы	Необходимо
Временно выключить телевизор (перевести его в режим ожидания)	Нажмите кнопку TV I/⏻.
Выключить телевизор	Нажмите кнопку ⏻ на телевизоре (спереди). Примечание Для полного выключения телевизора выньте вилку сетевого шнура из розетки.
Включить телевизор без звука из режима ожидания	Нажмите кнопку ⏻. Нажмите кнопку ⏻ +/- для регулировки уровня громкости.
Отрегулировать громкость	Нажмите кнопку ⏻ + (для увеличения)/- (для уменьшения).
Отключить звук	Нажмите кнопку ⏻. Чтобы снова включить звук, нажмите эту кнопку еще раз.
Получить доступ к Таблице программ (только в аналоговом режиме)	Нажмите кнопку ⊕. Для выбора аналогового канала нажимайте кнопку ⬆/⬇, затем нажмите кнопку ⊕. О доступе к таблице входных сигналов см. стр. 26.

Получение доступа к функции Текст

Нажмите кнопку ≡. При каждом нажатии кнопки ≡ изображение на экране циклически меняется следующим образом:

Текст и телевизионное изображение → Текст → Текст выкл. (выход из режима текста)

Для выбора страницы нажимайте цифровые кнопки или ⏮/⏭.

Чтобы зафиксировать страницу, нажмите →/⊕.

Чтобы включить показ скрытой информации, нажмите ⊕/?.

Для пропуска страницы нажмите кнопку ⊕ и ⬆/⬇, а затем нажмите кнопку ⊕ (для трехзначных страниц).

К сведению

- Убедитесь в том, что телевизор принимает качественный сигнал, иначе возможны ошибки в тексте.
- Большинство телеканалов вещают и в режиме телетекста. Чтобы узнать о том, как пользоваться этой услугой, откройте страницу с индексом.

- Если внизу страницы с текстом появились четырехцветные обозначения, значит, доступен режим Fasttext. Режим Fasttext обеспечивает быстрый и простой доступ к страницам. Чтобы перейти на ту или иную страницу, нажмите кнопку соответствующего цвета.

Для остановки изображения – остановка изображения

Вы можете зафиксировать текущее изображение для записи номера телефона или рецепта.

1 Нажмите кнопку ⏮.

Стоп-кадр отображается в правой части экрана. Вы можете просматривать кинофильм в левой части.

2 Для возврата к нормальному режиму телевизора нажмите еще раз кнопку ⏮.

Переключение формата экрана вручную в зависимости от типа трансляции

Для переключения между режимами Оптимальн., 4:3, Широкоэкр., Увелич. и 14:9 нажмите несколько раз кнопку ⏮.

Оптимальн.*

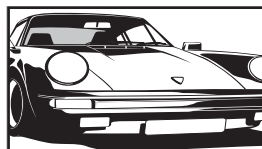

Вывод изображения в обычном формате, 4:3, с имитацией эффекта широкого экрана. Изображение формата 4:3 растягивается и заполняет весь экран.

4:3

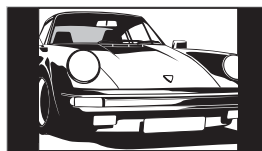

Вывод изображения обычного формата 4:3 (например, неширокоэкранный телевидения) в правильных пропорциях.

Широкоэкр.

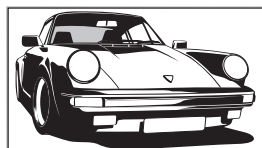

Вывод широкоэкранных программ (16:9) в правильных пропорциях.

Увелич.*

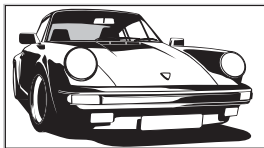

Вывод изображения формата синемаскопа (формата “почтового ящика”) в правильных пропорциях.

14:9*

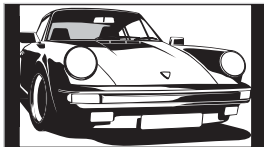

Вывод изображения формата 14:9 в правильных пропорциях. На экране по краям изображения появляются черные полосы.

* Верхняя и нижняя части изображения могут быть обрезаны.

К сведению

- Кроме того, Вы можете установить опцию “Автомат. формат” в положение “Вкл.”. Телевизор будет автоматически выбирать наиболее подходящий для трансляции режим (стр. 34).
- В режимах Оптимальн., 14:9 и Увелич. можно отрегулировать положение изображения. Сдвиньте его вверх или вниз (например, чтобы прочитать субтитры) кнопками \updownarrow .

Для использования меню Tools

Нажмите кнопку TOOLS для отображения следующих опций меню во время просмотра телевизионной программы.

Опции	Описание
Закреть	Выход из меню Tools.
PAP (или Одна картинка)	См. стр. 21.
Режим изобр.	См. стр. 28.
Режим звука	См. стр. 32.
Установка субтитров (только в цифровом режиме)	См. стр. 44.
Цифр. Избранные (только в цифровом режиме)	См. стр. 25.
Энергосбережение	См. стр. 37.
Таймер сна	См. стр. 36.
Громк. наушн.*	См. стр. 37.

Опции	Описание
Автоустановка часов (только в аналоговом режиме)	Переключение в цифровой режим и установка времени.

* Данная опция появляется только в том случае, если функция “Связь наушн.-АС” установлена в положение “Выкл.” (стр. 37).

Для одновременного просмотра двух изображений – функция PAP (Picture and Picture = картинка и картинка)

Вы можете просматривать на экране одновременно два изображения (внешний вход и телевизионная программа). Подсоедините дополнительное оборудование (стр. 49) и убедитесь, что изображение от оборудования появилось на экране (стр. 26).

Примечание

Данная функция недоступна источника входа с ПК.

1 Для отображения меню нажмите кнопку TOOLS.

2 Нажмите кнопку \updownarrow для выбора “PAP”, затем нажмите кнопку \oplus .

Изображение от подсоединенного оборудования будет отображаться слева, а телевизионная программа будет отображаться справа.

3 Нажимайте цифровые кнопки или кнопку PROG +/- для выбора телевизионного канала.

Для возврата к обычному режиму ТВ

Нажмите кнопку \oplus или RETURN.

К сведению

- Вы можете также вернуться к обычному режиму ТВ путем выбора опции “Одна картинка” в меню Инструменты.
- Изображение в зеленой рамке сопровождается звуком. Вы можете переключать изображение, сопровождаемое звуком, нажимая кнопку \leftarrow/\rightarrow .
- Вы можете изменять размер изображения, нажимая и удерживая нажатой кнопку \leftarrow/\rightarrow .

Проверка Цифрового электронного руководства по программам (EPG) DV3*

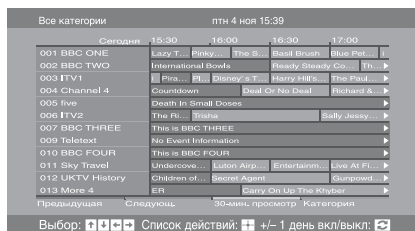











Digital Electronic Programme Guide (Цифровое электронное руководство по программам) (EPG).









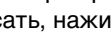

* Данная функция может быть недоступна в некоторых странах.





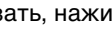













- 1 Для отображения Цифрового электронного руководства по программам (EPG) в цифровом режиме нажмите кнопку .
- 2 Выполните нужную операцию, как показано в следующей таблице.

Примечание

Информация о программе будет отображена только в том случае, если телевизионная станция передает ее.

Чтобы	Необходимо
Выключить EPG	Нажмите кнопку  .
Перемещаться по EPG	Нажмите кнопку  /  /  /  .
Просмотреть текущую программу	Нажмите кнопку  в тот момент, когда выбрана текущая программа.
Сортировать информацию о программах по категориям – Список категорий	<ol style="list-style-type: none"> 1 Нажмите синюю кнопку. 2 Для выбора категории нажимайте кнопку ///. Сбоку будет показано название категории. Доступны следующие категории: “Все категории”: Содержит все доступные каналы. Название категории (например “Новости”): Содержит все каналы, соответствующие выбранной категории. 3 Нажмите кнопку . <p>Теперь Цифровое электронное руководство по программам (EPG) показывает только текущие программы из выбранной категории.</p>

Чтобы	Необходимо
Установить программу для записи – Запись по таймеру	<ol style="list-style-type: none"> 1 Для выбора предстоящей программы, которую Вы хотите записать, нажимайте кнопку . 2 Нажмите кнопку . 3 Нажать кнопку  для выбора функции “Запись по таймеру”. 4 Для установки таймеров телевизора и Вашего видеоманитора нажмите кнопку . <p>В информации о программе появится символ . На телевизоре (спереди) загорится оранжевый индикатор .</p>
Установить программу, которая будет автоматически появляться на экране во время ее начала – Напоминание	<p>Примечания</p> <ul style="list-style-type: none"> • Для видеоманитора, совместимого с функцией Smartlink, Вы можете установить запись по таймеру видеоманитора только на телевизоре. Если Ваш видеоманитор не совместим с функцией Smartlink, появится сообщение, напоминающее Вам, что необходимо установить таймер Вашего видеоманитора. • Как только запись начнется, Вы можете переключить телевизор в режим ожидания. Однако не выключайте телевизор полностью, так как запись может быть прервана. • Если для программ было выбрано ограничение по возрасту, на экране появится сообщение о вводе PIN-кода. За более подробной информацией обратитесь к разделу “Замок от детей” на стр. 44. <hr/> <ol style="list-style-type: none"> 1 Для выбора предстоящей программы, которую Вы хотите показать, нажимайте кнопку . 2 Нажмите кнопку . 3 Нажать кнопку  для выбора функции “Напоминание”. 4 Для автоматического отображения выбранной программы во время ее начала нажмите кнопку . <p>В информации о программе появится символ .</p>
	<p>Примечание</p> <p>Если Вы переключите телевизор в режим ожидания, он автоматически включится, когда начнется эта программа.</p>

Чтобы	Необходимо
Установить время и дату программы, которую Вы хотите записать – Ручная запись по таймеру	<ol style="list-style-type: none"> 1 Нажмите кнопку . 2 Нажмите кнопку  для выбора “Ручная запись по таймеру”, затем нажмите кнопку . 3 Для выбора даты нажмите кнопку , затем нажмите кнопку . 4 Установите время начала и окончания записи таким же образом, как в пункте 3. 5 Для выбора программы нажимайте кнопки , а затем нажмите кнопку . 6 Для установки таймеров телевизора и Вашего видеоманитофона нажмите кнопку . <p>В информации о программе появится символ . На телевизоре (спереди) загорится оранжевый индикатор .</p>
Отменить запись/напоминание – Список таймеров	<p>Примечания</p> <ul style="list-style-type: none"> • Для видеоманитофона, совместимого с функцией Smartlink, Вы можете установить запись по таймеру видеоманитофона только на телевизоре. Если Ваш видеоманитфон не совместим с функцией Smartlink, появится сообщение, напоминающее Вам, что необходимо установить таймер Вашего видеоманитофона. • Как только запись начнется, Вы можете переключить телевизор в режим ожидания. Однако не выключайте телевизор полностью, так как запись может быть прервана. • Если для программ было выбрано ограничение по возрасту, на экране появится сообщение о вводе PIN-кода. За более подробной информацией обратитесь к разделу “Замок от детей” на стр. 44. <hr/> <ol style="list-style-type: none"> 1 Нажмите кнопку . 2 Нажмите кнопку  для выбора функции “Список таймеров”. 3 Для выбора программы, которую Вы хотите отменить, нажимайте кнопку , затем нажмите кнопку . 4 Нажмите кнопку  для выбора “Отменить таймер”, затем нажмите кнопку . <p>Появится экран для подтверждения отмены программы.</p> <ol style="list-style-type: none"> 5 Нажмите кнопку  для выбора опции “Да”, затем нажмите кнопку .

К сведению

Вы также можете вывести на экран Цифровое электронное руководство по программам (EPG), выбрав опцию “Цифровые EPG” в “MENU” (стр. 27).

Использование цифрового списка Избранное DV3*



Цифровой список Избранное

Функция Избранное позволяет Вам выбирать программы из списка, включающего до 20 выбранных Вами каналов. Для отображения списка Избранное, см. раздел “Навигация по пунктам меню” (стр. 27).

* Данная функция может быть недоступна в некоторых странах.

Чтобы	Необходимо
Создать Ваш список Избранное в первый раз	<p>Если Вы выберете в первый раз опцию “Цифр. Избранные” в “MENU”, на экране появится вопрос, хотите ли Вы добавить каналы в список Избранное.</p> <ol style="list-style-type: none"> 1 Для выбора опции “Да” нажмите кнопку ⊕. 2 Для выбора канала, который Вы хотите добавить нажимайте кнопку ↕/↔. <p>Если Вам известен номер канала, Вы можете использовать цифровые кнопки для прямого выбора канала.</p> <ol style="list-style-type: none"> 3 Нажмите кнопку ⊕. <p>Каналы, сохраненные в списке Избранное, отмечены символом ♥.</p>
Выключить список Избранное	<p>Нажмите кнопку RETURN.</p>
Смотреть канал	<p>Нажмите кнопку ⊕ в тот момент, когда выбрана текущая программа.</p>
Добавить или удалить каналы в списке Избранное	<ol style="list-style-type: none"> 1 Нажмите синюю кнопку. Каналы, сохраненные в списке Избранное, отмечены символом ♥. 2 Для выбора канала, который Вы хотите добавить или удалить, нажимайте кнопку ↕/↔. <p>Если Вам известен номер канала, Вы можете использовать цифровые кнопки для прямого выбора канала.</p> <ol style="list-style-type: none"> 3 Нажмите кнопку ⊕. 4 Для возврата к списку Избранное нажмите синюю кнопку.
Удалить все каналы из списка Избранное	<ol style="list-style-type: none"> 1 Нажмите синюю кнопку. 2 Нажмите желтую кнопку. Появится экран для подтверждения удаления всех каналов из списка Избранное. 3 Нажмите кнопку ↕/↔ для выбора опции “Да”, затем нажмите кнопку ⊕ для подтверждения.

Просмотр изображений с подсоединенного оборудования

Включите подсоединенное оборудование и выполните одно из перечисленных ниже действий.

Оборудование, подключенное к гнездам Scart с помощью полностью смонтированного провода с 21-штырьковыми разъемами Scart (стр. 50)

Включите воспроизведение на подключенном устройстве.

На экране появится изображение, передаваемое подключенным устройством.

Видеомагнитофон с автоматической настройкой (стр. 8)

Для выбора видеоканала в аналоговом режиме нажмите кнопку PROG +/- или цифровые кнопки.

Другое подключенное оборудование (стр. 49)

Нажмите кнопку / несколько раз, пока на экране не появится значок соответствующего источника сигнала (см. ниже).

Экранная индикация	Метки входных разъемов
AV1/2 или AV1/2	1 или 2 /
AV3, AV3 или AV3	3 / /
AV4	4 (Y, Pв/Св, Pr/CR) и (L, R)
AV5	5 HDMI IN
AV6	6 HDMI IN 6 HDMI IN и 6 HDMI IN (L, R)
AV7 или AV7	7 или (Y, Pв/Св, Pr/CR) и (L (MONO), R)
PC	PC IN RGB и PC IN

Дополнительные операции

Чтобы	Необходимо
Вернуться к обычному режиму ТВ	Нажмите кнопку DIGITAL или ANALOG.
Получить доступ к таблице входных сигналов (кроме входного видеосигнала ПК)	Для доступа к таблице входных сигналов нажмите кнопку . (Затем, только в аналоговом режиме, нажмите кнопку .) Для выбора входного сигнала нажимайте кнопку / , затем нажмите кнопку .

Для использования меню Tools

Нажмите кнопку TOOLS для отображения следующих опций при просмотре изображений с подсоединенного устройства, отличного от ПК.

Опции	Описание
Закрыть	Выход из меню Tools.
РАР (или Одна картинка)	См. стр. 21.
Режим изобр.	См. стр. 28.
Режим звука	См. стр. 32.
Энергосбережение	См. стр. 37.
Таймер сна	См. стр. 36.
Громк. наушн.*	См. стр. 37.
Автоустановка часов	Переключение в цифровой режим и установка времени.

* Данная опция появляется только в том случае, если функция “Связь наушн.-АС” установлена в положение “Выкл.” (стр. 37).

Навигация по пунктам меню

“MENU” позволяет вам наслаждаться различными удобными функциями данного телевизора. Вы можете легко выбирать каналы или источники входного сигнала и изменять установки для вашего телевизора.

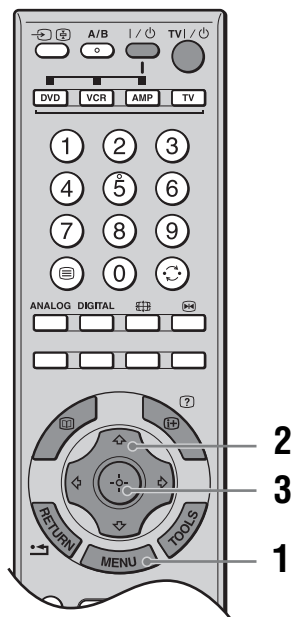

1 Для отображения меню нажмите кнопку MENU.

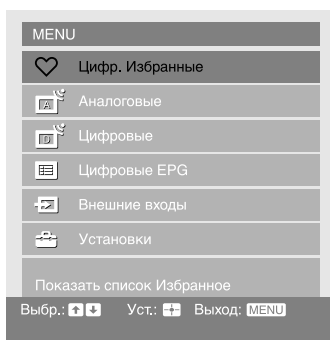

Значок	Описание
	Цифр. Избранные* Отображение списка Избранное. За более подробной информацией обратитесь к стр. 25.
	Аналоговые Возврат к последнему просматриваемому аналоговому каналу.
	Цифровые* Возврат к последнему просматриваемому цифровому каналу.
	Цифровые EPG* Отображение Цифрового электронного руководства по программам (EPG). За более подробной информацией обратитесь к см. стр. 22.
	Внешние входы Выбор устройства, подсоединенного к Вашему телевизору. • Для просмотра желаемого внешнего источника входного сигнала, выберите источник входного сигнала, затем нажмите кнопку (+). • Для назначения метки внешнему источнику входного сигнала, выберите “Изменить имена AV входов”, затем см. стр. 39.
	Установки Отображение меню Установки, где выполняется большинство расширенных установок и регулировок. За более подробной информацией обратитесь к стр. 28 - 46. Примечание Параметры, которые можно регулировать, меняются в зависимости от ситуации. Недоступные параметры отображаются серым цветом или не отображаются совсем.









* Данная функция может быть недоступна в некоторых странах.

2 Для выбора опции меню нажмите кнопку .

3 Для подтверждения выбранной опции меню нажмите кнопку (+).
Для выхода из меню нажмите кнопку MENU.

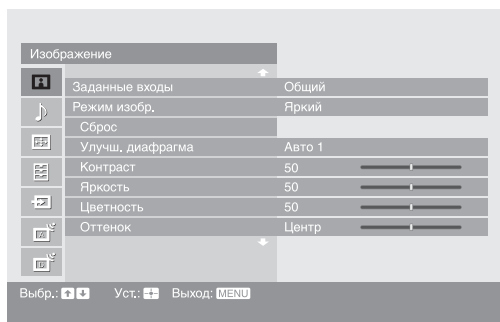
Меню Изображение



Параметры, перечисленные ниже, можно установить в меню Изображение.

- 1 Нажмите кнопку \uparrow/\downarrow для выбора “Установки” в MENU, затем нажмите кнопку \oplus .
- 2 Нажмите кнопку \uparrow/\downarrow для выбора значка меню, затем нажмите кнопку \oplus .
- 3 Нажимайте кнопки $\uparrow/\downarrow/\leftarrow/\rightarrow$ для выбора опции меню.

Заданные входы Для источника входного сигнала, отображаемого в данный момент на экране, выбирается, применять ли общие установки или устанавливать каждый параметр отдельно.
“Общий”: Применяются общие установки, совместно используемые с источниками входного сигнала, в которых параметры “Заданные входы” установлены положение “Общий”.
Название текущего источника входного сигнала (например, AV1): Позволяет для текущего источника входного сигнала устанавливать каждую опцию отдельно.

К сведению

Если ко все входным сигналам требуется применить одни и те же установки, установите каждый входной сигнал в положение “Общий”.

Режим изобр. Выбор режима изображения.
“Яркий”: Для улучшения контраста и резкости изображения.
“Стандартный”: Для стандартного изображения. Рекомендуется для использования в домашних условиях.
“Индивидуальный”: Позволяет Вам сохранять сделанные Вами настройки.

Сброс Возврат к заводским установкам настроек “Изображение”, за исключением “Заданные входы” и “Режим изобр.”.

К сведению

“Доп. установки” (стр. 31) будут также возвращены к заводским установкам. Выберите параметр “Сброс” в настройках “Доп. установки” для возврата к заводским установкам параметров в “Доп. установки”.

Улучш. диафрагма	<p>При выборе этой опции Вы можете получить наилучшую яркость и контрастность, подходящие для просмотра Вашего телевизора.</p> <p>“Авто 1”*: Рекомендуемая опция для просмотра программ с большой разницей в яркости для различных сцен.</p> <p>“Авто 2”*: Рекомендуемая опция для просмотра программ с небольшой разницей в яркости для различных сцен.</p> <p>“Макс.”: При выборе этой опции изображения на экране будут иметь максимальный уровень яркости. Она подходит для просмотра телевизора в ярко освещенной комнате.</p> <p>“Сильн.”: При выборе этой опции экран будет светлым. Она подходит для просмотра телевизора в ярко освещенной комнате.</p> <p>“Средн.”: При выборе этой опции яркость экрана будет стандартной.</p> <p>“Слаб.”: При выборе этой опции яркость экрана будет уменьшена, а контрастность повышена. Она подходит для просмотра телевизора в комнате с неярким освещением.</p> <p>“Мин.”: При выборе этой опции яркость экрана будет уменьшена, а контрастность будет максимальной. Она подходит для просмотра телевизора в комнате с неярким освещением.</p> <p>* Яркость экрана определяется автоматически. Это опция наилучшим образом подходит для таких программ, как кинофильмы, где часто сменяются яркие и темные сцены.</p> <p>Примечание Опция “Улучш. диафрагма” недоступна при использовании функций остановки изображения или P.A.P.</p>
Контраст	Повышает или понижает контрастность изображения.
Яркость	Повышает или понижает яркость изображения.
Цветность	Повышает или понижает интенсивность цветов.
Оттенок	<p>Повышает или понижает оттенки зеленого и оттенки красного.</p> <p>К сведению “Оттенок” можно настроить только для цветного сигнала NTSC (например, для видеокассет из США).</p>
Цветовой тон	<p>Регулирует баланс белого для изображения.</p> <p>“Холодный”: Придает белому цвету голубоватый оттенок.</p> <p>“Нейтральный”: Придает белому цвету нейтральный оттенок.</p> <p>“Теплый 1”/“Теплый 2”: Придает белому цвету красноватый оттенок.</p> <p>“Теплый 2” придает более красный оттенок, чем “Теплый 1”.</p> <p>К сведению Опции “Теплый 1” и “Теплый 2” можно выбрать, только если Вы установили опцию “Режим изобр.” в положение “Индивидуальный”.</p>
Резкость	Делает изображение более резким или мягким.

Шумопонижение Частичная корректировка помех (“заснеженного” изображения).

“Авто”: Автоматическое шумопонижение.

“Сильное”/“Среднее”/“Слабое”: Корректировка эффекта шумопонижения.

“Выкл.”: Выключение функции “Шумопонижение”.

“BNR”: Подавление ступенчатого шума. Эта функция эффективна для цифровых каналов или подсоединенных DVD-проигрывателя/цифрового ресивера с воспроизведением в формате MPEG.

К сведению

- Опция “Авто” недоступна при просмотре изображения от компонентного источника входного сигнала, а также от HDMI или цифрового ВЧ-сигнала.
- Опция “Шумопонижение” недоступна при использовании функций остановки изображения или PAF.

Режим DRC

Создается изображение высокого разрешения для источника сигнала высокой плотности (например, DVD-проигрывателя, цифрового ресивера).

“Режим 1”*: Рекомендуемый режим

“Режим 2”*: Доступен только для формата входного сигнала 1080i. Режим 2 является подходящей установкой, если содержимое входного сигнала основано на сигнале стандартного разрешения.

“Выкл.”*: Выключение режима DRC.

К сведению

“Режим DRC” недоступен, если параметр “Режим Игра” установлен в положение “Вкл.” или при использовании функций остановки изображения или PAF; режим также недоступен при просмотре изображения с ПК или источника сигнала в формате 1080p.

Палитра DRC

Настраивается уровень детализации (“Реалист.”) и плавности (“Четкость”) для каждого входного сигнала. Например, Вы можете создать один набор пользовательских настроек изображения для кабельного телевидения, а второй для Вашего DVD-проигрывателя.

Появляется палитра DRC.

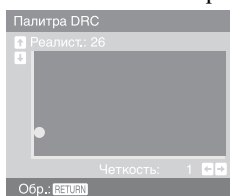

Нажимайте кнопки $\uparrow/\downarrow/\leftarrow/\rightarrow$ для регулировки положения маркера (●).

При перемещении ● выше вдоль оси “Реалист.” детализация изображения будет возрастать. При перемещении ● вправо вдоль оси “Четкость” изображение будет становиться более плавным.

К сведению

Опция “Палитра DRC” недоступна, если параметр “Режим Игра” установлен в положение “Вкл.”, параметр “Режим DRC” установлен в положение “Выкл.” или при использовании функций остановки изображения и PAF; опция также недоступна при просмотре изображения с ПК или источника сигнала в формате 1080p.

Доп. установки

Индивидуальная регулировка функции Изображение. Если Вы установите “Режим изобр.” в “Индивидуальный”, Вы сможете устанавливать/изменять данные установки.

“Сброс”: Возврат всех дополнительные установки к заводским установкам.

“Корректор черного”: Усиление черных участков изображения для увеличения контраста.

“Гамма”: Настройка баланса между яркими и темными областями изображения.

“Чистый белый”: Подчеркивает белые цвета.

“Живые цвета”: Делает цвета более живыми.

“Баланс белого”: Регулируется цветовая температура цвета за цветом.

“Оптимизатор деталей”: Усиливаются детали изображения.

“Выделение границ”: Усиливаются контуры изображения.

К сведению

Опция “Оптимизатор деталей” недоступна при использовании функций остановки изображения или P.A.P.

Меню Звук

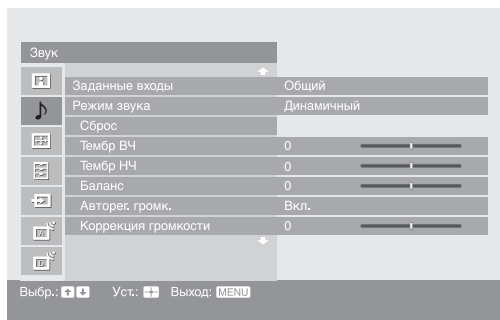

Вы можете выбрать перечисленные ниже опции в меню Звук. Для выбора опций меню в разделе “Установки” обратитесь к “Меню Изображение” (стр. 28).

Заданные входы Для источника входного сигнала, отображаемого в данный момент на экране, выбирается, применять ли общие установки или устанавливать каждый параметр отдельно.
“Общий”: Применяются общие установки, совместно используемые с источниками входного сигнала, в которых параметры “Заданные входы” установлены положение “Общий”.
Название текущего источника входного сигнала (например, AV1): Позволяет для текущего источника входного сигнала устанавливать каждую опцию отдельно.

К сведению

Если ко все входным сигналам требуется применить одни и те же установки, установите каждый входной сигнал в положение “Общий”.

Режим звука Выбор режима звука.
“Динамичный”: Усиление тембра ВЧ и НЧ.
“Стандартный”: Для воспроизведения стандартного звука. Рекомендуется для использования в домашних условиях.
“Индивидуальный”: Плоская частотная характеристика. Также позволяет Вам сохранять сделанные вами настройки.

Сброс Возврат к заводским установкам настроек “Звук”, за исключением “Заданные входы”, “Режим звука” и “Двойной звук”.

Тембр ВЧ Регулировка высоких звуков.

Тембр НЧ Регулировка низких звуков.

Баланс Регулировка баланса между левым или правым громкоговорителями.

Авторег. громк. Поддержка постоянного уровня громкости, даже когда в нем случаются резкие изменения (например, звук в рекламных роликах обычно бывает громче, чем в других передачах).

Коррекция громкости Регулируется уровень громкости текущего источника входного сигнала относительно других источников, когда опция “Заданные входы” установлена на название текущего источника входного сигнала (напр. AV1).

Окруж. звук	Выбор окружающего звука. “Dolby Virtual”: Используются громкоговорители телевизора для имитации эффекта окружающего звука, создаваемого многоканальной системой. “Выкл.”: Для обычного стерео- или монофонического приема.
BBE	Придает звуку большую силу путем компенсации фазового эффекта в громкоговорителях при помощи функции “BBE High Definition Sound System”, когда параметр “Режим звука” установлен в положение “Индивидуальный”.
Двойной звук	Выбор звука, который должен воспроизводиться через громкоговоритель при стереотрансляции или трансляции на двух языках. “Сtereo”, “Моно”: Для стереотрансляции. “А”/“В”/“Моно”: Для двуязычной трансляции выберите “А” для звукового канала 1, “В” для звукового канала 2 или “Моно” для монофонического канала, если это возможно. К сведению Если Вы выберете другое устройство, подсоединенное к телевизору, установите опцию “Двойной звук” в положение “Сtereo”, “А” или “В”.
К сведению	Опции меню Звук, кроме опции “Двойной звук”, не могут быть использованы для наушников и выходных аудиогнезд.

Меню Управление экраном

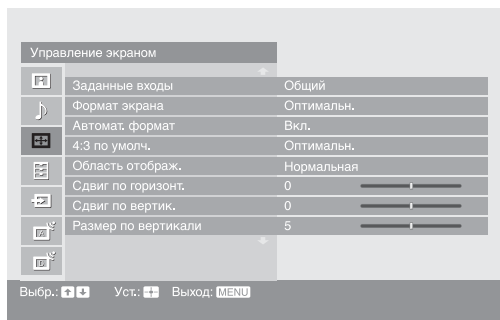

Вы можете выбрать перечисленные ниже опции в меню Управление экраном. Для выбора опций меню в разделе “Установки” обратитесь к “Меню Изображение” (стр. 28).

Заданные входы Для источника входного сигнала, отображаемого в данный момент на экране, выбирается, применять ли общие установки или устанавливать каждый параметр отдельно.
“Общий”: Применяются общие установки, совместно используемые с источниками входного сигнала, в которых параметры “Заданные входы” установлены положение “Общий”.
Название текущего источника входного сигнала (например, AV1):
Позволяет для текущего источника входного сигнала устанавливать каждую опцию отдельно.

К сведению

Если ко все входным сигналам требуется применить одни и те же установки, установите каждый входной сигнал в положение “Общий”.

Формат экрана За более подробной информацией о формате экрана обратитесь к разделу “Переключение формата экрана вручную в зависимости от типа трансляции” (стр. 20).

Автомат. формат Автоматическое изменение формата экрана в зависимости от транслируемого сигнала. Для сохранения вашей установки выберите опцию “Выкл.”.

К сведению

Даже если опция “Автомат. формат” установлена в положение “Вкл.” или “Выкл.”, Вы всегда можете изменить формат экрана, нажимая повторно кнопку .

4:3 по умолч. Выбор формата экрана по умолчанию для использования с трансляцией 4:3.
“Оптимальн.”: Вывод изображения в обычном формате, 4:3, с имитацией эффекта широкого экрана.
“4:3”: Отображение изображения стандартной трансляции 4:3 в правильных пропорциях.
“Выкл.”: Сохранение текущей установки “Формат экрана” при изменении канала или входного сигнала.

К сведению

Данная опция доступна только в том случае, если функция “Автомат. формат” установлена в положение “Вкл.”.

Область отображ.	Регулировка области экрана для показа изображения. “Нормальная”: Отображение изображения с оригинальным размером. “-1”/“-2”: Увеличение изображения для сокрытия края изображения.
Сдвиг по горизонт.	Регулировка горизонтального положения изображения.
Сдвиг по вертикал.	Регулировка вертикального положения изображения в режиме формата экрана “Оптимальн.”, “Увелич.” или “14:9”.
Размер по вертикали	Регулировка вертикального размера изображения в режиме формата экрана “Оптимальн.”.

Меню Настройка

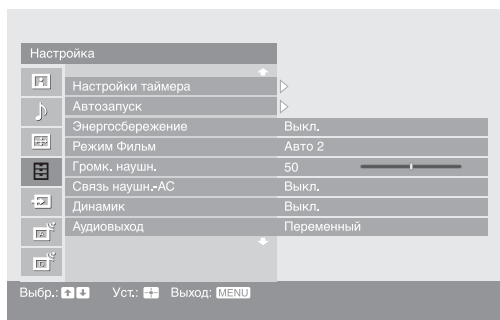

Параметры, перечисленные ниже, можно установить в меню Настройка. Для выбора опций меню в разделе “Установки” обратитесь к “Меню Изображение” (стр. 28).

Настройки таймера

Установка Таймера включения/выключения телевизора.

Таймер сна

Установка периода времени, по истечении которого телевизор должен автоматически переключаться в режим ожидания.

Если активирован Таймер сна, индикатор  (Таймер) на телевизоре (спереди) загорается оранжевым цветом.

К сведению

- Если Вы выключите телевизор и снова его включите, опция “Таймер сна” будет установлена в положение “Выкл.”.
- За одну минуту до переключения телевизора в режим ожидания на экране появляется надпись “ТВ скоро будет выключен по Таймеру сна”.

Таймер включения

Установка Таймера включения телевизора из режима ожидания.

“День”: Выбор дня, в который Вы хотите активировать Таймер включения.

“Время”: Установка времени включения телевизора.

“Продолжительность”: Выбор периода времени, после которого телевизор автоматически опять переключится в режим ожидания.

“Настройка громк.”: Установка громкости телевизора при включении с помощью таймера.

Устан. часов

Позволяет Вам вручную установить часы. Если телевизор принимает цифровые каналы, часы нельзя отрегулировать вручную, поскольку они установлены на временной код принимаемого сигнала.

Автозапуск

Запуск “меню первого включения” для выбора языка и страны/региона, настройки всех доступных цифровых и аналоговых каналов, а также установки времени (только когда принимаются нецифровые каналы). Обычно этого делать не требуется, потому что язык и страна/регион уже выбраны и все каналы уже настроены при установке телевизора (стр. 7, 8). Тем не менее, этот параметр позволяет повторить процедуру (например, заново настроить телевизор после переезда или найти новые каналы, появившиеся в эфире).

Энергосбережение	Уменьшение потребления электроэнергии путем регулировки яркости лампы. При этом также усиливается интенсивность черного цвета. Выберите опцию “Авто” (только для модели KDS-70R2000), “Вкл.” или “Выкл.”.
Режим Фильм	<p>Обеспечивается более плавное движение изображения при воспроизведении изображений DVD или видеомagneтофона, снятых на пленку, уменьшая размытость и зернистость изображения.</p> <p>“Авто 1”: Для устойчивого изображения с минимальными помехами.</p> <p>Если изображение на экране частично ухудшится, установите в положение “Авто 2”.</p> <p>“Авто 2”: Используйте эту установку в качестве стандартной настройки.</p> <p>“Выкл.”: Выключение режима Фильм.</p> <p>Примечания</p> <ul style="list-style-type: none"> • Даже при выборе опций “Авто 1” или “Авто 2” “Режим Фильм” будет автоматически отключен, и фильм не будет воспроизводиться плавно, если изображение содержит искаженные сигналы или слишком много помех. • Режим Фильм недоступен при использовании функций остановки изображения или PAF, или же при просмотре изображения от источников 480p, 576p, 720p, 1080i или 1080p.
Громк. наушн. (громкость наушников)	Регулируется громкость наушников при опции “Связь наушн.-АС”, установленной в положение “Выкл.”.
Связь наушн.-АС (канал громкоговорителей наушников)	<p>Включение/выключение встроенных громкоговорителей телевизора при подсоединенных наушниках.</p> <p>“Вкл.”: Звук выводится только через наушники.</p> <p>“Выкл.”: Звук выводится через телевизор и через наушники.</p>
Динамик	<p>Включение/выключение встроенных громкоговорителей телевизора.</p> <p>“Вкл.”: Громкоговорители телевизора включены для прослушивания звука через громкоговорители телевизора.</p> <p>“Выкл.”: Громкоговорители телевизора выключены для прослушивания звука только через внешние аудиоустройства, подсоединенные к разъемам аудиовыхода.</p>
Аудиовыход	<p>“Переменный”: Звуковым выводом из вашей аудиосистемы можно по-прежнему управлять с помощью пульта ДУ телевизора.</p> <p>“Постоянный”: Звуковой вывод телевизора зафиксирован. Используйте регулятор громкости Вашего аудиоресивера для регулировки громкости (и других звуковых настроек) Вашей аудиосистемы.</p>
Режим охлаждения	Выберите опцию “Сильно” при использовании телевизора на высоте 1500 м и выше над уровнем моря или при использовании телевизора в определенных условиях, когда возможно значительное повышение температуры внутри телевизора. Выберите опцию “Норма” при использовании телевизора на обычной высоте над уровнем моря.

Замена лампы	<p>Когда срок службы лампы подойдет к концу, каждый раз при включении телевизора будет появляться соответствующее сообщение. После замены лампы выберите эту опцию и следуйте указаниям на экране.</p> <p>Примечания</p> <ul style="list-style-type: none">• Выберите эту опцию после того, как замените лампу.• В зависимости от окружающих условий и таких условий, как частота использования, некоторые лампы могут перегореть до того, как на экране появится сообщение о необходимости замены лампы.• Пока Вы не выберете опцию замены лампы, сообщение о необходимости замены лампы будет появляться при каждом включении телевизора.
Положение дисплея	<p>Регулируется горизонтальное/вертикальное положение изображения на экране телевизора, включая сообщения меню, другие сообщения и т.п.</p>
Язык	<p>Выбор языка, на котором отображаются меню.</p>
Информация	<p>Вызов информации о Вашем телевизоре.</p>
Сброс всех настроек	<p>Возврат всех установок к заводским установкам и вызов экрана Автозапуск.</p> <p>Примечания</p> <ul style="list-style-type: none">• Будут переустановлены все установки, включая цифровой список Избранное, страну, язык, каналы автоматической настройки и т.п.• Во время сброса установок индикатор режима включения/ожидания мигает зеленым цветом.

Меню Настройка AV



Параметры, перечисленные ниже, можно установить в меню Настройка AV. Для выбора опций меню в разделе “Установки” обратитесь к “Меню Изображение” (стр. 28).

Предустановка AV

Присвоение имени любому оборудованию, подсоединенному к разъему на боковой или задней панели. Это имя будет ненадолго выводиться на экран при переключении на соответствующее оборудование. Вы можете отключить входные сигналы с подсоединенного оборудования, которые Вы не хотите отображать на экране.

- 1 Для выбора желаемого источника входного сигнала нажмите кнопку \uparrow/\downarrow , затем нажмите кнопку \oplus .
- 2 Для выбора желаемого пункта меню внизу нажмите кнопку \uparrow/\downarrow , затем нажмите кнопку \oplus .

Метки оборудования: Используйте одну из предустановленных меток для присвоения названия подсоединяемому оборудованию.

“Изм.”: Создание Вашей собственной метки. Выполните шаги с 2 по 4 раздела “Метки программ” (стр. 41).

“Пропуск”: Пропуск ненужного источника входного сигнала.

Вход AV3

Установка вывода сигнала через разъем с меткой $\leftrightarrow/\rightarrow/S\rightarrow\rightarrow 3$ на задней панели телевизора.

“Авто”: Автоматическое переключение между входными сигналами RGB, S-видео и входным композитным сигналом в зависимости от входного сигнала.

“RGB”: Входной сигнал RGB.

“S Video”: Входной сигнал S-видео.

“Композитный”: Входной композитный сигнал.

Вход AV7

Установка вывода сигнала через разъемы с меткой $\rightarrow/\rightarrow\rightarrow/\rightarrow 7$ на передней панели телевизора.

“Авто”: Автоматическое переключение между компонентными видеоразъемами и композитными видеоразъемами в зависимости от подсоединения кабеля.



“Компонентный”: Активация компонентных видеоразъемов.

“Композитный”: Активация композитных видеоразъемов.



К сведению



При подсоединении многофункциональных кабелей и выборе параметра “Авто” будут активированы опции “Компонентный”, “Композитный” в указанной последовательности.



Выход AV2

Вывод сигнала через разъем с меткой  на задней панели телевизора. Если подключить видеомэагнитофон или другое записывающее устройство к разъему , можно записывать сигнал, поступающий от оборудования, подключенного к другим разъемам телевизора.

“TV”: Вывод телевизионной трансляции.

“AV1”: Вывод сигналов с оборудования, подключенного к разъему / 1.

“AV3”: Вывод сигналов с оборудования, подключенного к разъему / S-3.

“AV7”: Вывод сигналов с оборудования, подключенного к разъему / 7.

“Авто”: Вывод всего, что воспроизводится на экране (за исключением сигналов с разъемов / 4, HDMI IN 5, HDMI IN 6 и PC IN  RGB/ ).

Система цвета

Выбор системы цветности (“Авто”, “PAL”, “SECAM”, “NTSC3.58”, или “NTSC4.43”) в соответствии с входным сигналом с источника входного сигнала.

Режим Игра

В зависимости от игрового программного обеспечения время реакции может быть замедленным во время быстрых сцен и т.п. Выберите опцию “Вкл.” для улучшения времени реакции.

Цветовая матрица

Обычно используется заводская установка (AV1/2/3/7 (входной композитный сигнал и входной сигнал S-видео) установлен в положение “ITU601”, а AV4/5/6/7 (входной компонентный сигнал) установлен в положение “Авто”). Если оттенок изображения от источника входного сигнала является неестественным, выберите разъемы “ITU601” или “ITU709”, позволяющие нормализовать оттенок изображения.

Меню Настройка аналоговых каналов

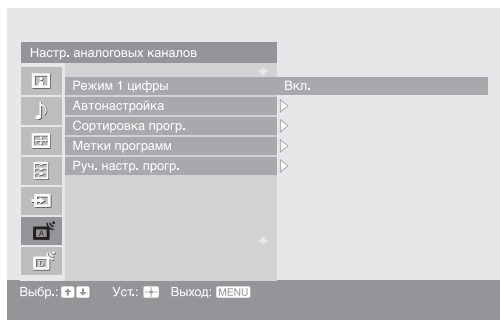

Параметры, перечисленные ниже, можно установить в меню Настройка аналоговых каналов. Для выбора опций меню в разделе “Установки” обратитесь к “Меню Изображение” (стр. 28).

Режим 1 цифры

Если опция “Режим 1 цифры” установлена в положение “Вкл.”, Вы можете выбрать аналоговый канал при помощи одной цифровой кнопки (0 - 9) на пульте ДУ.

Примечание

Если опция “Режим 1 цифры” установлена в положение “Вкл.”, Вы не можете выбрать каналы с номерами 10 и выше, вводя две цифры при помощи пульта ДУ.

Автонастройка

Настройка всех доступных аналоговых каналов. Обычно этого делать не требуется, потому что все каналы уже настроены при установке телевизора (стр. 8). Тем не менее, этот параметр позволяет повторить процедуру (например, заново настроить телевизор после переезда или найти новые каналы, появившиеся в эфире).

Сортировка прогр.

Изменение порядка расположения аналоговых каналов, сохраненного в памяти телевизора.

- 1 Для выбора канала, который Вы хотите переместить на новую позицию, нажмите кнопку \uparrow/\downarrow , затем нажмите кнопку \oplus .
- 2 Для выбора новой позиции для Вашего канала нажмите кнопку \uparrow/\downarrow , затем нажмите кнопку \oplus .

Метки программ

Присвоение каналу любого имени, содержащего не более пяти букв или цифр. Данное имя будет ненадолго выводиться на экран при переключении на этот канал. (Обычно названия каналов берутся автоматически из режима телетекста, если он предусмотрен.)

- 1 Для выбора канала, которому Вы хотите присвоить название, нажмите кнопку \uparrow/\downarrow , затем нажмите кнопку \oplus .
- 2 Нажмите кнопку \uparrow/\downarrow для выбора нужной буквы или цифры (“_” для пробела), затем нажмите кнопку \rightleftarrows .

Исправление символа, введенного ошибочно

Для выбора неправильного символа нажмите кнопку \leftarrow/\rightarrow . Затем нажмите кнопку \uparrow/\downarrow для выбора правильного символа.

Удаление всех символов

Выберите опцию “Сброс”, затем нажмите кнопку \oplus .

- 3 Повторяйте шаг 2, пока не введете имя целиком.
- 4 Выберите опцию “OK”, затем нажмите кнопку \oplus .

Руч. настр. прогр.

Перед выбором опций “Метка”/“АПЧ”/“Аудиофильтр”/“Пропуск”/“Декодер” нажмите кнопку PROG +/- для выбора номера программы с каналом. Нельзя выбрать номер программы, настроенной на пропуск (стр. 43).

Программа/Система/Канал

Ручная настройка каналов программ.

- 1 Нажмите кнопку \uparrow/\downarrow для выбора “Программа”, затем нажмите кнопку \oplus .
- 2 Для выбора номера программы, которую Вы хотите настроить вручную (при настройке видеоманитона выберите канал 00), нажмите кнопку \uparrow/\downarrow , затем нажмите кнопку RETURN.
- 3 Нажмите кнопку \uparrow/\downarrow для выбора “Система”, затем нажмите кнопку \oplus .
- 4 Для выбора одной из следующих систем телетрансляции нажмите кнопку \uparrow/\downarrow , затем нажмите кнопку RETURN.
V/G: Для стран/регионов Западной Европы
I: Для Великобритании
D/K: Для стран/регионов Восточной Европы
L: Для Франции
- 5 Нажмите кнопку \uparrow/\downarrow для выбора “Канал”, затем нажмите кнопку \oplus .
- 6 Нажмите кнопку \uparrow/\downarrow для выбора опции “S” (для кабельных каналов) или “C” (для наземных каналов), затем нажмите кнопку \rightleftarrows .
- 7 Настройте каналы следующим образом:

Если номер (частота) канала неизвестен

Для поиска следующего доступного канала нажмите кнопку \uparrow/\downarrow . Когда канал будет найден, поиск остановится. Для продолжения поиска нажмите кнопку \uparrow/\downarrow .

Если номер (частота) канала известен

Введите номер телеканала или канала видеоманитона с помощью цифровых кнопок.

- 8 Для перехода к команде “Подтверд.” нажмите кнопку \oplus , затем нажмите кнопку \oplus .
- 9 Для выбора опции “OK” нажмите кнопку \downarrow , затем нажмите кнопку \oplus .

Повторите процедуру, чтобы установить вручную другие каналы.

Метка

Присвоение выбранному каналу любого имени, содержащего не более пяти букв или цифр. Данное имя будет ненадолго выводиться на экран при переключении на этот канал.

Для ввода символов выполните шаги с 2 по 4 раздела “Метки программ” (стр. 41).

АПЧ

Предоставляет Вам возможность точной настройки выбранного номера программы вручную, если Вам кажется, что небольшая регулировка настройки улучшит качество изображения.

Вы можете выполнить точную настройку в диапазоне от -15 до +15. Если будет выбрана опция “Вкл.”, точная настройка выполнится автоматически.

Аудиофильтр

Повышение качества звука на отдельных каналах в случае искажения при монотрансляции. Иногда, если транслируется нестандартный сигнал, возможны искажения или периодическое пропадание звука при просмотре монопрограмм.

Если искажений звука нет, рекомендуется оставить заводскую настройку “Выкл.”.



Примечания

- Вы не можете принимать стереофонические или двуязычные программы, если выбрана опция “Слаб.” или “Сильн.”.
- Режим “Аудиофильтр” недоступен, если опция “Система” установлена в положение “L”.

Пропуск

Пропуск неиспользуемых аналоговых каналов при выборе каналов с помощью кнопок PROG +/- (Пропущенный канал можно выбрать с помощью цифровых кнопок.)

Декодер

Просмотр и запись кодированных каналов при использовании декодера, подсоединенного напрямую к разъему Scart 1 или к разъему Scart 2 через видеоматрифон.

Примечание

В зависимости от страны/региона, выбранных для пункта “Страна” (стр. 8), данная опция меню может быть недоступна.

Подтверд.

Сохранение изменений в установках, сделанных в разделе “Руч. настр. прогр.”.

Меню Настройка цифровых каналов DVZ

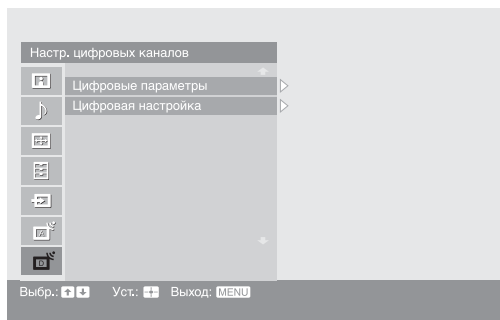

Параметры, перечисленные ниже, можно установить в меню Настройка цифровых каналов. Для выбора опций меню в разделе “Установки” обратитесь к “Меню Изображение” (стр. 28).

Примечание

Некоторые функции могут быть недоступны в некоторых странах.

Цифровые параметры

Вызов меню “Цифровые параметры”.

Установка субтитров

Отображение на экране цифровых субтитров.

При выборе опции “Плохая слышимость” некоторые визуальные вспомогательные средства могут быть выведены с субтитрами (если телеканалы транслируют такую информацию).

Язык субтитров

Выбор языка отображаемых на экране субтитров.

Язык аудио

Выбор языка, используемого для программы. Некоторые цифровые каналы могут транслировать звук для программы на нескольких языках.

Тип аудио

Увеличение громкости звука, если выбрана опция “Плохая слышимость”.

Замок от детей

Установка для программ ограничения по возрасту. Любую программу, для которой установлено ограничение по возрасту, можно просмотреть только после правильно введенного PIN-кода.

- 1 Нажимайте цифровые кнопки для ввода Вашего установленного PIN-кода.
Если Вы не установили предварительно PIN-код, появится экран ввода PIN-кода. Следуйте указаниям раздела “PIN код” ниже.
- 2 Нажмите кнопку \updownarrow для выбора ограничения по возрасту или “Нет” (для просмотра без ограничения), затем нажмите кнопку \oplus .
- 3 Нажмите кнопку RETURN.

PIN код

Установка PIN-кода в первый раз или изменение вашего PIN-кода.

1 Введите PIN-код следующим образом:

Если Вы перед этим уже установили PIN-код

Нажимайте цифровые кнопки для ввода Вашего установленного PIN-кода.

Если Вы не устанавливали PIN-код

Нажимайте цифровые кнопки для ввода установленного на заводе PIN-кода 9999.

2 Нажимайте цифровые кнопки для ввода нового PIN-кода.

Появится сообщение с информацией о том, что новый PIN-код принят.

3 Нажмите кнопку RETURN.

К сведению

PIN-код 9999 принимается всегда.

Техн. конфигурация

Вывод меню Техническая настройка.

“Авт. обновление станций”: Позволяет телевизору находить и сохранять новые цифровые услуги по мере их появления.

“Загрузка программы”: Позволяет телевизору автоматически получать обновления программного обеспечения бесплатно через Вашу существующую антенну (по мере их появления). Рекомендуется все время устанавливать эту опцию в положение “Вкл.”. Если Вы не хотите, чтобы Ваше программное обеспечение обновлялось, установите этот пункт меню в положение “Выкл.”.

“Системная информация”: Отображение версии текущего программного обеспечения и уровня сигнала.

“Часовой пояс”: Позволяет Вам вручную выбирать часовой пояс, в котором вы находитесь, если заводская установка не соответствует Вашей стране.

Настройка модуля СА

Предоставляет доступ к сервису Pay Per View (Плата за просмотр) после приобретения Модуля условного доступа (Conditional Access Module (САМ)) и карты просмотра. Для получения информации о расположении разъема  (PCMCIA) обратитесь к стр. 49.

Примечания

- САМ поддерживается не во всех странах. Выясните у специалиста своей дилерской компании.
- “Настройка модуля СА” доступна только когда вставлен модуль САМ.

Цифровая настройка

Вызов меню “Цифровая настройка”.

Автонастр.цифр.станций

Настройка всех доступных цифровых каналов.

Обычно этого делать не требуется, потому что все каналы уже настроены при установке телевизора (стр. 8). Тем не менее, этот параметр позволяет повторить процедуру (например, заново настроить телевизор после переезда или найти новые каналы, появившиеся в эфире).

Редакт. списка программ

Удаление любых нежелательных цифровых каналов, сохраненных в памяти телевизора, и изменение порядка цифровых каналов, сохраненного в памяти телевизора.

- 1 Для выбора канала, который Вы хотите удалить или переместить на новую позицию, нажмите кнопку \uparrow/\downarrow .

Если Вы знаете номер программы

Нажимайте цифровые кнопки для ввода трехзначного номера программы желаемой вами трансляции.

- 2 Удалите или измените порядок цифровых каналов следующим образом:

Для удаления цифрового канала

Нажмите кнопку \oplus . Появится сообщение с просьбой подтвердить удаление выбранного цифрового канала. Для выбора опции “Да” нажмите кнопку \leftarrow , затем нажмите кнопку \oplus .

Для изменения порядка цифровых каналов

Нажмите кнопку \Rightarrow , затем нажмите кнопку \uparrow/\downarrow для выбора новой позиции для канала и нажмите кнопку \leftarrow . Если необходимо переместить другие каналы, повторите шаги 1 и 2.

- 3 Нажмите кнопку RETURN.

Руч. поиск цифр. станций

Настройка цифровых каналов вручную.

- 1 Нажмите цифровую кнопку для выбора номера канала, который Вы хотите настроить вручную, затем нажмите кнопку \uparrow/\downarrow для настройки канала.
- 2 Когда доступные каналы будут найдены, нажмите кнопку \uparrow/\downarrow для выбора канала, который Вы хотите сохранить, затем нажмите кнопку \oplus .
- 3 Нажмите кнопку \uparrow/\downarrow для выбора номера программы, под которым Вы хотите сохранить новый канал, затем нажмите кнопку \oplus .

Повторите процедуру для настройки других каналов вручную.

Меню Установки ПК



Параметры, перечисленные ниже, можно установить в меню Установки ПК, если телевизор подсоединен к ПК.

- 1 Нажмите кнопку несколько раз, пока на экране не появится значок PC.
- 2 Нажмите кнопку MENU для отображения меню Установки ПК.

Примечание

Если вы подсоедините ПК к телевизору первый раз, возможно, Вам понадобится отрегулировать экранный дисплей. В таких случаях выполните команду “Автоподстройка” или отрегулируйте параметры “Фаза”, “Шаг”, “Сдвиг по горизонт.”, или “Сдвиг по вертикаль.” в пункте “Прочее” (стр. 48).

Изображение

Режим дисплея

Выбор режима дисплея.
“Видео”: Выбирается для просмотра видеоизображений.
“Текст”: Выбирается для просмотра текста, диаграмм или таблиц.

Сброс

Возврат к заводским установкам настроек “Изображение”, за исключением “Режим дисплея”.

Улучш. диафрагма

При выборе этой опции Вы можете получить наилучшую яркость и контрастность, подходящие для просмотра Вашего телевизора.
“Авто 1”*: Рекомендуемая опция для просмотра программ с большой разницей в яркости для различных сцен.
“Авто 2”*: Рекомендуемая опция для просмотра программ с небольшой разницей в яркости для различных сцен.
“Макс.”: При выборе этой опции изображения на экране будут иметь максимальный уровень яркости. Она подходит для просмотра телевизора в ярко освещенной комнате.
“Сильн.”: При выборе этой опции экран будет светлым. Она подходит для просмотра телевизора в ярко освещенной комнате.
“Средн.”: При выборе этой опции яркость экрана будет стандартной.
“Слаб.”: При выборе этой опции яркость экрана будет уменьшена, а контрастность повышена. Она подходит для просмотра телевизора в комнате с неярким освещением.
“Мин.”: При выборе этой опции яркость экрана будет уменьшена, а контрастность будет максимальной. Она подходит для просмотра телевизора в комнате с неярким освещением.
* Яркость экрана определяется автоматически. Это опция наилучшим образом подходит для таких программ, как кинофильмы, где часто сменяются яркие и темные сцены.

Примечание

Вы не можете выбрать опцию “Авто 1” или “Авто 2”, если опция “Режим дисплея” установлена в положение “Текст”.

Контраст	Повышает или понижает контрастность изображения.
Яркость	Повышает или понижает яркость изображения.
Цветовой тон	Регулирует баланс белого для изображения. “Холодный”: Придает белому цвету голубоватый оттенок. “Нейтральный”: Придает белому цвету нейтральный оттенок. “Теплый 1”/“Теплый 2”: Придает белому цвету красноватый оттенок. “Теплый 2” придает более красный оттенок, чем “Теплый 1”.
Звук	
Режим звука	Выбор режима звука. “Динамичный”: Усиление тембра ВЧ и НЧ. “Стандартный”: Для воспроизведения стандартного звука. Рекомендуется для использования в домашних условиях. “Индивидуальный”: Обеспечивает качественное воспроизведение во всем диапазоне частот. Качество звука после настройки на ПК поддерживается на таком же уровне в телевизоре.
Прочее	
Автоподстройка	Автоматическая регулировка положения, фазы и интервала изображения при получении телевизором входного сигнала с подсоединенного ПК. К сведению Функция Автоподстройка может не работать должным образом с некоторыми входными сигналами. В таких случаях вручную отрегулируйте опции “Фаза”, “Шаг”, “Сдвиг по горизонт.” и “Сдвиг по вертик.”.
Сброс	Возврат всех установок “Прочее” к заводским установкам.
Фаза	Регулировка фазы в случае мерцания экрана.
Шаг	Регулировка шага в случае, если на изображении есть нежелательные вертикальные полосы.
Сдвиг по горизонт.	Регулировка горизонтального положения изображения.
Сдвиг по вертик.	Регулировка вертикального положения изображения.
Формат экрана	Выбор формата экрана для сигналов с частотой кадров 60 Гц. “Нормальн.”: Отображение изображения с оригинальным размером. “Полн. 1”: Увеличение изображения для заполнения области отображения с сохранением оригинального соотношения горизонтали к вертикали. “Полн. 2”: Увеличение изображения для заполнения области отображения.

Подключение дополнительного оборудования

К телевизору можно подключить широкий спектр дополнительного оборудования. Соединительные кабели в комплект поставки не входят.

Подключение к телевизору (спереди)

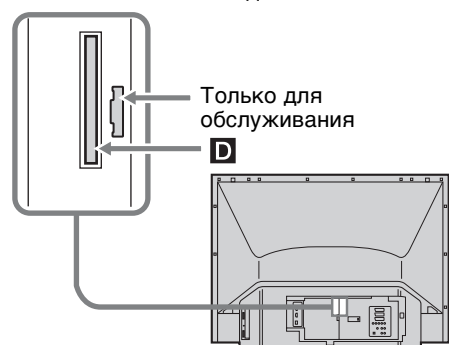
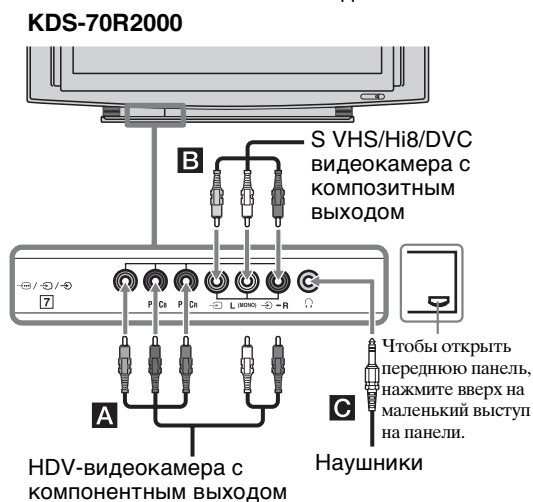
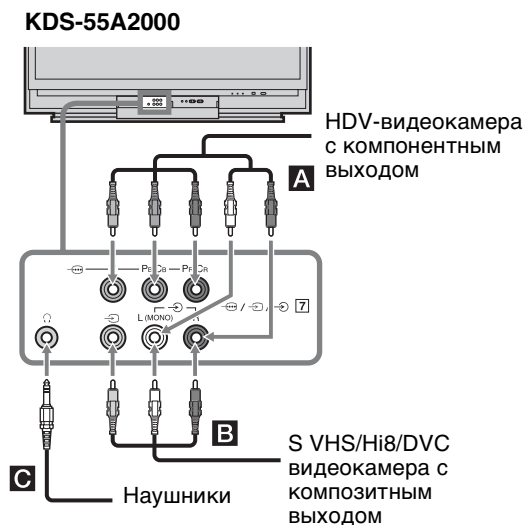

Чтобы подключить

Необходимо

HDV-видеокамеру с компонентным выходом **A**

Подсоедините к компонентным видеоразъемам Y, Pв/Св, Pr/Cr \rightarrow 7 и аудиоразъемам L (MONO), R \rightarrow 7.

S VHS/Hi8/DVC видеокамеру с композитным выходом **B**

Подсоедините к композитному видеоразъему \rightarrow 7 и аудиоразъемам \rightarrow 7. При подсоединении монофонического оборудования подсоедините к разъему L \rightarrow 7.

Наушники **C**

Подсоедините к разъему Ω , чтобы слушать звук с телевизора через наушники.

Модуль условного доступа (Conditional Access Module (CAM)) **D**

Для использования сервиса Pay Per View (Плата за просмотр). За более подробной информацией обратитесь к руководству по эксплуатации, прилагаемой к вашему модулю CAM. Для использования модуля CAM нажмите кнопку выталкивания и извлеките “фиктивную” карту. Выключите телевизор при установке модуля CAM в слот CAM. Если вы не используете модуль CAM, рекомендуется вставить “фиктивную” карту в слот CAM и хранить ее там.

Примечание

CAM поддерживается не во всех странах. Выясните у специалиста своей дилерской компании.

К сведению

Вы можете выбрать источник входного сигнала на переднем разъеме с помощью установки “Вход AV7” в пункте “Настройка AV” меню (стр. 39).

Подключение к телевизору (на задней панели)

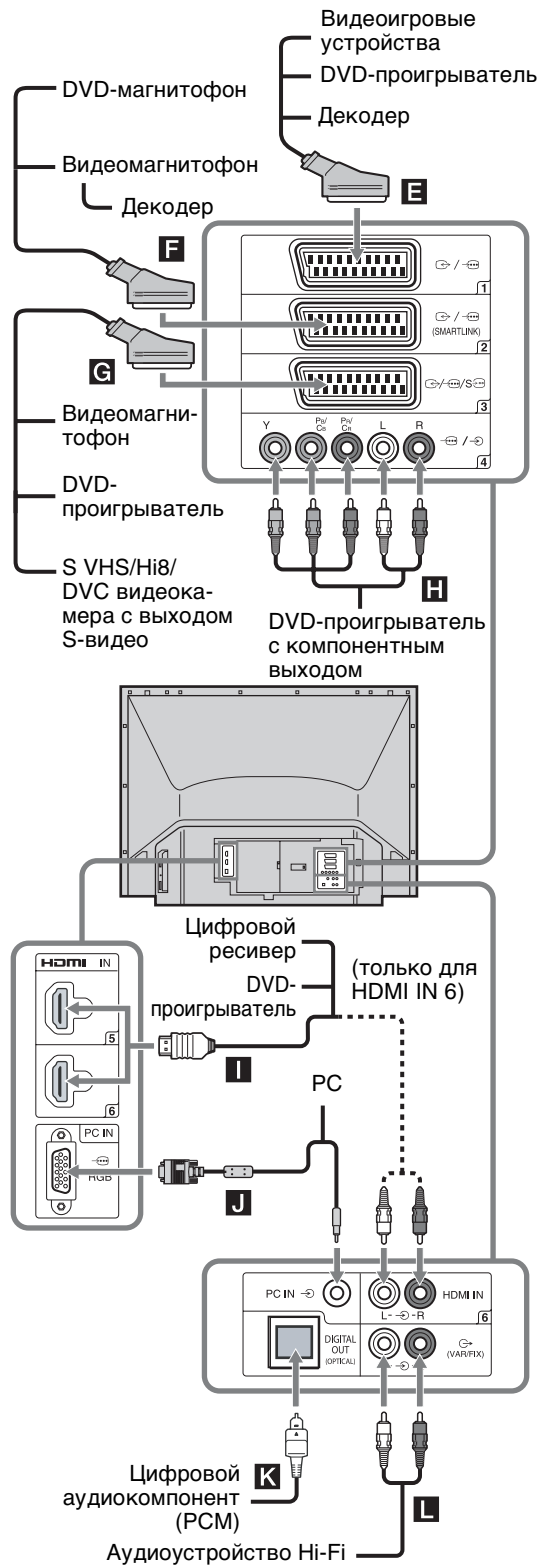

Чтобы подключить

Видеоигровое устройство, DVD-проигрыватель или декодер **E**

Необходимо

Подсоедините к разъему Scart 1. Если подключен декодер, то кодированный сигнал с тюнера телевизора выводится на декодер, а декодированный сигнал затем выводится с декодера.

DVD-магнитофон или видеомагнитофон, поддерживающий функцию SmartLink **F**

Подсоедините к разъему Scart 2. SmartLink – это прямое соединение между телевизором и видеомагнитофоном/DVD-магнитофоном.

Видеомагнитофон, DVD-проигрыватель или S VHS/Hi8/DVC видеокамера с выходом S-видео **G**

Выполнить подсоединение к разъему Scart / / 3. Вы можете выбрать входные сигналы путем установки “Вход AV3” в меню “Настройка AV” (стр. 39). Если в устройстве имеется гнездо S-видео, выполните соединение через адаптер S Video – Scart (не прилагается).

DVD-проигрыватель с компонентным выходом **H**

Подсоедините к разъемам компонентного сигнала и аудиоразъемам / 4.

Цифровой ресивер или DVD-проигрыватель **I**

Подсоедините к разъему HDMI IN 5 или 6, если на оборудовании имеется разъем HDMI. С оборудования будут поступать цифровые видео- и аудиосигналы. Если на оборудовании имеется гнездо DVI, соедините гнездо DVI с гнездом HDMI IN 6 через адаптер DVI - HDMI (приобретается отдельно) и подсоедините выходные аудиоразъемы устройства к гнездам HDMI IN 6.

Примечания

- Разъемы HDMI поддерживают только следующие входные видеосигналы: 480i, 480p, 576i, 576p, 720p, 1080i и 1080p. Для подсоединения к ПК используйте разъемам PC IN RGB / .
- Используйте только кабель HDMI, на котором имеется логотип HDMI.

Чтобы подключить	Необходимо
ПК U	Подсоедините к разъемам PC IN → RGB/→. Рекомендуется использовать кабели ПК с ферритовыми сердечниками.
Цифровой аудиокomпонент (PCM) K	Подсоединить к разъему DIGITAL OUT (OPTICAL) с помощью оптического аудиокабеля. Примечание Разъем DIGITAL OUT (OPTICAL) поддерживает только цифровые сигналы наземного телевидения.
Аудиоустройство Hi-Fi L	Чтобы прослушивать звук с телевизора на оборудовании класса Hi-Fi, подсоедините его к разъемам аудиовыхода →.

Программирование пульта ДУ

Данный пульт ДУ предварительно установлен для управления телевизорами Sony, большинством DVD, видеомагнитофонов и усилителей (домашних кинотеатров и т.п.) Sony.

Для управления видеомагнитофонами и DVD других производителей (и некоторыми другими моделями видеомагнитофонов, DVD и усилителей Sony), выполните следующую процедуру для программирования пульта ДУ.

Примечание

Прежде чем начать, найдите трехзначный код вашей марки DVD, видеомагнитофона или усилителя в разделе “Коды производителей” на стр. 52.

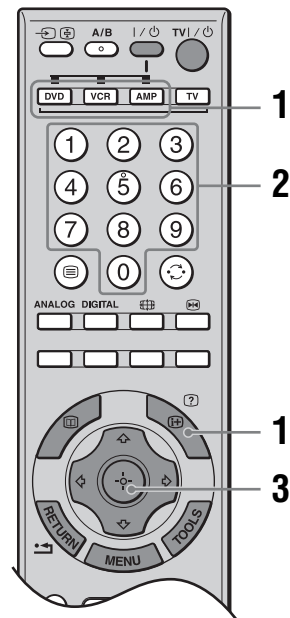

- 1 Нажмите и держите нажатой функциональную кнопку DVD, VCR или AMP, которую Вы хотите запрограммировать на пульте ДУ, а затем нажмите кнопку (+), не отпуская функциональную кнопку. Выбранная функциональная кнопка (DVD, VCR или AMP) будет мигать.

2 Нажмите цифровые кнопки для ввода трехзначного кодового номера производителя, пока кнопка подсвечивается. Если код не будет введен в течение 10 секунд, Вам нужно будет снова выполнить пункта 1.

3 Нажмите кнопку ⊕.

Если программирование выполнено правильно, выбранная функциональная кнопка мигнет дважды, а если неправильно, она мигнет пять раз.

4 Включите Ваше устройство и проверьте работу следующих основных функций.

▷ (воспроизведение), ■ (остановка), ◀◀ (перемотка назад), ▶▶ (ускоренная перемотка вперед), настройка каналов для видеоманитонов и DVD, TOP MENU/MENU и ↕/↔/↔/↔ только для DVD.

Если Ваше устройство не работает или не работают некоторые функции

Введите правильный код или попробуйте ввести следующий код из списка для этой марки. Однако не все модели каждой марки могут быть охвачены.

Для возврата к обычному режиму ТВ

Нажмите кнопку включения телевизора.

Коды производителей

Список марок видеоманитонов

Марка	Код
SONY	301, 302, 303, 304, 305, 306, 307, 308, 309, 310, 362
AIWA	325, 331, 351
AKAI	326, 329, 330
DAEWOO	342, 343
GRUNDIG	358, 355, 360, 361, 320, 351, 366
HITACHI	327, 333, 334
JVC	314, 315, 322, 344, 352, 353, 354, 348, 349
LG	332, 338
LOEWE	358, 355, 360, 361, 320, 351
MATSUI	356, 357
ORION	328
PANASONIC	321, 323
PHILIPS	311, 312, 313, 316, 317, 318, 358, 359, 363, 364

Марка	Код
SAMSUNG	339, 340, 341, 345
SANYO	335, 336
SHARP	324
THOMSON	319, 350, 365
TOSHIBA	337

Список марок DVD

DVD-проигрыватель

Марка	Код
SONY	001, 029, 030, 036, 037, 038, 039, 040, 041, 042, 043, 044, 053, 054, 055
AIWA	021
AKAI	032
DENON	018, 027, 020, 002
GRUNDIG	009, 028, 023, 024, 016, 003
HITACHI	025, 026, 015, 004, 035
JVC	006, 017
KENWOOD	008
LG	015, 014, 034
LOEWE	009, 028, 023, 024, 016, 003
MATSUI	013, 016
ONKYO	022, 033
PANASONIC	018, 027, 020, 002, 045, 046, 047
PHILIPS	009, 028, 023, 024, 016, 003, 031
PIONEER	004, 050, 051, 052
SAMSUNG	011, 014
SANYO	007
SHARP	019, 027
THOMSON	012
TOSHIBA	003, 048, 049
YAMAHA	018, 027, 020, 002

DVD-проигрыватель/видеоманитон

Марка	Код
SONY	101

DVD-манитон

Марка	Код
SONY	201, 202, 203

Список марок дополнительных систем

Sony

Система домашнего кинотеатра DAV

Марка	Код
SONY (DAV)	401, 402, 403, 404

Аудио-видео ресивер

Марка	Код
SONY	451, 452, 453, 454

Ресивер цифрового наземного вещания

Марка	Код
SONY	501, 502, 503

Замена лампы

Проекционная лампа, как и все лампы, со временем теряет яркость и функциональность, что влияет на общие эксплуатационные качества Вашего телевизора. Насколько долго лампа будет сохранять свою яркость, зависит от условий эксплуатации и условий окружающей среды. Для поддержания качества просмотра компания Sony рекомендует заменять лампу, (1) когда экран потемнеет или цвета будут выглядеть неестественно; (2) когда на передней панели телевизора начнет мигать индикатор ; (3) примерно после 8000 часов работы (для модели KDS-55A2000) или 4000 часов работы (для модели KDS-70R2000); или (4) если на экране телевизора появится сообщение о необходимости замены лампы.

ВНИМАНИЕ

Электроприборы могут стать причиной пожара или перегрева, что может привести к травме или гибели. Соблюдайте приведенные ниже инструкции.

- Используйте только лампы для замены Sony XL-5200 (для модели KDS-55A2000, приобретается отдельно) или XL-5300 (для модели KDS-70R2000, прилагается). Использование любых других ламп может привести к повреждению телевизора.
- Не вынимайте лампу, кроме случаев ее замены. Это может привести к травме или пожару.
- Не помещайте легковоспламеняющиеся материалы и металлические предметы внутри патрона лампы после ее извлечения из телевизора. Это может привести к пожару или поражению электрическим током. Не прикасайтесь к патрону лампы после ее извлечения из телевизора.
- Когда лампа с течением времени перегорит, Вы, возможно, услышите громкий “хлопок”. Это характерно для данного типа ламп, и это нормально.
- В редких случаях лампа может лопнуть внутри лампового прибора, однако он сконструирован таким образом, что все осколки остаются внутри прибора.
- Проекционная лампа телевизора содержит ртуть и должна утилизироваться надлежащим образом. Проконсультируйтесь в местных органах власти по вопросу безопасной утилизации. Материалы, содержащиеся в этой лампе, являются сходными с материалами во флуоресцентных лампах, поэтому она должна утилизироваться таким же образом.

- 1 Выключить телевизор. Подождите несколько минут, а затем отключите шнур питания от сетевой розетки. (Охлаждающий вентилятор будет продолжать вращаться около двух минут после выключения телевизора).
- 2 Прежде чем установить лампу на место, подождите не менее 30 минут после отключения шнура питания от сетевой розетки, пока лампа не остынет. Во избежание ожогов не прикасайтесь к патрону лампы после ее извлечения.
- 3 Достаньте новую лампу из упаковки. Не прикасайтесь к стеклянной части новой лампы.

Примечания

- Не трясите лампу. Вибрация может повредить лампу или сократить срок ее службы.
- Избегайте прикосновения к передней части новой лампы или к стеклу патрона лампы. Это может привести к снижению качества изображения или сокращению срока службы лампы.

- 4 Снимите наружную крышку лампы.

KDS-55A2000

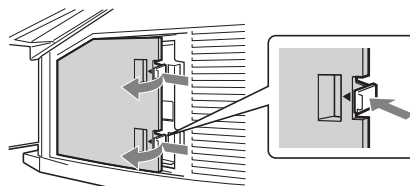

KDS-70R2000

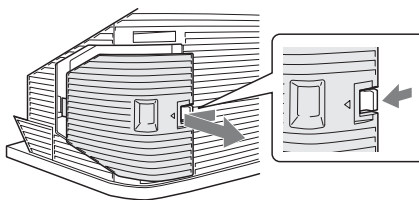

- 5** Снимите дверцу лампы. Поверните винт против часовой стрелки. Затем передвиньте рычаг влево (KDS-55A2000) или поверните ручку влево до совмещения меток на крышке и корпусе (KDS-70R2000). Снимите дверцу.

KDS-55A2000

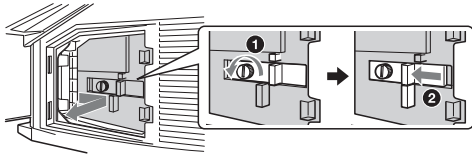

KDS-70R2000

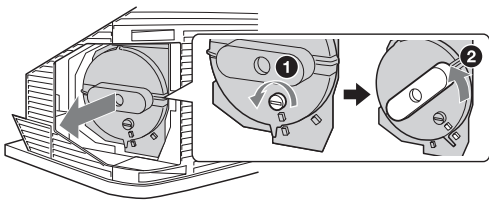

- 6** Выньте лампу. Возьмитесь за пазы на лампе, как показано на рисунке, и вытяните лампу. Если лампу тяжело извлечь, потяните за правую часть лампы для дополнительного усилия (KDS-55A2000).

KDS-55A2000

Держите лампу за эту часть

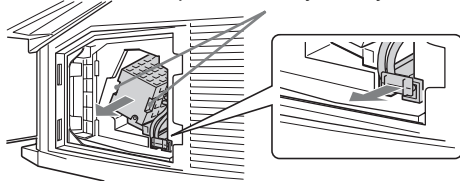

KDS-70R2000

Держите лампу за эту часть

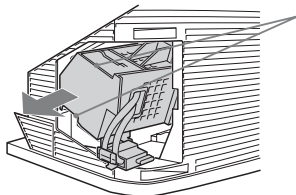

Примечания

- Не прикасайтесь к внутренней части отсека лампы.
- Сразу после эксплуатации лампа будет очень горячей. Не прикасайтесь к стеклянной части лампы или прилегающим деталям.
- После того, как использованная лампа остынет, поместите ее в пустую коробку от запасной лампы. Не кладите использованную лампу в пластиковый пакет.

- 7** Установите новую лампу на место. Убедитесь, что лампа надежно установлена в отсеке. В противном случае это может привести к возникновению пожара или потемнению экрана.

KDS-55A2000

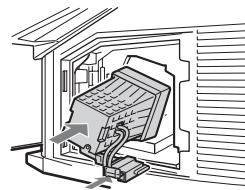

KDS-70R2000

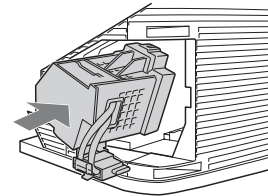

Примечания

- Отсек лампы перекошен.
- Если лампа не будет надежно установлена, может включиться функция самодиагностики и индикатор  мигнет три раза (стр. 17).

KDS-55A2000

KDS-70R2000

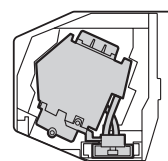
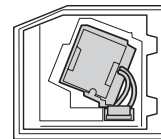

- 8** Установите на место дверцу лампы. Что касается модели KDS-55A2000, установите дверцу на место, вставив две петельки в щель с левой стороны. Передвиньте рычаг вправо и затем поверните винт по часовой стрелке, чтобы зафиксировать дверцу. Что касается модели KDS-70R2000, поворачивайте ручку вправо, одновременно нажимая на дверцу до совмещения отметок на крышке и корпусе. Затем поверните винт по часовой стрелке, чтобы закрепить дверцу.

KDS-55A2000

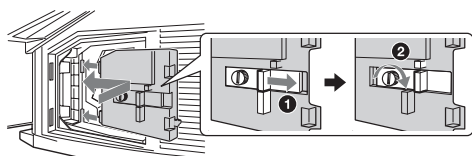

KDS-70R2000

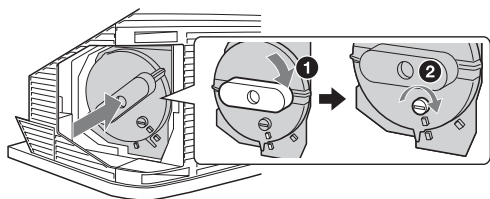

- 9** Установите внешнюю крышку лампы обратно на свое место. Установите крышку на место, вставив ее с левой стороны. Нажмите на две петельки справа (KDS-55A2000) или нажмите на зажим с правой стороны (KDS-70R2000), чтобы закрепить крышку.

KDS-55A2000

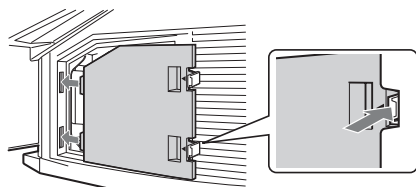

KDS-70R2000

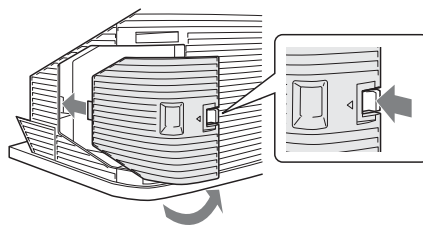

- 10** Включите телевизор и установите опцию Замена лампы в положение Настройка в меню (стр. 38). Эта установка необходима для того, чтобы информировать Вас о необходимости замены лампы в следующий раз.

Примечания

- Пока Вы не выберете опцию замены лампы, сообщение о необходимости замены лампы будет появляться при каждом включении телевизора.
- Узнайте у дилера компании Sony о наличии лампы Sony XL-5200 для замены (для модели KDS-55A2000) или XL-5300 (для модели KDS-70R2000).
- Соблюдайте предельную осторожность во время замены лампы или при подсоединении/отсоединении соединительных шнуров. Неосторожное обращение может привести к падению телевизора, повреждению телевизора, подставки и пола.

Технические характеристики

Дисплей

Требования к источнику питания:

220–240 В переменного тока, 50 Гц

Проекционная система:

Панель 3 SXRD, проекционная система с 1 линзой

Панель SXRD:

Размер 0,61 дюйма Панель SXRD

Разрешение 1920 × 1080 пикселей

Проекционные линзы:

Высококачественная гибридная линза большого диаметра F2,5

Лампа:

KDS-70R2000:

Лампа сверхвысокого давления, 180 Вт, XL-5300

KDS-55A2000:

Лампа сверхвысокого давления, 120 Вт, XL-5200

Размер экрана:

KDS-70R2000:

70 дюймов (Приблиз. 177,8 см по диагонали)

KDS-55A2000:

55 дюймов (Приблиз. 139,7 см по диагонали)

Потребляемая мощность:

KDS-70R2000: 285 Вт

KDS-55A2000: 210 Вт

Потребляемая мощность в режиме ожидания*:

0,5 Вт

* Номинальная величина мощности потребления в дежурном режиме достигается после того, как телевизор выполнит необходимые внутренние процессы.

Габариты (Ш × В × Г):

KDS-70R2000:

Приблиз. 1885 × 1154 × 611 мм (с динамиками)

Приблиз. 1714 × 1154 × 611 мм (без динамиков)

KDS-55A2000:

Приблиз. 1292 × 913 × 480 мм

Масса:

KDS-70R2000:

Приблиз. 74 кг

KDS-55A2000:

Приблиз. 39 кг

ТВ система

Аналоговая:

В зависимости от Вашего выбора страны/региона: В/G/H, D/K, L, I

Цифровая:

DVB-T

Система цветности/видеосистема

Аналоговая:

PAL, SECAM

NTSC 3.58, 4.43 (только в режиме Video In)

Цифровая:

MPEG-2 MP@ML

Антенна

Внешний разъем для VHF/UHF (75 Ом)

Диапазон каналов

Аналоговая: VHF: E2–E12
UHF: E21–E69
CATV: S1–S20
HYPER: S21–S41
D/K: R1–R12, R21–R69
L: F2–F10, B–Q, F21–F69
I: UHF B21–B69

Цифровой: VHF/UHF

Разъемы

 1

21-штырьковый разъем Scart (стандарта CENELEC), включающий аудио-/видеовход, вход RGB-сигнала и телевизионный аудио-/видеовход.

 2 (SmartLink)

21-штырьковый разъем Scart (стандарта CENELEC), включающий аудио-/видеовход, вход RGB-сигнала, выбираемый аудио-/видеовход и интерфейс SmartLink.

 /  /  3

21-штырьковый разъем Scart (стандарта CENELEC), включающий аудио/видеовход, вход RGB-сигнала, вход S-видео и аудио/видеовход сигнала, отображаемого в настоящий момент на экране.

 4

Поддерживаемые форматы: 1080i, 720p, 576p, 576i, 480p, 480i
Y: Размах 1 В, 75 Ом, 0,3 В с отрицательной синхронизацией
R_v/С_v: Размах 0,7 В, 75 Ом
R_r/С_r: Размах 0,7 В, 75 Ом

 4

Аудиовходы (линейные разъемы)
500 мВ среднеквадратическое значение
Полное сопротивление: 47 кОм

HDMI IN 5, 6

Видео: 1080p, 1080i, 720p, 576p, 576i, 480p, 480i
Аудио: Двухканальный линейный PCM
32, 44,1 и 48 кГц, 16, 20 и 24 бит
Аналоговый аудиосигнал (линейные разъемы):
500 мВ среднеквадратическое значение,
Полное сопротивление 47 кОм
(только HDMI IN 6)

 7

Поддерживаемые форматы: 1080i, 720p, 576p, 576i, 480p, 480i
Y: Размах 1 В, 75 Ом, 0,3 В с отрицательной синхронизацией
R_v/С_v: Размах 0,7 В, 75 Ом
R_r/С_r: Размах 0,7 В, 75 Ом

 7

Видеовход (линейный разъем)

 7

Аудиовходы (линейные разъемы)



DIGITAL OUT (гнездо OPTICAL OUT)



Аудиовыход (линейные разъемы)

Продолжение

PC IN  RGB Вход с ПК (15-штырьковый разъем D-sub) (см. стр. 58)

G: Размах 0,7 В, 75 Ом, без синхронизации по зеленому каналу
B: Размах 0,7 В, 75 Ом
R: Размах 0,7 В, 75 Ом
HD: Размах 1-5 В
VD: Размах 1-5 В

PC IN  аудиовход ПК (мини-гнездо)

 Гнездо наушников

 Слот модуля условного доступа (Conditional Access Module (CAM))

Выходная мощность звука

KDS-70R2000: 15 Вт + 15 Вт
KDS-55A2000: 12 Вт + 12 Вт

Прилагаемые принадлежности

Обратитесь к разделу “1: Проверка принадлежностей” на стр. 4.

Дополнительные принадлежности

Подставка для телевизора:

SU-RS51U (для модели KDS-70R2000)

SU-RS11X (для модели KDS-55A2000)

Конструкция и технические характеристики могут быть изменены без уведомления.

Справочная таблица входных сигналов ПК

Сигналы	По горизонтали (пиксели)	По вертикали (строки)	Частота горизонтальной развертки (кГц)	Частота вертикальной развертки (кГц)	Стандарт
VGA	640	480	31,5	60	VGA
	640	480	37,5	75	VESA
	720	400	31,5	79	VGA-T
SVGA	800	600	37,9	60	Стандарты VESA
	800	600	46,9	75	VESA
XGA	1024	768	48,4	60	Стандарты VESA
	1024	768	56,5	70	VESA
	1024	768	60	75	VESA
	1280	720	44,7	60	VESA CVT
WXGA	1280	768	47,4	60	VESA
	1280	768	47,8	60	VESA
	1280	768	60,3	75	VESA
	1360	768	47,7	60	VESA
SXGA	1280	1024	64	60	VESA
	1280	1024	80	75	VESA
HDTV	1920	1080	67,5	60	EIA



- Вход ПК на данном телевизоре не поддерживает синхронизацию по зеленому каналу и композитную синхронизацию.
- Входной сигнал ПК отображается на экране меньшего размера, чем действительный размер экрана телевизора и не поддерживает чересстрочные сигналы.
- Для наилучшего качества изображения рекомендуется использовать сигналы (мощные) в приведенной выше таблице с частотой вертикальной развертки 60 Гц с персонального компьютера. В режиме простого подключения сигналы с частотой вертикальной развертки 60 Гц будут выбираться автоматически.

Поиск и устранение неисправностей

Проверьте, не мигает ли индикатор  красным цветом (режим включения/ожидания).

Если мигает





Включена функция самодиагностики. (Если индикатор мигает с двух- или трехсекундными перерывами, см. стр. 62.)



- 1 Посчитайте, сколько раз мигнет индикатор  (режим включения/ожидания) между каждыми двухсекундными перерывами.
Например, индикатор мигает три раза, перестает мигать на две секунды, затем снова мигает три раза и т.д.
- 2 Нажмите кнопку  на телевизоре (спереди) для его выключения, отсоедините шнур питания от сети и сообщите специалистам дилерской компании или сервисного центра Sony характер миганий индикатора (количество миганий).

Если не мигает



- 1 См. таблицы ниже.
- 2 Если проблему устранить не удалось, дальнейшее техническое обслуживание и ремонт телевизора должны производиться квалифицированным персоналом в сервисном центре.

Изображение

Проблема	Причина/Способ устранения
Нет ни изображения (темный экран), ни звука	<ul style="list-style-type: none">• Проверьте подсоединение антенны.• Подсоедините телевизор к электросети и нажмите кнопку  (спереди).• Если индикатор  (режим включения/ожидания) загорается красным цветом, нажмите кнопку TV .
Нет изображения или информации в меню от оборудования, подключенного к разъему Scart	<ul style="list-style-type: none">• Проверьте, включено ли дополнительное оборудование, и нажимайте кнопку / до тех пор, пока на экране не отобразится нужный значок входа.• Проверьте соединение между дополнительным оборудованием и телевизором.
Раздвоение или многоконтурность изображения	<ul style="list-style-type: none">• Проверьте подсоединения антенны/кабелей.• Проверьте расположение антенны и ее направленность.
На экране виден только “снег” и помехи	<ul style="list-style-type: none">• Проверьте, не сломана и не погнута ли антенна.• Проверьте, не закончился ли срок эксплуатации антенны (от трех до пяти лет в обычных условиях, от одного года до двух лет на морском побережье).
Помехи на изображении (пунктирные линии или полосы)	<ul style="list-style-type: none">• Установите телевизор подальше от таких источников электрических помех, как автомобили, мотоциклы, фены или оптические устройства.• Дополнительное оборудование следует устанавливать на некотором расстоянии от телевизора.• Убедитесь, что антенна подсоединена с помощью прилагаемого коаксиального кабеля.• Антенный кабель не должен находиться рядом с другими соединительными кабелями.

Проблема	Причина/Способ устранения
При просмотре телеканала на изображении имеются помехи	<ul style="list-style-type: none"> Выберите опцию “Руч. настр. прогр.” в меню “Настр. аналоговых каналов” и выполните точную настройку “АПЧ” (автоматическую подстройку частоты) для повышения качества принимаемого изображения (стр. 42).
На экране появляются отдельные маленькие темные и/или яркие точки	<ul style="list-style-type: none"> Изображение на экране состоит из точек. Маленькие темные и/или яркие точки (пиксели) на экране не являются признаком неисправности.
Отсутствует цветность при просмотре программ	<ul style="list-style-type: none"> Выберите опцию “Сброс” в меню “Изображение” для возврата к заводским установкам (стр. 28).
Отсутствует цветность или цветность искажена при просмотре сигнала через разъемы Y, Pв/Св, Pв/Св ввода  4 или 7	<ul style="list-style-type: none"> Проверьте соединение разъемов Y, Pв/Св, Pв/Св ввода  4 или 7. Убедитесь в том, что разъемы Y, Pв/Св, Pв/Св ввода  4 или 7 надежно зафиксированы в соответствующих гнездах.
При переключении в режим HDMI или при включении телевизора в режиме HDMI изображение сначала мигает	<ul style="list-style-type: none"> Возможно, это вызвано процессом аутентификации между оборудованием HDMI и телевизором. Это не является признаком неисправности.
На экране появляется белое овальное изображение	<ul style="list-style-type: none"> Это происходит из-за яркого света, отражаемого как от экрана телевизора, так и от поверхности позади телевизора. Расположите телевизор подальше от сильного источника света или солнечных лучей, или уменьшите яркость окружающего освещения.

Звук

Проблема	Причина/Способ устранения
Нет звука, но изображение нормальное	<ul style="list-style-type: none"> Нажмите кнопку  +/- или  (отключение звука). Убедитесь, что опция “Динамик” установлена в положение “Вкл.” в меню “Настройка” (стр. 37).
Звук с помехами	<ul style="list-style-type: none"> См. причины/способы устранения в подразделе “Помехи изображения” на стр. 59.

Каналы

Проблема	Причина/Способ устранения
Невозможно выбрать желаемый канал	<ul style="list-style-type: none"> Переключаясь в цифровой или аналоговый режим, выберите желаемый цифровой/аналоговый канал.
Некоторые каналы являются пустыми	<ul style="list-style-type: none"> Закодированный канал/Канал, доступный только по подписке. Подпишитесь на сервис Pay Per View (Плата за просмотр). Канал используется только для передачи данных (нет изображения или звука). Свяжитесь с телевещательной компанией для получения подробной информации о трансляции.
Не появляются цифровые каналы	<ul style="list-style-type: none"> Свяжитесь с местным установщиком, чтобы выяснить, предоставляется ли цифровое вещание в Вашей местности. Приобретите более мощную антенну.

Общие неисправности

Проблема	Причина/Способ устранения
Телевизор автоматически отключается (телевизор переходит в режим ожидания)	<ul style="list-style-type: none">• Проверьте, не активирована ли функция “Таймер сна” и проверьте установку “Продолжительность” в меню “Таймер включения” (стр. 36).• В случае повышения температуры внутри телевизора в то время, когда опция Режим охлаждения установлена в положение “Сильно”, телевизор автоматически переключается в режим ожидания. (Если опция Режим охлаждения установлена в положение “Норма” в таких же условиях, режим переключится в положение “Сильно”, включится охлаждающий вентилятор и возможно будет слышен громкий жужжащий шум.)• Если сигнал не принимается, и в режиме телевизора не выполняются никакие операции в течение 10 минут, телевизор автоматически переключается в режим ожидания.
Телевизор автоматически включается	<ul style="list-style-type: none">• Проверьте, не активирована ли функция “Таймер включения” (стр. 36).
Не удается выбрать некоторые источники входного сигнала	<ul style="list-style-type: none">• Выберите опцию “Предустановка AV” в меню “Настройка AV” и отмените функцию “Пропуск” для источника входного сигнала (стр. 39).
При включении телевизора на экране появляется неравномерность цветов	<ul style="list-style-type: none">• После включения телевизора Вы можете заметить небольшое различие в цветах (оттенках) в отдельных местах изображения. Это будет продолжаться только нескольких минут при каждом включении телевизора. Это является нормальной температурной характеристикой компонентов и не является неисправностью.
Не работает пульт дистанционного управления	<ul style="list-style-type: none">• Проверьте правильность установки пульта ДУ для используемого оборудования.• Проверьте, соответствует ли оборудование, которое Вы хотите использовать, нажимаемой функциональной кнопке (стр. 16).• Если пульт ДУ не управляет устройством даже в случае правильной установки пульта ДУ на устройство, введите нужный код в соответствии с пояснениями раздела “Программирование пульта ДУ” (стр. 51).• Замените батарейки.
Индикатор  мигает красным цветом	<ul style="list-style-type: none">• Замените лампу (стр. 54).
Телевизор не включается	<ul style="list-style-type: none">• Происходит охлаждение проекционной лампы телевизора после его выключения. После повторного включения телевизора для появления изображения потребуется до двух минут. Подождите немного, пока изображение вновь не появится.
Не работают игры со стрельбой	<ul style="list-style-type: none">• Некоторые игры со стрельбой, предусматривающие направление светового луча из электронного пистолета или ружья на экран телевизора, не могут быть использованы на Вашем телевизоре. Для получения более подробной информации обратитесь к инструкции, прилагаемой к видеоигре.

Проблема	Причина/Способ устранения
Индикатор режима включения/ожидания мигает с интервалами по несколько раз	<ul style="list-style-type: none"> • Три мигания: Крышка лампы или сама лампа закреплена ненадежно. • Два мигания: Внутри телевизора произошло значительное повышение температуры, например из-за блокирования вентиляционных отверстий. • Другое: Обратитесь к дилеру или в сервисный центр.
Из нижней части телевизора слышен легкий скрип	<ul style="list-style-type: none"> • Улучш. диафрагма использует механическую систему диафрагмы. Если функция Улучш. диафрагма установлена в положение Вкл./Выкл., будет слышен скрип в силу конструкции оптического устройства. Скрипучий звук является характерным для данной системы и не означает дефекта.
Появляется предупреждающее сообщение о высокой температуре	<ul style="list-style-type: none"> • Это сообщение будет появляться при повышении температуры внутри телевизора. Освободите от пыли вентиляционные отверстия на задней стороне и с обеих сторон телевизора. Убедитесь также, что перед вентиляционными отверстиями нет препятствий. Если препятствий не обнаружено, возможно, необходимо установить опцию Режим охлаждения в положение “Сильно”, иначе телевизор выключится. Если Режим охлаждения установлен в положение “Сильно” и после повторного появления сообщения телевизор снова выключается, возможно, возможно требуется сервисное обслуживание телевизора. Обратитесь в местный сервисный центр Sony.

Указатель

ЧИСЛЕННЫЕ ЗНАЧЕНИЯ

14:9 21

4:3 20

4:3 по умолч. 34

В

ВВЕ 33

Е

EPG (Digital Electronic Programme Guide (Цифровое электронное руководство по программам)) 22

F

Fasttext 20

M

MENU 27

P

PAP 21

PIN код 45

T

Tools 21, 26

A

Автозапуск 36

Автомат. формат 34

Автонастройка

аналоговые и цифровые

каналы 8

только аналоговые каналы

41

только для цифровых

каналов 46

Автоподстройка 48

Автопоиск цифр. станций 46

Авторег. громк. 32

Автоустановка часов 21, 26

Антенна, подключение 7

АПЧ 42

Аудиофильтр 43

Б

Баланс 32

Батарейки, установка в пульт

ДУ 4

В

Видеомагнитофон

Запись 23

подсоединение 7

Вкл/индикатор режима

ожидания (⏻) 17

Вход AV3 39

Вход AV7 39

Выход AV2 40

Г

Гамма 31

Д

Двойной звук 33

Динамик 37

Доп. установки 31

Ж

Живые цвета 31

З

Заданные входы

звук 32

изображение 28

экран 34

Замена лампы 38

Замок от детей 44

Запись по таймеру 23

Звуковой вывод 37

И

Индикатор лампы (⏻) 17

Индикатор таймера (⏻) 17

Информация 38

К

Каналы

автоматическая настройка

8

выбор 19

Пропуск 43

Контраст 29, 48

Корректор черного 31

Коррекция громкости 32

M

Меню Звук 32

Меню Изображение 28

Меню Настройка 36

Меню Настройка AV 39

Меню Настройка аналоговых

каналов 41

Меню Настройка цифровых

каналов 44

Меню Управление экраном 34

Меню Установки ПК 47

Метка 42

Метки оборудования 39

Метки программ 41

Н

Напоминание 23

Настройка модуля СА 45

Настройки таймера 36

Наушники

Громк. наушн. 37

подсоединение 49

Связь наушн.-АС 37

О

Область отображ. 35

Окруж. звук 33

Оптимальн. 20

Остановка изображения 20

Оттенок 29

П

Палитра DRC 30

Переключатель питания (⏻) 17

Подсоединение

антенны/

видеомагнитофона 7

дополнительного

оборудования 49

Подтверд. 43

Положение дисплея 38

Предустановка AV 39

Пропуск 39, 43

Пульт ДУ

датчик 17

обзор 15

программирование 51

установка батареек 4

Р

Размер по вертикали 35

Редакт. списка программ 46

Режим 1 цифры 41

Режим DRC 30

Режим дисплея 47

Режим звука 32, 48

Режим Игра 40

Режим изобр. 28

Режим охлаждения 37

Режим Фильм 37

Резкость 29

Руч. настр. прогр. 42

Руч. поиск цифр. Станций 46

Ручная запись по таймеру 24

С

Сброс

звук 32

изображение 28, 47

регулировок ПК 48

Сброс всех настроек 38

Сдвиг по вертик. 35, 48

Сдвиг по горизонт. 35, 48

Система цвета 40

Сортировка прогр. 41

Список Избранное 25

Список категорий 22

Список таймеров 24

Страна 7

Продолжение

Т

Таблица входных сигналов 26
Таблица программ 20
Таймер включения 36
Таймер сна 36
Текст 20
Тембр ВЧ 32
Тембр НЧ 32
Техн. конфигурация 45
Технические характеристики 57
Тип аудио 44

У

Увелич. 21
Улучш. диафрагма 29, 47
Устан. часов 36
Установка субтитров 44

Ф

Фаза 48
Формат экрана 20, 34, 48

Ц

Цветность 29
Цветовая матрица 40
Цветовой тон 29, 48
Цифровая настройка 46
Цифровые параметры 44

Ч

Чистый белый 31

Ш

Шаг 48
Широкоэкр. 20
Шумопонижение 30

Э

Энергосбережение 37

Я

Язык 7, 38
Язык аудио 44
Язык субтитров 44
Яркость 29, 48

HDMI

KDS-70R2000
KDS-55A2000

<http://www.sony.net/>

Printed in Spain



269827042

2-698-270-42(1)