

Video Camera Recorder Hi8

Operating Instructions

Before operating the unit, please read this manual thoroughly, and retain it for future reference.

ИНСТРУКЦИЯ ПО ЭКСПЛУАТАЦИИ

Перед эксплуатацией аппарата внимательно прочтите, пожалуйста, данное руководство и сохраняйте его для дальнейших справок.

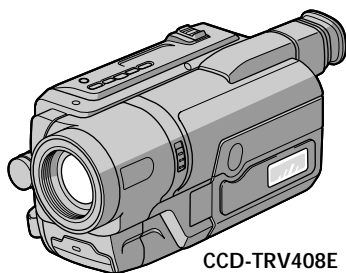

Handycam Vision™
InfoLITHIUM™ M SERIES

video Hi8

CCD-TRV107E/TRV108E/
TRV208E/TRV408E Hi8

Welcome!

Congratulations on your purchase of this Sony Handycam Vision™. With your Handycam Vision™, you can capture life's precious moments with superior picture and sound quality.

Your Handycam Vision™ is loaded with advanced features, but at the same time it is very easy to use. You will soon be producing home video that you can enjoy for years to come.



WARNING

To prevent fire or shock hazard, do not expose the unit to rain or moisture.

To avoid electrical shock, do not open the cabinet.
Refer servicing to qualified personnel only.

NOTICE ON THE SUPPLIED AC POWER ADAPTOR FOR CUSTOMERS IN THE UNITED KINGDOM

A moulded plug complying with BS1363 is fitted to this equipment for your safety and convenience.

Should the fuse in the plug supplied need to be replaced, a 5 AMP fuse approved by ASTA or BSI to BS1362 (i.e., marked with  or  mark) must be used.

If the plug supplied with this equipment has a detachable fuse cover, be sure to attach the fuse cover after you change the fuse. Never use the plug without the fuse cover. If you should lose the fuse cover, please contact your nearest Sony service station.

Добро пожаловать!

Поздравляем Вас с приобретением видеокамеры Sony Handycam Vision™. С помощью видеокамеры Handycam Vision™ можно запечатлеть дорогие Вам мгновения жизни с превосходным качеством изображения и звука.

Видеокамера Handycam Vision™ оснащена усовершенствованными функциями, но в то же время ее очень легко использовать. Вскоре Вы будете создавать семейные видеопрограммы, которыми сможете наслаждаться в последующие годы.

ПРЕДУПРЕЖДЕНИЕ

Для предотвращения возгорания или опасности электрического удара не выставляйте аппарат на дождь или влагу.

Во избежание поражения электрическим током не открывайте корпус.

За обслуживанием обращайтесь только к квалифицированному обслуживающему персоналу.

Только для моделей
CCD-TRV108E/TRV208E/TRV408E



Main Features

Taking moving images, and playing them back

- Recording a picture (p. 26)
- Playing back a tape (p. 38)

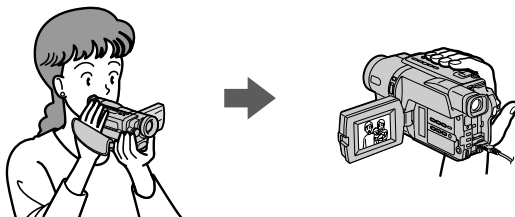

Others

Functions to adjust exposure in the recording mode

- BACK LIGHT (p. 33)
- NightShot (p. 34)
- PROGRAM AE (p. 51)
- Built-in light (p. 62)
- Manual exposure (p. 54)

Functions to give images more impact

- Digital zoom (p. 30)
The default settings is set to OFF. (To zoom greater than 20×, select the digital zoom power in D ZOOM in the menu settings.)
- FADER (p. 46)
- Picture effect (p. 49)
- TITLE (p. 57)

Function to give a natural appearance to your recordings

- Manual focus (p. 55)

Functions to use in editing in the recording mode

- Wide mode (p. 44)
- Date and time (p. 22)
- ORC [MENU] (p. 81)

Function to use after recording

- Easy Dubbing (p. 68)

Function to make transition smooth

- END SEARCH (p. 37)

Основные функции

Съемка движущихся изображений и их воспроизведение

- Запись изображения (стр. 26)
- Воспроизведение ленты (стр. 38)

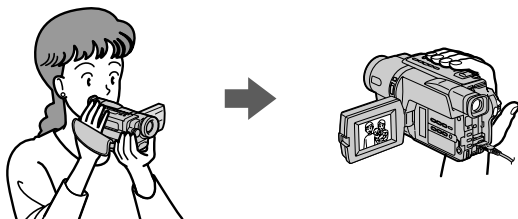

Прочее

Функция для регулировки экспозиции в режиме записи

- BACK LIGHT (стр. 33)
- NightShot (стр. 34)
- PROGRAM AE (стр. 51)
- Встроенная подсветка (стр. 62)
- Ручная экспозиция (стр. 54)

Функция для придания эффектов записанным изображениям

- Цифровая трансфокация (стр. 30)
Установки по умолчанию соответствуют положению **OFF**. (Для увеличения более 20× выберите степень цифровой трансфокации в пункте **D ZOOM** в установках меню.)
- FADER (стр. 46)
- Эффект изображения (стр. 49)
- TITLE (стр. 57)

Функции для придания записям естественного вида

- Ручная фокусировка (стр. 55)

Функция для использования при монтаже в режиме записи

- Широкоэкранный режим (стр. 44)
- Дата и время (стр. 22)
- ORC [MENU] (стр. 86)

Функции для использования после записи

- Простая перезапись (стр. 68)

Функции для выполнения плавного перехода

- END SEARCH (стр. 37)

Table of contents

Main Features	4		
Quick Start Guide	8		
Getting started			
Using this manual	12		
Checking supplied accessories	14		
Step 1 Preparing the power supply	15		
Installing the battery pack	15		
Charging the battery pack	16		
Connecting to a wall socket	20		
Step 2 Setting the date and time	22		
Step 3 Inserting a cassette	24		
Recording – Basics			
Recording a picture	26		
Shooting backlit subjects			
– BACK LIGHT	33		
Shooting in the dark			
– NightShot	34		
Superimposing the date and time on pictures	36		
Checking the recording			
– END SEARCH	37		
Playback – Basics			
Playing back a tape	38		
Viewing the recording on TV	42		
Advanced Recording Operations			
Using the wide mode	44		
Using the fader function	46		
Using special effects			
– Picture effect	49		
Using the PROGRAM AE function	51		
Adjusting the exposure manually	54		
Focusing manually	55		
Superimposing a title	57		
Making your own titles	60		
Using the built-in light	62		
		Editing	
		Dubbing a tape	66
		Dubbing a tape easily	
		– Easy Dubbing	68
		Customising Your Camcorder	
		Changing the menu settings	77
		Troubleshooting	
		Types of trouble and their solutions	89
		Self-diagnosis display	93
		Warning indicators and messages	94
		Additional Information	
		About video cassettes	103
		About the “InfoLITHIUM” battery pack	105
		Using your camcorder abroad	107
		Maintenance information and precautions	108
		Specifications	117
		Quick Reference	
		Identifying the parts and controls	119
		Index	128

Оглавление

Основные функции	5
------------------------	---

Руководство по быстрому запуску	10
--	----

Подготовка к эксплуатации

Использование данного руководства	12
Проверка прилагаемых принадлежностей	14
Пункт 1 Подготовка источника питания	15
Установка батарейного блока	15
Зарядка батарейного блока	16
Подсоединение к сетевой розетке	20
Пункт 2 Установка даты и времени	22
Пункт 3 Установка кассеты	24

Запись – Основные положения

Запись изображения	26
Съемка объектов с задней подсветкой	
– BACK LIGHT	33
Съемка в темноте	
– NightShot	34
Наложение даты и времени на изображение	36
Проверка записи	
– END SEARCH	37

Воспроизведение – Основные положения

Воспроизведение ленты	38
Просмотр записи на экране телевизора	42

Усовершенствованные операции съемки

Использование широкоэкранный режима	44
Использование функции фейдера	46
Использование специальных эффектов	
– Эффект изображения	49
Использование функции PROGRAM AE	51
Регулировка экспозиции вручную	54
Фокусировка вручную	55
Наложение титра	57
Создание Ваших собственных титров	60
Использование встроенной подсветки	62

Монтаж

Перезапись ленты	66
Простая перезапись ленты	
– Простая перезапись	68

Выполнение индивидуальных установок на видеокамере

Изменение установок меню	77
--------------------------------	----

Поиск и устранение неисправностей

Типы неисправностей и меры по их устранению	96
Индикация самодиагностики	100
Предупреждающие индикаторы и сообщения	101

Дополнительная информация

О видеокассетах	103
О батарейном блоке “InfoLITHIUM”	105
Использование Вашей видеокамеры за границей	107
Информация по уходу за аппаратом и меры предосторожности	108
Технические характеристики	118

Оперативный справочник

Обозначение частей и регуляторов	119
Алфавитный указатель	129

Quick Start Guide



This chapter introduces you to the basic features of your camcorder. See the page in parentheses “()” for more information.

1 Connecting the mains lead (p. 20)

Use the battery pack when using your camcorder outdoors (p. 15).

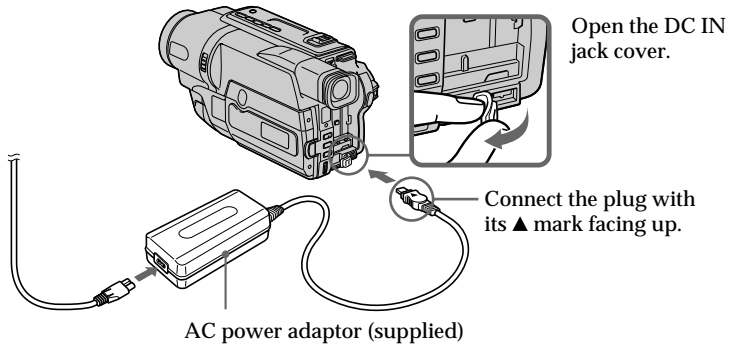

2 Inserting a cassette (p. 24)

- 1 Open the lid of the cassette compartment, and press ▲ EJECT. The cassette compartment opens automatically.



- 2 Insert a cassette into the cassette compartment with its window facing out and the write-protect tab on the cassette up.

- 3 Close the cassette compartment by pressing the (PUSH) mark on the cassette compartment. The cassette compartment automatically goes down. Close the lid of the cassette compartment.

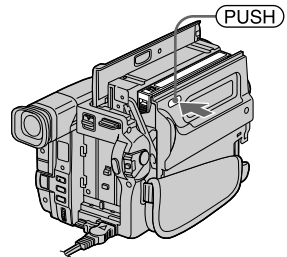
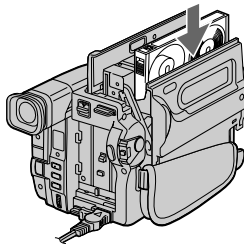
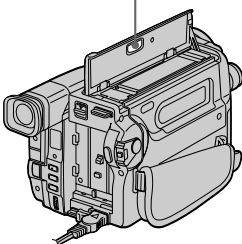

3

Recording a picture (p. 26)

- 1 Remove the lens cap.

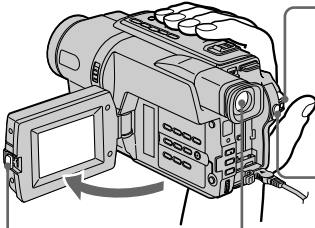

- 2 Set the POWER switch to CAMERA while pressing the small green button.

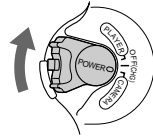

- 3 Open the LCD panel while pressing OPEN. The picture appears on the LCD screen.

Viewfinder

When the LCD panel is closed, use the viewfinder placing your eye against its eyecup. The picture in the viewfinder is black and white. Adjust the viewfinder lens to your eyesight (p. 31).

When you purchase your camcorder, the clock setting is set to off. If you want to record the date and time for a picture, set the clock setting before recording (p. 22).

- 4 Press START/STOP. Your camcorder starts recording. To stop recording, press START/STOP again.

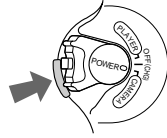

4

Monitoring the playback picture on the LCD screen (p. 38)

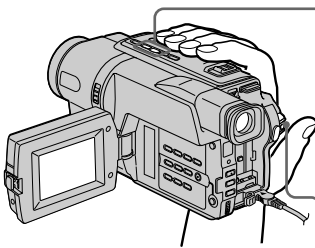

- 2 Press ◀◀ to rewind the tape.



- 3 Press ▶▶ to start playback.



- 1 Set the POWER switch to PLAYER while pressing the small green button.

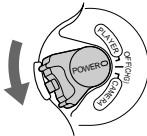

NOTE

Do not pick up your camcorder by the viewfinder, the LCD panel or the battery pack.



Руководство по быстрому запуску



В данной главе приведены основные функции Вашей видеокамеры. Подробные сведения приведены на странице в круглых скобках “()”.

1 Подсоединение провода электропитания (стр. 20)

При пользовании видеокамерой вне помещения используйте батарейный блок (стр. 15).

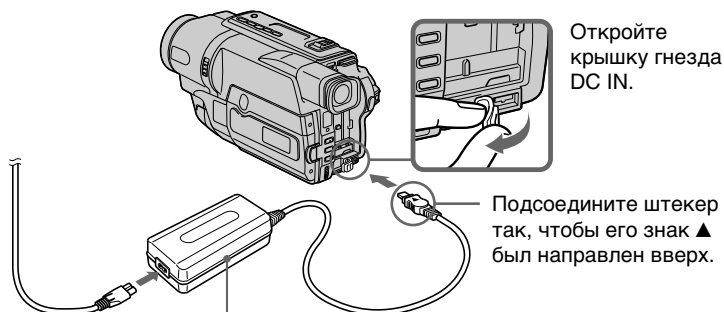

Откройте крышку гнезда DC IN.

Подсоедините штекер так, чтобы его знак ▲ был направлен вверх.

Сетевой адаптер переменного тока (прилагается)

2 Установка кассеты (стр. 24)

1 Откройте крышку кассетного отсека, а затем нажмите кнопку ▲ EJECT. Кассетный отсек откроется автоматически.



2 Вставьте кассету в кассетный отсек так, чтобы окошко было обращено наружу, а лепесток защиты записи на кассете-вверх.

3 Закройте кассетный отсек, нажав метку (PUSH) на кассетном отсеке. Кассетный отсек автоматически опустится. Закройте крышку кассетного отсека.

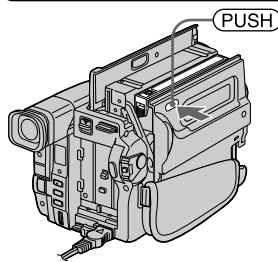
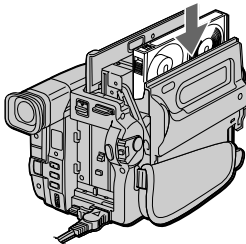
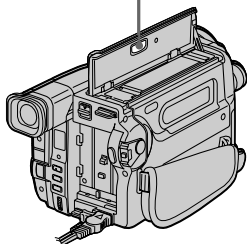

3

Запись изображения (стр. 26)

- 1** Снимите крышку объектива.

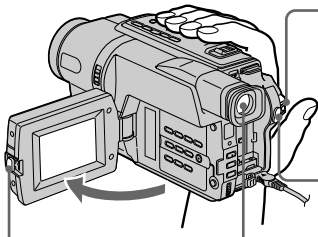

- 2** Установите переключатель POWER в положение CAMERA, нажав маленькую зеленую кнопку.

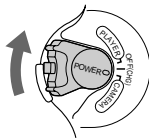

- 3** Откройте панель ЖКД, нажав кнопку OPEN. На экране ЖКД появится изображение.

Видоискатель

Если панель ЖКД закрыта, воспользуйтесь видоискателем, приставив глаз к окуляру. Изображение в видоискателе будет черно-белым. Отрегулируйте объектив видоискателя в соответствии со своим зрением (стр. 31).

Когда Вы купите Вашу видеокамеру, установка часов будет выключена. Если Вы хотите записать дату и время для изображения, выполните установку часов перед записью (стр. 22).

- 4** Нажмите кнопку START/STOP. Видеокамера начнет запись. Для остановки записи нажмите кнопку START/STOP еще раз.

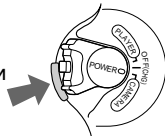

4

Контроль воспроизводимого изображения на экране ЖКД (стр. 38)

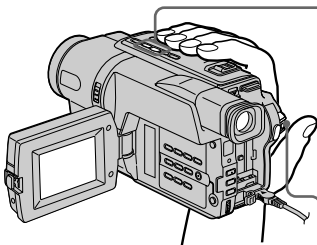

- 1** Установите переключатель POWER в положение PLAYER, нажав маленькую зеленую кнопку.

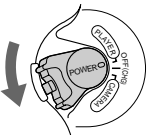

- 2** Нажмите кнопку ◀◀ для обратной перемотки ленты.



REW

- 3** Нажмите кнопку ▶▶ для начала воспроизведения.



PLAY

Примечание

Не поднимайте видеокамеру, взявшись за видоискатель, панель ЖКД или батарейный блок.

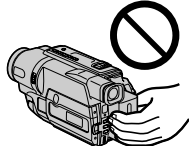

Using this manual

The instructions in this manual are for the four models listed in the table below. Before you start reading this manual and operating your camcorder, check the model number by looking at the bottom of your camcorder. The CCD-TRV408E is the model used for illustration purposes. Otherwise, the model name is indicated in the illustrations. Any differences in operation are clearly indicated in the text, for example, “CCD-TRV408E only.”

As you read through this manual, buttons and settings on your camcorder are shown in capital letters.

e.g. Set the POWER switch to CAMERA.

When you carry out an operation, you can hear a beep sound to indicate that the operation is being carried out.

Использование данного руководства

Инструкция в данном руководстве относится к четырем моделям, перечисленным в таблице. Прежде, чем приступить к ознакомлению с данным руководством и эксплуатации Вашей видеокамеры, проверьте номер модели с нижней стороны видеокамеры. Для иллюстративных целей используется модель CCD-TRV408E. В противном случае название модели указывается на рисунках. Любые отличия в работе четко указываются в тексте, например, “только модель CCD-TRV408E”.

При чтении данного руководства учитывайте, что кнопки и установки на видеокамере показаны заглавными буквами.

Прим. Установите выключатель POWER в положение CAMERA.

При выполнении операции на видеокамере Вы сможете услышать зуммерный сигнал, подтверждающий выполнение операции.

Types of differences/Типы различий

CCD-	TRV107E	TRV108E	TRV208E	TRV408E
Digital Zoom/ Цифровая трансфокация	450×	460×	560×	560×
Remote sensor/ Датчик дистанционного управления	●	—	●	●
SteadyShot/ Функция устойчивой съемки	—	—	—	●

● Provided/Имеется

— Not provided/Отсутствует

Note on TV colour systems

TV colour systems differ from country to country. To view your recordings on a TV, you need a PAL system-based TV.

Примечание по системам цветного телевидения

Системы цветного телевидения отличаются в зависимости от страны. Для просмотра Ваших записей на экране телевизора Вам необходимо использовать телевизор, основанный на системе PAL.

Precautions on camcorder care

Lens and LCD screen/finder (on mounted models only)

- The LCD screen and the finder are manufactured using extremely high-precision technology so over 99.99% of the pixels are operational for effective use. However, there may be some tiny black points and/or bright points (white, red, blue or green in colour) that constantly appear on the LCD screen and the finder. These points are normal in the manufacturing process and do not affect the recording in any way.
- Do not let your camcorder get wet. Keep your camcorder away from rain and sea water. Letting your camcorder get wet may cause your camcorder to malfunction. Sometimes this malfunction cannot be repaired [a].
- Never leave your camcorder exposed to temperatures above 60°C (140°F), such as in a car parked in the sun or under direct sunlight [b].
- Be careful when placing the camera near a window or outdoors. Exposing the LCD screen, the finder or the lens to direct sunlight for long periods may cause malfunctions [c].
- Do not directly shoot the sun. Doing so might cause your camcorder to malfunction. Take pictures of the sun in low light conditions such as dusk [d].

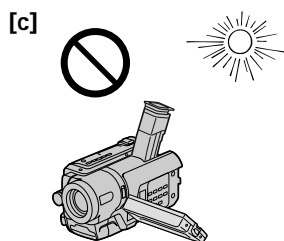

Меры предосторожности при уходе за видеокамерой

Объектив и экран ЖКД/видоискатель (только на монтируемых моделях)

- Экран ЖКД и видоискатель изготовлены с помощью высокоточной технологии, поэтому свыше 99,99% элементов изображений предназначено для эффективного использования. Однако на экране ЖКД и в видоискателе могут появляться маленькие черные и/или яркие цветные точки (белые, красные, синие или зеленые). Появление этих точек вполне нормально для процесса съемки и никоим образом не влияет на записываемое изображение.
- Не допускайте, чтобы видеокамера становилась влажной. Предохраняйте видеокамеру от дождя и морской воды. Если Вы намочите видеокамеру, то это может привести к неисправности аппарата, которая не всегда может быть устранена [a].
- Никогда не оставляйте видеокамеру в месте с температурой выше 60°C, как, например, в автомобиле, оставленном на солнце или под прямым солнечным светом [b].
- Будьте осторожны при размещении видеокамеры возле окна или вне помещения. Воздействие прямого солнечного света на экран ЖКД, видоискатель или объектив в течение длительного периода времени может привести к неисправностям [c].
- Не направляйте камеру прямо на солнце. Это может привести к неисправности Вашей видеокамеры. Проводите съемки солнца в условиях низкой освещенности, таких, как сумерки [d].

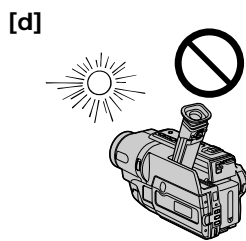
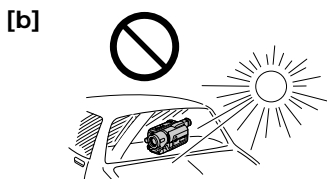

Checking supplied accessories

Make sure that the following accessories are supplied with your camcorder.

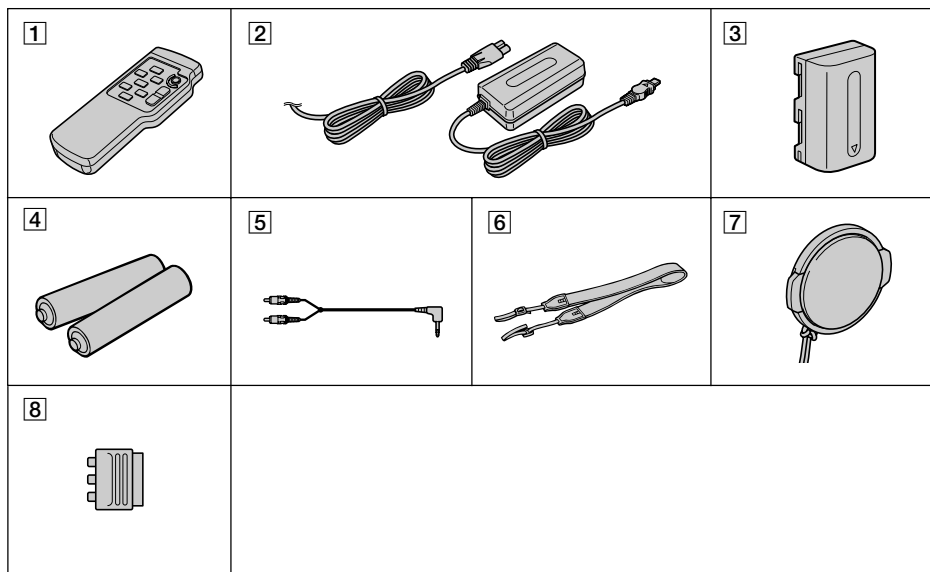

- 1 Wireless Remote Commander (1) (p. 124)
(CCD-TRV107E/TRV208E/TRV408E only)
- 2 AC-L10A/L10B/L10C AC power adaptor (1),
Mains lead (1) (p. 16)
- 3 NP-FM30 battery pack (1) (p. 15, 16)
- 4 R6 (Size AA) battery for Remote
Commander (2) (p. 125)
(CCD-TRV107E/TRV208E/TRV408E only)
- 5 A/V connecting cable (1) (p. 42)
- 6 Shoulder strap (1) (p. 119)
- 7 Lens cap (1) (p. 26, 123)
- 8 21-pin adaptor (1) (p. 43)
(European models only)

Contents of the recording cannot be compensated if recording or playback is not made due to a malfunction of the camcorder, storage media, etc.

Проверка прилагаемых принадлежностей

Убедитесь, что следующие принадлежности прилагаются к Вашей видеокамере.

- 1 Беспроводный пульт дистанционного управления (1) (стр. 124)
(Только модель CCD-TRV107E/TRV208E/TRV408E)
- 2 Сетевой адаптер переменного тока AC-L10A/L10B/L10C (1), провод электропитания (1) (стр. 16)
- 3 Батарейный блок NP-FM30 (1) (стр. 15, 16)
- 4 Батарейка R6 (размера AA) для пульта дистанционного управления (2) (стр. 125)
(Только модель CCD-TRV107E/TRV208E/TRV408E)
- 5 Соединительный кабель аудио/видео (1) (стр. 42)
- 6 Плечевой ремень (1) (стр. 119)
- 7 Крышка объектива (1) (стр. 26, 123)
- 8 21-штырьковый адаптер (1) (стр. 43)
(Только для европейских моделей)

Содержание записи не может быть компенсировано в случае, если запись или воспроизведение не выполнены из-за неисправности видеокамеры, носителя информации и т.п.

Step 1 Preparing the power supply

Пункт 1 Подготовка источника питания

Installing the battery pack

Slide the battery pack down until it clicks.

Установка батарейного блока

Передвиньте батарейный блок вниз, так чтобы он защелкнулся на месте.

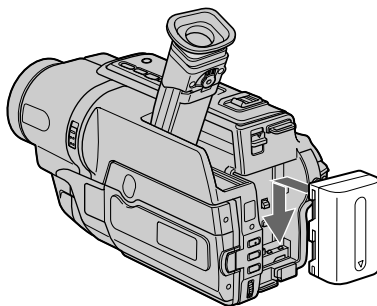

To remove the battery pack

Slide the battery pack out in the direction of the arrow while pressing ▼ BATT down.

Для снятия батарейного блока

Передвиньте батарейный блок в направлении стрелки, нажав кнопку ▼ BATT вниз.

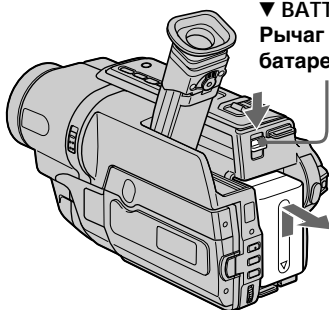

▼ BATT release lever/
Рычаг для снятия
батарейного блока ▼ BATT

Step 1 Preparing the power supply

Charging the battery pack

Use the battery pack after charging it for your camcorder.

Your camcorder operates only with the "InfoLITHIUM" battery pack (M series). See page 105 for details of the "InfoLITHIUM" battery pack.

- (1) Open the DC IN jack cover and connect the AC power adaptor supplied with your camcorder to the DC IN jack with the plug's ▲ mark facing up.
- (2) Connect the mains lead to the AC power adaptor.
- (3) Connect the mains lead to the wall socket.
- (4) Set the POWER switch to OFF (CHG). Charging begins. The remaining battery time is indicated in minutes on the display window.

When the remaining battery indicator changes to , normal charge is completed. To fully charge the battery (full charge), leave the battery pack attached for about one hour after normal charge is completed until "FULL" appears in the display window. Fully charging the battery allows you to use the battery longer than usual.

Пункт 1 Подготовка источника питания

Зарядка батарейного блока

Используйте батарейный блок для Вашей видеокамеры после его зарядки.

Ваша видеокамера работает только с батарейным блоком "InfoLITHIUM" (серии M). Подробные сведения о батарейном блоке "InfoLITHIUM" приведены на стр. 105.

- (1) Откройте крышку гнезда DC IN и подсоедините сетевой адаптер переменного тока, прилагаемый к Вашей видеокамере, к гнезду DC IN, так чтобы знак ▲ на штекере был обращен вверх.
- (2) Подсоедините провод электропитания к сетевому адаптеру переменного тока.
- (3) Подсоедините провод электропитания к стенной розетке.
- (4) Установите переключатель POWER в положение OFF (CHG). Начнется зарядка. В окошке дисплея будет отображаться время оставшегося заряда в минутах.

Если индикатор оставшегося заряда изменится на , это значит, что нормальная зарядка завершена. Для полной зарядки батарейного блока (полная зарядка) оставьте батарейный блок подключенным приблизительно на один час после завершения нормальной зарядки до тех пор, пока в окошке дисплея не появится индикация "FULL". Полная зарядка батарейного блока позволяет Вам использовать батарейный блок дольше, чем обычно.

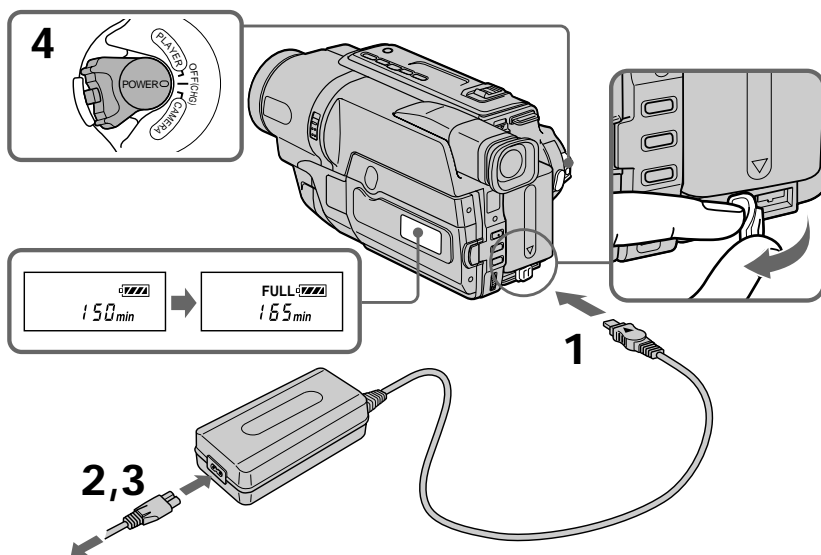

The number in the illustration of the display window may differ from that on your camcorder.

Число на рисунке окошка дисплея может отличаться от числа, которое отображается на видеокамере.

Step 1 Preparing the power supply

After charging the battery pack

Disconnect the AC power adaptor from the DC IN jack on your camcorder.

Note

Prevent metallic objects from coming into contact with the metal parts of the DC plug of the AC power adaptor. This may cause a short-circuit, damaging the AC power adaptor.

Remaining battery time indicator

The remaining battery time you record with the viewfinder is displayed.

The remaining battery time indicator in the display window roughly indicates the recording time with the viewfinder.

Until your camcorder calculates the actual remaining battery time

“---- min” appears in the display window.

While charging the battery pack, no indicator appears or the indicator flashes in the display window in the following cases:

- The AC power adaptor is disconnected.
- The battery pack is not installed properly.
- Something is wrong with the battery pack.

We recommend charging the battery pack in an ambient temperature of between 10°C to 30°C (50°F to 86°F).

If the power goes off although the battery remaining indicator indicates that the battery pack has enough power to operate

Charge the battery pack fully again so that the indication on the battery remaining indicator is correct.

Пункт 1 Подготовка источника питания

После зарядки батарейного блока

Отсоедините сетевой адаптер переменного тока от гнезда DC IN на Вашей видеокамере.

Примечание

Не допускайте контакта металлических предметов с металлическими частями штекера постоянного тока сетевого адаптера. Это может привести к короткому замыканию и повреждению Вашей видеокамеры.

Индикатор оставшегося заряда батарейного блока

Отображается оставшееся время работы батареи при съемке с видеодискетелем. Индикатор времени оставшегося заряда батарейного блока в окошке дисплея приблизительно указывает время записи с использованием видеодискетеля.

До тех пор, пока Ваша видеокамера не определит действительное время оставшегося заряда батарейного блока
В окошке дисплея будет отображаться индикация “---- min”.

Во время зарядки батарейного блока в окошке дисплея не будет отображаться индикатор, или он будет мигать в следующих случаях:

- Отсоединен сетевой адаптер переменного тока.
- Батарейный блок установлен неправильно.
- Неисправность батарейного блока.

Рекомендуется выполнять зарядку батарейного блока при температуре окружающей среды от 10°C до 30°C.

Если питание отключается, несмотря на то что индикатор оставшегося времени работы батарейного блока показывает, что в нем остался достаточный заряд для его функционирования

Снова полностью зарядите батарейный блок, чтобы индикатор правильно показывал оставшееся время работы батарейного блока.

Step 1 Preparing the power supply

Пункт 1 Подготовка источника питания

Charging time/Время зарядки

Battery pack/ Батарейный блок	Full charge (normal charge)/ Полная зарядка
NP-FM30 (supplied)/(прилагается)	145 (85)
NP-FM50	150 (90)
NP-FM70	240 (180)
NP-QM71	260 (200)
NP-FM90	330 (270)
NP-FM91/QM91	360 (300)

Approximate number of minutes to charge an empty battery pack at 25°C (77°F)

Приблизительное время в минутах для зарядки полностью разряженного батарейного блока при 25°C

Recording time/Время записи

Battery pack/ Батарейный блок	Recording with the viewfinder/ Запись с помощью видеискателя		Recording with the LCD screen/ Запись с помощью экрана ЖКД	
	Continuous* Непрерывная*	Typical** Типичная**	Continuous* Непрерывная*	Typical** Типичная**
	NP-FM30 (supplied)/(прилагается)	165	90	120
NP-FM50	265	145	195	105
NP-FM70	540	295	400	220
NP-QM71	640	350	465	255
NP-FM90	820	450	600	330
NP-FM91/QM91	955	525	695	380

Approximate number of minutes when you use a fully charged battery pack

Приблизительное время в минутах при использовании полностью заряженного батарейного блока

* Approximate continuous recording time at 25°C (77°F). The battery life will be shorter if you use your camcorder in a cold environment.

** Approximate number of minutes when recording while you repeat recording start/stop, zooming and turning the power on/off. The actual battery life may be shorter.

* Приблизительное время непрерывной записи при температуре 25°C. При использовании видеокамеры в холодных условиях срок службы батарейного блока будет короче.

** Приблизительное время в минутах при записи с неоднократным пуском/остановкой записи, трансфокацией и включением/выключением питания. Фактический срок службы заряда батарейного блока может быть короче.

Playing time/Время воспроизведения

Battery pack/ Батарейный блок	Playing time on LCD screen/ Время воспроизведения на экране ЖКД	Playing time with LCD closed/ Время воспроизведения при закрытом ЖКД
NP-FM30 (supplied)/(прилагается)	120	175
NP-FM50	195	280
NP-FM70	400	570
NP-QM71	465	675
NP-FM90	600	865
NP-FM91/QM91	695	1010

Approximate number of minutes when you use a fully charged battery pack

Approximate continuous playing time at 25°C (77°F).

The battery life will be shorter if you use your camcorder in a cold environment.

The recording and playing time of a normally charged battery are about 90% of those of a fully charged battery.

Приблизительное время в минутах при использовании полностью заряженного батарейного блока

Приблизительное время непрерывного воспроизведения при 25°C.

При использовании видеокамеры в холодных условиях срок службы батарейного блока будет короче.

Время записи и воспроизведения с нормально заряженным батарейным блоком составляет примерно 90% от времени с полностью заряженным батарейным блоком.

What is the "InfoLITHIUM"?

The "InfoLITHIUM" is a lithium ion battery pack which can exchange data such as battery consumption with compatible electronic equipment. This unit is compatible with the "InfoLITHIUM" battery pack (M series). Your camcorder operates only with the "InfoLITHIUM" battery pack. "InfoLITHIUM" M series battery packs have the  mark. "InfoLITHIUM" is a trademark of Sony Corporation.

Что такое "InfoLITHIUM"?

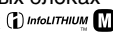
"InfoLITHIUM" представляет собой литиево-ионный батарейный блок, который может обмениваться данными, такими как потребление заряда батарейного блока, с совместимой электронной аппаратурой. Это устройство совместимо с батарейным блоком "InfoLITHIUM" (серии M). Ваша видеокамера работает только с батарейным блоком "InfoLITHIUM". На батарейных блоках "InfoLITHIUM" имеется знак . "InfoLITHIUM" является торговой маркой корпорации Sony Corporation.

Step 1 Preparing the power supply

Connecting to a wall socket

When you use your camcorder for a long time, we recommend that you power it from a wall socket using the AC power adaptor.

- (1) Open the DC IN jack cover, and connect the AC power adaptor to the DC IN jack on your camcorder with the plug's ▲ mark facing up.
- (2) Connect the mains lead to the AC power adaptor.
- (3) Connect the mains lead to a wall socket.

Пункт 1 Подготовка источника питания

Подсоединение к сетевой розетке

Если Вы собираетесь использовать видеокамеру длительное время, рекомендуется использовать питание от электрической сети с помощью сетевого адаптера переменного тока.

- (1) Откройте крышку гнезда DC IN и подсоедините сетевой адаптер переменного тока к гнезду DC IN на Вашей видеокамере, так чтобы знак ▲ на штекере был обращен вверх.
- (2) Подсоедините провод электропитания к сетевому адаптеру переменного тока.
- (3) Подсоедините провод электропитания к сетевой розетке.

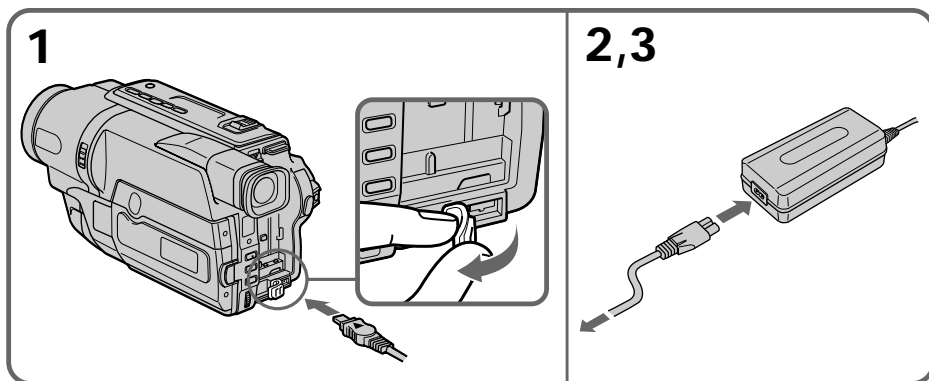

Step 1 Preparing the power supply

PRECAUTION

The set is not disconnected from the AC power source (wall socket) as long as it is connected to a wall socket, even if the set itself has been turned off.

Notes

- The AC power adaptor can supply power even if the battery pack is attached to your camcorder.
- The DC IN jack has “source priority.” This means that the battery pack cannot supply any power if the mains lead is connected to the DC IN jack, even when the mains lead is not plugged into the wall socket.
- Place the AC power adaptor near the wall socket. While using the AC power adaptor, if any trouble occurs with this unit, disconnect the plug from the wall socket as soon as possible to cut off the power.

Using a car battery

Use Sony DC Adaptor/Charger (optional). Refer to the operating instructions of the DC Adaptor/Charger for further information.

Пункт 1 Подготовка источника питания

ПРЕДОСТЕРЕЖЕНИЕ

Аппарат не отключается от источника переменного тока до тех пор, пока он подсоединен к электрической сети, даже если сам аппарат выключен.

Примечания

- Питание от сетевого адаптера переменного тока может подаваться даже в случае, если батарейный блок прикреплен к Вашей видеокамере.
- Гнездо DC IN обладает “приоритетом источника”. Это означает, что питание от батарейного блока не подается, пока провод электропитания подсоединен к гнезду DC IN, даже если провод электропитания не включен в стенную розетку.
- Расположите сетевой адаптер переменного тока рядом с сетевой розеткой. Если при использовании сетевого адаптера переменного тока возникнут какие-либо проблемы с аппаратом, выньте вилку из сетевой розетки как можно быстрее для отключения питания.

Использование автомобильного аккумулятора

Используйте адаптер/зарядное устройство постоянного тока Sony (приобретается дополнительно). Подробные сведения приведены в инструкциях по эксплуатации адаптера/зарядного устройства постоянного тока.

Step 2 Setting the date and time

Set the date and time settings when you use your camcorder for the first time.

“CLOCK SET” will be displayed each time when you set the power switch to CAMERA unless you set the date and time settings.

If you do not use your camcorder for about 6 months, the date and time settings may be released (bars may appear) because the built-in rechargeable battery in your camcorder will have been discharged.

First, set the year, then the month, the day, the hour and then the minute.

- (1) While your camcorder is in CAMERA mode, press MENU to display the menu.
- (2) Turn the SEL/PUSH EXEC dial to select , then press the dial.
- (3) Turn the SEL/PUSH EXEC dial to select CLOCK SET, then press the dial.
- (4) Turn the SEL/PUSH EXEC dial to adjust the desired year, then press the dial.
- (5) Set the month, day and hour by turning the SEL/PUSH EXEC dial and pressing the dial.
- (6) Set the minute by turning the SEL/PUSH EXEC dial and pressing the dial by the time signal. The clock starts to operate.
- (7) Press MENU to make the menu disappear. The time indicator appears.

Пункт 2 Установка даты и времени

Если Вы используете свою видеокамеру впервые, выполните установки даты и времени.

Пока не будет произведена установка даты и времени, каждый раз при переводе переключателя POWER в положение CAMERA будет отображаться индикация “CLOCK SET”. Если видеокамера не использовалась около 6 месяцев, установки даты и времени могут исчезнуть (появятся черточки), поскольку встроенная аккумуляторная батарейка, установленная в видеокамере, разрядится. Сначала установите год, затем месяц, день и минуту.

- (1) В режиме CAMERA видеокамеры нажмите кнопку MENU для отображения меню.
- (2) Поверните диск SEL/PUSH EXEC для выбора индикации , а затем нажмите диск.
- (3) Поверните диск SEL/PUSH EXEC для выбора команды CLOCK SET, а затем нажмите диск.
- (4) Поверните диск SEL/PUSH EXEC для выбора нужного года, а затем нажмите диск.
- (5) Установите месяц, день и час путем вращения диска SEL/PUSH EXEC и нажимания диска.
- (6) Установите минуты, поворачивая диск SEL/PUSH EXEC и нажимая на него в момент передачи сигнала точного времени. Часы начнут работать.
- (7) Нажмите кнопку MENU для того, чтобы меню исчезло. Появится индикатор времени.

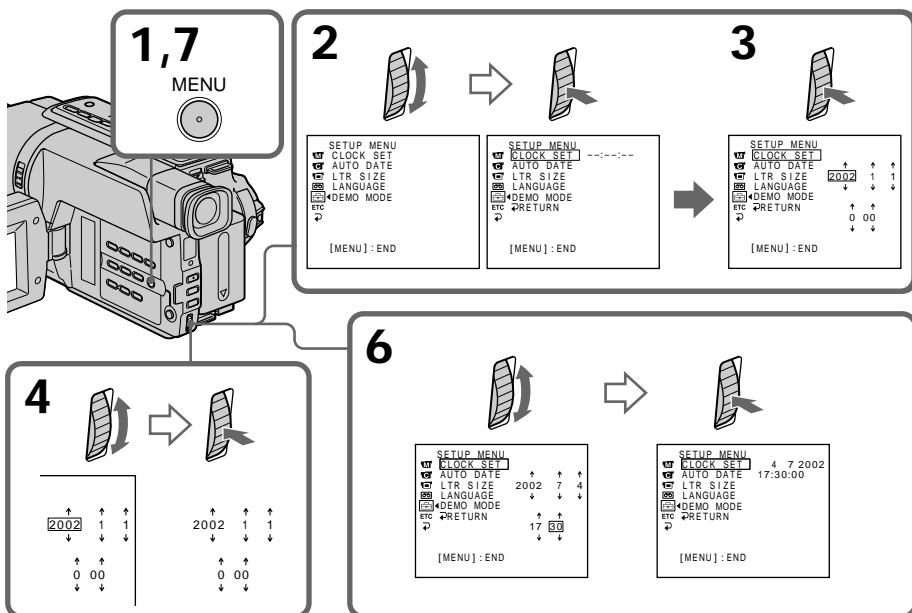

Step 2 Setting the date and time

To check the preset date and time

Press DATE to display the date indicator.

Press TIME to display the time indicator.

Press DATE (or TIME) and then press TIME (or DATE) to simultaneously display the date and time indicator.

Press DATE and/or TIME again. The date and/or time indicator disappears.

The year changes as follows:



Auto date function

When you use your camcorder for the first time, turn it on and set the date and time to your local time before you start recording (p. 22). The date is automatically recorded for 10 seconds after you start recording (**Auto date function**). This function works only once a day.

Note on the time indicator

The internal clock of your camcorder operates on a 24-hour cycle.

Note on the auto date function

You can change the AUTO DATE setting by selecting ON or OFF in the menu settings. The auto date function automatically displays the date once a day.

However, the date may automatically appear more than once a day if:

- you set the date and time.
- you eject and insert the tape again.
- you stop recording within 10 seconds.
- you set AUTO DATE to OFF once and set it back to ON in the menu settings.

Пункт 2 Установка даты и времени

Для проверки предварительно установленных даты и времени

Нажмите кнопку DATE для отображения индикатора даты.

Нажмите кнопку TIME для отображения индикатора времени.

Нажмите кнопку DATE (или TIME), а затем нажмите кнопку TIME (или DATE) для одновременного отображения индикатора даты и времени.

Нажмите еще раз кнопку DATE и/или TIME. Индикатор даты и/или времени исчезнет.

Год изменяется следующим образом:

Функция автоматической даты

При первом использовании видеокамеры включите ее и выполните установку даты и времени в соответствии со своим часовым поясом перед началом записи (стр. 22). Дата автоматически записывается в течение 10 секунд после начала записи (**функция автоматической даты**). Эта функция срабатывает только один раз в день.

Примечание по индикатору времени

Встроенные часы Вашей видеокамеры работают в 24-часовом режиме.

Примечание по функции автоматической даты

Вы можете изменять установку AUTO DATE путем выбора положений ON или OFF в установках меню. Функция автоматической даты автоматически отображает дату один раз в день.

Однако, дата может автоматически появляться больше одного раза при:

- установке даты и времени.
- выталкивании и установке ленты обратно на место.
- остановке записи в пределах 10 секунд.
- установке команды AUTO DATE в положение OFF и возвращении в положение ON в установках меню.

Step 3 Inserting a cassette

When you want to record in the Hi8 Hi8 system, use Hi8 Hi8 video cassettes.

- (1) Prepare the power supply (p. 15).
- (2) Open the lid of the cassette compartment, and press **EJECT**. The cassette compartment opens automatically.
- (3) Insert a cassette into the cassette compartment with its window facing out and the write-protect tab on the cassette up.
- (4) Close the cassette compartment by pressing the **PUSH** mark on the cassette compartment. The cassette compartment automatically goes down.
- (5) Close the lid of the cassette compartment.

Пункт 3 Установка кассеты

Если необходимо выполнить запись в системе Hi8 Hi8, пользуйтесь видеокассетами Hi8 Hi8.

- (1) Подготовьте источник питания (стр. 15).
- (2) Откройте крышку кассетного отсека, а затем нажмите кнопку **EJECT**. Кассетный отсек откроется автоматически.
- (3) Вставьте кассету в кассетный отсек, чтобы окошко было обращено наружу, а лепесток защиты от записи - вверх.
- (4) Закройте кассетный отсек, нажав метку **PUSH** на отсеке. Кассетный отсек автоматически закроется.
- (5) Закройте крышку кассетного отсека.

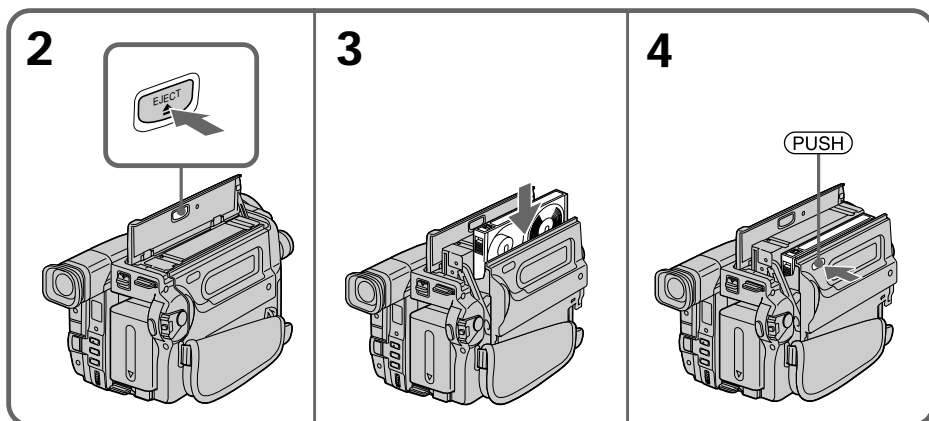

To eject a cassette

Follow the procedure above, and eject the cassette in step 3.

Для извлечения кассеты

Выполните приведенную выше процедуру и извлеките кассету в пункте 3.

Step 3 Inserting a cassette

Notes

- Do not press the cassette compartment down. Doing so may cause a malfunction.
- The cassette compartment may not be closed when you press any part of the cassette compartment other than the (PUSH) mark.
- Do not pick up your camcorder by the lid of the cassette compartment.

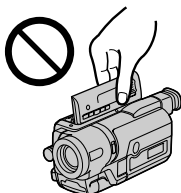

To prevent accidental erasure

Slide the write-protect tab on the cassette to expose the red mark.

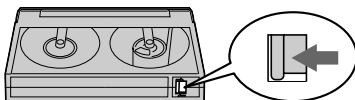

Пункт 3 Установка кассеты

Примечания

- Не нажимайте вниз кассетный отсек. Это может привести к неисправности.
- Кассетный отсек может не закрыться, если Вы нажмете на любую другую часть кассетного отсека, а не на знак (PUSH).
- Не поднимайте видеокамеру за крышку кассетного отсека.

Для предотвращения случайного стирания

Передвиньте лепесток защиты записи на кассете, так чтобы появилась красная метка.

Recording a picture

Your camcorder automatically focuses for you.

- (1) Remove the lens cap by pressing both knobs on its sides and attach the lens cap to the grip strap.
- (2) Install the power source and insert a cassette. See “Step 1” to “Step 3” for more information (p. 15 to 25).
- (3) Set the POWER switch to CAMERA while pressing the small green button. Your camcorder is set to the standby mode.
- (4) Open the LCD panel while pressing OPEN. The viewfinder automatically turns off.
- (5) Press START/STOP. Your camcorder starts recording. The REC indicator appears. The recording lamp located on the front of your camcorder lights up. To stop recording, press START/STOP again. The recording lamp lights up in the viewfinder when you record with the viewfinder.

Запись изображения

Ваша видеокамера автоматически выполняет фокусировку за Вас.

- (1) Снимите крышку объектива, нажав обе кнопки на ее кромке, и прикрепите крышку объектива к ремню для захвата.
- (2) Установите источник питания и вставьте кассету. Подробные сведения см. в разделах с пункта 1 по пункт 3 (стр. 15 – 25).
- (3) Нажав маленькую зеленую кнопку, установите переключатель POWER в положение CAMERA. Ваша видеокамера переключится в режим ожидания.
- (4) Нажав кнопку OPEN, откройте панель ЖКД. Видоискатель выключится автоматически.
- (5) Нажмите кнопку START/STOP. Видеокамера начнет запись. Появится индикатор REC. Загорится лампочка записи, расположенная на передней панели видеокамеры. Для остановки записи нажмите кнопку START/STOP еще раз. При записи с помощью видоискателя внутри него высветится лампочка записи.

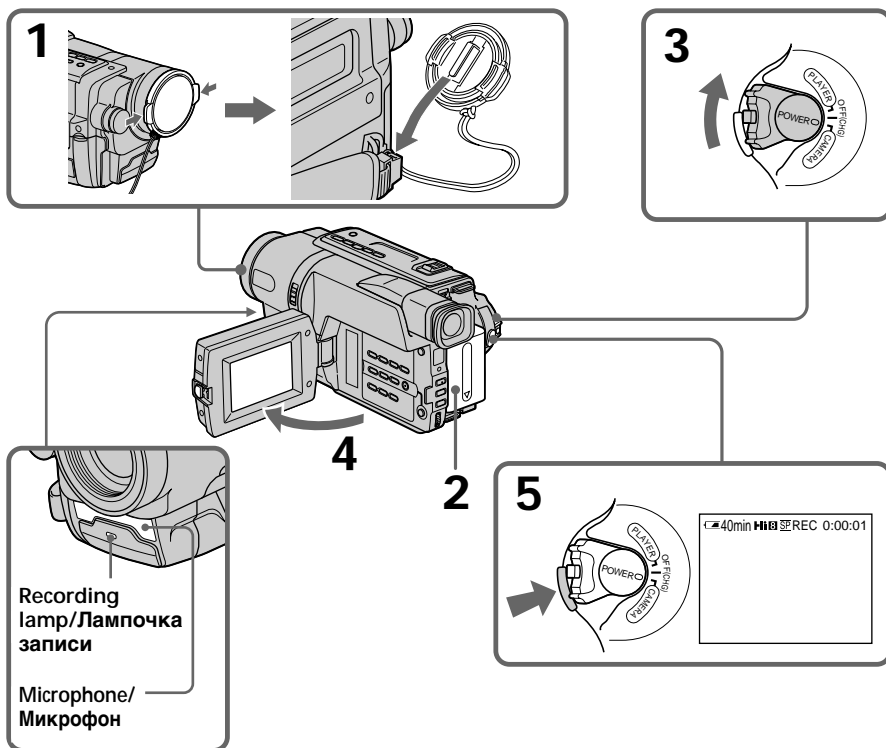

Recording a picture

Notes

- Fasten the grip strap firmly.
- Do not touch the built-in microphone during recording.

Note on Recording mode

Your camcorder records and plays back in the SP (standard play) mode and in the LP (long play) mode. Select SP or LP in the menu settings (p. 81). In the LP mode, you can record twice as long as in the SP mode. When you record a tape in the LP mode on your camcorder, we recommend that you play back the tape on your camcorder.

To enable smooth transition

You can make the transition between the last scene you recorded and the next scene smooth as long as you do not eject the cassette even if you turn off your camcorder. When you change the battery pack, set the POWER switch to OFF (CHG).

If you leave your camcorder in the standby mode for 5 minutes while the cassette is inserted

Your camcorder automatically turns off. This is to save battery power and to prevent battery and tape wear. To resume the standby mode for recording, set the POWER switch to OFF (CHG) once, then turn it to CAMERA, or press START/STOP without changing the POWER switch again to start recording. If your camcorder is in the standby mode, with no cassette inserted, it does not turn off automatically.

When you record in the SP and LP modes on one tape or you record some scenes in the LP mode

The playback picture may be distorted.

To set the counter to 0:00:00

Press COUNTER RESET (p. 122).

Запись изображения

Примечания

- Плотно пристегните ремень для захвата видеокамеры.
- Не прикасайтесь к встроенному микрофону во время записи.

Примечание по режиму записи

Ваша видеокамера выполняет запись и воспроизведение в режиме SP (стандартное воспроизведение) и в режиме LP (долгоиграющее воспроизведение). Выберите режим SP или LP в установках меню (стр. 86). В режиме LP можно выполнять запись в два раза дольше по времени, чем в режиме SP. Если лента была записана на Вашей видеокамере в режиме LP, ее рекомендуется воспроизводить на этой же видеокамере.

Для обеспечения плавного перехода

Вы можете выполнять плавный переход между последним записанным эпизодом и следующим эпизодом до тех пор, пока не извлечете кассету при выключенном питании. При замене батарейного блока установите переключатель POWER в положение OFF (CHG).

Если Вы оставите Вашу видеокамеру в режиме ожидания на 5 минут при вставленной кассете

Ваша видеокамера автоматически выключится. Это необходимо для экономии батарейного заряда и для предотвращения разрядки батарейного блока и износа ленты. Для возврата в режим ожидания при записи сначала установите переключатель POWER в положение OFF (CHG), затем переведите его в положение CAMERA или нажмите START/STOP, не изменяя положение переключателя POWER, чтобы начать запись.

Видеокамера не будет автоматически выключаться, если она находится в режиме ожидания без кассеты.

Если Вы выполняете запись в режимах SP и LP на одну ленту или записываете некоторые эпизоды в режиме LP

Воспроизводимое изображение может быть искажено.

Для установки счетчика на 0:00:00

Нажмите кнопку COUNTER RESET (стр. 122).

Recording a picture

Adjusting the LCD screen

The LCD panel moves about 90 degrees to the viewfinder side and about 180 degrees to the lens side.

If you turn the LCD panel over so that it faces the other way, the ☺ indicator appears on the screen (Mirror mode).

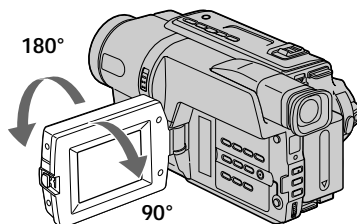

When closing the LCD panel, set it vertically until it clicks, and swing it into the camcorder body.

Note

When using the LCD screen except in the mirror mode, the viewfinder automatically turns off.

When you use the LCD screen outdoors in direct sunlight

The LCD screen may be difficult to see. If this happens, we recommend that you record with the viewfinder.

When you adjust angles of the LCD panel

Be sure to open the LCD panel up to 90 degrees.

Picture in the mirror mode

The picture on the LCD screen is a mirror-image. However, the picture will be normal when recorded.

Запись изображения

Регулировка экрана ЖКД

Панель ЖКД можно поворачивать примерно на 90 градусов в сторону видоискателя и примерно на 180 градусов в сторону объектива.

Если Вы повернете панель ЖКД так, что она будет направлена в другую сторону, на экране появится индикатор ☺ (Зеркальный режим).

При закрывании панели ЖКД установите ее вертикально, пока не раздастся щелчок, а затем присоедините ее к корпусу видеокамеры.

Примечание

При любом положении экрана ЖКД, кроме того, когда включается зеркальный режим, видоискатель автоматически отключается.

Если Вы используете экран ЖКД вне помещения под прямым солнечным светом

Возможно, будет трудно разглядеть что-либо на экране ЖКД. В этом случае рекомендуется выполнять запись с помощью видоискателя.

При регулировке углов панели ЖКД

Откройте панель ЖКД на 90 градусов.

Изображение в зеркальном режиме

Изображение на экране ЖКД будет отображаться зеркально. Однако запись изображения будет нормальной.

Recording a picture

During recording in the mirror mode DATE and TIME on your camcorder do not work.

Indicators in the mirror mode

- The STBY indicator appears as **II●** and REC as **●**. Some of the other indicators appear mirror-reversed and others are not displayed.
- The date appears mirror-reversed when the auto date function is working. However, the date will be normal when recorded.

Adjusting the brightness of the LCD screen

- (1) In CAMERA mode, select LCD BRIGHT in  in the menu settings (p. 80).
- (2) Turn the SEL/PUSH EXEC dial to adjust the brightness of the LCD screen.

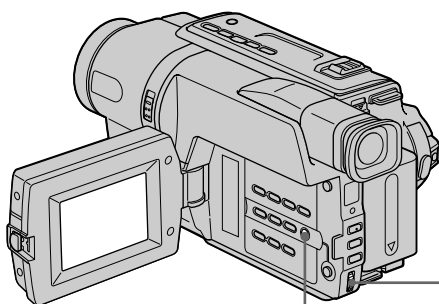

MENU

LCD screen backlight

You can adjust the brightness of the backlight. Select LCD B.L. in the menu settings (p. 80).

Even if you adjust the LCD screen backlight
The recorded picture will not be affected.

Запись изображения

Во время записи в зеркальном режиме
Функции DATE и TIME на видеокамере не работают.

Индикаторы в зеркальном режиме

- Индикатор STBY появится в виде **II●**, а индикатор REC-в виде **●**. Некоторые другие индикаторы появятся в зеркально отображенном виде, а некоторые из них не будут отображаться совсем.
- Когда работает функция автоматической записи даты, дата появляется в зеркально отраженном виде. Однако после записи дата будет нормальной.

Регулировка яркости экрана ЖКД

- (1) В режиме CAMERA выберите LCD BRIGHT в пункте  в установках меню (стр. 85).
- (2) Поверните диск SEL/PUSH EXEC для регулировки яркости экрана ЖКД.

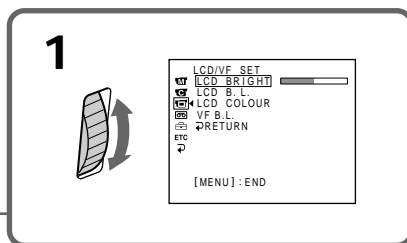

Задняя подсветка экрана ЖКД

Вы можете отрегулировать яркость задней подсветки. Выберите команду LCD B.L. в установках меню (стр. 85).

Даже при регулировке задней подсветки экрана ЖКД

Это не отразится на записанном изображении.

Recording a picture

After recording

- (1) Set the POWER switch to OFF (CHG).
- (2) Close the LCD panel.
- (3) Eject the cassette.
- (4) Attach the lens cap.

After using your camcorder

Remove the battery pack from your camcorder to avoid turning on the built-in light accidentally.

Using the zoom feature

Move the power zoom lever a little for a slower zoom. Move it further for a faster zoom.

Using the zoom function sparingly results in better-looking recordings.

“T” side: for telephoto (subject appears closer)

“W” side: for wide-angle (subject appears farther away)

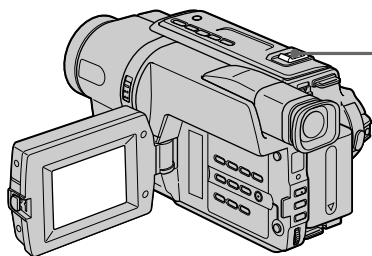

To use ZOOM greater than 20×

Zoom greater than 20× is performed digitally. To activate digital zoom, select the digital zoom power in D ZOOM in the menu settings. The digital zoom function is set to OFF as a default setting (p. 79).

The picture quality deteriorates as the picture is processed digitally.

The right side of the bar shows the digital zooming zone.

The digital zooming zone appears when you select the digital zoom power in D ZOOM in the menu settings. / Правая сторона полосы на экране показывает зону цифровой трансфокации.

Если Вы выберете степень цифровой трансфокации D ZOOM в установках меню, появится зона цифровой трансфокации.

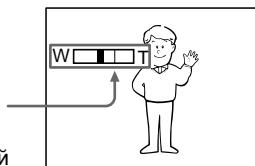

Запись изображения

После записи

- (1) Установите переключатель POWER в положение OFF (CHG).
- (2) Закройте панель ЖКД.
- (3) Извлеките кассету.
- (4) Прикрепите крышку объектива.

По окончании использования видеокамеры

Отсоедините батарейный блок от видеокамеры во избежание случайного включения встроенной подсветки.

Использование функции трансфокации

Немного передвиньте рычаг привода трансфолятора для медленной трансфокации. Передвиньте его дальше для ускоренной трансфокации.

Использование умеренного увеличения обеспечивает наилучшие результаты.

Сторона “Т”: для телефото (объект приближается)

Сторона “W”: для широкоугольного вида (объект удаляется)

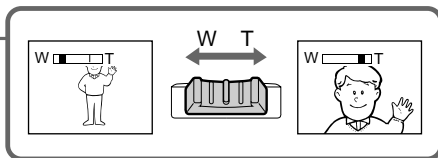

Увеличение более, чем в 20 раз

Увеличение более, чем в 20 раз, выполняется цифровым методом. Чтобы включить цифровую трансфокацию, выберите степень цифровой трансфокации в пункте D ZOOM в установках меню. Функция цифровой трансфокации на предприятии-изготовителе по умолчанию установлена в положение OFF (стр. 84).

Качество изображения ухудшается, так как обработка изображения ведется цифровым способом.

Recording a picture

Notes on digital zoom

- Digital zoom starts to function when zoom exceeds 20x.
- The picture quality deteriorates as you go toward the “T” side.

When you shoot close to a subject

If you cannot get a sharp focus, move the power zoom lever to the “W” side until the focus is sharp. You can shoot a subject that is at least about 80 cm (about 2 feet 5/8 in.) away from the lens surface in the telephoto position, or about 1 cm (about 1/2 in.) away in the wide-angle position.

To record pictures with the viewfinder – Adjusting the viewfinder

If you record pictures with the LCD panel closed, check the picture with the viewfinder. Adjust the viewfinder lens to your eyesight so that the indicators in the viewfinder come into sharp focus.

Lift up the viewfinder and move the viewfinder lens adjustment lever.

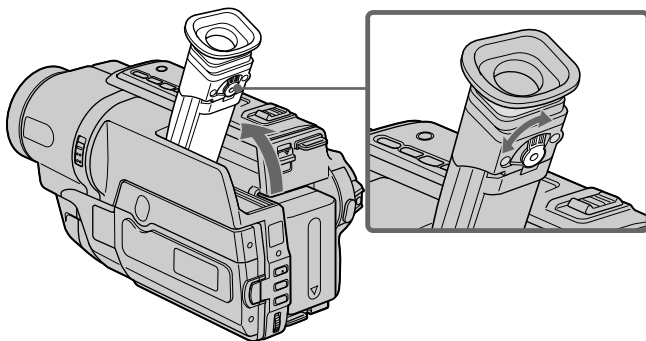

Viewfinder backlight

You can change the brightness of the backlight. Select VF B.L. in the menu settings (p. 81).

Запись изображения

Примечания по цифровой трансфокации

- Цифровая трансфокация активизируется, если увеличение превышает 20x.
- Качество изображения ухудшается по мере приближения к стороне “Т”.

При съемке объекта с близкого расстояния

Если Вы не можете получить четкую фокусировку, передвиньте рычаг привода трансфокатора в сторону “W” до получения четкой фокусировки. В положении “телефото” можно выполнять съемку объекта, который находится на расстоянии не менее 80 см от объектива или около 1 см-в положении “широкоугольный”.

Для записи изображений с помощью видоискателя – регулировка видоискателя

Если Вы будете записывать изображения при закрытой панели ЖКД, проверьте изображение с помощью видоискателя. Отрегулируйте объектив видоискателя в соответствии со своим зрением, так чтобы индикаторы в видоискателе были четко сфокусированы.

Поднимите видоискатель и подвигайте рычаг регулировки объектива видоискателя.

Задняя подсветка видоискателя

Можно изменять яркость задней подсветки. Выберите VF B.L. в установках меню (стр. 86).

Recording a picture

Indicators displayed in the recording mode

The indicators are not recorded on tape.

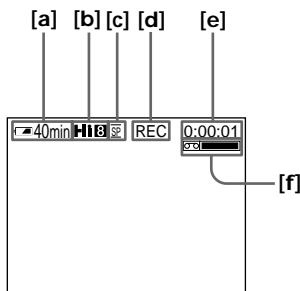

[a]: Remaining battery time indicator

[b]: Hi8 format indicator

This appears while playing back or recording in Hi8 format.

[c]: Recording mode indicator/
Mirror mode indicator

[d]: STBY/REC indicator

[e]: Tape counter indicator

[f]: Remaining tape indicator

This appears after you insert a cassette and record or play back for a while.

Remaining battery time indicator

The remaining battery time indicator indicates the approximate recording time. The indicator may not be correct, depending on the conditions in which you are recording. When you close the LCD panel and open it again, it takes about 1 minute for the correct remaining battery time in minutes to be displayed.

Запись изображения

Индикаторы, отображаемые в режиме записи

Индикаторы не записываются на ленту.

[a]: **Индикатор оставшегося заряда батарейного блока**

[b]: **Индикатор формата Hi8**

Появляется во время воспроизведения или записи в формате Hi8.

[c]: **Индикатор режима записи/
Индикатор зеркального режима**

[d]: **Индикатор STBY/REC**

[e]: **Индикатор счетчика ленты**

[f]: **Индикатор оставшейся ленты**

Этот индикатор появляется на некоторое время после установки кассеты и выполнения записи или воспроизведения.

Индикатор времени оставшегося заряда батарейного блока

Индикатор оставшегося заряда батарейного блока указывает приблизительное время записи. Индикатор может быть неточным в зависимости от условий выполнения записи. Когда Вы закрываете панель ЖКД и открываете её снова, требуется около 1 минуты для правильного отображения оставшегося времени работы батарейного блока в минутах.

Recording a picture

Shooting backlit subjects – BACK LIGHT

When you shoot a subject with the light source behind the subject or a subject with a light background, use the backlight function.

Press BACK LIGHT in CAMERA mode.
The  indicator appears on the screen.
To cancel, press BACK LIGHT again.

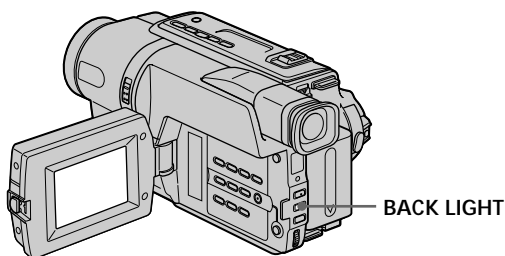

If you press EXPOSURE when shooting backlit subjects
The backlight function will be cancelled.

Запись изображения

Съемка объектов с задней подсветкой – BACK LIGHT

Если Вы выполняете съемку объекта с источником света позади него или же объекта со светлым фоном, используйте функцию задней подсветки.

Нажмите кнопку BACK LIGHT в режиме CAMERA.
На экране появится индикатор .
Для отмены нажмите кнопку BACK LIGHT еще раз.

Если вы нажмете кнопку EXPOSURE при выполнении съемки объектов с задней подсветкой
Функция задней подсветки будет отменена.

Recording a picture

Shooting in the dark – NightShot

The NightShot function enables you to shoot a subject in a dark place. For example, you can satisfactorily record the environment of nocturnal animals for observation when you use this function.

While your camcorder is in CAMERA mode, slide NIGHTSHOT to ON.  and “NIGHTSHOT” indicators flash on the screen. To cancel the NightShot function, slide NIGHTSHOT to OFF.

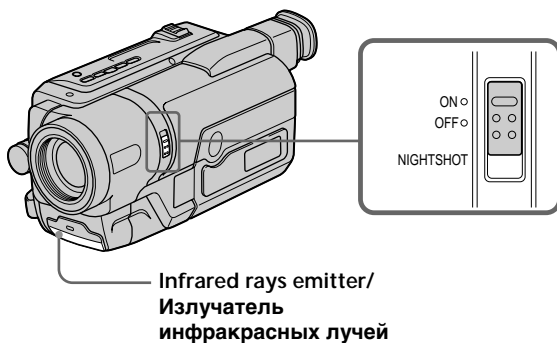

Запись изображения

Съемка в темноте – NightShot

Функция NightShot позволяет Вам выполнять съемку объектов в темных местах. Например, при использовании данной функции Вы можете с успехом выполнять съемку ночных животных для наблюдения.

В то время, когда ваша видеокамера находится в режиме CAMERA, передвиньте переключатель NIGHTSHOT в положение ON. Индикаторы  и “NIGHTSHOT” начнут мигать на экране. Для отмены функции ночной съемки передвиньте переключатель NIGHTSHOT в положении OFF.

Recording a picture

Using the NightShot Light

The picture will be clearer with the NightShot Light on. To enable the NightShot Light, set N.S.LIGHT to ON in the menu settings (p. 79).

Notes

- Do not use the NightShot function in bright places (ex. outdoors in the daytime). This may cause your camcorder to malfunction.
- When you keep NIGHTSHOT setting to ON in normal recording, the picture may be recorded in incorrect or unnatural colours.
- If focusing is difficult with the autofocus mode when using the NightShot function, focus manually.

While using the NightShot function, you cannot use the following functions:

- Exposure
- PROGRAM AE

NightShot Light

NightShot Light rays are infrared and so are invisible. The maximum shooting distance using the NightShot Light is about 3 m (10 feet).

Запись изображения

Использование подсветки для режима NightShot

Изображение станет ярче, если включить режим NightShot. Для включения режима NightShot установите переключатель N.S.LIGHT в положение ON в установках меню (стр. 84).

Примечания

- Не используйте функцию NightShot в ярких местах (например, на улице в дневное время). Это может привести к неисправности Вашей видеокамеры.
- При удержании установки NIGHTSHOT в положении ON при нормальной записи изображение может быть записано в неправильных или неестественных цветах.
- Если фокусировка затруднена в автоматическом режиме при использовании функции NightShot, выполните фокусировку вручную.

При использовании функции NightShot Вы не можете использовать следующие функции:

- Экспозиция
- PROGRAM AE

Подсветка для режима NightShot

Лучи подсветки для режима NightShot являются инфракрасными и поэтому невидимыми. Максимальное расстояние для съемки при использовании подсветки для режима NightShot равно примерно 3 м.

Recording a picture

Superimposing the date and time on pictures

You can record the date and/or time displayed on the screen superimposed on the picture. Carry out the following operations in CAMERA mode.

Press DATE to record the date.

Press TIME to record the time.

Press DATE (or TIME), then press TIME (or DATE) to record the date and time.

Press DATE and/or TIME again. The date and/or time indicator disappears.

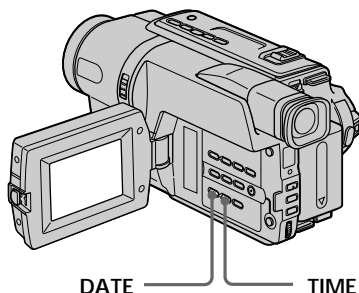

When you purchase your camcorder, the clock setting is set to off. Set the date and time to your local time before using (p. 22).

Note

The date and time indicators recorded manually cannot be deleted.

If you do not record the date and time in the picture

Record the date and time in the black screen as the background for about 10 seconds, then erase the date and time indicators before starting actual recording.

Запись изображения

Наложение даты и времени на изображения

Вы можете записывать дату и/или время, отображаемые на экране, которые будут наложены на изображение. Выполните следующие операции в режиме CAMERA.

Нажмите кнопку DATE для записи даты.

Нажмите кнопку TIME для записи времени.

Нажмите кнопку DATE (или TIME), затем нажмите кнопку TIME (или DATE) для записи даты и времени.

Нажмите кнопку DATE и/или TIME еще раз. Индикатор даты и/или времени исчезнет.

Когда Вы покупаете Вашу видеокамеру, установка часов выключена. Установите дату и время в соответствии с Вашим местным временем перед использованием (стр.22).

Примечание

Индикаторы даты и времени, записанные вручную, не могут быть удалены.

Если Вы не записываете дату и время на изображении

Запишите дату и время на фоне черного экрана в течение 10 секунд, затем сотрите индикаторы даты и времени перед тем, как начать действительную запись.

Checking the recording – END SEARCH

You can use this button to record a picture from the last recorded scene successively.

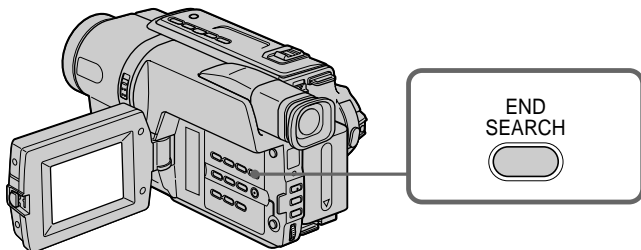

You can go to the end of the recorded section after you record.

Press END SEARCH in CAMERA mode. The last 5 seconds of the recorded section are played back and returns to the standby mode. You can monitor the sound from the speaker.

Notes

- If you start recording after using the end search function, occasionally, the transition between the last scene you recorded and the next scene may not be smooth.
- Once you eject the cassette after you have recorded on the tape, the end search function does not work.

Проверка записи – END SEARCH

Вы можете использовать эту кнопку для успешной записи изображения сразу после последнего записанного эпизода.

Вы можете перейти к концу записанной части ленты после выполнения записи.

Нажмите кнопку END SEARCH в режиме CAMERA. Будут воспроизведены последние 5 секунд записанного эпизода, и видеокамера возвращается в режим ожидания. Звук можно контролировать через громкоговоритель.

Примечания

- Если Вы случайно начали запись после использования функции поиска конца записи, то переход между последним записанным эпизодом и следующим записываемым эпизодом может не быть плавным.
- Если Вы извлечете кассету после того, как будет выполнена запись на ленте, функция поиска конца записи не будет работать.

Playing back a tape

You can monitor the playback picture on the LCD screen. If you close the LCD panel, You can monitor the playback picture in the viewfinder.

- (1) Install the power source and insert the recorded tape.
- (2) Set the POWER switch to PLAYER while pressing the small green button.
- (3) Open the LCD panel while pressing OPEN.
- (4) Press ◀◀ to rewind the tape.
- (5) Press ▶▶ to start playback.
- (6) To adjust the volume, press either of the two VOLUME buttons. The speaker on your camcorder is silent when the LCD panel is closed.

You can control playback using the Remote Commander supplied with your camcorder. (CCD-TRV107E/TRV208E/TRV408E only)

Воспроизведение ленты

Можно просматривать воспроизводимое изображение на экране ЖКД. Если панель ЖКД закрыта, воспроизводимое изображение можно просматривать в видеоискателе.

- (1) Установите источник питания и вставьте записанную ленту.
- (2) Нажав маленькую зеленую кнопку, установите переключатель POWER в положение PLAYER.
- (3) Нажав кнопку OPEN, откройте панель ЖКД.
- (4) Нажмите кнопку ◀◀ для ускоренной перемотки ленты назад.
- (5) Нажмите кнопку ▶▶ для включения воспроизведения.
- (6) Для регулировки громкости нажимайте одну из двух кнопок VOLUME. Если панель ЖКД на видеокамере закрыта, динамик не будет работать.

Вы можете контролировать воспроизведение с помощью пульта дистанционного управления, прилагаемого к этой видеокамере.

(Только модель CCD-TRV107E/TRV208E/TRV408E)

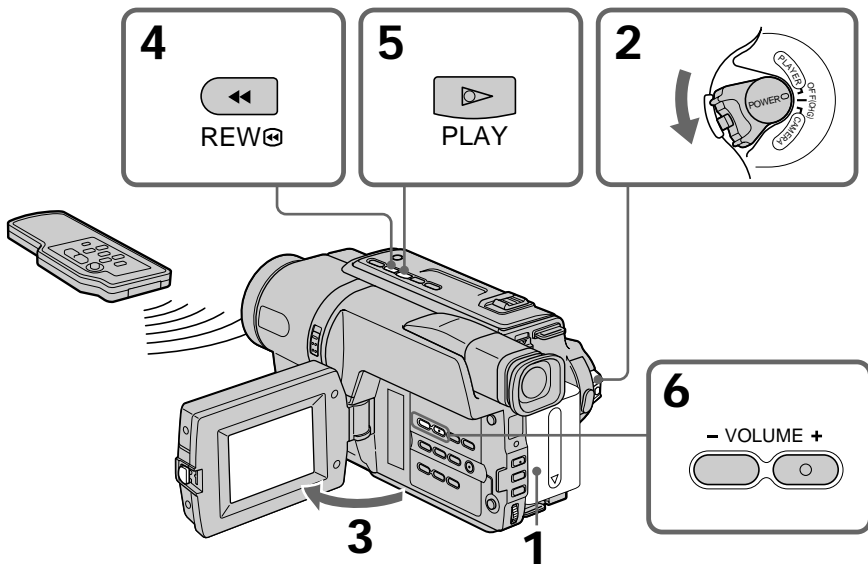

To stop playback
Press ■.

Для остановки воспроизведения
Нажмите кнопку ■.

Playing back a tape

When monitoring on the LCD screen

You can turn the LCD panel over and move it back to the camcorder body with the LCD screen facing out [a]. You can adjust the angle of the LCD panel by lifting the LCD panel up by 7 degrees [b].

[a]

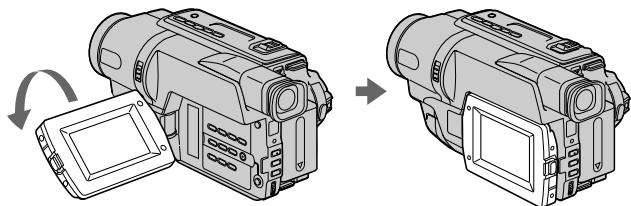

[b]

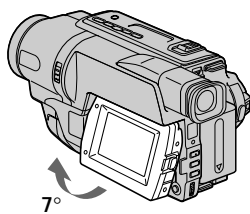

To display the screen indicators - Display function

Press DISPLAY on your camcorder or the Remote Commander (CCD-TRV107E/TRV208E/TRV408E only) supplied with your camcorder. The indicators appear on the screen. To make the indicators disappear, press DISPLAY again.

Для отображения экранных индикаторов - Функция индикации

Нажмите кнопку DISPLAY на Вашей видеокамере или на пульте дистанционного управления (Только модель CCD-TRV107E/TRV208E/TRV408E), который прилагается к этой видеокамере.

На экране появятся индикаторы. Для того чтобы индикаторы исчезли, нажмите еще раз кнопку DISPLAY.

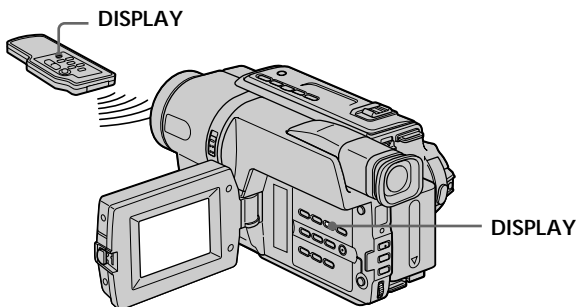

Playing back a tape

Various playback modes

To operate video control buttons, set the POWER switch to PLAYER.

To view a still image (playback pause)

Press **II** during playback. To resume playback, press **II** or **▶**.

To advance the tape

Press **▶▶** in the stop mode. To resume normal playback, press **▶**.

To rewind the tape

Press **◀◀** in the stop mode. To resume normal playback, press **▶**.

To locate a scene monitoring the picture (picture search)

Keep pressing **◀◀** or **▶▶** during playback. To resume normal playback, release the button.

To monitor the high-speed picture while advancing or rewinding the tape (skip scan)

Keep pressing **◀◀** while rewinding or **▶▶** while advancing the tape. To resume rewinding or advancing, release the button.

To view the picture at slow speed (slow playback) (CCD-TRV107E/TRV208E/TRV408E only)

Press **▶▶** on the Remote Commander during playback. To resume normal playback, press **▶**.

To search the last scene recorded (END SEARCH)

Press END SEARCH in the stop mode. The last 5 seconds of the recorded section are played back and the playback stops.

Воспроизведение ленты

Различные режимы воспроизведения

Для использования кнопок управления видеоизображением установите переключатель POWER в положение PLAYER.

Для просмотра неподвижного изображения (пауза воспроизведения)

Нажмите во время воспроизведения кнопку **II**. Для возобновления обычного воспроизведения нажмите кнопку **II** или кнопку **▶**.

Для ускоренной перемотки ленты вперед

Нажмите в режиме остановки кнопку **▶▶**. Для возобновления обычного воспроизведения нажмите кнопку **▶**.

Для ускоренной перемотки ленты назад

Нажмите в режиме остановки кнопку **◀◀**. Для возобновления обычного воспроизведения нажмите кнопку **▶**.

Для поиска эпизода во время контроля изображения (поиск изображения)

Держите нажатой кнопку **◀◀** или **▶▶** во время воспроизведения. Для восстановления обычного воспроизведения отпустите кнопку.

Для контроля изображения на высокой скорости во время ускоренной перемотки ленты вперед или назад (поиск методом прогона)

Держите нажатой кнопку **◀◀** во время ускоренной перемотки ленты назад или кнопку **▶▶** во время ускоренной перемотки ленты вперед. Для возобновления обычной перемотки ленты вперед или назад отпустите кнопку.

Для просмотра изображения на замедленной скорости (замедленное воспроизведение) (Только модель CCD-TRV107E/TRV208E/TRV408E)

Нажмите во время воспроизведения кнопку **▶▶** на пульте дистанционного управления. Для возобновления обычного воспроизведения нажмите кнопку **▶**.

Для поиска последнего записанного эпизода (END SEARCH)

Нажмите кнопку END SEARCH в режиме остановки. Будут воспроизведены последние 5 секунд записанного участка, после чего воспроизведение остановится.

Playing back a tape

In the various playback modes
Sound is muted.

When the playback pause mode lasts for 5 minutes

Your camcorder automatically enters the stop mode. To resume playback, press ►.

If slow playback lasts for about 1 minute (CCD-TRV107E/TRV208E/TRV408E only)

Your camcorder automatically returns to normal speed.

When you play back a tape recorded in the LP mode

Noise may appear during playback pause mode, slow playback* or picture search.

When you play back a tape in reverse

Horizontal noise may appear at the centre or top and bottom of the screen.

This is not a malfunction.

* CCD-TRV107E/TRV208E/TRV408E only

Воспроизведение ленты

В различных режимах воспроизведения
Звук будет приглушен.

Если режим паузы воспроизведения продлится 5 минут

Видеокамера автоматически переключится в режим останова. Для возобновления воспроизведения нажмите кнопку ►.

Если замедленное воспроизведение продолжится примерно 1 минуту (Только модель CCD-TRV107E/TRV208E/TRV408E)

Видеокамера автоматически вернется в режим обычной скорости.

При воспроизведении ленты, записанной в режиме LP

В режиме паузы воспроизведения, замедленного воспроизведения* или поиска изображения могут возникать помехи.

При воспроизведении ленты в обратном направлении

В центре или вверху и внизу экрана могут появляться горизонтальные помехи. Это не является неисправностью.

* Только модель CCD-TRV107E/TRV208E/TRV408E

Viewing the recording on TV

Connect your camcorder to your TV with the A/V connecting cable supplied with your camcorder to watch the playback picture on the TV screen. You can operate the playback control buttons in the same way as when you monitor playback pictures on the LCD screen. We recommend that you power your camcorder from a wall socket using the AC power adaptor, when monitoring the playback picture on the TV screen (p. 20). Refer to the operating instructions of your TV.

Open the jack cover. Connect your camcorder to the TV using the A/V connecting cable. Then, set the TV/VCR selector on the TV to VCR.

Просмотр записи на экране телевизора

Для просмотра воспроизводимого изображения на экране телевизора подсоедините видеокамеру к телевизору с помощью соединительного кабеля аудио/видео, который входит в комплект поставки видеокамеры. Вы можете использовать кнопки управления воспроизведением таким же способом, как при управлении воспроизводимым изображением на экране ЖКД. При просмотре изображения на экране телевизора рекомендуется подключать видеокамеру к стенной розетке электросети с помощью сетевого адаптера переменного тока (стр. 20). Обратитесь к инструкции по эксплуатации Вашего телевизора.

Откройте крышку гнезд. Подсоедините Вашу видеокамеру к телевизору с помощью соединительного кабеля аудио/видео. Затем установите переключатель TV/VCR на Вашем телевизоре в положение VCR.

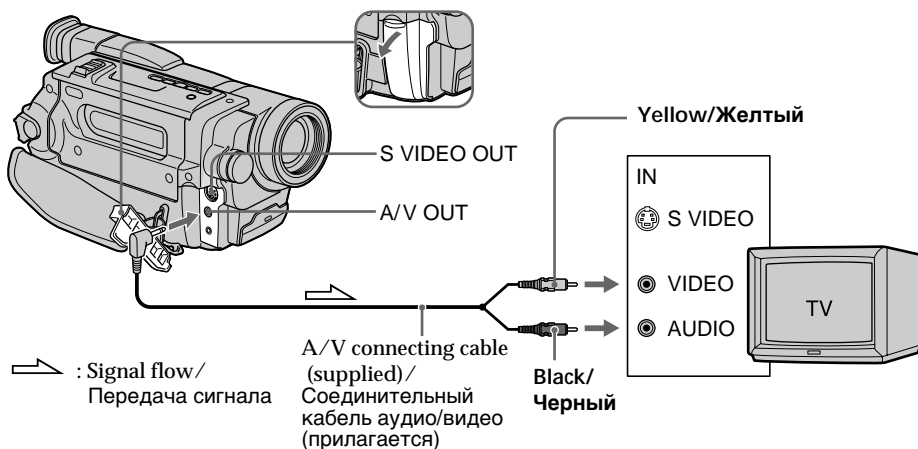

If your TV is already connected to a VCR

Connect your camcorder to the LINE IN input on the VCR by using the A/V connecting cable supplied with your camcorder. Set the input selector on the VCR to LINE.

Если Ваш телевизор уже подсоединен к видеомagneтoфону

Подсоедините Вашу видеокамеру к входному гнезду LINE IN на видеомagneтoфоне с помощью соединительного кабеля аудио/видео, который прилагается к Вашей видеокамере. Установите селектор входного сигнала на видеомagneтoфоне в положение LINE.

Viewing the recording on TV

To connect to a TV without Video/Audio input jacks

Use a PAL system RFU adaptor (optional). Refer to the operating instructions of your TV and the RFU adaptor.

If your TV is a stereo type

Connect the audio plug of the A/V connecting cable supplied to the left (white) input jack of your TV.

If your TV/VCR has a 21-pin connector (EUROCONNECTOR)

– EUROPEAN MODELS ONLY

Use the 21-pin adaptor supplied with your camcorder.

Просмотр записи на экране телевизора

Для подключения к Вашему телевизору без входных гнезд аудио/видео

Используйте ВЧ адаптер системы PAL (не прилагается). Обратитесь к инструкции по эксплуатации Вашего телевизора и ВЧ-адаптера.

Если Ваш телевизор стереофонического типа

Подключите аудиштекер прилагаемого соединительного кабеля аудио/видео к левому (белому) входному гнезду телевизора.

Если в Вашем телевизоре/ видеомagneтoфoнe имеется 21-штырьковый разъем (EUROCONNECTOR)

– ТОЛЬКО ДЛЯ ЕВРОПЕЙСКИХ МОДЕЛЕЙ

Используйте 21-штырьковый адаптер, прилагаемый к Вашей видеокамере.

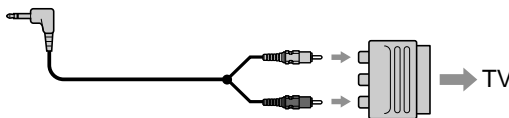

If your TV has an S video jack

Connect using an S video cable (optional) to obtain optimum quality screen images. With this connection, you do not need to connect the yellow (video) plug of the A/V connecting cable.

Connect an S video cable (optional) to the S video jacks on both your camcorder and the TV.

To display the screen indicators on TV

Set DISPLAY to V-OUT/LCD in the menu settings (p. 83). Then press DISPLAY on your camcorder. To turn off the screen indicators, press DISPLAY on your camcorder again.

Если в Вашем телевизоре имеется гнездо S видео

Выполните подключение с помощью кабеля S видео (приобретается дополнительно) для воспроизведения изображений с оптимальным качеством. При данном подсоединении Вам не нужно подсоединять желтый штекер (видео) соединительного кабеля аудио/видео. Подсоедините кабель S видео (приобретается дополнительно) к гнездам S видео на Вашей видеокамере и Вашем телевизоре.

Для отображения экранных индикаторов на экране телевизора

Установите для параметра DISPLAY значение V-OUT/LCD в установках меню (стр. 88). Затем нажмите кнопку DISPLAY на видеокамере. Для отключения экранных индикаторов нажмите кнопку DISPLAY на видеокамере еще раз.

— Advanced Recording Operations — Using the wide mode

You can record a cinema-like picture (CINEMA) or a 16:9 wide picture to watch on the 16:9 wide-screen TV (16:9FULL). Refer to the operating instructions of your TV.

CINEMA

Black bands appear on the screen during recording in the CINEMA mode [a], playing back on a normal TV [b] or a wide-screen TV [c]. If you set the screen mode of the wide-screen TV to the zoom mode, a picture without black bands appears [d].

16:9FULL

The picture during recording in the 16:9FULL mode [e], or playing back on a normal TV [f] or a wide-screen TV [g] is horizontally compressed. If you set the screen mode of the wide-screen TV to the full mode, you can watch correctly proportioned images in wide-screen format [h].

Использование широкоэкрannого режима

Вы можете записывать изображение наподобие кино (CINEMA) или широкоэкрannое изображение 16:9 для просмотра на широкоэкрannом телевизоре 16:9 (16:9FULL). Обратитесь к инструкции по эксплуатации Вашего телевизора.

CINEMA

Черные полосы появятся на экране во время записи в режиме CINEMA [a], воспроизведения на обычном телевизоре [b] или на широкоэкрannом телевизоре [c]. Если Вы установите экранный режим на широкоэкрannом телевизоре в режим масштабирования, то изображение появится без черных полос [d].

16:9FULL

Изображение во время записи в режиме 16:9 FULL [e] либо во время воспроизведения на обычном телевизоре [f] или широкоэкрannом телевизоре [g] будет сжато по горизонтали. Если установить экранный режим широкоэкрannого телевизора в полноэкранный режим, то можно просматривать изображения в правильной пропорции в широкоэкрannом формате [h].

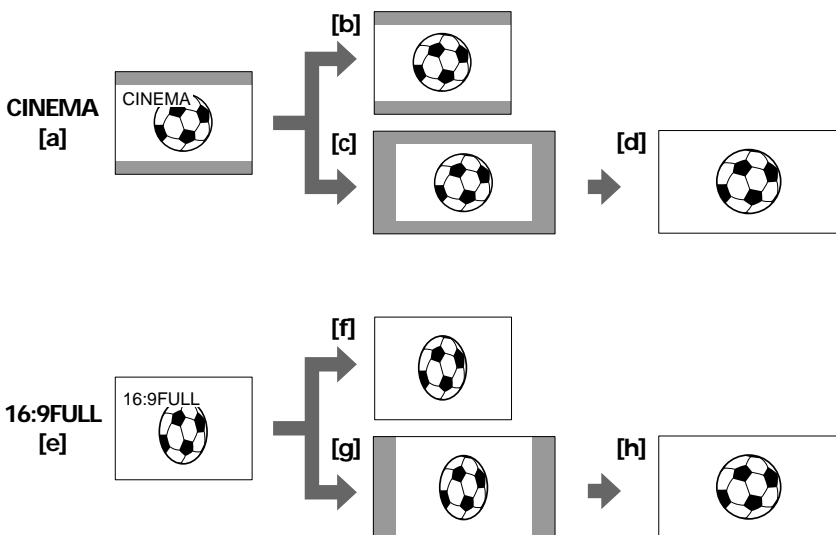

Using the wide mode

In CAMERA mode, set 16:9WIDE to CINEMA or 16:9FULL in  in the menu settings (p. 79).

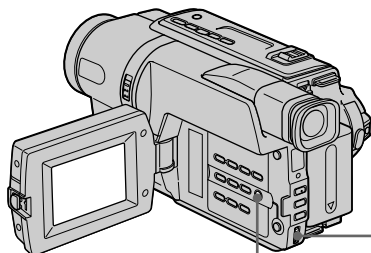

MENU

Использование широкоэкранный режима

В режиме CAMERA установите для параметра 16:9WIDE значение CINEMA или 16:9FULL в  в установках меню (стр. 84).

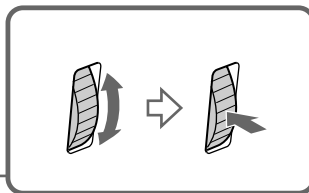

To cancel the wide mode

Set 16:9WIDE to OFF in the menu settings.

If the wide mode is set to 16:9FULL (CCD-TRV408E only)

The SteadyShot function does not work. If you select 16:9FULL in the menu settings when the SteadyShot function is working,  flashes and the SteadyShot function does not function.

In the wide mode

You cannot select the bounce function with FADER.

Date or time indicator

When you record in the 16:9FULL mode, the date or time indicator will be widened on wide-screen TVs.

During recording

You cannot select or cancel the wide mode. When you cancel the wide mode, set your camcorder to the standby mode and then set 16:9WIDE to OFF in the menu settings.

Для отмены широкоэкранный режима

Установите команду 16:9WIDE в положение OFF в установках меню.

Когда для широкоэкранный режима установлен параметр 16:9FULL (Только модель CCD-TRV408E)

Функция устойчивой съемки не работает. Если при работе функции устойчивой съемки в установках меню выбрать параметр 16:9FULL, замигает индикатор , и функция устойчивой съемки перестанет работать.

В широкоэкранный режиме

Нельзя выбрать функцию перескакивания с помощью команды FADER.

Индикатор даты или времени

Если Вы выполняете запись в режиме 16:9FULL, индикатор даты или времени расширится на широкоэкранный телевизор.

Во время записи

Вы не можете выбрать или отменить широкоэкранный режим. Чтобы отменить широкоэкранный режим, установите Вашу видеокамеру в режим ожидания, а затем установите команду 16:9WIDE в положение OFF.

Using the fader function

You can fade in or out to give your recording a professional appearance.

Использование функции фейдера

Вы можете выполнять плавное введение и выведение изображения, чтобы придать Вашей съемке профессиональный вид.

[a] STBY REC

FADER



M.FADER (mosaic)/
(мозаика)



STRIPE

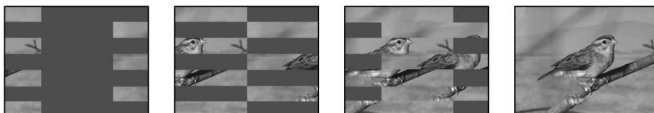

BOUNCE
(Fade in only)/
(Только введение
изображения)



[b] STBY REC

MONOTONE

When fading in, the picture gradually changes from black-and-white to colour.
When fading out, the picture gradually changes from colour to black-and-white.

MONOTONE

При введении изображение будет постепенно изменяться от черно-белого до цветного.
При выведении изображение будет постепенно изменяться от цветного до черно-белого.

Using the fader function

(1) When fading in [a]

In the standby mode, press FADER until the desired fader indicator flashes.

When fading out [b]

In the recording mode, press FADER until the desired fader indicator flashes.

The indicator changes as follows:

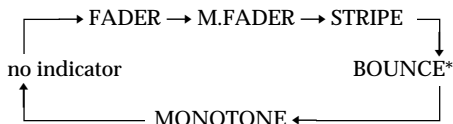

The last selected fader mode is indicated first of all.

* Fade in only

(2) Press START/STOP. The fader indicator stops flashing.

After the fade in/out is carried out, your camcorder automatically returns to the normal mode.

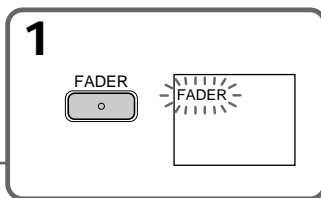
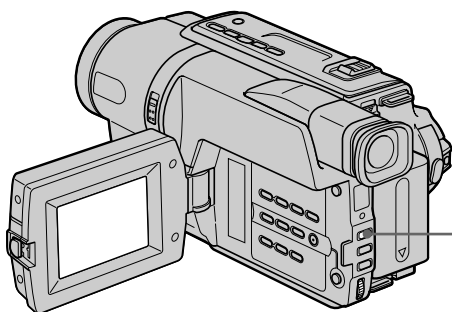

To cancel the fader function

Before pressing START/STOP, press FADER until the indicator disappears.

Использование функции фейдера

(1) При введении изображения [a]

В режиме ожидания нажимайте кнопку FADER до тех пор, пока не начнет мигать нужный индикатор фейдера.

При выведении изображения [b]

В режиме записи нажимайте кнопку FADER до тех пор, пока не начнет мигать нужный индикатор фейдера.

Индикатор будет изменяться следующим образом:

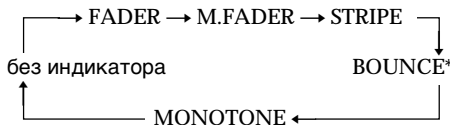

Последний из выбранных режимов фейдера отображается первым.

* Только введение изображения

(2) Нажмите кнопку START/STOP. Индикатор фейдера перестанет мигать.

После того, как выполнено введение/выведение изображения, Ваша видеокамера автоматически вернется в обычный режим.

Для отмены функции фейдера

Перед тем, как нажать кнопку START/STOP, нажимайте кнопку FADER до тех пор, пока не исчезнет индикатор.

Using the fader function

The date, time indicator and title do not fade in or fade out

Erase them before operating the fader function if they are not needed.

While using the bounce function, you cannot use the following functions:

- Focus
- Zoom
- Picture effect

Note on the bounce function

The BOUNCE indicator does not appear in the following mode or functions:

- D ZOOM is activated in the menu settings
- Wide mode
- Picture effect
- PROGRAM AE

Использование функции фейдера

Индикатор даты, времени и титр не вводятся или не выводятся

Если они не нужны, удалите их до начала работы функции фейдера.

Во время использования функции перескакивания Вы не можете использовать следующие функции:

- Фокусировка
- Трансфокация
- Эффект изображения

Примечание по функции перескакивания

Индикатор BOUNCE не появляется в следующих режимах или при использовании следующих функций:

- Команда D ZOOM приведена в действие в установках меню
- Широкоэкранный режим
- Эффект изображения
- PROGRAM AE

Using special effects – Picture effect

You can digitally process images to obtain special effects like those in films or on the TV.

- PASTEL [a]** : The contrast of the picture is emphasised, and the picture looks like an animated cartoon.
- NEG.ART [b]** : The colour and brightness of the picture are reversed.
- SEPIA** : The picture is sepia.
- B&W** : The picture is monochrome (black-and-white).
- SOLARIZE [c]** : The light intensity is clearer, and the picture looks like an illustration.
- MOSAIC [d]** : The picture is mosaic.
- SLIM [e]** : The picture expands vertically.
- STRETCH [f]** : The picture expands horizontally.

[a]



[b]



[c]



[d]



[e]



[f]



Использование специальных эффектов – Эффект изображения

Вы можете выполнять обработку изображения цифровым методом для получения специальных эффектов, как в кинофильмах или на экранах телевизоров.

- PASTEL [a]** : Подчеркивается контрастность изображения, которому придается мультипликационный вид.
- NEG.ART [b]** : Цвет и яркость изображения будут негативными.
- SEPIA** : Изображение будет в цвете сепии.
- B&W** : Изображение будет монохроматическим (черно-белым).
- SOLARIZE [c]** : Яркость света будет усиленной, а изображение будет выглядеть как иллюстрация.
- MOSAIC [d]** : Изображение будет мозаическим.
- SLIM [e]** : Изображение растянется по вертикали.
- STRETCH [f]** : Изображение растянется по горизонтали.

Using special effects – Picture effect

- (1) In CAMERA mode, select P EFFECT in  in the menu settings (p. 79).
- (2) Select the desired picture effect mode in the menu settings, then press the SEL/PUSH EXEC dial.

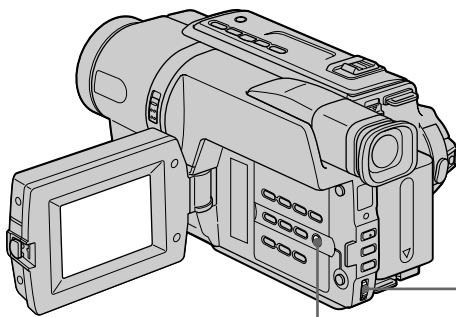

MENU

Использование специальных эффектов – Эффект изображения

- (1) В режиме CAMERA выберите команду P EFFECT в  в меню установок (стр. 84).
- (2) Выберите режим нужного эффекта изображения в меню установок, а затем нажмите диск SEL/PUSH EXEC.

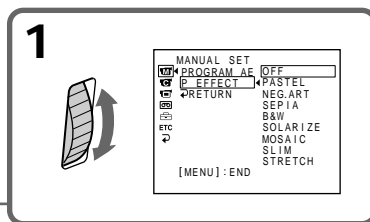

To cancel the picture effect function

Set P EFFECT to OFF in the menu settings.

When you set the POWER switch to OFF (CHG)

Your camcorder automatically returns to the normal mode.

Для выключения функции эффекта изображения

Установите команду P EFFECT в положение OFF в меню установок.

При установке переключателя POWER в положение OFF (CHG)

Ваша видеокамера автоматически вернется в обычный режим.

Using the PROGRAM AE function

You can select the PROGRAM AE (Auto Exposure) mode to suit your specific shooting requirements.

SPOTLIGHT (Spotlight)

This mode prevents people's faces, for example, from appearing excessively white when shooting subjects lit by strong light in the theatre.

PORTRAIT (Soft portrait)

This mode brings out the subject while creating a soft background for subjects such as people or flowers.

SPORTS (Sports lesson)

This mode minimises shake on fast-moving subjects such as in tennis or golf.

BEACH&SKI (Beach & ski)

This mode prevents people's faces from appearing dark in strong light or reflected light, such as at a beach in midsummer or on a ski slope.

SUNSETMOON (Sunset & moon)

This mode allows you to maintain atmosphere when you are recording sunsets, general night views, fireworks displays and neon signs.

LANDSCAPE (Landscape)

This mode is for when you are recording distant subjects such as mountains and prevents your camcorder from focusing on glass or metal mesh in windows when you are recording a subject behind glass or a screen.



Использование функции PROGRAM AE

Вы можете выбрать режим PROGRAM AE (автоматическая экспозиция) в соответствии со специфическими требованиями к съемке.

SPOTLIGHT (Прожекторное освещение)

Например, данный режим предотвращает появление лиц людей в чрезмерно белом цвете во время съемки с сильным освещением в театре.

PORTRAIT (Мягкий портрет)

Этот режим позволяет выделить объект на размытом фоне, и подходит для съемки, например, людей или цветов.

SPORTS (Спортивные состязания)

Этот режим позволяет минимизировать дрожание при съемке быстро движущихся предметов, например, при игре в теннис или гольф.

BEACH&SKI (Пляж и лыжи)

Этот режим предотвращает появление темных лиц людей в зоне сильного света или отраженного света, например, на пляже в разгар лета или на снежном склоне.

SUNSETMOON (Заход солнца и луны)

Этот режим позволяет точно отражать обстановку при съемке заходов солнца, общих ночных видов, фейерверков и неоновых реклам.

LANDSCAPE (Ландшафт)

Этот режим позволяет выполнять съемку отдаленных объектов, например, гор, и предотвращает фокусировку видеокамеры на стекло или металлическую решетку на окнах, когда Вы выполняете запись объектов позади стекла или решетки.

Using the PROGRAM AE function

- (1) In CAMERA mode, select PROGRAM AE in the menu settings (p. 79).
- (2) Select the desired PROGRAM AE mode in the menu settings, then press the SEL/PUSH EXEC dial.

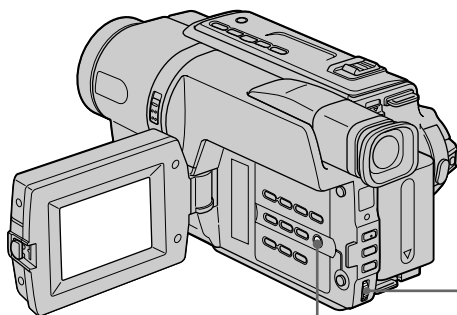

MENU

Использование функции PROGRAM AE

- (1) В режиме CAMERA выберите команду PROGRAM AE в  в меню установок (стр. 84).
- (2) Выберите нужный режим PROGRAM AE в меню установок, а затем нажмите диск SEL/PUSH EXEC.

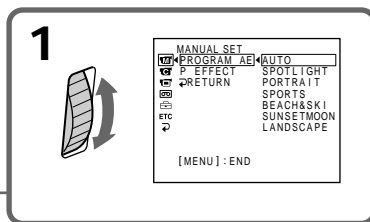

To cancel the PROGRAM AE function

Set PROGRAM AE to AUTO in the menu settings.

Для отмены функции PROGRAM AE

Установите команду PROGRAM AE в положение AUTO в установках меню.

Using the PROGRAM AE function

Notes

- In the spotlight, sports lesson and beach & ski modes, you cannot take close-ups. This is because your camcorder is set to focus only on subjects in the middle to far distance.
- In the sunset & moon and landscape modes, your camcorder is set to focus only on distant subjects.
- While using the PROGRAM AE function, you cannot select the bounce function with FADER.
- While settings NIGHTSHOT to ON, the PROGRAM AE function does not work. (The indicator flashes.)

Even if the PROGRAM AE function is selected You can adjust the exposure manually.

If you are recording under a discharge tube such as a fluorescent lamp, sodium lamp or mercury lamp

Flickering or changes in colour may occur in the following modes. If this happens, turn the PROGRAM AE function off:

- Soft portrait mode
- Sports lesson mode

Использование функции PROGRAM AE

Примечания

- В режимах прожекторного освещения, спортивных состязаний, а также в пляжном и лыжном режиме нельзя выполнять съемку крупным планом. Это объясняется тем, что Ваша видеокамера настроена для фокусировки только на объекты, находящиеся на среднем и дальнем расстояниях.
- В режиме захода солнца и луны, а также в ландшафтном режиме Ваша видеокамера настроена на фокусировку только на дальние объекты.
- При использовании функции PROGRAM AE нельзя выбрать функцию перескакивания с помощью функции FADER.
- Во время установки команды NIGHTSHOT в положение ON, функция PROGRAM AE не работает. (Индикатор будет мигать.)

Даже если выбрана функция PROGRAM AE Можно настроить экспозицию вручную.

Если Вы выполняете запись при использовании газоразрядной лампы, натриевой лампы или ртутной лампы

В следующих режимах может возникнуть мерцание или искажение цветов. Если это произойдет, выключите функцию PROGRAM AE:

- Мягкий портретный режим
- Режим спортивных состязаний

Adjusting the exposure manually

You can manually adjust and set the exposure. Adjust the exposure manually in the following cases:

- The subject is backlit
- Bright subject and dark background
- To record dark pictures (e.g. night scenes) faithfully

- (1) In CAMERA mode, press EXPOSURE. The exposure indicator appears on the screen.
- (2) Turn the SEL/PUSH EXEC dial to adjust the brightness.

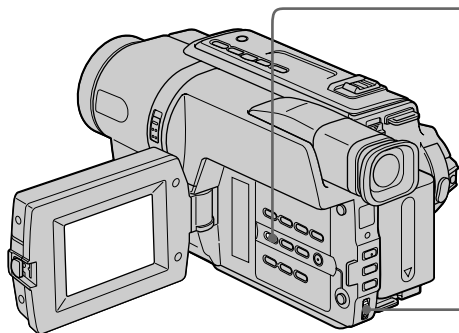

Регулировка экспозиции вручную

Вы можете отрегулировать и установить экспозицию вручную.

Отрегулируйте экспозицию вручную в следующих случаях:

- Объект на фоне задней подсветки
- Яркий объект на темном фоне
- Для записи темных изображений (например, ночных сцен) с большой достоверностью

- (1) В режиме CAMERA нажмите кнопку EXPOSURE. На экране появится индикатор экспозиции.
- (2) Поверните диск SEL/PUSH EXEC для регулировки яркости.

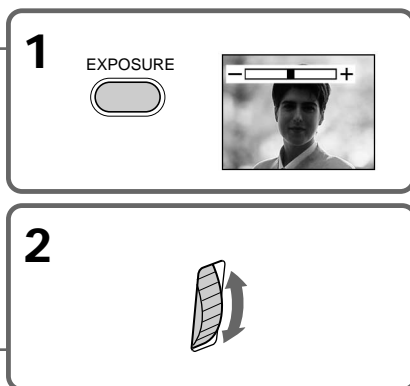

To return to the automatic exposure mode

Press EXPOSURE.

Note

When you adjust the exposure manually, the backlight function does not work in CAMERA mode.

Your camcorder automatically returns to the automatic exposure mode:

- if you change the PROGRAM AE mode
- if you slide NIGHTSHOT to ON

Для возврата в режим автоматической экспозиции

Нажмите кнопку EXPOSURE.

Примечание

При выполнении регулировки экспозиции вручную функция задней подсветки не работает в режиме CAMERA.

Ваша видеочкамера автоматически вернется в режим автоматической экспозиции:

- если Вы измените режим PROGRAM AE
- если Вы передвинете переключатель NIGHTSHOT в положение ON

Focusing manually

You can gain better results by manually adjusting the focus in the following cases:

- The autofocus mode is not effective when shooting:
 - subjects through glass coated with water droplets.
 - horizontal stripes.
 - subjects with little contrast with backgrounds such as walls and sky.
- When you want to change the focus from a subject in the foreground to a subject in the background
- Shooting a stationary subject when using a tripod

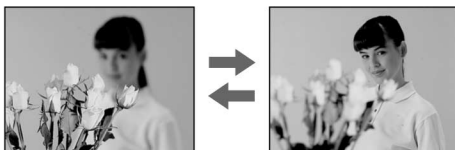

- (1) In CAMERA mode, press FOCUS.
The  indicator appears on the screen.
- (2) Turn the SEL/PUSH EXEC dial to sharpen focus.

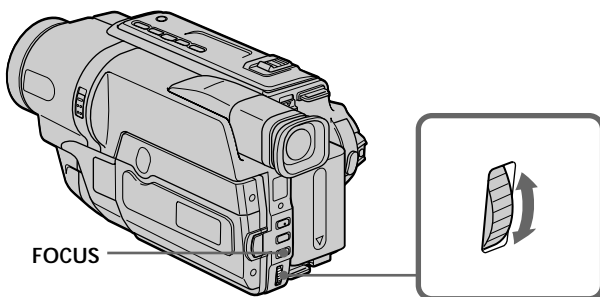

To return to the autofocus mode
Press FOCUS.

Фокусировка вручную

Вы можете получить лучшие результаты путем регулировки вручную в следующих случаях:

- Режим автоматической фокусировки является неэффективным при выполнении съемки:
 - объектов через покрытое каплями стекло.
 - горизонтальных полос.
 - объектов с малой контрастностью на таком фоне, как стена или небо.
- Если Вы хотите выполнить изменение фокусировки с объекта на переднем плане на объект на заднем плане.
- При выполнении съемки стационарных объектов с использованием треноги.

- (1) В режиме CAMERA нажмите кнопку FOCUS.
На экране появится индикатор .
- (2) Поворачивайте диск SEL/PUSH EXEC для выполнения фокусировки.

Для возвращения в режим автоматической фокусировки
Нажмите кнопку FOCUS.

Focusing manually



To focus precisely

Adjust the zoom by first focusing at the “T” (telephoto) position and then shooting at the “W” (wide-angle) position. This makes focusing easier.

When you shoot close to the subject

Focus at the end of the “W” (wide-angle) position.

 changes to the following indicators:

-  when recording a distant subject.
-  when the subject is too close to focus on.

Фокусировка вручную



Для точной фокусировки

Отрегулируйте трансфокацию, сначала выполнив фокусировку в положении “Т” (телефото), а затем выполнив съемку в положении “W” (широкоугольный вид). Это упростит фокусировку.

При выполнении съемки вблизи объекта

Выполните фокусировку в конце положения “W” (широкоугольный вид).

Индикация  изменится на следующие индикаторы:

-  при записи удаленного объекта.
-  если объект находится слишком близко, чтобы выполнить фокусировку на него.

Superimposing a title

You can select one of eight preset titles and two custom titles (p. 60). You can also select the language, colour, size, and position of titles.



- (1) In CAMERA mode, press TITLE to display the title menu.
- (2) Turn the SEL/PUSH EXEC dial to select , and then press the dial.
- (3) Select the desired title in the menu settings, then press the SEL/PUSH EXEC dial. The titles are displayed in the language you selected.
- (4) Change the colour, size, or position, if necessary.
 - ① Turn the SEL/PUSH EXEC dial to select the colour, size, or position, then press the dial. The item appears.
 - ② Turn the SEL/PUSH EXEC dial to select the desired item, then press the dial.
 - ③ Repeat steps ① and ② until the title is laid out as desired.
- (5) Press the SEL/PUSH EXEC dial again to complete the setting.
- (6) Press START/STOP to start recording.
- (7) When you want to stop recording the title, press TITLE.

Наложение титра

Вы можете выбрать один из восьми предварительно установленных титров и двух собственных титров (стр. 60). Вы можете также выбирать язык, цвет, размер и положение титров.

- (1) В режиме CAMERA нажмите кнопку TITLE для отображения меню титров.
- (2) Поверните диск SEL/PUSH EXEC для выбора , а затем нажмите на диск.
- (3) Выберите нужный титр в установках меню, а затем нажмите диск SEL/PUSH EXEC. Титры отобразятся на выбранном языке.
- (4) Измените цвет, размер или положение титра, если нужно.
 - ① Поверните диск SEL/PUSH EXEC для выбора цвета, размера или положения титра, а затем нажмите диск. Появится нужный пункт.
 - ② Поверните диск SEL/PUSH EXEC для выбора нужного пункта, а затем нажмите диск.
 - ③ Повторяйте пункты ① и ② до тех пор, пока титр не будет настроен так, как нужно.
- (5) Нажмите диск SEL/PUSH EXEC для завершения установки.
- (6) Нажмите кнопку START/STOP для начала записи.
- (7) Если Вы захотите остановить запись титра, нажмите кнопку TITLE.

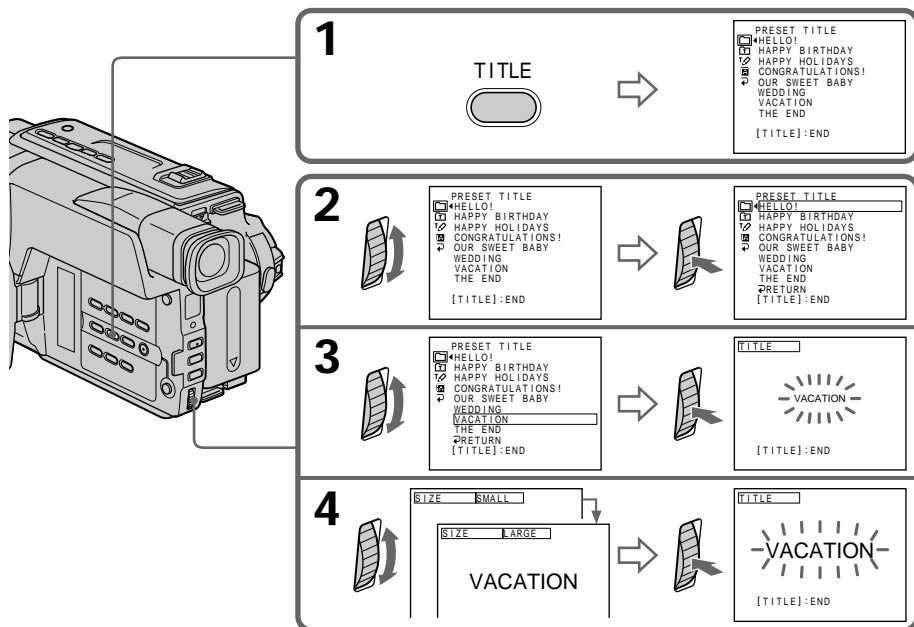

To superimpose the title while you are recording

Press TITLE while you are recording, and carry out steps 2 to 5. When you press the SEL/PUSH EXEC dial at step 5, the title is superimposed.

To select the language of a preset title

If you want to change the language, select  before step 2. Then select the desired language and return to step 2.

Для наложения титра во время записи

Нажмите кнопку TITLE во время записи и выполните действия пунктов 2 – 5. Если Вы нажмете диск SEL/PUSH EXEC в пункте 5, титр будет наложен.

Для выбора языка предварительно установленного титра

Если Вы хотите изменить язык, выберите индикацию  перед пунктом 2. Затем выберите нужный язык и вернитесь к пункту 2.

Superimposing a title

Note

Both the date and time or either of them may not be displayed depending on the size or position of the title.

If you display the menu or title menu while superimposing a title

The title is not recorded while the menu or title menu is displayed.

To use the custom title

If you want to use the custom title, select  in step 2.

Title setting

- The title colour changes as follows:
WHITE ↔ YELLOW ↔ VIOLET ↔ RED ↔ CYAN ↔ GREEN ↔ BLUE
- The title size changes as follows:
SMALL ↔ LARGE
You cannot input 13 characters or more in LARGE size. If you input more than 12 characters, the title size returns to SMALL even if you select LARGE.
- The title position changes as follows:
1 ↔ 2 ↔ 3 ↔ 4 ↔ 5 ↔ 6 ↔ 7 ↔ 8 ↔ 9
The larger the position number, the lower the title is positioned.
When you select the title size “LARGE,” you cannot choose position 9.
When you select the title size “LARGE” in the CINEMA mode, you cannot choose position 8 nor 9.

When you are selecting and setting the title

You cannot record the title displayed on the screen.

When you superimpose a title while you are recording

The beep does not sound.

While you are playing back

You can superimpose a title. However, the title is not recorded on tape.

You can record a title when you dub a tape connecting your camcorder to the VCR with the A/V connecting cable.

Наложение титра

Примечание

Индикация даты и времени или же одна из них могут не отображаться на дисплее в зависимости от размера или положения титра.

Если отображается меню или меню титров при наложении титра

Титр не будет записываться во время отображения меню или меню титров.

Для использования собственного титра

Если Вы хотите использовать собственный титр, выберите установку  в пункте 2.

Установка титра

- Цвет титра изменяется следующим образом:
WHITE (белый) ↔ YELLOW (желтый) ↔ VIOLET (фиолетовый) ↔ RED (красный) ↔ CYAN (голубой) ↔ GREEN (зеленый) ↔ BLUE (синий)
- Размер титра изменяется следующим образом:
SMALL (маленький) ↔ LARGE (большой)
Нельзя ввести 13 и более символов, если для размера выбрано значение LARGE. Если Вы введете более 12 символов, то размер титра возвратится к установке SMALL, даже при выборе установки LARGE.
- Позиция титра изменяется следующим образом:
1 ↔ 2 ↔ 3 ↔ 4 ↔ 5 ↔ 6 ↔ 7 ↔ 8 ↔ 9
Чем выше номер позиции титра, тем ниже расположен титр.
Если Вы выберете размер титра “LARGE”, Вы не сможете выбрать положение 9.
Если Вы выберете размер титра “LARGE” в режиме CINEMA, Вы не сможете выбрать ни положение 8, ни положение 9.

Во время выбора и установки титра

Нельзя записать титр, отображаемый на экране.

При наложении титра во время записи

Зуммерный сигнал не будет звучать.

Во время воспроизведения

Можно наложить титр. Однако титр не записывается на ленту.

Можно записать титр при перезаписи ленты, подсоединив видеокамеру к видеомагнитофону с помощью соединительного кабеля аудио/видео.

Making your own titles

You can make up to two titles and store them in your camcorder. Each title can have up to 20 characters.

- (1) In CAMERA or PLAYER mode, press TITLE.
- (2) Turn the SEL/PUSH EXEC dial to select , then press the dial.
- (3) Turn the SEL/PUSH EXEC dial to select the first line (CUSTOM1 SET) or the second line (CUSTOM2 SET), then press the dial.
- (4) Turn the SEL/PUSH EXEC dial to select the column of the desired character, then press the dial.
- (5) Turn the SEL/PUSH EXEC dial to select the desired character, then press the dial.
- (6) Repeat steps 4 and 5 until you have selected all characters and completed the title.
- (7) To finish making your own titles, turn the SEL/PUSH EXEC dial to select [SET], then press the dial. The title is stored in memory.
- (8) Press TITLE to make the title menu disappear.

Создание Ваших собственных титров

Вы можете составить до двух титров и сохранить их в памяти Вашей видеокамеры. Каждый титр может содержать до 20 символов.

- (1) Нажмите кнопку TITLE в режиме CAMERA или PLAYER.
- (2) Поверните диск SEL/PUSH EXEC для выбора установки , а затем нажмите диск.
- (3) Поверните диск SEL/PUSH EXEC для выбора первой строки (CUSTOM1 SET) или второй строки (CUSTOM2 SET), а затем нажмите на диск.
- (4) Поверните диск SEL/PUSH EXEC для выбора колонки с нужным символом, а затем нажмите диск.
- (5) Поверните диск SEL/PUSH EXEC для выбора нужного символа, а затем нажмите диск.
- (6) Повторяйте пункты 4 и 5 до тех пор, пока Вы не выберете все символы и полностью не составите титр.
- (7) Для завершения составления своих собственных титров поверните диск SEL/PUSH EXEC для выбора команды [SET], а затем нажмите диск. Титр будет сохранен в памяти.
- (8) Нажмите кнопку TITLE, чтобы исчезло меню титров.

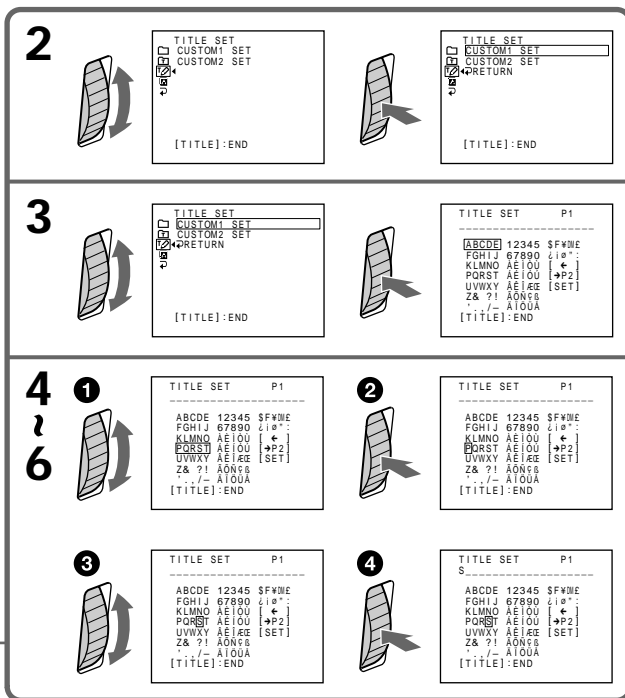
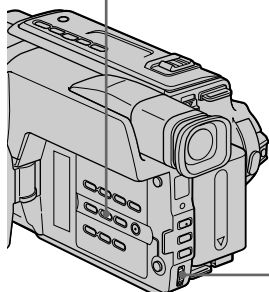
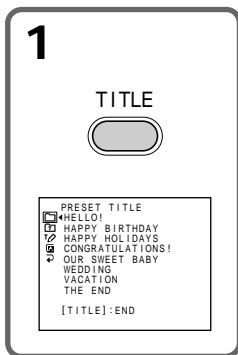

Making your own titles

To change a title you have stored

In step 3, select CUSTOM1 SET or CUSTOM2 SET, depending on which title you want to change, then press the SEL/PUSH EXEC dial. Turn the SEL/PUSH EXEC dial to select [←], then press the dial to delete the title. The last character is erased. Enter the new title as desired.

If you take 5 minutes or longer to enter characters in the standby mode while a cassette is in your camcorder

The power automatically turns off. The characters you have entered remain stored in memory. Set the POWER switch to OFF (CHG) once, and turn it to CAMERA again, then proceed from step 1.

We recommend setting the POWER switch to PLAYER or removing the cassette so that your camcorder does not automatically turn off while you are entering title characters.

If you select [→P2]

The menu for selecting alphabet and Russian characters appears. Select [→P1] to return to the previous screen.

To erase a character

Select [←]. The last character is erased.

To enter a space

Select [Z& ?!], then select the blank part.

Создание Ваших собственных титров

Для изменения сохраненного в памяти титра

В пункте 3 выберите установку CUSTOM1 SET или CUSTOM2 SET в зависимости от титра, который Вы хотите изменить, а затем нажмите диск SEL/PUSH EXEC. Поверните диск SEL/PUSH EXEC для выбора установки [←], а затем нажмите диск для удаления титра. Последний символ будет стерт. Введите новый нужный титр.

Если Вы вводите символы в течение 5 минут или более в режиме ожидания, когда кассета находится в Вашей видеокамере

Питание выключится автоматически. Символы, которые Вы ввели, сохранятся в памяти видеокамеры. Сначала установите переключатель POWER в положение OFF (CHG), а затем снова в положение CAMERA, а затем начните с пункта 1. Рекомендуется установить переключатель POWER в положение PLAYER или вынуть кассету, чтобы Ваша видеокамера автоматически не выключалась во время ввода символов титра.

Если Вы выбрали установку [→P2]

Появится меню для выбора алфавита и русских символов. Для возврата к прежнему экрану выберите установку [→P1].

Для стирания символа

Выберите установку [←]. Последний символ будет стерт.

Для ввода интервала

Выберите [Z& ?!], а затем выберите пропуск.

Using the built-in light

You can use the built-in light to suit your shooting situation. The recommended distance between the subject and camcorder is about 1.5 m (5 feet).

Press LIGHT repeatedly, until the  indicator appears on the screen while your camcorder is in CAMERA mode. The built-in light turns on.

If you turn the POWER switch to OFF (CHG), the built-in light turns off simultaneously. You cannot turn the built-in light on by turning the POWER switch to CAMERA again. To turn on the built-in light again, press LIGHT again in CAMERA mode.

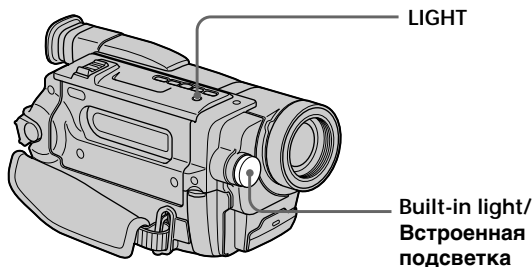

To turn off the built-in light

Press LIGHT repeatedly, until no indicator appears on the screen.

To turn on the built-in light automatically

Press LIGHT repeatedly, until the  indicator appears on the screen. The built-in light automatically turns on and off according to the ambient brightness.

Использование встроенной подсветки

Вы можете использовать встроенную подсветку в соответствии с ситуацией во время съемки. Рекомендуемое расстояние между объектом и видеокамерой равно 1,5 м.

Нажимайте кнопку LIGHT, пока индикатор  не появится на экране, когда видеокамера находится в режиме CAMERA. Встроенная подсветка включится.

Если Вы установите переключатель POWER в положение OFF (CHG), встроенная подсветка немедленно выключится. Вы не сможете включить встроенную подсветку, снова повернув переключатель POWER в положение CAMERA. Для включения встроенной подсветки нажмите снова кнопку LIGHT в режиме CAMERA.

Для выключения встроенной подсветки

Нажимайте кнопку LIGHT, пока все индикаторы не исчезнут с экрана.

Для автоматического включения встроенной подсветки

Нажимайте кнопку LIGHT, пока на экране не появится индикатор . Встроенная подсветка будет автоматически включаться и выключаться в соответствии с яркостью окружающей среды.

Using the built-in light

CAUTION

Be careful not to touch the lighting section, because the plastic window and surrounding surfaces are hot while the light is on. It remains hot for a while after the light is turned off.

DANGER

Not to be handled by children.
Emits intense heat and light.
Use with caution to reduce the risk of fire or injury to persons.
Do not directly aim the light at persons or materials from less than 1.22 m (4 feet) during use and until cool.
Turn the built-in light off when not in use.

When you press LIGHT

The indicator changes as follows:



Notes

- The built-in light turns off automatically in the following cases:
 - When it stays on in the AUTO mode () for more than 5 minutes.
 - When you leave it on for more than 5 minutes with no cassette inserted or after the tape has run out.To turn the built-in light on again, press LIGHT again.
- The battery pack discharges quickly while the built-in light is turned on. Turn it off when not in use.
- When you do not use your camcorder, turn the built-in light off and remove the battery pack to avoid turning on the built-in light accidentally.
- When flickering occurs while shooting in the AUTO mode (), press LIGHT until the indicator appears.

Использование встроенной подсветки

ВНИМАНИЕ

Будьте осторожны, чтобы не прикоснуться к секции подсветки, поскольку пластиковое окошко и прилегающие к нему поверхности нагреваются во время освещения. Оно остается некоторое горячим и после того, как подсветка будет выключена.

ОПАСНО

Не допускайте использования детьми. Интенсивное излучение тепла и света. Используйте осторожно, чтобы уменьшить риск воспламенения или травмирования других людей.
Не направляйте свет непосредственно на людей или материалы с расстояния менее 1,22 м во время использования, или пока аппарат не остыл.
Выключите встроенную подсветку, если не используете ее.

Если Вы нажмете кнопку LIGHT

Индикатор будет изменяться следующим образом:



Примечания

- Встроенная подсветка выключается автоматически в следующих случаях:
 - Если она находится в автоматическом режиме () более 5 минут.
 - Если Вы оставите ее более чем на 5 минут без вставленной кассеты или после того, как закончится лента.Чтобы снова включить встроенную подсветку, нажмите кнопку LIGHT еще раз.
- При включенной встроенной подсветке батарейный блок быстро разряжается. Если она не используется, выключите ее.
- Если Вы не используете Вашу видеокамеру, выключите встроенную подсветку и выньте батарейный блок во избежание включения встроенной подсветки случайным образом.
- В случае мерцания изображения при съемке в автоматическом режиме () нажимайте кнопку LIGHT до тех пор, пока не появится индикатор .

Using the built-in light

- The built-in light may turn on/off when you use the PROGRAM AE or backlight function while shooting in the AUTO mode (☞AUTO).
- The built-in light may turn off when inserting or ejecting a cassette.
- While the end search function is working, the built-in light is turned off.
- When you use the conversion lens (optional), the built-in light is blocked and may not illuminate the subject properly.

Replacing the bulb

Use the Sony XB-3D halogen lamp (optional). The supplied halogen lamp is not commercially available. Purchase the Sony XB-3D halogen lamp.

Remove the power source before replacing the bulb.

- (1) Remove the built-in light unit while pushing the hole under the built-in light unit using a wire.
- (2) Turn the bulb housing anticlockwise and detach from the built-in light unit.
- (3) Replace the bulb using a dry cloth.
- (4) Attach the bulb housing by turning it clockwise, then replace the built-in light unit.

Использование встроенной подсветки

- Встроенная подсветка может включаться/выключаться при использовании функции PROGRAM AE или функции задней подсветки во время съемки в автоматическом режиме (☞AUTO).
- Встроенная подсветка может выключиться при вставке или извлечении кассеты.
- Во время работы функции поиска конца встроенная подсветка выключается.
- При использовании конверсионного объектива (приобретается дополнительно) встроенная подсветка будет блокирована, и объект, возможно, не будет освещен надлежащим образом.

Замена лампы

Используйте галогенную лампу Sony XB-3D (приобретается дополнительно). Галогенная лампа, входящая в комплект поставки, отдельно не продается. Приобретите галогенную лампу Sony XB-3D. Перед заменой лампы отсоедините источник питания.

- (1) Выньте встроенную лампу, нажав на отверстие под встроенной лампой с помощью проволоки.
- (2) Поверните держатель лампы против часовой стрелки и отсоедините его от устройства подсветки.
- (3) Замените лампу с помощью сухой ткани.
- (4) Вставьте держатель лампы, повернув его по часовой стрелке, затем установите устройство встроенной подсветки на место.

1

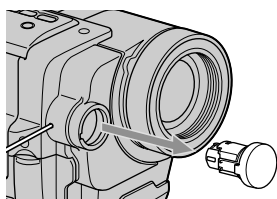

2

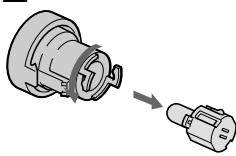

3

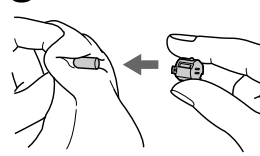

4

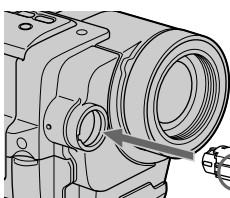

NOTE

Be sure to align the tab with the groove when inserting.

ПРИМЕЧАНИЕ

При вставке обязательно совместите выступ с канавкой.

Using the built-in light

CAUTION

- When replacing the bulb, use only the Sony XB-3D halogen lamp (optional) to reduce the risk of fire.
- To prevent possible burn hazard, disconnect the power source before replacing and do not touch the bulb until the bulb becomes cool enough to handle (for about 30 minutes or more).

Note

To prevent the bulb from being smudged with finger prints, handle it with a dry cloth, etc. If the bulb is smudged, wipe it completely.

Использование встроенной подсветки

ВНИМАНИЕ

- При замене лампы, используйте только галогенную лампу Sony XB-3D (приобретается дополнительно) для уменьшения риска воспламенения.
- Для предотвращения опасности возможного возгорания отсоедините источник питания перед заменой и не прикасайтесь к лампе до тех пор, пока она достаточно не остынет (около 30 минут или более).

Примечание

Для предотвращения появления на лампе отпечатком пальцев используйте сухую ткань и т.п. Если лампа загрязнилась, тщательно протрите ее.

Dubbing a tape

Using the A/V connecting cable

Connect your camcorder to the VCR using the A/V connecting cable supplied with your camcorder.

You can record and edit a picture with the connected VCR by using your camcorder as a player.

Set DISPLAY to LCD in **[ETC]** in the menu settings (The default setting is set to LCD.)

If you do not make the indicators disappear, they are recorded on tapes.

Make the indicators disappear by pressing the following buttons:

- DISPLAY on your camcorder
- DISPLAY on the Remote Commander (CCD-TRV107E/TRV208E/TRV408E only)

- (1) Insert a blank tape (or a tape you want to record over) into the VCR, and insert the recorded tape into your camcorder.
- (2) Set the input selector on the VCR to LINE. Refer to the operating instructions of your VCR for more information.
- (3) Set the POWER switch to PLAYER.
- (4) Play back the recorded tape on your camcorder.
- (5) Start recording on the VCR. Refer to the operating instructions of your VCR for more information.

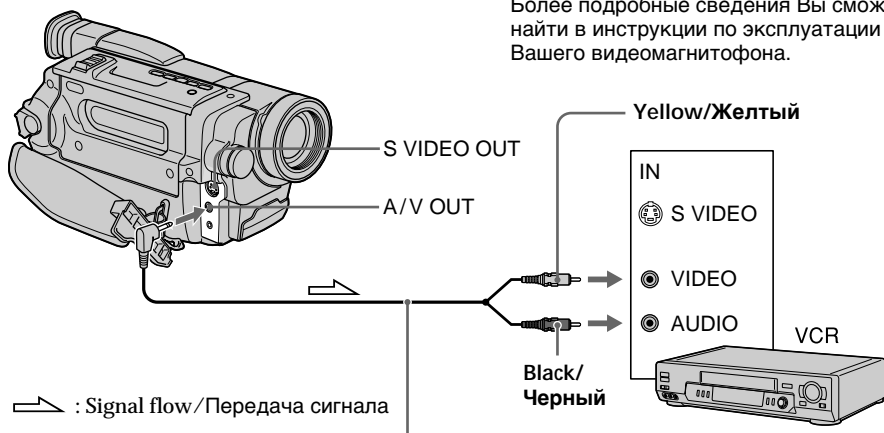

A/V connecting cable (supplied)/
Соединительный кабель аудио/видео (прилагается)

Перезапись ленты

Использование соединительного кабеля аудио/видео

Подсоедините Вашу видеокамеру к видеомаягнитофону с помощью соединительного кабеля аудио/видео, который прилагается к Вашей видеокамере.

Вы можете записывать и редактировать изображение с помощью подсоединенного видеомаягнитофона, используя видеокамеру в качестве проигрывателя.

Установите опцию DISPLAY в положение LCD в **[ETC]** в установках меню (Установка по умолчанию соответствует LCD).

Необходимо, чтобы индикаторы исчезли, иначе они будут записаны на ленту.

Добейтесь того, чтобы индикаторы исчезли, нажимая кнопки:

- DISPLAY на видеокамере
- DISPLAY на пульте дистанционного управления (только модели CCD-TRV107E/TRV208E/TRV408E)

- (1) Вставьте незаписанную ленту (или ленту, на которую Вы хотите выполнить запись) в видеомаягнитофон и вставьте записанную ленту в Вашу видеокамеру.
- (2) Установите селектор входного сигнала на видеомаягнитофоне в положение LINE. Более подробные сведения Вы сможете найти в инструкции по эксплуатации Вашего видеомаягнитофона.
- (3) Установите переключатель POWER в положение PLAYER.
- (4) Начните воспроизведение записанной ленты на Вашей видеокамере.
- (5) Начните запись на Вашем видеомаягнитофоне. Более подробные сведения Вы сможете найти в инструкции по эксплуатации Вашего видеомаягнитофона.

Dubbing a tape

When you have finished dubbing a tape

Press **■** on both your camcorder and the VCR.

To prevent deterioration of pictures when dubbing

Set EDIT to ON in the menu settings before dubbing.

You can edit on VCRs that support the following systems:

8 mm **8**, Hi8 **Hi8**, Digital8 **D8**, VHS **VHS**, S-VHS **S-VHS**, VHSC **VHSC**, S-VHSC **S-VHSC**, Betamax **B**, mini DV ^{Mini}**DV** or DV **DX**

If your VCR is a stereo type

Connect the audio plug of the A/V connecting cable supplied to the left (white) input jack of your VCR.

If your VCR has an S video jack

Connect using an S video cable (optional) to obtain optimum quality screen images.

With this connection, you do not need to connect the yellow (video) plug of the A/V connecting cable.

Connect an S video cable (optional) to the S video jacks of both your camcorder and the VCR.

Перезапись ленты

Если Вы закончили перезапись ленты

Нажмите кнопку **■** как на видеокамере, так и на видеомагнитофоне.

Для предотвращения ухудшения изображения при перезаписи

Установите EDIT в положение ON в установках меню до перезаписи.

Вы можете выполнять монтаж на видеомагнитофонах, которые поддерживают следующие системы:

8 мм **8**, Hi8 **Hi8**, Digital8 **D8**, VHS **VHS**, S-VHS **S-VHS**, VHSC **VHSC**, S-VHSC **S-VHSC**, Betamax **B**, мини DV ^{Mini}**DV** или DV **DX**

Если Ваш видеомагнитофон стереофонического типа

Подключите аудиостекер прилагаемого соединительного кабеля аудио/видео к левому (белому) входному гнезду видеомагнитофона.

Если в Вашем видеомагнитофоне имеется гнездо S видео

Выполните подключение с помощью кабеля S video (приобретается дополнительно) для воспроизведения изображений с оптимальным качеством.

При таком подсоединении Вам не нужно подсоединять желтый (видео) штекер соединительного кабеля аудио/видео.

Подсоедините кабель S видео (приобретается дополнительно) к гнездам S видео на Вашей видеокамере и видеомагнитофоне.

Dubbing a tape easily – Easy Dubbing

VCR operation for dubbing can be controlled easily by using your camcorder when the VCR is connected.

You can select one of eight preset titles and two custom titles stored in your camcorder as instructed in "Making your own titles" (p. 60). Select the desired colour, size, and background colour of titles.

Using the Easy Dubbing function

Step 1 Connecting the VCR (p. 68).

Step 2 Setting the VCR to operate with your camcorder (p. 69 to 73).

Step 3 Selecting the title (p. 73 to 74).

Step 4 Selecting the dubbing mode (p. 74 to 75).

Step 5 Performing Easy Dubbing (p. 75).

If you dub using the same VCR again, you can skip step 2.

If you do not need to put in a title, you can skip step 3.

Step 1: Connecting the VCR

Connect the devices as illustrated in page 66.

You can edit on VCRs that support the following systems:

8 mm **8**, Hi8 **Hi8**, Digital8 **D8**, VHS **VHS**, S-VHS **S-VHS**, VHSC **VHSC**, S-VHSC **S-VHSC**, Betamax **B**, mini DV ^{Mini}**DX** or DV **DX**

If your VCR has an S video jack

Connect using an S video cable (optional) to obtain optimum quality screen images.

With this connection, you do not need to connect the yellow (video) plug of the A/V connecting cable.

Connect an S video cable (optional) to the S video jacks of both your camcorder and the VCR.

Простая перезапись ленты – Простая перезапись

Управление перезаписью видеомэгнитофона можно легко осуществлять с помощью видеокамеры, когда она подключена к видеомэгнитофону.

Вы можете выбрать один из восьми предварительно установленных титров и двух собственных титров, которые сохраняются в памяти видеокамеры, в соответствии с инструкциями в разделе "Создание Ваших собственных титров" (стр. 60). Выберите необходимый цвет, размер и цвет фона титров.

Использование функции простой перезаписи

Пункт 1 Подключение видеомэгнитофона (стр. 68).

Пункт 2 Настройка видеомэгнитофона для работы с Вашей видеокамерой (стр. 69 – 73).

Пункт 3 Выбор титра (стр. 73 – 74).

Пункт 4 Выбор режима перезаписи (стр. 74 – 75).

Пункт 5 Выполнение простой перезаписи (стр. 75).

Если перезапись снова выполняется с помощью того же видеомэгнитофона, можно пропустить пункт 2.

Если вставлять титр не нужно, можно пропустить пункт 3.

Пункт 1: Подключение видеомэгнитофона

Подсоедините устройства, как показано на стр. 66.

Монтаж можно выполнять на видеомэгнитофонах, которые поддерживают следующие системы:

8 мм **8**, Hi8 **Hi8**, Digital8 **D8**, VHS **VHS**, S-VHS **S-VHS**, VHSC **VHSC**, S-VHSC **S-VHSC**, Betamax **B**, мини DV ^{Mini}**DX** или DV **DX**

Если в Вашем видеомэгнитофоне имеется гнездо S video

Выполните подключение с помощью кабеля S video (приобретается дополнительно) для воспроизведения изображений с оптимальным качеством.

При таком соединении не нужно подключать желтый (видео)штекер соединительного кабеля аудио/видео.

Подсоедините кабель S video (приобретается дополнительно) к гнездам S video на Вашей видеокамере и видеомэгнитофоне.

Dubbing a tape easily – Easy Dubbing

Step 2: Setting the VCR to operate with your camcorder

You can control the VCR by wireless remote control.

(1) Setting the modes to cancel recording pause on the VCR

- ① Set the POWER switch to PLAYER on your camcorder.
- ② Turn the power of the connected VCR on, then set the input selector to LINE. When you connect a video camera recorder, set its power switch to VTR/VCR.
- ③ Press EASY DUBBING to display the menu.
- ④ Turn the SEL/PUSH EXEC dial to select SETUP, then press the dial.
- ⑤ Turn the SEL/PUSH EXEC dial to select PAUSE MODE, then press the dial.
- ⑥ Turn the SEL/PUSH EXEC dial to select the mode to cancel recording pause on the VCR, then press the dial.

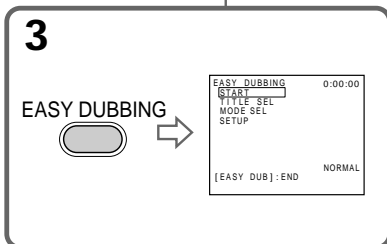
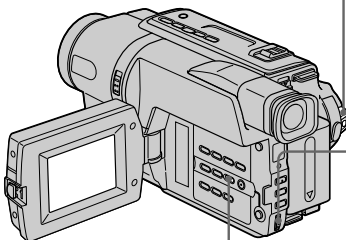
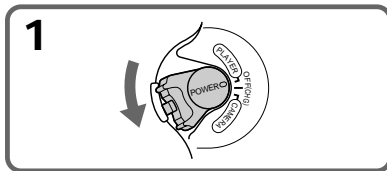

Простая перезапись ленты – Простая перезапись

Пункт 2: Настройка видеомэгнитофона для работы с Вашей видеокамерой

Камера может действовать как беспроводный пульт дистанционного управления для видеомэгнитофона.

(1) Установка режимов для отмены паузы при записи на видеомэгнитофоне

- ① Установите переключатель POWER в положение PLAYER на Вашей видеокамере.
- ② Включите питание подключенного видеомэгнитофона и установите селектор входного сигнала в положение LINE. При подсоединении видеокамеры установите ее переключатель питания в положение VTR/VCR.
- ③ Нажмите кнопку EASY DUBBING для отображения меню.
- ④ Поверните диск SEL/PUSH EXEC для выбора SETUP, а затем нажмите на диск.
- ⑤ Поверните диск SEL/PUSH EXEC для выбора PAUSE MODE, а затем нажмите на диск.
- ⑥ Поверните диск SEL/PUSH EXEC, чтобы выбрать режим для отмены паузы при записи на видеомэгнитофоне, а затем нажмите на диск.

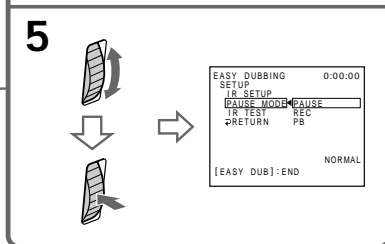
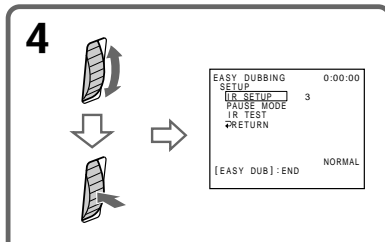

Dubbing a tape easily – Easy Dubbing

Buttons for cancelling recording pause on the VCR

The buttons vary depending on your VCR. To cancel recording pause:

- Select PAUSE if the button to cancel recording pause is **II**.
- Select REC if the button to cancel recording pause is **●**.
- Select PB if the button to cancel recording pause is **▶**.

(2) Setting the IR SETUP code

- ① Turn the SEL/PUSH EXEC dial to select IR SETUP, then press the dial.
- ② Turn the SEL/PUSH EXEC dial to select the IR SETUP code of your VCR, then press the dial.

Check the code in “About the IR SETUP code” (p. 71).

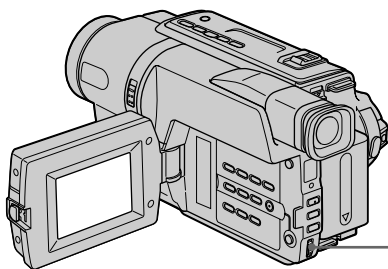

Простая перезапись ленты – Простая перезапись

Кнопки для отмены паузы при записи на видеомагнитофоне

Кнопки отличаются в зависимости от модели видеомагнитофона. Для отмены паузы при записи:

- Выберите PAUSE, если кнопкой для отмены паузы при записи является **II**.
- Выберите REC, если кнопкой для отмены паузы при записи является **●**.
- Выберите PB, если кнопкой для отмены паузы при записи является **▶**.

(2) Установка кода IR SETUP

- ① Поверните диск SEL/PUSH EXEC для выбора IR SETUP, а затем нажмите на диск.
- ② Поверните диск SEL/PUSH EXEC для выбора кода IR SETUP на видеомагнитофоне, а затем нажмите на диск.

Проверьте код в разделе “Информация о коде IR SETUP” (стр. 71).

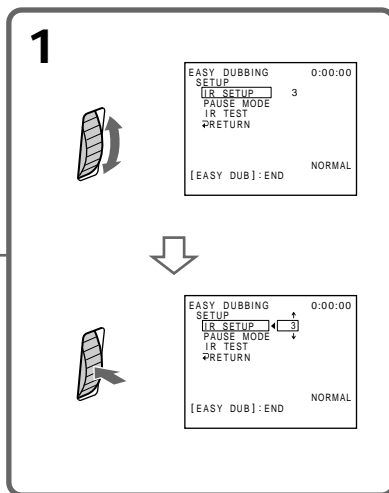

Dubbing a tape easily – Easy Dubbing

About the IR SETUP code

The IR SETUP code is stored in the memory of your camcorder. Be sure to set the correct code depending on your VCR. The default setting is Code number 3.

Brand/ Фирма-изготовитель	IR SETUP code/ Код IR SETUP
Sony	1, 2, 3, 4, 5, 6
Aiwa	47, 53, 54
Akai	50, 62, 74
Alba	73
Amstrad	73
Baird	30, 36
Blaupunkt	11, 83
Bush	74
CGM	36, 47, 83
Clatronic	73
Daewoo	26
Ferguson	76, 83
Fisher	73
Funai	80
Goldstar	47
Goodmans	26, 84
Grundig	9, 83
Hitachi	42, 56
ITT/Nokia Instant	36
JVC	11, 12, 15, 21
Kendo	47
Loewe	16, 47, 84
Luxor	89
Mark	26*
Matsui	47, 58*, 60
Mitsubishi	28, 29

* TV/VCR component

Note on IR SETUP code

The Easy Dubbing is not possible if the VCR does not support IR SETUP codes.

Простая перезапись ленты – Простая перезапись

Информация о коде IR SETUP

Код IR SETUP содержится в памяти видеокамеры. Установите правильный код, соответствующий используемому видеомагнитофону. Установкой по умолчанию является код номер 3.

Brand/ Фирма-изготовитель	IR SETUP code/ Код IR SETUP
Nokia	36, 89
Nokia Oceanic	89
Nordmende	76
Okano	60, 62, 63
Orion	58*, 70
Panasonic	16, 78
Philips	83, 84, 86
Phonola	83, 84
Roadstar	47
SABA	21, 76, 91
Salora	89
Samsung	22, 52, 93, 94, 32
Sanyo	36
Schneider	10, 84, 83
SEG	73
Seleco	47, 74
Sharp	89
Siemens	10, 36
Tandberg	26
Telefunken	91, 92
Thomson	76, 100
Thorn	36, 47
Toshiba	40, 93
Universon	47, 70, 92, 84
W.W. House	47
Watson	58, 83

* ТВ/видеомагнитофон

Примечание относительно кода IR SETUP

Простая перезапись невозможна, если видеомагнитофон не поддерживает коды IR SETUP.

Dubbing a tape easily – Easy Dubbing

(3) Setting your camcorder and the VCR to face each other

Locate the Infrared rays emitter of your camcorder and face it towards the remote sensor of the VCR.
Set the devices about 30 cm (12 in.) apart, and remove any obstacles between the devices.

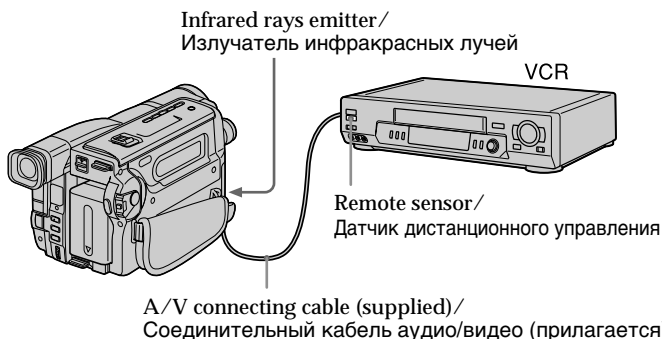

(4) Confirming the VCR operation

- ① Insert a recordable tape into the VCR, then set to recording pause.
- ② Turn the SEL/PUSH EXEC dial to select IR TEST, then press the dial.
- ③ Turn the SEL/PUSH EXEC dial to select EXECUTE, then press the dial.

If the VCR starts recording, the setting is correct. When finished, the indicator changes to COMPLETE.

Простая перезапись ленты – Простая перезапись

(3) Установка видеокамеры и видеомагнитофона друг против друга

Инфракрасный излучатель видеокамеры необходимо направить на датчик дистанционного управления видеомагнитофона.
Установите устройства на расстоянии примерно 30 см и уберите любые препятствия между ними.

(4) Подтверждение работы видеомагнитофона

- ① Вставьте кассету для записи в видеомагнитофон, затем установите режим паузы записи.
- ② Поверните диск SEL/PUSH EXEC для выбора IR TEST, а затем нажмите на диск.
- ③ Поверните диск SEL/PUSH EXEC для выбора установки EXECUTE, а затем нажмите на диск.

Если видеомагнитофон производит запись, это означает правильную настройку. По окончании индикатор изменится на COMPLETE.

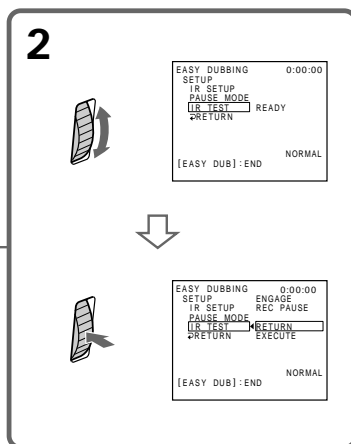
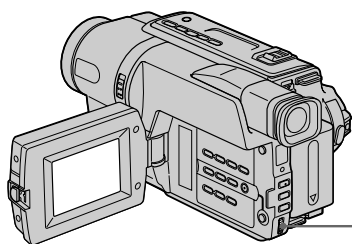

Dubbing a tape easily – Easy Dubbing

When the VCR does not operate correctly

- After checking the code in “About the IR SETUP code,” set IR SETUP or PAUSE MODE again.
- Place your camcorder at least 30 cm (12 in.) away from the VCR.
- Refer to the operating instructions of your VCR.

Step 3: Selecting the title

You can select title, colour, size, and background colour.

CUSTOM1 and CUSTOM2 are custom titles stored in your camcorder as instructed in “Making your own titles”. (p.60)

- (1) Press EASY DUBBING to display the menu.
- (2) Turn the SEL/PUSH EXEC dial to select TITLE SEL, then press the dial.
- (3) Select the desired title in the menu settings, then press the dial. The title is displayed.
- (4) Change the colour, size, or background colour, if necessary.
 - ① Turn the SEL/PUSH EXEC dial to select the colour, size, or background colour, then press the dial. The item appears.
 - ② Turn the SEL/PUSH EXEC dial to select the desired item, then press the dial.
 - ③ Repeat steps ① and ② until the title is laid out as desired.
 - ④ Press the SEL/PUSH EXEC dial again to complete the setting.

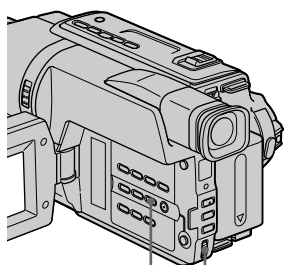

EASY DUBBING

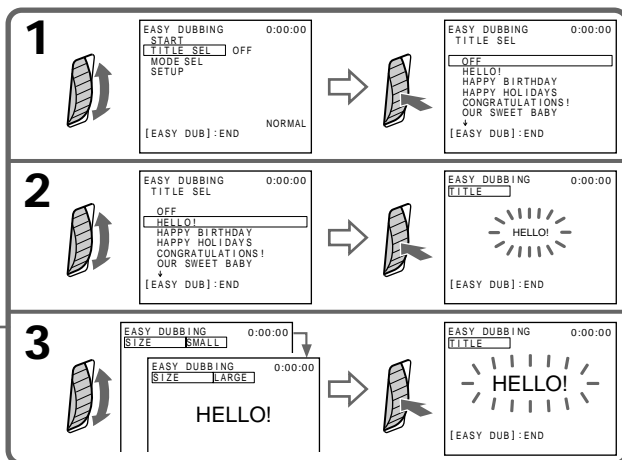

Простая перезапись ленты – Простая перезапись

Если видеомэгаффон работает неправильно

- После проверки кода в разделе “Информация о коде IR SETUP” снова установите IR SETUP или PAUSE MODE.
- Установите видеокамеру на расстоянии не менее 30 см от видеомэгаффона.
- Обратитесь к инструкции по эксплуатации видеомэгаффона.

Пункт 3: Выбор титра

Вы можете выбирать титр, цвет, размер и цвет фона.

CUSTOM1 и CUSTOM2 - это пользовательские титры, которые сохраняются в памяти видеокамеры, в соответствии с инструкциями в разделе “Создание Ваших собственных титров” (стр. 60).

- (1) Нажмите кнопку EASY DUBBING для отображения меню.
- (2) Поверните диск SEL/PUSH EXEC для выбора установки TITLE SEL, а затем нажмите на диск.
- (3) Выберите требуемый титр в установках меню, затем нажмите на диск. Отобразится титр.
- (4) Измените цвет, размер или цвет фона, если нужно.
 - ① Поверните диск SEL/PUSH EXEC для выбора цвета, размера или цвета фона, а затем нажмите на диск. Появится элемент.
 - ② Поверните диск SEL/PUSH EXEC для выбора нужного элемента, а затем нажмите на диск.
 - ③ Повторяйте пункты ① и ② до тех пор, пока титр не будет настроен так, как нужно.
 - ④ Нажмите на диск SEL/PUSH EXEC для завершения установки.



Dubbing a tape easily – Easy Dubbing

Note

You can put a title only into the tape of the VCR.

Title setting

- The title colour changes as follows:
WHITE ↔ YELLOW ↔ VIOLET ↔ RED ↔
CYAN ↔ GREEN ↔ BLUE
- The title size changes as follows:
SMALL ↔ LARGE
- The background colour changes as follows:
FADE ↔ WHITE ↔ YELLOW ↔ VIOLET
↔ RED ↔ CYAN ↔ GREEN ↔ BLUE ↔
BLACK

Простая перезапись ленты – Простая перезапись

Примечание

Можно вставить титр только в ленту, находящуюся в видеомагнитофоне.

Установка титра

- Цвет титра изменяется следующим образом:
WHITE (БЕЛЫЙ) ↔ YELLOW (ЖЕЛТЫЙ)
↔ VIOLET (ФИОЛЕТОВЫЙ) ↔
RED (КРАСНЫЙ) ↔ CYAN (ГОЛУБОЙ) ↔
GREEN (ЗЕЛЕНый) ↔ BLUE (СИНИЙ)
- Размер титра изменяется следующим образом:
SMALL (МАЛЕНЬКИЙ) ↔ LARGE
(БОЛЬШОЙ)
- Цвет фона изменяется следующим образом:
FADE (БЕСЦВЕТНЫЙ) ↔ WHITE (БЕЛЫЙ)
↔ YELLOW (ЖЕЛТЫЙ) ↔ VIOLET
(ФИОЛЕТОВЫЙ) ↔ RED (КРАСНЫЙ) ↔
CYAN (ГОЛУБОЙ) ↔ GREEN (ЗЕЛЕНый)
↔ BLUE (СИНИЙ) ↔ BLACK (ЧЕРНЫЙ)

Step 4: Selecting the dubbing mode

You can choose either normal recording (NORMAL) or interval recording (PREVIEW).

- (1) Turn the SEL/PUSH EXEC dial to select MODE SEL, then press the dial.
- (2) Turn the SEL/PUSH EXEC dial to select the mode to dub, then press the dial.
 - NORMAL: you can record into the VCR normally.
 - PREVIEW: you can make a time-lapse dubbing by setting the camcorder to automatically playback and standby sequentially.

Пункт 4: Выбор режима перезаписи

Можно выбрать как обычную запись (NORMAL), так и запись с интервалами (PREVIEW).

- (1) Поверните диск SEL/PUSH EXEC для выбора установки MODE SEL, а затем нажмите на диск.
- (2) Поверните диск SEL/PUSH EXEC, чтобы выбрать режим для перезаписи, а затем нажмите на диск.
 - NORMAL: записывать на видеомагнитофон можно обычным способом.
 - PREVIEW: Можно выполнить цейтраферную перезапись, настроив видеокамеру таким образом, чтобы она последовательно выполняла воспроизведение и переходила в режим ожидания.

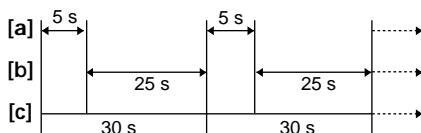

- [a]: Recording (VCR)
[b]: Waiting time (VCR)
[c]: Playback time (camcorder)

- [a]: Запись (видеомагнитофон)
[b]: Время ожидания (видеомагнитофон)
[c]: Время воспроизведения (видеокамера)

Dubbing a tape easily – Easy Dubbing

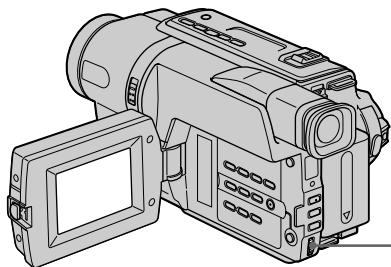

Простая перезапись ленты – Простая перезапись

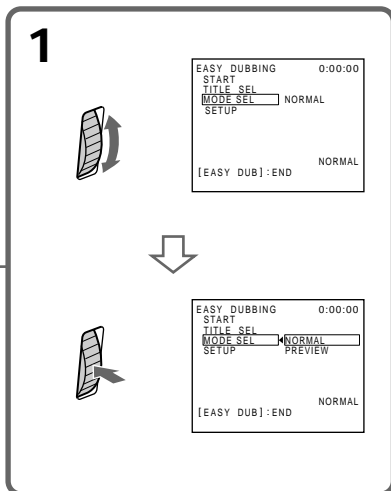

Step 5: Performing Easy Dubbing

Make sure that your camcorder and VCR are connected, and that the VCR is set to recording pause.

When you use a video camera recorder, set its POWER switch to VTR/VCR. Set the POWER switch of your camcorder to PLAYER.

(1) Turn the SEL/PUSH EXEC dial to select START, then press the dial.

(2) Turn the SEL/PUSH EXEC dial to select EXECUTE, then press the dial.

When dubbing ends, your camcorder and VCR stop automatically.

To stop dubbing during editing

Press ■ on your camcorder.

To quit the Easy Dubbing function

Your camcorder stops when dubbing is complete. Then the display returns to START in the menu settings.

Press EASY DUBBING to quit the Easy Dubbing function.

Пункт 5: Выполнение простой перезаписи

Убедитесь, что видеокамера подключена к видеомагнитофону, а видеомагнитофон включен в режим паузы при записи.

При использовании видеокамеры установите ее переключатель POWER в положение VTR/VCR. Установите переключатель POWER на Вашей видеокамере в положение PLAYER.

(1) Поверните диск SEL/PUSH EXEC для выбора START, а затем нажмите на диск.

(2) Поверните диск SEL/PUSH EXEC для выбора установки EXECUTE, а затем нажмите на диск.

Когда заканчивается перезапись, видеокамера и видеомагнитофон автоматически останавливаются.

Для остановки перезаписи во время монтажа

Нажмите кнопку ■ на видеокамере.

Для выключения функции простой перезаписи

Видеокамера останавливается после завершения перезаписи. Затем на дисплее появляется START в установках меню. Нажмите EASY DUBBING для выключения функции простой перезаписи.

Dubbing a tape easily – Easy Dubbing

Note

If you set the background colour to FADE in step 3, the picture may not appear properly depending on the connected VCR.

You cannot record on the VCR when:

- The tape has run out.
- The write-protect tab is set to expose the red mark.
- The IR SETUP code is not correct.
- The button used to cancel recording pause is not correct.

NOT READY appears on the screen when:
START is not carried out.

Простая перезапись ленты – Простая перезапись

Примечание

Если в пункте 3 для цвета фона установлено значение FADE, то на некоторых подключенных видеомагнитофонах изображение может отображаться неправильно.

На видеомагнитофон не удастся произвести запись, если:

- Закончилась лента.
- Лепесток защиты от записи установлен так, что видна красная метка.
- Неправильный код IR SETUP
- Кнопка для отмены паузы при записи является неверной.

Индикация NOT READY появляется на экране, если:

Функция START не выполнена.

Changing the menu settings

To change the mode settings in the menu settings, select the menu items with the SEL/PUSH EXEC dial. The default settings can be partially changed. First, select the icon, then the menu item and then the mode.

- (1) In CAMERA or PLAYER mode, press MENU.
- (2) Turn the SEL/PUSH EXEC dial to select the desired icon, then press the dial to set.
- (3) Turn the SEL/PUSH EXEC dial to select the desired item, then press the dial to set.
- (4) Turn the SEL/PUSH EXEC dial to select the desired mode, and press the dial to set.
- (5) If you want to change other items, select \Rightarrow RETURN and press the dial, then repeat steps from 2 to 4.

For details, see “Selecting the mode setting of each item” (p. 79).

Изменение установок меню

Для изменения установок режима в установках меню выберите пункты меню с помощью диска SEL/PUSH EXEC. Установки по умолчанию можно частично изменить. Сначала выберите пиктограмму, затем пункт меню, а затем режим.

- (1) В режиме CAMERA или PLAYER нажмите кнопку MENU.
- (2) Поверните диск SEL/PUSH EXEC для выбора нужной пиктограммы, а затем нажмите диск для выполнения установки.
- (3) Поверните диск SEL/PUSH EXEC для выбора нужного элемента, а затем нажмите диск для выполнения установки.
- (4) Поверните диск SEL/PUSH EXEC для выбора нужного режима, а затем нажмите диск для выполнения установки.
- (5) Если Вы хотите изменить другие пункты, выберите команду \Rightarrow RETURN, а затем нажмите диск, после чего повторите действия пунктов 2–4.

Подробные сведения приведены в разделе “Выбор установок режима каждого элемента” (стр. 84).

Changing the menu settings

Изменение установок меню

1

MENU

CAMERA

MANUAL SET
PROGRAM AE
P EFFECT

[MENU] : END

PLAYER

PLAYER SET

EDIT
TBC
DNR
NTSC PB
ETC

[MENU] : END

2

MANUAL SET
PROGRAM AE
P EFFECT

OTHERS
WORLD TIME
BEEP
COMMANDER
DISPLAY
REC LAMP
ETC

OTHERS
WORLD TIME 0 HR
BEEP
COMMANDER
DISPLAY
REC LAMP
RETURN

3

OTHERS
WORLD TIME 0 HR
BEEP

OTHERS
WORLD TIME
BEEP
COMMANDER ON
DISPLAY
REC LAMP
RETURN

OTHERS
WORLD TIME
BEEP
COMMANDER ON OFF
DISPLAY
REC LAMP
RETURN

4

OTHERS
WORLD TIME
BEEP
COMMANDER ON OFF
DISPLAY
REC LAMP
RETURN

OTHERS
WORLD TIME
BEEP
COMMANDER OFF
DISPLAY
REC LAMP
RETURN

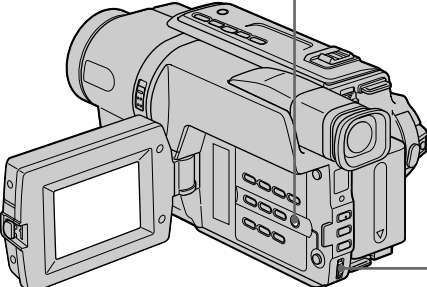







To make the menu display disappear
Press MENU.

Для того, чтобы исчезла индикация меню
Нажмите кнопку MENU.

Changing the menu settings

Menu items are displayed as the following icons:



-  MANUAL SET
-  CAMERA SET
-  PLAYER SET
-  LCD/VF SET
-  TAPE SET
-  SETUP MENU
-  OTHERS

Depending on your camcorder model
The menu display may be different from that in
this illustration.

English

Selecting the mode setting of each item ● is the default setting.

Menu items differ according to the position of the POWER switch.
The screen shows only the items you can operate at the moment.

Icon/item	Mode	Meaning	POWER switch
 PROGRAM AE	---	To suit your specific shooting requirement. (p. 51)	CAMERA
	P EFFECT	To add special effects like those in films or on the TV to images. (p. 49)	CAMERA
 D ZOOM	● OFF	If you set to OFF, digital zoom is deactivated and up to 20× is carried out.	CAMERA
	40× 560×	If you set to 40×/560×, digital zoom is activated and more than 20× to 40×/560× is performed digitally. (p. 30) (CCD-TRV208E/TRV408E only)	
	● OFF	If you set to OFF, digital zoom is deactivated and up to 20× is carried out.	
	40× 460×	If you set to 40×/460×, digital zoom is activated and more than 20× to 40×/460× is performed digitally. (p. 30) (CCD-TRV108E only)	
	● OFF	If you set to OFF, digital zoom is deactivated and up to 20× is carried out.	
	40× 450×	If you set to 40×/450×, digital zoom is activated and more than 20× to 40×/450× is performed digitally. (p. 30) (CCD-TRV107E only)	
16:9WIDE	● OFF	—	CAMERA
	CINEMA	To record in the CINEMA mode. (p. 44)	
	16:9FULL	To record in the 16:9FULL mode.	
STEADYSHOT*	● ON	To compensate for camera-shake.	CAMERA
	OFF	To cancel the SteadyShot function. Natural pictures are produced when shooting a stationary object with a tripod.	
N.S. LIGHT	● ON	To use the NightShot Light function. (p. 34)	CAMERA
	OFF	To cancel the NightShot Light function.	

Изменение установок меню

Пункты меню отображаются в виде
приведенных ниже пиктограмм:

-  MANUAL SET
-  CAMERA SET
-  PLAYER SET
-  LCD/VF SET
-  TAPE SET
-  SETUP MENU
-  OTHERS

В зависимости от модели видеокамеры
Отображение элементов меню может не
совпадать с тем, что приведено на этой
иллюстрации.

Changing the menu settings

Notes on the SteadyShot function*

- The SteadyShot function will not correct excessive camera-shake.
- Attachment of a conversion lens (optional) may influence the SteadyShot function.
- SteadyShot does not operate in the 16:9FULL mode. If you set STEADYSHOT to ON in the menu settings, the  indicator flashes.

If you cancel the SteadyShot function*

The SteadyShot off indicator  appears. Your camcorder prevents excessive compensation for camera-shake.

* CCD-TRV408E only



Icon/item	Mode	Meaning	POWER switch
 EDIT	● OFF	—	PLAYER
	ON	To minimise picture deterioration when editing.	
TBC	● ON	To correct jitter.	PLAYER
	OFF	To not correct jitter. Set TBC to OFF when playing back a tape on which you have dubbed over and recorded the signal of a TV game or similar machine.	
TBC stands for "Time Base Corrector."			
DNR	● ON	To reduce picture noise.	PLAYER
	OFF	To reduce a conspicuous afterimage when the picture has a lot of movement.	
DNR stands for "Digital Noise Reduction."			
NTSC PB	● ON PAL TV	To play back a tape recorded in the NTSC colour system on a PAL system TV.	PLAYER
	NTSC 4.43	To play back a tape recorded in the NTSC colour system on a TV with the NTSC 4.43 mode.	

Note on NTSC PB



When you play back a tape on a Multi system TV, select the best mode while viewing the picture on the TV.

In more than 5 minutes after removing the power source

The "EDIT" item is returned to their default settings. The other items are held in memory even when the battery is removed.



Icon/item	Mode	Meaning	POWER switch
 LCD BRIGHT	---	To adjust the brightness on the LCD screen with the SEL/PUSH EXEC dial to adjust the following bar.	PLAYER CAMERA
			
		To darken	To lighten
LCD B.L.	● BRT NORMAL	To set the brightness on the LCD screen normal.	PLAYER
	BRIGHT	To brighten the LCD screen.	CAMERA

Changing the menu settings

Icon/item	Mode	Meaning	POWER switch
 LCD COLOUR	----	To adjust the colour on the LCD screen, turn the SEL/PUSH EXEC dial to adjust the following bar. 	PLAYER CAMERA
VF B.L.	● BRT NORMAL	To set the brightness in the viewfinder normal.	PLAYER CAMERA
	BRIGHT	To brighten the viewfinder.	

Notes on VF B.L. and LCD B.L.

- When you select BRIGHT, battery life is reduced by about 10 percent during recording.
- When you use power sources other than the battery pack, BRIGHT is automatically selected.

Icon/item	Mode	Meaning	POWER switch
 REC MODE	● SP LP	To record in the SP (Standard Play) mode. To increase the recording time to twice the SP mode.	CAMERA
ORC TO SET	----	To automatically adjust the recording condition to get the best possible recording. Press START/STOP to start adjustment. Your camcorder takes about 10 seconds to check the tape condition and then returns to the standby mode.	CAMERA
ORC stands for "Optimising the Recording Condition."			
 REMAIN	● AUTO	To display the remaining tape bar: – for about 8 seconds after your camcorder is turned on and calculates the remaining amount of tape. – for about 8 seconds after a cassette is inserted and your camcorder calculates the remaining amount of tape. – for about 8 seconds after ► is pressed in PLAYER mode. – for about 8 seconds after DISPLAY is pressed to display the screen indicators. – for the period of tape rewinding, forwarding or picture search in PLAYER mode.	PLAYER CAMERA
	ON	To always display the remaining tape bar.	

Notes on the LP mode

- When you record a tape in the LP mode on your camcorder, we recommend playing back the tape on your camcorder. When you play back the tape on other camcorders or VCRs, noise may occur in images or sound.
- When you record in the LP mode, we recommend using a Sony video cassette so that you can get the most out of your camcorder.
- When you record in both the SP and LP modes on one tape, or you record some scenes in the LP mode, the playback image may be distorted.
- Noise may occur also when you play back on your camcorder tapes recorded in the LP mode on other camcorders or VCRs.
- When you record a tape in the LP mode on your camcorder, recording is carried out in the standard 8 mm system.

Changing the menu settings

Notes on ORC setting

- Each time you eject the cassette, the ORC setting will be cancelled. If necessary, set the setting.
- You cannot use this setting on a tape with the red mark on the cassette exposed. (i. e. the tape is write-protected)
- When you set ORC TO SET, a non-recorded section of about 0.1 second appears on the tape. However, note that this non-recorded section disappears from the tape when you continue recording from this section.
- To check if you have already set the ORC setting, select ORC TO SET in the menu settings. “ORC ON” is displayed if ORC TO SET is already set.

Icon/item	Mode	Meaning	POWER switch
 CLOCK SET	---	To set the date or time. (p. 22)	CAMERA
AUTO DATE	● ON	To record the date for 10 seconds after recording has started.	CAMERA
	OFF	To cancel the auto date function.	
LTR SIZE	● NORMAL	To display selected menu items in normal size.	PLAYER CAMERA
	2×	To display selected menu items at twice the normal size.	
LANGUAGE	● ENGLISH	To display the following information indicators in English: min, STBY, REC, VOL, END SEARCH, and START.	PLAYER CAMERA
	FRANÇAIS* ¹⁾	To display the information indicators in French.	
	ESPAÑOL* ¹⁾	To display the information indicators in Spanish.	
	PORTUGUÊS* ¹⁾	To display the information indicators in Portuguese.	
	DEUTSCH* ¹⁾	To display the information indicators in German.	
	ITALIANO* ¹⁾	To display the information indicators in Italian.	
	中文 [COMP]* ²⁾	To display the information indicators in Chinese (traditional).	
	中文 [SIMP]* ²⁾	To display the information indicators in Chinese (simplified).	
	ΕΛΛΗΝΙΚΑ* ¹⁾	To display the information indicators in Greek.	
DEMO MODE	● ON	To make the demonstration appear.	CAMERA
	OFF	To cancel the demonstration mode.	

Notes on DEMO MODE

- You cannot select DEMO MODE when a cassette is inserted in your camcorder.
- DEMO MODE is set to STBY (Standby) at the factory and the demonstration starts about 10 minutes after you have set the POWER switch to CAMERA without a cassette inserted. To cancel the demonstration, insert a cassette, set the POWER switch to other than CAMERA, or set DEMO MODE to OFF.
- When NIGHTSHOT is set to ON,  “NIGHTSHOT” indicator appears on the screen and you cannot select DEMO MODE in the menu settings.

*¹⁾ European models only

*²⁾ Except for European models

Changing the menu settings

Icon/item	Mode	Meaning	POWER switch
 WORLD TIME	---	To set the clock to the local time. Turn the SEL/PUSH EXEC dial to set the time difference. The clock changes by the time difference you set here. If you set the time difference to 0, the clock returns to the originally set time.	CAMERA
BEEP	● MELODY	To output the melody when you start/stop recording or when an unusual condition occurs on your camcorder.	PLAYER CAMERA
	NORMAL	To output the beep instead of the melody.	
	OFF	To cancel the melody and beep sound.	
COMMANDER*	● ON	To activate the Remote Commander supplied with your camcorder.	PLAYER CAMERA
	OFF	To deactivate the Remote Commander to avoid unintentional operations caused by other VCR's remote control.	
DISPLAY	● LCD	To show the display on the LCD screen and in the viewfinder.	PLAYER CAMERA
	V-OUT/LCD	To show the display on the TV screen, LCD screen, and in the viewfinder.	
REC LAMP	● ON	To light up the recording lamp at the front of your camcorder when recording.	CAMERA
	OFF	To turn the recording lamp off so that the subject is not aware of the recording.	

In more than 5 minutes after removing the power source

The "COMMANDER"* item is returned to the default setting.

The other menu items are held in memory even when the battery is removed.

Recording a close-up picture

When REC LAMP is set to ON, the red recording lamp on the front of the camcorder may reflect on the subject if it is close. In this case, we recommend you set REC LAMP to OFF.

* CCD-TRV107E/TRV208E/TRV408E only

Изменение установок меню

Русский

Выбор установок режима каждого элемента

● является установкой по умолчанию.

Пункты меню отличаются согласно положению переключателя POWER.

Экран отображает только те элементы, с которыми можно в данный момент работать.

Пиктограмма/пункт	Режим	Назначение	Переключатель POWER
PROGRAM AE	---	Для соответствия специфическому требованию съемки. (стр. 51)	CAMERA
P EFFECT	---	Для придания изображению специальных эффектов, как в кинофильмах или на экранах телевизоров. (стр. 49)	CAMERA
D ZOOM	● OFF	При установке OFF цифровая трансфокация отключается и выполняется увеличение до 20×.	CAMERA
	40× 560×	При установке 40×/560× включается цифровая трансфокация и увеличение от 20× до 40×/560× выполняется цифровым способом. (стр. 30) (только модели CCD-TRV208E/TRV408E)	
	● OFF	При установке OFF цифровая трансфокация отключается и выполняется увеличение до 20×.	
	40× 460×	При установке 40×/460× включается цифровая трансфокация и увеличение от 20× до 40×/460× выполняется цифровым способом. (стр. 30) (только модель CCD-TRV108E)	
	● OFF	При установке OFF цифровая трансфокация отключается и выполняется увеличение до 20×.	
	40× 450×	При установке 40×/450× включается цифровая трансфокация и увеличение от 20× до 40×/450× выполняется цифровым способом. (стр. 30) (только модель CCD-TRV107E)	
16:9WIDE	● OFF	—	CAMERA
	CINEMA	Для записи в режиме CINEMA. (стр. 44)	
	16:9FULL	Для записи в режиме 16:9FULL.	
STEADYSHOT*	● ON	Для компенсации подрагивания видеокамеры.	CAMERA
	OFF	Для отмены функции устойчивой съемки. При съемке неподвижного объекта с помощью штатива получаются очень естественные изображения.	
N.S. LIGHT	● ON	Для использования функции подсветки для режим NightShot. (стр. 34)	CAMERA
	OFF	Для отмены функции подсветки для режим NightShot.	

Изменение установок меню

Примечания по функции устойчивой съемки*

- Функция устойчивой съемки не будет компенсировать чрезмерное подрагивание видеокамеры.
- Установка конверсионного объектива (приобретается дополнительно) может повлиять на работу функции устойчивой съемки.
- Функция устойчивой съемки не работает в режиме 16:9FULL. Если команда STEADYSHOT установлена в положение ON в установках меню, индикатор  будет мигать.

В случае отмены функции устойчивой съемки*

Появится индикатор отмены устойчивой съемки . Ваша видеокамера не будет компенсировать подрагивание.

* Только модель CCD-TRV408E



Пиктограмма/пункт	Режим	Назначение	Переключатель POWER
 EDIT	● OFF	—	PLAYER
	ON	Для минимизации искажений изображения при монтаже.	
TBC	● ON	Для компенсации подрагивания.	PLAYER
	OFF	Для отключения компенсации подрагивания. Установите команду TBC в положение OFF при воспроизведении пленки, на которую наложен и записан сигнал телевизионной игровой приставки или другого подобного устройства.	
TBC означает "Корректор синхронизации".			
DNR	● ON	Для снижения уровня помех на изображении.	PLAYER
	OFF	Для снижения видимых остаточных изображений при воспроизведении изображений, передающих быстрое движение.	
DNR означает "Цифровое шумоподавление".			
NTSC PB	● ON PAL TV	Для воспроизведения ленты, записанной в системе цветного телевидения NTSC, на телевизоре с системой PAL.	PLAYER
	NTSC 4.43	Для воспроизведения ленты, записанной в системе цветного телевидения NTSC, на телевизоре с системой NTSC 4.43.	

Примечания относительно режима NTSC PB



При воспроизведении ленты на мультисистемном телевизоре выберите наилучший режим во время просмотра изображения на экране телевизора.

По прошествии более 5 минут после отсоединения источника питания

Для элемента "EDIT" будут восстановлены установки по умолчанию. Другие установки будут оставаться в памяти даже при отсоединении батарейного блока.



Пиктограмма/пункт	Режим	Назначение	Переключатель POWER
 LCD BRIGHT	—	Для регулировки яркости на экране ЖКД с помощью диска SEL/PUSH EXEC по следующей полосе индикации.	PLAYER CAMERA
	 <p style="text-align: center;">Темнее ← → Светлее</p>		
LCD B.L.	● BRT NORMAL	Для установки нормальной яркости на экране ЖКД.	PLAYER CAMERA
	BRIGHT	Для более яркого экрана ЖКД.	

Изменение установок меню

Пиктограмма/пункт	Режим	Назначение	Переключатель POWER
 LCD COLOUR	---	Для регулировки цвета на экране ЖКД поверните диск SEL/PUSH EXEC, чтобы настроить следующую полосу.	PLAYER CAMERA
			
		Для ослабления интенсивности ←	→ Для усиления интенсивности
VF B.L.	● BRT NORMAL	Для установки нормальной яркости в видеоискателе.	PLAYER CAMERA
	BRIGHT	Для увеличения яркости в видеоискателе.	CAMERA

Примечания по установкам VF B.L. и LCD B.L.

- Если Вы выберете установку "BRIGHT", срок службы батарейного блока сократится примерно на 10% при записи.
- При использовании источников питания, отличных от батарейного блока, автоматически будет выбрана установка "BRIGHT".

Пиктограмма/пункт	Режим	Назначение	Переключатель POWER
 REC MODE	● SP	Для записи в режиме SP (стандартное воспроизведение).	CAMERA
	LP	Для увеличения времени записи в два раза по сравнению с режимом SP.	
ORC TO SET	---	Для автоматической подстройки условий записи с целью получения записи наивысшего возможного качества. Нажмите кнопку START/STOP для начала подстройки. Видеокамере потребуется около 10 секунд для проверки состояния ленты и возврата в режим ожидания.	CAMERA
ORC означает "Оптимизация условий записи".			
 REMAIN	● AUTO	Для отображения полосы оставшейся ленты: – приблизительно в течение 8 секунд после включения видеокамеры и определения оставшегося количества ленты. – приблизительно в течение 8 секунд после того, как будет вставлена кассета, и видеокамера определит оставшееся количество ленты. – приблизительно в течение 8 секунд после нажатия кнопки ► в режиме PLAYER. – приблизительно в течение 8 секунд после нажатия кнопки DISPLAY для отображения экранных индикаторов. – во время ускоренной перемотки ленты назад, вперед или поиска изображения в режиме PLAYER.	PLAYER CAMERA
	ON	Для постоянного отображения полосы оставшейся ленты.	

Примечания по режиму LP

- Если лента была записана на этой видеокамере в режиме LP, ее рекомендуется воспроизводить на этой же видеокамере. При воспроизведении ленты на других видеокамерах или видеомэгнитофонах изображение и звук могут быть с помехами.
- При выполнении записи в режиме LP рекомендуется использовать видеокассеты Sony, чтобы получить максимальную отдачу от Вашей видеокамеры.
- Если запись на одной и той же ленте выполняется в обоих режимах (SP и LP), или некоторые эпизоды записываются в режиме LP, то воспроизводимое изображение может быть искажено.
- Кроме того, помехи могут возникать при воспроизведении на Вашей видеокамере лент, записанных в режиме LP на других видеокамерах или видеомэгнитофонах.
- При записи Вашей видеокамерой на ленту в режиме LP запись выполняется в стандартной системе 8 мм.

Изменение установок меню

Примечания по установке ORC

- Каждый раз при извлечении кассеты установка ORC будет отменена. При необходимости выполните установку.
- Эту установку нельзя использовать для ленты, если на кассете видна красная метка. (т. е. лента защищена от записи)
- При выполнении установки ORC TO SET на ленте появится незаписанный участок продолжительностью около 0,1 секунды. Однако следует помнить, что этот незаписанный участок исчезнет с ленты, если с него будет продолжена запись.
- Чтобы проверить, выполнена ли уже установка ORC, выберите ORC TO SET в установках меню. Если установка ORC TO SET уже выполнена, на дисплее появится индикация "ORC ON".

Пиктограмма/пункт	Режим	Назначение	Переключатель POWER
 CLOCK SET	---	Для установки даты или времени. (стр. 22)	CAMERA
AUTO DATE	● ON	Для записи даты в течение 10 секунд после начала записи.	CAMERA
	OFF	Для отмены функции автоматической записи даты.	
LTR SIZE	● NORMAL	Для отображения выбранных пунктов меню с обычным размером.	PLAYER CAMERA
	2x	Для отображения выбранных пунктов меню с размером вдвое больше обычного.	
LANGUAGE	● ENGLISH	Для отображения следующих информационных индикаторов на английском языке: min, STBY, REC, VOL, END SEARCH и START.	PLAYER CAMERA
	FRANÇAIS* ¹⁾	Для отображения информационных индикаторов на французском языке.	
	ESPAÑOL* ¹⁾	Для отображения информационных индикаторов на испанском языке.	
	PORTUGUÊS* ¹⁾	Для отображения информационных индикаторов на португальском языке.	
	DEUTSCH* ¹⁾	Для отображения информационных индикаторов на немецком языке.	
	ITALIANO* ¹⁾	Для отображения информационных индикаторов на итальянском языке.	
	中文[COMP]* ²⁾	Для отображения информационных индикаторов на китайском (традиционном) языке.	
	中文[SIMP]* ²⁾	Для отображения информационных индикаторов на китайском (упрощенном) языке.	
	ΕΛΛΗΝΙΚΑ* ¹⁾	Для отображения информационных индикаторов на греческом языке.	
DEMO MODE	● ON	Для того, чтобы появилась демонстрация.	CAMERA
	OFF	Для отмены режима демонстрации.	

Примечания по режиму DEMO MODE

- Вы не можете выбрать команду DEMO MODE, если в видеокамеру вставлена кассета.
- Команда DEMO MODE установлена в положение STBY (ожидание) на предприятии-изготовителе, и режим демонстрации включается примерно через 10 минут после установки переключателя POWER в положение CAMERA при отсутствии в камере кассеты.
Для отмены демонстрации вставьте кассету, установите переключатель POWER в другое положение (не CAMERA) или установите команду DEMO MODE в положение OFF.
- Если команда NIGHTSHOT установлена в положение ON, то на экране появится индикатор  "NIGHTSHOT", а в установках меню нельзя будет выбрать команду DEMO MODE.

*¹⁾ Только для европейских моделей

*²⁾ Кроме европейских моделей

Изменение установок меню

Пиктограмма/пункт	Режим	Назначение	Переключатель POWER
 WORLD TIME	----	Для установки часов на местное время. Поверните диск SEL/PUSH EXEC для установки разницы во времени. Значение времени изменится в зависимости от установленной здесь разницы. Если Вы установите разницу во времени на 0, часы вернутся к первоначально установленному времени.	CAMERA
BEEP	● MELODY	Для вывода мелодичного звукового сигнала при запуске/остановке записи или возникновении нештатной ситуации при работе видеокамеры.	PLAYER CAMERA
	NORMAL	Для вывода зуммерного сигнала вместо мелодичного.	
	OFF	Для отмены мелодичного и зуммерного сигналов.	
COMMANDER*	● ON	Для включения пульта дистанционного управления, поставляемого с видеокамерой.	PLAYER CAMERA
	OFF	Для отключения пульта дистанционного управления во избежание непреднамеренного срабатывания, вызванного работой пульта управления другого видеомагнитофона.	
DISPLAY	● LCD	Для отображения индикации на экране ЖКД и в видеоискателе.	PLAYER CAMERA
	V-OUT/LCD	Для отображения индикации на экране телевизора, экране ЖКД и в видеоискателе.	
REC LAMP	● ON	Для включения лампочки записи на передней панели видеокамеры при записи.	CAMERA
	OFF	Для выключения лампочки записи, чтобы снимаемый объект не подозревал о съемке.	

По прошествии более 5 минут после отсоединения источника питания

Для "COMMANDER"* будет восстановлена установка по умолчанию.

Другие установки меню будут оставаться в памяти даже при отсоединении батарейного блока.

Запись изображения крупного плана

Если команда REC LAMP установлена в положение ON, красная лампочка записи на передней панели видеокамеры может отражаться на объекте, если он расположен близко к камере. В этом случае рекомендуется установить команду REC LAMP в положение OFF.

* Только модель CCD-TRV107E/TRV208E/TRV408E

Types of trouble and their solutions

If you run into any problem using your camcorder, use the following table to troubleshoot the problem. If the problem persists, disconnect the power source and contact your Sony dealer or local authorised Sony service facility. If “C:□□:□□” appears on the screen, the self-diagnosis display function has worked. See page 93.

In the recording mode

Symptom	Cause and/or Corrective Actions
START/STOP does not operate.	<ul style="list-style-type: none"> The POWER switch is set to OFF (CHG) or PLAYER. → Set it to CAMERA. (p. 26) The tape has run out. → Rewind the tape or insert a new one. (p. 24, 38) The write-protect tab is set to expose the red mark. → Use a new tape or slide the tab. (p. 25) The tape is stuck to the drum (moisture condensation). → Remove the cassette and leave your camcorder for at least 1 hour to acclimatize. (p. 108)
The power goes off.	<ul style="list-style-type: none"> While being operated in CAMERA mode, your camcorder has been in the standby mode for more than 5 minutes. → Set the POWER switch to OFF (CHG) and then to CAMERA again. (p. 26) The battery pack is dead or nearly dead. → Install a fully charged battery pack. (p. 15, 16)
The image on the viewfinder screen is not clear.	<ul style="list-style-type: none"> The viewfinder lens is not adjusted. → Adjust the viewfinder lens. (p. 31)
The SteadyShot function does not work.*	<ul style="list-style-type: none"> STEADYSHOT is set to OFF in the menu settings. → Set it to ON. (p. 79) The wide mode is set to 16:9FULL. → Set it to OFF. (p. 79)
The autofocus function does not work.	<ul style="list-style-type: none"> The setting is the manual focus mode. → Press FOCUS to return to the autofocus mode. (p. 55) Shooting conditions are not suitable for autofocus. → Adjust to focus manually. (p. 55)
The  indicator flashes in the viewfinder.	<ul style="list-style-type: none"> The video heads may be dirty. → Clean the heads using the Sony V8-25CLD cleaning cassette (optional). (p. 109)
The picture does not appear in the viewfinder.	<ul style="list-style-type: none"> The LCD panel is open. → Close the LCD panel. (p. 28)
A vertical band appears when you shoot a subject such as lights or a candle flame against a dark background.	<ul style="list-style-type: none"> The contrast between the subject and background is too high. This is not a malfunction.

(Continued on the following page)

Types of trouble and their solutions

Symptom	Cause and/or Corrective Actions
A vertical band appears when you shoot a very bright subject.	<ul style="list-style-type: none"> This is not a malfunction.
An unknown picture is displayed on the screen.	<ul style="list-style-type: none"> If 10 minutes elapse after you set the POWER switch to CAMERA or DEMO MODE is set to ON in the menu settings without a cassette inserted, your camcorder automatically starts the demonstration. → Insert a cassette and the demonstration stops. You can also cancel DEMO MODE. (p. 82)
The picture is recorded in incorrect or unnatural colours.	<ul style="list-style-type: none"> NIGHTSHOT is set to ON. → Set it to OFF. (p. 34)
The picture appears too bright, and the subject does not appear on the screen.	<ul style="list-style-type: none"> NIGHTSHOT is set to ON in a bright place. → Set it to OFF or use the NightShot function in a dark place. (p. 34) The backlight function is working. → Cancel it. (p. 33)
A horizontal black band appears when shooting a TV screen or computer screen.*	<ul style="list-style-type: none"> Set STEADYSHOT to OFF in the menu setting. (P. 79)



* CCD-TRV408E only

In the playback mode

Symptom	Cause and/or Corrective Actions
The tape does not move when a video control button is pressed.	<ul style="list-style-type: none"> The POWER switch is set to CAMERA or OFF (CHG). → Set it to PLAYER. (p. 38)
The playback button does not work.	<ul style="list-style-type: none"> The tape has run out. → Rewind the tape. (p. 38)
The playback picture is not clear or does not appear.	<ul style="list-style-type: none"> The television's video programme position is not adjusted correctly. → Adjust it. (p. 42) EDIT is set to ON in the menu settings. → Set it to OFF. (p. 80) The video head may be dirty. → Clean the heads using the Sony V8-25CLD cleaning cassette (optional). (p. 109)
No sound or only a low sound is heard when playing back a tape.	<ul style="list-style-type: none"> The volume is turned to minimum. → Open the LCD panel and press VOLUME +. (p. 38)

Types of trouble and their solutions

In the recording and playback modes

Symptom	Cause and/or Corrective Actions
The power does not turn on.	<ul style="list-style-type: none">• The battery pack is not installed, or is dead or nearly dead. → Install a charged battery pack. (p. 15, 16)• The AC power adaptor is not connected to a wall socket. → Connect the AC power adaptor to a wall socket. (p. 20)
The end search function does not work.	<ul style="list-style-type: none">• The tape was ejected after recording.• You have not recorded on the cassette yet.
The battery pack discharges quickly.	<ul style="list-style-type: none">• The operating temperature is too low.• The battery pack is not fully charged. → Charge the battery pack fully again. (p. 15, 16)• The battery pack is completely dead, and cannot be recharged. → Replace with a new battery pack. (p. 15)
The remaining battery time indicator does not indicate the correct time.	<ul style="list-style-type: none">• You have used the battery pack in an extremely hot or cold environment for a long time.• The battery pack is completely dead, and cannot be recharged. → Replace with a new battery pack. (p. 15)• The battery pack is not fully charged.• A deviation has occurred in the remaining battery time. → Charge the battery pack fully again. (p. 15, 16)
The power goes off although the remaining battery time indicator indicates that the battery pack has enough power to operate.	<ul style="list-style-type: none">• A deviation has occurred in the remaining battery time. → Charge the battery pack fully again so that the indication on the battery remaining indicator is correct. (p. 15, 16)
The cassette cannot be removed from the holder.	<ul style="list-style-type: none">• The power source is disconnected. → Connect it firmly. (p. 15, 20)• The battery pack is dead. → Use a charged battery pack. (p. 15, 16)
The  and  indicators flash and no functions except for cassette ejection work.	<ul style="list-style-type: none">• Moisture condensation has occurred. → Remove the cassette and leave your camcorder for at least 1 hour to acclimatize. (p. 108)
The remaining tape indicator is not displayed.	<ul style="list-style-type: none">• The  REMAIN is set to AUTO in the menu settings. → Set it to ON to always display the remaining tape indicator.

(Continued on the following page)

Types of trouble and their solutions

Others

Symptom	Cause and/or Corrective Actions
Easy Dubbing does not function.	<ul style="list-style-type: none">• Your VCR and/or video camera recorder is not set correctly. → Make sure the input selector of the VCR is set to LINE. Also, make sure the power switch of the video camera is set to VTR/VCR. (p. 68)• The IR SETUP code or PAUSE MODE is not set correctly. → Select the correct IR SETUP code and PAUSE MODE, according to your VCR. Then confirm VCR operation with the IR TEST function. (p. 69 to 73)
The Remote Commander supplied with your camcorder does not work.*	<ul style="list-style-type: none">• COMMANDER is set to OFF in the menu settings. → Set it to ON. (p. 83)• Something is blocking the infrared rays. → Remove the obstacle.• The batteries are inserted in the battery holder with the + - polarities incorrectly matching the + - marks. → Insert the batteries with the correct polarity. (p. 125)• The batteries are dead. → Insert new ones. (p. 125)
The date or time indicator does not appear, and the bars “-:-:-:-” appear.	<ul style="list-style-type: none">• Set the date and time. (p. 22)
The melody or beep sounds for 5 seconds.	<ul style="list-style-type: none">• Moisture condensation has occurred. → Remove the cassette and leave your camcorder for at least 1 hour to acclimatize. (p. 108)• Some troubles have occurred in your camcorder. → Remove the cassette and insert it again, then operate your camcorder.
No function works though the power is on.	<ul style="list-style-type: none">• Disconnect the mains lead of the AC power adaptor or remove the battery pack, then reconnect it after about 1 minute. Turn the power on (p. 20, 26). If the functions still do not work, press RESET using a sharp-pointed object. (If you press RESET, all the settings including the date and time return to the default.) (p. 123)
While charging the battery pack, no indicator appears or the indicator flashes in the display window.	<ul style="list-style-type: none">• The AC power adaptor is disconnected. → Connect it firmly. (p. 20)• The battery pack is not installed. → Install it properly. (p. 15)• Something is wrong with the battery pack. → Contact your Sony dealer or local authorised Sony service facility.
You cannot charge the battery pack installed to your camcorder.	<ul style="list-style-type: none">• The POWER switch is not set to OFF (CHG). → Set it to OFF (CHG).

* CCD-TRV107E/TRV208E/TRV408E only

Self-diagnosis display

Your camcorder has a self-diagnosis display function.

This function displays the current condition of your camcorder as a 5-digit code (a combination of a letter and figures) on the LCD screen, in the viewfinder or in the display window.

If a 5-digit code is displayed, check the following code chart. The last two digits (indicated by □□) will differ depending on the state of your camcorder.

LCD screen, viewfinder or display window

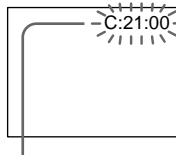

Self-diagnosis display

- C:□□:□□
You can service your camcorder yourself.
- E:□□:□□
Contact your Sony dealer or local authorised Sony service facility.

Five-digit display	Cause and/or Corrective Actions
C:04:□□	<ul style="list-style-type: none"> • You are using a battery pack that is not an "InfoLITHIUM" battery pack. → Use an "InfoLITHIUM" battery pack. (p. 105)
C:21:□□	<ul style="list-style-type: none"> • Moisture condensation has occurred. → Remove the cassette and leave your camcorder for at least 1 hour to acclimatize. (p. 108)
C:22:□□	<ul style="list-style-type: none"> • The video heads are dirty. → Clean the heads using the Sony V8-25CLD cleaning cassette (optional). (p. 109)
C:31:□□	<ul style="list-style-type: none"> • A malfunction other than the above that you can service has occurred. → Remove the cassette and insert it again, then operate your camcorder. → Disconnect the mains lead of the AC power adaptor or remove the battery pack. After reconnecting the power source, operate your camcorder.
C:32:□□	
E:20:□□	<ul style="list-style-type: none"> • A malfunction that you cannot service has occurred. → Contact your Sony dealer or local authorised Sony service facility and inform them of the 5-digit code. (example: E:61:10)
E:61:□□	
E:62:□□	

If you are unable to rectify the problem even if you try corrective actions a few times, contact your Sony dealer or local authorised Sony service facility.

Warning indicators and messages

If indicators and messages appear on the screen or in the display window, check the following:
See the page in parentheses “()” for more information.

Warning indicators

The video heads are dirty

Slow flashing:

- You need to clean the heads using the Sony V8-25CLD cleaning cassette (optional) (p. 109).

The battery pack is dead or nearly dead

Slow flashing:

- The battery pack is nearly dead. (P. 16)

Depending on conditions, the environment or the battery pack, the warning indicator may flash, even if there are 5 to 10 minutes battery remaining.

Fast flashing:

- The battery pack is dead.
- The battery pack is completely dead, and cannot be charged.

Tape warning indicator

Slow flashing:

- The tape is near the end.
- No tape is inserted.*¹⁾
- The write-protect tab on the cassette is out (red).*¹⁾ (p. 25)

Fast flashing:

- The tape has run out.*¹⁾

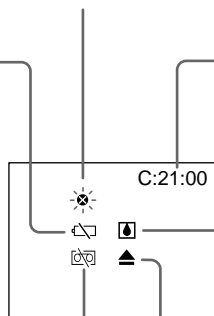

Self-diagnosis display (p. 93)

Moisture condensation has occurred*¹⁾

Fast flashing:

- Eject the cassette, turn off your camcorder, and leave it for about 1 hour with the cassette compartment open. (p. 108)

You need to eject the cassette*¹⁾

Slow flashing:

- The write-protect tab on the cassette is out (red). (p. 25)

Fast flashing:

- Moisture condensation has occurred. (p. 108)
- The tape has run out.
- The self-diagnosis display function is activated. (p. 93)

Tape/Battery pack warning indicator*²⁾

Slow flashing:

- The battery pack is nearly dead.
- The tape is near the end.

Fast flashing:





- The battery pack is dead.
- The tape has run out.*¹⁾

*¹⁾ You hear the melody or beep sound.

*²⁾ This indicator appears in the viewfinder only.

Warning indicators and messages

Warning messages

-  CLOCK SET Set the date and time. (p. 22)
- FOR “InfoLITHIUM”
BATTERY ONLY Use an “InfoLITHIUM” battery pack. (p. 105)
-  NO TAPE*¹⁾ Insert a cassette tape.
-  TAPE END*¹⁾ The tape has reached the end.
-  CLEANING CASSETTE*²⁾ The video heads are dirty. (p. 109)
- START/STOP KEY Press START/STOP to activate the ORC setting. This message is displayed in white. (p. 81)
- ORC The ORC setting is working. This message is displayed in white. (p. 81)

*¹⁾ You hear the melody or beep sound.

*²⁾ The  indicator and “ CLEANING CASSETTE” message appear one after another on the screen.

Типы неисправностей и меры по их устранению

Если у Вас возникла какая-либо проблема при использовании видеокамеры, воспользуйтесь следующей таблицей для ее устранения. Если проблема не устраняется, то следует отсоединить источник питания и обратиться в сервисный центр Sony или в местное уполномоченное предприятие по обслуживанию изделий Sony. Если на экране появится индикация "С:□□:□□", это означает, что сработала функция самодиагностики. См. стр. 100.

В режиме записи

Неисправность	Вероятная причина и/или метод устранения
Не работает кнопка START/STOP.	<ul style="list-style-type: none"> • Переключатель POWER установлен в положение OFF (CHG) или PLAYER. → Установите его в положение CAMERA. (стр. 26) • Закончилась лента. → Перемотайте ленту назад или вставьте новую кассету. (стр. 24, 38) • Лепесток защиты от записи установлен так, что видна красная метка. → Используйте новую кассету или передвиньте лепесток. (стр. 25) • Лента прилипла к барабану (конденсация влаги). → Выньте кассету и оставьте Вашу видеокамеру примерно на 1 час для акклиматизации. (стр. 108)
Питание отключается.	<ul style="list-style-type: none"> • При работе в режиме CAMERA видеокамера находится в режиме ожидания более 5 минут. → Установите переключатель POWER сначала в положение OFF (CHG), а затем снова в положение CAMERA. (стр. 26) • Батарейный блок разряжен или почти разряжен. → Установите полностью заряженный батарейный блок. (стр. 15, 16)
Изображение на экране видеосъемки нечеткое.	<ul style="list-style-type: none"> • Не отрегулирован объектив видеосъемки. → Отрегулируйте объектив видеосъемки. (стр. 31)
Не работает функция устойчивой съемки.*	<ul style="list-style-type: none"> • Команда STEADYSHOT установлена в положение OFF в установках меню. → Установите ее в положение ON. (стр. 84) • Для широкоэкранный режим установлен параметр 16:9FULL. → Установите его в положение OFF. (стр. 84)
Не работает функция автоматической фокусировки.	<ul style="list-style-type: none"> • В качестве установки выбран режим ручной фокусировки. → Нажмите кнопку FOCUS для возврата в режим автоматической фокусировки. (стр. 55) • Условия съемки не подходят для автоматической фокусировки. → Отрегулируйте фокус вручную. (стр. 55)
В видеосъемке мигает индикатор  .	<ul style="list-style-type: none"> • Возможно, загрязнены видеоголовки. → Почистите головки с помощью чистящей кассеты Sony V8-25CLD (приобретается дополнительно). (стр. 109)
Изображение не появляется в видеосъемке.	<ul style="list-style-type: none"> • Открыта панель ЖКД. → Закройте панель ЖКД. (стр. 28)
При съемке таких объектов, как лампа или пламя свечи на темном фоне, появляется вертикальная полоса.	<ul style="list-style-type: none"> • Слишком высокая контрастность между объектом и фоном. Это не является неисправностью.

Типы неисправностей и меры по их устранению

Неисправность	Вероятная причина и/или метод устранения
Появляется вертикальная черная полоса при съемке очень ярких объектов.	<ul style="list-style-type: none">• Это не является неисправностью.
На экране отображается необычное изображение.	<ul style="list-style-type: none">• Спустя 10 минут после установки переключателя POWER в положение CAMERA или команды DEMO MODE в положение ON в установках меню, когда кассета не вставлена, видеокамера автоматически начинает демонстрацию. → Вставьте кассету, и демонстрация остановится. Вы также можете отменить режим DEMO MODE. (стр. 87)
Изображение записывается с неправильными или ненатуральными цветами.	<ul style="list-style-type: none">• Команда NIGHTSHOT установлена в положение ON. → Установите ее в положение OFF. (стр. 34)
Изображение получается слишком ярким, а объект не появляется на экране.	<ul style="list-style-type: none">• Команда NIGHTSHOT установлена в положение ON в ярком месте. → Установите ее в положение OFF или используйте функцию ночной съемки в темном месте. (стр. 34)• Работает функция задней подсветки. → Отмените ее. (стр. 33)
При съемке с экрана телевизора или компьютера появляется горизонтальная черная полоса.*	<ul style="list-style-type: none">• Установите команду STEADYSHOT в положение OFF в установках меню. (стр. 84)

* Только модель CCD-TRV408E



В режиме воспроизведения

Неисправность	Вероятная причина и/или метод устранения
При нажатии кнопки управления видеокамерой лента не перемещается.	<ul style="list-style-type: none">• Переключатель POWER установлен в положение CAMERA или OFF (CHG). → Установите его в положение PLAYER. (стр. 38)
Кнопка воспроизведения не работает.	<ul style="list-style-type: none">• Закончилась лента. → Перемотайте ленту назад. (стр. 38)
Воспроизводимое изображение нечеткое или вообще не появляется.	<ul style="list-style-type: none">• Положение видеопрограммы телевизора отрегулировано неправильно. → Отрегулируйте его надлежащим образом. (стр. 42)• Команда EDIT установлена в положение ON в установках меню. → Установите ее в положение OFF. (стр. 85)• Возможно, загрязнены видеоголовки. → Почистите головки с помощью чистящей кассеты Sony V8-25CLD (приобретается дополнительно). (стр. 109)
При воспроизведении ленты нет звука, или слышен только тихий звук.	<ul style="list-style-type: none">• Установлено минимальное значение громкости. → Откройте панель ЖКД и нажмите кнопку VOLUME +. (стр. 38)

(продолжение на следующей странице)

Типы неисправностей и меры по их устранению

В режимах записи и воспроизведения

Неисправность	Вероятная причина и/или метод устранения
Не включается питание.	<ul style="list-style-type: none">• Не установлен батарейный блок, либо он совсем или почти разрядился. → Установите заряженный батарейный блок. (стр. 15, 16)• Сетевой адаптер переменного тока не подсоединен к электророзетке. → Подсоедините сетевой адаптер переменного тока к электророзетке. (стр. 20)
Не работает функция поиска конца на ленте.	<ul style="list-style-type: none">• Кассета была извлечена после записи.• Запись на кассету еще не выполнялась.
Батарейный блок быстро разряжается.	<ul style="list-style-type: none">• Слишком низкая температура окружающей среды.• Батарейный блок заряжен не полностью. → Снова полностью зарядите батарейный блок. (стр. 15, 16)• Батарейный блок полностью разряжен и не может быть перезаряжен. → Замените его на новый батарейный блок. (стр. 15)
Индикатор оставшегося времени работы батарейного блока неправильно отображает время.	<ul style="list-style-type: none">• Батарейный блок длительное время использовался при очень высокой или низкой температуре окружающей среды.• Батарейный блок полностью разряжен и не может быть перезаряжен. → Замените его на новый батарейный блок. (стр. 15)• Батарейный блок заряжен не полностью.• Произошло отклонение в оставшемся времени работы батарейного блока. → Снова полностью зарядите батарейный блок. (стр. 15, 16)
Питание отключается, хотя индикатор оставшегося времени работы батарейного блока показывает, что в нем остался достаточный заряд для его функционирования.	<ul style="list-style-type: none">• Произошло отклонение в оставшемся времени работы батарейного блока. → Снова полностью зарядите батарейный блок, чтобы индикатор правильно показывал оставшееся время работы батарейного блока. (стр. 15, 16)
Кассета не вынимается из держателя.	<ul style="list-style-type: none">• Отсоединен источник питания. → Подсоедините его плотно. (стр. 15, 20)• Батарейный блок полностью разряжен. → Используйте заряженный батарейный блок. (стр. 15, 16)
Мигают индикаторы  и  , и работает только функция извлечения кассеты.	<ul style="list-style-type: none">• Произошла конденсация влаги. → Выньте кассету и оставьте Вашу видеокамеру примерно на 1 час для акклиматизации. (стр. 108)
Не отображается индикатор оставшейся ленты.	<ul style="list-style-type: none">• Команда  REMAIN установлена в положение AUTO в установках меню. → Установите ее в положение ON, чтобы всегда отображался индикатор оставшейся ленты.

Типы неисправностей и меры по их устранению

Прочее

Неисправность	Вероятная причина и/или метод устранения
Не работает функция простой перезаписи.	<ul style="list-style-type: none">• Видеомагнитофон и/или видеокамера неправильно настроены. → Убедитесь, что селектор входа видеомагнитофона установлен в положение LINE. Кроме того, убедитесь, что переключатель питания видеокамеры установлен в положение VTR/VCR. (стр. 68)• Код IR SETUP или PAUSE MODE установлены неправильно. → Выберите правильный код IR SETUP и PAUSE MODE в соответствии с Вашим видеомагнитофоном. Затем подтвердите работу видеомагнитофона с помощью функции IR TEST. (стр.69 – 73)
Не работает прилагаемый к Вашей видеокамере пульт дистанционного управления.*	<ul style="list-style-type: none">• Команда COMMANDER установлена в положение OFF в установках меню. → Установите ее в положение ON. (стр. 88)• Что-то препятствует прохождению инфракрасных лучей. → Устраните препятствие.• Батарейки вставлены в держатель так, что их полюса + – не совпадают с символами + –. → Вставьте батарейки, соблюдая надлежащую полярность. (стр. 125)• Батарейки разрядились. → Вставьте новые батарейки. (стр. 125)
Не отображается индикатор даты или времени, и появляются полосы “--:--:--”	<ul style="list-style-type: none">• Выполните установку даты и времени. (стр. 22)
В течение 5 секунд звучит мелодичный или зуммерный сигнал.	<ul style="list-style-type: none">• Произошла конденсация влаги. → Выньте кассету и оставьте Вашу видеокамеру примерно на 1 час для акклиматизации. (стр. 108)• В Вашей видеокамере имеются неполадки. → Выньте кассету и вставьте ее снова, затем выполните какую-либо операцию на Вашей видеокамере.
При включенном питании не работает ни одна из функций.	<ul style="list-style-type: none">• Отсоедините провод адаптера переменного тока или батарейный блок, затем, спустя приблизительно 1 минуту, снова подсоедините питание. Включите питание. (стр. 20, 26) Если функции по-прежнему не работают, нажмите кнопку RESET, используя заостренный предмет. (Если нажать кнопку RESET, все установки, включая дату и время, вернуться к первоначальным.) (стр. 123)
Во время зарядки батарейного в окошке дисплея не появляются никакие индикаторы, или индикатор мигает.	<ul style="list-style-type: none">• Отсоединен сетевой адаптер переменного тока. → Подсоедините его плотно. (стр. 20)• Батарейный блок не установлен. → Установите его правильно. (стр. 15)• Неполадка с батарейным блоком. → Обратитесь в сервисный центр Sony или в местное уполномоченное предприятие по обслуживанию изделий Sony.
Не удается зарядить батарейный блок, подсоединенный к видеокамере.	<ul style="list-style-type: none">• Переключатель POWER не установлен в положение OFF (CHG). → Установите его в положение OFF (CHG).

* Только модель CCD-TRV107E/TRV208E/TRV408E

Индикация самодиагностики

В Вашей видеокамере имеется функция самодиагностики.

Эта функция отображает текущее состояние Вашей видеокамеры в виде 5-значного кода (комбинация из одной буквы и цифр) на экране ЖКД, в видеоискателе или в окошке дисплея. В случае отображения 5-значного кода следует выполнить проверку в соответствии со следующей таблицей кодов. Последние две цифры (обозначенные как □□) будут отличаться в зависимости от состояния Вашей видеокамеры.

Экран ЖКД, видеоискатель или окошко дисплея

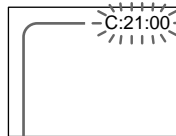

Индикация самодиагностики

- C:□□:□□
Вы можете выполнить обслуживание Вашей видеокамеры самостоятельно.
- E:□□:□□
Обратитесь в сервисный центр Sony или в местное уполномоченное предприятие по обслуживанию изделий Sony.

Пятизначная индикация	Вероятная причина и/или метод устранения
C:04:□□	<ul style="list-style-type: none"> • Вы используете батарейный блок, который не является батарейным блоком "InfoLITHIUM". → Используйте батарейный блок "InfoLITHIUM". (стр. 105)
C:21:□□	<ul style="list-style-type: none"> • Произошла конденсация влаги. → Выньте кассету и оставьте Вашу видеокамеру примерно на 1 час для акклиматизации. (стр. 108)
C:22:□□	<ul style="list-style-type: none"> • Загрязнены видеоголовки. → Почистите видеоголовки с помощью чистящей кассеты Sony V8-25CLD (приобретается дополнительно). (стр. 109)
C:31:□□	<ul style="list-style-type: none"> • Произошла неполадка, отличающаяся от приведенных выше, которую Вы можете устранить самостоятельно. → Выньте кассету и вставьте ее снова, а затем включите Вашу видеокамеру. → Отсоедините провод электропитания сетевого адаптера переменного тока или выньте батарейный блок. После повторного подсоединения источника питания включите Вашу видеокамеру.
C:32:□□	
E:20:□□	<ul style="list-style-type: none"> • Произошла неполадка, которую Вы не можете устранить самостоятельно. → Обратитесь в сервисный центр Sony или в местное уполномоченное предприятие по обслуживанию изделий Sony, где следует сообщить о 5-значном коде. (пример: E:61:10)
E:61:□□	
E:62:□□	

Если Вы не можете самостоятельно устранить неполадку даже после опробования соответствующих методов устранения несколько раз, обратитесь в сервисный центр Sony или в местное уполномоченное предприятие по обслуживанию изделий Sony.

Предупреждающие индикаторы и сообщения

Если на экране или в окошке дисплея появятся индикаторы и сообщения, проверьте следующее: См. страницу в круглых скобках “ () ” для более подробной информации.

Предупреждающие индикаторы

Загрязнились видеоголовки

Медленное мигание:

- Нужно почистить головки с помощью чистящей кассеты Sony V8-25CLD (приобретается дополнительно) (стр. 109).

Батарейный блок разрядился или почти разрядился

Медленное мигание:

- Батарейный блок почти разряжен. (стр. 16)
- В зависимости от условий, окружающей среды или батарейного блока предупреждающий индикатор может мигать, даже если время оставшегося заряда составляет от 5 до 10 минут.

Быстрое мигание:

- Батарейный блок разрядился.
- Батарейный блок полностью разряжен и не может быть заряжен.

Предупреждающий индикатор ленты

Медленное мигание:

- Лента почти достигла конца.
- Не вставлена кассета с лентой.*¹⁾
- На кассете выдвинут (красный) лепесток защиты записи.*¹⁾ (стр. 25)

Быстрое мигание:

- Лента закончилась.*¹⁾

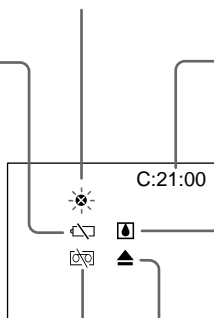

Индикация

самодиагностики (стр. 100)

Произошла конденсация влаги*¹⁾

Быстрое мигание:

- Извлеките кассету, выключите Вашу видеокамеру и оставьте ее примерно на 1 час с открытым кассетным отсеком. (стр. 108)

Вам нужно извлечь кассету*¹⁾

Медленное мигание:

- На кассете выдвинут (красный) лепесток защиты записи. (стр. 25)

Быстрое мигание:

- Произошла конденсация влаги. (стр. 108)
- Лента закончилась.
- Сработала функция индикации самодиагностики. (стр. 100)

Предупреждающий индикатор ленты/батарейного блока*²⁾

Медленное мигание:

- Батарейный блок почти разряжен.
- Лента достигла конца.

Быстрое мигание:





- Батарейный блок разряжен.
- Лента закончилась.*¹⁾

*¹⁾ Вы услышите мелодию или зуммерный сигнал.



*²⁾ Этот индикатор появится только в видеоискателе.

Предупреждающие индикаторы и сообщения

Предупреждающие сообщения

-  CLOCK SET Установите дату и время. (стр. 22)
- FOR “InfoLITHIUM”
BATTERY ONLY Используйте батарейный блок “InfoLITHIUM”. (стр. 105)
-  NO TAPE*¹⁾ Вставьте кассету с лентой.
-  TAPE END*¹⁾ Достигнут конец ленты.
-  CLEANING CASSETTE*²⁾ Загрязнились видеоголовки. (стр. 109)
- START/STOP KEY Нажмите кнопку START/STOP для активизации установки ORC. Это сообщение отображается белым цветом. (стр. 86)
- ORC Установка ORC работает. Это сообщение отображается белым цветом. (стр. 86)

*¹⁾ Вы услышите мелодию или зуммерный сигнал.

*²⁾ На экране попеременно появляются индикатор  и сообщение “ CLEANING CASSETTE”.

About video cassettes

Selecting the cassette type

You can use both Hi8 **Hi8** and standard 8 mm **8** video cassettes on your camcorder. When you use a Hi8 **Hi8** video cassette, recording and playback are carried out in the Hi8 **Hi8** system. When you use a standard 8 mm **8** video cassette, recording and playback are carried out in the standard 8 mm **8** system.

If you play back a tape recorded on a different video recorder on your camcorder, the playback mode is automatically selected according to the format in which the tape has been recorded.

This Hi8 **Hi8** system is an extension of the standard 8 mm **8** system, and was developed to produce higher quality pictures. You cannot play back a tape recorded in the Hi8 **Hi8** system correctly on video recorders/players other than a Hi8 video recorder/player.

8 is a trademark.

Hi8 is a trademark.

When you play back

The playback mode (SP/LP) and system, Hi8 **Hi8**, or standard 8 mm **8** are automatically selected according to the format in which the tape has been recorded. The quality of the recorded picture in the LP mode, however, will not be as good as the SP mode.

Foreign 8 mm video

Because TV colour systems differ from country to country, you may not be able to play back foreign pre-recorded tapes. Refer to “Using your camcorder abroad” (p. 107) to check the TV colour systems used in foreign countries.

О видеокассетах

Выбор типа кассеты

На Вашей видеокамере можно использовать как видеокассеты Hi8 **Hi8**, так и стандартные видеокассеты 8 мм **8**. При использовании видеокассеты Hi8 **Hi8** запись и воспроизведение выполняются в системе Hi8 **Hi8**. При использовании стандартной видеокассеты 8 мм **8** запись и воспроизведение выполняются в стандартной системе 8 мм **8**. Если Вы будете воспроизводить на Вашей видеокамере ленту, записанную на разных видеомагнитофонах, то режим воспроизведения будет выбираться автоматически в соответствии с форматом, в котором была записана лента.

Система Hi8 **Hi8** является модификацией стандартной 8 мм **8** системы и была разработана для получения высококачественных изображений. Вы не сможете воспроизвести надлежащим образом ленту, записанную в системе Hi8 **Hi8**, на видеомагнитофоне/плеере, который не является видеомагнитофоном/плеером с системой Hi8.

8 является торговой маркой.

Hi8 является торговой маркой.

При выполнении воспроизведения

Режим воспроизведения (SP/LP) и система Hi8 **Hi8**/стандартная 8 мм **8** выбираются автоматически в соответствии с форматом, в котором была выполнена запись на ленте. Однако качество записанного изображения в режиме LP не будет таким хорошим, как в режиме SP.

Иностранные 8 мм видеоленты

Поскольку системы цветного телевидения могут быть различными в разных странах, возможно, Вы не сможете воспроизводить иностранные предварительно записанные ленты. См. раздел “Использование Вашей видеокамеры за границей” (стр. 107) для проверки систем цветного телевидения, используемых в других странах.

About video cassettes

Playing back an NTSC-recorded tape

You can play back tapes recorded in the NTSC video system using the SP mode.

However, note that the following will occur during playback of an NTSC-recorded tape.

- When playing back a tape on a TV screen, you may not get the original colour depending on the TV. When you play back on a Multi System TV, set NTSC PB to the desired mode in the menu settings.
- During playback, a black band appears on the lower part of the viewfinder.
- You cannot play back a tape recorded in the NTSC video system with the LP mode neither on the LCD nor on a TV screen.
- If a tape has portions recorded in PAL and NTSC video systems, the tape counter reading is not correct. This discrepancy is due to the difference between the counting cycle of the two video systems.
- You cannot edit the NTSC-recorded tape onto another VCR.

О видеокассетах

Воспроизведение лент, записанных в системе NTSC

Вы можете воспроизводить ленты, записанные в системе NTSC, используя режим SP.

Однако следует помнить, что во время воспроизведения лент, записанных в системе NTSC, будет иметь место следующее.

- При воспроизведении ленты на экране телевизора Вы можете не получить первоначальные цвета в зависимости от типа телевизора. При воспроизведении на мультисистемном телевизоре установите переключатель NTSC PB на нужный режим в установках меню.
- Во время воспроизведения в нижней части видеодискатора будет появляться черная полоса.
- Вы не можете воспроизводить ленту, записанную в видеосистеме NTSC в режиме LP, ни на экране ЖКД, ни на экране телевизора.
- Если на ленте имеются участки, записанные в видеосистемах PAL и NTSC, то функционирование счетчика ленты будет неправильным. Это расхождение объясняется разницей между счетными циклами двух видеосистем.
- Вы не можете выполнять монтаж ленты, записанной в системе NTSC, на другой видеоманитофон.

About the “InfoLITHIUM” battery pack

What is the “InfoLITHIUM” battery pack?

The “InfoLITHIUM” battery pack is a lithium-ion battery pack that has functions for communicating information related to operating conditions between your camcorder and the AC adaptor/charger (optional).

The “InfoLITHIUM” battery pack calculates the power consumption according to the operating conditions of your camcorder, and displays the remaining battery time in minutes.

Charging the battery pack

- Be sure to charge the battery pack before you start using your camcorder.
- We recommend charging the battery pack in an ambient temperature of between 10°C to 30°C (50°F to 86°F) until FULL appears indicating that the battery pack is fully charged, in the display window. If you charge the battery pack outside of this temperature range, you may not be able to efficiently charge the battery pack.
- After charging is completed, either disconnect the cable from the DC IN jack on your camcorder or remove the battery pack.

Effective use of the battery pack

- Battery performance decreases in low-temperature surroundings. So, the time that the battery pack can be used is shorter in cold places. We recommend the following to use the battery pack longer:
 - Put the battery pack in a pocket to warm it up, and insert it in your camcorder immediately before you start taking shots.
 - Use a large capacity battery pack (NP-FM50/FM70/QM71/FM90/FM91/QM91, optional).
- Frequently using the LCD panel or frequently operating playback, fast forward or rewind wears out the battery pack faster. We recommend using a large capacity battery pack (NP-FM50/FM70/QM71/FM90/FM91/QM91, optional).
- Be certain to turn the POWER switch to OFF (CHG) when not taking shots or playing back on your camcorder. Battery pack power is also consumed when your camcorder is in the standby mode or playback is paused.

О батарейном блоке “InfoLITHIUM”

Что такое батарейный блок “InfoLITHIUM”?

Батарейный блок “InfoLITHIUM” - это литиевый батарейный блок, обладающий функцией передачи информации об условиях эксплуатации с Вашей видеокамеры на адаптер переменного тока/зарядное устройство (приобретается дополнительно) и обратно. Батарейный блок “InfoLITHIUM” вычисляет потребление энергии в зависимости от условий работы Вашей видеокамеры и отображает оставшееся время работы батарейного блока в минутах.

Зарядка батарейного блока

- Перед началом использования видеокамеры удостоверьтесь, что батарейный блок заряжен.
- Рекомендуется выполнять зарядку батарейного блока при температуре окружающей среды от 10°C до 30°C, пока в окошке дисплея не появится индикатор FULL, означающий, что батарейный блок заряжен полностью. При зарядке батарейного блока при температуре, выходящей за пределы указанного интервала, Вам, возможно, не удастся зарядить батарейный блок надлежащим образом.
- После завершения зарядки либо отсоедините кабель от гнезда DC IN Вашей видеокамеры, либо снимите батарейный блок.

Эффективное использование батарейного блока

- Производительность батареи снижается в условиях низких температур. Поэтому в холодных местах время, в течение которого можно пользоваться батарейным блоком, меньше. Для продолжительного использования рекомендуется следующее:
 - Чтобы согреть батарейный блок, положите его в карман и подсоедините его к видеокамере непосредственно перед началом съемки.
 - Используйте батарейный блок большой ёмкости (NP-FM50/FM70/QM71/FM90/FM91/QM91, приобретается отдельно).
- Частое использование панели ЖКД или частое применение воспроизведения, ускоренной перемотки вперед или назад быстрее разряжает батарейный блок. Рекомендуется использовать батарейный блок большой ёмкости (NP-FM50/FM70/QM71/FM90/FM91/QM91, приобретается отдельно).
- Обязательно устанавливайте переключатель POWER в положение OFF (CHG), когда Вы не производите съемку и не выполняете воспроизведение на Вашей видеокамере. Батарейный блок разряжается, если видеокамера находится в режиме ожидания, или установлена пауза воспроизведения.

About the “InfoLITHIUM” battery pack

- Have spare battery packs handy for two or three times the expected recording time, and make a trial recording before the actual recording.
- Do not expose the battery pack to water. The battery pack is not water-resistant.

Remaining battery time indicator

- If the power goes off although the remaining battery time indicator indicates that the battery pack has enough power to operate, charge the battery pack fully again so that the indication on the remaining battery time indicator is correct. Note, however, that the correct battery indication sometimes will not be restored if it is used in high temperatures for a long time or left in a fully charged state, or the battery pack is frequently used. Regard the remaining battery time indication as approximate.
- The  mark, indicating there is little remaining battery time, sometimes flashes depending on the operating conditions or ambient temperature and environment even if the remaining battery time is 5 to 10 minutes.

How to store the battery pack

- If the battery pack is not used for a long time, do the following once a year to maintain proper function.
 1. Fully charge the battery pack.
 2. Discharge on your camcorder.
 3. Remove the battery pack from your camcorder and store it in a dry, cool place.
- To discharge the battery pack on your camcorder, leave your camcorder in CAMERA (standby) mode without a cassette inserted until the power goes off.

Battery life

- The battery life is limited. Battery capacity drops little by little as you use it more and more, and as time passes. When the available battery time is shortened considerably, a probable cause is that the battery pack has reached the end of its life. Please buy a new battery pack.
- The battery life varies according to storage and operating conditions, and environment for each battery pack.

О батарейном блоке “InfoLITHIUM”

- Держите под рукой запасные батарейные блоки с зарядом, в два или три раза большим, чем ожидаемое время съемки, и проводите пробную съемку перед тем, как выполнить реальную запись.
- Не подвергайте батарейный блок воздействию воды. Батарейный блок не является водостойким.

Индикатор времени оставшегося заряда батарейного блока

- Если питание отключается, хотя индикатор времени оставшегося заряда батарейного блока указывает на то, что батарейный блок достаточно заряжен для функционирования видеокамеры, снова зарядите батарейный блок полностью, так чтобы индикация времени оставшегося заряда батарейного блока была правильной. Заметьте, тем не менее, что точная индикация времени заряда батарейного блока иногда не будет восстанавливаться, если он длительное время использовался при высоких температурах или был оставлен в полностью заряженном состоянии, или при частом использовании батарейного блока. Оставшееся время работы батарейного блока рассчитывается только приблизительно.
- Иногда метка , указывающая на то, что времени заряда батарейного блока осталось мало, мигает в зависимости от условий окружающей температуры и среды, даже если заряда осталось на 5 – 10 минут.

Как хранить батарейный блок

- Если батарейный блок не используется в течение длительного времени, один раз в год выполняйте следующее для поддержания его нормальной работы.
 1. Полностью зарядите батарейный блок.
 2. Разрядите его с помощью видеокамеры.
 3. Снимите батарейный блок с видеокамеры и храните в сухом прохладном месте.
- Для разрядки батарейного блока на видеокамере оставьте ее в режиме (ожидания) CAMERA без кассеты, пока вся энергия не будет израсходована.

Срок службы батарейного блока

- Срок службы батарейного блока ограничен. Емкость батарейного блока мало-помалу падает по мере того, как Вы с течением времени используете его все больше и больше. Когда доступное время заряда батарейного блока значительно сократится, возможной причиной является то, что срок службы батарейного блока закончился. Приобретите новый батарейный блок.
- Срок службы каждого батарейного блока зависит от условий его хранения, эксплуатации и окружающей среды.

Using your camcorder abroad

Using your camcorder abroad

You can use your camcorder in any country or area with the AC power adaptor supplied with your camcorder within 100 V to 240 V AC, 50/60 Hz.

Your camcorder is a PAL system based camcorder. If you want to view the playback picture on a TV, it must be a PAL system based TV with Video/Audio input jack. The following shows TV colour systems used overseas.

PAL system

Australia, Austria, Belgium, China, Czech Republic, Denmark, Finland, Germany, Holland, Hong Kong, Hungary, Italy, Kuwait, Malaysia, New Zealand, Norway, Poland, Portugal, Singapore, Slovak Republic, Spain, Sweden, Switzerland, Thailand, United Kingdom etc.

PAL-M system

Brazil

PAL-N system

Argentina, Paraguay, Uruguay

NTSC system

Bahama Islands, Bolivia, Canada, Central America, Chile, Colombia, Ecuador, Guyana, Jamaica, Japan, Korea, Mexico, Peru, Surinam, Taiwan, the Philippines, the U.S.A., Venezuela, etc.

SECAM system

Bulgaria, France, Guiana, Iran, Iraq, Monaco, Russia, Ukraine, etc.

Simple setting of clock by time difference

You can easily set the clock to the local time by setting a time difference. Select WORLD TIME in the menu settings. See page 83 for more information.

Использование Вашей видеокамеры за границей

Использование Вашей видеокамеры за границей

Вы можете использовать Вашу видеокамеру в любой стране или области с помощью сетевого адаптера переменного тока, прилагаемого к Вашей видеокамере, который можно использовать в пределах от 100 В до 240 В переменного тока с частотой 50/60 Гц.

Ваша видеокамера основана на системе PAL. Если Вы хотите просмотреть воспроизводимое изображение на телевизоре, то это должен быть телевизор, основанный на системе PAL, с входными гнездами VIDEO/AUDIO.

Ниже приведены системы цветного телевидения, используемые за рубежом.

Система PAL

Австралия, Австрия, Бельгия, Китай, Чешская Республика, Дания, Финляндия, Германия, Великобритания, Голландия, Гонконг, Венгрия, Италия, Кувейт, Малайзия, Новая Зеландия, Норвегия, Польша, Португалия, Сингапур, Словацкая Республика, Испания, Швеция, Швейцария, Таиланд и т.д.

Система PAL-M

Бразилия

Система PAL-N

Аргентина, Парагвай, Уругвай

Система NTSC

Багамские острова, Боливия, Канада, Центральная Америка, Чили, Колумбия, Эквадор, Гайана, Ямайка, Япония, Корея, Мексика, Перу, Суринам, Тайвань, Филиппины, США, Венесуэла и т.д.

Система SECAM



Болгария, Франция, Гвиана, Иран, Ирак, Монако, Россия, Украина и т.д.

Простая установка разницы во времени на часах

Вы можете легко установить часы на местное время путем установки разницы во времени. Выберите команду WORLD TIME в установках меню. Подробные сведения приведены на стр. 88.

Maintenance information and precautions

Moisture condensation

If your camcorder is brought directly from a cold place to a warm place, moisture may condense inside your camcorder, on the surface of the tape, or on the lens. In this condition, the tape may stick to the head drum and be damaged or your camcorder may not operate correctly. If there is moisture inside your camcorder, the beep sounds and the  indicator flashes. When the  indicator flashes at the same time, the cassette is inserted in your camcorder. If moisture condenses on the lens, the indicator will not appear.

If moisture condensation occurs

None of the functions except cassette ejection will work. Eject the cassette, turn off your camcorder, and leave it for about 1 hour with the cassette compartment open. Your camcorder can be used again if the  indicator does not appear when the power is turned on again.

Note on moisture condensation

Moisture may condense when you bring your camcorder from a cold place into a warm place (or vice versa) or when you use your camcorder in a hot place as follows:



- You bring your camcorder from a ski slope into a place warmed up by a heating device
- You bring your camcorder from an air-conditioned car or room into a hot place outside
- You use your camcorder after a squall or a shower
- You use your camcorder in a high temperature and humid place

How to prevent moisture condensation

When you bring your camcorder from a cold place into a warm place, put your camcorder in a plastic bag and tightly seal it. Remove the bag when the air temperature inside the plastic bag has reached the surrounding temperature (after about 1 hour).

Информация по уходу за аппаратом и меры предосторожности

Конденсация влаги

Если видеокамера принесена прямо из холодного места в теплое, то внутри видеокамеры, на поверхности ленты или на объективе может произойти конденсация влаги. В таком состоянии лента может прилипнуть к барабану головки и будет повреждена, или же видеокамера не сможет работать надлежащим образом. Если внутри видеокамеры произошла конденсация влаги, то прозвучит зуммерный сигнал, и будет мигать индикатор . Если в то же самое время будет мигать индикатор , это значит, что в видеокамеру вставлена кассета. Если влага сконденсировалась на объективе, индикатор появляться не будет.

Если произошла конденсация влаги

Ни одна из функций, кроме извлечения кассеты, не будет работать. Извлеките кассету, выключите видеокамеру и оставьте ее приблизительно на 1 час с открытым кассетным отсеком. Если при повторном включении питания индикатор  не появится на дисплее, Вы можете снова пользоваться видеокамерой.

Примечание по конденсации влаги

Влага может образоваться, если Вы принесете Вашу видеокамеру из холодного места в теплое (или наоборот), или когда Вы используете Вашу видеокамеру в жарком месте в следующих случаях:

- Вы принесли Вашу видеокамеру с лыжного склона в помещение, где работает обогреватель.
- Вы принесли Вашу видеокамеру из автомобиля или из комнаты с воздушным кондиционированием в жаркое место на улице.
- Вы используете видеокамеру после грозы или дождя.
- Вы используете Вашу видеокамеру в очень жарком и влажном месте.

Как предотвратить конденсацию влаги

Если видеокамера принесена из холодного места в теплое, то положите видеокамеру в полиэтиленовый пакет и плотно заклейте его. Выньте видеокамеру из полиэтиленового пакета, когда температура воздуха внутри пакета достигнет температуры окружающего воздуха (приблизительно через 1 час).

Maintenance information and precautions

Maintenance information



Cleaning the LCD screen

If fingerprints or dust make the LCD screen dirty, we recommend using a LCD Cleaning Kit (optional) to clean the LCD screen.

Cleaning the video head

To ensure normal recording and clear pictures, clean the video heads.

The video head may be dirty when:

- The  indicator and "  CLEANING CASSETTE" message appear one after another on the screen or the  indicator flashes on the screen.
- Playback pictures contain noise.
- Playback pictures are hardly visible.
- Playback pictures do not appear.

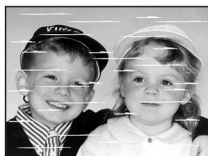

[a]



[b]

[a] Slightly dirty
[b] Very dirty

If the above problem occurs, clean the video heads with the Sony V8-25CLD cleaning cassette (optional). Check the picture and if the above problem persists, repeat cleaning.

Информация по уходу за аппаратом и меры предосторожности

Информация по уходу



Чистка экрана ЖКД

Если на экране ЖКД появятся отпечатки пальцев или пыль, рекомендуется воспользоваться очистительным набором для ЖКД (приобретается дополнительно) для чистки ЖКД.

Чистка видеоголовок

Для обеспечения нормальной записи и четкого изображения следует периодически чистить видеоголовки.

Видеоголовки, возможно, загрязнены, если:

- На экране поочередно появляются индикатор  и сообщение "  CLEANING CASSETTE", или мигает индикатор .
- Воспроизводимое изображение содержит помехи.
- Воспроизводимое изображение с трудом различимо.
- Воспроизводимое изображение не появляется на экране.

[a] Немного загрязнены
[b] Сильно загрязнены

В случае возникновения указанных выше проблем, почистите видеоголовки с помощью чистящей кассеты Sony V8-25CLD (приобретается дополнительно). Проверьте изображение и, если описанные выше проблемы не устранились, повторите чистку.

Maintenance information and precautions

Note on video heads

When the playback pictures still contain noise even if you have cleaned the video heads with a cleaning cassette, the video heads may have worn down due to long use. If this is the case, they must be replaced with new heads. Contact your Sony dealer or local authorised Sony service facility.

Информация по уходу за аппаратом и меры предосторожности

Примечание по видеоголовкам

Если воспроизводимое изображение все еще содержит помехи даже после того, как Вы почистили видеоголовки с помощью очистительной кассеты, то, возможно, видеоголовки уже износились вследствие длительной эксплуатации видеокамеры. В этом случае их следует заменить на новые. Обратитесь в сервисный центр Sony или в местное уполномоченное предприятие по обслуживанию изделий Sony.

Charging the built-in rechargeable battery in your camcorder

A built-in rechargeable battery is supplied with your camcorder so as to retain the date and time, etc., regardless of the setting of the POWER switch. The rechargeable battery is always charged as long as you are using your camcorder. The battery, however, will get discharged in about 6 months if you do not use your camcorder at all. Even if the rechargeable battery is not charged, it will not affect the camcorder operation. To retain the date and time, etc., charge the battery pack if the battery pack is discharged.

Charging the built-in rechargeable battery:

- Connect your camcorder to a wall socket using the AC power adaptor supplied with your camcorder, and leave your camcorder with the POWER switch turned off for more than 24 hours.
- Or install the fully charged battery pack in your camcorder, and leave your camcorder with the POWER switch turned off for more than 24 hours.

Зарядка встроенной аккумуляторной батарейки, установленной в видеокамере

В Вашей видеокамере имеется встроенная аккумуляторная батарейка, предназначенная для сохранения даты, времени и т.д. независимо от положения переключателя POWER. Аккумуляторная батарейка всегда подзаряжается, когда Вы используете видеокамеру. Однако, если вообще не использовать видеокамеру, батарейка полностью разрядится приблизительно через 6 месяцев. Даже если аккумуляторная батарейка не будет заряжена, это не повлияет на работу видеокамеры. Для сохранения в памяти даты и времени следует зарядить батарейный блок, если он разряжен.

Зарядка встроенной аккумуляторной батарейки:

- Подсоедините Вашу видеокамеру к электросети, используя сетевой адаптер переменного тока, поставляемый с Вашей видеокамерой, и оставьте Вашу видеокамеру с переключателем POWER в выключенном положении более чем на 24 часа.
- Или установите полностью заряженный батарейный блок в Вашей видеокамере с переключателем POWER в выключенном положении более чем на 24 часа.

Precautions

Camcorder operation

- Operate your camcorder on 7.2 V (battery pack) or 8.4 V (AC power adaptor).
- For DC or AC operation, use the accessories recommended in these operating instructions.
- If any solid object or liquid get inside the casing, unplug your camcorder and have it checked by a Sony dealer before operating it any further.
- Avoid rough handling or mechanical shock. Be particularly careful with the lens.
- Keep the POWER switch set to OFF (CHG) when you are not using your camcorder.
- Do not wrap your camcorder with a towel, for example, and operate it. Doing so might cause heat to build up inside.
- Keep your camcorder away from strong magnetic fields or mechanical vibration. Noise may occur on images.
- Do not touch the LCD screen with your fingers or a sharp-pointed object.
- If your camcorder is used in a cold place, a residual image may appear on the LCD screen. This is not a malfunction.
- While using your camcorder, the back of the LCD screen may heat up. This is not a malfunction.

Меры предосторожности

Эксплуатация видеокамеры

- Эксплуатируйте видеокамеру от 7,2 В (батарейный блок) или 8,4 В (сетевой адаптер переменного тока).
- Что касается эксплуатации видеокамеры от постоянного и переменного тока, используйте принадлежности, рекомендуемые в данной инструкции по эксплуатации.
- Если какой-нибудь твердый предмет или жидкость попали внутрь корпуса, выключите видеокамеру и проверьте ее у дилера Sony перед дальнейшей ее эксплуатацией.
- Не допускайте грубого обращения с видеокамерой или механических ударов. Будьте особенно осторожны с объективом.
- Если видеокамера не используется, установите выключатель POWER в положении OFF (CHG).
- Не заворачивайте Вашу видеокамеру, например, в полотенце, и не эксплуатируйте ее в таком состоянии. В противном случае может произойти повышение температуры внутри видеокамеры.
- Держите Вашу видеокамеру подальше от сильных магнитных полей и не подвергайте ее механической вибрации. На изображении могут появиться помехи.
- Не прикасайтесь к экрану ЖКД пальцами или острыми предметами.
- При эксплуатации Вашей видеокамеры в холодном месте на экране ЖКД может появляться остаточное изображение. Это не является неисправностью.
- При эксплуатации Вашей видеокамеры, задняя сторона экрана ЖКД может нагреваться. Это не является неисправностью.

Maintenance information and precautions

Built-in light

- Do not knock or jolt the built-in light while it is turned on as it may damage the bulb or shorten the life of the bulb.
- Do not leave the built-in light on while it is resting on or against something; it may cause a fire or damage the built-in light.

On handling tapes

Do not insert anything into the small holes on the rear of the cassette. These holes are used to sense the type and thickness of the tape and if the recording tab is in or out.

Camcorder care

- Remove the tape, and periodically turn on the power, operate the CAMERA and PLAYER sections and play back a tape for about 5 minutes when your camcorder is not to be used for a long time.
- Clean the lens with a soft brush to remove dust. If there are fingerprints on the lens, remove them with a soft cloth.
- Clean the camcorder body with a dry soft cloth, or a soft cloth lightly moistened with a mild detergent solution. Do not use any type of solvent which may damage the finish.
- Do not let sand get into your camcorder. When you use your camcorder on a sandy beach or in a dusty place, protect it from the sand or dust. Sand or dust may cause your camcorder to malfunction, and sometimes this malfunction cannot be repaired.

Информация по уходу за аппаратом и меры предосторожности

Встроенная подсветка

- Не стучите и не трясите встроенную подсветку в то время, когда она включена, поскольку это может повредить лампу или сократить срок службы лампы.
- Не оставляйте встроенную подсветку направленной на какой-либо предмет вблизи него; это может привести к возгоранию или повреждению встроенной подсветки.

Обращение с лентами

Не вставляйте ничего в маленькие отверстия на задней стороне кассеты. Эти отверстия используются для определения типа и толщины ленты, а также для определения наличия или отсутствия лепестка защиты записи на ленте.

Уход за видеокамерой

- Когда видеокамера в течение длительного времени не используется, вынимайте кассету и периодически включайте питание, дайте камере поработать в режиме CAMERA и PLAYER, включая воспроизведение кассеты примерно на 5 минут.
- Чистите объектив с помощью мягкой кисточки для удаления пыли. Если имеются отпечатки пальцев на объективе, удалите их с помощью мягкой ткани.
- Чистите корпус видеокамеры с помощью сухой мягкой ткани или мягкой ткани, слегка смоченной слабым раствором моющего средства. Не используйте растворители, которые могут повредить отделку.
- Не допускайте попадания песка в видеокамеру. Если Вы используете видеокамеру на песчаном пляже или в каком-либо пыльном месте, предохраните аппарат от песка или пыли. Песок или пыль могут привести к неисправности аппарата, которая иногда может быть неисправимой.

AC power adaptor

- Unplug the unit from a wall socket when you are not using the unit for a long time. To disconnect the mains lead, pull it out by the plug. Never pull the mains lead itself.
- Do not operate the unit with a damaged cord or if the unit has been dropped or damaged.
- Do not bend the mains lead forcibly, or place a heavy object on it. This will damage the cord and may cause fire or electrical shock.
- Prevent metallic objects from coming into contact with the metal parts of the connecting section. If this happens, a short may occur and the unit may be damaged.
- Always keep metal contacts clean.
- Do not disassemble the unit.
- Do not apply mechanical shock or drop the unit.
- While the unit is in use, particularly during charging, keep it away from AM receivers and video equipment. AM receivers and video equipment disturb AM reception and video operation.
- The unit becomes warm during use. This is not a malfunction.
- Do not place the unit in locations that are:
 - Extremely hot or cold
 - Dusty or dirty
 - Very humid
 - Vibrating

About care and storage of the lens

- Wipe the surface of the lens with a soft cloth in the following instances.
 - When there are fingerprints on the lens surface
 - In hot or humid locations
 - When the lens is used in environments susceptible to salt such as the seaside
- Store the lens in a well-ventilated location subject to little dirt or dust.

To prevent mold from growing on the lens, periodically perform the above. We recommend turning on and operating your camcorder at least once per month to keep your camcorder in an optimum state for a long time.

Сетевой адаптер переменного тока

- Отсоедините аппарат от электрической сети, если он не используется длительное время. Для отсоединения сетевого шнура потяните его за разъем. Никогда не тяните за сам шнур.
- Не эксплуатируйте аппарат с поврежденным шнуром или в случае, если аппарат упал или был поврежден.
- Не сгибайте сетевой провод силой и не ставьте на него тяжелые предметы. Это повредит провод и может привести к пожару или поражению электрическим током.
- Будьте осторожны, чтобы никакие металлические предметы не соприкасались с металлическими контактами соединительной пластины. Если это случится, то может произойти короткое замыкание, и аппарат может быть поврежден.
- Следите за тем, чтобы металлические контакты были чистыми.
- Не разбирайте аппарат.
- Не подвергайте аппарат механической вибрации и не роняйте его.
- При использовании аппарата, особенно во время зарядки, держите его подальше от приемников AM-радиовещания и видеоаппаратуры. Приемники AM-радиовещания и видеоаппаратура нарушают AM-радиоприем и работу видеоаппаратуры.
- В процессе эксплуатации аппарат нагревается. Это является вполне нормальным.
- Не размещайте аппарат в местах:
 - Чрезмерно жарких или холодных
 - Пыльных или грязных
 - Очень влажных
 - Подверженных вибрации

Об уходе за объективом и его хранении

- Протирайте поверхность объектива мягкой тканью в следующих случаях.
 - Если на поверхности объектива имеются отпечатки пальцев
 - В жарких и влажных местах
 - Если объектив используется в условиях, подверженных воздействию соли, например, на морском курорте.
- Храните объектив в хорошо проветриваемом месте без грязи и пыли.

Во избежание появления на объективе налета периодически выполняйте описанные выше процедуры.

Рекомендуется включать Вашу видеокамеру и пользоваться ею не реже 1 раза в месяц для поддержания видеокамеры в оптимальном состоянии в течение длительного времени.

Maintenance information and precautions

Battery pack

- Use only the specified charger or video equipment for the charging function.
- To prevent an accidental short circuit, do not allow metal objects to come into contact with the battery terminals.
- Keep the battery pack away from fire.
- Never expose the battery pack to temperatures above 60°C (140°F), such as in a car parked in the sun or under direct sunlight.
- Keep the battery pack dry.
- Do not expose the battery pack to any mechanical shock.
- Do not disassemble nor modify the battery pack.
- Attach the battery pack to the video equipment securely.
- Charging while some capacity remains does not affect the original battery capacity.

Информация по уходу за аппаратом и меры предосторожности

Батарейный блок

- Для зарядки используйте только рекомендуемое зарядное устройство или видеоаппаратуру.
- Для предотвращения несчастного случая из-за короткого замыкания не допускайте контакта металлических предметов с полюсами батарейного блока.
- Не располагайте батарейный блок вблизи огня.
- Не подвергайте батарейный блок воздействию температур свыше 60°C, например, в припаркованном под солнцем автомобиле или под прямым солнечным светом.
- Следите за тем, чтобы батарейный блок был сухим.
- Не подвергайте батарейный блок воздействию каких-либо механических ударов.
- Не разбирайте и не видоизменяйте батарейный блок.
- Прикрепляйте батарейный блок к видеоаппаратуре плотно.
- Зарядка в случае оставшейся емкости заряда не отражается на емкости первоначального заряда.

Note on dry batteries (CCD-TRV107E/TRV208E/TRV408E only)

To avoid possible damage from battery leakage or corrosion, observe the following:

- Be sure to insert the batteries with the + - polarities matched to the + - marks
- Dry batteries are not rechargeable
- Do not use a combination of new and old batteries
- Do not use different types of batteries
- Current drains from batteries when you are not using them for a long time
- Do not use leaking batteries

If batteries are leaking

- Wipe off the liquid in the battery compartment carefully before replacing the batteries.
- If you touch the liquid, wash it off with water.
- If the liquid get into your eyes, wash your eyes with a lot of water and then consult a doctor.

If any problem occurs, unplug your camcorder and contact your nearest Sony dealer.

Примечание к сухим батарейкам (Только модель CCD-TRV107E/TRV208E/TRV408E)

Во избежание возможного повреждения видеокамеры вследствие утечки внутреннего вещества батареек или коррозии соблюдайте следующее:

- При установке батареек соблюдайте правильную полярность + - в соответствии с метками + -.
- Сухие батарейки нельзя перезаряжать.
- Не используйте новые батарейки вместе со старыми.
- Не используйте батарейки разного типа.
- Если батарейки не используются длительное время, они постепенно разряжаются.
- Не используйте батарейки, которые потекли.

Если произошла утечка внутреннего вещества батареек

- Перед тем, как заменить батарейки, тщательно протрите остатки жидкости в отсеке для батареек.
- В случае попадания жидкости на кожу, смойте жидкость водой.
- В случае попадания жидкости в глаза, промойте свои глаза большим количеством воды, после чего обратитесь к врачу.

В случае возникновения каких-либо проблем, отключите Вашу видеокамеру от источника питания и обратитесь в ближайший сервисный центр Sony.

Specifications

Video camera recorder

System

Video recording system

2 rotary heads

Helical scanning

FM system

Audio recording system

Rotary heads, FM system

Video signal

PAL colour, CCIR standards

Usable cassette

8mm video format cassette

Hi8 or standard 8

Recording/playback time (using 90 min. Standard 8/Hi8 video cassette)

SP mode: 1.5 hours

LP mode: 3 hours

Fastforward/rewind time (using 90 min. Standard 8/Hi8 video cassette)

Approx. 5 min.

Viewfinder

Electric Viewfinder (monochrome)

Image device

CCD-TRV408E:

4.5 mm (1/4 type) CCD

(Charge Coupled Device)

Approx. 380 000 pixels

(Effective: Approx. 230 000 pixels)

CCD-TRV107E/TRV108E/

TRV208E:

3.0 mm (1/6 type) CCD

(Charge Coupled Device)

Approx. 320 000 pixels

(Effective: Approx. 290 000 pixels)

Lens

Combined power zoom lens

Filter diameter 37 mm (1 7/16 in.)

CCD-TRV107E:

20× (Optical), 450× (Digital)

CCD-TRV108E:

20× (Optical), 460× (Digital)

CCD-TRV208E/TRV408E:

20× (Optical), 560× (Digital)

Focal length

3.6 - 72 mm (5/32 - 2 7/8 in.)

When converted to a 35 mm still camera

CCD-TRV107E/TRV108E/

TRV208E:

51.8 - 1 036 mm (2 - 40 6/8 in.)

CCD-TRV408E:

41 - 820 mm (1 5/8 - 32 3/8 in.)

Colour temperature

Auto

Minimum illumination

CCD-TRV408E:

0.3 lx (lux) (F 1.4)

CCD-TRV107E/TRV108E/

TRV208E:

1 lx (lux) (F 1.4)

0 lx (lux) (in the NightShot mode)*

* Objects unable to be seen due to the dark can be shot with infrared lighting.

Input/output connectors

S video output

4-pin mini DIN

Luminance signal: 1 Vp-p,

75 Ω (ohms), unbalanced

Chrominance signal: 0.3 Vp-p,

75 Ω (ohms), unbalanced

Audio/Video output

AV MINIJACK, 1 Vp-p,

75 Ω (ohms), unbalanced, sync

negative 327 mV, (at output

impedance more than 47 kΩ

(kilohms))

Output impedance with less than

2.2 kΩ (kilohms)/Monaural

minijack

(ø 3.5 mm)

RFU DC OUT

Mini-mini jack (ø 2.5 mm), DC 5V

LCD screen

Picture

6.2 cm (2.5 type)

50.3 × 37.4 mm (2 × 1 1/2 in.)

Total dot number

61 600 (280 × 220)

General

Power requirements

7.2 V (battery pack)

8.4 V (AC power adaptor)

Average power consumption (when using the battery pack)

During camera recording using

LCD

2.6 W

Viewfinder

1.9 W

Operating temperature

0 °C to 40 °C (32 °F to 104 °F)

Recommended charging

temperature

10 °C to 30 °C (50 °F to 86 °F)

Storage temperature

-20 °C to +60 °C

(-4 °F to +140 °F)

Dimensions (Approx.)

90 × 102 × 197 mm

(3 5/8 × 4 1/8 × 7 7/8 in.)

(w/h/d)

Mass (approx.)

850 g (1 lb 14 oz)

main unit only

1.0 kg (2 lb 3 oz)

including the battery pack

NP-FM30, Hi8 cassette, lens cap and shoulder strap

Supplied accessories

See page 14.

AC power adaptor

Power requirements

100 - 240 V AC, 50/60 Hz

Power consumption

23 W

Output voltage

DC OUT: 8.4 V, 1.5 A in the operating mode

Operating temperature

0 °C to 40 °C (32 °F to 104 °F)

Storage temperature

-20 °C to +60 °C (-4 °F to +140 °F)

Dimensions (approx.)

125 × 39 × 62 mm

(5 × 1 9/16 × 2 1/2 in.)

(w/h/d)

excluding projecting parts

Mass (approx.)

280 g (9.8 oz)

excluding mains lead

Battery pack

Maximum output voltage

DC 8.4 V

Output voltage

DC 7.2 V

Capacity

5.0 Wh (700 mAh)

Operating temperature

0 °C to 40 °C (32 °F to 104 °F)

Dimensions (approx.)

38.2 × 20.5 × 55.6 mm

(1 9/16 × 13/16 × 2 1/4 in.)

(w/h/d)

Mass (approx.)

65 g (2.3 oz)

Type

Lithium ion

Design and specifications are subject to change without notice.

Технические характеристики

Видеокамера

Система

Система видеозаписи

2 вращающиеся головки

Система наклонной механической развертки ЧМ

Система аудиозаписи

Вращающиеся головки, система ЧМ

Видеосигнал

Цветовой сигнал PAL, стандарт МККР

Используемые кассеты

8 мм видеокассеты формата Hi8 или стандарта 8

Время записи/

воспроизведения (при использовании видеокассеты Standard 8/Hi8 продолжительностью 90 мин.)

Режим SP: 1,5 часа

Режим LP: 3 часа

Время ускоренной перемотки вперед/назад (при использовании видеокассеты Standard 8/Hi8 продолжительностью 90 мин.)

Прибл. 5 мин.

Видоискатель

Электрический видоискатель (черно-белый)

Формирователь изображения

Модель CCD-TRV408E:

4,5 мм (типа 1/4) ПЗС

(прибор с зарядовой связью)

Прибл. 320 000 точек

(Эффективные: прибл. 230 000 точек)

Модель CCD-TRV107E/TRV108E/

TRV208E: 3,0 мм (типа 1/6) ПЗС

(прибор с зарядовой связью)

Прибл. 320 000 точек

(Эффективные: прибл. 290 000 точек)

Объектив

Универсальный объектив с

электроприводом - трансфокатора

Диаметр фильтра - 37 мм

CCD-TRV107E: 20× (оптический),

450× (цифровой)

Модель CCD-TRV108E:

20× (оптический), 460× (цифровой)

Модель CCD-TRV208E/TRV408E:

20× (оптический), 560× (цифровой)

Фокусное расстояние

3,6 – 72 мм

При преобразовании в 35-мм фотокамеру

Модель CCD-TRV107E/TRV108E/

TRV208E: 51,8 – 1 036 мм

Модель CCD-TRV408E:

41 – 820 мм

Цветовая температура

Авто

Минимальная освещенность

Модель CCD-TRV408E:

0,3 лк (люкс) (F 1,4)

Модель CCD-TRV107E/TRV108E/TRV208E:

1 лк (люкс) (F 1,4)

0 лк (люкс) (в режиме ночной

съемки)*

* Съемку объектов, не видимых в темноте, можно выполнять с помощью инфракрасного освещения.

Разъемы входных/выходных сигналов

Выход сигнала S video

4-штырьковое мини-гнездо DIN

Сигнал яркости: 1 Vp-p,

75 Ω (Ом), несимметричный

Сигнал цветности: 0,3 Vp-p,

75 Ω (Ом), несимметричный

Выход сигнала аудио/видео

AV MINIJACK, 1 Vp-p, 75 Ω (Ом),

несимметричный, 327 мВ с

отрицательной синхронизацией,

(при полном выходном

сопротивлении более 47 кΩ

(килоом))

Полное выходное сопротивление

менее 2,2 кΩ (килоом)/

Монофоническое минигнездо

(ø 3,5 мм)

RFU DC OUT

Мини-гнездо (ø 2,5 мм), DC 5V

Экран ЖКД

Изображение

6,2 см (2,5 дюйма)

50,3 × 37,4 мм

Общее количество элементов изображения

61 600 (280 × 220)

Общие характеристики

Требования к питанию

7,2 В (батареиный блок)

8,4 В (сетевой адаптер

переменного тока)

Средняя потребляемая

мощность

(при использовании

батареиного блока)

Во время записи видеокамерой с

помощью ЖКД

2,6 Вт

с помощью видоискателя

1,9 Вт

Рабочая температура

0 °C – 40 °C

Рекомендуемая температура зарядки

10 °C – 30 °C

Температура хранения

–20 °C – +60 °C

Размеры (прибл.)

90 × 102 × 197 мм (ш/в/г)

Вес (прибл.)

850 г

только сама видеокамера

1,0 кг

с батарейным блоком

NP-FM30, кассетой Hi8, крышкой

актива и плечевым ремнем

Прилагаемые принадлежности

См. стр. 14.

Сетевой адаптер переменного тока

Требования к питанию

100 – 240 В переменного тока,

50/60 Гц

Потребляемая мощность

23 Вт

Выходное напряжение

Выход пост. тока: 8,4 В, 1,5 А в

рабочем режиме

Рабочая температура

0 °C – 40 °C

Температура хранения

–20 °C – +60 °C

Размеры (прибл.)

125 × 39 × 62 мм (ш/в/г)

не включая выступающие части

Вес (прибл.)

280 г

не включая сетевой шнур

Батареиный блок

Максимальное выходное

напряжение

8,4 В пост. тока

Выходное напряжение

7,2 В пост. тока

Мощность

5,0 Втч (700 мАч)

Рабочая температура

0 °C – 40 °C

Размеры (прибл.)

38,2 × 20,5 × 55,6 мм (ш/в/г)

Вес (прибл.)

65 г

Тип

Литиево-ионный

Конструкция и технические

характеристики могут

изменяться без

предварительного уведомления.

Identifying the parts and controls

Обозначение частей и регуляторов

Camcorder

Видеокамера

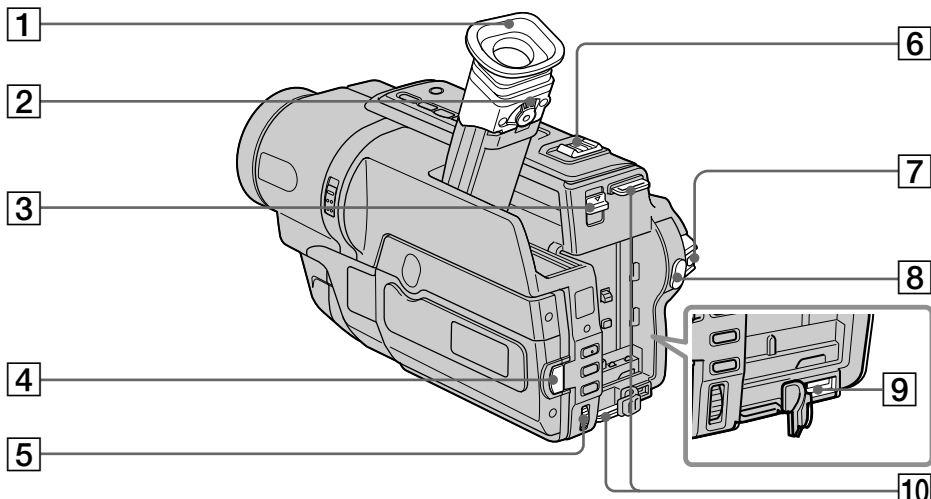

- 1 Eyecup
- 2 Viewfinder lens adjustment lever (p. 31)
- 3 ▼ BATT release lever (p. 15)
- 4 OPEN button (p. 26)
- 5 SEL/PUSH EXEC dial (p. 22, 77)
- 6 Power zoom lever (p. 30)
- 7 POWER switch (p. 26)
- 8 START/STOP button (p. 26)
- 9 DC IN jack (p. 16, 20)
- 10 Hooks for shoulder strap (p. 119)

- 1 Окуляр
- 2 Рычаг регулировки объектива видеоскопателя (стр. 31)
- 3 Рычаг для снятия батарейного блока ▼ BATT (стр. 15)
- 4 Кнопка OPEN (стр. 26)
- 5 Диск SEL/PUSH EXEC (стр. 22, 77)
- 6 Рычаг привода трансфокатора (стр. 30)
- 7 Переключатель POWER (стр. 26)
- 8 Кнопка START/STOP (стр. 26)
- 9 Гнездо DC IN (стр. 16, 20)
- 10 Крючки для плечевого ремня (стр. 119)

Attaching the shoulder strap

Attach the shoulder strap supplied with your camcorder to the hooks for the shoulder strap.

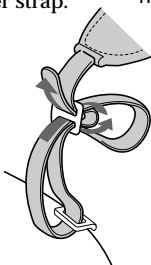

Прикрепление плечевого ремня

Прикрепите плечевой ремень, прилагаемый к Вашей видеокамере, к крючкам для плечевого ремня.

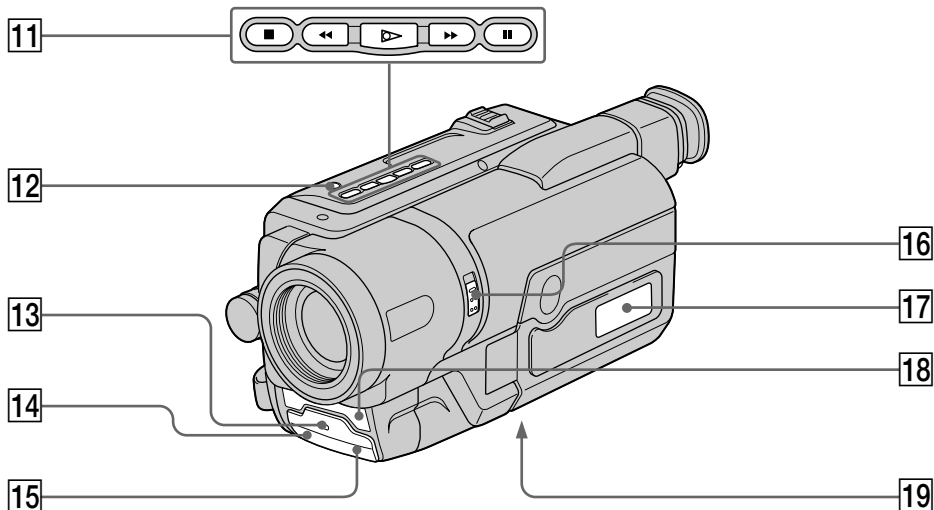

11 Video control buttons (p. 38, 40)

- STOP (stop)
- ◀◀ REW (rewind)
- ▶ PLAY (playback)*
- ▶▶ FF (fastforward)
- || PAUSE (pause)

12 LIGHT button (p. 62)

13 Recording lamp (p. 26)

14 Infrared rays emitter (p. 34)

15 Remote sensor (CCD-TRV107E/TRV208E/TRV408E only) (p. 124)

16 NIGHTSHOT switch (p. 34)

17 Display window (p. 126)

18 Microphone (p. 26)

19 Tripod receptacle (base)

Make sure that the length of the tripod screw is less than 5.5 mm (7/32 in.). Otherwise, you cannot attach the tripod securely and the screw may damage your camcorder.

* This button has a tactile dot.

11 Кнопки управления

видеоизображением (стр. 38, 40)

- STOP (стоп)
- ◀◀ REW (ускоренная перемотка назад)
- ▶ PLAY (воспроизведение)*
- ▶▶ FF (ускоренная перемотка вперед)
- || PAUSE (пауза)

12 Кнопка LIGHT (стр. 62)

13 Лампочка записи (стр. 26)

14 Излучатель инфракрасных лучей (стр. 34)

15 Датчик дистанционного управления (Только модель CCD-TRV107E/TRV208E/TRV408E) (стр. 124)

16 Переключатель NIGHTSHOT (стр. 34)

17 Окошко дисплея (стр. 126)

18 Микрофон (стр. 26)

19 Гнездо для штатива (основание)

Убедитесь, что длина винта штатива менее 5,5 мм. В противном случае Вы не сможете надежно прикрепить штатив, а винт может повредить видеокамеру.

* На этой кнопке имеется тактильная точка.

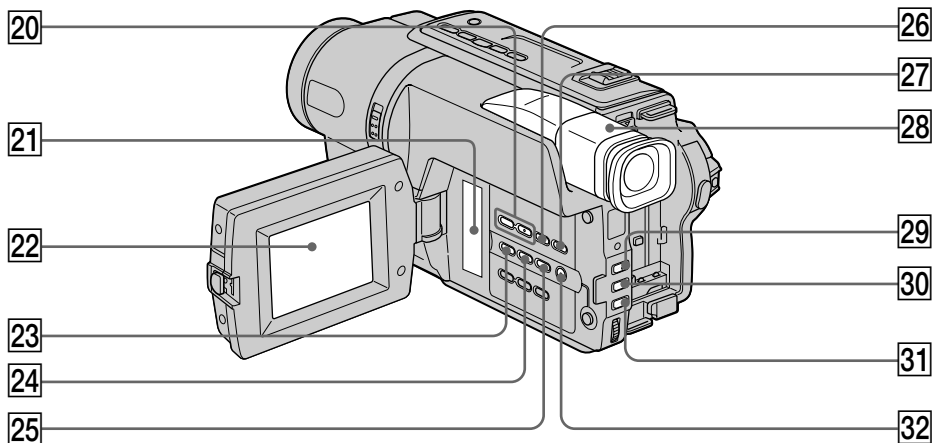

20 VOLUME +/- – buttons (p. 38)

21 Speaker

22 LCD screen (p. 26)

23 EXPOSURE button (p. 54)

24 TITLE button (p. 57, 60)

25 EASY DUBBING button (p. 68)

26 DISPLAY button (p. 39)

27 END SEARCH button (p. 37)

28 Viewfinder (p. 31)

29 FADER button* (p. 46)

30 BACK LIGHT button (p. 33)

31 FOCUS button (p. 55)

32 MENU button* (p. 77)

* This button has a tactile dot.

20 Кнопки VOLUME +/- – (стр. 38)

21 Громкоговоритель

22 Экран ЖКД (стр. 26)

23 Кнопка EXPOSURE (стр. 54)

24 Кнопка TITLE (стр. 57, 60)

25 Кнопка EASY DUBBING (стр. 68)

26 Кнопка DISPLAY (стр. 39)

27 Кнопка END SEARCH (стр. 37)

28 Видоискатель (стр. 31)

29 Кнопка FADER* (стр. 46)

30 Кнопка BACK LIGHT (стр. 33)

31 Кнопка FOCUS (стр. 55)

32 Кнопка MENU* (стр. 77)

* На этой кнопке имеется тактильная точка.

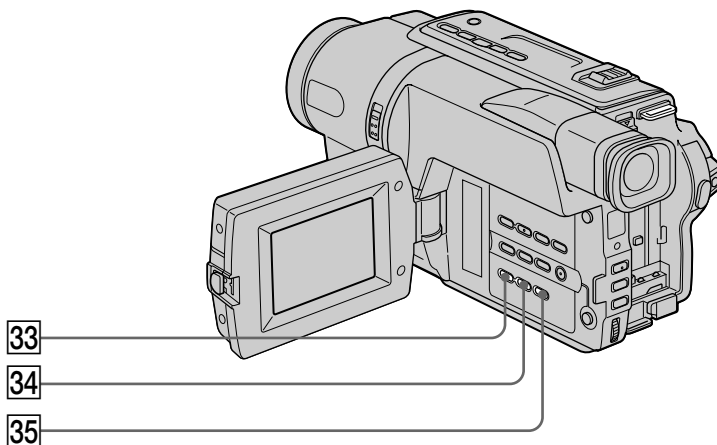

33 DATE button (p. 36)

34 TIME button* (p. 36)

35 COUNTER RESET button (p. 27)

* This button has a tactile dot.

33 Кнопка DATE (стр. 36)

34 Кнопка TIME* (стр. 36)

35 Кнопка COUNTER RESET (стр. 27)

* На этой кнопке имеется тактильная точка.

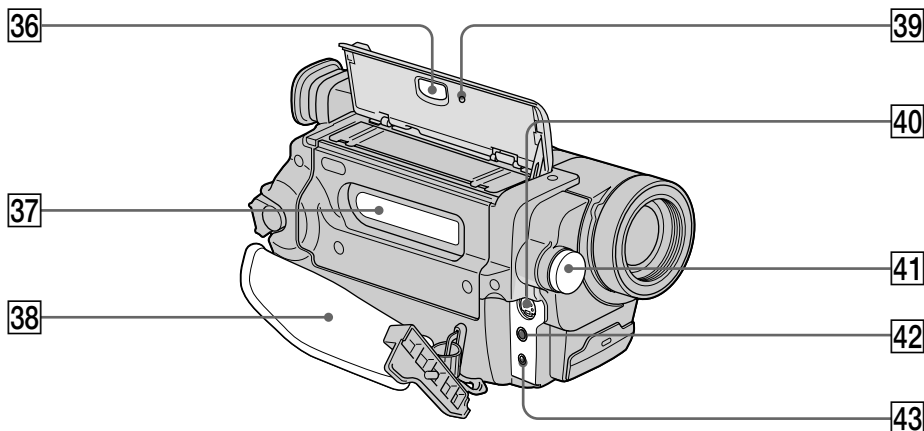

36 ▲ EJECT button (p. 24)

37 Cassette compartment (p. 24)

38 Grip strap

39 RESET button (p. 92)

40 S VIDEO OUT jack (p. 42, 66, 68)

41 Built-in light (p. 62)

42 A/V OUT jack (p. 42, 66)

43 RFU DC OUT (RFU adaptor DC output) jack (p. 43)

36 Кнопка ▲ EJECT (стр. 24)

37 Кассетный отсек (стр. 24)

38 Ремень для захвата

39 Кнопка RESET (стр. 92)

40 Гнездо S VIDEO OUT (стр. 42, 66, 68)

41 Встроенная подсветка (стр. 62)

42 Гнездо A/V OUT (стр. 42, 66)

43 Гнездо RFU DC OUT (выход постоянного тока ВЧ адаптера) (стр. 43)

Fastening the grip strap

Fasten the grip strap firmly.

Пристегивание ремня для захвата

Пристегните ремень для захвата плотно.

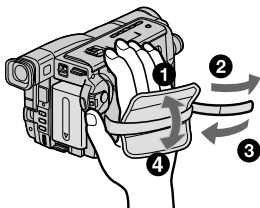

Attaching the lens cap

Attach the lens cap to the grip strap as illustrated.

Прикрепление крышки объектива

Прикрепите крышку объектива к ремню для захвата, как показано на рисунке.

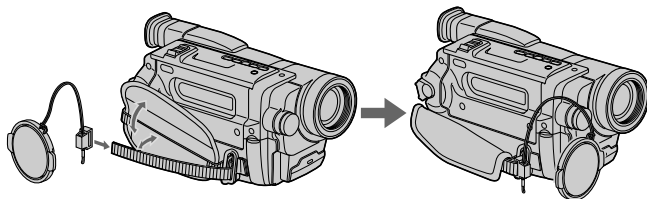

Identifying the parts and controls

Remote Commander

– CCD-TRV107E/TRV208E/TRV408E only

The buttons that share the same name on the Remote Commander and your camcorder function identically to the buttons on your camcorder.

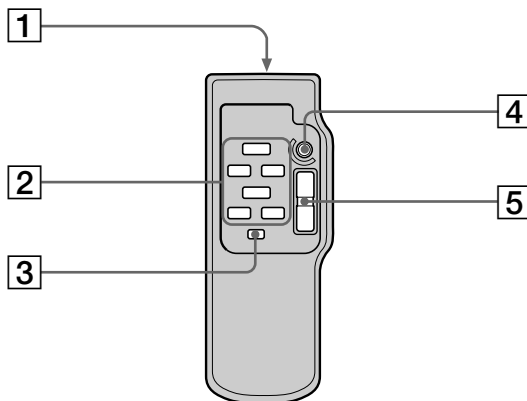

- 1 Transmitter**
Point toward the remote sensor to control the camcorder after turning on the camcorder.
- 2 Tape transport buttons** (p. 40)
- 3 DISPLAY button** (p. 39)
- 4 START/STOP button** (p. 26)
- 5 Power zoom button** (p. 30)

Обозначение частей и регуляторов

Пульт дистанционного управления

– Только модель CCD-TRV107E/TRV208E/TRV408E

Кнопки пульта дистанционного управления, которые имеют одинаковые наименования с кнопками на видеокамере, функционируют идентично.

- 1 Передатчик**
Для управления видеокамерой направьте пульт на датчик дистанционного управления после ее включения.
- 2 Кнопки перемещения ленты** (стр. 40)
- 3 Кнопка DISPLAY** (стр. 39)
- 4 Кнопка START/STOP** (стр. 26)
- 5 Кнопка привода трансфокатора** (стр. 30)

Identifying the parts and controls

To prepare the Remote Commander

Insert 2 R6 (size AA) batteries by matching the + and - polarities on the batteries to the + - marks inside the battery compartment.

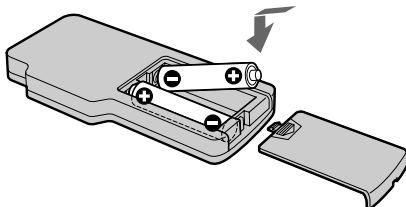

Notes on the Remote Commander

- Point the remote sensor away from strong light sources such as direct sunlight or overhead lighting. Otherwise, the Remote Commander may not function properly.
- Your camcorder works in the commander mode VTR 2. The commander modes 1, 2 and 3 are used to distinguish your camcorder from other Sony VCRs to avoid remote control unintentional operations. If you use another Sony VCR in the commander mode VTR 2, we recommend changing the commander mode or covering the sensor of the VCR with black paper.

Обозначение частей и регуляторов

Для подготовки пульта дистанционного управления

Вставьте две батарейки размера R6 (AA), совместив полюсы + и - на батарейках со знаками + - внутри отсека для батареек.

Примечания к пульту дистанционного управления

- Не направляйте дистанционный датчик на сильные источники света, например, прямые солнечные лучи или осветительные приборы. В противном случае дистанционное управление может не действовать.
- Данная видеокамера работает в режиме пульта дистанционного управления VTR 2. Режимы пульта дистанционного управления 1, 2 и 3 используются для отличия данной видеокамеры от других видеомагнитофонов фирмы Sony во избежание непреднамеренного срабатывания пульта дистанционного управления. Если используется другой видеомагнитофон фирмы Sony, работающий в режиме VTR 2, рекомендуется изменить режим пульта дистанционного управления или закрыть датчик дистанционного управления видеомагнитофона черной бумагой.

Operation indicators

LCD screen and Viewfinder/ Экран ЖКД и видоискатель

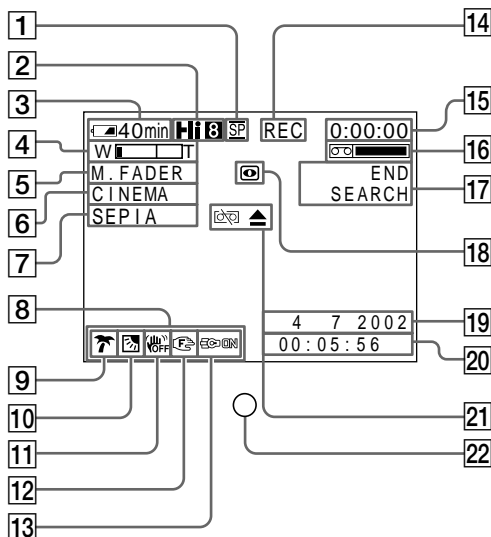

- 1 Recording mode indicator (p. 81)/
Mirror mode indicator (p. 28)
- 2 Hi8 format indication (p. 32)
- 3 Remaining battery time indicator
(p. 32)
- 4 Zoom indicator (p. 30)/
Exposure indicator (p. 54)
- 5 Fader indicator (p. 46)
- 6 Wide mode indicator (p. 44)
- 7 Picture effect indicator (p. 39)
- 8 Volume indicator (p. 38)
- 9 PROGRAM AE indicator (p. 51)
- 10 Backlight indicator (p. 33)

Рабочие индикаторы

Display window/Окошко дисплея

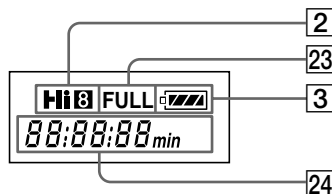

- 1 Индикатор режима записи (стр. 86)/
индикатор зеркального режима (стр. 28)
- 2 Индикатор формата Hi8 (стр. 32)
- 3 Индикатор оставшегося времени
работы батарейного блока (стр. 32)
- 4 Индикатор трансфокатора (стр. 30)/
индикатор экспозиции (стр. 54)
- 5 Индикатор фейдера (стр. 46)
- 6 Индикатор широкоэкранный режима
(стр. 44)
- 7 Индикатор эффекта изображения
(стр. 49)
- 8 Индикатор громкости (стр. 38)
- 9 Индикатор PROGRAM AE (стр. 51)
- 10 Индикатор задней подсветки (стр. 33)

Identifying the parts and controls

- 11** SteadyShot off indicator (CCD-TRV408E only) (p. 80)
- 12** Manual focusing indicator (p. 55)
- 13** Built-in light indicator (p. 62)
- 14** STBY/REC indicator (p. 26)/
Video control mode indicator (p. 40)
- 15** Tape counter indicator (p. 32)/
Self-diagnosis display indicator (p. 93)
- 16** Remaining tape indicator (p. 32)
- 17** END SEARCH indicator (p. 37)
- 18** NIGHTSHOT indicator (p. 34)
- 19** AUTO DATE indicator (p. 23)/
Date indicator (p. 22, 36)
- 20** Time indicator (p. 22, 36)
- 21** Warning indicators (p. 94)
- 22** Recording lamp (p. 26)
This indicator appears in the viewfinder only.
- 23** FULL charge indicator (p. 16)
- 24** Tape counter indicator (p. 32)/
DATE or TIME indicator (p. 22, 36)/
Self-diagnosis display indicator (p. 93)

Обозначение частей и регуляторов

- 11** Индикатор выключенной устойчивой съемки (Только модель CCD-TRV408E) (стр. 85)
- 12** Индикатор ручной фокусировки (стр. 55)
- 13** Индикатор встроенной подсветки (стр. 62)
- 14** Индикатор STBY/REC (стр. 26)/
Индикатор режима управления видеозображением (стр. 40)
- 15** Индикатор счетчика ленты (стр. 32)/
индикатор функции самодиагностики (стр. 100)
- 16** Индикатор оставшейся ленты (стр. 32)
- 17** Индикатор END SEARCH (стр. 37)
- 18** Индикатор NIGHTSHOT (стр. 34)
- 19** Индикатор AUTO DATE (стр. 23)/
индикатор даты (стр. 22, 36)
- 20** Индикатор времени (стр. 22, 36)
- 21** Предупреждающие индикаторы (стр. 101)
- 22** Лампочка записи (стр. 26)
Индикатор отображается только в видеоскателье.
- 23** Индикатор зарядки FULL (стр. 16)
- 24** Индикатор счетчика ленты (стр. 32)/
индикатор DATE или TIME (стр. 22, 36)/
индикатор функции самодиагностики (стр. 100)

Index

A, B

AC power adaptor	20
Adjusting viewfinder	31
A/V connecting cable ... 42, 66, 72	
BACK LIGHT	33
Battery pack	15
BEEP	83
BOUNCE	46

C, D

Charging battery	16
Charging the built-in rechargeable battery	111
Clock set	22
DEMO	82
DISPLAY	39
DNR	80
Dubbing a tape	66

E

Easy Dubbing	68
EDIT	80
END SEARCH	37
Exposure	54

F, G, H

Fade in/out	46
FADER	46
FOCUS	55
Grip strap	123
Heads	109
Hi8 system	103

I, J, K, L

"InfoLITHIUM" battery	105
Infrared rays emitter	34
LCD Screen	28
LP mode	81

M, N

Manual focus	55
Menu settings	77
Mirror mode	28
Moisture condensation	108
MONOTONE	46
Mosaic fader	46
NightShot	34

O, P, Q

Operation indicators	126
ORC	81
PAL system	107
Picture effect	49
Picture search	40
Playback pause	40
PROGRAM AE	51

R

Recording and playback systems	103
Recording mode	81
Recording time	18
Remaining battery time indicator	32
Remaining tape indicator	32
Remote Commander	124
Remote sensor	120
RESET	123
RFU adaptor	43

S

Self-diagnosis display	93
Shoulder strap	119
Skip scan	40
Slow playback	40
SteadyShot	79
Standard 8 mm system	103
STRIPE	46
Superimposing the date and time	36
S VIDEO OUT jack	42, 66, 68

T, U, V

Tape counter indicator	32
TBC	80
Telephoto	30
Title	57
Transition	27
TV colour systems	107
VF B.L.	31

W, X, Y, Z

Warning indicators	94
Wide-angle	30
Wide mode	44
WORLD TIME	83
Write-protect tab	25
Zoom	30

Алфавитный указатель

А, Б, В, Г

Батарейный блок "InfoLITHIUM"	105
Батарейный блок	15
Видеоголовки	109
Время записи	18
ВЧ адаптер	43
Гнездо S VIDEO OUT	42, 66, 72

Д, Е, Ж, З

Датчик дистанционного управления	120
Замедленное воспроизведение	40
Зарядка батарейного блока	16
Зарядка встроенной аккумуляторной батарейки	111
Зеркальный режим	28

И

Излучатель инфракрасных лучей	34
Индикатор оставшегося заряда батарейного блока	32
Индикатор оставшейся ленты	32
Индикатор счетчика ленты	32
Индикация самодиагностики	100

К, Л, М, Н, О

Конденсация влаги	108
Лепесток защиты от записи	25
Мозаичный фейдер	46
Наложение даты и времени	36
Настройка часов	22
Операции введения/ выведения	46

П

Пауза воспроизведения	40
Перезапись ленты	66
Переход	27
Плечевой ремень	119
Поиск изображения	40
Поиск методом прогона	40
Предупреждающие индикаторы	101
Простая перезапись	68
Пульт дистанционного управления	124

Р

Рабочие индикаторы	126
Регулировка видеоискателя	31
Режим LP	86
Режим записи	86
Ремень для захвата	123
Ручная фокусировка	55

С

Сетевой адаптер переменного тока	20
Система Hi8	103
Система PAL	107
Системы записи и воспроизведения	103
Системы цветного телевидения	107
Соединительный кабель аудио/видео	42, 66, 72
Стандартная система 8 мм	103

Т

Телефото	30
Титр	57
Трансфокация	30

У, Ш, Щ

Установки меню	77
Широкоугольная съемка	30
Широкоэкранный режим	44

Э, Ю, Я

Экран ЖКД	28
Экспозиция	54
Эффект изображения	49

А, В, С, D

BACK LIGHT	33
BEEP	88
BOUNCE	46
DEMO	87
DISPLAY	39
DNR	85

E, F, G, H, I, J, K, L

EDIT	85
END SEARCH	37
FADER	46
FOCUS	55

M, N, O, P, Q, R, S

MONOTONE	46
NightShot	34
ORC	86
PROGRAM AE	51
RESET	123
SteadyShot	84
STRIPE	46

T, U, V, W, X, Y, Z

TBC	85
VF B.L.	31
WORLD TIME	88

Printed on 100% recycled paper using VOC
(Volatile Organic Compound)-free vegetable
oil based ink.

Напечатано на бумаге, изготовленной
на 100% из бумажных отходов, с использованием
печатной краски на основе растительного масла без
примесей ЛОС (летучих органических соединений).

<http://www.sony.net/>

Sony Corporation Printed in Japan

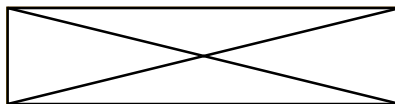

307231511