

FM/AM Compact Disc Player

Operating Instructions _____ **GB**Инструкция по эксплуатации _____ **RU**

For installation and connections, see the supplied installation/connections manual.

Перед установкой и подсоединениями прочитайте прилагаемую инструкцию по установке и подсоединению.



CDX-L450X

Welcome !

Thank you for purchasing this Sony Compact Disc Player. You can enjoy its various features even more with:

- **Optional controller accessory**
Card remote commander RM-X114

Table of Contents

Location of controls	4
Precautions	6
Notes on discs	6

Getting Started

Resetting the unit	7
Detaching the front panel	8
Setting the clock	9

CD Player

Playing a disc	9
Display items	10
Playing tracks repeatedly	
— Repeat Play	10
Playing tracks in random order	
— Shuffle Play	10

Radio

Display items	11
Storing stations automatically	
— Best Tuning Memory (BTM)	11
Receiving the stored stations	12
Storing only the desired stations	12

Other Functions

Adjusting the sound characteristics	13
Quickly attenuating the sound	13
Canceling the beep sound	13
Selecting the sound position	
— My Best sound Position (MBP)	14
Boosting the bass sound	
— D-bass	14

Additional Information

Maintenance	15
Removing the unit	16
Specifications	17
Troubleshooting	18
Error displays	19

Location of controls

Refer to the pages listed for details.

CD : During Playback **RADIO** : During radio reception

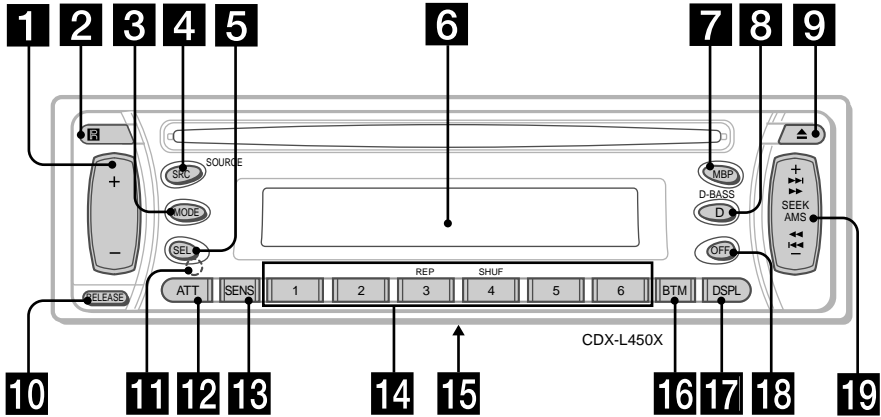

- 1** Volume +/- button 9, 13
- 2** Receptor for the card remote commander
- 3** MODE button
RADIO 11, 12
- 4** SRC (SOURCE) (TUNER/CD) button 9, 11, 12
- 5** SEL (select) button 9, 13, 14
- 6** Display window
- 7** MBP (My Best sound Position) button 14
- 8** D (D-BASS) button 14
- 9** ▲ (eject) button 9
- 10** RELEASE (front panel release) button 8
- 11** RESET button (located on the front side of the unit, behind the front panel) 7
- 12** ATT (attenuate) button 13

- 13** SENS button 12
- 14** Number buttons
CD
 ③ REP 10
 ④ SHUF 10
RADIO 11, 12, 13
- 15** Frequency select switch (located on the bottom of the unit)
See "Frequency select switch" in the Installation/Connections manual.
- 16** BTM (Best Tuning Memory) button 11
- 17** DSPL (display mode change) button 9, 10, 11
- 18** OFF button* 8, 9
- 19** SEEK/AMS +/- button
CD 9
RADIO 12

* **Warning when installing in a car without an ACC (accessory) position on the ignition switch**
After turning off the ignition, be sure to press (OFF) on the unit for 2 seconds to turn off the clock display. Otherwise, the clock display does not turn off and this causes battery drain.

**Card remote commander
RM-X114 (optional)**

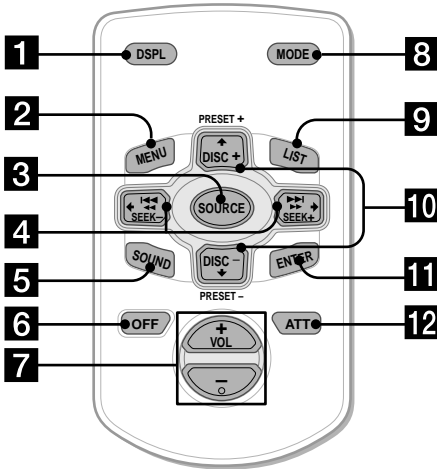

The corresponding buttons of the card remote commander control the same functions as those on this unit.

- 1** DSPL button
- 2** MENU button*
- 3** SOURCE button
- 4** SEEK (←/→) buttons
- 5** SOUND button
(used as **5** SEL button for this unit)
- 6** OFF button
- 7** VOL (-/+) buttons
- 8** MODE button
- 9** LIST buttons*
- 10** DISC/PRESET (↑/↓) buttons
- 11** ENTER button*
- 12** ATT button

* Not available for this model

Note

If the unit is turned off by pressing (OFF) for 2 seconds, it cannot be operated with the card remote commander unless (SRC) on the unit is pressed, or a disc is inserted to activate the unit first.

Tip

Refer to "Replacing the lithium battery" for details on how to replace the batteries (page 15).

Precautions

- If your car was parked in direct sunlight, allow the unit to cool off before operating it.
- Power aerials will extend automatically while the unit is operating.

If you have any questions or problems concerning your unit that are not covered in this manual, please consult your nearest Sony dealer.

Moisture condensation

On a rainy day or in a very damp area, moisture condensation may occur inside the lenses and display of the unit. Should this occur, the unit will not operate properly. In such a case, remove the disc and wait for about an hour until the moisture has evaporated.

To maintain high sound quality

Be careful not to splash juice or other soft drinks onto the unit or discs.

Notes on discs

- To keep the disc clean, do not touch the surface. Handle the disc by its edge.
- Keep your discs in their cases or disc magazines when not in use. Do not subject the discs to heat/high temperature. Avoid leaving them in parked cars or on dashboards/rear trays.

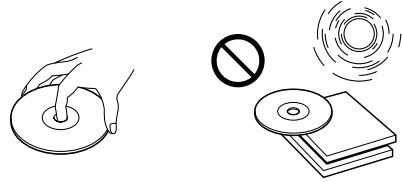

- Do not attach labels, or use discs with sticky ink/residue. Such discs may stop spinning when used, causing a malfunction, or may ruin the disc.

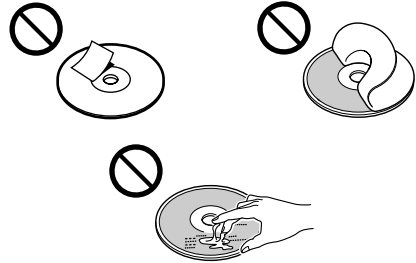

- Discs with non-standard shapes (e.g., heart, square, star) cannot be played on this unit. Attempting to do so may damage the unit. Do not use such discs.
- You cannot play 8 cm CDs.
- Before playing, clean the discs with a commercially available cleaning cloth. Wipe each disc from the centre out. Do not use solvents such as benzine, thinner, commercially available cleaners, or antistatic spray intended for analog discs.



Notes on CD-R/CD-RW discs

- You can play CD-Rs (recordable CDs) designed for audio use on this unit. Look for this mark to distinguish CD-Rs for audio use.



This mark denotes that a disc is not for audio use.



- Some CD-Rs (depending on the equipment used for its recording or the condition of the disc) may not play on this unit.
- You cannot play a CD-R that is not finalized*.
* A process necessary for a recorded CD-R disc to be played on the audio CD player.
- You cannot play CD-RWs (rewritable CDs) on this unit.

Getting Started

Resetting the unit

Before operating the unit for the first time or after replacing the car battery, you must reset the unit.

Remove the front panel and press the RESET button with a pointed object, such as a ballpoint pen.

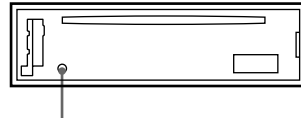

RESET button

Note

Pressing the RESET button will erase the clock setting and some stored contents.

Detaching the front panel

You can detach the front panel of this unit to protect the unit from being stolen.

Caution alarm

If you turn the ignition switch to the OFF position without removing the front panel, the caution alarm will beep for a few seconds.

1 Press **(OFF)***

CD playback or radio reception stops (the key illumination and display remain on).

* If your car has no ACC position on the ignition switch, be sure to turn the unit off by pressing **(OFF)** for 2 seconds to avoid car battery drain.

2 Press **(RELEASE)**, then pull it off towards you.

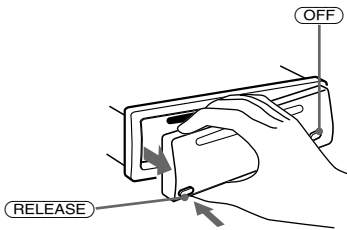

Notes

- If you detach the panel while the unit is still turned on, the power will turn off automatically to prevent the speakers from being damaged.
- Do not drop or put excessive pressure on the front panel and its display window.
- Do not subject the front panel to heat/high temperature or moisture. Avoid leaving it in parked cars or on dashboards/rear trays.

Tip

When carrying the front panel with you, use the supplied front panel case.

Attaching the front panel

Attach part **(A)** of the front panel to part **(B)** of the unit as illustrated and push the left side into position until it clicks.

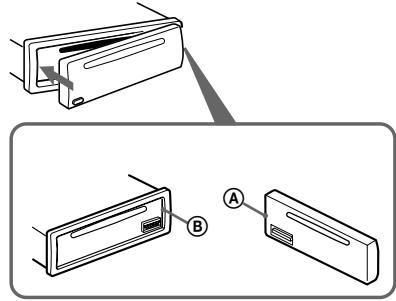

Note

Do not put anything on the inner surface of the front panel.

Setting the clock

The clock uses a 12-hour digital indication.

Example: To set the clock to 10:08

- 1 Press **(DSPL)** for 2 seconds.
The hour indication flashes.

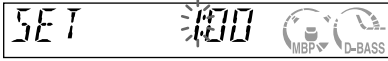

- 1 Press either side of the volume +/- button to set the hour.
- 2 Press **(SEL)**.
The minute indication flashes.
- 3 Press either side of the volume +/- button to set the minute.

- 2 Press **(DSPL)**.



The clock starts. After the clock setting is completed, the display returns to normal play mode.

CD Player

Playing a disc

Insert the disc (labelled side up).

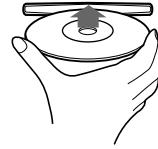

Playback starts automatically.

If a disc is already inserted, press **(SRC)** repeatedly until "CD" appears to start playback.

To	Press
Stop playback	▲ or (OFF)
Eject the disc	▲
Skip tracks – Automatic Music Sensor	(SEEK/AMS) (⏪ / ⏩) [once for each track]
Fast-forward/ reverse – Manual Search	(SEEK/AMS) (⏪ / ⏩) [hold to desired point]

Note

When the last track on the disc is over, playback restarts from the first track of the disc.

Display items

When the disc/track changes, any prerecorded data of the new disc/track is automatically displayed.

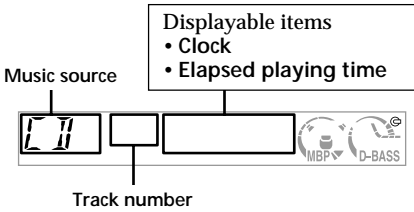

To	Press
Switch display item	(DSPL)

Playing tracks repeatedly

— Repeat Play

The current track will repeat itself when it reaches the end.

During playback, press (3) (REP) until "REP" indicator appears in the display. Repeat Play starts.

To return to normal play mode, press (3) (REP) again.

Playing tracks in random order

— Shuffle Play

You can select to play the tracks on the current disc in random order.

During playback, press (4) (SHUF) until "SHUF" indicator appears in the display. Shuffle Play starts.

To return to normal play mode, press (4) (SHUF) again.

Radio

The unit can store up to 6 stations per band (FM1, FM2, FM3, AM1, and AM2).

Caution

When tuning in stations while driving, use Best Tuning Memory to prevent accidents.

Display items

The following items can be displayed.

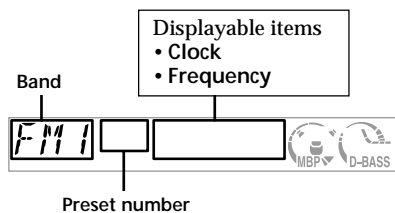

To	Press
Switch display item	(DSPL)

Storing stations automatically

— Best Tuning Memory (BTM)

The unit selects the stations with the strongest signals within the selected band, and stores them in the order of their frequency.

- 1 Press **(SRC)** repeatedly to select the radio.
- 2 Press **(MODE)** repeatedly to select the band.
- 3 Press **(BTM)** for 2 seconds.
The unit stores stations in the order of their frequencies on the number buttons. A beep sounds when the setting is stored.

Notes

- If only a few stations can be received due to weak signals, some number buttons will retain their former settings.
- When a number is indicated in the display, the unit starts storing stations from the one currently displayed.

Receiving the stored stations

- 1 Press **(SRC)** repeatedly to select the radio.
- 2 Press **(MODE)** repeatedly to select the band.
- 3 Press the number button (**(1)** to **(6)**) on which the desired station is stored.

If preset tuning does not work

— Automatic tuning/ Local Seek Mode

Automatic tuning:

Press either side of **(SEEK/AMS)** to search for the station.

Scanning stops when the unit receives a station. Press either side of **(SEEK/AMS)** repeatedly until the desired station is received.

Local Seek Mode:

If the automatic tuning stops too frequently, press **(SENS)** repeatedly until "LCL" indicator appears.

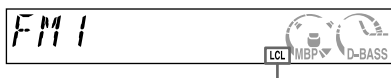

"LCL" indicator is displayed

Only the stations with relatively strong signals will be tuned in.

Tip

If you know the frequency of the station you want to listen to, press either side of **(SEEK/AMS)** until the desired frequency appears (manual tuning).

If FM stereo reception is poor

— Monaural Mode

During radio reception, press **(SENS)** repeatedly until "MONO" indicator appears.



"MONO" indicator is displayed

The sound improves, but becomes monaural ("ST" disappears).

To return to normal, press **(SENS)** again.

Storing only the desired stations

You can manually preset the desired stations on any chosen number button.

- 1 Press **(SRC)** repeatedly to select the radio.
- 2 Press **(MODE)** repeatedly to select the band.
- 3 Press either side of **(SEEK/AMS)** to tune in the station that you want to store.
- 4 Press the desired number button (**(1)** to **(6)**) until "MEM" appears. The number button indication appears in the display.

Note

If you try to store another station on the same number button, the previously stored station will be erased.

Other Functions

Adjusting the sound characteristics

You can adjust the bass, treble, balance, and fader.

- 1 Select the item you want to adjust by pressing **(SEL)** repeatedly. Each time you press **(SEL)**, the item changes as follows:
BAS (bass) → TRE (treble) →
BAL (left-right) → FAD (front-rear)
- 2 Adjust the selected item by pressing either side of the volume +/- button.

Note

Adjust within 3 seconds after selecting the item.

Quickly attenuating the sound

Press **(ATT)**.

“ATT” appears in the display.

To restore the previous volume level, press **(ATT)** again.

Canceling the beep sound

Press **(6)** while pressing **(SEL)** down.

To activate the beep sound again, press these buttons again.

Note

If you connect an optional power amplifier and do not use the built-in amplifier, the beep sound will be deactivated.

Selecting the sound position

— My Best sound Position (MBP)

When you drive without passengers, you can enjoy the most comfortable sound environment with “My Best sound Position.” “My Best sound Position” has two presets, which adjust the sound level of balance and fader. You can select one very easily with the MBP button.

Display window	Balance Level		Fader Level	
	Right	Left	Front	Rear
MBP-A	- 4dB	0	0	- 4dB
MBP-B	0	- 4dB	0	- 4dB
MBP-OFF	0	0	0	0

Press **(MBP)** repeatedly for the desired listening position.

The mode of “My Best sound Position” is shown in the display in order of the table.



If you want to adjust the sound level of balance and fader more precisely, you can do it using the **(SEL)** button. (page 13)

Notes

- When the BAL (balance) or FAD (fader) in “Adjusting the sound characteristics” (page 13) is adjusted, the MBP setting returns OFF.
- When MBP is set to OFF, the BAL and FAD setting is activated.

Boosting the bass sound

— D-bass

You can enjoy a clear and powerful bass sound. The D-bass function boosts the low frequency signal and high frequency signal with a sharper curve than conventional bass boost.

You can hear the bass line more clearly even while the vocal volume remains the same. You can emphasize and adjust the bass sound easily with the **(D)** D-BASS button.

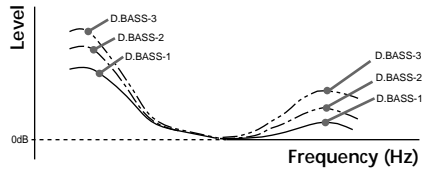

Adjusting the bass curve

Press **(D)** (D-BASS) repeatedly to select the desired bass curve.

As the D-BASS number increases so does the effect.

Note

The bass sound may distort at same volume. If the bass sound distorts, select less effective bass curve.

Additional Information

Maintenance

Fuse replacement

When replacing the fuse, be sure to use one matching the amperage rating stated on the original fuse. If the fuse blows, check the power connection and replace the fuse. If the fuse blows again after replacement, there may be an internal malfunction. In such a case, consult your nearest Sony dealer.

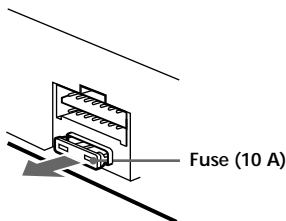

Warning

Never use a fuse with an amperage rating exceeding the one supplied with the unit as this could damage the unit.

Cleaning the connectors

The unit may not function properly if the connectors between the unit and the front panel are not clean. In order to prevent this, detach the front panel (page 8) and clean the connectors with a cotton swab dipped in alcohol. Do not apply too much force. Otherwise, the connectors may be damaged.

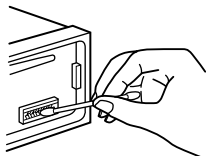

Main unit

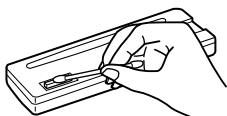

Back of the front panel

Notes

- For safety, turn off the ignition before cleaning the connectors, and remove the key from the ignition switch.
- Never touch the connectors directly with your fingers or with any metal device.

Replacing the lithium battery

Under normal conditions, batteries will last approximately 1 year. (The service life may be shorter, depending on the conditions of use.) When the battery becomes weak, the range of the card remote commander becomes shorter. Replace the battery with a new CR2025 lithium battery.

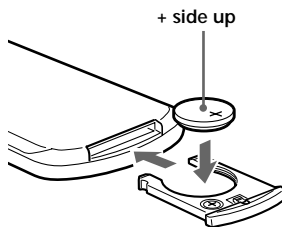
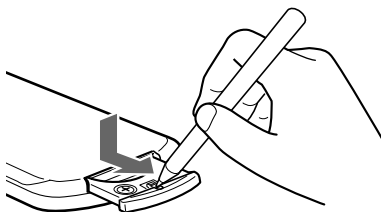

Notes on lithium battery

- Keep the lithium battery out of the reach of children. Should the battery be swallowed, immediately consult a doctor.
- Wipe the battery with a dry cloth to assure a good contact.
- Be sure to observe the correct polarity when installing the battery.
- Do not hold the battery with metallic tweezers, otherwise a short-circuit may occur.

WARNING

Battery may explode if mistreated. Do not recharge, disassemble, or dispose of in fire.

Removing the unit

1 Remove the front cover

- 1 Detach the front panel (page 8).
- 2 Press the clip inside the front cover with a thin screwdriver.

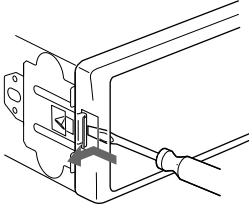

- 3 Repeat step 2 for the other side.

2 Remove the unit

- 1 Use a thin screwdriver to push in the clip on the left side of the unit, then pull out the left side of the unit until the catch clears the mounting.

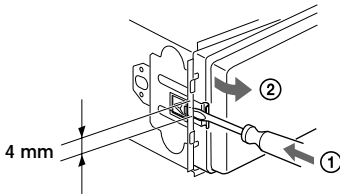

- 2 Repeat step 1 for the right side.
- 3 Slide the unit out of its mounting.

Specifications

CD player section

Signal-to-noise ratio	90 dB
Frequency response	10 – 20,000 Hz
Wow and flutter	Below measurable limit

Tuner section

FM

Tuning range	FM tuning interval: 50 kHz/200 kHz switchable 87.5 – 108 MHz (at 50 kHz step) 87.5 – 107.9 MHz (at 200 kHz step)
Aerial terminal	External aerial connector
Intermediate frequency	10.7 MHz
Usable sensitivity	11 dBf
Selectivity	75 dB at 400 kHz
Signal-to-noise ratio	65 dB (stereo), 68 dB (mono)
Harmonic distortion at 1 kHz	0.7 % (stereo), 0.5 % (mono)
Separation	33 dB at 1 kHz
Frequency response	30 – 15,000 Hz

AM

Tuning range	AM tuning interval: 9 kHz/10 kHz switchable 531 – 1,602 kHz (at 9 kHz step) 530 – 1,710 kHz (at 10 kHz step)
Aerial terminal	External aerial connector
Intermediate frequency	10.7 MHz/450 kHz
Sensitivity	30 μ V

Power amplifier section

Outputs	Speaker outputs (sure seal connectors)
Speaker impedance	4 – 8 ohms
Maximum power output	50 W \times 4 (at 4 ohms)

General

Outputs	Audio outputs Power aerial relay control lead Power amplifier control lead
Tone controls	Bass \pm 9 dB at 100 Hz Treble \pm 9 dB at 10 kHz
Power requirements	12 V DC car battery (negative earth)
Dimensions	Approx. 178 \times 50 \times 176 mm (w/h/d)
Mounting dimensions	Approx. 182 \times 53 \times 161 mm (w/h/d)
Mass	Approx. 1.2 kg
Supplied accessories	Parts for installation and connections (1 set) Front panel case (1) Card remote commander RM-X114
Optional accessory	

Note

This unit cannot be connected to a digital preamplifier or an equalizer.

Design and specifications are subject to change without notice.

Troubleshooting

The following checklist will help you remedy problems you may encounter with your unit. Before going through the checklist below, check the connection and operating procedures.

General

No sound.

- Press the volume control + button to adjust the volume.
- Cancel the ATT function.
- Set the fader control to the centre position for a 2-speaker system.

The contents of the memory have been erased.

- The RESET button has been pressed.
→ Store again into the memory.
- The power cord or battery has been disconnected.
- The power connecting cord is not connected properly.

No beep sound.

- The beep sound is cancelled (page 13).
- An optional power amplifier is connected and you are not using the built-in amplifier.

Indications disappear from/do not appear in the display.

- The clock display disappears if you press (OFF) for 2 seconds.
→ Press (OFF) again for 2 seconds to display the clock.
- Remove the front panel and clean the connectors. See "Cleaning the connectors" (page 15) for details.

Stored stations and correct time are erased. The fuse has blown.

Makes noise when the ignition key is in the ON, ACC, or OFF position.

The leads are not matched correctly with the car's accessory power connector.

No power is being supplied to the unit.

- Check the connection. If everything is in order, check the fuse.
- The car does not have an ACC position.
→ Press (SRC) (or insert a disc) to turn on the unit.

The power is continuously supplied to the unit.

The car does not have an ACC position.

The power aerial does not extend.

The power aerial does not have a relay box.

CD playback

A disc cannot be loaded.

- Another CD is already loaded.
- The CD is forcibly inserted upside down or in the wrong way.

Playback does not begin.

- Dirty or defective disc.
- CD-R that is not finalized, or a CD-RW.
- You tried to playback a CD-R not designed for audio use.
- Some CD-Rs may not play due to its recording equipment or the disc condition.

A disc is automatically ejected.

The ambient temperature exceeds 50°C.

CD will not be ejected.

The operation buttons do not function.

Press the RESET button.

The sound skips from vibration.

- The unit is installed at an angle of more than 60°.
- The unit is not installed in a sturdy part of the car.

The sound skips.

Dirty or defective disc.

Radio reception

Preset tuning is not possible.

- Store the correct frequency in the memory.
- The broadcast signal is too weak.

The stations cannot be received.

The sound is hampered by noises.

- Connect a power aerial control lead (blue) or accessory power supply lead (red) to the power supply lead of a car's aerial booster. (Only when your car has built-in FM/AM aerial in the rear/side glass.)
- Check the connection of the car aerial.
- The auto aerial will not go up.
→ Check the connection of the power aerial control lead.
- Check the frequency.

Automatic tuning is not possible.

- The local seek mode is set to "ON."
→ Set the local seek mode to "OFF" (page 12).
- The broadcast signal is too weak.
→ Perform manual tuning.

The "ST" indication flashes.

- Tune in the frequency accurately.
- The broadcast signal is too weak.
→ Set to the monaural reception mode (page 12).

A programme broadcast in stereo is heard in monaural.

The unit is in monaural reception mode.

→ Cancel monaural reception mode (page 12).

Error displays

The following indications will flash for a while.

E-04

A CD is dirty or inserted upside down.

→ Clean or insert the CD correctly.

E-99

The CD unit cannot be operated because of some problem.

→ Press the RESET button on the unit.

If these solutions do not help improve the situation, consult your nearest Sony dealer.

Поздравляем с покупкой!

Благодарим Вас за приобретение проигрывателя компакт-дисков фирмы Sony. Данный проигрыватель имеет ряд новых характеристик:

- **Дополнительное вспомогательное устройство для управления**
Беспроводный пульт дистанционного управления RM-X114



ME20

Проигрыватель компакт-дисков с диапазоном FM/AM

Сделано в Корее

Изготовитель: Сони Корпорейшн
Адрес: 6-7-35 Киташинагава, Шинагава-ку,
Токио 141-0001, Япония

Содержание

Расположение органов управления	4
Меры предосторожности	6
Примечания относительно дисков	6

Начальные операции

Переустановка параметров аппарата	7
Снятие передней панели	8
Установка часов	9

Проигрыватель CD

Воспроизведение диска	9
Надписи на дисплее	10
Повторное воспроизведение композиций — Повторное воспроизведение	10
Воспроизведение композиций в случайном порядке — Перетасованное воспроизведение ..	10

Радиоприемник

Надписи на дисплее	11
Автоматическое сохранение радиостанций в памяти — Функция памяти оптимальной настройки на станции (BTM)	11
Прием радиостанций, сохраненных в памяти	12
Сохранение в памяти только необходимых радиостанций	12

Прочие функции

Подстройка характеристик звука	13
Резкое снижение уровня громкости	13
Отключение звукового сигнала	13
Выбор положения для прослушивания — Любимое положение для прослушивания (MBP)	14
Усиление низкочастотных звуков — D-bass	14

Дополнительная информация

Технический уход	15
Демонтаж устройства	16
Технические характеристики	17
Устранение неполадок	18
Индикация об ошибках	19

Расположение органов управления

За подробностями обращайтесь к соответствующим указанным страницам.

CD : Во время воспроизведения

RADIO : При приеме радиопередач

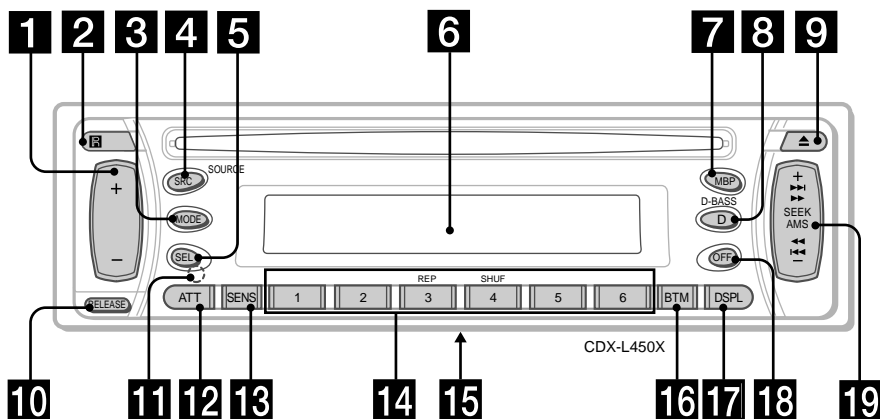

- 1** Кнопка регулятора громкости +/- 9, 13
- 2** Сенсор для дополнительного беспроводного дистанционного управления
- 3** Кнопка **MODE**
- 4** Кнопка **SRC** (выбор источника) (TUNER/CD) 9, 11, 12
- 5** Кнопка **SEL** (выбор) 9, 13, 14
- 6** Окошко дисплея
- 7** Кнопка **MBP** (любимое положение для прослушивания) 14
- 8** Кнопка **D** (D-BASS) 14
- 9** Кнопка **▲** (извлечение диска) 9
- 10** Кнопка **RELEASE** (для снятия передней панели) 8
- 11** Кнопка **RESET** (расположена в передней части аппарата за передней панелью) 7
- 12** Кнопка **ATT** (приглушение звука) 13
- 13** Кнопка **SENS** 12
- 14** Номерные кнопки

CD

③ **REP** 10

④ **SHUF** 10

RADIO 11, 12, 13

- 15** Переключатель выбора частоты (находится с нижней стороны аппарата)
См. раздел "Переключатель выбора частоты" в руководстве по установке/подключению.
- 16** Кнопка **BTM** (Функция памяти оптимальной настройки на станции) 11
- 17** Кнопка **DSPL** (изменение режима дисплея) 9, 10, 11
- 18** Кнопка **OFF*** 8, 9
- 19** Кнопка **SEEK/AMS +/-**

CD 9

RADIO 12

* Соблюдайте осторожность, выполняя установку в автомобиле, в котором нет положения **ACC** (принадлежности) в замке зажигания. Обязательно нажмите кнопку **(OFF)** на аппарате на 2 секунды, чтобы отключить индикацию времени после выключения зажигания. Если этого не сделать, индикация времени не отключается, что может привести к разрядке аккумулятора.

**Беспроводной пульт
дистанционного управления
RM-X114 (в комплект не входит)**

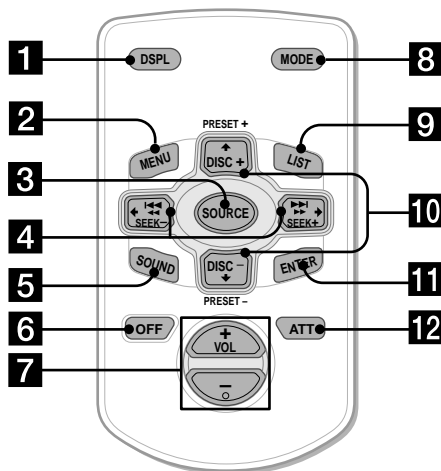

Функции кнопок на беспроводном пульте дистанционного управления соответствуют функциям тех же кнопок на аппарате.

- 1** Кнопка DSPL
- 2** Кнопка MENU*
- 3** Кнопка SOURCE
- 4** Кнопки SEEK (←/→)
- 5** Кнопка SOUND
(используется как кнопка **5** SEL для этого аппарата)
- 6** Кнопка OFF
- 7** Кнопки VOL (+/-)
- 8** Кнопка MODE
- 9** Кнопка LIST*
- 10** Кнопки DISC/PRESET (↑/↓)
- 11** Кнопка ENTER*
- 12** Кнопка ATT

* У данной модели отсутствует.

Примечание

Если устройство выключено с помощью нажатия на 2 секунды кнопки (OFF), им невозможно будет управлять с помощью пульта дистанционного управления, пока на устройстве не будет нажата кнопка (SRC), или сначала не будет вставлен диск для приведения устройства в активное состояние.

Совет

Подробные инструкции по замене батареек см. в разделе "Замена литиевой батарейки" (стр. 16).

Меры предосторожности

- Если автомобиль был припаркован в солнечном месте, не включайте устройство до тех пор, пока оно не охладится.
- При работе устройства автоматически выдвигается приемная антенна.

В случае возникновения у Вас каких-либо вопросов или проблем, связанных с Вашим проигрывателем и не рассмотренных в данном Руководстве по эксплуатации, обратитесь, пожалуйста, за консультацией к ближайшему дилеру фирмы Sony.

Конденсация влаги

В дождливый день или при нахождении в месте с повышенной влажностью на линзах или дисплее устройства может конденсироваться влага. Ее появление нарушает нормальное функционирование аппарата. Если такое произойдет, извлеките диск и подождите примерно час, пока влага не испарится.

Для поддержания высокого качества звука

Будьте осторожны и не проливайте сок или другие напитки на устройство или диски.

Примечания относительно дисков

- Чтобы диск оставался чистым, не прикасайтесь к его поверхности. Диск следует брать за края.
- Храните диски в футлярах или в магазинах для дисков, когда они не используются. Не подвергайте диски воздействию тепла/высокой температуры. Старайтесь не оставлять их в припаркованной машине или на приборной доске/полочке за задними сиденьями.

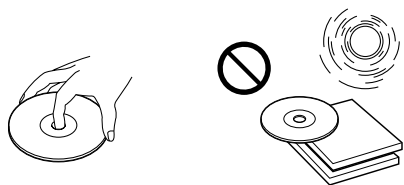

- Не прикрепляйте наклейки и не используйте диски с остатками чернил или клея на них. Использование таких дисков может привести к остановке их вращения, неправильной работе или повреждению.

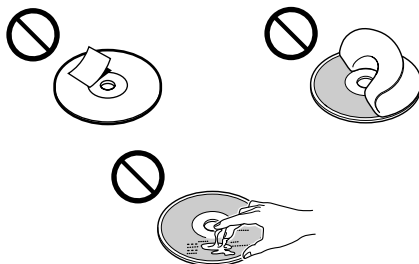

- Диски нестандартной формы (например, в форме сердца, квадрата, звезды) нельзя воспроизводить на этом аппарате. В противном случае это может привести к повреждению аппарата. Не пользуйтесь такими дисками.
- Нельзя воспроизводить компакт-диски диаметром 8 см.

Начальные операции

- Перед воспроизведением протрите компакт-диск имеющейся в продаже чистящей тканью. Протирайте компакт-диск в направлении от центра к краям. Не пользуйтесь растворителями, такими как бензин, разбавитель, а также имеющимися в продаже чистящими средствами или антистатическими аэрозолями, предназначенными для аналоговых пластинок.



Примечания о компакт-дисках CD-R/CD-RW

- С помощью этого аппарата можно воспроизводить диски типа CD-R (записываемые компакт-диски), предназначенные для воспроизведения звука.

Этот символ означает, что диски CD-R предназначены для воспроизведения звука.



Этот символ означает, что диск не предназначен для воспроизведения звука.



- Некоторые диски CD-R (в зависимости от аппаратуры, на которой выполнялась запись, или состояния самого диска), возможно, на данном аппарате воспроизвести не удастся.
- Невозможно воспроизводить диск CD-R, если он не закрыт*.

* Процесс, необходимый, чтобы записанный диск CD-R можно было воспроизводить на проигрывателе звуковых компакт-дисков.

- С помощью этого аппарата нельзя воспроизводить диски CD-RW (перезаписываемые компакт-диски).

Переустановка параметров аппарата

Перед первым использованием аппарата или после замены автомобильного аккумулятора Вам следует произвести переустановку заложенных в память проигрывателя параметров.

Снимите переднюю панель и нажмите кнопку RESET с помощью заостренного предмета, например, шариковой ручки.

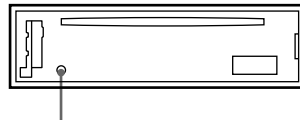

Кнопка RESET

Примечание

При нажатии кнопки RESET происходит стирание установок времени и некоторых других занесенных в память параметров.

Снятие передней панели

В целях предотвращения кражи аппарата Вы можете снять с него переднюю панель.

Предупреждающий сигнал

Если Вы, повернув ключ зажигания, перевели его в положение OFF, не отсоединив переднюю панель, в течение нескольких секунд будет слышен предупредительный звуковой сигнал.

1 Нажмите (OFF)*.

Воспроизведение компакт-диска или прием радиопрограмм прекращается (подсветка клавиш и индикация на дисплее остаются).

* Если в замке зажигания на автомобиле нет положения ACC, не забудьте выключить аппарат, нажав на 2 секунды (OFF), во избежание разрядки аккумулятора.

2 Нажмите кнопку (RELEASE), затем снимите ее, потянув на себя.

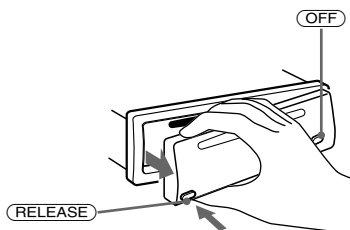

Примечания

- Если Вы снимаете панель при включенном питании, оно автоматически отключается во избежание повреждения громкоговорителей.
- Старайтесь не ронять переднюю панель. Не надавливайте слишком сильно на переднюю панель и ее окошко дисплея при отсоединении от аппарата.
- Не подвергайте переднюю панель воздействию тепла/высокой температуры. Старайтесь не оставлять ее в припаркованной машине или на приборной доске/полочке за задними сиденьями.

Совет

Если Вы уносите переднюю панель с собой, то поместите ее в прилагаемый специальный футляр.

Установка передней панели

Прикрепите часть (A) передней панели к части (B) аппарата, как показано на рисунке, и установите левую сторону на место до щелчка.

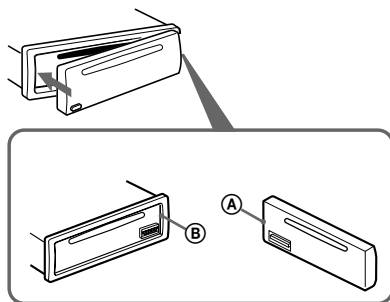

Примечание

Не ставьте ничего на внутреннюю поверхность передней панели.

Установка часов

Часы данного аппарата имеют 12-часовую индикацию.

Пример: установка часов на 10:08

- 1** Нажмите на 2 секунды кнопку (DSPL).
Начинает мигать индикатор часа.

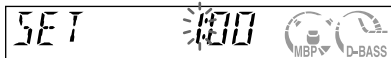

- 1** Нажмите на одну из сторон клавиши регулировки громкости +/- для установки значения часа.
- 2** Нажмите (SEL).
Начинает мигать индикатор минут.
- 3** Нажмите на одну из сторон клавиши регулировки громкости +/- для установки значения минут.

- 2** Нажмите (DSPL).

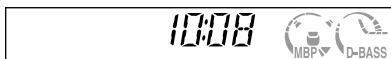

Часы пошли. По окончании установки часов дисплей возвращается в обычный режим индикации воспроизведения.

Проигрыватель CD

Воспроизведение диска

Вставьте диск (этикеткой вверх).

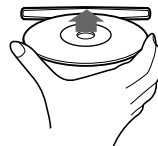

Воспроизведение начинается автоматически.

Если компакт-диск уже вставлен, то для начала воспроизведения несколько раз нажмите клавишу (SRC), чтобы на дисплее появилась надпись "CD".

Для того, чтобы	Нажмите
Остановить воспроизведение	▲ или (OFF)
Извлечь диск	▲
Пропустить композиции – Автоматический музыкальный сенсор	(SEEK/AMS) (I◀/▶I) [один раз для каждой композиции]
Переместиться вперед/назад – Ручной поиск	(SEEK/AMS) (◀/▶) [удерживайте до нужного места]

Примечание

После завершения последней композиции на диске воспроизведение возобновляется с первой композиции.

Надписи на дисплее

При смене диска/композиции автоматически отображается предварительно записанные данные о новом диске/композиции.

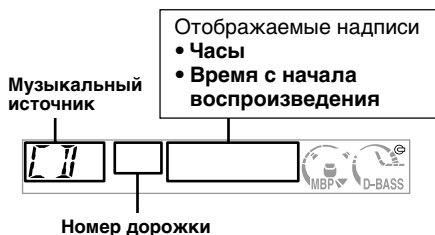

Для того, чтобы	Нажмите
Переключить индикацию на дисплее	(DSPL)

Повторное воспроизведение композиций

— Повторное воспроизведение

Текущая композиция будет повторяться до конца.

Во время воспроизведения нажимайте кнопку (3) (REP), пока на дисплее не появится индикатор "REP".

Начинается повторное воспроизведение.

Чтобы вернуться в режим обычного воспроизведения, нажмите кнопку (3) (REP) еще раз.

Воспроизведение композиций в случайном порядке

— Перетасованное воспроизведение

Композиции на текущем диске можно воспроизводить в случайной последовательности.

Во время воспроизведения нажимайте кнопку (4) (SHUF), пока на дисплее не появится индикатор "SHUF".

Начинается воспроизведение в случайном порядке.

Чтобы вернуться в режим обычного воспроизведения, нажмите кнопку (4) (SHUF) еще раз.

Радиоприемник

Данное устройство может хранить в памяти до 6 станций в каждом диапазоне (FM1, FM2, FM3, AM1 и AM2).

Предостережение

При настройке на станции во время управления автомобилем во избежание аварии используйте функцию памяти оптимальной настройки.

Надписи на дисплее

На дисплее может отображаться следующая индикация.

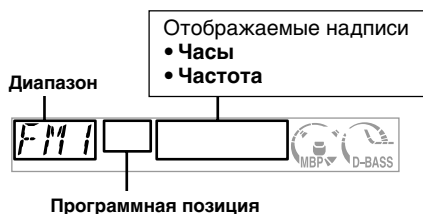

Для того, чтобы Нажмите

Переключить индикацию на дисплее

(DSPL)

Автоматическое сохранение радиостанций в памяти

— Функция памяти оптимальной настройки на станции (BTM)

Устройство выбирает станции с наиболее сильным в данном диапазоне сигналом и запоминает их в порядке рабочих частот.

- 1** Нажимайте кнопку (SRC), чтобы выбрать радиоприемник.
- 2** Последовательным нажатием клавиши (MODE) выберите диапазон волн.
- 3** Нажмите на 2 секунды кнопку (BTM). Радиостанции закрепляются за номерными кнопками и хранятся в памяти аппарата в порядке их рабочих частот. При занесении станции в память раздается звуковой сигнал.

Примечания

- Если из-за слабого сигнала принимается ограниченное число радиостанций, для некоторых номерных кнопок сохраняются старые настройки.
- Если на дисплей выведен какой-либо номер, аппарат заносит новые станции в память, начиная с этого номера.

Прием радиостанций, сохраненных в памяти

- 1 Нажимайте кнопку (SRC), чтобы выбрать радиоприемник.
- 2 Последовательным нажатием клавиши (MODE) выберите диапазон волн.
- 3 Нажмите номерную клавишу (с 1 по 6), под которой в память занесена нужная Вам станция.

Если настройка на заданную станцию не работает
— Автоматическая настройка/
Режим местного поиска

Автоматическая настройка:

Чтобы начать поиск нужной станции, нажмите на любую сторону клавиши (SEEK/AMS).

Сканирование прекращается, когда аппарат находит какую-нибудь станцию. Последовательно нажимайте на любую сторону (SEEK/AMS), пока не поймаете сигнал нужной Вам станции.

Режим местного поиска:

Если автоматическая настройка прерывается слишком часто, нажимайте (SENS), пока не появится индикатор "LCL" (режим местного поиска).



Появляется индикатор "LCL"

Настройка будет производиться только на станции с относительно сильным сигналом.

Совет

Если известна частота станции, которую требуется прослушать, нажмите на одну из сторон клавиши (SEEK/AMS), пока не появится нужная частота (ручная настройка).

При слабом приеме стереопрограмм FM — монофонический режим

При приеме радиопередачи нажимайте кнопку (SENS), пока не появится индикатор "MONO".



Появляется индикатор "MONO"

Звучание улучшится, но будет монофоническим ("ST" исчезнет с дисплея).

Чтобы вернуться в обычный режим, нажмите кнопку (SENS) еще раз.

Сохранение в памяти только необходимых радиостанций

Можно вручную задать нужную радиостанцию для любой выбранной номерной кнопки.

- 1 Нажимайте кнопку (SRC), чтобы выбрать радиоприемник.
- 2 Последовательным нажатием клавиши (MODE) выберите диапазон волн.
- 3 Нажимайте на одну из сторон кнопки (SEEK/AMS) для настройки на радиостанцию, которую следует сохранить в памяти.
- 4 Нажмите нужную номерную клавишу (1 – 6), пока не появится индикация "MEM".
На дисплее появляется индикация, соответствующая номерной кнопке.

Примечание

При попытке сохранить другую радиостанцию для одной и той же номерной кнопки предыдущая радиостанция будет удалена.

Прочие функции

Подстройка характеристик звука

Вы можете подрегулировать низкие и высокие частоты, баланс каналов и баланс передних и задних громкоговорителей.

- 1 Последовательным нажатием клавиши **(SEL)** выберите параметр, который Вы хотите подстроить. При каждом нажатии Вами **(SEL)** выбранный параметр меняется следующим образом:

BAS (низкие частоты) → **TRE** (высокие частоты) → **BAL** (баланс лев./прав. каналов) → **FAD** (балансировка передних и задних громкоговорителей)

- 2 Настройте выбранный параметр, нажимая на одну из сторон клавиши регулировки громкости +/-.

Примечание

После выбора параметра настройку следует начать не позднее, чем через 3 секунды.

Резкое снижение уровня громкости

Нажмите **(ATT)**.

На дисплее появится индикация "ATT".

Для восстановления предыдущего уровня громкости вновь нажмите **(ATT)**.

Отключение звукового сигнала

Нажмите кнопку **(6)**, одновременно удерживая кнопку **(SEL)**.

Чтобы снова активизировать звуковой сигнал, нажмите эти кнопки еще раз.

Примечание

Если подключается дополнительный усилитель мощности, а встроенный усилитель не используется, звуковой сигнал будет отключен.

Выбор положения для прослушивания

— Любимое положение для прослушивания (MBP)

При управлении автомобилем, когда нет пассажиров, можно наслаждаться любимой мелодией с помощью функции “Любимое положение для прослушивания”.

В “Любимом положении для прослушивания” имеется два стандартных режима, которые подстраивают уровень звучания баланса и фейдера. Вы можете выбрать этот режим простым нажатием кнопки MBP.

Окно дисплея	Уровень баланса		Уровень фейдера	
	Правый	Левый	Передний	Задний
MBP-A	-4дБ	0	0	-4дБ
MBP-B	0	-4дБ	0	-4дБ
MBP-OFF	0	0	0	0

Нажимайте **(MBP)**, пока не появится желаемое положение прослушивания.

Режимы “Любимого положения для прослушивания” отображаются на дисплее в том порядке, в котором они размещены в таблице.

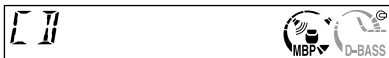

Если требуется более точная настройка уровня звучания баланса и фейдера, это можно сделать с помощью кнопки **(SEL)**. (стр. 13)

Примечания

- При настройке параметра BAL (баланс) или FAD (фейдер) в разделе “Подстройка характеристик звука” (стр. 13) параметр MBP возвращается в положение OFF (Выкл.).
- Если параметр MBP установлен в положение OFF, активизируется параметр BAL и FAD.

Усиление низкочастотных звуков

— D-bass

Магнитола дает Вам возможность наслаждаться четким и мощным звуком на низких частотах. Функция D-bass усиливает как низкочастотный, так и высокочастотный сигнал, придавая большую крутизну частотной кривой, чем в случае обычного усиления басов.

Вы можете четко слышать низкочастотные звуки даже при неизменном уровне громкости в диапазоне голосовых частот. При помощи клавиши **(D)** D-BASS Вы можете легко менять насыщенность и подстраивать характеристики низкочастотных звуков.

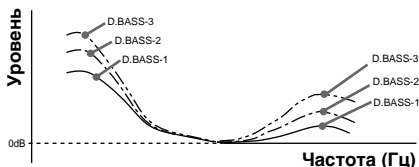

Подстройка низкочастотной характеристики

Последовательно нажимая **(D)** (D-BASS), выберите нужную Вам кривую низкочастотной характеристики.

По мере увеличения порядкового номера кривой D-BASS увеличивается и эффект усиления басов.

Примечание

При том же уровне громкости может происходить искажение басов. В таком случае выберите частотную кривую, соответствующую меньшей степени усиления низких частот.

Дополнительная информация

Технический уход

Замена плавкого предохранителя

При замене плавкого предохранителя следите за тем, чтобы новый предохранитель был рассчитан на ту же силу тока, что и предохранитель, изначально установленный изготовителем. В случае, если предохранитель перегорит, проверьте контакты питания и замените предохранитель. Если после замены предохранитель перегорит вновь, это может свидетельствовать о какой-то внутренней неисправности аппарата. В таком случае проконсультируйтесь с ближайшим дилером фирмы Sony.

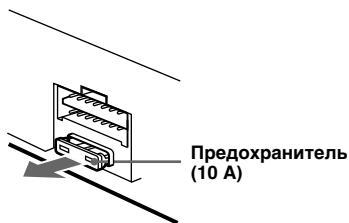

Внимание!

Ни при каких обстоятельствах не используйте плавкий предохранитель, рассчитанный на большую силу тока, чем предохранитель, изначально установленный в данном проигрывателе, в противном случае проигрыватель может быть поврежден.

Очистка контактов

В работе проигрывателя могут происходить сбои в случае загрязнения контактов между ним и передней панелью. Во избежание этого отсоедините переднюю панель (стр. 8) и протрите контакты ватным тампоном, смоченным в спирте. Не прилагайте при этом излишнюю силу, иначе контакты могут быть повреждены.

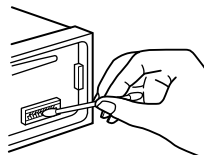

Основной аппарат

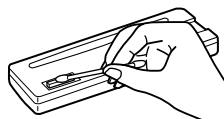

Тыльная сторона передней панели

Примечания

- В целях безопасности перед очисткой контактов выключите двигатель автомобиля и выньте ключ из замка зажигания.
- Не прикасайтесь к контактам голыми пальцами или какими бы то ни было металлическими предметами.

продолжение на следующей странице →

Замена литиевой батарейки

При нормальных условиях срок действия батареек составляет приблизительно 1 год. (Срок службы может быть меньше в зависимости от условий эксплуатации.) По мере того, как батарейка садится, дальность действия беспроводного пульта дистанционного управления сокращается. Замените батарейку новой литиевой батарейкой CR2025.

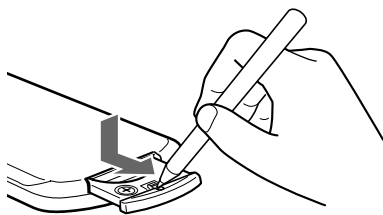

Примечания о литиевой батарейке

- Доступ детей к литиевым батарейкам должен быть исключен. В случае проглатывания батарейки, немедленно обращайтесь к врачу.
- Для поддержания контакта в рабочем состоянии, батарейку следует протирать сухой тряпкой.
- При установлении батарейки обращайте внимание на правильную установку полюсов.
- Во избежание замыкания нельзя брать батарейку металлическим пинцетом.

ВНИМАНИЕ!

При неправильном обращении батарейка может взорваться.
Не перезаряжать, не разбирать, не подносить к огню.

Демонтаж устройства

- 1 Снимите переднюю крышку
 - 1 Снимите переднюю панель (стр. 8).
 - 2 С помощью тонкой отвертки нажмите на зажим внутри передней крышки.

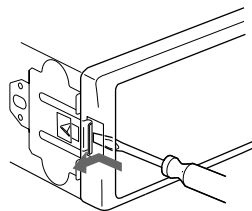

- 3 Повторите шаг 2 для другой стороны.

2 Извлеките устройство

- 1 С помощью тонкой отвертки нажмите на фиксатор с левой стороны аппарата, а затем потяните за левую сторону на себя, пока защелка не выйдет из монтажной скобы.

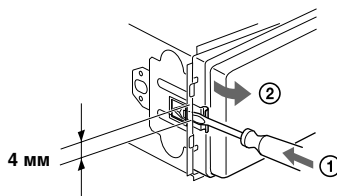

- 2 Повторите операцию 1 с правой стороны.
- 3 Выдвиньте аппарат из монтажной скобы.

Технические характеристики

Секция проигрывателя компакт-дисков

Отношение полезного сигнала к шуму	90 дБ
Частотная характеристика	10 – 20 000 Гц
Детонация звука	Ниже уровня обнаружения

Секция радиоприемника

FM (УКВ)

Частотный диапазон	Шаг настройки в диапазоне FM: 50 кГц/200 кГц, переключаемый 87,5 – 108 МГц (шаг 50 кГц) 87,5 – 107,9 МГц (шаг 200 кГц)
Антенное гнездо	Разъем внешней антенны
Промежуточная частота	10,7 МГц
Используемая чувствительность	11 дБф
Избирательность	75 дБ при 400 кГц
Отношение полезного сигнала к шуму	65 дБ (стерео), 68 дБ (моно)
Коэффициент гармонических искажений при 1 кГц	0,7 % (стерео), 0,5 % (моно)
Разделение	33 дБ при 1 кГц
Частотная характеристика	30 – 15 000 Гц

AM

Частотный диапазон	Шаг настройки в диапазоне AM: 9 кГц/10 кГц, переключаемый 531 – 1 602 кГц (шаг 9 кГц) 530 – 1 710 кГц (шаг 10 кГц)
Антенное гнездо	Разъем внешней антенны
Промежуточная частота	10,7 МГц/450 кГц
Чувствительность	30 мкВ

Секция усилителя

Выходы	Выходы для громкоговорителей (с соединительными фиксаторами)
Полное сопротивление	громкоговорителей 4 – 8 Ом
Максимальная выходная мощность	50 Вт × 4 (при 4 Ом)

Общие параметры

Выходы	Аудиовыходы Провод релейного управления электроприводной антенной Провод управления усилителем
Регуляторы тембра	Нижние частоты ±9 дБ при 100 Гц Верхние частоты ±9 дБ при 10 кГц
Требования к питанию	Автомобильный аккумулятор с напряжением 12 В постоянного тока (заземление минуса на массу)
Размеры	Прибл. 178 × 50 × 176 мм (ш/в/г)
Монтажные габариты	Прибл. 182 × 53 × 161 мм (ш/в/г)
Масса	Прибл. 1,2 кг
Входящие в комплект принадлежности	Детали для монтажа и подсоединения (1 набор) Футляр для передней панели (1)
Дополнительная принадлежность	Беспроводной пульт дистанционного управления RM-X114

Примечание

Этот аппарат нельзя подключать к цифровому предусилителю или эквалайзеру.

Конструкция и технические характеристики могут быть изменены без извещения.

Устранение неполадок

Приводимый ниже проверочный перечень поможет Вам в устранении большинства проблем, которые могут возникнуть с Вашим аппаратом.

Перед просмотром этого перечня загляните сначала в инструкции по подсоединению и эксплуатации проигрывателя.

Общие проблемы

Нет звука.

- Нажмите клавишу регулировки громкости +, чтобы отрегулировать громкость.
- Отмените функцию АТТ
- При использовании системы с двумя громкоговорителями установите регулятор фейдера в среднее положение.

Было стерто содержание памяти.

- Была нажата кнопка RESET.
→ Заново занесите соответствующие параметры в память.
- Шнур питания или аккумулятор был отсоединен.
- Кабель питания не подсоединен надлежащим образом.

Не слышен звуковой сигнал.

- Функция звукового сигнала была отключена (стр. 13).
- Подключен дополнительный усилитель, и не используется встроенный усилитель мощности.

Индикация исчезает с дисплея/не отображается на дисплее.

- Индикация часов исчезает при нажатии кнопки (OFF) более 2 секунд.
→ Для возобновления индикации часов снова нажмите на 2 секунды кнопку (OFF).
- Снимите переднюю панель и очистите контакты. Подробнее об этом см. в разделе "Очистка контактов" (стр. 15).

Из памяти удалены запрограммированные радиостанции и установка времени.

Перегорел предохранитель.

Слышен шум, когда ключ зажигания находится в положении ON, АСС или OFF.

Провода неправильно подсоединены к разъему электропитания вспомогательного оборудования автомобиля.

На аппарат не подается питание.

- Проверьте соединение. Если все соединения выполнены правильно, проверьте предохранитель.
- В автомобиле отсутствует положение АСС ключа зажигания.
→ Нажмите кнопку (SRC) (или вставьте диск), чтобы включить аппарат.

На аппарат постоянно подается питание.

В автомобиле отсутствует положение АСС ключа зажигания.

Приемная антенна не выдвигается.

В приемной антенне отсутствует реле.

Воспроизведение компакт-дисков

Не удается загрузить диск.

- Уже был загружен другой компакт-диск.
- Вы с силой пытаетесь вставить компакт-диск не той стороной или неправильно.

Воспроизведение не начинается.

- Диск загрязнен или поврежден.
- Вставлен незакрытый диск CD-R или диск CD-RW.
- Попытка воспроизведения диска CD-R, не предназначенного для прослушивания.
- Некоторые диски CD-R невозможно воспроизводить по причинам, зависящим от оборудования, на которых они были записаны, или от состояния диска.

Диск автоматически выталкивается из дисковода.

Температура в салоне превышает 50°C.

Не удается извлечь компакт-диск.

Не работают клавиши оперативных функций.

Нажмите кнопку RESET.

Из-за вибрации происходят провалы звука.

- Аппарат установлен под углом, превышающим 60°.
- Место установки аппарата в автомобиле подвержено вибрации.

Имеют место провалы звука.

Диск загрязнен или поврежден.

Не удается осуществить предварительную настройку.

- Введите в память правильную частоту.
- Передаваемый радиосигнал слишком слаб.

Станция не принимается.

Звук сопровождается помехами.

- Подсоедините провод питания электроприводной антенны (синий) или провод вспомогательного электропитания (красный) к проводу электропитания автомобильного антенного усилителя. (Лишь в том случае, когда на заднем/боковом стекле автомобиля установлена встроенная антенна диапазонов FM/AM.)
- Проверьте подсоединение автомобильной антенны.
- Не выдвигается автомобильная антенна.
→ Проверьте подсоединение провода питания приемной антенны.
- Проверьте частоту.

Не работает автоматическая настройка.

- Для режима местного поиска установлено значение "ON".
→ Установите для режима местного поиска значение "OFF" (стр. 12).
- Передаваемый сигнал слишком слаб.
→ Выполните ручную настройку.

На дисплее мигает надпись "ST".

- Произведите точную настройку на нужную частоту.
- Передаваемый сигнал слишком слаб.
→ Установите режим монофонического приема радиопрограмм (стр. 12).

Стреопрограммы принимаются как монофонические.

- Аппарат находится в режиме монофонического приема радиопрограмм.
- Отключите режим монофонического приема радиопрограмм (стр. 12).

Индикация об ошибках

Следующая индикация будет мигать некоторое время.

E - P4

Компакт-диск загрязнен или установлен верхней стороной вниз.

- Очистите компакт-диск или установите его правильно.

E - 99

По какой-то причине невозможна эксплуатация проигрывателя компакт-дисков.

- Нажмите на магнитоле кнопку RESET.

Если в результате предлагаемых действий неполадка не будет устранена, обратитесь за помощью к ближайшему дилеру Sony.

<http://www.world.sony.com/>

Sony Corporation Printed in Korea