

***FM/MW/LW***  
***Compact Disc Player***

---

**Руководство по эксплуатации**



**CDX-M800**



# Расположение элементов управления

## Планшетный пульт ДУ RM-X111

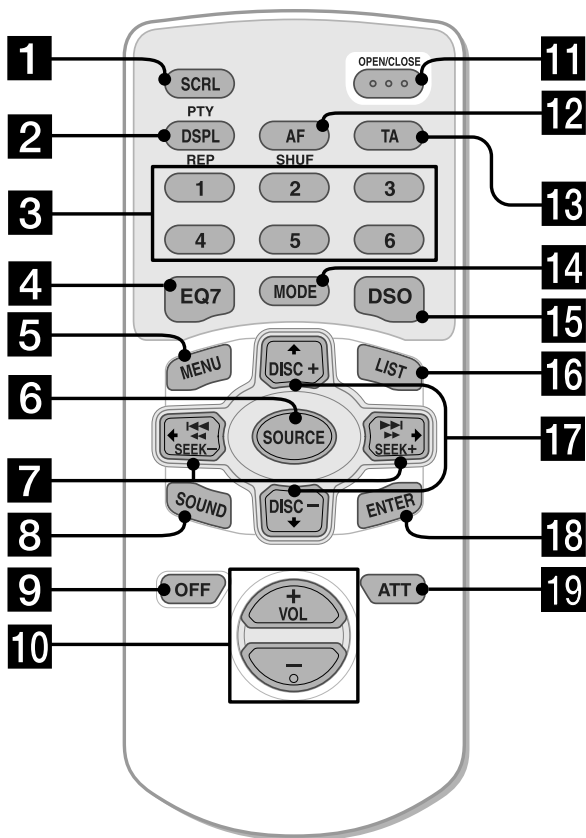

- 1** Кнопка SCRL (прокрутка)
- 2** Кнопка DSPL/PTY (изменение режима дисплея/типа программы)
- 3** Номерные кнопки
  - ① REP (повторное воспроизведение)
  - ② SHUF (смеш. воспроизведение)
 Служит для запоминания радиостанций/приёма запомненных радиостанций.
- 4** Кнопка EQ7 (эквалайзер)
- 5** Кнопка MENU
- Служит для отображения меню.
- 6** Кнопка SOURCE (включение/радио/CD/MD\*1/AUX\*2)
- Служит для выбора источника.
- 7** Кнопки SEEK/AMS (←/→)
- Служит для перехода на одну композицию вперёд или назад/перемотки вперёд или назад, автоматической настройки на радиостанции, настройки радиостанций вручную/выбора параметра.
- 8** Кнопка SOUND (звук)
- 9** Кнопка OFF (остановка/отключение питания)

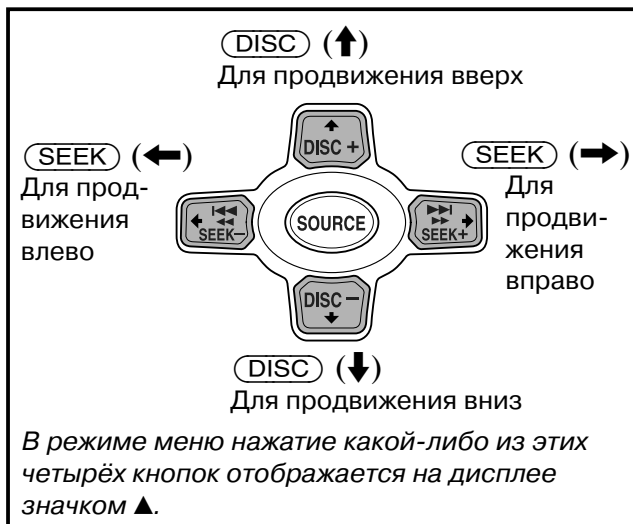

### Примечание

Если дисплей отключается нажатием кнопки OFF, вам не удастся управлять устройством с помощью планшетного пульта ДУ до тех пор, пока не будет нажата кнопка SOURCE или вставлен диск (для включения устройства).

### Совет

По вопросам замены батарей см. раздел "Замена литиевой батареи"

- 10** Кнопки VOL (+/-)
  - Служат для увеличения или уменьшения громкости.
  - 11** Кнопка OPEN/CLOSE (открыть/закрыть)
  - 12** Кнопка AF (автонастройка)
  - 13** Кнопка TA (дорожные сообщения)
  - 14** Кнопка MODE (режим)
  - Служит для изменения операции.
  - 15** Кнопка DSO (настройка на место в автомобиле)
  - 16** Кнопка LIST (пролистывание)
  - 17** Кнопки DISC/ALBUM (↑/↓)
  - Служит для приёма запомненных радиостанций/смены диска\*3, перехода от одного альбома к другому\*4/выбора пункта меню.
  - 18** Кнопка ENTER (ввод)
  - Служит для подтверждения настроек параметра.
  - 19** Кнопка ATT (автотелефон)
- \*1 При подключенном дополнительном MD-устройстве.  
 \*2 Доступно, только в случае подключения дополнительного портативного устройства фирмы SONY к гнезду AUX IN данного устройства. При этом вам не удастся подключить CD/MD-устройства.  
 \*3 При подключенном дополнительном CD/MD-устройстве.  
 \*4 Доступно, только при воспроизведении файла MP3.

## Панель основного дисплея

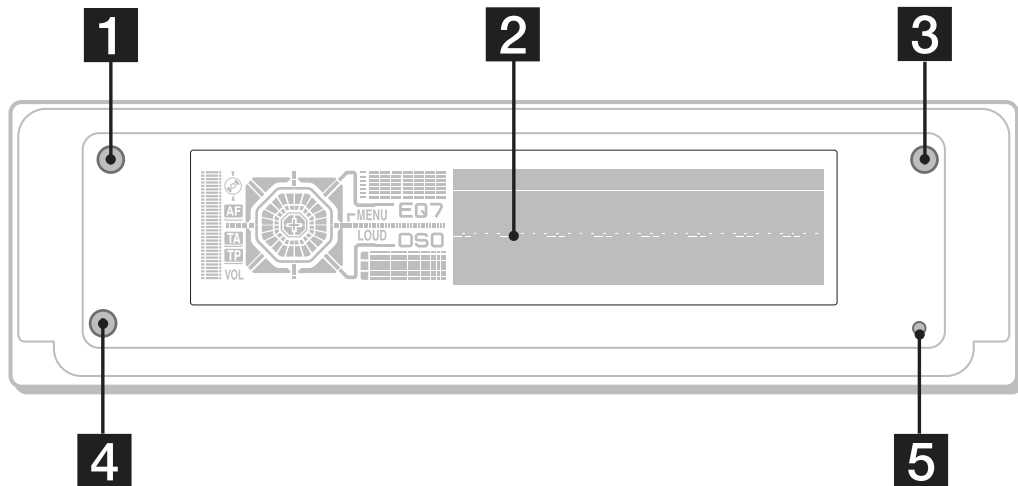

## Панель управления

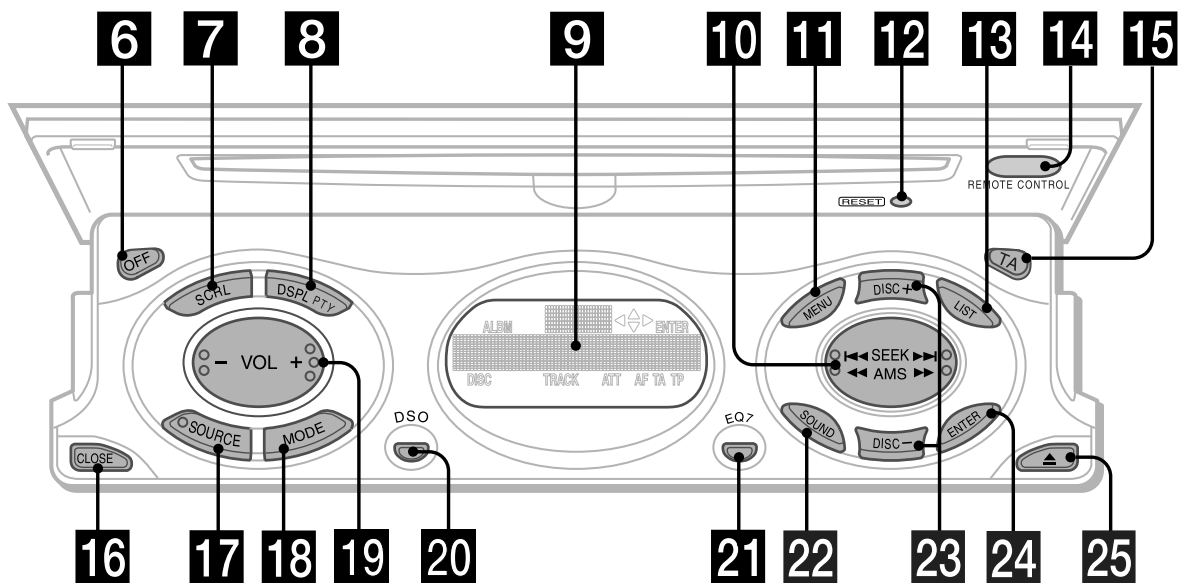

Кнопки на устройстве выполняют те же функции, что и подобные кнопки на планшетном пульте ДУ.

- 1** Кнопка **ОРЕ**
- 2** Окно основного дисплея
- 3** Кнопка **IMAGE** (отображение)
- 4** **14** Сенсор для планшетного пульта ДУ
- 5** **12** Кнопка **RESET**
- 6** Кнопка **OFF** (остановка/отключение питания)\*
- 7** Кнопка **SCRL** (прокрутка)
- 8** Кнопка **DSPL/PTY** (изменение режима дисплея)
- 9** Окно дополнительного дисплея
- 10** Кнопка **SEEK/AMS** (◀◀◀◀/▶▶▶▶)
- 11** Кнопка **MENU**

- 13** Кнопка **LIST**
- 15** Кнопка **TA**
- 16** Кнопка **CLOSE** (закрытие передней панели)
- 17** Кнопка **SOURCE**
- 18** Кнопка **MODE**
- 19** Кнопка **VOL** (-/+)
- 20** Кнопка **DSO**
- 21** Кнопка **EQ7**
- 22** Кнопка **SOUND**
- 23** Кнопки **DISC** (+/-)
- 24** Кнопка **ENTER**
- 25** Кнопка **▲** (извлечение)

- \* **Будьте внимательны при установке данного устройства на автомобиль без наличия на замке зажигания позиции АСС (двигатель выключен, но вся электроника работает).** После отключения двигателя, не забудьте нажать и кнопку (OFF) для выключения дисплея. Иначе часы останутся включёнными, что приведёт к разрядке аккумулятора.

---

## Меры предосторожности

- Если вы надолго оставили автомобиль под открытыми солнечными лучами, перед использованием, дайте устройству остыть.
- Антенна выдвинется автоматически при включении данного устройства.

### Внимание!

Во время управления автомобилем не используйте функцию CUSTOM FILE или какую-либо иную функцию, которая может отвлечь ваше внимание от дороги.

Если при эксплуатации данного устройства у вас возникли вопросы, не включённые в данное руководство по эксплуатации, пожалуйста, обратитесь к ближайшему дилеру фирмы SONY.

### Конденсация влаги

В дождливую погоду или в очень влажной среде влага может проникнуть внутрь линзы и дисплея. Если это случилось, устройство не будет работать должным образом. В этом случае извлеките диск и подождите около часа до тех пор, пока влага не испарится.

### Для сохранения высокого качества звучания

Следите за тем, чтобы сок или другие напитки не капали на диск или устройство.

## Замечания относительно дисков

- Для сохранения чистоты диска не дотрагивайтесь до его поверхности. Держите его за кромку.
- Храните диски в упаковочной коробке или специальном футляре. Не подвергайте диски нагреванию. Не оставляйте их на панели приборов/задней полке припаркованных автомобилей.

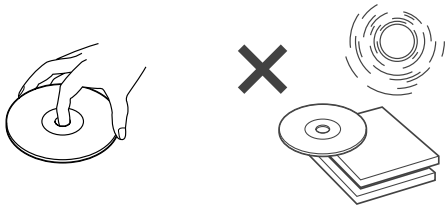

- Не приклеивайте этикетки и не используйте диски, испачканные липкими чернилами/осадком. Такие диски могут перестать вращаться во время воспроизведения, ломаться или вызывать сбой в работе устройства.

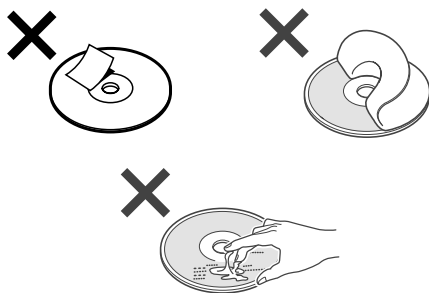

- Не используйте диски с приклеенными к ним этикетками или стикерами. Следующие неисправности могут быть следствиями использования таких дисков:
  - Невозможно извлечь диск (причиной является наклейка или этикетка, разорвавшаяся и застопорившая механизм).
  - Невозможно корректно считывать запись (например, отрывочное воспроизведение или отсутствие воспроизведения), причиной чего является тепловая деформация этикетки или стикера, вызывающая повреждение поверхности самого CD.
- Диски особой формы (например, сердцевидные, квадратные, звездообразные) не могут воспроизводиться на данном устройстве. Использование такого рода дисков может привести к повреждению аппарата. Не используйте такие диски.
- Невозможно воспроизведение дисков диаметром 8 см.
- Перед использованием, протрите CD мягкой тканью в направлении от центра к периферии. Не используйте такие растворители, как

бензин, ацетон, бытовые чистящие средства, а также антистатический спрей, предназначенный для аналоговых дисков.



### Музыкальные диски с закодированной защитой авторских прав

Данное устройство рассчитано на воспроизведение дисков, которые соответствуют стандартам для компакт-дисков (CD). В последнее время рядом звукозаписывающих компаний выпускаются различные музыкальные диски с закодированной защитой авторских прав. Пожалуйста, учтите, что среди подобных дисков могут быть не соответствующие стандартам CD, они могут не воспроизводиться на данном устройстве.

### Замечания по использованию CD-R (записываемых CD)/CD-RW (перезаписываемых CD) дисков

Данное устройство может воспроизводить следующие типы дисков:

Тип диска

Наклейка на диске

Аудио CD



- Некоторые CD-R/CD-RW (в зависимости от оборудования, использованного для их записи, или от состояния самого диска) могут не воспроизводиться на данном устройстве.
- Невозможно воспроизвести CD-R/CD-RW, не прошедший финализацию\*.

\* Процесс, необходимый для того, чтобы записанный CD-R/CD-RW диск мог воспроизводиться на аудио CD-проигрывателе.

# Подготовка к эксплуатации

## Перезагрузка системы

Перед первым использованием устройства или после замены аккумулятора системе необходима перезагрузка.

Нажмите кнопку RESET каким-либо заострённым предметом, например, шариковой ручкой.

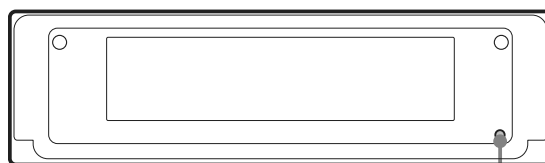

Кнопка RESET

## Перезагрузка системы во время использования дополнительного дисплея

Кнопка RESET

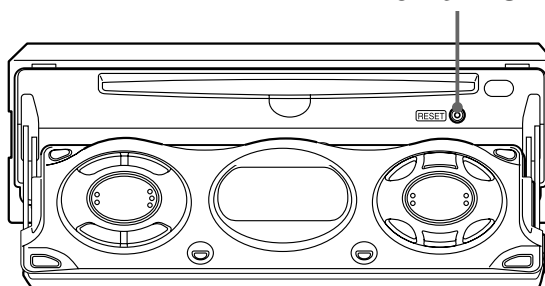

### Примечания

- После перезагрузки системы в закрытом положении, перед дальнейшим использованием, убедитесь, что вы один раз нажали кнопку (OPEN) на устройстве. Если в устройстве находился диск, то система автоматически извлечёт его. Вставьте диск снова.
- Нажатие кнопки RESET приведёт к сбросу часовых настроек и удалению некоторой сохранённой информации.
- После перезагрузки системы, перед дальнейшим использованием, нажмите на планшетном пульте ДУ кнопку (OPEN/CLOSE), чтобы убедиться в том, что передняя панель открывается и закрывается правильно.

## Установка времени

Часы используют 24-часовую цифровую индикацию.

Пример: чтобы установить на часах 10:08.

- 1 Нажмите кнопку **(MENU)**, а затем повторно нажимайте кнопки **↑** или **↓** до появления индикатора **Clock Adjust**.



- 1 Нажмите кнопку **(ENTER)**. Начнёт мигать индикация часов.
- 2 Нажимайте кнопки **↑** или **↓** для установки значения часов.
- 3 Нажмите кнопку **→**. Начнёт мигать индикация минут.
- 4 Нажимайте кнопки **↑** или **↓** для установки значения минут.

- 2 Нажмите кнопку **(ENTER)**.

10:08

Часы запущены. После завершения установки времени, дисплей возвращается в режим обычного воспроизведения.

### Совет

- Вы можете установить часы с помощью функции *RDS*.
- Когда режим часов включён, время отображается только в режиме нормального воспроизведения. (В окне дополнительного дисплея время отображается постоянно)

## Проигрыватель компакт-дисков, CD/MD-устройство

(Приобретается дополнительно)

Помимо воспроизведения CD, с помощью данного устройства вы также можете управлять внешними MP3/CD/MD-устройствами.

### Примечание

Если вы подключаете дополнительное CD-устройство с функцией *CD TEXT*, MP3 то *CD TEXT*-информация появится на дисплее при воспроизведении *CD TEXT*-диска.

## Воспроизведение CD

(На данном устройстве)

- 1 Нажмите на устройстве кнопку **(OPEN/CLOSE)** или **(OPEN)** и установите диск (стороной с этикеткой вверх). Воспроизведение начинается автоматически.
- 2 Нажмите на устройстве кнопку **(OPEN/CLOSE)** или **(CLOSE)** для закрытия передней панели.

Если диск уже вставлен, для начала воспроизведения нажимайте повторно кнопку **(SOURCE)** до появления на дисплее индикации CD.

Для	Нажмите
Остановки воспроизведения	<b>OFF</b>
Извлечения диска	<b>OPEN/CLOSE</b> или <b>OPEN</b> , а затем кнопку <b>▲</b> на устройстве.
Пропуска композиций - Автоматический музыкальный сенсор	<b>SEEK</b> ( <b>←/→</b> ) [один раз для каждой композиции].
Быстрая перемотка вперёд/назад - Ручной поиск	<b>SEEK</b> ( <b>←/→</b> ) [удерживайте до нахождения желаемой точки].

Для продолжительного пропуска композиций нажмите **←** или **→**, а затем немедленно нажмите снова и удерживайте.

### Примечания

При воспроизведении первой/последней композиции, при нажатии на кнопку **←** или **→** производится воспроизведение последней/первой композиции. Когда последняя композиция на диске заканчивается, воспроизведение начинается с начала с первой композиции. При подключенных дополнительных устройствах воспроизведение этого же источника продолжится на дополнительном CD/MD-устройстве.

## (На дополнительном устройстве)

- 1 Повторно нажимайте **SOURCE** для выбора CD или MD(MS\*1).
- 2 Повторно нажимайте кнопку **MODE** до тех пор, пока не выберите желаемое устройство. Воспроизведение начинается.

Для	Нажмите
Пропуска дисков - Выбор диска	<b>DISC</b> ( <b>↑/↓</b> ).
Пролистывания альбомов*2 - Выбор альбома	<b>DISC</b> ( <b>↑/↓</b> ) [удерживайте до нахождения желаемой точки].

- \*1 MS: MG Memory stick System-up проигрыватель модели MGS-X1.  
\*2 Доступно, только при воспроизведении MP3-файла.

### Меры предосторожности при подключении MGS-X1 и MD-устройств(а)

Данное устройство опознаёт MGS-X1 как MD-устройство.

- Если вы хотите слушать музыку с помощью MGS-X1, нажмите кнопку SOURCE для выбора MS или MD. Если на дисплее источника отображается индикация MS, MGS-X1 начнёт воспроизведение. Если на дисплее источника отображается индикация MD, нажмите кнопку MODE для выбора MS и начала воспроизведения.
- Если вы хотите слушать музыку с помощью MD-устройства, нажмите кнопку SOURCE для выбора MD или MS. Если желаемое MD-устройство отображается на дисплее источника, оно начинает воспроизведение. Если же на дисплее источника отображается MS или другое MD-устройство, нажмите кнопку MODE для выбора желаемого устройства и начала воспроизведения.

### Примечания при воспроизведении диска, не содержащего аудиоданных CD/MP3-файлов

Если установлен диск, не содержащий аудио CD данных/MP3-файлов:

- При подсоединении данного устройства на дисплее отображается индикация No Music, а затем дисплей переходит в состояние часов (воспроизведение CD прекращается).
- При подсоединении дополнительного MP3, совместимого с CD-устройством на дисплее отображается индикация No Music и начинается воспроизведение следующего диска.
- При подсоединении дополнительного CD-устройства, несовместимого с MP3, при воспроизведении диска будет отсутствовать звук.

## Значки дисплея

При смене диска/альбома/композиции любое данное ранее имя\*<sup>1</sup> нового диска/альбома/композиции автоматически отображается на дисплее (при включённой функции Auto Scroll все названия, по размеру превышающие 12 знаков, будут прокручиваться).



Для	Нажмите
Переключения между значками дисплея	(DSPL/PTY)
Прокручивания значков дисплея	(SCRL)

\*<sup>1</sup> Если во время нажатия кнопки (DSPL/PTY) на дисплее отображается надпись "NO DISC NAME" или "NO TRACK NAME", это означает отсутствие названия диска, альбома или композиции, а надпись "NO ID3 Tag" означает отсутствие ID3-ярлыка.

\*<sup>2</sup> Индикации MP3/MDLP отображаются на дисплее (под индикацией часов) в зависимости от установки параметров REP, SHUF.

\*<sup>3</sup> Доступно, только при подключенном дополнительном MD-устройстве с функцией MDLP и воспроизведении MDLP-диска.

\*<sup>4</sup> Если во время нажатия кнопки (DSPL/PTY) на дисплее отображается надписи "NO DISC NAME" или "NO TRACK NAME", это означает отсутствие имени диска (или ранее записанных CD-данных для отображения).

\*<sup>5</sup> Если диск был помечен на данном устройстве с помощью функции CUSTOM FILE, предпочтительно отображается Disc Memo.

\*<sup>6</sup> Только для CD TEXT-компакт-дисков с именем исполнителя.

\*<sup>7</sup> Доступно, только при воспроизведении MP3-файла.

## Примечания

- Некоторые символы могут не отображаться. Символы и значки, которые не могут быть отображены, на дисплее обозначаются как ■.
- Для некоторых CD TEXT-дисков или ID3-ярлыков с большим количеством символов, информация может не прокручиваться.
- Данное устройство не способно отображать имя исполнителя каждой композиции CD TEXT-диска или альбома.

## Примечания для MP3

- На данном устройстве применяется ID3-ярлык только Версии 1.
- Некоторые символы могут не отображаться. Символы и значки, которые не могут быть отображены, на дисплее обозначаются как ■. Максимальное число знаков в имени альбома (папки)/композиции (файла), которое может быть отображено, равно 64 символам. ID3-ярлык может достигать 30 символов.
- Время воспроизведения может быть отображено некорректно в следующих случаях:
  - во время воспроизведения MP3-файла с VBR (варьирующей степенью сжатия);
  - во время быстрой перемотки вперед/назад.

## Совет

Когда функция автопрокручивания (Auto scroll) выключена и название диска/альбома/композиции было изменено, название диска/альбома/композиции или ID3-ярлык не прокручиваются.

## Повторное воспроизведение композиций

### – Функция Repeat Play

Для повторного воспроизведения вы можете выбрать:

- REP -Track - для повторения композиции.
- REP -Album\*1 - для повторения всех композиций в текущем альбоме.
- REP -Disc\*2 - для повторения всех на данном диске.

\*1 Доступно, только при воспроизведении MP3-файла.

\*2 Доступно, только при подключении одного или более CD/MD-устройств.

**Во время воспроизведения нажимайте повторно кнопку 1 (REP) до появления на дисплее индикации желаемой установки.**

Для возврата в нормальный режим выберите индикацию REP- OFF.

## Воспроизведение композиций в произвольном порядке

### – Функция Shuffle Play

Для прослушивания вы можете выбрать:

- SHUF -Album\*1 - для воспроизведения альбомов в текущем дополнительном CD-устройстве с функцией контроля MP3-файлов в произвольном порядке.
- SHUF -Disc - для воспроизведения композиций на текущем диске в произвольном порядке.
- SHUF -Changer\*2 - для воспроизведения композиций в текущем дополнительном CD (MD)-устройстве в произвольном порядке.
- SHUF ALL\*3 - для воспроизведения всех композиций на всех дополнительных CD/MD-устройствах (включая данное устройство) в произвольном порядке.

\*1 Доступно, только при воспроизведении MP3-файла.

\*2 Доступно, только при наличии подключения одного или более опциональных CD/MD-устройств.

\*3 Доступно, только при подключении одного или более CD-устройств или при подключении двух или более MD-устройств.

**Во время воспроизведения нажимайте повторно кнопку 2 (SHUF) до появления индикации желаемой установки.**

Начинается воспроизведение композиций в произвольном порядке.

Для возврата в нормальный режим выберите индикацию SHUF- OFF.

### **Примечание**

Функция SHUF ALL не будет смешивать композиции между CD-устройствами и MD-устройствами.

## Пометка диска

### – Функция Disc Memo (только для CD-устройств с функцией CUSTOM FILE)

Вы можете пометить каждый диск названием (функция Disc Memo). Вы можете ввести в название диска до 8 знаков. Если пометите CD, вы сможете обнаружить его по имени.

- 1** Начните воспроизведение диска, который вы хотите пометить, в CD-устройстве с функцией CUSTOM FILE.
- 2** Нажмите кнопку **(MENU)**, а затем нажимайте кнопку **↑** или **↓** до появления надписи "Name Edit".
- 3** Нажмите кнопку **(ENTER)**.



- 4** Введите символы.

**1** Нажимайте **↑**\*1 повторно для выбора нужного символа.

A → B → C ... → 0 → 1 → 2 ... → +  
→ - → \* ... → .. \*2 → A

\*1Для обратного порядка нажимайте **↓**.

\*2(Пробел).

**2** Нажмите **→**, после обнаружения нужного знака.



Если вы нажмёте **←**, вы можете двигаться обратно, влево.

**3** Повторите п. п. **1** и **2** для ввода полного имени.

- 5** Для возврата в режим нормального воспроизведения нажмите кнопку **(ENTER)**.

### Советы

- Просто перепишите или выберите \_ для коррекции имени.
- Существует ещё один способ пометки диска. Нажмите кнопку **(LIST)** на 2 сек. вместо выполнения п. п. 2 и 3. Вы также можете закончить процесс, путём 2-секундного нажатия кнопки **(LIST)** вместо п. 5.
- Вы можете пометить диски на устройстве, не имеющем функции CUSTOM FILE, при условии, что устройство подключено к CD-устройству, у которого есть данная функция. Disc Memo будет сохранено в памяти CD-устройства с функцией CUSTOM FILE.

### Просмотр Disc Memo

Как значок дисплея Disc Memo всегда имеет преимущество над любой CD TEXT-информацией.

Для	Нажмите
Просмотра	<b>(DSPL/PTY)</b> во время воспроизведения CD/CD TEXT-диска.

### Очистка Disc Memo

- 1** Нажимайте кнопку **(SOURCE)** повторно для выбора CD.
- 2** Нажимайте кнопку **MODE** повторно для выбора CD-устройства, сохраняющего Disc Memo.
- 3** Нажмите кнопку **(MENU)**, а затем нажимайте **↑** или **↓** до появления надписи "Name Delete".
- 4** Нажимайте **(ENTER)**. Запомненные названия отобразятся.
- 5** Повторно нажимайте **↑** или **↓** для выбора названия диска, которое вы хотите удалить.
- 6** Нажмите **(ENTER)** на 2 сек. Имя удалено. Повторите п. п. 5 и 6, если вы хотите удалить какие-либо другие имена.
- 7** Нажмите кнопку **(MENU)** дважды. Устройство возвращается в режим нормального воспроизведения.

### Примечания

- Если содержание Disc Memo для CD TEXT-диска удалено, будет отображаться оригинальная CD TEXT-информация.
- Если вам не удаётся найти часть Disc Memo, которую надо удалить, попытаете выбрать другое устройство в п. 2.
- Если вы удалили все содержание Disc Memo, то в п. 4 устройство вернётся в режим нормального воспроизведения.

## Поиск диска по названию

### – Проклистывание

(Для CD-устройств с функцией CUSTOM FILE/CD TEXT или MD-устройств)

Вы можете использовать эту функцию для дисков, которым были присвоены названия\*<sup>1</sup>, или для CD TEXT-дисков\*<sup>2</sup>.

\*<sup>1</sup> Поиск диска по присвоенному названию: если вы присваиваете название CD-диску или MD-диску.

\*<sup>2</sup> Поиск диска по CD TEXT-информации: если вы проигрываете CD-диск на CD-устройстве с функцией CD TEXT.

### 1 Нажмите кнопку **(LIST)**.

Имя, присвоенное текущему диску, отобразится на дисплее.

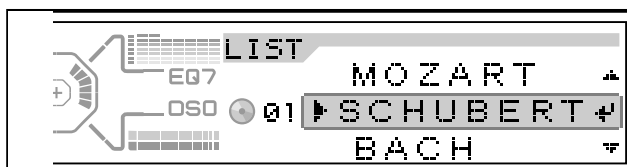

### 2 Нажимайте повторно кнопку **↑** или **↓** до обнаружения желаемого диска.

### 3 Нажмите **(ENTER)** для воспроизведения диска.

#### Примечание

Некоторые буквы и символы не отображаются (исключение: буквы, записанные с помощью Disc Memo).

## Радио

Данное устройство может сохранять до 6 радиостанций на каждой полосе частот (FM1, FM2, FM3, MW и LW).

### Внимание!

Если вы настраиваетесь на радиостанции во время управления автомобилем, во избежание аварий используйте функцию памяти лучшей настройки.

## Автоматическое сохранение радиостанций

### – Память лучшей настройки (BTM)

Устройство выбирает радиостанции с наиболее сильным сигналом в пределах выбранной полосы частот и сохраняет их в порядке возрастания частоты.

### 1 Нажимайте повторно кнопку **(SOURCE)** для выбора функции радио.

### 2 Нажимайте повторно кнопку **(MODE)** для выбора полосы частот.

### 3 Нажмите кнопку **(MENU)**, а затем повторно нажимайте **↑** или **↓** до появления BTM.

### 4 Нажмите **(ENTER)**. Звуковой сигнал оповестит об успешном сохранении настройки.

#### Примечания

- Если из-за слабого сигнала настраиваются только несколько радиостанций, некоторые номерные кнопки сохраняют свои прежние значения.
- Когда на дисплее отображается номер, устройство начинает запоминать радиостанции, начиная с того номера, который отображается в данный момент.

## Прослушивание запомненных радиостанций

- 1 Нажимайте повторно кнопку **(SOURCE)** для выбора функции радио.
- 2 Нажимайте повторно кнопку **(MODE)** для выбора полосы частот.
- 3 Нажмите номерную кнопку (от **(1)** до **(6)**), на которой сохранена нужная радиостанция.

### Совет

Нажимайте кнопки **↑** или **↓** для выбора радиостанций в том порядке, в котором они запомнены (функция поиска по предварительной установке).

### Если предварительная настройка не работает

Нажмите **(SEEK) (←)** или **(SEEK) (→)** для поиска радиостанции (автоматический поиск).

Поиск прекращается, когда радиостанция принимается устройством. Повторяйте до тех пор, пока желаемая станция не будет найдена.

### Советы

- Если автоматическая настройка останавливается слишком часто, переключитесь на режим *Local Seek* (режим местного поиска) для ограничения поиска только радиостанциями с достаточно сильным сигналом см. "Изменение параметров звука и экрана"
- Если вы знаете частоту радиостанции, которую хотите слушать, нажмите и удерживайте кнопку **←** или **→** для поиска точной частоты, а затем повторно нажимайте кнопку **←** или **→** для улучшения приёма желаемой частоты (ручная настройка).

### Если приём стереозвука в FM-полосе очень плохой Выберите режим приёма МОНО

(см. "Изменение параметров звука и экрана").

Звук улучшается, но становится однополосным (ST исчезает).

### Совет

Если FM-передачи плохо слышны, отключите режим *DSO*.

## Сохранение только желаемых радиостанций

Вы можете вручную установить нужную радиостанцию на любую выбранную кнопку.

- 1 Нажимайте повторно кнопку **(SOURCE)** для выбора функции радио.
- 2 Нажимайте повторно кнопку **(MODE)** для выбора полосы частот.
- 3 Нажимайте кнопку **(SEEK) (←)** или **(SEEK) (→)** для настройки радиостанции, частоту которой вы хотите сохранить.
- 4 Нажмите желаемую номерную кнопку (от **(1)** до **(6)**) до отображения на дисплее индикации **MEM**. Индикация номерной кнопки появляется на дисплее.

### Примечание

Если вы попытаетесь сохранить иную радиостанцию на уже использованной номерной кнопке, то ранее сохранённая радиостанция будет удалена.

# Настройка радиостанции с помощью списка

– Прокручивание

- 1** Во время радиоприёма нажмите кнопку **(LIST)**.  
Частота или имя, присвоенное данной радиостанции, появится на дисплее.

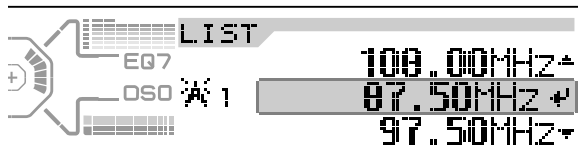

- 2** Нажимайте кнопку **↑** или **↓** повторно до обнаружения желаемой радиостанции.  
Если выбранной радиостанции не было присвоено никакого имени, на дисплее появится ее частота.
- 3** Нажмите **(ENTER)** для настройки нужной радиостанции.

# Радиоинформационная система

## Что такое RDS?

FM-радиостанции со услугой радиоинформационной системы (RDS) посылают дополнительный информационный цифровой сигнал. Например, одно из ниже перечисленного будет отображаться на дисплее при прослушивании радиостанции с услугой передачи RDS-сигнала:

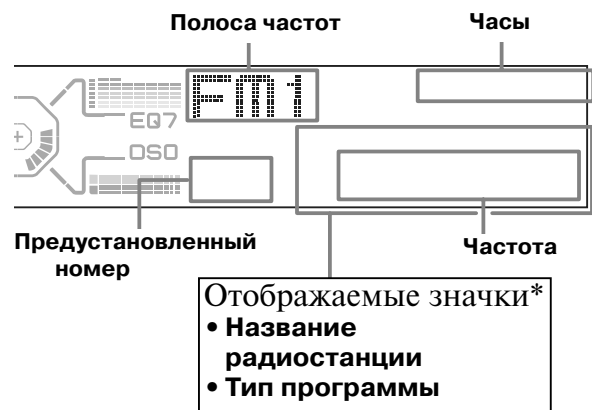

\* См. "Настройка радиостанций по типу программы" на стр. 18.

Для	Нажмите
Переключения значков дисплея	<b>(DSPL/PTY)</b>

### Службы RDS:

RDS-данные могут предложить вам такие функции, как:

- **Автоматическая настройка** программы, которая очень удобна при поездках на дальние расстояния – AF
- **Получение дорожных сообщений**, даже при прослушивании другой программы/источника – TA .
- Выбор радиостанций **по типу программы** – PTY .
- Автоматическая **установка времени** – CT.

### Примечания

- В зависимости от страны и региона не все RDS-функции могут быть доступны.
- Радиоинформационная система может работать неправильно, если станция, на которую вы настроились, не передаёт радиоинформационный сигнал надлежащим образом или сигнал является слабым.

# Автоматическая перенастройка для наилучшего приёма

## – Функция AF

Функция альтернативных частот (AF) позволяет устройству постоянно настраиваться на самый сильный сигнал в данной области для радиостанции, которую вы слушаете в настоящий момент.



- 1 Выберите FM-радиостанцию (стр.13).**
- 2 Нажимайте повторно кнопку (AF) до тех пор, пока не появится AF-ON.** Устройство начнёт поиск радиостанции с самым сильным сигналом в аналогичной сети. Если мигает NO AF, текущая радиостанция не имеет альтернативной частоты

### Примечание

Если не существует альтернативной частоты или в данный момент вы в ней не нуждаетесь, выключите функцию AF, путём выбора AF-off.

## Для радиостанций, не имеющих альтернативной частоты

Нажмите кнопку (SEEK) (←) или (SEEK) (→) во время мигания названия радиостанции (около 8 сек.).

Устройство начнёт поиск другой частоты с аналогичной PI (программная идентификация) и на дисплее отобразится PI SEEK. Если устройству не удастся найти аналогичную PI, приём продолжится на раннее выбранной частоте.

## Прослушивание определённой региональной радиостанции

Если функция AF активирована: электроника данного устройства настроена на приём строго для каждого региона, поэтому прослушиваемая в данный момент радиостанция не будет заменяться другой региональной радиостанцией с более сильным сигналом.

Если же вы покидаете зону данного регионального приёма или же хотите в полной мере насладиться функцией AF, выберите в меню Regional off .

### Примечание

Данная функция не действует в Великобритании и ряде других стран.

## Функция Local Link (Только для Великобритании)

Данная функция позволяет вам выбирать разнообразные местные радиостанции, даже если они не были сохранены на номерных кнопках.

- 1 Нажмите одну из номерных кнопок (от ① до ⑥), которая настроена на одну из местных радиостанций.**
- 2 В пределах 5 сек. нажмите данную кнопку ещё раз.**
- 3 Повторяйте данное действие до настройки на желаемую местную радиостанцию.**

## Получение дорожных сообщений

### – Функция TA/TP

Активировав функцию TA ("Дорожная информация") и TP (Дорожная программа), вы можете автоматически настроиться на FM-радиостанцию, передающую дорожные сообщения. Данные функции работают независимо от текущих радиопрограммы/источника (CD/MD/дополнительных устройств); устройство переключается в нормальный режим, когда прекращается поток информации.

**Нажимайте кнопку (TA) до тех пор, пока не появится TA on.**

Устройство начинает искать радиостанции, передающие дорожные сообщения. Наличие надписи TP говорит о приёме подобных радиостанций, а TA мигает во время приёма дорожных сообщений. Устройство продолжит искать радиостанции, поддерживающие функцию TP, если на дисплее отображается NO TP.

Для отмены передачи всех дорожных сообщений нажмите TA OFF.

Для	Нажмите
Отмены передачи текущего сообщения	(TA)

### Совет

Вы также можете отменить передачу текущего сообщения, нажав кнопку (SOURCE) или (MODE).

## Установка громкости дорожных сообщений

Вы можете установить уровень громкости дорожных сообщений таким образом, чтобы случайно не пропустить их.

- 1 Установите желаемый уровень громкости, нажимая (VOL) (+) или (VOL) (-).**
- 2 Нажмите и удерживайте кнопку (TA) в течение 2 сек.**  
Появившаяся иконка TA говорит об успешном сохранении настройки.

## Получение срочных сообщений

При включённых функциях AF и TA, устройство будет принимать срочные сообщения в том случае, если они приходят при прослушивании FM-радиопередач, CD/MD или дополнительных устройств.

## Установка RDS-радиостанций с помощью AF и TA.

При установке радиостанций с услугой RDS устройство сохраняет как частоту данной радиостанции, так и AF/TA-установки (вкл/выкл). Вы можете выбрать разные настройки (для TA, AF или, одновременно для того и другого) для каждой установленной радиостанции или одинаковые для всех радиостанций настройки. Если вы устанавливаете радиостанцию, активируя параметр AF ON, то устройство автоматически сохраняет радиостанцию с наилучшим радиосигналом.

## Установка одинаковых настроек для всех радиостанций

- 1 Выберите FM-частоту (стр.13).**
- 2 Нажмите (AF) и/или (TA) для выбора AF ON и/или TA ON.**  
Заметьте, что выбор AF OFF и TA OFF сохраняет как радиостанции, не поддерживающие функцию RDS, так и радиостанции, поддерживающие данную функцию.
- 3 Нажмите кнопку (MENU), а затем нажимайте кнопку ↑ или ↓ до появления BTM.**
- 4 Нажмите кнопку (ENTER).**  
Начинает мерцать индикация BTM.

## Различные настройки для каждой установленной станции в отдельности:

- 1 Выберите FM-частоту и настройтесь на желаемую радиостанцию (стр.14).**
- 2 Нажмите (AF) и/или (TA) для выбора AF ON и/или TA ON.**
- 3 Нажмите и удерживайте желаемую номерную кнопку (от (1) до (6)) до появления индикации MEM.**

Начните с п. 1 для настройки остальных радиостанций.

# Настройка радиостанций по типу программы

## – ФункцияPTY

Вы можете настроиться на радиостанцию, путём выбора типа программы, которую хотите услышать.

Тип программы	Надпись на дисплее
Новости	NEWS
Текущие события	AFFAIRS
Информация	INFO
Спорт	SPORT
Образование	EDUCATE
Театр	DRAMA
Новости культуры	CULTURE
Наука	SCIENCE
Разное	VARIED
Поп-музыка	POP M
Рок-музыка	ROCK M
Лёгкая музыка	EASY M
Лёгкая классика	LIGHT M
Классика	CLASSICS
Другие виды музыки	OTHER M
Погода	WEATHER
Финансы	FINANCE
Детские программы	CHILDREN
Общественные события	SOCIAL A
Религия	RELIGION
Телефонные звонки	PHONE IN
Путешествия	TRAVEL
Отдых	LEISURE
Джаз	JAZZ
Музыка в стиле кантри	COUNTRY
Национальная музыка	NATION M
Песни прошлых лет	OLDIES
Фольклор	FOLK M
Документальные программы	DOCUMENT

### Примечание

Вы не сможете использовать данную функцию в странах, где данныеPTY (Выбор типа программы) недоступны.

- 1 Нажмите (DSPL/PTY) во время приёма FM-частоты.

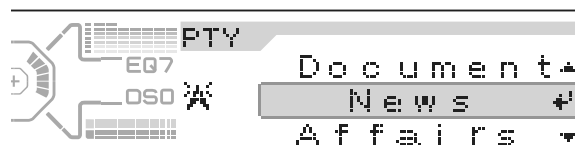

Если радиостанция транслируетPTY-данные, то на дисплее отобразится тип текущей программы. \_\_\_\_\_ появляется, если принимаемая радиостанция не имеет услуги RDS или RDS-данные не принимаются.

- 2 Нажимайте повторно ↑ или ↓ до появления желаемого типа программы.

Типы программ отображаются в порядке, указанном в таблице, слева.

NO DATA отображается при отсутствии определённого типа программы в принимаемых RDS-данных.

- 3 Нажмите кнопку (ENTER).

Устройство начнёт поиск радиостанций, транслирующих данный тип программы.

## Автоматическая установка часов

### – Функция СТ

СТ-данные, получаемые во время передачи RDS, автоматически устанавливают время.

- 1 Во время радиоприёма нажмите кнопку (MENU), а затем повторно нажимайте кнопку ↑ или ↓ до появления индикации СТ OFF.



- 2 Нажимайте кнопку → повторно до тех пор, пока не появится СТ ON. Часы установлены.
- 3 Нажмите (ENTER) для возврата дисплея в нормальное состояние.

Для отмены СТ-функции выберите СТ OFF в п. 2.

#### Примечания

- Функция СТ может не работать, даже если принимается радиостанция с услугой RDS.
- Возможна разница между временем, установленным при помощи функции СТ и реальным временем.

## Другие возможности

Вы также можете управлять данным устройством (а также CD/MD-устройствами) с помощью вращаемого пульта управления (приобретается дополнительно).

## Использование вращаемого пульта управления

Во-первых, прикрепите прилагающиеся наклейки так, чтобы впоследствии вам было удобно использовать вращаемый пульт управления.

Вращаемый пульт работает при нажатии кнопок и/или при вращении регуляторов.

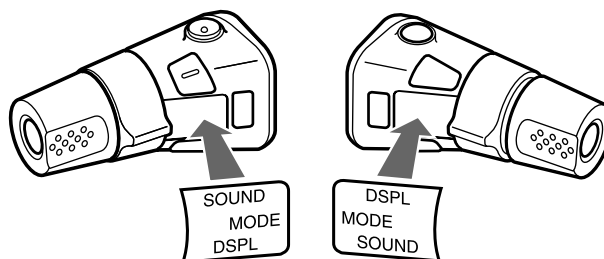

## С помощью нажатия кнопок

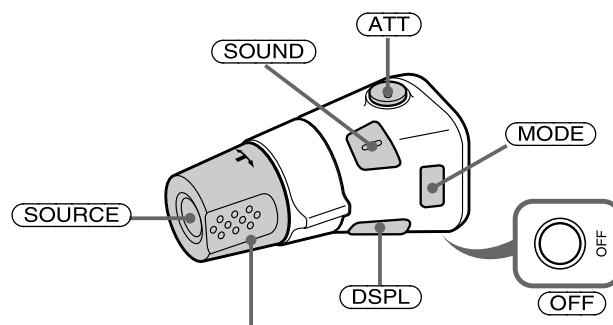

Вращайте регулятор VOL для установки громкости.

#### Нажмите Для

- |          |  |
|----------|--|
| (SOURCE) | Смены источника (радио/CD/MD*1/ дополнительное оборудование*2). Включения питания. |
| (MODE)   | Смены режима (радиопередача/ CD-устройство/MD*1-устройство).                       |
| (ATT)    | Ослабления громкости звука.  |
| (OFF) *3 | Остановки воспроизведения или радиопередачи выключения питания.                    |
| (SOUND)  | Настройки звукового меню.  |
| (DSPL)   | Смены значка дисплея (в течение 2 сек. для прокрутки значков дисплея).             |

## Путём вращения регуляторов

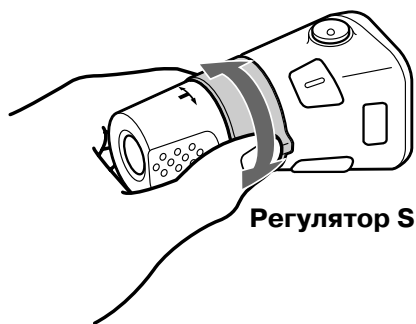

Регулятор SEEK/AMS

### Вращайте и потяните для:

- Пропуска композиций.
- Автоматической настройки на радиостанцию.

### Поверните, удерживайте и потяните для:

- Быстрой перемотки вперёд/назад.
- Ручной настройки частоты радиостанции.

## При нажатии и вращении регулятора



Регулятор PRESET/DISC

### Нажмите и вращайте регулятор для:

- Приёма предварительно установленных радиостанций.
- Смены диска во время CD(MD) воспроизведения.\*<sup>1</sup>
- Смены альбомов.\*<sup>4</sup>

\*<sup>1</sup> Только если соответствующее оборудование подключено.

\*<sup>2</sup> Доступно, только при подключении дополнительного портативного устройства фирмы Sony к гнезду AUX IN данного устройства. При этом вам не удастся подключить какие-либо дополнительные CD/MD-устройства.

\*<sup>3</sup> Если на замке зажигания автомашины нет позиции ACC (двигатель выключен, но вся электроника работает), убедитесь в том, что вы нажали кнопку OFF на 2 сек. для выключения индикации часов, после выключения зажигания.

\*<sup>4</sup> Доступно, только при воспроизведении MP3-файла.

Во время воспроизведения MP3-файла вы можете выбрать нужный альбом с помощью вращаемого пульта управления.

## (Для данного устройства)

Для	Действие
Пропустывания альбомов	Нажмите и поверните [один раз для каждого диска]
- Выбор альбома	регулятор. Для продолжительного пролистывания альбомов нажмите, поверните и удерживайте регулятор.

## (Для дополнительного устройства)

Для	Действие
Прокрутки дисков	Нажмите и поверните [один раз для каждого диска]
- Выбор диска	регулятор. Для продолжительного пролистывания дисков нажмите, один раз поверните и, сразу же ещё раз повернув, удерживайте регулятор.
Пропустывания альбомов	Нажмите, поверните регулятор [удерживайте на секунду]
- Выбор альбома	и потяните. Для продолжительного пролистывания альбомов нажмите, поверните снова (и удерживайте) в течение секунды завершения первой операции регулятора.

## Изменение направления действия

На заводе-изготовителе направление установлено так:

Для повышения значения

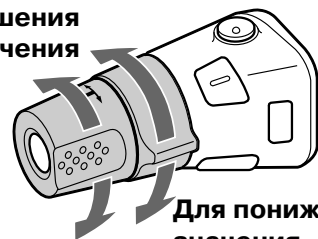

Для понижения значения

Если вам нужно установить вращаемый пульт управления на правую сторону рулевого колеса, вы можете поменять направление действия.

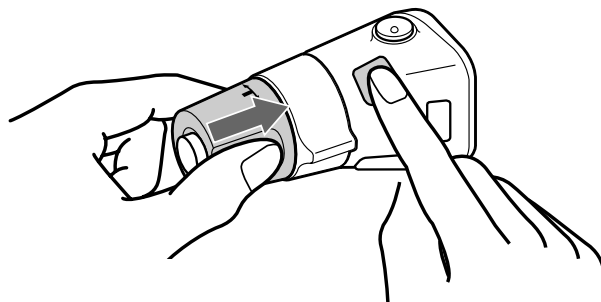

Нажмите **(SOUND)** в течение 2 сек. во время нажатия кнопки **VOL.**

## Регулировка звука

Вы можете установить уровень басов, дискантов, балансировку колонок (лево/право и фронтальные/задние), а также громкость колонки низких частот.

### 1 Нажимайте кнопку **(SOUND)** повторно для выбора желаемого параметра.

Каждый раз, когда вы нажимаете кнопку **(SOUND)**, параметры меняются следующим образом:

**BASS (басс) → TREBLE (дисканты) → BALANCE (баланс лево-право) → FADER (баланс фронтальные/задние) → SUB (громкость колонки низких частот)**

### 2 Нажимайте кнопку **←** или **→** для настройки выбранного объекта.

При настройке с помощью вращаемого пульта ДУ нажмите **(SOUND)** и вращайте регулятор громкости **(VOL)**.



Через 3 сек. дисплей возвращается в режим нормального воспроизведения.

#### **Примечание**

Установка длится в течение 3 сек., после выбора параметра.

## Быстрое снижение

### громкости звука

(С помощью вращаемого пульта управления или планшетного пульта ДУ)

Нажмите кнопку **(ATT)**.

На дисплее отобразится ATT ON.

Для восстановления первоначального уровня громкости снова нажмите кнопку ATT.

#### **Совет**

Если связующий кабель автомобильного телефона подключен к ATT-разъёму, устройство автоматически снижает громкость, когда звонит телефон (функция телефона ATT).

# Изменение параметров звука и экрана

## – Меню

Следующие параметры могут быть настроены:

### Настройка:

- Часы.
- СТ (Время).
- Звуковой сигнал - для включения или выключения сигналов.
- AUX-A - для включения или выключения дисплея дополнительного оборудования.

### Дисплей:

- Clock (информация о времени) – для одно-временного отображения часов и режима воспроизведения (вкл).
- Demo (демонстрация) – для включения и выключения режима демонстрации.
  - Выберите ON для включения дисплея демонстрации.
  - Выберите OFF для выключения дисплея демонстрации.
- Info (отображаемая информация) – для отображения значков дисплея (в зависимости от источника и т.д.) в нижней части экрана при отображении на нём заставки.
  - Выберите ON для отображения значков дисплея, и при нажатии кнопки **(DSPL/PTY)** значки будут меняться.
  - Выберите OFF для отключения отображения каких-либо значков дисплея
- Dimmer -для изменения яркости дисплея.
  - Выберите AUTO для изменения яркости дисплея только при включении фар.
  - Выберите ON для настройки яркости дисплея.
  - Выберите OFF для деактивации диммера.
- Contrast\* -для регулировки контрастности в случае, если индикации на дисплее неразличимы из-за положения самого устройства.
- BlackOut ("потемнение") – для затемнения дисплея в рабочем режиме.
  - Выберите ON для затемнения индикации. Индикации исчезнут, но устройство будет реагировать на нажатие кнопки.
  - Выберите OFF для подсветки дисплея.
- A.Scr1 (автопрокрутка)
  - Выберите ON для прокручивания всех автоматически отображаемых имён длиной более 12 символов.
- Когда данная функция отключена, а диск/ композиция/альбом изменен, название композиции/диска/альбома и ID3-ярлык не прокручиваются.

\* Параметр Contrast отображается только в окне дополнительного дисплея. Вы можете отрегулировать только контрастность окна дополнительного дисплея.

### Звук:

- HPF (фильтр выхода высоких частот)
  - для установки частоты среза на 78 Гц, 125 Гц или выкл. OFF.
- LPF (фильтр выхода низких частот)
  - для установки частоты среза на 78 Гц, 125 Гц или выкл. OFF.
- Loudness (усиление)
  - для получения удовольствия от басов и дискантов даже на малой громкости. Басы и дисканты будут усилены.
- AUX level - для регулирования громкости подключённого дополнительного оборудования.

### Режим воспроизведения:

- AF ON/OFF (альтернативные частоты)
- Local ON/OFF (режим местного поиска)
  - Выберите ON для настройки только на радиостанции с достаточно сильным сигналом.
- Mono ON/OFF (режим моно)
  - выберите для прослушивания стерео FM-репортажей в однополосном режиме (моно).
  - Выберите OFF для возвращения в нормальный режим.
- Regional on/off.

### 1 Нажмите кнопку **(MENU)**.

Для установки демонстрации нажмите кнопку **(OFF)**, затем нажмите кнопку **(MENU)**.

Для установки функции A.Scr1, нажмите кнопку **(MENU)** во время воспроизведения CD/MD.

### 2 Повторно нажимайте кнопку **↑** или **↓** до появления на дисплее желаемого значка.

### 3 Нажимайте кнопку **←** или **→** для выбора желаемой настройки (Пример: ON или OFF).

### 4 Нажмите кнопку **(ENTER)**.

После того, как настройка режимов будет завершена, дисплей вернётся в состояние нормального воспроизведения.

### Примечание

Значки дисплея изменяются в зависимости от источника.

### Совет

Вы можете с лёгкостью переключаться между категориями путём двухсекундного нажатия кнопки **↑** или **↓**.

## Настройка эквалайзера (EQ7)

Вы можете выбрать кривую эквалайзера для 7 типов музыки (Xplod, VOCAL, CLUB, JAZZ, NEW AGE, ROCK, CUSTOM (настраиваемая)), а также позицию выключения (equalizer off).

Вы можете настраивать и сохранять установки эквалайзера для частоты и уровня. Вы можете отдельно сохранять разные установки эквалайзера для каждого из источников.

### Выбор кривой эквалайзера

- 1 Нажмите кнопку **(SOURCE)** для выбора источника.
- 2 Нажимайте кнопку **(EQ7)** повторно до появления желаемой кривой эквалайзера.

Для отмены эффекта эквалайзера выберите позицию **(OFF)**.



Через 3 сек. дисплей вернётся в состояние нормального воспроизведения.

## Настройка кривой эквалайзера

- 1 Нажмите кнопку **(MENU)**.
- 2 Нажимайте кнопку **↑** или **↓** повторно до появления на дисплее индикации **EQ7 Tune**, а затем нажмите кнопку **(ENTER)**.
- 3 Нажимайте **←** или **→** для выбора желаемой кривой эквалайзера, а затем нажмите кнопку **(ENTER)**. Каждый раз во время нажатия кривая изменяется.
- 4 Выберите желаемую частоту и уровень.

- 1 Нажимайте кнопку **←** или **→** для выбора желаемой частоты. Каждый раз, когда вы нажимаете **←** или **→**, частота меняется следующим образом:

62Гц ↔ 157Гц ↔ 396Гц ↔ 1.0КГц ↔ 2.5КГц ↔ 6.3КГц ↔ 16КГц

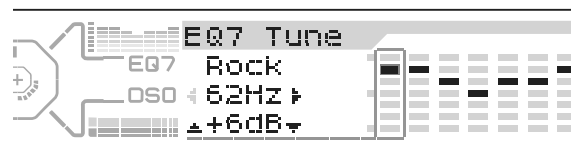

- 2 Нажимайте **↑** или **↓** для установки желаемого уровня громкости.

Уровень громкости настраивается делениями в 1 дБ в пределах от -10 дБ до +10 дБ.



Для восстановления заводских настроек кривой эквалайзера, нажмите кнопку **(ENTER)** на 2 сек.

- 5 Нажмите кнопку **(ENTER)**. После завершения установки эффектов, дисплей возвращается в состояние нормального воспроизведения.

## Настройка функции DSO

Если колонки в вашем автомобиле установлены в нижнюю часть дверей, то звук будет идти снизу и может не быть чистым. Функция DSO создаёт пространственный звук, как будто колонки находятся на панели приборов (виртуальные колонки). Вы можете сохранить настройку DSO для каждого источника.

- 1 Нажмите кнопку **(SOURCE)** для выбора источника.**
- 2 Нажимайте кнопку **(DSO)** для выбора позиции 1, 2, 3 или OFF.**

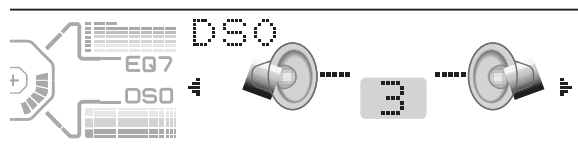

Для отмены функции DSO выберите DSO OFF.

Через 3 сек. дисплей возвращается в состояние нормального воспроизведения.

### Примечания

- В зависимости от интерьера машины или типа музыки, DSO может не производить желаемого эффекта.
- Если вам плохо слышны радиопередачи в FM-диапазоне, выключите функцию DSO.

## Выбор режима дисплея и заставки

Вы можете выбрать один из 3 различных режимов дисплея. Вы также можете выбрать различные заставки в режиме Wallpaper (обойный рисунок) (1-2), в режиме спектрального анализатора (1-5) и в режиме кинофильма.

### Примечание

Режим Auto Image по умолчанию установлен в позицию A.IMG-All. Через несколько секунд после того, как вы отпустили кнопку IMAGE, устройство вернётся в режим Auto Image. Если вы хотите отобразить какую-либо заставку, установите A.IMG-OFF.

### Выбор заставки

- 1 Нажмите кнопку **(SOURCE)** для выбора источника.**
- 2 Повторно нажимайте на устройстве кнопку **(IMAGE)** для выбора желаемой заставки.**  
Пример: режим обоевого рисунка.



При каждом нажатии кнопки **(IMAGE)** заставки меняются следующим образом:  
**Режим обоевого рисунка 1-2 → режим спектрального анализатора 1-5- → режим кинофильма 1-3 → режим нормального воспроизведения**

Для отмены данного режима выберите режим нормального воспроизведения.

## Выбор режима Auto Image

Режим Auto Image автоматически отображает (каждые 10 сек.) заставки одного или всех режимов дисплея следующим образом:

- A.IMG-All - для повторного отображения заставок всех режимов дисплея в произвольном порядке.
- A.IMG-Sa - для повторной смены заставок режима спектрального анализатора.
- A.IMG-Movie - для повторной смены заставок режима кинофильма.

- 1** Нажмите кнопку **(SOURCE)** для выбора источника.
- 2** Нажмите кнопку **(MENU)**.
- 3** Повторно нажимайте кнопку **↑** или **↓** до появления на дисплее индикации A.IMG.

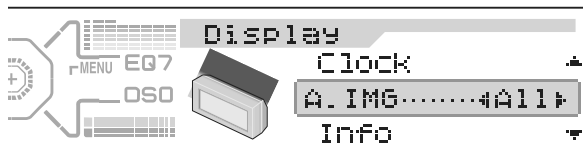

- 4** Повторно нажимайте кнопку **←** или **→** для выбора нужной установки.
- 5** Нажмите кнопку **ENTER**.

Для отмены режима Auto Image выберите A.IMG-OFF.

### Советы

- В режиме Auto Image при нажатии кнопки IMAGE заставка изменится. Через несколько секунд после того, как вы отпустили кнопку IMAGE, данное устройство возвращается к прежним настройкам Auto Image.
- При отключении режима Info на дисплее не будет отображена заставка.

## Подключение дополнительного оборудования

Гнездо AUX IN (внешний аудиовход) используется данным устройством так же, как и гнездо BUS AUDIO IN (аудиовход). Вы можете слышать звучание из колонок вашего автомобиля, подключив дополнительные портативные устройства компании Sony.

### Примечание

При подключении дополнительных CD/MD-устройств фирмы Sony вы не сможете подключить какие-либо другие портативные устройства, на дисплее в качестве возможного источника не отобразится индикация AUX.

### Выбор дополнительного оборудования

Нажимайте кнопку **(SOURCE)** повторно для выбора AUX.



### Настройка уровня громкости

Вы можете настроить громкость для каждого подключённого аудиокomпонента.

- 1** Нажмите кнопку **(MENU)**.
- 2** Повторно нажимайте кнопку **↑** или **↓** для выбора индикации AUX Level.
- 3** Нажмите кнопку **(ENTER)**.
- 4** Повторно нажимайте кнопку **↑** или **↓** для выбора желаемого уровня громкости. Уровень громкости настраивается делениями в 1 дБ в пределах от -6 дБ до +6 дБ.
- 5** Нажмите кнопку **(ENTER)**.

### Для выключения дополнительного оборудования на дисплее музыкального источника

- 1** Нажмите кнопку **(OFF)**. Воспроизведение CD и радиоприём останавливаются.
- 2** Нажмите кнопку **(MENU)**.
- 3** Повторно нажимайте кнопку **↑** или **↓** до появления на дисплее индикации AUX-A ON.
- 4** Нажмите кнопку **→** для выбора AUX-A OFF.
- 5** Нажмите кнопку **(MENU)**.

Для восстановления индикации выберите AUX-A on.

# Установка кода безопасности

Данное устройство снабжено функцией защиты от кражи. Введите 4-значный номер, который будет вашим кодом безопасности.

Если вы установили код, вам нужно ввести его для включения устройства, в случае переустановки на другой автомобиль или после замены аккумулятора.

- 1 Нажмите кнопку **(SOURCE)**.
- 2 Нажмите кнопку **(MENU)**.
- 3 Повторно нажимайте кнопку **↑** или **↓** для выбора индикации Security.
- 4 Нажмите кнопку **(ENTER)**.  
На экране отображается Code Set (Установка кода).

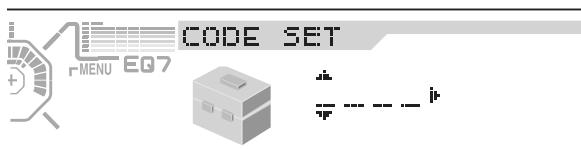

- 1 Повторно нажимайте кнопку **↑** или **↓** для ввода первой цифры (от 0 до 9).
  - 2 Нажмите кнопку **→** для перемещения курсора на вторую цифру, а затем повторно нажимайте кнопку **↑** или **↓** для ввода второй цифры. При каждом нажатии кнопки **↑** цифра увеличивается, а при каждом нажатии кнопки **↓** цифра уменьшается.
  - 3 Повторите пункт 2 для ввода третьей и четвертой цифры.
- 5 Нажмите кнопку **(ENTER)**.  
На экране отображается Check Code (проверка кода).
  - 6 Повторно нажимайте кнопку **↑** или **↓** для выбора индикации YES.

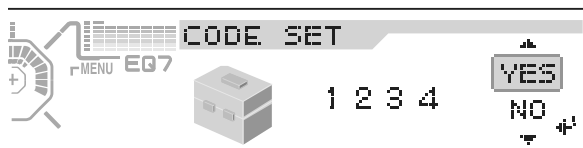

- 7 Нажмите кнопку **(ENTER)**.  
Дисплей возвращается в нормальный режим.

## Примечания

- Код безопасности не может быть введен с помощью номерных кнопок (1-6).
- Убедитесь, что помните свой код безопасности.
- При выборе NO в п. 6 и нажатии кнопки **(ENTER)** дисплей возвращается к отображению Code Set в п. 4.

## При завершении установки кода безопасности

При переустановке на другой автомобиль или при смене аккумулятора на дисплее при включении устройства отображается Check Code. Введите свой 4-значный пароль, используя курсорные кнопки (**↑/↓/→**), а затем нажмите кнопку **(ENTER)**.

## Дисплей Code Input (введение кода)

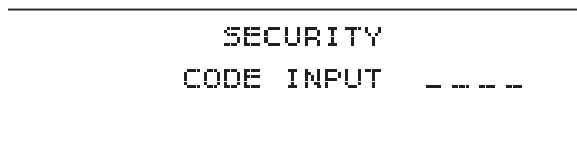

**OK:** возврат к отображению часов.

**NG:** отображается сообщение "Code Error". Введите правильный код, используя курсорные кнопки (**↑/↓/→**), а затем нажмите кнопку **(ENTER)**.

## Отмена кода безопасности

Повторите п. п. с 1 по 4 в разделе "Установка кода безопасности" (отображается Code Del). Введите свой код, используя курсорные кнопки (**↑/↓/→**), а затем нажмите кнопку **(ENTER)**.

## Дисплей Code Del (удаление кода)



**OK:** возврат к нормальному дисплею.

**NG:** отображается Code Error. Введите правильный код, используя курсорные кнопки (**↑/↓/→**).

## Примечание

Вы не можете изменить код безопасности до тех пор, пока не удалите старый код.

## Совет

Если секретный код не сохранён, дисплей Code Del не отобразится.

# Дополнительная информация

## Эксплуатация

### Смена предохранителя

При смене предохранителя, убедитесь, что новый предохранитель соответствует разряду силы тока установленного предохранителя. Если предохранитель перегорает, проверьте правильность подсоединения питания, а затем замените предохранитель. Если после замены предохранитель снова перегорает, возможна внутренняя неполадка. В этом случае обратитесь к ближайшему дилеру фирмы SONY.

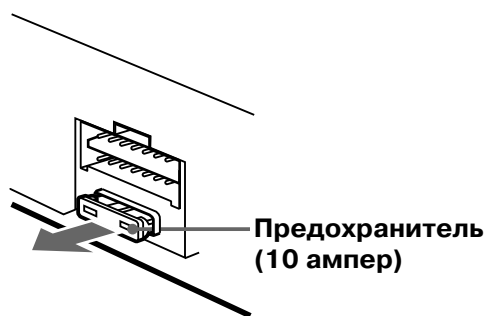

### Внимание!

Никогда не используйте предохранитель, номинал которого превышает установленный на предохранителе, прилагаемом к устройству, т.к. это может повредить само устройство.

### Замена литиевой батареи

В нормальных условиях батарейки работают примерно 1 год. (Срок службы может быть короче, в зависимости от условий использования). Когда батарейка разряжается, рабочее расстояние пульта ДУ становится меньше. Замените батарею новой CR2025 литиевой батареей. Использование других батарей может привести к возгоранию или взрыву.

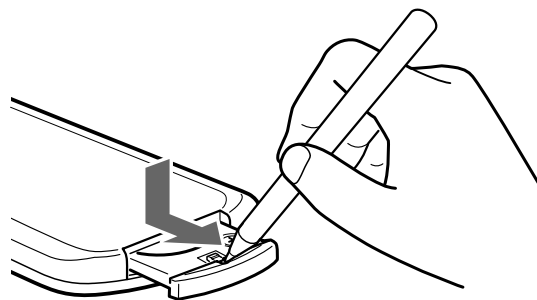

Стороной + вверх

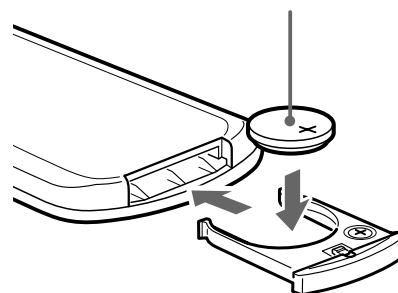

### Примечания для литиевых батарей

- Держите литиевую батарею в недоступном для детей месте. В случае, когда ребёнок проглотил батарею, незамедлительно обратитесь к врачу.
- Протрите батарейку сухой материей для улучшения контакта.
- Соблюдайте полярность при установке батареи.
- Не держите батарею металлическим пинцетом, т. к. может произойти замыкание.

### ВНИМАНИЕ!

При неосторожном обращении батарея может взорваться.  
Не заряжать заново, не разбирать, не бросать в огонь.

# Извлечение устройства

## 1 Снимите защитный футляр.

- 1 Зацепите футляр прилагаемыми демонтажными ключами.

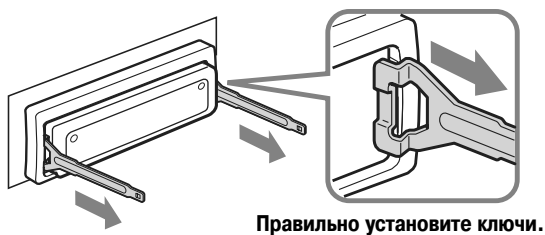

- 2 Потяните ключи для извлечения защитного футляра.

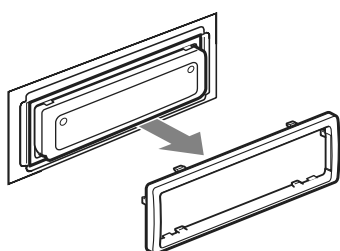

## 2 Извлеките устройство.

- 1 Вставьте оба ключа до щелчка.

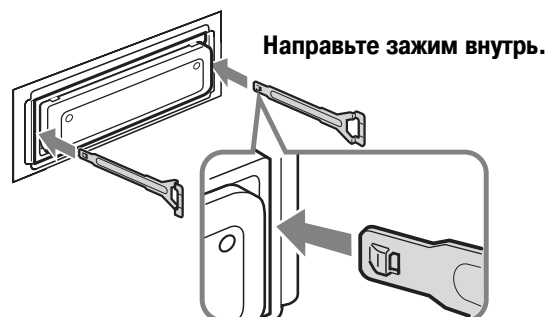

- 2 Потяните ключи для частичного извлечения устройства.

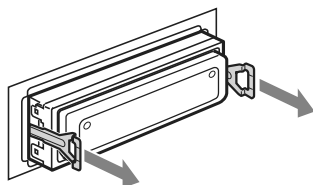

- 3 Полностью извлеките устройство из корпуса.

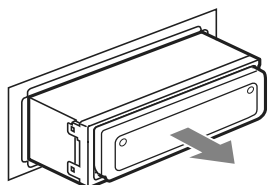

# Технические характеристики

## Секция проигрывателя CD

Отношение сигнала к шуму	90 дБ
Частотная характеристика	10-20,000 Гц
Вибрация	в пределах нормы

## Секция радио

### FM

Диапазон настройки	87,5 - 108,0 МГц
Антенна	внешняя антенна
Промежуточная частота	10,7 МГц/450 кГц
Используемая чувствительность	9 дБф
Селективность	75 дБ на 400 кГц
Отношение сигнала к шуму	67 дБ (стерео) 69 дБ (моно)
Суммарный коэффициент гармоник на 1 кГц	0,5% (стерео) 0,3% (моно)
Потеря сигнала	35 дБ на 1кГц
Частотная характеристика	30 - 15,000 Гц

### MW/LW

Диапазон настройки	MW: 531 - 1,602 кГц LW: 153 - 279 кГц
Антенна	внешняя антенна
Промежуточная частота	10,7МГц/450 кГц
Чувствительность	MW: 30 V LW: 40 V

## Секция усилителя

Мощность	Мощность колонок (при абсолютно изолированных контактах)
Сопrotивление колонок	4 - 8 Ом
Максимальная выходная мощность	4 52 Вт (на 4 Ом)

## Общие

Выходы	Аудиовыходы (передний/задний) Сабвуфер выход (моно) Гнездо контроля питания электроантенны Гнездо контроля питания усилителя
Входы	Подводящее гнездо для функции телефон АТТ Гнездо контроля иллюминации Гнездо входа контроля BUS Гнездо аудиовхода BUS или AUX IN Гнездо входа для пульта ДУ Гнездо входа для антенны
Контролеры тонов	Басс 8 дБ на 100 Гц Дисканты дБ на 100 Гц
Шумность	+8 дБ на 100 Гц +2 дБ на 10 Гц
Требования к электропитанию	Автомобильный аккумулятор постоянного тока с напряжением 12 В (отрицательное заземление)
Размеры (ш/в/г)	Примерно 178 x 50 x 186 мм
Установочные (размеры (ш/в/г/))	Примерно 182 x 53 x 163 мм
Масса	Примерно 1,5 кг
Прилагаемые аксессуары	Части для установки и подключения (1 набор)
Планшетный пульт ДУ	RM-X111
Дополнительные аксессуары	Вращаемый пульт управления RM-X5S RM-X4S BUS-кабель (поставляется с RCA-шнуром) RC-61 (1 м), RC-62 (2 м).
Дополнительное оборудование	CD-чейнджер (на 10 CD) CDX-757MX, CDX-656X CD-чейнджер (на 6 CD) CDX-T70MX, CDX-T69X MD-чейнджер (на 6 CD) MDX-66XLPX MG-MS систем. проигрыватель MGS-X1 DVD-чейнджер DVX-100S Переключатель источника ХА-С30 Переключатель AUX-IN ХА-300

### Примечание

Данное устройство не может быть подключено к цифровому усилителю или эквалайзеру.

Конструкция и технические характеристики могут быть изменены без уведомления.

## Возможные неисправности и их устранение

Следующий список поможет вам решить проблемы, которые вы можете испытать при работе устройства. Перед прочтением нижеследующего списка, проверьте подключение и проделанные действия.

### Система в целом

#### Звук отсутствует.

- Нажмите кнопку (VOL) (+) для настройки громкости.
- Деактивируйте функцию АТТ.
- Поставьте контролер баланса звука в центральное положение для системы из двух колонок.
- Вы попытались воспроизвести MP3-файлы на дополнительном CD-устройстве, которое несовместимо с MP3.  
→ Воспроизводите файлы на MP3, совместимом с CD-устройством компании SONY, например, CDX-757MX.

#### Содержание памяти было удалено.

- Была нажата кнопка RESET.  
→ Заново запишите информацию в память.
- Шнур питания или батарейка были отключены.
- Шнур питания подсоединён недостаточно хорошо.

#### Звуковой сигнал отсутствует.

- Функция звукового сигнала выключена

#### Индикации исчезают/не отображаются на дисплее.

- Изображение часов исчезает с дисплея, если была нажата и удержана кнопка (OFF).  
→ Нажмите заново кнопку (OFF) на 2 сек. для отображения часов.
- Индикации не отображаются при включенном режиме BlackOut.  
→ Отключите режим BlackOut.

#### Сохранённые радиостанции и правильное время были удалены. Перегорел предохранитель. Устройство издаёт звуки, если ключ находится в замке зажигания в любом положении.

Подводящие провода неправильно соединены с контактами автомобильного источника питания.

#### К устройству не поступает питание.

- Проверьте соединение. Если всё в порядке, проверьте предохранитель.
- У автомобиля нет позиции АСС (позиция, когда двигатель выключен, но вся электроника работает).  
→ Нажмите кнопку (SOURCE) (или вставьте диск) для включения устройства.

#### Питание постоянно подаётся к устройству.

Автомобиль не имеет позиции АСС.

#### Антенна не выдвигается.

Антенна не снабжена реле.

### CD/MD-воспроизведение

#### Диск не загружается.

- Иной диск уже загружен.
- Диск был с силой вставлен вверх ногами или неверно.

#### Воспроизведение не начинается.

- Дефектный MD или грязный CD.
- CD-R/CD-RW, который не прошёл окончательную стадию записи.
- Вы попытались воспроизвести CD-R/CD-RW, не предназначенный для музыкального воспроизведения.
- Некоторые CD-R/CD-RW могут не воспроизводиться, в зависимости от состояния диска или оборудования, использованного для записи.

#### MP3-файлы не воспроизводятся.

- Запись не была выполнена согласно формату ISO 9660 уровня 1 или 2, или Joliet и Romeo в расширенном формате.
- Файловое расширение .MP3 не было добавлено к имени файла.
- Файлы не были сохранены в формате MP3.

#### Начало воспроизведения MP3-файлов занимает больше времени, чем для остальных типов.

- Нижеперечисленные диски требуют больше времени перед началом воспроизведения.
- Диск, содержащий в себе слишком разветвлённое дерево.
  - Диск, записанный в мультисессии.
  - Диск с возможностью добавления данных.

#### Диск автоматически извлекается.

Допустимая температура превышает 50°C.

#### Оперативные кнопки не работают.

#### Невозможно извлечь CD.

Нажмите кнопку RESET.

#### Звук прерывается из-за вибрации.

- Устройство установлено под углом более 60°.
- Устройство установлено в неустойчивой части автомобиля.

#### Звук прерывается.

Грязный или имеющий дефект диск.

## Радиоприём

### Невозможна предварительная установка радиостанций

- Сохраните правильную частоту в памяти.
- Посылаемый радиосигнал слишком слабый.

### Невозможно настроить радиостанции.

#### Звук перекрывается посторонним шумом.

- Подключите провод питания антенны (голубой) или дополнительный провод питания к проводу питания автомобильного усилителя антенны. (Только в том случае, если в заднем/боковом стекле автомашины установлена встроенная FM/MW/LW-антенна).
- Проверьте подключение автомобильной антенны.
- Антенна не выдвигается.  
→ Проверьте правильность подключения провода питания антенны.
- Проверьте частоту.
- При включённом режиме DSO, звук иногда прерывается шумом.  
→ Выключите режим DSO.

### Автоматическая настройка невозможна.

- Режим местной настройки был поставлен в позицию ON.  
→ Поставьте режим местного поиска в позицию OFF.
- Передаваемый сигнал слишком слабый.  
→ Используйте режим ручной настройки.

### Мигает индикация ST.

- Точнее настройтесь на частоту.
- Передаваемый сигнал слишком слабый.  
→ Установите режим МОНО.

### Программа, транслируемая в режиме стерео, принимается в режиме моно.

Устройство установлено на режим МОНО.

→ Отмените режим МОНО.

## Система приёма радиоданных (RDS)

### Режим SEEK начинается через несколько секунд, после начала прослушивания.

Радиостанция не поддерживает функцию TP или передаваемый радиосигнал очень слабый.

→ Нажимайте повторно кнопку (TA) или (AF) до отображения на дисплее значка AF OFF или TA OFF.

### Не принимаются дорожные сообщения.

- Активируйте функцию TA.
- Радиостанция не передаёт никаких дорожных сообщений, несмотря на статус TA-радиостанции.  
→ Настройтесь на другую радиостанцию.

### PTY отображает \_ \_ \_ \_ \_.

- Текущая радиостанция не предоставляет услуги RDS.
- RDS-данные не были получены.
- Радиостанция не специализируется на заданном типе программ.

## Отображения при ошибке/Сообщения

### Отображения при ошибке

#### (Для данного устройства и дополнительных CD/MD-чейнджеров)

Нижеследующие индикации будут мигать в течение 5 сек., и вы услышите звуковой сигнал.

#### Blank\*1

На MD\*2 не было записано никаких композиций.

→ Воспроизводите MD с записанными композициями.

#### Error\*1

- CD загрязнился или был установлен вверх ногами.

→ Почистите диск или вставьте его правильно.

- CD/MD не может быть воспроизведён по причине какой-либо иной проблемы.\*2

→ Установите другой CD/MD.

#### Failure

Колонки/усилитель подключены неправильно.

→ См. инструкцию по эксплуатации данной модели для проверки подключений.

#### High Temp

Температура внешней среды более 50 °C

→ Подождите, пока температура не упадёт ниже 50 °C

#### No Disc \*1

В CD/MD-устройстве нет диска.

→ Вставьте диски в CD/MD-устройство.

#### No Magazine

В CD/MD-устройстве отсутствует магазин для дисков.

→ Вставьте его в CD/MD-устройство.

#### No Music\*2

CD, вставленный в CD-устройство с возможностью воспроизведения MP3, не является музыкальным.

→ Вставьте в CD-устройство с возможностью воспроизведения MP3 музыкальный диск.

#### Offset

Возможен внутренний сбой.

→ Проверьте соединения. Если отображение об ошибке продолжает присутствовать на дисплее, обратитесь к ближайшему дилеру компании Sony.

#### Push Reset

CD/MD-устройство не может быть использовано по причине каких-либо проблем.

→ Нажмите кнопку RESET.

*\*1 Если к устройству подключён CD/MD-чейнджер, номер CD или MD отображается на дисплее.*

*\*2 Номер диска, вызвавшего проблему, отображается на дисплее.*

Если данные советы вам не помогли исправить ситуацию, обратитесь к ближайшему дилеру компании SONY.

## Сообщения

### **Local Seek +/-**

Режим Местного поиска включён во время автоматической настройки (стр.16).

### **NO AF**

Не существует альтернативной частоты для текущей радиостанции.

**LLLL** или **TTTT**

Вы достигли начала/конца диска, и дальнейшее воспроизведение невозможно.

## **Немного об ID3 tag Версии 2**

*Не являясь неполадкой, нижеперечисленное происходит, когда воспроизводимый MP3-файл содержит в себе ID3 tag Версии 2:*

- Во время пролистывания отрезка, содержащего ID3 tag Версии 2 (в начале композиции), звук отсутствует. Время пролистывания зависит от объема ID3 tag Версии 2.*
- Время, прошедшее с начала воспроизведения, отображается неточно во время пролистывания отрезка, содержащего ID3 tag Версии 2. Для MP3-файлов, битрейт которых отличен от 128 кб/с, во время воспроизведения время отображается неточно.*
- Если MP3-файл был создан с помощью программного обеспечения, трансформирующего обыкновенные файлы в MP3-файлы, то ID3 tag Версии 2 будет записан автоматически.*

<http://www.sony.net/>

Printed in Russia