

CD Radio Cassette-Corder

Инструкция по эксплуатации стр 2^{RU}

RU

Návod na použitie strana 2^{SK}

SK

*CFD-G70
CFD-G70L*

Только для модели CFD-G70L



Предупреждение

Для предотвращения опасности пожара или поражения электрическим током не подвергайте аппарат воздействию дождя или влаги

Во избежание поражения электрическим током не открывайте корпус. Для техобслуживания следует обращаться только к квалифицированному обслуживающему персоналу.

Информация

Для владельцев в Европе

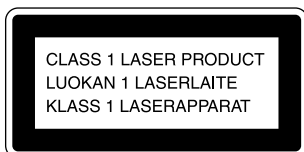

Настоящая аппаратура классифицируется как ЛАЗЕРНАЯ ПРОДУКЦИЯ КЛАССА 1. Этикетка с указанием CLASS 1 LASER PRODUCT находится с нижней стороны корпуса.

Предупреждение

Не устанавливайте аппарат в тесных замкнутых пространствах, таких как книжные полки или встроенные шкафы.

Для предотвращения возгорания или поражения электрическим током не ставьте на аппарат предметы, наполненные жидкостями, например, вазы.

Кассетная магнитола с проигрывателем компакт-дисков
Сделано в Китае

Изготовитель: Сони Корпорейшн
Адрес: 6-7-35 Киташинагава,
Шинагава-ку, Токио 141-0001, Япония
Страна-производитель: Китай

О данном руководстве

Инструкции в данном руководстве предназначены для моделей CFD-G70 и CFD-G70L. Перед началом чтения данного руководства проверьте номер Вашей модели. Модель CFD-G70L используется в иллюстративных целях.

Примечание

Название переключателя Вкл./Выкл. на этой магнитоле обозначается следующим образом:

“OPERATE” (Включить): CFD-G70L

“POWER” (Сеть): CFD-G70

Содержание

Основные операции

Воспроизведение компакт-диска	4
Прослушивание радиопередач	6
Воспроизведение магнитной ленты	8
Запись на магнитную ленту	10

Проигрыватель компакт-дисков

Пользование дисплеем	12
Нахождение нужной дорожки	12
Повторное воспроизведение дорожек (Повтор воспроизведения)	13
Воспроизведение дорожек в произвольной последовательности (Произвольное воспроизведение)	14
Создание Вашей собственной программы (Запрограммированное воспроизведение)	15

Радиоприемник

Ввод радиостанций в память	16
Прием запрограммированных радиостанций	17

Усиление звука

Выбор окраски звука (SOUND/POWER DRIVE WOOFER/GAME Xpand)	18
--	----

Таймер

Засыпание под музыку	19
----------------------------	----

Подготовка аппарата к работе

Выбор источников питания	20
Подключение игровой приставки или дополнительной аппаратуры	22

Дополнительная информация

Меры предосторожности	24
Устранение неполадок	25
Уход за аппаратом	28
Технические характеристики	29
Алфавитный указатель	30

Воспроизведение компакт-диска

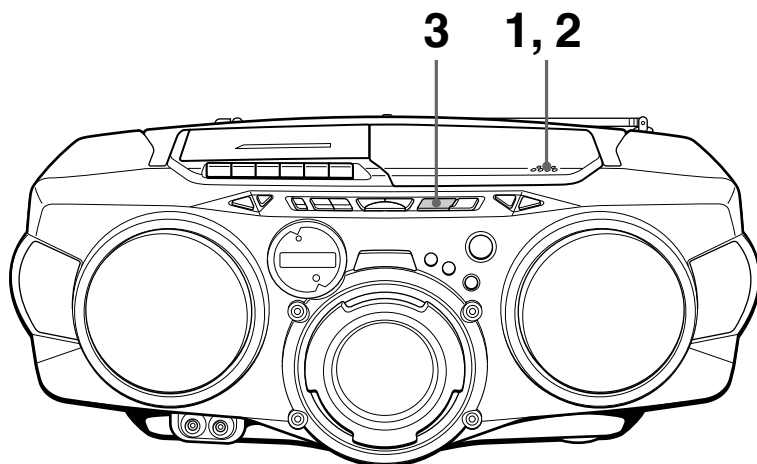

Подсоедините прилагаемый провод сетевого питания (см. стр. 20).

1

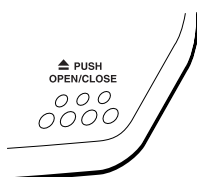

Нажмите ▲ PUSH OPEN/CLOSE для того, чтобы открыть отделение для компакт-диска, и установите в него компакт-диск.

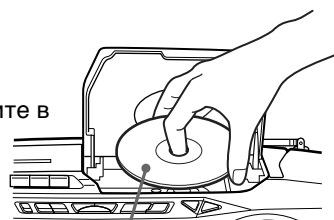

Этикеткой вверх

2

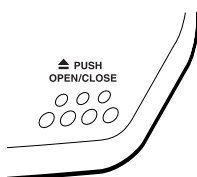

Закройте крышку отделения компакт-дисков.

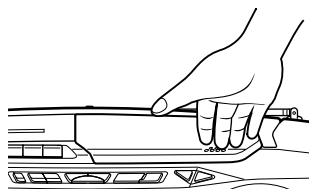

3

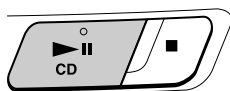

Нажмите ►|| (►) на пульте дистанционного управления).

Проигрыватель включается (прямое включение питания) и воспроизводит один раз все дорожки.

Дисплей



Номер дорожки Время
 воспроизведения

Какими кнопками пользоваться при дополнительных операциях

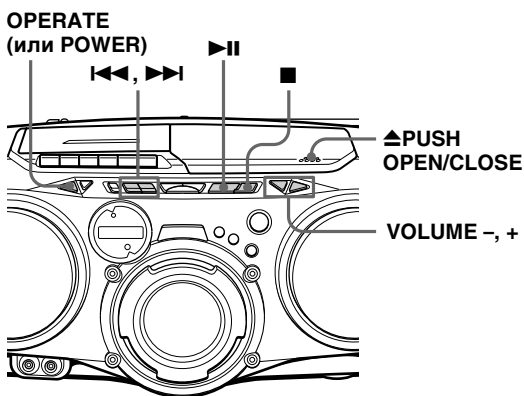

Чтобы	Нажмите
Отрегулировать громкость	VOLUME +, - (VOL +, - на пульте дистанционного управления)
Остановить воспроизведение	■
Сделать паузу во время воспроизведения	▶ (на пульте дистанционного управления) Для возобновления воспроизведения после паузы нажмите кнопку повторно.
Перейти к следующей дорожке	▶▶
Вернуться к предыдущей дорожке	◀◀
Извлечь компакт-диск	▲ PUSH OPEN/CLOSE
Включить/выключить проигрыватель	OPERATE (или POWER см. стр. 2)

Диски CD-R/CD-RW

Этот проигрыватель поддерживает воспроизведение дисков CD-R/CD-RW, однако оно зависит от качества диска, записывающего устройства и программного обеспечения.

Прослушивание радиопередач

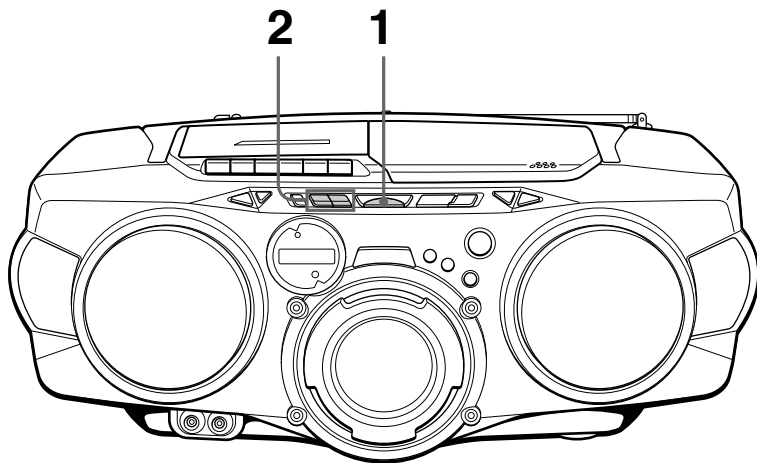

Подсоедините прилагаемый провод сетевого питания (см. стр. 20).

1

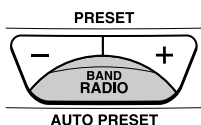

Нажимайте RADIO BAND• AUTO PRESET до появления на дисплее нужного Вам диапазона (прямое включение сетевого питания).

Дисплей

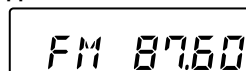

При каждом нажатии данной кнопки диапазон принимаемых частот изменяется следующим образом:

CFD-G70: “FM (УКВ)” → “AM”

CFD-G70L: “FM (УКВ)” → “MW” → “LW”

2

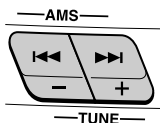

Нажмите и удерживайте кнопки TUNE + или –, пока на дисплее не начнут меняться цифры, указывающие частоту.

Аппарат автоматически сканирует радиочастоты и останавливается при приеме станции с четким сигналом.

Если настроиться таким образом на нужную станцию не удастся, производите настройку, нажимая и отпуская кнопку.



Указатель приема УКВ-стереопрограмм

Какими кнопками пользоваться при дополнительных операциях

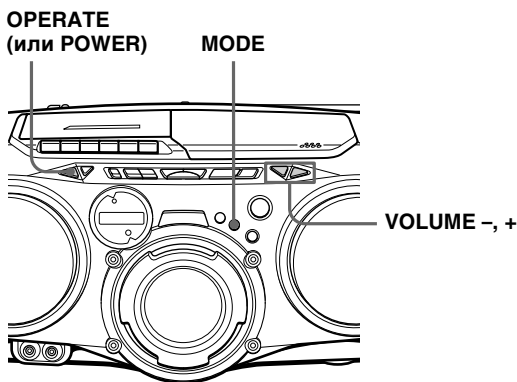

Советы

- Если передача в диапазоне УКВ принимается с помехами, нажмите **MODE**, чтобы на дисплее появился указатель “Моно”; при этом прием будет осуществляться в режиме моно.
- Если необходимо изменить интервал настройки AM/MW, см. стр. 20.

Чтобы	Нажмите
Отрегулировать громкость	VOLUME +, - (VOL +, - на пульте дистанционного управления)
Включить/выключить радио	OPERATE (или POWER см. стр. 2)

Как улучшить качество приема

При приеме передач в диапазоне УКВ измените положение антенны. При приеме передач в диапазоне AM или MW/LW измените положение самой магнитолы.

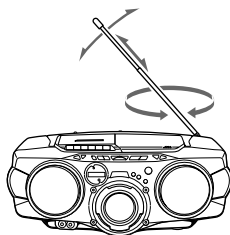

для УКВ

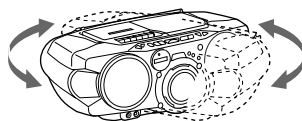

для AM/MW/LW

Воспроизведение магнитной ленты

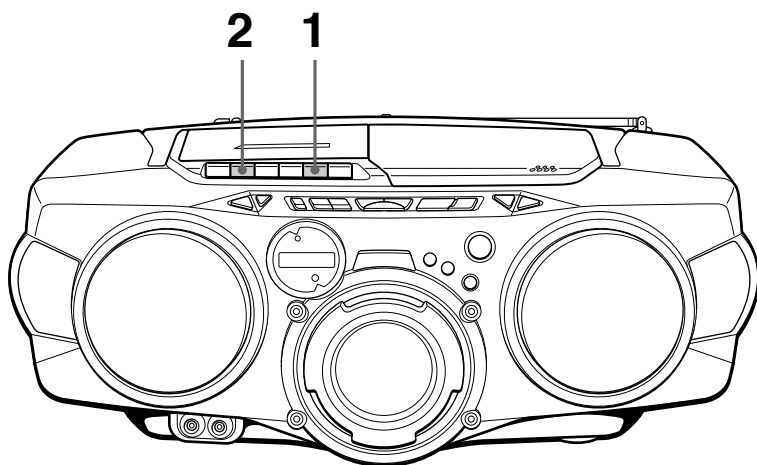

Подсоедините прилагаемый провод сетевого питания (см. стр. 20).

1

STOP/EJECT



Нажатием кнопки  откройте **Стороной для воспроизведения вверх** кассетоприемник и вставьте в него записанную кассету. Пользуйтесь только кассетами с лентой TYPE I (нормальной). Закройте кассетоприемник.

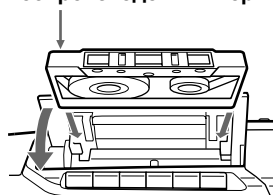

2

PLAY



Нажмите .

Магнитофон включается (прямое включение питания) и начинается воспроизведение.

Дисплей

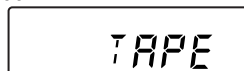

Какими кнопками пользоваться при дополнительных операциях

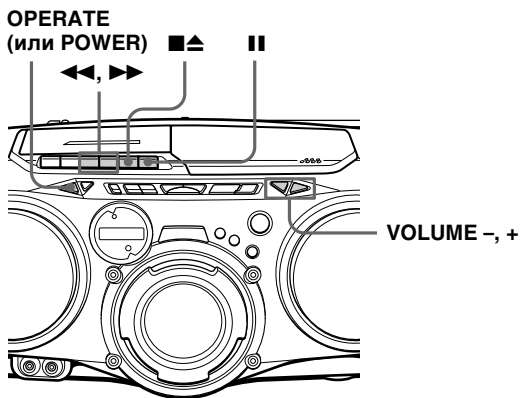

Чтобы	Нажмите
Отрегулировать громкость	VOLUME +, - (VOL +, - на пульте дистанционного управления).
Остановить воспроизведение	■▲
Перемотать ленту вперед или назад	▶▶ или ◀◀
Сделать краткую паузу во время воспроизведения	 Чтобы возобновить воспроизведение после паузы, нажмите клавишу повторно.
Извлечь кассету	■▲
Включить/выключить аппарат	OPERATE (или POWER, см. стр. 2)

Запись на магнитную ленту

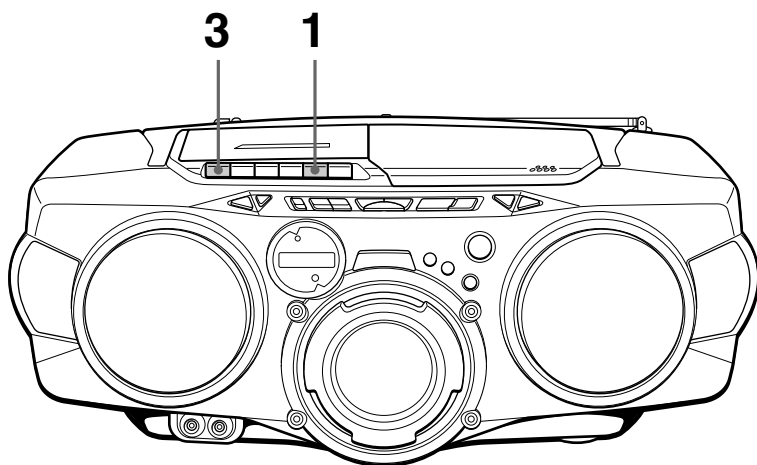

Подсоедините прилагаемый провод сетевого питания (см. стр. 20).

1

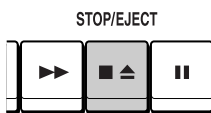

Нажмите , чтобы открыть кассетную деку и вставьте пустую кассету. Пользуйтесь только кассетами с лентой типа TYPE I (нормальной).

Стороной для записи вверх

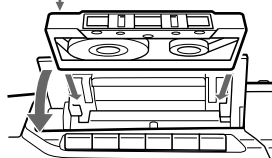

2

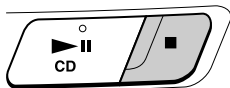

Выберите источник звука, с которого Вы будете производить запись.

Для записи с проигрывателя компакт-дисков вставьте CD (см. стр. 4) и нажмите  на компакт-проигрывателе.

Дисплей

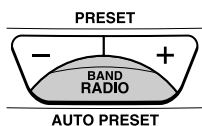
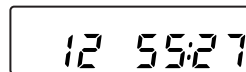

Для записи с радиоприемника настройтесь на нужную Вам станцию (см. стр. 6).

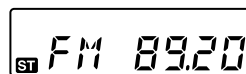

3 REC

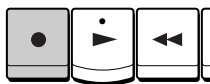

Для начала записи нажмите ●
(▶ включается автоматически).

Советы

- Настройка громкости или окраски звука (см. стр. 18) не повлияет на уровень записи.
- *Касается только модели CFD-G70L:* Если после нажатия кнопки ● в пункте 3 при приеме программы MW/LW слышен шум, нажмите кнопку MODE для выбора положения ISS (переключатель подавления помех), соответствующего минимальному уровню шума.
- Для достижения оптимальных результатов пользуйтесь питанием от сети.
- Чтобы стереть запись, проделайте следующее:
 - 1 Вставьте кассету, запись которой Вы хотите стереть.
 - 2 Нажмите II.
 - 3 Нажмите ▶.
 - 4 Нажмите ●.
 - 5 Нажмите II.

Какими кнопками пользоваться при дополнительных операциях

OPERATE
(или POWER) ■▲ II MODE

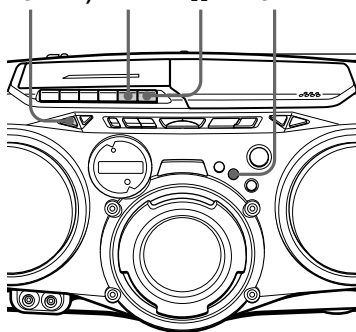

Чтобы	Нажмите
Остановить запись	■▲
Сделать краткую паузу во время записи	II Для возобновления записи нажмите кнопку повторно.
Включить/выключить аппарат	OPERATE (или POWER, см. стр. 2)

Пользование дисплеем

На дисплей выводится информация о компакт-диске.

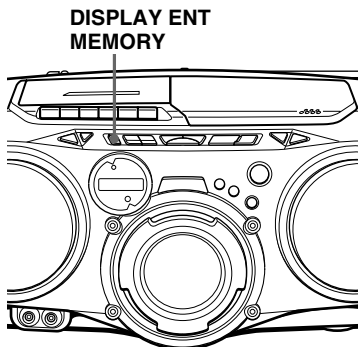

Определение общего числа звуковых дорожек и времени воспроизведения

Нажмите DISPLAY ENT•MEMORY в режиме остановки.

Общее время звучания

Общее число дорожек

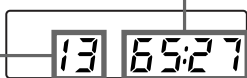

Общее время звучания

Во время воспроизведения компакт-диска нажмите DISPLAY ENT•MEMORY.

Для вывода на дисплей Нажмите DISPLAY ENT•MEMORY

Номера воспроизводимой дорожки и оставшегося времени звучания*

Один раз

Числа невоспроизведенных дорожек на CD и оставшегося времени звучания компакт-диска

Два раза

Номера воспроизводимой дорожки и времени ее воспроизведения

Три раза

* Для дорожек с номерами выше 20 вместо оставшегося времени звучания на дисплее появляется "--:--".

Нахождение нужной дорожки

Используя номерные клавиши на пульте дистанционного управления, можно быстро найти любую композицию на компакт-диске. Во время воспроизведения компакт-диска Вы можете найти нужное место на дорожке.

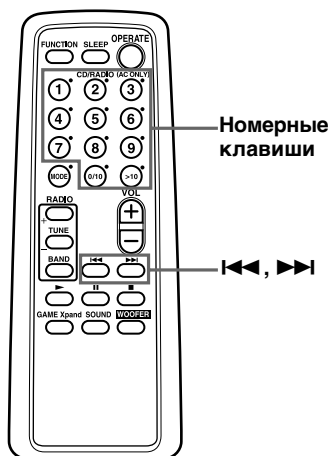

Чтобы найти	Нажмите
определенную композицию	клавишу с номером композиции.
нужное место во время прослушивания компакт-диска	▶▶ (вперед) или ◀◀ (назад) и во время воспроизведения компакт-диска удерживайте нажатой до нахождения нужного места.
нужное место, наблюдая за дисплеем	▶▶ (вперед) или ◀◀ (назад) и во время паузы удерживайте нажатой до нахождения нужного места.

Примечание

Если на дисплее отображается индикация “SHUF” или “PGM”, поиск определенной композиции невозможен. Отключите эту индикацию, нажав кнопку ■.

Совет

Для поиска композиции, номер которой больше 10, сначала нажмите >10, затем соответствующие номерные клавиши.

Пример: для воспроизведения композиции номер 23 сначала нажмите клавишу >10, а затем 2 и 3.

Повторное воспроизведение дорожек

(Повтор воспроизведения)

Повторное воспроизведение композиций возможно в обычном режиме, а также в режимах shuffle (воспроизведения в случайном порядке) и program play (запрограммированное воспроизведение) (см. стр. 14-15)

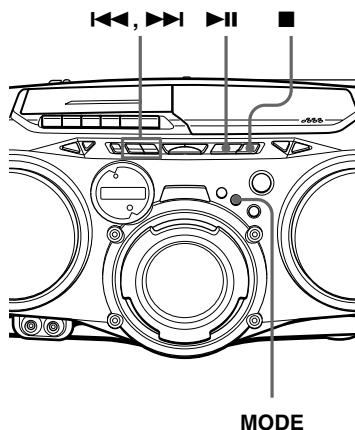

- 1 Нажмите кнопку ■.
На дисплее появляются буквы “Cd”

продолжение следует

Повторное воспроизведение дорожек (Повтор воспроизведения) (продолжение)

2 Сделайте следующее.

Для повтора	Проделайте следующее
одной дорожки	1 Нажмите MODE до появления "REP 1". 2 Нажмите ◀◀ или ▶▶ для выбора дорожки, которую Вы хотите повторить. 3 Нажмите ▶▶.
всех дорожек	1 Нажимайте MODE до появления "REP ALL". 2 Нажмите ▶▶.
дорожек в случайной последовательности	1 Нажимайте MODE до появления "SHUF REP". 2 Нажмите ▶▶.
запрограммированных дорожек	1 Нажимайте MODE до появления "PGM REP". 2 Запрограммируйте дорожки (см. операцию 3 на стр. 15). 3 Нажмите ▶▶.

Для отмены повторного воспроизведения

Нажимайте MODE до исчезновения "REP" с дисплея.

На пульте дистанционного управления

- Используйте ► вместо ▶▶.
- Выбрав "REP 1", выберите композицию с помощью номерных клавиш.

Воспроизведение дорожек в произвольной последовательности (Произвольное воспроизведение)

Вы можете воспроизводить дорожки в произвольной последовательности.

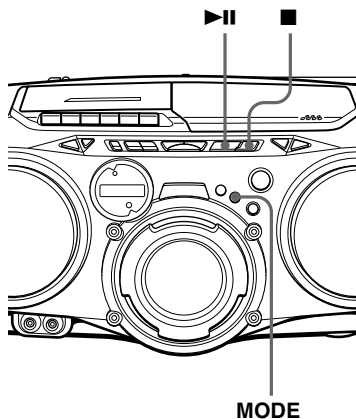

- 1 Нажмите ■.
На дисплее появляется надпись "Cd".
- 2 Нажимайте MODE до появления на дисплее "SHUF".
- 3 Для начала произвольного воспроизведения нажмите ▶▶.

Чтобы отменить запрограммированное воспроизведение

Нажимайте MODE до исчезновения "SHUF" с дисплея.

На пульте дистанционного управления

Используйте ► вместо ▶▶.

Создание Вашей собственной программы

(Запрограммированное воспроизведение)

Вы можете установить порядок воспроизведения на компакт-диске до 20 дорожек.

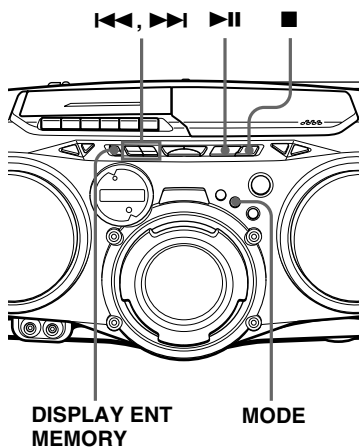

1 Нажмите ■.
На дисплее появляется надпись "Cd".

2 Нажимайте MODE до появления на дисплее надписи "PGM".

3 Нажмите ◀◀ или ▶▶ для выбора композиции, которую требуется запрограммировать, и нажмите кнопку DISPLAY ENT•MEMORY.
Повторите этот пункт.

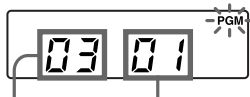

Запрограммированная дорожка Порядок воспроизведения

4 Для начала воспроизведения программы нажмите кнопку ▶▶.

На пульте дистанционного управления

1 Нажмите кнопку ■.

2 Нажимайте кнопку MODE, пока на дисплее не появится надпись "PGM".

3 Нажмите номерные клавиши композиций, которые необходимо запрограммировать в требуемой последовательности.

4 Нажмите кнопку ▶▶.

Отмена запрограммированного воспроизведения

Нажимайте кнопку MODE до тех пор, пока с дисплея не исчезнет надпись "PGM".

Проверка последовательности дорожек в программе перед воспроизведением

Нажмите DISPLAY ENT•MEMORY.

При каждом нажатии кнопки на дисплее появляется номер очередной запрограммированной дорожки.

Изменение составленной программы

Нажмите кнопку ■ один раз, если проигрыватель находится в режиме остановки, или два раза во время воспроизведения компакт-диска. Текущая программа будет стерта из памяти. После этого создайте новую программу, руководствуясь изложенным выше.

Советы

- Вы можете повторить воспроизведение программы, т.к. программа сохраняется в памяти до тех пор, пока Вы не откроете дисковод.
- Вы можете записать свою собственную программу. После создания Вашей программы вставьте пустую кассету и нажмите ● для начала записи.

Ввод радиостанций в память

Вы можете ввести в память аппарата частоты тех или иных радиостанций. Аппарат можно запрограммировать на прием до 30 радиостанций (CFD-G70), 20 в УКВ и 10 в AM в любой последовательности или до 40 радиостанций (CFD-G70L), 20 в УКВ и 10 в MW и LW в любой последовательности.

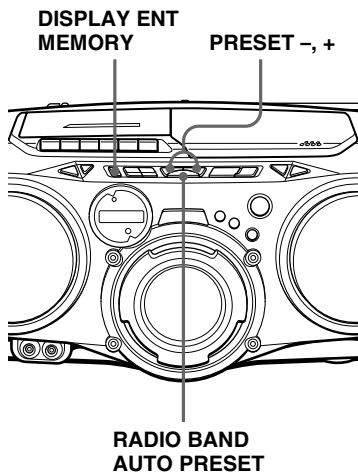

- 1** Для выбора нужного диапазона нажмите кнопку RADIO BAND•AUTO PRESET.
- 2** Удерживайте нажатой кнопку RADIO BAND•AUTO PRESET в течение 2 секунд, пока на дисплее не замигает индикация "AUTO".
- 3** Нажмите DISPLAY ENT•MEMORY.
Станции вводятся в память по возрастающей, начиная с более низких частот.

Если станция не может быть запрограммирована автоматически
Запрограммируйте станцию со слабым сигналом вручную.

- 1** Для выбора нужного диапазона нажмите кнопку RADIO BAND•AUTO PRESET.
- 2** Настройтесь на нужную станцию.
- 3** Удерживайте кнопку DISPLAY ENT•MEMORY в нажатом положении 2 секунды.
- 4** Нажмите кнопку PRESET + или -, пока запрограммированный номер, который необходимо назначить для станции, не замигает на дисплее.
- 5** Нажмите DISPLAY ENT•MEMORY.
Новая радиостанция вводится в память вместо предыдущей.

На пульте дистанционного управления

- 1** Нажимайте кнопку BAND, пока на дисплее не появится необходимая индикация диапазона.
- 2** Нажимайте кнопки TUNE + или -, пока не настроитесь на требуемую станцию.
- 3** Удерживайте нажатой примерно 2 секунды номерную клавишу, на которую нужно запрограммировать новую станцию.
Чтобы запрограммировать номер более 10, сначала нажмите >10, затем соответствующую номерную клавишу. Необходимо удерживать нажатой последнюю номерную клавишу приблизительно 2 секунды. (Пример: чтобы запрограммировать 12, сначала нажмите >10 и 1, затем удерживайте нажатой клавишу 2 приблизительно 2 секунды.)

Прием запрограммированных радиостанций

Запрограммировав радиостанции, можно использовать кнопку PRESET + или - на проигрывателе или номерные кнопки на пульте дистанционного управления, чтобы настроиться на любимые станции.

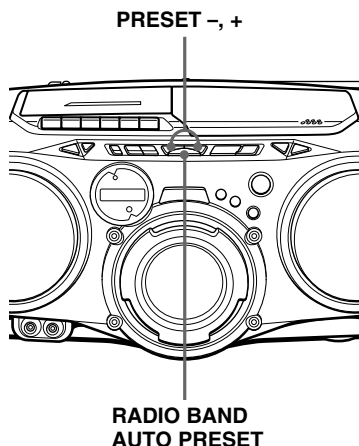

На пульте дистанционного управления

- 1 Нажимайте кнопку BAND, пока на дисплее не появится необходимая индикация диапазона.
- 2 Нажмите номерные клавиши для настройки на станцию, содержащуюся в памяти.

Чтобы настроиться на запрограммированный номер станции более 10, сначала нажмите >10, затем соответствующую номерную клавишу. (Пример: чтобы настроиться на запрограммированный номер станции 12, сначала нажмите >10 и 1, затем 2.)

1 Для выбора нужного диапазона нажмите клавишу RADIO BAND• AUTO PRESET.

2 Для настройки на запрограммированную станцию нажмите клавишу PRESET + или -.

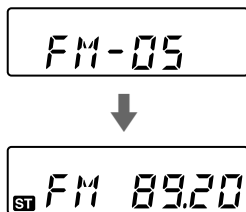

Выбор окраски звука (SOUND/POWER DRIVE WOOFER/GAME Xpand)

Можно отрегулировать усиление воспроизводимого звука. Можно также при желании создавать звучание с имитацией живого присутствия, например от игровых приставок, с помощью кнопки GAME Xpand.

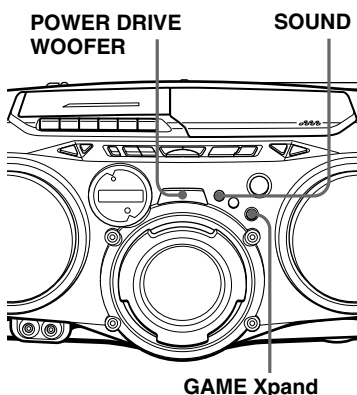

Выбор регулируемого параметра звучания

Нажмите кнопку SOUND для выбора желаемой акустической окраски.

Выбрав	Вы будете слышать
	подчеркнутый ритм с выделением басовых частот
	легкое, звонкое звучание с выделением верхних и средних частот
	мощный, чистый звук с выделением нижних и верхних частот
	отчетливый вокал с преобладанием средних частот
	весь спектр частот для классической музыки

Усиление басов

Нажмите кнопку POWER DRIVE WOOFER, чтобы выбрать или на дисплее. В режиме эффект усиления более выражен. Когда включена функция POWER DRIVE WOOFER, кнопка подсвечивается.

Чтобы вернуться в режим обычного воспроизведения, нажимайте эту кнопку, пока на дисплее не исчезнет индикация режима.

На пульте дистанционного управления

Нажмите кнопку WOOFER.

Примечания

- Пока включен таймер отключения, кнопка POWER DRIVE WOOFER не подсвечивается, даже если работает функция POWER DRIVE WOOFER.
- При использовании головных телефонов функция POWER DRIVE WOOFER не работает.

Получение эффекта GAME Xpand

Нажмите кнопку GAME Xpand для получения звучания с имитацией живого присутствия. Когда функция GAME Xpand включена, кнопка подсвечивается.

Чтобы вернуться в режим обычного воспроизведения, нажмите эту кнопку еще раз, чтобы ее выключить.

Примечание

При использовании головных телефонов функция GAME Xpand не работает.

Засыпание под музыку

Аппарат можно запрограммировать на автоматическое отключение через 10, 20, 30, 60, 90 или 120 минут, благодаря чему Вы сможете засыпать, слушая музыку.

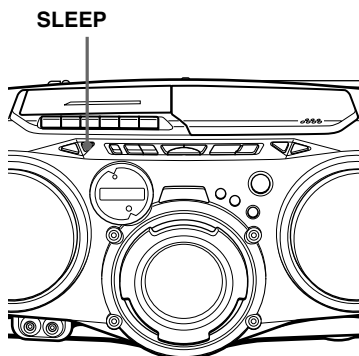

- 1 Включите музыку, которую Вы хотите слушать.
- 2 Нажмите кнопку SLEEP, чтобы на дисплее появилась надпись "SLEEP".
- 3 Нажатием кнопки SLEEP выберите промежуток времени в минутах, после которого аппарат должен автоматически отключиться.
При последовательном нажатии этой кнопки на дисплее появляются сообщения в следующем порядке:
"60" → "90" → "120" → пустой дисплей → "10" → "20" → "30".



Отключение функции засыпания

Для отключения питания нажмите кнопку OPERATE (или POWER).

Примечание

При использовании этой функции с магнитофоном: если продолжительность звучания одной стороны кассеты превышает заданное время, то аппарат выключится лишь после того, как в кассете закончится лента.

Выбор источников питания

Магнитола может работать от сети или от батареек.

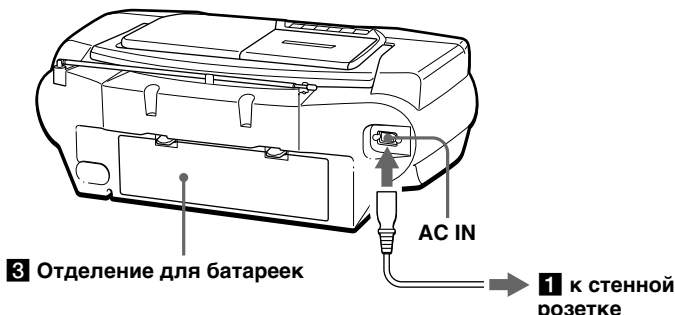

- 1** Подключение провода сетевого питания
Соедините один конец прилагаемого провода сетевого питания с гнездом AC IN на задней стенке корпуса аппарата, а другой его конец - с сетевой розеткой.

Только для модели, поставляемой в Бразилию: Регулирование напряжения

Убедитесь, что переключатель VOLTAGE SELECTOR (снизу) установлен в положение, соответствующее напряжению питания, используемому в Вашей местности.

VOLTAGE SELECTOR

220-240V \uparrow



110-120V \downarrow

Совет

Только для покупателей, использующих адаптеры для сетевой вилки:
Если разъем кабеля питания не подходит для Вашей розетки, используйте прилагаемый адаптер для сетевой вилки.

Изменение интервала настройки в диапазоне AM/MW

На заводе установлен следующий интервал настройки AM/MW:
Модели для Аргентины и Бразилии: 10 кГц
Другие модели: 9 кГц

Если необходимо изменить интервал настройки AM/MW, выполните следующие действия:

- 1 Отключите шнур питания из розетки и извлеките все батарейки.
- 2 Нажимайте кнопку OPERATE (или POWER), пока вся индикация не исчезнет с дисплея.
- 3 Удерживая нажатыми кнопки RADIO BAND • AUTO PRESET и \blacksquare , снова включите кабель питания. Интервал настройки изменится, и на дисплее появится надпись "AM9" "MW 9" или "AM10" "MW10" на 2 секунды.

После изменения интервала настройки необходимо снова настроить сохраняемые в памяти AM/MW-радиостанции.

2 Установка батареек в пульт дистанционного управления

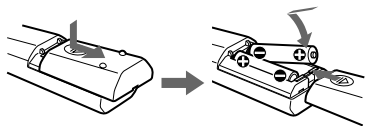

Вставьте две батарейки R6 (размера AA) (не входят в комплект).

Замена батареек

При обычном использовании срок эксплуатации батареек составляет приблизительно шесть месяцев. Если невозможно управлять проигрывателем с помощью пульта дистанционного управления, установите новые батарейки.

3 Эксплуатация аппарата от батареек

Вставьте восемь батареек R20 (размера D) (не входят в комплект) в отделение для батареек.

Для эксплуатации аппарата от батареек отключите от него сетевой провод питания.

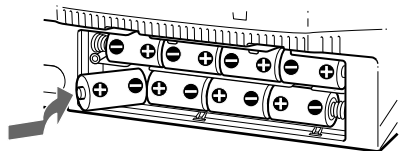

Замена батарей

Батарейки следует заменить, когда потускнеет индикатор OPR/BATT, или когда аппарат перестанет работать. Заменять новыми необходимо сразу все батарейки.

Примечания

- Перед установкой батареек не забудьте извлечь из проигрывателя компакт-диск.
- При работе проигрывателя от батареек его нельзя включать с помощью пульта дистанционного управления.

Подключение игровой приставки или дополнительной аппаратуры

Можно прослушать звук от игровой приставки или телевизора и т.п. через громкоговорители этого проигрывателя.

Перед подсоединением обязательно отключите питание всех аппаратов. Подробную информацию см. в инструкциях по эксплуатации подключаемых аппаратов.

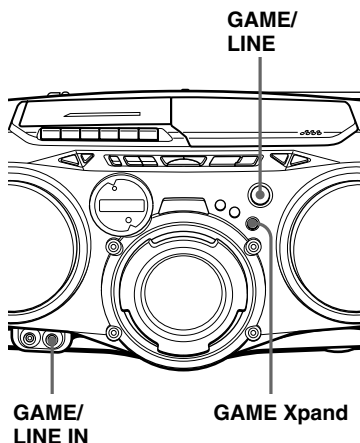

Подключение игровой приставки

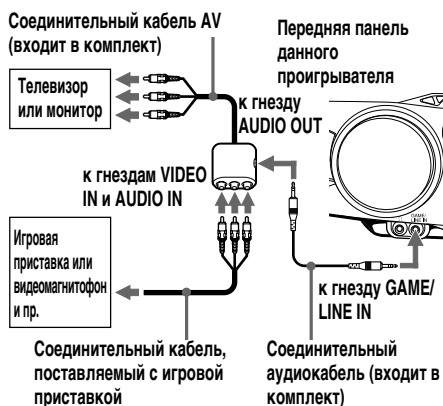

- 1 Подсоедините соединительный кабель AV к игровой приставке и телевизору или монитору.
- 2 Подсоедините прилагаемый соединительный аудиокабель к прилагаемому соединительному кабелю AV и гнезду GAME/LINE IN этого проигрывателя.
- 3 Нажимайте кнопку GAME/LINE, пока на дисплее не появится надпись "GAME LI".
- 4 Попробуйте поработать с игровой приставкой.
- 5 Нажмите кнопку GAME Xpand для получения эффекта GAME Xpand.

Примечание

Когда прилагаемый соединительный аудиокабель соединен с прилагаемым соединительным кабелем AV, звук с телевизора или монитора прослушать невозможно.

Подключение телевизора или видеомэагнитофона

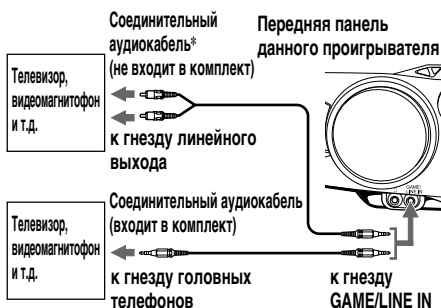

* Шнур с мини-стереоразъемом на одном конце и двумя аудиоразъемами на другом конце.

После выполнения всех соединений включите проигрыватель и нажмите кнопку GAME/LINE, чтобы появилась надпись "GAME LI".

Примечание

Во избежание неправильной работы необходимо надежно подключить кабели.

Запись звука с подключенной аппаратуры

- 1 Вставьте чистую кассету.
- 2 Нажмите кнопку GAME/LINE, чтобы появилась надпись "GAME LI".
- 3 Нажмите кнопку ●. Начнется запись.
- 4 Включите воспроизведение на дополнительной аппаратуре, подсоединенной к гнезду проигрывателя GAME/LINE IN.

Меры предосторожности

Техника безопасности

- Поскольку лазерный луч, используемый в проигрывателе компакт-дисков, вреден для глаз, не пытайтесь самостоятельно вскрывать корпус аппарата. Техническое обслуживание должно производиться только специалистами.
- В случае попадания внутрь корпуса какого-либо предмета или жидкости отключите аппарат от сети и не пользуйтесь им, пока его не проверит специалист.
- Диски нестандартной формы (например, в форме сердца, квадрата, звезды) нельзя воспроизводить на этом аппарате. В противном случае это может привести к повреждению проигрывателя. Не пользуйтесь такими дисками.

Источники питания

- При эксплуатации проигрывателя от сети переменного тока удостоверьтесь, что напряжение питания проигрывателя и напряжение сети в Вашей местности совпадают (см. “Технические характеристики”), и используйте прилагаемый кабель питания; не используйте кабели питания других типов. Переключатель напряжения питания находится с нижней стороны проигрывателя (только для модели, поставляемой в Бразилию).
- До тех пор, пока сетевой провод остается подключенным к розетке, проигрыватель не отключен от источника питания переменного тока, даже если сам аппарат при этом выключен.
- Для эксплуатации от батарей используйте восемь батареек R20 (размера D).
- Если Вы не собираетесь пользоваться батарейками, не оставляйте их внутри аппарата во избежание его повреждения, вызванного протеканием или коррозией батареек.
- Табличка с указанием рабочего напряжения, потребляемой мощности и т.д. расположена на нижней стороне корпуса.

Размещение аппарата

- Не оставляйте аппарат вблизи источников тепла или в местах, где на него могут попадать прямые солнечные лучи, где скапливается пыль или возможны резкие механические воздействия.
- Не ставьте аппарат на наклонную или неустойчивую поверхность.
- Не придвигайте ничего к корпусу аппарата на расстояние ближе 10 мм. Для нормальной работы аппарата и продления срока службы его деталей необходим доступ воздуха к вентиляционным отверстиям.
- Если Вы оставляете магнитолу в салоне автомобиля, запаркованного в солнечном месте, разместите ее так, чтобы на нее не попадали прямые лучи солнца.
- Поскольку в громкоговорителях используются сильные магниты, не оставляйте кредитные карточки с магнитным кодом или механические часы поблизости от аппарата во избежание их повреждения под воздействием магнита.

Эксплуатация

- Если аппарат попадает с холода непосредственно в теплое помещение, или если он оказывается в очень сыром месте, то на линзе внутри компакт-проигрывателя может произойти конденсация влаги. При этом проигрыватель нормально работать не сможет. В подобном случае необходимо извлечь компакт-диск и не пользоваться проигрывателем в течение примерно одного часа, пока влага не испарится.
- Если Вы не пользовались магнитолой долгое время, то прежде чем устанавливать кассету, включите на несколько минут режим воспроизведения, чтобы аппарат прогрелся.

Если у Вас возникли вопросы или проблемы, касающиеся Вашей магнитолы, обратитесь к ближайшему дилеру фирмы Sony.

О компакт-дисках

- Перед воспроизведением очищайте поверхность компакт-диска специальной материей. Очистку следует производить движениями от центра диска к краям.



- Не пользуйтесь растворителями типа бензина или ацетона, а также имеющимися в продаже средствами для чистки или антистатической обработки виниловых долгоиграющих пластинок.
- Не подвергайте компакт-диски воздействию прямых солнечных лучей или источников тепла, таких как потоки горячего воздуха; не оставляйте их в салоне автомобиля, запаркованного в солнечном месте, так как температура внутри машины может при этом сильно повышаться.
- Не наклеивайте на компакт-диск бумагу или самоклеющиеся пленки, не царапайте поверхность компакт-диска.
- После прослушивания убирайте компакт-диск в предназначенную для него коробку.

Царапины, грязь или отпечатки пальцев на поверхности компакт-диска могут вызывать сбои при воспроизведении.

О кассетах для магнитофона

- Для предотвращения случайного стирания записи отламывайте предохранительные лепестки, которые имеются на кассете для стороны А и стороны В. Если впоследствии Вам понадобится сделать на такой кассете новую запись, закройте оставшиеся от лепестков отверстия клейкой лентой.



Лепесток для стороны В Лепесток для стороны А

- Кассетами с продолжительностью звучания более 90 минут пользоваться не рекомендуется, за исключением случаев длительной непрерывной записи или воспроизведения.

Устранение неполадок

Общие

Аппарат не включается.

- Подсоедините один конец кабеля питания к гнезду AC IN, а второй – к электросети.
- Проверьте, правильно ли установлены батарейки.
- Если батарейки разрядились, замените их новыми.
- При работе проигрывателя от батареек его нельзя включать с помощью пульта дистанционного управления.

Питание не включено, и на дисплее поочередно отображается индикация “bAttErY” и “Error”.

- Проверьте правильность установки батареек.
- Если батарейки разрядились, замените их новыми.

Нет звука.

- Если Вы слушаете звук через громкоговорители, отключите от аппарата наушники.

Неожиданно отключилось питание.

- Замените все батарейки новыми.

Слышен необычный звук.

Звучание с помехами, тихое или низкого качества.

- Если батарейки разрядились, замените их новыми.

Слышатся помехи.

- Кто-то пользуется возле проигрывателя мобильным телефоном или другими приборами, излучающими радиоволны.
→ Отойдите с проигрывателем от мобильного телефона или других приборов.

продолжение следует

Компакт-проигрыватель

На дисплее высвечивается надпись “no diSC”, даже когда компакт-диск установлен в проигрыватель.

- Установите диск этикеткой вверх.
- Диск CD-R/CD-RW не закрыт. Закройте диск CD-R/CD-RW с помощью записывающего устройства.
- Неисправны диск CD-R/CD-RW, записывающее устройство или программное обеспечение.

Компакт-диск не воспроизводится.

- Установите диск этикеткой вверх.
- Очистите компакт-диск.
- Извлеките компакт-диск и оставьте дисковод открытым приблизительно на один час, чтобы сконденсировавшаяся влага испарилась.

Провалы звука.

Слышатся помехи.

- Уменьшите громкость звука.
- Очистите компакт-диск; если он сильно поврежден, не используйте такой диск.
- Установите аппарат в месте, не подверженном вибрации.
- При использовании неисправных дисков CD-R/CD-RW, неисправного записывающего устройства или программного обеспечения могут быть слышны “провалы” в звучании или шум.

Радиоприемник

Слабый или низкокачественный звук.

- Проверьте батарейки. Если они разрядились, замените их новыми.
- Отодвиньте аппарат от телевизора.
- При пользовании пультом дистанционного управления во время прослушивания радиостанций в диапазоне AM (CFD-G70) или MW/LW (CFD-G70L) может слышаться шум. Это является неизбежным.

Помехи на экране телевизора.

- Если Вы слушаете радио в диапазоне УКВ вблизи от телевизора с комнатной антенной, отодвиньте аппарат подальше от телевизора.

Магнитофон

При нажатии клавиши управления лента в кассете не движется.

- Плотно закройте кассетоприемник.

Не работает клавиша REC ●.

Лента не движется.

- Убедитесь, что у кассеты не отломан предохранительный лепесток.

Запись на ленте стирается не полностью.

- Очистите ситрающую головку (см. стр. 28)
- Проверьте батарейки. Если они сели, замените их новыми.
- Воспроизводится источник, который был записан на ленту TYPE II (высокопозиционную) или TYPE IV (металлическую) с использованием данного аппарата. Выполните запись на ленту TYPE I (нормальную) и воспроизведите.

Магнитофон не записывает.

- Убедитесь, что кассета установлена правильно.
- Убедитесь, что у кассеты не отломан предохранительный лепесток.

Слабый или низкокачественный звук.

- Очистите головки, прижимные ролики и тонвалы (см. стр. 28).
- Произведите размагничивание головок с помощью размагничивающего устройства (см. стр. 28).

Искажения звука.

- Используется магнитная лента TYPE II (высокое разрешение) или TYPE IV (металл). Пользуйтесь только лентой TYPE I (нормальной).

Пульт дистанционного управления

Пульт дистанционного управления не работает.

- Если батарейки в пульте дистанционного управления разрядились, установите новые батарейки.
- Убедитесь, что пульт дистанционного управления направлен на датчик на проигрывателе.
- Удалите все препятствия между пультом дистанционного управления и проигрывателем.
- Убедитесь, что на датчик дистанционного управления на проигрывателе не падает сильный свет, например, прямые лучи солнца или свет от лампы дневного света.
- Подойдите поближе к проигрывателю при использовании пульта дистанционного управления.

В случае если все указанные выше меры не дадут результата, отключите вилку из сетевой розетки и выньте все батарейки. Когда на дисплее исчезнут все надписи, снова воткните вилку в розетку и вставьте батарейки. Если проблема сохранится, обращайтесь к ближайшему дилеру Sony.

Уход за аппаратом

Очистка линзы

Загрязнение линзы может вызывать скачки звука при воспроизведении компакт-дисков. Очищайте линзу при помощи имеющегося в продаже устройства для продувания.

Очистка головок и лентопротяжного механизма магнитофона

Для достижения оптимального качества воспроизведения и записи через каждые десять часов работы магнитофона протирайте головки, прижимные ролики и тонвалы специальным тампоном, слегка смоченным чистящей жидкостью или спиртом. Вместе с тем, если Вы хотите, чтобы качество записи было наилучшим, мы рекомендуем перед каждой записью очищать все поверхности лентопротяжного механизма, с которыми соприкасается магнитная лента.

После очистки не устанавливайте кассету в магнитофон до тех пор, пока все очищенные поверхности до конца не высохнут.

Размагничивание головок

Через 20 - 30 часов работы намагничивание головок магнитофона начинает вызывать ослабление высоких частот и появление шипящего фона при воспроизведении. Когда это происходит, размагничивайте головки и все металлические детали лентопротяжного механизма с помощью имеющегося в продаже размагничивающего устройства.

Очистка корпуса

Протирайте корпус аппарата, переднюю панель и кнопки управления мягкой материей, слегка смоченной слабым раствором моющего средства. Не пользуйтесь для этого грубыми терками, абразивными порошками и растворителями типа спирта или бензина.



Технические характеристики

Секция проигрывателя компакт-дисков

Система

Цифровая аудиосистема воспроизведения компакт-дисков

Характеристики лазерного диода

Материал: GaAlAs

Длина волны: 780 нм

Продолжительность излучения: непрерывное

Мощность лазера: менее 44,6 мВт

(Данное значение получено на расстоянии около 200 мм от поверхности линзы объектива на оптическом улавливающем блоке с апертурой 7 мм)

Скорость вращения вала

200 об/мин - 500 об/мин (CLV)

Число каналов

2

Полоса частот

20 - 20 000 Гц +1/-2 дБ

Плавание и дрожание звука

Ниже минимального уровня, поддающегося измерению

Секция радиоприемника

Частотный диапазон

CFD-G70

УКВ 87,6 - 108 МГц

AM 531 - 1 602 кГц (шаг - 9 кГц)
530 - 1 610 кГц (шаг - 10 кГц)

CFD-G70L

УКВ 87,5 - 108 МГц

MW 531 - 1 602 кГц (шаг - 9 кГц)
530 - 1 610 кГц (шаг - 10 кГц)

LW 153 - 279 кГц

Промежуточные частоты

УКВ: 10,7 МГц

AM/MW/LW: 450 кГц

Антенны

УКВ: Телескопическая антенна

AM/MW/LW: встроенная ферритовая антенна

Секция магнитофона

Система записи

4-дорожечное 2-канальное стерео

Время быстрой перемотки

Прибл. 120 сек с кассетой Sony C-60

Полоса частот

Магнитная лента TYPE I (нормальная):
70 - 13 000 Гц

Общие параметры

Громкоговорители

Основной громкоговоритель: диаметр 10 см; 3,2 Ω, конического типа (2)

Низкочастотный громкоговоритель: диаметр 8 см; 4 Ω, конического типа (1)

GAME Xrand: диаметр 5 см; 12 Ω, конического типа (2)

Входы

GAME/LINE IN (мини-стереоразъем): чувствительность 436 мВ

Выходные гнезда

Гнездо для подключения головных телефонов (стерео миниразъем):

Для головных телефонов с сопротивлением 16 - 68 Ω

Максимальная выходная мощность

Основной громкоговоритель: 8 Вт

Низкочастотный громкоговоритель: 12 Вт

GAME Xrand: 2,4 Вт

Потребляемая мощность

Для радиоманитолы с компакт-проигрывателем:

Модель для Аргентины: 220 - 230 В (переменный ток), 50 Гц

Модель, поставляемая в Бразилию: 110 - 120 В, 220 - 240 В переменного тока, 50/60 Гц

Другие модели: 230 В переменного тока, 50 Гц

12 В (постоянный ток), 8 элементов питания типа R20 (размер D)

Для пульта дистанционного управления:

3 В постоянного тока, 2 батарейки R6 (размера AA)

Потребляемая мощность

Переменный ток 35 Вт

Срок службы батареек

Для радиоманитолы с компакт-проигрывателем:

Запись радиопередач УКВ

Sony R20P: около 6,5 час.

Sony LR20 (щелочные): около 18 час.

Воспроизведение магнитной ленты

Sony R20P: около 1,5 час.

Sony LR20 (щелочные): около 6 час.

Воспроизведение компакт-дисков

Sony R20P: около 1 час.

Sony LR20 (щелочные): около 4 час.

Габариты

Около 530 × 195 × 342 мм (ш/в/г) (включая выступающие части)

Масса

Около 7,4 кг (включая батарейки)

Входящие в комплект принадлежности

Провод сетевого питания (1)

Пульт дистанционного управления (1)

Соединительный кабель AV (1)

Соединительный аудиокабель (1)

Конструкция и технические характеристики могут быть изменены без извещения.

Дополнительные принадлежности

Головные телефоны Sony серии MDR

Алфавитный указатель

А

Акустическая окраска 18

Б

Батарейки
для проигрывателя 21
для пульта
дистанционного
управления 21

В, Г

Воспроизведение
запрограммированных
радиостанций 17
компакт-диска 4
магнитной ленты 8
повторное дорожек 13

Выбор
акустической окраски
18
дорожек 5
источников питания
20

Д, Е, Ж

Дисплей 12

З

Запись на магнитную
ленту 10
Запрограммированное
воспроизведение 15

И, Й, К, Л

Источники питания 20
Интервал настройки AM/
MW 20

Н

Нахождение нужной
дорожки 12

О

Очистка
корпус 28
магнитные головки и
лентопротяжный
механизм 28

П

Переключатель
напряжения питания 20
Повтор воспроизведения
13
Подготовка аппарата к
работе 20
Пользование дисплеем 12
Подключение
кабеля питания 20
дополнительной
аппаратуры 22
Программирование
радиостанций 16
Проигрыватель компакт-
дисков 12
Прослушивание
радиопередач 6

Р

Радиостанции
прослушивание 17
программирование 16
Размагничивание головок
магнитофона 28

С

Смешанное
воспроизведение 14
Создание Вашей
собственной программы
15

Т

Таймер
Засыпание под музыку
19

У, Ф, Х, Ц, Ч, Ш, Щ, Э, Ъ, Ы, Ь, Ю, Я

Улучшение приема
радиопередач 7
Устранение неполадок 25

Г

GAME Xpand 18

Р

POWER DRIVE WOOFER
18

С

SOUND 18

Upozornenie

Zariadenie nevystavujte dažďu ani vlhkosti, inak hrozí nebezpečenstvo požiaru alebo úrazu elektrickým prúdom.

Z dôvodu možného úrazu elektrickým prúdom zariadenie neotvárajte. Opravy zverte iba kvalifikovanému pracovníkovi.

Informácie

Pre zákazníkov v Európe

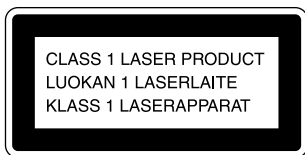

Tento prehrávač diskov CD je klasifikovaný ako laserové zariadenie triedy 1 (CLASS 1 LASER).

Nálepka s označením CLASS 1 LASER PRODUCT je umiestnená na zadnej časti zariadenia.

Upozornenie

Zariadenie neumiestňujte do obmedzeného priestoru, ako napríklad do knižnice alebo skrinky.

Na prístroj neumiestňujte žiadne nádoby s tekutinami, ako napríklad vázy, inak hrozí nebezpečenstvo požiaru alebo úrazu elektrickým prúdom.

Popis manuálu

Inštrukcie obsiahnuté v tomto manuáli sú určené pre typy CFD-G70 a CFD-G70L. Skôr ako ho začnete čítať, skontrolujte číslo vášho typu. Na ilustráciách je zobrazený typ CFD-G70L.

Poznámka

Názov prepínača na vypnutie alebo zapnutie prehrávača je nasledovný:

“OPERATE”: pre typ CFD-G70L

“POWER”: pre typ CFD-G70

Obsah

Základné operácie

Prehrávanie disku CD	4
Počúvanie rádia	6
Prehrávanie pásky	8
Nahrávanie na pásku	10

Prehrávač diskov CD

Používanie displeja	12
Vyhľadanie určitej skladby	12
Opakované prehrávanie skladieb (Repeat Play)	13
Prehrávanie skladieb v náhodnom poradí (Shuffle Play)	14
Vytvorenie vlastného programu (Program Play)	15

Rádio

Nastavenie rozhlasových staníc	16
Prehrávanie predvolených rozhlasových staníc	17

Zvýraznenie zvuku

Výber zvýraznenia zvuku (SOUND/POWER DRIVE WOOFER/GAME Xpand)	18
--	----

Časovač

Zaspávanie pri hudbe	19
----------------------------	----

Nastavenie

Výber zdrojov napájania	20
Pripojenie herného prístroja alebo iných voliteľných súčastí	22

Ďalšie informácie

Odporúčania	24
Riešenie problémov	25
Údržba	28
Technické charakteristiky	29
Register	Zadný kryt

Prehrávanie disku CD

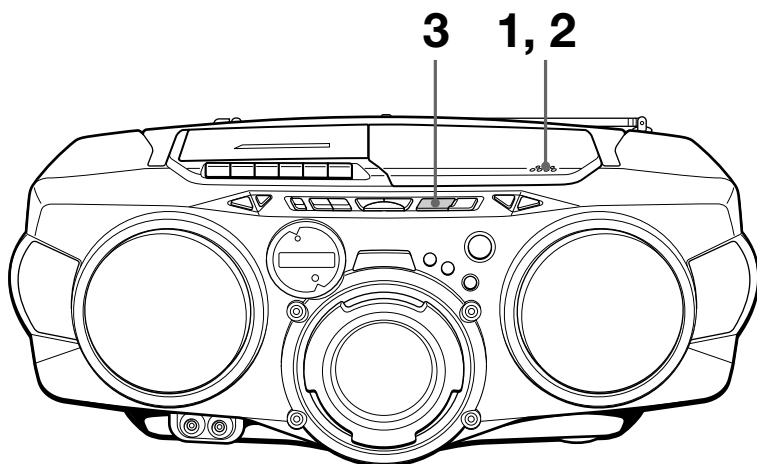

Pripojte dodaný sieťový napájací kábel (strana 20).

1

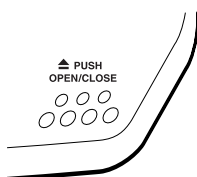

Stlačte tlačidlo ▲ PUSH OPEN/CLOSE, čím otvoríte priestor pre disk CD, do ktorého vložte disk CD.

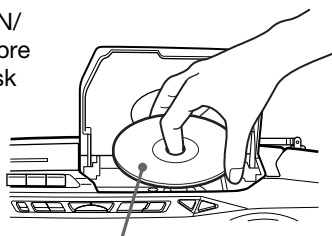

Disk CD vložte označenou stranou smerom nahor

2

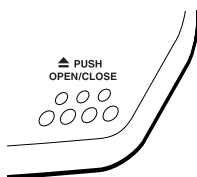

Pevne zatvorte kryt priestoru pre disk CD.

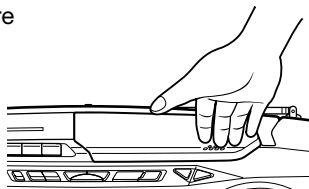

3

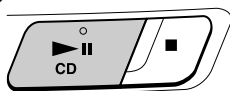

Stlačte tlačidlo ►► (► na diaľkovom ovládači).

Prehrávač sa zapne (priame zapnutie) a jedenkrát prehrá všetky skladby.

Displej



Číslo skladby Doba prehrávania

Tieto tlačidlá použite pre doplnkové operácie

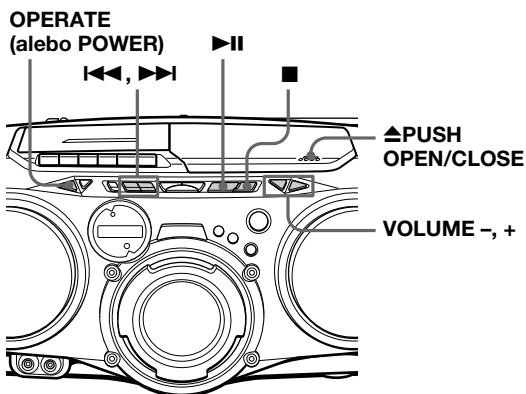

Ak chcete	Stlačte
upraviť hlasitosť	VOLUME +, - (VOL +, - na diaľkovom ovládači)
zastaviť prehrávanie	■
pozastaviť prehrávanie	▶▶ (na diaľkovom ovládači) Ak chcete pokračovať v prehrávaní, stlačte tlačidlo znova.
prejsť na ďalšiu skladbu	▶▶
prejsť na predchádzajúcu skladbu	◀◀
vybrať disk CD	▲PUSH OPEN/CLOSE
zapnúť alebo vypnúť	OPERATE (alebo prehrávač POWER strana 2)

Disky CD-R a CD-RW

Tento prehrávač je kompatibilný s diskmi CD-R a CD-RW, avšak schopnosť ich prehrávania závisí od kvality diskov, nahrávacieho zariadenia a aplikačného softvéru.

Počúvanie rádia

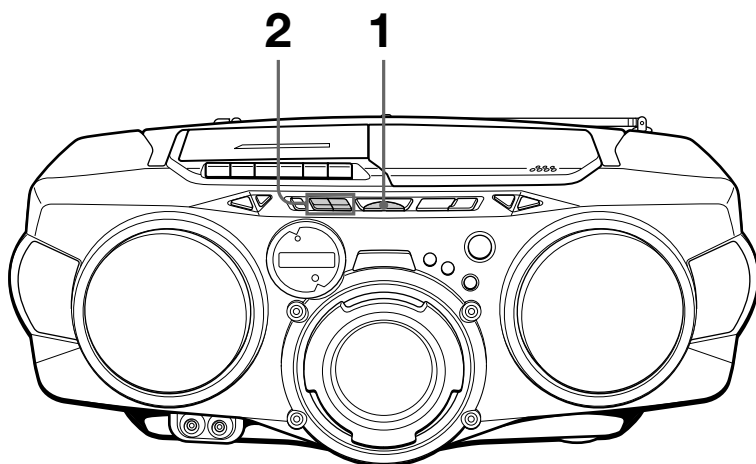

Pripojte dodaný sieťový napájací kábel (strana 20).

1

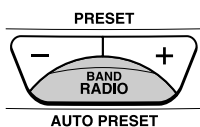

Stláčajte tlačidlo RADIO BAND• AUTO PRESET, dokiaľ sa na displeji nezobrazí požadované pásmo (priame zapnutie).

Displej

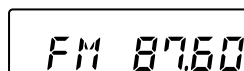

Po každom stlačení tlačidla sa indikátory zmenia v nasledujúcom poradí:

Typy CFD-G70: "FM" → "AM"

Typy CFD-G70L: "FM" → "MW" → "LW"

2

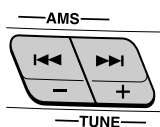

Podržte stlačené tlačidlo TUNE + alebo -, dokiaľ sa na displeji nezačnú meniť číslice označujúce frekvenciu.

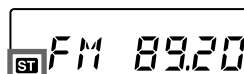

Označuje signál typu FM stereo

Prehrávač automaticky vyhľadáva frekvencie rozhlasových staníc a zastaví sa vtedy, keď nájde stanicu s čistým príjmom.

Ak nemôžete naladiť rozhlasovú stanicu, stlačte tlačidlo znova a zmeňte frekvenciu krok za krokom.

Tieto tlačidlá použite pre doplnkové operácie

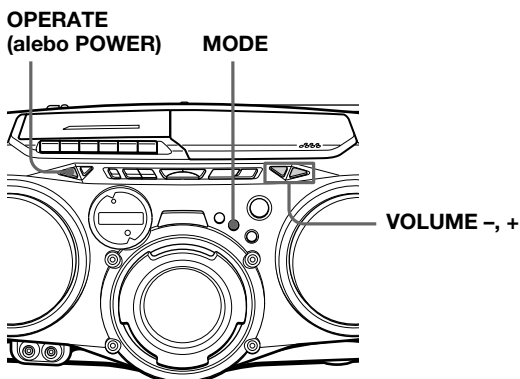

Tipy

- Ak je príjem v pásme FM zašumený, stlačte tlačidlo MODE, dokiaľ sa na displeji nezobrazí nápis "Mono". Rádio sa potom prepne do režimu mono.
- Ak chcete zmeniť krok ladenia v pásme AM alebo MW, prejdite na stranu 20.

Ak chcete

upraviť hlasitosť

Stlačte

VOLUME +, - (VOL +, - na diaľkovom ovládači)

zapnúť alebo vypnúť rádio

OPERATE (alebo POWER, strana 2)

Ak chcete zlepšiť príjem signálu

Pri prijíme v pásme FM presmerujte anténu. Pri prijíme v pásmach AM, MW alebo LW presmerujte celé zariadenie.

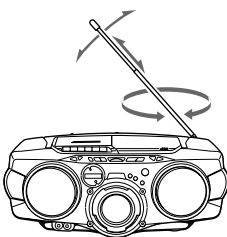

pre príjem v pásme FM

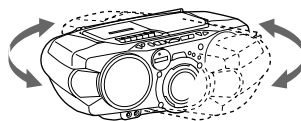

pre príjem v pásmach AM/
MW/LW

Prehrávanie pásky

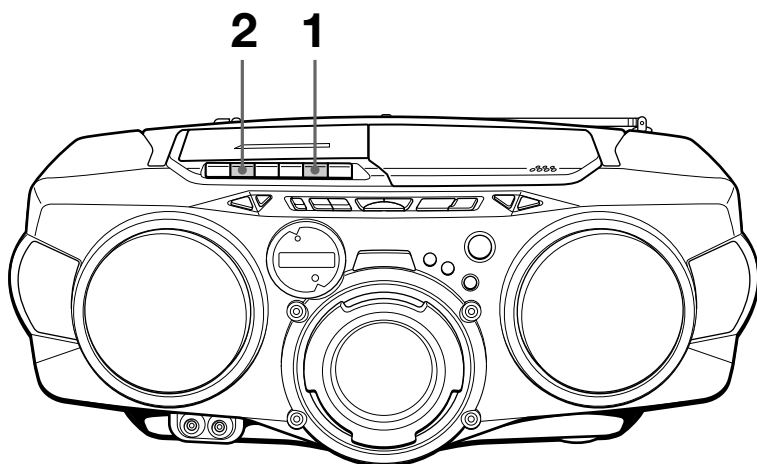

Pripojte dodaný sieťový napájací kábel (strana 20).

1

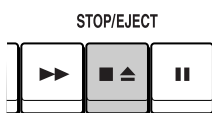

Stlačením tlačidla ■▲ otvorte kazetový priestor a vložte nahratú pásku. Používajte iba pásky typu TYPE I (normal). Zatvorte kazetový priestor.

Strana, ktorú chcete prehrávať, musí byť otočená smerom nahor

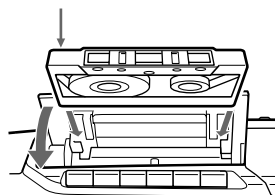

2

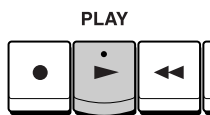

Stlačte tlačidlo ►.

Prehrávač sa zapne (priame zapnutie) a začne prehrávať.

Displej

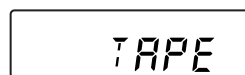

Tieto tlačidlá použite pre doplnkové operácie

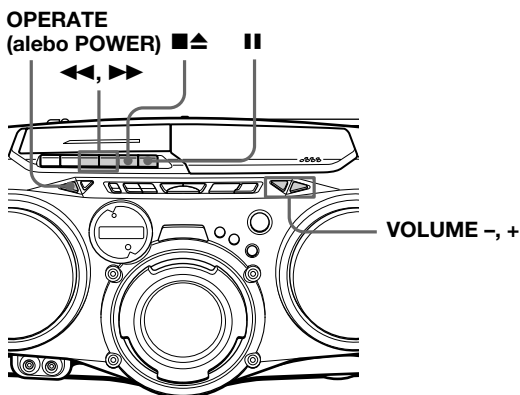

Ak chcete	Stlačte
upraviť hlasitosť	VOLUME +, - (VOL +, - na diaľkovom ovládači)
zastaviť prehrávanie	■▲
pásku rýchlo prevínuť dopredu alebo dozadu	▶▶ alebo ◀◀
pozastaviť prehrávanie	 Ak chcete pokračovať v prehrávaní, stlačte tlačidlo znova.
vysunúť kazetu	■▲
zapnúť alebo vypnúť prehrávač	OPERATE (alebo POWER, strana 2)

Nahrávanie na pásku

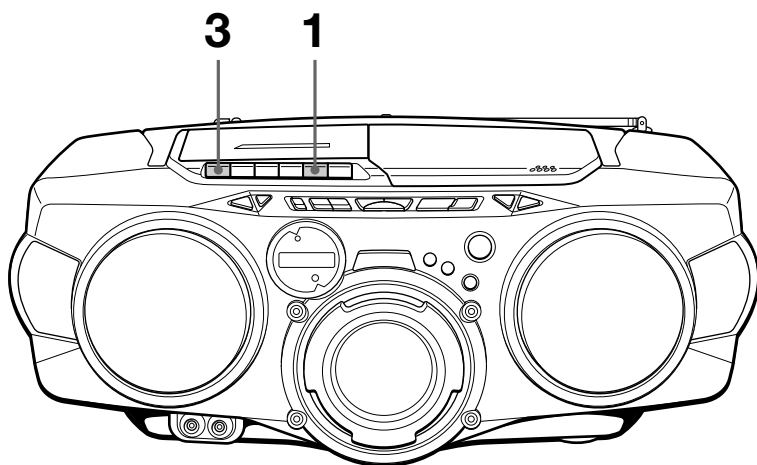

Pripojte dodaný sieťový napájací kábel (strana 20).

1

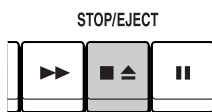

Stlačením tlačidla ■▲ otvorte kazetový priestor a vložte prázdnu pásku. Používajte iba pásky typu TYPE I (normal).

Strana, na ktorú chcete nahrávať, musí byť otočená smerom nahor

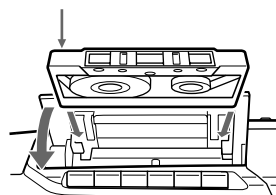

2

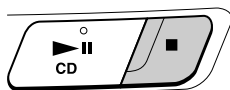

Vyberte zdroj, z ktorého chcete nahrávať.

Ak chcete nahrávať z prehrávača diskov CD, vložte disk CD (strana 4) a stlačte tlačidlo ■ na prehrávači diskov CD.

Displej

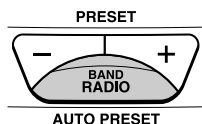
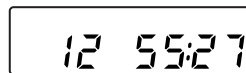

Ak chcete nahrávať z rádia, naladte požadovanú stanicu (strana 6).

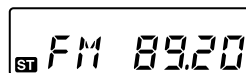

3 REC

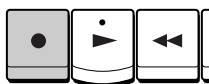

Stlačením tlačidla ● spustíte nahrávanie (tlačidlo ► sa stlačí automaticky).

Tipy

- Úprava hlasitosti alebo zvýraznenie zvuku (strana 18) nemá vplyv na úroveň nahrávania.
- *Iba pre typy CFD-G70L:* Ak je vysielanie v pásmach MW/LW po stlačení tlačidla ● v kroku 3 rušené pískavým zvukom, stlačte tlačidlo MODE a posuňte prepínač ISS (Interference Suppress Switch - prepínač na potlačenie interferencií) do takej polohy, v ktorej je rušenie minimálne.
- Najlepšie výsledky dosiahnete, ak použijete na napájanie striedavé sieťové napätie.
- Ak chcete nahrávku vymazať, postupujte podľa nasledujúceho postupu:
 - 1 Vložte pásku s nahrávkou, ktorú chcete vymazať.
 - 2 Stlačte tlačidlo ||.
 - 3 Stlačte tlačidlo ►.
 - 4 Stlačte tlačidlo ●.
 - 5 Stlačte tlačidlo ||.

Tieto tlačidlá použite pre doplnkové operácie

OPERATE
(alebo POWER) ■▲ || MODE

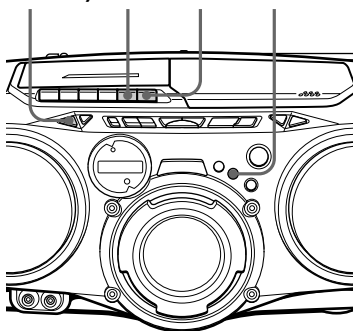

Ak chcete	Stlačte
zastaviť nahrávanie	■▲
pozastaviť nahrávanie	 Ak chcete pokračovať v nahrávaní, stlačte tlačidlo znova.
zapnúť alebo vypnúť prehrávač	OPERATE (alebo POWER, strana 2)

Používanie displeja

Údaje o disku CD si môžete skontrolovať priamo na displeji.

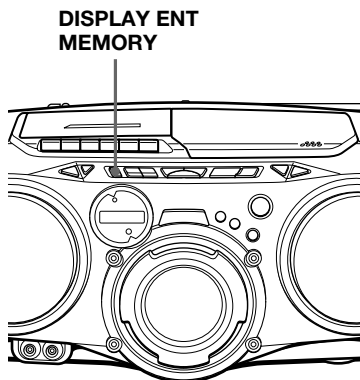

Kontrola celkového počtu skladieb a doby prehrávania

Stlačte tlačidlo DISPLAY ENT•MEMORY v režime zastavenia prehrávania.

Celková doba prehrávania

Celkový počet skladieb

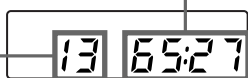

Kontrola zostávajúceho času

Počas prehrávania disku CD stlačte tlačidlo DISPLAY ENT•MEMORY.

Ak chcete zobraziť

Stlačte tlačidlo DISPLAY ENT•MEMORY

číslo aktuálnej skladby a dobu prehrávania aktuálnej stopy*

jedenkrát

zostávajúci počet skladieb a zostávajúci čas na disku CD

dvakrát

číslo aktuálnej skladby a dobu prehrávania

trikrát

* V prípade stôp s číslom väčším ako 20 sa zostávajúci čas zobrazí na displeji ako " --:--".

Vyhľadanie určitej skladby

Pomocou tlačidiel s číslami na diaľkovom ovládači môžete na disku CD rýchlo vyhľadať akúkoľvek skladbu.

Počas prehrávania disku CD môžete nájsť určité miesto skladby.

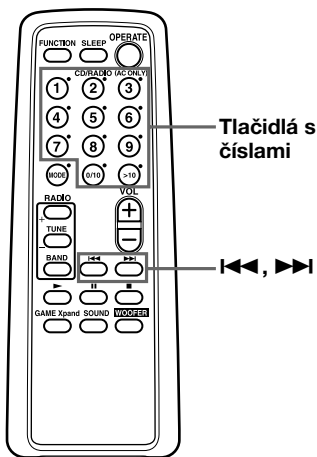

Ak chcete vyhľadať Stlačte

priamo určitú skladbu	tlačidlo s číslom danej skladby.
určité miesto počas počúvania hudby	počas prehrávania podržte stlačené tlačidlo ►► (dopredu) alebo ◀◀ (dozadu), dokiaľ nenájdete hľadané miesto.
určité miesto počas sledovania displeja	počas pozastavenia podržte stlačené tlačidlo ►► (dopredu) alebo ◀◀ (dozadu), dokiaľ nenájdete hľadané miesto.

Poznámka

Ak na displeji svieti nápis "SHUF" alebo "PGM", skladba sa nedá vyhľadať. Indikátor vypnite stlačením tlačidla ■.

Tip

Ak hľadáte skladbu s číslom vyšším ako 10, stlačte najprv tlačidlo >10 a potom tlačidlá s príslušnými číslami.

Príklad: Ak chcete prehrať skladbu s číslom 23, stlačte najprv tlačidlo >10 a potom tlačidlá 2 a 3.

Opakované prehrávanie skladieb (Repeat Play)

Skladby môžete opakovane prehrávať v režime normal, náhodnom poradí alebo programovateľných režimoch prehrávania (strany 14 - 15).

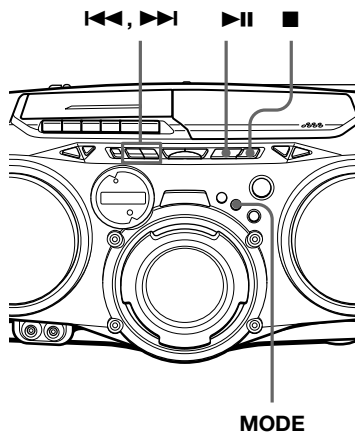

- 1 Stlačte tlačidlo ■.
Na displeji sa zobrazí indikátor "Cd".

pokračovanie

Opakované prehrávanie skladieb (Repeat Play) (pokračovanie)

2 Postupujte nasledovne.

Ak chcete zopakovať	Vykonajte toto
jednu skladbu	<ol style="list-style-type: none">1 Stlačajte tlačidlo MODE, dokiaľ sa nezobrazí nápis "REP 1".2 Stlačením tlačidla ◀◀ alebo ▶▶ vyberte skladbu, ktorú chcete zopakovať.3 Stlačte tlačidlo ▶▶.
všetky skladby	<ol style="list-style-type: none">1 Stlačajte tlačidlo MODE, dokiaľ sa nezobrazí nápis "REP ALL".2 Stlačte tlačidlo ▶▶.
skladby v náhodnom poradí	<ol style="list-style-type: none">1 Stlačajte tlačidlo MODE, dokiaľ sa nezobrazí nápis "SHUF REP".2 Stlačte tlačidlo ▶▶.
naprogramované skladby	<ol style="list-style-type: none">1 Stlačajte tlačidlo MODE, dokiaľ sa nezobrazí nápis "PGM REP".2 Naprogramujte skladby (krok 3 na strane 15).3 Stlačte tlačidlo ▶▶.

Zrušenie opakovaného prehrávania

Stlačajte tlačidlo MODE, dokiaľ z displeja nezmizne nápis "REP".

Na diaľkovom ovládači

- Namiesto tlačidla **▶▶** použite tlačidlo **▶**.
- V režime "REP 1" stlačením tlačidla s číslom vyberte skladbu.

Prehrávanie skladieb v náhodnom poradí (Shuffle Play)

Skadby môžete prehrávať v náhodnom poradí.

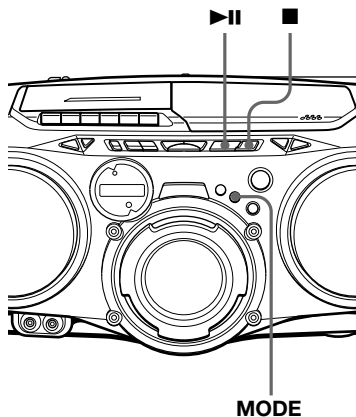

1 Stlačte tlačidlo **■**.

Na displeji sa zobrazí indikátor "Cd".

2 Stlačajte tlačidlo MODE, dokiaľ sa na displeji nezobrazí nápis "SHUF".

3 Stlačením tlačidla **▶▶** spustíte náhodné prehrávanie.

Zrušenie náhodného prehrávania

Stlačajte tlačidlo MODE, dokiaľ z displeja nezmizne nápis "SHUF".

Na diaľkovom ovládači

Namiesto tlačidla **▶▶** použite tlačidlo **▶**.

Vytvorenie vlastného programu (Program Play)

Na disku CD môžete nastaviť poradie prehrávania až 20 skladieb.

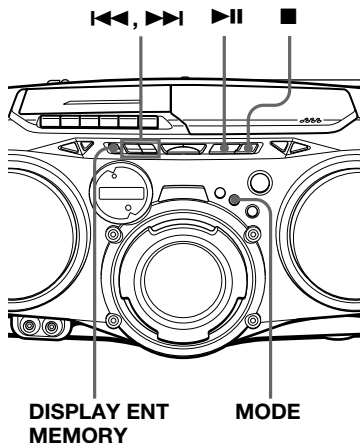

- 1** Stlačte tlačidlo ■.
Na displeji sa zobrazí indikátor "Cd".
- 2** Stláčajte tlačidlo MODE, dokiaľ sa na displeji nezobrazí nápis "PGM".
- 3** Pred stlačením tlačidla ◀◀ alebo ▶▶ vyberte skladbu, ktorú chcete naprogramovať a stlačte tlačidlo DISPLAY ENT•MEMORY.
Zopakujte tento krok.

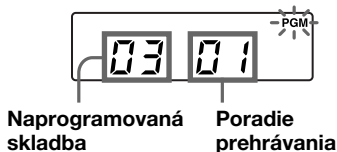

- 4** Stlačením tlačidla ▶▶ spustíte programované prehrávanie.

Na diaľkovom ovládači

- 1 Stlačte tlačidlo ■.
- 2 Stláčajte tlačidlo MODE, kým sa na displeji nezobrazí nápis "PGM".
- 3 Tlačidlá s číslami skladieb stláčajte postupne za sebou v takom poradí, v akom ich chcete naprogramovať.
- 4 Stlačte tlačidlo ▶.

Zrušenie programovaného prehrávania

Stláčajte tlačidlo MODE, dokiaľ z displeja nezdisapare napís "PGM".

Kontrola poradia stôp pred začatím prehrávania

Stlačte tlačidlo DISPLAY ENT•MEMORY.

Po každom stlačení tlačidla sa zobrazí číslo skladby v naprogramovanom poradí.

Zmena aktuálneho programu

Ak je disk CD zastavený, stlačte tlačidlo ■ jedenkrát. Ak sa disk CD prehráva, stlačte tlačidlo dvakrát. Aktuálny program sa vymaže. Potom vytvorte podľa programovacieho postupu nový program.

Tipy

- Ten istý program môžete prehrávať viackrát, nakoľko zostane uchovaný, dokiaľ neotvoríte priestor pre disk CD.
- Môžete nahrávať aj svoj vlastný program.
Po vytvorení programu vložte prázdnu pásku a stlačte tlačidlo ●, čím spustíte nahrávanie.

Nastavenie rozhlasových staníc

Rozhlasové stanice môžete uložiť do pamäte prehrávača. Môžete nastaviť až 30 rozhlasových staníc (pre typ CFD-G70), 20 pre FM a 10 pre AM v ľubovoľnom poradí alebo 40 rozhlasových staníc (pre typ CFD-G70L), 20 pre FM a 10 pre MW a LW v ľubovoľnom poradí.

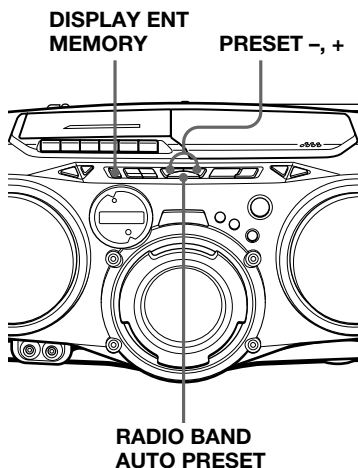

- 1** Pásmo vyberte stlačením tlačidla RADIO BAND•AUTO PRESET.
- 2** Na 2 sekundy podržte stlačené tlačidlo RADIO BAND•AUTO PRESET, dokiaľ na displeji nezačne blikať nápis "AUTO".
- 3** Stlačte tlačidlo DISPLAY ENT•MEMORY.
Stanice sú uložené v pamäti od stanice s najnižšou až po stanicu s najvyššou frekvenciou.

Ak stanicu nie je možné automaticky nastaviť

Stanicu so slabým signálom je potrebné nastaviť manuálne.

- 1** Pásmo vyberte stlačením tlačidla RADIO BAND•AUTO PRESET.
- 2** Naladte požadovanú stanicu.
- 3** Na 2 sekundy podržte stlačené tlačidlo DISPLAY ENT•MEMORY.
- 4** Pomocou tlačidla PRESET + alebo – nastavte číslo, pod ktorým chcete nastavenie rozhlasovej stanice uložiť.
- 5** Stlačiť tlačidlo DISPLAY ENT•MEMORY.
Stará stanica bude nahradená novou.

Na diaľkovom ovládači

- 1** Stláčajte tlačidlo BAND, kým sa na displeji nezobrazí indikátor požadovaného pásma.
- 2** Požadovanú stanicu naladíte opakovaným stláčaním tlačidla TUNE + alebo –.
- 3** Tlačidlo s číslom, pod ktorým bude uložené nastavenie novej stanice, podržte stlačené približne 2 sekundy.
Ak chcete vybrať číslo predvoľby vyššie ako 10, stlačte najprv tlačidlo >10 a potom tlačidlo s príslušným číslom. Naposledy použité tlačidlo s číslom musíte podržať stlačené asi dve sekundy. (Príklad: Ak chcete vybrať číslo 12, stlačte najprv tlačidlá >10 a 1 a potom asi na dve sekundy podržte stlačené tlačidlo 2.)

Prehrávanie predvolených rozhlasových staníc

Po nastavení rozhlasových staníc použite na naladenie svojich obľúbených staníc tlačidlá PRESET + alebo - na prehrávači, alebo tlačidlá s číslami na diaľkovom ovládači.

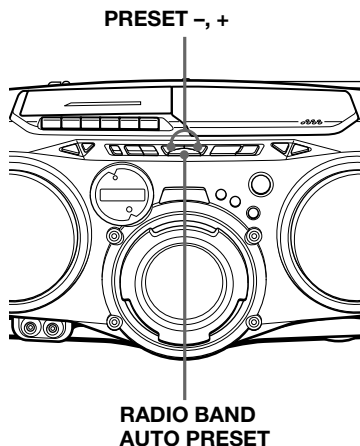

Na diaľkovom ovládači

- 1 Stlačajte tlačidlo BAND, kým sa na displeji nezobrazí indikátor požadovaného pásma.
 - 2 Stlačením tlačidla s príslušným číslom naladíte uloženú stanicu.
- Ak chcete naladiť stanicu s číslom vyšším ako 10, stlačte najprv tlačidlo >10 a potom tlačidlo s príslušným číslom.
(Príklad: Ak chcete naladiť stanicu s číslom 12, stlačte najprv tlačidlá >10 a 1 a potom stlačte tlačidlo 2.)

- 1 Pásmo vyberte stlačením tlačidla RADIO BAND•AUTO PRESET.
- 2 Stlačením tlačidla PRESET + alebo - naladíte uloženú stanicu.

FM-05



ST FM 89.20

Výber zvýraznenia zvuku (SOUND/POWER DRIVE WOOFER/GAME Xpand)

Reprodukovaný zvuk môžete zvýrazniť. Pomocou tlačidla GAME Xpand môžete vychutnať živý zvuk z herného zariadenia.

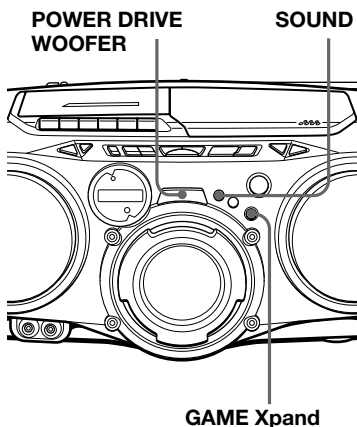

Výber charakteristiky zvuku

Opakovaným stláčaním tlačidla SOUND vyberte požadované zvýraznenie zvuku.

Výberom	Získate
≡ ≡ ≡ ≡ ≡	silný, čistý zvuk so zvýraznenými nízkymi a vysokými frekvenciami
≡ ≡ ≡ ≡ ≡	ľahký, jasný zvuk so zvýraznenými vysokými a strednými frekvenciami
≡ ≡ ≡ ≡ ≡	zvýraznené basy, vhodné pre zvuky bicích nástrojov
≡ ≡ ≡ ≡ ≡	zvýraznené stredné frekvencie, vhodné pre hovorené slovo a spev
≡ ≡ ≡ ≡ ≡	celý dynamický rozsah hudby vhodný napríklad pre klasickú hudbu

Zvýraznenie basov

Stláčajte tlačidlo POWER DRIVE WOOFER, kým sa na displeji nezobrazí indikátor **WOOFER** alebo **WOOFER**. Indikátor **WOOFER** je efektívnejší. Keď je funkcia POWER DRIVE WOOFER aktivovaná, rozsvieti sa tlačidlo POWER DRIVE WOOFER.

Normálny zvukový režim prepnete stlačením tlačidla POWER DRIVE WOOFER a jeho podržaním, kým sa príslušný indikátor z displeja nestrať.

Na diaľkovom ovládači

Stlačte tlačidlo WOOFER.

Poznámky

- Ak je nastavený časovač na zaspávanie, tlačidlo POWER DRIVE WOOFER nesvieti ani v prípade aktívnej funkcie POWER DRIVE WOOFER.
- Funkcia POWER DRIVE WOOFER nepracuje, ak používate slúchadlá.

Získanie efektu funkcie GAME Xpand

Stlačte tlačidlo GAME Xpand a môžete vychutnávať živý zvuk. Keď je funkcia GAME Xpand aktivovaná, rozsvieti sa tlačidlo GAME Xpand.

Ak sa chcete vrátiť k normálnemu zvuku, stlačte tlačidlo znova.

Poznámka

Ak používate slúchadlá, funkcia GAME Xpand nefunguje.

Zaspávanie pri hudbe

Prehrávač môžete nastaviť tak, aby sa vypol po 10, 20, 30, 60, 90 alebo 120 minútach, čo vám umožní zaspávať pri počúvaní hudby.

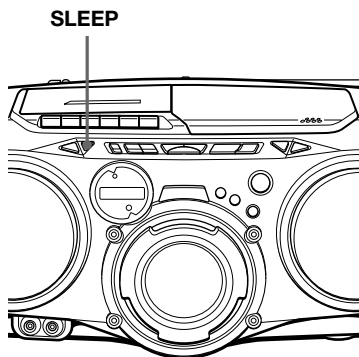

- 1 Spustíte prehrávanie požadovaného zdroja hudby.
- 2 Stlačíte tlačidlo SLEEP. Zobrazí sa indikátor "SLEEP".
- 3 Pomocou tlačidla SLEEP vyberte počet minút, po uplynutí ktorých sa prehrávač automaticky vypne. Po každom stlačení tlačidla sa indikátory menia v poradí: "60" → "90" → "120" → žiadny indikátor → "10" → "20" → "30".



Zrušenie funkcie sleep

Stlačením tlačidla OPERATE (alebo POWER) vypnete napájanie.

Poznámka

Pri prehrávaní pásky použitím tejto funkcie: ak je dĺžka jednej strany pásky dlhšia ako nastavený čas, prehrávač sa vypne až na konci pásky.

Výber zdrojov napájania

Ako zdroj napájania môžete použiť sieťové napätie alebo batérie.

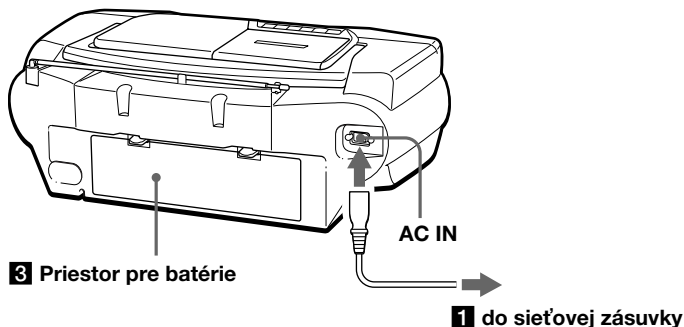

- 1** Pripojenie sieťového napájacieho kábla
Jeden koniec priloženého sieťového napájacieho kábla zasuňte do zásuvky s označením AC IN, ktorá sa nachádza v zadnej časti prehrávača, a druhý koniec zasuňte do sieťovej zásuvky.

Iba pre typ určený pre Brazíliu: Úprava napätia

Skontrolujte, či je prepínač VOLTAGE SELECTOR (na spodnej časti zariadenia) nastavený na hodnotu napätia v miestnej elektrickej sieti.

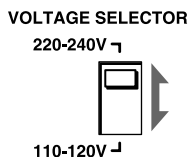

Tip

Určené len pre zákazníkov, ktorí vlastnia sieťový adaptér:
Ak sieťový napájací kábel nie je kompatibilný so sieťovou zásuvkou, použite dodávaný sieťový adaptér.

Zmena kroku ladenia v pásmach AM a MW

Krok ladenia v pásmach AM a MW je nastavený výrobcom nasledujúcim spôsobom:

Typy pre Argentínu a Brazíliu: 10 kHz
Ostatné typy: 9 kHz

Ak potrebujete zmeniť krok ladenia v pásmach AM a MW, postupujte nasledovne:

- 1** Odpojte sieťový napájací kábel zo siete a odstráňte všetky batérie.
- 2** Stlačte a podržte stlačené tlačidlo OPERATE (alebo POWER), kým z displeja nezmiznú všetky indikátory.
- 3** Pri stlačených tlačidlách RADIO BAND•AUTO PRESET a ■ znova pripojte sieťový kábel do sieťovej zásuvky. Interval ladenia sa zmení a na displeji sa na 2 sekundy zobrazia indikátory "AM9" "MW9" alebo "AM10" "MW10".

Po zmene kroku ladenia musíte znova nastaviť predvolené rozhlasové stanice v pásmach AM alebo MW.

2 Vloženie batérií do diaľkového ovládača

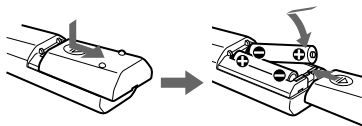

Vložte dve batérie typu R6 (veľkosti AA) (nie sú súčasťou)

Výmena batérií

Pri bežnej prevádzke by mali batérie vydržať približne šesť mesiacov. Ak diaľkový ovládač nefunguje, vymeňte všetky batérie za nové.

3 Použitie prehrávača na batérie

Do priestoru pre batérie vložte osem batérií typu R20 (veľkosti D) (nie sú súčasťou).

Ak chcete zariadenie použiť na batérie, odpojte sieťový napájací kábel od prehrávača.

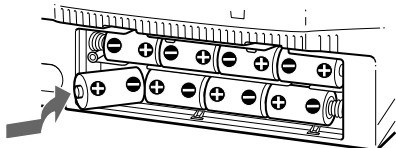

Výmena batérií

Batérie vymeňte vtedy, ak svieti indikátor OPR/BATT, alebo ak zariadenie prestalo pracovať. Vymeňte všetky batérie za nové.

Poznámky

- Pred výmenou batérií sa presvedčite, či ste z prehrávača vybrali disk CD.
- Ak prehrávač používate na batérie, nemôžete ho zapnúť použitím diaľkového ovládača.

Pripojenie herného prístroja alebo iných voliteľných súčastí

Pomocou reproduktorov prehrávača môžete zlepšiť kvalitu reprodukováného zvuku z herného prístroja alebo z televízneho prijímača, a pod.

Pred pripojením skontrolujte, či sú všetky zariadenia vypnuté. Podrobnejšie informácie získate v návode na použitie pripájaného zariadenia.

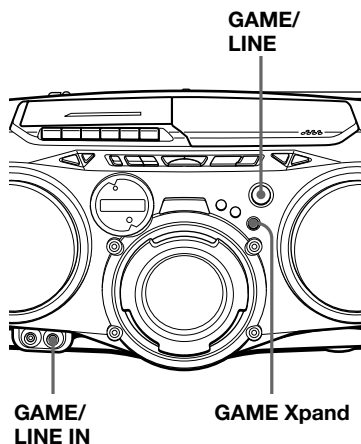

Pripojenie herného prístroja

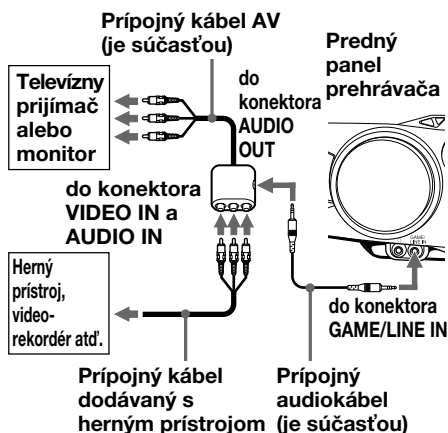

- 1 Pripojte dodávaný prípojný kábel AV do herného prístroja a televízneho prijímača alebo monitora.
- 2 Pripojte dodávaný audio prípojný kábel k dodávanému prípojnému káblu AV a konektoru GAME/LINE IN tohto prehrávača.
- 3 Stlačte tlačidlo GAME/LINE, kým sa na displeji nezobrazí nápis "GAME LI".
- 4 Zapnite herný prístroj.
- 5 Stlačte tlačidlo GAME Xpand, aby sa dosiahol efekt funkcie GAME Xpand.

Poznámka

Ak je dodávaný prípojný audiokábel pripojený k dodávanému prípojnému káblu AV, nie je možné počúvať zvuk z televízneho prijímača ani z monitora.

Pripojenie televízneho prijímača alebo videorekordéra

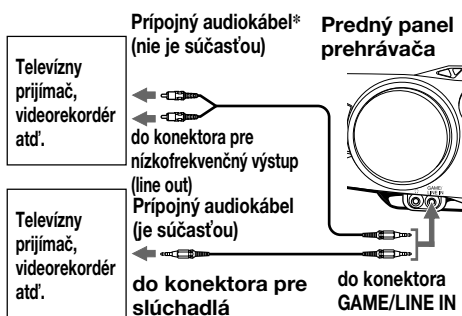

* Kábel s konektorom typu stereo mini na jednom konci a s dvoma konektormi typu phono na druhom konci

Po pripojení zariadenia prehrávač zapnete a stlačíte tlačidlo GAME/LINE. Zobrazí sa indikátor "GAME LI".

Poznámka

Pevným pripojením káblov zabránite prípadným poruchám.

Nahrávanie z pripojených zariadení

- 1 Vložte prázdnu pásku.
- 2 Stlačíte tlačidlo GAME/LINE a zobrazí sa indikátor "GAME LI".
- 3 Stlačíte tlačidlo ●.
Spustí sa nahrávanie.
- 4 Spustíte zariadenie pripojené k prehrávaču pomocou konektora GAME/LINE IN.

Odporúčania

Bezpečnosť

- Nakoľko laserový lúč použitý v prehrávači diskov CD je nebezpečný pre zrak, nerozoberajte kryt zariadenia. Opravy zverte iba kvalifikovanému pracovníkovi.
- V prípade, že sa do zariadenia dostane ľubovoľný pevný objekt alebo tekutina, odpojte ho od siete a pred ďalším použitím ho nechajte prezrieť odborníkovi.
- Na tomto prehrávači diskov CD nie je možné prehrávať disky neštandardných tvarov (napr. srdce, štvorec, hviezda). Pri pokuse o ich prehrávanie sa zariadenie môže poškodiť. Neštandardné disky nepoužívajte.

Zdroje napájania

- Pred zapojením prehrávača do siete skontrolujte, či jeho prevádzkové napätie zodpovedá napätiu v zásuvke (kapitola "Technické charakteristiky") a použite dodávaný napájací kábel. Iný typ kábla nepoužívajte. Prepínač pre výber napätia sa nachádza na spodnej strane prehrávača (iba pre typ určený pre Brazíliu).
- Pokiaľ je zariadenie pripojené k sieťovej zásuvke, nie je odpojené od siete, a to aj v takom prípade, ak je vypnuté.
- Pri napájaní batériami použite osem batérií typu R20 (veľkosti D).
- Ak nebudete batérie používať, vyberte ich, aby ste zabránili prípadným škodám, spôsobeným ich vytekaním alebo koróziou.
- Štítok s informáciami o prevádzkovom napätí, príkone a s inými údajmi je umiestnený na spodnej časti zariadenia.

Umiestnenie

- Zariadenie nenechávajte v miestach blízko zdrojov tepla alebo tam, kde by mohli byť vystavené priamemu slnečnému žiareniu, prachu alebo mechanickému poškodeniu.
- Neumiestňujte ho na naklonené alebo nestabilné miesto.
- Do vzdialenosti 10 mm od skrinky zariadenia neumiestňujte žiadne predmety. Z dôvodu správnej činnosti zariadenia a dlhšej životnosti súčiastok musia byť ventilačné otvory voľné.
- Ak ponecháte zariadenie v aute vystavenom slnečnému žiareniu, umiestnite ho na také miesto, kde nebude priamo vystavené slnečnému žiareniu.
- Osobné kreditné karty s magnetickým prúžkom alebo mechanické náramkové hodinky odstráňte z blízkosti prehrávača, aby ste predišli ich možnému poškodeniu magnetom v reproduktoroch.

Prevádzka

- Ak prehrávač preniesiete z chladného miesta na teplé alebo ak ho umiestnite vo veľmi vlhkom prostredí, môže sa na šošovke vo vnútri prehrávača diskov CD vyzrážať vlhkosť. V takom prípade nebude prehrávač pracovať správne. Vtedy je nutné disk CD vybrať a asi hodinu počkať, dokiaľ sa vlhkosť neodparí.
- Ak nebol prehrávač dlhšiu dobu používaný, pred vložením pásky ho na niekoľko minút nastavte do režimu prehrávania, aby sa zohrial.

Ak máte akékoľvek otázky alebo problémy súvisiace so zariadením, obráťte sa na najbližšieho obchodného zástupcu spoločnosti Sony.

Poznámky k diskom CD

- Pred prehrávaním vyčistite disk CD čistiacou látkou. Disk CD utierajte smerom od stredu disku.



- Nepoužívajte rozpúšťadlá, ako napríklad benzín, riedidlo, bežne dostupné čistiace prostriedky alebo antistatický sprej na čistenie vinylových diskov LP.
- Disk CD nevystavujte priamemu slnečnému žiareniu alebo zdrojom tepla, ako napríklad teplovzdušnému potrubiu, ani ho nenechávajte v aute, ktoré je zaparkované na slnku, pretože vo vnútri môže výrazne stúpnuť teplota.
- Na disk CD nenalepujte žiadne nálepky ani papieriky a povrch disku chráňte pred poškrabaním.
- Po ukončení prehrávania uložte disk CD do jeho obalu.

Ak je disk CD poškrabaný, znečistený alebo sú na ňom odtlačky prstov, môže to spôsobiť chybné sledovanie stopy.

Poznámky ku kazetám

- Vylomte ochranné vylamovacie plôšky strán A alebo B, čím zabránite náhodnému nahrávaniu. Ak chcete na pásku znova nahrávať, prelepte otvor po odstránenej plôške lepiacou páskou.

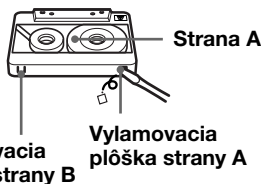

- Neodporúčame používať pásky dlhšie ako 90 minút, okrem dlhých, nepretržitých nahrávaní alebo prehrávaní.

Riešenie problémov

Všeobecné

Chýba napájanie.

- Sieťový napájací kábel pevne pripojte do zdieľky AC IN a do sieťovej zásuvky.
- Presvedčite sa, či sú batérie správne vložené.
- Ak sú batérie vybité, vymeňte ich za nové.
- Ak zariadenie používate na batérie, prehrávač sa nedá zapnúť použitím diaľkového ovládača.

Chýba napájanie a striedavo sa zobrazujú indikátory "bAttErY" a "Error".

- Skontrolujte, či sú batérie vložené správne.
- Ak sú batérie vybité, vymeňte ich za nové.

Nie je počuť žiadny zvuk.

- Pri počúvaní cez reproduktory odpojte slúchadlá.

Napájanie sa neočakávané vypne.

- Všetky batérie vymeňte za nové.

Je počuť neobvyklý zvuk.

Zvuk je zašumený, slabý alebo nekvalitný.

- Ak sú batérie vybité, vymeňte ich za nové.

Je počuť šum.

- V blízkosti zariadenia niekto používa prenosný telefón alebo iné zariadenie, ktoré vysiela rádiové vlny.
→ Premiestnite tieto zariadenia ďalej od prehrávača.

pokračovanie

Prehrávač diskov CD

Na displeji je aj po vložení disku CD zobrazený indikátor “no diSC”.

- Disk CD vložte označenou stranou smerom nahor.
- Disk CD-R alebo CD-RW nebol dokončený. Dokončíte disk CD-R alebo CD-RW pomocou nahrávacieho zariadenia.
- Vyskytol sa problém s kvalitou disku CD-R alebo CD-RW, nahrávacieho zariadenia alebo aplikačného softvéru.

Disk CD sa nezačne prehrávať.

- Disk CD vložte označenou stranou smerom nahor.
- Disk CD vyčistíte.
- Vyberte disk CD a priestor pre disk CD nechajte asi hodinu otvorený, aby sa vysušila prípadná skondenovaná vlhkosť.

Vypadáva zvuk.

Je počuť šum.

- Znížte hlasitosť.
- Disk CD vyčistíte alebo ho v prípade veľkého poškodenia vymeňte.
- Prehrávač umiestnite na miesto bez vibrácií.
- Ak používate nekvalitné disky CD-R alebo CD-RW, alebo ak sa vyskytol problém s nahrávacím zariadením alebo aplikačným softvérom, zvuk môže vypadávať alebo môžete počuť šum.

Rádio

Zvuk je slabo počuteľný alebo má nízku kvalitu.

- Ak sú batérie vybité, vymeňte ich za nové.
- Premiestnite prehrávač ďalej od televízora.
- Ak pri počúvaní rádia v pásmach AM (typ CFD-G70), MW alebo LW (typ CFD-G70L) používate diaľkový ovládač, môžete počuť šum. Problém sa nedá odstrániť.

Obraz televízora je nestabilný.

- Ak v blízkosti televízora s vnútornou anténou počúvate rádio na vlnovom rozsahu FM, premiestnite prehrávač ďalej od televízora.

Kazetový prehrávač

Páska sa po stlačení príslušného tlačidla nezačne točiť.

- Pevne zatvorte priestor pre pásku.

Tlačidlo REC ● nefunguje. Pásku nie je možné prehrať.

- Presvedčíte sa, či je na páske ochranná vylamovacia plôška.

Páska sa nevymaže úplne.

- Vyčistíte mazaciu hlavu (strana 28).
- Ak sú batérie vybité, vymeňte ich za nové.
- Prehráva sa zdroj, ktorý bol nahratý použitím tohto zariadenia na pásku typu TYPE II (high position) alebo TYPE IV (metal). Nahrajte ho na pásku typu TYPE I (normal) a prehrajte.

Na pásku nie je možné nahrávať.

- Presvedčíte sa, či je páska vložená správne.
- Presvedčíte sa, či je na páske ochranná vylamovacia plôška.

Zvuk je slabo počuteľný.

Má nízku kvalitu.

- Vyčistíte hlavy a prítláčny a hnací valček (strana 28).
- Odmagnetizujte hlavy použitím demagnetizéra (strana 28).

Zvuk je skreslený.

- Používate pásku typu TYPE II (high position) alebo TYPE IV (metal). Používajte iba pásky typu TYPE I (normal).

Diaľkový ovládač

Diaľkový ovládač nefunguje.

- Ak sú batérie v diaľkovom ovládači vybité, vymeňte ich za nové.
 - Skontrolujte, či ste diaľkový ovládač nasmerovali na príslušný senzor prehrávača.
 - Odstráňte všetky prekážky medzi diaľkovým ovládačom a prehrávačom.
 - Skontrolujte, či nie je senzor diaľkového ovládania vystavený priamemu slnečnému žiareniu alebo svetlu žiarivky.
 - Ak používate diaľkový ovládač, presuňte sa bližšie k prehrávaču.
-

Ak problémy pretrvávajú aj po pokuse o ich odstránenie, odpojte sieťový napájací kábel a vyberte všetky batérie. Po zmiznutí všetkých indikátorov z displeja znova zasuňte sieťový napájací kábel a vložte všetky batérie. Ak problém naďalej pretrváva, obráťte sa na najbližšieho obchodného zástupcu spoločnosti Sony.

Údržba

Čistenie šošovky

Ak sa šošovka znečistí, môže to spôsobiť preskakovanie zvuku počas prehrávania disku CD. Vyčistite ju bežne dostupným čističom.

Čistenie hláv a dráhy pásky

Ak chcete dosiahnuť optimálnu kvalitu prehrávania a nahrávania, vždy po desiatich hodinách prevádzky prehrávača pretrite hlavy a prítlačný a hnací valček tyčinkou s vatou, navlhčenou v čistiacej kvapaline alebo v alkohole. Ak chcete dosiahnuť maximálne kvalitné nahrávky, odporúčame vám, aby ste pred každým nahrávaním vyčistili všetky povrchy, s ktorými prichádza páska do styku.

Odmagnetizovanie hláv

Po približne 20 až 30 hodinách používania sa na hlavách vytvorí zvyšková magnetizácia, ktorá spôsobuje stratu vysokých frekvencií a vznik šumu. V takom prípade by ste mali pomocou bežne dostupného demagnetizéra hláv odmagnetizovať hlavy a všetky kovové časti, ktoré sa nachádzajú v dráhe pásky.

Čistenie skrinky zariadenia

Skrinku, ovládací panel a ovládacie prvky čistite mäkkou látkou, mierne navlhčenou v jemnom roztoku saponátu. Nepoužívajte drsné čistiace pomôcky, prášky alebo rozpúšťadlá, ako napríklad alkohol alebo benzín.

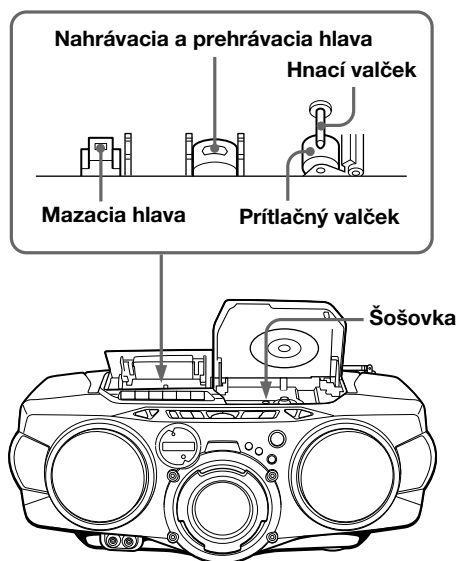

Po vyčistení vložte pásku až po úplnom vysušení čistených povrchov.

Technické charakteristiky

Prehrávač diskov CD

Systém

Digitálny zvukový systém disku CD

Vlastnosti laserovej diódy

Materiál: GaAlAs

Vlnová dĺžka: 780 nm

Doba žiarenia: kontinuálne

Výstupný výkon lasera: menej ako 44,6 μ W

(Výstupný výkon je hodnota nameraná vo vzdialenosti 200 mm od povrchu šošovky na optickom zbernom bloku s otvorom 7 mm.)

Rýchlosť otáčania

200 ot./min až 500 ot./min (CLV – konštantná lineárna rýchlosť)

Počet kanálov

2

Frekvenčný rozsah

20 - 20 000 Hz +1/-2 dB

Kolísanie a nerovnomerný chod

Nemerateľné hodnoty

Rádio

Frekvenčný rozsah

CFD-G70

FM 87,6 – 108 MHz

AM 531 – 1 602 kHz (krok 9 kHz)
530 – 1 610 kHz (krok 10 kHz)

CFD-G70L

FM 87,5 – 108 MHz

MW 531 – 1 602 kHz (krok 9 kHz)
530 – 1 610 kHz (krok 10 kHz)

LW 153 – 279 kHz

MF

FM: 10,7 MHz

AM/MW/LW: 450 kHz

Antény

FM: Teleskopická anténa

AM/MW/LW: Vstavaná anténa feritová tyčka

Kazetový magnetofón

Nahrávací systém

4 stopy, 2 kanály, stereo

Rýchlosť previjania

Približne 120 sekúnd (kazeta Sony C-60)

Frekvenčný rozsah

TYPE I (normal): 70 – 13 000 Hz

Všeobecné

Reprodukory

Hlavný reproduktor: priemer 10 cm, 3,2 Ω , kónusový typ (2)

Subwoofer: priemer 8 cm, 4 Ω , kónusový typ (1)

GAME Xpand: priemer 5 cm, 12 Ω , kónusový (2)

Vstupy

GAME/LINE IN (stereofónny, typ minijack): citlivosť 436 mV

Výstupy

Konektor pre slúchadlá (stereo, typ minijack):

Pre slúchadlá s impedanciou 16 – 68 Ω

Maximálny výstupný výkon

Hlavný reproduktor: 8 W

Subwoofer: 12 W

GAME Xpand: 2,4 W

Požiadavky na napájanie

Pre rádiomagnetofón s prehrávačom diskov CD:

Typ určený pre Argentínu: striedavé napätie 220 – 230 V, 50 Hz

Typ určený pre Brazíliu: striedavé napätie 110 – 120V, 220 – 240V, 50 alebo 60 Hz

Ostatné typy: striedavé napätie 230 V, 50 Hz jednosmerné napätie 12 V, 8 batérií typu R20 (veľkosti D)

Diaľkový ovládač:

Jednosmerné napätie 3 V, 2 batérie typu R6 (veľkosť AA)

Príkion

35 W, pri striedavom napätí

Životnosť batérií

Pre rádiomagnetofón s prehrávačom diskov CD:

Nahrávanie v pásme FM

Sony R20P: približne 6,5 hod.

alkalické batérie Sony LR20: približne 18 hod.

Prehrávanie pásky

Sony R20P: približne 1,5 hod.

alkalické batérie Sony LR20: približne 6 hod.

Prehrávanie disku CD

Sony R20P: približne 1 hod.

alkalické batérie Sony LR20: približne 4 hod.

Rozmery

Približne 530 × 195 × 342 mm (š/v/h)

(vrátane vyčnievajúcich častí)

Váha

Približne 7,4 kg (vrátane batérií)

Dodávané príslušenstvo

Sieťový napájací kábel (1)

Diaľkový ovládač (1)

Prípojný kábel AV (1)

Prípojný audiokábel (1)

Vzhľad a technické parametre môžu byť zmenené bez predchádzajúceho upozornenia.

Voliteľné príslušenstvo

Súprava slúchadiel Sony MDR

Register

A, B

- Batérie
 - pre diaľkový ovládač 21
 - pre prehrávač 21

C

- Časovač
 - Zaspávanie pri hudbe 19
- Čistenie
 - hláv a dráhy pásky 28
 - skrinky 28

D, E, F

- Displej 12

G, H

- GAME Xpand 18

I, J, K, L, M

- Interval ladenia v pásmach AM a MW 20

N

- Nahrávanie na pásku 10
- Nastavenie 20
- Nastavenie rozhlasových staníc 16

O

- Odmagnetizovanie hláv 28
- Opakované prehrávanie 13

P, Q

- Počúvanie rádia 6
- Používanie displeja 12
- POWER DRIVE WOOFER 18
- Prehrávač diskov CD 12
- Prehrávanie
 - disku CD 4
 - pásky 8
 - predvolených rozhlasových staníc 17
 - skladieb, opakované 13
- Prehrávanie v náhodnom poradí 14
- Prepínač napätia 20
- Pripojenie
 - prídavných zariadení 22
 - sieťového kábla 20
- Programované prehrávanie 15

R

- Riešenie problémov 25
- Rozhlasové stanice
 - nastavenie 16
 - prehrávanie 17

S, T, U

- SOUND 18

V, W, X, Y

- Vyhľadanie určitého miesta 12
- Vytvorenie vlastného programu 15
- Výber
 - stopy 5
 - zvýraznenia zvuku 18
- Výber zdrojov napájania 20

Z

- Zdroje napájania 20
- Zlepšenie príjmu signálu 7
- Zvýraznenie zvuku 18