

Micro Hi-Fi Component System

Инструкция по эксплуатации



MDLP

CMT-CP500MD

ПРЕДУПРЕЖДЕНИЕ

Для предупреждения опасности пожара или поражения электрическим током не следует оставлять данный аппарат под дождем или в местах с повышенной влажностью.

Во избежание поражения электрическим током не открывайте корпус. Обращайтесь только к квалифицированным специалистам по техобслуживанию.

Не устанавливайте аппарат в закрытом месте, таком, как книжная полка или встроенный шкаф.

Патенты США и других стран по лицензии компании Dolby Laboratories.

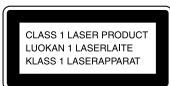

Настоящая аппаратура классифицируется как ЛАЗЕРНАЯ ПРОДУКЦИЯ КЛАССА 1. Этикетка с надписью CLASS 1 LASER PRODUCT имеется на задней панели.

Внутри аппарата расположена табличка с предупреждающей надписью.



Во избежание возгорания не закрывайте вентиляционные отверстия аппарата газетами, скатертями, занавесками, и т.п. И не располагайте на аппарате зажженные свечи.

Во избежание опасности возгорания или поражения электрическим током не ставьте на аппарат предметы, наполненные водой, такие как вазы.

ПРОДАВЕЦ НИ ПРИ КАКИХ ОБСТОЯТЕЛЬСТВАХ НЕ НЕСЕТ ОТВЕТСТВЕННОСТИ ЗА ПРЯМОЙ, СЛУЧАЙНЫЙ ИЛИ КОСВЕННЫЙ УЩЕРБ ЛЮБОГО ХАРАКТЕРА, ИЛИ ЗА УБЫТКИ ИЛИ РАСХОДЫ, ВЫЗВАННЫЕ НЕИСПРАВНОСТЬЮ ИЗДЕЛИЯ ИЛИ ИСПОЛЬЗОВАНИЕМ ЛЮБОГО ИЗДЕЛИЯ.



Не выбрасывайте батарейки вместе с обычным домашним мусором, ликвидируйте их надлежащим образом как химические отходы.



АЯ46

Изготовитель: Сони Корпорейшн
Адрес: 6-7-35 Киташинагава, Шинагава-ку,
Токио 141-0001, Япония
Сделано в Корее

Оглавление

Обозначение регуляторов

Основной аппарат	4
Пульт дистанционного управления	5

Подготовка к эксплуатации

Подсоединение системы	6
Установка двух батареек размера AA (R6) в пульт дистанционного управления	7
Установка времени	7
Экономия потребляемой энергии в режиме ожидания	8

КД-проигрыватель

Загрузка КД	8
Воспроизведение КД	
— Нормальное воспроизведение/ Произвольное воспроизведение/ Повторное воспроизведение	9

Программирование дорожек КД	
— Программное воспроизведение	10
Использование дисплея КД	11
Присвоение названия КД	
— Описание диска	11

МД-дека – воспроизведение

Загрузка МД	13
Воспроизведение МД	
— Нормальное воспроизведение/ Произвольное воспроизведение/ Повторное воспроизведение	13
Программирование дорожек МД	
— Программное воспроизведение	14
Использование дисплея МД-деки	15

МД-дека — запись

Перед началом записи	16
После выполнения записи	16
Запись КД на МД	
— Синхронная запись КД-МД	17
Запись ленты на МД	
— Синхронная запись ЛЕНТА-МД	18
Запись на МД вручную	
— Ручная запись	19
Начало записи с помощью 6 секунд предварительно сохраненных аудиоданных	
— Запись с “машиной времени”	19
Советы относительно записи	
— Запись в течение длительных промежутков времени/Разметка номеров дорожек/Функция “разумного интервала”/ Регулировка уровня записи	20

МД-дека — Монтаж

Перед началом монтажа	24
Присвоение названия МД	
— Функция присвоения названия	24
Стирание записей	
— Функция стирания	27
Перемещение записанных дорожек	
— Функция перемещения	29
Разделение записанных дорожек	
— Функция разделения	29
Объединение записанных дорожек	
— Функция объединения	30
Отмена последней операции монтажа	
— Функция отмены	31
Изменение уровня записи после выполнения записи	
— Функция монтажа S.F	32

Тюнер

Предварительная установка радиостанций	34
Прослушивание радиоприемника	
— Предварительная настройка	35
Присвоение названий предварительно установленным станциям	
— Название станции	36
Использование системы передачи радиоданных (RDS)*	36

Кассетная дека — Воспроизведение

Загрузка кассеты с лентой	37
Воспроизведение ленты	37

Лента-Запись

Запись КД на ленту	
— Синхронная запись “КД-ЛЕНТА”	38
Запись МД на ленту	
— Синхронная запись “МД-ЛЕНТА”	38
Запись на ленту вручную	
— Ручная запись	39

Настройка звука

Настройка звука	40
-----------------------	----

Таймер

Засыпание под музыку	
— Таймер сна	40
Пробуждение под музыку	
— Ежедневный таймер	41
Запись радиопрограмм с помощью таймера	42

Вспомогательные компоненты

Подсоединение вспомогательных компонентов	43
--	----

Дополнительная информация

Меры предосторожности	44
Системные ограничения МД	46
Отыскание и устранение неисправностей	47
Индикация самодиагностики	51
Технические характеристики	53

* Только европейская модель

Обозначение регуляторов

Пункты перечислены в алфавитном порядке.

Подробные сведения приведены на страницах, указанных в скобках ().

Основной аппарат

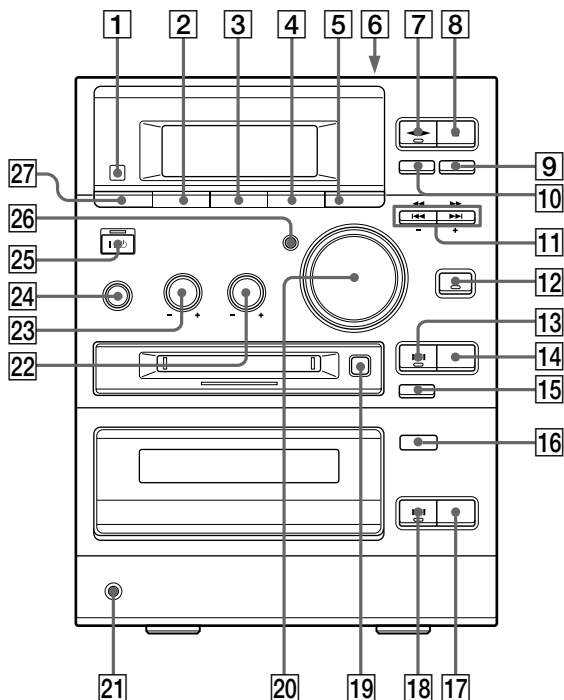

BASS **23** (40)

CD EJECT **▲16** (8, 9, 16, 50)

CD **■17** (9, 10, 17, 38)

CD **▶▶18** (9, 10)

DSG **26** (40)

ENTER/START **5** (17, 18, 38, 39)

FUNCTION **24** (9, 10, 13, 14, 19, 22, 23, 37, 39, 43)

MD EJECT **▲19** (13, 24)

MD REC **●15** (19, 22, 23)

MD **▶▶13** (13 – 15, 19)

MD **■14** (13, 15, 17 – 20, 38, 39)

Гнездо PHONES **21**

PLAY MODE DIRECTION **27** (9, 10, 13 – 15, 24, 37 – 39)

PUSH **▲6** (37)

REC MODE **3** (20, 50)

Датчик дистанционного управления **1**

REPEAT **2** (9, 13, 34)

STEREO/MONO **2** (35)

SYNCHRO REC **4** (17, 18, 38)

TAPE REC **●10** (39)

TAPE **◀▶7** (37 – 39)

TAPE **■8** (18, 37 – 39)

TAPE **||9** (37, 39)

TREBLE **22** (40)

TUNER BAND **12** (34, 35, 50)

TUNING MODE **27** (34, 35)

TUNING **-/+ 11** (34, 35)

VOLUME **20** (41)

ОПИСАНИЯ КНОПОК

◀◀▶▶11 (9, 10, 13 – 15)

◀▶▶▶11 (9, 13, 37)

I(питание) 25 (7, 16, 24, 35, 41, 43, 50)

Пульт дистанционного управления

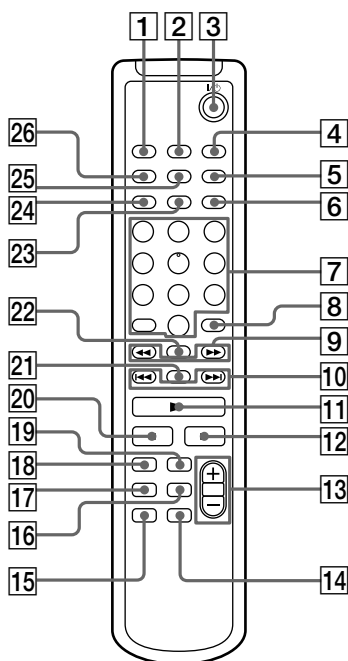

BASS/TRE **5** (40)
 CD **17** (9 – 11)
 CLEAR **8** (10, 14, 15, 25, 36)
 CLOCK/TIMER SELECT **2**
 (42, 43)
 CLOCK/TIMER SET **4** (7, 41, 42)
 CURSOR ←/→ **9** (7, 12, 25)
 DISPLAY **21** (8, 10, 11, 15, 19, 36)
 DSG **14** (40)
 ENTER/YES **6** (7, 10, 12, 14, 20 – 23, 25 – 34, 36, 41 – 43)
 FUNCTION **15** (9, 10, 13, 14, 19, 22, 23, 37, 39, 43)

MD **18** (13, 14, 25, 27 – 30, 32)
 MENU/NO **24** (12, 21 – 24, 26 – 34)
 NAME EDIT/SELECT **23** (11, 12, 24, 25, 36)
 Цифровые кнопки **7** (9, 10, 12, 14, 15, 25, 35)
 PLAY MODE **26** (9, 10, 13 – 15, 24, 32)
 REPEAT **25** (9, 13)
 SCROLL **22** (12, 15, 26)
 SLEEP **1** (40)
 TAPE **16**
 TUNER BAND **19** (34, 35)
 VOLUME +/- **13** (41)

ОПИСАНИЯ КНОПОК

I/⏻ (питание) **3** (7, 16, 24, 35, 41, 43)
 ◀▶ **9** (28, 30)
 ◀▶▶▶ **10** (7, 11, 12, 21 – 23, 25 – 34, 40 – 42)
 ▶ **11** (9, 10, 13, 15, 23)
 ■ **12** (23)
 ■■ **20** (9, 13, 28)

Подсоединение системы

Для подсоединения системы с помощью прилагаемых шнуров и принадлежностей выполните следующие действия пунктов с **1** по **4**.

Рамочная антенна AM

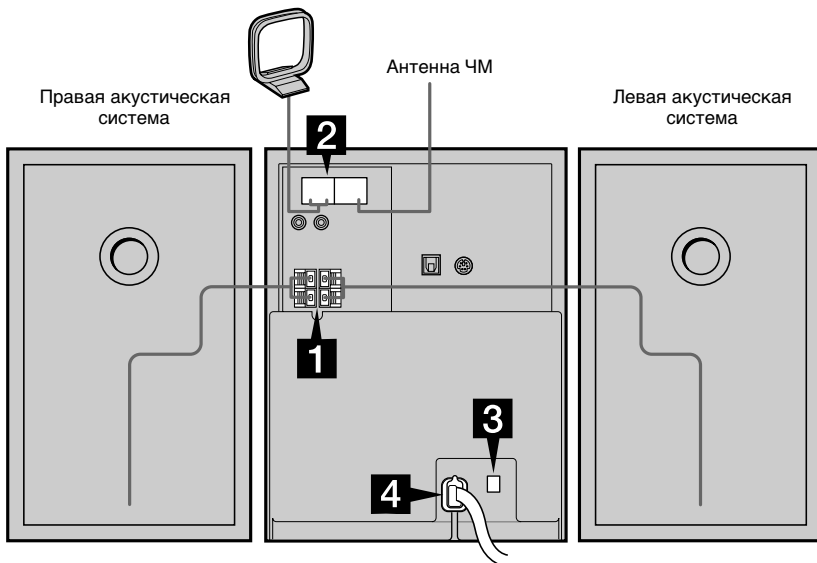

1 Подсоедините акустические системы.

Подсоедините шнуры правой и левой акустических систем к клеммам SPEAKER, как показано ниже.

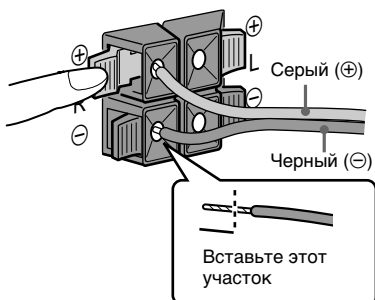

2 Подсоедините антенны ЧМ и AM.

Соберите рамочную антенну AM, а затем подсоедините ее.

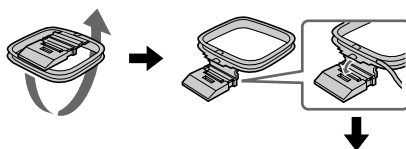

Тип гнезда А Удлините проволочную антенну ЧМ в горизонтальном направлении.

Рамочная антенна AM



Тип гнезда Б Удлините проволочную антенну ЧМ в горизонтальном направлении.

Рамочная антенна AM



- 3** В моделях с регулятором напряжения установите регулятор VOLTAGE SELECTOR в соответствии с напряжением местной сети.

110V-120V



220V-240V

VOLTAGE

SELECTOR

- 4** Подсоедините сетевой шнур к штепсельной розетке.

Если штепсельная вилка не соответствует сетевой розетке, отсоедините прилагаемый штепсельный адаптер (только для моделей, оснащенных адаптером).

Для включения системы нажмите кнопку .

Установка двух батареек размера AA (R6) в пульт дистанционного управления

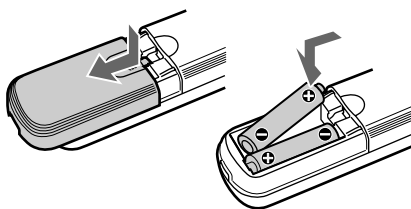







К Вашему сведению

Если пульт дистанционного управления не в состоянии управлять системой, замените обе батарейки на новые.

Примечание

Если Вы не собираетесь использовать пульт дистанционного управления в течение длительного периода времени, выньте батарейки для предотвращения возможных повреждений вследствие утечки электролита из батареек и коррозии.

Установка времени

- 1** Включите систему.
- 2** Нажмите кнопку CLOCK/TIMER SET на пульте дистанционного управления.
Если Вы устанавливаете часы первый раз, перейдите к выполнению пункта 5.
- 3** Нажимайте повторно кнопку  или  на пульте дистанционного управления до появления на дисплее индикации "CLOCK SET".
- 4** Нажмите кнопку ENTER/YES на пульте дистанционного управления. Начнет мигать индикация часов.
- 5** Нажимайте повторно кнопку  или  на пульте дистанционного управления для установки часов.
- 6** Нажмите кнопку ENTER/YES или CURSOR→ на пульте дистанционного управления. Начнет мигать индикация минут.
- 7** Для установки минут нажимайте повторно кнопку  или  на пульте дистанционного управления.
- 8** Нажмите кнопку ENTER/YES на пульте дистанционного управления. Часы начнут функционировать.

Для переустановки часов системы

Выполните действия, начиная с пункта 1.

Экономия потребляемой энергии в режиме ожидания

Даже когда система выключена, аппарат потребляет энергию, необходимую для питания часов и реагирования на команды с пульта дистанционного управления. Режим экономии потребляемой энергии был создан для того, чтобы уменьшить количество энергии, потребляемой в режиме ожидания.

В этом режиме часы не отображаются.

Для изменения режима экономии потребляемой энергии нажимайте повторно кнопку DISPLAY на пульте дистанционного управления при выключенной системе до исчезновения с дисплея режима демонстрации и индикации часов.

Для изменения отображения

Нажимайте повторно кнопку DISPLAY на пульте дистанционного управления при выключенной системе.

Дисплей изменяется следующим образом:

Режим демонстрации → Отображение часов → Режим экономии потребляемой энергии → Режим демонстрации → ...

К Вашему сведению

В течение действия режима экономии потребляемой энергии таймер продолжает функционировать.

Для отмены режима экономии потребляемой энергии

Нажимайте повторно кнопку DISPLAY на пульте дистанционного управления при выключенной системе до появления на дисплее режима демонстрации или отображения часов.

Загрузка КД

1 Нажмите кнопку CD EJECT ▲.

Отсек дисков откроется.

2 Поместите КД в отсек дисков.

Вставьте стороной с этикеткой вверх. При воспроизведении одностороннего КД (8-см КД) поместите его на внутренний круг отсека.

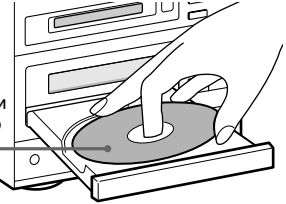

3 Нажмите кнопку CD EJECT ▲ еще раз для закрывания отсека дисков.

Примечания

- При загрузке одностороннего КД (8-см КД) диск не виден через переднее окно.
- Символы, напечатанные на диске, выглядят перевернутыми при просмотре через переднее окно.
- Если Вы нажмете кнопку CD EJECT ▲ для открывания или закрывания отсека дисков при прослушивании другого источника звука, высветится индикатор КД, даже если в отсеке нет КД. Для выключения индикатора КД нажимайте кнопку FUNCTION для переключения функционирования на КД.

К Вашему сведению

Вы можете установить футляр КД вертикально в отсеке на верхней панели системы.

Воспроизведение КД

– Нормальное воспроизведение/ Произвольное воспроизведение/ Повторное воспроизведение

Данная система позволяет Вам воспроизводить КД в различных режимах воспроизведения.

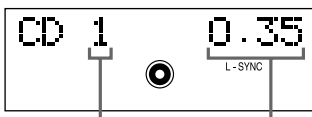

Номер дорожки Время воспроизведения

1 Нажимайте повторно кнопку FUNCTION до появления на дисплее индикации "CD".

Вы можете переключить функционирование на КД, нажимая кнопку CD на пульте дистанционного управления.

Высветится индикатор, окружающий кнопки CD ►|| и CD ■.

2 Нажимайте в режиме остановки повторно кнопку PLAY MODE DIRECTION (или кнопку PLAY MODE на пульте дистанционного управления) до появления на дисплее нужного Вам режима.

Выберите	Для воспроизведения
Нет индикации	КД в исходном порядке.
SHUFFLE	Дорожек на КД в произвольном порядке.
PGM	Дорожек на КД в любом нужном Вам порядке (см. раздел "Программирование дорожек КД" на странице 10).

3 Нажмите кнопку CD ►|| (или кнопку ► на пульте дистанционного управления).

Другие операции

Для	Выполните следующее
Остановки воспроизведения	Нажмите кнопку CD ■.
Паузы	Нажмите кнопку CD ► (или кнопку на пульте дистанционного управления). Для возобновления воспроизведения нажмите кнопку снова.

Для	Выполните следующее
Выбора дорожки	Во время воспроизведения или паузы нажимайте повторно кнопку ◀◀ или ▶▶ до отыскания нужной дорожки.
Отыскания точки на дорожке	Во время воспроизведения нажмите и удерживайте нажатой кнопку ◀◀ или ▶▶ до отыскания нужной точки.
Воспроизведения повторно (повторного воспроизведения)	Нажмите повторно кнопку REPEAT во время воспроизведения до появления на дисплее индикации "REPEAT" или "REPEAT 1". REPEAT: Для всех дорожек на КД максимально до 5 раз. REPEAT 1: Для повтора только воспроизводимой в данный момент дорожки. Для отмены повторного воспроизведения нажимайте кнопку REPEAT повторно до исчезновения с дисплея индикаций "REPEAT" и "REPEAT 1".
Извлечения КД	Нажмите кнопку CD EJECT ▲.

К Вашему сведению

Вы можете начать воспроизведение с нужной дорожки в режимах нормального воспроизведения и программного воспроизведения.

Нажимайте повторно кнопки ◀◀ или ▶▶ до появления нужной дорожки после выполнения действий пункта 3.

Или нажмите цифровые кнопки на пульте дистанционного управления.

Воспроизведение начнется автоматически.

Для ввода номеров дорожки выше 10 (только на пульте дистанционного управления)

1 Нажмите кнопку >10.

2 Введите соответствующие цифры.

Для ввода цифры 0 используйте кнопку 10/0.

Пример:

Для ввода номера дорожки 30 нажмите кнопку >10, затем кнопку 3 и кнопку 10/0.

Программирование дорожек КД

— Программное воспроизведение

Вы можете включить в программу до 25 дорожек на КД в нужной Вам последовательности.

1 Нажимайте повторно кнопку FUNCTION до появления на дисплее индикации "CD".

Вы можете переключить функционирование на КД, нажимая кнопку CD на пульте дистанционного управления.

2 Нажимайте в режиме остановки повторно кнопку PLAY MODE DIRECTION (или кнопку PLAY MODE на пульте дистанционного управления) до появления индикации "PGM".

3 Нажимайте повторно кнопку ◀◀ или ▶▶ до появления на дисплее номера нужной дорожки.

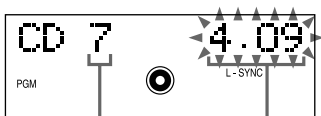

Номер выбранной дорожки

Время воспроизведения выбранной дорожки

4 Нажмите кнопку ENTER/YES на пульте дистанционного управления.

Дорожка будет включена в программу. Появится индикация "Step", сопровождаемая номером дорожки в программной последовательности. Появится номер последней включенной в программу дорожки, сопровождаемый общим временем воспроизведения программы. Если Вы допустили ошибку, Вы можете исключить из программы последнюю включенную в программу дорожку путем нажатия кнопки CLEAR на пульте дистанционного управления.

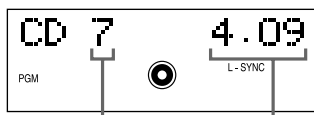

Номер последней включенной в программу дорожки

Общее время воспроизведения

10 Для включения в программу дополнительных дорожек повторите действия пунктов 3 и 4.

6 Нажмите кнопку CD ▶▶ (или кнопку ▶ на пульте дистанционного управления).

Для	Выполните следующее
Проверки программной последовательности	Во время программного воспроизведения нажимайте повторно кнопку ◀◀ или ▶▶.
Проверки общего числа включенных в программу дорожек	Находясь в режиме остановки, нажмите кнопку DISPLAY на пульте дистанционного управления. Появится общее число включенных в программу пунктов, сопровождаемое номером последней включенной в программу дорожки и общим временем воспроизведения программы.
Отмены программного воспроизведения	Нажмите кнопку CD ■, затем нажимайте повторно кнопку PLAY MODE DIRECTION (или кнопку PLAY MODE на пульте дистанционного управления) до исчезновения с дисплея индикаций "PGM" и "SHUFFLE".
Добавления дорожки к концу программы	Выполните действия пунктов 3 и 4 в режиме остановки программного воспроизведения.
Стирания последней включенной в программу дорожки	Нажмите кнопку CLEAR на пульте дистанционного управления в режиме остановки. При каждом нажатии кнопки дорожка, включенная в программу последней, стирается.
Выбора нужной дорожки с помощью цифровых кнопок на пульте дистанционного управления	Вместо выполнения действий пунктов с 3 по 5 нажимайте цифровые кнопки. Для использования цифровых кнопок см. страницу 9.

К Вашему сведению

- Созданная Вами программа сохраняется в памяти после завершения программного воспроизведения. Переключите функционирование на КД, а затем нажмите кнопку CD ▶▶ (или кнопку ▶ на пульте дистанционного управления) для воспроизведения той же программы еще раз.
- Индикация "--:--" появится, если общее время программы КД превысит 100 минут, или если Вы выберете дорожку КД, номер которой равен или превышает 21.

Использование дисплея КД

Нажимайте повторно кнопку DISPLAY на пульте дистанционного управления.

Если загружен диск в формате CD TEXT, Вы можете проверить информацию, записанную на диске, например, названия дорожек.

Индикация изменяется следующим образом:

Во время нормального воспроизведения

Номер текущей дорожки и истекшее время воспроизведения дорожки → Номер текущей дорожки и оставшееся время воспроизведения дорожки → Оставшееся время воспроизведения КД в целом → Название текущей дорожки* → Индикация часов → Уровень BASS (низких частот) → Уровень TREBLE (высоких частот) → Номер текущей дорожки и истекшее время воспроизведения дорожки → ...

В режиме остановки КД

Общее число дорожек и общее время воспроизведения → Название КД* → Индикация часов → Уровень BASS (низких частот) → Уровень TREBLE (высоких частот) → Общее число дорожек и общее время воспроизведения → ...

* Если загружен КД, не имеющий названия, не появится ничего. Если КД содержит 21 дорожку или более, то начиная с 21 дорожки, индикация CD TEXT не будет отображаться на дисплее.

Присвоение названия КД

— Описание диска

Вы можете присвоить названия до 50 КД длиной до 20 букв и символов. При загрузке КД, которому присвоено название, это название появится на дисплее.

Примечания

- Вы не можете присвоить название КД, для которого на дисплее появляется индикация "TEXT".
- При присвоении названия КД в первый раз сначала убедитесь в том, что все названия дисков стерты, используя процедуру "Стирание названия диска" на стр. 12.

1 Нажмите кнопку CD на пульте дистанционного управления для переключения функционирования на КД.

Если на дисплее появляются индикации "SHUFFLE" или "PGM", нажимайте повторно кнопку PLAY MODE DIRECTION (или кнопку PLAY MODE на пульте дистанционного управления), пока обе они не исчезнут.

2 Нажмите кнопку NAME EDIT/SELECT на пульте дистанционного управления.

Курсор начнет мигать.

3 Нажимайте кнопку NAME EDIT/SELECT на пульте дистанционного управления повторно для выбора нужного типа символа.

Всякий раз при нажатии этой кнопки индикация изменяется следующим образом:

Выбранные АВ* (Прописные) →
Выбранные ab* (Строчные) →
Выбранные 12 (Цифры) →
Выбранные АВ* (Прописные) → ...

* Нажимайте повторно цифру 1 для выбора следующих символов.

' - / . () : ! ?

В дополнение к этому, если приведенные выше символы отображаются на дисплее, нажимайте повторно кнопку ◀◀ или ▶▶ на пульте дистанционного управления для отображения следующих символов.

& + < > _ = " ; # \$ % @ * `

продолжение следует

Присвоение названия КД (продолжение)

4 Введите символ

Если Вы выбрали прописные или строчные буквы

1 Нажимайте повторно соответствующую букве кнопку до тех пор, пока не начнет мигать символ, который нужно ввести. Или нажмите кнопку один раз и нажимайте повторно кнопку **◀◀** или **▶▶** на пульте дистанционного управления.

2 Нажмите кнопку **CURSOR→** на пульте дистанционного управления. Мигающий символ будет введен, и курсор сместится вправо.

Если Вы выбрали числа

Нажмите соответствующую цифровую кнопку.

Число будет введено, и курсор сместится вправо.

Для ввода пробела

1 Нажмите кнопку **NAME EDIT/SELECT** на пульте дистанционного управления для выбора прописных или строчных букв.

2 Нажмите кнопку **10/0** на пульте дистанционного управления. Пробел будет введен, и курсор сместится вправо.

5 Повторите действия пунктов с 3 по 4 для завершения ввода всего названия.

Для изменения символа

Нажимайте повторно кнопку **←CURSOR** или **CURSOR→** на пульте дистанционного управления до тех пор, пока не начнет мигать символ, который Вы хотите заменить, нажмите кнопку **CLEAR** на пульте дистанционного управления для стирания этого символа, а затем повторите действия пунктов 3 и 4.

6 Для завершения процедуры присвоения названия нажмите кнопку **ENTER/YES** на пульте дистанционного управления.

Для отмены присвоения названия

Нажмите кнопку **MENU/NO** на пульте дистанционного управления.

Проверка названий дисков

1 Находясь в режиме остановки, нажмите кнопку **MENU/NO** на пульте дистанционного управления.

2 Нажимайте повторно кнопку **◀◀** или **▶▶** на пульте дистанционного управления до появления индикации **“Name Check ?”**, а затем нажмите кнопку **ENTER/YES** на пульте дистанционного управления.

3 Нажимайте повторно кнопку **◀◀** или **▶▶** на пульте дистанционного управления для выбора названий дисков, сохраненных в системной памяти между 01 и 50.

Для проверки текущего названия диска
Находясь в режиме остановки, нажмите кнопку **SCROLL** на пульте дистанционного управления.

Стирание названия диска

1 Находясь в режиме остановки, нажмите кнопку **MENU/NO** на пульте дистанционного управления.

2 Нажимайте повторно кнопку **◀◀** или **▶▶** на пульте дистанционного управления до появления индикации **“Name Erase ?”**, а затем нажмите кнопку **ENTER/YES** на пульте дистанционного управления.

3 Нажимайте повторно кнопку **◀◀** или **▶▶** на пульте дистанционного управления для выбора названия диска, которое подлежит стиранию.

4 Снова нажмите кнопку **ENTER/YES** на пульте дистанционного управления.

Появится индикация **“Complete !”**.

Для стирания всех названий дисков, при выполнении действий пункта 2 нажимайте повторно кнопку **◀◀** или **▶▶** на пульте дистанционного управления до появления индикации **“All Erase ?”**, а затем нажмите кнопку **ENTER/YES** на пульте дистанционного управления два раза.

Для отмены стирания

Во время выполнения действий пунктов 1 и 2 нажмите кнопку **MENU/NO** на пульте дистанционного управления.

Примечание

Названия дисков сохраняются в памяти системы приблизительно в течение дня, даже если Вы отсоедините сетевой шнур или случится прерывание питания.

Загрузка МД

Загрузите МД.

Стороной с этикеткой вверх и затвором по правую сторону

Стрелкой, направленной в сторону дека

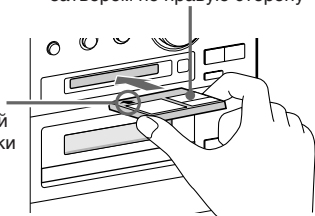

Воспроизведение МД

– *Нормальное воспроизведение/ Произвольное воспроизведение/ Повторное воспроизведение*

Данная система позволяет Вам воспроизвести МД в различных режимах воспроизведения.

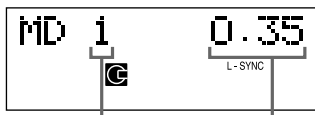

Номер дорожки Время воспроизведения

1 Нажимайте повторно кнопку FUNCTION до появления на дисплее индикации "MD". Вы можете переключить функционирование на МД, нажимая кнопку MD на пульте дистанционного управления. Высветится индикатор, окружающий кнопки MD ►|| и MD ■.

2 Нажимайте в режиме остановки повторно кнопку PLAY MODE DIRECTION (или кнопку PLAY MODE на пульте дистанционного управления) до появления на дисплее нужного Вам режима.

Выберите	Для воспроизведения
Без индикации	МД в исходном порядке.
SHUFFLE	Дорожек на МД в произвольном порядке.
PGM	Дорожек на МД в любом нужном Вам порядке (см. раздел "Программирование дорожек МД" на стр. 14).

3 Нажмите кнопку MD ►|| (или кнопку ► на пульте дистанционного управления).

Другие операции

Для	Выполните следующее
Остановки воспроизведения	Нажмите кнопку MD ■.
Паузы	Нажмите кнопку MD ► (или кнопку на пульте дистанционного управления). Для возобновления воспроизведения нажмите кнопку еще раз.
Выбора дорожки	Во время воспроизведения или паузы нажимайте повторно кнопку ◀◀ или ▶▶ до отыскания нужной дорожки.
Отыскания точки на дорожке	Во время воспроизведения нажмите и удерживайте нажатой кнопку ◀◀ или ▶▶, а затем отпустите ее в нужной точке.
Воспроизведения повторно (повторного воспроизведения)	Нажимайте кнопку REPEAT повторно во время воспроизведения до появления на дисплее индикации "REPEAT" или "REPEAT 1". REPEAT: Для всех дорожек на МД максимально до 5 раз. REPEAT 1: Для повтора только воспроизводимой в данный момент дорожки. Для отмены повторного воспроизведения нажимайте кнопку повторно REPEAT до исчезновения с дисплея индикаций "REPEAT" или "REPEAT 1".
Извлечения МД	Нажмите кнопку MD EJECT ▲.

Воспроизведение МД (продолжение)

Перед загрузкой МД

Когда система включена, убедитесь, что индикатор МД не отображается на дисплее. Если индикатор МД отображается, это означает, что МД уже загружен. Нажмите кнопку MD EJECT ▲ для извлечения МД.

К Вашему сведению

Вы можете начать воспроизведение с нужной дорожки в режиме нормального воспроизведения или программного воспроизведения.

Нажимайте повторно кнопку ◀◀ или ▶▶ до появления индикации нужной дорожки после выполнения действий пункта 3.

Или нажмите цифровые кнопки на пульте дистанционного управления.

Воспроизведение начнется автоматически.

Для ввода номеров дорожки выше 10 (только на пульте дистанционного управления)

1 Нажмите кнопку >10 (нажмите два раза для ввода номера 100 и выше).

2 Введите соответствующие цифры.

Для ввода цифры 0 используйте кнопку 10/0.

Примеры:

- Для ввода номера дорожки 30 нажмите кнопку >10, затем кнопку 3 и кнопку 10/0.
- Для ввода номера дорожки 108 нажмите кнопку >10 два раза, затем кнопку 1, кнопку 10/0 и кнопку 8.

Программирование дорожек МД

— Программное воспроизведение

Вы можете включить в программу до 25 дорожек в любой нужной Вам последовательности.

1 Нажимайте повторно кнопку FUNCTION до появления на дисплее индикации “MD”.

Вы можете переключить функционирование на МД, нажимая кнопку MD на пульте дистанционного управления.

2 Нажимайте в режиме остановки повторно кнопку PLAY MODE DIRECTION (или кнопку PLAY MODE на пульте дистанционного управления) до появления на дисплее индикации “PGM”.

3 Нажимайте повторно кнопку ◀◀ или ▶▶ до появления на дисплее номера нужной дорожки.

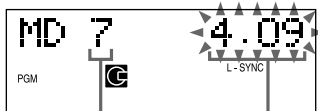

Номер выбранной дорожки

Время воспроизведения выбранной дорожки

4 Нажмите кнопку ENTER/YES на пульте дистанционного управления. Дорожка будет включена в программу.

Появится индикация “Step”, сопровождаемая номером дорожки в программной последовательности. Затем появится номер последней включенной в программу дорожки, сопровождаемый общим временем воспроизведения программы. Если Вы допустили ошибку, Вы можете исключить из программы последнюю включенную в программу дорожку путем нажатия кнопки CLEAR на пульте дистанционного управления.

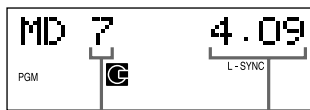

Номер последней включенной в программу дорожки

Общее время воспроизведения

5 Для включения в программу дополнительных дорожек повторите действия пунктов 3 и 4.

6 Нажмите кнопку **MD ►►** (или кнопку **►** на пульте дистанционного управления).

Для	Выполните следующее
Проверки программной последовательности	Во время программного воспроизведения нажимайте повторно кнопку ◀◀ или ▶▶ .
Проверки общего числа включенных в программу дорожек	Находясь в режиме остановки, нажмите кнопку DISPLAY на пульте дистанционного управления. Появится номер последней включенной в программу дорожки, сопровождаемый общим числом включенных в программу пунктов.
Отмены программного воспроизведения	Нажмите кнопку MD ■ , затем нажимайте повторно кнопку PLAY MODE DIRECTION (или кнопку PLAY MODE на пульте дистанционного управления) до исчезновения с дисплея индикаций "PGM" и "SHUFFLE" .
Добавления дорожки к концу программы	Выполните действия пунктов 3 и 4 в режиме остановки программного воспроизведения.
Стирания последней включенной в программу дорожки	Находясь в режиме остановки, нажмите кнопку CLEAR на пульте дистанционного управления. Всякий раз при нажатии кнопки последняя включенная в программу дорожка будет стираться.
Выбора нужной дорожки с помощью цифровых кнопок на пульте дистанционного управления	Вместо выполнения действий пунктов с 3 по 5 нажимайте цифровые кнопки. Для использования цифровых кнопок см. страницу 14.

К Вашему сведению

- Созданная Вами программа сохраняется в памяти после завершения программного воспроизведения. Для воспроизведения той же программы еще раз переключите функционирование на **MD** и нажмите кнопку **MD ►►** (или кнопку **►** на пульте дистанционного управления).
- Индикация **"---"** появится, если общее время программы **MD** превысит 1000 минут.

Использование дисплея МД-деки

Нажимайте повторно кнопку DISPLAY на пульте дистанционного управления.

Всякий раз при нажатии этой кнопки индикация изменяется следующим образом:

Во время нормального воспроизведения

Номер текущей дорожки и истекшее время воспроизведения дорожки → Номер текущей дорожки и оставшееся время воспроизведения дорожки → Оставшееся время воспроизведения **MD** в целом → Название дорожки **MD***1 → Индикация часов → Уровень **BASS** (низких частот) → Уровень **TREBLE** (высоких частот) → Номер текущей дорожки и истекшее время воспроизведения дорожки → ...

В режиме остановки МД

Общее число дорожек и общее время воспроизведения*2 → Оставшееся время записи (только для записываемого **MD**) → Название **MD***1 → Индикация часов → Уровень **BASS** (низких частот) → Уровень **TREBLE** (высоких частот) → Общее число дорожек и общее время воспроизведения*2 → ...

*1 Если диску или дорожке не присвоено название, на дисплее не появляется никакой индикации.

*2 Если общее время программы **MD** превысит 1000 минут, на дисплее появится индикация **"---"**.

К Вашему сведению

Вы можете проверить название дорожки во время воспроизведения в любой момент. Если Вы нажмете кнопку **SCROLL** на пульте дистанционного управления, название диска будет прокручиваться на дисплее.

Для остановки прокрутки в любой точке во время прокручивания названия нажмите кнопку **SCROLL** на пульте дистанционного управления. Для повторного выполнения прокрутки снова нажмите кнопку **SCROLL** на пульте дистанционного управления.

Перед началом записи

МД (мини-диски) позволяют Вам выполнять цифровую запись и воспроизведение музыки с высоким качеством звука. Другой возможностью МД является разметка дорожек. Возможность разметки дорожек позволяет Вам быстро отыскивать определенную точку или легко монтировать записанные дорожки. Однако, в зависимости от источника, с которого Вы выполняете запись, метод выполнения записи и способ записи номеров дорожек различаются.

Если источником, с которого Вы выполняете запись, является:

• **КД-проигрыватель данной системы**

- МД-дека выполняет цифровую запись.*1
- Номера дорожек автоматически размечаются, как на исходном КД.

• **Другие цифровые компоненты, подсоединенные к гнезду DIGITAL OPTICAL IN**

- МД-дека выполняет цифровую запись.*1
- Номера дорожек помечаются по-разному в зависимости от источника записи.

• **Тюнер данной системы и другие компоненты, подсоединенные к гнезду ANALOG IN (например, КВМ)**

- МД-дека выполняет аналоговую запись.*2
- Номер дорожки размечается в начале записи, но если Вы включите функцию уровня синхронной записи (см. стр. 21), номера дорожек будут автоматически размечаться синхронно с уровнем входного сигнала.

*1 Подробные сведения об ограничениях цифровой записи приведены на стр. 46.

*2 Даже если цифровой компонент подсоединен к гнезду ANALOG IN, МД-дека будет выполнять аналоговую запись.

При использовании частично записанного МД

Запись начнется после записанных дорожек.

Примечание о номерах дорожек МД

Номера дорожек (последовательность дорожек), информация о точке начала и конца дорожки, и т.п. записываются в область ТОС*3 МД независимо от звуковой информации. Вы можете быстро монтировать записанные дорожки, модифицируя информацию оглавления.

*3 ТОС: Оглавление

После выполнения записи

Нажмите кнопку MD EJECT ▲ для извлечения МД или нажмите кнопку I/⏻ (питание) для выключения системы.

Индикация “ТОС” или “STANDBY” высветится либо начнет мигать. Оглавление будет обновлено, и запись будет завершена.

Перед отсоединением сетевого шнура

Запись МД завершается обновлением оглавления (ТОС) МД. Оглавление обновляется при извлечении МД или нажатии кнопки I/⏻ для выключения системы. Не вытягивайте сетевой шнур до обновления оглавления (пока высвечивается индикация “ТОС” или “STANDBY”) или во время обновления оглавления (пока мигает индикация “ТОС” или “STANDBY”) для обеспечения завершения записи.

Предохранение записанного МД

Для предохранения записанного МД передвиньте лепесток сбоку МД, чтобы открыть паз. В этом положении запись на МД невозможна. Для выполнения записи на МД передвиньте лепесток, чтобы закрыть паз.

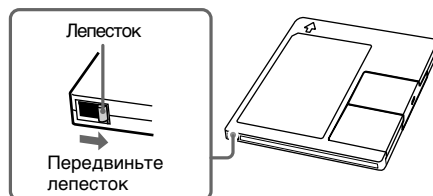

Запись КД на МД

— Синхронная запись КД-МД

- 1** Вставьте записываемый МД.
- 2** Загрузите КД в отсек дисков.
- 3** Нажимайте повторно кнопку **SYNCHRO REC** до появления на дисплее индикации **“CD-MD SYNC”**.
- 4** Нажмите кнопку **ENTER/START**.

На дисплее мигает индикация **“Press START”**.

МД-дека входит в режим ожидания записи, а КД-проигрыватель – в режим паузы воспроизведения.

- 5** Убедитесь в том, что на дисплее мигает индикация **“Press START”**. Затем нажмите кнопку **ENTER/START**.

Начнется запись.

Для остановки записи

Нажмите кнопку **CD** ■ или **MD** ■.

К Вашему сведению

- Вы можете записывать дорожки Ваших любимых КД с помощью функции программного воспроизведения КД. После выполнения действий пункта 2 используйте те же процедуры, что и при выполнении действий пунктов с 1 по 5 раздела о программном воспроизведении КД (см. стр. 10). Затем перейдите к выполнению действий пункта 3.
- В зависимости от диска, информация **CD TEXT** может также быть записана (за исключением случаев одновременной записи на МД и на ленту). Если во время записи мигает индикация **“TEXT”**, см. стр. 24.

Примечание

Если МД во время записи заполнится, КД-проигрыватель и МД-дека автоматически остановятся.

Запись КД на МД с высокой скоростью

— Высокоскоростная синхронная запись КД-МД

Вы можете выполнить цифровую запись КД на МД при удвоенной скорости по сравнению с нормальной синхронной записью КД-МД. Если Вы используете частично записанный МД, запись начнется после записанных дорожек.

При выполнении действий пункта 3 раздела **“Запись КД на МД”** нажимайте кнопку **SYNCHRO REC** повторно до появления на дисплее индикации **“HISPEED SYNC”**.

При выполнении действий пункта 4 на дисплее появится индикация **“x2”**.

Во время высокоскоростной записи Вы не можете прослушивать воспроизводимый звук.

Если после нажатия кнопки **ENTER/START** при выполнении действий пункта 5 на дисплее мигает индикация **“Retry”**

Произошел сбой чтения, и МД-дека пытается прочесть данные еще раз.

- Если повторная попытка была успешной, МД-дека продолжит высокоскоростную синхронную запись КД-МД.
- Если состояние загруженного КД или системы неудовлетворительное, и повторная попытка не удалась, высокоскоростная синхронная запись КД-МД отключается. В этом случае на дисплее мигает индикация **“x1”**, и МД-дека автоматически начинает запись в режиме нормальной синхронной записи КД-МД. Заметьте, что контроль записанного сигнала, если это происходит, невозможен.

продолжение следует

Запись КД на МД (продолжение)

Примечания

- Вы не можете установить режим паузы записи при выполнении высокоскоростной синхронной записи КД-МД.
- Если установлен режим повторного или произвольного воспроизведения, он автоматически переключается на нормальное воспроизведение при выполнении действий пункта 3 раздела “Запись КД на МД”.
- Следующие пункты не действуют либо не могут использоваться с функцией высокоскоростной синхронной записи КД-МД:
 - функция автоматического прерывания.
 - функция контроля записанного сигнала.

Одновременная запись КД на МД и на ленту

Загрузите КД, запись с которого Вы хотите выполнить. Затем загрузите чистую ленту и записываемый МД. Нажимайте повторно кнопку SYNCHRO REC до появления индикации “DUAL SYNC”, а затем выполните действия пунктов 4-6 раздела “Запись КД на ленту” (см. стр. 38).

Запись ленты на МД

— Синхронная запись ЛЕНТА-МД

Вы можете выполнить аналоговую запись ленты на МД.

Вы можете использовать ленту типа I (нормальную).

- 1** Загрузите записываемый МД.
- 2** Загрузите ленту.
- 3** Нажимайте повторно кнопку SYNCHRO REC до появления на дисплее индикации “TAPE-MD SYNC”.
- 4** Нажмите кнопку ENTER/START.

МД-дека войдет в режим ожидания для записи, а кассетная дека войдет в режим паузы для воспроизведения.



Страна воспроизведения ленты

Индикатор ► отображается для передней стороны, а индикатор ◀ — для обратной стороны. Для воспроизведения стороны, которая не отображается, нажмите кнопку TAPE ■ и извлеките кассету, чтобы перевернуть ленту на другую сторону, а затем выполните действия пунктов 3 и 4 еще раз.

- 5** Убедитесь в том, что на дисплее мигает индикация “Press START”. Затем нажмите кнопку ENTER/START.

Начнется запись.

Для остановки записи

Нажмите кнопку TAPE ■ или MD ■.

Примечание

Если МД во время записи заполнится, КД-проигрыватель и МД-дека автоматически остановятся.

Запись на МД вручную

— Ручная запись

При выполнении ручной записи Вы можете записывать с КД лишь понравившиеся Вам участки или начинать запись с середины ленты. Вы можете также выполнить запись радиoproграммы.

- 1** Загрузите записываемый МД.
- 2** Нажимайте повторно кнопку **FUNCTION** для выбора нужного источника для записи.
- 3** Нажмите кнопку **MD REC** ●.
МД-дека переходит в режим ожидания записи.
- 4** Нажмите кнопку **MD ►||** и начните воспроизведение нужного источника для записи.

Для остановки записи

Нажмите кнопку **MD ■**.

К Вашему сведению

Вы можете проверить оставшееся время возможной записи на МД во время записи путем повторного нажатия кнопки **DISPLAY** на пульте дистанционного управления.

Начало записи с помощью 6 секунд предварительно сохраненных аудиоданных

— Запись с “машиной времени”

При выполнении записи ЧМ- или спутникового радиовещания первые несколько секунд материала часто теряются, поскольку Вам необходимо время, чтобы удостовериться в содержании программы и нажать кнопку записи. Во избежание потери этого материала, функция записи с “машиной времени” постоянно сохраняет самые последние аудиоданные в буферной памяти. Это позволяет Вам записать звуковой сигнал за 6 секунд до начала записи, как показано на иллюстрации ниже:

Если Вы при выполнении действий пункта 5 нажмете кнопку **ENTER/YES** на пульте дистанционного управления

Конец источника для записи

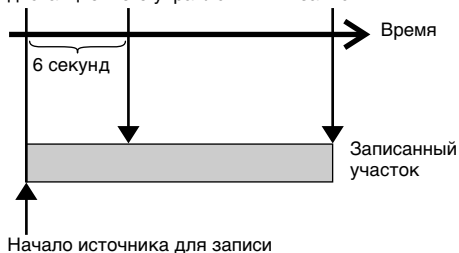

- 1** Вставьте записываемый МД.
- 2** Нажимайте повторно кнопку **FUNCTION** для выбора нужного источника для записи.
- 3** Нажмите кнопку **MD REC** ●.
МД-дека входит в режим ожидания записи.
- 4** Начнется воспроизведение нужного источника для записи.

продолжение следует

Начало записи с помощью 6 секунд предварительно сохраненных аудиоданных (продолжение)

5 Для начала записи в нужной точке нажмите кнопку ENTER/YES на пульте дистанционного управления.

Для остановки записи с “машиной времени” Нажмите кнопку MD ■.

Примечание

МД-дека начинает сохранять аудиоданные, когда дека при выполнении действий пункта 3 входит в режим ожидания записи, а Вы начинаете воспроизведение источника. Если с момента нажатия кнопки ENTER/YES на пульт дистанционного управления пройдет менее 6 секунд, запись с “машиной времени” начнется с помощью менее чем 6 секунд аудиоданных.

Советы относительно записи

— *Запись в течение длительных промежутков времени/Разметка номеров дорожек/Функция “разумного интервала”/Регулировка уровня записи*

Запись в течение длительных промежутков времени

В дополнение к обычной стереофонической записи, данная система имеет два долговременных режима: LP2 и LP4. При записи в режиме LP2 Вы можете вести запись в течение удвоенного времени нормальной записи, а при записи в режиме LP4 Вы можете вести запись в течение учетверенного времени нормальной записи. В дополнение к этому, время записи для монофонической записи примерно в два раза превосходит время стереофонической записи.

В стереофоническом режиме LP4 (режим записи с увеличенной в 4 раза продолжительностью) достигается длительное время стереофонической записи путем использования особой системы сжатия. При помещении на первый план качества звука рекомендуется выполнять стереофоническую запись или стереофоническую запись в режиме LP2 (режим записи с увеличенной в 2 раза продолжительностью).

1 Перед выполнением записи (синхронная запись КД-МД и т.п.) нажимайте повторно кнопку REC MODE для выбора нужного Вам режима записи.

Всякий раз при нажатии этой кнопки индикация будет изменяться следующим образом:

STEREO REC → LP2 REC → LP4 REC → MONO REC (Монофонический) → STEREO REC → ...

2 Начните запись.

Изменение режима записи

Выбранный режим записи сохраняется даже после окончания записи, поэтому обязательно проверьте режим записи перед выполнением записи. Для изменения режима записи нажимайте кнопку REC MODE повторно для переключения к нужному Вам режиму записи.

Примечание

- МД, записанные в режиме MDLP (LP2 или LP4), не могут быть воспроизведены на системе, которая не поддерживает режима MDLP. В дополнение к этому, Вы не можете выполнять функцию монтажа S.F и т.п. для МД, записанных в режиме MDLP.
- Даже если Вы нажмете кнопку REC MODE во время записи или паузы записи, Вы не сможете изменить режим записи.
- Даже если Вы будете нажимать повторно кнопку REC MODE для выбора опции MONO, сигнал монитора во время записи не станет монофоническим.

Для добавления индикации “LP:” в начале названия дорожки во время записи в режиме MDLP

Индикация “LP:” появляется, если Вы пытаетесь выполнить воспроизведение дорожки на системе, которая не поддерживает режима MDLP. Эта удобная функция позволит Вам с одного взгляда определить, что данная дорожка не может быть воспроизведена. Заводская установка выполнена в положение “On”.

1 Нажимайте повторно кнопку FUNCTION до появления на дисплее индикации “MD”.

2 Нажимайте кнопку MENU/NO на пульте дистанционного управления повторно до появления индикации “Setup Menu”.

- 3 Нажимайте кнопку ◀◀ или ▶▶ на пульте дистанционного управления до появления индикации “LP Stamp On” (или “LP Stamp Off”), а затем нажмите кнопку ENTER/YES на пульте дистанционного управления.
- 4 Нажмите кнопку ◀◀ или ▶▶ на пульте дистанционного управления для выбора установки, а затем нажмите кнопку ENTER/YES на пульте дистанционного управления.

Для	Выберите
Добавления индикации “LP”	LP Stamp On (заводская установка)
Отмены добавления индикации “LP”	LP Stamp Off

- 5 Нажмите кнопку MENU/NO на пульте дистанционного управления.

Примечания

- Записанная индикация “LP:” является шаблоном, который появляется для указания на то, что дорожка не может быть воспроизведена, если Вы пытаетесь воспроизвести дорожку на системе, которая не поддерживает режим MDLP. Она не появляется для систем, которые поддерживают режим MDLP.
- При установке в положение “On” индикация “LP:” записывается в качестве названия дорожки, так что число символов, которые можно ввести на МД, сокращается. В дополнение к этому, если Вы выполняете копию названия дорожки с добавленной индикацией “LP:”, индикация “LP:” автоматически добавляется к скопированному названию дорожки. Если Вы разделяете дорожку с индикацией “LP:”, используя функцию разделения, индикация “LP:” также добавится к последней дорожке.

Разметка номеров дорожек

• Автоматически во время выполнения записи

Во время выполнения записи с КД-проигрывателя данной системы номера дорожек автоматически размечаются, как на исходном источнике.

Используйте функцию уровня синхронной записи для автоматической разметки номеров дорожек во время выполнения записи с тюнера системы или компонентов, подсоединенных к гнезду ANALOG IN.

• В любой точке во время записи

Вы можете размечать номера дорожек во время записи с любого источника (см. стр. 22).

• После выполнения записи

Используйте функцию разделения (см. стр. 29).

Разметка номеров дорожек автоматически во время выполнения записи

— Функция уровня синхронной записи

Функция уровня синхронной записи согласно заводской установке включена и, таким образом, номера дорожек размечаются автоматически. Если индикация “L-SYNC” во время записи не появляется, включите уровень синхронной записи следующим образом. Номера дорожек автоматически размечаются, когда входной сигнал оказывается ниже определенного уровня постоянно в течение более 2 секунд, а затем превышает этот уровень.

Примечания

- Вы не сможете выполнить разметку номеров дорожек автоматически, если звуковой источник для записи (например, ленты или радиопрограммы) зашумлен.
- В случае повторной записи одной и той же дорожки или одного и того же КД, Вы сможете присвоить номер только одной дорожке.

- 1 Нажимайте повторно кнопку FUNCTION до появления на дисплее индикации “MD”.

- 2 Нажимайте повторно на пульте дистанционного управления кнопку MENU/NO до появления на дисплее индикации “Setup Menu”.

- 3 Нажимайте повторно кнопку ◀◀ или ▶▶ на пульте дистанционного управления до появления индикации “T.Mark Off” (или “T.Mark LSync”), а затем нажмите кнопку ENTER/YES на пульте дистанционного управления.

- 4 Нажимайте повторно кнопку ◀◀ или ▶▶ на пульте дистанционного управления для выбора установки, а затем нажмите кнопку ENTER/YES на пульте дистанционного управления.

Для	Выберите
Включения функции уровня синхронной записи	Индикацию T.Mark LSync (заводская установка)
Отключения функции уровня синхронной записи	Индикацию T.Mark Off

продолжение следует

Советы относительно записи (продолжение)

Если Вы установите функцию уровня синхронной записи, высветится индикация “L-SYNC”.

- Нажмите кнопку MENU/NO на пульте дистанционного управления. Для продолжения и выполнения записи следуйте процедурам, описанным на различных страницах, посвященных записи.

Для изменения уровня срабатывания для синхронной записи уровня

Выполните следующие действия для изменения уровня сигнала, при котором срабатывает синхронная запись уровня.

- Нажимайте повторно кнопку FUNCTION для переключения функционирования на МД.
- Нажмите повторно кнопку MENU/NO на пульте дистанционного управления до появления индикации “Setup Menu”.
- Нажимайте кнопку **◀◀** или **▶▶** для МД до появления индикации “LS(T)”, а затем нажмите кнопку ENTER/YES на пульте дистанционного управления.
- Нажимайте кнопку **◀◀** или **▶▶** для МД для выбора уровня, а затем нажмите кнопку ENTER/YES на пульте дистанционного управления. Вы можете установить в качестве уровня любое значение между -72 дБ и 0 дБ, с шагом 2 дБ.

- Нажмите кнопку MENU/NO на пульте дистанционного управления.

Разметка номеров дорожек в определенной точке во время выполнения записи — Разметка дорожки

Вы можете размечать номера дорожек в любое время при выполнении записи вручную, независимо от типа источника звука.

Во время выполнения записи вручную нажмите кнопку MD REC ● в точке, в которой Вы хотите добавить разметку дорожки.

Дорожки, следующие за добавленной, будут перенумерованы.

Создание между дорожками интервала продолжительностью 3 секунды

— Функция “разумного интервала”

Функция разумного интервала:

Позволяет Вам создавать пустые места между дорожками длительностью в 3 секунды автоматически во время записи. Если функция “разумного интервала” включена и в течение приблизительно 3 секунд или более (но не более 30 секунд) не было входного звукового сигнала, МД-дека заменит этот участок тишины пустым участком продолжительностью около 3 секунд и продолжит запись.

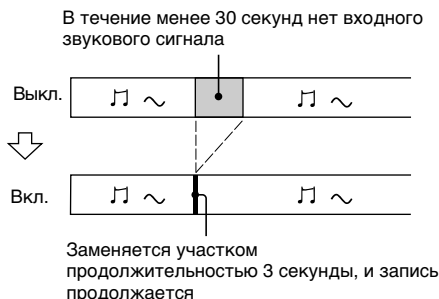

Автоматическое прерывание: При включенной функции “разумного интервала”, если в течение 30 секунд и более не было входного звукового сигнала, МД-дека заменит этот участок тишины пустым участком продолжительностью около 3 секунд и войдет в режим паузы записи.



1 Нажимайте повторно кнопку **FUNCTION** до появления на дисплее индикации “MD”.

2 Нажимайте повторно на пульте дистанционного управления кнопку **MENU/NO** до появления на дисплее индикации “Setup Menu”.

3 Нажимайте повторно кнопку **◀◀** или **▶▶** на пульте дистанционного управления до появления индикации “S.Space Off” (или “S.Space On”), а затем нажмите кнопку **ENTER/YES** на пульте дистанционного управления.

4 Нажимайте повторно кнопку **◀◀** или **▶▶** на пульте дистанционного управления для выбора установки, а затем нажмите кнопку **ENTER/YES** на пульте дистанционного управления.

Для	Выберите
Включения функции “разумного интервала”	Индикацию S.Space On (заводская установка)
Отключения функции “разумного интервала”	Индикацию S.Space Off

5 Нажмите кнопку **MENU/NO** на пульте дистанционного управления.

Для продолжения и выполнения записи следуйте процедурам, описанным на различных страницах, посвященных записи.

К Вашему сведению

Для повторного запуска записи при появлении на дисплее индикации “Auto Cut” нажмите кнопку **▶** на пульте дистанционного управления.

Настройка уровня записи

При выполнении записи на МД Вы можете настроить уровень записи на нужную громкость. Вы можете настроить уровень записи не только при выполнении аналоговой записи, но также при выполнении цифровой записи с КД, и т.п.

1 Подготовьте нужный источник звукового сигнала для записи и начните воспроизведение.

2 Убедитесь, что МД-дека находится в режиме ожидания записи.

Если это не так, нажмите кнопку **MD REC** ●.

3 Нажимайте повторно на пульте дистанционного управления кнопку **MENU/NO** до появления на дисплее индикации “Setup Menu”.

4 Нажимайте повторно кнопку **◀◀** или **▶▶** до появления индикации “LevelAdjust?”, а затем нажмите кнопку **ENTER/YES**.

5 Нажимайте кнопку **◀◀** или **▶▶** для настройки уровня записи.

Убедитесь, что индикация “OVER” не появляется на дисплее на наиболее громком участке.

6 Нажмите кнопку **ENTER/YES** на пульте дистанционного управления.

7 Нажмите кнопку **MENU/NO** на пульте дистанционного управления.

8 Нажмите кнопку **■** на пульте дистанционного управления.

Для продолжения и выполнения записи следуйте процедурам, описанным на различных страницах, посвященных записи.

К Вашему сведению

- Вы можете также настроить уровень записи во время выполнения записи.
- Настроенный уровень записи поддерживается до тех пор, пока Вы не настроите его снова.

Перед началом монтажа

Перед выполнением монтажа

Вы можете выполнять монтаж МД, только если:

- МД является записываемым.
- Режимом воспроизведения МД является нормальное воспроизведение.

Перед выполнением монтажа проверьте следующее.

1 Проверьте лепесток на монтируемом МД.

Если МД предохранен от записи, на дисплее будут попеременно появляться индикации “С11” и “Protected”, и монтаж МД выполнить не удастся.

Передвиньте лепесток так, чтобы он закрыл паз.

2 Нажимайте повторно кнопку PLAY MODE DIRECTION (или кнопку PLAY MODE на пульте дистанционного управления), пока обе индикации “PGM” и “SHUFFLE” не исчезнут.

Вы можете выполнять монтаж МД только в режиме нормального воспроизведения. Вы не можете выполнять монтаж МД в режиме произвольного или программного воспроизведения.

Для отмены последнего монтажа (стр. 31)

Используйте функцию возврата для отмены последнего монтажа и восстановления содержания МД до состояния, предшествовавшего выполнению монтажа.

Для выхода во время монтажа

Нажмите кнопку MENU/NO на пульте дистанционного управления.

После выполнения монтажа

Нажмите кнопку MD EJECT ▲ для извлечения МД или нажмите кнопку I/⏻ (питание) для выключения системы.

Индикация “ТОС” или “STANDBY”

высветится или начнет мигать.

Оглавление будет обновлено, и монтаж завершится.

Перед отсоединением сетевого шнура

Запись МД завершается обновлением оглавления (ТОС) МД. Оглавление обновляется при извлечении МД или нажатии кнопки I/⏻ для выключения системы. Не вытягивайте сетевой шнур до обновления оглавления (пока высвечивается индикация “ТОС” или “STANDBY”) или во время обновления оглавления (пока мигает индикация “ТОС” или “STANDBY”) для обеспечения завершения записи.

Присвоение названия МД

— Функция присвоения названия

Вы можете создавать названия для Ваших записанных МД и дорожек следующим образом.

Во время выполнения записи

Если во время записи КД на дисплее высветится или будет мигать индикация “TEXT”, Вы сможете записать информацию CD TEXT на МД следующим образом.

- Автоматически во время выполнения записи
Если Вы выполняете запись на незаписанном или полностью стертом (см. стр. 27) МД при высвечиваемой индикации “TEXT”, информация CD TEXT записывается автоматически.
- Вручную во время выполнения записи
Если индикация “TEXT” мигает, нажмите кнопку NAME EDIT/SELECT на пульте дистанционного управления, а затем нажмите кнопку ENTER/YES на пульте дистанционного управления для записи названия текущей дорожки.

Примечания

- В зависимости от диска, информация CD TEXT может не записываться автоматически.
- Однако название диска КД не запишется при выполнении одновременной записи КД на МД и ленту.

После выполнения записи

Используйте функцию присвоения названия на стр. 24. Вы можете ввести в общей сложности приблизительно 1700 символов для названия диска и названий дорожек на одном МД.

1 Нажмите кнопку MD на пульте дистанционного управления для переключения функционирования на МД. Для присвоения названия дорожке нажимайте повторно кнопку **◀◀** или **▶▶** до появления номера нужной дорожки.

2 Нажмите кнопку NAME EDIT/SELECT на пульте дистанционного управления. Курсор начнет мигать.

3 Нажимайте повторно кнопку NAME EDIT/SELECT на пульте дистанционного управления для выбора нужного типа символа.

Всякий раз при нажатии этой кнопки индикация изменяется следующим образом:

Выбранные АВ* (Прописные) →
 Выбранные ab* (Строчные) →
 Выбранные 12 (Цифры) →
 Выбранные АВ* (Прописные) → ...

* Нажимайте повторно цифру 1 для выбора следующих символов.
 ' - / , . () : ! ?

В дополнение к этому, если приведенные выше символы отображаются на дисплее, нажимайте повторно кнопку **◀◀** или **▶▶** на пульте дистанционного управления для отображения следующих символов.
 & + < > _ = " ; # \$ % @ * `

4 Убедитесь, что курсор мигает на дисплее. Затем введите символ.

Если Вы выбрали прописные или строчные буквы

- 1 Нажимайте повторно соответствующую букве кнопку до тех пор, пока не начнет мигать символ, который нужно ввести.

Или нажмите кнопку один раз и нажимайте повторно кнопку **◀◀** или **▶▶** на пульте дистанционного управления.

- 2 Нажмите кнопку CURSOR→ на пульте дистанционного управления. Мигающий символ будет введен, и курсор сместится вправо.

Если Вы выбрали числа

Нажмите соответствующую цифровую кнопку.

Число будет введено, и курсор сместится вправо.

Для ввода пробела

- 1 Нажмите кнопку NAME EDIT/SELECT на пульте дистанционного управления для выбора прописных или строчных букв.

- 2 Нажмите кнопку 10/0 на пульте дистанционного управления. Пробел будет введен, и курсор сместится вправо.

- 5 Повторите действия пунктов с 3 по 4 для завершения ввода всего названия.

Для изменения символа

Нажимайте повторно кнопку ←CURSOR или CURSOR→ на пульте дистанционного управления до тех пор, пока символ, который Вы хотите заменить, не начнет мигать, нажмите кнопку CLEAR на пульте дистанционного управления для стирания символа, а затем повторите действия пунктов 3 и 4.

- 6 Для завершения процедуры присвоения названия нажмите кнопку ENTER/YES на пульте дистанционного управления.

Будут появляться по очереди присвоенные Вами названия, а затем появится первоначальный дисплей.

Примечание

Вы можете присвоить название дорожке во время воспроизведения. Воспроизведение будет повторяться, пока Вы не завершите присвоение названия.

продолжение следует

Присвоение названия МД (продолжение)

Копирование названия диска или дорожки

Вы можете копировать название диска или дорожки, которым присвоено название для использования его в качестве названия другой дорожки или диска в пределах данного диска.

1 Находясь в режиме остановки, нажмите кнопку MENU/NO на пульте дистанционного управления.

2 Нажимайте повторно кнопку ◀◀ или ▶▶ на пульте дистанционного управления до появления индикации “Name?”, а затем нажмите кнопку ENTER/YES на пульте дистанционного управления.

3 Нажимайте повторно кнопку ◀◀ или ▶▶ на пульте дистанционного управления до появления индикации “Nm Copy?”, а затем нажмите кнопку ENTER/YES на пульте дистанционного управления.

4 Нажимайте повторно кнопку ◀◀ или ▶▶ на пульте дистанционного управления для выбора опции “Disc” (при копировании названия диска) или номера дорожки с названием, которое Вы хотите копировать, а затем нажмите кнопку ENTER/YES на пульте дистанционного управления.

5 Нажимайте повторно кнопку ◀◀ или ▶▶ на пульте дистанционного управления для выбора номера дорожки, которой нужно присвоить скопированное название, или опции “Disc” (для присвоения скопированного названия диску), а затем нажмите кнопку ENTER/YES на пульте дистанционного управления.

Если появилась индикация “Overwrite??” Диску или дорожке, на которые Вы хотите выполнить копирование, уже присвоено название. Для продолжения присвоения им скопированного названия нажмите кнопку ENTER/YES на пульте дистанционного управления.

Проверка названий

Для проверки названий диска, находясь в режиме остановки, нажмите кнопку SCROLL на пульте дистанционного управления. Для проверки названия дорожки нажмите кнопку SCROLL на пульте дистанционного управления во время воспроизведения. Название появится на дисплее, непрерывно перемещаясь. Для остановки прокрутки нажмите кнопку SCROLL на пульте дистанционного управления. Для возобновления прокрутки снова нажмите ту же кнопку.

Стирание дорожек

1 Находясь в режиме остановки, нажмите кнопку MENU/NO на пульте дистанционного управления.

2 Нажимайте повторно кнопку ◀◀ или ▶▶ на пульте дистанционного управления до появления индикации “Name?”, а затем нажмите кнопку ENTER/YES на пульте дистанционного управления.

3 Нажимайте повторно кнопку ◀◀ или ▶▶ на пульте дистанционного управления до появления индикации “Nm Erase?”, а затем нажмите кнопку ENTER/YES на пульте дистанционного управления.

4 Нажимайте повторно кнопку ◀◀ или ▶▶ на пульте дистанционного управления до тех пор, пока не появится нужный номер дорожки для разделения. Затем, во время прослушивания пробного воспроизведения, нажмите кнопку ENTER/YES на пульте дистанционного управления в том месте, где Вы хотите разделить дорожку.

Для стирания всех названий

Нажимайте повторно кнопку ◀◀ или ▶▶ на пульте дистанционного управления до появления индикации “Nm All Ers?” при выполнении действий пункта 3, а затем нажмите кнопку ENTER/YES на пульте дистанционного управления два раза.

Стирание записей

— Функция стирания

МД-дека позволяет Вам быстро и легко стирать ненужные дорожки.

Имеются три опции для стирания записей:

- Стирание одной дорожки (функция стирания дорожки)
- Стирание всех дорожек (функция стирания всех дорожек)
- Стирание участка дорожки (функция стирания участка A-B)

Стирание одной дорожки — функция стирания дорожки

Вы можете стереть дорожку путем простого выбора ее номера. При стирании дорожки общее число дорожек на МД уменьшится на одну, а все дорожки, следующие за стертой, будут перенумерованы.

Пример: Стирание дорожки 2.

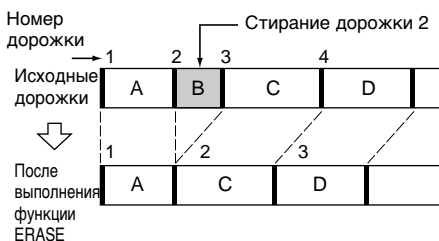

- 1** Нажмите кнопку MD для переключения функционирования на МД.
- 2** Нажмите кнопку MENU/NO на пульте дистанционного управления для отображения на дисплее индикации “Edit Menu”.
- 3** Нажимайте повторно кнопку **◀◀** или **▶▶** на пульте дистанционного управления до появления индикации “Tr Erase?”, а затем нажмите кнопку ENTER/YES на пульте дистанционного управления.

4 Нажимайте повторно кнопку **◀◀** или **▶▶** на пульте дистанционного управления до появления номера нужной дорожки.

5 Нажмите кнопку ENTER/YES на пульте дистанционного управления. Появится индикация “Complete !”.

Примечание

Если дорожка была записана или смонтирована на другой деке и затем предохранена от записи, появится индикация “Erase???”. Для стирания дорожки, пока на дисплее высвечивается индикация “Erase???”, нажмите кнопку ENTER/YES на пульте дистанционного управления.

Стирание всех дорожек — функция стирания всех дорожек

Вы можете стереть название диска, все записанные дорожки и их названия за один раз.

- 1** Нажмите кнопку MD на пульте дистанционного управления для переключения функционирования на МД.
- 2** Нажмите кнопку MENU/NO на пульте дистанционного управления для отображения на дисплее индикации “Edit Menu”.
- 3** Нажимайте повторно кнопку **◀◀** или **▶▶** на пульте дистанционного управления до появления индикации “All Erase ?”, а затем нажмите кнопку ENTER/YES на пульте дистанционного управления. Появится индикация “All Erase ???”.
- 4** Нажмите кнопку ENTER/YES на пульте дистанционного управления еще раз. Появится индикация “Complete !”.

продолжение следует

Стирание записей (продолжение)

Стирание участка дорожки — Функция стирания A-B

Вы можете легко определить участок внутри дорожки и стереть его. Вы можете перемещать положение нужного участка покадрово*, по минутным или по секундным интервалам.

* 1 кадр равен 1/86 секунды.

Пример: Стирание участка дорожки 2.

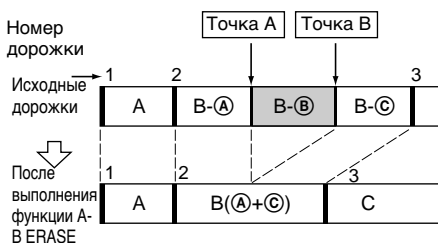

- 1 Нажмите кнопку MD на пульте дистанционного управления для переключения функционирования на МД.
- 2 Нажмите кнопку MENU/NO на пульте дистанционного управления для отображения индикации “Edit Menu”.
- 3 Нажимайте повторно кнопку **◀◀** или **▶▶** на пульте дистанционного управления до появления индикации “A-B Erase?”, а затем нажмите кнопку ENTER/YES на пульте дистанционного управления.
- 4 Нажимайте повторно кнопку **◀◀** или **▶▶** на пульте дистанционного управления для выбора дорожки, участок которой Вы хотите стереть, а затем нажмите кнопку ENTER/YES на пульте дистанционного управления.
Будут попеременно появляться индикации “—Rehearsal—” и “Point A ok?”, тем временем дека будет воспроизводить выбранную дорожку с начала до точки A.

- 5 Контролируя звук, нажимайте повторно кнопку **◀◀** или **▶▶** на пульте дистанционного управления для отыскания начальной точки участка, подлежащего стиранию (точки A). Вы можете перемещать начальную точку участка по интервалам продолжительностью 1/86 секунды (1 кадр)*.

Для перемещения точки по секундным или по минутным интервалам нажимайте кнопку **◀◀** или **▶▶** на пульте дистанционного управления, в результате чего на дисплее будут мигать секунды или минуты, а затем нажмите кнопку **◀◀** или **▶▶** на пульте дистанционного управления.

* Вы можете переместить начальную точку по 2-кадровым интервалам (в монофоническом режиме и стереофоническом режиме LP2) или по 4-кадровым интервалам (в стереофоническом режиме LP4).

- 6 Повторяйте действие пункта 5, пока точка A не будет воспроизводиться правильно.
- 7 Если точка A указана правильно, нажмите кнопку ENTER/YES на пульте дистанционного управления. Появится индикация “Point B set”, и начнется воспроизведение для указания конечной точки участка (точки B), подлежащего стиранию.
- 8 Продолжайте воспроизведение, пока дека не достигнет точки B, а затем нажмите кнопку ENTER/YES на пульте дистанционного управления.
На дисплее будет попеременно появляться индикации “A-B Ers” и “Point B ok?”, и дека последовательно повторит участок, состоящий из нескольких секунд перед точкой A и после точки B.
- 9 Нажимайте повторно кнопку **◀◀** или **▶▶** на пульте дистанционного управления для отыскания точки B. Процедура этого действия такая же, как при выполнении действий пункта 5.
- 10 Если точка B указана правильно, нажмите кнопку ENTER/YES на пульте дистанционного управления. Появится индикация “Complete !”.

Перемещение записанных дорожек

— Функция перемещения

Вы можете использовать эту функцию для изменения положения любой дорожки на диске. При перемещении дорожек дорожки автоматически перенумеровываются.

Пример: перемещение дорожки 3 в позицию 2.

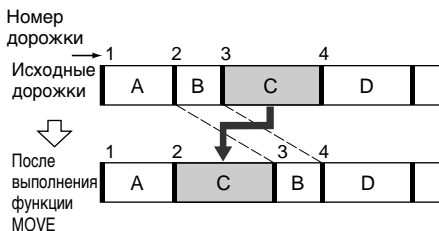

- 1 Нажмите кнопку MD на пульте дистанционного управления для переключения функционирования на МД.
- 2 Нажмите кнопку MENU/NO на пульте дистанционного управления для отображения индикации “Edit Menu”.
- 3 Нажимайте повторно кнопку ◀◀ или ▶▶ на пульте дистанционного управления до появления индикации “Move ?”, а затем нажмите кнопку ENTER/YES на пульте дистанционного управления.
- 4 Нажимайте повторно кнопку ◀◀ или ▶▶ на пульте дистанционного управления до появления номера нужной дорожки, подлежащей перемещению, а затем нажмите кнопку ENTER/YES на пульте дистанционного управления.
- 5 Нажимайте повторно кнопку ◀◀ или ▶▶ на пульте дистанционного управления до появления новой позиции дорожки.

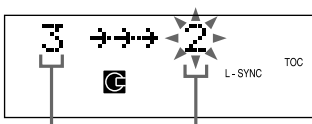

Номер исходной дорожки Новая позиция дорожки

- 6 Нажмите кнопку ENTER/YES на пульте дистанционного управления. Появится индикация “Complete !”.

Разделение записанных дорожек

— Функция разделения

Вы можете использовать эту функцию для разметки номеров дорожек после выполнения записи. Общее число дорожек увеличится на одну, и все дорожки, следующие за разделенной, будут перенумерованы.

Пример: разделение дорожки 2 на две дорожки.

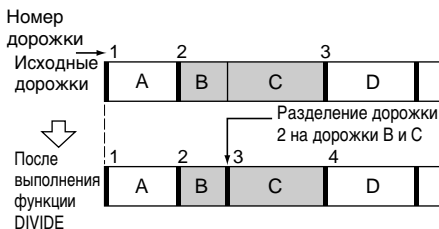

- 1 Нажмите кнопку MD на пульте дистанционного управления для переключения функционирования на МД.
- 2 Нажмите кнопку MENU/NO на пульте дистанционного управления для отображения на дисплее индикации “Edit Menu”.
- 3 Нажимайте повторно кнопку ◀◀ или ▶▶ на пульте дистанционного управления до появления индикации “Divide ?”, а затем нажмите кнопку ENTER/YES на пульте дистанционного управления.
- 4 Нажимайте повторно кнопку ◀◀ или ▶▶ на пульте дистанционного управления до тех пор, пока не появится нужный номер дорожки или индикация “Disc”, когда Вы захотите стереть название диска, а затем нажмите кнопку ENTER/YES на пульте дистанционного управления. Появится индикация “— Rehearsal —”, и участок, подлежащий разделению, будет воспроизводиться повторно.

продолжение следует

Разделение записанных дорожек (продолжение)

5 Контролируя звук, нажимайте повторно кнопку **◀◀** или **▶▶** на пульте дистанционного управления для настройки точки разделения.

Вы можете перемещать эту точку по интервалам продолжительностью 1/86 секунды (1 кадр)*.

Для перемещения точки по секундным или по минутным интервалам нажимайте кнопку **◀◀** или **▶▶** на пульте дистанционного управления, в результате чего на дисплее будут мигать секунды или минуты, а затем нажмите кнопку **◀◀** или **▶▶** на пульте дистанционного управления.

* Вы можете переместить начальную точку по 2-кадровым интервалам (в монофоническом режиме и стереофоническом режиме LP2) или по 4-кадровым интервалам (в стереофоническом режиме LP4).

6 Нажмите кнопку **ENTER/YES** на пульте дистанционного управления.

Появится индикация “Complete !”.

Примечание

Если Вы разделите на две дорожки дорожку, которой присвоено название (см. стр. 24), это название сохранит только первая дорожка.

Пример:

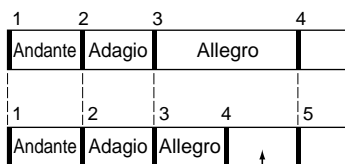

Новой дорожке название не присвоено

Объединение записанных дорожек

— Функция объединения

Вы можете использовать эту функцию для объединения 2 дорожек в одну дорожку. Общее количество дорожек уменьшится на одну, и все дорожки, следующие за объединенной, будут переenumerованы.

Вы можете также использовать эту функцию для стирания ненужных номеров дорожек.

Пример: Объединение дорожки 3 с дорожкой 1 в дорожку 1.

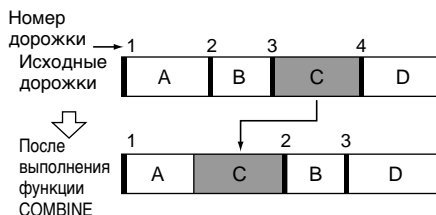

Пример: Объединение дорожки 1 с дорожкой 4 в дорожку 4.

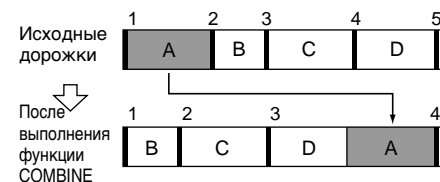

1 Нажмите кнопку **MD** на пульте дистанционного управления для переключения функционирования на **MD**.

2 Нажмите кнопку **MENU/NO** на пульте дистанционного управления для отображения индикации “Edit Menu”.

3 Нажимайте повторно кнопку **◀◀** или **▶▶** на пульте дистанционного управления до появления индикации “Combine ?”, а затем нажмите кнопку **ENTER/YES** на пульте дистанционного управления.

Отмена последней операции монтажа

— Функция отмены

Вы можете использовать эту функцию для отмены последней операции монтажа и возврата содержания МД в состояние, предшествовавшее выполнению операции монтажа.

Обратите внимание, однако, что Вы не сможете отменить операцию монтажа, если после операции монтажа выполните любое из следующих действий:

- Выполните другую операцию монтажа.
- Нажмете кнопку MD REC ● или ENTER/START.
- Обновите оглавление путем выключения системы или извлечения МД.
- Отсоедините сетевой шнур.

1 Находясь в режиме остановки, нажмите кнопку MENU/NO на пульте дистанционного управления для отображения на дисплее индикации “Edit Menu”.

2 Нажимайте повторно кнопку I◀◀ или ▶▶I на пульте дистанционного управления до появления индикации “Undo ?”.

При отсутствии функций монтажа, операции с которыми могли бы быть отменены, индикация “Undo ?” не появится.

3 Нажмите кнопку ENTER/YES на пульте дистанционного управления.

В зависимости от последней операции монтажа, появится сообщение.

4 Нажмите кнопку ENTER/YES на пульте дистанционного управления еще раз.

Появится индикация “Complete !”.

4 Нажимайте повторно кнопку I◀◀ или ▶▶I на пульте дистанционного управления до появления номера первой дорожки из двух, подлежащих объединению, а затем нажмите кнопку ENTER/YES на пульте дистанционного управления. Например, для объединения дорожек 4 и 1 выберите номер 4.

5 Нажимайте повторно кнопку I◀◀ или ▶▶I на пульте дистанционного управления до появления номера второй дорожки из двух, подлежащих объединению.

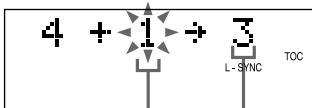

Номер второй дорожки, подлежащей объединению, Номер новой дорожки

6 Нажмите кнопку ENTER/YES на пульте дистанционного управления. Появится индикация “Complete !”.

Примечания

- Дорожки, записанные в различных режимах записи (стереофонический, LP2, LP4 или MONO) не могут быть объединены.
- Если обе объединяемые дорожки имеют названия, название второй дорожки будет стерто.

Изменение уровня записи после выполнения записи

— Функция монтажа S.F

Вы можете изменить громкость записанных дорожек, используя функцию монтажа S.F (масштабного фактора). Исходная дорожка будет перезаписана при новом уровне записи. При изменении уровня записи Вы можете выбрать функцию записи с введением для постепенного увеличения уровня сигнала в начале записи или функцию записи с выводением для постепенного уменьшения уровня сигнала в конце записи.

Изменение общего уровня записи

- 1** Нажмите кнопку MD на пульте дистанционного управления для переключения функционирования на MD.
- 2** Нажимайте повторно кнопку PLAY MODE на пульте дистанционного управления до исчезновения индикаций "PGM" и "SHUFFLE".
- 3** Нажмите кнопку MENU/NO на пульте дистанционного управления для отображения индикации "Edit Menu."
- 4** Нажимайте повторно кнопку I◀◀ или ▶▶I на пульте дистанционного управления до появления на дисплее индикации "S.F Edit ?", а затем нажмите кнопку ENTER/YES на пульте дистанционного управления.
- 5** Нажимайте повторно кнопки I◀◀ или ▶▶I на пульте дистанционного управления до появления на дисплее индикации "Tr Level?", а затем нажмите кнопку ENTER/YES на пульте дистанционного управления.

- 6** Нажимайте повторно кнопку I◀◀ или ▶▶I на пульте дистанционного управления для выбора дорожки, уровень записи которой Вы хотите изменить, а затем нажмите кнопку ENTER/YES на пульте дистанционного управления. Появится индикация "Level 0dB".

- 7** Контролируя звук, нажимайте повторно кнопку I◀◀ или ▶▶I на пульте дистанционного управления для изменения уровня записи. Уровень записи может принимать значения от -12 дБ до +12 дБ с интервалом в 2 дБ. Отрегулируйте уровень записи так, чтобы на дисплее на наиболее громком участке не высвечивалась индикация "OVER".

- 8** Нажмите кнопку ENTER/YES на пульте дистанционного управления. Появится индикация "S.F Edit OK?".

- 9** Нажмите кнопку ENTER/YES на пульте дистанционного управления. Во время записи дорожки отображается индикация "S.F Edit: **%". При перезаписи дорожки требуется время приблизительно равное или большее времени воспроизведения дорожки. После окончания записи в течение нескольких секунд отображается индикация "Complete !".

Для отмены операции

Нажмите кнопку MENU/NO на пульте дистанционного управления при выполнении действий пунктов 2-8. Если Вы нажмете кнопку ENTER/YES на пульте дистанционного управления при выполнении действий пункта 9 и начнете выполнять запись, Вы не сможете прервать операцию.

Введение и выводение записи

- 1** Нажмите кнопку MD на пульте дистанционного управления для переключения функционирования на MD.

- 2** Нажимайте повторно кнопку **PLAY MODE** на пульте дистанционного управления до исчезновения индикаций **“PGM”** и **“SHUFFLE”**.
- 3** Нажмите кнопку **MENU/NO** на пульте дистанционного управления для отображения индикации **“Edit Menu”**.
- 4** Нажимайте повторно кнопку **◀◀** или **▶▶** на пульте дистанционного управления до появления на дисплее индикации **“S.F Edit ?”**, а затем нажмите кнопку **ENTER/YES** на пульте дистанционного управления.
- 5** Нажимайте повторно кнопку **◀◀** или **▶▶** на пульте дистанционного управления до появления на дисплее индикации **“Fade In?”** или **“Fade Out?”**, а затем нажмите кнопку **ENTER/YES** на пульте дистанционного управления.
- 6** Нажимайте повторно кнопку **◀◀** или **▶▶** на пульте дистанционного управления для выбора дорожки, для которой Вы хотите применить функцию введения или выведения, а затем нажмите кнопку **ENTER/YES** на пульте дистанционного управления.
Появится индикация **“Time 5.0s”**.
- 7** Контролируя звук, нажимайте повторно кнопку **◀◀** или **▶▶** на пульте дистанционного управления для изменения времени записи введения или выведения.
Система воспроизводит участок, который будет перезаписан с использованием функции введения или выведения записи. Вы можете установить любое значение времени между 1,0 секунд и 15,0 секунд с 0,1-секундным интервалом. Вы не можете установить значение времени больше, чем длительность дорожки.
- 8** Нажмите кнопку **ENTER/YES** на пульте дистанционного управления.
Появится индикация **“S.F Edit OK?”**.

- 9** Нажмите кнопку **ENTER/YES** на пульте дистанционного управления.

Во время записи дорожки отображается индикация **“S.F Edit: **%”**. После окончания записи в течение нескольких секунд отображается индикация **“Complete !”**.

Для отмены операции

Нажмите кнопку **MENU/NO** на пульте дистанционного управления при выполнении действий пунктов 2-8. После начала записи в пункте 9, Вы не сможете прервать операцию.

Примечания

- Вы не можете использовать функцию монтажа S.F для дорожек, записанных в режиме MDLP.
- Вы не можете демонтировать функцию монтажа S.F, даже если Вы используете функцию возврата.
- Не отсоединяйте шнур питания и не перемещайте систему во время записи. Это может повредить данные записи и помешать надлежащему выполнению записи.
- Не используйте поврежденных или загрязненных МД, поскольку это может помешать надлежащему выполнению записи.
- Повторное изменение уровня записи приводит к плохому качеству звука.
- Уровень записи не вернется к точному исходному уровню записи, как только уровень записи был изменен, даже если его вернуть к исходному уровню.
- Во время активизации таймера Вы не сможете изменить уровень записи.
- Вы не сможете вернуться к исходному состоянию после изменения уровня записи.

Предварительная установка радиостанций

Вы можете выполнить предварительную установку 30 станций (20 для ЧМ и 10 для АМ).

- 1** Нажмите кнопку **TUNER BAND** для выбора опции “FM” или “AM”.
- 2** Нажимайте повторно кнопку **TUNING MODE** до появления на дисплее индикации “AUTO”.
- 3** Нажмите кнопку **TUNING** – или +. Индикация частоты будет изменяться по мере сканирования. Сканирование приостановится автоматически в тот момент, когда система настроится на станцию. При этом появится индикация “TUNED” и “STEREO” (только для стереофонической программы).
- 4** Нажмите кнопку **MENU/NO** на пульте дистанционного управления. Мигает предварительно установленный номер.
- 5** Нажимайте повторно кнопку **◀◀** или **▶▶** на пульте дистанционного управления до появления индикации “Memory?”, а затем нажмите кнопку **ENTER/YES** на пульте дистанционного управления. На дисплее появится предварительно установленный номер. Станция заносится в память, начиная с предварительно установленного номера 1.



Предварительно установленный номер

- 6** Нажмите кнопку **ENTER/YES** на пульте дистанционного управления. Появится индикация “Complete !”, после чего станция будет занесена в память.

- 7** Повторите действия пунктов с 1 по 6 для выполнения предварительной установки других станций.

Для остановки сканирования

Нажмите кнопку **TUNING MODE**.

Для настройки на станцию со слабым сигналом

При выполнении действий пункта 3 нажимайте повторно кнопку **TUNING MODE**, пока с дисплея не исчезнут индикации “AUTO” и “PRESET”, а затем нажимайте повторно кнопку **TUNING** – или + для выполнения настройки на станцию.

Для изменения предварительно установленного номера

Начните с пункта 1.

Для изменения интервала настройки АМ (за исключением европейских и ближневосточных моделей)

Заводская установка интервала настройки АМ составляет 9 кГц (в некоторых областях 10 кГц). Для изменения интервала настройки АМ сначала выполните настройку на любую АМ-станцию, а затем выключите систему. Удерживая нажатой кнопку **REPEAT**, снова включите систему. Если Вы измените интервал, все предварительно установленные АМ-станции будут стерты. Чтобы вернуть исходную установку интервала, повторите ту же процедуру.

Примечание

Вы не можете изменять интервал настройки АМ в режиме экономии питания.

К Вашему сведению

Предварительно установленные станции сохраняются в памяти приблизительно в течение одного дня, даже если Вы отсоедините сетевой шнур или если произойдет сбой питания.

Прослушивание радиоприемника

– Предварительная настройка

Выполненная заранее предварительная установка станций в память системы облегчает настройку на эти станции впоследствии (см. раздел “Предварительная установка радиостанций” на стр. 34).

- 1** Нажмите кнопку **TUNER BAND** для выбора опции “FM” или “AM”.
- 2** Нажимайте повторно кнопку **TUNING MODE** до появления на дисплее индикации “PRESET”.
- 3** Нажимайте кнопку **TUNING –** или **+** для отображения предварительно установленного номера нужной станции.

На дисплее прокручивается предварительно установленный номер, сопровождаемый частотой (или названием станции*, или названием станции RDS**).

* Название станции появится только в том случае, если Вы присвоили ей название (см. стр. 36).

** Только европейская модель

Для выключения радиоприемника

Нажмите кнопку **I/⏻**.

Для ввода предварительно установленных номеров 10 и выше (только на пульте дистанционного управления)

- 1** Нажмите кнопку **>10**.
- 2** Введите соответствующие цифры. Для ввода цифры 0 используйте кнопку **10/0**.

Пример:

Для ввода предварительно установленного номера 20, нажмите кнопку **>10**, затем кнопку **2** и кнопку **10/0**.

Прослушивание не установленных предварительно радиостанций

- При выполнении действий пункта 2 нажимайте повторно кнопку **TUNING MODE** до исчезновения с дисплея индикаций “AUTO” и “PRESET”, а затем нажимайте повторно кнопку **TUNING –** или **+** для выполнения настройки на нужную станцию (ручная настройка).
- При выполнении действий пункта 2 нажимайте повторно кнопку **TUNING MODE** до появления на дисплее индикации “AUTO”, а затем нажимайте кнопку **TUNING –** или **+**. Индикация частоты будет изменяться, и сканирование приостановится в тот момент, когда система настроится на станцию (автоматическая настройка).

Для отмены автоматической настройки

Нажмите кнопку **TUNING MODE**.

К Вашему сведению

- Если стереофоническая ЧМ-программа содержит статический шум, нажимайте кнопку **STEREO/MONO** до появления на дисплее индикации “MONO”. Стереофонического эффекта при этом не будет, но качество принимаемого сигнала улучшится.
- Для улучшения приема радиовещания отрегулируйте прилагаемые антенны или подсоедините имеющуюся в продаже внешнюю антенну.

Присвоение названий предварительно установленным станциям

– Название станции

Каждой предварительно установленной станции Вы можете присвоить название длиной до 12 символов (название станции).

- 1** Выполните настройку на нужную станцию, которой Вы хотите присвоить название (см. стр. 35).
- 2** Следуйте тем же процедурам, которые описаны в пунктах 2-6 раздела “Присвоение названия КД” (см. стр. 11).

Для проверки предварительно установленного номера и частоты

Название станции появляется, когда Вы настраиваетесь на станцию, которой присвоено название.

Для проверки предварительно установленного номера и частоты нажмите кнопку DISPLAY на пульте дистанционного управления. На дисплее появятся предварительно установленный номер и частота, сопровождаемые названием станции.

Для стирания названия станции

- 1** Выполните настройку на станцию.
- 2** Нажмите кнопку NAME EDIT/SELECT на пульте дистанционного управления.
- 3** Нажимайте повторно кнопку CLEAR на пульте дистанционного управления для стирания названия.
- 4** Нажмите кнопку ENTER/YES на пульте дистанционного управления.

Использование системы передачи радиоданных (RDS)

(Только европейская модель)

Что такое система передачи радиоданных?

Система передачи радиоданных (RDS)* – это услуга радиовещания, которая позволяет радиостанциям вместе с обычным сигналом программы посылать дополнительную информацию.

Примечание

RDS может не работать надлежащим образом, если станция, на которую Вы настроились, не передает надлежащим образом RDS-сигнал, или если сигнал оказывается слабым.

* Не все ЧМ-станции предоставляют услугу RDS, равно как и не все они предоставляют одни и те же типы услуг. Если Вы не знакомы с системой RDS, обратитесь к Вашим местным радиостанциям за подробной информацией об услугах RDS, предоставляемых в Вашей области.

Прием радиосигналов RDS

Просто выберите станцию из полосы частот ЧМ.

Когда Вы настроитесь на станцию, предоставляющую услуги RDS, название станции появится на дисплее.

Для проверки информации RDS

Всякий раз при нажатии кнопки DISPLAY на пульте дистанционного управления индикация изменится следующим образом:

Название станции* → Частота →
Индикация часов → BASS → TREBLE
Название станции* → ...

* Если радиосигналы RDS не принимаются надлежащим образом, название станции и тип программы могут не появиться на дисплее.

Загрузка кассеты с лентой

- 1 Нажмите кнопку PUSH ▲.
- 2 Загрузите записанную/записываемую кассету с лентой в кассетный держатель.

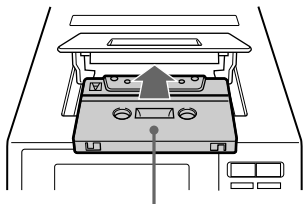

Стороной, которую Вы хотите воспроизводить/записывать, обращенной к Вам

Воспроизведение ленты

Вы можете использовать ленту типа I (нормальную).

- 1 Загрузите записанную кассету с лентой в кассетный держатель.
- 2 Нажимайте кнопку FUNCTION до тех пор, пока на дисплее не появится индикация "TAPE".
Высветится индикатор, окружающий кнопки TAPE ◀▶ и TAPE ■.
- 3 Нажимайте повторно кнопку PLAY MODE DIRECTION для выбора индикации "↔" для воспроизведения одной стороны ленты, индикации "↔↔" для воспроизведения обеих сторон ленты или индикации "(↔↔)"* для повторного воспроизведения обеих сторон.

* После выполнения пятикратного повторения последовательности кассетная дека автоматически остановится.

- 4 Нажмите кнопку TAPE ◀▶.
Нажмите кнопку TAPE ◀▶ еще раз для воспроизведения обратной стороны. Начнется воспроизведение ленты.

Другие операции

Для	Выполните следующее
Остановки воспроизведения	Нажмите кнопку TAPE ■.
Паузы воспроизведения	Нажмите кнопку TAPE ▢. Для возобновления воспроизведения нажмите кнопку еще раз.
Перемотки вперед или назад	При остановленной ленте нажмите кнопку ◀◀ или ▶▶.
Извлечения ленты	Нажмите кнопку PUSH ▲.

Запись КД на ленту

— Синхронная запись “КД-ЛЕНТА”

Вы можете использовать ленту типа I (нормальную).

1 Загрузите записываемую кассету с лентой.

2 Загрузите КД.

3 Нажимайте повторно кнопку SYNCHRO REC до появления на дисплее индикации “CD-TAPE SYNC”.

4 Нажмите кнопку ENTER/START.

Кассетная дека входит в режим ожидания записи, а КД-проигрыватель – в режим паузы воспроизведения.

Если Вы хотите выполнить запись с обратной стороны, нажмите кнопку TAPE ◀▶ для появления на дисплее индикации “◀▶”.

5 Нажимайте повторно кнопку PLAY MODE DIRECTION до появления индикации ↔ для выполнения записи на одной стороне или индикации ↔ (или (↔)) для выполнения записи на обеих сторонах.

6 Убедитесь в том, что на дисплее мигает индикация “Press START”. Затем нажмите кнопку ENTER/START.

Начнется запись.

Для остановки записи

Нажмите кнопку CD ■ или TAPE ■.

К Вашему сведению

- Если Вы выполняете запись с обеих сторон, убедитесь в том, что начали выполнять запись с передней стороны. Если Вы начнете запись с обратной стороны, запись остановится в конце обратной стороны.
- Если Вы выберете запись на обеих сторонах, и лента достигнет конца передней стороны посреди дорожки, вся дорожка целиком будет записана снова с начала обратной стороны.
- С помощью функции программного воспроизведения КД Вы можете выполнить

запись только Ваших любимых дорожек КД. После выполнения действий пункта 2 следуйте тем же процедурам, которые описаны в пунктах 1-5 раздела о программном воспроизведении КД (см. стр. 10). Затем перейдите к выполнению действий пункта 3.

Одновременная запись КД на МД и ленту

Загрузите КД, запись которого Вы хотите выполнить. Затем загрузите записываемую кассету с лентой и МД. Нажимайте повторно кнопку SYNCHRO REC до появления индикации “DUAL SYNC”, а затем выполните действия пунктов 4-6 раздела “Запись КД на ленту”.

Для остановки записи

Нажмите кнопку CD ■, MD ■ или TAPE ■.

К Вашему сведению

- Даже если МД или лента достигнет конца посреди записи, запись на другом устройстве продолжится.
- Если Вы выберете запись на обеих сторонах, и лента достигнет конца передней стороны посреди дорожки, вся дорожка целиком будет записана снова с начала обратной стороны. В этом случае вся дорожка целиком может быть также еще раз записана на МД.
- С помощью функции программного воспроизведения КД Вы можете выполнить запись только Ваших любимых дорожек КД. После выполнения действий пункта 2 следуйте тем же процедурам, которые описаны в пунктах 1-5 раздела о программном воспроизведении КД (см. стр. 10). Затем перейдите к выполнению действий пункта 3.

Запись МД на ленту

— Синхронная запись “МД-ЛЕНТА”

Вы можете использовать ленту типа I (нормальную).

1 Загрузите записываемую кассету с лентой.

2 Загрузите МД.

3 Нажимайте повторно кнопку **SYNCHRO REC** до появления на дисплее индикации “MD-TAPE SYNC”.

4 Нажмите кнопку **ENTER/START**.

Кассетная дека входит в режим ожидания записи, а МД-проигрыватель – в режим паузы воспроизведения.

Если Вы хотите выполнить запись с обратной стороны, нажмите кнопку **TAPE** ◀▶ для появления на дисплее индикации “◀”.

5 Нажимайте повторно кнопку **PLAY MODE DIRECTION** до появления индикации ⇄ для выполнения записи на одной стороне или индикации ⇄ (или (⇄)) для выполнения записи на обеих сторонах.

6 Убедитесь в том, что на дисплее мигает индикация “Press START”. Затем нажмите кнопку **ENTER/START**.

Начнется воспроизведение МД и запись на ленту.

Для остановки записи

Нажмите кнопку **MD** ■ или **TAPE** ■.

Примечание

Если лента во время записи заполнится, МД-дека и кассетная дека автоматически остановятся.

К Вашему сведению

- С помощью функции программного воспроизведения МД Вы можете выполнить запись только Ваших любимых дорожек МД. После выполнения действий пункта 2 следуйте тем же процедурам, которые описаны в пунктах 1-5 раздела о программном воспроизведении МД (см. стр. 14). Затем перейдите к выполнению действий пункта 3.
- Если Вы выполняете запись с обеих сторон, убедитесь в том, что начали выполнять запись с передней стороны. Если Вы начнете запись с обратной стороны, запись остановится в конце обратной стороны.
- Если Вы выберете запись на обеих сторонах, и лента достигнет конца передней стороны посреди дорожки, вся дорожка целиком будет записана снова с начала обратной стороны.

Запись на ленту вручную

— Ручная запись

При выполнении ручной записи Вы можете записывать с КД или МД на ленту лишь понравившиеся Вам участки. Вы можете также выполнить запись радиoproграммы.

Вы можете использовать ленту типа I (нормальную).

1 Загрузите записываемую кассету с лентой.

2 Нажимайте повторно кнопку **FUNCTION** для выбора нужного источника для записи.

3 Нажмите кнопку **TAPE REC** ●.

Кассетная дека входит в режим ожидания записи.

Если Вы хотите выполнить запись с обратной стороны, нажмите кнопку **TAPE** ◀▶ для появления на дисплее индикации “◀”.

4 Нажимайте повторно кнопку **PLAY MODE DIRECTION** до появления индикации ⇄ для выполнения записи на одной стороне или индикации ⇄ (или (⇄)) для выполнения записи на обеих сторонах.

5 Нажмите кнопку **TAPE II**, а затем начните воспроизведение нужного источника для записи.

Для остановки записи

Нажмите кнопку **TAPE** ■.

К Вашему сведению

- Если Вы выполняете запись с обеих сторон, убедитесь в том, что начали выполнять запись с передней стороны. Если Вы начнете запись с обратной стороны, запись остановится в конце обратной стороны.
- Если Вы выберете запись на обеих сторонах, и лента достигнет конца передней стороны посреди дорожки, вся дорожка целиком будет записана снова с начала обратной стороны.

Настройка звука

Генерация более динамичного звучания (генератор динамичного звучания)

Нажмите кнопку DSG.

Для отмены функции DSG нажмите кнопку DSG еще раз.

Настройка низких частот

Включите опцию BASS.

Вы можете установить уровень низких частот в одно из 7 значений.

Настройка высоких частот

Включите опцию TREBLE.

Вы можете установить уровень высоких частот в одно из 7 значений.

Для настройки уровня низких и высоких частот с помощью пульта дистанционного управления

- 1 Нажимайте повторно кнопку BASS/TRE для выбора опции BASS или TREBLE.
- 2 Пока на дисплее высвечивается индикация "BASS" или "TREBLE", нажимайте повторно кнопку **◀◀** или **▶▶** до появления нужного Вам уровня.

Засыпание под музыку

— Таймер сна

Функция таймера сна позволяет Вам определить промежуток времени, по истечении которого система остановит воспроизведение и выключится автоматически. Таким образом, Вы сможете заснуть под музыку.

Нажимайте повторно кнопку SLEEP на пульте дистанционного управления.

Всякий раз при нажатии этой кнопки индикация времени изменяется следующим образом:

AUTO* → 90min → 80min → 70min → ... → 10min → OFF → AUTO* → ...

* Система выключится по окончании воспроизведения текущего КД или ленты (не более 100 минут). Система также выключится, если Вы вручную остановите КД или ленту.

Для	Нажмите
Проверки оставшегося времени	Кнопку SLEEP на пульте дистанционного управления один раз.
Изменения времени выключения	Кнопку SLEEP на пульте дистанционного управления повторно до появления нужного Вам времени.
Отмены функции таймера сна	Кнопку SLEEP на пульте дистанционного управления повторно до появления индикации "OFF".

Примечание

Не устанавливайте функцию в положение "AUTO" во время выполнения синхронной записи на МД или ленту.

Пробуждение под музыку

— Ежедневный таймер

Путем установки ежедневного таймера Вы можете заставить систему автоматически включаться и выключаться в указанное время. Перед использованием данной функции убедитесь, что Вы выполнили установку часов надлежащим образом (см. раздел “Установка времени” на стр. 7).

1 Подготовьте источник звукового сигнала, который Вы хотите прослушивать при включении системы.

- КД: Загрузите КД. Для начала воспроизведения с определенной дорожки создайте программу (см. раздел “Программирование дорожек КД” на стр. 10).
- МД: Загрузите МД. Для начала воспроизведения с определенной дорожки создайте программу (см. раздел “Программирование дорожек МД” на стр. 14).
- Лента: Загрузите ленту стороной, которую Вы хотите воспроизвести, обращенной к Вам.
- Радиоприемник: Выполните настройку на нужную Вам предварительно установленную станцию (см. раздел “Прослушивание радиоприемника” на стр. 35).

2 Отрегулируйте громкость.

3 Нажмите кнопку CLOCK/TIMER SET на пульте дистанционного управления.

На дисплее появятся индикации “DAILY SET” и “☉ DAILY”.

4 Нажмите кнопку ENTER/YES на пульте дистанционного управления.

Появится индикация “ON”, и начнет мигать индикация часов.

5 Установите время начала воспроизведения.

Нажимайте повторно кнопку **◀◀** или **▶▶** на пульте дистанционного управления для установки часов, а затем нажмите кнопку ENTER/YES на пульте дистанционного управления.

Начнет мигать индикация минут.

Нажимайте повторно кнопку **◀◀** или **▶▶** на пульте дистанционного управления для установки минут, а затем нажмите кнопку ENTER/YES на пульте дистанционного управления.

Появится индикация “OFF”, а затем будет снова мигать индикация часов.

6 Установите время остановки воспроизведения, повторив действия пункта 5.

7 Нажимайте повторно кнопку **◀◀** или **▶▶** на пульте дистанционного управления до появления нужного источника звукового сигнала.

Всякий раз при нажатии кнопки индикация будет изменяться следующим образом:

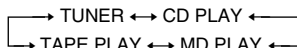

8 Нажмите кнопку ENTER/YES на пульте дистанционного управления.

На дисплее поочередно появятся время начала воспроизведения, время остановки воспроизведения и источник звукового сигнала, а затем вернется исходная индикация дисплея.

9 Нажмите кнопку **I/O** для выключения системы.

продолжение следует

Пробуждение под музыку (продолжение)

Для	Выберите следующее
Проверки установок/ активации таймера	Нажмите кнопку CLOCK/TIMER SELECT на пульте дистанционного управления и нажимайте повторно кнопку ◀◀ или ▶▶ на пульте дистанционного управления до появления индикации "DAILY SELECT", а затем нажмите кнопку ENTER/YES на пульте дистанционного управления.
Изменения установки	Начните выполнение действий с пункта 1.
Выключения таймера	Нажмите кнопку CLOCK/TIMER SELECT на пульте дистанционного управления, а затем нажимайте повторно кнопку ◀◀ или ▶▶ на пульте дистанционного управления до появления индикации "TIMER OFF?". Затем нажмите кнопку ENTER/YES на пульте дистанционного управления.

Примечания

- Система включится за 30 секунд до предварительно установленного времени. Не управляйте системой с момента включения системы до момента начала воспроизведения. В противном случае таймер не будет активирован надлежащим образом.
- Вы не можете использовать вспомогательные компоненты, подсоединенные к гнезду ANALOG IN, в качестве источника звукового сигнала для ежедневного таймера.

Запись радиопрограмм с помощью таймера

Для выполнения записи с помощью таймера убедитесь в том, что системные часы установлены правильно (см. раздел "Установка времени" на стр. 7), и предварительная установка радиостанций выполнена (см. раздел "Предварительная установка радиостанций" на стр. 34).

- 1** Выполните настройку на нужную предварительно установленную радиостанцию (см. раздел "Прослушивание радиоприемника" на стр. 35).
- 2** Загрузите записываемую кассету с лентой или МД.
- 3** Нажмите кнопку CLOCK/TIMER SET на пульте дистанционного управления. Появится индикация "DAILY SET".
- 4** Нажимайте повторно кнопку **◀◀** или **▶▶** на пульте дистанционного управления до появления индикации "MD REC SET" или "TAPE REC SET", а затем нажмите кнопку ENTER/YES на пульте дистанционного управления. Появится индикация "ON" и "⊙REC", и начнет мигать индикация часов.
- 5** Установите время начала записи. Нажимайте повторно кнопку **◀◀** или **▶▶** на пульте дистанционного управления для установки часов, а затем нажмите кнопку ENTER/YES на пульте дистанционного управления. Начнет мигать индикация минут. Нажимайте повторно кнопку **◀◀** или **▶▶** на пульте дистанционного управления для установки минут, а затем нажмите кнопку ENTER/YES на пульте дистанционного управления. Появится индикация "OFF", а затем будет снова мигать индикация часов.
- 6** Установите время остановки записи, повторив действия пункта 5.

7 При выполнении записи на МД, выберите режим записи выберите режим записи (напр., LP2) путем нажатия кнопки ◀◀ или ▶▶ на пульте дистанционного управления, а затем нажмите кнопку ENTER/YES на пульте дистанционного управления. На дисплее появятся установки таймера записи, а затем вернется исходная индикация дисплея.

8 Нажмите кнопку  для выключения системы.

Для	Выберите следующее
Проверки установок/ активации таймера	Нажмите кнопку CLOCK/TIMER SELECT на пульте дистанционного управления и нажимайте повторно кнопку ◀◀ или ▶▶ на пульте дистанционного управления до появления индикации "MD REC?" или "TAPE REC?", а затем нажмите кнопку ENTER/YES на пульте дистанционного управления.
Изменения установки	Начните выполнение действий с пункта 1.
Выключения таймера	Нажмите кнопку CLOCK/TIMER SELECT на пульте дистанционного управления, а затем нажимайте повторно кнопку ◀◀ или ▶▶ на пульте дистанционного управления до появления индикации "TIMER OFF?". Затем нажмите кнопку ENTER/YES на пульте дистанционного управления.

К Вашему сведению

При выполнении записи с радиоприемника название станции (см. стр. 36, или частота, если станции не присвоено название), время начала записи и время остановки записи записываются на МД автоматически.

Примечания

- Система включится за 30 секунд до предварительно установленного времени начала.
- Если система в предварительно установленное время начала окажется включенной, запись с помощью таймера активирована не будет. Не управляйте системой со времени включения системы до времени начала записи. В противном случае таймер не будет активирован надлежащим образом.
- Если Вы используете абсолютно новый МД, первые 15 секунд записаны не будут.
- Если система приблизительно за 30 секунд перед предварительно установленным временем окажется включенной, запись с помощью таймера активирована не будет.
- Во время выполнения записи громкость уменьшается до минимального уровня.

Подсоединение вспомогательных компонентов

Для расширения возможностей Вашей системы Вы можете подсоединить к ней дополнительные компоненты. Убедитесь в том, что цветовая маркировка штекеров соответствует цветовой маркировке разъемов. Вы можете также подсоединить персональный компьютер к разъему PC LINK и управлять системой с персонального компьютера.

К выходным аудиогнездам на Вашем записывающем плейере/КВМ
 К оптическому цифровому выходному гнезду цифрового компонента*

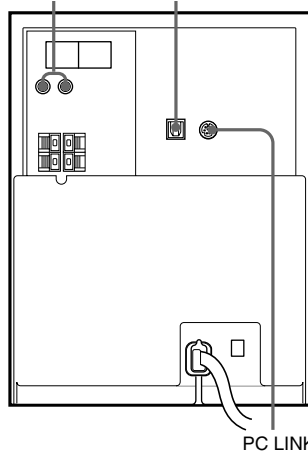

* Если в гнездо вставлен колпачек, снимите его перед эксплуатацией.

Для	Выполните следующее
Прослушивания присоединенного цифрового компонента	Нажимайте повторно кнопку FUNCTION до появления на дисплее индикации "OPTICAL IN".
Прослушивания записывающего плейера/КВМ	Нажимайте повторно кнопку FUNCTION до появления на дисплее индикации "ANALOG IN".
Управления системой с персонального компьютера	Подсоедините персональный компьютер к разъему PC LINK, используя соединительный набор для ПК фирмы Sony (приобретается отдельно), который поддерживает данную систему.

Меры предосторожности

О рабочем напряжении

Перед эксплуатацией системы проверьте, соответствует ли рабочее напряжение Вашей системы напряжению местной электрической сети.

О мерах безопасности

- Аппарат не отключается от источника питания переменного тока (электрической сети) до тех пор, пока он подсоединен к стенной розетке, даже если сам аппарат выключен.
- Отсоедините систему от электрической сети, если Вы не намереваетесь использовать ее в течение длительного периода времени. Для отсоединения сетевого шнура (провода электрической сети) следует вынуть его, держа за штепсельную вилку. Ни в коем случае не тяните за сам шнур.
- В случае попадания в систему твердого предмета или жидкости, отсоедините систему от сети и проверьте ее у квалифицированного специалиста перед дальнейшим использованием.
- Замену сетевого шнура переменного тока следует выполнять только в мастерской квалифицированного техобслуживания.

О расположении

- Не располагайте систему в наклонном положении.
- Не располагайте систему в местах:
 - Крайне жарких или холодных
 - Пыльных или грязных
 - Очень влажных
 - Подверженных вибрации
 - Подверженных воздействию прямого солнечного света
- Соблюдайте осторожность, располагая аппарат или громкоговорители на поверхностях, подвергавшихся специальной обработке (вождению, смазке, полировке и т.п.), поскольку это может привести к появлению на поверхности пятен или к обесцвечиванию поверхности.

О внутреннем перегреве

- Хотя аппарат нагревается во время эксплуатации, это не является неисправностью.
- Систему следует устанавливать только в местах с достаточной вентиляцией для предотвращения внутреннего перегрева системы.

Если Вы непрерывно используете данную систему при большой громкости, температура верхней, боковой и нижней поверхностей корпуса значительно возрастает. Во избежание ожога не прикасайтесь к корпусу.

Для предотвращения возникновения неисправности не закрывайте

44 вентиляционное отверстие охлаждающего вентилятора.

Об эксплуатации

- Если систему принести непосредственно из холодного места в теплое или установить в очень сырой комнате, то на линзе внутри КД-проигрывателя может произойти конденсация влаги. Если это произойдет, система не будет работать надлежащим образом. Извлеките КД и оставьте систему включенной примерно на один час, пока не испарится влага.
- В случае передвижения системы выньте из нее любые диски, которые могут находиться в отсеке дисков.

Если у Вас возникли вопросы или проблемы, касающиеся Вашей системы, обратитесь, пожалуйста, к Вашему ближайшему дилеру фирмы Sony.

Об акустической системе

Акустическая система не защищена от магнитного поля, и изображение на экранах телевизоров под действием магнитного поля может стать искаженным. В этом случае выключите питание телевизора, а спустя 15 – 30 минут включите его снова.

Если это не приведет к видимому улучшению, расположите акустическую систему подальше от телевизора. Убедитесь также в отсутствии вблизи телевизора предметов, которые могут содержать или использовать магниты, например, аудиостоек, телевизионных подставок и игрушек. Эти устройства могут вызвать магнитное искажение изображения вследствие их взаимодействия с системой.

Примечания относительно МД

- Если Вы попытаетесь силой открыть затвор, диск может повредиться. Если затвор открылся, немедленно закройте его, не касаясь внутренней поверхности диска.
- Прикрепите прилагаемую к диску этикетку только на специально предназначенном для этого углублении. Не прикрепляйте этикетку вокруг затвора или в других местах. Обратите внимание, что форма углубления зависит от типа диска.

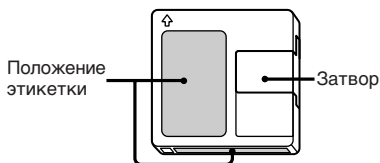

- Для удаления грязи протрите картридж диска с помощью сухой ткани.
- Не подвергайте МД воздействию прямого солнечного света или источников тепла, таких как трубопроводы горячего воздуха, а также не оставляйте их в автомобиле на стоянке под солнцем.
- При использовании следующих типов КД у Вас может произойти сбой чтения или шум при записи на МД:
 - КД с наклеенными на них клейкими ярлыками.
 - КД неправильной формы (например, в виде сердца или звезды).
 - КД с напечатанным текстом, сконцентрированным только с одной стороны.
 - Старые КД.
 - Поцарапанные КД.
 - Загрязненные КД.
 - Покоробленные КД.
- Может произойти ошибка чтения или в результате записи может быть записан шум, если во время воспроизведения КД или записи произойдут следующие события:
 - Отсек КД или другая часть системы испытывает удар.
 - Система размещена на неровной или мягкой поверхности.
 - Система размещена поблизости от акустической системы, двери или другого источника вибраций.
- Если произойдет ошибка чтения, может быть создана дополнительная дорожка, не содержащая звука. Эту дополнительную дорожку можно стереть, используя функцию монтажа (см. стр. 27).

Примечания относительно КД

- Перед воспроизведением очистите поверхность КД с помощью чистой ткани. Протирайте КД от центра к периферии.
- Не выполняйте воспроизведения КД с лентой, наклейками или клеем на любой из его поверхностей, поскольку это может повредить систему.
- Не используйте растворителей.
- Не подвергайте КД воздействию прямого солнечного света или источников тепла.
- Диски нестандартной формы (например, сердцевидной, прямоугольной или звездообразной формы) не могут быть воспроизведены на данной системе. Попытка это сделать может привести к повреждению системы. Не используйте такие диски.

Примечание о воспроизведении CD-R/CD-RW (записываемых/перезаписываемых КД)

Диски, записанные с помощью накопителей на CD-R/CD-RW, могут не воспроизводиться из-за царапин, загрязнения, условий записи или характеристик накопителя. Кроме того, диски, которые еще не завершены в конце записи, не могут быть воспроизведены.

Очистка корпуса

Очищайте корпус, панель и регуляторы, используя мягкую ткань, слегка смоченную раствором нейтрального моющего средства. Не используйте никаких типов абразивных мочалок, чистящих порошков или растворителей, таких как разбавитель, бензин или спирт.

Для постоянного предохранения ленты

Для предохранения ленты от случайной перезаписи выломайте лепесток кассеты со стороны А или стороны В, как показано на рисунке.

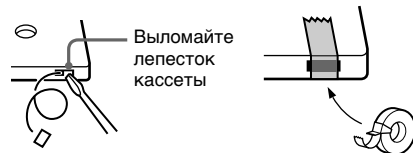

Если позднее Вы захотите повторно использовать ленту для записи, заклейте выломанный лепесток липкой лентой.

Перед установкой кассеты в кассетную деку

Устраните любое провисание ленты. В противном случае лента может намотаться на детали кассетной дека и повредиться.

При использовании ленты продолжительностью свыше 90 минут

Лента является очень эластичной. Не переключайте часто такие операции с лентой, как воспроизведение, остановка и быстрая перемотка. Лента может намотаться внутри кассетной дека.

Очистка головок ленты

Очищайте головки ленты после каждых 10 часов использования.

Обязательно очищайте головки ленты перед началом выполнения важной записи или после воспроизведения старой ленты. Воспользуйтесь имеющимися в продаже чистящими кассетами сухого или влажного типа. Подробные сведения приведены в инструкции по эксплуатации чистящей кассеты.

Размагничивание головок ленты

Размагничивайте головки ленты и металлические детали, находящиеся в контакте с лентой, после каждых 20 – 30 часов использования с помощью имеющейся в продаже размагничивающей кассеты. Подробные сведения приведены в инструкции по эксплуатации размагничивающей кассеты.

Системные ограничения МД

Система записи в Вашей МД-деке имеет описанные ниже ограничения. Обратите внимание, однако, что эти ограничения являются следствием внутренней природы самой системы записи МД, а не механических причин.

Индикация “Disc Full!” появляется до того, как МД достиг максимального времени записи

Если на МД записано 255 дорожек, индикация “Disc Full!” появится вне зависимости от общего времени записи. На МД не может быть записано свыше 255 дорожек. Для продолжения записи сотрите ненужные дорожки или используйте другой записываемый МД.

Индикация “Disc Full!” появляется до достижения максимального числа дорожек (255)

Колебания уровня сигнала внутри дорожек иногда воспринимаются как интервалы между дорожками, увеличивая число дорожек и вызывая появление индикации “Disc Full!”.

Оставшееся время записи не увеличивается даже после стирания большого числа коротких дорожек

Дорожки продолжительностью короче 12 секунд* не считаются, и стирание их может не увеличить доступное для записи время.

* Во время стереофонической записи. (Приблизительно 24 секунды во время монофонической и стереофонической записи LP2 или 48 секунд во время стереофонической записи LP4)

Некоторые дорожки не могут быть объединены с другими

Объединение дорожек может оказаться невозможным, если они были отредактированы.

Общее записанное время и оставшееся время на МД в сумме не дают максимального времени записи

Запись выполняется единицами минимальной продолжительностью в 2 секунды* каждая вне зависимости от того, насколько коротким оказывается материал. Записанное содержание может оказаться короче максимального доступного для записи объема. Пространство диска может также уменьшиться вследствие царапин.

* Во время стереофонической записи. (Приблизительно 4 секунды во время монофонической и стереофонической записи LP2 или 8 секунд во время стереофонической записи LP4)

Звук может пропадать во время поиска смонтированных дорожек

Во время поиска дорожек, созданных путем монтажа, звук может пропадать, поскольку высокоскоростное воспроизведение требует времени для отыскания на диске позиции дорожек, если дорожки расположены непоследовательно.

Не удастся разметить номера дорожек

Если во время выполнения аналоговой записи в окошке дисплея высвечивается индикация “L-SYNC” (стр. 21), разметка номеров дорожек в начале дорожки может не удалиться:

- Если входной сигнал оказывается ниже определенного фиксированного уровня между дорожками в течение менее 2 секунд.
- Если входной сигнал оказывается ниже определенного фиксированного уровня посреди дорожки в течение более 2 секунд.
- Если Вы записываете дорожку продолжительностью 4 секунды или менее*.

* В режиме монофонической или стереофонической записи LP2. (В режиме стереофонической записи LP4: 8 секунд или менее)

Создание сверхдорожек

Если имеется длительное затишье между дорожками КД, то может быть создана сверхдорожка.

Руководство по системе управления серийным копированием

Цифровые аудиокомпоненты, такие как КД, МД, и ЦЗЛ позволяют Вам легко и с высоким качеством копировать музыкальные записи путем обработки музыки как цифрового сигнала.

Для защиты авторских музыкальных программ данная система использует систему управления серийным копированием, которая позволяет Вам сделать только одну копию с записанного цифровым способом источника через цифровые соединения.

Вы можете делать только копии первого поколения* через цифровые соединения.

Это означает:

- 1 Вы можете сделать копию цифровой звуковой программы с коммерческого продукта (например, КД или МД), но Вы не можете сделать вторую копию с копии первого поколения.
 - 2 Вы можете сделать копию цифрового сигнала с аналоговой звуковой программы, записанной цифровым способом (например, аналоговая запись или лента музыкальной кассеты) или с программы цифрового спутникового вещания, но Вы не можете сделать вторую копию.
- * Копия первого поколения означает цифровую запись цифрового сигнала, выполненную на цифровом аудиооборудовании. К примеру, если Вы выполняете запись с КД-проигрывателя данной системы на МД-деку, Вы делаете копию первого поколения.

Отыскание и устранение неисправностей

Если у Вас возникли какие-либо проблемы при эксплуатации данной системы, воспользуйтесь следующим контрольным перечнем.

Прежде всего, проверьте, чтобы надежно был подсоединен сетевой шнур, а также, чтобы правильно и надежно были подсоединены акустические системы.

Если неисправность не устраняется, обратитесь к Вашему ближайшему дилеру фирмы Sony.

Система в целом

Нет звука.

- Поверните регулятор VOLUME по часовой стрелке.
- Убедитесь, что не подсоединены головные телефоны.
- Проверьте подсоединения акустической системы (см. стр. 6).
- Выходной звуковой сигнал отсутствует во время выполнения высокоскоростной синхронной записи КД-МД.

Звук поступает только по одному каналу или же громкость звука не сбалансирована между левым и правым каналами.

- Подсоедините надлежащим образом шнуры акустической системы (см. стр. 6).
- Разместите акустические системы, насколько возможно, симметрично.
- Подсоедините только одну из прилагаемых акустических систем к каждому набору контактов акустической системы.
- Подсоедините прилагаемые акустические системы.

продолжение следует

Отыскание и устранение неисправностей (продолжение)

Имеет место сильное гудение или шум.

- Передвиньте систему подальше от источника шума.
- Подсоедините систему к другой стенной розетке.
- Установите на энергетической линии противозумовой фильтр (имеющийся в продаже).

На дисплее появилась индикация “-- --”.

- Установите заново часы и таймер (см. стр. 7).

Не удается установить таймер.

- Установите заново часы (см. стр. 7).

Не функционирует таймер.

- Нажмите кнопку CLOCK/TIMER SELECT на пульте дистанционного управления для высвечивания на дисплее индикации “☉DAILY” или “☉REC” (см. стр. 41 и 42).
- Проверьте установленное содержание и установите правильное время (см. стр. 7).
- Отмените функцию таймера сна (см. стр. 40).
- Вы не можете активировать ежедневный таймер и таймер записи одновременно.

Не функционирует пульт дистанционного управления.

- Устраните препятствия.
- Переместите пульт дистанционного управления ближе к системе.
- Направьте пульт дистанционного управления на датчик системы.
- Замените батарейки (размера AA/R6).
- Поместите систему вне досягаемости флуоресцентного освещения.

КД-проигрыватель



Не удается закрыть отсек КД.

- Правильно установите КД в центре отсека.
- Всегда закрывайте отсек путем нажатия кнопки CD EJECT . Попытка закрыть отсек усилием пальцев может привести к неисправности КД-проигрывателя.

Не удается извлечь КД

- Обратитесь к Вашему ближайшему дилеру фирмы Sony.

Не удается начать воспроизведение.

- Откройте отсек КД и проверьте, загружен ли КД.
- Протрите и очистите КД (см. стр. 45).
- Замените КД.
- КД загружен стороной с этикеткой вниз. Правильно разместите КД в центре отсека.
- Извлеките КД и сотрите с его поверхности влагу, после чего оставьте систему включенной на несколько часов, пока не испарится влага.
- Нажмите кнопку CD   для начала воспроизведения.



Пропадает звук.

- Протрите и очистите КД (см. стр. 45).
- Замените КД.
- Попытайтесь перенести систему в место, не подверженное вибрации (например, на устойчивую стойку).
- Попытайтесь перенести акустические системы подальше от самой системы, или разместить их на отдельных стойках. При прослушивании дорожки с басовым звучанием с высокой громкостью вибрация акустической системы может вызывать пропадание звука.

Воспроизведение не начинается с первой дорожки.

- Для возврата к нормальному воспроизведению нажимайте повторно кнопку PLAY MODE DIRECTION (или кнопку PLAY MODE на пульте дистанционного управления) до исчезновения с дисплея индикации “PGM” или “SHUFFLE”.

На дисплее появляется индикация “OVER”.

- Нажмите и удерживайте кнопку  или нажимайте кнопку  для возврата к нужной позиции воспроизведения.

МД-дека

Не удается загрузить МД.

- Загрузите МД стороной со стрелкой вверх и стрелкой в сторону деки.

Не работают регуляторы.

- Замените МД новым.
- Повторите попытку выполнения операций после отключения индикации “ТОС” или “STANDBY”.

Не удается начать воспроизведение.

- Замените МД.
- Загрузите МД и оставьте систему включенной на несколько часов, пока не испарится влага.
- Нажмите кнопку МД ►|| для начала воспроизведения.

Пропадает звук.

- Замените МД.
- Попробуйте перенести систему в место, не подверженное вибрации (например, на устойчивую стойку).
- Попробуйте перенести акустические системы подальше от самой системы, или разместить их на отдельных стойках. При прослушивании дорожки с басовым звучанием с высокой громкостью вибрация акустической системы может вызывать пропадание звука.
- При включенной системе вставьте диск и подождите 10 – 20 минут.

Воспроизведение не начинается с первой дорожки.

- Для возврата к нормальному воспроизведению нажимайте повторно кнопку PLAY MODE DIRECTION (или кнопку PLAY MODE на пульте дистанционного управления) до исчезновения с дисплея индикации “PGM” или “SHUFFLE”.

На дисплее появляется индикация “OVER”.

- Нажмите и удерживайте кнопку ◀◀ или нажимайте кнопку ◀◀ для возврата к нужной позиции воспроизведения.

Индикация “OVER” высвечивается во время выполнения записи.

- Уменьшите громкость подсоединенного компонента.
- Отрегулируйте уровень записи для его понижения (см. стр. 23).

Были выполнены запись или монтаж, но оглавление не было обновлено.

- Содержание записи или монтажа МД записывается на МД при извлечении МД, поэтому убедитесь, что после выполнения записи или монтажа Вы извлекли МД (см. стр. 16 и 24).

Невозможно выполнить запись.

- Извлеките МД и передвиньте лепесток, чтобы закрыть паз (см. стр. 16).
- Подсоедините приобретаемый отдельно аудио/видео компонент надлежащим образом (см. стр. 43).
- Переключитесь к другому источнику звукового сигнала.
- Замените МД записываемым МД, или используйте функцию стирания для стирания ненужных дорожек (см. стр. 27).

Уровень звукового сигнала с записанного Вами МД слишком низкий (или слишком высокий).

- Выполните повторную настройку уровня записи (см. стр. 23).

Кассетная дека

Не удается выполнить запись на ленту.

- Не загружена кассета. Загрузите кассету.
- С кассеты удален предохранительный лепесток. Закройте выломанный лепесток липкой лентой (см. стр. 45).
- Лента перемотана до конца.

Не выполняется ни запись на ленту, ни воспроизведение, или же понизился уровень звука.

- Загрязнены головки. Очистите их.
- Произошло намагничивание головок записи/воспроизведения. Выполните их размагничивание (см. стр. 45).

Не выполняется полное стирание записи на ленте.

- Произошло намагничивание головок записи/воспроизведения. Выполните их размагничивание (см. стр. 45).

Имеет место чрезмерная детонация или дрожание, или пропадание звука.

- В кассетной деке загрязнены ведущие валки или прижимные ролики. Очистите их с помощью чистящей кассеты (см. стр. 45).

продолжение следует

Отыскание и устранение неисправностей (продолжение)

Усиливается шум или пропадают высокие звуковые частоты.

- Произошло намагничивание головок записи/воспроизведения. Выполните их размагничивание (см. стр. 45).
-

Вспомогательные компоненты

Нет звука.

- Обратитесь к пункту “Нет звука” раздела “Система в целом” на стр. 47 и проверьте состояние системы.
 - Подсоедините надлежащим образом компонент (см. стр. 43), проверив:
 - правильно ли подсоединены шнуры.
 - везде ли плотно вставлены штекеры шнуров.
 - Включите подсоединенный компонент.
 - Обратитесь к инструкции по эксплуатации, прилагаемой к подсоединенному компоненту, и начните воспроизведение.
-

Звук искажен.

- Установите более низкую громкость подсоединенного компонента.
-

Тюнер

Имеет место сильное гудение или шум (на дисплее мигает индикация “TUNED” или “STEREO”).

- Установите нужную полосу частот и частоту (см. стр. 34).
- Подсоедините надлежащим образом антенну (см. стр. 6).
- Найдите место и ориентацию антенны, обеспечивающие хорошее качество принимаемого сигнала, и затем установите антенну снова.
Если Вам не удастся получить хорошее качество принимаемого сигнала, рекомендуется подсоединить имеющуюся в продаже внешнюю антенну.
- Прилагаемая проволочная антенна ЧМ принимает сигналы всей своей длиной, поэтому убедитесь, что она полностью вытянута.

- Разместите антенны как можно дальше от шнуров акустической системы.
 - Если провод прилагаемой антенны AM выпал из пластиковой стойки, обратитесь к Вашему ближайшему дилеру фирмы Sony.
 - Попытайтесь отключить окружающее электрическое оборудование.
-



Прием стереофонической программы ЧМ не выполняется в стереофоническом режиме.

- Нажимайте кнопку STEREO/MONO до появления на дисплее индикации “STEREO”.
 - Обратитесь к разделу “Сильное гудение или шум (на дисплее мигает индикация “TUNED” или “STEREO”)”, и проверьте состояние антенны.
-

При записи МД периодически слышен статический шум.

- Настраивайте ориентацию и положение антенны до прекращения шума.
-

Если после выполнения описанных выше мер система все еще не функционирует надлежащим образом, переустановите систему следующим образом:

- 1 Отсоедините шнур питания от штепсельной розетки.
- 2 Заново подсоедините шнур питания к штепсельной розетке.
- 3 Нажмите кнопку .
- 4 Нажмите одновременно кнопки TUNER BAND, CD EJECT  и REC MODE.

Индикация самодиагностики

Данная система оснащена функцией индикации самодиагностики, позволяющей Вам определить, имеются ли в работе системы неисправности. На дисплее попеременно отображаются код, состоящий из трех букв и сообщение, указывающие на вид неисправности. Для разрешения проблемы обратитесь к следующему списку. Если устранить проблему не удастся, обратитесь к Вашему ближайшему дилеру фирмы Sony.

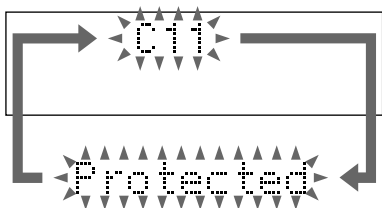

C11/Protected

МД защищен от стирания.

→ Извлеките МД и передвиньте лепесток, чтобы закрыть паз (см. стр. 16).

C12/Cannot Copy

Вы попытались выполнить запись КД или МД, формат которого не поддерживается системой, например, CD-ROM (КД-ПЗУ).

→ Извлеките диск и выключите систему, а затем включите ее снова.

C13/REC Error

Запись не может быть выполнена надлежащим образом.

→ Перенесите систему в устойчивое место и начните запись с начала.

МД загрязнен или поцарапан, или МД не соответствует стандартам.

→ Замените МД и начните запись с начала.

C13/Read Error

МД-дека не может надлежащим образом считать с диска информацию.

→ Извлеките МД, а затем вставьте его снова.

C14/Toc Error

МД-дека не может надлежащим образом считать с диска информацию.

→ Замените МД.

→ Сотрите все записанное на МД содержание с помощью функции стирания всех дорожек (см. стр. 27).

C41/Cannot Copy

Источником звукового сигнала является копия коммерческого музыкального продукта.

→ Система управления серийным копированием блокирует выполнение цифровой копии (см. стр. 47).

Сообщения

Во время работы на дисплее может появиться или начать мигать одно из следующих сообщений.

МД

Auto Cut (автоматическое прерывание)

МД-дека находится в режиме паузы записи, поскольку во время выполнения цифровой записи в течение 30 секунд или более продолжался участок тишины.

Blank Disc (чистый диск)

Вставленный записываемый МД является новым, или все дорожки на МД были стерты.

Cannot Edit (монтаж невозможен)

- В деку загружен оригинальный МД.
- Вы попытались выполнить монтаж, находясь в режиме программного или произвольного воспроизведения.

Cannot REC (запись невозможна)

- В деку вставлен оригинальный МД.
- Функционирование переключено на МД.

Cannot SYNC (синхронная запись невозможна)

- В МД-деке нет диска, или МД защищен от стирания.
- На МД не осталось времени.

Complete ! (завершено)

Операция монтажа МД завершена.

продолжение следует

Индикация самодиагностики (продолжение)

Disc Full! (диск заполнен)

На МД не осталось времени.

Eject (извлечение)

МД-дека выполняет извлечение МД.

Impossible (невозможно)

- Вы попытались выполнить недопустимую операцию монтажа.
 - Вы не можете объединить или стереть дорожки вследствие системных ограничений МД.
 - Индикация “Impossible” появляется, если Вы указываете точку разделения в начале или в конце дорожки. Нажмите кнопку ◀◀ или ▶▶ для смещения позиции.
-

Incomplete! (не завершено)

Не удалось выполнить регулировку уровня записи после выполнения записи или процедуры введения и вывода, поскольку аппарат подвергся вибрациям, или в отсеке находится поврежденный или загрязненный диск. Разместите аппарат в устойчивом месте для сведения к минимуму ударов и вибраций. Не используйте поврежденные или загрязненные диски.

Name Full (имя заполнено)

Не осталось места для сохранения названий дорожек или диска.

No Change (нет изменения)

При изменении уровня записи после выполнения записи уровень записи не изменяется, так как Вы нажали ENTER/YES без выполнения регулировки.

MO No Disc (нет диска)

В МД-деке нет диска.

No Name (нет имени)

Вы попытались отобразить на дисплее название диска или дорожки, которым название не присвоено.

OVER (конец)

Нажимая и удерживая кнопку ▶▶ во время паузы воспроизведения, Вы достигли конца МД.

Step Full! (пункты заполнены)

Вы пытаетесь запрограммировать 26 или более дорожек (пунктов).

Push STOP! (нажатие остановлено)

Вы нажали кнопку PLAY MODE DIRECTION (или кнопку PLAY MODE на пульте дистанционного управления) во время воспроизведения.

— Rehearsal — (репетиция)

При использовании функции стирания A-B или функции разделения выполняется воспроизведение МД указанной точки разделения для ее подтверждения.

S.F Edit! (Монтаж S.F)

Вы попытались выполнить другую операцию во время выполнения функции S.F Edit (регулировка уровня записи после записи, введение и выведение). Вы не можете выполнять другие операции во время выполнения функции S.F Edit.

S.F Edit NOW (Монтаж S.F сейчас)

Вы нажали кнопку I/⏻ во время выполнения функции S.F Edit (регулировка уровня записи после записи, введение и выведение). Если Вы выключите питание до завершения выполнения функции S.F Edit, монтаж не будет перезаписан надлежащим образом. Выключите питание после завершения монтажа.

Если Вы хотите выключить питание во время выполнения монтажа, нажмите кнопку I/⏻ еще раз во время отображения сообщения.

Smart Space (“разумный интервал”)

Во время выполнения цифровой записи снова был получен входной сигнал после участка тишины, продолжавшегося около 3 секунд или более, но менее 30 секунд.

Standby (режим ожидания) (мигание)

Записанный с помощью таймера материал со временем исчез и не доступен для сохранения на диске, или не может быть активировано программное воспроизведение, поскольку программа со временем исчезла.

Text Protect (предохранение от текста)

Имеется информация CD TEXT, которая не может быть записана на МД.

TOC Reading (чтение оглавления)

МД-дека считывает информацию об оглавлении МД.

TOC Writing (запись оглавления)

МД-дека записывает информацию о содержании выполненной записи или монтажа.

Track End (конец дорожки)

Настраивая точку разделения при использовании функции разделения, Вы достигли конца дорожки.

ТЮНЕР**Cannot Edit (монтаж невозможен)**

Вы попытались присвоить название или стереть не установленную предварительно станцию.

КД**Cannot Edit (монтаж невозможен)**

Вы попытались присвоить название диску CD TEXT.

CD No Disc (КД нет диска)

В проигрывателе нет КД.

Name Full (имя заполнено)

В системной памяти уже сохранено 50 названий дисков.

OVER (конец)

Удерживая нажатой кнопку ►► во время воспроизведения или паузы, Вы достигли конца КД.

Step Full! (пункты заполнены)

Вы пытаетесь запрограммировать 26 или более дорожек (пунктов).

ЛЕНТА**Cannot SYNC (синхронная запись невозможна)**

В кассетной деке нет ленты, или с кассеты был удален лепесток.

No Tab (нет лепестка)

Вы не можете выполнить запись ленты, потому что с кассеты был удален лепесток.

No Tape (нет ленты)

В кассетной деке нет ленты.

Технические характеристики

Секция усилителя**Европейская модель:**

Выходная мощность по DIN (номинальная):
30 + 30 ватт
(6 Ом на 1 кГц по DIN)
Постоянная среднеквадратическая
выходная мощность (для справок):
35 + 35 ватт
(6 Ом на 1 кГц,
суммарный
коэффициент
гармоник 10%)
Музыкальная выходная мощность (для
справок): 85 + 85 ватт

Другие модели:

Следующие параметры измерены при 230 В
переменного тока, 60 Гц
Выходная мощность по DIN (номинальная):
30 + 30 ватт
(6 Ом на 1 кГц по DIN)
Постоянная среднеквадратическая
выходная мощность (для справок):
35 + 35 ватт
(6 Ом на 1 кГц,
суммарный
коэффициент
гармоник 10%)
Следующие параметры измерены при 220 В
переменного тока, 60 Гц
Выходная мощность по DIN (номинальная):
24 + 24 ватт
(6 Ом на 1 кГц по DIN)
Постоянная среднеквадратическая
выходная мощность (для справок):
27 + 27 ватт
(6 Ом на 1 кГц,
суммарный
коэффициент
гармоник 10%)

продолжение следует

Технические характеристики (продолжение)

Входы

ANALOG IN (фоногнездо):

Чувствительность
250 мВ, полное
сопротивление
47 кОм

DIGITAL OPTICAL IN (поддерживаемые частоты дискретизации: 32 кГц, 44,1 кГц и 48 кГц)

Выходы

PHONES (стереофоническое мини-гнездо):

Позволяет
подсоединять
головные телефоны
сопротивлением 8 Ом
и более

SPEAKER:

позволяет
подсоединять
сопротивление от 6 до
16 Ом

Секция КД-проигрывателя

Система

Система компакт-
дисков и цифровая
аудиосистема

Лазер

Полупроводниковый
лазер
($\lambda = 780$ нм)

Длина волны

780 – 790 нм

Частотная характеристика

2 Гц – 20 кГц ($\pm 0,5$ дБ)

Секция кассетной деки

Система записи

4-х дорожечная 2-х-
канальная
стереофоническая

Частотная характеристика

50 - 13 000 Гц (± 3 дБ)
при использовании
кассет типа Sony
TYPE I

Детонация

$\pm 0,15\%$ относительно
пикового значения
мощности (по IEC)
0,1% относительно
среднеквадратического
значения мощности
(по NAB)
 $\pm 0,2\%$ относительно
пикового значения
мощности (по DIN)

Секция МД-деки

Система

Цифровая
аудиосистема мини-
дисков

Лазер

Полупроводниковый
лазер ($\lambda=780$ нм)
Продолжительность
эмиссии: непрерывная

Частота дискретизации

44,1 кГц

Частотная характеристика

5 Гц – 20 кГц

Секция тюнера

Стереофонический тюнер ЧМ,
супергетеродинный тюнер ЧМ/АМ

Секция тюнера ЧМ

Диапазон настройки 87,5 - 108,0 МГц (с
интервалом 50 кГц)

Антенна

Проволочная антенна
ЧМ

Контакты для подсоединения антенны

75 Ом
несбалансированные

Промежуточная частота

10,7 МГц

Секция тюнера АМ

Диапазон настройки

Европейская модель: 531 - 1 602 кГц

(при установке
интервала настройки
на 9 кГц)

Прочие модели:

530 - 1 710 кГц (при
установке интервала
настройки на 10 кГц)
531 - 1 602 кГц (при
установке интервала
настройки на 9 кГц)

Антенна

Рамочная антенна АМ
Контакты для
подсоединения
внешней антенны

Промежуточная частота

450 кГц

Акустические системы

Акустическая система двухканальная, с
отражением низких
звуковых частот

Компоненты акустической системы

Вуфер
(низкочастотный
динамик):
диаметр 12 см,
конического типа
Твитер
(высокочастотный
динамик):
диаметр 2,5 см,
полувывуклого типа

Номинальное полное сопротивление

6 Ом

Размеры (ш/в/г)

Приблизительно 150 ×
252 × 252 мм

Вес

Приблизительно 3 кг
каждая акустическая
система

Общая информация

Требования по электропитанию

Европейская модель: 230 В переменного тока, частота 50/60 Гц
110 – 120 В или 220 – 240 В переменного тока, частота 50/60 Гц
Прочие модели: Настраиваются с помощью регулятора напряжения

Потребляемая мощность

European model: Европейская модель:
См. табличку
0,5 ватт в режиме ожидания

Прочие модели: См. табличку

Размеры (ш/в/г) Приблизительно 190 × 252 × 335 мм, включая выступающие части и регуляторы

Вес Приблизительно 7,0 кг

Прилагаемые принадлежности

Пульт дистанционного управления (1)
Рамочная антенна AM (1)
Проволочная антенна ЧМ (1)
Батарейки размера AA(R6) (2)

Приобретаемые отдельно принадлежности

Набор подсоединения к ПК Sony PCLK-MN10A
Принадлежности для данной системы, приобретаемые отдельно, могут быть изменены без уведомления. Для получения более подробной информации обращайтесь к Вашему ближайшему дилеру Sony.

Конструкция и технические характеристики могут быть изменены без уведомления.

