

# ***Micro HI-FI Component System***

---

Инструкция по эксплуатации \_\_\_\_\_ **RU**

Інструкція з користування \_\_\_\_\_ **UA**



**S-master**  
Digital Amplifier

***CMT-DH30  
CMT-DH3***

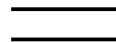

## ПРЕДУПРЕЖДЕНИЕ

Для уменьшения вероятности пожара не закрывайте вентиляционные отверстия аппарата газетами, скатертями, шторами и т.п. Не размещайте источники открытого пламени, например, зажженные свечи, на аппарате.

Для уменьшения вероятности пожара или поражения электрическим током не допускайте попадания капель или брызг и не размещайте предметы с водой, такие как вазы, на аппарате.

Так как штепсельная вилка используется для отключения аппарата от сети, подсоедините аппарат к легкодоступной сетевой розетке. В случае если Вы заметите ненормальность в аппарате, немедленно отсоедините штепсельную вилку от сетевой розетки.

Не устанавливайте аппарат в закрытом месте, таком, как книжная полка или встроенный шкаф.

Не подвергайте батарейки или аппарат с установленными в него батарейками чрезмерному воздействию тепла, например солнечного света, огня и т.п.

### ОСТОРОЖНО

Использование оптических приборов данного изделия увеличивает опасность для зрения.

### Кроме покупателей в США и Канаде

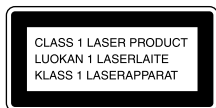

Настоящая аппаратура классифицируется как ЛАЗЕРНАЯ ПРОДУКЦИЯ КЛАССА 1. Эта этикетка расположена на задней панели.

### Только модель для Европы

Чрезмерное звуковое давление от наушников и головных телефонов может привести к потере слуха.

### Для покупателей в России



Компонентная микросистема HIFI

Изготовитель: Сони Корпорейшн

Адрес: 1-7-1 Конан,

Минато-ку, Токио 108-0075, Япония

Страна-производитель: Китай

---

## Об этом руководстве

- Значки, указанные сверху каждого объяснения, например, **CD**, указывают, для каких носителей может быть использована объясняемая функция.
- Экранная индикация на английском языке используется только в иллюстративных целях.
- Пункты управляющего меню могут отличаться в зависимости от диска.
- Пункты меню установок могут отличаться в зависимости от региона.
- Передняя панель может отличаться в зависимости от региона.

# Оглавление

Об этом руководстве .....	3
Доступные для воспроизведения диски .....	6
Руководство по компонентам и регуляторам .....	11

## Подготовка к эксплуатации

Подсоединение системы .....	18
Подсоединение телевизора .....	20
Установка часов .....	23
Выполнение быстрой настройки QUICK SETUP .....	24
Использование функции THEATRE SYNC .....	26

## Диск

Воспроизведение диска .....	27
— Нормальное воспроизведение	
Использование режима воспроизведения .....	33
Поиск/выбор диска .....	38
Воспроизведение дисков MP3/JPEG .....	41
Просмотр видеофайлов DivX® .....	47
Регулировка задержки между изображением и звуком .....	49
— A/V SYNC	
Ограничение воспроизведения диска .....	50
— CUSTOM PARENTAL CONTROL, PARENTAL CONTROL	
Использование меню настроек DVD .....	55

## Тюнер

Прослушивание радиоприемника .....	60
------------------------------------	----

## Устройство USB

Прослушивание музыкальных произведений с устройства USB .....	62
Создание Вашей собственной программы на устройстве USB .....	65
— Программное воспроизведение	

## Регулировка звука

Регулировка звука .....	67
Пение под сопровождение: Караоке .....	67

## Другие операции

Использование таймера .....	73
Изменение индикации .....	75
Просмотр информации о диске .....	75
Подсоединение дополнительных компонентов .....	79

## Дополнительная информация

Отыскание и устранение неисправностей.....	81
Меры предосторожности .....	93
Технические характеристики .....	94
Руководство по отображению управляющего меню .....	97
Список языковых кодов.....	101
Воспроизводимые устройства USB.....	103
Глоссарий.....	104
Алфавитный указатель .....	108

## Доступные для воспроизведения диски

Тип	Характеристики	Значки, используемые в этом руководстве	Логотип
DVD VIDEO	<ul style="list-style-type: none"> <li>• DVD VIDEO</li> <li>• DVD-R*/-RW*/+R/+RW</li> </ul> в формате DVD VIDEO * также в видеорежиме		
режим VR	<ul style="list-style-type: none"> <li>• DVD-R/-RW</li> </ul> в режиме VR (видеозаписи)		
VIDEO CD	<ul style="list-style-type: none"> <li>• VIDEO CD</li> <li>• Super VCD*</li> <li>• CD-ROM*/-R*/-RW*</li> </ul> * в формате VIDEO CD или Super VCD		
CD	<ul style="list-style-type: none"> <li>• AUDIO CD*</li> <li>• CD-R*/-RW*</li> </ul> * в формате AUDIO CD		
DATA CD	<ul style="list-style-type: none"> <li>• CD-ROM/-R/-RW</li> </ul> в формате DATA CD, содержащем аудиодорожки MP3 <sup>1)</sup> , файлы изображений JPEG <sup>2)</sup> или видеофайлы DivX <sup>3)</sup> , и соответствующем уровню 1 или 2 формата ISO 9660 <sup>4)</sup> или Joliet (расширенный формат).		   

Тип	Характеристики	Значки, используемые в этом руководстве	Логотип
DATA DVD	<ul style="list-style-type: none"> <li>• DVD-ROM/-R/-RW/+R/+RW в формате DATA DVD, содержащем аудиодорожки MP3<sup>1)</sup>, файлы изображений JPEG<sup>2)</sup>, или видеофайлы DivX<sup>3)</sup>, и соответствующем UDF (Universal Disk Format).</li> </ul>		

Эта система также может воспроизводить диски со следующими логотипами дисков:



- <sup>1)</sup> Формат MP3 (MPEG1 Audio Layer 3) является стандартным форматом, предназначенным согласно стандарту ISO/MPEG для сжатия аудиоданных. Аудиодорожки MP3 должны соответствовать формату MPEG 1 Audio Layer 3.
- <sup>2)</sup> Файлы изображений JPEG должны соответствовать формату файлов изображений DCF (DCF “Design rule for Camera File System”: Стандарты изображений для цифровых фотокамер, регулируемые Japan Electronics and Information Technology Industries Association (JEITA)).
- <sup>3)</sup> Видеофайлы DivX должны быть записаны в формате DivX с расширением “.AVI” или “.DIVX”.
- <sup>4)</sup> Логический формат файлов и папок на CD-ROM, определенных ISO (Международной организацией по стандартизации).

Логотипы “DVD+RW”, “DVD-RW”, “DVD+R”, “DVD VIDEO” и “CD” являются торговыми марками.

## Диски, которые не могут воспроизводиться

- Диски CD-ROM, записанные в формате PHOTO CD
- Диски DATA CD, записанные в формате MP3 PRO
- Части данных CD-Extras<sup>1)</sup>
- Части данных смешанных дисков CD<sup>2)</sup>
- Супер аудио CD
- Аудиодиски DVD
- Диски DVD-RAM
- DVD VIDEO с другим кодом региона.
- Диск, имеющий нестандартную форму (например, в форме сердца, квадрата, звезды).
- Диск, на поверхности которого осталась липкая, целлофановая лента или этикетка.

<sup>1)</sup> CD-Extra: В этом формате сигнал аудио (данные AUDIO CD) записывается на дорожки в сессии 1, а данные записываются на дорожки в сессии 2.

<sup>2)</sup> Смешанные диски CD: В этом формате данные записываются на первую дорожку, а сигнал аудио (данные AUDIO CD) записывается на вторую и последующие дорожки сессии.

## Код региона дисков DVD VIDEO, которые могут быть воспроизведены на данной системе

Ваша система имеет код региона, отпечатанный на задней части аппарата, и она будет воспроизводить только DVD VIDEO с присвоенным кодом, идентичным коду региона. DVD VIDEO с присвоенным кодом  также будут воспроизводиться на данной системе.

Если Вы попытаетесь воспроизвести DVD VIDEO с кодом другого региона, на экране телевизора будет появляться сообщение "Playback prohibited by area limitations". В зависимости от диска DVD VIDEO индикация кода региона может отсутствовать даже если воспроизведение данного диска DVD VIDEO запрещено в силу региональных ограничений.

## Примечание относительно дисков DualDiscs

DualDisc – это двусторонний диск, на одной стороне которого записан материал в формате DVD, а на другой стороне – аудиоматериалы. Однако поскольку сторона с аудиоматериалами не отвечает требованиям стандарта Compact Disc (CD), воспроизведение на этом устройстве не гарантируется.

## Примечания относительно дисков CD-R/-RW и DVD-R/-RW/+R/+RW

- В некоторых случаях диски CD-R/-RW и DVD-R/-RW/+R/+RW не могут быть воспроизведены на данной системе из-за качества записи или физического состояния диска, либо из-за характеристик записывающего устройства или программного обеспечения авторизации. Диск не будет воспроизводиться, если он не прошел правильную окончательную обработку. Более подробную информацию см. в инструкции по эксплуатации записывающего устройства.
- Помните о том, что некоторые функции воспроизведения могут не работать на некоторых дисках DVD+R/+RW, даже если они прошли правильную окончательную обработку. В этом случае смотрите диск в режиме нормального воспроизведения.
- Диск, записанный в формате пакетной записи, не может быть воспроизведен.

## Примечание относительно операций воспроизведения DVD VIDEO и VIDEO CD

Некоторые операции воспроизведения DVD VIDEO и VIDEO CD могут быть специально установлены производителями программного обеспечения. Так как данная система воспроизводит DVD VIDEO и VIDEO CD в соответствии с содержанием диска, разработанным производителем программного обеспечения, некоторые функции воспроизведения

могут быть недоступны. Также обращайтесь к инструкциям, прилагаемым вместе с дисками DVD VIDEO или VIDEO CD.

## Музыкальные диски, закодированные с помощью технологий защиты авторских прав

Этот продукт предназначен для воспроизведения дисков, отвечающих требованиям стандарта Compact Disc (CD). В настоящее время некоторые звукозаписывающие компании выпускают различные музыкальные диски, закодированные с помощью технологий защиты авторских прав. Помните, что среди таких дисков встречаются такие, которые не отвечают требованиям стандарта CD, и их нельзя воспроизводить с помощью данного устройства.

## Примечания относительно мультисессионного диска

- Данная система может воспроизводить мультисессионные диски, когда в первой сессии содержится аудиодорожка MP3, файл изображения JPEG или видеофайл DivX. Также могут быть воспроизведены любые последующие аудиодорожки MP3, файлы изображений или видеофайлы DivX, записанные в более поздних сессиях.
- Если первая сессия записана в формате AUDIO CD или VIDEO CD, то будет воспроизводиться только первая сессия.

Продолжение 

- Эта система будет распознавать мультисессионный диск как диск AUDIO CD, если на диске имеется сессия, записанная в формате AUDIO CD. Однако система будет воспроизводить диск, только если первая сессия записана в формате AUDIO CD.
- Для дисков DATA CD или DATA DVD система будет воспроизводить только видеофайлы DivX, даже если на диске содержатся аудиодорожки MP3 или файлы изображений JPEG.
- DivX® является технологией сжатия видеофайлов, разработанная DivX, Inc. DivX, DivX Certified и связанные с ними фирменные знаки, являются торговыми марками DivX, Inc. и используются по лицензии.
- Надписи ATRAC, ATRAC3, ATRAC3plus и их логотипы являются торговыми марками корпорации Sony Corporation.
- Лицензия на технологию звуковой кодировки MPEG Layer-3 и патенты получена от Fraunhofer IIS и Thomson.

## Авторские права

Это изделие включает технологию защиты авторских прав, которая защищена патентами США и другими правами на интеллектуальную собственность. Использование этой технологии защиты авторских прав должно быть одобрено Macrovision, и она нацелена для использования в быту и другого ограниченного использования для просмотра, если только иное не одобрено Macrovision. Запрещается копирование технологии и демонтаж изделия.

- Данная система содержит адаптивный матричный декодер пространственного звучания Dolby\* Digital, и цифровую систему пространственного звучания DTS\*\*.

\* Изготовлено по лицензии компании Dolby Laboratories.  
“Долби” и знак в виде двойной буквы D являются товарными знаками компании Dolby Laboratories.

\*\* “DTS” является зарегистрированной торговой маркой компании DTS, Inc., а “DTS 2.0 + Digital Out” является торговой маркой компании DTS, Inc.

- Патенты США и других стран по лицензии компании Dolby Laboratories.

THIS PRODUCT IS LICENSED UNDER THE MPEG-4 VISUAL PATENT PORTFOLIO LICENSE FOR THE PERSONAL AND NON-COMMERCIAL USE OF A CONSUMER FOR

(i) ENCODING VIDEO IN COMPLIANCE WITH THE MPEG-4 VISUAL STANDARD (“MPEG-4 VIDEO”)  
AND/OR  
(ii) DECODING MPEG-4 VIDEO THAT WAS ENCODED BY A CONSUMER ENGAGED IN A PERSONAL AND NON-COMMERCIAL ACTIVITY AND/OR WAS OBTAINED FROM A VIDEO PROVIDER LICENSED BY MPEG LA TO PROVIDE MPEG-4 VIDEO.

NO LICENSE IS GRANTED OR SHALL BE IMPLIED FOR ANY OTHER USE. ADDITIONAL INFORMATION INCLUDING THAT RELATING TO PROMOTIONAL, INTERNAL AND COMMERCIAL USES AND LICENSING MAY BE OBTAINED FROM MPEG LA, LLC. SEE <http://www.mpegla.com/>

# Руководство по компонентам и регуляторам

В данном руководстве в основном объясняются операции, выполняемые с помощью пульта дистанционного управления, однако такие же операции можно выполнять также с помощью кнопок на аппарате, имеющих такие же или подобные названия.

## Передняя панель

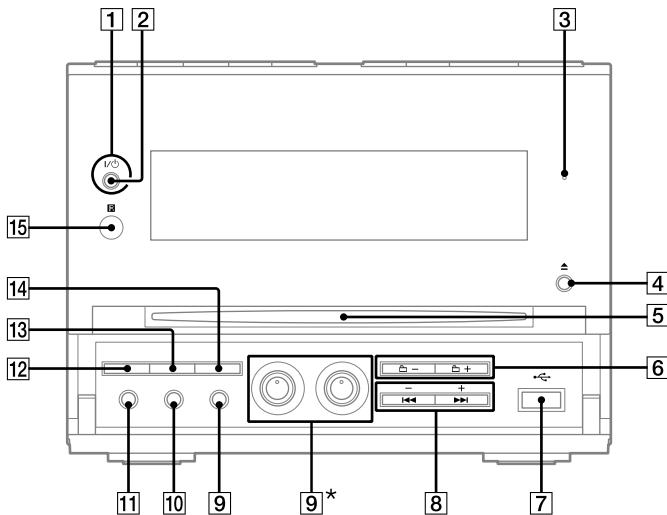

\* Регулятора ECHO LEVEL нет в моделях для Европы и России.

## Верхняя панель

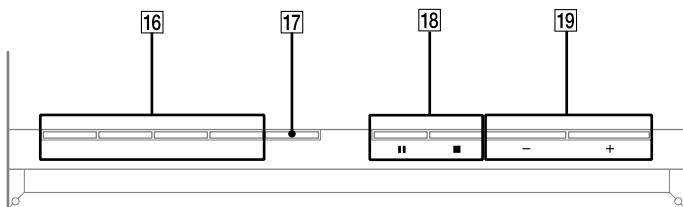

Продолжение 

## Пульт дистанционного управления

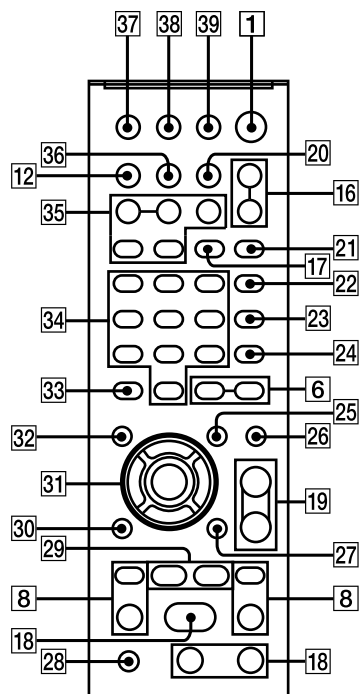

1

Аппарат: I/⏻ (вкл/ожидание)  
(23, 24, 60, 74, 89)

Пульт дистанционного  
управления: TV I/⏻<sup>1)</sup> (вкл/  
ожидание) (22)

Нажмите кнопку для включения  
системы.

Нажмите для включения телевизора.

2

Индикатор STANDBY (81)

Светится, когда система выключена.

3

Индикатор USB MEMORY

Высвечивается при подключении  
дополнительного устройства  
USB (цифрового музыкального  
проигрывателя или носителя данных  
USB).

4

▲ (извлечь) (29)

Нажмите, чтобы извлечь диск.

5

Слот для диска

6

⏪ +/- (26, 28, 63, 66)

Нажмите, чтобы выбрать альбом.

7

Порт ⏻ (USB) (62)

Подсоедините к дополнительному  
устройству USB (цифровому  
музыкальному проигрывателю или  
носителю данных USB).

8

**PRESET +/- (61)**

Нажмите, чтобы выбрать предварительно установленную станцию.

**◀◀/▶▶** (перейти назад/вперед) (28, 43, 48, 63, 66)

Нажмите для выбора дорожки или файла.

**Пульт дистанционного управления: TV CH +/-<sup>1</sup> (22)**

Нажмите, чтобы изменять телевизионные каналы.

**Пульт дистанционного управления: SLOW ◀|▶ (28)**

Нажмите, чтобы просматривать замедленное воспроизведение.

**Пульт дистанционного управления: TUNING +/- (60)**

Нажмите для настройки на нужную станцию.

**◀◀/▶▶** (перемотка вперед/назад) (28, 63)

Нажмите для поиска нужного места на дорожке или в файле.

9

**ECHO LEVEL (67)**

(Кроме моделей для Европы и России)  
Поверните для регулировки эхо-эффекта микрофона.

**MIC LEVEL (67)**

Поверните для регулировки громкости микрофона.

**Гнездо MIC (67)**

Подсоедините микрофон.

10

**Гнездо AUDIO IN (80)**

Подсоедините дополнительный аудио компонент.

11

**Гнездо PHONES**

Подсоедините наушники.

12

**DISPLAY (63, 75)**

Нажмите, чтобы отобразить информацию о диске или часы на дисплее передней панели.

13

**PROGRESSIVE (21, 80)**

Нажмите для изменения формата выходного видеосигнала (чересстрочный или прогрессивный формат).

14

**DSGX (67)**

Нажмите, чтобы усилить низкие частоты.

15

**Сенсор инфракрасного сигнала**

16

**Аппарат: DVD ▶**  
(воспроизведение) (21, 27)

Нажмите, чтобы выбрать функционирование DVD.  
Нажмите, чтобы начать воспроизведение диска.

**Аппарат: USB ▶**  
(воспроизведение) (63, 66)

Нажмите для выбора функционирования USB.  
Нажмите для начала воспроизведения с дополнительного устройства USB (цифрового музыкального проигрывателя или носителя данных USB).

Продолжение 

#### Аппарат: TUNER/BAND (60)

Нажмите для выбора функционирования TUNER. Нажмите, чтобы переключаться между диапазонами FM и AM.

#### Аппарат: AUDIO IN

Нажмите для выбора функционирования AUDIO IN.

#### FUNCTION +/- (21, 27, 60, 62, 65, 67)

Нажмите, чтобы выбрать функционирование.

#### 17

#### REPEAT/FM MODE (37, 61, 63)

Нажмите для повторного прослушивания диска, одной дорожки или файла.

Нажмите для выбора режима приема FM (моно или стерео).

#### 18

■ (стоп) (28, 60, 63)

▬ (пауза) (28, 63)

Нажмите, чтобы остановить или приостановить воспроизведение.

Пульт дистанционного

управления: ▷<sup>2)</sup>

(воспроизведение) (27, 34, 42, 48, 53, 63, 66)

Нажмите, чтобы начать воспроизведение.

#### 19

VOLUME +/-<sup>2)</sup> (27, 63)

Нажимайте для регулировки громкости.

TV VOL +/-<sup>1)2)</sup> (22)

Нажмите, чтобы отрегулировать громкость телевизора.

#### 20

#### DIMMER (75)

Нажимайте для регулировки яркости дисплея.

#### 21

#### PICTURE NAVI (40)

Нажмите, чтобы выбрать формат VIEWER для поиска разделов, заголовков и дорожек.

Нажмите, чтобы отобразить уменьшенные изображения.

#### 22

#### AUDIO (30, 68, 69, 78)

Нажмите, чтобы отобразить на экране телевизора текущий аудио сигнал.

#### 23

#### SUBTITLE (29)

Нажмите, чтобы переключать язык субтитров (DVD VIDEO).

**24****ANGLE (29)**

Нажмите, чтобы изменить углы (только DVD VIDEO с множественными углами).

**25****DVD/USB/TUNER MENU (38, 45, 61)**

Нажмите, чтобы отобразить на экране телевизора пункты MENU.

Нажмите для предварительной установки радиостанции.

Нажмите для выбора режима воспроизведения при использовании дополнительного устройства USB.

**26****EQ (67)**

Нажмите, чтобы выбрать звуковой эффект.

**27****DISPLAY (25, 33, 38, 45, 49, 50, 55, 70, 79, 90)**

Нажмите, чтобы отобразить на экране телевизора пункты управляющего меню.

**28****TV<sup>1)</sup> (22)**

Нажмите, чтобы управлять функциями телевизора.

**29****ADVANCE ●→ (28)**

Нажмите, чтобы переместить вперед текущий эпизод во время воспроизведения.

**REPLAY ←● (28)**

Нажмите, чтобы повторно воспроизвести предыдущий эпизод во время воспроизведения.

**◀|| STEP/ STEP II ▶ (28)**

Нажмите, чтобы выполнить покадровое воспроизведение, когда воспроизведение приостановлено.

**30****↶ RETURN (32)**

Нажмите, чтобы вернуться к предыдущему меню на экране телевизора.

**31****▲/▼/◀/▶ (23, 24, 33, 35, 36, 38, 42, 63, 65, 73)**

Нажмите, чтобы выбрать пункты MENU.

**ENTER (23, 41, 61, 65)**

Нажмите для ввода настроек.

**32****DVD TOP MENU (38)**

Нажмите, чтобы отобразить на экране телевизора заголовок DVD.

**33**

### **CLEAR (34, 40, 66)**

Нажмите, чтобы удалить предварительно запрограммированную дорожку или файл.

-/--<sup>1)</sup>

Нажмите, чтобы ввести однозначный или двузначный номер.

**34**

### **Цифровые кнопки<sup>2)</sup> (22, 28, 31, 38, 52)**

Нажмите для выбора дорожки или файла.

Нажмите, чтобы ввести пароль или код.

10/0<sup>1)</sup>

Нажмите, чтобы ввести двузначный номер.

**35**

### **KEY CONTROL **b/#** (72)**

Нажмите, чтобы изменить ключевой тон таким образом, чтобы он соответствовал Вашему голосовому диапазону.

### **SCORE (71)**

Нажмите, чтобы выбрать уровень сложности для режима очков.

### **KARAOKE MODE (68)**

Нажмите, чтобы выбрать режим караоке.

### **KARAOKE PON (72)**

Нажмите, чтобы активизировать функцию KARAOKE PON.

**36**

### **TIME/TEXT (75)**

Нажмите, чтобы изменить информацию на дисплее передней панели.

**37**

### **TV/VIDEO<sup>1)</sup> (21)**

Нажмите, чтобы переключать источники входного сигнала.

### **SLEEP (73)**

Нажмите для установки таймера сна.

**38**

### **TIMER MENU (23, 73)**

Нажмите для установки часов и таймеров.

**39**

### **THEATRE SYNC (26)**

Нажмите для активации режима THEATRE SYNC.

<sup>1)</sup> Эта кнопка используется для управления телевизором Sony. Подробные сведения приведены в разделе "Эксплуатация телевизора Sony" (стр. 22).

<sup>2)</sup> Цифровая кнопка 5, кнопки TV VOL +, VOLUME + **19** и **18** имеют тактильные точки в качестве ориентиров при управлении системой.

## Дисплей

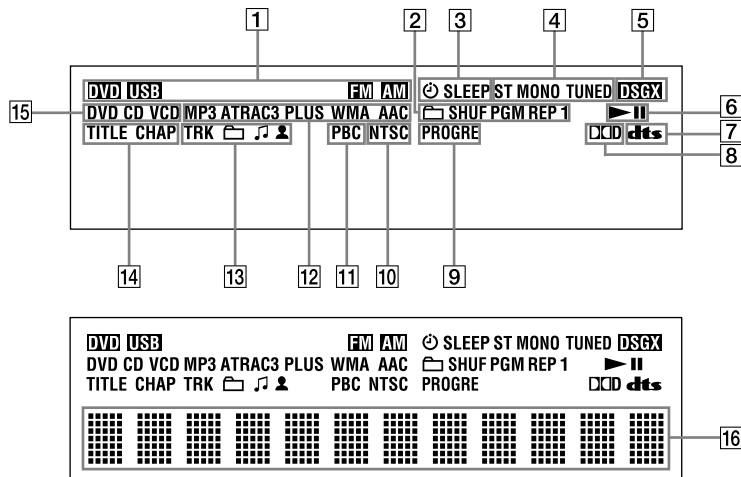

- 1 Указывает текущий режим.
- 2 Указывает выбранный режим воспроизведения. (33)
- 3 Светится, когда установлен таймер. (73)
- 4 Светится, когда выполнена настройка на станцию. (60)
- 5 Светится, когда включен режим DSGX. (67)
- 6 Указывает статус воспроизведения.
- 7 Светится, когда выбран формат DTS. (58)
- 8 Светится, когда выбран формат Dolby Digital. (59)
- 9 Светится при выборе индикации "P AUTO" или "P VIDEO". (21)
- 10 Светится, когда выходным видео сигналом является NTSC. (21)
- 11 Светится, когда воспроизводится диск VIDEO CD с PBC. (31)
- 12 Указывает тип формата звукового сигнала.
- 13 Указывает информацию о дорожке/альбоме.
- 14 Светится, когда отображается раздел или номер заголовка.
- 15 Указывает тип воспроизводимого диска. (27)
- 16 Отображает текстовую информацию.

## Подготовка к эксплуатации

### Подсоединение системы

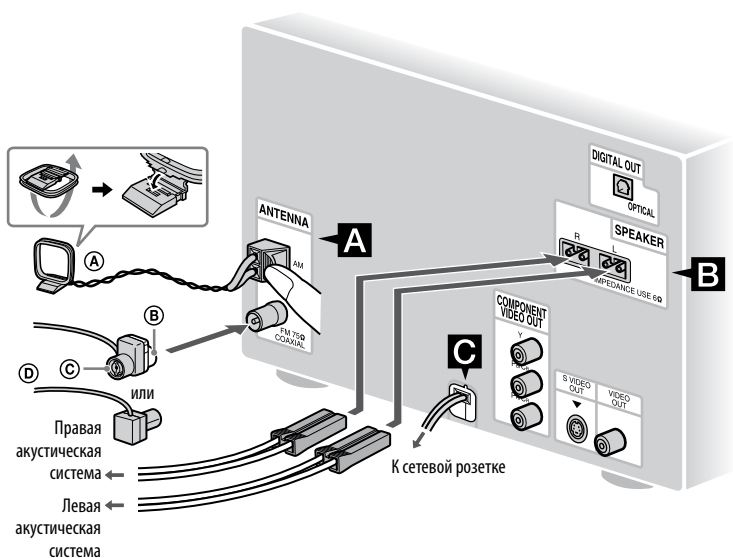

- Ⓐ Рамочная антенна AM
- Ⓑ Белая сторона для модели для Северной Америки
- Ⓒ Коричневая сторона для других регионов
- Ⓓ Проволочная антенна FM (Вытяните ее горизонтально.)

#### Ⓐ Антенны FM/AM

Путем подбора места и ориентации обеспечьте хороший прием, а затем установите антенну.

Во избежание помех держите антенны подальше от шнуров акустических систем и сетевого шнура.

#### Ⓑ Акустические системы

## С Питание

Подсоедините сетевой шнур к стенной розетке.

Если прилагаемый адаптер на штепселе не подходит к Вашей стенной розетке, отсоедините его от штепселя (только для моделей, оснащенных адаптером).

## Вставка в пульт дистанционного управления двух батареек R6 (размером AA)

Сдвиньте и снимите крышку отсека батареек, а затем вставьте две прилагаемые батарейки R6 (размера AA) сначала стороной , соблюдая полярность, как показано ниже.

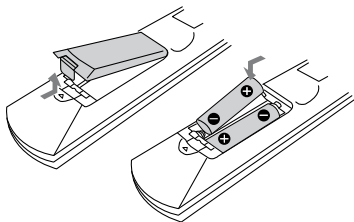

### Примечание

Если Вы не собираетесь использовать пульт дистанционного управления в течение длительного периода времени, выньте батарейки во избежание возможного повреждения вследствие утечки из батареек внутреннего вещества и коррозии.

### К Вашему сведению

При нормальной эксплуатации батареек должно хватать приблизительно на шесть месяцев. Если пульт дистанционного управления больше не в состоянии управлять системой, замените обе батарейки новыми.

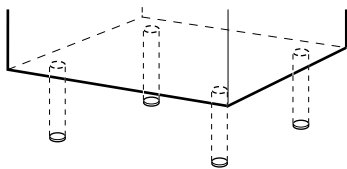

## Прикрепление ножек акустической системы

Присоедините прилагаемые ножки акустических систем к каждому углу с нижней стороны акустических систем для обеспечения устойчивости акустических систем и предотвращения их скольжения.



### При переноске данной системы

Выполните следующие действия для защиты механизма DVD. Для выполнения этой операции используйте кнопки на аппарате.

- 1 Нажмите кнопку I/⏻  **1** для включения системы, затем нажмите кнопку DVD  **16**.
- 2 Убедитесь в том, что ни один диск не загружен в систему, и проверьте, что появилась индикация "No Disc".
- 3 Нажмите кнопку I/⏻  **1** для отключения системы и убедитесь, что индикация "STANDBY" исчезла.
- 4 Отсоедините сетевой шнур.

## Подсоединение телевизора

Подсоедините входное гнездо видеосигнала Вашего телевизора к гнезду VIDEO OUT с помощью прилагаемого видеошнура.

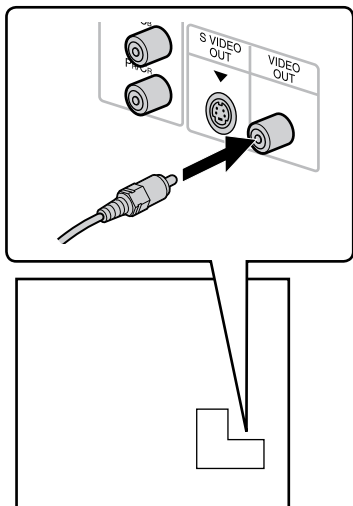

## При подсоединении видеодеки

Подсоедините видеодеку к телевизору, используя видеошнур (не прилагается). Однако, не подсоединяйте этот аппарат к телевизору через видеодеку. В противном случае Вы можете заметить утечку видеосигнала при просмотре видеоизображений с этой системы. Подсоедините этот аппарат непосредственно к телевизору, как показано ниже.

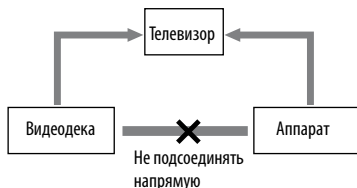

## К Вашему сведению

Для получения видеоизображения лучшего качества:

- Используйте дополнительные компонентные видеошнуры для подключения входных гнезд COMPONENT VIDEO на Вашем телевизоре к гнездам COMPONENT VIDEO OUT данного аппарата. Если Ваш телевизор совместим с прогрессивным форматом файлов, используйте данное подключение и нажимайте повторно кнопку PROGRESSIVE  на аппарате повторно до появления на дисплее индикации "P AUTO" или "P VIDEO" (стр. 21).
- Вы можете использовать дополнительный шнур S Video для подключения входного гнезда S VIDEO Вашего телевизора к гнезду S VIDEO OUT данного аппарата.

## Изменение цветовой системы

(Кроме моделей для Европы и России)  
Установите цветовую систему в положение PAL или NTSC в зависимости от цветовой системы Вашего телевизора.

Установка по умолчанию для цветовой системы отличается в зависимости от региона.

Всякий раз при выполнении Вами описанной ниже процедуры, цветовая система изменяется следующим образом:

NTSC ↔ PAL

- 1 Нажимайте повторно кнопку FUNCTION +/- [16] для выбора "DVD" (или нажмите кнопку DVD ► [16] на аппарате).
- 2 Нажмите кнопку I/⏻ [1] для выключения системы.
- 3 Нажмите кнопку DISPLAY [12] для отображения часов.
- 4 Пока отображаются часы, удерживайте кнопку II [18], а затем нажмите кнопку I/⏻ [1]. Система автоматически включается, и цветовая система изменяется. На дисплее появляется индикация "COLOR NTSC" или "COLOR PAL"

### Примечание

Если Вы не установили часы, на дисплее появляется индикация "--:--".

## Изменение формата видеосигнала, выводимого с гнезд COMPONENT VIDEO OUT

Прогрессивный метод представляет собой такой метод воспроизведения телевизионного изображения, который уменьшает мелькание и делает изображение более четким. Для просмотра с использованием этого метода Вам необходимо подсоединить аппарат к телевизору, который принимает прогрессивный сигнал. Вы можете выводить видеосигналы с гнезд COMPONENT VIDEO OUT в чересстрочном или прогрессивном формате.

- 1 Нажимайте повторно кнопку FUNCTION +/- [16] для выбора "DVD" (или нажмите кнопку DVD ► [16] на аппарате).
- 2 Нажимайте повторно кнопку PROGRESSIVE [13] на аппарате. Выберите индикацию "P AUTO" или "P VIDEO"; если Ваш телевизор поддерживает прогрессивные сигналы и если телевизор подключен к гнездам COMPONENT VIDEO OUT. В противном случае выберите индикацию "INTERLACE".

### P AUTO (PROGRESSIVE AUTO):

Система автоматически определяет тип программного обеспечения и выбирает соответствующий метод преобразования.

### P VIDEO (PROGRESSIVE VIDEO):

Для программного обеспечения, основанного на видеотехнологии, система фиксирует метод преобразования на PROGRESSIVE VIDEO.

Выберите данную опцию, если изображение нечеткое при выборе индикации "P AUTO".

Продолжение ➤

## О типах программного обеспечения DVD VIDEO и способе преобразования

Программное обеспечение DVD VIDEO можно разделить на 2 типа:

- Программное обеспечение, основанное на кинотехнологии  
Программное обеспечение на основе киноизображений разработано на основе кинофильмов и отображает изображения со скоростью 24 кадра в секунду.
- Программное обеспечение, основанное на видеотехнике  
Программное обеспечение на основе видеоизображений разработано на основе телепрограмм, например, театральных постановок, и отображает изображения со скоростью 30 кадров или 60 полей в секунду.

Некоторые диски DVD VIDEO содержат оба типа программного обеспечения. Для того чтобы эти изображения выглядели на Вашем телевизоре естественно при выводе видеосигнала в прогрессивном формате, прогрессивные сигналы должны быть преобразованы для соответствия программному обеспечению Вашего диска DVD VIDEO.

### Примечание

Если установка не соответствует Вашему телевизору или подключению, на экране Вашего телевизора изображение будет отсутствовать или будет нечетким.

## При использовании телевизора

Включите телевизор и выберите видеовход так, чтобы Вы могли просматривать изображения с данной системы.

### Эксплуатация телевизора Sony

Вы можете использовать следующие кнопки для управления телевизором Sony. Эти кнопки отмечены оранжевым.

Для	Нажмите
Включения или выключения телевизора	кнопку TV I/⏻ [1] удерживая кнопку TV [28].
Переключения источника входного сигнала телевизора между телевизором и другими источниками входного сигнала	кнопку TV/VIDEO [37] удерживая кнопку TV [28].
Выбора телевизионных каналов	кнопку TV CH +/- [8] или цифровые кнопки [34]*, удерживая кнопку TV [28].
Регулировки громкости акустических(ой) систем(ы) телевизора	кнопку TV VOL +/- [19] удерживая кнопку TV [28].

\* Для двузначного номера удерживайте кнопку TV [28] и нажмите кнопку +/- [33], а затем нажмите номер. (Например, удерживайте кнопку TV [28], нажмите кнопку +/- [33], а затем 2 и 5, чтобы ввести 25.)

## Установка часов

Для установки часов используйте кнопки на пульте дистанционного управления.

- 1 Нажмите кнопку I/⏻ [1] для включения системы.
- 2 Нажмите кнопку TIMER MENU [38].  
На дисплее мигает индикация часов.  
Если на дисплее мигает индикация “PLAY SET?”, нажимайте повторно кнопку ▲ или ▼ [31] для выбора “CLOCK SET?”, а затем нажмите кнопку ENTER [31].
- 3 Нажимайте повторно кнопку ▲ или ▼ [31] для установки часов.
- 4 Нажмите кнопку ENTER [31].  
На дисплее мигает индикация минут.
- 5 Нажимайте повторно кнопку ▲ или ▼ [31] для установки минут.
- 6 Нажмите кнопку ENTER [31].  
Часы начинают работу.

### Примечание

Установки часов будут отменены, если Вы отсоедините сетевой шнур или если произойдет сбой питания.

### Для отображения часов при выключенной системе

Нажмите кнопку DISPLAY [12].  
Часы отображаются приблизительно 8 секунд.

## Выполнение быстрой настройки QUICK SETUP

Перед использованием системы Вы можете выполнить минимальные основные регулировки в быстрой настройке QUICK SETUP. Если Вы не хотите выполнять действия быстрой настройки QUICK SETUP, нажмите кнопку CLEAR [33] в пункте 3. С экрана телевизора исчезнет управляющее сообщение.

**1** Включите Ваш телевизор и выберите видеовход.

**2** Нажмите кнопку I/⏻ [1] для включения системы.

### Примечание

Убедитесь, что в аппарате нет диска. В противном случае управляющее сообщение не появляется. Для выполнения действий быстрой настройки QUICK SETUP нажмите кнопку ▲ [4] на аппарате, чтобы извлечь диск.

**3** Нажимайте повторно кнопку FUNCTION +/- [16] для выбора "DVD" (или нажмите кнопку DVD ► [16] на аппарате).

Внизу экрана телевизора появляется управляющее сообщение.

**4** Нажмите кнопку ENTER [31], не вставляя диск.

На экране телевизора появляется индикация "LANGUAGE SETUP".

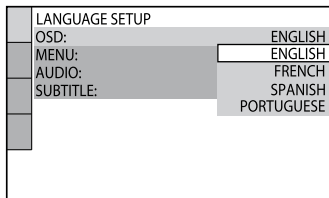



**5** Нажимайте повторно кнопку ▲ или ▼ [31] для выбора языка, а затем нажмите кнопку ENTER [31].

Установка будет выбрана, и на экране телевизора появляется индикация "SCREEN SETUP".

### К Вашему сведению

- Выбранный язык используется для опций "OSD", "MENU" и "SUBTITLE".
- Выбираемый язык будет отличаться в зависимости от региона.

- 6** Нажимайте повторно кнопку  или   для выбора установки, которая будет соответствовать типу Вашего телевизора.

**Если у Вас стандартный телевизор 4:3:**

Выберите опцию “4:3 LETTER BOX” или “4:3 PAN SCAN” (стр. 57)

**Если у Вас широкоэкранный телевизор или стандартный телевизор 4:3 с широкоэкранным режимом:**

Выберите опцию “16:9” (стр. 57)



- 7** Нажмите кнопку ENTER .

Установка будет выбрана, и на экране телевизора появляется индикация “QUICK SETUP is complete”.











Система готова к воспроизведению.

Если Вы захотите изменить каждую установку отдельно, см. раздел “Использование меню установок DVD” (стр. 55).

**Для прекращения быстрой настройки QUICK SETUP**

Нажмите кнопку  DISPLAY .

**Для вызова индикации быстрой настройки QUICK SETUP**

- 1 Нажмите кнопку  DISPLAY , когда воспроизведение остановлено.  
На экране телевизора появляется управляющее меню.
- 2 Нажимайте повторно кнопку  или   для выбора опции  (SETUP), а затем нажмите кнопку ENTER .
- 3 Нажимайте повторно кнопку  или   для выбора опции “QUICK”, а затем нажмите кнопку ENTER .

**Примечание**

Когда Вы включаете систему в первый раз или после выполнения действий функции “RESET” (стр. 89), внизу экрана телевизора появляется управляющее сообщение.

## Использование функции THEATRE SYNC



Функция THEATRE SYNC позволяет Вам включить телевизор Sony и эту систему, изменяет функционирование системы на "DVD", а затем переключает установленный Вами источник входного сигнала телевизора с помощью всего одной кнопки.

### Подготовка к использованию функции THEATRE SYNC

Зарегистрируйте источник входного сигнала телевизора, подсоединенного к этой системе.

#### Для выбора входного сигнала телевизора

Нажимайте следующие кнопки, удерживая при этом кнопку SLEEP [37].

Нажмите	Источник входного сигнала телевизора
0	Источник входного сигнала отсутствует (по умолчанию)
с 1 по 8	от VIDEO 1 до VIDEO 8
9	COMPONENT 1
CLEAR [33]	COMPONENT 2
 - [6]	COMPONENT 3
 + [6]	COMPONENT 4

Выбранный источник входного сигнала телевизора запоминается на пульте дистанционного управления.

## Управление функцией THEATRE SYNC

Держите пульт дистанционного управления направленным на телевизор до тех пор, пока не включится телевизор и источник входного сигнала не изменится на необходимый, а затем нажмите кнопку THEATRE SYNC [39].

Если данная функция не работает, измените время передачи сигнала. Время передачи сигнала отличается в зависимости от телевизора.

#### Для изменения времени передачи сигнала

Нажимайте следующие кнопки, удерживая при этом кнопку ►► [8].

Нажмите	Время передачи сигнала
1	0,5 (по умолчанию)
2	1
3	1,5
4	2
5	2,5
6	3
7	3,5
8	4

## Диск

### Воспроизведение диска

—Нормальное воспроизведение

DVD-V DVD-VR VIDEO CD C D DATA CD  
DATA DVD

В зависимости от диска DVD VIDEO или VIDEO CD некоторые операции могут отличаться или ограничиваться. Обратитесь к инструкциям по эксплуатации, прилагаемым вместе с диском.

**Например: При воспроизведении диска DVD VIDEO**



Номер заголовка    Истекшее время воспроизведения

- 1 Нажимайте повторно кнопку FUNCTION +/- [16] для выбора "DVD" (или нажмите кнопку DVD ► [16] на аппарате).

- 2 Вставьте диск в слот для дисков [5] стороной с этикеткой вверх.

Если воспроизведение не начнется автоматически, нажмите кнопку ► [18] (или кнопку DVD ► [16] на аппарате).

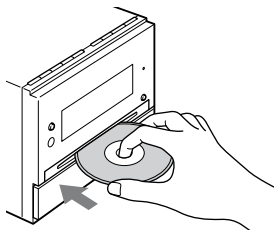

- 3 Нажимайте кнопку VOLUME +/- [19] для регулировки громкости.

#### Примечания

- В зависимости от статуса системы уровень громкости может не появляться на экране телевизора.
- Когда Вы включаете систему, диск не втягивается в слот для дисков [5] до тех пор, пока не появится индикация "No Disc". Не пытайтесь вставить диск, пока на дисплее не появится индикация "No Disc".
- Не загружайте 8-см диск с адаптером. Это может привести к неисправности системы.
- Когда Вы извлекаете диск, удерживайте диск за край и вынимайте его прямо из слота для дисков [5]. Не прикасайтесь к поверхности диска.

## Другие операции

Для	Нажмите
Остановки воспроизведения	кнопку  [18].
Паузы воспроизведения	кнопку  [18]. Нажмите кнопку  [18] еще раз или кнопку  [18] (или кнопку DVD  [16] на аппарате) для возобновления воспроизведения.
Выбора дорожки <sup>1)</sup> , раздела или видеофайла.	кнопку  [8] или  [8] повторно во время воспроизведения. Или нажимайте цифровые кнопки [34], когда выключено управляющее меню, а затем нажмите кнопку ENTER [31] <sup>2)</sup> .
Выбора альбома <sup>3)</sup>	кнопку  +/- [6] повторно во время воспроизведения, или когда воспроизведение приостановлено.
Быстрого поиска точки с помощью быстрой перемотки вперед или быстрой перемотки назад (блокировочный поиск) <sup>4)5)</sup>	кнопку  или  [8] во время воспроизведения. Каждый раз, когда Вы нажимаете кнопку  или  [8], скорость воспроизведения циклически изменяется. Для возврата к нормальному воспроизведению нажмите кнопку  [18] (или кнопку DVD  [16] на аппарате).

Для	Нажмите
Покадрового просмотра (Замедленное воспроизведение) <sup>6)</sup>	кнопку SLOW  или SLOW  [8], когда воспроизведение приостановлено. Каждый раз, когда Вы нажимаете кнопку SLOW  или SLOW  [8], скорость воспроизведения изменяется. Для возврата к нормальному воспроизведению нажмите кнопку  [18] (или кнопку DVD  [16] на аппарате).
Воспроизведения одного кадра за один раз (Стоп-кадр) <sup>6)</sup>	кнопку STEP  [29] для перехода к следующему кадру, когда воспроизведение приостановлено. Нажмите кнопку  STEP [29] <sup>7)</sup> для перехода к предыдущему кадру, когда воспроизведение приостановлено. Для возврата к нормальному воспроизведению нажмите кнопку  [18] (или кнопку DVD  [16] на аппарате).
Повторного воспроизведения предыдущего эпизода	кнопку REPLAY  [29] во время воспроизведения. (Мгновенное повторное воспроизведение) <sup>7)</sup>

Для	Нажмите
Кратковременного быстрого перемещения вперед текущего эпизода	кнопку ADVANCE <b>29</b> во время воспроизведения. (Мгновенное продвижение) <sup>7)</sup>
Переключения функционирования на DVD с другого источника	кнопку FUNCTION +/- <b>16</b> повторно (или нажмите кнопку DVD <b>16</b> на аппарате) (Автоматический выбор источника входного сигнала).
Извлечения диска	кнопку <b>4</b> на аппарате.

- <sup>1)</sup> Вы не можете выбрать аудиодорожку во время выполнения операции блокировочного поиска аудиодорожек MP3.
- <sup>2)</sup> Только для дисков DVD VIDEO, DVD-R/-RW в режиме видеозаписи, VIDEO CD, AUDIO CD и видеофайлов DivX.
- <sup>3)</sup> Только аудиодорожки MP3, файлы изображений JPEG и видеофайлы DivX.
- <sup>4)</sup> За исключением файлов изображений JPEG.
- <sup>5)</sup> В зависимости от диска действительная скорость может отличаться.
- <sup>6)</sup> Только для дисков DVD VIDEO, DVD-R/-RW в режиме видеозаписи, видеофайлов DivX и дисков VIDEO CD.
- <sup>7)</sup> Только диски DVD VIDEO и DVD-R/-RW в режиме VR.

### Примечания

- Вы не сможете выполнить поиск неподвижного изображения на диске DVD-R/-RW в режиме VR.
- Возможно Вы не сможете использовать функцию мгновенного повторного воспроизведения или мгновенного продвижения в режиме повторного воспроизведения или с некоторыми эпизодами.

## Отображение множественных углов и субтитров

### Изменение углов

(Только DVD VIDEO)

Вы можете изменить угол просмотра при воспроизведении диска DVD VIDEO, на котором записаны разные углы (множественные углы) для эпизода.

Нажимайте повторно кнопку ANGLE **24** во время воспроизведения.

Каждый раз при нажатии Вами на кнопку ANGLE **24**, угол изменяется.

### Примечание

В зависимости от диска DVD VIDEO Вы, возможно, не сможете изменить угол, даже если множественные углы записаны на диске DVD VIDEO.

### Отображение субтитров

(Только DVD VIDEO, DVD-R/-RW в режиме VR и видеофайлы DivX)

Вы можете включать или отключать субтитры при воспроизведении дисков DVD VIDEO, DVD-R/-RW в режиме VR или видеофайлов DivX с записанными субтитрами. Вы также можете изменять язык субтитров на дисках DVD VIDEO, DVD-R/-RW в режиме VR или видеофайлов DivX с записанными многоязычными субтитрами.

Нажимайте повторно кнопку SUBTITLE **23** во время воспроизведения. Каждый раз, когда Вы нажимаете кнопку SUBTITLE **23**, язык субтитров изменяется или выключается.

Продолжение 

## Примечания

- В зависимости от диска DVD VIDEO Вы можете не иметь возможности изменять субтитры, даже если многоязычные субтитры записаны на диск DVD VIDEO. Вы, возможно, не сможете выключить субтитры.
- Вы можете изменять субтитры, если видеофайл DivX имеет расширение “.AVI” или “.DivX” и содержит в том же файле информацию о субтитрах.

## Другие полезные функции

### Изменение звука

При воспроизведении диска DVD VIDEO или видеофайла DivX, записанного в форматах с несколькими аудиодорожками, Вы можете выбрать любой формат звукового сигнала. Если диск DVD VIDEO записан с многоязычными дорожками, Вы можете также изменить язык.

При воспроизведении дисков VIDEO CD, AUDIO CD или аудиодорожек MP3 Вы можете выбирать звук с правого или левого канала и слушать звук выбранного канала через и правую, и левую акустические системы. Например, во время воспроизведения дорожки, на которой записаны вокальные партии на правом канале, а музыкальное сопровождение на левом канале, Вы можете слушать музыкальное сопровождение с обеих акустических систем, выбрав левый канал.

Нажимайте повторно кнопку AUDIO  во время воспроизведения для выбора нужного Вам аудиосигнала.

Установки по умолчанию подчеркнуты.

### При воспроизведении диска DVD VIDEO:

В зависимости от диска DVD VIDEO варианты языков и аудио формат отличаются.

Когда отображается 4-значный номер, цифры обозначают языковой код (см. раздел “Список языковых кодов” (стр. 101)). При отображении того же самого языка два раза или более, DVD VIDEO будет записан с несколькими аудио форматами. Заметьте, что звук автоматически изменяется в зависимости от диска.

### При воспроизведении диска DVD-R/-RW в режиме VR:

Отображается количество аудиодорожек, записанных на диск. Например:

- 1: MAIN: основной звуковой сигнал аудиодорожки 1.
- 1: SUB: дополнительный звуковой сигнал аудиодорожки 1.
- 1: MAIN+SUB: основной и дополнительный звуковой сигнал аудиодорожки 1.
- 2: MAIN\*: основной звуковой сигнал аудиодорожки 2.
- 2: SUB\*: дополнительный звуковой сигнал аудиодорожки 2.
- 2: MAIN+SUB\*: основной и дополнительный звуковой сигнал аудиодорожки 2.

\* Эти пункты не появляются, если на воспроизводимом диске записан только поток аудиоданных.

### При воспроизведении видеофайла DivX:

Параметры аудио формата отличаются в зависимости от видеофайлов DivX.

### При воспроизведении дисков VIDEO CD, AUDIO CD или аудиодорожек MP3:

- STEREO: стандартный стереозвук.
- 1/L: звук левого канала (монофонический).
- 2/R: звук правого канала (монофонический).





### При воспроизведении диска SUPER VCD:

- 1: STEREO: стереофонический звуковой сигнал аудиодорожки 1.
- 1: 1/L: звуковой сигнал левого канала аудиодорожки 1 (монофонический).
- 1: 2/R: звуковой сигнал правого канала аудиодорожки 1 (монофонический).
- 2: STEREO: стереофонический звуковой сигнал аудиодорожки 2.
- 2: 1/L: звуковой сигнал левого канала аудиодорожки 2 (монофонический).
- 2: 2/R: звуковой сигнал правого канала аудиодорожки 2 (монофонический).

### Воспроизведение диска VIDEO CD с функцией PBC (Версия 2.0) — воспроизведение PBC

(только VIDEO CD)

Вы можете использовать меню PBC (Playback Control – управление воспроизведением) на экране Вашего телевизора для наслаждения интерактивным программным обеспечением диска. Формат и структура меню может отличаться в зависимости от особенностей диска.

- 1 Нажмите кнопку  **18** (или кнопку DVD  **16** на аппарате) для начала воспроизведения VIDEO CD с функциями PBC (Версия 2.0). На телевизионном экране появляется меню PBC. В зависимости от диска VIDEO CD меню может не появляться.
- 2 Нажимайте кнопки с цифрами **34** для выбора номера пункта, который Вам нужен.
- 3 Нажмите кнопку ENTER **31**. В зависимости от диска VIDEO CD может появиться индикация “Press ENTER” в качестве индикации “Press SELECT” в инструкции по эксплуатации, прилагаемой к диску. В этом случае нажмите кнопку  **18** (или кнопку DVD  **16** на аппарате).
- 4 Продолжайте воспроизведение в соответствии с инструкциями в меню. Обращайтесь к инструкции по эксплуатации, прилагаемой вместе с диском VIDEO CD, так как процедура управления может отличаться в зависимости от VIDEO CD.

Продолжение 







## Для возврата к предыдущему меню

Нажмите кнопку  RETURN **30**.

### Примечание



Воспроизведение PBC отменяется, когда активизировано произвольное воспроизведение, программное воспроизведение или повторное воспроизведение.

## Для отмены воспроизведения с функциями PBC

- 1 Нажимайте повторно кнопку  или  **8** или нажмите цифровые кнопки **34**, чтобы выбрать дорожку, когда воспроизведение остановлено.
- 2 Нажмите кнопку  **18** (или кнопку DVD  **16** на аппарате) или кнопку ENTER **31**.  
Воспроизведение начнется с выбранной дорожки. Неподвижные изображения, такие как экраны меню, не будут показаны.  
Чтобы вернуться к воспроизведению PBC, дважды нажмите кнопку  **18**, а затем нажмите кнопку  **18** (или кнопку DVD  **16** на аппарате).

## Возобновление воспроизведения с точки, где Вы остановили диск — Возобновление воспроизведения



Данная система запоминает точку, в которой Вы остановили воспроизведение диска, чтобы Вы могли возобновить воспроизведение с этой точки. Функция возобновления воспроизведения не отключается, если вы отключаете систему, за исключением аудиодорожек MP3, файлов изображений JPEG и видеофайлов DivX.

- 1 Во время воспроизведения диска нажмите кнопку  **18** для остановки воспроизведения.  
На дисплее появится индикация “Resume”.  
Если не появится индикация “Resume”, возобновление воспроизведения будет недоступно.
- 2 Нажмите кнопку  **18** (или кнопку DVD  **16** на аппарате). Система начинает воспроизведение с точки, в которой Вы остановили воспроизведение диска в пункте 1.

### Примечания

- Вы не можете выполнять возобновление воспроизведения во время произвольного воспроизведения или программного воспроизведения.
- Эта функция может работать неправильно с некоторыми дисками.
- Возобновление воспроизведения отменяется, когда
  - Вы нажимаете кнопку  **18**, когда диск остановлен.
  - Вы извлекаете диск.
  - Вы изменяете функционирование.
  - Вы изменяете установки в меню установок.
- В зависимости от того, на каком месте Вы остановили диск, система может не возобновить воспроизведение в точности с того же самого места.
- Если опция “MULTI-DISC RESUME” установлена в положение “ON”, возобновление воспроизведения не отменяется для дисков DVD VIDEO и VIDEO CD, когда Вы извлекаете диск или переключаете функционирование.

### К Вашему сведению

Для воспроизведения с начала диска нажмите дважды кнопку  **18**, а затем нажмите кнопку  **18** (или кнопку DVD  **16** на аппарате).

## Возобновление воспроизведения диска, который был остановлен — Многодисковое возобновление

(Только диски DVD VIDEO и VIDEO CD)

Эта система может сохранять точку, в которой Вы остановили воспроизведение диска, максимально для 40 дисков и возобновлять воспроизведение, когда Вы вставляете этот же диск еще раз. Если Вы сохраняете точку возобновления воспроизведения для 41-го диска, точка возобновления воспроизведения для первого диска будет удалена.

Для активизации данной функции выберите в пункте “MULTI-DISC RESUME” в установках “CUSTOM SETUP” опцию “ON” (стр. 58).

### Примечание

Если для пункта “MULTI-DISC RESUME” в установках “CUSTOM SETUP” будет выбрана опция “ON” и Вы будете воспроизводить записанный диск, как, например, DVD-R, система может воспроизводить другой записанный диск с той же самой точки возобновления. Для начала воспроизведения с начала диска нажмите дважды кнопку **■** [18], а затем нажмите кнопку **▷** [18] (или кнопку DVD **▶** [16] на аппарате).

## Использование режима воспроизведения

### Создание Вашей собственной программы

— Программное воспроизведение

VIDEO CD    C D

Вы можете создать программу максимально из 99 шагов в той последовательности, в которой Вы хотите, чтобы они воспроизводились.

- 1 Нажмите кнопку **☺** DISPLAY [27].  
На экране телевизора появляется управляющее меню.
- 2 Нажимайте повторно кнопку **↑** или **↓** [31] для выбора пункта **PROGRAM**, а затем нажмите кнопку ENTER [31].  
На экране телевизора появляются опции для пункта “PROGRAM”.
- 3 Нажимайте повторно кнопку **↑** или **↓** [31] для выбора индикации “SET→”, а затем нажмите кнопку ENTER [31].

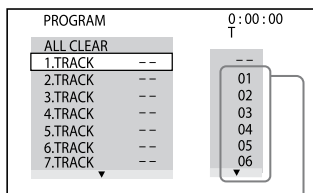

Номер дорожки

Продолжение **⇨**

#### 4 Нажмите кнопку $\rightarrow$ $\boxed{31}$ .

Курсор перемещается к списку дорожек “Т” (в этом случае, “01”).

PROGRAM		0:00:00
ALL CLEAR		--
1:TRACK	--	01
2:TRACK	--	02
3:TRACK	--	03
4:TRACK	--	04
5:TRACK	--	05
6:TRACK	--	06
7:TRACK	--	

#### Для изменения запрограммированного шага:

Нажимайте повторно кнопку  $\uparrow$  или  $\downarrow$   $\boxed{31}$  для выбора номера запрограммированного шага, который Вы хотите изменить. Затем нажмите кнопку  $\rightarrow$   $\boxed{31}$ .

#### Для удаления запрограммированного шага:

Нажимайте повторно кнопку  $\uparrow$  или  $\downarrow$   $\boxed{31}$  для выбора номера запрограммированного шага, который Вы хотите изменить. Затем нажмите кнопку CLEAR  $\boxed{33}$ .

#### Для удаления всех запрограммированных шагов из запрограммированного списка:

Нажмите кнопку  $\uparrow$   $\boxed{31}$ , чтобы выбрать опцию “ALL CLEAR”. Затем нажмите кнопку ENTER  $\boxed{31}$ .

#### 5 Выберите дорожку, которую Вы хотите запрограммировать. Например, выберите дорожку с индикацией “02”.

Нажимайте повторно кнопку  $\uparrow$  или  $\downarrow$   $\boxed{31}$  для выбора пункта “02” в столбце ниже “Т”, а затем нажмите кнопку ENTER  $\boxed{31}$ .

Выбранная дорожка

PROGRAM		0:15:30
ALL CLEAR		--
1:TRACK	(0 2)	01
2:TRACK	--	02
3:TRACK	--	03
4:TRACK	--	04
5:TRACK	--	05
6:TRACK	--	06
7:TRACK	--	



Общее время воспроизведения запрограммированных дорожек

#### 6 Для программирования других дорожек повторите действия пунктов с 4 по 5.



#### 7 Нажмите кнопку $\triangleright$ $\boxed{18}$ (или кнопку DVD $\blacktriangleright$ $\boxed{16}$ на аппарате).

Программное воспроизведение начинается. Когда программное воспроизведение заканчивается, Вы можете заново запустить ту же самую программу, нажав кнопку  $\triangleright$   $\boxed{18}$  (или кнопку DVD  $\blacktriangleright$   $\boxed{16}$  на аппарате).

## Для отмены программного воспроизведения

Нажмите кнопку CLEAR  или выберите индикацию “OFF” в пункте 3. Для воспроизведения той же программы выберите индикацию “ON” в пункте 3 и нажмите кнопку ENTER .

## Для выключения управляющего меню

Нажимайте повторно кнопку  DISPLAY  до тех пор, пока с экрана телевизора не исчезнет управляющее меню.

### Примечания

- Когда активизирован режим программного воспроизведения, установка “REPEAT” автоматически переключается в положение “ON”, если текущей установкой является “DISC” или “TRACK”.
- Вы не можете осуществить программное воспроизведение дисков VIDEO CD во время воспроизведения PVC.

### К Вашему сведению

Программное воспроизведение отменяется, и запрограммированный список очищается, когда



















- Вы извлекаете диск.
- Вы отключаете систему.
- Вы изменяете функционирование.

## Воспроизведение в произвольном порядке

—Произвольное воспроизведение

VIDEO CD  C D  DATA CD  DATA DVD 

Вы можете воспроизводить дорожки на текущем диске в произвольном порядке. Каждый раз, когда Вы осуществляете произвольное воспроизведение, порядок воспроизведения может отличаться.

- 1 Во время воспроизведения нажмите кнопку  DISPLAY .
- 2 Нажимайте повторно кнопку  или       для выбора пункта  (SHUFFLE), а затем нажмите кнопку ENTER .
- 3 Нажимайте повторно кнопку  или       для выбора нужной Вам установки.

### При воспроизведении диска VIDEO CD или AUDIO CD:

- TRACK: Все дорожки на диске воспроизводятся в произвольном порядке.

### Когда активизировано программное воспроизведение:

- ON: все дорожки запрограммированного списка воспроизводятся в произвольном порядке.

Продолжение 

#### При воспроизведении диска DATA CD/DVD (за исключением видеофайлов DivX):

- ON: Все аудиодорожки MP3 в выбранном альбоме на диске воспроизводятся в произвольном порядке. Если альбом не выбран, воспроизводится первый альбом в произвольном порядке.

#### 4 Нажмите кнопку ENTER [31].

Начнется произвольное воспроизведение.

Для отмены произвольного воспроизведения нажмите кнопку CLEAR [33] или выберите опцию “OFF” в пункте 3.

#### Для выключения управляющего меню

Нажимайте повторно кнопку  DISPLAY [27] до тех пор, пока с экрана телевизора не исчезнет управляющее меню.

#### Примечания

- Произвольное воспроизведение отменяется, когда
  - Вы извлекаете диск.
  - Вы отключаете систему.
  - Вы изменяете функционирование.
  - Вы выполняете поиск дорожки/индекса.
- Вы не можете осуществить произвольное воспроизведение дисков VIDEO CD во время воспроизведения PBC.
- Для аудиодорожек MP3 та же самая песня может воспроизводиться повторно.

#### Повторное воспроизведение

— Повторное воспроизведение



Вы можете повторно воспроизводить все заголовки, дорожки, файлы или отдельный заголовок, раздел, дорожку или файл на диске.

Вы можете одновременно выбрать произвольное и программное воспроизведение.

#### 1 Во время воспроизведения нажмите кнопку DISPLAY [27].

На экране телевизора появляется управляющее меню.

#### 2 Нажимайте повторно кнопку или [31] для выбора пункта (REPEAT), а затем нажмите кнопку ENTER [31].

На экране телевизора появятся опции для параметра “REPEAT”.

#### 3 Нажимайте повторно кнопку или [31] для выбора нужной Вам установки.

Установки по умолчанию подчеркнуты.

#### При воспроизведении диска DVD VIDEO или DVD-R/DVD-RW в режиме VR:

- OFF: не выполняет повторное воспроизведение.
- DISC: повторяет все заголовки на диске.
- TITLE: повторяет текущий заголовок.
- CHAPTER: повторяет текущий раздел.

### При воспроизведении диска VIDEO CD или AUDIO CD:

- **OFF**: не выполняет повторное воспроизведение.
- **DISC**: повторяет все дорожки на диске.
- **TRACK**: повторяет текущую дорожку.

### При воспроизведении диска DATA CD или DATA DVD:

- **OFF**: не выполняет повторное воспроизведение.
- **DISC**: повторяет все альбомы на диске.
- **ALBUM**: повторяет текущий альбом.
- **TRACK<sup>1)</sup>**: повторяет текущую дорожку.
- **FILE<sup>2)</sup>**: повторяет текущий файл.

<sup>1)</sup> Только аудиодорожки MP3.

<sup>2)</sup> Только видеофайлы DivX.

### Когда активизирован режим программного воспроизведения или воспроизведения в произвольном порядке:

- **OFF**: не выполняет повторное воспроизведение.
- **ON**: повторяет программное воспроизведение или воспроизведение в произвольном порядке.

## 4 Нажмите кнопку ENTER [31].

Начинается повторное воспроизведение.

Для отмены повторного воспроизведения нажмите кнопку CLEAR [33] или выберите опцию "OFF" в пункте 3.

### Для выключения управляющего меню

Нажимайте повторно кнопку [ ] DISPLAY [27] до тех пор, пока с экрана телевизора не исчезнет управляющее меню.

### Примечания

- Вы также можете изменить установку повторного воспроизведения, повторно нажимая кнопку REPEAT/FM MODE [17].
- На дисплее высвечивается индикация "REP", когда режим повторного воспроизведения устанавливается в положение "DISC", "ALBUM" или "ON".
- На дисплее высвечивается индикация "REP1", когда режим повторного воспроизведения устанавливается в положение "TITLE", "CHAPTER", "TRACK" или "FILE".
- В зависимости от диска DVD VIDEO, Вы не можете выполнять повторное воспроизведение.
- Вы не можете выполнять повторное воспроизведение во время воспроизведения дисков VIDEO CD с функцией PBC.
- При воспроизведении диска DATA CD/DVD, который содержит аудиодорожки MP3 и файлы изображений JPEG, звучание не будет совпадать с изображением, если их время воспроизведения отличается.
- Вы не можете выбрать положение "TRACK", если опция "MODE (MP3, JPEG)" установлена в положение "IMAGE (JPEG)" (стр. 45).
- Повторное воспроизведение будет отменено, если:
  - Вы извлекаете диск.
  - Вы отключаете систему.
  - Вы изменяете функционирование.

## Поиск/выбор диска

### Воспроизведение DVD VIDEO с помощью меню

#### DVD-V

Некоторые диски DVD VIDEO имеют меню для того, чтобы помочь Вам наслаждаться дисками DVD VIDEO. Вы можете воспроизводить диски DVD VIDEO путем использования данных меню на экране телевизора.

#### Использование DVD TOP MENU





DVD VIDEO содержит множество разделов изображений или музыкальных композиций, которые называются “заголовками”. При воспроизведении диска DVD VIDEO, который содержит несколько заголовков, Вы можете выбрать нужный заголовок с помощью кнопки DVD TOP MENU [32].

#### Использование DVD MENU

Некоторые диски DVD VIDEO позволяют Вам выбирать содержимое диска с помощью меню. При воспроизведении дисков DVD VIDEO Вы можете выбирать такие опции, как язык субтитров или язык звукового сопровождения с помощью кнопки DVD/USB/TUNER MENU [25].

- 1 Нажмите кнопку DVD TOP MENU [32] или DVD/USB/TUNER MENU [25].

На телевизионном экране появляется меню. Содержание меню отличается в зависимости от диска.

- 2 Нажимайте кнопки /// [31] или цифровые кнопки [34] для выбора заголовка или пункта, который Вы хотите воспроизвести.

- 3 Нажмите кнопку ENTER [31].

### Выбор функции “ORIGINAL” или “PLAY LIST” на диске DVD-R/-RW в режиме VR

#### DVD-VR

Эта функция доступна только для дисков DVD-R/-RW в режиме VR с созданным списком воспроизведения.

- 1 Нажмите кнопку  DISPLAY [27], когда воспроизведение остановлено.

На экране телевизора появляется управляющее меню.

- 2 Нажимайте повторно кнопку  $\uparrow$  или  $\downarrow$  [31] для выбора пункта  (ORIGINAL/PLAY LIST), а затем нажмите кнопку ENTER [31].

На экране телевизора появляются опции для пункта "ORIGINAL/PLAY LIST".

- 3 Нажимайте повторно кнопку  $\uparrow$  или  $\downarrow$  [31] для выбора нужной Вам установки.



- PLAY LIST: воспроизведение в соответствии со списком воспроизведения, созданным на диске.
- ORIGINAL: воспроизведение в соответствии с записанной первоначально последовательностью.

- 4 Нажмите кнопку ENTER [31].

### Использование экранной индикации для поиска заголовка/раздела/эпизода/дорожки/индекса/альбома/файла



Вы можете выполнять поиск по различной информации, записанной на диске, например, по заголовку, дорожке или альбому. Каждому пункту на диске присваивается уникальный номер, и Вы можете выбрать нужный Вам пронумерованный пункт из управляющего меню. Вы также можете выполнить поиск отдельной точки с помощью временного кода (поиск по времени) (Только диски DVD VIDEO и DVD-R/-RW в режиме VR).

- 1 Нажмите кнопку  DISPLAY [27]. (При воспроизведении диска DATA CD/DVD с файлами изображения JPEG, нажмите дважды кнопку  DISPLAY [27].)

На экране телевизора появляется управляющее меню.

- 2 Нажимайте повторно кнопку  $\uparrow$  или  $\downarrow$  [31] для выбора пункта поиска.

Например: При выборе пункта  (CHAPTER)

Выбрана индикация "\*\*\* (\*\*)" (\*\* относится к числу). Число в скобках указывает общее количество заголовков, разделов, дорожек, индексов, эпизодов, альбомов или файлов.



- 3 Нажмите кнопку ENTER [31]. Индикация "\*\*\* (\*\*)" изменяется на "-- (\*\*)".

- 4 Нажимайте повторно кнопку  $\uparrow$  или  $\downarrow$  [31] или нажмите цифровые кнопки [34], чтобы выбрать заголовок, дорожку, альбом и т.п. или номер файла. Если Вы допустили ошибку, нажмите кнопку CLEAR [33] для отмены числа.

Продолжение 

- 5** Нажмите кнопку ENTER **31**. Система начинает воспроизведение с выбранного заголовка, дорожки, альбома и т.п.

### Для выключения управляющего меню

Нажимайте повторно кнопку **DISPLAY** **27** до тех пор, пока не исчезнет управляющее меню.

### К Вашему сведению

Когда дисплей меню управления отключен, Вы можете выполнять поиск раздела (DVD VIDEO и DVD-R/-RW в режиме VR) или дорожки (AUDIO CD и VIDEO CD) или файла (видеофайлы DivX на дисках DATA CD/DVD) с помощью нажатия цифровых кнопок **34** и кнопки ENTER **31**.

### Для поиска отдельной точки с использованием временного кода — Поиск по времени

(Только DVD VIDEO и DVD-R/-RW в режиме VR)

- 1 Нажмите кнопку **DISPLAY** **27**.
- 2 Нажимайте повторно кнопку **↑** или **↓** **31** для выбора пункта  (TIME/TEXT).  
Выбрана индикация “T \*\*: \*\*: \*\*” (истекшее время воспроизведения текущего заголовка).
- 3 Нажмите кнопку ENTER **31**.  
Индикация “T \*\*: \*\*: \*\*” изменяется на “T--:--:--”.

- 4** Введите временной код с помощью цифровых кнопок **34**, а затем нажмите кнопку ENTER **31**.

Например, для нахождения эпизода в 2 часах, 10 минутах и 20 секундах от начала, введите индикацию “2:10:20”.

Если Вы допустили ошибку, нажмите кнопку CLEAR **33** для отмены числа.

### Примечание

В зависимости от диска Вы не можете осуществлять поиск по времени.

## Поиск по эпизоду

— Наведение на изображение

DVD-V

VIDEO CD

- 1 Нажимайте повторно кнопку PICTURE NAVI **21** для выбора формата VIEWER, в котором Вы хотите выполнять поиск.
  - CHAPTER VIEWER (DVD VIDEO)
  - TITLE VIEWER (DVD VIDEO)
  - TRACK VIEWER (VIDEO CD или Super VCD)

## 2 Нажмите кнопку ENTER [31].



Появляется первый эпизод первых 9 разделов, заголовков или дорожек. Если имеется свыше 9 разделов, заголовков или дорожек, в правой нижней части экрана появляется индикация “▼”.

1	2	3	▼
4	5	6	
7	8	9	

## 3 Нажмите кнопку [31] для выбора раздела, заголовка или дорожки, а затем нажмите кнопку ENTER [31].

Система начинает воспроизведение с выбранного эпизода.



### Для отмены поиска

Нажмите кнопку  RETURN [30] или  DISPLAY [27].

### Примечание

В зависимости от диска Вы, возможно, не сможете выбрать некоторые пункты.

### К Вашему сведению

Для отображения оставшихся разделов, заголовков или дорожек выберите эпизод в нижней строке и нажмите кнопку  [31]. Для возвращения к предыдущему эпизоду выберите эпизод в верхней строке и нажмите кнопку  [31].

## Воспроизведение дисков MP3/JPEG

DATA CD DATA DVD

### Примечания

- В зависимости от программного обеспечения, используемого для создания диска DATA CD или DATA DVD, порядок воспроизведения может отличаться.
- Система может воспроизводить до 200 альбомов, включая альбомы, которые не содержат аудиодорожки MP3 и файлы изображений JPEG. Система не будет воспроизводить никаких альбомов после 200-го альбома.
- Максимальное количество аудиодорожек MP3 или файлов изображений JPEG в альбоме, которые могут быть распознаны системой:
  - 600, когда пункт “MODE (MP3, JPEG)” установлен в положение “AUDIO (MP3)” или “IMAGE (JPEG)”.
  - 300, когда пункт “MODE (MP3, JPEG)” установлен в положение “AUTO”.
- Система может воспроизводить аудиодорожки MP3 и файлы изображений JPEG. Система будет воспроизводить любые данные с расширением “.MP3”, “.JPG” или “.JPEG” даже если они не представляют собой данные в формате MP3 или JPEG. При воспроизведении этих данных может издаваться громкий шум, который может повредить Вашу акустическую систему.

Продолжение 

- В зависимости от программного обеспечения кодирования/записи записывающего устройства или носителя записи, используемых для записи аудиодорожек MP3, Вы можете столкнуться с такими проблемами, как, например, невозможность воспроизведения, задержка звука и помехи.
- Для следующих дисков/ситуаций время, требующееся до начала воспроизведения, может увеличиться:
  - диск, на котором записана сложная структура папок.
  - диск, записанный в мультисессионном режиме.
  - диск, к которому были добавлены данные (диск, не прошедший окончательную обработку).
  - когда только что были воспроизведены дорожки или файлы из другого альбома.
- Невозможно воспроизводить на системе некоторые диски CD-R/-RW или DVD-R/-RW/+R/+RW в зависимости от формата файлов.
- При воспроизведении дисков DATA CD или DATA DVD, содержащих и аудиодорожки MP3, и файлы изображений JPEG, выберите опцию "MODE (MP3, JPEG)" из меню управления после завершения считывания оглавления диска. Если Вы хотите воспроизвести
  - и аудиодорожки MP3, и файлы изображений JPEG, установите опцию "MODE (MP3, JPEG)" в положение "AUTO".
  - только аудиодорожки MP3, установите опцию "MODE (MP3, JPEG)" в положение "AUDIO (MP3)".
  - только файлы изображений JPEG, установите опцию "MODE (MP3, JPEG)" в положение "IMAGE (JPEG)".
- Система может воспроизводить вложенные папки глубиной только до 8 папок.

## Выбор аудиодорожки MP3 или альбома

- 1 Вставьте диск в слот для дисков [5]. Система начинает воспроизведение первого альбома.
- 2 Нажмите кнопку DVD/USB/TUNER MENU [25]. На экране телевизора появится список альбомов.



- 3 Нажимайте повторно кнопку ↑ или ↓ [31], чтобы выбрать альбом.

### Воспроизведение альбома:

Нажмите кнопку ▷ [18] (или кнопку DVD ► [16] на аппарате). Система начинает воспроизведение с первой дорожки выбранного альбома. Чтобы остановить воспроизведение, нажмите кнопку ■ [18].

**Воспроизведение дорожки:****1** Нажмите кнопку ENTER [31].

Появляется список аудиодорожек MP3 выбранного альбома.

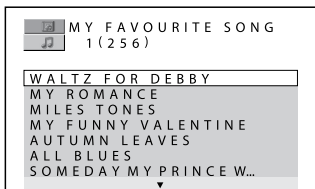

- 2** Нажимайте повторно кнопки **↑** или **↓** [31] для выбора нужной Вам аудиодорожки MP3, а затем нажмите кнопку ENTER [31]. Система начинает воспроизведение с выбранной аудиодорожки MP3. Чтобы остановить воспроизведение, нажмите кнопку **■** [18].

**Для отображения следующей или предыдущей страницы списка дорожек или списка альбомов**

Когда отображается список дорожек или список альбомов, нажимайте повторно кнопку **←** или **→** [31].

**Для воспроизведения следующего альбома аудиодорожек MP3**

Вы можете выбрать следующий альбом, повторно нажимая кнопку **▶▶** [8] до последней дорожки текущего альбома, а затем один раз нажмите кнопку **▶▶** [8]. Выбрана первая дорожка следующего альбома. Однако, Вы не можете выбрать предыдущий альбом, повторно нажимая кнопку **◀◀** [8]. Для выбора предыдущего альбома выберите альбом из списка альбомов.

**Для возвращения к списку альбомов, когда отображается список дорожек**

Нажмите кнопку **↶** RETURN [30].

**Для включения или выключения списка альбомов или списка дорожек**

Нажимайте повторно кнопку DVD/USB/TUNER MENU [25].

**Выбор файла изображений JPEG или альбома**

- 1** Вставьте диск в слот для дисков [5]. Система начинает воспроизведение первого альбома.
- 2** Нажмите кнопку DVD/USB/TUNER MENU [25]. На экране телевизора появится список альбомов.
- 3** Нажимайте повторно кнопку **↑** или **↓** [31], чтобы выбрать альбом.

**Воспроизведение альбома:**

Нажмите кнопку **▷** [18] (или кнопку DVD **▶** [16] на аппарате). Система начинает демонстрацию слайдов с первого файла изображений выбранного альбома. Чтобы остановить воспроизведение, нажмите кнопку **■** [18].

Продолжение 

## Воспроизведение файла изображений:

- 1 Нажмите кнопку PICTURE NAVI **[21]**.

Отображается уменьшенное изображение для 16 файлов изображений JPEG в выбранном альбоме.

1	2	3	4
5	6	7	8
9	10	11	12
13	14	15	16

Если в выбранном альбоме имеется свыше 16 файлов изображений, справа появляется полоса прокрутки.

- 2 Нажмите кнопку **▲/▼/◀/▶** **[31]** для выбора изображения, которое Вы хотите просмотреть, а затем нажмите кнопку **▷** **[18]** (или кнопку DVD **▶** **[16]** на аппарате). Демонстрация слайдов начинается с выбранного файла изображений. Чтобы остановить воспроизведение, нажмите кнопку **■** **[18]**.

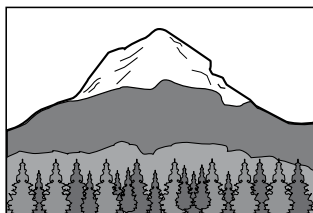

## Для отображения следующей или предыдущей страницы списка альбомов

Когда отображается список альбомов, нажимайте повторно кнопку **◀** или **▶** **[31]**.

## Для отображения следующего или предыдущего файла изображений JPEG

Во время демонстрации слайдов нажимайте повторно кнопку **◀** или **▶** **[31]**.

## Для воспроизведения следующего альбома файлов изображений JPEG



Вы можете выбрать следующий альбом, повторно нажимая кнопку **▶** **[31]** до последнего файла текущего альбома, а затем один раз нажмите кнопку **▶** **[31]**. Выбран первый файл следующего альбома. Однако, Вы не можете выбрать предыдущий альбом, повторно нажимая кнопку **◀** **[31]**. Для выбора предыдущего альбома выберите альбом из списка альбомов.

## Для включения или выключения отображения списка альбомов

Нажимайте повторно кнопку DVD/USB/TUNER MENU **[25]**.





## Для поворота файла изображений JPEG

Когда на экране телевизора отображается файл изображений JPEG, Вы можете поворачивать изображение на 90 градусов.

Во время просмотра изображения нажимайте повторно кнопку  или  **[31]**.

Нажмите кнопку CLEAR **[33]** для возвращения к первоначальному виду.

### Примечания

- Кнопка PICTURE NAVI **[21]** не работает, когда опция “MODE (MP3, JPEG)” установлена в положение “AUDIO (MP3)”.
- Когда Вы нажимаете кнопку  или  **[31]** для выбора следующего или предыдущего изображения, изображение вернется к первоначальному виду, даже если Вы ранее повернули изображение.
- Демонстрация слайдов останавливается при нажатии на кнопку  или  **[31]**.

## Воспроизведение аудиодорожек MP3 и файлов изображений JPEG в виде демонстрации слайдов со звуком



**DATA CD** **DATA DVD**

Вы можете выполнить демонстрацию слайдов со звуком, поместив сначала файлы изображений JPEG и аудиодорожки MP3 в один альбом на диске DATA CD/DVD.

- 1 Вставьте диск в слот для дисков **[5]**. Система начинает воспроизведения первого альбома.

- 2 Нажмите кнопку  **[18]** для остановки воспроизведения.



- 3 Нажмите кнопку  DISPLAY **[27]**. На экране телевизора появляется управляющее меню.

- 4 Нажимайте повторно кнопку  или  **[31]** для выбора пункта  (MODE (MP3, JPEG)), а затем нажмите кнопку ENTER **[31]**.

На экране телевизора появятся опции для параметра “MODE (MP3, JPEG)”.





Установки по умолчанию подчеркнуты.

- **AUTO**: Воспроизводятся и файлы изображений JPEG, и аудиодорожки MP3 из одного альбома в виде демонстрации слайдов со звуком.
- **AUDIO (MP3)**: Непрерывно воспроизводит аудиодорожки MP3.
- **IMAGE (JPEG)**: Воспроизводит файлы изображений JPEG в виде слайд-шоу.

- 5 Нажимайте повторно кнопку  или  **[31]** для выбора опции “AUTO”, а затем нажмите кнопку ENTER **[31]**.

- 6 Нажмите кнопку DVD/USB/TUNER MENU **[25]**. На экране телевизора появится список альбомов.

Продолжение 

**7** Нажимайте повторно кнопку  или  **[31]** для выбора нужного Вам альбома, а затем нажмите кнопку  **[18]** (или кнопку DVD  **[16]** на аппарате).

Демонстрация слайдов со звуком начинается с выбранного альбома. Чтобы остановить воспроизведение, нажмите кнопку  **[18]**.

### Для включения или выключения отображения списка альбомов

Нажимайте повторно кнопку DVD/USB/TUNER MENU **[25]**.

### Для отмены демонстрации слайдов со звуком





Выберите установку “AUDIO (MP3)” или установку “IMAGE (JPEG)” при выполнении действий пункта 4.

#### Примечания



- В некоторых случаях Вы не можете изменить установку “MODE (MP3, JPEG)”, когда пункт “MODE (MP3, JPEG)” установлен в положение — “IMAGE (JPEG)”, и выбранный диск содержит только аудиодорожки MP3.
- “AUDIO (MP3)”, и выбранный диск содержит только файлы изображений JPEG.
- Если на диске нет аудиодорожек MP3, на экране телевизора появляется индикация “No audio data”, и диск невозможно воспроизвести.
- Если на диске нет файлов изображений JPEG, на экране телевизора появляется индикация “No image data”, и диск невозможно воспроизвести.
- Если Вы одновременно воспроизводите аудиодорожки MP3 и файлы изображений JPEG с данными большого размера, звук может пропускаться.

### Определение скорости демонстрации слайдов

(Только файлы изображений JPEG)

- 1** Нажимайте повторно кнопку  DISPLAY **[27]** до тех пор, пока на экране телевизора не появится управляющее меню для файлов изображений JPEG.
- 2** Нажимайте повторно кнопку  или  **[31]** для выбора пункта  (INTERVAL), а затем нажмите кнопку ENTER **[31]**.

На экране телевизора появятся опции для параметра “INTERVAL”.

- 3** Нажимайте повторно кнопку  или  **[31]** для выбора нужного Вам интервала перехода. Установки по умолчанию подчеркнуты.

- **NORMAL**: Устанавливает длительность приблизительно от 6 до 9 секунд (Изображения с размером 4000000 пикселей или более увеличат длительность).
- **FAST**: Устанавливает длительность меньше, чем **NORMAL**.
- **SLOW 1**: Устанавливает длительность больше, чем **NORMAL**.
- **SLOW 2**: Устанавливает длительность больше, чем **SLOW 1**.











- 4** Нажмите кнопку ENTER **[31]**.  
Выбранная установка применяется.

#### Примечание

Для отображения некоторых файлов изображений JPEG (особенно файлов изображений JPEG в прогрессивном формате или файлов изображения JPEG размером 3000000 пикселей или больше) может потребоваться больше времени, чем для других, что приведет к тому, что переходы будут больше, чем выбранная Вами опция.

## Выбор эффекта перехода для файлов изображений при демонстрации слайдов

(Только файлы изображений JPEG)

- 1 Нажимайте повторно кнопку  DISPLAY  до тех пор, пока на экране телевизора не появится управляющее меню для файлов изображений JPEG.
- 2 Нажимайте повторно кнопку  или  для выбора пункта  (EFFECT), а затем нажмите кнопку ENTER .  
На экране телевизора появятся опции для параметра “EFFECT”.
- 3 Нажимайте повторно кнопку  или   для выбора нужной Вам установки.  
Установки по умолчанию подчеркнуты.
  - MODE 1: Изображение разворачивается на экране сверху вниз.
  - MODE 2: Изображение разворачивается на экране слева направо.
  - MODE 3: Изображение будет растягиваться с центра экрана.
  - MODE 4: Изображения будут появляться на экране с произвольно чередующимися эффектами.
  - MODE 5: Следующее изображение выскальзывает по предыдущему изображению.
  - OFF: Выключит данную функцию.
- 4 Нажмите кнопку ENTER .  
Выбранная установка применяется.

## Просмотр видеофайлов DivX®

DATA CD DATA DVD

### Относительно видеофайлов DivX

DivX® – это технология сжатия видеофайлов, разработанная компанией DivX, Inc. Данное изделие является официально сертифицированным изделием DivX®. Данная система может воспроизводить файлы, имеющие расширение “.AVI” или “.DIVX”, содержащие данные в формате DivX.

#### Примечания

- Система может не воспроизвести файл DivX, если он был создан путем объединения двух или более файлов DivX.
- Система не может воспроизвести файл DivX с размером кадра, превышающим 720 (ширина) × 576 (высота)/2 Гб.
- В зависимости от файла DivX изображение может быть нечетким или возможен пропуск звука.
- Система не может воспроизвести некоторые файлы DivX длительностью более 3 часов.

## Воспроизведение альбома видеофайлов DivX или видеофайла DivX

- 1 Вставьте диск DATA CD/DVD с видеофайлами DivX в слот для дисков [5].

Система начинает воспроизведения первого альбома.

- 2 Нажмите кнопку DVD/USB/TUNER MENU [25].

На экране телевизора появится список альбомов.

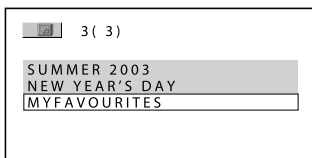

- 3 Нажимайте повторно кнопку ↑ или ↓ [31], чтобы выбрать альбом.

### Воспроизведение альбома:

Нажмите кнопку ▷ [18] (или кнопку DVD ► [16] на аппарате). Система начнет воспроизведение первого видеофайла DivX в выбранном альбоме. Чтобы остановить воспроизведение, нажмите кнопку ■ [18].

## Воспроизведение видеофайла DivX:

- 1 Нажмите кнопку ENTER [31]. Появится список видеофайлов DivX в выбранном альбоме.

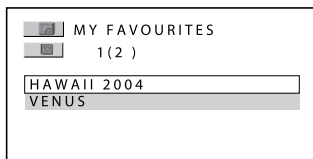

- 2 Нажимайте кнопку ↑ or ↓ [31] повторно для выбора видеофайла DivX, который Вы хотите воспроизвести, и нажмите кнопку ENTER [31]. Система начинает воспроизведение выбранных видеофайлов DivX. Чтобы остановить воспроизведение, нажмите кнопку ■ [18].

## Для отображения следующей или предыдущей страницы списка файлов или альбомов

Нажимайте кнопку ◀ или ▶ [31] повторно во время отображения списка файлов или альбомов.

## Для воспроизведения следующего альбома видеофайлов DivX

Вы можете выбрать следующий альбом, повторно нажимая кнопку ►► [8] до последнего файла текущего альбома, а затем один раз нажмите кнопку ►► [8]. Выбран первый файл следующего альбома. Однако, Вы не можете выбрать предыдущий альбом, повторно нажимая кнопку ◀◀ [8]. Для выбора предыдущего альбома выберите альбом из списка альбомов.

## Для возврата к списку альбомов при отображении списка файлов

Нажмите кнопку  RETURN **[30]**.

## Для включения или выключения списка альбомов

Нажимайте повторно кнопку DVD/USB/TUNER MENU **[25]**.

### Примечания

- В зависимости от файла DivX изображение может приостанавливаться или быть нечетким. В таком случае рекомендуется создать файл с более низкой скоростью передачи данных. Если звук по-прежнему будет искаженным, рекомендуется использовать аудиоформат MP3. Однако имейте в виду, что эта система не поддерживает формат WMA (Windows Media Audio).
- В связи с технологией сжатия, используемой в видеофайлах DivX, после нажатия кнопки  **[18]** до появления изображения может пройти некоторое время.
- В зависимости от видеофайла DivX звук может не совпадать с изображением на экране.

### К Вашему сведению

В случае установки числа просмотров Вы можете воспроизвести видеофайлы DivX столько раз, сколько установлено этим числом. Учитываются следующие события:

- Когда система выключена.
- При воспроизведении другого видеофайла DivX.

## Регулировка задержки между изображением и звуком



— A/V SYNC

**DVD-V** **DVD-VR** **VIDEO CD** **DATA CD** **DATA DVD**



Если звук не синхронизирован с изображением на экране, Вы можете отрегулировать задержку между изображением и звуком. Функция A/V SYNC не работает для аудиодорожек MP3 и файлов изображений JPEG на дисках DATA CD/DVD.

- 1 Нажмите кнопку  DISPLAY **[27]**, когда воспроизведение остановлено.

На экране телевизора появляется управляющее меню.

- 2 Нажимайте повторно кнопку  или  **[31]** для выбора пункта  (A/V SYNC), а затем нажмите кнопку ENTER **[31]**.

На экране телевизора появятся опции для параметра "A/V SYNC".

- 3 Нажимайте повторно кнопку  или  **[31]** для выбора нужной Вам установки.

Установки по умолчанию подчеркнуты.

- OFF: Регулировка не выполняется.
- ON: Выполняется регулировка различия между изображением и звуком.

- 4 Нажмите кнопку ENTER **[31]**.

### Примечание

В зависимости от входного канала данная функция может оказаться неэффективной.

## Ограничение воспроизведения диска

— CUSTOM PARENTAL CONTROL, PARENTAL CONTROL

DVD-V VIDEO CD C D

Вы можете установить 2 типа ограничений воспроизведения для нужного Вам диска.

### Обычный контроль со стороны родителей

Вы можете установить ограничения воспроизведения таким образом, чтобы система не могла воспроизводить неподходящие диски.

### Контроль со стороны родителей







Вы можете ограничить воспроизведение некоторых DVD VIDEO в соответствии с заранее определенным цензом, таким как возраст пользователей. При воспроизведении ограниченного эпизода этот эпизод обрезается или заменяется другим предварительно установленным эпизодом.

Тот же самый пароль используется для обеих установок как обычного контроля со стороны родителей, так и контроля со стороны родителей.

## Предотвращение воспроизведения определенного диска

— CUSTOM PARENTAL CONTROL

Вы можете установить одинаковый пароль обычного контроля со стороны родителей не более чем для 40 дисков. Когда вы установите 41-й диск, ограничение воспроизведения первого диска будет отменено.

- 1 Загрузите диск, на который Вы хотите установить ограничения воспроизведения.  
Если диск воспроизводится, нажмите кнопку  [18] для остановки воспроизведения.
- 2 Нажмите кнопку  DISPLAY [27], когда воспроизведение остановлено.  
На экране телевизора появляется управляющее меню.
- 3 Нажимайте повторно кнопку  или  [31] для выбора пункта  (PARENTAL CONTROL), а затем нажмите кнопку ENTER [31].  
На экране телевизора появятся опции для параметра "PARENTAL CONTROL".
- 4 Нажимайте повторно кнопку  или  [31] для выбора опции "ON →", а затем нажмите кнопку ENTER [31].

**Если Вы не ввели пароль:**  
Появится отображение для регистрации нового пароля.

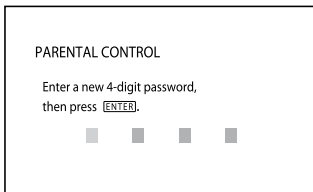

Введите 4-значный пароль с помощью цифровых кнопок [34], а затем нажмите кнопку ENTER [31]. На экране телевизора появляется дисплей для подтверждения пароля.

**Когда Вы уже зарегистрировали пароль:**

На экране телевизора появляется дисплей для ввода пароля.

- 5** Введите или введите повторно Ваш 4-значный пароль при помощи цифровых кнопок [34], а затем нажмите кнопку ENTER [31].

На экране телевизора появляется индикация “Custom parental control is set.”, и экран возвращается к управляющему меню.

**Если Вы допустили ошибку при вводе пароля**

Нажимайте повторно кнопку ◀ [31] для удаления введенного Вами числа, а затем заново введите Ваш пароль.

**Для выключения функции обычного контроля со стороны родителей**

- 1 Следуйте действиям пунктов 1-3 раздела “Предотвращение воспроизведения определенного диска” (стр. 50).
- 2 Нажимайте повторно кнопку ▲ или ▼ для выбора индикации “OFF →”, а затем нажмите кнопку ENTER [31].
- 3 Введите 4-цифровой пароль с помощью цифровых кнопок [34], а затем нажмите кнопку ENTER [31].

**Для воспроизведения диска, для которого установлен обычный контроль со стороны родителей**

- 1 Вставьте диск, для которого установлен обычный контроль со стороны родителей. Появится отображение опции “CUSTOM PARENTAL CONTROL”.

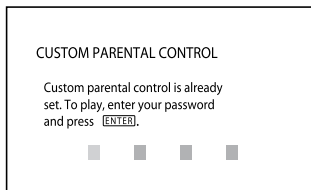

- 2 Введите 4-значный пароль с помощью цифровых кнопок [34], а затем нажмите кнопку ENTER [31]. Система готова к воспроизведению.

### К Вашему сведению

Если Вы забыли свой пароль, введите 6-значное число "199703" при помощи цифровых кнопок [34], когда отображение опции "CUSTOM PARENTAL CONTROL" спросит Ваш пароль, а затем нажмите кнопку ENTER [31]. Отображение попросит Вас ввести новый 4-значный пароль.

## Ограничение воспроизведения для детей

### — PARENTAL CONTROL

(Только DVD VIDEO)

Вы можете ограничить воспроизведение некоторых дисков DVD VIDEO в соответствии с заранее определенным цензом, таким как возраст пользователей.

- 1 Нажмите кнопку [27] DISPLAY, когда воспроизведение остановлено.  
На экране телевизора появляется управляющее меню.
- 2 Нажимайте повторно кнопку [31] для выбора пункта [31] (PARENTAL CONTROL), а затем нажмите кнопку ENTER [31].  
На экране телевизора появятся опции для параметра "PARENTAL CONTROL".

- 3 Нажимайте повторно кнопку [31] для выбора "PLAYER →", а затем нажмите кнопку ENTER [31].

### Если Вы не ввели пароль:

Появится отображение для регистрации нового пароля.

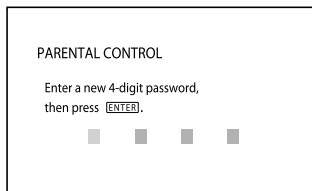

Введите 4-значный пароль с помощью цифровых кнопок [34], а затем нажмите кнопку ENTER [31]. На экране телевизора появляется дисплей для подтверждения пароля.

### Когда Вы уже зарегистрировали пароль:

На экране телевизора появляется дисплей для ввода пароля.

- 4 Введите или введите повторно Ваш 4-значный пароль при помощи цифровых кнопок [34], а затем нажмите кнопку ENTER [31].

Появляется дисплей для установки уровня ограничения воспроизведения.

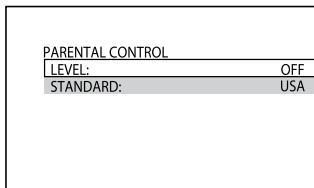

- 5 Нажимайте повторно кнопку ↑ или ↓ [31] для выбора опции “STANDARD”, а затем нажмите кнопку ENTER [31].

На экране телевизора появятся опции для параметра “STANDARD”.

- 6 Нажимайте повторно кнопку ↑ или ↓ [31] для выбора географической зоны в качестве уровня для ограничения воспроизведения, а затем нажмите кнопку ENTER [31].

Зона выбрана.

Когда Вы выбрали пункт “OTHERS →”, введите код региона для нужной Вам географической зоны в соответствии с разделом “Список кодов регионов для контроля со стороны родителей” (стр. 102), используя цифровые кнопки [34].

- 7 Нажимайте повторно кнопку ↑ или ↓ [31] для выбора опции “LEVEL”, а затем нажмите кнопку ENTER [31].

На экране телевизора появятся опции для параметра “LEVEL”.

- 8 Нажимайте повторно кнопку ↑ или ↓ [31] для выбора нужного Вам уровня, а затем нажмите кнопку ENTER [31].

Завершена установка контроля со стороны родителей.

Чем ниже значение, тем строже ограничение.

Для выключения функции контроля со стороны родителей установите опцию “LEVEL” в положение “OFF”.

### Если Вы допустили ошибку при вводе пароля

Нажимайте повторно кнопку ← [31] для удаления введенного Вами числа, а затем заново введите Ваш пароль.

### Для воспроизведения диска, для которого установлен обычный контроль со стороны родителей

- 1 Вставьте диск и нажмите кнопку ▷ [18] (или кнопку DVD ► [16] на аппарате).

На экране телевизора появляется дисплей для ввода Вашего пароля.

- 2 Введите 4-значный пароль с помощью цифровых кнопок [34], а затем нажмите кнопку ENTER [31]. Система начинает воспроизведение.





## Примечания



- Индикации управляющего меню отобразят различные пункты в зависимости от типа диска.
- Если Вы воспроизводите DVD VIDEO, у которых нет функции контроля со стороны родителей, воспроизведение на данной системе не может быть ограничено.
- В зависимости от DVD VIDEO Вас могут попросить изменить уровень контроля со стороны родителей во время воспроизведения диска. В этом случае введите Ваш пароль, а затем измените уровень. Если отменен режим возобновления воспроизведения, уровень возвращается к исходному уровню.

## К Вашему сведению

Если Вы забыли свой пароль, извлеките диск и повторите действия пунктов с 1 по 3 раздела "Ограничение воспроизведения для детей". Когда Вас попросят ввести Ваш пароль, введите "199703" при помощи цифровых кнопок [34], а затем нажмите кнопку ENTER [31]. Отображение попросит Вас ввести новый 4-значный пароль. После того как Вы ввели новый 4-значный пароль, повторно вставьте диск и нажмите кнопку ▷ [18]. Когда появляется дисплей для ввода Вашего пароля, введите Ваш новый пароль.

## Изменение пароля

- 1** Нажмите кнопку  DISPLAY [27], когда воспроизведение остановлено.  
На экране телевизора появляется управляющее меню.
- 2** Нажимайте повторно кнопку  или  [31] для выбора пункта  (PARENTAL CONTROL), а затем нажмите кнопку ENTER [31].  
На экране телевизора появятся опции для параметра "PARENTAL CONTROL".

- 3** Нажимайте повторно кнопку  или  [31] для выбора индикации "PASSWORD →", а затем нажмите кнопку ENTER [31].

На экране телевизора появляется дисплей для ввода пароля.

- 4** Введите 4-значный пароль с помощью цифровых кнопок [34], а затем нажмите кнопку ENTER [31].

- 5** Введите новый 4-значный пароль при помощи цифровых кнопок [34], а затем нажмите кнопку ENTER [31].

- 6** Для подтверждения Вашего пароля, введите его повторно при помощи цифровых кнопок [34], а затем нажмите кнопку ENTER [31].

## Если Вы допустили ошибку при вводе пароля







Нажимайте повторно кнопку  [31] для удаления введенного Вами числа, а затем заново введите Ваш пароль.



## Использование меню настроек DVD

Используя меню настроек DVD, Вы можете выполнить различные регулировки таких параметров, как, например, изображение и звук.

### Примечание

Установки воспроизведения, сохраненные на диске, имеют преимущество над установками меню установок DVD. Таким образом, некоторые установки меню настроек DVD могут не выполняться.



- 1 Нажмите кнопку  DISPLAY [27], когда воспроизведение остановлено.  
На экране телевизора появляется управляющее меню.
- 2 Нажимайте повторно кнопку  или  [31] для выбора пункта  (SETUP), а затем нажмите кнопку ENTER [31].  
На экране телевизора появятся опции для параметра "SETUP".
- 3 Нажимайте повторно кнопку  или  [31] для выбора индикации "CUSTOM", а затем нажмите кнопку ENTER [31].  
На экране телевизора появляется меню установок.

- 4 Нажимайте повторно кнопку  или  [31] для выбора пункта настройки из отображаемого списка: "LANGUAGE SETUP", "SCREEN SETUP" или "CUSTOM SETUP". Затем нажмите кнопку ENTER [31].

Будет выбран пункт настройки.  
Например: SCREEN SETUP

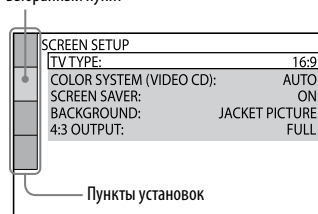
Выбранный пункт



- 5 Нажимайте повторно кнопку  или  [31] для выбора нужного Вам пункта, а затем нажмите кнопку ENTER [31].  
На экране телевизора появляются опции для выбранных пунктов.  
Например: TV TYPE

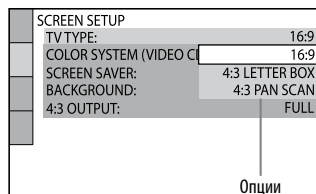

Продолжение 

- 6** Нажимайте повторно кнопку **↑** или **↓** **[31]** для выбора нужной Вам установки, а затем нажмите кнопку **ENTER** **[31]**.

Установка выбрана, и настройка завершена.

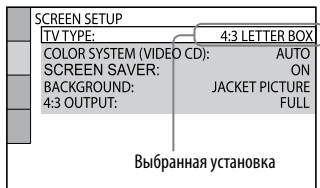

## Список пунктов меню настроек DVD

Установки по умолчанию подчеркнуты.

### Установка языка — LANGUAGE SETUP

Устанавливает различные языки для экранной индикации или звуковой дорожки.

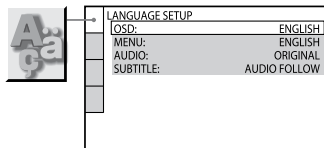

### OSD

(Экранная индикация) Переключает язык экранной индикации.

### MENU\*

(Только для дисков DVD VIDEO) Выберите язык для меню DVD.

### AUDIO\*

(Только для дисков DVD VIDEO) Переключает язык звуковой дорожки. При выборе установки “ORIGINAL” будет выбран язык, которому отдан приоритет на диске.

### SUBTITLE\*

(Только для дисков DVD VIDEO) Переключает язык субтитров. При выборе установки “AUDIO FOLLOW” язык субтитров будет изменен в соответствии с языком, который Вы выбрали для звуковой дорожки.

\* При выборе в пунктах “MENU”, “SUBTITLE” или “AUDIO” языка, который не записан на диск DVD VIDEO, один из записанных языков выбирается автоматически. Однако в зависимости от диска язык может не выбираться автоматически.

Если Вы выбираете опцию “OTHERS →” в пункте “MENU”, “SUBTITLE” и “AUDIO”, введите код языка из раздела “Список языковых кодов” (стр. 101) с помощью цифровых кнопок **[34]**.

## Установка экрана телевизора — SCREEN SETUP

Выберите установки в соответствии с подсоединенным Вами телевизором.



SCREEN SETUP	
TV TYPE:	16:9
COLOR SYSTEM (VIDEO CD):	AUTO
SCREEN SAVER:	ON
BACKGROUND:	JACKET PICTURE
4:3 OUTPUT:	FULL

### TV TYPE<sup>1)</sup>

(Только DVD VIDEO)

**16:9:** Выберите этот формат, если Вы подсоединяете широкоэкранный телевизор или телевизор с функцией широкого режима.

**4:3 LETTER BOX:** Выберите этот формат, если Вы подсоединяете телевизор с экраном 4:3. Данная установка отображает широкое изображение с полосами в верхней и нижней частях экрана.

**4:3 PAN SCAN<sup>2)</sup>:** Выберите этот формат, если Вы подсоединяете телевизор с экраном 4:3. Данная установка отображает широкое изображение на весь экран и обрезает неподходящие участки.

### COLOR SYSTEM (VIDEO CD)

(Кроме моделей для Европы и России)  
Выберите выходной видеосигнал, когда Вы воспроизводите диск VIDEO CD.

**AUTO:** Выводит видеосигнал в соответствии с системой цветности диска, PAL или NTSC.

**PAL:** Измените видеосигнал диска NTSC и выводите его в системе PAL.

**NTSC:** Измените видеосигнал диска PAL и выводите его в системе NTSC.

### SCREEN SAVER

Экранная заставка поможет предохранить ваше устройство отображения от повреждения (появления остаточного изображения). Нажмите кнопку  $\triangleright$  [18] (или кнопку DVD  $\blacktriangleright$  [16] на аппарате) для выключения экранной заставки.

**ON:** Когда воспроизведение останавливается или приостанавливается на 15 минут, или когда Вы воспроизводите AUDIO CD или аудиодорожки MP3 более чем 15 минут, появляется изображение экранной заставки.

**OFF:** Экранная заставка не появляется.

### BACKGROUND

Выбирает цвет фона или изображение, которое будет отображаться на экране телевизора. Цвет фона или изображение отображается, когда воспроизведение остановлено, или во время воспроизведения AUDIO CD и аудиодорожек MP3.

**JACKET PICTURE:** На заднем плане появится сопроводительное изображение (неподвижное изображение), но только если неподвижное изображение уже записано на диск (DVD VIDEO, CD-EXTRA и т.п.). Если диск не содержит сопроводительного изображения, появится изображение "GRAPHICS".

**GRAPHICS:** Предварительно сохраненное в системе изображение появится в качестве фона.

**BLUE:** Цвет фона будет голубым.

**BLACK:** Цвет фона будет черным.

### 4:3 OUTPUT<sup>3)</sup>

Измените данную установку для просмотра прогрессивных сигналов с форматом изображения 4:3. Если Вы измените формат изображения на Вашем телевизоре, совместимым с прогрессивным форматом (525p/625p), измените установку на Вашем телевизоре.

Продолжение

**FULL:** Выберите эту установку, если Вы можете изменить форматное соотношение на Вашем телевизоре.  
**NORMAL:** Выберите эту установку, если Вы не можете изменить форматное соотношение на Вашем телевизоре. Будет показывать сигнал с форматным соотношением 16:9 с черными полосами с левой и с правой стороны от изображения.

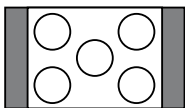

Телевизор с форматным соотношением 16:9

- <sup>1)</sup> Установка по умолчанию изменяется в зависимости от страны или региона.



16:9



4:3 LETTER BOX

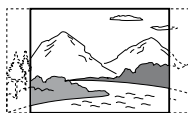

4:3 PAN SCAN

- <sup>2)</sup> В зависимости от диска DVD VIDEO, формат "4:3 LETTER BOX" может быть выбран автоматически вместо формата "4:3 PAN SCAN" и наоборот.
- <sup>3)</sup> Данная установка будет эффективной только, если
- Вы выберете для установки "TV TYPE" в пункте "SCREEN SETUP" индикацию "16:9".
  - Выбирается опция "P AUTO" или "P VIDEO" (стр. 21).

## Варианты установки воспроизведения — CUSTOM SETUP

Настройте установки, относящиеся к воспроизведению, и другие установки.

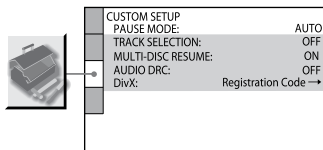

### PAUSE MODE

(Только DVD VIDEO и DVD-R/-RW в режиме VR)

**AUTO:** Изображение, включая динамически движущиеся объекты, выводятся без дрожания. Обычно выбирайте это положение.

**FRAME:** Изображение, включая неподвижные объекты, выводятся с высоким разрешением.

### TRACK SELECTION

(Только DVD VIDEO) Дает преимущество звуковой дорожке, которая содержит наибольший номер канала, когда Вы воспроизводите диск DVD VIDEO, на котором записаны несколько аудио форматов (PCM, DTS, MPEG аудио или Dolby Digital)<sup>1)</sup>.

**OFF:** Приоритет не отдан.

**AUTO<sup>2)</sup>:** Приоритет отдан.

### MULTI-DISC RESUME

(Только DVD VIDEO и VIDEO CD)

**ON:** Сохраняет в памяти точку возобновления воспроизведения не более чем для 40 дисков.

**OFF:** Не сохраняет в памяти точку возобновления воспроизведения. Воспроизведение начнется с места возобновления воспроизведения только для текущего диска в системе.

---

**AUDIO DRC<sup>3)</sup> (Сжатие динамического диапазона)**

(Только DVD VIDEO и DVD-R/-RW в режиме VR)

**OFF:** Нет сжатия динамического диапазона.

**STANDARD:** Воспроизводит звуковую дорожку в динамическом диапазоне, заданном режиссером звукозаписи. Полезно для просмотра фильмов на низкой громкости ночью.

**MAX:** Полностью сужает динамический диапазон.

---

**DivX**

Отобразите регистрационный код для этой системы.

Более подробная информация приведена на Интернет-сайте <http://www.divx.com>.

---

- <sup>1)</sup> Если каждая аудио звуковая дорожка имеет одинаковое количество каналов, система выбирает аудио звуковые дорожки в следующей последовательности PCM, DTS, Dolby Digital и MPEG.
- <sup>2)</sup> Когда Вы установите пункт "TRACK SELECTION" в положение "AUTO", язык может измениться. Установка "TRACK SELECTION" имеет более высокий приоритет, чем установки "AUDIO" в пункте "LANGUAGE SETUP". Однако в зависимости от диска эта функция может не работать.
- <sup>3)</sup> Установка AUDIO DRC может применяться только для источников Dolby Digital.

## Тюнер

### Прослушивание радиоприемника

Вы можете прослушивать радиостанцию либо путем выбора предварительно устоявленной станции, либо путем выполнения ручной настройки на станцию.

### Прослушивание FM- или AM-радиовещания

**1** Нажимайте повторно кнопку FUNCTION +/- [16] для выбора установки "TUNER FM" или "TUNER AM" (или нажимайте повторно кнопку TUNER/BAND [16] на аппарате для выбора диапазона "FM" или "AM").

**2** Нажмите и держите нажатой кнопку TUNING +/- [8] до тех пор, пока индикация частоты не изменится, а затем высвободите.

Сканирование автоматически остановится, когда выполнена настройка на станцию, и на дисплее горит индикация "TUNED". Когда выполнена настройка на стерео программу FM, на дисплее горит индикация "ST".



Если индикация "TUNED" не появляется, и сканирование не останавливается, нажимайте повторно кнопку TUNING +/- [8] для настройки на нужную Вам станцию.

Если Вы настроились на станцию, предоставляющую услуги RDS, на дисплее появится название станции (Только европейская модель).

**3** Отрегулируйте громкость.

Нажимайте кнопку VOLUME +/- [19].

### Для остановки автоматического сканирования

Нажмите кнопку [18].

### Для изменения интервала настройки AM

Интервал настройки AM-радиовещания установлен на предприятии-изготовителе на 9 кГц (или для некоторых регионов на 10 кГц; эта функция не доступна для европейских и российских моделей). Используйте кнопки на аппарате.

**1** Нажмите повторно кнопку TUNER/BAND [16] на аппарате для выбора диапазона "AM".

**2** Нажмите кнопку I/⏻ [1] для выключения системы.

**3** Нажмите кнопку DISPLAY [12] для отображения часов.

**4** В то время как отображается индикация часов, нажмите и удерживайте кнопку TUNER/BAND [16], а затем нажмите кнопку I/⏻ [1] для включения системы.

На дисплее появляется индикация "AM 9k Step" и "AM 10k Step".

Если Вы измените интервал, все предварительно установленные AM-станции будут стерты.

**К Вашему сведению**

- Для улучшения приема радиовещания отрегулируйте прилагаемые антенны или подсоедините внешнюю антенну.
- Если стереофоническая программа FM содержит статический шум, нажимайте повторно кнопку REPEAT/FM MODE [17] до тех пор, пока на дисплее не загорится индикация “MONO”. Стереофонического эффекта при этом не будет, но качество принимаемого сигнала улучшится.

**Прослушивание предварительно установленной радиостанции**

- 1 Выполните настройку на нужную станцию (См. раздел “Прослушивание FM- или AM-радиовещания” (стр. 60)).
- 2 Нажмите кнопку DVD/USB/TUNER MENU [25].  
На дисплее мигает индикация “Memory?”.
- 3 Нажмите кнопку ENTER [31].  
На дисплее мигает предварительно установленный номер.  
Станции будут заноситься в память, начиная с предварительно установленного номера 1.



Предварительно установленный номер

4 Нажимайте повторно кнопку PRESET +/- [8] для выбора нужного Вам предварительно установленного номера.

5 Нажмите кнопку ENTER [31].  
На дисплее появится индикация “Complete!”. Станция будет занесена в память.

6 Повторите действия пунктов с 1 по 6 для выполнения предварительной установки других станций.

Вы можете выполнить предварительную установку до 20 станций для FM и до 10 станций для AM диапазона.  
Предварительно установленные станции сохраняются в памяти в течение половины дня, даже если Вы отсоедините сетевой шнур или если произойдет сбой питания.

7 Для прослушивания предварительно установленной станции нажимайте повторно кнопку PRESET +/- [8] для выбора нужной Вам предварительно настроенной станции.



Вы можете также нажимать цифровые кнопки [34], а затем нажать кнопку ENTER [31] для выбора предварительно настроенной станции.

**Для отмены предварительной настройки**

Нажмите кнопку DVD/USB/TUNER MENU [25].

## Устройство USB

### Прослушивание музыкальных произведений с устройства USB

Вы можете подсоединить дополнительное устройство USB (цифровой музыкальный проигрыватель или носитель данных USB) к порту  (USB)  на аппарате и записывать музыкальные произведения с диска на устройстве USB. Проверьте информацию на веб-сайте относительно совместимых USB-устройств, которые можно подключить к данной системе (стр. 103).



На данной системе может воспроизводиться звук следующих аудиоформатов:

ATRAC/MP3\*/WMA\*/AAC\*

- \* Файлы с защитой от записи (технологией цифрового управления авторскими правами) не могут быть воспроизведены данной системой. Файлы, загруженные с музыкального интернет-магазина, могут быть не воспроизведены данной системой.

#### 1 Выберите режим USB.

Нажмите повторно кнопку FUNCTION +/-  для выбора индикации "USB".

- 2 Подключите дополнительное устройство USB (цифровой музыкальный проигрыватель или носитель данных USB) к порту  (USB) , как показано ниже.

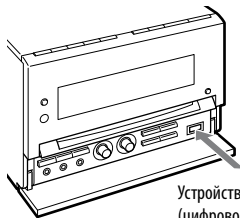

Устройство USB  
(цифровой музыкальный проигрыватель или носитель данных USB)

Если требуется соединение с помощью USB-кабеля, подсоедините USB-кабель, прилагаемый к устройству USB.

См. руководство по эксплуатации, прилагаемое к подключаемому устройству USB, чтобы ознакомиться с информацией об эксплуатации. При подсоединении устройства USB индикация на дисплее изменяется следующим образом: "Reading" → "ATRAC AD<sup>1)</sup>" или "StorageDrive<sup>2)</sup>"

- <sup>1)</sup> При подключении цифрового музыкального проигрывателя.
- <sup>2)</sup> При подключении носителя данных USB. Рядом отображается метка тома при ее наличии.

#### Примечание

Может пройти около 10 секунд перед тем, как появится индикация "Reading" в зависимости от типа подсоединенного устройства USB.

**3** Начните воспроизведение.  
Нажмите кнопку [18] (или кнопку USB [16] на аппарате).

**4** Отрегулируйте громкость.  
Нажимайте кнопку VOLUME +/- [19].

## Прочие операции

Для	Нажмите
Остановки воспроизведения	кнопку  [18].
Паузы воспроизведения	кнопку  [18]. Нажмите кнопку  [18] еще раз или кнопку  [18] (или кнопку USB  [16] на аппарате) для возобновления воспроизведения.
Выбора альбома	кнопку  +/- [6].
Выбора дорожки	кнопку   [8].
Отыскания точки на дорожке	Держите нажатой одну из кнопок   [8] во время воспроизведения, и отпустите кнопку в нужном месте.
Выбора повторного воспроизведения	кнопку REPEAT/FM MODE [17] повторно до появления индикации “REP” или “REP1”.

Удаления устройства USB	Держите нажатой кнопку  [18] до тех пор, пока на дисплее не появится индикация “No Device”, после этого удалите устройство USB.
-------------------------	---

Просмотра информации об устройстве USB*	кнопку DISPLAY [12] повторно.
---	-------------------------------

\* Например, Вы можете просматривать информацию на устройстве USB, такую как номер дорожки или альбома во время обычного воспроизведения или же общее время воспроизведения в то время, когда проигрыватель остановлен.

## Для изменения режима воспроизведения

**1** Нажмите кнопку DVD/USB/TUNER MENU [25], когда устройство USB остановлено.  
На дисплее появится индикация “Play Mode?”.

**2** Нажмите кнопку ENTER [31].

**3** Нажимайте кнопку или [31] повторно для выбора режима воспроизведения.

Вы можете выбирать следующие режимы воспроизведения:

- Continue (Нормальное воспроизведение): Воспроизводит аудиодорожки на устройстве USB в исходном порядке.
- AlbmContinue: Воспроизводит аудиодорожки в выбранном альбоме на устройстве USB.
- Shuffle: Воспроизводит аудиодорожки на устройстве USB в произвольном порядке.

Продолжение

- **Albm Shuffle:**  
Воспроизводит аудиодорожки в выбранном альбоме на устройстве USB в произвольном порядке.
- **Program:**  
Воспроизводит аудиодорожки на устройстве USB в указанном Вами порядке.
- Максимальное количество альбомов и дорожек, которые могут содержаться в одном устройстве USB, составляет:
  - Цифровой музыкальный проигрыватель: 65535 групп (максимум 999 дорожек в группе)
  - Носитель данных USB: 999 файлов
 Максимальное количество дорожек и альбомов может отличаться в зависимости от структуры файлов и папок.

## Примечания об устройстве USB

- Не соединяйте систему и устройство USB с помощью USB-концентратора.
- С некоторыми подсоединенными устройствами USB после выполнения операции может произойти задержка, перед тем, как она будет выполнена этой системой.
- Данная система не всегда поддерживает все функции, предоставляемые подсоединенным устройством USB.
- Последовательность воспроизведения в данной системе может отличаться от последовательности воспроизведения на подсоединенном устройстве USB.
- Всегда держите нажатой кнопку  и убедитесь, что появилась индикация “No Device” перед отсоединением устройства USB. Удаление устройства USB, если не отображается индикация “No Device”, может повредить данные в устройстве или повредить само устройство USB.
- Не храните другие типы файлов или ненужные папки на устройстве USB, содержащем аудиофайлы.
- Папки, не содержащие аудиофайлов, пропускаются.
- Файлы воспроизводятся в порядке, в котором они были записаны на устройство USB.
- На данной системе может воспроизводиться звук следующих аудиоформатов:
  - MP3: расширение файла “.mp3”
  - Файл Windows Media Audio: расширение файла “.wma”
  - AAC: расширение файла “.m4a”
 Отметьте, что даже если имена файлов имеют указанные выше расширения, если содержимое файла отличается, система может воспроизводить шум или давать сбой.
- Совместимость со всеми кодировками/программным обеспечением для записи, записывающими устройствами и носителями записи не может быть гарантирована. Несовместимые устройства USB могут производить шум или прерывистый звук или могут не воспроизводить звук вообще.

### Примечания относительно информации на дисплее

- Символы, которые не могут быть отображены, появляются в виде “\_”.
- Следующая информация не отображается:
  - Общее время воспроизведения для диска CD-DA в зависимости от режима воспроизведения.
  - Общее время воспроизведения и оставшееся время воспроизведения для диска MP3 и устройства USB.
- Следующая информация отображается неправильно:
  - Названия папок и файлов, которые не соответствуют уровню 1, уровню 2 стандарта ISO 9660 или Joliet в расширенном формате.
- Следующая информация отображается:
  - Информация ID3-тегов для MP3-файлов, если используются ID3-теги версии 1 и версии 2 (до 62 символов для диска MP3).
  - Информация ID3-тегов для файлов “ATRAC”, если используются ID3-теги версии 2.

## Создание Вашей собственной программы на устройстве USB

— Программное воспроизведение

### 1 Выберите функционирование USB.

Нажимайте повторно кнопку FUNCTION +/- [16] для выбора индикации “USB”.

### 2 Нажмите кнопку DVD/USB/TUNER MENU [25], когда устройство USB остановлено.

На дисплее появится индикация “Play Mode?”.

### 3 Нажмите кнопку ENTER [31].

### 4 Нажимайте повторно кнопку ↑ или ↓ [31] для выбора опции “Program”, а затем нажмите кнопку ENTER [31].

Продолжение 

- 5** Нажимайте повторно кнопки **◀◀/▶▶** **[8]** до появления нужного номера дорожки.

При программировании дорожек нажимайте повторно кнопки **📁** **+/-** **[6]**, чтобы выбрать нужный альбом, а затем выберите нужную дорожку.

Например: При программировании дорожек на устройстве USB

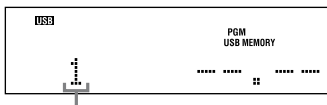

Номер выбранной дорожки

- 6** Нажмите кнопку **ENTER** **[31]** для добавления дорожки к программе.

Общее время программы отобразить невозможно, поэтому появится индикация “— — —”.

- 7** Повторите действия пунктов с 5 по 6 для программирования дополнительных дорожек, вплоть до общего количества в 25 дорожек.

- 8** Для воспроизведения Вашей программы дорожек нажмите кнопку **▷** **[18]** (или кнопку USB **▶** **[16]** на аппарате).

Программа сохраняется до отсоединения устройства USB. Для воспроизведения той же программы нажмите кнопку **▷** **[18]** (или кнопку USB **▶** **[16]** на аппарате).

### Для отмены программного воспроизведения

В пункте 4 выберите режим воспроизведения, отличный от “Program”.

### Для удаления последней дорожки программы

Нажмите кнопку **CLEAR** **[33]** в то время, когда устройство USB остановлено.

## Регулировка звука

### Регулировка звука

#### Воспроизведение более динамичного звука (Dynamic Sound Generator X-tra)

Вы можете усилить низкие частоты и создать более мощный звук. Установка DSGX идеально подходит для музыкальных источников.

Нажимайте повторно кнопку DSGX [14] на аппарате.

Всякий раз при нажатии кнопки индикация изменяется следующим образом:  
DSGX ON ↔ DSGX OFF

#### К Вашему сведению

Установкой по умолчанию является "DSGX ON".

#### Установка звукового эффекта

- 1 Нажимайте повторно кнопку EQ [26] для выбора индикации "BASS" или "TREBLE".
- 2 Нажимайте повторно кнопку PRESET +/- [8] для регулировки уровня.

## Пение под сопровождение: Караоке

DVD-V DVD-VR VIDEO CD CD DATA CD  
DATA DVD

Вы можете петь под любой мультимплексный диск AUDIO CD, мультимплексный диск VIDEO CD или диск DVD VIDEO в формате караоке Dolby Digital.

#### Подготовка к использованию караоке

(Только для DVD VIDEO, DVD-R/-RW в режиме VR, VIDEO CD, AUDIO CD, аудиодорожек MP3 и видеофайлов DivX)

- 1 Нажимайте повторно кнопку FUNCTION +/- [16] для выбора "DVD" (или нажмите кнопку DVD ► [16] на аппарате).
- 2 Поверните регулятор MIC LEVEL [9] на аппарате в положение "MIN" для понижения громкости микрофона и поверните регулятор ECHO LEVEL [9]\* на аппарате в положение "MIN" для отмены эхо-эффекта.
- 3 Подсоедините дополнительный микрофон к гнезду MIC [9] на аппарате.

Продолжение 

#### 4 Нажмите кнопку KARAOKE MODE **[35]**.

На экране телевизора появляется индикация “KARAOKE MODE: ON”.

#### 5 Начните воспроизведение музыки и отрегулируйте громкость.

##### **Диски DVD VIDEO, DVD-R/-RW в VR или видеофайлы DivX:**

Система выводит выбранный Вами аудио формат.

##### **Диски AUDIO CD, VIDEO CD или аудиодорожки MP3:**

Установка звука автоматически изменяется на “1/L”, а звук левого канала системы выводится как на передний канал, так и на канал окружающего звучания.

##### **Если Вы хотите слушать голос исполнителя:**

Нажимайте повторно кнопку AUDIO **[22]** для выбора другого аудио канала.

#### 6 Начните петь под музыкальное сопровождение.

## Другие операции

Для	Поверните регулятор
Регулирования громкости микрофона	MIC LEVEL <b>[9]</b> на аппарате.
Регулирования эхо-сигнала микрофона	ECHO LEVEL <b>[9]</b> * на аппарате.
Отмены эхо-эффекта	ECHO LEVEL <b>[9]</b> * на аппарате в положение “MIN”.

\* Кроме моделей для Европы и России

### Для выключения режима караоке

Отсоедините микрофон или нажмите кнопку KARAOKE MODE **[35]**. На экране телевизора появляется индикация “KARAOKE MODE: OFF”.

### Примечания

- Вы не можете активизировать режим караоке в пункте 4, если на телевизионном экране отображается справочное сообщение быстрой настройки QUICK SETUP.
- Режим караоке автоматически отключается, когда Вы:
  - выключите систему.
  - переключите режим.
  - подсоедините наушники.

## Формат караоке Dolby Digital

(Только DVD VIDEO)

Формат Dolby Digital, воспроизводящий окружающий звук с помощью 5 каналов, может также содержать формат “караоке Dolby Digital”, предназначенный специально для караоке. На дисках формата караоке Dolby Digital в дополнение к аккомпанементу записана вспомогательная мелодия и вспомогательная голосовая дорожка. Вы можете выбирать их, если включен режим караоке.

### Вывод на акустические системы в обычном формате Dolby Digital (5.1 каналов)



### Вывод на акустические системы в формате караоке Dolby Digital

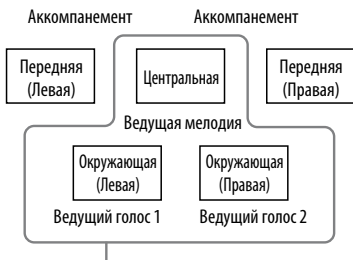

Вы можете выбрать любой из перечисленных.

Вы можете проверить информацию о звуковом сигнале путем нажатия кнопки AUDIO  (стр. 30). При воспроизведении диска Dolby Digital Караоке для текущего аудиоформата появится индикация “♪” (стр. 78).

Например:

DOLBY DIGITAL ♪ 3 / 2







2/0: Записано только с аккомпанементом.

3/0: Записано с сопроводительной мелодией.

3/1: Записано с сопроводительной мелодией и одним ведущим голосом.





3/2: Записано с сопроводительной мелодией и двумя ведущими голосами.

## Наслаждение караоке с использованием управляющего меню

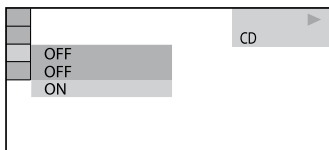
- 1 Когда воспроизводится диск, нажмите один или два раза кнопку  DISPLAY  при включенном режиме караоке. На экране телевизора появляется управляющее меню.
- 2 Нажимайте повторно кнопку  или   для выбора пункта караоке из отображаемого списка, а затем нажмите кнопку ENTER .

Пункт караоке выбран.



- 3 Нажимайте повторно кнопку  или   для выбора нужной Вам установки, а затем нажмите кнопку ENTER .

## Установка режима караоке

Установки по умолчанию подчеркнуты.

### KARAOKE PON<sup>1)</sup>

**ON:** Наслаждайтесь караоке с любого диска, даже если этот диск не предназначен для караоке или если это мультиплексный диск, путем уменьшения звука голоса.

**OFF:** Отмените эффект "KARAOKE PON".

### KEY CONTROL<sup>2)</sup>

Отрегулируйте высоту тона музыки в соответствии с Вашим голосовым диапазоном.

Выберите опцию "4" для отмены эффекта "KEY CONTROL".

### VOCAL SELECT<sup>3)</sup>

(Только DVD VIDEO, VIDEO CD, AUDIO CD)

### При воспроизведении DVD VIDEO:

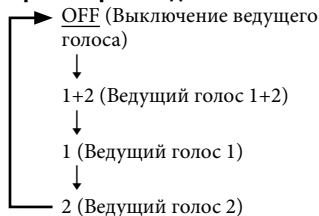

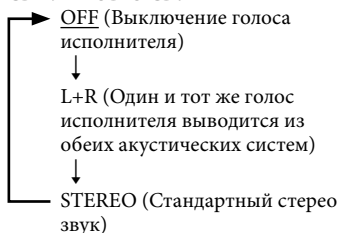
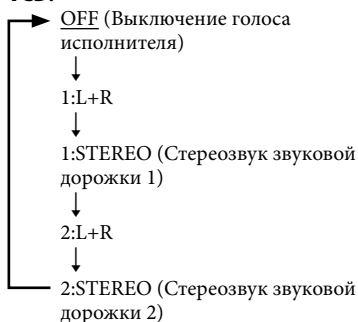
**При воспроизведении диска VIDEO CD или AUDIO CD:****При воспроизведении диска Super VCD:****GUIDE MELODY<sup>4)</sup>**

(Только DVD VIDEO)

**ON:** Включите ведущую мелодию.**OFF:** Выключите ведущую мелодию.**SCORE MODE<sup>5)</sup>**

Когда включен режим караоке, Вы можете это выбрать.

Ваши очки подсчитываются путем сравнения Вашего голоса с музыкальным источником.

**NORMAL:** Продвинутый или профессиональный уровень.**EASY:** Начинаящий или промежуточный уровень.**DEMO:** Режим демонстрации.

Постоянно отображает большое количество очков для каждой песни.

- 1 Нажмите кнопку SCORE **[35]** перед началом пения в режиме караоке. На экране телевизора появляются самое большое количество очков, набранное в предыдущий раз.
- 2 После пения в течение более минуты, еще раз нажмите кнопку SCORE **[35]**, чтобы увидеть Ваши очки.  
Ваши очки рассчитывается по шкале от 0 до 99.

- 1) Голос певца может не быть приглушен, если:
- воспроизводится лишь несколько инструментов.
  - воспроизводится дуэт.
  - источник характеризуется сильным эхом, или произведение исполняется хором.
  - голос певца отклоняется от среднего уровня.
  - голос на источнике поет высоким сопрано или тенором.

Вы также можете изменить установку “KARAOKE PON”, нажимая кнопку KARAOKE PON **35**, когда включен режим караоке.

Установка “KARAOKE PON” автоматически изменяется на “OFF”, когда Вы устанавливаете опцию “VOCAL” в положение “ON”.

- 2) Вы также можете изменять установку “KEY CONTROL” путем нажатия кнопки KEY CONTROL **b 35** для понижения тональности и кнопку KEY CONTROL **# 35** для повышения тональности, когда режим караоке включен. Установка “KEY CONTROL” автоматически изменяется на установку по умолчанию, когда Вы изменяете дорожку или заголовок. В зависимости от диска Вы можете не иметь возможности выполнить данную операцию.
- 3) Установка “VOCAL” автоматически изменяется на “OFF”, когда Вы устанавливаете опцию “KARAOKE PON” в положение “ON”. Для дисков DVD VIDEO без ведущего голоса Вы не можете включить голос. При воспроизведении диска DVD VIDEO функция работает только для формата караоке Dolby Digital. Для дисков DVD VIDEO с 1 записанным ведущим голосом Вы не можете изменять голос. В зависимости от диска Вы можете не иметь возможности изменить голос.

- 4) При воспроизведении диска DVD VIDEO функция работает только для формата караоке Dolby Digital. Для дисков DVD VIDEO без ведущей мелодии Вы не можете услышать ведущую мелодию, даже если Вы выполните установку на “ON”.
- 5) Когда система выключается, наибольшее количество очков сбрасывается. Если Вы нажмете другие кнопки на пульте дистанционного управления, функция подсчета очков может быть отменена. В некоторых случаях, возможно, Вы не сможете использовать режим очков.

### Примечание

Каждая установка караоке в приведенной выше таблице автоматически изменяется на “OFF” или установку по умолчанию, когда Вы:

- выключите систему.
- переключите функционирование.
- подсоедините наушники.
- выключаете режим караоке.
- извлекаете диск.

## Другие операции

### Использование таймера

#### Засыпание под музыку

##### — Таймер сна

Вы можете установить систему таким образом, чтобы она выключилась спустя определенное время, и Вы могли заснуть под музыку.

Нажимайте повторно кнопку SLEEP **[37]**.

Каждый раз, когда Вы нажимаете на кнопку, отображение индикации минут будет циклически изменяться следующим образом:

90min → 80min → 70min → ... → 10min → OFF

#### Другие операции

Для	Выполните следующие действия
Проверки оставшегося времени	Нажмите кнопку SLEEP <b>[37]</b> один раз.
Изменения времени отключения	Нажимайте повторно кнопку SLEEP <b>[37]</b> для выбора нужного Вам времени.
Отмены таймера сна	Нажимайте кнопку SLEEP <b>[37]</b> повторно до появления на экране индикации "SLEEP OFF".

### Пробуждение под музыку

#### — Воспроизведение по таймеру

Вы можете просыпаться под музыку CD, тюнера или дополнительного устройства USB в предварительно установленное время. Убедитесь, что Вы установили часы (см. раздел "Установка часов" (стр. 23)).

#### 1 Подготовьте источник звука.

- Диск: Вставьте диск.
- Радиоприемник: Настройтесь на нужную Вам предварительно установленную станцию (см. раздел "Прослушивание радиоприемника" (стр. 60)).
- Устройство USB: Подключите дополнительное устройство USB (стр. 62).

#### 2 Нажимайте VOLUME +/- **[19]** для регулировки громкости.

#### 3 Нажмите кнопку TIMER MENU **[38]**.

#### 4 Нажимайте повторно кнопку **▲** или **▼** **[31]** для выбора индикации "PLAY SET?", а затем нажмите кнопку ENTER **[31]**. Появится индикация "ON", и на дисплее будет мигать индикация часов.

#### 5 Установите время начала воспроизведения.

Нажимайте повторно кнопку **▲** или **▼** **[31]** для установки часов, а затем нажмите кнопку ENTER **[31]**. На дисплее мигает индикация минут. Для установки минут выполните действия процедуры, указанной выше. Появится индикация "OFF", и на дисплее будет мигать индикация часов.

- 6** Установите время окончания воспроизведения, используя такую же процедуру, как и в пункте 5.
- 7** Выберите источник звука. Нажимайте повторно кнопку **▲** или **▼** **[31]** до тех пор, пока на дисплее не появится музыкальный источник, а затем нажмите кнопку ENTER **[31]**. Этот дисплей будет показывать установки таймера.
- 8** Для выключения системы нажмите кнопку I/⏻ **[1]**.

### Другие операции

Для	Выполните следующие действия
Проверки установки	<p><b>1</b> Нажмите кнопку TIMER MENU <b>[38]</b>. На дисплее мигает индикация “TIMER SEL?”.</p> <p><b>2</b> Нажмите кнопку ENTER <b>[31]</b>.</p> <p><b>3</b> Нажимайте повторно кнопку <b>▲</b> или <b>▼</b> <b>[31]</b> для выбора индикации “PLAY SELECT?”, а затем нажмите кнопку ENTER <b>[31]</b>.</p>
Изменения установки	Начните с пункта 1.

Отмены воспроизведения по таймеру

- 1** Нажмите кнопку TIMER MENU **[38]**.  
На дисплее мигает индикация “TIMER SEL?”.
- 2** Нажмите кнопку ENTER **[31]**.
- 3** Нажимайте повторно кнопку **▲** или **▼** **[31]** для выбора индикации “TIMER OFF?”, а затем нажмите кнопку ENTER **[31]**.

### Примечания

- Таймер воспроизведения не будет активизирован, если система включена или если на дисплее мигает индикация “STANDBY”.
- Система включится за 30 секунд перед предварительно установленным временем.

## Изменение индикации

### Проверка часов

Нажмите кнопку DISPLAY  при выключенной системе. Индикация часов отображается в течение 8 секунд.

### Регулировка яркости дисплея



Нажимайте повторно кнопку DIMMER  при выключенной системе.

Всякий раз при нажатии кнопки, индикация циклически изменяется следующим образом:  
DIMMER OFF → DIMMER 1 → DIMMER 2\*



\* Опция DIMMER 2 соответствует самой тусклой подсветке.

## Просмотр информации о диске

### Просмотр информации о диске на дисплее передней панели

Нажмите кнопку DISPLAY . Каждый раз, когда Вы нажимаете кнопку DISPLAY , дисплей изменяется от ① → ② → ① → ...  
① Информация о диске  
② Индикация часов (в течение 8 секунд)

### Проверка истекшего времени воспроизведения, оставшегося времени и заголовков

Нажмите кнопку TIME/TEXT  во время воспроизведения. Каждый раз, когда Вы нажимаете кнопку TIME/TEXT , дисплей изменяется от ① → ② → ... → ① → ...

### При воспроизведении DVD VIDEO или DVD-R/-RW в режиме VR:

- Когда воспроизводится меню или заголовок без раздела
  - ① Истекшее время воспроизведения меню или текущего заголовка
  - ② Заголовок диска<sup>1)</sup>

Продолжение 

- Когда воспроизводится раздел, не удовлетворяющий приведенному выше условию

- ① Истекшее время воспроизведения текущего заголовка
- ② Оставшееся время текущего заголовка
- ③ Истекшее время воспроизведения текущего раздела
- ④ Оставшееся время текущего раздела
- ⑤ Заголовок диска<sup>1)2)</sup>

#### **При воспроизведении диска AUDIO CD или VIDEO CD без функции PBC:**

- ① Истекшее время воспроизведения текущей дорожки
- ② Оставшееся время текущей дорожки
- ③ Истекшее время воспроизведения текущего диска<sup>3)</sup>
- ④ Оставшееся время текущего диска<sup>3)</sup>
- ⑤ Заголовок диска<sup>1)4)</sup>

#### **При воспроизведении диска VIDEO CD/Super VCD:**

- ① Истекшее время текущего эпизода/ дорожки
- ② Заголовок диска<sup>1)4)</sup>

#### **При воспроизведении аудиодорожек MP3 с диска DATA CD/DVD или видеофайлов DivX с диска DATA CD/DVD:**

- ① Истекшее время текущей дорожки/ файла
- ② Название дорожки и файла<sup>5)</sup>

### **Проверка общего времени воспроизведения и заголовков**

Нажимайте повторно кнопку TIME/TEXT [36], когда воспроизведение остановлено.

Каждый раз, когда Вы нажимаете кнопку TIME/TEXT [36], дисплей изменяется от ① → ② → ① → ...

#### **Диски DVD VIDEO или DVD-R/-RW в режиме VR:**

- ① Общее количество заголовков на диске
- ② Заголовок диска<sup>1)</sup>

#### **Диск VIDEO CD без воспроизведения PBC или диск AUDIO CD:**

- ① Общее количество дорожек на диске и общее время воспроизведения диска
- ② Заголовок диска<sup>1)</sup>



#### **Диск VIDEO CD с воспроизведением PBC:**

- ① Общее количество эпизодов на диске
- ② Заголовок диска<sup>1)</sup>

<sup>1)</sup> На дисплее появляется индикация "NO TEXT", если диск DVD VIDEO не является диском DVD-TEXT или если диск VIDEO CD не содержит текстовой информации.

<sup>2)</sup> Номер текущего раздела и номер текущего заголовка отображаются в течение 2 секунд перед тем, как дисплей вернется к отображению истекшего времени воспроизведения при нажатии Вами на кнопку TIME/TEXT [36] во время отображения заголовка диска.

<sup>3)</sup> Когда включено программное воспроизведение или произвольное воспроизведение, истекшее время воспроизведения и оставшееся время диска будет пропущено.

- 4) Когда Вы нажимаете кнопку TIME/TEXT  при отображении заголовка диска, в течение 2 секунд перед тем, как дисплей вернется к отображению истекшего времени воспроизведения, отображается номер текущей дорожки и текущий номер в оглавлении (для диска без функции PBC) или текущий номер эпизода (для дисков с функцией PBC).
- 5) При воспроизведении видеофайлов DivX, когда Вы нажимаете кнопку TIME/TEXT  во время отображения заголовка файла, отображается номер текущего альбома и номер текущего файла в течение 2 секунд перед тем, как дисплей вернется к отображению истекшего времени воспроизведения.

### Примечания

- Если Вы будете воспроизводить диск, содержащий только файлы изображений JPEG, на дисплее отобразится индикация "JPEG" или "No Audio".
- Вы можете использовать кнопку TIME/TEXT  для изменения отображения информации о диске, когда:
  - воспроизводится файл изображений JPEG.
  - воспроизведение остановлено для диска DATA CD/DVD с аудиодорожками MP3 и/или файлами изображений JPEG.
  - воспроизведение остановлено для диска DATA CD/DVD с видеофайлами DivX.
- Если заголовок аудиодорожки MP3 содержит символы, которые не могут отображаться, эти символы будут отображаться как "\*".
- Истекшее время воспроизведения аудиодорожек MP3 и видеофайлов DivX может не отображаться корректно.

## Просмотр информации о диске на экранной индикации

Нажмите кнопку TIME/TEXT .

Каждый раз, когда Вы нажимаете кнопку TIME/TEXT , пока воспроизводится диск, дисплей изменится от ① → ② → ... → ① → ...

Отображение времени, которое Вы можете увидеть на экране телевизора, зависит от диска, который Вы воспроизводите.

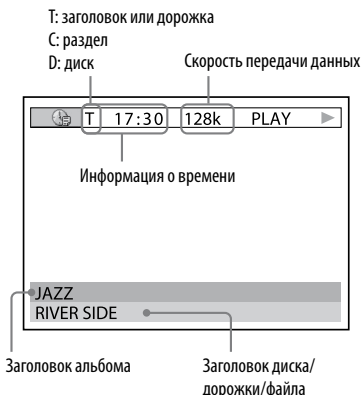

### При воспроизведении диска DVD VIDEO или DVD-R/-RW в режиме VR:

- ① Истекшее время воспроизведения текущего заголовка
- ② Оставшееся время текущего заголовка
- ③ Истекшее время воспроизведения текущего раздела
- ④ Оставшееся время текущего раздела
- ⑤ Заголовок диска

### При воспроизведении диска VIDEO CD/Super VCD:

- ① Истекшее время текущего эпизода/ дорожки
- ② Заголовок диска

### При воспроизведении диска AUDIO CD или VIDEO CD без функции PBC:

- ① Истекшее время воспроизведения текущей дорожки
- ② Оставшееся время текущей дорожки
- ③ Истекшее время воспроизведения текущего диска
- ④ Оставшееся время текущего диска
- ⑤ Заголовок диска

### При воспроизведении диска DATA CD/DVD:

Истекшее время текущей дорожки/ файла

### Примечания

- Могут быть отображены только буквы алфавита, числа и некоторые символы.
- В зависимости от диска система может отобразить только ограниченное количество символов.
- Для аудиодорожек MP3 с форматом, отличным от стандарта ISO 9660 уровня 1 и уровня 2, заголовок альбома или заголовок дорожки могут не отображаться.

## Отображение аудио информации диска

(Только для дисков DVD VIDEO и видеофайлов DivX)

Когда Вы повторно нажимаете кнопку AUDIO [22] во время воспроизведения, на экране телевизора отображается формат текущего аудиосигнала.

### При воспроизведении диска DVD VIDEO:

Например, в формате Dolby Digital составные сигналы, которые делятся на диапазоны от монофонических сигналов до 5.1-канальных сигналов, могут быть записаны на DVD VIDEO.

Например:

Для Dolby Digital 5.1 каналов:



### При воспроизведении видеофайла DivX:

Например:

аудиодорожка MP3

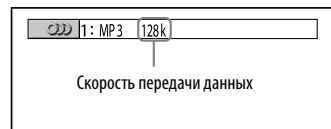

## Проверка информации о дате файлов изображений JPEG

Вы можете проверить информацию о дате во время воспроизведения, когда на файлах изображений JPEG записан тег Exif\*.

Нажимайте повторно кнопку

 DISPLAY **27** во время

воспроизведения.

Появится управляющее меню.

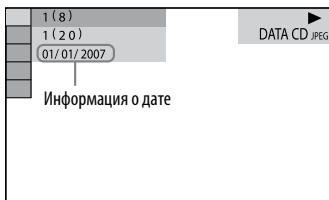

\* "Exchangeable Image File Format" (Взаимозаменяемый формат файлов изображений) – формат изображений цифровых камер, созданный Japan Electronics & Information Technology Industries Association (JEITA).

### Примечание

Формат информации о дате отличается в зависимости от региона.

## Подсоединение дополнительных компонентов

Для усиления Вашей системы Вы можете подсоединить дополнительные компоненты. Обратитесь к инструкции по эксплуатации, прилагаемой к каждому компоненту.

### Передняя панель

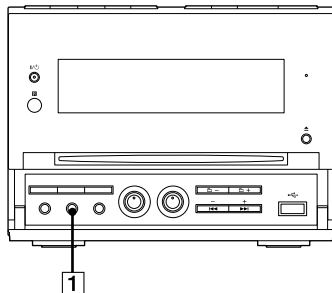

### Задняя панель

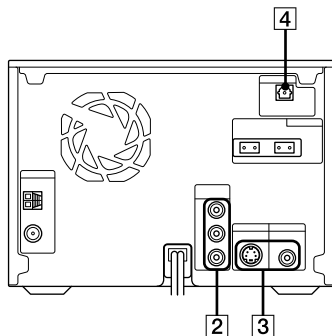

### 1 Гнездо AUDIO IN

Подсоедините к выходному аудио гнезду дополнительного компонента (портативному аудио плееру и т.п.).

### 2 Гнезда COMPONENT VIDEO OUT

Подключите входные гнезда компонентного видеосигнала телевизора или проектора. Если Ваш телевизор принимает сигналы прогрессивного формата, Вы должны использовать данное подключение и нажимать кнопку PROGRESSIVE [13] на аппарате повторно для выбора опций "P AUTO" или "P VIDEO". Вы можете наслаждаться видеоизображениями более высокого качества.

### 3 Гнезда S VIDEO OUT/VIDEO OUT

Подключите гнездо S-видео/ входное гнездо телевизора. Вы можете наслаждаться видеоизображением более высокого качества, если Вы выберете S VIDEO.

### 4 Гнездо DIGITAL OUT

Подсоедините к входному цифровому аудио гнезду дополнительного цифрового компонента (такого, как усилитель). Вы можете наслаждаться 5.1-канальным звучанием, если подсоединенный усилитель оснащен декодером Dolby Digital или DTS.

#### Примечание

Звук выводится, только если включен режим системы "DVD".

## Наслаждение многоканальным звучанием с помощью дополнительного усилителя

### 1 Подсоедините цифровой оптический шнур.

См. раздел "Подсоединение дополнительных компонентов" (стр. 79).

### 2 Подсоедините акустические системы к дополнительному усилителю, оснащённому декодером.

Для правильного размещения акустических систем обращайтесь к инструкции по эксплуатации, прилагаемой к подключенному усилителю.

### 3 Начните воспроизведение многоканального источника, такого как диск DVD VIDEO.

### 4 Выберите нужный Вам аудио формат.

См. раздел "Изменение звука" (стр. 30).

## Дополнительная информация

### Отыскание и устранение неисправностей

Если у Вас возникли какие-либо проблемы при эксплуатации данной системы, выполните следующее:

- 1 Убедитесь, что сетевой шнур и шнуры акустической системы подсоединены правильно и плотно.
- 2 Установите неисправность, воспользовавшись приведенным ниже контрольным перечнем, и выполните указанное действие по устранению неисправности.

Если после выполнения всех описанных выше действий неисправность не устраняется, обратитесь в ближайшее торговое агентство фирмы Sony.

#### Если мигает индикатор STANDBY

Немедленно отсоедините сетевой шнур и проверьте следующие пункты.

- Если Ваша система оснащена переключателем напряжения, установлен ли переключатель напряжения на правильное напряжение?
- Используете ли Вы только прилагаемые акустические системы?
- Не заблокированы ли чем-нибудь вентиляционные отверстия на задней стороне системы?

После того как индикатор STANDBY [2] прекратит мигать, подсоедините снова сетевой шнур и включите систему. Если неисправность не устраняется, обратитесь к ближайшему дилеру Sony.

## Система в целом

### Отменена установка часов или таймера.

- Отсоединен шнур питания, или произошел сбой питания. Выполните еще раз действия раздела “Установка часов” (стр. 23). Если Вы установили таймер, выполните еще раз действия раздела “Пробуждение под музыку” (стр. 73).

### На дисплее появится индикация “--:--”.

- Возник сбой питания. Повторно выполните настройки часов (стр. 23) и таймера (стр. 73).

### Нет звука.

- Нажимайте повторно кнопку VOLUME + [19].
- К гнезду PHONES подсоединены наушники [11].
- Проверьте подсоединения акустической системы (стр. 18).
- Система находится в режиме паузы, замедленного воспроизведения или блокировочного поиска. Нажмите кнопку ▷ [18] (или кнопку DVD ► [16] на аппарате) для начала воспроизведения.

### Нет звука из микрофона.

- Нажимайте кнопку VOLUME + [19] повторно или вращайте регулятор MIC LEVEL [9] на аппарате против часовой стрелки для регулировки громкости микрофона.
- Убедитесь в том, что микрофон правильно подсоединен к гнезду MIC [9].

Продолжение 

### **Имеет место сильное гудение или шум.**

- Телевизор или ВКМ расположен слишком близко к аппарату. Переместите аппарат подальше от телевизора или ВКМ.
- Переместите аппарат подальше от источника помех.
- Подсоедините аппарат к другой сетевой розетке.
- Установите фильтр помех (имеющийся в продаже) на сетевой шнур.

### **Не функционирует таймер.**

- Проверьте установку таймера и установите правильное время (стр. 81).
- Отмените функцию таймера сна (стр. 73).

### **Не функционирует пульт дистанционного управления.**

- Устраните препятствия между пультом дистанционного управления и аппаратом.
- Переместите пульт дистанционного управления поближе к аппарату.
- Направьте пульт дистанционного управления на датчик аппарата.
- Замените батарейки (R6/размер AA).
- Расположите аппарат подальше от флуоресцентного освещения.

### **Имеет место акустическая обратная связь.**

- Уменьшите громкость.
- Передвиньте микрофон подальше от акустических систем, или измените направление микрофона.

### **На экране телевизора имеются цветные помехи.**

- Выключите телевизор, затем включите его спустя промежуток времени от 15 до 30 минут. Если цветные помехи не прекращаются, поместите акустические системы подальше от телевизора.

### **Функция THEATRE SYNC не работает.**

- Если расстояние между телевизором и данным аппаратом будет слишком большим, эта функция, возможно, не будет работать. Установите аппарат рядом с телевизором.

## **Акустические системы**

---

### **Звук поступает только по одному каналу или же громкость звука не сбалансирована между левым и правым каналами.**



- Расположите акустические системы как можно более симметрично.
- Проверьте надежность и правильность подсоединения акустических систем.
- Воспроизведение выполняется с монофонического источника.

## Проигрыватель дисков

### Не удается извлечь диск.

- Обратитесь в ближайшее торговое агентство фирмы Sony.



### Воспроизведение не начинается.

- Проверьте, вставлен ли диск.
- Протрите диск (стр. 93).
- Заново вставьте диск.
- Вставьте диск, который система может воспроизвести (стр. 6).
- Вставьте диск в слот для дисков [5] стороной с этикеткой вверх.
- Выньте диск и сотрите влагу с диска, а затем оставьте систему включенной на несколько часов, пока влага не испарится.
- Нажмите кнопку  [16] (или кнопку DVD  [16] на аппарате) для начала воспроизведения.
- Код региона на DVD VIDEO не соответствует системе.
- Отмените функцию обычного контроля со стороны родителей (стр. 51).

### Пропадает звук.

- Протрите диск (стр. 93).
- Заново вставьте диск.
- Переместите аппарат в место, не подверженное вибрации (например, вверх устойчивой стойки).
- Переместите акустические системы подальше от аппарата или разместите их на отдельных стойках. При прослушивании дорожки с басовым звучанием на высокой громкости вибрация акустической системы может вызывать пропадание звука.

### Воспроизведение не начинается с первой дорожки.

- Система находится в режиме программного или произвольного воспроизведения. Выключите программное и произвольное воспроизведение.
- Выбран режим возобновления воспроизведения. Нажмите дважды кнопку  [18]. Затем нажмите кнопку  [18] (или кнопку DVD  [16] на аппарате) для начала воспроизведения (стр. 32).
- На экране телевизора автоматически появляется заголовок диска DVD VIDEO или меню PBC.

### Воспроизведение начинается автоматически.

- Диск DVD VIDEO характеризуется наличием функции автоматического воспроизведения.

### Воспроизведение останавливается автоматически.

- Некоторые диски могут содержать сигнал автоматической паузы. При воспроизведении таких дисков воспроизведение останавливается по сигналу автоматической паузы.

### Вы не сможете выполнить некоторые функции, такие как остановка, блокировочный поиск, замедленное воспроизведение, повторное воспроизведение, произвольное воспроизведение или программное воспроизведение.

- В зависимости от диска Вы можете не иметь возможности выполнить некоторые из описанных выше действий. Обращайтесь к инструкциям по эксплуатации, прилагаемым вместе с диском.

**Диски DATA CD (аудиодорожка MP3/файл изображения JPEG/ видеофайл DivX) не могут быть воспроизведены.**

- Диск DATA CD не записан в формате, соответствующем стандарту ISO 9660 уровня 1, уровня 2 или Joliet (расширенный формат).
- Диск DATA DVD не записан в формате, соответствующем стандарту UDF (Universal Disk Format).
- Аудиодорожка MP3 не имеет расширения “MP3”.
- Данные не сохранены в нужном формате.
- Невозможно воспроизвести аудиодорожку MP3 в формате, отличающемся от MPEG 1 Audio Layer 3.
- Система может выполнять воспроизведение только до глубины 8 папок.
- Для файлов MP3/JPEG проверьте установку “MODE (MP3, JPEG)” (стр. 41).
- Диск содержит свыше 200 альбомов.
- Альбом содержит свыше 600 дорожек/файлов.
- Для файлов MP3/JPEG альбом содержит свыше 300 дорожек/файлов, когда опция “MODE (MP3, JPEG)” установлена в положение “AUTO”.

- Что касается файлов MP3/JPEG, диск DATA CD/DVD содержит видеофайл DivX.
- Файл с изображением JPEG не имеет расширения “.JPG” или “.JPEG”.
- Файл изображений JPEG с размером, превышающим 3072 (ширина) × 2048 (высота) в нормальном режиме, или 2000000 пикселей в прогрессивном режиме JPEG, который обычно используется на web-сайтах интернета.
- Файлы изображений JPEG с большим соотношением ширины изображения к высоте не могут быть воспроизведены.
- Видеофайл DivX не имеет расширения “.AVI” или “.DIVX”.
- Видеофайлы DivX с большим соотношением ширины изображения к высоте не могут быть воспроизведены.

**Для воспроизведения аудиодорожек MP3 требуется более продолжительное время, чем для других.**

- После того, как система считает все дорожки на дисках, для воспроизведения может потребоваться больше времени, чем обычно, если:
  - число альбомов или дорожек на диске очень велико.
  - организационная структура альбомов и дорожек очень сложная.

## Заголовок диска, альбома, дорожки и символы DVD-TEXT не отображаются правильно.

- Используйте диск, соответствующий стандарту ISO 9660 уровня 1/уровня 2 или Joliet (расширенный формат).
- Символьными кодами, которые могут отображаться данной системой, являются следующие:
  - Верхний регистр (от A до Z)
  - Нижний регистр (от a до z)
  - Номера (от 0 до 9)
  - Символы (< > \* +, - / [ ] \_)
 Другие символы могут не отображаться корректно.

## Эффект окружающего звучания трудно услышать, когда воспроизводится аудио звуковая дорожка Dolby Digital или MPEG.

- Проверьте подсоединения акустической системы (стр. 18).
- В зависимости от DVD VIDEO выходной сигнал может быть не полностью 5.1-канальным. Он может быть монофоническим или стереофоническим, даже если звуковая дорожка записана в формате Dolby Digital или MPEG.

## Звук теряет стереоэффект при воспроизведении диска AUDIO CD, VIDEO CD, аудиодорожки MP3, видеофайла DivX или DVD VIDEO.

- Убедитесь, что система подключена правильно.
- Отсоедините микрофон или повторно нажимайте кнопку KARAOKE MODE [35] до тех пор, пока на телевизионном экране не появится индикация "KARAOKE MODE: OFF".

## Устройство USB

### Поддерживается ли системой используемое устройство USB?

- Если Вы подсоедините устройство USB, которое не поддерживается системой, могут произойти следующие неполадки. Проверьте информацию на веб-сайтах относительно совместимых USB-устройств (стр. 103).
  - Устройство USB не распознано.
  - Названия файлов или папок не отображаются на данной системе.
  - Воспроизведение невозможно.
  - Пропадает звук.
  - Возникновение шумов.

### Появляется индикация "Over Current".

- Обнаружена проблема с уровнем электрического тока с порта USB [7]. Выключите систему и удалите устройство USB из порта USB [7]. Убедитесь в исправности устройства USB. Если такой вид дисплея сохраняется, обратитесь к ближайшему дилеру Sony.

### Нет звука.

- Устройство USB подключено неправильно. Выключите систему и повторно подсоедините устройство USB, а затем включите систему и проверьте, горит ли индикатор USB MEMORY [3].

### Звук искажен.

- Используемая при кодировании файлов скорость передачи данных слишком низкая. Отправьте на устройство USB файлы, закодированные с более высокой скоростью передачи данных.

Продолжение 

### **Возникает шум или прерывистый звук.**

- Выключите систему и повторно подсоедините устройство USB.
- Музыкальные данные сами имеют помехи. Шум может быть привнесен при создании музыкальных данных в зависимости от компьютера. Создайте музыкальные данные заново.
- При использовании носителя данных USB, скопируйте файлы на компьютер, отформатируйте носитель данных USB в формате FAT16 или FAT32 и снова скопируйте файлы на носитель данных USB.\*

### **Устройство USB невозможно подсоединить к порту (USB) .**

- Устройство USB подсоединено неправильно. Подсоедините устройство USB надлежащим образом.

### **Носитель данных USB, который использовался на другом устройстве, не работает.**

- Возможно, он записан в формате, который не поддерживается системой. Если это так, примите меры предосторожности, выполнив резервное копирование важных файлов на носитель данных USB, путем копирования их на жесткий диск компьютера. Далее, отформатируйте носитель данных USB в формате FAT16 или FAT32 и снова передайте сохраненные аудиофайлы на носитель данных USB.\*





### **Индикация “Reading” отображается длительное время.**

- Завершение чтения устройства USB может занять некоторое время, если на нем хранится много папок или файлов. Поэтому необходимо выполнять следующие рекомендации.
  - Всего папок на устройстве USB: Не более 100
  - Всего файлов в папке: Не более 100

### **Ошибочная индикация**

- Повторно отправьте музыкальные данные на устройство USB, поскольку данные на устройстве USB, возможно, повреждены.

### **Не удается начать воспроизведение.**

- Выключите систему и повторно подсоедините устройство USB.
- Подсоедините устройство USB, которое может воспроизводиться системой.
- Нажмите кнопку   (или кнопку USB   на аппарате) для начала воспроизведения.

### **Воспроизведение не начинается с первой дорожки.**

- Установите обычный режим воспроизведения.

## Невозможно воспроизвести файлы.

- Носитель данных USB, отформатированный в системах, отличающихся от FAT16 или FAT32, не поддерживается.\*
  - Если Вы разделили носитель данных USB на разделы, могут воспроизводиться только файлы в первом разделе.
  - Файлы, закодированные или защищенные паролем и т.п., не могут воспроизводиться.
- \* Данная система поддерживает FAT16 и FAT32, однако некоторые носители данных USB могут не поддерживать обе системы FAT. Подробные сведения приведены в руководстве по эксплуатации каждого носителя данных USB, или же обратитесь к производителю.

## Изображение

### Изображение отсутствует.

- Нажимайте повторно кнопку FUNCTION +/- **16** для выбора "DVD" (или нажмите кнопку DVD **▶ 16** на аппарате).
- Проверьте надежность подсоединения системы.
- Поврежден видеосигнал. Замените его новым.
- Убедитесь в том, что Вы подсоединили аппарат к гнезду видеовхода Вашего телевизора (стр. 20).
- Убедитесь, что включили телевизор, и что телевизор работает правильно.
- Нажимайте повторно кнопку PROGRESSIVE **13** на аппарате для выбора опции "INTERLACE", если Вы подключаете Ваш телевизор к гнездам COMPONENT VIDEO OUT аппарата и Ваш телевизор может принимать прогрессивный сигнал.

- Вы установили прогрессивный формат, однако Ваш телевизор не может принимать сигнал в прогрессивном формате. В данном случае установите чересстрочный режим (установка по умолчанию) (стр. 21).
- Даже если Ваш телевизор совместим с сигналами (525p/625p) прогрессивного формата, установка прогрессивного формата может плохо повлиять на изображение. В данном случае установите чересстрочный режим (установка по умолчанию) (стр. 21).
- Убедитесь в том, что Вы выбрали видеовход на телевизоре так, что Вы сможете просматривать изображения от системы.
- Убедитесь в том, что Вы правильно установили цветовую систему в соответствии с цветовой системой Вашего телевизора.
- Убедитесь в том, что Вы подсоединили аппарат к Вашему телевизору, используя только прилагаемый видеосигнал.

### Появились помехи изображения.

- Очистите диск.
- Если видеосигнал с Вашей системы должен пройти через видеомэгнитофон, чтобы попасть в телевизор, защита от копирования, примененная к некоторым программам DVD VIDEO, может влиять на качество изображения. Если Вы продолжаете испытывать проблемы после проверки всех подключений, подсоедините Ваш аппарат напрямую к гнезду входного видеосигнала S Video Вашего телевизора (стр. 20).

Продолжение 

- Держите шнуры акустической системы подальше от антенн.
- При воспроизведении диска VIDEO CD, записанного в цветовой системе, отличной от установленной в системе, изображение может быть искажено.
- Когда Вы подключаете Ваш телевизор к гнездам COMPONENT VIDEO OUT и воспроизводите программное обеспечение, основанное на видеотехнологии, в прогрессивном формате сигнала, некоторые фрагменты изображения могут выглядеть неестественно из-за процесса преобразования.
- Установите цветовую систему в соответствии с Вашим телевизором (стр. 57).

**Формат кадра на экране не может быть изменен, даже если Вы установите опцию “TV TYPE” в пункте меню “SCREEN SETUP” в меню настроек, когда Вы воспроизводите широкоформатное изображение.**

- На диске DVD VIDEO формат кадра постоянный.
- Если Вы подключаете аппарат с помощью шнура S Video, подключайте непосредственно к телевизору. В противном случае Вы можете не изменить формат кадра.
- В зависимости от телевизора Вы можете не изменить формат кадра.

**Сообщения на экране телевизора не отображаются на нужном Вам языке.**

- Выберите язык, на котором Вы хотите получать экранное меню, в пункте “OSD” под пунктом “LANGUAGE SETUP” в меню установок (стр. 56).

**Язык звуковой дорожки не может быть изменен.**

- Многоязычные дорожки не записаны на воспроизводимый диск DVD VIDEO.
- DVD VIDEO запрещает изменять язык звуковой дорожки.

**Язык субтитров не может быть изменен.**

- Многоязычные субтитры не записаны на воспроизводимый диск DVD VIDEO.
- DVD VIDEO запрещает изменять субтитры.

**Субтитры нельзя отключить.**

- DVD VIDEO запрещает выключать субтитры.

**Углы не могут быть изменены.**

- На воспроизводимый диск DVD VIDEO не записаны множественные углы.
- DVD VIDEO запрещает изменять углы.

### Отменена предварительная установка радиостанций.

- Сетевой шнур отсоединен либо возникает сбой питания более чем на половину дня. Повторно выполните действия раздела “Прослушивание предварительно установленной радиостанции” (стр. 61).

### Имеет место сильное гудение или шум. (На дисплее мигает индикация “TUNED” или “ST”)

- Правильно установите полосу частот и частоту (стр. 60).
- Подсоедините правильно антенну (стр. 18).
- Найдите положение и ориентацию, обеспечивающую хорошее качество принимаемого сигнала, а затем установите антенну еще раз. Если Вам не удастся достичь хорошего качества принимаемого сигнала, мы рекомендуем Вам подсоединить имеющуюся в продаже внешнюю антенну.
- Прилагаемая проволочная антенна FM принимает сигналы всей своей длиной, поэтому обязательно вытягивайте ее полностью.
- Во избежание создания помех держите антенны подальше от шнуров акустических систем, сетевого шнура и USB-кабеля.
- Попытайтесь отключить окружающее электрическое оборудование.

### Не удается принять стереофоническую FM-программу в стереофоническом режиме.

- Нажимайте повторно кнопку REPEAT/FM MODE [17] до тех пор, пока с дисплея не исчезнет индикация “MONO”.

### Нет звука.

- Обратитесь к пункту “Нет звука.” (стр. 81) раздела Система в целом и проверьте состояние системы.
- Подсоедините правильно компонент (стр. 79), проверив при этом:
  - подсоединены ли правильно шнуры.
  - везде ли плотно вставлены штексельные вилки шнуров.
- Включите подсоединенный компонент.
- Обратитесь к инструкции по эксплуатации, прилагаемой к подсоединенному компоненту, и начните воспроизведение.









### Если система после принятия описанных выше мер все еще не функционирует надлежащим образом или возникли другие проблемы, не описанные выше, переустановите систему следующим образом:

Используйте кнопки на аппарате, чтобы переустановить систему на заводские установки по умолчанию.

- 1 Отсоедините сетевой шнур.
- 2 Снова включите в сеть вилку сетевого шнура.
- 3 Нажмите кнопку I/⏻ [1] для включения системы.
- 4 Нажмите одновременно кнопки [18], DISPLAY [12] и I/⏻ [1].  
На дисплее появится индикация “RESET”.

Система будет переустановлена с заводскими установками, за исключением установок DVD. Вам следует установить выполненные Вами настройки, такие, как предварительно установленные станции, часы и таймер.

### Для возврата настроек DVD к установкам по умолчанию\* выполните сброс системы следующим образом:

- 1 Нажмите кнопку  DISPLAY **[27]**, когда воспроизведение остановлено.  
На экране телевизора появляется управляющее меню.
- 2 Нажимайте повторно кнопку  или  **[31]** для выбора пункта  (SETUP), а затем нажмите кнопку ENTER **[31]**.
- 3 Нажимайте повторно кнопку  или  **[31]** для выбора опции "RESET", а затем нажмите кнопку ENTER **[31]**.
- 4 Нажимайте повторно кнопку  или  **[31]** для выбора опции "YES", а затем нажмите кнопку ENTER **[31]**.  
На выполнение уйдет несколько секунд. Не нажимайте кнопку I/⏻ **[1]** во время сброса установок системы.

\* За исключением установок функции контроля со стороны родителей

## Функция самодиагностики

(Если на дисплее появляются буквы/цифры)

При активизации функции самодиагностики для предотвращения неправильного функционирования системы на экране телевизора и на дисплее передней панели появится 5-значный служебный код (например, С 13 50) в виде комбинации, состоящей из буквы и четырех цифр. В этом случае выполните проверку в соответствии со следующей таблицей.

Первые три знака служебного кода	Причина и действия по устранению
----------------------------------	----------------------------------

С 13	Диск загрязнен. • Очистите диск сухой тканью (стр. 93).
С 31	Диск вставлен не правильно. • Заново включите систему, затем повторно правильно вставьте диск.
Е XX (XX является числом)	Для предотвращения неправильного функционирования система выполнила самодиагностику. • Обратитесь к Вашему ближайшему дилеру фирмы Sony или в местную уполномоченную мастерскую технического обслуживания Sony и сообщите им 5-значный служебный код. Например: Е 61 10

## При отображении на экране телевизора номера версии

При включении системы на экране телевизора может появиться номер версии [VER.X.XX] (X - это число). Хотя это не является неисправностью и предназначено только для техобслуживания компанией Sony, нормальное функционирование системы будет невозможно. Выключите систему, затем снова включите ее для функционирования.

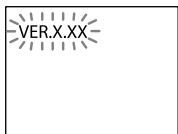

## Сообщения

Во время работы системы на дисплее передней панели может появиться или начать мигать одно из следующих сообщений.

### DVD-плеер, тюнер

#### Cannot Play

- Был вставлен диск, который не может быть воспроизведен.
- Был вставлен диск DVD VIDEO с кодом региона, который не поддерживается.

#### Data Error

- Аудиодорожка MP3, файл изображения JPEG и видеофайл DivX, который Вы хотите воспроизвести, повреждены.
- Аудиодорожка MP3 не соответствует формату MPEG 1 Audio Layer 3.
- Файл изображений JPEG не поддерживает формат DCF.
- Видеофайл DivX не соответствует сертифицированным профилям DivX.
- Аудиодорожка MP3 имеет расширение “.MP3”, но не является дорожкой в формате MP3.
- Файл изображений JPEG имеет расширение “.JPG” или “.JPEG”, но не является файлом в формате JPEG.
- Видеофайл DivX имеет расширение “.AVI” или “.DIVX”, но не является файлом в формате DivX.

**No Disc**

В слоте для дисков нет диска [5].

**Not In Use**

Вы нажали кнопку, операция которой запрещена или неверна в это время.

**OFF TIME NG!**

Время включения и время выключения таймера воспроизведения совпадают.

**PASSWORD**

Установлен обычный контроль со стороны родителей или контроль со стороны родителей.

**Please Wait**

Система выполняет процесс инициализации.

**Reading**

Система считывает информацию диска. Некоторые кнопки недоступны.

**Устройство USB****ATRAC AD**

Подсоединено аудиоустройство ATRAC (ATRAC Audio Device).

**Device Error**

Устройство USB не распознано.

**No Device**

Устройство USB не подсоединено или подсоединенное устройство USB остановлено.

**No Step**

Все запрограммированные дорожки или файлы удалены.

**No Track**

В систему не загружены файлы, пригодные для воспроизведения.

**Not Supported**

Подсоединено устройство USB, которое не поддерживается системой.

**Please Wait**

Идет подготовка к использованию устройства USB.

**Reading**

Система пытается распознать устройство USB.

**Removed**

Устройство USB удалено.

**Step Full!**

Вы пытались запрограммировать более 26 дорожек или файлов (фрагментов).

**StorageDrive**

Подсоединен носитель данных USB.

## Меры предосторожности

### Диски, которые система НЕ МОЖЕТ воспроизводить

- Диски нестандартной формы (например, в форме сердца, квадрата, звезды)
- Диски, на поверхности которых осталась клейкая лента, бумага или наклейка
- Взятые на прокат или бывшие в употреблении диски с прикрепленными к ним наклейками, клей на которых выходит за пределы наклейки
- Диски с этикетками, отпечатанными с использованием липких на ощупь чернил

### Примечания относительно дисков

- Перед воспроизведением диска очистите диск с помощью протирочной ткани от центра к краям.
- Не очищайте диск с помощью растворителей, таких как бензиновый разбавитель, или имеющихся в продаже очистителей или антистатических аэрозолей, предназначенных для виниловых долгоиграющих пластинок.
- Не подвергайте диски воздействию прямых солнечных лучей или источников тепла, таких как воздуховоды для горячего воздуха, не оставляйте их в машине, припаркованной под прямыми солнечными лучами.
- Не используйте диски, обрамленные защитным кольцом. Это может привести к неисправности системы.

### О рабочем напряжении

Перед использованием системы убедитесь, что рабочее напряжение аппарата соответствует напряжению Вашей местной сети.

### О мерах безопасности

- Аппарат не отключается от источника питания переменного тока, пока он подсоединен к сетевой розетке, даже если сам аппарат выключен.
- Если аппарат не будет использоваться в течение длительного периода времени, полностью отсоедините шнур питания от сетевой розетки. При отсоединении аппарата всегда держите штепсельную вилку. Ни в коем случае не тяните за сам шнур.
- При попадании в систему любого предмета или жидкости, прежде чем использовать систему, ее следует отключить и проверить в мастерской квалифицированного обслуживания.
- Шнур питания переменного тока может быть заменен только квалифицированным персоналом.

### О расположении

- Не размещайте систему в наклонном положении или в местах горячих, холодных, пыльных, грязных или сырых, с недостатком вентиляции или местах, подверженных вибрации, воздействию прямого солнечного или яркого света.
- Будьте осторожны при размещении аппарата или акустических систем на специально обработанных поверхностях (например, воском, маслом, полиролем), так как это может привести к появлению пятен или обесцвечиванию.
- Если систему внесли в помещение из холодного или жаркого места или поместили в сырой комнате, на линзах внутри DVD-проигрывателя может сконцентрироваться влага, что может вызвать неисправность системы. В данной ситуации извлеките диск и оставьте систему включенной примерно в течение часа до испарения влаги.

## О внутренней генерации тепла

- Внутренняя генерация тепла в аппарате во время работы является нормальной и не должна вызывать тревогу.
- Не прикасайтесь к корпусу, если аппарат непрерывно использовался на большой громкости, потому что корпус может нагреться.
- Не закрывайте вентиляционные отверстия.

## Об акустической системе

Передняя акустическая система является магнитозащищенной и может быть установлена возле телевизора. Однако на экранах некоторых телевизоров может наблюдаться неравномерность цвета. В данной ситуации отключите телевизор, подождите от 15 до 30 минут, и снова включите его. Расположите правую акустическую систему с правой стороны аппарата, а левую акустическую систему с левой стороны аппарата. Если улучшений нет, отодвиньте акустические системы подальше от телевизора.

### ВАЖНОЕ УВЕДОМЛЕНИЕ

**Меры предосторожности:** Если с помощью данной системы Вы оставите на экране телевизора стоп-кадр или экранную индикацию на длительное время, существует опасность неустраняемого повреждения экрана телевизора. Особенно чувствительны к этому проекционные телевизоры.

## Очистка корпуса

Очищайте данную систему мягкой тканью, слегка смоченной в мягком моющем растворе. Не используйте никаких типов наждачной бумаги, чистящих порошков, или растворителей, таких как разбавитель, бензин или спирт.

# Технические характеристики

## Основной аппарат

### Секция усилителя

Выходная мощность по DIN (номинальная)

40 + 40 Вт (6 Ом при 1 кГц, по DIN)

Постоянная среднеквадратическая выходная мощность (для справок)

50 + 50 Вт (6 Ом на 1 кГц, суммарный коэффициент гармоник 10%)

Входы:

AUDIO IN (стереофоническое мини-гнездо):

Напряжение 620 мВ, сопротивление 47 кОм

MIC (мини-гнездо):

Чувствительность 0,8 мВ, сопротивление 10 кОм

Порт  (USB):

Тип A, максимальный ток 500 мА

Выходы:

DIGITAL OUT (квадратное оптическое соединительное гнездо):

Длина волны 660 нм

VIDEO OUT (фоногнездо):

Макс. уровень размаха вых. сигнала 1 V<sub>p-p</sub>, несимметричное, с отрицательной синхронизацией, полное сопротивление нагрузки 75 Ом

COMPONENT VIDEO OUT:

Y: 1 V<sub>p-p</sub>, 75 Ом

Pв/Св: 0,7 V<sub>p-p</sub>, 75 Ом

Pг/Сг: 0,7 V<sub>p-p</sub>, 75 Ом

S VIDEO OUT (гнездо 4-штырьковое/мини-DIN):

Y: 1 V<sub>p-p</sub>, несбалансированное, с отрицательной синхронизацией

C: размах 0,286 V<sub>p-p</sub>, полное сопротивление нагрузки 75 Ом

PHONES (стереофоническое мини-гнездо):

позволяет подсоединять наушники сопротивлением 8 Ом и более

## Секция устройства USB

Поддерживаемая скорость передачи данных:

MP3 (MPEG 1 Audio Layer-3):  
32 — 320 килобайт в секунду, VBR  
ATRAC: 48 — 352 килобайт в секунду  
(ATRAC3plus), 66/105/132 килобайт в секунду (ATRAC3)  
WMA: 32 — 192 килобайт в секунду, VBR  
AAC: 48 — 320 килобайт в секунду

Частоты дискретизации:

MP3 (MPEG 1 Audio Layer-3):  
32/44,1/48 кГц  
ATRAC: 44,1 кГц  
WMA: 44,1 кГц  
AAC: 44,1 кГц

## Секция проигрывателя дисков

Система:

Система компакт-дисков и цифровая аудиосистема

Лазер:

Характеристики лазерного диода  
Продолжительность эмиссии:

непрерывная  
Выходная мощность лазера\*:  
Менее чем 1000 мкВт

\* Данная выходная мощность представляет величину, измеренную на расстоянии 200 мм от поверхности объектива на блоке оптического звукоснимателя с апертурой в 7 мм.

Полупроводниковый лазер:

(DVD:  $\lambda=650$  нм, CD:  $\lambda=790$  нм)

Частотная характеристика:

DVD (PCM 48 кГц): 2 Гц — 22 кГц ( $\pm 1$  дБ)  
CD: 2 Гц — 20 кГц ( $\pm 0,5$  дБ)

Формат цветовой системы видеосигнала:

Европейская и российская модели:  
PAL  
Прочие модели: NTSC и PAL

## Секция тюнера

Стерефонический тюнер FM,  
супергетеродинный тюнер FM/AM

Секция тюнера FM

Диапазон настройки:

87,5 — 108,0 МГц (с шагом 50 кГц)

Антенна:

Проволочная антенна FM

Антенные гнезда:

75 Ом несбалансированные

Промежуточная частота:

10,7 МГц

Секция тюнера AM

Диапазон настройки:

Европейская и российская модели:

531 — 1602 кГц (при установке

интервала настройки на 9 кГц)

Прочие модели:

530 — 1710 кГц (при установке

интервала настройки на 10 кГц)

531 — 1602 кГц (при установке

интервала настройки на 9 кГц)

Антенна:

Рамочная антенна AM

Антенные гнезда:

Гнездо для подключения внешней антенны

Промежуточная частота:

450 кГц

## Акустическая система

Акустическая система:

Полный диапазон частот, с отражателем басов, магнитно-экранированная

Компоненты акустической системы:

диаметр 120 мм, конического типа

Номинальное полное сопротивление:

6 Ом

Размеры (ш/в/г):

Приблизительно 141 × 141 × 225 мм

Масса:

Приблизительно 1,5 кг

## Система в целом

Требования по электропитанию:

Тайская модель: 220 В переменного тока, частота 50/60 Гц

Прочие модели:

220 — 240 В переменного тока, частота 50/60 Гц

Потребляемая мощность:

45 Вт

Размеры (ш/в/г) (Приблизительно):

190 × 141 × 273 мм

Масса (Приблизительно):

2,8 кг

Прилагаемые принадлежности:

Пульт дистанционного управления (1)

Батарейки R6 (размера AA) (2)

Рамочная антенна AM (1)

Проволочная антенна FM (1)

Видеошнур (1)

Подушки акустических систем (8)

Конструкция и технические характеристики могут быть изменены без уведомления.

- Потребляемая мощность в режиме ожидания: 0,5 Вт
- В некоторых печатных платах галогенированные огнезащитные составы не используются.

# Руководство по отображению управляющего меню

Используйте управляющее меню для выбора функции и для просмотра относящейся к ней информации. Нажимайте повторно кнопку  DISPLAY [27] для включения, выключения или изменения отображения управляющего меню следующим образом:

Отображение контрольного меню 1 → Отображение контрольного меню 2 (появляется только для определенных дисков) → Нет отображения контрольного меню → Отображение контрольного меню 1 → ...

## Индикации управляющего меню

Индикации управляющего меню 1 и 2 будут отображать различные пункты в зависимости от типа диска.

Например: Управляющее меню отображает 1 при воспроизведении диска DVD VIDEO

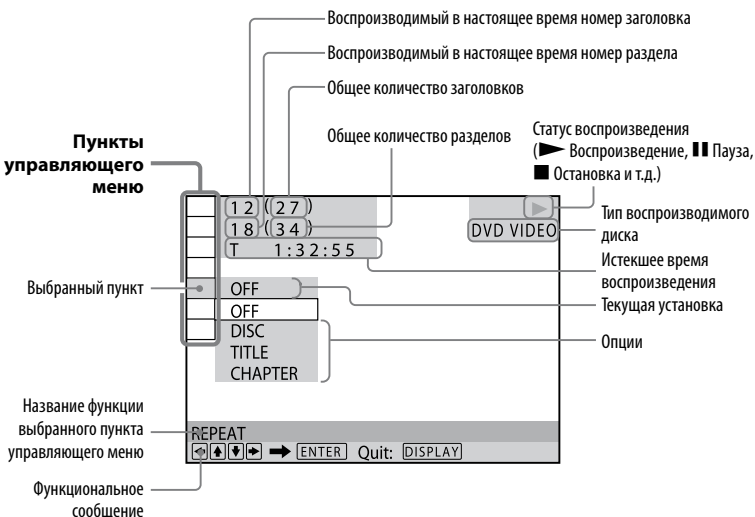

## Список пунктов управляющего меню

Пункт	Название пункта, Соответствующий тип диска, Функция
	<b>TITLE/SCENE/TRACK</b> <b>DVD-V</b> <b>DVD-VR</b> <b>VIDEO CD</b> Выбирает заголовок, эпизод или дорожку, которые будут воспроизводиться.
	<b>CHAPTER/INDEX</b> <b>DVD-V</b> <b>DVD-VR</b> <b>VIDEO CD</b> Выбирает раздел или индекс, которые будут воспроизводиться.
	<b>TRACK</b> <b>C D</b> <b>DATA CD</b> <b>DATA DVD</b> Выбирает дорожку, которая будет воспроизводиться.
	<b>ORIGINAL/PLAY LIST</b> <b>DVD-VR</b> Выбирает либо оригинальную записанную последовательность воспроизведения, либо список воспроизведения, созданный на диске.
	<b>TIME/TEXT</b> <b>DVD-V</b> <b>DVD-VR</b> <b>VIDEO CD</b> <b>C D</b> <b>DATA CD</b> <b>DATA DVD</b> Проверяет истекшее время воспроизведения и оставшееся время. Вводит временной код для поиска изображения и музыки. Отображает текстовую информацию о дисках DVD TEXT и аудиодорожках MP3.
	<b>PROGRAM</b> <b>VIDEO CD</b> <b>C D</b> Дорожки воспроизводятся в нужной Вам последовательности.
	<b>SHUFFLE</b> <b>VIDEO CD</b> <b>C D</b> <b>DATA CD</b> <b>DATA DVD</b> Воспроизводит дорожку в произвольной последовательности.
	<b>REPEAT</b> <b>DVD-V</b> <b>DVD-VR</b> <b>VIDEO CD</b> <b>C D</b> <b>DATA CD</b> <b>DATA DVD</b> Выполняет повторное воспроизведение диска, повторное воспроизведение всего диска (все заголовки/все дорожки/все альбомы) или одного заголовка/раздела/дорожки/альбома/файла.

Пункт	Название пункта, Соответствующий тип диска, Функция
	<b>A/V SYNC</b> <span style="background-color: black; color: white; padding: 2px;">DVD-V</span> <span style="background-color: black; color: white; padding: 2px;">DVD-VR</span> <span style="background-color: black; color: white; padding: 2px;">VIDEO CD</span> <span style="background-color: black; color: white; padding: 2px;">DATA CD</span> <span style="background-color: black; color: white; padding: 2px;">DATA DVD</span> Устанавливает задержку между изображением и звуком.
	<b>PARENTAL CONTROL</b> <span style="background-color: black; color: white; padding: 2px;">DVD-V</span> <span style="background-color: black; color: white; padding: 2px;">VIDEO CD</span> <span style="background-color: black; color: white; padding: 2px;">C D</span> Устанавливает запрет для воспроизведения на данной системе.
	<b>SETUP</b> <span style="background-color: black; color: white; padding: 2px;">DVD-V</span> <span style="background-color: black; color: white; padding: 2px;">DVD-VR</span> <span style="background-color: black; color: white; padding: 2px;">VIDEO CD</span> <span style="background-color: black; color: white; padding: 2px;">C D</span> <span style="background-color: black; color: white; padding: 2px;">DATA CD</span> <span style="background-color: black; color: white; padding: 2px;">DATA DVD</span> <b>Быстрая настройка QUICK</b> Используйте функцию QUICK SETUP для выбора языка экранной индикации и формата Вашего телевизора. <b>Настройка CUSTOM</b> В дополнение к установке функции QUICK SETUP Вы сможете регулировать другие установки. <b>RESET</b> Возвращает установки на дисплее "SETUP" к установке по умолчанию.
	<b>ALBUM</b> <span style="background-color: black; color: white; padding: 2px;">DATA CD</span> <span style="background-color: black; color: white; padding: 2px;">DATA DVD</span> Выбирает альбом, подлежащий воспроизведению.
	<b>FILE</b> <span style="background-color: black; color: white; padding: 2px;">DATA CD</span> <span style="background-color: black; color: white; padding: 2px;">DATA DVD</span> Выбирает файл изображения JPEG или видеофайл DivX для воспроизведения.
	<b>DATE</b> <span style="background-color: black; color: white; padding: 2px;">DATA CD</span> <span style="background-color: black; color: white; padding: 2px;">DATA DVD</span> Отображает индикацию даты, когда изображение было снято цифровым фотоаппаратом.
	<b>INTERVAL</b> <span style="background-color: black; color: white; padding: 2px;">DATA CD</span> <span style="background-color: black; color: white; padding: 2px;">DATA DVD</span> Определяет продолжительность отображения слайдов на экране телевизора.
	<b>EFFECT</b> <span style="background-color: black; color: white; padding: 2px;">DATA CD</span> <span style="background-color: black; color: white; padding: 2px;">DATA DVD</span> Выбирает эффекты перехода, которые будут использованы для смены слайдов во время демонстрации слайдов.

Пункт	Название пункта, Соответствующий тип диска, Функция
	<p><b>MODE (MP3, JPEG)</b> <span style="float: right;">DATA CD DATA DVD</span></p> <p>Выбирает тип данных: Аудиодорожка MP3 (AUDIO), файл изображения JPEG (IMAGE) или оба (AUTO), подлежащие воспроизведению при воспроизведении диска DATA CD/DVD.</p>
	<p><b>KEY CONTROL*</b> <span style="float: right;">DVD-V DVD-VR VIDEO CD C D DATA CD DATA DVD</span></p> <p>Изменяет ключевой тон в соответствии с Вашим голосовым диапазоном.</p>
	<p><b>SCORE MODE*</b> <span style="float: right;">DVD-V DVD-VR VIDEO CD C D DATA CD DATA DVD</span></p> <p>Выбирает уровень для режима очков.</p>
	<p><b>KARAOKE PON*</b> <span style="float: right;">DVD-V DVD-VR VIDEO CD C D DATA CD DATA DVD</span></p> <p>Дает возможность наслаждаться караоке с диска, на котором записан стереофонический звук, с помощью уменьшения громкости голоса исполнителя.</p>
	<p><b>VOCAL SELECT*</b> <span style="float: right;">DVD-V VIDEO CD C D</span></p> <p>Выбирает ведущий голос исполнителя, записанный на диске формата караоке Dolby Digital (только DVD VIDEO). Выбирает тип голоса исполнителя, записанный на диске (только VIDEO CD, AUDIO CD). Выключение голоса исполнителя (только VIDEO CD, AUDIO CD).</p>
	<p><b>GUIDE MELODY*</b> <span style="float: right;">DVD-V</span></p> <p>Включает или выключает ведущую мелодию для диска формата караоке Dolby Digital.</p>

\* Эта функция доступна только во время режима караоке.

## Список языковых кодов

Написание языков соответствует стандарту ISO 639: 1988 (E/F).

Код	Язык	Код	Язык	Код	Язык	Код	Язык
1027	Afar	1186	Scots Gaelic	1350	Malayalam	1513	Siswati
1028	Abkhazian	1194	Galician	1352	Mongolian	1514	Sesotho
1032	Afrikaans	1196	Guarani	1353	Moldavian	1515	Sundanese
1039	Amharic	1203	Gujarati	1356	Marathi	1516	Swedish
1044	Arabic	1209	Hausa	1357	Malay	1517	Swahili
1045	Assamese	1217	Hindi	1358	Maltese	1521	Tamil
1051	Aymara	1226	Croatian	1363	Burmese	1525	Telugu
1052	Azerbaijani	1229	Hungarian	1365	Nauru	1527	Tajik
1053	Bashkir	1233	Armenian	1369	Nepali	1528	Thai
1057	Byelorussian	1235	Interlingua	1376	Dutch	1529	Tigrinya
1059	Bulgarian	1239	Interlingue	1379	Norwegian	1531	Turkmen
1060	Bihari	1245	Inupiak	1393	Occitan	1532	Tagalog
1061	Bislama	1248	Indonesian	1403	(Afan) Oromo	1534	Setswana
1066	Bengali; Bangla	1253	Icelandic	1408	Oriya	1535	Tonga
1067	Tibetan	1254	Italian	1417	Punjabi	1538	Turkish
1070	Breton	1257	Hebrew	1428	Polish	1539	Tsonga
1079	Catalan	1261	Japanese	1435	Pashto; Pushto	1540	Tatar
1093	Corsican	1269	Yiddish	1436	Portuguese	1543	Twi
1097	Czech	1283	Javanese	1463	Quechua	1557	Ukrainian
1103	Welsh	1287	Georgian	1481	Rhaeto-Romance	1564	Urdu
1105	Danish	1297	Kazakh	1482	Kirundi	1572	Uzbek
1109	German	1298	Greenlandic	1483	Romanian	1581	Vietnamese
1130	Bhutani	1299	Cambodian	1489	Russian	1587	Volapük
1142	Greek	1300	Kannada	1491	Kinyarwanda	1613	Wolof
1144	English	1301	Korean	1495	Sanskrit	1632	Xhosa
1145	Esperanto	1305	Kashmiri	1498	Sindhi	1665	Yoruba
1149	Spanish	1307	Kurdish	1501	Sangho	1684	Chinese
1150	Estonian	1311	Kirghiz	1502	Serbo-Croatian	1697	Zulu
1151	Basque	1313	Latin	1503	Singhalese	1703	Не определено
1157	Persian	1326	Lingala	1505	Slovak		
1165	Finnish	1327	Laothian	1506	Slovenian		
1166	Fiji	1332	Lithuanian	1507	Samoa		
1171	Faroese	1334	Latvian; Lettish	1508	Shona		
1174	French	1345	Malagasy	1509	Somali		
1181	Frisian	1347	Maori	1511	Albanian		
1183	Irish	1349	Macedonian	1512	Serbian		

## Список кодов регионов для контроля со стороны родителей

<b>Код</b>	<b>Регион</b>	<b>Код</b>	<b>Регион</b>	<b>Код</b>	<b>Регион</b>	<b>Код</b>	<b>Регион</b>
2047	Австралия	2149	Испания	2379	Норвегия	2174	Франция
2046	Австрия	2254	Италия	2427	Пакистан	2090	Чили
2044	Аргентина	2079	Канада	2436	Португалия	2086	Швейцария
2057	Бельгия	2092	Китай	2489	Россия	2499	Швеция
2070	Бразилия	2304	Корея	2501	Сингапур	2276	Япония
2109	Германия	2363	Малайзия	2184	Соединенное Королевство		
2115	Дания	2362	Мексика	2528	Таиланд		
2248	Индия	2376	Нидерланды	2424	Филиппины		
2238	Индонезия	2390	Новая Зеландия	2165	Финляндия		

---

## Воспроизводимые устройства USB

Ознакомьтесь с приведенными ниже веб-сайтами, чтобы получить информацию о совместимых USB-устройствах:

Для покупателей в США:

<<http://www.sony.com/shelfsupport>>

Для покупателей в Канаде:

Английский <<http://www.sony.ca/ElectronicsSupport/>>

Французский <<http://fr.sony.ca/ElectronicsSupport/>>

Для покупателей в Европе:

<<http://sonydigital-link.com/dna>>

Для покупателей в Латинской

Америке:

<<http://www.sony-latin.com/pa/info>>

Для покупателей в Азии и Океании:

<<http://www.css.ap.sony.com/>>

## Глоссарий

### DivX®

Цифровая видеотехнология, созданная компанией DivX, Inc. Видеоролики, записанные с помощью технологии DivX, имеют наивысшее качество при сравнительно небольшом размере файла.

### DTS

Технология цифрового сжатия аудио, разработанная компанией Digital Theater Systems, Inc. Эта технология соответствует 5.1 каналному окружающему звучанию. Канал пространственного звучания является стереофоническим, и в этом формате есть также дискретный канал сверхнизкочастотного динамика. DTS предоставляет идентичные 5.1 дискретные каналы высококачественного цифрового аудио. Хорошее разделение каналов осуществляется потому, что выполняется дискретная запись и цифровая обработка всех данных с каналов.

### DVD-RW

Диск DVD-RW представляет собой диск для записи и перезаписи такого же размера, как и диск DVD VIDEO. Диск DVD-RW имеет два различных режима: режим VR и видеорежим. Диски DVD-RW, созданные в видеорежиме, имеют такой же формат, что и DVD VIDEO, тогда как диски, созданные в режиме VR (видеозаписи), позволяют программировать и редактировать свое содержимое.

### DVD+RW

Диск DVD+RW (плюс RW) представляет собой диск для записи и перезаписи. Диски DVD+RW используют формат записи, совместимый с форматом DVD VIDEO.

### DVD VIDEO

Диск, который содержит до 8 часов движущихся изображений, хотя его диаметр такой же, как и у AUDIO CD. Объем данных однослойного DVD VIDEO с односторонней записью при 4,7 Гб (Гигабайт) в 7 раз больше, чем AUDIO CD. Более того, объем данных двухслойного DVD VIDEO с односторонней записью составляет 8,5 Гб, однослойного DVD VIDEO с двухсторонней записью - 9,4 Гб, а двухслойного DVD VIDEO с двухсторонней записью - 17 Гб. Данные изображений используют формат MPEG 2, один из мировых стандартов технологии цифрового сжатия. Данные изображений сжимаются примерно до 1/40 их исходного размера. DVD VIDEO также использует технологию кодирования с переменной частотой, которая изменяет данные, размещая их в зависимости от состояния изображения.

Аудиоданные записываются в формате Dolby Digital, а также в формате PCM, позволяя Вам насладиться более реалистичным присутствием аудио. Более того, различные дополнительные функции, такие как функция множественного ракурса, многоязычная функция и функция контроля со стороны родителей предоставляются на DVD VIDEO.

## VIDEO CD

Компакт-диск, который содержит движущиеся изображения. Данные изображений используют формат MPEG 1, один из мировых стандартов технологии цифрового сжатия. Данные изображений сжимаются примерно до 1/140 их исходного размера. Следовательно, 12 см VIDEO CD может содержать до 74 минут движущихся изображений. VIDEO CD также содержат компактные аудиоданные. Звуки за пределами диапазона слухового восприятия человека сжимаются, тогда как звуки, которые мы можем слышать, не сжимаются. Диски VIDEO CD могут хранить в 6 раз больше аудиоинформации, чем обычные AUDIO CD. Есть 2 версии VIDEO CD.

- Версия 1.1: Вы можете воспроизводить только движущиеся изображения и звук.
- Версия 2.0: Вы можете воспроизводить неподвижные изображения высокого разрешения и наслаждаться функциями PBC.

Данная система соответствует обеим версиям.

## Альбом

Раздел музыкальных композиций или изображений на диске DATA CD или DATA DVD, содержащий аудиодорожки MP3, файлы изображений JPEG или видеофайлы DivX.

## Дорожка

Секция с изображениями или музыкой на VIDEO CD, CD или MP3. Альбом состоит из нескольких дорожек (только MP3).

## Заголовок

Самая длинная секция с изображениями или музыкой на DVD VIDEO; фильм и т.п. для содержания изображения для видеопрограмм, или целый альбом для аудиопрограмм.

## Код региона

Данная система используется для защиты авторских прав. Код региона присваивается каждой системе DVD или каждому диску DVD VIDEO согласно месту продажи. Код каждого региона указан на аппарате, а также на упаковке диска. Система может воспроизводить диски, которые соответствуют коду своего региона. Система также может воспроизводить диски со знаком "Ⓜ". Даже если код региона не отображен на диске DVD VIDEO, региональное ограничение все же может быть активизировано.

## Многоязычная функция

На некоторые диски DVD VIDEO записано несколько языков для звуковых дорожек или субтитров.

## Программное обеспечение для киносюжетов, программное обеспечение, основанное на видеотехнике

Диски DVD VIDEO могут классифицироваться как программное обеспечение, основанное на кинотехнологии или видеотехнологии. Диски DVD VIDEO, основанные на кинотехнологии, содержат такие же изображения (24 кадра в секунду), которые демонстрируются в кинотеатрах. Диски DVD VIDEO, основанные на видеотехнологии, содержащие телеспектакли или комедии, отображают изображения с частотой 30 кадров (или 60 полей) в секунду.

Продолжение 

## **Прогрессивный формат (последовательное сканирование)**

В отличие от чересстрочного формата прогрессивный формат может воспроизводить от 50 — 60 кадров в секунду путем воспроизведения всех считываемых строк (525 строк для системы NTSC, 625 строк для системы PAL). Общее качество изображения улучшается, а неподвижные изображения, текст и горизонтальные линии выглядят четче. Этот формат совместим с прогрессивным форматом 525 или 625.

## **Раздел**

Разделение заголовка на DVD VIDEO. Заголовок составлен из нескольких разделов.

## **Родительский контроль**

Функция DVD VIDEO для ограничения при воспроизведении диска по возрасту пользователей согласно ограничивающему уровню в каждой стране. Ограничение меняется от диска к диску; когда оно активизировано, воспроизведение может быть полностью запрещено, эпизоды с насилием пропускаются или заменяются другими эпизодами так далее.

## **Управление воспроизведением (PBC)**

Сигналы, закодированные на VIDEO CD (Версия 2.0) для управления воспроизведением. Используя экраны меню, записанные на VIDEO CD с функциями PBC, Вы можете насладиться выполнением простых интерактивных программ, программ с функциями поиска и т.п.

## **Файл**

Файл изображения JPEG или видеофайл DivX, записанный на диск DATA CD или DATA DVD. (“Файл” является эксклюзивным определением для этой системы.) Один файл содержит одно изображение или фильм.

## **Формат Dolby Digital**

Этот звуковой формат для кинотеатров, более продвинутый, чем Dolby Surround Pro Logic. В данном формате акустические системы пространственного звучания выдают стереофонический звук с расширенным частотным диапазоном, а также независимо предоставляется канал сверхнизкочастотного динамика для глубоких басов. Этот формат еще называют “5.1”, потому что канал сверхнизкочастотного динамика принимается за 0.1 канала (так как его функции задействуются только тогда, когда нужны глубокие нижние звуковые частоты). Все шесть каналов в данном формате записаны отдельно для осуществления превосходного разделения каналов. Более того, поскольку все сигналы подвергаются цифровой обработке, происходит меньшее ухудшение сигнала.

## **Функция множественных углов**

На некоторые диски DVD VIDEO записаны эпизоды под разными углами или с разных точек обзора видеокамеры.

## **Чересстрочный формат (чересстрочное сканирование)**

Чересстрочный формат в соответствии со стандартом NTSC является способом отображения телевизионных изображений и может отображать 30 кадров в секунду. Каждый кадр сканируется дважды - попеременно между строками сканирования с четными номерами, а затем между строками сканирования с нечетными номерами, при этом сканирование происходит 60 раз в секунду.

## **Эпизод**

На VIDEO CD с функциями PBC, экраны меню, движущиеся изображения и неподвижные изображения разделены на секции, называемые “эпизодами”.

# Алфавитный указатель

## Числовые

16:9 57  
4:3 LETTER BOX 57  
4:3 OUTPUT 57  
4:3 PAN SCAN 57

## A

A/V SYNC 49, 99  
AAC 62, 64  
ALBUM 99  
ANGLE 29  
ATRAC 62, 65  
ATRAC AD 62  
AUDIO 56  
AUDIO DRC 59

## B

BACKGROUND 57

## C

CHAPTER 39, 98  
COLOR SYSTEM (VIDEO  
CD) 57  
COMPONENT VIDEO OUT  
21, 80  
CUSTOM 55  
CUSTOM PARENTAL  
CONTROL 50  
CUSTOM SETUP 58

## D

DATA CD 6  
DATA DVD 7  
DIMMER 75  
DISPLAY 23  
DivX 47, 104  
DTS 104  
DVD 6  
DVD+RW 6, 104  
DVD-RW 6, 104

## E

EFFECT 47, 99

## F

FILE 99

## I

INDEX 98  
INTERLACE 21  
INTERVAL 99

## J

JPEG 41, 43, 45

## L

LANGUAGE SETUP 24, 56

## M

MENU 56  
MODE (MP3, JPEG) 100  
MP3 6  
MULTI-DISC RESUME  
33, 58

## O

ORIGINAL 38, 98  
OSD 56

## P

PARENTAL CONTROL  
52, 99  
PAUSE MODE 58  
PICTURE NAVI 40, 44  
PLAY LIST 38, 98  
PROGRESSIVE AUTO 21  
PROGRESSIVE VIDEO 21

## R

RESET 89, 99

## S

S VIDEO 80  
SCENE 98  
SCREEN SAVER 57  
SCREEN SETUP 24  
SETUP 99  
SLEEP 26, 73  
SUBTITLE 56

## T

THEATRE SYNC 26  
TIME/TEXT 98  
TITLE 36, 98  
TRACK 98  
TRACK SELECTION 58  
TV TYPE 57

## U

USB 62  
USB MEMORY 85

## V

VIDEO CD 6, 105

## W

WMA 62, 64

## A

Альбом 28, 105

## Б

Батарейки 19  
Быстрое перемещение  
вперед 28  
Быстрое перемещение  
назад 28

## B

Возобновление  
воспроизведения 32  
Воспроизведение PBC 31  
Воспроизведение диска 27  
Выбор 38

## D

Дисплей передней панели  
17  
Дисплей установок 24  
Дорожка 6, 7

## З

Заголовок 38, 105  
Задняя панель 79  
Замедленное воспроизведе-  
ние 28

**И**

Индикации управляющего меню 97

**К**

Караоке 67  
ECHO 67, 68  
KARAOKE PON 70, 100  
KEY CONTROL 70, 100  
SCORE MODE 71, 100  
VOCAL SELECT 70, 100  
Голос 68  
Код региона 105  
Контроль со стороны родителей 106

**М**

Мгновенное повторное воспроизведение 29  
Мгновенное продвижение 29  
Меню DVD 38  
Микрофон 67, 68  
Многоязычная функция 105  
Мультисессийный CD 9

**Н**

Нахождение отдельной точки при просмотре телевизионного экрана 39  
Непрерывное воспроизведение 45  
Носитель данных USB 62

**О**

Обращение с дисками 27  
Остановленный кадр 28  
Отыскание и устранение неисправностей 81

**П**

Передняя панель 79  
Повторное воспроизведение 36  
Подключение другого компонента 79  
Подсоединение телевизора 20  
Поиск 38  
Пригодные для использования диски 6  
Программное воспроизведение 33  
Программное обеспечение, основанное на кинотехнологии 105  
Прогрессивный формат 106  
Произвольное воспроизведение 35  
Прослушивание других компонентов 80  
Прослушивание радиоприемника 60  
Пульт дистанционного управления 12

**Р**

Радиоприемник 60  
Радиостанции 61  
Раздел 28, 106

**С**

Сканирование 25, 57  
Слайд-шоу 43, 45  
Список языковых кодов 101

**Т**

Таймер 73  
Таймер сна 73

**У**

Управление воспроизведением (PBC) 106  
Управление телевизором 22

**Ф**

Файл 106  
Формат Dolby Digital 106  
Функция множественных углов 29, 106

**Х**

Холодный сброс 89

**Ч**

Чересстрочный формат 107

**Э**

Эпизод 107

## УВАГА

Щоби зменшити ризик пожежі, не закривайте вентиляційні отвори пристрою газетами, скатертинами, фіранками і подібними предметами. Також не ставте на пристрій джерела відкритого вогню, такі як запалені свічки.

Щоби зменшити ризик пожежі або ураження струмом, слідкуйте за тим, щоб на пристрій не потрапляли краплі або бризки рідини; не ставте на пристрій посудини з водою, наприклад вази.

Оскільки пристрій можна вимкнути, від'єднавши штекер від мережі, підключайте пристрій до легкодоступної розетки змінного струму. Якщо ви зауважите, що пристрій функціонує ненормально, негайно вийміть штекер із розетки змінного струму.

Не встановлюйте пристрій у місцях із обмеженим доступом повітря, таких як книжкова шафа чи вбудована поличка.

Слідкуйте за тим, щоб батареї або пристрій зі встановленою батареєю не контактували з надмірним теплом, наприклад не перебували під прямим сонячним промінням, поблизу відкритого вогню та ін.

### ЗАСТЕРЕЖЕННЯ

Використання оптичних пристроїв з даним виробом є небезпечним для очей.

### За винятком покупців у США та Канаді

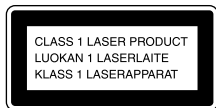

Цей пристрій має рейтинг лазерного виробу класу 1. Відповідне маркування знаходиться на задній панелі пристрою.

### Тільки для моделі, яка продається в Європі

Надмірний звук, що лунає з навушників, може спричинити втрату слуху.

---

## Про посібник

- Піктограми, такі як , вгорі кожного пояснення вказують на тип носія даних, який може використовуватись для виконання функції, про яку йде мова.
- Англійський екранний дисплей використовується лише з метою ілюстрування.
- Системне меню може відрізнятись залежно від диска.
- Меню налаштувань може відрізнятись залежно від області застосування.
- Передня панель може відрізнятись, залежно від території, на якій продається виріб.

# Зміст

Про посібник.....	3
Диски, які відтворюються цією системою.....	6
Огляд деталей та елементів керування.....	11

## Початок роботи

Безпечне підключення системи.....	18
Безпечне підключення телевізора.....	20
Встановлення годинника.....	23
Здійснення швидких налаштувань (QUICK SETUP).....	24
Використання функції THEATRE SYNC.....	26

## Диск

Відтворення диска.....	27
— Звичайне відтворення	
Використання режиму відтворення.....	33
Пошук/вибір диска.....	38
Відтворення MP3/JPEG-дисків.....	41
Перегляд відеофайлів DivX®.....	47
Регулювання затримки між появою зображення і звуку.....	49
— A/V SYNC	
Обмеження відтворення диска.....	50
— CUSTOM PARENTAL CONTROL, PARENTAL CONTROL	
Використання меню налаштувань DVD.....	55

## Радіоприймач

Відтворення радіопередач.....	60
-------------------------------	----

## USB-пристрій

Відтворення музики з USB-пристрою.....	62
Створення власної програми для USB-пристрою.....	65
— Програмоване відтворення	

## Регулювання звуку

Регулювання звуку.....	67
Спів під супровід: караоке.....	67

## Інші операції

Використання таймерів.....	73
Змінення вигляду дисплея.....	75
Перегляд інформації про диск.....	75
Безпечне підключення додаткових компонентів.....	79

## Додаткова інформація

Усунення несправностей.....	81
Застереження .....	93
Технічні характеристики.....	94
Інформація про дисплей системного меню .....	97
Список мовних кодів .....	101
Пристрої USB, які можна відтворювати на системі.....	103
Словник спеціальних термінів.....	104
Алфавітний покажчик.....	108

# Диски, які відтворюються цією системою

Тип	Характеристики	Піктограма, що використовується у цьому посібнику	Логотип
Відео DVD	<ul style="list-style-type: none"> <li>• Відео DVD</li> <li>• DVD-R*/-RW*/+R/+RW у форматі відео DVD</li> </ul> <p>* також у режимі відео</p>		
Режим відеозапису	<ul style="list-style-type: none"> <li>• DVD-R/-RW у режимі відеозапису (VR)</li> </ul>		
Відео компакт-диск	<ul style="list-style-type: none"> <li>• Відео компакт-диск</li> <li>• Супер відео компакт-диск*</li> <li>• CD-ROM*/-R*/-RW*</li> </ul> <p>* у форматі відео компакт-диску або супер відео компакт-диску</p>		
Компакт-диск	<ul style="list-style-type: none"> <li>• Аудіо компакт-диски*</li> <li>• CD-R*/-RW*</li> </ul> <p>* у форматі аудіо компакт-диску</p>		
компакт-диск з даними	<ul style="list-style-type: none"> <li>• CD-ROM/-R/-RW у форматі компакт-диску з даними, що містить звукові доріжки MP3<sup>1)</sup>, файли зображення JPEG<sup>2)</sup> чи відеофайли DivX<sup>3)</sup> і відповідає ISO 9660<sup>4)</sup> рівня 1 або 2, або формату Joliet (формат розширення).</li> </ul>		   

Тип	Характеристики	Піктограма, що використовується у цьому посібнику	Логотип
DVD-диск з даними	<ul style="list-style-type: none"> <li>• DVD-ROM/-R/-RW/+R/+RW у форматі DVD-диска з даними, що містить звукові доріжки MP3<sup>1)</sup>, файли зображення JPEG<sup>2)</sup> чи відеофайли DivX<sup>3)</sup> і відповідає файловій системі UDF (Universal Disc Format).</li> </ul>		

Ця система також може відтворювати диски із такими логотипами:



- <sup>1)</sup> MP3 (MPEG 1 Audio Layer 3) – стандартний формат для стиснення аудіофайлів, визначений ISO/MPEG. Звукові доріжки MP3 повинні бути у форматі MPEG 1 Audio Layer 3.
- <sup>2)</sup> Файли зображення JPEG повинні бути сумісні із форматом файлів зображення DCF (DCF-«Design rule for Camera File System»: стандарти зображення для цифрових фотоапаратів, регламентовані асоціацією Japan Electronics and Information Technology Industries Association (JEITA)).
- <sup>3)</sup> Відеофайли DivX слід записувати у форматі DivX із розширенням «.AVI» або «.DIVX».
- <sup>4)</sup> Логічний формат файлів і папок на компакт-дисках, визначений ISO (Міжнародною організацією стандартизації).

Логотипи «DVD+RW», «DVD-RW», «DVD+R», «DVD VIDEO» та «CD» є товарними знаками.

## Диски, які неможливо відтворити на цій системі

- Компакт-диски, записані у форматі PHOTO CD
- Компакт-диски з даними, записаними у форматі MP3 PRO
- Елемент даних CD-Extras<sup>1)</sup>
- Елемент даних змішаних компакт-дисків<sup>2)</sup>
- Супер аудіо компакт-диски
- Аудіо DVD-диски
- DVD-RAM
- Відео DVD-диски з іншим кодом регіону.
- Диск нестандартної форми (напр., у формі серця, квадрата, зірки).
- Диск, на якому залишилась целофанова наклейка чи етикетка.

<sup>1)</sup> CD-Extra: у цьому форматі аудіо (дані аудіо компакт-диску) записуються на доріжки в сесії 1, а дані – на доріжки у сесії 2.

<sup>2)</sup> Змішаний компакт-диск: у цьому форматі дані записуються на першу доріжку, а сигнал аудіо (дані аудіо компакт-диску) – на другу і наступні доріжки сесії.

## Коди регіонів відео DVD-дисків, які можуть відтворюватися цією системою

Ця система має код регіону, для якого вона призначена, вказаний на задньому боці пристрою, і може відтворювати лише відео DVD диски з аналогічним кодом регіону.

Відео DVD-диски, відмічені позначкою , також відтворюються цією системою.

У разі спроби відтворення відео DVD-диска з іншим кодом регіону на екрані телевізора з'явиться повідомлення «Playback prohibited by area limitations.» (Відтворення заборонене у зв'язку з обмеженнями стосовно регіону використання). Деякі відео DVD-диски не мають зазначеного коду регіону, хоча вони і мають регіональне обмеження відтворення.

## Примітка щодо дисків DualDisc

Диски DualDisc – це двосторонні диски, які поєднують дані DVD, записані на одній стороні, із цифровими аудіоданими, записаними на іншій стороні. Однак, оскільки формат сторони для запису аудіоматеріалу не відповідає стандарту компакт-дисків (CD), ми не гарантуємо, що аудіодані на цьому пристрої відтворюватимуться належним чином.

## Примітки стосовно дисків CD-R/-RW та DVD-R/-RW/+R/+RW

- У деяких випадках диски CD-R/-RW та DVD-R/-RW/+R/+RW неможливо відтворити на цій системі внаслідок невідповідності якості запису, фізичного стану компакт-диску або характеристик записуючого пристрою і авторського програмного забезпечення. Диск неможливо буде відтворити, якщо його фіналізацію не було здійснено належним чином. Детальніше див. Інструкцію з користування записуючого пристрою.
- Слід звернути увагу, що деякі функції відтворення можуть не виконуватися у разі використання деяких дисків DVD+R/+RW, навіть якщо вони пройшли належну фіналізацію. У такому випадку диск слід переглядати за допомогою функції звичайного відтворення.
- Диски, створені у форматі Packet Write, відтворити неможливо.

## Примітка щодо операцій відтворення відео DVD-дисків та відео компакт-дисків

Деякі операції відтворення відео DVD-дисків та відео компакт-дисків можуть бути умисно встановлені виробниками програмного забезпечення. Оскільки ця система відтворює відео DVD-диски та відео компакт-диски відповідно до їх вмісту, розробленого виробниками програмного забезпечення, деякі функції відтворення можуть бути недоступні. Крім цього, див. інструкції, що додаються до відео DVD-дисків та відео компакт-дисків.

## Музичні диски, закодовані з використанням технологій захисту авторських прав

Цей товар призначений для відтворення дисків, які відповідають стандарту компакт-дисків (CD). Останнім часом деякі записуючі компанії пропонують різноманітні музичні диски, закодовані з використанням технологій захисту авторських прав. Слід пам'ятати, що серед цих дисків можуть бути такі, що не відповідають стандарту компакт-дисків (CD) та можуть не відтворюватися цим виробом.

## Примітки щодо мультисесійних дисків

- Ця система може відтворювати мультисесійні диски, якщо у першій сесії міститься звукова доріжка у форматі MP3, файл зображення JPEG або відеофайл DivX. Усі подальші звукові доріжки у форматі MP3, файли зображення або відеофайли DivX, записані у наступних сесіях, також можуть відтворюватися.
- Якщо першу сесію записано у форматах аудіо компакт-диску або відео компакт-диску, відтворюватиметься лише перша сесія.
- Система розпізнаватиме мультисесійний диск як аудіо компакт-диск, якщо він містить сесію, записану у форматі аудіо компакт-диску. Однак система відтворюватиме цей диск, тільки якщо першу сесію записано у форматі аудіо компакт-диску.
- У разі використання компакт-диску з даними чи DVD-диска з даними система відтворюватиме лише відеофайли DivX, навіть якщо диск містить звукові доріжки у форматі MP3 або файли зображення JPEG.

## Авторські права

Цей продукт містить технологію захисту авторських прав, застережену патентами США та іншими правами на інтелектуальну власність. Використання цієї технології захисту авторських прав повинно бути санкціоноване компанією Macrovision і призначене лише для домашнього або іншого обмеженого перегляду; в інших випадках необхідний відповідний дозвіл компанії Macrovision. Відтворення або розбирання пристрою заборонені.

- Цей пристрій містить системи Dolby\* Digital та DTS\*\* Digital Surround System.
  - \* Виготовлено за ліцензією компанії Dolby Laboratories. «Dolby» і символ із подвійним D є товарними знаками компанії Dolby Laboratories.
  - \*\* «DTS» та «DTS 2.0 + Digital Out» є зареєстрованими товарними знаками компанії DTS, Inc.
- Американські та іноземні патенти, ліцензовані компанією Dolby Laboratories.
- DivX® - це технологія стиснення відеофайлів, розроблена компанією DivX, Inc. DivX, DivX Certified та їх логотипи є товарними знаками компанії DivX, Inc. і використовуються лише за ліцензією.
- ATRAC, ATRAC3, ATRAC3plus та їх логотипи є товарними знаками Sony Corporation.
- Ліцензія на технологію звукового кодування MPEG Layer-3 та патенти отримані від Fraunhofer IIS і Thomson.

THIS PRODUCT IS LICENSED UNDER THE MPEG-4 VISUAL PATENT PORTFOLIO LICENSE FOR THE PERSONAL AND NON-COMMERCIAL USE OF A CONSUMER FOR

- (i) ENCODING VIDEO IN COMPLIANCE WITH THE MPEG-4 VISUAL STANDARD ("MPEG-4 VIDEO")
- AND/OR
- (ii) DECODING MPEG-4 VIDEO THAT WAS ENCODED BY A CONSUMER ENGAGED IN A PERSONAL AND NON-COMMERCIAL ACTIVITY AND/OR WAS OBTAINED FROM A VIDEO PROVIDER LICENSED BY MPEG LA TO PROVIDE MPEG-4 VIDEO.

NO LICENSE IS GRANTED OR SHALL BE IMPLIED FOR ANY OTHER USE. ADDITIONAL INFORMATION INCLUDING THAT RELATING TO PROMOTIONAL, INTERNAL AND COMMERCIAL USES AND LICENSING MAY BE OBTAINED FROM MPEG LA, LLC. SEE <http://www.mpegla.com/>

## Огляд деталей та елементів керування

Цей посібник в основному описує використання пульта дистанційного керування для управління пристроєм, проте такі самі дії можна виконати, використовуючи кнопки з ідентичними або подібними назвами на корпусі пристрою.

### Передня панель

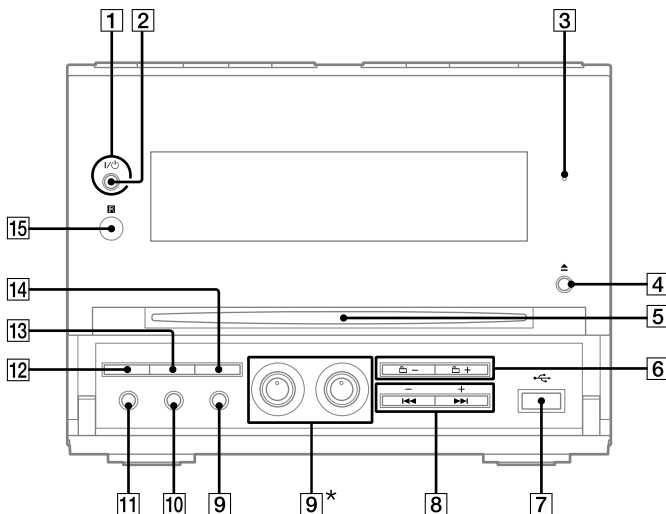

\* Функція регулювання ECHO LEVEL недоступна у моделях, які продаються в Росії та країнах Європи.

### Верхня панель

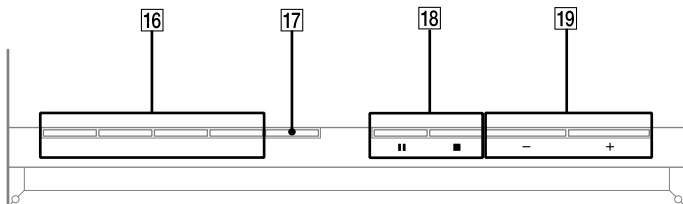

Продовження 

## Пульт дистанційного керування

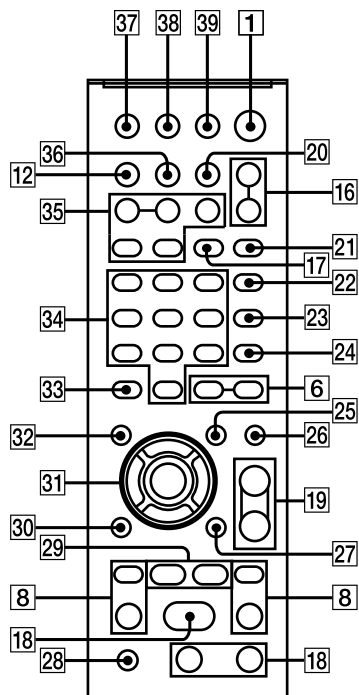

1

Пристрій: I/⏻ (увімк./ очікування) (23, 24, 60, 74, 89)  
Пульт дистанційного керування: TV I/⏻<sup>1)</sup> (увімк./очікування) (22)  
Використовується для увімкнення системи.  
Використовується для увімкнення телевізора.

2

Індикатор STANDBY (81)  
Засвічується, коли система вимкнена.

3

Індикатор USB MEMORY  
Засвічується, коли під'єднано додатковий USB-пристрій (цифровий музичний програвач чи запам'ятовуючий USB-пристрій).

4

▲ (вийняти) (29)  
Використовується для виймання дисків.

5

Відсік для диска

6

⏪ +/- (26, 28, 63, 66)  
Використовується для вибору альбому.

7

Порт ↔ (USB) (62)  
Використовується для під'єднання додаткового USB-пристрою (цифрового музичного програвача чи запам'ятовуючого USB-пристрою).

8

### PRESET +/- (61)

Використовується для вибору збережених радіостанцій.

**◀◀/▶▶** (прокрутити назад/вперед) (28, 43, 48, 63, 66)

Використовується для вибору звукової доріжки чи файлу.

**Пульт дистанційного керування:**  
TV CH +/-<sup>1)</sup> (22)

Використовується для переключання телевізійних каналів.

**Пульт дистанційного керування:**  
SLOW **◀|▶** (28)

Використовується для перегляду у сповільненому режимі.

**Пульт дистанційного керування:**  
TUNING +/- (60)

Використовується для налаштування на потрібну станцію.

**◀◀/▶▶** (пропустити назад/пропустити вперед) (28, 63)

Натисніть цю кнопку, щоби знайти потрібний фрагмент звукової доріжки чи файлу.

9

### ECHO LEVEL (67)

(Крім моделей, які продаються в Росії та країнах Європи)

Використовується для регулювання відлуння мікрофона.

### MIC LEVEL (67)

Використовується для регулювання гучності мікрофона.

### Роз'єм MIC (67)

Використовується для підключення до мікрофона.

10

### Роз'єм AUDIO IN (80)

Використовується для під'єднання додаткового аудіопристрою.

11

### Роз'єм PHONES

Використовується для під'єднання навушників.

12

### DISPLAY (63, 75)

Використовується для відображення інформації про диск або годинника на передній панелі дисплея.

13

### PROGRESSIVE (21, 80)

Використовується для зміни формату виведення відео (черезрядковий або прогресивний формат).

14

### DSGX (67)

Використовується для підсилення басів.

15

### Інфрачервоний приймач

16

### Пристрій: DVD ▶ (відтворення) (21, 27)

Використовується для вибору функції DVD.

Використовується для запуску відтворення диска.

### Пристрій: USB ▶ (відтворення) (63, 66)

Використовується для вибору режиму USB-пристрою.

Використовується для запуску відтворення додаткового USB-пристрою (цифрового музичного програвача чи запам'ятовуючого USB-пристрою).

Продовження 

### Пристрій: TUNER/BAND (60)

Використовується для вибору режиму радіоприймача.

Використовується для переключання діапазонів FM та AM.

### Пристрій: AUDIO IN

Використовується для вибору режиму зовнішнього джерела аудіосигналу.

### FUNCTION +/- (21, 27, 60, 62, 65, 67)

Натисніть, щоби вибрати потрібний режим.

### 17

### REPEAT/FM MODE (37, 61, 63)

Використовується для увімкнення повторюваного відтворення вмісту диска, однієї звукової доріжки чи файлу.

Використовується для вибору режиму прийому FM-мовлення (моно або стерео).

### 18

■ (зупинити) (28, 60, 63)

■ (пауза) (28, 63)

Використовується для зупинення або паузи відтворення.

Пульт дистанційного керування:

▷<sup>2)</sup> (відтворення) (27, 34, 42, 48, 53, 63, 66)

Використовується для запуску відтворення.

### 19

### VOLUME +/-<sup>2)</sup> (27, 63)

Натисніть для регулювання гучності.

### TV VOL +/-<sup>1)2)</sup> (22)

Використовується для регулювання гучності телевізора.

### 20

### DIMMER (75)

Використовується для регулювання яскравості дисплея.

### 21

### PICTURE NAVI (40)

Використовується для вибору формату VIEWER для здійснення пошуку розділів, заголовків і доріжок. Використовується для відображення мініатюр зображення.

### 22

### AUDIO (30, 68, 69, 78)

Використовується для відображення поточного аудіосигналу на екрані телевізора.

### 23

### SUBTITLE (29)

Використовується для переключання мови субтитрів (DVD відео).

**24**

**ANGLE (29)**

Використовується для зміни ракурсу зображення (тільки для DVD відео із функцією багаторакурсного перегляду).

**25**

**DVD/USB/TUNER MENU (38, 45, 61)**

Використовується для відображення елементів головного меню на екрані телевізора.

Використовується для збереження радіостанції.

Використовується для вибору режиму відтворення під час використання додаткового USB-пристрою.

**26**

**EQ (67)**

Використовуються для вибору звукових ефектів.

**27**

**DISPLAY (25, 33, 38, 45, 49, 50, 55, 70, 79, 90)**

Використовується для відображення системного меню на екрані телевізора.

**28**

**TV<sup>1)</sup> (22)**

Використовується для керування функціями телевізора.

**29**

**ADVANCE ●→ (28)**

Використовується для переходу від поточної сцени вперед під час відтворення.

**REPLAY ←● (28)**

Використовується для повторення поточної сцени під час відтворення.

**◀|| STEP/ STEP ||▶ (28)**

Використовується для покадрового відображення під час призупинення відтворення.

**30**

**↶ RETURN (32)**

Використовується для повернення до попереднього меню на екрані телевізора.

**31**

**▲/▼/◀/▶ (23, 24, 33, 35, 36, 38, 42, 63, 65, 73)**

Використовується для вибору елементів головного меню.

**ENTER (23, 41, 61, 65)**

Використовується для застосування налаштувань.

**32**

**DVD TOP MENU (38)**

Використовується для відображення назви DVD на екрані телевізора.

**33**

### **CLEAR (34, 40, 66)**

Використовується для видалення запланованої звукової доріжки чи файлу.  
-/-<sup>1)</sup>

Використовується для введення одноцифрового або двоцифрового номера.

**34**

### **Кнопки з цифрами<sup>2)</sup> (22, 28, 31, 38, 52)**

Використовується для вибору звукової доріжки чи файлу.

Використовується для введення паролю або коду доступу.  
10/0<sup>1)</sup>

Використовується для введення двоцифрового номера.

**35**

### **KEY CONTROL b/# (72)**

Використовується для зміни клавіші, яка відповідає Вашому вокальному діапазону.

### **SCORE (71)**

Використовується для вибору рівня складності для режиму підрахунку балів.

### **KARAOKE MODE (68)**

Використовується для вибору режиму караоке.

### **KARAOKE PON (72)**

Використовується для активації функції KARAOKE PON.

**36**

### **TIME/TEXT (75)**

Використовується для зміни інформації, що виводиться на передню панель дисплея.

**37**

### **TV/VIDEO<sup>1)</sup> (21)**

Використовується для переключення вхідних пристроїв.

### **SLEEP (73)**

Використовується для встановлення таймера сну.

**38**

### **TIMER MENU (23, 73)**

Використовуються для встановлення годинника і таймерів.

**39**

### **THEATRE SYNC (26)**

Використовується для активації функції THEATRE SYNC.

<sup>1)</sup> Ця кнопка використовується для керування телевізором Sony. Детальніше див. «Керування телевізором Sony» (ст. 22).

<sup>2)</sup> Кнопка із цифрою 5, а також кнопки TV VOL +, VOLUME + **19** та **18** мають тактильні точки. Тактильні точки використовуються для отримання підказок під час керування системою.

## Символи на дисплеї

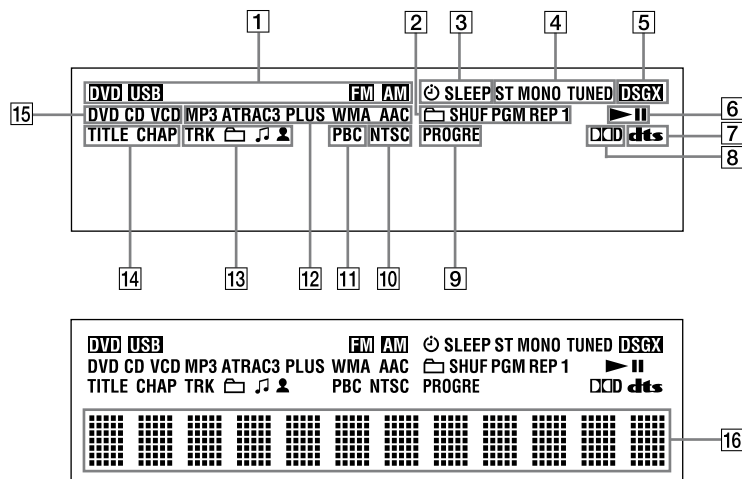

- |   |   |
|---|---|
| <p><b>1</b> Показує вибрану функцію.</p> <p><b>2</b> Показує вибраний режим відтворення. (33)</p> <p><b>3</b> Засвічується у разі встановлення таймера. (73)</p> <p><b>4</b> Засвічується у разі налаштування на певну радіостанцію. (60)</p> <p><b>5</b> Засвічується у разі вмикання налаштування DSGX. (67)</p> <p><b>6</b> Вказує на стан відтворення.</p> <p><b>7</b> Засвічується у разі вибору формату DTS. (58)</p> <p><b>8</b> Засвічується у разі вибору формату Dolby Digital. (58)</p> <p><b>9</b> Засвічується у разі вибору параметрів «P AUTO» або «P VIDEO». (21)</p> | <p><b>10</b> Засвічується, якщо стандарт вихідного відеосигналу NTSC. (21)</p> <p><b>11</b> Засвічується, якщо відео компакт-диск відтворюється із використанням функцій PBC. (31)</p> <p><b>12</b> Вказує на тип аудіоформату.</p> <p><b>13</b> Відображає інформацію про доріжку/альбом.</p> <p><b>14</b> Засвічується у разі відображення номеру розділу чи заголовка.</p> <p><b>15</b> Вказує на тип диска, що відтворюється. (27)</p> <p><b>16</b> Відображає текстову інформацію.</p> |
|---|---|

## Початок роботи

### Безпечне підключення системи

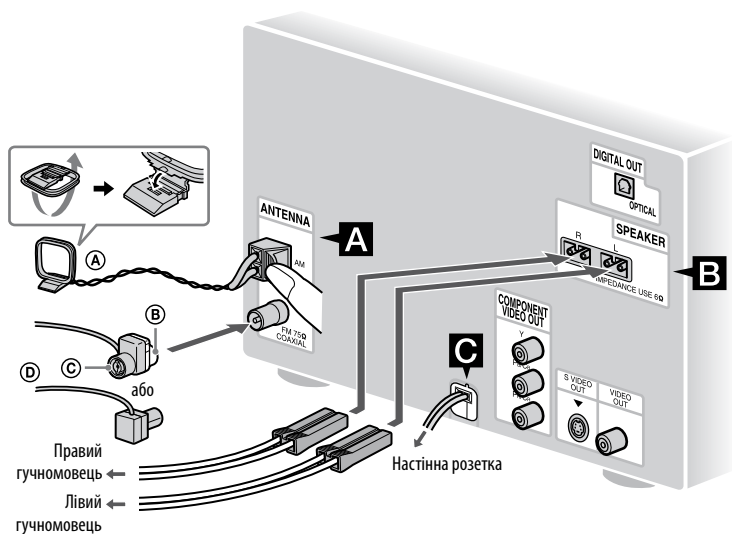

- A** Контурна AM-антена
- B** Біла сторона – для моделей, що продаються в Північній Америці
- C** Коричнева сторона – для інших регіонів
- D** FM-антена (розташовується горизонтально)

#### **A** Антени для FM/AM

Знайдіть місце розташування та положення, за яких прийом сигналу найкращий, а тоді встановлюйте антену.

Антенни повинні знаходитись на певній відстані від шнурів гучномовців і шнура живлення, щоб уникнути появи шумів.

#### **B** Гучномовці

## Живлення

Під'єднайте шнур живлення до розетки.

Якщо перехідник, що додається, не відповідає розміру або формі розетки, зніміть зніміть його зі штекера (лише для моделей, обладнаних перехідником).

## Вставляння у пульт дистанційного керування двох батарей R6 (розміру AA)

Посуньте і зніміть кришку відсіку для батарей та вставте дві батареї R6 (розмір AA), що є в комплекті, вкладаючи їх стороною з маркуванням  та звертаючи увагу на полярність, як вказано нижче.

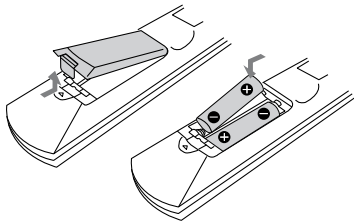

### Примітка

Якщо Ви не користуєтесь пультом дистанційного керування протягом тривалого часу, вийміть батареї, щоби уникнути його пошкодження внаслідок витікання рідини з батареї та корозії.

### Підказка

За умов нормального використання батареї повинні служити близько шести місяців. Якщо пульт дистанційного керування перестав працювати, замініть обидві батареї новими.

## Прикріплення ніжок до гучномовців



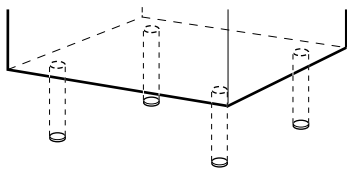

Прикріпіть ніжки, що додаються, у кожному куті знизу гучномовців, щоб вони були стійкими і не ковзали.



## Перенесення системи

Для забезпечення захисту механізму DVD виконайте вказану процедуру.

Для цього використовуйте кнопки на пристрої.

- 1 Використовуйте I/⏻  для увімкнення системи, а тоді натисніть кнопку DVD  .
- 2 Переконайтесь, що в систему не завантажено жодного диска, і перевірте, чи з'явилась індикація «No Disc».
- 3 За допомогою кнопок I/⏻  вимкніть систему і перевірте, чи зникла індикація «STANDBY».
- 4 Від'єднайте шур живлення.

## Безпечне підключення телевізора

Підключіть відеовхід телевізора до відеовиходу пристрою за допомогою відеошнура, що додається.

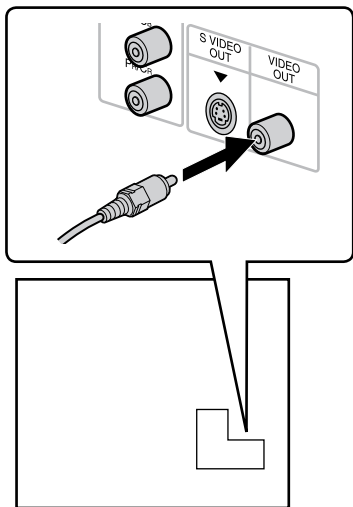

## Підключення відеопрогравача

Підключіть відеопрогравач до телевізора за допомогою відеошнура (не входить в комплект системи). Однак не слід підключати пристрій до телевізора через відеопрогравач. Інакше під час перегляду відеозображення за допомогою системи може мати місце краплення відеосигналу. Підключіть пристрій безпосередньо до телевізора, як показано нижче.

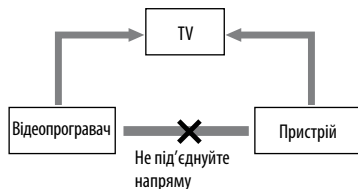

## Підказка

Для отримання зображення вищої якості:

- Використовуйте додаткові шнури компонентного відеосигналу для з'єднання компонентного відеовиходу на телевізорі із компонентним відеовиходом цього пристрою. Якщо телевізор підтримує сигнал файлів прогресивного формату, скористайтеся цим підключенням і повторно натискайте на пристрої кнопку PROGRESSIVE [14], поки на дисплеї не з'явиться напис «P AUTO» або «P VIDEO» (ст. 21).
- Можна використовувати додатковий кабель S-Video для з'єднання вхідного роз'єму S-Video на телевізорі із вихідним роз'ємом S-Video цього пристрою.

## Зміна системи кольорового телебачення

(Крім моделей, які продаються в Росії та країнах Європи)

Встановіть систему кольору у положення PAL або NTSC відповідно до того, за якою із них працює телевізор.

Налаштування за замовчуванням для систем кольорового телебачення різняться відповідно до регіону використання пристрою.

Щоразу, коли виконуються викладені нижче кроки, система кольору змінюється таким чином:

NTSC ↔ PAL

- 1 Повторно натискаючи кнопку FUNCTION +/- [16], виберіть пункт «DVD» (або натисніть кнопку DVD ► [16] на пристрої).
- 2 Натисніть кнопку I/☺ [1], щоб вимкнути систему.
- 3 Натисніть кнопку DISPLAY [12], щоб відобразити годинник.
- 4 У той час, як відображається годинник, утримуйте натиснутою кнопку III [18], а тоді натисніть кнопку I/☺ [1]. Система вмикається автоматично і система кольорового телебачення змінюється.  
На дисплеї з'явиться напис «COLOR NTSC» або «COLOR PAL».

### Примітка

Якщо годинник не було встановлено, на дисплеї з'явиться індикація «---:---».

## Зміна формату вихідного відеосигналу через компонентний відеовихід

Прогресивний формат - це метод відтворення телевізійного зображення, котрий зменшує мерехтіння і робить зображення більш чітким. Для використання цього методу слід під'єднати телевізор, який може приймати прогресивний сигнал.

Отримання відеосигналу через компонентний відеовихід може здійснюватись у черездяковпму або послідовному прогресивному форматі.

- 1 Повторно натискаючи кнопку FUNCTION +/- [16], виберіть пункт «DVD» (або натисніть кнопку DVD ► [16] на пристрої).
- 2 Натисніть декілька разів кнопку PROGRESSIVE [13] на пристрої.  
Виберіть параметр «P AUTO» або «P VIDEO», якщо телевізор приймає прогресивні сигнали і його підключено до компонентного відеовиходу. В іншому випадку виберіть пункт «INTERLACE».

### P AUTO (PROGRESSIVE AUTO):

Система автоматично визначає тип програмного забезпечення і вибирає відповідний метод перетворення.

### P VIDEO (PROGRESSIVE VIDEO):

Для ПЗ, яке базується на відео технології, система встановлює метод перетворення у прогресивний формат.

Виберіть цей параметр, якщо у разі вибору «P AUTO» зображення нечітке.

## Про типи програмного забезпечення для відео-DVD і методи перетворення

ПЗ для відео-DVD можна розділити на 2 типи:

- ПЗ, що базується на кінотехнології ПЗ, що базується на кінотехнології, є похідним від кінофільмів і відтворює зображення із швидкістю 24 кадри за секунду.
- ПЗ, що базується на відеотехнології ПЗ, що базується на відеотехнології, є похідним від телепрограм, таких як теленовели та комедійні серіали, і відтворює зображення зі швидкістю 30 кадрів, або 60 напівкадрів за секунду.

Деякі відео DVD-диски містять обидва типи ПЗ. Для того, щоб це зображення природно відобразилось на екрані телевізора у разі виведення відео у прогресивному форматі, прогресивні сигнали необхідно перетворити відповідно до ПЗ відео DVD-диску.

### Примітка

Зображення не відтвориться на екрані телевізора або буде нечітким, якщо налаштування не будуть сумісні із телевізором або типом під'єднання.

## Використання телевізора

Увімкніть телевізор і виберіть відеовхід, щоб переглядати зображення із цієї системи.

### Керування телевізором Sony

Нижче наведено кнопки, які можна використовувати для керування телевізором Sony. Ці кнопки позначено оранжевим кольором.

Для	Натисніть
Увімкнення і вимкнення телевізора	TV I/⏻ [1], утримуючи кнопку TV [28].
Переключення джерела вхідного сигналу телевізора між телебаченням та іншими джерелами вхідного сигналу	TV/VIDEO [37], утримуючи кнопку TV [28].
Вибору телевізійних каналів	TV CH +/- [8] або кнопки з цифрами [34]*, утримуючи кнопку TV [28].
Регулювання гучності телевізійних гучномовців	TV VOL +/- [19], утримуючи кнопку TV [28].

\* Для введення двоцифрового номера, утримуйте кнопку TV [28], натисніть кнопку -/-- [33], а тоді натисніть відповідні цифри. (Наприклад, утримуйте кнопку TV [28], натисніть кнопку -/-- [33], а тоді цифри 2 і 5 для введення 25.)

## Встановлення годинника

Для встановлення годинника використовуйте кнопки на пульті дистанційного керування.

- 1 Натисніть кнопку I/⏻ [1], щоб увімкнути систему.
- 2 Натисніть кнопку TIMER MENU [38].  
На дисплеї висвітлиться індикація години.  
Якщо на дисплеї висвічується індикація «PLAY SET?», за допомогою кнопок ⬆ або ⬇ [31] виберіть «CLOCK SET?», а тоді натисніть ENTER [31].
- 3 Декілька разів натискайте кнопку ⬆ або ⬇ [31], щоб встановити годину.
- 4 Натисніть кнопку ENTER [31].  
На дисплеї блимає індикація хвилин.
- 5 Декілька разів натискайте кнопку ⬆ або ⬇ [31], щоб встановити хвилини.
- 6 Натисніть кнопку ENTER [31].  
Годинник почне працювати.

### Примітка

Налаштування годинника буде скасовано, якщо від'єднати шнур живлення від розетки або у випадку збою в енергопостачанні.

### Відображення годинника, коли систему вимкнено

Натисніть кнопку DISPLAY [12].  
Годинник відобразитиметься приблизно протягом 8 секунд.

## Здійснення швидких налаштувань (QUICK SETUP)

Перед початком користування системою можна здійснити базові налаштування у режимі QUICK SETUP (швидке налаштування). Якщо Ви не бажаєте виконувати процедуру QUICK SETUP, натисніть CLEAR [33] у кроці 3. Повідомлення-підказка зникне з екрану телевізора.

**1** Увімкніть телевізор і виберіть відеовхід.

**2** Натисніть кнопку I/⏻ [1], щоб увімкнути систему.

### Примітка

Переконайтесь, що у пристрої немає диска. Інакше, повідомлення-підказка не з'явиться на екрані. Для виконання процедури QUICK SETUP натисніть на пристрої кнопку ▲ [4], щоб дістати диск.

**3** Повторно натискаючи кнопку FUNCTION +/- [16], виберіть пункт «DVD» (або натисніть кнопку DVD ► [16] на пристрої).

Повідомлення-підказка відображається у нижній частині екрана телевізора.

**4** Натисніть ENTER [31], не вставляючи диск.

На екрані телевізора з'явиться індикація «LANGUAGE SETUP» (вибір мови).



LANGUAGE SETUP	
OSD:	ENGLISH
MENU:	ENGLISH
AUDIO:	FRENCH
SUBTITLE:	SPANISH
	PORTUGUESE

**5** За допомогою кнопок ▲ або ▼ [31] виберіть мову, а тоді натисніть ENTER [31].

Налаштування буде збережено і на екрані телевізора з'явиться індикація «SCREEN SETUP» (налаштування екрана).

### Підказки

- Вибрана мова використовується для екранних повідомлень (OSD), головного меню (MENU) і субтитрів (SUBTITLE).
- Можливості вибору мови різняться залежно від країни, для якої призначена система.

- 6** За допомогою кнопок  або   виберіть налаштування, що відповідають типу телевізора, що використовується.

**Якщо у Вас телевізор із екранним стандартом 4:3:**



Виберіть формат «4:3 LETTER BOX» або «4:3 PAN SCAN» (ст. 57)

**Якщо у Вас широкоекранний телевізор або телевізор із екранним стандартом 4:3, що має функцію режиму широкого екрана:**











Виберіть формат «16:9» (ст. 57)

- 7** Натисніть кнопку ENTER . Налаштування буде збережено і на екрані телевізора з'явиться індикація «QUICK SETUP is complete.» (Швидке налаштування завершено.). Система готова до роботи. Як змінити кожне налаштування окремо, див. «Використання меню налаштувань DVD» (ст. 55).

**Для виходу із режиму QUICK SETUP**

Натисніть кнопку  DISPLAY .

**Для повторного виклику дисплея режиму QUICK SETUP**

- 1 Натисніть  DISPLAY , коли відтворення зупинено. На екрані телевізора з'явиться системне меню.
- 2 За допомогою кнопок  або   виберіть  (SETUP), а тоді натисніть ENTER .
- 3 За допомогою кнопок  або   виберіть «QUICK», а тоді натисніть ENTER .

**Примітка**

Повідомлення-підказка відображається у нижній частині екрана телевізора, коли система перший раз вмикається або після виконання функції «RESET» (ст. 89).

## Використання функції THEATRE SYNC

Функція THEATRE SYNC за допомогою натиснення лише однієї кнопки дозволяє увімкнути телевизор Sony і цю систему, змінити режим роботи системи на «DVD», а потім переключити телевизор на встановлене джерело вхідного сигналу.

### Підготовка до використання функції THEATRE SYNC

Зареєструйте джерело вхідного сигналу телевизора, під'єднане до системи.

#### Для вибору вхідного сигналу телевизора

Утримуючи кнопку SLEEP [37], натисніть такі кнопки:

Натисніть	Джерело вхідного сигналу телевизора
0	Джерело вхідного сигналу відсутнє (за замовчуванням)
Від 1 до 8	від VIDEO 1 до VIDEO 8
9	COMPONENT 1
CLEAR [33]	COMPONENT 2
 - [6]	COMPONENT 3
 + [6]	COMPONENT 4

Вибране джерело вхідного сигналу телевизора зберігається у пам'яті пульта дистанційного керування.

## Керування функцією THEATRE SYNC

Тримайте ПДК направленим на телевизор, поки телевизор не увімкнеться і джерело вхідного сигналу не буде змінено належним чином, а тоді натисніть кнопку THEATRE SYNC [39].

Якщо ця функція не працює, змініть час передачі сигналу. Час передачі сигналу залежить від телевизора.

#### Для зміни часу передачі сигналу

Утримуючи кнопку ►► [8], натисніть такі кнопки:

Натисніть	Час передачі сигналу
1	0,5 (за замовчуванням)
2	1
3	1,5
4	2
5	2,5
6	3
7	3,5
8	4

## Відтворення диска

— Звичайне відтворення

DVD-V DVD-VR VIDEO CD CD DATA CD  
DATA DVD

Залежно від відео DVD-диска або відео компакт-диска деякі операції можуть відрізнятися або обмежуватись. Див. інструкції з користування, що додаються до дисків.

**Приклад: Якщо відтворюється відео DVD-диск**



Номер заголовка      Час, що минув від початку відтворення

**1** Повторно натискаючи кнопку FUNCTION +/- [16], виберіть пункт «DVD» (або натисніть кнопку DVD ► [16] на пристрої).

**2** Вставте диск у відсік для дисків [5] етикеткою догори.

Якщо відтворення не почнеться автоматично, натисніть кнопку ► [18] (або кнопку DVD ► [16] на пристрої).

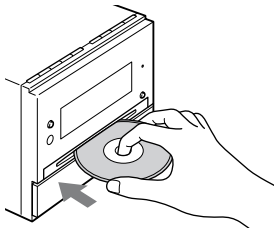

**3** Натисніть кнопку VOLUME +/- [19] для регулювання гучності.

### Примітки

- Залежно від стану системи рівень гучності може не відобразитися на екрані.
- Коли Ви вмикаєте систему, диск не приймається у відсік для дисків [5], поки на дисплеї не з'явиться повідомлення «No Disc». Не намагайтесь заштовхнути диск всередину, поки не з'явиться повідомлення «No Disc».
- Не завантажуйте диск діаметром 8 см за допомогою адаптера. Такі дії можуть призвести до виникнення несправностей системи.
- Виймаючи диск, тримайте його за краї і виймайте без перекосу з відсіку [5]. Не торкайтесь до поверхні диска.

## Інші операції

Щоби	Натисніть
Зупинити відтворення	■ [18].
Призупинити відтворення	■ [18]. Ще раз натисніть кнопку ■ [18] або ▷ [18] (або кнопку DVD ► [16] на пристрої), щоб продовжити відтворення.
Вибрати звукову доріжку <sup>1)</sup> , розділ або відеофайл	◀◀ або ▶▶ [8] декілька разів під час відтворення. Або натисніть кнопки з цифрами [34] під час того, як системне меню вимкнене, а тоді натисніть ENTER [31] <sup>2)</sup> .
Виберіть рати альбом <sup>3)</sup>	📁 +/- [6] під час відтворення або коли відтворення призупинено.
Швидко знайти потрібне місце у разі швидкого перемотування вперед і назад (блокування пошуку) <sup>4)5)</sup>	◀◀ або ▶▶ [8] під час відтворення. Щоразу, коли Ви натискаєте кнопку ◀◀ або ▶▶ [8], швидкість відтворення циклічно змінюється. Для повернення у режим звичайного відтворення натисніть кнопку ▷ [18] (або кнопку DVD ► [16] на пристрої).

Щоби	Натисніть
Переглядати кадр за кадром (сповільнене відтворення) <sup>6)</sup>	Кнопку SLOW ◀ [8] або SLOW ▶ [8] під час того, як відтворення призупинено. Щоразу, коли Ви натискаєте кнопку SLOW ◀ [8] або SLOW ▶ [8], швидкість відтворення змінюється. Для повернення у режим звичайного відтворення натисніть кнопку ▷ [18] (або кнопку DVD ► [16] на пристрої).
Відтворити один кадр за раз (стоп-кадр) <sup>6)</sup>	Кнопку STEP II ▶ [29], щоб перейти до наступного кадру під час того, як відтворення призупинено. Натисніть кнопку ◀ [29] STEP [29] <sup>7)</sup> , щоб перейти до попереднього кадру під час того, як відтворення призупинено. Для повернення у режим звичайного відтворення натисніть кнопку ▷ [18] (або кнопку DVD ► [16] на пристрої).
Повторно відтворити попередній епізод	Кнопку REPLAY ◀• [29] під час відтворення. (миттєве повторне відтворення) <sup>7)</sup>
Короткочасно швидко перемотати вперед поточний епізод	ADVANCE •▶ [29] під час відтворення. (миттєве перемотування вперед) <sup>7)</sup>

Щоби	Натисніть
Переключити на функцію DVD з іншого джерела	Повторно натискайте кнопку FUNCTION +/- [16] (або натисніть кнопку DVD ► [16] на пристрої) (автоматичний вибір джерела сигналу).
Вийняти диск	▲ [4] на пристрої.

- Звукову доріжку вибрати неможливо, якщо активовано блокування пошуку звукових доріжок у форматі MP3.
- Тільки для відео DVD-дисків, дисків DVD-R/-RW у режимі VR, відео та аудіо компакт-дисків і відеофайлів DivX.
- Тільки для звукових доріжок MP3, файлів зображень JPEG та відеофайлів DivX.
- Крім файлів зображень JPEG.
- Залежно від диска фактична швидкість може відрізнятись.
- Тільки для відео DVD-дисків, дисків DVD-R/-RW у режимі VR, відеофайлів DivX та відео компакт-дисків.
- Лише для відео DVD-дисків та дисків DVD-R/-RW у режимі VR.

### Примітки

- У режимі VR здійснювати пошук нерухомого зображення на дисках DVD-R/-RW неможливо.
- Можливо, використати функції повтору поточного відтворення або перемішування поточного відтворення у режимі повторного відтворення або для деяких епізодів не вдасться.

## Відображення ракурсів і субтитрів

### Зміна ракурсів

(тільки для відео DVD дисків)  
У процесі відтворення відео DVD-дисків, на яких записані різні ракурси епізодів, можна змінювати ракурс перегляду.

Натискайте кнопку ANGLE [24] у процесі відтворення. Щоразу, натискаючи кнопку ANGLE [24], Ви змінюєте ракурс перегляду.

### Примітка

Залежно від відео DVD-диску зміна ракурсів може бути недоступною, навіть якщо запис DVD здійснено із різними ракурсами.

### Відображення субтитрів

(тільки для відео DVD-дисків, дисків DVD-R/-RW у режимі VR та відеофайлів DivX)  
Під час відтворення відео DVD-дисків, дисків DVD-R/-RW у режимі VR та відеофайлів DivX, на яких записані субтитри, відображення субтитрів можна увімкнути або вимкнути. Під час відтворення відео DVD-дисків, дисків DVD-R/-RW у режимі VR та відеофайлів DivX, на яких записані субтитри різними мовами, можна вибрати мову, якою відобразатимуться субтитри.

Натискайте кнопку SUBTITLE [23] у процесі відтворення. Щоразу, коли Ви натискаєте кнопку SUBTITLE [23], мова субтитрів змінюється або їх показ відключається.

## Примітки

- Для деяких відео DVD-дисків зміна мови субтитрів може бути недоступною, навіть якщо на DVD записані субтитри різними мовами. Також іноді не вдається відключити субтитри.
- Субтитри можна змінити, якщо відеофайл DivX має розширення «.AVI» або «.DivX» і містить інформацію про субтитри у тому самому файлі.

## Інші корисні функції

### Зміна звуку

Якщо відео DVD-диск або відеофайл DivX записані у кількох аудіоформатах, під час їх відтворення можна вибрати потрібний аудіоформат. Якщо доріжки на відео DVD-диску записані різними мовами, можна також змінити мову.

Під час відтворення відео компакт-диску, аудіо компакт-диску або звукових доріжок MP3 можна вибрати звуковий сигнал із правого або лівого каналу і слухати звук вибраного каналу через правий і лівий гучномовці. Наприклад, під час відтворення доріжки із вокалом на правому каналі та інструментальним супроводом – на лівому, вибравши лівий канал, інструментальний супровід можна буде чути з обох гучномовців.

За допомогою кількохразового натиснення кнопки AUDIO  виберіть потрібний аудіосигнал.

Налаштування за замовчуванням підкреслено.

### Якщо відтворюється відео DVD-диск:

Залежно від відео DVD-диска вибір мови та аудіоформату може відрізнятись. Якщо відображається 4-цифровий номер, ці цифри позначають код певної мови (див. «Список мовних кодів» (ст. 101)). Якщо та сама мова відображається двічі або більше разів, це означає, що відео DVD-диск записаний у кількох аудіоформатах. Слід звернути увагу, що звук змінюється автоматично залежно від диска.

### Під час відтворення дисків DVD-R/-RW у режимі VR:

Відображається кількість звукових доріжок, записаних на диску.

Приклад:

- 1: MAIN: основний звуковий сигнал звукової доріжки 1.
- 1: SUB: додатковий звуковий сигнал звукової доріжки 1.
- 1: MAIN+SUB: основний і додатковий звукові сигнали звукової доріжки 1.
- 2: MAIN\*: основний звуковий сигнал звукової доріжки 2.
- 2: SUB\*: додатковий звуковий сигнал звукової доріжки 2.
- 2: MAIN+SUB\*: основний і додатковий звукові сигнали звукової доріжки 2.

\* Ці елементи не відображаються, якщо на диску, що відтворюється, записано лише один аудіопотік.

### Під час відтворення відеофайлу DivX:

Параметри для аудіоформату можуть відрізнятися залежно від відеофайлів DivX.

### Під час відтворення відео компакт-диску, аудіо компакт-диску або звукової доріжки MP3:





- **STEREO:** стандартний стереозвук.
- 1/L: звук лівого каналу (монофонічний).
- 2/R: звук правого каналу (монофонічний).

### Під час відтворення супер відео компакт-диску:

- 1: **STEREO:** стереозвук звукової доріжки 1.
- 1: 1/L: звук лівого каналу звукової доріжки 1 (монофонічний).
- 1: 2/R: звук правого каналу звукової доріжки 1 (монофонічний).
- 2: **STEREO:** стереозвук звукової доріжки 2.
- 2: 1/L: звук лівого каналу звукової доріжки 2 (монофонічний).
- 2: 2/R: звук правого каналу звукової доріжки 2 (монофонічний).

### Відтворення відео компакт-дисків із функцією PBC (Версія 2.0) — Відтворення із функцією PBC

(тільки для відео компакт-дисків)  
 Меню PBC (керування відтворенням) можна використовувати на телевізійному екрані, щоб насолоджуватись інтерактивним програмним забезпеченням диска. Формат і структура меню можуть відрізнятися залежно від кожного диска.







- 1 Натисніть кнопку  **18** (або кнопку DVD  **16** на пристрої) для початку відтворення відео компакт-диску із функціями PBC (Версія 2.0).  
 На екрані телевізора з'явиться меню PBC. Для деяких відео компакт-дисків меню може не відобразитися.
- 2 За допомогою кнопок із цифрами **34** виберіть потрібний пункт.
- 3 Натисніть кнопку ENTER **31**.  
 Залежно від відео компакт-диска в інструкції з користування, яка до нього додається, вказівка «Press ENTER» може зазначатись як «Press SELECT». У такому випадку натисніть кнопку  **18** (або кнопку DVD  **16** на пристрої).
- 4 Продовжуйте відтворення, згідно з вказівками меню.  
 Див. інструкцію з користування, що додається до відео компакт-диска, оскільки процедура використання може відрізнятись залежно від відео компакт-диска.

**Для повернення у попереднє меню**  
Натисніть кнопку  RETURN **[30]**.

### Примітка

Відтворення із функцією PBC скасовується у разі активації відтворення у довільному порядку, програмного відтворення або повторного відтворення.

### Для скасування відтворення із функцією PBC



- 1 Повторно натискайте кнопки   або **[8]** або натискайте кнопки з цифрами **[34]** для вибору доріжки під час того, як відтворення зупинено.
- 2 Натисніть кнопку  **[18]** (або кнопку DVD  **[16]** на пристрої) або ENTER **[31]**.  
Відтворення починається із вибраної доріжки. Нерухомі зображення, такі як екрани меню, не відобразатимуться.  
Для повернення до відтворення із функцією PBC двічі натисніть кнопку  **[18]**, а тоді натисніть кнопку  **[18]** (або кнопку DVD  **[16]** на пристрої).

### Продовження відтворення з місця, на якому його було зупинено — Продовження відтворення

Ця система запам'ятовує місце, на якому відтворення диска було зупинено, отже можна продовжити відтворення власне з того місця. Якщо вимкнути систему, функція продовження відтворення не скасовується, але це не стосується звукових доріжок MP3, файлів зображення JPEG та відеофайлів DivX.

- 1 Під час відтворення диска натисніть кнопку  **[18]**, щоб зупинити відтворення.



На екрані з'явилася ляється індикація «Resume». Якщо така індикація не з'явиться індикація «Resume», функція продовження відтворення є недоступною.

- 2 Натисніть кнопку  **[18]** (або кнопку DVD  **[16]** на пристрої). Система починає відтворення із місця, на якому було зупинено диск у кроці 1.

### Примітки

- Функція продовження відтворення не може виконуватись під час відтворення у довільному порядку або програмного відтворення.
- Для деяких дисків функція може не працювати належним чином.
- Функція продовження відтворення скасовується, якщо
  - натиснути кнопку  **[18]** під час того, як відтворення зупинено.
  - вийняти диск.
  - змінити функцію.
  - змінити налаштування у меню налаштувань.
- Залежно від того, де було зупинено диск, система може не продовжити відтворення власне із того місця.
- Якщо для параметра «MULTI-DISC RESUME» встановлено значення «ON», у разі виймання диска чи зміни функції функція продовження відтворення не скасовується для відео DVD-дисків та відео компакт-дисків.

### Підказка

Для запуску відтворення від початку диска двічі натисніть кнопку  **[18]**, а тоді натисніть кнопку  **[18]** (або кнопку DVD  **[16]** на пристрої).

## Продовження відтворення диску було зупинено — Багатодискове продовження відтворення

(лише для відео DVD-дисків та відео компакт-дисків)

Ця система може зберігати в пам'яті місце зупинення відтворення до 40 дисків і продовжує відтворення, якщо вставити той самий диск. У разі збереження місця для продовження відтворення для 41-го диску, місце для продовження відтворення першого диску буде видалено з пам'яті системи. Для активації цієї функції встановіть для параметра «MULTI-DISC RESUME» у налаштуваннях «CUSTOM SETUP» значення «ON» (ст. 58).

### Примітка

Якщо для параметра «MULTI-DISC RESUME» у налаштуваннях «CUSTOM SETUP» буде встановлено значення «ON», і відтворюватиметься записаний диск, такий як DVD-R, система може відтворити інші записані диски із того самого місця продовження відтворення. Для запуску відтворення від початку диска двічі натисніть кнопку **18**, а тоді натисніть кнопку **18** (або кнопку DVD **16** на пристрої).

## Використання режиму відтворення

### Створення власної програми

— Програмоване відтворення

**VIDEO CD** **C D**

Можна створити програму, внісши до неї до 99 кроків у тому порядку, у якому їх необхідно відтворити.

**1** Натисніть кнопку **DISPLAY** **27**.

На екрані телевізора з'явиться системне меню.

**2** За допомогою кнопок **↑** або **↓** **31** виберіть параметр **PROGRAM** (PROGRAM), а тоді натисніть ENTER **31**.

На телевізійному екрані з'являться варіанти вибору для «PROGRAM».

**3** За допомогою кнопок **↑** або **↓** **31** виберіть параметр «SET→», а тоді натисніть ENTER **31**.

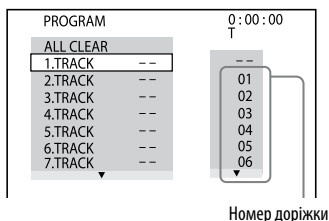

#### 4 Натисніть кнопку **[31]**.

Курсор переміститься до списку доріжок «Т» (у цьому випадку до «01»).

PROGRAM		0:00:00
ALL CLEAR		T
1:TRACK	--	--
2:TRACK	--	01
3:TRACK	--	02
4:TRACK	--	03
5:TRACK	--	04
6:TRACK	--	05
7:TRACK	--	06

#### Для зміни запрограмованого кроку:

Декілька разів натискайте кнопку **↑** або **↓** **[31]** для вибору номера запрограмованого кроку, який потрібно змінити. А тоді натисніть кнопку **→** **[31]**.

#### Для видалення запрограмованого кроку:

Декілька разів натискайте кнопку **↑** або **↓** **[31]** для вибору номера запрограмованого кроку, який потрібно змінити. А тоді натисніть кнопку CLEAR **[33]**.

#### Для видалення усіх запрограмованих кроків у списку програми:

Натисніть кнопку **↑** **[31]** для вибору індикації «ALL CLEAR». Тоді натисніть ENTER **[31]**.

#### 5 Виберіть доріжку, яку потрібно запрограмувати.

Наприклад, виберіть доріжку «02». Повторно натискайте кнопку **↑** або **↓** **[31]** для вибору «02» у списку «Т», а тоді натисніть ENTER **[31]**.

Вибрана доріжка

PROGRAM		0:15:30
ALL CLEAR		T
1:TRACK	(02)	--
2:TRACK	--	01
3:TRACK	--	02
4:TRACK	--	03
5:TRACK	--	04
6:TRACK	--	05
7:TRACK	--	06

Загальна тривалість запрограмованих доріжок

#### 6 Щоб запрограмувати інші доріжки, повторіть кроки 4 і 5.

#### 7 Натисніть кнопку **▷** **[18]** (або кнопку DVD **▶** **[16]** на пристрої).

Почнеться програмне відтворення. Коли програмне відтворення закінчується, можна повторно запустити програму, натиснувши кнопку **▷** **[18]** (або кнопку DVD **▶** **[16]** на пристрої).

## Скасування програмованого відтворення

Натисніть кнопку CLEAR **33** або виберіть пункт «OFF» у кроці 3. Для повторного відтворення тієї самої програми виберіть «ON» у кроці 3 і натисніть ENTER **31**.

## Для вимкнення системного меню

Повторно натискайте кнопку **DISPLAY 27**, поки системне меню не зникне з екрану телевізора.

## Примітки

- Коли активовано програмне відтворення, налаштування «REPEAT» автоматично змінюється на «ON», якщо поточне налаштування має значення «DISC» або «TRACK».
- Під час відтворення відео компакт-диску із функцією PBC виконання програмного відтворення неможливе.

## Підказка

Програмне відтворення скасовується і список програми очищується у разі

- виймання диску.
- вимкнення системи.
- змінення функції.

## Відтворення у довільному порядку

— Відтворення у довільному порядку

**VIDEO CD** **C D** **DATA CD** **DATA DVD**

Доріжки на поточному диску можна відтворювати у довільному порядку. Щоразу, коли виконується відтворення у довільному порядку, порядок відтворення може відрізнятись.

**1** Натисніть кнопку **DISPLAY 27** під час відтворення.

На екрані телевізора з'явиться системне меню.

**2** За допомогою кнопок **↑** або **↓** **31** виберіть параметр  (SHUFFLE), а тоді натисніть ENTER **31**.

На телевізійному екрані з'являться варіанти вибору для «SHUFFLE».

**3** Повторно натискайте кнопку **↑** або **↓** **31** для вибору потрібного налаштування.

### У разі відтворення відео компакт-диску або аудіо компакт-диску:

- TRACK: усі доріжки на диску відтворюються у довільному порядку.

### Якщо активовано програмне відтворення:

- ON: усі доріжки у списку програми відтворюються у довільному порядку.



## У разі відтворення компакт-диску/DVD-диску з даними (крім відеофайлів DivX):

- ON: усі звукові доріжки MP3 у вибраному альбомі або диску відтворюються у довільному порядку.  
Якщо не вибрано жодного альбому, перший альбом відтворюється у довільному порядку.

### 4 Натисніть кнопку ENTER .

Почнеться відтворення у довільному порядку.  
Для скасування відтворення у довільному порядку натисніть кнопку CLEAR  або виберіть пункт «OFF» у кроці 3.

## Для вимкнення системного меню

Повторно натискайте кнопку  DISPLAY , поки системне меню не зникне з екрану телевізора.

## Примітки

- Відтворення у довільному порядку скасовується у разі
  - виймання диску.
  - вимкнення системи.
  - змінення функції.
  - виконання пошуку доріжки/пошуку за покажчиком.
- Під час відтворення відео компакт-диску із функцією PBC відтворення у довільному порядку неможливе.
- Будь-яка звукова доріжка MP3 може відтворюватись повторно.

## Повторне відтворення

— Повторне відтворення



На диску можна повторно відтворювати усі заголовки, доріжки, файли або один заголовок, розділ, доріжку або файл.  
Функції відтворення у довільному порядку і повторного відтворення можуть бути вибрані одночасно.

### 1 Натисніть кнопку DISPLAY під час відтворення.

На екрані телевізора з'явиться системне меню.

### 2 За допомогою кнопок або для вибору пункту (REPEAT), а тоді натисніть ENTER .

На телевізійному екрані з'являться варіанти вибору для «REPEAT».

### 3 Повторно натискайте кнопку або для вибору потрібного налаштування. Налаштування за замовчуванням підкреслено.

## Під час відтворення відео DVD-дисків або дисків DVD-R/-RW у режимі VR:

- OFF: повторне відтворення не виконується.
- DISC: повторно відтворюються усі заголовки диску.
- TITLE: повторно відтворюється поточний заголовок.
- CHAPTER: повторно відтворюється поточний розділ.

### У разі відтворення відео компакт-диску або аудіо компакт-диску:

- **OFF**: повторне відтворення не виконується.
- **DISC**: повторно відтворюються усі доріжки диску.
- **TRACK**: повторно відтворюється поточна доріжка.

### Під час відтворення компакт-диску з даними або DVD-диску з даними:

- **OFF**: повторне відтворення не виконується.
- **DISC**: повторно відтворюються усі альбоми диску.
- **ALBUM**: повторно відтворюється поточний альбом.
- **TRACK**<sup>1)</sup>: повторно відтворюється поточна доріжка.
- **FILE**<sup>2)</sup>: повторно відтворюється поточний файл.

<sup>1)</sup> Лише для звукових доріжок MP3.

<sup>2)</sup> Дише для відеофайлів DivX.

### Якщо активовано функції програмного відтворення або відтворення у довільному порядку:

- **OFF**: повторне відтворення не виконується.
- **ON**: повторно відтворюється у режимі програмного відтворення або відтворення у довільному порядку.

## 4 Натисніть кнопку ENTER **31**.

Почнеться повторне відтворення. Для скасування повторного відтворення натисніть кнопку CLEAR **33** або виберіть пункт «OFF» у кроці 3.

### Для вимкнення системного меню

Повторно натискайте кнопку **DISPLAY** **27**, поки системне меню не зникне з екрану телевізора.

### Примітки

- Також можна змінити налаштування повторного відтворення, натискаючи декілька разів кнопку REPEAT/FM MODE **17**.
- Індикація «REP» засвічується на дисплеї, якщо для функції повторного відтворення встановлено значення «DISC», «ALBUM» або «ON».
- Індикація «REP1» засвічується на дисплеї, якщо для функції повторного відтворення встановлено значення «TITLE», «CHAPTER», «TRACK» або «FILE».
- Для деяких відео DVD-дисків повторне відтворення може не виконуватись.
- Під час відтворення відео компакт-диску із функцією PBC виконання повторного відтворення неможливе.
- У разі відтворення компакт-диску/DVD-диску з даними, що містить звукові доріжки MP3 і файли зображення JPEG, звук не буде відтворюватись одночасно із зображенням, якщо тривалість їх відтворення відрізняється.
- Пункт «TRACK» вибрати неможливо, якщо для параметра «MODE (MP3, JPEG)» встановлено значення «IMAGE (JPEG)» (ст. 45).
- Функція повторного відтворення скасовується, якщо
  - вийняти диск;
  - вимкнення системи;
  - змінити функцію.

## Пошук/вибір диска

### Відтворення відео DVD-дисків з використанням меню

#### DVD-V

Деякі відео DVD-диски мають меню, яке допомагає під час їх перегляду. Відео DVD-диски можна відтворювати, використовуючи меню на телевізійному екрані.

### Використання верхнього меню DVD





Відео DVD-диск містить багато секцій із зображенням або музикою, які називаються заголовками. Відтворюючи відео DVD-диск, що містить кілька заголовків, потрібний заголовок можна вибрати за допомогою верхнього меню DVD TOP MENU [32].

### Використання меню DVD

Вміст деяких відео DVD-дисків можна вибрати за допомогою меню. Під час відтворення цих відео DVD-дисків можна вибрати такі параметри як мова субтитрів і мова озвучення за допомогою меню DVD/USB/TUNER [25].

1 Натисніть кнопку DVD TOP MENU [32] або DVD/USB/TUNER MENU [25].

На екрані телевізора з'явиться меню. Вміст меню відрізняється для різних дисків.

2 За допомогою кнопок /// [31] або кнопок з цифрами [34] виберіть заголовок або елемент, який потрібно відтворити.

3 Натисніть кнопку ENTER [31].

### Вибір пунктів «ORIGINAL» або «PLAY LIST» на диску DVD-R/-RW у режимі VR

#### DVD-VR

Ця функція доступна лише для дисків DVD-R/-RW зі створеним списком відтворення у режимі VR.

1 Натисніть  DISPLAY [27], коли відтворення зупинено. На екрані телевізора з'явиться системне меню.

- 2 За допомогою кнопок **▲** або **▼** **[31]** виберіть **[ORIGI/PLAY LIST]**, а тоді натисніть **ENTER [31]**.

На телевізійному екрані з'являться варіанти вибору для «ORIGINAL/PLAY LIST».

- 3 Повторно натискайте кнопку **▲** або **▼ [31]** для вибору потрібного налаштування.

- PLAY LIST: виконується відтворення відповідно до списку відтворення, створеного на диску.
- ORIGINAL: виконується відтворення відповідно до початкової послідовності розділів.

- 4 Натисніть кнопку **ENTER [31]**.

### Використання екранного дисплея для пошуку заголовку/розділу/епізоду/доріжки/альбому/файлу/за покажчиком



Пошук можна здійснювати за різною інформацією, записаною на диску, наприклад, за заголовком, за доріжкою, за альбомом. Кожному елементу на диску присвоєно індивідуальний номер, і вибрати потрібний пронумерований елемент можна за допомогою системного меню. Також можна здійснювати пошук певної точки, використовуючи часовий код (Пошук за часом) (лише для відео DVD-дисків та дисків DVD-R/-RW у режимі VR).

- 1 Натисніть кнопку **[DISPLAY 27]**. (Під час відтворення компакт-диску/DVD-диску з даними, що містить файли зображення JPEG, двічі натисніть кнопку **[DISPLAY 27]**).

На екрані телевізора з'явиться системне меню.

- 2 Повторно натискаючи кнопку **▲** або **▼ [31]**, виберіть метод пошуку.

Приклад: у разі вибору пункту **[CHAPTER]**

Вибрано індикацію «\*\* (\*\*\*)» (\*\* вказує на число). Число в дужках вказує на загальну кількість заголовків, розділів, доріжок, покажчиків, епізодів, альбомів або файлів.

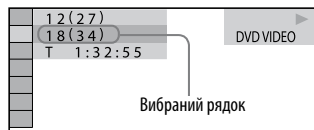

- 3 Натисніть кнопку **ENTER [31]**.

Індикація «\*\* (\*\*\*)» змінюється на «-- (\*\*\*)».

- 4 Повторно натискаючи кнопку **▲** або **▼ [31]**, або кнопки з цифрами **[34]**, виберіть заголовок, доріжку, альбом і т.п. або номер файлу.

У разі помилки натисніть кнопку **CLEAR [33]** для скасування числа.

Продовження

## 5 Натисніть кнопку ENTER [31].

Система почне відтворення із вибраного заголовку, доріжки, альбому і т.п.

### Для вимкнення системного меню

Повторно натискайте кнопку  DISPLAY [27], поки не зникне системне меню.



#### Підказка

Коли відображення системного меню відключене, можна здійснювати пошук розділу (відео DVD-диски та диски DVD-R/-RW у режимі VR), доріжки (аудіо та відео компакт-диски) або файлу (відеофайли DivX на компакт-диску/DVD-диску з даними), натискаючи кнопки з цифрами [34] і кнопку ENTER [31].

### Для пошуку певної точки із використанням часового коду — Пошук за часом

(лише для відео DVD-дисків та дисків DVD-R/-RW у режимі VR)

1 Натисніть кнопку  DISPLAY [27].

2 Повторно натискаючи кнопку  або  [31], виберіть пункт  (TIME/TEXT).

Вибрано індикацію «Т \*\*: \*\*: \*\*» (тривалість відтворення поточного заголовку).

3 Натисніть кнопку ENTER [31].

Індикація «Т \*\*: \*\*: \*\*» змінюється на «Т--:--:--».

4 Введіть часовий код за допомогою кнопок з цифрами [34], а тоді натисніть ENTER [31].

Наприклад, щоб знайти епізод, котрий буде на 2 годині, 10 хвилині, і 20 секунді від початку, введіть «2:10:20».

У разі помилки натисніть кнопку CLEAR [33] для скасування числа.

#### Примітка

Для деяких дисків функція пошуку за часом може не працювати.

## Пошук за епізодом

— Навігація зображення

1 Повторно натискаючи кнопку PICTURE NAVI [21], виберіть формат перегляду (VIEWER), у якому потрібно здійснити пошук.

- CHAPTER VIEWER (для відео DVD-диска)
- TITLE VIEWER (для відео DVD-диска)
- TRACK VIEWER (для відео компакт-диска або Super VCD)

- 2** Натисніть кнопку ENTER **31**.  
З'явиться перший епізод перших 9 розділів, заголовків або доріжок. Якщо є більше, ніж 9 розділів, заголовків або доріжок, у правому нижньому куті телевізійного екрана з'явиться позначка «▼».

1	2	3	▼
4	5	6	
7	8	9	

- 3** Використовуючи кнопки **▲/▼/◀/▶** **31**, виберіть розділ, заголовок або доріжку, а тоді натисніть ENTER **31**. Система почне відтворення із вибраної сцени.

### Для скасування пошуку

Натисніть кнопку **↶** RETURN **30** або **⏏** DISPLAY **27**.

### Примітка

Для деяких дисків вибір деяких пунктів може бути неможливим.

### Підказка

Для відображення розділів, заголовків або доріжок, що залишилися, виберіть епізод у нижньому рядку і натисніть **▼** **31**. Для повернення до попереднього епізоду виберіть епізод у верхньому рядку і натисніть **▲** **31**.

## Відтворення MP3/ JPEG-дисків

DATA CD DATA DVD

### Примітки

- Залежно від програмного забезпечення, яке використовується для створення компакт-диска/DVD-диска з даними, порядок відтворення може відрізнитися.
- Система може відтворювати до 200 альбомів, включно з такими, що не містять звукових доріжок MP3 або файлів зображення JPEG. Система не відтворюватиме більше ніж 200 альбомів підряд.
- Кількість звукових доріжок MP3 або файлів зображення JPEG в одному альбомі, яку система може розпізнати, не перевищує:
  - 600, якщо для параметра «MODE (MP3, JPEG)» встановлено значення «AUDIO (MP3)» або «IMAGE (JPEG)».
  - 300, якщо для параметра «MODE (MP3, JPEG)» встановлено значення «AUTO».
- Система може відтворювати звукові доріжки MP3 або файли зображення JPEG. Система відтворюватиме будь-які дані з розширенням «.MP3», «.JPG» або «.JPEG», навіть якщо вони не є у форматі MP3 або JPEG. Відтворення цих даних може генерувати сильний шум, котрий може пошкодити акустичну систему.

- Залежно від програм кодування/запису, а також пристрою та носія запису, що використовувались для записування звукових доріжок MP3, можуть виникнути проблеми, такі як неможливість відтворення, переривання звукового сигналу та шум.
- Час, необхідний для запуску відтворення, може збільшуватися, якщо:
  - диск має складну структуру вкладених папок.
  - диск записано в багатосеансному режимі.
  - на диск ще можна записати дані (диск не фіналізовано).
  - якщо щойно відтворювались доріжки або файли з іншого альбому.
- Деякі диски CD-R/-RW або DVD-R/-RW/+R/+RW можуть не відтворюватися на системі, залежно від формату файлів.
- Під час відтворення компакт-диска/DVD-диска з даними, що містить звукові доріжки MP3 та файли зображення JPEG, виберіть у системному меню пункт «MODE (MP3, JPEG)» після того, як зчитування каталогу компакт-диска завершено. Якщо потрібно відтворити:
  - звукові доріжки MP3 та файли зображення JPEG, встановіть для параметра «MODE (MP3, JPEG)» значення «AUTO»;
  - лише звукові доріжки MP3, встановіть для параметра «MODE (MP3, JPEG)» значення «AUDIO (MP3)»;
  - лише файли зображення JPEG, встановіть для параметра «MODE (MP3, JPEG)» значення «IMAGE (JPEG)».
- Відтворення можливе лише до 8 рівнів папок.

## Вибір звукової доріжки MP3 або альбому

### 1 Вставте диск у відсік для дисків [5].

Почнеться відтворення першого альбому.

### 2 Повторно натискайте кнопку DVD/USB/TUNER MENU [25].

На екрані телевізора з'явиться список альбомів.



### 3 Повторно натискайте кнопку ↑ або ↓ [31] для вибору альбому.

#### Відтворення альбому:

Натисніть кнопку ▷ [18] (або кнопку DVD ► [16] на пристрої). Система почне відтворення із першої доріжки вибраного альбому. Щоб зупинити відтворення, натисніть кнопку ■ [18].

### Відтворення доріжки:

- 1 Натисніть кнопку ENTER [31]. З'явиться список звукових доріжок MP3 вибраного альбому.

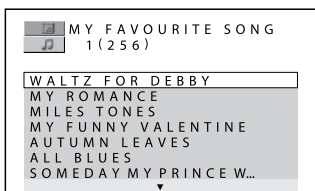

- 2 За допомогою кнопок ↑ або ↓ [31] виберіть потрібну доріжку MP3, а тоді натисніть ENTER [31]. Почнеться відтворення вибраної звукової доріжки MP3. Щоб зупинити відтворення, натисніть кнопку ■ [18].

### Для відображення попередньої або наступної сторінки списку доріжок або альбомів

Повторно натискайте кнопку ◀ або ▶ [31] під час того, як відображається список доріжок або список альбомів.

### Для відтворення наступного альбому зі звуковими доріжками MP3

Щоб вибрати наступний альбом, повторно натискайте кнопку ►► [8] до останньої доріжки поточного альбому, а потім один раз натисніть кнопку ►► [8]. Вибрано першу доріжку наступного альбому. Однак, повторно натискаючи кнопку, ◀◀ [8], попередній альбом вибрати неможливо. Щоб вибрати попередній альбом, виберіть його зі списку альбомів.

### Для повернення до списку альбомів під час відображення списку доріжок

Натисніть кнопку ↶ RETURN [30].

### Для увімкнення чи вимкнення списку альбомів або списку доріжок

Повторно натискайте кнопку DVD/USB/TUNER MENU [25].

### Вибір файлу зображення JPEG або альбому

- 1 Вставте диск у відсік для дисків [5]. Почнеться відтворення першого альбому.
- 2 Натисніть кнопку DVD/USB/TUNER MENU [25]. На екрані телевізора з'явиться список альбомів.
- 3 Повторно натискайте кнопку ↑ або ↓ [31] для вибору альбому.

#### Відтворення альбому:

Натисніть кнопку ▷ [18] (або кнопку DVD ► [16] на пристрої). Показ слайдів починається з першого файлу зображення вибраного альбому. Щоб зупинити відтворення, натисніть кнопку ■ [18].





## Відтворення файлу зображення:

- 1 Натисніть кнопку PICTURE NAVI [21].

Відображаються мініатюри перших 16 файлів зображення JPEG вибраного альбому.

1	2	3	4
5	6	7	8
9	10	11	12
13	14	15	16



Якщо у вибраному альбомі більше, ніж 16 файлів зображення, справа з'явиться лінійка прокрутки.

- 2 За допомогою кнопок    [31] виберіть потрібне зображення, а тоді натисніть кнопку  [18] (або кнопку DVD  [16] на пристрої).

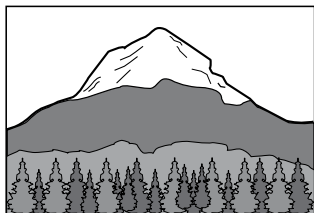

Показ слайдів почнеться з вибраного файлу зображення. Щоб зупинити відтворення, натисніть кнопку  [18].





## Для відображення попередньої або наступної сторінки списку альбомів

Повторно натискайте кнопку  або  [31] під час того, як відображається список альбомів.

## Для відображення попереднього або наступного файлу зображення JPEG

Повторно натискайте кнопку  або  [31] під час показу слайдів.

## Для відтворення наступного альбому із файлами зображення JPEG



Щоб вибрати наступний альбом, повторно натискайте кнопку  [31] до останньої доріжки поточного альбому, а потім один раз натисніть кнопку  [31]. Вибрано перший файл наступного альбому. Однак, повторно натискаючи кнопку  [31], попередній альбом вибрати неможливо. Щоб вибрати попередній альбом, виберіть його зі списку альбомів.

## Увімкнення та вимкнення відображення списку альбомів





Повторно натискайте кнопку DVD/USB/TUNER MENU [25].

## Щоб повернути зображення файлу JPEG

Коли зображення файлу JPEG відображається на телевізійному екрані, його можна повертати на 90 градусів.

Повторно натискайте кнопку  або  **[31]** під час перегляду зображення. Натисніть кнопку CLEAR **[33]** для повернення до оригінального вигляду.

### Примітки

- Кнопка PICTURE NAVI **[21]** не функціонує, якщо для параметра «MODE (MP3, JPEG)» встановлено значення «AUDIO (MP3)».
- У разі натиснення кнопки  або  **[31]** для вибору попереднього або наступного зображення, зображення повернеться до свого оригінального вигляду, навіть якщо попередньо його було перевернуто.
- Показ слайдів зупиняється у разі натиснення кнопки  або  **[31]**.

## Відтворення звукових доріжок MP3 і файлів зображення JPEG у вигляді показу слайдів зі звуковим супроводом

**DATA CD** **DATA DVD**

Показ слайдів зі звуком можна відтворювати, попередньо розмістивши файли зображення JPEG та звукові доріжки MP3 в одному альбомі на компакт-диску або DVD-диску з даними.



**1** Вставте диск у відсік для дисків **[5]**.

Почнеться відтворення першого альбому.

**2** Натисніть кнопку  **[18]**, щоб зупинити відтворення.

**3** Натисніть кнопку  DISPLAY **[27]**.



На екрані телевізора з'явиться системне меню.

**4** За допомогою кнопок  або  **[31]** виберіть параметр  (MODE (MP3, JPEG)), а тоді натисніть ENTER **[31]**.

На телевізійному екрані з'являться варіанти вибору для «MODE (MP3, JPEG)».

Налаштування за замовчуванням підкреслено.

- **AUTO**: Відтворюються файли зображення JPEG та звукові доріжки MP3 одного альбому у вигляді показу слайдів зі звуком.
- **AUDIO (MP3)**: Безперервно відтворюються звукові доріжки MP3.
- **IMAGE (JPEG)**: Відтворюються файли зображення JPEG у вигляді показу слайдів.

**5** За допомогою кнопок  або  **[31]** виберіть параметр «AUTO», а тоді натисніть ENTER **[31]**.

**6** Повторно натискайте кнопку DVD/USB/TUNER MENU **[25]**.

На екрані телевізора з'явиться список альбомів.

Продовження 

**7** Повторно натискаючи кнопку **▲** або **▼** **[31]**, виберіть потрібний альбом, а тоді натисніть кнопку **▶** **[18]** (або кнопку DVD **▶** **[16]** на пристрої).

Показ слайдів зі звуком почнеться із вибраного альбому.

Щоб зупинити відтворення, натисніть кнопку **■** **[18]**.

## Увімкнення та вимкнення відображення списку альбомів

Повторно натискайте кнопку DVD/USB/TUNER MENU **[25]**.

## Для скасування показу слайдів зі звуком

Виберіть пункт «AUDIO (MP3)» або «IMAGE (JPEG)» у кроці 4.

### Примітки

- Іноді налаштування «MODE (MP3, JPEG)» змінити неможливо, якщо для параметра «MODE (MP3, JPEG)» встановлено значення:
  - «IMAGE (JPEG)» і вибраний диск містить лише звукові доріжки MP3.
  - «AUDIO (MP3)» і вибраний диск містить лише файли зображення JPEG.
- Якщо на диску немає звукових доріжок MP3, на телевізійному екрані з'являється повідомлення «No audio data» (Аудіодані відсутні), і диск відтворити неможливо.
- Якщо на диску немає файлів зображень JPEG, на телевізійному екрані з'являється повідомлення «No image data» (Дані з зображенням відсутні), і диск відтворити неможливо.
- У разі одночасного відтворення великого об'єму звукових доріжок MP3 та файлів зображення JPEG, звук може пропадати.

## Зазначення швидкості показу слайдів

(тільки для файлів зображення JPEG)

- 1** Повторно натискайте кнопку **☰** DISPLAY **[27]**, поки на телевізійному екрані не з'явиться системне меню для файлів зображення JPEG.
- 2** За допомогою кнопок **▲** або **▼** **[31]** виберіть параметр **[31]** (INTERVAL), а тоді натисніть ENTER **[31]**.  
На телевізійному екрані з'являться варіанти вибору для «INTERVAL».

- 3** Повторно натискайте кнопку **▲** або **▼** **[31]** для вибору потрібного інтервалу.  
Налаштування за замовчуванням підкреслено.

- **NORMAL**: Встановиться тривалість інтервалу від 6 до 9 секунд (для зображень, що містять 4 000 000 пікселів або більше, тривалість збільшиться).
- **FAST**: Встановиться тривалість, коротша за NORMAL.
- **SLOW 1**: Встановиться тривалість, довша за NORMAL.
- **SLOW 2**: Встановиться тривалість, довша за SLOW 1.







- 4** Натисніть кнопку ENTER **[31]**.  
Вибрані налаштування буде застосовано.

### Примітка

Відтворення деяких файлів зображення JPEG (особливо файлів JPEG прогресивного формату або тих, що містять 3 000 000 пікселів або більше) може зайняти довгий час, аніж відтворення інших файлів, тому інтервали між ними можуть виявитися довшими від зазначених у вибраному параметрі.

## Вибір ефекту переходу для файлів зображення у показі слайдів

(тільки для файлів зображення JPEG)

- 1 Повторно натискайте кнопку  DISPLAY **[27]**, поки на телевізійному екрані не з'явиться системне меню для файлів зображення JPEG.
- 2 За допомогою кнопок  або  **[31]** виберіть параметр  **[31]** (EFFECT), а тоді натисніть ENTER **[31]**. На телевізійному екрані з'являться варіанти вибору для «EFFECT».
- 3 Повторно натискайте кнопку  або  **[31]** для вибору потрібного налаштування.  
Налаштування за замовчуванням підкреслено.
  - **MODE 1:** Зображення розгортається згори донизу екрана.
  - **MODE 2:** Зображення розгортається зліва направо.
  - **MODE 3:** Зображення розтягується з центру екрана.
  - **MODE 4:** Зображення чергують, змінюючи ефект переходу в довільному порядку.
  - **MODE 5:** Наступне зображення напливає на поточне зображення.
  - **OFF:** Функція вимикається.
- 4 Натисніть кнопку ENTER **[31]**. Вибрані налаштування буде застосовано.

## Перегляд відеофайлів DivX®

DATA CD DATA DVD

### Про відеофайли DivX

DivX® - це технологія стиснення відео, розроблена корпорацією DivX, Inc. Цей продукт є офіційним сертифікованим продуктом корпорації DivX®.

Ця система може відтворювати файли, котрі мають розширення «.AVI» або «.DIVX» та містять дані у форматі DivX.

#### Примітки

- Система може не відтворити відеофайл DivX, якщо він складається із двох або більше відеофайлів DivX.
- Система не може відтворити відеофайл DivX розміром більше, ніж 720 (ширина) × 576 (висота)/2 ГБ.
- Для деяких відеофайлів DivX зображення може бути нечітким і звук може пропадати.
- Система не може відтворювати деякі відеофайли DivX, тривалість яких довша за 3 години.

## Відтворення альбому із одним або багатьма відеофайлами DivX

- 1 Вставте компакт-диск/DVD-диск з даними, що містить відеофайли DivX, у відсік для дисків [5].

Почнеться відтворення першого альбому.

- 2 Повторно натискайте кнопку DVD/USB/TUNER MENU [25]. На екрані телевізора з'явиться список альбомів.

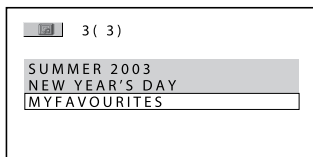

- 3 Повторно натискайте кнопку ↑ або ↓ [31] для вибору альбому.

### Відтворення альбому:

Натисніть кнопку ▷ [18] (або кнопку DVD ► [16] на пристрої). Почнеться відтворення першого відеофайлу DivX із вибраного альбому. Щоб зупинити відтворення, натисніть кнопку ■ [18].

## Відтворення відеофайлу DivX:

- 1 Натисніть кнопку ENTER [31]. З'явиться список відеофайлів DivX вибраного альбому.

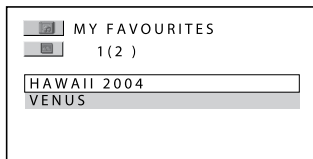

- 2 За допомогою кнопок ↑ або ↓ [31] виберіть потрібний відеофайл DivX, а тоді натисніть ENTER [31].

Почнеться відтворення вибраного відеофайлу DivX. Щоб зупинити відтворення, натисніть кнопку ■ [18].

## Для відображення попередньої або наступної сторінки списку файлів або списку альбомів

Повторно натискайте кнопку ◀ або ▶ [31] під час того, як відображається список файлів або список альбомів.

## Для відтворення наступного альбому із відеофайлами DivX

Щоб вибрати наступний альбом, повторно натискайте кнопку ►► [8] до останньої доріжки поточного альбому, а потім один раз натисніть кнопку ►► [8]. Вибрано перший файл наступного альбому. Однак, повторно натискаючи кнопку, ◀◀ [8], попередній альбом вибрати неможливо. Щоб вибрати попередній альбом, виберіть його зі списку альбомів.

## Для повернення до списку альбомів під час відображення списку файлів

Натисніть кнопку  RETURN **[30]**.

## Увімкнення та вимкнення відображення списку альбомів

Повторно натискайте кнопку DVD/USB/TUNER MENU **[25]**.

### Примітки

- Для деяких відеофайлів DivX відтворення зображення може зупинитися або бути нечітким. У такому випадку рекомендується створити файл із нижчим бітрейтом. Якщо шум не зникає, рекомендуємо використовувати аудіоформат MP3. Зверніть увагу, що ця система не підтримує формат WMA (Windows Media Audio).
- У зв'язку із технологією стиснення, яка використовується для відеофайлів DivX, показ зображення після натиснення кнопки  **[18]** може зайняти деякий час.
- Для деяких відеофайлів DivX звук може не співпадати із зображенням на екрані.

### Підказка

Якщо кількість разів перегляду файлу було попередньо встановлено, відтворювати відеофайл DivX можна буде лише відповідно до цього налаштування. Враховуються такі випадки:

- коли система вимкнена;
- коли відтворюється інший відеофайл DivX.

## Регулювання затримки між появою зображення і звуку

— A/V SYNC

**DVD-V** **DVD-VR** **VIDEO CD** **DATA CD** **DATA DVD**

Якщо звук не відтворюється синхронно із зображенням на екрані, затримку між зображенням і звуком можна відрегулювати. Функція A/V SYNC недоступна для звукових доріжок MP3 та файлів зображення JPEG на компакт-диску/ DVD-диску з даними.

### 1 Натисніть DISPLAY **[27]**, коли відтворення зупинено.

На екрані телевізора з'явиться системне меню.

### 2 За допомогою кнопок або **[31]** виберіть параметр (A/V SYNC), а тоді натисніть ENTER **[31]**.

На телевізійному екрані з'являться варіанти вибору для «A/V SYNC».

### 3 Повторно натискайте кнопку або **[31]** для вибору потрібного налаштування.

Налаштування за замовчуванням підкреслено.

- OFF: Регулювання не виконується.
- ON: Регулювання затримки між відтворенням зображення і звуку.

### 4 Натисніть кнопку ENTER **[31]**.

### Примітка

Для деяких вхідних потоків даних ця функція може бути неефективною.

## Обмеження Відтворення диска

— CUSTOM PARENTAL CONTROL,  
PARENTAL CONTROL

DVD-V VIDEO CD CD

Можна встановити 2 типи обмежень відтворення вибраного диска.

### Спеціальний контроль з боку батьків

Обмеження відтворення можна налаштувати таким чином, що система не відтворюватиме невідповідні диски.

### Стандартний контроль з боку батьків







Обмеження відтворення деяких відео DVD-дисків можна встановити відповідно до попередньо налаштованого параметру (наприклад, віку користувачів). У разі відтворення обмеженого для перегляду епізоду, його буде пропущено або замінено іншим епізодом.

Для обох типів здійснення контролю (спеціального і стандартного) використовується той самий пароль.

## Запобігання відтворенню певних дисків

### — CUSTOM PARENTAL CONTROL

Однаковий пароль спеціально налаштованого контролю з боку батьків можна встановити для не більше ніж 40 дисків. У разі встановлення його для 41-го диска обмеження відтворення для першого диску скасовуються.

- 1 Вставте потрібний диск для налаштування обмежень відтворення.  
Якщо диск відтворюється, натисніть кнопку  18, щоб зупинити відтворення.
- 2 Натисніть  DISPLAY 27, коли відтворення зупинено.  
На екрані телевізора з'явиться системне меню.
- 3 За допомогою кнопок  або  31 виберіть параметр   
(PARENTAL CONTROL), а тоді натисніть ENTER 31.  
На телевізійному екрані з'являться варіанти вибору для «PARENTAL CONTROL».
- 4 За допомогою кнопок  або  31 виберіть параметр «ON →», а тоді натисніть ENTER 31.

**Якщо пароль не було введено:**  
З'являється дисплей для реєстрації нового пароля.

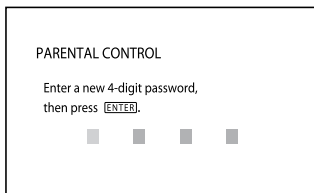

Введіть пароль із 4 цифр за допомогою кнопок із цифрами [34], а тоді натисніть ENTER [31].  
На телевізійному екрані з'явиться дисплей для підтвердження пароля.

**Якщо пароль вже зареєстровано:**

На телевізійному екрані з'явиться дисплей для введення пароля.

- 5** Введіть або повторно введіть пароль із 4 цифр за допомогою кнопок із цифрами [34], а тоді натисніть ENTER [31].

На телевізійному екрані з'явиться повідомлення «Custom parental control is set.» («Спеціальний контроль з боку батьків встановлено»), і екран повернеться до системного меню.

**У разі помилки під час введення пароля**

Повторно натискаючи кнопку ◀ [31], видаліть введений номер, і повторно наберіть пароль.

**Для вимкнення функції спеціального контролю з боку батьків**

- 1 Дотримуйтесь кроків 1-3 розділу «Запобігання відтворенню певних дисків» (ст. 50).
- 2 За допомогою кнопок ▲ або ▼ виберіть параметр «OFF →», а тоді натисніть ENTER [31].
- 3 Введіть пароль із 4 цифр за допомогою кнопок із цифрами [34], а тоді натисніть ENTER [31].

**Для відтворення диска, для якого встановлено спеціальний контроль з боку батьків**

- 1 Вставте диск, для якого встановлено спеціальний контроль з боку батьків.  
З'явиться дисплей «CUSTOM PARENTAL CONTROL».

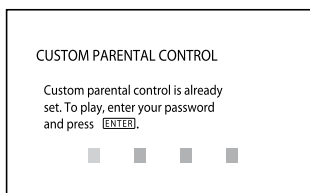

- 2 Введіть пароль із 4 цифр за допомогою кнопок із цифрами [34], а тоді натисніть ENTER [31]. Система готова до роботи.

#### Підказка

Якщо Ви забули пароль, введіть 6-значне число «199703» за допомогою кнопок із цифрами [34], коли на дисплеї «CUSTOM PARENTAL CONTROL» з'явиться запит пароля, а тоді натисніть ENTER [31]. На дисплеї з'явиться запит ввести новий пароль із 4 цифр.

## Обмеження відтворення для дітей

### — PARENTAL CONTROL

(тільки для відео DVD дисків)  
Обмеження відтворення деяких відео DVD-дисків можна встановити відповідно до попередньо налаштованого параметру (наприклад, віку користувачів).

- 1 Натисніть [DISPLAY 27], коли відтворення зупинено.  
На екрані телевізора з'явиться системне меню.
- 2 За допомогою кнопок ↑ або ↓ [31] виберіть параметр [PARENTAL CONTROL], а тоді натисніть ENTER [31].  
На телевізійному екрані з'являться варіанти вибору для «PARENTAL CONTROL».

- 3 За допомогою кнопок ↑ або ↓ [31] виберіть параметр «PLAYER →», а тоді натисніть ENTER [31].

#### Якщо пароль не було введено:

З'являється дисплей для реєстрації нового пароля.

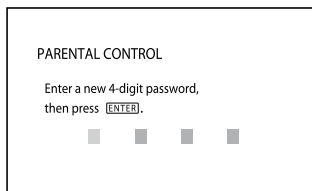

Введіть пароль із 4 цифр за допомогою кнопок із цифрами [34], а тоді натисніть ENTER [31].  
На телевізійному екрані з'явиться дисплей для підтвердження пароля.

#### Якщо пароль вже зареєстровано:

На телевізійному екрані з'явиться дисплей для введення пароля.

- 4 Введіть або повторно введіть пароль із 4 цифр за допомогою кнопок із цифрами **34**, а тоді натисніть ENTER **31**.

З'явиться дисплей для встановлення параметра обмеження відтворення.

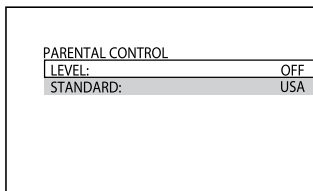

- 5 За допомогою кнопок **▲** або **▼** **31** виберіть параметр «STANDARD», а тоді натисніть ENTER **31**.

На телевізійному екрані з'являться варіанти вибору для «STANDARD».

- 6 Повторно натискаючи кнопку **▲** або **▼** **31**, виберіть географічний регіон у якості параметра обмеження відтворення, а тоді натисніть ENTER **31**.

Регіон вибрано.

У разі вибору значення «OTHERS →» введіть код відповідного географічного регіону згідно із «Перелік кодів регіонів для функції контролю з боку батьків» (ст. 102) за допомогою кнопок з цифрами **34**.

- 7 За допомогою кнопок **▲** або **▼** **31** виберіть параметр «LEVEL», а тоді натисніть ENTER **31**.

На телевізійному екрані з'являться варіанти вибору для «LEVEL».

- 8 За допомогою кнопок **▲** або **▼** **31** виберіть потрібний параметр, а тоді натисніть ENTER **31**.

Налаштування функції контролю з боку батьків завершено.

Що нижче значення коду, то жорсткіше обмеження.

Для вимкнення функції контролю з боку батьків встановіть для параметра «LEVEL» значення «OFF».

### У раз помилки під час введення пароля

Повторно натискаючи кнопку **◀** **31**, видаліть введений номер, і повторно наберіть пароль.

### Для відтворення диску, для якого встановлено функцію стандартного контролю з боку батьків

- 1 Вставте диск та натисніть кнопку **▷** **18** (або кнопку DVD **▶** **16** на пристрої).

На телевізійному екрані з'явиться дисплей для введення пароля.





- 2 Введіть пароль із 4 цифр за допомогою кнопок із цифрами **34**, а тоді натисніть ENTER **31**.

Почнеться відтворення.







### Примітки





- На дисплеї системного меню можуть відображатися різні пункти залежно від диска.
- Якщо відтворюються відео DVD-диски, що не мають функції контролю з боку батьків, система не може обмежити їх відтворення.
- Залежно від відео DVD-диска під час його відтворення може відобразитися запит щодо зміни параметра контролю з боку батьків. У такому випадку введіть пароль, а тоді змініть параметр. Якщо функцію продовження відтворення скасовано, параметр повертається до свого початкового значення.

### Підказка



Якщо Ви забули пароль, вийміть диск і повторіть кроки 1–3 із розділу «Обмеження відтворення для дітей». Коли відображається запит ввести пароль, введіть число «199703» за допомогою кнопок із цифрами , а тоді натисніть ENTER . На дисплеї з'явиться запит ввести новий пароль із 4 цифр. Після введення нового пароля із 4 цифр повторно вставте диск і натисніть кнопку  . Коли з'явиться дисплей для введення пароля, введіть новий пароль.



## Зміна пароля



- 1 Натисніть  DISPLAY , коли відтворення зупинено.  
На екрані телевізора з'явиться системне меню.
- 2 За допомогою кнопок  або   виберіть параметр  (PARENTAL CONTROL), а тоді натисніть ENTER .  
На телевізійному екрані з'являться варіанти вибору для «PARENTAL CONTROL».

- 3 За допомогою кнопок  або   виберіть параметр «PASSWORD →», а тоді натисніть ENTER .



На телевізійному екрані з'явиться дисплей для введення пароля.

- 4 Введіть пароль із 4 цифр за допомогою кнопок із цифрами , а тоді натисніть ENTER .

- 5 Введіть новий пароль із 4 цифр за допомогою кнопок із цифрами , а тоді натисніть ENTER .

- 6 Для підтвердження пароля введіть його повторно за допомогою кнопок із цифрами , а тоді натисніть ENTER .

### У раз помилки під час введення пароля

Повторно натискаючи кнопку  , видаліть введений номер, і повторно наберіть пароль.

## Використання меню налаштувань DVD

За допомогою меню налаштування DVD можна здійснити різні регулювання параметрів, таких як зображення і звук.

### Примітка

Налаштування відтворення, збережені у пам'яті диску, мають пріоритет перед налаштуваннями меню налаштування DVD. Тому деякі налаштування меню налаштування DVD можуть не виконуватися.

- 1 Натисніть **DISPLAY** [27], коли відтворення зупинено.

На екрані телевізора з'явиться системне меню.

- 2 За допомогою кнопок **↑** або **↓** [31] виберіть параметр **SETUP**, а тоді натисніть **ENTER** [31].

На телевізійному екрані з'являться варіанти вибору для «SETUP».

- 3 За допомогою кнопок **↑** або **↓** [31] виберіть параметр «CUSTOM», а тоді натисніть **ENTER** [31].

На екрані телевізора з'явиться меню налаштування.

- 4 Повторно натискаючи кнопку **↑** або **↓** [31], виберіть параметр налаштування у списку, що відображається: «LANGUAGE SETUP», «SCREEN SETUP» або «CUSTOM SETUP». Тоді натисніть **ENTER** [31].

Параметр налаштування вибрано. Приклад: SCREEN SETUP

Вибраний елемент

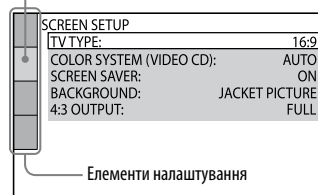

- 5 Повторно натискаючи кнопку **↑** або **↓** [31], виберіть потрібний параметр, а тоді натисніть **ENTER** [31].

На телевізійному екрані з'являться варіанти вибору для відповідного параметра.

Приклад: TV TYPE

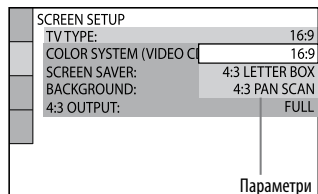

**6** Повторно натискаючи кнопку **▲** або **▼** **[31]**, виберіть потрібне налаштування, а тоді натисніть **ENTER** **[31]**.

Налаштування вибрано, і встановлення завершено.

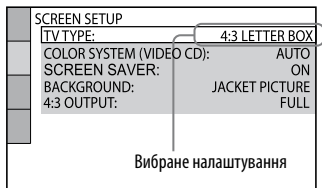

## Список параметрів меню налаштування DVD

Налаштування за замовчуванням підкреслено.

## Встановлення мови — LANGUAGE SETUP

Встановлює різні мови для індикацій екранного меню або звукової доріжки.

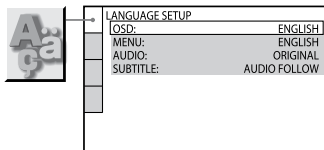

## OSD

(екранне меню) Переключає мову відображення екранного меню.

## MENU\*

(тільки для відео DVD дисків) Вибирає мову в меню DVD.

## AUDIO\*

(тільки для відео DVD дисків) Переключає мову відображення звукової доріжки.

У разі вибору налаштування «ORIGINAL» буде вибрано мову, якій надається пріоритет на диску.

## SUBTITLE\*

(тільки для відео DVD дисків) Переключає мову відображення субтитрів.

У разі вибору налаштування «AUDIO FOLLOW» мова відображення субтитрів змінюється відповідно до мови, яку було вибрано для відображення звукової доріжки.

\* У разі вибору в пунктах «MENU», «SUBTITLE» або «AUDIO» мови, яка не записана на відео DVD-диску, автоматично вибирається одна із записаних мов. Однак для деяких дисків мова може не вибиратись автоматично.

У разі вибору налаштування «OTHERS →» у пунктах «MENU», «SUBTITLE» та «AUDIO» введіть код мови з «Список мовних кодів» (ст. 101) за допомогою кнопок із цифрами **[34]**.

## Налаштування телевізійного екрана — SCREEN SETUP

Виберіть налаштування відповідно до телевізора, до якого підключена система.

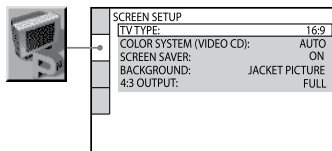

### TV TYPE<sup>1)</sup>

(тільки для відео DVD дисків)

**16:9:** Вибірайте цей пункт, якщо підключено широкоекранний телевізор або телевізор із функцією широкоекранного режиму.

**4:3 LETTER BOX:** Вибірайте цей пункт, якщо підключено телевізор із екранним стандартом 4:3. Це налаштування відтворює широке зображення зі смугами у верхній і нижній частинах екрана.

**4:3 PAN SCAN<sup>2)</sup>:** Вибірайте цей пункт, якщо підключено телевізор із екранним стандартом 4:3. Це налаштування відтворює широке зображення на весь екран і обрізає частини, які не поміщаються.

### COLOR SYSTEM (VIDEO CD)

(Крім моделей, які продаються в Росії та країнах Європи) Виберіть вихідний відеосигнал під час відтворення відео компакт-диску.

**AUTO:** Здійснюється виведення відеосигналу відповідно до системи кольору диска - PAL або NTSC.

**PAL:** Зміна відеосигналу диска із системою кольору NTSC і виведення його в системі PAL.

**NTSC:** Зміна відеосигналу диска із системою кольору PAL і виведення його в системі NTSC.

### SCREEN SAVER

Екранна заставка допоможе запобігти пошкодженню дисплея (появі ореолу навколо зображення). Натисніть кнопку **18** (або кнопку DVD **16**) на пристрої) для вимкнення екранної заставки.

**ON:** Екранна заставка відображається, якщо відтворення зупинено або призупинено протягом 15 хвилин, або якщо аудіо компакт-диск або звукові доріжки MP3 відтворюються більше 15 хвилин.

**OFF:** Екранна заставка не відображається.

### BACKGROUND

Вибирає колір фону або зображення, що відобразатимуться на екрані телевізора. Колір або фонове зображення відображається, якщо відтворення зупинено або під час відтворення аудіо компакт-диску чи звукових доріжок MP3.

**JACKET PICTURE:** Захисне зображення (нерухоме зображення) з'являється у якості фону, але тільки у тому випадку, якщо воно вже записане на диску (відео DVD-диску, диску CD-EXTRA і т.п.). Якщо диск не містить захисного зображення, з'явиться зображення «GRAPHICS».

**GRAPHICS:** У якості фону з'явиться попередньо встановлене зображення, збережене у пам'яті системи.

**BLUE:** Колір фону буде блакитним.

**BLACK:** Колір фону буде чорним.

### 4:3 OUTPUT<sup>3)</sup>

Змініть це налаштування для перегляду прогресивних сигналів із форматним співвідношенням 4:3. Якщо можливо змінити це форматне співвідношення на телевізорі, який підтримує прогресивний формат (525р/625р), змініть це налаштування на телевізорі.

**FULL:** Виберіть цей пункт, якщо на телевізорі можна змінювати форматне співвідношення.

**NORMAL:** Виберіть цей пункт, якщо на телевізорі неможливо змінювати форматне співвідношення. Демонструється сигнал із форматним співвідношенням 16:9 із чорними смугами з лівого і правого боків зображення.

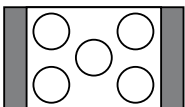

Телевізор із форматним співвідношенням екрану 16:9

- <sup>1)</sup> Налаштування за замовчуванням відрізняється залежно від країни чи регіону, для якого призначена система.

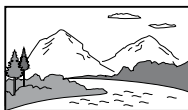

16:9



4:3 LETTER BOX



4:3 PAN SCAN

- <sup>2)</sup> Для деяких відео DVD-дисків формат «4:3 LETTER BOX» може бути автоматично вибраний замість формату «4:3 PAN SCAN», або навпаки.
- <sup>3)</sup> Це налаштування є ефективним тільки у тому випадку, якщо:
- для параметра «TV TYPE» у меню «SCREEN SETUP» встановлено значення «16:9».
  - вибрано налаштування «P AUTO» або «P VIDEO» (ст. 21).

## Налаштування параметрів відтворення — CUSTOM SETUP

Встановлення налаштувань відтворення та інших налаштувань.

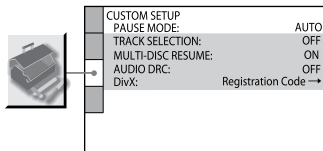

### PAUSE MODE

(лише для відео DVD-дисків та дисків DVD-R/-RW у режимі VR)

**AUTO:** Зображення, у тому числі об'єкти, що динамічно рухаються, виводяться без спотворення. Зазвичай слід вибирати цю позицію.

**FRAME:** Зображення, у тому числі об'єкти, що не рухаються динамічно, виводяться із високою роздільною здатністю.

### TRACK SELECTION

(тільки для відео DVD дисків) Під час відтворення відео DVD-диска, на якому записи виконано у різних аудіоформатах (PCM, DTS, MPEG audio або Dolby Digital)<sup>1)</sup>, надає пріоритет звуковій доріжці, що містить найбільшу кількість каналів.

**OFF:** Пріоритет не надається.

**AUTO<sup>2)</sup>:** Пріоритет надається.

### MULTI-DISC RESUME

(лише для відео DVD-дисків та відео компакт-дисків)

**ON:** У пам'яті зберігаються налаштування продовження відтворення для не більш ніж 40 дисків.

**OFF:** У пам'яті не зберігаються налаштування продовження відтворення. Відтворення починається з місця продовження відтворення лише для поточного диска в системі.

---

**AUDIO DRC<sup>3)</sup> (стиснення динамічного діапазону)**

(лише для відео DVD-дисків та дисків DVD-R/-RW у режимі VR)

**OFF:** Стиснення динамічного діапазону відсутнє.

**STANDARD:** Відтворення звукової доріжки у динамічному діапазоні, встановленому інженером звукозапису. Корисне для перегляду кінофільмів вночі з низьким рівнем гучності.

**MAX:** Повне звуження динамічного діапазону.

---

**DivX**

Відображення реєстраційного коду системи.

Для отримання детальної інформації відвідайте веб-сайт <http://www.divx.com>.

---

<sup>1)</sup> Якщо всі звукові доріжки мають однакову кількість каналів, система вибиратиме їх у такому порядку форматів: PCM, DTS, Dolby Digital, MPEG.

<sup>2)</sup> У разі встановлення для параметра «TRACK SELECTION» значення «AUTO» мова може змінитися. У меню «LANGUAGE SETUP» налаштування «TRACK SELECTION» має вищий пріоритет, ніж налаштування «AUDIO». Однак для деяких дисків ця функція може не виконуватись.

<sup>3)</sup> Функція AUDIO DRC може застосовуватись тільки для джерел звуку Dolby Digital.

## Радіоприймач

### Відтворення радіопередач

Радіо можна слухати або вибравши попередньо збережену радіостанцію, або вручну її настроївши.

### Прослуховування FM- та AM-радіостанцій

**1** Повторно натискайте кнопку FUNCTION +/- [16] для вибору пункту «TUNER FM» або «TUNER AM» (або повторно натискайте кнопку TUNER/BAND [16] на пристрої, щоб вибрати налаштування «FM» або «AM»).

**2** Натисніть і утримуйте кнопку TUNING +/- [8] поки не зміниться індикація частоти, а тоді відпустіть.  
Сканування автоматично зупиниться, коли станцію буде настроєно і на дисплеї висвітлиться індикація «TUNED». Якщо настроєно стереопрограму FM, на дисплеї висвітлиться індикація «ST».



Якщо індикація «TUNED» не з'являється і сканування не зупиняється, повторно натискайте кнопку TUNING +/- [8], щоб настроїти потрібну станцію.  
У разі настроювання станції, що забезпечує послуги RDS, на дисплеї з'явиться назва радіостанції (лише для моделей, призначених для Європи).

**3** Встановіть бажаний рівень гучності.

Натисніть кнопку VOLUME +/- [19].

### Зупинення автоматичного пошуку

Натисніть кнопку [18].

### Змінення інтервалу налаштування AM-діапазону

Встановлений виробником інтервал налаштування AM-діапазону становить 9 кГц (або 10 кГц для деяких регіонів; у моделях, що продаються в Росії та країнах Європи, ця функція недоступна).

Використовуйте кнопки на пристрої.

**1** Повторно натискайте кнопку TUNER/BAND [16] на пристрої для вибору налаштування «AM».

**2** Натисніть кнопку I/⏻ [1], щоб вимкнути систему.

**3** Натисніть кнопку DISPLAY [12], щоб відобразити годинник.

**4** Під час того, як відображається годинник, утримуйте кнопку TUNER/BAND [16], а тоді натисніть кнопку I/⏻ [1] для увімкнення системи.

На дисплеї з'явиться індикація «AM 9k Step» або «AM 10k Step».

У разі зміни інтервалу всі збережені AM-станції будуть видалені.

**Підказки**

- Для покращення прийому радіосигналу відрегулюйте антени, що додаються до пристрою, або підключіть зовнішню антену.
- Якщо під час прослуховування FM-стереопроеграми чути статичні шуми, повторно натискайте кнопку REPEAT/FM MODE [17], поки на дисплеї не висвітиться індикація «MONO». Стереоефект зникне, але якість прийому покращиться.

**Прослуховування збережених радіостанцій**

- 1 Налаштуйте приймач на частоту потрібної радіостанції (розділ «Прослуховування FM-та AM-радіостанцій» (ст. 60)).
- 2 Натисніть кнопку DVD/USB/TUNER MENU [25].  
На дисплеї заблимає напис «Метод?».
- 3 Натисніть кнопку ENTER [31].  
На дисплеї заблимає номер для збереження.  
Станції будуть зберігатися під номерами, починаючи з 1.



Номер збереженої станції



- 4 Натискайте кнопку PRESET +/— [8], щоб вибрати бажаний номер.
- 5 Натисніть кнопку ENTER [31].  
На екрані з'явилася індикація «Complete!». Станцію збережено.
- 6 Повторюючи кроки від 1 до 6, можна зберегти в пам'яті інші станції.  
Можна зберегти до 20 FM-станцій та до 10 AM-станцій.  
У випадку від'єднання шнура живлення від розетки або збою в подачі електроенергії збережені станції зберігаються в пам'яті ще пів дня.
- 7 Для прослуховування збереженої станції повторно натискайте кнопку PRESET +/— [8], щоб вибрати потрібну збережену станцію.  
Також для вибору збереженої станції можна натискати кнопки з цифрами [34], а тоді ENTER [31].

**Для скасування збереження**

Натисніть кнопку DVD/USB/TUNER MENU [25].

## USB-пристрій

### Відтворення музики з USB-пристрою

Можна під'єднати додатковий USB-пристрій (цифровий музичний програвач чи запам'ятовуючий USB-пристрій) до порту  (USB)  на пристрої та прослуховувати музику, збережену на цьому USB-пристрої. Інформацію про сумісні USB-пристрої, які можна підключати до цієї системи, див. на веб-сайтах (ст. 103).

Система відтворює такі аудіоформати: ATRAC/MP3\*/WMA\*/AAC\*

\* Файли із захистом авторських прав (цифровим керуванням правами) не можна відтворити на цій системі. Файли, завантажені з архіву музичних файлів у мережі, можуть не відтворюватись даною системою.

#### 1 Виберіть режим USB-пристрою.

Повторно натискайте кнопку FUNCTION +/-  для вибору пункту «USB».

#### 2 Під'єднайте додатковий USB-пристрій (цифровий музичний програвач чи запам'ятовуючий USB-пристрій) до порту (USB) .

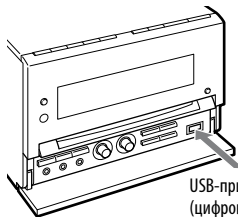

USB-пристрій (цифровий музичний програвач чи запам'ятовуючий USB-пристрій)

Якщо для під'єднання необхідно застосувати USB-кабель, використовуйте USB-кабель, який входить до комплекту під'єднуваного пристрою.

Щоби дізнатися більше про підключення USB-пристрою, перегляньте інструкцію з використання, що додається до нього. Коли USB-пристрій під'єднано, інформація на дисплеї змінюється таким чином:



«Reading» → «ATRAC AD<sup>1)</sup>» або «StorageDrive<sup>2)</sup>»

<sup>1)</sup> У разі підключення цифрового музичного програвача.

<sup>2)</sup> У разі підключення запам'ятовуючого USB-пристрою. Якщо записано ім'я тому, то воно відображається поруч.











#### Примітка

Може минути близько 10 секунд, поки з'явиться напис «Reading» – це залежить від типу під'єданого USB-пристрою.

**3** Розпочніть відтворення.  
Натисніть кнопку  **[18]** (або USB  **[16]** на пристрої).

**4** Встановіть бажаний рівень гучності.  
Натисніть кнопку VOLUME +/- **[19]**.

## Інші операції

Щоби	Натисність
Зупинити відтворення	 <b>[18]</b> .
Призупинити відтворення	 <b>[18]</b> . Ще раз натисніть кнопку  <b>[18]</b> або  <b>[18]</b> (або кнопку USB  <b>[16]</b> на пристрої), щоб продовжити відтворення.
Вибрати альбом	 +/- <b>[6]</b> .
Вибрати доріжку	  <b>[8]</b> .
Знайти потрібний фрагмент доріжки	Під час відтворення натисніть і утримуйте кнопку   <b>[8]</b> та відпустіть її в потрібний момент.
Вибрати режим повторюваного відтворення	Повторно натискайте кнопку REPEAT/FM MODE <b>[17]</b> поки не з'явиться індикація «REP» або «REP1».

Від'єднайте USB-пристрій  **[18]**, поки на екрані не з'явиться індикація «No Device», а тоді від'єднайте USB-пристрій.



Див. інформацію про USB-пристрій\* DISPLAY **[12]** відповідну кількість разів.

\* Наприклад, можна переглянути інформацію про USB-пристрій, як от номер доріжки чи назву альбому, під час звичайного відтворення, або ж сумарний час відтворення – коли програвач зупинено.

## Зміна режиму відтворення

**1** Натисніть кнопку DVD/USB/TUNER MENU **[25]** під час того, як USB-пристрій зупинено.  
На екрані з'явилася індикація «Play Mode?».

**2** Натисніть кнопку ENTER **[31]**.

**3** Повторно натискаючи кнопку  або  **[31]**, виберіть режим відтворення. Можна вибрати такі режими відтворення:

- Continue (Звичайне відтворення): Відтворення звукових доріжок на USB-пристрої в оригінальному порядку.
- AlbMContinue: Відтворення звукових доріжок вибраного альбому на USB-пристрої.
- Shuffle: Відтворення звукових доріжок на USB-пристрої у довільному порядку.

- **Albm Shuffle:**  
Відтворення звукових доріжок вибраного альбому на USB-пристрої у довільному порядку.
- **Program:**  
Відтворення звукових доріжок на USB-пристрої у вибраному користувачем порядку.
- Максимальна кількість альбомів або доріжок, яку може вмістити один USB-пристрій:
  - Цифровий музичний програвач: 65535 груп (максимум 999 доріжок на групу)
  - Запам'ятовуючий USB-пристрій: 999 файлів

Максимальна кількість доріжок та альбомів може змінюватись залежно від структури файлів та папок.

## Примітки щодо USB-пристроїв

- Не з'єднуйте систему та USB-пристрої через USB-концентратор.
  - Під час роботи з деякими USB-пристроями може виникати затримка між виконанням операції на пристрої і виконанням відповідних дій системою.
  - Ми не гарантуємо, що ця система підтримує всі функції під'єданого USB-пристрою.
  - Послідовність відтворення цією системою може відрізнятись від послідовності відтворення на під'єданому USB-пристрої.
  - Перед від'єднанням USB-пристрою обов'язково натисніть і утримуйте кнопку  та дочекайтеся появи напису «No Device». Від'єднуючи USB-пристрій, коли напис «No Device» ще не з'явився, можна пошкодити дані в пам'яті USB-пристрою або сам USB-пристрій.
  - Не зберігайте в пам'яті USB-пристрою, що містить аудіофайли, файли інших типів та непотрібні папки.
  - Папки, в котрих немає аудіофайлів, будуть пропущені.
  - Файли відтворюються у тому ж порядку, у якому їх було перенесено на USB-пристрій.
  - За допомогою цієї системи можна прослуховувати такі аудіоформати:
    - MP3: розширення файлу «.mp3»
    - Файли Windows Media Audio: розширення файлу «.wma»
    - AAC: розширення файлу «.m4a»
- Слід звернути увагу, що, навіть коли файли мають вищезазначені розширення, а самі по собі файли мають інший формат, система може видавати шум або неналежним чином працювати.
- Ми не можемо гарантувати сумісність з усіма програмами кодування та запису, записуючими пристроями та носіями інформації. Несумісні USB-пристрої можуть спричиняти шуми або переривання звуку під час відтворення вмісту, або ж їх вміст може не відтворюватися взагалі.

## Примітки щодо інформації на дисплеї

- Непідтримувані символи відображаються символом «\_».
- Не відображається така інформація:
  - сумарний час відтворення диска у форматі CD-DA, залежно від режиму відтворення.
  - сумарний час відтворення та час відтворення, що залишився, для диска з MP3-записами та для USB-пристрою.
- Такі типи інформації можуть не відобразитися правильно:
  - імена папок та файлів, які не відповідають стандарту ISO9660 Level 1 чи Level 2 або стандарту Joliet у розширеному форматі.
- Відображається така інформація:
  - дані міток ID3 для файлів MP3, якщо використовуються мітки ID3 версії 1 або 2 (до 62 знаків для MP3-диска).
  - інформація тега ID3 для файлів «ATRAC», коли використовуються теги ID3 версії 2.

## Створення власної програми для USB-пристрою

— Програмоване відтворення

**1** Виберіть режим USB-пристрою.

Повторно натискайте кнопку FUNCTION +/- [16] для вибору пункту «USB».

**2** Натисніть кнопку DVD/USB/TUNER MENU [25] під час того, як USB-пристрій зупинено.

На екрані з'явилася індикація «Play Mode?».

**3** Натисніть кнопку ENTER [31].

**4** За допомогою кнопок **▲** або **▼** [31] виберіть параметр «Program», а тоді натисніть ENTER [31].

- 5** Повторно натискайте кнопки **◀◀/▶▶** [8], поки не з'явиться номер потрібної доріжки.

Програмуючи доріжки, повторно натискайте кнопки **☰ +/-** [6], щоби вибрати потрібний альбом і потрібну доріжку.

Приклад: Програмуючи доріжки на USB-пристрої

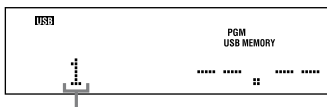

Вибраний номер доріжки

- 6** Щоб додати доріжку до програми, натисніть кнопку **ENTER** [31].

Неможливо відобразити сумарний час відтворення запрограмованих елементів, тому з'являється індикація «— . — —».

- 7** Повторіть кроки 5 та 6, щоб додати до програми інші доріжки, не перевищуючи їх максимальну кількість - 25.

- 8** Для повторного відтворення програми натисніть кнопку **▷** [18] (або кнопку **USB ▶** [16] на пристрої).

Запрограмовані елементи зберігаються, поки ви не від'єднаєте USB-пристрій. Для повторного відтворення програми натисніть кнопку **▷** [18] (або кнопку **USB ▶** [16] на пристрої).

### Скасування програмованого відтворення

Виберіть у кроці 4 режим відтворення інший, ніж «Program».

### Для видалення останньої доріжки програми

Натисніть кнопку **CLEAR** [33] під час того, як USB-пристрій зупинено.

## Регулювання звуку

### Регулювання звуку

#### Створення динамічнішого звучання (Dynamic Sound Generator X-tra)

Для створення більш потужного звуку можна підсилувати низькочастотні сигнали.

Налаштування DSGX ідеально підходить для відтворення музики.

Повторно натискайте кнопку DSGX [14] на пристрої.

Після кожного натиснення цієї кнопки дисплей змінюється таким чином:  
DSGX ON ↔ DSGX OFF

#### Підказка

Налаштування за замовчуванням - «DSGX ON».

#### Встановлення звукового ефекту

- 1 Повторно натискаючи кнопку EQ [26], виберіть параметр «BASS» або «TREBLE».
- 2 Повторно натискайте кнопку PRESET +/- [8] для регулювання гучності.

## Спів під супровід: караоке

DVD-V DVD-VR VIDEO CD C D DATA CD  
DATA DVD

Відтворюючи будь-який мультимедійний аудіо, відео компакт-диск або відео DVD-диск у форматі Dolby Digital Karaoke, можна співати під музичний супровід.

### Підготовка до караоке

(Тільки для відео DVD-дисків, дисків DVD-R/-RW у режимі VR, відео та аудіо компакт-дисків, звукових доріжок MP3 і відеофайлів DivX)

- 1 Повторно натискаючи кнопку FUNCTION +/- [16], виберіть пункт «DVD» (або натисніть кнопку DVD ► [16] на пристрої).
- 2 Поверніть перемикач MIC LEVEL [9] на пристрої у положення «MIN» для зменшення гучності мікрофона і перемикач ECHO LEVEL [9]\* у положення «MIN» для усунення ефекту відлуння.
- 3 Підключіть додатковий мікрофон до роз'єму MIC [9] на пристрої.

#### 4 Натисніть кнопку KARAOKE MODE [35].

На екрані телевізора з'явиться індикація «KARAOKE MODE: ON».

#### 5 Почніть відтворення музики і відрегулюйте гучність.

##### **Відео DVD-диски, диски DVD-R/-RW у режимі VR та відеофайли DivX:**

Система здійснює виведення сигналу у вибраному аудіоформаті.

##### **Аудіо та відео компакт-диски або звукові доріжки MP3.**

Налаштування аудіосигналу автоматично переключиться у положення «I/L», і система здійснюватиме виведення аудіосигналу лівого каналу із обох – переднього і об'ємного каналів звуку.

##### **Якщо Ви хочете чути голос виконавця:**

Повторно натискаючи кнопку AUDIO [22], виберіть інший аудіоканал.

#### 6 Почніть співати під музику.

### Інші операції

Щоби	Поверніть
Регулювання гучності мікрофона	MIC LEVEL [9] на пристрої.
Регулювання ефекту відлуння мікрофона	ECHO LEVEL [9]* на пристрої.
Скасування ефекту відлуння	Регулятор ECHO LEVEL [9]* на пристрої встановлено у положення «MIN».

\* Крім моделей, які продаються в Росії та країнах Європи

### Для вимкнення режиму караоке

Відключіть мікрофон або натисніть кнопку KARAOKE MODE [35]. На екрані телевізора з'явиться індикація «KARAOKE MODE: OFF».

### Примітки

- Режим караоке неможливо активувати у кроці 4, якщо на екрані телевізора відображається повідомлення-підказка QUICK SETUP.
- Режим караоке автоматично відключається у разі:
  - вимкнення системи;
  - зміни функції;
  - для під'єднання навушників.

## Формат Dolby Digital Karaoke

(тільки для відео DVD дисків)  
Формат Dolby Digital, який відтворює об'ємний звук за допомогою 5 каналів, може також містити формат «Dolby Digital Karaoke», який призначений спеціально для караоке. На дисках із записами у форматі Dolby Digital Karaoke головна мелодія і доріжка із вокалом записані як додаток до акомпанементу. Їх можна вибрати, коли увімкнено режим караоке.



### Виведення звукового сигналу через гучномовці у форматі Dolby Digital (5.1-канальний звук)

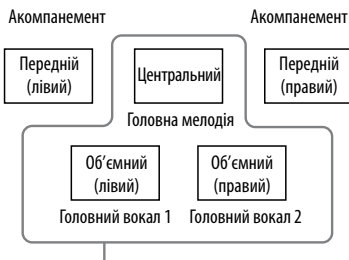

### Виведення звукового сигналу через гучномовці у форматі Dolby Digital Karaoke



Можна вибрати будь-який із цих варіантів.

Інформацію про аудіосигнал можна отримати, натиснувши кнопку AUDIO  (ст. 30). Під час відтворення диску із записами у форматі Dolby Digital Karaoke, на місці поточного аудіоформату з'являється індикація «» (ст. 78).

Приклад:

DOLBY DIGITAL  3 / 2

2/0: Записано лише з акомпанементом.



3/0: Записано з головною мелодією.

3/1: Записано із головною мелодією і одним головним вокалом.



3/2: Записано із головною мелодією і двома головними вокалами.

## Користування караоке за допомогою системного меню

**1** Один раз або двічі натисніть кнопку  DISPLAY **27** під час того, як відтворюється диск і увімкнено режим караоке. На екрані телевізора з'явиться системне меню.

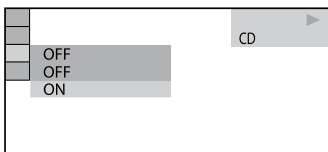
**2** Повторно натискаючи кнопку  або  **31**, виберіть елемент караоке у списку, що відображається, а тоді натисніть кнопку ENTER **31**.  
Буде вибрано елемент караоке.



**3** Повторно натискаючи кнопку  або  **31**, виберіть потрібне налаштування, а тоді натисніть ENTER **31**.

## Налаштування режиму караоке

Налаштування за замовчуванням підкреслено.

### KARAOKE PON<sup>1)</sup>

**ON:** Насолоджуватись караоке можна, використовуючи будь-який диск, навіть якщо це не караоке диск і не мультиплексний диск, за допомогою зменшення звуку вокалу.

**OFF:** Скасування ефекту «KARAOKE PON».

### KEY CONTROL<sup>2)</sup>

Відрегулюйте висоту тону музики відповідно до вашого вокального діапазону.

Виберіть індикацію «**4**» для скасування ефекту «KEY CONTROL».

### VOCAL SELECT<sup>3)</sup>

(лише для відео DVD-дисків, відео та аудіо компакт-дисків)

### Якщо відтворюється відео DVD-диск:

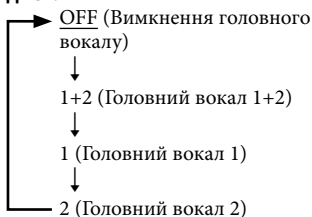

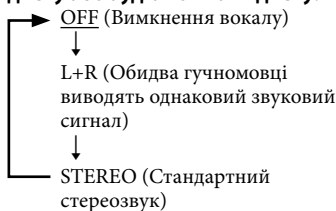
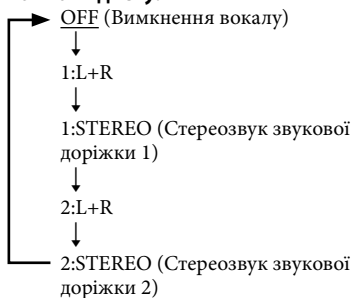
**У разі відтворення відео компакт-диску або аудіо компакт-диску:****Під час відтворення супер відео компакт-диску:****GUIDE MELODY<sup>4)</sup>**

(тільки для відео DVD дисків)

**ON:** Увімкнення головної мелодії.

**OFF:** Вимкнення головної мелодії.

**SCORE MODE<sup>5)</sup>**

Коли увімкнено режим караоке, можна вибрати цю функцію.

Ваші бали рахуються за допомогою порівняння вашого голосу із оригінальним джерелом.

**NORMAL:** Досконалий або професійний рівень.

**EASY:** Початковий або посередній рівень.

**DEMO:** Демонстраційний режим.

Постійне відображення високих балів за кожну пісню.

- 1 Натисніть кнопку SCORE **[35]**, перш ніж співати пісню в режимі караоке. На екрані телевізора з'явиться попередній найвищий бал.
- 2 Проспівавши довше хвилини, знову натисніть кнопку SCORE **[35]**, щоб подивитися власні бали. Бали рахуються за шкалою від 0 до 99.

- 1) Голос виконавця може не зменшуватися, якщо:
- відтворюється лише декілька інструментів;
  - відтворюється виконання дуетом;
  - першоджерело має сильні відлуння або хорове виконання;
  - голос виконавця відхиляється від центру;
  - виконавець співає високим сопрано або тенором.

Налаштування «KARAOKE PON» можна змінити, натиснувши кнопку KARAOKE PON **35** під час того, як увімкнено режим караоке.

Для налаштування «KARAOKE PON» автоматично встановлюється значення «OFF», якщо для налаштування «VOCAL» встановлюється значення «ON».

- 2) Налаштування «KEY CONTROL» можна змінити, натискаючи кнопку KEY CONTROL **b 35** для зниження тональності і кнопку KEY CONTROL **# 35** для підвищення тональності під час того, як увімкнено режим караоке. Налаштування «KEY CONTROL» автоматично змінюється на налаштування за замовчуванням щоразу, коли змінюється доріжка або заголовок. Для деяких дисків виконання вищезазначеної операції може бути неможливим.

- 3) Для налаштування «VOCAL» автоматично встановлюється значення «OFF», якщо для налаштування «KARAOKE PON» встановлюється значення «ON».
- Для відео DVD-дисків, що не містять головного вокалу, увімкнути вокал неможливо. У разі відтворення відео DVD-диску ця функція ефективна лише для формату Dolby Digital Karaoke. Для відео DVD-дисків, на яких записано 1 головний вокал, змінити вокал неможливо.
- Для деяких дисків зміна вокалу може бути неможливою.

- 4) У разі відтворення відео DVD-диску ця функція ефективна лише для формату Dolby Digital Karaoke. Використовуючи відео DVD-диски, що не містять головної мелодії, прослуховувати головну мелодію неможливо, навіть якщо для відповідного налаштування встановлено значення «ON».
- 5) Налаштування найвищого балу скидається у разі вимкнення системи. У разі натиснення інших кнопок на пульті дистанційного керування функцію підрахунку балів може бути скасовано. У деяких випадках використання режиму нарахування балів може бути неможливим.

### Примітка

Для кожного налаштування караоке у викладеній вище схемі автоматично встановлюється значення «OFF» або значення за замовчуванням, якщо:

- вимикається система;
- змінюється функція;
- під'єднуються навушники;
- вимикається режим караоке;
- виймається диск.

## Інші операції

### Використання таймерів

#### Засинання під музику

##### — Таймер сну

Систему можна налаштувати таким чином, щоб вона вимкнулась через деякий час, і Ви могли заснути під музику.

Натисніть кнопку SLEEP **37** відповідну кількість разів.

Щоразу, коли Ви натискаєте цю кнопку, відображення хвилин циклічно змінюється таким чином:  
90 min → 80 min → 70 min → ... → 10 min → OFF

#### Інші операції

Щоби	Виконайте
Перевірити час, що залишився	Один раз натисніть кнопку SLEEP <b>37</b> .
Змінити час вимкнення	Повторно натискайте кнопку SLEEP <b>37</b> для вибору потрібного часу.
Скасувати функцію таймера сну	Повторно натискайте кнопку SLEEP <b>37</b> поки на дисплеї не з'явиться індикація «SLEEP OFF».

#### Пробудження під музику

##### — Таймер відтворення

Ви можете прокидатися під музику з компакт-диска, радіоприймача або додаткового USB-пристрою у встановлений час. Переконайтесь, що годинник встановлено (див. «Встановлення годинника» (ст. 23)).

- 1 Підготуйте джерело звуку.
  - Диск: Вставте диск.
  - Радіо: Виберіть потрібну збережену станцію (див. «Відтворення радіопередач» (ст. 60)).
  - USB-пристрій: Під'єднайте додатковий USB-пристрій (ст. 62).
- 2 Натисніть кнопку VOLUME +/– **19** для регулювання гучності.
- 3 Натисніть кнопку TIMER MENU **38**.
- 4 За допомогою кнопок **▲** або **▼** **31** виберіть параметр «PLAY SET?», а тоді натисніть ENTER **31**.  
З'явиться індикація «ON» і на дисплеї заблимає індикація години.
- 5 Вкажіть час для запуску відтворення.  
За допомогою кнопок **▲** або **▼** **31** встановіть потрібну годину та натисніть кнопку ENTER **31**.  
На дисплеї заблимає індикація хвилин. Використовуючи описану вище послідовність дій, вкажіть хвилини. З'явиться індикація «OFF» і на дисплеї заблимає індикація години.

**6** Вкажіть час для зупинення відтворення, користуючись тією ж послідовністю дій, що й у кроці 5.

**7** Виберіть джерело звуку. Повторно натискайте кнопку **▲** або **▼** **[31]**, поки на дисплеї не відобразиться потрібне джерело музики, а тоді натисніть ENTER **[31]**. На дисплеї відобразяться налаштування таймера.

**8** Натисніть кнопку I/⏻ **[1]**, щоб вимкнути систему.

### Інші операції

Щоби	Виконайте
Перевірити налаштування	<ol style="list-style-type: none"><li>1 Натисніть кнопку TIMER MENU <b>[38]</b>. На дисплеї заблимає напис «TIMER SEL?».</li><li>2 Натисніть кнопку ENTER <b>[31]</b>.</li><li>3 За допомогою кнопок <b>▲</b> або <b>▼</b> <b>[31]</b> виберіть параметр «PLAY SELECT?», а тоді натисніть ENTER <b>[31]</b>.</li></ol>
Змінити налаштування	Почніть іще раз з кроку 1.

Скасувати відтворення за таймером

- 1 Натисніть кнопку TIMER MENU **[38]**.  
На дисплеї заблимає напис «TIMER SEL?».
- 2 Натисніть кнопку ENTER **[31]**.
- 3 За допомогою кнопок **▲** або **▼** **[31]** виберіть параметр «TIMER OFF?», а тоді натисніть ENTER **[31]**.

### Примітки

- Функція відтворення за таймером не активується, якщо система увімкнена або на дисплеї блимає індикація «STANDBY».
- Система ввімкнеться за 30 секунд до встановленого часу.

## Змінення вигляду дисплея

### Перевірка годинника

Натисніть кнопку DISPLAY [12] під час того, як систему вимкнено. Годинник відобразатиметься протягом 8 секунд.

### Регулювання яскравості дисплея

Повторно натискайте кнопку DIMMER [20] під час роботи системи.

Після кожного натиснення цієї кнопки дисплей циклічно змінюється таким чином:

DIMMER OFF → DIMMER 1 → DIMMER 2\*

\* Індикація DIMMER 2 – найтемніше зображення.

## Перегляд інформації про диск

### Перегляд інформації про диск на дисплеї передньої панелі

Натисніть кнопку DISPLAY [12].

Щоразу, коли Ви натискаєте кнопку DISPLAY [12], дисплей змінюється таким чином: ① → ② → ① → ...

- ① Інформація про диск
- ② Відображення годинника (триває 8 секунд)

### Перевірка часу від початку відтворення, часу, що залишився, та заголовків

Натисніть кнопку TIME/TEXT [36] під час відтворення.

Щоразу, коли Ви натискаєте кнопку TIME/TEXT [36], дисплей змінюється таким чином: ① → ② → ... → ① → ...

### Під час відтворення відео DVD-дисків або дисків DVD-R/-RW у режимі VR:

- У разі відтворення меню або заголовка без розділу
  - ① Тривалість відтворення меню або поточного заголовка
  - ② Заголовок диска<sup>1)</sup>

- Коли відтворюється розділ за інших умов, аніж викладено вище
  - ① Тривалість відтворення поточного заголовка
  - ② Час, що залишився для відтворення поточного заголовка
  - ③ Тривалість відтворення поточного розділу
  - ④ Час, що залишився для відтворення поточного розділу
  - ⑤ Заголовок диска<sup>1)2)</sup>

**У разі відтворення аудіо або відео компакт-диску без функції PBC:**

- ① Тривалість відтворення поточної доріжки
- ② Час, що залишився для відтворення поточної доріжки
- ③ Тривалість відтворення поточного диска<sup>3)</sup>
- ④ Час, що залишився для відтворення поточного диска<sup>3)</sup>
- ⑤ Заголовок диска<sup>1)4)</sup>

**Під час відтворення відео компакт-диска/Super VCD:**

- ① Тривалість відтворення поточного епізоду/доріжки
- ② Заголовок диска<sup>1)4)</sup>

**Під час відтворення звукових доріжок MP3 або відеофайлів DivX на компакт-диску/DVD-диску з даними:**

- ① Тривалість відтворення поточної доріжки/файлу
- ② Заголовок доріжки і файлу<sup>5)</sup>

**Перевірка сумарного часу відтворення і заголовків**

Повторно натискайте кнопку TIME/TEXT  під час того, як відтворення зупинено.

Щоразу, коли Ви натискаєте кнопку TIME/TEXT , дисплей змінюється таким чином: ① → ② → ① → ...

**Відео DVD-диски або диски DVD-R/-RW у режимі VR:**

- ① Загальна кількість заголовків на диску
- ② Заголовок диска<sup>1)</sup>

**Відео компакт-диск без функції PBC або аудіо компакт-диск:**

- ① Загальна кількість доріжок на диску і сумарний час відтворення диску
- ② Заголовок диска<sup>1)</sup>

**Відео компакт-диск із функцією PBC**

- ① Загальна кількість епізодів на диску
- ② Заголовок диска<sup>1)</sup>

<sup>1)</sup> На дисплеї з'являється індикація «NO TEXT», якщо відео DVD-диск не є текстовим DVD-диском або якщо відео компакт-диск не містить текстової інформації.

<sup>2)</sup> Номер поточного розділу та поточного заголовка відображаються впродовж 2 секунд, перш ніж дисплей повернеться до відображення тривалості відтворення у разі натиснення кнопки TIME/TEXT  під час відображення заголовку диска.

<sup>3)</sup> Якщо увімкнено режим програмного відтворення або відтворення у довільному порядку, час відтворення і час, що залишився для відтворення диска, відображатися не будуть.

- 4) Номер поточної доріжки та поточний номер у покажчику (для диска без функції РВС) або номер поточного епізоду (для диска із функцією РВС) відображаються впродовж 2 секунд, перш ніж дисплей повернеться до відображення тривалості відтворення у разі натиснення кнопки TIME/TEXT [36] під час відображення заголовку диска.
- 5) Під час відтворення відеофайлів DivX номер поточного альбому та поточного файлу відображаються впродовж 2 секунд, перш ніж дисплей повернеться до відображення тривалості відтворення у разі натиснення кнопки TIME/TEXT [36] під час відображення заголовку диска.

### Примітки

- У разі відтворення диска, що містить файли зображення JPEG, на дисплеї з'явиться індикація «JPEG» або «No Audio».
- Кнопку TIME/TEXT [36] неможливо використовувати для зміни відображення інформації про диск, якщо:
  - відтворюється файл зображення JPEG.
  - зупинено відтворення компакт-диску/ DVD-диску з даними, що містить звукові доріжки MP3 і/або файли зображення JPEG.
  - зупинено відтворення компакт-диску/ DVD-диску з даними, що містить відеофайли DivX.
- Якщо заголовок звукової доріжки MP3 містить символи, які неможливо відобразити, ці символи з'являтимуться у вигляді індикації «\*».
- Тривалість відтворення звукових доріжок MP3 та відеофайлів DivX може відобразитися неправильно.

## Перегляд інформації про диск на екранному дисплеї

Натисніть кнопку TIME/TEXT [36].

Щоразу, коли Ви натискаєте кнопку TIME/TEXT [36], дисплей змінюється таким чином: ① → ② → ... → ① → ...

Відображення часу, яке можна бачити на телевізійному екрані, залежить від диску, що відтворюється.

T: заголовок або доріжка  
C: розділ  
D: диск

Бітрейт



Заголовок альбому    Заголовок диска/доріжки/файлу

### Під час відтворення відео DVD-дисків або дисків DVD-R/-RW у режимі VR:

- ① Тривалість відтворення поточного заголовка
- ② Час, що залишився для відтворення поточного заголовка
- ③ Тривалість відтворення поточного розділу
- ④ Час, що залишився для відтворення поточного розділу
- ⑤ Заголовок диска

### Під час відтворення відео компакт-диску/Super VCD:

- ① Тривалість відтворення поточного епізоду/доріжки
- ② Заголовок диска

### У разі відтворення аудіо або відео компакт-диску без функції PBC:

- ① Тривалість відтворення поточної доріжки
- ② Час, що залишився для відтворення поточної доріжки
- ③ Тривалість відтворення поточного диска
- ④ Час, що залишився для відтворення поточного диска
- ⑤ Заголовок диска

### У разі відтворення компакт-диску/ DVD-диску з даними:

Тривалість відтворення поточної доріжки/файлу

#### Примітки

- Можуть відображатися лише букви алфавіту, числа та деякі інші символи.
- Для деяких дисків система може відображати лише обмежену кількість символів.
- Для звукових доріжок MP3, що мають інший формат, аніж ISO 9660 рівнів 1 і 2, заголовки альбому та доріжки можуть не відображатись.

### Відображення інформації про аудіосигнал диска

(лише для відео DVD-дисків і відеофайлів DivX)

У разі повторного натискання кнопки AUDIO [22] під час відтворення на телевізійному екрані відображається формат поточного аудіосигналу.

### Якщо відтворюється відео DVD-диск:

Наприклад, у форматі Dolby Digital на відео DVD-диску може бути записано багато сигналів - від монофонічних до 5.1-канальних.

Приклад:

Для 5.1-канального звуку у форматі Dolby Digital:



### Під час відтворення відеофайлу DivX:

Приклад:

Звукова доріжка MP3

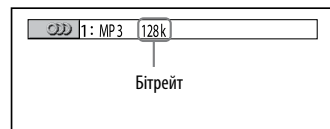

## Перевірка інформації про дату файлів зображення JPEG

Перевірити інформацію про дату під час відтворення можна, якщо у файлі зображення JPEG записано тег Exif\*.

Повторно натискайте кнопку  DISPLAY **27** під час відтворення. Відобразиться системне меню.

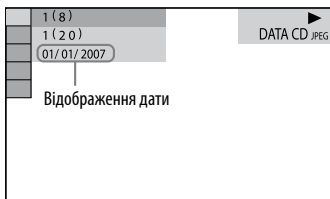

\* «Exchangeable Image File Format» – це формат зображення, знятого цифровим фотоапаратом, регламентований асоціацією Japan Electronics & Information Technology Industries Association (JEITA).

### Примітка

Формат відображення дати відрізняється залежно від регіону.

## Безпечне підключення додаткових компонентів

Для оптимізації роботи системи, можна підключати додаткові компоненти. Див. інструкції з користування, що додаються до кожного компонента.

### Передня панель

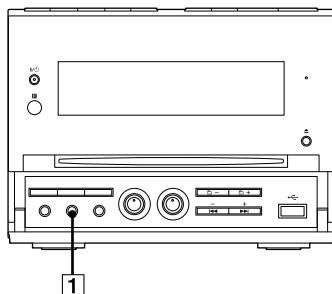

### Задня панель

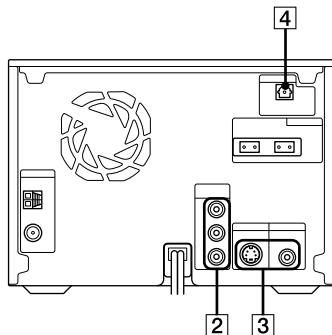

### 1 Роз'єм AUDIO IN

Підключіть вихідний аудіороз'єм додаткового компонента (портативного аудіопрогравача і т.п.).

### 2 Роз'єми COMPONENT VIDEO OUT

Підключіть вхідні роз'єми компонентного відеосигналу телевізора або проектора. Якщо телевізор приймає сигнали прогресивного формату, необхідно скористатися цим підключенням і, повторно натискаючи кнопку PROGRESSIVE [13] на пристрої, вибрати параметр «P AUTO» або «P VIDEO». Ви зможете насолодитися більш якісним відеозображенням.

### 3 Роз'єми S VIDEO OUT/VIDEO OUT

Підключіть вхідні роз'єми S Video/video телевізора. Вибравши відеосигнал S VIDEO, Ви зможете насолодитися більш якісним відеозображенням.

### 4 Роз'єм DIGITAL OUT

Підключіть вхідний роз'єм цифрового оптичного сигналу додаткового компонента (напр., підсилювача). Ви можете насолодитися 5.1-канальним звуком, якщо підключений підсилювач обладнано декодером Dolby Digital або DTS.

#### Примітка

Звук буде виводитися тільки якщо функціонування системи буде налаштовано на «DVD».

## Прослуховування багатоканального звуку за допомогою додаткового підсилювача

- 1 Підключіть цифровий оптичний кабель.  
Див. «Безпечне підключення додаткових компонентів» (ст. 79).
- 2 Підключіть гучномовці до додаткового підсилювача, обладнаного декодером.  
Стосовно розміщення гучномовців див. інструкцію з користування, що додається до підсилювача.
- 3 Розпочніть відтворення джерела багатоканального сигналу, наприклад, відео DVD-диску.
- 4 Виберіть потрібний аудіоформат.  
Див. розділ «Зміна звуку» (ст. 30).

### Усунення несправностей

Якщо у процесі користування системою виникає певна проблема, слід діяти таким чином:

- 1 Перевірте, чи шнур живлення та кабелі гучномовців правильно та надійно під'єднані.
- 2 Знайдіть опис проблеми, подібної на вашу, у наведеному нижче переліку усунення несправностей та спробуйте запропоновані дії для її виправлення.

Якщо, виконуючи зазначені вище кроки, проблему не вдалося усунути, зверніться до найближчого дилера Sony.

#### Якщо індикатор **STANDBY** блимає

Негайно витягніть штепсель живлення з розетки та перевірте пункти, що перелічені нижче.

- Чи встановлено перемикач напруги в правильне положення (якщо ваша система обладнана таким перемикачем)?
- Чи ви використовуєте виключно гучномовці з комплекту?
- Чи не закриті чимось вентиляційні отвори на задній панелі системи?

Коли індикатор **STANDBY**  припинить блимати, підключіть шнур живлення до електромережі та ввімкніть систему. Якщо проблему не вдається вирішити, зверніться до найближчого представництва Sony.

### Загальні проблеми







#### Скасовано налаштування годинника або таймера.

- Від'єднано шнур живлення або стався збій електропостачання. Повторно виконайте послідовність дій розділу «Встановлення годинника» (ст. 23). Якщо було встановлено таймер, повторно виконайте послідовність дій розділу «Пробудження під музику» (ст. 73).



#### На екрані з'явилася індикація «--:--».

- Стався збій живлення. Повторно встановіть налаштування годинника (ст. 23) і таймера (ст. 73).

#### Немає звуку.

- Натисніть кнопку **VOLUME +**  відповідну кількість разів.
- Наушники підключено до роз'єму **PHONES** .
- Перевірте підключення гучномовців (ст. 18).
- Система знаходиться у режимі паузи, сповільненого відтворення або блокування пошуку. Натисніть кнопку   **18** (або кнопку **DVD**   **16** на пристрої) для запуску відтворення.

#### Відсутній звук від мікрофона.

- Повторно натискайте кнопку **VOLUME +**  або поверніть перемикач **MIC LEVEL**  на пристрої за годинниковою стрілкою для встановлення потрібної гучності мікрофона.
- Перевірте, чи мікрофон належним чином під'єднаний до роз'єму **MIC** .

### **Чути сильний гул або шум.**

- Телевізор або відеомагнітофон знаходяться надто близько від пристрою. Перемістіть пристрій подалі від телевізора або відеомагнітофона.
- Встановіть пристрій в іншому місці, подалі від джерел шуму.
- Підключіть пристрій до іншої розетки.
- Підключіть шнур живлення до фільтра шуму (продається окремо).

### **Таймер не працює.**

- Перевірте налаштування таймера і встановіть правильний час (ст. 73).
- Скасуйте функцію таймера сну (ст. 73).

### **Пульт дистанційного керування не працює.**

- Усуньте перешкоди між пультом дистанційного керування і пристроєм.
- Піднесіть пульт ближче до пристрою.
- Спрямуйте пульт на сенсор пристрою.
- Замініть батареї (R6/розмір AA).
- Розмістіть пристрій подалі від флуоресцентного світла.

### **Наявне акустичне відлуння.**

- Зменшіть рівень гучності.
- Заберіть мікрофон подалі від гучномовців або змініть напрямок мікрофона.

### **На екрані телевізора виникає спотворення кольору.**

- Вимкніть телевізор і увімкніть його знову через 15–30 хвилин. Якщо спотворення кольору не зникло, розмістіть гучномовці подалі від телевізора.

### **Функція THEATRE SYNC не працює.**

- Якщо відстань між телевізором і пристроєм завелика, ця функція може не працювати. Встановіть пристрій біля телевізора.

## **Гучномовці**

---

### **Звук лунає лише з одного каналу, або гучність лівого і правого каналів різна.**



- Встановіть гучномовці максимально симетрично.
- Перевірте, чи гучномовці підключено надійно і правильно.
- Джерело сигналу, що відтворюється, є монофонічним.

## Програвач дисків

### Диск не виймається.

- Зверніться до найближчого дилера Sony.



### Відтворення не починається.

- Перевірте, чи вставлено диск.
- Витріть диск (ст. 93).
- Повторно вставте диск.
- Вставте диск, який може відтворюватись цією системою (ст. 6).
- Вставте диск у відсік для дисків [5] етикеткою догори.
- Вийміть диск і витріть вологу на ньому; залиште систему включеною на кілька годин, поки волога не випарується.
- Натисніть кнопку  [18] (або кнопку DVD  [16] на пристрої) для запуску відтворення.
- Код регіону на відео DVD-диску не відповідає цій системі.
- Скасуйте функцію спеціального контролю з боку батьків (ст. 51).

### Звук переривається.

- Витріть диск (ст. 93).
- Повторно вставте диск.
- Встановіть пристрій у місці, де немає вібрації (напр., на стійкій підставці).
- Переставте гучномовці подальше від пристрою або розмістіть їх на окремих підставках. Під час прослуховування доріжки із низькочастотним звучанням на високій гучності вібрації гучномовців можуть спричинити пропадання звуку.

### Відтворення починається не з першої доріжки.

- Для системи встановлено функції програмного відтворення або відтворення у довільному порядку. Вимкніть функції програмного відтворення та відтворення у довільному порядку.
- Вибрано функцію продовження відтворення. Двічі натисніть кнопку  [18]. А тоді натисніть кнопку  [18] (або кнопку DVD  [16] на пристрої) для запуску відтворення (ст. 32).
- Заголовок відео DVD-диску або меню PBC автоматично відображається на екрані телевізора.

### Відтворення починається автоматично.

- Відео DVD-диск містить функцію автоматичного відтворення.

### Відтворення автоматично зупиняється.

- Деякі диски можуть містити сигнал автоматичної паузи. Відтворення такого диску зупиняється на сигналі автоматичної паузи.

### Неможливо виконати деякі функції, такі як зупинка, блокування пошуку, сповільнене відтворення, повторне відтворення, програмне відтворення та відтворення у довільному порядку.

- Для деяких дисків виконання деяких вищезазначених операцій може бути неможливим. Див. інструкції з користування, що додаються до дисків.

**Неможливо відтворити компакт-диск з даними (звукова доріжка MP3/файл зображення JPEG/відеофайл DivX).**

- Компакт-диск з даними не записано у форматі, який відповідає стандарту ISO 9660 рівня 1 і 2 або Joliet (формат розширення).
- DVD-диск з даними не записано у форматі, який відповідає файловій системі UDF (Universal Disk Format).
- Звукова доріжка MP3 не має розширення «.MP3».
- Дані збережені не у відповідному форматі.
- Звукові доріжки MP3, записані у форматі, іншому, аніж MPEG 1 Audio Layer 3, відтворити неможливо.
- Система може відтворювати лише до 8 рівнів папок.
- Для файлів у форматі MP3/JPEG: перевірте налаштування «MODE (MP3, JPEG)» (ст. 41).
- Диск містить більше, ніж 200 альбомів.
- Альбом містить більше, ніж 600 доріжок/файлів.
- Для файлів у форматі MP3/JPEG: альбом містить більше, ніж 300 доріжок/файлів, тоді як для параметра «MODE (MP3, JPEG)» встановлено значення «AUTO».

- Для файлів у форматі MP3/JPEG: компакт-диск/DVD-диск з даними містить відеофайл DivX.
- Файл зображення JPEG не має розширення «.JPG» або «.JPEG».
- Розмір файлу зображення JPEG більший, ніж 3072 (ширина) × 2048 (висота) у звичайному режимі або більший, ніж 2000000 пікселів у прогресивному режимі JPEG, який в основному використовується на веб-сайтах в Інтернеті.
- Файл зображення JPEG із великим співвідношенням ширини до висоти відтворити неможливо.
- Відеофайл DivX не має розширення «.AVI» або «.DIVX».
- Відеофайл DivX із великим співвідношенням ширини до висоти відтворити неможливо.

**Відтворення звукових доріжок MP3 займає більше часу, аніж відтворення інших форматів.**

- Після того, як система зчитає всі доріжки з диску, відтворення може зайняти більше часу, ніж зазвичай, якщо:
  - кількість альбомів або доріжок на диску дуже велика;
  - організаційна структура альбомів і доріжок дуже складна.

## Заголовок диску, альбому, доріжки і символи диску DVD-TEXT не відображаються належним чином.

- Використовуйте диск, який відповідає стандарту ISO 9660 рівня 1 і 2 або Joliet (формат розширення).
- Система відтворює такі коди символів:
  - Верхній регістр (A-Z)
  - Нижній регістр (a-z)
  - Числа (від 0 до 9)
  - Символи (< > \* +, - / [ ] \_)
 Інші символи можуть не відобразитися належним чином.

## Ефект об'ємного звуку втрачається під час відтворення звукової доріжки у форматі Dolby Digital або MPEG.

- Перевірте підключення гучномовців (ст. 18).
- Для деяких відео DVD-дисків вихідний сигнал може бути не повністю 5.1-канальним. Він може бути монофонічним або стереофонічним, навіть якщо звукова доріжка записана в аудіоформаті Dolby Digital або MPEG.

## Звук втрачає стереоефект під час відтворення аудіо та відео компакт-дисків, звукових доріжок MP3, відеофайлів DivX або відео DVD-дисків.





- Переконайтесь, що система належним чином під'єднана.
- Від'єднайте мікрофон або повторно натискайте кнопку KARAOKE MODE  поки індикація «KARAOKE MODE: OFF» не з'явиться на екрані телевізора.

## USB-пристрій

### Чи USB-пристрій, який ви використовуєте, підтримується системою?

- Якщо ви під'єднуєте USB-пристрій, несумісний із системою, можуть виникати проблеми, що описані нижче. Інформацію про сумісні USB-пристрої див. на веб-сайтах (ст. 103).
  - USB-пристрій не розпізнається.
  - Імена файлів та папок не відображаються цією системою.
  - Відтворення неможливе.
  - Звук переривається.
  - Чути шуми.

### З'являється напис «Over Current».

- Виявлена проблема, пов'язана з рівнем електричного струму, що подається з порту  (USB) . Вимкніть систему та від'єднайте USB-пристрій від порту  (USB) . Переконайтеся у справності USB-пристрою. Якщо повідомлення не зникає з дисплея, зверніться до найближчого представництва Sony.

### Немає звуку.

- USB-пристрій не під'єднаний належним чином. Вимкніть систему, під'єднайте USB-пристрій іще раз, після чого увімкніть систему і перевірте, чи світиться індикатор USB MEMORY .

### Звук спотворюється.

- Під час кодування файлів використовувався низький бітрейт. Перешліть на USB-пристрій файли, закодовані із вищим бітрейтом.

### **Наявний шум або пропадає звук.**

- Вимкніть систему та під'єднайте USB-пристрій ще раз.
- Музичні дані містять шум. Шум міг бути доданим у процесі створення музичних даних внаслідок стану комп'ютера. Створіть музичні дані заново.
- Використовуючи запам'ятовуючий пристрій USB, скопіюйте файли на комп'ютер, відформатуйте USB-пристрій у формат FAT16 або FAT32 і заново скопіюйте файли на запам'ятовуючий пристрій USB.\*

### **Неможливо під'єднати USB-пристрій до порту \*← (USB) 7.**

- Ви пробуєте під'єднати USB-пристрій неправильною стороною. Під'єднайте USB-пристрій належним чином.

### **Запам'ятовуючий пристрій USB, що використовувався на іншому пристрої, не працює.**

- Він може бути записаним у форматі, що не підтримується системою. У такому випадку спершу застосуйте заходи безпеки, виконавши резервне копіювання файлів запам'ятовуючого пристрою USB на жорсткий диск комп'ютера. Потім відформатуйте запам'ятовуючий пристрій USB у формат FAT16 або FAT32 і повторно перенесіть на нього скопійовані аудіофайли.\*



### **Індикація «Reading» відображається впродовж тривалого відрізка часу.**

- Зчитування з USB-пристрою може зайняти певний час, якщо він містить багато папок і файлів. З огляду на це рекомендуємо дотримуватися таких обмежень.
  - Сумарна кількість папок у пам'яті USB-пристрою: не більше 100
  - Кількість файлів у одній папці: не більше 100

### **Неправильно відображаються дані на дисплеї**

- Перенесіть музичні дані на USB-пристрій ще раз, оскільки дані, що зберігаються в його пам'яті, можуть бути пошкоджені.

### **Відтворення не починається.**

- Вимкніть систему та під'єднайте USB-пристрій ще раз.
- Під'єднайте USB-пристрій, сумісний із цією системою.
- Щоби розпочати відтворення, натисніть кнопку  **18** (або кнопку USB  **16** на пристрої).

### **Відтворення починається не з першої доріжки.**

- Встановіть Звичайний режим відтворення.

**Файли не відтворюються.**

- Запам'ятовуючі USB-пристрої, сформатовані у файлової системі, відмінні від FAT16 чи FAT32, не підтримуються.\*
  - Якщо ви використовуєте запам'ятовуючий USB-пристрій, пам'ять якого розбита на кілька розділів, відтворюватися будуть лише файли, що містяться в першому розділі.
  - Зашифровані або захищені паролем файли та файли з подібними обмеженнями доступу не відтворюються.
- \* Ця система підтримує FAT16 і FAT32, проте деякі запам'ятовуючі USB-пристрої можуть не підтримувати жодної з цих файлових систем. Щоби дізнатися більше, перечитайте інструкції з використання USB-пристрою або зверніться до його виробника.

**Зображення****Зображення відсутнє.**

- Повторно натискаючи кнопку FUNCTION +/- **[16]**, виберіть пункт «DVD» (або натисніть кнопку DVD **[16]** на пристрої).
- Перевірте, чи система надійно підключена.
- Відеошнур пошкоджено. Замініть його на новий.
- Переконайтесь, що пристрій підключено до вхідного роз'єму телевізора (ст. 20).
- Переконайтесь, що телевізор увімкнено і він працює належним чином.
- Повторно натискаючи кнопку PROGRESSIVE **[13]** на пристрої, виберіть параметр «INTERLACE», якщо телевізор підключено до роз'ємів пристрою COMPONENT VIDEO OUT, але він не приймає послідовні сигнали.

- Встановлено налаштування прогресивного формату, але телевізор не приймає сигнали у прогресивному форматі. У такому випадку встановіть налаштування черезрядкового формату (налаштування за замовчуванням) (ст. 21).
- Навіть якщо телевізор підтримує сигнали прогресивного формату (525p/625p), налаштування прогресивного формату може вплинути на зображення. У такому випадку встановіть налаштування черезрядкового формату (налаштування за замовчуванням) (ст. 21).
- Переконайтесь, що на телевізорі вибрано відеовхід для того, щоб переглядати зображення з цієї системи.
- Переконайтесь, що систему кольору було вибрано правильно, відповідно до системи кольору підключеного телевізора.
- Переконайтесь, що пристрій підключено до телевізора за допомогою відеошнура, що додається до пристрою.

**З'явилися перешкоди зображення.**

- Почистіть диск.
- Якщо відеосигнал системи, щоб потрапити у телевізор, повинен пройти через відеомагнітофон, захист від копіювання, який застосовується для деяких відео DVD-програм, може впливати на якість зображення. Якщо після перевірки підключень проблеми не зникли, підключіть пристрій безпосередньо до вхідного роз'єму S Video на телевізорі (ст. 20).

Продовження 

- Тримайте шнури гучномовців подалі від антен.
- Під час відтворення відео компакт-диску, записаного в іншій системі кольору, аніж та, що встановлена для системи, зображення може бути спотвореним.
- У разі підключення телевізора до роз'ємів COMPONENT VIDEO OUT і відтворення програмного забезпечення, що базується на відео технології з прогресивним форматом, деякі сектори зображення можуть відображатися неприродно внаслідок процесу конвертування.
- Встановіть систему кольору, яка відповідає підключеному телевізору (ст. 57).

**Формат кадру на телевізійному екрані неможливо змінити, навіть якщо під час відтворення широкоформатного зображення у меню налаштувань для параметра «SCREEN SETUP» встановлено значення «TV TYPE».**

- На відео DVD-дисках формат кадру фіксований.
- Підключаючи пристрій за допомогою шнура S Video, підключайте його безпосередньо до телевізора. Інакше зміна формату кадру може бути неможливою.
- Для деяких телевізорів зміна формату кадру може бути неможливою.

**Повідомлення на телевізійному екрані не відображаються потрібною мовою.**

- Виберіть потрібну мову для екранного меню у пункті «OSD» налаштування «LANGUAGE SETUP» у меню налаштувань (ст. 56).

**Неможливо змінити мову звукової доріжки.**

- На відео DVD-диску, що відтворюється, не записано доріжки різними мовами.
- Відео DVD-диск забороняє змінювати мову звукової доріжки.

**Неможливо змінити мову субтитрів.**

- На відео DVD-диску, що відтворюється, не записано субтитри різними мовами.
- Відео DVD-диск забороняє змінювати мову субтитрів.

**Неможливо вимкнути субтитри.**

- Відео DVD-диск забороняє вимкнення субтитрів.

**Неможливо змінити ракурси.**

- На відео DVD-диску, що відтворюється, не записане багаторкурсне зображення.
- Відео DVD-диск забороняє змінювати ракурси зображення.

## Радіоприймач

### Збережені радіостанції видалені.

- Шнур живлення від'єднано або стався збій електропостачання більше, ніж на півдня. Повторно виконайте послідовність дій розділу «Прослуховування збережених радіостанцій» (ст. 61).

### Чути сильний гул або шум. (на дисплеї блимає індикація «TUNED» або «ST»)

- Встановіть відповідний частотний діапазон і частоту (ст. 60).
- Під'єднайте антену належним чином (ст. 18).
- Знайдіть місце для розташування та напрям, які забезпечують якісний прийом сигналу, після чого повторно встановіть антену. Якщо отримати якісний прийом сигналу неможливо, рекомендується підключити зовнішню антену, яка продається окремо.
- Дротова FM-антена, що додається до пристрою, приймає сигнали усією своєю довжиною, тому переконайтесь, що вона цілком витягнута.
- Антени повинні знаходитись на певній відстані від шнурів гучномовців, шнура живлення та USB-кабелю – щоби уникнути появи шумів.
- Спробуйте вимкнути електричні прилади, що знаходяться поблизу.

### Не вдається прийняти FM стерео програму у стереофонічному режимі.

- Повторно натискайте кнопку REPEAT/FM MODE [17], поки з дисплею не зникне індикація «MONO».

## Додаткові компоненти

### Немає звуку.

- Див. пункт розділу «Немає звуку.» (ст. 81) і перевірте стан системи.
- Підключіть компонент належним чином (ст. 79), перевіряючи:
  - чи шнури під'єднані належним чином;
  - чи штепсельні вилки усюди надійно вставлені.
- Увімкніть додатковий компонент.
- Див. інструкцію з користування, що додається до підключеного компонента і запустіть відтворення.

















### Якщо після виконання вищевикладених дій система все ще не функціонує належним чином або виникають інші проблеми, не зазначені у цій інструкції, перезавантажте систему, як описано нижче:

Щоб скинути налаштування системи до початкових параметрів, встановлених виробником, використовуйте кнопки на пристрої.

- 1 Від'єднайте шур живлення.
- 2 Знову під'єднайте шнур живлення.
- 3 Натисніть кнопку I/⏻ [1], щоб увімкнути систему.
- 4 Натисніть кнопки ■ [18], DISPLAY [12] та I/⏻ [1] одночасно.  
На екрані з'явилася індикація «RESET».

Система буде перезавантажена із заводськими налаштуваннями, за винятком налаштувань DVD. Слід повторно зробити всі налаштування, такі як збережені радіостанції, годинник і таймер.

### Для повернення до налаштувань DVD за замовчуванням\* виконайте перезавантаження таким чином:

- 1 Натисніть  DISPLAY , коли відтворення зупинено.  
На екрані телевізора з'явиться системне меню.
  - 2 За допомогою кнопок  або   виберіть параметр  (SETUP), а тоді натисніть ENTER .
  - 3 За допомогою кнопок  або   виберіть параметр «RESET», а тоді натисніть ENTER .
  - 4 За допомогою кнопок  або   виберіть параметр «YES», а тоді натисніть ENTER .
- Виконання цього займе декілька секунд. Не натискайте кнопку I/⏏  під час перезавантаження системи.

\* За винятком налаштувань контролю з боку батьків.

## Функція самодіагностики

(Коли на дисплеї з'являються букви/цифри)

Коли активовано функцію самодіагностики для запобігання неналежному функціонуванню системи, на дисплеї передньої панелі з'являється 5-значний сервісний номер у вигляді комбінації із 4 цифр і букви (напр., C 13 50). У такому випадку див. викладену нижче таблицю.

Перші 3 символи сервісного номера	Причина і засіб виправлення
C 13	Диск забруднений. <ul style="list-style-type: none"><li>• Витріть диск за допомогою м'якої тканини (ст. 93).</li></ul>
C 31	Диск не вставлено належним чином. <ul style="list-style-type: none"><li>• Перезавантажте систему, а тоді ще раз вставте диск належним чином.</li></ul>
E XX (XX - номер)	Для запобігання виникненню несправностей система виконала функцію самодіагностики. <ul style="list-style-type: none"><li>• Зверніться до найближчого дилера Sony або у місцевий авторизований сервісний центр Sony і надайте 5-значний сервісний номер.</li></ul> Приклад: E 61 10

## Відображення номера версії на телевізійному екрані

Коли система вмикається, на телевізійному екрані може з'явитись номер версії [VER.X.XX] (X - цифра). Хоча це не є несправністю і призначене лише для служби технічного обслуговування Sony, нормальне керування системою буде неможливим. Для нормального функціонування системи вимкніть її і знову увімкніть.

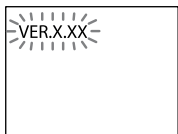

## Повідомлення

Під час роботи системи на дисплеї передньої панелі може з'явитися або почати блимати одне із перелічених нижче повідомлень.

### DVD-програвач, тюнер

#### Cannot Play

- Вставлено диск, який система не може відтворити.
- Вставлено відео DVD-диск із кодом регіону, що не підтримується системою.

#### Data Error

- Звукова доріжка MP3, файл зображення JPEG або відеофайл DivX, який Ви хочете відтворити, пошкоджено.
- Звукова доріжка MP3 не відповідає формату MPEG 1 Audio Layer 3.
- Файл зображення JPEG не відповідає формату DCF.
- Відеофайл DivX не відповідає профілям, сертифікованим корпорацією DivX.
- Звукова доріжка MP3 має розширення «.MP3», але не є у форматі MP3.
- Файл зображення JPEG має розширення «.JPG» або «.JPEG», але не є у форматі JPEG.
- Відеофайл DivX має розширення «.AVI» або «.DIVX», але не є у форматі DivX.

**No Disc**

У відсіку для дисків [5] немає дисків.

**Not In Use**

Було натиснуто кнопку, використання якої на той момент не дозволяється або є неправильним.

**OFF TIME NG!**

Час запуску і зупинення відтворення за таймером встановлено на один і той самий час.

**PASSWORD**

Встановлено спеціальний або звичайний контроль з боку батьків.

**Please Wait**

Система виконує процес ініціалізації.

**Reading**

Система зчитує дані з диска. У цей час деякі кнопки не працюють.

**USB-пристрій****ATRAC AD**

Підключено аудіопристрій ATRAC.

**Device Error**

USB-пристрій не розпізнається.

**No Device**

USB-пристрій не під'єднано або під'єднаний USB-пристрій зупинено.

**No Step**

Усі запрограмовані доріжки та файли видалено.

**No Track**

У системі немає завантажених файлів для відтворення.

**Not Supported**

Під'єднано USB-пристрій, несумісний із системою.

**Please Wait**

Система готується до роботи з USB-пристроєм.

**Reading**

Триває розпізнавання USB-пристрою системою.

**Removed**

USB-пристрій від'єднано.

**Step Full!**

Ви намагалися запрограмувати більше, ніж 26 доріжок або файлів (кроків програми).

**StorageDrive**

Під'єднано запам'ятовуючий USB-пристрій.

## Застереження

### Диски, які ця система НЕ МОЖЕ відтворювати

- Диски нестандартної форми (наприклад, у формі серця, квадрата чи зірки)
- Диски з клейкою стрічкою, папером або наклейками
- Живані диски або диски з прокату, на котрих наклеєно відповідний знак, якщо клей виступає з-під цього знака
- Диски з етикетками, надрукованими чорнилом, липким на дотик

### Примітки щодо дисків

- Перед відтворенням протріть диск серветкою для чищення дисків у напрямку від центру до краю.
- Не витирайте диски з використанням бензину чи інших розчинників, побутових миючих засобів чи антистатичного спрею, призначеного для вінілових платівок.
- Не піддавайте диски впливу прямого сонячного проміння або джерел тепла, як наприклад, теплий вентиляційний канал; не залишайте їх у припаркованому на сонці автомобілі.
- Не можна використовувати диски, обрамлені захисним кільцем. Це може призвести до несправності системи.

### Робоча напруга

Перш ніж користуватися системою, перевірте, чи робоча напруга пристрою відповідає напрузі місцевої електромережі.

### Щодо безпеки

- Навіть коли живлення на пристрої вимкнено, він не буде повністю відключений від електромережі, поки штепсель шнура живлення підключений до стінної розетки.
- Якщо пристрій не використовуватиметься протягом тривалого часу, повністю від'єднайте шнур живлення (силовий кабель) від розетки (електромережі). Витягаючи шнур із розетки, завжди тримайте його за штепсель. Ніколи не тягніть за сам шнур.
- У випадку потраплення всередину пристрою будь-якого твердого предмета або рідини від'єднайте систему від електромережі та забезпечте її перевірку кваліфікованим майстром, перш ніж користуватися нею знову.
- Заміну шнура живлення може виконувати виключно кваліфікована організація, що здійснює сервісне обслуговування.

### Щодо розташування

- Не розміщуйте систему на похилій поверхні або в місцях із надмірно високою чи низькою температурою, сильно заплених, забруднених, із високою вологістю, відсутністю належної вентиляції, а також під впливом вібрацій, прямих сонячних променів чи яскравого світла.
- Будьте обережні, встановлюючи пристрій або гучномовці на спеціально оброблених поверхнях (наприклад, натертих воском, змащених або полірованих), оскільки поверхня пристрою може заляпмуватися або знебарвитися.
- Якщо систему перенесено з холодного середовища в тепле або розташовано в приміщенні з високою вологістю, на лінії всередині програвача DVD-дисків може сконденсуватися волога, що спричинить порушення в роботі системи. У такому випадку вийміть диск та залиште систему ввімкненою приблизно на годину, щоб волога випарувалась.

## Щодо виділення тепла

- Виділення тепла під час роботи системи – нормальне явище, що не є причиною для занепокоєння.
- Якщо система неперервно використовувалась із високою гучністю, не торкайтеся корпусу, оскільки він може бути гарячим.
- Не затуляйте вентиляційні отвори.

## Щодо акустичної системи

Передній гучномовець є екранованим і його можна встановлювати поблизу телевізора. Збої кольору все ще можуть спостерігатися, однак тільки на деяких телевізійних екранах. У цьому випадку вимкніть телевізор, почекайте 15–30 хвилин та увімкніть його знову. Розмістіть правий гучномовець праворуч від пристрою, а лівий – ліворуч. Якщо покращення немає, переставте гучномовці далі від телевізора.

### Важлива примітка

**Увага:** Якщо під час використання системи на телевізійному екрані на тривалий час залишити нерухоме зображення або відображення екранного меню, є ризик завдати екрану телевізора невідновних пошкоджень. Проекційні телевізори є особливо вразливими до цього.

## Чищення корпусу

Чистити систему слід м'якою серветкою, злегка змоченою слабким розчином миючого засобу. Не використовуйте будь-які абразивні губки, порошок для чищення або такі речовини як бензин, спирт чи інші розчинники.

# Технічні характеристики

## Основний пристрій

### Секція підсилювача

Вихідна потужність (номінальна) згідно стандарту DIN

40 Вт + 40 Вт (6 Ом, 1 кГц, DIN)

Середньоквадратичне значення потужності (відносна величина)

50 Вт + 50 Вт (6 Ом, 1 кГц, 10% THD)

Вхідні роз'єми:

AUDIO IN (мініроз'єм для стереосигналу):

Напруга 620 мВ, опір 47 кОм

MIC (мініроз'єм):

Чутливість 0,8 мВ, опір 10 кОм

Порт  (USB):

Тип А, максимальний струм 500 мА

Вихідні роз'єми:

DIGITAL OUT (квадратний оптичний роз'єм):

Довжина хвиль 660 нм

VIDEO OUT (фонороз'єм):

Макс. вихідний рівень  
1 V<sub>p-p</sub>, незбалансований, із негативною синхронізацією, опір навантаженню 75 Ом

COMPONENT VIDEO OUT:

Y: 1 V<sub>p-p</sub>, 75 Ом

Pв/Св: 0,7 V<sub>p-p</sub>, 75 Ом

Pr/Cr: 0,7 V<sub>p-p</sub>, 75 Ом

S VIDEO OUT (4-голковий/міні-DIN роз'єм):

Y: 1 V<sub>p-p</sub>, незбалансований, із негативною синхронізацією

C: 0,286 V<sub>p-p</sub>, повний опір навантаженню 75 Ом

PHONES (мініроз'єм для стереосигналу): дозволяє використання навушників із опором 8 Ом та більше

**Секція USB**

- Підтримувана швидкість потоку:  
 Для файлів MP3 (MPEG 1 Audio Layer-3): 32 — 320 кбіт/с, VBR (змінна швидкість потоку)  
 ATRAC: 48 — 352 кбіт/с (ATRAC3plus), 66/105/132 кбіт/с (ATRAC3)  
 WMA: 32 — 192 кбіт/с, VBR  
 AAC: 48 — 320 кбіт/с
- Частота дискретизації:  
 Для файлів MP3 (MPEG 1 Audio Layer-3): 32/44,1/48 кГц  
 ATRAC: 44,1 кГц  
 WMA: 44,1 кГц  
 AAC: 44,1 кГц

**Секція програвача дисків**

- Система:  
 Система компакт-дисків і цифрові аудіо- та відео системи
- Лазер:  
 Властивості лазерного діода  
 Спосіб випромінювання: неперервне  
 Вихідна потужність лазера\*: Не більше 1000 мкВт  
 \* Це значення вимірюється на відстані 200 мм від поверхні лінзи за допомогою блоку оптичної реєстрації з діафрагмою 7 мм.
- Напівпровідниковий лазер:  
 (DVD:  $\lambda=650$  нм, компакт-диск:  $\lambda=790$  нм)
- Частотна характеристика:  
 DVD (PCM 48 кГц): 2 Гц — 22 кГц ( $\pm 1$ дБ)  
 CD: 2 Гц — 20 кГц ( $\pm 0,5$  дБ)
- Формат системи кольору відеосигналу:  
 Для моделей, що продаються в Росії та країнах Європи: PAL  
 Для інших моделей: NTSC та PAL

**Секція радіоприймача**

- Приєм FM-трансляцій у стереорежимі, супергетеродинний приймач діапазонів FM та AM
- Секція приймача FM  
 Діапазон прийому:  
 87,5 — 108,0 МГц (із кроком 50 кГц)
- Антенa:  
 FM-антенa
- Входи для антени:  
 75 Ом, не збалансовані
- Проміжна частота:  
 10,7 МГц
- Секція приймача AM  
 Діапазон прийому:  
 Для моделей, що продаються в Росії та країнах Європи:  
 531 — 1602 кГц (із встановленим інтервалом 9 кГц)  
 Для інших моделей:  
 530 — 1710 кГц (із встановленим інтервалом 10 кГц)  
 531 — 1602 кГц (із встановленим інтервалом 9 кГц)
- Антенa:  
 Контурна AM-антенa
- Входи для антени:  
 Зовнішній антенний вхід
- Проміжна частота:  
 450 кГц
- Гучномовці**  
 Акустична система:  
 Повнодіапазонна, із фронтальним відображенням звукової хвилі, екранована
- Динаміки:  
 120-мм, конусного типу
- Номинальний опір:  
 6 Ом
- Розміри (ш/в/г):  
 Прибл. 141 × 141 × 225 мм
- Маса:  
 Прибл. 1,5 кг

## Загальні характеристики

Вимоги щодо живлення:

Таїландська модель: 220 В, змінний струм 50/60 Гц

Для інших моделей:

220 — 240 В змінний струм 50/60 Гц

Споживання електроенергії:

45 Вт

Розміри (ш/в/г) (прибл.):

190 × 141 × 273 мм

Маса (прибл.):

2,8 кг

Комплектація:

Пульт дистанційного керування (1)

Батареї R6 (розмір AA) (2)

Контурна АМ-антена (1)

FM-антена (1)



Відеошнур (1)

Ніжки для гучномовців (8)

Дизайн та характеристики можуть бути змінені без повідомлення.

- Споживання електроенергії в режимі очікування: 0,5 Вт
- У виробництві деяких монтажних плат не застосовуються галогенізовані вогнезахисні матеріали.

# Інформація про дисплей системного меню

Використовуйте системне меню для вибору функцій і перегляду відповідної інформації. Повторно натискайте кнопку  DISPLAY  для увімкнення, вимкнення або зміни відображення системного меню таким чином:

Відображення системного меню 1 → Відображення системного меню 2 (з'являється тільки для певних дисків) → Вимкнення відображення системного меню → Відображення системного меню 1 → ...

## Відображення системного меню

На дисплеї системного меню 1 і 2 можуть відобразитися різні пункти залежно від типу диска.

Приклад: Відображення системного меню 1 під час відтворення відео DVD-диска

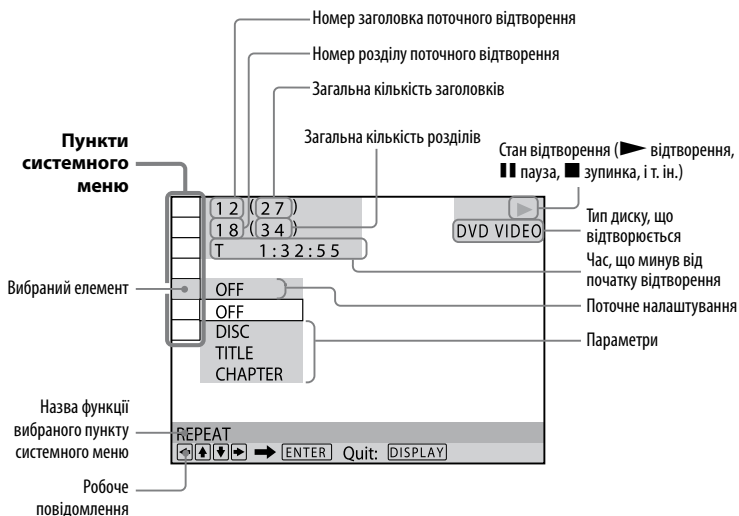

## Перелік пунктів системного меню

Пункт	Назва пункту, відповідний тип диска, функція
	<b>TITLE/SCENE/TRACK</b> <b>DVD-V</b> <b>DVD-VR</b> <b>VIDEO CD</b> Вибирає заголовок, епізод або доріжку для відтворення.
	<b>CHAPTER/INDEX</b> <b>DVD-V</b> <b>DVD-VR</b> <b>VIDEO CD</b> Вибирає розділ або покажчик для відтворення.
	<b>TRACK</b> <b>C D</b> <b>DATA CD</b> <b>DATA DVD</b> Вибирає доріжку для відтворення.
	<b>ORIGINAL/PLAY LIST</b> <b>DVD-VR</b> Вибирає послідовність відтворення або в оригінальному записаному порядку або у порядку списку відтворення, створеного на диску.
	<b>TIME/TEXT</b> <b>DVD-V</b> <b>DVD-VR</b> <b>VIDEO CD</b> <b>C D</b> <b>DATA CD</b> <b>DATA DVD</b> Перевіряє тривалість відтворення і час, який залишився до кінця відтворення. Вводить часовий код для пошуку зображення та музики. Відображає текстову інформацію на дисках DVD TEXT та звукових доріжках MP3.
	<b>PROGRAM</b> <b>VIDEO CD</b> <b>C D</b> Відтворює доріжки у вказаному Вами порядку.
	<b>SHUFFLE</b> <b>VIDEO CD</b> <b>C D</b> <b>DATA CD</b> <b>DATA DVD</b> Відтворює доріжки у довільному порядку.
	<b>REPEAT</b> <b>DVD-V</b> <b>DVD-VR</b> <b>VIDEO CD</b> <b>C D</b> <b>DATA CD</b> <b>DATA DVD</b> Повторно відтворює диск: увесь диск (усі заголовки/доріжки/альбоми) повторно або, повторюючи один заголовок/розділ/доріжку/альбом/файл.

Пункт	Назва пункту, відповідний тип диска, функція
	<b>A/V SYNC</b> <b>DVD-V</b> <b>DVD-VR</b> <b>VIDEO CD</b> <b>DATA CD</b> <b>DATA DVD</b> Встановлює час затримки між звуком і відображенням.
	<b>PARENTAL CONTROL</b> <b>DVD-V</b> <b>VIDEO CD</b> <b>C D</b> Встановлює заборону відтворення на цій системі.
	<b>SETUP</b> <b>DVD-V</b> <b>DVD-VR</b> <b>VIDEO CD</b> <b>C D</b> <b>DATA CD</b> <b>DATA DVD</b> <b>QUICK Setup (швидке налаштування)</b> Використовуйте режим QUICK SETUP для вибору мови екранного меню і формату кадру телевізора. <b>CUSTOM Setup</b> Окрім встановлення налаштувань у режимі QUICK SETUP, можна відрегулювати інші налаштування. <b>RESET</b> Повертає налаштування у меню «SETUP» до налаштувань за замовчуванням.
	<b>ALBUM</b> <b>DATA CD</b> <b>DATA DVD</b> Вибирає альбом для відтворення.
	<b>FILE</b> <b>DATA CD</b> <b>DATA DVD</b> Вибирає файл зображення JPEG або відеофайл DivX для відтворення.
	<b>DATE</b> <b>DATA CD</b> <b>DATA DVD</b> Відображає дату, коли фотографію було знято цифровим фотоапаратом.
	<b>INTERVAL</b> <b>DATA CD</b> <b>DATA DVD</b> Зазначає тривалість відображення слайдів на телевізійному екрані.
	<b>EFFECT</b> <b>DATA CD</b> <b>DATA DVD</b> Вибирає тип перехідного ефекту для зміни слайдів під час показу слайдів.

Пункт	Назва пункту, відповідний тип диска, функція
	<p><b>MODE (MP3, JPEG)</b> <span style="float: right;">DATA CD DATA DVD</span></p> <p>Вибирає тип даних: звукова доріжка MP3 (AUDIO), файл зображення JPEG (IMAGE) або обидва (AUTO) для відтворення під час відтворення компакт-диска/DVD-диска з даними.</p>
	<p><b>KEY CONTROL*</b> <span style="float: right;">DVD-V DVD-VR VIDEO CD C D DATA CD DATA DVD</span></p> <p>Використовується для зміни тональності, яка відповідає Вашому вокальному діапазону.</p>
	<p><b>SCORE MODE*</b> <span style="float: right;">DVD-V DVD-VR VIDEO CD C D DATA CD DATA DVD</span></p> <p>Вибирає рівень для режиму підрахунку балів.</p>
	<p><b>KARAOKE PON*</b> <span style="float: right;">DVD-V DVD-VR VIDEO CD C D DATA CD DATA DVD</span></p> <p>Відтворює караоке зі стереофонічного диска за допомогою зменшення звуку вокалу.</p>
	<p><b>VOCAL SELECT*</b> <span style="float: right;">DVD-V VIDEO CD C D</span></p> <p>Вибирає головну мелодію, записану на диску у форматі Dolby Digital Karaoke Format (тільки для відео DVD-дисків). Вибирає тип вокалу, записаного на диску (тільки для відео компакт-дисків та аудіо компакт-дисків). Відключає вокал (тільки для відео компакт-дисків та аудіо компакт-дисків).</p>
	<p><b>GUIDE MELODY*</b> <span style="float: right;">DVD-V</span></p> <p>Вмикає або вимикає головну мелодію диска у форматі Dolby Digital Karaoke Format.</p>

\* Ця функція доступна лише під час режиму караоке.

# Список мовних кодів

Написання мов відповідає стандарту ISO 639:1988 (E/F).

Код	Мова	Код	Мова	Код	Мова	Код	Мова
1027	Afar	1186	Scots Gaelic	1350	Malayalam	1513	Siswati
1028	Abkhazian	1194	Galician	1352	Mongolian	1514	Sesotho
1032	Afrikaans	1196	Guarani	1353	Moldavian	1515	Sundanese
1039	Amharic	1203	Gujarati	1356	Marathi	1516	Swedish
1044	Arabic	1209	Hausa	1357	Malay	1517	Swahili
1045	Assamese	1217	Hindi	1358	Maltese	1521	Tamil
1051	Aymara	1226	Croatian	1363	Burmese	1525	Telugu
1052	Azerbaijani	1229	Hungarian	1365	Nauru	1527	Tajik
1053	Bashkir	1233	Armenian	1369	Nepali	1528	Thai
1057	Byelorussian	1235	Interlingua	1376	Dutch	1529	Tigrinya
1059	Bulgarian	1239	Interlingue	1379	Norwegian	1531	Turkmen
1060	Bihari	1245	Inupiak	1393	Occitan	1532	Tagalog
1061	Bislama	1248	Indonesian	1403	(Afan) Oromo	1534	Setswana
1066	Bengali; Bangla	1253	Icelandic	1408	Oriya	1535	Tonga
1067	Tibetan	1254	Italian	1417	Punjabi	1538	Turkish
1070	Breton	1257	Hebrew	1428	Polish	1539	Tsonga
1079	Catalan	1261	Japanese	1435	Pashto; Pushto	1540	Tatar
1093	Corsican	1269	Yiddish	1436	Portuguese	1543	Twi
1097	Czech	1283	Javanese	1463	Quechua	1557	Ukrainian
1103	Welsh	1287	Georgian	1481	Rhaeto-Romance	1564	Urdu
1105	Danish	1297	Kazakh	1482	Kirundi	1572	Uzbek
1109	German	1298	Greenlandic	1483	Romanian	1581	Vietnamese
1130	Bhutani	1299	Cambodian	1489	Russian	1587	Volapük
1142	Greek	1300	Kannada	1491	Kinyarwanda	1613	Wolof
1144	English	1301	Korean	1495	Sanskrit	1632	Xhosa
1145	Esperanto	1305	Kashmiri	1498	Sindhi	1665	Yoruba
1149	Spanish	1307	Kurdish	1501	Sangho	1684	Chinese
1150	Estonian	1311	Kirghiz	1502	Serbo-Croatian	1697	Zulu
1151	Basque	1313	Latin	1503	Singhalese	1703	Не зазначено
1157	Persian	1326	Lingala	1505	Slovak		
1165	Finnish	1327	Laothian	1506	Slovenian		
1166	Fiji	1332	Lithuanian	1507	Samoa		
1171	Faroese	1334	Latvian; Lettish	1508	Shona		
1174	French	1345	Malagasy	1509	Somali		
1181	Frisian	1347	Maori	1511	Albanian		
1183	Irish	1349	Macedonian	1512	Serbian		

## Перелік кодів регіонів для функції контролю з боку батьків

<b>Код</b>	<b>Регіон</b>	<b>Код</b>	<b>Регіон</b>	<b>Код</b>	<b>Регіон</b>	<b>Код</b>	<b>Регіон</b>
2047	Австралія	2238	Індонезія	2390	Нова Зеландія	2174	Франція
2046	Австрія	2149	Іспанія	2379	Норвегія	2090	Чилі
2044	Аргентина	2254	Італія	2427	Пакистан	2086	Швейцарія
2057	Бельгія	2079	Канада	2436	Португалія	2499	Швеція
2070	Бразилія	2092	Китай	2489	Росія	2276	Японія
2184	Великобританія	2304	Корея	2501	Сінгапур		
2376	Голандія	2363	Малайзія	2528	Таїланд		
2115	Данія	2362	Мексика	2424	Філіпіни		
2248	Індія	2109	Німеччина	2165	Фінляндія		

---

## Пристрої USB, які можна відтворювати на системі

Інформацію про сумісні USB-пристрої див. на веб-сайтах нижче.

Для користувачів у США:

<<http://www.sony.com/shelfsupport>>

Для користувачів у Канаді:

Англійська версія <<http://www.sony.ca/ElectronicsSupport/>>

Французька версія <<http://fr.sony.ca/ElectronicsSupport/>>

Для користувачів у Європі:

<<http://sonydigital-link.com/dna>>

Для користувачів у

латиноамериканських країнах:

<<http://www.sony-latin.com/pa/info>>

Для користувачів у країнах Азії та

Океанії:

<<http://www.css.ap.sony.com/>>

# Словник спеціальних термінів

## DivX®

Технологія цифрового відео, створена корпорацією DivX, Inc. Відеофайли, закодовані за допомогою технології DivX, є одними із найбільш якісних файлів, що мають відносно малий розмір.

## Dolby Digital

Цей звуковий формат для кінотеатрів є більш досконалим, ніж формат Dolby Surround Pro Logic. У цьому форматі гучномовці об'ємного звучання виводять стереозвук із розширеним частотним діапазоном і канал динаміка для наднизьких частот подається окремо. Цей формат також називають 5.1-канальним, тому що канал динаміка низьких частот рахується як канал 0.1 (оскільки він функціонує тільки тоді, коли необхідний ефект наднизьких частот). Усі шість каналів цього формату записуються окремо для забезпечення їх максимального розділення. Крім того, оскільки всі сигнали проходять цифрову обробку, втрата сигналу є меншою.

## DTS

Технологія стиснення цифрового аудіо, розроблена корпорацією Digital Theater Systems, Inc. Ця технологія відповідає 5.1-канальному об'ємному звучанню. Канал об'ємного звучання є стереофонічним, і також цей формат містить дискретний канал динаміка наднизьких частот. Технологія DTS забезпечує ідентичні дискретні канали 5.1-канального звучання високоякісного цифрового аудіо. Якісне розділення каналів відбувається внаслідок виконання дискретного запису і цифрової обробки даних усіх каналів.

## DVD-RW

Диск DVD-RW – це диск для записування і перезаписування, котрий має такий самий розмір, як і відео DVD-диск. Диск DVD-RW має два різних режими: режим VR (записування відео) і режим відео (представлення відеозображення). Диски DVD-RW, записані у режимі відео, мають такий самий формат, як і відео DVD-диски, тоді як диски, створені у режимі VR (записування відео), дозволяють програмування і редагування вмісту.

## DVD+RW

Диск DVD+RW (плюс RW) – це диск для записування і перезаписування. Диски DVD+RW використовують формат записування, подібний до формату відео DVD-дисків.

## Альбом

Секція із музикою або зображенням на компакт-диску/DVD-диску з даними, яка містить звукові доріжки MP3, файли зображення JPEG або відеофайли DivX.

## Відео DVD-диск

Диск, що містить до 8 годин рухомого зображення, хоча його діаметр такий самий, як і в аудіо компакт-диска. Об'єм даних одношарового одностороннього відео DVD-диска – 4,7 ГБ (гігабайти) - у сім раз більший, ніж в аудіо компакт-диска. Більш того, об'єм даних двошарового одностороннього відео DVD-диска – 8,5 ГБ, одношарового двостороннього відео DVD-диска – 9,4 ГБ і двошарового двостороннього – 17 ГБ. Для даних зображення використовується формат MPEG 2, один із універсальних стандартів технології цифрового стиснення. Дані зображення стискаються до 1/40 свого оригінального розміру. Відео DVD-диски також використовують технологію кодування зі змінною частотою, яка змінює дані, розміщуючи їх відповідно до стану зображення.

Аудіо дані записані у форматах Dolby Digital або PCM, що дозволяє насолоджуватись більш реалістичним звуком.

Крім того, відео DVD-диски забезпечують різноманітні розширені функції, такі як багаторакурсне зображення, функція вибору мови та функція контролю з боку батьків.

## Відео компакт-диск

Компакт-диск, який містить рухоме зображення.

Для даних зображення використовується формат MPEG 1, один із універсальних стандартів технології цифрового стиснення. Дані зображення стискаються до 1/140 свого оригінального розміру. Як наслідок 12-сантиметровий відео компакт-диск може містити до 74 годин рухомого зображення. Відео компакт-диски також містять компактні аудіодані.

Звуки за межами діапазону слухового сприйняття людини стискаються, тоді як звуки, які ми можемо чути, не стискаються. Відео компакт-диски можуть містити у 6 разів більше аудіоінформації, ніж традиційні аудіо компакт-диски.

Існує 2 версії відео компакт-дисків.

- Версія 1.1: Можливе відтворення лише рухомого зображення і звуків.
- Версія 2.0: Можна відтворювати нерухомі зображення із високою роздільною здатністю і використовувати функції PCB. Ця система підтримує обидві версії.

## Доріжка

Секція зображення або музики на відео компакт-диску, компакт-диску або MP3. Альбом складається із певної кількості доріжок (лише MP3).

## Епізод

На відео компакт-диску із функціями PBC, екранне меню та рухоме і нерухоме зображення поділяються на секції, які називаються епізодами.

## Заголовок

Найдовша секція із зображенням або музикою на відео DVD-диску: фільм і т. ін. для елемента зображення на відео ПЗ або цілий альбом для аудіо ПЗ.

Продовження 

## Код регіону

Ця система використовується для захисту авторських прав.

Код регіону відповідно до місця продажу розміщено на кожній DVD-системі або кожному відео DVD-диску. Код кожного регіону зазначено на пристрої, а також на упаковці диска. Система може відтворювати диски, які відповідають її коду регіону. Також ця система може відтворювати диски із позначкою «»: Навіть якщо код регіону не зазначено на відео DVD-диску, регіональне обмеження використання все одно може бути активовано.

## Контроль відтворення (PBC)

Сигнали, закодовані на відео компакт-дисках (Версія 2.0) для контролю відтворення. За допомогою екранного меню, записаного на відео компакт-дисках із функцією PBC, можна виконувати прості інтерактивні програми, програми пошуку і т. ін.

## ПЗ, що базується на кінотехнології; ПЗ, що базується на відеотехнології

Відео DVD-диски можна класифікувати як програмне забезпечення, що базується на кіно- або відео технології. Відео DVD-диски, що базуються на кінозображенні, містять таке саме зображення, яке демонструється у кінотеатрах (24 кадри за секунду). Відео DVD-диски, що базуються на відеозображенні, наприклад теленовели або комедійні серіали, відображають зображення із швидкістю 30 кадрів (60 напівкадрів) за секунду.

## Прогресивний формат (послідовне сканування)

На відміну від черзрядкового формату, прогресивний формат може відтворювати 50 — 60 кадрів за секунду, відтворюючи усі рядки, що скануються (525 рядків для системи NTSC, 625 рядків для системи PAL). Загальна якість зображення покращується і нерухомі зображення, текст та горизонтальні лінії виглядають чіткішими. Цей формат сумісний із 525- або 625-рядковим послідовним форматом.

## Розділ

Підпункт заголовка на відео DVD-диску. Заголовок складається з кількох розділів.

## Стандартний контроль з боку батьків

Функція відео DVD-дисків, яка обмежує відтворення диска відповідно до віку користувачів та рівня обмеження, що застосовується у певній країні. Обмеження відрізняється залежно від диска; у разі його активації відтворення може бути повністю заборонено, сцени насилля пропускатимуться або будуть замінені іншими сценами і т.д.

## Файл

Файл зображення JPEG або відеофайл DivX, записаний на компакт-диску/ DVD-диску з даними. (Це визначення терміну «файл» стосується виключно цієї системи.) Один файл складається з одного зображення або фільму.

## Функція багаторакурсного відтворення

На деяких відео DVD-дисках записано різні ракурси, або точки огляду відеокамери на певний епізод.

## **Функція вибору мови**

На деяких відео DVD-дисках записано кілька мов для звуку або субтитрів.

## **Черезрядковий формат (Черезрядкове сканування)**

Черезрядковий формат – це метод стандарту NTSC, що використовується для відтворення телевізійного зображення зі швидкістю 30 кадрів за секунду. Кожен кадр сканується двічі: по чергово між рядками із парними номерами, а потім між рядками із непарними номерами, і сканування відбувається 60 раз за секунду.

# Алфавітний покажчик

## Кнопки з цифрами

«Холодне»  
перезавантаження 89  
16:9 57  
4:3 LETTER BOX 57  
4:3 OUTPUT 57  
4:3 PAN SCAN 57

## A

A/V SYNC 49, 99  
AAC 62, 64  
ALBUM 99  
ANGLE 29  
ATRAC 62, 65  
ATRAC AD 62  
AUDIO 56  
AUDIO DRC 59

## B

BACKGROUND 57

## C

CHAPTER 39, 98  
COLOR SYSTEM (Відео  
компакт-диск) 57  
COMPONENT VIDEO OUT  
21, 80  
CUSTOM 55  
CUSTOM PARENTAL  
CONTROL 50  
CUSTOM SETUP 58

## D

DIMMER 75  
DISPLAY 23  
DivX 47, 104  
Dolby Digital 104  
DTS 104  
DVD 6  
DVD+RW 6, 104  
DVD-RW 6, 104  
DVD-диску з даими 7

## E

EFFECT 47, 99

## F

FILE 99

## I

INDEX 98  
INTERLACE 21  
INTERVAL 99

## J

JPEG 41, 43, 45

## L

LANGUAGE SETUP 24, 56

## M

MENU 56  
MODE (MP3, JPEG) 100  
MP3 6  
MULTI-DISC RESUME  
33, 58

## O

ORIGINAL 38, 98  
OSD 56

## P

PARENTAL CONTROL  
52, 99  
PAUSE MODE 58  
PICTURE NAVI 40, 44  
PLAY LIST 38, 98  
PROGRESSIVE AUTO 21  
PROGRESSIVE VIDEO 21

## R

RESET 89, 99

## S

S VIDEO 80  
Scan 25, 57  
SCENE 98  
SCREEN SAVER 57  
SCREEN SETUP 24  
SETUP 99  
SLEEP 26, 73  
SUBTITLE 56

## T

THEATRE SYNC 26  
TIME/TEXT 98  
TITLE 36, 98  
TRACK 98  
TRACK SELECTION 58  
TV TYPE 57

## U

USB 62  
USB MEMORY 85

## W

WMA 62, 64

## A

Альбом 28, 104

## Б

Батареї 19  
Безперервне відтворення  
45

## B

Вибір 38  
Відео компакт-диск 6, 105  
Відображення системного  
меню 97  
Відтворення диска 27  
Відтворення із функцією  
PBC (керування  
відтворенням) 31  
Відтворення радіопередач  
60  
Відтворення у довільному  
порядку 35

**Д**

- Диски, які можна використовувати на цій системі 6
- Дисплей передньої панелі 17
- Доріжка 6, 7

**Е**

- Екран налаштування 24
- Епізод 105

**З**

- Заголовок 38, 105
- Задня панель 79
- Запам'ятовувачий USB-пристрій 62
- Знаходження потрібної точки відтворення за допомогою екрану телевізора 39

**К**

- Караоке 67
  - ECHO 67, 68
  - KARAOKE PON 70, 100
  - KEY CONTROL 70, 100
  - SCORE MODE 71, 100
  - VOCAL SELECT 70, 100
- Вокал 68
- Керування телевізором 22
- Код регіону 106
- Компакт-диск з даими 6
- Контроль відтворення (PBC) 106

**М**

- Меню DVD 38
- Миттєве перемотування вперед 28
- Миттєве повторне відтворення 28
- Мікрофон 67, 68
- Мультисесійний компакт-диск 9

**П**

- Передня панель 79
- ПЗ, що базується на кінотехнології 106
- Підключення інших компонентів 79
- Підключення телевізора 20
- Поводження з дисками 27
- Повторне відтворення 36
- Показ слайдів 43, 45
- Пошук 38
- Програмоване відтворення 33
- Прогресивний формат 106
- Продовження відтворення 32
- Прослуховування інших компонентів 80
- Пульт дистанційного керування 12

**Р**

- Радіо 60
- Радіостанції 61
- Розділ 28, 106

**С**

- Список мовних кодів 101
- Сповільнене відтворення 28
- Стандартний контроль з боку батьків 106
- Стоп-кадр 28

**Т**

- Таймер 73
- Таймер відтворення 73
- Таймер сну 73

**У**

- Усунення несправностей 81

**Ф**

- Файл 106
- Функція багаторакурсного відтворення 29, 106
- Функція вибору мови 107

**Ч**

- Черезрядковий формат 107

**Ш**

- Швидке перемотування вперед 28
- Швидке перемотування назад 28



