

FM/AM Portable CD Player

Инструкция по эксплуатации

Об индексе географического района

Индекс географического района, где был куплен проигрыватель, указан слева вверху на этикетке индекса географического кода на упаковке.

Комплектуемые, прилагаемые к Вашему проигрывателю, указаны в пункте "Комплектующие/дополнительные принадлежности" для каждого кода географического пояса модели.



"WALKMAN" - торговый знак
корпорации Sony.

D-F201

Внимание

Для предотвращения возгорания или поражения электрическим током не допускайте попадания аппарата под дождь и берегите его от сырости.

Не разрешается устанавливать аппарат в закрытом месте, в том числе и в книжном шкафу и стенке.

Во избежание пожара нельзя закрывать вентиляционное отверстие аппарата газетой, скатертью, шторой или т.п. Также нельзя ставить зажженную свечу на аппарат.

Во избежание пожара и поражения электрическим током нельзя ставить вазу и др. посуду, наполненную водой, на аппарат.

В некоторых странах ликвидация батареек, используемых для питания данного аппарата, особо оговаривается законодательством. По данному вопросу обратитесь в местные органы власти.

Для покупателей в России



Этот знак относится только к адаптеру переменного тока.

Портативный проигрыватель компакт дисков

Сделано в Китае

ПРЕДУПРЕЖДЕНИЕ

Изготовитель: Сони Корпорейшн
Адрес: 6-7-35 Киташинагава, Шинагава-ку,
Токио 141-0001, Япония

- ПРИ ОТКРЫТОЙ КРЫШКЕ ИМЕЕТ МЕСТО НЕВИДИМОЕ ИЗЛУЧЕНИЕ ЛАЗЕРА
- НЕ СМОТРИТЕ НА ЛУЧ И НЕ ИСПОЛЬЗУЙТЕ ДЛЯ ЭТОГО ОПТИЧЕСКИЕ ПРИБОРЫ



Символ CE относится только к товарам, поставляемым в страны Европейского Союза.

Содержание

Начало работы

Местонахождение органов управления	4
--	---

Воспроизведение компакт-диска

1. Подключите проигрыватель.	6
2. Установите диск.	6
3. Начните воспроизведение диска. ...	6

Режимы воспроизведения 9

Использование радио

Прослушивание радиопередач	10
Предварительная настройка радиостанций	12
Прослушивание запрограммированных радиостанций	13

Функции

Максимальное предотвращение скачков звука (ESP MAX)	14
Усиление басов (SOUND)	14
Предотвращение повреждений слуха (AVLS)	15
Блокировка органов управления (HOLD)	15
Отключение сигнального бипера	16

Подключение проигрывателя

Подключение стереосистемы	17
---------------------------------	----

Подключение к источнику питания

Использование обычных (сухих) батареек	18
Источник питания	19

Дополнительная информация

Меры предосторожности	20
Уход за аппаратом	20
Устранение неполадок	21
Технические характеристики	23
Комплектующие/дополнительные принадлежности	Задняя панель

Местонахождение органов управления

Подробные сведения см. на страницах в скобках.

Проигрыватель компакт-дисков (передняя панель)

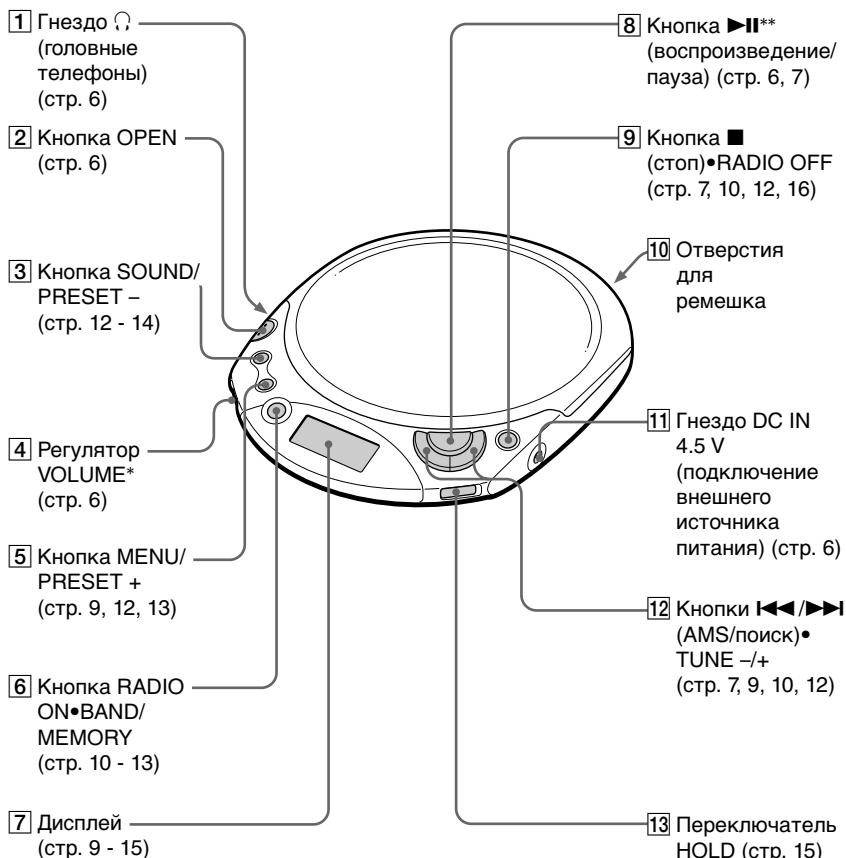

* Рядом с регулятором VOLUME имеется тактильная точка, показывающая направление увеличения громкости.

** На этой кнопке имеется тактильная точка.

Проигрыватель компакт-дисков (внутри)

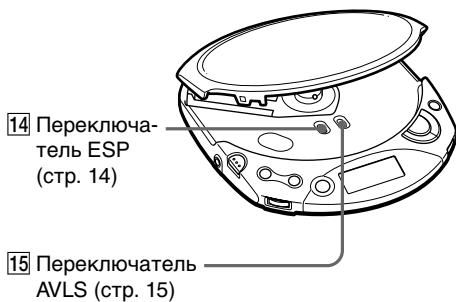

Проигрыватель компакт-дисков (задняя панель)

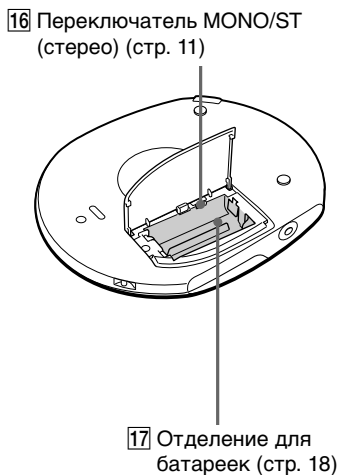

Воспроизведение компакт-диска

В качестве источника питания также можно использовать сухие батарейки.

1. Подключите проигрыватель.

- 1 Подключите адаптер сетевого питания.
- 2 Подключите головные телефоны/наушники.

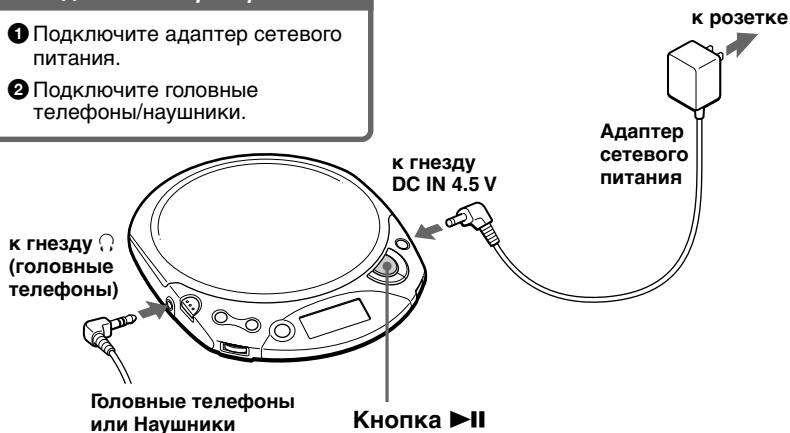

2. Установите диск.

- 1 Нажмите кнопку OPEN, чтобы открыть крышку.

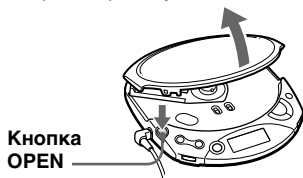

- 2 Поместите диск в лоток и закройте крышку.

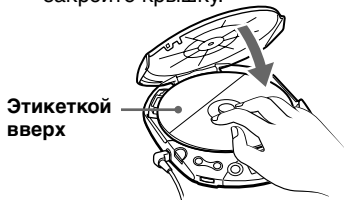

3. Начните воспроизведение диска.

Нажмите кнопку ►||.

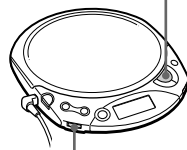

Чтобы	Нажмите
Начать воспроизведение (с места последней остановки)	▶▶
Начать воспроизведение (с первой дорожки)	▶▶ на 2 секунды или более
Сделать паузу	▶▶
Остановить воспроизведение	■*2
Найти начало текущей композиции (AMS*1)	◀◀ один раз кратковременно*2
Найти начало какой-либо из предыдущих композиций (AMS)	◀◀ несколько раз*2, *3
Найти начало следующей композиции (AMS)	▶▶ один раз кратковременно*2, *3
Найти начало какой-либо из последующих композиций (AMS)	▶▶ несколько раз*2, *3
Быстро переместиться назад	Удерживать ◀◀*2
Быстро переместиться вперед	Удерживать ▶▶*2

*1 Автоматический музыкальный сенсор

*2 Эти операции можно выполнять как во время воспроизведения, так и во время паузы.

*3 По окончании воспроизведения последней композиции можно вернуться к началу первой композиции, нажав кнопку ▶▶. Аналогичным образом, если Вы находитесь на первой композиции, можно перейти к последней композиции, нажав кнопку ◀◀.

О дисплее

- При нажатии кнопки ▶▶ после замены диска или отключения и включения проигрывателя на дисплее приблизительно на две секунды появится общее количество композиций на диске и общее время воспроизведения.
- Во время воспроизведения дисплей показывает номер текущей композиции и время с начала ее воспроизведения.
- Во время паузы цифры, указывающие время с начала воспроизведения мигают.

При закрытии крышки проигрывателя компакт-дисков с подключенным источником питания

Когда на дисплее мигает индикация "disc", компакт-диск начнет вращаться и остановится после того, как проигрыватель компакт-дисков прочтет информацию на диске. Это позволяет сократить время ожидания перед воспроизведением.

Если громкость не увеличивается

Если регулятор AVLS установлен в положение "LIMIT", установите его в положение "NORM". Подробные сведения см. в разделе "Предотвращение повреждений слуха (AVLS)".

(Продолжение на следующей стр.)

Диски CD-R/CD-RW

Этот проигрыватель компакт-дисков может воспроизводить диски CD-R/CD-RW, записанные в формате CD-DA*, однако характеристики воспроизведения могут различаться в зависимости от качества диска и состояния записывающего устройства.

* CD-DA - это сокращение для Compact Disc Digital Audio (цифровая запись на компакт-диске). Так называется стандарт записи, используемый для аудиокомпакт-дисков.

Извлечение диска

Извлеките компакт-диск, нажав на ось в центре лотка.

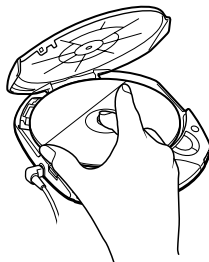

Режимы воспроизведения

Можно задавать различные режимы воспроизведения с помощью кнопок MENU.

Кнопка MENU

При каждом нажатии данной кнопки изменяется режим воспроизведения.

Нет индикации
(Обычное воспроизведение)

↓
“↺”

(Повторное воспроизведение
всех композиций)

↓
“1”

(Воспроизведение одной
композиции)

↓
“↺ 1”

(Повторное воспроизведение
одной композиции)

↓
“↺ SHUF”

(Повторное воспроизведение
композиций в случайной
последовательности)

Дисплей

Индикация в режиме
воспроизведения



Режимы воспроизведения

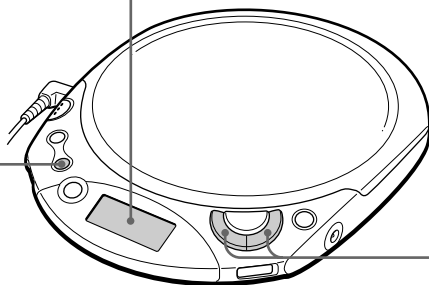

Кнопки
◀◀/▶▶

Использование радио

После того как радиостанции предварительно запрограммированы, можно легко настроиться на станцию, нажимая кнопку PRESET + или - .

Прослушивание радиопередач

Можно принимать программы в диапазонах FM и AM.

1 Нажмите кнопку RADIO ON•BAND, чтобы включить радио.

2 Нажимайте кнопку RADIO ON•BAND, пока не появится индикация нужного диапазона.

При каждом нажатии данной кнопки индикация на дисплее изменяется следующим образом:

→ FM1 → FM2 → FM3 → FM4 → FM5 → AM →

3 Нажимайте кнопки TUNE + или -, чтобы настроиться на нужную станцию и установить уровень громкости.



Для отключения радиоприемника

Нажмите кнопку ■•RADIO OFF.

Быстрая настройка на станции

Удерживайте нажатой кнопку TUNE + или - в пункте 3, пока цифры на дисплее, показывающие частоту, не начнут меняться. Проигрыватель компакт-дисков выполняет автоматический поиск радиостанций и прекращает его при обнаружении устойчивого сигнала без помех.

Чтобы улучшить качество приема

Для приема FM вытяните кабель наушников/головных телефонов.



Головные
телефоны
или
наушники

Для AM: измените ориентацию самого проигрывателя компакт-дисков.

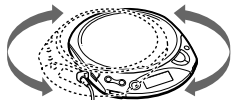

Примечание

Головные телефоны/наушники можно не отключать от гнезда  проигрывателя компакт-дисков. Кабель головных телефонов/наушников применяется как антенна FM.

Если затруднен прием в диапазоне FM

Установите переключатель MONO/ST в положение "MONO" с помощью острого предмета.

Шум уменьшится, но радиостанция будет прослушиваться в монофоническом режиме.

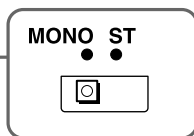
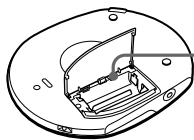

При прослушивании радиопередач (питание от батарей)

При подключении штекера внешнего источника питания к гнезду проигрывателя компакт-дисков DC IN 4.5 V проигрыватель выключится. Включите его нажатием кнопки RADIO ON•BAND, чтобы продолжить прослушивание.

Предварительная настройка радиостанций

Радиостанции можно сохранить в памяти проигрывателя компакт-дисков. Можно запрограммировать до 30 радиостанций: по 5 на каждый диапазон (FM1 - 5 и AM) в любой последовательности.

1 Нажмите кнопку **RADIO ON•BAND**, чтобы включить радио.

2 Нажмите кнопку **RADIO ON•BAND** для выбора диапазона.

3 Удерживайте нажатой кнопку **MEMORY**, пока на дисплее не замигает индикация **“PRESET”**:

С этого шага начинайте следующую операцию через 10 секунд, после того как будет завершена предыдущая операция. Если в течение 10 секунд не было выполнено никаких действий, индикация **“PRESET”** перестанет мигать. Это означает, что проигрыватель вышел из режима ожидания **PRESET MEMORY**. В этом случае начните заново с пункта 3.

4 Нажимайте последовательно кнопку **PRESET +** или **-**, чтобы выбрать номер программной позиции для сохранения станции, пока мигает индикация **“PRESET”**:

5 Нажимайте кнопки **TUNE +** или **-**, чтобы настроиться на нужную станцию, пока мигает индикация **“PRESET”**:

6 Нажмите кнопку **MEMORY**.

Если станция запрограммирована правильно, прозвучит звуковой сигнал, а индикация **“PRESET”** прекратит мигать на дисплее. Старая настройка будет заменена новой.

FM:



AM:

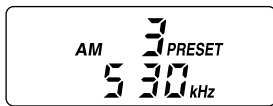

По истечении 2 секунд индикация **“PRESET”** начнет мигать снова, и проигрыватель перейдет в режим ожидания **PRESET MEMORY**.

7 Повторите шаги с 4 по 6 при программировании станций в том же диапазоне. При программировании станций в другом диапазоне повторите шаги с 2 по 6, после того как перестанет мигать индикация **“PRESET”**:

Выход из режима ожидания PRESET MEMORY

При включенном радио можно выйти из режима ожидания PRESET MEMORY с помощью одной из следующих процедур. Однако запрограммированные станции останутся сохраненными в памяти проигрывателя компакт-дисков.

- Удерживайте нажатой кнопку MEMORY, пока не перестанет мигать индикация “PRESET”.
- Не нажимайте никакие кнопки в течение 10 секунд. Индикация “PRESET” перестанет мигать.
- Нажмите кнопку ►II. Проигрыватель перейдет в режим воспроизведения компакт-дисков.
- Нажмите кнопку ■•RADIO OFF. Радиоприемник выключится.

Для удаления всех запрограммированных радиостанций

- 1 Отключите источник питания (щелочные батарейки или сетевой адаптер).
- 2 Нажав и удерживая кнопку MEMORY, вставьте щелочные батарейки или снова подключите адаптер сетевого питания.

Индикация на дисплее продолжает мигать, пока не будут удалены все запрограммированные станции, затем прекращает мигать и исчезает с дисплея.



Прослушивание запрограммированных радиостанций

Нажимая кнопку PRESET + или –, можно легко настроиться на станцию.

- 1 Нажмите кнопку RADIO ON•BAND для выбора диапазона.
- 2 Нажмите кнопку PRESET + или – для настройки на одну из станций, содержащихся в памяти.

Максимальное предотвращение скачков звука (ESP MAX)

Типичная функция ESP (Electronic Shock Protection - электронная амортизация) в случае сотрясения предотвращает скачки звука за счет использования буферной памяти, в которой хранится считанная с диска музыкальная информация.

Система ESP MAX - чрезвычайно сложная технология. Благодаря легкому весу и улучшенным противоударным характеристикам оптического блока, эта система восстанавливается от скачков звука гораздо быстрее, чем при использовании обычных технологий, например ESP или ESP².*

* Хотя ESP MAX обеспечивает прекрасную защиту от скачков звука, иногда они могут происходить.

Установите переключатель ESP (под крышкой) в положение "ON".

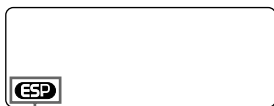

Отображается, когда активна функция ESP MAX.

Чтобы отключить функцию ESP MAX

Установите переключатель ESP в положение "OFF".

Примечания

- При очень сильном сотрясении проигрывателя воспроизведение может прекратиться, даже несмотря на использование функции ESP MAX.
- Возможно наличие шума или скачков звука при:
 - прослушивании диска, на котором имеются грязь или царапины;
 - прослушивании диска, предназначенного для аудiotестирования;
 - непрерывных резких сотрясениях проигрывателя;
 - использовании неисправных дисков CD-R/CD-RW, неисправного записывающего устройства или программного обеспечения.

Усиление басов (SOUND)

Звучание басовых частот можно сделать более мощным.

С помощью кнопки SOUND выберите "BASS ■" или "BASS ■■".



Отображается выбранный режим звучания.

В режиме "BASS ■■" басовые частоты усиливаются в большей степени, чем в режиме "BASS ■".

Примечания

- Если при использовании функции SOUND появляются искажения звука, уменьшите громкость.
- При прослушивании радио функция SOUND не работает.

Предотвращение повреждений слуха (AVLS)

Система AVLS (Automatic Volume Limiter System - автоматический ограничитель громкости) не допускает увеличения громкости сверх определенного максимального уровня, чтобы не повредить Ваш слух.

Установите переключатель AVLS (под крышкой) в положение "LIMIT":

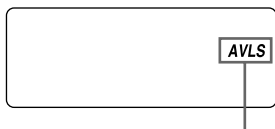

Отображается, когда выбран режим "LIMIT" и активизирована функция AVLS.

Отключение функции AVLS

Установите регулятор AVLS в положение "NORM".

Блокировка органов управления (HOLD)

Органы управления проигрывателя можно заблокировать, чтобы предохранить их от случайного нажатия.

Передвиньте переключатель HOLD в направлении, указанном стрелкой.

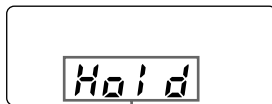
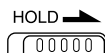

Отображается, когда активна функция HOLD.

Разблокирование органов управления

Передвиньте переключатель HOLD в противоположном стрелке направлении.

Отключение сигнального бипера

Вы можете отключить бипер, сигналами которого сопровождается управление проигрывателем (в наушниках/головных телефонах).

1 Отключите источник питания (сухие батарейки или адаптер сетевого питания) от проигрывателя компакт-дисков.

2 Подключите источник питания, нажав кнопку ■ на проигрывателе компакт-дисков.

Включение бипера

Отключите источник питания и подсоедините его снова, не нажимая кнопку ■.

Подключение стереосистемы

Компакт-диски можно прослушивать через другую стереоаппаратуру или записывать их на магнитофонные кассеты. Подробные сведения см. в руководстве, прилагаемом к подключаемому устройству.

Перед подключением всю аппаратуру следует выключать.

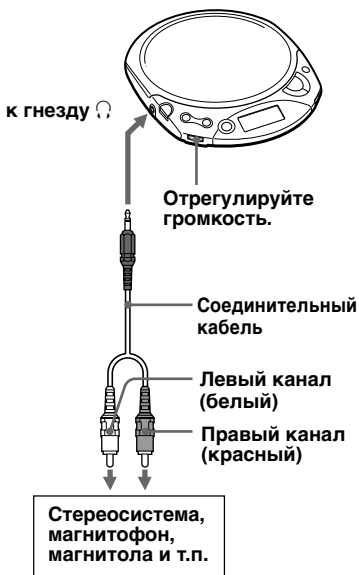

Примечания

- Прежде чем воспроизводить компакт-диск, уменьшите громкость на подключенной аппаратуре, чтобы не повредить внешние громкоговорители.
- Для записи на магнитофон пользуйтесь адаптером сетевого питания. Если в качестве источника питания используются сухие батарейки, они могут полностью разрядиться в процессе записи.
- Выберите такой уровень громкости на проигрывателе компакт-дисков и подсоединенном устройстве, чтобы звук не искажался и не воспроизводился с шумами.

► Подключение к источнику питания

Вы можете использовать следующие источники питания:

- Адаптер сетевого питания (см. раздел “Воспроизведение компакт-диска”)
- Щелочные батарейки LR6 (размера AA)

Продолжительность работы батареек см. в разделе “Технические характеристики”.

Использование обычных (сухих) батареек

Используйте только следующий тип сухих батареек для Вашего проигрывателя:

- Щелочные батарейки LR6 (размера AA)

Примечание

При использовании сухих батареек обязательно удалите адаптер сетевого питания.

- 1** Откройте крышку отделения для батареек.

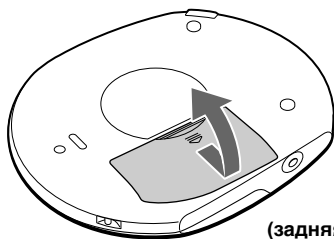

(задняя панель)

- 2** Установите две батарейки LR6 (размера AA), расположив контакты \oplus в соответствии со схемой, имеющейся внутри отделения для батареек.

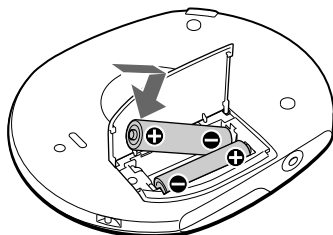

Вставляйте батарейки сначала той стороной, которая обозначена знаком \ominus (касается обеих батареек).

Удаление сухих батареек

Удалите батарейки, как показано на рисунке ниже.

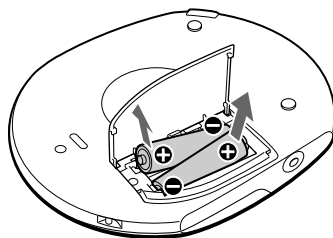

Когда необходимо заменять батарейки

Оставшийся заряд батареек можно проверить по дисплею.

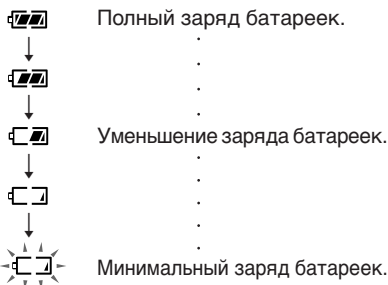

Lo batt* Батарейки разряжены.

* Подаются звуковые сигналы.

Если батарейки полностью разряжены, замените их новыми.

Примечания

- Сегменты индикатора приблизительно показывают оставшийся заряд батареек. Один сегмент не всегда означает одну четвертую заряда батареек.
- В зависимости от условий эксплуатации количество сегментов индикатора может увеличиваться или уменьшаться.

Установка на место крышки отделения для батареек

Если крышка отделения для батареек случайно выскочила при падении, неаккуратном обращении и т.д., установите ее на место, как показано на рисунке ниже.

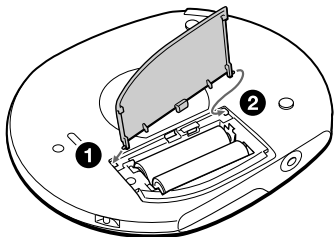

Источник питания

Если проигрыватель не используется, отключите его от всех источников питания.

Адаптер сетевого питания

- Пользуйтесь только прилагаемым адаптером сетевого питания или адаптером, предлагаемым в разделе "Комплектующие/дополнительные принадлежности". Другими адаптерами пользоваться не следует. Это может привести к неисправности.

Полярность штекера



- При отключении адаптера сетевого питания от розетки, тяните за корпус. Не тяните за шнур.
- Не дотрагивайтесь до адаптера сетевого питания влажными руками.

Сухие батарейки

- Не подзаряжайте сухие батарейки.
- Не бросайте батарейки в огонь.
- Не носите батарейки вместе с монетами или другими предметами из металла. При случайном одновременном соприкосновении положительного и отрицательного контактов батарейки с металлическим предметом происходит выделение тепловой энергии.
- Не устанавливайте вместе аккумуляторные и сухие батарейки.
- Не устанавливайте новые батарейки вместе со старыми.
- Не устанавливайте вместе батарейки разных типов.
- Если вы не собираетесь использовать батарейки в течение длительного времени, извлеките их из аппарата.
- Если батарейки протекли, сотрите налет, который мог образоваться на стенках отделения для батареек, а затем установите новые батарейки. При попадании этого налета на кожу тщательно смойте его.

Меры предосторожности

Техника безопасности

- В случае попадания внутрь проигрывателя посторонних предметов или жидкости, отключите аппарат от сети и не пользуйтесь им, пока его не проверит специалист.
- Не вставляйте никакие посторонние предметы в гнездо DC IN 4.5 V (подключение внешнего источника питания).

Проигрыватель компакт-дисков

- Содержите линзу проигрывателя в чистоте и не прикасайтесь к ней, так как это может вызвать ее повреждение и нарушение работы проигрывателя.
- Не кладите на аппарат тяжелые предметы, чтобы не повредить проигрыватель и компакт-диск.
- Не держите проигрыватель вблизи источников тепла или в местах, где возможно прямое попадание на него солнечных лучей, а также где имеются большие скопления пыли и песка; берегите его от сырости и дождя, не допускайте сильных сотрясений проигрывателя, не кладите его на неровную поверхность и не оставляйте в закрытом салоне автомобиля.
- Если проигрыватель создает помехи для приема радио- или телепередач, выключите его или увеличьте расстояние между проигрывателем и радиоприемником (телевизором).
- Диски нестандартной формы (например, в форме сердца, квадрата, звезды) нельзя воспроизводить на этом проигрывателе компакт-дисков. В противном случае это может привести к повреждению проигрывателя компакт-дисков. Не пользуйтесь такими дисками.

Обращение с компакт-дисками

- Чтобы не загрязнять диск, его следует брать за края. К поверхности диска прикасаться не рекомендуется.
- Не наклеивайте на диск бумагу или клейкую ленту.

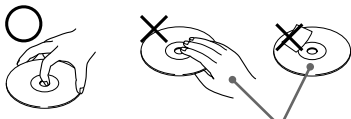

Нельзя

- Не держите компакт-диски на солнце или вблизи источников тепла (например, у воздуховодов обогревателя). Не оставляйте диски в автомобиле, припаркованном на солнечном месте.

О наушниках/головных телефонах

Помните о безопасности дорожного движения

Не пользуйтесь наушниками/головными телефонами во время вождения автомобиля, езды на велосипеде и управления любыми самоходными механизмами. Это создает опасность дорожно-транспортных происшествий и во многих местах запрещено законом. Использование наушников при повышенной громкости иногда может быть потенциально опасным и для пешеходов, особенно при переходе улиц. Поэтому следует соблюдать предельную осторожность и прекращать использование наушников в потенциально опасных ситуациях.

Берегите свой слух

Не следует чрезмерно увеличивать громкость в наушниках/головных телефонах. По мнению специалистов, долгое непрерывное прослушивание громкой музыки неблагоприятно влияет на слух. При появлении звона в ушах рекомендуем Вам уменьшить громкость или прекратить использование наушников/головных телефонов.

Не забывайте об окружающих

Старайтесь поддерживать умеренную громкость. При этом Вы сможете слышать, что происходит вокруг, и не будете беспокоить тех, кто находится рядом с Вами.

Уход за аппаратом

Чистка корпуса

Протирайте корпус мягкой тканью, слегка смоченной водой или слабым раствором моющего средства. Не следует пользоваться для этого спиртом, бензином или разбавителями.

Устранение неполадок

Если нижеприведенный перечень не позволит Вам самостоятельно устранить неполадки, обратитесь к ближайшему дилеру Sony.

Проигрыватель компакт-дисков

Симптом	Причина и корректирующие действия
Громкость не увеличивается, даже если регулятор VOLUME устанавливается на максимальный уровень.	→ Установите регулятор AVLS в положение "NORM" (стр. 15)
Нет звука, или проигрыватель издает шум.	→ Плотнее подключите разъемы. (стр. 6) → Контакты разъемов загрязнены. Очищайте их периодически мягкой сухой тканью.
Слишком короткое время воспроизведения при питании от сухих батареек.	→ Убедитесь, что используются щелочные батарейки, а не марганцевые. (стр. 18) → Установите новые щелочные батарейки LR6 (размер AA). (стр. 18)
На дисплее отображается индикация "Lo batt" или "00". Диск не воспроизводится.	→ Установите новые щелочные батарейки LR6 (размер AA). (стр. 18)
На дисплее появилась надпись "Hi dc In".	→ Пользуйтесь только адаптером сетевого питания или шнуром для подключения к автомобильному аккумулятору, который указан в разделе "Комплекующие/дополнительные принадлежности" (задняя панель) → Удалите все источники питания, затем снова установите батарейки или подключите адаптер сетевого питания. (стр. 6, 18)
Диск не воспроизводится, или на дисплее появляется надпись "no dISC" при установке диска в проигрыватель.	→ Кнопки заблокированы. Верните рычажок HOLD в прежнее положение. (стр. 15) → Диск загрязнен или поврежден. (стр. 20) → Убедитесь, что диск установлен этикеткой вверх. (стр. 6) → Произошла конденсация влаги. Дайте проигрывателю просохнуть в течение нескольких часов. → Закройте крышку отделения для батареек. (стр. 18) → Проверьте правильность установки батареек. (стр. 18) → Надежнее подключите адаптер сетевого питания к розетке. (стр. 6) → Диск CD-R/CD-RW не закрыт. Закройте диск CD-R/CD-RW с помощью записывающего устройства. → Неисправны диск CD-R/CD-RW, записывающее устройство или программное обеспечение.

(Продолжение на следующей стр.)

Проигрыватель компакт-дисков

Симптом	Причина и корректирующие действия
При нажатии любой из кнопок на дисплее появляется надпись "Hold", а воспроизведение не включается.	→ Кнопки заблокированы. Верните рычажок HOLD в прежнее положение. (стр. 15)
Аккумуляторные батарейки не заряжаются в отделении для батареек данного проигрывателя.	→ В данном проигрывателе компакт-дисков отсутствует функция подзарядки аккумуляторных батареек.
Воспроизведение начинается с того места, где Вы остановили диск. (функция возобновления воспроизведения)	→ Включена функция возобновления воспроизведения. Чтобы начать воспроизведение с первой композиции, нажмите кнопку ► на 2 секунды или более или откройте крышку проигрывателя. Или удалите все источники питания, затем снова установите батарейки или подключите адаптер сетевого питания. (стр. 6, 18)
При использовании подсоединенной стереосистемы звук искажается или воспроизводится с помехами.	→ Отрегулируйте громкость на проигрывателе компакт-дисков и подсоединенном устройстве. (стр. 17)

Радио

Симптом	Причина и корректирующие действия
Звучание тихое или низкого качества.	→ Установите новые щелочные батарейки LR6 (размер AA). (стр. 18) → Переместите проигрыватель компакт-дисков подальше от телевизора. → Адаптер сетевого питания следует размещать подальше от проигрывателя компакт-дисков.

Технические характеристики

Проигрыватель компакт-дисков

Система

Цифровая аудиосистема для компакт-дисков

Характеристики лазерного диода

Материал: GaAlAs

Длина волны: $\lambda = 780$ нм

Продолжительность излучения: непрерывное

Мощность излучения лазера: менее 44,6 мкВт

(Данный выходной сигнал соответствует значению, измеренному на расстоянии 200 мм от поверхности объектива на оптическом блоке звукооснимателя с апертурой 7 мм).

Цифро-аналоговое преобразование

1-битное с кварцевой системой контроля по оси времени.

Полоса частот

20 - 20 000 Гц $_{-3}^{+1}$ дБ (измерена JEITA CP-307)

Выходная мощность (при 4,5 В)

Головные телефоны (мини-стереоразъем)

Прибл. 5 мВт + Прибл. 5 мВт при 16 Ω
(Прибл. 0,5 мВт + прибл. 0,5 мВт при 16 Ω)*

*Для покупателей во Франции

Радио

Диапазон частот

FM: 87,5 - 108,0 МГц

AM: 531 - 1 602 кГц

Антенна

FM: кабель-антенна головных телефонов/наушников

AM: Встроенная ферритовая антенна

Общие характеристики

Требуемое напряжение

Индекс географического района, куда поставляется приобретенная Вами модель проигрывателя, указан в левой верхней части этикетки со штриховым кодом на упаковочной коробке.

- Две батарейки LR6 (размер AA): 3 В постоянного тока
- Адаптер сетевого питания (гнездо DC IN 4.5 V):
Модель U/U2/CA2/E92/MX2/TW2/BR3: 120 В, 60 Гц
Модель CED/CET/CEW/CEX/CE7/EE/EE1/E13/G5/G6/G7/G8/BR1: 220 - 230 В, 50/60 Гц
Модель CEK/3CE7: 230 - 240 В, 50 Гц
Модель AU2: 240 В, 50 Гц
Модель JE.W/E33/EA3/KR4: 100 - 240 В, 50/60 Гц
Модель НК2: 220 В, 50/60 Гц
Модель AR1/CNA: 220 В, 50 Гц

Примерная продолжительность* работы от батареек (в часах)

(Если проигрыватель находится на устойчивой горизонтальной поверхности). Продолжительность воспроизведения зависит от того, как используется проигрыватель.

Используются	ESP		RADIO
	вкл	выкл	вкл
2 щелочные батарейки Sony LR6 (SG) (сделанных в Японии)	31	33	70

* Измеренное значение по стандарту JEITA (Japan Electronics and Information Technology Industries Association).

Допустимая температура при эксплуатации

5°C - 35°C

Габариты (ш/в/г), не включая выступающие части и органы управления

Приблизительно 161 × 26,3 × 130,3 мм

Масса (без принадлежностей)

Приблизительно 210 г

Конструкция и характеристики могут изменяться без предварительного уведомления.

Комплектующие/ дополнительные принадлежности

Комплектующие принадлежности

Индекс географического района, где был куплен проигрыватель, указан слева вверх на этикетке индекса географического кода на упаковке.

Адаптер сетевого питания (1)

Головные телефоны/наушники (1)

Рекомендуемые дополнительные принадлежности

Адаптер сетевого питания	AC-E45HG
Активные акустические системы	SRS-A17
Шнур для подключения к аккумулятору	DCC-E345
Шнур для подключения к аккумулятору с набором соединителей для автомобиля	DCC-E34CP
Набор соединителей для автомобиля	CPA-9C
Соединительный кабель	RK-G129 RK-G136
Наушники	MDR-E848LP MDR-EX70LP
Головные телефоны	MDR-A44L MDR-A110LP

При подключении дополнительных головных телефонов следует использовать головные телефоны с мини-стереоразъемами. Не используйте головные телефоны с микроразъемами.

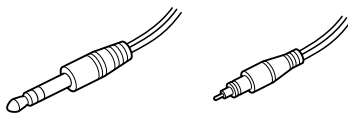

Мини-стереоразъем

Микроразъем

Некоторые из перечисленных выше принадлежностей могут не поставляться Вашему дилеру. У него Вы можете получить подробную информацию о принадлежностях, имеющихся в продаже в Вашей стране.

<http://www.sony.net/>

Sony Corporation Printed in China