

SONY®

2-318-873-54 (1)

D-NE320SP

Használati útmutató **HU**

Instrukcja obsługi **PL**

Инструкции по эксплуатации **RU**

ATRAC CD Walkman

Portable CD Player



Atrac3plus

*Atrac
CD*



FIGYELMEZTETÉS

A tűz és az áramütés megelőzése érdekében ne tegye ki a készüléket eső vagy nedvesség hatásának.

A készüléket ne szerelje zárt térbe, pl. könyvszekrénybe vagy beépített szekrénybe.

A készülék kigyulladásának megelőzése érdekében engedje a készüléket szellőzni: vigyázzon, hogy ne kerüljön rá újság, abrosz, függöny stb. Továbbá ne tegyen a készülékre égő gyertyát.

A tűz és az áramütés elkerülése érdekében ne tegyen a készülékre folyadékot tartalmazó tárgyat (pl. vázát).

Bizonyos országokban a készülék tápellátását biztosító elemek hulladékként való kezelésére külön előírások vonatkoznak. Erről a helyi hatóságnál kaphat bővebb tájékoztatást.

VIGYÁZAT!

- HA NYITVA VAN, LÁTHATATLAN LÉZERSUGÁRZÁS ÉSZLELHETŐ
- NE NÉZZEN BELE A FÉNYSUGÁRBA, ÉS NE NÉZZE KÖZVETLENÜL OPTIKAI ESZKÖZZEL
- HA NYITVA VAN, IM OSZTÁLYÚ LÁTHATATLAN LÉZERSUGÁRZÁS ÉSZLELHETŐ
- NE NÉZZE KÖZVETLENÜL OPTIKAI ESZKÖZZEL

A CE jel csak azon országokban érvényes, ahol annak használatát a törvény kötelezővé teszi, így elsősorban az Európai Unió országaiban.

Tartalomjegyzék

Saját ATRAC CD-k létrehozása	4
Milyen lemezek játszhatók le ezen a CD-lejátszón?	5
Övintézkedések	7
A biztonság érdekében	7
A CD-lejátszón	7
A CD-lemezek kezelése	7
Fejhallgató/fülhallgató	7
A hangszórótartó állvány	7

Első lépések

A mellékelt tartozékok ellenőrzése	8
Alkatrészek és kezelőszervek	9
Áramforrás előkészítése (Akkumulátor)	10
Szárazelem használata	12
Az akkumulátor hátralévő idejének ellenőrzése	12
Hálózati adapter használata	13

Lejátszás

CD-lemez lejátszása	15
CD hallgatása a hangszórótartó állvány használatával	16
Alapvető lejátszási műveletek (Lejátszás, leállítás, keresés)	18
A vezérlők lezárása (HOLD)	19
Kedvenc műsorszám/fájl keresése	19
Keresés csoportok megtekintésével (Fájl nézet)	19
Keresés csoportok/fájlok listájának megtekintésével (Lista nézet)	20
CD információk megjelenítése a kijelzőn	20
Lejátszási beállítások (PLAY MODE) módosítása	22
Lejátszási beállítások (PLAY MODE)	23
Csoportok lejátszása	24
Kedvenc műsorszámok lejátszása (Kedvencek lejátszása)	24

Kedvenc lejátszási listák lejátszása (m3u play list play)	25
Műsorszámok lejátszása a kedvenc sorrendben (PGM play)	25
Műsorszámok ismétlődő lejátszása (ismétlődő lejátszás)	25

Hangminőség módosítása	26
A hangminőség kiválasztása	26
Hangminőség testreszabása	26
A SOUND elemei	27
Opcionális beállítások módosítása	28
Különböző funkciók beállítása	28
Az OPTION elemei	29

Egyéb eszközök csatlakoztatása a hangszórótartó állványhoz	31
---	----

További információ

Hibaelhárítás	32
Karbantartás	35
Műszaki adatok	35
Külön beszerezhető tartozékok	36
Tárgymutató	37

A kézikönyv bemutatja a CD-lejátszó használatát. A mellékelt SonicStage szoftverrel kapcsolatban lásd a „Telepítési/használati útmutatót”.

A felhasználónak szóló megjegyzés A mellékelt szoftverről

A szöveg és a karakterek típusától függően előfordulhat, hogy a SonicStage-en megjelenő szöveg nem minden esetben jelenik meg megfelelően az eszközön. Ennek a következő okai lehetnek:

- A csatlakoztatott lejátszó korlátai.
- A lejátszó nem megfelelő működése.

Az ATRAC3plus a Sony Corporation védjegye.

A „WALKMAN” a Sony Corporation fejhallgatók sztereó készülékeire vonatkozó bejegyzett védjegye. A  WALKMAN a Sony Corporation védjegye.

Saját ATRAC CD-k létrehozása

A szokásos audio CD-k mellett lejátszhatók a mellékelt szoftver, a SonicStage segítségével létrehozott eredeti CD-k, úgynevezett „ATRAC CD-k” is. A SonicStage segítségével körülbelül 30 audio CD* vehető fel egyetlen CD-R vagy CD-RW lemezre. Az alábbiakban rövid áttekintést adunk az ATRAC CD használatáról.

Telepítse a SonicStage szoftvert a számítógépére.

A SonicStage olyan szoftver, amely az audio CD-kről letöltött zenét a számítógépre menti, és segítségével eredeti CD-k hozhatók létre. A mellékelt CD-ROM-ról tölthető le.



Hozzon létre egy ATRAC CD-t.

Miután kiválasztotta kedvenc dalait a számítógépen tárolt zenék közül, a SonicStage segítségével rögzítse azokat egy CD-R/CD-RW lemezre.

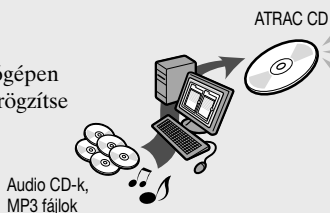

Játssza le őket ezzel a CD-lejátszóval.

Az eredeti CD lemezen számtalan zeneszámot vihet magával.



A SonicStage telepítésének, valamint az ATRAC CD-k létrehozásának részleteit a mellékelt „Telepítési/használati” útmutatóban tekintheti át.

* Ha egy CD (album) összes lejátszási ideje körülbelül 60 perc, és ha 700 MB-os CD-R/CD-RW lemezre vesz fel 48 kbps sebességgel, ATRAC3plus formátumban.

Milyen lemezek játszhatók le ezen a CD-lejátszón?



Hang CD-k:

CD-DA formátumú CD-k

A CD-DA (Compact Disc Digital Audio) az audio CD-khez alkalmazott felvételkedzítési szabvány.



ATRAC CD-k:

Olyan CD-R/CD-RW lemez, amelyre a SonicStage* segítségével ATRAC3plus formátumban tömörített hangadatokat rögzítettek

Az ATRAC3plus (Adaptive Transform Acoustic Coding3plus) olyan hangtömörítési technológia, amely kielégíti a magas hangminőség és a nagymértékű tömörítés iránti igényt. Az ATRAC3plus 64 kbps sebességen körülbelül eredeti méretük 1/20-ára képes tömöríteni a hangfájlokat. A CD-lejátszó az alábbi adatátviteli sebességeken és mintavételezési frekvenciákon működik:

	Adatátviteli sebességek	Mintavételezési frekvenciák
ATRAC3	66/105/132 kbps	44,1 kHz
ATRAC3plus	48/64/256 kbps	44,1 kHz

A CD-lejátszón legfeljebb 62 karakter jeleníthető meg.



MP3 CD-k:

Olyan CD-R/CD-RW lemez, amelyre a SonicStage* szoftvertől eltérő szoftver segítségével MP3 formátumban tömörített hangadatokat rögzítettek

A CD-lejátszó az alábbi adatátviteli sebességeken és mintavételezési frekvenciákon működik. Változó átviteli sebességű (VBR) fájlok szintén lejátszhatók.

	Adatátviteli sebességek	Mintavételezési frekvenciák
MPEG-1 Layer3	32 - 320 kbps	32/44,1/48 kHz
MPEG-2 Layer3	8 - 160 kbps	16/22,05/23 kHz
MPEG-2.5 Layer3	8 - 160 kbps	8/11,025/12 kHz

Ez a CD-lejátszó megfelel az ID3 címkézési formátum 1.0/1.1/2.2/3.2/4 verziójának. Az ID3 címkézés egy olyan formátum, amely bizonyos információk (műsorszám címe, album címe, előadó neve stb.) MP3 fájlokhoz történő hozzáadására szolgál. A CD-lejátszón 64 karakter hosszúságú ID3 címkézési információ jeleníthető meg.



CD-Extra és Vegyes CD-k:

Olyan CD-R/CD-RW lemez, amelyre CD-DA és CD-ROM formátumú adat egyaránt rögzítve van*

Ha nem tudja lejátszani a CD-t, az OPTION menüben módosítsa

a „CD-EXTRA” beállítását (☞ 30. oldal). Ekkor már le tudja játszani a CD-t.

Az olyan ATRAC CD, amelyre a SonicStage szoftvertől eltérő szoftverrel rögzítettek MP3 formátumban tömörített hangadatokat, szintén lejátszható.

A SonicStage segítségével nem hozható létre olyan CD, amelyre vegyes formátumú hangadatok vannak felvéve.

* Csak ISO 9660 1/2 szintű és Joliet kiterjesztési formátumú lemezek játszhatók le.

Szerzőjog-védelmet biztosító kódolással készült zenei lemezek

Ez a készülék a kompaktlemez-szabványinak (Compact Disc - CD) megfelelő lemezeket tud lejátszani. Az utóbbi időben egyes gyártók olyan zenei lemezeket hoztak forgalomba, amelyekben kódolással védik a szerzői jogokat. Előfordulhat, hogy egyes ilyen lemezek nem felelnek meg pontosan a kompaktlemez-szabvány előírásainak, és így ez a készülék nem tudja lejátszani őket.

Különbségek az ATRAC CD-k és MP3 CD-k fájlstruktúrájában

Az ATRAC CD-k és az MP3 CD-k „fájlokból” és „csoportokból” állnak. A „fájl” audió CD „műsorszám” felel meg. A „csoport” pedig fájlok egy csoportja, és az „albumnak” felel meg. Az MP3 CD-k esetében ez a CD-lejátszó az MP3 mappákat „csoportként” ismeri fel, így az ATRAC CD-k és MP3 CD-k ugyanúgy játszhatók le.

Alkalmazható csoportok és fájlok száma

- Csoportok száma legfeljebb: 256
- Fájlok száma legfeljebb: 999

Az ATRAC CD-k és MP3 CD-k lejátszási sorrendje

Az ATRAC CD-k esetében a fájlok lejátszása a SonicStage szoftverben kiválasztott sorrendben történik. Az MP3 CD-k esetében a lejátszási sorrend eltérhet, az MP3 fájlok lemeze történő felvételéhez használt módszertől függően. Az MP3 fájlok lejátszási sorrendjét tartalmazó „lejátszási lista” szintén lejátszható. Az alábbi példában a fájlok lejátszása ① - ⑦ sorrendben történik.

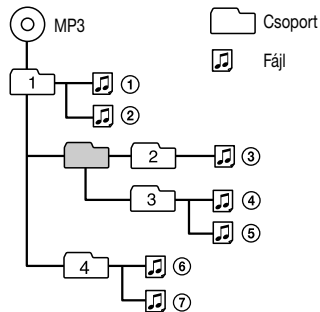

(Könyvtárszintek száma legfeljebb: 8)

Megjegyzés

- Ha az ATRAC3plus fájlok és MP3 fájlok ugyanarra a CD-re vannak felvéve, a CD-lejátszó először az ATRAC3plus fájlokat játsza le.
- A CD-lejátszó lejátszási képessége változhat a lemez minőségétől és a felvétel elkészítésére szolgáló készülék állapotától függően.
- Elfogadható karakterek: A-tól Z-ig, a-tól z-ig, 0-tól 9-ig és _ (alulvonás).
- Olyan lemeze, amelyen ATRAC3plus/MP3 fájlok vannak, ne mentsen fájlokat más formátumban, és ne hozzon létre felesleges mappákat.

Az ATRAC CD-k

- Az ATRAC3plus formátumban felvett CD-R/CD-RW lemezek nem játszhatók le a számítógépen.

Az MP3 CD-k

- Ne felejtse el az „mp3” fájlkiterjesztés hozzáadását a fájl nevéhez. Azonban, ha nem MP3 fájlhoz rendeli az „mp3” kiterjesztést, előfordulhat, hogy a lejátszó nem tudja megfelelően felismerni a fájlt.
- Forrás tömörítéséhez MP3 fájlban ajánlatos a tömörítési paramétereket „44,1 kHz”, „128 kbps”, és „Constant Bit Rate” (Állandó adatátviteli sebesség) értékekre állítani.
- A maximális felvételi kapacitás kihasználása érdekében az írást végző szoftvernél a „halting of writing” (Írás leállítás) beállítást kell választani.
- Üres adathordozóra készített egyszeri felvétel maximális kapacitásának kihasználása érdekében az írószoftverben a „Disc at Once” (Teljes lemezt egyszerre) beállítást kell választani.

Övintézkedések

A biztonság érdekében

- Ha szilárd tárgy vagy folyadék kerül a CD-lejátszóba, húzza ki a kábelt, és ellenőriztesse a készüléket szakképzett szakemberrel, mielőtt újra használná.
- Ne tegyen semmilyen idegen tárgyat a DC IN 3 V (külső árambemenet) aljzatba.

A CD-lejátszón

- Tartsa tisztán a CD-lejátszón lévő lencsét, és ne érintse meg azokat. Ellenkező esetben károsodhatnak a lencsék, és a CD-lejátszó nem fog megfelelően működni.
- Ne helyezzen nehéz tárgyat a CD-lejátszó tetejére. Ez károsíthatja a CD-lejátszót és a CD-lemezt.
- Ne hagyja a CD-lejátszót hőforrás közelében, vagy közvetlen napsütésnek kitett, nagyon poros vagy homokos, nedvességnak, esőnek vagy mechanikai rázkódásnak kitett helyen, nem vízszintes felületen, vagy gépkocsiban, zárt ablak mellett.
- Ha a CD-lejátszó interferenciát okoz a rádió- vagy televízióadás vételében, kapcsolja ki a CD-lejátszót, vagy vigye távolabb a rádiótól vagy televíziótól.
- A CD-lejátszóban nem játszhatók le a szabványostól eltérő alakú (pl. szív, négyzet vagy csillag alakú) lemezek. Az erre irányuló kísérlet károsíthatja a CD-lejátszót. Ne használjon ilyen lemezeket.

A CD-lemezek kezelése

- A CD-lemez tisztán tartása érdekében a lemezt mindig a szélénél fogva tartsa. Ne érintse meg a lemez felületét.
- Ne ragasszon papírt vagy szalagot a CD-lemezre.
- Ne tegye ki a CD-lemezt közvetlen napsütésnek vagy hőforrásnak, például forró levegős légcsatornának. Ne hagyja a CD-t közvetlen napsütésben parkoló autóban.

Fejhallgató/fülhallgató

Közlekedésbiztonság

Ne használja a fejhallgatót/fülhallgatót vezetés, kerékpározás vagy bármilyen jármű üzemeltetése közben. Közlekedési balesetet okozhat, és egyes helyeken tilos is. Az is veszélyes lehet, ha séta közben nagy hangerőn hallgatja a készüléket, különösen gyalogátkelőhelyeknél. Legyen különösen körültekintő, vagy ne használja a készüléket potenciálisan veszélyes helyzetekben.

Halláskárosodás megelőzése

Ne használja magas hangerőn a fejhallgatót/fülhallgatót. Hallásszakértők szerint a folyamatos, hangos és hosszan tartó lejátszás ártalmas. Ha csengeni kezd a füle, vegye lejjebb a hangerőt, vagy kapcsolja ki a készüléket.

Legyen tekintettel másokra

Tartsa a hangerőt közepes szinten. Ilyenkor hallja a kívülről érkező hangokat is, és másokra is oda tud figyelni.

A hangszórótartó állvány

- A hangszóróegység, a beépített erősítő és a tálca pontosan be van állítva. Ne szerelje szét, és ne alakítsa át az állványt.
- Helyezze az állványt sima felületre.
- Ha a felület nem megfelelő, az állvány eldőlhethet, illetve lezuhanhat. Ne tartson értékes tárgyakat az állvány közelében.
- Az állvány áthelyezésekor a hangszóró mágnesé által okozott károk elkerülése érdekében ügyeljen arra, hogy az állvány ne kerüljön floppylemez, bankkártya, vagy hasonló közelébe.
- Ha az állványt hosszabb ideig nem használja, feltétlenül húzza ki a hálózati adapter csatlakozóját a hálózati csatlakozóaljzatból. A tápellátás teljes kikapcsolásához nem elegendő, ha a tápkapcsolót „OFF” helyzetbe fordítja.

A mellékelt tartozékok ellenőrzése

- Hálózati adapter
- Hangszórótartó állvány
- Fülhallgató (csak E18, AU2, TW2 típusok esetén*)
- Fülhallgató (egyéb típusok esetén*)
- Távvezérlő (csak E18, AU2, TW2 típusok esetén*)
- Akkumulátor

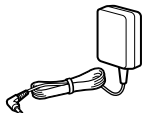

- Akkumulátortok



- CD-ROM (SonicStage)

Ne próbálja ezt a CD-ROM-ot audió CD-lejátszón, így ezen a lejátszón sem, lejátszani.



- AC hálózati adapter (csak E33 típus esetén*)
 - Használati utasítás (Ez a könyv)
 - Telepítési/használati útmutató
- * A vásárolt típus területi kódját a csomagolás vonalkódjának bal felső sarkában találja.

Megjegyzés

Kizárólag a mellékelt távvezérlőt használja.
A lejátszó nem működtethető más távvezérlővel.

Szilárdan csatlakoztassa a fülhallgató/
fejhallgató csatlakozóját a távvezérlőhöz.
(csak E18, AU2, TW2 típusok esetén)

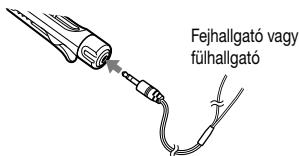

Alkatrészek és kezelőszervek

CD-lejátszó

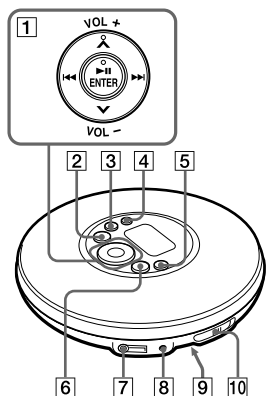

Távvezérlő (csak E18, AU2, TW2 típusok esetén*)

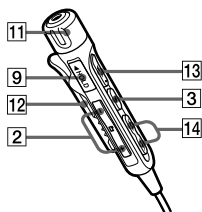

* A vásárolt típus területi kódját a csomagolás vonalkódjának bal felső sarkában találja.

Hangszórótartó állvány

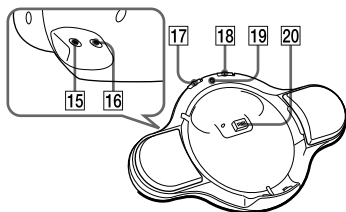

- 1 Működtetőgomb
▶|| (lejátszás/szünet)*/ENTER (☞ 15., 16., 18-20., 22., 24-26., 28. oldal)
◀◀/▶▶ (☞ 18., 20., 24., 26. oldal)
^/v (☞ 19., 20., 22., 24-26., 28. oldal)
VOL +/- (☞ 15., 16. oldal)
- 2 CD-lejátszó:
☐- gomb (☞ 18-20., 25. oldal)
Távvezérlő:
☐+/- gombok (☞ 18. oldal)
- 3 CD-lejátszó:
■/CHG gomb (☞ 11., 12., 18-20., 25-27., 29.)
Távvezérlő:
■ gomb (☞ 18. oldal)
- 4 SEARCH gomb (☞ 19., 20. oldal)
- 5 DISPLAY/MENU gomb (☞ 21., 22., 24., 26., 28. gomb)
- 6 ☐+ gomb (☞ 18., 19., 25. oldal)
- 7 ◯ (fejhallgató) csatlakozó (☞ 15. oldal)
- 8 DC IN 3 V csatlakozó (☞ 12., 13. oldal)
- 9 HOLD kapcsoló (a CD-lejátszó hátoldalán) (☞ 19. oldal)
- 10 OPEN kapcsoló (☞ 10., 15. oldal)
- 11 VOL +/- szabályozó (☞ 15. oldal)
- 12 Csipesz
- 13 ▶|| (lejátszás/szünet)* gomb (☞ 15., 18. oldal)
- 14 ◀◀/▶▶ gombok (☞ 18. oldal)
- 15 AUX IN csatlakozó (☞ 31. oldal)
- 16 DC IN 3 V csatlakozó (☞ 16. oldal)
- 17 ◯ (fejhallgató)/☐ (hangszóró) kapcsoló (☞ 16., 17., 31. oldal)
- 18 CHG/OFF•POWER ON kapcsoló (☞ 11., 17. oldal)
- 19 Működésjelző lámpa (☞ 16. oldal)
- 20 Csatlakoztató kivezetés (☞ 35. oldal)

* A gombon van egy kitapintható pont.

Folytatás ➞

Kijelző

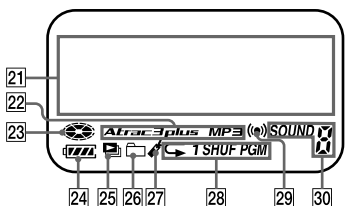

- 21 Szöveges információ kijelző (☞ 21. oldal)
- 22 Atrac3plus/MP3 kijelző (☞ 5. oldal)
- 23 Lemez kijelző (☞ 15. oldal)
- 24 Akkumulátor kijelző (☞ 12. oldal)
- 25 Lejátszási lista kijelző
- 26 Csoport kijelző
- 27 Kedvencek kijelző (☞ 24. oldal)
- 28 Lejátszási üzemmód kijelző
- 29 Időkijelző (☞ 29. oldal)
- 30 Hangkijelző

Áramforrás előkészítése (Akkumulátor)

Első használat előtt vagy ha lemerült, töltsse fel az akkumulátort. Az eredeti akkumulátorkapacitás hosszabb ideig való megőrzése érdekében csak akkor töltsse fel az akkumulátort, ha teljesen lemerült (a kijelzőn megjelenik a „Low Battery” felirat). Mivel a mellékelt hangszórótartó töltőállvány csak ehhez a lejátszóhoz használható, más típus nem tölthető vele.

1 A lejátszó fedelének felnyitásához csúsztassa el az OPEN kapcsolót.

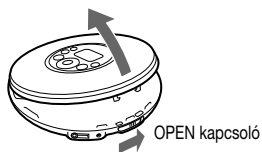

2 Nyissa ki a lejátszó belsejében található elemtartó fedelét.

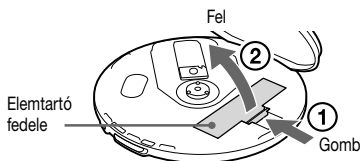

3 Helyezze be a NH-7WMAA akkumulátort úgy, hogy a + jel az elemtartó ábrájának megfelelően helyezkedjen el.

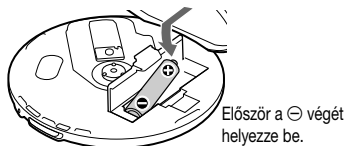

4 Pattintsa a fedelet a helyére.

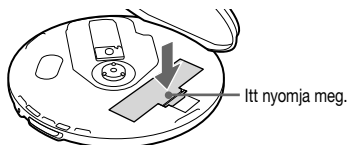

5 Az AC hálózati adaptert csatlakoztassa a mellékelt hangszórótartó töltőállványhoz. Majd csúsztassa a CD-lejátszót az állványba, amíg az a helyére kattán, közben igazítsa a lejátszón található ▼jelzést az állvány ▲jelzéséhez. Tolja be a lejátszót míg biztonságosan a helyére kerül az állványban.

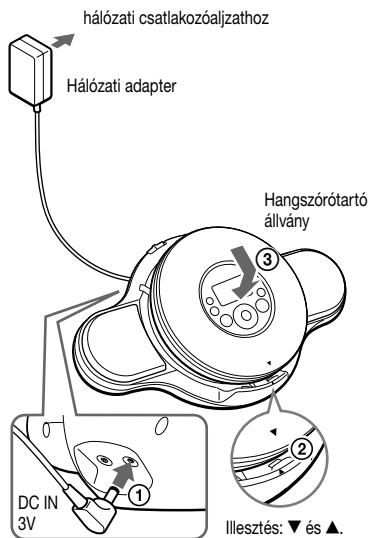

6 Állítsa az állvány kapcsolóját „CHG/OFF” állásba, majd nyomja meg a lejátszó ■/CHG gombját a töltés elindításához.

A „Charging” (Töltés) felirat villog, és a  jelzőfényei sorban világítani kezdenek.

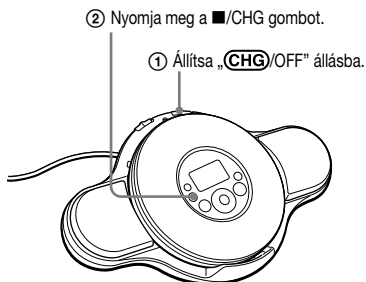

Amikor az akkumulátor feltöltése befejeződött, eltűnik a „Charging” felirat.

Megjegyzés

- A töltőt kizárólag NH-7WMAA típusú akkumulátor töltésére használja.
- Ha töltés közben megnyomja az ►II/ENTER gombot, a töltés leáll és megkezdődik a CD lejátszása.
- A töltés során a lejátszó és az akkumulátor felmelegszik. Ez nem jelent semmilyen veszélyt.
- Ha hosszabb ideig nem használja a lejátszót, vegye ki a készülékből az akkumulátort.
- Töltés közben a hangszórótartó töltőállvány működésjelző lámpája nem világít.

Folytatás ➞

Az újratölthető akkumulátor töltése a mellékelt hangszórótartó töltőállvány használatával

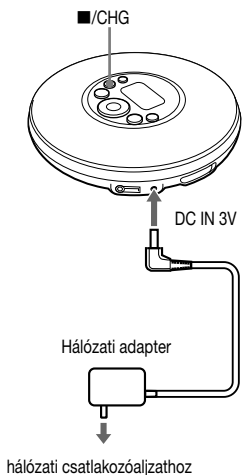

1 Csatlakoztassa a hálózati adaptert a CD-lejátszó DC IN 3 V csatlakozójához és egy hálózati csatlakozóaljzathoz.

2 Nyomja meg a ■/CHG gombot.
A töltés megkezdődik.

Az elem eltávolítása

Az elemet az alábbi ábra szerint távolítsa el.

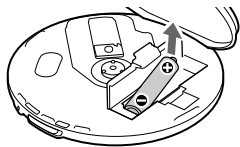

Az akkumulátor hasznos élettartama és kicserélésének ideje

Ha az akkumulátor új, vagy hosszabb ideig használaton kívül volt, előfordulhat, hogy nem töltődik fel teljesen. Ebben az esetben töltsé mindaddig, amíg a „Charging” (Töltés) felirat el nem tűnik a kijelzőről, majd addig használja

a lejátszót, amíg az akkumulátor teljesen le nem merül (a kijelzőn megjelenik a „Low Battery” felirat). Ezt ismételve meg több alkalommal.

Ha az akkumulátor kapacitása még ezt követően sem több mint körülbelül a fele a rendes töltési ciklusnak, cserélje le az akkumulátort.

Az akkumulátor szállítása

Az akkumulátor váratlan magas hőmérséklettel szembeni védelme érdekében használja a mellékelt akkumulátor hordtáskát. Ha az akkumulátor fémtárgyakkal kerül érintkezésbe, rövidzárlat miatt hő vagy tűz keletkezhet.

Szárazelem használata

A CD-lejátszóhoz csak az alábbi típusú szárazelemet használja:

- LR6 (AA méretű) alkáli elem
- 1 A lejátszó fedelének felnyitására csúsztassa el az OPEN kapcsolót.
 - 2 Nyissa ki a lejátszó belsejében található elemtartó fedelét.
 - 3 Helyezzen be egy LR6 (AA méretű) elemet (nincs mellékelve) úgy, hogy a ⊕ jel az elemtartó jelének megfelelően helyezkedjen el, majd zárja vissza a fedelet, amíg a helyére nem pattan.

Az akkumulátor hátralévő idejének ellenőrzése

Az akkumulátorban még rendelkezésre álló energia szintje megjelenik a kijelzőn, az alábbiak szerint. Ahogy a fekete jelzőszakasz csökken, egyre jobban merül le az akkumulátor.

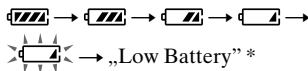

* Csipogó hangok.

Ha az elem lemerült, cserélje újra, vagy töltsé fel az újratölthető akkumulátorokkal.

Megjegyzés

- A kijelző a még rendelkezésre álló akkumulátorenergia körülbelüli értékét mutatja. Például egy szakasz nem feltétlenül jelenti az akkumulátorenergia egynegyedét.
- A működtetés feltételeitől függően a kijelző feljebb vagy lejjebb mehet az adott pillanatban még rendelkezésre álló energia szerint.

Az akkumulátor élettartama¹⁾**Egy alkáli elem használata esetén²⁾**

	G-PROTECTION	
	„1”	„2”
Audio CD	22	20
ATRAC CD ³⁾	41	38
MP3 CD ⁴⁾	26	24

Egy NH-7WMAA akkumulátor (körülbelül 5 óráig töltve használata esetén⁵⁾)

	G-PROTECTION	
	„1”	„2”
Audio CD	10	9
ATRAC CD ³⁾	17	15
MP3 CD ⁴⁾	12	11

- 1) A JEITA (Japan Electronics and Information Technology Industries Association) szabvány használatával megállapított, mért érték. A feltüntetett lejátszási idő körülbelüli érték, és arra az esetre vonatkozik, ha a lejátszó sík és szilárd felületen, és „ON” állású „POWER SAVE” beállítás mellett használja (☞ 30. oldal). Ez az érték változik a lejátszó használatának módjától függően.
- 2) Sony LR6 (SG) alkáli elem (Japánban készült) használata esetén.
- 3) Felvéve 48kbps sebességgel.
- 4) Felvéve 128kbps sebességgel.
- 5) A töltési idő az akkumulátor használatának módjától függően változik.

Akkumulátorok és szárazelemek

- A szárazelemek töltése tilos.
- Tilos az akkumulátorokat/elemeket tűzbe dobni.
- Ne hordja az akkumulátorokat/elemeket zsebben stb. pénzérmeccel és egyéb fémtárgyakkal együtt. Az akkumulátorok/elemek képesek hőt termelni, ha a pozitív és negatív sarkuk véletlenül fémtárggyal lép érintkezésbe.
- Ha hosszabb ideig nem használja az elemeket, távolítsa el őket.
- Ha az elem szivárog, törölje le az elemtartóba kifolyt anyagot, és helyezzen be új elemeket. Ha a kifolyt anyag a bőrre tapad, mossa le alaposan.

Hálózati adapter használata

A hálózati adapterrel ellátott lejátszó elem nélkül is használható.

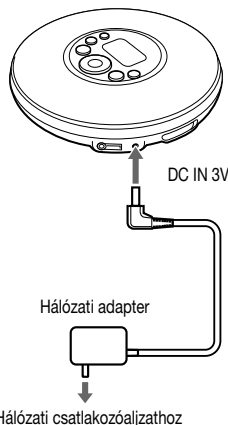

- 1 Csatlakoztassa a hálózati adaptert a CD-lejátszó DC IN 3 V csatlakozójához és egy hálózati csatlakozójához.**

Folytatás ➞

A hálózati adapter

- Ha hosszabb ideig nem használja a lejátszót, válassza le az összes áramforrást.
- Kizárólag a mellékelt hálózati adaptert használja. Ha a lejátszóhoz nem kapott ilyen, AC-E30HG hálózati adaptert használjon (Ausztráliában nem kapható). Ha ettől eltérő hálózati adaptert használ, az hibás működést okozhat.

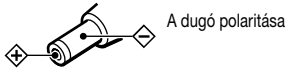

A dugó polaritása

- Ne nyúljon nedves kézzel a hálózati adapterhez.
- A hálózati adaptert egy könnyen elérhető konnektorba csatlakoztassa. Ha netán rendellenes működést észlelne a hálózati adapternél, azonnal húzza ki a fali csatlakozóaljzatból.

CD-lemez lejátszása

1 A lejátszó fedelének felnyitásához csúsztassa el az OPEN kapcsolót.

Először csatlakoztassa a fejhallgatót vagy a fülhallgatót a lejátszóhoz.

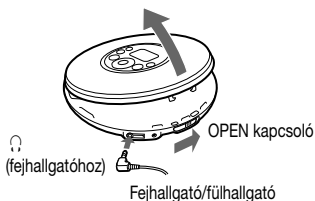

2 Helyezze a CD-t a tálcára és zárja vissza a fedelet.

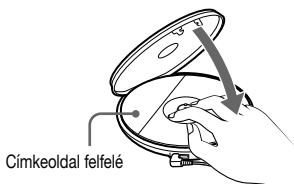

3 Nyomja meg az ►II/ENTER gombot.

(lemez) forog, és a lejátszó megkezdí a lejátszást.

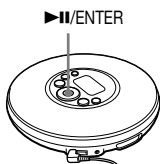

4 A VOL +/- gomb megnyomásával állítsa be a hangerőt.

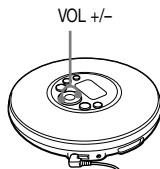

A távvezérlőn (csak E18 AU2 és TW2 típusok esetén)

Miután a tálcára helyezte a CD-t a 2. lépésben, nyomja meg a ►II gombot, majd állítsa be a hangerőt a VOL +/- gomb megnyomásával.



A CD eltávolítása

A CD-t úgy vegye ki, hogy lenyomja a tálcá közepén található támaszt.



CD hallgatása a hangszórótartó állvány használatával

- 1** A lejátszó fedelének felnyitásához csúsztassa el az **OPEN** kapcsolót.
- 2** Helyezze a CD-t a tálcára és zárja vissza a fedelet.
- 3** Az AC hálózati adaptert csatlakoztassa a mellékelt hangszóró tartó állványhoz. Majd csúsztassa a CD-lejátszót az állványba, amíg az a helyére kattan, közben igazítsa a lejátszón található **▼** jelzést a állvány **▲** jelzéséhez. Tolja be a lejátszót míg biztonságosan a helyére kerül az állványban.

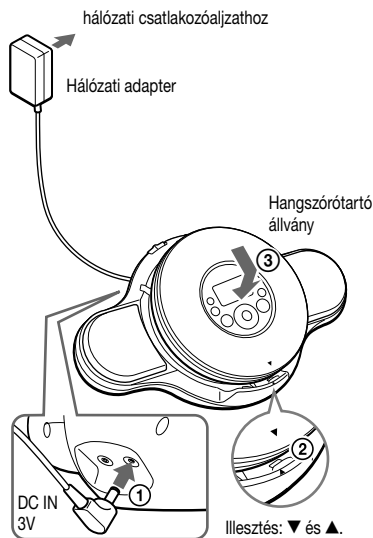

- 4** Fordítsa az állványon található kapcsolókat „POWER ON” és **▶** állásba.

A működésjelző lámpa világít.

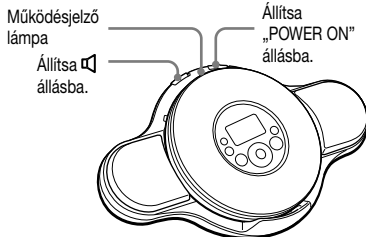

- 5** Nyomja meg az **▶II/ENTER** gombot a lejátszón.

A hangszóróból hang hallható.

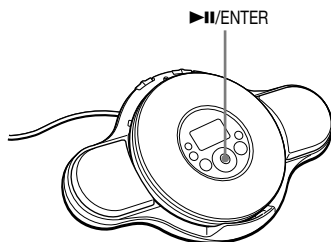

- 6** A **VOL +/-** gomb megnyomásáva állítsa be a hangerőt.

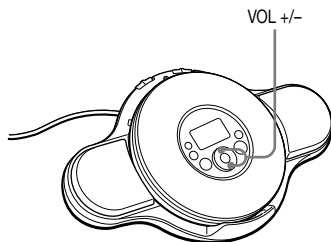



A CD eltávolítása

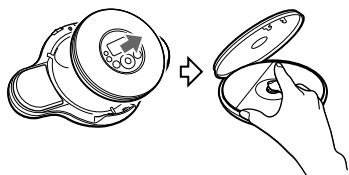



Vegye ki a CD-lejátszót a hangszórótartó állványból. Ezután a CD-t úgy vegye ki, hogy lenyomja a tálca közepén található támaszt.



CD hallgatása a CD-lejátszóhoz csatlakoztatott fejhallgató használatával

A „CD hallgatása a hangszórótartó állvány használatával” rész 4. lépésében foglaltak szerint (☞ 16. oldal) állítsa az állványon található  kapcsolót  állásba.

Hangszórótartó állvány használata hálózati adapter használata nélkül

- 1 Helyezze be az akkumulátort a „Szárakelem használata” részben leírtaknak megfelelően (☞ 12. oldal).
- 2 Állítsa az állványon található  /OFF•POWER ON kapcsolót  /OFF állásba.
- 3 Állítsa az állványon található  kapcsolót  állásba.
- 4 Nyomja meg az /ENTER gombot a lejátszón.

Megjegyzés

- A CD-t nem lehet kicserélni, amíg a CD-lejátszó a hangszórótartó állványhoz csatlakozik.
- Gondosan zárja le a CD-lejátszó fedelét, majd helyezze a lejátszót a hangszórótartó állványba.
- Ha a hangszórótartó állványt a behelyezett CD-lejátszóval együtt mozgatja, akkor az állványt és a lejátszót is tartsa szorosan.
- A hangszórótartó állványba helyezett lejátszón a CD lejátszásakor a beállított hangerő visszaáll az alapértékre.

- Ha hálózati adapter nélkül használja a hangszórótartó állványt, a hangszórók hangerőszint kimenetei gyengébbek lesznek, mert az állvány erősítője nem aktív.

Folytatás 

Alapvető lejátszási műveletek (Lejátszás, leállítás, keresés)

Művelet	Művelet
Lejátszás Lejátszás az első műsorszámtól kezdve	Leállítás után tartsa lenyomva az ►►/ENTER gombot (a távvezérlőn a ►► gombot) mindaddig, amíg elkezdődik a lejátszás.
Leállítás Szünet/Lejátszás folytatása szünet után	Nyomja meg az ►►/ENTER gombot (a távvezérlőn a ►► gombot).
Lejátszás leállítása	Nyomja meg a ■ (leállítás)/CHG gombot (■ a távvezérlőn).
Keresés Az aktuális műsorszám kezdetének megkeresése ¹⁾	Nyomja meg egyszer a ◀◀ gombot.
Az előző műsorszám kezdetének megkeresése ¹⁾	Nyomja meg egymás után többször a ◀◀ gombot.
A következő műsorszám kezdetének megkeresése ¹⁾	Nyomja meg egyszer a ▶▶ gombot.
A további műsorszámok kezdetének megkeresése ¹⁾	Nyomja meg egymás után többször a ▶▶ gombot.
Gyors visszatekerés ^{1) 3)}	Nyomja le és tartsa lenyomva a ◀◀ gombot.
Gyors előretekerés ^{1) 3)}	Nyomja le és tartsa lenyomva a ▶▶ gombot.
Ugrás a következő csoportokra ²⁾	Nyomja meg egymás után többször a ◻ (csoport) + gombot.
Ugrás korábbi csoportokra ²⁾	Nyomja meg egymás után többször a ◻ (csoport) – gombot.

1) Lejátszás és szünet alatt is működtethető.

2) CD vagy más audió CD lejátszása alatt működtethető.

3) CD-R/CD-RW lemezre csomagírás formátumban rögzített MP3 fájl használata esetén nem működtethető.

A vezérlők lezárása (HOLD)

A vezérlők lezárásával megakadályozhatja, hogy a lejátszó hordozása során egyes gombok véletlenül benyomódjanak.

1 A lejátszó hátoldalán tolja a HOLD kapcsolót a nyíl irányába.

Amikor a HOLD funkció be van kapcsolva, és megnyomja bármelyik gombot, a „HOLD” felirat villogni kezd.

A távvezérlővel rendelkező típusok esetében:

A HOLD funkció külön-külön alkalmazható a távvezérlőre és a lejátszóra (a hátulján) is. Például, ha a lejátszón aktiválja a HOLD funkciót, a lejátszót működtetheti a távvezérlővel, hacsak nem állította be arra is a HOLD funkciót.

A vezérlőgombok feloldása

Csúsztassa a HOLD kapcsolót a nyíllal ellentétes irányba.

Kedvenc műorszám/fájl keresése

Keresés csoportok megtekintésével (Fájl nézet)

Olyan CD-n, amelyen több fájl van rögzítve (például ATRAC CD vagy MP3 CD), a csoportok nevét (kivéve audio CD-n) vagy az éppen játszott fájl közelében lévő fájlok nevét megnézve kereshet meg egy fájlt.

1 Nyomja meg többször a SEARCH gombot.

A kijelzőn megjelennek az aktuális fájl körül elhelyezkedő csoportok és fájlok nevei.

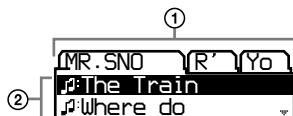

- ① Csoportnevek
- ② Fájlnevek

2 Csoport kiválasztásához nyomja meg a **+** vagy a **-** gombot.

3 Nyomja meg a **^** vagy a **v** gombot, és válasszon fájlt.

4 Nyomja meg az **▶II/ENTER** gombot.

A kiválasztott fájl lejátszása megkezdődik.

A keresés leállításá

Nyomja meg a **■** gombot.

Folytatás ➞

Keresés csoportok/fájlok listájának megtekintésével

(Lista nézet)

Műsorszámot/fájlt kereshet úgy is, hogy megtekinti a zeneforrás formátumtípusát és a csoportok és fájlok neveit.

1 Nyomja meg többször a SEARCH gombot.



Ha olyan CD-t játszik le, amelyen vegyes formátumú hangadatok vannak rögzítve:

Először megjelenik egy képernyő, ahol kiválaszthatja a formátumot, pl. „ATRAC ROOT” vagy „MP3 ROOT”. Nyomja meg az ►II/ENTER gombot.

2 Nyomja meg a ^ vagy a v gombot, és válasszon csoportot, majd nyomja meg az ►II/ENTER gombot.

3 Nyomja meg a ^ vagy a v gombot, és válasszon fájlt.

4 Nyomja meg az ►II/ENTER gombot.

A kiválasztott fájl lejátszása megkezdődik.

Visszatérés az előző képernyőhöz

Nyomja meg a ◀◀ vagy a □ – gombot.

A keresés leállítása

Nyomja meg a ■ gombot.

CD információk megjelenítése a kijelzőn

A kijelzőn megjelenítheti a CD információt.

A CD-lejátszó vásárlási helyétől függően előfordulhat, hogy az alapértelmezett nyelv nem „ENGLISH”. Szükség esetén módosítsa a LANGUAGE (Nyelv) beállítását (☞ 29. oldal).

Amikor olyan MP3 CD-t játszik le, amely ID3 címkével ellátott fájlok vannak, a készülék az ID3 címkézési információkat jeleníti meg. (Amikor nincsenek ID3 címkézési információk, a fájlnev vagy a csoportnév jelenik meg.) (☞ 5. oldal)

Megjegyzés

- Az A-Z, a-z, 0-9 és _ karakterek jeleníthetők meg a lejátszón.
- A fájl lejátszása előtt a lejátszó beolvas minden, a CD-n található fájl- és csoport- (vagy mappa-) információt. Megjelenik a „Reading” felirat. A CD tartalmától függően beletelhet egy kis időbe a beolvasás befejezése.
- Ha a fájl nem tartozik egy csoporthoz sem, a kijelzőn az „MP3 ROOT” felirat jelenik meg.

Információk megjelenítése a kijelzőn

Nyomja meg többször a DISPLAY/
MENU gombot.

Audio CD

Műsorszám száma, eltelt lejátszási idő
(Előadó neve, műsorszám címe)¹⁾



A CD-n lévő műsorszámok száma, a CD teljes
hátralévő ideje, az aktuális, műsorszámból
hátralévő idő²⁾

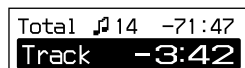

Fájl nézet képernyő



ATRAC CD/MP3 CD

Fájl neve, előadó neve³⁾, fájl száma,
eltelt lejátszási idő

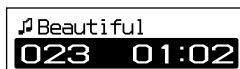

Csoport neve³⁾, CODEC információ⁴⁾,
fájlok száma összesen



Fájl nézet képernyő

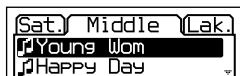

- 1) Amikor szöveges információt, például CD-TEXT-et tartalmazó audio CD-t játszik le, a készülék megjeleníti a zárójelben megadott információkat.
- 2) Ezek a jelzések csak normál lejátszás közben jelennek meg.
- 3) A lejátszás során az „artist name” (előadó neve) csak akkor jelenik meg, ha a lemez rendelkezik ID3 címkézési információval. Amikor a csoportnevek/fájlnevek listája megjelenik a kijelzőn, az „artist name” (előadó neve) és „group name” (csoportnév) nem jeleníthetők meg.
- 4) A készülék megjeleníti az adatátviteli sebességet és a mintavételezési frekvenciákat is. Amikor VBR (változó átviteli sebesség) mellett létrehozott MP3 fájlt játszik le a készülék, a kijelzőn az adatátviteli sebesség helyett a „VBR” felirat jelenik meg. Egyes esetekben a „VBR” felirat csak a lejátszás során valamikor jelenik meg, nem rögtön az elején.

Folytatás ➞

Lejátszási beállítások (PLAY MODE) módosítása

Különböző lejátszási beállítások állnak rendelkezésre, például a hallgatni kívánt számok kiválasztása, és a számok lejátszása a kedvenc sorrendben.

A lejátszási beállításokkal kapcsolatos részleteket lásd  23 oldal.

A kiválasztott lejátszási beállítások segítségével egymás után többször is lejátszható egy szám (ismétlő lejátszás,  25. oldal).

1 Nyomja a DISPLAY/MENU gombot, amíg megjelenik a menüképernyő.



 : PLAY MODE

 : SOUND

 : OPTION

2 Nyomja meg a \wedge vagy a \vee gombot, és válassza ki a lejátszási üzemmódot „ PLAY MODE”.

3 Az /ENTER gomb megnyomása után, nyomja meg a \wedge vagy a \vee gombot, és válassza ki a lejátszás beállítást.

Az alapértelmezett beállítás az „ALL” (Összes) (normál lejátszás).



4 Nyomja meg az /ENTER gombot.

5 Amikor megjelenik a „REPEAT”, válasszon az „ON” vagy az „OFF” beállítás közül, majd nyomja meg az /ENTER gombot.



Visszatérés normál lejátszásra.

A PLAY MODE menüben jelölje ki az „ALL” (Összes) lehetőséget.

Lejátszási beállítások (PLAY MODE)

A CD-lejátszó kijelzője	Magyarázat
ALL	A CD-n lévő összes műsorszám a műsorszám számának megfelelő sorrendben lesz lejátszva. ATRAC CD/MP3 CD esetén a lejátszási sorrend eltérő, a „PLAY ORDER” OPTION menüben tett beállítása szerint.
GROUP	A kiválasztott csoportból a lejátszó minden fájlt, vagy minden csoportot lejátszik (csak ATRAC CD/MP3 CD esetén) (☞ 24. oldal).
1	Az aktuális műsorszám kerül lejátszásra egyszer.
SHUFFLE	A CD-n lévő összes műsorszám egyszer, véletlen sorrendben lesz lejátszva.
GROUP SHUFFLE	A kiválasztott csoportból a lejátszó véletlen sorrendben minden fájlt lejátszik (csak ATRAC CD/MP3 CD esetén) (☞ 24. oldal).
BOOKMARK	A Kedvencek közé felvett műsorszámok kerülnek lejátszásra. A Kedvencek közé felvett műsorszámok lejátszása a műsorszám sorszáma szerinti sorrendben kezdődik, nem a Kedvencek közé történő felvétel sorrendje szerint (☞ 24. oldal).
PLAYLIST	A kiválasztott m3u lejátszási listában* szereplő műsorszámok kerülnek lejátszásra (csak MP3 CD esetén) (☞ 24. oldal).
AUTO RANKING	A CD-ről leggyakrabban lejátszott műsorszámok kerülnek lejátszásra a 10-től kezdve az első leggyakoribb műsorszámig.
RANKING SHUF	Legfeljebb 32 műsorszám - amelyeket a lejátszó a leggyakrabban lejátszott műsorszámokként tárolt el - kerül lejátszásra véletlen sorrendben.
PROGRAM	Legfeljebb 64 műsorszám kerül lejátszásra a felhasználó által beállított kedvenc sorrendben (☞ 25. oldal).
INTRO	Az aktuális műsorszám után következő összes műsorszám körülbelül 10 másodperce kerül lejátszásra egyszer.

* Az m3u lejátszási lista egy fájl, amelyben kódolva van egy MP3 fájl lejátszási sorrend. A lejátszási lista funkció használatához az MP3 fájlokat az m3u formátumot támogató kódoló szoftver segítségével kell CD-R/CD-RW lemezre felvenni.

Lejátszhatja a 8 legnépszerűbb listát (fájlnév szerint felsorolva) a CD-lejátszó képernyőjén.

Folytatás ➞

Csoportok lejátszása

1 Hajtsa végre a „Lejátszási beállítások (PLAY MODE) módosítása” részben leírt 1. és 2. lépést (☞ 22. oldal).
A 3. lépésben válassza ki a „GROUP” vagy a „GROUP SHUFFLE” lehetőséget, és nyomja meg az ►II/ENTER gombot.

2 Nyomja meg a \wedge vagy a \vee gombot, és válasszon csoportot.

Ha pl. a könyvtárrendszerben keresve választ ki egy csoportot MP3 CD-n, akkor nyomja meg I◀◀ vagy a ▶▶ gombot.

Azonos könyvtárban levő csoport kiválasztásához nyomja meg a \wedge vagy a \vee gombot.

3 Tartsa lenyomva az ►II/ENTER gombot legalább 2 másodpercig.

A készülék megkezd minden fájl lejátszását a kiválasztott csoportból.

4 Amikor megjelenik a „REPEAT”, válasszon az „ON” vagy az „OFF” beállítás közül, majd nyomja meg az ►II/ENTER gombot.

Megjegyzés

Ha a csoportba nem tartoznak műsorszámok, a kijelzőn az „Invalid” felirat jelenik meg.

Kedvenc műsorszámok lejátszása (Kedvencek lejátszása)

1 A Kedvencekhez hozzáadni kívánt műsorszám lejátszása közben, nyomja meg az ►II/ENTER gombot, amíg a ∇ jel lassan villogni kezd.

2 Ha legalább két műsorszámot kíván a kedvencekhez hozzáadni, ismételje meg az 1. lépést.

Audió CD-k esetében 10 CD-nyi mennyiség adható a kedvencekhez (99 műsorszám minden CD-re), ATRAC CD-k/MP3 CD-k esetében pedig 5 CD-nyi mennyiség (999 műsorszám minden CD-re).

3 Nyomja a DISPLAY/MENU gombot, amíg a menüképernyő meg nem jelenik.

4 A „PLAY MODE” kiválasztásához nyomja meg a \wedge vagy a \vee gombot, majd az ►II/ENTER gombot.

5 A „BOOKMARK” kiválasztásához nyomja meg a \wedge vagy a \vee gombot, majd az ►II/ENTER gombot.

6 Amikor a „REPEAT” felirat megjelenik, válassza az „ON” vagy az „OFF” lehetőséget, majd nyomja meg az ►II/ENTER gombot.

Kedvencek törlése

A Kedvencek közé felvett műsorszám lejátszása közben tartsa lenyomva az ►II/ENTER gombot mindaddig, amíg a ∇ jel el nem tűnik.

Megjegyzés

- Ha egy 11. (ATRAC CD/MP3 CD esetében 6.) CD-n próbál meg kedvenceket hozzáadni, a készülék törli az elsőként lejátszott CD-n kijelölt kedvenceket.
- A memóriában tárolt összes kedvenc törlődik, ha kikapcsolja valamennyi áramforrást.
- A memóriában tárolt összes kedvenc abban az esetben is törlődik, ha a „Low Battery” kijelzés mellett az akkumulátor feltöltése nélkül tovább folytatja a lejátszó használatát.

Kedvenc lejátszási listák lejátszása (m3u play list play)

1 A „Lejátszási beállítások (PLAY MODE) módosítása” 3. lépésében (☞ 22. oldal), válassza a „PLAYLIST” lehetőséget.

2 Lejátszási lista kiválasztásához nyomja meg a **^** vagy a **v** gombot.

3 Nyomja meg az **▶II/ENTER** gombot.

Műsorszámok lejátszása a kedvenc sorrendben (PGM play)

1 A lejátszó leállított állapotában válassza a „PROGRAM” lehetőséget a „Lejátszási beállítások (PLAY MODE) módosítása” 3. lépésében (☞ 22. oldal), majd nyomja meg az **▶II/ENTER** gombot.



2 Műsorszám kiválasztásához nyomja meg a **^** vagy a **v** gombot, majd nyomja le és tartsa lenyomva az **▶II/ENTER** gombot, amíg a kijelző meg nem változik.

ATRAC CD-k és MP3 CD-k lejátszása esetén: másik csoportból is választhat fájlt a **+** vagy **-** megnyomásával.

3 A kedvenc sorrend műsorszámainak kiválasztásához ismétlje meg a 2. lépést.

Legfeljebb 64 műsorszámot választhat ki. Amikor befejezte a 64. műsorszám megadását, az elsőként kiválasztott műsorszám száma (audió CD)/fájlnév megjelenik a kijelzőn.

Ha 65 vagy annál több műsorszámot választ ki, az elsőként kiválasztott műsorszámok egyenként törlődnek.

4 Nyomja meg az **▶II/ENTER** gombot.

A lejátszás a kijelölt sorrendben indul.

A programozás ellenőrzése

1 A lejátszó leállított állapotában válassza a „PROGRAM” lehetőséget a „Lejátszási beállítások (PLAY MODE) módosítása” 3. lépésében (☞ 22. oldal), majd nyomja meg az **▶II/ENTER** gombot.

2 Nyomja meg és tartsa lenyomva az **▶II/ENTER** gombot mindaddig, amíg a kijelző megváltozik. Az **▶II/ENTER** gomb megnyomására a műsorszámok lejátszási sorrendben jelennek meg.

A programozott lejátszás kikapcsolása

Nyomja meg a **■** gombot.

Műsorszámok ismétlődő lejátszása (ismétlő lejátszás)

1 A „Lejátszási beállítások (PLAY MODE) módosítása” 5. lépésében válassza az „ON” lehetőséget (☞ 22. oldal).

Visszatérés normál lejátszásra

Válassza az „OFF” lehetőséget.

Hangminőség módosítása

Az SOUND (HANG) elemek beállításával kapcsolatos részleteket lásd  27. oldal.

A hangminőség kiválasztása

Beállíthatja az „EQUALIZER” és/ vagy a „CLEARBASS” beállítást. Ha mindkét beállítást egyszerre végzi el, még több mély hangot élvezhet a kívánt hangminőségben.

1 Nyomja a **DISPLAY/MENU** gombot, amíg megjelenik a menüképernyő.

2 Nyomja meg a **^** vagy a **v** gombot a „**SOUND**” kiválasztásához.



3 Az **▶II/ENTER** gomb megnyomása után nyomja meg a **^** vagy a **v** gombot a beállítani kívánt elem kiválasztásához, majd nyomja meg ismét az **▶II/ENTER** gombot.

4 Beállítás kiválasztásához nyomja meg a **^** vagy a **v** gombot, majd az **▶II/ENTER** gombot.

Hangminőség testreszabása

Az egyes frekvenciatartományokra egyenként is beállíthatja a hangminőséget. A hullám alakját a kijelzőn ellenőrizheti.

1 Válassza ki az „**EQUALIZER**” opciót a **3. lépésben**, és a „**CUSTOM**” opciót a **4. lépésben** „**A hangminőség kiválasztása**” beállításban.

Először a „Low” lehetőség jelenik meg. 3 frekvenciatartomány áll rendelkezésre; a „Low” (mély tartományú audió), a „Mid” (középtartományú audió) és a „High” (magas tartományú audió).



2 A frekvenciatartomány kiválasztásához nyomja le a **◀◀** vagy a **▶▶** gombot legalább **2 másodpercig**.

3 A hullám alakjának kiválasztásához nyomja meg egymás után többször a **◀◀** vagy a **▶▶** gombot.

Minden egyes frekvenciatartományhoz 3 alak van eltárolva a memóriában.



Frekvenciatartomány

4 A hangerő kiválasztásához nyomja meg a **^** vagy a **v** gombot.

A hangerő beállításához 7 szint áll rendelkezésre.

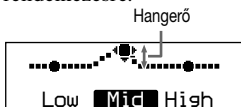

5 A fennmaradó **2** frekvenciatartomány beállításához ismétlje meg a **2–4. lépéseket**.

6 Nyomja meg az **▶II/ENTER** gombot.

Visszatérés az előző képernyőhöz

Nyomja meg a **■** gombot.



A beállítási művelet megszakítása

Legalább **2 másodpercig** tartsa benyomva a távvezérlő **■** gombját.

Megjegyzés

- Ha a hangbeállítások eltorzítják a hangot nagy hangerőn, vegye lejjebb a hangerőt.
- Ha különbséget érez a „CUSTOM” hangbeállítás és egyéb hangbeállítások között, állítsa be a hangerőt tetszés szerint.

A SOUND elemei

Az előző képernyőhöz való visszatéréshez nyomja meg a  gombot. A beállítási művelet megszakításához nyomja a  gombot legalább 2 másodpercig.

Elem	Beállítások (●: Alapértelmezett beállítás)	
EQUALIZER (Ekvalizer beállítás)	● OFF	Normál hangminőség
	SOFT	Beszédhez, hangsúlyozva a középtartományú hangokat
	ACTIVE	Élénk hangok, hangsúlyozva a magas és mély tartományú hangokat
	HEAVY	Erőteljes hangok, az ACTIVE hangzáshoz képest még tovább hangsúlyozva a magas és mély tartományokat
	CUSTOM	Egyedi hang (a részleteket lásd a  26. oldalon)
CLEARBASS (Mélyhang beállítás)	● OFF	Normál hangminőség.
	1	Mélyhang-kiemelés.
	2	1-esnél erőteljesebb mélyhang-kiemelés.
	3	2-esnél erőteljesebb mélyhang-kiemelés.

Megjegyzés

Ha az EQUALIZER beállításait módosítja a CLEARBASS beállítása után, akkor az EQUALIZER beállításai lesznek érvényesek.

Ha az EQUALIZER és a CLEARBASS beállításait is módosítja, akkor először az EQUALIZER-t állítsa be.

Opcionális beállítások módosítása

Az OPTION elemek beállításával kapcsolatos részleteket lásd [☞ 29. oldal](#).

Különböző funkciók beállítása

Különböző funkciók állíthatók be, például a menü nyelve, és a csoportok/fájlok lejátszási sorrendje.

1 Nyomja a **DISPLAY/MENU** gombot, amíg megjelenik a menüképernyő.

2 Nyomja meg a **^** vagy a **v** gombot az **„OPTION”** kiválasztásához.









3 Az **▶II/ENTER** gomb megnyomása után nyomja meg a **^** vagy a **v** gombot a beállítani kívánt elem kiválasztásához, majd nyomja meg ismét az **▶II/ENTER** gombot.

4 Beállítás kiválasztásához nyomja meg a **^** vagy a **v** gombot, majd az **▶II/ENTER** gombot.

Ha a „LANGUAGE” vagy „PLAY ORDER” beállításokat végzi, ismételje meg a **3.** lépést.

Az OPTION elemei

Az előző képernyőhöz való visszatéréshez nyomja meg a  gombot. A beállítási művelet megszakításához nyomja a  gombot legalább 2 másodpercig.

Elemek	Beállítások (●: Alapértelmezett beállítás)		
LANGUAGE (Menü stb. nyelve)	MENU	● ENGLISH	Válassza ki a menüszoveg, figyelmeztető
		FRENCH	üzenetek stb. nyelvét.
		GERMAN	Az alapértelmezett beállítások
		ITALIAN	a CD-lejátszó vásárlási helyétől függően
		PORTUGUESE	eltérőek lehetnek.
		RUSSIAN	
		SPANISH	
	TEXT ¹⁾	● AUTO	Válassza ki a CD-TEXT, ID3 címke stb.
		ENGLISH	szövegét.
		FRENCH	Ha az „AUTO” lehetőséget választja,
		GERMAN	akkor a szöveget az alábbi nyelveken
		ITALIAN	olvashatja:
		PORTUGUESE	Az alapértelmezett beállítások
		RUSSIAN	a CD-lejátszó vásárlási helyétől függően
		SPANISH	eltérőek lehetnek.
G-PROTECTION ¹⁾ (Hangkihagyás megakadályozására)	● 1		A hangkihagyás elleni védelem magas minőségű
		2	CD-hangzást nyújt.
			Még magasabb szintű védelem a hangkihagyás ellen.
AVLS ²⁾ (Hangerő-korlátozás)	● OFF		A hangerő a hangerő-szint korlátozása nélkül változik.
		ON	Maximális hangerő korlátozva van a halláskárosodás
			megakadályozása érdekében.
TIMER (Kikapcsolás időzítő)	● OFF		Az időzítő nem működik.
		1-99 min	A lejátszón megjelenik a (●) jel. A hátralévő lejátszási
			időt lejátszás közben ennek az opciónak a kiválasztásával
			ellenőrizheti.
			Az idő ötperces növeléséhez vagy csökkentéséhez nyomja
			meg többször a  vagy a  gombot. Egyperces növeléshez
			vagy csökkentéshez nyomja folyamatosan a  vagy a  gombot. Az alapértelmezés szerinti beállítás a „10 min”
			(10 perc).
BEEP (Művelet hangja)	● ON		Csipogó hang hallatszik, amikor műveletet hajt végre
		OFF	a lejátszón. ³⁾
			A csipogó hang ki van kapcsolva.
SEAMLESS ¹⁾ ⁴⁾ (Műsorszámok folyamatos lejátszása)	● OFF		A CD úgy kerül lejátszásra, ahogy a lemezre fel van véve,
		ON	a műsorszámok között kisebb szünetekkel.
			A CD lejátszása során nincsenek szünetek a műsorszámok
			között.

Folytatás 

Elemek	Beállítások (●: Alapértelmezett beállítás)		
POWER SAVE (Energiatakarékos üzemmód)	● OFF	A POWER SAVE üzemmód nem működik.	
	ON	A SOUND elemek beállítása nem érvényes.	
PLAY ORDER ¹⁾ (Lejátszási sorrend)	TRACK	● NORMAL	A zeneforrás lejátszása a felvétel sorrendjében.
		ID3TAG TNO	Lejátszás az ID3 címkézési szám sorrendjében.
		FILE NAME	Lejátszás a fájlok neveinek ábécé-sorrendje szerint.
	GROUP	● OFF	A zeneforrás lejátszása a felvétel sorrendjében.
		ON	A zeneforrás lejátszása a csoportnevek sorrendjében.
CD-EXTRA ^{1) 5)} (Lejátszás lemezformátum szerint)	● OFF	Ha a CD lejátszható normál módon is, akkor állítsa „OFF” állásba.	
	ON	Ha nem tudja lejátszani a CD-Extra lemezt, állítsa „ON” értékre. Ekkor már le tudja játszani a CD-t.	

1) Ez a beállítás csak akkor végezhető, ha a lejátszót leállítja.

2) Az AVLS az Automatic Volume Limiter System (Automatikus hangerő korlátozó rendszer) rövidítése.

3) Ha a hangszórótartó állvány aktív, nincs hangjelzés.

4) Ez a funkció csak ATRAC CD-k esetében működik.

5) Ez a funkció csak Audio CD-k és CD-Extra lemezek esetében működik.

Megjegyzés

- Ha a „G-PROTECTION” „2” értékre van állítva, akkor is előfordulhat, hogy ugrik a hang:
 - amikor a CD-lejátszó a vártnál nagyobb mértékben folyamatosan rázkódik,
 - amikor szennyezett vagy sérült lemezt játszik le, vagy
 - CD-R/CD-RW lemezek esetében, amikor a gyenge minőségű lemezt játszik le, vagy probléma van az eredeti felvevőkészülékkel vagy alkalmazással.
- Ha a „SEAMLESS” „ON” értékre van állítva, akkor is előfordulhat, hogy a műsorszámok lejátszása nem folyamatos, a forrászene felvételi módjától függően.

Egyéb eszközök csatlakoztatása a hangszórótartó állványhoz

Zenehallgatáshoz egyéb eszközöket, például MD-lejátszót, illetve személyi számítógépet is csatlakoztathat a hangszórótartó állványhoz. Olvassa el a csatlakoztatni kívánt eszköz használati utasítását.

A csatlakoztatás elvégzése előtt minden készüléket kapcsoljon ki.

- Zene lejátszása előtt vegye lejjebb a csatlakoztatott eszköz hangerejét, hogy elkerülje a hangszórótartó állvány károsodását.
- Csatlakoztassa a hangszórótartó állványhoz a csatlakoztatni kívánt eszközök fejhallgató csatlakozóját. Ne a csatlakoztatni kívánt eszköz LINE OUT csatlakozóját csatlakoztassa a hangszórótartó állványhoz.
- Ha más eszközöket csatlakoztat a hangszórótartó állvány AUX IN csatlakozójához a csatlakoztatott lejátszóban található CD lejátszása közben, akkor az újonnan csatlakoztatott eszközökből és a CD-lejátszóból kibocsátott hang összekeveredik.

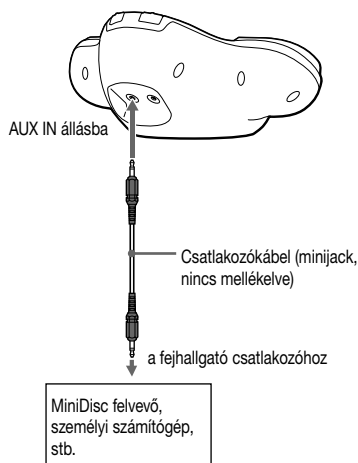

Fordítsa a hangszórótartó állványon található kapcsolókat „POWER ON” és  állásba.

Állítsa a hangerőt a csatlakoztatott eszköz hangerőszabályozójával.

Hibaelhárítás



Amennyiben az alábbi ellenőrzések elvégzése után is fennáll a probléma, forduljon a legközelebbi Sony márkakereskedőhöz.

Áramforrás

Hiba	Ok és/vagy teendők
Az akkumulátort nem lehet feltölteni.	<ul style="list-style-type: none"> → Az akkumulátor nincs behelyezve az elemtartóba. Helyezze be az akkumulátort (☞ 10. oldal). → Megnyomta a távvezérlő ■ gombját. Leállított állapotban nyomja meg a ■/CHG gombot a CD-lejátszón*. → A CD-lejátszó nem megfelelően van a hangszórótartó állványra helyezve. Csatlakoztassa a lejátszó hátulján található csatlakozó kivezetést gondosan a hangszórótartó állványhoz (☞ 11. oldal).

* Csak E18, AU2, TW2 típusok esetében

Hang



Hiba	Ok és/vagy teendők
AVOL + gomb ismételt megnyomása ellenére sem növelhető a hangerő.	→ Az „AVLS” „ON” értékre van állítva. Állítsa „OFF” értékre (☞ 29. oldal).
Nincs hang, vagy zaj hallható.	<ul style="list-style-type: none"> → Csatlakoztassa erősen a fejhallgató/fülhallgató csatlakozóit. → A csatlakozók szennyezettek. Időnként törölje meg a fejhallgató/fülhallgató csatlakozóit száraz, puha ruhával.
Susogó hang hallatszik a CD-ről.	→ Zárja vissza erősen az elemtartó fedelét (☞ 10. oldal).
A SOUND nem állítható be.	→ A „POWER SAVE” beállítása: „ON”. Állítsa „OFF” helyzetbe (☞ 30. oldal).
Ha a hangszórótartó állvány aktív, a hangszórók nem szólnak.	→ A  kapcsoló  pozícióra van állítva. Állítsa  helyzetbe.

Működtetés/Lejátszás

Hiba	Ok és/vagy teendők
A lejátszási idő túl rövid. A készülék nem játssza le a CD-t.	<ul style="list-style-type: none"> → Ellenőrizze, hogy alkáli elemet használ-e, és nem mangán elemet. → Cserélje ki a szárazelemet új LR6 (AA méretű) alkáli elemre (☞ 12. oldal). → Többször egymás után tölts fel és süsse ki az akkumulátort (☞ 12. oldal).

Hiba	Ok és/vagy teendők
Bizonyos műsorszámok nem játszhatók le.	<ul style="list-style-type: none"> → A lejátszóval nem kompatibilis formátumban elmentett fájlokat próbált lejátszani (☞ 5. oldal). → Az OPTION menüben módosítsa a „CD-EXTRA” beállítását. Ekkor már le tudja játszani a CD-t (☞ 30. oldal).
A kijelzőn megjelenik a „Low Battery” felirat, és a CD-t nem lehet lejátszani.	<ul style="list-style-type: none"> → Az akkumulátor teljesen lemerült. Töltse fel az akkumulátort (☞ 10. oldal). → Cserélje ki a szárazelemet új LR6 (AA méretű) alkáli elemre (☞ 12. oldal).
A „Hi DC in” felirat jelenik meg a kijelzőn.	<ul style="list-style-type: none"> → A mellékeltnél vagy ajánlottnál nagyobb teljesítményű hálózati adaptert használ. Csak az „Opcionális tartozékok” részben (☞ 36. oldal) javasolt, mellékelt váltakozó áramú hálózati adaptert használja.
A készülék nem játssza le a CD-t, vagy a kijelzőn megjelenik a „No Disc” felirat, amikor a lejátszóban van CD.	<ul style="list-style-type: none"> → A CD piszkos vagy hibás. Tisztítsa meg vagy cserélje ki. → Ellenőrizze, hogy a CD-t a címkét tartalmazó oldalával felfelé helyezte-e be (☞ 15. oldal). → Nedvesség csapódott ki a készüléken/készülékben. Pár óráig ne üzemeltesse a CD-t, amíg a nedvesség elpárolog. → Zárja vissza erősen az elemtartó fedelét (☞ 10. oldal). → Ellenőrizze, hogy az elem megfelelően van-e behelyezve (☞ 10. oldal). → A hálózati adaptert stabilan csatlakoztassa a fali aljzathoz (☞ 13. oldal). → Néhány másodperccel a hálózati adapter csatlakoztatása után nyomja meg az ►II/ENTER gombot. → A lejátszóban lévő CD-R/CD-RW üres. → Probléma van a CD-R/CD-RW, a felvevőkészülék vagy alkalmazás minőségével.
A kijelzőn a „HOLD” felirat villog, amikor megnyomja valamelyik gombot, és a készülék nem játssza le a CD-t.	<ul style="list-style-type: none"> → A gombok le vannak zárva. Húzza vissza a HOLD kapcsolót (☞ 19. oldal).
A lejátszás attól a ponttól indul újra, ahol leállította (folytatás funkció).	<ul style="list-style-type: none"> → A folytatás funkció be van kapcsolva. Az első műsorszámmal kezdődő lejátszás elindításához nyomja meg és tartsa lenyomva az ►II/ENTER gombot (a távvezérlőn a ►II gombot), miközben a lejátszó le van állítva, amíg elkezdődik az első műsorszám lejátszása, vagy nyissa fel a lejátszó fedelét (☞ 18. oldal). Egyéb esetben távolítson el minden áramforrást, majd helyezze vissza az akkumulátort, vagy csatlakoztassa újra a hálózati adaptert.
ATRAC CD vagy MP3 CD lejátszása közben a CD nem forog, de a hang rendszeren hallható.	<ul style="list-style-type: none"> → A lejátszót úgy tervezték, hogy az energiafogyasztás csökkentése érdekében lejátszás közben ne forogassa az ATRAC vagy MP3 CD-ket. A lejátszó nem hibás.

Folytatás ➞

Hiba	Ok és/vagy teendők
A kijelzőn megjelenik a „No File” felirat, ha megnyomja az ► /ENTER gombot, illetve ha a lejátszó fedele csukva van.	<ul style="list-style-type: none"> → A CD-R/CD-RW lemezen nincsenek ATRAC3plus/MP3 fájlok. → Olyan CD-R/CD-RW lemezt használ, amelyről törölték az adatokat. → A CD szennyezett.
Az LCD-kijelző nehezen látható, vagy lelassult.	→ Magas (40°C feletti) vagy alacsony (0°C alatti) hőmérsékleten használja a CD-lejátszót. Szobahőmérsékleten a kijelző visszaáll a rendes működésre.
Bár nem választotta ki a „BOOKMARK” beállítást, a  (Kedvencek) jelzés villog.	→ Ha nem a „BOOKMARK” lejátszási módot választotta, a  (Kedvencek) jelzés villog.
A lejátszás hirtelen megállt.	<ul style="list-style-type: none"> → Korábban beállította a kikapcsolási időzítőt. A „TIMER” beállítást módosítsa „OFF” értékre (☞ 29. oldal). → Az újratölthető elem vagy a szárazelem teljesen lemerült. Töltse újra az akkumulátort (☞ 10. oldal), vagy cserélje ki a szárazelemet új LR6 (AA méretű) alkáli elemre (☞ 12. oldal).
A lejátszó nem működik, és egy nyolc számból vagy betűből álló sorozat jelenik meg a CD-lejátszó kijelzőjén.	→ Ennek a jelenségnek az előfordulása a használt CD-től függ. Távolítsa el minden áramforrást, majd helyezze vissza az akkumulátort, vagy csatlakoztassa újra a hálózati adaptert. Próbálja meg újra működtetni a lejátszót. Ha a probléma nem szűnik meg, forduljon a legközelebbi Sony márkaképviselethez.

Egyéb

Hiba	Ok és/vagy teendők
Amikor lecsukja a CD-lejátszó fedelét, a CD elkezd forogni.	→ A lejátszó a CD-n található információkat olvassa, nem működési hibáról van szó.
A távvezérlővel nem működtethető megfelelően a CD-lejátszó. *	<ul style="list-style-type: none"> → A lejátszó gombjait valami véletlenül folyamatosan lenyomja. → A távvezérlő nincs megfelelően csatlakoztatva.

* Csak E18, AU2, TW2 típusok esetében

Karbantartás

A burkolat tisztítása

Használjon vízzel vagy semleges tisztítószer-oldattal benedvesített, puha ruhát. Ne használjon alkoholt, benzint vagy hígítót.

A csatlakozó kivezetés tisztítása

A hangszórótartó állvány csatlakoztató kivezetését vattával vagy száraz törlővel tisztítsa, ahogy az alábbi ábrán látható.



Műszaki adatok

CD-lejátszó

Rendszer

Compact Disc digitális hangrendszer

A lézerdíóda adatai

Anyaga: GaAlAs

Hullámhossz: $\lambda = 770 - 800 \text{ nm}$

Sugárzás tartama: folyamatos

Lézerteljesítmény: kisebb, mint $44,6 \mu\text{W}$

(A tárgylenese felszínétől 200 mm-re mérve az optikai érzékelő egységen 7 mm-es apertúrával.)

D-A konverzió

1-bites kvarc időtengely vezérlés

Frekvencia-jelleggörbe

20 - 20 000 Hz $\pm 3 \text{ dB}$ (JEITA mérés)

Teljesítmény (3 V bemeneti szintnél)

Fejhallgató (sztereó minijack)

Kb. 5 mW + kb. 5 mW 16 Ω

(Kb. 1,5 mW + kb. 1,5 mW, 16 Ω)*

Európai vásárlók számára

Energiaszükséglet

- LR6 (AA méretű) elem: 1,5 V DC \times 1
- Sony NH-7WMAA akkumulátor: 1,2 V DC \times 1
- Hálózati adapter (DC IN 3 V aljzat): 220 V, 50 Hz (Kína)
120 V, 60 Hz (Mexikó)

Hangszórótartó állvány

Hangszóró

Hangszórórendszer: 36 mm (átmérő)

Impedancia: 6 Ω

Névleges bemenő teljesítmény: 0,45 W

Maximális bemenő teljesítmény: 0,65 W

Erősítő

Névleges kimenet: 0,45W + 0,45W

(10% THD, 1kHz, 6 Ω)

Bemenet: Bemeneti kábel mini sztereó csatlakozókkal

Bemeneti impedancia: 16k Ω , 1kHz (AUX IN)

Általános adatok

Üzemi hőmérséklet

5°C - 35°C

Méreték (szélesség/magasság/mélység) (a kiálló alkatrészek és kezelőszervek nélkül)

CD-lejátszó: Kb. 137,8 × 30,9 × 137,8 mm

Hangszórótartó állvány:

Kb. 258,4 × 97,5 × 138,0 mm

Tömeg (tartozékok nélkül)

CD-lejátszó: Kb. 178 g

Hangszórótartó állvány: Kb. 290 g

Szabadalmaz az USA-ban és más országokban a Dolby Laboratories licencével.

A készülék, illetve annak műszaki adatai figyelmeztetés nélkül megváltozhatnak.

Külön beszerezhető tartozékok



Hálózati adapter*	AC-E30HG
Aktív hangsugárzó rendszer	SRS-Z1 SRS-Z30
Gépkocsiakkumulátor-vezeték	DCC-E345
Gépkocsiakkumulátor-vezeték gépkocsi csatlakozócsomaggal	DCC-E34CP
Gépkocsi csatlakozócsomag	CPA-9C
Csatlakozókábel	RK-G136
Fülhallgató (kivéve a franciaországi vásárlók részére)	MDR-EX71SL MDR-G04SL MDR-J20SP
Felhallgató (franciaországi felhasználóknak)	MDR-E808LP

* A hálózati adapterek műszaki adatai a különböző területeken eltérőek. Vásárlás előtt ellenőrizze a helyi feszültséget és a csatlakozó alakját.

Előfordulhat, hogy a márkakereskedőnél nincs meg a fent felsorolt tartozékok valamelyike. Kérjük, kérdezze meg a kereskedőt az országában/térségében rendelkezésre álló tartozékokról.

Tárgymutató

Szimbólumok

-  (Akkumulátor) 11, 12
-  (lemez) 15
- 1 23
-  (Időzítő) 29

A

- ACTIVE 27
- Akkumulátor 8, 10
- Akkumulátor élettartama 13
- ALL 23
- ATRAC CD 5
- ATRAC3plus 5
- AUTO RANKING 23
- AVLS 29

B

- BEEP 29
- BOOKMARK 23, 24

C

- CD-DA formátum 5
- CD-Extra 5
- CD-EXTRA 30
- CD-lejátszó 9
- CD-ROM (SonicStage) 8
- CD-TEXT 21
- CLEARBASS 26, 27
- CUSTOM 27
- Csoport 6

E

- Elemtartó 8
- Elemtartó fedele 10, 12
- EQUALIZER 26, 27

F

- Fájlnézet 19
- Fülhallgató 8

G

- G-PROTECTION 29
- GROUP 23, 24, 30
- GROUP SHUFFLE 23, 24

H

- Hangszórótartó állvány 8, 31
- Hálózati adapter 8
- HEAVY 27
- HOLD funkció 19

I

- ID3 címke 20
- INTRO 23
- Ismétlő lejátszás 25

K

- Keresés 18
- Kijelző 10

L

- LANGUAGE 29
- Lejátszás 18
- Listanézet 20

M

- MENU 29
- MP3 CD 5
- m3u lejátszási listák lejátszása 25

O

- Opcionális tartozékok 36
- OPTION 29

P

- PLAY MODE 22
- PLAY ORDER 30
- PLAYLIST 23
- POWER SAVE 30
- PROGRAM 23, 25

R

- RANKING SHUF 23

S

- SEAMLESS 29
- SHUFFLE 23
- SOFT 27
- SonicStage 4
- SOUND 27
- Stop 18
- Szárakelem 12
- Szünet 18

T

- Távvezérlő 8
- TEXT 29
- TIMER 29
- TRACK 30

V

- Vegyes CD 5

OSTRZEŻENIE

Aby zapobiec niebezpieczeństwu pożaru lub porażenia prądem elektrycznym, nie należy narażać tego urządzenia na działanie deszczu lub wilgoci.

Nie instaluj urządzenia w przestrzeni zabudowanej, jak szafka na książki czy wbudowana półka.

Aby zabezpieczyć się przed pożarem, nie zasłaniaj otworów wentylacyjnych urządzenia gazetami, serwetkami, zasłonami itp. Nie ustawiaj na urządzeniu zapalonych świec.

Aby zabezpieczyć się przed pożarem lub porażeniem prądem elektrycznym, nie umieszczaj na urządzeniu obiektów wypełnionych cieczami, takich jak wazony.

Niektóre państwa mogą określać zasady użytkowania baterii używanych do zasilania tego wyrobu. Prosimy o stosowanie się do lokalnych przepisów obowiązujących w Państwa kraju.

PRZESTROGA

- OTWARTE URZĄDZENIE
EMITUJE NIEWIDZIALNE
PROMIENIOWANIE LASEROWE
- NIE NALEŻY WPATRYWAĆ SIĘ
W WIĄZKĘ LASEROWĄ ANI
PATRZEĆ BEZPOŚREDNIO NA
PRZYRZĄDY OPTYCZNE
- OTWARTE URZĄDZENIE
EMITUJE NIEWIDZIALNE
PROMIENIOWANIE LASEROWE
KLASY 1M
- NIE NALEŻY PATRZEĆ
BEZPOŚREDNIO NA
PRZYRZĄDY OPTYCZNE

Oznaczenie CE obowiązuje tylko w tych krajach, w których ma ono podstawę prawną, głównie w krajach EEA (European Economic Area – europejski obszar ekonomiczny).

Spis treści

Tworzenie własnych płyt CD w formacie ATRAC	4
Płyty odtwarzane przy użyciu tego odtwarzacza CD	5
Środki ostrożności	7
Bezpieczeństwo	7
W odtwarzaczu	7
Płyty CD	7
Stuchawki	7
Podstawka głośnikowa	7

Czynności wstępne

Akcesoria znajdujące się w zestawie	8
Elementy odtwarzacza i elementy sterujące	9
Przygotowanie źródła zasilania (akumulatora)	10
Stosowanie zwykłych baterii	12
Sprawdzanie poziomu energii akumulatora/baterii	13
Korzystanie z zasilacza sieciowego	14

Odtwarzanie

Odtwarzanie płyt CD	15
Odtwarzanie płyt CD przy korzystaniu z podstawki głośnikowej	16
Podstawowe czynności związane z odtwarzaniem (rozpoczynanie, zatrzymywanie, wyszukiwanie)	18
Blokowanie przycisków (HOLD)	19
Wyszukiwanie ulubionych utworów/plików	19
Wyszukiwanie według grup (widok plików)	19
Wyszukiwanie z listy grup/plików (widok listy)	20
Wyświetlanie informacji na temat płyty CD	20
Zmiana opcji odtwarzania (PLAY MODE)	22
Opcje odtwarzania (PLAY MODE)	23
Odtwarzanie grup	24
Odtwarzanie ulubionych utworów (Bookmark)	24

Odtwarzanie utworów z ulubionych list odtwarzania (m3u)	24
Odtwarzanie utworów w ulubionej kolejności (PGM)	25
Wielokrotne odtwarzanie utworów (Repeat play)	25

Zmiana jakości dźwięku	26
Wybór jakości dźwięku	26
Dostosowanie jakości dźwięku	26
Elementy menu SOUND	27
Zmiana ustawień opcjonalnych	28
Określanie ustawień różnych funkcji	28
Elementy menu OPTION	29

Podłączanie innych urządzeń do podstawki głośnikowej	31
---	----

Informacje dodatkowe

Rozwiązywanie problemów	32
Czyszczenie odtwarzacza	35
Dane techniczne	35
Akcesoria opcjonalne	36
Indeks	37

Niniejszy podręcznik zawiera informacje na temat korzystania z odtwarzacza CD. Informacji dotyczących dołączonego oprogramowania SonicStage należy szukać w „Podręczniku instalacji/obsługi”.

Uwaga do użytkowników

Dostarczone oprogramowanie

W zależności od rodzaju tekstu i znaków, tekst wyświetlany w programie SonicStage może nie być wyświetlany prawidłowo w urządzeniu. Jest to spowodowane następującymi przyczynami:

- Ograniczenia podłączonego odtwarzacza.
- Nieprawidłowe działanie odtwarzacza.

ATRAC3plus jest znakiem towarowym firmy Sony Corporation.

„WALKMAN” jest zastrzeżonym znakiem handlowym Sony Corporation dotyczącym przenośnych urządzeń stereofonicznych.

 jest znakiem handlowym Sony Corporation.

Tworzenie własnych płyt CD w formacie ATRAC

Oprócz zwykłych płyt audio CD za pomocą tego urządzenia można odtwarzać oryginalne płyty CD o nazwie „ATRAC CD”, tworzone za pomocą dołączonego oprogramowania SonicStage. Za jego pomocą na jednej płycie CD-R lub CD-RW można zapisać ok. 30 płyt audio CD*.

Poniżej w skrócie opisano sposób odtwarzania muzyki z płyty ATRAC CD.

Zainstaluj program SonicStage na komputerze.

Program SonicStage tworzy oryginalne płyty CD w formacie ATRAC z materiału przegranego z płyt audio CD do komputera. Można go zainstalować z dołączonej płyty CD-ROM.



Utwórz płytę ATRAC CD.

Po wybraniu ulubionych utworów z materiału przechowywanego na komputerze nagraj je na płytę CD-R/CD-RW za pomocą programu SonicStage.

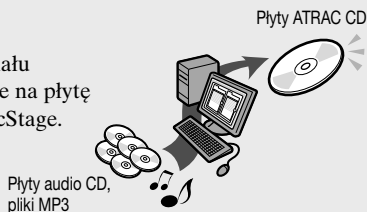

Odtwarzaj muzykę na odtwarzaczu CD.

Teraz wszędzie możesz zabrać ze sobą mnóstwo ulubionych utworów na utworzonej przez siebie płycie CD.



Sposób instalacji programu SonicStage oraz tworzenia płyt ATRAC CD opisano w dołączonym „Podręczniku instalacji/obsługi”.

* Przy całkowitym czasie odtwarzania jednej płyty CD (albumu) wynoszącym ok. 60 minut i nagrywaniu na płycie CD-R/CD-RW o pojemności 700 MB z szybkością 48 kb/s w formacie ATRAC3plus.

Płyty odtwarzane przy użyciu tego odtwarzacza CD



Płyty audio CD:

Płyty w formacie CD-DA

CD-DA (Compact Disc Digital Audio) jest standardem zapisu płyt audio CD.



Płyty ATRAC CD:

Płyty CD-R/CD-RW z danymi audio skompresowanymi w formacie ATRAC3plus, nagrane za pomocą programu SonicStage*

ATRAC3plus (Adaptive Transform Acoustic Coding3plus) jest technologią kompresji dźwięku pozwalającą na uzyskanie jego wysokiej jakości przy dużym stopniu kompresji. ATRAC3plus pozwala na skompresowanie plików audio do ok. 1/20 pierwotnego rozmiaru, z szybkością transmisji 64 kb/s.

Szybkości transmisji i częstotliwości próbkowania obsługiwane przez ten odtwarzacz CD:

	Szybkości transmisji	Częstotliwości próbkowania
ATRAC3	66/105/132 kb/s	44,1 kHz
ATRAC3plus	48/64/256 kb/s	44,1 kHz

Odtwarzacz wyświetla maksymalnie 62 znaki.



Płyty MP3 CD:

Płyty CD-R/CD-RW z danymi audio skompresowanymi w formacie MP3, nagrane za pomocą programu innego niż SonicStage*

Poniżej podano szybkości transmisji i częstotliwości próbkowania obsługiwane przez ten odtwarzacz CD. Można również odtwarzać pliki zapisane ze zmienną szybkością transmisji (VBR – Variable Bit Rate).

	Szybkości transmisji	Częstotliwości próbkowania
MPEG-1 Layer3	32 - 320 kb/s	32/44,1/48 kHz
MPEG-2 Layer3	8 - 160 kb/s	16/22,05/23 kHz
MPEG-2.5 Layer3	8 - 160 kb/s	8/11,025/12 kHz

Ten odtwarzacz CD jest zgodny z wersją 1.0/1.1/2.2/3/2.4 formatu etykiet ID3. ID3 jest formatem pozwalającym na włączenie do plików MP3 określonych informacji (nazwa utworu, nazwa albumu, nazwa wykonawcy itp.). Odtwarzacz wyświetla maksymalnie 64 znaki etykiety ID3.



Płyty CD-Extra i Mix-Mode CD:

Płyty CD-R/CD-RW, na których zapisano jednocześnie dane w formacie CD-DA i CD-ROM*

Jeśli nie można odtworzyć danej płyty CD, należy zmienić ustawienie „CD-EXTRA” w menu OPTION (☞ strona 30). Teraz płytę można odtworzyć.

Można również odtwarzać płyty ATRAC CD, na których zapisano również dane audio w formacie MP3 za pomocą programu innego niż SonicStage.

Za pomocą programu SonicStage nie można tworzyć płyt CD z danymi audio w różnych formatach.

* Można odtwarzać tylko płyty w formacie ISO 9660 poziom 1/2 i Joliet.

Płyty muzyczne zakodowane z zastosowaniem technologii ochrony praw autorskich

Niniejsze urządzenie zostało zaprojektowane do odtwarzania płyt zgodnych ze standardem Compact Disc (CD). W ostatnim czasie na rynku pojawiły się wydane przez kilka firm fonograficznych dyski z nagraniami muzycznymi zakodowanymi z zastosowaniem technologii ochrony praw autorskich. Należy zwrócić uwagę na fakt, że wśród tych dysków znajdują się również takie, które nie są zgodne ze standardem CD i w związku z tym mogą nie być odtwarzane przez niniejsze urządzenie.

Różnica w strukturze plików na płytach ATRAC CD i MP3 CD

Płyty ATRAC CD i MP3 CD zawierają „pliki” i „grupy”. „Plik” jest odpowiednikiem „utworu” na płycie audio CD. „Grupa” jest zbiorem plików i jest odpowiednikiem „albumu”. Odtwarzacz traktuje foldery na płytach MP3 CD jako „grupy”, dzięki czemu płyty ATRAC CD i MP3 CD mogą być obsługiwane w taki sam sposób.

Maksymalna liczba grup i plików

- Maksymalna liczba grup: 256
- Maksymalna liczba plików: 999

Kolejność odtwarzania plików z płyt ATRAC CD i MP3 CD

W przypadku płyt ATRAC CD pliki są odtwarzane w kolejności ustalonej w programie SonicStage.

W przypadku płyt MP3 CD kolejność odtwarzania może być różna, w zależności od metody użytej przy zapisie plików na płytę. Istnieje również możliwość odtworzenia „listy odtwarzania” określającej kolejność odtwarzania plików MP3. W poniższym przykładzie pliki są odtwarzane w kolejności od ① do ⑦.

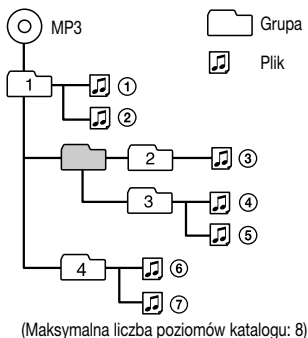

Uwagi

- W przypadku, gdy na jednej płycie CD zapisane są pliki ATRAC3plus i MP3, w pierwszej kolejności odtwarzane są pliki ATRAC3plus.
- Możliwość odtwarzania plików przez ten odtwarzacz CD różni się w zależności od jakości płyty i stanu urządzenia nagrywającego.
- Dozwolone znaki to litery od A do Z, od a do z, cyfry od 0 do 9 i znak _ (podkreślenie).
- Na płycie z plikami ATRAC3plus/MP3 nie należy zapisywać plików w innych formatach ani tworzyć zbędnych folderów.

Płyty ATRAC CD

- Płyt CD-R/CD-RW nagranych w formacie ATRAC3plus nie można odtwarzać na komputerze.

Płyty MP3 CD

- Należy pamiętać o dodaniu do nazwy pliku rozszerzenia „mp3”. Dodanie rozszerzenia „mp3” do pliku innego niż MP3 uniemożliwi jego prawidłowe rozpoznanie przez odtwarzacz.
- Przy kompresji materiału źródłowego do pliku MP3 zaleca się ustawienie parametrów kompresji na „44,1 kHz”, „128 kb/s” i „Constant Bit Rate” (stała szybkość transmisji).
- Aby przy nagrywaniu wykorzystać maksymalnie całą pojemność płyty, należy w programie nagrywającym ustawić opcję „Halting of writing” (Zapis wielosejsyjny).
- Aby nagrać pusty nośnik za jednym razem, z wykorzystaniem jego maksymalnej pojemności, należy w programie nagrywającym ustawić opcję „Disc at Once” (Jedna sesja).

Środki ostrożności

Bezpieczeństwo

- W razie dostania się do wnętrza odtwarzacza jakichkolwiek przedmiotów lub płynów należy go odłączyć i przed ponownym użyciem zlecić jego przegląd osobie o odpowiednich kwalifikacjach.
- Nie należy wkładać żadnych przedmiotów do gniazda DC IN 3 V (gniazdo wejściowe zasilania zewnętrznego).

W odtwarzaczu

- Soczewki odtwarzacza należy utrzymywać w czystości i nie wolno ich dotykać. W przeciwnym razie soczewki mogą ulec uszkodzeniu i powodować nieprawidłowe działanie odtwarzacza.
- Nie należy kłaść na odtwarzaczu ciężkich przedmiotów. Grozi to uszkodzeniem odtwarzacza i płyty CD.
- Nie należy pozostawiać odtwarzacza w pobliżu źródeł ciepła ani w miejscach narażonych na bezpośrednie działanie promieni słonecznych, zapyłonych lub piaszczystych, narażonych na działanie wilgoci, opadów atmosferycznych, wstrząsów mechanicznych, na nierównych powierzchniach czy w samochodzie z zamkniętymi oknami.
- Jeśli odtwarzacz powoduje zakłócenia w odbiorze radiowym lub telewizyjnym, należy go wyłączyć lub przenieść w miejsce z dala od odbiornika radiowego lub telewizora.
- W odtwarzaczu nie można odtwarzać płyt o niestandardowych kształtach (np. w kształcie serca, kwadratu, gwiazdy). Może to spowodować uszkodzenie odtwarzacza. Takich płyt nie należy używać.

Płyty CD

- Przy czyszczeniu płyt CD należy je trzymać za krawędź z dwóch stron. Nie wolno dotykać powierzchni płyt.
- Nie należy naklejać na płyty naklejek ani taśm klejących.
- Nie należy przechowywać płyt w miejscach narażonych na bezpośrednie działanie promieni słonecznych ani w pobliżu źródeł ciepła, np. gorących kanałów powietrznych. Nie należy pozostawiać płyt w samochodzie zaparkowanym w miejscu nasłonecznionym.

Słuchawki

Bezpieczeństwo na drodze

Nie należy używać słuchawek podczas prowadzenia samochodu, jazdy na rowerze lub kierowania jakimkolwiek pojazdem mechanicznym. Może to spowodować zagrożenie w ruchu ulicznym, a ponadto w niektórych krajach traktowane jest jako wykroczenie. Potencjalnie niebezpieczne jest również słuchanie muzyki przez słuchawki przy dużej głośności przez pieszych, szczególnie przy przechodzeniu przez ulicę. W sytuacjach potencjalnie niebezpiecznych należy zachować szczególną ostrożność przy korzystaniu z odtwarzacza lub wyłączyć go.

Ochrona słuchu

Należy unikać słuchania muzyki przez słuchawki przy dużej głośności. Laryngolodzy przestrzegają przed ciągłym, głośnym i długim słuchaniem muzyki. W przypadku pojawienia się dzwonienia w uszach należy zmniejszyć natężenie dźwięku lub wyłączyć odtwarzacz.

Troska o innych

Przy korzystaniu z odtwarzacza należy ustawiać głośność na umiarkowanym poziomie. Pozwoli to usłyszeć dźwięki dobiegające z otoczenia i nie będzie przeszkadzać innym osobom znajdującym się w pobliżu.

Podstawa głośnikowa

- Głośniki, wbudowany wzmacniacz i obudowa podstawki zostały precyzyjnie wyregulowane. Nie należy demontować ani modyfikować podstawki.
- Podstawkę należy ustawić na płaskiej powierzchni.
- Przy nieprawidłowym ustawieniu podstawka może przewrócić się lub spaść na podłogę. W pobliżu podstawki nie należy umieszczać cennych przedmiotów.
- Przy przenoszeniu podstawki nie należy umieszczać w jej pobliżu dyskietek, kart kredytowych itp., gdyż może to spowodować utratę zapisanych na nich informacji ze względu na oddziaływanie magnesu głośnika.
- Jeśli podstawka nie będzie używana przez dłuższy okres czasu, zasilacz powinien zostać odłączony od gniazodka sieciowego. Nawet przy ustawieniu włącznika zasilania w położeniu „OFF” zasilanie nie jest całkowicie odłączone.

Akcesoria znajdujące się w zestawie

- Zasilacz sieciowy
- Podstawa głośnikowa

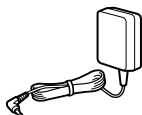

- Minisluchawki (tylko modele E18, AU2, TW2*)
- Minisluchawki (inne modele)



- Pilot (tylko modele E18, AU2, TW2*)
- Akumulator



- Pudełko na akumulator



- Płyta CD-ROM (SonicStage)
Nie należy odtwarzać płyty CD-ROM za pomocą odtwarzacza płyt audio CD, w tym także tego odtwarzacza.



- Adapter do wtyczki sieciowej (tylko model E33*)
- Instrukcja obsługi (ta instrukcja)
- Podręcznik instalacji/obsługi

* Kod regionalny zakupionego modelu znajduje się po lewej stronie u góry kodu paskowego na opakowaniu.

Uwaga

Można używać wyłącznie pilota znajdującego się w zestawie. Odtwarzacza nie można obsługiwać za pomocą innego pilota.

Należy mocno wsunąć wtyczkę słuchawek w gniazdko słuchawkowe pilota.
(tylko modele E18, AU2, TW2)

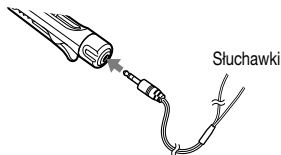

Elementy odtwarzacza i elementy sterujące

Odtwarzacz CD

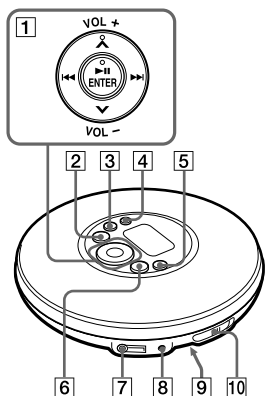

Pilot (tylko modele E18, AU2, TW2*)

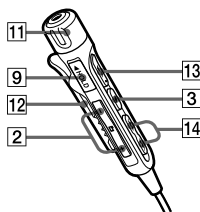

* Kod regionalny zakupionego modelu znajduje się po lewej stronie u góry kodu paskowego na opakowaniu.

Podstawa głośnikowa

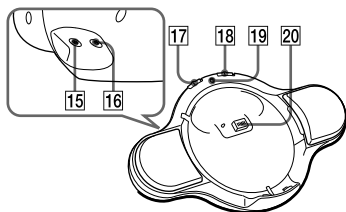

- 1 Przycisk obsługi
▶|| (odtwarzanie/pauza)*/ENTER (☞ str. 15, 16, 18-20, 22, 24-26, 28)
◀◀/▶▶ (☞ str. 18, 20, 24, 26)
^/v (☞ str. 19, 20, 22, 24-26, 28)
VOL +/- (☞ str. 15, 16)
- 2 Odtwarzacz CD:
Przycisk ◻- (☞ str. 18-20, 25)
Pilot:
Przyciski ◻+/- (☞ str. 18)
- 3 Odtwarzacz CD:
Przycisk ■/CHG (☞ str. 11, 12, 18-20, 25-27, 29)
Pilot:
Przycisk ■ (☞ str. 18)
- 4 Przycisk SEARCH (☞ str. 19, 20)
- 5 Przycisk DISPLAY/MENU (☞ str. 21, 22, 24, 26, 28)
- 6 Przycisk ◻+ (☞ str. 18, 19, 25)
- 7 Gniazdo ☉ (słuchawkowe) (☞ str. 15)
- 8 Gniazdo DC IN 3 V (☞ str. 12, 14)
- 9 Przełącznik HOLD (z tyłu odtwarzacza) (☞ str. 19)
- 10 Przełącznik OPEN (☞ str. 10, 15)
- 11 Pokrętko VOL +/- (☞ str. 15)
- 12 Klips
- 13 Przycisk ▶|| (odtwarzaj/pauza)* (☞ str. 15, 18)
- 14 Przyciski ◀◀/▶▶ (☞ str. 18)
- 15 Gniazdo AUX IN (☞ str. 31)
- 16 Gniazdo DC IN 3 V (☞ str. 16)
- 17 Przełącznik ☉ (słuchawki)/☞ (głośnik) (☞ str. 16, 17, 31)
- 18 Przełącznik CHG/OFF•POWER ON (☞ str. 11, 17)
- 19 Kontrolka pracy (☞ str. 16)
- 20 Złącze odtwarzacza (☞ str. 35)

* Na tym przycisku znajduje się wypukłość.

ciąg dalszy ➡

Wyświetlacz

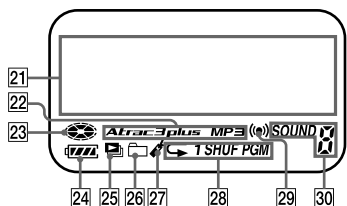

- 21 Znakowy wyświetlacz informacyjny (☞ str. 21)
- 22 Wskaźnik Atrac3plus/MP3 (☞ str. 5)
- 23 Wskaźnik płyty (☞ str. 15)
- 24 Wskaźnik akumulatora (☞ str. 13)
- 25 Wskaźnik listy odtwarzania
- 26 Wskaźnik grupy
- 27 Wskaźnik zakładki (☞ str. 24)
- 28 Wskaźnik trybu odtwarzania
- 29 Wskaźnik wyłącznika czasowego (☞ str. 29)
- 30 Wskaźnik ustawień dźwięku

Przygotowanie źródła zasilania (akumulatora)

Przed pierwszym użyciu lub po rozładowaniu akumulator należy naładować. W celu utrzymania pierwotnej pojemności akumulatora przez dłuższy okres czasu należy go ładować tylko po całkowitym rozładowaniu (gdy na wyświetlaczu pojawi się napis „Low Battery”). Ponieważ znajdująca się w zestawie podstawka głośnikowa przeznaczona jest wyłącznie do tego odtwarzacza, nie można jej używać do ładowania akumulatorów innych modeli.

- 1 Przesuń przełącznik OPEN, aby otworzyć pokrywę odtwarzacza.

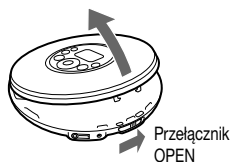

- 2 Otwórz pokrywę kieszeni na baterie wewnątrz odtwarzacza.

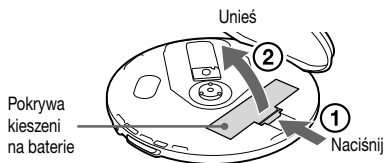

- 3 Włóż akumulator NH-7WMAA, dopasowując znak ⊕ do schematu umieszczonego w komorze baterii.

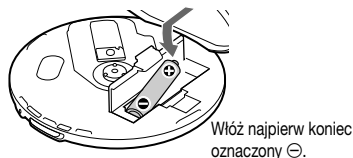

4 Zamknij pokrywę, aż usłyszysz charakterystyczny dźwięk.

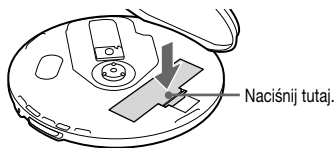

5 Podłącz zasilacz sieciowy do znajdującej się w zestawie podstawki głośnikowej. Następnie umieść odtwarzacz CD na podstawce i zatrzaśnij; symbol ▼ na odtwarzaczu powinien być ustawiony przy symbolu ▲ na podstawce. Dociśnij odtwarzacz, aby bezpiecznie umieścić go w podstawce.

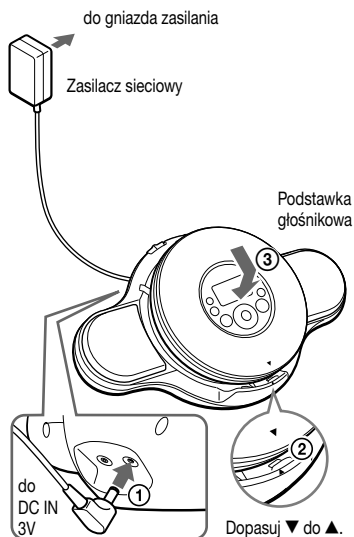

6 Ustaw przełącznik podstawki w położeniu „CHG/OFF”. Następnie naciśnij przycisk ■/CHG, na odtwarzaczu CD, aby rozpocząć ładowanie.

Na wyświetlaczu miga napis „Charging”, zaś poszczególne sekcje symbolu  kolejno się zapalają.

② Naciśnij ■/CHG.

① Ustaw w położeniu „CHG/OFF”.

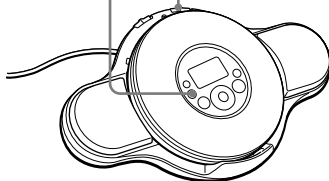

Po całkowitym naładowaniu akumulatora napis „Charging” znika.

Uwagi

- Nie należy ładować akumulatorów innych niż akumulator NH-7WMAA.
- Naciśnięcie przycisku ►II/ENTER w trakcie ładowania powoduje jego przerwanie i rozpoczęcie odtwarzania płyty CD.
- Podczas ładowania odtwarzacz i akumulator rozgrzewają się. Jest to normalne zjawisko, które nie powoduje zagrożenia.
- Jeżeli odtwarzacz nie będzie używany przez dłuższy czas, należy wyjąć z niego akumulator.
- W czasie ładowania kontrolka pracy podstawki głośnikowej nie świeci się.

ciąg dalszy ➞

Ładowanie akumulatora bez korzystania z podstawki głośnikowej

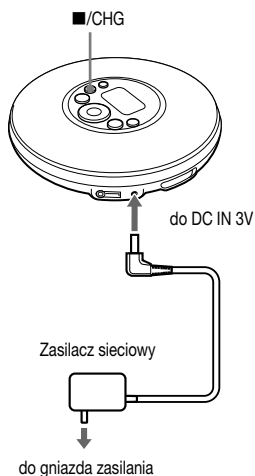

1 Podłącz zasilacz sieciowy do gniazda DC IN 3V w odtwarzaczu CD i do gniazda zasilania.

2 Naciśnij przycisk ■/CHG.

Ładowanie rozpocznie się.

Wymywanie akumulatora

Sposób wymywania akumulatora przedstawiono na rysunku poniżej.

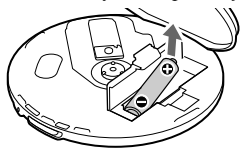

Uwagi odnośnie okresu przydatności akumulatora i momentu jego wymiany

Akumulator nowy lub nieużywany przez dłuższy czas może nie naładować się do końca.

W takim przypadku należy go ładować do momentu, aż napis „Charging” na wyświetlaczu zgaśnie, po czym używać odtwarzacza do momentu całkowitego rozładowania (gdy na wyświetlaczu pojawi się napis „Low Battery”). Procedurę taką należy powtórzyć kilkakrotnie.

Jeśli czas pracy akumulatora jest nadal o około połowę krótszy od normalnego mimo zastosowania tej procedury, należy wymienić akumulator na nowy.

Uwaga odnośnie przenoszenia akumulatora

Przy przenoszeniu akumulatora należy używać znajdującego się w zestawie pudełka na akumulator, chroniącego go przed wysoką temperaturą. Zetknięcie akumulatora z metalowymi przedmiotami może spowodować zwarcie, a w konsekwencji jego rozgrzanie lub zapalenie.

Stosowanie zwykłych baterii

W odtwarzaczu można wyłączyć używać baterii następującego typu:

• Bateria alkaliczna LR6 (rozmiar AA)

- 1 Przesuń przełącznik OPEN, aby otworzyć pokrywę odtwarzacza.
- 2 Otwórz pokrywę kieszeni na baterie wewnątrz odtwarzacza.
- 3 Włóż baterię LR6 (rozmiar AA) (nie dołączoną do zestawu) w taki sposób, aby jej oznaczenie ⊕ było ustawione zgodnie z rysunkiem, a następnie zatrzasknij pokrywę.

Sprawdzanie poziomu energii akumulatora/baterii

Poziom energii akumulatora/baterii jest pokazywany na wyświetlaczu (patrz rysunek poniżej). W miarę gaśnięcia poszczególnych sekcji czarnego wskaźnika akumulator/bateria rozładowuje się coraz bardziej.

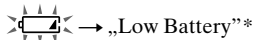
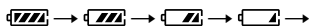

* Sygnał dźwiękowy.

Po rozładowaniu należy wymienić baterię lub naładować akumulator.

Uwagi

- Wskaźnik na wyświetlaczu pokazuje orientacyjny poziom energii akumulatora/baterii. Na przykład, gdy wyświetlana jest tylko jedna sekcja, nie musi to oznaczać, że akumulator naładowany jest w jednej czwartej swojej pojemności.
- W zależności od warunków pracy odtwarzacza wskaźnik może pokazywać większą lub mniejszą wartość w stosunku do rzeczywistego poziomu energii akumulatora/baterii.

Czas pracy akumulatora/baterii ¹⁾

W przypadku korzystania z jednej baterii alkalicznej²⁾

	G-PROTECTION	
	„1”	„2”
Audio CD	22	20
ATRAC CD ³⁾	41	38
MP3 CD ⁴⁾	26	24

W przypadku korzystania z jednego akumulatora NH-7WMAA (ładowanego przez około 5 godzin⁵⁾)

	G-PROTECTION	
	„1”	„2”
Audio CD	10	9
ATRAC CD ³⁾	17	15
MP3 CD ⁴⁾	12	11

- 1) Wartość zmierzona zgodnie z normą JEITA (Japan Electronics and Information Technology Industries Association) Podany czas odtwarzania jest przybliżoną liczbą godzin przy usytuowaniu odtwarzacza na płaskiej i stabilnej powierzchni i po ustawieniu opcji „POWER SAVE” na wartość „ON” (☉ str. 30). Wartość ta może różnić się od podanej w zależności od sposobu korzystania z odtwarzacza.
- 2) Przy zastosowaniu baterii alkalicznej LR6 (SG) firmy Sony (produkowanej w Japonii).
- 3) Nagrana z szybkością 48 kb/s.
- 4) Nagrana z szybkością 128 kb/s.
- 5) Czas ładowania może różnić się w zależności od sposobu korzystania z akumulatora/baterii.

Uwagi odnośnie akumulatorów i baterii

- Nie wolno ładować zwykłych baterii.
- Nie wolno wrzucać akumulatorów ani baterii do ognia.
- Nie należy nosić baterii ani akumulatora w kieszeni itp. z monetami lub innymi metalowymi przedmiotami. Przypadkowe zwarcie przeciwnych biegunów metalowym przedmiotem może spowodować nagrzewanie się akumulatora lub baterii.
- Baterie lub akumulator należy wyjąć z urządzenia, jeśli nie będą używane przez dłuższy czas.
- Jeśli nastąpił wyciek elektrolitu z baterii lub akumulatora, należy wyczyścić dokładnie kieszeń baterii i włożyć nowe baterie/akumulator. W przypadku kontaktu elektrolitu ze skórą należy go dokładnie zmyć.

ciąg dalszy ➡

Korzystanie z zasilacza sieciowego

Do zasilania odtwarzacza można użyć zasilacza sieciowego, bez akumulatora czy baterii.

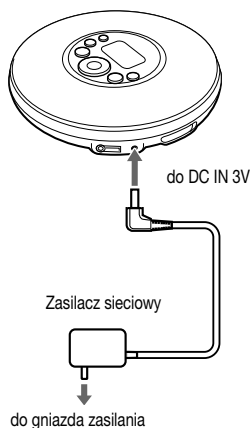

1 Podłącz zasilacz sieciowy do gniazda DC IN 3 V w odtwarzaczu CD i do gniazda zasilania.

Uwagi dotyczące zasilacza

- Jeśli odtwarzacz nie będzie używany przez dłuższy okres czasu, należy odłączyć wszystkie źródła zasilania.
- Należy korzystać wyłącznie z zasilacza sieciowego należącego do wyposażenia urządzenia. Jeśli odtwarzacz CD został dostarczony bez zasilacza, należy użyć zasilacza sieciowego AC-E30HG (nieдоступny w Australii). Użycie innego zasilacza sieciowego może powodować nieprawidłowe działanie odtwarzacza.

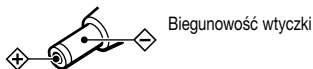

- Nie należy dotykać zasilacza mokrymi rękami.
- Zasilacz sieciowy należy podłączyć do łatwo dostępnego gniazda zasilania. W przypadku zauważenia jakichkolwiek nieprawidłowości w działaniu zasilacza sieciowego należy natychmiast odłączyć go od gniazda zasilania.

Odtwarzanie płyt CD

1 Przesuń przełącznik OPEN, aby otworzyć pokrywę odtwarzacza.

Upřednio podłącz do odtwarzacza słuchawki.

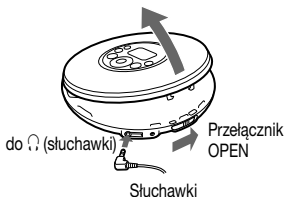

2 Umieść płytę CD w odtwarzaczu i zamknij pokrywę.

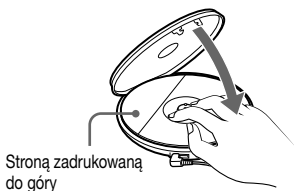

3 Naciśnij ►II/ENTER.

(płyta) zacznie się obracać i rozpocznie się odtwarzanie.

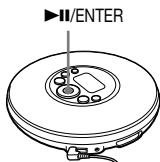

4 Ustaw głośność, naciskając przycisk VOL +/-.

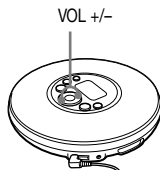

Na pilocie (tylko modele E18, AU2, TW2)

Po umieszczeniu płyty CD w odtwarzaczu (punkt 2) naciśnij ►II i ustaw głośność, obracając pokrętkę VOL +/-.



Wymowanie płyty CD

Naciśnij okrągły występ znajdujący się pośrodku talerza i wyjmij płytę.



Odtwarzanie płyt CD przy korzystaniu z podstawki głośnikowej

- 1** Przesuń przełącznik OPEN, aby otworzyć pokrywę odtwarzacza.
- 2** Umieść płytę CD w odtwarzaczu i zamknij pokrywę.
- 3** Podłącz zasilacz sieciowy do znajdującej się w zestawie podstawki głośnikowej. Następnie umieść odtwarzacz CD na podstawie i zatrzaśnij; symbol ▼ na odtwarzaczu powinien być ustawiony przy symbolu ▲ na podstawie. Dociśnij odtwarzacz, aby bezpiecznie umieścić go w podstawie.

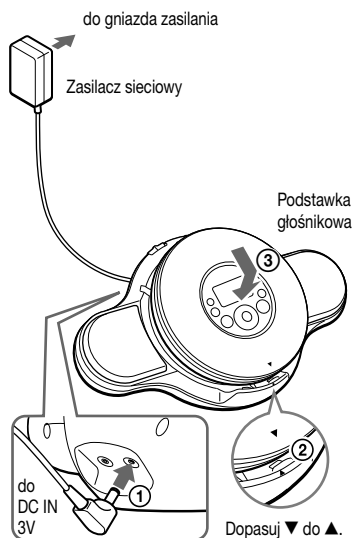

- 4** Ustaw przełączniki na podstawie w położeniu „POWER ON” i 🔊. Kontrolka pracy zacznie świecić.

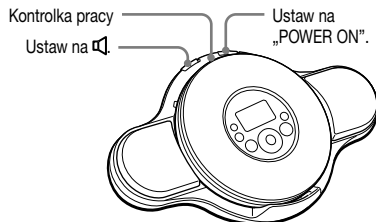

- 5** Naciśnij przycisk ►||/ENTER odtwarzacza. Z głośników będzie słyszalny dźwięk.

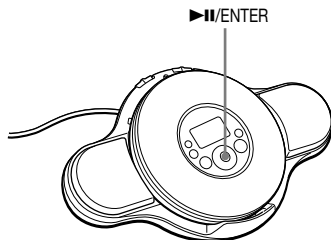

- 6** Ustaw głośność, naciskając przycisk VOL +/- na odtwarzaczu.

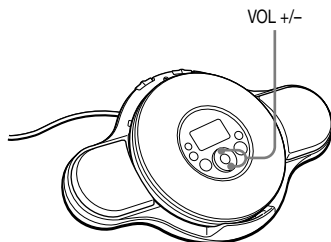

Wymijanie płyty CD

Zdejmij odtwarzacz CD z podstawki głośnikowej. Następnie naciśnij okrągły występ znajdujący się pośrodku talerza i wyjmij płytę.

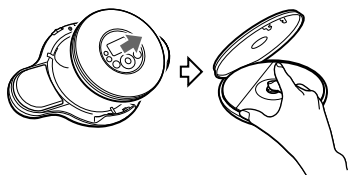

- Podczas korzystania z podstawki głośnikowej bez podłączonego zasilacza sieciowego głośność dźwięku dochodzącego z głośników obniża się, ponieważ emitowany dźwięk nie przechodzi przez wzmacniacz wbudowany w podstawkę.

ciąg dalszy ➞

Odtwarzanie płyt CD przy korzystaniu ze słuchawek podłączonych do odtwarzacza

W punkcie 4 procedury „Odtwarzanie płyt CD przy korzystaniu z podstawki głośnikowej” (☞ str. 16) ustaw przełącznik \odot/\square na podstawie w położeniu \odot .

Korzystanie z podstawki głośnikowej bez zasilacza sieciowego

- 1 Włóż baterię, postępując zgodnie z procedurą „Stosowanie zwykłych baterii” (☞ str. 12).
- 2 Ustaw przełącznik **CHG/OFF•POWER ON** na podstawie w położeniu **CHG/OFF**.
- 3 Ustaw przełącznik \odot/\square na podstawie w położeniu \square .
- 4 Naciśnij przycisk **▶II/ENTER** na odtwarzaczu.

Uwagi

- Nie można zmieniać płyt CD, gdy odtwarzacz jest podłączony do podstawki głośnikowej.
- Przed umieszczeniem odtwarzacza CD na podstawie, należy prawidłowo zamknąć jego pokrywę.
- Przy przenoszeniu podstawki z podłączonym odtwarzaczem należy trzymać zarówno podstawkę, jak i odtwarzacz.
- Przy odtwarzaniu płyty CD, gdy odtwarzacz jest podłączony do podstawki, przywrócone zostaje domyślne ustawienie głośności.

Podstawowe czynności związane z odtwarzaniem (rozpoczynanie, zatrzymywanie, wyszukiwanie)

Aby		Operacja
Rozpocząć odtwarzanie	Rozpocząć odtwarzanie od pierwszego utworu	Przy zatrzymanym odtwarzaniu naciśnij i przytrzymaj przycisk ► /ENTER (przycisk ► na pilocie) do momentu rozpoczęcia odtwarzania.
Zatrzymać odtwarzanie	Przerwać/wznówić odtwarzanie po przerwaniu	Naciśnij przycisk ► /ENTER (przycisk ► na pilocie).
	Zatrzymać odtwarzanie	Naciśnij przycisk ■ (stop)/CHG (przycisk ■ na pilocie).
Przeprowadzić wyszukiwanie	Odnaleźć początek aktualnie odtwarzanego utworu ¹⁾	Jeden raz naciśnij przycisk ◀◀◀.
	Odnaleźć początek jednego z poprzednich utworów ¹⁾	Naciskaj przycisk ◀◀◀.
	Odnaleźć początek następnego utworu ¹⁾	Jeden raz naciśnij przycisk ►►►.
	Odnaleźć początek jednego z następnich utworów ¹⁾	Naciskaj przycisk ►►►.
	Szybko przewinąć do tyłu ¹⁾³⁾	Naciśnij i przytrzymaj przycisk ◀◀◀.
	Szybko przewinąć do przodu ¹⁾³⁾	Naciśnij i przytrzymaj przycisk ►►►.
	Przejdź do jednej z następnich grup ²⁾	Naciskaj przycisk ◻ (grupa) +.
	Przejdź do jednej z poprzednich grup ²⁾	Naciskaj przycisk ◻ (grupa) –.

1) Funkcja dostępna w trakcie odtwarzania i po jego przerwaniu (pauza).

2) Funkcja dostępna podczas odtwarzania płyty innej niż audio CD.

3) Funkcja niedostępna w odniesieniu do plików MP3 zapisanych na płycie CD-R/CD-RW w formacie zapisu pakietowego.

Blokowanie przycisków (HOLD)

Zablokowanie przycisków zapobiega ich przypadkowemu naciśnięciu podczas przenoszenia odtwarzacza.

1 Przesuń przełącznik HOLD z tyłu odtwarzacza w kierunku wskazywanym strzałką.

Naciśnięcie dowolnego przycisku przy aktywnej funkcji HOLD powoduje miganie napisu „HOLD”.

Modele wyposażone w pilot:

Funkcję HOLD można uaktywnić oddzielnie dla pilota i odtwarzacza (z tyłu). Na przykład nawet po uaktywnieniu funkcji HOLD na odtwarzaczu można go obsługiwać za pomocą pilota, o ile funkcja ta nie została uaktywniona również na nim.

Odblokowanie przycisków

Przesuń przełącznik w kierunku przeciwnym do wskazywanego strzałką.

Wyszukiwanie ulubionych utworów/plików

Wyszukiwanie według grup (widok plików)

W przypadku płyt ATRAC CD lub MP3 CD, na których zapisano szereg utworów, pliki można wyszukiwać, sprawdzając nazwy grup (nie dotyczy płyt audio CD) i plików sąsiadujących z plikiem właśnie odtwarzanym.

1 Naciskaj przycisk SEARCH.

Na wyświetlaczu pojawią się nazwy grup i plików leżących w pobliżu bieżącego pliku.

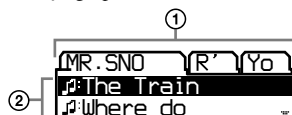

- ① Nazwy grup
- ② Nazwy plików

2 Naciskając przycisk \square + lub \square -, wybierz grupę.

3 Naciskając przycisk \wedge lub \vee , wybierz plik.

4 Naciśnij \blacktriangleright /II/ENTER.

Rozpocznie się odtwarzanie wybranego pliku.

Anulowanie wyszukiwania

Naciśnij przycisk \blacksquare .

ciąg dalszy \Rightarrow

Wyszukiwanie z listy grup/ plików (widok listy)

Utwór/plik można odnaleźć, sprawdzając typ formatu źródła dźwięku oraz nazwy grup i plików.

1 Naciskaj przycisk SEARCH.



Przy odtwarzaniu płyty CD z danymi audio w różnych formatach:

Najpierw wyświetlany jest ekran wyboru typu formatu, np. „ATRAC ROOT” i „MP3 ROOT”.

Naciśnij przycisk ►II/ENTER.

2 Naciskając przycisk ^ lub v, wybierz grupę, a następnie naciśnij ►II/ENTER.

3 Naciskając przycisk ^ lub v, wybierz plik.

4 Naciśnij ►II/ENTER.

Rozpocznie się odtwarzanie wybranego pliku.

Aby wrócić do poprzedniego ekranu

Naciśnij przycisk ◀◀ lub ◻-.

Anulowanie wyszukiwania

Naciśnij przycisk ■.

Wyświetlanie informacji na temat płyty CD

Informacje na temat płyty CD można wyświetlić na wyświetlaczu.

W zależności od regionu, w którym odtwarzacz CD został zakupiony, domyślnym językiem może nie być „ENGLISH”. W razie potrzeby zmień ustawienie LANGUAGE (☞ str. 29). W przypadku odtwarzania płyty MP3 CD zawierającej pliki z etykietami ID3 wyświetlane są informacje zawarte w takich etykietach (przy braku etykiet ID3 wyświetlana jest nazwa pliku lub nazwa grupy) (☞ str. 5).

Uwagi

- Na wyświetlaczu odtwarzacza mogą być wyświetlane znaki A-Z, a-z, 0-9 i znak _.
- Przed rozpoczęciem odtwarzania pliku odtwarzacz odczytuje wszystkie informacje na temat pliku i grupy (lub folderu) zapisane na płycie CD. W tym czasie wyświetlany jest napis „Reading”. W zależności od zawartości płyty CD jej odczyt może chwilę potrwać.
- Jeśli plik nie należy do żadnej grupy, na wyświetlaczu pojawia się napis „MP3 ROOT”.

Wyświetlanie informacji na wyświetlaczu

Naciskaj przycisk DISPLAY/MENU.

Audio CD

Numer utworu, czas odtwarzania, który upłynął (nazwa wykonawcy, nazwa utworu)¹⁾

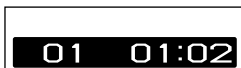

Całkowita liczba utworów na płycie CD, całkowity pozostały czas odtwarzania płyty CD, pozostały czas odtwarzania bieżącego utworu²⁾

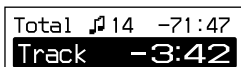

Ekran widoku plików



ATRAC CD/MP3 CD

Nazwa pliku, nazwa wykonawcy³⁾, numer pliku, czas odtwarzania, który upłynął

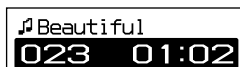

Nazwa grupy³⁾, informacje CODECa⁴⁾, całkowita liczba plików



Ekran widoku plików

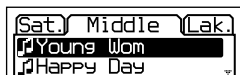

- 1) Przy odtwarzaniu płyty audio CD zawierającej informacje tekstowe, np. CD-TEXT, wyświetlane są informacje podane w nawiasach.
- 2) Informacje wyświetlane są tylko podczas normalnego odtwarzania.
- 3) Podczas odtwarzania „nazwa wykonawcy” nie jest wyświetlana, jeśli płyta nie zawiera etykiet ID3. Gdy wyświetlana jest lista nazw grup/plików, „nazwa wykonawcy” i „nazwa grupy” nie są wyświetlane.
- 4) Wyświetlana jest szybkość transmisji i częstotliwości próbkowania. Przy odtwarzaniu pliku MP3 zapisanego ze zmienną szybkością transmisji VBR (Variable Bit Rate), zamiast szybkości transmisji na wyświetlaczu pojawia się napis „VBR”. W niektórych przypadkach napis „VBR” pojawia się w połowie odtwarzania utworu zamiast na początku.

Zmiana opcji odtwarzania (PLAY MODE)



W odtwarzaczu dostępne są różne opcje odtwarzania, takie jak wybór utworów do odtworzenia czy odtwarzanie utworów w ulubionej kolejności.

Szczegółowe informacje na temat opcji odtwarzania, patrz  str. 23.

Wybierając odpowiednie opcje można również odtwarzać utwory wielokrotnie (odtwarzanie wielokrotne,  str. 25).

1 Naciśnij i przytrzymaj przycisk DISPLAY/MENU do momentu wyświetlenia ekranu menu.



 : PLAY MODE
 : SOUND
 : OPTION

2 Naciskając przycisk \wedge lub \vee , wybierz pozycję „ PLAY MODE”.

3 Po naciśnięciu przycisku \blacktriangleright /ENTER naciśnij \wedge lub \vee , aby wybrać opcję odtwarzania.

Ustawieniem domyślnym jest „ALL” (normalne odtwarzanie).



4 Naciśnij przycisk \blacktriangleright /ENTER.





5 Gdy wyświetlona zostanie opcja „REPEAT”, wybierz ustawienie „ON” lub „OFF” i naciśnij przycisk \blacktriangleright /ENTER.



Powrót do normalnego odtwarzania

Z menu PLAY MODE wybierz opcję „ALL”.

Opcje odtwarzania (PLAY MODE)

Wyświetlacz odtwarzacza CD	Objaśnienie
ALL	Wszystkie utwory z płyty CD zostają odtworzone w kolejności zgodnej z ich numeracją. W przypadku płyt ATRAC CD/MP3 CD kolejność odtwarzania jest inna, zgodna z ustawieniem „PLAY ORDER” w menu OPTION.
GROUP	Odtwarzane są wszystkie pliki z wybranej grupy lub wszystkich grup (tylko płyty ATRAC CD/MP3 CD) ( str. 24).
1	Bieżący utwór zostaje odtworzony jeden raz.
SHUFFLE	Wszystkie utwory z płyty CD zostają odtworzone jeden raz w kolejności losowej.
GROUP SHUFFLE	Wszystkie pliki z wybranej grupy zostają odtworzone jeden raz w kolejności losowej (tylko płyty ATRAC CD/MP3 CD) ( str. 24).
BOOKMARK	Zostają odtworzone utwory, do których dodano zakładki. Odtwarzanie utworów z zakładkami rozpoczyna się w kolejności zgodnej z ich numeracją, a nie w kolejności dodawania zakładek ( str. 24).
PLAYLIST	Zostają odtworzone utwory umieszczone na wybranej liście odtwarzania m3u* (tylko płyty MP3 CD) ( str. 24).
AUTO RANKING	Najczęściej odtwarzane utwory z płyty CD zostają odtworzone w kolejności od 10 do pierwszego.
RANKING SHUF	Maksymalnie 32 utwory zapamiętane przez odtwarzacz jako najczęściej odtwarzane zostają odtworzone w kolejności losowej.
PROGRAM	Maksymalnie 64 utwory zostają odtworzone w ulubionej kolejności ( str. 25).
INTRO	Odtworzonych zostaje ok. 10 pierwszych sekund wszystkich utworów następujących po utworze bieżącym.

*Lista odtwarzania m3u jest plikiem, w którym zakodowana została kolejność odtwarzania plików MP3. Aby móc korzystać z funkcji listy odtwarzania, należy nagrać pliki MP3 na płytę CD-R/CD-RW za pomocą oprogramowania kodującego, które obsługuje format m3u.
Można odtwarzać utwory według 8 pierwszych list (wymienionych według nazwy pliku) pokazywanych na wyświetlaczu odtwarzacza CD.

ciąg dalszy 

Odtwarzanie grup

1 Wykonaj punkty 1 i 2 procedury „Zmiana opcji odtwarzania (PLAY MODE)” (☞ strona 22). W punkcie 3 wybierz opcję „GROUP” lub „GROUP SHUFFLE” i naciśnij przycisk ►II/ENTER.

2 Naciskając przycisk \wedge lub \wedge , wybierz grupę.

Jeśli wybierasz grupę na płycie MP3 CD itd. poprzez przeszukiwanie wszystkich katalogów, naciśnij \lll lub \ggg .

Jeśli wybierasz grupę należącą do tego samego katalogu, naciśnij przycisk \wedge lub \vee .

3 Naciśnij przycisk ■/ENTER i przytrzymaj przez co najmniej 2 sekundy.

Odtwarzacz rozpocznie odtwarzanie wszystkich plików z wybranej grupy.

4 Gdy wyświetlona zostanie opcja „REPEAT”, wybierz ustawienie „ON” lub „OFF” i naciśnij przycisk ►II/ENTER.

Uwaga

Jeśli w grupie nie ma żadnych utworów, na wyświetlaczu pojawi się napis „Invalid”.

Odtwarzanie ulubionych utworów (Bookmark)

1 Podczas odtwarzania utworu, do którego chcesz dodać zakładkę, naciśnij i przytrzymaj przycisk ►II/ENTER do momentu, gdy symbol ✎ zacznie powoli migać.

2 Aby dodać zakładkę do dwóch lub większej liczby utworów, powtórz punkt 1.

Zakładki można dodać do maksymalnie 10 płyt audio CD (maksymalnie 99 utworów na każdej płycie) i maksymalnie 5 płyt ATRAC CD/MP3 CD (maksymalnie 999 utworów na każdej płycie).

3 Naciśnij i przytrzymaj przycisk DISPLAY/MENU do momentu wyświetlenia ekranu menu.

4 Naciskając przycisk \wedge lub \vee , wybierz pozycję „PLAY MODE”, a następnie naciśnij przycisk ►II/ENTER.

5 Naciskając przycisk \wedge lub \vee , wybierz pozycję „BOOKMARK”, a następnie naciśnij przycisk ►II/ENTER.

6 Gdy wyświetlona zostanie opcja „REPEAT”, wybierz ustawienie „ON” lub „OFF” i naciśnij przycisk ►II/ENTER.

Usuwanie zakładek

Podczas odtwarzania utworu z zakładką naciśnij i przytrzymaj przycisk ►II/ENTER do momentu zniknięcia symbolu ✎.

Uwagi

- Przy próbie dodania zakładek do utworów z 11-tej płyty CD (z 6-tej w przypadku odtwarzania płyt ATRAC CD/MP3 CD) zakładki pierwszej odtwarzanej płyty zostaną usunięte.
 - Wszystkie zakładki przechowywane w pamięci zostają usunięte po odłączeniu wszystkich źródeł zasilania.
 - Wszystkie zakładki przechowywane w pamięci zostają również usunięte przy kontynuowaniu odtwarzania, gdy wyświetlany jest napis „Low Battery”, bez naładowania akumulatora.
-

Odtwarzanie utworów z ulubionych list odtwarzania (m3u)

1 W punkcie 3 procedury „Zmiana opcji odtwarzania (PLAY MODE)” (☞ str. 22) wybierz opcję „PLAYLIST”.

2 Naciskając przycisk \wedge lub \vee , wybierz listę odtwarzania.

3 Naciśnij przycisk ►II/ENTER.

Odtwarzanie utworów w ulubionej kolejności (PGM)

- 1 Po zatrzymaniu odtwarzania, w punkcie 3 procedury „Zmiana opcji odtwarzania (PLAY MODE)” (☞ str. 22) wybierz opcję „PROGRAM”, a następnie naciśnij przycisk ►II/ENTER.



- 2 Naciskając przycisk \wedge lub \vee , wybierz utwór, a następnie naciśnij i przytrzymaj przycisk ►II/ENTER do momentu zmiany wyświetlanych informacji.

Przy odtwarzaniu płyty ATRAC CD/MP3 CD można również wybrać plik należący do innej grupy, naciskając przycisk $\square+$ lub $\square-$.

- 3 Powtarzaj punkt 2 w celu wybrania utworów w ulubionej kolejności.

Można wybrać maksymalnie 64 utwory. Po zakończeniu wprowadzania 64 utworu na wyświetlaczu pojawia się numer pierwszego wybranego utworu (audio CD)/nazwa pliku (ATRAC CD/MP3 CD).

W przypadku wybrania 65 utworów lub więcej utwory wybrane jako pierwsze są kolejno usuwane.

- 4 Naciśnij przycisk ►II/ENTER.

Rozpocznie się odtwarzanie utworów w wybranej kolejności.

Sprawdzanie programu

- 1 Po zatrzymaniu odtwarzania, w punkcie 3 procedury „Zmiana opcji odtwarzania (PLAY MODE)” (☞ str. 22) wybierz opcję „PROGRAM”, a następnie naciśnij przycisk ►II/ENTER.

- 2 Naciśnij i przytrzymaj przycisk ►II/ENTER do momentu zmiany wyświetlanych informacji. Każde naciśnięcie przycisku ►II/ENTER powoduje, że utwory są wyświetlane w kolejności odtwarzania.

Aby anulować odtwarzanie wg programu Naciśnij przycisk ■.

Wielokrotne odtwarzanie utworów (Repeat play)

- 1 W punkcie 5 procedury „Zmiana opcji odtwarzania (PLAY MODE)” (☞ str. 22) wybierz opcję „ON”.

Powrót do normalnego odtwarzania Wybierz opcję „OFF”.

Zmiana jakości dźwięku

Szczegółowe informacje na temat ustawień elementów menu SOUND, patrz  str. 27.

Wybór jakości dźwięku

Istnieje możliwość określenia ustawień opcji „EQUALIZER” i/lub „CLEARBASS”.

Użycie obu opcji pozwala na uzyskanie dużo lepszego brzmienia tonów niskich przy pożądanej jakości dźwięku.

1 Naciśnij i przytrzymaj przycisk **DISPLAY/MENU** do momentu wyświetlenia ekranu menu.

2 Naciskając przycisk \wedge lub \vee , wybierz pozycję „**SOUND**”.



3 Po naciśnięciu przycisku **▶II/ENTER**, naciskając przycisk \wedge lub \vee wybierz element menu, dla którego chcesz określić ustawienia, a następnie naciśnij przycisk **▶II/ENTER**.

4 Naciskając przycisk \wedge lub \vee , wybierz odpowiednią opcję, a następnie naciśnij przycisk **▶II/ENTER**.

Dostosowanie jakości dźwięku

Istnieje możliwość dostosowania jakości dźwięku dla każdego zakresu częstotliwości oddzielnie, z jednoczesnym sprawdzaniem kształtu fali na wyświetlaczu.

1 W punkcie 3 procedury „Wybór jakości dźwięku” wybierz opcję „EQUALIZER”, a w punkcie 4 opcję „CUSTOM”.

Najpierw wyświetlany jest zakres „Low”. Dostępne są 3 zakresy częstotliwości: „Low” (zakres niskich częstotliwości), „Mid” (zakres średnich częstotliwości), „High” (zakres wysokich częstotliwości).



2 Naciśnij i przytrzymaj przycisk **◀◀** lub **▶▶** przez co najmniej **2 sekundy**, aby wybrać zakres częstotliwości.

3 Naciskając przycisk **◀◀** lub **▶▶**, wybierz kształt fali.

Dla każdego zakresu częstotliwości w pamięci przechowywane są 3 kształty.



Zakres częstotliwości

4 Naciskając przycisk \wedge lub \vee , wybierz głośność dźwięku.

Dostępnych jest 7 poziomów głośności dźwięku.

Głośność dźwięku



5 Powtórz punkty od 2 do 4, aby określić ustawienia dla pozostałych 2 zakresów częstotliwości.

6 Naciśnij przycisk **▶II/ENTER**.

Aby wrócić do poprzedniego ekranu Naciśnij przycisk **■**.

Aby anulować operację ustawiania jakości dźwięku

Naciskaj **■** przez co najmniej 2 sekundy.

Uwagi

- Jeśli przy zwiększeniu głośności ustawienia jakości dźwięku powodują jego zniekształcenie, należy zmniejszyć głośność.
- W przypadku odczuwania różnicy w głośności dźwięku pomiędzy ustawieniem „CUSTOM” a innymi ustawieniami jakości dźwięku należy odpowiednio skorygować głośność.

Elementy menu SOUND

Aby wrócić do poprzedniego ekranu, naciśnij przycisk **■**. Aby anulować operację zmiany ustawień, naciśnij przycisk **■** i przytrzymaj przez co najmniej 2 sekundy.

Element menu	Opcje (●: ustawienie domyślne)	
EQUALIZER (ustawienia korektora)	● OFF	Normalna jakość dźwięku
	SOFT	Do odtwarzania utworów wokalnych, z uwydatnieniem środkowego zakresu częstotliwości
	ACTIVE	Do odtwarzania dźwięków żywych, z uwydatnieniem górnego i dolnego zakresu częstotliwości
	HEAVY	Do odtwarzania mocnych dźwięków, z większym uwydatnieniem górnego i dolnego zakresu częstotliwości w porównaniu z ustawieniem ACTIVE
	CUSTOM	Jakość dźwięku określona przez użytkownika (szczegółowe informacje, patrz  str. 26)
CLEARBASS (ustawienia tonów niskich)	● OFF	Normalna jakość dźwięku
	1	Wzmocnienie tonów niskich
	2	Silniejsze wzmocnienie tonów niskich niż przy ustawieniu 1
	3	Silniejsze wzmocnienie tonów niskich niż przy ustawieniu 2

Uwaga

W przypadku zmiany ustawień elementu EQUALIZER po wprowadzeniu ustawień elementu CLEARBASS, ustawienia elementu EQUALIZER mają pierwszeństwo.

Przy określaniu ustawień elementu EQUALIZER i elementu CLEARBASS należy najpierw określić ustawienia elementu EQUALIZER.

Zmiana ustawień opcjonalnych

Szczegółowe informacje na temat ustawień elementów menu OPTION, patrz  str. 29.

Określanie ustawień różnych funkcji

Istnieje możliwość określenia ustawień różnych funkcji, np. języka menu i kolejności odtwarzania grup/plików.

1 Naciśnij i przytrzymaj przycisk **DISPLAY/MENU** do momentu wyświetlenia ekranu menu.

2 Naciskając przycisk \wedge lub \vee , wybierz pozycję „ **OPTION**”.



3 Po naciśnięciu przycisku **►II/ENTER**, naciskając przycisk \wedge lub \vee wybierz element menu, dla którego chcesz określić ustawienia, a następnie naciśnij przycisk **►II/ENTER**.

4 Naciskając przycisk \wedge lub \vee , wybierz odpowiednią opcję, a następnie naciśnij przycisk **►II/ENTER**.

Przy określaniu ustawień elementu „LANGUAGE” lub „PLAY ORDER” powtórz punkt 3.

Elementy menu OPTION

Aby wrócić do poprzedniego ekranu, naciśnij przycisk **■**. Aby anulować operację zmiany ustawień, naciśnij przycisk **■** i przytrzymaj przez co najmniej 2 sekundy.

Elementy menu	Opcje (●: ustawienia domyślne)			
LANGUAGE (język menu itd.)	MENU	● ENGLISH	Wybierz język menu, komunikatów ostrzegawczych itd.	
		FRENCH	Ustawienia domyślne różnią się	
		GERMAN	w zależności od rejonu, gdzie został	
		ITALIAN	zakupiony odtwarzacz CD.	
		PORTUGUESE		
		RUSSIAN		
		SPANISH		
		TEXT ¹⁾	● AUTO	Wybierz język tekstu CD-TEXT, etykiet ID3 itd.
		ENGLISH	Po wybraniu funkcji „AUTO” można	
		FRENCH	odczytać tekst w następującym języku.	
GERMAN	Ustawienia domyślne różnią się			
ITALIAN	w zależności od rejonu, gdzie został			
PORTUGUESE	zakupiony odtwarzacz CD.			
RUSSIAN				
SPANISH				
G-PROTECTION ¹⁾ (zabezpieczenie przed przeskokami dźwięku)	● 1	Zabezpieczenie przed przeskokami dźwięku, z zapewnieniem jego wysokiej jakości.		
	2	Lepsze zabezpieczenie przed przeskokami dźwięku.		
AVLS ²⁾ (ograniczenie głośności)	● OFF	Głośność można zmieniać bez żadnych ograniczeń.		
	ON	Maksymalna głośność jest ograniczona w celu ochrony słuchu.		
TIMER (wyłącznik czasowy)	● OFF	Wyłącznik czasowy nie działa.		
	1-99 min	Na wyświetlaczu odtwarzacza wyświetlany jest symbol (●). Wybierając tę opcję podczas odtwarzania, można sprawdzić pozostały czas odtwarzania. Wielokrotnie naciskaj przycisk Λ lub V , aby zwiększyć lub zmniejszyć okres czasu w odstępach 5-minutowych lub naciskaj przycisk Λ lub V , aby zwiększyć lub zmniejszyć okres czasu w odstępach 1-minutowych. Ustawieniem domyślnym jest „10 min”.		
BEEP (dźwiękowe potwierdzenie operacji)	● ON	Przy naciśnięciu przycisków lub wykonywaniu innych operacji rozlega się sygnał dźwiękowy. ³⁾		
	OFF	Sygnał dźwiękowy jest wyłączony.		
SEAMLESS ¹⁴⁾ (odtwarzanie utworów w sposób ciągły)	● OFF	Płyta CD jest odtwarzana tak, jak została nagrana, z przerwami pomiędzy utworami.		
	ON	Płyta CD jest odtwarzana z pominięciem przerw między utworami.		

ciąg dalszy ➡

Elementy menu	Opcje (●: ustawienia domyślne)		
POWER SAVE (oszczędność energii)	● OFF	Funkcja POWER SAVE nie działa.	
	ON	Określenie ustawień elementów menu SOUND nie odnosi skutku.	
PLAY ORDER ¹⁾ (kolejność odtwarzania)	TRACK	● NORMAL	Odtwarzanie utworów w kolejności ich nagrywania.
		ID3TAG TNO	Odtwarzanie w kolejności numerów etykiet ID3.
		FILE NAME	Odtwarzanie w kolejności alfabetycznej nazw plików.
	GROUP	● OFF	Odtwarzanie utworów w kolejności ich nagrywania.
ON		Odtwarzanie w kolejności alfabetycznej nazw grup.	
CD-EXTRA ¹⁾⁵⁾ (odtwarzanie według formatu płyty)	● OFF	Wybierz ustawienie „OFF”, jeśli płytę CD możesz odtworzyć w normalny sposób.	
	ON	Jeśli nie możesz odtworzyć płyty CD-Extra, wybierz ustawienie „ON”. Teraz płytę można odtworzyć.	

1) Można ustawić tylko wówczas, gdy odtwarzanie jest zatrzymane.

2) AVLS jest skrótem od Automatic Volume Limiter System (system automatycznego ograniczania głośności).

3) Podczas korzystania z podstawki głośnikowej nie słychać sygnału dźwiękowego.

4) Ta funkcja działa tylko w odniesieniu do płyt ATRAC CD.

5) Ta funkcja działa wyłącznie w przypadku płyt Audio CD i CD-Extra.

Uwagi

- Nawet po ustawieniu opcji „G-PROTECTION” na wartość „2” mogą występować przeskoki dźwięku:
 - gdy odtwarzacz CD zostanie poddany silniejszemu wstrząsowi ciągłym niż oczekiwano,
 - przy odtwarzaniu zabrudzonej lub porysowanej płyty CD,
 - w przypadku płyt CD-R/CD-RW, przy odtwarzaniu płyty słabej jakości lub wystąpieniu problemu z urządzeniem lub oprogramowaniem nagrywającym.
- Nawet po ustawieniu opcji „SEAMLESS” na wartość „ON” utwory mogą nie być odtwarzane w sposób ciągły, w zależności od sposobu nagrania materiału źródłowego.

Podłączanie innych urządzeń do podstawki głośnikowej

Przez głośniki podstawki można odtwarzać muzykę z innych urządzeń do niej podłączonych, takich jak odtwarzacz płyt MD czy komputer osobisty. Należy zapoznać się z instrukcją obsługi podłączanego urządzenia. Przed wykonaniem połączeń należy wyłączyć wszystkie urządzenia.

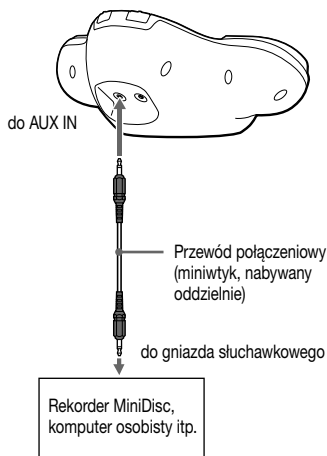

Przełączniki na podstawie należy ustawić w położeniu „POWER ON” i . Ustaw głośność, korzystając z regulatora głośności podłączanego urządzenia.

Uwaga

- Przed rozpoczęciem odtwarzania muzyki należy zmniejszyć głośność w podłączonym urządzeniu w celu uniknięcia uszkodzenia głośników podstawki.
- Podstawkę głośnikową należy podłączyć do gniazda słuchawkowego podłączanego urządzenia. Nie należy podłączać podstawki do gniazda LINE OUT podłączanego urządzenia.

- W przypadku podłączenia innego urządzenia do gniazda AUX IN podstawki głośnikowej, przy odtwarzaniu płyty CD z podłączonego do niej odtwarzacza, dźwięk z podłączonego urządzenia zostaje zmiksowany z dźwiękiem z odtwarzacza CD.

Rozwiązywanie problemów



Jeżeli poniższe sposoby rozwiązywania problemów nie pomogły w usunięciu usterki, należy skontaktować się z najbliższym sprzedawcą Sony.

Zasilanie

Objawy	Przyczyna i/lub działanie naprawcze
Nie można naładować akumulatora.	<ul style="list-style-type: none"> → Brak akumulatora w kieszeni baterii. Włóż akumulator (☞ str. 10). → Naciśnięto przycisk ■ na pilocie. Gdy odtwarzanie jest zatrzymane, naciśnij ■/CHG na odtwarzaczu CD*. → Odtwarzacz CD został nieprawidłowo umieszczony na podstawie głośnikowej. Prawidłowo połącz złącze z tyłu odtwarzacza ze złączem podstawki głośnikowej (☞ str. 11).

* Tylko modele E18, AU2, TW2

Dźwięk





Objawy	Przyczyna i/lub działanie naprawcze
Nawet wielokrotne naciśnięcie przycisku VOL + nie powoduje zwiększenia głośności.	→ Dla funkcji „AVLS” wybrano opcję „ON”. Wybierz opcję „OFF” (☞ str. 29).
Brak dźwięku lub słyszalny tylko szum.	<ul style="list-style-type: none"> → Prawidłowo podłącz wtyki słuchawek. → Wtyki są zabrudzone. Regularnie czyść wtyki słuchawek suchą, miękką szmatką.
Przy odtwarzaniu płyty słyszalny jest szeleszczący dźwięk.	→ Mocno zamknij pokrywę kieszeni baterii (☞ str. 10).
Elementy menu SOUND (DŹWIĘK) nie mogą być ustawione.	→ „POWER SAVE” (OSZCZĘDZANIE ENERGII) jest ustawione na „ON” (Wł.). Ustaw je na „OFF” (Wył.) (☞ str. 30).
Podczas korzystania z podstawki głośnikowej nie słychać dźwięku z głośników.	→ Przełącznik  jest ustawiony na  . Przetaw go na  .

Działanie/odtwarzanie

Objawy	Przyczyna i/lub działanie naprawcze
Czas odtwarzania jest zbyt krótki. Odtwarzanie nie działa.	<ul style="list-style-type: none"> → Sprawdź, czy używasz baterii alkalicznej, a nie manganowej. → Wymień baterię na nową baterię alkaliczną typu LR6 (rozmiar AA) (☞ str. 12). → Kilkakrotnie naładuj i rozładuj akumulator (☞ str. 12).

Objawy	Przyczyna i/lub działanie naprawcze
Nie wszystkie utwory są odtwarzane.	<ul style="list-style-type: none"> → Próbowano odtworzyć pliki zapisane w formacie nieobsługiwanych przez ten odtwarzacz (☞ str. 5). → Zmień ustawienie opcji „CD-EXTRA” w menu OPTION. Płytę można teraz odtworzyć (☞ str. 30).
Na wyświetlaczu pojawia się napis „Low Battery” i odtwarzanie zostaje przerwane.	<ul style="list-style-type: none"> → Akumulator jest całkowicie rozładowany. Naładuj akumulator (☞ str. 10). → Wymień baterię na nową baterię alkaliczną typu LR6 (rozmiar AA) (☞ str. 12).
Na wyświetlaczu pojawia się napis „Hi DC in”.	<ul style="list-style-type: none"> → Użyto zasilacza o wyższym napięciu niż napięcie zasilacza zalecanego lub znajdującego się w wyposażeniu. Używaj wyłącznie zasilacza sieciowego znajdującego się w wyposażeniu lub zalecanego w punkcie „Akcesoria opcjonalne” (☞ str. 36).
Nie można odtworzyć płyty lub po włożeniu płyty do odtwarzacza na wyświetlaczu pojawia się napis „No Disc”.	<ul style="list-style-type: none"> → Płyta CD jest zabrudzona lub uszkodzona. Wyczyść płytę lub ją wymień. → Sprawdź, czy płyta jest włożona stroną zadrukowaną do góry (☞ str. 15). → Wystąpiła kondensacja wilgoci. Pozostaw odtwarzacz w pomieszczeniu na kilka godzin, do momentu wyparowania wilgoci. → Mocno zamknij pokrywę kieszeni baterii (☞ str. 10). → Sprawdź, czy akumulator lub bateria została prawidłowo włożona (☞ str. 10). → Prawidłowo podłącz wtyczkę zasilacza do gniazdka sieciowego (☞ str. 14). → Naciśnij przycisk ►II/ENTER po upływie co najmniej jednej sekundy od podłączenia zasilacza. → Płyta CD-R/CD-RW włożona do odtwarzacza jest pusta. → Występuje problem z jakością płyty CD-R/CD-RW, albo z urządzeniem lub oprogramowaniem nagrywającym.
Po naciśnięciu przycisku miga napis „HOLD”, a płyta nie jest odtwarzana.	<ul style="list-style-type: none"> → Przyciski są zablokowane. Przesuń przełącznik HOLD do tyłu (☞ str. 19).
Odtwarzanie rozpoczyna się od miejsca ostatniego zatrzymania (funkcja wznawiania).	<ul style="list-style-type: none"> → Działa funkcja wznawiania. Aby rozpocząć odtwarzanie od pierwszego utworu, naciśnij przycisk ►II/ENTER (przycisk ☞ na pilocie) przy zatrzymanym odtwarzaniu i przytrzymaj do momentu rozpoczęcia odtwarzania pierwszego utworu, lub otwórz pokrywę odtwarzacza (☞ str. 18). Inny sposób: odłącz wszystkie źródła zasilania, a następnie ponownie włóż akumulator lub podłącz zasilacz sieciowy.
Podczas odtwarzania płyty ATRAC CD lub MP3 CD płyta nie obraca się, lecz dźwięk jest słyszalny normalnie.	<ul style="list-style-type: none"> → Odtwarzacz został tak skonstruowany, że obracanie płyty ATRAC CD lub MP3 CD podczas odtwarzania jest zatrzymywane w celu oszczędności energii. Nie oznacza to usterki odtwarzacza.

ciąg dalszy ➞

Objawy	Przyczyna i/lub działanie naprawcze
Po naciśnięciu przycisku ►II/ENTER lub po zamknięciu pokrywy odtwarzacza na wyświetlaczu pojawia się napis „No File”.	→ Płyta CD-R/CD-RW nie zawiera plików ATRAC3plus/MP3. → Użyto płyty CD-R/CD-RW, z której usunięto dane. → Płyta CD jest zabrudzona.
Informacje na wyświetlaczu ciekłokrystalicznym stają się nieczytelne lub wolno się zmieniają.	→ Odtwarzacz jest używany w temperaturze zbyt wysokiej (powyżej 40°C) lub zbyt niskiej (poniżej 0°C). W temperaturze pokojowej wyświetlacz powróci do stanu normalnego.
Chociaż nie wybrano opcji „BOOKMARK”, symbol  (zakładka) miga.	→ Jeśli wybrano opcję odtwarzania inną niż „BOOKMARK”, symbol  (zakładka) miga.
Odtwarzanie zostało nagle zatrzymane.	→ Zadziałał wyłącznik czasowy. Zmień ustawienie „TIMER” na wartość „OFF” ( str. 29). → Akumulator lub bateria są całkowicie rozładowane. Naładuj akumulator ( str. 10) lub wymień baterię na nową baterię alkaliczną typu LR6 (rozmiar AA) ( str. 12).
Nie można obsługiwać odtwarzacza, a na jego wyświetlaczu pojawia się sekwencja 8 cyfr lub liter.	→ Może to wystąpić przy odtwarzaniu niektórych płyt CD. Odłącz wszystkie źródła zasilania, a następnie ponownie włóż akumulator lub podłącz zasilacz sieciowy. Spróbuj nacisnąć jakiś przycisk odtwarzacza. Jeśli problem będzie się utrzymywał, skontaktuj się z najbliższym sprzedawcą firmy Sony.

Inne

Objawy	Przyczyna i/lub działanie naprawcze
Po zamknięciu pokrywy odtwarzacza płyta CD zaczyna się obracać.	→ Odtwarzacz odczytuje informacje na temat płyty CD, co jest zjawiskiem normalnym.
Nie można prawidłowo obsługiwać odtwarzacza CD pilotem.*	→ Jeden z przycisków odtwarzacza został przypadkowo wciśnięty i pozostaje w takiej pozycji. → Pilot nie jest prawidłowo podłączony.

* Tylko modele E18, AU2, TW2

Czyszczenie odtwarzacza

Czyszczenie obudowy

Obudowę odtwarzacza należy czyścić miękką szmatką lekko zwilżoną wodą lub łagodnym detergentem. Nie wolno używać alkoholu, benzyny ani rozpuszczalnika.

Czyszczenie styków

Styki złącza podstawki głośnikowej należy regularnie czyścić przy użyciu bawełnianego wacika lub suchej szmatki (patrz rysunek poniżej).



Dane techniczne

Odtwarzacz CD

System

Cyfrowy system dźwiękowy do odtwarzania płyt kompaktowych

Właściwości diody laserowej

Materiał: GaAlAs

Długość fali: $\lambda = 770 - 800 \text{ nm}$

Czas trwania emisji: emisja ciągła

Moc wyjściowa lasera: poniżej $44,6 \mu\text{W}$

(Wartość ta mierzona jest w odległości 200 mm od powierzchni obiektywu na bloku głowicy optycznej o rozwarości optycznej 7 mm).

Przetwarzanie cyfrowo-analogowe

Kwarcowe, 1-bitowe sterowanie osią czasu

Pasma przenoszenia

20 - 20 000 Hz $\pm 1 \text{ dB}$ (mierzone wg normy JEITA)

Moc wyjściowa (dla poziomu wejściowego 3 V)

Sluchawki (miniwytyk stereo)

Ok. 5 mW + ok. 5 mW przy 16 Ω

(Ok. 1,5 mW + ok. 1,5 mW przy 16 Ω)*

*Dotyczy klientów z Europy

Wymagane parametry zasilania

- Bateria LR6 (rozmiar AA): 1,5 V (prąd stały) \times 1
- Akumulator Sony NH-7WMAA: 1,2 V (prąd stały) \times 1
- Zasilacz sieciowy (gniazdo DC IN 3 V): 220 V, 50 Hz (model chiński)
120 V, 60 Hz (model meksykański)

Podstawa głośnikowa

Głośniki

System głośnikowy: 36 mm (średnica)

Impedancja: 6 Ω

Znamionowa moc wejściowa: 0,45 W

Maksymalna moc wejściowa: 0,65 W

Wzmacniacz

Znamionowa moc wyjściowa: 0,45 W + 0,45 W
(10% T.H.D., 1 kHz, 6 Ω)

Wejście: przewód wejściowy z miniwytykami stereo

Impedancja wejściowa: 16 k Ω przy 1 kHz
(AUX IN)

ciąg dalszy \Rightarrow

Ogólne

Temperatura pracy

5°C - 35°C

Wymiary (szer./wys./dł.) (bez wystających części i elementów sterujących)

Odtwarzacz CD: ok. 137,8 × 30,9 × 137,8 mm

Podstawa głośnikowa: ok. 258,4 × 97,5 × 138,0 mm

Masa (bez wyposażenia dodatkowego)

Odtwarzacz CD: ok. 178 g

Podstawa głośnikowa: ok. 290 g

Wszystkie produkty powinny posiadać oznaczenia patentów USA i zagranicznych, na których zastosowanie firma Dolby Laboratories udzieliła licencji.

Konstrukcja i dane techniczne mogą ulec zmianie bez uprzedzenia.

Aksesoria opcjonalne



Zasilacz sieciowy*	AC-E30HG
Zestaw głośników aktywnych	SRS-Z1 SRS-Z30
Przewód do akumulatora samochodowego	DCC-E345
Przewód do akumulatora samochodowego i samochodowy zestaw połączeniowy	DCC-E34CP
Samochodowy zestaw połączeniowy	CPA-9C
Przewód połączeniowy	RK-G136
Minisluchawki (nie dotyczy urządzeń sprzedawanych we Francji)	MDR-EX71SL MDR-G04SL MDR-J20SP
Minisluchawki (urządzenia sprzedawane we Francji)	MDR-E808LP

* Dane techniczne zasilaczy sieciowych różnią się w zależności od regionu. Przed dokonaniem zakupu należy sprawdzić wartość napięcia zasilającego w sieci lokalnej oraz kształt wtyczki.

Sprzedawca może nie oferować wszystkich wyżej wymienionych akcesoriów. Szczegółowe informacje na temat akcesoriów dostępnych w danym kraju/regionie można uzyskać u przedstawiciela firmy Sony.

Indeks

Symbole

-  (Akumulator) 11, 13
-  (plyta) 15
- 1 23
-  (Wyłącznik czasowy) 29

A

- ACTIVE 27
- Akcesoria opcjonalne 36
- Akumulator 8, 10
- ALL 23
- ATRAC CD 5
- ATRAC3plus 5
- AUTO RANKING 23
- AVLS 29

B

- Bateria zwykła 12
- BEEP 29
- BOOKMARK 23, 24

C

- CD-Extra 5
- CD-EXTRA 30
- CD-TEXT 21
- CLEARBASS 26, 27
- CUSTOM 27
- Czas pracy akumulatora 13

E

- EQUALIZER 26, 27
- Etykieta ID3 20

F

- Format CD-DA 5
- Funkcja HOLD 19

G

- G-PROTECTION 29
- GROUP 23, 24, 30
- GROUP SHUFFLE 23, 24
- Grupa 6

H

- HEAVY 27

I

- INTRO 23

L

- LANGUAGE 29

M

- MENU 29
- Minisłuchawki 8
- Mix-Mode CD 5
- MP3 CD 5

O

- Odtwarzacz CD 9
- Odtwarzanie 18
- Odtwarzanie według listy odtwarzania m3u 24
- Odtwarzanie wielokrotne 25
- OPTION 29

P

- Pauza 18
- Pilot 8
- PLAY MODE 22
- PLAY ORDER 30
- PLAYLIST 23
- Płyta CD-ROM (SonicStage) 8
- Podstawaka głośnikowa 8, 16, 31
- Pokrywa kieszeni na baterie 10, 12
- POWER SAVE 30
- PROGRAM 23, 25
- Pudełko na akumulator 8

R

- RANKING SHUF 23

S

- SEAMLESS 29
- SHUFFLE 23
- SOFT 27
- SonicStage 4
- SOUND 27

T

- TEXT 29
- TIMER 29
- TRACK 30

W

- Widok listy 20
- Widok plików 19
- Wyszukiwanie 18
- Wyświetlacz 10

Z

- Zasilacz sieciowy 8
- Zatrzymywanie 18

Внимание

Для предотвращения возгорания или поражения электрическим током не допускайте попадания аппарата под дождь и берегите его от сырости.

Не разрешается устанавливать аппарат в закрытом месте, в том числе в книжном шкафу и стенке.

Во избежание пожара нельзя закрывать вентиляционное отверстие аппарата газетой, скатертью, шторой или т.п. Также нельзя ставить зажженную свечу на аппарат.

Во избежание пожара и поражения электрическим током нельзя ставить вазу и др. посуду, наполненную водой, на аппарат.

В некоторых странах ликвидация батареек, используемых для питания данного аппарата, особо оговаривается законодательством. По данному вопросу обратитесь в местные органы власти.

ПРЕДУПРЕЖДЕНИЕ

- ПРИ ОТКРЫТОЙ КРЫШКЕ ИМЕЕТ МЕСТО НЕВИДИМОЕ ИЗЛУЧЕНИЕ ЛАЗЕРА
- НЕ СМОТРИТЕ НА ЛУЧ И НЕ ИСПОЛЬЗУЙТЕ ДЛЯ ЭТОГО ОПТИЧЕСКИЕ ПРИБОРЫ
- ПРИ ОТКРЫТОЙ КРЫШКЕ ИМЕЕТ МЕСТО НЕВИДИМОЕ ИЗЛУЧЕНИЕ ЛАЗЕРА КЛАССА 1M
- НЕ СМОТРИТЕ НА ЛУЧ И НЕ ИСПОЛЬЗУЙТЕ ДЛЯ ЭТОГО ОПТИЧЕСКИЕ ПРИБОРЫ

Маркировка SE является действительной только для тех стран, где она имеет юридическую силу. В основном это касается стран европейской экономической зоны ЕЕА.

Для покупателей в России



Этот знак относится только к адаптеру переменного тока.

Портативный проигрыватель компакт-дисков
Сделано в Китае

Изготовитель: Сони Корпорейшн
Адрес: 6-7-35 Киташинагава, Шинагава-ку,
Токио 141-0001, Япония

Содержание

Создание собственных дисков	
ATRAC CD	4
Какие диски можно воспроизводить на данном проигрывателе?	5
Меры предосторожности	7
Техника безопасности	7
На проигрывателе	7
Обращение с компакт-дисками	7
Наушники	7

Начало работы

Дополнительные принадлежности, входящие в комплект поставки	8
На зарядном устройстве для громкоговорителей	8
Компоненты и элементы управления	9
Подготовка источника питания (аккумулятора)	10
Использование сухой батареи	12
Проверка остающегося заряда батареи	12
Использование адаптера питания переменного тока	13

Воспроизведение

Воспроизведение компакт-диска ...	15
Прослушайте компакт-диски, используя зарядное устройство громкоговорителей	16
Основные операции воспроизведения (воспроизведение, стоп, поиск)	18
Блокировка управления (HOLD)	19
Поиск любимой дорожки/файла	19
Поиск через просмотр групп (Режим просмотра файлов)	19
Поиск через просмотр списка групп/файлов (Просмотр списка)	20
Проверка информации компакт-диска на дисплее	20
Изменение опций воспроизведения (PLAY MODE)	22
Опции воспроизведения (PLAY MODE)	23
Воспроизводимые группы	24
Воспроизведение любимых дорожек (Воспроизведение по закладкам)	24
Воспроизведение списков избранного (воспроизведение списка избранного m3u)	24

Воспроизведение дорожек в избранном порядке (Воспроизведение PGM)	25
Многokrатное воспроизведение дорожек (Повтор воспроизведения)	25
Изменение качества звука	26
Выбор качества звука	26
Настройка качества звука	26
Пункты меню SOUND	27
Изменение дополнительных настроек	28
Настройка различных функций	28
Пункты меню OPTION	29
Подключение других устройств к зарядному устройству громкоговорителя	31
Дополнительная информация	
Устранение неполадок	32
Обслуживание	35
Технические характеристики	35
Принадлежности, не входящие в комплект поставки	36
Алфавитный указатель	37

Эта инструкция описывает то, как использовать проигрыватель. Для входящего в комплект программного обеспечения SonicStage см. "Руководство по установке и эксплуатации".

Предупреждение для пользователей

О входящем в комплект программного обеспечения

В зависимости от типа текста и символов, текст, отображаемый в SonicStage, может быть неправильно воспроизведен на устройстве. Это связано с:

- Ограничениями подсоединённого проигрывателя.
- Нарушениями в функционировании проигрывателя.

ATRAC3plus является торговой маркой корпорации Sony.

“WALKMAN” – зарегистрированный торговый знак Sony Corporation для портативных стереофонических устройств.

 – зарегистрированный торговый знак Sony Corporation.

Создание собственных дисков ATRAC CD

Помимо обычных аудио компакт-дисков, можно воспроизводить оригинальный компакт-диск под названием “ATRAC CD”, который создается вами самостоятельно с помощью поставляемого программного обеспечения SonicStage. С помощью SonicStage на одном CD-R или CD-RW можно записать до 30 аудио компакт-дисков*. Далее следует краткая инструкция по прослушиванию музыки на ATRAC CD.

Установите SonicStage на компьютер.

SonicStage является программой, которая переносит музыку с аудио компакт-дисков на компьютер и создает оригинальные компакт-диски. Она устанавливается с входящего в комплект диска CD-ROM.



Создайте ATRAC CD.

После выбора любимых песен из музыки, сохраненной на компьютере, запишите их на CD-R/CD-RW с помощью SonicStage.

Аудио компакт-диски,
файлы MP3

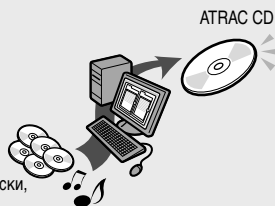

Прослушайте их на данном проигрывателе.

Оригинальный компакт-диск позволяет брать с собой множество песен.



См. входящие в комплект поставки “Руководство по установке и эксплуатации”, где описывается процесс установки SonicStage и создания дисков ATRAC CD.

* Если общее время воспроизведения одного компакт-диска (альбома) составляет примерно 60 минут, а запись выполняется на диск CD-R/CD-RW емкостью 700 Мб со скоростью 48 Кбит/сек в формате ATRAC3plus.

Какие диски можно воспроизводить на данном проигрывателе?



Аудио компакт-диски:

Компакт-диски формата CD-DA

CD-DA (Compact Disc Digital Audio) является стандартом записи, используемом для аудио компакт-дисков.



ATRAC CD:

CD-R/CD-RW, на котором аудиоданные, сжатые в формате ATRAC3plus, записаны с помощью SonicStage*

ATRAC3plus (Adaptive Transform Acoustic Coding3plus) является технологией сжатия аудиоданных, которая совмещает высокое качество звука с высокими коэффициентами сжатия. ATRAC3plus может сжимать аудиофайлы до примерно 1/20 их оригинального размера на скорости 64 Кбит/сек.

Битовые скорости и частоты дискретизации, воспроизводимые данным проигрывателем:

	Битовые скорости	Частоты дискретизации
ATRAC3	66/105/132 Кбит/сек	44,1 кГц
ATRAC3plus	48/64/256 Кбит/сек	44,1 кГц

На дисплее этого проигрывателя может быть воспроизведено до 62 знаков.



Диски MP3:

CD-R/CD-RW, на котором аудиоданные, сжатые в формате MP3, записаны не с помощью программы SonicStage*

Битовые скорости и частоты дискретизации, воспроизводимые данным проигрывателем, указаны ниже. Могут также воспроизводиться файлы с переменной битовой скоростью (VBR).

	Битовые скорости	Частоты дискретизации
MPEG-1 Layer3	32 - 320 Кбит/сек	32/44,1/48 кГц
MPEG-2 Layer3	8 - 160 Кбит/сек	16/22,05/23 кГц
MPEG-2.5 Layer3	8 - 160 Кбит/сек	8/11,025/12 кГц

Данный проигрыватель соответствует версии 1.0/1.1/2.2/2.3/2.4 формата тэга ID3. Тэг ID3 является форматом для добавления определенной информации (названия дорожки, названия альбома, имени артиста и т.п.) в файлы MP3. На данном проигрывателе отображается до 64 символов тэга ID3.



Диски CD-Extra и Mix-Mode CD:

CD-R/CD-RW, на котором одновременно записаны данные в формате CD-DA и в формате CD-ROM*

Если компакт-диск не воспроизводится, измените настройку “CD-EXTRA” в меню OPTION (☞ стр. 30). После этого диск будет воспроизводиться.

Может также воспроизводиться ATRAC CD, на котором одновременно записаны аудиоданные, сжатые в формате MP3, записанные не с помощью программы SonicStage. С помощью SonicStage нельзя создать компакт-диск, на котором записаны смешанные аудиоданные.

* Могут воспроизводиться только диски формата с расширением ISO 9660 Level 1/2 и Joliet.

Музыкальные диски, закодированные с помощью технологий защиты авторский прав

Этот продукт предназначен для воспроизведения дисков, отвечающих требованиям стандарта Compact Disc (CD). В настоящее время некоторые звукозаписывающие компании выпускают различные музыкальные диски, закодированные с помощью технологий защиты авторский прав. Помните, что среди таких дисков встречаются такие, которые не отвечают требованиям стандарта CD, и их нельзя воспроизводить с помощью данного устройства.

Отличия в структурах файлов дисков ATRAC CD и MP3 CD

Диски ATRAC CD и MP3 CD состоят из “файлов” и “групп”. “Файл” является эквивалентом “дорожке” аудио компакт-диска. “Группа” является набором файлов и эквивалентна “альбому”. Для дисков MP3 данный проигрыватель распознает папку MP3, как “группу”, чтобы диски ATRAC CD и MP3 CD имели одинаковое управление.

Используемое количество групп и файлов

- Максимальное количество групп: 256
- Максимальное количество файлов: 999

Порядок воспроизведения дисков ATRAC CD и MP3 CD

Для ATRAC CD файлы воспроизводятся в порядке, выбранном в SonicStage.

Для MP3 CD порядок воспроизведения зависит от способа записи файлов MP3 на диске. Можно также воспроизводить “список воспроизведения”, содержащий порядок воспроизведения файлов MP3. В следующем примере файлы воспроизводятся в порядке от ① до ⑦.

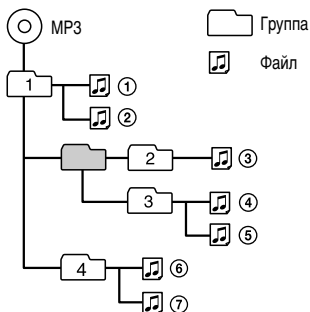

(Максимальные уровни каталогов: 8)

Примечания

- Если файлы ATRAC3plus и MP3 записаны на одном компакт-диске, сначала проигрыватель воспроизведет файлы ATRAC3plus.
- Возможности воспроизведения данного проигрывателя зависят от качества диска и состояния устройства записи.
- Могут вводиться символы A-Z, a-z, 0-9 и _ (подчеркивание).
- На диске с файлами ATRAC3plus/MP3 не следует сохранять файлы других форматов или создавать лишние папки.

О дисках ATRAC CD

- Диски CD-R/CD-RW, записанные в формате ATRAC3plus, не воспроизводятся на компьютере.

О дисках MP3 CD

- Обязательно добавляйте к имени файла расширение “mp3”. Однако при добавлении расширения “mp3” к файлу, имеющему другой формат, этот файл не будет правильно распознаваться проигрывателем.
- Для сжатия источника в файле MP3 рекомендуется установка параметров сжатия в значения “44,1 кГц”, “128 Кбит/сек” и “Постоянная скорость”.
- Для использования при записи максимальной вместимости установите программу записи на “остановку записи”.
- Для того, чтобы за один раз полностью использовать максимальную емкость носителя, не содержащего никаких записей, выберите в программе записи режим “Disc at Once” (“Весь диск сразу”).

Меры предосторожности

Техника безопасности

- В случае попадания внутрь проигрывателя каких либо твердых предметов или жидкости отсоедините его от сети питания и отдайте на проверку квалифицированным специалистам перед дальнейшей эксплуатацией.
- Не вставляйте никакие посторонние предметы в гнездо DC IN 3 V (внешний вход питания).

На проигрывателе

- Поддерживайте линзу в проигрывателе в чистоте, не прикасайтесь к ней. В противном случае линза может оказаться поврежденной, это повлечет сбой в работе проигрывателя.
- Не кладите на проигрыватель тяжелые предметы. Это может привести к повреждению проигрывателя и компакт-диска.
- Не оставляйте проигрыватель рядом с источниками нагрева или под прямыми солнечными лучами, в местах сильного скопления пыли или песка, не подвергайте его влаге, дождю, механическому ударам, не кладите на неровную поверхность или в автомобиль с закрытыми окнами.
- Если проигрыватель вызывает помехи при радио- или телевизионном приеме, выключите его или перенесите подальше от радиоприемника или телевизора.
- Диски нестандартной формы (например, в форме сердца, квадрата, звезды) не воспроизводятся на данном проигрывателе. Попытка их воспроизведения может повредить проигрыватель. Не используйте такие диски.

Обращение с компакт-дисками

- Для поддержания компакт-диска в чистоте держите его за края. Не прикасайтесь к поверхности.
- Не наклеивайте на диск бумагу.
- Не подвергайте компакт-диск прямым солнечным лучам и не помещайте у источников нагрева, таких как горячие воздуховоды. Не оставляйте компакт-диск в автомобиле, припаркованном под прямыми солнечными лучами.

Наушники

Техника безопасности в дороге

Не надевайте наушники, когда вы управляете автомобилем, едете на велосипеде либо управляете каким-либо иным транспортным средством. Это может привести к аварийной ситуации. Кроме того, во многих странах это делать запрещено. Также опасно слушать проигрыватель в наушники на большой громкости во время ходьбы, особенно в зоне пешеходных переходов. Необходимо соблюдать предельную осторожность и прекратить использование устройства в случае возникновения опасной ситуации.

Защита органов слуха

Не прослушивайте в наушниках записи на большой громкости. Специалисты не рекомендуют частое и длительное прослушивание записей на большой громкости. Если вы слышите звон в ушах, уменьшите громкость или прекратите прослушивание.

Не забывайте об окружающих

Слушайте проигрыватель на умеренной громкости. При этом вы будете слышать окружающие вас звуки и находящиеся рядом людей.

Дополнительные принадлежности, входящие в комплект поставки

- Адаптер питания переменного тока
- Зарядное устройство громкоговорителей

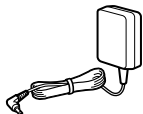

- Наушники (только модели E18, AU2, TW2*)
- Наушники (другие модели)



- Пульт ДУ (только модели E18, AU2, TW2*)
- Перезаряжаемая батарея



- Контейнер для переноса батареи



- CD-ROM (SonicStage)

Не пытайтесь воспроизвести CD-ROM на проигрывателе аудиодисков, включая данный проигрыватель.



- Переходник (только модель E33*)
- Инструкции по эксплуатации (данная книжка)
- Руководство по установке и эксплуатации

* Международный код приобретенной модели указан в левой верхней части штрих-кода на упаковке.

Примечание

Используйте только пульт ДУ, входящий в комплект. С помощью другого пульта ДУ управление данным проигрывателем невозможно.

Плотно вставьте в пульт ДУ штекер наушников (только модели E18, AU2, TW2)

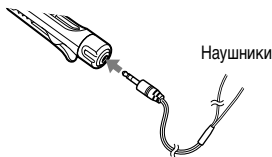

На зарядном устройстве для громкоговорителей

- Громкоговорители, встроенный усилитель и отсек под зарядное устройство отрегулированы надлежащим образом. Запрещается разбирать или изменять зарядное устройство.
- Поместите зарядное устройство на плоскую поверхность.
- Если место установки выбрано неудачно, зарядное устройство может опрокинуться. Не размещайте ценные вещи рядом с зарядным устройством.
- При перемещении зарядного устройства рядом не должно быть дискет, кредитных карт и пр., чтобы избежать повреждений, которые могут быть вызваны магнитом громкоговорителя.
- Если зарядное устройство не будет использоваться в течение продолжительного периода времени, необходимо отсоединить адаптер питания переменного тока от сетевой розетки. Даже если переключатель питания зарядного устройства установлен в положение "OFF", питание не будет отключено полностью.

Компоненты и элементы управления

Проигрыватель компакт-дисков

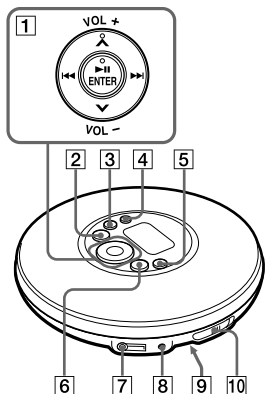

Пульт ДУ (только модели E18, AU2, TW2*)

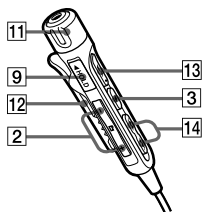

* Международный код приобретенной модели указан в левой верхней части штрих-кода на упаковке.

Зарядное устройство громкоговорителей

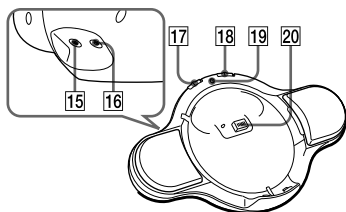

- 1 Операционная кнопка ►|| (воспроизведение/пауза)/ENTER (☞ стр. 15, 16, 18-20, 22, 24-26, 28)
◀◀/▶▶ (☞ стр. 18, 20, 24, 26)
Λ/V (☞ стр. 19, 20, 22, 24-26, 28)
VOL +/- (☞ стр. 15, 16)
- 2 Проигрыватель компакт-дисков: кнопка ◻ - (☞ стр. 18-20, 25)
Пульт ДУ: кнопка ◻ +/- (☞ стр. 18)
- 3 Проигрыватель компакт-дисков: кнопка ■/CHG (☞ стр. 11, 12, 18-20, 25-27, 29)
Пульт ДУ: кнопка ■ (☞ стр. 18)
- 4 Кнопка SEARCH (☞ стр. 19, 20)
- 5 Кнопка DISPLAY/MENU (☞ стр. 21, 22, 24, 26, 28)
- 6 Кнопка ◻ + (☞ стр. 18, 19, 25)
- 7 Гнездо ♪ (наушники) (☞ стр. 15)
- 8 Гнездо DC IN 3V (☞ стр. 12, 13)
- 9 Переключатель HOLD (на задней панели проигрывателя) (☞ стр. 19)
- 10 Переключатель OPEN (☞ стр. 10, 15)
- 11 Регулятор VOL +/- (☞ стр. 15)
- 12 Зажим
- 13 Кнопка ►|| (воспроизведение/пауза)* (☞ стр. 15, 18)
- 14 Кнопки ◀◀/▶▶ (☞ стр. 18)
- 15 Гнездо AUX IN (☞ стр. 31)
- 16 Гнездо DC IN 3 V (☞ стр. 16)
- 17 Переключатель ♪ (наушники)/◻ (громкоговорители) (☞ стр. 16, 17, 31)
- 18 Переключатель ◻/CHG/OFF•POWER ON (☞ стр. 11, 17)
- 19 Индикатор операции (☞ стр. 16)
- 20 Клемма (☞ стр. 35)

* Данная кнопка имеет тактильную точку.

Продолжение ➞

Дисплей

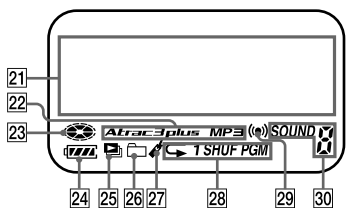

- 21 Символьный информационный дисплей (☞ стр. 21)
- 22 Индикатор Atrac3plus/MP3 (☞ стр. 5)
- 23 Индикатор диска (☞ стр. 15)
- 24 Индикатор батареи (☞ стр. 12)
- 25 Индикатор списка воспроизведения
- 26 Индикатор группы
- 27 Индикатор закладки (☞ стр. 24)
- 28 Индикатор режима воспроизведения
- 29 Индикатор таймера (☞ стр. 29)
- 30 Индикатор звука

Подготовка источника питания (аккумулятора)

Заряжайте аккумулятор перед первым использованием и при его разрядке. Для максимально длительного использования исходного заряда аккумулятора заряжайте его только после полной разрядки (когда на экране появляется индикация “Low battery” (“Батарея разряжена”). Поскольку входящее в комплект зарядное устройство громкоговорителей предназначено только для данного проигрывателя, с его помощью невозможна зарядка других моделей.

- 1 **Передвиньте переключатель OPEN, чтобы открыть крышку проигрывателя.**



- 2 **Откройте крышку батарейного отсека внутри проигрывателя.**

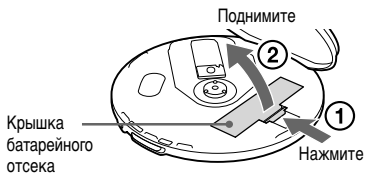

- 3 **Вставьте аккумуляторную батарею NH-7WMAA, совместив ⊕ с диаграммой в батарейном отсеке.**

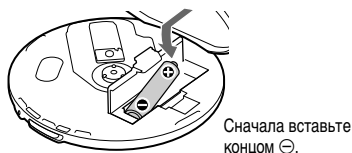

4 Закройте крышку, прижав ее до щелчка.

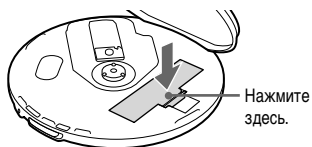

5 Подключите адаптер питания переменного тока к входящему в комплект зарядному устройству громкоговорителей. Затем вставьте проигрыватель компакт-дисков в зарядное устройство (при этом должен раздаваться щелчок), ▼ совместив метку на CD проигрывателе с ▲ меткой на зарядном устройстве. Нажмите на проигрыватель, чтобы он был надежно установлен в зарядном устройстве.

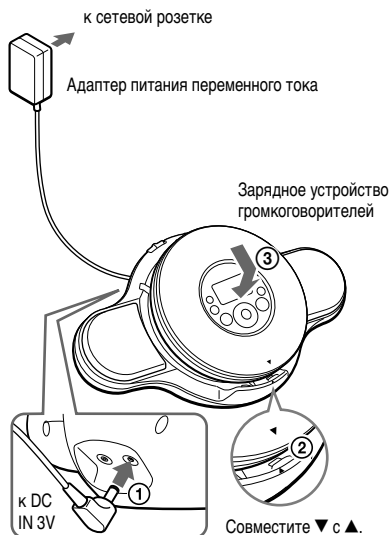

6 Установите переключатель зарядного устройства в положение "CHG/OFF" на проигрывателе компакт-дисков. Затем нажмите ■/CHG, чтобы начать зарядку. Начнет мигать индикация "Charging" (Зарядка) и последовательно загорятся [] элементы индикатора.

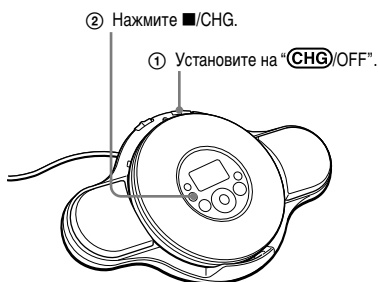

После полной зарядки аккумулятора индикация "Charging" исчезнет.

Примечания

- С помощью данного зарядного устройства заряжайте только аккумулятор NH-7WMAA.
- Если во время зарядки нажать ►/ENTER, зарядка прекратится и начнется воспроизведение компакт-диска.
- Во время зарядки проигрыватель и аккумулятор нагреваются. Это не опасно.
- Если проигрыватель не будет использоваться продолжительное время, извлеките из него аккумулятор.
- Во время зарядки индикатор работы зарядного устройства громкоговорителей не горит.

Продолжение ➞

Зарядка аккумулятора без использования входящей в комплект стойки громкоговорителей

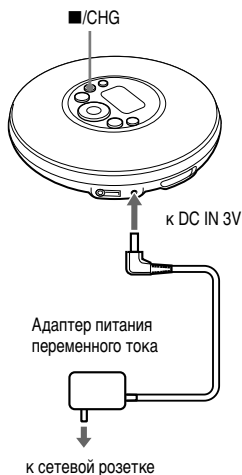

1 Подсоединить адаптер питания переменного тока к DC IN 3V гнезду CD проигрывателя и сетевой розетке.

2 Нажмите **■/CHG**.
Начнется зарядка.

Извлечение батареи

Извлеките батареи, как показано на рисунке.

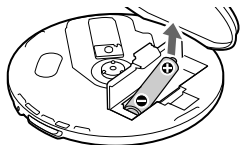

Примечание по сроку годности аккумулятора и времени его замены

Если аккумулятор новый или долгое время не использовался, он может заряжаться не полностью.

В этом случае заряжайте его, пока на дисплее не погаснет индикация “Charging”, а затем используйте проигрыватель до полной разрядки аккумулятора (до появления на дисплее индикации “Low battery” (“Батарея разряжена”). Повторите данную процедуру несколько раз. Если после этого срок работы аккумулятора короче нормального примерно наполовину, замените аккумулятор на новый.

Примечание по переносу аккумулятора

Используйте входящий в комплект контейнер для переноса батареи для ее защиты от случайного нагрева. Если аккумулятор входит в соприкосновение с металлическими предметами, то вследствие короткого замыкания может произойти его нагрев или возгорание.

Использование сухой батареи

В проигрывателе компакт-дисков используйте только следующие типы сухих батарей:

- Щелочная батарея LR6 (размера AA)

- 1 Передвиньте переключатель OPEN, чтобы открыть крышку проигрывателя.
- 2 Откройте крышку батарейного отсека внутри проигрывателя.
- 3 Вставьте аккумуляторную батарею LR6 (размера AA) (в комплект не входит), совместив ⊕ с диаграммой в батарейном отсеке, и закройте крышку до щелчка.

Проверка остающегося заряда батареи

Оставшийся заряд батареи отображается на дисплее, как показано ниже.

Уменьшение черной секции индикатора означает уменьшение заряда.

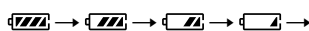

→ “Low Battery” (“Батарея разряжена”)*

* Раздается звуковой сигнал.

По истощении заряда батареи замените ее на новую или зарядите аккумулятор.

Примечания

- На экране отображается приблизительный объем оставшегося заряда батареи. Например, в одной секции не всегда отображается одна четверть заряда батареи.
- В зависимости от условий эксплуатации, индикация может увеличиваться и уменьшаться в связи с фактическим остающимся зарядом.

Длительность работы батареи¹⁾

При использовании одной щелочной батареи²⁾

	G-PROTECTION	
	"1"	"2"
Аудио компакт-диск	22	20
ATRAC CD ³⁾	41	38
MP3 CD ⁴⁾	26	24

При использовании одной аккумуляторной батареи NH-7WMAA (заряжается примерно 5 часов⁵⁾)

	G-PROTECTION	
	"1"	"2"
Аудио компакт-диск	10	9
ATRAC CD ³⁾	17	15
MP3 CD ⁴⁾	12	11

1) Измерения проводились согласно стандартам JEITA (Японская ассоциация электронной промышленности и информационных технологий).

Время воспроизведения указывается приблизительно в часах, когда проигрыватель работает на ровной и устойчивой поверхности, а параметр "POWER SAVE" установлен на "ON" (☞ стр. 30). Это значение меняется в зависимости от условий использования проигрывателя.

2) При использовании щелочной батареи Sony LR6 (SG) (изготовленной в Японии).

3) Запись на скорости 48 Кб/сек.

4) Запись на скорости 128 Кб/сек.

5) Время зарядки меняется в зависимости от условий использования аккумулятора.

Примечания по аккумуляторным и сухим батареям

- Не пытайтесь заряжать сухие батареи.
- Не бросайте батареи в огонь.
- Не носите батареи в карманах и других местах, где могут быть монеты или другие металлические объекты. Батарея может нагреваться, если ее положительная и отрицательная клеммы случайно входят в соприкосновение с металлическим предметом.
- Если проигрыватель не будет использоваться продолжительное время, извлеките батареи.
- При возникновении утечки из батареи сотрите все отложения, оставшиеся в батарейном отсеке, и установите новые батареи. При попадании отложения на кожу человека его следует тщательно смыть.

Использование адаптера питания переменного тока

Проигрыватель может использоваться с питанием от адаптера питания переменного тока без батареи.



- 1 Подсоединить адаптер питания переменного тока к DC IN 3V гнезду CD проигрывателя и сетевой розетке переменного тока.

Продолжение ➞

Примечания по адаптеру питания переменного тока

- Если проигрыватель не будет использоваться продолжительное время, отсоедините все источники питания.
- Используйте только адаптер питания переменного тока, поставляемый вместе с данным проигрывателем. Если в комплект вашего проигрывателя не входит адаптер, используйте адаптер питания переменного тока AC-E30HG (не продается в Австралии). Использование любого другого адаптер питания переменного тока может привести к сбоям в работе.



Полярность штекера

- Не прикасайтесь к адаптеру питания переменного тока влажными руками.
- Подключите адаптер сетевого питания к розетке переменного тока, находящейся в легкодоступном месте. Заметив отклонения в нормальной работе адаптера сетевого питания, немедленно отсоедините его от розетки переменного тока.

Воспроизведение компакт-диска

- 1** Передвиньте переключатель OPEN, чтобы открыть крышку проигрывателя.

Перед этим подсоедините наушники к проигрывателю.

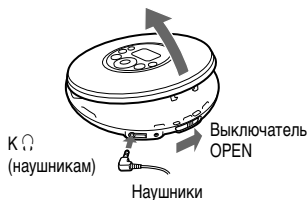

- 2** Поместите компакт-диск на лоток и закройте крышку.

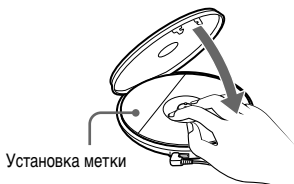

- 3** Нажмите ►II/ENTER.

 (диск) начинает двигаться и плеер начинает воспроизведение.

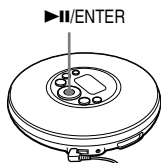

- 4** Настройте громкость с помощью регулятора VOL +/-.

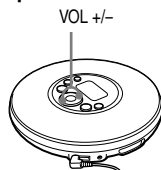

На пульте ДУ (только модели E18, AU2, TW2)

После помещения компакт-диска на лоток в шаге 2, нажмите ►II и настройте громкость с помощью регулятора VOL +/-.



Извлечение компакт-диска

Извлеките компакт-диск, нажимая на стержень в центре лотка.



Прослушивайте компакт-диски, используя зарядное устройство громкоговорителей

- 1 Передвиньте переключатель OPEN, чтобы открыть крышку проигрывателя.
- 2 Поместите компакт-диск на лоток и закройте крышку.
- 3 Подключите адаптер питания переменного тока к входящему в комплект зарядному устройству громкоговорителя. Затем вставьте проигрыватель компакт-дисков в зарядное устройство (при этом должен раздаться щелчок), ▼ совместив метку на CD проигрывателе с ▲ меткой на зарядном устройстве. Нажмите на проигрыватель, чтобы он был надежно установлен в зарядном устройстве.

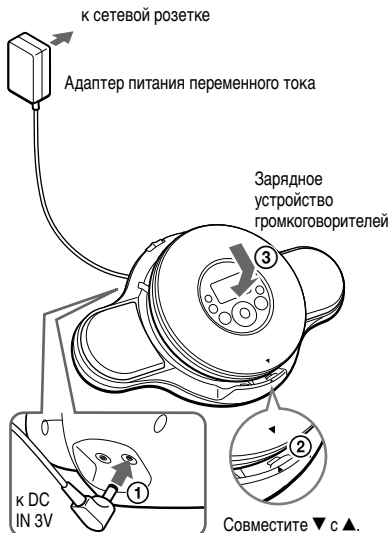

- 4 Установите переключатель зарядного устройства в положение "POWER ON" и . Загорится индикатор рабочего состояния.

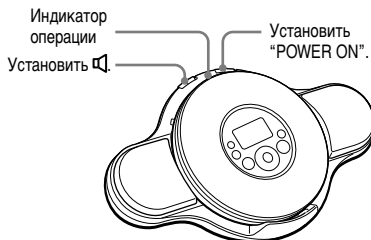

- 5 Нажмите на проигрывателе /ENTER.

Звук будет идти из громкоговорителей.

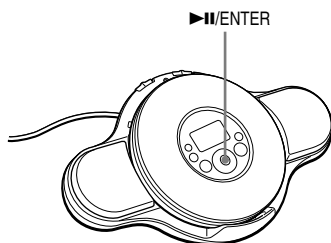

- 6 Настройте громкость, нажимая VOL +/- на проигрывателе.

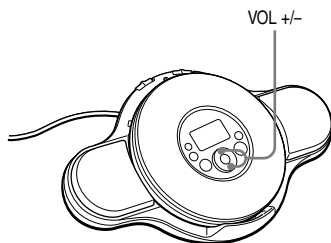

Извлечение компакт-диска

Снимите проигрыватель компакт-дисков с зарядного устройства. Затем извлеките компакт-диск, нажимая на стержень в центре лотка.

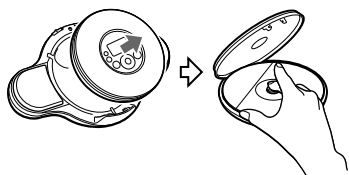

Прослушивание компакт-дисков с использованием наушников, подсоединенных к проигрывателю компакт-дисков

На шаге 4 “Прослушивание компакт-дисков с использованием зарядного устройства громкоговорителя” (☞ стр. 16), установите переключатель зарядного устройства /🔊 в положение .

Использование зарядного устройства громкоговорителя без адаптера питания переменного тока

- 1 Вставьте батарею в соответствии с инструкцией, данной в разделе “Использование сухой батареи” (☞ стр. 12).
- 2 Установите переключатель зарядного устройства **CHG**/OFF•POWER ON на **CHG**/OFF.
- 3 Установите переключатель зарядного устройства /🔊 на .
- 4 Нажмите на проигрывателе ►||/ENTER.

Примечания

- Нельзя менять компакт-диски, пока проигрыватель компакт-дисков подсоединен к зарядному устройству громкоговорителя.
- Плотно закройте крышку проигрывателя компакт-дисков, затем вставьте проигрыватель в зарядное устройство громкоговорителя.
- При перемещении зарядного устройства громкоговорителя вместе с подсоединенным к нему проигрывателем компакт-дисков, крепко держите и устройство, и проигрыватель.
- На время воспроизведения компакт-дисков при присоединенном зарядном устройстве громкоговорителя восстанавливается громкость, заданная по умолчанию.
- При использовании подставки под громкоговоритель без применения адаптера переменного тока снижается уровень мощности громкоговорителя, так как не работает усилитель подставки.

Продолжение ➞

Основные операции воспроизведения (воспроизведение, стоп, поиск)

К гнезду		Работа
Воспроизведение	Воспроизведение с первой дорожки	После остановки проигрывателя, нажмите и удерживайте на шаговом регуляторе ► /ENTER (► на пульте ДУ) до начала воспроизведения.
Остановка	Пауза/Возобновить воспроизведение после паузы	Нажмите ► /ENTER (► на пульте ДУ).
	Остановка воспроизведения	Нажмите ■ (стоп)/CHG (■ на пульте ДУ).
Поиск	Найти начало текущей дорожки ¹⁾	Однократно нажмите ◀◀.
	Найти начало предыдущей дорожки ¹⁾	Нажмите ◀◀ несколько раз.
	Найти начало следующей дорожки ¹⁾	Однократно нажмите ▶▶.
	Найти начало последующей дорожки ¹⁾	Нажмите ▶▶ несколько раз.
	Быстро переместиться назад ^{1) 3)}	Нажмите и удерживайте ◀◀.
	Быстро переместиться вперед ^{1) 3)}	Нажмите и удерживайте ▶▶.
	Перейдите к последующим группам ²⁾	Нажмите несколько раз ☐ (группа) +.
Перейдите к предыдущим группам ²⁾	Нажмите несколько раз ☐ (группа) –.	

1) Работа с проигрывателем возможна во время воспроизведения и паузы.

2) Работа с проигрывателем возможна во время воспроизведения компакт-диска без аудиоданных.

3) Работа с проигрывателем невозможна при использовании файла MP3, записанного на CD-R/CD-RW в формате пакетной записи.

Блокировка управления (HOLD)

Можно предотвратить случайное нажатие кнопок во время переноса проигрывателя, заблокировав управление.

1 Переместите переключатель HOLD на задней панели проигрывателя в направлении стрелки.

Индикатор “HOLD” начнет мигать при нажатии любой кнопки во время работы функции HOLD.

Для моделей, которые поставляются в комплекте с пультом ДУ:

Функцию HOLD можно использовать на пульте ДУ и проигрывателе (на задней панели) по отдельности. Например, даже при включении функции HOLD на проигрывателе им можно управлять с помощью пульта ДУ, если на нем также не включена функция HOLD.

Чтобы разблокировать управление

Переместите переключатель HOLD в направлении, противоположном стрелке.

Поиск любимой дорожки/файла

Поиск через просмотр групп (Режим просмотра файлов)

На компакт-дисках таких форматов, как ATRAC или MP3, на которых записано некоторое количество файлов, можно выполнять поиск файла, проверяя названия групп (за исключением аудио компакт-дисков) или файлов, находящихся рядом с воспроизводимым файлом.

1 Многократно нажимайте SEARCH.

На дисплее появятся имена групп и файлов вокруг текущего файла.

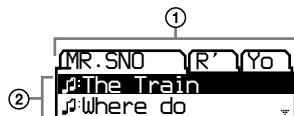

- ① Имена групп
- ② Имена файлов

2 Нажимая + или -, выберите нужную группу.

3 Нажмите или для выбора файла.

4 Нажмите /ENTER.

Начнется воспроизведение выбранного файла.

Для отмены поиска

Нажмите .

Продолжение 

Поиск через просмотр списка групп/файлов (Просмотр списка)

Поиск дорожки/файла можно выполнять через проверку типа формата музыкального источника и имен групп и файлов.

1 Многократно нажимайте SEARCH.



Если воспроизводится диск, на котором были записаны смешанные данные:

Сначала появится экран для выбора типа формата, например, “ATRAC ROOT” и “MP3 ROOT”.

Нажмите ►/ENTER.

2 Нажмите \wedge или \vee для выбора группы, затем нажмите ►/ENTER.

3 Нажмите \wedge или \vee для выбора файла.

4 Нажмите ►/ENTER.

Начнется воспроизведение выбранного файла.

Чтобы вернуться к предыдущему экрану

Нажмите \blacktriangleleft или \square –.

Для отмены поиска

Нажмите ■.

Проверка информации компакт-диска на дисплее

Можно проверить информацию компакт-диска на дисплее.

Язык, установленный по умолчанию, зависит от региона приобретения проигрывателя и может быть иным чем “ENGLISH” (английский). При необходимости измените установку языка LANGUAGE (☞ стр. 29). При воспроизведении диска MP3, содержащего файлы с тэгом ID3, отображается информация тэга ID3. (При отсутствии информация тэга ID3 отображается имя файла или группы.) (☞ стр. 5)

Примечания

- На данном проигрывателе отображаются символы A-Z, a-z, 0-9 и _.
- Перед воспроизведением файла проигрыватель считывает всю информацию о файлах и группах (или папках) на компакт-диске. Появляется индикация “Reading”. В зависимости от содержания компакт-диска, выполнение считывания может занимать некоторое время.
- Если файл не принадлежит ни к одной группе, на дисплее появляется индикация “MP3 ROOT”.

Проверка информации компакт-диска на дисплее

Нажмите DISPLAY/MENU несколько раз.

Аудио компакт-диск

Номер дорожки, прошедшее время воспроизведения (Имя исполнителя, название дорожки)¹⁾



Общее количество дорожек на компакт-диске, общее оставшееся время воспроизведения компакт-диска, оставшееся время для текущей дорожки²⁾

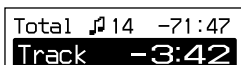

Окно просмотра файлов



ATRAC CD/MP3 CD

Имя файла, имя исполнителя³⁾, номер файла, прошедшее время воспроизведения

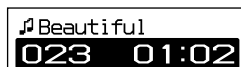

Название группы³⁾, информация CODEC⁴⁾, общее количество файлов



Окно просмотра файлов

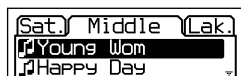

- 1) При воспроизведении аудио компакт-диска, содержащего текстовую информацию, например CD-TEXT, информация отображается в круглых скобках.
- 2) Эта индикация появляется только при обычном воспроизведении.
- 3) Если диск не содержит информацию тэга ID3, во время воспроизведения имя исполнителя не отображается. Когда на дисплее отображается список названий групп/имен файлов, имя исполнителя и название группы не отображаются.
- 4) Отображаются битовая скорость и частоты дискретизации. При воспроизведении файла MP3, записанного на скорости VBR (переменной битовой скорости) на дисплее вместо битовой скорости появляется "VBR". В некоторых случаях "VBR" появляется не в начале, а в середине воспроизведения.

Изменение опций воспроизведения (PLAY MODE)



Могут использоваться различные опции воспроизведения, такие как выбор песен для прослушивания и воспроизведение песен в избранном порядке.

Подробности об опциях воспроизведения см.  стр. 23.

Возможно также повторное воспроизведение песен через выбор параметров воспроизведения (повторное воспроизведение,  стр. 25).

1 Нажимайте DISPLAY/MENU до появления окна меню.



 : PLAY MODE
 : SOUND
 : OPTION

2 Нажмите \wedge или \vee для выбора “ PLAY MODE”.

3 Для выбора опции воспроизведения нажмите \blacktriangleright /II/ENTER, затем нажмите \wedge или \vee .

Установка по умолчанию - “ALL” (обычное воспроизведение).



4 Нажмите \blacktriangleright /II/ENTER.

5 При появлении “REPEAT” выберите “ON” или “OFF” и нажмите \blacktriangleright /II/ENTER.



Возврат к обычному воспроизведению

В меню PLAY MODE выберите “ALL”.

Опции воспроизведения (PLAY MODE)

Дисплей на проигрывателе компакт-дисков	Объяснение
ALL	Все дорожки на компакт-диске воспроизводятся в соответствии с номерами дорожек. Для компакт-дисков формата ATRAC и MP3 порядок воспроизведения зависит от значения параметра “PLAY ORDER” в меню OPTION.
GROUP	Воспроизводятся все файлы в выбранной группе или все группы (только для дисков в формате ATRAC или MP3) (☞ стр. 24).
1	Текущая дорожка воспроизводится один раз.
SHUFFLE	Все дорожки на компакт-диске воспроизводятся один раз в произвольном порядке.
GROUP SHUFFLE	Все файлы выбранной группы воспроизводятся один раз в произвольном порядке (только для компакт-дисков в формате ATRAC или MP3) (☞ стр. 24).
BOOKMARK	Воспроизводятся дорожки, на которые были сделаны закладки. Воспроизведение дорожек с закладками производится в соответствии с порядком воспроизведения, а не в соответствии с порядком установки закладок (☞ стр. 24).
PLAYLIST	Воспроизводятся дорожки из выбранного списка воспроизведения* m3u (только для компакт-дисков в формате MP3) (☞ стр. 24).
AUTO RANKING	Наиболее часто воспроизводимые дорожки компакт-диска воспроизводятся с 10-ой по 1-ю.
RANKING SHUF	До 32 дорожек, которые проигрыватель автоматически отметил как наиболее часто воспроизводимые, воспроизводятся в случайном порядке.
PROGRAM	До 64 дорожек воспроизводятся в избранном порядке (☞ стр. 25).
INTRO	Около 10 первых секунд всех дорожек, которые следуют за текущей дорожкой, воспроизводятся один раз.

*Список воспроизведения m3u - это файл, в котором закодирован порядок воспроизведения файлов MP3. Для использования функции списка воспроизведения запишите файлы MP3 на CD-R/CD-RW с помощью программы кодировки, поддерживающей формат m3u.

На дисплее проигрывателя можно вывести первые 8 списков (следующих по именам файлов).

Продолжение ➞

Воспроизводимые группы

1 Выполните шаги 1 и 2 из раздела “Изменение опций воспроизведения (PLAY MODE)” (☞ стр. 22). На шаге 3 выберите “GROUP” или “GROUP SHUFFLE” и нажмите ►II/ENTER.

2 Нажмите \wedge или \vee для выбора группы.

При выборе группы на MP3CD и т.п., выполняя поиск по всем каталогам, нажимайте ◀◀ или ▶▶. При выборе группы внутри одного каталога нажмите \wedge или \vee .

3 Нажимайте ►II/ENTER в течение 2 или более секунд.

Проигрыватель начнет воспроизведение всех файлов выбранной группы.

4 При появлении “REPEAT” выберите “ON” или “OFF” и нажмите ►II/ENTER.

Примечание

При отсутствии в группе дорожек на экране проигрывателя появится “Invalid”.

Воспроизведение любимых дорожек (Воспроизведение по закладкам)

1 Во время воспроизведения дорожки, для которой нужно добавить закладку, нажимайте ►II/ENTER, пока не начнется медленное мигание ✎.

2 Если нужно добавить закладку для двух или более дорожек, повторите шаг 1.

Закладки можно добавлять для максимум 10 аудио компакт-дисков (для максимум 99 дорожек на каждом диске) и для максимум 5 дисков ATRAC CD/MP3 CD (для максимум 999 дорожек на каждом диске).

3 Нажимайте DISPLAY/MENU до появления окна меню.

4 Нажмите \wedge или \vee для выбора “PLAY MODE”, затем нажмите ►II/ENTER.

5 Нажмите \wedge или \vee для выбора “BOOKMARK”, затем нажмите ►II/ENTER.

6 При появлении “REPEAT” выберите “ON” или “OFF” и нажмите ►II/ENTER.

Удаление закладок

Во время воспроизведения дорожки с закладкой нажмите и удерживайте ►II/ENTER до исчезновения ✎.

Примечания

- При попытке добавить закладки для дорожек на одиннадцатом диске (или на шестом диске ATRAC CD/MP3 CD) закладки на первом воспроизведенном диске будут удалены.
- Все закладки будут удалены из памяти при отключении всех источников питания.
- Все закладки также будут удалены из памяти, если продолжается воспроизведение при питании от аккумулятора после появления индикации “Low Battery” (“Батарея разряжена”).

Воспроизведение списков избранного (воспроизведение списка избранного m3u)

1 В шаге 3 раздела “Изменение опций воспроизведения (PLAY MODE)” (☞ стр. 22) выберите “PLAYLIST” (Список воспроизведения).

2 Нажмите \wedge или \vee для выбора списка воспроизведения.

3 Нажмите ►II/ENTER.

Воспроизведение дорожек в избранном порядке (Воспроизведение PGM)

- 1 При остановленном проигрывателе выберите “PROGRAM” в шаге 3 раздела “Изменение настроек воспроизведения (PLAY MODE)” (☞ стр. 22), затем нажмите ►II/ENTER.



- 2 Нажмите ▲ или ▼ для выбора дорожки, затем нажмите и удерживайте ►II/ENTER до изменения экрана.

При воспроизведении дисков ATRAC CD/MP3 CD: можно выбрать файл другой группы, нажав □+ или □-.

- 3 Повторяйте шаг 2 для выбора дорожек в избранном порядке.

Можно выбрать до 64 дорожек. По завершении ввода 64-ой дорожки на дисплее появится номер дорожки, выбранной первой (аудио компакт-диск)/имя файла (ATRAC CD/MP3 CD).

При выборе 65 дорожек или более будут одна за другой удаляться дорожки, выбранные первыми.

- 4 Нажмите ►II/ENTER.

Начнется воспроизведение в выбранном порядке.

Проверка программы

- 1 В режиме останова выберите “PROGRAM” в шаге 3 раздела “Изменение настроек воспроизведения (PLAY MODE)” (☞ стр. 22), затем нажмите ►II/ENTER.
- 2 Нажмите и удерживайте ►II/ENTER до изменения экрана. При нажатии в любое время ►II/ENTER дорожки отобразятся в порядке воспроизведения.

Отмена воспроизведения PGM

Нажмите ■.

Многочасное воспроизведение дорожек (Повтор воспроизведения)

- 1 В шаге 5 раздела “Изменение опций воспроизведения (PLAY MODE)” (☞ стр. 22) выберите “ON”.

Возврат к обычному воспроизведению

Выберите “OFF”.

Изменение качества звука

Подробности о настройке пунктов меню SOUND см.  стр. 27.

Выбор качества звука

Можно установить опцию “EQUALIZER” и/или “CLEARBASS”.
Выполнив обе настройки одновременно, можно добиться звучания на низких частотах с желаемым качеством звука.

1 Нажимайте **DISPLAY/MENU** до появления окна меню.

2 Нажмите **▲** или **▼** для выбора “**SOUND**”.



3 После нажатия **►II/ENTER**, нажмите **▲** или **▼** для выбора пункта, который хотите установить, затем нажмите **►II/ENTER**.

4 Нажмите **▲** или **▼** для выбора опции, затем нажмите **►II/ENTER**.

Настройка качества звука

Качество звука можно настроить по отдельности для каждого частотного диапазона, проверяя форму волны на экране.

1 Выберите “**EQUALIZER**” в шаге 3 и “**CUSTOM**” в шаге 4 раздела “**Выбор качества звука**”.

Сначала появится “**Low**” (“**Низкий**”). Существует 3 частотных диапазона: “**Low**” (диапазон низких частот), “**Mid**” (диапазон средних частот) и “**High**” (диапазон высоких частот).



2 Нажмите **◀◀** или **▶▶** на как минимум 2 секунды для выбора частотного диапазона.

3 Нажимайте **◀◀** или **▶▶** для выбора формы волны.

Для каждого частотного диапазона в памяти сохраняется 3 формы.



Диапазон частот

4 Нажмите **▲** или **▼** для выбора нужной громкости звука.

Громкость звука настраивается на 7 уровнях.

Громкость звука



5 Повторите шаги 2 - 4 для настройки двух оставшихся частотных диапазонов.

6 Нажмите **►II/ENTER**.

Чтобы вернуться к предыдущему экрану нажмите **■**.

Отмена операции

Нажмите и удерживайте **■** в течение 2 секунд или более.

Примечания

- Если в результате выполненных настроек звук начинает искажаться при увеличении громкости, уменьшите громкость.
- Если вы чувствуете разницу в громкости между настройками звука “**CUSTOM**” и другими настройками звука, настройте звук в соответствии с вашими предпочтениями.

Пункты меню SOUND

Чтобы вернуться к предыдущему экрану, нажмите **■**. Для отмены этой операции настройки нажимайте **■** в течении 2 или более секунд.

Предмет	Опции (●: Установка по умолчанию)
EQUALIZER (Установка эквалайзера)	● OFF Обычное качество звука
	SOFT Аудио для вокала, средней громкости
	ACTIVE Живые звуки, усиление высокой и низкой громкости
	HEAVY Мощные звуки, дальнейшее усиление высокой и низкой громкости сопоставимое со звуком ACTIVE
	CUSTOM Настроенный звук (см.  стр. 26 для получения дополнительной информации)
CLEARBASS (Установка басов)	● OFF Обычное качество звука
	1 Усиление басов
	2 Усиление басов в большей степени, чем при 1
	3 Усиление басов в большей степени, чем при 2

Примечание

При изменении настройки параметров режима EQUALIZER после того как были настроены параметры режима CLEARBASS, настройки параметров режима EQUALIZER становятся приоритетными.

При настройке параметров режимов EQUALIZER и CLEARBASS сначала задавайте параметры режима EQUALIZER.

Изменение дополнительных настроек

Подробности о настройке пунктов меню OPTION см.  на стр. 29.

Настройка различных функций

Существует возможность настроить различные функции, например язык меню и порядок воспроизведения групп/файлов.

1 Нажимайте DISPLAY/MENU до появления окна меню.

2 Нажмите \wedge или \vee для выбора “OPTION”.



3 После нажатия \blacktriangleright /ENTER, нажмите \wedge или \vee для выбора пункта, который хотите установить, затем нажмите \blacktriangleright /ENTER.

4 Нажмите \wedge или \vee для выбора опции, затем нажмите \blacktriangleright /ENTER.

При установке пункта “LANGUAGE” или “PLAY ORDER”, повторите шаг 3.

Пункты меню OPTION

Чтобы вернуться к предыдущему экрану, нажмите **■**. Для отмены этой операции настройки нажимайте **■** в течении 2 или более секунд.

Предметы	Опции (●: Установка по умолчанию)				
LANGUAGE (Язык меню и т.д.)	MENU	● ENGLISH	Выберите язык для текста меню, предупреждающих сообщений и т. д. Настройки по умолчанию могут отличаться в зависимости от региона, где был приобретен проигрыватель.		
		FRENCH			
		GERMAN			
		ITALIAN			
		PORTUGUESE			
		RUSSIAN			
		SPANISH			
		TEXT ¹⁾		● AUTO	Выберите язык для текста на компакт-диске, расширения ID3 и т.д. При выборе "AUTO" можно получить текст на следующих языках. Настройки по умолчанию могут отличаться в зависимости от региона, где был приобретен проигрыватель.
		ENGLISH			
		FRENCH			
GERMAN					
ITALIAN					
PORTUGUESE					
RUSSIAN					
SPANISH					
G-PROTECTION ¹⁾ (Для предотвращения прерывания звучания)	● 1	Защита от прерывания звучания, обеспечивается вместе с высоким качеством звука компакт-дисков.			
		2	Обеспечивается дополнительная защита от прерывания звучания.		
AVLS ²⁾ (Ограничение громкости)	● OFF	Без ограничения уровня громкости громкость меняется.			
	ON	Установка ограничения на максимальную громкость для защиты слуха.			
TIMER (Таймер отключения)	● OFF	Таймер не включен.			
	1-99 min	(*) отображается на дисплее проигрывателя. Можно узнать количество остающегося времени воспроизведения, выбрав эту опцию во время воспроизведения. Нажмите Δ или несколько раз ∇ для уменьшения или увеличения промежутка времени с шагом в 5 минут или продолжайте нажимать Δ или ∇ для увеличения или уменьшения с шагом в 1 минуту. Установка по умолчанию - "10 min".			
BEEP (Рабочий звуковой сигнал)	● ON	Этот звуковой сигнал звучит при работе плеера. ³⁾			
	OFF	Звуковой сигнал отключён.			
SEAMLESS ^{1) 4)} (Непрерывное проигрывание дорожек)	● OFF	Проигрыватель дисков проиграл диск в порядке записи, включая промежутки между дорожками.			
	ON	Проигрыватель дисков проиграл без промежутков между дорожками.			

Продолжение ➞

Предметы	Опции (●: Установка по умолчанию)		
POWER SAVE (Экономия энергии)	● OFF	Функция POWER SAVE не работает.	
	ON	Настройка пунктов меню SOUND не приносит желаемых результатов.	
PLAY ORDER ¹⁾ (Порядок воспроизведения)	TRACK	● NORMAL (Обычное)	Воспроизвести музыкальный диск в порядке записи.
		ID3TAG TNO	Воспроизвести в порядке кодовых меток ID3.
		FILE NAME	Воспроизвести в алфавитном порядке по имени файлов.
	GROUP	● OFF	Воспроизвести музыкальный диск в порядке записи.
ON		Воспроизвести в алфавитном порядке имён групп.	
CD-EXTRA ¹⁾⁵⁾ (Воспроизведение форматом диска)	● OFF	Установить "OFF", если компакт диск проигрывается нормально.	
	ON	Если не удастся воспроизвести CD-Extra, установите "ON". Теперь можно воспроизводить.	

- 1) Проведение установки этого возможно только при остановленном проигрывателе.
- 2) AVLS - это аббревиатура от Automatic Volume Limiter System (Система автоматического ограничения громкости).
- 3) При использовании подставки под громкоговоритель звуковой сигнал не воспроизводится.
- 4) Эта функция работает только для компакт-дисков в формате ATRAC.
- 5) Эта функция работает только для компакт-дисков Audio CD и CD-Extra CD.

Примечания

- Даже если "G-PROTECTION" установлено на "2", звучание может прерываться:
 - если проигрыватель испытывает постоянные, более сильные, чем рассчитано, удары,
 - при воспроизведении загрязненного или поцарапанного диска или
 - при использовании дисков CD-R/CD-RW, если воспроизводится диск низкого качества, или есть неполадки в записывающем устройстве или программном обеспечении.
- Даже при установке "SEAMLESS" на "ON", постоянное воспроизведение может и не производиться, в зависимости от источника записи.

Подключение других устройств к зарядному устройству громкоговорителя

Можно слушать музыку, подключив другие устройства, например проигрыватель MD или компьютер. Смотрите инструкции руководства подключаемого устройства. Перед подключением убедитесь, что все устройства выключены.



Установите переключатель зарядного устройства громкоговорителя в положение “POWER ON” и . Настройте громкость при помощи регулятора громкости на подключаемом устройстве.

Примечание

- Перед воспроизведением музыкальной композиции, уменьшите громкость на подсоединенном устройстве, чтобы избежать повреждения подключаемого зарядного устройства громкоговорителя.
- Подсоедините зарядное устройство громкоговорителя к гнезду наушников подключаемого устройства. Не подсоединяйте зарядное устройство громкоговорителя к гнезду LINE OUT подключаемого устройства.
- При использовании гнезда AUX IN зарядного устройства громкоговорителя для подключения к другому устройству во время воспроизведения компакт-диска CD, звучание подключаемого устройства будет смешиваться со звучанием компакт-диска.

Устранение неполадок



Если не удалось устранить неполадку даже после выполнения всех приведенных инструкций, обратитесь к ближайшему торговому представителю Sony.

Питание

Внешний признак	Причина и/или устранение
Аккумулятор не заряжается.	<ul style="list-style-type: none"> → Аккумулятор не вставлен в отделение для батарей. Вставьте аккумулятор (☞ стр. 10). → Вы нажали ■ на пульте ДУ. Во время остановки нажмите ■/CHG на проигрывателе компакт-дисков*. → Проигрыватель неправильно размещен на зарядном устройстве громкоговорителя. Надежно подсоедините клемму на задней панели проигрывателя к клемме зарядного устройства громкоговорителя (☞ стр. 11).

* только модели E18, AU2, TW2



Звук

Внешний признак	Причина и/или устранение
Громкость не увеличивается даже после повторных нажатий VOL +.	→ “AVLS” установлено на “ON”. Установите его на “OFF” (☞ стр. 29).
Нет ни звука, ни шума.	<ul style="list-style-type: none"> → Надежно подсоедините наушники. → Разъемы наушников загрязнены. Необходимо периодически очищать разъемы наушников мягкой тканью.
При воспроизведении компакт-диска слышно лишь шипение.	→ Надежно закройте крышку отделения для батарей (☞ стр. 10).
Пункты меню SOUND (Звук) не настраиваются.	→ Параметр “POWER SAVE” (Экономия энергии) установлен в значение “ON” (Вкл.). Установите его в значение “OFF” (Выкл.) (☞ стр.30).
При использовании подставки под громкоговоритель звук громкоговорителя не воспроизводится.	→ Переключатель  установлен в значение  . Установите его в  .

Работа/Воспроизведение

Внешний признак	Причина и/или устранение
Время воспроизведения слишком короткое. Невозможно воспроизведение компакт-дисков.	<ul style="list-style-type: none"> → Убедитесь, что используются щелочные, а не марганцевые батареи. → Поменяйте сухую батарею на новую щелочную батарею LR6 (размер AA) (☞ стр. 12). → Несколько раз зарядите и разрядите аккумулятор (☞ стр. 12).

Внешний признак	Причина и/или устранение
Некоторые дорожки не воспроизводятся.	<ul style="list-style-type: none"> → Вы попытались воспроизвести файлы, сохраненные в формате несовместимым с этим проигрывателем (☞ стр. 5). → Измените установки “CD-EXTRA” в меню OPTION. Можете воспроизводить компакт-диск (☞ стр. 30).
На дисплее отображается сообщение “Low Battery” (“Батарея разряжена”), и не выполняется воспроизведение компакт-диска.	<ul style="list-style-type: none"> → Разрядился аккумулятор. Зарядите аккумулятор (☞ стр. 10). → Поменяйте сухую батарею на новую щелочную батарею LR6 (размер AA) (☞ стр. 12).
На экране отображается сообщение “Hi DC in”.	<ul style="list-style-type: none"> → Используется адаптер питания переменного тока предназначенный для более высокого напряжения, чем входящий в поставку или рекомендованный. Используйте только входящий в поставку адаптер питания переменного тока или шнур к автомобильному аккумулятору, рекомендованные в “Optional Accessories” (Принадлежности, не входящие в комплект поставки) (☞ стр. 36).
При помещении компакт-диска в проигрыватель воспроизведение компакт-диска не производится или на экране отображается сообщение “No Disc” (“Нет диска”).	<ul style="list-style-type: none"> → Компакт-диск загрязнен или поврежден. Очистите или замените его. → Убедитесь, что компакт-диск вставлен этикеткой вверх (☞ стр. 15). → Произошла конденсация влаги. Отложите компакт-диск на несколько часов, пока он не высохнет. → Надежно закройте крышку отделения для батарей (☞ стр. 10). → Удостоверьтесь, что батарея вставлена правильно (☞ стр. 10). → Аккуратно подсоедините адаптер переменного тока к розетке переменного тока (☞ стр. 13). → Нажмите ►/ENTER спустя одну секунду или больше после подсоединения адаптера питания переменного тока. → CD-R/CD-RW на проигрывателе пусты. → Есть проблемы с качеством записывающего устройства CD-R/CD-RW или с программным обеспечением.
Индикатор “HOLD” начнет мигать на дисплее при нажатии любой кнопки, воспроизведения компакт-диска не происходит.	<ul style="list-style-type: none"> → Кнопки заблокированы. Передвиньте переключатель HOLD назад (☞ стр. 19).
Воспроизведение будет начато с того места, где оно ранее было остановлено (функция возобновления).	<ul style="list-style-type: none"> → Функция возобновления работает. Чтобы начать воспроизведение с первой дорожки, нажимайте и удерживайте кнопку ►/ENTER (► на пульте ДУ) при остановленном проигрывателе, пока не начнется воспроизведение первой дорожки, или откройте крышку проигрывателя (☞ стр. 18). Или, отсоединив все источники питания, вставьте батарею или вновь подсоедините адаптер питания переменного тока.
При воспроизведении компакт-диска в формате ATRAC или MP3, звук слышен нормально, а диск не вращается.	<ul style="list-style-type: none"> → Конструкция этого проигрывателя позволяет при воспроизведении компакт-дисков в формате ATRAC или MP3 останавливать вращение для сокращения потребления энергии. Проигрыватель не является неисправным.

Внешний признак	Причина и/или устранение
"No File" ("Нет файла") появляется на дисплее после нажатия кнопки ►II/ENTER или при открытой крышке проигрывателя.	<ul style="list-style-type: none"> → На диске CD-R/CD-RW нет файлов формата AT-RAC3plus/MP3. → Используется диск CD-R/CD-RW, с которого были удалены данные. → Компакт-диск загрязнен.
Трудно различать отображаемое ЖК-экраном, или он работает замедленно.	→ Проигрыватель компакт-дисков используется при высокой температуре (свыше 40°C) или при низкой температуре (ниже 0°C). При комнатной температуре экран снова будет работать нормально.
Хотя "BOOKMARK" не был выбран, мигает  (закладка).	→ Если был выбран режим воспроизведения, отличный от "BOOKMARK", мигает  (закладка).
Воспроизведение резко остановилось.	<ul style="list-style-type: none"> → Был установлен таймер отключения. Измените установку для "TIMER" на "OFF" (☞ стр. 29). → Аккумулятор или сухая батарея полностью разряжены. Зарядите аккумулятор (☞ стр. 10) или поменяйте сухую батарею на новую щелочную батарею LR6 (размер AA) (☞ стр. 12).
Проигрыватель не работает и на его дисплее появляется последовательность из 8 цифр или букв.	→ Появление такого эффекта возможно и зависит от используемого компакт-диска. Отсоединив все источники питания, вставьте батарею или подсоедините адаптер питания переменного тока. Попробуйте возобновить работу проигрывателя. Если проблема осталась, обратитесь к ближайшему торговый представитель Sony.

Другое

Внешний признак	Причина и/или устранение
После закрытия крышки проигрывателя, начинается вращение компакт-диска.	→ Проигрыватель считывает информацию с компакт-диска, неисправности нет.
Невозможно должным образом управлять проигрывателем при помощи пульта ДУ.*	<ul style="list-style-type: none"> → Кнопки на проигрывателе, по ошибке, остались нажатыми. → Пульт ДУ подсоединен ненадежно.

* только модели E18, AU2, TW2

Обслуживание

Для очистки корпуса

Используйте мягкую ткань слегка смоченную в воде или в слабом растворе моющего средства. Не используйте спирт, бензин или растворитель.

Для очистки клемм

Необходимо периодически очищать контакты зарядного устройства громкоговорителей ватой или мягкой тканью, как показано на рисунке.

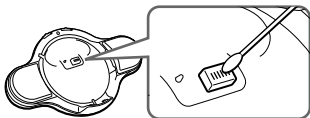

Технические характеристики

Проигрыватель компакт-дисков

Система

Цифровая компакт-дисковая аудиосистема

Характеристики лазерного диода

Материал: GaAlAs

Длина волны: $\lambda = 770 - 800$ нм

Продолжительность излучения: непрерывное

Мощность излучения лазера: менее 44,6 мВт
(Данный выходной сигнал соответствует значению, измеренному на расстоянии 200 мм от поверхности объектива на оптическом блоке звукоснимателя с апертурой 7 мм.)

Преобразование D-A

Система 1-битового ЦАПa MASH

Частотная характеристика

20 - 20 000 Гц ± 1 дБ (замерено JEITA)

Выход (при уровне входа 3 В)

Наушники (стерео мини гнездо)

приблизит. 5 мВт + приблизит. 5 мВт при 16 Ω

(приблизит. 1,5 мВт + приблизит. 1,5 мВт при 16 Ω)*

*Для покупателей в Европе

Требования к питанию

- Батарея LR6 (размер AA):
1,5 В постоянного тока \times 1
- Перезаряжаемая батарея Sony NH-7WMAA:
1,2 В постоянного тока \times 1
- Адаптер питания переменного тока (гнездо DC IN 3 V):
220 В, 50 Гц (модель для Китая)
120 В, 60 Гц (модель для Мексики)

Зарядное устройство громкоговорителей

Раздел громкоговорителей

Система громкоговорителей: 36 мм (диаметр)

Спротивление: 6 Ω

Номинальная входная мощность: 0,45 Вт

Максимальная входная мощность: 0,65 Вт

Раздел усилителя

Номинальная выходная мощность:

0,45 Вт + 0,45 Вт (10% T.H.D., 1 кГц, 6 Ω)

Выход: выходной шнур со стереофоническими мини-разъемами

Входное сопротивление: 16 к Ω при 1 КГц
(ВХОД AUX IN)

Общее

Рабочая температура

5°C - 35°C

Размеры (ш/в/г) (с проекционными компонентами и элементами управления)

Проигрыватель компакт-дисков: приблиз.
1378 × 30,9 × 1378 мм

Зарядное устройство громкоговорителей:
приблиз. 258,4 × 97,5 × 138,0 мм

Масса (с принадлежностями)

Проигрыватель компакт-дисков: приблиз. 178 г

Зарядное устройство громкоговорителей:
приблиз. 290 г

Патенты США и других стран по лицензии
компании Dolby Laboratories.

Конструкция и технические характеристики
могут быть изменены без уведомления.

Принадлежности, не входящие в комплект поставки

Адаптер питания переменного тока*	AC-E30HG
Система активных колонок	SRS-Z1 SRS-Z30
Шнур к автомобильному аккумулятору	DCC-E345
шнур к автомобильному аккумулятору с автомобильным комплектом для подключения	DCC-E34CP
Автомобильный комплект для подключения	CPA-9C
Соединительный шнур	RK-G136
Наушники (кроме покупателей во Франции)	MDR-EX71SL MDR-G04SL MDR-J20SP
Наушники (для покупателей во Франции)	MDR-E808LP

* Технические характеристики адаптера питания переменного тока отличаются в зависимости от конкретного места. Перед покупкой удостоверьтесь в значении напряжения и форме штекера.

Ваш торговый представитель может не иметь в наличии некоторые из принадлежностей, перечисленных выше. Обратитесь к дилеру за подробной информацией о принадлежностях в вашей стране/области.

Алфавитный указатель

Символы

 (батарея) 11, 12

 (диск) 15

1 23

 (таймер) 29

A

ACTIVE 27

ALL 23

ATRAC3plus 5

ATRAC CD 5

AUTO RANKING 23

AVLS 29

B

BEEP 29

BOOKMARK 23, 24

C

CD-Extra 5

CD-EXTRA 30

CD-ROM (SonicStage) 8

CD-TEXT 21

CLEARBASS 26, 27

CUSTOM 27

E

EQUALIZER 26, 27

G

G-PROTECTION 29

GROUP SHUFFLE 23, 24

H

HEAVY 27

I

ID3 tag 20

INTRO 23

M

MENU 29

Mix-Mode CD 5

MP3 CD 5

O

OPTION 29

P

PLAYLIST 23

PLAY MODE 22

PLAY ORDER 30

POWER SAVE 30

PROGRAM 23, 25

R

RANKING SHUF 23

S

SEAMLESS 29

SHUFFLE 23

SOFT 27

SonicStage 4

SOUND 27

T

TEXT 29

TIMER 29

TRACK 30

A

аккумулятор 8, 10

B

Воспроизведение 18

воспроизведение списка избранного m3u 24

Г

Группа 6, 23, 24, 30

Д

дисплей 10

З

зарядное устройство громкоговорителей 8, 16, 31

К

Контейнер для переноса батареи 8

крышка батарейного отсека 10, 12

Н

наушники 8

П

пауза 18

переходник питания переменного тока 8

повторное воспроизведение 25

поиск 18

Принадлежности, не входящие в комплект поставки 36

проигрыватель компакт-дисков 9

Просмотр списка 20

просмотр файлов 19

пульт ДУ 8

С

Срок службы батареи 13

стоп 18

сухая батарея 12

Ф

формат CD-DA 5

функция HOLD 19

Я

язык 29



Printed on 100 % recycled paper using
VOC (Volatile Organic Compound)-free
vegetable oil based ink.

<http://www.sony.net/>

Sony Corporation Printed in China