

SONY®

2-318-868-51 (1)

D-NE319/NE320/NE321

Használati útmutató **HU**

Instrukcja obsługi **PL**

Инструкции по эксплуатации **RU**

Atrac CD Walkman

Portable CD Player



Atrac3plus

**Atrac
CD**



FIGYELMEZTETÉS

A tűz és az áramütés megelőzése érdekében ne tegye ki a készüléket eső vagy nedvesség hatásának.

A készüléket ne szerelje zárt térbe, pl. könyvszekrénybe vagy beépített szekrénybe.

A készülék kigyulladásának megelőzése érdekében engedje a készüléket szellőzni: vigyázzon, hogy ne kerüljön rá újság, abrosz, függöny stb. Továbbá ne tegyen a készülékre égő gyertyát.

A tűz és az áramütés elkerülése érdekében ne tegyen a készülékre folyadékot tartalmazó tárgyat (pl. vázát).

Bizonyos országokban a készülék tápellátását biztosító elemek hulladékként való kezelésére külön előírások vonatkoznak. Erről a helyi hatóságnál kaphat bővebb tájékoztatást.

VIGYÁZAT!

- HA NYITVA VAN, LÁTHATATLAN LÉZERSUGÁRZÁS ÉSZLELHETŐ
- NE NÉZZEN BELE A FÉNYSUGÁRBA, ÉS NE NÉZZE KÖZVETLENÜL OPTIKAI ESZKÖZZEL
- HA NYITVA VAN, IM OSZTÁLYÚ LÁTHATATLAN LÉZERSUGÁRZÁS ÉSZLELHETŐ
- NE NÉZZE KÖZVETLENÜL OPTIKAI ESZKÖZZEL

A CE jel csak azon országokban érvényes, ahol annak használatát a törvény kötelezővé teszi, így elsősorban az Európai Unió országaiban.

Tartalomjegyzék

Saját ATRAC CD-k létrehozása.....	4
Milyen lemezek játszhatók le ezen a CD-lejátszón?	5
Övintézkedések	7
A biztonság érdekében	7
A CD-lejátszón	7
A CD-lemezek kezelése	7
Fejhallgató/fülhallgató	7

Első lépések

A mellékelt tartozékok ellenőrzése	8
Alkatrészek és kezelőszervek	9
Áramforrás előkészítése (Szárazelem).....	10
Ha akkumulátort használ (csak D-NE321 HK4, E18/1 típusok esetében*).....	11
Az akkumulátor hátralévő idejének ellenőrzése	12
Hálózati adapter használata	13

Lejátszás

CD lejátszása	14
Alapvető lejátszási műveletek (lejátszás, leállítás, keresés)	15
A vezérlők lezárása (HOLD)	16
Kedvenc műsorszám/fájl keresése	16
Keresés csoportok megtekintésével (Fájl nézet)	16
Keresés csoportok/fájlok listájának megtekintésével (Lista nézet)	17
CD információk megjelenítése a kijelzőn.....	17
Lejátszási beállítások (PLAY MODE) módosítása.....	19
Lejátszási beállítások (PLAY MODE)	20
Csoportok lejátszása	21
Kedvenc műsorszámok lejátszása (Kedvencek lejátszása)	21

Kedvenc lejátszási listák lejátszása (m3u play list play)	21
Műsorszámok lejátszása a kedvenc sorrendben (PGM play)	22
Műsorszámok ismétlődő lejátszása (ismétlődő lejátszás)	22
Hangminőség módosítása.....	23
A hangminőség kiválasztása	23
Hangminőség teszteszabása	23
A SOUND elemei	24
Opcionális beállítások módosítása....	25
Különböző funkciók beállítása	25
Az OPTION elemei	26

További információ

Hibaelhárítás	28
Karbantartás	31
Műszaki adatok.....	31
Külön beszerezhető tartozékok.....	32
Tárgymutató.....	33

Ebben a kézikönyvben a CD-lejátszó használatát ismertetjük. A mellékelt SonicStage szoftverrel kapcsolatban tekintse át a „Telepítési/használati útmutató” című kiadványt.

A felhasználónak szóló megjegyzés A mellékelt szoftverről

A szöveg és a karakterek típusától függően előfordulhat, hogy a SonicStage-en megjelenő szöveg nem minden esetben jelenik meg megfelelően az eszközön. Ennek a következő okai lehetnek:

- A csatlakoztatott lejátszó korlátai.
- A lejátszó nem megfelelő működése.

Az ATRAC3plus a Sony Corporation védjegye.

A „WALKMAN” a Sony Corporation sztereó fejhallgatóval ellátott termékeit jelölő bejegyzett védjegye. A  a Sony Corporation védjegye.

Saját ATRAC CD-k létrehozása

A szokásos audio CD-k mellett lejátszhatók a mellékelt szoftver, a SonicStage segítségével létrehozott eredeti CD-k, úgynevezett „ATRAC CD-k” is. A SonicStage segítségével körülbelül 30 audio CD* vehető fel egyetlen CD-R vagy CD-RW lemezre.

Az alábbiakban rövid áttekintést adunk az ATRAC CD használatáról.

Telepítse a SonicStage szoftvert a számítógépére.

A SonicStage olyan szoftver, amely az audio CD-kről letöltött zenét a számítógépre menti, és segítségével eredeti CD-k hozhatók létre. A mellékelt CD-ROM-ról tölthető le.



Hozzon létre egy ATRAC CD-t.

Miután kiválasztotta kedvenc dalait a számítógépen tárolt zenék közül, a SonicStage segítségével rögzítse azokat egy CD-R/CD-RW lemezre.

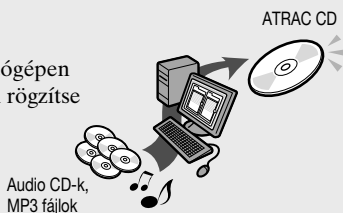

Játssza le őket ezzel a CD-lejátszóval.

Az eredeti CD lemezen számtalan zeneszámot vihet magával.



A SonicStage telepítésének, valamint az ATRAC CD-k létrehozásának részleteit a mellékelt „Telepítési/használati” útmutatóban tekintheti át.

* Ha egy CD (album) összes lejátszási ideje körülbelül 60 perc, és ha 700 MB-os CD-R/CD-RW lemezre vesz fel 48 kbps sebességgel, ATRAC3plus formátumban.

Milyen lemezek játszhatók le ezen a CD-lejátszón?



Hang CD-k:

CD-DA formátumú CD-k

A CD-DA (Compact Disc Digital Audio) az audio CD-khez alkalmazott felvételkedzési szabvány.



ATRAC CD-k:

Olyan CD-R/CD-RW lemez, amelyre a SonicStage* segítségével ATRAC3plus formátumban tömörített hangadatokat rögzítettek
Az ATRAC3plus (Adaptive Transform Acoustic Coding3plus) olyan hangtömörítési technológia, amely kielégíti a kiváló hangminőség és a nagymértékű tömörítés iránti igényt. Az ATRAC3plus 64 kbps sebességen körülbelül eredeti méretük 1/20-ára képes tömöríteni a hangfájlokat. A CD-lejátszó az alábbi adatátviteli sebességeken és mintavételezési frekvenciákon működik:

	Adatátviteli sebességek	Mintavételezési frekvenciák
ATRAC3	66/105/132 kbps	44,1 kHz
ATRAC3plus	48/64/256 kbps	44,1 kHz

A CD-lejátszón legfeljebb 62 karakter jeleníthető meg.



MP3 CD-k:

Olyan CD-R/CD-RW lemez, amelyre a SonicStage* szoftvertől eltérő szoftver segítségével MP3 formátumban tömörített hangadatokat rögzítettek

A CD-lejátszó az alábbi adatátviteli sebességeken és mintavételezési frekvenciákon működik. Változó átviteli sebességű (VBR) fájlok szintén lejátszhatók.

	Adatátviteli sebességek	Mintavételezési frekvenciák
MPEG-1 Layer3	32 - 320 kbps	32/44,1/48 kHz
MPEG-2 Layer3	8 - 160 kbps	16/22,05/23 kHz
MPEG-2.5 Layer3	8 - 160 kbps	8/11,025/12 kHz

Ez a CD-lejátszó megfelel az ID3 címkézési formátum 1.0/1.1/2.2/2.3/2.4 verziójának. Az ID3 címkézés egy olyan formátum, amely bizonyos információk (műsorszám címe, album címe, előadó neve stb.) MP3 fájlokhoz történő hozzáadására szolgál. A CD-lejátszón 64 karakter hosszúságú ID3 címkézési információ jeleníthető meg.



CD-Extra és Vegyes CD-k:

Olyan CD-R/CD-RW lemez, amelyre CD-DA és CD-ROM formátumú adat egyaránt rögzítve van*

Ha nem tudja lejátszani a CD-t, módosítsa a „CD-EXTRA” beállítást az OPTION menüben (☞ 27. oldal). Ekkor már le tudja játszani a CD-t.

Az olyan ATRAC CD, amelyre a SonicStage szoftvertől eltérő szoftverrel rögzítettek MP3 formátumban tömörített hangadatokat, szintén lejátszható.

A SonicStage segítségével nem hozható létre olyan CD, amelyre vegyes formátumú hangadatokat vannak felvéve.

* Csak ISO 9660 1/2 szintű és Joliet kiterjesztési formátumú lemezek játszhatók le.

Szerzőjog-védelmet biztosító kódolással készült zenei lemezek

Ez a készülék a kompaktlemez-szabványnak (Compact Disc - CD) megfelelő lemezeket tud lejátszani. Az utóbbi időben egyes gyártók olyan zenei lemezeket hoztak forgalomba, amelyeken kódolással védik a szerzői jogokat. Előfordulhat, hogy egyes ilyen lemezek nem felelnek meg pontosan a kompaktlemez-szabvány előírásainak, és így ez a készülék nem tudja lejátszani őket.

Különbségek az ATRAC CD-k és MP3 CD-k fájlstruktúrájában

Az ATRAC CD-k és az MP3 CD-k „fájlokból” és „csoportokból” állnak. A „fájl” az audio CD-k „műsorszámának” felel meg. A „csoport” pedig fájlok egy csoportja, és az „albumnak” felel meg. Az MP3 CD-k esetében ez a CD-lejátszó az MP3 mappákat „csoportként” ismeri fel, így az ATRAC CD-k és MP3 CD-k ugyanúgy játszhatók le.

Alkalmazható csoportok és fájlok száma

- Csoportok száma legfeljebb: 256
- Fájlok száma legfeljebb: 999

Az ATRAC CD-k és MP3 CD-k lejátszási sorrendje

Az ATRAC CD-k esetében a fájlok lejátszása a SonicStage szoftverben kiválasztott sorrendben történik. Az MP3 CD-k esetében a lejátszási sorrend eltérhet, az MP3 fájlok lemeze történő felvételéhez használt módszertől függően. Az MP3 fájlok lejátszási sorrendjét tartalmazó „lejátszási lista” szintén lejátszható. Az alábbi példában a fájlok lejátszása ① - ⑦ sorrendben történik.

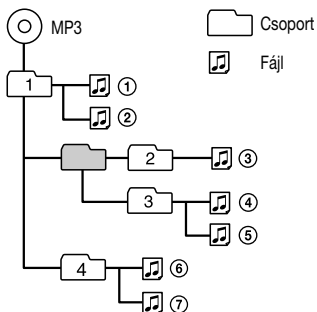

(Könyvtárszintek száma legfeljebb: 8)

Megjegyzés

- Ha az ATRAC3plus fájlok és MP3 fájlok ugyanarra a CD-re vannak felvéve, a CD-lejátszó először az ATRAC3plus fájlokat játsza le.
- A CD-lejátszó lejátszási képessége változhat a lemez minőségétől és a felvétel elkészítésére szolgáló készülék állapotától függően.
- Elfogadható karakterek: A-tól Z-ig, a-tól z-ig, 0-tól 9-ig és _ (alulvonás).
- Olyan lemezen, amelyen ATRAC3plus/MP3 fájlok vannak, ne mentsen fájlokat más formátumban, és ne hozzon létre felesleges mappákat.

Az ATRAC CD-k

- Az ATRAC3plus formátumban felvett CD-R/CD-RW lemezek nem játszhatók le a számítógépen.

Az MP3 CD-k

- Ne felejtse el az „mp3” fájlkiterjesztés hozzáadását a fájl nevéhez. Ha azonban nem MP3 fájlhoz rendeli az „mp3” kiterjesztést, előfordulhat, hogy a lejátszó nem tudja megfelelően felismerni a fájlt.
- Forrás tömörítéséhez MP3 fájlban ajánlatos a tömörítési paramétereket „44,1 kHz”, „128 kbps”, és „Constant Bit Rate” (Állandó adatátviteli sebesség) értékekre állítani.
- A maximális felvételi kapacitás kihasználása érdekében az írást végző szoftvernél a „halting of writing” (Írás leállítás) beállítást kell választani.
- Üres adathordozóra készített egyszeri felvétel maximális kapacitásának kihasználása érdekében az írószoftverben a „Disc at Once” (Teljes lemezt egyszerre) beállítást kell választani.

Óvintézkedések

A biztonság érdekében

- Ha szilárd tárgy vagy folyadék kerül a CD-lejátszóba, húzza ki a kábelt, és ellenőriztesse a készüléket szakképzett szakemberrel, mielőtt újra használná.
- Ne tegyen semmilyen idegen tárgyat a DC IN 3 V (külső árambemenet) aljzatba.

A CD-lejátszón

- Tartsa tisztán a CD-lejátszón lévő lencsét, és ne érintse meg azokat. Ellenkező esetben károsodhatnak a lencsék, és a CD-lejátszó nem fog megfelelően működni.
- Ne helyezzen nehéz tárgyat a CD-lejátszó tetejére. Ez károsíthatja a CD-lejátszót és a CD-lemezt.
- Ne hagyja a CD-lejátszót hőforrás közelében, vagy közvetlen napsütésnek kitett, nagyon poros vagy homokos, nedvességnek, esőnek vagy mechanikai rázkódásnak kitett helyen, nem vízszintes felületen, vagy gépkocsiban, zárt ablak mellett.
- Ha a CD-lejátszó interferenciát okoz a rádió- vagy televízióadás vételében, kapcsolja ki a CD-lejátszót, vagy vigye távolabb a rádiótól vagy televíziótól.
- A CD-lejátszóban nem játszhatók le a szabványostól eltérő alakú (pl. szív, négyzet vagy csillag alakú) lemezek. Az erre irányuló kísérlet károsíthatja a CD-lejátszót. Ne használjon ilyen lemezeket.

A CD-lemezek kezelése

- A CD-lemez tisztán tartása érdekében a lemezt mindig a szélénél fogva tartsa. Ne érintse meg a lemez felületét.
- Ne ragasszon papírt vagy szalagot a CD-lemeze.
- Ne tegye ki a CD-lemezt közvetlen napsütésnek vagy hőforrásnak, például forrólevegős légcseratornának. Ne hagyja a CD-t közvetlen napsütésben parkoló autóban.

Fejhallgató/fülhallgató

Közlekedésbiztonság

Ne használja a fejhallgatót/fülhallgatót vezetés, kerékpározás vagy bármilyen jármű üzemeltetése közben. Közlekedési balesetet okozhat, és egyes helyeken tilos is. Az is veszélyes lehet, ha séta közben nagy hangerőn hallgatja a készüléket, különösen gyalogátkelőhelyeknél. Legyen különösen körültekintő, vagy ne használja a készüléket potenciálisan veszélyes helyzetekben.

Halláskárosodás megelőzése

Ne használja magas hangerőn a fejhallgatót/fülhallgatót. Hallásszakértők szerint a folyamatos, hangos és hosszan tartó lejátszás ártalmas. Ha csengeni kezd a füle, vegye lejjebb a hangerőt, vagy kapcsolja ki a készüléket.

Legyen tekintettel másokra

Tartsa a hangerőt közepes szinten. Ilyenkor hallja a kívülről érkező hangokat is, és másokra is oda tud figyelni.

A mellékelt tartozékok ellenőrzése

- Hálózati adapter (AC-ES3010K2) (egyesült államokbeli/ és kanadai típusoknál nem tartozék)
- Fejhallgató (csak D-NE321 AR2 esetében*, E92, E18/4, MX2 típusoknál)

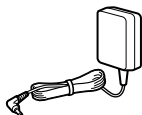

- Fülhallgató (csak D-NE320 európai típusokhoz és D-NE321 HK4, E18/1 típusokhoz*)
- Fülhallgató (más típusokhoz)



- Távvezérlő (csak D-NE320 európai típusokhoz, valamint D-NE321 HK4, E18/1 típusokhoz csak MX2 típushoz*)
- Távvezérlő (D-NE320 egyesült államokbeli/kanadai típusokhoz és csak D-NE321 E92, E18/4*)



- Akkumulátor (D-NE321 HK4 típushoz, csak E18/1 típushoz*)
- Akkumulátortok (D-NE321 HK4 típushoz, csak E18/1 típushoz*)



- CD-ROM (SonicStage)
Ne próbálja ezt a CD-ROM-ot audio CD-lejátszón, így ezen a lejátszón sem, lejátszani.



- Használati utasítás (Ez a könyv)
 - Telepítési/használati útmutató
- * A vásárolt típus területi kódját a csomagolás vonalkódjának bal felső sarkában találja.

Megjegyzés

Kizárólag a mellékelt távvezérlőt használja. A lejátszó nem működtethető más távvezérlővel.

Szilárdan csatlakoztassa a fülhallgató/fejhallgató csatlakozóját a távvezérlőhöz

- Csak D-NE320 európai, valamint D-NE321 HK4, E18/1 típusokhoz

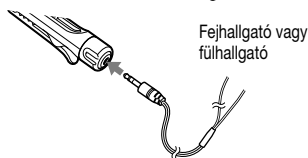

- Csak D-NE320 egyesült államokbeli és kanadai, valamint D-NE321 E92, E18/4, MX2 típusokhoz

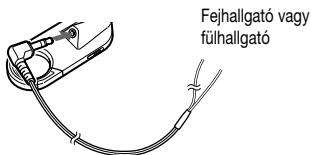

A mellékelt fejhallgatók viselése (csak D-NE321 AR2, E92, E18/4, MX2 típusok esetében*)

Végezze el a következő lépéseket, ha a fejhallgatót a bal fülére kívánja viselni.

- 1 Helyezze az **L** jelű részt a bal fülére, az **R** jelű részt pedig a jobb fülére, az ábrának megfelelően.

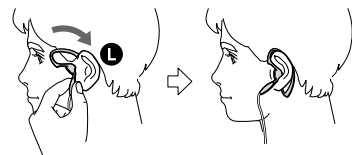

- 2 Helyezze a fejhallgatót a fülére úgy, ahogyan egy szemüveggel tenné.
- 3 Ügyeljen arra, hogy a fülbe helyezendő rész kényelmesen illeszkedjen a füléhez.

Néhány megjegyzés a mellékelt fejhallgató kezeléséhez

Ne tegye ki súlynak vagy nyomásnak a fejhallgatót, mert az hosszú tárolás esetén a fejhallgató deformálódásához vezethet.

Alkatrészek és kezelőszervek

CD-lejátszó

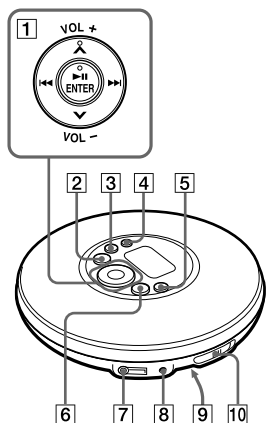

Távvezérlő (csak D-NE320 egyesült államokbeli és kanadai, valamint D-NE321 E92, E18/4, MX2 típusokhoz)

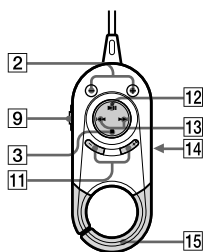

Távvezérlő (csak D-NE320 európai, valamint D-NE321 HK4, E18/1 típusokhoz)

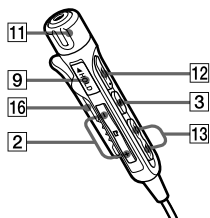

- 1 Működtetőgomb
▶|| (lejátszás/szünet)¹⁾/ENTER (☞ 14.-17., 21-23., 25. oldal)
◀◀/▶▶ (☞ 15., 17., 21., 23. oldal)
Λ¹⁾/V (☞ 16., 17., 19., 21-23., 25. oldal)
VOL +/- (☞ 14. oldal)
- 2 CD-lejátszó:
☐- gomb (☞ 15-17., 22. oldal)
Távvezérlő:
☐+/- gombok (☞ 15. oldal)
- 3 CD-lejátszó:
D-NE321 HK4, E18/1 típusok²⁾:
■ (leállítás)/CHG gomb (☞ 11., 15-17. oldal)
Más típusok:
■ (leállítás) gomb (☞ 15-17. oldal)
Távvezérlő:
■ (leállítás) gomb (☞ 15. oldal)
- 4 SEARCH gomb (☞ 16., 17. oldal)
- 5 DISPLAY/MENU gomb (☞ 18., 19., 21., 23. oldal)
- 6 ☐+ gomb (☞ 15., 16., 22. oldal)
- 7 ◊ (fejhallgató) csatlakozó (☞ 14. oldal)
- 8 DC IN 3 V csatlakozó (☞ 11., 13. oldal)
- 9 HOLD kapcsoló (a CD-lejátszó hátoldalán) (☞ 16. oldal)
- 10 OPEN kapcsoló (☞ 10., 14. oldal)
- 11 A D-NE320 egyesült államokbeli és kanadai típusaihoz, valamint D-NE321 E92, E18/4, MX2 típusokhoz:
VOL +/- vezérlőgomb (☞ 14. oldal)
D-NE320 európai típusok és D-NE321 HK4, E18/1 típusok:
VOL +/- vezérlőgomb (☞ 14. oldal)
- 12 ▶|| (lejátszás/szünet)¹⁾ gomb (☞ 14., 15. oldal)
- 13 ◀◀/▶▶ gombok (☞ 15. oldal)
- 14 Fejhallgató csatlakozó (a hátoldalon)
- 15 Fül
- 16 Csipesz

Kijelző

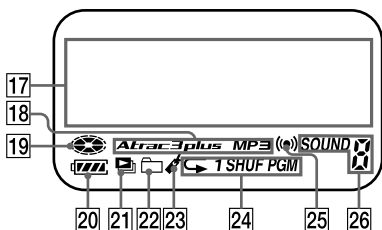

- 17 Szöveges információ kijelző (☞ 18. oldal)
- 18 Atrac3plus/MP3 kijelző (☞ 5. oldal)
- 19 Lemez kijelző (☞ 14. oldal)
- 20 Akkumulátor kijelző (☞ 12. oldal)
- 21 Lejátszási lista kijelző
- 22 Csoport kijelző
- 23 Kedvencek kijelző (☞ 21. oldal)
- 24 Lejátszási üzemmód kijelző
- 25 Időzítő kijelző (☞ 26. oldal)
- 26 Hang kijelző

- 1) A gombon van egy kitapintható pont.
- 2) A vásárolt típus területi kódját a csomagolás vonalkódjának bal felső sarkában találja.

Áramforrás előkészítése (Szárzelem)

A CD-lejátszóhoz csak az alábbi típusú szárzelemet használja:

- LR6 (AA méretű) alkáli elem

- 1** A lejátszó fedelének felnyitásához csúsztassa el az OPEN kapcsolót.

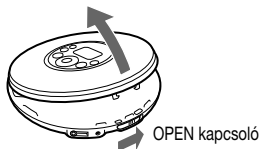

- 2** Nyissa ki a lejátszó belsejében található elemtartó fedelét.

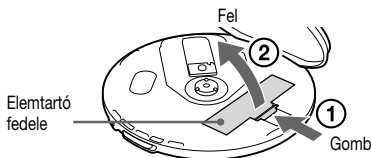

- 3** Helyezzen be egy LR6 (AA méretű) elemet (nincs mellékelve) úgy, hogy a ⊕ jel az elemtartó jelének megfelelően helyezkedjen el, majd zárja vissza a fedelet, amíg a helyére nem pattan.

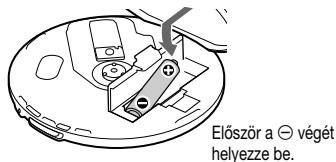

Először a ⊖ végét helyezze be.

Az elem eltávolítása

Az elemet az alábbi ábra szerint távolítsa el.

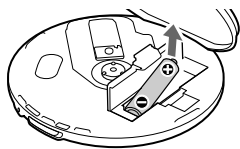

Ha akkumulátort használ

(csak D-NE321 HK4, E18/1 típusok esetében*)

Töltse fel az akkumulátort az első használat előtt vagy ha lemerült.

Az eredeti akkumulátorkapacitás hosszabb ideig való megőrzése érdekében csak akkor töltse fel az akkumulátort, ha teljesen lemerült (a kijelzőn megjelenik a „Low Battery” felirat).

* A vásárolt típus területi kódját a csomagolás vonalkódjának bal felső sarkában találja.

1 A lejátszó fedelének felnyitásához csúsztassa el az OPEN kapcsolót.

2 Nyissa ki a lejátszó belsejében található elemtartó fedelét.

3 Helyezze be a (mellékelt) NH-7WMAA típusú akkumulátort úgy, hogy a ⊕ jel az elemtartó jelének megfelelően helyezkedjen el, majd csukja vissza a fedelet, amíg a helyére nem pattan.

4 Csatlakoztassa a hálózati adaptert a CD-lejátszó DC IN 3 V csatlakozójához és egy hálózati csatlakozóaljzathoz, majd a töltés indításához nyomja meg a ■/CHG gombot.

A „Charging” (Töltés) felirat villog, és a  jelzőfényei sorban világítani kezdenek.

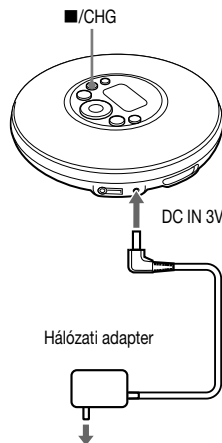

Hálózati csatlakozóaljzathoz

Amikor az akkumulátor feltöltése befejeződött, eltűnik a „Charging” felirat.

Megjegyzés

- A töltőt kizárólag NH-7WMAA típusú akkumulátor töltésére használja.
- A töltés során a lejátszó és az akkumulátor felmelegszik. Ez nem jelent semmilyen veszélyt.
- Ha hosszabb ideig nem használja a lejátszót, vegye ki a készülékből az akkumulátort.

Folytatás ➞

Az akkumulátor hasznos élettartama és kicserélésének ideje

Ha az akkumulátor új, vagy hosszabb ideig használaton kívül volt, előfordulhat, hogy nem töltődik fel teljesen.

Ebben az esetben töltsé mindaddig, amíg a „Charging” (Töltés) felirat el nem tűnik a kijelzőről, majd addig használja a lejátszót, amíg az akkumulátor teljesen le nem merül (a kijelzőn megjelenik a „Low Battery” felirat). Ezt ismételje meg több alkalommal.

Ha az akkumulátor kapacitása még ezt követően sem több, mint körülbelül a fele a rendes töltési ciklusnak, cserélje le az akkumulátort.

Az akkumulátor szállítása

Az akkumulátor váratlan magas hőmérséklettel szembeni védelem érdekében használja a mellékelt akkumulátor-hordtáskát. Ha az akkumulátor fémtárgyakkal kerül érintkezésbe, rövidzárlat miatt hő vagy tűz keletkezhet.

Az akkumulátor hátralévő idejének ellenőrzése

Az akkumulátorban még rendelkezésre álló energia szintje megjelenik a kijelzőn, az alábbiak szerint. Ahogyan a fekete jelzőszakasz csökken, egyre jobban merül le az akkumulátor.

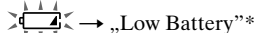
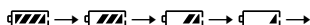

* Csipogó hangok.

Ha az elem lemerült, cserélje ki. Akkumulátor esetén töltsé fel*.

* Csak D-NE321 HK4, E18/1 típusok esetében

Megjegyzés

- A kijelző a még rendelkezésre álló akkumulátorenergia körülbelüli értékét mutatja. Például egy szakasz nem feltétlenül jelenti az akkumulátorenergia egynegyedét.
- A működtetés feltételeitől függően a kijelző feljebb vagy lejjebb mehet az adott pillanatban még rendelkezésre álló energia szerint.

Az akkumulátor élettartama¹⁾

Egy alkáli elem használata esetén²⁾

	G-PROTECTION	
	„1”	„2”
Audio CD	22	20
ATRAC CD ³⁾	41	38
MP3 CD ⁴⁾	26	24

Egy NH-7WMAA akkumulátor (körülbelül 5 óráig töltve⁵⁾) használata esetén)

	G-PROTECTION	
	„1”	„2”
Audio CD	10	9
ATRAC CD ³⁾	17	15
MP3 CD ⁴⁾	12	11

- 1) A JEITA (Japan Electronics and Information Technology Industries Association) szabvány használatával megállapított, mért érték. A feltüntetett lejátszási idő körülbelüli érték, és arra az esetre vonatkozik, ha a lejátszó sík és szilárd felületen, és „ON” állású „POWER SAVE” beállítás mellett használja (☞ 27. oldal). Ez az érték változik a lejátszó használatának módjától függően.
- 2) Sony LR6 (SG) alkáli elem (Japánban készült) használata esetén.
- 3) Felvéve 48 kbps sebességgel.
- 4) Felvéve 128 kbps sebességgel.
- 5) A töltési idő az akkumulátor használatának módjától függően változik.
- 6) Csak D-NE321 HK4, E18/1 típusok esetében.

Akkumulátorok és szárazelemek

- A szárazelemek töltése tilos.
- Tilos az akkumulátorokat/elemeket tűzbe dobni.
- Ne hordja az akkumulátorokat/elemeket zsebben stb. pénzérmékkel és egyéb fémtárgyakkal együtt. Az akkumulátorok/elemek képesek hőt termelni, ha a pozitív és negatív sarkuk véletlenül fémtárggyal lép érintkezésbe.
- Ha hosszabb ideig nem használja az elemeket, távolítsa el őket.
- Ha az elem szivárog, törölje le az elemtartóba kifolyt anyagot, és helyezzen be új elemeket. Ha a kifolyt anyag a bőrre tapad, mossa le alaposan.

Hálózati adapter használata

A hálózati adapterrel ellátott lejátszót elem nélkül is használhatja.

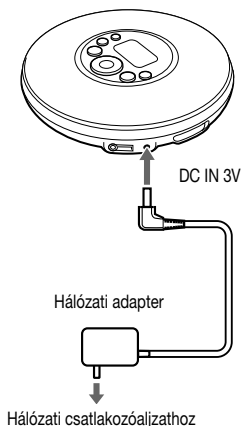

1 Csatlakoztassa a hálózati adaptert a CD-lejátszó DC IN 3 V csatlakozójához és egy hálózati csatlakozójához.

A hálózati adapter

- Ha hosszabb ideig nem használja a lejátszót, válassza le az összes áramforrást.
- Kizárólag a mellékelt hálózati adaptert használja. Ha a lejátszóhoz nem kapott ilyen, AC-E30HG hálózati adaptert használjon (Ausztráliában és Argentínában nem kapható). Ha ettől eltérő hálózati adaptert használ, az hibás működést okozhat.

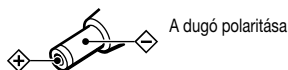

- Ne nyúljon nedves kézzel a hálózati adapterhez.
- A hálózati adaptert egy könnyen elérhető konnektorba csatlakoztassa. Ha netán rendellenes működést észlelne a hálózati adapternél, azonnal húzza ki a fali csatlakozójatból.

CD lejátszása

1 A lejátszó fedelének felnyitásához csúsztassa el az OPEN kapcsolót.

Először csatlakoztassa a fejhallgatót vagy a fülhallgatót a lejátszóhoz.

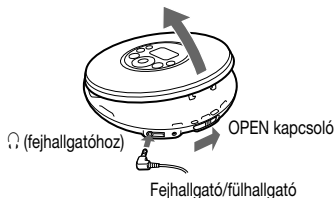

2 Helyezze a CD-t a tálcára és zárja vissza a fedelet.

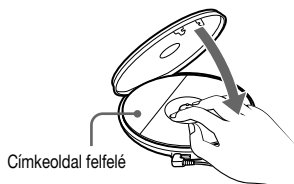

3 Nyomja meg a ►II/ENTER gombot.

A (lemez) forog, és a lejátszó megkezdja a lejátszást.

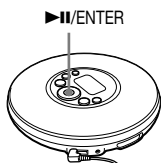

4 A VOL +/- gomb megnyomásával állítsa be a hangerőt.

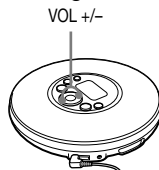

A távvezérlőn:

A D-NE320 egyesült államokbeli/kanadai típusok, valamint a D-NE321 E92, E18/4, MX2 típusok esetében:

Miután a tálcára helyezte a CD-t a 2. lépésben, nyomja meg a ►II gombot és állítsa be a hangerőt a VOL +/- gomb megnyomásával.

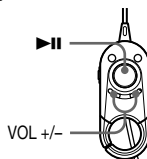

D-NE320 európai, valamint D-NE321 HK4, E18/1 típusok esetében:

Miután a tálcára helyezte a CD-t a 2. lépésben, nyomja meg a ►II gombot, majd állítsa be a hangerőt a VOL +/- gomb megnyomásával.



A CD eltávolítása

A CD-t úgy vegye ki, hogy lenyomja a tálcá közepén található támaszt.



Alapvető lejátszási műveletek (lejátszás, leállítás, keresés)

Művelet	Művelet
Lejátszás Lejátszás az első műsorszámtól kezdve	Leállítás után tartsa lenyomva a ►►/ENTER gombot (a távvezérlőn a ►► gombot) mindaddig, amíg elkezdődik a lejátszás.
Leállítás Szünet/Lejátszás folytatása szünet után	Nyomja meg a ►►/ENTER gombot (a távvezérlőn a ►► gombot).
Lejátszás leállítása	Nyomja meg a ■ gombot (leállítás) ⁴⁾ .
Keresés Az aktuális műsorszám kezdetének megkeresése ¹⁾	Nyomja meg egyszer a ◀◀◀ gombot.
Az előző műsorszám kezdetének megkeresése ¹⁾	Nyomja meg egymás után többször a ◀◀◀ gombot.
A következő műsorszám kezdetének megkeresése ¹⁾	Nyomja meg egyszer a ►►► gombot.
A további műsorszámok kezdetének megkeresése ¹⁾	Nyomja meg egymás után többször a ►►► gombot.
Gyors visszatekerés ¹⁾³⁾	Nyomja le és tartsa lenyomva a ◀◀◀ gombot.
Gyors előretekerés ¹⁾³⁾	Nyomja le és tartsa lenyomva a ►►► gombot.
Ugrás a következő csoportokra ²⁾	Nyomja meg egymás után többször a ◻ (csoport) + gombot.
Ugrás korábbi csoportokra ²⁾	Nyomja meg egymás után többször a ◻ (csoport) – gombot.

1) Lejátszás és szünet alatt is működtethető.

2) CD vagy más audio-CD lejátszása alatt működtethető.

3) CD-R/CD-RW lemezre csomagírás formátumban rögzített MP3 fájl használata esetén nem működtethető.

4) ■/CHG a D-NE321 HK4, E18/1 típusokhoz.

Folytatás ➞

A vezérlők lezárása (HOLD)

A vezérlők lezárásával megakadályozhatja, hogy a lejátszó hordozása során egyes gombok véletlenül benyomódjanak.

1 A lejátszó hátoldalán csúsztassa a HOLD kapcsolót a nyíl irányába.

Amikor a HOLD funkció be van kapcsolva, és megnyomja bármelyik gombot, a „HOLD” felirat villogni kezd.

A távvezérlővel rendelkező típusok esetében:

A HOLD funkció külön-külön alkalmazható a távvezérlőre és a lejátszóra (a hátulján) is. Például, ha a lejátszón aktiválja a HOLD funkciót, a lejátszót működtetheti a távvezérlővel, hacsak nem állította be arra is a HOLD funkciót.

A vezérlőgombok feloldása

Csúsztassa a HOLD kapcsolót a nyíllal ellentétes irányba.

Kedvenc műsorszám/fájl keresése

Keresés csoportok megtekintésével (Fájl nézet)

Olyan CD-n, amelyen több fájl van rögzítve (például ATRAC CD vagy MP3 CD), a csoportok nevét (kivéve audio CD-n) vagy az éppen játszott fájl közelében lévő fájlok nevét megnézve kereshet meg egy fájlt.

1 Nyomja meg többször a SEARCH gombot.

A kijelzőn megjelennek az aktuális fájl körül elhelyezkedő csoportok és fájlok nevei.

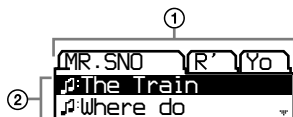

① Csoportnevek

② Fájlnevek

2 Csoport kiválasztásához nyomja meg a \square + vagy a \square - gombot.

3 Nyomja meg a \wedge vagy a \vee gombot, és válasszon fájlt.

4 Nyomja meg a \blacktriangleright /ENTER gombot.

A kiválasztott fájl lejátszása megkezdődik.

A keresés leállítás

Nyomja meg a \blacksquare gombot.

Keresés csoportok/fájlok listájának megtekintésével

(Lista nézet)

Műsorszámot/fájlt kereshet úgy is, hogy megtekinti a zeneforrás formátum típusát és a csoportok és fájlok neveit.

1 Nyomja meg többször a **SEARCH** gombot.



Ha olyan CD-t játszik le, amelyen vegyes formátumú hangadatok vannak rögzítve:

Először megjelenik egy képernyő, ahol kiválaszthatja a formátumot, pl. „ATRAC ROOT” vagy „MP3 ROOT”. Nyomja meg a **▶II/ENTER** gombot.

2 Nyomja meg a **^** vagy a **v** gombot, és válasszon csoportot, majd nyomja meg a **▶II/ENTER** gombot.

3 Nyomja meg a **^** vagy a **v** gombot, és válasszon fájlt.

4 Nyomja meg a **▶II/ENTER** gombot.

A kiválasztott fájl lejátszása megkezdődik.

Visszatérés az előző képernyőhöz

Nyomja meg a **◀◀** vagy a **◀** gombot.

A keresés leállítása

Nyomja meg a **■** gombot.

CD információk megjelenítése a kijelzőn

A kijelzőn megjelenítheti a CD információt. A CD-lejátszó vásárlási helyétől függően előfordulhat, hogy az alapértelmezett nyelv nem „ENGLISH”. Szükség esetén módosítsa a LANGUAGE (Nyelv) beállítását (☞ 26. oldal).

Amikor olyan MP3 CD-t játszik le, amely ID3 címkével ellátott fájlok vannak, a készülék az ID3 címkézési információkat jeleníti meg. (Amikor nincsenek ID3 címkézési információk, a fájlnev vagy a csoportnév jelenik meg.) (☞ 5. oldal)

Megjegyzés

- Az A-Z, a-z, 0-9 és _ karakterek jeleníthetők meg a lejátszón.
- A fájl lejátszása előtt a lejátszó beolvas minden, a CD-n található fájl- és csoport- (vagy mappa-) információt. Megjelenik a „Reading” felirat. A CD tartalmától függően beletelhet egy kis időbe a beolvasás befejezése.
- Ha a fájl nem tartozik egy csoporthoz sem, a kijelzőn az „MP3 ROOT” felirat jelenik meg.

Folytatás ➞

Információk megjelenítése a kijelzőn

Nyomja meg többször a DISPLAY/
MENU gombot.

Audio-CD

Műsorszám száma, eltelt lejátszási idő
(Előadó neve, műsorszám címe)¹⁾



A CD-n lévő műsorszámok száma összesen,
a CD összes hátralevő ideje, az aktuális műsorszám
hátralevő ideje²⁾

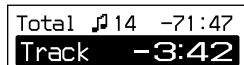

Fájl nézet képernyő



ATRAC CD/MP3 CD

Fájl neve, előadó neve³⁾, fájl száma,
eltelt lejátszási idő



Csoport neve³⁾, CODEC információ⁴⁾,
fájlok száma összesen



Fájl nézet képernyő

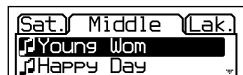

- 1) Amikor szöveges információt, például CD-TEXT-et tartalmazó audio-CD-t játszik le, a készülék megjeleníti a zárójelben megadott információkat.
- 2) Ezek a jelzések csak normál lejátszás közben jelennek meg.
- 3) A lejátszás során az „artist name” (előadó neve) csak akkor jelenik meg, ha a lemez rendelkezik ID3 címkézési információval. Amikor a csoportnevek/fájlnevek listája megjelenik a kijelzőn, az „artist name” (előadó neve) és „group name” (csoportnév) nem jeleníthetők meg.
- 4) A készülék megjeleníti az adatátviteli sebességet és a mintavételezési frekvenciákat is. Amikor VBR (változó átviteli sebesség) mellett létrehozott MP3 fájlt játszik le a készülék, a kijelzőn az adatátviteli sebesség helyett a „VBR” felirat jelenik meg. Egyes esetekben a „VBR” felirat csak a lejátszás közben jelenik meg, nem rögtön az elején.

Lejátszási beállítások (PLAY MODE) módosítása



Különböző lejátszási beállítások állnak rendelkezésre, például a hallgatni kívánt számok kiválasztása, és a számok lejátszása a kedvenc sorrendben.

A lejátszási beállításokkal kapcsolatos részleteket lásd:  20. oldal.

A kiválasztott lejátszási beállítások segítségével egymás után többször is lejátszhatja a számokat (ismétlő lejátszás,  22. oldal).

1 Nyomja a DISPLAY/MENU gombot, amíg megjelenik a menüképernyő.



-  : PLAYMODE
-  : SOUND
-  : OPTION

2 Nyomja meg a \wedge vagy a \vee gombot, és válassza ki a lejátszási üzemmódot („ PLAY MODE”).

3 A \blacktriangleright /ENTER gomb megnyomása után, nyomja meg a \wedge vagy a \vee gombot, és válassza ki a lejátszás beállítást.

Az alapértelmezett beállítás az „ALL” (Összes) (normál lejátszás).



4 Nyomja meg a \blacktriangleright /ENTER gombot.

5 Amikor megjelenik a „REPEAT”, válasszon az „ON” vagy az „OFF” beállítás közül, majd nyomja meg a \blacktriangleright /ENTER gombot.



Visszatérés normál lejátszásra

A PLAY MODE menüben jelölje ki az „ALL” (Összes) lehetőséget.

Folytatás 

Lejátszási beállítások (PLAY MODE)

A CD-lejátszó kijelzője	Magyarázat
ALL	A CD-n lévő összes műsorszám a műsorszám számának megfelelő sorrendben lesz lejátszva. ATRAC CD/MP3 CD esetén a lejátszási sorrend eltérő, a „PLAY ORDER” OPTION menüben tett beállítása szerint.
GROUP	A készülék a kiválasztott vagy az összes csoport minden fájlját lejátszza (csak ATRAC CD/MP3 CD esetén) (☞ 21. oldal).
1	Az aktuális műsorszám kerül lejátszásra egyszer.
SHUFFLE	A CD-n lévő összes műsorszám egyszer, véletlen sorrendben lesz lejátszva.
GROUP SHUFFLE	A készülék a kiválasztott csoportban lévő összes fájl egyszer, véletlen sorrendben játssza le (csak ATRAC CD/MP3 CD esetén) (☞ 21. oldal).
BOOKMARK	A Kedvencek közé felvett műsorszámok kerülnek lejátszásra. A Kedvencek közé felvett műsorszámok lejátszása a műsorszámok száma szerinti sorrendben, nem pedig a Kedvencek közé való felvétel sorrendje szerint kezdődik (☞ 21. oldal).
PLAYLIST	A készülék a kiválasztott m3u lejátszási listában* szereplő műsorszámok lejátszása (csak MP3 CD esetén) (☞ 21. oldal).
AUTO RANKING	A CD-ről leggyakrabban lejátszott műsorszámok kerülnek lejátszásra a 10-től kezdve az első leggyakoribb műsorszámig.
RANKING SHUF	Legfeljebb 32 műsorszám - amelyeket a lejátszó a leggyakrabban lejátszott műsorszámokként tárolt el - kerül lejátszásra véletlen sorrendben.
PROGRAM	Legfeljebb 64 műsorszám lejátszása, a felhasználó által beállított sorrendben (☞ 22. oldal).
INTRO	Az aktuális műsorszám után következő összes műsorszám körülbelül 10 másodperce kerül lejátszásra egyszer.

* Az m3u lejátszási lista egy fájl, amelyben kódolva van egy MP3 fájl lejátszási sorrend. A lejátszási lista funkció használatához az MP3 fájlokat az m3u formátumot támogató kódoló szoftver segítségével kell CD-R/CD-RW lemezre felvenni.

Lejátszhatja a 8 legnépszerűbb listát (fájlnév szerint felsorolva) a CD-lejátszó képernyőjén.

Csoportok lejátszása

1 Hajtsa végre a „Lejátszási beállítások (PLAY MODE) módosítása” részben leírt 1. és 2. lépést (☞ 19. oldal).
A 3. lépésben válassza ki a „GROUP” vagy a „GROUP SHUFFLE” lehetőséget, és nyomja meg a ►II/ENTER gombot.

2 Nyomja meg a \wedge vagy a \vee gombot, és válasszon csoportot.

Ha pl. a könyvtárrendszerben keresve választ ki egy csoportot MP3 CD-n, akkor nyomja meg \lll vagy a \ggg gombot.

Azonos könyvtárban levő csoport kiválasztásához nyomja meg a \wedge vagy a \vee gombot.

3 Tartsa lenyomva a ►II/ENTER gombot legalább 2 másodpercig.

A készülék megkezdí minden fájl lejátszását a kiválasztott csoportból.

4 Amikor megjelenik a „REPEAT”, válasszon az „ON” vagy az „OFF” beállítás közül, majd nyomja meg a ►II/ENTER gombot.

Megjegyzés

Ha a csoportba nem tartoznak műsorszámok, a kijelzőn az „Invalid” felirat jelenik meg.

Kedvenc műsorszámok lejátszása (Kedvencek lejátszása)

1 A Kedvencekhez hozzáadni kívánt műsorszám lejátszása közben, nyomja meg a ►II/ENTER gombot, amíg a \sphericalangle lassan villogni kezd.

2 Ha legalább két műsorszámot kíván a Kedvencekhez hozzáadni, ismétlje meg az 1. lépést.

Audio-CD-k esetében 10 CD-nyi mennyiség adható a Kedvencekhez (99 műsorszám minden CD-re), ATRAC CD-k/MP3 CD-k esetében pedig 5 CD-nyi mennyiség (999 műsorszám minden CD-re).

3 Nyomja a DISPLAY/MENU gombot, amíg a menüképernyő meg nem jelenik.

4 A „PLAY MODE” kiválasztásához nyomja meg a \wedge vagy a \vee gombot, majd a ►II/ENTER gombot.

5 A „BOOKMARK” kiválasztásához nyomja meg a \wedge vagy a \vee gombot, majd a ►II/ENTER gombot.

6 Amikor a „REPEAT” felirat megjelenik, válassza az „ON” vagy az „OFF” lehetőséget, majd nyomja meg a ►II/ENTER gombot.

Kedvencek törlése

A Kedvencek közé felvett műsorszám lejátszása közben tartsa lenyomva a ►II/ENTER gombot mindaddig, amíg a \sphericalangle jel el nem tűnik.

Megjegyzés

- Ha egy 11. (ATRAC CD/MP3 CD esetében 6.) CD-n próbál meg kedvenceket hozzáadni, a készülék törli az elsőként lejátszott CD-n kijelölt kedvenceket.
- A memóriában tárolt összes kedvenc törlődik, ha kikapcsolja valamennyi áramforrást.
- Csak D-NE321 HK4, E18/1 típusok esetében: A memóriában tárolt összes kedvenc abban az esetben is törlődik, ha a „Low Battery” kijelzés mellett az akkumulátor feltöltése nélkül tovább folytatja a lejátszó használatát.

Kedvenc lejátszási listák lejátszása (m3u play list play)

1 A „Lejátszási beállítások (PLAY MODE) módosítása” 3. lépésében (☞ 19. oldal), válassza a „PLAYLIST” lehetőséget.

2 Lejátszási lista kiválasztásához nyomja meg a \wedge vagy a \vee gombot.

3 Nyomja meg a ►II/ENTER gombot.

Folytatás \rightarrow

Műsorszámok lejátszása a kedvenc sorrendben (PGM play)

- 1 A lejátszó leállított állapotában válassza a „PROGRAM” lehetőséget a „Lejátszási beállítások (PLAY MODE) módosítása” 3. lépésében (☞ 19. oldal), majd nyomja meg a ►II/ENTER gombot.



- 2 Műsorszám kiválasztásához nyomja meg a ^ vagy a v gombot, majd nyomja le és tartsa lenyomva a ►II/ENTER gombot, amíg a kijelző meg nem változik.

ATRAC CD-k és MP3 CD-k lejátszása esetén másik csoportból is választhat fájlt a □+ vagy □- megnyomásával.

- 3 A kedvenc sorrend műsorszámainak kiválasztásához ismétlje meg a 2. lépést.

Legfeljebb 64 műsorszámot választhat ki. Amikor befejezte a 64. műsorszám megadását, az elsőként kiválasztott műsorszám száma (audio-CD)/fájlnév megjelenik a kijelzőn.

Ha 65 vagy annál több műsorszámot választ ki, az elsőként kiválasztott műsorszámok egyenként törlődnek.

- 4 Nyomja meg a ►II/ENTER gombot.

A lejátszás a kijelölt sorrendben indul.

A programozás ellenőrzése

- 1 A lejátszó leállított állapotában válassza a „PROGRAM” lehetőséget a „Lejátszási beállítások (PLAY MODE) módosítása” 3. lépésében (☞ 19. oldal), majd nyomja meg a ►II/ENTER gombot.
- 2 Nyomja meg és tartsa lenyomva a ►II/ENTER gombot mindaddig, amíg a kijelző megváltozik. A ►II/ENTER gomb megnyomására a műsorszámok lejátszási sorrendben jelennek meg.

A programozott lejátszás kikapcsolása
Nyomja meg a ■ gombot.

Műsorszámok ismétlődő lejátszása (ismétlő lejátszás)

- 1 A „Lejátszási beállítások (PLAY MODE) módosítása” 5. lépésében válassza az „ON” lehetőséget (☞ 19. oldal).

Visszatérés normál lejátszásra.

Válassza az „OFF” lehetőséget.

Hangminőség módosítása

A SOUND elemek beállításával kapcsolatos részleteket lásd: 24. oldal.

A hangminőség kiválasztása

Beállíthatja az „EQUALIZER” és/vagy a „CLEARBASS” beállítást. Ha mindkét beállítást egyszerre végzi el, még több mély hangot élvezhet a kívánt hangminőségben.

1 Nyomja a DISPLAY/MENU gombot, amíg megjelenik a menüképernyő.

2 Nyomja meg a \wedge vagy a \vee gombot a „SOUND” kiválasztásához.



3 A \blacktriangleright /II/ENTER gomb megnyomása után nyomja meg a \wedge vagy a \vee gombot a beállítani kívánt elem kiválasztásához, majd nyomja meg ismét a \blacktriangleright /II/ENTER gombot.

4 Beállítás kiválasztásához nyomja meg a \wedge vagy a \vee gombot, majd a \blacktriangleright /II/ENTER gombot.

Hangminőség testreszabása

Az egyes frekvenciatartományokra egyenként is beállíthatja a hangminőséget. A hullám alakját a kijelzőn ellenőrizheti.

1 Válassza ki az „EQUALIZER” opciót a 3. lépésben, és a „CUSTOM” opciót a 4. lépésben „A hangminőség kiválasztása” beállításban.

Először a „Low” lehetőség jelenik meg. 3 frekvenciatartomány áll rendelkezésre; a „Low” (mély tartományú audio), a „Mid” (középtartományú audio) és a „High” (magas tartományú audio).



2 A frekvenciatartomány kiválasztásához nyomja le a \blacktriangleleft vagy a \blacktriangleright gombot legalább 2 másodpercig.

3 A hullám alakjának kiválasztásához nyomja meg egymás után többször a \blacktriangleleft vagy a \blacktriangleright gombot.

Minden egyes frekvenciatartományhoz 3 alak van eltárolva a memóriában.



4 A hangerő kiválasztásához nyomja meg a \wedge vagy a \vee gombot.

A hangerő beállításához 7 szint áll rendelkezésre.

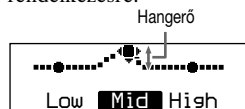

5 A fennmaradó 2 frekvenciatartomány beállításához ismételje meg a 2-4. lépéseket.

6 Nyomja meg a \blacktriangleright /II/ENTER gombot.

Visszatérés az előző képernyőhöz
Nyomja meg a \blacksquare gombot.

A beállítási művelet megszakítása



Legalább 2 másodpercig tartsa benyomva a távvezérlő \blacksquare gombját.

Megjegyzés

- Ha a hangbeállítások eltorzítják a hangot nagy hangerőn, vegye lejjebb a hangerőt.
- Ha különbséget érez a „CUSTOM” hangbeállítás és egyéb hangbeállítások között, állítsa be a hangerőt tetszés szerint.

Folytatás \rightarrow

A SOUND elemei

Az előző képernyőhöz való visszatéréshez nyomja meg a  gombot. A beállítási művelet megszakításához nyomja a  gombot legalább 2 másodpercig.

Elem	Beállítások (●: Alapértelmezett beállítás)	
EQUALIZER (Ekvalizer beállítás)	● OFF	Normál hangminőség
	SOFT	Beszédhez, hangsúlyozva a középtartományú hangokat
	ACTIVE	Élénk hangok, hangsúlyozva a magas és mély tartományú hangokat
	HEAVY	Erőteljes hangok, az ACTIVE hangzáshoz képest még tovább hangsúlyozva a magas és mély tartományokat
	CUSTOM	Egyedi hang (részleteket lásd:  23. oldal)
CLEARBASS (Mélyhang beállítás)	● OFF	Normál hangminőség
	1	Mélyhang-kiemelés
	2	1-esnél erőteljesebb mélyhang-kiemelés
	3	2-esnél erőteljesebb mélyhang-kiemelés

Megjegyzés

Ha az EQUALIZER beállításait módosítja a CLEARBASS beállítása után, akkor az EQUALIZER beállításai lesznek érvényesek.

Ha az EQUALIZER és a CLEARBASS beállításait is módosítja, akkor először az EQUALIZER-t állítsa be.

Opcionális beállítások módosítása

Az OPTION elemek beállításával kapcsolatos részleteket lásd:  26. oldal.

Különböző funkciók beállítása

Különböző funkciók állíthatók be, például a menü nyelve, és a csoportok/fájlok lejátszási sorrendje.

1 Nyomja a **DISPLAY/MENU** gombot, amíg megjelenik a menüképernyő.

2 Nyomja meg a **^** vagy a **v** gombot az „ **OPTION**” kiválasztásához.



3 A **▶II/ENTER** gomb megnyomása után nyomja meg a **^** vagy a **v** gombot a beállítani kívánt elem kiválasztásához, majd nyomja meg ismét a **▶II/ENTER** gombot.

4 Beállítás kiválasztásához nyomja meg a **^** vagy a **v** gombot, majd a **▶II/ENTER** gombot.

Ha a „LANGUAGE” vagy „PLAY ORDER” beállításokat végzi, ismételje meg a **3.** lépést.

Folytatás 

Az OPTION elemei

Az előző képernyőhöz való visszatéréshez nyomja meg a **■** gombot. A beállítási művelet megszakításához nyomja a **■** gombot legalább 2 másodpercig.

Elemek	Beállítások (●: Alapértelmezett beállítások)		
LANGUAGE (Menü, stb. nyelve)	MENU	<ul style="list-style-type: none"> ● ENGLISH _____ FRENCH _____ GERMAN _____ ITALIAN _____ PORTUGUESE _____ RUSSIAN _____ SPANISH 	Válassza ki a menüszöveg, figyelmeztető üzenetek stb. nyelvét.
	TEXT ¹⁾	<ul style="list-style-type: none"> ● AUTO _____ ENGLISH _____ FRENCH _____ GERMAN _____ ITALIAN _____ PORTUGUESE _____ RUSSIAN _____ SPANISH 	Válassza ki a CD-TEXT, ID3 címke stb. szövegét. Ha az „AUTO” lehetőséget választja, akkor a szöveget az alábbi nyelveken olvashatja:
G-PROTECTION ¹⁾ (Hangkihagyás megakadályozására)	● 1	A hangkihagyás elleni védelem kiváló minőségű CD-hangzást nyújt.	
	2	Még magasabb szintű védelem a hangkihagyás ellen.	
AVLS ²⁾ (Hangerő-korlátozás)	● OFF	A hangerő a hangerőszint korlátozása nélkül változik.	
	ON	Maximális hangerő korlátozva van a halláskárosodás megakadályozása érdekében.	
TIMER (Kikapcsolási időzítő)	● OFF	Az időzítő nem működik	
	1-99 min	A lejátszón megjelenik a (●●) jel. A hátralévő lejátszási időt lejátszás közben ennek az opciónak a kiválasztásával ellenőrizheti. Az idő ötperces növeléséhez vagy csökkentéséhez nyomja meg többször a Λ vagy a V gombot. Egyperces növeléshez vagy csökkentéshez nyomja folyamatosan a Λ vagy a V gombot. Az alapértelmezés szerinti beállítás a „10 min” (10 perc).	
BEEP (Művelet hangja)	● ON	Csipogó hang hallatszik, amikor műveletet hajt végre a lejátszón.	
	OFF	A csipogó hang ki van kapcsolva.	
SEAMLESS ¹⁾³⁾ (Műsorszámok folyamatos lejátszása)	● OFF	A CD úgy kerül lejátszásra, ahogy a lemezre fel van véve, a műsorszámok között kisebb szünetekkel.	
	ON	A CD lejátszása során nincsenek szünetek a műsorszámok között.	

Elemek	Beállítások (●: Alapértelmezett beállítások)		
POWER SAVE (Energiatakarékos üzemmód)	● OFF	A POWER SAVE üzemmód nem működik.	
	ON	A SOUND elemek beállítása nem érvényes.	
PLAY ORDER ¹⁾ (Lejátszási sorrend)	TRACK	● NORMAL	A zeneforrás lejátszása a felvétel sorrendjében.
		ID3TAG TNO	Lejátszás az ID3 címkézési szám sorrendjében.
		FILE NAME	Lejátszás a fájlok neveinek ábécé-sorrendje szerint.
	GROUP	● OFF	A zeneforrás lejátszása a felvétel sorrendjében.
ON		A zeneforrás lejátszása a csoportnevek sorrendjében.	
CD-EXTRA ^{1,4)} (Lejátszás lemezformátum szerint)	● OFF	Ha a CD lejátszható normál módon is, akkor állítsa „OFF” állásba.	
	ON	Ha nem tudja lejátszani a CD-Extra lemezt, állítsa „ON” értékre. Ekkor már le tudja játszani a CD-t.	

1) Ez a beállítás csak akkor végezhető, ha a lejátszót leállítja.

2) Az AVLS az Automatic Volume Limiter System (Automatikus hangerő-korlátozó rendszer) rövidítése

3) Ez a funkció csak az ATRAC CD-k esetében működik.

4) Ez a funkció kizárólag audio-CD-lemezekkel és CD-Extra CD-lemezekkel működik.

Megjegyzés

- Ha a „G-PROTECTION” „2” értékre van állítva, akkor is előfordulhat, hogy ugrik a hang:
 - amikor a CD-lejátszó a vártnál nagyobb mértékben folyamatosan rázkódik,
 - amikor szennyezett vagy sérült lemezt játszik le, vagy
 - CD-R/CD-RW lemezek esetében, amikor a gyenge minőségű lemezt játszik le, vagy probléma van az eredeti felvevőkészülékkel vagy alkalmazással.
- Ha a „SEAMLESS” „ON” értékre van állítva, akkor is előfordulhat, hogy a műsorszámok lejátszása nem folyamatos, a forrászene felvételi módjától függően.

Hibaelhárítás

Amennyiben az alábbi ellenőrzések elvégzése után is fennáll a probléma, forduljon a legközelebbi Sony márkakereskedőhöz.

Áramforrás¹⁾

Hiba	Ok és/vagy teendők
Az akkumulátort nem lehet feltölteni.	<ul style="list-style-type: none"> → Az akkumulátor nincs behelyezve az elemtartóba. Helyezze be az akkumulátort (☞ 11. oldal). → Megnyomta a távvezérlő ■ gombját. Leállított állapotban nyomja meg a ■/CHG gombot a CD-lejátszón.²⁾

Hang



Hiba	Ok és/vagy teendők
A VOL + gomb ismételt megnyomása ellenére sem növelhető a hangerő.	→ Az „AVLS” „ON” értékre van állítva. Állítsa „OFF” értékre (☞ 26. oldal).
Nincs hang, vagy zaj hallható.	<ul style="list-style-type: none"> → Csatlakoztassa erősen a fejhallgató/fülhallgató csatlakozóit. → A csatlakozók szennyezettek. Időnként törölje meg a fejhallgató/fülhallgató csatlakozóit száraz, puha ruhával.
Susogó hang hallatszik a CD-ről.	→ Zárja vissza erősen az elemtartó fedelét (☞ 10. oldal).
Az SOUND nem állítható be.	→ A „POWER SAVE” beállítása: „ON”. Állítsa „OFF” -ra, (☞ 27. oldal).

Működtetés/Lejátszás

Hiba	Ok és/vagy teendők
A lejátszási idő túl rövid. A készülék nem játssza le a CD-t.	<ul style="list-style-type: none"> → Ellenőrizze, hogy alkáli, és nem mangán elemet használ-e. → Cserélje ki a szárazelemet új LR6 (AA méretű) alkáli elemre (☞ 10. oldal). → Többször egymás után töltsse fel és süsse ki az akkumulátort (☞ 12. oldal).¹⁾
Bizonyos műsorszámok nem játszhatók le.	<ul style="list-style-type: none"> → A lejátszóval nem kompatibilis formátumban elmentett fájlokat próbált lejátszani (☞ 5. oldal). → Az OPTION menüben módosítsa a „CD-EXTRA” beállítást. Ekkor már le tudja játszani a CD-t (☞ 27. oldal).

Hiba	Ok és/vagy teendők
A kijelzőn megjelenik a „Low Battery” felirat, és a CD-t nem lehet lejátszani.	<ul style="list-style-type: none"> → Az akkumulátor teljesen lemerült. Töltse fel az akkumulátort (☞ 11. oldal).¹⁾ → Cserélje ki a szárazelemet új LR6 (AA méretű) alkáli elemre (☞ 10. oldal).
A „Hi DC in” felirat jelenik meg a kijelzőn.	<ul style="list-style-type: none"> → A mellékeltnél vagy ajánlottnál nagyobb teljesítményű hálózati adaptert használ. Csak a mellékelt váltakozó áramú hálózati adaptert vagy az „Opcionális tartozékok” részben (☞ 32. oldal) ajánlott gépkocsiakkumulátor-vezetéket használja.
A készülék nem játssza le a CD-t, vagy a kijelzőn megjelenik a „No Disc” felirat, amikor a lejátszóban van CD.	<ul style="list-style-type: none"> → A CD piszkos vagy hibás. Tisztítsa meg vagy cserélje ki. → Ellenőrizze, hogy a CD-t a címkét tartalmazó oldalával felfelé helyezte-e be (☞ 14. oldal). → Nedvesség csapódott ki a készüléken/készülékben. Pár óráig ne üzemeltesse a CD-t, amíg a nedvesség elpárolog. → Zárja vissza erősen az elemtartó fedelét (☞ 10. oldal). → Ellenőrizze, hogy az elem megfelelően van-e behelyezve (☞ 10. oldal). → A hálózati adaptert stabilan csatlakoztassa a fali aljzathoz (☞ 13. oldal). → Néhány másodperccel a hálózati adapter csatlakoztatása után nyomja meg a ► /ENTER gombot. → A lejátszóban lévő CD-R/CD-RW üres. → Probléma van a CD-R/CD-RW, a felvevőkészülék vagy alkalmazás minőségével.
A kijelzőn a „HOLD” felirat villog, amikor megnyomja valamelyik gombot, és a készülék nem játssza le a CD-t.	<ul style="list-style-type: none"> → A gombok le vannak zárva. Húzza vissza a HOLD kapcsolót (☞ 16. oldal).
A lejátszás attól a ponttól indul újra, ahol leállította (folytatás funkció).	<ul style="list-style-type: none"> → A folytatás funkció be van kapcsolva. Az első műsorszámmal kezdődő lejátszás elindításához nyomja meg és tartsa lenyomva a ► /ENTER gombot (a távvezérlőn a ► gombot), miközben a lejátszó le van állítva, amíg elkezdődik az első műsorszám lejátszása, vagy nyissa fel a lejátszó fedelét (☞ 15. oldal). Egyéb esetben távolítson el minden áramforrást, majd helyezze vissza az akkumulátort, vagy csatlakoztassa újra a hálózati adaptert.
ATRAC CD vagy MP3 CD lejátszása közben a CD nem forog, de a hang rendesen hallható.	<ul style="list-style-type: none"> → A lejátszót úgy tervezték, hogy az energiafogyasztás csökkentése érdekében lejátszás közben ne forgassa az ATRAC vagy MP3 CD-ket. A lejátszó nem hibás.
A kijelzőn megjelenik a „No File” felirat, ha megnyomja a ► /ENTER gombot, illetve ha a lejátszó fedele csukva van.	<ul style="list-style-type: none"> → A CD-R/CD-RW lemezen nincsenek ATRAC3plus/MP3 fájlok. → Olyan CD-R/CD-RW lemezt használ, amelyről törölték az adatokat. → A CD szennyezett.

Folytatás ➞

Hiba	Ok és/vagy teendők
Az LCD-kijelző nehezen látható, vagy lelassult.	→ Magas (40 °C feletti) vagy alacsony (0 °C alatti) hőmérsékleten használja a CD-lejátszót. Szobahőmérsékleten a kijelző visszaáll a rendes működésre.
Bár nem választotta ki a „BOOKMARK” beállítást, a  (Kedvencek) jelzés villog.	→ Ha nem a „BOOKMARK” lejátszási módot választotta, a  (Kedvencek) jelzés villog.
A lejátszás hirtelen megállt.	→ Korábban beállította a kikapcsolási időzítőt. A „TIMER” beállítást módosítsa „OFF” értékre (☞ 26. oldal). → Az újratölthető elem vagy a szárazelem teljesen lemerült. Töltse újra az akkumulátort (☞ 11. oldal), vagy cserélje ki a szárazelemet új LR6 (AA méretű) alkáli elemre (☞ 10. oldal).
A CD-lejátszó nem működik, és egy nyolc számból vagy betűből álló sorozat jelenik meg a lejátszó és a távvezérlő kijelzőjén.	→ Ennek a jelenségnek az előfordulása a használt CD-től függ. Távolítson el minden áramforrást, majd helyezze vissza az akkumulátort, vagy csatlakoztassa újra a hálózati adaptert. Próbálja meg újra működtetni a lejátszót. Ha a probléma nem szűnik meg, forduljon a legközelebbi Sony márkaképviselethez.

Egyéb

Hiba	Ok és/vagy teendők
Amikor lecsukja a CD-lejátszó fedelét, a CD elkezd forgani.	→ A lejátszó a CD-n található információkat olvassa, nem működési hibáról van szó.
A távvezérlővel nem működtethető megfelelően a CD-lejátszó. ²⁾	→ A lejátszó gombjait valami véletlenül folyamatosan lenyomja. → A távvezérlő nincs megfelelően csatlakoztatva.

1) Csak D-NE321 HK4, E18/1 típusok esetében. A vásárolt típus területi kódját a csomagolás vonalkódjának bal felső sarkában találja.

2) D-NE320 egyesült államokbeli, kanadai és európai típusok, valamint D-NE321 típus esetében.

Karbantartás

A burkolat tisztítása

Használjon vízzel vagy semleges tisztítószer-oldattal benedvesített, puha ruhát. Ne használjon alkoholt, benzint vagy hígítót.

Műszaki adatok

Rendszer

Compact Disc digitális hangrendszer

A lézerdíóda adatai

Anyaga: GaAlAs

Hullámhossz: $\lambda = 770 - 800$ nm

Sugárzás tartama: folyamatos

Lézerterjesztmény: kisebb, mint $44,6 \mu\text{W}$

(A tárgylencse felszínétől 200 mm-re mérve az optikai érzékelő egységen 7 mm-es apertúrával.)

D-A konverzió

1-bites kvarc időtengely vezérlés

Frekvencia-jelleggörbe

20 - 20 000 Hz ± 1 dB (JEITA mérés)

Teljesítmény (3 V bemeneti szintnél)

Fejhallgató (sztereó minijack)

Kb. 5 mW + kb. 5 mW 16Ω mellett

(Kb. 1,5 mW + kb. 1,5 mW 16Ω mellett)*

*Csak európai vásárlók esetében

Energiaszükséglet

- LR6 (AA méretű) elem: 1,5 V DC \times 1
- Sony NH-7WMAA akkumulátor:
1, 2 V DC \times 1*
- Váltóáramú hálózati adapter (DC IN 3 V aljzat):
220 V, 50 Hz (kínai típus)
120 V, 60 Hz (mexikói típus)

* Csak D-NE321 HK4, E18/1 típusok esetében.
A vásárolt típus területi kódját a csomagolás vonalkódjának bal felső sarkában találja.

Üzemi hőmérséklet

5 °C - 35 °C

Méretek (szélesség/magasság/mélység) (a kiálló alkatrészek és kezelőszervek nélkül)

Kb. 137,8 \times 30,9 \times 137,8 mm

Tömeg (tartozékok nélkül)

Kb. 178 g

Szabadalmak az USA-ban és más országokban a Dolby Laboratories licencével.

A készülék, illetve annak műszaki adatai figyelmeztetés nélkül megváltozhatnak.

Külön beszerezhető tartozékok

Hálózati adapter*	AC-E30HG
Aktív hangsugárzó rendszer	SRS-Z1 SRS-Z30
Gépkocsiakkumulátor-vezeték	DCC-E345
Gépkocsiakkumulátor-vezeték gépkocsi-csatlakozócsomaggal	DCC-E34CP
Gépkocsi-csatlakozócsomag	CPA-9C
Fülhallgató (kivéve a franciaországi vásárlók részére)	MDR-EX71SL MDR-G04SL MDR-J20SP
Féjhallgató (franciaországi felhasználóknak)	MDR-E808SP MDR-E808LP

* A hálózati adapterek műszaki adatai a különböző területeken eltérőek. Vásárlás előtt ellenőrizze a helyi feszültséget és a csatlakozó alakját.

Előfordulhat, hogy a márkakereskedőnél nincs meg a fent felsorolt tartozékok valamelyike. Kérjük, kérdezze meg a kereskedőt az országában/térségében rendelkezésre álló tartozékokról.

Tárgymutató

Szimbólumok

 (Akkumulátor) 11, 12

 (lemez) 14

1 20

 (Időzítő) 26

A

ACTIVE 24

Akkumulátor 8, 11

Akkumulátor élettartama 12

ALL 20

ATRAC CD 5

ATRAC3plus 5

AUTO RANKING 20

AVLS 26

B

BEEP 26

BOOKMARK 20, 21

C

CD-DA formátum 5

CD-Extra 5

CD-EXTRA 27

CD-lejátszó 9

CD-ROM (SonicStage) 8

CD-TEXT 18

CLEARBASS 23, 24

Csoport 6

CUSTOM 24

E

Elementartó 8

Elementartó fedele 10, 11

EQUALIZER 23, 24

F

Fájlnézet 16

Fülhallgató 8

G

G-PROTECTION 26

GROUP 20, 21, 27

GROUP SHUFFLE 20, 21

H

Hálózati adapter 8

HEAVY 24

HOLD funkció 16

I

ID3 címke 17

INTRO 20

Ismétlő lejátszás 22

K

Keresés 15

Kijelző 10

L

LANGUAGE 26

Lejátszás 15

Listanézet 17

M

MENU 26

MP3 CD 5

m3u lejátszási listák lejátszása 21

O

Opcionális tartozékok 32

OPTION 26

P

PLAY MODE 19

PLAY ORDER 27

PLAYLIST 20

POWER SAVE 27

PROGRAM 20, 22

R

RANKING SHUF 20

S

SEAMLESS 26

SHUFFLE 20

SOFT 24

SonicStage 4

SOUND 24

Stop 15

Szárazelem 10

Szünet 15

T

Távvezérlő 8

TEXT 26

TIMER 26

TRACK 27

V

Vegyes CD 5

OSTRZEŻENIE

Aby zapobiec niebezpieczeństwu pożaru lub porażenia prądem elektrycznym, nie należy narażać tego urządzenia na działanie deszczu lub wilgoci.

Nie instaluj urządzenia w przestrzeni zabudowanej, jak szafka na książki czy wbudowana półka.

Aby zabezpieczyć się przed pożarem, nie zasłaniaj otworów wentylacyjnych urządzenia gazetami, serwetkami, zasłonami itp. Nie ustawiaj na urządzeniu zapalonych świec.

Aby zabezpieczyć się przed pożarem lub porażeniem prądem elektrycznym, nie umieszczaj na urządzeniu obiektów wypełnionych cieczami, takich jak wazony.

Niektóre państwa mogą określać zasady użytkowania baterii używanych do zasilania tego wyrobu. Prosimy o stosowanie się do lokalnych przepisów obowiązujących w Państwa kraju.

PRZESTROGA

- OTWARTE URZĄDZENIE
EMITUJE NIEWIDZIALNE
PROMIENIOWANIE LASEROWE
- NIE NALEŻY WPATRYWAĆ SIĘ
W WIĄZKĘ LASEROWĄ ANI
PATRZEĆ BEZPOŚREDNIO NA
PRZYRZĄDY OPTYCZNE
- OTWARTE URZĄDZENIE
EMITUJE NIEWIDZIALNE
PROMIENIOWANIE LASEROWE
KLASY 1M
- NIE NALEŻY PATRZEĆ
BEZPOŚREDNIO NA
PRZYRZĄDY OPTYCZNE

Oznaczenie CE obowiązuje tylko w tych krajach, w których ma ono podstawę prawną, głównie w krajach EEA (European Economic Area - europejski obszar ekonomiczny).

Spis treści

Tworzenie własnych płyt CD w formacie ATRAC	4
Płyty odtwarzane przy użyciu tego odtwarzacza CD.....	5
Środki ostrożności	7
Bezpieczeństwo.....	7
W odtwarzaczu.....	7
Płyty CD	7
Słuchawki.....	7

Czynności wstępne

Akcesoria znajdujące się w zestawie.....	8
Elementy odtwarzacza i elementy sterujące.....	9
Przygotowanie źródła zasilania (zwykłej baterii)	10
W przypadku korzystania z akumulatora (tylko w przypadku modeli D-NE321 HK4, E18/1*).....	11
Sprawdzanie stanu naładowania akumulatora	12
Korzystanie z zasilacza sieciowego.....	13

Odtwarzanie

Odtwarzanie płyt CD	14
Podstawowe czynności związane z odtwarzaniem (rozpoczynanie, zatrzymywanie, wyszukiwanie).....	15
Blokowanie przycisków (HOLD)	16
Wyszukiwanie ulubionych utworów/plików	16
Wyszukiwanie według grup (widok plików).....	16
Wyszukiwanie z listy grup/plików (widok listy).....	17
Wyświetlanie informacji na temat płyty CD.....	17
Zmiana opcji odtwarzania (PLAY MODE)	19
Opcje odtwarzania (PLAY MODE)....	20
Odtwarzanie grup	21
Odtwarzanie ulubionych utworów (Bookmark).....	21

Odtwarzanie utworów z ulubionych list odtwarzania (m3u)	21
Odtwarzanie utworów w ulubionej kolejności (PGM)	22
Wielokrotne odtwarzanie utworów (Repeat play)	22

Zmiana jakości dźwięku	23
Wybór jakości dźwięku	23
Dostosowanie jakości dźwięku	23
Elementy menu SOUND	24
Zmiana ustawień opcjonalnych	25
Określanie ustawień różnych funkcji.....	25
Elementy menu OPTION	26

Informacje dodatkowe

Rozwiązywanie problemów	28
Czyszczenie odtwarzacza	31
Dane techniczne.....	31
Akcesoria opcjonalne.....	32
Indeks.....	33

Niniejszy podręcznik zawiera informacje na temat korzystania z odtwarzacza CD. Informacji dotyczących dołączonego oprogramowania SonicStage należy szukać w „Podręczniku instalacji/obsługi”.

Uwaga do użytkowników

Dostarczone oprogramowanie

W zależności od rodzaju tekstu i znaków, tekst wyświetlany w programie SonicStage może nie być wyświetlany prawidłowo w urządzeniu. Jest to spowodowane następującymi przyczynami:

- Ograniczenia podłączonego odtwarzacza.
- Nieprawidłowe działanie odtwarzacza.

ATRAC3plus jest znakiem towarowym firmy Sony Corporation.

„WALKMAN” jest zastrzeżonym znakiem handlowym Sony Corporation dotyczącym przenośnych urządzeń stereofonicznych.  jest znakiem handlowym Sony Corporation.

Tworzenie własnych płyt CD w formacie ATRAC

Oprócz zwykłych płyt audio CD za pomocą tego urządzenia można odtwarzać oryginalne płyty CD o nazwie „ATRAC CD”, tworzone za pomocą dołączonego oprogramowania SonicStage. Za jego pomocą na jednej płycie CD-R lub CD-RW można zapisać ok. 30 płyt audio CD*.

Poniżej w skrócie opisano sposób odtwarzania muzyki z płyty ATRAC CD.

Zainstaluj program SonicStage na komputerze.

Program SonicStage tworzy oryginalne płyty CD w formacie ATRAC z materiału przegranego z płyt audio CD do komputera. Można go zainstalować z dołączonej płyty CD-ROM.

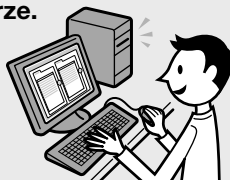

Utwórz płytę ATRAC CD.

Po wybraniu ulubionych utworów z materiału przechowywanego na komputerze nagraj na płytę CD-R/CD-RW za pomocą programu SonicStage.

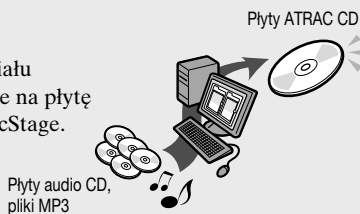

Odtwarzaj muzykę na odtwarzaczu CD.

Teraz wszędzie możesz zabrać ze sobą mnóstwo ulubionych utworów na utworzonej przez siebie płycie CD.



W załączonym „Podręczniku instalacji/obsługi” można znaleźć informacje dotyczące instalacji oprogramowania SonicStage oraz sposobu tworzenia płyt ATRAC CD.

* Przy całkowitym czasie odtwarzania jednej płyty CD (albumu) wynoszącym ok. 60 minut i nagrywaniu na płycie CD-R/CD-RW o pojemności 700 MB z szybkością 48 kb/s w formacie ATRAC3plus.

Płyty odtwarzane przy użyciu tego odtwarzacza CD



Płyty audio CD:

Płyty w formacie CD-DA

CD-DA (Compact Disc Digital Audio) jest standardem zapisu płyt audio CD.



Płyty ATRAC CD:

Płyty CD-R/CD-RW z danymi audio skompresowanymi w formacie ATRAC3plus, nagrane za pomocą programu SonicStage*

ATRAC3plus (Adaptive Transform Acoustic Coding3plus) jest technologią kompresji dźwięku pozwalającą na uzyskanie jego wysokiej jakości przy dużym stopniu kompresji. ATRAC3plus pozwala na skompresowanie plików audio do ok. 1/20 pierwotnego rozmiaru, z szybkością transmisji 64 kb/s.

Szybkości transmisji i częstotliwości próbkowania obsługiwane przez ten odtwarzacz CD:

	Szybkości transmisji	Częstotliwości próbkowania
ATRAC3	66/105/132 kb/s	44,1 kHz
ATRAC3plus	48/64/256 kb/s	44,1 kHz

Odtwarzacz wyświetla maksymalnie 62 znaki.



Płyty MP3 CD:

Płyty CD-R/CD-RW z danymi audio skompresowanymi w formacie MP3, nagrane za pomocą programu innego niż SonicStage*

Poniżej podano szybkości transmisji i częstotliwości próbkowania obsługiwane przez ten odtwarzacz CD. Można również odtwarzać pliki zapisane ze zmienną szybkością transmisji (VBR - Variable Bit Rate).

	Szybkości transmisji	Częstotliwości próbkowania
MPEG-1 Layer3	32 - 320 kb/s	32/44,1/48 kHz
MPEG-2 Layer3	8 - 160 kb/s	16/22,05/23 kHz
MPEG-2.5 Layer3	8 - 160 kb/s	8/11,025/12 kHz

Ten odtwarzacz CD jest zgodny z wersją 1.0/1.1/2.2/3/2.4 formatu etykiet ID3. ID3 jest formatem pozwalającym na włączenie do plików MP3 określonych informacji (nazwa utworu, nazwa albumu, nazwa wykonawcy itp.). Odtwarzacz wyświetla maksymalnie 64 znaki etykiety ID3.



Płyty CD-Extra i Mix-Mode CD:

Płyty CD-R/CD-RW, na których zapisano jednocześnie dane w formacie CD-DA i CD-ROM*

Jeśli nie można odtworzyć danej płyty CD, należy zmienić ustawienie „CD-EXTRA” w menu OPTION (☞ strona 27). Teraz płytę można odtworzyć.

Można również odtwarzać płyty ATRAC CD, na których zapisano również dane audio w formacie MP3 za pomocą programu innego niż SonicStage.

Za pomocą programu SonicStage nie można tworzyć płyt CD z danymi audio w różnych formatach.

* Można odtwarzać tylko płyty w formacie ISO 9660 poziom 1/2 i Joliet.

Płyty muzyczne zakodowane z zastosowaniem technologii ochrony praw autorskich

Niniejsze urządzenie zostało zaprojektowane do odtwarzania płyt zgodnych ze standardem Compact Disc (CD). W ostatnim czasie na rynku pojawiły się wydane przez kilka firm fonograficznych dyski z nagraniami muzycznymi zakodowanymi z zastosowaniem technologii ochrony praw autorskich. Należy zwrócić uwagę na fakt, że wśród tych dysków znajdują się również takie, które nie są zgodne ze standardem CD i w związku z tym mogą nie być odtwarzane przez niniejsze urządzenie.

Różnica w strukturze plików na płytach ATRAC CD i MP3 CD

Płyty ATRAC CD i MP3 CD zawierają „pliki” i „grupy”. „Plik” jest odpowiednikiem „utworu” na płycie audio CD. „Grupa” jest zbiorem plików i jest odpowiednikiem „albumu”. Odtwarzacz traktuje foldery na płytach MP3 CD jako „grupy”, dzięki czemu płyty ATRAC CD i MP3 CD mogą być obsługiwane w taki sam sposób.

Maksymalna liczba grup i plików

- Maksymalna liczba grup: 256
- Maksymalna liczba plików: 999

Kolejność odtwarzania plików z płyt ATRAC CD i MP3 CD

W przypadku płyt ATRAC CD pliki są odtwarzane w kolejności ustalonej w programie SonicStage.

W przypadku płyt MP3 CD kolejność odtwarzania może być różna, w zależności od metody użytej przy zapisie plików na płytę. Istnieje również możliwość odtworzenia „listy odtwarzania” określającej kolejność odtwarzania plików MP3. W poniższym przykładzie pliki są odtwarzane w kolejności od ① do ⑦.

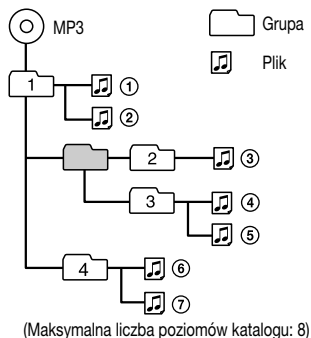

Uwagi

- W przypadku, gdy na jednej płycie CD zapisane są pliki ATRAC3plus i MP3, w pierwszej kolejności odtwarzane są pliki ATRAC3plus.
- Możliwość odtwarzania plików przez ten odtwarzacz CD różni się w zależności od jakości płyty i stanu urządzenia nagrywającego.
- Dozwolone znaki to litery od A do Z, od a do z, cyfry od 0 do 9 i znak _ (podkreślenie).
- Na płycie z plikami ATRAC3plus/MP3 nie należy zapisywać plików w innych formatach ani tworzyć zbędnych folderów.

Płyty ATRAC CD

- Płyt CD-R/CD-RW nagranych w formacie ATRAC3plus nie można odtwarzać na komputerze.

Płyty MP3 CD

- Należy pamiętać o dodaniu do nazwy pliku rozszerzenia „mp3”. Dodanie rozszerzenia „mp3” do pliku innego niż MP3 uniemożliwi jego prawidłowe rozpoznanie przez odtwarzacz.
- Przy kompresji materiału źródłowego do pliku MP3 zaleca się ustawienie parametrów kompresji na „44,1 kHz”, „128 kb/s” i „Constant Bit Rate” (stała szybkość transmisji).
- Aby przy nagrywaniu wykorzystać maksymalnie całą pojemność płyty, należy w programie nagrywającym ustawić opcję „Halting of writing” (Zapis wielosesyjny).
- Aby nagrać pusty nośnik za jednym razem, z wykorzystaniem jego maksymalnej pojemności, należy w programie nagrywającym ustawić opcję „Disc at Once” (Jedna sesja).

Środki ostrożności

Bezpieczeństwo

- W razie dostania się do wnętrza odtwarzacza jakichkolwiek przedmiotów lub płynów należy go odłączyć i przed ponownym użyciem zlecić jego przegląd osobie o odpowiednich kwalifikacjach.
- Nie należy wkładać żadnych przedmiotów do gniazda DC IN 3 V (gniazdo wejściowe zasilania zewnętrznego).

W odtwarzaczu

- Soczewki odtwarzacza należy utrzymywać w czystości i nie wolno ich dotykać. W przeciwnym razie soczewki mogą ulec uszkodzeniu i powodować nieprawidłowe działanie odtwarzacza.
- Nie należy kłaść na odtwarzaczu ciężkich przedmiotów. Grozi to uszkodzeniem odtwarzacza i płyty CD.
- Nie należy pozostawiać odtwarzacza w pobliżu źródeł ciepła ani w miejscach narażonych na bezpośrednie działanie promieni słonecznych, zapyłonych lub piaszczystych, narażonych na działanie wilgoci, opadów atmosferycznych, wstrząsów mechanicznych, na nierównych powierzchniach czy w samochodzie z zamkniętymi oknami.
- Jeśli odtwarzacz powoduje zakłócenia w odbiorze radiowym lub telewizyjnym, należy go wyłączyć lub przenieść w miejsce z dala od odbiornika radiowego lub telewizora.
- W odtwarzaczu nie można odtwarzać płyt o niestandardowych kształtach (np. w kształcie serca, kwadratu, gwiazdy). Może to spowodować uszkodzenie odtwarzacza. Takich płyt nie należy używać.

Płyty CD

- Przy czyszczeniu płyt CD należy je trzymać za krawędź z dwóch stron. Nie wolno dotykać powierzchni płyt.
- Nie należy naklejać na płyty naklejek ani taśm klejących.
- Nie należy przechowywać płyt w miejscach narażonych na bezpośrednie działanie promieni słonecznych ani w pobliżu źródeł ciepła, np. gorących kanałów powietrznych. Nie należy pozostawiać płyt w samochodzie zaparkowanym w miejscu nasłonecznionym.

Słuchawki

Bezpieczeństwo na drodze

Nie należy używać słuchawek podczas prowadzenia samochodu, jazdy na rowerze lub kierowania jakimkolwiek pojazdem mechanicznym. Może to spowodować zagrożenie w ruchu ulicznym, a ponadto w niektórych krajach traktowane jest jako wykroczenie. Potencjalnie niebezpieczne jest również słuchanie muzyki przez słuchawki przy dużej głośności przez pieszych, szczególnie przy przechodzeniu przez ulicę. W sytuacjach potencjalnie niebezpiecznych należy zachować szczególną ostrożność przy korzystaniu z odtwarzacza lub wyłączyć go.

Ochrona słuchu

Należy unikać słuchania muzyki przez słuchawki przy dużej głośności. Laryngolodzy przestrzegają przed ciągłym, głośnym i długim słuchaniem muzyki. W przypadku pojawienia się dzwonięcia w uszach należy zmniejszyć natężenie dźwięku lub wyłączyć odtwarzacz.

Troska o innych

Przy korzystaniu z odtwarzacza należy ustawiać głośność na umiarkowanym poziomie. Pozwoli to usłyszeć dźwięki dobiegające z otoczenia i nie będzie przeszkadzać innym osobom znajdującym się w pobliżu.

Akcesoria znajdujące się w zestawie

- Zasilacz sieciowy (AC-ES3010K2) (nie dostarczany z modelami amerykańskimi / modelami kanadyjskimi)
- Słuchawki (tylko w przypadku D-NE321 AR2, E92, E18/4, MX2*)

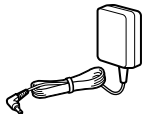

- Minisłuchawki (tylko w przypadku modeli europejskich D-NE320 oraz modeli D-NE321 HK4, E18/1)
- Minisłuchawki (w przypadku innych modeli)



- Pilot (tylko w przypadku modeli europejskich D-NE320 oraz modeli D-NE321 HK4, E18/1*)
- Pilot (tylko w przypadku modeli amerykańskich kanadyjskich D-NE320/ oraz modeli D-NE321 E92, E18/4 MX2*)

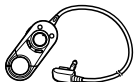

- Akumulator (tylko w przypadku modeli D-NE321 HK4, E18/1*)
- Pudełko na akumulator (tylko w przypadku modeli D-NE321 HK4, E18/1*)



- Płyta CD-ROM (SonicStage)
Nie należy odtwarzać płyty CD-ROM za pomocą odtwarzacza płyt audio CD, w tym także tego odtwarzacza.



- Instrukcja obsługi (ta instrukcja)
 - Podręcznik instalacji/obsługi
- * Kod obszaru, w którym zakupiono ten model, znajduje się w górnej lewej części kodu paskowego na opakowaniu.

Uwaga

Można używać wyłącznie pilota znajdującego się w zestawie. Odtwarzacza nie można obsługiwać za pomocą innego pilota.

Należy mocno wsunąć wtyczkę słuchawek w gniazdko słuchawkowe pilota

- Tylko w przypadku modeli europejskich D-NE320 oraz tylko w przypadku modeli D-NE321 HK4, E18/1

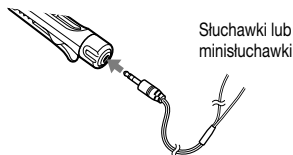

- Tylko w przypadku modeli amerykańskich/kanadyjskich D-NE320 oraz tylko w przypadku modeli D-NE321 E92, E18/4, MX2

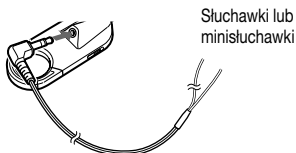

Zakładanie słuchawek znajdujących się na wyposażeniu (tylko w przypadku modeli D-NE321 AR2, E92, E18/4, MX2*)

Poniższe kroki dotyczą zakładania na lewe ucho.

- 1 Zahacz element **L** na lewym uchu, zaś element **R** na prawym, w sposób pokazany na ilustracji.

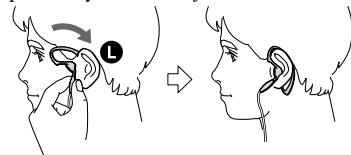

- 2 Załóż słuchawki za uszy tak, jak zakłada się okulary.
- 3 Dopasuj słuchawki tak, aby wygodnie przylegały do uszu.

Uwaga dotycząca korzystania ze znajdujących się na wyposażeniu słuchawek

Na słuchawki nie należy kłaść ciężkich, wywierających nacisk przedmiotów, ponieważ może to spowodować deformację słuchawek po dłuższym okresie przechowywania.

Elementy odtwarzacza i elementy sterujące

Odtwarzacz CD

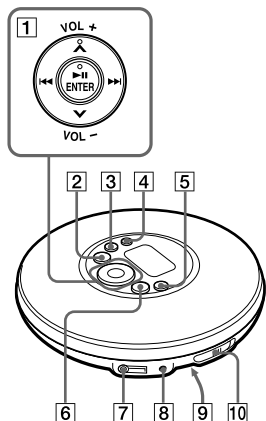

Pilot (tylko w przypadku modeli amerykańskich/kanadyjskich D-NE320 oraz tylko w przypadku modeli D-NE321 E92, E18/4, MX2)

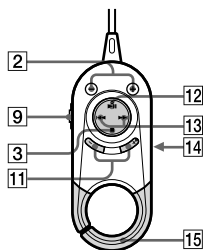

Pilot (tylko w przypadku modeli europejskich D-NE320 oraz tylko w przypadku modeli D-NE321 HK4, E18/1)

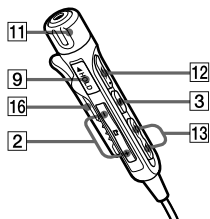

- 1 Przycisk obsługi
▶|| (odtwarzanie/pauza)¹⁾/ENTER (☞ str. 14-17, 21-23, 25)
◀◀/▶▶ (☞ str. 15, 17, 21, 23)
Λ¹⁾/V (☞ str. 16, 17, 19, 21-23, 25)
VOL +/- (☞ str. 14)
- 2 Odtwarzacz CD:
Przycisk ◻- (☞ str. 15-17, 22)
Pilot:
Przyciski ◻+/- (☞ str. 15)
- 3 Odtwarzacz CD:
modele D-NE321 HK4, E18/1²⁾:
Przycisk ◼ (stop)/CHG (☞ str. 11, 15-17)
Inne modele:
Przycisk ◼ (stop) (☞ str. 15-17)
Pilot:
Przycisk ◼ (stop) (☞ str. 15)
- 4 Przycisk SEARCH (☞ str. 16, 17)
- 5 Przycisk DISPLAY/MENU (☞ str. 18, 19, 21, 23)
- 6 Przycisk ◻+ (☞ str. 15, 16, 22)
- 7 Gniazdo ⚡ (słuchawkowe) (☞ str. 14)
- 8 Gniazdo DC IN 3 V (☞ str. 11, 13)
- 9 Przełącznik HOLD (z tyłu odtwarzacza) (☞ str. 16)
- 10 Przełącznik OPEN (☞ str. 10, 14)
- 11 Modele amerykańskie/kanadyjskie D-NE320 oraz modele D-NE321 E92, E18/4, MX2:
Przyciski VOL +/- (☞ str. 14)
modele europejskie D-NE320 oraz modele D-NE321 HK4, E18/1:
Pokrętko VOL (głośność) +/- (☞ str. 14)
- 12 Przycisk ▶|| (odtwarzanie/pauza)¹⁾ (☞ str. 14, 15)
- 13 Przyciski ◀◀/▶▶ (☞ str. 15)
- 14 Gniazdo słuchawek (z tyłu)
- 15 Wieszak
- 16 Klips

ciąg dalszy ➡

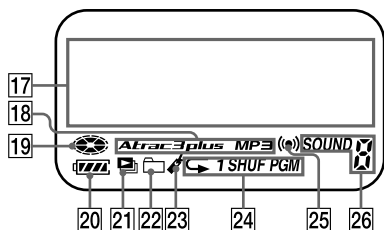

- 17 Znakowy wyświetlacz informacyjny (☞ str. 18)
- 18 Wskaźnik Atrac3plus/MP3 (☞ str. 5)
- 19 Wskaźnik płyty (☞ str. 14)
- 20 Wskaźnik akumulatora (☞ str. 12)
- 21 Wskaźnik listy odtwarzania
- 22 Wskaźnik grupy
- 23 Wskaźnik zakładki (☞ str. 21)
- 24 Wskaźnik trybu odtwarzania
- 25 Wskaźnik wyłącznika czasowego (☞ str. 26)
- 26 Wskaźnik ustawień dźwięku

- 1) Na tym przycisku znajduje się wypukłość.
- 2) Kod obszaru, w którym zakupiono ten model, znajduje się w górnej lewej części kodu paskowego na opakowaniu.

Przygotowanie źródła zasilania (zwykłej baterii)

W odtwarzaczu CD należy wykorzystywać jedynie następujące rodzaje zwykłych baterii:

- Bateria alkaliczna LR6 (rozmiar AA)

1 Przesuń przełącznik OPEN, aby otworzyć pokrywę odtwarzacza.

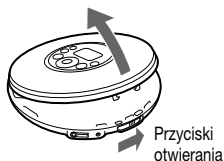

2 Otwórz pokrywę kieszeni na baterie wewnątrz odtwarzacza.

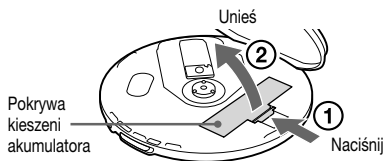

3 Włóż baterię (nabywaną oddzielnie) LR6 (rozmiar AA) w taki sposób, aby jej oznaczenie ⊕ było ustawione zgodnie z rysunkiem, a następnie zatrzasknij pokrywę.



Wymijanie baterii

Wymij baterię w sposób pokazany na ilustracji.

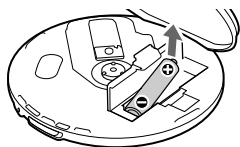

W przypadku korzystania z akumulatora (tylko w przypadku modeli D-NE321 HK4, E18/1*)

Przed pierwszym użyciem lub po rozładowaniu akumulator należy naładować.

W celu utrzymania pierwotnej pojemności akumulatora przez dłuższy okres czasu należy go ładować tylko po całkowitym rozładowaniu (gdy na wyświetlaczu pojawi się napis „Low Battery”).

* Kod obszaru, w którym zakupiono ten model, znajduje się w górnej lewej części kodu paskowego na opakowaniu.

1 Przesuń przełącznik OPEN, aby otworzyć pokrywę odtwarzacza.

2 Otwórz pokrywę kieszeni na baterie wewnątrz odtwarzacza.

3 Włóż akumulator NH-7WMAA w taki sposób, aby jego oznaczenie ⊕ było ustawione zgodnie z rysunkiem, a następnie zatrzasknij pokrywę.

4 Podłącz zasilacz sieciowy do gniazda DC IN 3 V w odtwarzaczu CD i do gniazda zasilania, a następnie naciśnij ■/CHG, aby rozpocząć ładowanie.

Miga informacja „Charging”, zaś poszczególne sekcje symbolu  kolejno się zapalają.

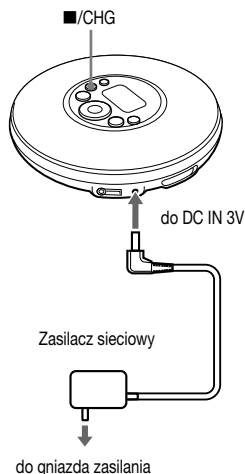

Po całkowitym naładowaniu akumulatora znika informacja „Charging”.

Uwagi

- Nie należy ładować akumulatorów innych niż akumulator NH-7WMAA.
- Podczas ładowania odtwarzacz i akumulator rozgrzewają się. Jest to normalne zjawisko, które nie powoduje zagrożenia.
- Jeżeli odtwarzacz nie będzie używany przez dłuższy czas, należy wyjąć z niego akumulator.

ciąg dalszy ➞

Uwagi odnośnie okresu przydatności akumulatora i momentu jego wymiany

Akumulator nowy lub nieużywany przez dłuższy czas może nie naładować się do końca.

W takim przypadku należy go naładować do momentu, aż z wyświetlacza zniknie informacja „Charging”, po czym korzystać z odtwarzacza do momentu całkowitego rozładowania akumulatora (gdy na wyświetlaczu pojawi się napis „Low Battery”). Procedurę taką należy powtórzyć kilkakrotnie.

Jeśli czas pracy akumulatora jest nadal o około połowę krótszy od normalnego mimo zastosowania tej procedury, należy wymienić akumulator na nowy.

Uwaga odnośnie przenoszenia akumulatora

Przy przenoszeniu akumulatora należy używać znajdującego się w zestawie pudełka na akumulator, chroniącego go przed wysoką temperaturą. Zetknięcie akumulatora z metalowymi przedmiotami może spowodować zwarcie, a w konsekwencji jego rozgrzanie lub zapalenie.

Sprawdzanie stanu naładowania akumulatora

Stan naładowania akumulatora jest pokazywany na wyświetlaczu (patrz rysunek poniżej). W miarę gaśnięcia poszczególnych sekcji czarnego wskaźnika akumulator rozładowuje się coraz bardziej.

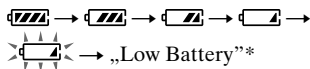

* Sygnał dźwiękowy.

Po rozładowaniu baterii należy ją wymienić na nową lub naładować akumulator*.

* Tylko modele D-NE321 HK4, E18/1

Uwagi

- Wskaźnik na wyświetlaczu pokazuje orientacyjny stan naładowania akumulatora. Na przykład, gdy wyświetlana jest tylko jedna sekcja, nie musi to oznaczać, że akumulator naładowany jest w jednej czwartej swojej pojemności.
- W zależności od warunków pracy odtwarzacza wskaźnik może pokazywać większą lub mniejszą wartość w stosunku do rzeczywistego stanu naładowania akumulatora.

Czas pracy akumulatora¹⁾

Przy zastosowaniu jednej baterii alkalicznej²⁾

	G-PROTECTION	
	„1”	„2”
Audio CD	22	20
ATRAC CD ³⁾	41	38
MP3 CD ⁴⁾	26	24

W przypadku korzystania z jednego akumulatora NH-7WMAA (ładowanego przez około 5 godzin⁵⁾⁶⁾

	G-PROTECTION	
	„1”	„2”
Audio CD	10	9
ATRAC CD ³⁾	17	15
MP3 CD ⁴⁾	12	11

- 1) Wartość mierzona zgodnie z normą JEITA (Japan Electronics and Information Technology Industries Association). Podany czas odtwarzania jest przybliżoną liczbą godzin przy usuwaniu odtwarzacza na płaskiej i stabilnej powierzchni oraz z funkcją „POWER SAVE” ustawioną na „ON” (☞ str. 27). Wartość ta może różnić się od podanej w zależności od sposobu korzystania z odtwarzacza.
- 2) Przy zastosowaniu baterii alkalicznej LR6 (SG) firmy Sony (produkowanej w Japonii).
- 3) Nagrana z szybkością 48 kb/s.
- 4) Nagrana z szybkością 128 kb/s.
- 5) Czas ładowania może różnić się w zależności od sposobu korzystania z akumulatora.
- 6) Tylko modele D-NE321 HK4, E18/1.

Uwagi odnośnie akumulatorów i baterii

- Nie wolno ładować zwykłych baterii.
- Nie wolno wrzucać akumulatorów ani baterii do ognia.
- Nie należy nosić baterii ani akumulatora w kieszeni itp. z monetami lub innymi metalowymi przedmiotami. Przypadkowe zwarcie przeciwnych biegunów metalowym przedmiotem może spowodować nagrzewanie się akumulatora lub baterii.
- Baterie lub akumulator należy wyjąć z urządzenia, jeśli nie będą używane przez dłuższy czas.
- Jeśli nastąpił wyciek elektrolitu z baterii lub akumulatora, należy wyczyścić dokładnie kieszeń baterii i włożyć nowe baterie/akumulator. W przypadku kontaktu elektrolitu ze skórą należy go dokładnie zmyć.

Korzystanie z zasilacza sieciowego

Do zasilania odtwarzacza można użyć zasilacza sieciowego, bez akumulatora czy baterii.

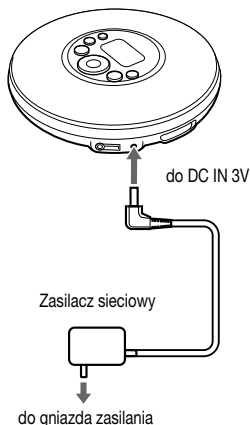

1 Podłącz zasilacz sieciowy do gniazda DC IN 3 V w odtwarzaczu CD i do gniazda zasilania.

Uwagi dotyczące zasilacza

- Jeśli odtwarzacz nie będzie używany przez dłuższy okres czasu, należy odłączyć wszystkie źródła zasilania.
- Należy korzystać wyłącznie z zasilacza sieciowego należącego do wyposażenia urządzenia. Jeśli odtwarzacz CD został dostarczony bez zasilacza, należy użyć zasilacza sieciowego AC-E30HG (nieдоступny w Australii i Argentynie). Użycie innego zasilacza sieciowego może powodować nieprawidłowe działanie odtwarzacza.

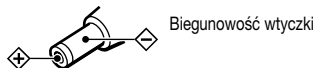

- Nie należy dotykać zasilacza mokrymi rękami.
- Zasilacz sieciowy należy podłączyć do łatwo dostępnego gniazda zasilania. W przypadku zauważenia jakichkolwiek nieprawidłowości w działaniu zasilacza sieciowego należy natychmiast odłączyć go od gniazda zasilania.

Odtwarzanie płyt CD

1 Przesuń przełącznik OPEN, aby otworzyć pokrywę odtwarzacza.

Upřednio podłącz do odtwarzacza słuchawki/minisłuchawki.



2 Umieść płytę CD w odtwarzaczu i zamknij pokrywę.

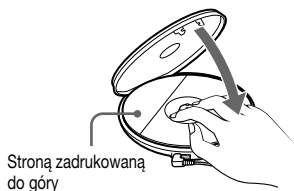

3 Naciśnij ►II/ENTER.

(płyta) zacznie się obracać i rozpocznie się odtwarzanie.

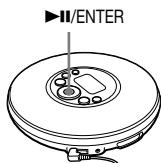

4 Ustaw głośność w odtwarzaczu naciskając przycisk VOL +/-.

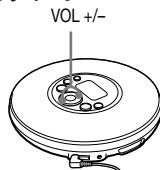

Na pilocie:

Modele amerykańskie/kanadyjskie D-NE320 oraz modele D-NE321 E92, E18/4, MX2:

Po umieszczeniu płyty w odtwarzaczu w punkcie 2, naciśnij ►II i ustaw głośność naciskając VOL +/-.

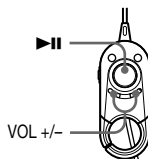

Modele europejskie D-NE320 oraz modele D-NE321 HK4, E18/1:

Po umieszczeniu płyty w odtwarzaczu w punkcie 2, naciśnij ►II i ustaw głośność obracając VOL +/-.



Wymywanie płyty CD

Naciśnij okrągły wypstę znajdujący się pośrodku talerza i wyjmij płytę.



Podstawowe czynności związane z odtwarzaniem (rozpocznianie, zatrzymywanie, wyszukiwanie)

Aby		Obsługa
Rozpocząć odtwarzanie	Rozpocząć odtwarzanie od pierwszego utworu	Przy zatrzymanym odtwarzaniu naciśnij i przytrzymaj przycisk ► /ENTER (► na pilocie) do momentu rozpoczęcia odtwarzania.
Zatrzymać odtwarzanie	Przerwać/wznowić odtwarzanie po przerwaniu Zatrzymać odtwarzanie	Naciśnij przycisk ► /ENTER (► na pilocie). Naciśnij przycisk ■ (stop) ⁴⁾ .
Przeprowadzić wyszukiwanie	Odnaleźć początek aktualnie odtwarzanego utworu ¹⁾	Jeden raz naciśnij przycisk ◀◀◀.
	Odnaleźć początek jednego z poprzednich utworów ¹⁾	Naciskaj przycisk ◀◀◀.
	Odnaleźć początek następnego utworu ¹⁾	Jeden raz naciśnij przycisk ►►►.
	Odnaleźć początek jednego z następnich utworów ¹⁾	Naciskaj przycisk ►►►.
	Szybko przewinąć do tyłu ¹⁾³⁾	Naciśnij i przytrzymaj przycisk ◀◀◀.
	Szybko przewinąć do przodu ¹⁾³⁾	Naciśnij i przytrzymaj przycisk ►►►.
	Przejdź do jednej z następnich grup ²⁾	Naciskaj przycisk ◻ (grupa) +.
	Przejdź do jednej z poprzednich grup ²⁾	Naciskaj przycisk ◻ (grupa) -.

1) Funkcja dostępna w trakcie odtwarzania i po jego przerwaniu (pauza).

2) Funkcja dostępna podczas odtwarzania płyty innej niż audio CD.

3) Funkcja niedostępna w odniesieniu do plików MP3 zapisanych na płycie CD-R/CD-RW w formacie zapisu pakietowego.

4) ■/CHG w przypadku modeli D-NE321 HK4, E18/1.

ciąg dalszy ➞

Blokowanie przycisków (HOLD)

Zablokowanie przycisków zapobiega ich przypadkowemu naciśnięciu podczas przenoszenia odtwarzacza.

1 Przesuń przełącznik HOLD z tyłu odtwarzacza w kierunku wskazywanym strzałką.

Kontrolka „HOLD” miga po naciśnięciu dowolnego przycisku przy aktywnej funkcji HOLD.

W przypadku modeli dostarczanych z pilotem:

Funkcję HOLD można uaktywnić oddzielnie dla pilota i odtwarzacza (z tyłu). Na przykład nawet po uaktywnieniu funkcji HOLD na odtwarzaczu można go obsługiwać za pomocą pilota, o ile funkcja ta nie została uaktywniona również na nim.

Odblokowanie przycisków

Przesuń przełącznik w kierunku przeciwnym do wskazywanego strzałką.

Wyszukiwanie ulubionych utworów/plików

Wyszukiwanie według grup (widok plików)

W przypadku płyt ATRAC CD lub MP3 CD, na których zapisano szereg utworów, pliki można wyszukiwać, sprawdzając nazwy grup (nie dotyczy płyt audio CD) i plików sąsiadujących z plikiem właśnie odtwarzanym.

1 Naciskaj przycisk SEARCH.

Na wyświetlaczu pojawią się nazwy grup i plików leżących w pobliżu bieżącego pliku.

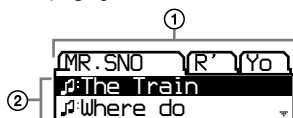

- ① Nazwy grup
- ② Nazwy plików

2 Naciskając przycisk + lub , wybierz grupę.

3 Naciśnij przycisk lub , aby wybrać plik.

4 Naciśnij /ENTER.

Rozpocznie się odtwarzanie wybranego pliku.

Anulowanie wyszukiwania

Naciśnij przycisk .

Wyszukiwanie z listy grup/ plików (widok listy)

Utwór/plik można odnaleźć, sprawdzając typ formatu źródła dźwięku oraz nazwy grup i plików.

1 Naciśnij przycisk SEARCH.



Przy odtwarzaniu płyty CD z danymi audio w różnych formatach:

Najpierw wyświetlany jest ekran wyboru typu formatu, np. „ATRAC ROOT” i „MP3 ROOT”.

Naciśnij przycisk ►II/ENTER.

2 Naciśnij przycisk ^ lub v, aby wybrać grupę, po czym naciśnij przycisk ►II/ENTER.

3 Naciśnij przycisk ^ lub v, aby wybrać plik.

4 Naciśnij ►II/ENTER.

Rozpocznie się odtwarzanie wybranego pliku.

Aby wrócić do poprzedniego ekranu

Naciśnij przycisk I◀ lub ◀-.

Anulowanie wyszukiwania

Naciśnij przycisk ■.

Wyświetlanie informacji na temat płyty CD

Informacje na temat płyty CD można wyświetlić na wyświetlaczu.

W zależności od regionu, w którym odtwarzacz CD został zakupiony, domyślnym językiem może nie być „ENGLISH”. W razie potrzeby zmienić ustawienie LANGUAGE (☞ str. 26). W przypadku odtwarzania płyty MP3 CD zawierającej pliki z etykietami ID3 wyświetlane są informacje zawarte w takich etykietach (przy braku etykiet ID3 wyświetlana jest nazwa pliku lub nazwa grupy) (☞ str. 5).

Uwagi

- Na wyświetlaczu odtwarzacza mogą być wyświetlane znaki A-Z, a-z, 0-9 i znak _.
- Przed rozpoczęciem odtwarzania pliku odtwarzacz odczytuje wszystkie informacje na temat pliku i grupy (lub folderu) zapisane na płycie CD. W tym czasie wyświetlany jest napis „Reading”. W zależności od zawartości płyty CD jej odczyt może chwilę potrwać.
- Jeśli plik nie należy do żadnej grupy, na wyświetlaczu pojawia się napis „MP3 ROOT”.

ciąg dalszy ➡

Wyświetlanie informacji na wyświetlaczu

Naciskaj przycisk DISPLAY/MENU.

Audio CD

Numer utworu, czas odtwarzania, który upłynął (nazwa wykonawcy, nazwa utworu)¹⁾



Całkowita liczba utworów na płycie CD, całkowity pozostały czas odtwarzania płyty, pozostały czas aktualnie odtwarzanego utworu²⁾

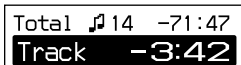

Ekran widoku plików



ATRAC CD/MP3 CD

Nazwa pliku, nazwa wykonawcy³⁾, numer pliku, czas odtwarzania, który upłynął



Nazwa grupy³⁾, informacja CODECa⁴⁾, całkowita liczba plików



Ekran widoku plików

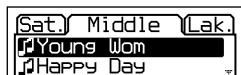

- 1) Przy odtwarzaniu płyty audio CD zawierającej informacje tekstowe, np. CD-TEXT, wyświetlane są informacje podane w nawiasach.
- 2) Informacje wyświetlane są tylko podczas normalnego odtwarzania.
- 3) Podczas odtwarzania „nazwa wykonawcy” nie jest wyświetlana, jeśli płyta nie zawiera etykiet ID3. Gdy wyświetlana jest lista nazw grup/plików, „nazwa wykonawcy” i „nazwa grupy” nie są wyświetlane.
- 4) Wyświetlana jest szybkość transmisji i częstotliwość próbkowania. Przy odtwarzaniu pliku MP3 zapisanego ze zmienną szybkością transmisji VBR (Variable Bit Rate), zamiast szybkości transmisji na wyświetlaczu pojawia się napis „VBR”. W niektórych przypadkach napis „VBR” pojawia się w połowie odtwarzania utworu zamiast na początku.

Zmiana opcji odtwarzania (PLAY MODE)



W odtwarzaczu dostępne są różne opcje odtwarzania, takie jak wybór utworów do odtworzenia czy odtwarzanie utworów w ulubionej kolejności.

Szczegółowe informacje na temat opcji odtwarzania, patrz  str. 20.

Wybierając odpowiednie opcje można również odtwarzać utwory wielokrotnie (odtwarzanie wielokrotne,  str. 22).

- 1 Naciśnij i przytrzymaj przycisk DISPLAY/MENU do momentu wyświetlenia ekranu menu.**



 : PLAY MODE
 : SOUND
 : OPTION

- 2 Naciśnij przycisk \wedge lub \vee , aby wybrać „ PLAY MODE” (tryb odtwarzania).**

- 3 Po naciśnięciu przycisku \blacktriangleright /ENTER naciśnij przycisk \wedge lub \vee , aby wybrać opcję odtwarzania.**

Ustawieniem domyślnym jest „ALL” (normalne odtwarzanie).



- 4 Naciśnij \blacktriangleright /ENTER.**

- 5 Kiedy pojawi się „REPEAT” (powtarzanie), wybierz „ON” lub „OFF” i naciśnij przycisk \blacktriangleright /ENTER.**



Powrót do normalnego odtwarzania

Wybierz „ALL” w menu PLAY MODE (tryb odtwarzania).

ciąg dalszy \Rightarrow

Opcje odtwarzania (PLAY MODE)

Wyświetlacz odtwarzacza	Objaśnienie
ALL	Wszystkie utwory z płyty CD zostają odtworzone w kolejności zgodnej z ich numeracją. W przypadku płyt ATRAC CD/MP3 CD kolejność odtwarzania jest inna, zgodna z ustawieniem „PLAY ORDER” w menu OPTION.
GROUP	Odtwarzane są wszystkie pliki z wybranej grupy lub wszystkich grup (tylko płyty ATRAC CD/MP3 CD) (☞ str. 21).
1	Bieżący utwór zostaje odtworzony jeden raz.
SHUFFLE	Wszystkie utwory z płyty CD zostają odtworzone jeden raz w kolejności losowej.
GROUP SHUFFLE	Wszystkie pliki z wybranej grupy zostają odtworzone jeden raz w kolejności losowej (tylko płyty ATRAC CD/MP3 CD) (☞ str. 21).
BOOKMARK	Zostają odtworzone utwory, do których dodano zakładki. Odtwarzanie utworów z zakładkami rozpoczyna się w kolejności zgodnej z ich numeracją, a nie w kolejności dodawania zakładek (☞ str. 21).
PLAYLIST	Zostają odtworzone utwory umieszczone na wybranej liście odtwarzania m3u* (tylko płyty MP3 CD) (☞ str. 21).
AUTO RANKING	Najczęściej odtwarzane utwory z płyty CD zostają odtworzone w kolejności od dziesiątego do pierwszego.
RANKING SHUF	Maksymalnie 32 utwory zapamiętane przez odtwarzacz jako najczęściej odtwarzane zostają odtworzone w kolejności losowej.
PROGRAM	Maksymalnie 64 utwory zostają odtworzone w ulubionej kolejności (☞ str. 22).
INTRO	Odtworzonych zostaje ok. 10 pierwszych sekund wszystkich utworów następujących po utworze bieżącym.

*Lista odtwarzania m3u jest plikiem, w którym zakodowana została kolejność odtwarzania plików MP3. Aby móc korzystać z funkcji listy odtwarzania, należy nagrać pliki MP3 na płytę CD-R/CD-RW za pomocą oprogramowania kodującego, które obsługuje format m3u.

Można odtwarzać utwory według 8 pierwszych list (wymienionych według nazwy pliku) pokazywanych na wyświetlaczu odtwarzacza CD.

Odtwarzanie grup

- Wykonaj punkty 1 i 2 procedury „Zmiana opcji odtwarzania (PLAY MODE)”** (☞ str. 19). W punkcie 3 wybierz „GROUP” lub „GROUP SHUFFLE” i naciśnij przycisk ►II/ENTER.
- Naciśnij przycisk \wedge lub \vee , aby wybrać grupę.**
Jeśli wybierasz grupę na płycie MP3 CD itd. poprzez przeszukiwanie wszystkich katalogów, naciśnij I◀◀ lub ▶▶I.
Jeśli wybierasz grupę w tym samym katalogu, naciśnij \wedge lub \vee .
- Naciśnij przycisk ■/ENTER i przytrzymaj przez co najmniej 2 sekundy.**
Odtwarzacz rozpocznie odtwarzanie wszystkich plików z wybranej grupy.

- Kiedy pojawi się „REPEAT” (powtarzanie), wybierz „ON” lub „OFF” i naciśnij przycisk ►II/ENTER.**

Uwaga

Jeśli w grupie nie ma żadnych utworów, na wyświetlaczu pojawi się napis „Invalid”.

Odtwarzanie ulubionych utworów (Bookmark)

- Podczas odtwarzania utworu, do którego chcesz dodać zakładkę, naciśnij i przytrzymaj przycisk ►II/ENTER do momentu, gdy symbol  zacznie powoli migać.**
- Aby dodać zakładkę do dwóch lub większej liczby utworów, powtórz punkt 1.**
Zakładki można dodać do maksymalnie 10 płyt audio CD (maksymalnie 99 utworów na każdej płycie) i maksymalnie 5 płyt ATRAC CD/MP3 CD (maksymalnie 999 utworów na każdej płycie).

- Naciśnij i przytrzymaj przycisk DISPLAY/MENU do momentu wyświetlenia ekranu menu.**

- Naciśnij przycisk \wedge lub \vee , aby wybrać „PLAY MODE” (tryb odtwarzania), po czym naciśnij przycisk ►II/ENTER.**

- Naciśnij przycisk \wedge lub \vee , aby wybrać „BOOKMARK” (zakładka), a następnie naciśnij przycisk ►II/ENTER.**

- Kiedy pojawi się „REPEAT” (powtarzanie), wybierz „ON” lub „OFF” i naciśnij przycisk ►II/ENTER.**

Usuwanie zakładek

Podczas odtwarzania utworu z zakładką naciśnij i przytrzymaj przycisk ►II/ENTER do momentu zniknięcia symbolu .

Uwagi

- Przy próbie dodania zakładek do utworów z 11-tej płyty CD (z 6-tej w przypadku odtwarzania płyt ATRAC CD/MP3 CD) zakładki pierwszej odtwarzanej płyty zostaną usunięte.
- Wszystkie zakładki przechowywane w pamięci zostają usunięte po odłączeniu wszystkich źródeł zasilania.
- Tylko w przypadku modeli For D-NE321 HK4, E18/1:
Wszystkie zakładki przechowywane w pamięci zostaną usunięte, jeśli odtwarzanie będzie kontynuowane bez naładowania akumulatora, gdy wyświetlany jest napis „Low Battery”.

Odtwarzanie utworów z ulubionych list odtwarzania (m3u)

- W punkcie 3 procedury „Zmiana opcji odtwarzania (PLAY MODE)”** (☞ str. 19) wybierz opcję „PLAYLIST”.
- Naciśnij przycisk \wedge lub \vee , aby wybrać listę odtwarzania.**
- Naciśnij ►II/ENTER.**

Odtwarzanie utworów w ulubionej kolejności (PGM)

- 1 Przy zatrzymanym odtwarzaczu wybierz „PROGRAM” w punkcie 3 procedury „Zmiana opcji odtwarzania (PLAY MODE)” (☞ str. 19), a następnie naciśnij przycisk ►II/ENTER.



- 2 Naciśnij przycisk \wedge lub \vee , aby wybrać utwór oraz naciśnij i przytrzymaj przycisk ►II/ENTER do momentu zmiany wyświetlanych informacji.

Przy odtwarzaniu płyty ATRAC CD/MP3 CD można także wybrać plik znajdujący się w innej grupie, naciskając $\square+$ lub $\square-$.

- 3 Powtarzaj punkt 2 w celu wybrania utworów w ulubionej kolejności.

Można wybrać maksymalnie 64 utwory. Po zakończeniu wprowadzania 64. utworu na wyświetlaczu pojawia się numer pierwszego wybranego utworu (audio CD)/nazwa pliku (ATRAC CD/MP3 CD).

W przypadku wybrania 65 utworów lub więcej utwory wybrane jako pierwsze są kolejno usuwane.

- 4 Naciśnij ►II/ENTER.

Rozpocznie się odtwarzanie utworów w wybranej kolejności.

Sprawdzanie programu

- 1 Przy zatrzymanym odtwarzaczu wybierz „PROGRAM” w punkcie 3 procedury „Zmiana opcji odtwarzania (PLAY MODE)” (☞ str. 19), a następnie naciśnij przycisk ►II/ENTER.
- 2 Naciśnij i przytrzymaj przycisk ►II/ENTER do momentu zmiany wyświetlanych informacji. Każde naciśnięcie przycisku ►II/ENTER powoduje, że utwory są wyświetlane w kolejności odtwarzania.

Aby anulować odtwarzanie wg programu

Naciśnij przycisk ■.

Wielokrotne odtwarzanie utworów (Repeat play)

- 1 W punkcie 5 procedury „Zmiana opcji odtwarzania (PLAY MODE)” wybierz „ON” (☞ str. 19).

Powrót do normalnego odtwarzania

Wybierz „OFF”.

Zmiana jakości dźwięku

Szczegółowe informacje na temat ustawień elementów menu SOUND, patrz  str. 24.

Wybór jakości dźwięku

Istnieje możliwość określenia ustawień opcji „EQUALIZER” i/lub „CLEARBASS”.

Użycie obu opcji pozwala na uzyskanie dużo lepszego brzmienia tonów niskich przy pożądanej jakości dźwięku.

1 Naciśnij i przytrzymaj przycisk **DISPLAY/MENU** do momentu wyświetlenia ekranu menu.

2 Naciśnij przycisk \wedge lub \vee , aby wybrać „ SOUND”.



3 Po naciśnięciu przycisku \blacktriangleright /**ENTER** naciśnij przycisk \wedge lub \vee , aby wybrać element, który chcesz ustawić, a następnie naciśnij przycisk \blacktriangleright /**ENTER**.

4 Naciśnij \wedge lub \vee , aby wybrać opcję, po czym naciśnij przycisk \blacktriangleright /**ENTER**.

Dostosowanie jakości dźwięku

Istnieje możliwość dostosowania jakości dźwięku dla każdego zakresu częstotliwości oddzielnie, z jednoczesnym sprawdzaniem kształtu fali na wyświetlaczu.

1 Wybierz „EQUALIZER” (korektor) w punkcie 3 oraz „CUSTOM” (niestandardowy) w punkcie 4 procedury „Selecting the sound quality” (wybór jakości dźwięku). Najpierw wyświetlany jest zakres „Low”. Dostępne są 3 zakresy częstotliwości: „Low” (zakres niskich częstotliwości), „Mid” (zakres średnich częstotliwości) i „High” (zakres wysokich częstotliwości).



2 Naciśnij i przytrzymaj przycisk $\blacktriangleleft\blacktriangleleft$ lub $\blacktriangleright\blacktriangleright$ przez co najmniej 2 sekundy, aby wybrać zakres częstotliwości.

3 Naciskając przycisk $\blacktriangleleft\blacktriangleleft$ lub $\blacktriangleright\blacktriangleright$, wybierz kształt fali.

Dla każdego zakresu częstotliwości w pamięci przechowywane są 3 kształty.



4 Naciśnij \wedge lub \vee , aby wybrać głośność dźwięku.

Dostępnych jest 7 poziomów głośności dźwięku.



5 Powtórz punkty od 2 do 4, aby określić ustawienia dla pozostałych 2 zakresów częstotliwości.

6 Naciśnij \blacktriangleright /**ENTER**.

Aby wrócić do poprzedniego ekranu

Naciśnij przycisk .

Aby anulować operację ustawiania jakości dźwięku

Naciśnij przycisk  na pilocie i przytrzymaj przez co najmniej 2 sekundy.

Uwagi

- Jeśli przy zwiększeniu głośności ustawienia jakości dźwięku powodują jego zniekształcenie, należy zmniejszyć głośność.
- W przypadku odczuwania różnicy w głośności dźwięku pomiędzy ustawieniem „CUSTOM” a innymi ustawieniami jakości dźwięku należy odpowiednio skorygować głośność.

ciąg dalszy \Rightarrow

Elementy menu SOUND

Aby wrócić do poprzedniego ekranu, naciśnij przycisk **■**. Aby anulować operację zmiany ustawień, naciśnij przycisk **■** i przytrzymaj przez co najmniej 2 sekundy.

Element menu	Opcje (●: ustawienie domyślne)
EQUALIZER (Ustawienia korektora)	● OFF Normalna jakość dźwięku
	SOFT Do odtwarzania utworów wokalnych, z uwydatnieniem środkowego zakresu częstotliwości
	ACTIVE Do odtwarzania dźwięków żywych, z uwydatnieniem górnego i dolnego zakresu częstotliwości
	HEAVY Do odtwarzania mocnych dźwięków, z większym uwydatnieniem górnego i dolnego zakresu częstotliwości w porównaniu z ustawieniem ACTIVE
	CUSTOM Jakość dźwięku określona przez użytkownika (szczegółowe informacje, patrz  str. 23)
CLEARBASS (Ustawienie tonów niskich)	● OFF Normalna jakość dźwięku
	1 Wzmocnienie tonów niskich
	2 Wzmocnienie tonów niskich silniejsze niż 1
	3 Wzmocnienie tonów niskich silniejsze niż 2

Uwaga

W przypadku zmiany ustawień elementu EQUALIZER po wprowadzeniu ustawień elementu CLEARBASS ustawienia elementu EQUALIZER mają pierwszeństwo.

Przy ustawianiu elementu EQUALIZER i elementu CLEARBASS należy najpierw ustawić element EQUALIZER.

Zmiana ustawień opcjonalnych

Szczegółowe informacje na temat ustawień elementów menu OPTION, patrz  str. 26.

Określanie ustawień różnych funkcji

Istnieje możliwość określenia ustawień różnych funkcji, np. języka menu i kolejności odtwarzania grup/plików.

1 Naciśnij i przytrzymaj przycisk DISPLAY/MENU do momentu wyświetlenia ekranu menu.

2 Naciśnij \wedge lub \vee , aby wybrać „ OPTION”.



3 Po naciśnięciu przycisku \blacktriangleright /ENTER naciśnij przycisk \wedge lub \vee , aby wybrać element, który chcesz ustawić, a następnie naciśnij przycisk \blacktriangleright /ENTER.

4 Naciśnij \wedge lub \vee , aby wybrać opcję, po czym naciśnij przycisk \blacktriangleright /ENTER.

Przy określaniu ustawień elementu „LANGUAGE” lub „PLAY ORDER” powtórz punkt 3.

ciąg dalszy 

Elementy menu OPTION

Aby wrócić do poprzedniego ekranu, naciśnij przycisk **■**. Aby anulować operację zmiany ustawień, naciśnij przycisk **■** i przytrzymaj przez co najmniej 2 sekundy.

Elementy menu	Opcje (●: ustawienia domyślne)	
LANGUAGE (Język menu itd.)	MENU	<ul style="list-style-type: none"> ● ENGLISH FRENCH GERMAN ITALIAN PORTUGUESE RUSSIAN SPANISH
	TEXT ¹⁾	<ul style="list-style-type: none"> ● AUTO ENGLISH FRENCH GERMAN ITALIAN PORTUGUESE RUSSIAN SPANISH
G-PROTECTION ¹⁾ (Zabezpieczenie przed przeskokami dźwięku)	● 1	Zabezpieczenie przed przeskokami dźwięku, z zapewnieniem jego wysokiej jakości.
	2	Lepsze zabezpieczenie przed przeskokami dźwięku.
AVLS ²⁾ (Ograniczenie głośności)	● OFF	Głośność można zmieniać bez żadnych ograniczeń.
	ON	Maksymalna głośność jest ograniczona w celu ochrony słuchu.
TIMER (wyłącznik czasowy)	● OFF	Wyłącznik czasowy nie działa.
	1-99 min.	Na wyświetlaczu odtwarzacza wyświetlany jest symbol (●●). Wybierając tę opcję podczas odtwarzania, można sprawdzić pozostały czas odtwarzania. Naciskaj Λ lub V , aby zwiększyć lub zmniejszyć okres czasu w odstępach 5-minutowych, albo naciskaj Λ lub V , aby zwiększyć lub zmniejszyć okres czasu w odstępach 1-minutowych. Ustawieniem domyślnym jest „10 min”.
BEEP (Dźwiękowe potwierdzenie operacji)	● ON	Przy naciśnięciu przycisków lub wykonywaniu innych operacji rozlega się sygnał dźwiękowy.
	OFF	Sygnał dźwiękowy jest wyłączony.
SEAMLESS ¹⁾³⁾ (Odtwarzanie utworów w sposób ciągły)	● OFF	Płyta CD jest odtwarzana tak, jak została nagrana, z przerwami pomiędzy utworami.
	ON	Płyta CD jest odtwarzana z pominięciem przerw między utworami.

Elementy menu	Opcje (●: ustawienia domyślne)		
POWER SAVE (Oszczędzanie energii)	● OFF	Funkcja POWER SAVE nie działa.	
	ON	Ustawianie elementów SOUND nie funkcjonuje.	
PLAY ORDER ¹⁾ (Kolejność odtwarzania)	TRACK	● NORMAL	Odtwarzanie utworów w kolejności ich nagrywania.
		ID3TAG TNO	Odtwarzanie w kolejności numerów etykiet ID3.
		FILE NAME	Odtwarzanie w kolejności alfabetycznej nazw plików.
	GROUP	● OFF	Odtwarzanie utworów w kolejności ich nagrywania.
ON		Odtwarzanie w kolejności alfabetycznej nazw grup.	
CD-EXTRA ¹⁾⁴⁾ (Odtwarzanie wg formatu płyty)	● OFF	Wybierz ustawienie „OFF”, jeśli płytę CD możesz odtworzyć w normalny sposób.	
	ON	Jeśli nie możesz odtworzyć płyty CD-Extra, wybierz ustawienie „ON”. Teraz płytę można odtworzyć.	

1) Można ustawić tylko wówczas, gdy odtwarzanie jest zatrzymane.

2) AVLS jest skrótem od Automatic Volume Limiter System (system automatycznego ograniczania głośności).

3) Ta funkcja działa tylko w odniesieniu do płyt ATRAC CD.

4) Ta funkcja działa tylko w odniesieniu do płyt Audio CD oraz CD-Extra.

Uwagi

- Nawet po ustawieniu opcji „G-PROTECTION” na wartość „2” mogą występować przeskoki dźwięku:
 - gdy odtwarzacz CD zostanie poddany silniejszemu wstrząsam ciągłym niż oczekiwano;
 - przy odtwarzaniu zabrudzonej lub porysowanej płyty CD;
 - w przypadku płyt CD-R/CD-RW, przy odtwarzaniu płyty słabej jakości lub wystąpieniu problemu z urządzeniem lub oprogramowaniem nagrywającym.
- Nawet po ustawieniu opcji „SEAMLESS” na wartość „ON” utwory mogą nie być odtwarzane w sposób ciągły, w zależności od sposobu nagrania materiału źródłowego.

Rozwiązywanie problemów

Jeżeli poniższe sposoby rozwiązywania problemów nie pomogły w usunięciu usterki, należy skontaktować się z najbliższym sprzedawcą Sony.

Zasilanie¹⁾

Objawy	Przyczyna i/lub działanie naprawcze
Nie można naładować akumulatora.	<ul style="list-style-type: none"> → Brak akumulatora w kieszeni akumulatora. Włóż akumulator (☞ str. 11). → Naciśnąłeś ■ na pilocie. Gdy odtwarzanie jest zatrzymane, naciśnij ■/CHG na odtwarzaczu CD.²⁾

Dźwięk





Objawy	Przyczyna i/lub działanie naprawcze
Głośność nie ulega zwiększeniu nawet przy ciągłym naciskaniu przycisku VOL +.	→ Włączono funkcję „AVLS” (ustawienie „ON”). Wybierz ustawienie „OFF” (☞ str. 26).
Brak dźwięku lub słyszalny tylko szum.	<ul style="list-style-type: none"> → Prawidłowo podłącz wtyki słuchawek. → Wtyki są zabrudzone. Regularnie czyść wtyki słuchawek suchą, miękką szmatką.
Przy odtwarzaniu płyty słyszalny jest szeleszczący dźwięk.	→ Mocno zamknij pokrywę kieszeni akumulatora (☞ str. 10).
Nie można ustawić opcji menu SOUND.	→ Opcja „POWER SAVE” ma ustawienie „ON”. Zmień na „OFF” (☞ str. 27).

Działanie/odtwarzanie

Objawy	Przyczyna i/lub działanie naprawcze
Czas odtwarzania jest zbyt krótki. Odtwarzanie nie działa.	<ul style="list-style-type: none"> → Sprawdź, czy używasz baterii alkalicznej, a nie manganowej. → Wymień baterię na nową baterię alkaliczną typu LR6 (rozmiar AA) (☞ str. 10). → Kilkakrotnie naładuj i rozładuj akumulator (☞ str. 12).¹⁾
Nie wszystkie utwory są odtwarzane.	<ul style="list-style-type: none"> → Próbowano odtworzyć pliki zapisane w formacie nieobsługiwanej przez ten odtwarzacz (☞ str. 5). → Zmień ustawienie opcji „CD-EXTRA” w menu OPTION. Płytkę można teraz odtworzyć (☞ str. 27).

Objawy	Przyczyna i/lub działanie naprawcze
Na wyświetlaczu pojawia się napis „Low Battery” i odtwarzanie zostaje przerwane.	<ul style="list-style-type: none"> → Akumulator jest całkowicie rozładowany. Naładuj akumulator (☞ str. 11).¹⁾ → Wymień baterię na nową baterię alkaliczną typu LR6 (rozmiar AA) (☞ str. 10).
Na wyświetlaczu pojawia się napis „Hi DC in”.	<ul style="list-style-type: none"> → Użyto zasilacza o wyższym napięciu niż akumulator zalecany lub znajdujący się w wyposażeniu. Używaj wyłącznie zasilacza sieciowego znajdującego się w wyposażeniu lub zalecanego w punkcie „Akcesoria opcjonalne” (☞ str. 32).
Nie można odtworzyć płyty lub po włożeniu płyty do odtwarzacza na wyświetlaczu pojawia się napis „No Disc”.	<ul style="list-style-type: none"> → Płyta CD jest zabrudzona lub uszkodzona. Wyczyść płytę lub ją wymień. → Sprawdź, czy płyta jest włożona stroną zadrukowaną do góry (☞ str. 14). → Wystąpiła kondensacja wilgoci. Pozostaw odtwarzacz w pomieszczeniu na kilka godzin, do momentu wyparowania wilgoci. → Mocno zamknij pokrywę kieszeni akumulatora (☞ str. 10). → Sprawdź, czy akumulator lub bateria została prawidłowo włożona (☞ str. 10). → Prawidłowo podłącz wtyczkę zasilacza do gniazdka sieciowego (☞ str. 13). → Naciśnij przycisk ► /ENTER po upływie co najmniej jednej sekundy od podłączenia zasilacza. → Płyta CD-R/CD-RW włożona do odtwarzacza jest pusta. → Występuje problem z jakością płyty CD-R/CD-RW, albo z urządzeniem lub oprogramowaniem nagrywającym.
Kontrolka „HOLD” odtwarzacza miga po naciśnięciu przycisku, a płyta nie jest odtwarzana.	<ul style="list-style-type: none"> → Przyciski są zablokowane. Przesuń przełącznik HOLD do tyłu (☞ str. 16).
Odtwarzanie rozpoczyna się od miejsca ostatniego zatrzymania (funkcja wznawiania).	<ul style="list-style-type: none"> → Działa funkcja wznawiania. Aby rozpocząć odtwarzanie od pierwszego utworu, naciśnij i przytrzymaj przycisk ► /ENTER (► na pilocie) przy zatrzymanym odtwarzaniu, do momentu rozpoczęcia odtwarzania pierwszego utworu, lub otwórz pokrywę odtwarzacza (☞ str. 15). Inny sposób: odłącz wszystkie źródła zasilania, a następnie ponownie włoż akumulator lub podłącz zasilacz sieciowy.
Podczas odtwarzania płyty ATRAC CD lub MP3 CD płyta nie obraca się, lecz dźwięk jest słyszalny normalnie.	<ul style="list-style-type: none"> → Odtwarzacz został tak skonstruowany, że obracanie płyty ATRAC CD lub MP3 CD podczas odtwarzania jest zatrzymywane w celu oszczędności energii. Nie oznacza to usterki odtwarzacza.
Napis „No File” pojawia się na wyświetlaczu po naciśnięciu przycisku ► /ENTER lub po zamknięciu pokrywy odtwarzacza.	<ul style="list-style-type: none"> → Płyta CD-R/CD-RW nie zawiera plików ATRAC3plus/MP3. → Użyto płyty CD-R/CD-RW, z której usunięto dane. → Płyta CD jest zabrudzona.

ciąg dalszy ➞

Objawy	Przyczyna i/lub działanie naprawcze
Informacje na wyświetlaczu ciekłokrystalicznym stają się nieczytelne lub wolno się zmieniają.	→ Odtwarzacz jest używany w temperaturze zbyt wysokiej (powyżej 40°C) lub zbyt niskiej (poniżej 0°C). W temperaturze pokojowej wyświetlacz powróci do stanu normalnego.
Chociaż nie wybrano opcji „BOOKMARK”, symbol  (zakładka) miga.	→ Jeśli wybrano opcję odtwarzania inną niż „BOOKMARK”, symbol  (zakładka) miga.
Odtwarzanie zostało nagle zatrzymane.	→ Zadziałał wyłącznik czasowy. Zmień ustawienie „TIMER” na wartość „OFF” ( str. 26). → Akumulator lub bateria są całkowicie rozładowane. Naładuj akumulator ( str. 11) lub wymień baterię na nową baterię alkaliczną typu LR6 (rozmiar AA) ( str. 10).
Nie można korzystać z odtwarzacza, a na wyświetlaczu odtwarzacza i pilota pojawia się sekwencja 8 liczb lub liter.	→ Zjawisko to może występować w przypadku niektórych płyt CD. Odłącz wszystkie źródła zasilania, a następnie ponownie włóż akumulator lub podłącz zasilacz sieciowy. Ponownie spróbuj skorzystać z odtwarzacza. Jeśli problem powtórzy się, skontaktuj się z najbliższym sprzedawcą produktów firmy Sony.

Inne

Objawy	Przyczyna i/lub działanie naprawcze
Po zamknięciu pokrywy odtwarzacza płyta CD zaczyna się obracać.	→ Odtwarzacz odczytuje informacje na temat płyty CD, co jest zjawiskiem normalnym.
Nie można prawidłowo obsługiwać odtwarzacza CD pilotem. ²⁾	→ Jeden z przycisków odtwarzacza został przypadkowo wciśnięty i pozostaje w takiej pozycji. → Pilot nie jest prawidłowo podłączony.

- 1) Tylko modele D-NE321 HK4, E18/1. Kod obszaru, w którym zakupiono ten model, znajduje się w górnej lewej części kodu paskowego na opakowaniu.
- 2) Modele amerykańskie/kanadyjskie/europejskie D-NE320 oraz D-NE321.

Czyszczenie odtwarzacza

Czyszczenie obudowy

Obudowę odtwarzacza należy czyścić miękką szmatką lekko zwilżoną wodą lub łagodnym detergentem. Nie wolno używać alkoholu, benzyny ani rozpuszczalnika.

Dane techniczne

System

Cyfrowy system dźwiękowy do odtwarzania płyt kompaktowych

Właściwości diody laserowej

Materiał: GaAlAs

Długość fali: $\lambda = 770 - 800$ nm

Czas trwania emisji: emisja ciągła

Moc wyjściowa lasera: poniżej 44,6 μ W

(Wartość ta mierzona jest w odległości 200 mm od powierzchni obiektywu na bloku głowicy optycznej o rozwarości optycznej 7 mm).

Przetwarzanie cyfrowo-analogowe

Kwarcowe, 1-bitowe sterowanie osi czasu

Pasmo przenoszenia

20 - 20 000 Hz ± 1 dB (mierzone wg normy JEITA)

Moc wyjściowa (dla poziomu wejściowego 3 V)

Sluchawki (miniwytyk stereo)

Ok. 5 mW + ok. 5 mW przy 16 Ω

(Ok. 1,5 mW + ok. 1,5 mW przy 16 Ω)*

*Dla klientów w Europie

Wymagane parametry zasilania

- Bateria alkaliczna LR6 (rozmiar AA):
1,5 V (prąd stały) \times 1

- Akumulator Sony NH-7WMAA:
1,2 V (prąd stały) \times 1*

- Zasilacz sieciowy (gniazdo DC IN 3 V):
220 V, 50 Hz (Model na rynek chiński)
120 V, 60 Hz (Model na rynek meksykański)

* Tylko modele D-NE321 HK4, E18/1. Kod obszaru, w którym zakupiono ten model, znajduje się w górnej lewej części kodu paskowego na opakowaniu.

Temperatura pracy

5°C - 35°C

Wymiary (szer./wys./di.) (bez wystających części i elementów sterujących)

Ok. 137,8 \times 30,9 \times 137,8 mm

Masa (bez wyposażenia dodatkowego)

Ok. 178 g

Wszystkie produkty powinny posiadać oznaczenia patentów USA i zagranicznych, na których zastosowanie firma Dolby Laboratories udzieliła licencji.

Konstrukcja i dane techniczne mogą ulec zmianie bez uprzedzenia.

Akcesoria opcjonalne



Zasilacz sieciowy*	AC-E30HG
Aktywny zestaw głośnikowy	SRS-Z1 SRS-Z30
Przewód do akumulatora samochodowego	DCC-E345
Przewód do akumulatora samochodowego i samochodowy zestaw połączeniowy	DCC-E34CP
Samochodowy zestaw połączeniowy	CPA-9C
Minisluchawki (nie dotyczy urządzeń sprzedawanych we Francji)	MDR-EX71SL MDR-G04SL MDR-J20SP
Minisluchawki (urządzenia sprzedawane we Francji)	MDR-E808SP MDR-E808LP

* Dane techniczne zasilaczy sieciowych różnią się w zależności od regionu. Przed dokonaniem zakupu należy sprawdzić wartość napięcia zasilającego w sieci lokalnej oraz kształt wtyczki.

Sprzedawca może nie oferować wszystkich wyżej wymienionych akcesoriów. Szczegółowe informacje na temat akcesoriów dostępnych w danym kraju/regionie można uzyskać u przedstawiciela firmy Sony.

Indeks

Symbole

-  (Akumulator) 11, 12
 (Płyta) 14
1 20
 (Wyłącznik czasowy) 26

A

- ACTIVE 24
Akcesoria opcjonalne 32
Akumulator 8
ALL 20
ATRAC CD 5
ATRAC3plus 5
AUTO RANKING 20
AVLS 26

B

- BEEP 26
BOOKMARK 20, 21

C

- CD-Extra 5
CD-EXTRA 27
CD-TEXT 18
CLEARBASS 23, 24
CUSTOM 24
Czas pracy akumulatora 12

E

- EQUALIZER 23, 24
Etykieta ID3 17

F

- Format CD-DA 5
Funkcja HOLD 16

G

- G-PROTECTION 26
GROUP 20, 21, 27
GROUP SHUFFLE 20, 21
Grupa 6

H

- HEAVY 24

I

- INTRO 20

L

- LANGUAGE 26

M

- MENU 26
Minisluchawki 8
Mix-Mode CD 5
MP3 CD 5

O

- Odtwarzacz CD 9
Odtwarzanie 15
Odtwarzanie według listy odtwarzania m3u 21
Odtwarzanie wielokrotne 22
OPTION 26

P

- Pauza 15
Pilot 8
PLAY MODE 19
PLAY ORDER 27
PLAYLIST 20
Płyta CD-ROM (SonicStage) 8
Pokrywa kieszeni na baterie 10, 11
POWER SAVE 27
PROGRAM 20, 22
Pudełko na akumulator 8

R

- RANKING SHUF 20

S

- SEAMLESS 26
SHUFFLE 20
SOFT 24
SonicStage 4
SOUND 24

T

- TEXT 26
TIMER 26
TRACK 27

W

- Widok listy 17
Widok plików 16
Wyszukiwanie 15
Wyświetlacz 10

Z

- Zasilacz sieciowy 8
Zatrzymywanie 15
Zwykła bateria 10

Внимание

Для предотвращения возгорания или поражения электрическим током не допускайте попадания аппарата под дождь и берегите его от сырости.

Не разрешается устанавливать аппарат в закрытом месте, в том числе в книжном шкафу и стенке.

Во избежание пожара нельзя закрывать вентиляционное отверстие аппарата газетой, скатертью, шторой или т.п. Также нельзя ставить зажженную свечу на аппарат.

Во избежание пожара и поражения электрическим током нельзя ставить вазу и др. посуду, наполненную водой, на аппарат.

В некоторых странах ликвидация батареек, используемых для питания данного аппарата, особо оговаривается законодательством. По данному вопросу обратитесь в местные органы власти.

ПРЕДУПРЕЖДЕНИЕ

- ПРИБОР С ОТКРЫТОЙ КРЫШКОЙ ИМЕЕТ МЕСТО НЕВИДИМОЕ ИЗЛУЧЕНИЕ ЛАЗЕРА
- НЕ СМОТРИТЕ НА ЛУЧ И НЕ ИСПОЛЬЗУЙТЕ ДЛЯ ЭТОГО ОПТИЧЕСКИЕ ПРИБОРЫ
- ПРИБОР С ОТКРЫТОЙ КРЫШКОЙ ИМЕЕТ МЕСТО НЕВИДИМОЕ ИЗЛУЧЕНИЕ ЛАЗЕРА КЛАССА 1M
- НЕ СМОТРИТЕ НА ЛУЧ И НЕ ИСПОЛЬЗУЙТЕ ДЛЯ ЭТОГО ОПТИЧЕСКИЕ ПРИБОРЫ

Маркировка SE является действительной только для тех стран, где она имеет юридическую силу. В основном это касается стран европейской экономической зоны ЕЕА.

Для покупателей в России



Этот знак относится только к адаптеру переменного тока.

Портативный проигрыватель компакт-дисков
Сделано в Китае

Изготовитель: Сони Корпорейшн
Адрес: 6-7-35 Киташинагава, Шинагава-ку,
Токио 141-0001, Япония

Содержание

Создание собственных дисков	
ATRAC CD	4
Какие диски можно воспроизводить на данном проигрывателе?	5
Меры предосторожности	7
Техника безопасности	7
На проигрывателе	7
Обращение с компакт-дисками	7
Наушники	7

Начало работы

Дополнительные принадлежности, входящие в комплект поставки	8
Компоненты и элементы управления	9
Подготовка источника питания (сухой батареи)	10
При использовании аккумуляторной батареи (только для моделей D-NE321 НК4, E18/1*)	11
Проверка остающегося заряда батареи	12
Использование адаптера питания переменного тока	13

Воспроизведение

Воспроизведение компакт-диска	14
Основные операции воспроизведения (воспроизведение, стоп, поиск)	15
Блокировка управления (HOLD)	16
Поиск любимой дорожки/файла	16
Поиск через просмотр групп (Режим просмотра файлов)	16
Поиск через просмотр списка групп/файлов (Режим просмотра списка)	17
Проверка информации компакт-диска на дисплее	17
Изменение опций воспроизведения (PLAY MODE)	19
Опции воспроизведения (PLAY MODE)	20
Воспроизводимые группы	21
Воспроизведение любимых дорожек (Воспроизведение по закладкам)	21
Воспроизведение списков избранного (воспроизведение списка избранного M3u)	21

Воспроизведение дорожек в избранном порядке (Воспроизведение PGM)	22
Многократное воспроизведение дорожек (Повтор воспроизведения) ..	22
Изменение качества звука	23
Выбор качества звука	23
Настройка качества звука	23
Пункты меню SOUND	24
Изменение дополнительных настроек	25
Настройка различных функций	25
Пункты меню OPTION	26

Дополнительная информация

Устранение неполадок	28
Обслуживание	31
Технические характеристики	31
Принадлежности, не входящие в комплект поставки	32
Алфавитный указатель	33

Эта инструкция описывает то, как использовать проигрыватель. Для входящего в комплект программного обеспечения SonicStage см. "Руководство по установке и эксплуатации".

Предупреждение для пользователей

О входящем в комплект программном обеспечении

В зависимости от типа текста и символов, текст, отображаемый в SonicStage, может быть неправильно воспроизведен на устройстве. Это связано с:

- Ограничениями подсоединенного проигрывателя.
- Нарушениями в функционировании проигрывателя.

ATRAC3plus является торговой маркой корпорации Sony.

"WALKMAN" - зарегистрированный торговый знак Sony Corporation для портативных стереофонических устройств.

 - зарегистрированный торговый знак Sony Corporation.

Создание собственных дисков ATRAC CD

Помимо обычных аудио компакт-дисков, можно воспроизводить оригинальный компакт-диск под названием “ATRAC CD”, который создается вами самостоятельно с помощью поставляемого программного обеспечения SonicStage. С помощью SonicStage на одном CD-R или CD-RW можно записать до 30 аудио компакт-дисков*. Далее следует краткая инструкция по прослушиванию музыки на ATRAC CD.

Установите SonicStage на компьютер.

SonicStage является программой, которая переносит музыку с аудио компакт-дисков на компьютер и создает оригинальные компакт-диски. Она устанавливается с входящего в комплект диска CD-ROM.



Создайте ATRAC CD.

После выбора любимых песен из музыки, сохраненной на компьютере, запишите их на CD-R/CD-RW с помощью SonicStage.

Аудио компакт-диски,
файлы MP3

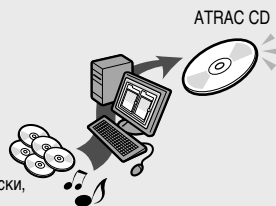

Прослушайте их на данном проигрывателе.

Оригинальный компакт-диск позволяет брать с собой множество песен.



См. входящее в комплект “Руководство по установке и эксплуатации”, где описывается процесс установки SonicStage и создания дисков ATRAC CD.

* Если общее время воспроизведения одного компакт-диска (альбома) составляет примерно 60 минут, а запись выполняется на диск CD-R/CD-RW емкостью 700 Мб со скоростью 48 Кбит/сек в формате ATRAC3plus.

Какие диски можно воспроизводить на данном проигрывателе?



Аудио компакт-диски:

Компакт-диски формата CD-DA

CD-DA (Compact Disc Digital Audio) является стандартом записи, используемом для аудио компакт-дисков.



ATRAC CD:

CD-R/CD-RW, на котором аудиоданные, сжатые в формате ATRAC3plus, записаны с помощью SonicStage*

ATRAC3plus (Adaptive Transform Acoustic Coding3plus) является технологией сжатия аудиоданных, которая совмещает высокое качество звука с высокими коэффициентами сжатия. ATRAC3plus может сжимать аудиофайлы до примерно 1/20 их оригинального размера на скорости 64 Кбит/сек. Битовые скорости и частоты дискретизации, воспроизводимые данным проигрывателем:

	Битовые скорости	Частоты дискретизации
ATRAC3	66/105/132 Кбит/сек	44,1 кГц
ATRAC3plus	48/64/256 Кбит/сек	44,1 кГц

На дисплее этого проигрывателя может быть воспроизведено до 62 знаков.



Диски MP3:

CD-R/CD-RW, на котором аудиоданные, сжатые в формате MP3, записаны не с помощью программы SonicStage*

Битовые скорости и частоты дискретизации, воспроизводимые данным проигрывателем, указаны ниже. Могут также воспроизводиться файлы с переменной битовой скоростью (VBR).

	Битовые скорости	Частоты дискретизации
MPEG-1 Layer3	32 - 320 Кб/сек	32/44,1/48 кГц
MPEG-2 Layer3	8 - 160 Кбит/сек	16/22,05/23 кГц
MPEG-2.5 Layer3	8 - 160 Кбит/сек	8/11,025/12 кГц

Данный проигрыватель соответствует версии 1.0/1.1/2.2/3/2.4 формата тэга ID3. Тэг ID3 является форматом для добавления определенной информации (названия дорожки, названия альбома, имени артиста и т.п.) в файлы MP3. На данном проигрывателе отображается до 64 символов тэга ID3.



Диски CD-Extra и Mix-Mode CD:

CD-R/CD-RW, на котором одновременно записаны данные в формате CD-DA и в формате CD-ROM*

Если компакт-диск не воспроизводится, измените настройку “CD-EXTRA” в меню OPTION (☞ стр. 27). После этого диск будет воспроизводиться.

Может также воспроизводиться ATRAC CD, на котором одновременно записаны аудиоданные, сжатые в формате MP3, записанные не с помощью программы SonicStage. С помощью SonicStage нельзя создать компакт-диск, на котором записаны смешанные аудиоданные.

* Могут воспроизводиться только диски формата с расширением ISO 9660 Level 1/2 и Joliet.

Музыкальные диски, закодированные с помощью технологий защиты авторский прав

Этот продукт предназначен для воспроизведения дисков, отвечающих требованиям стандарта Compact Disc (CD). В настоящее время некоторые звукозаписывающие компании выпускают различные музыкальные диски, закодированные с помощью технологий защиты авторский прав. Помните, что среди таких дисков встречаются такие, которые не отвечают требованиям стандарта CD, и их нельзя воспроизводить с помощью данного устройства.

Отличия в структурах файлов дисков ATRAC CD и MP3 CD

Диски ATRAC CD и MP3 CD состоят из “файлов” и “групп”. “Файл” является эквивалентом “дорожке” аудио компакт-диска. “Группа” является набором файлов и эквивалентна “альбому”. Для дисков MP3 данный проигрыватель распознает папку MP3, как “группу”, чтобы диски ATRAC CD и MP3 CD имели одинаковое управление.

Используемое количество групп и файлов

- Максимальное количество групп: 256
- Максимальное количество файлов: 999

Порядок воспроизведения дисков ATRAC CD и MP3 CD

Для ATRAC CD файлы воспроизводятся в порядке, выбранном в SonicStage. Для MP3 CD порядок воспроизведения зависит от способа записи файлов MP3 на диске. Можно также воспроизводить “список воспроизведения”, содержащий порядок воспроизведения файлов MP3. В следующем примере файлы воспроизводятся в порядке от ① до ⑦.

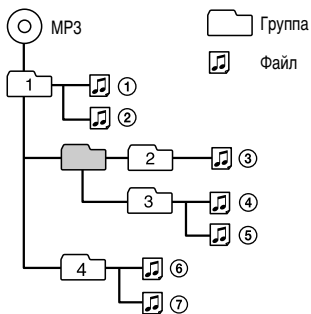

(Максимальные уровни каталогов: 8)

Примечания

- Если файлы ATRAC3plus и MP3 записаны на одном компакт-диске, сначала проигрыватель воспроизведет файлы ATRAC3plus.
- Возможности воспроизведения данного проигрывателя зависят от качества диска и состояния устройства записи.
- Могут вводиться символы A-Z, a-z, 0-9 и _ (подчеркивание).
- На диске с файлами ATRAC3plus/MP3 не следует сохранять файлы других форматов или создавать лишние папки.

О дисках ATRAC CD

- Диски CD-R/CD-RW, записанные в формате ATRAC3plus, не воспроизводятся на компьютере.

О дисках MP3 CD

- Обязательно добавляйте к имени файла расширение “mp3”. Однако при добавлении расширения “mp3” к файлу, имеющему другой формат, этот файл не будет правильно распознаваться проигрывателем.
- Для сжатия источника в файле MP3 рекомендуется установка параметров сжатия в значения “44,1 кГц”, “128 Кбит/сек” и “Постоянная скорость”.
- Для использования при записи максимальной вместимости установите программу записи на “остановку записи”.
- Для того, чтобы за один раз полностью использовать максимальную емкость носителя, не содержащего никаких записей, выберите в программе записи режим “Disc at Once” (“Весь диск сразу”).

Меры предосторожности

Техника безопасности

- В случае попадания внутрь проигрывателя каких либо твердых предметов или жидкости отсоедините его от сети питания и отдайте на проверку квалифицированным специалистам перед дальнейшей эксплуатацией.
- Не вставляйте никакие посторонние предметы в гнездо DC IN 3 V (внешний вход питания).

На проигрывателе

- Поддерживайте линзу в проигрывателе в чистоте, не прикасайтесь к ней. В противном случае линза может оказаться поврежденной, это повлечет сбой в работе проигрывателя.
- Не кладите на проигрыватель тяжелые предметы. Это может привести к повреждению проигрывателя и компакт-диска.
- Не оставляйте проигрыватель рядом с источниками нагрева или под прямыми солнечными лучами, в местах сильного скопления пыли или песка, не подвергайте его влаге, дождю, механическим ударам, не кладите на неровную поверхность или в автомобиль с закрытыми окнами.
- Если проигрыватель вызывает помехи при радио- или телевизионном приеме, выключите его или перенесите подальше от радиоприемника или телевизора.
- Диски нестандартной формы (например, в форме сердца, квадрата, звезды) не воспроизводятся на данном проигрывателе. Попытка их воспроизведения может повредить проигрыватель. Не используйте такие диски.

Обращение с компакт-дисками

- Для поддержания компакт-диска в чистоте держите его за края. Не прикасайтесь к поверхности.
- Не наклеивайте на диск бумагу.
- Не подвергайте компакт-диск прямым солнечным лучам и не помещайте у источников нагрева, таких как горячие воздуховоды. Не оставляйте компакт-диск в автомобиле, припаркованном под прямыми солнечными лучами.

Наушники

Техника безопасности в дороге

Не надевайте наушники, когда вы управляете автомобилем, едете на велосипеде либо управляете каким-либо иным транспортным средством. Это может привести к аварийной ситуации. Кроме того, во многих странах это делать запрещено. Также опасно слушать проигрыватель в наушники на большой громкости во время ходьбы, особенно в зоне пешеходных переходов. Необходимо соблюдать предельную осторожность и прекратить использование устройства в случае возникновения опасной ситуации.

Защита органов слуха

Не прослушивайте в наушниках записи на большой громкости. Специалисты не рекомендуют частое и длительное прослушивание записей на большой громкости. Если вы слышите звон в ушах, уменьшите громкость или прекратите прослушивание.

Не забывайте об окружающих

Слушайте проигрыватель на умеренной громкости. При этом вы будете слышать окружающие вас звуки и находящиеся рядом людей.

Дополнительные принадлежности, входящие в комплект поставки

- Адаптер питания переменного тока (AC-ES3010K2) (не входят в комплект для американских/канадских моделей)
- Наушники (только для D-NE321 AR2 моделей E92, E18/4, MX2*)

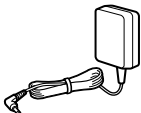

- Наушники (только для европейских моделей D-NE320 и моделей D-NE321 HK4, E18/1*)
- Наушники (для других моделей)



- Пульт ДУ (только для европейских моделей D-NE320 и моделей D-NE321 HK4, E18/1*)
- Пульт ДУ (для американских моделей D-NE320/, канадских моделей D-NE321 E92, E18/4, MX2*)



- Аккумуляторная батарея (только для моделей D-NE321 HK4, E18/1*)
- Контейнер для переноса батарей (только для моделей D-NE321 HK4, E18/1*)



- CD-ROM (SonicStage)
Не пытайтесь воспроизвести CD-ROM на проигрывателе аудиодисков, включая данный проигрыватель.



- Инструкции по эксплуатации (данная книжка)
- Руководство по установке и эксплуатации

* Код региона приобретенной вами модели находится в левом верхнем углу штрих-кода на упаковке.

Примечание

Используйте только пульт ДУ, входящий в комплект. С помощью другого пульта ДУ управление данным проигрывателем невозможно.

Плотно вставьте в пульт ДУ штекер наушников

- Только для европейских моделей D-NE320 и моделей D-NE321 HK4, E18/1

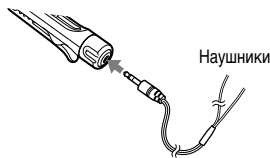

- Только для американских/канадских моделей D-NE320 и моделей D-NE321 E92, E18/4, MX2

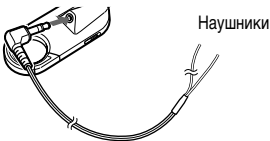

Ношение входящих в комплект наушников (только для моделей D-NE321 AR2, E92, E18/4, MX2*)

Далее приводятся инструкции по ношению на левом ухе.

- 1 Наденьте компонент **L** на левое ухо, а компонент **R** на правое ухо, как показано на рисунке.

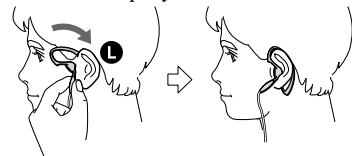

- 2 Наденьте наушники на уши, как надевают очки.
- 3 Отрегулируйте раковины наушников, чтобы они удобно прилегали к ушам.

Примечание по обращению с входящими в комплект наушниками

Не кладите на наушники тяжелые предметы и не сдавливайте их, поскольку это может привести к деформации наушников при длительном хранении.

Компоненты и элементы управления

Проигрыватель компакт-дисков

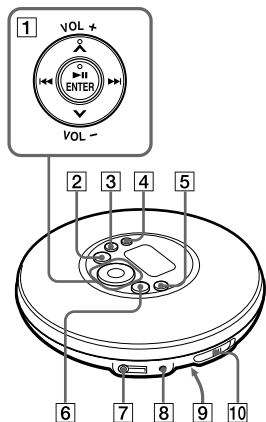

Пульт ДУ (только для американских/ канадских моделей D-NE320 и моделей D-NE321 E92, E18/4, MX2)

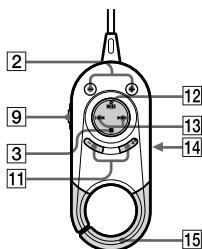

Пульт ДУ (только для европейских моделей D-NE320 и моделей D-NE321 НК4, E18/1)

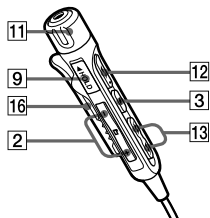

- 1 Кнопка управления ►|| (воспроизведение/пауза)¹⁾/ENTER (☞ стр. 14-17, 21-23, 25)
◀◀/▶▶ (☞ стр. 15, 17, 21, 23)
Λ¹⁾/V (☞ стр. 16, 17, 19, 21-23, 25)
VOL +/- (☞ стр. 14)
- 2 Проигрыватель:
Кнопка ◻- (☞ стр. 15-17, 22)
Пульт ДУ:
Кнопки ◻+/- (☞ стр. 15)
- 3 Проигрыватель:
Модели D-NE321 НК4, E18/1²⁾:
Кнопка ■ (стоп)/CHG (☞ стр. 11, 15-17)
Другие модели:
Кнопка ■ (стоп) (☞ стр. 15-17)
Пульт ДУ:
Кнопка ■ (стоп) (☞ стр. 15)
- 4 Кнопка SEARCH (☞ стр. 16, 17)
- 5 Кнопка DISPLAY/MENU (☞ стр. 18, 19, 21, 23)
- 6 Кнопка ◻+ (☞ стр. 15, 16, 22)
- 7 Гнездо ◯ (наушники) (☞ стр. 14)
- 8 Гнездо DC IN 3 V (☞ стр. 11, 13)
- 9 Переключатель HOLD (на задней панели проигрывателя) (☞ стр. 16)
- 10 Переключатель OPEN (☞ стр. 10, 14)
- 11 Только для американских/канадских моделей D-NE320 и моделей D-NE321 E92, E18/4, MX2:
Кнопки VOL +/- (☞ стр. 14)
Европейские модели D-NE320 и модели D-NE321 НК4, E18/1:
Регулятор VOL +/- (☞ стр. 14)
- 12 Кнопка ►|| (воспроизведение/пауза)¹⁾ (☞ стр. 14, 15)
- 13 Кнопки ◀◀/▶▶ (☞ стр. 15)
- 14 Гнездо наушников (на задней панели)
- 15 Крючок
- 16 Зажим

Продолжение ➞

Дисплей

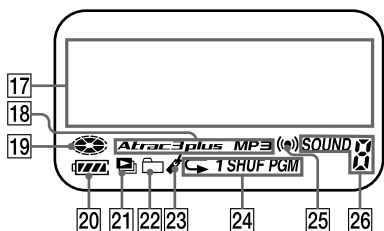

- 17 Символьный информационный дисплей (☞ стр. 18)
- 18 Индикатор Atrac3plus/MP3 (☞ стр. 5)
- 19 Индикатор диска (☞ стр. 14)
- 20 Индикатор батареи (☞ стр. 12)
- 21 Индикатор списка воспроизведения
- 22 Индикатор группы
- 23 Индикатор закладки (☞ стр. 21)
- 24 Индикатор режима воспроизведения
- 25 Индикатор таймера (☞ стр. 26)
- 26 Индикатор звука

- 1) Данная кнопка имеет тактильную точку.
- 2) Код региона приобретенной вами модели находится в левом верхнем углу штрих-кода на упаковке.

Подготовка источника ПИТАНИЯ (сухой батарее)

Для данного проигрывателя используйте только следующий тип сухой батареи:

- Щелочная батарея LR6 (размера AA)

- 1 **Передвиньте переключатель OPEN, чтобы открыть крышку проигрывателя.**



- 2 **Откройте крышку батарейного отсека внутри проигрывателя.**

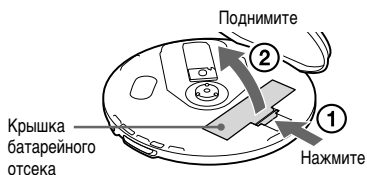

- 3 **Вставьте батарею LR6 (размера AA) (не входит в комплект), совместив ⊕ с диаграммой в батарейном отсеке, и закройте крышку до щелчка.**



Извлечение батареи

Извлекайте батарею, как показано на рисунке ниже.

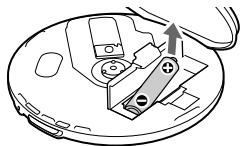

При использовании аккумуляторной батареи (только для моделей D-NE321 НК4, E18/1*)

Заряжайте аккумулятор перед первым использованием и при его разрядке.

Для максимально длительного использования исходного заряда аккумулятора заряжайте его только после полной разрядки (когда на экране появляется индикация “Low battery” (“Батарея разряжена”)).

* Код региона приобретенной вами модели находится в левом верхнем углу штрих-кода на упаковке.

1 Передвиньте переключатель **OPEN**, чтобы открыть крышку проигрывателя.

2 Откройте крышку батарейного отсека внутри проигрывателя.

3 Вставьте аккумуляторную батарею NH-7WMAA, совместив ⊕ с диаграммой в батарейном отсеке, и закройте крышку до щелчка.

4 Подсоедините адаптер питания переменного тока к гнезду DC IN 3 V проигрывателя и к сетевой розетке, затем нажмите ■/CHG для начала зарядки.

Появится индикация “Charging” и начнут последовательно загораться элементы индикатора .



После полной зарядки аккумулятора исчезнет индикация “Charging”.

Примечания

- Заряжайте только аккумулятор NH-7WMAA.
- Во время зарядки проигрыватель и аккумулятор нагреваются. Это не опасно.
- Если проигрыватель не будет использоваться продолжительное время, извлеките из него аккумулятор.

Продолжение ➞

Примечание по сроку годности аккумулятора и времени его замены

Если аккумулятор новый или долгое время не использовался, он может заряжаться не полностью. В этом случае заряжайте его, пока с дисплея не исчезнет “Charging”, а затем используйте проигрыватель до полной разрядки аккумулятора (до появления на дисплее индикации “Low battery” (“Батарея разряжена”)). Повторите данную процедуру несколько раз. Если после этого срок работы аккумулятора по-прежнему короче нормального примерно наполовину, замените аккумулятор на новый.

Примечание по переносу аккумулятора

Используйте входящий в комплект контейнер для переноса батареи для ее защиты от случайного нагрева. Если аккумулятор входит в соприкосновение с металлическими предметами, то вследствие короткого замыкания может произойти его нагрев или возгорание.

Проверка оставшегося заряда батареи

Оставшийся заряд батареи отображается на дисплее, как показано ниже. Уменьшение черной секции индикатора означает уменьшение заряда.

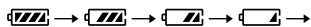

→ “Low Battery” (“Батарея разряжена”)*

* Раздается звуковой сигнал.

Когда батарея разряжена, замените ее на новую или зарядите аккумулятор*.

* Только для моделей D-NE321 НК4, E18/1

Примечания

- На экране отображается приблизительный объем оставшегося заряда батареи. Например, в одной секции не всегда отображается одна четверть заряда батареи.
- В зависимости от условий эксплуатации, индикация может увеличиваться и уменьшаться в связи с фактическим остающимся зарядом.

Длительность работы батареи¹⁾

При использовании одной щелочной батареи²⁾

	G-PROTECTION	
	“1”	“2”
Аудио компакт-диск	22	20
ATRAC CD ³⁾	41	38
MP3 CD ⁴⁾	26	24

При использовании одной аккумуляторной батареи NH-7WMAA (заряжается примерно 5 часов⁵⁾⁶⁾)

	G-PROTECTION	
	“1”	“2”
Аудио компакт-диск	10	9
ATRAC CD ³⁾	17	15
MP3 CD ⁴⁾	12	11

- 1) Измерения проводились согласно стандартам JEITA (Японская ассоциация электронной промышленности и информационных технологий). Время воспроизведения указывается приблизительно в часах, когда проигрыватель работает на ровной и устойчивой поверхности, а параметр “POWER SAVE” установлен на “ON” (☞ стр. 27). Это значение меняется в зависимости от условий использования проигрывателя.
- 2) При использовании щелочной батареи Sony LR6 (SG) (изготовленной в Японии).
- 3) Запись на скорости 48 Кб/сек.
- 4) Запись на скорости 128 Кб/сек.
- 5) Время зарядки меняется в зависимости от условий использования аккумулятора.
- 6) Только для моделей D-NE321 НК4, E18/1.

Примечания по аккумуляторным и сухим батареям

- Не пытайтесь заряжать сухие батареи.
- Не бросайте батареи в огонь.
- Не носите батареи в карманах и других местах, где могут быть монеты или другие металлические объекты. Батарея может нагреваться, если ее положительная и отрицательная клеммы случайно входят в соприкосновение с металлическим предметом.
- Если проигрыватель не будет использоваться продолжительное время, извлеките батареи.
- При возникновении утечки из батареи сотрите все отложения, оставшиеся в батарейном отсеке, и установите новые батареи. При попадании отложения на кожу человека его следует тщательно смыть.

Использование адаптера питания переменного тока

Проигрыватель может использоваться с питанием от адаптера питания переменного тока без батареи.



- Подключите адаптер сетевого питания к розетке переменного тока, находящейся в легкодоступном месте. Заметив отклонения в нормальной работе адаптера сетевого питания, немедленно отсоедините его от розетки переменного тока.

- 1 Подсоединить адаптер питания переменного тока к DC IN 3V гнезду CD проигрывателя и сетевой розетке переменного тока.**

Примечания по адаптеру питания переменного тока

- Если проигрыватель не будет использоваться продолжительное время, отсоедините все источники питания.
- Используйте только адаптер питания переменного тока, поставляемый вместе с данным проигрывателем. Если в комплект вашего проигрывателя не входит адаптер, используйте адаптер питания переменного тока AC-E30HG (не продается в Австралии и Аргентине). Использование любого другого адаптера питания переменного тока может привести к сбоям в работе.

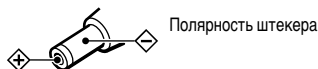

- Не прикасайтесь к адаптеру питания переменного тока влажными руками.

Воспроизведение компакт-диска

1 Передвиньте переключатель OPEN, чтобы открыть крышку проигрывателя.

Заранее подсоедините к проигрывателю наушники.



2 Поместите компакт-диск на лоток и закройте крышку.

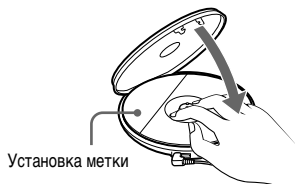

3 Нажмите ►/ENTER.

 (диск) начинает двигаться и проигрыватель начинает воспроизведение.

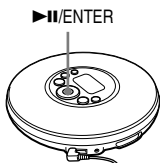

4 Настройте громкость, нажимая VOL +/-.

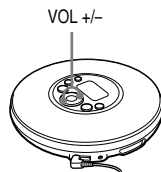

На пульте ДУ:

Американские/канадские модели D-NE320 и модели D-NE321 E92, E18/4, MX2:

После помещения компакт-диска на лоток в шаге 2 нажмите ►/ENTER и настройте громкость, нажимая VOL +/-.

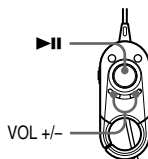

Европейские модели D-NE320 и модели D-NE321 НК4, E18/1:

После помещения компакт-диска на лоток в шаге 2 нажмите ►/ENTER и настройте громкость, поворачивая VOL +/-.



Извлечение компакт-диска

Извлеките компакт-диск, нажимая на стержень в центре лотка.



Основные операции воспроизведения (воспроизведение, стоп, поиск)

Операция	Действие
Воспроизведение	Воспроизведение с первой дорожки В режиме останова нажмите и удерживайте ► /ENTER (► на пульте ДУ) до начала воспроизведения.
Остановка	Пауза/возобновление воспроизведения после паузы Нажмите ► /ENTER (► на пульте ДУ).
	Остановка воспроизведения Нажмите ■ (стоп) ⁴⁾ .
Поиск	Найти начало текущей дорожки ¹⁾ Однократно нажмите ◀◀.
	Найти начало предыдущей дорожки ¹⁾ Нажмите ◀◀ несколько раз.
	Найти начало следующей дорожки ¹⁾ Однократно нажмите ▶▶.
	Найти начало последующей дорожки ¹⁾ Нажмите ▶▶ несколько раз.
	Быстро переместиться назад ¹⁾³⁾ Нажмите и удерживайте ◀◀.
	Быстро переместиться вперед ¹⁾³⁾ Нажмите и удерживайте ▶▶.
	Перейти к последующим группам ²⁾ Нажмите несколько раз ◻ (группа) +.
Перейти к предыдущим группам ²⁾ Нажмите несколько раз ◻ (группа) -.	

1) Работа с проигрывателем возможна во время воспроизведения и паузы.

2) Работа с проигрывателем возможна во время воспроизведения компакт-диска без аудиоданных.

3) Работа с проигрывателем невозможна при использовании файла MP3, записанного на CD-R/CD-RW в формате пакетной записи.

4) ■/CHG для моделей D-NE321 НК4, E18/1.

Продолжение ➞

Блокировка управления (HOLD)

Можно предотвратить случайное нажатие кнопок во время переноса проигрывателя, заблокировав управление.

1 Переместите переключатель HOLD на задней панели проигрывателя в направлении стрелки.

Индикатор “HOLD” начнет мигать при нажатии любой кнопки во время работы функции HOLD.

Для моделей с пультом ДУ: Функцию HOLD можно использовать на пульте ДУ и задней панели проигрывателя по отдельности. Например, даже при включении функции HOLD на проигрывателе им можно управлять с помощью пульта ДУ, если на нем также не включена функция HOLD.

Чтобы разблокировать управление

Переместите переключатель HOLD в направлении, противоположном стрелке.

Поиск любимой дорожки/файла

Поиск через просмотр групп (Режим просмотра файлов)

На компакт-дисках таких форматов, как ATRAC или MP3, на которых записано некоторое количество файлов, можно выполнять поиск файла, проверяя названия групп (за исключением аудио компакт-дисков) или файлов, находящихся рядом с воспроизводимым файлом.

1 Многократно нажимайте SEARCH.

На дисплее появятся имена групп и файлов вокруг текущего файла.

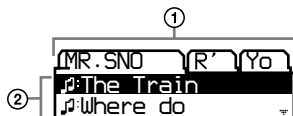

- ① Имена групп
- ② Имена файлов

2 Нажимая $\square+$ или $\square-$, выберите нужную группу.

3 Нажимая \wedge или \vee , выберите файл.

4 Нажмите \blacktriangleright /ENTER.

Начнется воспроизведение выбранного файла.

Для отмены поиска

Нажмите \blacksquare .

Поиск через просмотр списка групп/файлов (Режим просмотра списка)

Поиск дорожки/файла можно выполнять через проверку типа формата музыкального источника и имен групп и файлов.

1 Многократно нажимайте SEARCH.



Если воспроизводится диск, на котором были записаны смешанные данные:

Сначала появится экран для выбора типа формата, например, “ATRAC ROOT” и “MP3 ROOT”.

Нажмите ►II/ENTER.

2 Нажимая ^ или v, выберите группу и нажмите ►II/ENTER.

3 Нажимая ^ или v, выберите файл.

4 Нажмите ►II/ENTER.

Начнется воспроизведение выбранного файла.

Чтобы вернуться к предыдущему экрану

Нажмите I◀◀ или ◻◻.

Для отмены поиска

Нажмите ■.

Проверка информации компакт-диска на дисплее

Информацию компакт диска можно просмотреть на дисплее.

В зависимости от региона, в котором вы приобрели проигрыватель, язык, заданный по умолчанию, не будет иметь значение “ENGLISH”. В случае необходимости измените параметр LANGUAGE (☞ стр. 26).

При воспроизведении диска MP3, содержащего файлы с тэгом ID3, отображается информация тэга ID3. (При отсутствии информация тэга ID3 отображается имя файла или группы.) (☞ стр. 5)

Примечания

- На данном проигрывателе отображаются символы A-Z, a-z, 0-9 и _.
- Перед воспроизведением файла проигрыватель считывает всю информацию о файлах и группах (или папках) на компакт-диске. Появляется индикация “Reading”. В зависимости от содержания компакт-диска, выполнение считывания может занимать некоторое время.
- Если файл не принадлежит ни к одной группе, на дисплее появляется индикация “MP3 ROOT”.

Продолжение ➞

Проверка информации на дисплее

Многократно нажимайте DISPLAY/
MENU.

Аудио компакт-диск

Номер дорожки, прошедшее время
воспроизведения
(Имя исполнителя, название
дорожки)¹⁾



Общее количество дорожек на компакт-диске,
общее остающееся время компакт-диска,
остающееся время текущей дорожки²⁾

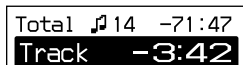

Окно просмотра файлов



ATRAC CD/MP3 CD

Имя файла, имя исполнителя³⁾, номер файла,
прошедшее время воспроизведения

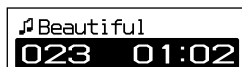

Название группы³⁾, информация CODEC⁴⁾,
общее количество файлов



Окно просмотра файлов

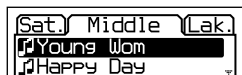

- 1) При воспроизведении аудио компакт-диска, содержащего текстовую информацию, например CD-TEXT, информация отображается в круглых скобках.
- 2) Эта индикация появляется только при обычном воспроизведении.
- 3) Если диск не содержит информацию тэга ID3, во время воспроизведения “имя исполнителя” не отображается. Когда на дисплее отображается список названий групп/имен файлов, “имя исполнителя” и название группы не отображаются.
- 4) Отображаются битовая скорость и частоты дискретизации. При воспроизведении файла MP3, записанного на скорости VBR (переменной битовой скорости) на дисплее вместо битовой скорости появляется “VBR”. В некоторых случаях “VBR” появляется не в начале, а в середине воспроизведения.

Изменение опций воспроизведения (PLAY MODE)



Могут использоваться различные опции воспроизведения, такие как выбор песен для прослушивания и воспроизведение песен в избранном порядке.

Об опциях воспроизведения см.  стр. 20.

Возможно также повторное воспроизведение песен через выбор опций воспроизведения (повторное воспроизведение,  стр. 22).

1 Нажимайте DISPLAY/MENU до появления окна меню.



-  : PLAYMODE
-  : SOUND
-  : OPTION

2 Нажимая \wedge или \vee , выберите "PLAY MODE".

3 Нажмите \blacktriangleright /ENTER, а затем, нажимая \wedge или \vee , выберите опцию воспроизведения.

Установка по умолчанию - "ALL" (обычное воспроизведение).



4 Нажмите \blacktriangleright /ENTER.

5 При появлении индикации "REPEAT" (ПОВТОР) выберите "ON" (ВКЛ) или "OFF" (ВЫКЛ) и нажмите \blacktriangleright /ENTER.



Возврат к обычному воспроизведению

Выберите "ALL" в меню PLAY MODE.

Продолжение \Rightarrow

Опции воспроизведения (PLAY MODE)

Отображение на проигрывателе	Объяснение
ALL	Все дорожки на компакт-диске воспроизводятся в соответствии с номерами дорожек. Для компакт-дисков формата ATRAC и MP3 порядок воспроизведения зависит от значения параметра “PLAY ORDER” в меню OPTION.
GROUP	Воспроизводятся все файлы в выбранной группе или все группы (только для компакт-дисков в формате ATRAC или MP3) (☞ стр. 21).
1	Текущая дорожка воспроизводится один раз.
SHUFFLE	Все дорожки на компакт-диске воспроизводятся один раз в произвольном порядке.
GROUP SHUFFLE	Все файлы выбранной группы воспроизводятся один раз в произвольном порядке (только для компакт-дисков в формате ATRAC или MP3) (☞ стр. 21).
BOOKMARK	Воспроизводятся дорожки, на которые были сделаны закладки. Воспроизведение дорожек с закладками производится в соответствии с порядком воспроизведения, а не в соответствии с порядком установки закладок (☞ стр. 21).
PLAYLIST	Воспроизводятся дорожки из выбранного списка воспроизведения* m3u (только для компакт-дисков в формате MP3) (☞ стр. 21).
AUTO RANKING	Наиболее часто воспроизводимые дорожки компакт-диска воспроизводятся с 10-ой по 1-ю.
RANKING SHUF	До 32 дорожек, которые проигрыватель автоматически отметил как наиболее часто воспроизводимые, воспроизводятся в случайном порядке.
PROGRAM	До 64 дорожек воспроизводятся в избранном порядке (☞ стр. 22).
INTRO	Около 10 первых секунд всех дорожек, которые следуют за текущей дорожкой, воспроизводятся один раз.

* Список воспроизведения m3u - это файл, в котором закодирован порядок воспроизведения файлов MP3. Для использования функции списка воспроизведения запишите файлы MP3 на CD-R/CD-RW с помощью программы кодировки, поддерживающей формат m3u.
На дисплее проигрывателя можно вывести первые 8 списков (следующих по именам файлов).

Воспроизводимые группы

1 Выполните шаги 1 и 2 из раздела “Изменение опций воспроизведения (PLAY MODE)” (☞ стр. 19). В шаге 3 выберите “GROUP” (ГРУППА) или “GROUP SHUFFLE” (ПЕРЕМЕШИВАНИЕ ГРУПП) и нажмите ►II/ENTER.

2 Нажимая \wedge или \vee , выберите группу.

При выборе группы на MP3CD и т.п., выполняя поиск по всем каталогам, нажимайте \blacktriangleleft или \blacktriangleright . При выборе группы в внутри одного каталога нажимайте \wedge или \vee .

3 Нажимайте ►II/ENTER в течение 2 или более секунд.

Проигрыватель начнет воспроизведение всех файлов выбранной группы.

4 При появлении индикации “REPEAT” (ПОВТОР) выберите “ON” (ВКЛ) или “OFF” (ВЫКЛ) и нажмите ►II/ENTER.

Примечание

При отсутствии в группе дорожек на экране проигрывателя появится “Invalid”.

Воспроизведение любимых дорожек (Воспроизведение по закладкам)

1 Во время воспроизведения дорожки, для которой нужно добавить закладку, нажимайте ►II/ENTER до начала медленного мигания \blacktriangleright .

2 Если нужно добавить закладку для двух или более дорожек, повторите шаг 1.

Закладки можно добавлять для максимум 10 аудио компакт-дисков (для максимум 99 дорожек на каждом диске) и для максимум 5 дисков ATRAC CD/MP3 CD (для максимум 999 дорожек на каждом диске).

3 Нажимайте DISPLAY/MENU до появления окна меню.

4 Нажимая \wedge или \vee , выберите “PLAY MODE” и нажмите ►II/ENTER.

5 Нажимая \wedge или \vee , выберите “BOOKMARK” и нажмите ►II/ENTER.

6 При появлении индикации “REPEAT” (ПОВТОР) выберите “ON” (ВКЛ) или “OFF” (ВЫКЛ) и нажмите ►II/ENTER.

Удаление закладок

Во время воспроизведения дорожки с закладкой нажмите и удерживайте ►II/ENTER до исчезновения \blacktriangleright .

Примечания

- При попытке добавить закладки для дорожек на одиннадцатом диске (или на шестом диске ATRAC CD/MP3 CD) закладки на первом воспроизведенном диске будут удалены.
- При отключении всех источников питания все закладки, сохраняемые в памяти, будут удалены.
- Только для моделей D-NE321 HK4, E18/1: Все закладки, хранящиеся в памяти, будут удалены, если продолжать воспроизведение от аккумулятора, не заменив его после появления индикации “Low battery” (“Батарея разряжена”).

Воспроизведение списков избранного (воспроизведение списка избранного m3u)

1 В шаге 3 раздела “Опции воспроизведения (PLAY MODE)” (☞ стр. 19) выберите “PLAYLIST”.

2 Нажимая \wedge или \vee , выберите список воспроизведения.

3 Нажмите ►II/ENTER.

Продолжение \Rightarrow

Воспроизведение дорожек в избранном порядке (Воспроизведение PGM)

- 1 В режиме останова выберите “PROGRAM” в шаге 3 раздела “Изменение опций воспроизведения (PLAY MODE)” (☞ стр. 19), а затем нажмите ►II/ENTER.



- 2 Нажимая ▲ или ▼, выберите дорожку, затем нажмите и удерживайте ►II/ENTER до изменения дисплея.

При воспроизведении дисков ATRAC CD и MP3 CD Можно также выбрать файл в другой группе, нажимая □+ или □-.

- 3 Повторяйте шаг 2 для выбора дорожек в избранном порядке.

Можно выбрать до 64 дорожек. По завершении ввода 64-ой дорожки на дисплее появится номер дорожки, выбранной первой (аудио компакт-диск)/имя файла (ATRAC CD/MP3 CD).

При выборе более 64 дорожек будут одна за другой удаляться дорожки, выбранные первыми.

- 4 Нажмите ►II/ENTER.

Начнется воспроизведение в выбранном порядке.

Проверка программы

- 1 В режиме останова выберите “PROGRAM” в шаге 3 раздела “Изменение опций воспроизведения (PLAY MODE)” (☞ стр. 19), а затем нажмите ►II/ENTER.
- 2 Нажмите и удерживайте ►II/ENTER до изменения дисплея. При нажатии ►II/ENTER дорожки отобразятся в порядке их воспроизведения.

Отмена воспроизведения PGM

Нажмите ■.

Многократное воспроизведение дорожек (Повтор воспроизведения)

- 1 Выберите “ON” в шаге 5 раздела “Опции воспроизведения (PLAY MODE)” (☞ стр. 19).

Возврат к обычному воспроизведению

Выберите “OFF”.

Изменение качества звука

О настройке пунктов меню SOUND см.  стр. 24.

Выбор качества звука

Можно установить опцию “EQUALIZER” и/или “CLEARBASS”. Выполнив обе настройки одновременно, можно добиться звучания на низких частотах с желаемым качеством звука.

1 Нажимайте DISPLAY/MENU до появления окна меню.

2 Нажимая \wedge или \vee , выберите “ SOUND”.



3 Нажмите \blacktriangleright /II/ENTER, а затем, нажимая \wedge или \vee , выберите параметр, который нужно установить, и нажмите \blacktriangleright /II/ENTER.

4 Нажимая \wedge или \vee , выберите нужную опцию и нажмите \blacktriangleright /II/ENTER.

Настройка качества звука

Качество звука можно настроить по отдельности для каждого частотного диапазона, проверяя форму волны на экране.

1 Выберите “EQUALIZER” в шаге 3 и “CUSTOM” в шаге 4 раздела “Выбор качества звука”.

Сначала появится “Low” (“Низкий”). Существует 3 частотных диапазона: “Low” (диапазон низких частот), “Mid” (диапазон средних частот) и “High” (диапазон высоких частот).



2 Нажмите $\blacktriangleleft\blacktriangleleft$ или $\blacktriangleright\blacktriangleright$ на как минимум 2 секунды для выбора частотного диапазона.

3 Нажимайте $\blacktriangleleft\blacktriangleleft$ или $\blacktriangleright\blacktriangleright$ для выбора формы волны.

Для каждого частотного диапазона в памяти сохраняется 3 формы.



Диапазон частот

4 Нажимая \wedge или \vee , выберите громкость звука.

Громкость звука настраивается на 7 уровнях.

Громкость звука



5 Повторите шаги 2 - 4 для настройки двух оставшихся частотных диапазонов.

6 Нажмите \blacktriangleright /II/ENTER.

Чтобы вернуться к предыдущему экрану Нажмите \blacksquare .

Отмена операции

Нажимайте \blacksquare на пульте ДУ в течение 2 или более секунд.

Примечания

- Если в результате выполненных настроек звук начинает искажаться при увеличении громкости, уменьшите громкость.
- Если вы чувствуете разницу в громкости между настройками звука “CUSTOM” и другими настройками звука, настройте звук в соответствии с вашими предпочтениями.

Продолжение \Rightarrow

Пункты меню SOUND

Для возврата на предыдущий экран нажмите **■**. Для отмены операции настройки нажимайте **■** в течении 2 или более секунд.

Предмет	Опции (●: Установка по умолчанию)	
EQUALIZER (Настройка эквалайзера)	● OFF	Обычное качество звука
	SOFT	Аудио для вокала, средней громкости
	ACTIVE	Живые звуки, усиление высокой и низкой громкости
	HEAVY	Мощные звуки, дальнейшее усиление высокой и низкой громкости сопоставимое со звуком ACTIVE
	CUSTOM	Настроенный звук (см.  стр. 23 для получения дополнительной информации)
CLEARBASS (Настройка басов)	● OFF	Обычное качество звука
	1	Усиление басов
	2	Усиление басов в большей степени, чем при 1
	3	Усиление басов в большей степени, чем при 2

Примечание

При изменении настройки параметров режима EQUALIZER после того как были настроены параметры режима CLEARBASS, настройки параметров режима EQUALIZER становятся приоритетными.

При настройке параметров режимов EQUALIZER и CLEARBASS сначала задавайте параметры режима EQUALIZER.

Изменение дополнительных настроек

О настройке пунктов меню OPTION
см.  стр. 26.

Настройка различных функций

Существует возможность настроить
различные функции, например язык
меню и порядок воспроизведения
групп/файлов.

- 1** Нажимайте DISPLAY/MENU до
появления окна меню.
- 2** Нажимая \wedge или \vee , выберите 
OPTION”.



- 3** Нажмите \blacktriangleright /ENTER, а затем,
нажимая \wedge или \vee , выберите
параметр, который нужно
установить, и нажмите \blacktriangleright /ENTER.
- 4** Нажимая \wedge или \vee , выберите
нужную опцию и нажмите \blacktriangleright /
ENTER.

При установке пункта
“LANGUAGE” или “PLAY
ORDER”, повторите шаг **3**.

Продолжение 

Пункты меню OPTION

Для возврата на предыдущий экран нажмите **■**. Для отмены операции настройки нажимайте **■** в течении 2 или более секунд.

Параметры	Опции (●: Установки по умолчанию)		
LANGUAGE (Язык меню и т.д.)	MENU	<ul style="list-style-type: none"> ● ENGLISH FRENCH GERMAN ITALIAN PORTUGUESE RUSSIAN SPANISH 	Выберите язык для текста меню, предупреждающих сообщений и т. д.
	TEXT ¹⁾	<ul style="list-style-type: none"> ● AUTO ENGLISH FRENCH GERMAN ITALIAN PORTUGUESE RUSSIAN SPANISH 	Выберите язык для текста на компакт-диске, расширения ID3 и т.д. При выборе "AUTO" можно получить текст на следующих языках.
G-PROTECTION ¹⁾ (Для предотвращения прерывания звучания)	● 1		Защита от прерывания звучания, обеспечивается вместе с высоким качеством звука компакт-дисков.
	2		Обеспечивается дополнительная защита от прерывания звучания.
AVLS ²⁾ (Ограничение громкости)	● OFF		Без ограничения уровня громкости громкость меняется.
	ON		Установка ограничения на максимальную громкость для защиты слуха.
TIMER (Таймер выключения)	● OFF		Таймер не включен.
	1-99 min		(●) отображается на дисплее проигрывателя. Можно узнать количество остающегося времени воспроизведения, выбрав эту опцию во время воспроизведения. Нажимайте Δ или ∇ для увеличения или уменьшения промежутка времени с шагом в 5 минут или продолжайте нажимать Δ или ∇ для увеличения или уменьшения с шагом в 1 минуту. Установка по умолчанию - "10 min".
BEEP (Рабочий звуковой сигнал)	● ON		Этот звуковой сигнал звучит при работе проигрывателя.
	OFF		Звуковой сигнал отключён.
SEAMLESS ¹⁾³⁾ (Непрерывное проигрывание дорожек)	● OFF		Диск проигрывается в порядке записи, включая промежутки между дорожками.
	ON		Диск проигрывается без промежутков между дорожками.

Параметры	Опции (●: Установки по умолчанию)		
POWER SAVE (Энергосбережение)	● OFF	Функция POWER SAVE отключена.	
	ON	Настройка параметров меню SOUND не действует.	
PLAY ORDER ¹⁾ (Порядок воспроизведения)	TRACK	● NORMAL	Воспроизвести музыкальный диск в порядке записи.
		ID3TAG TNO	Воспроизвести в порядке кодовых меток ID3.
		FILE NAME	Воспроизвести в алфавитном порядке имен файлов.
	GROUP	● OFF	Воспроизвести музыкальный диск в порядке записи.
		ON	Воспроизвести в алфавитном порядке имён групп.
CD-EXTRA ¹⁴⁾ (Воспроизведение по формату диска)	● OFF	Установите “OFF”, если компакт-диск воспроизводится нормально.	
	ON	Если диск CD-Extra не воспроизводится, установите “ON”. После этого диск будет воспроизводиться.	

- 1) Проведение установки этого возможно только при остановленном проигрывателе.
- 2) AVLS - это аббревиатура от Automatic Volume Limiter System (Система автоматического ограничения громкости).
- 3) Эта функция работает только для компакт-дисков в формате ATRAC.
- 4) Эта функция работает только для аудио компакт-дисков и для дисков CD-Extra.

Примечания

- Даже если “G-PROTECTION” установлено на “2”, звучание может прерываться:
 - если проигрыватель испытывает постоянные, более сильные, чем рассчитано, удары,
 - при воспроизведении загрязненного или поцарапанного диска или
 - при использовании дисков CD-R/CD-RW, если воспроизводится диск низкого качества, или есть неполадки в записывающем устройстве или программном обеспечении.
- Даже при установке “SEAMLESS” на “ON”, постоянное воспроизведение может и не производиться, в зависимости от источника записи.

Устранение неполадок

Если не удалось устранить неполадку даже после выполнения всех приведенных инструкций, обратитесь к ближайшему торговому представителю Sony.

Питание¹⁾

Внешний признак	Причина и/или устранение
Аккумулятор не заряжается.	<ul style="list-style-type: none"> → Аккумулятор не вставлен в отделение для батарей. Вставьте аккумулятор (☞ стр. 11). → Вы нажали ■ на пульте ДУ. В режиме останова нажмите ■/CHG на проигрывателе.²⁾



Звук

Внешний признак	Причина и/или устранение
Громкость не увеличивается даже при неоднократном нажатии VOL +.	→ “AVLS” установлена на “ON” (Вкл.) Переключите на “OFF” (☞ стр. 26).
Нет ни звука, ни шума.	<ul style="list-style-type: none"> → Надежно подсоедините наушники. → Разъемы наушников загрязнены. Необходимо периодически очищать разъемы наушников мягкой тканью.
При воспроизведении компакт-диска слышно лишь шипение.	→ Надежно закройте крышку отделения для батарей (☞ стр. 10).
Невозможно установить элементы SOUND.	→ Для параметра “POWER SAVE” установлено значение “ON”. Установите “OFF” (☞ стр. 27).

Управление/воспроизведение

Внешний признак	Причина и/или устранение
Время воспроизведения слишком короткое. Невозможно воспроизведение компакт-дисков.	<ul style="list-style-type: none"> → Убедитесь, что используются щелочные, а не марганцевые батареи. → Поменяйте сухую батарею на новую щелочную батарею LR6 (размер AA) (☞ стр. 10). → Несколько раз зарядите и разрядите аккумулятор (☞ стр. 12).¹⁾
Некоторые дорожки не воспроизводятся.	<ul style="list-style-type: none"> → Вы попытались воспроизвести файлы, сохраненные в формате несовместимым с этим проигрывателем (☞ стр. 5). → Измените установки “CD-EXTRA” в меню OPTION. Можете воспроизводить компакт-диск (☞ стр. 27).

Внешний признак	Причина и/или устранение
На дисплее отображается сообщение "Low battery" ("Батарея разряжена"), и не выполняется воспроизведение компакт-диска.	<ul style="list-style-type: none"> → Разрядился аккумулятор. Зарядите аккумулятор (☞ стр 11).¹⁾ → Поменяйте сухую батарею на новую щелочную батарею LR6 (размер AA) (☞ стр. 10).
На экране отображается сообщение "Hi DC in".	<ul style="list-style-type: none"> → Используется адаптер питания переменного тока предназначенный для более высокого напряжения, чем входящий в поставку или рекомендованный. Используйте только входящий в поставку адаптер питания переменного тока или шнур к автомобильному аккумулятору, рекомендованные в разделе "Принадлежности, не входящие в комплект поставки" (☞ стр. 32).
При помещении компакт-диска в проигрыватель воспроизведение компакт-диска не производится или на экране отображается сообщение "No Disc" ("Нет диска").	<ul style="list-style-type: none"> → Компакт-диск загрязнен или поврежден. Очистите или замените его. → Убедитесь, что компакт-диск вставлен этикеткой вверх (☞ стр. 14). → Произошла конденсация влаги. Отложите компакт-диск на несколько часов, пока он не высохнет. → Надежно закройте крышку отделения для батареи (☞ стр. 10). → Удостоверьтесь, что батарея вставлена правильно (☞ стр. 10). → Надежно подсоедините адаптер переменного тока к сетевой розетке (☞ стр. 13). → Нажмите ► /ENTER спустя одну секунду или больше после подсоединения адаптера питания переменного тока. → CD-R/CD-RW на проигрывателе пусты. → Есть проблемы с качеством записывающего устройства CD-R/CD-RW или с программным обеспечением.
При нажатии кнопки индикатор "HOLD" мигает на проигрывателе, а воспроизведение компакт-диска не выполняется.	<ul style="list-style-type: none"> → Кнопки заблокированы. Передвиньте переключатель HOLD назад (☞ стр. 16).
Воспроизведение будет начато с того места, где оно ранее было остановлено (функция возобновления).	<ul style="list-style-type: none"> → Функция возобновления работает. Чтобы начать воспроизведение с первой дорожки, нажмите и удерживайте ► /ENTER (► на пульте ДУ) в режиме останова, пока не начнется воспроизведение первой дорожки, или откройте крышку проигрывателя (☞ стр. 15). Или, отсоединив все источники питания, вставьте батарею или вновь подсоедините адаптер питания переменного тока.
При воспроизведении компакт-диска в формате ATRAC или MP3, звук слышен нормально, а диск не вращается.	<ul style="list-style-type: none"> → Конструкция этого проигрывателя позволяет при воспроизведении компакт-дисков в формате ATRAC или MP3 останавливать вращение для сокращения потребления энергии. Проигрыватель не является неисправным.
"No File" ("Нет файла") появляется на дисплее после нажатия кнопки ► /ENTER или при закрытой крышке проигрывателя.	<ul style="list-style-type: none"> → На диске CD-R/CD-RW нет файлов формата ATRAC3plus/MP3. → Используется диск CD-R/CD-RW, с которого были удалены данные. → Компакт-диск загрязнен.

Внешний признак	Причина и/или устранение
Трудно различать отображаемое ЖК-экраном, или он работает замедленно.	→ Проигрыватель компакт-дисков используется при высокой температуре (свыше 40°C) или при низкой температуре (ниже 0°C). При комнатной температуре экран снова будет работать нормально.
Хотя "BOOKMARK" не был выбран, мигает  (закладка).	→ Если был выбран режим воспроизведения, отличный от "BOOKMARK", мигает  (закладка).
Воспроизведение резко остановилось.	→ Был установлен таймер отключения. Измените установку для "TIMER" на "OFF" (☞ стр. 26). → Аккумулятор или сухая батарея полностью разряжены. Зарядите аккумулятор (☞ стр. 11) или поменяйте сухую батарею на новую щелочную батарею LR6 (размер AA) (☞ стр. 10).
Невозможно управлять проигрывателем, на дисплее проигрывателя и на пульте дистанционного управления появится последовательность из 8 букв или цифр.	→ Это может произойти в зависимости от используемого проигрывателя. Отсоединив все источники питания, вставьте батарею или вновь подсоедините адаптер питания переменного тока. Произведите какую-либо операцию с проигрывателем еще раз. Если неполадка не устранилась, обратитесь к ближайшему торговому представителю Sony.

Другое

Внешний признак	Причина и/или устранение
После закрытия крышки проигрывателя, начинается вращение компакт-диска.	→ Проигрыватель считывает информацию с компакт-диска, неисправности нет.
Невозможно должным образом управлять проигрывателем при помощи пульта ДУ. ²⁾	→ Кнопки на проигрывателе, по ошибке, остались нажатыми. → Пульт ДУ подсоединен ненадежно.

1) Только для моделей D-NE321 НК4, E18/1. Код региона приобретенной вами модели находится в левом верхнем углу штрих-кода на упаковке.

2) Американские/канадские/европейские модели D-NE320 и D-NE321

Обслуживание

Для очистки корпуса

Используйте мягкую ткань слегка смоченную в воде или в слабом растворе моющего средства. Не используйте спирт, бензин или растворитель

Технические характеристики

Система

Цифровая компакт-дисковая аудиосистема

Характеристики лазерного диода

Материал: GaAlAs

Длина волны: $\lambda = 770 - 800$ нм

Продолжительность излучения: непрерывное
Мощность излучения лазера: менее 44,6 мВт
(Данный выходной сигнал соответствует значению, измеренному на расстоянии 200 мм от поверхности объектива на оптическом блоке звукоснимателя с апертурой 7 мм.)

Преобразование D-A

Система 1-битового ЦАПa MASH

Частотная характеристика

20 - 20 000 Гц ± 1 дБ (замерено JEITA)

Выход (при уровне входа 3 В)

Наушники (стерео минигнездо)

Приблизит. 5 мВт + Приблизит. 5 мВт

при 16 Ω

(Приблизит. 1,5 мВт + Приблизит. 1,5 мВт

при 16 Ω)*

*Для покупателей в Европе

Требования к питанию

- Батарея LR6 (размера AA) 1,5 В постоянного тока $\times 1$
- Аккумуляторная батарея Sony NH-7WMAA: 1,2 В постоянного тока $\times 1$ *
- Адаптер питания переменного тока* (гнездо DC IN 3 V):
220 В, 50 Гц (модель для Китая)
120 В, 60 Гц (модель для Мексики)

* Только для моделей D-NE321 НК4, E18/1.
Код региона приобретенной вами модели находится в левом верхнем углу штрих-кода на упаковке.

Рабочая температура

5°C - 35°C

Размеры (ш/в/г) (с проекционными компонентами и элементами управления)

Приблиз. 137,8 \times 30,9 \times 137,8 мм

Масса (с принадлежностями)

Приблизит. 178 г

Патенты США и других стран по лицензии компании Dolby Laboratories.

Конструкция и технические характеристики могут быть изменены без уведомления.

Принадлежности, не входящие в комплект поставки

Адаптер питания переменного тока *	AC-E30HG
Система активных колонок	SRS-Z1 SRS-Z30
Шнур к автомобильному аккумулятору	DCC-E345
Шнур к автомобильному аккумулятору с автомобильным комплектом для подключения	DCC-E34CP
Автомобильный комплект для подключения	CPA-9C
Наушники (кроме покупателей во Франции)	MDR-EX71SL MDR-G04SL MDR-J20SP
Наушники (для покупателей во Франции)	MDR-E808SP MDR-E808LP

* Технические характеристики адаптера питания переменного тока отличаются в зависимости от конкретного места. Перед покупкой удостоверьтесь в значении напряжения и форме штекера.

Ваш торговый представитель может не иметь в наличии некоторые из принадлежностей, перечисленных выше. Обратитесь к дилеру за подробной информацией о принадлежностях в вашей стране/области

Алфавитный указатель

Символы

 (Батарея) 11, 12

 (Диск) 14

1 20

 (Таймер) 26

A

ACTIVE 24

ALL 20

ATRAC3plus 5

ATRAC CD 5

AUTO RANKING 20

AVLS 26

B

BEEP 26

BOOKMARK 20, 21

C

CD-DA format 5

CD-EXTRA 27

CD-Extra 5

CD-ROM (SonicStage) 8

CD-TEXT 18

CLEARBASS 23, 24

CUSTOM 24

E

EQUALIZER 23, 24

G

G-PROTECTION 26

GROUP SHUFFLE 20, 21

H

HEAVY 24

I

ID3 tag 17

INTRO 20

L

LANGUAGE 26

M

MENU 26

Mix-Mode CD 5

MP3 CD 5

O

OPTION 26

P

PLAYLIST 20

PLAY MODE 19

PLAY ORDER 27

POWER SAVE 27

PROGRAM 20, 22

R

RANKING SHUF 20

S

SEAMLESS 26

SHUFFLE 20

SOFT 24

SonicStage 4

SOUND 24

T

TEXT 26

TIMER 26

TRACK 27

A

Адаптер питания переменного тока 8

Аккумулятор 8, 11

B

Воспроизведение 15

Воспроизведение списка избранного m3u 21

Г

Группа 6, 20, 21, 27

Д

Дисплей 10

К

Контейнер для переноса батареи 8

Крышка батарейного отсека 10, 11

Н

Наушники 8

П

Пауза 15

Повторное воспроизведение 22

Поиск 15

Принадлежности, не входящие в комплект поставки 32

Проигрыватель компакт-дисков 9

Просмотр списка 17

Просмотр файлов 16

Пульт ДУ 8

С

Срок службы батареи 12

Стоп 15

Сухая батарея 10

Ф

функция HOLD 16

<http://www.sony.net/>

Sony Corporation Printed in China