

Portable CD Player

Használati útmutató _____ **HU**

Инструкция по эксплуатации _____ **RU**

Instrukcja obsługi _____ **PL**



Atrac3plus

“WALKMAN” is a registered trademark of Sony Corporation to represent Headphone Stereo products.  is a trademark of Sony Corporation.

D-NE700

FIGYELMEZTETÉS

A tűz és az áramütés megelőzése érdekében ne tegye ki a készüléket eső vagy nedvesség hatásának.

A készüléket ne szerelje zárt térbe, pl. könyvszekrénybe vagy beépített szekrénybe.

A készülék kigyulladásának megelőzése érdekében engedje a készüléket szellőzni: vigyázzon, hogy ne kerüljön rá újság, abrosz, függöny stb. Továbbá ne tegyen a készülékre égő gyertyát.

A tűz és az áramütés elkerülése érdekében ne tegyen a készülékre folyadékot tartalmazó tárgyat (pl. vázát).

Bizonyos országokban a készülék tápellátását biztosító elemek hulladékként való kezelésére külön előírások vonatkoznak. Erről a helyi hatóságnál kaphat bővebb tájékoztatást.

VIGYÁZAT!

- HA NYITVA VAN, LÁTHATATLAN LÉZERSUGÁRZÁS ÉSZLELHETŐ
- NE NÉZZEN BELE A FÉNYSUGÁRBA, ÉS NE NÉZZE KÖZVETLENÜL OPTIKAI ESZKÖZZEL
- HA NYITVA VAN, 1M OSZTÁLYÚ LÁTHATATLAN LÉZERSUGÁRZÁS ÉSZLELHETŐ
- NE NÉZZE KÖZVETLENÜL OPTIKAI ESZKÖZZEL

A CE jel csak azon országokban érvényes, ahol annak használatát a törvény kötelezővé teszi, így elsősorban az Európai Unió országaiban.

Az ATRAC3plus és az ATRAC3 a Sony Corporation védjegye.

Tartalomjegyzék

Élvezze az ATRAC CD Walkman használatát!

Mit lehet ezzel a CD-lejátszóval lejátszani?	6
Az ATRAC3plus és az ATRAC3	7
MP3	7
ATRAC3plus/ATRAC3 és MP3 fájlok szerkezete	8

Ismerkedés

Mellékelt tartozékok	10
Kezelőszervek	11

CD-lemez lejátszása

1. CD-lemez behelyezése.	15
2. Csatlakoztassa a készüléket.	15
3. CD-lemez lejátszása.	16

A lejátszás beállításai

Műsorszámok ismételt lejátszása (Ismétléses lejátszás)	19
A kijelölt csoportban található összes fájl lejátszása (Csoportlejátszás) (Csak ATRAC CD/ MP3 CD esetén)	19
Egyetlen műsorszám lejátszása (Egyszeres lejátszás)	20
Műsorszámok lejátszása véletlenszerű sorrendben (Kevert lejátszás)	20
A kijelölt csoportban található összes fájl lejátszása véletlenszerű sorrendben (Kevert csoport mód) (Csak ATRAC CD/MP3 CD esetén)	20
Kedvenc műsorszámlistájának lejátszása (m3u listák lejátszása) (Csak MP3 CD esetén)	20
A kedvenc műsorszámok megjelölése könyvjelzővel, és a megjelölt műsorszámok lejátszása (Könyvjelzős lejátszás)	21
A leggyakrabban lejátszott 10 műsorszám lejátszása (Automatikusan kiválasztott és rendezett lejátszás)	22

A leggyakrabban lejátszott műsorszámok lejátszása véletlenszerű sorrendben (Automatikusan kiválasztott és rendezett kevert lejátszás)	22
Műsorszámok lejátszása a kívánt sorrendben (PGM-lejátszás)	23
Csoportok, műsorszámok/fájlok megkeresése	24

Egyéb szolgáltatások

A hangzás beállítása (Parametrikus hangszínszabályozás)	25
A G-PROTECTION funkció	26
Hallása védelemében (AVLS)	27
A lejátszás automatikus leállítása (OFF TIMER)	27
Gombzár (HOLD)	28
A hangjelzés kikapcsolása	28
Energiatakarékosság	29
Műsorszámok folyamatos lejátszása (SEAMLESS) (Csak ATRAC CD esetén)	30

A készülék csatlakoztatása

Sztereó berendezés csatlakoztatása ...	31
--	----

Áramforrás csatlakoztatása

Elemek használata	33
Megjegyzések az áramforrással kapcsolatban	35

Kiegészítő információk

Menürendszer	36
Óvintézkedések	37
Karbantartás	37
Hibaelhárítás	38
Műszaki adatok	41
Kiegészítő tartozékok	42

HU

Élvezze az ATRAC CD Walkman használatát!

Köszönjük, hogy ezt a D-NE700 típusú készüléket választotta. E CD Walkman készülék neve „ATRAC CD Walkman”, mert vele „ATRAC CD”-ket használhat.

Könnyen elkészítheti saját ATRAC CD-it is.

A SonicStage szoftver használata

Lásd a „SonicStage” mellékelt kézikönyvét.

1

Telepítés

Telepítse a mellékelt „SonicStage” CD-író szoftvert.



2

Tárolás és CD-írás

A zenei CD-kről és zenefájlokból származó zeneszámokat mentse a számítógépen, válogassa ki kedvenc műsorszámait, majd írja őket CD-re.

Zenei CD-k



Zenefájlok*



* MP3 és WAV formátumú fájlok

Mit takar az ATRAC CD elnevezés?

Az ATRAC CD egy olyan írható-újraírható CD-lemez, amelyen a hangot ATRAC3plus/ATRAC3 formátumban rögzítették. Egy ilyen írható-újraírható CD-re körülbelül 30 zenei CD tartalma rögzíthető.* Ilyen CD-re MP3 fájlok is rákerülhetnek, miután azokat is ATRAC3plus/ATRAC3 formátumra konvertáltuk.

* Ha a CD (album) teljes játékidéje hozzávetőlegesen 60 perc, a felvétel ATRAC3plus formátumban, 48 kbps átviteli sebességgel készül egy 700 MB-os írható-újraírható CD-lemezre.

Mi az ATRAC3plus/ATRAC3 formátum?

A formátumot e kézikönyv 7–9. oldala ismerteti.

A hangadatokat a SonicStage szoftver ATRAC3plus/ATRAC3 formátumúra konvertálja.

ATRAC CD



3

Lejátszás

Az ATRAC CD Walkman készüléken saját ATRAC CD-it is lejátszhatja.



Az CD Walkmannal zenei CD-k is lejátszhatók.

Mit lehet ezzel a CD-lejátszóval lejátszani?

Ezzel a CD-lejátszóval a következő 3-féle zeneforrás játszható le:

- Zenei CD (CDDA formátum)
- ATRAC3plus/ATRAC3 formátumú fájlokot tartalmazó CD (ATRAC CD)
- MP3 fájlokot tartalmazó CD (MP3 CD)

Használható lemezformátum

Ez a készülék csak ISO 9660 Level 1/2 és Joliet extension formátumú lemezeket tud lejátszani.

Írható (CD-R) és újraírható (CD-RW) CD-k használata

A készülék le tud játszani ATRAC3plus/ATRAC3, MP3 és CDDA* formátumban készített írható és újraírható CD-eket is. A lejátszás minősége azonban függ a lemez minőségétől és az író készülék állapotától.

* A CDDA a Compact Disc Digital Audio kifejezés rövidítése. Ez a hangfelvételt tartalmazó CD-lemezek felvételi szabványa.

Szerzőjog-védelmet biztosító kódolással készült zenei lemezek

Ez a készülék a kompaktlemez-szabványnak (Compact Disc – CD) megfelelő lemezeket tud lejátszani. Az utóbbi időben egyes gyártók olyan zenei lemezeket hoztak forgalomba, amelyeken kódolással védik a szerzői jogokat. Előfordulhat, hogy egyes ilyen lemezek nem felelnek meg pontosan a kompaktlemez-szabvány előírásainak, és így ez a készülék nem tudja lejátszani őket.

Megjegyzések

- Ezzel a készülékkel nem lehet zenei anyagot írható adathordozóra, például írható vagy újraírható CD-re rögzíteni.
- Az ATRAC3plus/ATRAC3 formátumú írható és újraírható CD-eket a számítógépen nem lehet lejátszani.

Az ATRAC3plus és az ATRAC3

Az ATRAC3plus egy, az ATRAC3 formátum alapján kifejlesztett hangtömörítő eljárás (ATRAC3plus = Adaptive Transform Acoustic Coding3plus). Bár az ATRAC3plus formátum 64 kbps átviteli sebesség esetén a zenei anyagot eredeti méretének 1/20-ára tömöríti, a visszaadott hang mégis kiváló minőségű. E formátum 256 kbps, 64 kbps vagy 48 kbps átviteli sebességet használ.

Az ATRAC3 olyan hangtömörítő eljárás, amely egyaránt biztosítja a kiváló hangminőséget és a nagy mértékű tömörítést (ATRAC3 = Adaptive Transform Acoustic Coding3). Az ATRAC3 formátum a zenei anyagot eredeti méretének 1/10-ére tömöríti, így csökkentve a hanganyag tárolásához szükséges adathordozó méretét. E formátum 132 kbps, 105 kbps vagy 66 kbps átviteli sebességet használ.

A használható csoportok és fájlok maximális száma

- A csoportok maximális száma: 255
- A fájlok maximális száma: 999

A részleteket a „SonicStage” mellékelt kézikönyvében találja.

Megjegyzés a fájlok adathordozóra történő mentésével kapcsolatban

ATRAC3plus/ATRAC3 fájlokat tartalmazó lemezre ne írjon felesleges mappákat és más formátumú fájlokat (kivételem: MP3 fájlok ráírhatók).

MP3

Az MP3 – amely az „MPEG-1 Audio Layer3” rövidítése – egy olyan, az ISO (International Organization for Standardization) Motion Picture Experts Group munkacsoportja által kialakított hangtömörítő eljárás, amely a zenei fájlokat egy normál kompakt lemezen lévő méretük 1/10-ére tömöríti.

A használható lemezformátumok főbb jellemzői:

- Maximális könyvtármélység: 8
- Használható karakterek: A–Z, a–z, 0–9, _ (aláhúzás)

Megjegyzések

- Ügyeljen arra, hogy a fájlnevhez mindig hozzátegye az „mp3” kiterjesztést.
- Ha nem MP3 fájlnak ad „mp3” kiterjesztést, a készülék nem ismeri fel a fájlt.

(Folytatás)

A használható csoportok és fájlok maximális száma

- A csoportok maximális száma: 255
- A fájlok maximális száma: 999

A tömörítő- és írószoftver beállításai

- Ez a CD-lejátszó a következő jellemzőkkel rendelkező MP3 fájlokat tud lejátszani: Átviteli sebesség: 16–320 kbps; mintavételi frekvencia: 32/44,1/48 kHz. Változó átviteli sebességgel írt (variable bit rate – VBR) fájlok is lejátszhatók. Javasoljuk, hogy amikor egy hangfájlt MP3 fájlá alakít, a tömörítőszoftverben a következő beállításokat használja: „44,1 kHz”, „128 kbps”, „Constant Bit Rate” (állandó sebesség).
- Ha ki kívánja használni a maximális kapacitást, a „halting of writing” (amennyi csak ráfér) értéket állítsa be.
- Ha üres lemezre szeretne egyszerre maximális mennyiségű anyagot írni, a „Disk at Once” (egyszerre az egész lemezt) értéket állítsa be.

Megjegyzések a fájlok adathordozóra történő mentésével kapcsolatban

- MP3 fájlokat tartalmazó lemezre ne írjon felesleges mappákat és más formátumú fájlokat (kivételek: MP3/ATRAC3plus/ATRAC3 formátumú fájlok ráírhatók).
- Amikor beteszi a lemezt, a készülék elolvassa a rajta lévő összes fájl- és mappaadatot. Ha a lemezen túl sok mappa van, sokáig tarthat, amíg elkezdődik a lemez vagy a következő fájl lejátszása.

ATRAC3plus/ATRAC3 és MP3 fájlok szerkezete

Csoportok és mappák

Az ATRAC3plus/ATRAC3 formátum szerkezete rendkívül egyszerű. „Csoportokból” és „fájlokból” áll. A „fájl” a zenei CD-ken található „műsorszám” megfelelője. A „csoport” fájlok együttese, az „album” megfelelője. A „csoport” nem rendelkezik a könyvtárakra jellemző hierarchikus szerkezettel (meglévő csoportban újabb csoport nem hozható létre).

MP3 CD-k esetén a „fájl” a „műsorszám”-nak, a „csoport” az „album”-nak felel meg. Ez a CD-lejátszó az MP3 fájlok mappáit „csoportokba” szervezi át, így egyaránt le tudja játszani az ATRAC3plus/ATRAC3 formátumban és az MP3 formátumban készített írható-újraírható CD-ket.

ATRAC3plus/ATRAC3/MP3-fájlszerkezet és a lejátszás sorrendje

• ATRAC3plus/ATRAC3

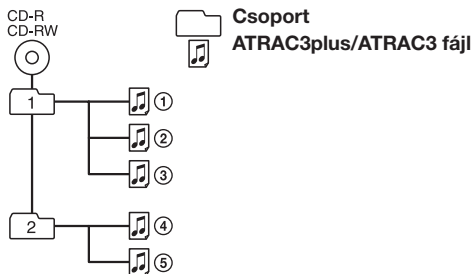

• MP3

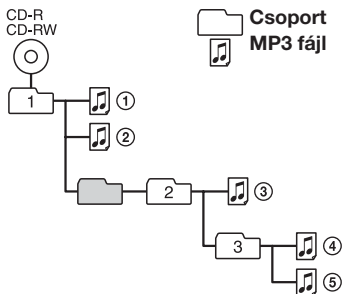

Megjegyzések

- A CD-lejátszó átugorja az olyan csoportokat, amelyekben nincs MP3 fájl.
- Ha ugyanazon a lemezen ATRAC3plus/ATRAC3 és MP3 fájlok is találhatóak, akkor a készülék először az ATRAC3plus/ATRAC3 fájlokat játssza le.
- Az MP3 fájlok lejátszási sorrendje eltérhet a fent láthatótól, mert azt a fájlok lemezeire való írásának módszere is befolyásolja.

Mellékelt tartozékok

Hálózati adapter (1 db)

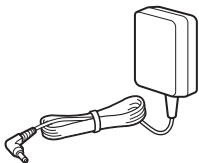

Fejhallgató/fülhallgató (1 db)



Újratölthető elem (2 db)

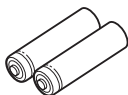

Távírányító (1 db)

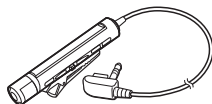

Tok az elemek számára (1 db)



CD-ROM* (SonicStage) (1 db)

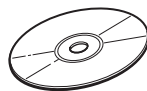

* Zenei CD-k lejátszására szolgáló lejátszóval ne kíséreljen meg CD-ROM-ot lejátszani.

A SonicStage felhasználói kézikönyve (1 db)

Kezelőszervek

CD-lejátszó

Az egyes kezelőszervekről a zárójelbe tett oldalakon található részletesebb ismertetést.

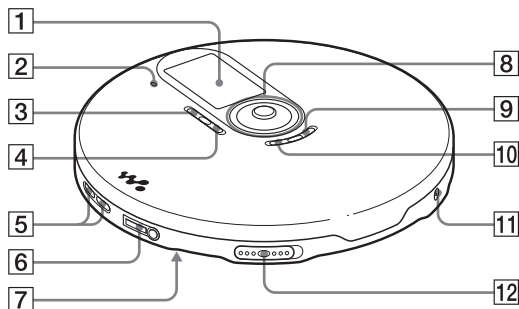

- 1** Kijelző (12., 17., 19., 24., 36.)
2 OPR (működik) kijelző (28., 29., 34.)
A kijelző színe az éppen lejátszott zeneforrás típusának megfelelően változik.
Piros: Zenei CD, Zöld: ATRAC3plus/ATRAC3 formátumú fájl,
Narancssárga: MP3 fájl
Nem sokkal azután, hogy betette a CD-t, a kijelző rendre pirosan, narancssárgán és zölden felvillan. Ez a kijelző mutatja a gombzár funkció HOLD (kijelző) és a töltés CHG (kijelző) állapotát is.
3 [] (csoport) – gomb (16., 23., 24., 26., 28., 36.)
4 [] (csoport) + gomb (16., 23., 24.)
5 VOL (hangerő) +*1/- gomb (16.)
6 [] (fejhallgató)/LINE OUT (OPTICAL)*2 aljzat (15., 31.)
Az aljzat konkrét funkciója a menüben állítható be.
7 HOLD kapcsoló (hátdoldalon) (28.)
Ha a készülék gombjainak működését fel kívánja függeszteni, a kapcsolót tolja el a nyíl irányába.

- 8** Kezelőgomb (15., 16., 19–31., 34., 36.)



DSPL/MENU

- ▶▶: lejátszás/szünet
◀◀: AMS*3/
visszacsevélés
▶▶: AMS/előrecsevélés
■/CHG: állj/töltés
DSPL/MENU: A menüpontok kijelölésére és a kijelölt elem kiválasztására szolgál.

- 9** [] gomb (19–31., 36.)
Fájl, lejátszási mód stb. kijelölésére szolgál.
10 [] gomb (19–31., 36.)
Fájl, lejátszási mód stb. kijelölésére szolgál.
11 DC IN 4.5 V (külső egyenáram bemenete) aljzat (15., 34.)
12 OPEN kapcsoló (15., 33.)
A CD-lejátszó fedele e kapcsoló eltolásával nyitható ki.

*1 A gombon kitapintható egy pont.

*2 Csak európai típusok esetén



*3 Automatic Music Sensor (automatikus hangérzékelés)

(Folytatás)

Kijelző (a CD-lejátszón)

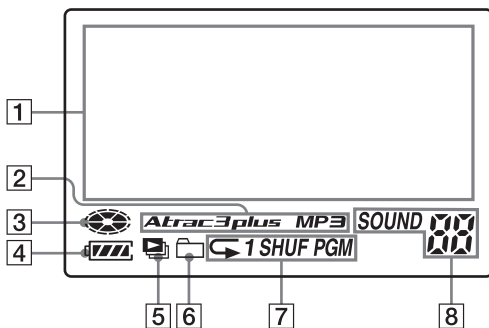
Az egyes kezelőszervekről a zárójelbe tett oldalakon találhat részletesebb ismertetést.



- 1** Karakteres adatok területe (17.)
Zenei CD lejátszásakor itt jelenik meg 4 sorban a lemez címe, a műsorszám címe stb., feltéve, hogy ezeket az adatokat a CD tartalmazza.
ATRAC CD/MP3 CD lejátszásakor itt jelenik meg 4 sorban a csoport neve, a fájl neve stb., feltéve, hogy ezeket az adatokat a CD tartalmazza.
A menüpontok is ezen a kijelző-területen jelennek meg.
- 2** Atrac3plus/MP3 szimbólum
- 3** Lemez-szimbólum
Akkor jelenik meg, amikor a CD-lejátszó lemezt játszik le.
- 4** Elem-szimbólum (33.)
Közelítőleg mutatja az elem energiaszintjét. Ha villog az „” szimbólum, az elemek lemerültek.
- 5** Műsorszámlista-szimbólum (21.)
Csak MP3 CD esetén
- 6** Csoport-szimbólum (19., 20.)
Csak ATRAC CD/MP3 CD esetén
- 7** A lejátszási módot mutató szimbólum (19–24.)
A különböző lejátszási módokat (pl. kevert vagy programozott lejátszás) mutatja. A „” szimbólum ismétléses lejátszást jelöl.
- 8** SOUND szimbólum (25., 26.)
A menüben beállított SOUND hangzásmódra utal.

Távírányító

Az egyes kezelőszervekről a zárójelbe tett oldalakon találhat részletesebb ismertetést.

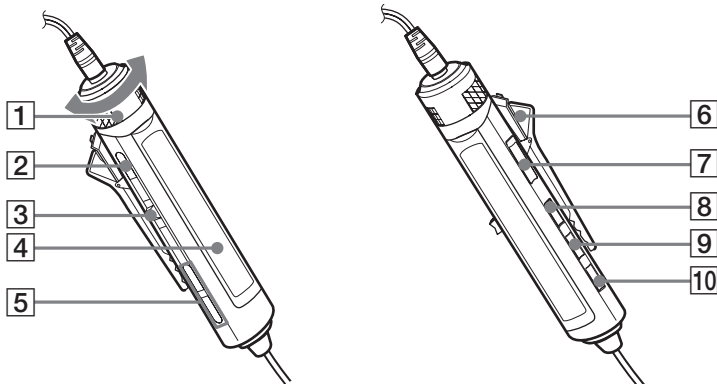

- 1** VOL (hangerő) +/- szabályzó (16., 26., 28.)
Fordítsa el a hangerő beállításához.
- 2** ■ (állj) gomb (16., 26., 28., 36.)
- 3** Visszaugró gomb (◀◀ ▶▶/ENT ▶▶) (16., 21–23., 25–31.)
▶▶ (lejátszás/szünet)/ENT (bevitel):
Nyomja meg a lejátszás elindításához, ha a készülék áll, illetve nyomja meg a lejátszás szüneteltetéséhez, ha a készülék egy lemezt játszik le. Menüpontok kijelölésekor megnyomva kiválasztja a kijelölt elemet.
Tolja meg a ◀◀ vagy a ▶▶ jel irányába: AMS, visszacsévézés, előrecsévézés.
- 4** Kijelző (14., 17.)
- 5** □ (csoport) +/- gomb (16., 23., 24.)

- 6** Csipesz (14.)
- 7** HOLD kapcsoló (28.)
Ha a távírányító gombjainak működését fel kívánja függeszteni, a kapcsolót tolja el a nyíl irányába (ekkor láthatóvá válik egy sárga jel).
- 8** DISPLAY gomb (24., 26–31., 36.)
- 9** P MODE/↵ gomb (19–24.)
- 10** SOUND gomb (25., 36.)

Megjegyzés

Csak a mellékelt távírányítót használja. Ez a készülék nem működik más CD-lejátszókhöz tartozó távírányítóval.

(Folytatás)

Kijelző (a távirányítón)

Az egyes kezelőszervekről a zárójelbe tett oldalakon található részletesebb ismertetést.

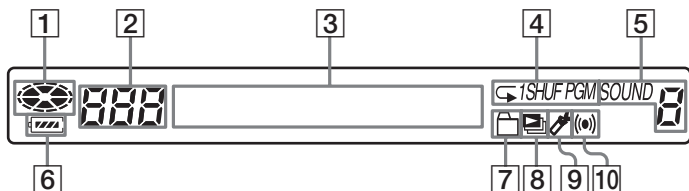

- 1 Lemez-szimbólum
- 2 Műsorszám száma (23.)
- 3 Karakteres adatok területe (17.)
- 4 A lejátszási módot mutató szimbólum (19–23.)
- 5 SOUND szimbólum (25., 26.)
- 6 Elem-szimbólum (33.)
- 7 Csoport-szimbólum (19., 20.)
- 8 Műsorszámlista-szimbólum (21.)
- 9 Könyvjelző-szimbólum (21., 22.)
Lejátszáskor mutatja, ha az éppen lejátszott műsorszám könyvjelzővel van megjelölve.
- 10 Időzítő-szimbólum (27.)
A menüben beállított OFF TIMER időzített kikapcsolásra utal.

A távirányító csipeszének használata

A csipesz levehető a távirányítóról, és megfordítva visszatehető.

Levétel

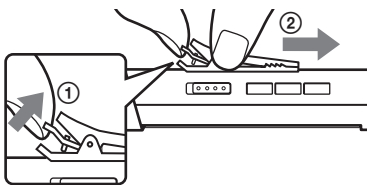

Feltétel megfordítva

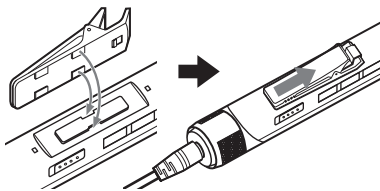

A távirányító kábele átvezethető a csipeszen.

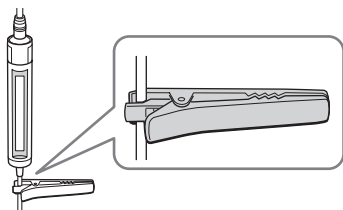

CD-lemez lejátszása

1. CD-lemez behelyezése.

- 1 A CD-lejátszó fedelének kinyitásához húzza el az OPEN gombot.
- 2 Helyezze be a CD-lemezt, majd zárja le a fedelet.

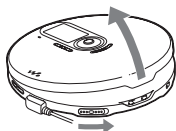

OPEN gomb

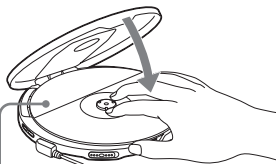

A címke legyen felül

2. Csatlakoztassa a készüléket.

Használható áramforrások:

- Újratölthető elem (33. oldal)
- LR6-os (AA méretű) alkáli elem (33. oldal)
- Hálózati adapter

Itt azt ismertetjük, hogy a készüléket hogyan lehet hálózatról üzemeltetni.

Megfelelően dugja be a csatlakozódugókat.

- 1 Dugja be a hálózati adaptert.
- 2 Csatlakoztassa a távirányítós fejhallgatót/fülhallgatót a CD-lejátszóhoz.

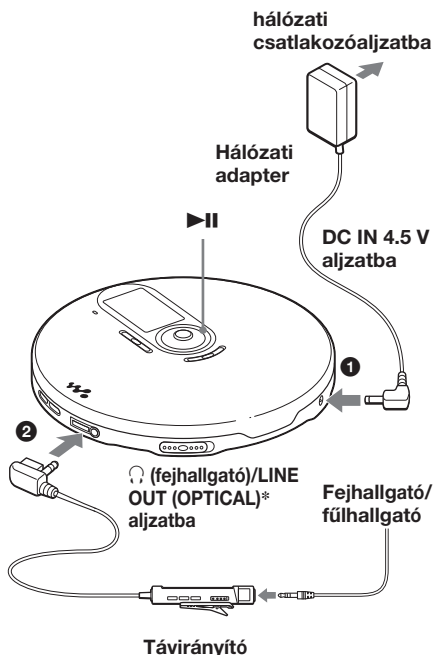

* Csak európai típusok esetén

(Folytatás)

3. CD-lemez lejátszása.

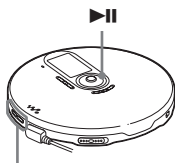

VOL + / -

- 1 Nyomja meg a ►|| gombot.
- 2 A + és a - jelű VOL gombbal állítsa be a hangerőt.

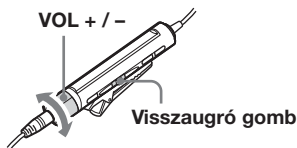

- 1 Nyomja meg a visszaugró gombot.
- 2 A VOL +/- gombot forgatva állítsa be a hangerőt.

Funkció	CD-lejátszó	Távírányító
Lejátszás (onnan, ahol a legutóbb abbahagyta)	Nyomja meg a ► gombot. Ekkor a lejátszás onnan kezdődik, ahol legutóbb abbahagyta.	Nyomja meg a visszaugró gombot. Ekkor a lejátszás onnan kezdődik, ahol legutóbb abbahagyta.
Lejátszás (az első műsorszámtól)	Amikor a CD-lejátszó áll, nyomja le és tartsa lenyomva a ► gombot addig, amíg a készülék el nem kezd lejátszani az első műsorszámot.	Amikor a CD-lejátszó áll, nyomja le és tartsa lenyomva a visszaugró gombot addig, amíg a készülék el nem kezd lejátszani az első műsorszámot.
Szünet/a lejátszás folytatása szünet után	Nyomja meg a ► gombot.	Nyomja meg a visszaugró gombot.
Állj*2	Nyomja meg a ■/CHG gombot.	Nyomja meg a ■ gombot.
Az aktuális műsorszám elejének megkeresése (AMS)*1*2	Nyomja meg a ◀◀ gombot.	Tolja meg egyszer a visszaugró gombot a ◀◀ jel irányába.
Egy előző műsorszám elejének megkeresése (AMS)*3	Egymás után többször nyomja meg a ◀◀ gombot.	Tolja meg többször a visszaugró gombot a ◀◀ jel irányába.
A következő műsorszám elejének megkeresése (AMS)*2, *3	Nyomja meg a ▶▶ gombot.	Tolja meg egyszer a visszaugró gombot a ▶▶ jel irányába.
Egy következő műsorszám elejének megkeresése (AMS)*3	Egymás után többször nyomja meg a ▶▶ gombot.	Tolja meg többször a visszaugró gombot a ▶▶ jel irányába.
Gyors visszalépés*2, *5	Nyomja le és tartsa lenyomva a ◀◀ gombot.	Tolja el a visszaugró gombot a ◀◀ jel irányába, és tartsa ott.
Gyors előrelépés*2, *5	Nyomja le és tartsa lenyomva a ▶▶ gombot.	Tolja el a visszaugró gombot a ▶▶ jel irányába, és tartsa ott.
Ugrás egy következő csoportra*4	Egymás után többször nyomja meg a □ + gombot.	Egymás után többször nyomja meg a □ + gombot.
Ugrás egy előző csoportra*4	Egymás után többször nyomja meg a □ - gombot.	Egymás után többször nyomja meg a □ - gombot.

*1 Automatic Music Sensor (automatikus hangérzékelés)

*2 Ezek a műveletek lejátszás és szünet közben is elvégezhetők.

*3 Ha az utolsó műsorszám lejátszása után tolja meg a visszaugró gombot a ▶▶ jel irányába (illetve nyomja meg a ▶▶ gombot a CD-lejátszón), akkor visszatér az első műsorszámhoz. Ha pedig az első műsorszámnál tolja meg a visszaugró gombot a ◀◀ jel irányába (illetve nyomja meg a ◀◀ gombot a CD-lejátszón), a készülék rááll az utolsó műsorszámra.

*4 Csak ATRAC CD/MP3 CD lejátszáskor

*5 Ezek a műveletek nem hajthatók végre, ha az MP3 fájlokat az írható-újrrairható CD-re „packet write” (újrrairható) formátumban írták.

CD-adatok megtekintése a kijelzőn

A CD-adatok a kijelzőn a készülék DSPL/MENU, illetve a távirányító DISPLAY gombjának többszöri megnyomásával jeleníthetők meg.

Ha olyan lemezt játszik le, amely szöveges adatokat, például CD-TEXT formátumú adatokat tartalmaz, akkor a kijelzőn megjelenik a „műsorszám címe”, az „album címe”, az „előadó neve” stb., amint ezt az alábbi táblázat zárójelben mutatja. ATRAC CD lejátszásakor azok az adatok jelennek meg, amelyeket a SonicStage program használata során megadott. Ha ID3 kiegészítővel*¹ rendelkező MP3 fájlok találhatóak a lejátszott MP3 CD-n, akkor az ID3 kiegészítő adatok jelennek meg.

CD-lejátszó

A DSPL/MENU gomb többszöri megnyomására a következőképpen változik a kijelzőn olvasható üzenet:

Képernyő	Zenei CD	ATRAC CD/MP3 CD
1	Műsorszám száma, eltelt játékidő (Műsorszám címe, előadó neve, album címe)	Fájl neve, előadó neve* ³ , csoport neve, fájl száma, eltelt játékidő
2	Műsorszám száma, a belőle még hátralévő játékidő (Műsorszám címe, előadó neve)	Fájl neve, CODEC-adatok* ⁴ , fájl száma, az aktuális fájlból még hátralévő rész játékidője
3	A CD-n lévő műsorszámok darabszáma, a CD teljes játékidője, a hátralévő műsorszámok darabszáma* ² , a CD még le nem játszott részének játékidője* ²	Az összes fájl darabszáma, az összes csoport darabszáma, fájl száma, eltelt játékidő
4	Műsorszám-címek	Csoportnevek/fájlnevek

Távirányító

A DISPLAY gomb többszöri megnyomására a következőképpen változik a kijelzőn olvasható üzenet:

Zenei CD	ATRAC CD/MP3 CD
Műsorszám száma, eltelt játékidő, (Műsorszám címe)	Fájl száma, fájl neve, eltelt játékidő
Az aktuális műsorszám száma és a belőle még hátralévő rész játékidője (Műsorszám címe, előadó neve)	Fájl száma, előadó neve, CODEC-adatok* ⁴ , az aktuális fájlból még hátralévő rész játékidője
A hátralévő műsorszámok darabszáma* ² , a CD még le nem játszott részének játékidője* ² (Album címe, előadó neve.)	Csoport neve, az összes fájl darabszáma
Animációs képernyő	

- *1 Az ID3 kiegészítő (ID3 tag) olyan formátum, amellyel MP3 fájlalba beleírhatók bizonyos adatok (a műsorszám címe, az album címe, az előadó neve stb.). Ez a CD-lejátszó az 1.1-es, a 2.2-es és a 2.3-as verziójú ID3 kiegészítőket tudja kezelni (csak MP3 fájlok esetén).
- *2 Egyszeres, kevert, könyvjelzős, automatikusan kiválasztott és rendezett, automatikusan kiválasztott és rendezett kevert, valamint programozott (PGM) lejátszás esetén nem jelenik meg.
- *3 Ha a lemezen nem található ID3 kiegészítő adatok, lejátszáskor nem jelenik meg az „előadó neve”.
- *4 Átviteli sebesség és mintavételi gyakoriság. Ha változó átviteli sebességgel (VBR) készített MP3 fájlt játszik le a készülék, az átviteli sebesség helyett a „VBR” betűszó jelenik meg. Egyes esetekben a „VBR” nem a lejátszás megkezdésekor, hanem csak később jelenik meg.

Megjegyzések

- Ez a CD-lejátszó csak a következő karaktereket tudja megjeleníteni: A–Z, a–z, 0–9 és _.
- A fájl lejátszása előtt a CD-lejátszó a CD-n lévő összes fájl- és csoport- (ill. mappa-) adatot beolvassa. Eközben a „READING” üzenet látható. A CD tartalmától függően ez az olvasás akár sokáig is eltarthat.
- Ha a csoportnak nincs neve, a kijelzőn a „ROOT” szöveg jelenik meg.
- Ha a fájlnak nincs ID3 kiegészítője, a kijelzőn a „- - -” jelsorozat jelenik meg.

A CD-lemez eltávolítása

A CD-tartó közepén található tengelyt nyomva távolítsa el a CD-lemezt.

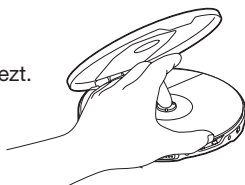

▶ A lejátszás beállítása

A távirányító P MODE/↵ gombja, illetve a készülék menüjének segítségével az alábbi lejátszási módok közül választhat.

- **Műsorszámok ismételt lejátszása (Ismétléses lejátszás)**
- **A kijelölt csoportban található összes fájl lejátszása (Csoportlejátszás)**
- **Egyetlen műsorszám lejátszása (Egyszeres lejátszás)**
- **Műsorszámok lejátszása véletlenszerű sorrendben (Kevert lejátszás)**
- **A kijelölt csoportban lévő fájlok lejátszása véletlenszerű sorrendben (Kevert csoportlejátszás)**
- **Kedvenc műsorszámlistájának lejátszása (m3u listák lejátszása)**
- **A kedvenc műsorszámok megjelölése könyvjelzővel, és a megjelölt műsorszámok lejátszása (könyvjelzős lejátszás)**
- **A leggyakrabban lejátszott 10 műsorszám lejátszása (Automatikusan kiválasztott és rendezett lejátszás)**
- **A leggyakrabban lejátszott műsorszámok lejátszása véletlenszerű sorrendben (Automatikusan kiválasztott és rendezett kevert lejátszás)**
- **Műsorszámok lejátszása a kívánt sorrendben (PGM-lejátszás)**

A lejátszási mód beállítása a CD-lejátszón

Az alábbiak szerint lépjen be a PLAY MODE menübe, majd válassza ki a kívánt lejátszási módot.

- 1 Nyomja le és tartsa lenyomva a DSPL/MENU gombot, amíg a kijelzőn meg nem jelenik a MENU képernyő.
- 2 A ↵ vagy a ⇩ gomb megnyomásával jelölje ki a „PLAY MODE” (lejátszási mód) menüelemet, majd nyomja meg a DSPL/MENU gombot.
- 3 A ↵ vagy a ⇩ gomb segítségével jelölje ki a kívánt lejátszási módot. A gyári beállítás „ALL” (normál lejátszás).

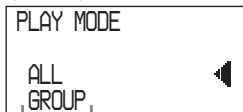

Megjelenik a kiválasztott lejátszási mód.

A lejátszási mód beállítása a távirányító segítségével

A P MODE/↵ gomb ismételt megnyomásával válassza ki a kívánt lejátszási módot.

Műsorszámok ismételt lejátszása (Ismétléses lejátszás)

A különféle lejátszási módokat ismételten is alkalmazhatja.

A távirányítóval

Lejátszás közben nyomja meg és tartsa lenyomva a P MODE/↵ gombot, amíg a kijelzőn meg nem jelenik a „↵” szimbólum.

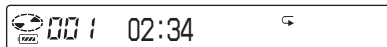

A készüléken

- 1 Nyomja le és tartsa lenyomva a DSPL/MENU gombot, amíg a kijelzőn meg nem jelenik a MENU képernyő.
- 2 A ↵ vagy a ⇩ gomb megnyomásával jelölje ki a „REPEAT” (ismétlés) menüelemet, majd nyomja meg a DSPL/MENU gombot.
- 3 A ↵ vagy a ⇩ gomb megnyomásával jelölje ki az „ON” (be) menüelemet, majd nyomja meg a DSPL/MENU gombot.

A kijelölt csoportban található összes fájl lejátszása (Csoportlejátszás) (Csak ATRAC CD/MP3 CD esetén)

Lejátszás közben többször nyomja meg a P MODE/↵ gombot, amíg a kijelzőn meg nem jelenik a „↵” szimbólum. (CD-lejátszó: Hajtsa végre „A lejátszási mód beállítása a CD-lejátszón” fejezet 1. és 2. lépését (lásd ezen az oldalon), a ↵ vagy a ⇩ gomb segítségével jelölje ki a „GROUP” (csoport) menüelemet, majd ennek kiválasztásához nyomja meg a DSPL/MENU gombot.)



Egyetlen műsorszám lejátszása (Egyszeres lejátszás)

Lejátszás közben többször nyomja meg a P MODE/☞ gombot, amíg a kijelzőn meg nem jelenik az „1” szimbólum. (CD-lejátszó: Hajtsa végre „A lejátszási mód beállítása a CD-lejátszón” fejezet 1. és 2. lépését (lásd a 19. oldalon), a ⬆ vagy a ⬇ gomb segítségével jelölje ki az „1” menüelemet, majd ennek kiválasztásához nyomja meg a DSPL/MENU gombot.)



Műsorszámok lejátszása véletlenszerű sorrendben (Kevert lejátszás)

Lejátszás közben többször nyomja meg a P MODE/☞ gombot, amíg a kijelzőn meg nem jelenik a „SHUF” üzenet. (CD-lejátszó: Hajtsa végre „A lejátszási mód beállítása a CD-lejátszón” fejezet 1. és 2. lépését (lásd a 19. oldalon), a ⬆ vagy a ⬇ gomb segítségével jelölje ki a „SHUFFLE” (kevert) menüelemet, majd ennek kiválasztásához nyomja meg a DSPL/MENU gombot.)



A kijelölt csoportban található összes fájl lejátszása véletlenszerű sorrendben (Kevert csoport mód) (Csak ATRAC CD/MP3 CD esetén)





Lejátszás közben többször nyomja meg a P MODE/☞ gombot, amíg a kijelzőn meg nem jelenik a „SHUF” üzenet. (CD-lejátszó: Hajtsa végre „A lejátszási mód beállítása a CD-lejátszón” fejezet 1. és 2. lépését (lásd a 19. oldalon), a ⬆ vagy a ⬇ gomb segítségével jelölje ki a „GROUP SHUFFLE” (kevert csoport) menüelemet, majd ennek kiválasztásához nyomja meg a DSPL/MENU gombot.)



Kedvenc műsorszámlistájának lejátszása (m3u listák lejátszása) (Csak MP3 CD esetén)





Ezzel a készülékkel lejátszhatja kedvenc m3u műsorszámlistáit.*

* Az „m3u műsorszámlista” (vagy „m3u play list”) egy olyan fájl, amely MP3 fájlok lejátszásának sorrendjét tartalmazza. A műsorszámlistát lejátszó funkció használatához az MP3 fájlokat az m3u formátumot is használni tudó szoftverrel rögzítse írható-újraírható CD-re.

- 1** Lejátszás közben többször nyomja meg a P MODE/ gombot, amíg a kijelzőn meg nem jelenik a „” (műsorszámlista) szimbólum. (CD-lejátszó: Hajtsa végre „A lejátszási mód beállítása a CD-lejátszón” fejezet 1. és 2. lépését (lásd a 19. oldalon), a  vagy a  gomb segítségével jelölje ki a „PLAY LIST” (műsorszámlista) menüelemet, majd ennek kiválasztásához nyomja meg a DSPL/MENU gombot.)



Műsorszámlista

- 2** A kívánt műsorszámlista kiválasztásához tolja meg a visszaugró gombot a  vagy a  jel irányába. (CD-lejátszó: A  vagy a  gomb segítségével jelöljön ki egy műsorszámlistát.)



- 3** Nyomja meg a visszaugró gombot. (CD-lejátszó: Nyomja meg a  gombot.)











A kedvenc műsorszámok megjelölése könyvjelzővel, és a megjelölt műsorszámok lejátszása

(Könyvjelzős lejátszás)





Lejátszás közben egyes műsorszámokat megjelölhet könyvjelzővel, később pedig lehetősége nyílik csak az így megjelöltek lejátszására is.

Zenei CD: egy CD-n legfeljebb 99 műsorszám jelölhető meg (ez legfeljebb 10 CD esetén tehető meg)
ATRAC CD: egy CD-n legfeljebb 999 műsorszám jelölhető meg (ez legfeljebb 5 CD esetén tehető meg)
MP3 CD: egy CD-n legfeljebb 999 műsorszám jelölhető meg (ez legfeljebb 5 CD esetén tehető meg)

Könyvjelző megadása*

- 1 Miközben a készülék azt a műsorszámot játssza, amelyet könyvjelzővel meg kíván jelölni, nyomja meg és tartsa lenyomva a visszaugró gombot, amíg a kijelzőn villogni nem kezd a „” (könyvjelző) szimbólum. (CD-lejátszó: Nyomja le és tartsa lenyomva a  gombot, amíg villogni nem kezd a „” szimbólum.) Ha a könyvjelzővel sikeresen megjelölte a műsorszámot, a „” szimbólum villogása lelassul.
- 2 Jelölje ki azt a következő műsorszámot, amelyet könyvjelzővel szintén meg kíván jelölni (a távirányítón tolja meg a visszaugró gombot a  vagy a  jel irányába, a készüléken nyomja meg a  vagy a  gombot), majd e műsorszámot jelölje meg könyvjelzővel az 1. lépésben leírtak szerint.

Könyvjelzővel megjelölt műsorszámok lejátszása



- 1 Addig nyomogassa a P MODE/ gombot, amíg a kijelzőn gyorsan villogni nem kezd a „” (könyvjelző) szimbólum. (CD-lejátszó: Hajtsa végre „A lejátszási mód beállítása a CD-lejátszón” fejezet 1. és 2. lépését (lásd a 19. oldalon), a  vagy a  gomb segítségével jelölje ki a „BOOK MARK” (könyvjelző) menüelemet, majd nyomja meg a DISPLAY/MENU gombot. Ekkor a készülék elkezd lejátszani a könyvjelzővel megjelölt műsorszámokat.)

(Folytatás)

A kedvenc műsorszámok megjelölése könyvjelzővel, és a megjelölt műsorszámok lejátszása

2 Nyomja meg a visszaugró gombot, hogy megjelenjen a „” szimbólum. Ekkor a készülék elkezd lejátszani a könyvjelzővel megjelölt műsorszámokat.

Könyvjelző törlése*

Miközben a készülék egy könyvjelzővel megjelölt műsorszámot játszik, nyomja meg és tartsa lenyomva a visszaugró gombot, amíg a „” szimbólum el nem tűnik a kijelzőről. (CD-lejátszó: Nyomja meg és tartsa lenyomva a  gombot, amíg a kijelzőről el nem tűnik a „” szimbólum.)

Könyvjelzővel megjelölt műsorszámok ellenőrzése*

Amikor a készülék egy könyvjelzővel megjelölt műsorszámot játszik le, a „” szimbólum lassan villog a kijelzőn.

* Ezeket a műveleteket akkor hajtsa végre, amikor az 1. vagy a 2. képernyő látható (17. oldal).

Megjegyzések



- Amikor a könyvjelzővel megjelölt műsorszámokat játssza le, a műsorszámok sorrendje nem a könyvjelzők megadásának sorrendjét tükrözi, hanem az egyes műsorszámok lemezen elfoglalt helyének felel meg, azaz a műsorszámok a lemezre való rögzítésük sorrendjében hallhatók.
- Amikor a 11-edik (illetve ATRAC CD/MP3 CD esetén a 6-odik) lemezen lévő műsorszámokat jelöl meg könyvjelzővel, az elsőként lejátszott CD-n található könyvjelzők törlődnek.
- A memóriában tárolt összes könyvjelző törlődik:
 - ha eltávolít minden áramforrást, illetve
 - ha az elem feltöltése nélkül továbbhasználja a készüléket, bár az újratölthető elem lemerülésére figyelmeztette a „Lobatt” üzenet.

A leggyakrabban lejátszott 10 műsorszám lejátszása (Automatikusan

kiválasztott és rendezett lejátszás)

A CD-lejátszó automatikusan megjegyzi a CD-ről leggyakrabban lejátszott (legfeljebb) 10 műsorszámot, majd a 10-edik leggyakoribbal kezdve és a leggyakoribb felé haladva automatikusan lejátszza őket.

22-HU



Lejátszás közben többször nyomja meg a P MODE/ gombot, amíg a kijelzőn meg nem jelenik az „a00 (auto ranking)” (automatikus kiválasztás és rendezés) üzenet, majd ezen menüelem kiválasztásához nyomja meg a visszaugró gombot. (CD-lejátszó: Hajtsa végre „A lejátszási mód beállítása a CD-lejátszón” fejezet 1. és 2. lépését (lásd a 19. oldalon), a  vagy a  gomb segítségével jelölje ki az „AUTO RANKING” (automatikus kiválasztás és rendezés) menüelemet, majd ennek kiválasztásához nyomja meg a DSPL/MENU gombot.)

 01:25

A leggyakrabban lejátszott műsorszámok lejátszása véletlenszerű sorrendben

(Automatikusan kiválasztott és rendezett kevert lejátszás)

A CD-lejátszó megjegyzi a (legfeljebb) 32 leggyakrabban lejátszott műsorszámot, és ezeket játssza le. Automatikusan kiválasztott és rendezett kevert lejátszási mód esetén ezeket a műsorszámokat a készülék véletlenszerű sorrendben játssza le.

Lejátszás közben többször nyomja meg a P MODE/ gombot, amíg a kijelzőn meg nem jelenik az „a00 (auto ranking) SHUF” (automatikus kiválasztás és rendezés keverve) üzenet, majd ezen menüelem kiválasztásához nyomja meg a visszaugró gombot. (CD-lejátszó: Hajtsa végre „A lejátszási mód beállítása a CD-lejátszón” fejezet 1. és 2. lépését (lásd a 19. oldalon), a  vagy a  gomb segítségével jelölje ki a „RANKING SHUF” (automatikus kiválasztás és rendezés keverve) menüelemet, majd ennek kiválasztásához nyomja meg a DSPL/MENU gombot.)

 01:25

SHUF

Megjegyzés

A készülék legfeljebb 10 CD-ről származó lejátszott műsorszámokat jegyez meg, függetlenül attól, hogy cserélt-e CD-t vagy sem. Amikor a készülék a 11-edik CD-ről származó műsorszámot kísérel meg megjegyezni, az elsőként megjegyzett adatok törlődnek.

Műsorszámok lejátszása a kívánt sorrendben

(PGM-lejátszás)

Legfeljebb 64 műsorszám lejátszási sorrendje programozható be.

- 1** Amikor a készülék áll, többször nyomja meg a **P MODE/** gombot, amíg a kijelzőn meg nem jelenik a „PGM” (program) üzenet. (CD-lejátszó: Amikor a készülék áll, hajtja végre „A lejátszási mód beállítása a CD-lejátszón” fejezet 1. és 2. lépését (lásd a 19. oldalon), a **↕** vagy a **↕** gomb segítségével jelölje ki a „PROGRAM” menüelemet, majd ennek kiválasztásához nyomja meg a DSPL/MENU gombot.)

Zenei CD/CD-szöveg



Műsorszám száma Lejátszási sorrend

ATRAC CD/MP3 CD



Lejátszási sorrend Fájlnéve

- 2** A kívánt műsorszám kijelöléséhez tolja meg a visszaugró gombot a **◀◀** vagy a **▶▶** jel irányába, majd a kijelölt műsorszám kiválasztásához nyomja le és tartsa lenyomva a visszaugró gombot, amíg a kijelző tartalma meg nem változik. (CD-lejátszó: A **◀◀** vagy a **▶▶** gomb megnyomásával jelölje ki a kívánt műsorszámot, majd a kijelölt műsorszám kiválasztásához nyomja meg a DSPL/MENU gombot.)

Ekkor a műsorszám bekerül a készülék memóriájába.

ATRAC CD és MP3 CD lejátszásakor a **+** és **-** gombbal csoportot is kijelölhet.

Zenei CD/CD-szöveg

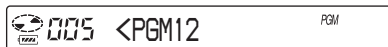

ATRAC CD/MP3 CD lejátszásakor a lejátszási sorszám és a fájlnev jelenik meg.

- 3** A 2. lépést többször megismételve a kívánt sorrendben válassza ki a műsorszámokat.

- 4** A visszaugró gomb megnyomásával indítsa el a programozott (PGM) lejátszást. (CD-lejátszó: Nyomja meg a **▶▶** gombot.)

(Folytatás)

Műsorszámok lejátszása a kívánt sorrendben

A program ellenőrzése

Programozás közben:

Az 4. lépés végrehajtása előtt többször nyomja le és tartsa lenyomva a visszaugró gombot. (CD-lejátszó: Többször nyomja le és tartsa lenyomva a ►|| gombot, illetve többször nyomja meg a DSPL/MENU gombot.)

Amikor a készülék áll:

Nyomja meg a DISPLAY gombot. Miközben a kijelzőn látszanak a szimbólumok és üzenetek, nyomja meg többször a P MODE/↵ gombot, amíg a kijelzőn villogni nem kezd a „PGM” üzenet, majd addig nyomja visszaugró gombot, amíg a kijelző tartalma meg nem változik. (CD-lejátszó: Addig nyomogassa a DSPL/MENU gombot, amíg a programozott műsorszámok listája meg nem jelenik a kijelzőn. Ha a harmadik műsorszámtól kezdve szeretné látni a listát, nyomja meg a ►|| gombot.)

Megjegyzések

- A 3. lépésben a 64. műsorszám megadása után az első kiválasztott műsorszám száma (zenei CD esetén), illetve az első kiválasztott fájl neve (ATRAC CD/MP3 CD esetén) látható a kijelzőn.
- 64-nél több műsorszám megadása esetén az elsőként megadott műsorszám vagy műsorszámok törlésre kerülnek.

Csoportok, műsorszámok/fájlok megkeresése

Lejátszás közben a készülék ↕ és ↘ gombjának segítségével gyorsan megkereshet és lejátszhat egy adott csoportot (csak ATRAC CD esetén) vagy műsorszámot/fájlt.

- 1 Lejátszás közben addig tartsa lenyomva a ↕ vagy a ↘ gombot, amíg meg nem jelenik a kereső képernyő.

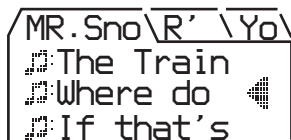

- 2 A [] + és [] - gomb segítségével jelölje ki a kívánt csoportot, majd nyomja meg a ►|| gombot.

Ekkor a készülék elkezd a kijelölt csoportban található fájlok lejátszását (a lejátszás az első fájllal kezdődik).

A kívánt műsorszám/fájl kijelölése

- 1 Hajtsa végre a fenti 1. lépést, majd a [] + vagy a [] - gomb segítségével jelölje ki a kívánt csoportot.
- 2 A ↕ és a ↘ gomb segítségével jelölje ki a kívánt műsorszámot/fájlt, majd nyomja meg a ►|| gombot. Ekkor a készülék a kijelölt műsorszámmal/fájllal kezdve megkezdi a CD lejátszását.

Kilépés a keresésből

Nyomja meg a ■/CHG gombot. Ha mintegy legfeljebb 40 másodperc művelet nélkül telik el, a kijelzőn ismét a legutóbbi képernyőtartalom jelenik meg.

Megjegyzés

Ha keresés közben a távirányítóval kísérel meg vezérelni a készüléket, a kijelzőn megjelenik a „MENU” üzenet, és semmilyen műveletet nem lehet végrehajtani.

A hangzás beállítása

(Parametrikus hangszínszabályozás)

A hangzás a következő két módon állítható be:

- egy gyári hangminta kiválasztásával → „A kívánt hangzasmód kiválasztása”
- a hangzás saját kezű beállításával → „A hangzasmód testre szabása”

A kívánt hangzasmód kiválasztása

Kijelzés	Hangzás
SOFT/ SOUND S	Emberi hang számára; a középső frekvenciatartományba eső hangokat emeli ki
ACTIVE/ SOUND A	Erőteljes hangzás, az alacsony és magas frekvenciájú hangokat emeli ki
HEAVY/ SOUND H	Erőteljes hangzás, az alacsony és magas frekvenciájú hangokat még jobban kiemeli, mint az ACTIVE mód
CUSTOM/ SOUND C	Egyénilleg beállított hangzás

A távirányítóval

A kívánt hangzást a SOUND gomb ismételt megnyomásával választhatja ki.

A készüléken

- 1 Nyomja le és tartsa lenyomva a DSPL/MENU gombot, amíg a kijelzőn meg nem jelenik a MENU képernyő.
- 2 A \uparrow vagy a \downarrow gomb megnyomásával jelölje ki a „SOUND” (hangzás) menüelemet, majd nyomja meg a DSPL/MENU gombot.
- 3 A \uparrow vagy a \downarrow gomb megnyomásával jelölje ki a kívánt hangzasmódot, majd a kijelölt hangzasmód kiválasztásához nyomja meg a DSPL/MENU gombot.

A hangzasmód testre szabása

A hangzás a 3 frekvenciatartományba („LOW” (alacsony), „MID” (közép) és „HIGH” (magas)) eső hangok hangerejének beállításával módosítható. Minden egyes frekvenciatartomány esetén 3 hullámmintából lehet választani, és a kiválasztott hullámminta hangerejét a lehetséges 7 szint bármelyikére be lehet állítani. A hangzasmód a kijelzőn megjelenő hullám alakjával ellenőrizhető.

1 A **SOUND** gomb többszöri megnyomásával jelölje ki a „**SOUND C**” menüelemet, majd addig nyomja a **SOUND** gombot, amíg a kijelző tartalma meg nem változik. (CD-lejátszó: Hajtsa végre „A kívánt hangzasmód kiválasztása” fejezet 1–3. lépéseit, majd válassza a „**CUSTOM**” (egyéni) menüelemet.)

2 Tolja el a visszaugró gombot a \lll vagy a \ggg jel irányába, és tartsa ott addig, amíg a kívánt frekvenciatartomány meg nem jelenik. (CD-lejátszó: A frekvenciatartomány kiválasztásához legalább 2 másodpercig tartsa lenyomva a \lll vagy a \ggg gombot.)

Először a „LOW” érték jelenik meg. (CD-lejátszó: A „LOW” üzenet villog.)

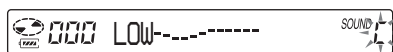

(Folytatás)

A hangzás beállítása

- 3** Tolja meg többször a visszaugró gombot a **◀◀** vagy a **▶▶** jel irányába, hogy így kiválassza az egyes frekvenciatartományokhoz a memóriában tárolt 3-3 hullámforma valamelyikét, majd a hangerő beállításához ismételten forgassa el a VOL +/- gombot. (CD-lejátszó: A hullámforma kiválasztásához többször nyomja meg a **◀◀** vagy a **▶▶** gombot, majd a **↑** és a **↓** gomb segítségével állítsa be a hangerőt.)

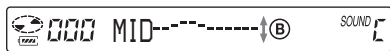

- A:** Frekvenciatartomány
B: Hangerő (A hangerő a VOL - gombbal növelhető, és a VOL + gombbal csökkenthető.)



- 4** A 2. és 3. lépést megismételve állítsa be szükség szerint a további 2 frekvenciatartományt is.
- 5** A visszaugró gombot megnyomva tárolja a beállításokat. (CD-lejátszó: A DSPL/MENU gombot megnyomva tárolja a beállításokat.)

Visszatérés az előző képernyőhöz

Nyomja meg a CD-lejátszó **☐** - gombját.

A beállítási folyamat megszakítása

Legalább 2 másodpercig tartsa lenyomva a **■** gombot. (CD-lejátszó: Nyomja meg a **■/CHG** gombot.)

Megjegyzések

- Ha a CUSTOM értéket választja, akkor a beállításoktól függően előfordulhat, hogy a hang nagy hangerőnél eltorzul. Ilyen esetben csökkentse a hangerőt.

- Előfordulhat, hogy a CUSTOM és más érték választása esetén nem ugyanakkorának érzékeli a hangerőt. Szükség szerint állítsa be a hangerőt.

A G-PROTECTION funkció

A G-PROTECTION funkció kiváló védelmet biztosít a hangzásbeli ugrások ellen akkor is, ha a készüléket mozgás közben használja.

- 1** Amikor a készülék áll, addig nyomja a DISPLAY gombot, amíg a kijelző tartalma meg nem változik. (CD-lejátszó: Amikor a készülék áll, nyomja le és tartsa lenyomva a DSPL/MENU gombot, amíg a kijelzőn meg nem jelenik a MENU képernyő. A **↑** vagy a **↓** gomb megnyomásával jelölje ki az „OPTION” menüelemet, majd nyomja meg a DSPL/MENU gombot.)
- 2** A „G-PRO” menüelem kijelöléséhez tolja meg a visszaugró gombot a **◀◀** vagy a **▶▶** jel irányába, majd a kijelölt elem kiválasztásához nyomja meg a visszaugró gombot. (CD-lejátszó: A **↑** vagy a **↓** gomb megnyomásával jelölje ki a „G-PROTECTION” (rázkódásvédelem) menüelemet, majd nyomja meg a DSPL/MENU gombot.)
- 3** Az „G-PRO 1” vagy a „G-PRO 2” menüelem kijelöléséhez tolja meg a visszaugró gombot a **◀◀** vagy a **▶▶** jel irányába, majd a kijelölt elem kiválasztásához nyomja meg a visszaugró gombot. (CD-lejátszó: A **↑** vagy a **↓** gomb megnyomásával jelölje ki az „G-PRO 1” vagy a „G-PRO 2” menüelemet, majd a kijelölt elem kiválasztásához nyomja meg a DSPL/MENU gombot.)

A G-PROTECTION funkció a „G-PRO 2” állásban a rázkódás ellen fokozottabb védelmet biztosít, mint az „G-PRO 1” állásban. Jó minőségű CD-hangzás az „G-PRO 1” állással érhető el.

Megjegyzés

A hangban ugrás fordulhat elő:

- ha a CD-lejátszót a megengedettnél erősebb rázkódás éri,
- ha piszkos vagy karcos felületű CD-lemezt játszik le,
- ha rossz minőségű írható/újraírható lemezt (CD-R/CD-RW) játszik le, ha nem volt tökéletes az eredeti felvételt készítő eszköz vagy szoftver.

Hallása védelemében (AVLS)

Az AVLS (Automatic Volume Limiter System–automatikus hangerő-korlátozó rendszer) funkció korlátozza a maximális a hangerőt, hogy így megóvja hallását.

1 Addig nyomja a **DISPLAY** gombot, amíg meg nem változik a kijelző tartalma. (CD-lejátszó: Nyomja le és tartsa lenyomva a **DSPL/MENU** gombot, amíg a kijelzőn meg nem jelenik a **MENU** képernyő. A \uparrow vagy a \downarrow gomb megnyomásával jelölje ki az „**OPTION**” menüelemet, majd nyomja meg a **DSPL/MENU** gombot.)

2 Az „**AVLS**” menüelem kijelöléséhez tolja meg a visszaugró gombot a \lll vagy a \ggg jel irányába, majd a kijelölt elem kiválasztásához nyomja meg a visszaugró gombot. (CD-lejátszó: A \uparrow vagy a \downarrow gomb megnyomásával jelölje ki az „**AVLS**” (automatikus hangerő-korlátozás) menüelemet, majd nyomja meg a **DSPL/MENU** gombot.)

3 Az „**ON**” menüelem kijelöléséhez tolja meg a visszaugró gombot a \lll vagy a \ggg jel irányába, majd a kijelölt elem kiválasztásához nyomja meg a visszaugró gombot. (CD-lejátszó: A \uparrow vagy a \downarrow gomb megnyomásával jelölje ki az „**ON**” (be) menüelemet, majd nyomja meg a **DSPL/MENU** gombot.)

Az AVLS funkció kikapcsolása

A fenti 1–3. lépéseket követve módosítsa az AVLS funkció beállítását: válassza az „**OFF**” (ki) értéket.

A lejátszás automatikus leállítása (OFF TIMER)

Beállítható, hogy a CD-lejátszó adott, 1 és 99 perc közötti idő elteltével automatikusan leálljon. Amikor az időzített leállítás aktív, a következő szimbólumok láthatók:

- CD-lejátszó: körülbelül 5 másodpercenként megjelenik az „ \odot ” szimbólum.*
 - Távirányító: a „ \odot ” szimbólum látható.
- * Az 1., 2. és 3. képernyőn (zenei CD esetén az 1. és 2. képernyőn) (17. oldal).

1 Addig nyomja a **DISPLAY** gombot, amíg meg nem változik a kijelző tartalma. (CD-lejátszó: Nyomja le és tartsa lenyomva a **DSPL/MENU** gombot, amíg a kijelzőn meg nem jelenik a **MENU** képernyő. A \uparrow vagy a \downarrow gomb megnyomásával jelölje ki az „**OPTION**” menüelemet, majd nyomja meg a **DSPL/MENU** gombot.)

2 A „**TIMER**” menüelem kijelöléséhez tolja meg a visszaugró gombot a \lll vagy a \ggg jel irányába, majd a kijelölt elem kiválasztásához nyomja meg a visszaugró gombot. (CD-lejátszó: A \uparrow vagy a \downarrow gomb megnyomásával jelölje ki a „**TIMER**” (időzítés) menüelemet, majd nyomja meg a **DSPL/MENU** gombot.)

3 A „**10 min**” menüelem kijelöléséhez tolja meg a visszaugró gombot a \lll vagy a \ggg jel irányába. (CD-lejátszó: A \uparrow vagy a \downarrow gomb megnyomásával jelölje ki a „**10 min**” menüelemet, majd nyomja meg a **DSPL/MENU** gombot.)

* Ez a gyári beállítás. Ha módosítja az értéket, a legutóbb beállított időtartam jelenik meg.

(Folytatás)

4 A VOL +/- gomb elforgatásával állítsa be a kívánt időtartamot, majd a beállított érték tárolásához nyomja meg a visszaugró gombot. (CD-lejátszó: A ↺ vagy a ↻ gomb megnyomásával jelölje ki a kívánt időtartamot, majd a beállított érték tárolásához nyomja meg a DSPL/MENU gombot.)

- Az időtartam növelése/csökkentése 5 perccel: Többször fordítsa el a VOL +/- gombot. (CD-lejátszó: Többször nyomja meg a ↺ vagy a ↻ gombot.)
- Az időtartam növelése/csökkentése 1 perccel: Fordítsa el és tartsa ott a VOL +/- gombot. (CD-lejátszó: Legalább 2 másodpercig tartsa lenyomva a ↺ vagy a ↻ gombot.)

Visszatérés az előző képernyőhöz

Nyomja meg a ■ gombot. (CD-lejátszó: Nyomja meg a □ – gombot.)

A beállítási folyamat megszakítása

Legalább 2 másodpercig tartsa lenyomva a DISPLAY vagy a ■ gombot. (CD-lejátszó: Nyomja meg a ■/CHG gombot.)

Az automatikus leállásig hátralévő idő megjelenítése

Lejátszás közben hajtsa végre az 1–3. lépéseket.

Az OFF TIMER funkció (automatikus leállítás) kikapcsolása

A fenti 1–3. lépéseket követve módosítsa az OFF TIMER funkció beállítását: válassza az „OFF” (ki) értéket.

Gombzár (HOLD)

A véletlen gombnyomások elkerülése érdekében a CD-lejátszón lezárhatja a kezelőszerveket.

Ha be van kapcsolva a gombzár (HOLD) funkció, akkor bármely gomb megnyomására villogni kezd az OPR kijelző.

Tolja el a HOLD (lezárás) gombot a nyíl irányában.

A HOLD funkció mind a CD-lejátszóra, mind a távirányítóra be- és kikapcsolható. Ha a távirányítón ki van kapcsolva a HOLD funkció, a CD-lejátszó a távirányítóval üzemeltethető.

A gombzár feloldása

Tolja el a HOLD gombot a nyíllal ellentétes irányában.

Megjegyzés

A távirányító kijelzőjén akkor sem jelenik meg a „HOLD” felirat, ha a gombok lezárása (HOLD) funkció be van kapcsolva.

A hangjelzés kikapcsolása

A CD-lejátszó működése közben a fejhallgatóból/fülhallgatóból hallható hangjelzés kikapcsolható.

1 Addig nyomja a DISPLAY gombot, amíg meg nem változik a kijelző tartalma. (CD-lejátszó: Nyomja le és tartsa lenyomva a DSPL/MENU gombot, amíg a kijelzőn meg nem jelenik a MENU képernyő. A ↺ vagy a ↻ gomb megnyomásával jelölje ki az „OPTION” menüelemet, majd nyomja meg a DSPL/MENU gombot.)

2 A „BEEP” (hangjelzés) menüelem kijelöléséhez tolja meg a visszaugró gombot a **◀◀** vagy a **▶▶** jel irányába, majd a kijelölt elem kiválasztásához nyomja meg a visszaugró gombot. (CD-lejátszó: A **↕** vagy a **↕** gomb megnyomásával jelölje ki a „BEEP” (hangjelzés) menüelemet, majd nyomja meg a DSPL/MENU gombot.)

3 A „OFF” menüelem kijelöléséhez tolja meg a visszaugró gombot a **◀◀** vagy a **▶▶** jel irányába, majd a kijelölt elem kiválasztásához nyomja meg a visszaugró gombot. (CD-lejátszó: A **↕** vagy a **↕** gomb megnyomásával jelölje ki az „OFF” (ki) menüelemet, majd nyomja meg a DSPL/MENU gombot.)

A hangjelzés bekapcsolása

A fenti 1–3. lépéseket követve módosítsa a BEEP hangjelzés beállítását: válassza az „ON” (be) értéket.

Energiatakarékosság

Az elem energiájával való takarékoskodás érdekében beállítható, hogyan világítson a CD-lejátszó OPR kijelzője.

1 Addig nyomja a DISPLAY gombot, amíg meg nem változik a kijelző tartalma. (CD-lejátszó: Nyomja le és tartsa lenyomva a DSPL/MENU gombot, amíg a kijelzőn meg nem jelenik a MENU képernyő. A **↕** vagy a **↕** gomb megnyomásával jelölje ki az „OPTION” menüelemet, majd nyomja meg a DSPL/MENU gombot.)

2 A „LIGHT” (fény) menüelem kijelöléséhez tolja meg a visszaugró gombot a **◀◀** vagy a **▶▶** jel irányába, majd a kijelölt elem kiválasztásához nyomja meg a visszaugró gombot. (CD-lejátszó: A **↕** vagy a **↕** gomb megnyomásával jelölje ki a „LIGHT” (fény) menüelemet, majd nyomja meg a DSPL/MENU gombot.)

3 A „LIGHT OFF” vagy a „LIGHT 2” menüelem kijelöléséhez tolja meg a visszaugró gombot a **◀◀** vagy a **▶▶** jel irányába, majd a kijelölt elem kiválasztásához nyomja meg a visszaugró gombot. (CD-lejátszó: A **↕** vagy a **↕** gomb megnyomásával jelölje ki a „LIGHT OFF” vagy a „LIGHT 2” menüelemet, majd a kijelölt elem kiválasztásához nyomja meg a DSPL/MENU gombot.)

Megjegyzések a LIGHT beállításával kapcsolatban

Érték	OPR kijelző a készüléken
LIGHT OFF	Kikapcsolva
LIGHT 1	Lejátszás és működés közben teljes fényerővel világít
LIGHT 2*	Lejátszás és működés közben csökkentett fényerővel világít

* Ha nem a „LIGHT 1”, hanem a „LIGHT 2” beállítást választja, energiát takaríthat meg.



Műsorszámok folyamatos lejátszása





(SEAMLESS) (Csak ATRAC CD esetén)





Élő koncertfelvétel stb. úgy is lejátszható, hogy nincs szünet az egyes számok között.

Megjegyzés

A műsor rögzítési módjától függően esetleg előfordulhat, hogy a műsorszámok nem folyamatosan, azaz nem tökéletesen szünet nélkül követik egymást.

1 Amikor a készülék áll, addig nyomja a DISPLAY gombot, amíg a kijelző tartalma meg nem változik. (CD-lejátszó: Amikor a készülék áll, nyomja le és tartsa lenyomva a DSPL/MENU gombot, amíg a kijelzőn meg nem jelenik a MENU képernyő. A  vagy a  gomb megnyomásával jelölje ki az „OPTION” menüelemet, majd nyomja meg a DSPL/MENU gombot.)

2 A „SEAMLESS” (szünet nélküli) menüelem kijelöléséhez tolja meg a visszaugró gombot a  vagy a  jel irányába, majd a kijelölt elem kiválasztásához nyomja meg a visszaugró gombot. (CD-lejátszó: A  vagy a  gomb megnyomásával jelölje ki a „SEAMLESS” (szünet nélküli) menüelemet, majd nyomja meg a DSPL/MENU gombot.)

3 Az „ON” menüelem kijelöléséhez tolja meg a visszaugró gombot a  vagy a  jel irányába, majd a kijelölt elem kiválasztásához nyomja meg a visszaugró gombot. (CD-lejátszó: A  vagy a  gomb megnyomásával jelölje ki az „ON” (be) menüelemet, majd nyomja meg a DSPL/MENU gombot.)

Sztereo berendezés csatlakoztatása

CD-t hifi-tornyon át is hallgathat, és a CD műsorszámait átveheti magnókazettára és MiniDisc-re is. A részletek a csatlakoztatni kívánt készülék használati útmutatójában találhatóak.

Csatlakoztatás előtt kapcsolja ki az összes berendezést.

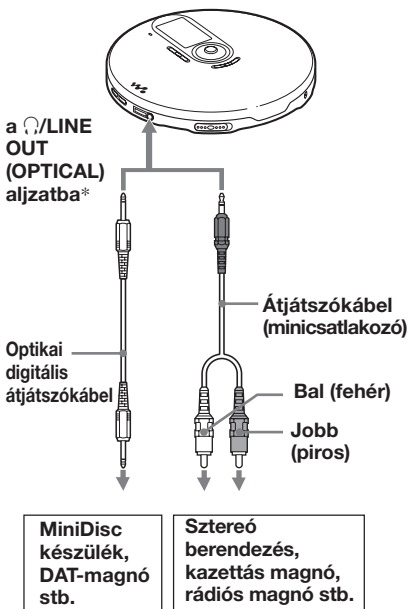

* Csak európai típusok esetén

1 Amikor a készülék áll, addig nyomja a DISPLAY gombot, amíg a kijelző tartalma meg nem változik. (CD-lejátszó: Amikor a készülék áll, nyomja le és tartsa lenyomva a DSPL/MENU gombot, amíg a kijelzőn meg nem jelenik a MENU képernyő. A \uparrow vagy a \downarrow gomb megnyomásával jelölje ki az „OPTION” menüelemet, majd nyomja meg a DSPL/MENU gombot.)

2 Az „AUDIO OUT” (audiokimenet) menüelem kijelöléséhez tolja meg a visszaugró gombot a \lll vagy a \ggg jel irányába, majd a kijelölt elem kiválasztásához nyomja meg a visszaugró gombot. (CD-lejátszó: A \uparrow vagy a \downarrow gomb megnyomásával jelölje ki az „AUDIO OUT” (audiokimenet) menüelemet, majd nyomja meg a DSPL/MENU gombot.)

3 A csatlakoztatott készüléknek megfelelő érték kijelöléséhez tolja meg a visszaugró gombot a \lll vagy a \ggg jel irányába, majd a kijelölt elem kiválasztásához nyomja meg a visszaugró gombot. (CD-lejátszó: A \uparrow vagy a \downarrow gomb megnyomásával jelölje ki a megfelelő értéket, majd nyomja meg a DSPL/MENU gombot.)

Csatlakoztatott eszköz* Érték

Fejhallgató	„HP”
Átjátszókábellel csatlakoztatott készülék	„LINE”

* Ha optikai digitális átjátszókábelt használ, nem kell kézzel módosítania a beállítást, mert az optikai digitális kapcsolatnak megfelelő beállítást a készülék automatikusan kiválasztja.

Sztereoó berendezés csatlakoztatása

Megjegyzések

- A lejátszás megkezdése előtt halkítsa le a csatlakoztatott berendezést, hogy megelőzze a csatlakoztatott hangfalak esetleges károsodását.
- Felvételkor hálózati adaptert használjon. Ha újratölthető elemet vagy szárazelemet használ, akkor az a felvétel során teljesen lemerülhet.
- A hangerőt a csatlakoztatott készüléken úgy állítsa be, hogy a hang ne torzuljon el.
- Ez a CD-lejátszó a „Serial Copy Management System” másolatkezelő rendszert használja, amely csak első generációs digitális másolatok készítését teszi lehetővé.
- Ha egy csatlakoztatott készüléken kívánja lejátszani vagy rögzíteni egy ATRAC CD vagy MP3 CD tartalmát, a készülékeket analóg átjátszókábelrel csatlakoztassa egymáshoz.
- Ha másik eszközt csatlakoztat, akkor ne feledje el megváltoztatni az „AUDIO OUT” értékét.

Ha a /LINE OUT (OPTICAL)* aljzathoz fejhallgató vagy más készülék csatlakozik

Amikor optikai digitális átjátszókábel* csatlakoztat, a kimenet automatikusan optikai digitális kimenetre vált át.

Amikor távirányítót vagy átjátszókábelrel csatlakoztat, az AUDIO OUT aktuális beállítása („HP” vagy „LINE”) villog kb. 5 másodpercig.

Ha másik készüléket csatlakoztat a /LINE OUT (OPTICAL) aljzathoz, akkor először húzza ki az aljzathból a másik készülékhez csatlakozó kábelt, helyette dugja be ismét a fejhallgatót, és az AUDIO OUT értékét állítsa „HP”-re.

Ha az AUDIO OUT értéke „LINE”

A VOL +/- gombbal sem a CD-lejátszón, sem a távirányítón nem lehet a hangerőt beállítani.

Optikai digitális átjátszókábel használata esetén*

Ha a CD-ről MiniDisc-re, DAT-ra stb. készít felvételt, akkor a felvétel megkezdése előtt feltétlenül állítsa szünetre a CD-lejátszót.

A G-PROTECTION és a hangszínszabályozó funkció átjátszókábel vagy optikai digitális átjátszókábel* használata esetén

- A jó minőségű hangfelvétel érdekében a G-PROTECTION értékét a menüben állítsa „G-PRO 1”-re.
- Ha az AUDIO OUT értéke „LINE”, akkor nem működik a parametrikus hangszínszabályozás (a hangzásmód beállításja).

* Csak európai típusok esetén

► Áramforrás csatlakoztatása

Az elem energiaszintjét a kijelző mutatja.



Lobatt*

* Hangjelzés hallható.

Ha lemerültek az elemek, töltsse fel az újratölthető elemeket, illetve cserélje ki a szárazelemeket újakra.

Megjegyzések

- A szimbólum részei hozzávetőlegesen mutatják az elem energiaszintjét. Egy-egy rész nem mindig egynegyednyi energianak felel meg.
- Az üzemi körülmények függvényében a szimbólumnak több, illetve kevesebb része látható.

Az elemek élettartamát és az újratölthető elemek töltési idejét a „Műszaki adatok” fejezet ismerteti.

Elemek használata

A CD-lejátszóhoz csak a következő elemeket használja.

Újratölthető elem

Használatba vétel előtt töltsse fel az újratölthető elemet.

- NH-7WMAA
- NH-WM2AA (NH-WMAA x 2)

Szárazelem

- LR6-os (AA méretű) alkáli elem

Az elemek behelyezése

- 1 Az OPEN gomb eltolásával nyissa fel a CD-lejátszó fedelét, majd a készülék belsejében nyissa fel az elemtartó fedelét.

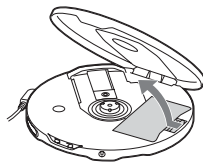

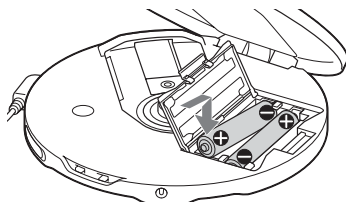

- 2 Tegyen be két elemet úgy, hogy a \oplus jelzések az elemtartóban megjelölt irányban helyezkedjenek el, majd pattintsa helyére a fedelet.



Először az elem \ominus végét illessze be (mindkét elem esetén).

A mellékelt újratölthető elemek töltése

- 1 Csatlakoztassa a hálózati adaptert a CD-lejátszó DC IN 4.5 V bemenetébe és a fali csatlakozóaljzatba.
- 2 A töltés megkezdéséhez nyomja meg a ■/CHG gombot.
A CD-lejátszó feltölti az elemeket. A távirányító kijelzőjén megjelenik a „Charging” (Töltés) felirat, és a  szimbólum egyes részei egymás után felgyulladnak. A CD-lejátszón is felgyullad az OPR kijelző. Amikor az elemek teljesen feltöltődtek, eltűnik a „Charging” üzenet és a  szimbólum, továbbá kialszik az OPR kijelző.
Ha akkor nyomja meg a ■/CHG gombot, amikor az elemek már teljesen fel vannak töltve, a kijelzőn villogni kezd a  szimbólum, és megjelenik a „FULL” (Tele) üzenet.
- 3 Húzza ki a hálózati adaptert.

Az elemek kivétele

Az alábbi ábrának megfelelően távolítsa el az elemeket.

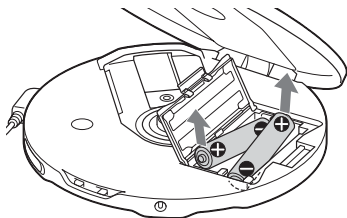

Mikor kell kicserélni az újratölthető elemet?

Ha az újratölthető elem egy feltöltéssel számított használati ideje körülbelül a megszokott idő felére csökken, cserélje ki az elemet egy újra.

Megjegyzés az újratölthető elemekkel kapcsolatban

- Az újratölthető elem eredeti kapacitását úgy tudja sokáig megőrizni, ha mindig csak akkor tölti fel, amikor már teljesen lemerült.
- Ha az újratölthető elem új vagy régóta nem használta, akkor teljesen csak többszöri töltés-lemerítés után lehet feltölteni.
- A melegeedés elkerülése érdekében az újratölthető elemeket a mellékelt tokban szállítsa. Ha az újratölthető elem fémtárggyal érintkezik, a keletkező rövidzárlat melegeedést vagy tüzet okozhat.

Megjegyzések a szárazelemek használatával kapcsolatban

- Ne feledje el kihúzni a hálózati adaptert.
- Ha az elemek lemerültek, cserélje ki őket újakra.

Az elemtartó fedelének visszahelyezése

Az elemtartó fedele levált, mert fessegették vagy a készülék véletlenül leesett stb., az alábbi ábra szerint helyezze azt vissza.

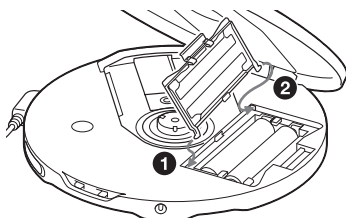

Megjegyzések az áramforrással kapcsolatban

Ha a CD-lejátszót sokáig nem használja, távolítsa el belőle minden áramforrást.

A hálózati adapterrel kapcsolatban

- Csak a csomagban mellékelte hálózati adaptert használja. Ha a csomagban nem található hálózati adapter, akkor AC-E45HG típusú hálózati adaptert használjon. Ne használjon más hálózati adaptert, mivel az meghibásodást idézhet elő.

A csatlakozódugó polaritása



- Ne fogja meg nedves kézzel a hálózati adaptert.
- A hálózati adaptert egy könnyen elérhető konnektorba csatlakoztassa. Ha netán rendellenes működést észlelne a hálózati adapternél, azonnal húzza ki a fali csatlakozóaljzatból.

Az újratölthető elemekkel és a szárazelemekkel kapcsolatban

- Ne próbálja meg feltölteni a szárazelemeket.
- Ne dobja az elemeket tűzbe.
- Ne hordja az elemeket fémpénzsekkel vagy egyéb fémtárgyakkal együtt. Az elemek pólusait a fémdarabok összezárhatják és ettől hő keletkezhet.
- Ne keverjen újratölthető elemeket szárazelemekkel.
- Ne keverjen régi elemeket újakkal.
- Ne használjon együtt különböző típusú elemeket.
- Ha az elemeket hosszú ideig nem használja, távolítsa el őket.
- Ha az elem szivárog, tisztítsa ki az elemtartót, szárazelemeket, majd helyezzen bele új elemeket. Ha a folyadék bőrfelületre került, azt bő vízzel öblítse le.

Menürendszer

Nyomja le és addig tartsa lenyomva a CD-lejátszó DSPL/MENU gombját, amíg a kijelzőn meg nem jelenik a MENU képernyő, majd a \uparrow és a \downarrow gomb segítségével jelölje ki a kívánt menüpontot.

Többször nyomja meg a távirányító SOUND gombját (a hangzásmód beállításához), illetve DISPLAY gombját (egyéb beállításokhoz).

CD-lejátszó

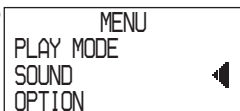

Távirányító



Ha vissza kíván térni az előző képernyőhöz, nyomja meg a \blacksquare gombot (a CD-lejátszón nyomja meg a \square -*1 gombot).

A beállítási folyamat megszakításához legalább 2 másodpercig tartsa lenyomva a DISPLAY (csak az OPTION menü esetén) vagy a \blacksquare gombot (a CD-lejátszón nyomja meg a \blacksquare /CHG gombot).

A \bullet jellel megjelölt értékek a gyári beállítások.

A lejátszási módokat a 19. oldalon ismertetjük.

A hangzás beállításai (oldalszám)	1. Menü \rightarrow	2. Menü \rightarrow	3. Menü
A hangzásmód beállítása (25.)	SOUND*2	\bullet OFF SOFT ACTIVE HEAVY CUSTOM	—
Különféle funkciók beállítása (oldalszám)	1. Menü 1 \rightarrow	2. Menü \rightarrow	3. Menü
A hangugrás kiküszöbölése (26.)	OPTION	G-PROTECTION*4	\bullet G-PRO 1 G-PRO 2
Hallásvédelem (27.)	OPTION	AVLS	ON \bullet OFF
Lejátszás automatikus leállítása (27.)	OPTION	TIMER	10 min*3 \bullet OFF
Sztereó berendezés csatlakoztatása (31.)	OPTION	AUDIO OUT*4	\bullet HP LINE
A hangjelzés kikapcsolása (28.)	OPTION	BEEP	\bullet ON OFF
Energiaakárékonosság (29.)	OPTION	LIGHT	LIGHT OFF \bullet LIGHT 1 LIGHT 2
Műsorszámok folyamatos lejátszása (30.)	OPTION	SEAMLESS*4, *5	ON \bullet OFF

*1 Ha nem látszik a „PGM” üzenet.

*2 Csak a CD-lejátszón jelenik meg.

*3 Ez a gyári beállítás. Ha módosítja az értéket, a legutóbb beállított időtartam jelenik meg.

*4 Ez akkor állítható be, amikor a készülék áll.

*5 Csak ATRAC CD esetén

Óvintézkedések

A biztonság érdekében

- Ha bármilyen tárgy vagy folyadék kerül a CD-lejátszó belsejébe, azonnal húzza ki a hálózati adaptert a hálózati csatlakozóaljzatból, és a további működtetés előtt ellenőriztesse a készüléket szakemberrel.
- Ne helyezzen semmiféle idegen tárgyat a DC IN 4.5 V (külső áramellátás) csatlakozóaljzatba.

A lejátszóval kapcsolatban

- A lejátszó lencsáját tartsa tisztán, ne érintse meg. Ha hozzáér, a lencse megsérülhet, és a lejátszó nem fog megfelelően működni.
- Ne helyezzen nehéz tárgyat a készülékre. A lejátszó és a CD-lemez is megsérülhet.
- Ne helyezze a készüléket hőforrás közelébe, vagy olyan helyre, ahol közvetlen napfény, homok, nedvesség, eső vagy hirtelen mechanikai behatás érheti. Ne hagyja a lejátszót ferde vagy billegő felületen, vagy felhúzott ablakú gépkocsiban.
- Ha a CD-lejátszó interferenciát okoz a rádió- vagy televízióadás vételében, kapcsolja ki vagy helyezze távolabb a rádió-, illetve televíziókészüléktől.
- Nem szabványos alakú lemezek (pl. szív, négyzet, csillag) nem játszhatók le a készülékkel. Ezek a lemezek károsíthatják a készüléket. Ne használjon ilyen lemezeket.

A CD-lemez kezelésével kapcsolatban

- A CD-lemezt – tisztán tartása érdekében – csak a széleinél fogja meg. Ne érintse a felületét.

- Ne ragasszon papírt vagy ragasztószalagot a CD-lemezre.
- Ne tegye ki a CD-lemezt közvetlen napfény vagy hőforrás, például forró levegőt fűvó berendezés hatásának. Ne hagyja a CD-lemezt napon parkoló autóban.

A fülhallgatóval/fejhallgatóval kapcsolatban

Biztonság az úton

Ne használjon fülhallgatót/fejhallgatót autóvezetés, kerékpározás és motorizált jármű vezetése, kezelése közben. Ez balesetet okozhat, és néhány helyen tiltott is. Potenciális veszélyt jelent a séta közben fejhallgatón keresztül nagy hangerővel történő zenehallgatás is, különösen gyalogátkelőhelyen. Potenciálisan veszélyes helyzetekben különös figyelemmel járjon el, vagy szüneteltesse a készülék használatát.

A hallása védelmében

Kerülje a fejhallgatón/fülhallgatón keresztül nagy hangerővel történő zenehallgatást. A hallásszakértők óva intenek a folyamatos hangos, hosszán tartó zenehallgatástól. Ha elkezd csengeni a füle, halkítsa le a készüléket, vagy szüneteltesse a készülék használatát.

Odafigyelés másokra

Tartsa a hangerőt mérsékelt szinten. Így meghallhatja a környezeti zajokat, és figyelemmel tud lenni az Önt körülvevő embertársaira is.

Karbantartás

A készülékház tisztítása

Használjon vízzel vagy enyhe tisztítószer-oldattal benedvesített puha ruhadarabot. Ne használjon alkoholt, benzint, higítót.

Hibaelhárítás

Ha a probléma még az alábbi ellenőrzése után is fennáll, lépjen kapcsolatba a legközelebbi Sony márkakereskedővel.

Hibajelenség	A hiba oka és/vagy elhárítása
A hangerő nem emelkedik, hiába forgatja ismételten a VOL +/- gombot a + jel irányába (ill. hiába nyomja meg a CD-lejátszón ismételten a VOL + gombot).	<ul style="list-style-type: none">→ Az AVLS értéke „ON”. Állítsa „OFF” (ki) értékre. (27. oldal)→ Az AUDIO OUT értéke „LINE”. Állítsa „HP” értékre. (31. oldal)
Nincs hang, vagy csak zaj hallatszik.	<ul style="list-style-type: none">→ Ellenőrizze, megfelelően csatlakozik-e a fejhallgató/fülhallgató. (15. oldal)→ A csatlakozók elszennyeződtek. A fejhallgató/fülhallgató csatlakozóit rendszeresen tisztítsa meg száraz, puha ruhával.
Bizonyos fájlok nem játszhatók le.	<ul style="list-style-type: none">→ Olyan fájlokat kísérelt meg lejátszani, amelyeket nem ezzel a készülékkel lejátszható formátumban mentettek. (6. oldal)
Szárazelemek használatakor rövid a lejátszási idő.	<ul style="list-style-type: none">→ Ne mangán, hanem alkáli elemet használjon. (33. oldal)→ Cseréje ki az elemeket új LR6 (AA méretű – ceruza) elemekre. (33. oldal)
Újratölthető elemek használatakor rövid a lejátszási idő.	<ul style="list-style-type: none">→ Töltse fel, majd süsse ki több alkalommal az újratölthető elemeket. (34. oldal)
A kijelzőn a „Lobatt” üzenet jelenik meg. A CD-lemezt nem lehet lejátszani.	<ul style="list-style-type: none">→ Az újratölthető elemek elhasználódtak. Töltse fel őket. (34. oldal)→ Cseréje ki az elemeket új LR6 (AA méretű – ceruza) elemekre. (33. oldal)
A kijelzőn a „HI dc In” üzenet jelenik meg.	<ul style="list-style-type: none">→ A mellékelnél, illetve az ajánlottnál erősebb hálózati adaptert használ. Csak a mellékelt hálózati adaptert, ill. a „Kiegészítő tartozékok” fejezetben javasolt szivargyújtó-kábelt használja. (42. oldal)

Hibajelenség	A hiba oka és/vagy elhárítása
A CD-lemezt nem lehet lejátszani vagy a „No disc” (nincs lemez) üzenet jelenik meg a kijelzőn, pedig van lemez a készülékben.	<ul style="list-style-type: none"> → A CD-lemez piszkos vagy hibás. → Ellenőrizze, hogy a készülékben a CD-lemez címkéje felül van-e. (15. oldal) → Páralecsapódás történt. Várjon néhány órát, és hagyja, hogy a készülék kiszáradjon. → Erősen zárja be az elemtartó fedelét. (33. oldal) → Ellenőrizze, hogy az elemeket megfelelő állásban tette-e be. (33. oldal) → Erősen dugja be a hálózati adaptert egy konnektorba. (15. oldal) → A hálózati adapter csatlakoztatását követően várjon legalább egy másodpercet, majd nyomja meg a visszaugró gombot (ill. a CD-lejátszón nyomja meg a ► gombot). → A CD-R/RW lemez üres. → Nem megfelelő a CD-R/RW lemez minősége, nem tökéletes a CD-író eszköz, illetve a szoftver.
Amikor megnyom egy gombot, a készüléken villogni kezd az OPR kijelző, és a CD-lemezt nem lehet lejátszani.	<ul style="list-style-type: none"> → A gombok le vannak zárva. Tolja vissza a HOLD kapcsolót. (28. oldal)
A hangerő nem szabályozható.	<ul style="list-style-type: none"> → Az AUDIO OUT értéke „LINE”. A hangerő a csatlakoztatott készülék hangerőszabályozójával állítható. (31. oldal) → Állítsa az AUDIO OUT értékét „HP”-re. A hangerő a CD-lejátszó VOL +/- gombjával szabályozható. (31. oldal)
Optikai digitális átjátszókábel használata esetén a műsorszám számát nem lehet helyesen rögzíteni a felvételen.	<ul style="list-style-type: none"> → A MiniDisc-felvevővel, DAT-magnóval stb. rögzítse ismét a műsorszám számát. (31. oldal) → Lásd a felvevő készülék használati útmutatóját. (31. oldal)
Az újratölthető elemeket nem lehet feltölteni.	<ul style="list-style-type: none"> → Az újratölthető elemek nincsenek az elemtartóban. → A készülék éppen egy CD-t játszik le. Kapcsolja ki.
A lejátszás onnan kezdődik, ahol legutóbb abbahagyta. (folytatás funkció)	<ul style="list-style-type: none"> → Működik a folytatás funkció. Ha az első műsorszámtól kezdve kívánja indítani a lejátszást, állítsa le a lejátszást, majd nyomja le és tartsa lenyomva a visszaugró gombot (ill. nyomja le és tartsa lenyomva a CD-lejátszó ► gombját), amíg az első műsorszám el nem kezdődik, vagy nyissa fel a CD-lejátszó fedelét. Azt is megteheti, hogy eltávolít minden áramforrást, majd ismét beteszi az elemeket, ill. csatlakoztatja a hálózati adaptert. (15., 16., 33., 35. oldal)
Surrogó hang hallható.	<ul style="list-style-type: none"> → Erősen zárja be az elemtartó fedelét. (33. oldal)
Ha sztereó berendezéshez csatlakoztatja, a hang torz vagy zajos.	<ul style="list-style-type: none"> → Az AUDIO OUT értéke „LINE”. A hangerő a csatlakoztatott készülék hangerő-szabályozójával állítható be. (31. oldal) → Az AUDIO OUT értéke „HP”. A hangerő a CD-lejátszó VOL +/- gombjával szabályozható. (31. oldal)

(Folytatás)

Hibaelhárítás

Hibajelenség

A hiba oka és/vagy elhárítása

ATRAC és MP3 CD-lemez lejátszásakor a lemez nem forog, bár a hangot rendesen lehet hallani.

→ ATRAC és MP3 CD-k lejátszásakor a készülék a lemez forgásának leállításával takarékoskodik az energiával. Ez nem hiba.

A kijelzőn a „NO FILE” üzenet jelenik meg, amikor megnyomja a visszaugró gombot (ill. amikor a CD-lejátszón megnyomja a ►II gombot) vagy amikor a CD-lejátszó fedele be van csukva.

→ A CD-n nincs ATRAC3plus/ATRAC3/MP3 fájl.
→ A használt írható-újraintható CD-ről törölték az adatokat.
→ A CD-lemez piszkos.

Amikor lezárja a CD-lejátszó fedelét, a CD forogni kezd.

→ A készülék a CD-n található adatokat olvassa. Ez nem hiba.

Az LCD kijelző nehezen látható és lassú.

→ A CD-lejátszót nagyon meleg (40°C feletti) vagy nagyon hideg (0°C alatti) hőmérsékleten használja. Szobahőmérsékleten a kijelző ismét a szokásos módon fog működni.

A távirányító kijelzőjén gyorsan villog a „” szimbólum, és nem lehet ráállni a műsorszám elejére, ill. egy megadott pontjára.

→ A CD-lejátszó a könnyvjelzős lejátszási üzemmód kezdő fázisában van. A PLAY MODE értéket állítsa „ALL”-ra.

A CD-lejátszót nem lehet a távirányítóval rendesen működtetni.

→ A CD-lejátszón valamelyik gomb véletlenül lenyomva maradt.

A lejátszás váratlanul leállt.

→ Be van kapcsolva az OFF TIMER funkció (időzített leállítás). Állítsa „OFF” értékre (azaz kapcsolja ki).

Műszaki adatok

Rendszer

Compact disc digital audio system
(kompakt lemezes digitális)

A lézerdíóda adatai

Anyaga: GaAlAs
Hullámhossz: $\lambda = 770\text{--}800\text{ nm}$
Sugárzás tartama: folyamatos
Lézerteljesítmény: kisebb, mint $44,6\ \mu\text{W}$
(A tárgylenyce felszínétől 200 mm-re mérve az optikai érzékelő egységen 7 mm-es apertúrával.)

D-A átalakítás

1 bites, kvarcvezérelt

Frekvenciaátvitel

$20\text{--}20\ 000\ \text{Hz}$ $_{-2}^{+1}\ \text{dB}$ (JEITA alapján mérve)

Kimenet (4,5 V bemeneti szintnél)

Vonali kimenet (sztereó minicsatlakozó)
Kimeneti szint $0,7\ \text{V}$ $47\ \text{k}\Omega$ -nál
Javasolt terhelőimpedancia $10\ \text{k}\Omega$ fölött
Fülhallgató (sztereó minicsatlakozó)
Kb. $5\ \text{mW}$ + kb. $5\ \text{mW}$ $16\ \Omega$ -nál
(Kb. $1,5\ \text{mW}$ + kb. $1,5\ \text{mW}$ $16\ \Omega$ -nál)*

Optikai digitális kimenet (optikai kimenetaljzat)*

Kimeneti szint: $-21\text{--}-15\ \text{dBm}$
Hullámhossz: $630\text{--}690\ \text{nm}$ csúcpszintnél

* Csak európai típusok esetén

Áramellátás

- Két Sony NH-7WMAA újratölthető elem:
 $1,2\ \text{V}$ egyenáram $\times 2$
- Két LR6-os (AA méretű) alkáli elem: $1,5\ \text{V}$ egyenáram $\times 2$
- Hálózati adapter (DC IN $4,5\ \text{V}$ aljzat):
 $220\ \text{V}$, $50\ \text{Hz}$ (kínai típus)
 $120\ \text{V}$, $60\ \text{Hz}$ (mexikói típus)

Az elemek élettartama*1 (órákban)

A CD-lejátszót vízszintes, stabil felületen működtetve.

Ha a LIGHT és a SOUND menük „OFF” értékre vannak állítva.

A lejátszási idő a CD-lejátszó funkcióinak használatától is függ.

Két NH-7WMAA (kb. 5 óras töltéssel*2)

	G-PROTECTION	
	„G-PRO 1”	„G-PRO 2”
Zenei CD	18	17
ATRAC CD*3	28	28
MP3 CD*4	24	24

Két Sony LR6-os (SG) (japán gyártmányú) alkáli elem használata esetén

	G-PROTECTION	
	„G-PRO 1”	„G-PRO 2”
Zenei CD	55	50
ATRAC CD*3	86	86
MP3 CD*4	70	70

*1 Az érték mérése az JEITA szabvány szerint történt (JEITA: Japan Electronics and Information Technology Industries Association)

*2 A töltési idő az újratölthető elem korábbi használatától is függ.

*3 48 kbps átviteli sebességű felvétel esetén

*4 128 kbps átviteli sebességű felvétel esetén

(Folytatás)

Üzemi hőmérséklet

5°C–35°C

Méretetek (sz/m/h) (kihúzható részek és vezérlőeszközök nélkül)

Kb. 130,3 × 21,0 × 130,3 mm

Tömeg (tartozékok nélkül)

Kb. 160 g

Szabadalmak az USA-ban és más országokban a Dolby Laboratories licencével.

A kivitel és a műszaki adatok előzetes bejelentés nélkül változhatnak.

Kiegészítő tartozékok

Hálózati adapter*	AC-E45HG
Aktív hangszórórendszer	SRS-Z1 SRS-Z30
Szivargyújtókábel	DCC-E345
Szivargyújtókábel autós csatlakozó készlettel	DCC-E34CP
Autós csatlakozó készlet	CPA-9C
Átjátszókábel	RK-G129 RK-G136
Fülhallgató (Franciaország kivételével)	MDR-EX71SL MDR-Q55SL
Fülhallgató (Franciaországban)	MDR-E808SP

* A hálózati adapter műszaki adatai térségenként változnak. Vásárlás előtt ellenőrizze a helyi feszültséget és a dugó alakját.

Előfordulhat, hogy márkakereskedőjénél nem kapható minden a felsorolt tartozékok közül. Kérdezze meg márkakereskedőjét, hogy mely tartozékok vannak forgalomban az Ön országában/térségében.

Внимание

Для предотвращения возгорания или поражения электрическим током не допускайте попадания аппарата под дождь и берегите его от сырости.

Не разрешается устанавливать аппарат в закрытом месте, в том числе в книжном шкафу и стенке.

Во избежание пожара нельзя закрывать вентиляционное отверстие аппарата газетой, скатертью, шторой или т.п. Также нельзя ставить зажженную свечу на аппарат.

Во избежание пожара и поражения электрическим током нельзя ставить вазу и др. посуду, наполненную водой, на аппарат.

В некоторых странах ликвидация батареек, используемых для питания данного аппарата, особо оговаривается законодательством. По данному вопросу обратитесь в местные органы власти.

ПРЕДУПРЕЖДЕНИЕ

- ПРИ ОТКРЫТОЙ КРЫШКЕ ИМЕЕТ МЕСТО НЕВИДИМОЕ ИЗЛУЧЕНИЕ ЛАЗЕРА
- НЕ СМОТРИТЕ НА ЛУЧ И НЕ ИСПОЛЬЗУЙТЕ ДЛЯ ЭТОГО ОПТИЧЕСКИЕ ПРИБОРЫ
- ПРИ ОТКРЫТОЙ КРЫШКЕ ИМЕЕТ МЕСТО НЕВИДИМОЕ ИЗЛУЧЕНИЕ ЛАЗЕРА КЛАССА 1M
- НЕ СМОТРИТЕ НА ЛУЧ И НЕ ИСПОЛЬЗУЙТЕ ДЛЯ ЭТОГО ОПТИЧЕСКИЕ ПРИБОРЫ

Маркировка SE является действительной только для тех стран, где она имеет юридическую силу. В основном это касается стран европейской экономической зоны ЕЕА.

Для покупателей в России



Этот знак относится только к адаптеру переменного тока.

Портативный проигрыватель компакт-дисков

Сделано в Малайзии

Изготовитель: Сони Корпорейшн
Адрес: 6-7-35 Киташинагава, Шинагава-ку,
Токио 141-0001, Япония

ATRAC3plus и ATRAC3 являются товарными знаками корпорации Sony.

Содержание

Воспользуйтесь преимуществами ATRAC CD Walkman!

Музыкальные источники, воспроизводимые этим проигрывателем компакт-дисков	6
ATRAC3plus и ATRAC3	7
MP3	7
Структура файлов ATRAC3plus/ATRAC3 и MP3	8

Начало работы

Проверка комплектации	10
Местонахождение органов управления	11

Воспроизведение компакт-диска

1. Установка компакт-диска.	15
2. Подключение проигрывателя.	15
3. Начало воспроизведения компакт-диска.	16

Режимы воспроизведения

Повторное воспроизведение композиций (повтор воспроизведения)	19
Воспроизведение всех файлов в выбранной группе (воспроизведение группы) (только для компакт-диска ATRAC/компакт-диска MP3)	19
Воспроизведение одной композиции	20
Воспроизведение композиций в случайном порядке (перетасованное воспроизведение)	20
Воспроизведение всех файлов в выбранной группе в случайном порядке (перетасованное воспроизведение группы) (только компакт-диск ATRAC/компакт-диск MP3)	20
Воспроизведение любимых списков воспроизведения (воспроизведение списков воспроизведения m3u) (только компакт-диски MP3)	20
Воспроизведение любимых композиций путем добавления закладок (воспроизведение композиции с закладками)	21

Воспроизведение 10 наиболее часто воспроизводимых композиций (воспроизведение с автоматическим упорядочиванием)	22
Воспроизведение наиболее часто воспроизводимых композиций в случайной последовательности (перетасованное воспроизведение с автоматическим упорядочиванием)	22
Воспроизведение композиций в излюбленной последовательности (режим PGM)	23
Поиск групп или композиций/файлов	24

Функции

Настройка качества звучания (Параметрический эквалайзер)	25
Функция G-PROTECTION	26
Предотвращение повреждений слуха (AVLS)	27
Автоматическая остановка воспроизведения (OFF TIMER)	27
Блокировка органов управления (HOLD)	28
Отключение звукового сигнала	28
Экономия энергии	29
Непрерывное воспроизведение композиций (SEAMLESS) (только для компакт-дисков ATRAC)	30

Подключение проигрывателя

Подключение стереосистемы	31
---------------------------------	----

Подключение источника питания

Использование батареек	33
Источник питания	35

Дополнительная информация

Список меню	36
Меры предосторожности	37
Уход за аппаратом	37
Самостоятельное устранение неполадок	38
Технические характеристики	41
Дополнительные принадлежности	42

RU

Воспользуйтесь преимуществами ATRAC CD Walkman!

Благодарим вас за приобретение устройства D-NE700. Этот проигрыватель компакт-дисков Walkman называется "ATRAC CD Walkman", потому что на нем можно прослушивать "компакт-диски ATRAC".

Можно создать свой собственный компакт-диск ATRAC CD. Это очень просто.

Как пользоваться программой SonicStage

См. прилагаемую брошюру "SonicStage".

1

Установка

Установите прилагаемое программное обеспечение "SonicStage".



2

Хранение и запись

Можно сохранить музыкальные данные, импортированные с аудио компакт-дисков или музыкальных файлов, на компьютере, выбрать любимые дорожки и записать собственные компакт-диски.

Аудио компакт-диски



Музыкальные файлы*



* Файлы в формате MP3 или WAV

Что такое компакт-диск ATRAC?

Компакт-диск ATRAC - это компакт-диск CD-R/RW, на котором аудиоданные во время записи сжимаются в формат ATRAC3plus/ATRAC3. На один компакт-диск CD-R/RW можно записать около 30 аудио компакт-дисков.* Можно также выполнить запись файлов MP3, преобразовав их в формат ATRAC3plus/ATRAC3.

* Когда общее время записи одного компакт-диска (альбома) составляет приблизительно 60 минут, а запись выполняется на диске CD-R/RW объемом 700 МБ при 48 кбит/с в формате ATRAC3plus.

Что такое формат ATRAC3plus/ATRAC3?

См. стр. 7 - 9 этого руководства.

Аудиоданные будут преобразованы в формат ATRAC3plus/ATRAC3 с помощью SonicStage.

ATRAC CD



3

Прослушивание

Собственные компакт-диски ATRAC можно прослушивать на проигрывателе ATRAC CD Walkman.



На проигрывателе компакт-дисков CD Walkman можно также прослушивать аудио компакт-диски.

Музыкальные источники, воспроизводимые этим проигрывателем компакт-дисков

На этом проигрывателе можно воспроизводить 3 следующих музыкальных источника:

- аудио компакт-диски (формат CDDA)
- компакт-диски с файлами формата ATRAC3plus/ATRAC3 (компакт-диск ATRAC)
- компакт-диски с файлами формата MP3 (компакт-диск MP3)

Используемые форматы дисков

Можно использовать только диски формата ISO 9660 Level 1/2 и Joliet.

Диски CD-R/CD-RW

Этот проигрыватель компакт-дисков может воспроизводить диски CD-R/CD-RW, записанные в формате ATRAC3plus/ATRAC3, MP3 или CDDA*, однако характеристики воспроизведения могут различаться в зависимости от качества диска и состояния записывающего устройства.

* CDDA - это сокращение для Compact Disc Digital Audio (цифровая запись на компакт-диске). Так называется стандарт записи, используемый для аудио компакт-дисков.

Музыкальные диски, закодированные с помощью технологий защиты авторский прав

Этот продукт предназначен для воспроизведения дисков, отвечающих требованиям стандарта Compact Disc (CD). В настоящее время некоторые звукозаписывающие компании выпускают различные музыкальные диски, закодированные с помощью технологий защиты авторский прав. Помните, что среди таких дисков встречаются такие, которые не отвечают требованиям стандарта CD, и их нельзя воспроизводить с помощью данного устройства.

Примечания

- Данный проигрыватель компакт-дисков не предназначен для записи музыкального содержимого на записываемые диски, например CD-R/RW.
- Диски CD-R/RW, записанные в формате ATRAC3plus/ATRAC3, нельзя воспроизводить на компьютере.

ATRAC3plus и ATRAC3

“ATRAC3plus” является сокращением от “Adaptive Transform Acoustic Coding3plus” и представляет собой технологию сжатия звука, разработанную на основе формата ATRAC3. С помощью формата ATRAC3plus можно сжать музыкальное содержимое, записанное на скорости 64 кбит/с, приблизительно в 20 раз по сравнению с исходным размером. При этом сохраняется высокое качество звука. Доступные скорости передачи бит: 256 кбит/с, 64 кбит/с и 48 кбит/с.

“ATRAC3” является сокращением от “Adaptive Transform Acoustic Coding3” и представляет собой технологию сжатия аудиоданных, обеспечивающую высокое качество звука при высокой степени его сжатия. С помощью формата ATRAC3 можно сжать музыкальное содержимое приблизительно в 10 раз по сравнению с исходным размером, что способствует уменьшению объема, занимаемого содержимым. Доступные скорости передачи бит: 132 кбит/с, 105 кбит/с и 66 кбит/с.

Используемое количество групп и файлов

- Максимальное количество групп: 255
- Максимальное количество файлов: 999

Подробную информацию см. в прилагаемой брошюре “SonicStage”.

Примечание по сохранению файлов на диске

Не сохраняйте файлы других форматов (за исключением файлов MP3) и не создавайте ненужные папки на диске, содержащем файлы ATRAC3plus/ATRAC3.

MP3

MP3 является сокращением от MPEG-1 Audio Layer3 и представляет собой стандарт для сжатия аудиофайлов, разработанный Motion Picture Experts Group, рабочей группой ISO (International Organization for Standardization - Международной организации по стандартизации), и позволяющий сжать музыкальное содержимое приблизительно в 10 раз по сравнению с данными, содержащимися на обычном компакт-диске.

Основные характеристики допустимого формата диска:

- максимальное количество вложенных каталогов: 8;
- допустимые символы: A - Z, a - z, 0 - 9, _ (подчеркивание)

Примечания

- При присвоении файлу имени не забудьте добавить к нему расширение “mp3”.
- Если расширение “mp3” будет добавлено к файлу, имеющему не MP3, а другой формат, проигрыватель не сможет правильно распознать файл.

(Продолжение на следующей стр.)

Используемое количество групп и файлов

- Максимальное количество групп: 255
- Максимальное количество файлов: 999

Параметры настройки для программного обеспечения сжатия и записи

- На данном проигрывателе компакт-дисков можно воспроизводить файлы MP3 со следующими характеристиками. Скорость передачи бит: 16 - 320 кбит/с; частоты дискретизации: 32/44,1/ 48 кГц. Можно также воспроизводить файлы с переменной скоростью передачи бит (VBR). Для сжатия источника в файл MP3 рекомендуется использовать следующие настройки программного обеспечения: “44,1 кГц”, “128 кбит/с” и “Постоянная скорость передачи бит”.
- Для максимального использования диска при записи установите параметр “halting of writing” (остановка записи).
- Для обеспечения максимального использования диска при однократной записи на диск, на котором ничего не записано, установите параметр “Disc at Once” (Диск сразу).

Примечания по сохранению файлов на диске

- Не сохраняйте файлы других форматов (за исключением файлов в формате MP3/ATRAC3plus/ATRAC3) или ненужные папки на диск, содержащий файлы MP3.
- Когда вставлен диск, проигрыватель компакт-дисков считывает всю информацию папок и файлов на этом диске. Если на диске имеется множество папок, то до начала воспроизведения диска или следующего файла может пройти достаточно много времени.

Структура файлов ATRAC3plus/ATRAC3 и MP3

Группы и папки

Формат ATRAC3plus/ATRAC3 имеет очень простую структуру. Он состоит из “файлов” и “групп”. “Файл” соответствует “композиции” на аудио компакт-диске. “Группа” - это несколько файлов, она соответствует “альбому”. “Группа” не имеет структуры каталога (внутри существующей группы нельзя создать новую группу). При описании компакт-дисков с файлами MP3 термин “файл” соответствует термину “композиция”, а “группа” - термину “альбом”. Данный проигрыватель компакт-дисков может распознать папку, содержащую файлы MP3, как “группу”, и с помощью одной и той же операции воспроизводить диски CD-R/RW, записанные как в формате ATRAC3plus/ATRAC3, так и в формате MP3.

Структура файлов и порядок воспроизведения ATRAC3plus/ATRAC3/MP3

•ATRAC3plus/ATRAC3

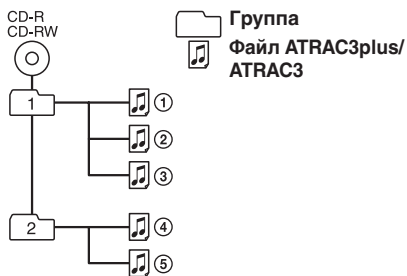

•MP3

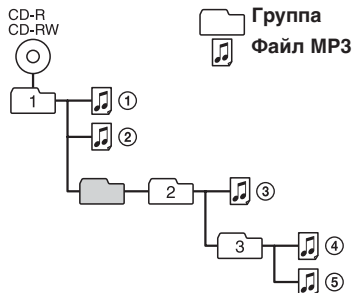

Примечания

- Группа, не содержащая файлов MP3, будет пропущена.
- Если на одном компакт-диске записаны файлы в форматах ATRAC3plus/ATRAC3 и MP3, этот проигрыватель в первую очередь воспроизведет файлы ATRAC3plus/ATRAC3.
- В зависимости от способа записи файлов MP3 на диск, возможно, порядок воспроизведения будет отличаться от того, что описан выше.

Начало работы

Проверка комплектации

Адаптер сетевого питания (1)

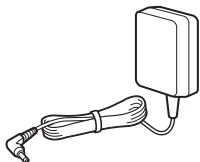

Аккумуляторные батарейки (2)

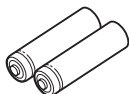

Футляр для батареек (1)



Головные телефоны/наушники (1)



Пульт дистанционного управления (1)

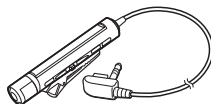

Компакт-диск*(SonicStage) (1)

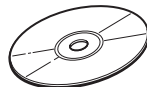

* Не воспроизводите диск CD-ROM с помощью проигрывателя аудио компакт-дисков.

Руководство пользователя для SonicStage (1)

Местонахождение органов управления

Проигрыватель компакт-дисков

Подробные сведения см. на страницах в скобках.

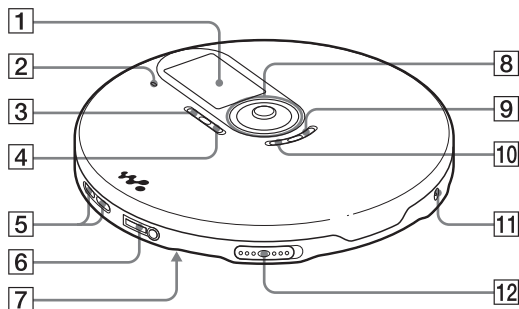

- 1** Дисплей (12, 17, 19, 24, 36)
2 Лампочка OPR (работа) (28, 29, 34)

Цвет лампочки меняется в зависимости от типа воспроизводимого музыкального источника.

Красный: аудио компакт-диск, зеленый: файлы ATRAC3plus/ATRAC3, оранжевый: файл MP3
После установки компакт-диска в течение некоторого времени эта лампочка будет поочередно гореть красным, оранжевым и зеленым цветом.

Эта лампочка также выполняет функции лампочек HOLD и CHG (подзарядка).

- 3** Кнопка (группа) – (16, 23, 24, 26, 28, 36)
4 Кнопка (группа) + (16, 23, 24)
5 Кнопки VOL (громкость) +*1/- (16)
6 Гнездо (головные телефоны)/LINE OUT (OPTICAL)*2 (15, 31)
Переключение функций гнезда осуществляется с помощью меню.
7 Переключатель HOLD (задняя панель) (28)

Чтобы отключить кнопки на проигрывателе компакт-дисков, передвиньте переключатель в направлении стрелки.

- 8** Кнопка управления (15, 16, 19 - 31, 34, 36)

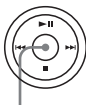

DSPL/MENU

: воспроизведение/пауза
: AMS*3/перемотка назад
: AMS/быстрая перемотка вперед
: AMS/быстрая перемотка вперед
/CHG: остановка/подзарядка
DSPL/MENU: выбор и ввод элементов меню.

- 9** Кнопка (19 - 31, 36)
Используется для выбора файла, режима воспроизведения и т.д.
10 Кнопка (19 - 31, 36)
Используется для выбора файла, режима воспроизведения и т.д.
11 Гнездо DC IN 4.5 V (подключение внешнего источника питания) (15, 34)
12 Рычажок OPEN (15, 33)
Сдвиньте рычажок, чтобы открыть крышку проигрывателя компакт-дисков.

*1 На этой кнопке имеется тактильная точка.

*2 Только для моделей, поставляемых в страны Европы



*3 Автоматический музыкальный сенсор

(Продолжение на следующей стр.)

Дисплей (на проигрывателе компакт-дисков)

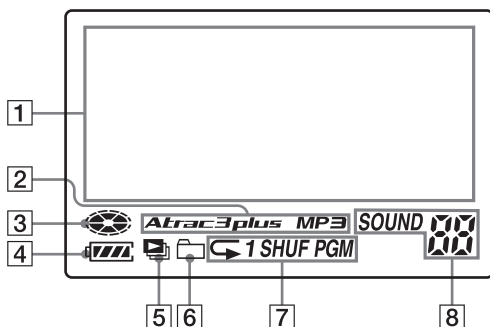
Подробные сведения см. на страницах в скобках.



- 1** Дисплей символьной информации (17)
Если название диска, название композиции и т.д. записаны на аудио компакт-диске, то при воспроизведении такого диска эта информация появляется на дисплее и может занимать 4 строки.
Если на компакт-диске ATRAC/MP3 записаны имя группы, имя файла и т.д., то при воспроизведении такого диска эта информация появляется на дисплее и может занимать 4 строки.
Элементы меню также отображаются на дисплее.
- 2** Индикация Atrac3plus/MP3
- 3** Индикация диска
Горит, когда проигрыватель выполняет воспроизведение.
- 4** Индикация уровня заряда батареек (33)
Показывает приблизительный оставшийся заряд батареек. Если мигает индикация “”, значит, батарейки полностью разряжены.
- 5** Индикация списка воспроизведения (21)
Только для компакт-диска MP3
- 6** Индикация группы (19, 20)
Только для компакт-диска ATRAC/ компакт-диска MP3
- 7** Индикация режима воспроизведения (19 - 24)
Отображает различные режимы воспроизведения, такие как произвольное и программное воспроизведение. Индикация “” означает повторное воспроизведение.
- 8** Индикация SOUND (25, 26)
Отображает установки параметра SOUND, выбранные в меню.

Пульт дистанционного управления

Подробные сведения см. на страницах в скобках.

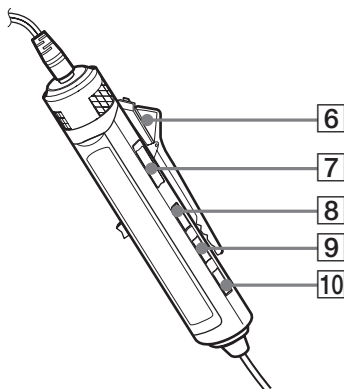
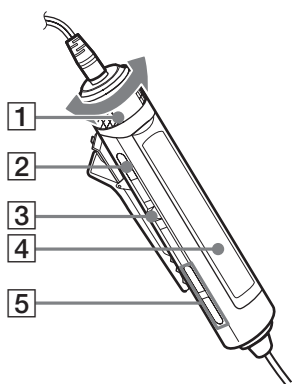

- 1** Регулятор VOL (громкость) +/- (16, 26, 28)

Вращайте регулятор, чтобы настроить громкость.

- 2** Кнопка ■ (стоп) (16, 26, 28, 36)

- 3** Переключатель (◀◀ ▶▶/ENT ▶▶) (16, 21 - 23, 25 - 31) ▶▶ (воспроизведение/пауза)/ENT (ввод):

Нажмите в режиме остановки, чтобы начать воспроизведение, и нажмите во время воспроизведения, чтобы установить режим паузы. При выборе элементов меню нажмите для ввода выбранного элемента. Передвиньте несколько раз в направлении ◀◀ или ▶▶: AMS, перемотка назад, быстрая перемотка вперед.

- 4** Дисплей (14, 18)

- 5** Кнопки □ (группа) +/- (16, 23, 24)

- 6** Зажим (14)

- 7** Переключатель HOLD (28)
Чтобы отключить кнопки на пульте дистанционного управления, передвиньте переключатель в направлении стрелки (появится значок желтого цвета).

- 8** Кнопка DISPLAY (24, 26 - 31, 36)

- 9** Кнопка P MODE/⏪ (19 - 24)

- 10** Кнопка SOUND (25, 36)

Примечание

Пользуйтесь только пультом дистанционного управления, прилагаемым к Вашей модели. Управлять этим проигрывателем компакт-дисков при помощи пультов от других проигрывателей невозможно.

(Продолжение на следующей стр.)

Дисплей (на пульте дистанционного управления)

Подробные сведения см. на страницах в скобках.

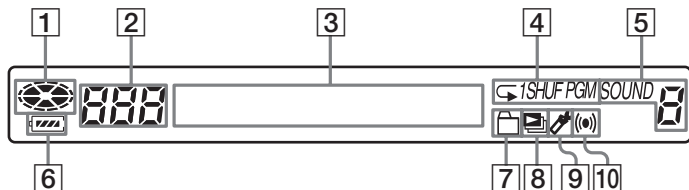

- 1 Индикация диска
- 2 Индикация номера композиции (23)
- 3 Дисплей символьной информации (17)
- 4 Индикация режима воспроизведения (19 - 23)
- 5 Индикация SOUND (25, 26)
- 6 Индикация уровня заряда батареек (33)
- 7 Индикация группы (19, 20)
- 8 Индикация списка воспроизведения (21)
- 9 Индикация закладки (21, 22)
Во время воспроизведения эта индикация указывает на то, что в композицию добавлена закладка.
- 10 Индикация таймера (27)
Означает, что в меню было выбрано значение OFF TIMER.

Использование зажима на пульте дистанционного управления

Зажим можно снять с пульта дистанционного управления, а также можно изменить его направление.

Снять

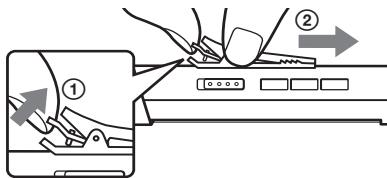

Прикрепить в обратном направлении

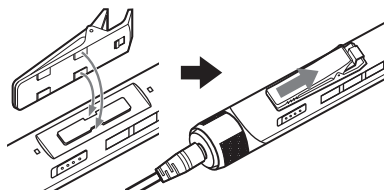

Можно пропустить провод пульта дистанционного управления через зажим.

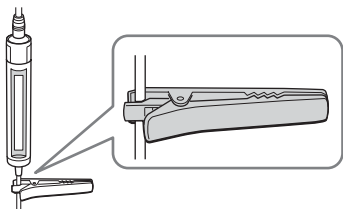

Воспроизведение компакт-диска

1. Установка компакт-диска.

- 1 Сдвиньте рычажок OPEN, чтобы открыть крышку проигрывателя компакт-дисков.

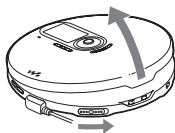

Рычажок OPEN

- 2 Поместите диск в лоток и закройте крышку.

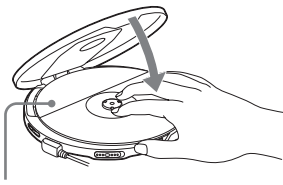

Этикеткой вверх

2. Подключение проигрывателя.

Можно использовать следующие источники питания:

- Аккумуляторные батарейки (стр. 33)
- Щелочные батарейки LR6 (размера AA) (стр. 33)
- Адаптер сетевого питания

На этой странице описано использование этого проигрывателя компакт-дисков дома с питанием от электросети. Надежно подсоедините разъемы.

- 1 Подключите адаптер сетевого питания.
- 2 Подключите головные телефоны/наушники с пультом дистанционного управления к проигрывателю компакт-дисков.

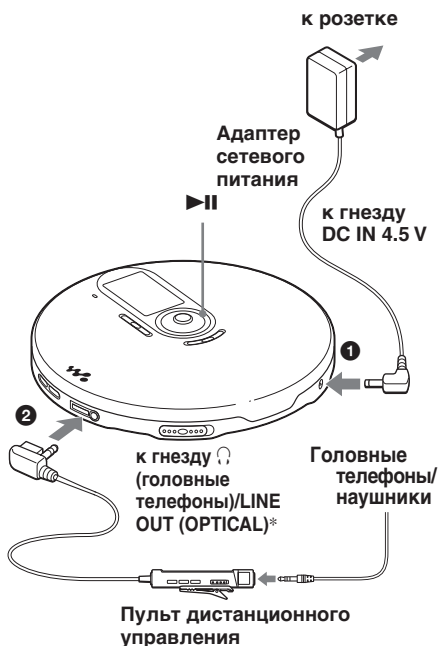

* Только для моделей, поставляемых в страны Европы

(Продолжение на следующей стр.)

3. Начало воспроизведения компакт-диска.



- 1 Нажмите ▶||.
- 2 Отрегулируйте громкость, нажав кнопки VOL + или –.



- 1 Нажмите переключатель.
- 2 Отрегулируйте громкость, повернув регулятор VOL +/-.

Чтобы	Проигрыватель компакт-дисков	Пульт дистанционного управления
Начать воспроизведение (с места последней остановки)	Нажмите кнопку ▶ . Воспроизведение начинается с того места, где был остановлен диск.	Нажмите переключатель. Воспроизведение начинается с того места, где был остановлен диск.
Начать воспроизведение (с первой композиции)	Когда воспроизведение на проигрывателе остановлено, нажмите кнопку ▶ и удерживайте ее нажатой, пока не начнется воспроизведение первой композиции.	Когда воспроизведение на проигрывателе остановлено, нажмите переключатель и удерживайте его нажатым, пока не начнется воспроизведение первой композиции.
Приостановить/возобновить воспроизведение после паузы	Нажмите кнопку ▶ .	Нажмите переключатель.
Остановить воспроизведение*2	Нажмите кнопку ■/CHG.	Нажмите кнопку ■.
Найти начало текущей композиции (AMS)*1)*2	Нажмите кнопку I◀◀.	Передвиньте переключатель в направлении I◀◀ один раз.
Найти начало какой-либо из предыдущих композиций (AMS)*3	Нажимайте кнопку I◀◀ нужное число раз.	Передвиньте переключатель в направлении I◀◀ нужное число раз.
Найти начало следующей композиции (AMS)*2, *3	Нажмите кнопку ▶▶I.	Передвиньте переключатель в направлении ▶▶I один раз.
Найти начало какой-либо из последующих композиций (AMS)*3	Нажмите кнопку ▶▶I нужное число раз.	Передвиньте переключатель в направлении ▶▶I нужное число раз.
Быстро переместиться назад*2, *5	Нажмите и удерживайте кнопку I◀◀.	Передвиньте и удерживайте переключатель в направлении I◀◀.
Быстро переместиться вперед*2, *5	Нажмите и удерживайте кнопку ▶▶I.	Передвиньте и удерживайте переключатель в направлении ▶▶I.
Перейти к следующим группам*4	Нажмите кнопку □ + нужное число раз.	Нажмите кнопку □ + нужное число раз.
Перейти к предыдущим группам*4	Нажмите кнопку □ – нужное число раз.	Нажмите кнопку □ – нужное число раз.

- *1 Автоматический музыкальный сенсор
- *2 Эти операции можно выполнять как во время воспроизведения, так и во время паузы.
- *3 После воспроизведения последней композиции можно вернуться к началу первой композиции, передвинув переключатель в направлении ►► (нажав кнопку ►► на проигрывателе компакт-дисков). Аналогичным образом, если Вы находитесь на первой композиции, можно перейти к последней композиции, передвинув переключатель в направлении ◄◄ (нажав кнопку ◄◄ на проигрывателе компакт-дисков).
- *4 Только при воспроизведении компакт-диска ATRAC/компакт-диска MP3
- *5 Эти операции не удастся выполнить при использовании файла MP3, записанного на компакт-диске CD-R/RW в формате пакетной записи.

Просмотр информации компакт-диска на дисплее

Просмотр информации о компакт-диске осуществляется посредством неоднократного нажатия кнопки DSPL/MENU на проигрывателе или кнопки DISPLAY на пульте дистанционного управления.

При воспроизведении компакт-диска, содержащего текстовую информацию, например CD-TEXT, на дисплее отображаются "название композиции", "название альбома", "имя исполнителя" и т.д., как указано в скобках в приведенной ниже таблице. При воспроизведении компакт-диска ATRAC отображается информация, введенная ранее с помощью программы SonicStage. При воспроизведении компакт-диска MP3, содержащего файлы MP3 с тегом ID3*1, отображается информация тега ID3.

Проигрыватель компакт-дисков

При каждом нажатии кнопки DSPL/MENU индикация на дисплее меняется следующим образом:

Экран	Аудио компакт-диск	Компакт-диск ATRAC/компакт-диск MP3
1	Номер композиции, время с начала воспроизведения (название композиции, имя исполнителя, название альбома)	Имя файла, имя исполнителя*3, имя группы, номер файла, время с начала его воспроизведения
2	Номер композиции, оставшееся время текущей композиции (название композиции, имя исполнителя)	Имя файла, информация CODEC*4, номер файла, оставшееся время текущего файла
3	Общее количество композиций, записанных на компакт-диске, общее время воспроизведения компакт-диска, количество оставшихся композиций*2, оставшееся время воспроизведения компакт-диска*2	Общее количество файлов, общее количество групп номер файла, время с начала воспроизведения
4	Список имен композиций	Список имен групп/имен файлов

(Продолжение на следующей стр.)

Пульт дистанционного управления

При каждом нажатии кнопки DISPLAY индикация на дисплее меняется следующим образом:

Аудио компакт-диск	Компакт-диск ATRAC/компакт-диск MP3
Номер композиции, время с начала воспроизведения, (название композиции)	Номер файла, имя файла, время с начала его воспроизведения
Номер композиции, оставшееся время текущей композиции (название композиции, имя исполнителя)	Номер файла, информация CODEC*4, оставшееся время текущего файла
Количество оставшихся композиций*2, оставшееся время воспроизведения компакт-диска *2 (название альбома, имя исполнителя)	Имя группы, общее количество файлов
Экран анимации	

*1 Тег ID3 - это формат для добавления в файлы MP3 определенной информации (название композиции, альбома, имя исполнителя и т.д.). Этот проигрыватель поддерживает версии 1.1/2.2/2.3 формата тегов ID3 (только с файлами MP3).

*2 Не отображается в режимах воспроизведения одной композиции, перетасованного воспроизведения, воспроизведения композиций с закладками, воспроизведения с автоматическим упорядочиванием, перетасованного воспроизведения с автоматическим упорядочиванием или воспроизведения PGM.

*3 Во время воспроизведения "имя исполнителя" не отображается, если на диске отсутствует информация о теге ID3.

*4 Скорость передачи бит и частоты дискретизации. При воспроизведении файла MP3, записанного с переменной скоростью передачи бит (VBR), на дисплее вместо скорости передачи бит появляется индикация "VBR". В некоторых случаях индикация "VBR" появляется только после воспроизведения половины файла, а не с самого начала.

Примечания

- На дисплее этого проигрывателя компакт-дисков могут отображаться символы A - Z, a - z, 0 - 9 и _.
- Перед воспроизведением файла проигрыватель считывает всю информацию о файлах и группах (или о папке), записанных на компакт-диске. Отображается индикация "READING". В зависимости от содержимого компакт-диска считывание может занять некоторое время.
- Если группа не имеет имени группы, на дисплее отображается индикация "ROOT".
- Если в файле отсутствует информация ID3, на дисплее отображается индикация " - - - ".

Извлечение компакт-диска

Извлеките компакт-диск, нажав на ось в центре лотка.

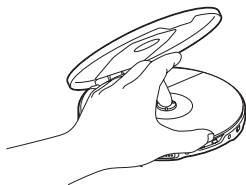

► Режимы воспроизведения

Используя кнопку P MODE/↵ на пульте дистанционного управления или функцию меню на проигрывателе компакт-дисков, можно устанавливать следующие режимы воспроизведения.

- **Повторное воспроизведение композиций (повтор воспроизведения)**
- **Воспроизведение всех файлов в выбранной группе (воспроизведение группы)**
- **Воспроизведение одной композиции**
- **Воспроизведение композиций в случайном порядке (перетасованное воспроизведение)**
- **Воспроизведение файлов в выбранной группе в случайном порядке (перетасованное воспроизведение группы)**
- **Воспроизведение любимых списков воспроизведения (воспроизведение списков воспроизведения m3u)**
- **Воспроизведение любимых композиций путем добавления закладок (воспроизведение композиции с закладками)**
- **Воспроизведение 10 наиболее часто воспроизводимых композиций (воспроизведение с автоматическим упорядочиванием)**
- **Воспроизведение наиболее часто воспроизводимых композиций в случайной последовательности (перетасованное воспроизведение с автоматическим упорядочиванием)**
- **Воспроизведение композиций в избранной последовательности (режим PGM)**

Выбор режимов воспроизведения на проигрывателе компакт-дисков

Войдите в меню PLAY MODE, выполняя следующие действия, затем выберите каждый режим воспроизведения.

- 1 Нажмите и удерживайте кнопку DSPL/MENU до появления на дисплее экрана MENU.
- 2 Нажмите кнопку ↑ или ↓, чтобы выбрать "PLAY MODE", затем нажмите кнопку DSPL/MENU.
- 3 Нажмите кнопку ↑ или ↓, чтобы выбрать необходимый режим воспроизведения. Установкой по умолчанию является "ALL" (обычный режим воспроизведения).

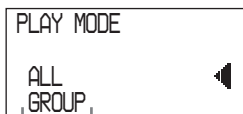

Отображаются режимы воспроизведения.

Выбор режимов воспроизведения с помощью пульта дистанционного управления

Нажмите кнопку P MODE/↵ нужное число раз, чтобы выбрать необходимый режим воспроизведения.

Повторное воспроизведение композиций (повтор

воспроизведения)

Повторное воспроизведение можно выполнять следующим образом.

Использование пульта дистанционного управления

Во время воспроизведения нажмите и удерживайте кнопку P MODE/↵ до появления индикации "↵".



Проигрыватель компакт-дисков

- 1 Нажмите и удерживайте кнопку DSPL/MENU до появления на дисплее экрана MENU.
- 2 Нажмите кнопку ↑ или ↓, чтобы выбрать "REPEAT", затем нажмите кнопку DSPL/MENU.
- 3 Нажмите кнопку ↑ или ↓, чтобы выбрать "ON", затем нажмите DSPL/MENU, чтобы ввести выбранное значение.

Воспроизведение всех файлов в выбранной группе (воспроизведение группы) (только для компакт-диска ATRAC/компакт-диска MP3)

Во время воспроизведения нажимайте кнопку P MODE/↵ до появления индикации "☰": (Проигрыватель компакт-дисков: выполните действия, описанные в пунктах 1 и 2 раздела "Выбор режимов воспроизведения на проигрывателе компакт-дисков" (на этой странице), нажмите кнопку ↑ или ↓, чтобы выбрать "GROUP", затем нажмите кнопку DSPL/MENU, чтобы ввести выбранное значение.)

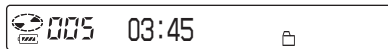

Воспроизведение одной композиции

Во время воспроизведения нажимайте кнопку P MODE/↵ до появления индикации “1” (Проигрыватель компакт-дисков: выполните действия, описанные в пунктах 1 и 2 раздела “Выбор режимов воспроизведения на проигрывателе компакт-дисков” (стр. 19), нажмите кнопку ↑ или ↓, чтобы выбрать “1”, затем нажмите кнопку DSPL/MENU, чтобы ввести выбранное значение.)

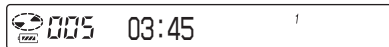

Воспроизведение композиций в случайном порядке

(перетасованное воспроизведение)

Во время воспроизведения нажимайте кнопку P MODE/↵ до появления индикации “SHUF” (Проигрыватель компакт-дисков: выполните действия, описанные в пунктах 1 и 2 раздела “Выбор режимов воспроизведения на проигрывателе компакт-дисков” (стр. 19), и нажмите кнопку ↑ или ↓, чтобы выбрать “SHUFFLE”, затем нажмите кнопку DSPL/MENU, чтобы ввести выбранное значение.)

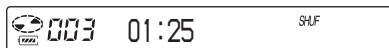

Воспроизведение всех файлов в выбранной группе в случайном порядке

(перетасованное воспроизведение группы) (только компакт-диск AT-RAC/компакт-диск MP3)



Во время воспроизведения нажимайте кнопку P MODE/↵ до появления индикации “SHUF” (Проигрыватель компакт-дисков: выполните действия, описанные в пунктах 1 и 2 раздела “Выбор режимов воспроизведения на проигрывателе компакт-дисков” (стр. 19), и нажмите кнопку ↑ или ↓, чтобы выбрать “GROUP SHUFFLE”, затем нажмите кнопку DSPL/MENU, чтобы ввести выбранное значение.)



Воспроизведение любимых списков воспроизведения





(воспроизведение списков воспроизведения m3u)
(только компакт-диски MP3)

Можно воспроизводить любимые списки воспроизведения m3u.*
* “Список воспроизведения m3u” - это файл, в котором закодирован порядок воспроизведения файлов MP3. Чтобы использовать функцию списка воспроизведения, запишите файлы MP3 на диск CD-R/RW с помощью программы кодирования, поддерживающей формат m3u.

- 1** Во время воспроизведения нажимайте кнопку P MODE/↵ до появления индикации “” (список воспроизведения). (Проигрыватель компакт-дисков: выполните действия, описанные в пунктах 1 и 2 раздела “Выбор режимов воспроизведения на проигрывателе компакт-дисков” (стр. 19), и нажмите кнопку  или  чтобы выбрать “PLAY LIST”; затем нажмите кнопку DSPL/MENU, чтобы ввести выбранное значение.)



Список воспроизведения

- 2** Передвиньте переключатель в направлении  или , чтобы выбрать нужный список воспроизведения. (Проигрыватель компакт-дисков: нажмите кнопку  или , чтобы выбрать список воспроизведения.)



- 3** Нажмите переключатель. (Проигрыватель компакт-дисков: нажмите кнопку .











Воспроизведение любимых композиций путем добавления закладок

(воспроизведение композиции с закладками)





Во время воспроизведения компакт-диска можно добавлять закладки в необходимые композиции и затем воспроизводить только их.

Аудио компакт-диск: до 99 композиций на каждом компакт-диске (до 10 компакт-дисков)
 Компакт-диск ATRAC: до 999 композиций на каждом компакт-диске (до 5 компакт-дисков)
 Компакт-диск MP3: до 999 композиций на каждом компакт-диске (до 5 компакт-дисков)

Добавление закладок*

- 1** Во время воспроизведения композиции, в которую необходимо добавить закладку, нажмите и удерживайте переключатель, пока на дисплее не замигает индикация “” (Проигрыватель компакт-дисков: нажмите и удерживайте кнопку , пока на дисплее не замигает индикация “”). Если закладка добавлена успешно, индикация “” будет мигать реже.
- 2** Передвиньте переключатель в направлении  или  (проигрыватель компакт-дисков: нажимайте кнопку  или , чтобы выбрать композицию, в которую необходимо добавить закладку, затем повторите действия, описанные в пункте 1, чтобы добавить закладки в необходимые композиции.



Воспроизведение компакт-дисков с закладками

- 1** Нажмите несколько раз кнопку P MODE/↵, пока часто не замигает индикация “” (Закладка). (Проигрыватель компакт-дисков: выполните действия, описанные в пунктах 1 и 2 раздела “Выбор режимов воспроизведения на проигрывателе компакт-дисков” (стр. 19), нажмите кнопку  или , чтобы выбрать “BOOK MARK”, а затем нажмите DISPLAY/MENU. Начнется воспроизведение композиций с закладками.)
- 2** Нажмите на переключатель, чтобы загорелась индикация “”. Начнется воспроизведение композиций с закладками.

(Продолжение на следующей стр.)

Воспроизведение любимых композиций путем добавления закладок

Удаление закладок*

Во время воспроизведения композиции с закладкой нажмите и удерживайте переключатель, пока индикация “” не исчезнет с дисплея. (Проигрыватель компакт-дисков: нажмите и удерживайте кнопку  II, пока индикация “” не исчезнет с дисплея.)

Проверка композиций с закладками*

Во время воспроизведения композиций с закладками на дисплее медленно мигает индикация “”.

* Выполняйте эти операции только в том случае, когда отображается Экран 1 или 2 (стр. 17).



Примечания

- Во время воспроизведения композиций с закладками они воспроизводятся в порядке номеров композиций, а не в порядке добавления закладок.
- При попытке добавления закладок в композиции на 11-м компакт-диске (или на 6-м компакт-диске при воспроизведении компакт-диска ATRAC/ компакт-диска MP3) будут стерты закладки компакт-диска, который воспроизводился первым.
- Все хранящиеся в памяти закладки будут стерты, если:
 - отключить все источники питания или
 - использовать проигрыватель компакт-дисков с аккумуляторными батарейками без их подзарядки, несмотря на отображение индикации “Lobatt”

Воспроизведение 10 наиболее часто воспроизводимых композиций (воспроизведение с автоматическим упорядочиванием)

В память проигрывателя автоматически заносятся до 10 наиболее часто воспроизводимых композиций компакт-диска. В этом случае воспроизведение осуществляется с 10-ой композиции и до 1-ой.

22-RU

Во время воспроизведения нажмите кнопку P MODE/ нужное число раз, чтобы выбрать “a00 (auto ranking)” и нажмите на переключатель, чтобы ввести выбранное значение. (Проигрыватель компакт-дисков: выполните действия, описанные в пунктах 1 и 2 раздела “Выбор режимов воспроизведения на проигрывателе компакт-дисков” (стр. 19), нажмите кнопку  или , чтобы выбрать “AUTO RANKING”; затем нажмите кнопку DSPL/MENU, чтобы ввести выбранное значение.)



Воспроизведение наиболее часто воспроизводимых композиций в случайной последовательности

(перетасованное воспроизведение с автоматическим упорядочиванием)

Проигрыватель воспроизводит до 32 композиций, которые были автоматически занесены в его память как наиболее часто воспроизводимые. В режиме перетасованного воспроизведения с автоматическим упорядочиванием эти композиции воспроизводятся в случайной последовательности.

Во время воспроизведения нажмите кнопку P MODE/ нужное число раз, чтобы выбрать “a00 (auto ranking) SHUF”, и нажмите на переключатель, чтобы ввести выбранное значение. (Проигрыватель компакт-дисков: выполните действия, описанные в пунктах 1 и 2 раздела “Выбор режимов воспроизведения на проигрывателе компакт-дисков” (стр. 19), нажмите кнопку  или , чтобы выбрать “RANKING SHUF”; затем нажмите кнопку DSPL/MENU, чтобы ввести выбранное значение.)



Примечание

В память проигрывателя заносятся композиции с 10 компакт-дисков, независимо от того, меняли Вы диски или нет. Если проигрыватель запоминает композиции с 11-ого компакт-диска, то будут стерты данные, которые были внесены в память проигрывателя первыми.

Воспроизведение композиций в излюбленной последовательности

(режим PGM)

Можно запрограммировать проигрыватель на воспроизведение до 64 композиций в желаемой последовательности.

- 1 Когда воспроизведение остановлено, нажимайте кнопку P MODE/☞ до появления индикации "PGM" (программа). (Проигрыватель компакт-дисков: когда воспроизведение остановлено, выполните действия, описанные в пунктах 1 и 2 раздела "Выбор режимов воспроизведения на проигрывателе компакт-дисков" (стр. 19), и нажимайте кнопку ⬆ или ⬇, чтобы выбрать "PROGRAM", затем нажимайте кнопку DSPL/MENU, чтобы ввести выбранное значение.)

Аудио компакт-диск/диск CD-TEXT



Номер композиции Порядок воспроизведения

Компакт-диск ATRAC/компакт-диск MP3



Порядок воспроизведения Имя файла

- 2 Передвиньте переключатель в направлении ◀◀ или ▶▶ для выбора необходимой композиции, затем нажимайте и удерживайте переключатель, пока не изменится изображение на дисплее, чтобы ввести выбранное значение.

(Проигрыватель компакт-дисков: нажмите кнопку ◀◀ или ▶▶, чтобы выбрать композицию, затем нажмите кнопку DSPL/MENU, чтобы ввести выбранное значение.)

Композиция сохранена в памяти. При воспроизведении компакт-диска ATRAC/компакт-диска MP3 можно также выбрать группу с помощью кнопок ☐ + или ☐ -.

Аудио компакт-диск/диск CD-TEXT

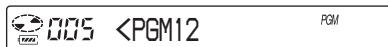

При воспроизведении компакт-диска ATRAC/компакт-диска MP3 отображаются порядковый номер и имя файла.

- 3 Повторите пункт 2, чтобы выбрать композиции в желаемой последовательности.

- 4 Нажмите переключатель, чтобы начать воспроизведение в режиме PGM. (Проигрыватель компакт-дисков: нажмите кнопку ▶▶.)

(Продолжение на следующей стр.)

Воспроизведение композиций в излюбленной последовательности

Проверка программы

Во время программирования:

Прежде чем переходить к пункту 4, последовательно нажимайте и удерживайте переключатель. (Проигрыватель компакт-дисков: Последовательно нажимайте и удерживайте ►|| или последовательно нажимайте DSPL/MENU.)

Когда воспроизведение остановлено: Нажмите кнопку DISPLAY. Во время отображения индикации нажимайте кнопку P MODE/◀, пока на дисплее не замигает индикация "PGM"; затем нажимайте переключатель, пока не изменится изображение на дисплее. (Проигрыватель компакт-дисков: нажимайте кнопку DSPL/MENU до появления на дисплее списка запрограммированных композиций. Чтобы отобразить композиции, начиная с третьей, нажмите кнопку ►||.)

Примечания

- После ввода 64-й композиции в пункте 3 на дисплее отображается номер первой выбранной композиции (аудио компакт-диск) или имя первого выбранного файла (компакт-диск ATRAC/компакт-диск MP3).
- Если выбрано 65 композиций или более, первая композиция стирается.

Поиск групп или композиций/файлов

Во время воспроизведения компакт-диска можно выполнить поиск, а затем и воспроизведение необходимой группы (только для компакт-дисков ATRAC) или композиции/файла, используя кнопку ⬆ или ⬇ на проигрывателе.

- 1** Во время воспроизведения нажимайте кнопку ⬆ или ⬇ до появления экрана поиска.

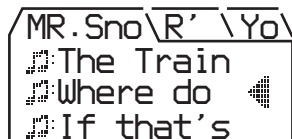

- 2** Нажмите кнопку ◻ + или ◻ -, чтобы выбрать необходимую группу, а затем нажмите кнопку ►||.

Проигрыватель начинает воспроизведение с первого файла в выбранной группе.

Выбор необходимой композиции/файла

- 1** Выполните действия, описанные в пункте 1 выше, затем нажмите кнопку ◻ + или ◻ -, чтобы выбрать необходимую группу.
- 2** Нажмите кнопку ⬆ или ⬇, чтобы выбрать необходимую композицию/файл, затем нажмите кнопку ►||. Проигрыватель начинает воспроизведение с выбранной композиции/файла.

Выход из режима поиска

Нажмите кнопку ■/CHG. Если в течение примерно 40 секунд не выполнено никаких действий, отобразится предыдущий экран.

Примечание

Если во время поиска попытаться выполнить управление проигрывателем с помощью пульта дистанционного управления, на дисплее появится индикация "MENU" и управление проигрывателем будет невозможным.

Настройка качества звучания (Параметрический эквалайзер)

Для прослушивания любимой музыки можно выполнить настройку качества звучания двумя способами:

- Выбрать предварительно установленный образец звука → “Выбор необходимого качества звучания”
- Настроить качество звука самостоятельно → “Настройка качества звучания”

Выбор необходимого качества звучания

Индикация Качество звучания

SOFT/ SOUND S	Вокал, усиление диапазона средних частот
ACTIVE/ SOUND A	Натуральный звук, усиление диапазона низких и высоких частот
HEAVY/ SOUND H	Мощное звучание, более мощное усиление диапазона низких и высоких частот по сравнению со звуком ACTIVE
CUSTOM/ SOUND C	Настроенное звучание

Использование пульта дистанционного управления

Нажмите кнопку SOUND нужное число раз, чтобы выбрать необходимое качество звучания.

Проигрыватель компакт-дисков

- 1 Нажимайте кнопку DSPL/MENU до появления на дисплее экрана MENU.
- 2 Нажмите кнопку \uparrow или \downarrow , чтобы выбрать “SOUND”, затем нажмите кнопку DSPL/MENU.
- 3 Нажмите кнопку \uparrow или \downarrow , чтобы выбрать необходимое качество звучания, затем нажмите кнопку DSPL/MENU, чтобы ввести выбранное значение.

Настройка качества звучания

Настройку качества звучания можно выполнить, регулируя громкость звука в 3 диапазонах воспроизводимых частот: “LOW” (диапазон низких частот), “MID” (диапазон средних частот) и “HIGH” (диапазон высоких частот). Для каждого диапазона частот можно выбрать волновой спектр из 3 образцов, а также можно установить 1 из 7 уровней громкости звука для выбранного образца. Настройте качество звучания, проверяя форму волны на дисплее.

- 1 Нажмите кнопку SOUND нужное число раз, чтобы выбрать “SOUND C”, затем нажимайте кнопку SOUND, пока не изменится изображение на дисплее. (Проигрыватель компакт-дисков: выполните действия, описанные в пункте 1 - 3 раздела “Выбор необходимого качества звучания”, и выберите значение “CUSTOM”.)

- 2 Передвиньте и удерживайте переключатель в направлении \lll или \ggg до появления необходимого диапазона частот. (Проигрыватель компакт-дисков: нажимайте кнопку \lll или \ggg и удерживайте ее нажатой в течение 2 секунд или более, чтобы выбрать диапазон частот.)

Сначала отобразится индикация “LOW”. (Проигрыватель компакт-дисков: мигает индикация “LOW”.)



(Продолжение на следующей стр.)

- 3** Передвиньте переключатель в направлении **◀◀** или **▶▶**, чтобы для каждого диапазона частот выбрать 1 из 3 форм волны, сохраненных в памяти проигрывателя, затем, вращая регулятор **VOL +/-**, выберите уровень громкости звука. (проигрыватель компакт-дисков: нажимайте кнопку **◀◀** или **▶▶**, чтобы выбрать форму волны, затем нажимайте кнопку **⬆** или **⬇**, чтобы выбрать уровень громкости звука.)

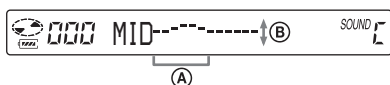

- A:** Диапазон частот
B: Громкость звука (Чтобы увеличить громкость, используйте **VOL -**. Чтобы уменьшить громкость, используйте **VOL +**.)

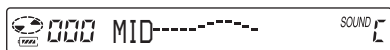

- 4** Повторите действия, описанные в пунктах 2 и 3, чтобы выполнить настройку оставшихся 2 диапазонов частот.

- 5** Нажмите на переключатель, чтобы ввести выбранное значение. (Проигрыватель компакт-дисков: нажмите кнопку **DSPL/MENU**, чтобы ввести выбранное значение.)

Возврат к предыдущему экрану

На проигрывателе компакт-дисков нажмите кнопку **⏪** -.

Отмена выполненной настройки

Нажмите кнопку **■** на 2 секунды или более. (Проигрыватель компакт-дисков: нажмите кнопку **■/CHG**.)

Примечания

- Если выбран параметр **CUSTOM**, то, возможно, при увеличении уровня громкости звук будет искажен. Это зависит от выполненной настройки звучания. Если это произойдет, уменьшите громкость.
- Можно услышать разницу в звучании между настройкой **CUSTOM** и другими настройками звука. Выполните регулировку громкости по своему усмотрению.

Функция G-PROTECTION

Функция **G-PROTECTION** предназначена для обеспечения защиты от скачков звука во время активного отдыха.

- 1** Когда воспроизведение остановлено, нажимайте кнопку **DISPLAY**, пока не изменится изображение на дисплее. (Проигрыватель компакт-дисков: когда воспроизведение остановлено, нажмите и удерживайте кнопку **DSPL/MENU** до появления на дисплее экрана **MENU**. Нажмите кнопку **⬆** или **⬇**, чтобы выбрать **"OPTION"**, затем нажмите кнопку **DSPL/MENU**.)

- 2** Передвиньте переключатель в направлении **◀◀** или **▶▶**, чтобы выбрать **"G-PRO"**, затем нажмите на переключатель, чтобы ввести выбранное значение. (проигрыватель компакт-дисков: нажмите кнопку **⬆** или **⬇**, чтобы выбрать **"G-PROTECTION"**, затем нажмите **DSPL/MENU**, чтобы ввести выбранное значение.)

- 3** Передвиньте переключатель в направлении **◀◀** или **▶▶**, чтобы выбрать **"G-PRO 1"** или **"G-PRO 2"**, затем нажмите на переключатель, чтобы ввести выбранное значение. (Проигрыватель компакт-дисков: нажмите кнопку **⬆** или **⬇**, чтобы выбрать **"G-PRO 1"** или **"G-PRO 2"**, затем нажмите **DSPL/MENU**, чтобы ввести выбранное значение.)

Если выбрано значение **"G-PRO 2"**, защитные характеристики функции **G-PROTECTION** будут усилены по сравнению со значением **"G-PRO 1"**. Чтобы получить высокое качество звучания компакт-диска, выберите значение **"G-PRO 1"**.

Примечание

Скачки звука возможны при:

- непрерывных и более резких, чем было рассчитано, сотрясениях проигрывателя,
 - прослушивании компакт-диска, на котором имеются грязь или царапины, или
 - использовании некачественных дисков CD-R/CD-RW или
- использовании неисправного оригинального записывающего устройства или программного обеспечения.

Предотвращение повреждений слуха (AVLS)

Система AVLS (Automatic Volume Limiter System - автоматический ограничитель громкости) не допускает увеличения громкости сверх определенного максимального уровня, чтобы не повредить Ваш слух.

1 Нажимайте кнопку DISPLAY, пока не изменится изображение на дисплее. (проигрыватель компакт-дисков: нажмите и удерживайте кнопку DSPL/MENU до появления на дисплее экрана MENU. Нажмите кнопку \uparrow или \downarrow , чтобы выбрать "OPTION"; затем нажмите кнопку DSPL/MENU.)

2 Передвиньте переключатель в направлении \lll или \ggg , чтобы выбрать "AVLS"; затем нажмите на переключатель, чтобы ввести выбранное значение. (Проигрыватель компакт-дисков: нажмите кнопку \uparrow или \downarrow , чтобы выбрать "AVLS"; затем нажмите DSPL/MENU, чтобы ввести выбранное значение.)

3 Передвиньте переключатель в направлении \lll или \ggg , чтобы выбрать "ON"; затем нажмите на переключатель, чтобы ввести выбранное значение. (Проигрыватель компакт-дисков: нажмите кнопку \uparrow или \downarrow , чтобы выбрать "ON"; затем нажмите DSPL/MENU, чтобы ввести выбранное значение.)

Чтобы отключить функцию AVLS

Выполните действия, описанные в пунктах с 1 по 3, установив при этом для параметра AVLS значение "OFF":

Автоматическая остановка воспроизведения (OFF TIMER)

Можно выполнить настройку проигрывателя, при которой воспроизведение будет автоматически выключаться через определенный промежуток времени (в интервале от 1 до 99 минут). При включенной функции таймера на дисплее отображается следующая индикация:

- Проигрыватель: с интервалами примерно в 5 секунд появляется индикация "⌚":*
 - Пульт дистанционного управления: отображается индикация "⌚".
- * Когда отображается Экран 1, 2 или 3 (аудио компакт-диск: когда отображается Экран 1 или 2) (стр. 17)

1 Нажимайте кнопку DISPLAY, пока не изменится изображение на дисплее. (проигрыватель компакт-дисков: нажмите и удерживайте кнопку DSPL/MENU до появления на дисплее экрана MENU. Нажмите кнопку \uparrow или \downarrow , чтобы выбрать "OPTION"; затем нажмите кнопку DSPL/MENU.)

2 Передвиньте переключатель в направлении \lll или \ggg , чтобы выбрать "TIMER"; затем нажмите на переключатель, чтобы ввести выбранное значение. (Проигрыватель компакт-дисков: нажмите кнопку \uparrow или \downarrow , чтобы выбрать "TIMER"; затем нажмите DSPL/MENU, чтобы ввести выбранное значение.)

3 Передвиньте переключатель в направлении \lll или \ggg , чтобы выбрать "10 min*"; затем нажмите на переключатель. (Проигрыватель компакт-дисков: нажмите кнопку \uparrow или \downarrow , чтобы выбрать "10 min"; затем нажмите кнопку DSPL/MENU.)

* Установка по умолчанию. При изменении настройки на дисплее появится уже заданный промежуток времени.

(Продолжение на следующей стр.)

4 Вращая регулятор VOL +/-, выберите необходимый промежуток времени, затем нажмите на переключатель, чтобы ввести выбранное значение. (Проигрыватель компакт-дисков: нажмите кнопку \uparrow или \downarrow , чтобы выбрать необходимый промежуток времени, затем нажмите кнопку DSPL/MENU, чтобы ввести выбранное значение.)

- Увеличение/уменьшение промежутка времени на 5 минут: вращайте регулятор VOL +/- (Проигрыватель компакт-дисков: нажимайте кнопку \uparrow или \downarrow .)
- Увеличение/уменьшение промежутка времени на 1 минуту: вращайте регулятор VOL +/- (Проигрыватель компакт-дисков: нажмите кнопку \uparrow или \downarrow на 2 секунды или более.)

Возврат к предыдущему экрану

Нажмите кнопку \blacksquare . (Проигрыватель компакт-дисков: нажмите кнопку \square -.)

Отмена настройки

Нажмите кнопку DISPLAY или \blacksquare на 2 секунды или более. (Проигрыватель компакт-дисков: нажмите кнопку \blacksquare /CHG.)

Проверка промежутка времени до остановки воспроизведения

Во время воспроизведения выполните действия, описанные в пунктах с 1 по 3.

Отмена функции OFF TIMER

Выполните действия, описанные в пунктах с 1 по 3, установив при этом для параметра OFF TIMER значение "OFF".

Блокировка органов управления (HOLD)

Органы управления проигрывателя можно заблокировать, чтобы предохранить их от случайного нажатия.

Когда активизирована функция HOLD, при нажатии любой кнопки будет мигать лампочка OPR.

Передвиньте переключатель HOLD в направлении, указанном стрелкой.

Функцию HOLD можно использовать как на проигрывателе компакт-дисков, так и на пульте дистанционного управления. Если на пульте дистанционного управления функция HOLD отключена, то проигрывателем можно будет по-прежнему управлять с помощью пульта дистанционного управления.

Разблокирование органов управления

Передвиньте переключатель HOLD в направлении, противоположном стрелке.

Примечание

Даже при включенной функции HOLD индикация "HOLD" не появится на дисплее пульта дистанционного управления.

Отключение звукового сигнала

Вы можете отключить бипер, сигналами которого сопровождается управление проигрывателем (в наушниках/головных телефонах).

1 Нажимайте кнопку DISPLAY, пока не изменится изображение на дисплее. (проигрыватель компакт-дисков: нажмите и удерживайте кнопку DSPL/MENU до появления на дисплее экрана MENU. Нажмите кнопку \uparrow или \downarrow , чтобы выбрать "OPTION"; затем нажмите кнопку DSPL/MENU.)

2 Передвиньте переключатель в направлении **◀◀** или **▶▶**, чтобы выбрать “BEEP”; затем нажмите на переключатель, чтобы ввести выбранное значение. (Проигрыватель компакт-дисков: нажмите кнопку **↕** или **↘**, чтобы выбрать “BEEP”; затем нажмите **DSPL/MENU**, чтобы ввести выбранное значение.)

3 Передвиньте переключатель в направлении **◀◀** или **▶▶**, чтобы выбрать “OFF”; затем нажмите на переключатель, чтобы ввести выбранное значение. (Проигрыватель компакт-дисков: нажмите кнопку **↕** или **↘**, чтобы выбрать “OFF”; затем нажмите **DSPL/MENU**, чтобы ввести выбранное значение.)

Включение звукового сигнала

Выполните действия, описанные в пунктах с 1 по 3, установив при этом для параметра BEEP значение “ON”.

Экономия энергии

В целях экономии энергии батареек для лампочки OPR на проигрывателе компакт-дисков можно выбрать один из режимов излучения света.

1 Нажимайте кнопку **DISPLAY**, пока не изменится изображение на дисплее. (проигрыватель компакт-дисков: нажмите и удерживайте кнопку **DSPL/MENU** до появления на дисплее экрана **MENU**. Нажмите кнопку **↕** или **↘**, чтобы выбрать “OPTION”; затем нажмите кнопку **DSPL/MENU**.)

2 Передвиньте переключатель в направлении **◀◀** или **▶▶**, чтобы выбрать “LIGHT”; затем нажмите на переключатель, чтобы ввести выбранное значение. (Проигрыватель компакт-дисков: нажмите кнопку **↕** или **↘**, чтобы выбрать “LIGHT”; затем нажмите **DSPL/MENU**, чтобы ввести выбранное значение.)

3 Передвиньте переключатель в направлении **◀◀** или **▶▶**, чтобы выбрать “LIGHT OFF” или “LIGHT 2”; затем нажмите на переключатель, чтобы ввести выбранное значение. (Проигрыватель компакт-дисков: нажмите кнопку **↕** или **↘**, чтобы выбрать “LIGHT OFF” или “LIGHT 2”; затем нажмите **DSPL/MENU**, чтобы ввести выбранное значение.)

О параметре LIGHT

Установка	Лампочка OPR на проигрывателе компакт-дисков
LIGHT OFF	Не горит
LIGHT 1	Горит ярко во время воспроизведения или выполнения операции
LIGHT 2*	Горит менее ярко во время воспроизведения или выполнения операции

* При выборе значения “LIGHT 2” в отличие от “LIGHT 1” проигрыватель работает в режиме экономии энергии.

Непрерывное воспроизведение КОМПОЗИЦИЙ (SEAMLESS)

(только для компакт-дисков ATRAC)

Можно воспроизводить музыку, записанную непосредственно на концерте и т.д. без пауз между композициями.

1 Когда воспроизведение остановлено, нажимайте кнопку **DISPLAY**, пока не изменится изображение на дисплее. (проигрыватель компакт-дисков: когда воспроизведение остановлено, нажмите и удерживайте кнопку **DSPL/MENU** до появления на дисплее экрана **MENU**. Нажмите кнопку \uparrow или \downarrow , чтобы выбрать “**OPTION**”; затем нажмите кнопку **DSPL/MENU**.)

2 Передвиньте переключатель в направлении **◀◀** или **▶▶**, чтобы выбрать “**SEAMLESS**”; затем нажмите на переключатель, чтобы ввести выбранное значение. (Проигрыватель компакт-дисков: нажмите кнопку \uparrow или \downarrow , чтобы выбрать “**SEAMLESS**”; затем нажмите **DSPL/MENU**, чтобы ввести выбранное значение.)

3 Передвиньте переключатель в направлении **◀◀** или **▶▶**, чтобы выбрать “**ON**”; затем нажмите на переключатель, чтобы ввести выбранное значение. (Проигрыватель компакт-дисков: нажмите кнопку \uparrow или \downarrow , чтобы выбрать “**ON**”; затем нажмите **DSPL/MENU**, чтобы ввести выбранное значение.)

Примечание

В зависимости от того, как был записан музыкальный источник, возможно, композиции не будут воспроизводиться непрерывно.

Подключение стереосистемы

Компакт-диски можно прослушивать через другую стереоаппаратуру или записывать их на магнитофонные кассеты и мини-диски. Подробные сведения см. в руководстве, прилагаемом к подключаемому устройству.

Перед подключением всю аппаратуру следует выключать.

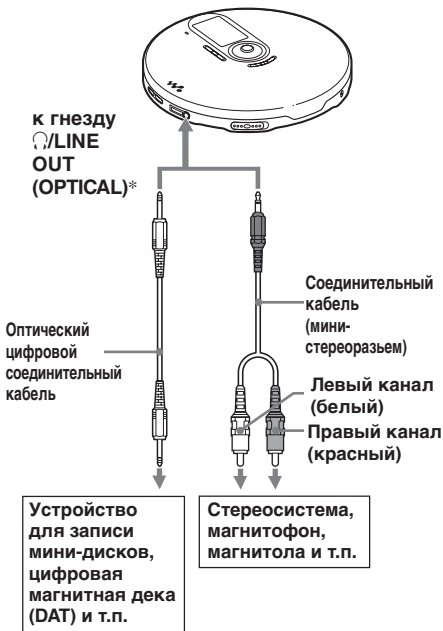

* Только для моделей, поставляемых в страны Европы

1 Когда воспроизведение остановлено, нажимайте кнопку DISPLAY, пока не изменится изображение на дисплее. (Проигрыватель компакт-дисков: когда воспроизведение остановлено, нажмите и удерживайте кнопку DSPL/MENU до появления на дисплее экрана MENU. Нажмите кнопку \uparrow или \downarrow , чтобы выбрать "OPTION"; затем нажмите кнопку DSPL/MENU.)

2 Передвиньте переключатель в направлении \lll или \ggg , чтобы выбрать "AUDIO OUT"; затем нажмите на переключатель, чтобы ввести выбранное значение. (Проигрыватель компакт-дисков: нажмите кнопку \uparrow или \downarrow , чтобы выбрать "AUDIO OUT"; затем нажмите DSPL/MENU, чтобы ввести выбранное значение.)

3 Передвиньте переключатель в направлении \lll или \ggg , чтобы выбрать установку, соответствующую подключаемому устройству, затем нажмите на переключатель, чтобы ввести выбранное значение. (Проигрыватель компакт-дисков: нажмите кнопку \uparrow или \downarrow , чтобы выбрать установку, затем нажмите кнопку DSPL/MENU, чтобы ввести выбранное значение.)

Подключаемое устройство*	Установка
Головные телефоны	"HP"
Устройство, подключенное с помощью соединительного кабеля	"LINE"

* При подключении устройства с помощью оптического цифрового соединительного кабеля, параметр выбирать не нужно. Соответствующий параметр для оптического соединения будет установлен автоматически.

(Продолжение на следующей стр.)

Подключение стереосистемы

Примечания

- Прежде чем воспроизводить компакт-диск, уменьшите громкость на подключенной аппаратуре, чтобы не повредить внешние громкоговорители.
- Для записи пользуйтесь адаптером сетевого питания. Если в качестве источника питания используются аккумуляторные или сухие батарейки, они могут разряжаться в процессе записи.
- Выберите такой уровень громкости на подключенной аппаратуре, чтобы звук не искажался.
- В этом проигрывателе компакт-дисков используется система управления серийным копированием, которая позволяет создавать только первые цифровые копии дисков.
- При записи или воспроизведении компакт-диска ATRAC/компакт-диска MP3 с помощью подключенного устройства используйте только аналоговый соединительный кабель.
- При подсоединении другого устройства вместо уже подключенного обязательно измените настройки параметра "AUDIO OUT".

При подключенных головных телефонах или других устройствах к гнезду /LINE OUT (OPTICAL)*

Если подключен цифровой оптический соединительный кабель*, автоматически устанавливается оптический цифровой выход.

При подключении пульта дистанционного управления или соединительного кабеля текущая установка AUDIO OUT ("HP" или "LINE") мигает в течение примерно 5 секунд.

В случае подключения другого устройства к гнезду /LINE OUT (OPTICAL) сначала отключите устройство и снова подключите наушники, а затем переключите AUDIO OUT в положение "HP".

Если для параметра AUDIO OUT установлено значение "LINE"

Громкость невозможно регулировать с помощью регулятора VOL +/- на проигрывателе или пульта дистанционного управления.

При использовании оптического цифрового соединительного кабеля*

Для записи компакт-диска на мини-диск, цифровую аудиоленту (DAT) и т.п. установите проигрыватель компакт-дисков в режим паузы перед началом записи на аппаратуре.

О функциях G-PROTECTION и эквалайзера при использовании соединительного кабеля или оптического цифрового соединительного кабеля*

- Для записи звука с компакт-диска с высоким качеством установите для функции G-PROTECTION значение "G-PRO 1" в меню.
- Если для параметра AUDIO OUT установлено значение "LINE", функция параметрического эквалайзера не будет работать.

* Только для моделей, поставляемых в страны Европы

► Подключение источника питания

Оставшийся заряд батареек можно проверить по дисплею.





Lobatt* (минимальный заряд)

* Подается звуковой сигнал.

Если батарейки полностью разряжены, зарядите аккумуляторные батарейки или замените сухие батарейки новыми.

Примечания

- Сегменты индикатора  приблизительно показывают оставшийся заряд батареек. Один сегмент не всегда означает одну четвертую заряда батареек.
- В зависимости от условий эксплуатации число сегментов индикатора  может увеличиваться или уменьшаться.

Продолжительность работы аккумуляторных батареек и время их подзарядки см. в разделе “Технические характеристики”.

Использование батареек

Используйте только следующие батарейки для Вашего проигрывателя компакт-дисков:

Аккумуляторные батарейки

Прежде чем начать пользоваться аккумуляторными батарейками, зарядите их.

- NH-7WMAA
- NH-WM2AA (NH-WMAA × 2)

Сухие батарейки

- Щелочные батарейки LR6 (размера AA)

Установка батареек

- 1 Сдвиньте рычажок OPEN, чтобы открыть крышку проигрывателя, затем откройте крышку отделения для батареек внутри проигрывателя.

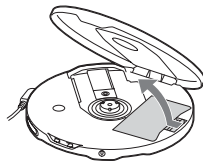

- 2 Установите две батарейки, расположив контакты \oplus в соответствии со схемой, имеющейся внутри отделения для батареек, и закройте крышку до щелчка.

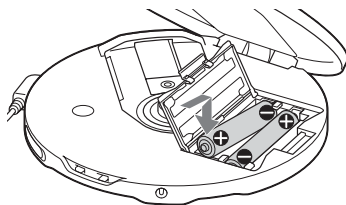



Вставляйте батарейку сначала стороной со знаком \ominus (касается обеих батареек).

(Продолжение на следующей стр.)

Использование батареек

Подзарядка аккумуляторных батареек, входящих в комплект поставки

- 1 Подключите адаптер сетевого питания к гнезду DC IN 4.5 V проигрывателя компакт-дисков и к розетке переменного тока.
- 2 Нажмите кнопку ■/CHG, чтобы начать подзарядку. Проигрыватель компакт-дисков подзаряжает батарейки. На дисплее пульта дистанционного управления последовательно загорятся сегменты индикатора  и загорится индикация "Charging". На проигрывателе компакт-дисков загорится лампочка OPR. Когда батарейки будут полностью заряжены, надпись "Charging", индикатор  и лампочка OPR погаснут. Если после окончания подзарядки нажать кнопку ■/CHG, замигает индикатор , а на дисплее появится надпись "FULL".
- 3 Отключите адаптер сетевого питания.

Удаление батареек

Удалите батарейки, как показано на рисунке ниже.

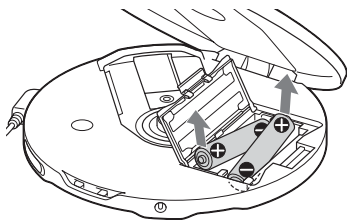

Когда необходимо заменять аккумуляторные батарейки

Если продолжительность работы батареек сократится больше чем наполовину, их рекомендуется заменить новыми аккумуляторными батарейками.

Примечания относительно аккумуляторных батареек

- Чтобы батарейки дольше сохраняли свою первоначальную емкость, заряжайте их только после того, как они полностью разрядятся.
- Если батарейки новые или если ими долго не пользовались, они могут начать заряжаться на полную емкость лишь после нескольких циклов разрядки/подзарядки.
- Чтобы предотвратить неожиданное выделение тепла при переноске аккумуляторных батареек, используйте прилагаемый футляр для переноски. В результате короткого замыкания от соприкосновения с металлическими предметами аккумуляторные батарейки могут нагреться, или даже может произойти возгорание.

Примечания по использованию сухих батареек

- Обязательно отсоедините адаптер сетевого питания.
- Если обе батарейки полностью разряжены, замените их новыми.

Установка крышки отделения для батареек на место

Если крышка отделения для батареек случайно выскочила при падении, неаккуратном обращении и т.д., установите ее на место, как показано на рисунке ниже.

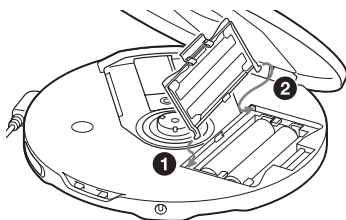

Источник питания

Если проигрыватель не используется в течение длительного времени, отключите все источники питания.

Адаптер сетевого питания

- Пользуйтесь только прилагаемым адаптером сетевого питания. Если он не входит в комплект поставки проигрывателя компакт-дисков, используйте адаптер сетевого питания AC-E45HG. Другими адаптерами пользоваться не следует. Это может привести к неисправности.

Полярность штекера



- Не дотрагивайтесь до адаптера сетевого питания влажными руками.
- Подключите адаптер сетевого питания к розетке переменного тока, находящейся в легкодоступном месте. Заметив отклонения в нормальной работе адаптера сетевого питания, немедленно отсоедините его от розетки переменного тока.

Аккумуляторные и сухие батарейки

- Не подзаряжайте сухие батарейки.
- Не бросайте батарейки в огонь.
- Не носите батарейки вместе с монетами или другими предметами из металла. При случайном одновременном соприкосновении положительного и отрицательного контактов батарейки с металлическим предметом происходит выделение тепловой энергии.
- Не устанавливайте вместе аккумуляторные и сухие батарейки.
- Не устанавливайте новые батарейки вместе со старыми.
- Не устанавливайте вместе батарейки разных типов.
- Если вы не собираетесь использовать батарейки в течение длительного времени, извлеките их из аппарата.
- Если батарейки протекли, сотрите налет, который мог образоваться на стенках отделения для батареек, а затем установите новые батарейки. При попадании этого налета на кожу, тщательно смойте его.

Список меню

На проигрывателе нажмите и удерживайте кнопку DSPL/MENU до появления экрана MENU, затем нажмите кнопку \uparrow или \downarrow , чтобы выбрать необходимое меню. На пульте дистанционного управления нажимайте кнопку SOUND (для настройки звука) или кнопку DISPLAY (для других настроек).

Проигрыватель компакт-дисков

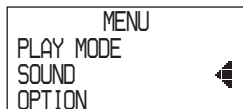

Пульт дистанционного управления



Чтобы вернуться к предыдущему экрану, нажмите кнопку \blacksquare (проигрыватель компакт-дисков: нажмите кнопку \square -*1).

Чтобы отменить настройку, нажмите кнопку DISPLAY (только для меню OPTION) или кнопку \blacksquare и удерживайте ее в течение 2 секунд или более (проигрыватель компакт-дисков: нажмите кнопку \blacksquare /CHG).

Элементы, отмеченные значком \bullet , являются элементами по умолчанию.

Параметры воспроизведения см. на стр. 19.

Настройка звука (стр.)	Меню 1 \rightarrow	Меню 2 \rightarrow	Меню 3
Настройка качества звучания (25)	SOUND*2 (ЗВУК)	\bullet OFF (ВЫКЛ) SOFT (МЯГКИЙ) ACTIVE (АКТИВНЫЙ) HEAVY (ТЯЖЕЛЫЙ) CUSTOM (НАСТРОЕННЫЙ)	—
Настройка различных функций (стр.)	Меню 1 \rightarrow	Меню 2 \rightarrow	Меню 3
Защита от скачков звука (26)	OPTION (РЕЖИМ)	G-PROTECTION*4	\bullet G-PRO 1 G-PRO 2
Предотвращение повреждений слуха (27)	OPTION (РЕЖИМ)	AVLS	ON (ВКЛ) \bullet OFF (ВЫКЛ)
Автоматическая остановка воспроизведения (27)	OPTION (РЕЖИМ)	TIMER (ТАЙМЕР)	10 min*3 (10 мин.) \bullet OFF (ВЫКЛ)
Подключение стереосистемы (31)	OPTION (РЕЖИМ)	AUDIO OUT*4 (ВЫВОД ЗВУКА)	\bullet HP LINE (ЛИНЕЙНЫЙ)
Отключение звукового сигнала (28)	OPTION (РЕЖИМ)	BEEP (ЗВУКОВОЙ СИГНАЛ)	ON (ВКЛ) \bullet OFF (ВЫКЛ)
Экономия энергии (29)	OPTION (РЕЖИМ)	LIGHT (ОСВЕЩЕНИЕ)	LIGHT OFF (СВЕТ ВЫКЛ) \bullet LIGHT 1 (ОСВЕЩЕНИЕ 1) LIGHT 2 (ОСВЕЩЕНИЕ 2)
Непрерывное воспроизведение композиций (30)	OPTION (РЕЖИМ)	SEAMLESS*4, *5 (НЕПРЕРЫВНО)	ON (ВКЛ) \bullet OFF (ВЫКЛ)

*1 Если индикация "PGM" не отображается.

*2 Отображается только на дисплее проигрывателя.

*3 Установка по умолчанию. При изменении настройки на дисплее появится уже заданный промежуток времени.

*4 Эти настройки можно выполнить в режиме остановки воспроизведения.

*5 Только для компакт-диска ATRAC

Меры предосторожности

Техника безопасности

- В случае попадания внутрь проигрывателя посторонних предметов или жидкости отключите аппарат от сети и не пользуйтесь им, пока его не проверит специалист.
- Не просовывайте никакие посторонние предметы в гнездо DC IN 4.5 V (подключение внешнего источника питания).

Проигрыватель компакт-дисков

- Содержите линзу проигрывателя в чистоте и не прикасайтесь к ней, так как это может вызвать ее повреждение и нарушение работы проигрывателя.
- Не кладите на аппарат тяжелые предметы, чтобы не повредить проигрыватель и компакт-диск.
- Не держите проигрыватель вблизи источников тепла или в местах, где возможно прямое попадание на него солнечных лучей, а также где имеются большие скопления пыли и песка; берегите его от сырости и дождя, не допускайте сильных сотрясений проигрывателя, не кладите его на неровную поверхность и не оставляйте в закрытом салоне автомобиля.
- Если проигрыватель создает помехи для приема радио - или телепередач, выключите его или увеличьте расстояние между проигрывателем и радиоприемником (телевизором).
- Диски нестандартной формы (например, в форме сердца, квадрата, звезды) нельзя воспроизводить на этом проигрывателе компакт-дисков. В противном случае это может привести к повреждению проигрывателя компакт-дисков. Не пользуйтесь такими дисками.

Обращение с компакт-дисками

- Чтобы не загрязнять диск, его следует брать за края. К поверхности диска прикасаться не рекомендуется.
- Не наклеивайте на диск бумагу или клейкую ленту.

- Не держите компакт-диски на солнце или вблизи источников тепла (например, у воздуховодов обогревателя). Не оставляйте диски в автомобиле, припаркованном на солнечном месте.

О наушниках/головных телефонах

Помните о безопасности дорожного движения

Не пользуйтесь наушниками/головными телефонами во время вождения автомобиля, езды на велосипеде и управления любыми самоходными механизмами. Это создает опасность дорожно-транспортных происшествий и во многих местах запрещено законом. Использование наушников при повышенной громкости иногда может быть потенциально опасным и для пешеходов, особенно при переходе улиц. Поэтому следует соблюдать предельную осторожность или прекращать использование наушников в потенциально опасных ситуациях.

Берегите свой слух

Не следует чрезмерно увеличивать громкость в наушниках/головных телефонах. По мнению специалистов, долгое непрерывное прослушивание громкой музыки неблагоприятно влияет на слух. При появлении звона в ушах рекомендуем Вам уменьшить громкость или прекратить использование наушников/головных телефонов.

Не забывайте об окружающих

Старайтесь поддерживать в наушниках/головных телефонах умеренную громкость. При этом Вы сможете слышать, что происходит вокруг, и не будете беспокоить тех, кто находится рядом с Вами.

Уход за аппаратом

Чистка корпуса

Протирайте корпус мягкой тканью, слегка смоченной водой или слабым раствором моющего средства. Не следует пользоваться для этого спиртом, бензином или разбавителями.

Самостоятельное устранение неполадок

Если нижеприведенный перечень не позволит самостоятельно устранить неполадки, обратитесь к ближайшему дилеру Sony.

Признак	Причина и корректирующее действие
При последовательном нажатии кнопки VOL +/- в сторону увеличения (+) громкость не увеличивается (даже при последовательном нажатии кнопки VOL + на проигрывателе).	<ul style="list-style-type: none">→ Для параметра AVLS установлено значение "ON". Установите значение "OFF". (стр. 27)→ Для параметра AUDIO OUT установлено значение "LINE". Установите значение "HP". (стр. 31)
Нет звука, или проигрыватель издает шум.	<ul style="list-style-type: none">→ Надежно подключите разъемы головных телефонов/наушников. (стр. 15)→ Контакты разъемов загрязнены. Разъемы головных телефонов/наушников периодически очищайте мягкой сухой тканью.
Некоторые файлы невозможно воспроизвести на проигрывателе.	<ul style="list-style-type: none">→ Попытка воспроизведения файлов, имеющих формат, не поддерживаемый данным проигрывателем. (стр. 6)
Слишком короткое время воспроизведения при питании от сухих батареек.	<ul style="list-style-type: none">→ Убедитесь, что используются щелочные батарейки, а не марганцевые. (стр. 33)→ Установите новые щелочные батарейки LR6 (размер AA). (стр. 33)
Слишком короткое время воспроизведения при питании от аккумуляторных батареек.	<ul style="list-style-type: none">→ Несколько раз зарядите и разрядите аккумуляторные батарейки. (стр. 34)
На дисплее появляется надпись "Lobatt". Диск не воспроизводится.	<ul style="list-style-type: none">→ Аккумуляторные батарейки полностью разрядились. Зарядите батарейки. (стр. 34)→ Установите новые щелочные батарейки LR6 (размер AA). (стр. 33)
На дисплее появляется надпись "Hi dc In".	<ul style="list-style-type: none">→ Используется адаптер сетевого питания, мощность которого превышает мощность адаптера, входящего в комплект поставки или рекомендованного для использования. Пользуйтесь только адаптером сетевого питания или шнуром для подключения к автомобильному аккумулятору, который указан в разделе "Дополнительные принадлежности". (стр. 42)

Признак	Причина и корректирующее действие
Диск не воспроизводится, или на дисплее появляется индикация “No disc” при установке диска в проигрыватель.	<ul style="list-style-type: none"> → Диск загрязнен или поврежден. → Убедитесь, что диск установлен этикеткой вверх. (стр. 15) → Произошла конденсация влаги. Не используйте проигрыватель в течение нескольких часов, пока влага не испарится. → Надежно закройте крышку отделения для батареек. (стр. 33) → Проверьте правильность установки батареек. (стр. 33) → Надежнее подключите адаптер сетевого питания к розетке. (стр. 15) → Нажмите переключатель (проигрыватель компакт-дисков: нажмите ►) через одну или более секунд после подключения адаптера сетевого питания. → На диске CD-R/RW ничего не записано. → Неисправны диск CD-R/RW, записывающее устройство или программное обеспечение.
При нажатии кнопки лампочка OPR на проигрывателе мигает, но воспроизведение компакт-диска не начинается.	<ul style="list-style-type: none"> → Кнопки заблокированы. Установите рычажок HOLD в прежнее положение. (стр. 28)
Не удастся отрегулировать громкость.	<ul style="list-style-type: none"> → Для параметра AUDIO OUT установлено значение “LINE”. Отрегулируйте громкость с помощью регулятора громкости на подключенной аппаратуре. (стр. 31) → Установите для параметра AUDIO OUT значение “HP”. Отрегулируйте громкость с помощью регулятора VOL +/- на проигрывателе. (стр. 31)
При записи через оптический цифровой кабель неправильно записывается номер композиции.	<ul style="list-style-type: none"> → Повторно запишите номер композиции, пользуясь устройством для записи мини-дисков, цифровым магнитофоном (DAT) и т.п. (стр. 31) → См. руководство, прилагаемое к записывающему устройству. (стр. 31)
Аккумуляторные батарейки не заряжаются.	<ul style="list-style-type: none"> → Аккумуляторные батарейки не установлены в отделение для батареек. → Воспроизводится компакт-диск. Остановите воспроизведение.
Воспроизведение начинается с того места, где Вы остановили диск. (функция возобновления воспроизведения)	<ul style="list-style-type: none"> → Включена функция возобновления воспроизведения. Чтобы начать воспроизведение с первой композиции, нажимайте переключатель в режиме остановки воспроизведения (проигрыватель компакт-дисков: нажмите и удерживайте кнопку ►), пока не начнется воспроизведение первой композиции, или откройте крышку проигрывателя. Или удалите все источники питания, затем снова установите батарейки или подключите адаптер сетевого питания. (стр. 15, 16, 33, 35)
Слышно шуршание компакт-диска.	<ul style="list-style-type: none"> → Надежно закройте крышку отделения для батареек. (стр. 33)
При использовании подсоединенной стереосистемы звук искажается или воспроизводится с помехами.	<ul style="list-style-type: none"> → Для параметра AUDIO OUT установлено значение “LINE”. Отрегулируйте громкость на подключенной аппаратуре. (стр. 31) → Для параметра AUDIO OUT установлено значение “HP”. Отрегулируйте громкость с помощью регулятора VOL +/- на проигрывателе. (стр. 31)

(Продолжение на следующей стр.)

Самостоятельное устранение неполадок

Признак	Причина и корректирующее действие
Во время воспроизведения компакт-диска ATRAC или компакт-диска с файлами MP3 компакт-диск не вращается, но звук воспроизводится, как обычно.	→ Конструкция данного проигрывателя позволяет остановить вращение компакт-диска ATRAC или компакт-диска с файлами MP3 во время воспроизведения для снижения потребляемой мощности. Это не является неисправностью проигрывателя.
На дисплее отображается индикация "NO FILE" после нажатия переключателя (проигрыватель компакт-дисков: после нажатия кнопки ►II) или закрытия крышки на проигрывателе.	→ На компакт-диске отсутствуют файлы ATRAC3plus/ATRAC3/MP3. → Используется диск CD-R/RW, с которого удалены данные. → Компакт-диск загрязнен.
После закрытия крышки проигрывателя компакт-диск начинает вращаться.	→ Проигрыватель считывает информацию с компакт-диска. Это не является неисправностью проигрывателя.
Индикация на жидкокристаллическом дисплее становится нечеткой или изменяется медленно.	→ Проигрыватель используется при высокой температуре (выше 40°C) или при низкой температуре (ниже 0°C). При комнатной температуре дисплей опять будет работать как обычно.
На дисплее пульта дистанционного управления быстро мигает индикация "🔍", и невозможно найти начало или определенное место в композиции.	→ Для проигрывателя установлен режим подготовки воспроизведения композиций с закладками. Установите для параметра PLAY MODE значение "ALL".
Проигрывателем компакт-дисков невозможно управлять соответствующим образом с помощью пульта дистанционного управления.	→ На проигрывателе компакт-дисков по ошибке нажаты кнопки.
Воспроизведение внезапно остановилось.	→ Установлен режим OFF TIMER. Установите значение "OFF".

Технические характеристики

Система

Цифровая аудиосистема для компакт-дисков

Характеристики лазерного диода

Материал: GaAlAs

Длина волны: $\lambda = 770 - 800$ нм

Продолжительность излучения: непрерывное

Мощность излучения лазера: менее

44,6 мкВт (Данный выходной сигнал соответствует значению, измеренному на расстоянии 200 мм от поверхности объектива на оптическом блоке звукозаписывающей аппаратуры 7 мм.)

Цифро-аналоговое преобразование

1-битное с кварцевой системой контроля по оси времени

Полоса частот

20 - 20 000 Гц $_{-2}^{+1}$ дБ (измерена JEITA)

Выходная мощность (при 4,5 В)

Линейный выход (мини-стереоразъем)

Уровень выходного сигнала 0,7 В (среднеквадратичное значение) при 47 кΩ

Рекомендуемое сопротивление нагрузки - свыше 10 кΩ

Головные телефоны (мини-стереоразъем)

Приблиз. 5 мВт + приблиз. 5 мВт при 16 Ω (Приблиз. 1,5 мВт + приблиз. 1,5 мВт при 16 Ω)*

Оптический цифровой сигнал на выходе

(оптический выходной разъем)*

Уровень выходного сигнала:

-21 - -15 дБм

Длина волны: 630 - 690 нм на уровне пика

* Только для моделей, поставляемых в страны Европы

Требования к источнику питания

- Две аккумуляторные батарейки Sony NH-7WMAA: 1,2 В пост. тока × 2
- Две батарейки LR6 (размер AA): 1,5 В постоянного тока × 2
- Адаптер сетевого питания (гнездо DC IN 4.5 V):
220 В, 50 Гц (модель для Китая)
120 В, 60 Гц (модель для Мексики)

Примерная продолжительность*¹ работы от батареек (в часах)

Если проигрыватель находится на устойчивой горизонтальной поверхности.

Когда для режимов LIGHT и SOUND установлено значение "OFF".

Продолжительность воспроизведения зависит от того, как используется проигрыватель.

При использовании двух батареек NH-7WMAA (заряжаются примерно 5 часов*²)

	G-PROTECTION "G-PRO 1"	"G-PRO 2"
Аудио компакт-диски	18	17
Компакт-диск ATRAC* ³	28	28
Компакт-диск MP3* ⁴	24	24

При использовании двух щелочных батареек Sony LR6 (SG) (сделанных в Японии)

	G-PROTECTION "G-PRO 1"	"G-PRO 2"
Аудио компакт-диски	55	50
Компакт-диск ATRAC* ³	86	86
Компакт-диск MP3* ⁴	70	70

*¹ Измеренное значение по стандарту JEITA (Japan Electronics and Information Technology Industries Association)

*² Продолжительность зарядки аккумуляторных батареек зависит в каждом отдельном случае от того, как они используются.

*³ При записи со скоростью передачи 48 кбит/с

*⁴ При записи со скоростью передачи 128 кбит/с

(Продолжение на следующей стр.)

Технические характеристики

Допустимая температура при эксплуатации
5°C – 35°C

Габариты (ш/в/г), не включая
выступающие части и органы управления
Приблиз. 130,3 × 21,0 × 130,3 мм

Масса (без принадлежностей)
Приблиз. 160 г

Патенты США и других стран по
лицензии компании Dolby Laboratories.

Конструкция и характеристики могут
изменяться без предварительного
уведомления.

Дополнительные принадлежности

Адаптер сетевого питания*	AC-E45HG
Активные акустические системы	SRS-Z1 SRS-Z30
Шнур для подключения к автомобильному аккумулятору	DCC-E345
Шнур для подключения к автомобильному аккумулятору с набором соединителей для автомобиля	DCC-E34CP
Набор соединителей для автомобиля	CPA-9C
Соединительный кабель	RK-G129 RK-G136
Наушники (кроме покупателей во Франции)	MDR-EX71SL MDR-Q55SL
Наушники (для покупателей во Франции)	MDR-E808SP

* Технические характеристики адаптеров сетевого питания отличаются в зависимости от того района, где они применяются. Перед покупкой убедитесь, что напряжение и форма сетевой вилки, которые используются в данном адаптере и в районе Вашего проживания, совпадают.

Некоторые из вышеперечисленных принадлежностей могут не поставляться Вашему дилеру. У него Вы можете получить подробную информацию о принадлежностях, имеющихся в продаже в Вашей стране/регионе.

OSTRZEŻENIE

Aby zapobiec niebezpieczeństwu pożaru lub porażenia prądem elektrycznym, nie należy narażać tego urządzenia na działanie deszczu lub wilgoci.

Nie instaluj urządzenia w przestrzeni zabudowanej, jak szafka na książki czy wbudowana półka.

Aby zabezpieczyć się przed pożarem, nie zasłaniaj otworów wentylacyjnych urządzenia gazetami, serwetkami, zasłonami itp. Nie ustawiaj na urządzeniu zapalonych świec.

Aby zabezpieczyć się przed pożarem lub porażeniem prądem elektrycznym, nie umieszczaj na urządzeniu obiektów wypełnionych cieczami, takich jak wazon.

Niektóre państwa mogą określać zasady użytkowania baterii używanych do zasilania tego wyrobu. Prosimy o stosowanie się do lokalnych przepisów obowiązujących w Państwa kraju.

PRZESTROGA

- OTWARTE URZĄDZENIE EMITUJE NIEWIDZIALNE PROMIENIOWANIE LASEROWE
- NIE NALEŻY WPATRYWAĆ SIĘ W WIĄZKĘ LASEROWĄ ANI PATRZEĆ BEZPOŚREDNIO NA PRZYRZĄDY OPTYCZNE
- OTWARTE URZĄDZENIE EMITUJE NIEWIDZIALNE PROMIENIOWANIE LASEROWE KLASY 1M
- NIE NALEŻY PATRZEĆ BEZPOŚREDNIO NA PRZYRZĄDY OPTYCZNE

Oznaczenie CE obowiązuje tylko w tych krajach, w których ma ono podstawę prawną, głównie w krajach EEA (European Economic Area – europejski obszar ekonomiczny).

Nazwy ATRAC3plus i ATRAC3 są znakami towarowymi firmy Sony Corporation.

Spis treści

Życzymy zadowolenia z użytkownika odtwarzacza ATRAC CD Walkman!

Źródła muzyki odtwarzane przy użyciu tego odtwarzacza CD	6
ATRAC3plus i ATRAC3	7
MP3	7
Struktura plików ATRAC3plus/ATRAC3 i MP3	8

Wiadomości wstępne

Sprawdzanie dostarczonego wyposażenia	10
Rozmieszczenie elementów sterujących	11

Odtwarzanie płyty CD

1. Wkładanie płyty CD do odtwarzacza	15
2. Podłączanie odtwarzacza CD	15
3. Odtwarzanie płyty CD	16

Opcje odtwarzania

Wielokrotne odtwarzanie utworów (funkcja Repeat play)	19
Odtwarzanie wszystkich plików z wybranej grupy (tryb Group play) (dotyczy tylko płyt ATRAC CD/MP3 CD)	19
Odtwarzanie pojedynczego utworu (tryb Single play)	20
Odtwarzanie utworów w kolejności losowej (tryb Shuffle play)	20
Odtwarzanie wszystkich plików z wybranej grupy w kolejności losowej (tryb Group shuffle play) (dotyczy tylko płyt CD zawierających pliki ATRAC/MP3)	20
Odtwarzanie list ulubionych utworów (tryb m3u play list play) (dotyczy tylko płyt CD zawierających pliki MP3)	20

Odtwarzanie ulubionych utworów przez dodanie zakładek (tryb Bookmark track play)	21
Odtwarzanie 10 najczęściej słuchanych utworów (tryb Auto ranking play)	22
Odtwarzanie najczęściej słuchanych utworów w kolejności losowej (tryb Auto ranking shuffle play)	22
Odtwarzanie utworów w kolejności zaprogramowanej przez użytkownika (funkcja PGM play)	23
Wyszukiwanie grup lub utworów/ plików	24

Dostępne funkcje

Regulacja jakości dźwięku (korektor parametryczny)	25
Funkcja G-PROTECTION	26
Ochrona słuchu (funkcja AVLS)	27
Automatyczne zatrzymywanie odtwarzania (opcja OFF TIMER)	27
Blokowanie przycisków (funkcja HOLD)	28
Wyłączanie sygnału akustycznego	28
Oszczędzanie energii	29
Ciągłe odtwarzanie utworów (tryb SEAMLESS) (dotyczy tylko płyt ATRAC CD)	30

Podłączanie odtwarzacza CD

Podłączanie do zestawu stereofonicznego	31
---	----

Podłączanie do źródła zasilania

Użycie baterii	33
Uwagi dotyczące źródła zasilania	35

Informacje dodatkowe

Lista menu	36
Środki ostrożności	37
Konserwacja	37
Rozwiązywanie problemów	38
Dane techniczne	41
Wyposażenie opcjonalne	42

PL

Życzymy zadowolenia z użytkowania odtwarzacza ATRAC CD Walkman!

Dziękujemy za dokonanie zakupu odtwarzacza D-NE700. Ten przenośny odtwarzacz płyt CD nosi nazwę „ATRAC CD Walkman”, ponieważ umożliwia słuchanie płyt „ATRAC CD”.

Istnieje możliwość łatwego tworzenia własnych płyt ATRAC CD.

Sposób korzystania z programu SonicStage

Informacje na ten temat można znaleźć w dostarczonej broszurze zatytułowanej „SonicStage”.

1

Instalacja

Zainstaluj dostarczone oprogramowanie „SonicStage”.



2

Zapisanie i wypalenie

Zapisz na swoim komputerze dane muzyczne pochodzące z płyt audio CD lub z plików muzycznych, wybierz ulubione utwory, a następnie wypal własne płyty CD.

Płyty audio CD



Pliki muzyczne*



* Pliki w formacie MP3 lub WAV

Co to jest płyta ATRAC CD?

ATRAC CD jest to płyta CD-R/RW, na której zostały nagrane dane audio skompresowane w formacie ATRAC3plus/ATRAC3. Na płycie CD-R/RW można nagrać około 30 płyt audio CD.* Można również nagrywać pliki MP3, konwertując je na format ATRAC3plus/ATRAC3.

* Gdy całkowity czas odtwarzania jednej płyty CD (albumu) jest szacowany na 60 minut, a nagrywanie odbywa się w formacie ATRAC3plus z częstotliwością 48 kb/s na płycie CD-R/RW o pojemności 700 MB.

Co to jest format ATRAC3plus/ATRAC3?

Informacje na ten temat można znaleźć na stronach 7-9 tego podręcznika.

Dane audio są konwertowane przez program SonicStage na dane w formacie ATRAC3plus/ATRAC3.

ATRAC CD



3

Słuchanie

Przy użyciu odtwarzacza ATRAC CD Walkman można słuchać własnych płyt ATRAC CD.



Odtwarzacz ten umożliwia również słuchanie płyt audio CD.

Źródła muzyki odtwarzane przy użyciu tego odtwarzacza CD

Przy użyciu tego urządzenia można odtwarzać muzykę pochodzącą z następujących 3 źródeł:

- płyty audio CD (format CDDA),
- płyty audio CD z plikami w formacie ATRAC3plus/ATRAC3 (ATRAC CD),
- płyty audio CD z plikami w formacie MP3 (MP3 CD).

Używane formaty płyt

Przy użyciu tego urządzenia można odtwarzać wyłącznie płyty nagrane w formacie ISO 9660 Level 1/2 oraz płyty z rozszerzeniem Joliet.

Informacje o płytach CD-R/RW

Ten odtwarzacz CD umożliwia odtwarzanie płyt CD-R/RW nagranych w formacie ATRAC3plus/ATRAC3, MP3 lub CDDA*, ale możliwość odtwarzania jest uzależniona od jakości płyty oraz stanu urządzenia nagrywającego.

* CDDA jest skrótem od Compact Disc Digital Audio. Format ten jest standardem nagrywania dźwięku na płytach CD.

Płyty muzyczne zakodowane z zastosowaniem technologii ochrony praw autorskich

Niniejsze urządzenie zostało zaprojektowane do odtwarzania płyt zgodnych ze standardem Compact Disc (CD). W ostatnim czasie na rynku pojawiły się wydane przez kilka firm fonograficznych dyski z nagraniami muzycznymi zakodowanymi z zastosowaniem technologii ochrony praw autorskich. Należy zwrócić uwagę na fakt, że wśród tych dysków znajdują się również takie, które nie są zgodne ze standardem CD i w związku z tym mogą nie być odtwarzane przez niniejsze urządzenie.

Uwagi

- Przy użyciu tego odtwarzacza CD nie można nagrywać muzyki na nośnikach zapisywalnych, takich jak płyty CD-R/RW.
- Płyt CD-R/RW nagranych w formacie ATRAC3plus/ATRAC3 nie można odtwarzać na komputerze.

ATRAC3plus i ATRAC3

„ATRAC3plus”, skrót od „Adaptive Transform Acoustic Coding3plus” – adaptacyjne transformacyjne kodowanie akustyczne 3plus, jest technologią kompresji sygnału audio będącą rozwinięciem formatu ATRAC3. Mimo, że format ATRAC3plus umożliwia kompresję muzyki do około 1/20 pierwotnego rozmiaru, nadal pozwala uzyskać dźwięk o wysokiej jakości. Dostępными wartościami szybkości transmisji są: 256 kb/s, 64 kb/s i 48 kb/s.

„ATRAC3”, skrót od „Adaptive Transform Acoustic Coding3”, jest technologią kompresji sygnału audio zapewniającą wysoką jakość dźwięku przy jednoczesnym wysokim współczynniku kompresji. Format ATRAC3 umożliwia kompresję muzyki do około 1/10 pierwotnego rozmiaru, co skutkuje zmniejszeniem wymaganej objętości nośnika. Dostępными wartościami szybkości transmisji są: 132 kb/s, 105 kb/s i 66 kb/s.

Dopuszczalna liczba grup i plików

- Maksymalna liczba grup: 255
- Maksymalna liczba plików: 999

Szczegółowe informacje można znaleźć w dostarczonej broszurze zatytułowanej „SonicStage”.

Uwaga dotycząca zapisywania plików na nośniku

Na płycie zawierającej pliki ATRAC3plus/ATRAC3 nie należy zapisywać plików w innych formatach (z wyjątkiem plików MP3) ani tworzyć niepotrzebnych folderów.

MP3

MP3 (MPEG-1 Audio Layer3) to standard kompresji plików audio zatwierdzony przez grupę roboczą organizacji ISO (International Organization for Standardization) o nazwie Motion Picture Experts Group, umożliwiający kompresowanie plików audio do około 1/10 rozmiaru tych plików na standardowej płycie CD.

Poniżej wymieniono główne cechy tego formatu:

- Maksymalna liczba poziomów katalogów: 8
- Stosowane znaki: A–Z, a–z, 0–9, _ (podkreślenie)

Uwagi

- Nadając nazwy plikom, należy pamiętać o konieczności dodania do nazwy pliku rozszerzenia „mp3”.
- Jeśli rozszerzenie „mp3” zostanie dodane do pliku innego typu, plik ten nie będzie prawidłowo rozpoznawany przez odtwarzacz.

(ciąg dalszy)

Dopuszczalna liczba grup i plików

- Maksymalna liczba grup: 255
- Maksymalna liczba plików: 999

Ustawienia oprogramowania do kompresji i zapisu

- Ten odtwarzacz CD może odtwarzać pliki MP3 o następujących parametrach: szybkość transmisji 16–320 kb/s i częstotliwość próbkowania 32/44,1/48 kHz. Odtwarzane mogą być również pliki w trybie VBR (Variable Bit Rate – zmienna szybkość transmisji). Aby skompresować plik źródłowy do pliku MP3, zaleca się skonfigurowanie w oprogramowaniu do kompresji następujących ustawień: „44,1 kHz”, „128 kb/s” i „Constant Bit Rate” (stała szybkość transmisji).
- Aby podczas nagrywania wykorzystać całą pojemność płyty, należy włączyć opcję „halting of writing” (zatrzymywanie zapisu).
- Aby jednorazowo zapisać cały czysty nośnik, należy ustawić opcję „Disc at Once” (cała płyta od razu).

Uwagi dotyczące zapisywania plików na nośniku

- Na płycie zawierającej pliki MP3 nie należy zapisywać plików w innych formatach (z wyjątkiem formatów MP3/ATRAC3plus/ATRAC3) ani niepotrzebnych folderów.
- Po włożeniu płyty do odtwarzacza zostaną odczytane wszystkie informacje dotyczące folderów i plików zapisanych na tej płycie. Jeśli na płycie zapisano wiele folderów, rozpoczęcie odtwarzania utworu lub następnego pliku może trwać bardzo długo.

Struktura plików ATRAC3plus/ATRAC3 i MP3

Grupy i foldery

Format ATRAC3plus/ATRAC3 ma bardzo prostą strukturę. Składa się ona z „plików” i „grup”. „Plik” jest odpowiednikiem „utworu” na płycie audio CD. „Grupa” stanowi zbiór plików i odpowiada terminowi „album”. „Grupa” nie ma struktury katalogów (nie można utworzyć nowej grupy w obrębie grupy już istniejącej).

W przypadku płyt CD zawierających pliki MP3 „plik” jest odpowiednikiem „utworu”, a „grupa” jest odpowiednikiem „albumu”. Ten odtwarzacz CD rozpoznaje folder plików MP3 jako „grupę”, dzięki czemu umożliwia odtwarzanie przy użyciu tej samej operacji zarówno płyt CD-R/RW nagranych w formacie ATRAC3plus/ATRAC3, jak i płyt nagranych w formacie MP3.

ATRAC3plus/ATRAC3/MP3 – struktura plików i kolejność odtwarzania

•ATRAC3plus/ATRAC3

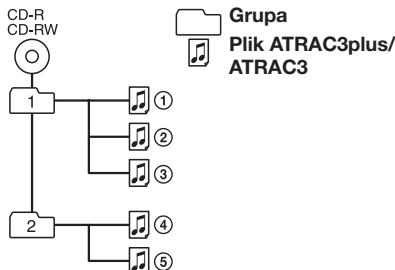

•MP3

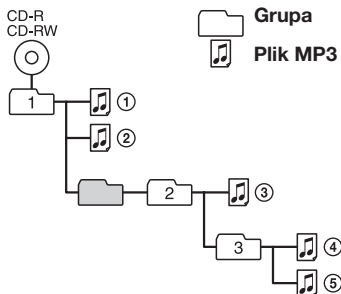

Uwagi

- Grupa, w której nie ma plików MP3, zostanie pominięta.
- Jeśli na tej samej płycie CD są nagrane pliki ATRAC3plus/ATRAC3 i MP3, w odtwarzaczu CD będą odtwarzane najpierw pliki ATRAC3plus/ATRAC3.
- W zależności od metody użytej do nagrywania plików MP3 na płycie kolejność odtwarzania może różnić się od przedstawionej powyżej.

Wiadomości wstępne

Sprawdzanie dostarczonego wyposażenia

Zasilacz sieciowy (1)

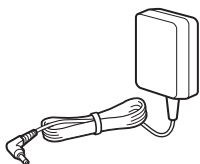

Słuchawki/minisłuchawki (1)



Akumulatory (2)

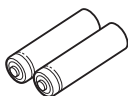

Pilot (1)

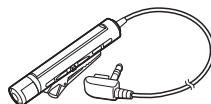

Pojemnik na akumulatory (1)



Płyta CD-ROM* (SonicStage) (1)



* Nie należy odtwarzać płyt CD-ROM za pomocą odtwarzacza audio CD.

Podręcznik użytkownika programu SonicStage (1)

Rozmieszczenie elementów sterujących

Odtwarzacz CD

Szczegółowe informacje można znaleźć na stronach podanych w nawiasach.

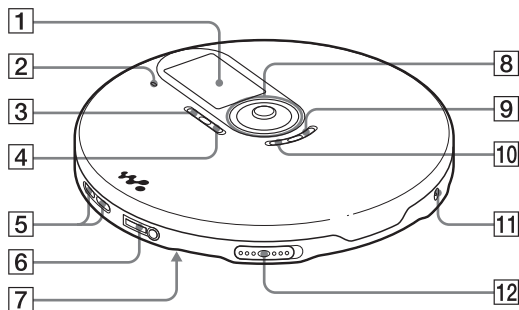

1 Wyświetlacz (strony 12, 17, 19, 24, 36)

2 Lampka OPR (tryb pracy) (strony 28, 29, 34)

Kolor lampki zmienia się w zależności od typu odtwarzanego źródła dźwięku. Czerwony: płyta dźwiękowa CD, zielony: plik ATRAC3plus/ATRAC3, pomarańczowy: plik MP3

Przez pewien czas po włożeniu płyty CD lampka świeci na zmianę w kolorze czerwonym, pomarańczowym i zielonym.

Ta lampka działa także jako wskaźnik funkcji HOLD i CHG (ładowanie).

3 Przycisk  (grupa) – (strony 16, 23, 24, 26, 28, 36)

4 Przycisk  (grupa) + (strony 16, 23, 24)

5 Przyciski VOL (głośność) +*1/- (strona 16)

6 Gniazdo  (słuchawki)/LINE OUT (OPTICAL)*2 (strony 15, 31)

Funkcja gniazda jest przełączana za pomocą menu.

7 Przełącznik HOLD (z tyłu) (strona 28)
Przesunięcie przełącznika zgodnie z kierunkiem strzałki powoduje zablokowanie przycisków odtwarzacza CD itp.

8 Przycisk obsługi (strony 15, 16, 19–31, 34, 36)

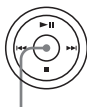

DSPL/MENU

Przycisk :

odtworzenie/pauza

: AMS*3/przewijanie do tyłu

: AMS/przewijanie do przodu

/CHG: stop/ładowanie

DSPL/MENU: Wybór opcji menu i wprowadzanie wybranego ustawienia.

9 Przycisk  (strony 19–31, 36)

Wybór pliku, trybu odtwarzania itd.

10 Przycisk  (strony 19–31, 36)

Wybór pliku, trybu odtwarzania itd.

11 Gniazdo DC IN 4.5 V (gniazdo zasilania zewnętrznego) (strony 15, 34)

12 Przełącznik OPEN (strony 15, 33)
Przesunięcie przełącznika otwiera pokrywę odtwarzacza CD.

*1 Na przycisku znajduje się wypukły punkt.



*2 Dotyczy tylko modeli europejskich

*3 Automatic Music Sensor (automatyczny czujnik dźwięku)

Wyświetlacz (odtwarzacz CD)

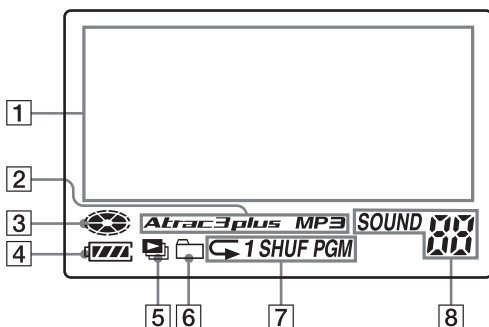
Szczegółowe informacje można znaleźć na stronach podanych w nawiasach.



- 1** Wyświetlacz informacji tekstowych (strona 17)
Podczas odtwarzania dźwiękowej płyty CD na wyświetlaczu w 4 wierszach widoczny jest tytuł płyty, utworu itd., o ile informacje te zostały zapisane na płycie.
Podczas odtwarzania płyty CD zawierającej pliki ATRAC/MP3 na wyświetlaczu w 4 wierszach widoczna jest nazwa grupy, pliku itd., o ile informacje te zostały zapisane na płycie.
Na wyświetlaczu wyświetlane są także opcje menu.
- 2** Wskaźnik Atrac3plus/MP3
- 3** Wskaźnik płyty
Świeci, gdy trwa odtwarzanie płyty CD.
- 4** Wskaźnik baterii (strona 33)
Pokazuje w przybliżeniu stan naładowania baterii. Jeśli wskaźnik „” miga, baterie są rozładowane.
- 5** Wskaźnik listy utworów (strona 21)
Dotyczy tylko płyt MP3 CD
- 6** Wskaźnik grup (strony 19, 20)
Dotyczy tylko płyt ATRAC CD/MP3 CD
- 7** Wskaźnik trybu odtwarzania (strony 19–24)
Sygnalizuje różne tryby odtwarzania, jak Shuffle play i Program play.
Wskaźnik „” sygnalizuje powtarzanie odtwarzania.
- 8** Wskaźnik SOUND (strony 25, 26)
Sygnalizuje wybraną w menu opcję SOUND.

Pilot

Szczegółowe informacje można znaleźć na stronach podanych w nawiasach.

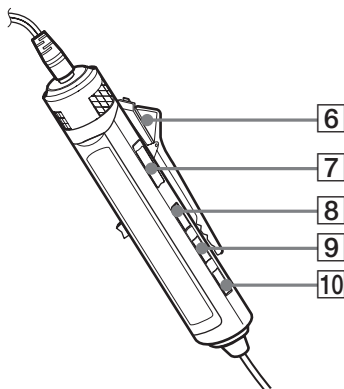
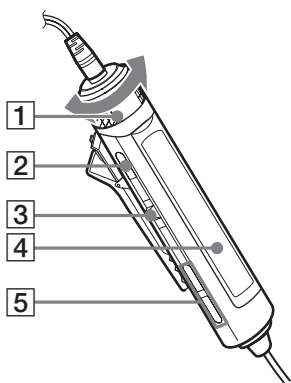

- 1 Regulator VOL (głośność) +/- (strony 16, 26, 28)

Obróć, aby ustawić odpowiedni poziom głośności.

- 2 Przycisk ■ (stop) (strony 16, 26, 28, 36)

- 3 Dźwignia jog (◀◀ ▶▶/ENT ▶▶▶) (strony 16, 21–23, 25–31)
▶▶ (odtwarzanie/pauza)/ENT (wprowadzanie):

W trybie zatrzymania naciśnij, aby rozpocząć odtwarzanie; w trybie odtwarzania naciśnij, aby wstrzymać odtwarzanie. Podczas wyboru opcji menu naciśnij, aby wprowadzić wybrane ustawienie.

Przesunięcie w kierunku ◀◀ lub ▶▶: AMS, przewijanie do tyłu, przewijanie do przodu.

- 4 Wyświetlacz (strony 14, 17)
5 Przyciski □ (grupa) +/- (strony 16, 23, 24)

- 6 Klamra (strona 14)

- 7 Przełącznik HOLD (strona 28)

Przesunięcie przełącznika zgodnie z kierunkiem strzałki (pojawi się żółty znak) powoduje zablokowanie przycisków pilota.

- 8 Przycisk DISPLAY (strony 24, 26–31, 36)

- 9 Przycisk P MODE/↔ (strony 19–24)

- 10 Przycisk SOUND (strony 25, 36)

Uwaga

Należy korzystać wyłącznie z pilota należącego do wyposażenia urządzenia. Nie wolno korzystać z pilotów będących częścią wyposażenia innych odtwarzaczy CD.

(ciąg dalszy)

Wyświetlacz pilota

Szczegółowe informacje można znaleźć na stronach podanych w nawiasach.

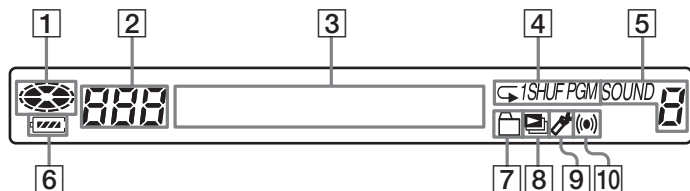

- 1 Wskaźnik płyty
- 2 Wskaźnik numeru utworu (strona 23)
- 3 Wyświetlacz informacji tekstowych (strona 17)
- 4 Wskaźnik trybu odtwarzania (strony 19–23)
- 5 Wskaźnik SOUND (strony 25, 26)
- 6 Wskaźnik baterii (strona 33)
- 7 Wskaźnik grupy (strony 19, 20)
- 8 Wskaźnik listy utworów (strona 21)
- 9 Wskaźnik zakładki (strony 21, 22)
Podczas odtwarzania sygnalizuje, że utwór zawiera zakładkę.
- 10 Wskaźnik programatora czasowego (strona 27)
Sygnalizuje wybór opcji menu OFF TIMER.

Aby korzystać z klamry na pilocie

Klamrę przymocowaną do pilota można usunąć i przymocować w innym kierunku.

Aby usunąć

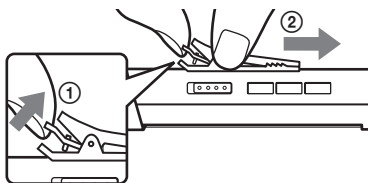

Aby przymocować w odwrotnym kierunku

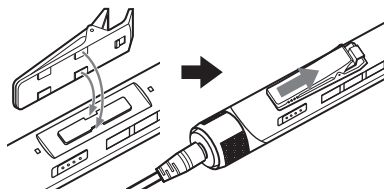

Przewód pilota można przeprowadzić przez klamrę.

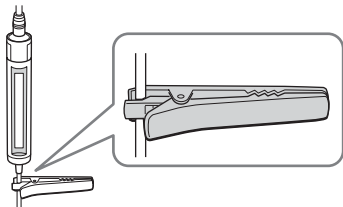

Odtwarzanie płyty CD

1. Wkładanie płyty CD do odtwarzacza.

- 1 Przesuń suwak OPEN, aby otworzyć pokrywę odtwarzacza CD.

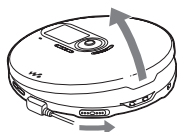

Suwak OPEN

- 2 Umieść płytę CD na tacy i zamknij pokrywę.

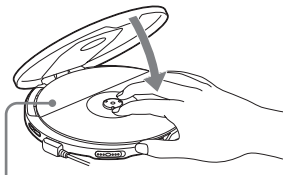

Stroną z nadrukiem skierowaną do góry

2. Podłączanie odtwarzacza CD.

Istnieje możliwość korzystania z następujących źródeł zasilania:

- Akumulatory (strona 33)
- Baterie alkaliczne typu LR6 (rozmiar AA) (strona 33)
- Zasilacz sieciowy

Na tej stronie pokazano, jak korzystać z odtwarzacza CD przy użyciu zasilania prądem z gniazda ściennego.

Podłącz dobrze wszystkie wtyki.

- 1 Podłącz zasilacz sieciowy.
- 2 Podłącz do odtwarzacza CD słuchawki/minisłuchawki z pilotem.

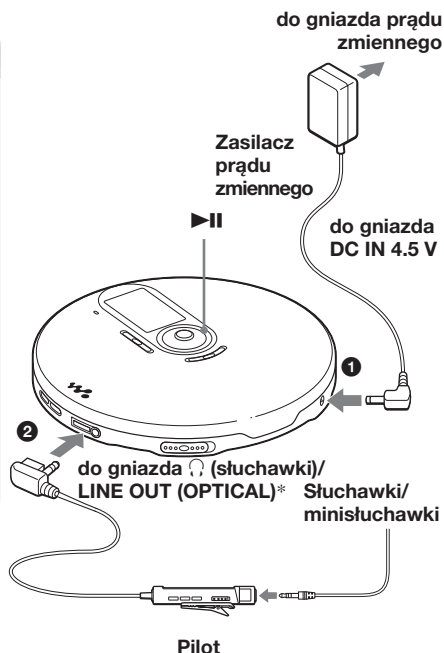

Pilot

* Dotyczy tylko modeli europejskich

(ciąg dalszy)

3. Odtwarzanie płyty CD.



- 1 Naciśnij ▶||.
- 2 Ustaw poziom głośności, naciskając przycisk VOL + lub -.

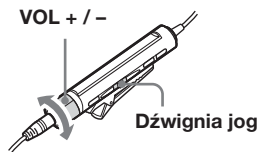

- 1 Naciśnij dźwignię jog.
- 2 Ustaw poziom głośności, obracając pokrętkę VOL +/-.

Aby	Odtwarzacz CD	Pilot
Rozpocząć odtwarzanie (od miejsca, w którym zostało zatrzymane)	Naciśnij przycisk ▶ . Odtwarzanie rozpoczyna się w miejscu, w którym zostało przerwane.	Naciśnij dźwignię jog. Odtwarzanie rozpoczyna się w miejscu, w którym zostało przerwane.
Rozpocząć odtwarzanie (od pierwszego utworu)	Gdy odtwarzacz CD jest zatrzymany, naciśnij i przytrzymaj przycisk ▶ , aż rozpocznie się odtwarzanie pierwszego utworu.	Gdy odtwarzacz CD jest zatrzymany, naciśnij i przytrzymaj dźwignię jog, aż rozpocznie się odtwarzanie pierwszego utworu.
Wstrzymać/wznowić odtwarzanie po wstrzymaniu	Naciśnij przycisk ▶ .	Naciśnij dźwignię jog.
Zatrzymać odtwarzanie*2	Naciśnij przycisk ■/CHG.	Naciśnij przycisk ■.
Znaleźć początek bieżącego utworu (AMS*)*2	Naciskaj przycisk ◀◀.	Przesuń raz dźwignię jog w kierunku ◀◀.
Znaleźć początki poprzednich utworów (AMS)*3	Naciśnij przycisk ◀◀.	Przesuwaj dźwignię jog w kierunku ◀◀.
Znaleźć początek następnego utworu (AMS)*2, *3	Naciśnij przycisk ▶▶.	Przesuń raz dźwignię jog w kierunku ▶▶.
Znaleźć początki kolejnych utworów (AMS)*3	Naciskaj przycisk ▶▶.	Przesuwaj dźwignię jog w kierunku ▶▶.
Przejdź szybko wstecz*2, *5	Naciśnij i przytrzymaj przycisk ◀◀.	Przytrzymaj dźwignię jog w pozycji ◀◀.
Przejdź szybko do przodu*2, *5	Naciśnij i przytrzymaj przycisk ▶▶.	Przytrzymaj dźwignię jog w pozycji ▶▶.
Przejdź do kolejnych grup*4	Naciskaj przycisk ◻ +.	Naciskaj przycisk ◻ +.
Przejdź do poprzednich grup*4	Naciskaj przycisk ◻ -.	Naciskaj przycisk ◻ -.

*1 Automatic Music Sensor (automatyczny czujnik dźwięku)

*2 Czynności te można wykonywać podczas odtwarzania płyty oraz podczas pauzy w odtwarzaniu.

*3 Po zakończeniu odtwarzania ostatniego utworu można powrócić na początek pierwszego utworu, przesuwając dźwignię jog w kierunku ▶▶ (naciskając przycisk ▶▶ na odtwarzaczu CD). Podobnie podczas odtwarzania pierwszego utworu można znaleźć ostatni utwór, przesuwając dźwignię jog w kierunku ◀◀ (naciskając przycisk ◀◀ na odtwarzaczu CD).

*4 Tylko podczas odtwarzania płyty CD zawierającej pliki ATRAC/MP3.

*5 Czynności tych nie można wykonywać podczas odtwarzania pliku MP3 zapisanego na płycie CD-R/RW w formacie zapisu pakietowego.

Odczytywanie informacji zapisanych na płycie CD

Informacje zapisane na płycie CD można wyświetlić, naciskając kilkakrotnie przycisk DSPL/MENU na odtwarzaczu CD lub przycisk DISPLAY na pilocie.

Podczas odtwarzania płyty CD zawierającej informacje tekstowe CD-TEXT „tytuł utworu”, „tytuł albumu”, „nazwa wykonawcy” itd. są wyświetlane w sposób podany w nawiasach zgodnie z opisem w poniższej tabeli. Podczas odtwarzania płyty ATRAC CD wyświetlane są informacje wprowadzone przy użyciu oprogramowania SonicStage. Podczas odtwarzania płyty CD zawierającej pliki MP3 ze znacznikami ID3^{*1} wyświetlane są informacje dotyczące tych znaczników.

Odtwarzacz CD

Po każdym naciśnięciu przycisku DSPL/MENU ekran wyświetlacza zmienia się w następujący sposób:

Ekran	Płyta audio CD	Płyta ATRAC CD/MP3 CD
1	Numer utworu, czas od rozpoczęcia odtwarzania (tytuł utworu, nazwa wykonawcy, tytuł albumu)	Nazwa pliku, nazwa wykonawcy ^{*3} , nazwa grupy, numer pliku, czas od rozpoczęcia odtwarzania
2	Numer utworu, czas pozostały do końca bieżącego utworu (tytuł utworu, nazwa wykonawcy)	Nazwa pliku, informacje dotyczące sposobu kodowania ^{*4} , numer pliku, czas pozostały do końca bieżącego pliku
3	Całkowita liczba utworów na płycie CD, całkowity czas odtwarzania płyty CD, liczba utworów pozostałych do końca płyty ^{*2} , czas pozostały do końca płyty CD ^{*2}	Całkowita liczba plików, całkowita liczba grup, numer pliku, czas od rozpoczęcia odtwarzania
4	Lista utworów	Lista nazw grup/nazw plików

Pilot

Po każdym naciśnięciu przycisku DISPLAY ekran wyświetlacza zmienia się w następujący sposób:

Płyta audio CD	Płyta ATRAC CD/MP3 CD
Numer utworu, czas od rozpoczęcia odtwarzania, (tytuł utworu)	Numer pliku, nazwa pliku i czas od rozpoczęcia odtwarzania
Numer utworu, czas pozostały do końca bieżącego utworu (tytuł utworu, nazwa wykonawcy)	Numer pliku, nazwa wykonawcy, informacje dotyczące sposobu kodowania ^{*4} , czas pozostały do końca bieżącego pliku
Liczba pozostałych utworów ^{*2} , czas pozostały do końca płyty CD ^{*2} (tytuł albumu, nazwa wykonawcy)	Nazwa grupy, całkowita liczba plików
Ekran animacji	

(ciąg dalszy)

- *1 Znacznik ID3 jest to format zapisu dodatkowych informacji (tytułu utworu, tytułu albumu, nazwy wykonawcy itd.) w plikach MP3. Ten odtwarzacz CD jest zgodny z wersją 1.1/2.2/2.3 formatu znacznika ID3* (tylko płyty z plikami MP3).
- *2 Niewyświetlane podczas odtwarzania w trybie odtwarzania jednokrotnego (Single play), losowego (Shuffle play), z zakładkami (Bookmark track play), najczęściej słuchanych utworów (Auto ranking play), losowego najczęściej słuchanych utworów (Auto ranking shuffle play) oraz w trybie PGM.
- *3 Informacja „nazwa wykonawcy” nie jest wyświetlana podczas odtwarzania, jeśli na płycie brak opisu w formacie znacznika ID3.
- *4 Szybkość transmisji i częstotliwość próbkowania. Podczas odtwarzania pliku MP3 utworzonego w trybie VBR (ze zmienną szybkością transmisji) na wyświetlaczu zamiast wskazania szybkości transmisji wyświetlany jest napis „VBR”. Niekiedy napis „VBR” pojawia się nie na początku, lecz dopiero w trakcie odtwarzania.

Uwagi

- Na tym odtwarzaczu CD mogą być wyświetlane znaki A–Z, a–z, 0–9 i _.
- Przed rozpoczęciem odtwarzania pliku odtwarzacz CD odczytuje z płyty wszystkie informacje na temat plików i grup (lub folderów). W tym czasie wyświetlany jest komunikat „READING”. W zależności od zawartości płyty CD odczytanie danych może zająć trochę czasu.
- Jeśli grupa nie ma nazwy, na wyświetlaczu pojawi się wskaźnik „ROOT”.
- Jeśli plik nie zawiera informacji dotyczących znacznika ID3, na wyświetlaczu pojawi się wskazanie „- - - -”.

Wyjmowanie płyty CD

Płytę CD należy wyjąć, naciskając oś znajdującą się w środku kieszeni odtwarzacza.



► Opcje odtwarzania

Przycisk P MODE/↵ na pilocie lub funkcja menu w odtwarzaczu CD umożliwiają wybór następujących opcji odtwarzania.

- Wielokrotne odtwarzanie utworów (funkcja Repeat play)
- Odtwarzanie wszystkich plików z wybranej grupy (tryb Group play)
- Odtwarzanie pojedynczego utworu (tryb Single play)
- Odtwarzanie utworów w kolejności losowej (tryb Shuffle play)
- Odtwarzanie plików z wybranej grupy w kolejności losowej (tryb Group shuffle play)
- Odtwarzanie list ulubionych utworów (tryb m3u play list play)
- Odtwarzanie ulubionych utworów przez dodanie zakładek (tryb Bookmark track play)
- Odtwarzanie 10 najczęściej słuchanych utworów (tryb Auto ranking play)
- Odtwarzanie najczęściej słuchanych utworów w kolejności losowej (tryb Auto ranking shuffle play)
- Odtwarzanie utworów w kolejności zaprogramowanej przez użytkownika (funkcja PGM play)

Wybór opcji odtwarzania w odtwarzaczu CD

Przejdź do menu PLAY MODE, postępując w sposób opisany poniżej, a następnie wybierz jedną z opcji odtwarzania.

- 1 Naciśnij i przytrzymaj przycisk DSPL/MENU, aż zostanie wyświetlony ekran MENU.
- 2 Naciśnij przycisk ↕ lub ⇩, aby wybrać tryb „PLAY MODE”, a następnie naciśnij przycisk DSPL/MENU.
- 3 Naciśnij przycisk ↕ lub ⇩, aby wybrać odpowiednią opcję odtwarzania.
Ustawieniem domyślnym jest „ALL” (zwykłe odtwarzanie).

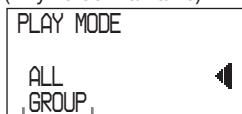

Zostaną wyświetlone opcje odtwarzania.

Wybór opcji odtwarzania przy użyciu pilota

Naciśnij kilkakrotnie przycisk P MODE/↵, aby wybrać odpowiednią opcję odtwarzania.

Wielokrotne odtwarzanie utworów (funkcja Repeat play)

Istnieje możliwość powtarzania różnych opcji odtwarzania.

Korzystanie z pilota

Podczas odtwarzania naciśnij i przytrzymaj przycisk P MODE/↵, aż zostanie wyświetlony symbol „↵”.



Na odtwarzaczu CD

- 1 Naciśnij i przytrzymaj przycisk DSPL/MENU, aż zostanie wyświetlony ekran MENU.
- 2 Naciśnij przycisk ↕ lub ⇩, aby wybrać tryb „REPEAT”, a następnie naciśnij przycisk DSPL/MENU.
- 3 Naciśnij przycisk ↕ lub ⇩, aby wybrać opcję „ON”, a następnie naciśnij przycisk DSPL/MENU, aby wprowadzić wybrane ustawienie.

Odtwarzanie wszystkich plików z wybranej grupy (tryb Group play) (dotyczy tylko płyt ATRAC CD/MP3 CD)

Podczas odtwarzania naciskaj przycisk P MODE/↵, aż na wyświetlaczu pojawi się wskaźnik „☐”. (Odtwarzacz CD: wykonaj czynności z punktów 1 i 2 w części zatytułowanej „Wybór opcji odtwarzania w odtwarzaczu CD” (na tej stronie), naciśnij przycisk ↕ lub ⇩, aby wybrać tryb „GROUP”, a następnie naciśnij przycisk DSPL/MENU, aby wprowadzić wybrane ustawienie).



Odtwarzanie pojedynczego utworu (tryb Single play)

Podczas odtwarzania naciskaj przycisk P MODE/↵, aż na wyświetlaczu pojawi się cyfra „1”. (Odtwarzacz CD: wykonaj czynności z punktów 1 i 2 w części zatytułowanej „Wybór opcji odtwarzania w odtwarzaczu CD” (strona 19), naciśnij przycisk ↕ lub ⇩, aby wybrać opcję „1”, a następnie naciśnij przycisk DSPL/MENU, aby wprowadzić wybrane ustawienie).



Odtwarzanie utworów w kolejności losowej (tryb Shuffle play)

Podczas odtwarzania naciskaj przycisk P MODE/↵, aż na wyświetlaczu pojawi się wskaźnik „SHUF”. (Odtwarzacz CD: wykonaj czynności z punktów 1 i 2 w części zatytułowanej „Wybór opcji odtwarzania w odtwarzaczu CD” (strona 19), naciśnij przycisk ↕ lub ⇩, aby wybrać opcję „SHUFFLE”, a następnie naciśnij przycisk DSPL/MENU, aby wprowadzić wybrane ustawienie).



Odtwarzanie wszystkich plików z wybranej grupy w kolejności losowej (tryb Group shuffle play) (dotyczy tylko płyt CD zawierających pliki ATRAC/MP3)

Podczas odtwarzania naciskaj przycisk P MODE/↵, aż na wyświetlaczu pojawi się wskaźnik „SHUF”. (Odtwarzacz CD: wykonaj czynności z punktów 1 i 2 w części zatytułowanej „Wybór opcji odtwarzania w odtwarzaczu CD” (strona 19), naciśnij przycisk ↕ lub ⇩, aby wybrać opcję „GROUP SHUFFLE”, a następnie naciśnij przycisk DSPL/MENU, aby wprowadzić wybrane ustawienie).

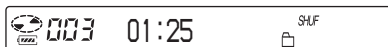





Odtwarzanie list ulubionych utworów

(tryb m3u play list play)
(dotyczy tylko płyt CD zawierających pliki MP3)





Istnieje możliwość odtwarzania list ulubionych utworów m3u.*

* „Lista utworów m3u” jest to plik, w którym została zakodowana kolejność odtwarzania plików MP3. Aby korzystać z funkcji listy odtwarzania, pliki MP3 należy nagrywać na płytach CD-R/RW przy użyciu oprogramowania kodującego, które obsługuje format m3u.

- 1** Podczas odtwarzania naciśnij przycisk P MODE/, aż na wyświetlaczu pojawi się wskaźnik „” (lista utworów). (Odtwarzacz CD: wykonaj czynności z punktów 1 i 2 w części zatytułowanej „Wybór opcji odtwarzania w odtwarzaczu CD” (strona 19), naciśnij przycisk  lub , aby wybrać opcję „PLAY LIST”, a następnie naciśnij przycisk DSPL/MENU, aby wprowadzić wybrane ustawienie).



Lista utworów

- 2** Przesuń dźwignię jog w kierunku  lub , aby wybrać odpowiednią listę utworów. (Odtwarzacz CD: naciśnij przycisk  lub , aby wybrać listę utworów).



- 3** Naciśnij dźwignię jog. (Odtwarzacz CD: naciśnij przycisk ).



Odtwarzanie ulubionych utworów przez dodanie zakładki (tryb Bookmark track play)









W trakcie odtwarzania można dodawać do wybranych utworów zakładki i odtwarzać tylko te utwory.

Płyta audio CD: maksymalnie 99 utworów na każdej płycie CD (maksymalnie 10 płyt CD)





Płyta ATRAC CD: maksymalnie 999 utworów na każdej płycie CD (maksymalnie 5 płyt CD)

Płyta MP3 CD: maksymalnie 999 utworów na każdej płycie CD (maksymalnie 5 płyt CD)

Dodawanie zakładek*



- Podczas odtwarzania utworu, do którego chcesz dodać zakładkę, naciśnij i przytrzymaj dźwignię jog, aż na wyświetlaczu zacznie migać wskaźnik „”. (Odtwarzacz CD: naciśnij i przytrzymaj przycisk , aż zacznie migać wskaźnik „”). Po pomyślnym dodaniu zakładki wskaźnik „” miga wolniej.
- Przesuń dźwignię jog w kierunku  lub  (Odtwarzacz CD: naciśnij przycisk  lub ), aby wybrać utwór, do którego chcesz dodać zakładkę, a następnie powtórz czynność 1, aby dodać zakładki do wybranych utworów.

Odtwarzanie utworów z zakładkami

- Naciśnij przycisk P MODE/, aż wskaźnik „” (zakładka) zacznie migać z dużą częstotliwością. (Odtwarzacz CD: Wykonaj czynności opisane w punktach 1 i 2 sekcji „Wybór opcji odtwarzania w odtwarzaczu CD” (strona 19), naciśnij przycisk  lub , aby wybrać opcję „BOOK MARK”, a następnie naciśnij przycisk DSPL/MENU. Rozpocznie się odtwarzanie utworów z zakładkami).
- Naciśnij dźwignię jog, aby wyświetlić symbol „”. Rozpocznie się odtwarzanie utworów z zakładkami.

Odtwarzanie ulubionych utworów przez dodanie zakładek

Aby usunąć zakładki*

Podczas odtwarzania utworu zawierającego zakładkę naciśnij i przytrzymaj dźwignię jog, aż z wyświetlacza zniknie wskaźnik „”.
(Odtwarzacz CD: Naciśnij i przytrzymaj przycisk , aż z wyświetlacza zniknie wskaźnik „”).

Aby sprawdzić utwory z zakładkami*

Podczas odtwarzania utworów zawierających zakładki na wyświetlaczu powoli miga wskaźnik „”.

* Czynności te należy wykonywać tylko wtedy, gdy wyświetlany jest Ekran 1 lub 2 (strona 17).



Uwagi

- Utwory z zakładkami są odtwarzane w kolejności ich numerów, a nie w kolejności dodawania zakładek.
- Próba dodania zakładek do jedenastej płyty CD (do szóstej płyty CD w przypadku odtwarzania płyt ATRAC CD/MP3 CD) spowoduje skasowanie zakładek z najwcześniej odtwarzanej płyty.
- Wszystkie zakładki przechowywane w pamięci zostaną skasowane:
 - po odłączeniu wszystkich źródeł zasilania lub
 - jeśli odtwarzacz CD zasilany akumulatorami będzie używany bez ich ładowania, nawet gdy wyświetlany będzie komunikat „Lobatt”.

Odtwarzanie 10 najczęściej słuchanych utworów (tryb Auto ranking play)

Odtwarzacz CD automatycznie zapamiętuje do 10 najczęściej słuchanych utworów z odtwarzanej płyty CD i odtwarza je w kolejności od 10 do pierwszego.

22-PL

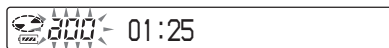

Podczas odtwarzania naciskaj przycisk P MODE/, aby wybrać opcję „a00 (auto ranking)”, a następnie naciśnij dźwignię jog, aby wprowadzić wybrane ustawienie.
(Odtwarzacz CD: wykonaj czynności z punktów 1 i 2 w części zatytułowanej „Wybór opcji odtwarzania w odtwarzaczu CD” (strona 19), naciśnij przycisk  lub , aby wybrać opcję „AUTO RANKING”, a następnie naciśnij przycisk DSPL/MENU, aby wprowadzić wybrane ustawienie).



Odtwarzanie najczęściej słuchanych utworów w kolejności losowej (tryb

Auto ranking shuffle play)

Odtwarzacz CD odtwarza do 32 utworów zapamiętanych automatycznie jako słuchane najczęściej. W trybie Auto ranking shuffle play utwory te są odtwarzane w kolejności losowej.

Podczas odtwarzania naciskaj przycisk P MODE/, aby wybrać opcję „a00 (auto ranking) SHUF”, a następnie naciśnij dźwignię jog, aby wprowadzić wybrane ustawienie.
(Odtwarzacz CD: wykonaj czynności z punktów 1 i 2 w części zatytułowanej „Wybór opcji odtwarzania w odtwarzaczu CD” (strona 19), naciśnij przycisk  lub , aby wybrać opcję „RANKING SHUF”, a następnie naciśnij przycisk DSPL/MENU, aby wprowadzić wybrane ustawienie).

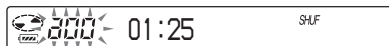



Uwaga

Odtwarzacz CD automatycznie zapamiętuje utwory, które były odtwarzane z maksymalnie 10 płyt, niezależnie od tego, czy płyty były zmieniane, czy nie. Podczas próby zapamiętania utworów odtwarzanych z 11 płyty najpierw usuwane są dane zapamiętane najwcześniej.

Odtwarzanie utworów w kolejności zaprogramowanej przez użytkownika (funkcja PGM play)

Odtwarzacz CD można zaprogramować w taki sposób, aby odtwarzał do 64 utworów w kolejności preferowanej przez użytkownika.

- 1** Po zatrzymaniu odtwarzania naciśnij przycisk **P MODE**/, aż na wyświetlaczu pojawi się wskaźnik „PGM” (program). (Odtwarzacz CD: po zatrzymaniu odtwarzania wykonaj czynności z punktów 1 i 2 w części zatytułowanej „Wybór opcji odtwarzania w odtwarzaczu CD” (strona 19), naciśnij przycisk  lub , aby wybrać opcję „PROGRAM”, a następnie naciśnij przycisk **DSPL/MENU**, aby wprowadzić wybrane ustawienie).

Płyta audio CD/CD-TEXT





Numer utworu Kolejność odtwarzania

Płyta ATRAC CD/MP3 CD



Kolejność odtwarzania Nazwa pliku

- 2** Przesuń dźwignię jog w kierunku **◀◀** lub **▶▶**, aby wybrać odpowiedni utwór, następnie naciśnij i przytrzymaj dźwignię jog, aż zmieni się wskazanie na wyświetlaczu, aby wprowadzić wybrane ustawienie. (Odtwarzacz CD: naciśnij przycisk **◀◀** lub **▶▶**, aby wybrać utwór, a następnie naciśnij przycisk **DSPL/MENU**, aby wprowadzić wybrane ustawienie).

Utwór zostanie zapisany w pamięci. Podczas odtwarzania płyty ATRAC/MP3 CD grupę można także wybrać przy użyciu przycisku  + lub  -.

Płyta audio CD/CD-TEXT

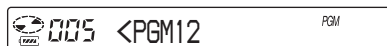

Podczas odtwarzania płyty ATRAC CD/MP3 CD wyświetlana jest kolejność odtwarzania i nazwa pliku.

- 3** Powtarzaj czynność 2, aby ustalić preferowaną kolejność utworów.
- 4** Naciśnij dźwignię jog, aby rozpocząć odtwarzanie w trybie PGM. (Odtwarzacz CD: naciśnij przycisk **▶▶**).

(ciąg dalszy)

Odtwarzanie utworów w kolejności zaprogramowanej przez użytkownika

Sprawdzanie zawartości programu

Podczas programowania:

Przed wykonaniem czynności opisanych w punkcie 4 kilkakrotnie naciśnij i przytrzymaj dźwignię jog. (Odtwarzacz CD: kilkakrotnie naciśnij i przytrzymaj przycisk ►|| lub kilkakrotnie naciśnij przycisk DSPL/MENU).

Gdy odtwarzanie jest zatrzymane:

Naciśnij przycisk DISPLAY. Po wyświetleniu wskaźników naciśnij przycisk P MODE/◀, aż zacznie migać wskaźnik „PGM”, a następnie naciśnij dźwignię jog, aż wskazania na wyświetlaczu zmienią się. (Odtwarzacz CD: Naciśnij przycisk DSPL/MENU, aż zostanie wyświetlona lista zaprogramowanych utworów. Aby wyświetlić utwory od trzeciego utworu, naciśnij przycisk ►||).

Uwagi

- Po zakończeniu wprowadzania 64 utworu w punkcie 3 na wyświetlaczu pojawi się numer pierwszego wybranego utworu (płyta audio CD) lub nazwa pierwszego wybranego pliku (płyta ATRAC CD/MP3 CD).
- Jeśli wybrano 65 utworów lub więcej, pierwsze wprowadzone utwory zostaną skasowane.

Wyszukiwanie grup lub utworów/plików

W trakcie odtwarzania można szybko wyszukać i odtworzyć żądaną grupę (tylko płyty ATRAC CD) lub utwór bądź plik, posługując się przyciskami ↕ lub ↘ na odtwarzaczu CD.

- 1** Podczas odtwarzania naciśnij przycisk ↕ lub ↘, aż zostanie wyświetlony ekran wyszukiwania.

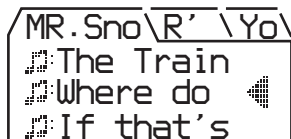

- 2** Naciśnij przycisk ◻ + lub ◻ -, aby wybrać odpowiednią grupę, a następnie naciśnij przycisk ►||.

Odtwarzacz CD rozpocznie odtwarzanie od pierwszego pliku w wybranej grupie.

Wybór żądanego utworu/pliku

- 1** Wykonaj czynności z punktu 1 powyżej, a następnie naciśnij przycisk ◻ + lub ◻ -, aby wybrać odpowiednią grupę.
- 2** Naciśnij przycisk ↕ lub ↘, aby wybrać odpowiedni utwór/plik, a następnie naciśnij przycisk ►||. Odtwarzacz CD rozpocznie odtwarzanie od wybranego utworu/pliku.

Aby wyjść z trybu wyszukiwania

Naciśnij przycisk ■/CHG. Po upływie najwyżej 40 sekund od wykonania ostatniej operacji nastąpi powrót do poprzedniego ekranu.

Uwaga

Przy próbie obsługi odtwarzacza CD za pomocą pilota w trakcie wyszukiwania zostanie wyświetlony napis „MENU”, a wykonanie jakiegokolwiek operacji nie będzie możliwe.

Regulacja jakości dźwięku (korektor parametryczny)

Można uzyskać ulubione brzmienie dźwięku, ustawiając jego jakość w jeden z niżej opisanych sposobów:

- Wybierając zaprogramowany wzorzec dźwięku → „Wybór jakości dźwięku”
- Ustawiając jakość dźwięku samodzielnie → „Dostosowanie jakości dźwięku”

Wybór jakości dźwięku

Wskazanie	Jakość dźwięku
SOFT/ SOUND S	Partie wokalne, uwydatnione średnie tony
ACTIVE/ SOUND A	Żywe dźwięki, uwydatnione wysokie i niskie tony
HEAVY/ SOUND H	Mocny dźwięk, silniejsze – w porównaniu z dźwiękiem ACTIVE – uwydatnienie wysokich i niskich tonów
CUSTOM/ SOUND C	Dźwięk dostosowany indywidualnie

Korzystanie z pilota

Naciśnij kilkakrotnie przycisk SOUND, aby wybrać odpowiednią jakość dźwięku.

Na odtwarzaczu CD

- 1 Naciskaj przycisk DSPL/MENU, aż zostanie wyświetlony ekran MENU.
- 2 Naciśnij przycisk \uparrow lub \downarrow , aby wybrać opcję „SOUND”, a następnie naciśnij przycisk DSPL/MENU.
- 3 Naciśnij przycisk \uparrow lub \downarrow , aby wybrać odpowiednią jakość dźwięku, a następnie naciśnij przycisk DSPL/MENU, aby wprowadzić wybrane ustawienie.

Dostosowanie jakości dźwięku

Jakość dźwięku można dostosować, regulując poziom głośności w 3 zakresach częstotliwości: „LOW” (niskie tony), „MID” (średnie tony) i „HIGH” (wysokie tony). W każdym zakresie częstotliwości istnieje możliwość wyboru charakterystyki fali spośród 3 wzorców, a także 7-punktowej regulacji poziomu głośności dla wybranej charakterystyki.

Kontrolując kształt charakterystyki na wyświetlaczu, można dostosować jakość dźwięku.

1 Naciśnij kilkakrotnie przycisk **SOUND**, aby wybrać opcję „**SOUND C**”, następnie naciśnij przycisk **SOUND**, aż wskazanie na wyświetlaczu się zmieni. (Odtwarzacz CD: wykonaj czynności 1-3 w punkcie „Wybór jakości dźwięku” i wybierz opcję „CUSTOM”).

2 Przesuń i przytrzymaj dźwignię jog w kierunku \lll lub \ggg , aż pojawi się odpowiedni zakres częstotliwości. (Odtwarzacz CD: naciskaj przycisk \lll lub \ggg przez 2 sekundy lub więcej, aby wybrać zakres częstotliwości). Jako pierwsza wyświetlana jest wartość „LOW”. (Odtwarzacz CD: napis „LOW” miga).



(ciąg dalszy)

Regulacja jakości dźwięku

3 Przesuń kilkakrotnie dźwignię jog w kierunku ◀◀ lub ▶▶, aby dla każdego zakresu częstotliwości wybrać kształt charakterystyki spośród 3 kształtów zapisanych w pamięci, a następnie obracaj pokrętkę VOL +/-, aby wybrać poziom głośności. (Odtwarzacz CD: naciśnij kilkakrotnie przycisk ◀◀ lub ▶▶, aby wybrać kształt charakterystyki, następnie naciśnij przycisk ↕ lub ↕, aby wybrać poziom głośności).

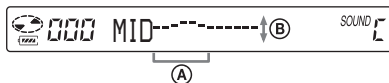

- A: Zakres częstotliwości
B: Poziom głośności (Aby zwiększyć głośność, naciśnij przycisk VOL -. Aby zmniejszyć głośność, naciśnij przycisk VOL +).

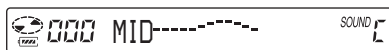

4 Powtórz czynności 2 i 3, aby dokonać regulacji dla pozostałych 2 zakresów częstotliwości.

5 Naciśnij dźwignię jog, aby wprowadzić wybrane ustawienia. (Odtwarzacz CD: naciśnij przycisk DSPL/MENU, aby wprowadzić wybrane ustawienia).

Aby wrócić do poprzedniego ekranu
Naciśnij przycisk □ – na odtwarzaczu CD.

Aby anulować dokonane ustawienie
Naciśnij i przytrzymaj przez co najmniej 2 sekundy przycisk ■. (Odtwarzacz CD: naciśnij przycisk ■/CHG).

Uwagi

- Po wybraniu opcji CUSTOM, przy ustawionym wysokim poziomie głośności dźwięk może być zniekształcony, w zależności od dokonanych regulacji. W takim przypadku należy zmniejszyć głośność.
- Poziom głośności dla opcji CUSTOM może się różnić od poziomu głośności dla pozostałych ustawień. Poziom głośności należy dostosować do własnych upodobań.

Funkcja G-PROTECTION

Funkcja G-PROTECTION zapobiega przerywanemu odtwarzaniu dźwięku podczas aktywnego korzystania z urządzenia.

1 Gdy odtwarzanie jest zatrzymane, naciśnij przycisk DISPLAY, aż zmieni się wskazanie na wyświetlaczu. (Odtwarzacz CD: gdy odtwarzanie jest zatrzymane, naciśnij i przytrzymaj przycisk DSPL/MENU, aż zostanie wyświetlony ekran MENU. Naciśnij przycisk ↕ lub ↕, aby wybrać opcję „OPTION”, a następnie naciśnij przycisk DSPL/MENU).

2 Przesuń dźwignię jog w kierunku ◀◀ lub ▶▶, aby wybrać opcję „G-PRO”, a następnie naciśnij dźwignię jog, aby wprowadzić wybrane ustawienie. (Odtwarzacz CD: naciśnij przycisk ↕ lub ↕, aby wybrać opcję „G-PROTECTION”, a następnie naciśnij przycisk DSPL/MENU, aby wprowadzić wybrane ustawienie).

3 Przesuń dźwignię jog w kierunku ◀◀ lub ▶▶, aby wybrać wartość „G-PRO 1” lub „G-PRO 2”, a następnie naciśnij dźwignię jog, aby wprowadzić wybrane ustawienie. (Odtwarzacz CD: naciśnij przycisk ↕ lub ↕, aby wybrać wartość „G-PRO 1” lub „G-PRO 2”, a następnie naciśnij przycisk DSPL/MENU, aby wprowadzić wybrane ustawienie).
Po wybraniu wartości „G-PRO 2” efekt działania funkcji G-PROTECTION będzie silniejszy niż po wybraniu wartości „G-PRO 1”. Aby korzystać z wysokiej jakości dźwięku CD, należy wybrać ustawienie „G-PRO 1”.

Uwaga

Dźwięk może przeskakiwać:

- jeśli odtwarzacz CD jest poddawany ciągłym wstrząsom o sile większej niż zakładana,
- jeśli odtwarzana płyta CD jest zabrudzona lub porysowana,
- podczas korzystania z płyt CD-R/RW złej jakości,
- w przypadku występowania problemów z urządzeniem nagrywającym lub oprogramowaniem.

Ochrona słuchu (funkcja AVLS)

System automatycznego ograniczania głośności AVLS (Automatic Volume Limiter System) ogranicza maksymalne natężenie dźwięku, chroniąc w ten sposób słuch użytkownika.

1 Naciskaj przycisk DISPLAY, aż zmieni się wskazanie na wyświetlaczu. (Odtwarzacz CD: naciśnij i przytrzymaj przycisk DSPL/MENU, aż zostanie wyświetlony ekran MENU. Naciśnij przycisk \uparrow lub \downarrow , aby wybrać opcję „OPTION”, a następnie naciśnij przycisk DSPL/MENU).

2 Przesuń dźwignię jog w kierunku \lll lub \ggg , aby wybrać opcję „AVLS”, następnie naciśnij dźwignię jog, aby wprowadzić wybrane ustawienie. (Odtwarzacz CD: naciśnij przycisk \uparrow lub \downarrow , aby wybrać opcję „AVLS”, a następnie naciśnij przycisk DSPL/MENU, aby wprowadzić wybrane ustawienie).

3 Przesuń dźwignię jog w kierunku \lll lub \ggg , aby wybrać opcję „ON”, następnie naciśnij dźwignię jog, aby wprowadzić wybrane ustawienie. (Odtwarzacz CD: naciśnij przycisk \uparrow lub \downarrow , aby wybrać opcję „ON”, a następnie naciśnij przycisk DSPL/MENU, aby wprowadzić wybrane ustawienie).

Aby wyłączyć funkcję AVLS

Wykonaj czynności 1-3, zmieniając ustawienie opcji AVLS na „OFF” (wyłączone).

Automatyczne zatrzymywanie odtwarzania (opcja OFF TIMER)

W urządzeniu istnieje możliwość zaprogramowania czasu automatycznego zatrzymania odtwarzania w zakresie od 1 do 99 minut. Gdy funkcja programatora jest włączona, wyświetlane są następujące wskaźniki:

- Odtwarzacz CD: w odstępach 5-sekundowych wyświetlany jest wskaźnik „ \odot ”.*
- Pilot: wyświetlany jest wskaźnik „ \bullet ”.

* Tylko wtedy, gdy wyświetlany jest Ekran 1, 2 lub 3 (W przypadku płyt Audio CD: gdy wyświetlany jest Ekran 1 lub 2) (strona 17)

1 Naciskaj przycisk DISPLAY, aż zmieni się wskazanie na wyświetlaczu. (Odtwarzacz CD: naciśnij i przytrzymaj przycisk DSPL/MENU, aż zostanie wyświetlony ekran MENU. Naciśnij przycisk \uparrow lub \downarrow , aby wybrać opcję „OPTION”, a następnie naciśnij przycisk DSPL/MENU).

2 Przesuń dźwignię jog w kierunku \lll lub \ggg , aby wybrać opcję „TIMER”, a następnie naciśnij dźwignię jog, aby wprowadzić wybrane ustawienie. (Odtwarzacz CD: naciśnij przycisk \uparrow lub \downarrow , aby wybrać opcję „TIMER”, a następnie naciśnij przycisk DSPL/MENU, aby wprowadzić wybrane ustawienie).

3 Przesuń dźwignię jog w kierunku \lll lub \ggg , aby wybrać ustawienie „10 min”*. (Odtwarzacz CD: naciśnij przycisk \uparrow lub \downarrow , aby wybrać opcję „10 min” a następnie naciśnij przycisk DSPL/MENU).

* Ustawienie domyślne. Jeśli to ustawienie zostało zmienione, wyświetlona zostanie aktualna wartość.
(ciąg dalszy)

Automatyczne zatrzymywanie odtwarzania

4 Obróć pokrętkę VOL +/-, aby wybrać żądany czas, a następnie naciśnij dźwignię jog, aby wprowadzić wybrane ustawienie. (Odtwarzacz CD: naciśnij przycisk \uparrow lub \downarrow , aby wybrać żądany czas, a następnie naciśnij przycisk DSPL/MENU, aby wprowadzić wybrane ustawienie).

- Aby zwiększyć/zmniejszyć ustawienie czasu w odstępach 5 minut:
Obróć kilkakrotnie pokrętkę VOL +/- (Odtwarzacz CD: naciskaj przycisk \uparrow lub \downarrow).
- Aby zwiększyć/zmniejszyć ustawienie czasu w odstępach 1 minuty:
Obracaj ruchem ciągłym pokrętkę VOL +/- (Odtwarzacz CD: naciśnij i przytrzymaj przez co najmniej 2 sekundy przycisk \uparrow lub \downarrow).

Aby wrócić do poprzedniego ekranu

Naciśnij przycisk \blacksquare . (Odtwarzacz CD: naciśnij przycisk \square -).

Aby anulować operację

Naciśnij i przytrzymaj przez co najmniej 2 sekundy przycisk DISPLAY lub \blacksquare . (Odtwarzacz CD: naciśnij przycisk \blacksquare /CHG).

Aby sprawdzić czas pozostały do zatrzymania odtwarzania

Podczas odtwarzania wykonaj czynności opisane w punktach 1-3.

Aby wyłączyć funkcję OFF TIMER

Wykonaj czynności 1-3, zmieniając ustawienie opcji OFF TIMER na „OFF” (wyłączone).

Blokowanie przycisków

(funkcja HOLD)

Istnieje możliwość zablokowania przycisków odtwarzacza, aby zapobiec ich przypadkowemu naciśnięciu. Lampka CHARGE miga, jeśli przy włączonej funkcji HOLD zostanie naciśnięty jakikolwiek przycisk.

Przesuń przełącznik HOLD w kierunku wskazywanym przez strzałkę.

Funkcja HOLD można używać zarówno w odtwarzaczu, jak i w pilocie. Odtwarzaczem można sterować za pomocą pilota, jeśli przełącznik HOLD pilota jest ustawiony w położeniu „Off”.

Aby odblokować przyciski

Przesuń przełącznik HOLD w kierunku przeciwnym do wskazywanego przez strzałkę.

Uwaga

Napis „HOLD” nie jest widoczny na wyświetlaczu pilota, nawet gdy funkcja HOLD jest włączona.

Wyłączenie sygnału akustycznego

Istnieje możliwość wyłączenia sygnału akustycznego, który słychać w słuchawkach/minisłuchawkach podczas korzystania z przycisków odtwarzacza.

1 Naciskaj przycisk DISPLAY, aż zmieni się wskazanie na wyświetlaczu. (Odtwarzacz CD: naciśnij i przytrzymaj przycisk DSPL/MENU, aż zostanie wyświetlony ekran MENU. Naciśnij przycisk \uparrow lub \downarrow , aby wybrać opcję „OPTION”, a następnie naciśnij przycisk DSPL/MENU).

2 Przesuń dźwignię jog w kierunku \lll lub \ggg , aby wybrać opcję „BEEP”, a następnie naciśnij dźwignię jog, aby wprowadzić wybrane ustawienie. (Odtwarzacz CD: naciśnij przycisk \uparrow lub \downarrow , aby wybrać opcję „BEEP”, a następnie naciśnij przycisk DSPL/MENU, aby wprowadzić wybrane ustawienie).

3 Przesuń dźwignię jog w kierunku \lll lub \ggg , aby wybrać opcję „OFF”, następnie naciśnij dźwignię jog, aby wprowadzić wybrane ustawienie. (Odtwarzacz CD: Naciśnij przycisk \uparrow lub \downarrow , aby wybrać opcję „OFF”, a następnie naciśnij przycisk DSPL/MENU, aby wprowadzić wybrane ustawienie).

Aby włączyć sygnał akustyczny

Wykonaj czynności 1-3, zmieniając ustawienie opcji BEEP na „ON” (włączone).

Oszczędzanie energii

Istnieje możliwość wyboru opcji świecenia lampki OPR w odtwarzaczu CD, dzięki czemu można ograniczyć zużycie baterii.

1 Naciskaj przycisk DISPLAY, aż zmieni się wskazanie na wyświetlaczu. (Odtwarzacz CD: naciśnij i przytrzymaj przycisk DSPL/MENU, aż zostanie wyświetlony ekran MENU. Naciśnij przycisk \uparrow lub \downarrow , aby wybrać opcję „OPTION”, a następnie naciśnij przycisk DSPL/MENU).

2 Przesuń dźwignię jog w kierunku \lll lub \ggg , aby wybrać opcję „LIGHT”, a następnie naciśnij dźwignię jog, aby wprowadzić wybrane ustawienie. (Odtwarzacz CD: naciśnij przycisk \uparrow lub \downarrow , aby wybrać opcję „LIGHT”, a następnie naciśnij przycisk DSPL/MENU, aby wprowadzić wybrane ustawienie).

3 Przesuń dźwignię jog w kierunku \lll lub \ggg , aby wybrać ustawienie „LIGHT OFF” lub „LIGHT 2”, a następnie naciśnij dźwignię jog, aby wprowadzić wybrane ustawienie. (Odtwarzacz CD: naciśnij przycisk \uparrow lub \downarrow , aby wybrać wartość „LIGHT OFF” lub „LIGHT 2”, a następnie naciśnij przycisk DSPL/MENU, aby wprowadzić wybrane ustawienie).

Informacje o ustawieniu LIGHT

Ustawienie	Lampka OPR na odtwarzaczu CD
LIGHT OFF	Nie świeci
LIGHT 1	Świeci z pełną jasnością podczas odtwarzania lub obsługi
LIGHT 2*	Świeci ze zmniejszoną jasnością podczas odtwarzania lub obsługi

* Wybranie ustawienia „LIGHT 2” zamiast „LIGHT 1” pozwala na oszczędność baterii.

Ciągłe odtwarzanie utworów (tryb SEAMLESS)

(dotyczy tylko płyt ATRAC CD)

Istnieje możliwość odtwarzania muzyki, np. koncertów na żywo, bez przerw pomiędzy utworami.

1 Gdy odtwarzanie jest zatrzymane, naciskaj przycisk **DISPLAY**, aż zmieni się wskazanie na wyświetlaczu. (Odtwarzacz CD: gdy odtwarzanie jest zatrzymane, naciśnij i przytrzymaj przycisk **DSPL/MENU**, aż zostanie wyświetlony ekran **MENU**. Naciśnij przycisk \uparrow lub \downarrow , aby wybrać opcję „**OPTION**”, a następnie naciśnij przycisk **DSPL/MENU**).

2 Przesuń dźwignię jog w kierunku **◀◀** lub **▶▶**, aby wybrać opcję „**SEAMLESS**”, a następnie naciśnij dźwignię jog, aby wprowadzić wybrane ustawienie. (Odtwarzacz CD: naciśnij przycisk \uparrow lub \downarrow , aby wybrać opcję „**SEAMLESS**”, a następnie naciśnij przycisk **DSPL/MENU**, aby wprowadzić wybrane ustawienie).

3 Przesuń dźwignię jog w kierunku **◀◀** lub **▶▶**, aby wybrać ustawienie „**ON**”, a następnie naciśnij dźwignię jog, aby wprowadzić wybrane ustawienie. (Odtwarzacz CD: naciśnij przycisk \uparrow lub \downarrow , aby wybrać opcję „**ON**”, a następnie naciśnij przycisk **DSPL/MENU**, aby wprowadzić wybrane ustawienie).

Uwaga

Utworky mogą nie być odtwarzane w sposób ciągły, w zależności od sposobu dokonania nagrania źródłowego.

Podłączanie do zestawu stereofonicznego

Istnieje możliwość odsłuchiwania płyt CD za pośrednictwem zestawu stereofonicznego i nagrywania płyt na kasetach magnetofonowych lub płytach MiniDisc. Szczegółowe informacje można znaleźć w instrukcji obsługi podłączanego urządzenia.

Przed wykonaniem połączeń należy sprawdzić, czy wszystkie podłączane urządzenia zostały wyłączone.

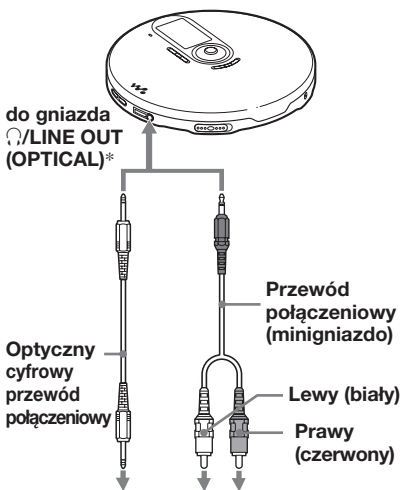

Odtwarzacz płyt MiniDisc, odtwarzacz DAT itp.

Zestaw stereofoniczny, magnetofon kasetowy, radiomagnetofon itp.

* Dotyczy tylko modeli europejskich

1 Gdy odtwarzanie jest zatrzymane, naciśnij przycisk DISPLAY, aż zmieni się wskazanie na wyświetlaczu. (Odtwarzacz CD: gdy odtwarzanie jest zatrzymane, naciśnij i przytrzymaj przycisk DSPL/MENU, aż zostanie wyświetlony ekran MENU. Naciśnij przycisk \uparrow lub \downarrow , aby wybrać opcję „OPTION”, a następnie naciśnij przycisk DSPL/MENU).

2 Przesuń dźwignię jog w kierunku \lll lub \ggg , aby wybrać ustawienie „AUDIO OUT”, a następnie naciśnij dźwignię jog, aby wprowadzić wybrane ustawienie. (Odtwarzacz CD: naciśnij przycisk \uparrow lub \downarrow , aby wybrać ustawienie „AUDIO OUT”, a następnie naciśnij przycisk DSPL/MENU, aby wprowadzić wybrane ustawienie).

3 Przesuń dźwignię jog w kierunku \lll lub \ggg , aby wybrać ustawienie odpowiednie dla podłączonego urządzenia, a następnie naciśnij dźwignię jog, aby wprowadzić wybrane ustawienie. (Odtwarzacz CD: naciśnij przycisk \uparrow lub \downarrow , aby wybrać ustawienie, a następnie naciśnij przycisk DSPL/MENU, aby wprowadzić wybrane ustawienie).

Podłączone urządzenie*	Ustawienie
Sluchawki	„HP”
Urządzenie podłączone za pomocą przewodu połączeniowego	„LINE”

* Po podłączeniu urządzenia przy użyciu optycznego cyfrowego przewodu połączeniowego nie trzeba wybierać ustawienia. Ustawienie zostanie automatycznie przełączone na odpowiednie dla połączenia optycznego.

Podłączanie do zestawu stereofonicznego

Uwagi

- Przed rozpoczęciem odtwarzania płyty CD należy zredukować głośność podłączonego urządzenia, aby nie uszkodzić głośników.
- Podczas nagrywania należy używać zasilacza sieciowego. Jeśli jako źródło zasilania stosowane są akumulatory lub baterie suche, podczas nagrywania mogą się one całkowicie wyczerpać.
- Głośność podłączonego urządzenia należy ustawić tak, aby dźwięk nie był zniekształcony.
- W odtwarzaczu CD zastosowano system zarządzania kopiowaniem seryjnym (Serial Copy Management System), który umożliwia wykonywanie jedynie cyfrowych kopii pierwszej generacji.
- Podczas nagrywania lub odtwarzania płyty ATRAC CD/MP3 CD przy użyciu podłączonego urządzenia należy korzystać wyłącznie z analogowego przewodu połączeniowego.
- W przypadku zmiany podłączonego urządzenia należy zmienić ustawienie opcji „AUDIO OUT”.

W przypadku podłączenia słuchawek lub innych urządzeń do gniazda /LINE OUT (OPTICAL)*

Po podłączeniu optycznego cyfrowego przewodu połączeniowego* odtwarzanie jest automatycznie przełączane na optyczne wyjście cyfrowe.

Po podłączeniu pilota lub przewodu połączeniowego przez 5 sekund miga bieżące ustawienie AUDIO OUT („HP” lub „LINE”).

Jeśli do gniazda /LINE OUT (OPTICAL) podłączane jest inne urządzenie, najpierw należy usunąć urządzenie i podłączyć ponownie słuchawki, a następnie przełączyć ustawienie opcji AUDIO OUT na „HP”.

Gdy opcja AUDIO OUT ma ustawienie „LINE”

Nie można ustawiać głośności przy użyciu regulatora VOL +/- na odtwarzaczu CD lub pilocie.

Korzystanie z optycznego cyfrowego przewodu połączeniowego*

Przed rozpoczęciem nagrywania z płyty CD na płytę MiniDisc, kasetę DAT itp. należy upewnić się, czy odtwarzacz CD jest zatrzymany (pauza).

Użycie funkcji G-PROTECTION i korektora podczas korzystania z przewodu połączeniowego lub optycznego cyfrowego przewodu połączeniowego*

- Aby nagrywać dźwięk wysokiej jakości z płyty CD, należy ustawić opcję G-PROTECTION w menu na wartość „G-PRO 1”.
- Gdy dla opcji AUDIO OUT wybrano ustawienie „LINE”, funkcja korektora parametrycznego nie działa.

*Dotyczy tylko modeli europejskich

► Podłączanie do źródła zasilania

Stan naładowania baterii można kontrolować na wyświetlaczu.



Lobatt*

* Urządzenie wydaje sygnał dźwiękowy.

Wyczerpane akumulatory należy naładować, a wyczerpane baterie suche należy wymienić na nowe.

Uwagi

- Sekcje wskaźnika pokazują przybliżeniu stopień zużycia baterii. Jedna sekcja nie zawsze odpowiada jednej czwartej pojemności baterii.
- Liczba wyświetlanych sekcji wskaźnika może rosnąć lub maleć, w zależności od warunków zewnętrznych.

Więcej informacji na temat żywotności i czasu ładowania akumulatorów można znaleźć w części „Dane techniczne”.

Użycie baterii

Do zasilania odtwarzacza CD należy używać wyłącznie następujących baterii:

Akumulatory

Przed pierwszym użyciem akumulatory należy naładować.

- NH-7WMAA
- NH-WM2AA (NH-WMAA × 2)

Baterie suche

- Baterie alkaliczne typu LR6 (rozmiar AA)

Wkładanie baterii

- 1 Przesuń suwak OPEN, aby otworzyć pokrywę odtwarzacza CD, a następnie otwórz pokrywę komory baterii wewnątrz odtwarzacza.

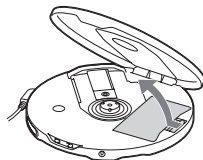



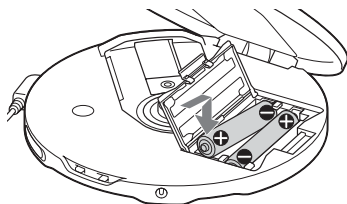

- 2 Włóż dwie baterie, dopasowując bieguny \oplus do oznaczeń wewnątrz komory, i zamknij pokrywę, tak aby się zatrzasnęła.



Najpierw włóż biegun baterii oznaczony symbolem \ominus (dotyczy obu baterii).

Użycie baterii

Ładowanie akumulatorów znajdujących się w wyposażeniu

- 1 Podłącz jeden koniec zasilacza sieciowego do gniazda DC IN 4.5 V odtwarzacza CD, a drugi koniec do gniazda zasilania.
- 2 Naciśnij przycisk /CHG, aby rozpocząć ładowanie. Odtwarzacz CD rozpoczyna ładowanie baterii. Na wyświetlaczu pilota zdalnego sterowania zaczynają świecić kolejne wskaźniki  i pojawia się napis „Charging”. Na odtwarzaczu CD zaczyna świecić lampka OPR. Po całkowitym naładowaniu akumulatorów napis „Charging”, wskaźnik  oraz lampka OPR gasną. Jeśli po zakończeniu ładowania zostanie naciśnięty przycisk /CHG, na wyświetlaczu będzie migać wskaźnik  i pojawi się napis „FULL”.
- 3 Odłącz zasilacz sieciowy.

Wymowanie akumulatorów

Wymij akumulatory w sposób pokazany na rysunku.

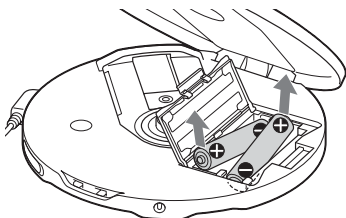

Kiedy wymieniać akumulatory

Jeśli żywotność akumulatora zmniejszyła się o około połowę, akumulatory należy wymienić na nowe.

Uwagi dotyczące akumulatorów

- Aby zachować pierwotną pojemność akumulatorów przez długi czas, należy je ładować tylko wtedy, gdy są całkowicie wyładowane.
- Nowe lub długo nieużywane akumulatory mogą nie zostać całkowicie naładowane za pierwszym razem. Akumulatory takie można całkowicie naładować po kilkakrotnym naładowaniu i rozładowaniu.
- Do przenoszenia akumulatorów należy używać dołączonego pojemnika na akumulatory, aby zapobiec ich nieoczekiwanemu nagrzewaniu. W przypadku kontaktu akumulatorów z metalowymi przedmiotami może nastąpić zwarcie prowadzące do nagrzewania lub zapalenia się akumulatorów.

Uwagi dotyczące korzystania z baterii suchych

- Należy pamiętać o odłączeniu zasilacza sieciowego.
- Jeśli baterie są rozładowane, należy obie wymienić na nowe.

Mocowanie pokrywy komory baterii

Jeśli pokrywa komory baterii została przypadkowo odłączona wskutek upadku, działania siły zewnętrznej itp., należy ją zamocować zgodnie z poniższym rysunkiem.

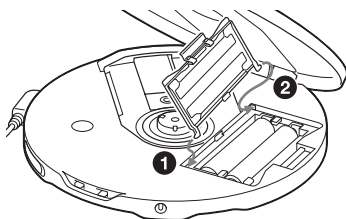

Uwagi dotyczące źródła zasilania

Jeśli odtwarzacz nie będzie używany przez dłuższy czas, należy odłączyć wszystkie źródła zasilania.

Uwagi dotyczące zasilacza

- Należy korzystać wyłącznie z zasilacza sieciowego należącego do wyposażenia urządzenia. Jeśli odtwarzacz CD został dostarczony bez zasilacza, należy użyć zasilacza sieciowego AC-E45HG. Nie należy korzystać z innego zasilacza prądu zmiennego. Może to spowodować nieprawidłowe działanie urządzenia.

Biegunowość wtyku



- Nie należy dotykać zasilacza mokrymi rękami.
- Zasilacz sieciowy należy podłączyć do łatwo dostępnego gniazda zasilania. W przypadku zauważenia jakichkolwiek nieprawidłowości w działaniu zasilacza sieciowego należy natychmiast odłączyć go od gniazda zasilania.

Uwagi dotyczące akumulatorów i baterii suchych

- Nie należy ładować baterii suchych.
- Nie należy wrzucać baterii do ognia.
- Nie należy nosić baterii z monetami lub innymi metalowymi przedmiotami. Przypadkowe zwarcie przeciwnych biegunów metalowym przedmiotem może spowodować nagrzewanie się baterii.
- Nie należy używać akumulatorów w połączeniu z bateriami suchymi.
- Nie należy używać baterii starych w połączeniu z nowymi.

- Nie należy używać różnych typów baterii jednocześnie.
- Baterie należy usunąć, jeśli nie będą używane przez dłuższy czas.
- Jeśli nastąpił wyciek elektrolitu z baterii, należy wyczyścić dokładnie pojemnik i włożyć nowe baterie. W przypadku kontaktu elektrolitu z ciałem substancję należy dokładnie zmyć.

Lista menu

Na odtwarzaczu CD – naciśnij i przytrzymaj przycisk DSPL/MENU, aż zostanie wyświetlony ekran MENU, a następnie naciśnij przycisk \uparrow lub \downarrow , aby wybrać odpowiednie menu. Na pilocie – naciśnij kilkakrotnie przycisk SOUND (dla ustawień dźwięku) lub DISPLAY (dla pozostałych ustawień).

Odtwa-
rzacz CD

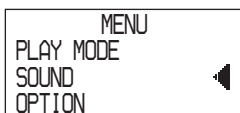

Pilot



Aby wrócić do poprzedniego ekranu, naciśnij przycisk \blacksquare (odtwarzacz CD: naciśnij przycisk \square -*1).

Aby anulować operację ustawiania, naciśnij i przytrzymaj przycisk DISPLAY (tylko w menu OPTION) lub \blacksquare przez co najmniej 2 sekundy (odtwarzacz CD: naciśnij przycisk \blacksquare /CHG).

Opcje oznaczone symbolem \bullet są ustawieniami domyślnymi.

Informacje na temat opcji odtwarzania można znaleźć na stronie 19.

Ustawienia dźwięku (strona)	Menu 1 \rightarrow	Menu 2 \rightarrow	Menu 3
Regulacja jakości dźwięku (25)	SOUND*2	\bullet OFF SOFT ACTIVE HEAVY CUSTOM	—
Ustawienia różnych funkcji (strona)	Menu 1 \rightarrow	Menu 2 \rightarrow	Menu 3
Ochrona przed przeskakiwaniem dźwięku (26)	OPTION	G-PROTECTION*4	\bullet G-PRO 1 G-PRO 2
Ochrona słuchu (27)	OPTION	AVLS	ON \bullet OFF
Automatyczne zatrzymywanie odtwarzania (27)	OPTION	TIMER	10 min*3 \bullet OFF
Podłączanie do zestawu stereofonicznego (31)	OPTION	AUDIO OUT*4	\bullet HP LINE
Wyłączanie sygnału akustycznego (28)	OPTION	BEEP	\bullet ON OFF
Oszczędzanie energii (29)	OPTION	LIGHT	LIGHT OFF \bullet LIGHT 1 LIGHT 2
Ciągłe odtwarzanie utworów (30)	OPTION	SEAMLESS*4,*5	ON \bullet OFF

*1 Gdy napis „PGM” nie jest wyświetlany.

*2 Wyświetlane tylko na odtwarzaczu CD.

*3 Ustawienie domyślne. Jeśli to ustawienie zostało zmienione, wyświetlona zostanie aktualna wartość.

*4 Wyboru tych ustawień można dokonywać, gdy odtwarzanie jest zatrzymane.

*5 Dotyczy tylko płyt ATRAC CD.

Środki ostrożności

Związane z bezpieczeństwem

- W przypadku dostania się obcych ciał lub cieczy do wnętrza odtwarzacza CD należy odłączyć urządzenie od źródła zasilania i przed podjęciem dalszych działań zlecić sprawdzenie urządzenia wykwalifikowanemu personelowi.
- Nie należy umieszczać obcych ciał w gnieździe DC IN 4.5 V (gniazdo zasilania zewnętrznego).

Związane z odtwarzaczem CD

- Soczewkę odtwarzacza CD należy chronić przed zanieczyszczeniem. Nie wolno jej dotykać. Dotknięcie soczewki może spowodować jej uszkodzenie, a odtwarzacz może działać nieprawidłowo.
- Nie należy umieszczać ciężkich przedmiotów na odtwarzaczu CD. Może to spowodować uszkodzenie odtwarzacza oraz płyty CD.
- Nie należy umieszczać odtwarzacza CD w pobliżu źródeł ciepła lub w miejscach narażonych na bezpośrednie działanie promieni słonecznych, o dużym stopniu zapylenia lub zapiaszczenia, wilgotnych, narażonych na deszcz, wstrząsy mechaniczne, na nierównej powierzchni lub w samochodzie z całkowicie zamkniętymi szybami.
- Jeśli odtwarzacz powoduje zakłócenia w odbiorze programów radiowych lub telewizyjnych, należy wyłączyć urządzenie lub odsunąć je od odbiornika radiowego lub telewizyjnego.
- Za pomocą tego urządzenia nie można odtwarzać płyt CD nietypowego kształtu (np. w kształcie serca, kwadratu lub gwiazdy). Próby odtwarzania takich płyt mogą spowodować uszkodzenie urządzenia. Nie należy używać tego typu płyt.

Związane z płytami CD

- Aby nie zabrudzić płyty CD, należy ją trzymać za krawędź. Nie należy dotykać powierzchni płyty.

- Nie należy przyklejać papieru ani taśmy do płyty CD.
- Nie należy narażać płyty CD na bezpośrednie działanie promieni słonecznych lub źródeł ciepła, takich jak np. nawiew gorącego powietrza. Nie należy zostawiać odtwarzacza CD w zaparkowanym samochodzie narażonym na bezpośrednie działanie promieni słonecznych.

Związane ze słuchawkami/ minisłuchawkami

Bezpieczeństwo na drodze

Nie należy używać słuchawek podczas kierowania samochodem, rowerem lub innym pojazdem mechanicznym. Może to stwarzać niebezpieczeństwo na drodze i w niektórych krajach stanowi wykroczenie. Niebezpieczne może być także słuchanie w czasie chodzenia, szczególnie przy przechodzeniu przez przejście dla pieszych. Należy zachować szczególną ostrożność lub przerwać korzystanie ze słuchawek w sytuacjach potencjalnie niebezpiecznych.

Ochrona słuchu

Należy unikać korzystania ze słuchawek przy wysokim poziomie głośności. Specjaliści przestrzegają przed ciągłym, głośnym i długim słuchaniem muzyki. W przypadku wystąpienia tzw. dzwonienia w uszach należy zredukować poziom głośności lub przerwać korzystanie ze słuchawek.

Wzgląd na otoczenie

Głośność należy utrzymywać na rozsądnym poziomie. Umożliwi to odbieranie dźwięków z zewnątrz i nie będzie uciążliwe dla otoczenia.

Konserwacja

Czyszczenie obudowy

Obudowę należy czyścić miękką szmatką zwilżoną wodą lub roztworem łagodnego detergentu. Nie należy używać alkoholu, benzyny ani rozpuszczalników.

Rozwiązywanie problemów

Jeśli próby rozwiązania problemu według poniższych wskazówek nie dadzą pożądaných rezultatów, należy skontaktować się z najbliższym przedstawicielem firmy Sony.

Objaw	Przyczyna i/lub środki zaradcze
Poziom głośności nie zwiększa się, nawet przy kilkakrotnym obracaniu pokrętki VOL +/- w kierunku znaku + (przy kilkakrotnym naciśnięciu przycisku VOL + na odtwarzaczu CD).	<ul style="list-style-type: none">→ Funkcja AVLS jest włączona (ustawienie „ON”). Wyłącz tę funkcję (ustawienie „OFF”). (strona 27)→ Dla opcji AUDIO OUT zostało wybrane ustawienie „LINE”. Wybierz ustawienie „HP”. (strona 31)
Nie słychać ani dźwięku, ani szumów.	<ul style="list-style-type: none">→ Podłącz starannie wtyki słuchawek/minisłuchawek. (strona 15)→ Wtyki są zabrudzone. Wtyki słuchawek/minisłuchawek należy okresowo czyścić suchą, miękką szmatką.
Nie można odtworzyć niektórych plików.	<ul style="list-style-type: none">→ Nastąpiła próba odtworzenia plików zapisanych w formacie niezgodnym z tym odtwarzaczem CD. (strona 6)
Czas działania urządzenia zasilanego bateriami suchymi jest zbyt krótki.	<ul style="list-style-type: none">→ Upewnij się, że stosowane są baterie alkaliczne, a nie manganowe. (strona 33)→ Wymień baterie na nowe baterie alkaliczne typu LR6 (rozmiar AA). (strona 33)
Czas działania urządzenia zasilanego akumulatorami jest zbyt krótki.	<ul style="list-style-type: none">→ Kilkakrotnie naładuj i rozładuj akumulatory. (strona 34)
Na wyświetlaczu pojawia się napis „Lobatt”. Płyta CD nie jest odtwarzana.	<ul style="list-style-type: none">→ Akumulatory są całkowicie wyczerpane. Należy naładować akumulatory. (strona 34)→ Wymień baterie na nowe baterie alkaliczne typu LR6 (rozmiar AA). (strona 33)
Na wyświetlaczu pojawia się wskazanie „HI dc In”.	<ul style="list-style-type: none">→ Używany jest zasilacz sieciowy o wartości znamionowej wyższej niż dostarczony lub zalecany do stosowania. Należy używać tylko dostarczonego zasilacza sieciowego lub przewodu do akumulatora samochodowego zalecanych w rozdziale „W wyposażeniu opcjonalne”. (strona 42)

Objaw	Przyczyna i/lub środki zaradcze
Po włożeniu płyty CD do odtwarzacza nie jest ona odtwarzana lub na wyświetlaczu widoczny jest napis „No disc”.	<ul style="list-style-type: none"> → Płyta CD jest zabrudzona lub uszkodzona. → Sprawdź, czy płyta CD została włożona stroną z nadrukiem do góry. (strona 15) → Skropliła się para wodna. Pozostaw odtwarzacz na kilka godzin, aż wilgoć wyparuje. → Domknij pokrywę komory baterii. (strona 33) → Sprawdź, czy baterie zostały prawidłowo włożone. (strona 33) → Starannie podłącz zasilacz sieciowy do gniazda zasilania. (strona 15) → Naciśnij dźwignię jog (odtwarzacz CD: naciśnij przycisk ►) dopiero po upływie co najmniej jednej sekundy od podłączenia zasilacza sieciowego. → Płyta CD-R/RW jest pusta. → Problem jest związany z jakością płyty CD-R/CD-RW, urządzeniem nagrywającym lub używanym oprogramowaniem.
Po naciśnięciu przycisku świeci lampka OPR na odtwarzaczu CD, a odtwarzacz nie działa.	<ul style="list-style-type: none"> → Przyciski są zablokowane. Cofnij przełącznik HOLD. (strona 28)
Nie można ustawić głośności.	<ul style="list-style-type: none"> → Dla opcji AUDIO OUT zostało wybrane ustawienie „LINE”. Ustaw głośność za pomocą regulatora głośności podłączonego urządzenia. (strona 31) → Dla opcji AUDIO OUT wybierz ustawienie „HP”. Ustaw poziom głośności za pomocą przycisków VOL +/- na odtwarzaczu CD. (strona 31)
Podczas nagrywania przy użyciu optycznego połączenia cyfrowego nie można prawidłowo nagrać numeru utworu.	<ul style="list-style-type: none"> → Ponownie nagraj numer utworu za pomocą nagrywarki płyt MiniDisc, magnetofonu DAT itp. (strona 31) → Zapoznaj się z instrukcją obsługi urządzenia nagrywającego. (strona 31)
Nie można naładować akumulatora.	<ul style="list-style-type: none"> → Akumulatory nie zostały włożone do komory baterii. → Odtwarzana jest płyta CD. Wyłącz odtwarzacz.
Odtwarzanie rozpoczyna się w miejscu, w którym zostało przerwane. (funkcja wznowienia).	<ul style="list-style-type: none"> → Działa funkcja wznowienia. Aby rozpocząć odtwarzanie od pierwszego utworu, po zatrzymaniu odtwarzania naciśnij dźwignię jog (odtwarzacz CD: naciśnij i przytrzymaj przycisk ►) do momentu rozpoczęcia odtwarzania pierwszego utworu, lub też otwórz pokrywę odtwarzacza CD. Można także odłączyć wszystkie źródła zasilania, a następnie ponownie włożyć baterie lub podłączyć zasilacz sieciowy. (strony 15, 16, 33, 35)
Podczas odtwarzania płyty CD słychać szum.	<ul style="list-style-type: none"> → Domknij pokrywę komory baterii. (strona 33)
Podczas korzystania z podłączonego urządzenia stereofonicznego dźwięk jest zniekształcony lub zawiera szumy.	<ul style="list-style-type: none"> → Dla opcji AUDIO OUT zostało wybrane ustawienie „LINE”. Ustaw głośność podłączonego urządzenia. (strona 31) → Dla opcji AUDIO OUT zostało wybrane ustawienie „HP”. Ustaw poziom głośności za pomocą przycisków VOL +/- na odtwarzaczu CD. (strona 31)

Rozwiązywanie problemów

Objaw	Przyczyna i/lub środki zaradcze
Podczas odtwarzania płyta ATRAC CD lub MP3 CD nie obraca się, ale dźwięk jest słyszalny.	→ Odtwarzacz jest skonstruowany w taki sposób, aby podczas odtwarzania zatrzymywał obracanie płyty ATRAC CD lub MP3 CD, co pozwala ograniczyć pobór energii elektrycznej. Odtwarzacz działa prawidłowo.
Po naciśnięciu dźwigni jog (odtwarzacz CD: po naciśnięciu przycisku ►II) lub po zamknięciu pokrywy odtwarzacza na wyświetlaczu jest widoczny napis „NO FILE”.	→ Na płycie CD nie ma plików ATRAC3plus/ATRAC3/MP3. → Użyto płyty CD-R/RW, z której usunięto dane. → Płyta CD jest zabrudzona.
Podczas zamykania pokrywy odtwarzacza płyta CD zaczyna się obracać.	→ Odtwarzacz CD odczytuje informacje zapisane na płycie. Odtwarzacz działa prawidłowo.
Trudno odczytać napisy na wyświetlaczu LCD lub wyświetlanie jest spowolnione.	→ Odtwarzacz CD jest używany w wysokiej (powyżej 40°C) lub niskiej temperaturze (poniżej 0°C). W temperaturze pokojowej wyświetlacz powróci do normalnego działania.
Na wyświetlaczu pilota szybko miga wskaźnik „  <p>40-PL</p>	

Dane techniczne

System

Cyfrowy system dźwiękowy do odtwarzania płyt kompaktowych

Właściwości diody laserowej

Materiał: GaAlAs

Długość fali: $\lambda = 770\text{-}800\text{ nm}$

Czas trwania emisji: emisja ciągła

Moc wyjściowa lasera: poniżej $44,6\ \mu\text{W}$

(Wartość ta mierzona jest w odległości

200 mm od powierzchni obiektu na

bloku głowicy optycznej o rozwarości

optycznej 7 mm).

Przetwarzanie cyfrowo-analogowe

Kwarcowe, 1-bitowe sterowanie krzywą czasową

Pasma przenoszenia

20-20 000 Hz $\pm 2\text{ dB}$ (mierzone wg normy JEITA)

Moc wyjściowa (dla poziomu wejściowego 4,5 V)

Wyjście liniowe (miniizazdo stereo)

Poziom wyjściowy 0,7 V rms przy 47 k Ω ;

zalecana impedancja obciążeniowa powyżej 10 k Ω

Słuchawki (miniwytyk stereo)

Około 5 mW + około 5 mW przy 16 Ω

(Około 1,5 mW + około 1,5 mW przy 16 Ω)*

Optyczne wyjście cyfrowe (optyczne łącze cyfrowe)*

Poziom wyjściowy: -21- -15 dBm

Długość fali: 630-690 nm w punkcie szczytowym

* Dotyczy tylko modeli europejskich

Wymagania dotyczące zasilania

- Dwa akumulatory Sony NH-7WMAA: 1,2 V (prąd stały) $\times 2$
- Dwie baterie typu LR6 (rozmiar AA): 1,5 V (prąd stały) $\times 2$
- Zasilacz sieciowy (gniazdo DC IN 4.5 V): 220 V, 50 Hz (model chiński)
120 V, 60 Hz (model meksykański)

Żywotność baterii*1 (w przybliżeniu w godzinach)

W przypadku korzystania z odtwarzacza CD na płaskiej i stabilnej powierzchni.

Gdy tryby LIGHT i SOUND są wyłączone (ustawienie „OFF”).

Czas pracy różni się w zależności od sposobu korzystania z urządzenia.

Dwa akumulatory NH-7WMAA (ładowane przez około 5 godzin*2)

	G-PROTECTION „G-PRO 1” „G-PRO 2”	
Audio CD	18	17
ATRAC CD*3	28	28
MP3 CD*4	24	24

Przy zastosowaniu dwóch baterii alkalicznych Sony LR6 (SG) (wyprodukowanych w Japonii)

	G-PROTECTION „G-PRO 1” „G-PRO 2”	
Audio CD	55	50
ATRAC3 CD*3	86	86
MP3 CD*4	70	70

*1 Wartość zmierzona zgodnie z normą JEITA (Japan Electronics and Information Technology Industries Association)

*2 Czas ładowania różni się w zależności od sposobu korzystania z baterii.

*3 W przypadku nagrywania z częstotliwością próbkowania 48 kb/s

*4 W przypadku nagrywania z częstotliwością próbkowania 128 kb/s

(ciąg dalszy)

Dane techniczne

Temperatura pracy

5 °C–35 °C

Wymiary (szerokość/wysokość/długość) (bez części wystających i przycisków)

Okolo 130,3 × 21,0 × 130,3 mm

Masa (bez wyposażenia opcjonalnego)

Okolo 160 g

Wszystkie produkty powinny posiadać oznaczenia patentów USA i zagranicznych, na których zastosowanie firma Dolby Laboratories udzieliła licencji.

Wygląd urządzenia oraz dane techniczne mogą ulec zmianie bez wcześniejszego powiadomienia.

Wyposażenie opcjonalne

Zasilacz prądu zmiennego*

AC-E45HG

Aktywny zestaw głośnikowy

SRS-Z1

SRS-Z30

Przewód do akumulatora samochodowego

DCC-E345

Przewód do akumulatora i samochodowy
zestaw połączeniowy

DCC-E34CP

Samochodowy zestaw połączeniowy

CPA-9C

Przewód połączeniowy

RK-G129

RK-G136

Minisłuchawki (oprócz urządzeń
sprzedawanych we Francji)

MDR-EX71SL

MDR-Q55SL

Minisłuchawki (dotyczy urządzeń
sprzedawanych we Francji)

MDR-E808SP

* Dane techniczne zasilaczy sieciowych różnią się w zależności od regionu. Przed dokonaniem zakupu należy sprawdzić wartość napięcia zasilającego w sieci lokalnej i kształt wtyku.

Sprzedawca może nie oferować wszystkich wyżej wymienionych elementów wyposażenia. Aby uzyskać szczegółowe informacje dotyczące wyposażenia sprzedawanego w danym kraju/regionie, należy skontaktować się z przedstawicielem firmy Sony.

<http://www.sony.net/>

Sony Corporation Printed in Malaysia



* 3 2 6 6 0 6 1 5 1 * (1)