

SONY®

2-541-637-52 (1)

D-NE720/NE720LS

Használati útmutató **HU**

Instrukcja obsługi **PL**

Инструкции по эксплуатации **RU**

Atrac CD Walkman

Portable CD Player



Atrac3plus



Printed on 100 % recycled paper using
VOC (Volatile Organic Compound)-free
vegetable oil based ink.

<http://www.sony.net/>

Sony Corporation Printed in Malaysia



* 2 5 4 1 6 3 7 5 2 * (1)

© 2005 Sony Corporation



FIGYELMEZTETÉS

A tűz és az áramütés megelőzése érdekében ne tegye ki a készüléket eső vagy nedvesség hatásának.

A készüléket ne szerelje zárt térbe, pl. könyvszekrénybe vagy beépített szekrénybe.

A készülék kigyulladásának megelőzése érdekében engedje a készüléket szellőzni: vigyázzon, hogy ne kerüljön rá újság, abrosz, függöny stb. Továbbá ne tegyen a készülékre égő gyertyát.

A tűz és az áramütés elkerülése érdekében ne tegyen a készülékre folyadékot tartalmazó tárgyat (pl. vázát).

Bizonyos országokban a készülék tápellátását biztosító elemek hulladékként való kezelésére külön előírások vonatkoznak. Erről a helyi hatóságnál kaphat bővebb tájékoztatást.

VIGYÁZAT!

- HA NYITVA VAN, LÁTHATATLAN LÉZERSUGÁRZÁS ÉSZLELHETŐ
- NE NÉZZEN BELE A FÉNYSUGÁRBA, ÉS NE NÉZZE KÖZVETLENÜL OPTIKAI ESZKÖZZEL
- HA NYITVA VAN, 1M OSZTÁLYÚ LÁTHATATLAN LÉZERSUGÁRZÁS ÉSZLELHETŐ
- NE NÉZZE KÖZVETLENÜL OPTIKAI ESZKÖZZEL

A CE jel csak azon országokban érvényes, ahol annak használatát a törvény kötelezővé teszi, így elsősorban az Európai Unió országaiban.

Az ATRAC3plus a Sony Corporation védjegye.

A „WALKMAN” a Sony Corporation sztereó fejhallgatóval ellátott termékeit jelölő bejegyzett védjegye.

A  a Sony Corporation védjegye.



Feleslegessé vált elektromos és elektronikus készülékek hulladékként való eltávolítása (Használható az Európai Unió és egyéb európai országok szelektív hulladékgyűjtési rendszereiben)

Ez a szimbólum a készüléken vagy a csomagolásán azt jelzi, hogy a terméket ne kezelje háztartási hulladékként. Kérjük, hogy az elektromos és elektronikai hulladék gyűjtésére kijelölt gyűjtőhelyen adja le. A feleslegessé vált termékének helyes kezelésével segít megelőzni a környezet és az emberi egészség károsodását, mely bekövetkezhetne, ha nem követi a hulladék kezelés helyes módját. Az anyagok, újrahasznosítása segít a természeti erőforrások megőrzésében. A termék újrahasznosítása érdekében további információért forduljon a lakhelyén az illetékesekhez, a helyi hulladékgyűjtő szolgáltatóhoz vagy ahhoz az üzemhez, ahol a terméket megvásárolta.

Megvásárolható tartozékok:
Fülhallgató Távvezérlő egység
(Távvezérlő)

Tartalomjegyzék

Saját ATRAC CD-k létrehozása	4
Milyen lemezek játszhatók le ezen a CD-lejátszón?	5
Óvintézkedések.....	7
A biztonság érdekében.....	7
A CD-lejátszón.....	7
A CD-lemezek kezelése.....	7
Fehhallgató/fülhallgató	7

Első lépések

A mellékelt tartozékok ellenőrzése	8
Alkatrészek és kezelőszervek	9
Áramforrás előkészítése (akkumulátor)	11
Szárazelem használata.....	12
Az akkumulátor hátralévő idejének ellenőrzése	13
Hálózati adapter használata	14

Lejátszás

CD-lemez lejátszása	15
Alapvető lejátszási műveletek (Lejátszás, leállítás, keresés).....	16
A vezérlők lezárása (HOLD).....	17
Kedvenc műorszám/fájl keresése ...	17
Keresés csoportok/fájlok listájának megtekintésével (Lista nézet).....	17
CD információk megjelenítése a kijelzőn	18
Lejátszási beállítások (PLAY MODE) módosítása	19
Lejátszási beállítások (PLAY MODE).....	20
Csoportok lejátszása.....	21
Kedvenc műorszámok lejátszása (Kedvencek lejátszása).....	21
Kedvenc lejátszási listák lejátszása (m3u play list play).....	21
Műorszámok lejátszása a kedvenc sorrendben (PGM play)	22
Műorszámok ismétlődő lejátszása (Ismétlő lejátszás)	22

Hangminőség módosítása	23
A hangminőség kiválasztása	23
Hangminőség testreszabása	23
A SOUND elemei.....	25
Opcionális beállítások módosítása....	26
Különböző funkciók beállítása.....	26
Az OPTION elemei.....	27

Egyéb eszközök csatlakoztatása	30
---------------------------------------------	-----------

További információ

Hibaelhárítás	31
Karbantartás	34
Műszaki adatok	34
Külön beszerezhető tartozékok	35
Tárgymutató	36

Ebben a kézikönyvben a CD-lejátszó használatát ismertetjük. A mellékelt SonicStage szoftverrel kapcsolatban tekintse át a „Telepítési/használati útmutató” című kiadványt.

A felhasználónak szóló megjegyzés

A mellékelt szoftverről

A szöveg és a karakterek típusától függően előfordulhat, hogy a SonicStage-en megjelenő szöveg nem minden esetben jelenik meg megfelelően az eszközön. Ennek a következő okai lehetnek:

- A csatlakoztatott lejátszó korlátai.
- A lejátszó nem megfelelő működése.

A kézikönyvben szereplő utasítások elsősorban a távvezérlőn található kezelőszerveket ismertetik.

Attól függően, hogy a lejátszót melyik régióban használja, a távvezérlőn látható jelzések kissé eltérőek lehetnek a használati utasításban szereplőktől.

Saját ATRAC CD-k létrehozása

A szokásos audio CD-k mellett lejátszhatók a mellékelt szoftver, a SonicStage segítségével létrehozott eredeti CD-k, úgynevezett „ATRAC CD-k” is. A SonicStage segítségével körülbelül 30 audio CD* vehető fel egyetlen CD-R vagy CD-RW lemezre. Az alábbiakban rövid áttekintést adunk az ATRAC CD használatáról.

Telepítse a SonicStage szoftvert a számítógépére.

A SonicStage olyan szoftver, amely az audio CD-kről letöltött zenét a számítógépre menti, és segítségével eredeti CD-k hozhatók létre. A mellékelt CD-ROM-ról tölthető le.



Hozzon létre egy ATRAC CD-t.

Miután kiválasztotta kedvenc dalait a számítógépen tárolt zenék közül, a SonicStage segítségével rögzítse azokat egy CD-R/CD-RW lemezre.

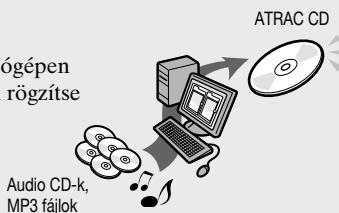

Játssza le őket ezzel a CD-lejátszóval.

Az eredeti CD lemezen számtalan zeneszámot vihet magával.



Az ATRAC CD-k létrehozásával kapcsolatban lásd a mellékelt „Telepítési/használati útmutató”.

* Ha egy CD (album) összes lejátszási ideje körülbelül 60 perc, és ha 700 MB-os CD-R/CD-RW lemezre vesz fel 48 kbps sebességgel, ATRAC3plus formátumban.

Milyen lemezek játszhatók le ezen a CD-lejátszón?



Hang CD-k:

CD-DA formátumú CD-k

A CD-DA (Compact Disc Digital Audio) az audio CD-khez alkalmazott felvételkedészítési szabvány.



ATRAC CD-k:

Olyan CD-R/CD-RW lemez, amelyre a SonicStage* segítségével ATRAC3plus formátumban tömörített hangadatokat rögzítettek
Az ATRAC3plus (Adaptive Transform Acoustic Coding3plus) olyan hangtömörítési technológia, amely kielégíti a magas hangminőség és a nagymértékű tömörítés iránti igényt. Az ATRAC3plus 64 kbps sebességen körülbelül eredeti méretük 1/20-ára képes tömöríteni a hangfájlokat. A CD-lejátszó az alábbi adatátviteli sebességeken és mintavételezési frekvenciákon működik:

	Adatátviteli sebességek	Mintavételezési frekvenciák
ATRAC3	66/105/132 kbps	44,1 kHz
ATRAC3plus	48/64/256 kbps	44,1 kHz

A CD-lejátszón legfeljebb 62 karakter jeleníthető meg.



MP3 CD-k:

Olyan CD-R/CD-RW lemez, amelyre a SonicStage* szoftvertől eltérő szoftver segítségével MP3 formátumban tömörített hangadatokat rögzítettek

A CD-lejátszó az alábbi adatátviteli sebességeken és mintavételezési frekvenciákon működik: Változó átviteli sebességű (VBR) fájlok szintén lejátszhatók.

	Adatátviteli sebességek	Mintavételezési frekvenciák
MPEG-1 Layer3	32 - 320 kbps	32/44,1/48 kHz
MPEG-2 Layer3	8 - 160 kbps	16/22,05/23 kHz
MPEG-2.5 Layer3	8 - 160 kbps	8/11,025/12 kHz

Ez a CD-lejátszó megfelel az ID3 címkézési formátum 1.0/1.1/2.2/2.3/2.4 verziójának. Az ID3 címkézés egy olyan formátum, amely bizonyos információk (műsorszám címe, album címe, előadó neve stb.) MP3 fájlokhoz történő hozzáadására szolgál. A CD-lejátszón 64 karakter hosszúságú ID3 címkézési információ jeleníthető meg.



CD-Extra és Vegyes CD-k:

Olyan CD-R/CD-RW lemez, amelyre CD-DA és CD-ROM formátumú adat egyaránt rögzítve van*

Ha nem tudja lejátszani a CD-t, az OPTION menüben módosítsa a „CD-EXTRA” beállítást (☞ 29. oldal). Ekkor már le tudja játszani a CD-t.

Az olyan ATRAC CD, amelyre a SonicStage szoftvertől eltérő szoftverrel rögzítettek MP3 formátumban tömörített hangadatokat, szintén lejátszható.

A SonicStage segítségével nem hozható létre olyan CD, amelyre vegyes formátumú hangadatok vannak felvéve.

* Csak ISO 9660 1/2 szintű és Joliet kiterjesztési formátumú lemezek játszhatók le.

Szerzőjog-védelmet biztosító kódolással készült zenei lemezek

Ez a készülék a kompaktlemez-szabványnak (Compact Disc – CD) megfelelőlemezeket tud lejátszani. Az utóbbi időben egyes gyártók olyan zenei lemezeket hoztak forgalomba, amelyekben kódolással védik a szerzői jogokat. Előfordulhat, hogy egyes ilyen lemezek nem felelnek meg pontosan a kompaktlemez-szabvány előírásainak, és így ez a készülék nem tudja lejátszani őket.

Különbségek az ATRAC CD-k és MP3 CD-k fájlstruktúrájában

Az ATRAC CD-k és az MP3 CD-k „fájlokból” és „csoportokból” állnak. A „fájl” az audio CD-k „műsorszámának” felel meg. A „csoport” pedig fájlok egy csoportja, és az „albumnak” felel meg. Az MP3 CD-k esetében ez a CD-lejátszó az MP3 mappákat „csoportként” ismeri fel, így az ATRAC CD-k és MP3 CD-k ugyanúgy játszhatók le.

Alkalmazható csoportok és fájlok száma

- Csoportok száma legfeljebb: 256
- Fájlok száma legfeljebb: 999

Az ATRAC CD-k és MP3 CD-k lejátszási sorrendje

Az ATRAC CD-k esetében a fájlok lejátszása a SonicStage szoftverben kiválasztott sorrendben történik. Az MP3 CD-k esetében a lejátszási sorrend eltérhet, az MP3 fájlok lemeze történő felvételéhez használt módszertől függően. Az MP3 fájlok lejátszási sorrendjét tartalmazó „lejátszási lista” szintén lejátszható. Az alábbi példában a fájlok lejátszása ① - ⑦ sorrendben történik.

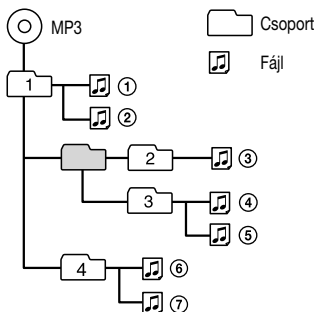

(Könyvtárszintek száma legfeljebb: 8)

Megjegyzés

- Ha az ATRAC3plus fájlok és MP3 fájlok ugyanarra a CD-re vannak felvéve, a CD-lejátszó először az ATRAC3plus fájlokat játsza le.
- A CD-lejátszó lejátszási képessége változhat a lemez minőségétől és a felvétel elkészítésére szolgáló készülék állapotától függően.
- Elfogadható karakterek: A-tól Z-ig, a-tól z-ig, 0-tól 9-ig és _ (alulvonás).
- Olyan lemezen, amelyen ATRAC3plus/MP3 fájlok vannak, ne mentsen fájlokat más formátumban, és ne hozzon létre felesleges mappákat.

Az ATRAC CD-k

- Az ATRAC3plus formátumban felvett CD-R/CD-RW lemezek nem játszhatók le a számítógépen.

Az MP3 CD-k

- Ne felejtse el az „mp3” fájlkiterjesztés hozzáadását a fájl nevéhez. Azonban, ha nem MP3 fájlhoz rendeli az „mp3” kiterjesztést, előfordulhat, hogy a lejátszó nem tudja rendesen felismerni a fájlt.
- Forrás tömörítéséhez MP3 fájlban ajánlatos a tömörítési paramétereket „44,1 kHz”, „128 kbps”, és „Constant Bit Rate” (Állandó adatátviteli sebesség) értékekre állítani.
- A maximális felvételi kapacitás kihasználása érdekében az írást végző szoftvernél a „halting of writing” (Írás leállítás) beállítást kell választani.
- Üres adathordozóra készített egyszeri felvétel maximális kapacitásának kihasználása érdekében az írószoftverben a „Disc at Once” (Teljes lemezt egyszerre) beállítást kell választani.

Óvintézkedések

A biztonság érdekében

- Ha szilárd tárgy vagy folyadék kerül a CD-lejátszóba, húzza ki a kábelt, és ellenőriztesse a készüléket szakképzett szakemberrel, mielőtt újra használná.
- Ne tegyen semmilyen idegen tárgyat a DC IN 3 V (külső árambemenet) aljzatba.

A CD-lejátszón

- Tartsa tisztán a CD-lejátszón lévő lencsékét, és ne érintse meg azokat. Ellenkező esetben károsodhatnak a lencsék, és a CD-lejátszó nem fog megfelelően működni.
- Ne helyezzen nehéz tárgyat a CD-lejátszó tetejére. Ez károsíthatja a CD-lejátszót és a CD-lemezt.
- Ne hagyja a CD-lejátszót hőforrás közelében, vagy közvetlen napsütésnek kitett, nagyon poros vagy homokos, nedvességnek, esőnek vagy mechanikai rázkódásnak kitett helyen, nem vízszintes felületen, vagy gépkocsiban, zárt ablak mellett.
- Ha a CD-lejátszó interferenciát okoz a rádió- vagy televízióadás vételében, kapcsolja ki a CD-lejátszót, vagy vigye távolabb a rádiótól vagy televíziótól.
- A CD-lejátszóban nem játszhatók le a szabványostól eltérő alakú (pl. szív, négyzet vagy csillag alakú) lemezek. Az erre irányuló kísérlet károsíthatja a CD-lejátszót. Ne használjon ilyen lemezeket.

A CD-lemezek kezelése

- A CD-lemez tisztán tartása érdekében a lemezt mindig a szélénél fogva tartsa. Ne érintse meg a lemez felületét.
- Ne ragasszon papírt vagy szalagot a CD-lemeze.
- Ne tegye ki a CD-lemezt közvetlen napsütésnek vagy hőforrásnak, például forró légáramlatnak. Ne hagyja a CD-t közvetlen napsütésben parkoló autóban.

Fejhallgató/fülhallgató

Közlekedésbiztonság

Ne használja a fejhallgatót/fülhallgatót vezetés, kerékpározás vagy bármilyen jármű üzemeltetése közben. Közlekedési balesetet okozhat, és egyes helyeken tilos is. Az is veszélyes lehet, ha séta közben nagy hangerőn hallgatja a készüléket, különösen gyalogátkelőhelyeknél. Legyen különösen körültekintő, vagy ne használja a készüléket potenciálisan veszélyes helyzetekben.

Halláskárosodás megelőzése

Ne használja magas hangerőn a fejhallgatót/fülhallgatót. Hallásszakértők szerint a folyamatos, hangos és hosszan tartó lejátszás ártalmas. Ha csengeni kezd a füle, vegye lejjebb a hangerőt, vagy kapcsolja ki a készüléket.

Legyen tekintettel másokra

Tartsa a hangerőt közepes szinten. Ilyenkor hallja a kívülről érkező hangokat is, és másokra is oda tud figyelni.

A mellékelt tartozékok ellenőrzése

- Hálózati adapter
- Fülhallgató

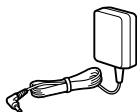

- Akkumulátor
- Akkumulátortartó tok

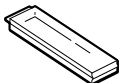

- Külső elemtartó tok



- Távvezérlő egység (Távvezérlő)
(Csak ehhez a CD-lejátszóhoz)

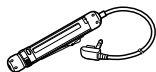

- CD-ROM (SonicStage)
Ne próbálja ezt a CD-ROM-ot audio CD-lejátszón, így ezen a lejátszón sem, lejátszani.



- Használati utasítás (Ez a könyv)
- Telepítési/használati útmutató
- Csatlakozódugó-adapter (A turista típushoz)

Megjegyzés

Kizárólag a mellékelt távvezérlőt használja.
A lejátszó nem működtethető más távvezérlővel.

A fülhallgató/fejhallgató csatlakoztatása a távvezérlőhöz

Szilárdan csatlakoztassa a fülhallgató/fejhallgató csatlakozóját a távvezérlőhöz.

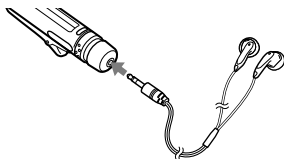

A távvezérlő csipeszének használata

A csipesz iránya megváltoztatható. Fordítsa el a csipeszt az alábbi ábrának megfelelően. Megfordíthatja a műsorszám címének stb. az irányát is. (☞ 26., 28. oldal).

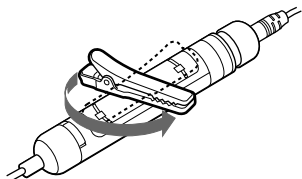

Alkatrészek és kezelőszervek

CD-lejátszó (háttoldal)

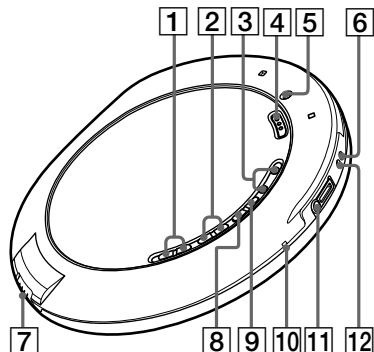

Távezerlő

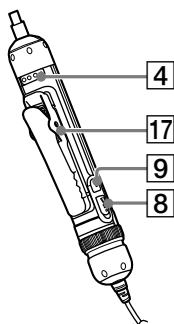
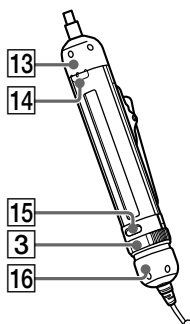

- 1 (csoport) -/+ gombok (☞ 16. oldal)
- 2 gombok (☞ 16. oldal)
- 3 CD-lejátszó:
VOL (hangerő) +*/- gombok (☞ 15. oldal)
Távezerlő:
VOL (hangerő) +/- szabályozó (☞ 15., 17., 24. oldal)
- 4 HOLD kapcsoló (☞ 17. oldal)
- 5 Csavarhely a külső elemtartó számára
- 6 EXT BATT (külső elem) csatlakozó (☞ 12., 13. oldal)
- 7 OPEN kapcsoló (☞ 11., 15. oldal)
- 8 (lejátszás/szünet)* gomb (☞ 16., 17., 19., 21-24. oldal)
- 9 CD-lejátszó:
■/CHG gomb (leállítás/töltés) (☞ 11., 16. oldal)
Távezerlő:
■ (leállítás) gomb (☞ 16., 22., 24., 25., 27. oldal)
- 10 OPR (működik) lámpa (☞ 11., 12., 15., 17. oldal)
- 11 (fejhallgató)/LINE OUT csatlakozó (☞ 15., 30. oldal)
- 12 DC IN 3V (külső egyenáram bemenete) csatlakozó (☞ 14. oldal)
- 13 Funkciótárcsa (☞ 18., 19., 22., 23., 26. oldal)
- 14 Funkciógomb (☞ 18., 19., 22., 23., 26. oldal)
- 15 SEARCH gomb (☞ 17. oldal)
- 16 Működtetőtárcsa (☞ 16., 17., 21-23., 26. oldal)
- 17 Csipesz (☞ 8. oldal)

* A gombon van egy kitapintható pont.

Folytatás ➞

A távvezérlő kijelzője

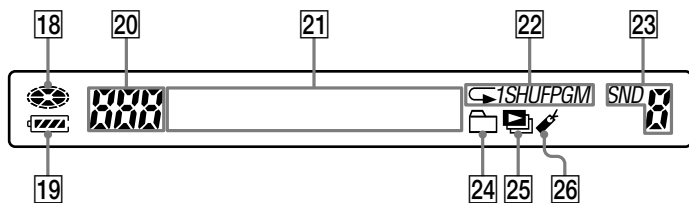

- 18 Lemez kijelző (☞ 15. oldal)
- 19 Akkumulátor kijelző (☞ 11., 13. oldal)
- 20 Műsorszám száma kijelző/Leggyakrabban lejátszott műsorszámok automatikus lejátszása kijelző (☞ 18.,19. oldal)
- 21 Szöveges információ kijelző (☞ 18. oldal)
- 22 Lejátszási üzemmód kijelző (☞ 20., 22. oldal)
- 23 Hangkijelző (☞ 23. oldal)
- 24 Csoport kijelző (☞ 20., 21. oldal)
- 25 Lejátszási lista kijelző (☞ 20., 21. oldal)
- 26 Kedvencek kijelző (☞ 20., 21. oldal)

Áramforrás előkészítése (Akkumulátor)

Első használat előtt vagy ha lemerült, töltsse fel az akkumulátort.

Az eredeti akkumulátorkapacitás hosszabb ideig való megőrzése érdekében csak akkor töltsse az akkumulátort, ha az teljesen lemerült (a kijelzőn megjelenik a „Lo Batt” felirat).

1 A lejártszó fedelének felnyitására hoz csúsztassa el az OPEN kapcsolót.

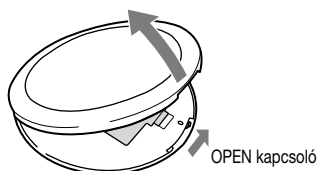

2 Nyissa ki a lejártszó belsejében található akkumulátortartó fedelét.

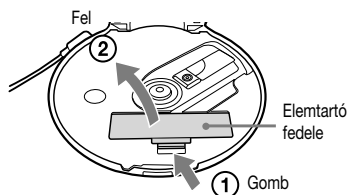

3 Helyezze be a (mellékelt) NH-14WM típusú akkumulátort úgy, hogy a ⊕ jel az elemtartó jelének megfelelően helyezkedjen el, majd csukja vissza a fedelét, amíg a helyére nem pattan.

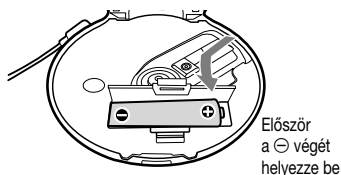

4 Csatlakoztassa a hálózati adaptert a készülék DC IN 3 V bemenetébe és a fali csatlakozóaljzatba.

A töltés megkezdéséhez nyomja meg a ■/CHG gombot. A készülék feltölti az elemet. A távirányító kijelzőjén villogni kezd a „Charging” (Töltés) felirat, és az [] (akkumulátor) kijelző egyes részei egymás után felgyulladnak. A készüléken is felgyullad az OPR kijelző.

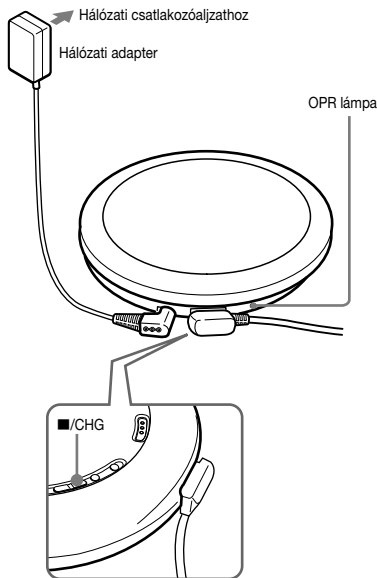

Amikor az elem teljesen feltöltődött, a távirányítón minden kijelző kialszik, hasonlóan a készülék OPR kijelzőjéhez.

Folytatás →

Megjegyzés

- Ezzel a hálózati adapterrel kizárólag NH-14WM típusú újratölthető elemet töltsön (egy ilyen elem található a készülékhez mellékelve).
- Ha töltés közben megnyomja a ►|| jelet, a töltés leáll, és megkezdődik a CD lejátszása.
- Ha a készülékhez lejátszás közben csatlakoztatja a hálózati adaptert, a lejátszás leáll.
- A töltés során a lejátszó és az akkumulátor felmelegszik. Ez nem jelent semmilyen veszélyt.
- Dugja be a hálózati adaptert úgy, hogy az érintkezés megfelelő legyen. A CD-lejátszó fel kell gyulladnia az OPR kijelzőnek. Ha nem megfelelő az érintkezés, megszakad a töltés, illetve a lejátszás.
- Ha hosszabb ideig nem használja a lejátszót, vegye ki a készülékből az akkumulátort.

Az akkumulátor eltávolítása

Nyomja meg az akkumulátor ⊖ végét.

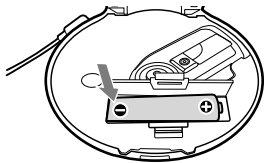

Az akkumulátor hasznos élettartama és kicserélésének ideje

Ha az akkumulátor új, vagy hosszabb ideig használaton kívül volt, előfordulhat, hogy nem töltődik fel teljesen.

Ebben az esetben töltsé addig, amíg az OPR lámpa kialszik, majd használja a lejátszót, amíg az akkumulátor teljesen le nem merül (a kijelzőn megjelenik a „Lo Batt” felirat). Ezt ismétlje meg több alkalommal.

Ha az akkumulátor kapacitása még ezt követően is körülbelül csak fele a rendes töltési ciklusnak, cserélje le az akkumulátort.

Az akkumulátor szállítása

Az akkumulátor váratlan magas hőmérséklettel szembeni védelme érdekében használja a mellékelt akkumulátor hordtáskát. Ha az akkumulátor fémtárgyakkal kerül érintkezésbe, rövidzárlat miatt hő vagy tűz keletkezhet.

Szárazelem használata

Megnövelheti a rendelkezésre álló energiát, ha az akkumulátor mellett szárazelemet is használ a külső elemtartó csatlakoztatásával.

A külső elemtartó csatlakoztatásakor ne felejtse el eltávolítani a hálózati adaptert. A lejátszóban, illetve az elemtartóban lévő elem lemerülése egyszerre történik.

Ha az energia növelése érdekében együtt használ akkumulátort és szárazelemet, teljesen feltöltött akkumulátort vagy új szárazelemet használjon.

- 1 Tegyen be az elemtartóba egy LR6-os (AA méretű) alkáli elemet (nem tartozék, külön megvásárolható) úgy, hogy ⊕ pólusa az elemtartó belsejében található jelölésnek megfelelő helyre kerüljön, majd zárja le az elemtartó fedelét.

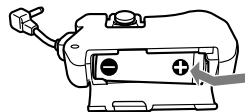

- 2 Csatlakoztassa az elemtartót a készülékhez, majd rögzítse a csavart a LOCK (bezárás) jelzés irányába csavarva. Az elemtartót csatlakoztassa az EXT BATT aljzathoz.

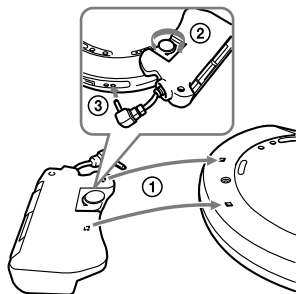

A külső elemtartó eltávolítása

A RELEASE jelzés irányában lazítsa meg a csavart. Ez után az elemtartót húzza ki az EXT BATT aljzattól.

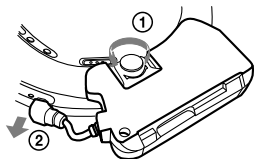

Az akkumulátor hátralévő idejének ellenőrzése

Az akkumulátorban még rendelkezésre álló energia szintje megjelenik a kijelzőn, az alábbiak szerint. Ahogy a fekete jelzőszakasz csökken, egyre jobban merül le az akkumulátor.

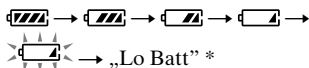

* Csipogó hangok.

Amikor az akkumulátor lemerül, töltsse fel az akkumulátort, vagy cserélje ki a szárazelemet.

Megjegyzés

- A kijelző a még rendelkezésre álló akkumulátorenergia körülbelüli értékét mutatja. Például egy szakasz nem feltétlenül jelenti az akkumulátorenergia egynegyedét.
- A működtetés feltételeitől függően a kijelző feljebb vagy lejjebb mehet az adott pillanatban még rendelkezésre álló energia szerint.

Az akkumulátor élettartama¹⁾

Egy NH-14WM akkumulátor (körülbelül 5 óráig töltve²⁾ használata esetén)

	G-PROTECTION	
	„1”	„2”
Audio CD	14	12
ATRAC CD ³⁾	30	29
MP3 CD ⁴⁾	18	17

A külső elemtartó (egy alkáli elem⁵⁾ használata esetén)

	G-PROTECTION	
	„1”	„2”
Audio CD	22	20
ATRAC CD ³⁾	41	40
MP3 CD ⁴⁾	26	25

Egy NH-14WM akkumulátor és a külső elemtartó (egy alkáli elem⁵⁾ használata esetén)

	G-PROTECTION	
	„1”	„2”
Audio CD	37	33
ATRAC CD ³⁾	72	70
MP3 CD ⁴⁾	45	43

- 1) A JEITA (Japan Electronics and Information Technology Industries Association) szabvány használatával megállapított, mért érték. A feltüntetett lejátszási idő arra az esetre vonatkozik, ha a lejátszót sík és szilárd felületen, „2” állásba kapcsolt „POWERSAVE” beállítás mellett használja (☞ 28. oldal). Ez az érték változik a lejátszó használatának módjától függően.
- 2) A töltési idő változik az akkumulátor használatának módjától függően.
- 3) Felvéve 48 kbps sebességgel.
- 4) Felvéve 128 kbps sebességgel.
- 5) Sony LR6 (SG) alkáli szárazelem (Japánban készült) használata esetén.

Folytatás ➞

Akkumulátorok és szárazelemek

- A szárazelemek töltése tilos.
- Tilos az akkumulátorokat/elemeket tűzbe dobni.
- Ne hordja az akkumulátorokat/elemeket zsebben stb. pénzürmékkal és egyéb fémtárgyakkal együtt. Az akkumulátorok/elemek képesek hőt termelni, ha a pozitív és negatív sarkuk véletlenül fémtárggyal lép érintkezésbe.
- Ha hosszabb ideig nem használja az elemeket, távolítsa el őket.
- Ha az elem szivárog, törölje le az elemtartóba kifolyt anyagot, és helyezzen be új elemeket. Ha a kifolyt anyag a bőrre tapad, mossa le alaposan.

Hálózati adapter használata

A hálózati adapter által ellátott lejátszót elem nélkül is használhatja.

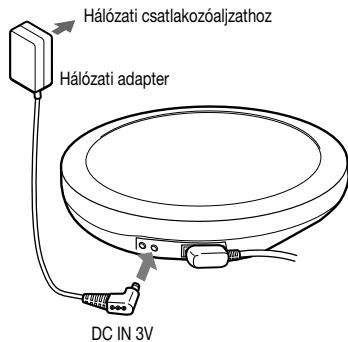

1 Csatlakoztassa a hálózati adaptert a CD-lejátszó DC IN 3 V csatlakozójához és egy hálózati csatlakozóaljzathoz.

A hálózati adapter

- Ha hosszabb ideig nem használja a lejátszót, válassza le az összes áramforrást.
- Kizárólag a mellékelt hálózati adaptert használja. Ha a lejátszóhoz nem kapott ilyet, AC-E30HG hálózati adaptert használjon (Ausztráliában nem kapható). Ha ettől eltérő hálózati adaptert használ, az hibás működést okozhat.

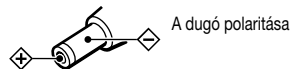

- Ne nyúljon nedves kézzel a hálózati adapterhez.
- A hálózati adaptert egy könnyen elérhető konnektorba csatlakoztassa. Ha netán rendellenes működést észlelne a hálózati adapternél, azonnal húzza ki a fali csatlakozóaljzathoz.

CD-lemez lejátszása

1 A lejátszó fedelének felnyitásához csúsztassa el az OPEN kapcsolót.

Először csatlakoztassa a fejhallgatót/ fülhallgató a távvezérlővel a lejátszóhoz.

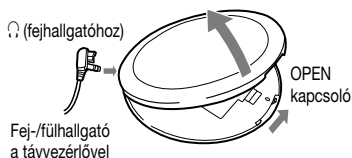

2 Helyezze a CD-t a tálcára és zárja vissza a fedelet.

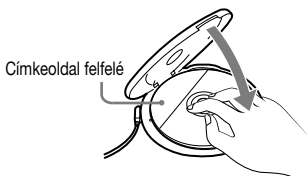

Az OPR lámpa egymás után többször sorban piros, zöld és narancs fénnel gyullad ki.

3 Nyomja meg a ►|| gombot a távvezérlőn.

 (lemez) forog, és a lejátszó megkezdte a lejátszást.

Az OPR lámpa színe az éppen játszott zeneforrás formátumtípusa (☞ 5. oldal) szerint változik.

Piros: CD-DA formátum, Zöld: ATRAC3plus formátum és Narancs: MP3 formátum.

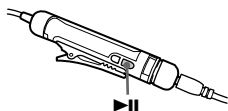

4 Állítsa be a hangerőt a távvezérlő VOL +/- vezérlőgombjának forgatásával.

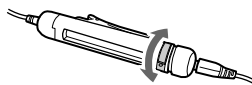

VOL +/- vezérlőgomb

A CD-lejátszón

Miután a CD-t a 2. lépésben a tálcára helyezte, nyomja meg a ►|| gombot, majd állítsa be a hangerőt a VOL + vagy – gomb megnyomásával.

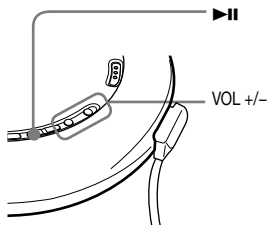

Az CD eltávolítása

A CD-t úgy vegye ki, hogy lenyomja a tálca közepén található támaszt.

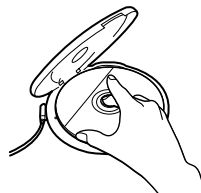

Folytatás ➞

Alapvető lejátszási műveletek (Lejátszás, leállítás, keresés)

Távvezérlő

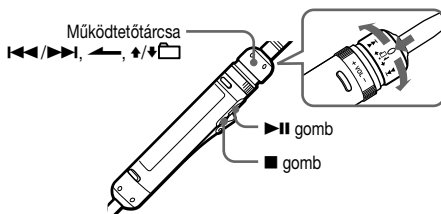

Felé	Művelet a távvezérlőn (Művelet a lejátszón zárójelben)
Lejátszás	Lejátszás az első műsorszámtól kezdve A leállítástól nyomja le és tartsa lenyomva a ▶▶ gombot, amíg a lejátszás el nem indul. (A leállítástól nyomja le és tartsa lenyomva a ▶▶ gombot, amíg a lejátszás el nem indul.)
Leállítás	Szünet/Lejátszás folytatása szünet után Nyomja meg a ▶▶ gombot. (Nyomja meg a ▶▶ gombot.)
	Lejátszás leállítása Nyomja meg a ■ (leállítás) gombot. (Nyomja meg a ■/CHG gombot.)
Keresés	Az aktuális műsorszám kezdetének megkeresése ¹⁾ Forgassa a működtetőtárcsát egyszer a ◀◀ felé. (Nyomja meg egyszer a ◀◀ gombot.)
	Az előző műsorszám kezdetének megkeresése ¹⁾ Forgassa a működtetőtárcsát egymás után többször a ◀◀ felé. (Nyomja meg egymás után többször a ◀◀ gombot.)
	A következő műsorszám kezdetének megkeresése ¹⁾ Forgassa a működtetőtárcsát egyszer a ▶▶ felé. (Nyomja meg egyszer a ▶▶ gombot.)
	A további műsorszámok kezdetének megkeresése ¹⁾ Forgassa a működtetőtárcsát egymás után többször a ▶▶ felé. (Nyomja meg egymás után többször a ▶▶ gombot.)
	Gyors visszatekerés ¹⁾³⁾ Forgassa a működtetőtárcsát a ◀◀ felé és tartsa úgy. (Nyomja le és tartsa lenyomva a ◀◀ gombot.)
	Gyors előretekerés ¹⁾³⁾ Forgassa a működtetőtárcsát a ▶▶ felé és tartsa úgy. (Nyomja le és tartsa lenyomva a ▶▶ gombot.)
	Ugrás a következő csoportokra ²⁾ Forgassa a működtetőtárcsát a ◀◀ felé egymás után többször, mialatt a tárcsát lenyomva tartja a ◀ irányában. (Nyomja meg egymás után többször a ◀ (csoport) + gombot.)
Ugrás korábbi csoportokra ²⁾ Forgassa a működtetőtárcsát a ▶▶ felé egymás után többször, mialatt a tárcsát lenyomva tartja a ▶ irányában. (Nyomja meg egymás után többször a ▶ (csoport)- gombot.)	

1) Lejátszás és szünet alatt is működtethető.

2) CD vagy más audio CD lejátszása alatt működtethető.

3) CD-R/CD-RW lemezre csomagírás formátumban rögzített MP3 fájl használata esetén nem működtethető.

A vezérlők lezárása (HOLD)

A vezérlők lezárásával megakadályozhatja, hogy a lejátszó hordozása során egyes gombok véletlenül benyomódjanak. Az OPR lámpa a HOLD funkció aktivált állapotában a lejátszó bármely gombjának megnyomásakor világít.

1 A távvezérlőn vagy a lejátszón (hátról) csúsztassa a HOLD kapcsolót a nyíl irányába.

A HOLD funkció külön-külön alkalmazható a távvezérlőre és a lejátszóra is. Például, ha a lejátszón aktiválja a HOLD funkciót, a lejátszót működtetheti a távvezérlővel, hacsak nem állította be arra is a HOLD funkciót.



A vezérlőgombok feloldása

Csúsztassa a HOLD kapcsolót a nyíllal ellentétes irányba.

Megjegyzés

A „HOLD” felirat nem jelenik meg a távvezérlő kijelzőjén, akkor sem, ha a HOLD funkció aktiválva van.

Kedvenc műsorszám/fájl keresése

Keresés csoportok/fájlok listájának megtekintésével (Lista nézet)

Műsorszámot/fájlt kereshet úgy is, hogy megtekinti a zeneforrás formátumtípusát és a csoportok és fájlok neveit.

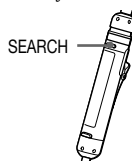

1 Nyomja meg a SEARCH gombot a távvezérlőn.

2 A VOL +/- gombot forgassa el valamely csoport kiválasztásához, majd nyomja meg a ►II gombot.

Ha a könyvtárrendszerben keresve választ ki egy csoportot pl. MP3 CD-n, akkor forgassa a működtetőtárcsát ◀◀ vagy ▶▶ irányba.

3 A VOL +/- gombot forgassa el valamely fájl kiválasztásához, majd nyomja meg a ►II gombot.

A kiválasztott fájl lejátszása megkezdődik.

Visszatérés az előző képernyőhöz

A távvezérlő működtetőtárcsáját fordítsa a ◀◀ felé, vagy fordítsa a működtetőtárcsát a ◀◀ felé, mialatt a tárcsát lenyomva tartja a ◀◀ irányában.

A keresés leállítás

Nyomja meg a ■ gombot a távvezérlőn.

Folytatás ➞

CD információk megjelenítése a kijelzőn

A távvezérlő kijelzőjén megjeleníthetők a CD adatai.

A CD-lejátszó vásárlási helyétől függően előfordulhat, hogy az alapértelmezett nyelv nem „ENGLISH”. Szükség esetén módosítsa a LANGUAGE (Nyelv) beállítását (☞ 27. oldal).

Amikor olyan MP3 CD-t játszik le, amely ID3 címkével ellátott fájlok vannak, a készülék az ID3 címkézési információkat jeleníti meg. (Amikor nincsenek ID3 címkézési információk, a fájlnev vagy a csoportnév jelenik meg.) (☞ 5. oldal)

Megjegyzés

- Ez a távirányító csak a következő karaktereket tudja megjeleníteni: A-Z, a-z, 0-9 és _.
- A fájl lejátszása előtt a lejátszó beolvas minden, a CD-n található fájl- és csoport- (vagy mappa-) információt. Megjelenik a „Reading” felirat. A CD tartalmától függően beletelhet egy kis időbe a beolvasás befejezése.
- Ha a fájl nem tartozik egy csoporthoz sem, a kijelzőn az „MP3 ROOT” felirat jelenik meg.

Információk megjelenítése a távvezérlő kijelzőjén

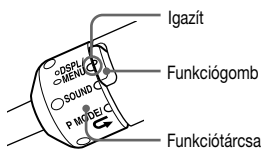

Forgassa el a távvezérlő funkciótárcsáját úgy, hogy kiválassza a DSPL/MENU lehetőséget, majd nyomja meg a funkciógombot egymás után többször.

Audio CD

Műsorszám száma, eltelt lejátszási idő
(Műsorszám címe, előadó neve)¹⁾

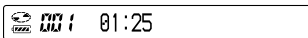

A CD-n lévő fájlok száma,
a(z) (Album címe) CD-n még rendelkezésre álló idő¹⁾

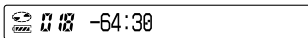

Animációs képernyő



ATRAC CD/MP3 CD

Fájl száma, fájl neve, előadó neve,
eltelt lejátszási idő

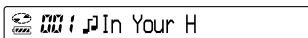

Fájl száma, album címe,
CODEC információ²⁾,
az aktuális fájlból hátralévő idő

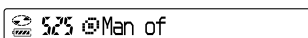

Animációs képernyő



- 1) Amikor szöveges információt, például CD-TEXT-et tartalmazó audio CD-t játszik le, a készülék megjeleníti a zárójelben megadott információkat.
- 2) A készülék megjeleníti az adatátviteli sebességet és a mintavételezési frekvenciákat. Amikor VBR (változó átviteli sebesség) mellett létrehozott MP3 fájlt játszik le a készülék, a kijelzőn az adatátviteli sebesség helyett a „VBR” felirat jelenik meg. Egyes esetekben a „VBR” felirat csak a lejátszás során valamikor jelenik meg, nem rögtön az elején.

Lejátszási beállítások (PLAY MODE) módosítása

Különböző lejátszási beállítások állnak rendelkezésre, például a hallgatni kívánt számok kiválasztása, és a számok lejátszása a kedvenc sorrendben.

A lejátszási beállításokkal kapcsolatos részleteket lásd: 20. oldal.

A választott lejátszási beállítások segítségével egymás után többször is lejátszható egy szám (ismétlő lejátszás, 22. oldal).

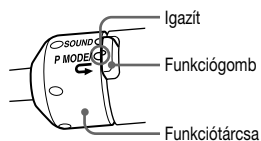

- 1 Lejátszás közben forgassa a távvezérlőn található funkciótárcsát a P MODE/↻ állásba, majd valamely lejátszási beállítás kiválasztásához nyomja meg többször egymás után a funkciógombot.**

A kiválasztott lejátszási beállítás kigyullad vagy villogni kezd. Amikor a lejátszási beállítás villog, nyomja meg a ►|| gombot.

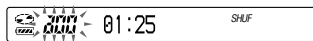







Visszatérés normál lejátszásra.

A távvezérlőn forgassa a funkciótárcsát P MODE/↻ állásba, majd nyomja meg többször egymás után a funkciógombot, amíg a lejátszási beállítás el nem tűnik.

Folytatás ➞

Lejátszási beállítások (PLAY MODE)

A távvezérlő kijelzője	Magyarázat
Nincs kijelzés (Normál lejátszás)	A CD-n lévő összes műsorszám a műsorszám számának megfelelő sorrendben lesz lejátszva. ATRAC CD/MP3 CD esetén a lejátszási sorrend eltérő, a „PLAYORDER” OPTION menüben tett beállítása szerint.
 (Csoportlejátszás)	A készülék a kiválasztott vagy az összes csoport minden fájlját lejátszza (csak ATRAC CD/MP3 CD esetén) ( 21. oldal).
1 (Egyedi lejátszás)	Az aktuális műsorszám kerül lejátszásra egyszer.
SHUF (Kevert lejátszás)	A CD-n lévő összes műsorszám egyszer, véletlen sorrendben lesz lejátszva.
 SHUF (Kevert csoportlejátszás)	A készülék a kiválasztott csoportban lévő összes fájlt egyszer, véletlen sorrendben játssza le (csak ATRAC CD/MP3 CD esetén) ( 21. oldal).
 (Könyvjelzős lejátszás)	A Kedvencek közé felvett műsorszámok kerülnek lejátszásra. A Kedvencek közé felvett műsorszámok lejátszása a műsorszámok száma szerinti sorrendben, nem pedig a Kedvencek közé való felvétel sorrendje szerint kezdődik ( 21. oldal).
 (m3u műsorszámlista lejátszása)	A kiválasztott m3u lejátszási listában* szereplő műsorszámokat játssza le (csak MP3 CD esetén) ( 21. oldal).
a00 (automatikusan kiválasztott és rendezett lejátszás)	A CD-ről leggyakrabban lejátszott műsorszámok kerülnek lejátszásra a 10-től kezdve az első leggyakoribb műsorszámig.
a00 SHUF (automatikusan kiválasztott és rendezett kevert lejátszás)	Legfeljebb 32 műsorszám - amelyeket a lejátszó a leggyakrabban lejátszott műsorszámokként tárolt el - kerül lejátszásra véletlen sorrendben.
PGM (programozott (PGM) lejátszás)	Legfeljebb 64 műsorszám lejátszása, a felhasználó által beállított sorrendben ( 22. oldal).
INTRO (izelítő- (INTRO) lejátszás)	Az aktuális műsorszám után következő összes műsorszám első körülbelül 10 másodperce kerül lejátszásra egyszer. Ha a funkciótárcsát elforgatja, hogy kiválassza a P MODE/ lehetőséget  , és megnyomja a távvezérlő funkciógombját az INTRO lejátszás alatt, végighallgathatja az aktuális műsorszámot.

* Az m3u lejátszási lista egy fájl, amelyben kódolva van egy MP3 fájl lejátszási sorrend. A lejátszási lista funkció használatához az MP3 fájlok az m3u formátumot támogató kódoló szoftver segítségével kell CD-R/CD-RW lemezre felvenni.

Csak a távirányító képernyőjén (fájlnév szerint betűrendben) megjelenő első 8 műsorszámlista játszható le.

Csoportok lejátszása

1 A „Lejátszási beállítások (PLAY MODE) módosítása” 1. lépésében (☞ 19. oldal), válassza a „□” vagy a „□ SHUF” lehetőséget.

2 Fordítsa el a VOL +/- vezérlőt csoport kiválasztásához.

Ha a könyvtárrendszerben keresve választ ki egy csoportot pl. MP3 CD-n, akkor forgassa a működtetőtárcsát ◀◀ vagy ▶▶ irányba.

Ha ugyanazon a könyvtáron belül választ ki egy csoportot, fordítsa el a VOL +/- vezérlőt.

3 Tartsa lenyomva a ▶II gombot legalább 2 másodpercig.

A készülék megkezdi minden fájl lejátszását a kiválasztott csoportból.

Megjegyzés

Ha a csoportba nem tartoznak műsorszámok, a kijelzőn az „Invalid” felirat jelenik meg.

Kedvenc műsorszámok lejátszása (Kedvencek lejátszása)

1 A kedvencekhez hozzáadni kívánt műsorszám lejátszása során, nyomja meg és tartsa lenyomva a ▶II gombot a távvezérlőn, amíg a ✎ lassan villogni kezd.

2 Ha kettő vagy több műsorszámot kíván a kedvencekhez hozzáadni, ismétlje meg az 1. lépést.

Audió CD-k esetében 10 CD-nyi mennyiség adható a kedvencekhez (99 műsorszám minden CD-re), ATRAC CD-k/MP3 CD-k esetében pedig 5 CD-nyi mennyiség (999 műsorszám minden CD-re).

3 A „Lejátszási beállítások (PLAY MODE) módosítása” 1. lépésében (☞ 19. oldal), válassza a ✎ (BOOKMARK) lehetőséget.

4 Nyomja meg a ▶II gombot.

Kedvencek törlése

A Kedvencek közé felvett műsorszám lejátszása közben nyomja meg és tartsa lenyomva a ▶II gombot a távvezérlőn, amíg a ✎ jel el nem tűnik.

Megjegyzés

- Ha egy 11. (ATRAC CD/MP3 CD esetében 6.) CD-n próbál meg kedvenceket hozzáadni, a készülék törli az elsőként lejátszott CD-n kijelölt kedvenceket.
- A memóriában tárolt összes kedvenc törlődik, ha a minden áramforrást eltávolít, vagy, ha az akkumulátor feltöltése nélkül addig használja a lejátszót, amíg megjelenik a „Lo Batt” felirat.

Kedvenc lejátszási listák lejátszása (m3u play list play)

1 A „Lejátszási beállítások (PLAY MODE) módosítása” 1. lépésében (☞ 19. oldal), válassza a 📄 (lejátszási lista) lehetőséget.

2 Forgassa a távvezérlőn található működtetőtárcsát ◀◀ vagy ▶▶ irányba a kívánt lejátszási lista kiválasztásához.

3 Nyomja meg a ▶II gombot.

Folytatás ➞

Műsorszámok lejátszása a kedvenc sorrendben (PGM play)

- 1 Amikor a lejátszó leáll, fordítsa a távvezérlőn található funkciótarcsát P MODE/☞ állásba, majd nyomja meg többször egymás után a funkciógombot, amíg a „PGM” (programozás) villogni nem kezd.

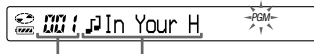

Lejátszási sorrend Műsorszám címe vagy fájlnev

- 2 A VOL +/- gombbal válasszon ki egy műsorszámot, majd tartsa lenyomva a ►|| gombot, amíg a kijelző át nem vált.

ATRAC CD-k és MP3 CD-k lejátszása esetén Másik csoportból is választhat fájlt, ha elfordítja a működtetőtarcsát a ↕ vagy ↕ felé, mialatt a tarcsát ← irányba nyomva tartja.

- 3 A kedvenc sorrend műsorszámainak kiválasztásához ismétlje meg a 2. lépést.

Legfeljebb 64 műsorszámot választhat ki.

Amikor befejezte a 64. műsorszám megadását, az elsőként kiválasztott műsorszám száma (audió CD)/fájlnev (ATRAC CD/MP3 CD) megjelenik a kijelzőn.

Ha 65 vagy annál több műsorszámot választ ki, az elsőként kiválasztott műsorszámok egyenként törlődnek.

- 4 Nyomja meg a ►|| gombot.

A lejátszás a kijelölt sorrendben indul.

A programozás ellenőrzése

- 1 Amikor a készülék áll, a funkciótarcsát elforgatva válassza ki a P MODE/☞ üzemmódot, majd addig nyomogassa funkciógombot, amíg villogni nem kezd a „PGM” felirat. Ekkor nyomja le és tartsa lenyomva a távirányító ►|| gombját mindaddig, amíg a kijelzés meg nem változik.
- 2 Ha a távvezérlő ►|| gombját a kijelző változásáig nyomva tartja, akkor a műsorszámok a lejátszási sorrendben jelennek meg.

A programozott lejátszás kikapcsolása

Nyomja meg a ■ gombot a távvezérlőn.

Műsorszámok ismétlődő lejátszása (Ismétlő lejátszás)

- 1 A távvezérlő funkciótarcsájának elfordításával válassza ki a P MODE/☞ beállítást, majd többször nyomja meg a funkciógombot a megismételni kívánt lejátszási lehetőség kiválasztásához (☞ 20. oldal).

- 2 Tartsa lenyomva a funkciógombot, amíg meg nem jelenik a ☞ (ismétlés) felirat.

A kiválasztott lejátszási beállítás ismétlődik.

Visszatérés normál lejátszásra

Forgassa el a távvezérlő funkciótarcsáját úgy, hogy kiválassza a P MODE/☞ lehetőséget, majd nyomja meg és tartsa lenyomva a funkciógombot, amíg a ☞ jel eltűnik.

Hangminőség módosítása

A SOUND elemek beállításával kapcsolatos részleteket lásd:  25. oldal.

A hangminőség kiválasztása

Beállíthatja az „EQUALIZER” és/ vagy a „CLEARBASS” beállítást. Ha mindkét beállítást egyszerre végzi el, még több mély hangot élvezhet a kívánt hangminőségben.

1 A SOUND kiválasztásához forgassa el a távvezérlő funkciótárcsáját.

2 Nyomja meg egymás után többször a funkciógombot, amíg az „EQUALIZER” vagy „CLEARBASS” felirat megjelenik.

3 Nyomja meg a ►II gombot.

4 Forgassa a működtetőtárcsát ◀◀ vagy ▶▶ irányba a kívánt hangminőség kiválasztásához.

5 Nyomja meg a ►II gombot.

Hangminőség testreszabása

Az egyes frekvenciatartományokra egyenként is beállíthatja a hangminőséget. A hullám alakját a kijelzőn ellenőrizheti.

1 Forgassa a távvezérlőn található funkciótárcsát a SOUND állásba, majd nyomja meg a funkciógombot egymás után többször, amíg az „EQUALIZER” felirat megjelenik, majd nyomja meg a ►II gombot.

2 Forgassa a működtetőtárcsát ◀◀ vagy ▶▶ irányba egymás után többször a „CUSTOM” kiválasztásához, majd nyomja meg a ►II gombot.

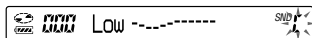

3 Forgassa a működtetőtárcsát ◀◀ vagy ▶▶ irányba legalább 2 mp-ig, míg a beállítani kívánt frekvenciatartomány meg nem jelenik. Először a „Low” lehetőség jelenik meg. Három frekvenciatartomány áll rendelkezésre: a „Low” (mély tartományú audio), a „Mid” (középtartományú audio) és a „Hi” (magas tartományú audio).

4 Forgassa a működtetőtárcsát ◀◀ vagy ▶▶ irányba egymás után többször a hullám alakjának kiválasztásához.

Minden egyes frekvenciatartományhoz 3 alak van eltárolva a memóriában.

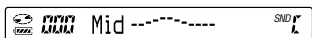

Frekvenciatartomány

Folytatás 

5 Forgassa a VOL +/- vezérlőt egymás után többször, hogy kiválassza a hangerőt.

A hangerő beállításához 7 szint áll rendelkezésre.

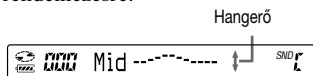

6 A fennmaradó két frekvenciatartomány beállításához ismételje meg a 3 – 5 lépéseket.

7 Nyomja meg a ►II gombot.

Visszatérés az előző képernyőhöz

Nyomja meg a ■ gombot a távvezérlőn.

A beállítási művelet megszakítása

Legalább 2 másodpercig tartsa benyomva a távvezérlő ■ gombját.

Megjegyzés

- Ha a hangbeállítások eltorzítják a hangot nagy hangerőn, vegye lejjebb a hangerőt.
- Ha különbséget érez a „CUSTOM” hangbeállítás és egyéb hangbeállítások között, állítsa be a hangerőt tetszés szerint.

A SOUND elemei

Az előző képernyőhöz való visszatéréshez nyomja meg a **■** gombot. A beállítási művelet megszakításához tartsa lenyomva a **■** gombot legalább 2 másodpercig.

Elem	Beállítások (●: Alapértelmezett beállítás)	
EQUALIZER (Ekvalizer beállítás)	● OFF	Normál hangminőség
	SOFT	Beszédhez, hangsúlyozva a középtartományú hangokat
	ACTIVE	Élénk hangok, hangsúlyozva a magas és mély tartományú hangokat
	HEAVY	Erőteljes hangok, az ACTIVE hangzáshoz képest még tovább hangsúlyozva a magas és mély tartományokat
	CUSTOM	Egyedi hang (részleteket lásd:  23. oldal)
CLEARBASS (Mélyhang beállítás)	● OFF	Normál hangminőség.
	BASS 1	Mélyhang-kiemelés.
	BASS 2	A BASS 1-nél erőteljesebb mélyhang-kiemelés.
	BASS 3	A BASS 2-nél erőteljesebb mélyhang-kiemelés.

Megjegyzés

Ha az EQUALIZER beállításait a CLEARBASS beállítása után módosítja, akkor az EQUALIZER beállításai lesznek érvényesek.

Ha az EQUALIZER és a CLEARBASS beállításait is módosítja, akkor először az EQUALIZER-t állítsa be.

Opcionális beállítások módosítása

Az OPTION elemek beállításával kapcsolatos részleteket lásd:  27. oldal.

Különböző funkciók beállítása

Különböző funkciók állíthatók be, például a menü nyelve, és a csoportok/fájlok lejátszási sorrendje.

1 Fordítsa a távvezérlőn található funkciótárcsát a DSPL/MENU állásba, majd nyomja meg és tartsa lenyomva a funkciógombot.

2 Forgassa a működtetőtárcsát **◀◀** vagy **▶▶** irányba a beállítani kívánt elem kiválasztásához, majd nyomja meg a **▶||** gombot.



3 Forgassa a működtetőtárcsát **◀◀** vagy **▶▶** irányba a valamely opció kiválasztásához, majd nyomja meg a **▶||** gombot.

Ha a „LANGUAGE” vagy „PLAYORDER” beállításokat végzi, ismétlje meg a **3.** lépést.

Az OPTION elemei

Az előző képernyőhöz való visszatéréshez nyomja meg a **■** gombot. A beállítási művelet megszakításához tartsa lenyomva a **■** gombot legalább 2 másodpercig.

Elemek	Beállítások (●: Alapértelmezett beállítások)					
LANGUAGE (Menü stb. nyelve)	MENU	● ENGLISH	Válassza ki a menüszoveg, figyelmeztető üzenetek stb. nyelvét.			
		FRENCH				
		GERMAN				
		ITALIAN				
		KOREAN*				
		PORTUGUESE				
		RUSSIAN				
		S.CHINESE*				
		SPANISH				
		T.CHINESE*		* Csak D-NE720LS készüléknél		
		TEXT ¹⁾		● AUTO	Válassza ki a CD-TEXT, ID3 címke stb. szövegét.	
					ENGLISH	Ha az „AUTO” lehetőséget választja, akkor a szöveget az alábbi nyelveken olvashatja.
					FRENCH	
GERMAN						
ITALIAN						
KOREAN*						
PORTUGUESE						
RUSSIAN						
S.CHINESE*						
SPANISH						
T.CHINESE*	* Csak D-NE720LS készüléknél					
G-PROTECTION ¹⁾²⁾ (Hangkihagyás megakadályozására)	● 1		A hangkihagyás elleni védelem magas minőségű CD-hangzást nyújt.			
	2		Még magasabb szintű védelem a hangkihagyás ellen.			
AVLS ³⁾ (Hangerő-korlátozás)	● OFF	A hangerő a hangerő-szint korlátozása nélkül változik.				
	ON	Maximális hangerő korlátozva van a halláskárosodás megakadályozása érdekében.				

Folytatás ➞

Elemek	Beállítások (●: Alapértelmezett beállítások)		
TIMER (Kikapcsolási időzítő)	● OFF	Az időzítő nem működik.	
	ON	1-99 perc Az idő 5 perces növeléséhez vagy csökkentéséhez fordítsa el a távvezérlő VOL +/- vezérlőjét egymás után többször, 1 perces növeléshez vagy csökkentéshez pedig forgassa folyamatosan. Az alapértelmezés szerinti beállítás a „10 min” (10 perc).	
AUDIO OUT ¹⁾ (Külső hangkimenet)	● HEADPHONE	Válassza ezt a beállítást, ha a mellékelt fejhallgatót vagy fülhallgatót csatlakoztatja.	
	LINE OUT	Válassza ezt a beállítást, ha egyéb eszközöket, például aktív hangszórót csatlakoztat audiokábel segítségével (☞ 30. oldal).	
BEEP (Művelet hangja)	● ON	Csipogó hang hallatszik, amikor műveletet hajt végre a lejátszón.	
	OFF	A csipogó hang ki van kapcsolva.	
SEAMLESS ^{1) 4)} (Műsorszámok folyamatos lejátszása)	● OFF	A CD úgy kerül lejátszásra, ahogy a lemezre fel van véve, a műsorszámok között kisebb szünetekkel.	
	ON	A CD lejátszása során nincsenek szünetek a műsorszámok között.	
POWERSAVE ^{1) 5)} (Az LCD háttérvilágítás a távvezérlőn és az OPR lámpa a lejátszón)	● OFF	A távvezérlő kijelzője kb. 10 másodpercig világít, majd kikapcsol. A CD-lejátszón lévő OPR lámpa továbbra is világít.	
	1	Sem a távvezérlő kijelzője, sem a CD-lejátszó OPR lámpája nem világít.	
	2	Sem a távvezérlő kijelzője, sem a CD-lejátszó OPR lámpája nem világít. A készülék ezen kívül törli a SOUND beállításait is.	
PLAYORDER ¹⁾ (Lejátszási sorrend)	TRACK	● NORMAL	A zeneforrás lejátszása a felvétel sorrendjében.
		ID3tagTNO	Lejátszás az ID3 címkézési szám sorrendjében.
		FILE NAME	Lejátszás a fájlok neveinek ábécé-sorrendje szerint.
	GROUP	● OFF	A zeneforrás lejátszása a felvétel sorrendjében.
ON		A zeneforrás lejátszása a csoportnevek sorrendjében.	
DIRECTION (A kijelzőn lévő karakterek megfordítása)	● NORMAL	A kijelzőn a karakterek a normál irányban jelennek meg.	
	REVERSE	A kijelzőn a karakterek fordított irányban jelennek meg, így elolvashatók a másik oldalról. Amikor az EQUALIZER beállításban CUSTOM elemet ad meg, a VOL +/- gombok a távvezérlőn ellenkező irányban működnek.	

Elemek	Beállítások (●: Alapértelmezett beállítások)	
CD-EXTRA ^{1)®} (Lejátszás lemezformátum szerint)	● OFF	Ha a CD lejátszható normál módon is, akkor állítsa „OFF” állásba.
	ON	Ha nem tudja lejátszani a CD-Extra lemezt, állítsa „ON” értékre. Ekkor már le tudja játszani a CD-t.
ANIMATION (Animációs képernyő kiválasztása)	● OFF	Amikor nem üzemelteti a lejátszót, a szokásos lejátszóképernyő látható rajta.
	ON	Amikor nem használja a lejátszót, megjelenik az animációs képernyő.

- 1) Ez a beállítás csak akkor végezhető el, ha a lejátszó le van állítva.
- 2) A vásárolt típustól függően a távvezérlőn megjelenik a „G-PRO” felirat.
- 3) Az AVLS az Automatic Volume Limiter System (Automatikus hangerő korlátozó rendszer) rövidítése.
- 4) Ez a funkció csak az ATRAC CD-k esetében működik.
- 5) Csak LCD-háttérvilágítással rendelkező távirányítót használó D-NE720LS típus esetén.
- 6) Ez a funkció csak Audio CD-k és CD-Extra lemezek esetében működik.

Megjegyzés

- Ha a „G-PROTECTION” „2” értékre van állítva, akkor is előfordulhat, hogy ugrik a hang:
 - amikor a CD-lejátszó a vártnál nagyobb mértékben folyamatosan rázkódik,
 - amikor szennyezett vagy sérült lemezt játszik le, vagy
 - CD-R/CD-RW lemezek esetében, amikor a gyenge minőségű lemezt játszik le, vagy probléma van az eredeti felvevőkészülékkel vagy alkalmazással.
- Ha a „SEAMLESS” „ON” értékre van állítva, akkor is előfordulhat, hogy a műsorszámok lejátszása nem folyamatos, a forrászene felvételi módjától függően.

Egyéb eszközök csatlakoztatása

A CD lemezeket meghallgathatja sztereorendszeren és CD-ket vehet fel MiniDisc-ra vagy kazettára. Olvassa el a csatlakoztatni kívánt eszköz használati utasítását.

Ellenőrizze, hogy a csatlakoztatás és az alábbiakban bemutatott beállításmódosítások végrehajtása előtt minden készüléket kikapcsolt-e.

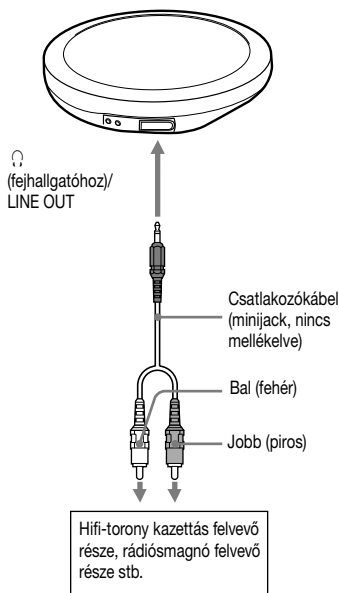

Az „AUDIO OUT” beállítást módosítani kell az OPTION menüben, hogy a hang a csatlakoztatott eszközre kerüljön át. Az alábbiakban látható az „AUDIO OUT” beállításai. A beállításokhoz lásd: 26., 28. oldal.

Csatlakoztatott eszköz	Beállítás
Fejhallgató	HEADPHONE
Csatlakozókábelrel csatlakoztatott eszköz	LINE OUT

Amikor csatlakoztat egy másik eszközt, állítsa „LINE OUT” értékre. Ha a beállítás „LINE OUT”, akkor a hangerő nem állítható sem a lejátszón, sem a távvezérlőn, és a hangfunkció nem használható.

Megjegyzés

- CD lejátszása előtt vegye lejjebb a csatlakoztatott eszköz hangerejét, hogy elkerülje a csatlakoztatott hangszóró károsodását.
- A felvételhez használja a hálózati adaptert. Ha áramforrásként akkumulátort vagy szárazelemet használ, előfordulhat, hogy az akkumulátor/elem teljesen lemerül a felvétel közepén.
- Kiváló minőségű CD hangzás felvételéhez állítsa a „G-PRO (G-PROTECTION)” opció „1” értékre az OPTION menüben.

Hibaelhárítás

Amennyiben az alábbi ellenőrzések elvégzése után is fennáll a probléma, forduljon a legközelebbi Sony márkakereskedőhöz.

Áramforrás

Hiba	Ok és/vagy teendők
Az akkumulátort nem lehet feltölteni.	<ul style="list-style-type: none"> → Az akkumulátor nincs behelyezve az elemtartóba. Helyezze be az akkumulátort (☞ 11. oldal). → A készülék lejátssza a CD-t. Kapcsolja ki (☞ 16. oldal). → Ha a CD-lejátszó áll, nyomja meg a ■/CHG gombot. → Megnyomta a távirányító ■ gombját. Nyomja meg a CD-lejátszó ■/CHG gombját.

Hang

Hiba	Ok és/vagy teendők
A hangerőt nem lehet feljebb állítani, a távvezérlő VOL +/- vezérlőjének + irányba történő többszöri megnyomásával sem (akkor sem, ha a lejátszón nyomja meg többször a VOL + gombot).	<ul style="list-style-type: none"> → Az „AVLS” „ON” értékre van állítva. Állítsa „OFF” értékre (☞ 27. oldal). → Az „AUDIO OUT” „LINE OUT” értékre van állítva. Állítsa „HEADPHONE” értékre (☞ 28. oldal).
Nem hallható hang vagy zaj.	<ul style="list-style-type: none"> → Csatlakoztassa erősen a fejhallgató/fülhallgató csatlakozóit. → A csatlakozók szennyeződtek. Időnként törölje meg a fejhallgató/fülhallgató csatlakozóit száraz, puha ruhával.
A hangerőt nem lehet állítani.	<ul style="list-style-type: none"> → Az „AUDIO OUT” „LINE OUT” értékre van állítva. Állítsa a hangerőt a csatlakoztatott eszköz hangerő-szabályozójával, vagy állítsa az „AUDIO OUT” beállítást „HEADPHONE” értékre (☞ 28. oldal).
Susogó hang hallatszik a CD-ről.	<ul style="list-style-type: none"> → Zárja vissza erősen az elemtartó fedelét (☞ 11. oldal).
Amikor a lejátszót sztereoberendezéshez csatlakoztatva használja, a hang torz vagy zajos.	<ul style="list-style-type: none"> → Az „AUDIO OUT” „LINE OUT” értékre van állítva. Állítson a csatlakoztatott eszköz hangerején (☞ 28. oldal). → Az „AUDIO OUT” „HEADPHONE” értékre van állítva. Állítsa be a hangerőt a lejátszón (☞ 28. oldal).
Az EQUALIZER nem állítható be.	<ul style="list-style-type: none"> → A „POWERSAVE” beállítása „2” (☞ 28. oldal).

Folytatás ➞

Működtetés/Lejátszás

Hiba	Ok és/vagy teendők
A lejátszási idő túl rövid. A készülék nem játssza le a CD-t.	<ul style="list-style-type: none">→ Ellenőrizze, hogy alkáli elemet használ-e, és nem mangán elemet.→ Cserélje ki a szárazelemet új LR6 (AA méretű) alkáli elemre (☞ 12. oldal).→ Többször egymás után tölts fel és süsse ki az akkumulátort (☞ 11. oldal).
Bizonyos műsorszámok nem játszhatók le.	<ul style="list-style-type: none">→ A lejátszóval nem kompatibilis formátumban elmentett fájlokat próbált lejátszani (☞ 5. oldal).→ Az OPTION menüben módosítsa a „CD-EXTRA” beállítást. Ekkor már le tudja játszani a CD-t (☞ 29. oldal).
A „Lo Batt” felirat megjelenik a kijelzőn, és a CD-t nem lehet lejátszani.	<ul style="list-style-type: none">→ Az akkumulátor teljesen lemerült. Tölts fel az akkumulátort (☞ 11. oldal).→ Cserélje ki a szárazelemet új LR6 (AA méretű) alkáli elemre (☞ 12. oldal).
A „Hi DC in” felirat jelenik meg a kijelzőn.	<ul style="list-style-type: none">→ A mellékeltnél vagy ajánlottnál nagyobb teljesítményű hálózati adaptert használ. Csak a „Külön beszerezhető tartozékok” részben (☞ 35. oldal) javasolt, mellékelt váltakozó áramú hálózati adaptert használja.
A készülék nem játssza le a CD-t, vagy a kijelzőn megjelenik a „No Disc” felirat, amikor a lejátszóban van CD.	<ul style="list-style-type: none">→ A CD piszkos vagy hibás. Tisztítsa meg vagy cserélje ki.→ Ellenőrizze, hogy a CD-t a címkeoldalával felfelé helyezte be (☞ 15. oldal).→ Nedvesség csapódott ki a készüléken/készülékben. Pár óráig ne üzemeltesse a CD-t, amíg a nedvesség elpárolog.→ Zárja vissza erősen az elemtartó fedelét (☞ 11. oldal).→ Győződjön meg róla, hogy az elem megfelelően van behelyezve (☞ 11., 12. oldal).→ A hálózati adaptert stabilan csatlakoztassa egy fali aljzathoz (☞ 14. oldal).→ Néhány másodperccel a hálózati adapter csatlakoztatása után nyomja meg a ►► gombot.→ A lejátszóban lévő CD-R/CD-RW üres.→ Probléma van a CD-R/CD-RW, a felvevőkészülék vagy alkalmazás minőségével.
A lejátszóban lévő OPR lámpa villog, amikor megnyomja valamelyik gombot, és a készülék nem játssza le a CD-t.	<ul style="list-style-type: none">→ A gombok le vannak zárva. Húzza vissza a HOLD kapcsolót (☞ 17. oldal).
A lejátszás attól a ponttól indul újra, ahol leállította (folytatás funkció).	<ul style="list-style-type: none">→ Működik a folytatás funkció. Ha az első műsorszámotól kezdve kívánja indítani a lejátszást, állítsa le a lejátszást, majd nyomja le és tartsa lenyomva a ►► gombot, amíg az első műsorszám el nem kezdődik, vagy nyissa fel a CD-lejátszó fedelét (☞ 16. oldal). Azt is megteheti, hogy eltávolít minden áramforrást, majd ismét beteszi az elemet, ill. csatlakoztatja a hálózati adaptert.

Hiba	Ok és/vagy teendők
ATRAC CD vagy MP3 CD lejátszása közben a CD nem forog, de a hang rendszeren hallható.	→ A lejátszót úgy tervezték, hogy az energiafogyasztás csökkentése érdekében lejátszás közben ne forgassa az ATRAC vagy MP3 CD-eket. A lejátszó nem hibás.
A „No File” felirat jelenik meg a kijelzőn, ha megnyomja a ▶ gombot, illetve ha a lejátszó fedele csukva van.	→ A CD-R/CD-RW lemezen nincsenek ATRAC3plus/MP3 fájlok. → Olyan CD-R/CD-RW lemezt használ, amelyről törölték az adatokat. → A CD szennyezett.
Az LCD-kijelző nehezen látható, vagy lelassult.	→ Magas (40°C feletti) vagy alacsony (0°C alatti) hőmérsékleten használja a CD-lejátszót. Szobahőmérsékleten a kijelző visszaáll a rendes működésre.
↻ gyorsan villog a távvezérlő kijelzőjén, és nem található a műsorszám eleje, vagy a műsorszámnak egy bizonyos pontja.	→ A CD-lejátszó megkezdte a kedvenc műsorszámok lejátszásának előkészítését. Módosítsa a PLAY MODE beállítást normál lejátszásra (nincs semmi a kijelzőn) (☞ 20. oldal).
Bár nem választotta ki a „Bookmark play” beállítást, a ↻ (Kedvencek) jelzés villog.	→ Ha nem a „Bookmark play” lejátszási módot választotta, a ↻ (Kedvencek) jelzés villog.
A lejátszás hirtelen megállt.	→ Korábban beállította a kikapcsolási időzítőt. A „TIMER” beállítást módosítsa „OFF” értékre (☞ 28. oldal). → Az újratölthető elem vagy a szárazelem teljesen lemerült. Töltse újra az akkumulátort (☞ 11. oldal) vagy cserélje ki az elemet új LR6 (AA méretű) alkáli elemre (☞ 12. oldal).
A CD-lejátszó nem működik, és egy nyolc számból vagy betűből álló sorozat jelenik meg a távvezérlő kijelzőjén.	→ Ennek a jelenségnek az előfordulása a használt CD-től függ. Távolítson el minden áramforrást, majd helyezze vissza az akkumulátort, vagy csatlakoztassa újra a hálózati adaptert. Próbálja meg újra működtetni a lejátszót. Ha a probléma nem szűnik meg, forduljon a legközelebbi Sony márkaképviselethez.

Egyéb

Hiba	Ok és/vagy teendők
Amikor lecsukja a CD-lejátszó fedelét, a CD elkezd forogni.	→ A lejátszó a CD-n található információkat olvassa, nem működési hibáról van szó.
A távvezérlővel nem működtethető megfelelően a CD-lejátszó.	→ A lejátszó gombjait valami véletlenül folyamatosan lenyomja. → A távvezérlő nincs megfelelően csatlakoztatva.

Karbantartás

A burkolat tisztítása

Használjon vízzel vagy semleges tisztítószer-oldattal benedvesített, puha ruhát. Ne használjon alkoholt, benzint vagy hígítót.

Műszaki adatok

Rendszer

Compact Disc digitális hangrendszer

A lézertérioda adatai

Anyaga: GaAlAs

Hullámhossz: $\lambda = 770\text{--}800\text{ nm}$

Sugárzás tartama: folyamatos

Lézerteljesítmény: kisebb, mint $44,6\ \mu\text{W}$

(A tárgylencse felszínétől 200 mm-re mérve az optikai érzékelő egységen 7 mm-es apertúrával.)

D-A konverzió

1-bites kvarc időtengely vezérlés

Frekvencia-jelleggörbe

20 - 20 000 Hz ± 1 dB (JEITA mérés)

Teljesítmény (3 V bemeneti szintnél)

Vonal kimenet (sztereoó minijack)

Kimeneti szint 0,7 V rms, 47 k Ω mellett

Ajánlott terhelési impedancia 10 k Ω felett

Fejhallgató (sztereoó minijack)

Kb. 5 mW + kb. 5 mW, 16 Ω mellett

(Kb. 1,5 mW + kb. 1,5 mW, 16 Ω mellett)*

*Európai vásárlók számára

Energiaszükséglet

- Sony NH-14WM akkumulátor:
1,2 V DC \times 1
- LR6 (AA méretű) elem: 1,5 V DC \times 1
- Váltóáramú hálózati adapter (DC IN 3 V aljzat):
220 V, 50 Hz (Kína)
120 V, 60 Hz (Mexikó)

Üzemi hőmérséklet

5°C - 35°C

Méreték (szélesség/magasság/mélység) (a kiálló alkatrészek és kezelőszervek nélkül)

Kb. 135,8 \times 20,4 \times 135,8 mm

Tömeg (tartozékok nélkül)

Kb. 170 g

Szabadalmak az USA-ban és más országokban a Dolby Laboratories licencével.

A készülék, illetve annak műszaki adatai figyelmeztetés nélkül megváltozhatnak.

Külön beszerezhető tartozékok







Hálózati adapter	AC-E30HG*
Aktív hangsugárzó rendszer	SRS-Z30 SRS-Z510
Gépkocsiakkumulátor-vezeték	DDC-E84
Gépkocsi csatlakozócsomag	CPA-84U
Csatlakozókábel	RK-G129HG RK-G136HG
Fülhallgató (kivéve a franciaországi vásárlók részére)	MDR-E931SP MDR-EX71SL MDR-G64SL
Fülhallgató (a franciaországi vásárlók részére)	MDR-E808SP

* A hálózati adapterek műszaki adatai a különböző területeken eltérőek. Vásárlás előtt ellenőrizze a helyi feszültséget és a csatlakozó alakját.

Előfordulhat, hogy a márkakereskedőnél nincs meg a fent felsorolt tartozékok valamelyike. Kérjük, kérdezze meg a kereskedőt az országában/térségében rendelkezésre álló tartozékokról.

Tárgymutató

Szimbólumok

-  (Akkumulátor) 11, 13
-  (lemez) 15
- 1 (Egyedi lejátszás) 20
- a00 (automatikusan kiválasztott és rendezett lejátszás) 20
- a00 SHUF (automatikusan kiválasztott és rendezett kevert lejátszás) 20
-  (Könyvjelzős lejátszás) 20, 21
-  (Csoportlejátszás) 20
-  SHUF (Kevrt lejátszás) 20
-  (m3u műsorszámlista lejátszása) 20, 21
- PGM (programozott (PGM) lejátszás) 20, 22
-  (Ismétlő lejátszás) 22

A

- A távvezérlő kijelzője 10, 18
- ACTIVE 25
- Akkumulátor 8, 11
- Akkumulátortartó tok 8
- ANIMATION 29
- ATRAC CD 5
- ATRAC3plus 5
- AUDIO OUT 28, 30
- AVLS 27
- Az akkumulátor élettartama 13

B

- BEEP 28
- BOOKMARK 21

C

- CD-DA formátum 5
- CD-EXTRA 29
- CD-Extra 5
- CD-ROM (SonicStage) 8
- CD-TEXT 18
- CLEARBASS 23, 25
- CUSTOM 25

Cs

- Csoport 6, 21

D

- DIRECTION 28

E

- Elemtartó fedele 11
- EQUALIZER 23, 25

F

- Fülhallgató 8

G

- G-PROTECTION 27
- GROUP 28

H

- Hálózati adapter 8
- HEADPHONE 28, 30
- HEAVY 25
- HOLD funkció 17

I

- ID3 címke 18
- INTRO 20
- Ismétlő lejátszás 22

K

- Keresés 16, 17
- Külön beszerezhető tartozékok 35
- Külső elemtartó tok 8, 12

L

- LANGUAGE 27
- Leállítás 16
- Lejátszás 16
- LINE OUT 28, 30
- Lista nézet 17

M

- m3u lejátszási listák lejátszása 20, 21
- MENU 27
- MP3 CD 5

O

- OPTION 27

P

- PLAY MODE 20
- PLAYORDER 28
- POWERSAVE 28

S

SEAMLESS 28

SOFT 25

SonicStage 4

SOUND 25

Sz

Szünet 16

T

Távvezérlő csipesze 8

Távvezérlő egység 8

TEXT 27

TIMER 28

TRACK 28

V

Vegyes CD 5

OSTRZEŻENIE

Aby zapobiec niebezpieczeństwu pożaru lub porażenia prądem elektrycznym, nie należy narażać tego urządzenia na działanie deszczu lub wilgoci.

Nie instaluj urządzenia w przestrzeni zabudowanej, jak szafka na książki czy wbudowana półka.

Aby zabezpieczyć się przed pożarem, nie zasłaniaj otworów wentylacyjnych urządzenia gazetami, serwetkami, zasłonami itp. Nie ustawiaj na urządzeniu zapalonych świec.

Aby zabezpieczyć się przed pożarem lub porażeniem prądem elektrycznym, nie umieszczaj na urządzeniu obiektów wypełnionych cieczami, takich jak wazony.

Niektóre państwa mogą określać zasady użytkowania baterii używanych do zasilania tego wyrobu. Prosimy o stosowanie się do lokalnych przepisów obowiązujących w Państwa kraju.

PRZESTROGA

- OTWARTE URZĄDZENIE EMITUJE NIEWIDZIALNE PROMIENIOWANIE LASEROWE
- NIE NALEŻY WPATRYWAĆ SIĘ W WIĄZKĘ LASEROWĄ ANI PATRZEĆ BEZPOŚREDNIO NA PRZYRZĄDY OPTYCZNE
- OTWARTE URZĄDZENIE EMITUJE NIEWIDZIALNE PROMIENIOWANIE LASEROWE KLASY 1M
- NIE NALEŻY PATRZEĆ BEZPOŚREDNIO NA PRZYRZĄDY OPTYCZNE

Oznaczenie CE obowiązuje tylko w tych krajach, w których ma ono podstawę prawną, głównie w krajach EEA (European Economic Area - europejski obszar ekonomiczny).

ATRAC3plus jest znakiem towarowym firmy Sony Corporation.

„WALKMAN” jest zastrzeżonym znakiem handlowym Sony Corporation dotyczącym przenośnych urządzeń stereofonicznych.  WALKMAN jest znakiem handlowym Sony Corporation.



**Pozbycie się
Zużytego Sprzętu
(Stosowane w krajach
Unii Europejskiej
i w pozostałych
krajach europejskich
mających własne
systemy zbiórki)**

Taki symbol na produkcie lub jego opakowaniu oznacza, że produkt nie może być traktowany jako odpad komunalny, lecz powinno się go dostarczyć do odpowiedniego punktu zbiórki sprzętu elektrycznego i elektronicznego, w celu recyklingu. Poprzez upewnienie się, że dyspozycja dotycząca produktu jest poprawna, zapobiega się potencjalnym negatywnym wpływom na środowisko oraz zdrowie ludzi, jakie mogłyby wystąpić w przypadku niewłaściwego postępowania. Recykling materiałów pomoże w ochronie naturalnych źródeł. W celu uzyskania bardziej szczegółowych informacji na temat recyklingu tego produktu, należy skontaktować się z naszym lokalnym biurem, ze służbami oczyszczania miasta lub ze sklepem, w którym zakupiony został ten produkt.

Dotyczy następujących akcesoriów:
Słuchawki, Pilot zdalnego sterowania (pilot)

Spis treści

Tworzenie własnych płyt CD w formacie ATRAC	4
Płyty odtwarzane przy użyciu tego odtwarzacza CD.....	5
Środki ostrożności	7
Bezpieczeństwo.....	7
W odtwarzaczu.....	7
Płyty CD.....	7
Słuchawki.....	7

Czynności wstępne

Akcesoria znajdujące się w zestawie ..	8
Elementy odtwarzacza i elementy sterujące	9
Przygotowanie źródła zasilania (akumulatora)	11
Stosowanie zwykłych baterii.....	12
Sprawdzanie stanu naładowania akumulatora.....	13
Korzystanie z zasilacza sieciowego.....	14

Odtwarzanie

Odtwarzanie płyt CD	15
Podstawowe czynności związane z odtwarzaniem (rozpoczynanie, zatrzymywanie, wyszukiwanie).....	16
Blokowanie przycisków (HOLD).....	17
Wyszukiwanie ulubionych utworów/plików	17
Wyszukiwanie z listy grup/plików (widok listy).....	17
Wyświetlanie informacji na temat płyty CD.....	18
Zmiana opcji odtwarzania (PLAY MODE)	19
Opcje odtwarzania (PLAY MODE).....	20
Odtwarzanie grup.....	21
Odtwarzanie ulubionych utworów (Bookmark play).....	21
Odtwarzanie utworów z ulubionych list odtwarzania (m3u).....	21

Odtwarzanie utworów w ulubionej kolejności (PGM).....	22
Wielokrotne odtwarzanie utworów (Repeat play).....	22

Zmiana jakości dźwięku	23
Wybór jakości dźwięku.....	23
Dostosowanie jakości dźwięku.....	23
Elementy menu SOUND.....	25
Zmiana ustawień opcjonalnych	26
Określanie ustawień różnych funkcji.....	26
Elementy menu OPTION.....	27
Podłączanie innych urządzeń	30

Informacje dodatkowe

Rozwiązywanie problemów	31
Czyszczenie odtwarzacza	34
Dane techniczne	34
Akcesoria opcjonalne	35
Indeks	36

Niniejszy podręcznik zawiera informacje na temat korzystania z odtwarzacza CD. Informacji dotyczących dołączonego oprogramowania SonicStage należy szukać w „Podręczniku instalacji/obsługi”.

Uwaga do użytkowników

Dostarczone oprogramowanie

W zależności od rodzaju tekstu i znaków tekst wyświetlany w programie SonicStage może nie być wyświetlany prawidłowo w urządzeniu. Jest to spowodowane następującymi przyczynami:

- Ograniczenia podłączonego odtwarzacza.
- Nieprawidłowe działanie odtwarzacza.

Instrukcje zawarte w niniejszym opisie dotyczą głównie elementów sterujących znajdujących się na pilocie.

W zależności od regionu, w którym odtwarzacz jest wykorzystywany, informacje pokazywane na wyświetlaczu pilota mogą nieco różnić się od pokazanych w instrukcji obsługi.

Tworzenie własnych płyt CD w formacie ATRAC

Oprócz zwykłych płyt audio CD za pomocą tego urządzenia można odtwarzać oryginalne płyty CD o nazwie „ATRAC CD”, tworzone za pomocą dołączonego oprogramowania SonicStage. Za jego pomocą na jednej płycie CD-R lub CD-RW można zapisać ok. 30 płyt audio CD*. Poniżej w skrócie opisano sposób odtwarzania muzyki z płyty ATRAC CD.

Zainstaluj program SonicStage na komputerze.

Program SonicStage tworzy oryginalne płyty CD w formacie ATRAC z materiału przegranego z płyt audio CD do komputera. Można go zainstalować z dołączonej płyty CD-ROM.



Utwórz płytę ATRAC CD.

Po wybraniu ulubionych utworów z materiału przechowywanego na komputerze nagraj je na płytę CD-R/CD-RW za pomocą programu SonicStage.

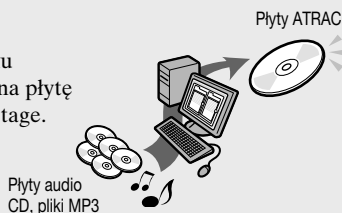

Odtwarzaj muzykę na odtwarzaczu CD.

Teraz wszędzie możesz zabrać ze sobą mnóstwo ulubionych utworów na utworzonej przez siebie płycie CD.



Sposób instalacji programu SonicStage i tworzenia płyt ATRAC CD opisano w dołączonym „Podręczniku instalacji/obsługi”.

* Przy całkowitym czasie odtwarzania jednej płyty CD (albumu) wynoszącym ok. 60 minut i nagrywaniu na płycie CD-R/CD-RW o pojemności 700 MB z szybkością 48 kb/s w formacie ATRAC3plus.

Płyty odtwarzane przy użyciu tego odtwarzacza CD



Płyty audio CD:

Płyty w formacie CD-DA

CD-DA (Compact Disc Digital Audio) jest standardem zapisu płyt audio CD.



Płyty ATRAC CD:

Płyty CD-R/CD-RW z danymi audio skompresowanymi w formacie ATRAC3plus, nagrane za pomocą programu SonicStage*

ATRAC3plus (Adaptive Transform Acoustic Coding3plus) jest technologią kompresji dźwięku pozwalającą na uzyskanie jego wysokiej jakości przy dużym stopniu kompresji. ATRAC3plus pozwala na skompresowanie plików audio do ok. 1/20 pierwotnego rozmiaru, z szybkością transmisji 64 kb/s. Szybkości transmisji i częstotliwości próbkowania obsługiwane przez ten odtwarzacz CD:

	Szybkości transmisji	Częstotliwości próbkowania
ATRAC3	66/105/132 kb/s	44,1 kHz
ATRAC3plus	48/64/256 kb/s	44,1 kHz

Odtwarzacz wyświetla maksymalnie 62 znaki.



Płyty MP3 CD:

Płyty CD-R/CD-RW z danymi audio skompresowanymi w formacie MP3, nagrane za pomocą programu innego niż SonicStage*

Poniżej podano szybkości transmisji i częstotliwości próbkowania obsługiwane przez ten odtwarzacz CD. Można również odtwarzać pliki zapisane ze zmienną szybkością transmisji (VBR – Variable Bit Rate).

	Szybkości transmisji	Częstotliwości próbkowania
MPEG-1 Layer3	32 - 320 kb/s	32/44,1/48 kHz
MPEG-2 Layer3	8 - 160 kb/s	16/22,05/23 kHz
MPEG-2.5 Layer3	8 - 160 kb/s	8/11,025/12 kHz

Ten odtwarzacz CD jest zgodny z wersją 1.0/1.1/2.2/2.3/2.4 formatu etykiet ID3. ID3 jest formatem pozwalającym na włączenie do plików MP3 określonych informacji (nazwa utworu, nazwa albumu, nazwa wykonawcy itp.). Odtwarzacz wyświetla maksymalnie 64 znaki etykiety ID3.



Płyty CD-Extra i Mix-Mode CD:

Płyty CD-R/CD-RW, na których zapisano jednocześnie dane w formacie CD-DA i CD-ROM*

Jeśli nie można odtworzyć danej płyty CD, należy zmienić ustawienie „CD-EXTRA” w menu OPTION (☞ strona 29). Teraz płytę można odtworzyć.

Można również odtwarzać płyty ATRAC CD, na których zapisano również dane audio w formacie MP3 za pomocą programu innego niż SonicStage.

Za pomocą programu SonicStage nie można tworzyć płyt CD z danymi audio w różnych formatach.

* Można odtwarzać tylko płyty w formacie ISO 9660 poziom 1/2 i Joliet.

Płyty muzyczne zakodowane z zastosowaniem technologii ochrony praw autorskich

Niniejsze urządzenie zostało zaprojektowane do odtwarzania płyt zgodnych ze standardem Compact Disc (CD). W ostatnim czasie na rynku pojawiły się wydane przez kilka firm fonograficznych dyski z nagraniami muzycznymi zakodowanymi z zastosowaniem technologii ochrony praw autorskich. Należy zwrócić uwagę na fakt, że wśród tych dysków znajdują się również takie, które nie są zgodne ze standardem CD i w związku z tym mogą nie być odtwarzane przez niniejsze urządzenie.

Różnica w strukturze plików na płytach ATRAC CD i MP3 CD

Płyty ATRAC CD i MP3 CD zawierają „pliki” i „grupy”. „Plik” jest odpowiednikiem „utworu” na płycie audio CD. „Grupa” jest zbiorem plików i jest odpowiednikiem „albumu”. Odtwarzacz traktuje foldery na płytach MP3 CD jako „grupy”, dzięki czemu płyty ATRAC CD i MP3 CD mogą być obsługiwane w taki sam sposób.

Maksymalna liczba grup i plików

- Maksymalna liczba grup: 256
- Maksymalna liczba plików: 999

Kolejność odtwarzania plików z płyt ATRAC CD i MP3 CD

W przypadku płyt ATRAC CD pliki są odtwarzane w kolejności ustalonej w programie SonicStage.

W przypadku płyt MP3 CD kolejność odtwarzania może być różna, w zależności od metody użytej przy zapisie plików na płytę. Istnieje również możliwość odtworzenia „listy odtwarzania” określającej kolejność odtwarzania plików MP3. W poniższym przykładzie pliki są odtwarzane w kolejności od ① do ⑦.

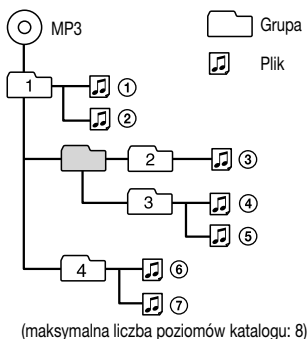

Uwagi

- W przypadku, gdy na jednej płycie CD zapisane są pliki ATRAC3plus i MP3, w pierwszej kolejności odtwarzane są pliki ATRAC3plus.
- Możliwość odtwarzania plików przez ten odtwarzacz CD różni się w zależności od jakości płyty i stanu urządzenia nagrywającego.
- Dozwolone znaki to litery od A do Z, od a do z, cyfry od 0 do 9 i znak _ (podkreślenie).
- Na płycie z plikami ATRAC3plus/MP3 nie należy zapisywać plików w innych formatach ani tworzyć zbędnych folderów.

Płyty ATRAC CD

- Płyt CD-R/CD-RW nagranych w formacie ATRAC3plus nie można odtwarzać na komputerze.

Płyty MP3 CD

- Należy pamiętać o dodaniu do nazwy pliku rozszerzenia „.mp3”. Dodanie rozszerzenia „.mp3” do pliku innego niż MP3 uniemożliwi jego prawidłowe rozpoznanie przez odtwarzacz.
- Przy kompresji materiału źródłowego do pliku MP3 zaleca się ustawienie parametrów kompresji na „44,1 kHz”, „128 kb/s” i „Constant Bit Rate” (stała szybkość transmisji).
- Aby przy nagrywaniu wykorzystać maksymalnie całą pojemność płyty, należy w programie nagrywającym ustawić opcję „Halting of writing” (Zapis wielosesyjny).
- Aby nagrać pusty nośnik za jednym razem, z wykorzystaniem jego maksymalnej pojemności, należy w programie nagrywającym ustawić opcję „Disc at Once” (Jedna sesja).

Środki ostrożności

Bezpieczeństwo

- W razie dostania się do wnętrza odtwarzacza jakichkolwiek przedmiotów lub płynów należy go odłączyć i przed ponownym użyciem zlecić jego przegląd osobie o odpowiednich kwalifikacjach.
- Nie należy wkładać żadnych przedmiotów do gniazda DC IN 3 V (gniazdo wejściowe zasilania zewnętrznego).

W odtwarzaczu

- Soczewki odtwarzacza należy utrzymywać w czystości i nie wolno ich dotykać. W przeciwnym razie soczewki mogą ulec uszkodzeniu i powodować nieprawidłowe działanie odtwarzacza.
- Nie należy kłaść na odtwarzaczu ciężkich przedmiotów. Grozi to uszkodzeniem odtwarzacza i płyty CD.
- Nie należy pozostawiać odtwarzacza w pobliżu źródeł ciepła ani w miejscach narażonych na bezpośrednie działanie promieni słonecznych, zapyłonych lub piaszczystych, narażonych na działanie wilgoci, opadów atmosferycznych, wstrząsów mechanicznych, na nierównych powierzchniach czy w samochodzie z zamkniętymi oknami.
- Jeśli odtwarzacz powoduje zakłócenia w odbiorze radiowym lub telewizyjnym, należy go wyłączyć lub przenieść w miejsce z dala od odbiornika radiowego lub telewizora.
- W odtwarzaczu nie można odtwarzać płyt o niestandardowych kształtach (np. w kształcie serca, kwadratu, gwiazdy). Może to spowodować uszkodzenie odtwarzacza. Takich płyt nie należy używać.

Płyty CD

- Przy czyszczeniu płyt CD należy je trzymać za krawędź z dwóch stron. Nie wolno dotykać powierzchni płyt.
- Nie należy naklejać na płyty naklejek ani taśm klejących.
- Nie należy przechowywać płyt w miejscach narażonych na bezpośrednie działanie promieni słonecznych ani w pobliżu źródeł ciepła, np. gorących kanałów powietrznych. Nie należy pozostawiać płyt w samochodzie zaparkowanym w miejscu nasłonecznionym.

Słuchawki

Bezpieczeństwo na drodze

Nie należy używać słuchawek podczas prowadzenia samochodu, jazdy na rowerze lub kierowania jakimkolwiek pojazdem mechanicznym. Może to spowodować zagrożenie w ruchu ulicznym, a ponadto w niektórych krajach traktowane jest jako wykroczenie. Potencjalnie niebezpieczne jest również słuchanie muzyki przez słuchawki przy dużej głośności przez pieszych, szczególnie przy przechodzeniu przez ulicę. W sytuacjach potencjalnie niebezpiecznych należy zachować szczególną ostrożność przy korzystaniu z odtwarzacza lub wyłączyć go.

Ochrona słuchu

Należy unikać słuchania muzyki przez słuchawki przy dużej głośności. Laryngolodzy przestrzegają przed ciągłym, głośnym i długim słuchaniem muzyki. W przypadku pojawienia się dzwonienia w uszach należy zmniejszyć natężenie dźwięku lub wyłączyć odtwarzacz.

Troska o innych

Przy korzystaniu z odtwarzacza należy ustawiać głośność na umiarkowanym poziomie. Pozwoli to usłyszeć dźwięki dobiegające z otoczenia i nie będzie przeszkadzać innym osobom znajdującym się w pobliżu.

Akcesoria znajdujące się w zestawie

- Zasilacz sieciowy
- Słuchawki

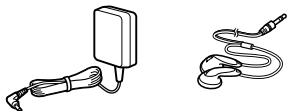

- Akumulator
- Pudełko na akumulator



- Zewnętrzny pojemnik na akumulator

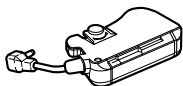

- Pilot zdalnego sterowania (pilot)
(przeznaczony tylko do tego odtwarzacza)

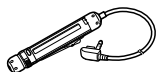

- Płyta CD-ROM (SonicStage)
Nie należy odtwarzać płyty CD-ROM za pomocą odtwarzacza płyt audio CD, w tym także tego odtwarzacza.



- Instrukcja obsługi (ta instrukcja)
- Podręcznik instalacji/obsługi
- Adapter do wtyczki sieciowej (w modelu turystycznym)

Uwaga

Można używać wyłącznie pilota znajdującego się w zestawie. Odtwarzacza nie można obsługiwać za pomocą innego pilota.

Podłączanie słuchawek do pilota

Należy mocno wsunąć wtyczkę słuchawek w gniazdko słuchawkowe pilota.

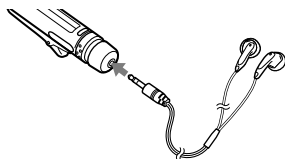

Korzystanie z klipsa pilota

Istnieje możliwość obrócenia klipsa w sposób pokazany na rysunku. Można również zmienić kierunek wyświetlania nazw utworów itp. (☞ strona 26, 28).

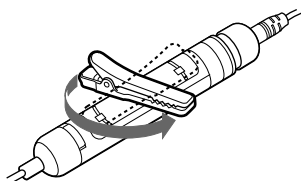

Elementy odtwarzacza i elementy sterujące

Odtwarzacz CD (tył)

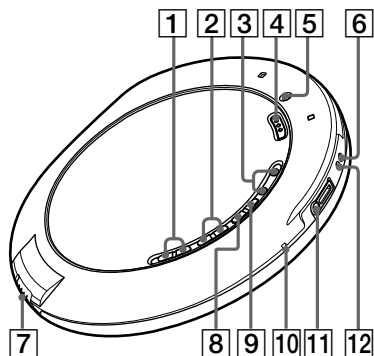

Pilot

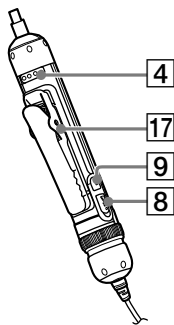
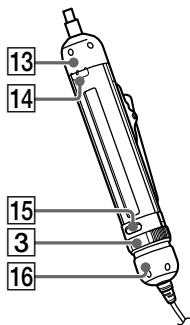

- 1 Przyciski (grupa) +/- (☞ str. 16)
- 2 Przyciski (☞ str. 16)
- 3 Odtwarzacz CD:
Przyciski VOL (głośność) +/- (☞ str. 15)
Pilot:
Przyciski VOL (głośność) +/- (☞ str. 15, 17, 23)
- 4 Przełącznik HOLD (☞ str. 17)
- 5 Otwór wkrętu do mocowania zewnętrznego pojemnika na baterie
- 6 Gniazdo EXT BATT (zewnętrzna bateria) (☞ str. 12, 13)
- 7 Przełącznik OPEN (☞ str. 11, 15)
- 8 Przycisk (odtworzenie/pauza)* (☞ str. 16, 17, 19, 21–24)
- 9 Odtwarzacz CD:
Przycisk /CHG (zatrzymywanie/ładowanie) (☞ str. 11, 16)
Pilot:
Przycisk (zatrzymywanie) (☞ str. 16, 22, 24, 25, 27)
- 10 Lampka OPR (tryb pracy) (☞ str. 11, 12, 15, 17)
- 11 Gniazdo (słuchawki)/LINE OUT (☞ str. 15, 30)
- 12 Gniazdo DC IN 3 V (gniazdo zasilania zewnętrznego) (☞ str. 14)
- 13 Pokrętko wyboru funkcji (☞ str. 18, 19, 22, 23, 26)
- 14 Przycisk wyboru funkcji (☞ str. 18, 19, 22, 23, 26)
- 15 Przycisk SEARCH (☞ str. 17)
- 16 Pokrętko sterujące (☞ str. 16, 17, 21–23, 26)
- 17 Klips (☞ str. 8)

* Na tym przycisku znajduje się wypukły punkt.

ciąg dalszy

Wyświetlacz pilota

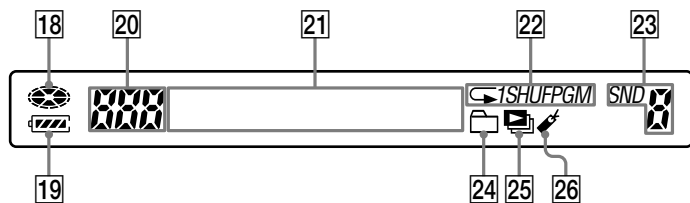

- 18 Wskaźnik płyty (☞ str. 15)
- 19 Wskaźnik akumulatora (☞ str. 11, 13)
- 20 Wskaźnik numeru utworu/wskaźnik automatycznego rankingu odtwarzania (☞ str. 18, 19)
- 21 Znakowy wyświetlacz informacyjny (☞ str. 18)
- 22 Wskaźnik trybu odtwarzania (☞ str. 20, 22)
- 23 Wskaźnik ustawień dźwięku (☞ str. 23)
- 24 Wskaźnik grupy (☞ str. 20, 21)
- 25 Wskaźnik listy odtwarzania (☞ str. 20, 21)
- 26 Wskaźnik zakładki (☞ str. 20, 21)

Przygotowanie źródła zasilania (akumulatora)

Przed pierwszym użyciem lub po rozładowaniu akumulator należy naładować. W celu utrzymania pierwotnej pojemności akumulatora przez dłuższy okres czasu, należy go ładować tylko po całkowitym rozładowaniu (gdą na wyświetlaczu pojawi się napis „Lo Batt”).

- 1 Przesuń przełącznik otwierania oznaczony napisem OPEN, aby otworzyć pokrywę odtwarzacza.

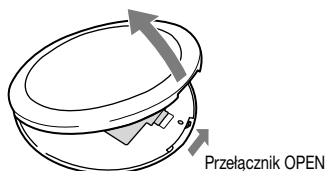

- 2 Otwórz pokrywę kieszeni na baterie wewnątrz odtwarzacza.

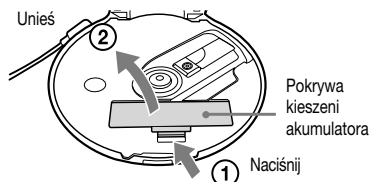

- 3 Włóż akumulator NH-14WM (znajdujący się w zestawie) w taki sposób, aby jego oznaczenie ⊕ było ustawione zgodnie z rysunkiem, a następnie zatrzasknij pokrywę.

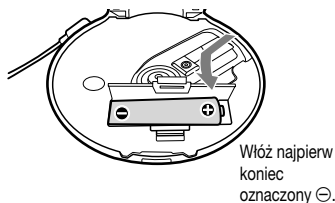

- 4 Podłącz zasilacz sieciowy do Podłącz jeden wtyk zasilacza sieciowego do gniazda DC IN 3V odtwarzacza, a drugi wtyk do gniazda zasilania.

Naciśnij przycisk ■/CHG, aby rozpocząć ładowanie. Odtwarzacz rozpocznie ładowanie akumulatora. Na wyświetlaczu pilota zacnie migać wskaźnik „Charging” (ładowanie) i zaczną świecić kolejne sekcje wskaźnika  (bateria). Na odtwarzaczu zacnie świecić lampka OPR.

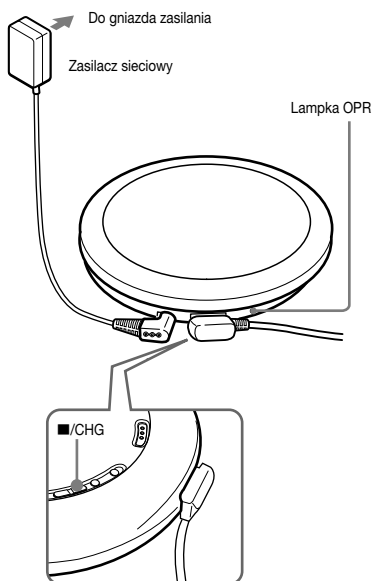

Po całkowitym naładowaniu akumulatora z wyświetlacza znikną wszystkie wskaźniki i zgaśnie lampka OPR.

ciąg dalszy ➔

Uwagi

- Przy użyciu tego zasilacza sieciowego nie należy ładować akumulatorów innych niż NH-14WM (w wyposażeniu).
- Naciśnięcie przycisku ►► w trakcie ładowania powoduje jego przerwanie i rozpoczęcie odtwarzania płyty CD.
- Jeśli zasilacz sieciowy zostanie podłączony do odtwarzacza podczas odtwarzania, odtwarzanie zostanie zatrzymane.
- Podczas ładowania odtwarzacz i akumulator rozgrzewają się. Jest to normalne zjawisko, które nie powoduje zagrożenia.
- Zasilacz sieciowy należy podłączyć starannie. Na odtwarzaczu powinna zaświecić lampka OPR. Niestaranne podłączenie może powodować przerwy w ładowaniu lub odtwarzaniu.
- Jeżeli odtwarzacz nie będzie używany przez dłuższy czas, należy wyjąć z niego akumulator.

Wymywanie akumulatora

Naciśnij akumulator od strony ⊖.

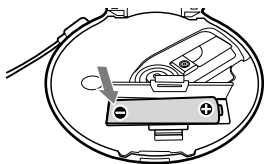

Uwagi odnośnie okresu przydatności akumulatora i momentu jego wymiany

Akumulator nowy lub nieużywany przez dłuższy czas może nie naładować się do końca.

W takim przypadku należy go ładować do chwili, aż kontrolka OPR zgaśnie, po czym używać odtwarzacza do momentu całkowitego rozładowania (gdy na wyświetlaczu pojawi się napis „Lo Batt”). Procedurę taką należy powtórzyć kilkakrotnie.

Jeśli czas pracy akumulatora jest nadal o ok. połowę krótszy od normalnego, należy wymienić akumulator na nowy.

Uwaga odnośnie przenoszenia akumulatora

Przy przenoszeniu akumulatora należy używać znajdującego się w zestawie pudełka na akumulator, chroniącego go przed wysoką temperaturą. Zetknięcie akumulatora z metalowymi

przedmiotami może spowodować zwarcie, a w konsekwencji jego rozgrzanie lub zapalenie.

Stosowanie zwykłych baterii

W celu przedłużenia pracy odtwarzacza można użyć wraz z akumulatorem zwykłych baterii, podłączając zewnętrzny pojemnik na baterie.

Należy pamiętać, aby przed podłączeniem pojemnika na baterie zewnętrzną odłączyć zasilacz sieciowy.

Akumulator odtwarzacza i baterie znajdujące się w pojemniku rozładowują się jednocześnie.

W przypadku korzystania jednocześnie z akumulatora i baterii należy użyć całkowicie naładowanego akumulatora i nowej baterii.

- 1 Włóż baterię LR6 (rozmiar AA) (nie należy do wyposażenia), dopasowując biegun ⊕ do oznaczenia wewnątrz pojemnika na baterie i zamknij pokrywę pojemnika.**

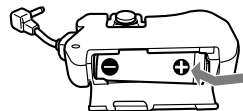

- 2 Podłącz starannie pojemnik na baterie do odtwarzacza i dokręć wkręt w kierunku oznaczenia LOCK. Podłącz pojemnik na baterie do gniazda EXT BATT.**

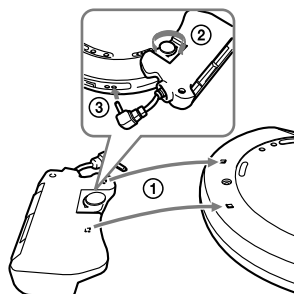

Aby usunąć zewnętrzny pojemnik na baterie

Odkręć wkręt w kierunku oznaczenia RELEASE. Następnie odłącz pojemnik na baterie od gniazda EXT BATT.

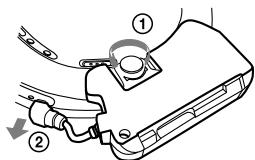

Sprawdzanie stanu naładowania akumulatora

Stan naładowania akumulatora jest pokazywany na wyświetlaczu (patrz rysunek poniżej). W miarę gaśnięcia poszczególnych sekcji czarnego wskaźnika akumulator rozładowuje się coraz bardziej.

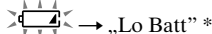
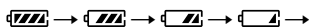

* Sygnał dźwiękowy.

Po rozładowaniu akumulator należy naładować, a zwykłą baterię wymienić na nową.

Uwagi

- Wskaźnik na wyświetlaczu pokazuje orientacyjny stan naładowania akumulatora. Na przykład, gdy wyświetlana jest tylko jedna sekcja, nie musi to oznaczać, że akumulator naładowany jest w jednej czwartej swojej pojemności.
- W zależności od warunków pracy odtwarzacza wskaźnik może pokazywać większą lub mniejszą wartość w stosunku do rzeczywistego stanu naładowania akumulatora.

Czas pracy akumulatora¹⁾

W przypadku korzystania z jednego akumulatora NH-14WM (ładowanego przez około 5 godzin²⁾)

	G-PROTECTION	
	„1”	„2”
Audio CD	14	12
ATRAC CD ³⁾	30	29
MP3 CD ⁴⁾	18	17

W przypadku korzystania z zewnętrznego pojemnika na baterie (jedna bateria alkaliczna⁵⁾)

	G-PROTECTION	
	„1”	„2”
Audio CD	22	20
ATRAC CD ³⁾	41	40
MP3 CD ⁴⁾	26	25

W przypadku korzystania z jednego akumulatora NH-14WM i zewnętrznego pojemnika na baterie (jedna bateria alkaliczna⁵⁾)

	G-PROTECTION	
	„1”	„2”
Audio CD	37	33
ATRAC CD ³⁾	72	70
MP3 CD ⁴⁾	45	43

- 1) Wartość zmierzona zgodnie z normą JEITA (Japan Electronics and Information Technology Industries Association). Podany czas odtwarzania jest przybliżoną liczbą godzin przy usytuowaniu odtwarzacza na płaskiej i stabilnej powierzchni i po ustawieniu opcji „POWERSAVE” na wartość „2” (☞ str. 28). Wartość ta może różnić się od podanej w zależności od sposobu korzystania z odtwarzacza.
- 2) Czas ładowania może różnić się w zależności od sposobu korzystania z akumulatora.
- 3) Nagrana z szybkością 48 kb/s.
- 4) Nagrana z szybkością 128 kb/s.
- 5) Przy zastosowaniu baterii alkalicznej LR6 (SG) firmy Sony (produkowanej w Japonii).

ciąg dalszy ➞

Uwagi odnośnie akumulatorów i baterii

- Nie wolno ładować zwykłych baterii.
- Nie wolno wrzucać akumulatorów ani baterii do ognia.
- Nie należy nosić baterii ani akumulatora w kieszeni itp. z monetami lub innymi metalowymi przedmiotami. Przypadkowe zwarcie przeciwnych biegunów metalowym przedmiotem może spowodować nagrzewanie się akumulatora lub baterii.
- Baterie lub akumulator należy wyjąć z urządzenia, jeśli nie będą używane przez dłuższy czas.
- Jeśli nastąpił wyciek elektrolitu z baterii lub akumulatora, należy wyczyścić dokładnie kieszeń baterii i włożyć nowe baterie/akumulator. W przypadku kontaktu elektrolitu ze skórą należy go dokładnie zmyć.

Korzystanie z zasilacza sieciowego

Do zasilania odtwarzacza można użyć zasilacza sieciowego, bez akumulatora czy baterii.

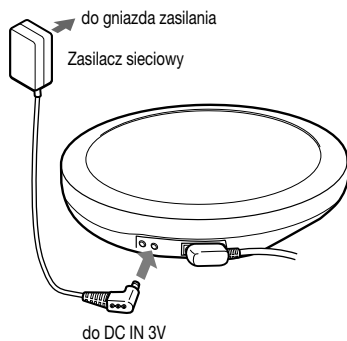

1 Podłącz zasilacz sieciowy do gniazda DC IN 3 V w odtwarzaczu CD i do gniazda zasilania.

Uwagi dotyczące zasilacza

- Jeśli odtwarzacz nie będzie używany przez dłuższy okres czasu, należy odłączyć wszystkie źródła zasilania.
- Należy korzystać wyłącznie z zasilacza sieciowego należącego do wyposażenia urządzenia. Jeśli odtwarzacz CD został dostarczony bez zasilacza, należy użyć zasilacza sieciowego AC-E30HG (nieдоступny w Australii). Użycie innego zasilacza sieciowego może powodować nieprawidłowe działanie odtwarzacza.

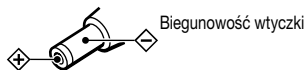

- Nie należy dotykać zasilacza mokrymi rękami.
- Zasilacz sieciowy należy podłączyć do łatwo dostępnego gniazda zasilania. W przypadku zauważenia jakichkolwiek nieprawidłowości w działaniu zasilacza sieciowego należy natychmiast odłączyć go od gniazda zasilania.

Odtwarzanie płyt CD

1 Przesuń przełącznik otwierania oznaczony napisem OPEN, aby otworzyć pokrywę odtwarzacza.

Upřednio podłącz do odtwarzacza słuchawki z pilotem.

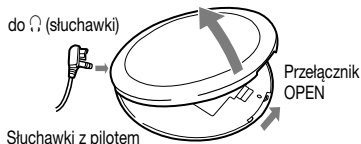

2 Umieść płytę CD w odtwarzaczu i zamknij pokrywę.

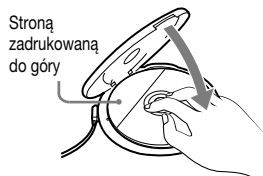

Kontrolka OPR będzie się zapalać kolejno w kolorze czerwonym, zielonym i pomarańczowym.

3 Naciśnij przycisk ►|| na pilocie.

 (płyta) zacznie się obracać i rozpocznie się odtwarzanie. Kolor kontrolki OPR zmienia się zgodnie z formatem źródła odtwarzanego dźwięku (☞ strona 5). Czerwony: format CD-DA, zielony: format ATRAC3plus, pomarańczowy: format MP3.



4 Ustaw głośność, obracając pokrętkę VOL +/- pilota.

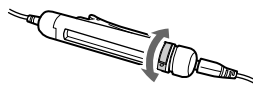

Pokrętkę VOL +/-

W odtwarzaczu

Po umieszczeniu płyty CD w odtwarzaczu (punkt 2) naciśnij ►|| i ustaw głośność naciskając VOL +/-.

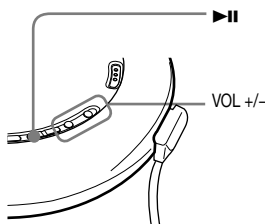

Wymywanie płyty CD

Naciśnij okrągły występ znajdujący się pośrodku talerza i wyjmij płytę.

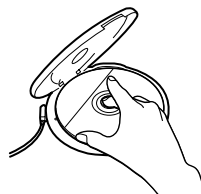

ciąg dalszy ➞

Podstawowe czynności związane z odtwarzaniem (rozpoczynanie, zatrzymywanie, wyszukiwanie)

Pilot

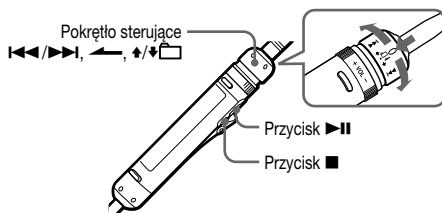

Aby	Operacja wykonywana na pilocie (operacje wykonywane na odtwarzaczu podano w nawiasach)	
Rozpocząć odtwarzanie	Rozpocząć odtwarzanie od pierwszego utworu	Przy zatrzymanym odtwarzaniu naciśnij i przytrzymaj przycisk ►► do momentu rozpoczęcia odtwarzania. (Przy zatrzymanym odtwarzaniu naciśnij i przytrzymaj przycisk ►► do momentu rozpoczęcia odtwarzania).
Zatrzymać odtwarzanie	Przerwać odtwarzanie/ wznović odtwarzanie po przerwaniu	Naciśnij ►►. (Naciśnij ►►.)
	Zatrzymać odtwarzanie	Naciśnij przycisk ■ (stop). (Naciśnij przycisk ■/CHG).
Przeprowadzić wyszukiwanie	Odnaleźć początek aktualnie odtwarzanego utworu ¹⁾	Jeden raz obróć pokrętko sterujące w kierunku ◀◀◀. (Jeden raz naciśnij przycisk ◀◀◀).
	Odnaleźć początek jednego z poprzednich utworów ¹⁾	Obracaj pokrętko sterujące w kierunku ◀◀◀. (Naciskaj przycisk ◀◀◀).
	Odnaleźć początek następnego utworu ¹⁾	Jeden raz obróć pokrętko sterujące w kierunku ▶▶▶. (Jeden raz naciśnij przycisk ▶▶▶).
	Odnaleźć początek jednego z następných utworów ¹⁾	Obracaj pokrętko sterujące w kierunku ▶▶▶. (Naciskaj przycisk ▶▶▶).
	Szybko przewinąć do tyłu ¹⁾³⁾	Obróć pokrętko sterujące w kierunku ◀◀◀ i przytrzymaj. (Naciśnij i przytrzymaj przycisk ◀◀◀).
	Szybko przewinąć do przodu ¹⁾³⁾	Obróć pokrętko sterujące w kierunku ▶▶▶ i przytrzymaj. (Naciśnij i przytrzymaj przycisk ▶▶▶).
	Przejdź do jednej z następných grup ²⁾	Obracaj pokrętko sterujące w kierunku ▲◻, jednocześnie naciskając je w kierunku ◀. (Naciskaj przycisk ◻ (grupa) +).
	Przejdź do jednej z poprzednich grup ²⁾	Naciśnij pokrętko sterujące w kierunku ▼◻ i przytrzymując w tej pozycji, obróć je w kierunku ▶. (Naciskaj przycisk ◻ (grupa) -).

1) Funkcja dostępna w trakcie odtwarzania i po jego przerwaniu (pauza).

2) Funkcja dostępna podczas odtwarzania płyty innej niż audio CD.

3) Funkcja niedostępna w odniesieniu do plików MP3 zapisanych na płycie CD-R/CD-RW w formacie zapisu pakietowego.

Blokowanie przycisków (HOLD)

Zablokowanie przycisków zapobiega ich przypadkowemu naciśnięciu podczas przenoszenia odtwarzacza. Naciśnięcie dowolnego przycisku przy uaktywnionej na odtwarzaczu funkcji HOLD powoduje miganie kontrolki OPR.

1 Przesuń przełącznik HOLD na pilocie lub na odtwarzaczu (z tyłu) w kierunku wskazywanym strzałką.

Funkcję HOLD można uaktywnić oddzielnie dla pilota i odtwarzacza. Na przykład nawet po uaktywnieniu funkcji HOLD na odtwarzaczu można go obsługiwać za pomocą pilota, o ile funkcja ta nie została uaktywniona również na nim.



Odblokowanie przycisków

Przesuń przełącznik w kierunku przeciwnym do wskazywanego strzałką.

Uwaga

Nawet gdy funkcja HOLD jest aktywna, na wyświetlaczu pilota nie jest wyświetlany napis „HOLD”.

Wyszukiwanie ulubionych utworów/plików

Wyszukiwanie z listy grup/plików (widok listy)

Utwór/plik można odnaleźć, sprawdzając typ formatu źródła dźwięku oraz nazwy grup i plików.

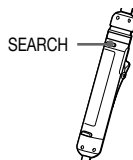

1 Naciśnij przycisk SEARCH na pilocie.

2 Obracając pokrętko VOL +/- wybierz grupę, a następnie naciśnij przycisk ►||.

Jeśli wybierasz grupę na płycie MP3 CD itd. poprzez przeszukiwanie wszystkich katalogów, obróć pokrętko sterującą w kierunku ◀◀ lub ▶▶.

3 Obracając pokrętko VOL +/- wybierz plik, a następnie naciśnij przycisk ►||.

Rozpocznie się odtwarzanie wybranego pliku.

Aby wrócić do poprzedniego ekranu

Obróć pokrętko sterujące na pilocie w stronę ◀◀, lub obróć pokrętko sterujące w stronę ◀◻ naciśnięciem pokrętko w stronę ◀.

Anulowanie wyszukiwania

Naciśnij ■ na pilocie.

ciąg dalszy ➞

Wyświetlanie informacji na temat płyty CD

Informacje na temat płyty CD można wyświetlić na wyświetlaczu pilota. W zależności od regionu, w którym odtwarzacz CD został zakupiony, domyślnym językiem może nie być „ENGLISH”. W razie potrzeby zmień ustawienie LANGUAGE (☞ strona 27). W przypadku odtwarzania płyty MP3 CD zawierającej pliki z etykietami ID3 wyświetlane są informacje zawarte w takich etykietach (przy braku etykiet ID3 wyświetlana jest nazwa pliku lub nazwa grupy). (☞ str. 5)

Uwagi

- Na tym pilocie mogą być wyświetlane znaki A-Z, a-z, 0-9 i _.
- Przed rozpoczęciem odtwarzania pliku odtwarzacz odczytuje wszystkie informacje na temat pliku i grupy (lub folderu) zapisane na płycie CD. W tym czasie wyświetlany jest napis „Reading”. W zależności od zawartości płyty CD jej odczyt może chwilę potrwać.
- Jeśli plik nie należy do żadnej grupy, na wyświetlaczu pojawia się napis „MP3 ROOT”.

Wyświetlanie informacji na wyświetlaczu pilota

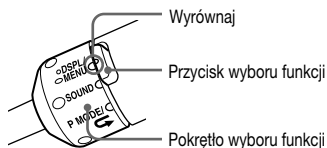

Obracając pokrętło wyboru funkcji na pilocie wybierz pozycję DSPL/MENU, po czym naciskaj przycisk wyboru funkcji.

Audio CD

Numer utworu, czas odtwarzania, który upłynął (nazwa utworu, nazwa wykonawcy)¹⁾

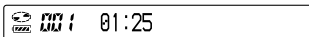

Całkowita liczba plików na płycie CD, pozostały czas na płycie CD (Nazwa albumu)¹⁾

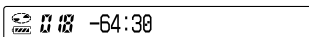

Ekran animacji



ATRAC CD/MP3 CD

Numer pliku, nazwa pliku, nazwa wykonawcy, czas odtwarzania, który upłynął

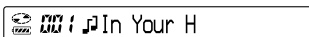

Numer pliku, nazwa albumu, Informacje CODECa²⁾, pozostały czas odtwarzania bieżącego pliku

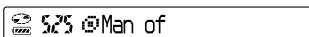

Ekran animacji

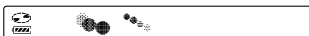

- 1) Przy odtwarzaniu płyty audio CD zawierającej informacje tekstowe, np. CD-TEXT, wyświetlane są informacje podane w nawiasach.
- 2) Wyświetlana jest szybkość transmisji i częstotliwość próbkowania. Przy odtwarzaniu pliku MP3 zapisanego ze zmienną szybkością transmisji VBR (Variable Bit Rate), zamiast szybkości transmisji na wyświetlaczu pojawia się napis „VBR”. W niektórych przypadkach napis „VBR” pojawia się w połowie odtwarzania utworu zamiast na początku.

Zmiana opcji odtwarzania (PLAY MODE)

W odtwarzaczu dostępne są różne opcje odtwarzania, takie jak wybór utworów do odtworzenia czy odtwarzanie utworów w ulubionej kolejności.

Szczegółowe informacje na temat opcji odtwarzania, patrz  str. 20.

Wybierając odpowiednie opcje można również odtwarzać utwory wielokrotnie (odtwarzanie wielokrotne,  str. 22).

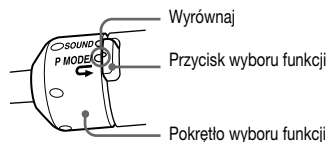

- Podczas odtwarzania obróć pokrętko wyboru funkcji do pozycji P MODE/ i naciskaj przycisk wyboru funkcji, aby wybrać odpowiednią opcję odtwarzania.**

Wybrana opcja odtwarzania zostaje podświetlona lub miga.



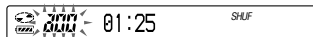

Jeśli opcja miga, naciśnij przycisk .



Powrót do normalnego odtwarzania



Obróć pokrętko wyboru funkcji na pilocie do pozycji P MODE/ i naciskaj przycisk wyboru funkcji, aż opcja odtwarzania zniknie.

Opcje odtwarzania (PLAY MODE)



Wyświetlacz pilota	Objaśnienie
Brak wskazania (odtwarzanie standardowe)	Wszystkie utwory z płyty CD zostają odtworzone w kolejności zgodnej z ich numeracją. W przypadku płyt ATRAC CD/MP3 CD kolejność odtwarzania jest inna, zgodna z ustawieniem „PLAYORDER” w menu OPTION.
 (odtwarzanie grup)	Odtwarzane są wszystkie pliki z wybranej grupy lub wszystkich grup (tylko płyty ATRAC CD/MP3 CD) (☞ str. 21).
1 (odtwarzanie pojedynczego utworu)	Bieżący utwór zostaje odtworzony jeden raz.
SHUF (odtwarzanie w kolejności losowej)	Wszystkie utwory z płyty CD zostają odtworzone jeden raz w kolejności losowej.
 SHUF (odtwarzanie grup w kolejności losowej)	Wszystkie pliki z wybranej grupy zostają odtworzone jeden raz w kolejności losowej (tylko płyty ATRAC CD/MP3 CD) (☞ str. 21).
 (odtwarzanie z zakładkami)	Zostają odtworzone utwory, do których dodano zakładki. Odtwarzanie utworów z zakładkami rozpoczyna się w kolejności zgodnej z ich numeracją, a nie w kolejności dodawania zakładek (☞ str. 21).
 (odtwarzanie list utworów m3u)	Zostają odtworzone utwory umieszczone na wybranej liście odtwarzania m3u* (tylko płyty MP3 CD) (☞ str. 21).
a00 (odtwarzanie najczęściej słuchanych utworów)	Najczęściej odtwarzane utwory z płyty CD zostają odtworzone w kolejności od 10. do pierwszego.
a00 SHUF (odtwarzanie najczęściej słuchanych utworów w kolejności losowej)	Maksymalnie 32 utwory zapamiętane przez odtwarzacz jako najczęściej odtwarzane zostają odtworzone w kolejności losowej.
PGM (odtwarzanie programu)	Maksymalnie 64 utwory zostają odtworzone w ulubionej kolejności (☞ str. 22).
INTRO (odtwarzanie pokazu INTRO)	Odtworzonych zostaje ok. 10 pierwszych sekund wszystkich utworów następujących po utworze bieżącym. Jeśli obrócisz pokrętkę wyboru funkcji, aby wybrać P MODE/☞, a następnie naciśniesz przycisk wyboru funkcji podczas odtwarzania INTRO, możesz wysłuchać bieżącego utworu do końca.

*Lista odtwarzania m3u jest plikiem, w którym zakodowana została kolejność odtwarzania plików MP3. Aby móc korzystać z funkcji listy odtwarzania, należy nagrać pliki MP3 na płytę CD-R/CD-RW za pomocą oprogramowania kodującego, które obsługuje format m3u.
Odtwarzacz umożliwia odtwarzanie pierwszych 8 list (uporządkowanych wg nazwy pliku) wyświetlanych na ekranie pilota.

Odtwarzanie grup

1 W punkcie 1 procedury „Zmiana opcji odtwarzania (PLAY MODE)” (☞ str. 19) wybierz opcję „” lub „ SHUF”.

2 Obracając pokrętkę VOL +/-, wybierz grupę.

Jeśli wybierasz grupę na płycie MP3 CD itd. poprzez przeszukanie wszystkich katalogów, obróć pokrętkę sterującą w kierunku  lub .

Jeśli wybierasz grupę należącą do tego samego katalogu, obróć pokrętkę VOL +/-.



3 Naciśnij przycisk  i przytrzymaj przez co najmniej 2 sekundy.

Odtwarzacz rozpocznie odtwarzanie wszystkich plików z wybranej grupy.

Uwaga

Jeśli w grupie nie ma żadnych utworów, na wyświetlaczu pojawi się napis „Invalid”.

Odtwarzanie ulubionych utworów (Bookmark play)

1 Podczas odtwarzania utworu, do którego chcesz dodać zakładkę, naciśnij i przytrzymaj przycisk  pilota do momentu, gdy symbol  zacznie powoli migać.



2 Aby dodać zakładkę do dwóch lub większej liczby utworów, powtórz punkt 1.

Zakładki można dodać do maksymalnie 10 płyt audio CD (maksymalnie 99 utworów na każdej płycie) i maksymalnie 5 płyt ATRAC CD/MP3 CD (maksymalnie 999 utworów na każdej płycie).

3 W punkcie 1 procedury „Zmiana opcji odtwarzania (PLAY MODE)” (☞ str. 19) wybierz opcję  (BOOKMARK).

4 Naciśnij przycisk .

Usuwanie zakładek



Podczas odtwarzania utworu z zakładką naciśnij i przytrzymaj przycisk  na pilocie, do momentu zniknięcia symbolu .

Uwagi

- Przy próbie dodania zakładek do utworów z 11-tej płyty CD (z 6-tej w przypadku odtwarzania płyt ATRAC CD/MP3 CD) zakładki pierwszej odtwarzanej płyty zostaną usunięte.
- Wszystkie zakładki przechowywane w pamięci zostają usunięte po odłączeniu wszystkich źródeł zasilania lub przy kontynuowaniu odtwarzania, gdy wyświetlany jest napis „Lo Batt”, bez naładowania akumulatora.

Odtwarzanie utworów z ulubionych list odtwarzania (m3u)

1 W punkcie 1 procedury „Zmiana opcji odtwarzania (PLAY MODE)” (☞ str. 19), wybierz opcję  (lista odtwarzania).

2 Obracając pokrętkę sterującą pilota w kierunku  lub , wybierz żądaną listę odtwarzania.

3 Naciśnij przycisk .

ciąg dalszy 

Odtwarzanie utworów w ulubionej kolejności (PGM)

- 1 Po zatrzymaniu odtwarzania obróć pokrętko wyboru funkcji na pilocie do pozycji P MODE/☞ i naciskaj przycisk wyboru funkcji do momentu, gdy napis „PGM” (program) zacznie migać.

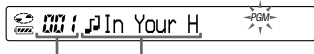

Kolejność odtwarzania Nazwa utworu lub pliku

- 2 Obracając pokrętko VOL +/- wybierz utwór, a następnie naciśnij i przytrzymaj przycisk ►|| do momentu zmiany wyświetlanych informacji.

Przy odtwarzaniu płyty ATRAC CD/MP3 CD można również wybrać plik należący do innej grupy, obracając pokrętko sterujące w kierunku ▲□ lub ▼□ po jego uprzednim naciśnięciu w kierunku ◀ i przytrzymaniu w tej pozycji.

- 3 Powtarzaj punkt 2 w celu wybrania utworów w ulubionej kolejności.

Można wybrać maksymalnie 64 utwory. Po zakończeniu wprowadzania 64. utworu na wyświetlaczu pojawia się numer pierwszego wybranego utworu (audio CD)/nazwa pliku (ATRAC CD/MP3 CD).

W przypadku wybrania 65 utworów lub więcej utwory wybrane jako pierwsze są kolejno usuwane.

- 4 Naciśnij przycisk ►||.

Rozpocznie się odtwarzanie utworów w wybranej kolejności.

Sprawdzanie programu

- 1 Po zatrzymaniu odtwarzacza obróć pokrętko wyboru funkcji, aby wybrać opcję P MODE/☞, a następnie naciśnij kilkakrotnie przycisk wyboru funkcji, aż zacznie migać wskaźnik „PGM”. Następnie naciśnij i przytrzymaj przycisk ►|| na pilocie, aż zmieni się zawartość wyświetlacza.
- 2 Po każdym naciśnięciu i przytrzymaniu przycisku ►|| na pilocie, do momentu zmiany wyświetlanych informacji utwory są wyświetlane w kolejności odtwarzania.

Anulowanie odtwarzania wg programu

Naciśnij ■ na pilocie.

Wielokrotne odtwarzanie utworów (Repeat play)

- 1 Obróć pokrętko wyboru funkcji na pilocie do pozycji P MODE/☞ i naciskaj przycisk wyboru funkcji, aby wybrać odpowiednią opcję odtwarzania, która ma być powtarzana (☞ str. 20).

- 2 Naciśnij i przytrzymaj przycisk wyboru funkcji do momentu wyświetlenia symbolu ☞ (odtwarzanie wielokrotne).

Utwory będą odtwarzane wielokrotnie, zgodnie z wybraną opcją odtwarzania.

Powrót do normalnego odtwarzania

Obracając pokrętko wyboru funkcji na pilocie wybierz pozycję P MODE/☞, po czym naciśnij i przytrzymaj przycisk wyboru funkcji do momentu zniknięcia symbolu ☞.

Zmiana jakości dźwięku

Szczegółowe informacje na temat określania ustawień elementów menu SOUND, patrz  str. 25.

Wybór jakości dźwięku

Istnieje możliwość określenia ustawień opcji „EQUALIZER” i/lub „CLEARBASS”. Użycie obu opcji pozwala na uzyskanie dużo lepszego brzmienia tonów niskich przy pożądanej jakości dźwięku.

1 Obracając pokrętkę wyboru funkcji na pilocie, wybierz pozycję SOUND.

2 Naciskaj przycisk wyboru funkcji do momentu wyświetlenia napisu „EQUALIZER” lub „CLEARBASS”.

3 Naciśnij przycisk ►II.

4 Obracając pokrętkę sterującą pilota w kierunku I◀◀ lub ▶▶, wybierz żądaną jakość dźwięku.

5 Naciśnij przycisk ►II.

Dostosowanie jakości dźwięku

Istnieje możliwość dostosowania jakości dźwięku dla każdego zakresu częstotliwości oddzielnie, z jednoczesnym sprawdzaniem kształtu fali na wyświetlaczu.

1 Obracając pokrętkę wyboru funkcji na pilocie, wybierz pozycję SOUND, po czym naciskaj przycisk wyboru funkcji do momentu wyświetlenia napisu „EQUALIZER” i naciśnij przycisk ►II.

2 Obracając pokrętkę sterującą w kierunku I◀◀ lub ▶▶ wybierz pozycję „CUSTOM” i naciśnij przycisk ►II.

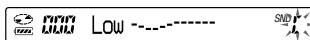

3 Obróć i przytrzymaj pokrętkę sterującą w kierunku I◀◀ lub ▶▶ przez co najmniej 2 sekundy, do momentu wyświetlenia zakresu częstotliwości, który chcesz ustawić. Najpierw wyświetlany jest zakres „Low”. Dostępne są 3 zakresy częstotliwości: „Low” (zakres niskich częstotliwości), „Mid” (zakres średnich częstotliwości) i „Hi” (zakres wysokich częstotliwości).

4 Obracając pokrętkę sterującą w kierunku I◀◀ lub ▶▶, wybierz kształt fali.

Dla każdego zakresu częstotliwości w pamięci przechowywane są 3 kształty.

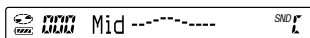

Zakres częstotliwości

5 Obracając pokrętkę VOL +/-, wybierz głośność dźwięku.

Dostępnych jest 7 poziomów głośności dźwięku.

Głośność dźwięku

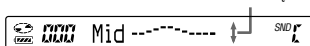

ciąg dalszy ➡

6 Powtórz punkty od 3 do 5, aby określić ustawienia dla pozostałych 2 zakresów częstotliwości.

7 Naciśnij przycisk ►II.

Aby wrócić do poprzedniego ekranu

Naciśnij ■ na pilocie.

Anulowanie operacji ustawiania jakości dźwięku

Naciśnij ■ na pilocie i przytrzymaj przez co najmniej 2 sekundy.

Uwagi

- Jeśli przy zwiększeniu głośności ustawienia jakości dźwięku powodują jego zniekształcenie, należy zmniejszyć głośność.
- W przypadku odczuwania różnicy w głośności dźwięku pomiędzy ustawieniem „CUSTOM” a innymi ustawieniami jakości dźwięku należy odpowiednio skorygować głośność.

Elementy menu SOUND

Aby wrócić do poprzedniego ekranu, naciśnij **■**. Aby anulować operację zmiany ustawień, naciśnij **■** i przytrzymaj przez co najmniej 2 sekundy.

Element menu	Opcje (●: ustawienie domyślne)	
EQUALIZER (ustawienie korektora)	● OFF	Normalna jakość dźwięku
	SOFT	Do odtwarzania utworów wokalnych, z uwydatnieniem środkowego zakresu częstotliwości
	ACTIVE	Do odtwarzania dźwięków żywych, z uwydatnieniem górnego i dolnego zakresu częstotliwości
	HEAVY	Do odtwarzania mocnych dźwięków, z większym uwydatnieniem górnego i dolnego zakresu częstotliwości w porównaniu z ustawieniem ACTIVE
	CUSTOM	Jakość dźwięku określona przez użytkownika (szczegółowe informacje, patrz  str. 23)
CLEARBASS (ustawienie tonów niskich)	● OFF	Normalna jakość dźwięku.
	BASS 1	Wzmocnienie tonów niskich.
	BASS 2	Silniejsze wzmocnienie tonów niskich niż BASS 1.
	BASS 3	Silniejsze wzmocnienie tonów niskich niż BASS 2.

Uwaga

W przypadku zmiany ustawień elementu EQUALIZER po wprowadzeniu ustawień elementu CLEARBASS, ustawienia elementu EQUALIZER mają pierwszeństwo.

Przy ustawianiu elementu EQUALIZER i elementu CLEARBASS, należy najpierw ustawić element EQUALIZER.



Zmiana ustawień opcjonalnych

Szczegółowe informacje na temat ustawień elementów menu OPTION, patrz  str. 27.



Określanie ustawień różnych funkcji

Istnieje możliwość określenia ustawień różnych funkcji, np. języka menu i kolejności odtwarzania grup/plików.

1 Obróć pokrętkę wyboru funkcji do pozycji DSPL/MENU, a następnie naciśnij i przytrzymaj przycisk wyboru funkcji.

2 Obracając pokrętkę sterującą w kierunku  lub , wybierz element, którego ustawienia chcesz określić, a następnie naciśnij przycisk .



3 Obracając pokrętkę sterującą w kierunku  lub , wybierz opcję, a następnie naciśnij przycisk .

Przy określaniu ustawień elementu „LANGUAGE” lub „PLAYORDER” powtórz punkt 3.

Elementy menu OPTION

Aby wrócić do poprzedniego ekranu, naciśnij **■**. Aby anulować operację zmiany ustawień, naciśnij **■** i przytrzymaj przez co najmniej 2 sekundy.

Elementy menu	Opcje (●: ustawienia domyślne)					
LANGUAGE (język menu itd.)	MENU	● ENGLISH	Wybierz język menu, komunikatów ostrzegawczych itd.			
		FRENCH				
		GERMAN				
		ITALIAN				
		KOREAN*				
		PORTUGUESE				
		RUSSIAN				
		S.CHINESE*				
		SPANISH				
		T.CHINESE*		*wyłącznie D-NE720LS		
		TEXT ¹⁾		TEXT ¹⁾	● AUTO	Wybierz język tekstu CD-TEXT, etykiet ID3 itd. Po wybraniu funkcji „AUTO” można odczytać tekst w następującym języku.
					ENGLISH	
					FRENCH	
GERMAN						
ITALIAN						
KOREAN*						
PORTUGUESE						
RUSSIAN						
S.CHINESE*						
SPANISH						
T.CHINESE*	*wyłącznie D-NE720LS					
G-PROTECTION ¹⁾²⁾ (zabezpieczenie przed przeskokami dźwięku)	● 1		1		Zabezpieczenie przed przeskokami dźwięku, z zapewnieniem jego wysokiej jakości.	
			2		Lepsze zabezpieczenie przed przeskokami dźwięku.	
AVLS ³⁾ (ograniczenie głośności)	● OFF	OFF	Głośność można zmieniać bez żadnych ograniczeń.			
		ON	Maksymalna głośność jest ograniczona w celu ochrony słuchu.			

ciąg dalszy ➞

Elementy menu	Opcje (●: ustawienia domyślne)		
TIMER (wyłącznik czasowy)	● OFF	Wyłącznik czasowy nie działa.	
	ON	1-99 min. Wielokrotnie obracaj pokrętko VOL +/- pilota, aby zwiększyć lub zmniejszyć okres czasu w odstępach 5-minutowych lub obracaj je w sposób ciągły, aby zwiększyć lub zmniejszyć okres czasu w odstępach 1-minutowych. Ustawieniem domyślnym jest „10 min”.	
AUDIO OUT ¹⁾ (zewnętrzne wyjście audio)	● HEADPHONE	Wybierz tę opcję przy podłączaniu znajdujących się na wyposażeniu słuchawek.	
	LINE OUT	Wybierz tę opcję przy podłączaniu innych urządzeń, takich jak aktywne głośniki, za pomocą przewodu audio (☞ str. 30).	
BEEP (dźwiękowe potwierdzenie operacji)	● ON	Przy naciśnięciu przycisków lub wykonywaniu innych operacji rozlega się sygnał dźwiękowy.	
	OFF	Sygnał dźwiękowy jest wyłączony.	
SEAMLESS ¹⁾⁴⁾ (odtwarzanie utworów w sposób ciągły)	● OFF	Płyta CD jest odtwarzana tak, jak została nagrana, z przerwami pomiędzy utworami.	
	ON	Płyta CD jest odtwarzana z pominięciem przerw między utworami.	
POWERSAVE ¹⁾⁵⁾ (podświetlenie wyświetlacza pilota i kontrolka OPR odtwarzacza)	● OFF	Wyświetlacz pilota zapala się na ok. 10 sekund, a następnie gaśnie. Kontrolka OPR odtwarzacza pozostaje zapalona.	
	1	Zarówno wyświetlacz pilota, jak i kontrolka OPR na odtwarzaczu CD nie świecą się.	
	2	Zarówno wyświetlacz pilota, jak i kontrolka OPR na odtwarzaczu CD nie świecą się. Ponadto ustawienia w menu SOUND nie są aktywne.	
PLAYORDER ¹⁾ (kolejność odtwarzania)	TRACK	● NORMAL	Odtwarzanie utworów w kolejności ich nagrywania.
		ID3tagTNO	Odtwarzanie w kolejności numerów etykiet ID3.
		FILE NAME	Odtwarzanie w kolejności alfabetycznej nazw plików.
	GROUP	● OFF	Odtwarzanie utworów w kolejności ich nagrywania.
ON		Odtwarzanie w kolejności alfabetycznej nazw grup.	
DIRECTION (odwrócenie kierunku wyświetlania znaków na wyświetlaczu)	● NORMAL	Znaki są wyświetlane w normalny sposób.	
	REVERSE	Znaki są wyświetlane w kierunku odwrotnym, dzięki czemu można je odczytywać z przeciwnej strony. Przy ustawieniu elementów CUSTOM w menu EQUALIZER pokrętko VOL +/- na pilocie działa w odwrotnym kierunku.	

Elementy menu	Opcje (●: ustawienia domyślne)	
CD-EXTRA ^{1)®} (odtwarzanie według formatu płyty)	● OFF	Wybierz ustawienie „OFF”, jeśli płytę CD możesz odtworzyć w normalny sposób.
	ON	Jeśli nie możesz odtworzyć płyty CD-Extra, wybierz ustawienie „ON”. Teraz płytę można odtworzyć.
ANIMATION (wybór ekranu animacji)	● OFF	Na wyświetlaczu wyświetlany jest zwykły ekran odtwarzania, gdy nie korzystasz z odtwarzacza.
	ON	Na wyświetlaczu wyświetlany jest ekran animacji, gdy nie korzystasz z odtwarzacza.

- 1) Można ustawić tylko wówczas, gdy odtwarzanie jest zatrzymane.
- 2) W zależności od zakupionego modelu, na wyświetlaczu pilota może pojawić się napis „G-PRO”.
- 3) AVLS jest skrótem od Automatic Volume Limiter System (system automatycznego ograniczania głośności).
- 4) Ta funkcja działa tylko w odniesieniu do płyt ATRAC CD.
- 5) Dotyczy tylko modelu D-NE720LS wyposażonego w pilota z podświetlanym ekranem LCD.
- 6) Ta funkcja działa wyłącznie w przypadku płyt Audio CD i CD-Extra.

Uwagi

- Nawet po ustawieniu opcji „G-PROTECTION” na wartość „2” mogą występować przeskoki dźwięku:
 - gdy odtwarzacz CD zostanie poddany silniejszym wstrząsoms ciągłym niż oczekiwano,
 - przy odtwarzaniu zabrudzonej lub porysowanej płyty CD,
 - w przypadku płyt CD-R/CD-RW, przy odtwarzaniu płyty słabej jakości lub wystąpieniu problemu z urządzeniem lub oprogramowaniem nagrywającym.
- Nawet po ustawieniu opcji „SEAMLESS” na wartość „ON” utwory mogą nie być odtwarzane w sposób ciągły, w zależności od sposobu nagrania materiału źródłowego.

Podłączanie innych urządzeń

Płyty CD można odsłuchiwać za pośrednictwem zestawu stereofonicznego oraz nagrywać na płyty MiniDisc lub kasyety magnetofonowe. Należy zapoznać się z instrukcją obsługi podłączanego urządzenia.

Przed wykonaniem połączeń i zmianą ustawień opisanych poniżej należy wyłączyć wszystkie urządzenia.

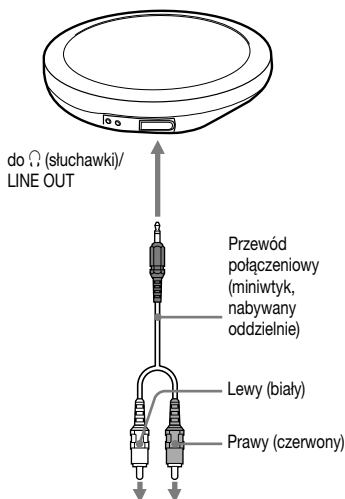

Magnetofon kasetowy zestawu stereofonicznego, radiomagnetofon itp.

W menu OPTION należy zmienić ustawienie opcji „AUDIO OUT” w taki sposób, aby sygnał był doprowadzany do podłączonego urządzenia. Poniżej przedstawiono ustawienia opcji „AUDIO OUT”. Sposób określania takich ustawień, patrz str. 26, 28.

Podłączone urządzenie	Ustawienie
Słuchawki	HEADPHONE
Urządzenie podłączone przewodem połączeniowym	LINE OUT

Przy podłączaniu innego urządzenia należy wybrać ustawienie „LINE OUT”. Przy tym ustawieniu nie można regulować głośności za pomocą odtwarzacza lub pilota, a funkcja regulacji barwy dźwięku nie działa.

Uwagi

- Przed rozpoczęciem odtwarzania płyty CD należy zmniejszyć głośność w podłączonym urządzeniu w celu uniknięcia uszkodzenia podłączonych głośników.
- Przy nagrywaniu należy używać zasilacza sieciowego. W przypadku korzystania ze źródła zasilania w postaci akumulatora lub baterii może nastąpić ich całkowite rozładowanie w środku nagrywania.
- W celu uzyskania wysokiej jakości dźwięku przy nagrywaniu z płyty CD należy ustawić opcję „G-PRO (G-PROTECTION)” w menu OPTION na wartość „1”.

Rozwiązywanie problemów

Jeżeli poniższe sposoby rozwiązania problemów nie pomogły w usunięciu usterki, należy skontaktować się z najbliższym sprzedawcą Sony.

Zasilanie

Objawy	Przyczyna i/lub działanie naprawcze
Nie można naładować akumulatora.	<ul style="list-style-type: none"> → Brak akumulatora w kieszeni akumulatora. Włóż akumulator (☞ str. 11). → Trwa odtwarzanie płyty CD. Wyłącz odtwarzanie (☞ str. 16). → Po zatrzymaniu odtwarzacza CD naciśnij przycisk ■/CHG. → Naciśnij przycisk ■ na pilocie. Naciśnij przycisk ■/CHG na odtwarzaczu CD.

Dźwięk

Objawy	Przyczyna i/lub działanie naprawcze
Głośność nie ulega zwiększeniu nawet przy wielokrotnym obracaniu pokrętki VOL +/- pilota w kierunku + (lub wielokrotnym naciśnięciu przycisku VOL + odtwarzacza).	<ul style="list-style-type: none"> → Włączono funkcję „AVLS” (ustawienie „ON”). Wybierz ustawienie „OFF” (☞ str. 27). → Dla opcji „AUDIO OUT” wybrano ustawienie „LINE OUT”. Wybierz ustawienie „HEADPHONE” (☞ str. 28).
Brak dźwięku lub słyszalny tylko szum.	<ul style="list-style-type: none"> → Prawidłowo podłącz wtyki słuchawek. → Wtyki są zabrudzone. Regularnie czyść wtyki słuchawek suchą, miękką szmatką.
Nie można regulować głośności.	<ul style="list-style-type: none"> → Dla opcji „AUDIO OUT” wybrano ustawienie „LINE OUT”. Ustaw głośność za pomocą regulatora głośności podłączonego urządzenia lub dla opcji „AUDIO OUT” wybierz ustawienie „HEADPHONE” (☞ str. 28).
Przy odtwarzaniu płyty słyszalny jest szeleszczący dźwięk.	<ul style="list-style-type: none"> → Mocno zamknij pokrywę kieszeni akumulatora (☞ str. 11).
Po podłączeniu do odtwarzacza zestawu stereofonicznego dźwięk jest zniekształcony lub posiada dużą zawartość szumów.	<ul style="list-style-type: none"> → Dla opcji „AUDIO OUT” wybrano ustawienie „LINE OUT”. Ustaw głośność podłączonego urządzenia (☞ str. 28). → Dla opcji „AUDIO OUT” wybrano ustawienie „HEADPHONE”. Ustaw głośność w odtwarzaczu (☞ str. 28).
Nie można ustawić elementów menu EQUALIZER.	<ul style="list-style-type: none"> → Ustawienie „POWERSAVE” ma wartość „2” (☞ str. 28).

ciąg dalszy ➞

Działanie/odtworzenie

Objawy	Przyczyna i/lub działanie naprawcze
Czas odtwarzania jest zbyt krótki. Odtwarzanie nie działa.	<ul style="list-style-type: none">→ Sprawdź, czy używasz baterii alkalicznej, a nie manganowej.→ Wymień baterię na nową baterię alkaliczną typu LR6 (rozmiar AA) (☞ str. 12).→ Kilkakrotnie naładuj i rozładuj akumulator (☞ str. 11).
Nie wszystkie utwory są odtwarzane.	<ul style="list-style-type: none">→ Próbowano odtworzyć pliki zapisane w formacie nieobsługiwanym przez ten odtwarzacz (☞ str. 5).→ Zmień ustawienie opcji „CD-EXTRA” w menu OPTION. Płytę można teraz odtworzyć (☞ str. 29).
Na wyświetlaczu pojawia się napis „Lo Batt” i odtwarzanie zostaje przerwane.	<ul style="list-style-type: none">→ Akumulator jest całkowicie rozładowany. Naładuj akumulator (☞ str. 11).→ Wymień baterię na nową baterię alkaliczną typu LR6 (rozmiar AA) (☞ str. 12).
Na wyświetlaczu pojawia się napis „Hi DC in”.	<ul style="list-style-type: none">→ Użyto zasilacza o wyższym napięciu niż akumulator zalecany lub znajdujący się w wyposażeniu. Używaj wyłącznie zasilacza sieciowego znajdującego się w wyposażeniu lub zalecanego w punkcie „Akcesoria opcjonalne” (☞ str. 35).
Nie można odtworzyć płyty lub po włożeniu płyty do odtwarzacza na wyświetlaczu pojawia się napis „No Disc”.	<ul style="list-style-type: none">→ Płyta CD jest zabrudzona lub uszkodzona. Wyczyść płytę lub ją wymień.→ Sprawdź, czy płyta jest włożona stroną zadrukowaną do góry (☞ str. 15).→ Wystąpiła kondensacja wilgoci. Pozostaw odtwarzacz w pomieszczeniu na kilka godzin, do momentu wyparowania wilgoci.→ Mocno zamknij pokrywę kieszeni akumulatora (☞ str. 11).→ Sprawdź, czy akumulator lub bateria została prawidłowo włożona (☞ str. 11, 12).→ Prawidłowo podłącz wtyczkę zasilacza do gniazdka sieciowego (☞ str. 14).→ Naciśnij przycisk ► po upływie co najmniej jednej sekundy od podłączenia zasilacza.→ Płyta CD-R/CD-RW włożona do odtwarzacza jest pusta.→ Występuje problem z jakością płyty CD-R/CD-RW, albo z urządzeniem lub oprogramowaniem nagrywającym.
Kontrolka OPR odtwarzacza miga po naciśnięciu przycisku, a płyta nie jest odtwarzana.	<ul style="list-style-type: none">→ Przyciski są zablokowane. Przesuń przełącznik HOLD do tyłu (☞ str. 17).
Odtwarzanie rozpoczyna się od miejsca ostatniego zatrzymania (funkcja wznawiania).	<ul style="list-style-type: none">→ Działa funkcja wznawienia. Aby rozpocząć odtwarzanie od pierwszego utworu, po zatrzymaniu odtwarzacza naciśnij i przytrzymaj przycisk ► , aż rozpocznie się odtwarzanie pierwszego utworu, lub otwórz pokrywę odtwarzacza (☞ str. 16). Możesz także odłączyć wszystkie źródła zasilania, a następnie ponownie włożyć akumulator lub podłączyć zasilacz sieciowy.
Podczas odtwarzania płyty ATRAC CD lub MP3 CD płyta nie obraca się, lecz dźwięk jest słyszalny normalnie.	<ul style="list-style-type: none">→ Odtwarzacz został tak skonstruowany, że obracanie płyty ATRAC CD lub MP3 CD podczas odtwarzania jest zatrzymywane w celu oszczędności energii. Nie oznacza to usterki odtwarzacza.

Objawy	Przyczyna i/lub działanie naprawcze
Napis „No File” pojawia się na wyświetlaczu po naciśnięciu przycisku ►II lub po zamknięciu pokrywy odtwarzacza.	<ul style="list-style-type: none"> → Płyta CD-R/CD-RW nie zawiera plików ATRAC3plus/MP3. → Użyto płyty CD-R/CD-RW, z której usunięto dane. → Płyta CD jest zabrudzona.
Informacje na wyświetlaczu ciekłokrystalicznym stają się nieczytelne lub wolno się zmieniają.	→ Odtwarzacz jest używany w temperaturze zbyt wysokiej (powyżej 40°C) lub zbyt niskiej (poniżej 0°C). W temperaturze pokojowej wyświetlacz powróci do stanu normalnego.
☞ szybko miga na wyświetlaczu pilota i nie można odnaleźć początku utworu lub jego określonego miejsca.	→ Odtwarzacz CD wszedł w tryb przygotowania do odtwarzania według zakładek (Bookmark). Zmień ustawienie PLAY MODE na normalne odtwarzanie (nie jest wyświetlane) (☞ str. 20).
Chociaż nie wybrano opcji odtwarzania zakładek, symbol ☞ (zakładka) miga.	→ Jeśli wybrano opcję odtwarzania inną niż odtwarzanie zakładek, symbol ☞ (zakładka) miga.
Odtwarzanie zostało nagle zatrzymane.	<ul style="list-style-type: none"> → Zadziałał wyłącznik czasowy. Zmień ustawienie „TIMER” na wartość „OFF” (☞ str. 28). → Akumulator lub bateria są całkowicie rozładowane. Naładuj akumulator (☞ str. 11) lub wymień baterię na nową baterię alkaliczną typu LR6 (rozmiar AA) (☞ str. 12).
Nie można korzystać z odtwarzacza, a na wyświetlaczu pilota pojawia się sekwencja 8 liczb lub liter.	→ Zjawisko to może występować w przypadku niektórych płyt CD. Odłącz wszystkie źródła zasilania, a następnie ponownie włóż akumulator lub podłącz zasilacz sieciowy. Ponownie spróbuj skorzystać z odtwarzacza. Jeśli problem powtórzy się, skontaktuj się z najbliższym sprzedawcą produktów firmy Sony.

Inne

Objawy	Przyczyna i/lub działanie naprawcze
Po zamknięciu pokrywy odtwarzacza płyta CD zaczyna się obracać.	→ Odtwarzacz odczytuje informacje na temat płyty CD, co jest zjawiskiem normalnym.
Nie można prawidłowo obsługiwać odtwarzacza CD pilotem.	<ul style="list-style-type: none"> → Jeden z przycisków odtwarzacza został przypadkowo wciśnięty i pozostaje w takiej pozycji. → Pilot nie jest prawidłowo podłączony.

Czyszczenie odtwarzacza

Czyszczenie obudowy

Obudowę odtwarzacza należy czyścić miękką szmatką lekko zwilżoną wodą lub łagodnym detergentem. Nie wolno używać alkoholu, benzyny ani rozpuszczalnika.

Dane techniczne

System

Cyfrowy system dźwiękowy do odtwarzania płyt kompaktowych

Właściwości diody laserowej

Materiał: GaAlAs

Długość fali: $\lambda = 770 - 800$ nm

Czas trwania emisji: emisja ciągła

Moc wyjściowa lasera: poniżej 44,6 μ W

(Wartość ta mierzona jest w odległości 200 mm od powierzchni obiektywu na bloku głowicy optycznej o rozwarości optycznej 7 mm).

Przetwarzanie cyfrowo-analogowe

Kwarcowe, 1-bitowe sterowanie osi czasu

Pasmo przenoszenia

20 - 20 000 Hz ± 1 dB (mierzone wg normy JEITA)

Moc wyjściowa (dla poziomu wejściowego 3 V)

Wyjście liniowe (minigniazdo stereo)

Poziom wyjściowy 0,7 V rms przy 47 k Ω

zalecana impedancja obciążenia ponad 10 k Ω

Słuchawki (miniwytyk stereo)

ok. 5 mW + ok. 5 mW przy 16 Ω

(ok. 1,5 mW + ok. 1,5 mW przy 16 Ω)*

*Dotyczy klientów z Europy

Wymagane parametry zasilania

- Akumulator Sony NH-14WM.
1,2 V (prąd stały) \times 1
- Bateria alkaliczna LR6 (rozmiar AA): 1,5 V (prąd stały) \times 1
- Zasilacz sieciowy (gniazdo DC IN 3 V):
220 V, 50 Hz (model przeznaczony do Chin)
120 V, 60 Hz (model przeznaczony do Meksyku)

Temperatura pracy

5°C - 35°C

Wymiary (szer./wys./dł.) (bez wystających części i elementów sterujących)

ok. 135,8 \times 20,4 \times 135,8 mm

Masa (bez wyposażenia dodatkowego)

ok. 170 g

Wszystkie produkty powinny posiadać oznaczenia patentów USA i zagranicznych, na których zastosowanie firma Dolby Laboratories udzieliła licencji.

Konstrukcja i dane techniczne mogą ulec zmianie bez uprzedzenia.

Akcesoria opcjonalne







Zasilacz sieciowy	AC-E30HG*
Aktywny zestaw głośnikowy	SRS-Z30 SRS-Z510
Przewód do akumulatora samochodowego	DCC-E84
Samochodowy zestaw połączeniowy	CPA-84U
Przewód połączeniowy	RK-G129HG RK-G136HG
Minisluchawki (nie dotyczy urządzeń sprzedawanych we Francji)	MDR-E931SP MDR-EX71SL MDR-G64SL
Minisluchawki (dotyczy urządzeń sprzedawanych we Francji)	MDR-E808SP

* Dane techniczne zasilaczy sieciowych różnią się w zależności od regionu. Przed dokonaniem zakupu należy sprawdzić wartość napięcia zasilającego w sieci lokalnej oraz kształt wtyczki.

Sprzedawca może nie oferować wszystkich wyżej wymienionych akcesoriów. Szczegółowe informacje na temat akcesoriów dostępnych w danym kraju/regionie można uzyskać u przedstawiciela firmy Sony.

Indeks

Symbole

-  (Akumulator) 11, 13
-  (płyta) 15
- 1 (odtworzenie pojedynczego utworu) 20
- a00 (odtworzenie najczęściej słuchanych utworów) 20
- a00 SHUF (odtworzenie najczęściej słuchanych utworów w kolejności losowej) 20
-  (odtworzenie z zakładkami) 20, 21
-  (odtworzenie grup) 20
-  SHUF (odtworzenie w kolejności losowej) 20
- PGM (odtworzenie programu) 20, 22
-  (odtworzenie list utworów m3u) 20, 21
-  (Odtwarzanie wielokrotne) 22

A

- ACTIVE 25
- Akcesoria opcjonalne 35
- Akumulator 8, 11
- ANIMATION 29
- ATRAC3plus 5
- AUDIO OUT 28, 30
- AVLS 27

B

- BEEP 28
- BOOKMARK 21

C

- CD-EXTRA 29
- CD-TEXT 18
- CLEARBASS 23, 25
- CUSTOM 25
- Czas pracy akumulatora 13

D

- DIRECTION 28

E

- EQUALIZER 23, 25
- Etykieta ID3 18

F

- Formacie CD-DA 5
- Funkcja HOLD 17

G

- G-PROTECTION 27
- GROUP 28
- Grupa 6, 21

H

- HEADPHONE 28, 30
- HEAVY 25

I

- INTRO 20

K

- Klips pilota 8

L

- LANGUAGE 27
- LINE OUT 28, 30

M

- MENU 27

O

- Odtwarzanie list utworów m3u 20, 21
- Odtwarzanie wielokrotne 22
- OPTION 27

P

- Pilot zdalnego sterowania 8
- PLAY MODE 20
- PLAYORDER 28
- Płyta ATRAC CD 5
- Płyta CD-Extra 5
- Płyta CD-ROM (SonicStage) 8
- Płyta Mix-Mode CD 5
- Płyta MP3 CD 5
- Pokrywa kieszeni akumulatora 11
- POWERSAVE 28
- Przeprowadzić wyszukiwanie 16, 17
- Przerwać odtwarzanie 16
- Pudełko na akumulator 8

R

- Rozpocząć odtwarzanie 16

S

SEAMLESS 28

Słuchawki 8

SOFT 25

SonicStage 4

SOUND 25

T

TEXT 27

TIMER 28

TRACK 28

W

Widok listy 17

Wyświetlacz pilota 18

Z

Zasilacz sieciowy 8

Zatrzymać odtwarzanie 16

Zewnętrzny pojemnik na akumulator 8, 12

Внимание

Для предотвращения возгорания или поражения электрическим током не допускайте попадания аппарата под дождь и берегите его от сырости.

Не разрешается устанавливать аппарат в закрытом месте, в том числе в книжном шкафу и стенке.

Во избежание пожара нельзя закрывать вентиляционное отверстие аппарата газетой, скатертью, шторой или т.п. Также нельзя ставить зажженную свечу на аппарат.

Во избежание пожара и поражения электрическим током нельзя ставить вазу и др. посуду, наполненную водой, на аппарат.

В некоторых странах ликвидация батареек, используемых для питания данного аппарата, особо оговаривается законодательством. По данному вопросу обратитесь в местные органы власти.

ПРЕДУПРЕЖДЕНИЕ

- ПРИБОР С ОТКРЫТОЙ КРЫШКОЙ ИМЕЕТ МЕСТО НЕВИДИМОЕ ИЗЛУЧЕНИЕ ЛАЗЕРА
- НЕ СМОТРИТЕ НА ЛУЧ И НЕ ИСПОЛЬЗУЙТЕ ДЛЯ ЭТОГО ОПТИЧЕСКИЕ ПРИБОРЫ
- ПРИБОР С ОТКРЫТОЙ КРЫШКОЙ ИМЕЕТ МЕСТО НЕВИДИМОЕ ИЗЛУЧЕНИЕ ЛАЗЕРА КЛАССА 1M
- НЕ СМОТРИТЕ НА ЛУЧ И НЕ ИСПОЛЬЗУЙТЕ ДЛЯ ЭТОГО ОПТИЧЕСКИЕ ПРИБОРЫ

Маркировка CE является действительной только для тех стран, где она имеет юридическую силу. В основном это касается стран европейской экономической зоны ЕЕА.

Для покупателей в России



Этот знак относится только к адаптеру переменного тока.

Портативный проигрыватель компакт-дисков
Сделано в Малайзии

Изготовитель: Сони Корпорейшн
Адрес: 6-7-35 Киташинагава, Шинагава-ку,
Токио 141-0001, Япония

ATRAC3plus являются товарными знаками
корпорации Sony.

“WALKMAN” – зарегистрированный торговый
знак Sony Corporation для портативных
стереофонических устройств. 
– зарегистрированный торговый знак Sony
Corporation.



**Утилизация
электрического
и электронного
оборудования
(директива
применяется в
странах Евросоюза и
других европейских
странах, где**

**действуют системы раздельного
сбора отходов)**

Данный знак на устройстве или его упаковке обозначает, что данное устройство нельзя утилизировать вместе с прочими бытовыми отходами. Его следует сдать в соответствующий приемный пункт переработки электрического и электронного оборудования. Неправильная утилизация данного изделия может привести к потенциально негативному влиянию на окружающую среду и здоровье людей, поэтому для предотвращения подобных последствий необходимо выполнять специальные требования по утилизации этого изделия. Переработка данных материалов поможет сохранить природные ресурсы. Для получения более подробной информации о переработке этого изделия обратитесь в местные органы городского управления, службу сбора бытовых отходов или в магазин, где было приобретено изделие.

Входящие в комплект принадлежности:
Наушники, Пульт дистанционного
управления (Пульт ДУ)

Содержание

Создание собственных дисков	
ATRAC CD	4
Какие диски можно воспроизводить на данном проигрывателе?	5
Меры предосторожности	7
Техника безопасности	7
На проигрывателе	7
Обращение с компакт-дисками	7
Наушники	7

Начало работы

Дополнительные принадлежности, входящие в комплект поставки	8
Компоненты и элементы управления	9
Подготовка источника питания (аккумулятора).....	11
Использование сухой батареи	12
Проверка остающегося заряда батареи	13
Использование адаптера питания переменного тока	14

Воспроизведение

Воспроизведение компакт-диска ...	15
Основные операции воспроизведения (воспроизведение, стоп, поиск)	16
Блокировка управления (HOLD)	17
Поиск любимой дорожки/файла	17
Поиск через просмотр списка групп/файлов (режим просмотра списка)..	17
Проверка информации компакт-диска на дисплее	18
Изменение опций воспроизведения (PLAY MODE).....	19
Опции воспроизведения (PLAY MODE)	20
Воспроизводимые группы	21
Воспроизведение любимых дорожек (Воспроизведение по закладкам)	21
Воспроизведение списков избранного (Воспроизведение списка избранного m3u)	21
Воспроизведение дорожек в избранном порядке (Воспроизведение PGM)	22

Множественное воспроизведение дорожек (Повтор воспроизведения)	22
Изменение качества звука.....	23
Выбор качества звука	23
Настройка качества звука	23
Пункты меню SOUND	25
Изменение дополнительных настроек	26
Настройка различных функций	26
Пункты меню OPTION	27
Подключение других устройств	30

Дополнительная информация

Устранение неполадок.....	31
Обслуживание	34
Технические характеристики.....	34
Принадлежности, не входящие в комплект поставки	35
Алфавитный указатель.....	36

Эта инструкция описывает то, как использовать проигрыватель. Для входящего в комплект программного обеспечения SonicStage см. "Руководство по установке и эксплуатации".

Предупреждение для пользователей

О входящем в комплект программном обеспечении

В зависимости от типа текста и символов, текст, отображаемый в SonicStage, может быть неправильно воспроизведен на устройстве. Это связано с:

- Ограничениями подсоединённого проигрывателя.
- Нарушениями в функционировании проигрывателя.

Инструкции в данном руководстве в основном содержат описание элементов управления на пульте ДУ.

В зависимости от региона, в котором вы используете проигрыватель, указания, воспроизводимые на вашем ДУ, могут несколько отличаться от приведённых в Инструкциях по эксплуатации.

Создание собственных дисков ATRAC CD

Помимо обычных аудио компакт-дисков, можно воспроизводить оригинальный компакт-диск под названием “ATRAC CD”, который создается вами самостоятельно с помощью поставляемого программного обеспечения SonicStage. С помощью SonicStage на одном CD-R или CD-RW можно записать до 30 аудио компакт-дисков*. Далее следует краткая инструкция по прослушиванию музыки на ATRAC CD.

Установите SonicStage на компьютер.

SonicStage является программой, которая переносит музыку с аудио компакт-дисков на компьютер и создает оригинальные компакт-диски. Она устанавливается с входящего в комплект диска CD-ROM.

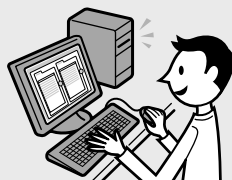

Создайте ATRAC CD.

После выбора любимых песен из музыки, сохраненной на компьютере, запишите их на CD-R/CD-RW с помощью SonicStage.

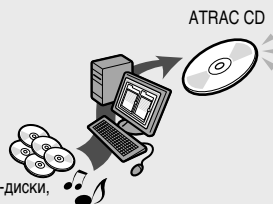

Прослушайте их на данном проигрывателе.

Оригинальный компакт-диск позволяет брать с собой множество песен.



См. входящее в комплект “Руководство по установке и эксплуатации”, где описывается процесс установки SonicStage и создания дисков ATRAC CD.

* Если общее время воспроизведения одного компакт-диска (альбома) составляет примерно 60 минут, а запись выполняется на диск CD-R/CD-RW емкостью 700 Мб со скоростью 48 Кбит/сек в формате ATRAC3plus.

Какие диски можно воспроизводить на данном проигрывателе?



Аудио компакт-диски:

Компакт-диски формата CD-DA

CD-DA (Compact Disc Digital Audio) является стандартом записи, используемом для аудио компакт-дисков.



ATRAC CD:

CD-R/CD-RW, на котором аудиоданные, сжатые в формате ATRAC3plus, записаны с помощью SonicStage*

ATRAC3plus (Adaptive Transform Acoustic Coding3plus) является технологией сжатия аудиоданных, которая совмещает высокое качество звука с высокими коэффициентами сжатия. ATRAC3plus может сжимать аудиофайлы до примерно 1/20 их оригинального размера на скорости 64 Кбит/сек.

Битовые скорости и частоты дискретизации, воспроизводимые данным проигрывателем:

	Битовые скорости	Частоты дискретизации
ATRAC3	66/105/132 Кбит/сек	44,1 кГц
ATRAC3plus	48/64/256 Кбит/сек	44,1 кГц

На дисплее этого проигрывателя может быть воспроизведено до 62 знаков.



Диски MP3:

CD-R/CD-RW, на котором аудиоданные, сжатые в формате MP3, записаны не с помощью программы SonicStage*

Битовые скорости и частоты дискретизации, воспроизводимые данным проигрывателем, указаны ниже. Могут также воспроизводиться файлы с переменной битовой скоростью (VBR).

	Битовые скорости	Частоты дискретизации
MPEG-1 Layer3	32 - 320 Кбит/сек	32/44,1/48 кГц
MPEG-2 Layer3	8 - 160 Кбит/сек	16/22,05/23 кГц
MPEG-2.5 Layer3	8 - 160 Кбит/сек	8/11,025/12 кГц

Данный проигрыватель соответствует версии 1.0/1.1/2.2/2.3/2.4 формата тэга ID3. Тэг ID3 является форматом для добавления определенной информации (названия дорожки, названия альбома, имени артиста и т.п.) в файлы MP3.

На данном проигрывателе отображается до 64 символов тэга ID3.



Диски CD-Extra и Mix-Mode CD:

CD-R/CD-RW, на котором одновременно записаны данные в формате CD-DA и в формате CD-ROM*

Если компакт-диск не воспроизводится, измените настройку “CD-EXTRA” в меню OPTION (☞ стр. 29). После этого диск будет воспроизводиться.

Может также воспроизводиться ATRAC CD, на котором одновременно записаны аудиоданные, сжатые в формате MP3, записанные не с помощью программы SonicStage. С помощью SonicStage нельзя создать компакт-диск, на котором записаны смешанные аудиоданные.

* Могут воспроизводиться только диски формата с расширением ISO 9660 Level 1/2 и Joliet.

Музыкальные диски, закодированные с помощью технологий защиты авторский прав

Этот продукт предназначен для воспроизведения дисков, отвечающих требованиям стандарта Compact Disc (CD). В настоящее время некоторые звукозаписывающие компании выпускают различные музыкальные диски, закодированные с помощью технологий защиты авторский прав. Помните, что среди таких дисков встречаются такие, которые не отвечают требованиям стандарта CD, и их нельзя воспроизводить с помощью данного устройства.

Отличия в структурах файлов дисков ATRAC CD и MP3 CD

Диски ATRAC CD и MP3 CD состоят из “файлов” и “групп”. “Файл” является эквивалентом “дорожке” аудио компакт-диска. “Группа” является набором файлов и эквивалентна “альбому”. Для дисков MP3 данный проигрыватель распознает папку MP3, как “группу”, чтобы диски ATRAC CD и MP3 CD имели одинаковое управление.

Используемое количество групп и файлов

- Максимальное количество групп: 256
- Максимальное количество файлов: 999

Порядок воспроизведения дисков ATRAC CD и MP3 CD

Для ATRAC CD файлы воспроизводятся в порядке, выбранном в SonicStage. Для MP3 CD порядок воспроизведения зависит от способа записи файлов MP3 на диске. Можно также воспроизводить “список воспроизведения”, содержащий порядок воспроизведения файлов MP3. В следующем примере файлы воспроизводятся в порядке от ① до ⑦.

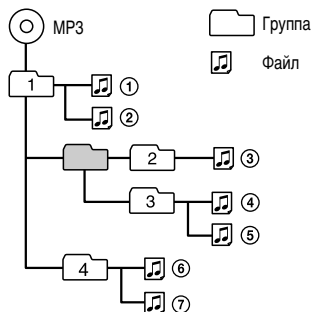

(Максимальные уровни каталогов: 8)

Примечания

- Если файлы ATRAC3plus и MP3 записаны на одном компакт-диске, сначала проигрыватель воспроизведет файлы ATRAC3plus.
- Возможности воспроизведения данного проигрывателя зависят от качества диска и состояния устройства записи.
- Могут вводиться символы A-Z, a-z, 0-9 и _ (подчеркивание).
- На диске с файлами ATRAC3plus/MP3 не следует сохранять файлы других форматов или создавать лишние папки.

О дисках ATRAC CD

- Диски CD-R/CD-RW, записанные в формате ATRAC3plus, не воспроизводятся на компьютере.

О дисках MP3 CD

- Обязательно добавляйте к имени файла расширение “mp3”. Однако при добавлении расширения “mp3” к файлу, имеющему другой формат, этот файл не будет правильно распознаваться проигрывателем.
- Для сжатия источника в файле MP3 рекомендуется установка параметров сжатия в значения “44,1 кГц,” “128 Кбит/сек” и “Постоянная скорость”.
- Для использования при записи максимальной вместимости установите программу записи на “остановку записи”.
- Для того, чтобы за один раз полностью использовать максимальную емкость носителя, не содержащего никаких записей, выберите в программе записи режим “Disc at Once” (“Весь диск сразу”).

Меры предосторожности

Техника безопасности

- В случае попадания внутрь проигрывателя каких либо твердых предметов или жидкости отсоедините его от сети питания и отдайте на проверку квалифицированным специалистам перед дальнейшей эксплуатацией.
- Не вставляйте никакие посторонние предметы в гнездо DC IN 3 V (внешний вход питания).

На проигрывателе

- Поддерживайте линзу в проигрывателе в чистоте, не прикасайтесь к ней. В противном случае линза может оказаться поврежденной, это повлечет сбой в работе проигрывателя.
- Не кладите на проигрыватель тяжелые предметы. Это может привести к повреждению проигрывателя и компакт-диска.
- Не оставляйте проигрыватель рядом с источниками нагрева или под прямыми солнечными лучами, в местах сильного скопления пыли или песка, не подвергайте его влаге, дождю, механическим ударам, не кладите на неровную поверхность или в автомобиль с закрытыми окнами.
- Если проигрыватель вызывает помехи при радио- или телевизионном приеме, выключите его или перенесите подальше от радиоприемника или телевизора.
- Диски нестандартной формы (например, в форме сердца, квадрата, звезды) не воспроизводятся на данном проигрывателе. Попытка их воспроизведения может повредить проигрыватель. Не используйте такие диски.

Обращение с компакт-дисками

- Для поддержания компакт-диска в чистоте держите его за края. Не прикасайтесь к поверхности.
- Не наклеивайте на диск бумагу.
- Не подвергайте компакт-диск прямым солнечным лучам и не помещайте у источников нагрева, таких как горячие воздуховоды. Не оставляйте компакт-диск в автомобиле, припаркованном под прямыми солнечными лучами.

Наушники

Техника безопасности в дороге

Не надевайте наушники, когда вы управляете автомобилем, едете на велосипеде либо управляете каким-либо иным транспортным средством. Это может привести к аварийной ситуации. Кроме того, во многих странах это делать запрещено. Также опасно слушать проигрыватель в наушники на большой громкости во время ходьбы, особенно в зоне пешеходных переходов. Необходимо соблюдать предельную осторожность и прекратить использование устройства в случае возникновения опасной ситуации.

Защита органов слуха

Не прослушивайте в наушниках записи на большой громкости. Специалисты не рекомендуют частое и длительное прослушивание записей на большой громкости. Если вы слышите звон в ушах, уменьшите громкость или прекратите прослушивание.

Не забывайте об окружающих

Слушайте проигрыватель на умеренной громкости. При этом вы будете слышать окружающие вас звуки и находящиеся рядом людей.

Дополнительные принадлежности, входящие в комплект поставки

- Адаптер питания переменного тока
- Наушники

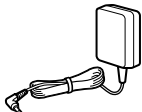

- Аккумулятор
- Контейнер для переноса батарей

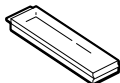

- Внешний контейнер для переноса батарей

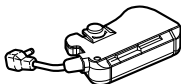

- Пульт дистанционного управления (Пульт ДУ)
(только для данного проигрывателя)

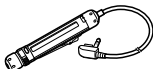

- CD-ROM (SonicStage)
Не пытайтесь воспроизвести CD-ROM на проигрывателе аудиодисков, включая данный проигрыватель.



- Инструкции по эксплуатации (данная книжка)
- Руководство по установке и эксплуатации
- Переходник (прилагается к модели для туристов)

Примечание

Используйте только пульт ДУ, входящий в комплект. С помощью другого пульта ДУ управление данным проигрывателем невозможно.

Подключение к пульту ДУ наушников
Плотно вставьте в пульт ДУ штекер наушников.

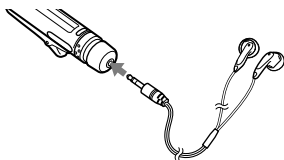

Использование зажима пульта ДУ

Направление зажима можно изменить. Поверните зажим, как показано ниже. Также можно изменить направление названия дорожки и т.п. (☞ стр. 26, 28).

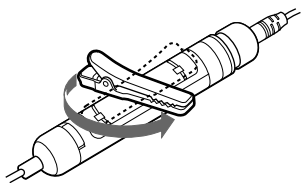

Компоненты и элементы управления

Проигрыватель компакт-дисков (вид сзади)

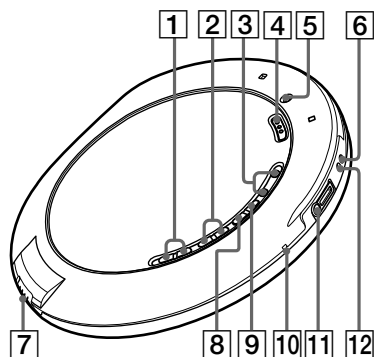

Пульт ДУ

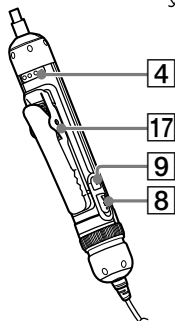
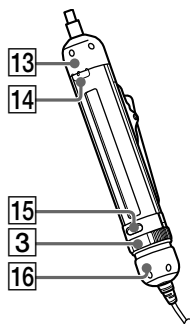

- 1 Кнопки (группа) +/- (☞ стр. 16)
- 2 Кнопки (☞ стр. 16)
- 3 CD Проигрыватель:
Кнопки VOL (громкость) +/- (☞ стр. 15)
Пульт ДУ:
Регулятор VOL (громкость) +/- (☞ стр. 15, 17, 23)
- 4 Переключатель HOLD (☞ стр. 17)
- 5 Отверстие под винт для внешнего футляра для батареек
- 6 Гнездо EXT БАТТ (внешняя батарейка) (☞ стр. 13)
- 7 Переключатель OPEN (☞ стр. 11, 15)
- 8 Кнопка (воспроизведение/пауза)* (☞ стр. 16, 17, 19, 21-24)
- 9 CD Проигрыватель:
Кнопка (стоп/зарядка) (☞ стр. 11, 16)
Пульт ДУ:
Кнопка (стоп) (☞ стр. 16, 22, 24, 25, 27)
- 10 Индикатор OPR (работа) (☞ стр. 11, 12, 15, 17)
- 11 Гнездо (наушники)/LINE OUT (☞ стр. 15, 30)
- 12 Гнездо DC IN 3V (подключение внешнего источника питания) (☞ стр. 14)
- 13 Ручка выбора функции (☞ стр. 18, 19, 22, 23, 26)
- 14 Кнопка выбора функции (☞ стр. 18, 19, 22, 23, 26)
- 15 Кнопка SEARCH (☞ стр. 17)
- 16 Ручка управления (☞ стр. 16, 17, 21-23, 26)
- 17 Зажим (☞ стр. 8)

* На этой кнопке имеется тактильная точка.

Продолжение ➞

Дисплей пульта ДУ

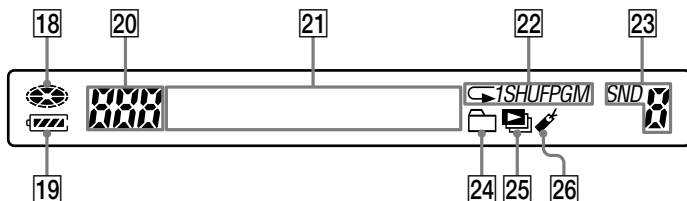

- 18 Индикатор диска (☞ стр. 15)
- 19 Индикатор батареи (☞ стр. 11, 13)
- 20 Индикатор номеров дорожек/Индикатор автоматического выравнивания воспроизведения (☞ стр. 18, 19)
- 21 Символьный информационный дисплей (☞ стр. 18)
- 22 Индикатор режима воспроизведения (☞ стр. 20, 22)
- 23 Индикатор звука (☞ стр. 23)
- 24 Групповой индикатор (☞ стр. 20, 21)
- 25 Индикатор списка воспроизведения (☞ стр. 20, 21)
- 26 Индикатор закладки (☞ стр. 20, 21)

Подготовка источника питания (аккумулятора)

Заряжайте аккумулятор перед первым использованием и при его разрядке.

Для максимально длительного использования заряда аккумулятора заряжайте его только после полной разрядки (когда на дисплее появляется индикация “Lo Batt” (“Батарея разряжена”)).

1 Передвиньте переключатель OPEN, чтобы открыть крышку проигрывателя.

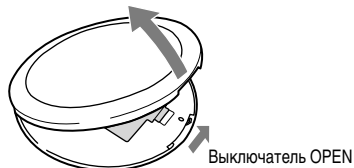

2 Откройте крышку батарейного отсека внутри проигрывателя.

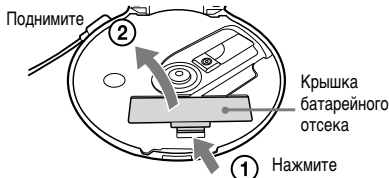

3 Вставьте аккумуляторную батарею NH-14WM (входит в комплект), совместив ⊕ с диаграммой в батарейном отсеке, и закройте крышку до щелчка.

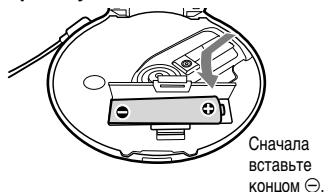

4 Подключите адаптер питания переменного тока к гнезду DC IN 3 V на проигрывателе компакт-дисков и к розетке переменного тока.

Нажмите кнопку ■/CHG, чтобы начать зарядку. Начнется зарядка батарейки. На дисплее пульта дистанционного управления замигает индикация “Charging”, и последовательно загорятся сегменты индикатора  (батарея). На проигрывателе компакт-дисков загорится индикатор OPR.

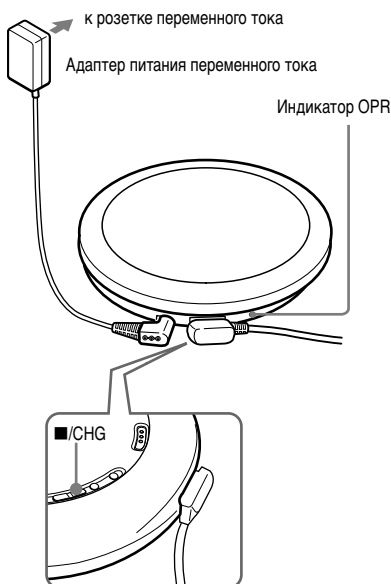

Когда батарейка полностью зарядится, вся индикация на дисплее исчезнет, и индикатор OPR погаснет.

Продолжение →

Примечания

- С помощью данного адаптера питания переменного тока не следует заряжать какие-либо аккумуляторные батарейки, отличные от NH-14WM (прилагается).
- Если во время зарядки нажать ►II, зарядка прекратится и начнется воспроизведение компакт-диска.
- Воспроизведение будет остановлено, если адаптер питания переменного тока подсоединяется к проигрывателю компакт-дисков во время воспроизведения.
- Во время зарядки проигрыватель и аккумулятор нагреваются. Это не опасно.
- Надежно подключите адаптер питания переменного тока. Убедитесь, что на проигрывателе компакт-дисков индикатор OPR. В результате ненадежного соединения зарядка или воспроизведение будут прерваны.
- Если проигрыватель не будет использоваться продолжительное время, извлеките из него аккумулятор.

Извлечение аккумулятора

Нажмите на аккумулятор на конце ⊖.

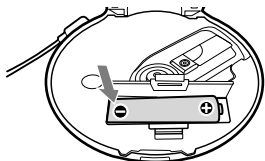

Примечание по сроку годности аккумулятора и времени его замены

Если аккумулятор новый или долгое время не использовался, он может заряжаться не полностью.

В этом случае заряжайте его до погасания индикатора OPR, а затем используйте проигрыватель до полной разрядки аккумулятора (когда на дисплее появляется индикация “Lo Batt” (“Батарея разряжена”). Повторите данную процедуру несколько раз. Если после этого срок работы аккумулятора по-прежнему короче нормального примерно наполовину, замените аккумулятор на новый.

Примечание по переносу аккумулятора

Используйте входящий в комплект контейнер для переноса батареи для ее защиты от случайного нагрева. Если аккумулятор входит в соприкосновение с металлическими предметами, то вследствие короткого замыкания может произойти его нагрев или возгорание.

Использование сухой батареи

Имеющийся резерв питания можно увеличить, используя сухую батарею вместе с аккумуляторной через подсоединение внешнего контейнера для батареи.

Убедитесь что адаптер питания переменного тока отсоединен в момент подключения внешнего контейнера для батареи.

Батареи в проигрывателе и во внешнем контейнере заряжаются одновременно. При одновременном использовании сухой батареи вместе с аккумуляторной следует использовать полностью заряженный аккумулятор и новую сухую батарею - только тогда будет достигнут нужный эффект.

- 1 Вставьте щелочную батарейку LR6 (размера AA) (не прилагается), совместив значок ⊕ со схемой внутри футляра для батареек и закройте его крышку.

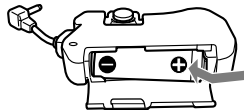

- 2** Надежно прикрепите футляр для батареек к проигрывателю и затяните винт в направлении **LOCK**. Подсоедините футляр для батареек к гнезду **EXT BATT**.

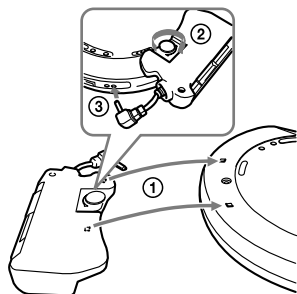

Отсоединение внешнего футляра для батареек

Ослабьте винт в направлении **RELEASE**. Затем отсоедините футляр для батареек от гнезда **EXT BATT**.

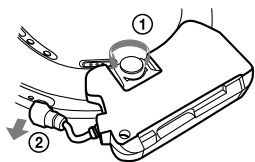

Проверка остающегося заряда батареи

Оставшийся заряд батареи отображается на дисплее, как показано ниже. Уменьшение черной секции индикатора означает уменьшение заряда.

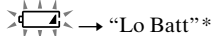
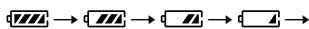

* Раздается звуковой сигнал.

По исчерпанию заряда батареи зарядите аккумулятор или замените сухую батарею на новую.

Примечания

- На экране отображается приблизительный объем оставшегося заряда батареи. Например, в одной секции не всегда отображается одна четверть заряда батареи.
- В зависимости от условий эксплуатации, индикация может увеличиваться и уменьшаться в связи с фактическим остающимся зарядом.

Длительность работы батареи¹⁾

При использовании одной аккумуляторной батареи **NH-14WM** (заряжается примерно 5 часов²⁾)

	G-PROTECTION	
	"1"	"2"
Аудио компакт-диск	14	12
ATRAC CD ³⁾	30	29
MP3 CD ⁴⁾	18	17

При использовании внешнего контейнера для батареи (одной щелочной батареи³⁾)

	G-PROTECTION	
	"1"	"2"
Аудио компакт-диск	22	20
ATRAC CD ³⁾	41	40
MP3 CD ⁴⁾	26	25

При использовании одной аккумуляторной батареи **NH-14WM** и внешнего контейнера для батареи (одной щелочной батареи³⁾)

	G-PROTECTION	
	"1"	"2"
Аудио компакт-диск	37	33
ATRAC CD ³⁾	72	70
MP3 CD ⁴⁾	45	43

Продолжение ➞

- 1) Измерения проводились согласно стандартам JEITA (Японская ассоциация электронной промышленности и информационных технологий). Время воспроизведения указывается приблизительно в часах, когда проигрыватель работает на ровной и устойчивой поверхности, а параметр "POWERSAVE" установлен на "2" (☞ стр. 28). Это значение меняется в зависимости от условий использования проигрывателя.
- 2) Время зарядки меняется в зависимости от условий использования аккумулятора.
- 3) Запись на скорости 48 Кбит/сек.
- 4) Запись на скорости 128 Кбит/сек.
- 5) При использовании щелочной батареи Sony LR6 (SG) (изготовленной в Японии).

Примечания по аккумуляторным и сухим батареям

- Не пытайтесь заряжать сухие батареи.
- Не бросайте батареи в огонь.
- Не носите батареи в карманах и других местах, где могут быть монеты или другие металлические объекты. Батарея может нагреваться, если ее положительная и отрицательная клеммы случайно входят в соприкосновение с металлическим предметом.
- Если проигрыватель не будет использоваться продолжительное время, извлеките батареи.
- При возникновении утечки из батарей сотрите все отложения, оставшиеся в батарейном отсеке, и установите новые батареи. При попадании отложения на кожу человека его следует тщательно смыть.

Использование адаптера питания переменного тока

Проигрыватель может использоваться с питанием от адаптера питания переменного тока без батарей.

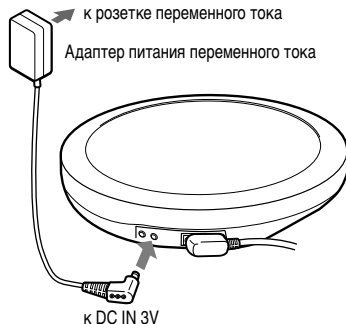

- 1 Подсоединить адаптер питания переменного тока к DC IN 3V гнезду CD проигрывателя и сетевой розетке переменного тока.

Примечания по адаптеру питания переменного тока

- Если проигрыватель не будет использоваться продолжительное время, отсоедините все источники питания.
- Используйте только адаптер питания переменного тока, поставляемый вместе с данным проигрывателем. Если в комплект вашего проигрывателя не входит адаптер, используйте адаптер питания переменного тока AC-E30HG (не продается в Австралии). Использование любого другого адаптера питания переменного тока может привести к сбоям в работе.

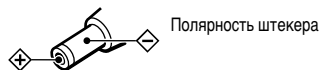

- Не прикасайтесь к адаптеру питания переменного тока влажными руками.
- Подключите адаптер сетевого питания к розетке переменного тока, находящейся в легкодоступном месте. Заметив отклонения в нормальной работе адаптера сетевого питания, немедленно отсоедините его от розетки переменного тока.

Воспроизведение компакт-диска

1 Передвиньте переключатель OPEN, чтобы открыть крышку проигрывателя.

Перед этим подсоедините наушники с пультом ДУ к проигрывателю.

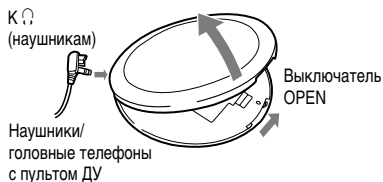

2 Поместите компакт-диск на лоток и закройте крышку.



Загорится индикатор OPR, мигая по очереди красным, зеленым и оранжевым.

3 Нажмите ►|| на пульте ДУ.

 (диск) начинает двигаться и плеер начинает воспроизведение. Цвет индикатора OPR меняется в зависимости от формата воспроизводимого музыкального источника (☞ стр. 5). Красный: формат CD-DA, зеленый: формат ATRAC3plus и оранжевый: формат MP3.

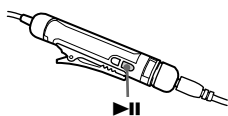

4 Настройте громкость, поворачивая регулятор VOL +/- на пульте ДУ.



На проигрывателе

После помещения компакт-диска на лоток в шаге 2 нажмите ►|| и настройте громкость с помощью регулятора VOL +/-.

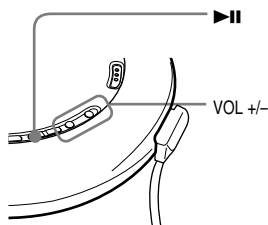

Извлечение компакт-диска

Извлеките компакт-диск, нажимая на стержень в центре лотка.

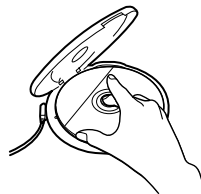

Продолжение ➡

Основные операции воспроизведения (воспроизведение, стоп, поиск)

Пульт ДУ

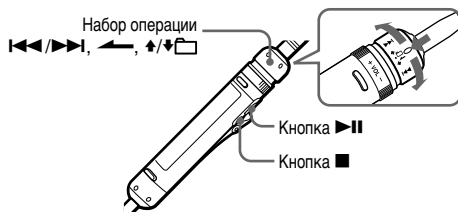

Операция	Операции на пульте ДУ (Операции на проигрывателе указаны в скобках)
Воспроизведение Воспроизведение с первой дорожки	При остановленном проигрывателе нажмите и удерживайте ► , пока не начнется воспроизведение. (При остановленном проигрывателе нажмите и удерживайте ► , пока не начнется воспроизведение.)
Остановка Пауза/Возобновить воспроизведение после паузы	Нажмите ► . (Нажмите ► .)
Остановка воспроизведения	Нажмите ■ (Остановить). (Нажмите ■/CHG.)
Поиск Найти начало текущей дорожки ¹⁾	Однократно поверните ручку управления в направлении ◀◀◀. (Однократно нажмите ◀◀◀.)
Найти начало предыдущей дорожки ¹⁾	Несколько раз поверните ручку управления в направлении ◀◀◀. (Нажмите ◀◀◀ несколько раз.)
Найти начало следующей дорожки ¹⁾	Однократно поверните ручку управления в направлении ▶▶▶. (Однократно нажмите ▶▶▶.)
Найти начало последующей дорожки ¹⁾	Несколько раз поверните ручку управления в направлении ▶▶▶. (Нажмите ▶▶▶ несколько раз.)
Быстро переместиться назад ¹⁾³⁾	Поверните ручку управления в направлении ◀◀◀ и удерживайте ее. (Нажмите и удерживайте ◀◀◀.)
Быстро переместиться вперед ¹⁾³⁾	Поверните ручку управления в направлении ▶▶▶ и удерживайте ее. (Нажмите и удерживайте ▶▶▶.)
Перейдите к последующим группам ²⁾	Поверните ручку управления в направлении ⬆ ◻ при этом нажимая ручку в направлении ◀. (Нажмите несколько раз ◻ (группа) +.)
Перейдите к предыдущим группам ²⁾	Поверните ручку управления в направлении ⬆ ◻ при этом нажимая ручку в направлении ◀. (Нажмите несколько раз ◻ (группа) –.)

1) Работа с проигрывателем возможна во время воспроизведения и паузы.

2) Работа с проигрывателем возможна во время воспроизведения компакт-диска без аудиоданных.

3) Работа с проигрывателем невозможна при использовании файла MP3, записанного на CD-R/CD-RW в формате пакетной записи.

Блокировка управления (HOLD)

Можно предотвратить случайное нажатие кнопок во время переноса проигрывателя, заблокировав управление. Индикатор OPR начнет мигать при нажатии любой кнопки во время работы функции HOLD (УДЕРЖАТЬ) проигрывателя.

1 Переместите переключатель HOLD на пульте ДУ или на проигрывателе (сзади) в направлении, указанном стрелкой.

Функцию HOLD можно использовать на пульте ДУ и проигрывателе по отдельности. Например, даже при включении функции HOLD на проигрывателе им можно управлять с помощью пульта ДУ, если на нем также не включена функция HOLD.



Чтобы разблокировать управление

Переместите переключатель HOLD в направлении, противоположном стрелке.

Примечание

Даже во время работы функции HOLD на пульте ДУ не появится индикации "HOLD".

Поиск любимой дорожки/файла

Поиск через просмотр списка групп/файлов (режим просмотра списка)

Поиск дорожки/файла можно выполнять через проверку типа формата музыкального источника и имен групп и файлов.

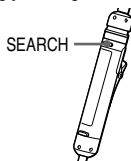

1 Нажимайте SEARCH на пульте ДУ.

2 Поверните ручку управления VOL +/-, чтобы выбрать группу, затем нажмите ►II.

При выборе группы на MP3CD и т.п., выполняя поиск по всем каталогам, поворачивайте ручку управления в направлении I◀◀ или ▶▶I.

3 Поверните ручку управления VOL +/-, чтобы выбрать файл, затем нажмите ►II.

Начнется воспроизведение выбранного файла.

Чтобы вернуться к предыдущему экрану

На пульте ДУ поверните ручку управления в направлении I◀◀ или поворачивайте ручку управления в направлении ▼□, при этом нажимая ручку в направлении ◀.

Для отмены поиска

Нажмите ■ на пульте ДУ.

Продолжение ➡

Проверка информации компакт-диска на дисплее

Можно проверить информацию о CD на дисплее пульта ДУ.

В зависимости от региона, в котором вы приобрели проигрыватель, язык, заданный по умолчанию, не будет иметь значение “ENGLISH”. В случае необходимости измените параметр LANGUAGE (☞ стр. 27).

При воспроизведении диска MP3, содержащего файлы с тэгом ID3, отображается информация тэга ID3. (При отсутствии информация тэга ID3 отображается имя файла или группы.) (☞ стр. 5)

Примечания

- Символы A-Z, a-z, 0-9 и _ могут отображаться на данном пульте дистанционного управления.
- Перед воспроизведением файла проигрыватель считывает всю информацию о файлах и группах (или папках) на компакт-диске. Появляется индикация “Reading”. В зависимости от содержания компакт-диска, выполнение считывания может занимать некоторое время.
- Если файл не принадлежит ни к одной группе, на дисплее появляется индикация “MP3 ROOT”.

Проверка информации компакт-диска на дисплее пульта ДУ

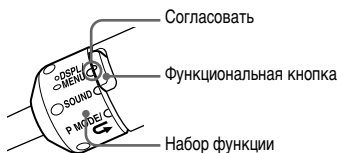

Повернув ручку функций на пульте ДУ, выберите DSPL/MENU и нажимайте кнопку функций.

Аудио компакт-диск

Номер дорожки, прошедшее время воспроизведения
(Название дорожки, имя исполнителя)¹⁾

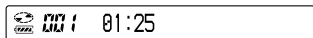

Общее число файлов на компакт-диске, оставшееся время воспроизведения компакт-диска (Название альбома)¹⁾

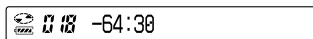

Анимационное окно



ATRAC CD/MP3 CD

Номер и имя файла, имя исполнителя, прошедшее время воспроизведения

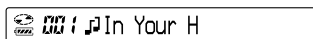

Номер файла, имя альбома, информация CODEC²⁾, оставшееся время для текущего файла

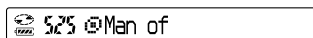

Анимационное окно



- 1) При воспроизведении аудио компакт-диска, содержащего текстовую информацию, например CD-TEXT, информация отображается в круглых скобках.
- 2) Отображаются битовая скорость и частоты дискретизации. При воспроизведении файла MP3, записанного на скорости VBR (переменной битовой скорости) на дисплее вместо битовой скорости появляется “VBR”. В некоторых случаях “VBR” появляется не в начале, а в середине воспроизведения.

Изменение опций воспроизведения (PLAY MODE)

Могут использоваться различные опции воспроизведения, такие как выбор песен для прослушивания и воспроизведение песен в избранном порядке.

Подробности об опциях воспроизведения см. [стр. 20](#).

Возможно также повторное воспроизведение песен через выбор опций воспроизведения (повторное воспроизведение, [стр. 22](#)).

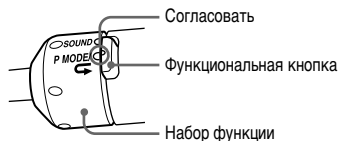

- Во время воспроизведения поверните ручку функций на пульте ДУ в позицию P MODE/↔ и нажимайте кнопку функций для выбора опции воспроизведения.**

Выбранная опция воспроизведения загорится или начнет мигать.

Если опция воспроизведения начнет мигать, нажмите **▶||**.

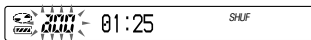





Возврат к обычному воспроизведению

Поверните ручку функций на пульте ДУ в позицию P MODE/↔ и нажимайте кнопку функций до исчезновения опции воспроизведения.

Продолжение ➞

Опции воспроизведения (PLAY MODE)

Дисплей на пульте ДУ	Объяснение
Нет индикации (Воспроизведение в обычном режиме)	Все дорожки на компакт-диске воспроизводятся в соответствии с номерами дорожек. Для компакт-дисков формата ATRAC и MP3 порядок воспроизведения зависит от значения параметра “PLAYORDER” в меню OPTION.
 (Воспроизведение группы)	Воспроизводятся все дорожки в выбранной группе или все группы (только для дисков в формате ATRAC или MP3) (☞ стр. 21).
1 (Воспроизведение одной композиции)	Текущая дорожка воспроизводится один раз.
SHUF (Перетасованное воспроизведение)	Все дорожки на компакт-диске воспроизводятся один раз в произвольном порядке.
 SHUF (Перетасованное воспроизведение группы)	Все дорожки выбранной группы воспроизводятся один раз в произвольном порядке (только для компакт-дисков в формате ATRAC или MP3) (☞ стр. 21).
 (Воспроизведение по закладкам)	Воспроизводятся дорожки, на которые были сделаны закладки. Воспроизведение дорожек с закладками производится в соответствии с порядком воспроизведения, а не в соответствии с порядком установки закладок (☞ стр. 21).
 (Воспроизведение списка m3u)	Воспроизводятся дорожки из выбранного списка воспроизведения* m3u (только для компакт-дисков в формате MP3) (☞ стр. 21).
a00 (Воспроизведение с автоматическим упорядочиванием)	Наиболее часто воспроизводимые дорожки компакт-диска воспроизводятся с 10-ой по 1-ю.
a00 SHUF (Перетасованное воспроизведение с автоматическим упорядочиванием)	До 32 дорожек, которые проигрыватель автоматически отметил как наиболее часто воспроизводимые, воспроизводятся в случайном порядке.
PGM (Воспроизведение PGM)	До 64 дорожек воспроизводятся в избранном порядке (☞ стр. 22).
INTRO (Воспроизведение INTRO)	Около 10 первых секунд всех дорожек, которые следуют за текущей дорожкой, воспроизводятся один раз. Повернув ручку функций для выбора P MODE/☞, и нажимая кнопку функций при воспроизведении INTRO, можно прослушивать текущую дорожку до конца.

*Список воспроизведения m3u - это файл, в котором закодирован порядок воспроизведения файлов MP3. Для использования функции списка воспроизведения запишите файлы MP3 на CD-R/CD-RW с помощью программы кодировки, поддерживающей формат m3u. Можно воспроизвести 8 верхних списков (перечисленных по имени файла) на экране пульта дистанционного управления.

Воспроизводимые группы

1 В шаге 1 раздела “Изменение опций воспроизведения (PLAY MODE)” (☞ стр. 19) выберите “☐” или “☐ SHUF”.

2 Поверните регулятор VOL +/-, чтобы выбрать группу.

При выборе группы на MP3 CD и т.п., выполняя поиск по всем каталогам, поворачивайте ручку управления в направлении ◀◀ или ▶▶.

При выборе группы внутри одного каталога, поворачивайте регулятор VOL +/-.

3 Нажимай на ▶▶ в течение 2 или более секунд.

Проигрыватель начнет воспроизведение всех файлов выбранной группы.

Примечание

При отсутствии в группе дорожек на экране проигрывателя появится “Invalid”.

Воспроизведение любимых дорожек (Воспроизведение по закладкам)

1 Во время воспроизведения дорожки, для которой нужно добавить закладку, нажмите и удерживайте ▶▶ на пульте ДУ до начала медленного мигания ✎.

2 Если нужно добавить закладку для двух или более дорожек, повторите шаг 1.

Закладки можно добавлять для максимум 10 аудио компакт-дисков (для максимум 99 дорожек на каждом диске) и для максимум 5 дисков ATRAC CD/MP3 CD (для максимум 999 дорожек на каждом диске).

3 В шаге 1 раздела “Изменение опций воспроизведения (PLAY MODE)” (☞ стр. 19) выберите ✎ (BOOKMARK).

4 Нажмите ▶▶.

Удаление закладок

Во время воспроизведения дорожки с закладкой нажмите и удерживайте ▶▶ на пульте ДУ до исчезновения ✎.

Примечания

- При попытке добавить закладки для дорожек на одиннадцатом диске (или на шестом диске ATRAC CD/MP3 CD) закладки на первом воспроизведенном диске будут удалены.
- Все закладки будут удалены из памяти при отключении всех источников питания или при продолжении воспроизведения при питании от аккумулятора после появления индикации “Lo Batt” (“Батарея разряжена”).

Воспроизведение списков избранного (Воспроизведение списка избранного m3u)

1 В шаге 1 раздела “Изменение опций воспроизведения (PLAY MODE)” (☞ стр. 19) выберите ☐ (Список воспроизведения).

2 Поверните ручку управления на пульте ДУ в направлении ◀◀ или ▶▶ для выбора нужного списка воспроизведения.

3 Нажмите ▶▶.

Продолжение ➞

Воспроизведение дорожек в избранном порядке (Воспроизведение PGM)

- 1 В режиме останова поверните ручку функций на пульте ДУ в позицию P MODE/↵ и многократно нажимайте кнопку функций до появления пункта “PGM” (программа).

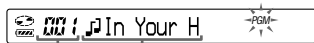

Порядок воспроизведения Название дорожки или имя файла

- 2 Поверните ручку управления VOL +/-, чтобы выбрать дорожку, затем нажмите и удерживайте ►► до смены дисплея.

При воспроизведении дисков ATRAC CD и MP3 CD Можно также выбрать дорожку в другой группе, повернув ручку управления в направлении ▲□ или ▼□, одновременно нажимая ручку в направлении ◀.

- 3 Повторяйте шаг 2 для выбора дорожек в избранном порядке.

Можно выбрать до 64 дорожек. По завершении ввода 64-ой дорожки на дисплее появится номер дорожки, выбранной первой (аудио компакт-диск)/имя файла (ATRAC CD/MP3 CD). При выборе более 65 дорожек будут одна за другой удаляться дорожки, выбранные первыми.

- 4 Нажмите ►►.

Начнется воспроизведение в выбранном порядке.

Проверка программы

- 1 Когда воспроизведение остановлено, поверните ручку выбора функции, чтобы выбрать P MODE/↵ и нажимайте кнопку выбора функции, пока не замигает индикация “PGM”. Затем нажмите кнопку ►► на пульте дистанционного управления и удерживайте ее нажатой, пока на экране не изменится изображение.
- 2 При нажатии и удержании в любое время ►► на пульте ДУ до изменения экрана, дорожки отобразятся в порядке воспроизведения.

Отмена воспроизведения PGM

Нажмите ■ на пульте ДУ.

Многократное воспроизведение дорожек (Повтор воспроизведения)

- 1 Поверните ручку функций на пульте ДУ, чтобы выбрать P MODE/↵, затем нажимайте кнопку функций, чтобы выбрать объект воспроизведения, который нужно повторить (Ⓢ стр. 20).

- 2 Нажмите и удерживайте кнопку функций до появления пункта ↵ (повтор).

Повторится ранее выбранная опция воспроизведения.

Возврат к обычному воспроизведению

Повернув ручку функций на пульте ДУ, выберите P MODE/↵, а затем нажимайте кнопку функций до исчезновения ↵.

Изменение качества звука

Подробности о настройке пунктов меню SOUND см.  стр. 25.

Выбор качества звука

Можно установить опцию “EQUALIZER” и/или “CLEARBASS”. Выполнив обе настройки одновременно, можно добиться звучания на низких частотах с желаемым качеством звука.

- 1 Повернув ручку функций на пульте ДУ, выберите SOUND.
- 2 Нажимайте кнопку функций до появления индикации “EQUALIZER” или “CLEARBASS”.
- 3 Нажмите ►II.
- 4 Поверните ручку управления в направлении I◀◀ или ▶▶I для выбора нужного качества звука.
- 5 Нажмите ►II.

Настройка качества звука

Качество звука можно настроить по отдельности для каждого частотного диапазона, проверяя форму волны на экране.

- 1 Повернув ручку функций на пульте ДУ, выберите SOUND, а затем нажимайте кнопку функций до появления индикации “EQUALIZER”, затем нажмите ►II.
- 2 Поворачивая ручку управления в направлении I◀◀ или ▶▶I, выберите “CUSTOM”, затем нажмите ►II.

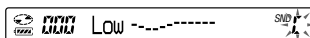

- 3 Поверните и удерживайте ручку управления в направлении I◀◀ или ▶▶I в течении 2 секунд или более до появления частотного диапазона, который нужно установить.
Сначала появится “Low” (“Низкий”). Существует 3 частотных диапазона: “Low” (диапазон низких частот), “Mid” (диапазон средних частот) и “Hi” (диапазон высоких частот).

- 4 Поверните ручку управления в направлении I◀◀ или ▶▶I для выбора формы волны.

Для каждого частотного диапазона в памяти сохраняется 3 формы.

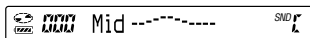

Диапазон частот

- 5 Поворачивая регулятор VOL +/-, выберите громкость звука.

Громкость звука настраивается на 7 уровнях.

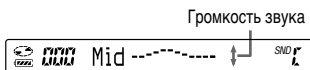

Громкость звука

Продолжение ➞

6 Повторите шаги 3 - 5 для настройки 2 оставшихся частотных диапазонов.

7 Нажмите ►II.

Чтобы вернуться к предыдущему экрану

Нажмите ■ на пульте ДУ.

Отмена операции

Нажимайте ■ на пульте ДУ в течение 2 или более секунд.

Примечания

- Если в результате выполненных настроек звук начинает искажаться при увеличении громкости, уменьшите громкость.
- Если вы чувствуете разницу в громкости между настройками звука "CUSTOM" и другими настройками звука, настройте звук в соответствии с вашими предпочтениями.

Пункты меню SOUND

Для возврата на предыдущий экран нажмите **■**. Для отмены операции настройки нажмите **■**, удерживая нажатой в течение 2 или более секунд.

Предмет	Опции (●: Установка по умолчанию)	
EQUALIZER (Установка эквалайзера)	● OFF	Обычное качество звука
	SOFT	Аудио для вокала, средней громкости
	ACTIVE	Живые звуки, усиление высокой и низкой громкости
	HEAVY	Мощные звуки, дальнейшее усиление высокой и низкой громкости сопоставимое со звуком ACTIVE
	CUSTOM	Настроенный звук (см.  стр. 23 для получения дополнительной информации)
CLEARBASS (Установка басов)	● OFF	Обычное качество звука
	BASS 1	Усиление басов
	BASS 2	Усиление басов в большей степени, чем при BASS 1
	BASS 3	Усиление басов в большей степени, чем при BASS 2

Примечание

При изменении настройки параметров режима EQUALIZER после того как были настроены параметры режима CLEARBASS, настройки параметров режима EQUALIZER становятся приоритетными.

При настройке параметров режимов EQUALIZER и CLEARBASS сначала задавайте параметры режима EQUALIZER.

Изменение дополнительных настроек

Подробности о настройке пунктов меню OPTION см.  на стр. 27.

Настройка различных функций

Существует возможность настроить различные функции, например язык меню и порядок воспроизведения групп/файлов.

1 Поверните ручку функций на пульте ДУ в позицию DSPL/MENU, затем нажмите и удерживайте кнопку функций.

2 Поверните ручку функций в направлении **I◀◀** или **▶▶I**, для выбора пункта, который хотите установить, затем нажмите **▶II**.



3 Поворачивая ручку управления в направлении **I◀◀** или **▶▶I**, выберите пункт, затем нажмите **▶II**.

При установке пункта “LANGUAGE” или “PLAYORDER”, повторите шаг 3.

Пункты меню OPTION

Для возврата на предыдущий экран нажмите **■**. Для отмены операции настройки нажмите **■**, удерживая нажатой в течение 2 или более секунд.

Предметы	Опции (●: Установки по умолчанию)				
LANGUAGE (Язык меню и т. д.)	MENU	● ENGLISH	Выберите язык для текста меню, предупреждающих сообщений и т. д.		
		FRENCH			
		GERMAN			
		ITALIAN			
		KOREAN*			
		PORTUGUESE			
		RUSSIAN			
		S.CHINESE*			
		SPANISH			
		T.CHINESE*		* Только D-NE720LS	
		TEXT ¹⁾		● AUTO	Выберите язык для текста на компакт-диске, расширения ID3 и т. д. При выборе "AUTO" можно получить текст на следующих языках.
				ENGLISH	
	FRENCH				
	GERMAN				
	ITALIAN				
	KOREAN*				
	PORTUGUESE				
	RUSSIAN				
	S.CHINESE*				
	SPANISH				
	T.CHINESE*	* Только D-NE720LS			
G-PROTECTION ¹⁾²⁾ (Для предотвращения прерывания звучания)	● 1	Защита от прерывания звучания, обеспечивается вместе с высоким качеством звука компакт-дисков.			
	2		Обеспечивается дополнительная защита от прерывания звучания.		
AVLS ³⁾ (Ограничение громкости)	● OFF	Без ограничения уровня громкости громкость меняется.			
	ON		Установка ограничения на максимальную громкость для защиты слуха.		

Продолжение ➞

Предметы	Опции (●: Установки по умолчанию)		
TIMER (Таймер отключения)	● OFF	Таймер не включен.	
	ON	1-99 мин. Несколько раз поверните ручку управления VOL +/- на пульте ДУ для увеличения или уменьшения промежутка времени с шагом в 5 минут или продолжайте поворачивать ручку управления VOL +/- для увеличения или уменьшения с шагом в 1 минуту. Установка по умолчанию - "10 min".	
AUDIO OUT ¹⁾ (Внешний аудио выход)	● HEADPHONE	Выберите этот пункт при подсоединении входящих в поставку наушников.	
	LINE OUT	Выберите этот пункт при подсоединении других устройств, таких как активные колонки, при помощи шнура для аудио (☞ стр. 30).	
BEEP (Рабочий звуковой сигнал)	● ON	Этот звуковой сигнал звучит при работе плеера.	
	OFF	Звуковой сигнал отключён.	
SEAMLESS ¹⁾⁴⁾ (Непрерывное проигрывание дорожек)	● OFF	Проигрыватель дисков проиграл диск в порядке записи, включая промежутки между дорожками.	
	ON	Проигрыватель дисков проиграл без промежутков между дорожками.	
POWERSAVE ¹⁾⁵⁾ (Подсветка ЖК-дисплея на пульте дистанционного управления и индикатора OPR на проигрывателе)	● OFF	На пульте ДУ дисплей освещается примерно 10 секунд, затем гаснет. индикатор OPR на проигрывателе остается освещенным.	
	1	Ни дисплей ДУ ни индикатор OPR на проигрывателе CD не светятся.	
	2	Ни дисплей ДУ ни индикатор OPR на проигрывателе CD не светятся. Более того, отменяются установки режима SOUND.	
PLAYORDER ¹⁾ (Порядок воспроизведения)	TRACK	● NORMAL (Обычное)	Воспроизвести музыкальный диск в порядке записи.
		ID3tagTNO	Воспроизвести в порядке кодовых меток ID3.
		FILE NAME	Воспроизвести в алфавитном порядке по имени файлов.
	GROUP	● OFF	Воспроизвести музыкальный диск в порядке записи.
		ON	Воспроизвести в алфавитном порядке имён групп.
DIRECTION (Инвертирование символов на дисплее)	● NORMAL (Обычное)	Символы появляются на дисплее в нормальном направлении.	
	REVERSE (Обратное)	Символы появляются на дисплее в обратном направлении, что позволяет их читать с другой стороны. При настройке параметров CUSTOM режима EQUALIZER, VOL +/- на пульте ДУ действует в противоположном направлении.	

Предметы	Опции (●: Установки по умолчанию)	
CD-EXTRA ^{1) 6)} (Воспроизведение форматом диска)	● OFF	Установить “OFF”, если компакт диск проигрывается нормально.
	ON	Если режим CD-Extra не работает, установить “ON”. После этого диск будет воспроизводиться.
ANIMATION (Выбор анимационного окна)	● OFF	При отсутствии операций с проигрывателем воспроизводится обычное окно воспроизведения.
	ON	При отсутствии операций с проигрывателем отображается анимационное окно.

- 1) Эту установку можно выполнить только при остановленном проигрывателе.
- 2) В зависимости от приобретенной модели, на пульте ДУ может отображаться “G-PRO”.
- 3) AVLS -это аббревиатура от Automatic Volume Limiter System (Система автоматического ограничения громкости).
- 4) Эта функция работает только для компакт-дисков в формате ATRAC.
- 5) Только для модели D-NE720LS, оснащенной пультом дистанционного управления с экраном LCD.
- 6) Эта функция работает только для Audio CDs и CD-Extra CDs.

Примечания

- Даже если “G-PROTECTION” установлено на “2”, звучание может прерываться:
 - если проигрыватель испытывает постоянные, более сильные, чем рассчитано, удары,
 - при воспроизведении загрязненного или поцарапанного диска или
 - при использовании дисков CD-R/CD-RW, если воспроизводится диск низкого качества, или есть неполадки в записывающем устройстве или программном обеспечении.
- Даже при установке “SEAMLESS” на “ON”, постоянное воспроизведение может и не производиться, в зависимости от источника записи.

Подключение других устройств

Возможно прослушивание компакт-дисков через стереосистему, а так же запись с компакт-дисков на мини-диски или кассеты. Смотрите инструкции руководства подключаемого устройства.

Убедитесь в выключении всех устройств до подключения и изменения настроек, как объяснено ниже.

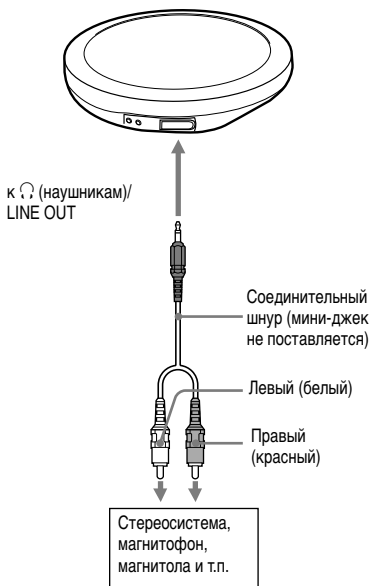

Необходимо изменить настройки для “AUDIO OUT” в меню OPTION, таким образом, чтобы звук подавался на подключенное устройство. Настройки “AUDIO OUT” приведены ниже. Для установки этих настроек смотрите  стр. 26, 28.

Присоединённое устройство	Установка
Наушники	HEADPHONE
Устройство присоединено при помощи соединительного шнура	LINE OUT

После подсоединения другого устройства, установите “LINE OUT”. После установки “LINE OUT” невозможно выполнять регулировку громкости ни на проигрывателе, ни на пульте ДУ, функции звука также не работают.

Примечания

- Перед воспроизведением компакт-диска, уменьшите громкость на подключенном устройстве, чтобы избежать повреждения подключенного динамика.
- Используйте для записи адаптер питания переменного тока. При использовании в качестве источника питания аккумулятора или сухой батареи, они могут полностью разрядиться во время записи.
- Для записи звука высокого качества, установите “G-PROTECTION” на “1” в меню OPTION.

Устранение неполадок

Если не удалось устранить неполадку даже после выполнения всех приведенных инструкций, обратитесь к ближайшему торговому представителю Sony.

Питание

Внешний признак	Причина и/или устранение
Аккумулятор не заряжается.	<ul style="list-style-type: none"> → Аккумулятор не вставлен в отделение для батарей. Вставьте аккумулятор (☞ стр. 11). → Идет воспроизведения компакт-диска. Выключите его (☞ стр. 16). → Когда проигрыватель находится в режиме остановки, нажмите кнопку ■/CHG. → Нажмите кнопку ■ на пульте дистанционного управления. Нажмите кнопку ■/CHG на проигрывателе компакт-дисков.

Звук

Внешний признак	Причина и/или устранение
Громкость не увеличивается, даже если вы используете кнопки VOL +/- на пульте ДУ, нажимая многократно + (даже если вы многократно нажимаете кнопку VOL + на проигрывателе).	<ul style="list-style-type: none"> → “AVLS” установлена на “ON” (Вкл.). Переключите на “OFF” (☞ стр. 27). → “AUDIO OUT” установлена на “LINE OUT”. Переключите на “HEADPHONE” (☞ стр. 28).
Нет ни звука, ни шума.	<ul style="list-style-type: none"> → Надежно подсоедините наушники. → Разъемы наушников загрязнены. Необходимо периодически очищать разъемы наушников мягкой тканью.
Громкость не регулируется.	<ul style="list-style-type: none"> → “AUDIO OUT” установлена на “LINE OUT”. Настройте громкость, используя регулятор громкости подсоединенного устройства, или установите “AUDIO OUT” на “HEADPHONE” (☞ стр. 28).
При воспроизведении компакт-диска слышно лишь шипение.	<ul style="list-style-type: none"> → Надежно закройте крышку отделения для батарей (☞ стр. 11).
При использовании проигрывателя с подсоединенной стерео системой, звук искажается или слышны помехи.	<ul style="list-style-type: none"> → “AUDIO OUT” установлена на “LINE OUT”. Настройте громкость, используя регулятор громкости подсоединенного устройства (☞ стр. 28). → “AUDIO OUT” установлена на “HEADPHONE”. Настройте громкость на проигрывателе (☞ стр. 28).
Не удается настроить параметры режима EQUALIZER.	<ul style="list-style-type: none"> → “POWERSAVE” установлен на “2” (☞ стр. 28).

Продолжение ➞

Работа/Воспроизведение

Внешний признак	Причина и/или устранение
Время воспроизведения слишком короткое. Невозможно воспроизведение компакт-дисков.	<ul style="list-style-type: none">→ Убедитесь, что используются щелочные, а не марганцевые батареи.→ Поменяйте сухую батарею на новую щелочную батарею LR6 (размер AA) (☞ стр. 12).→ Несколько раз зарядите и разрядите аккумулятор (☞ стр. 11).
Некоторые дорожки не воспроизводятся.	<ul style="list-style-type: none">→ Вы попытались воспроизвести файлы, сохраненные в формате несовместимым с этим проигрывателем (☞ стр. 5).→ Измените установки “CD-EXTRA” в меню OPTION. Можете воспроизводить компакт-диск (☞ стр. 29).
На дисплее отображается сообщение “Lo Batt” (“Батарея разряжена”), воспроизведение компакт-диска не производится.	<ul style="list-style-type: none">→ Разрядился аккумулятор. Зарядите аккумулятор (☞ стр. 11).→ Поменяйте сухую батарею на новую щелочную батарею LR6 (размер AA) (☞ стр. 12).
На экране отображается сообщение “Hi DC in”.	<ul style="list-style-type: none">→ Используется адаптер питания переменного тока предназначенный для более высокого напряжения, чем входящий в поставку или рекомендованный. Используйте только входящий в поставку адаптер питания переменного тока или шнур к автомобильному аккумулятору, рекомендованные в “Optional Accessories” (Принадлежности, не входящие в комплект поставки) (☞ стр. 35).
При помещении компакт-диска в проигрыватель воспроизведение компакт-диска не производится или на экране отображается сообщение “No Disc” (“Нет диска”).	<ul style="list-style-type: none">→ Компакт-диск загрязнен или поврежден. Очистите или замените его.→ Убедитесь, что компакт-диск вставлен этикеткой вверх (☞ стр. 15).→ Произошла конденсация влаги. Отложите компакт-диск на несколько часов, пока он не высохнет.→ Надежно закройте крышку отделения для батарей (☞ стр. 11).→ Удостоверьтесь, что батарея вставлена правильно (☞ стр. 11, 12).→ Аккуратно подсоедините адаптер переменного тока к розетке переменного тока (☞ стр. 14).→ Нажмите ►II, спустя одну секунду или больше после подсоединения адаптера питания переменного тока.→ CD-R/CD-RW на проигрывателе пусты.→ Есть проблемы с качеством записывающего устройства CD-R/CD-RW или с программным обеспечением.
При нажатии кнопки индикатор OPR мигает на проигрывателе, а воспроизведение компакт-дисков не производится.	<ul style="list-style-type: none">→ Кнопки заблокированы. Передвиньте переключатель HOLD назад (☞ стр. 17).

Внешний признак	Причина и/или устранение
Воспроизведение будет начато с того места, где оно ранее было остановлено (функция возобновления).	→ Функция возобновления воспроизведения включена. Чтобы начать воспроизведение с первой композиции, нажмите и удерживайте кнопку ▶II , когда проигрыватель находится в режиме остановки, пока не начнется воспроизведение первой композиции, или откройте крышку проигрывателя (☞ стр. 16). Или удалите все источники питания, а затем снова установите батарейку или подключите адаптер питания переменного тока.
При воспроизведении компакт-диска в формате ATRAC или MP3, звук слышен нормально, а диск не вращается.	→ Конструкция этого проигрывателя позволяет при воспроизведении компакт-дисков в формате ATRAC или MP3 останавливать вращение для сокращения потребления энергии. Проигрыватель не является неисправным.
“No File” (“Нет файла”) появляется на дисплее после нажатия кнопки ▶II или при открытой крышке проигрывателя.	→ На диске CD-R/CD-RW нет файлов формата ATRAC3plus/MP3. → Используется диск CD-R/CD-RW, с которого были удалены данные. → Компакт-диск загрязнен.
Трудно различать отображаемое ЖК-экраном, или он работает замедленно.	→ Проигрыватель компакт-дисков используется при высокой температуре (свыше 40°C) или при низкой температуре (ниже 0°C). При комнатной температуре экран снова будет работать нормально.
☞ быстро мигает на экране пульта ДУ, а определить начало дорожки или конкретную точку на дорожке невозможно.	→ Проигрыватель компакт-дисков находится в стадии подготовки к режиму воспроизведения дорожек по закладкам. Измените значение параметра PLAYMODE в нормальное проигрывание (ничего не отображается) (☞ стр. 20).
Хотя не было выбрано проигрывание Bookmark, мигает ☞ (закладка).	→ Если был выбран режим воспроизведения, отличный от проигрывания Bookmark, мигает ☞ (закладка).
Воспроизведение резко остановилось.	→ Был установлен таймер отключения. Измените установку для “TIMER” на “OFF” (☞ стр. 28). → Аккумулятор или сухая батарея полностью разряжены. Зарядите аккумулятор (☞ стр. 11) или поменяйте сухую батарею на новую щелочную батарею LR6 (размер AA) (☞ стр. 12).
Невозможно управлять проигрывателем, на дисплее пульта дистанционного управления появится последовательность из 8 букв или цифр.	→ Это может произойти в зависимости от используемого проигрывателя. Отсоединив все источники питания, вставьте батарею или вновь подсоедините адаптер питания переменного тока. Произведите какую-либо операцию с проигрывателем еще раз. Если неполадка не устранилась, обратитесь к ближайшему торговому представителю Sony.

Другое

Внешний признак	Причина и/или устранение
После закрытия крышки проигрывателя, начинается вращение компакт-диска.	→ Проигрыватель считывает информацию с компакт-диска, неисправности нет.
Невозможно должным образом управлять проигрывателем при помощи пульта ДУ.	→ Кнопки на проигрывателе, по ошибке, остались нажатыми. → Пульт ДУ подсоединен ненадежно.

Обслуживание

Для очистки корпуса

Используйте мягкую ткань слегка смоченную в воде или в слабом растворе моющего средства. Не используйте спирт, бензин или растворитель

Технические характеристики

Система

Цифровая компакт-дисковая аудиосистема

Характеристики лазерного диода

Материал: GaAlAs

Длина волны: $\lambda = 770 - 800$ нм

Продолжительность излучения: непрерывное

Мощность излучения лазера: менее 44,6 мкВт
(Данный выходной сигнал соответствует значению, измеренному на расстоянии 200 мм от поверхности объектива на оптическом блоке звукоснимателя с апертурой 7 мм.)

Преобразование D-A

Система 1-битового ЦАПа MASH

Частотная характеристика

20 - 20 000 Гц ± 1 дБ (замерено JEITA)

Выход (при уровне входа 3 В)

Линейное выходное гнездо

(стерео мини гнездо)

Выходная мощность 0,7 В ср. квадрат.

при 47 к Ω

Рекомендованное полное сопротивление нагрузки не менее 10 к Ω

Наушники (стерео мини гнездо)

Приблизит. 5 мВт + Приблизит. 5 мВт

при 16 Ω

(Приблизит. 1,5 мВт + Приблизит. 1,5 мВт при 16 Ω)*

*Для покупателей в Европе

Требования к питанию

- Перезаряжаемая батарея Sony NH-14WM: 1,2 В постоянного тока \times 1
- Батарея LR6 (размера AA) 1,5 В постоянного тока \times 1
- Адаптер питания переменного тока (постоянный ток вход. гнездо 3 В): 220 В, 50 Гц (модель для Китая) 120 В, 60 Гц (модель для Мексики)

Рабочая температура

5°C - 35°C

Размеры (ш/в/г) (с проекционными компонентами и элементами управления)

Приблизит. 135,8 × 20,4 × 135,8 mm

Масса (с принадлежностями)

Приблизит. 170 г

Патенты США и других стран по лицензии компании Dolby Laboratories.

Конструкция и технические характеристики могут быть изменены без уведомления.

Принадлежности, не входящие в комплект поставки







Адаптер питания переменного тока	AC-E30HG*
Система активных колонок	SRS-Z30 SRS-Z510
Шнур к автомобильному аккумулятору	DCC-E84
Автомобильный комплект для подключения	CPA-84U
Соединительный шнур	RK-G129HG RK-G136HG
Наушники (кроме покупателей во Франции)	MDR-E931SP MDR-EX71SL MDR-G64SL
Наушники (для покупателей во Франции)	MDR-E808SP

* Технические характеристики адаптера питания переменного тока отличаются в зависимости от конкретного места. Перед покупкой удостоверьтесь в значении напряжения и форме штепселя.

Ваш торговый представитель может не иметь в наличии некоторые из принадлежностей, перечисленных выше. Обратитесь к дилеру за подробной информацией о принадлежностях в вашей стране/области

Алфавитный указатель

Символы

-  (Батарея) 11, 13
-  (Диск) 15
- 1 (Воспроизведение одной композиции) 20
- a00 (Воспроизведение с автоматическим упорядочиванием) 20
- a00 SHUF (Перетасованное воспроизведение с автоматическим упорядочиванием) 20
-  (Воспроизведение по закладкам) 20, 21
-  SHUF (Перетасованное воспроизведение группы) 20
-  (Воспроизведение группы) 20
-  (Воспроизведение списка m3u) 20, 21
- PGM (Воспроизведение PGM) 20, 22
-  (Повтор воспроизведения) 22

A

- ACTIVE 25
- ANIMATION 29
- ATRAC3plus 5
- ATRAC CD 5
- AUDIO OUT 28, 30
- AVLS 27

B

- BEEP 28
- BOOKMARK 21

C

- CD-EXTRA 29
- CD-ROM (SonicStage) 8
- CD-TEXT 18
- CLEARBASS 23, 25
- CUSTOM 25

D

- DIRECTION 28

E

- EQUALIZER 23, 25

G

- G-PROTECTION 27
- GROUP 28

H

- HEADPHONE 28, 30
- HEAVY 25

I

- INTRO 20

L

- LANGUAGE 27
- LINE OUT 28, 30

M

- MENU 27
- Mix-Mode CD 5

O

- OPTION 27

P

- PLAYORDER 28
- PLAY MODE 20
- POWERSAVE 28

S

- SEAMLESS 28
- SOFT 25
- SonicStage 4
- SOUND 25

T

- TEXT 27
- TIMER 28
- TRACK 28

A

- Адаптер питания переменного тока 8
- Аккумулятор 8, 11

B

- Внешний контейнер для переноса батарей 8, 12
- Воспроизведение 16
- Воспроизведение списка избранного m3u 20, 21

Г

- Группа 6, 21

Д

- Диск CD-Extra 5
- Диск MP3 5
- Дисплей пульта ДУ 10, 18
- Длительность работы батареи 13

З

Зажим пульта ДУ 8

К

Контейнер для переноса батареи 8

крышка батарейного отсека 11

Н

Наушники 8

О

Остановка 16

П

пауза 16

Повтор воспроизведения 22

Поиск 16, 17

Принадлежности, не входящие в комплект
поставки 35

Пульт дистанционного управления 8

Р

Режим просмотра списка 17

Т

тэгом ID3 18

Ф

формата CD-DA 5

функции HOLD 17

