

FM/AM Portable CD Player

Operating Instructions _____ **GB**

Használati útmutató _____ **HU**

Инструкция по эксплуатации _____ **RU**



Atrac3plus

“WALKMAN” is a registered trademark of Sony Corporation to represent Headphone Stereo products.  is a trademark of Sony Corporation.

D-NF611

WARNING

To prevent fire or shock hazard, do not expose the unit to rain or moisture.

Do not install the appliance in a confined space, such as a bookcase or built-in cabinet.

To prevent fire, do not cover the ventilation of the apparatus with newspapers, tablecloths, curtains, etc. And don't place lighted candles on the apparatus.

To prevent fire or shock hazard, do not place objects filled with liquids, such as vases, on the apparatus.

CAUTION

The use of optical instruments with this product will increase eye hazard.

Certain countries may regulate disposal of the battery used to power this product. Please consult with your local authority.

CAUTION

- INVISIBLE LASER RADIATION
WHEN OPEN
- DO NOT STARE INTO BEAM OR
VIEW DIRECTLY WITH OPTICAL
INSTRUMENTS

The validity of the CE marking is restricted to only those countries where it is legally enforced, mainly in the countries EEA (European Economic Area).

ATRAC3plus and ATRAC3 are trademarks of Sony Corporation.

Table of Contents

Enjoy your ATRAC CD Walkman!

Create original ATRAC CDs!	4
Music sources playable on this CD player ..	6
ATRAC3plus and ATRAC3	6
MP3 files	6
Difference between ATRAC3plus/ATRAC3 and MP3	8

Getting started

Locating the controls	9
Checking the supplied accessories	10

Playing an audio CD or ATRAC3plus/ATRAC3/MP3 files

1. Connect your CD player.	11
2. Insert a CD.	11
3. Play a CD.	11

Playback options

Playing tracks in random order (Shuffle play)	17
Playing all files in a selected group in random order (Group shuffle play) (ATRAC/MP3 CD only)	17
Playing your favorite tracks by adding Bookmarks (Bookmark track play)	18
Playing your favorite play lists (m3u play list play) (MP3 CD only)	19
Searching for your favorite tracks/files/ groups quickly using the JOG DIAL	20

Using the radio

Listening to the radio	21
Presetting radio stations	23
Playing preset radio stations	25

Available features

The G-PROTECTION function	26
Checking the time remaining on the CD and the number of tracks left (audio CD)	26
Checking information on a CD with ATRAC3plus/ATRAC3/MP3 files	27
Emphasizing the bass sound (SOUND)	27
Protecting your hearing (AVLS)	28
Locking the controls (HOLD)	28
Turning off the operation beep sound	28

Connecting your CD player

Connecting a stereo system	29
----------------------------------	----

Connecting to a power source

Using the dry batteries	30
Notes on the power source	31

Additional information

Precautions	32
Maintenance	32
Troubleshooting	33
Specifications	35
Optional accessories	36

GB

Enjoy your ATRAC CD Walkman!

Thank you for purchasing the D-NF611. This CD Walkman is called an “ATRAC CD Walkman,” because you can enjoy “ATRAC CDs” on it.

Create original ATRAC CDs!

You can make your own ATRAC CD.

The procedure is very simple. Just perform Steps 1, 2 and 3.

Step 1 Install

Install the supplied
“SonicStage Simple Burner”
software.



Step 2 Burn

Create a disc image and burn it on
a CD-R/RW using your PC.

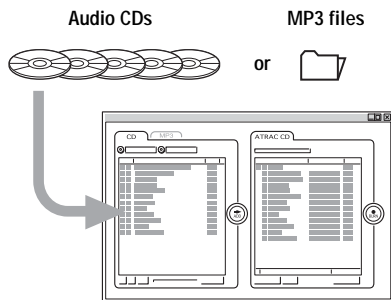

Audio data is converted to the ATRAC3plus/
ATRAC3 format by the SonicStage Simple
Burner.

How to use the SonicStage Simple Burner

Refer to the supplied booklet “SonicStage Simple Burner.”

What is an ATRAC CD?

An ATRAC CD is a CD-R/RW on which audio data compressed in the ATRAC3plus/ATRAC3 format has been recorded. About 30 audio CDs can be recorded on a CD-R/RW.* You can also record MP3 files by converting the files to the ATRAC3plus/ATRAC3 format.

*When total playing time of one CD (album) is estimated at 60 minutes and you are recording on a 700 MB CD-R/RW at 48 kbps in ATRAC3plus format.

ATRAC CD

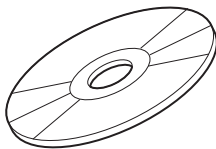

Step 3 Listen

You can enjoy listening to your own ATRAC CDs on your ATRAC CD Walkman.



You can also enjoy audio CDs on your CD Walkman.

What is the ATRAC3plus/ATRAC3 format?

Refer to pages 6 - 8 of this manual.

Music sources playable on this CD player

You can play the following 3 music sources on this CD player:

- Audio CDs
- ATRAC3plus/ATRAC3 format files
- MP3 files

Usable disc formats

You can use ISO 9660 Level 1/2 and Joliet extension format discs only.

ATRAC3plus and ATRAC3

“ATRAC3plus,” which stands for “Adaptive Transform Acoustic Coding3plus” is audio compression technology, developed from the ATRAC3 format. Though the ATRAC3plus format can compress music content to about 1/20 of its original size, you can still enjoy high quality sound. The available transfer bit rates are 64 kbps and 48 kbps.

“ATRAC3,” which stands for “Adaptive Transform Acoustic Coding3” is audio compression technology that satisfies the demand for high sound quality and high compression rates. The ATRAC3 format can compress music content to about 1/10 of their original size, which contributes to reduction of the media volume. The available transfer bit rates are 132 kbps, 105 kbps and 66 kbps.

The usable number of groups and files

- Maximum number of groups: 255
- Maximum number of files: 999

For details, refer to the supplied booklet “SonicStage Simple Burner.”

Note on saving files on the media

Do not save files in other formats or unnecessary groups on a disc that has ATRAC3plus/ATRAC3 files.

MP3 files

MP3, which stands for MPEG-1 Audio Layer3, a standard for audio files compression supported by the Motion Picture Experts Group, an ISO (International Organization for Standardization) working group, enables compression of audio files to about 1/10 of the data size of a standard compact disc. Since the MP3 encoding algorithm is public, there are various encoders/decoders that are compliant with this standard, including freeware that is available for no charge. Thus, the MP3 standard is widely used in the computer field.

The major specifications of the acceptable disc format are:

- Maximum directory levels: 8
- Acceptable characters for a file/folder name:
A - Z, a - z, 0 - 9, _ (underscore)

Notes

- When naming files, be sure to add the file extension “mp3” to the file name.
- If you add the extension “mp3” to a file other than an MP3 file, the player will not be able to recognize the file properly.
- The file name does not correspond to the ID3 tag*.
*ID3 tag is a format for adding certain information (track name, album name, artist name, etc.) to MP3 files.

The usable number of groups and files

- Maximum number of groups: 100
- Maximum number of files: 400

Settings for compression and writing software

- This CD player supports MP3 files with the following specifications: transfer bit rate: 16 - 320 kbps and sampling frequencies: 32/44.1/ 48 kHz. Variable Bit Rate (VBR) is also supported.
To compress a source for an MP3 file, we recommend setting the transfer bit rate of the compression software to “44.1 kHz,” “128 kbps,” and “Constant Bit Rate.”
- To record up to the maximum capacity, set to “halting of writing.”
- To record at one time up to the maximum capacity on media that has nothing recorded on it, set to “Disc at Once.”

Notes on saving files on the media

- Do not save files in other formats or unnecessary folders on a disc that has MP3 files.
- When a disc is inserted, the CD player reads all the information of folders and files on that disc. If there are many folders on the disc, it may take a long time for play to begin or for the next file to start playback.

Difference between ATRAC3plus/ATRAC3 and MP3

Groups and folders

The ATRAC3plus/ATRAC3 format has a very simple structure. It consists of “files” and “groups.” A “file” is equivalent to a “track” of an audio CD. A “group” is a bundle of files and is equivalent to an “album.” A “group” has no directory-type structure (a new group cannot be made within an existing group). This CD player is designed to recognize an MP3 file folder as a “group” so that it can play CD-Rs/RWs recorded in both the ATRAC3plus/ATRAC3 format and those recorded in the MP3 format with the same operation.

Displaying the track name, etc.

When playing a CD having ATRAC3plus/ATRAC3 files or MP3 files on this CD player, track names, artist names and album names are displayed. This CD player conforms to Version 1.1/2.2/2.3 of the ID3 tag format.

Notes

- This CD player cannot record music content on recordable media, such as CD-Rs/RWs.
- CD-Rs/RWs recorded in the ATRAC3plus/ATRAC3 format cannot be played on your computer.
- Playback capability may vary depending on the quality of the disc and the condition of the recording device.

Locating the controls

For details, see pages in parentheses.

CD player (front)

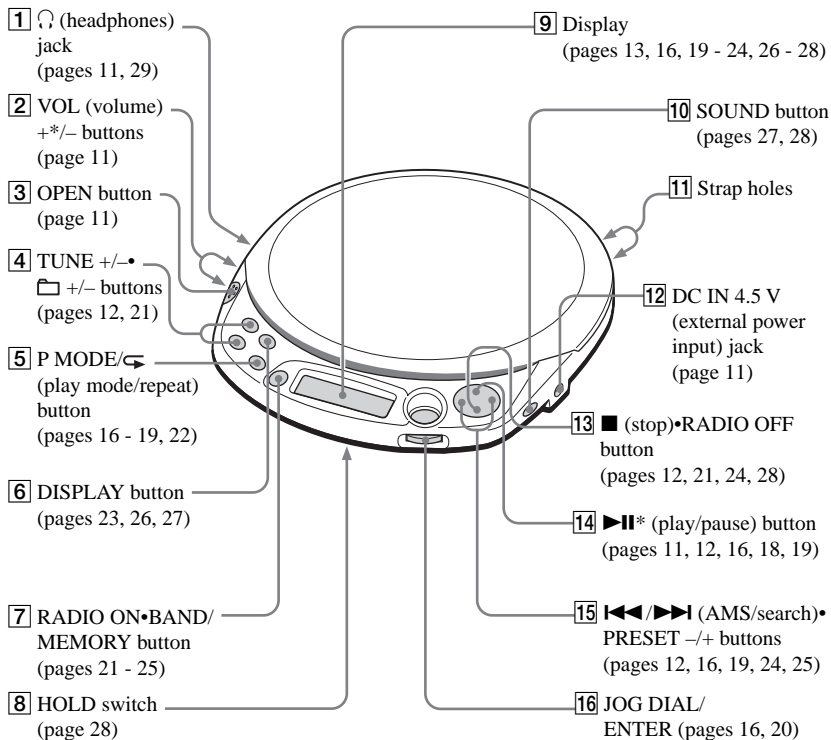

*The button has a tactile dot.

(Continued)

CD player (inside)

17 G-PROTECTION
switch (page 26)

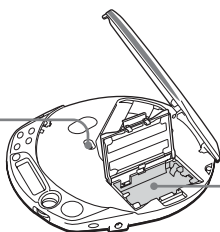

18 Battery compartment
(page 30)

Checking the supplied accessories

AC power adaptor (1)

Headphones/earphones (1)

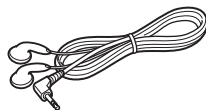
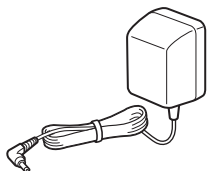

CD-ROM (SonicStage Simple Burner) (1)

User's guide for SonicStage Simple Burner (1)

Playing an audio CD or ATRAC3plus/ATRAC3/MP3 files

1. Connect your CD player.

- 1 Connect the AC power adaptor.
 - 2 Connect the headphones/earphones.
- You can also use dry batteries as a power source. (See page 30.)

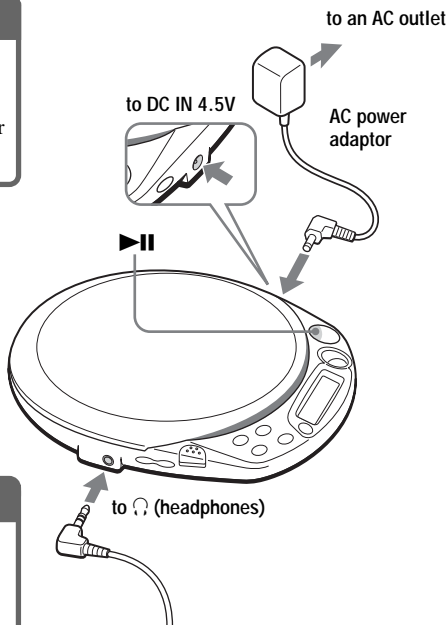

2. Insert a CD.

- 1 Press OPEN to open the lid.

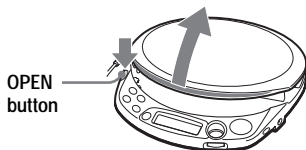

- 2 Place the CD on the tray and close the lid.

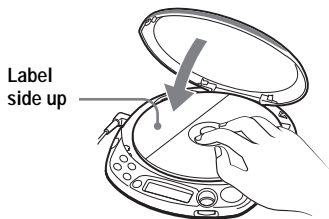

3. Play a CD.

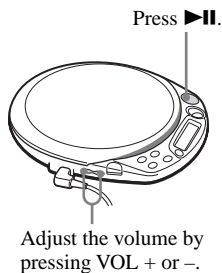

(Continued)

Basic operations

To	Do this
Play (from the point you stopped)	Press ▶ . Playback starts from the point you stopped.
Play (from the first track)	While the CD player is stopped, press and hold ▶ until the play of the first track starts.
Pause/resume play after pause	Press ▶ .
Stop	Press ■ . ^{*2}
Find the beginning of the current track (AMS ^{*1})	Press ◀◀ once quickly. ^{*2}
Find the beginning of previous tracks (AMS)	Press ◀◀ repeatedly. ^{*2, *3}
Find the beginning of the next track (AMS)	Press ▶▶ once quickly. ^{*2, *3}
Find the beginning of succeeding tracks (AMS)	Press ▶▶ repeatedly. ^{*2, *3}
Go backwards quickly	Hold down ◀◀ . ^{*2}
Go forward quickly	Hold down ▶▶ . ^{*2}
Jump to succeeding groups ^{*4}	Press ⏮ + repeatedly.
Jump to previous groups ^{*4}	Press ⏭ - repeatedly.

*1 Automatic Music Sensor

*2 These operations can be done during both play and pause.

*3 After you have played the last track, you can return to the beginning of the first track by pressing **▶▶**.

Similarly, if you are at the first track, you can locate the last track by pressing **◀◀**.

*4 Only when you play an ATRAC/MP3 CD

Removing the CD

Remove the CD while pressing the pivot in the center of the tray.

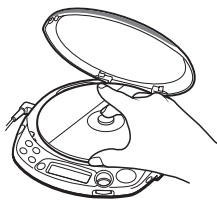

About CD-Rs/RWs

This CD player can play CD-Rs/RWs recorded in the CD-DA format*, but playback capability may vary depending on the quality of the disc and the condition of the recording device.

* CD-DA is the abbreviation for Compact Disc Digital Audio. It is a recording standard used for the Audio CDs.

Music discs encoded with copyright protection technologies

This product is designed to play back discs that conform to the Compact Disc (CD) standard. Recently, various music discs encoded with copyright protection technologies are marketed by some record companies. Please be aware that among those discs, there are some that do not conform to the CD standard and may not be playable by this product.

About the display

While the CD player is playing, the following indications appear in the display.

You can also check the remaining time, track name, etc. using DISPLAY (see pages 26 and 27).

While playing an audio CD

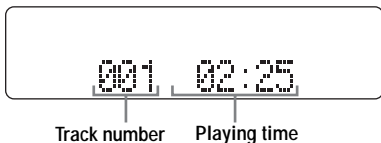

While playing an audio CD containing CD text information

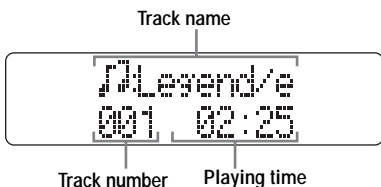

While playing an ATRAC3plus/ATRAC3 file

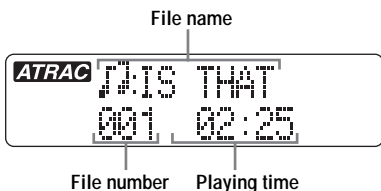

When playing an MP3 file

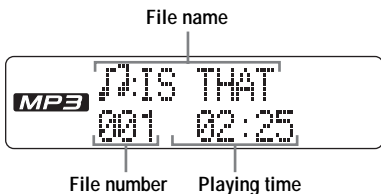

Note

Before playing a file, the CD player reads all file and group information on the CD. "READING" is displayed. Depending on the content of the CD, it may take some time to accomplish this reading.

(Continued)

Example of ATRAC3plus/ATRAC3 groups and files

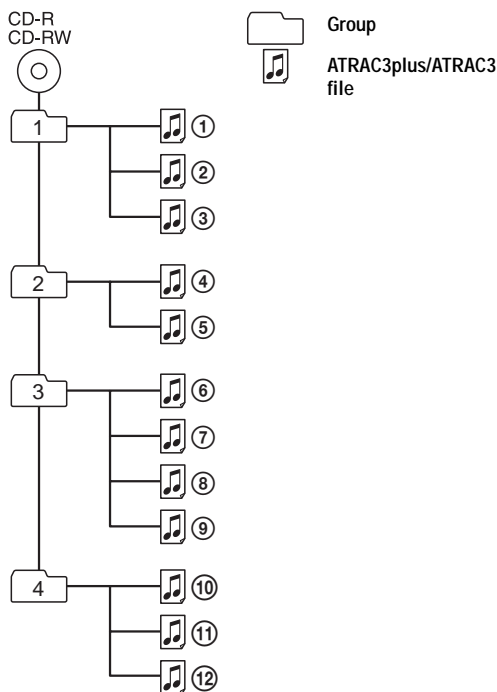

File mode	Plays all ATRAC3plus/ATRAC3 files from ①, ②, ③...⑪, ⑫.
Group mode	Plays all ATRAC3plus/ATRAC3 files in the selected group.

Notes

- Maximum number of groups: 255
- Maximum number of files: 999
- The characters A - Z, a - z, 0 - 9, and _ can be displayed on this CD player.
- When referring to ATRAC CDs, “group” is equivalent to an “album” and “file” is equivalent to a “track.”

Example of group structure and playing order (MP3 CD)

The playing order of groups and files is as follows:

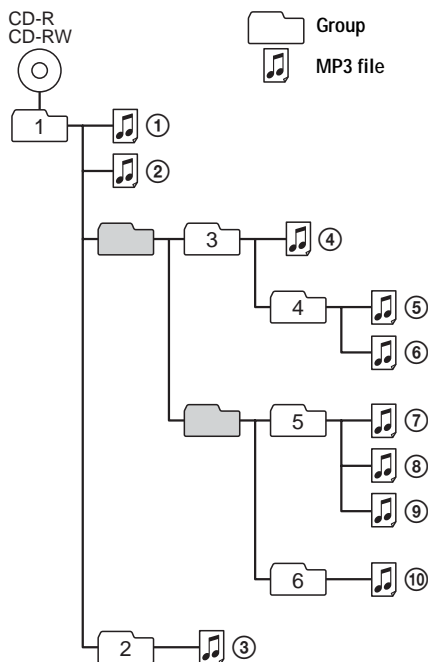

File mode	Plays all MP3 files from ①, ②, ③...⑨, ⑩.
Group mode	Plays all MP3 files in the selected group. (Example: If you select group 3, the CD player plays file ④. If you select group 4, the CD player plays file ⑤ and ⑥.)

Notes

- A group that does not include an MP3 file is skipped.
- Maximum number of groups: 100
Maximum number of files: 400
- Maximum directory levels: 8
- The characters A - Z, a - z, 0 - 9, and _ can be displayed on this CD player.
- When referring to MP3 CDs, “group” is equivalent to an “album” and “file” is equivalent to a “track.”

Playback options

You can enjoy various playback options using P MODE/↶ button (play mode/repeat), JOG DIAL/ENTER, ◀▶▶▶ and ▶▶.

P MODE/↶ button

If you press the button during playback, you can change the play mode.

During playback, if you press and hold the button until "↶" appears, you can play tracks repeatedly in the play mode that was selected using P MODE/↶.

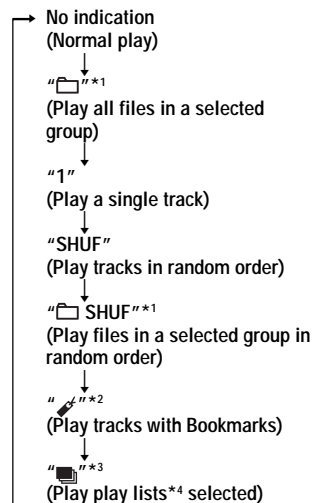

*1 ATRAC/MP3 CD only

*2 Only when Bookmarks have been added to the tracks/files

*3 MP3 CD only

*4 Play lists (m3u) recorded in MP3 format only

Display

Play mode

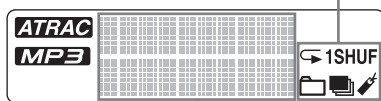

CD text information, ATRAC3plus/ATRAC3/MP3 file information, playing time, etc. are displayed.

JOG DIAL and ENTER

- **Turn JOG DIAL.**
You can select files or groups you want.
- **Press ENTER.**
You can switch the file/group search mode and also start play.

◀▶▶▶ buttons and ▶▶ button

- **Press ▶▶▶▶ or ◀▶▶▶.**
You can select a play list you want.
- **Press ▶▶.**
You can add Bookmarks and also start bookmark track play and play list play.

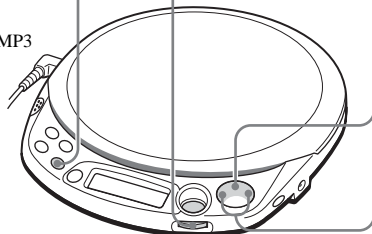

Playing tracks in random order (Shuffle play)

During playback, press **P MODE**/ repeatedly until “SHUF” appears.

When playing ATRAC3plus/ATRAC3/MP3 files

In shuffle mode, the CD player plays all files on a CD in random order.

Playing all files in a selected group in random order (Group shuffle play) (ATRAC/MP3 CD only)

During playback, press **P MODE**/ repeatedly until “ SHUF” appears.

When playing ATRAC3plus/ATRAC3/MP3 files

The CD player plays all files in a selected group in random order.

Playing your favorite tracks by adding Bookmarks (Bookmark track play)

You can add Bookmarks to up to 99 tracks for each CD. You can use this function for up to 10 CDs.



While playing ATRAC3plus/ATRAC3 files

You can add Bookmarks to up to 999 tracks for each CD (up to 5 CDs).



While playing MP3 files

You can add Bookmarks to up to 400 tracks for each CD (up to 10 CDs).

To add Bookmarks

- 1 During playback of the track to which you want to add a Bookmark, press and hold **▶||** until “ (Bookmark)” flashes in the display.
When the Bookmark has been added successfully, “” flashes slower.
- 2 Repeat step 1 to add Bookmarks to the tracks you want.

To listen to tracks with Bookmarks

- 1 Press **P MODE/⟲** repeatedly until “” flashes.
- 2 Press **▶||**.
“” lights up in the display and the playback of the tracks with the Bookmarks starts.

To remove Bookmarks

During playback of a track with a Bookmark, press and hold **▶||** until “” disappears from the display.

To check tracks with Bookmarks

During playback of tracks with Bookmarks, “” flashes slowly in the display.

Notes



- During playback of tracks with Bookmarks, tracks are played in order of track number, and not in the order you added the Bookmarks.
- If you try to add Bookmarks to tracks on an 11th CD (on a 6th CD when playing ATRAC CDs), the Bookmarks of the CD you played back first will be erased.
- If you remove all power sources, all Bookmarks stored in memory will be erased.

Playing your favorite play lists (m3u play list play)

(MP3 CD only)

You can play your favorite m3u play lists.*

* An “m3u play list” is a file for which an MP3 file playing order has been encoded. To use the play list function, record MP3 files on a CD-R/RW using encoding software that supports the m3u format.

- 1** During playback, press **P MODE**/ repeatedly until  appears.



- 2** Press **I◀◀** or **▶▶I** to select a play list you want.



- 3** Press **▶II**.

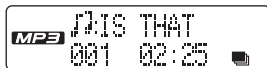

Note

You can only play the top two play lists displayed on your screen on this CD player.

Using the radio

Once you've preset the stations, you can easily tune in the station by pressing PRESET + or - button.

Listening to the radio

You can enjoy FM and AM programs.

1 Press **RADIO ON•BAND** to turn on the radio.

2 Press **RADIO ON•BAND** until the band you want appears.

Each time you press the button, the display changes as follows:

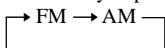

3 Press **TUNE +** or **-** to tune in the station you want and adjust the volume.

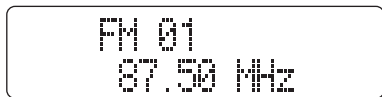

To turn off the radio

Press **■•RADIO OFF**.

To tune in the station quickly

Hold down **TUNE +** or **-** in step 3 until the frequency digits begin to change in the display. The CD player automatically scans the radio frequencies and stops when it finds a clear station.

(Continued)

To improve broadcast reception

For FM, extend the headphones/earphones cord.

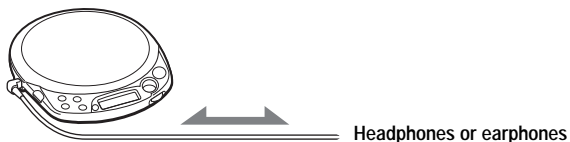

For AM, reorient the CD player itself.

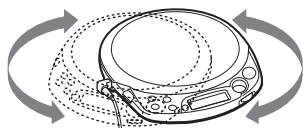

Note

Keep the headphones/earphones connected to the \odot jack of the CD player. The headphones/earphones cord works as the FM antenna.

If it is hard to hear the FM broadcast

Press and hold P MODE/↵ until "Mono" appears in the display.

The noise will be reduced but the radio will play in monaural.

A rectangular display box containing the text "FM 01 Mono" on the top line and "87.50 MHz" on the bottom line.

When listening to the radio on batteries

If you connect the external power source plug to the DC IN 4.5 V jack of your CD player, the CD player will turn off. Turn it on by pressing RADIO ON•BAND to continue listening to it.

Presetting radio stations

You can preset up to 40 stations: 30 for FM and 10 for AM.

1 Press RADIO ON•BAND to turn on the radio.

2 Press RADIO ON•BAND to select the band.

3 Press MEMORY for 2 seconds or more.

The preset number will flash in the display.

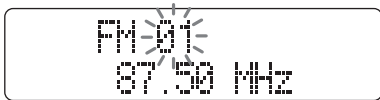

4 Press DISPLAY for 2 seconds or more.

The CD player starts scanning the stations from the lower frequencies and stops for about 3 seconds when a station is received.

5 If you want to preset the received station, press MEMORY while the preset number is flashing.

The received station is preset on the preset number 1 and the CD player starts scanning for the next receivable station. If you do not press MEMORY within the 3 seconds, the CD player will start scanning for the next receivable station without storing the station.

6 Repeat step 5 until all receivable stations are preset.

If the stations have already been stored, the newly preset stations will replace the old ones.

(Continued)

To preset stations manually

- 1 Press RADIO ON•BAND to turn on the radio.
- 2 Press RADIO ON•BAND to select the band.
- 3 Press and hold MEMORY until the preset number flashes in the display.



- From this step on, start the next operation within 10 seconds after you finished the previous operation. If 10 seconds pass with nothing done, the preset number stops flashing which shows that the CD player has exited the PRESET MEMORY standby mode. If this happens, start from step 3 again.
- 4 Press PRESET + or – repeatedly to select the preset number you want to store the station on while the preset number flashes.
 - 5 Press TUNE + or – to tune in the station you want while the preset number flashes.
 - 6 Press MEMORY.
When the station is preset successfully, the beep sounds. The new station replaces the old one. The preset number increases by one and the CD player enters the PRESET MEMORY standby mode.
 - 7 Repeat steps 4 to 6 when you preset the stations in the same band. When you preset the stations in the different band, press and hold MEMORY to exit the PRESET MEMORY standby mode. Repeat steps 2 to 6 after the preset number stops flashing.

To exit the PRESET MEMORY standby mode

When the radio is turned on, you can exit the PRESET MEMORY standby mode using one of the following procedures. Preset stations, however, will remain stored in the CD player's memory.

- Hold down MEMORY until the preset number stops flashing.
- Do not press any button for 10 seconds. The preset number stops flashing.
- Press ►||. The CD player enters the CD playing mode.
- Press ■•RADIO OFF. The radio turns off.

To cancel all preset stations

- 1 Disconnect the power source (alkaline batteries or AC power adaptor).
- 2 While you press and hold MEMORY, insert alkaline batteries or connect the AC power adaptor again.
The indications in the display keep flashing until all preset stations are cleared, then stop flashing and disappear from the display.

Playing preset radio stations

You can tune in the station easily by pressing PRESET + or – button.

1 Press RADIO ON•BAND to select the band.

2 Press PRESET + or – to tune in a stored station.

The G-PROTECTION function

The G-PROTECTION function has been developed to provide excellent protection against sound skipping while jogging. When you set the G-PROTECTION switch on your CD player to “2,” the G-PROTECTION function will be enhanced compared to “1.”

To walk with the CD player and enjoy high quality CD sound using the G-PROTECTION function, set the G-PROTECTION switch to “1.” While taking harder exercise, it is recommended that you set it to “2.”

Note

Sound may skip:

- if the CD player receives stronger continuous shock than expected,
- if a dirty or scratched CD is played or
- when using poor-quality CD-Rs/RWs or if there is a problem with the original recording device or application software.

Checking the time remaining on the CD and the number of tracks left (audio CD)

Each time you press DISPLAY, the display changes as follows.

For an audio CD containing CD text information, information in parentheses also appears.

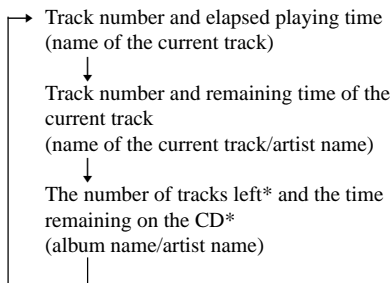

* Not displayed during Single play, Shuffle play or Bookmark track play.

Checking information on a CD with ATRAC3plus/ATRAC3/MP3 files

You can check information on a CD with ATRAC3plus/ATRAC3/MP3 files using DISPLAY.

You can also check ID3 tag information if the file has that information stored.

Each time you press DISPLAY, the display changes as follows:

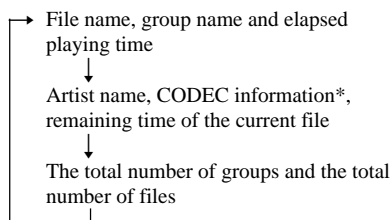

*Variable bit rate and sampling frequencies

Notes

- If the group does not have a group name, “ROOT” appears in the display.
- If the file does not have ID3 tag information, “- - -” appears in the display.

Emphasizing the bass sound (SOUND)

You can emphasize the bass-boosted sound.

Press **SOUND** to select “BASS ■■” or “BASS ■■■.”

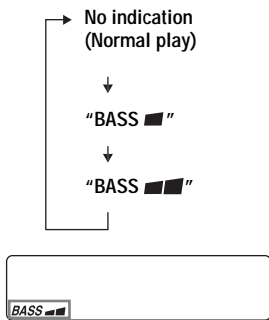

The selected sound mode is displayed.

“BASS ■■■” enhances the bass sound more than “BASS ■■.”

Note

If the sound is distorted when using the SOUND function, turn down the volume.

Protecting your hearing (AVLS)

The AVLS (Automatic Volume Limiter System) function keeps down the maximum volume to protect your hearing.

Press and hold SOUND until “AVLS ON” appears in the display.

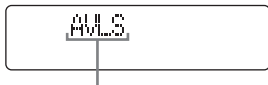

Flashes when the volume is turned up beyond a certain level.

To turn off the AVLS function

Press and hold SOUND until “AVLS OFF” appears in the display.

Note

If you use the SOUND function and the AVLS function at the same time, sound may be distorted. If this happens, turn down the volume.

Locking the controls (HOLD)

You can lock the controls on your CD player to prevent accidental button presses.

Slide HOLD in the direction of the arrow.

“HOLD” flashes if you press any button when the HOLD function is activated.

To unlock the controls

Slide HOLD in the opposite direction of the arrow.

Turning off the operation beep sound

You can turn off the beep sound that is heard from your headphones/earphones when you operate your CD player.

1 Remove the power source (AC power adaptor, dry batteries) from the CD player.

2 Connect the power source while pressing ■ for about one second or more.

To turn on the beep sound

Remove the power source and then connect the power source without pressing ■.

Connecting a stereo system

You can listen to CDs through a stereo system and record CDs on a cassette tape. For details, see the instruction manual that comes with the connected device.

Be sure to turn off all connected devices before making connections.

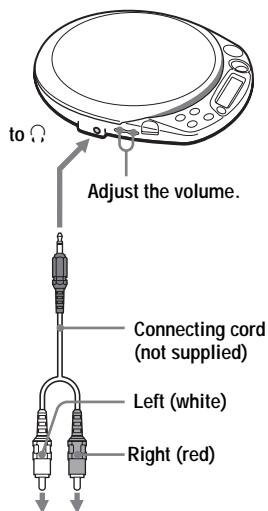

Stereo system,
cassette recorder,
radio cassette
recorder, etc.

Notes

- Before you play a CD, turn down the volume of the connected device to avoid damaging the connected speakers.
- Use the AC power adaptor for recording. If you use the dry batteries as a power source, batteries may become completely depleted during recording.
- Adjust the volume properly on the CD player and on the connected device so that the sound will not be distorted or noisy.

About the G-PROTECTION function when using the connecting cord

To record high quality CD sound, set the G-PROTECTION switch to "1."

► Connecting to a power source

You can use the following power sources:

- AC power adaptor (see “Playing an audio CD or ATRAC3plus/ATRAC3/MP3 files”)
- LR6 (size AA) alkaline batteries

For the battery life, see “Specifications.”

Using the dry batteries

Use only the following dry battery type for your CD player:

- LR6 (size AA) alkaline batteries

Note

Be sure to remove the AC power adaptor when using the dry batteries.

1 Open the battery compartment lid inside your CD player.

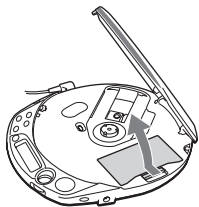

2 Insert two LR6 (size AA) batteries by matching the ⊕ to the diagram in the battery compartment and close the lid until it clicks into place.

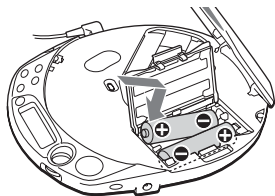

Insert ⊖ end first
(for both batteries).

To remove the batteries

Remove the batteries as illustrated below.

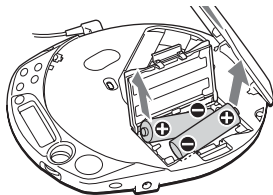

When to replace the batteries

You can check the remaining power of the batteries in the display.

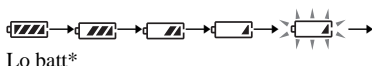

Replace the batteries when “” flashes.



* Beep sounds.

When the batteries are depleted, replace both batteries with new ones.

Notes

- The indicator sections of  roughly shows the remaining battery power. One section does not always indicate one-fourth of the battery power.
- Depending on operating conditions, the indicator sections of  may increase or decrease.

To attach the battery compartment lid

If the battery compartment lid is detached by an accidental drop, excessive force, etc., attach it as illustrated below.

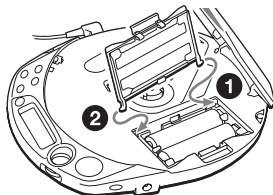

Notes on the power source

Disconnect all power sources when the CD player is not used for a long time.

On AC power adaptor

- Use only the AC power adaptor supplied. If your CD player is not supplied with the one, use the AC-E45HG AC power adaptor. Do not use any other AC power adaptor. It may cause a malfunction.

Polarity of the plug



- Do not touch the AC power adaptor with wet hands.
- Connect the AC power adaptor to an easily accessible AC outlet. Should you notice an abnormality in the AC power adaptor, disconnect it from the AC outlet immediately.

On dry batteries

- Do not throw the batteries into fire.
- Do not carry the batteries with coins or other metallic objects. It can generate heat if the positive and negative terminals of the battery are accidentally contacted by a metallic object.
- Do not mix new batteries with old ones.
- Do not use different types of batteries together.
- When the batteries are not to be used for a long time, remove them.
- If battery leakage occurs, wipe off any deposit in the battery compartment, and install new batteries. In case the deposit adheres to you, wash it off thoroughly.

Precautions

On safety

- Should any solid objects or liquid fall into the CD player, unplug it and have it checked by qualified personnel before operating it any further.
- Do not put any foreign objects in the DC IN 4.5 V (external power input) jack.

On the CD player

- Keep the lens on the CD player clean and do not touch it. If you do so, the lens may be damaged and the CD player will not operate properly.
- Do not put any heavy object on top of the CD player. The CD player and the CD may be damaged.
- Do not leave the CD player in a location near heat sources, or in a place subject to direct sunlight, excessive dust or sand, moisture, rain, mechanical shock, unlevelled surface, or in a car with its windows closed.
- If the CD player causes interference to the radio or television reception, turn off the CD player or move it away from the radio or television.
- Discs with non-standard shapes (e.g., heart, square, star) cannot be played on this CD player. Attempting to do so may damage the CD player. Do not use such discs.

On handling CDs

- To keep the CD clean, handle it by its edge. Do not touch the surface.
- Do not stick paper or tape onto the CD.

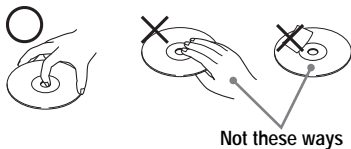

- Do not expose the CD to direct sunlight or heat sources such as hot air ducts. Do not leave the CD in a car parked under direct sunlight.

On headphones/earphones

Road safety

Do not use headphones/earphones while driving, cycling, or operating any motorized vehicle. It may create a traffic hazard and is illegal in some areas. It can also be potentially dangerous to play your headsets at high volume while walking, especially at pedestrian crossings. You should exercise extreme caution or discontinue use in potentially hazardous situations.

Preventing hearing damage

Avoid using headphones/earphones at high volume. Hearing experts advise against continuous, loud and extended play. If you experience a ringing in your ears, reduce volume or discontinue use.

Consideration for others

Keep the volume at a moderate level. This will allow you to hear outside sounds and to be considerate to the people around you.

Maintenance

To clean the casing

Use a soft cloth slightly moistened in water or a mild detergent solution. Do not use alcohol, benzine or thinner.

Troubleshooting



Should any problem persist after you have checked these symptoms, consult your nearest Sony dealer.

CD player

Symptom	Cause and/or corrective actions
The volume does not increase even if you press the VOL + button repeatedly.	→ If "AVLS" flashes in the display, press and hold SOUND until "AVLS OFF" appears in the display. (page 28)
No sound, or noise is heard.	→ Connect the plugs firmly. (page 11) → Plugs are dirty. Clean the plugs with a dry soft cloth periodically.
Certain files cannot be played.	→ You tried to play files saved in a format that is not compatible with this CD player. (page 6)
The playing time is too short when powered with the dry batteries.	→ Check that you are using alkaline batteries and not manganese batteries. (page 30) → Replace the batteries with new LR6 (size AA) alkaline batteries. (page 30)
"Lo batt" appears in the display. The CD does not play.	→ Replace the batteries with new LR6 (size AA) alkaline batteries. (page 30)
"HI dc In" appears in the display.	→ Use only the AC power adaptor or car battery cord in "Optional accessories." (page 36) → Remove all power sources, then insert the batteries or connect the AC power adaptor again. (pages 11, 30)
The CD does not play or "No disc" appears in the display when a CD is placed in the CD player.	→ The buttons are locked. Slide the HOLD switch back. (page 28) → The CD is dirty or defective. → Check that the CD is inserted with the label side up. (page 11) → Moisture condensation has occurred. Leave the CD player aside for several hours until the moisture evaporates. → Close the lid of the battery compartment firmly. (page 30) → Make sure the batteries are inserted correctly. (page 30) → Connect the AC power adaptor to an AC outlet securely. (page 11) → Press ► after one second or more has passed since the AC power adaptor was connected. → The CD-R/RW is blank. → There is a problem with the quality of the CD-R/RW, recording device, or application software. → Files in two or more formats have been recorded on the same CD-R/RW. (pages 6, 7)
"HOLD" flashes in the display when you press a button, and the CD does not play.	→ The buttons are locked. Slide the HOLD switch back. (page 28)

(Continued)

CD player

Symptom	Cause and/or corrective actions
Playback starts from the point you stopped. (resume function)	→ The resume function is working. To start play from the first track, press ▶ during stop until the first track starts playing, or open the lid of the CD player. Or remove all power sources, then insert the batteries or connect the AC power adaptor again. (pages 11, 12, 30)
Rustling noise is heard from the CD.	→ Close the lid of the battery compartment firmly. (page 30)
When using with a connected stereo system, the sound is distorted or noisy.	→ Adjust the volume of the CD player and the connected device. (page 29)
During playback of an ATRAC CD or MP3 CD, the CD does not rotate but you can hear the sound normally.	→ The CD player is designed to stop the rotation of an ATRAC CD or MP3 CD during playback to reduce the power consumption. The player is not malfunctioning.
"NO FILE" appears in the display after ▶ is pressed or the lid of the CD player is closed.	<ul style="list-style-type: none"> → There are no ATRAC3plus/ATRAC3/MP3 files in the CD. → A CD-RW from which the data has been erased is being used. → The CD is dirty.
When closing the lid of the CD player, the CD starts to rotate.	→ The CD player is reading the information on the CD. The player is not malfunctioning.
The LCD display becomes hard to see or slows down.	→ You are using your CD player at high temperatures (above 40°C/104°F) or at low temperatures (below 0°C/32°F). At room temperature, the display will return to its normal operating condition.
"  " is flashing quickly in the display, and you cannot locate the beginning of the track or the specific point in the track.	→ The CD player has entered the Bookmark track play. Press P MODE/  repeatedly until "  " disappears from the display.

Radio

Symptom	Cause and/or corrective actions
The audio is weak or has poor quality.	<ul style="list-style-type: none"> → Replace the batteries with new LR6 (size AA) alkaline batteries. (page 30) → Move the CD player away from the TV. → Keep the AC power adaptor away from the CD player.

Specifications

CD player

System

Compact disc digital audio system

Laser diode properties

Material: GaAlAs

Wavelength: $\lambda = 780$ nm

Emission duration: Continuous

Laser output: Less than 44.6 μ W

(This output is the value measured at a distance of 200 mm from the objective lens surface on the optical pick-up block with 7 mm aperture.)

D-A conversion

1-bit quartz time-axis control

Frequency response

20 - 20 000 Hz ± 1 dB (measured by JEITA CP-307)

Output (at 4.5 V input level)

Headphones (stereo minijack)

Approx. 5 mW + Approx. 5 mW at 16 Ω

(Approx. 1.5 mW + Approx. 1.5 mW at 16 Ω)*

*For the customers in Europe

Radio

Frequency range

FM: 87.5 - 108.0 MHz

AM: 531 - 1 602 kHz

Antenna

FM: Headphones/earphones cord antenna

AM: Built-in ferrite bar antenna

General

Power requirements

For the area code of the model you purchased, check the upper left side of the bar code on the package.

- Two LR6 (size AA) batteries: 1.5 V DC \times 2
- AC power adaptor (DC IN 4.5 V jack):
U, U2, CA, CA2, E92, MX2, TW2 and CA2/C models: 120 V, 60 Hz
CED, CED/4, CE7, CE7/C, EE, EE1, E, E13 and E13/2 models: 220 - 230 V, 50/60 Hz
CEK model: 230 V, 50 Hz
AU2 model: 240 V, 50 Hz
EU8, EU8/C, JE.W, E18, KR4 and EE8 models:
100 - 240 V, 50/60 Hz
HK4 model: 230 V, 50 Hz
CNA model: 220 V, 50 Hz

Battery life*1 (approx. hours)

(When you use the CD player on a flat and stable surface)

Playing time varies depending on how the CD player is used.

When using two Sony alkaline batteries LR6 (SG) (produced in Japan)

	G-PROTECTION	
	"1"	"2"
Audio CD	48	43
ATRAC3plus files*2	75	75
MP3 files*3	70	70
RADIO ON	62	

*1 Measured value by the standard of JEITA (Japan Electronics and Information Technology Industries Association)

*2 When recorded at 48 kbps or 64 kbps

*3 When recorded at 128 kbps

(Continued)

Specifications

Operating temperature

5°C - 35°C (41°F - 95°F)

Dimensions (w/h/d) (excluding projecting parts and controls)

Approx. 136.0 × 25.4 × 156.3 mm
(5 3/8 × 1 × 6 1/4 in.)

Mass (excluding accessories)

Approx. 215 g (7.6 oz.)

US and foreign patents licensed from Dolby Laboratories.

Design and specifications are subject to change without notice.

Optional accessories

AC power adaptor	AC-E45HG
Active speaker system	SRS-Z1
Car battery cord	DCC-E345
Car battery cord with car connecting pack	DCC-E34CP
Car connecting pack	CPA-9C
Earphones (except for the customers in France)	MDR-E931LP MDR-EX71SL MDR-Q55SL
Earphones (for the customers in France)	MDR-E808LP

Your dealer may not handle some of the accessories listed above. Please ask the dealer for detailed information about the accessories in your country.

FIGYELMEZTETÉS

A tűz és az áramütés megelőzése érdekében ne tegye ki a készüléket eső vagy nedvesség hatásának.

A készüléket ne szerelje zárt térbe, pl. könyvszekrénybe vagy beépített szekrénybe.

A készülék kigyulladásának megelőzése érdekében engedje a készüléket szellőzni: vigyázzon, hogy ne kerüljön rá újság, abrosz, függöny stb. Továbbá ne tegyen a készülékre égő gyertyát.

A tűz és az áramütés elkerülése érdekében ne tegyen a készülékre folyadékot tartalmazó tárgyat (pl. vázát).

Bizonyos országokban a készülék tápellátását biztosító elemek hulladékként való kezelésére külön előírások vonatkoznak. Erről a helyi hatóságnál kaphat bővebb tájékoztatást.

VIGYÁZAT!

- HA NYITVA VAN, LÁTHATATLAN LÉZERSUGÁRZÁS ÉSZLELHETŐ
- NE NÉZZEN BELE A FÉNYSUGÁRBA, ÉS NE NÉZZE KÖZVETLENÜL OPTIKAI ESZKÖZZEL

A CE jel csak azon országokban érvényes, ahol annak használatát a törvény kötelezővé teszi, így elsősorban az Európai Unió országaiban.

Az ATRAC3plus és az ATRAC3 a Sony Corporation védjegye.

Tartalomjegyzék

Élvezze az ATRAC CD Walkman használatát!

Készítsen eredeti ATRAC CD-eket!	4
Mit lehet ezzel a CD-lejátszóval lejátszani?	6
Az ATRAC3plus és az ATRAC3	6
MP3 fájlok	6
Különbség az ATRAC3plus/ATRAC3 és az MP3 között	8

Ismerkedés

Kezelőszervek	9
Mellékelt tartozékok	10

Zenei CD-lemez vagy ATRAC3plus/ATRAC3/MP3 fájlok lejátszása

1. Csatlakoztassa a készüléket.	11
2. Tegyen be egy CD-lemezt.	11
3. Játssza le a CD-lemezt.	11

A lejátszás beállításai

Műsorszámok lejátszása véletlenszerű sorrendben (kevert lejátszás)	17
A kijelölt csoportban található összes fájl lejátszása véletlenszerű sorrendben (Kevrt csoport mód) (csak ATRAC/MP3 CD esetén)	17
A kedvenc műsorszámok megjelölése könyvjelzővel, és a megjelölt műsorszámok lejátszása (könyvjelzős lejátszás)	18
Kedvenc műsorszámlistájának lejátszása (m3u listák lejátszása) (csak MP3 CD esetén)	19
Hogyan lehet gyorsan megkeresni a kedvenc műsorszámokat/fájlokat/ csoportokat a JOG DIAL visszaugró tárca segítségével?	20

A rádió használata

Rádióhallgatás	21
Rádióállomások programozása	23
Programozott rádióállomások hallgatása	25

Egyéb szolgáltatások

A G-PROTECTION funkció	26
A CD-n még le nem játszott számok számának és ezek összesített játékidejének megtekintése (zenei CD esetén)	26
ATRAC3plus/ATRAC3/MP3 fájlokat tartalmazó CD adatainak megjelenítése	27
A mély hang kiemelése (SOUND)	27
Hallása védelemében (AVLS)	28
Gombzár (HOLD)	28
A műveleteknél hallható sípolás kikapcsolása	28

HU

A CD-lejátszó csatlakoztatása

Sztereo berendezés csatlakoztatása	29
---	----

Áramforrás csatlakoztatása

Szárazelem használata	30
Megjegyzések az áramforrással kapcsolatban	31

Kiegészítő információk

Óvintézkedések	32
Karbantartás	32
Hibaelhárítás	33
Műszaki adatok	35
Kiegészítő tartozékok	36

Élvezze az ATRAC CD Walkman használatát!

Köszönjük, hogy ezt a D-NF611 típusú készüléket választotta. E CD Walkman készülék neve „ATRAC CD Walkman”, mert vele „ATRAC CD”-ket használhat.

Készítsen eredeti ATRAC CD-eket!

Elkészítheti saját ATRAC CD-it is.

Az eljárás nagyon egyszerű. Csupán az 1., 2. és 3. lépésben leírtakat kell követnie.

1. lépés Telepítés

Telepítse a mellékelt „SonicStage Simple Burner” CD-író szoftvert.



2. lépés CD-írás

Készítsen lemezképet, majd írja CD-re a számítógép CD-írója segítségével.

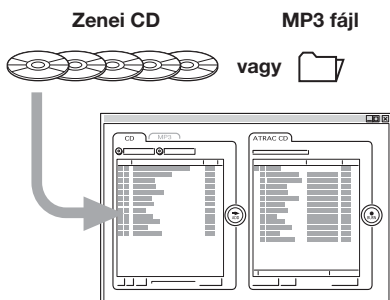

A hangadatokat a SonicStage Simple Burner szoftver ATRAC3plus/ATRAC3 formátumúra konvertálja.

A SonicStage Simple Burner szoftver használata

Lásd a „SonicStage Simple Burner” mellékelt kézikönyvét.

Mit takar az ATRAC CD elnevezés?

Az ATRAC CD egy olyan írható-újraírható CD-lemez, amelyen a hangot ATRAC3plus/ATRAC3 formátumban rögzítették. Egy ilyen írható-újraírható CD-re körülbelül 30 zenei CD tartalma rögzíthető.* Ilyen CD-re MP3 fájlok is rákerülhetnek, miután azokat is ATRAC3plus/ATRAC3 formátumra konvertáltuk.

* Ha a CD (album) teljes játékidéje hozzávetőlegesen 60 perc, a felvétel ATRAC3plus formátumban, 48 kbps átviteli sebességgel készül egy 700 MB-os írható/újraírható CD-lemezre.

ATRAC CD

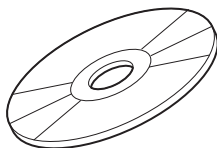

3. lépés Lejátszás

Az ATRAC CD Walkman készüléken saját ATRAC CD-it is lejátszhatja.



Az CD Walkmannal zenei CD-k is lejátszhatók.

Mi az ATRAC3plus/ATRAC3 formátum?

A formátumot e kézikönyv 6 - 8. oldala ismerteti.

Mit lehet ezzel a CD-lejátszóval lejátszani?

Ezzel a CD-lejátszóval a következő 3-féle zeneforrás játszható le:

- Zenei CD
- ATRAC3plus/ATRAC3 formátumú fájlok
- MP3 fájlok

Használható lemezformátum

Ez a készülék csak ISO 9660 Level 1/2 és Joliet extension formátumú lemezeket tud lejátszani.

Az ATRAC3plus és az ATRAC3

Az ATRAC3plus egy, az ATRAC3 formátum alapján kifejlesztett hangtömörítő eljárás (ATRAC3plus = Adaptive Transform Acoustic Coding3plus). Bár az ATRAC3plus formátum a zenei anyagot eredeti méretének 1/20-ára tömöríti, a visszaadott hang mégis kiváló minőségű. E formátum 64 kbps vagy 48 kbps átviteli sebességet használ.

Az ATRAC3 olyan hangtömörítő eljárás, amely egyaránt biztosítja a kiváló hangminőséget és a nagy mértékű tömörítést (ATRAC3 = Adaptive Transform Acoustic Coding3). Az ATRAC3 formátum a zenei anyagot eredeti méretének 1/10-ére tömöríti, így csökkentve az anyag tárolásához szükséges adathordozó méretét. E formátum 132 kbps, 105 kbps vagy 66 kbps átviteli sebességet használ.

A használható csoportok és fájlok maximális száma

- A csoportok maximális száma: 255
- A fájlok maximális száma: 999

A részleteket a „SonicStage Simple Burner” kézikönyvében találja.

Megjegyzés a fájlok adathordozóra történő mentésével kapcsolatban

ATRAC3plus/ATRAC3 fájlokat tartalmazó lemezre ne írjon felesleges csoportokat és más formátumú fájlokat.

MP3 fájlok

Az MP3 – amely az „MPEG-1 Audio Layer3” rövidítése – egy olyan, az ISO (International Organization for Standardization) Motion Picture Experts Group munkacsoportja által kialakított hangtömörítő eljárás, amely a zenei fájlokat egy normál kompakt lemezen lévő méretük 1/10-ére tömöríti. Mivel az MP3 kódolási algoritmus

nyilvános, számos kódoló-dekódoló program létezik, amely megfelel ennek a szabványnak, köztük több ingyenesen is használható („freeware”) termék. Így az MP3 szabványt a számítástechnika területén széles körben alkalmazzák.

A használható lemezformátumok főbb jellemzői:

- Maximális könyvtármélység: 8
- Fájl- és mappanevekben használható karakterek:
A - Z, a - z, 0 - 9, _ (aláhúzás)

Megjegyzések

- Ügyeljen arra, hogy a fájlnevhez mindig hozzátegye az „mp3” kiterjesztést.
- Ha nem MP3 fájlnak ad „mp3” kiterjesztést, a készülék nem ismeri fel a fájlt.
- A fájlnev nem felel meg az ID3 azonosító kiegészítőnek (ID3 tag)*.
* Az ID3 kiegészítő (ID3 tag) olyan formátum, amellyel MP3 fájlokba beleírhatók bizonyos adatok (a műsorszám címe, az album címe, az előadó neve stb.).

A használható csoportok és fájlok maximális száma

- A csoportok maximális száma: 100
- A fájlok maximális száma: 400

A tömörítő- és írószoftver beállításai

- Ez a CD-lejátszó a következő jellemzőkkel rendelkező MP3 fájlokat tud lejátszani: átviteli sebesség 16 - 320 kbps; mintavételi gyakoriság: 32/44,1/48 kHz. Változó sebesség (Variable Bit Rate – VBR) is használható.
Javasoljuk, hogy amikor egy hangfájlt MP3 fájlá alakít, a tömörítőszoftverben az átviteli sebesség (transfer bit rate) értékét „44,1 kHz”, „128 kbps”-re, ill. „Constant Bit Rate”-re (állandó sebesség) állítsa.
- Ha ki kívánja használni a maximális kapacitást, a „halting of writing” (amennyi csak ráfér) értéket állítsa be.
- Ha üres lemezre szeretne egyszerre maximális mennyiségű anyagot írni, a „Disk at Once” (egyszerre az egész lemezt) értéket állítsa be.

Megjegyzések a fájlok adathordozóra történő mentésével kapcsolatban

- MP3 fájlokat tartalmazó lemezre ne írjon felesleges mappákat és más formátumú fájlokat.
- Amikor beteszi a lemezt, a készülék elolvassa a rajta lévő összes fájl- és mappaadatot. Ha a lemezen túl sok mappa van, sokáig tarthat, amíg elkezdődik a lemez vagy a következő fájl lejátszása.

Különbség az ATRAC3plus/ATRAC3 és az MP3 között

Csoportok és mappák

Az ATRAC3plus/ATRAC3 formátum szerkezete rendkívül egyszerű. „Csoportokból” és „fájlokból” áll. A „fájl” a zenei CD-ken található „műsorszám” megfelelője. A „csoport” fájlok együttese, az „album” megfelelője. A „csoport” nem rendelkezik a könyvtárakra jellemző hierarchikus szerkezettel (meglévő csoportban újabb csoport nem hozható létre). Ez a CD-lejátszó az MP3 fájlok mappáit „csoportba” szervezi át, így egyaránt le tudja játszani az ATRAC3plus/ATRAC3 formátumban és az MP3 formátumban készített írható-újraírható CD-ket.

A műsorszám címének és egyéb adatoknak a megjelenítése

Ha ezzel a CD-lejátszóval ATRAC3plus/ATRAC3 vagy MP3 fájlokat játszik le, a készülék megjeleníti a műsorszám címét, valamint az előadó nevét és az album címét. Ez a CD-lejátszó az 1.1-es, a 2.2-es és a 2.3-as verziójú ID3 kiegészítőket tudja kezelni.

Megjegyzések

- Ezzel a készülékkel nem lehet zenei anyagot írható adathordozóra, például írható vagy újraírható CD-re rögzíteni.
- Az ATRAC3plus/ATRAC3 formátumú írható és újraírható CD-ket a számítógépen nem lehet lejátszani.
- Az, hogy mit lehet lejátszani, a lemez minőségétől és az író készülék állapotától is függ.

Kezelőszervek

Az egyes kezelőszervekről a zárójelbe tett oldalakon található részletesebb ismertetést.

CD-lejátszó (előlap)

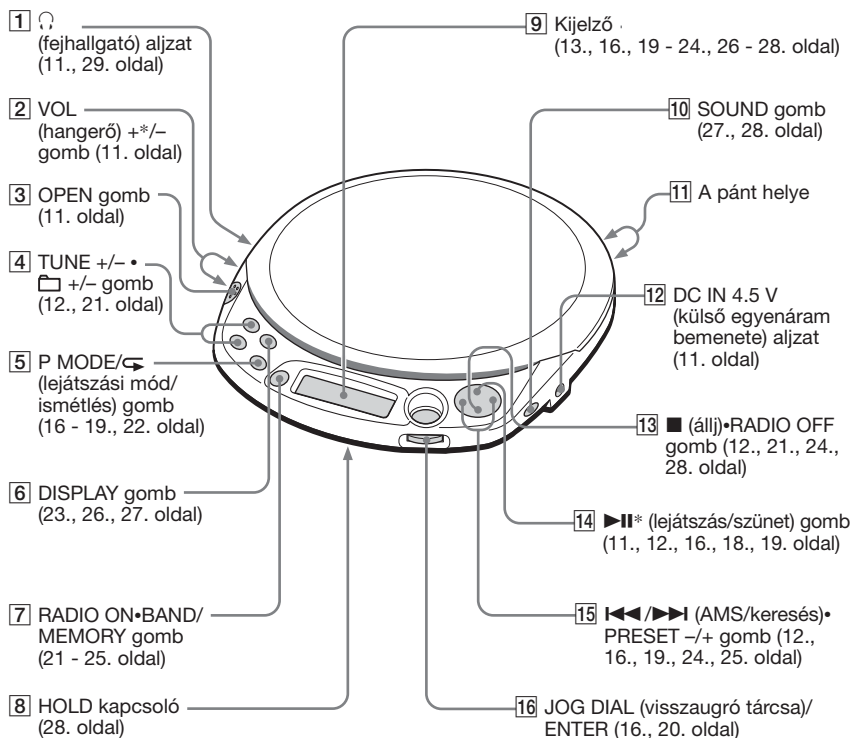

*A gombon kitapintható egy pont.

(Folytatás)

CD-lejátszó (belső rész)

17 G-PROTECTION
(rázkódásvédelem)
kapcsoló (26. oldal)

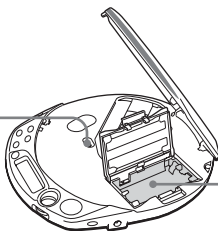

18 Elemtartó
(30. oldal)

Mellékelt tartozékok

Hálózati adapter (1 db)

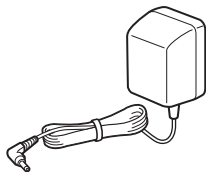

Fejhallgató/fülhallgató (1 db)

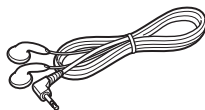

CD-ROM (SonicStage Simple Burner) (1 db)

A SonicStage Simple Burner felhasználói kézikönyve (1 db)

Zenei CD-lemez vagy ATRAC3plus/ ATRAC3/MP3 fájlok lejátszása

1. Csatlakoztassa a készüléket.

- 1 Dugja be a hálózati adaptert.
- 2 Dugja be a fejhallgatót/fülhallgatót.

Áramforrásként szárazelemet is használhat. (Lásd a 30. oldalon.)

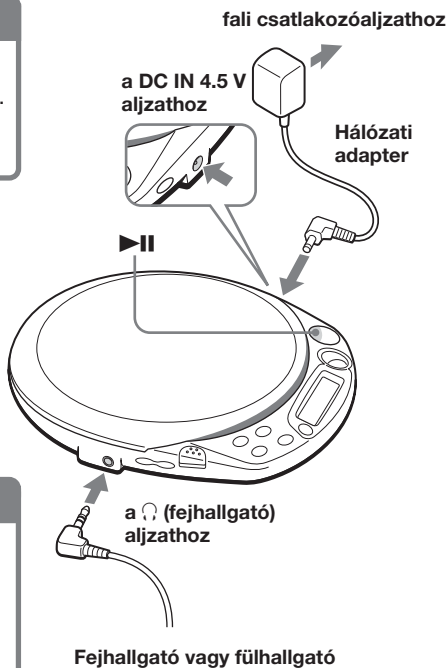

2. Tegyen be egy CD-lemezt.

- 1 Az OPEN gombot megnyomva nyissa fel a fedelet.

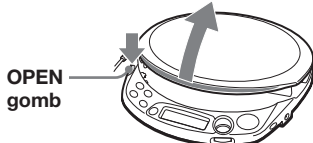

- 2 Tegye a CD-lemezt a tartóba, majd csukja le a fedelet.

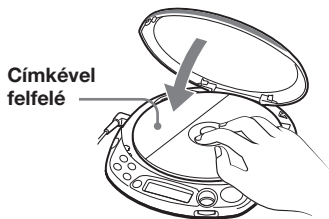

3. Játssza le a CD-lemezt.

Nyomja meg a **▶||** gombot.

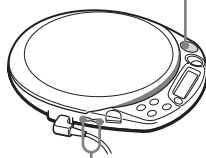

A + és a - jelű VOL gombbal állítsa be a hangerőt.

(Folytatás)

Alapműveletek

A következő művelethez	Tegye az alábbiakat
Lejátszás (onnan, ahol a legutóbb abbahagyta)	Nyomja meg a ► gombot. Ekkor a lejátszás onnan kezdődik, ahol legutóbb abbahagyta.
Lejátszás (az első műsorszámtól)	Amikor a CD-lejátszó áll, nyomja le és a tartsa lenyomva a ► gombot addig, amíg készülék el nem kezdi lejátszani az első műsorszámot.
Szünet/a lejátszás folytatása szünet után	Nyomja meg a ► gombot.
Állj	Nyomja meg a ■ gombot.*2
Az aktuális műsorszám elejének megkeresése (AMS*1)	Nyomja meg egy pillanatra a ◀◀ gombot.*2
Egy előző műsorszám elejének megkeresése (AMS)	Egymás után többször nyomja meg a ◀◀ gombot.*2, *3
A következő műsorszám elejének megkeresése (AMS)	Nyomja meg egy pillanatra a ►► gombot.*2, *3
Egy következő műsorszám elejének megkeresése (AMS)	Egymás után többször nyomja meg a ►► gombot.*2, *3
Gyors csévézés vissza	Tartsa lenyomva a ◀◀ gombot.*2
Gyors csévézés előre	Tartsa lenyomva a ►► gombot.*2
Ugrás egy következő csoportra*4	Egymás után többször nyomja meg a ☐ + gombot.
Ugrás egy előző csoportra*4	Egymás után többször nyomja meg a ☐ - gombot.

*1 Automatic Music Sensor (automatikus hangérzékelés)

*2 Ezek a műveletek lejátszás és szünet közben is elvégezhetőek.

*3 Ha az utolsó műsorszám lejátszása után megnyomja a ►► gombot, akkor visszatér az első számhoz. Ha pedig az első műsorszámnál nyomja meg a ◀◀ gombot, a készülék rááll az utolsó számra.

*4 Csak ATRAC/MP3 CD lejátszásokor.

A CD-lemez eltávolítása

A CD-tartó közepén található tengelyt nyomva távolítsa el a CD-lemezt.

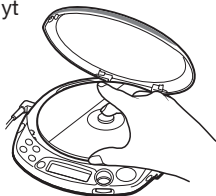

Írható (CD-R) és újraírható (CD-RW) CD-k használata

A készülék le tudja játszani CD-DA formátumban* készített írható és újraírható CD-eket is. A lejátszás minősége azonban függ a lemez minőségétől és az író készülék állapotától.

* A CD-DA a Compact Disc Digital Audio kifejezés rövidítése. Ez a hangfelvételt tartalmazó CD-lemezek felvételi szabványja.

Szerzőjog-védelmet biztosító kódolással készült zenei lemezek

Ez a készülék a kompaktlemez-szabványnak (Compact Disc – CD) megfelelő lemezeket tud lejátszani. Az utóbbi időben egyes gyártók olyan zenei lemezeket hoztak forgalomba, amelyeken kódolással védik a szerzői jogokat. Előfordulhat, hogy egyes ilyen lemezek nem felelnek meg pontosan a kompaktlemez-szabvány előírásainak, és így ez a készülék nem tudja lejátszani őket.

Megjegyzések a kijelzővel kapcsolatban

Amikor a készülék CD-t játszik le, a kijelzőn a következő üzenetek láthatók.

A DISPLAY gomb segítségével megjeleníthető a hátralévő játékidő, a műsorszám címe stb. is (lásd a 26. és 27. oldalon).

Zenei CD lejátszásakor



Műsorszám száma Játékidő

Szöveges CD-információt tartalmazó zenei CD lejátszásakor

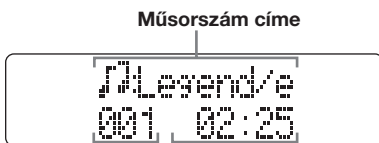

Műsorszám száma Játékidő

ATRAC3plus/ATRAC3 fájl lejátszásakor



Fájl száma Játékidő

MP3 fájl lejátszásakor



Fájl száma Játékidő

Megjegyzés

A fájl lejátszása előtt a CD-lejátszó a CD-n lévő összes csoport- és fájladatot beolvassa. Eközben a „READING” üzenet látható.

A CD tartalmától függően ez az olvasás akár sokáig is eltarthat.

(Folytatás)

Példa ATRAC3plus/ATRAC3 csoportokra és fájlokra

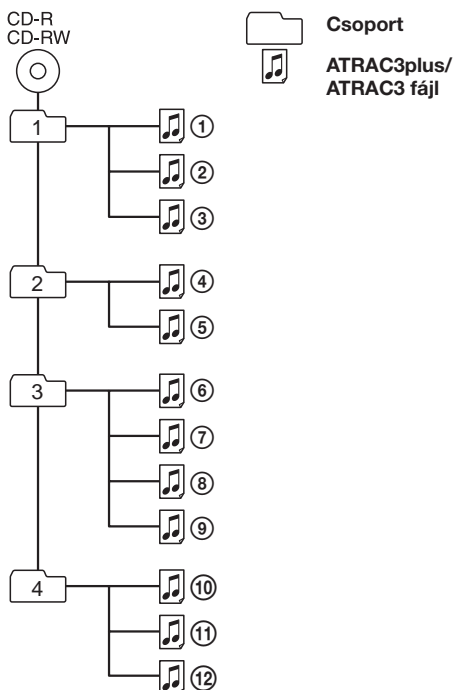

Fájl mód Az összes ATRAC3plus/ATRAC3 fájlt lejátssza: ①, ②, ③...⑪, ⑫.

Csoport mód A kijelölt csoportban lévő összes ATRAC3plus/ATRAC3 fájlt lejátssza.

Megjegyzések

- A csoportok maximális száma: 255
A fájlok maximális száma: 999
- Ez a CD-lejátszó csak a következő karaktereket tudja megjeleníteni: A-Z, a-z, 0-9 és _.
- ATRAC CD-k esetén a „csoport” az „album”-nak, a „fájl” a „műsorszám”-nak felel meg.

Példa a csoportszerkezetre és a lejátszás sorrendjére (MP3 CD esetén)

A csoportok és a fájlok lejátszásának sorrendje a következő:

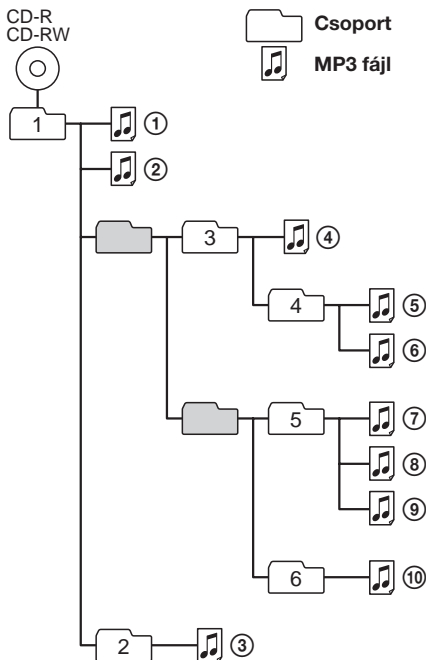

Fájl mód	Az összes MP3 fájlt lejátssza ebben a sorrendben: ①, ②, ③...⑨, ⑩.
Csoport mód	A kijelölt csoportban található összes MP3 fájlt lejátssza. (Példa: Ha a 3-as számú csoportot jelöli ki, a CD-lejátszó a ④-es számú fájlt játssza le. Ha a 4-as számú csoportot jelöli ki, a CD-lejátszó az ⑤-ös és a ⑥-os számú fájlt játssza le.)

Megjegyzések

- A CD-lejátszó átugorja az olyan csoportokat, amelyekben nincs MP3 fájl.
- A csoportok maximális száma: 100
A fájlok maximális száma: 400
- Maximális könyvtármélység: 8
- Ez a CD-lejátszó csak a következő karaktereket tudja megjeleníteni: A-Z, a-z, 0-9 és _.
- MP3 CD-k esetén a „csoport” az „album”-nak, a „fájl” a „műsorszám”-nak felel meg.

A lejátszás beállításai

A P MODE/↵ (lejátszási mód/ismétlés), a JOG DIAL/ENTER (visszaugró tárcsa/bevitel), a ◀◀/▶▶ és a ▶▶ gomb segítségével többféle lejátszási lehetőség közül választhat.

P MODE/↵ gomb

A gomb megnyomásával lejátszás közben kiválaszthatja a kívánt lejátszási módot.

Ha lejátszás közben lenyomja és nyomva tartja a gombot, amíg a kijelzőn meg nem jelenik a „↵” szimbólum, akkor a készülék ismételtelen a P MODE/↵ gombbal legutóbb kiválasztott lejátszási módban működik.

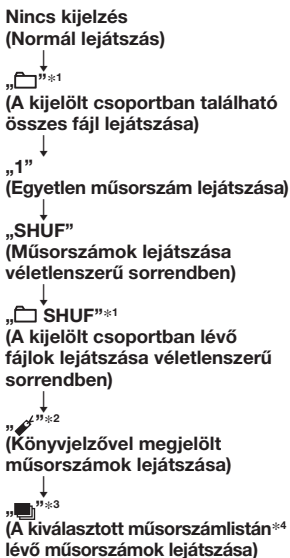

*1 Csak ATRAC/MP3 CD esetén

*2 Csak akkor, ha van könyvjelzővel megjelölt műsorszám/fájl

*3 Csak MP3 CD esetén

*4 Csak MP3 formátumú műsorszámú lista (m3u) esetén

Kijelző

Lejátszási mód



Itt a szöveges CD-adatok, az ATRAC3plus/ATRAC3/MP3 fájlok adatai, a játékidő stb. jelennek meg.

A JOG DIAL (visszaugró tárcsa) és az ENTER (bevitel) gomb

- **Forgassa el a JOG DIAL visszaugró tárcsát.**
Ezzel kiválaszthatja a kívánt fájlokat és csoportokat.
- **Nyomja meg az ENTER gombot.**
Ezzel válthat a fájl- és csoportkeresési üzemmód között, továbbá ezzel indíthatja el a lejátszást.

A ◀◀/▶▶ és a ▶▶ gomb

- **Nyomja meg a ▶▶ vagy a ◀◀ gombot.**
Ezzel kiválaszthatja a lejátszani kívánt műsorszámú listát.
- **Nyomja meg a ▶▶ gombot.**
Így műsorszámokat jelölhet meg könyvjelzővel, elindíthatja a könyvjelzővel megjelölt, valamint a műsorszámú listán szereplő műsorszámok lejátszását.

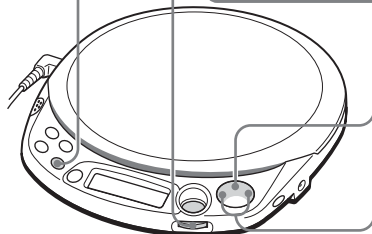

Műsorszámok lejátszása véletlenszerű sorrendben

(kevert lejátszás)

Lejátszás közben többször nyomja meg a P MODE/☞ gombot, amíg a kijelzőn meg nem jelenik a „SHUF” üzenet.

ATRAC3plus/ATRAC3/MP3 fájlok lejátszása esetén

Kevert módban a CD-lejátszó a CD-n lévő összes fájlt lejátszza véletlenszerű sorrendben.

A kijelölt csoportban található összes fájl lejátszása véletlenszerű sorrendben (Kevert csoport mód) (csak ATRAC/MP3

CD esetén)

Lejátszás közben többször nyomja meg a P MODE/☞ gombot, amíg a kijelzőn meg nem jelenik a „☞ SHUF” üzenet.

ATRAC3plus/ATRAC3/MP3 fájlok lejátszása esetén

A CD-lejátszó a kijelölt csoportban lévő összes fájlt lejátszza véletlenszerű sorrendben.

A kedvenc műsorszámok megjelölése könyvjelzővel, és a megjelölt műsorszámok lejátszása (könyvjelzős lejátszás)

Minden CD-n legfeljebb 99 műsorszám jelölhető meg könyvjelzővel. És ez legfeljebb 10 CD esetén tehető meg.

ATrac3plus/ATrac3 fájlok lejátszása esetén

Minden CD-n legfeljebb 999 műsorszám jelölhető meg könyvjelzővel (ez legfeljebb 5 CD esetén tehető meg).

MP3 fájlok lejátszása esetén

Minden CD-n legfeljebb 400 műsorszám jelölhető meg könyvjelzővel (ez legfeljebb 10 CD esetén tehető meg).

Könyvjelző megadása

- 1 Miközben a készülék azt a műsorszámot játssza, amelyet könyvjelzővel meg kíván jelölni, nyomja meg és tartsa lenyomva a ►|| gombot, amíg a kijelzőn villogni nem kezd a „📌” (könyvjelző) szimbólum.
Ha a könyvjelzővel sikeresen megjelölte a műsorszámot, a „📌” szimbólum villogása lelassul.
- 2 Az 1. lépést ismételve jelölje meg könyvjelzővel az összes kívánt műsorszámot.

Könyvjelzővel megjelölt műsorszámok lejátszása

- 1 Addig nyomogassa a P MODE/◀ gombot, amíg a kijelzőn villogni nem kezd a „📌” szimbólum.
- 2 Nyomja meg a ►|| gombot.
Ekkor a kijelzőn a „📌” szimbólum folyamatosan látható, és a készülék megkezdí a könyvjelzővel megjelölt műsorszámok lejátszását.

Könyvjelző törlése

Miközben a készülék egy könyvjelzővel megjelölt műsorszámot játszik, nyomja meg és tartsa lenyomva a ►|| gombot, amíg a „📌” szimbólum el nem tűnik a kijelzőről.

Könyvjelzővel megjelölt műsorszámok ellenőrzése

Amikor a készülék egy könyvjelzővel megjelölt műsorszámot játszik le, a „📌” szimbólum lassan villog a kijelzőn.

Megjegyzések

- Amikor a könyvjelzővel megjelölt műsorszámokat játssza le, a műsorszámok sorrendje nem a könyvjelzők megadásának sorrendjét tükrözi, hanem az egyes műsorszámok lemezen elfoglalt helyének felel meg, azaz a műsorszámok a lemezeze való rögzítésük sorrendjében hallhatók.
- Amikor a 11-edik (illetve ATrac CD esetén a 6-odik) lemezen lévő műsorszámokat jelöl meg könyvjelzővel, az elsőként lejátszott CD-n található könyvjelzők törlődnek.
- Ha a készüléket minden áramforrástól megfosztja, a memóriában tárolt összes könyvjelző törlődik.

Kedvenc műsorszámlistájának lejátszása (m3u listák lejátszása) (csak MP3 CD esetén)

Ezzel a készülékkel lejátszhatja kedvenc m3u műsorszámlistáit.*

* Az „m3u műsorszámlista” (vagy „m3u play list”) egy olyan fájl, amely MP3 fájlok lejátszásának sorrendjét tartalmazza. A műsorszámlistát lejátszó funkció használatához az MP3 fájlokat az m3u formátumot is használni tudó szoftverrel rögzítse írható-újraírható CD-re.

- 1** Lejátszás közben többször nyomja meg a P MODE/↵ gombot, amíg a kijelzőn meg nem jelenik a „” szimbólum.

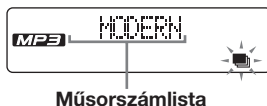

- 2** A ◀◀ és a ▶▶ gomb segítségével válassza ki a lejátszani kívánt műsorszámlistát.



- 3** Nyomja meg a ▶|| gombot.

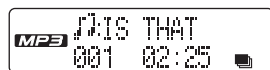

Megjegyzés

Ezzel a CD-lejátszóval csak a kijelzőn látható első két műsorszámlista játszható le.

A rádió használata

Miután beprogramozta az állomásokat, a PRESET + és – gombok segítségével egyszerűen a kívánt állomásra hangolhat.

Rádióhallgatás

FM és AM rádióadásokat hallgathat.

1 A rádió bekapcsolásához nyomja meg a RADIO ON•BAND gombot.

2 Nyomja meg többször a RADIO ON•BAND gombot, amíg a kívánt sáv meg nem jelenik a kijelzőn.

A gomb többszöri megnyomására a következőképpen változik a kijelzőn olvasható üzenet:

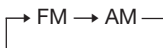

3 A TUNE + és – gombok segítségével válassza ki a kívánt adót, majd állítsa be a hangerőt.

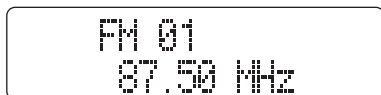

A rádió kikapcsolása

Nyomja meg a ■• RADIO OFF gombot.

Egy állomás gyors behangolása

A 3. lépésben tartva lenyomva a TUNE + vagy – gombot addig, amíg a frekvenciát jelző számjegyek változni nem kezdenek a kijelzőn. A készülék automatikusan végigpásztázza a frekvenciákat, és tisztán fogható állomásnál megáll.

Az adás vételi minőségének javítása

FM-adásnál egyenesítse ki a fejhallgató/fülhallgató kábelét.

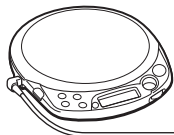

Fejhallgató vagy fülhallgató

AM-adásnál fordítsa el magát a készüléket.

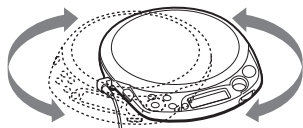

Megjegyzés

A fejhallgatót/fülhallgatót ne húzza ki a CD-lejátszó  aljzatából. A fejhallgató/fülhallgató kábele FM-antennaként szolgál.

Ha rossz minőségű az FM-rádióadás

Nyomja le és tartsa lenyomva a P MODE/ gombot, amíg a kijelzőn meg nem jelenik a „Mono” üzenet.

Ekkor a zaj csökkenni fog, de a rádió monóban fog szólni.



FM 01 Mono
87.50 MHz

Ha a rádiót elemről működteti

Ha a külső tápegység dugaszát csatlakoztatja a CD-lejátszó DC IN 4.5 V bemenetéhez, a készülék kikapcsol. A bekapcsoláshoz nyomja meg a RADIO ON•BAND gombot.

Rádióállomások programozása

Legfeljebb 40 rádióállomás programozható be: 30 az FM (ultra rövid hullámú) és 10 az AM sávon.

1 A rádió bekapcsolásához nyomja meg a RADIO ON•BAND gombot.

2 A RADIO ON•BAND gomb segítségével válassza ki a kívánt sávot.

3 Legalább 2 másodpercig tartsa lenyomva a MEMORY gombot.

Ekkor villogni kezd az állomáshely száma a kijelzőn.

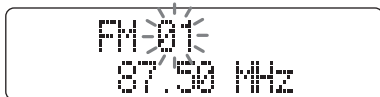

4 Legalább 2 másodpercig tartsa lenyomva a DISPLAY gombot.

A készülék a kis frekvenciáktól kezdve végigpásztazza az állomásokat, és az egyes megtalált állomásoknál mintegy 3 másodpercre megáll.

5 A megtalált állomás tárolásához nyomja meg a MEMORY gombot, amikor az állomáshely száma még villog a kijelzőn.

Ezzel a megtalált állomás a villogó számú állomáshelyre kerül, a készülék pedig a következő állomás megkereséséhez fog hozzá. Ha a 3 másodperc alatt nem nyomja meg a MEMORY gombot, a készülék nem tárolja a megtalált állomást, hanem hozzáfog a következő állomás megkereséséhez.

6 Addig ismételje a 5. lépést, amíg az összes fogható állomást be nem állította.

Ha egy programhelyen már tárolt egy állomást, az újonnan hozzárendelt állomás a korábbi helyébe lép.

Rádióállomások kézi programozása

1 A rádió bekapcsolásához nyomja meg a RADIO ON• BAND gombot.

2 A RADIO ON• BAND gomb segítségével válassza ki a kívánt sávot.

3 Nyomja le és addig tartsa lenyomva a MEMORY gombot, amíg az állomáshely száma villogni nem kezd a kijelzőn.



Ettől a lépéstől kezdve az egyes műveleteket az előző befejezésétől számított 10 másodpercen belül kezdje meg. Ha úgy telik el 10 másodperc, hogy nem tesz semmit, a kijelzőn az állomáshely száma abbahagyja a villogást, jelezve, hogy a CD-lejátszó kilépett a PRESET MEMORY programozási üzemmódból. Ilyen esetben kezdje az eljárást újra a 3. lépéstől.

4 Miközben a kijelzőn villog az állomáshely száma, a PRESET + és – gombok segítségével válassza ki a kívánt programhely számát.

5 Miközben a kijelzőn villog az állomáshely száma, a TUNE + és – gombok segítségével válassza ki a kívánt adót.

6 Nyomja meg a MEMORY gombot.

A rádióadó sikeres beállítását a készülék hangjelzéssel jelzi. Az új adó a régi helyére kerül.

Az állomáshely száma eggyel növekszik, a készülék pedig PRESET MEMORY programozási üzemmódba kerül.

7 Ha egyazon sávon belül kíván adókat beprogramozni, ismétlje meg a 4 – 6. lépéseket. Ha egy másik hullámsávon található rádióadókat kíván beállítani, akkor a MEMORY gombot lenyomva tartva lépjen ki a PRESET MEMORY programozási üzemmódból. Majd miután az állomáshely száma már nem villog a kijelzőn, ismét hajtsa végre a 2 – 6. lépéseket.

Kilépés a PRESET MEMORY programozási üzemmódból

Amikor a rádió be van kapcsolva, az alábbi eljárások bármelyikével kiléphet a PRESET MEMORY programozási üzemmódból. A beprogramozott állomások a CD-lejátszó memóriájában tárolva megmaradnak.

- Tartsa lenyomva a MEMORY gombot, amíg az állomáshely száma abba nem hagyja a villogást.
- Egyetlen gombot se nyomjon meg 10 másodpercig. Az állomáshely száma abbahagyja a villogást.
- Nyomja meg a ►|| gombot. Ekkor a CD-lejátszó kompaktlemez-lejátszó üzemmódba kerül.
- Nyomja meg a ■• RADIO OFF gombot. Ezzel kikapcsolja a rádiót.

A programozott állomások törlése

1 Áramtalanítsa a készüléket (az alkáli elemek és/vagy a hálózati adapter eltávolításával).

2 A MEMORY gombot lenyomva tartva tegye vissza a készülékbe az alkáli elemeket, illetve csatlakoztassa ismét a hálózati adaptert.

A kijelzőn látható jelzések villogni kezdenek, és villognak, amíg az összes állomás ki nem törlődik, majd abbahagyják a villogást, és eltűnnek a kijelzőről.

Programozott rádióállomások hallgatása

A PRESET + és – gombok segítségével egyszerűen a kívánt állomásra hangolhat.

1 A RADIO ON•BAND gomb segítségével válassza ki a kívánt sávot.

2 A tárolt állomást a PRESET + vagy – gomb segítségével választhatja ki.

A G-PROTECTION funkció

A G-PROTECTION funkció kiváló védelmet biztosít a hangzásbeli ugrások ellen akkor is, ha a készüléket kocogás közben használja.

Ha a készülék G-PROTECTION kapcsolóját „2” állásba kapcsolja, akkor a rázkódásvédelmi (G-PROTECTION) funkció az „1” állásnál fokozottabb védelmet biztosít.

Ha a készülékkel séta közben szeretne jó minőségű hanghatást elérni, akkor a G-PROTECTION kapcsolót állítsa „1” állásba. Ha komolyabb edzést végez, akkor a „2”-es állás használata javasolt.

Megjegyzés

A hangban ugrás fordulhat elő:

- ha a CD-lejátszót a megengedettnél erősebb rázkódás éri,
- ha piszkos vagy karcos felületű CD-lemezt játszik le,
- ha rossz minőségű írható/újraírható lemezt (CD-R/RW) játszik le, ha nem volt tökéletes az eredeti felvétel készítő eszköz vagy szoftver.

A CD-n még le nem játszott számok számának és ezek összesített játékidéjének megtekintése (zenei CD esetén)

A DISPLAY gomb többszöri megnyomására a következőképpen változik a kijelzőn olvasható üzenet. Szöveges CD-adatokat is tartalmazó zenei CD esetén a zárójelben feltüntetett adatok is megjelennek.

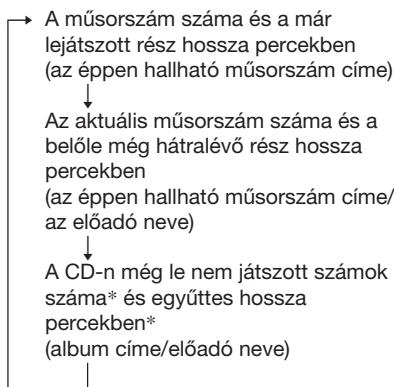

* Egyszeres, kevert és könyvjelzős lejátszás közben nem látható.

ATRAC3plus/ATRAC3/MP3 fájlokat tartalmazó CD adatainak megjelenítése

Az ATRAC3plus/ATRAC3/MP3 fájlokat tartalmazó CD-re vonatkozó információkat a DISPLAY gomb megnyomásával tekintheti meg.

Ha egy fájl rendelkezik ID3 kiegészítővel, akkor az is megtekinthető.

A DISPLAY gomb többszöri megnyomására a következőképpen változik a kijelzőn olvasható üzenet:

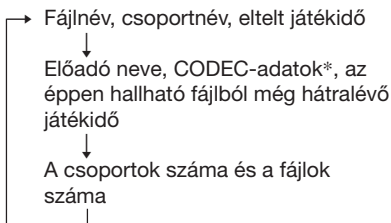

*Változó átviteli sebesség és mintavételi gyakoriság

Megjegyzések

- Ha a csoportnak nincs neve, a kijelzőn a „ROOT” szöveg jelenik meg.
- Ha a fájlnak nincs ID3 kiegészítője, a kijelzőn a „- - -” jelsorozat jelenik meg.

A mély hang kiemelése (SOUND)

Lehetőség van arra is, hogy zenehallgatáskor kiemelje a mély hangokat.

A „BASS ■■” vagy a „BASS ■■■” beállítás kiválasztásához nyomja meg a SOUND (hangzás) gombot.

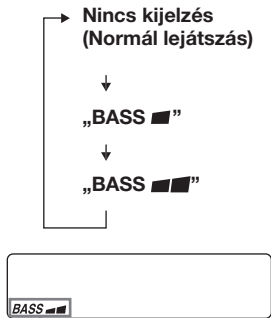

Megjelenik a kiválasztott hangzásmód.

A „BASS ■■■” beállítással a mély hangok jobban kiemelhetők, mint a „BASS ■■” beállítással.

Megjegyzés

Ha a SOUND funkció használatakor a hang eltorzul, csökkentse a hangerőt.

Hallása védelemében (AVLS)

Az AVLS (Automatic Volume Limiter System – automatikus hangerő-korlátozó rendszer) funkció alacsonyan tartja a hangerőt, hogy megóvja hallását.

Nyomja meg és tartsa lenyomva a SOUND gombot, amíg a kijelzőn meg nem jelenik az „AVLS ON” üzenet.

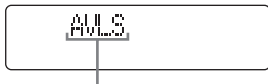

Villog, ha a hangerőt egy bizonyos szint fölé állítja.

Az AVLS funkció kikapcsolása

Nyomja meg és tartsa lenyomva a SOUND gombot, amíg a kijelzőn meg nem jelenik az „AVLS OFF” üzenet.

Megjegyzés

Ha egyidejűleg használja a SOUND és az AVLS funkciót, előfordulhat, hogy a hang eltorzul. Ilyen esetben csökkentse a hangerőt.

Gombzár (HOLD)

A véletlen gombnyomások elkerülése érdekében a CD-lejátszón lezárhatja a kezelőszerveket.

Tolja el a HOLD (lezárás) gombot a nyíl irányában.

Ha be van kapcsolva a gombzár (HOLD) funkció, akkor bármely gomb megnyomására a „HOLD” üzenet villogni kezd a kijelzőn.

A gombzár feloldása

Tolja el a HOLD gombot a nyíllal ellentétes irányban.

A műveleteknél hallható sípolás kikapcsolása

A CD-lejátszó működése közben a fejhallgatóból/fülhallgatóból hallható sípolás kikapcsolható.

1 Áramtalanítsa a CD-lejátszót az áramforrás (szárakelem, hálózati adapter) eltávolításával.

2 Ismét csatlakoztassa az áramforrást, és közben legalább egy másodpercig tartsa lenyomva a ■ gombot.

A sípolás bekapcsolása

Távolítsa el, majd ismét csatlakoztassa az áramforrást, de közben ne nyomja a ■ gombot.

Sztereó berendezés csatlakoztatása

Más sztereó berendezéssel is hallgathatja CD-lemezeit, és így kazettára is rögzítheti őket. A további részletekhez lapozza fel a csatlakoztatott készülék használati utasítását.

Az összekapcsolás előtt kapcsolja ki az összes berendezést.

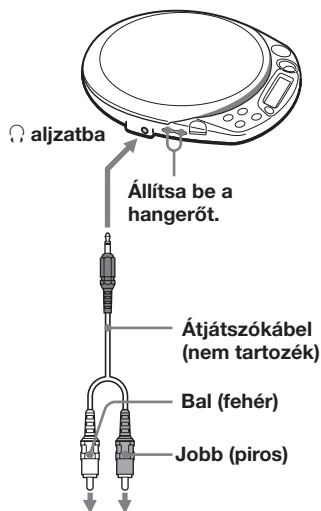

Sztereó erősítő,
kazettás magnó,
rádiómagnó stb.

Megjegyzések

- A lejátszás elindítása előtt halkítsa le a csatlakoztatott berendezést, hogy megelőzze a hangfalak esetleges károsodását.
- Felvételkor hálózati adaptert használjon. Ha szárazelemet használ, akkor az a felvétel során teljesen lemerülhet.
- A hangerőt mind a CD-lejátszón, mind a hozzá csatlakozó készüléken úgy állítsa be, hogy a hang ne torzuljon el és ne legyen zajos.

A G-PROTECTION funkció átjátszókábel használata esetén

A jó minőségű hangfelvétel érdekében a G-PROTECTION kapcsolót állítsa „1” állásba.

▶ Áramforrás csatlakoztatása

Az alábbi áramforrásokat használhatja:

- Hálózati adapter (lásd: „Zenei CD-lemez vagy ATRAC3plus/ATRAC3/MP3 fájlok lejátszása”)
- LR6-os (AA méretű) alkáli elem

Az elemek élettartamát a „Műszaki adatok” című fejezet ismerteti.

Szárazelem használata

A CD-lejátszóhoz csak a következő típusú szárazelemet használja:

- LR6-os (AA méretű) alkáli elem

Megjegyzés

Szárazelem használatakor győződjék meg arról, hogy a hálózati adaptert kihúzta.

1 Nyissa fel a CD-lejátszó belsejében található elemtartó fedelét.

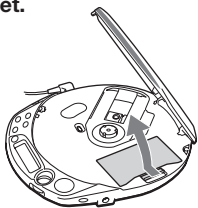

2 Helyezzen be két LR6 (AA méretű) alkáli elemet ügyelve arra, hogy a ⊕ jelzések az elemtartón belüli feliratok felé mutassanak, majd pattintsa helyére a fedelet.

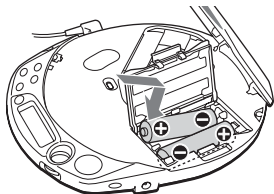

Először az elem ⊖ végét illeszse be (mindkét elem esetén).

A szárazelem eltávolítása

Az alábbi ábrának megfelelően távolítsa el az elemeket.

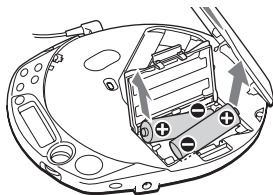

Mikor kell kicserélni az elemeket

A kijelzőn ellenőrizheti az elemek pillanatnyi energiaszintjét.

Ha villog a „” szimbólum, cserélje ki az elemeket.





Lo batt*

* Sípoló hang.

Ha az elemek lemerültek, mindkettőt cserélje ki újra.

Megjegyzések

- A  kijelző az elem töltöttségi állapotát hozzávetőleges pontossággal mutatja. Egy szegmens nem minden esetben a töltés egy negyedét jelenti.
- A működési körülményektől függően az  jel több vagy kevesebb szegmense jelenhet meg.

Az elemtartó fedelének visszahelyezése

Ha az elemtartó fedele a készülék elejtése vagy más külső behatás miatt leesne, az alábbi ábrán látható módon illesztheti vissza.

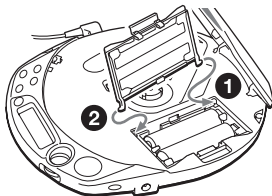

Megjegyzések az áramforrással kapcsolatban

Ha a CD-lejátszót sokáig nem használja, távolítsa el belőle minden áramforrást.

Megjegyzések a hálózati adapterrel kapcsolatban

- Csak a csomagban mellékelte hálózati adaptert használja. Ha a csomagban nem található hálózati adapter, akkor AC-E45HG típusú hálózati adaptert használjon. Ne használjon semmiféle más hálózati adaptert, mert az hibás működést eredményezhet.

A csatlakozódugó polaritása



- Ne fogja meg nedves kézzel a hálózati adaptert.
- A hálózati adaptert egy könnyen elérhető konnektorba csatlakoztassa. Ha netán rendellenes működést észlelne a hálózati adapternél, azonnal húzza ki a fali csatlakozóaljzatból.

Megjegyzések a szárazelemekkel kapcsolatban

- Ne dobja az elemeket tűzbe.
- Ne hordja az elemeket fémpénzekkel vagy egyéb fémtárgyakkal együtt. Az elemek pólusait a fémdarabok összezárhatják, és ettől hő keletkezhet.
- Ne keverjen régi elemeket újakkal.
- Ne használjon együtt különböző típusú elemeket.
- Ha az elemeket hosszú ideig nem használja, távolítsa el őket.
- Ha az elem szivárog, törölje ki az elemtartót, majd helyezzen be új elemeket. Ha a folyadék bőrfelületre került, azt bő vízzel öblítse le.

Óvintézkedések

A biztonság érdekében

- Ha bármilyen tárgy vagy folyadék kerül a CD-lejátszó belsejébe, azonnal húzza ki a hálózati adaptert a hálózati csatlakozóaljzatból, és a további működtetés előtt ellenőriztesse a készüléket szakemberrel.
- Ne helyezzen semmiféle idegen tárgyat a DC IN 4.5 V (külső áramforrás) csatlakozóba.

A lejátszóval kapcsolatban

- A lejátszó lencsését tartsa tisztán, ne érintse meg. Ha hozzáér, a lencse megsérülhet, és a lejátszó nem fog megfelelően működni.
- Ne helyezzen nehéz tárgyat a készülékre. A lejátszó és a CD-lemez is megsérülhet.
- Ne helyezze a készüléket hőforrás közelébe, vagy olyan helyre, ahol közvetlen napfény, nagy por, homok, nedvesség, eső vagy hirtelen mechanikai behatás érheti. Ne hagyja a lejátszót ferde vagy billegő felületen, vagy felhúzott ablakú autóban.
- Ha a CD-lejátszó interferenciát okoz a rádió- vagy televízióadás vételében, kapcsolja ki vagy helyezze távolabb a rádió- vagy tévékészüléktől.
- Nem szabványos alakú lemezek (pl. szív, négyzet, csillag) nem játszhatók le a készülékkel. Ezek a lemezek károsíthatják a készüléket. Ne használjon ilyen lemezeket.

A CD-lemez kezelésével kapcsolatban

- A CD-lemezt-tisztán tartása érdekében-csak a széleinél fogja meg. Ne érintse meg a felületét.
- Ne ragasszon papírt vagy ragasztószalagot a CD-lemezre.

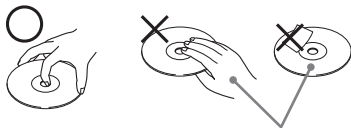

Ne így

- Ne tegye ki a CD-lemezt közvetlen napfény vagy hőforrás, például forró levegőt fűvó berendezés hatásának. Ne hagyja a CD-lemezt napon parkoló autóban.

A fülhallgatóval/fejhallgatóval kapcsolatban

Biztonság az úton

Ne használjon fülhallgatót/fejhallgatót autóvezetés, kerékpározás vagy motorizált jármű vezetése, kezelése közben. Ez balesetet okozhat, és néhány helyen tiltott is. Potenciális veszélyt jelent a séta közben fejhallgatón keresztül nagy hangerővel történő zenehallgatás is, különösen gyalogátkelőhelyen. Potenciálisan veszélyes helyzetekben különös figyelemmel járjon el, vagy szüneteltesse a készülék használatát.

A hallása védelmében

Kerülje a fejhallgatón/fülhallgatón keresztül nagy hangerővel történő zenehallgatást. A hallásszakértők óva intenek a folyamatos hangos, hosszan tartó zene hallgatásától. Ha elkezd csengeni a füle, halkítsa le a készüléket, vagy szüneteltesse a készülék használatát.

Odafigyelés másokra

Tartsa a hangerőt mérsékelt szinten. Így meghallhatja a környezeti zajokat, és figyelemmel tud lenni az Önt körülvevő embertársaira.

Karbantartás

A készülékház tisztítása

Használjon vízzel vagy enyhe tisztítószer-oldattal megnedvesített puha ruhadarabot. Ne használjon alkoholt, benzint, higítót.



Hibaelhárítás

Ha a probléma még az alábbiak ellenőrzése után is fennáll, lépjen kapcsolatba a legközelebbi Sony márkakereskedővel.

CD-lejátszó

Hibajelenség	A hiba oka és/vagy elhárítása
A hangerő nem növelhető a VOL+ gomb ismételt megnyomásával sem.	→ Ha a kijelzőn villog az „AVLS” üzenet, nyomja meg, és addig tartsa lenyomva a SOUND gombot, amíg a kijelzőn meg nem jelenik az „AVLS OFF” üzenet. (28. oldal)
Nincs hang, vagy csak zaj hallatszik.	→ Ellenőrizze a csatlakozókat. (11. oldal) → A csatlakozók elszennyeződtek. A csatlakozókat rendszeresen tisztítsa meg száraz, puha ruhával.
Bizonyos fájlok nem játszhatók le.	→ Olyan fájlokat kísérelt meg lejátszani, amelyeket nem ezzel a készülékkel lejátszható formátumban mentettek. (6. oldal)
Százakelemek használatakor rövid a lejátszási idő.	→ Ne mangán, hanem alkáli elemet használjon. (30. oldal) → Cseréje ki az elemeket új LR6-os (AA méretű - ceruza) elemekre. (30. oldal)
A kijelzőn a „Lo batt” üzenet jelenik meg. A CD-lemezt nem lehet lejátszani.	→ Cseréje ki az elemeket új LR6-os (AA méretű - ceruza) elemekre. (30. oldal)
A kijelzőn a „HI dc In” üzenet jelenik meg.	→ Csak a „Kiegészítő tartozékok” fejezetben felsorolt hálózati adaptereket, illetve autós kábeleket használja. (36. oldal) → Távolítson el minden áramforrást, majd ismét tegye be az elemeket, ill. csatlakoztassa a hálózati adaptert. (11., 30. oldal)
A CD-lemezt nem lehet lejátszani vagy a “No disc” (nincs lemez) üzenet jelenik meg a kijelzőn, pedig van lemez a készülékben.	→ A gombok le vannak zárva. Tolja vissza a HOLD kapcsolót. (28. oldal) → A CD-lemez piszkos vagy hibás. → Ellenőrizze, hogy a készülékben a CD-lemez címkéje felül van-e. (11. oldal) → Páralecsapódás történt. Várjon néhány órát, és hagyja, hogy a készülék kiszáradjon. → Erősen zárja be az elemtartó fedelét. (30. oldal) → Ellenőrizze, hogy az elemeket megfelelő állásban tette-e be. (30. oldal) → Megfelelően dugja be a hálózati adaptert egy konnektorba. (11. oldal) → Miután a hálózati adaptert már legalább egy másodperce csatlakoztatta, nyomja meg a ► gombot. → A CD-R/RW lemez üres. → Nem megfelelő a CD-R/RW lemez minősége, nem tökéletes a CD-író eszköz, illetve a szoftver. → Az írható-újrajrható CD-re legalább kétféle formátumban írtak adatokat. (7. oldal)
Amikor megnyom egy gombot, a kijelzőn villogni kezd a „HOLD” (gombzár) üzenet, és a CD-lemezt nem lehet lejátszani.	→ A gombok le vannak zárva. Tolja vissza a HOLD kapcsolót. (28. oldal)

CD-lejátszó

Hibajelenség	A hiba oka és/vagy elhárítása
A lejátszás onnan kezdődik, ahol legutóbb abbahagyta. (folytatás funkció)	→ Működik a folytatás funkció. Ha az első műsorszámot kezdve kívánja indítani a lejátszást, állítsa le a lejátszást, majd nyomja le és tartsa lenyomva a ► gombot, amíg az első műsorszám el nem kezdődik, vagy nyissa fel a CD-lejátszó fedelét. Azt is megteheti, hogy eltávolít minden áramforrást, majd ismét beteszí az elemeket, ill. csatlakoztatja a hálózati adaptert. (11., 12., 30. oldal)
Surrogó hang hallható.	→ Erősen zárja be az elemtartó fedelét. (30. oldal)
Ha sztereó berendezéshez csatlakoztatja, a hang torz vagy zajos.	→ A hangerőt mind a CD-lejátszón, mind a hozzá csatlakoztatott készüléken megfelelően állítsa be. (29. oldal)
ATRAC és MP3 CD-lemez lejátszásakor a lemez nem forog, bár a hangot rendesen lehet hallani.	→ ATRAC és MP3 CD-k lejátszásakor a készülék a lemez forgásának leállításával takarékoskodik az energiával. Ez nem hiba.
Miután megnyomta a ► gombot vagy lezárta a CD-lejátszó fedelét, a kijelzőn a "NO FILE" (nincs fájl) üzenet jelenik meg.	→ A CD-n nincs ATRAC3plus/ATRAC3/MP3 fájl. → A használt újírható CD-ről törölték az adatokat. → A CD-lemez piszkos.
Amikor lezárja a CD-lejátszó fedelét, a CD forogni kezd.	→ A készülék a CD-n található adatokat olvassa. Ez nem hiba.
Az LCD kijelző nehezen látható és lassú.	→ A CD-lejátszót nagyon meleg (40°C feletti) vagy nagyon hideg (0°C alatti) hőmérsékleten használja. Szobahőmérsékleten a kijelző ismét a szokásos módon fog működni.
A kijelzőn gyorsan villog a „” szimbólum, és nem lehet ráállni a műsorszám elejére, ill. egy megadott pontjára.	→ A CD-lejátszó könyvjelzős lejátszási üzemmódban van. Addig nyomogassa a P MODE/  gombot, amíg a kijelzőről el nem tűnik a „  ” szimbólum.

Rádió

Hibajelenség	A hiba oka és/vagy elhárítása
A hang gyenge vagy rossz minőségű.	→ Cserélje ki az elemeket új LR6 (AA méretű - ceruza) elemekre. (30. oldal) → Helyezze a készüléket a televíziókészüléktől távolabbra. → A hálózati adaptert vigye távolabb a készüléktől.

Műszaki adatok

CD-lejátszó

Rendszer

Compact disc digital audio system
(kompakt lemez digitális hangrendszer)

A lézerdíóda adatai

Anyaga: GaAlAs
Hullámhossz: $\lambda = 780 \text{ nm}$
Sugárzás tartama: folyamatos
Lézerterhelésmény: max. 44,6 μW
(A tárgylencse felszínétől 200 mm-re mérve az optikai érzékelő egységen 7 mm-es apertúrával.)

D-A átalakítás

1 bites, kvarcvezérelt

Frekvenciaátvitel

20 - 20 000 Hz $^{+1}_{-2}$ dB (JEITA CP-307 alapján mérve)

Kimenet (4,5 V bemeneti szintnél)

Fülhallgató (sztereó minicsatlakozó)

Kb. 5 mW + kb. 5 mW 16 Ω
impedanciánál

(Kb. 1,5 mW + kb. 1,5 mW 16 Ω
impedanciánál)*

*Európában

Rádió

Frekvenciatartomány

FM: 87,5-108,0 MHz

AM: 531-1 602 kHz

Antenna

FM: Fejhallgató/fülhallgató kábele

AM: Beépített ferritantenna

Általános adatok

Energiaellátás

Az Ön által vásárolt készülék területi kódja szerint. Ellenőrizze a csomagoláson található vonalkódcímke bal felső sarkában.

- Két LR6 (AA méretű) ceruzaelem: 1,5 V egyenáram $\times 2$

- Hálózati adapter (DC IN 4.5 V aljzat):
U, U2, CA, CA2, E92, MX2, TW2 és CA2/C típus: 120 V, 60 Hz
CED, CED/4, CE7, CE7/C, EE, EE1, E, E13 és E13/2 típus: 220-230 V, 50/60 Hz
CEK típus: 230 V, 50 Hz
AU2 típus: 240 V, 50 Hz
EU8, EU8/C, JE.W, E18, KR4 és EE8 típus: 100-240 V, 50/60 Hz
HK4 típus: 230 V, 50 Hz
CNA típus: 220 V, 50 Hz

Az elemek élettartama*1 (órában)

(A CD-lejátszót vízszintes, stabil felületen működtetve.)

A lejátszási idő a CD-lejátszó funkcióinak használatától is függ.

Két Sony LR6 (SG) (japán gyártmányú) alkáli elem használata esetén

	G-PROTECTION funkció	
	„1”	„2”
Zenei CD	48	43
ATRAC3plus fájlok*2	75	75
MP3 fájlok*3	70	70
RADIO ON	62	

*1 Az érték mérése az JEITA szabvány szerint történt (JEITA: Japan Electronics and Information Technology Industries Association).

*2 48 kbps és 64 kbps átviteli sebességű felvétel esetén

*3 128 kbps átviteli sebességű felvétel esetén

Üzemi hőmérséklet

5°C - 35°C

Méretek (sz/m/h) (kinyúló részek és vezérlőeszközök nélkül)

Kb. 136,0 \times 25,4 \times 156,3 mm

Tömeg (tartozékok nélkül)

Kb. 215 g

Szabaddalmak az USA-ban és más országokban a Dolby Laboratories licencével.

A kivétel és a műszaki adatok előzetes bejelentés nélkül változhatnak.

Kiegészítő tartozékok

Hálózati adapter	AC-E45HG
Aktív hangszórórendszer	SRS-Z1
Szivargyújtókábel	DCC-E345
Szivargyújtókábel autós csatlakozó készlettel	DCC-E34CP
Autós csatlakozó készlet	CPA-9C
Fülhallgató (Franciaország kivételével)	MDR-E931LP MDR-EX71SL MDR-Q55SL
Fülhallgató (Franciaországban)	MDR-E808LP

Előfordulhat, hogy a márkakereskedőjénél nem kapható minden a felsorolt tartozékok közül. Kérdezze meg márkakereskedőjét, mely tartozékok vannak forgalomban az Ön országában.

Внимание

Для предотвращения возгорания или поражения электрическим током не допускайте попадания аппарата под дождь и берегите его от сырости.

Не разрешается устанавливать аппарат в закрытом месте, в том числе в книжном шкафу и стенке.

Во избежание пожара нельзя закрывать вентиляционное отверстие аппарата газетой, скатертью, шторой или т.п. Также нельзя ставить зажженную свечу на аппарат.

Во избежание пожара и поражения электрическим током нельзя ставить вазу и др. посуду, наполненную водой, на аппарат.

В некоторых странах ликвидация батареек, используемых для питания данного аппарата, особо оговаривается законодательством. По данному вопросу обратитесь в местные органы власти.

ПРЕДУПРЕЖДЕНИЕ

- ПРИ ОТКРЫТОЙ КРЫШКЕ ИМЕЕТ МЕСТО НЕВИДИМОЕ ИЗЛУЧЕНИЕ ЛАЗЕРА
- НЕ СМОТРИТЕ НА ЛУЧ И НЕ ИСПОЛЬЗУЙТЕ ДЛЯ ЭТОГО ОПТИЧЕСКИЕ ПРИБОРЫ

Маркировка CE является действительной только для тех стран, где она имеет юридическую силу. В основном это касается стран европейской экономической зоны ЕЕА.

Для покупателей в России



Этот знак относится только к адаптеру переменного тока.

Портативный проигрыватель компакт дисков

Сделано в Малайзии

Изготовитель: Сони Корпорейшн
Адрес: 6-7-35 Киташинагава, Шинагава-ку,
Токио 141-0001, Япония

ATRAC3plus и ATRAC3 являются товарными знаками корпорации Sony.

Содержание

Воспользуйтесь преимуществами ATRAC CD Walkman!

Имеется возможность создавать оригинальные компакт-диски ATRAC! ...	4
Музыкальные источники, воспроизводимые этим проигрывателем компакт-дисков	6
ATRAC3plus и ATRAC3	6
Файлы MP3	6
Различия между форматами ATRAC3plus/ATRAC3 и MP3	8

Начало работы

Местонахождение органов управления ...	9
Проверка комплектации	10

Воспроизведение аудио компакт-диска или файлов ATRAC3plus/ATRAC3/MP3

1. Подключите проигрыватель.	11
2. Установите компакт-диск.	11
3. Начните воспроизведение диска. ...	11

Режимы воспроизведения

Воспроизведение композиций в случайном порядке (перетасованное воспроизведение)	17
Воспроизведение всех файлов в выбранной группе в случайном порядке (режим перетасованного воспроизведения группы) (только компакт-диски с файлами ATRAC/MP3)	17
Воспроизведение любимых композиций путем добавления закладок (воспроизведение композиции с закладками)	18
Воспроизведение любимых списков воспроизведения (воспроизведение списков воспроизведения m3u) (только компакт-диски MP3)	19

Быстрый поиск любимых композиций/ файлов/групп с помощью дискового переключателя JOG DIAL	20
---	----

Использование радио

Прослушивание радиопередач	21
Предварительная настройка радиостанций	23
Прослушивание запрограммированных радиостанций	25

Функции

Функция G-PROTECTION	26
Проверка оставшегося времени воспроизведения компакт-диска и количества оставшихся композиций (аудио компакт-диск)	26
Проверка информации на компакт-диске с файлами ATRAC3plus/ATRAC3/MP3 ...	27
Усиление басов (SOUND)	27
Предотвращение повреждений слуха (AVLS)	28
Блокировка органов управления (HOLD)	28
Отключение сигнального бипера	28

Подключение проигрывателя

Подключение стереосистемы	29
---------------------------------	----

Подключение к источнику питания

Использование обычных (сухих) батареек	30
Источник питания	31

Дополнительная информация

Меры предосторожности	32
Уход за аппаратом	32
Устранение неполадок	33
Технические характеристики	36
Дополнительные принадлежности	37

RU

Воспользуйтесь преимуществами ATRAC CD Walkman!

Благодарим вас за приобретение устройства D-NF611. Этот проигрыватель компакт-дисков Walkman называется "ATRAC CD Walkman" потому, что на нем можно прослушивать "компакт-диски ATRAC".

Имеется возможность создавать оригинальные компакт-диски ATRAC!

Можно создать свой собственный компакт-диск ATRAC.

Это очень просто. Просто выполните действия, описанные в пунктах 1, 2 и 3.

Пункт 1 Установка

Установите прилагаемое программное обеспечение "SonicStage Simple Burner".



Пункт 2 Запись

Создайте образ диска и запишите его на компакт-диск CD-R/RW, используя компьютер.

Аудио компакт-диски Файлы MP3
или

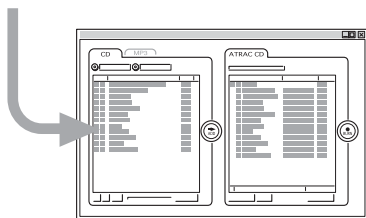

Аудиоданные будут преобразованы в формат ATRAC3plus/ATRAC3 с помощью SonicStage Simple Burner.

Как пользоваться программой SonicStage Simple Burner

См. прилагаемую брошюру "SonicStage Simple Burner".

Что такое компакт-диск ATRAC?

Компакт-диск ATRAC - это компакт-диск CD-R/RW, на котором аудиоданные во время записи сжимаются в формат ATRAC3plus/ATRAC3. На один компакт-диск CD-R/RW можно записать около 30 аудио компакт-дисков*. Можно также выполнить запись файлов MP3, преобразовав их в формат ATRAC3plus/ATRAC3.

* Когда общее время записи одного компакт-диска (альбома) приблизительно составляет 60 минут, а запись выполняется на диске CD-R/RW объемом 700 МБ при 48 кбит/с в формате ATRAC3plus.

ATRAC CD

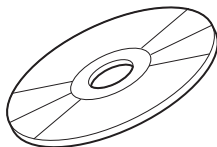

Пункт 3 Прослушивание

Собственные компакт-диски ATRAC можно прослушивать на проигрывателе ATRAC CD Walkman.



На проигрывателе компакт-дисков CD Walkman можно также прослушивать аудио компакт-диски.

Что такое формат ATRAC3plus/ATRAC3?

См. стр. 6 - 8 этого руководства.

Музыкальные источники, воспроизводимые этим проигрывателем компакт-дисков

На этом проигрывателе можно воспроизводить 3 следующих музыкальных источника:

- аудио компакт-диски;
- файлы формата ATRAC3plus/ATRAC3;
- файлы MP3.

Используемые форматы дисков

Можно использовать только диски формата ISO 9660 Level 1/2 и Joliet.

ATRAC3plus и ATRAC3

“ATRAC3plus” является сокращением от “Adaptive Transform Acoustic Coding3plus” и представляет собой технологию сжатия звука, разработанную на основе формата ATRAC3. С помощью формата ATRAC3plus можно сжать музыкальное содержимое приблизительно в 20 раз по сравнению с исходным размером. При этом высокое качество звука сохранится. Доступные скорости передачи бит: 64 кбит/с и 48 кбит/с.

“ATRAC3” является сокращением от “Adaptive Transform Acoustic Coding3” и представляет собой технологию сжатия аудиоданных, обеспечивающую высокое качество звука при высокой степени его сжатия. С помощью формата ATRAC3 можно сжать музыкальное содержимое приблизительно в 10 раз по сравнению с исходным размером, что способствует уменьшению объема, занимаемого содержимым. Доступные скорости передачи бит: 132 кбит/с, 105 кбит/с и 66 кбит/с.

Используемое количество групп и файлов

- Максимальное количество групп: 255
- Максимальное количество файлов: 999

Подробную информацию см. в прилагаемой брошюре “SonicStage Simple Burner”.

Примечание по сохранению файлов на диске

Не сохраняйте файлы других форматов или ненужные группы на диск, содержащий файлы ATRAC3plus/ATRAC3.

Файлы MP3

MP3 является сокращением от MPEG-1 Audio Layer3 и представляет собой стандарт для сжатия аудиофайлов, разработанный Motion Picture Experts Group, рабочей группой ISO (International Organization for Standardization - Международной организации по стандартизации) и позволяющий сжать музыкальное содержимое приблизительно в 10 раз по сравнению с данными, содержащимися на обычном компакт-диске. С тех пор, как алгоритм кодирования в MP3 стал общедоступным, появились различные программы кодирования и декодирования, совместимые с этим стандартом, включая свободно распространяемое бесплатное программное обеспечение. Поэтому стандарт MP3 так широко используется в компьютерной области.

Основные характеристики допустимого формата диска:

- максимальное количество вложенных каталогов: 8;
- допустимые символы в именах файлов/папок:
A - Z, a - z, 0 - 9, _ (подчеркивание);

Примечания

- При присвоении файлу имени не забудьте добавить к нему расширение “mp3”.
- Если расширение “mp3” будет добавлено к файлу, имеющему не MP3, а другой формат, проигрыватель не сможет правильно распознать файл.
- Имя файла не соответствует тегу ID3*.
* Тег ID3 - это формат для добавления в файлы MP3 определенной информации (название композиции, альбома, имя исполнителя и т.д.).

Используемое количество групп и файлов

- Максимальное количество групп: 100
- Максимальное количество файлов: 400

Параметры настройки для программного обеспечения сжатия и записи

- Это проигрыватель компакт-дисков поддерживает файлы MP3 со следующими характеристиками. Скорость передачи бит: 16 - 320 кбит/с; частоты дискретизации: 32/44,1/48 кГц. Также поддерживается переменная скорость передачи бит (VBR).

Для сжатия источника в файл MP3 рекомендуется использовать следующие настройки программного обеспечения сжатия для скорости передачи бит: “44,1 кГц”, “128 kbps” (128 кбит/с) и “Constant Bit Rate” (Постоянная скорость передачи бит).

- Для максимального использования диска при записи установите параметр “halting of writing” (остановка записи).
- Для обеспечения максимального использования диска при однократной записи на диск, на котором ничего не записано, установите параметр “Disc at Once” (Диск сразу).

Примечания по сохранению файлов на диске

- Не сохраняйте файлы других форматов или ненужные папки на диск, содержащий файлы MP3.
- Когда вставлен диск, проигрыватель компакт-дисков считывает всю информацию папок и файлов на этом диске. Если на диске имеется множество папок, то до начала воспроизведения диска или следующего файла может пройти достаточно много времени.

Различия между форматами ATRAC3plus/ ATRAC3 и MP3

Группы и папки

Формат ATRAC3plus/ATRAC3 имеет очень простую структуру. Он состоит из “файлов” и “групп”. “Файл” соответствует “композиции” на аудио компакт-диске. “Группа” - это несколько файлов, она соответствует “альбому”. “Группа” не имеет структуры каталога (внутри существующей группы нельзя создать новую группу). Данный проигрыватель компакт-дисков может распознать папку, содержащую файлы MP3, как “группу” и с помощью одной и той же операции воспроизводить диски CD-R/RW, записанные как в формате ATRAC3plus/ATRAC3, так и в формате MP3.

Отображение названия композиции и т.д.

При воспроизведении на этом проигрывателе компакт-диска, содержащего файлы ATRAC3plus/ATRAC3 или MP3, отображаются названия композиций, альбомов и имена исполнителей. Этот проигрыватель поддерживает версии 1.1/2.2/2.3 формата тегов ID3.

Примечания

- Данный проигрыватель компакт-дисков не предназначен для записи музыкального содержимого на записываемые диски, например CD-R/RW.
- Диски CD-R/RW, записанные в формате ATRAC3plus/ATRAC3, нельзя воспроизводить на компьютере.
- Характеристики воспроизведения могут различаться в зависимости от качества диска и состояния записывающего устройства.

Местонахождение органов управления

Подробные сведения см. на страницах в скобках.

Проигрыватель компакт-дисков (вид спереди)

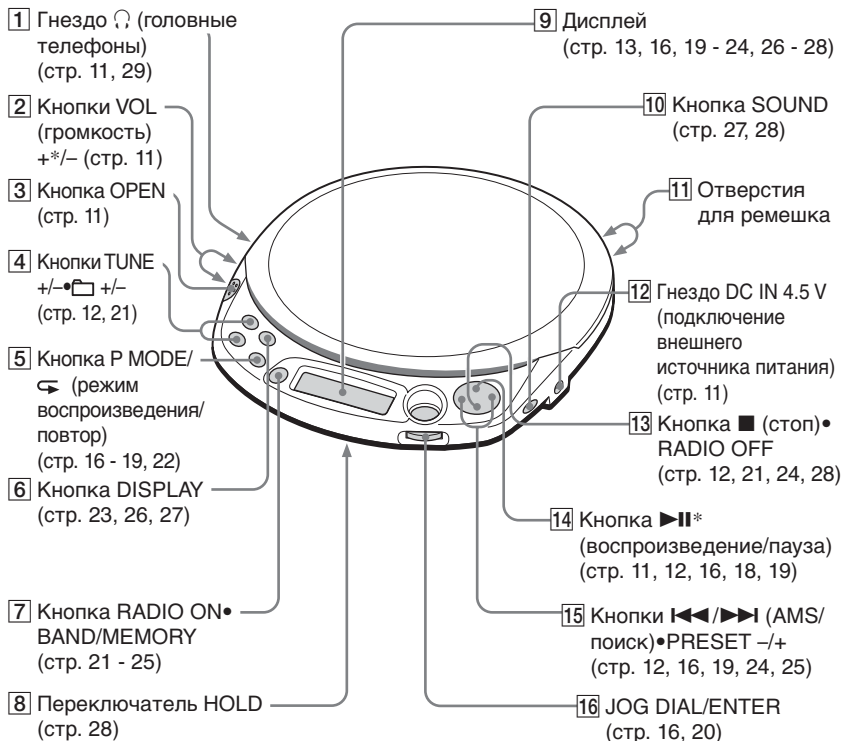

*На этой кнопке имеется тактильная точка.

(Продолжение на следующей стр.)

Проигрыватель компакт-дисков (внутри)

17 Переключатель
G-PROTECTION
(стр. 26)

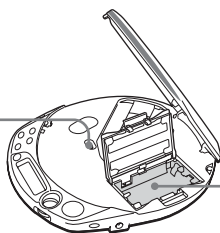

18 Отделение для
батареек (стр. 30)

Проверка комплектации

Адаптер сетевого питания (1)

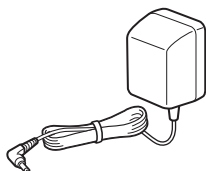

Головные телефоны/наушники (1)

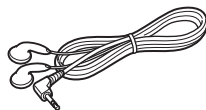

Компакт-диск (SonicStage Simple Burner) (1)

Руководство пользователя для SonicStage Simple Burner (1)

Воспроизведение аудио компакт-диска или файлов ATRAC3plus/ATRAC3/MP3

1. Подключите проигрыватель.

- 1 Подключите адаптер сетевого питания.
- 2 Подключите головные телефоны/наушники.

В качестве источника питания также можно использовать сухие батарейки (см. стр. 30).

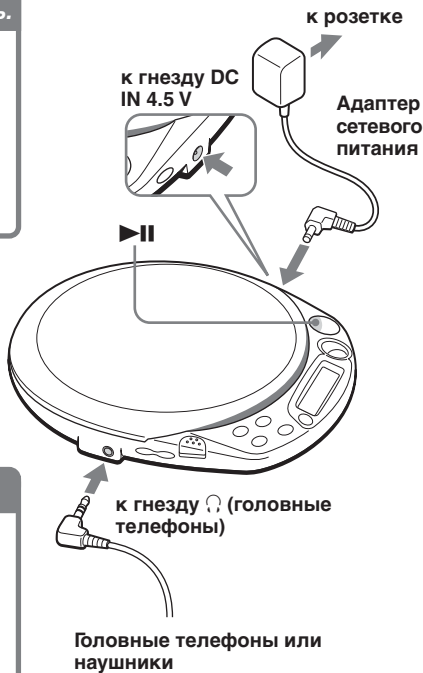

2. Установите компакт-диск.

- 1 Нажмите кнопку OPEN, чтобы открыть крышку.

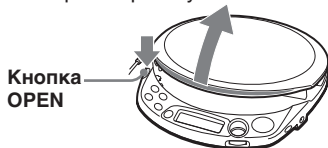

- 2 Поместите компакт-диск в лоток и закройте крышку.



3. Начните воспроизведение диска.

Нажмите кнопку ▶||.

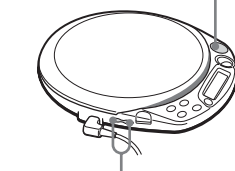

Отрегулируйте громкость, нажав кнопки VOL + или -.

(Продолжение на следующей стр.)

Основные функции

Чтобы	Выполните следующее
Начать воспроизведение (с места последней остановки)	Нажмите кнопку ►►. Воспроизведение начинается с того места, где Вы остановили диск.
Начать воспроизведение (с первой композиции)	Когда проигрыватель остановлен, нажмите кнопку ►► и удерживайте ее нажатой, пока не начнется воспроизведение первой композиции.
Приостановить/возобновить воспроизведение после паузы	Нажмите кнопку ►►.
Остановить воспроизведение	Нажмите кнопку ■.*2
Найти начало текущей композиции (AMS*1)	Нажмите кнопку I◄◄ один раз кратковременно.*2
Найти начало какой-либо из предыдущих композиций (AMS)	Нажмите кнопку I◄◄ нужное число раз.*2, *3
Найти начало следующей композиции (AMS)	Нажмите кнопку ►►► один раз кратковременно.*2, *3
Найти начало какой-либо из последующих композиций (AMS)	Нажмите кнопку ►►► нужное число раз.*2, *3
Быстро перейти назад	Удерживайте кнопку I◄◄.*2
Быстро перейти вперед	Удерживайте кнопку ►►►.*2
Перейти к следующим группам*4	Нажмите кнопку ◻ + несколько раз.
Перейти к предыдущим группам*4	Нажмите кнопку ◻ – несколько раз.

*1 Автоматический музыкальный сенсор

*2 Эти операции можно выполнять как во время воспроизведения, так и во время паузы.

*3 После воспроизведения последней композиции можно вернуться к началу первой композиции путем нажатия кнопки ►►►. Аналогичным образом при воспроизведении первой композиции можно найти последнюю композицию путем нажатия кнопки I◄◄.

*4 Только при воспроизведении компакт-диска ATRAC/MP3.

Извлечение диска

Извлеките компакт-диск, нажав на ось в центре лотка.

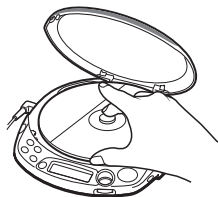

Диски CD-R/RW

Этот проигрыватель компакт-дисков может воспроизводить диски CD-R/RW, записанные в формате CD-DA*, однако характеристики воспроизведения могут различаться в зависимости от качества диска и состояния записывающего устройства.

* CD-DA - это сокращение для Compact Disc Digital Audio (цифровая запись на компакт-диске). Так называется стандарт записи, используемый для аудиокомпакт-дисков.

Музыкальные диски, закодированные с помощью технологий защиты авторский прав

Этот продукт предназначен для воспроизведения дисков, отвечающих требованиям стандарта Compact Disc (CD). В настоящее время некоторые звукозаписывающие компании выпускают различные музыкальные диски, закодированные с помощью технологий защиты авторский прав. Помните, что среди таких дисков встречаются такие, которые не отвечают требованиям стандарта CD, и их нельзя воспроизводить с помощью данного устройства.

О дисплее

Во время воспроизведения на дисплее проигрывателя компакт-дисков отображаются следующие виды индикации.

Можно также узнать оставшееся время воспроизведения, название композиции и т.д. с помощью кнопки DISPLAY (см. стр. 26 и 27).

Во время воспроизведения аудио компакт-диска



Номер композиции Время воспроизведения

Во время воспроизведения аудио компакт-диска, содержащего текстовую информацию о компакт-диске

Название композиции



Номер композиции Время воспроизведения

Во время воспроизведения файла ATRAC3plus/ATRAC3

Имя файла



Номер файла Время воспроизведения

Во время воспроизведения файла MP3

Имя файла



Номер файла Время воспроизведения

Примечание

Перед воспроизведением файла проигрыватель считывает всю информацию о файлах и группах, записанных на компакт-диске. Отображается индикация "READING". В зависимости от содержимого компакт-диска завершение считывания может занять некоторое время.

Пример групп и файлов ATRAC3plus/ATRAC3

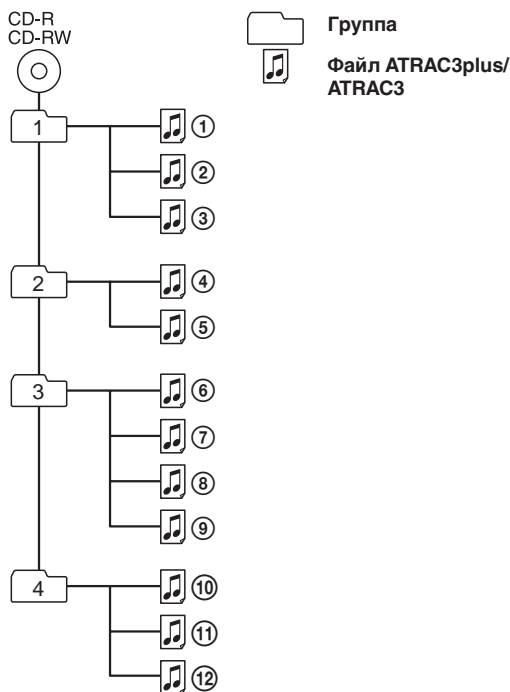

Режим файлов Воспроизведение всех файлов ATRAC3plus/ATRAC3 из папок ①, ②, ③...⑩, ⑪, ⑫.

Режим групп Воспроизведение всех файлов ATRAC3plus/ATRAC3 в выбранной группе.

Примечания

- Максимальное количество групп: 255
- Максимальное количество файлов: 999
- На дисплее этого проигрывателя компакт-дисков могут отображаться символы A - Z, a - z, 0 - 9 и _.
- При описании компакт-дисков ATRAC термин "группа" соответствует термину "альбом", а "файл" - термину "композиция".

Пример структуры групп и порядка воспроизведения (компакт-диск с файлами MP3)

Группы и файлы воспроизводятся в следующем порядке:

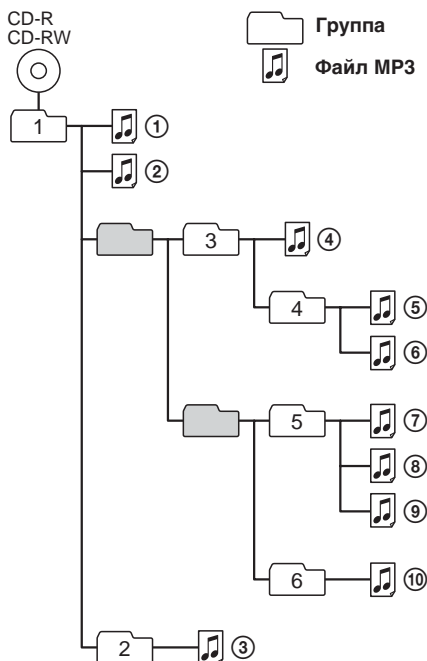

Режим файлов Воспроизведение всех файлов MP3: ①, ②, ③...⑨, ⑩.

Режим групп Воспроизведение всех файлов MP3 в выбранной группе.
(Пример: если выбрана группа 3, проигрыватель воспроизводит файл ④. Если выбрана группа 4, проигрыватель воспроизводит файлы ⑤ и ⑥.)

Примечания

- Группа, не содержащая файлов MP3, будет пропущена.
- Максимальное количество групп: 100
Максимальное количество файлов: 400
- Максимальное количество вложенных каталогов: 8
- На дисплее данного проигрывателя могут отображаться символы A - Z, a - z, 0 - 9 и _.
- При описании компакт-дисков с файлами MP3 термин "группа" соответствует термину "альбом", а "файл" - термину "композиция".

Режимы воспроизведения

Различные режимы воспроизведения можно задавать с помощью кнопок P MODE/↵ (режим воспроизведения/повтор), дискового переключателя JOG DIAL/ENTER, ◀◀/▶▶ и ▶▶.

Кнопка P MODE/↵

При нажатии этой кнопки во время воспроизведения можно изменять режим воспроизведения.

Если во время воспроизведения нажать и удерживать кнопку до появления индикации "↵", можно перейти к повторному воспроизведению композиций в режиме воспроизведения, выбранном с помощью кнопки P MODE/↵.

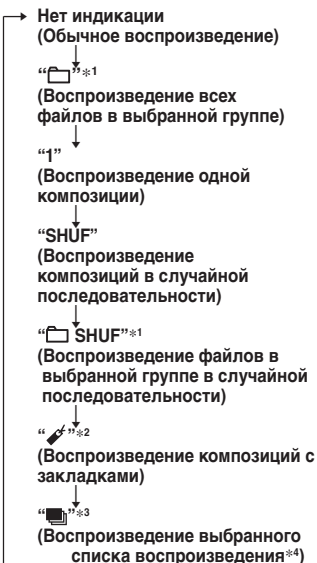

*1 Только компакт-диски ATRAC/MP3

*2 Только после добавления закладок к композициям/файлам

*3 Только компакт-диски MP3

*4 Списки воспроизведения (m3u), записанные только в формате MP3

Дисплей Режим воспроизведения



Отображение текстовой информации компакт-диска, информации о файле ATRAC3plus/ATRAC3/MP3, времени воспроизведения и т.д.

Дисковый переключатель JOG DIAL и ENTER

- **Поворот дискового переключателя JOG DIAL.**
Можно выбрать нужные файлы и группы.
- **Нажатие кнопки ENTER.**
Можно переключаться между режимами поиска файлов/групп, а также начать воспроизведение.

Кнопки ◀◀/▶▶ и кнопка ▶▶

- **Нажатие кнопки ▶▶ или ◀◀.**
Можно выбрать нужный список воспроизведения.
- **Нажатие кнопки ▶▶.**
Можно добавить закладки, а также начать воспроизведение композиций с закладками или списка воспроизведения.

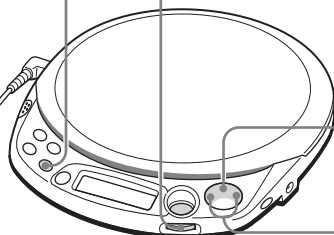

Воспроизведение композиций в случайном порядке (перетасованное воспроизведение)

Во время воспроизведения нажмите несколько раз кнопку P MODE/☞, пока не появится индикация “SHUF”.

При воспроизведении файлов ATRAC3plus/ATRAC3/MP3

В режиме перетасованного воспроизведения проигрыватель воспроизводит все файлы, записанные на компакт-диске, в случайном порядке.

Воспроизведение всех файлов в выбранной группе в случайном порядке (режим перетасованного воспроизведения группы) (только компакт-диски с файлами ATRAC/MP3)

Во время воспроизведения нажмите несколько раз кнопку P MODE/☞, пока не появится индикация “☐ SHUF”.

При воспроизведении файлов ATRAC3plus/ATRAC3/MP3

Проигрыватель воспроизводит все файлы, находящиеся в выбранной группе, в случайном порядке.

Воспроизведение любимых композиций путем добавления закладок (воспроизведение композиции с закладками)

Закладки можно добавлять не более, чем в 99 композиций на каждом компакт-диске. Эту функцию можно использовать не более, чем для 10 компакт-дисков.



При воспроизведении файлов ATRAC3plus/ATRAC3

Закладки можно добавлять не более, чем в 999 композиций на каждом компакт-диске (до 5 компакт-дисков).



При воспроизведении файлов MP3

Закладки можно добавлять не более, чем в 400 композиций на каждом компакт-диске (до 10 компакт-дисков).

Добавление закладок

- 1 Во время воспроизведения композиции, в которую необходимо добавить закладку, нажмите и удерживайте кнопку **▶II**, пока на дисплее не замигает индикация “ (Bookmark)”. Если закладка добавлена успешно, индикация “

Прослушивание композиций с закладками

- 1 Нажмите несколько раз кнопку P MODE/ , пока не замигает индикация “

Удаление закладок

Во время воспроизведения композиции с закладками нажмите и удерживайте кнопку **▶II**, пока индикация “” не исчезнет с дисплея.

Проверка композиций с закладками

Во время воспроизведения композиций с закладками на дисплее продолжает медленно мигать индикация “”.

Примечания

- Во время воспроизведения композиций с закладками они воспроизводятся в порядке номеров композиций, а не в порядке добавления закладок.
- При попытке добавления закладок в дорожки на 11-м компакт-диске (или на 6-м компакт-диске, в случае воспроизведения компакт-дисков ATRAC) будут стерты закладки компакт-диска, который воспроизводился первым.
- При отключении всех источников питания все хранящиеся в памяти закладки будут стерты.

Воспроизведение любимых списков воспроизведения воспроизведения (воспроизведение списков воспроизведения m3u) (только компакт-диски MP3)

Можно воспроизводить любимые списки воспроизведения m3u.*

* "Список воспроизведения m3u" - это файл, в котором закодирован порядок воспроизведения файлов MP3. Чтобы использовать функцию списка воспроизведения, запишите файлы MP3 на диск CD-R/RW с помощью программы кодирования, поддерживающей формат m3u.

- 1** Во время воспроизведения нажмите несколько раз кнопку **P MODE**, пока не появится индикация "☐":



Список
воспроизведения

- 2** Нажмите кнопку **◀◀** или **▶▶**, чтобы выбрать нужный список воспроизведения.



- 3** Нажмите кнопку **▶||**.

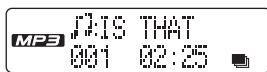

Примечание

На этом проигрывателе можно воспроизводить только два верхних списка воспроизведения, отображаемых на экране.

Быстрый поиск любимых композиций/файлов/групп с помощью дискового переключателя JOG DIAL

Выбор любимой композиции или файла

Во время воспроизведения поверните дисковый переключатель JOG DIAL для выбора нужной композиции или файла и нажмите кнопку ENTER. Проигрыватель начнет воспроизведение.

Для отмены поиска композиции

Поверните дисковый переключатель JOG DIAL влево до появления индикации "CANCEL" и нажмите кнопку ENTER.

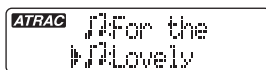

Для отмены поиска файла

- 1 Поверните дисковый переключатель JOG DIAL влево до появления индикации "□:" и нажмите кнопку ENTER.
- 2 Поверните дисковый переключатель JOG DIAL влево до появления индикации "CANCEL" и нажмите кнопку ENTER.

Выбор любимой группы (только компакт-диски в формате ATRAC и MP3)

- 1 Во время воспроизведения поверните дисковый переключатель JOG DIAL влево до появления индикации "□:" и нажмите кнопку ENTER. Появится индикация "□: имя группы", и проигрыватель перейдет в режим поиска групп.
- 2 Поверните дисковый переключатель JOG DIAL для выбора нужной группы и нажмите кнопку ENTER.

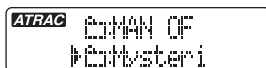

Можно выбрать необходимый файл, повернув дисковый переключатель JOG DIAL.

Совет

При использовании проигрывателя компакт-дисков дома с питанием от электросети (через адаптер сетевого питания) можно также выбрать необходимую группу во время остановки, повернув дисковый переключатель JOG DIAL.

Для отмены поиска группы

Поверните дисковый переключатель JOG DIAL влево до появления индикации "CANCEL" и нажмите кнопку ENTER.

Примечание

При воспроизведении компакт-диска с файлами ATRAC или MP3 на дисплее может отображаться до 400 имен файлов или до 100 имен групп. Если количество файлов или групп превышает эти значения, вместо имени будет отображаться номер файла, например "401", или номер группы, например "101".

Использование радио

После того как радиостанции предварительно запрограммированы, можно легко настроиться на станцию, нажимая кнопку PRESET + или – .

Прослушивание радиопередач

Можно принимать программы в диапазонах FM и AM.

1 Нажмите кнопку RADIO ON•BAND, чтобы включить радио.

2 Нажимайте кнопку RADIO ON•BAND, пока не появится индикация нужного диапазона.

При каждом нажатии данной кнопки индикация на дисплее изменяется следующим образом:

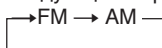

3 Нажимайте кнопки TUNE + или –, чтобы настроиться на нужную станцию и установить уровень громкости.

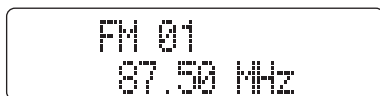

Для отключения радиоприемника

Нажмите кнопку ■•RADIO OFF.

Быстрая настройка на станции

Удерживайте нажатой кнопку TUNE + или – в пункте 3, пока цифры на дисплее, показывающие частоту, не начнут меняться. Проигрыватель компакт-дисков выполняет автоматический поиск радиостанций и прекращает его при обнаружении устойчивого сигнала без помех.

(Продолжение на следующей стр.)

Чтобы улучшить качество приема

Для приема FM вытяните кабель наушников/головных телефонов.

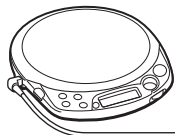

Головные телефоны или наушники

Для AM: измените ориентацию самого проигрывателя компакт-дисков.

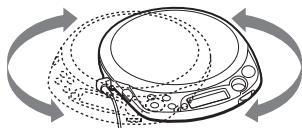

Примечание

Головные телефоны/наушники можно не отключать от гнезда проигрывателя компакт-дисков. Кабель головных телефонов/наушников применяется как антенна FM.

Если затруднен прием в диапазоне FM

Нажмите и удерживайте нажатой кнопку P MODE/↵, пока на дисплее не появится надпись "Mono".

Шум уменьшится, но радиостанция будет прослушиваться в монофоническом режиме.

FM 01 Mono
87.50 MHz

При прослушивании радиопередач (питание от батарей)

При подключении штекера внешнего источника питания к гнезду проигрывателя компакт-дисков DC IN 4.5 V проигрыватель выключится. Включите его нажатием кнопки RADIO ON•BAND, чтобы продолжить прослушивание.

Предварительная настройка радиостанций

Можно запрограммировать до 40 радиостанций: 30 для FM и 10 для AM.

1 Нажмите кнопку **RADIO ON•BAND**, чтобы включить радио.

2 Нажмите кнопку **RADIO ON•BAND**, чтобы выбрать диапазон.

3 Нажмите кнопку **MEMORY** на 2 секунды или более.

На дисплее мигает номер станции.

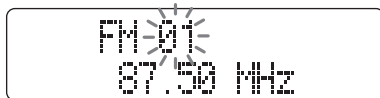

4 Нажмите кнопку **DISPLAY** на 2 секунды или более.

Проигрыватель компакт-дисков начнет поиск радиостанций с более низких частот и будет останавливаться примерно на 3 секунды на каждой найденной станции.

5 Если нужно выбрать требуемую станцию, нажмите кнопку **MEMORY**, пока мигает номер станции.

Принимаемая станция будет сохранена под номером 1, а проигрыватель компакт-дисков продолжит поиск следующей принимаемой станции. Если в течение 3 секунд не будет нажата кнопка **MEMORY**, проигрыватель компакт-дисков продолжит поиск следующей принимаемой станции без сохранения этой станции.

6 Повторяйте пункт 5, пока не будут внесены в память все принимаемые станции.

Если в памяти уже хранятся станции, вновь найденные станции заменят старые.

(Продолжение на следующей стр.)

Для программирования станций вручную

- 1 Нажмите кнопку RADIO ON•BAND, чтобы включить радио.
- 2 Нажмите кнопку RADIO ON•BAND, чтобы выбрать диапазон.
- 3 Нажмите кнопку MEMORY и удерживайте ее до тех пор, пока на дисплее не замигает номер запрограммированной станции. С этого шага начинайте следующую операцию в течение 10 секунд после завершения предыдущей операции. Если в течение 10 секунд ничего не произойдет, номер станции перестанет мигать. Это означает, что проигрыватель вышел из режима ожидания PRESET MEMORY. В этом случае начните заново с пункта 3.
- 4 Нажимайте последовательно кнопки PRESET + или -, чтобы выбрать номер программной позиции для сохранения станции, пока мигает номер станции.
- 5 Нажимайте кнопки TUNE + или -, чтобы настроиться на нужную станцию, пока мигает номер программной позиции.
- 6 Нажмите кнопку MEMORY.
Если станция запрограммирована правильно, прозвучит звуковой сигнал. Старая настройка будет заменена новой.
Номер станции изменится на следующий и проигрыватель перейдет в режим ожидания PRESET MEMORY.
- 7 Повторите шаги с 4 по 6 при программировании станций в том же диапазоне. При программировании станций в другом диапазоне нажмите кнопку MEMORY и удерживайте ее для выхода из режима ожидания PRESET MEMORY. Повторите шаги с 2 по 6 после того, как перестанет мигать номер станции.



Выход из режима ожидания PRESET MEMORY

При включенном радио можно выйти из режима ожидания PRESET MEMORY с помощью одной из следующих процедур. Однако запрограммированные станции останутся сохраненными в памяти проигрывателя компакт-дисков.

- Удерживайте нажатой кнопку MEMORY, пока не перестанет мигать номер станции.
- Не нажимайте никакие кнопки в течение 10 секунд. Номер станции перестанет мигать.
- Нажмите кнопку ►II. Проигрыватель перейдет в режим воспроизведения компакт-дисков.
- Нажмите кнопку ■•RADIO OFF. Радиоприемник выключится.

Для удаления всех запрограммированных радиостанций

- 1 Отключите источник питания (щелочные батарейки или сетевой адаптер).
- 2 Нажав и удерживая кнопку MEMORY, вставьте щелочные батарейки или снова подключите адаптер сетевого питания.
Индикация на дисплее продолжает мигать, пока не будут удалены все запрограммированные станции, затем прекращает мигать и исчезает с дисплея.

Прослушивание запрограммированных радиостанций

Нажимая кнопку PRESET + или –, можно легко настроиться на станцию.

1 Нажмите кнопку RADIO ON•BAND для выбора диапазона.

2 Нажмите кнопку PRESET + или – для настройки на одну из станций, содержащихся в памяти.

Функция G-PROTECTION

Функция G-PROTECTION предназначена для обеспечения защиты от скачков звука во время легкого бега.

При установке переключателя G-PROTECTION на проигрывателе в положение “2” защитные характеристики функции G-PROTECTION будут усилены по сравнению с положением “1”.

Чтобы использовать функцию G-PROTECTION для получения высокого качества звучания диска в проигрывателе во время ходьбы, установите переключатель G-PROTECTION в положение “1”. При выполнении активных физических упражнений рекомендуется установить его в положение “2”.

Примечание

Скачки звука возможны при:

- непрерывных и более резких, чем было рассчитано, сотрясениях проигрывателя,
- прослушивании диска, на котором имеются грязь или царапины, или
- использовании некачественных дисков CD-R/RW или использовании неисправного оригинального записывающего устройства или программного обеспечения.

Проверка оставшегося времени воспроизведения компакт-диска и количества оставшихся композиций (аудио компакт-диск)

При каждом нажатии кнопки DISPLAY индикация на дисплее изменяется следующим образом.

Для аудио компакт-диска, содержащего текстовую информацию, отображается также информация, указанная в скобках.

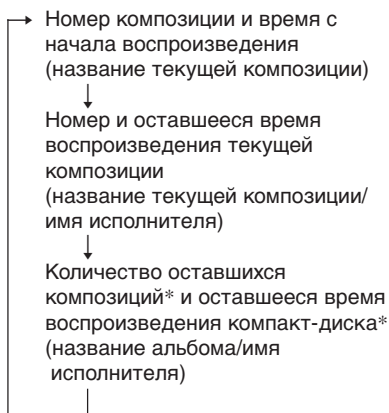

* Не отображается в режимах воспроизведения одной композиции, в случайной последовательности или композиций с закладками.

Предотвращение повреждений слуха (AVLS)

Система AVLS (Automatic Volume Limiter System – автоматический ограничитель громкости) не допускает увеличения громкости сверх определенного максимального уровня, чтобы не повредить Ваш слух.

Нажмите кнопку SOUND и удерживайте ее, пока на дисплее не появится индикация “AVLS ON”:



Мигает, когда уровень громкости выше определенного уровня.

Отключение функции AVLS

Нажмите кнопку SOUND и удерживайте ее до появления индикации “AVLS OFF”.

Примечание

Если Вы используете функции SOUND и AVLS одновременно, это может привести к искажению звука. Если это произойдет, уменьшите громкость.

Блокировка органов управления (HOLD)

Органы управления проигрывателя можно заблокировать, чтобы предохранить их от случайного нажатия.

Передвиньте переключатель HOLD в направлении, указанном стрелкой.

Когда активизирована функция HOLD, при нажатии любой кнопки будет мигать надпись “HOLD”.

Разблокирование органов управления

Передвиньте переключатель HOLD в противоположном стрелке направлении.

Отключение сигнального бипера

Вы можете отключить бипер, сигналами которого сопровождается управление проигрывателем (в наушниках/головных телефонах).

1 Отключите источник питания (сухие батарейки, адаптер сетевого питания) от проигрывателя компакт-дисков.

2 Подключите источник питания, нажав на несколько секунд кнопку ■.

Включение бипера

Отключите источник питания и подсоедините его снова, не нажимая кнопку ■.

Подключение стереосистемы

Компакт-диски можно прослушивать через другую стереоаппаратуру или записывать их на магнитофонные кассеты. Подробные сведения см. в руководстве, прилагаемом к подключаемому устройству.

Перед подключением всю аппаратуру следует выключать.



Примечания

- Прежде чем воспроизводить компакт-диск, уменьшите громкость на подключенной аппаратуре, чтобы не повредить внешние громкоговорители.
- Для записи на магнитофон пользуйтесь адаптером сетевого питания. Если в качестве источника питания используются сухие батарейки, они могут полностью разряжаться в процессе записи.
- Выберите такой уровень громкости на проигрывателе компакт-дисков и подсоединенном устройстве, чтобы звук не искажался и не воспроизводился с шумами.

О функции G-PROTECTION при использовании соединительного кабеля

Для записи звука с компакт-диска с высоким качеством установите переключатель G-PROTECTION в положение "1".

► Подключение к источнику питания

Вы можете использовать следующие источники питания:

- Адаптер сетевого питания (см. раздел “Воспроизведение аудио компакт-диска или файлов ATRAC3plus/ATRAC3/MP3”)
- Щелочные батарейки LR6 (размера AA)

Продолжительность работы батареек см. в разделе “Технические характеристики”.

Использование обычных (сухих) батареек

Используйте только следующий тип сухих батареек для Вашего проигрывателя:

- Щелочные батарейки LR6 (размера AA)

Примечание

При использовании сухих батареек обязательно удалите адаптер сетевого питания.

- 1 Откройте крышку отделения для батареек внутри проигрывателя.

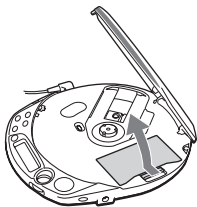

- 2 Установите две батарейки LR6 (размера AA), расположив контакты ⊕ в соответствии со схемой, имеющейся внутри отделения для батареек, и закройте крышку до щелчка.

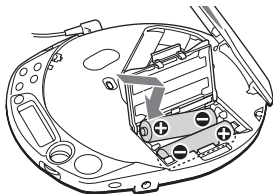

Вставляйте батарейки сначала той стороной, которая обозначена знаком ⊖ (касается обеих батареек).

Удаление батареек

Удалите батарейки, как показано на рисунке ниже.

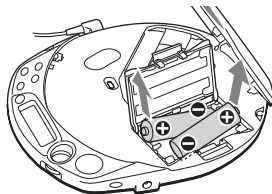

Когда необходимо заменять батарейки

Оставшийся заряд батареек можно проверить по дисплею.

Когда на дисплее замигает индикация “”; замените батарейки.





Lo batt*

* Подаются звуковые сигналы.

Если батарейки полностью разряжены, замените их новыми.

Примечания

- Сегменты индикатора  приблизительно показывают оставшийся заряд батареек. Один сегмент не всегда означает одну четвертую заряда батареек.
- В зависимости от условий эксплуатации количество сегментов индикатора  может увеличиваться или уменьшаться.

Установка на место крышки отделения для батареек

Если крышка отделения для батареек случайно выскочила при падении, неаккуратном обращении и т.д., установите ее на место, как показано на рисунке ниже.

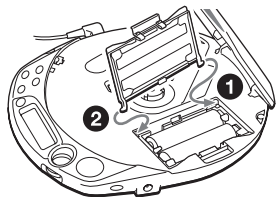

Источник питания

Если Вы не собираетесь пользоваться проигрывателем в течение длительного времени, отключите его от всех источников питания.

Адаптер сетевого питания

- Пользуйтесь только прилагаемым адаптером сетевого питания. Если он не входит в комплект поставки проигрывателя компакт-дисков, используйте адаптер сетевого питания AC-E45HG. Другими адаптерами пользоваться не следует. Это может привести к неисправности.

Полярность штекера



- Не дотрагивайтесь до адаптера сетевого питания влажными руками.
- Подключите адаптер сетевого питания к розетке переменного тока, находящейся в легкодоступном месте. Заметив отклонения в нормальной работе адаптера сетевого питания, немедленно отсоедините его от розетки переменного тока.

Сухие батарейки

- Не бросайте батарейки в огонь.
- Не носите батарейки вместе с монетами или другими предметами из металла. При случайном одновременном соприкосновении положительного и отрицательного контактов батарейки с металлическим предметом происходит выделение тепловой энергии.
- Не устанавливайте новые батарейки вместе со старыми.
- Не устанавливайте вместе батарейки разных типов.
- Если вы не собираетесь использовать батарейки в течение длительного времени, извлеките их из аппарата.
- Если батарейки протекли, сотрите налет, который мог образоваться на стенках отделения для батареек, а затем установите новые батарейки. При попадании этого налета на кожу тщательно смойте его.

Меры предосторожности

Техника безопасности

- В случае попадания внутрь проигрывателя посторонних предметов или жидкости, отключите аппарат от сети и не пользуйтесь им, пока его не проверит специалист.
- Не вставляйте никакие посторонние предметы в гнездо DC IN 4.5 V (подключение внешнего источника питания).

Проигрыватель компакт-дисков

- Содержите линзу проигрывателя в чистоте и не прикасайтесь к ней, так как это может вызвать ее повреждение и нарушение работы проигрывателя.
- Не кладите на аппарат тяжелые предметы, чтобы не повредить проигрыватель и компакт-диск.
- Не держите проигрыватель вблизи источников тепла или в местах, где возможно прямое попадание на него солнечных лучей, а также где имеются большие скопления пыли и песка; берегите его от сырости и дождя, не допускайте сильных сотрясений проигрывателя, не кладите его на неровную поверхность и не оставляйте в закрытом салоне автомобиля.
- Если проигрыватель создает помехи для приема радио- или телепередач, выключите его или увеличьте расстояние между проигрывателем и радиоприемником (телевизором).
- Диски нестандартной формы (например, в форме сердца, квадрата, звезды) нельзя воспроизводить на этом проигрывателе компакт-дисков. В противном случае это может привести к повреждению проигрывателя компакт-дисков. Не пользуйтесь такими дисками.

Обращение с компакт-дисками

- Чтобы не загрязнять диск, его следует брать за края. К поверхности диска прикасаться не рекомендуется.
- Не наклеивайте на диск бумагу или клейкую ленту.



Нельзя

- Не держите компакт-диски на солнце или вблизи источников тепла (например, у воздуховодов обогревателя). Не оставляйте диски в автомобиле, припаркованном на солнечном месте.

О наушниках/головных телефонах

Помните о безопасности дорожного движения

Не пользуйтесь наушниками/головными телефонами во время вождения автомобиля, езды на велосипеде и управления любыми транспортными средствами. Это создает опасность дорожно-транспортных происшествий и во многих местах запрещено законом. Использование наушников при повышенной громкости иногда может быть потенциально опасным и для пешеходов, особенно при переходе улиц. Поэтому следует соблюдать предельную осторожность и прекращать использование наушников в потенциально опасных ситуациях.

Берегите свой слух

Не следует чрезмерно увеличивать громкость в наушниках/головных телефонах. По мнению специалистов, долгое непрерывное прослушивание громкой музыки неблагоприятно влияет на слух. При появлении звона в ушах рекомендуем Вам уменьшить громкость или прекратить использование наушников/головных телефонов.

Не забывайте об окружающих

Старайтесь поддерживать умеренную громкость. При этом Вы сможете слышать, что происходит вокруг, и не будете беспокоить тех, кто находится рядом с Вами.

Уход за аппаратом

Чистка корпуса

Протирайте корпус мягкой тканью, слегка смоченной водой или слабым раствором моющего средства. Не следует пользоваться для этого спиртом, бензином или разбавителями.

Устранение неполадок





Если нижеприведенный перечень не позволит Вам самостоятельно устранить неполадки, обратитесь к ближайшему дилеру Sony.

Проигрыватель компакт-дисков

Симптом	Причина и корректирующие действия
При нажатии кнопки VOL+ громкость не увеличивается.	→ Если на дисплее мигает надпись "AVLS"; нажмите кнопку SOUND и удерживайте ее до тех пор, пока на дисплее не появится надпись "AVLS OFF". (стр. 28)
Нет звука, или проигрыватель издает шум.	→ Плотнее подключите разъемы. (стр. 11) → Контакты разъемов загрязнены. Очищайте их периодически мягкой сухой тканью.
Некоторые файлы невозможно воспроизвести на проигрывателе.	→ Попытка воспроизведения файлов, имеющих формат, не поддерживаемый данным проигрывателем. (стр. 6)
Слишком короткое время воспроизведения при питании от сухих батареек.	→ Убедитесь, что используются щелочные батарейки, а не марганцевые. (стр. 30) → Установите новые щелочные батарейки LR6 (размер AA). (стр. 30)
На дисплее отображается индикация "Lo batt". Диск не воспроизводится.	→ Установите новые щелочные батарейки LR6 (размер AA). (стр. 30)
На дисплее появилась надпись "Hi dc In".	→ Пользуйтесь только адаптером сетевого питания или шнуром для подключения к автомобильному аккумулятору, который указан в разделе "Дополнительные принадлежности". (стр. 37) → Удалите все источники питания, затем снова установите батарейки или подключите адаптер сетевого питания. (стр. 11, 30)
Диск не воспроизводится, или на дисплее появляется надпись "No disc" при установке диска в проигрыватель.	→ Кнопки заблокированы. Верните рычажок HOLD в прежнее положение. (стр. 28) → Диск загрязнен или поврежден. → Убедитесь, что диск установлен этикеткой вверх. (стр. 11) → Произошла конденсация влаги. Дайте проигрывателю просохнуть в течение нескольких часов. → Закройте крышку отделения для батареек. (стр. 30) → Проверьте правильность установки батареек. (стр. 30) → Надежнее подключите адаптер сетевого питания к розетке. (стр. 11) → Через одну или более секунд после подключения адаптера сетевого питания нажмите кнопку ►II. → На диске CD-R/RW ничего не записано. → Неисправны диск CD-R/RW, записывающее устройство или программное обеспечение. → Файлы двух или более форматов записаны на одном диске CD-R/RW. (стр. 7)

(Продолжение на следующей стр.)

Проигрыватель компакт-дисков

Симптом	Причина и корректирующие действия
При нажатии любой из кнопок на дисплее появляется надпись "HOLD"; а воспроизведение не включается.	→ Кнопки заблокированы. Верните рычажок HOLD в прежнее положение. (стр. 28)
Воспроизведение начинается с того места, где Вы остановили диск. (функция возобновления воспроизведения)	→ Включена функция возобновления воспроизведения. Чтобы начать воспроизведение с первой композиции, нажимайте кнопку  во время остановки, пока не начнется воспроизведение первой композиции, или откройте крышку проигрывателя компакт-дисков. Или удалите все источники питания, затем снова установите батарейки или подключите адаптер сетевого питания. (стр. 11, 12, 30)
Слышно шуршание компакт-диска.	→ Закройте крышку отделения для батареек. (стр. 30)
При использовании подсоединенной стереосистемы звук искажается или воспроизводится с помехами.	→ Отрегулируйте громкость на проигрывателе компакт-дисков и подсоединенном устройстве. (стр. 29)
Во время воспроизведения компакт-диска ATRAC или компакт-диска с файлами MP3 компакт-диск не вращается, но звук воспроизводится, как обычно.	→ Конструкция данного проигрывателя позволяет остановить вращение диска ATRAC или диска с файлами MP3 во время воспроизведения для снижения потребляемой мощности. Это не является неисправностью проигрывателя.
На дисплее отображается надпись "NO FILE" после нажатия кнопки  или закрытия крышки на проигрывателе.	<ul style="list-style-type: none"> → Отсутствуют файлы ATRAC3plus/ATRAC3/MP3 на компакт-диске. → Используется диск CD-RW, с которого удалены данные. → Диск загрязнен.
После закрытия крышки проигрывателя компакт-диска начинает вращаться.	→ Проигрыватель считывает информацию с компакт-диска. Это не является неисправностью проигрывателя.
Индикация на жидкокристаллическом дисплее становится нечеткой или изменяется медленно.	→ Проигрыватель используется при высокой температуре (выше 40°C) или низкой температуре (ниже 0°C) окружающей среды. При комнатной температуре дисплей опять будет работать как обычно.
На дисплее быстро мигает индикация  , и невозможно найти начало или определенное место в композиции.	→ В проигрывателе установлен режим воспроизведения композиций с закладками. Нажмите несколько раз кнопку P MODE/  , пока индикация  не исчезнет с дисплея.

Радио

Симптом	Причина и корректирующие действия
Звучание тихое или низкого качества.	<ul style="list-style-type: none">→ Установите новые щелочные батарейки LR6 (размер AA). (стр. 30)→ Переместите проигрыватель компакт-дисков подальше от телевизора.→ Адаптер сетевого питания следует размещать подальше от проигрывателя компакт-дисков.

Технические характеристики

Проигрыватель компакт-дисков

Система

Цифровая аудиосистема для компакт-дисков

Характеристики лазерного диода

Материал: GaAlAs

Длина волны: $\lambda = 780 \text{ нм}$

Продолжительность излучения: непрерывное

Мощность излучения лазера: менее 44,6 мкВт

(Данный выходной сигнал соответствует значению, измеренному на расстоянии 200 мм от поверхности объектива на оптическом блоке звукоснимателя с апертурой 7 мм).

Цифро-аналоговое преобразование

1-битное с кварцевой системой контроля по оси времени.

Полоса частот

20 - 20 000 Гц $^{+1}_{-2}$ дБ (измерена JEITA CP-307)

Выходная мощность (при 4,5 В)

Голочные телефоны (министереоразъем)

Прибл. 5 мВт + Прибл. 5 мВт при 16 Ω
(Прибл. 1,5 мВт + Прибл. 1,5 мВт при 16 Ω)*

*Для покупателей в Европе

Радио

Диапазон частот

FM: 87,5 - 108,0 МГц

AM: 531 - 1 602 кГц

Антенна

FM: Кабель-антенна головных телефонов/наушников

AM: Встроенная ферритовая антенна

Общие характеристики

Требуемое напряжение

Индекс географического района, куда поставляется приобретенная Вами модель проигрывателя, указан в левой верхней части этикетки со штриховым кодом на упаковочной коробке.

- Две батарейки LR6 (размер AA): 1,5 В постоянного тока $\times 2$
- Адаптер сетевого питания (гнездо DC IN 4.5 V):
Модели U, U2, CA, CA2, E92, MX2, TW2 и CA2/C: 120 В, 60 Гц
Модели CED, CED/4, CE7, CE7/C, EE, EE1, E, E13 и E13/2: 220 - 230 В, 50/60 Гц
Модель CEK: 230 В, 50 Гц
Модель AU2: 240 В, 50 Гц
Модели EU8, EU8/C, JE.W, E18, KR4 и EE8: 100 - 240 В, 50/60 Гц
Модель HK4: 230 В, 50 Гц
Модель CNA: 220 В, 50 Гц

Примерная продолжительность*1 работы от батареек (в часах)

(Если проигрыватель находится на устойчивой горизонтальной поверхности).

Продолжительность воспроизведения зависит от того, как используется проигрыватель.

При использовании двух щелочных батареек Sony LR6 (SG) (сделанных в Японии)

	Функция G-PROTECTION	
	"1"	"2"
Аудио компакт-диски	48	43
Файлы ATRAC3plus*2	75	75
Файлы MP3*3	70	70
RADIO ON	62	

*1 Измеренное значение по стандарту JEITA (Japan Electronics and Information Technology Industries Association).

*2 При записи со скоростью передачи 48 кбит/с или 64 кбит/с

*3 При записи со скоростью передачи 128 кбит/с

Допустимая температура при эксплуатации

5°C - 35°C

Габариты (ш/в/г), не включая выступающие части и органы управления

Приблизительно 136,0 × 25,4 × 156,3 мм

Масса (без принадлежностей)

Приблизительно 215 г

Патенты США и других стран по лицензии компании Dolby Laboratories.

Конструкция и характеристики могут изменяться без предварительного уведомления.

Дополнительные принадлежности

Адаптер сетевого питания	AC-E45HG
Активные акустические системы	SRS-Z1
Шнур для подключения к аккумулятору	DCC-E345
Шнур для подключения к аккумулятору с набором соединителей для автомобиля	DCC-E34CP
Набор соединителей для автомобиля	CPA-9C
Наушники (кроме покупателей во Франции)	MDR-E931LP MDR-EX71SL MDR-Q55SL
Наушники (для покупателей во Франции)	MDR-E808LP

Некоторые из перечисленных выше принадлежностей могут не поставляться Вашему дилеру. У него Вы можете получить подробную информацию о принадлежностях, имеющихся в продаже в Вашей стране.

<http://www.sony.net/>

Sony Corporation Printed in Malaysia



* 3 2 5 3 6 0 7 4 3 * (1)