

Compact AV System

Инструкции по эксплуатации



MP3

DAV-EA20

ПРЕДУПРЕЖДЕНИЕ

Для предотвращения возгорания или поражения электрическим током не подвержайте аппарат воздействию дождя или влаги.

Не устанавливайте аппарат в тесных местах, например, на книжной полке или в стенном шкафу.

Для предотвращения возгорания не закрывайте вентиляционные отверстия аппарата газетами, скатертями, занавесками и т.д. Кроме того, не ставьте на аппарат горящие свечи.

Для предотвращения возгорания или поражения электрическим током не ставьте на аппарат предметы, наполненные жидкостями, например, вазы.



Не выбрасывайте батарейку вместе с обычными домашними отходами, правильно утилизируйте ее, как химические отходы.

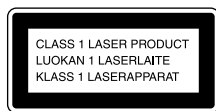

Данное устройство классифицируется как ЛАЗЕРНЫЙ аппарат КЛАССА 1. Этикетка находится на задней панели аппарата.



Изготовитель: Сони Корпорейшн
Адрес: 6-7-35 Киташинагава, Шинагава-ку,
Токио 141-0001, Япония

Страна-производитель: Венгрия

Меры предосторожности

Безопасность

- В случае попадания внутрь корпуса посторонних предметов отключите проигрыватель от сети и не пользуйтесь им, пока его не проверит специалист.
- Пока аппарат включен в электророзетку, он остается подключенным к сети электропитания, даже если сам аппарат выключен.

- Если Вы не собираетесь использовать аппарат длительное время, отключите его от электрической розетки. При отключении кабеля тяните за вилку, а не за кабель.

Установка

- Обеспечьте адекватную циркуляцию воздуха для предотвращения нагрева внутри аппарата.
- Не располагайте аппарат на мягких поверхностях (коврах, одеялах и т.п.) или возле мягких материалов (шторы, драпировки), которые могут блокировать вентиляционные отверстия.
- Не устанавливайте аппарат возле источников тепла, таких как радиаторы или воздуховоды, а также в местах попадания прямого солнечного света, оберегайте аппарат от чрезмерной пыли, механической вибрации и ударов.
- Не устанавливайте аппарат в наклонном положении. Он предназначен для работы только в горизонтальном положении.
- Держите аппарат и диски подальше от аппаратуры с сильными магнитами, такими как микроволновые печи или большие громкоговорители.
- Не ставьте тяжелых предметов на аппарат.
- Если компактная система аудио/видео принесена непосредственно из холодного места в теплую комнату, внутри нее может образоваться влага и повредить линзы. При установке аппарата впервые или же в случае его перемещения из холодного места в теплую комнату подождите около 30 минут, прежде чем начать эксплуатацию аппарата.

От фирмы-изготовителя!

Благодарим за покупку компактной системы аудио/видео фирмы Sony. Перед эксплуатацией системы, пожалуйста, внимательно прочтите данное руководство и храните его под рукой на случай, если оно Вам понадобится.

Меры предосторожности

Источники питания

Кабель питания переменного тока необходимо заменять только в специализированной ремонтной мастерской.

Установка

- Установите систему в месте с адекватной вентиляцией для предотвращения нагрева внутри системы.
- При высокой громкости в течение продолжительного времени корпус может нагреться. Это не является признаком неисправности. Однако не следует прикасаться к корпусу. Не располагайте аппарат в ограниченном пространстве с плохой вентиляцией, так как это может привести к перегреву.
- Не перекрывайте вентиляционные отверстия системы и не вставляйте в них никакие предметы. Данная система содержит усилитель высокой мощности. Если перекрыть вентиляционные отверстия на верхней поверхности аппарата, он может перегреться и выйти из строя.
- Не располагайте систему на мягкой поверхности, например, на ковре, который может блокировать вентиляционные отверстия на нижней стороне системы.
- Не располагайте систему возле источников тепла или в местах попадания прямого солнечного света, чрезмерно запыленных местах или в местах с повышенной вибрацией.

Эксплуатация

- Если система принесена непосредственно из холодного места в теплое или установлена в комнате с повышенной влажностью, на линзах внутри системы может образоваться влага. Если это произойдет, система может работать ненадлежащим образом. В этом случае выньте диск и оставьте систему включенной примерно на полчаса до тех пор, пока не испарится влага.
- Перед транспортировкой системы выньте из нее диски. Если Вы этого не сделаете, диск может быть поврежден.

- В целях экономии электроэнергии систему можно полностью отключить, нажав кнопку I/O на системе. Несмотря на то, что светодиодный индикатор некоторое время продолжает гореть, система полностью выключается.

Регулировка громкости

Не увеличивайте уровень громкости во время прослушивания фрагмента с низким уровнем входного сигнала или совсем без звуковых сигналов. Если Вы так сделаете, возможно повреждение громкоговорителей при внезапном воспроизведении участка с пиковым уровнем звука.

Очистка

Чистите корпус, панель и регуляторы мягкой тканью, слегка смоченной раствором нейтрального моющего средства. Не используйте никаких типов абразивных подушечек, чистящих порошков или растворителей, например, спирт или бензин. Если у Вас возникнут вопросы или проблемы относительно Вашей системы, обратитесь к ближайшему дилеру Sony.

Чистящие диски

Не используйте имеющиеся в продаже чистящие диски CD/DVD. Это может привести к неисправности.

Цвета телевизора

Если при работе громкоговорителей возникают неполадки, связанные с отображением цветов на экране телевизора, немедленно выключите телевизор и включите его через 15 - 30 минут. Если неполадки в отображении цветов не устраняются, увеличьте расстояние между громкоговорителями и телевизором.

Табличка с указанием названия модели и ее характеристик находится на задней панели аппарата.

ВАЖНОЕ ЗАМЕЧАНИЕ

Осторожно. Данная система позволяет удерживать неподвижное видеоизображение или изображение экранного дисплея на экране телевизора неограниченно долго. Если оставить неподвижное видеоизображение или изображение экранного дисплея на экране телевизора на продолжительное время, можно повредить экран телевизора. Это особенно относится к проекционным телевизорам.

Переноска системы

Перед переноской системы извлеките диск и выключите питание. Индикатор STANDBY загорится красным, а на дисплее передней панели кратковременно мигнет индикация “STANDBY” и останется гореть. Теперь можно отключить провод питания. Не отключайте кабель питания, когда мигает индикация “STANDBY”.

Содержание

От фирмы-изготовителя!.....	2
Меры предосторожности.....	3
О данном руководстве	7
На данной системе можно воспроизводить следующие диски.....	7
Термины для дисков.....	7
Примечания относительно дисков.....	10
Руководство по дисплею меню управления	12

Начало эксплуатации

Распаковка	14
Установка батареек в пульт.....	14
Пункт 1: Подключение системы громкоговорителей.....	16
Пункт 2: Подключение антенн	19
Пункт 3: Подключение телевизора и видеоаппаратуры.....	21
Настройка АС	24

Воспроизведение дисков

Воспроизведение дисков	26
Возобновление воспроизведения с точки, где был остановлен диск	28
(возобновленное воспроизведение)	
Использование меню DVD диска	29
Воспроизведение VIDEO CD дисков с функциями PBC (версия 2.0).....	30
(воспроизведение PBC)	
Воспроизведение звуковой дорожки MP3.....	31
Воспроизведение файлов изображений JPEG	33
Создание собственной программы	35
(программное воспроизведение)	

Воспроизведение в произвольном порядке	37
(произвольное воспроизведение)	
Неоднократное воспроизведение.....	38
(повторное воспроизведение)	
Поиск определенного места на диске.....	40
(сканирование, замедленное воспроизведение)	
Поиск главы/раздела/дорожки/ индекса/альбома/файла	41
Просмотр информации о диске.....	43

Настройка звука

Изменение параметров звука	48
Прослушивание объемного звука	50
Использование звуковых эффектов	52

Использование различных дополнительных функций

Смена ракурсов.....	53
Отображение субтитров.....	54
Блокировка дисков	55
(ОБЩАЯ ЗАЩИТА ОТ ПРОСМОТРА, ДОСТУП)	

Прочие функции

Управление телевизором с помощью прилагаемого пульта дистанционного управления	60
Использование видео- или других устройств.....	61
Прослушивание радиоприемника	62
Использование системы радиоданных (RDS).....	65
Использование таймера отключения	66

Установки и настройки

Использование дисплея установок.....	67
Установка языка дисплея или звуковой дорожки	68
(НАСТРОЙКА ЯЗЫКОВ)	
Установки для дисплея	69
(НАСТРОЙКА ЭКРАНА)	
Пользовательские установки.....	71
(УСТАНОВКИ)	
Установки для громкоговорителей.....	72
(НАСТРОЙКА АС)	

Дополнительная информация

Поиск и устранение неисправностей	75
Технические характеристики.....	78
Глоссарий	80
Указатель деталей и органов управления	83
Перечень кодов языков.....	87
Список меню настройки DVD.....	88
Указатель	89
Краткое руководство для пульта дистанционного управления	Задняя обложка

О данном руководстве

- Инструкции в данном руководстве относятся к органам управления на пульте дистанционного управления. Вы можете также использовать органы управления на системе с теми же или подобными названиями, как на пульте дистанционного управления.
- В этом руководстве используются следующие значки.

Значок	Значение
	Функции, доступные для DVD VIDEO дисков
	Функции, доступные для VIDEO CD или Super VIDEO CD дисков
	Функции, доступные для музыкальных CD дисков
	Функции, доступные для звуковых дорожек MP3*
	Функции, доступные для файлов JPEG

* MP3 (MPEG 1 Audio Layer 3) - это стандартный формат, установленный ISO/MPEG, который сжимает аудиоданные.

На данной системе можно воспроизводить следующие диски

Формат дисков	Логотип диска
DVD VIDEO	
VIDEO CD	
Audio CD	

Формат дисков	Логотип диска
CD-R/ CD-RW (аудиоданные) (файлы MP3) (файлы JPEG).	

Логотип “DVD VIDEO” является товарным знаком.

Термины для дисков

- **Глава**
Наиболее продолжительные участки изображения или музыкального фрагмента на DVD диске: фильм и т.д. в видеопрограмме или полный альбом в аудиoprogramme.
- **Раздел**
Части, содержащие изображения или музыку, которые меньше по размеру, чем главы. Глава состоит из нескольких разделов. В зависимости от диска подразделения на разделы может не быть.
- **Альбом**
Часть музыкальных произведений или изображений на DATA CD диске, содержащем звуковые дорожки MP3 или файлы JPEG.
- **Дорожка**
Часть картины или музыкального произведения на VIDEO CD, CD или MP3 дисках.
- **Индекс (CD) / видеоиндекс (VIDEO CD)**
Номер, разделяющий дорожку на участки, позволяющий легко найти нужную точку на CD или VIDEO CD диске. На некоторых дисках индексы могут быть не записаны.
- **Сцена**
На VIDEO CD диске с функциями PBC (стр. 30) экраны меню, движущиеся и неподвижные изображения подразделяются на части, которые называются “сценами”.

продолжение на следующей странице

• Файл

Часть изображений на DATA CD диске, содержащем файлы изображений JPEG.

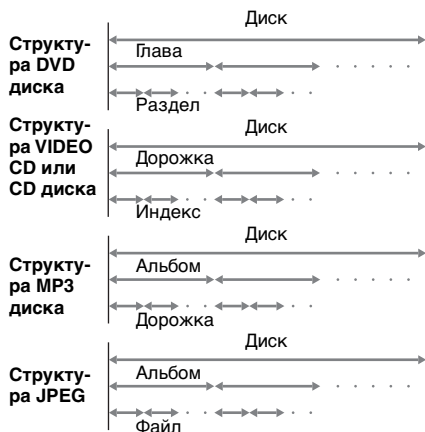

Примечание относительно функции PBC (Контроль воспроизведения) (VIDEO CD диски)

Данная система соответствует стандартам VIDEO CD дисков версии 1.1 и версии 2.0. В зависимости от типа диска возможно воспроизведение двух видов.

Тип диска	Можно
VIDEO CD диски без функций PBC (диски версии 1.1)	Воспроизводить видео (движущиеся изображения) и музыку.
VIDEO CD диски с функциями PBC (диски версии 2.0)	Работать с интерактивными программами, используя экраны меню, отображаемые на телеэкране (Воспроизведение PBC), в дополнение к функциям воспроизведения видео, имеющимся у дисков версии 1.1. Более того, можно воспроизводить неподвижные изображения с высоким разрешением, если они имеются на диске.

О дисках Multi Session CD

- На этом проигрывателе можно воспроизводить компакт-диски, записанные в режиме Multi Session, если звуковая дорожка MP3 содержится в первом сеансе. Можно также воспроизводить все последующие звуковые дорожки MP3, записанные позже в других сеансах.
- На этом проигрывателе можно воспроизводить компакт-диски, записанные в режиме Multi Session, если файл изображения JPEG содержится в первом сеансе. Можно также воспроизводить все последующие файлы изображений JPEG, записанные позже в других сеансах.
- Если в первом сеансе записаны звуковые дорожки и изображения в формате музыкального CD или видео CD диска, будет воспроизводиться только первый сеанс.

Код региона

На задней стороне аппарата имеется код региона, означающий, что на нем можно воспроизводить DVD диски с тем же кодом региона.

DVD диски со знаком  также можно воспроизводить на данной системе. Если Вы попытаетесь воспроизвести какой-либо другой DVD диск, на экране телевизора появится сообщение “Воспроизведение этого диска невозможно в связи с региональными ограничениями”. В зависимости от DVD диска на нем может быть не указан код региона, хотя его воспроизведение в определенных регионах запрещено.

Примеры дисков, которые нельзя воспроизводить на этой системе

На данной системе нельзя воспроизводить следующие диски:

- CD-ROM диски (кроме дисков, содержащих файлы с расширениями “.MP3”, “.JPG” или “.JPEG”)
 - CD-R/CD-RW диски, которые не записаны в следующих форматах:
 - формат музыкального CD диска
 - формат видео CD диска
 - формат MP3/JPEG диска, удовлетворяющий требованиям ISO9660* Level 1/Level 2, или его расширенный формат Joliet
 - Данные на CD-Extra дисках
 - DVD-ROM диски
 - DVD Audio диски
 - DVD-RAM диски
 - Прогрессивные JPEG файлы
- * Логический формат файлов и папок на CD-ROM дисках, определенный Международной организацией по стандартизации (ISO).

Не загружайте следующие диски:

- DVD диск с другим кодом региона (стр. 8, 81).
- Диск нестандартной или некруглой формы (например, в форме открытки, сердца или звезды).
- Диск, на поверхности которого имеется бумага или наклейки.
- Диск, на поверхности которого остался клей или целлофановая пленка.

Примечание по дискам CD-R/CD-RW/DVD-R/DVD-RW/DVD+R/DVD+RW (режим видео)

В отдельных случаях диски CD-R/CD-RW/DVD-R/DVD-RW/DVD+R/DVD+RW (режим видео) могут не воспроизводиться на этом проигрывателе из-за качества записи на них, их физического состояния или характеристик записывающего устройства и авторского программного обеспечения.

Диск не будет воспроизводиться, если он не был закрыт надлежащим образом. Для получения дополнительной информации см. инструкции по эксплуатации записывающего устройства.

Следует помнить, что нельзя воспроизводить диски формата Packet Write.

Музыкальные диски, закодированные с помощью технологий защиты авторский прав

Этот продукт предназначен для воспроизведения дисков, отвечающих требованиям стандарта Compact Disc (CD). В настоящее время некоторые звукозаписывающие компании выпускают различные музыкальные диски, закодированные с помощью технологий защиты авторский прав. Помните, что среди таких дисков встречаются такие, которые не отвечают требованиям стандарта CD, и их нельзя воспроизводить с помощью данного устройства.

Примечание относительно операций воспроизведения DVD и VIDEO CD дисков

Некоторые операции воспроизведения DVD и VIDEO CD дисков могут быть преднамеренно зафиксированы фирмами-изготовителями программного обеспечения. Поскольку данная система воспроизводит DVD и VIDEO CD диски в соответствии с содержимым программного обеспечения фирм-изготовителей, некоторые функции могут быть недоступными. См. также инструкции, прилагаемые к DVD и VIDEO CD дискам.

Авторские права

При работе данного изделия применяется технология по защите авторских прав, защищенная патентами США и другими правами на интеллектуальную собственность. Данная технология по защите авторских прав должна использоваться только с разрешения Macrovision; она предназначена только для домашнего и другого ограниченного просмотра, если нет специального разрешения Macrovision. Инженерный анализ и разборка запрещены.

В этой системе используется декодер объемного звучания с адаптивной матрицей Dolby* Digital и Dolby Pro Logic (II) и система цифрового звука DTS** Digital Surround.

* Изготовлено по лицензии компании Dolby Laboratories.
“Долби”, “Pro Logic” и знак в виде двойной буквы D являются товарными знаками компании Dolby Laboratories.

** Изготовлено по лицензии Digital Theater Systems, Inc.
“DTS” и “DTS Digital Surround” являются товарными знаками Digital Theater Systems, Inc.

Примечания относительно дисков

Обращение с дисками

- Чтобы не испачкать диск, держите его за кромку. Не прикасайтесь к поверхности диска.
- Не наклеивайте на диск бумагу или клейкую ленту.



- Не подвергайте диск воздействию прямого солнечного света или источников тепла, таких как трубопроводы горячего воздуха, и не оставляйте его в автомобиле, припаркованном в месте попадания прямого солнечного света, поскольку внутри салона автомобиля может значительно повыситься температура.
- После воспроизведения храните диск в футляре.

Очистка

- Перед воспроизведением протрите диск очистительной тканью. Протирать следует от центра к краям.



- Не используйте растворители, такие как бензин, разбавитель, имеющиеся в продаже очистители или антистатические аэрозоли, предназначенные для виниловых долгоиграющих пластинок.

Воспроизведение





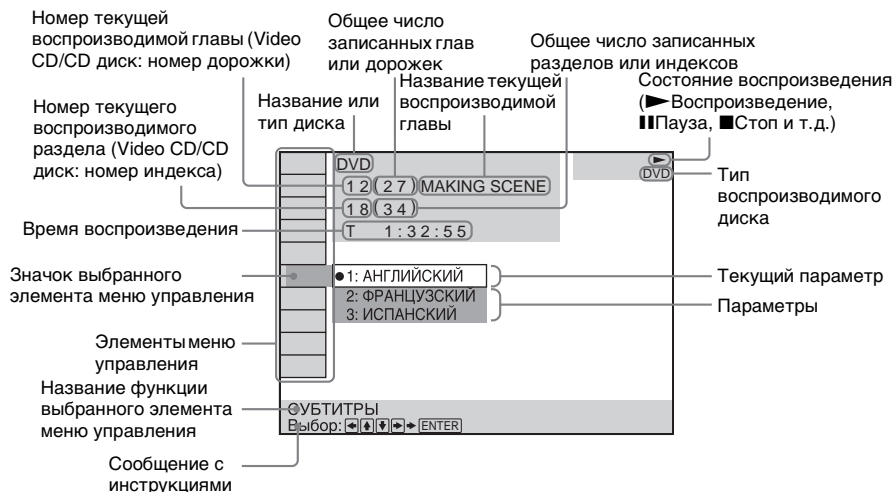

- С помощью этой системы можно воспроизводить диски только обычной круглой формы. Использование диска нестандартной или некруглой формы (например, в форме открытки, сердца или звезды) может привести к неисправности.
- Не используйте диски, которые продаются с наклейками или кольцом.

Руководство по дисплею меню управления

Меню управления используется для выбора функции, которую необходимо использовать. Дисплей меню управления отображается при нажатии кнопки DVD DISPLAY. Подробные сведения см. на странице, указанной в скобках.



Перечень элементов меню управления

 ДИСК	Отображение названия или типа диска, установленного в систему.
 ГЛАВА (только DVD диск) (стр. 41)/СЦЕНА (только VIDEO CD диск при воспроизведении в режиме PBC) / РАЗДЕЛ (только VIDEO CD диск) (стр. 41)	Выбор главы (DVD диск) или дорожки (VIDEO CD диск) для воспроизведения. Отображение сцены (при воспроизведении VIDEO CD диска с функцией PBC).
 РАЗДЕЛ (только DVD диск) (стр. 42)/ИНДЕКС (только VIDEO CD диск) (стр. 42)	Выбор раздела (DVD диск) или индекса (VIDEO CD диск) для воспроизведения.
 АЛЬБОМ (только MP3 диск) (стр. 31, 41)	Выбор альбома (MP3 диск), который необходимо воспроизвести.
 РАЗДЕЛ (только CD/MP3 диски) (стр. 31, 41)	Выбор дорожки (CD/MP3 диски) для воспроизведения.
 ИНДЕКС (только CD диск) (стр. 42)	Отображение и выбор индекса для воспроизведения.



 ВРЕМЯ (стр. 42)	Проверка прошедшего и оставшегося времени воспроизведения. Ввод временного кода для поиска изображения или музыки.
 ЗВУК (только DVD/VIDEO CD/ CD/MP3 диски) (стр. 48)	Изменение параметров звука.
 СУБТИТРЫ (только DVD диск) (стр. 54)	Отображение субтитров. Изменение языка субтитров.
 АЛЬБОМ (только JPEG) (стр. 33)	Выбор альбома (JPEG), который необходимо воспроизвести.
 ФАЙЛ (только JPEG) (стр. 33)	Выбор файла (JPEG) для воспроизведения.
 ДАТА (только JPEG) (стр. 46)	Отображения информации о дате.
 РАКУРС (только DVD диск) (стр. 53)	Изменение ракурса.
 РЕЖИМ (только VIDEO CD/CD/ MP3/JPEG диски) (стр. 37)	Выбор режима воспроизведения.
 ПОВТОР (стр. 38)	Повторное воспроизведение всего диска (всех глав/ всех дорожек), одной главы/раздела/дорожки/ альбома или данных программы.
 ОБЩАЯ ЗАЩИТА ОТ ПРОСМОТРА (стр. 55)	Установка запрета на воспроизведение диска.

Советы

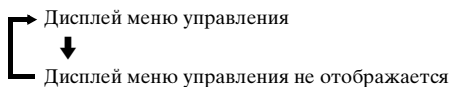
- Каждый раз при нажатии кнопки DVD DISPLAY дисплей меню управления изменяется следующим образом:



Элементы меню управления могут отличаться в зависимости от диска.

- Индикатор значка меню управления горит зеленым  → , если для параметра ПОВТОР не установлено значение “ВЫКЛ”.
- Индикатор “РАКУРС” горит зеленым только в том случае, когда на диске имеется запись с нескольких ракурсов.

Начало эксплуатации

Распаковка

Проверьте наличие следующих пунктов:

- Громкоговорители (5)
- Низкочастотный громкоговоритель (1)
- Рамочная антенна AM (1)
- Проволочная антенна FM (1)
- Видеокабель (1)
- Кабели громкоговорителей (5 м × 4, 15 м × 2)
- Пульт дистанционного управления (пульт) (1)
- Батарейки R6 (размера AA) (2)
- Ножки (20)
- Адаптер EURO AV (1)

Установка батареек в пульт

Системой можно управлять с помощью прилагаемого пульта. Вставьте две батарейки R6 (размера AA), располагая полюса ⊕ и ⊖ батареек в соответствии с метками внутри батарейного отсека. При использовании пульта дистанционного управления направляйте его на дистанционный датчик  в системе.

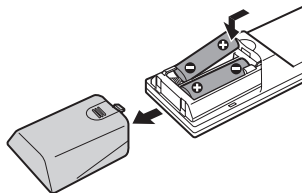

Примечания

- Не оставляйте пульт в очень жарком или влажном месте.
- Не используйте новую батарейку вместе со старой.
- Не допускайте попадания посторонних предметов в корпус пульта, особенно при замене батареек.
- Не направляйте дистанционный датчик на прямой солнечный свет или осветительную аппаратуру. Это может привести к неисправности.
- Если Вы не будете использовать пульт в течение продолжительного периода времени, выньте батарейки во избежание возможного повреждения вследствие утечки внутреннего вещества батареек и коррозии.

Использование пульта

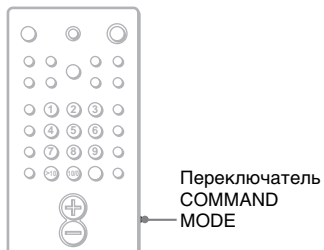

При использовании системы убедитесь, что переключатель COMMAND MODE установлен в положение SYSTEM. Если он установлен в положение TV, то с его помощью можно управлять телевизором (стр. 60).

Пункт 1: Подключение системы громкоговорителей

Подключите входящую в комплект систему громкоговорителей с помощью прилагаемых кабелей громкоговорителей таким образом, чтобы цвет кабелей соответствовал цвету разъемов. Подключайте только громкоговорители, которые входят в комплект этой системы.

Для получения наилучшего эффекта объемного звучания задайте параметры громкоговорителя (расстояние, уровень и т.д.) на стр. 25.

Необходимые кабели

Кабели громкоговорителей

Разъем и цветная изоляция кабелей громкоговорителей имеют такой же цвет, что и гнезда, к которым они подключаются.



Совет

Подключите кабель громкоговорителя, предварительно согнув провод в месте, где заканчивается изоляция. В этом случае в гнездо SPEAKER будет вставлен только оголенный участок кабеля.

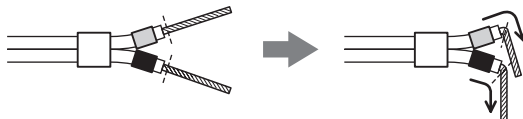

Чтобы избежать короткого замыкания громкоговорителей

Короткое замыкание громкоговорителей может привести к неисправности системы. Чтобы избежать этого, обязательно выполняйте следующие меры предосторожности при подсоединении громкоговорителей. Убедитесь в том, что оголенные жилы всех кабелей громкоговорителей не соприкасаются с другими разъемами или оголенными жилами других кабелей.

Примеры неправильных соединений кабелей громкоговорителей

Оголенный кабель громкоговорителя соприкасается с разъемом другого громкоговорителя.

Оголенные кабели соприкасаются друг с другом из-за удаления излишнего количества изоляции.

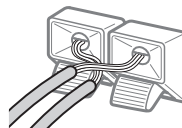
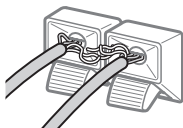

После подключения всех компонентов, громкоговорителей и кабелей электропитания воспроизведите тестовый сигнал для проверки правильности подключения всех громкоговорителей. Для получения подробных сведений о воспроизведении тестового сигнала см. стр. 74.

Если при воспроизведении тестового сигнала отсутствует звук из громкоговорителя или тестовый сигнал выдается не через тот громкоговоритель, который отображается в данный момент на экране телевизора, возможно, на громкоговорителе произошло короткое замыкание. В этом случае проверьте подсоединение громкоговорителя еще раз.

Примечание

Обязательно подключайте кабели громкоговорителей к соответствующим разъемам на компонентах: ⊕ к ⊕, а ⊖ к ⊖. Если кабели подсоединены наоборот, возможны искажения звука, а также недостаток низких частот.

Пункт 2: Подключение антенн

Для прослушивания радиоприемника подключайте прилагаемые антенны AM/FM.

Разъемы для подключения антенн

Подключайте	К
Рамочную антенну AM	Разъемам AM
Проволочную антенну FM	Гнезду FM 75Ω COAXIAL



Примечания

- Для предотвращения приема помех необходимо устанавливать рамочную антенну AM как можно дальше от системы и других подключаемых компонентов.
- Обязательно полностью растяните проволочную антенну FM.
- После подключения проволочной антенны FM поддерживайте, насколько это возможно, ее горизонтальное положение.
- При подключении прилагаемой рамочной антенны AM подсоединяйте черный провод (B) к разъему ♪, а белый (A) - к другому разъему.

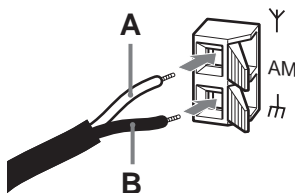

- При подключении системы к наружной антенне обязательно обеспечьте ее заземление с целью защиты от грозового разряда. Чтобы предотвратить взрыв бытового газа, не подсоединяйте провод заземления к газовым трубам.

продолжение на следующей странице

Совет

При плохом приеме FM воспользуйтесь 75-омным коаксиальным кабелем (не прилагается) для подключения системы к наружной антенне FM, как показано ниже.

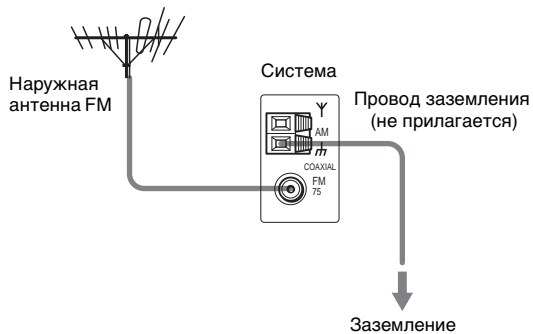

Пункт 3: Подключение телевизора и видеоаппаратуры

Необходимые кабели

Видеокабель для подключения телевизора



Аудио/видеокабели (не прилагаются)

При подключении кабеля обязательно подключайте цветные штекеры к соответствующим гнездам на компонентах.

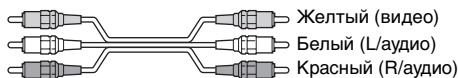

Гнезда для подключения видеоаппаратуры

Подключайте	К
Телевизор	Гнездам MONITOR OUT
Видеомагнитофон	Гнездам VIDEO
Цифровой спутниковый ресивер	Гнездам VIDEO

Примечания

- При выборе VIDEO с помощью кнопки FUNCTION сигнал не выводится через гнезда VIDEO OUT и AUDIO OUT L/R.
- При использовании линейных видеовыходов задайте для аппарата режим 2CH STEREO. Если аппарат не установлен в режим 2CH STEREO, линейные выходы могут функционировать неправильно.
- Когда для системы выбран режим "DVD", сигнал выводится через гнездо S VIDEO OUT.
- При записи на другом аппарате, подключенном к гнездам AUDIO OUT, не изменяйте настройку звукового поля (стр. 50) и не подключайте/отключайте наушники.
- При подсоединении цифрового спутникового ресивера к гнездам VIDEO этого аппарата измените функцию с VIDEO на SAT (спутник) (стр. 61).

Совет

При использовании гнезда S video вместо видеогнезд телевизор должен быть подсоединен через гнездо S video. Сигналы S video передаются по отдельной шине, в отличие от видеосигналов, и не выводятся через видеогнезда.

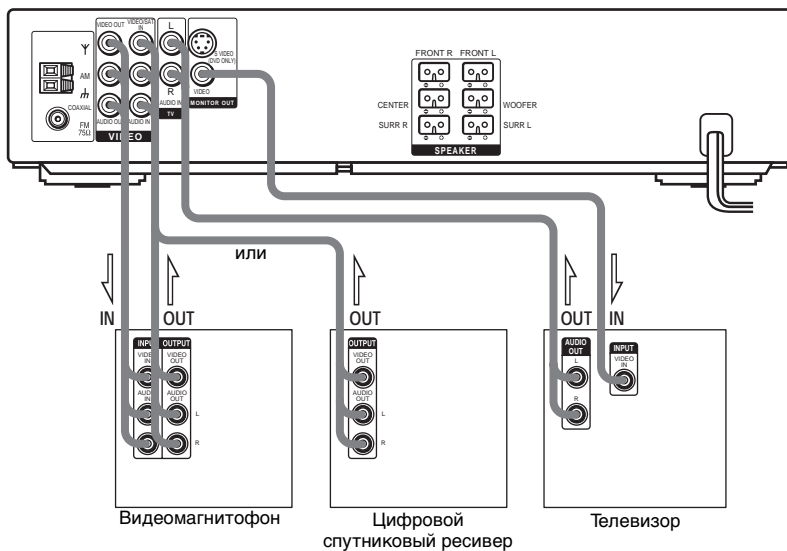

При подключении к телевизору, оборудованному гнездом SCART

Для подключения к входному гнезду SCART (EURO AV) телевизора используйте адаптер EURO AV (прилагается).

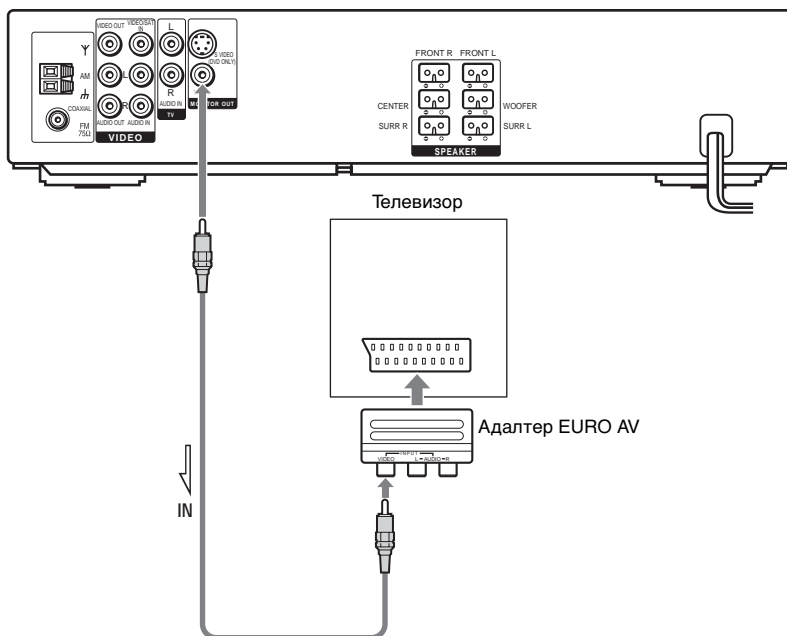

Подключение провода электропитания

Перед включением провода электропитания данной системы в розетку подключите к ней громкоговорители (см. стр. 16).

Настройка АС

Для получения наилучшего эффекта объемного звучания все громкоговорители, кроме низкочастотного громкоговорителя, должны быть на одинаковом расстоянии от слушателя (А).

Однако центральный громкоговоритель данной системы разрешается устанавливать на 1,6 м ближе (В), а громкоговорители объемного звучания - на 4,6 метров ближе (С) по отношению к слушателю.

Передние громкоговорители можно разместить на расстоянии 1,0 - 7,0 м (А) от слушателя.

Установите громкоговорители, как показано на рисунке ниже

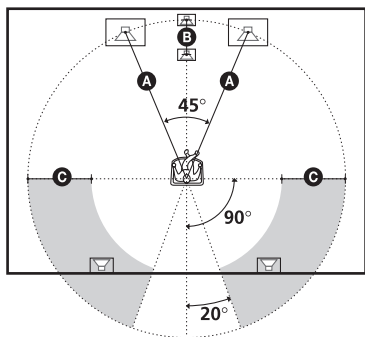

Примечание

Не устанавливайте центральный громкоговоритель и громкоговорители объемного звучания дальше от слушателя, чем передние.

О громкоговорителях с магнитным экраном (для предотвращения искажений цветности на экране телевизора)

Низкочастотный громкоговоритель в этой системе защищен магнитным экраном, что препятствует рассеянию магнитного потока. Однако, так как используется сильный магнит, может иметь место некоторое рассеяние. Если низкочастотный громкоговоритель используется с телевизором с электронно-лучевой трубкой или с проектором, установите низкочастотный громкоговоритель на расстоянии не менее 0,3 м от телевизора. Если он будет установлен слишком близко, на экране могут появиться искажения цветности. Если возникают неполадки, связанные с отображением цветов, немедленно выключите телевизор и включите его через 15 - 30 минут. Если неполадки в отображении цветов не устраняются, увеличьте расстояние между низкочастотным громкоговорителем и телевизором. Если искажения цвета появляются и после выполнения вышеописанных действий, убедитесь, что рядом с низкочастотным громкоговорителем нет предметов, излучающих магнитное поле. Искажения цветности могут возникать в результате взаимодействия между низкочастотным громкоговорителем и предметом, излучающим магнитное поле.

Примеры возможных источников магнитных помех: магнитные защелки на стойке для телевизора и т.д., бытовые медицинские приборы, игрушки и т.д.

Задание параметров громкоговорителя

Для получения наилучшего эффекта объемного звучания сначала задайте расстояние от громкоговорителей до слушателя, затем установите уровень и баланс. Воспользуйтесь тестовым сигналом для настройки одинакового уровня громкости и баланса громкоговорителей.

На дисплее установок выберите элемент “НАСТРОЙКА АС”. Подробные сведения см. в разделе “Установки для громкоговорителей” (стр. 72).

Воспроизведение дисков

Воспроизведение дисков



В зависимости от DVD или VIDEO CD дисков некоторые операции могут отличаться или будут ограничены. См. инструкцию, прилагаемую к диску.

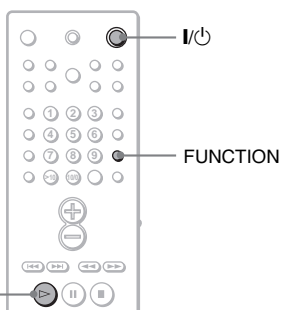
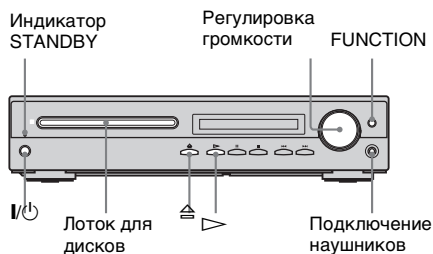

- 1 Включите телевизор.**
- 2 Выберите входной видеосигнал от этой системы на телевизоре.**
- 3 Нажмите кнопку I/⏻ на системе.**
Система включится.
Если в системе не установлен режим "DVD", нажмите кнопку FUNCTION, чтобы выбрать "DVD".
- 4 Нажмите кнопку ⏪ на системе и вставьте диск наклейкой вверх в лоток для дисков.**
Снова нажмите кнопку ⏪, чтобы закрыть лоток для дисков.

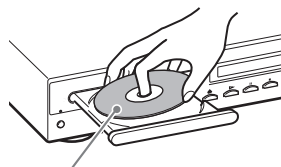

При воспроизведении диска диаметром 8 см поместите его во внутренний круг лотка.

5 Нажмите кнопку ▷.

Система начнет воспроизведение (непрерывное).

Отрегулируйте громкость на системе.

После выполнения пункта 5

В зависимости от диска на экране телевизора может появиться меню. Вы можете воспроизводить диск в диалоговом режиме, следуя инструкциям меню (DVD диск: стр. 29), (VIDEO CD диск: стр. 30).

Для извлечения диска

Нажмите кнопку ⏪ на системе. На дисплее передней панели появится индикация "OPEN". Выньте диск после того, как лоток для дисков выйдет из системы.

Для включения системы

Нажмите кнопку I/⏻ на пульте дистанционного управления или кнопку I/⏻ на системе. Система включится.

Для выключения системы

Нажмите кнопку I/⏻ на пульте дистанционного управления или кнопку I/⏻ на системе. Система перейдет в режим ожидания, и индикатор STANDBY загорится красным.
В режиме ожидания можно снизить потребление энергии до минимума (Режим экономии энергии) с целью экономии электроэнергии.

Дополнительные операции

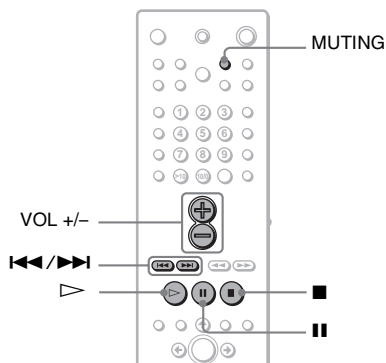

Примечание

Система отключится, если пауза во время воспроизведения DVD диска длится около одного часа.

Совет

Если DVD диск содержит более двух глав, невозможно перейти к следующей главе или вернуться к предыдущей с помощью кнопок ◀◀ или ▶▶. Эти кнопки работают только в пределах одной главы. Если необходимо перейти к следующей главе или вернуться к предыдущей, нажмите DVD TOP MENU или DVD MENU, а затем выберите требуемую главу в меню управления.

Для	Нажмите
Остановки	■
Паузы*	⏸
Возобновления воспроизведения после паузы	⏸ или ▷
Перехода к следующему разделу, дорожке, сцене или файлу в режиме непрерывного воспроизведения	▶▶
Возврата к предыдущему разделу, дорожке, сцене или файлу в режиме непрерывного воспроизведения	◀◀
Отключения звука	MUTING. Чтобы снова включить звук, нажмите эту кнопку еще раз или VOL +, чтобы отрегулировать громкость.

* Пауза во время воспроизведения JPEG невозможна.

Возобновление воспроизведения с точки, где был остановлен диск

(возобновленное воспроизведение)



В случае остановки диска система запоминает точку, в которой была нажата кнопка ■, а на дисплее передней панели появится индикация “RESUME”. Если диск не извлечен из системы, возможность возобновленного воспроизведения остается, даже если система перейдет в режим ожидания в результате нажатия кнопки I/⏏.

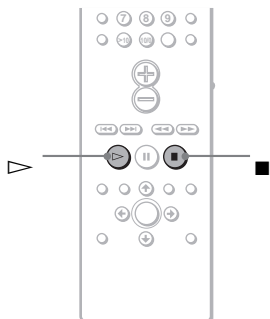

1 Во время воспроизведения диска нажмите кнопку ■ для остановки воспроизведения.

На дисплее передней панели появится индикация “RESUME”, и воспроизведение диска можно начать с того места, где он был остановлен. Если индикация “RESUME” не появится, возобновленное воспроизведение невозможно.

2 Нажмите кнопку ▷.

Система начнет воспроизведение с точки, где был остановлен диск в пункте 1.

Примечания

- В зависимости от точки, в которой был остановлен диск, имеется вероятность, что система не возобновит воспроизведение именно с нее.
- Точка, в которой останавливается диск, стирается в следующих случаях:
 - изменение режима воспроизведения;
 - изменение параметров в меню настройки.

Совет

Чтобы начать воспроизведение с начала диска, дважды нажмите кнопку ■, затем нажмите ▷.

Использование меню DVD диска

DVD

DVD диск разделен на продолжительные участки, которые составляют изображение или музыкальный фрагмент. Эти участки называются “главами”. При воспроизведении DVD диска, содержащего несколько глав, можно выбрать нужную главу с помощью кнопки DVD TOP MENU/ALBUM-. При воспроизведении DVD дисков, для которых можно выбирать такие элементы, как язык субтитров и язык звука, выберите их с помощью кнопки DVD MENU/ALBUM+.

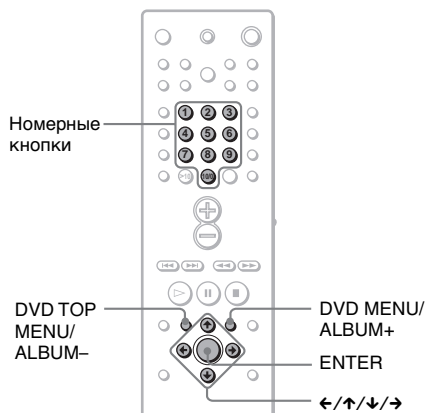

- 1 Нажмите кнопку DVD TOP MENU/ALBUM- или DVD MENU/ALBUM+.**
На экране телевизора появится меню диска.
Содержание меню меняется в зависимости от диска.
- 2 Нажмите кнопки ←/↑/↓/→ или номерные кнопки для выбора элемента, который требуется воспроизвести или изменить.**
- 3 Нажмите кнопку ENTER.**

Примечание

Система автоматически отключится, если воспроизведение DVD диска сопровождалось отображением главного меню DVD или меню диска DVD приблизительно в течение одного часа.

Воспроизведение VIDEO CD дисков с функциями PBC (версия 2.0)

(воспроизведение PBC)



С помощью функций PBC (контроля воспроизведения) можно легко выполнять простые операции в диалоговом режиме, операции с функциями поиска и т.д. Воспроизведение PBC позволяет воспроизводить VIDEO CD диски в диалоговом режиме, следуя командам меню на экране телевизора.

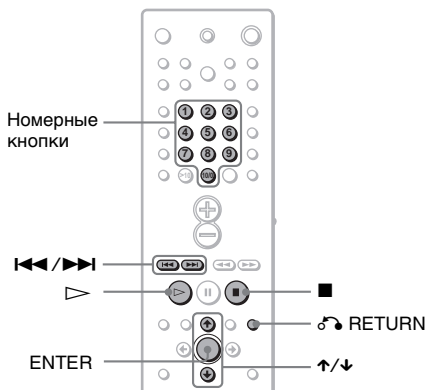

1 Начните воспроизведение VIDEO CD диска с функциями PBC.

Появляется меню, элементы которого можно выбирать.

2 Выберите номер элемента, нажимая кнопку ↑/↓ или номерные кнопки.

3 Нажмите кнопку ENTER.

4 Следуйте инструкциям меню для выполнения операций в диалоговом режиме.

См. инструкции, прилагаемые к диску, поскольку процедуры могут меняться в зависимости от VIDEO CD диска.

Для возврата в меню

Нажмите кнопку ⏪ RETURN.

Примечания

- В зависимости от VIDEO CD диска меню не появится в пункте 1.
- В зависимости от VIDEO CD диска в прилагаемой к диску инструкции в пункте 3 вместо сообщения “Нажмите кнопку ENTER” может появиться “Нажмите кнопку SELECT”. В этом случае нажмите кнопку ▷.
- Функция PBC недоступна для Super VIDEO CD диска. При воспроизведении Super VIDEO CD диска доступен только режим непрерывного воспроизведения.

Совет

Для воспроизведения без использования функции PBC нажмите кнопку ◀◀/▶▶ или номерные кнопки для выбора дорожки, когда система находится в режиме остановки, затем нажмите кнопку ▷ или ENTER.

На экране телевизора появится сообщение “Воспроизведение без функций PBC”, и система начнет непрерывное воспроизведение. Нельзя воспроизвести такие неподвижные изображения, как экран меню. Для возврата к воспроизведению PBC дважды нажмите кнопку ■, а затем кнопку ▷.

Воспроизведение звуковой дорожки MP3

MP3

Можно воспроизводить звуковые дорожки MP3, записанные на CD-ROM, CD-R или CD-RW дисках. Однако, чтобы проигрыватель смог распознать дорожки, диски должны быть записаны в соответствии с ISO9660 level 1, level 2 или в формате Joliet. Можно также воспроизводить диски, записанные в режиме Multi Session. Подробнее о форматах записи см. в инструкциях по устройству для CD-R/RW дисков или программному обеспечению для записи (не прилагается).

1 Вставьте диск с данными, записанный в формате MP3, в систему.

2 Нажмите кнопку .

Система начнет воспроизведение первой звуковой дорожки MP3 из первого альбома на диске.

Примечания

- Система может воспроизводить звук в формате MP3 (MPEG1 Audio Layer3). Система не может воспроизводить звуковые дорожки в формате MP3PRO.
- На этом проигрывателе можно воспроизводить компакт-диски, записанные в режиме Multi Session, если звуковая дорожка MP3 находится в первом сеансе. Можно также воспроизводить все последующие звуковые дорожки MP3, записанные позже в других сеансах.
- Максимальное число альбомов на диске: 99 (на альбоме может быть максимум 250 звуковых дорожек MP3).
- Альбом, который не содержит звуковые дорожки MP3, пропускается.
- Если расширение “.MP3” будет присвоено данным другого формата, т.е. не MP3, проигрыватель не сможет правильно распознать файл и будет воспроизводить сильный шум, который может повредить систему громкоговорителей.

- Если система не может воспроизвести формат MP3, выньте диск и выберите “УСТАНОВКИ” в элементах настройки. Затем выберите “ПРИОРИТЕТ К Д С ДАННЫМИ”, установите “MP3” (стр. 71) и вставьте диск снова.
- Система может воспроизводить данные максимум из 8 подкаталогов.

Выбор альбома и дорожки

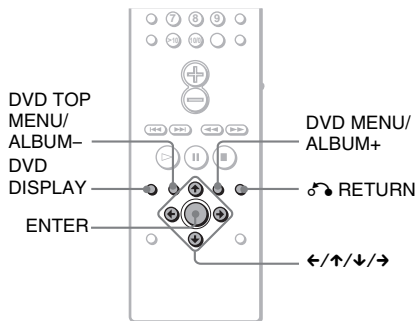

1 Нажмите кнопку DVD DISPLAY.

Появится меню управления и название диска MP3 с данными.

2 Нажмите кнопку  \uparrow/\downarrow для выбора (АЛЬБОМ), затем нажмите кнопку ENTER или \rightarrow .

Появится список альбомов, имеющихся на диске.

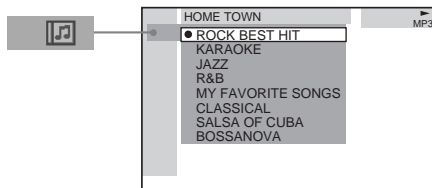

3 Выберите альбом для воспроизведения с помощью кнопок \uparrow/\downarrow и нажмите кнопку ENTER.

продолжение на следующей странице

4 Выберите (РАЗДЕЛ) с помощью ↑/↓ и нажмите кнопку ENTER.

Появится список дорожек, имеющих в текущем альбоме.

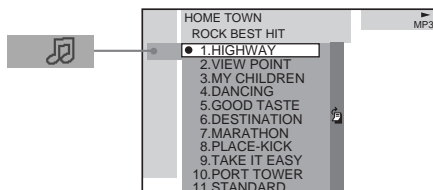

Если список всех дорожек или альбомов невозможно отобразить в окне полностью, появится полоса прокрутки. Нажмите кнопку → для выбора значка полосы прокрутки, с помощью которой можно отобразить оставшиеся позиции списка, используя кнопки ↑/↓. Нажмите ← или ↶ RETURN, чтобы вернуться к списку дорожек или альбомов.

5 Выберите дорожку с помощью кнопок ↑/↓ и нажмите кнопку ENTER.

Начнется воспроизведение выбранной дорожки.

Для возврата к предыдущей индикации дисплея

Нажмите кнопку ↶ RETURN или ←.

Для отключения дисплея

Нажмите кнопку DVD DISPLAY.

Примечания

- В названиях альбомов или дорожек можно использовать только буквы алфавита и цифры. Любые другие символы отображаются как “ ”.
- Если в файле MP3 содержится информация тега ID3, то информация тега ID3 отображается в качестве названия дорожки.
- Тег ID3 применяется только для версии 1.
- При воспроизведении файла MP3 с изменяющейся скоростью передачи в битах (VBR) время, прошедшее с начала воспроизведения дорожки, может отображаться неточно.

Совет

Когда установлен диск MP3 с данными, можно выбрать альбом с помощью кнопок DVD MENU/ALBUM+ или DVD TOP MENU/ALBUM– на пульте дистанционного управления.

Воспроизведение файлов изображений JPEG

JPEG

Можно воспроизводить файлы изображений JPEG, записанные на CD-ROM, CD-R или CD-RW дисках. Однако, чтобы проигрыватель смог распознать файлы, диски должны быть записаны в соответствии с ISO9660 level 1, level 2 или в формате Joliet. Можно также воспроизводить диски, записанные в режиме Multi Session. Подробнее о форматах записи см. в инструкциях по устройству для CD-R/RW дисков или программному обеспечению для записи (не прилагается).

1 Вставьте диск с данными, записанный в формате JPEG, в систему.

2 Нажмите кнопку .

Система начнет воспроизведение первого файла JPEG из первого альбома на диске.

Примечания

- Система может воспроизводить файлы с расширениями “.JPG” или “.JPEG”.
- На этом проигрывателе можно воспроизводить компакт-диски, записанные в режиме Multi Session.
- Альбом, который не содержит файлов JPEG, пропускается.
- Файл JPEG, содержащий изображение с длиной или шириной, превышающей 4720 точек, файл JPEG, содержащий изображение с длиной, равной 1 точке, или прогрессивный файл JPEG воспроизводиться не будут.
- Некоторые CD-R или CD-RW диски нельзя воспроизводить на этой системе из-за формата файлов.
- Система может воспроизводить данные максимум из 8 подкаталогов.

- Если система не сможет воспроизвести JPEG диск, выньте диск и выберите “УСТАНОВКИ” в элементах настройки. Затем выберите “ПРИОРИТЕТ КД С ДАННЫМИ”, установите “JPEG” (стр. 71) и вставьте диск снова.

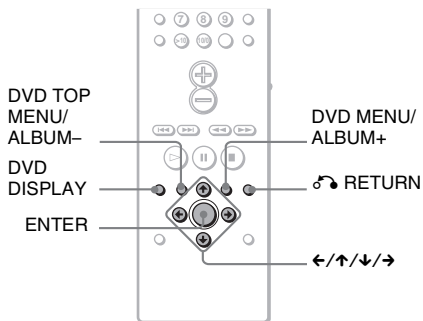

Выбор альбома и файла



1 Нажмите кнопку DVD DISPLAY.

Появится меню управления и название диска JPEG с данными.

2 Нажмите кнопку  для выбора

 (АЛЬБОМ), затем нажмите кнопку ENTER или .

Появится список альбомов, имеющихся на диске.

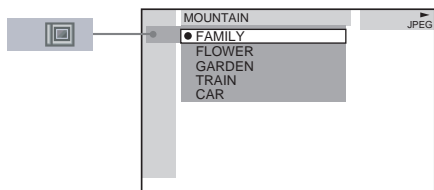

3 Выберите альбом для воспроизведения с помощью кнопку  и нажмите кнопку ENTER.

продолжение на следующей странице

4 Выберите [иконка] (ФАЙЛ) с помощью ↑/↓ и нажмите ENTER.

Появится список файлов, имеющихся в текущем альбоме.

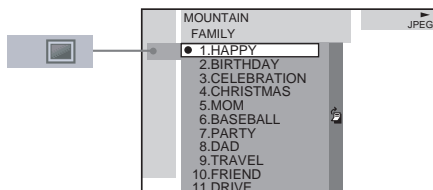

Если список всех файлов или альбомов невозможно отобразить в окне полностью, появится полоса прокрутки. Нажмите кнопку → для выбора значка полосы прокрутки, с помощью которой можно отобразить оставшиеся позиции списка, используя кнопки ↑/↓. Нажмите ← или ↻ RETURN, чтобы вернуться к списку файлов или альбомов.

5 Выберите файл с помощью кнопки ↑/↓ и нажмите ENTER.

Начнется воспроизведение выбранного файла.

Для возврата к предыдущей индикации дисплея

Нажмите кнопку ↻ RETURN или ←.

Для отключения дисплея

Нажмите кнопку DVD DISPLAY.

Примечания

- В названиях альбомов или файлов можно использовать только буквы алфавита и цифры. Любые другие символы отображаются как “ ”.
- Максимальное число альбомов на диске: 99 (альбом может содержать не более 250 файлов изображений JPEG).

Совет

Когда установлен диск JPEG с данными, можно выбрать альбом с помощью кнопок DVD MENU/ALBUM+ или DVD TOP MENU/ALBUM- на пульте дистанционного управления.

Демонстрация слайдов с диска JPEG с данными

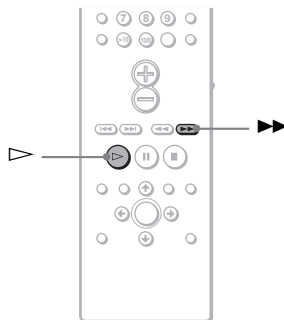

1 Нажмите кнопку ►► во время показа изображения JPEG.

Демонстрация слайдов начнется с текущего изображения.

2 Нажмите кнопку ▷ для завершения демонстрации слайдов.

Возврат в режим обычного воспроизведения, начиная с текущего изображения.

Для изменения интервала режима демонстрации слайдов

При каждом нажатии кнопки ►► во время демонстрации слайдов время интервала изменяется. После каждого нажатия индикация изменяется следующим образом:

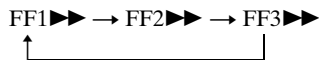

Интервал FF3 ►► короче, чем FF2 ►►.

Примечание

Демонстрация слайдов может быть воспроизведена только в одном направлении.

Для поворота текущего изображения

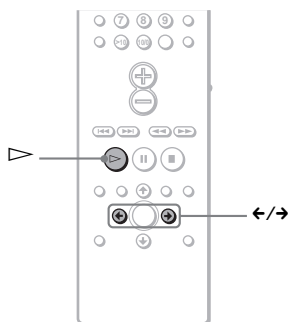

Поворот текущего изображения можно выполнять с помощью кнопок ←/→

При каждом нажатии кнопки → изображение поворачивается на 90° по часовой стрелке.

При каждом нажатии кнопки ← изображение поворачивается на 90° против часовой стрелки.

Примечание

Во время демонстрации слайдов повернуть изображение невозможно. Нажмите кнопку ▷ для возврата в режим обычного воспроизведения перед выполнением этой операции.

Создание собственной программы

(программное воспроизведение)



Содержимое диска можно воспроизводить в нужном порядке; для этого нужно задать последовательность дорожек, имеющих на диске, чтобы создать собственную программу. Можно запрограммировать до 25 позиций.

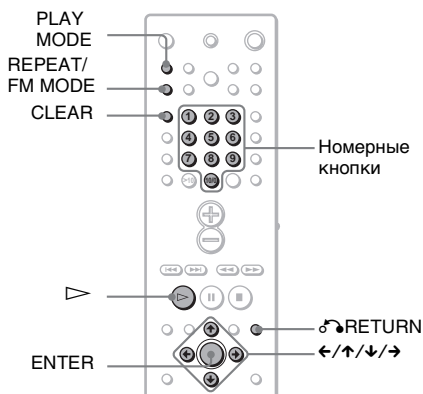

- 1 В режиме остановки нажимайте кнопку PLAY MODE, пока на дисплее передней панели не появится индикация "PGM".**

На экране телевизора появится меню программы.

ПРОГРАММА	ВСЕГО ВРЕМЯ 0:00
1	
2	
3	
4	
5	
6	
7	
8	
9	
10	

2 Нажмите кнопку →.

Курсор переместится к дорожке (в данном случае к “1”). Перед программированием дорожек MP3 требуется выбрать альбом.

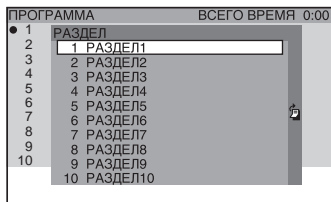

Если список всех дорожек невозможно отобразить в окне полностью, появится полоса прокрутки. Нажмите кнопку → для выбора значка полосы прокрутки, с помощью которой можно отобразить оставшиеся позиции списка, используя кнопки ↑/↓. Нажмите ← или ↻ RETURN, чтобы вернуться к списку дорожек.

3 Выберите дорожку для включения в программу.

Например, выберите дорожку “7”.



4 Нажмите кнопки ↑/↓ или номерные кнопки для выбора “7”, затем нажмите кнопку ENTER.

Общее время запрограммированных дорожек (кроме MP3)

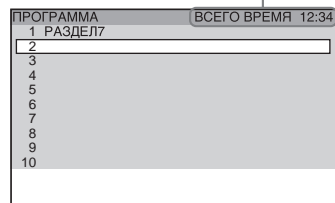

5 Чтобы запрограммировать другие дорожки, повторите пункты 2 - 4.

Запрограммированные дорожки отобразятся в порядке выбора.

6 Нажмите кнопку ▷ для начала программного воспроизведения.

Начнется программное воспроизведение.

По окончании программы ее можно начать заново, нажав кнопку ▷.

Прочие функции

Для	Выполните следующее
Возврата к воспроизведению в обычном режиме	Нажмите кнопку CLEAR во время воспроизведения.
Отключения меню программирования	В режиме остановки нажмите кнопку PLAY MODE для отключения меню программирования.
Отмены запрограммированной последовательности	Нажмите кнопку CLEAR в пункте 5, и последняя программа будет отменена.

Примечания

- Функция программного воспроизведения недоступна для DVD и JPEG дисков.
- При программировании дорожек MP3 отображается индикация “--:--”, означающая общее время запрограммированных композиций.
- При извлечении диска режим программного воспроизведения отменяется, а программа удаляется из памяти.

Совет

Можно выполнить повторное воспроизведение запрограммированных дорожек. Нажмите кнопку REPEAT/FM MODE или выберите для параметра “ПОВТОР” значение “ВСЕ” на дисплее меню управления во время программного воспроизведения (стр. 38)

Воспроизведение в произвольном порядке

(произвольное воспроизведение)



Вы можете предоставить системе возможность “перетасовать” дорожки и воспроизводить их в произвольной последовательности. При последующей “перетасовке” порядок воспроизведения изменится.

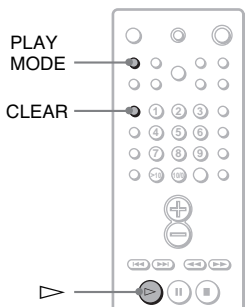

- 1 В режиме остановки нажимайте кнопку **PLAY MODE**, пока на дисплее передней панели не появится индикация “SHUF”.

При воспроизведении диска MP3 можно воспроизводить все композиции в альбомах в произвольной последовательности. Подробные сведения о воспроизведении альбома в произвольном порядке см. на стр. 37.

- 2 Нажмите кнопку **▷**.

Для возврата к воспроизведению в обычном режиме

В режиме остановки три раза нажмите кнопку **PLAY MODE**, чтобы отменить функцию **ПРОИЗВОЛЬНОЕ ВОСПР**, или два раза, чтобы отменить **ПРОИЗВОЛЬНОЕ ВОСПР (АЛЬБОМ)**. Или во время воспроизведения нажмите кнопку **CLEAR**, чтобы вернуться к обычному воспроизведению.

Установка режима произвольного воспроизведения в меню управления

Можно выбрать обычное произвольное воспроизведение или произвольное воспроизведение альбомов (только MP3 диски).

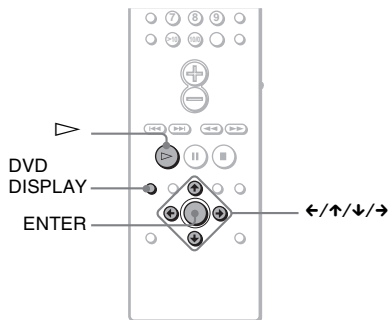

- 1 Нажмите кнопку **DVD DISPLAY**. Появится меню управления.
- 2 Нажмите кнопку **↑/↓** для выбора **PLAY MODE (РЕЖИМ)**, затем нажмите кнопку **ENTER** или **→**.

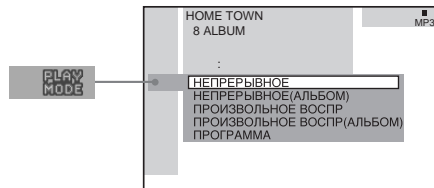

- 3 Выберите **ПРОИЗВОЛЬНОЕ ВОСПР** или **ПРОИЗВОЛЬНОЕ ВОСПР (АЛЬБОМ)** с помощью кнопок **↑/↓** и нажмите кнопку **ENTER**.
ПРОИЗВОЛЬНОЕ ВОСПР: Воспроизведение дорожек на диске в случайном порядке.
ПРОИЗВОЛЬНОЕ ВОСПР (АЛЬБОМ): Воспроизведение дорожек с выбранного альбома в случайном порядке.

продолжение на следующей странице

4 Нажмите кнопку ▷.

Начнется воспроизведение в выбранном режиме произвольного воспроизведения.

Примечание

Произвольное воспроизведение отключается после извлечения диска. Режим воспроизведения изменяется в следующей последовательности:

ПРОИЗВОЛЬНОЕ ВОСПР →

НЕПРЕРЫВНОЕ

ПРОИЗВОЛЬНОЕ ВОСПР (АЛЬБОМ) →

НЕПРЕРЫВНОЕ (АЛЬБОМ)

Неоднократное воспроизведение

(повторное воспроизведение)



Можно несколько раз воспроизводить все главы, дорожки или файлы, имеющиеся на диске, или одну главу, раздел, дорожку или альбом.

В режиме произвольного или программного воспроизведения система повторяет дорожки в произвольной или запрограммированной последовательности.

Повторное воспроизведение невозможно в режиме воспроизведения РВС для VIDEO CD дисков (стр. 30).

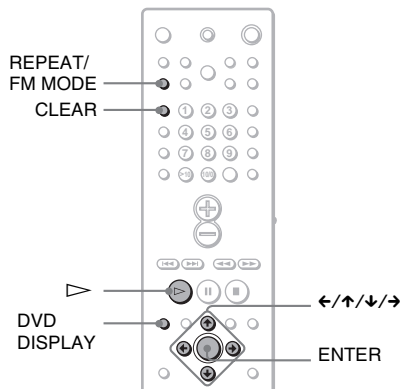

1 Нажмите кнопку DVD DISPLAY.

Появится меню управления.

2 Нажмите кнопку ↑/↓ для выбора (ПОВТОР), затем нажмите кнопку ENTER.

Если не выбрано значение “ВЫКЛ”, индикатор “ПОВТОР” загорится зеленым.

3 Выберите параметр повторного воспроизведения, затем нажмите кнопку ENTER.

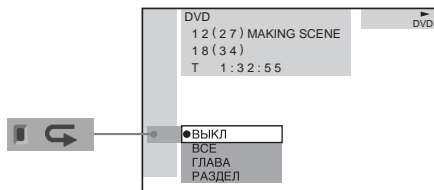

■ При воспроизведении DVD диска

- **ВЫКЛ:** повторное воспроизведение не выполняется.
- **ВСЕ:** повтор всех глав.
- **ГЛАВА:** повтор текущей главы, имеющейся на диске.
- **РАЗДЕЛ:** повтор текущего раздела.

■ При воспроизведении VIDEO CD/ CD/MP3 дисков, когда для программного воспроизведения установлено значение ВЫКЛ

- **ВЫКЛ:** повторное воспроизведение не выполняется.
- **ВСЕ:** повтор всех дорожек на диске или текущего альбома (только если в режиме воспроизведения выбраны параметры НЕПРЕРЫВНОЕ (АЛЬБОМ) или ПРОИЗВОЛЬНОЕ ВОСПР (АЛЬБОМ)).
- **РАЗДЕЛ:** повтор текущей дорожки.

■ При воспроизведении JPEG

- **ВЫКЛ:** повторное воспроизведение не выполняется.
- **ВСЕ:** повтор всех файлов на диске (если в режиме воспроизведения выбран параметр НЕПРЕРЫВНОЕ) или повтор текущего альбома (если в режиме воспроизведения выбран параметр НЕПРЕРЫВНОЕ (АЛЬБОМ)).

■ Когда для программного воспроизведения установлен параметр ВКЛ

- **ВЫКЛ:** повторное воспроизведение не выполняется.
- **ВСЕ:** повтор программного воспроизведения.

Для отмены режима повторного воспроизведения

Нажмите кнопку CLEAR.

Примечания

- В зависимости от диска DVD функция повторного воспроизведения может не работать.
- Повторное воспроизведение отключается после извлечения диска.
- При выборе параметра “ВСЕ” воспроизведение повторяется только 5 раз.

Советы

- Повторное воспроизведение можно задать в режиме остановки. После выбора параметра “ПОВТОР” нажмите кнопку ▷. Система начнет повторное воспроизведение.
- Можно быстро отобразить состояние параметра “ПОВТОР”. Нажмите кнопку REPEAT/FM MODE на пульте дистанционного управления.
- Для глав DVD, которые содержат разделы, можно выполнять повторное воспроизведение.

Поиск определенного места на диске

(сканирование, замедленное воспроизведение)



Можно быстро найти определенное место на диске путем просмотра изображения или замедленного воспроизведения.

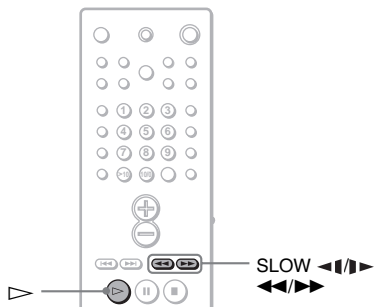

Примечания

- Некоторые DVD/VIDEO CD диски могут не поддерживать выполнение некоторых перечисленных выше операций.
- Во время сканирования или замедленного воспроизведения звук отключается.

Быстрый поиск места путем перемотки вперед или назад (сканирование)

- 1 Нажмите кнопку **◀◀** или **▶▶** во время воспроизведения диска.
- 2 После того, как найдено нужное место, нажмите кнопку **▷** для возврата к обычной скорости воспроизведения.

Чтобы изменить скорость сканирования (только для DVD/VIDEO CD дисков)

При каждом нажатии кнопки **◀◀** или **▶▶** во время сканирования скорость воспроизведения изменяется. Имеются две скорости. После каждого нажатия индикация изменяется следующим образом:

Направление воспроизведения
FF1 **▶▶** → FF2 **▶▶**



Противоположное направление
FR1 **◀◀** → FR2 **◀◀**



Скорость воспроизведения FF2 **▶▶** /
FR2 **◀◀** выше, чем FF1 **▶▶** / FR1 **◀◀**.

Покадровый просмотр (замедленное воспроизведение) (только DVD/VIDEO CD диски)

Нажмите **◀◀** или **▶▶**, когда система находится в режиме паузы.

Чтобы вернуться к нормальной скорости воспроизведения, нажмите кнопку **▷**.

Для изменения скорости замедленного воспроизведения

При каждом нажатии кнопки **◀◀** или **▶▶** во время замедленного воспроизведения скорость воспроизведения изменяется. Имеются две скорости. После каждого нажатия индикация изменяется следующим образом:

Направление воспроизведения
ЗАМЕДЛЕННОЕ 2 **▶▶** → ЗАМЕДЛЕННОЕ 1 **▶▶**



Противоположное направление (только DVD диски)
ЗАМЕДЛЕННОЕ 2 **◀◀** → ЗАМЕДЛЕННОЕ 1 **◀◀**

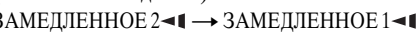

Скорость воспроизведения
ЗАМЕДЛЕННОЕ 2 **▶▶** /
ЗАМЕДЛЕННОЕ 2 **◀◀** ниже, чем
ЗАМЕДЛЕННОЕ 1 **▶▶** /
ЗАМЕДЛЕННОЕ 1 **◀◀**.

Поиск главы/раздела/ дорожки/индекса/ альбома/файла



Можно выполнять поиск главы (DVD диск), раздела (DVD диск), дорожки (CD, VIDEO CD, MP3 диск), индекса (VIDEO CD диск), альбома (MP3, JPEG диск) и файла (JPEG). Так как на диске главам, дорожкам, альбомам и файлам присвоены индивидуальные названия, можно выбрать нужное в меню управления. Кроме того, на диске присвоены индивидуальные номера разделам и индексам, поэтому можно выбрать нужный, введя его номер. Или можно выполнить поиск определенной точки, введя временной код (ПОИСК ПО ВРЕМЕНИ).

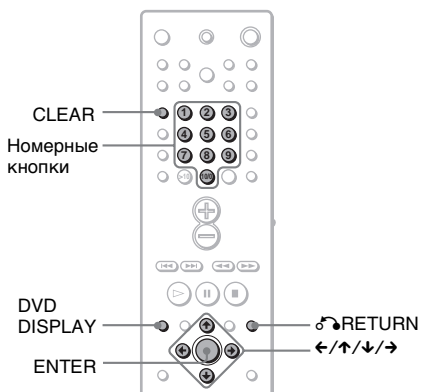

Поиск главы/дорожки/альбома/ файла

- 1** Нажмите кнопку DVD DISPLAY.
Появится меню управления.
- 2** Нажмите кнопку \uparrow/\downarrow для выбора метода поиска и нажмите кнопку ENTER.

■ При воспроизведении DVD диска



■ При воспроизведении VIDEO CD диска



■ При воспроизведении CD диска

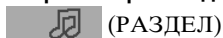

■ При воспроизведении MP3 диска

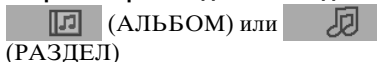

■ При отображении файла JPEG



Пример: при выборе (РАЗДЕЛ)

Появится список дорожек, имеющихся на диске.

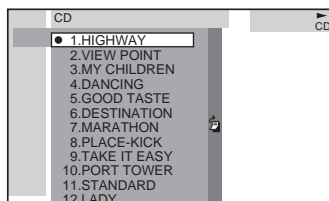

Если список всех дорожек или альбомов невозможно отобразить в окне полностью, появится полоса прокрутки. Нажмите кнопку \rightarrow для выбора значка полосы прокрутки, с помощью которой можно отобразить оставшиеся позиции списка, используя кнопки \uparrow/\downarrow . Нажмите \leftarrow или \rightarrow RETURN, чтобы вернуться к списку дорожек или альбомов.

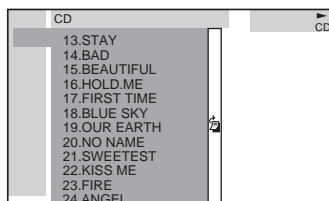

3 Нажмите кнопку \uparrow/\downarrow для выбора нужной дорожки и нажмите кнопку ENTER.

Система начнет воспроизведение с выбранной дорожки.

Поиск раздела/индекса

1 Нажмите кнопку DVD DISPLAY.

Появится меню управления.

2 Нажмите кнопку \uparrow/\downarrow для выбора способа поиска.

■ При воспроизведении DVD диска

 (РАЗДЕЛ)

■ При воспроизведении VIDEO CD диска

 (ИНДЕКС)

Пример: при выборе  (РАЗДЕЛ)

Выбирается “** (**)” (** - это номер). Цифра в скобках обозначает общее количество глав, разделов, дорожек или индексов.

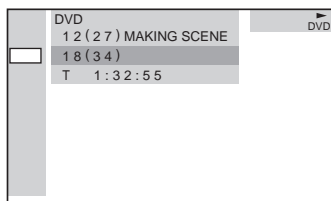

3 Нажмите кнопку ENTER.

“** (**)” изменится на “-- (**)”.

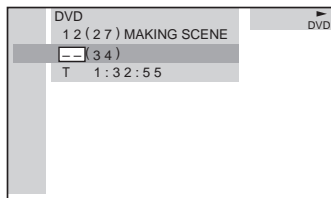

4 Нажмите кнопку \uparrow/\downarrow или номерные кнопки для выбора номера раздела или индекса, поиск которых необходимо выполнить.

Если сделана ошибка

Отмените введенную цифру, нажав кнопку CLEAR, затем выберите другой номер.

5 Нажмите кнопку ENTER.

Система начнет воспроизведение с выбранного значения.

Для отключения меню управления

Несколько раз нажмите кнопку DVD DISPLAY, пока не отключится меню управления.

Для поиска определенной точки с помощью временного кода (ПОИСК ПО ВРЕМЕНИ)

Пример: если выполняется поиск времени воспроизведения текущего раздела на диске DVD

1 В пункте 2 выберите  (ВРЕМЯ). Выбрано “Т **:***” (время воспроизведения текущей главы).

2 Нажмите кнопку ENTER.

“Т--:--:--” появится сверху “Т **:***”.

3 Введите временной код с помощью номерных кнопок, затем нажмите кнопку ENTER.

Например, чтобы найти нужное место через 2 часа 10 минут и 20 секунд от начала, введите “2:10:20”.

Примечания

- Отображается тот же номер главы, раздела или дорожки, который записан на диске.
- Нельзя выполнить поиск сцены на VIDEO CD диске.
- При воспроизведении диска DVD введите время воспроизведения текущего раздела, используя временной код. При воспроизведении диска CD, VIDEO CD или MP3 введите время воспроизведения текущей дорожки, используя временной код.

Совет

Дисплей можно изменить таким образом, чтобы на нем отображалось время воспроизведения или оставшееся время. Подробнее см. в разделе “Проверка времени, прошедшего с начала или оставшегося до конца воспроизведения” (стр. 45).

Просмотр информации о диске



Просмотр времени, прошедшего с начала или оставшегося до конца воспроизведения, на дисплее передней панели

Можно проверить такую информацию о диске, как оставшееся время, общее количество глав на DVD диске или дорожек на CD, VIDEO CD или MP3 диске, с помощью дисплея передней панели (стр. 84).

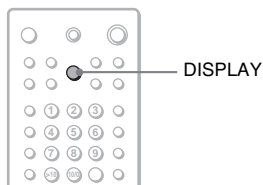

Нажмите DISPLAY.

При каждом нажатии кнопки DISPLAY во время воспроизведения диска показания на дисплее изменяются следующим образом.

При воспроизведении DVD диска

Время воспроизведения и номер текущей главы

TITLE CHAPTER
1 4 1:46.18

Оставшееся время текущей главы

TITLE CHAPTER
1 4 - 1:12.29

Время воспроизведения и номер текущего раздела

CHAPTER
4 0:17.53

Оставшееся время текущего раздела

CHAPTER
4 - 0:03.51

Название главы а) в)

SONY

Текущее звуковое поле б)

MOVIE

Громкость б)

VOLUME 5

При воспроизведении VIDEO CD диска (без функций PBC) или CD диска

Время воспроизведения и номер текущей дорожки

TRK
3 3:48

Оставшееся время текущей дорожки

TRK
10 - 4:59

Время воспроизведения диска

52:53

Оставшееся время диска

- 20:24

Название дорожки а) в)

TRK
SONY

Текущее звуковое поле б)

ROCK

Громкость б)

VOLUME 5

При воспроизведении MP3 диска

Время воспроизведения и номер текущей дорожки

TRK
2 6:18

Оставшееся время текущей дорожки

TRK
2 - 2:24

Название дорожки (файла) в)

TRK
POINT

Название альбома (папки) в)

ALBUM
SONY

Текущее звуковое поле б)

ROCK

Громкость б)

VOLUME 5

При воспроизведении JPEG

Номер текущего файла

2



Название файла (в)

PICT



Название альбома (папки) (в)

SONY



Текущее звуковое поле (б)

ROCK



Громкость (б)

VOLUME 5

- а) Эта информация опускается, если сведения о названии не существуют.
- б) Возврат к первоначальной информации по окончании времени индикации.
- в) Возврат к первоначальной информации по окончании прокрутки текста.

Примечания

- В зависимости от типа воспроизводимого диска и режима воспроизведения информация о диске может не отображаться.
- Тег ID3 применяется только для версии 1.
- Если в файле MP3 содержится информация тега ID3, то информация тега ID3 отображается в качестве названия дорожки (файла).
- В названиях альбомов или файлов можно использовать только буквы алфавита и цифры. Любые другие символы отображаются как “ ”.
- При воспроизведении файла MP3 с изменяющейся скоростью передачи в битах (VBR) время, прошедшее с начала воспроизведения дорожки, и оставшееся время текущей дорожки могут отображаться неточно.

Советы

- При воспроизведении VIDEO CD дисков с функциями PBC отображается только время воспроизведения сцены.
- Время воспроизведения, прошедшее с начала и оставшееся до конца текущего раздела, главы, дорожки, сцены или диска также появится на экране телевизора. Подробнее о чтении данной информации см. в разделе “Проверка времени, прошедшего с начала или оставшегося до конца воспроизведения”.

Проверка времени, прошедшего с начала или оставшегося до конца воспроизведения

Можно проверить время воспроизведения, прошедшее с начала и оставшееся до конца текущей главы, раздела или дорожки, а также общее время воспроизведения или оставшееся время до конца диска. Можно также проверить текст для DVD/CD диска и имя папки/имя файла/тег ID3 (только название песни) для файла MP3, записанного на диске.

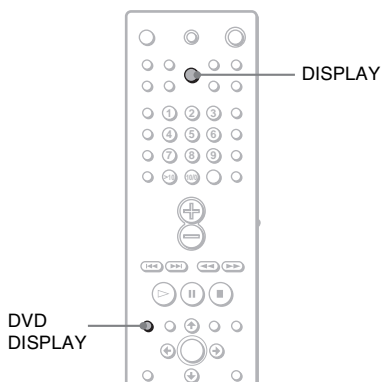

продолжение на следующей странице

1 Во время воспроизведения нажмите кнопку DVD DISPLAY.

Появится меню управления.

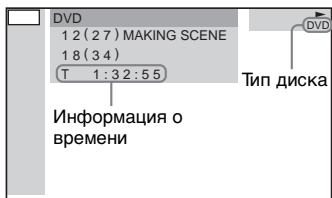

2 Для изменения информации о времени нажимайте кнопку DISPLAY.

Способ отображения и типы проверяемого времени зависят от воспроизводимого диска.

■ При воспроизведении DVD диска

- T **.*:**
Время воспроизведения текущей главы
- T_**.*:**
Оставшееся время текущей главы
- C **.*:**
Время воспроизведения текущего раздела
- C_**.*:**
Оставшееся время текущего раздела
- **.*:**
Время воспроизведения в меню или оставшееся время текущей главы без раздела

■ При воспроизведении VIDEO CD диска (с функциями PBC)

- **.*:**
Время воспроизведения текущей сцены

■ При воспроизведении VIDEO CD диска (без функций PBC) или CD диска

- T **.*:**
Время воспроизведения текущей дорожки
- T_**.*:**
Оставшееся время текущей дорожки

- D **.*:**
Время воспроизведения текущего диска
- D_**.*:**
Оставшееся время воспроизведения текущего диска

■ При воспроизведении MP3 диска

- T **.*:**
Время воспроизведения текущей дорожки
- T_**.*:**
Оставшееся время текущей дорожки

Для отключения меню управления

Несколько раз нажмите кнопку DVD DISPLAY, пока не отключится меню управления.

Примечания

- Могут отображаться только буквы алфавита.
- В зависимости от типа воспроизводимого диска система может отображать только ограниченное количество символов. Кроме того, для некоторых дисков будут отображены не все текстовые символы.

Проверка информации о дате (только JPEG)

Во время воспроизведения можно проверять информацию о дате, если тег Exif* записан в данных изображения в формате JPEG.

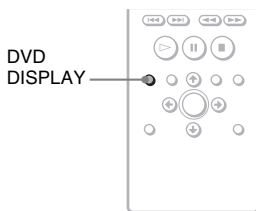

Во время воспроизведения нажмите кнопку DVD DISPLAY.

Появится меню управления.

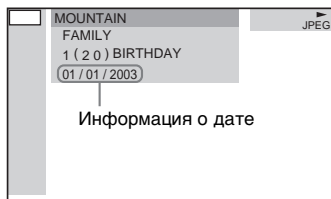

- * Сменный формат файла изображения “Exchangeable Image File Format” представляет собой формат изображения для цифровых камер, установленный ассоциацией Japan Electronics & Information technology Industries.

Примечание

Если информация о дате отсутствует или данные на диске повреждены, система не сможет отобразить информацию о дате.

Совет

Можно изменить порядок отображения информации даты с помощью параметра ДАТА JPEG в меню УСТАНОВКИ (стр. 72).

Настройка звука

Изменение параметров звука



Если дорожки на DVD диске записаны на нескольких языках, при его воспроизведении можно выбрать нужный язык.

Если звук на DVD диске записан в нескольких форматах (PCM, Dolby Digital, MPEG или DTS), при его воспроизведении можно выбрать нужный формат звука.

При воспроизведении CD, VIDEO CD или MP3 стереодисков можно выбрать звук левого или правого канала и прослушивать его и через левый, и через правый громкоговорители (в этом случае стереоэффект звука исчезает).

Например, при воспроизведении диска с записью песни, на котором вокал записан в правом канале, а инструментальная партия - в левом канале, можно выбрать левый канал и прослушивать только инструментальную партию через оба громкоговорителя.

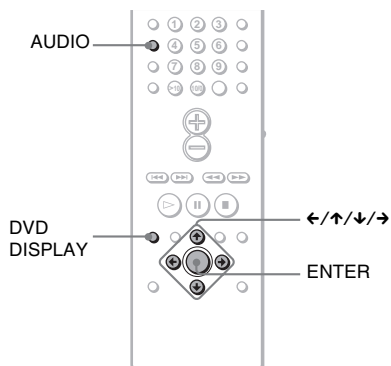

1 Во время воспроизведения нажмите кнопку DVD DISPLAY.

Отображается меню управления.

2 Нажмите кнопку \uparrow/\downarrow для выбора (ЗВУК), затем нажмите кнопку ENTER.

Появятся возможные значения для параметра ЗВУК.

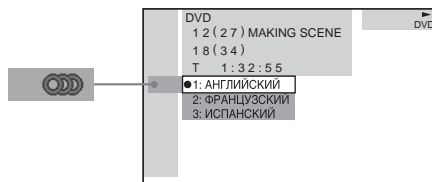

3 Нажимая кнопку \uparrow/\downarrow , выберите нужный аудиосигнал.

■ При воспроизведении DVD диска В зависимости от DVD диска языки, доступные для выбора, могут быть различными.

Отображаемые 4 символа означают код языка. Чтобы определить, какой язык означает тот или иной код, см. список кодов языков на стр. 87. Если один и тот же язык отображается несколько раз, DVD диск записан с использованием нескольких форматов звука.

■ При воспроизведении дисков VIDEO CD, CD, или MP3

Параметр по умолчанию подчеркнут.

- СТЕРЕО: Стандартный стереозвук
- 1L: Звук левого канала (монофонический)
- 2R: Звук правого канала (монофонический)

4 Нажмите кнопку ENTER.

Для отключения меню управления

Несколько раз нажмите кнопку DVD DISPLAY, пока не отключится меню управления.

Примечания

- Для дисков, запись на которых выполнена в одном формате звука, параметр звука изменять нельзя.
- Во время воспроизведения DVD диска параметр звука может изменяться автоматически.

Совет

Параметр “ЗВУК” можно выбрать, просто нажав кнопку AUDIO. При каждом нажатии этой кнопки элемент изменяется.

Отображение информации о звуке на диске (только DVD диск)

При выборе параметра “ЗВУК” воспроизводимые каналы отображаются на экране.

Например, в формате Dolby Digital на DVD диске может быть записано несколько различных сигналов: от монофонического до 5.1-канального. В зависимости от DVD диска количество записанных каналов может быть различным.

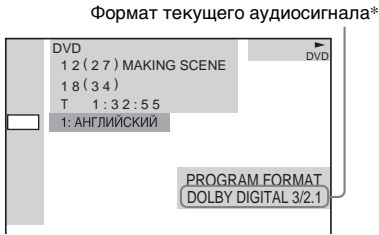

* Отображается надпись “PCM”, “MPEG”, “DTS” или “DOLBY DIGITAL”.

Для формата “DOLBY DIGITAL” каналы воспроизводимой дорожки отображаются по номерам следующим образом:

Для 5.1-канального звука Dolby Digital:



Примеры отображаемых дисплеев:

- PCM (стерео)

PROGRAM FORMAT
PCM 48kHz 24bit

- Dolby Surround

PROGRAM FORMAT
DOLBY DIGITAL 2/0
DOLBY SURROUND

- Dolby Digital 5.1-канальный

PROGRAM FORMAT
DOLBY DIGITAL 3/2.1

- DTS

PROGRAM FORMAT
DTS 3/2.1

Советы

- Если сигнал содержит компоненты объемного сигнала, например, LS, RS или S, эффект объемного звучания усиливается.
- При воспроизведении звуковых дорожек в формате MPEG AUDIO система выдает сигналы PCM (стерео).

Прослушивание объемного звука

DVD

VIDEO
CD

CD

MP3

Возможностями объемного звучания можно воспользоваться, просто выбрав одно из звуковых полей, предварительно запрограммированных в системе. С их помощью, находясь дома, можно получить эффект прослушивания мощного звука, как в кинотеатре.

Звуковое поле	Дисплей
AUTO FORMAT DIRECT AUTO	A. F. D. AUTO
AUTO FORMAT DIRECT PRO LOGIC	DOLBY PL
AUTO FORMAT DIRECT PRO LOGIC II MOVIE	PLII MOVIE
AUTO FORMAT DIRECT PRO LOGIC II MUSIC	PLII MUSIC
ROCK	ROCK
POP	POP
JAZZ	JAZZ
CLASSIC	CLASSIC
NEWS	NEWS
SPORTS	SPORTS
MOVIE	MOVIE
2 CHANNEL STEREO	2CH STEREO

При использовании головных телефонов

Звуковое поле	Дисплей
HEADPHONE 2 CHANNEL STEREO	HP 2CHANNEL
HEADPHONE SURROUND	HP SURROUND

Совет

Если требуется воспроизвести звук телевизора или стереозвук 2-канального источника через 6 громкоговорителей системы, выберите звуковое поле, отличное от "AUTO FORMAT DIRECT AUTO" или "2 CHANNEL STEREO".

Автоматическое декодирование входного аудиосигнала (AUTO FORMAT DIRECT AUTO)

Функция автодекодирования автоматически распознает тип входного аудиосигнала (Dolby Digital, DTS или стандартный 2-канальный стереозвук) и при необходимости выполняет его правильное декодирование. Этот режим передает звук в том виде, в котором он был записан/закодирован без добавления эффектов (например, реверберации). Однако при отсутствии низкочастотных сигналов (Dolby Digital LFE и т.д.) он будет генерировать низкочастотный сигнал для вывода на низкочастотный громкоговоритель.

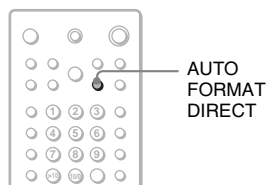

Нажмите кнопку **AUTO FORMAT DIRECT** на пульте дистанционного управления. На дисплее передней панели появляется индикация "A. F. D. AUTO".

Использование только передних громкоговорителей и низкочастотного громкоговорителя (2 CHANNEL STEREO)

В этом режиме выдается звук только с передних левого и правого громкоговорителей и низкочастотного громкоговорителя. Стандартные двухканальные (стерео) источники полностью игнорируют обработку звукового поля. Звук любого многоканального объемного формата декодируется в двухканальный. Это дает возможность воспроизводить любой источник, используя только передние левый и правый громкоговорители и низкочастотный громкоговоритель.

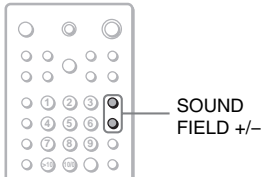

Несколько раз нажмите кнопку **SOUND FIELD +/-** на пульте дистанционного управления, пока на дисплее передней панели не появится индикация “2CH STEREO”.

Выбор других звуковых полей

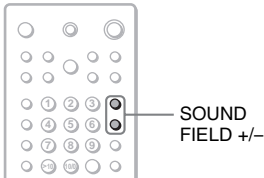

Несколько раз нажмите кнопку **SOUND FIELD +/-** на пульте дистанционного управления, пока на дисплее передней панели не появится индикация нужного звукового поля.

■ AUTO FORMAT DIRECT PRO LOGIC

Dolby Pro Logic создает пять выходных каналов из двухканального звукового источника. В этом режиме выполняется декодирование Pro Logic для входного сигнала и вывод на передние и центральный громкоговорители, а также на громкоговорители объемного звучания. В это время канал объемного звучания становится монофоническим.

■ AUTO FORMAT DIRECT PRO LOGIC II MOVIE/MUSIC

Dolby Pro Logic II создает пять выходных всечастотных каналов из двухканального звукового источника. Это достигается за счет использования усовершенствованного декодера объемного звучания со сверхчистой матрицей, который извлекает пространственные свойства оригинальной записи без добавления новых звуков или тональных окрасок.

■ ROCK, JAZZ, POP, CLASSIC, NEWS, SPORTS, MOVIE

Каждый режим обеспечивает звук, соответствующий оригинальному.

■ HEADPHONE 2CHANNEL STEREO

В этом режиме выдается звук через головной телефон Л/П. Стандартные 2-канальные (стерео) источники полностью игнорируют обработку звукового поля. Звук любого многоканального объемного формата декодируется в двухканальный.

■ HEADPHONE SURROUND

В этом режиме объемный звук будет выводиться через головной телефон Л/П.

Отключение звуковых эффектов

Нажмите кнопку **AUTO FORMAT DIRECT** на пульте дистанционного управления. На дисплее передней панели появляется индикация “A. F. D. AUTO”. При повторном нажатии кнопки **AUTO FORMAT DIRECT** на пульте дистанционного управления функция звукового поля активизируется.

Примечание

Когда входной сигнал представляет собой многоканальный источник, функции AUTO FORMAT DIRECT PRO LOGIC, AUTO FORMAT DIRECT PRO LOGIC II MOVIE/MUSIC отменяются и многоканальный источник воспроизводится напрямую.

Использование звуковых эффектов



Простым нажатием кнопки можно выбрать 2 типа звукового эффекта в этой системе. Выберите необходимый звук.

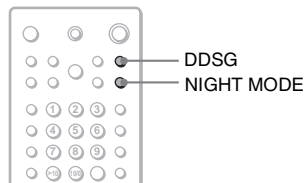

Нажмите кнопку NIGHT MODE или DDSG на пульте дистанционного управления.

Звуковой эффект активизируется

■ NIGHT MODE

В этом режиме можно прослушивать звуковые эффекты или диалоги, как в кинотеатре, даже на более низком уровне громкости. Это может быть полезно при просмотре фильмов ночью.

■ DDSG (Генератор цифрового динамического звука)

При включении DDSG басовые частоты будут усилены.

Отключение звуковых эффектов

Снова нажмите кнопку NIGHT MODE или DDSG на пульте дистанционного управления.

Примечание

Эти два звуковых эффекта не могут быть активизированы одновременно.

Использование различных дополнительных функций

Смена ракурсов

DVD

Если на DVD диске записаны сцены с несколькими ракурсами, можно изменять ракурс для просмотра.

Например, при воспроизведении сцены, изображающей движение поезда, не прерывая движения поезда, можно отобразить вид, открывающийся либо спереди поезда, либо из его левого или правого окна.

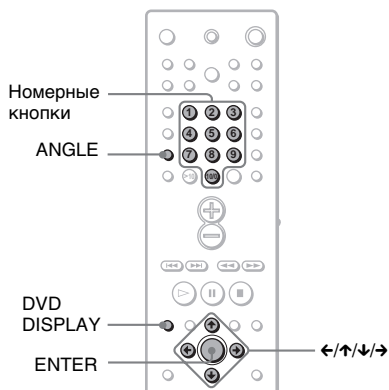

1 Во время воспроизведения нажмите кнопку DVD DISPLAY.

Появится меню управления.

2 Нажмите кнопку \uparrow/\downarrow для выбора (РАКУРС).

Появится номер ракурса.

Цифра в скобках показывает общее количество ракурсов. Индикатор “РАКУРС” горит зеленым в том случае, когда на диске имеется запись с нескольких ракурсов.

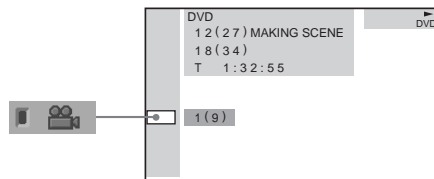

3 Нажмите кнопку \rightarrow или ENTER.

Номер ракурса изменится на “-”.

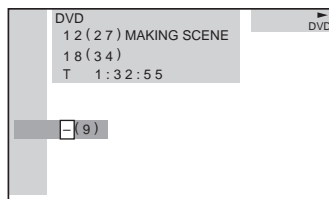

4 Выберите номер ракурса, используя номерные кнопки или кнопку \uparrow/\downarrow , затем нажмите кнопку ENTER.

Ракурс изменится на выбранный.

Для отключения меню управления

Несколько раз нажмите кнопку DVD DISPLAY, пока не отключится меню управления.

Примечание

В зависимости от DVD диска может оказаться невозможным изменить ракурс, даже если на диске имеется запись, содержащая несколько ракурсов.

Совет

Ракурс можно выбрать, просто нажав кнопку ANGLE. При каждом нажатии этой кнопки ракурс изменяется.

Отображение субтитров

DVD

Если на диске записаны субтитры, во время воспроизведения их можно включать или выключать. Если на диске записаны субтитры на нескольких языках, можно изменить язык субтитров во время воспроизведения или по желанию включать и выключать их. Например, можно выбрать язык, который Вы изучаете, и включить субтитры для лучшего понимания.

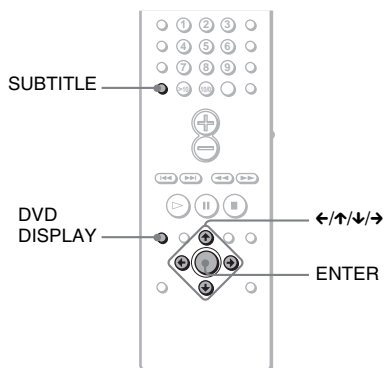

1 Во время воспроизведения нажмите кнопку DVD DISPLAY.

Появится меню управления.

2 Нажмите кнопку </>, чтобы выбрать (СУБТИТРЫ), затем нажмите ENTER.

Появятся возможные значения для параметра СУБТИТРЫ.

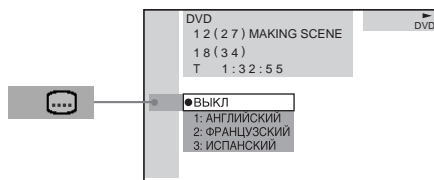

3 Нажмите кнопку </>, чтобы выбрать язык.

В зависимости от DVD диска языки, доступные для выбора, могут быть различными.

Отображаемые 4 символа означают код языка. Чтобы определить, какой язык означает тот или иной код, см. список кодов языков на стр. 87.

4 Нажмите кнопку ENTER.

Для отмены параметра СУБТИТРЫ

Выберите “ВЫКЛ” в пункте 3.

Для отключения меню управления

Несколько раз нажмите кнопку DVD DISPLAY, пока не отключится меню управления.

Примечание

В зависимости от DVD диска может оказаться невозможным изменить язык субтитров, даже если на диске записаны субтитры на нескольких языках.

Совет

Параметр СУБТИТРЫ можно выбрать, просто нажав кнопку SUBTITLE. При каждом нажатии этой кнопки элемент изменяется.

Блокировка дисков

(ОБЩАЯ ЗАЩИТА ОТ ПРОСМОТРА, ДОСТУП)



Для диска можно установить два типа ограничений на воспроизведение.

- **Общая защита от просмотра**
Можно установить ограничения, запрещающие воспроизводить нежелательные диски.
 - **Доступ**
Воспроизведение некоторых DVD дисков может быть ограничено по предварительно определенному признаку, например, возрасту зрителей.
- Для контроля доступа и общей защиты от просмотра используется один и тот же пароль.

Общая защита от просмотра

Один и тот же пароль защиты от просмотра можно установить для 25 дисков. При установке 26 по счету диска ограничение воспроизведения первого диска, для которого был установлен пароль, отменяется.

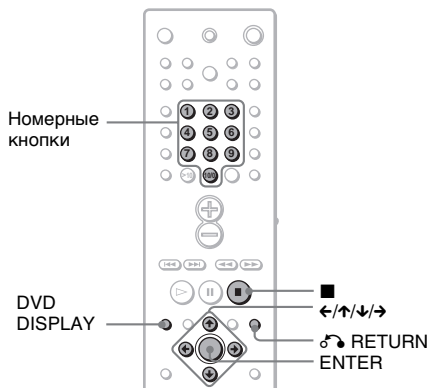

- 1 Вставьте диск, который требуется заблокировать.**
Если диск воспроизводится, нажмите кнопку **■** для остановки воспроизведения.
- 2 В режиме остановки нажмите кнопку DVD DISPLAY.**
Появится меню управления.
- 3 Нажмите кнопку \uparrow/\downarrow , чтобы выбрать **ОБЩАЯ ЗАЩИТА ОТ ПРОСМОТРА**, затем нажмите кнопку ENTER.**
Будет выбран параметр “ОБЩАЯ ЗАЩИТА ОТ ПРОСМОТРА”.

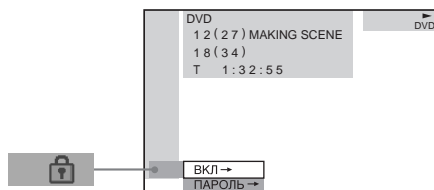

- 4 Нажмите кнопку \uparrow/\downarrow для выбора “ВКЛ ->”, затем нажмите кнопку ENTER.**

■ Если пароль не введен

Появится экран для регистрации нового пароля.

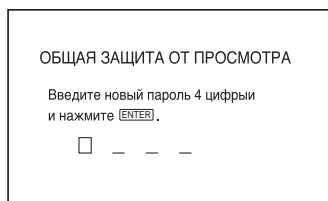

Введите 4-значный пароль, используя номерные кнопки, затем нажмите кнопку ENTER.

Появится окно для подтверждения пароля.

- **После регистрации пароля**
Появится окно для ввода пароля.

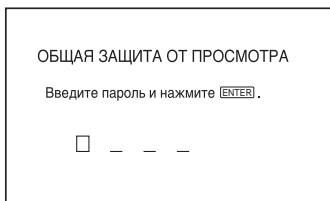

- 5** Введите 4-значный пароль, используя номерные кнопки, затем нажмите кнопку ENTER.

На экране появится надпись “Общая защита установлена.”, затем экран вернется к отображению меню управления.

Если при вводе пароля была сделана ошибка

Нажмите кнопку ←, затем нажмите ENTER и введите правильный номер.

Если сделана ошибка

Нажмите кнопку ↶ RETURN и повторите действия, начиная с пункта 3.

Для отключения меню управления

Несколько раз нажмите кнопку DVD DISPLAY, пока не отключится меню управления.

Для отключения функции общей защиты от просмотра

- 1 В пункте 4 выберите “ВЫКЛ →”, затем нажмите кнопку ENTER.
- 2 Введите 4-значный пароль, используя номерные кнопки, затем нажмите кнопку ENTER.

Для изменения пароля

- 1 В пункте 4 нажмите кнопку ↑/↓, чтобы выбрать “ПАРОЛЬ →”, затем нажмите кнопку ENTER.
Появится окно для ввода пароля.
- 2 Введите 4-значный пароль, используя номерные кнопки, затем нажмите кнопку ENTER.

- 3 Введите новый 4-значный пароль, используя номерные кнопки, затем нажмите кнопку ENTER.

- 4 Для подтверждения пароля введите его еще раз, используя номерные кнопки, затем нажмите кнопку ENTER.

Воспроизведение диска, для которого установлена общая защита от просмотра

- 1 Вставьте диск, для которого установлена общая защита от просмотра.

Появится дисплей ОБЩАЯ ЗАЩИТА ОТ ПРОСМОТРА.

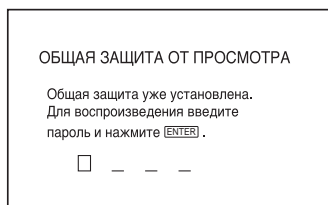

- 2 Введите 4-значный пароль, используя номерные кнопки, затем нажмите кнопку ENTER.

Система готова для воспроизведения.

Совет

Если Вы забыли пароль, введите 6-значный номер “199703”, используя номерные кнопки, когда на дисплее ОБЩАЯ ЗАЩИТА ОТ ПРОСМОТРА появится запрос на ввод пароля, затем нажмите кнопку ENTER. На дисплее появится запрос на ввод нового 4-значного пароля.

Ограниченное воспроизведение для детей (Доступ) (только DVD диск)

Воспроизведение некоторых DVD дисков может быть ограничено по предварительному определенному признаку, например, возрасту зрителей. Функция “Доступ” позволяет установить уровень ограничения воспроизведения. Ограниченная для просмотра сцена не воспроизводится или заменяется другой сценой.

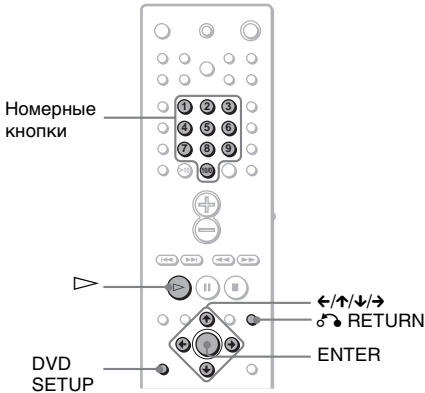

- 1** В режиме остановки нажмите кнопку DVD SETUP.
Появится дисплей установок.
- 2** Нажмите кнопку ↑/↓, чтобы выбрать “УСТАНОВКИ”, затем нажмите кнопку ENTER.
Появится меню “УСТАНОВКИ”.

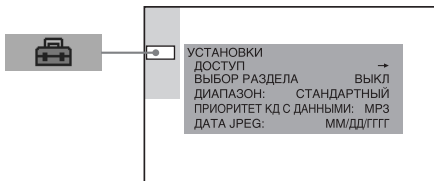

- 3** Нажмите кнопку ↑/↓, чтобы выбрать “ДОСТУП →”, затем нажмите кнопку ENTER.

■ Если пароль не введен
Появится экран для регистрации нового пароля.

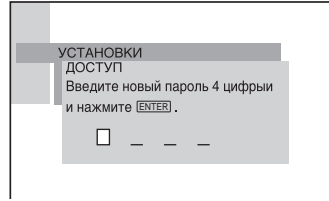

Введите 4-значный пароль, используя номерные кнопки, затем нажмите кнопку ENTER.

Появится окно для подтверждения пароля.

■ После регистрации пароля
Появится окно для ввода пароля.

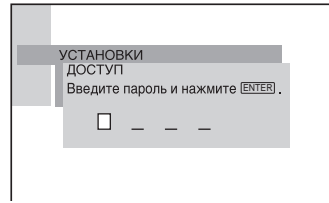

- 4** Введите пароль, используя номерные кнопки, затем нажмите кнопку ENTER.

Появится дисплей для установки ограничения на воспроизведение и изменения пароля.

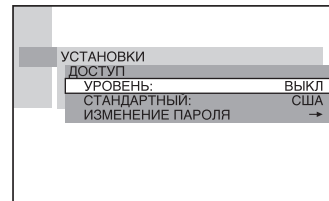

- 5** Нажмите кнопку ↑/↓, чтобы выбрать “СТАНДАРТНЫЙ”, затем нажмите кнопку ENTER.

Появятся значения для параметра “СТАНДАРТНЫЙ”.

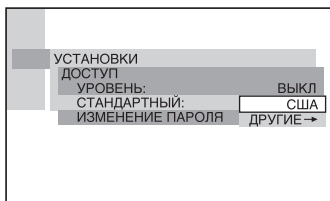

- 6** Нажмите кнопку \uparrow/\downarrow для выбора географической зоны в качестве уровня ограничения воспроизведения, затем нажмите кнопку ENTER.

Зона выбрана.

При выборе “ДРУГИЕ →” выберите стандартный код в таблице на стр. 59 и введите его, используя номерные кнопки.

- 7** Нажмите кнопку \uparrow/\downarrow , чтобы выбрать “УРОВЕНЬ”, затем нажмите кнопку ENTER.

Появятся значения для параметра “УРОВЕНЬ”.

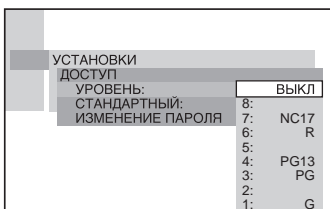

- 8** Выберите необходимый уровень, используя кнопку \uparrow/\downarrow , затем нажмите кнопку ENTER.

Установка параметра доступа завершена.



Чем меньше значение, тем строже ограничения.

Если сделана ошибка

Нажмите кнопку \leftarrow RETURN, чтобы вернуться к предыдущему экрану.

Для выключения дисплея установок

Несколько раз нажмите кнопку DVD SETUP, пока дисплей установок не отключится.

Чтобы отключить функцию доступа и воспроизводить DVD диск после ввода пароля

Установите для параметра “УРОВЕНЬ” значение “ВЫКЛ” в пункте 8.

Для изменения пароля

- 1 В пункте 5 выберите параметр “ИЗМЕНЕНИЕ ПАРОЛЯ →”, используя кнопку \downarrow , затем нажмите кнопку ENTER. Появится окно для ввода пароля.

- 2 Следуйте пункту 3 для ввода нового пароля.

Воспроизведение диска, для которого установлен допуск

- 1 Вставьте диск и нажмите кнопку \triangleright .

Появится дисплей ДОСТУП.

- 2 Введите 4-значный пароль, используя номерные кнопки, затем нажмите кнопку ENTER.

Система начнет воспроизведение.

Примечания

- При воспроизведении DVD дисков, которые не имеют функции контроля доступа, воспроизведение нельзя ограничить на этой системе.
- В зависимости от DVD диска может потребоваться изменить уровень доступа во время воспроизведения диска. В этом случае введите пароль, затем измените уровень. При отмене режима возобновления воспроизведения значение уровня возвращается к исходному.

Совет

Если Вы забыли пароль, извлеките диск и повторите пункты с 1 по 3 раздела “Ограниченное воспроизведение для детей”. Когда появится запрос о необходимости ввода пароля, введите “199703”, используя номерные кнопки, затем нажмите кнопку ENTER. На дисплее появится запрос на ввод нового 4-значного пароля. После ввода нового 4-значного пароля в пункте 3, замените диск в системе и нажмите кнопку . Когда появится дисплей ДОСТУП, введите новый пароль.

Код зоны

Стандарт	Кодовый номер
Австралия	2047
Австрия	2046
Аргентина	2044
Бельгия	2057
Бразилия	2070
Великобритания	2184
Германия	2109
Голландия	2376
Гонконг	2219
Дания	2115
Индия	2248
Индонезия	2238
Испания	2149
Италия	2254
Канада	2079
Китай	2092
Корея	2304
Малайзия	2363
Мексика	2362
Новая Зеландия	2390
Норвегия	2379
Пакистан	2427
Португалия	2436
Россия	2489
Сингапур	2501
Таиланд	2528
Тайвань	2543
Филиппины	2424
Финляндия	2165
Франция	2174
Чили	2090
Швейцария	2086
Швеция	2499
Япония	2276

Прочие функции

Управление телевизором с помощью прилагаемого пульта дистанционного управления

С помощью прилагаемого пульта дистанционного управления можно управлять телевизором (только марки Sony).

Управление телевизором с помощью пульта дистанционного управления

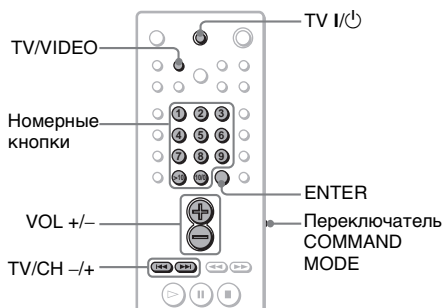

Управлять телевизором можно с помощью следующих кнопок.

С помощью кнопки	Можно
TV I/O	Включить или выключить телевизор.
TV/VIDEO	Выбрать телевизор или другие устройства в качестве входного источника для телевизора.

Переключение между телевизором и проигрывателем DVD

С помощью переключателя COMMAND MODE DVD/TV можно переключать сигнал пульта дистанционного управления так, чтобы с его помощью можно было управлять либо телевизором, либо проигрывателем DVD. При просмотре изображения с проигрывателя DVD, убедитесь, что переключатель COMMAND MODE DVD/TV установлен в положение DVD. В приведенной ниже таблице показаны кнопки, на работу которых влияет положение переключателя COMMAND MODE DVD/TV.

Кнопка	Телевизор
1~9, 10/0	Выбор телевизионных каналов (1-10 CH)
◀◀	TV CH -*
▶▶	TV CH +*
⊕	VOL +
⊖	VOL -

Примечание

В зависимости от модели телевизора управление телевизором или использование некоторых вышеупомянутых кнопок может стать невозможным.

* Используется для выбора номера канала больше 10.

Совет

В зависимости от производителя телевизора также работает следующий метод. Для ввода двузначного номера нажмите кнопку **-/-**, а затем введите номер (например, для канала 25 нажмите **-/-**, а затем 2 и 5).

Использование видео- или других устройств

Можно использовать видеоманитофоны или другие устройства, подключенные к гнездам VIDEO. Для получения более подробной информации по работе с каким-либо устройством см. прилагаемую к нему инструкцию по эксплуатации.

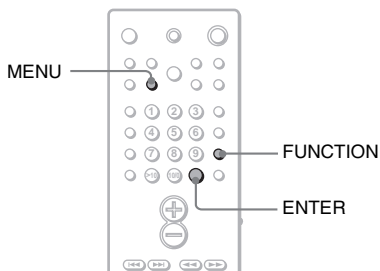

Несколько раз нажмите кнопку FUNCTION, пока на дисплее передней панели не появится индикация VIDEO.

При каждом нажатии кнопки FUNCTION режим работы системы изменяется следующим образом.

TUNER FM → TUNER AM → VIDEO
→ TV* → DVD → TUNER FM → ...

* При выборе значения TV подается звук с телевизора. При подключении к телевизору с помощью только гнезда SCART звуковой сигнал выдаваться через телевизор не будет.

Для использования цифрового спутникового ресивера или других компонентов с высоким уровнем вывода звука

Подключите цифровой спутниковый ресивер к гнезду VIDEO IN системы. Компоненты с высоким уровнем вывода звука (включая компоненты с уровнем выхода 2В, например устройство MD и т.д.) также можно подключить к гнезду VIDEO IN и установить следующую процедуру для предупреждения возникновения искажений.

- 1 Нажмите кнопку MENU, когда в качестве функции выбрано VIDEO. На дисплее передней панели начнет мигать индикация "SAT".
- 2 Когда будет мигать индикация "SAT", нажмите кнопку ENTER.

Совет

Для возврата к функции VIDEO повторите описанную выше процедуру.

Прслушивание радиоприемника

Предварительная настройка радиостанций

Можно запрограммировать 20 радиостанций для диапазона FM и 10 радиостанций для диапазона AM. Перед настройкой уменьшите громкость до минимума.

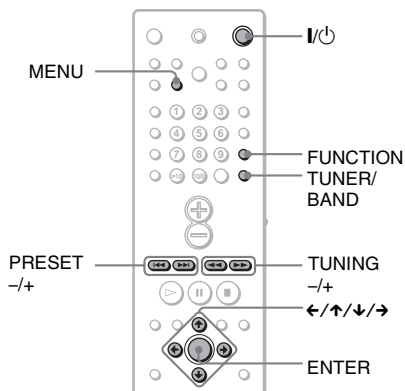

- 1** Несколько раз нажмите кнопку **TUNER/BAND**, пока на дисплее передней панели не появится индикация нужного диапазона. При каждом нажатии кнопки **TUNER/BAND** диапазон изменяется с FM на AM и обратно.
- 2** Нажмите кнопку **TUNING +** или **-** и не отпускайте ее до тех пор, пока на дисплее передней панели не появится индикация **"AUTO"**. Сканирование остановится, когда система настроится на какую-нибудь станцию. На дисплее передней панели появятся индикации **"TUNED"** и **"STEREO"** (для стереопрограммы).



- 3** Нажмите кнопку **MENU**. На дисплее передней панели появится индикация **"MEMORY"**.
- 4** Нажмите кнопку **ENTER**. На дисплее передней панели появится номер станции.

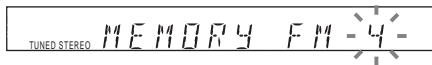

- 5** Нажмите кнопку **PRESET +/-**, чтобы выбрать нужный номер станции.

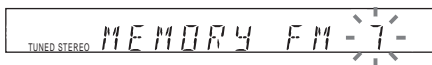

- 6** Нажмите кнопку **ENTER**. Станция сохраняется в памяти.

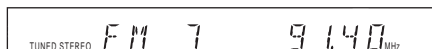
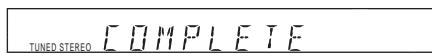

- 7** Повторите пункты 1 - 6 для сохранения в памяти других станций.

Для изменения номера станции

Снова начните с пункта 1.

Прослушивание радиоприемника

Сначала необходимо предварительно настроить радиостанции в памяти системы (см. раздел “Предварительная настройка радиостанций” на стр. 62).

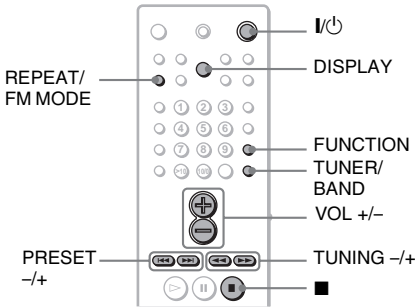

- 1 Несколько раз нажмите кнопку **FUNCTION**, пока на дисплее передней панели не появится индикация **FM** или **AM**.

Включается станция, которая принималась последней.



- 2 Несколько раз нажмите кнопку **PRESET +** или **-**, чтобы выбрать нужную предварительно настроенную станцию.

При каждом нажатии кнопки система переходит к одной из предварительно настроенных станций.

При каждом нажатии кнопки **TUNER/BAND** диапазон изменяется с **FM** на **AM** и обратно.

- 3 Отрегулируйте громкость с помощью кнопок **VOL +/-**.

Для отключения радиоприемника

Нажмите кнопку **I/⏻**.

Для прослушивания радиостанций, которые не были настроены предварительно

Выполните ручную или автоматическую настройку в пункте 2.

Для настройки вручную несколько раз нажмите кнопку **TUNING +** или **-** на пульте дистанционного управления. Для автоматической настройки нажмите и удерживайте нажатой кнопку **TUNING +** или **-** на пульте дистанционного управления. Нажмите кнопку ■ для отключения автоматической настройки.

Советы

- Если при прослушивании программы **FM** слышится шум, нажмите на пульте дистанционного управления кнопку **REPEAT/FM MODE**, чтобы на дисплее передней панели появилась индикация “**MONO**”. Стереозвук исчезнет, но качество приема улучшится. Нажмите эту кнопку еще раз для восстановления стереозвук.
- Чтобы улучшить качество приема, измените ориентацию прилагаемых антенн.

Для проверки частоты или звукового поля

Несколько раз нажмите кнопку **DISPLAY**.

Каждый раз при нажатии кнопки **DISPLAY** дисплей передней панели изменяется следующим образом: индексное название станции* → частота → звуковое поле → громкость → частота...

* Эта индикация отображается, если для предварительно настроенной станции введено название (стр. 64).

Присвоение названий предварительно настроенным станциям

Для предварительно настроенной станции можно ввести название длиной до 10 символов. Эти названия (например, "XYZ") отображаются на дисплее передней панели при выборе станции. Следует помнить, что для каждой предварительно настроенной станции можно ввести только одно название.

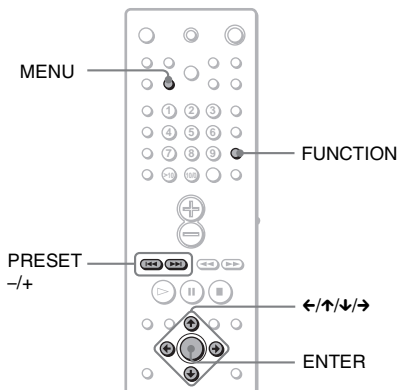

- 1 Несколько раз нажмите кнопку FUNCTION, пока на дисплее передней панели не появится индикация FM или AM.**

Включается станция, которая принималась последней.
При каждом нажатии кнопки FUNCTION режим работы системы изменяется следующим образом:
TUNER FM → TUNER AM →
VIDEO → TV → DVD → TUNER FM...
- 2 Нажимайте последовательно кнопку PRESET+ или -, чтобы выбрать станцию, для которой нужно создать индексное название.**
- 3 Нажмите кнопку MENU.**

- 4 Несколько раз нажмите кнопку < или >, пока не отобразится индикация "NAME IN".**

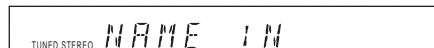

- 5 Нажмите кнопку ENTER.**
- 6 Создайте индексное название с помощью кнопок управления курсором:**

Нажмите кнопку </>/< >, чтобы выбрать символ, затем нажмите кнопку >, чтобы переместить курсор к месту следующего символа.

Если сделана ошибка

Несколько раз нажмите кнопку < или >, пока не замигает символ, который необходимо изменить, затем нажмите кнопку </>/< >, чтобы выбрать нужный символ. В названиях станций можно использовать заглавные буквы, цифры и 9 символов (' + - / < > _ , пробел).

- 7 Нажмите кнопку ENTER.**

Имя станции сохраняется в памяти.

Использование системы радиоданных (RDS)

* Если радиосигналы RDS не принимаются, то название станции может не отображаться на дисплее.

Что такое система радиоданных?

Система радиоданных (RDS) является услугой, предоставляемой радиостанциями и заключающейся в посылке дополнительной информации вместе с обычным радиосигналом. В этом тюнере имеется такая удобная функция RDS, как отображение названия станции. Функция RDS доступна только для станций в диапазоне FM.*

Примечание

Функции RDS могут работать неверно, если принимаемая станция некорректно передает сигнал RDS или сигнал слишком слабый.

* Не все станции в диапазоне FM предоставляют услуги RDS, и не все услуги, предоставляемые ими, одинаковы. Если Вы не знакомы с системой RDS, обратитесь к представителю местной радиостанции, чтобы получить сведения об услугах RDS в Вашей местности.

Прием радиосигналов RDS

Просто выберите станцию в диапазоне FM. При настройке на станцию, предоставляющую услуги RDS, название станции* отображается на дисплее передней панели.

Для просмотра информации RDS

Каждый раз при нажатии кнопки DISPLAY дисплей изменяется следующим образом:



Установки и настройки

Использование дисплея установок



С помощью дисплея установок Вы можете выполнить различные настройки таких элементов, как изображение и звук. Кроме всего прочего, можно также установить язык для субтитров и дисплея установок. Подробные сведения о каждом элементе дисплея установок см. на стр. 68-74. Общий перечень элементов дисплея установок: см. стр. 88.

Как использовать дисплей установок

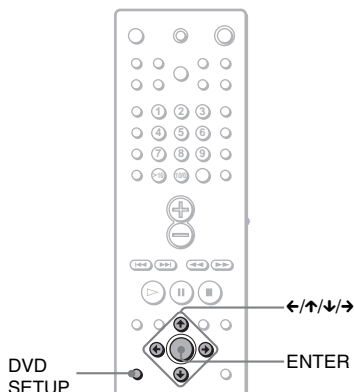

1 В режиме остановки нажмите кнопку DVD SETUP.

Появится дисплей установок.

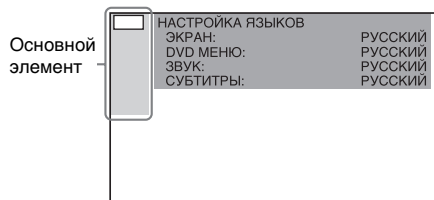

2 Нажмите кнопку \uparrow/\downarrow для выбора элемента настройки в отображаемом списке: "НАСТРОЙКА ЯЗЫКОВ", "НАСТРОЙКА ЭКРАНА", "УСТАНОВКИ", "НАСТРОЙКА АС" и "СБРОС*". Затем нажмите кнопку ENTER или \rightarrow .

Появится выбранный элемент настройки.

Пример: "НАСТРОЙКА ЭКРАНА"

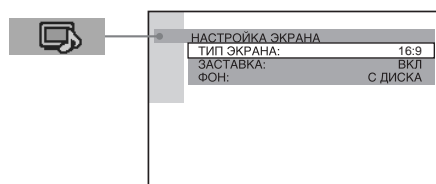

3 Выберите элемент, используя кнопку \uparrow/\downarrow , затем нажмите кнопку ENTER или \rightarrow .

Появятся возможные параметры для выбранного элемента.

Пример: "ТИП ЭКРАНА"

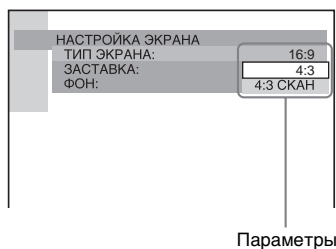

4 Выберите установку, используя кнопки \uparrow/\downarrow , затем нажмите кнопку ENTER.

Установка выбрана, настройка завершена.

Пример: "4:3 СКАН"

Выбранный параметр

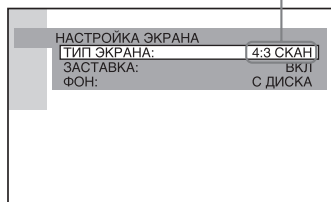

Для выключения дисплея установок

Несколько раз нажмите кнопку DVD SETUP, пока дисплей установок не отключится.

* При выборе в пункте 2 параметра “СБРОС” , для следующих элементов будут восстановлены значения по умолчанию.

• Меню настройки (кроме параметра ДОСТУП) (стр. 88)

После выбора параметра “СБРОС” и нажатия кнопки ENTER следует выбрать “ДА”, чтобы выполнить сброс параметров (это займет несколько секунд). Выберите “НЕТ” и нажмите кнопку ENTER для отмены. Не нажимайте кнопку  на системе во время сброса установок системы.

Установка языка дисплея или звуковой дорожки

(НАСТРОЙКА ЯЗЫКОВ)



Параметр “НАСТРОЙКА ЯЗЫКОВ” позволяет настроить нужный язык для экранного дисплея или звуковой дорожки.

Выберите “НАСТРОЙКА ЯЗЫКОВ” на дисплее установок. Подробные сведения об использовании этого дисплея см. в разделе “Использование дисплея установок” (стр. 67).

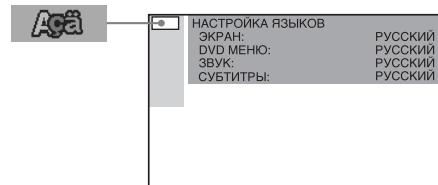

■ ЭКРАН (Экранный дисплей)

Выбор языка дисплея на экране.
Выбор языка из отображаемого списка.

■ DVD МЕНЮ (только DVD)

Выбор нужного языка для меню DVD.

■ ЗВУК (только DVD)

Выбор языка звуковой дорожки.
Выбор языка из отображаемого списка.

■ СУБТИТРЫ (только DVD)

Выбор языка для субтитров.
Выбор языка из отображаемого списка.

Примечание

Если выбран язык, не записанный на DVD диске, автоматически выбирается один из записанных языков (кроме языка для элемента “ЭКРАН”).

Совет

Если в меню “DVD МЕНЮ”, “СУБТИТРЫ” или “ЗВУК” выбран параметр “ДРУГИЕ →”, выберите и введите код языка из списка, используя номерные кнопки (стр. 87). Когда выбор сделан, то в следующий раз при выборе параметра “ДРУГИЕ →” отобразится код языка (состоящий из 4 символов).

Установки для дисплея

(НАСТРОЙКА ЭКРАНА)



Выберите установки в зависимости от подключаемого телевизора.

На дисплее установок выберите элемент “НАСТРОЙКА ЭКРАНА”. Подробные сведения об использовании этого дисплея см. в разделе “Использование дисплея установок” (стр. 67).

Настройки по умолчанию подчеркнуты.

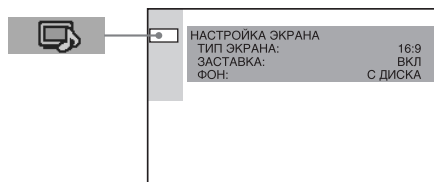

■ ТИП ЭКРАНА (только DVD)

Выбор форматного соотношения подключенного телевизора (стандарта 4:3 или широкоэкранный).

Параметры по умолчанию могут меняться в зависимости от моделей, поставляемых в разные страны.

16:9	Выберите этот параметр при подключении широкоэкранный телевизора или телевизора с функцией широкоформатного режима.
4:3	Выберите этот параметр при подключении телевизора с экраном стандарта 4:3. При отображении широкоэкранный изображения в верхней и нижней части экрана имеются полосы.
4:3 СКАН	Выберите этот параметр при подключении телевизора с экраном стандарта 4:3. Автоматически отображается широкоэкранный изображение во весь экран, и отсекаются области изображения, которые не помещаются на экране.

16:9

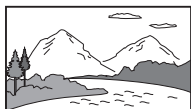

4:3



4:3 СКАН

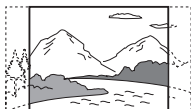

Примечание

В зависимости от DVD диска вместо параметра “4:3” может автоматически выбираться “4:3 СКАН” и наоборот.

■ ЗАСТАВКА

Включает и выключает экранную заставку. Изображение заставки появляется, если система находится в режиме паузы или остановки в течение 15 минут или воспроизводятся CD, MP3 диски или файлы JPEG (исключая демонстрацию слайдов) более 15 минут. Экранная заставка позволяет предотвратить повреждение дисплея (остаточное изображение). Нажмите кнопку \triangleright для отключения заставки.

ВКЛ

Включает экранную заставку.

ВЫКЛ

Выключает экранную заставку.

■ ФОН

Выбор цвета фона или изображения на экране телевизора в режиме остановки или при воспроизведении CD диска.

С ДИСКА

На фоне появится изображение с диска (неподвижное), но только в случае, если оно уже записано на диске (CD-EXTRA и т.д.). Если на диске отсутствует такое изображение, появляется изображение “ГРАФИКА”.

ГРАФИКА

На фоне появится изображение, ранее сохраненное в системе.

ГОЛУБОЙ

Цвет фона – голубой.

ЧЕРНЫЙ

Цвет фона – черный.

Пользовательские установки

(УСТАНОВКИ)



Позволяет установить параметры доступа и другие установки.

На дисплее установок выберите элемент “УСТАНОВКИ”. Подробные сведения об использовании этого дисплея см. в разделе “Использование дисплея установок” (стр. 67).

Настройки по умолчанию подчеркнуты.

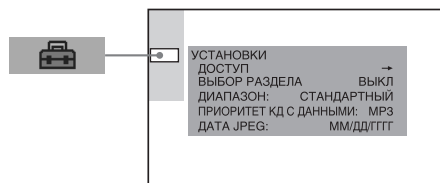

■ ДОСТУП → (только DVD)

Установка пароля и уровня ограничений для воспроизведения DVD дисков с возрастными ограничениями для детей. Подробные сведения см. в разделе “Ограниченное воспроизведение для детей (Доступ)” (стр. 57).

■ ВЫБОР РАЗДЕЛА (только DVD)

Установка большего приоритета для звуковой дорожки, содержащей максимальное число каналов, при воспроизведении DVD диска, на котором звук записан в нескольких звуковых форматах (PCM, MPEG, DTS или Dolby Digital).

ВЫКЛ	Приоритет не устанавливается.
АВТО	Приоритет устанавливается.

Примечания

- При установке данного пункта в положение “АВТО” язык может меняться. Установка “ВЫБОР РАЗДЕЛА” имеет больший приоритет по сравнению с параметрами “ЗВУК” в меню “НАСТРОЙКА ЯЗЫКОВ” (стр. 68).
- Если звуковые дорожки в форматах PCM, DTS, MPEG audio и Dolby Digital содержат одинаковое число каналов, система выбирает звуковые дорожки в следующей последовательности: PCM, DTS, Dolby Digital и MPEG audio.
- В зависимости от DVD диска предварительно может быть определен аудиоканал с наивысшим приоритетом. В этом случае невозможно указать наивысший приоритет аудиоформата DTS, Dolby Digital или MPEG audio путем выбора значения “АВТО”.

■ ДИАПАЗОН

ДИНАМИЧЕСКИЙ диапазон звуковых дорожек ограничен.

Это может быть полезно при просмотре фильмов поздно ночью.

ВЫКЛ	ДИНАМИЧЕСКИЙ диапазон не сжимается.
СТАНДАРТНЫЙ	Представляет звуковую дорожку с таким диапазоном ДИНАМИЧЕСКИЙ , который требовался инженеру звукозаписи.
МАКС	Полное ограничение диапазона ДИНАМИЧЕСКИЙ .

Примечание

Функция сжатия **ДИНАМИЧЕСКИЙ** диапазона работает только для источников в формате Dolby Digital.

■ ПРИОРИТЕТ КД С ДАННЫМИ (только MP3, JPEG)

Задает приоритет для данных, которые требуется воспроизводить при воспроизведении DATA CD диска (CD-ROM/CD-R/CD-RW), содержащего звуковые дорожки MP3 и файлы изображений JPEG.

MP3

Если на диске есть файл MP3, система распознает диск как “MP3 диск”. Если на диске есть только файлы JPEG, система распознает диск как “JPEG диск”.

JPEG

Если на диске есть файл JPEG, система распознает диск как “JPEG диск”. Если на диске есть только файлы MP3, система распознает диск как “MP3 диск”.

Примечания

- При воспроизведении CD дисков, записанных в режиме Multi Session, система определяет материал для воспроизведения, записанный во время последнего сеанса, или сеанса, ссылка на который имеется в последнем сеансе.
- В случае изменения этого параметра необходимо повторно вставить диск.

■ ДАТА JPEG

Измените порядок отображения информации даты изображения JPEG в меню управления. Настройка по умолчанию: “ММ/ДД/ГГГГ”.

ГГГГ: Год

ММ: Месяц

ДД: День

Установки для громкоговорителей

(НАСТРОЙКА АС)

Для получения наилучшего эффекта объемного звучания укажите тип подключенных громкоговорителей, а также расстояние от них до слушателя. Затем воспользуйтесь тестовым сигналом для настройки одинакового уровня и баланса всех громкоговорителей.

На дисплее установок выберите элемент “НАСТРОЙКА АС”. Подробные сведения см. в разделе “Использование дисплея установок” (стр. 67).

Настройки по умолчанию подчеркнуты.



Для восстановления значения по умолчанию при изменении параметра

Выберите элемент и нажмите кнопку CLEAR.

■ РАЗМЕР

Если не подключены центральный громкоговоритель или громкоговорители объемного звучания, установите для параметров ЦЕНТРАЛЬНЫЙ и ОБЪЕМНОЕ значение НЕТ. Так как настройки для передних и низкочастотного громкоговорителей являются фиксированными, их нельзя изменить.

ПЕРЕДНИЕ	<u>ДА</u>
ЦЕНТРАЛЬНЫЙ	<u>ДА</u> : Обычно следует выбрать это значение. НЕТ : Выберите это значение, если центральный громкоговоритель не используется.
ОБЪЕМНОЕ	<u>ДА</u> : Обычно следует выбрать это значение. НЕТ : Выберите это значение, если громкоговоритель объемного звучания не используется.
САБВУФЕР	<u>ДА</u>

Примечания

- При выборе элемента звук кратковременно прерывается.
- В зависимости от установок других громкоговорителей низкочастотный громкоговоритель может воспроизводить слишком громкий звук.
- Невозможно отрегулировать значение размера громкоговорителя, так как этот параметр используется для указания типа громкоговорителя.

■ РАССТОЯНИЕ

Параметр расстояния по умолчанию для громкоговорителей относительно положения слушателя показан ниже.

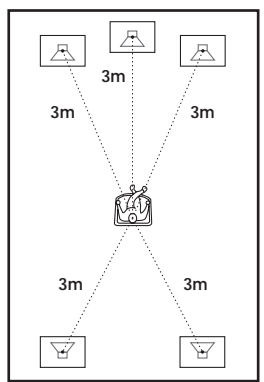

В случае перемещения громкоговорителей обязательно измените указанное значение на дисплее установок.

ПЕРЕДНИЕ 3,0 м	Расстояние от слушателя до переднего громкоговорителя можно изменять с шагом 0,2 м в пределах от 1,0 до 7,0 м.
ЦЕНТРАЛЬНЫЙ 3,0 м	Центральный громкоговоритель можно смещать на 1,6 м вперед к слушателю с шагом 0,2 метра.
ОБЪЕМНОЕ 3,0 м	Громкоговоритель объемного звучания можно смещать по направлению к слушателю на расстояние до 4,6 м от передних громкоговорителей с шагом 0,2 м.

Примечания

- При установке значения расстояния звук кратковременно прерывается.
- Если не все передние громкоговорители или громкоговорители объемного звучания расположены от слушателя на равном расстоянии, установите расстояние до ближайшего громкоговорителя.
- Не устанавливайте громкоговорители объемного звучания дальше от слушателя, чем передние.

■ УРОВЕНЬ

Уровень каждого громкоговорителя можно изменять следующим образом. Для упрощения регулировки установите для параметра “ТЕСТ СИГНАЛ” значение “ВКЛ”.

ЦЕНТРАЛЬНЫЙ 0 дБ	Регулировка уровня центрального громкоговорителя (от -6 дБ до +6 дБ, шаг 1 дБ).
ОБЪЕМНОЕ ЛЕВЫЙ 0 дБ ОБЪЕМНОЕ ПРАВЫЙ 0 дБ	Регулировка уровня громкоговорителя объемного звучания (от -6 дБ до +6 дБ, шаг 1 дБ).
САБВУФЕР 0 дБ	Регулировка уровня низкочастотного громкоговорителя (от -6 дБ до +6 дБ, шаг 1 дБ).

■ БАЛАНС

Можно изменять баланс между правыми и левыми громкоговорителями следующим образом. Для упрощения регулировки установите для параметра “ТЕСТ СИГНАЛ” значение “ВКЛ”.

ПЕРЕДНИЕ Регулировка баланса между передними левым и правым громкоговорителями. Центральное положение показано как “---”. (Можно сместить на 6 шагов влево или вправо от центра).

Для изменения громкости сразу всех громкоговорителей

Используйте регулятор VOLUME на системе или нажмите кнопку VOL +/-.

■ ТЕСТ СИГНАЛ

Громкоговорители будут воспроизводить тестовый сигнал для регулировки параметров “УРОВЕНЬ” и “БАЛАНС”.

ВЫКЛ Тестовый сигнал не воспроизводится через громкоговорители.

ВКЛ Во время регулировки уровня или баланса тестовый сигнал выдается одновременно из левого и правого громкоговорителей. При выборе одного из элементов меню “НАСТРОЙКА АС” тестовый сигнал выдается поочередно из каждого громкоговорителя.

Регулировка уровня громкости и баланса с помощью тестового сигнала

- 1** В режиме остановки нажмите кнопку DVD SETUP.
Появится дисплей установок.
- 2** Нажимая кнопку ↑ или ↓, выберите “НАСТРОЙКА АС”, затем нажмите кнопку ENTER.
- 3** Нажимая кнопку ↑ или ↓, выберите “ТЕСТ СИГНАЛ”, затем нажмите кнопку ENTER.

- 4** Нажимая кнопку ↑ или ↓, выберите “ВКЛ”, затем нажмите кнопку ENTER.

Тестовый сигнал будет воспроизводиться по очереди через каждый громкоговоритель.

- 5** Находясь в положении для прослушивания, отрегулируйте значение параметра “БАЛАНС” и “УРОВЕНЬ” с помощью кнопок ←/↑/↓/→.

При регулировке параметра “БАЛАНС” тестовый сигнал выдается одновременно из левого и правого громкоговорителей, а при регулировке параметра “УРОВЕНЬ” - только из выбранного громкоговорителя.

- 6** По завершении настроек нажмите кнопку ENTER.
- 7** Нажимая кнопку ↑ или ↓, выберите “ТЕСТ СИГНАЛ”, затем нажмите кнопку ENTER.

- 8** Нажимая кнопку ↑ или ↓, выберите “ВЫКЛ”, затем нажмите кнопку ENTER.

Примечание

Во время регулировки параметров громкоговорителя звук кратковременно прерывается.

Совет

Чтобы отрегулировать баланс или уровень без использования тестового сигнала, выберите “БАЛАНС” или “УРОВЕНЬ” в пункте 3 и нажмите кнопку ENTER. Затем отрегулируйте баланс или уровень с помощью кнопок ↑/↓ и нажмите кнопку ENTER.

Поиск и устранение неисправностей

Если в процессе эксплуатации системы вы столкнетесь с одной из описанных ниже проблем, помощь в ее решении может оказать данное руководство по поиску и устранению неисправностей. Если проблему не удастся устранить, обратитесь к ближайшему дилеру фирмы Sony.

Питание

Питание не включается.

- Проверьте правильность подсоединения кабеля питания переменного тока.

Если индикатор STANDBY мигает.

Немедленно выньте вилку кабеля питания и проверьте следующие пункты.

- Нет ли короткого замыкания между кабелями громкоговорителей (+ и -)?
- Используются ли только указанные громкоговорители?
- Нет ли предметов, перекрывающих вентиляционные отверстия на верхней панели аппарата?

После проверки указанных пунктов и устранения неисправностей снова подключите кабель питания и включите аппарат. Если индикатор продолжает мигать или причину неисправности найти не удалось даже после проверки перечисленных пунктов, обратитесь к ближайшему дилеру Sony.

Изображение

Изображение отсутствует.

- Неправильно подсоединены соединительные видеокабели.
- Повреждены соединительные видеокабели.
- Система не подключена к нужному входному разъему телевизора (стр. 21).
- Видеовход на телевизоре не настроен для просмотра изображений с системы.

На изображении помехи.

- Диск загрязнен, или на нем имеются трещины.
- Если видеосигнал от системы к телевизору проходит через видеомагнитофон, защита от копирования, использованная в некоторых программах DVD, может повлиять на качество изображения.

Даже если установлено форматное соотношение экрана в параметре “ТИП ЭКРАНА” меню “НАСТРОЙКА ЭКРАНА”, изображение не заполняет экран полностью.

- Форматное соотношение экрана задано на диске.

Звук

Отсутствует звук.

- Нет контакта соединительного кабеля громкоговорителя.
- Нажмите кнопку MUTE на пульте дистанционного управления, если на дисплее передней панели появится индикация “MUTE”.
- Система находится в режиме паузы или замедленного воспроизведения. Нажмите кнопку \triangleright для возврата в режим обычного воспроизведения.
- Выполняется перемотка вперед или назад. Нажмите кнопку \triangleright для возврата в режим обычного воспроизведения.
- Проверьте настройки громкоговорителей (стр. 24, 72).

Звук из левых и правых громкоговорителей не сбалансирован, или каналы подключены неверно.

- Проверьте правильность и надежность подключения громкоговорителей и компонентов.
- Отрегулируйте параметр баланса в меню БАЛАНС (стр. 74).

Слышен значительный шум или помехи.

- Проверьте надежность подключения громкоговорителей и компонентов.
- Убедитесь, что соединительные кабели находятся на безопасном расстоянии от трансформатора или двигателя и не ближе 3 м от телевизора или источника флуоресцентного света.
- Отодвиньте телевизор от аудиокомпонентов.

- Штекеры и гнезда загрязнены. Протрите их тканью, слегка смоченной в спирте.
- Почистите диск.

При воспроизведении VIDEO CD, CD или MP3 диска звук утрачивает стереоэффект.

- Установите для параметра “ЗВУК” значение “СТЕРЕО” на дисплее меню управления (стр. 48).
- Убедитесь, что аппарат подключен правильно.

Эффект объемного звучания трудно различим при воспроизведении звуковых дорожек в формате Dolby Digital, DTS, или MPEG audio.

- Убедитесь, что включена функция звукового поля (стр. 50).
- Проверьте соединения и настройки громкоговорителей (стр. 24, 72).
- В зависимости от DVD диска выводимый сигнал может быть не полностью 5.1-канальным. Он может быть монофоническим или стереофоническим даже в том случае, если звуковая дорожка записана в звуковом формате Dolby Digital, DTS или MPEG audio.

Звук подается только через центральный громкоговоритель.

- В зависимости от диска звук может выводиться только через центральный громкоговоритель.

Не выдается звук из центрального громкоговорителя.

- Проверьте соединения и настройки громкоговорителей.
- Убедитесь, что включена функция звукового поля (стр. 50).

Из громкоговорителей объемного звучания звук совсем не выдается или выдается только на очень малой громкости.

- Проверьте соединения и настройки громкоговорителей.
- Убедитесь, что включена функция звукового поля (стр. 50).

Действие

Не удается выполнить настройку на радиостанции.

- Проверьте правильность подключения антенн. Отрегулируйте антенны. При необходимости подключите внешнюю антенну.

- Сигнал станции слишком слабый (для автоматической настройки). Выполните прямую настройку вручную.
- Станции предварительно не настроены или удалены из памяти (при настройке путем сканирования предварительно настроенных станций). Выполните предварительную настройку станций (стр. 62).
- Нажмите кнопку DISPLAY, чтобы на дисплее появилась индикация частоты.

Пульт дистанционного управления не работает.

- Между пультом дистанционного управления и системой имеется препятствие.
- Слишком большое расстояние между пультом дистанционного управления и системой.
- Пульт дистанционного управления не направлен на датчик дистанционного управления на системе.
- Разрядились батарейки в пульте дистанционного управления.
- Проверьте переключатель COMMAND MODE.

Не воспроизводится диск.

- Не вставлен диск.
- Диск перевернут. Вставьте диск в лоток для дисков стороной для воспроизведения вниз.
- Диск в лотке перекошен.
- Аппарат не может воспроизводить диски CD-ROM и т.д. (стр. 9).
- Код региона DVD диска не соответствует коду системы.
- Внутри системы сконденсировалась влага. Выньте диск и оставьте систему включенной примерно на полчаса (стр. 2).

Невозможно воспроизвести звуковую дорожку MP3.

- DATA CD записан не в MP3, а в другом формате, который не соответствует ISO9660 Level 1/ Level 2 или формату Joliet.
- Для звуковой дорожки MP3 не указано расширение “.MP3”.
- Данные имеют не MP3, а другой формат, хотя указано расширение “.MP3”.
- Система может воспроизводить звук только в формате MP3 (MPEG1 Audio Layer3).

- Выньте диск и выберите “УСТАНОВКИ” в элементах настройки. Затем выберите “ПРИОРИТЕТ КД С ДАННЫМИ” и снова установите “MP3”.
- Структура каталогов содержит более 8 уровней.

Название аудиоальбома или дорожки MP3 отображается неправильно.

- Система может отображать только цифры и буквы алфавита. Другие символы отображаются как “ ”.

Файл изображения JPEG не воспроизводится.

- DATA CD записан не в JPEG, а в другом формате, который не соответствует ISO9660 Level 1/Level 2 или формату Joliet.
- Файл изображения JPEG не имеет расширения “.JPG” или “.JPEG”.
- Данные имеют не JPEG, а другой формат, хотя указано расширение “.JPG” или “.JPEG”.
- Изображение по высоте или ширине превышает 4720 точек.
- Длина изображения - 1 точка.
- Выньте диск и выберите “УСТАНОВКИ” в элементах настройки. Затем выберите “ПРИОРИТЕТ КД С ДАННЫМИ” и снова установите “JPEG”.
- Структура каталогов содержит более 8 уровней.
- Не воспроизводятся прогрессивные файлы.

Название альбома или файла JPEG отображается неправильно.

- На этой системе отображаются только цифры и буквы алфавита. Другие символы отображаются как “ ”.

Воспроизведение диска начинается не с начала.

- Выбран режим программного, произвольного или повторного воспроизведения (стр. 35, 37, 38). Нажмите кнопку CLEAR, чтобы отменить эти функции перед воспроизведением диска.
- Выбран параметр возобновленного воспроизведения. В режиме остановки нажмите кнопку ■ на системе или пульте дистанционного управления, затем начните воспроизведение (стр. 28).
- На экране телевизора автоматически появится меню главы, DVD или PBC.

Система автоматически начинает воспроизведение диска.

- DVD диск имеет функцию автоматического воспроизведения.

Воспроизведение останавливается автоматически.

- На некоторых дисках может быть записан сигнал автопаузы. При воспроизведении такого диска система останавливает воспроизведение на сигнале автопаузы.

Система отключается во время воспроизведения DVD диска.

- Система отключится, если в течение около одного часа система находилась в режиме паузы при воспроизведении DVD или воспроизведение сопровождалось отображением главного меню DVD или меню диска DVD.

Не удается выполнить некоторые функции, такие как остановка кадра, поиск, замедленное, повторное, произвольное или программное воспроизведение.

- Некоторые диски могут не выполнять перечисленные выше операции. См. руководство по эксплуатации, прилагаемое к диску. См. руководство по эксплуатации, прилагаемое к диску.

Сообщения на экране телевизора не отображаются на нужном языке.

- На дисплее установок выберите нужный язык для экранного дисплея с помощью параметра “ЭКРАН” в меню “НАСТРОЙКА ЯЗЫКОВ” (стр. 68).

Не удается изменить язык звуковой дорожки.

- DVD диск не содержит многоязыковых звуковых дорожек.
- На этом DVD диске невозможно изменить язык звуковой дорожки.

Не удается изменить язык субтитров.

- DVD диск не содержит многоязыковых субтитров.
- На этом DVD диске невозможно изменить язык субтитров.

Не удается отключить субтитры.

- На этом DVD диске невозможно отключить субтитры.

продолжение на следующей странице

Не удается изменить ракурсы.

- На воспроизводимом DVD диске не записаны изображения с несколькими ракурсами (стр. 53).
- На DVD диске невозможно изменить ракурсы.

Диск не извлекается, а на дисплее передней панели высвечивается надпись "LOCKED".

- Обратитесь к вашему дилеру фирмы Sony или в местный сервисный центр фирмы Sony.

Система не работает должным образом.

- Если на работу системы влияют какие-то факторы, нажмите кнопку \mathbb{I}/\mathbb{U} на системе для отключения питания, а затем снова включите питание.
-

Технические характеристики

Усилитель

Стереорежим (номинальный)

25 Вт + 25 Вт (6 Ом при 1 кГц, общий коэффициент нелинейных искажений - 10 %)

Режим объемного звучания (базовый)

Передние: 25 Вт + 25 Вт
Центральный*: 25 Вт
Объемного звучания*: 25 Вт + 25 Вт (6 Ом при 1 кГц, общий коэффициент нелинейных искажений - 10 %)
Низкочастотный громкоговоритель*: 50 Вт (8 Ом при 100 Гц, общий коэффициент нелинейных искажений - 10 %)

* Звук может отсутствовать в зависимости от параметров звукового поля и источника.

Входы	VIDEO: Чувствительность: 150 мВ Сопротивление: 50 кОм SAT: Чувствительность: 300 мВ Сопротивление: 50 кОм AUDIO IN: Чувствительность: 150 мВ Сопротивление: 50 кОм
Выходы	VIDEO (AUDIO OUT): Напряжение: 1 В Сопротивление: 1 кОм
Головные телефоны	Допускается подключение высокоомных и низкоомных наушников.

Система DVD

Лазер	Полупроводниковый лазер (DVD: $\lambda = 650$ нм) (CD: $\lambda = 780$ нм) Продолжительность излучения: непрерывное
Система формата сигнала	NTSC или NTSC/PAL
Частотная характеристика (в режиме 2CH STEREO)	DVD (PCM): 2 Гц - 22 кГц ($\pm 1,0$ дБ) CD: 2 Гц - 20 кГц ($\pm 1,0$ дБ)
Коэффициент нелинейных искажений	Менее 0,03 %

Тюнер

Система	Система цифрового синтезатора с кварцевой фазовой подстройкой частоты
FM-тюнер	
Диапазон настройки	87,5 - 108,0 МГц (шаг - 50 кГц)
Антенна	Проволочная антенна FM
Разъемы для подключения антенны	75 Ом, несбалансированные
Промежуточная частота	10,7 МГц
AM-тюнер	
Диапазон настройки	531 - 1602 кГц (с шагом настройки 9 кГц)
Антенна	Рамочная антенна AM
Промежуточная частота	450 кГц

Видео

Входы	видео: 1 Vp-p 75 Ом
Выходы	видео: 1 Vp-p 75 Ом

Громкоговорители

Передние/Центральный/Объемного звучания

Система громкоговорителей	Фазоинверторного типа
Динамик	диаметр - 77 мм, конического типа
Номинальное сопротивление	6 Ом
Размеры (прибл.)	95 × 100 × 116 мм (ш/в/г)
Масса (прибл.)	0,8 кг

Низкочастотный громкоговоритель

Система громкоговорителей	Фазоинверторного типа
Динамик	диаметр - 160 мм, конического типа
Номинальное сопротивление	8 Ом
Размеры (прибл.)	197 × 335 × 370 мм (ш/в/г)
Масса (прибл.)	5,6 кг

Общие характеристики

Требования к источнику питания	230 В переменного тока, 50/60 Гц
Потребляемая мощность	130 Вт (230 В переменного тока) 0,3 Вт (230 В переменного тока) (в режиме экономии энергии)
Размеры (прибл.)	355 × 80 × 395 мм (ш/в/г), включая выступающие части
Масса (прибл.)	6,4 кг
Рабочая температура	от 5°C до 35°C
Влажность во время работы	от 5 % до 90 %
Входящие в комплект принадлежности	См. стр. 14.

Конструкция и характеристики могут изменяться без предварительного уведомления.

Dolby Digital

Этот звуковой формат для кинотеатров представляет собой дальнейшее развитие формата Dolby Surround Pro Logic. В этом формате громкоговорители объемного звучания выдают стереозвук с расширенным частотным диапазоном. Кроме того, имеется независимый канал низкочастотного громкоговорителя для глубоких басовых составляющих. Этот формат также называют “5.1”, поскольку канал низкочастотного громкоговорителя считается каналом 0.1 (т.к. он работает только в том случае, если требуется эффект глубоких басовых звуков). Все шесть каналов в этом формате записываются отдельно для обеспечения четкого разделения каналов. Более того, поскольку выполняется цифровая обработка всех сигналов, качество сигнала снижается гораздо меньше.

Dolby Pro Logic II

Dolby Pro Logic II создает пять выходных всечастотных каналов из двухканального звукового источника. Это достигается за счет использования усовершенствованного декодера объемного звучания со сверхчистой матрицей, который извлекает пространственные свойства оригинальной записи без добавления новых звуков или тональных окрасок

■ **Режим кино**

Режим кино предназначен для использования с телевизионными стереоспектаклями и всеми программами, закодированными в формате Dolby Surround. В результате получается улучшенная направленность звукового поля, приближающаяся по качеству к качеству звучания дискретных каналов 5.1.

■ **Режим музыки**

Режим музыки предназначен для использования со стереозаписями и обеспечивает широкое глубокое звуковое пространство.

Dolby Surround Pro Logic

Один из методов декодирования формата Dolby Surround. Dolby Surround Pro Logic создает четыре канала из двухканального звукового источника. По сравнению с системой Dolby Surround предыдущего поколения, система Dolby Surround Pro Logic обеспечивает более естественное панорамирование между левым и правым каналами и более четкое позиционирование звучания. Для наиболее полного использования возможностей системы Dolby Surround Pro Logic потребуется одна пара громкоговорителей объемного звучания и центральный громкоговоритель. Через громкоговорители объемного звучания выдается монофонический звук.

DTS

Технология сжатия цифрового звука, которая разработана фирмой Digital Theater Systems, Inc. Эта технология поддерживает 5.1-канальный объемный звук. В этом формате имеется стереофонический канал объемного звучания, а также дискретный канал низкочастотного громкоговорителя. DTS предоставляет такое же 5.1-канальное высококачественное цифровое звучание. Благодаря отдельной записи и цифровой обработке данных всех каналов обеспечивается превосходное разделение каналов.

DVD

Диск, содержащий до 8 часов видеозаписей, такого же диаметра, что и обычный CD диск. Емкость однослойного одностороннего DVD диска составляет 4,7 Гб (гигабайт), что в 7 раз больше, чем на CD диске. Более того, емкость двухслойного одностороннего DVD диска составляет 8,5 Гб, однослойного двустороннего DVD

- 9,4 Гб, а двухслойного двустороннего DVD - 17 Гб.

Для хранения данных изображения используется формат MPEG 2, один из всемирных стандартов технологии цифрового сжатия. Данные изображения сжимаются до 1/40 своего первоначального размера. Кроме того, DVD использует технологию переменной скорости кодирования, что позволяет изменять способ обработки данных в зависимости от состояния изображения. Аудиоданные записываются в формате Dolby Digital, а также PCM, что позволяет получить звучание с более четким эффектом присутствия. Более того, DVD диски имеют различные усовершенствованные функции, такие как различные ракурсы, многоязыковая поддержка и доступ.

VIDEO CD

Компакт-диск, содержащий видеозаписи. Для хранения данных изображения используется формат MPEG 1, один из всемирных стандартов технологии цифрового сжатия. Данные изображения сжимаются до 1/140 своего первоначального размера. Благодаря этому VIDEO CD диск диаметром 12 см может содержать видеозаписи продолжительностью до 74 минут. VIDEO CD диски также содержат сжатые аудиоданные. Звуки, не воспринимаемые человеческим ухом, сжимаются. Звуки, которые человек способен различать, остаются несжатыми. На VIDEO CD диски можно записать в 6 раз больше аудиоинформации, чем на обычные аудио компакт-диски.

Существуют 2 версии VIDEO CD дисков.

- Версия 1.1: Можно воспроизводить только видеоизображение и звук.
- Версия 2.0: Можно воспроизводить неподвижные изображения с высоким разрешением, а также использовать функции РВС.

Данная система поддерживает обе версии дисков.

Альбом

Часть музыкальных произведений или изображений на DATA CD диске, содержащем звуковые дорожки MP3 или файлы JPEG.

Глава

Наиболее продолжительные участки изображения или музыкального фрагмента на DVD диске: фильм и т.д. в видеопрограмме или полный альбом в аудиопрограмме.

Дорожка

Часть изображения или музыкального произведения на CD, VIDEO CD или MP3 дисках. Альбом содержит несколько дорожек (только MP3).

Доступ

Функция DVD диска, позволяющая ограничить воспроизведение диска в соответствии с возрастом зрителей согласно принятым нормам в каждой отдельной стране. Ограничение на разных дисках может быть различным. Когда активизирована эта функция, воспроизведение может быть полностью запрещено, либо сцены жестокости вырезаны или заменены другими эпизодами и т.д.

Кинопрограмма, видеопрограмма

DVD диски можно подразделить на кино- и видеопрограммы. DVD диски кинопрограмм содержат такие же изображения (24 кадра в секунду), как и те, что демонстрируются в кинотеатрах. На DVD дисках с видеопрограммами, например, телевизионными драматическими и комедийными сериалами, отображаются изображения со скоростью 30 кадров (или 60 полей) в секунду.

Код региона

Эта система используется для защиты авторских прав. Код региона имеется на каждой DVD системе или DVD диске и соответствует региону, в котором он был продан. Каждый код региона указан на системе, а также на упаковке диска.

Система может воспроизводить диски, которые соответствуют ее коду региона. Эта система может также воспроизводить диски с обозначением “”. Региональное ограничение может действовать, даже если код региона не указан на DVD диске.

Контроль воспроизведения (PBC)

Сигналы, записанные на VIDEO CD дисках (версии 2.0) для контроля воспроизведения.

Используя экраны меню, записанные на VIDEO CD дисках с функциями PBC, можно воспроизводить простые интерактивные программы, программы с функциями поиска и т.д.

Раздел

Подраздел главы на DVD диске. Глава состоит из нескольких разделов.

Сцена

На VIDEO CD диске с функциями PBC (контроля воспроизведения) экраны меню, движущиеся и неподвижные изображения подразделяются на части, которые называются “сценами”.

Файл

Часть изображений на DATA CD диске, содержащем файлы изображений JPEG.

Функция нескольких ракурсов

На некоторых DVD дисках записываются сцены с различными ракурсами, т.е. снятые видеокамерами с разных точек.

Функция нескольких языков

На некоторых DVD дисках звук и субтитры в изображении записаны на нескольких языках.

Указатель деталей и органов управления

Дополнительные сведения см. на страницах, указанных в скобках.

Передняя панель

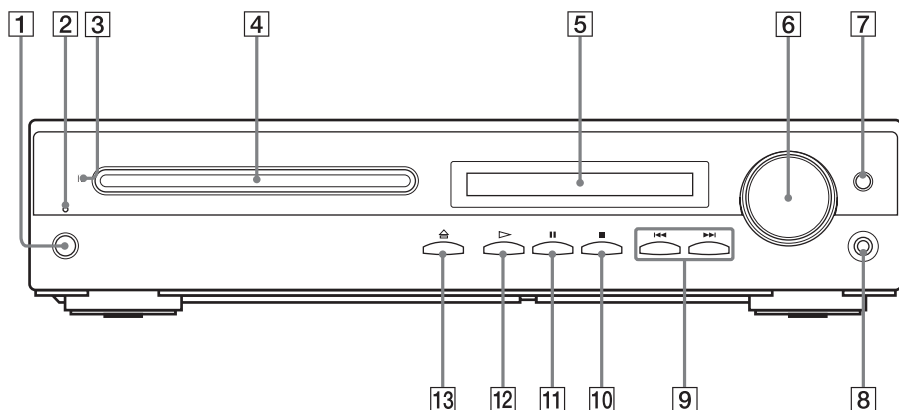

- | | | | |
|---|---|----|--|
| 1 | I/⏻ (питание) (26) | 8 | Гнездо PHONES (ТЕЛЕФОНЫ) (26) |
| 2 | Индикатор STANDBY (ОЖИДАНИЕ) (26) | 9 | ◀◀/▶▶, PREV/NEXT, PRESET -/+ (ПРЕДЫДУЩИЙ/СЛЕДУЮЩИЙ, ПРЕДУСТАНОВКА -/+) (27, 30, 62, 64) |
| 3 | Ⓜ (датчик дистанционного управления) (14) | 10 | ■ (стоп) (27) |
| 4 | Лоток для дисков (26) | 11 | ⏸ (пауза) (27) |
| 5 | Дисплей передней панели (84) | 12 | ▶ (воспроизведение) (26) |
| 6 | Регулятор VOLUME (ГРОМКОСТЬ) (26, 74) | 13 | ⏏ (открыть/закрыть) (26) |
| 7 | FUNCTION (ФУНКЦИЯ) (26, 61, 63, 64) | | |

Дисплей передней панели

При воспроизведении DVD диска



При воспроизведении CD, VIDEO CD или MP3 диска

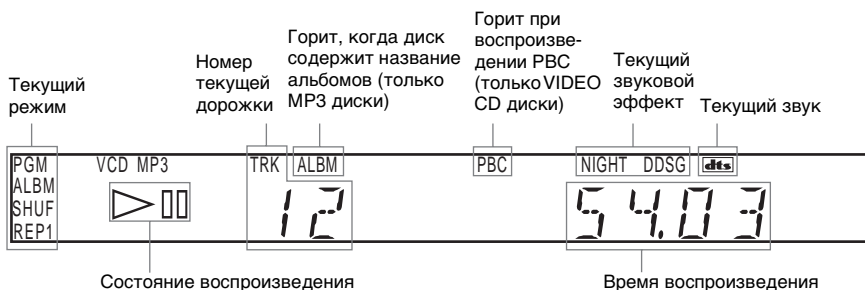

При прослушивании радиоприемника



При воспроизведении JPEG файла

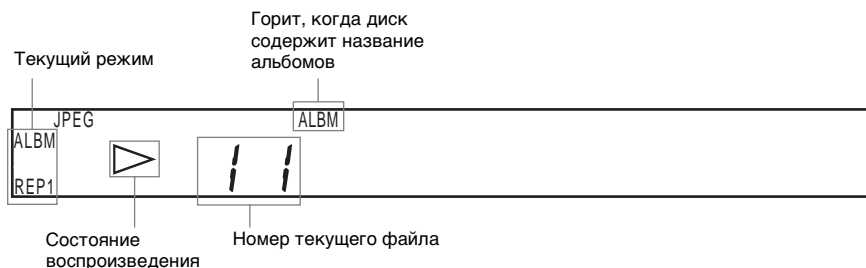

Задняя панель

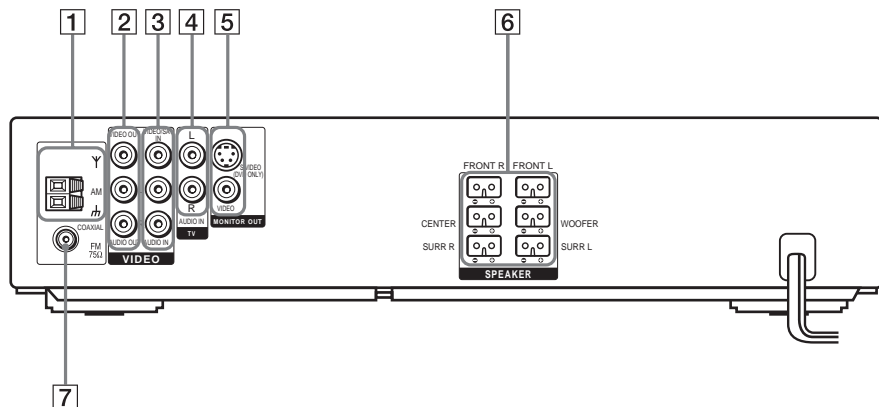

- 1** Разъемы AM (19)
- 2** Гнезда VIDEO (ANALOGUE OUT) (ВИДЕО (АНАЛОГОВЫЙ ВЫХОД)) (21)
- 3** Гнезда VIDEO/SAT (ANALOGUE IN) (ВИДЕО/СПУТНИК (АНАЛОГОВЫЙ ВХОД)) (21)
- 4** Гнезда TV (ТВ) (21)
- 5** Гнезда MONITOR OUT (VIDEO/S VIDEO) (ВЫХОД МОНИТОРА (ВИДЕО/S VIDEO)) (21)
- 6** Гнезда SPEAKER (ГРОМКОГОВОРИТЕЛИ) (16)
- 7** Гнездо FM 75Ω COAXIAL (КОАКСИАЛЬНОЕ) (19)

Пульт дистанционного управления

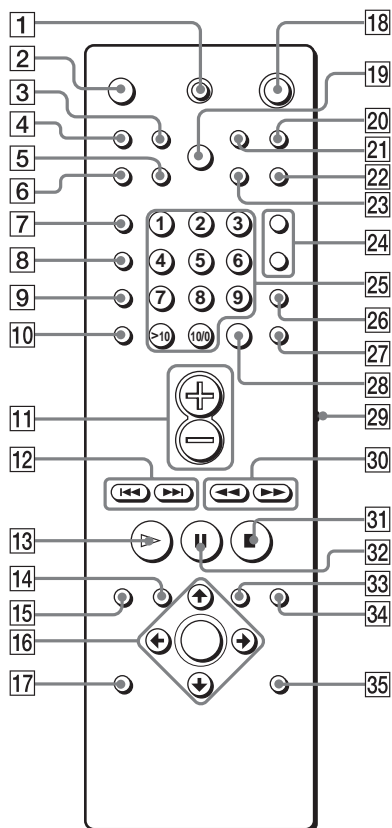

Примечание

Этот пульт дистанционного управления светится в темноте. Однако, для того чтобы он светился, пульт должен в течение некоторого времени пробыть на свету.

- 1 TV I/O (вкл/ожидание) (60)
- 2 SLEEP (РЕЖИМ ОЖИДАНИЯ) (66)
- 3 TV/VIDEO (ТВ/ВИДЕО) (60)
- 4 PLAY MODE (РЕЖИМ ВОСПРОИЗВЕДЕНИЯ) (35, 37)
- 5 MENU (МЕНЮ) (62, 64)
- 6 REPEAT/FM MODE (ПОВТОР/РЕЖИМ FM) (35, 38, 63)
- 7 CLEAR (ОЧИСТИТЬ) (35, 37, 38, 41)
- 8 AUDIO (ЗВУК) (48)
- 9 ANGLE (РАКУРС) (53)

- 10 SUBTITLE (СУБТИТРЫ) (54)
- 11 VOL +/- (ГРОМКОСТЬ +/-) (60, 63)
- 12 ◀◀/▶▶, PREV/NEXT, TV CH -/+, PRESET -/+ (ПРЕДЫДУЩИЙ/СЛЕДУЮЩИЙ, ТВ -/+ ПРЕДУСТАНОВКА -/+) (27, 30, 60, 62, 63, 64)
- 13 ▷ PLAY/SELECT (ВОСПРОИЗВЕДЕНИЕ/ВЫБОР) (26, 30, 35, 37, 37, 57)
- 14 DVD TOP MENU/ALBUM- (ВЕРХНЕЕ МЕНЮ DVD/АЛЬБОМ-) (29, 31, 33)
- 15 DVD DISPLAY (ДИСПЛЕЙ DVD) (31, 33, 38, 41, 45, 46, 48, 53, 54)
- 16 ◀/▶/↵/ENTER (ВВОД) (29, 31, 33, 34, 35, 37, 41, 48, 53, 54, 55, 57, 62, 64)
- 17 DVD SETUP (НАСТРОЙКА DVD) (57, 67)
- 18 I/O (ожидание) (26, 62)
- 19 DISPLAY (ДИСПЛЕЙ) (43, 45, 63)
- 20 DSSG (генератор цифрового динамического звука) (52)
- 21 MUTING (ОТКЛЮЧЕНИЕ ЗВУКА) (27)
- 22 NIGHT MODE (НОЧНОЙ РЕЖИМ) (52)
- 23 AUTO FORMAT DIRECT (АВТО A.F.D) (50)
- 24 SOUND FIELD +/- (ЗВУКОВОЕ ПОЛЕ +/-) (51)
- 25 Номерные кнопки (29, 35, 41, 53, 55, 57, 60)
- 26 FUNCTION (ФУНКЦИЯ) (26, 61, 63, 64)
- 27 TUNER/BAND (ТЮНЕР/ДИАПАЗОН) (62, 63)
- 28 ENTER (ВВОД) (60, 61)
- 29 Переключатель COMMAND MODE (РЕЖИМ УПРАВЛЕНИЯ) (15, 60)
- 30 ◀◀/▶▶/◀/▶ SLOW, TUNING -/+ (МЕДЛЕННО, НАСТРОЙКА -/+) (40, 62)
- 31 ■ STOP (СТОП) (30, 55)
- 32 ■ PAUSE (ПАУЗА) (27)
- 33 DVD MENU/ALBUM+ (DVD МЕНЮ/АЛЬБОМ+) (29, 31, 33)
- 34 ↶ RETURN (ВОЗВРАТ) (30, 31, 33, 35, 41, 55, 57)
- 35 DIMMER (СВЕЧЕНИЕ) (66)

Перечень кодов языков

Написание названий языков соответствует стандарту ISO 639: 1988 (E/F).

Код	Язык	Код	Язык	Код	Язык
1027	Afar	1245	Inupiak	1489	Russian
1028	Abkhazian	1248	Indonesian	1491	Kinyarwanda
1032	Afrikaans	1253	Icelandic	1495	Sanskrit
1039	Amharic	1254	Italian	1498	Sindhi
1044	Arabic	1257	Hebrew	1501	Sangho
1045	Assamese	1261	Japanese	1502	Serbo-Croatian
1051	Aymara	1269	Yiddish	1503	Singhalese
1052	Azerbaijani	1283	Javanese	1505	Slovak
1053	Bashkir	1287	Georgian	1506	Slovenian
1057	Byelorussian	1297	Kazakh	1507	Samoaan
1059	Bulgarian	1298	Greenlandic	1508	Shona
1060	Bihari	1299	Cambodian	1509	Somali
1061	Bislama	1300	Kannada	1511	Albanian
1066	Bengali; Bangla	1301	Korean	1512	Serbian
1067	Tibetan	1305	Kashmiri	1513	Siswati
1070	Breton	1307	Kurdish	1514	Sesotho
1079	Catalan	1311	Kirghiz	1515	Sundanese
1093	Corsican	1313	Latin	1516	Swedish
1097	Czech	1326	Lingala	1517	Swahili
1103	Welsh	1327	Laothian	1521	Tamil
1105	Danish	1332	Lithuanian	1525	Telugu
1109	German	1334	Latvian; Lettish	1527	Tajik
1130	Bhutani	1345	Malagasy	1528	Thai
1142	Greek	1347	Maori	1529	Tigrinya
1144	English	1349	Macedonian	1531	Turkmen
1145	Esperanto	1350	Malayalam	1532	Tagalog
1149	Spanish	1352	Mongolian	1534	Setswana
1150	Estonian	1353	Moldavian	1535	Tonga
1151	Basque	1356	Marathi	1538	Turkish
1157	Persian	1357	Malay	1539	Tsonga
1165	Finnish	1358	Maltese	1540	Tatar
1166	Fiji	1363	Burmese	1543	Twi
1171	Faroese	1365	Nauru	1557	Ukrainian
1174	French	1369	Nepali	1564	Urdu
1181	Frisian	1376	Dutch	1572	Uzbek
1183	Irish	1379	Norwegian	1581	Vietnamese
1186	Scots Gaelic	1393	Occitan	1587	Volapük
1194	Galician	1403	(Afan) Oromo	1613	Wolof
1196	Guarani	1408	Oriya	1632	Xhosa
1203	Gujarati	1417	Punjabi	1665	Yoruba
1209	Hausa	1428	Polish	1684	Chinese
1217	Hindi	1435	Pashto; Pushto	1697	Zulu
1226	Croatian	1436	Portuguese		
1229	Hungarian	1463	Quechua	1703	Не определен
1233	Armenian	1481	Rhaeto-Romance		
1235	Interlingua	1482	Kirundi		
1239	Interlingue	1483	Romanian		

Список меню настройки DVD

С помощью меню настройки DVD можно устанавливать следующие элементы. Порядок отображаемых элементов может отличаться от того, в котором они действительно отображены на дисплее.

НАСТРОЙКА ЯЗЫКОВ

- ЭКРАН — (Выбор нужного языка из списка отображаемых языков.)
- DVD МЕНЮ — (Выбор нужного языка из списка отображаемых языков.)
- ЗВУК — (Выбор нужного языка из списка отображаемых языков.)
- СУБТИТРЫ — (Выбор нужного языка из списка отображаемых языков.)

УСТАНОВКИ

- ДОСТУП
 - УРОВЕНЬ
 - ВЫКЛ
 - 8.
 - 7. NC17
 - 6. R
 - 5.
 - 4. PG13
 - 3. PG
 - 2.
 - 1. G
 - СТАНДАРТНЫЙ
 - США
 - ДРУГИЕ →
 - ИЗМЕНЕНИЕ ПАРОЛЯ
- ВЫБОР РАЗДЕЛА
 - ВЫКЛ
 - АВТО
- ДИАПАЗОН
 - ВЫКЛ
 - СТАНДАРТНЫЙ
 - МАКС
- ПРИОРИТЕТ
 - MP3
 - JPEG
- КДС ДАННЫМИ
- ДАТА
 - MM/ДД/ГГГГ
 - ГГГГ/ММ/ДД
 - ДД/ММ/ГГГГ
 - ГГГГ/ДД/ММ
- JPEG

НАСТРОЙКА ЭКРАНА

- ТИП ЭКРАНА
 - 16:9
 - 4:3
 - 4:3 СКАН
- ЗАСТАВКА
 - ВКЛ
 - ВЫКЛ
- ФОН
 - С ДИСКА
 - ГРАФИКА
 - ГОЛУБОЙ
 - ЧЕРНЫЙ

НАСТРОЙКА АС

- РАЗМЕР
 - ПЕРЕДНИЕ — ДА
 - ЦЕНТРАЛЬНЫЙ
 - ДА
 - НЕТ
 - ОБЪЕМНОЕ
 - ДА
 - НЕТ
 - САБВУФЕР — ДА
- РАССТОЯНИЕ
 - ПЕРЕДНИЕ — 1,0 м – 7,0 м
 - ЦЕНТРАЛЬНЫЙ — 1,0 м – 7,0 м
 - ОБЪЕМНОЕ — 1,0 м – 7,0 м
- УРОВЕНЬ
 - ЦЕНТРАЛЬНЫЙ — -6 дБ – +6 дБ
 - ОБЪЕМНОЕ — -6 дБ – +6 дБ
 - ЛЕВЫЙ
 - ОБЪЕМНОЕ — -6 дБ – +6 дБ
 - ПРАВЫЙ
 - САБВУФЕР — -6 дБ – +6 дБ
- БАЛАНС
 - ПЕРЕДНИЕ — 6 шагов влево или вправо
- ТЕСТ
 - ВЫКЛ
 - ВКЛ
- СИГНАЛ

СБРОС

- ДА
- НЕТ

Численные значения

16:9 69
4:3 69
4:3 СКАН 69

A

ANGLE 53
AUDIO 48

D

DDSG 52
DIMMER 66
DISPLAY 43
DTS 80
DVD 80
DVD МЕНЮ 68
Dolby Digital 80
Dolby Pro Logic Surround 80

J

JPEG 33

M

MENU 62
MP3 31
MUTING 27

N

NIGHT MODE 52

P

PLAY MODE 35, 37

R

RDS 65
REPEAT/FM MODE 38, 63

S

SLEEP 66

V

VIDEO CD 81

A

Альбом 7, 81
АЛЬБОМ 31, 41

Б

Батарейки 14
БАЛАНС 74

В

Возобновленное воспроизведение 28
Воспроизведение PBC 30, 82
ВЫБОР РАЗДЕЛА 71

Г

Глава 7, 81
ГЛАВА 41

Д

Демонстрация слайдов 34
Дисплей передней панели 84
Дисплей установок 67
Дорожка 7, 81
ДАТА JPEG 72
ДИАПАЗОН 71
ДОСТУП 57, 71, 81

З

Задняя панель 85
Замедленное воспроизведение 40
Звуковое поле 50
ЗАСТАВКА 70
ЗВУК 68

И

Индекс 7
Используемые диски 7
ИНДЕКС 42

K

Код региона 8, 81

M

Меню управления 12

Н

Непрерывное воспроизведение CD/VIDEO CD/DVD/MP3 26
НАСТРОЙКА ЯЗЫКОВ 68
НАСТРОЙКА ЭКРАНА 69
НАСТРОЙКА АС 72

O

Обращение с дисками 10
ОБЩАЯ ЗАЩИТА ОТ ПРОСМОТРА 55

П

Передняя панель 83
Перемотка вперед 40
Перемотка назад 40
Подключение антенн 19
Подключение системы громкоговорителей 16
Подключение телевизора и видеоаппаратуры 21
Поиск и устранение неисправностей 75
Пульт дистанционного управления 15, 60, 86
Предварительная настройка станции 62
Программное воспроизведение 35
ПРИОРИТЕТ КД С ДАННЫМИ 71
ПРОИЗВОЛЬНОЕ воспроизведение 37
ПРОИЗВОЛЬНОЕ ВОСПР 37
ПОИСК ПО ВРЕМЕНИ 41

P

Радиоприемник 63
Раздел 7, 82
РАЗДЕЛ 41, 42
РАЗМЕР 72
РАССТОЯНИЕ 73

С

СЦЕНА 12

Сканирование 40

Сцена 7, 82

СБРОС 68

СУБТИТРЫ 68

Т

ТЕСТ СИГНАЛ 74

ТИП ЭКРАНА 69

У

УСТАНОВКИ 71

УРОВЕНЬ 73

Ф

Файл 8, 82

Функция нескольких
ракурсов 53, 82

Функция нескольких
языков 48, 82

ФОН 70

Э

Экономия энергии 26

Экранный дисплей
дисплей меню управления
12

ЭКРАН 68

Краткое руководство для пульта дистанционного управления

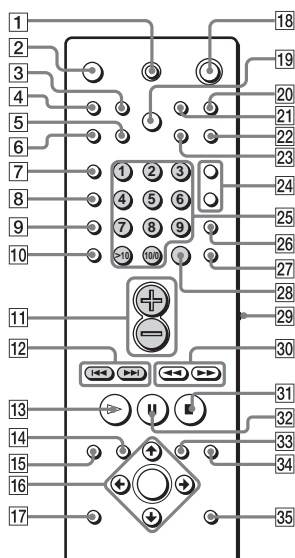

Примечание

В пульте дистанционного управления данного аппарата применяются стандартные сигналы команд, как и у других устройств DVD Sony.

Поэтому при нажатии некоторых кнопок могут срабатывать другие DVD-устройства Sony.

Совет

На работу темных кнопок влияет положение переключателя COMMAND MODE. Описание кнопок *курсивом* соответствует положению TV этого переключателя.

- 1 Включение и выключение телевизора.
- 2 Устанавливает автоматическое отключение системы в назначенное время.
- 3 Изменение режима входа телевизора.
- 4 Выбор режима программного или произвольного воспроизведения.
- 5 Нажмите, чтобы сохранить запрограммированную станцию.
- 6 Диск: Отображение дисплея "ПОВТОР" на экране телевизора.

- Радиоприемник:
Переключение между монофоническим и стереофоническим режимами при приеме стереопрограмм в диапазоне FM.
- 7 Нажмите для возврата к непрерывному воспроизведению и т.д.
 - 8 Изменение звука при воспроизведении DVD или VIDEO CD диска.
 - 9 Изменение ракурсов при воспроизведении DVD диска.
 - 10 Отображение меню "СУБТИТРЫ" на дисплее меню управления.
 - 11 Регулировка громкости системы.
TV: Регулировка громкости.
 - 12 **◀◀/▶▶**, PREV/NEXT : Нажмите для перехода к следующему разделу или дорожке или для возврата к предыдущему разделу или дорожке. PRESET *-/+* : сканирование всех запрограммированных станций.
TV CH -/+ : выбор телевизионного канала
 - 13 Воспроизведение диска.
 - 14 Отображение меню глав на экране телевизора. MP3/JPEG: выбор альбомов
 - 15 Отображение дисплея меню управления на экране телевизора для установки и настройки элементов.
 - 16 Выбор и применение элементов или настроек.
 - 17 Отображение дисплея установок на экране телевизора для установки и настройки элементов.
 - 18 Включение и отключение питания системы.
 - 19 Переключение между элементами, отображаемыми на дисплее передней панели.
 - 20 Базовые частоты будут усилены.
 - 21 Отключение звука.
 - 22 Повышенные отклики звучания при низкой громкости.
 - 23 Нажмите, чтобы изменить "A. F. D. AUTO".
 - 24 Выбор звукового поля.
 - 25 Выбор значений параметров настройки.
*TV: выбор номеров каналов.**
 - 26 Выбор компонента, который необходимо использовать.
 - 27 Выбор диапазона AM или FM.
 - 28 Применение элементов или настроек.
TV: нажмите после выбора номера канала
 - 29 Переключение источника входного сигнала (телевизор или система).
 - 30 **◀◀/▶▶** (SCAN) : поиск определенной точки во время просмотра изображения воспроизводимого диска.
◀|▶ SLOW : замедленное воспроизведение диска в режиме паузы.
 - 31 Остановка воспроизведения диска.
 - 32 Установка паузы при воспроизведении диска.
 - 33 Отображение меню DVD диска на экране телевизора. MP3/JPEG: выбор альбомов
 - 34 Нажмите для возврата к ранее выбранному экрану и т.д.
 - 35 Двухпозиционное изменение яркости дисплея передней панели.

* В зависимости от производителя телевизора также работает следующий метод. Для ввода двузначного номера нажмите кнопку *-/-*, а затем номер. (Например, для канала 25 нажмите *-/-*, а затем 2 и 5.)