

Цифровая видеокамера

НАПРЯСАМ®

Руководство по эксплуатации

DCR-HC51E/HC52E/ HC53E/HC54E

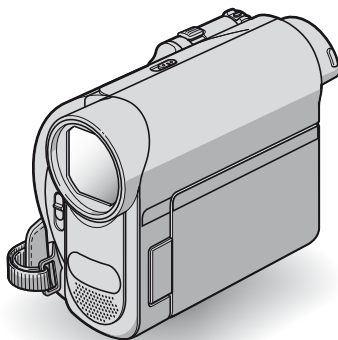

Начало работы **9**



Запись/
воспроизведение **18**

Использование меню **29**

Перезапись/Монтаж **46**

Использование
компьютера **51**

Поиск и устранение
неисправностей **56**

Дополнительная
информация **64**

Быстрое ознакомление **77**

Прочтите перед началом работы

Перед эксплуатацией аппарата внимательно прочтите данное руководство и сохраните его для дальнейших справок.

ПРЕДУПРЕЖДЕНИЕ

Для уменьшения опасности возгорания или поражения электрическим током не подвергайте аппарат воздействию дождя или влаги.

Не подвергайте аккумуляторные батареи воздействию интенсивного солнечного света, огня или какого-либо источника излучения.

ПРЕДУПРЕЖДЕНИЕ

Заменяйте батарею только на батарею указанного типа. Несоблюдение этого требования может привести к возгоранию или получению телесных повреждений.

Только для модели
DCR-NC52E/NC54E



Дата изготовления изделия.

Вы можете узнать дату изготовления изделия, взглянув на обозначение "P/D:", которое находится на этикетке со штрих кодом картонной коробки.

Знаки, указанные на этикетке со штрих кодом картонной коробки.

P/D: XX XXXX
1 2

1. Месяц изготовления
2. Год изготовления
A-0, B-1, C-2, D-3, E-4, F-5, G-6,
H-7, I-8, J-9.

Дата изготовления литий-ионного батарейного блока указаны на боковой стороне или на поверхности с наклейкой.

5 буквенно-цифровых символов

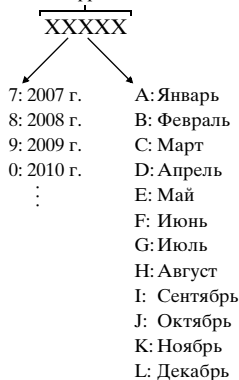

ДЛЯ ПОКУПАТЕЛЕЙ В ЕВРОПЕ

Внимание

Электромагнитные поля определенных частот могут влиять на изображение и звук данного аппарата.

Данное изделие прошло испытания и соответствует ограничениям, установленным в Директиве EMC в отношении соединительных кабелей, длина которых не превышает 3 метров.

Уведомление

Если статическое электричество или электромагнитные силы приводят к сбою в передаче данных, перезапустите приложение или отключите и снова подключите коммуникационный кабель (i.LINK и т.д.).



Утилизация электрического и электронного оборудования (директива применяется в странах Евросоюза и других европейских странах, где действуют системы раздельного сбора отходов)

Данный знак на устройстве или его упаковке обозначает, что данное устройство нельзя утилизировать вместе с прочими бытовыми отходами. Его следует сдать в соответствующий приемный пункт переработки электрического и электронного оборудования. Неправильная утилизация данного изделия может привести к потенциально негативному влиянию на окружающую среду и здоровье людей, поэтому для предотвращения подобных последствий необходимо выполнять специальные требования по утилизации этого изделия. Переработка данных материалов поможет сохранить природные ресурсы. Для получения более подробной информации о переработке этого изделия обратитесь в местные органы городского управления, службу сбора бытовых отходов или в магазин, где было приобретено изделие.



Утилизация использованных элементов питания (применяется в странах Евросоюза и других европейских странах, где действуют системы раздельного сбора отходов)

Данный знак на элементе питания или упаковке означает, что элемент питания, поставляемый с устройством, нельзя утилизировать вместе с прочими бытовыми отходами. Обеспечивая правильную утилизацию использованных элементов питания, вы предотвращаете негативное влияние на окружающую среду и здоровье людей, возникающее при неправильной утилизации. Вторичная переработка материалов, использованных при изготовлении элементов питания, способствует сохранению природных ресурсов. При работе устройств, для которых в целях безопасности, выполнения каких-либо действий или сохранения имеющихся в памяти устройств данных необходима подача постоянного питания от встроенного элемента питания, замену такого элемента питания следует производить только в специализированных сервисных центрах. Для правильной утилизации использованных элементов питания, после истечения срока службы, сдавайте их в соответствующий пункт по сбору электронного и электрического оборудования. Об использовании прочих элементов питания, пожалуйста, узнайте в разделе, в котором даны инструкции по извлечению элементов питания из устройства, соблюдая меры

Прочтите перед началом работы (продолжение)

безопасности. Сдавайте использованные элементы питания в соответствующие пункты по сбору и переработке использованных элементов питания. Для получения более подробной информации о вторичной переработке данного изделия или использованного элемента питания, пожалуйста, обратитесь в местные органы городского управления, службу сбора бытовых отходов или в магазин, где было приобретено изделие.

Примечание для покупателей в странах, где действуют директивы ЕС

Производителем данного устройства является корпорация Sony Corporation, 1-7-1 Konan Minato-ku Tokyo, 108-0075 Japan. Уполномоченным представителем по электромагнитной совместимости (EMC) и безопасности изделия является компания Sony Deutschland GmbH, Hedelfinger Strasse 61, 70327 Stuttgart, Germany. По вопросам обслуживания и гарантии обращайтесь по адресам, указанным в соответствующих документах.

Примечания по эксплуатации

О руководствах, прилагаемых к камере

- “Руководство по эксплуатации” (данное руководство)
- Для модели DCR-HC53E/HС54E “Руководство по началу работы (First Step Guide)” по подключению видеокамеры к компьютеру и использованию приложений (на прилагаемом диске CD-ROM)

Типы кассет, которые можно использовать в видеокамере

- Можно использовать кассеты mini DV со значком . Видеокамера не поддерживает функцию Cassette Memory (стр. 65).

Использование видеокамеры

- Не держите камеру за указанные ниже детали.



Видоискатель

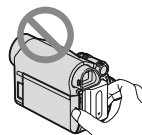

Батарейный блок

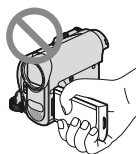

Панель ЖКД

- Видеокамера не имеет защиты от пыли и не герметична. См. “Использование и уход” (стр. 69).
- При подключении видеокамеры к другому устройству через кабель обмена данными проверьте правильность подсоединения штекерных разъемов. Применение усилия при вставке штекера в гнездо может привести к повреждению гнезда и неполадкам в работе видеокамеры.

Примечания относительно пунктов меню, панели ЖКД, видоискателя и объектива

- Пункт меню, выделенный серым цветом, недоступен при текущих настройках записи или воспроизведения.
- Экран ЖК-дисплея и видоискатель изготовлены с применением высокоточной технологии, обеспечивающей эффективное использование более 99,99% пикселей. Однако на экране ЖКД и в видоискателе могут постоянно отображаться маленькие черные или яркие цветные точки (белые, красные, синие или зеленые). Появление этих точек является нормальным следствием производственного процесса и никоим образом не влияет на качество записи.

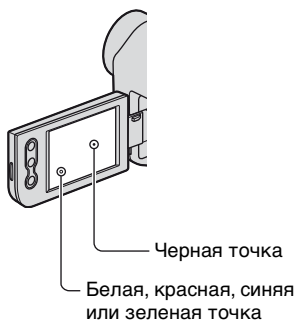

- Воздействие прямого солнечного света на экран ЖКД, видоискатель и объектив в течение длительного времени может привести к их неисправности.
- Не наводите видеокамеру на солнце. Это может привести к неисправности видеокамеры. Выполняйте съемку солнца только в условиях низкой освещенности, например на закате.

О настройках языка

- Экранные дисплеи с сообщениями на языке той или иной страны используются для иллюстрации рабочего процесса. Если это необходимо, перед использованием видеокамеры измените язык сообщений на экране (стр. 15).

Запись

- Прежде чем начать запись, проверьте работу функции записи и убедитесь, что изображение и звук записываются нормально.
- Компенсация за содержание записанных материалов не выплачивается, даже если запись или воспроизведение невозможны по причине неисправности видеокамеры, носителя и т.д.
- В разных странах/регионах используются разные системы цветного телевидения. Для просмотра записей на экране телевизора требуется телевизор системы PAL.
- Телевизионные программы, кинофильмы, видеокассеты и другие материалы могут быть защищены авторскими правами. Несанкционированная запись таких материалов может противоречить законам об авторском праве.

Сведения об этом руководстве

- Изображения на экране ЖКД и в видоискателе, приведенные в данном руководстве в качестве примеров, получены с помощью цифровой фотокамеры, поэтому они могут внешне отличаться от реальных аналогов.
- Рисунки, используемые в данном руководстве, выполнены на основе модели DCR-NC54E. Название модели указано на нижней панели видеокамеры.

Прочтите перед началом работы (продолжение)

- Конструкция и технические характеристики носителей записи и принадлежностей могут быть изменены без предупреждения.

Об объективе Carl Zeiss

Видеокамера оборудована объективом Carl Zeiss, разработанным совместно компаниями Carl Zeiss (Германия) и Sony Corporation, что позволяет получать высококачественные изображения. В нем применяется система измерения MTF* для видеокамер; уровень качества является стандартным для объективов Carl Zeiss.

- * MTF означает Modulation Transfer Function. Числовое значение указывает, какое количество света от объекта попадает на объектив.

Содержание

| | |
|-------------------------------------|---|
| Прочтите перед началом работы | 2 |
| Примечания по эксплуатации | 4 |

Начало работы









| | |
|---|----|
| Шаг 1. Проверка комплектности | 9 |
| Шаг 2. Зарядка батарейного блока | 10 |
| Шаг 3. Включение питания и установка даты/времени | 14 |
| Задание другого языка | 15 |
| Шаг 4. Настройка параметров перед записью | 16 |
| Шаг 5. Установка кассеты | 17 |



Запись/воспроизведение

| | |
|--|----|
| Простая запись/воспроизведение (Easy Handycam) | 18 |
| Запись | 20 |
| Транскокация | 21 |
| Съемка в затемненных местах (NightShot plus) | 21 |
| Регулировка экспозиции объектов с подсветкой | 22 |
| Запись в зеркальном режиме | 22 |
| Воспроизведение | 23 |
| Использование функции указаний (РУК.ПО ИСП.) | 24 |
| Поиск начала записи | 25 |
| Поиск последнего эпизода последней записи (END SEARCH) | 25 |
| Ручной поиск (EDIT SEARCH) | 25 |
| Просмотр последних записанных эпизодов (Просмотр записи) | 26 |
| Воспроизведение изображения на экране ТВ | 27 |

Использование меню

| | |
|---|----|
| Использование элементов меню | 29 |
| Кнопки операций | 30 |
| Пункты меню | 38 |
| Меню  РУЧН УСТАН | 39 |
| – ЭФФ.ИЗОБР. | |
| Меню  УСТ КАМЕРЫ | 40 |
| – ЦИФ.ТРАНСФ/ВЫБ Ш/ФОРМ/ STEADYSHOT и т. д. | |
| Меню  УСТ ПРОИГР/  УСТ В/МАГН | 42 |
| – МИКШ.ЗВУКА | |
| Меню  УСТ LCD/ВИ | 42 |
| – ПОДСВ.LCD/ЦВЕТ LCD/ПОДСВ В/И и т. д. | |
| Меню  УСТ КАССЕТ | 43 |
| – РЕЖ.ЗАП./АУДИОРЕЖИМ/ ОСТАЛОСЬ | |
| Меню  МЕНЮ УСТАН | 44 |
| – ПОТОК USB/LANGUAGE и т. д. | |
| Меню  ДРУГИЕ | 45 |
| – МЕСТ.ВРЕМЯ и т. д. | |

Перезапись/Монтаж

| | |
|--|----|
| Перезапись на видеомагнитофон или устройства записи на DVD/HDD | 46 |
| Запись изображений с видеомагнитофона и т. д. (DCR-NC52E/NC54E)..... | 49 |

Использование компьютера

| | |
|--|----|
| Что можно делать с компьютером Windows (для модели DCR-NC53E/54E) | 51 |
| Установка “Руководство по началу работы” и программного обеспечения (для модели DCR-NC53E/54E) | 53 |
| Просмотр “Руководство по началу работы” (для модели DCR-NC53E/54E) | 55 |

Поиск и устранение неисправностей

| | |
|--|----|
| Поиск и устранение неисправностей | 56 |
| Предупреждающие индикаторы и сообщения | 62 |

Дополнительная информация

| | |
|---|----|
| Использование видеокамеры за границей | 64 |
| Уход и меры предосторожности | 65 |
| Используемые кассеты | 65 |
| О батарейном блоке “InfoLITHIUM” | 66 |
| О стандарте i.LINK | 67 |
| Использование видеокамеры | 69 |
| Технические характеристики ... | 74 |

Быстрое ознакомление

| | |
|--|----|
| Идентификация частей и органов управления | 77 |
| Индикаторы, отображаемые во время записи/воспроизведения | 80 |
| Алфавитный указатель | 83 |

Шаг 1. Проверка комплектности

Убедитесь, что в комплект поставки видеокамеры входят следующие принадлежности.

Цифра в круглых скобках обозначает количество поставляемых деталей.

Адаптер переменного тока (1) (стр. 10)

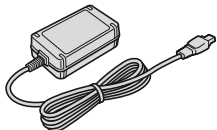

Кабель питания (1) (стр. 10)



Соединительный кабель A/V (1) (стр. 27, 46)



Кабель USB (1)
(Для модели DCR-HC53E/HC54E
(стр. 78))

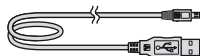

Перезаряжаемый батарейный блок
NP-FH30 (1) (стр. 10, 66)

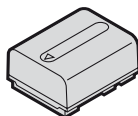

CD-ROM "Handycam Application
Software" (1) (Для модели DCR-HC53E/
54E (стр. 51))

Руководство по эксплуатации (данное
руководство) (1)

Шаг 2. Зарядка батарейного блока

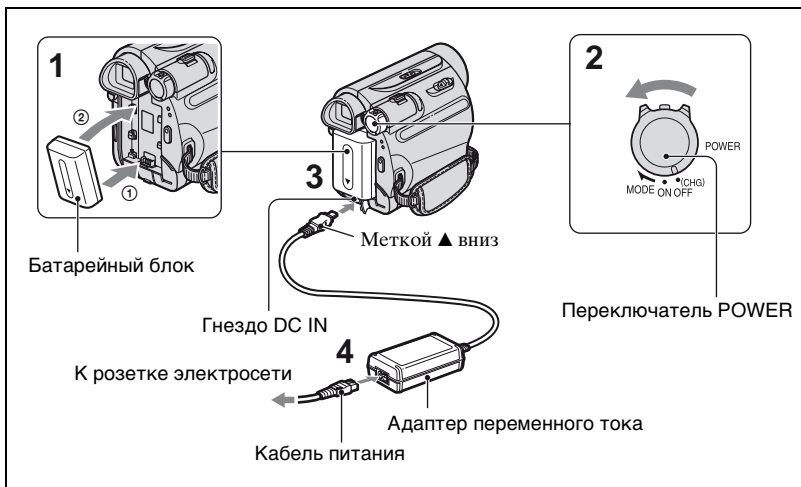

Чтобы зарядить батарейный блок “InfoLITHIUM” (серии H) (стр. 66), подключите его к видеокамере.

⚡ Примечания

- С Вашей видеокамерой нельзя использовать другие “InfoLITHIUM” батарейные блоки, кроме серии H.

1 Совместите контакты батарейного блока и видеокамеры (①), затем установите батарейный блок на место до защелкивания (②).

2 Переместите переключатель POWER в направлении стрелки до положения OFF (CHG) (положение по умолчанию).

3 Повернув штекерный разъем постоянного тока меткой ▲ вниз, подсоедините сетевой адаптер к гнезду DC IN на видеокамере.

4 Подсоедините кабель питания к адаптеру переменного тока и сетевой розетке.

Индикатор CHG
(зарядка)

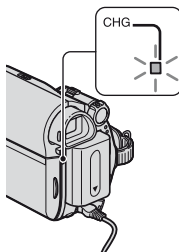

Загорится индикатор CHG (зарядка), и начнется зарядка. Индикатор CHG (зарядка) гаснет, когда батарея полностью заряжена. Отсоедините адаптер переменного тока от гнезда DC IN.

Примечания

- При отсоединении адаптера переменного тока от гнезда DC IN следует удерживать как видеокамеру, так и штекерный разъем постоянного тока.

Питание от внешнего источника

С видеокамерой можно работать при подаче питания от розетки электросети; для этого следует выполнить те же соединения, что и при зарядке батарейного блока. В этом случае батарейный блок не разряжается.

Удаление батарейного блока

- 1 Выключите питание, потом нажмите PUSH.
- 2 Извлеките батарейный блок в направлении стрелки.

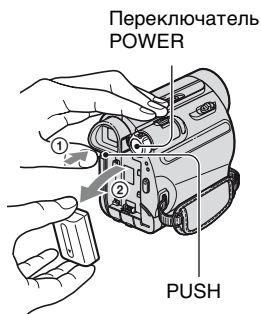

Хранение батарейного блока

Если предполагается хранение батареи в течение долгого срока, полностью разрядите ее (стр. 67).

Проверка оставшегося заряда батареи (Информация о состоянии батарейного блока)

Установите переключатель POWER в положение OFF (CHG), затем нажмите кнопку DISP/BATT INFO.

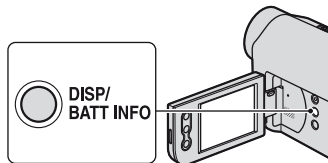

Через некоторое время примерно на 7 секунд появится информация о среднем времени записи и заряде батареи. Если нажать кнопку DISP/BATT INFO еще раз, пока на экране отображается информация о батарее, то время отображения увеличится до 20 секунд.

Оставшееся время работы батарейного блока (прибл.)



Возможная продолжительность записи (прибл.)

На ЖК-дисплее можно посмотреть оставшийся заряд батареи.

| Индикатор | Состояние |
|-----------|--|
| | Оставшееся количество электроэнергии, достаточной для работы |
| | Батарея близка к разрядке, запись/воспроизведение скоро прекратится. |

Шаг 2. Зарядка батарейного блока (продолжение)

| Индикатор | Состояние |
|---|--|
|  | Замените эту батарею полностью заряженной или зарядите эту же батарею. |

Время зарядки

Приблизительное время полной зарядки полностью разряженного батарейного блока (в минутах).

| Батарейный блок | Время зарядки |
|-----------------------|---------------|
| NP-FH30 (прилагается) | 115 |
| NP-FH50 | 135 |
| NP-FH70 | 170 |
| NP-FH100 | 390 |

Время записи

Приблизительное время при использовании полностью заряженного батарейного блока (в минутах).

| Батарейный блок | Время непрерывной записи | Время обычной записи* |
|-----------------------|--------------------------|-----------------------|
| NP-FH30 (прилагается) | 95 | 45 |
| | 110 | 55 |
| NP-FH50 | 155 | 75 |
| | 180 | 90 |
| NP-FH70 | 330 | 165 |
| | 395 | 195 |
| NP-FH100 | 760 | 380 |
| | 890 | 445 |

* Время обычной записи - запись с неоднократным пуском/остановкой, трансфокацией и включением/выключением питания.

Примечания

- Все измерения времени проводились в следующих условиях:
Верхнее значение: запись с помощью ЖК-дисплея.
Нижнее значение: запись с помощью видеодискетеля при закрытой панели ЖК-дисплея.

Время воспроизведения

Приблизительное время при использовании полностью заряженного батарейного блока (в минутах).

| Батарейный блок | Открытая панель ЖК-дисплея | Закрытая панель ЖКД |
|-----------------------|----------------------------|---------------------|
| NP-FH30 (прилагается) | 105 | 135 |
| NP-FH50 | 170 | 220 |
| NP-FH70 | 370 | 465 |
| NP-FH100 | 845 | 1065 |

Батарейный блок

- Прежде чем заменить батарейный блок, переместите переключатель POWER в положение OFF (CHG).
- Ниже перечислены случаи, когда индикатор CHG (зарядка) мигает во время зарядки или информация о состоянии батареи (стр. стр. 11) отображается неправильно.
 - Батарейный блок подсоединен неправильно.
 - Батарейный блок поврежден.
 - Батарейный блок выработал свой ресурс (только в качестве информации о батарее).
- Если адаптер переменного тока подключен к гнезду DC IN видеокамеры, питание от батареи не подается независимо от того, подсоединен ли кабель питания к розетке электросети.

**Время зарядки/записи/
воспроизведения**

- Время измерялось во время работы видеокамеры при температуре 25 °C (рекомендуется 10 °C - 30 °C).
- При использовании видеокамеры в холодных условиях время записи и воспроизведения сокращается.
- Время записи и воспроизведения сокращается в зависимости от условий, в которых используется видеокамера.

Адаптер переменного тока

- Подключайте адаптер переменного тока в ближайшую сетевую розетку. Немедленно отключите адаптер переменного тока от розетки, если возникнет какая-либо неисправность в работе видеокамеры.
- Не включайте адаптер переменного тока, когда он находится в узком месте, например, между стеной и мебелью.
- Во избежание короткого замыкания не допускайте соприкосновения штекера постоянного тока адаптера переменного тока или контактов батарейного блока с металлическими предметами. Это может привести к неправильной работе видеокамеры.
- Если видеокамера подключена к настенной розетке с помощью сетевого адаптера, питание от сети переменного тока подается, даже когда камера отключена.

Шаг 3. Включение питания и установка даты/времени

При первом использовании видеокамеры выполните установку даты и времени. Если дата и время не установлены, то при каждом включении видеокамеры или изменении положения переключателя POWER будет появляться экран [УСТ. ЧАСОВ].



1 Удерживая зеленую кнопку, перемещайте переключатель POWER в направлении стрелки, пока не загорится соответствующий индикатор.

CAMERA: запись на кассету.
PLAY/EDIT: воспроизведение или монтаж изображений.

Появится [УСТ. ЧАСОВ] экран установки.



2 С помощью кнопок / задайте значение [Г] (год).

Можно установить любой год вплоть до 2079.

3 С помощью кнопки перейдите к значению [М] (месяц), затем задайте его с помощью кнопок / .

4 С помощью кнопки перейдите к значению [Д] (день), затем задайте его с помощью кнопок / и повторите те же действия для часов и минут.

5 Проверьте правильность задания даты и времени, затем нажмите .

Часы начнут работать.

Отключение питания

Переместите переключатель POWER (питание) в положение OFF (CHG).

Для сброса даты и времени

Для изменения даты и времени нажмите → [СТР.2] → [УСТ. ЧАСОВ] (стр. 29).

Примечания



- Если видеокамера не использовалась около 3 месяцев, встроенная аккумуляторная батарейка разрядится, а установки даты и времени могут быть удалены из памяти. В этом случае зарядите аккумуляторную батарейку, а затем снова установите дату и время (стр. 73).

- Заводскими установками предусмотрено автоматическое выключение питания, если видеокамера не используется в течение примерно 5 минут, что позволяет экономить энергию батареи ([АВТЗТВ ВЫК], стр. 45).

Подсказки

- Дата и время не отображаются в процессе записи, однако они автоматически записываются на кассету и могут отображаться при воспроизведении (о параметре [КОД ДАНН] см. стр.34; при работе в режиме Easy Handycam можно задать только параметр [ДАТА/ВРЕМЯ]).
- Если кнопки на сенсорной панели работают неправильно, настройте сенсорную панель (КАЛИБРОВКА) (стр. 71).

Задание другого языка

Можно изменять язык отображения сообщений на экране. Нажмите  → [MENU] →  (МЕНЮ УСТАН) → [ LANGUAGE], затем выберите нужный язык.

Шаг 4. Настройка параметров перед записью

Открытие крышки объектива

Повернуть переключатель LENS COVER в положение OPEN.



После записи установите переключатель LENS COVER в положение CLOSE, чтобы закрыть крышку объектива.

Панель ЖКД

Откройте панель ЖКД, установив ее под углом 90 градусов к видеокамере (1), а затем поверните панель на нужный угол для записи или воспроизведения (2).

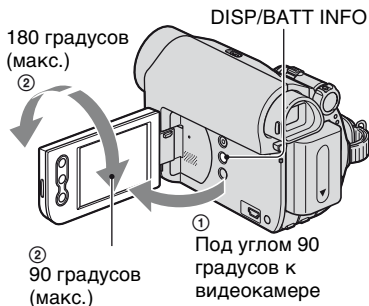

Примечания

- Не нажимайте случайно кнопки на панели ЖКД при ее открытии или регулировке.

Подсказки

- Если повернуть панель ЖКД на 180 градусов к объективу, то можно закрыть ее экраном ЖКД наружу. Такой вариант подходит для режима воспроизведения.
- См. [ЯРК. LCD] (стр. 34) для регулировки яркости экрана ЖКД.

- Нажмите кнопку DISP/BATT INFO, чтобы включить или отключить экранные индикаторы (например, информация о состоянии батареи).

Видоискатель

Изображения можно просматривать с помощью видоискателя для экономии заряда батареи или если качество изображения на экране ЖКД недостаточно.

Видоискатель

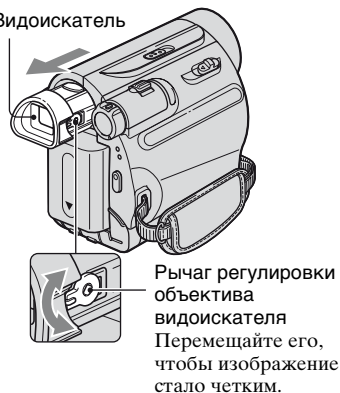

Подсказки

- Чтобы отрегулировать яркость подсветки видоискателя, выберите  (УСТ LCD/ВИ) - [ПОДСВ В/И] (стр. 43).

Ремень для захвата

Закрепите ремень для захвата и правильно держите видеокамеру.

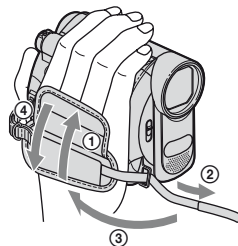

Шаг 5. Установка кассеты

Можно использовать только кассеты mini DV **Mini DV** (стр. 65).

- 1** Передвиньте рычажок OPEN/EJECT в направлении стрелки и откройте крышку.

Рычажок OPEN/EJECT

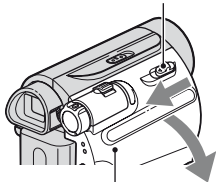

Крышка

Кассетный отсек автоматически выдвинется и откроется.

- 2** Вставьте кассету так, чтобы сторона с окошком была направлена наружу, затем нажмите PUSH.

Слегка нажмите на центр задней стороны кассеты.

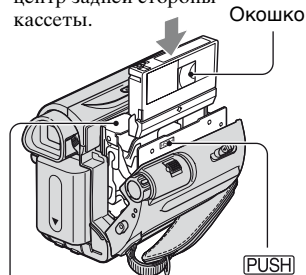

Кассетный отсек

Кассетный отсек самостоятельно задвинется обратно.

Примечания

- Не закрывайте кассетный отсек принудительно, нажимая на ту его часть, которая помечена **DO NOT PUSH**, когда он втягивается. Это может привести к неисправности.

- 3** Закройте крышку.

Извлечение кассеты

Выполните действия, описанные в пункте 1, и извлеките кассету.

Подсказки

- Время записи меняется в зависимости от параметра [РЕЖ.ЗАП.] (стр. 43).



Простая запись/воспроизведение (Easy Handycam)

Функция Easy Handycam обеспечивает оптимальную настройку большинства параметров видеокамеры, что освобождает пользователя от выполнения полной настройки. Размер шрифта на экране увеличивается для облегчения просмотра.

Открытие крышки объектива (стр. 16)

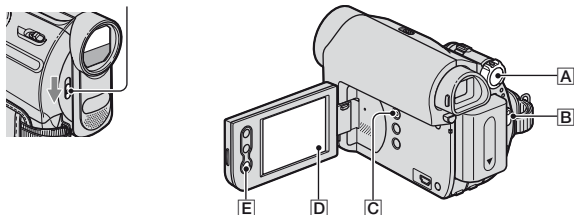

Запись

- 1 Перемещайте переключатель POWER **A** в направлении стрелки до тех пор, пока не загорится индикатор CAMERA.

Если переключатель POWER **A** установлен в положение OFF (CHG), переместите его, удерживая нажатой зеленую кнопку.

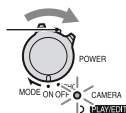

- 2 Нажмите кнопку EASY **C**.



EASY

На экране **D** появляется индикатор **EASY**.

- 3 Начните запись, нажав кнопку REC START/STOP **B** (или **E**).*

Значение индикатора **A** изменяется с [ОЖИДАН] на [ЗАПИСЬ]. Чтобы остановить запись, еще раз нажмите REC START/STOP.



REC
START/
STOP

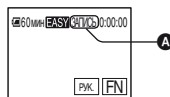

* При использовании функции Easy Handycam можно производить запись только в режиме SP.

Воспроизведение

Перемещайте переключатель POWER [A] в направлении стрелки до тех пор, пока не загорится индикатор PLAY/EDIT. Нажмите кнопки на экране [D] следующим образом.

Если переключатель POWER установлен в положение OFF (CHG), переместите его, удерживая нажатой зеленую кнопку.

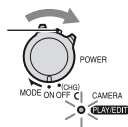

Нажмите [D], затем нажмите [C] для запуска воспроизведения.

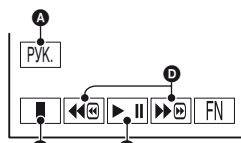

- A ПУК. (стр. 24)
- B Стоп
- C Режимы Play/Pause переключаются при нажатии
- D Ускоренная перемотка назад/вперед

■ Отмена функции Easy Handycam

Нажмите EASY [C] еще раз. Индикатор [EASY] исчезает с экрана [D].

■ Настраиваемые параметры меню при пользовании функцией Easy Handycam

Коснитесь [FN] для отображения установок меню. См. стр. 29 для получения более подробной информации.

- Почти все параметры автоматически восстанавливают значения по умолчанию (стр. 38).
- Если Вы хотите применить к изображению какие-либо эффекты или изменить настройки, отмените функцию Easy Handycam.

■ Кнопка, недоступная во время работы Easy Handycam

Во время работы Easy Handycam кнопка [D] (кнопка подсветки) (стр. 22) недоступна. Сообщение [Недопустимо в режиме Easy Handycam] может появиться при попытке использования недоступной функции в режиме Easy Handycam.

Запись

Открытие крышки объектива (стр. 16).

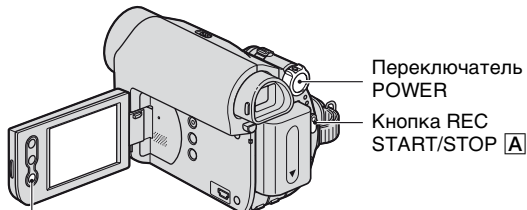
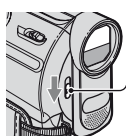

Кнопка REC START/STOP B

- 1 **Перемещайте переключатель POWER в направлении стрелки до тех пор, пока не загорится индикатор CAMERA.**

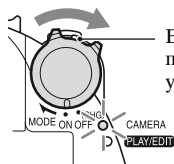

Если переключатель POWER установлен в положение OFF (CHG), переместите его, удерживая нажатой зеленую кнопку.

- 2 **Нажмите кнопку REC START/STOP A (или B).**

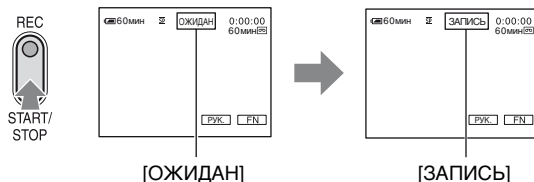

Для остановки записи нажмите REC START/STOP A (или B) еще раз.

Трансфокация

Можно выбрать коэффициент увеличения изображений приблизительно до 40 раз от фактического размера с помощью рычага привода трансфокатора или кнопками трансфокации на панели ЖКД.

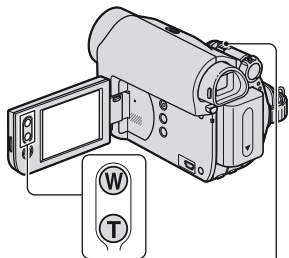

Панорамные изображения:
(Широкоугольный)

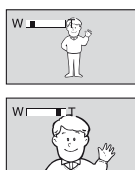

Изображение крупным планом:
(телеобъектив)

Слегка передвиньте рычаг привода трансфокатора для медленной трансфокации. Передвиньте его дальше для ускоренной трансфокации.

Примечания

- [STEADYSHOT] может не уменьшить размытия изображения, как того хотелось бы, когда рычаг привода трансфокатора установлен в положение T (телефото).

- Не отпускайте рычаг привода трансфокатора. В противном случае запишется и звук срабатывания рычага привода трансфокатора.
- Скорость трансфокации нельзя изменить с помощью кнопок трансфокации на панели ЖКД.
- Минимальное расстояние между видеокамерой и объектом съемки, необходимое для получения четкой фокусировки, составляет 1 см в положении “широкоугольный” и примерно 80 см для режима “телефото”.

Подсказки

- Используйте параметр [ЦИФ.ТРАНСФ] (стр. 40), если необходимо увеличить уровень трансфокации более чем в 40 раз.

Съемка в затемненных местах (NightShot plus)

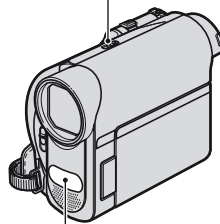
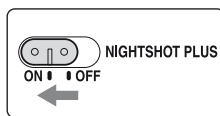

Излучатель инфракрасных лучей



Установите переключатель NIGHTSHOT PLUS в положение ON (вкл). (На экране появятся  и [“NIGHTSHOT PLUS”].)

Примечания

- В режиме NightShot plus используется инфракрасное освещение. Поэтому не закрывайте излучатель инфракрасных лучей пальцами или какими-либо предметами. Снимите переходное кольцо (приобретается дополнительно), если оно установлено.
- Выполните фокусировку вручную ([ФОКУС], стр. 30), если затруднительно сделать это автоматически.
- Не используйте функцию NightShot plus в ярко освещенных местах. Это может привести к неправильной работе видеокамеры.

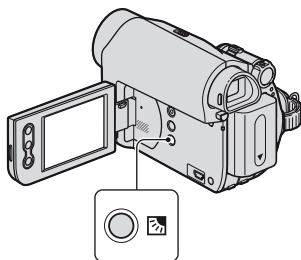
Регулировка экспозиции объектов с подсветкой



Для настройки экспозиции при съемке объектов с подсветкой нажмите кнопку  (подсветка); отображается индикатор . Для отключения функции подсветки нажмите кнопку  (подсветка) еще раз.

Запись в зеркальном режиме

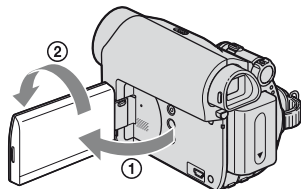

Откройте панель ЖКД под углом 90 градусов к видеокамере (1), затем поверните ее на 180 градусов в сторону объектива (2).

Подсказки

- На экране ЖКД появится зеркальное изображение объекта съемки, однако записанное изображение будет нормальным.

Воспроизведение

1

Перемещайте переключатель POWER в направлении стрелки, пока не загорится индикатор PLAY/EDIT.

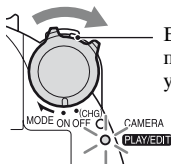

Если переключатель POWER установлен в положение OFF (CHG), переместите его, удерживая нажатой зеленую кнопку.

2

Запуск воспроизведения.

Нажмите , чтобы перемотать пленку в нужное место, затем нажмите для запуска воспроизведения.

Режимы Play/Pause* переключаются при нажатии



* Воспроизведение останавливается автоматически, если режим паузы длится более 3 минут.

Регулировка громкости

Нажмите → [СТР.1] → [ГРОМКОСТЬ], затем / для регулировки громкости.

Поиск эпизода во время воспроизведения

Нажмите и удерживайте кнопку / во время воспроизведения (Поиск изображения), или / во время ускоренной перемотки вперед или назад (Поиск методом прогона).

💡 Подсказки

- Можно выбрать для воспроизведения один из нескольких режимов ([ИЗМ. СКОР.], стр. 35).

Использование функции указаний (РУК.ПО ИСП.)

Вы легко можете выбирать необходимые экраны установок с помощью функций указаний (РУК.ПО ИСП.).

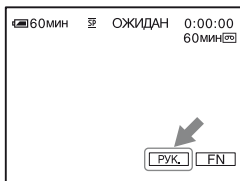

У Вашей камеры есть 2 функции указаний, как показано ниже.

| | |
|---------------|---|
| РУК. | Позволяет войти в экран установок записи. |
| СЪЕМК: | |
| УПР. | Позволяет легко узнать значение любого индикатора, отображаемого на экране ЖКД. См. подробности на стр. 82. |
| ОТОБР: | |

1 Коснитесь [РУК.].

2 Выберите нужный элемент.

например, ночная съемка

Нажмите [РУК. СЪЕМК] → [ВЫБОР СЦЕНЫ] → [СТР. ↓]/ [СТР. ↑]; отображается текст [Передача настроек, создаваемого ночным видом].

3 Коснитесь [УСТ.].

Появляется нужный экран установок.

Отрегулируйте установки в соответствии с тем, что Вам необходимо.

Установки, недоступные в режиме Easy Handycam

В режиме Easy Handycam недоступны некоторые элементы. Если необходимые установки все еще недоступны, нажмите [УСТ.] для отображения инструкций на экране. Следуйте инструкциям для отмены Easy Handycam, а затем выберите установки.

💡 Подсказки

- Если [УСТ.] не отображается на этапе 3, следуйте инструкциям на экране.

Поиск начала записи

Убедитесь, что индикатор CAMERA горит (стр. 20).

Поиск последнего эпизода последней записи (END SEARCH)

Функция [ИДЕТ ПОИСК] (END SEARCH) не будет работать после извлечения кассеты по окончании записи на нее.

Нажмите [FN] → [СТР.1], затем [ИДЕТ ПОИСК].

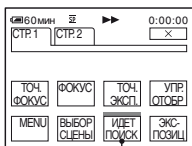

Нажмите здесь еще раз для отмены операции.

В течение примерно 5 секунд будет воспроизводиться последний эпизод самой последней записи, а затем камера переключится в режим ожидания в точке окончания последней записи.

Примечания

- Функция [ИДЕТ ПОИСК] будет работать неправильно, если на ленте между записанными частями имеется незаписанный участок.

Подсказки

- Эта функция доступна также, если переключатель POWER установлен в положение PLAY/EDIT.

Ручной поиск (EDIT SEARCH)

При просмотре изображений на экране можно выполнить поиск точки начала следующей записи. Во время поиска звук не воспроизводится.

1 Нажмите [FN] → [СТР.1] → [MENU].

2 Выберите [УСТ КАМЕРЫ] с помощью кнопок [↓] / [↑], затем нажмите [ВЫПЛН].

3 Выберите [МОНТ ПОИСК] с помощью кнопок [↓] / [↑], затем нажмите [ВЫПЛН].

4 Выберите [ВКЛ] с помощью кнопок [↓] / [↑], затем нажмите [ВЫПЛН] → [X].

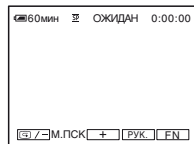



5 Нажмите и удерживайте кнопку [G] / [-] (для перемотки назад) / [+] (для перемотки вперед) и отпустите ее в точке, с которой требуется начать запись.



Просмотр последних записанных эпизодов (Просмотр записи)

Можно просмотреть примерно 2 секунды эпизода, записанного непосредственно перед остановкой кассеты.

1 Нажмите  → [СТР.1] → [MENU].

2 Выберите  (УСТ КАМЕРЫ) с помощью кнопок  / , затем нажмите [ВЫПЛН].

3 Выберите [МОНТ ПОИСК] с помощью кнопок  / , затем нажмите [ВЫПЛН].

4 Выберите [ВКЛ] с помощью кнопок  / , затем нажмите [ВЫПЛН] → .

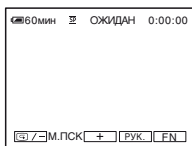

5 Нажмите  / .

Будут воспроизведены последние 2 секунды (приблизительно) наиболее позднего по времени записанного эпизода. Затем видеочасть переключится в режим ожидания.

Воспроизведение изображения на экране ТВ

Видеокамеру можно подключить к входному гнезду ТВ или видеомagniтофона с помощью соединительного кабеля A/V (1) или кабеля A/V с разъемом S VIDEO (2). Для этого подсоедините видеокамеру к розетке электросети через адаптер переменного тока из комплекта поставки (стр. 10). Дополнительную информацию можно также найти в инструкциях по эксплуатации, прилагаемых к подключаемым устройствам.

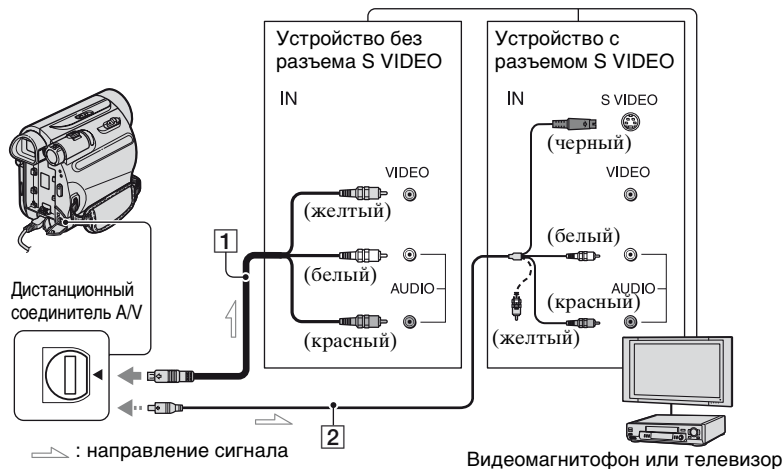

1 A/V Соединительный кабель (прилагается)

Подсоедините к входному гнезду другого устройства.

2 A/V Соединительный кабель со штекером S VIDEO (приобретается дополнительно)

При подсоединении к другому устройству с помощью гнезда S VIDEO, используя соединительный кабель A/V с кабелем S VIDEO, изображение может быть воспроизведено более достоверно, чем с помощью прилагаемого соединительного кабеля A/V.

Подсоедините красный и белый штекеры (левый/правый аудиосигналы) и штекер S VIDEO (канал S VIDEO) соединительного кабеля A/V (приобретается дополнительно). В этом случае не нужно подключать желтый штекер (стандартный видеoshтекер). Звук выводиться не будет, если подсоединен только кабель S VIDEO.

💡 Подсказки

- Код времени можно отобразить на экране ТВ, выбрав для параметра [ВЫВ.ИЗОБР.] значение [ВИДЕО/LCD] (стр. 45).

Если видеокамера подключена к телевизору через видеомагнитофон

Подключите видеокамеру к входному гнезду LINE IN на видеомагнитофоне. Установите селектор входного сигнала на видеомагнитофоне в положение LINE (VIDEO 1, VIDEO 2 и т.д.), если видеомагнитофон оснащен селектором входного сигнала.

Если используется телевизор монофонического типа (только одно входное аудиогнездо)

Подсоедините желтый штекер соединительного кабеля A/V к входному гнезду видеосигнала, а белый (левый канал) или красный (правый канал) штекер - к входному гнезду аудиосигнала на ТВ или видеомагнитофоне.

Если ТВ или видеомагнитофон оснащен 21-штырьковым адаптером (EUROCONNECTOR)

Чтобы подключить видеокамеру к телевизору для просмотра записанных изображений, требуется 21-штырьковый адаптер (приобретается дополнительно). Данный адаптер предназначен исключительно для вывода.

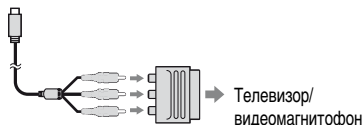

Использование элементов меню

- 1** Перемещайте переключатель POWER в направлении стрелки до тех пор, пока не загорится соответствующий индикатор.

Индикатор CAMERA: параметры записи на кассету

Индикатор PLAY/EDIT: параметры просмотра/монтажа

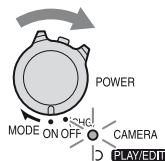

- 2** Нажмите экран ЖКД, чтобы выбрать элемент меню.

Недоступные элементы будут выделены серым цветом.

■ Использование кнопок функций на СТР.1/СТР.2/СТР.3

Сведения о кнопках см. на стр. 30.

- ① Нажмите .
- ② Нажмите нужную страницу.
- ③ Нажмите нужную кнопку.
- ④ Выберите требуемое значение, затем нажмите → (Закреть).

⚡ Примечания

- При изменении некоторых настроек не требуется нажимать .

■ Использование элементов меню

Сведения о пунктах меню см. на стр. 38.

- ① Нажмите → [MENU] на [СТР.1].
Появится индексный экран.

- ② Выберите нужное меню.

С помощью кнопок / выберите пункт меню, затем нажмите [ВЫПЛН]. (Действия на шаге ③ и ④ такие же, как на шаге ②.)

- ③ Выберите нужный элемент.

- ④ Выполните настройку элемента.

По завершении настройки нажмите (закреть) для скрытия экрана меню. При каждом нажатии [\rightarrow ВЗВР] происходит переход на предыдущий экран.

■ Использование элементов меню при применении функции Easy Handycam

- ① Нажмите .
- ② Выберите нужную кнопку.
- ③ Измените настройку.

По окончании установки нажмите (закреть).

⚡ Примечания

- Для обычного использования элементов меню отключите функцию Easy Handycam.

Кнопки операций

Доступные кнопки операций отличаются в зависимости от положения лампы и экрана (СТР.). Настройки по умолчанию отмечены значком ►.

После выбора элементов появятся индикаторы в круглых скобках. Функции, доступный при использовании Easy Handycam, отмечены “*”.

Подробную информацию о выборе кнопок см. на стр. 29.

При горящем индикаторе CAMERA

[СТР.1]

ТОЧ. ФОКУС

Можно выбрать и отрегулировать фокусировку объекта, находящегося не в центре экрана.

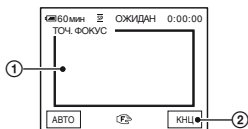

- 1 Нажмите на экран в той точке, по которой следует настроить фокусировку.

Появится индикация (F).

- 2 Коснитесь [КНЦ].

Для автоматической фокусировки нажмите [АВТО] или установите для параметра [ФОКУС] значение [АВТО].

Примечания

- Если установлена функция [ТОЧ. ФОКУС], то для функции [ФОКУС] автоматически устанавливается значение [РУЧНАЯ].

ФОКУС

Фокусировку можно выполнить вручную. Выберите этот параметр при необходимости фокусировки на конкретном объекте.



- 1 Коснитесь [РУЧНАЯ].
Появится индикация (F).
- 2 Нажимайте (F) (фокусировка на близких объектах)/ (F) (фокусировка на удаленных объектах) до достижения нужной фокусировки. (F) появится, когда будет достигнут предел близости фокусировки, а (F) появится, когда будет достигнут предел дальности фокусировки.
- 3 Нажмите [ОК].

Для автоматической фокусировки нажмите [АВТО].

Примечания

- Минимальное расстояние между видеокамерой и объектом съемки, необходимое для получения четкой фокусировки, составляет 1 см в положении “широкоугольный” и примерно 80 см для режима “телефото”.

Подсказки

- Фокусировку на объект выполнить проще, если передвигать рычаг привода трансфокатора в направлении Т (телефото) для регулировки фокусировки, а затем в направлении W (широкоугольный) для регулировки увеличения. Если необходимо записать изображение объекта крупным планом, передвиньте рычаг трансфокатора в направлении W (широкоугольный), а затем отрегулируйте фокусировку.

ТОЧ. ЭКСП. (Универсальный точечный фотоэкспонометр)

Можно настроить и привязать значение экспозиции к освещенности объекта съемки, чтобы он был записан с надлежащей яркостью даже при наличии сильного контраста между объектом и фоном (например, объекты в свете рампы на сцене).



① Нажмите на экран в той точке, по которой следует настроить экспозицию.

⇔ появится на экране.

② Коснитесь [КНЦ].

Для возврата в режим автоматической настройки экспозиции нажмите [АВТО] или установите для параметра [ЭКСПОЗИЦ] значение [АВТО].

⚙ Примечания

- Если установлена функция [ТОЧ. ЭКСП.], то для функции [ЭКСПОЗИЦ] автоматически устанавливается значение [РУЧНАЯ].

УПР. ОТОБР (управление отображением)*

См. стр. 82.

MENU

См. стр. 38.

ВЫБОР СЦЕНЫ

С помощью функции SCENE SEL. можно эффективно записывать изображения в разных ситуациях.

▶ АВТО

Выберите, чтобы эффективно записывать изображения без использования функции [ВЫБОР СЦЕНЫ].

СУМЕРКИ* (☾)

Выберите для создания эффекта затемненности удаленных объектов в сумеречных эпизодах.



ВОСХ. ЗАКАТ* (Восход и закат) (☀)

Выберите для поддержания атмосферы восхода и заката солнца.



ЛАНДШАФТ* (▲)

Выбирается для получения четких снимков объектов, находящихся на дальнем расстоянии. Этот режим также предотвращает фокусировку видеокамеры на стекло или металлическую решетку на окнах, когда они находятся между видеокамерой и снимаемым объектом.



ПОРТРЕТ (Мягкий портретный режим) (☺)

Выберите, чтобы получить снимки, например, людей или цветов на размытом фоне.



ПРОЖЕКТОР** (☹)

Выберите этот режим для устранения эффекта бледных лиц при прямом освещении ярким светом.



СПОРТ** (Спортивные состязания) (⚡)

Выберите, чтобы минимизировать дрожание камеры при съемке быстро движущихся объектов.



СНЕГ** (☼)

Выберите при съемке в очень ярком белом свете, например, как на снежном склоне; иначе изображение может быть слишком темным.



ПЛЯЖ** (🏖)

Выберите этот режим для устранения эффекта темных лиц при освещении ярким или отраженным светом, например, летом на пляже.



* Можно отрегулировать, чтобы сфокусироваться только на отдаленных объектах.

**Можно отрегулировать, чтобы не фокусироваться на объектах, находящихся на небольшом расстоянии.

📌 Примечания

- При задании параметра [ВЫБ.СЦЕНЫ] отменяется ранее заданное значение параметра [БАЛАНС БЕЛ].

ИДЕТ ПОИСК (END SEARCH)

См. стр. 25.

ЭКСПОЗИЦ

Яркость изображения можно настроить вручную. Отрегулируйте яркость, если объект слишком яркий или слишком темный.

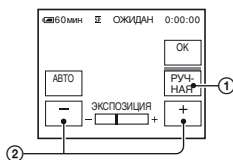



- ① Коснитесь [РУЧНАЯ].
⇐⇐⇐ появится на экране.
- ② Настройте экспозицию с помощью кнопок [-]/[+].

Для возврата в режим автоматической настройки экспозиции нажмите [АВТО].

Кнопки операций (продолжение)

🔊 Примечания

- Установите [БАЛ БЕЛ] в положение [АВТО] или [1 НАЖАТ] при освещении флуоресцентными лампами белого или голубовато-белого света.
- При выборе [1 НАЖАТ] направляйте камеру на белый объект пока индикатор  мигает.
- Если команда [1 НАЖАТ] не выполнена, индикатор  мигает медленно.
- Если [1 НАЖАТ] был выбран, когда  продолжает мерцать после нажатия [ОК], установите для параметра [БАЛ БЕЛ] значение [АВТО].
- При задании параметра [БАЛ БЕЛ] отменяется ранее заданное значение параметра [ВЫБ.СЦЕНЫ].

💡 Подсказки

- Если был заменен батарейный блок и при этом был выбран параметр [АВТО] или видеокамера выносится на улицу после использования в помещении при отрегулированном параметре [ЭКСПОЗИЦ] (или наоборот), выберите [АВТО] и направьте видеокамеру на ближайший белый предмет примерно на 10 секунд для улучшенной настройки баланса цвета.
- Если баланс белого был настроен с помощью [1 НАЖАТ], то при изменении параметров [ВЫБОР СЦЕНЫ] или при выносе камеры на улицу из помещения (или наоборот) Вам необходимо будет повторить процедуру [1 НАЖАТ] для новой балансировки.

ЗВ. СИГНАЛ*

▶ ВКЛ

При запуске/остановке записи или управлении сенсорной панелью будет звучать гудящий звуковой сигнал.

ВЫКЛ



Отмена гудка и звука затвора.

УСТ. ЧАСОВ*





См. стр. 14.

ЯРК. LCD (Яркость LCD)

Можно отрегулировать яркость экрана ЖКД. Эта операция не повлияет на записанное изображение.

Отрегулируйте яркость с помощью кнопку  / .

При горящем индикаторе PLAY/EDIT

Кнопки операций с видеоизображением ( /  /  / ) можно использовать на каждой СТР..

[СТР.1]

MENU

См. стр. 38.

ГРОМКСТЬ* (Громкость)

См. стр. 23.

ИДЕТ ПОИСК (END SEARCH)

См. стр. 25.

УПР. ОТОБР (управление отображением)*

См. стр. 82.

[СТР.2]

КОД ДАНН*

Используется для отображения информации (кода данных), автоматически записанной во время записи.

▶ ВЫКЛ

Код данных не отображается.

ДАНИ КАМЕР (см. ниже)

Используется для отображения данных настройки видеокамеры.

ДАТА/ВРЕМЯ

Используется для отображения даты и времени.

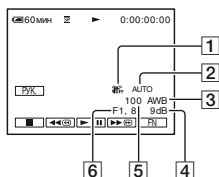

- 1 SteadyShot выкл
- 2 Экспозиция
- 3 Баланс белого
- 4 Усиление
- 5 Величина выдержки
- 6 Величина диафрагмы

Примечания

- На экране данных [ДАТА/ВРЕМЯ] дата и время отображаются в одной и той же области. При записи изображения до установки часов отображается индикация [---:---] и [---:---].
- При использовании функции Easy Handycam можно задать только настройку [ДАТА/ВРЕМЯ].

ЗВ. СИГНАЛ*

См. стр. 34.

УСТ. ЧАСОВ

См. стр. 14.

[СТР.3]

ИЗМ. СКОР. (воспроизведение с различной скоростью)

При просмотре фильмов можно выбрать для воспроизведения один из нескольких режимов.

- ① Нажмите следующие кнопки во время воспроизведения.

| Действие | Нажмите |
|---|---|
| изменение направления воспроизведения* | ◀◀ (по кадрам) |
| замедленное воспроизведение** | [▶ МЕДЛ.] Чтобы изменить направление: ◀◀ (кадр) → [▶ МЕДЛ.] |
| воспроизведение в 2 раза быстрее (удвоенная скорость) | [x2] (удвоенная скорость) Чтобы изменить направление: ◀◀ (по кадрам) → [x2] (удвоенная скорость) |
| покадровое воспроизведение | [▶▶] (по кадрам) во время воспроизведения. Чтобы изменить направление: ◀◀ (по кадрам) во время покадрового воспроизведения. |

* Вверху, внизу или в центре экрана могут появляться горизонтальные линии. Это не является неисправностью.

**Изображения, выведенные через интерфейс DV (i.LINK), нельзя воспроизвести в замедленном режиме без помех.

Кнопки операций (продолжение)

② Нажмите [↶ ВЗВР] → [X].

Для возврата в обычный режим воспроизведения дважды нажмите кнопку [▶||] (воспроизведение/пауза) (один раз для отмены режима кадрового воспроизведения).

⚡ Примечания

- Записанный звук не будет слышен. Возможно, на экране останутся мозаичные элементы ранее воспроизведенного изображения.

УПР ПРЗПС (аудиоперезапись)

С помощью внутреннего стереомикрофона (стр. 77) можно добавлять звук на кассету, уже записанную в режиме 12 бит (стр. 43), не стирая первоначальный звуковой сигнал.

⚡ Примечания

- Невозможно выполнить запись дополнительного аудиосигнала:
 - Если кассета записана в режиме 16 бит (стр. 43);
 - Если кассета записана в режиме LP.
 - Если видеокамера подключена с помощью кабеля i.LINK.
 - Если кассета записана в режиме 4-канального микрофона (4CH MIC) на другой видеокамере.
 - При попытке записи на незаписанный участок кассеты.
 - Если кассета записана не в той системе цветного телевидения, которая используется в этой видеокамере (стр. 64);
 - Когда язычок защиты от записи на кассете установлен в положение SAVE (стр. 65).
 - На фрагментах, записанных в формате HDV.
- При добавлении звука изображение не выводится через Дистанционный соединитель A/V. Просматривайте изображение на экране ЖКД или в видеоскатель.

- Дополнительный звуковой сигнал можно записать только на кассету, которая записана с помощью данной видеокамеры. Качество звука может ухудшиться, если перезапись аудиосигнала осуществляется на кассету, которая записана с помощью другой видеокамеры (включая другие видеокамеры DCR-HC51E/HC52E/HC53E/HC54E).

Запись звука

Заранее вставьте кассету с записью в видеокамеру.

- ① Переместите переключатель POWER вниз, чтобы загорелся индикатор PLAY/EDIT.
- ② Нажмите [▶||] (воспроизведение/пауза) для воспроизведения кассеты, затем повторно нажмите ее в точке, с которой требуется начать запись звука.
- ③ Нажмите [FN] → [СТР.3] → [УПР ПРЗПС] → [АУДИО ПРЗПС].

Отображается индикация ●||.

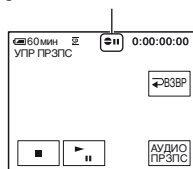

- ④ Нажмите [▶||] (воспроизведение).
Ваша видеокамера начинает аудиозапись через внутренний стереомикрофон.
При записи нового звукового сигнала в режиме стерео 2 (СТ2) во время воспроизведения кассеты отображается индикация ●||.
- ⑤ Для остановки записи нажмите [■] (стоп).
Для перезаписи звука в другие эпизоды повторите шаг ② и выберите эпизоды, затем нажмите [АУДИО ПРЗПС].
- ⑥ Нажмите [↶ ВЗВР] → [X].

Проверка записанного звука

- ① Воспроизведите кассету, на которую записывался звук (стр. 23).
- ② Нажмите **[FN]** → [СТР.1] → [MENU].
- ③ Выберите **[P]** (УСТ ПРОИГР) для модели DCR-НС51Е/НС53Е, или **[V]** (УСТ В/МАГН) для модели DCR-НС52Е/НС54Е, затем нажмите **[↓]** / **[↑]** для выбора [МИКШ.ЗВУКА], затем нажмите [ВЫПЛН].

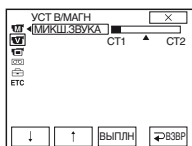

- ④ С помощью кнопок **[↓]** / **[↑]** отрегулируйте баланс исходного (СТ1) и нового (СТ2) звука, затем нажмите [ВЫПЛН].

⚡ Примечания

- По умолчанию выводится исходный звук (СТ1).

УПР ЗАПИС (управление записью) (для модели DCR-НС52Е/НС54Е)











См. стр. 49.

ЯРК. LCD (Яркость LCD)

См. стр. 34.

Пункты меню

- Набор доступных элементов меню (●) зависит от того, какой из индикаторов горит.
- В режиме Easy Handycam автоматически устанавливаются следующие настройки (стр. 18).

| | CAMERA | PLAY/EDIT | Easy Handycam |
|--|--------|-----------|---------------|
| Меню  РУЧН УСТАН (стр. 39) | | | |
| ЭФФ.ИЗОБР. | ● | ● | ВЫКЛ |
| Меню  УСТ КАМЕРЫ (стр. 40) | | | |
| ЦИФ.ТРАНСФ | ● | – | ВЫКЛ |
| ВЫБ Ш/ФОРМ | ● | – | 4:3 |
| STEADYSHOT | ● | – | ВКЛ |
| МОНТ ПОИСК | ● | – | ВЫКЛ |
| НОЧН.ПОДСВ | ● | – | ВКЛ |
| Меню  УСТ ПРОИГР (для модели DCR-НС51Е/НС53Е/  УСТ В/МАГН (для модели DCR-НС52Е/НС54Е) (стр. 42) | | | |
| МИКШ.ЗВУКА | – | ● | – |
| Меню  УСТ LCD/ВИ (стр. 42) | | | |
| ПОДСВ.LCD | ● | ● | НОРМ ЯРК |
| ЦВЕТ LCD | ● | ● | – |
| ПОДСВ В/И | ● | ● | НОРМ ЯРК |
| ШИР.ИЗОБР. | ● | ● | – |
| Меню  УСТ КАССЕТ (стр. 43) | | | |
| РЕЖ.ЗАП. (для модели DCR-НС51Е/ НС53Е) | ● | – | <u>SP</u> |
| РЕЖ.ЗАП.(Для модели DCR-НС52Е/ НС54Е) | ● | ● | <u>SP</u> |
| АУДИОРЕЖИМ | ● | – | 12БИТ |
|  ОСТАЛОСЬ | ● | ● | АВТО |
| Меню  МЕНЮ УСТАН (стр. 44) | | | |
| ПОТОК USB (Для модели DCR- НС53Е/НС54Е) | ● | ● | ВЫКЛ |
|  LANGUAGE | ● | ● | ● |
| РЕЖИМ ДЕМО | ● | – | ВКЛ |
| Меню  ДРУГИЕ (стр. 45) | | | |
| МЕСТ.ВРЕМЯ | ● | ● | _* |
| АВТЗТВ ВЫК | ● | ● | 5 мин |
| ВЫВ.ИЗОБР. | ● | ● | LCD |
| КНТР.ПАМКА | ● | – | ВЫКЛ |

* Значение, установленное перед началом использования функции Easy Handycam будет сохранено во время использования Easy Handycam.

Меню РУЧН УСТАН

– ЭФФ.ИЗОБР.

Настройки по умолчанию отмечены значком ►.

После выбора элементов появятся индикаторы в круглых скобках.

См. на стр. 29 подробную информацию о выборе элементов меню.

ЭФФ.ИЗОБР. (эффект изображения)

Во время записи или воспроизведения в изображение можно добавлять специальные эффекты. На экране появится индикатор .

► ВЫКЛ

не использует параметр [ЭФФ.ИЗОБР.].

НЕГАТИВ

Цвет и яркость полностью изменяются.



СЕПИЯ

Изображения приобретают ярко-коричневый окрас.

МОНОХРОМ

Изображения становятся черно-белыми.

ПЕРЕДЕРЖКА

Изображения выглядят как высококонтрастные иллюстрации.



ПАСТЕЛЬ*

Изображения отображаются в пастельных тонах.



МОЗАИКА*

Изображения выглядят как мозаика.



* При воспроизведении недоступно.

Примечания

- Эффекты, добавленные к воспроизводимой картинке, не выходят через  DV Интерфейс (i.LINK). На выходе могут быть только оригинальные изображения.
- Для модели DCR-NC52E/NC54E: Невозможно добавить эффекты в изображения, введенные с внешнего источника.

Подсказки

- Изображения, при монтаже которых применены специальные эффекты, можно записать на другом видеомagneтoфoнe, устройстве DVD и т. п. (стр. 46).

Меню УСТ КАМЕРЫ

– ЦИФ.ТРАНСФ/ВЫБ Ш/ФОРМ/
STEADYSHOT и т. д.

Настройки по умолчанию отмечены значком ►.

После выбора элементов появятся индикаторы в круглых скобках.

См. на стр. 29 подробную информацию о выборе элементов меню.

ЦИФ.ТРАНСФ (Цифровое увеличение)

Если при записи на кассету необходимо установить уровень трансфокации выше 40 (значение по умолчанию), то можно выбрать максимальный уровень трансфокации. Следует отметить, что при использовании цифровой трансфокации качество изображения ухудшается.

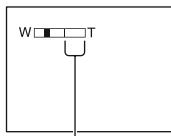

Правая сторона полосы на экране показывает коэффициент цифровой трансфокации. Зона трансфокации отобразится после выбора уровня трансфокации.

► ВЫКЛ

Трансфокация до 40 выполняется оптическим способом.

80 ×

Трансфокация до 40 выполняется оптическим способом, а после этого до 80 - цифровым способом.

2000 ×

Трансфокация до 40 выполняется оптическим способом, а после этого до 2 000 - цифровым способом.

ВЫБ Ш/ФОРМ (выбор широкоформатного режима)

Изображение можно записывать с пропорциями, подходящими для экрана, на котором оно будет отображаться.

Подробную информацию см. также в инструкции по эксплуатации телевизора.

► 4:3

Стандартная настройка (запись изображения для отображения на телевизоре с соотношением сторон экрана 4:3).

16:9 (16:9)

Запись изображения для отображения на телевизоре с соотношением сторон экрана 16:9.

Для просмотра на экране ЖКД или видеоскателе с установленным режимом [16:9].



Для просмотра на телевизоре с соотношением сторон экрана 16:9*



Для просмотра на обычном телевизоре**



* При переводе широкоэкранный телевизор в режим полного отображения изображение на нем отображается в режиме полного экрана.



** Воспроизведение в режиме 4:3. При воспроизведении изображения в широкоэкранный режим оно отображается точно так же, как на экране ЖКД или в видеоскателе.

STEADYSHOT



Подрагивание камеры можно компенсировать (настройка по умолчанию - [ВКЛ]). При использовании штатива (приобретается дополнительно) или конверсионного объектива (приобретается дополнительно) изображение будет более естественным, если для параметра [STEADYSHOT] установить значение [ВЫКЛ] ().

МОНТ ПОИСК

► ВЫКЛ

Не приводит к отображению на экране ЖКД  / - или .

ВКЛ

Приводит к отображению  / - и  на экране ЖКД, включает функцию EDIT SEARCH и Просмотр записи (стр. 25).

НОЧН.ПОДСВ (Подсветка NightShot)

При использовании для записи функции NightShot plus (стр. 21) можно записать более четкие изображения, установив для параметра [НОЧН.ПОДСВ], при котором излучается инфракрасный свет (невидимый), значение [ВКЛ] (значение по умолчанию).

Примечания

- Не закрывайте пальцами излучатель инфракрасных лучей (стр. 77).
- Снимите переходное кольцо (приобретается дополнительно), если оно установлено.
- Максимальное расстояние для съемки при использовании [НОЧН.ПОДСВ] равно примерно 3 м.

Подсказки

- Если снимаемые объекты находятся в темноте (например, при съемке ночью или в лунном освещении), установите для параметра [НОЧН.ПОДСВ] значение [ВЫКЛ]. Более глубоким цвет изображения можно сделать следующим образом.

Меню УСТ ПРОИГР/ УСТ В/МАГН

– МИКШ.ЗВУКА

Меню УСТ ПРОИГР используется в модели DCR-НС51Е/НС53Е, меню УСТ В/МАГН используется в модели DCR-НС52Е/НС54Е.

МИКШ.ЗВУКА

См. стр. 37.

Меню УСТ LCD/ВИ

– ПОДСВ. LCD/ЦВЕТ LCD/ПОДСВ В/И и т. д.

Настройки по умолчанию отмечены значком ►.

См. на стр. 29 подробную информацию о выборе элементов меню.

ПОДСВ. LCD (Яркость подсветки ЖКД)

Можно отрегулировать яркость подсветки экрана ЖК-дисплея. Эта операция не повлияет на записанное изображение.

► НОРМ ЯРК

Стандартная яркость.



ЯРЧЕ

Повышенная яркость экрана ЖКД.

⚙ Примечания

- Если подключить видеокамеру к внешнему источнику питания, будет автоматически установлен параметр [ЯРЧЕ].
- При выборе параметра [ЯРЧЕ] срок службы батарейного блока во время записи немного сократится.

ЦВЕТ LCD

Цвет на экране ЖКД можно настроить с помощью кнопок  / . Эта операция не повлияет на записанное изображение.

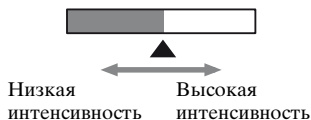

ПОДСВ В/М (Яркость подсветки экрана видеодискателя)

Можно отрегулировать яркость видеодискателя. Эта операция не повлияет на записанное изображение.

► НОРМ ЯРК

Стандартная яркость.

ЯРЧЕ

Повышенная яркость экрана видеодискателя.

Примечания

- Если подключить видеокамеру к внешнему источнику питания, будет автоматически установлен параметр [ЯРЧЕ].
- При выборе параметра [ЯРЧЕ] срок службы батарейного блока во время записи немного сократится.

ШИР.ИЗОБР. (широкоформатный экран)

Можно выбрать способ отображения изображения в формате 16:9 на экране видеодискателя и ЖКД-экране, установив для параметра [ВЫБ Ш/ФОРМ] значение [16:9]. Эта операция не повлияет на записанное изображение.

► LETTER BOX

Нормальная настройка (стандартный экран)

СЖАТИЕ

Используется для устранения горизонтальных черных полос снизу и сверху экрана при отображении в формате 16:9 с помощью расширения изображения по вертикали.

Настройки по умолчанию отмечены значком ►.

После выбора элементов появятся индикаторы в круглых скобках.

См. на стр. 29 подробную информацию о выборе элементов меню.

РЕЖ.ЗАП. (режим записи)

► SP (SP)

Запись на кассету осуществляется в режиме SP (стандартный режим).

LP (LP)

По сравнению с режимом SP время записи увеличивается в 1,5 раза (экономичный режим).

Примечания

- При воспроизведении кассеты, записанной в режиме LP, на других видеокамерах или видеоманитофонах могут наблюдаться мозаичные помехи или прерывание звука.
- Запись в режимах SP и LP на одной и той же кассете может привести к искажению изображения при воспроизведении и неверной записи кода времени между эпизодами.

АУДИОРЕЖИМ

► 12BIT

Запись выполняется в 12-битовом режиме (2 стереофонических звука).

16BIT (16b)

Записывает в 16-битовом режиме (1 стереофонический высококачественный звук).

ОСТАЛОСЬ

► АВТО

Индикатор оставшейся ленты отображается примерно 8 секунд в описанных ниже случаях.

- Переключатель POWER установлен в положение PLAY/EDIT или CAMERA, а кассета вставлена.
- Нажата кнопка  (воспроизведение/пауза).

ВКЛ

Используется для постоянного отображения индикатора оставшейся ленты.

– ПОТОК USB/LANGUAGE и т. д.

См. на стр. 29 подробную информацию о выборе элементов меню.

ПОТОК USB (Для модели DCR-NC53E/NC54E)

Изображение, отображаемое на экране ЖКД или в видеискателе камеры можно просматривать на экране компьютера (поток USB) с помощью кабеля USB. Для получения подробной информации см. “Руководство по началу работы” на прилагаемом CD-ROM (стр. 55).

LANGUAGE

Можно выбрать язык, который будет использоваться на экране ЖКД.

- Если видеокамера не поддерживает требуемый язык, можно выбрать вариант [ENG[SIMP]] (упрощенный английский).

РЕЖИМ ДЕМО

Значением по умолчанию является [ВКЛ], оно позволяет просматривать демонстрацию примерно через 10 минут после извлечения кассеты из видеокамеры и перемещения переключателя POWER, чтобы загорелся индикатор CAMERA.

Подсказки

- Режим демонстрации будет приостановлен в следующих случаях:
 - Если во время демонстрации произойдет прикосновение к экрану (демонстрация начнется снова приблизительно через 10 минут);
 - При установке кассеты.
 - Если переключатель POWER устанавливается в любое положение, кроме CAMERA.



Меню **ЕТС** ДРУГИЕ

– МЕСТ.ВРЕМЯ и т. д.

Настройки по умолчанию отмечены значком ►.

См. на стр. 29 подробную информацию о выборе элементов меню.

МЕСТ.ВРЕМЯ

При использовании видеокамеры за границей можно установить разницу во времени с помощью кнопок  / . Установка часов будет выполнена с учетом разницы во времени.

Если для разницы во времени установить значение 0, то часы вернуться к первоначально установленному времени.

АВТЗТВ ВЫК (автоматическое отключение)

► 5 мин

Если видеокамера не используется в течение примерно 5 минут, то она автоматически отключается.

НИКОГДА

Видеокамера не будет отключаться автоматически.

⚙ Примечания

- При подключении видеокамеры к розетке электросети для параметра [АВТЗТВ ВЫК] автоматически задается значение [НИКОГДА].

ВЫВ.ИЗОБР. (вывод изображения)

► LCD

Для отображения индикаторов (таких, как код времени) на экране ЖКД и в видискателе.

ВИДЕО/LCD

Для отображения индикаторов (таких, как код времени) на экране телевизора, на экране ЖКД и в видискателе.

КНТР.РАМКА

Если для параметра [КНТР.РАМКА] задано значение [ВКЛ], при съемке отображается рамка, позволяющая убедиться в горизонтальном или вертикальном положении объекта съемки.

Рамка не записывается. Для удаления рамки нажмите DISP/BATT INFO.

💡 Подсказки

- Для получения сбалансированной композиции поместите объект съемки в точке пересечения линий контрольной рамки.

Перезапись на видеомагнитофон или устройства записи на DVD/HDD

Можно копировать изображение, воспроизводимое на Вашей видеокамере, на другие записывающие устройства, такие как видеомагнитофоны или устройства записи на DVD/HDD.

Видеокамеру можно подключить к видеомагнитофону или устройству записи на DVD/HDD с помощью соединительного кабеля A/V (1), кабеля A/V с разъемом S VIDEO (2) или кабеля i.LINK (3).

Для этого подсоедините видеокамеру к розетке электросети через адаптер переменного тока из комплекта поставки (стр. 10). Дополнительную информацию можно также найти в инструкциях по эксплуатации, прилагаемых к подключаемым устройствам.

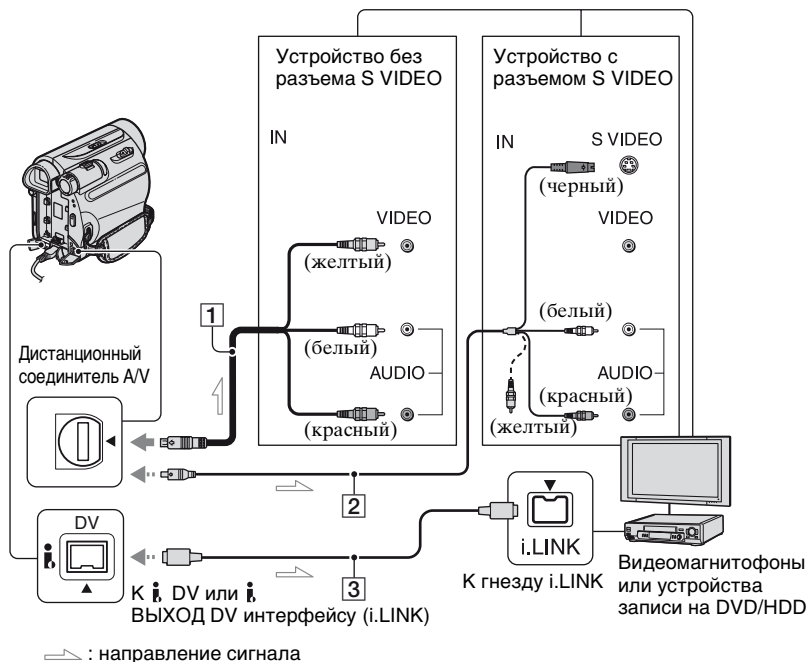

1 A/V Соединительный кабель (прилагается)

Подсоедините к входному гнезду другого устройства.

2 A/V Соединительный кабель со штекером S VIDEO (приобретается дополнительно)

При подсоединении к другому устройству с помощью гнезда S VIDEO, используя соединительный кабель A/V с кабелем S VIDEO, изображение

может быть воспроизведено более достоверно, чем с помощью прилагаемого соединительного кабеля A/V. Подсоедините красный и белый штекеры (левый/правый аудиосигналы) и штекер S VIDEO (канал S VIDEO) соединительного кабеля A/V (приобретается дополнительно). В этом случае не нужно подключать желтый штекер (стандартный видеושтекер). Звук выводиться не будет, если подсоединен только кабель S VIDEO.

3 i.LINK Кабель (приобретается дополнительно)

Используйте кабель i.LINK для подсоединения видеокамеры к другим устройствам, оснащенным разъемом i.LINK. Видео- и аудиосигналы передаются в цифровом виде, что обеспечивает высокое качество изображения и звука. Следует помнить, что невозможно вывести изображение и звук отдельно друг от друга.

Примечания

- При подключении видеокамеры к монофоническому устройству подсоедините желтый штекер соединительного кабеля A/V к входному видеогнезду, а красный (правый канал) или белый (левый канал) штекер - к входному аудиогнезду на устройстве.
- При подключении устройства через соединительный кабель A/V задайте для параметра [ВЫВ.ИЗОБР.] значение [LCD] (значение по умолчанию) (стр. 45).

1 Подготовьте видеокамеру к воспроизведению.

Вставьте кассету с записью.

Переместите переключатель POWER вниз, чтобы загорелся индикатор PLAY/EDIT.

2 Вставьте записываемый носитель в записывающее устройство.

Если на записывающем устройстве имеется селектор входного сигнала, установите его на соответствующий вход (например, video input1, video input2).

3 Подсоедините видеокамеру к записывающему устройству (видеомагнитофону или DVD/HDD устройству) с помощью соединительного кабеля A/V (прилагается) 1, соединительного кабеля A/V с S VIDEO (приобретается дополнительно) 2 или кабель i.LINK (приобретается дополнительно) 3.

Подсоедините видеокамеру к входному разъему записывающего устройства.

4 Запустите воспроизведение на видеокамере и запись на записывающем устройстве.

Подробную информацию см. в инструкции по эксплуатации записывающего устройства.

5 Когда закончится перезапись, выключите видеокамеру и записывающее устройство.

Перезапись на видеомагнитофон или устройства записи на DVD/HDD (продолжение)

🔍 Примечания

- Для записи даты/времени, а также данных о параметрах камеры, при подключении через соединительный кабель A/V выведите эти данные на экран (стр. 34).
- Через интерфейс DV (i.LINK) нельзя передать следующее:
 - Индикаторы
 - Изображения, смонтированные с использованием [ЭФФ.ИЗОБР.] (стр. 39)
- Если подключение выполнено с помощью кабеля i.LINK, то при включении паузы на видеокамере во время записи записанное изображение станет нечетким.
- При подключении кабелем i.LINK код данных (дата/время/данные о настройке камеры) может не отображаться или не записываться в зависимости от устройства или приложения.

Запись изображений с видеомagneитофона и т. д. (DCR-HC52E/HC54E)

С помощью кабеля i.LINK (приобретается дополнительно) можно записывать изображения с видеомagneитофона и других источников видеосигнала на кассету. Заблаговременно вставьте в видеокамеру кассету для записи.

С помощью кабеля i.LINK (приобретается дополнительно) можно подключить видеокамеру к видеомagneитофону или другому устройству, поддерживающему интерфейс i.LINK.

Для этого подсоедините видеокамеру к розетке электросети через адаптер переменного тока из комплекта поставки (стр. 10). Дополнительную информацию можно также найти в инструкциях по эксплуатации, прилагаемых к подключаемым устройствам.

⚡ Примечания

- На видеокамеру невозможно записывать изображения с видеомagneитофона или другого устройства, на котором отсутствует гнездо i.LINK.

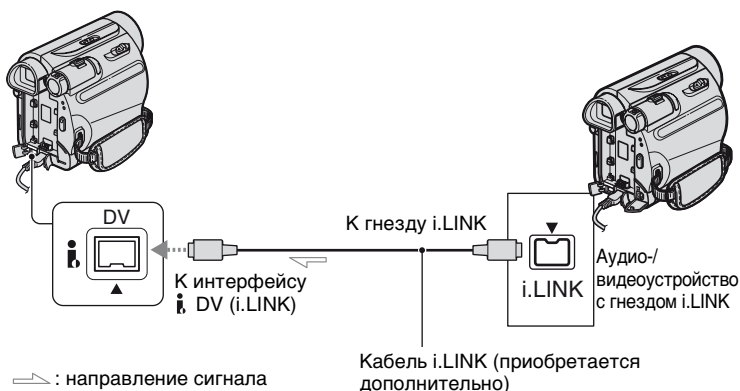

При подсоединении видеокамеры к другому устройству с помощью кабеля i.LINK видео и аудиосигналы передаются в цифровом виде, что обеспечивает высокое качество изображения и звука. Следует помнить, что невозможно вывести изображение и звук отдельно друг от друга.

1 Подключите видеомagneитофон или другое устройство к видеокамере через кабель i.LINK.

2 Установите кассету в видеомagneитофон.

3 Переместите переключатель POWER вниз, чтобы загорелся индикатор PLAY/EDIT.

4 Переключите видеокамеру в режим паузы во время записи.

Нажмите **[FN]** → [СТР.3] →
[УПР ЗАПИС] → [ПАУЗ
ЗАПИС].

5 Запустите воспроизведение кассеты на видеомagniтофоне.

Изображение, воспроизводимое на подключенном устройстве, появится на экране ЖКД видеокамеры.

6 Нажмите [НАЧ ЗАПИС] в точке, с которой нужно начать запись.

7 Остановите запись.

Нажмите  (стоп) или [ПАУЗ ЗАПИС].

8 Нажмите [ ВЗВР] → .

🔗 Примечания

- При подключении к видеокамере другого устройства через интерфейс i.LINK отображается индикатор DV IN. (этот индикатор может также отображаться на подключенном устройстве.)

Что можно делать с компьютером Windows (для модели DCR-NC53E/54E)

После установки приложения “Picture Motion Browser” на компьютере под управлением ОС Windows с прилагаемого CD-ROM можно будет использовать следующие функции.

🔗 Примечания

- Прилагаемое программное обеспечение “Picture Motion Browser” не удастся установить на компьютер Macintosh.

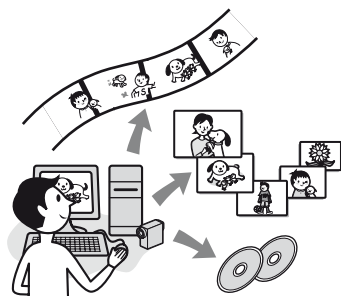

Основные функции

■ Импорт/просмотр фильмов, снятых видеокамерой

Можно сортировать фильмы по дате и времени съемки, а также выбирать фильмы, которые требуется просмотреть в виде макетов изображений. Эти макеты можно увеличивать и показывать в виде слайдов.

■ Редактирование фильмов, импортированных в компьютер

Можно редактировать импортированные в компьютер фильмы.

■ Экспортирование фильмов из компьютера в видеокамеру

Вы можете экспортировать фильмы, которые были импортированы в компьютер с Вашей камеры, обратно в Вашу камеру.

О стандарте “Руководство по началу работы (First Step Guide)”

“Руководство по началу работы” - это инструкция по эксплуатации, к которой можно обратиться с помощью компьютера.

В ней описаны основные операции: от первоначального подключения видеокамеры к компьютеру и настройки параметров до общих принципов работы с помощью программного обеспечения “Picture Motion Browser”, записанного на прилагаемом CD-ROM.

См. “Установка “Руководство по началу работы”” (стр. 53), запустите “Руководство по началу работы”, затем следуйте инструкциям.

Функция справки программного обеспечения

В справке Help представлено описание всех функций для всех приложений программного обеспечения. Внимательно прочитав “Руководство по началу работы”, обратитесь к справке для получения подробного описания операций. Для отображения справки нажмите значок [?] на экране.

Что можно делать с компьютером Windows (для модели DCR-HC53E/54E) (продолжение)

Системные требования

При использовании "Picture Motion Browser"

ОС: Windows 2000 Professional SP4,
Windows XP SP2*,
Windows Vista*

*64-битные версии ОС и версия
Vista Starter Edition не
поддерживаются.

Требуется стандартная
установка.

Нормальная работа программ не
гарантируется, если
вышеназванная ОС обновляется
или работает система с
альтернативной загрузкой ОС.

СРU: Intel Pentium III 800 МГц или
более мощный

Приложение: DirectX 9.0с или более
поздняя версия (в данном изделии
применяется технология DirectX.
Для работы программ необходимо
установить DirectX.)

Аудиосистема: звуковая плата,
совместимая с технологией Direct
Sound

ОЗУ: не менее 256 МБ

Жесткий диск: Необходимый объем
свободного пространства на диске
для установки: приблизительно
350 МБ

Дисплей: с разрешением не менее
1024 x 768 точек

Прочее: порт USB (должен входить
в стандартную комплектацию,
рекомендуется поддержка
совместимости со стандартом Hi-
Speed USB (USB 2.0)), интерфейс
DV (IEEE1394, i.LINK) (для
подключения через кабель
i.LINK), дисковод (дисковод CD-
ROM необходим для установки)

Примечания

- На компьютере, не отвечающем требованиям к системе, работа программного обеспечения не гарантируется.
- Нормальная работа не гарантируется во всех рекомендуемых средах. Например, работа других приложений (в том числе в фоновом режиме) может привести к ухудшению рабочих характеристик данного изделия.
- При использовании ноутбука подключите его к сети. В противном случае программное обеспечение будет работать некорректно из-за функции экономии энергии.

Установка “Руководство по началу работы” и программного обеспечения (для модели DCR-NC53E/54E)

Перед подключением видеокamеры к компьютеру необходимо установить “Руководство по началу работы” и программное обеспечение на компьютер под управлением ОС Windows. Установка потребует только в один раз. Устанавливаемые компоненты и порядок установки может отличаться в зависимости от ОС.

Установка “Руководство по началу работы”

1 Убедитесь, что видеокamera не подключена к компьютеру.

2 Включите компьютер.

- Войдите в систему с правами администратора для установки.
- Перед установкой программного обеспечения закройте все работающие приложения.

3 Установите диск CD-ROM в дисковод компьютера.

Появится экран установки.



Если начальный экран не отображается

- ① Выберите [Start], затем [My Computer]. (В случае Windows 2000 дважды щелкните на значке [My Computer].)

- ② Дважды щелкните значок [SONYPICTUTIL (E:)] (CD-ROM) (дискковод).*

* Буквенное обозначение диска (например, (E:)) зависит от конкретного компьютера.

4 Щелкните [FirstStepGuide].

5 Выберите нужный язык и модель Вашей видеокamеры из выпадающего меню.



6 Щелкните [FirstStepGuide(HTML)].

Начинается установка.

При появлении [Save is complete] щелкните [OK] для завершения установки.

Для просмотра “Руководство по началу работы” в PDF

На этапе **6**, щелкните [FirstStepGuide(PDF)].

Установка приложения “Adobe Reader” для чтения файлов с расширением PDF

На этапе **6**, щелкните [Adobe(R) Reader(R)].

Установка “Руководство по началу работы” и программного обеспечения (для модели DCR-NC53E/54E) (продолжение)

Установка ПО

- 1** Выполните пункты 1-3 в разделе “Установка “Руководство по началу работы”” (стр. 53).
- 2** Щелкните [Install].
- 3** Выберите язык для устанавливаемого приложения, затем нажмите [Next].
- 4** Укажите страну/регион, затем [Next].
- 5** Прочитайте [License Agreement], выберите [I accept the terms of the license agreement], если согласны, затем [Next].
- 6** Следуйте инструкциям на экране, чтобы установить ПО.
В зависимости от компьютера может понадобиться установка дополнительного ПО (см. далее). Если появляется экран установки, следуйте инструкциям, чтобы установить необходимое ПО.

■ Microsoft DirectX 9.0c

ПО, необходимое для работы с фильмами

Перезагрузите компьютер, если этого требует программа установки.

На рабочем столе появятся иконки, такие как [] (Picture Motion Browser).



- 7** Извлеките диск CD-ROM из дисковода компьютера.

Просмотр “Руководство по началу работы” (для модели DCR-NC53E/54E)

Для просмотра “Руководство по началу работы” на компьютере рекомендуется использовать браузер Microsoft Internet Explorer Ver.6.0 или более поздней версии.

Дважды щелкните значок “Руководство по началу работы” камеры на рабочем столе.

🔗 Подсказки

- Можно также выбрать [Start] → [Programs] ([All Programs] для Windows XP) → [Sony Picture Utility] → [FirstStepGuide] → папка камеры → “Руководство по началу работы” в формате HTML.
- Чтобы просмотреть “Руководство по началу работы” в формате HTML без установки, скопируйте папку с руководством на нужном языке из папки [FirstStepGuide] на CD-ROM, а затем дважды щелкните файл [Index.html].
- См. “Руководство по началу работы” в PDF в следующих случаях:
 - При распечатке необходимых глав из “Руководство по началу работы”
 - Если “Руководство по началу работы” отображается неправильно даже в рекомендуемой среде из-за настроек браузера.
 - Если нельзя установить “Руководство по началу работы” в формате HTML.

Поиск и устранение неисправностей

Если при использовании видеокмеры возникнут какие-либо неполадки, воспользуйтесь следующей таблицей для их устранения. Если неполадка не устраняется, отсоедините источник питания и обратитесь в сервисный центр Sony.

- Общие функции/Easy Handycam56
- Батарей/источники питания 56
- Экран ЖКД/видеоискатель 57
- Кассеты 58
- Запись 58
- Воспроизведение 60
- Перезапись/монтаж/подключение к другим устройствам 60
- Подключение к компьютеру 61
- Функции, которые нельзя использовать совместно 61

Общие функции/Easy Handycam

Не включается питание.

- Подсоедините к видеокмере заряженный батарейный блок (стр. 10).
- Подсоедините видеокмеру к розетке электросети через адаптер переменного тока (стр. 10).

Видеокмера не функционирует, даже если включено питание.

- Отсоедините адаптер переменного тока от розетки электросети или извлеките батарейный блок, затем приблизительно через одну минуту снова подсоедините адаптер или установите батарейный блок.
- Нажмите кнопку RESET (стр. 78), используя острый предмет. (При нажатии кнопки RESET произойдет сброс всех установок.)

Не работают кнопки.

- В режиме Easy Handycam работают не все кнопки (стр. 19).

При использовании функции Easy Handycam изменяются настройки.

- В режиме Easy Handycam для параметров функций, не отображаемых в данный момент на экране, восстанавливаются значения по умолчанию (стр. 18, 38).

Неожиданно изменились установки элементов меню.

- Когда вы переводите переключатель POWER в положение OFF (CHG) более чем на 12 часов, следующие установки возвращаются к установкам по умолчанию.
 - подсветка
 - [ТОЧ. ФОКУС]
 - [ФОКУС]
 - [ТОЧ. ЭКСП.]
 - [ВЫБОР СЦЕНЫ]
 - [ЭКСПОЗИЦ]
 - [БАЛ БЕЛ]
 - [МИКШ.ЗВУКА]

Видеокмера нагревается.

- Видеокмера может нагреваться в процессе эксплуатации. Это не является неисправностью.

Батарей/источники питания

Внезапно отключается питание.

- Если видеокмера не используется в течение примерно 5 минут, происходит ее автоматическое отключение (АВТЗТВ ВЫК). Измените настройку параметра [АВТЗТВ ВЫК] (стр. 45) или снова включите питание (стр. 14), либо используйте адаптер переменного тока.
- Зарядите батарейный блок (стр. 10).

- Батарея полностью или почти разряжена.

Индикатор CHG (зарядка) не горит во время зарядки батарейного блока.

- Переместите переключатель POWER в положение OFF (CHG) (стр. 10).
- Подсоедините батарейный блок к видеокамере должным образом (стр. 10).
- Правильно подсоедините кабель питания к розетке электросети (стр. 10).
- Зарядка батарейного блока завершена (стр. 10).

Индикатор CHG (зарядка) мигает во время зарядки батарейного блока.

- Подсоедините батарейный блок к видеокамере должным образом (стр. 10). Если неполадка не устраняется, отсоедините адаптер переменного тока от розетки электросети и обратитесь в центр технического обслуживания клиентов Sony. Батарейный блок может быть полностью разряжен.

Индикатор оставшегося времени работы батарейного блока неправильно отображает время.

- Слишком низкая или слишком высокая температура окружающей среды, или батарейный блок не имеет достаточного заряда. Это не является неисправностью.
- Снова полностью зарядите батарейный блок. Если неполадка не устраняется, батарейный блок может быть полностью разряжен. Замените его новым батарейным блоком (стр. 10, 66).

- Неточное отображение времени может быть обусловлено обстоятельствами, в которых выполняется запись. Например, при открытии или закрытии панели ЖКД требуется около 1 минуты, чтобы отобразить точное оставшееся время работы батарейного блока.

Батарейный блок быстро разряжается.

- Слишком низкая или слишком высокая температура окружающей среды, или батарейный блок не имеет достаточного заряда. Это не является неисправностью.
- Снова полностью зарядите батарейный блок. Если неполадка не устраняется, батарейный блок может быть полностью разряжен. Замените его новым батарейным блоком (стр. 10, 66).

Экран ЖКД/видеоискатель

При прикосновении к экрану ЖКД возникает волнистый эффект.

- Это не является неисправностью. Не нажимайте слишком сильно на экран ЖКД.

На сенсорной панели не отображаются кнопки.

- Слегка нажмите на экран ЖКД.
- Нажмите кнопку DISP/BATT INFO на видеокамере (стр. 78).

Кнопки на сенсорной панели работают неправильно или совсем не работают.

- Отрегулируйте сенсорную панель ([КАЛИБРОВКА]) (стр. 71).

Элементы меню выделены серым цветом.

- В текущих условиях записи/воспроизведения элементы, выделенные серым цветом, выбрать невозможно.

Изображение на экране видеосканера нечеткое.

- Для настройки объектива используйте рычаг регулировки объектива видеосканера (стр. 16).

Исчезло изображение в видеосканере.

- Закройте панель ЖКД. Если панель ЖКД открыта, изображение в видеосканере не отображается (стр. 16).

На экране ЖКД отображаются линии состоящие из точек.

- Это не является неисправностью. Эти точки не записываются.

Кассеты

Кассета не извлекается из отсека.

- Убедитесь, что источник питания (батареиный блок или адаптер переменного тока) подсоединен должным образом (стр. 10).
- Внутри видеокамеры сконденсировалась влага (стр. 70).

При использовании кассеты с функцией **Cassette Memory** не отображается индикатор **Cassette Memory** или титр.

- Эта видеокамера не поддерживает функцию **Cassette Memory**, поэтому индикатор не отображается.

Не отображается индикатор оставшейся ленты.

- Установите для параметра [] значение [ВКЛ], чтобы отобразить индикатор оставшейся ленты (стр. 43).

Кассета шумит при перемотке назад или ускоренной перемотке вперед.

- При использовании адаптера переменного тока скорость перемотки назад/ускоренной перемотки вперед возрастает (по сравнению с режимом работы от батарейного блока) и, следовательно, усиливается шум. Это не является неисправностью.

Запись

При нажатии кнопки **REC START/STOP** лента в кассете не двигается.

- Передвиньте переключатель **POWER** несколько раз в положение, при котором загорится индикатор **CAMERA** (стр. 20).
- Кассета закончилась. Перемотайте ее на начало или вставьте новую кассету.
- Установите язычок защиты от записи в положение **REC** или вставьте новую кассету (стр. 65).
- Лента прилипла к барабану из-за конденсации влаги. Извлеките кассету и оставьте видеокамеру приблизительно на 1 час, затем вновь вставьте кассету (стр. 70).

Не удается записать плавный переход от последнего записанного на кассете эпизода к следующему.

- Выполните [ИДЕТ ПОИСК] (стр. 25).
- Не извлекайте кассету. (Изображение будет записано последовательно и без перерывов, даже если производилось выключение питания.)
- Не записывайте вместе на одной кассете изображения в режимах SP и LP.
- Избегайте останавливать запись в режиме LP.

Не работает функция [ИДЕТ ПОИСК].

- Не извлекайте кассету после записи (стр. 25).
- На кассете нет записи.
- Между фрагментами записи на кассете есть незаписанный участок. Это не является неисправностью.

Не работает функция автоматической фокусировки.

- Установите [ФОКУС] в положение [АВТО] (стр. 30).
- Условия съемки не подходят для автоматической фокусировки. Настройте фокус вручную (стр. 30).

[STEADYSHOT] не функционирует.

- Установите [STEADYSHOT] в положение [ВКЛ] (стр. 41).

Не работает функция подсветки.

- Функция подсветки отключается при задании следующих параметров.
 - [РУЧНАЯ] для [ЭКСПОЗИЦ]
 - [ТОЧ. ЭКСП.]
- Функция подсветки не работает в режиме Easy Handycam (стр. 19).

При съемке в темноте таких объектов, как пламя свечи или электрическая лампа, появляется вертикальная полоса.

- Это происходит при слишком высокой контрастности между объектом и фоном. Это не является неисправностью.

При съемке ярких объектов появляется вертикальная полоса.

- Это явление называется эффектом смазывания. Это не является неисправностью.

Цвет изображения отображается неправильно.

- Отключите функцию NightShot plus (стр. 21).

Изображение получается слишком ярким, и объект не отображается на экране.

- Отключите функцию NightShot plus (стр. 21) или функцию подсветки(стр. 22).

Происходит нежелательное мерцание.

- Это происходит при записи изображений в условиях освещения лампами дневного света, натриевыми или ртутными лампами с использованием функции [ПОРТРЕТ] или [СПОРТ]. Это не является неисправностью.

При записи с экрана телевизора или дисплея компьютера появляются черные полосы.

- Установите [STEADYSHOT] в положение [ВЫКЛ] (стр. 41).

[Возможно, закрыта крышка объектива. Проверьте ее.]
появляется на экране, когда открыта крышка объектива.

- Света недостаточно, либо объектив закрывается Вашим пальцем или другим объектом.

Воспроизведение

Не удается воспроизвести кассету.

- Переместите переключатель POWER вниз, чтобы загорелся индикатор PLAY/EDIT (стр. 23).
- Перемотайте ленту назад (стр. 23).

На изображении появляются горизонтальные полосы. Изображения отображаются нечетко или не отображаются совсем.

- Почистите головку с помощью чистящей кассеты (приобретается дополнительно) (стр. 70).

Звук не слышен или слышен тихо.

- Увеличьте громкость (стр. 23).
- Отрегулируйте значение параметра [МИКШ.ЗВУКА] так, чтобы звук был слышен нормально (стр. 37).
- При использовании штекера S VIDEO обязательно подсоедините также красный и белый штекеры соединительного кабеля A/V (стр. 27).

Звук прерывается.

- Почистите головку с помощью чистящей кассеты (приобретается дополнительно) (стр. 70).

На экране отображается индикация “----”.

- Воспроизводимая кассета записана без установки даты и времени.
- Воспроизводится незаписанный участок кассеты.
- В точке, где записан код данных, на ленте имеется царапина или записаны помехи, что мешает ее считыванию.

Появляются помехи, а на экране отображается индикация NTSC.

- Кассета записана не в той в системе цветного телевидения, которая используется в этой видеокамере (PAL). Это не является неисправностью (стр. 64).

На экране отображается индикация 4ch-12b.

- Воспроизводимая кассета записана на другом устройстве с помощью 4-канального микрофона (4CH MIC REC). Видеокамера не поддерживает запись с помощью 4-канального микрофона.

Перезапись/монтаж/ подключение к другим устройствам

На дисплее подключенного оборудования отображается код времени и другая информация.

- Задайте для параметра [ВЫВ.ИЗОБР.] значение [LCD] при подключении через соединительный кабель A/V (стр. 45).

При использовании соединительного кабеля A/V перезапись не выполняется должным образом.

- Неправильно подключен соединительный кабель A/V. Обязательно подключите соединительный кабель A/V к входному гнезду другого устройства для перезаписи изображения с этой видеокамеры (стр. 46).

Не слышен новый звук, добавленный на кассету с записью.

- Отрегулируйте значение параметра [МИКШ.ЗВУКА] так, чтобы звук был слышен нормально (стр. 37).

Изображения с подключенного оборудования отображаются неправильно.

- Входной сигнал не является сигналом PAL (стр. 64).

Подключение к компьютеру (для модели DCR-NC53E/54E)

Компьютер не распознает видеокамеру.

- Установите “Picture Motion Browser” (стр. 53).
- Компьютер может не распознавать видеокамеру в течение некоторого времени после ее подключения. Немного подождите.
- Отсоедините все устройства USB кроме клавиатуры, мыши и видеокамеры от гнезда Ψ (USB) на компьютере.
- Отсоедините кабель от видеокамеры и компьютера, перезапустите компьютер, затем снова правильно подсоедините их.

Прилагаемое программное обеспечение “Picture Motion Browser” не удастся установить на компьютер Macintosh.

- “Picture Motion Browser” можно установить только на компьютер под управлением ОС Windows.

Функции, которые нельзя использовать совместно

Некоторые функции нельзя будет использовать совместно. В следующем списке приведены примеры функций, которые нельзя использовать одновременно.

| Не доступно | Если эта функция установлена |
|---------------|------------------------------|
| подсветка | [ТОЧ. ЭКСП.], [ЭКСПОЗИЦ] |
| [ТОЧ. ФОКУС] | [ВЫБОР СЦЕНЫ] |
| [ТОЧ. ЭКСП.] | NightShot plus |
| [ВЫБОР СЦЕНЫ] | NightShot plus |
| [ЭКСПОЗИЦ] | NightShot plus |
| [БАЛ БЕЛ] | NightShot plus |

Предупреждающие индикаторы и сообщения

Индикация самодиагностики/ Предупреждающие индикаторы

Если на экране ЖКД или в видеоскателе появятся индикаторы, проверьте следующее.

Некоторые неполадки можно устранить самостоятельно. Если неполадка не устраняется после нескольких попыток, обратитесь к дилеру Sony или в местное уполномоченное предприятие по обслуживанию изделий Sony.

C:(или E:) □□:□□ (индикация самодиагностики)

C:04:□□

- Батарейный блок не является блоком “InfoLITHIUM” (серии H). Используйте батарейный блок “InfoLITHIUM” (серии H) (стр. 66).
- Подсоедините штекер DC адаптера переменного тока к гнезду DC IN видеокамеры (стр. 10).

C:21:□□

- Произошла конденсация влаги. Извлеките кассету и оставьте видеокамеру приблизительно на 1 час, затем вновь вставьте кассету (стр. 70).

C:22:□□

- Почистите головку с помощью чистящей кассеты (приобретается дополнительно) (стр. 69).

C:31:□□ / C:32:□□

- Выявлены симптомы неполадок, не входящих в число вышеописанных. Выньте кассету и вставьте ее снова, а затем включите видеокамеру. Не делайте этого в случае конденсации влаги (стр. 70).

- Снимите источник питания. Подключите его снова, а затем включите видеокамеру.
- Замените кассету. Нажмите кнопку RESET (стр. 78), а затем включите видеокамеру.

E:61:□□ / E:62:□□

- Обратитесь в сервисный центр Sony или в местное уполномоченное предприятие по обслуживанию изделий Sony. Сообщите 5-значный код, начинающийся с символа “E”.

⚡ (Предупреждение об уровне зарядки батареи)

- Батарейный блок почти полностью разряжен.
- В зависимости от условий эксплуатации и других внешних факторов или состояния батареи, индикатор ⚡ может мигать, даже если остается примерно 5-10 минут.

💧 (Предупреждение о конденсации влаги)*

- Выньте кассету, извлеките источник питания и оставьте его примерно на 1 час, открыв крышку кассетного отсека (стр. 70).

🔍 (Предупреждающие индикаторы, относящиеся к кассете)

Медленное мигание:

- На кассете осталось менее 5 минут.
- Кассета не вставлена.*
- Язычок защиты от записи на кассете установлен в положение блокировки (стр. 65).*

Быстрое мигание:

- Лента в кассете подошла к концу.*

▲ (Предупреждение об извлечении кассеты)*

Медленное мигание:

- Язычок защиты от записи на кассете установлен в положение блокировки (стр. 65).

Быстрое мигание:

- Произошла конденсация влаги (стр. 70).
- Отображается код функции самодиагностики (стр. 62).

* При отображении на экране предупреждающих индикаторов звучит мелодичный сигнал (стр. 34).

Примеры предупреждающих сообщений

Если на экране появляются сообщения, следуйте инструкциям.

☒▲ Конденсация влаги.
Извлеките кассету. (стр. 70)

☒ Конденсация влаги. Выключите камеру на 1 час. (стр. 70)

▲ Выньте и снова вставьте кассету. (стр. 17)

- Проверьте, не повреждена ли кассета.

☒▲ Кассета защищена от записи.
(стр. 65)

Использование видеокамеры за границей

Питание

Видеокамеру можно использовать в любой стране/регионе благодаря прилагаемому к ней адаптеру переменного тока, который можно использовать в диапазоне от 100 В до 240 В переменного тока с частотой 50/60 Гц.

Системы цветного телевидения

В этой видеокамере используется система PAL, поэтому запись можно просмотреть только на телевизоре, работающем в системе PAL и оборудованном входным гнездом AUDIO/VIDEO.

| Система | Страна |
|---------|--|
| PAL | Австралия, Австрия, Бельгия, Китай, Чехословакия, Дания, Финляндия, Германия, Голландия, Гонконг, Венгрия, Италия, Кувейт, Малайзия, Новая Зеландия, Норвегия, Польша, Португалия, Сингапур, Словакия, Испания, Швеция, Швейцария, Таиланд, Великобритания и пр. |
| PAL - M | Бразилия |
| PAL - N | Аргентина, Парагвай, Уругвай. |
| SECAM | Болгария, Франция, Гвиана, Иран, Ирак, Монако, Россия, Украина, и т.д. |
| NTSC | Багамские острова, Боливия, Канада, Центральная Америка, Чили, Колумбия, Эквадор, Гайана, Ямайка, Япония, Корея, Мексика, Перу, Суринам, Тайвань, Филиппины, США, Венесуэла, и т.д. |

Простая установка разницы во времени на часах

При использовании видеокамеры за границей можно легко установить часы на местное время путем установки разницы во времени. Выберите [МЕСТ.ВРЕМЯ] в меню [ЕТО] (ДРУГИЕ), затем установите разницу во времени (стр. 45).

Уход и меры предосторожности

Используемые кассеты

Можно использовать только кассеты формата mini DV.

Используйте кассету со знаком ^{Mini} DV. Видеокамера несовместима с кассетами с функцией Cassette Memory.

Предотвращение появления на ленте незаписанных участков

Перейдите к концу записанной части ленты с помощью функции END SEARCH (стр. 25) перед началом следующей записи в следующих случаях:

- воспроизводилась кассета.
- использовалась функция EDIT SEARCH.

Сигнал авторского права

■ При воспроизведении

Если кассета, воспроизводимая на видеокамере, содержит сигналы авторского права, то ее невозможно скопировать на кассету другой видеокамеры, подключенной к этой видеокамере.

■ Для модели DCR-NC52E/NC54E: При записи

На этой видеокамере нельзя выполнять запись программы, которая содержит сигналы авторского права для защиты авторских прав. При попытке записи таких программ на экране ЖКД или видеоскрининга появится сообщение [Запись невозможна. Сигнал защищен от копирования.]. Во время записи эта видеокамера не записывает на кассету сигналы авторского права.

Примечания по эксплуатации

■ Если видеокамера не используется в течение длительного времени

Извлеките кассету и храните ее отдельно.

■ Для предотвращения случайного стирания

Передвиньте язычок защиты от записи на кассете в положение SAVE.

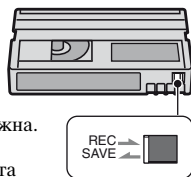

REC: запись возможна.
SAVE: запись невозможна (кассета защищена от записи).

■ При прикреплении этикетки на кассету

Чтобы этикетки не стали причиной неправильной работы видеокамеры, их следует прикреплять только в тех местах, которые указаны на рисунке ниже.

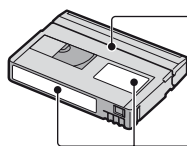

Не прикрепляйте этикетку вдоль этой границы.

Место для этикетки

■ После использования кассеты

Во избежание искажения звука или изображения перематйте кассету на начало. Затем положите кассету в футляр и храните ее в вертикальном положении.

■ При чистке позолоченного разъема

Обычно позолоченный разъем кассеты необходимо очищать с помощью хлопчатобумажного тампона примерно после 10 раз использования кассеты. Если позолоченный разъем кассеты будет загрязнен или запылен, показания индикатора оставшейся ленты могут быть неправильными.

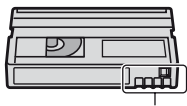

Позолоченный разъем

О батарейном блоке “InfoLITHIUM”

Это устройство совместимо с батарейным блоком “InfoLITHIUM” (серии H).

Эта видеокамера работает только с батарейным блоком “InfoLITHIUM”.

Батарейные блоки “InfoLITHIUM” серии H снабжены маркировкой



Что представляет собой батарейный блок “InfoLITHIUM”?

Батарейный блок “InfoLITHIUM” – это литиево-ионный батарейный блок, обладающий функцией передачи информации об условиях эксплуатации с видеокамеры на адаптер переменного тока/зарядное устройство и обратно.

Батарейный блок “InfoLITHIUM” рассчитывает потребление электроэнергии, исходя из условий эксплуатации видеокамеры, и отображает оставшееся время работы батарейного блока в минутах.

Зарядка батарейного блока

- Перед использованием видеокамеры обязательно зарядите батарейный блок.
- Рекомендуется выполнять зарядку батарейного блока при температуре окружающей среды от 10°C до 30°C, пока не выключится индикатор CHG (зарядка). При зарядке батарейного блока при температуре, выходящей за пределы указанного интервала, возможно, не удастся зарядить батарейный блок надлежащим образом.
- По завершении зарядки отсоедините кабель от гнезда DC IN на видеокамере, либо отсоедините батарейный блок.

Эффективное использование батарейного блока

- Эффективность действия батарейного блока уменьшается при температуре окружающей среды 10°C и ниже, сокращается также время использования батарейного блока. В этом случае, чтобы увеличить время использования батарейного блока, выполните одно из следующих действий:
 - Чтобы согреть батарейный блок, положите его в карман и непосредственно перед началом съемки подсоедините его к видеокамере;
 - Пользуйтесь батарейным блоком большой емкости: NP-FH70/FH100 (приобретается дополнительно).
- Частое использование экрана ЖКД или функций воспроизведения, ускоренной перемотки ленты вперед и назад приводит к более быстрой разрядке батарейного блока. Рекомендуется установить батарейный блок большой емкости: NP-FH70/FH100 (приобретается дополнительно).
- Устанавливайте переключатель POWER в положение OFF (CHG), если видеокамера не используется для записи или воспроизведения. Батарейный блок разряжается, если видеокамера находится в режиме ожидания записи или установлена пауза воспроизведения.

- Имейте запасные заряженные батарейные блоки, обеспечивающие время записи, в два или три раза превышающее ожидаемое время записи, и перед началом записи выполняйте пробную запись.
- Не подвергайте батарейный блок воздействию воды. Батарейный блок не является водостойким.

Об индикаторе оставшегося времени работы батарейного блока

- Если питание отключается, даже если индикатор оставшегося времени работы батарейного блока показывает, что в нем остался достаточный заряд для его функционирования, снова полностью зарядите батарейный блок. Оставшееся время работы батарейного блока будет отображаться правильно. Однако следует отметить, что при использовании батарейного блока в течение длительного времени при высокой температуре, при его хранении в течение долгого времени в полностью заряженном состоянии или при его частом использовании индикация батарейного блока может не восстановиться. Следует рассматривать оставшееся время работы батарейного блока только как приблизительный показатель.
- В зависимости от условий эксплуатации и температуры окружающей среды знак , указывающий на низкий уровень заряда батареи, начинает мигать за 5-10 минут до полной разрядки батареи.

О хранении батарейного блока

- Если батарейный блок не используется в течение длительного времени, один раз в год полностью заряжайте батарейный блок и используйте его на видеокамере для поддержания его нормальной работы. Для хранения батарейного блока отсоедините его от видеокамеры и поместите в сухое прохладное место.
- Для полной разрядки батарейного блока с помощью видеокамеры задайте для параметра [АВТЗТВ ВЫК] в меню  (ДРУГИЕ) значение [НИКОГДА] и оставьте видеокамеру в режиме ожидания записи на кассету до полной разрядки (стр. 45).

О сроке службы батарейного блока

- С течением времени и в процессе эксплуатации емкость батарейного блока постепенно снижается. Когда время работы батарейного блока становится значительно короче, вероятно, срок его службы подошел к концу.
- Срок службы конкретной батареи зависит от условий хранения и эксплуатации.

О стандарте i.LINK

Интерфейс DV на данном аппарате является i.LINK-совместимым интерфейсом DV. В данном разделе описывается стандарт i.LINK и его особенности.

Что такое i.LINK?

i.LINK- это цифровой последовательный интерфейс для передачи цифровых видео- и аудиосигналов и других данных на другие i.LINK-совместимые устройства. i.LINK можно также использовать для управления другими устройствами.

i.LINK-совместимые устройства можно подключить с помощью кабеля i.LINK. Возможными способами применения является управление и передача данных при использовании различного цифрового аудио-видео оборудования.

Когда два или несколько i.LINK-совместимых устройств подключены к данному аппарату по последовательной схеме опроса, управление и передача данных возможны и для других устройств. Следует, однако, иметь в виду, что в соответствии с характеристиками и спецификациями подключенного устройства способ управления может отличаться, и передача данных может быть доступна не всегда.

🔊 Примечания

- Обычно к данному аппарату с помощью кабеля i.LINK можно подключить только одно устройство. При подключении данного аппарата к i.LINK-совместимому устройству, имеющему два или более интерфейсов DV, обратитесь к инструкции по эксплуатации подключаемого оборудования.

💡 Подсказки

- i.LINK является более знакомым термином для шины передачи данных стандарта IEEE 1394, предложенной Sony, а также является торговой маркой, признанной многими корпорациями.
- IEEE 1394 – это международный стандарт, принятый институтом инженеров по электротехнике и радиоэлектронике.

О скорости передачи по кабелю i.LINK

Максимальная скорость передачи через интерфейс i.LINK зависит от конкретного устройства. Существует 3 типа.

S100 (прибл. 100 Mbps*)

S200 (прибл. 200 Mbps)

S400 (прибл. 400 Mbps)

Скорость передачи в бодах указывается в разделе “Технические характеристики” инструкций по эксплуатации каждого устройства. На интерфейсе некоторых устройств она указывается рядом с гнездом i.LINK. Максимальная скорость передачи в бодах может отличаться от указанной величины, если аппарат подключен к устройству, имеющему другую максимальную скорость передачи в бодах.

* Что такое Mbps?

Mbps означает “мегабит в секунду” или объем данных, которые можно принимать или передавать за одну секунду. Например, скорость передачи, равная 100 Mbps, означает, что за одну секунду можно передать 100 мегабит данных.

Использование функций i.LINK на данном аппарате

Дополнительные сведения о перезаписи при подключении данного устройства к другому видеоустройству с интерфейсом DV см. на стр. 46, 49.

Кроме видеоустройства, данный аппарат также можно подключать к другим i.LINK-совместимым (интерфейс DV) устройствам фирмы Sony (например, к персональному компьютеру серии VAIO), а также видеоустройствам.

Некоторые i.LINK-совместимые видеоустройства, например цифровые телевизоры или записывающие устройства/проигрыватели DVD, MICROMV или HDV, несовместимы с устройствами DV. Перед подключением к другим устройствам обязательно проверьте, является ли это устройство совместимым с устройством DV. Дополнительные сведения о мерах предосторожности и совместимом прикладном программном обеспечении можно также найти в инструкциях по эксплуатации подключаемого оборудования.

🔗 Примечания

- При подключении видеокамеры к другому устройству, совместимому с интерфейсом i.LINK, перед подсоединением или отсоединением кабеля i.LINK обязательно отключите питание устройства и отсоедините адаптер переменного тока от розетки электросети.

О требуемом кабеле i.LINK

Используйте кабель Sony i.LINK 4-на-4-штырька (во время перезаписи DV).

Использование видеокамеры

Использование и уход

- Не используйте и не храните видеокамеру и принадлежности при условиях, описанных ниже.
 - В местах со слишком высокой или низкой температурой или высокой влажностью. Никогда не оставляйте их в местах, где температура поднимается выше 60°C, например, под воздействием прямых солнечных лучей, рядом с нагревательными приборами или в автомобиле, припаркованном в солнечном месте. Это может привести к их неисправности или деформации.
 - Рядом с источниками сильных магнитных полей или механической вибрации. Это может привести к неисправности видеокамеры.
 - Рядом с источниками радиоволн или радиации. Возможно, видеокамера не запишет изображение должным образом.
 - Рядом с приемниками АМ и видеоборудованием. Могут возникать помехи.
 - На песчаном пляже или в каком-либо пыльном месте. Если в видеокамеру попадет песок или пыль, это может привести к ее неисправности. Иногда неисправность устранить невозможно.
- Рядом с окнами или вне помещения, где прямой солнечный свет может воздействовать на экран ЖКД, видеоискатель и объектив. Это может привести к повреждению видеоискателя или экрана ЖКД.
- Используйте для питания видеокамеры постоянный ток с напряжением 6,8 В/7,2 В (батарейный блок) или 8,4 В (адаптер переменного тока).
- Для работы от источника постоянного или переменного тока используйте принадлежности, рекомендуемые в данной инструкции по эксплуатации.
- Не подвергайте видеокамеру воздействию влаги, например, дождя или морской воды. Попадание влаги на видеокамеру может привести к ее неисправности. Иногда неисправность устранить невозможно.
- Если внутрь корпуса попадет какой-нибудь твердый предмет или жидкость, выключите видеокамеру и перед дальнейшей ее эксплуатацией проверьте ее в сервисном центре Sony.
- Обращайтесь с изделием бережно, не разбирайте, не модифицируйте его, берегите от ударов и падений, не наступайте на него. Будьте особенно осторожны с объективом.
- Когда видеокамера не используется, установите переключатель POWER в положение OFF (CHG).
- Не заворачивайте видеокамеру, например в полотенце, и не эксплуатируйте ее в таком состоянии. В этом случае может произойти повышение температуры внутри видеокамеры.
- При отсоединении кабеля питания удерживайте его только за штекер.
- Не помещайте на кабель питания тяжелые предметы: это может привести к его повреждению.
- Поддерживайте металлические контакты в чистоте.
- При утечке электролита из батареи,
 - Обратитесь в местное уполномоченное предприятие по обслуживанию изделий Sony.
 - Смойте электролит, попавший на кожу.

- При попадании жидкости в глаза промойте их большим количеством воды и обратитесь к врачу.

■ Если видеочамера не используется в течение длительного времени

- Время от времени включайте видеочамеру и воспроизводите на ней кассеты примерно в течение трех минут.
- Полностью разрядите батарейный блок перед тем, как поместить его на хранение.

Конденсация влаги

Если видеочамера принесена из холодного места в теплое, то внутри видеочамеры, на поверхности ленты или на объективе может произойти конденсация влаги. В таком состоянии лента может прилипнуть к барабану головки и будет повреждена, или видеочамера не сможет работать надлежащим образом. В случае конденсации влаги внутри видеочамеры на экране отображается индикация [☒☒] Конденсация влаги. Извлеките кассету.] или [☒ Конденсация влаги. Выключите камеру на 1 час.]. Если влага сконденсировалась на объективе, индикатор появляться не будет.

■ Если произошла конденсация влаги

Ни одна из функций, кроме извлечения кассеты, не будет работать. Извлеките кассету, выключите видеочамеру и оставьте ее примерно на один час с открытой крышкой кассетного отсека. Видеочамерой можно снова пользоваться при соблюдении следующих условий:

- При включении питания на экране не появится предупреждение об ошибке.
- При установке кассеты или нажатии кнопок операций с видеоизображением не мигает ни один из индикаторов индикатор [☒] и [☒].

Если начнет конденсироваться влага, видеочамера не всегда сможет это определить. Если это произойдет, то иногда после открытия крышки кассетного отсека кассета не будет извлекаться в течение 10 секунд. Это не является неисправностью. Не закрывайте крышку кассетного отсека, пока кассета не будет извлечена.

■ Примечание по конденсации влаги

Влага может образоваться, если принести видеочамеру из холодного места в теплое (или наоборот) или при использовании видеочамеры во влажном месте в перечисленных ниже случаях.

- Если видеочамера принесена с лыжного склона в помещение, где работает обогреватель.
- Если видеочамера принесена из автомобиля или помещения, в котором работает кондиционер, в жаркое место вне помещения.
- Если видеочамера используется после грозы или дождя.
- Если видеочамера используется во влажном или жарком месте.

■ Как предотвратить конденсацию влаги

Если видеочамера принесена из холодного места в теплое, положите видеочамеру в полиэтиленовый пакет и плотно заклейте его. Выньте видеочамеру из полиэтиленового пакета, когда температура воздуха внутри пакета достигнет температуры окружающего воздуха (приблизительно через один час).

Видеоголовка

Перед записью важных данных рекомендуется воспользоваться чистящей кассетой (приобретается дополнительно).

- Если видеоголовки загрязнены, могут появиться искажения при воспроизведении звука или изображения.

- В течение 10 секунд почистите видеоголовки с помощью чистящей кассеты Sony DVM-12CLD (приобретается дополнительно), если происходит следующее.
 - Во время воспроизведения изображения появляются мозаичные помехи или отображается синий экран;



- Воспроизводимые изображения не движутся.
- Не появляется изображение или прерывается звук.
- При записи/воспроизведении на экране отображается сообщение [X] [G]. Грязная видеоголовка. Примените чистящую кассету.].
- Видеоголовки изнашиваются в результате длительного использования. Если не удастся получить четкое изображение даже после использования чистящей кассеты (приобретается дополнительно), возможно, износилась видеоголовка. Обратитесь в сервисный центр Sony или в местное уполномоченное предприятие по обслуживанию изделий Sony для замены видеоголовок.

Экран ЖКД

- Не допускайте чрезмерного надавливания на экран ЖКД, так как это может привести к неисправности.
- При эксплуатации видеокамеры в холодном месте на экране ЖКД может появляться остаточное изображение. Это не является неисправностью.
- При эксплуатации видеокамеры задняя сторона экрана ЖКД может нагреваться. Это не является неисправностью.

■ Очистка экрана ЖКД

Если на экране LCD появятся отпечатки пальцев или пыль, рекомендуется воспользоваться мягкой тканью для его очистки. При использовании комплекта для чистки ЖКД (приобретается дополнительно) не наносите чистящую жидкость непосредственно на экран ЖКД. Используйте чистящую бумагу, смоченную жидкостью.

■ Регулировка экрана ЖКД (КАЛИБРОВКА)

Кнопки на сенсорной панели могут работать неправильно. Если это произойдет, выполните описанную ниже процедуру. На время этой операции рекомендуется подсоединить видеокамеру к розетке электросети через адаптер переменного тока из комплекта поставки.

- ① Отключите питание, затем переключите переключатель POWER до тех пор, пока не загорится индикатор PLAY/EDIT, нажимая кнопку DISP/BATT INFO на видеокамере, и продолжайте удерживать ее нажатой в течение приблизительно 5 секунд.
- ② Нажмите значок “x”, отображаемый на экране, углом “Memory Stick” или подобным предметом.



Значок “x” переместится в другое положение. В случае ошибочного нажатия начните выполнение процедуры с шага ②.

- Калибровку экрана ЖКД нельзя выполнить, если он повернут.

Обращение с корпусом

- Если корпус видеокамеры загрязнен, очистите его с помощью мягкой ткани, слегка смоченной в воде, а затем протрите мягкой сухой тканью.
- Во избежание повреждения покрытия не следует:
 - использовать химические вещества, например, разбавитель, бензин или спирт, химические салфетки, репелленты, инсектициды или фотозащитный состав;
 - работать с этими веществами без защитных перчаток;
 - допускать соприкосновения корпуса камеры с резиновыми или виниловыми предметами в течение долгого времени.

Об уходе за объективом и его хранении

- Очищайте поверхность объектива мягкой тканью в следующих случаях:
 - Если на поверхности объектива имеются отпечатки пальцев.
 - В жарких или влажных местах
 - При использовании объектива в таких местах, где он может подвергаться воздействию соленого воздуха, например на морском побережье.
- Храните объектив в хорошо проветриваемом месте, защищенном от грязи и пыли.
- Во избежание появления плесени периодически выполняйте очистку объектива, как описано выше. Рекомендуется включать видеокамеру и пользоваться ею примерно один раз в месяц для поддержания видеокамеры в оптимальном состоянии в течение длительного времени.

Удалите пыль из видоискателя

- ① Вытащите видоискатель.
- ② При давлении на язычок с помощью суженных на конце объектов, таких как шариковая ручка, вытащите блок наглазника в направлении стрелки.

Язычок

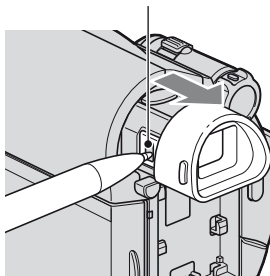

- ③ Удаление пыли с блока наглазника с помощью воздуходува камеры и т.д.

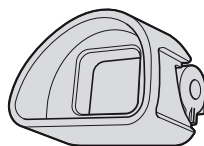

- ④ Вдавите видоискатель в корпус видеокамеры.
- ⑤ Удалите пыль с внутренней стороны, где наглазник соединяется с воздуходувом камеры и т.д.

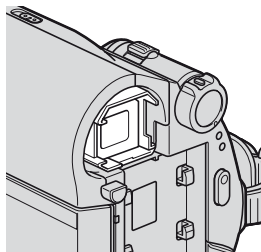

- ⑥ Прицепите наглазник к видеискателю, нажав прямо на него, пока он не щелкнет.

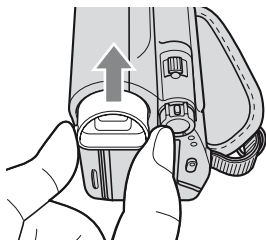

⚡ Примечания

- Наглазник - очень точная часть. Не разбирайте его чаще необходимого.
- Не трогайте стекла блока наглазника.

Зарядка предварительно установленной аккумуляторной батареи

Видеокамера оснащена предварительно установленной аккумуляторной батареей, обеспечивающей сохранение даты, времени и других установок даже при установке переключателя POWER в положение OFF (CHG). Встроенная аккумуляторная батарея всегда заряжается при подключении камеры к розетке электросети через адаптер переменного тока, а также при наличии установленного батарейного блока. Если в течение **приблизительно трех месяцев** не пользоваться видеокамерой, не подсоединять к ней адаптер переменного тока и не устанавливать батарейный блок, аккумуляторная батарея полностью разрядится. Видеокамерой следует пользоваться после зарядки предварительно установленной аккумуляторной батарейки.

Однако, даже если предварительно установленная аккумуляторная батарейка разряжена, на функционирование видеокамеры не повлияет тот факт, что дата не записывается.

■ Процедуры

Подсоедините видеокамеру к розетке электросети через адаптер переменного тока из комплекта поставки, установите переключатель POWER в положение OFF (CHG) и не изменяйте его положения в течение 24 часов или более.

Технические характеристики

Система

Система видеозаписи

2 вращающиеся головки, система наклонной механической развертки

Система аудиозаписи

Вращающиеся головки, система РСМ

Дискретизация: 12 бит (сдвиг частоты 32 кГц, стерео 1, стерео 2), 16 бит (сдвиг частоты 48 кГц, стерео)

Видеосигнал

Цветовой сигнал PAL, стандарт CCIR

Используемые кассеты

Кассеты Mini DV со знаком 

Скорость ленты

SP: прибл. 18,81 мм/с

LP: прибл. 12,56 мм/с

Время записи/воспроизведения

SP: 60 мин (при использовании кассеты DVM60)

LP: 90 мин (при использовании кассеты DVM60)

Время ускоренной перемотки вперед/назад

прибл. 2 мин 40 с (при использовании кассеты DVM60 и перезаряжаемого батарейного блока)

прибл. 1 мин 45 с (при использовании кассеты DVM60 и адаптера переменного тока)

Видеоискатель

Электрический видеоискатель (цветной)

Формирователь изображения

3,0 мм (типа 1/6) ПЗС (прибор с зарядовой связью)

Общее количество пикселей: прибл. 800 000

Количество эффективных пикселей (при видеосъемке): прибл. 400 000

Объектив

Carl Zeiss Vario-Tessar

40 (Оптическое увеличение), 2 000 (Цифровое увеличение)

Фокусное расстояние

$f=1,9 \sim 76$ мм

В эквиваленте 35-мм фотокамеры

В режиме CAMERA: 36 ~ 1 440 мм
F1,8 ~ 4,1

Диаметр светофильтра: 30 мм

Цветовая температура

[АВТО], [1 НАЖАТ],
[ПОМЕЩЕНИЕ] (3 200 К),
[УЛИЦА] (5 800 К)

Минимальная освещенность

11 лк (люкс) (F 1,8)

0 лк (люкс) (в режиме NightShot plus)

Разъемы для входных/выходных сигналов

Дистанционный соединитель A/V

10-штырьковый разъем

Видеосигнал: размах 1 В, 75 Ом (Ом)

Сигнал яркости: размах 1 В, 75 Ом (Ом)

Сигнал цветности: размах 0,3 В, 75 Ом (Ом)

Аудиосигнал: 327 мВ (при сопротивлении нагрузки 47 кОм (кОм)), полное выходное сопротивление менее 2,2 кОм (кОм)

Разъем USB (Для модели DCR-NC53E/NC54E)

мини-B

Гнездо входа/выхода DV (Для модели DCR-NC52E/NC54E)

Интерфейс i.LINK (IEEE1394,
4-штырьковый разъем S100)

Гнездо выхода DV (для модели DCR-NC51E/NC53E)

Интерфейс i.LINK (IEEE1394,
4-штырьковый разъем S100)

Экран ЖКД

Изображение

6,2 см (тип 2,5)

Общее количество элементов изображения

123 200 (560 × 220)

Общие технические характеристики

Требования к источнику питания

6,8 В/7,2 В постоянного тока
(батарейный блок)

8,4 В постоянного тока (адаптер
переменного тока)

Средняя потребляемая мощность

Во время записи видеокамерой с

помощью видеоскателя 1,8 Вт

Во время записи видеокамерой с
помощью ЖКД 2,1 Вт

Рабочая температура

0 °С - 40 °С

Температура хранения

-20 °С - + 60 °С

Размеры (прибл.)

63 × 85 × 114 мм (ш/в/г)

включая выступающие части

63 × 85 × 115 мм (ш/в/г)

включая выступающие части с
установленным прилагаемым
батарейным блоком NP-FH30

Вес (прибл.)

380 г – только главный блок;

440 г – включая перезаряжаемый
батарейный блок NP-FH30 и
кассету DVM60

Принадлежности, входящие в комплект поставки

См. стр. 9.

Адаптер переменного тока AC-L200/L200B

Требования к источнику питания

100 В - 240 В ~, 50/60 Гц

Потребление тока

0,35 - 0,18 А

Потребляемая мощность

18 Вт

Выходное напряжение

8,4 В постоянного тока*

Рабочая температура

0 °С - 40 °С

Температура хранения

-20 °С - + 60 °С

Размеры (прибл.)

48 × 29 × 81 мм (ш/в/г), не включая
выступающие части

Вес (прибл.)

170 г без кабеля питания

* Чтобы ознакомиться с другими
спецификациями, см. этикетку на
адаптере переменного тока.

Перезаряжаемый батарейный блок (NP-FH30)

Максимальное выходное напряжение

8,4 В постоянного тока

Выходное напряжение

7,2 В постоянного тока

Емкость

3,6 Втч (500 мАч)

Размеры (прибл.)

31,8 × 18,5 × 45,0 мм (ш/в/г)

Вес (прибл.)

40 г

Рабочая температура

0 °C - 40 °C

Тип

Литиево-ионный

Конструкция и характеристики могут изменяться без предварительного уведомления.

О торговых марках

- “Handycam” и **НАПРУСАМ** являются зарегистрированными товарными знаками корпорации Sony Corporation.
- “InfoLITHIUM” является товарным знаком корпорации Sony Corporation.
- i.LINK и **i** являются товарными знаками корпорации Sony Corporation.
- Mini **DN** Digital Video Cassette является торговой маркой.
- Microsoft, Windows, Windows Media, Windows Vista и DirectX являются зарегистрированными товарными знаками или товарными знаками корпорации Microsoft Corporation в США и/или других странах.
- Macintosh и Mac OS являются зарегистрированными товарными знаками корпорации Apple Inc. в США и других странах.
- Intel, Intel Core и Pentium являются товарными знаками или зарегистрированными товарными знаками корпорации Intel Corporation или ее филиалов в США и других странах.
- Adobe, логотип Adobe и Adobe Acrobat являются товарными знаками или зарегистрированными товарными знаками корпорации Adobe Systems Incorporated в США и/или других странах.

Все названия изделий, упомянутые в данном руководстве, могут быть товарными знаками или зарегистрированными товарными знаками соответствующих компаний. Кроме того, символы ™ и “®” упоминаются в этом руководстве не в каждом случае.

Идентификация частей и органов управления

Числа в () - это ссылки на страницы.

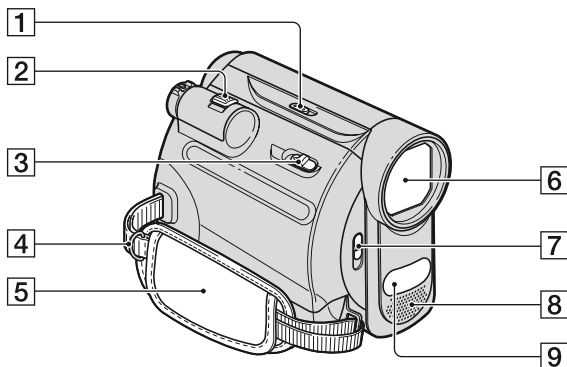

- 1 Переключатель NIGHTSHOT PLUS (21)
- 2 Рычаг привода трансфокатора (21)
- 3 Рукоятка \square OPEN/EJECT (17)
- 4 Карабины для плечевого ремня
Присоедините плечевой ремень
(приобретается дополнительно).
- 5 Ремень для захвата (16)
- 6 Объектив (Carl Zeiss Lens) (6)
- 7 Переключатель LENS COVER (16)
- 8 Встроенный стереофонический
микрофон (36)
- 9 Излучатель инфракрасных лучей (21)

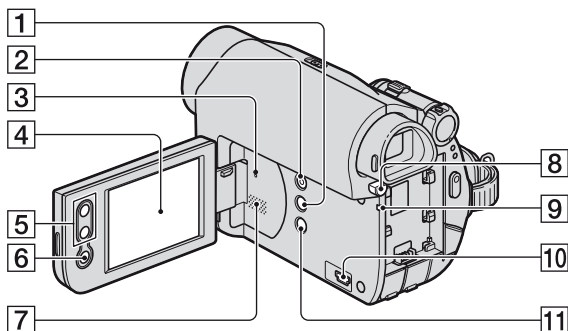

1 Кнопка DISP/BATT INFO (11, 16)

2 Кнопка EASY (18)

3 Кнопка RESET
возвращает все установки,
включая дату и время, к значениям
по умолчанию.

4 Экран ЖК-дисплея/сенсорная
панель (16, 80)

5 Кнопки трансфокации (21)

6 Кнопка REC START/STOP (18, 20)

7 Динамик
Динамик используется для
воспроизведения звука.
Информацию о настройке
громкости см. на стр.23.

8 Кнопка BATT PUSH
(освобождение батареи) (11)

9 Индикатор CHG (зарядка) (10)

10 Для модели DCR-HC53E/HC54E:
Гнездо Ψ (USB)

11 Кнопка \square (кнопка подсветки) (22)

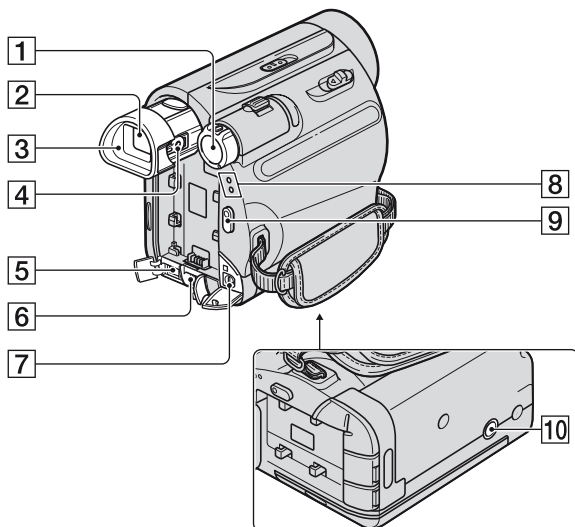



1 Переключатель POWER (14)

2 Видоискатель (16)

3 Наглазник (72)

4 Рычаг регулировки объектива
видоискателя (16)

5 Для модели DCR-HC51E/HC53E:
Интерфейс  ВЫХОД DV (46)
Для модели DCR-HC52E/HC54E:
Интерфейс  DV (46, 49)

6 Гнездо DC IN (10)

7 Дистанционный соединитель A/V
(27, 46)

8 Индикатор CAMERA, PLAY/
EDIT (14)

9 Кнопка REC START/STOP (18, 20)

10 Гнездо для штатива

Подсоедините штатив
(приобретается дополнительно;
длина винта должна быть меньше
5,5 мм) к гнезду для штатива с
помощью винта штатива.

Индикаторы, отображаемые во время записи/воспроизведения

Запись

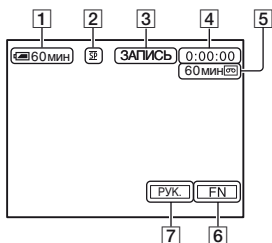

- 1 Оставшееся время работы батарейного блока (прибл.)
- 2 Режим записи (\overline{SP} или \overline{LP}) (43)
- 3 Состояние записи ([ОЖИДАН] (ожидание) или [ЗАПИСЬ] (запись))
- 4 Запись: счетчик ленты (часы: минуты: секунды)
Воспроизведение: Код времени (часы: минуты: секунды: кадр)
- 5 Максимальная продолжительность записи (прибл.) (43)

Просмотр

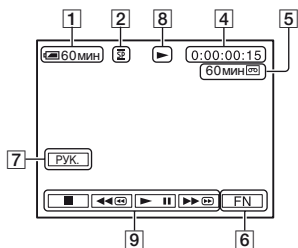

- 6 Функциональная кнопка (29)
- 7 Кнопка руководства (24)
- 8 Индикатор движения ленты
- 9 Кнопки управления воспроизведением видеоизображения (23)

Индикаторы, отображающиеся при внесении изменений

Можно использовать кнопку [УПР. ОТОБР] (стр. 82), чтобы выяснить назначение каждого индикатора, отображающегося на экране ЖКД.

Примечания

- При использовании функции [УПР. ОТОБР] некоторые индикаторы могут не отображаться.

В левом верхнем углу В правом верхнем углу

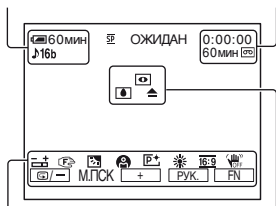

В нижней части экрана

В центре экрана

В левом верхнем углу

| Индикатор | Назначение |
|-----------|-----------------|
| 16b | АУДИОРЕЖИМ (43) |

В правом верхнем углу

| Индикатор | Назначение |
|-----------|--------------|
| DV IN | Вход DV (49) |

В центре экрана

| Индикатор | Назначение |
|-----------|---------------------|
| | NightShot plus (21) |
| | Предупреждение (62) |

В нижней части экрана

| Индикатор | Назначение |
|-----------|--|
| | Универсальный точечный фотоэкспонометр (31)/Ручная установка экспозиции (32) |
| | Ручная фокусировка (30) |
| | Подсветка (22) |
| | ВЫБОР СЦЕНЫ (31) |
| | Эффекты для изображений (39) |
| | Баланс белого (33) |
| | Выбор широкоформатного режима (40) |
| | SteadyShot откл. (41) |
| | МОНТ ПОИСК (41) |

Примечания

- Содержимое и местоположение индикатора соответствуют обычному режиму работы. В конкретных ситуациях индикатор может выглядеть по-другому.

Кодирование данных во время записи

Дата и время записи, а также данные настройки видекамеры регистрируются автоматически. Эта информация не отображается на экране в процессе записи, но ее можно просмотреть во время воспроизведения, выбрав на экране [КОД ДАНН] (стр. 34).

Индикаторы, отображаемые во время записи/воспроизведения (продолжение)

Проверка экранных индикаторов (УПРАВЛЕНИЕ ОТОБРАЖЕНИЕМ)

Значение любого индикатора, отображаемого на экране ЖКД, можно легко узнать.

① Нажмите [РУК.] → [УПР. ОТОБР].

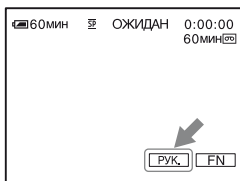

② Коснитесь области экранного индикатора, который требуется проверить.

На экране будут отображены значения индикаторов в этой области. Если не удастся найти индикатор, который требуется проверить, нажимайте [СТР. ↓]/ [СТР. ↑] для переключения.

Завершение операции [КНЦ].

💡 Подсказки

- Можно также работать, нажимая → [УПР. ОТОБР].

Алфавитный указатель

ЧИСЛЕННЫЕ ЗНАЧЕНИЯ

| | |
|--------------------------------|----|
| 1 НАЖАТ | 33 |
| 12BIT | 43 |
| 16:9 | 40 |
| 16BIT | 43 |
| 21-штырьковый адаптер | 28 |
| 4:3 | 40 |

С

| | |
|-------------|----|
| CD-ROM..... | 51 |
|-------------|----|

Е

| | |
|---------------------|--------|
| Easy Handycam | 18, 29 |
| EDIT SEARCH | 25 |

І

| | |
|-------------|----|
| i.LINK..... | 67 |
|-------------|----|

L

| | |
|-------------------------|----|
| LANGUAGE | 44 |
| LCD | 45 |
| LETTER BOX | 43 |
| LP (экономный режим)... | 43 |

M

| | |
|---------------------|----|
| Меню ДРУГИЕ..... | 45 |
| Меню МЕНЮ УСТАН.... | 44 |

N

| | |
|----------------------|----|
| NightShot plus | 21 |
| NTSC | 64 |

P

| | |
|------------------------------|--------|
| PAL..... | 60, 64 |
| Picture Motion Browser | 51 |

S

| | |
|---------------------------------|----|
| SP (стандартный режим) | 43 |
|---------------------------------|----|

| | |
|-----------------|--------|
| STEADYSHOT..... | 41, 59 |
|-----------------|--------|

A

| | |
|--|----|
| АВТЗТВ ВЫК (автоматическое отключение) | 45 |
| Адаптер переменного тока | 10 |
| АУДИОРЕЖИМ..... | 43 |

B

| | |
|--|--------|
| БАЛ БЕЛ (баланс белого) | 33 |
| Батарейный блок “InfoLITHIUM” | 66 |
| Батарея..... | 10, 66 |
| БЕЛЫЙ..... | 33 |

V

| | |
|--|------------|
| ВИДЕО/LCD | 45 |
| Воспроизведение | 19, 23, 60 |
| Воспроизведение в другом направлении | 35 |
| ВОСХ. ЗАКАТ (Восход и закат) | 31 |
| Время воспроизведения | 12 |
| Время записи..... | 12 |
| Время зарядки | 12 |
| ВЫБ Ш/ФОРМ (выбор широкоформатного режима) | 40 |
| ВЫБОР СЦЕНЫ..... | 31 |
| ВЫВ.ИЗОБР. (вывод изображения)..... | 45 |

G

| | |
|-------------------------------|----|
| ГРОМКСТЬ (Громкость) | 23 |
|-------------------------------|----|

D

| | |
|------------------|------------|
| ДАНА КАМЕР | 35 |
| ДАТА/ВРЕМЯ | 15, 35, 81 |

3

| | |
|------------------------|------------|
| Запись | 18, 20, 58 |
| ЗВ. СИГНАЛ | 34 |
| Зеркальный режим | 22 |

I

| | |
|---|--------|
| ИДЕТ ПОИСК (END SEARCH)..... | 25, 59 |
| ИЗМ. СКОР. (воспроизведение с различной скоростью) | 35 |
| Индикаторы дисплея | 80 |
| Использование за границей | 64 |

K

| | |
|--|--------|
| Кабель i.LINK..... | 47, 49 |
| Кабель S VIDEO | 27, 46 |
| КАЛИБРОВКА | 71 |
| Кассета | 17, 65 |
| Кнопка операции | 29 |
| Код времени | 80 |
| КОД ДАННЫХ..... | 34, 81 |
| Компьютер | 51 |
| Конденсация влаги | 70 |
| КОНТ ЗАПИСИ (управление записью)..... | 49 |
| КОНТР РАМКА | 45 |

L

| | |
|----------------|----|
| ЛАНДШАФТ | 31 |
|----------------|----|

M

| | |
|-----------------------|--------|
| Меню | 29, 38 |
| Меню РУЧН УСТАН | 39 |
| Меню УСТ LCD/ВИ | 42 |
| Меню УСТ В/МАГН | 42 |
| Меню УСТ КАМЕРЫ.... | 40 |
| Меню УСТ КАССЕТ | 43 |
| Меню УСТ ПРОИГР | 42 |
| МЕСТ.ВРЕМЯ | 45 |
| МИКШ.ЗВУКА..... | 37 |

Алфавитный указатель (продолжение)

| | |
|------------------|--------|
| МОЗ. ФЕЙД | 33 |
| МОЗАИКА | 39 |
| МОНОХРОМ..... | 33, 39 |
| МОНТ ПОИСК | 41 |

Н

| | |
|--|----|
| Начало работы | 9 |
| НЕГАТИВ | 39 |
| НОЧН.ПОДСВ (подсветка NightShot)..... | 41 |

О

| | |
|---------------|----|
| ОСТАЛОСЬ..... | 43 |
|---------------|----|

П

| | |
|--|--------|
| ПАСТЕЛЬ | 39 |
| ПЕРЕДЕРЖКА..... | 39 |
| Перезапись..... | 46 |
| ПЛЯЖ..... | 32 |
| ПОДСВ В/И (яркость подсветки экрана видеокаателя)..... | 43 |
| ПОДСВ.LCD (Яркость подсветки ЖКД)..... | 42 |
| Подсветка | 22, 59 |
| Поиск начала записи | 25 |
| Покадровое воспроизведение | 35 |
| ПОМЕЩЕНИЕ | 33 |
| ПОРТРЕТ (Мягкий портретный режим)..... | 32 |
| ПОТОК USB..... | 44 |
| Предупреждающие индикаторы..... | 62 |
| Предупреждающие сообщения | 63 |
| ПРОЖЕКТОР | 32 |
| Просмотр записи | 26 |

Р

| | |
|----------------------------------|----|
| РЕЖ.ЗАП. (режим записи) | 43 |
| РЕЖИМ ДЕМО | 44 |

| | |
|--------------------------------------|--------|
| РУК.ПО ИСП..... | 24 |
| Руководство по началу работы..... | 51, 55 |

С

| | |
|---------------------------------------|--------|
| СЕПИЯ | 39 |
| СЖАТИЕ | 43 |
| Системы цветного телевидения..... | 64 |
| СНЕГ | 32 |
| Соединительный кабель A/V | 27, 46 |
| СПОРТ (спортивные состязания)..... | 32 |
| СУМЕРКИ..... | 31 |
| Счетчик ленты | 80 |

Т

| | |
|---|----|
| ТВ..... | 27 |
| Технические характеристики | 74 |
| ТОЧ. ФОКУС..... | 30 |
| ТОЧ. ЭКСП.См. “Универсальный точечный фотоэкспонометр” | |
| Трансфокация..... | 21 |

У

| | |
|---|----|
| УЛИЦА | 33 |
| Универсальный точечный фотоэкспонометр | 31 |
| УПР ПРЗПС (аудиоперезапись) | 36 |
| УПРАВЛ ОТОБР (Управление отображением)..... | 82 |
| УСТ. ЧАСОВ | 14 |
| Установить | 53 |

Ф

| | |
|-------------------|--------|
| ФЕЙДЕР..... | 33 |
| ФОКУСИРОВКА | 30, 59 |

Ц

| | |
|---|----|
| ЦВЕТ LCD | 42 |
| ЦИФ.ТРАНСФ (Цифровое увеличение) | 40 |

Ч

| | |
|-----------------------|----|
| ЧЕРНЫЙ..... | 33 |
| Чистящая кассета..... | 70 |

Ш

| | |
|--|----|
| ШИР.ИЗОБР. (выбор широкоформатного режима) | 43 |
| Штатив | 79 |

Э

| | |
|--|----|
| Экран ЖКД | 16 |
| ЭКСПОЗИЦИЯ..... | 32 |
| ЭФФ.ИЗОБР. (эффект изображения) | 39 |

Я

| | |
|----------------------------------|----|
| Язычок защиты от записи | 65 |
| ЯРК. LCD (Яркость LCD) | 34 |

Изготовитель: Сони Корпорейшн
Адрес: 1-7-1 Конан, Минато-ку,
Токио, 108-0075 Япония
Страна-производитель: Япония

Дополнительная информация по данному изделию и ответы на часто задаваемые вопросы могут быть найдены на нашем Web-сайте поддержки покупателей.

<http://www.sony.net/>



Напечатано на бумаге, изготовленной на 70% и более из бумажных отходов, с использованием печатной краски на основе растительного масла без примесей ЛОС (летучих органических соединений).

Printed in Japan



3278984910