

aiwa

СТЕРЕОФОНИЧЕСКАЯ  
СИСТЕМА С ПРОИГРЫВАТЕЛЕМ  
КОМПАКТ-ДИСКОВ

**NSX-SZ300**

ИНСТРУКЦИЯ ПО ЭКСПЛУАТАЦИИ

AIWA CO., LTD.

8B-NF9-926-01  
001120AKH-U-M

EZ

COMPACT  
**disc**  
DIGITAL AUDIO

## МЕРЫ БЕЗОПАСНОСТИ

Перед эксплуатацией данного музыкального центра внимательно и полностью прочтите эту инструкцию. Строго соблюдайте все меры безопасности, приведенные в этой инструкции и на корпусе системы.

Сохраните инструкцию по эксплуатации для дальнейшего использования.

### ПРЕДУПРЕЖДЕНИЕ

ЧТОБЫ СНИЗИТЬ РИСК ВОЗНИКНОВЕНИЯ ОГНЯ ИЛИ ПОЛУЧЕНИЯ УДАРА ЭЛЕКТРИЧЕСКИМ ТОКОМ, НЕ ПОДВЕРГАЙТЕ МУЗЫКАЛЬНЫЙ ЦЕНТР ВОЗДЕЙСТВИЮ ВЛАГИ ИЛИ ДОЖДЯ.

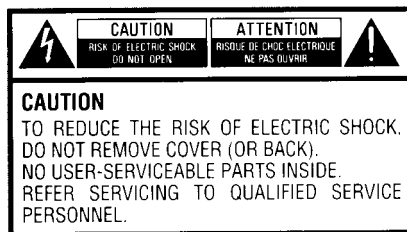

### ПРЕДУПРЕЖДЕНИЕ

ЧТОБЫ СНИЗИТЬ РИСК ПОЛУЧЕНИЯ УДАРА ЭЛЕКТРИЧЕСКИМ ТОКОМ, НЕ СНИМАЙТЕ КРЫШКУ (ИЛИ ЗАДНЮЮ ПАНЕЛЬ МУЗЫКАЛЬНОГО ЦЕНТРА).

ВНУТРИ МУЗЫКАЛЬНОГО ЦЕНТРА НЕТ ЧАСТЕЙ, КОТОРЫЕ ВЫ МОЖЕТЕ РЕМОНТИРОВАТЬ САМОСТОЯТЕЛЬНО. ОБСЛУЖИВАНИЕМ ДОЛЖНЫ ЗАНИМАТЬСЯ КВАЛИФИЦИРОВАННЫЕ СПЕЦИАЛИСТЫ.

### ПРЕДОСТЕРЕЖЕНИЕ

Использование органов управления или процедур, отличных от приведенных в этой инструкции по эксплуатации, может привести к утечке опасного радиационного излучения.

Проигрыватель компакт-дисков этого музыкального центра классифицирован по классу CLASS 1 LASER. Бирка CLASS 1 LASER PRODUCT расположена на корпусе.

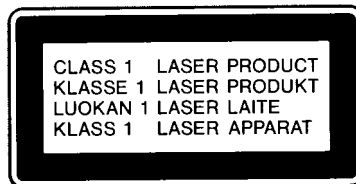

### ПРЕДОСТЕРЕЖЕНИЕ



Если будет вскрыт корпус музыкального центра и повреждены замки, может возникнуть опасная утечка излучения.

### Установка

1 Вода и жидкости - Не используйте данный музыкальный центр вблизи источников воды и прочих жидкостей.

2 Тепло - Не пользуйтесь музыкальным центром вблизи источников тепла, включая нагреватели, плиты и радиаторы.

3 Поверхность установки - Устанавливайте музыкальный центр на плоскую устойчивую поверхность.

## МЕРЫ БЕЗОПАСНОСТИ

---

4 Вентиляция - Для того, чтобы обеспечить надлежащую вентиляцию корпуса музыкального центра, необходимо оставить со всех сторон зазор не менее 10 см сверху и сзади музыкального центра, и не менее 5 см - сбоку.

- Не устанавливайте музыкальный центр на кровать, диван и прочие поверхности, которые могут заблокировать вентиляционные отверстия.

- Не устанавливайте музыкальный центр в мебельные стенки.

5 Попадание жидкостей и посторонних предметов - Не допускайте попадания внутрь музыкального центра посторонних предметов и жидкостей через вентиляционные отверстия в корпусе.

6 Подставки и тумбы - При установке на подставки и тумбы будьте осторожны. Не подвергайте музыкальный центр сильным механическим воздействиям.

7 Конденсация влаги - Влага может образовываться на линзе проигрывателя компакт-дисков в следующих случаях:

- при перемещении системы с холода в теплое помещение.

- при включении в холодной комнате обогревателя.

- при пользовании системой в местах с повышенной влажностью.

- при пользовании системой вблизи воздушного потока.

В случае конденсации система не будет работать правильно. После включения системы оставьте ее включенной, но без работы на 1 или 2 часа.

8 Крепление на стене или потолке - Данный музыкальный центр не может быть закреплен на стене или потолке.

### Напряжение питания

1 Источники питания - Подключайте музыкальный центр только к источникам питания, указанным в данной инструкции и на корпусе центра.

2 Сетевой шнур

- При отключении сетевого шнура от электрической сети тяните только за штепсель. Не тяните за шнур.

- Избегайте перегрузки удлинителей и тройников. Это может привести к возникновению огня.

- Никогда не отключайте сетевой шнур мокрыми руками.

3 Если вы не пользуетесь системой в течение длительного периода времени - Отключайте сетевой шнур от электрической сети. Когда сетевой шнур подключен к электрической сети, система потребляет незначительное количество электроэнергии даже, если она отключена от сети нажатием на кнопку СЕТЬ.

### Обслуживание

Проводите чистку музыкального центра способом, описанным в данной инструкции по эксплуатации.

### Гарантийная мастерская

Обратитесь к квалифицированному специалисту в случае:

- повреждения сетевого шнура или сетевой вилки.

- попадания внутрь музыкального центра посторонних предметов.

- использования музыкального центра под дождем.

- если музыкальный центр работает неправильно.

- если музыкальный центр падал и есть повреждения на корпусе.

НЕ ПЫТАЙТЕСЬ РЕМОНТИРОВАТЬ МУЗЫКАЛЬНЫЙ ЦЕНТР САМОСТОЯТЕЛЬНО.

## Система и принадлежности

NSX-SZ300

CX-NSZ300: Стерефонический основной блок с проигрывателем компакт-дисков, кассетной декой и радиоприемником

SX-NSZ302: Фронтальные акустические системы

Пульт дистанционного управления

Антенна диапазона FM

Антенна диапазонов MW/LW

## ПОДГОТОВКА

### Схема соединений

Включайте сетевой шнур в сеть только после подключения акустических систем, антенн и прочего дополнительного оборудования.

1 Подключите фронтальные акустические системы.

Подключите правую фронтальную АС к гнездам SPEAKERS R, а левую фронтальную АС - к гнездам SPEAKERS L. Провода с белыми полосками необходимо подключать к гнездам (+).

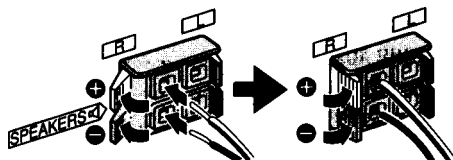

2 Подключите поставляемые в комплекте антенны.

Подключите поставляемую в комплекте антенну FM к гнезду FM 75 Ом, а антенну MW/LW - к гнезду MW/LW LOOP.

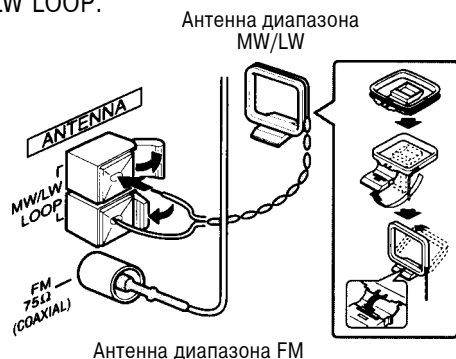

3 Подключите сетевой шнур к электрической сети.

После первого подключения сетевого шнура к электрической сети дисплей музыкального центра переключится в режим демонстрации. Чтобы отключить режим демонстрации, нажмите кнопку DEMO/ECO.

- Не закорачивайте (+) и (-) провода кабелей подключения акустических систем.

- Не оставляйте вблизи акустических систем предметов, излучающих электромагнитную энергию, а также объектов, которые чувствительны к магнитному полю.

## ОБЩАЯ ИНФОРМАЦИЯ

### Технические характеристики

#### ОСНОВНОЙ БЛОК CX-NSZ300

##### ТЮНЕР

Диапазон настройки FM 87,5 - 108 МГц

Чувствительность (IHF) 16,8 Дб

Антенный вход 75 Ом, несбалансированный

Диапазон настройки MW 531 - 1602 кГц (шаг настройки 9 кГц)

530 - 1710 кГц (шаг настройки 10 кГц)

Чувствительность 350 мкВ/м

Антенна рамочная

Диапазон настройки LW 144-290 кГц

Чувствительность 1400 мкВ/м

Антенна рамочная

##### УСИЛИТЕЛЬ

Выходная мощность номинальная - 32 Вт + 32 Вт, (6 Ом, ОГИ 1%, 1 кГц/DIN45500)

максимальная - 40 Вт + 40 Вт (6 Ом, ОГИ 10%, 1 кГц/DIN45324)

динамическая - 120 Вт + 120 Вт

Общие гармонические искажения 0,08 % (25 Вт, 1 кГц, 6 Ом, DIN AUDIO)

##### КАССЕТНАЯ ДЕКА

Формат кассеты 4 дорожки, 2 стереоканала

Диапазон частот 50 - 15000 Гц

Система записи AC bias

Головки Дека 1: 1 воспроизводящая

Дека 2: 1 воспроизводящая/записывающая, 1 стирающая

##### ПРОИГРЫВАТЕЛЬ КОМПАКТ-ДИСКОВ

Лазер полупроводниковый (длина волны 780 нм)

ЦАП одноканальный

Соотношение сигнал/шум 85 дБ (1 кГц, 0 дБ)

Гармонические искажения 0,05 % (1 кГц, 0 дБ)

##### ОБЩИЕ ПАРАМЕТРЫ

Напряжение питания 230 В, 50 Гц

Потребляемая мощность 90 Вт

в дежурном режиме 17 Вт (когда режим экономии выключен)

0,6 Вт (когда режим экономии включен)

Размеры основного блока 260 x 324 x 351 мм

Вес основного блока 5,8 кг

##### АКУСТИЧЕСКИЕ СИСТЕМЫ SX-NSZ302

Тип корпуса 3-полосные, бас-рефлекс

(магнитно-защищенные)

Динамики низкочастотный: 160 мм, конический

широкополосный: 60 мм, конический

супертвитер: 20 мм, керамический

Сопrotивление 6 Ом

Размеры 230 x 324 x 235 мм

Вес 4,3 кг

## ОБЩАЯ ИНФОРМАЦИЯ

### Возможные неисправности

Если Ваш музыкальный центр работает неправильно, проверьте приведенную ниже информацию и попробуйте решить возникшую проблему самостоятельно.

#### Отсутствует звук.

- Правильно ли подключен сетевой шнур?
  - Не поврежден ли сетевой шнур?
  - Правильно ли вы нажали функциональную кнопку?
  - В гнезде подключения акустических систем - короткое замыкание или вы подключили акустическую систему с малым входным сопротивлением.
- Отсоедините сетевой шнур и проверьте все указанные точки.

#### Звук слышен только из одной акустической системы.

- Подключена ли вторая акустическая система?

#### Принимаемые радиостанции содержат шум и искажения звука.

- Измените ориентацию антенны.
- Переместите музыкальный центр подальше от других электрических систем.

#### Нет движения валиков в кассете.

- Дека может находиться в режиме паузы.

#### Звук воспроизводится с искажениями.

- Сильно загрязнены головки.

#### Невозможно выполнить запись на кассету.

- Удален язычок защиты от стирания.
- Загрязнена записывающая головка.

Невозможно выполнить стирание.

- Загрязнена стирающая головка.

#### Проигрыватель компакт-дисков не работает.

- Правильно ли установлен диск?
- Диск может быть загрязнен.
- На линзе лазера образовалась влага.

#### Сброс параметров системы

В случае возникновения нестандартных ситуаций переустановите («сбросьте») систему следующим образом.

1 Нажмите кнопку POWER, чтобы выключить систему из сети.

2 Удерживая в нажатом состоянии кнопку CLEAR, нажмите кнопку POWER. Все сохраненные параметры будут потеряны.

## ПОДГОТОВКА

### Пульт дистанционного управления

Снимите крышку батарейного отсека на задней панели пульта дистанционного управления и установите две батареи R6 (размер AA).

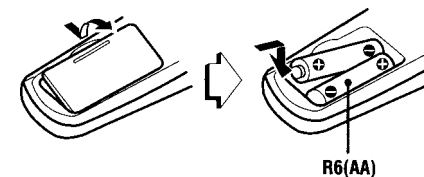

- Заменяйте батареи питания на новые, если расстояние действия пульта дистанционного управления сократится.
- Если вы не планируете пользоваться системой в течение длительного периода времени, извлекайте батареи из пульта дистанционного управления.
- Пульт дистанционного управления не может правильно работать, если на путь прохождения луча с пульта дистанционного управления на фотоприемник попадает сильное свечение или путь заблокирован.
- Кнопки «4» и «5» DISC DIRECT PLAY на пульте дистанционного управления не могут использоваться для управления этой системой.

## ОСНОВНЫЕ ЧАСТИ И ОРГАНЫ УПРАВЛЕНИЯ

### Основной блок: задняя панель

#### (1) Гнезда MW/LW LOOP, FM 75 Ом

#### (2) Гнезда VIDEO/AUX

Используются для подачи на музыкальный центр аналоговых звуковых сигналов с внешнего оборудования. Выполняйте подключение с помощью приобретаемого дополнительно кабеля со штекерами типа phono (RCA) (красный штекер - правый (R) канал, белый - к гнезду L (левый канал)). Также прочтите инструкцию по эксплуатации подключаемого оборудования. Для того, чтобы переключить музыкальный центр на внешний вход, нажмите кнопку VIDEO/AUX и выберите функцию VIDEO (AUX/TV).

**Совет:** Для того, чтобы изменить отображаемое название этого режима, включите музыкальный центр, а затем, удерживая в нажатом состоянии кнопку VIDEO/AUX, нажмите кнопку POWER. Повторите эту процедуру, чтобы выбрать режим VIDEO, AUX или TV.

#### (3) Гнезда подключения акустических систем SPEAKERS

Подключайте к этим гнездам кабели от акустических систем.

#### (4) Сетевой кабель

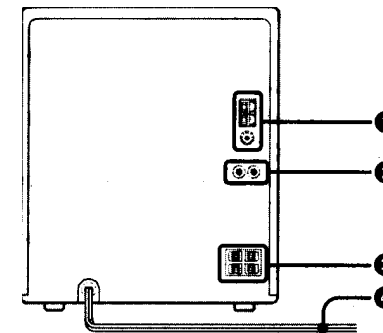

## ОСНОВНЫЕ ЧАСТИ И ОРГАНЫ УПРАВЛЕНИЯ

### Основной блок, лицевая панель

#### (1) Сетевая кнопка POWER STANDBY/ON

Используется для включения/выключения (переключения в дежурный режим) музыкального центра.

#### (2) DEMO/ECO

Когда музыкальный центр выключен: используется для включения/выключения режима демонстрации. Когда музыкальный центр включен: используется для включения экономичного режима или режима пониженной яркости дисплея.

#### (3) Кнопка DISC CHANGE

Используется для поворота карусели дисководов.

#### Кнопка OPEN/CLOSE

Используется для открывания и закрывания дисковода.

#### Кнопки DISC DIRECT PLAY 1-3

Используется для выбора подставки в дисковом.

#### (4) Гнездо PHONES

Подключайте к этому гнезду дополнительно приобретаемые наушники со стандартным стереофоническим штекером (диаметр 6,3 мм). После подключения наушников акустические системы отключаются.

#### (5) Кнопка II SET

Проигрыватель компакт-дисков и кассетная дека: для включения режима паузы воспроизведения.

Радиоприемник: для сохранения настроенной станции в памяти станций фиксированной настройки.

#### Кнопка CLEAR

Проигрыватель компакт-дисков и кассетная дека: для остановки воспроизведения. Радиоприемник: для стирания станции фиксированной настройки.

#### Кнопка > PRESET

Проигрыватель компакт-дисков и кассетная дека: для включения воспроизведения. Радиоприемник: для выбора станции фиксированной настройки.

#### Кнопки <</I<<DOWN, >>/>>IUP TUNING

Проигрыватель компакт-дисков: используются для пропуска песен вперед/назад, поиска фрагмента (если будете удерживать кнопку в нажатом состоянии).

Кассетная дека: для ускоренной перемотки кассеты назад или вперед.

Радиоприемник: для ручной настройки вниз или вверх по частотному диапазону.

#### Кнопка REC/REC MUTE

Используется для включения записи.

#### Кнопка SYNC DUB

Используется для дублирования (перезаписи) всей кассеты.

#### (6) Кнопка TAPE DECK 1/2

Используется для выбора режима кассетной деки, или деки 1 или 2.

#### Кнопка TUNER/BAND

Используется для выбора радиоприемника и выбора частотного диапазона.

#### Кнопка VIDEO/AUX

Используется для выбора внешнего оборудования, подключенного к гнездам VIDEO/AUX.

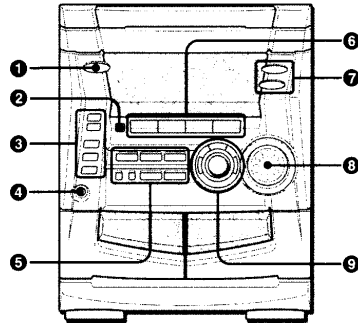

## ЭКСПЛУАТАЦИЯ ТАЙМЕРА

### Запись по таймеру

Режим записи по таймеру доступен только при использовании источников звучания TUNER и VIDEO/AUX (при наличии внешнего таймера).

1 Нажатием на кнопку TUNER BAND или VIDEO/AUX выберите источник звучания

2 С помощью кнопки TIMER добейтесь мигания на дисплее символа часов.

3 Выполните шаги 3-5 процедуры «Воспроизведение по таймеру».

4 Подготовьте источник звука.

Для записи радиостанции выберите частотный диапазон и станцию фиксированной настройки.

Для записи с внешнего источника, подключенного к гнездам VIDEO/AUX, установите внешний таймер для внешнего источника так, чтобы воспроизведение начиналось одновременно со срабатыванием встроенного таймера музыкального центра.

5 Установите кассету для записи в деку 2, а затем выключите музыкальный центр.

## ОБЩАЯ ИНФОРМАЦИЯ

### Чистка и уход

Для нормальной работы данной системы необходимо постоянное поддержание ее в чистоте.

### Чистка корпуса

Для чистки корпуса используйте мягкую, слегка смоченную ткань. Не используйте никаких растворителей, бензина и т.д.

### Чистка головок и частей кассетных дек

Через каждые 10 часов использования необходимо проводить чистку головок и частей кассетных дек при помощи чистящей кассеты или ватного тампона, слегка смоченного жидкостью или спиртом. (Эти принадлежности вы можете приобрести в розничной торговле).

### Размагничивание головок

После длительного использования головки кассетных дек сильно намагничиваются. Это снижает выходную мощность звука и добавляет шумы. После 20-30 часов использования размагничивайте головки при помощи специального размагничивателя.

### Уход за компакт-дисками

Если диски загрязнены, протирайте их мягкой материей от центра к краям. После воспроизведения храните компакт-диски в их коробках. Не оставляйте компакт-диски в местах с повышенным содержанием влаги и повышенной температурой.

### Уход за кассетами

После использования храните кассеты в коробках. Не оставляйте кассеты вблизи магнитов, двигателей телевизоров и прочих источников электромагнитной энергии. Это снижает качество записи и добавляет шумы.

Не оставляйте кассеты в местах попадания прямого солнечного света.

## ЭКСПЛУАТАЦИЯ ТАЙМЕРА

Если в течение 6 секунд Вы не нажмете ни одной кнопки, музыкальный центр выйдет из режима установки таймера, однако, установленное ранее значение будет сохранено в памяти.

- Вместо кнопок << и >> вы можете использовать ручку управления MULTI JOG.

4 Нажатием на кнопки <</>> установите длительность работы таймера, а затем нажмите кнопку ENTER или II SET.

Время работы таймера может быть установлено от 5 до 240 минут с шагом изменения 5 минут. Установленная длительность работы таймера автоматически будет сохранена в памяти через 4 секунды.

- Вместо кнопок << и >> вы можете использовать ручку управления MULTI JOG.

6 Отрегулируйте громкость звучания.

При включении воспроизведения по таймеру будет установлена громкость звучания, выбранная в данном шаге. Если у вас установлена громкость выше значения 17, при последующем включении музыкального центра автоматически устанавливается уровень громкости 16.

7 Подготовьте источник звука.

Для прослушивания компакт-диска установите в дисковод компакт-диски.

Для прослушивания тюнера выберите частотный диапазон и станцию фиксированной настройки.

Для прослушивания кассеты установите ее в кассетную деку.

Для прослушивания внешнего источника, подключенного к гнездам VIDEO/AUX, установите внешний таймер для внешнего источника, чтобы воспроизведение начиналось одновременно со срабатыванием встроенного таймера музыкального центра.

7 Нажмите кнопку POWER STANDBY/ON, чтобы выключить систему.

На дисплее появится символ, изображающий часы, показывая, что таймер находится в дежурном режиме.

Когда будет достигнуто установленное время срабатывания таймера, система автоматически включится и начнет воспроизведение в течение установленного времени.

- Воспроизведение по таймеру не будет включено до тех пор, пока вы не выключите музыкальный центр.

- По встроенному таймеру вы не сможете включить/выключить внешнее оборудование, подключенное к системе. Для этого воспользуйтесь внешним таймером.

- До окончания выполнения шага 3 Вы не можете изменить источник звучания для воспроизведения по таймеру.

### Чтобы проверить параметры таймера

Нажмите кнопку TIMER. В течение 6 секунд на дисплее будут отображаться время срабатывания таймера, длительность работы таймера и название выбранного источника звучания.

### Чтобы изменить установленные параметры

Повторите процедуру, начиная с шага 1.

### Временное отключение таймера

Нажимайте кнопку TIMER до тех пор, пока с дисплея не исчезнет символ часов. Чтобы восстановить параметры таймера, нажмите кнопку TIMER, чтобы включить на дисплее символ часов.

## ОСНОВНЫЕ ЧАСТИ И ОРГАНЫ УПРАВЛЕНИЯ

### Кнопка CD

Используется для выбора проигрывателя компакт-дисков.

### (7) Кнопка BBE

Используется для улучшения звучания высоких частот.

### Кнопка T-BASS

Используется для усиления звучания низких частот.

### (8) Ручка VOLUME

Используется для регулировки громкости звучания.

### (9) Кнопка GEQ

Используется для выбора режима работы эквалайзера.

### Многофункциональная ручка управления MULTI JOG

Проигрыватель компакт-дисков: используется для выбора следующей или предыдущей песни на диске.

Радиоприемник: используется для выбора станции фиксированной настройки.

Часы и таймер: для установки времени.

Экономичный режим и режим пониженной яркости дисплея: для выбора режима работы дисплея.

### Кнопка ENTER

Используется для подтверждения выбранного режима и времени (ECO, часы и таймер).

### Кнопка TIMER

Используется для установки режима таймера.

### Пульт дистанционного управления

Кнопки с названиями, похожими или совпадающими с маркировкой кнопок на основном блоке, используются для выполнения аналогичных функций.

### (1) Кнопки DISC DIRECT PLAY 1-3

### (2) Цифровые кнопки 0-9, +10

Проигрыватель компакт-дисков: используются для непосредственного выбора песен на компакт-диске.

Радиоприемник: используются для выбора определенной станции фиксированной настройки.

(3) Цифровые кнопки могут использоваться для выполнения следующих функций, если Вы будете нажимать соответствующую кнопку, удерживая в нажатом состоянии кнопку SHIFT:

**CD EDIT/CHECK:** Используется для отображения оставшегося времени воспроизведения компакт-диска, если кнопка будет нажата во время воспроизведения.

**PRGM:** Используется для переключения в режим программирования воспроизведения компакт-диска.

**RANDOM/REPEAT:** Используется для активизации режима воспроизведения в случайном порядке или повторного воспроизведения компакт-диска.

### GEQ, T-BASS, TIMER

**SLEEP:** Используется для установки режима таймера отключения.

**CLOCK:** Используется для переключения в режим установки часов.

**MONO TUNER:** Используется для переключения между монофоническим и стереофоническим режимами приема радиостанций диапазона FM.

**BAND:** Используется для выбора частотного диапазона.

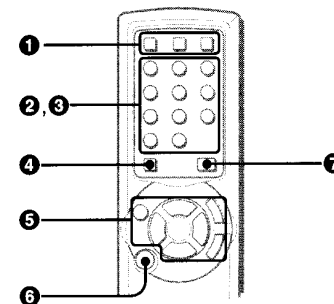

## ОСНОВНЫЕ ЧАСТИ И ОРГАНЫ УПРАВЛЕНИЯ

### (4) Кнопка SHIFT

Удерживайте эту кнопку в нажатом состоянии и нажимайте цифровую кнопку, соответствующую функции, которой Вы хотите воспользоваться (название функции напечатано над кнопкой).

Например, выражение «Нажмите SHIFT+SLEEP на пульте дистанционного управления» означает, что Вы должны удерживать в нажатом состоянии кнопку SHIFT и нажать кнопку 8 (SLEEP), чтобы Вы могли воспользоваться таймером отключения.

### (5) Кнопка II SET

Кнопка > PRESET

Кнопки <</I<<DOWN, >>/>>IUP TUNING

Кнопка CLEAR

Кнопки VOL

### (6) Сетевая кнопка POWER

### (7) Кнопка FUNCTION

Повторяющимся нажатием на эту кнопку Вы можете выбрать нужный источник звучания в следующем порядке: TAPE, TUNER/BAND, VIDEO/AUX и CD.

## НАСТРОЙКИ ПЕРЕД ЭКСПЛУАТАЦИЕЙ

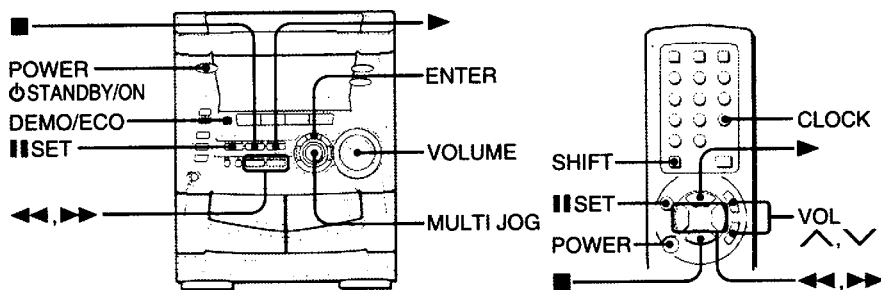

### Источник питания

#### Включение системы

Нажмите кнопку POWER STANDBY/ON (или кнопку POWER на пульте дистанционного управления).

Или нажмите кнопку TAPE, TUNER/BAND, VIDEO/AUX или CD. В этом случае, если предварительно была установлена кассета или компакт-диск, автоматически начнется воспроизведение выбранного источника.

#### Выключение системы

Вновь нажмите кнопку POWER STANDBY/ON. Музыкальный центр переключится в дежурный режим.

### Регулировка громкости

Поворачивайте ручку VOLUME (или нажимайте кнопки VOL на пульте дистанционного управления).

Диапазон регулировки: от 0 (минимум) до 30 и MAX (максимум).

## ЭКСПЛУАТАЦИЯ ТАЙМЕРА

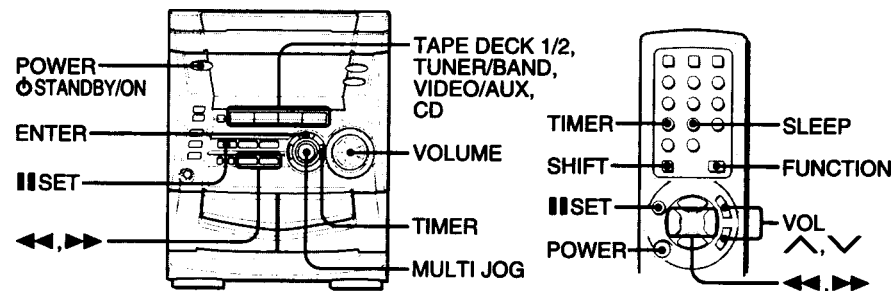

### Таймер отключения (сна)

Система может быть автоматически выключена по истечении установленного вами времени.

1 Удерживая в нажатом состоянии кнопку SHIFT, нажмите кнопку SLEEP на пульте дистанционного управления.

На дисплее появится индикатор SLEEP.

2 В течение 4 секунд нажатием на кнопку << или >> установите время отключения. Может быть установлено время от 5 до 240 минут с шагом 5 минут. Если в течение 4 секунд не будет установлено время, автоматически в памяти будет сохранено текущее состояние. После истечения установленного времени музыкальный центр автоматически выключится.

- Вместо кнопок << и >> также Вы можете использовать ручку MULTI JOG.

**Замечание:** Во время работы таймера яркость свечения дисплея немного меньше, чем обычно.

### Чтобы проверить время, оставшееся до отключения

Удерживая в нажатом состоянии кнопку SHIFT, один раз нажмите кнопку SLEEP на пульте дистанционного управления. В течение 4 секунд на дисплее будет отображаться время, оставшееся до отключения музыкального центра.

### Чтобы отключить таймер сна

Удерживая в нажатом состоянии кнопку SHIFT, дважды нажмите кнопку SLEEP на пульте дистанционного управления, чтобы на дисплее появилась надпись SLEEP OFF.

### Воспроизведение по таймеру

При помощи встроенного таймера ваша система может автоматически включаться в установленное время каждый день на определенное время. Убедитесь в том, что правильно установлены часы.

1 Нажатием на одну из функциональных кнопок выберите источник звучания.

2 Нажмите кнопку TIMER (SHIFT+TIMER на пульте дистанционного управления).

На дисплее появится индикатор, изображающий часы, а также символ часов с буквами PLAY. На дисплее поочередно будут мигать время срабатывания таймера и название источника звучания.

3 Нажатием на кнопки <</>> установите время срабатывания таймера, а затем нажмите кнопку ENTER или II SET.

## РЕГУЛИРОВКА ЗВУКА

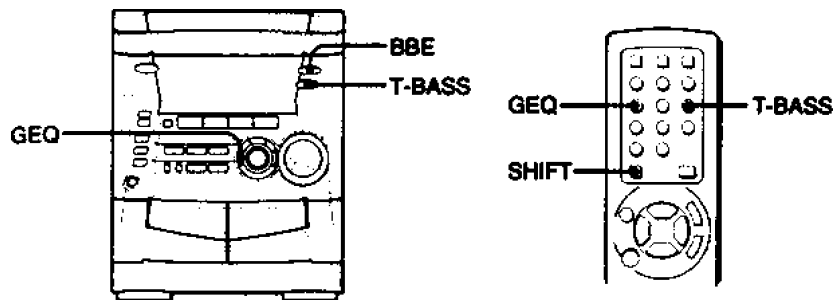

### Система BBE

Улучшает качество звучания высоких частот.

Нажатием на кнопку BBE выберите один из трех уровней улучшения звучания высоких частот.

- Если из-за эффекта BBE звук будет искажен, отключите этот эффект.

### Система Super T-BASS

Усиливает звучание низких частот для создания более мощного звучания.

Нажатием на кнопку T-BASS (SHIFT+T-BASS на пульте дистанционного управления) выберите один из трех уровней усиления низких частот.

- Если из-за системы Super T-BASS звук будет искажен, отключите эту систему.

### Графический эквалайзер

Выбирайте режим работы эквалайзера в соответствии с музыкальным жанром.

Нажатием на кнопку GEQ (SHIFT+GEQ на пульте дистанционного управления) выберите один из режимов работы эквалайзера.

- ROCK: Мощный звук низких и высоких частот.

- POP: Увеличение эффекта присутствия вокальной партии и средних частот.

- CLASSIC: Звук с гулкими басами и отличными высокими частотами.

### Чтобы отобразить индикатор текущего режима работы эквалайзера

Один раз нажмите кнопку GEQ (SHIFT+GEQ на пульте дистанционного управления). Индикатор текущего режима работы эквалайзера будет отображаться на дисплее в течение 4 секунд.

### Чтобы отключить выбранный режим работы эквалайзера

Нажатием на кнопку GEQ (SHIFT+GEQ на пульте дистанционного управления) отобразите индикатор «GEQ OFF».

## НАСТРОЙКИ ПЕРЕД ЭКСПЛУАТАЦИЕЙ

**Совет:** После переключения музыкального центра в дежурный режим установленный уровень громкости будет сохранен в памяти. Если музыкальный центр будет выключен при установленном уровне громкости 17 и более, при включении музыкального центра будет автоматически установлена громкость звучания 16.

### Режим демонстрации DEMO

Если не установлены часы музыкального центра, после выключения на дисплее включается режим демонстрации. Данный музыкальный центр снабжен двумя режимами демонстрации: «Световой режим демонстрации» и «Игровой режим демонстрации».

### Чтобы отключить или включить режим демонстрации

Когда музыкальный центр выключен, нажимайте кнопку DEMO/ECO.

### Переключение между режимами демонстрации

Удерживайте в нажатом состоянии кнопку DEMO/ECO и нажимайте кнопку POWER.

### Для того, чтобы поиграть в демонстрационную игру

Нажмите кнопку >, чтобы началось изменение трех цифр, а затем три раза нажмите кнопку остановки (CLEAR), чтобы остановить изменение. Если все три цифры одинаковые, Вы выиграли очки. Если же нет, Вы проиграли.

Совет: Чтобы изменить вероятность выигрыша, нажимайте кнопку << или >>, чтобы выбрать один из 3 режимов (1, 2 или 3).

### Экономичный режим

Позволяет снизить потребляемую мощность с помощью следующих операций:

#### ECO ON (РЕЖИМ ЭКОНОМИИ ЭЛЕКТРОЭНЕРГИИ ВКЛЮЧЕН)

- При выключении напряжения питания вся подсветка дисплея отключается. Светится только красный индикатор. (Только, если установлены часы).

- Если выбран режим пониженной яркости дисплея Dimmer, подсветка дисплея будет светиться в течение 10 секунд только во время управления музыкальным центром.

- Если музыкальный центр включается на запись по таймеру, автоматически устанавливается минимальная яркость свечения дисплея и минимальная громкость звучания (0).

#### ECO AUTO (АВТОМАТИЧЕСКИЙ РЕЖИМ ЭКОНОМИИ ЭЛЕКТРОЭНЕРГИИ)

- В дополнение к операциям, описанным в блоке ECO ON, музыкальный центр автоматически будет выключаться, если вы не будете пользоваться музыкальным центром в течение 10 минут.

1 Когда музыкальный центр включен, один раз нажмите кнопку DEMO/ECO, а затем в течение 4 секунд нажмите кнопку ENTER.

2 Поворотом ручки управления MULTI JOG выберите нужный режим экономии электроэнергии.

Если в течение 4 секунд Вы не нажмете ни одной кнопки или не повернете ручку управления MULTI JOG, установка экономичного режима будет отключена.

### Чтобы отключить экономичный режим

Повторите указанную выше процедуру и выберите «ECO OFF».

## НАСТРОЙКИ ПЕРЕД ЭКСПЛУАТАЦИЕЙ

### Изменение яркости свечения дисплея

Вы можете отрегулировать яркость свечения дисплея.

1 Когда музыкальный центр включен, дважды нажмите кнопку DEMO/ECO, а затем в течение 4 секунд нажмите кнопку ENTER.

2 Поворотом ручки управления MULTI JOG выберите один из трех режимов яркости свечения дисплея или режим DIM-OFF, а затем нажмите кнопку ENTER.

В режиме DIM-OFF яркость дисплея максимальна, а в режиме Dimmer 3 - минимальна.

Если в течение 4 секунд Вы не нажмете ни одной кнопки или не повернете ручку управления MULTI JOG, режим установки яркости свечения дисплея будет отключен.

### Отключение режима изменения яркости свечения дисплея

Повторите указанную процедуру и выберите DIM-OFF.

### Установка часов

1 Нажмите кнопки SHIFT+CLOCK на пульте дистанционного управления.

2 Нажатием на кнопки <</>> установите время.

Каждое нажатие на кнопку приводит к изменению времени на 1 минуту. Если Вы будете удерживать кнопку в нажатом состоянии, время будет изменяться с шагом 10 минут. Если в течение 4 секунд Вы не нажмете ни одной кнопки (<</>>), режим установки часов будет отключен.

3 Нажмите кнопку ENTER или II.

Дисплей времени перестанет мигать и часы начнут отсчет времени с 00 секунд.

### Чтобы отобразить время

Нажмите кнопки SHIFT+CLOCK на пульте дистанционного управления. В течение 4 секунд на дисплее будет отображаться текущее время дня. Однако, время не может быть отображено на дисплее.

### Переключение в 24-часовой формат

Отобразите время, а затем в течение 4 секунд нажмите кнопку с черным квадратиком (кнопку остановки). Для переключения обратно в 12-часовой режим отображения часов повторите эту процедуру.

### Совет:

В 12-часовом формате отображения времени «AM 12:00» соответствует полуночи, а «PM 12:00» - полудню.

### Если мигает дисплей часов

Это вызвано кратковременным прерыванием напряжения питания. Необходимо переустановить текущее время дня.

## ЭКСПЛУАТАЦИЯ КАСЕТНОЙ ДЕКИ

- Для установки длины ленты также могут быть использованы кнопки <<, >> или ручка MULTI JOG.

5 Нажатием на одну из кнопок DISC DIRECT PLAY 1-3 выберите нужный компакт-диск. Затем нажатием на цифровые кнопки запрограммируйте нужную песню.

- Чтобы выбрать 25 песню, нажмите кнопки +10, +10, 5.

- Чтобы выбрать 10 песню, нажмите кнопки +10, 0.

6 Повторите шаг 5 для оставшихся песен, которые вы хотите записать на сторону А. На дисплее отобразится оставшееся время записи на сторону А. Песня, время которой превышает оставшееся время на кассете, не может быть запрограммирована.

7 Нажатием на кнопки SHIFT+CD EDIT/CHECK на пульте дистанционного управления выберите сторону В и запрограммируйте песни для второй стороны.

8 Нажатием на кнопки SHIFT+CD EDIT/CHECK на пульте дистанционного управления выберите сторону А, а затем нажмите кнопку REC/REC MUTE, чтобы начать запись. Кассета будет перемотана на начало первой стороны и начнется запись. Когда закончится запись последней песни, запрограммированной для записи на сторону А, перейдите к выполнению следующего шага.

9 Нажатием на кнопки SHIFT+CD EDIT/CHECK на пульте дистанционного управления отобразите программу для записи на сторону В, переверните кассету в деке 2 и нажмите кнопку REC/REC MUTE, чтобы начать запись на вторую сторону.

- Вы не можете запрограммировать более 30 песен. Если Вы нарушите это правило, на дисплее появится индикатор FULL.

- Вы не можете запрограммировать песни, номера которых превышают 30.

- Запись не может быть начата с середины кассеты.

### Остановка записи

Нажмите кнопку остановки. Запись и воспроизведение компакт-дисков остановится одновременно.

### Проверка порядка запрограммированных песен

1 Перед записью нажатием на кнопки SHIFT+CD EDIT/CHECK на пульте дистанционного управления выберите сторону А или В.

2 Нажимайте кнопку << или >>. На дисплее будут последовательно отображаться номера песен и номера шагов программы.

### Изменение программы для каждой стороны

Нажмите кнопки SHIFT+CD EDIT/CHECK, чтобы выбрать сторону А или В, а затем нажмите кнопку CLEAR для стирания программы для выбранной стороны. После этого запрограммируйте песни заново.

### Стирание программы монтажа

Дважды нажмите кнопку остановки CLEAR, чтобы с дисплея исчез индикатор EDIT.

### Защита от непроизвольного стирания

Удалите при помощи отвертки пластмассовый язычок защиты от стирания, расположенный на корпусе кассеты. Для того, чтобы осуществить запись на такую кассету, необходимо заклеить образовавшееся отверстие липкой лентой.



## ЭКСПЛУАТАЦИЯ КАССЕТНОЙ ДЕКИ

### Запись с компакт-дисков с использованием функций монтажа

#### Запись в режиме AI Edit

При записи целого компакт-диска функция AI EDIT позволяет вам не беспокоиться о длине ленты в кассете. Когда компакт-диск установлен в дисковод, система автоматически подсчитывает время воспроизведения всего диска и каждой песни в отдельности. Если необходимо, порядок воспроизведения может быть изменен. Подготовьте кассету, длины которой достаточно для записи компакт-диска.

1 Установите кассету для записи в деку 2.

2 Нажмите кнопку CD и установите компакт-диск.

3 Один раз нажмите кнопки SHIFT+CD EDIT/CHECK на пульте дистанционного управления.

На дисплее появятся индикаторы «EDIT» и «AI C-00».

4 Нажатием на одну из кнопок DISC DIRECT PLAY 1-3 выберите нужный компакт-диск.

5 Нажатием на цифровые кнопки на пульте дистанционного управления установите время воспроизведения кассеты.

Вы можете определить от 10 до 99 минут.

Например, при использовании 60-минутных кассет нажмите кнопки 6 и 0.

Через несколько секунд микрокомпьютер определит песни, которые будут записаны на каждую сторону кассеты. На дисплее будет отображено оставшееся время записи на сторону А.

- Для установки длины ленты также могут быть использованы кнопки <<, >> или ручка MULTI JOG.

6 Нажмите кнопку REC/REC MUTE, чтобы начать запись на сторону А.

Кассета будет перемотана на начало стороны А и будет начата запись. Когда закончится запись последней песни, запрограммированной для записи на сторону А, перейдите к выполнению следующего шага.

7 Один раз нажмите кнопки SHIFT+CD EDIT/CHECK на пульте дистанционного управления.

На дисплее будет отображено оставшееся время записи на сторону В.

8 Переверните кассету в деке 2 и нажмите кнопку REC/REC MUTE, чтобы начать запись на сторону В.

- Функция записи в режиме AI Edit не может быть использована на компакт-дисках, на которых записано более 30 песен. В противном случае на дисплее появится индикатор «TR OVER».

- Запись не может быть начата с середины кассеты.

#### Запись в режиме Programmed Edit

Аналогично программированию песен на компакт-диске, функция Programmed Edit отображает оставшееся время записи для каждой стороны кассеты, поэтому Вы можете легко запрограммировать нужные песни в пределах кассеты.

1 Установите кассету для записи в деку 2.

2 Нажмите кнопку CD, чтобы выбрать проигрыватель компакт-дисков, и установите компакт-диск.

3 Дважды нажмите кнопки SHIFT+CD EDIT/CHECK на пульте дистанционного управления.

На дисплее появятся индикаторы «EDIT» и «PRGM», а также индикатор PRGMC-00.

4 Нажатием на цифровые кнопки на пульте дистанционного управления установите время воспроизведения кассеты.

Вы можете определить время от 10 до 99 минут.

## ПРОИГРЫВАТЕЛЬ КОМПАКТ-ДИСКОВ

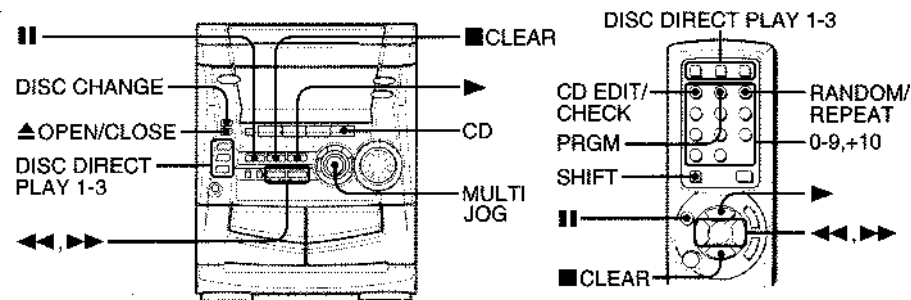

Проигрыватель компакт-дисков этого музыкального центра позволяет воспроизводить как диски CD-R/RW, так и обычные компакт-диски.

#### Воспроизведение

1 Нажмите кнопку CD и установите компакт-диски.

Нажмите кнопку OPEN/CLOSE, чтобы открыть дисковод проигрывателя и установите один или несколько компакт-дисков в дисковод (стороной с надписями вверх).

Для установки трех дисков нажмите кнопку DISC CHANGE, чтобы повернуть карусель, а затем установите третий диск. В заключении закройте дисковод, нажав на кнопку OPEN/CLOSE.

- При установке 8-сантиметрового компакт-диска располагайте его на внутренней направляющей.

2 Чтобы воспроизвести все установленные компакт-диски, нажмите кнопку >.

Для воспроизведения одного определенного диска нажмите одну из кнопок DISC DIRECT PLAY 1-3.

**Чтобы остановить воспроизведение**, нажмите кнопку остановки (с черным квадратиком).

**Чтобы временно остановить воспроизведение**, нажмите кнопку II. Повторное нажатие на кнопку II приводит к возобновлению воспроизведения.

**Для пропуска начала песен** несколько раз нажмите кнопку << или >> или поворачивайте ручку управления MULTI JOG.

**Для поиска определенного фрагмента** удерживайте в нажатом состоянии кнопки << и >> и в нужном месте песни отпустите кнопку.

#### Чтобы выбирать песни с помощью пульта дистанционного управления

Нажмите одну из кнопок DISC DIRECT PLAY 1-3, чтобы выбрать диск, а затем нажатием на цифровые кнопки и кнопку +10 выберите нужную песню.

Чтобы выбрать 25 песню, нажмите кнопки +10, +10, 5.

Чтобы выбрать 10 песню, нажмите кнопки +10, 0.

#### Чтобы отобразить оставшееся время воспроизведения компакт-диска

Нажмите кнопки SHIFT+CD EDIT/CHECK на пульте дистанционного управления. Чтобы вернуться к режиму отображения воспроизведенного времени, нажмите кнопки еще раз.

- Оставшееся время воспроизведения не может быть отображено во время воспроизведения в случайном порядке или воспроизведения по программе.

## ПРОИГРЫВАТЕЛЬ КОМПАКТ-ДИСКОВ

### **Замена диска(ов) во время воспроизведения**

Во время воспроизведения одного из дисков нажмите кнопку DISC CHANGE. После открывания дисководом замените диски и нажмите кнопку DISC CHANGE, чтобы закрыть дисковод.

### **Воспроизведение в случайном порядке/повторяющееся воспроизведение**

*Все песни на выбранном диске или на всех дисках могут быть воспроизведены в случайном порядке. В режиме повторяющегося воспроизведения Вы можете повторно воспроизводить один выбранный или все диски.*

1 Нажимайте кнопки SHIFT+RANDOM/REPEAT на пульте дистанционного управления, чтобы выбрать один из следующих режимов.

- Воспроизведение в случайном порядке: на дисплее светится индикатор RANDOM.
- Повторяющееся воспроизведение: на дисплее светится индикатор повтора.
- Воспроизведение в случайном порядке с повтором: на дисплее светятся индикатор RANDOM и индикатор повтора.

2 Чтобы воспроизвести один определенный компакт-диск, нажмите одну из кнопок DISC DIRECT PLAY 1-3.

Чтобы воспроизвести все компакт-диски, нажмите кнопку >.

### **Отключение повторяющегося воспроизведения/воспроизведения в случайном порядке**

Нажимайте кнопки SHIFT+RANDOM/REPEAT на пульте дистанционного управления до тех пор, пока на дисплее не погаснут индикатор RANDOM и индикатор повтора.

### **Повторяющееся воспроизведение выбранных песен**

Запрограммируйте нужные Вам песни (см.далее) и нажатием на кнопки SHIFT+RANDOM/REPEAT на пульте дистанционного управления выберите режим повторяющегося воспроизведения.

- Невозможно воспроизводить запрограммированные песни в случайном порядке.

### **Воспроизведение по программе**

*Вы можете запрограммировать до 30 песен с любого из установленных дисков.*

1 В режиме остановки нажмите кнопки SHIFT+PRGM на пульте дистанционного управления.

На дисплее начнет светиться индикатор PRGM.

2 Нажатием на одну из кнопок DISC DIRECT PLAY 1-3 выберите нужный вам диск. Перейдите к выполнению следующего шага только после остановки вращения дисководом.

3 Нажатием на цифровые кнопки и кнопку +10 выберите нужную песню на диске.

Например, для выбора 25 песни нажмите кнопки +10, +10, 5.

Для выбора 10 песни нажмите кнопки +10, 0.

4 Повторите шаги 2 и 3 для программирования остальных песен.

5 Для начала воспроизведения нажмите кнопку >.

- Во время воспроизведения по программе вы не можете включить воспроизведение в случайном порядке, проверить оставшееся время воспроизведения и выбрать композицию или диск. Если вы попытаетесь выбрать песню, на дисплее появится сообщение «CAN'T USE».

## ЭКСПЛУАТАЦИЯ КАССЕТНОЙ ДЕКИ

3 Нажатием на кнопку записи REC/REC MUTE начните процесс записи.

Если выбран проигрыватель компакт-дисков, то воспроизведение и запись начнутся одновременно.

Если выполняется запись с внешнего источника, переключите внешний источник в режим воспроизведения.

- При записи на кассету перед началом записи закройте дисковод.

- Регулировка громкости или тембров звучания (кроме BBE) не влияют на записываемый звук.

- Если Вы попытаетесь выполнить запись на кассету, у которой выломан язычок защиты от стирания, на дисплее появится сообщение «CAN'T REC» (НЕВОЗМОЖНО ВЫПОЛНИТЬ ЗАПИСЬ).

**Чтобы остановить запись**, нажмите кнопку остановки.

**Чтобы временно остановить запись (только для источников звучания TUNER или VIDEO/AUX)**, нажмите кнопку II. Для того, чтобы возобновить запись вновь нажмите кнопку II.

**Чтобы записать выбранные песни с проигрывателя компакт-дисков**, запрограммируйте нужные песни, а затем нажмите кнопку REC/REC MUTE.

### **Чтобы записать 4-секундный бланк (только для источников звучания TUNER или VIDEO/AUX)**

1 Во время записи или в режиме паузы записи нажмите кнопку REC/REC MUTE.

На дисплее в течение 4 секунд будет индикатор надпись «REC» и лента будет промотана без записи. Через 4 секунды кассетная дека переключится в режим паузы записи.

Чтобы добавить бланк длительностью менее 4 секунд, нажмите кнопку REC/REC MUTE во время мигания индикатора «REC».

Чтобы добавить бланк длительностью более 4 секунд, после входа в режим паузы записи вновь нажмите кнопку REC/REC MUTE. Каждое нажатие на кнопку приводит к добавлению 4-секундного интервала.

2 Для возобновления записи нажмите кнопку II.

### **Чтобы устранить «бьющие» шумы при записи радиостанций диапазонов MW или LW**

В случае возникновения «бьющих» шумов во время записи радиопрограмм диапазонов MW или LW, удерживая в нажатом состоянии кнопку SHIFT, нажимайте кнопку MONO TUNER на пульте дистанционного управления, чтобы снизить уровень шумов.

### **Чтобы стереть запись**

1 Установите кассету, которую вы хотите стереть, в деку 2. Найдите на кассете точку начала стирания.

2 Нажатием на кнопку TAPE выберите «TP2».

3 Нажмите кнопку REC/REC MUTE, чтобы начать стирание.

### **Перезапись (дублирование) всей кассеты**

1 Нажмите кнопку TAPE.

2 Установите кассету с оригиналом записи в деку 1, а кассету для записи - в деку 2.

3 Нажмите кнопку SYNC DUB.

Кассеты будут перемотаны на начала первых сторон и после этого будет включен режим записи.

- Дублирование не может быть включено с середины кассеты.

- Одновременно может быть записана только одна сторона кассеты.

### **Чтобы остановить дублирование**

Нажмите кнопку остановки (с квадратиком).

## ЭКСПЛУАТАЦИЯ КАССЕТНОЙ ДЕКИ

2 Нажмите кнопку >.

**Для остановки воспроизведения** нажмите кнопку остановки (с квадратиком).

**Для временной остановки воспроизведения (только на деке 2)** нажмите кнопку II. Чтобы возобновить воспроизведение, нажмите кнопку II.

**Для ускоренной перемотки** - в режиме остановки нажмите кнопку << или >>.

**Чтобы выбрать деку (дека 1 или дека 2)**

В режиме остановки (когда кассеты установлены в обе деки) нажмите кнопку TAPE. На дисплее отобразится номер выбранной деки (TP1 или TP2).

**Сброс счетчика ленты в нулевое состояние**

В режиме остановки нажмите кнопку CLEAR и счетчик ленты будет установлен в нулевое состояние. Открывание/закрывание кассетоприемника также приводит к сбросу показаний счетчика в нулевое состояние.

**Непрерывное воспроизведение (с деки 1 на деку 2)**

Установите кассеты в обе деки и начните воспроизведение кассеты с деки 1. После окончания воспроизведения кассеты в деке 1 без остановки начнется воспроизведение кассеты в деке 2.

**Воспроизведение кассет с хромовым типом ленты**

Во время воспроизведения кассеты поворотом ручки MULTI JOG отобразите на дисплее индикатор SOFT. После этого кассетная дека установит оптимальные параметры для воспроизведения кассет хромового типа (типа II).

**Замечания по использованию кассет**

- Не рекомендуется использование кассет с временем воспроизведения 120 минут и более, т.к. лента в таких кассетах очень тонкая и легко деформируется и повреждается.

- Перед использованием кассеты устраняйте образовавшуюся петлю. Ослабленная лента может привести к «зажевыванию».

- Если Вы включите эквалайзер, откроете кассетоприемник, измените источник звучания или выключите музыкальный центр, установленный режим SOFT будет отменен.

**Основная процедура записи**

Используйте для записи только кассеты с нормальным типом ленты. Запись может быть выполнена только в деке 2 и только на одну сторону кассеты.

1 Установите кассету, на которую вы хотите выполнить запись, в кассетоприемник деки 2.

Нажмите кнопку PUSH EJECT, чтобы открыть кассетоприемник, и установите кассету открытой стороной вниз и воспроизводимой стороной наружу. В случае необходимости перемотайте кассету в точку начала записи.

2 Подготовьте источник звучания, который будет записан.

Для записи с компакт-диска нажмите кнопку CD и установите в дисковод диск(и).

Для записи радиопрограммы настройтесь на нужную радиостанцию.

Для записи с кассетной деки выберите деку в качестве источника звучания и установите кассету с источником в деку 1.

Для записи с внешнего источника нажмите кнопку VIDEO (AUX/TV) и включите внешний источник на воспроизведение.

## ПРОИГРЫВАТЕЛЬ КОМПАКТ-ДИСКОВ

- Если общее время воспроизведения запрограммированных песен превысит 99:59 минут или будет запрограммирована песня с номером больше 30, время воспроизведения будет отображаться в виде «- :- -».

- Если вы попытаетесь запрограммировать более 30 песен, на дисплее отобразится индикатор FULL.

**Для проверки программы**

Каждое нажатие на кнопку << или >> в режиме остановки приводит к последовательному отображению на дисплее номера диска, номера песни и номера шага программы.

**Стирание содержимого программы**

В режиме остановки нажмите кнопку CLEAR. Индикатор PRGM на дисплее погаснет.

**Добавление песен в программу**

Перед воспроизведением повторите шаги 2 и 3. Запрограммированные здесь песни будут добавлены после последних песен в программе.

**Изменение запрограммированных песен**

Очистите содержимое программы и повторите процедуру программирования.

**Замечания по компакт-дискам**

- На каждую подставку устанавливайте только один диск.

- Не наклоняйте систему с установленными в дисковом компакт-дисками.

- Данный проигрыватель компакт-дисков может не воспроизводить диски CD-R/RW, которые записаны на персональных компьютерах и CD-R/RW-рекордерах некоторых типов из-за разницы в принципе записи.

- Ничего не клейте ни на одну из сторон CD-R/RW-диска. Это может привести к возникновению неисправностей.

- Не устанавливайте в дисковод незаписанные диски CD-R/RW. Диск может быть поврежден.

- Не используйте компакт-диски нестандартной формы.

## ЭКСПЛУАТАЦИЯ РАДИОПРИЕМНИКА

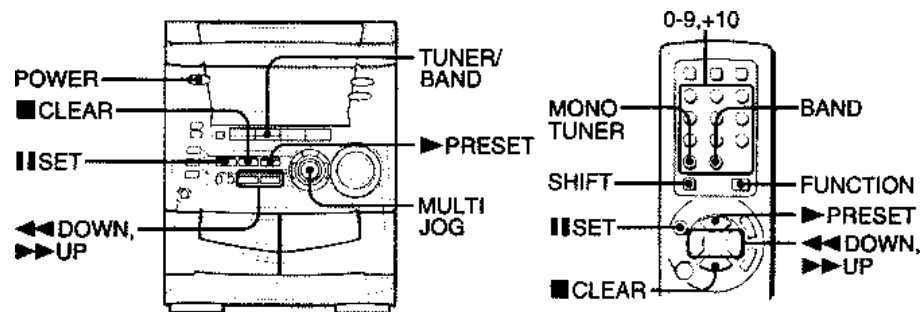

## ЭКСПЛУАТАЦИЯ РАДИОПРИЕМНИКА

### Ручная настройка

1 Нажатием на кнопку TUNER/BAND (SHIFT+BAND на пульте дистанционного управления) выберите частотный диапазон.

Музыкальный центр переключится на радиоприемник, независимо от того, какой источник звучания был выбран. Каждое нажатие на кнопку приводит к переключению между частотными режимами FM, MW и LW.

2 Нажатием на кнопку <<DOWN или >>UP настройтесь на нужную радиостанцию. После точной настройки на радиостанцию на дисплее загорается индикатор «TUNE». При настройке стереофонической радиостанции диапазона FM на дисплее загорается индикатор «(((OO)))».

### Автоматическая настройка радиостанций

Удерживайте в нажатом состоянии кнопку <<DOWN или >>UP.

Радиоприемник осуществит поиск радиостанций вниз или вверх по диапазону и после настройки на радиостанцию остановится.

Чтобы прекратить настройку вручную, нажмите кнопку <<DOWN или >>UP.

- Автоматическая настройка может не останавливаться на радиостанциях со слабым уровнем сигнала.

### Станции фиксированной настройки

Сохранив необходимые радиостанции в памяти фиксированной настройки, Вы можете впоследствии быстро настраиваться на нужную радиостанцию.

### Сохранение станций фиксированной настройки в памяти

1 Нажатием на кнопку TUNER/BAND выберите частотный диапазон.

2 Нажатием на кнопку <<DOWN или >>UP настройтесь на нужную радиостанцию.

3 Нажмите кнопку II SET, чтобы сохранить радиостанцию в памяти.

На дисплее появится номер станции фиксированной настройки (начиная с 1).

4 Повторите шаги 1-3, чтобы сохранить в памяти остальные станции фиксированной настройки.

- Вы не можете сохранить более 32 станций фиксированной настройки. Если Вы попытаетесь сделать это, на дисплее появится индикатор «FULL».

### Включение станции фиксированной настройки

С основного блока

1 Нажатием на кнопку TUNER/BAND выберите частотный диапазон.

2 Нажимайте кнопку >PRESET или поворачивайте ручку управления MULTI JOG.

Каждое нажатие приводит к выбору следующей станции фиксированной настройки.

С пульта дистанционного управления

1 Нажатием либо на SHIFT+BAND или FUNCTION выберите частотный диапазон.

2 Нажатием на цифровые кнопки выберите нужную Вам станцию фиксированной настройки.

Например, для выбора 25 станции фиксированной настройки нажмите кнопки +10, +10, 5.

Для выбора 10 станции фиксированной настройки нажмите кнопки +10, 0.

## ЭКСПЛУАТАЦИЯ РАДИОПРИЕМНИКА

### Стирание станции фиксированной настройки

1 Настройтесь на выбранную станцию фиксированной настройки.

2 Нажмите кнопку CLEAR, а затем в течение 4 секунд нажмите кнопку II SET.

Номера станций фиксированной настройки будут соответствующим образом изменены (номера последующих станций будут уменьшены на 1)

### Настройки

#### Антенны

Антенна диапазона FM: Вытяните антенну полностью и найдите положение, обеспечивающее наилучшее качество приема. Это антенна постоянного типа.

Рамочная антенна диапазона MW/LW: Найдите оптимальное положение антенны и ее направление для хорошего приема радиопрограмм.

### Переключение в монофонический режим приема радиостанций диапазона FM

Нажмите кнопки SHIFT+MONO TUNER на пульте дистанционного управления. Каждое нажатие на эти кнопки приводит к поочередному отображению на дисплее индикаторов MONO и STEREO.

**Совет:** При неудовлетворительных условиях приема переключение в монофонический режим уменьшает уровень шумов.

### Изменение шага настройки в диапазоне MW

Удерживая в нажатом состоянии кнопку TUNER/BAND, нажмите кнопку POWER. Каждое такое нажатие приводит к переключению шага настройки между 9 и 10 кГц.

**Совет:** По умолчанию установлен шаг настройки 9 кГц. Изменяйте этот шаг настройки только, когда используете музыкальный центр в областях с шагом настройки 10 кГц. Переключение шага настройки в диапазоне MW приводит к стиранию всех станций фиксированной настройки.

## ЭКСПЛУАТАЦИЯ КАССЕТНОЙ ДЕКИ

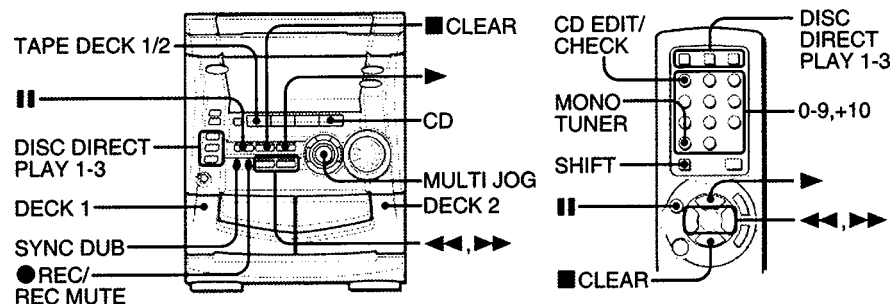

### Воспроизведение

Используйте только кассеты с нормальным типом ленты (тип I).

1 Нажмите кнопку TAPE и установите кассету в любую деку.

Нажмите кнопку PUSH EJECT, чтобы открыть кассетоприемник, и установите кассету открытой стороной вниз и воспроизводимой стороной наружу. Нажмите на кассетоприемник, чтобы закрыть его.