

Цифровая фоторамка

DPF-X1000N

DPF-V1000N

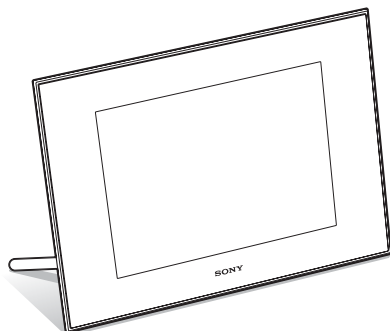

Инструкция по эксплуатации

Перед началом работы прочтите это руководство и сохраните его для использования в дальнейшем.

Эти модели имеются не во всех регионах и странах.

Перед началом работы

Основные функции

Функции для опытных
пользователей

Работа с внешними
устройствами (с Bluetooth)

Работа с внешними
устройствами (с компьютером)

Диагностические сообщения

Поиск и устранение
неисправностей

Дополнительная информация



ВНИМАНИЕ

Для уменьшения опасности возгорания или поражения электрическим током не подвергайте аппарат воздействию дождя или влаги.

Не подвергайте аккумуляторные батареи воздействию интенсивного солнечного света, огня или какого-либо источника излучения.

ПРЕДУПРЕЖДЕНИЕ

Заменяйте батарею только на батарею указанного типа. Несоблюдение этого требования может привести к возгоранию или получению телесных повреждений. Утилизацию отработанных батареек проводите согласно инструкциям.

Только для модели
DPF-X1000N, DPF-V1000N



Покупателям в Европе

Данное изделие прошло испытания и соответствует ограничениям, установленным в Директиве EMC в отношении соединительных кабелей, длина которых не превышает 3 метров.

Внимание

Электромагнитные поля определенных частот могут влиять на изображение и звук данного аппарата.

Уведомление

Если статическое электричество или электромагнитные силы приводят к сбою в передаче данных, перезапустите приложение или отключите и снова подключите коммуникационный кабель (USB и т.д.).

Утилизация электрического и электронного оборудования (директива применяется в странах Евросоюза и других европейских странах, где действуют системы раздельного сбора отходов)



Данный знак на устройстве или его упаковке обозначает, что данное устройство нельзя утилизировать вместе с прочими бытовыми отходами. Его следует сдать в соответствующий приемный пункт переработки электрического и электронного оборудования.

Неправильная утилизация данного изделия может привести к потенциально негативному влиянию на окружающую среду и здоровье людей, поэтому для предотвращения подобных последствий необходимо выполнять специальные требования по утилизации этого изделия. Переработка данных материалов поможет сохранить природные ресурсы. Для получения более подробной информации о переработке этого изделия обратитесь в местные органы городского управления, службу сбора бытовых отходов или в магазин, где было приобретено изделие.

Утилизация использованных элементов питания (применяется в странах Евросоюза и других европейских странах, где действуют системы раздельного сбора отходов)



Данный знак на элементе питания или упаковке означает, что элемент питания, поставляемый с устройством, нельзя утилизировать вместе с прочими бытовыми отходами.

На некоторых элементах питания данный символ может комбинироваться с символом химического элемента. Символы ртути (Hg) или свинца (Pb) указываются, если содержание данных металлов менее 0,0005% (для ртути) и 0,004% (для свинца) соответственно.

Обеспечивая правильную утилизацию использованных элементов питания, вы предотвращаете негативное влияние на окружающую среду и здоровье людей, возникающее при неправильной утилизации.

Вторичная переработка материалов, использованных при изготовлении элементов питания, способствует сохранению природных ресурсов. При работе устройств, для которых в целях безопасности, выполнения каких-либо действий или сохранения имеющихся в памяти устройств данных необходима подача постоянного питания от встроенного элемента питания, замену такого элемента питания следует производить только в специализированных сервисных центрах. Для правильной утилизации использованных элементов питания, после истечения срока службы, сдавайте их в соответствующий пункт по сбору электронного и электрического оборудования. Об использовании прочих элементов питания, пожалуйста, узнайте в разделе, в котором даны инструкции по извлечению элементов питания из устройства, соблюдая меры безопасности. Сдавайте использованные элементы питания в соответствующие пункты по сбору и переработке использованных элементов питания. Для получения более подробной информации о вторичной переработке данного изделия или использованного элемента питания, пожалуйста, обратитесь в местные органы городского управления, службу сбора бытовых отходов или в магазин, где было приобретено изделие.

Примечание для покупателей в странах, где действуют директивы ЕС

Производителем данного устройства является корпорация Sony Corporation, 1-7-1 Konan Minato-ku Tokyo, 108-0075 Japan. Уполномоченным представителем по электромагнитной совместимости (EMC) и безопасности изделия является компания Sony Deutschland GmbH, Hedelfinger Strasse 61, 70327 Stuttgart, Germany. По вопросам обслуживания и гарантии обращайтесь по адресам, указанным в соответствующих документах.

Дублирование, копирование компакт-диска, телевизионных программ, печать материалов, защищенных авторским правом, например изображений или публикаций, а также каких-либо других материалов, кроме тех, что были сделаны или записаны лично вами, ограничено личными нуждами. Если вы не являетесь владельцем авторских прав или не имеете разрешения владельцев авторских прав на дублирование тех или иных материалов, то использование этих материалов не в личных целях может являться нарушением положений закона об авторском праве и стать причиной для предъявления вам исков в связи с нарушением авторского права владельца.

При работе с фотографиями на этой Цифровой фоторамке следует быть особенно внимательным, чтобы не нарушить положения закона об авторском праве. Любое незаконное использование или редактирование фотопортретов других людей может также являться нарушением их прав.

Использование на определенном рода представлениях, демонстрациях и выставках может быть запрещено.

Рекомендации по созданию резервных копий

Во избежание возможной потери данных в результате случайных действий или неисправной работы Цифровой фоторамки рекомендуется создавать резервные копии данных.

Информация

НИ ПРИ КАКИХ ОБСТОЯТЕЛЬСТВАХ ПРОДАВЕЦ НЕ НЕСЕТ ОТВЕТСТВЕННОСТИ ЗА КАКИЕ БЫ ТО НИ БЫЛО ПРЯМЫЕ, ПОБОЧНЫЕ ИЛИ КОСВЕННЫЕ УБЫТКИ ЛЮБОГО РОДА ИЛИ ЗА УБЫТКИ ИЛИ РАСХОДЫ, ВОЗНИКШИЕ ПО ПРИЧИНЕ КАКОГО-ЛИБО НЕИСПРАВНОГО ИЗДЕЛИЯ ИЛИ ВСЛЕДСТВИЕ ИСПОЛЬЗОВАНИЯ ЛЮБОГО ИЗДЕЛИЯ.

Sony не несет ответственности за побочные или косвенные убытки или утрату данных в результате эксплуатации или неисправности неисправности Цифровой фоторамки или карты памяти.

Примечания по экрану ЖКД

- Не нажимайте на экран ЖКД. Экран может быть обесцвечен, и это может привести к неисправности.
- Попадание на экран ЖКД, искатель или объектив прямого солнечного света в течение длительного времени может быть причиной неисправности.
- ЖК-экран изготовлен с использованием особой высокоточной технологии, что позволяет при эксплуатации эффективно использовать свыше 99,99% пикселей. Однако на ЖК-экране могут постоянно появляться мелкие черные и/или яркие точки (белого, красного, синего или зеленого цвета). Появление этих точек вполне нормально для продукции, изготовленной по данной технологии, и никоим образом не влияет на просмотр.
- При низкой температуре на экране ЖКД может оставаться остаточное изображение. Это не является неисправностью.

О товарных знаках и авторских правах

- **S-Frame**, **BRAVIA**, “PhotoTV HD”,



Cyber-shot,  “Memory Stick”,

MEMORY STICK, “Memory Stick Duo”,

MEMORY STICK DUO, “MagicGate Memory Stick”, “Memory Stick PRO”,

MEMORY STICK PRO, “Memory Stick PRO Duo”, **MEMORY STICK PRO DUO**, “Memory Stick PRO-HG Duo”, **MEMORY STICK PRO-HG DUO**,

“Memory Stick Micro”, **MEMORY STICK MICRO**, **M2**, “Memory Stick-ROM”,

MEMORY STICK-ROM, “MagicGate” и

MAGIC GATE являются торговыми марками или зарегистрированными торговыми марками компании Sony Corporation.

- **HDMI**, **hDMI** и High-Definition Multimedia Interface являются торговыми марками или зарегистрированными торговыми марками компании HDMI Licensing LLC.
- Microsoft, Windows и Windows Vista являются зарегистрированными торговыми марками компании Microsoft Corporation в США и/или других странах.
- Macintosh и Mac OS являются зарегистрированными торговыми знаками Apple Inc. в США и/или других странах.
- CompactFlash является торговым знаком компании SanDisk Corporation в США.
-  или xD-Picture Card™ является товарным знаком корпорации FUJIFILM Corporation.

- Логотипы и словесный товарный знак Bluetooth являются собственностью компании Bluetooth SIG, Inc., и любое использование этих знаков компанией Sony Corporation производится по условиям лицензии. Остальные торговые марки и фирменные наименования принадлежат их соответствующим владельцам.



- **FotoNation** является товарным знаком FotoNation Inc. в США.

- **SILKYPIX**® является торговым знаком компании Ichikawa Soft Laboratory.

- Включает iType™ и шрифты от компании Monotype Imaging Inc. iType™ является товарным знаком компании Monotype Imaging Inc.

- Все другие упоминающиеся здесь названия компаний и продуктов могут быть товарными знаками или охраняемыми товарными знаками соответствующих компаний. В дальнейшем “TM” и “®” в каждом отдельном случае не упоминаются в данном руководстве.

- Данное устройство оборудовано функцией распознавания лиц. Для этого используется технология распознавания лиц, разработанная компанией Sony.

Информация для пользователей

Программа: © 2009 Sony Corporation
Документация: © 2009 Sony Corporation

Все права защищены. Запрещается воспроизводить, переводить и преобразовывать в какой-либо машиночитаемый вид все или отдельные части настоящего руководства и описанного в нем программного обеспечения без предварительного письменного разрешения корпорации Sony.

НИ ПРИ КАКИХ ОБСТОЯТЕЛЬСТВАХ КОРПОРАЦИЯ SONY НЕ НЕСЕТ НИКАКОЙ ОТВЕТСТВЕННОСТИ ЗА КАКИЕ БЫ ТО НИ БЫЛО ПОБОЧНЫЕ, КОСВЕННЫЕ ИЛИ РЕАЛЬНЫЕ УБЫТКИ КАК ПО ГРАЖДАНСКОМУ ЗАКОНОДАТЕЛЬСТВУ, КОНТРАКТУ, ТАК И ПРИ ЛЮБЫХ ДРУГИХ ОБСТОЯТЕЛЬСТВАХ, ВОЗНИКШИХ ВСЛЕДСТВИЕ ИЛИ В СВЯЗИ С ИСПОЛЬЗОВАНИЕМ ДАННОГО РУКОВОДСТВА, ПРОГРАММНОГО ОБЕСПЕЧЕНИЯ ИЛИ ДРУГОЙ ИНФОРМАЦИИ, СОДЕРЖАЩЕЙСЯ В НИХ ИЛИ ПОЛУЧЕННОЙ В РЕЗУЛЬТАТЕ ИХ ИСПОЛЬЗОВАНИЯ.

Корпорация Sony сохраняет за собой право в любое время без уведомления вносить любые изменения в данное руководство или содержащуюся в нем информацию.

Использование программного обеспечения, описанного в данном руководстве, также может быть определено положениями отдельного лицензионного соглашения пользователя.

Любые исходные данные, например образцы изображений, поставляемые с данным программным обеспечением, не подлежат изменению или копированию в любых целях, за исключением личного использования. Незаконное копирование программного обеспечения является нарушением закона о защите авторских прав.

Обратите внимание, что незаконное копирование или изменение изображений или материалов, защищенных авторским правом, является нарушением прав владельца.

Иллюстрации и скриншоты, используемые в данном руководстве

Если не указано иное, иллюстрации и скриншоты, используемые в данном руководстве, соответствуют модели DPF-X1000N.

Иллюстрации и скриншоты в данном руководстве могут не совпадать с фактически используемыми или отображаемыми.

Содержание

Перед началом работы

Различные увлекательные возможности цифровой фоторамки	8
Функции и возможности	9
Проверка комплектности ...	11
Элементы фоторамки	12

Основные функции

Подготовка пульта дистанционного управления	15
Установка ножки	16
Крепление цифровой фоторамки на стене	17
Подключение к источнику питания переменного тока	18
Включение цифровой фоторамки	20
Настройка текущего времени	21
Установка карты памяти	22
Изменение параметров отображения	23
Режим слайд-шоу	25
Отображение часов и календаря	27
Режим одиночных изображений	28
Режим индексного экрана ...	29

Функции для опытных пользователей

Просмотр слайд-шоу	31
Изменение настроек слайд-шоу	31
Режим обновления	34
Запись изображений во внутреннюю память	34
Экспорт изображения	36
Удаление изображения	38
Регистрация значка	39
Поиск изображения (фильтрация)	41
Выбор устройства для воспроизведения	42
AUTO TOUCH-UP	42
Настройка размера и положения изображения	44
Увеличение/уменьшение изображения	44
Поворот изображения	44
Использование функции CreativeEdit	45
Создание Альб.печать	45
Создание календаря	48
Наложение сообщения на изображение	50
Добавление рамки	52
Создание панелей расположения	52
Изменение настроек функции автоматического включения/выключения питания	53

Использование функции сигнала	54
Настройка сигнала	54
Настройка времени сигнала	55
Изменение настроек	55
Процедура настройки	55
Параметры, которые можно настраивать	57
Подключение к телевизору высокой четкости для просмотра изображений ...	60
Подключение к телевизору высокой четкости	60
Управление внешним устройством, подключенным к цифровой фоторамке	63

Работа с внешними устройствами (с Bluetooth)

Передача изображений при помощи Bluetooth	64
---	----

Работа с внешними устройствами (с компьютером)

Подключение к компьютеру	66
Требования к системе	66
Подключение к компьютеру для обмена изображениями	66
Отключение от компьютера	67

Диагностические сообщения

Если появилось диагностическое сообщение	68
--	----

Поиск и устранение неисправностей

В случае возникновения неисправности	70
--	----

Дополнительная информация

Меры предосторожности	75
Безопасность	75
Размещение	75
Чистка	76
Ограничения права изготовления копий	76
Утилизация фоторамки	76
О картах памяти	77
“Memory Stick”	77
Карта памяти SD	78
xD-Picture Card	78
Карта CompactFlash	78
Примечания по использованию карт памяти	78
Технические характеристики	79
Указатель	82

Различные увлекательные возможности цифровой фоторамки

Sony DPF-X1000N, DPF-V1000N - это цифровая фоторамка для удобного показа изображений, созданных цифровой камерой или другим устройством, без использования компьютера.

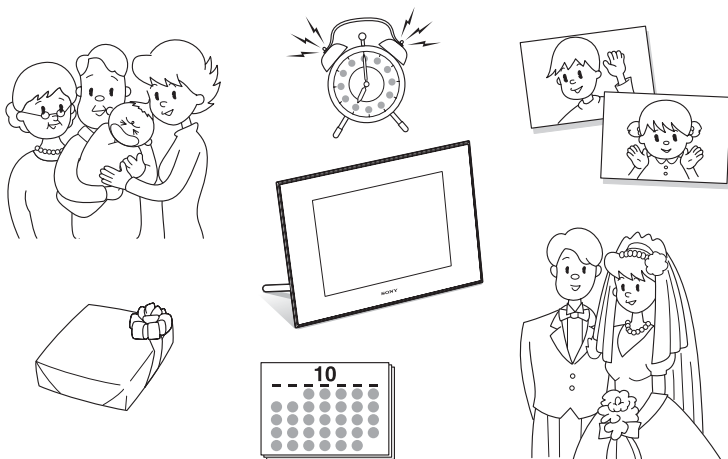

Функции и возможности

■ Поддержка карт памяти различных типов*

Поддерживаются такие карты памяти и другие устройства, как “Memory Stick”, карта CompactFlash, карта памяти SD, xD-Picture Card и запоминающее USB-устройство. Достаточно установить карту памяти, извлеченную из цифровой камеры или другого устройства, и вы сможете сразу просмотреть изображения. (→ стр. 22, 63)

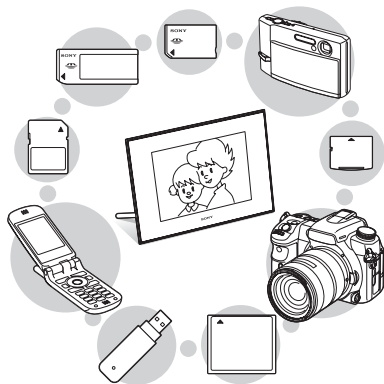

■ Различные функции воспроизведения

Цифровая фоторамка может работать в различных режимах просмотра, например, в режиме показа слайд-шоу, в режиме отображения часов и календаря, в режиме одиночного просмотра и индексного экрана. (→ стр. 23)



■ Различные режимы работы

Изображения могут сменять друг друга автоматически, как будто вы листаете страницы альбома. Можно выбирать различные режимы, в том числе только изображения, часы или календарь. Вы также можете изменить настройки воспроизведения, такие как порядок воспроизведения. (→ стр. 31)

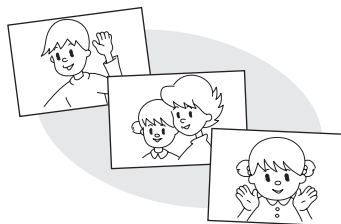

■ Запись изображений во внутреннюю память

Изображения, добавленные в альбом, сохраняются во внутренней памяти. (→ стр. 34)

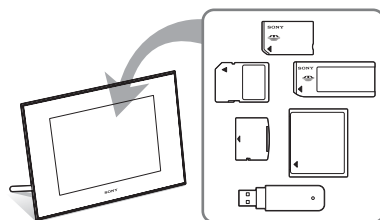

■ Экспорт изображений

Изображения можно экспортировать из альбома на карту памяти. (→ стр. 36)

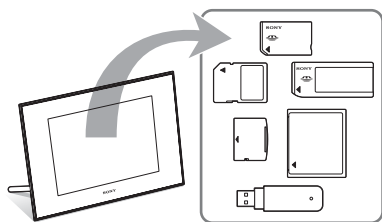

■ Функция CreativeEdit

С помощью функций “Альб.печать”, “Настр. календаря”, “Макет печати”, “Рамка” или “Наложение/Штамп” можно создавать оригинальные изображения. (➔ стр. 45)

■ Функция поиска

Поиск изображений можно осуществлять по событию, папке, положению изображения и значку. (➔ стр. 41)

■ Функции и возможности Auto Touch-up

Автоматическая коррекция задней подсветки, автоконтраст, настройка фокуса, устранение эффекта красных глаз, разглаживание кожи и баланс белого помогут получить превосходные изображения. (➔ стр. 42)

■ Функция сигнала

Цифровая фоторамка оповещает о наступлении заданного момента времени показом изображения, а также подачей звукового сигнала. (➔ стр. 54)



■ Автоматический поворот изображений

Цифровая фоторамка автоматически поворачивает изображения, обеспечивая их правильную ориентацию. Изображения также автоматически поворачиваются, когда

сама цифровая фоторамка устанавливается в портретное или пейзажное положение. (➔ стр. 16)

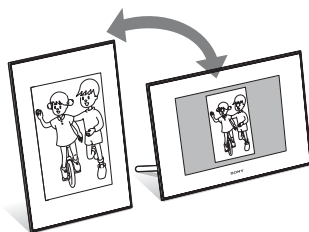

- **Подключение к телевизору высокой четкости для просмотра изображений на большом экране**
Пользуясь выходным разъемом HDMI OUT цифровой фоторамки, на большом экране можно просматривать изображения, находящиеся на карте памяти, внешнем устройстве или во внутренней памяти, с музыкальным сопровождением. (➔ стр. 60)

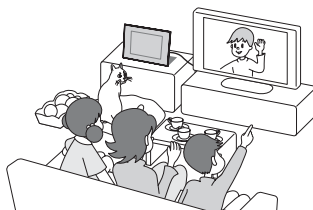

- **Удобная передача изображений, сделанных Bluetooth-совместимым мобильным телефоном или другим устройством***
Можно передавать изображения во внутреннюю память цифровой фоторамки с Bluetooth-совместимого устройства при помощи адаптера Bluetooth (не входит в комплект). (➔ стр. 64)

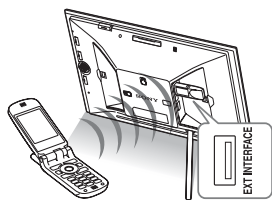

■ Сенсор автоматической регулировки яркости

Яркость изображения на цифровой фоторамке регулируется автоматически в зависимости от яркости внутри помещения. (→ стр. 58)

■ Воспроизведение изображений на стене

Цифровую фоторамку можно повесить на стену. (→ стр. 17)

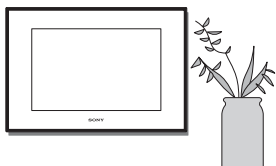

* Мы не гарантируем нормальную работу со всеми типами устройств.

Проверка комплектности

Убедитесь, что в комплект поставки входят следующие предметы.

- Цифровая фоторамка (1)
- Ножка (1)
- Крышка слота для карты (1)
- Крышка разъема (1)
- Пульт дистанционного управления (1)
- Адаптер переменного тока (1)
- Сетевой шнур переменного тока (1)
- Инструкция по эксплуатации (данное руководство) (1)
- Для ознакомления в первую очередь (1)
- Гарантия (1)
(В некоторых регионах гарантия не прилагается.)

Элементы фоторамки

Подробное описание - см. страницы, указанные в скобках.

Иллюстрации соответствуют модели DPF-X1000N. Расположение и названия кнопок и разъемов модели DPF-V1000N такие же, как и у DPF-X1000N, однако форма отличается.

Передняя панель

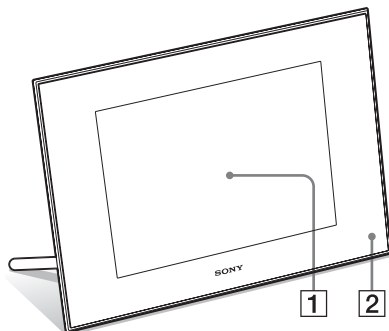

1 ЖК-экран

2 Датчик дистанционного управления

Пользуясь пультом дистанционного управления, направляйте его на этот датчик.

Задняя панель

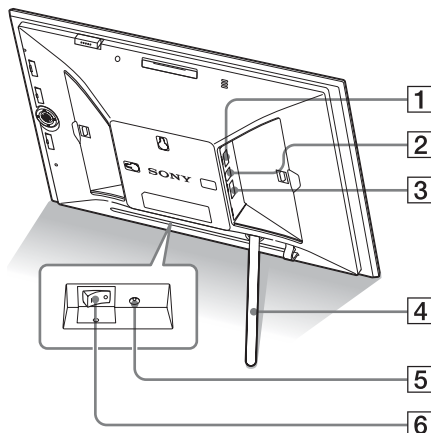

1 Разъем EXT INTERFACE (→ стр. 64)

Если необходимо передать изображения беспроводным способом с BLUETOOTH-совместимого мобильного телефона или цифрового фотоаппарата, подключите адаптер Bluetooth (не входит в комплект: DPPA-BT1).

Можно установить соединение с цифровой камерой, запоминающим USB-устройством или архивом фотографий на внешних запоминающих устройствах, совместимых с USB.

2 Разъем USB B (→ стр. 66)

Подключите кабель USB, если хотите использовать фоторамку с компьютером.

3 Разъем HDMI OUT (выход) (→ стр. 60)

Подключите кабель HDMI, если хотите просмотреть изображения на телевизоре высокой четкости.









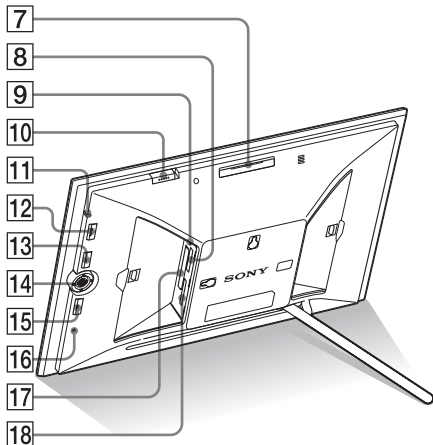

4 Ножка (→ стр. 16)

5 Разъем DC IN 8.4 V (→ стр. 18)

Подсоедините штексель адаптера переменного тока к этому разъему и соедините адаптер переменного тока с

сетевой розеткой при помощи сетевого шнура переменного тока.



- 6 Кнопка выключения питания (→ стр. 20)**
- 7 Кнопка VIEW MODE (→ стр. 23)**
- 8 Слот “Memory Stick PRO” (стандартный/Duo) (→ стр. 22)**
- 9 Лампочка доступа**
- 10 Кнопка выключения сигнала (→ стр. 54)**
- 11 Индикатор ожидания**
- 12 Кнопка  (вкл/ожидание)**
- 13 Кнопка MENU**
Отображает меню
При помощи меню можно выполнять те же функции, что и кнопками на пульте дистанционного управления, например, [Настройка слайд-шоу], [Повернуть], [Добавить в альбом] и [Устан. даты/времени].
- 14 Кнопки направления (, , , )**, 
Нажмите , , ,  для выбора пункта меню. Затем нажмите  для подтверждения выбора.
- 15 Кнопка BACK**
Возврат к предыдущему экрану.

- 16 Кнопка сброса (→ стр. 74)**
Настройка даты/времени, настройки сигнала, настройки автоматического включения/выключения питания возвращаются к заводским настройкам по умолчанию. Для нажатия этой кнопки воспользуйтесь длинным тонким предметом, например, булавкой.
- 17 Слот для карт CompactFlash (→ стр. 22)**
- 18 Слот для карт памяти SD/MMC/xD-Picture Card (→ стр. 22)**

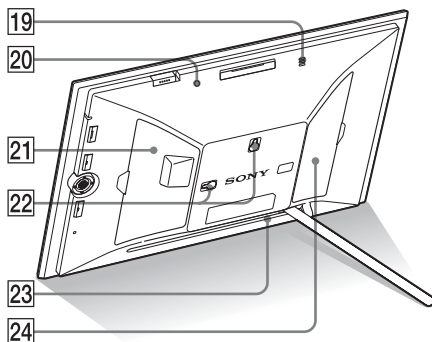

- 19 Зуммер**
- 20 Сенсор яркости**
- 21 Крышка слота для карты**
- 22 Отверстия для крепления устройства на стене (→ стр. 17)**
- 23 Место для хранения ножи**
- 24 Крышка разъема**

Пульт дистанционного управления

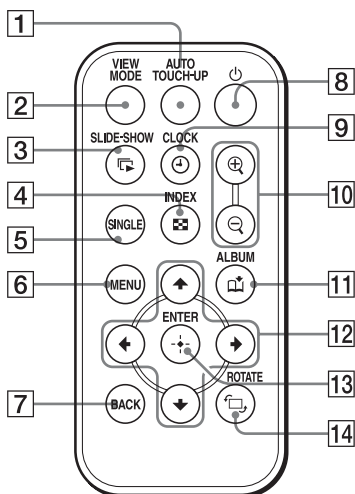

- 1 Кнопка Auto Touch-up (→ стр. 42)
- 2 Кнопка VIEW MODE (→ стр. 23)
- 3 Кнопка SLIDE-SHOW (→ стр. 23)
- 4 Кнопка INDEX (→ стр. 23)
- 5 Кнопка SINGLE (SINGLE) (→ стр. 23)
- 6 Кнопка MENU
- 7 Кнопка BACK
- 8 Кнопка (вкл/ожидание)
- 9 Кнопка CLOCK (→ стр. 23)
- 10 Кнопки Увеличения () / Уменьшения () (→ стр. 44)
- 11 Кнопка ALBUM () (→ стр. 34)
- 12 Кнопки направления ()
- 13 Кнопка (ввод)
- 14 Кнопка ROTATE () (→ стр. 44)

Подготовка пульта дистанционного управления

Пульт дистанционного управления поставляется с установленной в нем литиевой батареей (CR2025). Перед использованием извлеките защитный лист, как показано на рисунке.

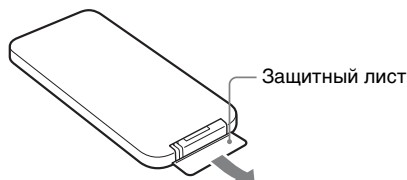

Работа с пультом дистанционного управления

Направьте верхний торец пульта дистанционного управления на расположенный на цифровой фоторамке датчик дистанционного управления.



Примечание

Цифровая фоторамка может упасть, если, когда она повешена на стену, для управления используются расположенные на ней кнопки. Выполняйте действия на цифровой фоторамке с помощью пульта дистанционного управления.

Замена батарейки пульта дистанционного управления

Если пульт дистанционного управления перестал работать, замените батарейку (литиевая батарейка CR2025) на новую.

- 1** Извлеките пенал батарейки. Извлеките пенал батарейки, нажимая на язычок пенала.

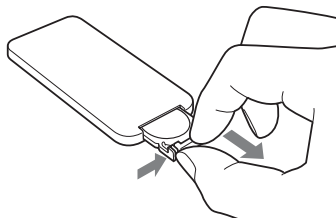

- 2** Выньте старую батарейку из пенала и установите туда новую. Установите батарейку стороной с маркировкой "+" вверх.

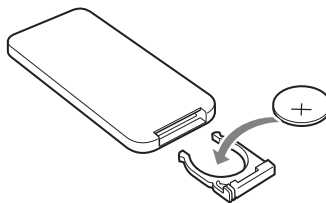

- 3** Снова установите пенал батарейки в пульт дистанционного управления.

ВНИМАНИЕ

При неправильном обращении батарейка может взорваться. Не перезаряжайте батарейку, не разбирайте ее и не бросайте в огонь.

Примечания

- Когда заряд литиевой батарейки уменьшится, дальность действия пульта дистанционного управления может сократиться, или он может работать неправильно. В этом случае установите новую литиевую батарейку Sony CR2025. Использование батареек другого типа связано с риском загорания или взрыва.
- Использование батарейки какого-либо типа, кроме указанного, может привести к взрыву батарейки.
- Утилизацию использованных батареек производите согласно местным правилам.
- Не оставляйте пульт дистанционного управления в очень жарких и влажных местах.
- Следите за тем, чтобы внутрь пульта дистанционного управления, например, при замене батарейки, не попали посторонние предметы.
- Неправильное использование батарейки может привести к утечке электролита и коррозии.
 - Не перезаряжайте батарейку.
 - Если пульт дистанционного управления не будет использоваться в течение длительного времени, извлеките из него батарейку, чтобы не допустить утечки электролита и коррозию.
 - Неправильная установка батарейки, короткое замыкание контактов, разборка батарейки, ее нагрев или воздействие на нее огня может привести к взрыву батарейки и утечке электролита.

Описания, содержащиеся в данном руководстве

Приведенные в данном руководстве описания относятся к операциям, выполняемым на пульте дистанционного управления. Если какая-либо операция выполняется различно, например, на пульте дистанционного управления и на цифровой фоторамке, об этом будет сказано в советах.

Установка ножки

- 1 Крепко удерживая цифровую фоторамку, вставьте ножку прямо в резьбовое отверстие на задней панели.

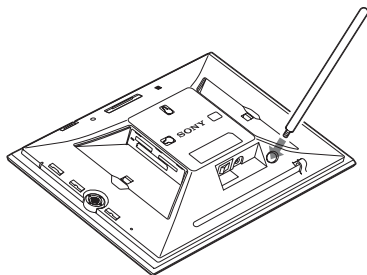

- 2 Плотно закрутите ножку в резьбовое отверстие, пока она не перестанет проворачиваться.

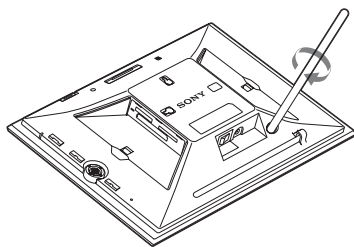

Установка в портретную или пейзажную ориентацию

Вы можете установить цифровую фоторамку в портретную или пейзажную ориентацию путем поворота фоторамки, не двигая ножку.

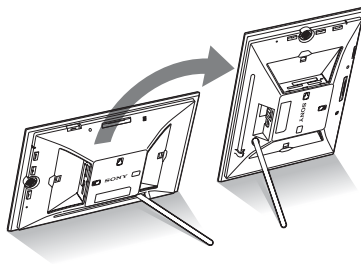

Когда цифровая фоторамка установлена в портретное положение, изображение также автоматически поворачивается в соответствующую ориентацию.

Направления, указанные на кнопке направления на задней панели, зависят от положения цифровой фоторамки.

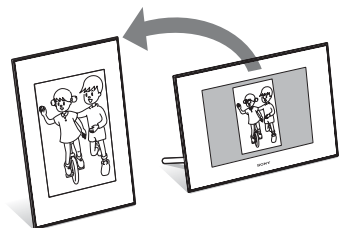

Примечания

- Проверьте, чтобы ножка была в устойчивом положении. Если ножка установлена неправильно, цифровая фоторамка может опрокинуться.
- Когда цифровая фоторамка установлена в портретное положение, логотип Sony не загорается.
- Цифровая фоторамка не определяет и не меняет ориентацию изображений, когда параметр [Авт.ориен.экр.] в меню [Общие настройки] на ярлыке (Настройка) установлен на [ВЫКЛ].
- В ножке содержится магнит. Не держите вблизи цифровой фоторамки предметы, которые легко подвергаются влиянию магнитного поля, например, расходную или кредитную карточку. При помещении фоторамки вблизи телевизора цвет экрана CRT-телевизора может измениться.

Совет

Намного легче проворачивать ножку при откручивании ее от фоторамки, если надеть на ножку резиновое кольцо.

Крепление цифровой фоторамки на стене

Цифровую фоторамку можно повесить на стену, выполнив следующие действия.

- 1** Подготовьте шурупы (в комплект не входят), соответствующие отверстиям для шурупов на задней панели.

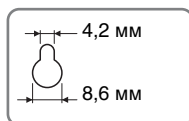
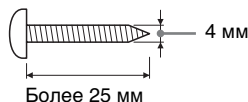

Отверстия для крепления фоторамки на стене

- 2** Вкрутите шурупы (в комплект не входят) в стену. Убедитесь, что шурупы (в комплект не входят) выступают на 2,5 - 3 мм над поверхностью стены.

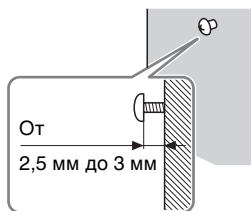

- 3** Повесьте цифровую фоторамку на стену, продев в отверстие на ее задней панели шуруп, вкрученный в стену.

Примечания

- Используйте шурупы, соответствующие материалу, из которого состоит стена. Шурупы могут повредиться из-за материала, из которого сделана стена. Вкручивайте шурупы в дюбеля или гильзы в стене.
- При возникновении необходимости переставить карту памяти, снимите цифровую фоторамку со стены, затем извлеките и снова вставьте карту памяти, поместив цифровую фоторамку на устойчивую поверхность.
- Храните ножку в отведенном месте, когда цифровая фоторамка повешена на стену.
- Подключите сетевой шнур переменного тока к цифровой фоторамке и установите кнопку выключения питания в положение ВКЛ. Затем подключите сетевой шнур переменного тока к адаптеру переменного тока и к сетевой розетке после того, как прикрепите цифровую фоторамку на стену.
- Наша компания не несет ответственности за какие-либо несчастные случаи или повреждения, вызванные неправильным креплением, некорректным использованием или стихийными бедствиями и т.п.

Подключение к источнику питания переменного тока

- 1** Вставьте штепсель адаптера переменного тока в гнездо DC IN 8.4 V на задней стороне цифровой фоторамки.
- 2** Подключите адаптер переменного тока к сетевой розетке при помощи шнура питания переменного тока.

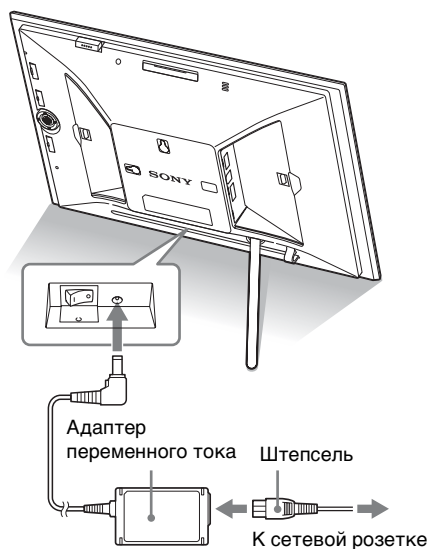

Примечания

- Сетевая розетка с удобным доступом к ней должна находиться как можно ближе к фоторамке.
- Не устанавливайте цифровую фоторамку в неустойчивом месте, например, на неустойчивом столе или на наклонной поверхности.

- Подключите адаптер переменного тока к ближайшей легкодоступной розетке. В случае неполадок при использовании адаптера переменного тока немедленно отключите питание, отсоединив вилку от сетевой розетки.
- Не замыкайте между собой контакты вилки адаптера переменного тока металлическим предметом. Это может привести к неисправности.
- При использовании адаптера переменного тока не размещайте его в каком-либо тесном пространстве, например между мебелью и стеной.
- После использования отключите адаптер переменного тока от разъема DC IN 8.4 V на цифровой фоторамке и отключите сетевой шнур переменного тока от розетки.
- Даже если цифровая фоторамка выключена, питание (от электросети) все равно подается к ней, пока она подключена к розетке через адаптер переменного тока.

Включение цифровой фоторамки

Когда кнопка выключения питания установлена в положение выключено

Когда кнопка выключения питания установлена в положение включено, индикатор ожидания загорается зеленым и на передней панели светится логотип Sony.

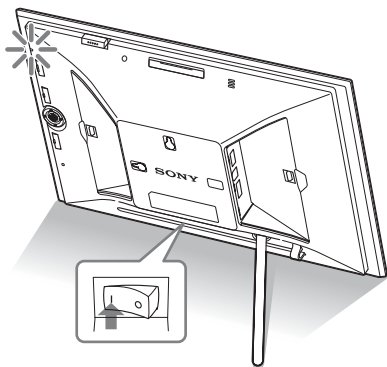

Когда кнопка выключения питания установлена в положение включено

Чтобы включить питание, нажмите кнопку  (вкл/ожидание) на цифровой фоторамке или пульте дистанционного управления. Цвет индикатора ожидания изменяется с красного на зеленый. На передней панели горит логотип Sony.

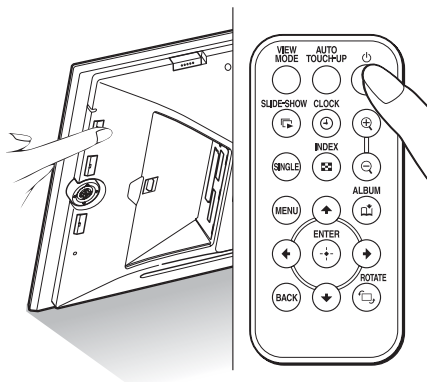

Отключение питания

Удерживайте нажатой кнопку  (вкл/ожидание) на цифровой фоторамке или пульте дистанционного управления, пока не отключится питание. Цвет индикатора ожидания изменяется с зеленого на красный.

Примечание

Не выключайте цифровую фоторамку или не отключайте адаптер переменного тока от цифровой фоторамки прежде, чем индикатор ожидания станет красным. Это может повредить цифровую фоторамку.

Действия в начальном состоянии

Когда фоторамка включается без установленной карты памяти, на экране появляется изображение, показанное ниже.

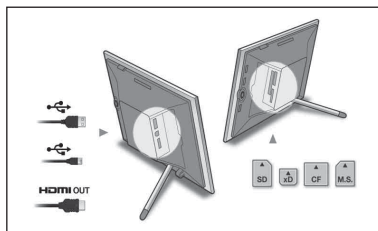

Если цифровая фоторамка не используется в течение 10 секунд, она переходит в демонстрационный режим. При нажатии на любую кнопку, отличную от кнопки питания, экран фоторамки возвращается к начальному экрану.

Сначала на начальном экране нажмите кнопку MENU, а затем установите дату и время.

Настройка текущего времени

Чтобы в режимах часов и календаря отображалось правильное время, необходимо настроить часы цифровой фоторамки.

- 1 Нажмите MENU.
Появится экран меню.
- 2 Нажмите \leftarrow/\rightarrow , чтобы выбрать ярлык  (Настройка).
Появится экран настроек.

Совет

Кнопку \leftarrow/\rightarrow можно использовать только в том случае, если в фоторамку установлена карта памяти, подключено внешнее устройство или выбран иной параметр настроек, кроме настроек часов и календаря (стр. 27).

- 3 Нажмите \downarrow/\uparrow , чтобы выбрать [Устан. даты/времени], а затем нажмите \oplus .
Появится экран Устан. даты/времени.

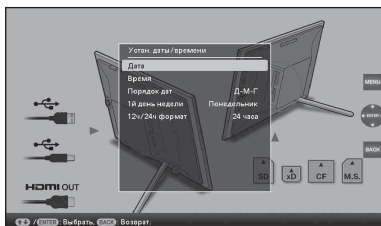

- 4 Настройте дату.
 - ① Нажмите \downarrow/\uparrow , чтобы выбрать [Дата], а затем нажмите \oplus .
 - ② Нажмите \leftarrow/\rightarrow , чтобы выбрать месяц, день и год, затем нажмите \downarrow/\uparrow , чтобы выбрать значение, а затем нажмите \oplus .

- 5 Настройте время.
 - ① Нажмите \downarrow/\uparrow , чтобы выбрать [Время], а затем нажмите \oplus .
 - ② Нажмите \leftarrow/\rightarrow , чтобы выбрать час, минуту и секунду, затем нажмите \downarrow/\uparrow , чтобы выбрать значение, а затем нажмите \oplus .

- 6 Выберите формат даты.
 - ① Нажмите \downarrow/\uparrow , чтобы выбрать [Порядок дат], а затем нажмите \oplus .
 - ② Нажмите \downarrow/\uparrow , чтобы выбрать формат, затем нажмите \oplus .
 - Г-М-Д
 - М-Д-Г
 - Д-М-Г

- 7 Задайте день, с которого начинается неделя в календаре. Вы можете определить день недели, который в календаре будет находиться на самом левом месте.
 - ① Нажмите \downarrow/\uparrow , чтобы выбрать [1й день недели], а затем нажмите \oplus .
 - ② Нажмите \downarrow/\uparrow , чтобы выбрать [Воскресенье] или [Понедельник], а затем нажмите \oplus .

- 8 Выберите формат отображения времени.
 - ① Нажмите \downarrow/\uparrow , чтобы выбрать [12ч/24ч формат], а затем нажмите \oplus .
 - ② Нажмите \downarrow/\uparrow , чтобы выбрать [12 часов] или [24 часа], а затем нажмите \oplus .

- 9 Нажмите MENU.
Экран меню закроется.

Установка карты памяти

Плотно вставьте карту памяти в соответствующий слот, так чтобы сторона с этикеткой была обращена к вам (когда вы находитесь лицом к задней части цифровой фоторамки).

Если карта памяти вставлена правильно, мигает лампочка доступа. Если лампочка доступа не мигает, вставьте карту памяти заново, убедившись в том, что сторона с этикеткой карты памяти расположена правильно.

Прикрепите крышку для слота, которая прилагается к данной фоторамке, когда вставите карту памяти на долгое время.

Подробнее о типах карт памяти, которые можно использовать с этой цифровой фоторамкой, см. стр. 77 - 78.

Лампочка доступа

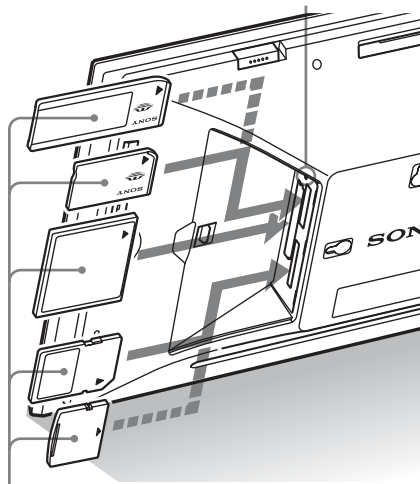

Плотно вставьте карту памяти в соответствующий слот, так чтобы сторона с этикеткой была обращена к вам. Слоты

предназначены для следующих карт памяти (сверху вниз): "Memory Stick" ("Memory Stick Duo"), CompactFlash, SD и xD-Picture Card.

Извлечение карты памяти

Извлекайте карту памяти из слота в направлении, обратном направлению установки.

Примечания

- При установке карта памяти входит в слот не полностью, поэтому не прикладывайте к ней силу, так как это может повредить карту памяти и/или цифровую фоторамку.
- В этой цифровой фоторамке есть слот, совместимый как с картами памяти "Memory Stick" стандартного размера, так и с картами Duo, поэтому адаптер "Memory Stick" не потребуется.
- Слот двойного назначения SD/xD-Picture Card автоматически распознает тип карты.
- Перед использованием карты памяти прочтите "О картах памяти" на стр. 77.

Приоритет воспроизведения изображений

Если карта памяти установлена или внешнее устройство подключено, изображения с установленной карты или подключенного устройства отображаются автоматически.

Чтобы изменить вручную порядок воспроизведения (карта памяти или внешнее устройство), укажите его в меню  (Выбрать устройство) (стр. 42).

Цифровая фоторамка воспроизводит изображения, находящиеся на картах памяти, в следующем порядке.

- **Карта памяти/Устройство, подключенное к разъему EXT INTERFACE → внутренняя память**
- **Если при включенной цифровой фоторамке в нее установлено несколько карт памяти, приоритет имеет та карта, которая была установлена первой.**
- **Если к цифровой фоторамке подключается несколько устройств, когда питание выключено, а затем фоторамка включается, то приоритет воспроизведения получает то устройство, с которого воспроизводились изображения в момент выключения. Вместе с тем, устройство, подключенное к разъему EXT INTERFACE, возможно, не сможет получить приоритет.**
- **Если при выключенной цифровой фоторамке в ней была заменена карта памяти, то при последующем включении фоторамки приоритет воспроизведения изображений назначается следующим образом:**
 “Memory Stick” → карта CompactFlash → карта памяти SD → xD-Picture Card → устройство, подключенное к разъему EXT INTERFACE → внутренняя память
- **Если не установлено ни одной карты памяти и не подключено никаких устройств, воспроизводятся изображения из альбома во внутренней памяти.**

Примечания

- Из-за особенностей устройства внутренней памяти изображения, хранящиеся долгое время или считываемые много раз, могут быть подвержены ошибкам данных при слишком частом считывании.
- Информацию о форматах файлов, которые может воспроизводить фоторамка, см. на стр. 80.

Изменение параметров отображения



- 1 Нажмите VIEW MODE.
Появится экран просмотра.



- 2 Выберите нужную группу.

Группа	Объяснение
 Слайд-шоу	Воспроизведение в режиме показа слайд-шоу.
 Часы и календарь	Отображение часов или календаря.
SINGLE	Воспроизведение в режиме одиночных изображений.
 Указатель	Воспроизведение в виде матрицы миниатюр.

Совет

Выберите нужную группу при помощи , передвинув курсор в область группы с помощью , если вы выполняете действия на фоторамке, используя расположенные на ней кнопки.

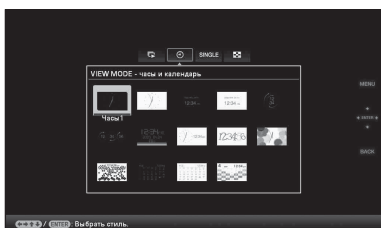

- 3** Нажмите $\leftarrow/\rightarrow/\uparrow/\downarrow$ или VIEW MODE, чтобы выбрать необходимый стиль воспроизведения, а затем нажмите \odot .

Примечание

Если цифровая фоторамка не использовалась в течение длительного времени, то при ее включении вид курсора выбирается автоматически.

Режим слайд-шоу

Группа	Изображение	Стиль	Объяснение
Слайд-шоу	A	Вид 1 изображ-я	Изображения воспроизводятся одно за другим.
	B	Вид неск. изображений	Воспроизводятся несколько изображений одновременно.
	C	Вид часов	Изображения воспроизводятся с текущей датой и временем.
	D	Вид календаря	Изображения воспроизводятся одно за другим при одновременном отображении календаря. Текущая дата и время показываются.
	E	Машина времени	Изображения воспроизводятся с датой и временем съемки. Текущая дата и время не показываются.
	F	Альбом	Отображается изображение, обработанное с помощью шаблона в CreativeEdit.
	G	Креативный	
	H	Вид случ.изобр-й	Изображения воспроизводятся при переключении в случайном порядке между несколькими различными эффектами и стилями показа слайд-шоу.

A



B



C

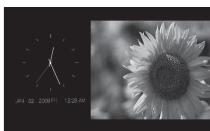

D



E



F G



H



Советы

- Если питание включено и не установлено ни одной карты памяти и не подключено никаких устройств, воспроизводятся изображения из внутренней памяти. Если во внутренней памяти нет изображений, автоматически начинается режим демонстрации. Режим демонстрации заканчивается при нажатии любой кнопки, кроме \odot (вкл./ожидание).
- Для получения дополнительной информации о порядке воспроизведения в режиме показа слайд-шоу см. стр. 58.
- При выборе режима показа слайд-шоу можно задать интервал, эффект, порядок списка или цветовой эффект. См. “Настройка слайд-шоу” (стр. 33).
- Вы можете выбрать режим одиночного просмотра, нажав $\cdot\ddagger\cdot$ на цифровой фоторамке, когда нужное изображение воспроизводится во время показа слайд-шоу.
- Можно использовать кнопку VIEW MODE на цифровой фоторамке.

Отображение часов и календаря



Часы1

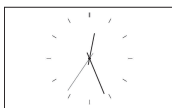

Часы2

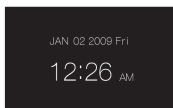

Часы3



Часы4



Часы5

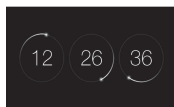

Часы6



Часы7



Часы8



Часы9

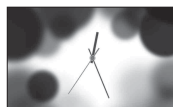

Часы10



Часы11



Календарь1



Календарь2



Календарь3



Лунный календарь (при выборе [Китайский упрощ.] в [Настройка языка(Language)]).



Арабский календарь (при выборе [Арабский] в [Настройка языка(Language)]).



Персидский календарь (при выборе [Персидский] в [Настройка языка(Language)]).

Примечание

При отображении часов и календаря можно выбрать только ярлык  (Настройка).

Совет

Можно использовать кнопку VIEW MODE на цифровой фоторамке.

Режим одиночных изображений

Группа	Изображение	Стиль	Объяснение
SINGLE	A	Полн.из.	Изображение занимает весь экран. Для переключения между воспроизводимыми изображениями нажмите ◀/▶.
	B	В разм.эк.	Изображение занимает весь экран. Для переключения между воспроизводимыми изображениями нажмите ◀/▶.
	C	Пол.изоб.(сExif)	При воспроизведении полного изображения отображается такая информация об изображении, как номер изображения, имя файла и дата съемки. Для переключения между воспроизводимыми изображениями нажмите ◀/▶. Обратитесь к “Об отображении информации” (стр. 30) для получения подробных сведений относительно информации об изображении.
	D	В раз.эк.(сExif)	В режиме масштабирования по размеру экрана отображается такая информация об изображении, как номер изображения, имя файла и дата съемки. Для переключения между воспроизводимыми изображениями нажмите ◀/▶. Обратитесь к “Об отображении информации” (стр. 30) для получения подробных сведений относительно информации об изображении.

A



B



C



D



Советы

- Если питание включено и не установлено ни одной карты памяти и не подключено никаких устройств, воспроизводятся изображения из внутренней памяти. Если во внутренней памяти нет изображений, автоматически начинается режим демонстрации. Режим демонстрации заканчивается при нажатии любой кнопки, кроме ⏻ (вкл./ожидание).
- Панорамное воспроизведение начинается при нажатии ⏮, когда панорамное

изображение отображается в режиме одиночного просмотра.

- Режим воспроизведения изображений можно установить, нажав VIEW MODE, а затем нажав ◀/▶ для выбора либо режима полного изображения, либо режима масштабирования по размеру экрана. Не все изображения могут воспроизводиться в режиме масштабирования по размеру экрана.
- Можно использовать кнопку VIEW MODE на цифровой фоторамке.

Режим индексного экрана

Группа	Изображение	Стиль	Объяснение
 Указатель	A	Указатель 1	Отображается матрица крупных миниатюр. Можно выбрать изображение, нажимая ◀/▶/↓/↑.
	B	Указатель 2	Отображается матрица миниатюр. Можно выбрать изображение, нажимая ◀/▶/↓/↑.
	C	Указатель 3	Отображается матрица малых миниатюр. Можно выбрать изображение, нажимая ◀/▶/↓/↑.

A



B



C



Примечание

При просмотре на экране телевизора количество изображений, отображаемых на телевизоре в режиме индексного экрана, зависит от размера экрана телевизора.

Советы

- Миниатюра – это изображение небольшого размера, которое используется в качестве указателя и записывается со снимками, сделанными цифровой камерой.
- Если питание включено и не установлено ни одной карты памяти и не подключено никаких устройств, воспроизводятся изображения из внутренней памяти. Если во внутренней памяти нет изображений, автоматически начинается режим демонстрации. Режим демонстрации заканчивается при нажатии любой кнопки, кроме ⏻ (вкл./ожидание).
- Вы можете выбрать режим одиночного просмотра, нажав ⏻ на цифровой фоторамке, когда нужно изображение

воспроизводится в режиме индексного экрана.

- Можно использовать кнопку VIEW MODE на цифровой фоторамке.

Об отображении информации

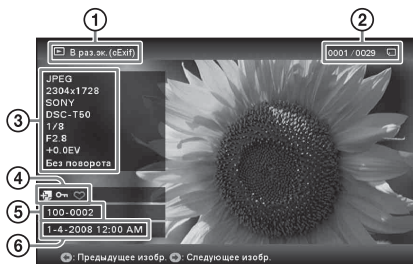

Отображается следующая информация.

- ① Тип воспроизведения воспроизведения
 - Полное изобр.
 - В размер экрана
 - Пол.изоб. (сExif)
 - В раз.эк. (сExif)
- ② Порядковый номер воспроизводимого изображения/Общее количество изображений
Индикация носителя, с которого воспроизводятся изображения, имеет следующий вид:

Значки	Значение
	Носитель - "Memory Stick"
	Носитель - карта памяти SD
	Носитель - CompactFlash
	Носитель - xD-Picture Card
	Носитель - внешнее устройство
	Носитель - внутренняя память

- ③ Данные об изображении
 - Формат файла (JPEG(4:4:4), JPEG(4:2:2), JPEG(4:2:0), BMP, TIFF, RAW)
 - Количество пикселей (ширина высота)
 - Производитель устройства, с которого воспроизводится изображение
 - Модель устройства, с которого воспроизводится изображение
 - Выдержка (например, 1/8)
 - Диафрагма (например, F2.8)
 - Экспозиционное число (например, +0.0EV)
 - Информация о повороте
- ④ Информация о настройках

Значки	Значение
	Индикация защиты
	Индикация сопутствующего файла (отображается при наличии сопутствующего файла, например, файла видео или миниатюрного файла изображения электронной почты.)
	Отображается после добавления метки.



- ⑤ Номер изображения (номер папки-файла)
Отображается, если изображение совместимо с DCF.
Если изображение не совместимо с DCF, то отображаются первые 10 символов его имени файла.
- ⑥ Время/дата съемки

Просмотр слайд-шоу



Можно автоматически воспроизводить изображения, находящиеся во внутренней памяти или на карте памяти, одно за другим. Когда включается фоторамка, то начинается непрерывное воспроизведение того слайд-шоу, которое показывалось в предыдущий раз.

- 1 Нажмите VIEW MODE.
Отображается экран режима просмотра.
- 2 Выберите  (слайд-шоу).

Совет

При управлении цифровой фоторамкой с помощью кнопок, размещенных на ней, выберите  (слайд-шоу) при помощи , переместив курсор в область группы, используя /↓/↑.





- 3 Нажмите /↓/↑, чтобы выбрать нужный стиль, а затем нажмите .



Для получения подробной информации о стилях слайд-шоу см. “Режим слайд-шоу” (стр. 25).

Изменение настроек слайд-шоу

- 1 Нажмите MENU.
Появится экран меню.
- 2 Нажмите /→ для выбора ярлыка  (Настройка).
Появится экран настройки.
- 3 Нажмите ↓/↑, чтобы выбрать [Настройка слайд-шоу], а затем нажмите .

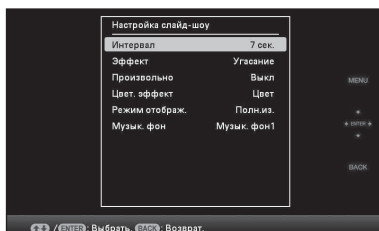

- 4 Нажмите ↓/↑, чтобы выбрать параметр, а затем нажмите .
- Для получения подробной информации о параметрах настройки обратитесь к таблицам на следующей странице.

Примечания

- При выборе слайд-шоу из изображений, находящихся на карте памяти, обратите внимание на следующие положения.
 - Из-за особенностей устройств карт памяти изображения могут быть подвержены ошибкам данных при слишком частом считывании.
 - Не запускайте слайд-шоу с небольшим количеством изображений на продолжительное время. Это может привести к ошибке данных.

- Мы рекомендуем часто проводить резервное копирование изображений на карту памяти.
- Когда цифровая фоторамка, например, показывает слайд-шоу, изменение некоторых параметров невозможно. Эти параметры отображаются серым цветом и не подлежат выбору.
- Слайд-шоу начинается с первого изображения, если вы установили кнопку выключения питания в положение ВЫКЛ. до перехода в режим ожидания или осуществили сброс настроек фоторамки.
- Если экран слишком ярок, это может действовать отталкивающе. При использовании фоторамки старайтесь не устанавливать слишком высокую яркость.

Совет

Вы также можете использовать кнопку VIEW MODE на цифровой фоторамке.

*: Заводские настройки

Параметр	Настройка	Описание											
Настройка слайд-шоу	Интервал	<p>Задает величину интервала 3 сек., 7 сек.*, 20 сек., 1 минута, 5 минут, 30 минут, 1 час, 3 часа, 12 часов, 24 часа, по окончании которого появляется следующее изображение.</p> <p>Примечание</p> <p>В зависимости от стиля слайд-шоу, цветового эффекта или размера изображения, интервал смены изображений, установленный в меню, может не соблюдаться.</p>											
	Эффект	<table border="1"> <tr> <td>Скр.в центр.</td> <td>Переход к следующему изображению так, как будто предыдущее изображение разрывается от центра к углам.</td> </tr> <tr> <td>Верт. шторки</td> <td>Переход к следующему изображению так, как будто на экран вертикально опускается шторка.</td> </tr> <tr> <td>Гор. шторки</td> <td>Переход к следующему изображению так, как будто экран закрывается горизонтальной шторкой.</td> </tr> <tr> <td>Угасание*</td> <td>Переход к следующему изображению за счет постепенного исчезновения текущего изображения и проявления следующего.</td> </tr> <tr> <td>Стирание</td> <td>Переход к следующему изображению так, как будто текущее изображение стирается с экрана и появляется следующее.</td> </tr> <tr> <td>Произвольно</td> <td>Пять описанных выше эффектов используются случайным образом.</td> </tr> </table>	Скр.в центр.	Переход к следующему изображению так, как будто предыдущее изображение разрывается от центра к углам.	Верт. шторки	Переход к следующему изображению так, как будто на экран вертикально опускается шторка.	Гор. шторки	Переход к следующему изображению так, как будто экран закрывается горизонтальной шторкой.	Угасание*	Переход к следующему изображению за счет постепенного исчезновения текущего изображения и проявления следующего.	Стирание	Переход к следующему изображению так, как будто текущее изображение стирается с экрана и появляется следующее.	Произвольно
Скр.в центр.	Переход к следующему изображению так, как будто предыдущее изображение разрывается от центра к углам.												
Верт. шторки	Переход к следующему изображению так, как будто на экран вертикально опускается шторка.												
Гор. шторки	Переход к следующему изображению так, как будто экран закрывается горизонтальной шторкой.												
Угасание*	Переход к следующему изображению за счет постепенного исчезновения текущего изображения и проявления следующего.												
Стирание	Переход к следующему изображению так, как будто текущее изображение стирается с экрана и появляется следующее.												
Произвольно	Пять описанных выше эффектов используются случайным образом.												
Произвольно	Вкл	Показ изображений в случайном порядке.											
	Выкл.*	Показ изображений в режиме, заданном параметром [Настройка экрана] в меню [Общие настройки].											
Цвет. эффект	Цвет*	Показывает изображение в цвете.											
	Сепия	Показывает изображение в цвете сепия.											
	Черно-белое	Показывает изображение в черно-белом цвете.											
	AUTO TOUCH-UP	Показывает изображение, откорректированное функцией "auto touch-up".											
Режим отобраз.	Выбор требуемого размера изображения из следующих вариантов:												
	Примечание												
	Оригинальное изображение не изменяется.												
Музык. фон	Полн.из.*	Показывает все изображение целиком, увеличенное до соответствующего размера. (Изображение может показываться с полями сверху, снизу, слева и справа.)											
	В разм.эк.	<p>Масштаб изображения подбирается так, чтобы оно полностью заняло экран, при этом центр изображения совпадает с центром экрана.</p> <p>Примечание</p> <p>В зависимости от стиля слайд-шоу размер изображения может не соответствовать размеру, выбранному в меню.</p>											
Музык. фон	<p>Воспроизводит музыкальное сопровождение через колонки телевизора при подключенном разъеме HDMI OUT цифровой фоторамки к телевизору. Вы можете выбрать музыку из [Музык. фон1*], [Музык. фон2]. Выберите [Выкл.], если не хотите использовать музыкальное сопровождение.</p>												

Режим обновления

Из-за особенностей данного устройства изображения, хранящиеся долгое время или считываемые много раз, могут быть подвержены ошибкам данных при слишком частом считывании.

В зависимости от состояния внутренней памяти данная цифровая фоторамка автоматически обновляет внутреннюю память для предотвращения такого рода ошибок.

Когда требуется обновление, автоматически отображается экран подтверждения обновления внутренней памяти.

Обновление запускается при выборе [OK]. Обновление также запускается автоматически, если в течение 30 секунд не предпринимается никаких действий. Если вы выберете [Отмена], в следующий раз появится экран подтверждения обновления внутренней памяти.

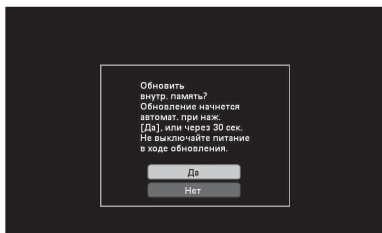

Не выключайте цифровую фоторамку во время обновления внутренней памяти. Это может привести к неисправности.

Обновление внутренней памяти занимает примерно 5 минут.

Примечания

- Во избежание потери данных мы рекомендуем время от времени проводить их резервное копирование.
- Не запускайте непрерывное слайд-шоу с менее чем 10 изображениями, если вы установили интервал слайд-шоу на 3 секунды. Вы, возможно, не сможете защитить некоторые изображения во внутренней памяти.

Запись изображений во внутреннюю память

Цифровую фоторамку можно использовать как цифровой альбом, сохраняя ценные изображения во внутренней памяти.





Совет

В пункте меню [Размер файла изобр.] можно задать, будет ли выполняться оптимизация размера изображений при записи во внутреннюю память, или же они будут записываться без сжатия (стр. 58).

Когда параметр [Размер файла изобр.] установлен на [Альбом], в альбом можно добавить до прикл. 2000 изображений (с DPF-V1000N) или до прикл. 4000 изображений (с DPF-X1000N). При установке на [Оригинал] количество изображений, которые могут быть сохранены, зависит от размера файла оригинального изображения.

- 1 Нажмите  (альбом), когда на экране воспроизводится изображение, хранящееся на карте памяти или во внешнем устройстве.

Совет

Выберите [Добавить в альбом] с помощью стрелок / после нажатия кнопки MENU, а затем выберите  (Редактирование) с помощью стрелок /.

Режим одиночных изображений

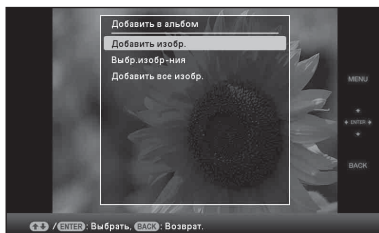

Режим слайд-шоу

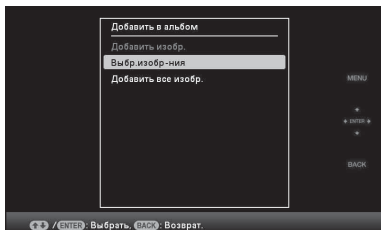

Режим индексного экрана



- 2** Нажмите \downarrow/\uparrow , чтобы выбрать [Добавить изобр.], [Выбр.изобр-ния] или [Добавить все изобр.], а затем нажмите \oplus .

Если вы выберете [Добавить изобр.], изображение, отображаемое в данный момент, будет добавлено в альбом. Перейдите к шагу 4. (Этот параметр не может быть выбран в режиме слайд-шоу.)

Выбрав [Выбр.изобр-ния], вы можете отобразить изображения из списка, которые хотите добавить. Перейдите к шагу 3.

При выборе [Добавить все изобр.] будет отображен список изображений. Метка ставится в окошках всех изображений. Перейдите к шагу 4.

- 3** В списке изображений укажите то изображение, которое нужно добавить.

О списке изображений

Во время поиска: Показывает все изображения, отвечающие критериям поиска.

Во всех остальных случаях: Показывает все изображения в устройстве, представленном на экране.

См. “Поиск изображения (фильтрация)” (стр. 41).

- 1** Нажмите $\leftarrow/\rightarrow/\uparrow/\downarrow$, чтобы выбрать изображение для записи в альбом, а затем нажмите \oplus . К окошку каждого выбранного изображения добавляется метка.

Для одновременной записи нескольких изображений повторите эту операцию.



Чтобы отменить выбор, укажите соответствующие изображения, а затем нажмите \oplus , чтобы снять метки в окошках.

- 2** Нажмите MENU.

Появится экран подтверждения выбора папки.

- 4** Нажмите \downarrow/\uparrow , чтобы выбрать нужную папку, а затем нажмите \oplus .

Появится экран подтверждения добавления изображения во внутреннюю память.



Совет

При выборе [Нов. папка] новая папка создается автоматически.

- Нажмите \downarrow/\uparrow , чтобы выбрать [Да], а затем нажмите \oplus . Изображение сохраняется в указанную папку во внутренней памяти.
- Нажмите \oplus при появлении экрана подтверждения.

Примечания

- Изображения, находящиеся во внутренней памяти, нельзя добавить в альбом.
- Во время добавления изображения не выключайте питание, не извлекайте карту памяти и не отключайте внешнее устройство. Это может повредить цифровую фоторамку, карту памяти или данные.

Советы

- Чтобы выполнить эту операцию с помощью пульта дистанционного управления, нажмите кнопку MENU на пульте дистанционного управления, затем нажмите \downarrow/\uparrow для выбора [Добавить в альбом] из \square (Редактирование), после чего нажмите \oplus .
- Вы также можете использовать кнопку MENU на цифровой фоторамке.
- Вы можете изменить размер миниатюр в списке изображений с помощью кнопок \mathcal{Q}/\mathcal{Q} .
- Из-за особенностей устройства внутренней памяти изображения, хранящиеся долгое время или считываемые много раз, могут быть подвержены ошибкам данных при слишком частом считывании. Во избежание потери данных мы рекомендуем время от времени проводить их резервное копирование.

Экспорт изображения

Изображения, находящиеся во внутренней памяти, можно экспортировать на карту памяти или во внешнее устройство.

- Нажмите MENU, когда изображение, хранящееся во внутреннем устройстве, отображается на экране. Появится экран меню.
- Нажмите \leftarrow/\rightarrow для выбора ярлыка \square (Редактирование). Появится экран редактирования.
- Нажмите \downarrow/\uparrow , чтобы выбрать [Экспорт], а затем нажмите \oplus . Появится экран меню Экспорт.

Режим одиночных изображений



- Нажмите \downarrow/\uparrow , чтобы выбрать [Экспорт. изобр.], [Выбр.изобр-ния] или [Экспорт. все изобр.], а затем нажмите \oplus . Если вы выберете [Экспорт. изобр.], текущее изображение будет экспортировано на устройство. Перейдите к шагу 6. (Этот параметр не может быть выбран в режиме слайд-шоу.) Выбрав [Выбр.изобр-ния], вы можете отобразить изображения из списка, которые хотите экспортировать. Перейдите к шагу 5.

При выборе [Экспорт. все изобр.] будет отображен список изображений. Метка ставится в окошках всех изображений. Перейдите к шагу 6.

- 5** В списке изображений укажите то изображение, которое нужно экспортировать. О списке изображений
- Во время поиска: Показывает все изображения, отвечающие критериям поиска.
- Во всех остальных случаях: Показывает на экране список изображений, содержащихся в альбоме. См. “Поиск изображения (фильтрация)” (стр. 41).

① Нажмите ◀/▶/▼/▲, чтобы выбрать изображение для экспорта, а затем нажмите (+). К окошку каждого выбранного изображения добавляется метка.

Для одновременного экспорта нескольких изображений повторите эту операцию.

Чтобы отменить выбор, укажите соответствующие изображения, а затем нажмите (+), чтобы снять метки в окошках.

② Нажмите MENU.

Появится экран выбора устройства, в которое будет производиться экспорт.

- 6** Нажмите ▼/▲, чтобы выбрать устройство, в которое будет производиться экспорт изображений, а затем нажмите (+).

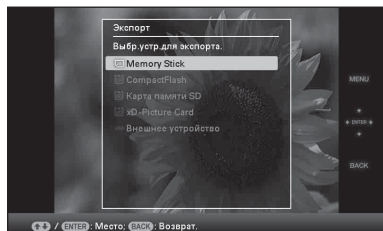

- 7** Нажмите ▼/▲ для выбора папки, в которую хотите сохранить изображение, а затем нажмите (+). Появится экран подтверждения экспорта.



Совет

При выборе [Нов. папка] новая папка создается автоматически.

- 8** Нажмите ▼/▲, чтобы выбрать [Да], а затем нажмите (+). Экспорт завершен.

- 9** Нажмите (+) при появлении экрана подтверждения. Изображение скопировано в указанное устройство.

Примечание

Во время экспорта не выключайте питание, не извлекайте карту памяти и не отключайте внешнее устройство. Это может повредить цифровую фоторамку, карту памяти или данные.

Советы

- Вы также можете использовать кнопку MENU на цифровой фоторамке.
- Вы можете увеличить или уменьшить изображение для экспорта, выбрав режим индексного экрана.
- Устройства, не распознаваемые цифровой фоторамкой, отображаются серым цветом, и вы не можете их выбрать.

Удаление изображений

- 1** Нажмите MENU при воспроизведении изображения на экране.
Появится экран меню.
- 2** Нажмите / для выбора ярлыка (Редактирование).
Появится экран редактирования.
- 3** Нажмите /, чтобы выбрать [Удалить], а затем нажмите .
- 4** Нажмите /, чтобы выбрать [Удалить изобр.], [Выбр.изобр-ния] или [Удалить все изобр.], а затем нажмите .
Если вы выберете [Удалить изобр.], текущее изображение будет удалено. Перейдите к шагу 6. (Этот параметр не может быть выбран в режиме слайд-шоу.)
Выбрав [Выбр.изобр-ния], вы можете отобразить изображения из списка, которые хотите удалить. Перейдите к шагу 5.
При выборе [Удалить все изобр.] будет отображен список изображений. Метка ставится в окошках всех изображений. Перейдите к шагу 6.
- 5** В списке изображений укажите то изображение, которое нужно удалить.
О списке изображений
Во время поиска: Показывает все изображения, отвечающие критериям поиска.
Во всех остальных случаях: Показывает все изображения в устройстве, представленном на экране.

См. “Поиск изображения (фильтрация)” (стр. 41).

- 1** Нажмите ///, чтобы выбрать изображение для удаления, а затем нажмите . К окошку каждого выбранного изображения добавляется метка.
Для одновременного удаления нескольких изображений повторите эту операцию.
Чтобы отменить выбор, укажите соответствующие изображения, а затем нажмите , чтобы снять метки в окошках.
- 2** Нажмите MENU.
На экран выводится окно подтверждения удаления.
- 6** Нажмите /, чтобы выбрать [Да], а затем нажмите .
Изображение удалено.
- 7** Нажмите при появлении экрана подтверждения.

Форматирование внутренней памяти

- 1** Нажмите кнопку MENU.
Появится экран меню.
- 2** Нажмите / для выбора ярлыка (Настройка).
Появится экран настройки.
- 3** Нажмите /, чтобы выбрать [Инициализировать], а затем нажмите .
- 4** Нажмите /, чтобы выбрать [Формат.внутр. память], а затем нажмите .
Появится экран подтверждения инициализации внутренней памяти.
- 5** Нажмите /, чтобы выбрать [Да], а затем нажмите .

Примечания

- Появление сообщения [Не удастся удалить изображение с защитой.] свидетельствует о том, что файл изображения был установлен на компьютере, как файл “только для чтения”. В этом случае подключите фоторамку к компьютеру и удалите файл с помощью компьютера.
- Даже непосредственно после инициализации общая емкость внутренней памяти не равна оставшейся емкости.
- Если процесс удаления начат, восстановить удаленное изображение невозможно, даже прервав процесс удаления. Удаляйте изображения, только подтвердив, что вы действительно хотите их удалить.

Советы

- Вы также можете использовать кнопку MENU на цифровой фоторамке.
- Вы можете увеличить или уменьшить изображение, выбрав режим индексного экрана.

Регистрация значка

Вы можете запустить слайд-шоу только с изображениями, которые были выбраны и отмечены заранее. Вы легко можете проверить наличие метки у изображения с помощью режима индексного экрана или режима одиночного просмотра.

- 1** Нажмите MENU при воспроизведении изображения на экране.
Появится экран меню.
- 2** Нажмите \leftarrow/\rightarrow для выбора ярлыка  (Редактирование).
Появится экран редактирования.
- 3** Нажмите $\blacktriangledown/\blacktriangle$, чтобы выбрать [Метки], а затем нажмите \oplus .
- 4** Нажмите $\blacktriangledown/\blacktriangle$, чтобы выбрать желаемый значок, а затем нажмите \oplus .



- 5** Нажмите $\blacktriangledown/\blacktriangle$, чтобы выбрать [Выделить изобр.], [Выбр.изобр-ния] или [Выделить все изобр.], а затем нажмите \oplus .
Если вы выберете [Выделить изобр.], текущее изображение будет отмечено меткой и в будущем будет воспроизведено. Перейдите к шагу 7. (Этот параметр не может быть выбран в режиме слайд-шоу.)

Выбрав [Выбр.изобр-ния], вы можете отобразить изображения из списка, которые хотите отметить значком. Перейдите к шагу 6.

При выборе [Выделить все изобр.] будет отображен список изображений. Метка ставится в окошках всех изображений. Перейдите к шагу 7.

6 В списке изображений укажите то изображение, к которому нужно добавить значок.

О списке изображений

Во время поиска: Показывает все изображения, отвечающие критериям поиска.

Во всех остальных случаях:

Показывает все изображения в устройстве.

См. “Поиск изображения (фильтрация)” (стр. 41).

① Нажмите ◀/▶/▼/▲, чтобы выбрать изображения для добавления метки, затем нажмите ⊕. К изображению будет добавлена метка. Чтобы отметить несколько изображений, повторите эту операцию.

Чтобы отменить выбор, укажите соответствующие изображения, а затем нажмите ⊕, чтобы снять метки в окошках.

② Соответствующий значок будет добавлен к изображениям, отмеченным в окошках.

Если удалить метку из окошка изображения, значок также будет снят с изображения.

7 Нажмите ▼/▲, чтобы выбрать [Да], а затем нажмите ⊕.

Значок будет добавлен к выбранному изображению.

Удаление значка

Выберите [Снять выдел. изобр.] или [Снять выд.все изобр.], затем нажмите ⊕, как показано в шаге 5. Вы также можете отменить выбор, удалив метку из окошка изображения.

[Снять выдел. изобр.]: Удаление значка с текущего изображения. (Эта позиция не может быть выбрана на экране показа слайд-шоу.)

[Снять выд.все изобр.]

Во время поиска: Удаление значков со всех изображений, отвечающих критериям поиска.

Во всех остальных случаях: Удаляет все значки со всех изображений, хранящихся на текущем устройстве.

Примечание

Значок сохраняется, если только он присвоен изображению во внутренней памяти. Значок, присвоенный изображению, хранящемуся на карте памяти или во внешнем устройстве, удаляется при отключении питания или смене устройства воспроизведения.

Советы

- Вы можете выбрать значок 3 типов.
- Вы также можете использовать кнопку MENU на цифровой фоторамке.
- Вы можете увеличить или уменьшить изображение, выбрав режим индексного экрана.

Поиск изображения (фильтрация)

Вы можете осуществлять поиск изображения, хранящегося во внутренней памяти или на карте памяти. Вы можете отфильтровать изображение с помощью различных критериев, например, событие, папка, в которой хранится изображение, ориентация изображения или значок и т.д.

- 1 Нажмите MENU при воспроизведении изображения на экране. Появится экран меню.
- 2 Нажмите \leftarrow/\rightarrow для выбора ярлыка  (Редактирование). Появится экран редактирования.

Примечание

Вы не можете выбрать ярлык  (Редактирование), когда на экране отображены часы или календарь.

- 3 Нажмите \downarrow/\uparrow , чтобы выбрать [Найти], а затем нажмите \oplus .
- 4 Нажмите \downarrow/\uparrow , чтобы выбрать желаемые критерии, а затем нажмите \oplus .

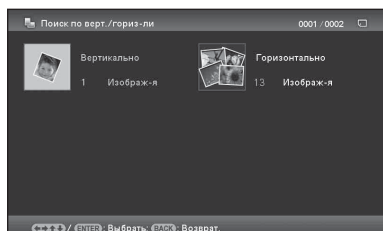

- [Поиск по событию]: Фильтрация по событию.
- [Поиск по папке]: Фильтрация по папке.

- [Поиск по верт./гориз-ли]: Фильтрация по ориентации изображения.
- [Поиск по метке]: Фильтрация по значку.

- 5 Нажмите \downarrow/\uparrow , чтобы выбрать необходимый элемент, а затем нажмите \oplus .

Отмена поиска изображений

Нажмите кнопку MENU при воспроизведении изображения на экране, затем выберите [Вых.(показ.все фото)].

Изменение критериев поиска

Нажмите кнопку BACK при воспроизведении искомого изображения на экране.

Примечания

- Во время поиска не выключайте питание, не извлекайте карту памяти и не отключайте внешнее устройство. Это может повредить цифровую фоторамку, карту памяти или данные.
- Поиск прерывается автоматически в следующих случаях.
 - Если вы произвели замену устройства воспроизведения
 - Если вы осуществляли поиск изображения, хранящегося на карте памяти или внешнем устройстве, а затем удалили карту памяти или отключили внешнее устройство

Совет

Вы также можете использовать кнопку MENU на цифровой фоторамке.

Выбор устройства для воспроизведения

Можно выбрать источник воспроизведения - карту памяти или внешнее устройство.

- 1 Нажмите MENU.
Появится экран меню.
- 2 Нажмите \leftarrow/\rightarrow для выбора ярлыка  (Выбрать устройство).
Появится экран выбора устройства.

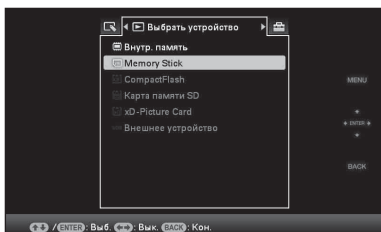

Совет

Во время этой процедуры подключите устройство, если устройство, которое хотите использовать, выбрать невозможно.

- 3 Нажмите \uparrow/\downarrow , чтобы выбрать устройство для воспроизведения, а затем нажмите \odot .
Воспроизводятся изображения, находящиеся на выбранном устройстве.

Советы

- Вы также можете использовать кнопку MENU на цифровой фоторамокe.
- Поиск прерывается автоматически при замене устройства воспроизведения во время поиска.

AUTO TOUCH-UP

Что такое AUTO TOUCH-UP?

AUTO TOUCH-UP - это функция, которая одновременно автоматически выполняет следующие шесть корректирующих действий. Для получения дополнительной информации по каждому уровню см. стр. 57.

Корректировка эффекта красных глаз: Автоматически устраняет эффект красных глаз, вызванный использованием вспышки.

Корр. экспоз.: Регулирует яркость при помощи функции распознавания лиц.

Корр. фокусир.: Улучшает резкость нефокусированного изображения.

Кор.бал.белого: Осуществляет коррекцию цветовой гаммы красноватого или синеватого изображения, обусловленной освещением (вспышкой) в момент фотографирования, в сторону цветовой гаммы, подходящей для такого источника света.

Автоконтраст: Автоматически увеличивает яркость затемненных участков изображения. Сохраняет яркость светлых участков.

Смягчение цв. кожи: Автоматически распознает участки лица и улучшает их вид, изменяя оттенок кожи.

- 1 Воспроизведите изображение, которое вы хотите исправить, в режиме одиночных изображений.
- 2 Нажмите Auto Touch-up.
Начнется процесс корректировки выбранного изображения, а затем слева появится исходное изображение, а справа – исправленное изображение.



3 Нажмите \downarrow/\uparrow , чтобы выбрать [Сохранить], а затем нажмите \oplus .
Исправленное изображение сохраняется как новое.

4 Нажмите \downarrow/\uparrow для выбора метода сохранения изображения.
Если вы выберете [Сохранить как нов.изобр.], изображение сохраняется как новое.

Если вы выберете [Перезаписать], изображение будет перезаписано.
При выборе [Перезаписать] отображается окно подтверждения.
Перейдите к шагу 7.

5 Чтобы выбрать устройство, которое будет использоваться для сохранения исправленного изображения, нажмите \downarrow/\uparrow , а затем \oplus .

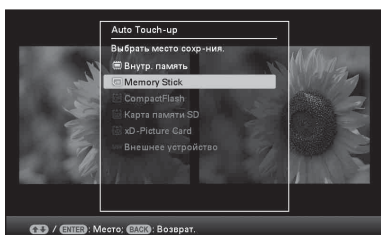

6 Нажмите \downarrow/\uparrow , чтобы выбрать нужную папку, а затем нажмите \oplus .

Появится экран подтверждения сохранения изображения.

7 Нажмите \downarrow/\uparrow , чтобы выбрать [Да], а затем нажмите \oplus .
Изображение сохранено.

8 Нажмите \oplus , когда по окончании процесса сохранения появится экран подтверждения.

Возврат к исходному изображению (изображение до коррекции)

Выберите [Отмена], а затем нажмите \oplus , как показано в шаге 2.

Примечания

- В зависимости от изображений эффект функции AUTO TOUCH-UP может и не проявиться на исправленных изображениях.
- В зависимости от изображения процесс коррекции может занять некоторое время.

Совет

Чтобы выполнить эту операцию из меню, нажмите MENU на пульте дистанционного управления, затем нажмите \downarrow/\uparrow для выбора [AUTO TOUCH-UP] из \square (Редактирование), после чего нажмите \oplus .



В этой цифровой фоторамке применяется технология автоматической коррекции эффекта красных глаз фирмы FotoNation Inc., США.

SILKYPIX®

Функция разглаживания кожи использует технологию фирмы Ichikawa Soft Laboratory.

Настройка размера и положения изображения

Увеличение/уменьшение изображения

Вы можете увеличить или уменьшить изображение в режиме одиночного просмотра.

- 1 Чтобы увеличить изображение, нажмите (увеличение) на пульте дистанционного управления. Чтобы уменьшить увеличенное изображение, нажмите (уменьшение). При каждом нажатии кнопки происходит дальнейшее увеличение изображения. Максимальное возможное увеличение - до 5-кратной величины исходного изображения. Увеличенное изображение можно перемещать вверх, вниз, вправо и влево.

Об обрезке и сохранении

- После нажатия // для перемещения увеличенного изображения и последующего нажатия кнопки MENU текущее положение экрана сохраняется, как было обрезано.
- Вы можете выбрать [Сохранить как нов.изобр.] или [Перезаписать], нажав кнопку MENU, когда изображение увеличено или уменьшено. Нажмите / для выбора метода сохранения изображения.
- Если вы выберете [Сохранить как нов.изобр.], изображение сохраняется как новое.

- Если вы выберете [Перезаписать], изображение будет перезаписано. При выборе [Перезаписать] отображается экран подтверждения. Перейдите к шагу 4 на стр. 43.

Примечания

- Невозможна перезапись никаких файлов, кроме файлов JPEG (расширение: JPG).
- В зависимости от размера изображения операция увеличения может ухудшить его качество.
- Увеличение изображения при помощи кнопок на цифровой фоторамке невозможно.

Поворот изображения

Нажмите ROTATE () на пульте дистанционного управления. Каждое нажатие кнопки поворачивает изображение на 90 градусов против часовой стрелки.

Выполнение операции при помощи меню цифровой фоторамки

- 1 Нажмите MENU в режиме одиночного отображения. Появится экран меню.
- 2 Нажмите / для выбора ярлыка (Редактирование). Появится экран редактирования.

- 3** Нажмите \downarrow/\uparrow , чтобы выбрать [Повернуть], а затем нажмите \oplus . Появится экран меню Повернуть.



- 4** Нажмите \downarrow/\uparrow , чтобы выбрать направление вращения, а затем нажмите \oplus .
- \curvearrowright :
Поворот изображения на 90 градусов по часовой стрелке.
 - \curvearrowleft :
Поворот изображения на 90 градусов против часовой стрелки.

- 5** Нажмите \downarrow/\uparrow , чтобы выбрать [OK], а затем нажмите \oplus .

Примечание

Увеличенное изображение не может поворачиваться.

Советы

- Информация о повороте изображения, находящегося во внутренней памяти, сохраняется даже после выключения питания.
- Вы можете поворачивать изображение в режиме индексного экрана.

Использование функции CreativeEdit

Функция CreativeEdit позволит вам просматривать оформленные изображения.

- 1** Нажмите MENU.
Появится экран меню.
- 2** Нажмите \leftarrow/\rightarrow для выбора ярлыка  (Редактирование).
Появится экран редактирования.
- 3** Нажмите \downarrow/\uparrow , чтобы выбрать [CreativeEdit], а затем нажмите \oplus .
Появится экран CreativeEdit.

Создание Альб.печать

- 1** Находясь в меню CreativeEdit, нажмите $\leftarrow/\rightarrow/\downarrow/\uparrow$ для выбора  (Альб.печать), затем нажмите \oplus .
На дисплее появится окно выбора темы.
- 2** Нажмите $\leftarrow/\rightarrow/\downarrow/\uparrow$, чтобы выбрать желаемую тему, а затем нажмите \oplus .
На дисплее появится окно выбора шаблонов заданной темы.

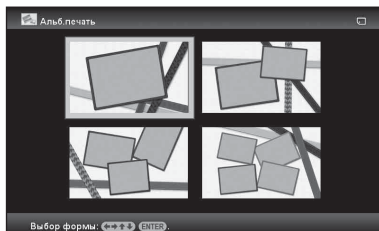

3 Нажмите $\leftarrow/\rightarrow/\uparrow/\downarrow$, чтобы выбрать желаемый шаблон, а затем нажмите \oplus .

Отображается окно предварительного просмотра выбранного шаблона.

4 Выберите изображения.

Если вы выбрали шаблон с несколькими изображениями, повторите описанную ниже процедуру, чтобы выбрать изображение для каждой области.

Область изображения

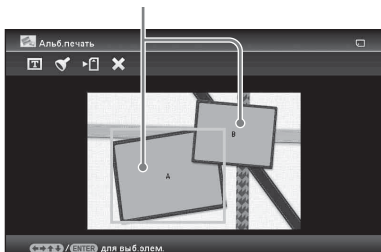

① Нажмите $\leftarrow/\rightarrow/\uparrow/\downarrow$, чтобы выбрать область изображения, затем нажмите \oplus .

Отображается индексный экран.

② Нажмите $\leftarrow/\rightarrow/\uparrow/\downarrow$, чтобы выбрать желаемое изображение, затем нажмите \oplus .

Отображается окно настройки изображения.

5 Настройте размер, положение и другие параметры выбранного изображения.

Нажмите \leftarrow/\rightarrow , чтобы выбрать желаемый элемент настройки, а затем нажмите \oplus .

Инструменты настройки

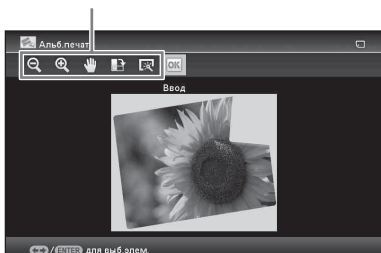

Элементы	Процедуры
	Увеличение/уменьшение изображения.
	Переместите изображение с помощью стрелок $\leftarrow/\rightarrow/\uparrow/\downarrow$, затем нажмите \oplus .
	Поворот изображения на 90° по часовой стрелке.
	Автоматическая корректировка в случае задней подсветки, расфокусированности или при появлении эффекта красных глаз. (стр. 57)

6 Нажмите \leftarrow/\rightarrow , чтобы выбрать **OK**, а затем нажмите \oplus .

Выбранное изображение добавляется в область изображения.

- Для добавления изображения в другую область изображения повторите шаги 4 и 5.
- Для наклейки на изображение буквенных символов или штампов продолжите операцию с шага 7.

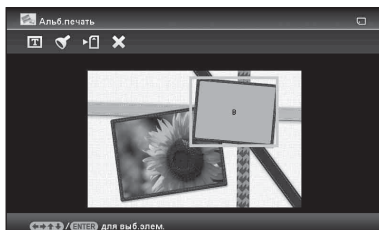

7 Наклейка буквенных символов или штампов.

Нажмите \uparrow/\downarrow , чтобы выбрать желаемую настройку, например, штамп или символы, затем нажмите \oplus .

Элементы	Процедуры
	Отображает клавиатуру для ввода буквенно-цифровых символов.

Элементы	Процедуры
	Выберите желаемый штамп с помощью \leftarrow/\rightarrow / \downarrow/\uparrow , затем нажмите \oplus .
	Сохраняет отредактированное изображение на карте памяти, во внешнем устройстве или во внутренней памяти.
	Завершение создания Альбома.

■ Наложение штампа

- Нажмите \leftarrow/\rightarrow , чтобы выбрать  (Штамп), затем нажмите \oplus .
На дисплее появится окно выбора штампа.
- Нажмите $\leftarrow/\rightarrow/\downarrow/\uparrow$, чтобы выбрать желаемый штамп, затем нажмите \oplus .
Выбранный штамп отображается в центре экрана предварительного просмотра изображения.
- Нажмите $\leftarrow/\rightarrow/\downarrow/\uparrow$, чтобы настроить положение штампа, затем нажмите \oplus .
Наложение штампа на изображение завершено.

Добавление этого же штампа

Нажмите \oplus .

Такой же штамп добавляется к изображению. Отрегулируйте его размер и положение. Такой же штамп накладывается на изображения, пока вы не нажмете кнопку BACK.

Добавление другого штампа

Дважды нажмите кнопку BACK для отображения окна выбора штампа. Повторите шаги ② и ③ для выбора и настройки желаемого штампа.

Настройка размера штампа или его зеркальное отражение

Нажмите кнопку BACK для отображения окна в шаге 6. Для настройки размера штампа нажмите \odot/\oplus на пульте дистанционного управления. Чтобы зеркально отобразить штамп, нажмите $\leftarrow/\rightarrow/\downarrow/\uparrow$ для выбора , а затем нажмите \oplus .

Эти настройки также отражаются и на следующем штампе.

■ Накладка символов

- Нажмите \downarrow/\uparrow , чтобы выбрать [Клавиатура], выбрав **T** (Текст) с помощью \leftarrow/\rightarrow , затем нажмите \oplus .
Появится клавиатура.



- Введите символы.

Нажмите $\leftarrow/\rightarrow/\downarrow/\uparrow$, чтобы выбрать желаемый символ, затем нажмите \oplus .
Выбранные символы отображаются в окне ввода символов. Вы можете ввести до 50 символов.

Изменение буквы или символа

Выберите [A/a/@], а затем нажмите \oplus .

Каждый раз при нажатии \oplus режим ввода меняется между заглавными, строчными буквами и символами.

Удаление символа

Нажмите $\leftarrow/\rightarrow/\downarrow/\uparrow$, чтобы выбрать [\blacktriangleleft] или [\blacktriangleright] в окне ввода символов. Несколько раз нажмите \oplus , пока курсор в окне ввода символов не переместится за символ, который вы хотите удалить. Затем нажмите $\leftarrow/\rightarrow/\downarrow/\uparrow$, чтобы выбрать [Удалить], после чего нажмите \oplus . Каждое нажатие \oplus удаляет символ, расположенный перед курсором.

Совет

Вы можете отобразить историю символов, введенных ранее, и использовать ее во время ввода символов с помощью стрелок \downarrow/\uparrow на клавиатуре.

③ Выберите шрифт.

Нажмите $\leftarrow/\rightarrow/\uparrow/\downarrow$, чтобы выбрать [Шрифт], затем нажимайте \oplus , пока не появится нужный шрифт. Вы можете выбрать один шрифт из 5: Gothic, rounded Gothic, Italic, rounded Italic и hand-writing-style.

ABCDEFGH abcdefg 1234567890
ABCDEFGH abcdefg 1234567890
ABCDEFGH abcdefg 1234567890
ABCDEFGH abcdefg 1234567890
ABCDEFGH abcdefg 1234567890

Примечание

Вы не можете выбрать несколько шрифтов для ряда символов, вводимых последовательно. Символы во всех строках вводятся одним шрифтом. Вы можете изменить шрифт в течение процедуры ввода; изменение шрифта затронет все вводимые символы.

④ Выберите цвет.

Нажмите $\leftarrow/\rightarrow/\uparrow/\downarrow$, чтобы выбрать [OK], а затем нажимайте \oplus .

Отображается окно выбора цвета. Нажмите $\leftarrow/\rightarrow/\uparrow/\downarrow$, чтобы выбрать желаемый цвет, а затем нажимайте \oplus .

Окно выбора цвета закрывается, и отображается окно предварительного просмотра изображения с введенными символами.

Нажатие \oplus сохраняет введенные символы в памяти. Вы можете записать до 12 символов.

⑤ Настройте вводимые символы.

Нажмите $\leftarrow/\rightarrow/\uparrow/\downarrow$, чтобы выбрать элемент, который хотите настроить, нажмите \oplus , а затем настройте размер и положение символов. Для получения информации о настройке изображений см. шаг 5 на стр. 46.

Создание календаря

1 Находясь в меню CreativeEdit (стр. 45), нажмите $\leftarrow/\rightarrow/\uparrow/\downarrow$ для выбора  (Календарь), а затем нажимайте \oplus .

Отображается окно выбора шаблона календаря.

2 Нажмите $\leftarrow/\rightarrow/\uparrow/\downarrow$, чтобы выбрать желаемый шаблон, а затем нажимайте \oplus .

Отображается окно предварительного просмотра выбранного шаблона.

Область изображения Область календаря

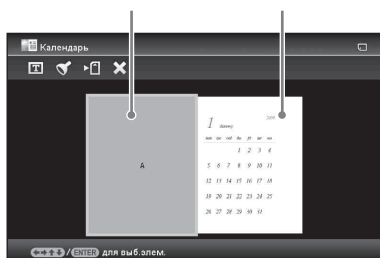

3 Выберите изображения.

Если вы выбрали шаблон с несколькими изображениями, выберите изображение для каждой области. Для получения информации о выборе изображений см. шаг 4 на стр. 46. При выборе изображения(й) отображается окно настроек изображений.

Для наложения штампа или символов см. стр. 47.

Совет

Вы можете выбрать и задать область изображения или календаря в любом порядке.

4 Настройте изображение.

Для получения информации о настройке изображений см. шаг 5 на стр. 46. После настройки изображения оно добавляется к области изображения.

5 Настройте календарь.

- Нажмите $\leftarrow/\rightarrow/\downarrow/\uparrow$, чтобы выбрать область календаря, затем нажмите \oplus .
Отображается окно настройки календаря.

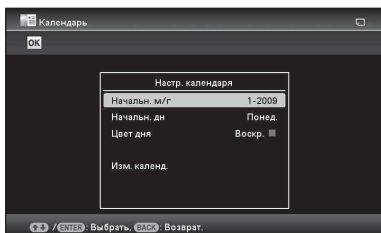

- Нажмите \downarrow/\uparrow , чтобы выбрать элемент, который хотите настроить, а затем нажмите \oplus .

Параметр	Настройка/процедуры
Начальн. м/г	При запуске календаря установите первый месяц и год. Нажмите \leftarrow/\rightarrow , чтобы выбрать месяц и год, затем нажмите \downarrow/\uparrow для установки числа. Нажмите \oplus .
Начальн. дн	Установите день недели (расположен слева в календаре). Нажмите \downarrow/\uparrow для выбора “Воскресенье” или “Понедельник”. Затем нажмите \oplus .
Цвет дня	Задайте цвет отображения субботы и воскресенья в календаре. Нажмите \rightarrow , а затем \downarrow/\uparrow для выбора желаемого цвета для субботы и воскресенья. Затем нажмите \oplus .
Изм. календ.	Задайте цвет отображения субботы, воскресенья и праздничного дня в календаре. Добавление штампа (пример) <ol style="list-style-type: none"> Нажмите \heartsuit, а затем \leftarrow/\rightarrow для выбора желаемого цвета для субботы и воскресенья. Затем нажмите \oplus.

Параметр Настройка/процедуры

- Нажмите $\leftarrow/\rightarrow/\downarrow/\uparrow$, чтобы выбрать желаемый штамп, затем нажмите \oplus .



На экране появится календарь.

- Нажмите $\leftarrow/\rightarrow/\downarrow/\uparrow$ для выбора даты, к которой хотите добавить штамп, затем нажмите \oplus .
Если вы хотите изменить тип штампа, нажмите кнопку ВАСК и повторите шаги ② и ③.



- Нажмите \downarrow/\uparrow , чтобы выбрать **OK**, а затем нажмите \oplus .
Чтобы выйти из режима изменения календаря и вернуться к окну настройки календаря, нажмите \leftarrow/\rightarrow для выбора **OK**, затем нажмите \oplus .
Аналогичным образом вы можете настроить “Цвет дня”.

Календарь отображается в области календаря.

Наложение сообщения на изображение

Совет

Для наложения рукописных символов или рисунка нарисуйте их черными чернилами на листе белой бумаги, сфотографируйте цифровым фотоаппаратом и сохраните это изображение на карте памяти.

История рукописных символов или рисунков

Автоматически сохраняется до 12 рукописных рисунков или входящих сообщений. (Если количество данных превышает этот предел, то самый старый элемент будет удален.) Вы можете использовать рукописные рисунки или входящие сообщения, вызвав историю.

1 Находясь в меню CreativeEdit (стр. 45), нажмите $\leftarrow/\rightarrow/\downarrow/\uparrow$ для выбора  (Наложение/Штамп), а затем нажмите \oplus .

2 Выберите изображение для фона.

① Нажмите $\leftarrow/\rightarrow/\downarrow/\uparrow$, чтобы выбрать изображение для использования в качестве фона, затем нажмите \oplus .

Отображается окно настройки изображения. Для получения информации о настройке изображений см. шаг 5 на стр. 46.

② Нажмите \leftarrow/\rightarrow , чтобы выбрать **OK**, а затем нажмите \oplus .
Отображается окно предварительного просмотра.

3 Наложите рукописное сообщение или сообщение стандартного формата на фоновое изображение.

■ Наложение рукописного сообщения

① Нажмите \leftarrow/\rightarrow , чтобы выбрать **T** (Текст), а затем нажмите \oplus .

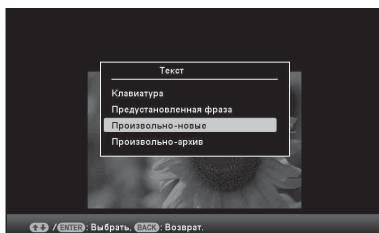

Отображается окно для выбора метода создания сообщения.

② Чтобы создать новое сообщение с начала, нажмите $\leftarrow/\rightarrow/\downarrow/\uparrow$ для выбора [Произвольно-новое].

Чтобы создать сообщение, используя данные истории, нажмите $\leftarrow/\rightarrow/\downarrow/\uparrow$ для выбора [Произвольно-архив]. Затем нажмите \oplus .

③ Чтобы создать новое сообщение: нажмите $\leftarrow/\rightarrow/\downarrow/\uparrow$, чтобы выбрать изображение, подлежащее наложению, а затем нажмите \oplus .

Выберите изображение рукописных символов или рисунков, приготовленное заранее.

Отображается курсор обрезки. Перейдите к шагу 4.

Чтобы создать сообщение из истории: нажмите $\leftarrow/\rightarrow/\downarrow/\uparrow$, чтобы выбрать желаемое сообщение из списка истории, а затем нажмите \oplus .

Выбранное сообщение помещается в центре экрана предварительного просмотра. Для выбора цвета перейдите к шагу 5.

- ④ При необходимости обрежьте изображение.
Если вы не хотите обрезать изображение, нажмите **+**.

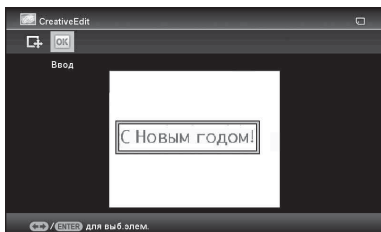

Определение участка обрезки

Нажмите **←/→/↓/↑**, чтобы выбрать **+** инструмент обрезки, затем нажмите **+**.

Нажмите **←/→/↓/↑** для перемещения курсора в положение, которое вы хотите отметить как начальную точку области обрезки, затем нажмите **+**.

Повторите эту же процедуру, чтобы определить конечную точку области обрезки.

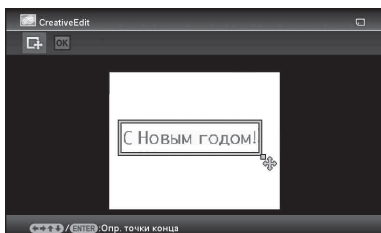

Отображается окно выбора цвета.

- ⑤ Нажмите **←/→/↓/↑**, чтобы выбрать желаемый цвет, затем нажмите **+**.
Отображается окно настройки наложенного изображения.
Для получения информации о настройке изображений см. шаг 5 на стр. 46.
- ⑥ Нажмите **←/→**, чтобы выбрать **OK**, а затем нажмите **+**.
На экран выводится предварительный просмотр выбранного изображения, наложенного на фоновое изображение.
Нажатие **+** сохраняет рукописный рисунок или

сообщение в памяти. Вы можете записать до 12 сообщений, которые можно вызвать из списка историй, как описано в шаге ③.

■ Наложение сообщения стандартного формата

- ① Нажмите **←/→**, чтобы выбрать **T** (Текст), а затем нажмите **+**.
При выборе [Предустановленная фраза] с помощью **↓/↑** отображается окно для выбора сообщения стандартного формата.

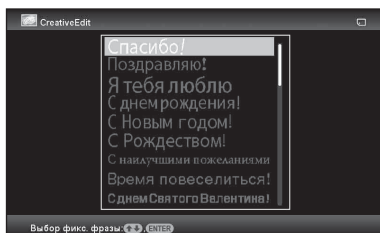

- ② Нажмите **↓/↑**, чтобы выбрать желаемое сообщение, затем нажмите **+**.
Отображается окно выбора цвета.
- ③ Нажмите **←/→/↓/↑**, чтобы выбрать желаемый цвет, затем нажмите **+**.
Отображается окно настройки сообщения. Для получения информации о настройке изображений см. шаг 5 на стр. 46.
- ④ Нажмите **←/→**, чтобы выбрать **OK**, а затем нажмите **+**.

На экран выводится предварительный просмотр сообщения, наложенного на фоновое изображение.

Для получения подробной информации о наложении символов или штампов см. “Наложение штампа” (стр. 47).

Наложение нескольких рукописных символов или заданных сообщений

Нажмите **←/→** для выбора **T** (Текст) и повторите шаг 3.

Продолжение следует

Добавление рамки

- 1 Находясь в меню CreativeEdit (стр. 45), нажмите $\leftarrow/\rightarrow/\uparrow/\downarrow$ для выбора  (Рамки), а затем нажмите \oplus .
Отображаются шаблоны Рамки.

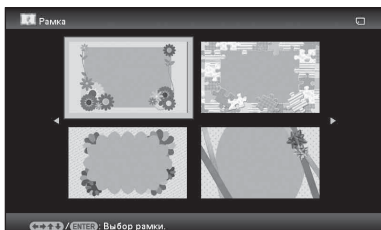

- 2 Нажмите $\leftarrow/\rightarrow/\uparrow/\downarrow$, чтобы выбрать желаемую рамку, затем нажмите \oplus .
Отображается индексный экран.

- 3 Нажмите $\leftarrow/\rightarrow/\uparrow/\downarrow$, чтобы выбрать желаемое изображение, затем нажмите \oplus .
Отображается окно настройки изображения. Для получения информации о настройке изображений см. шаг 5 на стр. 46.

- 4 Нажмите \leftarrow/\rightarrow , чтобы выбрать , а затем нажмите \oplus .
Выбранное изображение выводится на экран в выбранной рамке.

Создание панелей расположения

Вы можете выбрать следующие расположения фотографий при показе.

- 2 панели, 4 панели, 9 панелей, 13 панелей, 16 панелей

- 1 Находясь в меню CreativeEdit (стр. 45), нажмите $\leftarrow/\rightarrow/\uparrow/\downarrow$ для выбора  (Макета печати), а затем нажмите \oplus .
Отображаются шаблоны Макета печати.

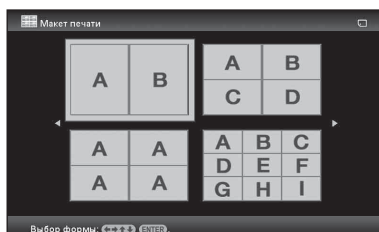

- 2 Нажмите $\leftarrow/\rightarrow/\uparrow/\downarrow$, чтобы выбрать желаемый шаблон, а затем нажмите \oplus .
Отображается окно предварительного просмотра выбранного шаблона.

- 3 Выберите изображение.
Если вы выбрали шаблон с несколькими изображениями, выберите изображение для каждой области. Для получения информации о выборе изображений см. шаг 4 на стр. 46. При выборе изображения(й) отображается окно настройки изображений.

- 4 Настройте изображение.
Для получения информации о настройке изображений см. шаг 5 на стр. 46. После настройки изображения оно добавляется к области изображения.
Для добавления штампа см. “Наложение штампа” на стр. 46.

Изменение настроек функции автоматического включения/выключения питания

Можно установить функцию таймера для автоматического включения или выключения цифровой фоторамки. Для работы данной функции кнопку выключения питания необходимо установить в положение ON.

- 1 Нажмите MENU.
Появится экран меню.
- 2 Нажмите \leftarrow/\rightarrow для выбора ярлыка  (Настройка).
Отображается экран настройки.
- 3 Нажмите \downarrow/\uparrow , чтобы выбрать [Авт.ВКЛ./ВЫКЛ.питан.], а затем нажмите \oplus .
Отображается экран установки значения параметра [Авт.ВКЛ./ВЫКЛ.питан.].

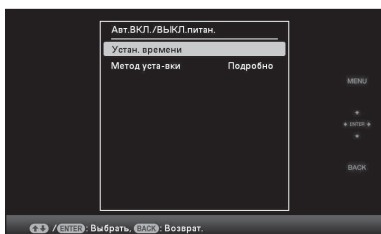

- 4 Нажмите \downarrow/\uparrow , чтобы выбрать [Метод уста-вки], затем нажмите \oplus . Нажмите \downarrow/\uparrow , чтобы выбрать [Упрощенно] или [Подробно], затем нажмите \oplus .
[Упрощенно]: Устанавливает функцию автоматического

включения/выключения питания с шагом в одну минуту.

[Подробно]: Устанавливает функцию автоматического включения/выключения питания в соответствии с днем недели с интервалом в один час.

5 Настройте время.

[Упрощенно]

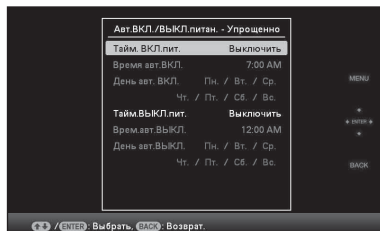

- ① Нажмите \downarrow/\uparrow для выбора [Авт.ВКЛ./ВЫКЛ.питан.], а затем нажмите \oplus .
- ② Нажмите \downarrow/\uparrow для выбора [Включить], а затем нажмите \oplus .
- ③ Настройте таймер автоматического включения/выключения.
Нажмите \downarrow/\uparrow для настройки времени.
В правой части экрана отображаются символы AM или PM, если в настройках отображения времени установлено [12 часов].
- ④ Настройте день автоматического включения/выключения.
Нажмите \downarrow/\uparrow , чтобы выбрать день, в который вы хотите использовать данную функцию, затем нажмите \oplus для подтверждения. Нажмите \downarrow/\uparrow , чтобы выбрать [OK], а затем нажмите \oplus .

[Подробно]

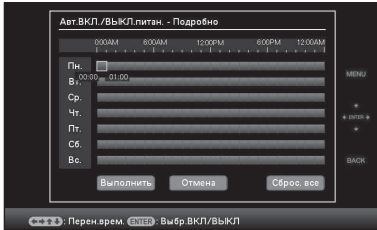

- 1 Нажмите $\leftarrow/\rightarrow/\downarrow/\uparrow$, чтобы выбрать время, в которое вы хотите использовать функцию автоматического включения/выключения.

Вы можете использовать эту функцию в соответствии с днем недели с интервалом в один час. Цвет выбранной временной зоны изменяется на синий после нажатия \oplus . Питание цифровой фоторамки включится, когда наступит время синей временной зоны. Цвет выбранной временной зоны изменяется на серый после того, как вы выберете синюю временную зону и нажмете \oplus . В пределах серой временной зоны питание цифровой фоторамки выключено.

Совет

При использовании цифровой фоторамки питание автоматически выключается во время, установленное как [Авт. ВЫКЛ.питан.].

В режиме ожидания питание автоматически включается во время, установленное как [Авт. ВКЛ. питан.].

- 2 Нажмите $\leftarrow/\rightarrow/\downarrow/\uparrow$ для выбора [OK].

Использование функции сигнала

Вы можете использовать цифровую фоторамку в качестве будильника.

Настройка сигнала

Установите кнопку выключения сигнала на задней панели в положение ВКЛ.

Только при условии, что главный переключатель питания установлен в положение "On" (включено), в установленное время сигнала раздастся звук сигнала и появится экран режима сигнала.

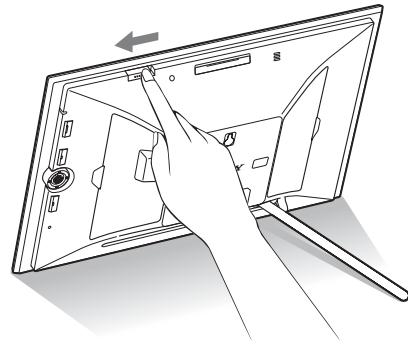

Выключение сигнала

Установите кнопку выключения сигнала на задней панели в положение ВЫКЛ. Подача сигнала прекращается, однако экран сигнала продолжает отображаться.

Стандартный экран появится после того, как вы нажмете любую кнопку на цифровой фоторамке, кроме кнопки ⏻ (вкл/ожидание).

Настройка времени сигнала

- 1 Нажмите MENU.
Появится экран меню.
- 2 Нажмите \leftarrow/\rightarrow для выбора ярлыка  (Настройка).
Появится экран настроек.
- 3 Нажмите \uparrow/\downarrow , чтобы выбрать [Установка будильника], а затем нажмите \oplus .

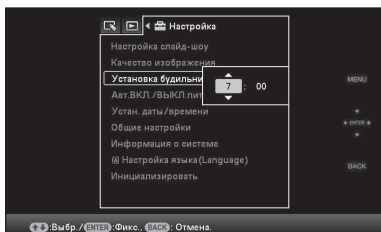

- 4 Нажмите \uparrow/\downarrow для настройки времени.

Советы

- Для установки часов см. “Настройка текущего времени” (стр. 21).
- При срабатывании сигнала функция автоматического включения/выключения питания не работает.
- Когда в назначенное время срабатывает функция сигнала, питание также включается независимо от настроек автоматического выключения питания. Для работы функции сигнала главный переключатель питания должен быть установлен в положение ON.

Изменение настроек

Вы можете изменить следующие настройки.

- Настройка слайд-шоу
- Качество изображения
- Установка будильника
- Авт.ВКЛ./ВЫКЛ.питан.
- Устан. даты/времени
- Общие настройки (Настройка экрана, ВК/ВЫ лог.Sony и т.д.)
- Настройка языка(Language)
- Инициализировать

Процедура настройки

- 1 Нажмите MENU.
Появится экран меню.
- 2 Нажмите \leftarrow/\rightarrow для выбора ярлыка  (Настройка).
Отобразится экран настройки.

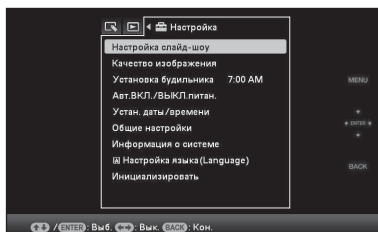

- 3** Нажмите \downarrow/\uparrow , чтобы выбрать параметр, который вы хотите изменить, а затем нажмите \odot . Появится экран настройки выбранного параметра.

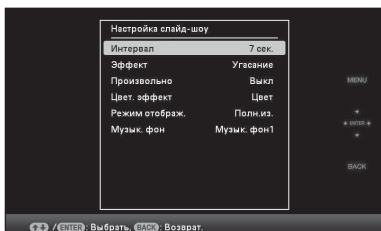

Например, выбран пункт [Настройка слайд-шоу].

- 4** Нажмите \downarrow/\uparrow , чтобы выбрать параметр, который вы хотите изменить, а затем нажмите \odot . Это позволит настроить каждый из параметров (стр. 57).

Примечание

Когда цифровая фоторамка, например, показывает слайд-шоу, изменение некоторых параметров невозможно. Параметры, которые нельзя выбрать и изменить, отображены серым цветом.

- 5** Нажмите \downarrow/\uparrow , чтобы выбрать значение параметра, а затем нажмите \odot .
Всякий раз, когда вы нажимаете \downarrow/\uparrow (\downarrow/\uparrow на цифровой фоторамке), значение параметра изменяется. Для изменения числового значения: нажимайте \uparrow , чтобы увеличить значение, или нажимайте \downarrow , чтобы уменьшить значение.
Для подтверждения настройки нажмите \odot .

- 6** Нажмите MENU.
Выход из меню.

Сброс настроек на заводские установки по умолчанию

- 1** Нажмите MENU, затем выберите  (Настройка) - [Инициализировать], нажав $\leftarrow/\rightarrow/\downarrow/\uparrow$.
- 2** Нажмите \downarrow/\uparrow , чтобы выбрать [Сброс], а затем нажмите \odot .
Все измененные величины, кроме настроек часов, возвращаются к установкам по умолчанию.

Совет

Вы также можете использовать кнопку MENU на цифровой фоторамке.

Параметры, которые можно настраивать

*: Заводские настройки

Параметр	Настройка	Описание		
Настройка слайд-шоу	См. “Просмотр слайд-шоу” (стр. 31).			
Качество изображения	Режим отображ.	Портрет	Воспроизводит изображение контрастно и в естественном цвете.	
		Стандарт*	Воспроизводит изображение экспрессивно и в расширенной цветовой гамме.	
		Яркий	Воспроизводит изображение в более ярком цвете с использованием высокой насыщенности и резкости.	
	Настройка Auto Touch-up	Устр. “кр. глаз”	Устанавливает корректировку эффекта красных глаз. Вы можете выбрать одну из следующих настроек: [Вкл*] или [Выкл.].	
		Корр. экспоз.	Регулирует яркость при помощи функции распознавания лиц. Вы можете выбрать одну из следующих настроек: [Сильн.], [Стандарт*] или [Выкл.].	
		Корр. фокусир.	Улучшает резкость нефокусированного изображения. Вы можете выбрать одну из следующих настроек: [Сильн.], [Стандарт*] или [Выкл.].	
		Кор.бал. белого	источник света в момент фотографирования (освещения) в сторону цветовой гаммы, подходящей для такого источника света. Вы можете выбрать одну из следующих настроек: [Сильн.], [Стандарт*] или [Выкл.].	
Автоконтраст	Автоматически увеличивает яркость затемненных участков изображения. Сохраняет яркость светлых участков. Вы можете выбрать одну из следующих настроек: [Сильн.], [Стандарт] или [Выкл.*].			
Смягчение цв. кожи	Настраивает и разглаживает цвет кожи. Вы можете выбрать одну из следующих настроек: [Сильн.], [Стандарт*] или [Выкл.].			
Установка будильника	Установка времени подачи звукового сигнала. (→ стр. 54)			

Параметр	Настройка	Описание		
Авт.ВКЛ./ ВЫКЛ.питан.	Задаёт функцию таймера, который автоматически включает или выключает питание цифровой фоторамки. Вы можете использовать данную функцию со следующими настройками. (➡ стр. 53)			
	Упрощенно	Тайм. ВКЛ.пит.	Если вы активируете эту функцию, то можете использовать таймер (время/дата) и задать время автоматического включения.	
		Тайм.ВЫКЛ. пит.	Если вы активируете эту функцию, то можете использовать таймер (время/дата) и задать время автоматического выключения.	
	Подробно	ОК	Возвращает к предыдущему экрану после подтверждения операции.	
		Отмена	Возвращает к предыдущему экрану после отмены операции.	
		Сброс. все	Удаляет все выбранные настройки времени.	
Авт.ВКЛ./ ВЫКЛ.питан.	Метод уста- вки	Подробно*	Устанавливает функцию автоматического включения/выключения питания в соответствии с днем недели с интервалом в один час.	
		Упрощенно	Устанавливает функцию автоматического включения/выключения питания с шагом в одну минуту.	
Устан. даты/ времени	Устанавливает дату, время, начальный день недели и т.д. (➡ стр. 21)			
Общие настройки	Настройка экрана	Устанавливает порядок показа изображений. Данная настройка влияет на порядок в [Настройка слайд-шоу].		
		Поряд.№*	Показ изображений по имени файла.	
		Д.съем.	Показ изображений по дате съемки.	
	Авт.ориен. экр.	Вкл*/Выкл.: Включение/выключение режима автоматического определения ориентации изображений и их поворота.		
	Авт.регул. ярк.	Вкл/Выкл.*: Вы можете установить цифровую фоторамку на автоматическую регулировку задней подсветки в зависимости от освещенности помещения.		
	Подсветка ЖКД	Позволяет регулировать яркость подсветки ЖК-экрана, измеряемую уровнями от 1 до 10*.		
	Звук. сигнал	Вкл*/Выкл.: Включает/выключает звуковой сигнал.		
	Размер файла изобр.	Альбом*	Сжимает изображения и записывает их во внутреннюю память, при этом можно сохранить больше изображений. Учтите, что при просмотре изображений на большом экране через разъем HDMI OUT или на компьютере заметно ухудшение их качества по сравнению с оригиналами.	
		Оригинал	Сохраняет изображения во внутренней памяти без сжатия. В этом случае качество не ухудшается, но вы сможете сохранить меньше изображений.	

*: Заводские настройки

Параметр	Настройка	Описание	
Общие настройки	КОНТРОЛЬ ПО HDMI	Вкл*/Выкл.: Включает/отключает такие функции управления HDMI, как автоматическое переключение входа телевизора на видеорежим для воспроизведения изображений, а также управление цифровой фоторамкой при помощи пульта дистанционного управления телевизора.	
	ВК/ВЫ лог.Sony	Вкл*/Выкл.: Включение/отключение подсветки логотипа Sony на цифровой фоторамке.	
Информация о системе	Версия	Отображает версию микропрограммного обеспечения цифровой фоторамки.	
	Внутр. память	Объем памяти	Показывает максимальный размер свободной внутренней памяти в исходном состоянии.
		Свободн.па-мять	Показывает текущий объем свободной внутренней памяти.
	Адрес Bluetooth	Отображает подключение адаптера Bluetooth к цифровой фоторамке.	
Настройка языка (Language)	Задаёт язык интерфейса на ЖК-экране. Японский, Английский*, Французский, Испанский, Немецкий, Итальянский, Русский, Корейский, Китайский упрощ., Китайский традиц., Голланд., Португальский, Арабский, Персидский, Венгерский, Польский, Чешский, Тайский, Греческий, Турецкий, Малайский, Шведский, Норвежский, Датский, Финский Примечание В некоторых регионах настройка языка по умолчанию может быть другой.		
Инициализировать	Формат. внутр. память	Можно отформатировать внутреннюю память. Примечания <ul style="list-style-type: none"> • Все изображения, записанные во внутреннюю память, будут удалены. • Не форматируйте внутреннюю память при помощи подключенного компьютера или другого внешнего устройства. 	
	Сброс	Возвращает все настройки к заводским значениям, за исключением текущей настройки даты и времени [Устан.даты/времени].	

Подключение к телевизору высокой четкости для просмотра изображений

Подключение к телевизору высокой четкости

Цифровая фоторамка имеет выход HDMI. Если подключить цифровую фоторамку к телевизору через вход HDMI, то можно просматривать изображения на экране телевизора с более высоким разрешением.

О функции “PhotoTV HD”

Цифровая фоторамка поддерживает функцию “PhotoTV HD”. Функция “PhotoTV HD” позволяет воспроизводить тонкие текстуры и неконтрастные цветовые оттенки с высокой четкостью, создавая впечатление настоящих фотографий. Вы можете объединять устройства Sony, поддерживающие “PhotoTV HD”, и наслаждаться прекрасными фотографиями с качеством полного высокого разрешения. Вы получите настоящее удовольствие от просмотра на большом экране превосходных фотографий, передающих тонкий рисунок кожи или цветочного лепестка, структуру песка или волн.

Примечание

В зависимости от оригинальных изображений, воспроизведение высокой четкости может быть невозможным.

- 1 Подключите цифровую фоторамку к источнику переменного тока. (→ стр. 18)
- 2 Приготовьте любой имеющийся в продаже кабель HDMI.

Примечания

- Пользуйтесь кабелем HDMI длиной не более 3 м.
- Пользуйтесь кабелем HDMI с логотипом HDMI.
- Подключение к любому входу телевизора, кроме разъема HDMI, при помощи переходного или соединительного кабеля не гарантируется.

- 3 Соедините разъем HDMI OUT (разъем типа A) цифровой фоторамки с входным разъемом HDMI IN телевизора.



- 4 Включите цифровую фоторамку. (→ стр. 20)
- 5 Выбор входа телевизора. Если подключенный телевизор совместим с функцией [Контроль по HDMI], он автоматически включается при включении

цифровой фоторамки. Вход телевизора также автоматически изменяется, а изображения и музыкальный фон подаются на выход.

Примечания

- Работа этой функции не гарантируется для всех телевизоров.
- Если цифровая фоторамка подключена к телевизору, то ее ЖК-экран гаснет.
- Если параметр [Контроль по HDMI] в настройках телевизора установлен на ВЫКЛ, вход автоматически не изменяется. Способ настройки зависит от телевизора. Обратитесь к инструкциям по эксплуатации телевизора.
- Если вы пользуетесь телевизором, который не поддерживает функцию [Контроль по HDMI], или его вход не изменяется автоматически, выберите вход телевизора вручную.
- Показ слайд-шоу может сопровождаться музыкальным фоном.
- Установите [Музык. фон] на [Выкл.] посредством ярлыка  (Настройка), если хотите отменить воспроизведение сопровождающей музыки.
- Способ изменения входа зависит от телевизора. Обратитесь к инструкциям по эксплуатации телевизора.
- Не подсоединяйте и не отсоединяйте кабель HDMI, пока выполняется добавление, экспортирование или удаление изображений в или из альбома. В противном случае, операция будет отменена.

Использование пульта дистанционного управления телевизора для работы с цифровой фоторамкой





Если ваш телевизор поддерживает функцию [Контроль по HDMI], то пульт

дистанционного управления телевизора можно использовать для работы с цифровой фоторамкой.

Примечания

- Мы не гарантируем работу со всеми типами телевизоров.
- Если пульт дистанционного управления телевизора Sony оборудован кнопкой связанного меню, такой пульт можно использовать для работы с цифровой фоторамкой. В противном случае, управление цифровой фоторамкой при помощи пульта дистанционного управления телевизора невозможно.
- Чтобы управлять цифровой фоторамкой, кнопки , [Ввод], [Возврат] поддерживают функцию [Контроль по HDMI].
- Если функция [Контроль по HDMI] телевизора отключена, то переключение входа телевизора не будет выполняться автоматически. В зависимости от используемого телевизора, настройки могут отличаться. За дополнительной информацией обращайтесь к руководству, прилагаемому к телевизору.
- Если параметр [КОНТРОЛЬ ПО HDMI] установлен на [Выкл.], то вход не будет переключаться автоматически (стр. 59).

Основные функции управления цифровой фоторамкой при помощи пульта дистанционного управления телевизора

- Курсор перемещается нажатием , когда он отображается на экране, например, при отображении списка или меню.
- Если курсор не отображается в режиме предварительного просмотра изображений, нажмите . На пульте дистанционного управления телевизора нажмите , чтобы выбрать элемент, а затем нажмите .



- Чтобы скрыть панель управления, выберите  в ее правом верхнем углу или нажмите кнопку BACK на пульте дистанционного управления фоторамки или телевизора.

Примечание

При помощи пульта дистанционного управления телевизора невозможно выполнить следующие действия:

- Увеличение/Уменьшение изображения
- Обрезка и сохранение
- Добавить в альбом/Экспорт/Метки/Удалить

О функции control for HDMI

Если параметр [КОНТРОЛЬ ПО HDMI] установлен на [Вкл], можно выполнять следующие действия:

- Одновременное выключение питания цифровой фоторамки и телевизора.
- После подключения цифровой фоторамки к телевизору можно автоматически переключать вход телевизора на цифровую фоторамку, включая цифровую фоторамку или подключая к телевизору уже включенную цифровую фоторамку. Если телевизор находится в режиме ожидания, он включится автоматически.
- Для управления цифровой фоторамкой можно пользоваться пультом дистанционного управления телевизора.
- Если цифровая фоторамка подключена к телевизору, то при изменении языка интерфейса телевизора автоматически может

изменяться и язык цифровой фоторамки.

Примечание

Чтобы воспользоваться указанными выше функциями, телевизор должен поддерживать соответствующую функцию.

Что такое “BRAVIA Sync”

“BRAVIA Sync” - это название функции изделий Sony, которая использует сигналы HDMI control и позволяет управлять связанными операциями любого устройства, поддерживающего “BRAVIA Sync”, при помощи пульта управления BRAVIA.

Чтобы выполнять связанные операции, пользуясь пультом управления BRAVIA, необходимо соединить цифровую фоторамку с телевизором, совместимым с “BRAVIA Sync”, с помощью кабеля HDMI.

Управление внешним устройством, подключенным к цифровой фоторамке

Можно установить соединение цифровой фоторамки с цифровой камерой, поддерживающей накопитель большой емкости, запоминающим USB-устройством, архивом фотографий или другим внешним устройством и воспроизводить изображения непосредственно через внешнее устройство.

Примечания

- Мы не гарантируем подключение ко всем типам внешних запоминающих устройств.
- Устройство воспроизведения будет переключено на внешнее устройство, если вы подсоедините внешнее устройство к разъему EXT INTERFACE во время воспроизведения из внутренней памяти.

- 1** Подключите цифровую фоторамку к источнику переменного тока. (→ стр. 18)
- 2** Установите цифровую камеру или внешнее устройство в режим подключения внешних запоминающих устройств. Способ настройки и работы перед подключением зависит от цифровой камеры или внешнего устройства. Обратитесь к инструкциям по эксплуатации цифровой камеры или внешнего устройства. (Если вы используете Cyber-shot, установите “USB Connect” на [Normal] или [Mass Storage].)
- 3** Включите цифровую фоторамку. (→ стр. 20)
- 4** Подключите цифровую камеру или внешнее устройство к разъему EXT INTERFACE. Для подключения к цифровой фоторамке воспользуйтесь кабелем USB, прилагаемым к цифровой камере или внешнему устройству.



- 5** Выберите устройство для воспроизведения. (→ стр. 42) Изображение, хранящееся в устройстве, отображается на экране. Для получения подробной информации о слайд-шоу см. стр. 31. Для получения подробной информации о добавлении изображений во внутреннюю память см. стр. 34. Для получения подробной информации о функции CreativeEdit см. стр. 45.

Примечания

- Если вам нужен какой-либо стандартный кабель USB, пользуйтесь кабелем USB типа A не длиннее 3 м.
- Не выключайте питание цифровой фоторамки и внешнего устройства и не отключайте USB-кабель, пока мигает лампочка доступа на внешнем устройстве. Иначе данные во внешнем устройстве могут быть повреждены. Компания Sony не несет ответственности за любые повреждения или потерю данных.
- USB-концентратор или USB-устройство со встроенным USB-концентратором, возможно, не будут работать должным образом.
- Цифровая фоторамка не может пользоваться данными, которые были закодированы или сжаты с использованием, например, аутентификации по отпечатку пальца или пароля.

Передача изображений при помощи Bluetooth

Вы можете подключить адаптер Bluetooth (не входит в комплект) к разъему EXT INTERFACE цифровой фоторамки и передавать изображения с Bluetooth-совместимого мобильного телефона или другого устройства. Переданные изображения сохраняются во внутренней памяти.

Примечание

С цифровой фоторамки невозможно отправить файл на другие Bluetooth-совместимые устройства.

Поддерживаемые профили для Bluetooth-связи

DPF-X1000N, DPF-V1000N поддерживает следующие профили:

- BIP (Basic Imaging Profile)
Image Push Responder
- OPP (Object Push Profile)
Object Push Server

Для получения информации о профилях, которые поддерживает ваше устройство Bluetooth, обратитесь к прилагаемому к нему руководству по эксплуатации.

Что такое “профиль”?

Профиль состоит из стандартов, которые обеспечивают беспроводную связь Bluetooth. В зависимости от целей использования и используемого изделия доступны несколько профилей. Для того чтобы Bluetooth-связь была возможной, используемые устройства должны поддерживать один и тот же профиль.

Поддерживаемые форматы файлов изображений, которые могут отображаться

См. стр. 80.

Максимальное количество обрабатываемых пикселей

См. стр. 80.

- 1 Подключите цифровую фоторамку к источнику переменного тока. (← стр. 18)
- 2 Включите цифровую фоторамку. (→ стр. 20)
- 3 Подключите адаптер Bluetooth (не входит в комплект) к разъему EXT INTERFACE.
☺ появляется в верхней части экрана во время отображения руководства.

Примечание

Если любое другое устройство, помимо адаптера Bluetooth, например, карта памяти, камера, ПК, другое запоминающее USB-устройство или кабель USB, подключено к любому из слотов для карт памяти или к разъему EXT INTERFACE, отсоедините его от цифровой фоторамки, а затем подключите адаптер Bluetooth.

- 4 Проверьте Bluetooth-адрес фоторамки.
Адрес можно воспроизвести из [Информация о системе]. (стр. 58)

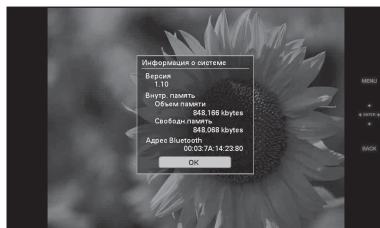

Совет

Адрес отображается только при подключенном адаптере Bluetooth.

- 5 Передайте изображение с Bluetooth-совместимого мобильного телефона или другого устройства на цифровую фоторамку. Переданное изображение сохраняется во внутренней памяти.

Примечание

Невозможно передать изображение на карту памяти цифровой фоторамки.

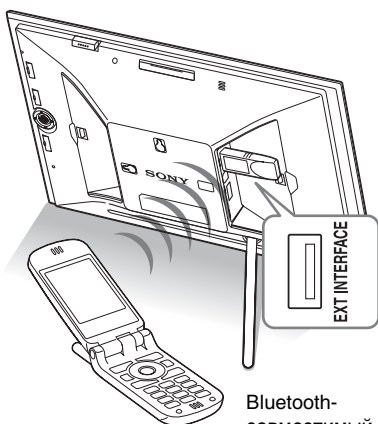

Bluetooth-совместимый мобильный телефон

Для выбора цифровой фоторамки на Bluetooth-совместимом устройстве выберите “Sony DPF-X1000N ##”, или “Sony DPF-V1000N ##”. (“##” обозначает две правые цифры адреса, отображаемого в [Информация о системе].)

Когда требуется ввод ключа доступа (Passkey)*

Введите “0000.” Невозможно изменить код доступа (Passkey) на фоторамке.

* Под кодом доступа (Passkey) часто понимают “защитный код (pass code)” или “PIN-код (PIN code)”.

Примечания

- Мы не можем гарантировать, что изделие будет работать надлежащим образом со всеми устройствами, поддерживающими беспроводную технологию Bluetooth.
- Не используйте DPPA-VT1 за пределами того региона, где данное изделие было приобретено. В зависимости от региона использование данного изделия может привести к нарушению местных норм радиочастот и повлечь за собой штраф.
- Дальность связи с изделием может варьироваться в зависимости от преград между изделием (человек, металлические

предметы или стена) и мобильным телефоном или другим устройством.

- На чувствительность Bluetooth-связи могут оказывать влияние такие условия:
 - Наличие преграды между устройством и мобильным телефоном или другим устройством, например, присутствие человека, металлических объектов или стены.
 - Установление беспроводной сети или использование в непосредственной близости микроволновой печи, а также излучение иных электромагнитных волн.
- Мы не можем гарантировать, что изделие будет работать надлежащим образом со всеми устройствами, поддерживающими беспроводную технологию Bluetooth.
- Компания Sony не берет на себя ответственность за какую-либо утечку информации, вызванную использованием Bluetooth-связи.
- Компания Sony не принимает на себя ответственность за невыполнение требований по защите, возникшее в результате нереконмендованной модификации или использования изделия. Для получения информации по поддержке клиентов, пожалуйста, обратитесь к инструкциям по эксплуатации, прилагаемым к фоторамке.

⚠ Предупреждение

- Радиоволны от Bluetooth-устройства могут оказывать отрицательное влияние на электрическое и медицинское оборудование и вести к несчастным случаям вследствие их неправильного функционирования. Обязательно выключайте и не используйте данное изделие и мобильный телефон в следующих местах:
 - в медицинских учреждениях, поездах, самолетах, на газозаправочных станциях или в других местах, где может присутствовать горючий газ.
 - вблизи автоматических дверей, пожарной сигнализации или иных автоматически-управляемых устройств.
 - вблизи медицинского оборудования.
- Держите данное изделие, как минимум, в 22 см от кардиостимуляторов. Радиоволны, исходящие от этого изделия, могут отрицательно влиять на работу кардиостимуляторов.

Подключение к компьютеру

Цифровую фоторамку можно подключить к компьютеру для просмотра и копирования в компьютер изображений, находящихся во внутренней памяти цифровой фоторамки, а также для копирования изображений с компьютера в цифровую фоторамку.

Требования к системе

Чтобы подключить компьютер к цифровой фоторамке, он должен соответствовать следующим рекомендованным системным требованиям.

■ Windows

Рекомендуемая ОС: Microsoft Windows Vista SP1/Windows XP SP3/Windows 2000 Professional SP4

Порт: USB

■ Macintosh

Рекомендуемая ОС: Mac OS X (10.4 или более поздняя версия)

Порт: USB

Примечания

- Вы можете столкнуться с проблемами, если к компьютеру подключено несколько USB-устройств или если используется концентратор. В таких случаях уменьшите количество подключений.
- Вы не сможете использовать цифровую фоторамку, подключенную к другому одновременно используемому устройству USB.
- Не отключайте кабель USB во время передачи данных.
- Работа со всеми компьютерами, которые отвечают рекомендованным требованиям к системе, не гарантируется.
- Цифровая фоторамка продемонстрировала свою работоспособность при подключении к ПК или к цифровому фотопринтеру Sony. Другие подключенные к цифровой фоторамке устройства могут не распознавать внутреннюю память цифровой фоторамки.

Подключение к компьютеру для обмена изображениями

Примечание

- В этом разделе описан пример подключения для Windows Vista. В зависимости от используемой ОС, изображения на экране и процедуры могут отличаться.

- 1 Подключите цифровую фоторамку к источнику переменного тока. (→ стр. 18)
- 2 Подключите цифровую фоторамку к компьютеру при помощи любого имеющегося в продаже кабеля USB.

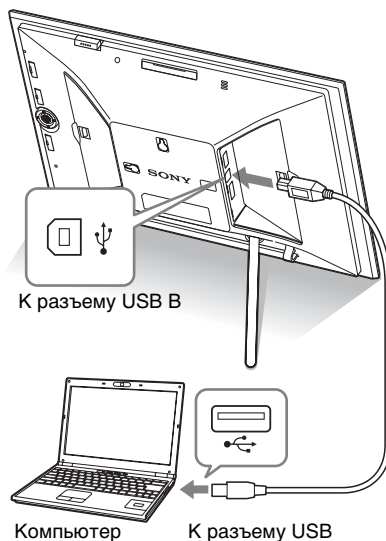

Примечание

Пользуйтесь кабелем USB типа B длиной не более 3 м.

- 3 Включите цифровую фоторамку. (→ стр. 20)

4 При появлении окна [Автозапуск] на дисплее компьютера щелкните [Открыть папку для просмотра файлов].

Если окно [Автозапуск] не появляется, щелкните [компьютер (Мой компьютер)] в меню Пуск и откройте съемный диск.

5 Переместите курсор в это окно, щелкните правой кнопкой мыши и затем щелкните [Создать] - [Папка].

Дайте название новой папке. В данном руководстве имя папки “sony” используется в качестве примера.

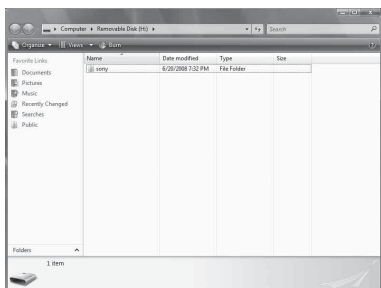

6 Дважды щелкните мышью для открытия этой папки “sony”.

7 Откройте папку, которая содержит файлы изображений, которые вы хотите скопировать, и затем скопируйте файлы изображений, используя перетаскивание.



Примечания

- При сохранении изображений с компьютера во внутреннюю память фоторамки создайте папку во внутренней памяти и сохраните изображения в этой папке. Если вы не создадите папку, вы сможете сохранить только до 512 изображений. Помимо этого, число изображений может сократиться в зависимости от длины имени файла или типа символов.

- Определенное изображение может не отображаться на индексном экране и т.п. по дате съемки, поскольку информация о дате съемки могла быть изменена или утеряна при редактировании или сохранении данного файла изображения на компьютере.
- Файлы изображений, передаваемые с компьютера, сохраняются во внутренней памяти цифровой фоторамки без сжатия. По этой причине во внутренней памяти цифровой фоторамки можно сохранить меньше изображений.
- Файлы изображений, созданные или отредактированные на компьютере, могут не отображаться. Файлы изображений, установленные на компьютере как “только для чтения”, не могут быть удалены на фоторамке. При сохранении в фоторамке файлов изображений с компьютера отмените атрибут “только для чтения”.

Отключение от компьютера

Отсоединяйте кабель USB или выключайте фоторамку после того, как отсоедините ее от компьютера.

- 1** Дважды щелкните мышью  на системном трее.
- 2** Щелкните  (Внешнее запоминающее устройство USB) → [Останов].
- 3** Щелкните [OK] после того, как отметите галочкой накопитель, который хотите извлечь.

Если появилось диагностическое сообщение

При возникновении ошибки на ЖК-экране цифровой фоторамки может появиться одно из следующих сообщений. Для устранения проблемы выполните соответствующее действие, описанное ниже.

Диагностическое сообщение	Значение/Решения
Нет Memory Stick. / Нет карты CompactFlash. / Нет карты памяти SD. / Нет карты xD-Picture Card. / Нет внешнего устройства.	<ul style="list-style-type: none">• В слоте нет карты памяти. Или к разъему EXT INTERFACE не подключено внешнее устройство. Вставьте карту памяти в соответствующий слот. Или подключите внешнее устройство. (→ стр. 22, 63)
Вставлена несовместимая Memory Stick. / Вставлена несовместимая карта CompactFlash. / Вставлена несовместимая карта памяти SD. / Вставлена несовместимая карта xD-Picture Card. / Вставлено несовместимое внешнее устройство.	<ul style="list-style-type: none">• Установлена несовместимая карта памяти. Или к разъему EXT INTERFACE подключено несовместимое внешнее устройство. Используйте карту памяти или внешнее устройство, поддерживаемые цифровой фоторамкой.
Файл не содержит изображений	<ul style="list-style-type: none">• На карте памяти или во внешнем устройстве нет файла изображения для воспроизведения на экране фоторамки. Используйте карту памяти или внешнее устройство, которые содержат файлы изображения, поддерживаемые цифровой фоторамкой.
Не удается удалить изображение с защитой.	<ul style="list-style-type: none">• Для удаления защищенного файла снимите защиту при помощи цифрового фотоаппарата или компьютера.
Защищено. Снимите защиту и повторите попытку.	<ul style="list-style-type: none">• Карта памяти защищена от записи. Сдвиньте переключатель защиты от записи в положение, разрешающее запись. (→ стр. 78)
Memory Stick заполнена. / Карта CompactFlash заполнена. / Карта памяти SD заполнена. / Карта xD-Picture Card заполнена. / Внешнее устройство заполнено.	<ul style="list-style-type: none">• Дальнейшая запись данных невозможна, потому что на карте памяти, во внутренней памяти или во внешнем устройстве нет свободного места. Удалите изображения или используйте карту памяти или внешнее устройство с доступным свободным местом.

Диагностическое сообщение	Значение/Решения
<p>Ошибка чтения Memory Stick. / Ошибка чтения карты памяти CompactFlash. / Ошибка чтения карты памяти SD. / Ошибка чтения карты пам. xD-Picture Card. / Ошибка чтения внутренней памяти. / Ошибка чтения внутренней памяти. / Ошибка чтения внешнего устройства.</p>	<ul style="list-style-type: none"> • Произошла ошибка. Если это сообщение повторяется часто, проверьте исправность карты памяти или внешнего устройства с помощью какого-либо устройства, отличающегося от цифровой фоторамки. • В случае внешнего устройства: Внешнее устройство, возможно, имеет установленную защиту от записи. Отмените защиту от записи для используемого устройства. Внутренняя память цифровой камеры, возможно, защищена от записи. • Для внутренней памяти: отформатируйте внутреннюю память. <p>Примечание</p> <p>Учтите, что при инициализации внутренней памяти все файлы изображений, добавленные в альбом, удаляются.</p>
<p>Ошибка записи на Memory Stick. / Ошибка записи на карту CompactFlash. / Ошибка записи на карту памяти SD. / Ошибка записи на карту xD-Picture Card. / Ошибка записи во внутреннюю память. / Ошибка записи на внешнее устройство.</p>	<ul style="list-style-type: none"> • Установлен носитель “Memory Stick-ROM”. Чтобы записать изображения, пользуйтесь носителем “Memory Stick” рекомендованного типа.
<p>Memory Stick только для чтения.</p>	<ul style="list-style-type: none"> • Установлен защищенный носитель “Memory Stick”. Чтобы редактировать и сохранять изображения, воспользуйтесь каким-либо внешним устройством для отмены защиты.
<p>Memory Stick защищена.</p>	<ul style="list-style-type: none"> • Установлен защищенный носитель “Memory Stick”. Чтобы редактировать и сохранять изображения, воспользуйтесь каким-либо внешним устройством для отмены защиты.
<p>Не поддерживаемый формат мультимедиа.</p>	<ul style="list-style-type: none"> • Для карты памяти: отформатируйте карту памяти при помощи цифрового фотоаппарата или другого устройства. • Для внутренней памяти: инициализируйте ее при помощи фоторамки. <p>Примечание</p> <p>При инициализации носителя все находящиеся на нем файлы удаляются.</p>
<p>Не удается открыть изображение.</p>	<ul style="list-style-type: none"> • Цифровая фоторамка не может воспроизвести или открыть файл изображения, если его формат не поддерживается.
<p>Не подключайте другие USB-концентраторы.</p>	<ul style="list-style-type: none"> • Подключите устройство непосредственно к цифровой фоторамке или используйте устройство без встроенного USB-концентратора.
<p>Несовместимое USB-ус-во. Проверьте настройки USB-устройства.</p>	<ul style="list-style-type: none"> • Подключите устройство, которое поддерживает протокол mass storage. Если настройки USB вашего устройства неправильны, задайте в настройках USB режим.

В случае возникновения неисправности

Прежде чем отправлять цифровую фоторамку в ремонт, попробуйте устранить неисправность, пользуясь следующими рекомендациями. Если неисправность не устраняется, обратитесь к своему дилеру Sony или в сервисную службу Sony.



Питание

Признак неисправности	Проверочный вопрос	Причина/Решения
Питание не включается.	<ul style="list-style-type: none"> Правильно ли подключен штепсель шнура переменного тока? 	→ Правильно подключите штепсель питания.

Воспроизведение изображений

Если питание включено, но изображения не воспроизводятся или не удастся сконфигурировать настройки рабочего экрана, найдите ответы на следующие проверочные вопросы.

Признак неисправности	Проверочный вопрос	Причина/Решения
На экране нет изображений.	<ul style="list-style-type: none"> Правильно ли установлена карта памяти или подключено внешнее устройство? 	→ Правильно вставьте карту памяти или подключите внешнее устройство. (→ стр.22, 64)
	<ul style="list-style-type: none"> Есть ли на карте памяти изображения, записанные цифровой камерой или другим устройством? Находятся ли изображения во внешнем устройстве? 	→ Вставьте карту памяти или подключите внешнее устройство, на которых записаны изображения. → Проверьте, могут ли отображаться файлы данного формата. (→ стр. 80)
	<ul style="list-style-type: none"> Совместим ли формат этого файла с DCF? 	→ Возможно, цифровая рамка не сможет воспроизвести файл, не совместимый с DCF, несмотря на то, что он отображается на компьютере.
Изображения не воспроизводятся по дате их съемки.	<ul style="list-style-type: none"> Эти изображения были сохранены с компьютера? Эти изображения редактировались на компьютере? 	→ Информация о дате съемки может быть изменена или утеряна при редактировании или сохранении файла изображения на компьютере.

Признак неисправности	Проверочный вопрос	Причина/Решения
Некоторые изображения не воспроизводятся.	<ul style="list-style-type: none"> • Воспроизводятся ли изображения на индексном экране? 	<ul style="list-style-type: none"> → Если изображение воспроизводится на индексном экране, но не отображается как одиночное изображение, файл изображения может быть поврежден, хотя данные его миниатюры в порядке. → Возможно, цифровая рамка не сможет воспроизвести файл, не совместимый с DCF, несмотря на то, что он отображается на компьютере.
	<ul style="list-style-type: none"> • Присутствует ли на индексном экране значок, изображенный ниже?  <ul style="list-style-type: none"> • Были ли эти изображения созданы какой-либо программой на компьютере? 	<ul style="list-style-type: none"> → Если появился изображенный слева значок, то файл изображения, возможно, не поддерживается цифровой фоторамкой потому, например, что это файл JPEG, созданный компьютером. Возможно также, что файл изображения поддерживается, но не содержит данных миниатюры. Выберите этот значок и нажмите (+), чтобы экран перешел в режим одиночных изображений. Если изображенный слева значок появился снова, это значит, что воспроизведение изображения невозможно, потому что этот файл не поддерживается цифровой фоторамкой.
	<ul style="list-style-type: none"> • Присутствует ли на индексном экране значок, изображенный ниже? 	<ul style="list-style-type: none"> → Если появился изображенный слева значок, это значит, что данный файл поддерживается цифровой фоторамкой, но миниатюра или само изображение не открываются. Выберите значок и нажмите (+). Если изображенный слева значок появился снова, это значит, что воспроизведение изображения невозможно.
	<ul style="list-style-type: none"> • Превышает ли количество изображений на карте памяти или внешнем устройстве 9999? 	<ul style="list-style-type: none"> → Цифровая фоторамка может воспроизводить, сохранять, удалять или иным образом обрабатывать до 9999 файлов изображений. Некоторые изображения не воспроизводятся.
	<ul style="list-style-type: none"> • Выполнялось ли переименование файла при помощи компьютера или другого устройства? 	<ul style="list-style-type: none"> → Если имя файла было присвоено или изменено на компьютере, и оно включает символы, отличные от буквенно-цифровых, изображение может не отображаться на цифровой фоторамке.
	<ul style="list-style-type: none"> • Есть ли на карте памяти или во внешнем устройстве папка, в структуре которой 8 уровней или более? 	<ul style="list-style-type: none"> → Цифровая фоторамка не может воспроизводить изображения из папок, которые находятся глубже восьмого уровня в структуре папок.

Признак неисправности	Проверочный вопрос	Причина/Решения
Имя файла отображается некорректно.	<ul style="list-style-type: none"> Выполнялось ли переименование файла при помощи компьютера или другого устройства? 	<p>→ Если имя файла было присвоено или изменено на компьютере и оно содержит в себе символы, отличные от буквенно-цифровых, такое имя, возможно, не будет правильно отображаться на цифровой фоторамке. Кроме того, для файла, созданного на компьютере или другом устройстве, отображаются только первые десять символов имени файла.</p>

Сохранение и удаление изображений

Признак неисправности	Проверочный вопрос	Причина/Решения
Невозможно сохранить изображение.	<ul style="list-style-type: none"> Является ли карта памяти защищенной от записи? 	<p>→ Отмените защиту от записи и повторите попытку сохранения.</p>
	<ul style="list-style-type: none"> Находится ли переключатель защиты от записи карты памяти в положении [LOCK]? 	<p>→ Сдвиньте переключатель защиты от записи в положение, разрешающее запись.</p>
	<ul style="list-style-type: none"> Заполнена ли карта памяти? 	<p>→ Замените карту памяти другой, с достаточным свободным местом. Или удалите ненужные изображения. (→ стр. 38)</p>
	<ul style="list-style-type: none"> Заполнена ли внутренняя память? 	<p>→ Удалите ненужные изображения. (→ стр. 38)</p>
	<ul style="list-style-type: none"> Вы сохранили изображения с компьютера во встроенную память рамки, не создавая папки во встроенной памяти? 	<p>→ Если вы не создадите папку, вы сможете сохранить только до 512 изображений. Помимо этого, число изображений может сократиться в зависимости от длины имени файла или типа символов. При сохранении изображений с компьютера во внутренней памяти фоторамки убедитесь, что вы создали папку во внутренней памяти и сохраняете изображения в этой папке.</p>

Признак неисправности	Проверочный вопрос	Причина/Решения
Невозможно удалить изображение.	• Является ли карта памяти защищенной от записи?	→ Воспользуйтесь соответствующим устройством, чтобы отменить защиту, и повторите попытку удаления.
	• Находится ли переключатель защиты от записи карты памяти в положении [LOCK]?	→ Сдвиньте переключатель защиты от записи в положение, разрешающее запись.
	• Используете ли вы “Memory Stick-ROM”?	→ Удаление изображений с носителя “Memory Stick-ROM” или его форматирование невозможны.
	• Данное изображение защищено?	→ Проверьте информацию об изображении в режиме одиночного просмотра. (→ стр. 30) → Изображение со значком  имеет установку “только для чтения”. Его невозможно удалить на фоторамке.
Изображение было случайно удалено.	—	→ Восстановление удаленного изображения невозможно.

Подключение цифровой камеры или другого внешнего устройства

Признак неисправности	Проверочный вопрос	Причина/Решения
Камера подключена, но на экране нет изображений.	• Правильно ли подключен кабель?	→ Правильно подключите кабель.
	• Включена ли цифровая фоторамка?	→ Включите и цифровую фоторамку, и камеру.
Ничего не происходит, даже если отключить и затем заново подключить кабель USB.	—	→ Возможно, произошла ошибка, связанная с перегрузкой по току. Чтобы сбросить ошибочное состояние, выключите питание цифровой фоторамки, а затем включите его.

Признак неисправности	Проверочный вопрос	Причина/Решения
Изображения не воспроизводятся на экране телевизора или ЖК-экране.	<ul style="list-style-type: none"> Установлен ли вход телевизора на внешнее устройство? 	<ul style="list-style-type: none"> Даже если вход телевизора установлен на цифровую фоторамку, иногда изображения могут не воспроизводиться на экране телевизора или ЖК-экране, если подключен кабель HDMI. Измените вход телевизора на цифровую фоторамку или отключите кабель HDMI и переключите отображение на ЖК-экран.

Цифровая фоторамка

Признак неисправности	Проверочный вопрос	Причина/Решения
Ничего не происходит, даже если выполняются действия на цифровой фоторамке.	—	<ul style="list-style-type: none"> Нажмите кнопку сброса на задней панели цифровой фоторамки при помощи какого-либо длинного тонкого предмета, например, булавки и т.п. (➡ стр. 13)

Пульт дистанционного управления

Признак неисправности	Проверочный вопрос	Причина/Решения
При нажатии на кнопки пульта дистанционного управления никаких действий не происходит.	<ul style="list-style-type: none"> Проверьте правильность установки батареи в пульт дистанционного управления. 	<ul style="list-style-type: none"> Замените батарею. (➡ стр. 15) Вставьте батарею. (➡ стр. 15) Вставьте батарею правильной стороной. (➡ стр. 15)
	—	<ul style="list-style-type: none"> Направьте верхний торец пульта дистанционного управления на расположенный на цифровой фоторамке датчик дистанционного управления. (➡ стр. 15) Уберите все препятствия между пультом дистанционного управления и датчиком.
	<ul style="list-style-type: none"> Установлен ли защитный лист? 	<ul style="list-style-type: none"> Извлеките защитный лист. (➡ стр. 15)

Меры предосторожности

Безопасность

- Старайтесь не устанавливать и не ронять тяжелые предметы на шнур питания, а также не повреждать его. Никогда не эксплуатируйте цифровую фоторамку с поврежденным шнуром питания.
- При попадании внутрь корпуса какого-либо твердого предмета или жидкости выньте вилку цифровой фоторамки из розетки и перед дальнейшей эксплуатацией обратитесь за консультацией к специалистам по обслуживанию.
- Никогда не разбирайте цифровую фоторамку.
- При отключении шнура питания тяните его за вилку. Никогда не тяните за сам шнур.
- Если цифровая фоторамка не будет использоваться в течение длительного времени, отключите ее шнур от сетевой розетки.
- Аккуратно обращайтесь с цифровой фоторамкой.
- Во избежание поражения электрическим током всегда выключайте цифровую фоторамку из розетки перед ее чисткой или обслуживанием.

Размещение

- Не устанавливайте цифровую фоторамку в местах, где она будет подвергаться следующим негативным воздействиям:
 - вибрация
 - влажность

- значительная запыленность
- прямые солнечные лучи
- исключительно высокие или низкие температуры
- Не используйте электрооборудование рядом с цифровой фоторамкой. В электромагнитных полях цифровая фоторамка может работать со сбоями.
- Не устанавливайте на цифровую фоторамку тяжелые предметы.

Адаптер переменного тока

- Даже если цифровая фоторамка выключена, питание (от электросети) все равно подается к ней, пока она подключена к розетке через адаптер переменного тока.
- Убедитесь, что используется адаптер переменного тока из комплекта цифровой фоторамки. Не используйте другие адаптеры переменного тока, так как это может привести к неисправности.
- Не используйте прилагаемый адаптер переменного тока с другими устройствами.
- Не используйте электрические трансформаторы (дорожные преобразователи), так как это может привести к перегреву или неполадкам.
- Не пользуйтесь адаптером переменного тока, если поврежден его шнур, поскольку это может быть опасно.

Конденсация влаги

Если цифровая фоторамка переносится из холодного места в теплое, или устанавливается в помещении с высокой температурой или влажностью, внутри устройства может сконденсироваться влага. В таких случаях цифровая фоторамка, возможно, не будет работать надлежащим образом, и ее эксплуатация даже может привести к неисправности. В случае образования конденсата

Продолжение следует

отключите сетевой шнур переменного тока цифровой фоторамки и не используйте ее, как минимум, в течение часа.

Транспортировка

При транспортировке цифровой фоторамки извлеките карту памяти, отключите внешние устройства, адаптер переменного тока и подсоединенные кабели и поместите цифровую фоторамку и ее принадлежности в оригинальную коробку с защитной упаковкой.

Если у вас нет оригинальной коробки и упаковочного материала, используйте подобный материал, который предохранит бы цифровую фоторамку от повреждений во время транспортировки.

Чистка

Выполняйте чистку цифровой фоторамки мягкой сухой или слегка смоченной нейтральным раствором моющего средства тканью. Не пользуйтесь никакими растворителями, например, спиртом или бензином, так как они могут повредить корпус.

Ограничения права изготовления копий

Телевизионные программы, кинофильмы, записи на видеокассетах, портреты других людей или иные материалы могут быть защищены авторским правом.

Несанкционированное использование таких материалов может нарушать положения об авторских правах.

Утилизация фоторамки

Полное уничтожение данных во внутренней памяти не гарантируется даже после выполнения операции [Формат.внутр. память]. При утилизации фоторамки рекомендуется физически ее разрушить.

0 картах памяти

“Memory Stick”

Типы карт “Memory Stick”, которые можно использовать с цифровой фоторамкой

С цифровой фоторамкой можно использовать следующие типы карт “Memory Stick”^{*1}:

Тип карты “Memory Stick”	Воспроизведение	Удаление/Сохранение
“Memory Stick” ^{*2} (Несовместима с “MagicGate”)	ОК	ОК
“Memory Stick” ^{*2} (Совместима с “MagicGate”)	ОК ^{*5}	ОК ^{*5}
“MagicGate Memory Stick” ^{*2}	ОК ^{*5}	ОК ^{*5}
“Memory Stick PRO” ^{*2}	ОК ^{*5}	ОК ^{*5}
“Memory Stick PRO-HG” ^{*2}	ОК ^{*5*6}	ОК ^{*5*6}
“Memory Stick Micro” ^{*3} (“M2” ^{*4})	ОК ^{*5}	ОК ^{*5}

^{*1} Цифровая фоторамка поддерживает FAT32. Цифровая фоторамка продемонстрировала работоспособность с картами “Memory Stick” емкостью до 16 Гб включительно, изготовленными компанией Sony Corporation. Тем не менее, мы не гарантируем работу со всеми носителями “Memory Stick”.

^{*2} Цифровая фоторамка оборудована слотом, совместимым с носителями как стандартного размера, так и размера Duo. Вы можете пользоваться как картами “Memory Stick” стандартного размера, так и компактными картами “Memory Stick Duo”, без адаптера “Memory Stick Duo”.

^{*3} При использовании с цифровой фоторамкой карты “Memory Stick Micro” всегда устанавливайте ее в какой-либо адаптер M2.

^{*4} “M2” - это аббревиатура “Memory Stick Micro”. В этой главе “M2” означает “Memory Stick Micro”.

^{*5} Запись/чтение данных по технологии защиты авторских прав “MagicGate” невозможны. “MagicGate” – это общее название разработанной компанией Sony технологии защиты авторских прав с использованием проверки подлинности и шифрования.

^{*6} Цифровая фоторамка не поддерживает 8-битовую параллельную передачу данных.

Примечания по эксплуатации

- Самые последние сведения о поддерживаемых цифровой фоторамкой типах карт памяти “Memory Stick” содержатся в информации о совместимости карт памяти “Memory Stick” на веб-сайте компании Sony: <http://www.memorystick.com/en/support/support.html> (Выберите регион, где вы используете цифровую фоторамку, и затем на странице региона выберите “Цифровая фоторамка”).
- Не вставляйте более одной карты памяти “Memory Stick” одновременно, иначе это может привести к неполадкам в работе цифровой фоторамки.
- Если с цифровой фоторамкой используется “Memory Stick Micro”, то “Memory Stick Micro” необходимо установить в адаптер “M2”.
- Если вы установите в цифровую фоторамку карту “Memory Stick Micro” без адаптера “M2”, то, возможно, не сможете ее извлечь.
- Если вы установите карту “Memory Stick Micro” в адаптер “M2” и затем установите адаптер “M2” в адаптер “Memory Stick Duo”, цифровая фоторамка может не работать должным образом.
- Для инициализации карты “Memory Stick” пользуйтесь функцией инициализации цифрового фотоаппарата. Если карта инициализирована на компьютере, изображения могут воспроизводиться некорректно.
- Во время инициализации все защищенные изображения удаляются. Во избежание случайного удаления

Продолжение следует

важных данных проверьте содержимое карты “Memory Stick” перед ее инициализацией.

- Вы не сможете записывать, редактировать или удалять данные, если переключатель защиты от записи установлен в положение LOCK.
- В месте установки этикетки не размещайте какие-либо другие этикетки, отличные от прилагаемой. При установке прилагаемой этикетки убедитесь, что вы поместили ее в предназначенном для этого месте. Убедитесь, что этикетка не отклеилась.

Карта памяти SD

Слот для карт памяти SD цифровой фоторамки совместим со следующими картами:

- Карта памяти SD^{*1}
- Карта miniSD, карта microSD (Необходим адаптер).^{*2}
- Карта памяти SDHC^{*3}
- Карта памяти стандарта MMC^{*4}

Мы не гарантируем нормальную работу всех типов карт памяти SD и карт памяти стандарта MMC.

^{*1} Цифровая фоторамка продемонстрировала работоспособность с картами памяти SD емкостью до 2 Гб включительно.

^{*2} Некоторые имеющиеся в продаже адаптеры карт зади имеют выступающие клеммы. Такие типы адаптеров могут некорректно работать с цифровой фоторамкой.

^{*3} Цифровая фоторамка продемонстрировала работоспособность с картами памяти SDHC емкостью до 32 Гб включительно.

^{*4} Цифровая фоторамка продемонстрировала работоспособность с картами памяти стандарта MMC емкостью до 2 Гб включительно.

Примечания по эксплуатации

Запись/чтение данных, защищенных авторскими правами, не выполняется.

xD-Picture Card

В слот xD-Picture Card цифровой фоторамки можно устанавливать карты xD-Picture Card^{*5}. Не все операции с этой картой памяти поддерживаются, и мы не гарантируем нормальную работу со всеми типами карт xD-Picture Card.

^{*5} Цифровая фоторамка продемонстрировала работоспособность с картами памяти xD-Picture Card емкостью до 2 Гб включительно.

Карта CompactFlash

Слот для карт памяти CompactFlash цифровой фоторамки совместим со следующими картами:

- Карты памяти CompactFlash (тип I/тип II) и карты CompactFlash, совместимые с CF+Card (тип I/тип II)^{*6}

Можно также использовать карты Smart Media со стандартным адаптером для карт CompactFlash^{*7}.

Тем не менее, мы не гарантируем работу со всеми типами карт CompactFlash.

^{*6} Используйте карту памяти CompactFlash с характеристиками питания 3,3 В или 3,3 В/5 В. Нельзя использовать типы карт с номиналами только 3 В или 5 В. Не устанавливайте в слот цифровой фоторамки карты памяти CompactFlash других типов. Это может привести к повреждению цифровой фоторамки. Цифровая фоторамка продемонстрировала работоспособность с картами памяти CompactFlash емкостью до 32 Гб включительно.

^{*7} При использовании какого-либо адаптера для карт CompactFlash обратитесь к инструкциям по эксплуатации этого адаптера, чтобы получить информацию по установке карты и адаптера. При использовании адаптера карты CompactFlash карта с защитой от записи может работать со сбоями.

Примечания по использованию карт памяти

- При использовании карты памяти убедитесь, что она вставлена в правильное направление и в соответствующий слот.

- При установке карта памяти входит в слот не полностью, поэтому не прикладывайте к ней силу, так как это может повредить карту памяти и/или цифровую фоторамку.
- Не извлекайте карту и не выключайте цифровую фоторамку, когда она считывает или записывает данные, или когда мигает индикатор доступа. В противном случае, данные могут быть повреждены или удалены.
- Мы рекомендуем делать резервные копии важных данных.
- Данные, обработанные на компьютере, могут не отображаться цифровой фоторамкой.
- Для переноски или хранения карты памяти используйте прилагаемый к ней футляр.
- Не прикасайтесь к контактам карты памяти рукой или металлическим предметом.
- Не ударяйте, не сгибайте и не роняйте карту памяти.
- Не разбирайте и не модифицируйте карту памяти.
- Не подвергайте карту памяти воздействию воды.
- Не используйте и не храните карту памяти в следующих условиях:
 - В местах, не соответствующих условиям эксплуатации карт, включая такие места, как салон автомобиля, припаркованного на солнце или летом, местах вне помещений, подверженных воздействию прямого солнечного света, или местах рядом с нагревательными приборами.
 - Во влажных местах или местах, где присутствуют корродирующие вещества.
 - В местах, подверженных воздействию статического электричества или электрических помех

Технические характеристики

■ Цифровая фоторамка

ЖК-экран

ЖК панель:

DPF-X1000N: 10,2 дюйма,

активная матрица TFT

DPF-V1000N: 10,2 дюйма,

активная матрица TFT

Общее количество точек:

DPF-X1000N: 1843200

(1024 × 3(RGB) × 600) точек

DPF-V1000N: 1843200

(1024 × 3(RGB) × 600) точек

Формат экрана

16:10

Эффективная площадь экрана

DPF-X1000N: 9,7 дюймов

DPF-V1000N: 9,7 дюймов

Срок службы подсветки ЖК-экрана

DPF-X1000N, DPF-V1000N:

20000 часов

(прежде чем яркость подсветки ослабнет наполовину)

Входные/выходные разъемы

Разъем HDMI OUT (выход)

разъем A-TYPE,совместимый с

1080i (60Гц)/1080i (50Гц)/

576p (50Гц)/480p (60Гц),

совместимый с BRAVIA Sync

Разъем USB (Тип B,

высокоскоростной USB)

Разъем EXT INTERFACE

(Тип A, высокоскоростной USB)

Слоты

Слот "Memory Stick PRO"

Слот карты памяти SD/MMC/

xD-Picture Card

Слот для карт CompactFlash

Поддерживаемые форматы файлов изображений

JPEG: совместимый с DCF 2.0,
совместимый с Exif 2.21, JFIF^{*1}
TIFF: совместимый с Exif 2.21
BMP: формат Windows 1, 4, 8, 16, 24,
32 бита
RAW (только просмотр^{*2}): SRF,
SR2, ARW (2.0 или более ранняя
версия)

(Некоторые форматы файлов изображений не поддерживаются.)

Максимальное количество отображаемых пикселей

8192 (гор.) × 6144 (верт.) пикселей

Файловая система

FAT12/16/32,
размер сектора 2048 байт или
меньше

Имя файла изображения

Формат DCF, 256 символов иерархии
до 8-го уровня

Максимальное количество обрабатываемых файлов

9999 файлов для карты памяти/
внешнего устройства

Емкость внутренней памяти^{*3}

DPF-X1000N: 2 Гб
(Можно сохранить приблиз. 4000
изображений^{*4}.)
DPF-V1000N: 1 Гб
(Можно сохранить приблиз. 2000
изображений^{*4}.)

При измерении емкости носителя
1 Гб равняется 1 миллиарду
байтов, некоторое количество
которых используется для
управления данными.

Требования к питанию

Разъем DC IN, 8,4В пост.

Потребляемая мощность

Модель	в рабочем режиме	включая
		адаптер переменного тока
DPF-X1000N,	При	14,6 Вт
DPF-V1000N	максимальной нагрузке	
	нормальный режим*	10,1 Вт

* Согласно определению, нормальный режим - это режим, позволяющий осуществлять показ слайд-шоу из изображений, находящихся во внутренней памяти, с заводскими настройками, не вставляя карту памяти или не подсоединяя внешнее устройство.

Диапазон рабочих температур

От 5 °C до 35 °C

Размеры

[С открытой ножкой]

DPF-X1000N:
прибл. 305 × 207 × 168 мм
DPF-V1000N:
прибл. 306 × 207 × 168 мм
(ширина/высота/глубина)

[Цифровая фоторамка повешена на стену]

DPF-X1000N:
прибл. 305 × 210 × 48 мм
DPF-V1000N:
прибл. 306 × 210 × 48 мм
(ширина/высота/глубина)

Вес

DPF-X1000N: прибл. 1330 г
DPF-V1000N: прибл. 1200 г
(без адаптера переменного тока)
(включая ножку, крышку слота для
карты и крышку разъема)

Принадлежности в комплекте

См. “Проверка комплектности” на
стр. 11.

■ Адаптер переменного тока AC-DPF200

Требования к питанию

~ 100 В до 240 В перем., 50/60 Гц
0,35 А - 0,18 А

Потребляемая мощность

18 Вт

Номинальное напряжение на выходе

--- 8,4 В

Размеры

Прибл. 48 × 29 × 81 мм
(ширина/высота/глубина)
(без выступающих элементов)

Вес

Прибл. 140 г

Подробные характеристики - см.
табличку на адаптере переменного тока.

Конструкция и технические
характеристики могут быть изменены
без уведомления.

*1: Формат Baseline JPEG 4:4:4, 4:2:2 или 4:2:0

*2: Файлы RAW воспроизводятся как
миниатюры предварительного просмотра.

*3: При определении емкости считается, что 1
Гб равен 1 000 000 000 байт. Фактическая
емкость уменьшается из-за наличия
управляющих файлов и приложений.
Фактически для работы доступно
прибл. 1,84 Гб на DPF-X1000N, прибл.
840 Мб на DPF-V1000N.

*4: Приведено приблизительное количество
для съемки камерой с разрешением
2 000 000 пикселей. Эта величина может
быть другой, в зависимости от условий
съемки.

Домашняя страница поддержки клиентов

Самая последняя информация по поддержке
находится на домашней странице по
следующему адресу:

<http://www.sony.net/>

Указатель

А

Авт.ВКЛ./ВЫКЛ.питан.
58

Автоматическое
включение/выключение
питания 53

Адаптер переменного
тока 18

В

Внешние
запоминающие
устройства 63

Д

Диагностические
сообщения 68

З

Замена батареек
пульта дистанционного
управления 15

Запись во внутреннюю
память 34

И

Изменение параметров
55

Инициализация 59

Информация о системе
59

К

Кабель USB 63

Календарь 21

Карты памяти 77

“Memory Stick” 77

Карта памяти SD 78

Карта CompactFlash 78

Примечания по
эксплуатации 78

xD-Picture Card 78

Качество изображения
57

КОНТРОЛЬ ПО HDMI
59

М

Меры
предосторожности 75

Н

Настройка слайд-шоу 33

В случайном порядке
33

Интервал 33

Режим отображ. 33

Цветовой эффект 33

Эффект 33

BGM 33

Настройка языка 59

О

Общие настройки 58

П

Переключатель защиты
от записи 78

Поворот изображения
44

Подключение

Внешнее устройство
63

Компьютер 66

Телевизор 60

Подключение к
источнику питания
переменного тока 18

Поиск и устранение
неисправностей 70

Поиск изображения 41

Приближение/удаление
изображения 44

Принадлежности 11

Приоритет

воспроизведения 23

Пульт дистанционного
управления 15

Р

Размер файла изобр. 58

Режим индексного
экрана 29

Режим одиночных
изображений 28

Режим слайд-шоу 25

С

Сброс 59

Сигнал 54, 57

Сопутствующий файл 30

Т

Телевизор высокой
четкости 60

Технические
характеристики 79

Требования к системе

Macintosh 66

Windows 66

У

Удаление изображения
38

Устан. даты/времени 21,
58

Установка в портретную
или пейзажную
ориентацию 16

Установка ножки 16

Устройство для
воспроизведения 42

Ф

Формат.внутр. память 59

Функции и возможности
9

Ч

Чистка 76

Ш

Штепсель 18

Э

Экспорт изображения 36

A-Z

Auto Touch-up 42

Bluetooth 64

CreativeEdit 45

Альб.печать 45

Изображение в рамке
52

Календарь 48

Макет печати 52

Наложное
изображение 50

DC IN 8.4 V 18

EXT INTERFACE 64

HDMI OUT 60

Изготовитель: Сони Корпорейшн
Адрес: 1-7-1 Конан,
Минато-ку, Токио 108-0075, Япония
Страна-производитель: Китай

Напечатано с использованием печатной
краски на основе растительного масла
без примесей ЛОС (летучих
органических соединений).

Sony Corporation Printed in China