

HDR-CX110E/CX115E/CX116E/ CX150E/CX155E/XR150E/XR155E

Цифровая видеокамера HD

Руководство по "Handycam"

AVCHD HDMI



CLASS 4

CLASS 4

Содержание	10
Подготовка к работе	13
Запись/Воспроизведение	21
Оптимальное использование видеокамеры	44
Сохранение изображений на внешнем устройстве	54
Индивидуальная настройка видеокамеры	65
Дополнительная информация	90
Краткое справочное руководство	118

HANDYCAM®

Прочитайте это в первую очередь

Прилагаемые принадлежности

Числа в круглых скобках () обозначают количество принадлежностей.

- Адаптер переменного тока (1)
- Шнур питания (1)
- Компонентный кабель A/V (1) **A**
- Соединительный кабель A/V (1) **B**
- USB-кабель (1) **C**
- Аккумуляторный батарейный блок NP-FV50 (1)
- CD-ROM “Handycam” Application Software (1)
 - “PMB” (программное обеспечение, включая “Справка PMB”)
 - Руководство по “Handycam” (PDF)
- “Руководство по эксплуатации” (1)

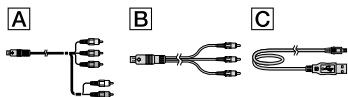

- См. стр. 19 для информации о картах памяти, которые можно использовать с этой видеокамерой.

Использование видеокамеры

- Не держите видеокамеру за указанные ниже детали, а также за крышки разъемов.

Экран ЖКД

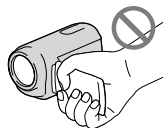

Аккумуляторная батарея

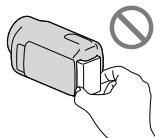

- Видеокамера не имеет защиты от попадания пыли, капель или воды. См. “Об обращении с вашей видеокамерой” (стр. 111).

Элементы меню, панель LCD и объектив

- Затененные серым элементы меню недоступны при текущих настройках записи или воспроизведения.
- Экран LCD изготовлен с применением высокоточной технологии, что обеспечивает эффективное использование более 99,99% точек. Тем не менее, на экране LCD могут постоянно отображаться мелкие черные и/или яркие точки (белого, красного, синего или зеленого цвета). Появление этих точек является нормальным следствием производственного процесса и никак не влияет на качество записи.

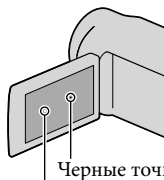

Белые, красные, синие или зеленые точки

- Воздействие прямого солнечного света на экран LCD или объектив в течение длительного времени может привести к их неисправности.
- Не наводите видеокамеру на солнце. Это может привести к неполадкам в работе видеокамеры. Выполняйте съемку солнца только в условиях низкой освещенности, например на закате.

О настройке языка

- Для пояснения процедур использования видеокамеры используются экраны на различных языках. При необходимости перед использованием видеокамеры измените язык экрана (стр. 17).

О записи

- Для обеспечения устойчивой работы карты памяти рекомендуется инициализировать карту памяти с видеокамерой перед первым использованием (стр. 83). Инициализация карты памяти приведет к удалению всех данных, сохраненных на ней, и эти данные будут невозможно восстановить. Сохраните ваши важные данные на компьютере и т. п.
- Перед началом записи проверьте работу функции записи, чтобы убедиться в том, что изображение и звук записываются нормально.
- Компенсация за содержание записей не выплачивается, даже если запись или воспроизведение невозможны по причине неисправности видеокамеры, носителя записи и т. п.
- Системы цветного телевидения различаются в зависимости от страны/региона. Для просмотра своих записей на телевизоре необходимо использовать телевизор, поддерживающий систему PAL.
- Телевизионные программы, кинофильмы, видеокассеты и другие материалы могут быть защищены авторским правом. Несанкционированная запись таких материалов может противоречить законам об авторском праве.

Примечания о воспроизведении

- Видеокамера совместима с MPEG-4 AVC/H.264 High Profile для записи с качеством изображения высокой четкости (HD). Поэтому вы не сможете выполнить воспроизведение записей, записанных на видеокамере с качеством изображения высокой четкости (HD), на следующих устройствах;
 - Другие устройства, совместимые с форматом AVCHD, но не совместимые с форматом High Profile
 - Устройства, не совместимые с форматом AVCHD

- Вы возможно не сможете нормально воспроизвести на других устройствах изображения, записанные на вашей видеокамере. Вы также возможно не сможете воспроизвести на вашей видеокамере изображения, записанные на других устройствах.
- Фильмы стандартной четкости (STD), записанные на карте памяти SD, не удастся воспроизвести на аудио-/видеооборудовании других производителей.

Диски, записанные с качеством изображения HD (высокая четкость)

- Видеокамера записывает изображение высокой четкости в формате AVCHD. Не следует использовать носитель записи DVD, содержащий отснятый материал в формате AVCHD на проигрывателях или устройствах записи DVD, так как плеер/рекордер DVD может не вытолкнуть носитель и может удалить его содержание без предупреждения. Носитель записи DVD, содержащий отснятый материал в формате AVCHD может воспроизводиться на плеере/рекордере, совместимом с Blu-ray Disc™ или на другом совместимом устройстве.

Сохраните данные всех записанных изображений

- Во избежание потери данных изображений регулярно сохраняйте все записанные изображения на внешнем носителе. Рекомендуется сохранять данные изображений на диске, например таком как DVD-R и т. п., используя компьютер. Вы также можете сохранить данные изображений с помощью видеомагнитофона или рекордера DVD/HDD (стр. 57).
- Вы не можете создать диск AVCHD из данных изображений, записанных с параметром **MENU** (MENU) → [Показать др.] → [РЕЖ.ЗАПИСИ] (в категории [НАСТР.СЪЕМКИ]), установленным на [HD FX]. Сохраните их на Blu-ray Disc или на внешнем носителе (стр. 54).

Примечания относительно батарейный блок/адаптера переменного тока

- Извлекайте батарейный блок или отключайте адаптер переменного тока после выключения видеокамеры.
- Отсоединяйте адаптер переменного тока от видеокамеры, одновременно удерживая видеокамеру и штекер постоянного тока.

Примечание относительно температуры видеокамеры/аккумуляторной батареи

- Когда температура видеокамеры или аккумуляторной батареи чрезмерно повышается или понижается, возможно, не удастся выполнить запись или воспроизведение на видеокамере, поскольку в таких условиях активизируются функции защиты видеокамеры. В этом случае на экране LCD появляется индикатор (стр. 98).

Если видеокамера подключена к компьютеру или другому дополнительному оборудованию

- Не пытайтесь форматировать носитель записи видеокамеры с помощью компьютера. Это может привести к нарушению нормальной работы видеокамеры.
- При подключении видеокамеры к другому устройству с помощью соединительных кабелей убедитесь в правильном подключении соединительного разъема. Установка штекера в разъем с большим усилием может привести к повреждению разъема и неполадкам в работе видеокамеры.

Если не удается выполнить запись/воспроизведение изображений, выполните команду [ФОРМАТ.НОСИТ.]

- Если в течение длительного времени повторно выполнять запись/удаление изображений, на носителе записи происходит фрагментация данных. Это исключает возможность сохранения или записи изображений. В таком случае сначала сохраните ваши изображения на каком-либо внешнем типе носителя записи и затем выполните [ФОРМАТ.НОСИТ.], коснувшись **MENU** (MENU) → [Показать др.] → [ФОРМАТ.НОСИТ.] (в категории [УПРАВЛ.НОСИТ.]) → желаемый носитель (HDR-CX116E/CX150E/CX155E/XR150E/XR155E) → [ДА] → [ДА] → **OK**.

Объектив Carl Zeiss

- Ваша видеокамера оборудована объективом Carl Zeiss, который был разработан совместно с Carl Zeiss в Германии и компанией Sony Corporation, и обеспечивает съемку прекрасных изображений. В нем используется система измерения MTF для видеокамер, и он обладает качеством, характерным для объективов Carl Zeiss. MTF= Modulation Transfer Function. Числовое значение указывает количество света, поступающего от объекта на объектив.

Примечания по дополнительным принадлежностям

- Мы рекомендуем использовать оригинальные принадлежности Sony.
- В некоторых странах/регионах оригинальные принадлежности компании Sony могут быть недоступны.

О данном руководстве,
иллюстрациях и экранах дисплея



- Примеры изображений, используемые в этом руководстве только в качестве иллюстраций, сняты с использованием цифровой фотокамеры, поэтому они могут отличаться от изображений и индикаторов экрана, которые могут в реальности появляться на вашей видеокамере. Иллюстрации вашей видеокамеры и индикация на экране также преувеличены или упрощены для большей наглядности.
- В этом руководстве внутренняя память (HDR-CX116E/CX150E/CX155E) и жесткий диск (HDR-XR150E/XR155E) видеокамеры, а также карта памяти называются "носителями записи".
- В данном руководстве диск DVD, записанный с качеством изображения высокой четкости (HD) называется как диск AVCHD.
- Конструкция и технические характеристики видеокамеры и принадлежностей могут быть изменены без предварительного уведомления.

Проверьте название модели вашей видеокамеры

- Название модели указывается в этом руководстве там, где имеются отличия в характеристиках моделей. Проверьте название модели на нижней стороне вашей видеокамеры.
- Основными отличиями в характеристиках этой серии являются следующие.

	Носитель записи	Емкость внутреннего носителя записи	Гнездо USB
HDR-CX110E	Карта памяти	—	Вход/выход
HDR-CX115E			Только выход
HDR-CX116E	Внутренняя память + карта памяти	8 ГБ	Только выход
HDR-CX150E		16 ГБ	Вход/выход
HDR-CX155E			Только выход
HDR-XR150E	Внутренний жесткий диск + карта памяти	120 ГБ	Вход/выход
HDR-XR155E			Только выход

Примечания по использованию

- Не делайте следующего. Это может привести к повреждению носителя записи, невозможности воспроизведения записанных изображений или их утрате, а также к другим неисправностям.
 - выталкивание карты памяти, когда индикатор доступа (стр. 20) светится или мигает
 - извлечение аккумуляторной батареи или отключение адаптера переменного тока от видеокамеры, или механические удары или вибрация видеокамеры, когда индикаторы  (Фильм)/ (Фото) (стр. 22) или индикатор доступа (стр. 20) светятся или мигают
- При использовании ремня для переноски на плечо (продается отдельно) не раздавите камеру, прижимая ее к другому предмету.
- Не используйте вашу видеокамеру в очень шумных местах.

О датчике падения (HDR-XR150E/ XR155E)

- Для защиты внутреннего жесткого диска от удара при падении видеокамера имеет функцию датчика падения (стр. 89). В случае падения или в условиях отсутствия силы тяжести, помехи, возникающие при включении данной функции видеокамерой, также могут записываться. В случае, если датчик падения будет фиксировать падение несколько раз подряд, запись/воспроизведение может быть остановлена.

Примечание по использованию камеры на высоте (HDR-XR150E/ XR155E)

- Не включайте видеокамеру в местах с низким атмосферным давлением при высоте над уровнем моря более 5000 метров. Это может привести к повреждению встроенного жесткого диска видеокамеры.

Последовательность операций

Начало работы (стр. 13)

Подготовьте источник питания и карту памяти.

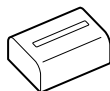

Запись фильмов и фотографий (стр. 21)

Запись фильмов → стр. 23

💡 Изменение режима записи (стр. 28)

💡 Предполагаемое время записи (ДАННЫЕ О НОСИТ., стр. 83)

Фотосъемка → стр. 25



Воспроизведение фильмов и фотографий

Воспроизведение на видеокамере → стр. 31

Воспроизведение изображений на телевизоре → стр. 40

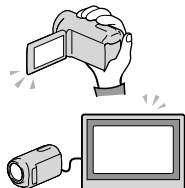

Сохранение изображений

Сохранение фильмов и фотографий на компьютере

Сохранение фильмов и фотографий на внешнем носителе
→ стр. 54

Сохранение изображений с устройством записи/
рекордером DVD → стр. 57

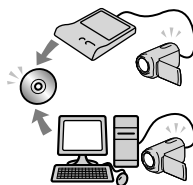

Удаление фильмов и фотографий (стр. 44)

Если вы удаляете данные изображений, которые были сохранены на вашем компьютере или на диске, вы можете записать новые изображения на свободном пространстве носителя еще раз.

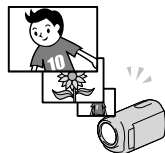

Совет для успешной записи

■ Для достижения хороших результатов записи



★ Устойчивое положение видеокамеры

При удерживании видеокамеры стойте прямо и располагайте руки ближе к телу. Функция SteadyShot эффективно защищает камеру от сотрясения, однако очень важно, чтобы видеокамера не двигалась.

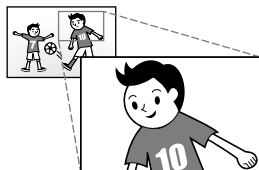

★ Плавное масштабирование

Медленно и плавно выполняйте масштабирование. Не злоупотребляйте функцией масштабирования. Фильмы, записанные с избыточным применением масштабирования, могут быть утомительны для просмотра.



★ Создание впечатления большого пространства

Используйте технику панорамирования. Займите устойчивое положение и перемещайте камеру горизонтально, медленно поворачивая верхнюю часть туловища. По окончании панорамирования не двигайтесь в течение некоторого времени, чтобы снимаемая сцена выглядела более стабильной.



★ Усиление впечатления от фильмов с помощью дикторского текста

Не забывайте про звуковое сопровождение записываемых фильмов. Во время съемки описывайте объект съемки или разговаривайте с субъектом съемки.

Следите за балансом громкости голосов, поскольку снимающий располагается ближе к микрофону, чем субъект съемки.



★ Использование принадлежностей

Старайтесь пользоваться принадлежностями видеокамеры. Например, с помощью штатива можно выполнять съемку с автоматическим началом записи или снимать объекты при недостаточном освещении, например фейерверки и ночные виды. Имея с собой запасные батареи, можно продолжать съемку, не беспокоясь о разряде батарей.

■ Полезные приемы съемки

Съемка красивых изображений без утомительной настройки

АВТОНАСТРОЙКА(26)



Фокусировка на ребенке в левой части экрана

Определение приоритета субъекта(29)
ТОЧЕЧН ФОКУС(73)



Захват фотографий во время записи фильма

Dual Rec(30)

Smile Shutter (Улыбка - Затвор) (30)

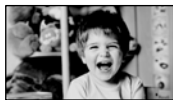

Запись в плохо освещенном помещении

LOW LUX(76)



Съемка фейерверков или заката во всем их великолепии

ФЕЙЕРВЕРК(70)

ВОСХОД+ЗАКАТ(70)



Проверка своего удара при игре в гольф

ПЛ.МЕДЛ.ЗАП.(74)



Содержание

Прочитайте это в первую очередь	2
Примечания по использованию	5
Последовательность операций	7
Совет для успешной записи	8

■ Подготовка к работе

Действие 1: Зарядка аккумуляторной батареи	13
Действие 2: Включение питания и установка даты и времени	16
Изменение настройки языка	17
Действие 3: Подготовка носителя записи	18
Выбор носителя записи для фильмов (HDR-CX116E/CX150E/CX155E/ XR150E/XR155E)	18
Выбор носителя записи для фотографий (HDR-CX116E/CX150E/CX155E/ XR150E/XR155E)	18
Установка карты памяти	19

■ Запись/Воспроизведение

Запись	21
Запись фильмов	23
Фотосъемка	25
Полезные функции для записи фильмов и фотографий	26
Масштабирование	26
Автоматическая запись более качественных изображений (АВТОНАСТРОЙКА)	26
Выбор изображения с качеством изображения высокой четкости (HD) или с качеством изображения стандартной четкости (STD)	27
Выбор режима записи	28
Определение приоритета субъекта	29
Автоматический захват улыбок (Smile Shutter)	30
Запись фотографий высокого качества во время записи фильма (Dual Rec)	30
Запись в зеркальном режиме	30
Воспроизведение на видеокамере	31
Полезные функции для воспроизведения фильмов и фотографий	34
Поиск нужных изображений по дате (указатель даты)	34
Поиск нужной сцены по точному ориентиру (Указатель катушки пленки)	34
Поиск требуемой сцены по лицу (Указатель лиц)	35
Воспроизведение подборки фильмов (воспроизведение выбранных)	36

Использование масштабирования при просмотре фотографий	38
Воспроизведение серии фотографий (слайд-шоу)	39
Воспроизведение изображений на телевизоре	40
Подключение к телевизору с помощью [ПОДКЛЮЧЕНИЕ ТВ]	40
Использование "BRAVIA" Sync	43





■ Оптимальное использование видеокамеры





Удаление фильмов и фотографий	44
Установка защиты для записанных фильмов и фотографий (Защита)	45
Разделение фильма на сцены	47
Захват фотографии из фильма (HDR-CX110E/CX116E/CX150E/CX155E/XR150E/ XR155E)	48
Перезапись/копирование фильмов и фотографий с внутреннего носителя записи на карту памяти (HDR-CX116E/CX150E/CX155E/XR150E/XR155E)	49
Копирование фильмов	49
Копирование фотографий	50
Использование списка воспроизведения фильмов	51
Создание списка воспроизведения	51
Воспроизведение списка воспроизведения	52

■ Сохранение изображений на внешнем устройстве

Сохранение изображений на внешнем носителе (ПРЯМОЕ КОПИР.)	54
Создание диска с использованием DVD-рекордера, записывающего устройства	57
Выбор способа создания диска	57
Создание диска с помощью устройства, предназначенного для записи DVD, DVDirect Express	58
Создание диска с качеством изображения высокой четкости (HD) с помощью устройства записи DVD и т. п., отличного от DVDirect Express	61
Создание диска с качеством изображения стандартной четкости (STD) с помощью рекордера и т. п.	62

■ Индивидуальная настройка видеокамеры

Использование меню	65
Использование меню	65
Использование MOE МЕНЮ	66
Использование  OPTION MENU	67
Списки меню	68
 РУЧНАЯ НАСТР. (Элементы, которые настраиваются для соответствия условиям съемки) ...	70
 НАСТР.СЪЕМКИ (Позиции для настройки съемки)	75
 НАСТ.ФОТО КАМ. (Позиции для записи фотографий)	80

 ВОСПРОИЗВЕД. (Позиции для воспроизведения)	81
 РЕД. (Позиции для редактирования)	82
 ДРУГИЕ (Позиции для других настроек)	83
 УПРАВЛ.НОСИТ. (Позиции для носителя записи)	83
 ОБЩИЕ НАСТР. (Другие позиции настройки)	85

■ Дополнительная информация

 Устранение неисправностей	90
Отображение результатов самодиагностики/Предупреждающие индикаторы	98
Время записи фильмов/количество записываемых фотографий	102
Предполагаемое время записи и воспроизведения с каждой аккумуляторной батареей	102
Предполагаемое время записи фильма	103
Предполагаемое количество записываемых фотографий	105
Эксплуатация видеокамеры за границей	106
Уход и меры предосторожности	108
О формате AVCHD	108
О карте памяти	108
О батарейном блоке "InfoLITHIUM"	110
О x.v.Color	111
Об обращении с видеокамерой	111

■ Краткое справочное руководство

Индикаторы экрана	118
Детали и элементы управления	119
Алфавитный указатель	122

Действие 1: Зарядка аккумуляторной батареи

HDR-CX110E/CX115E/CX116E/CX150E/CX155E

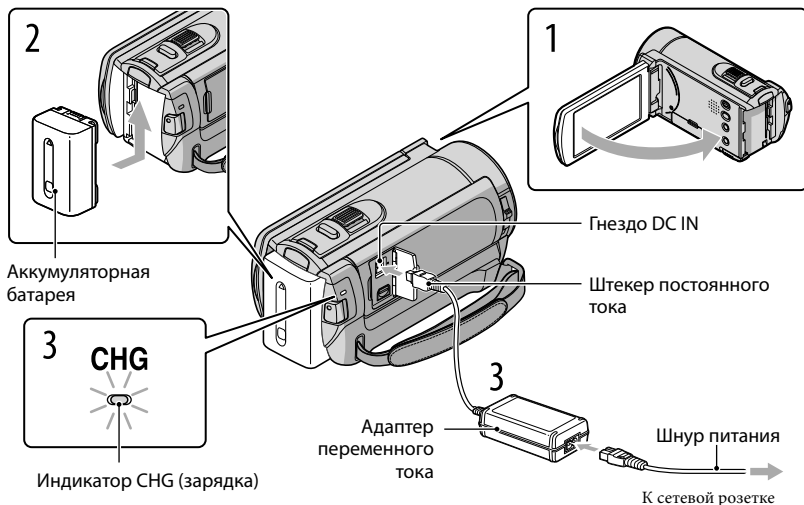

HDR-XR150E/XR155E

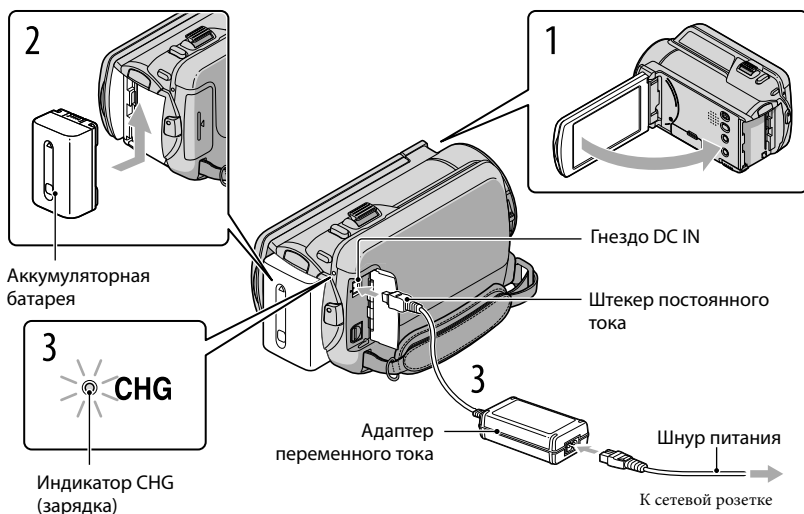

Вы можете зарядить аккумуляторную батарею “InfoLITHIUM” (серии V) после ее подключения к видеокамере.

Примечания

- Вы не можете подключить к видеокамере любую аккумуляторную батарею “InfoLITHIUM”, отличную от серии V.

1 Выключите видеокамеру, закрыв экран LCD.

2 Подключите аккумуляторную батарею, сдвинув ее в направлении, указанном стрелкой, до щелчка.

3 Подключите адаптер переменного тока и шнур питания к видеокамере и сетевой розетке.

- Расположите на одной линии значок ▲ на штекер постоянного тока со гнездо DC IN на гнезде.

Загорается индикатор CHG (зарядка) и начинается зарядка. Индикатор CHG (зарядка) гаснет, когда аккумуляторная батарея полностью заряжена.

4 По окончании зарядки батареи отсоедините адаптер переменного тока от гнезда DC IN видеокамеры.

Советы

- Дополнительные сведения о времени записи и воспроизведения см. на стр. 102.
- Если видеокамера включена, в левом верхнем углу экрана LCD отображается индикатор, указывающий приблизительный оставшийся заряд батареи.

Время зарядки

Приблизительное время полной зарядки полностью заряженной аккумуляторной батареи (мин.).

Аккумуляторная батарея	Время зарядки
NP-FV50 (прилагается)	155
NP-FV70	195
NP-FV100	390

- Измерение времени с видеокамерой при температуре от 25 °C. Рекомендуется температура от 10 °C до 30 °C.

Извлечение аккумуляторной батареи

Закройте экран LCD. Сдвиньте рычаг освобождения аккумуляторной батареи ВАТТ (батарея) (1) и извлеките аккумуляторную батарею (2).

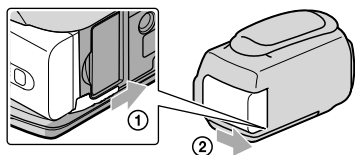

Использование сетевой розетки в качестве источника питания

Выполните такие же подключения, как и в “Действие 1: Зарядка аккумуляторной батареи”. Даже при подключенной аккумуляторной батарее, она не разряжается.

Зарядка аккумуляторной батареи за границей

Вы можете заряжать аккумуляторную батарею в любой стране/регионе благодаря прилагаемому к ней адаптеру переменного тока, который можно использовать в диапазоне от 100 В до 240 В переменного тока с частотой 50 Hz/60 Hz.

⚡ Примечания

- Не используйте электронный трансформатор напряжения.

Примечания об аккумуляторной батарее

- При извлечении аккумуляторной батареи или отключении адаптера переменного тока закройте экран LCD и убедитесь, что индикаторы (Фильм) / (Фото) (стр. 22) и индикатор доступа (стр. 20) не горят.
- Индикатор CHG (зарядка) мигает во время зарядки в следующих случаях:
 - Аккумуляторная батарея подключена неправильно.
 - Аккумуляторная батарея повреждена.
 - Низкая температура аккумуляторной батареи. Извлеките аккумуляторную батарею из видеокамеры и поместите ее в теплое место.
 - Высокая температура аккумуляторной батареи. Извлеките аккумуляторную батарею из видеокамеры и поместите ее в холодное место.
- Не рекомендуется использовать аккумуляторную батарею NP-FV30, обеспечивающую лишь кратковременную работу видеокамеры при записи и воспроизведении.
- В настройке по умолчанию питание выключается автоматически приблизительно через 5 минут бездействия для экономии заряда батареи ([АВТОВЫКЛ], стр. 88).

Примечания относительно адаптера переменного тока

- При использовании адаптера переменного тока включайте его в ближайшую сетевую розетку. В случае возникновения каких-либо неполадок в работе видеокамеры немедленно отсоедините адаптер переменного тока от сетевой розетки.
- При использовании адаптера переменного тока не размещайте его в узких пространствах, например, между стеной и мебелью.
- Не допускайте короткого замыкания штекера постоянного тока адаптера переменного тока или контактов батареи металлическими предметами. Это может привести к неполадкам.

Действие 2: Включение питания и установка даты и времени

1 Откройте экран LCD видеокамеры.

Видеокамера включится.

- Для включения видеокамеры, если экран LCD уже открыт, нажмите кнопку POWER.

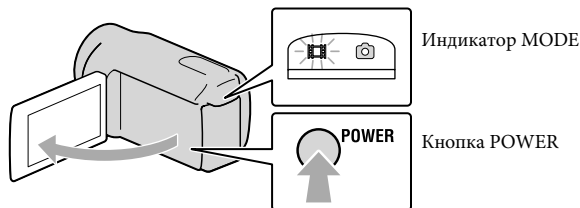

2 Выберите нужный географический регион с помощью / , затем коснитесь [ДАЛЕЕ].

Прикоснитесь к кнопке на экране LCD



- Для повторной установки даты и времени коснитесь (MENU) → [Показать др.] → [НАСТ.ЧАС/ЯЗ.] (в категории [ОБЩИЕ НАСТР.] → [УСТАН ЧАСОВ]. Если элемент не отображается на экране, коснитесь / , пока элемент не появится.



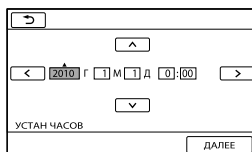
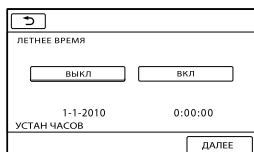

3 Задайте [ЛЕТНЕЕ ВРЕМЯ], дату и время, а затем нажмите кнопку .

Запускается отсчет времени.

- Если для параметра [ЛЕТНЕЕ ВРЕМЯ] установить значение [ВКЛ], значение часов увеличится на 1 час.



⚡ Примечания

- Дата и время не отображаются в процессе записи, однако они автоматически записываются на носитель записи и могут отображаться в процессе воспроизведения. Для отображения даты и времени коснитесь **MENU** (MENU) → [Показать др.] → [УСТ.ВОСПРОИЗВ.] (в категории ) [ВОСПРОИЗВЕД.] → [КОД ДАННЫХ] → [ДАТА/ВРЕМЯ] → **OK** →  → **X**.
- Вы можете отключить звуковые сигналы, прикоснувшись **MENU** (MENU) → [Показать др.] → [НАСТ.ЗВУК/ИЗОВ] (в категории ) [ОБЩИЕ НАСТР.] → [ОЗВУЧ.МЕНЮ] → [ВЫКЛ] → **OK** →  → **X**.
- Если кнопка не реагирует на касания надлежащим образом, выполните калибровку сенсорной панели (стр. 113).

Отключение питания





Закрыте экран LCD. Индикатор  (Фильм) загорается на несколько секунд, затем питание отключается.

💡 Советы

- Вы можете также выключить видеокамеру, нажав кнопку POWER.
- Если для параметра [ВКЛ.ПИТАН.С LCD] (стр. 88) установлено значение [ВЫКЛ], выключайте камеру нажатием кнопки POWER.

Изменение настройки языка

Вы можете изменить язык, на котором отображаются сообщения на экране.

Коснитесь **MENU** (MENU) → [Показать др.] → [НАСТ.ЧАС/  ЯЗ.] (в категории ) [ОБЩИЕ НАСТР.] → [НАСТР.  ЯЗЫКА] → требуемый язык → **OK** →  → **X**.

Действие 3: Подготовка носителя записи

Тип используемого носителя записи зависит от вашей видеокамеры. Следующие значки отображаются на экране вашей видеокамеры.

HDR-CX110E/CX115E



Карта
памяти

HDR-CX116E/CX150E/CX155E



Внутренняя
память



Карта
памяти

HDR-XR150E/XR155E



Внутренний
жесткий
диск



Карта
памяти

* По умолчанию фильмы и фотографии записываются на этом носителе записи. На выбранном носителе вы можете выполнять операции записи, воспроизведения и редактирования.

Советы

- Дополнительные сведения о доступном времени для записи фильмов см. на стр. 103.
- Дополнительные сведения о доступном для записи количестве фотографий см. на стр. 105.

Выбор носителя записи для фильмов (HDR-CX116E/CX150E/CX155E/ XR150E/XR155E)

1 Коснитесь **MENU** (MENU) → [Показать др.] → [УСТАН.НОСИТЕЛЯ]
(в категории  [УПРАВЛ.НОСИТ.]) → [УСТ.НОС.ФЛМ].

Появляется экран [УСТ.НОС.ФЛМ].

2 Коснитесь требуемого носителя записи.

3 Коснитесь [ДА] → **ОК**.

Носитель записи изменяется.

Выбор носителя записи для фотографий (HDR-CX116E/CX150E/CX155E/ XR150E/XR155E)

1 Коснитесь **MENU** (MENU) → [Показать др.] → [УСТАН.НОСИТЕЛЯ]
(в категории  [УПРАВЛ.НОСИТ.]) → [УСТ.НОС.ФОТО].

Появляется экран [УСТ.НОС.ФОТО].

2 Коснитесь требуемого носителя записи.

3 Коснитесь [ДА] → **ОК**.

Носитель записи изменяется.

Проверка параметров носителя записи

В любом из режимов записи фильма или в режиме записи фотографии в правом верхнем углу экрана будет показываться значок выбранного носителя записи.



- Отображаемый значок может меняться в зависимости от модели видеокамеры.

Установка карты памяти

⚡ Примечания

- Установите носитель записи на [КАРТА ПАМЯТИ] для записи фильмов и/или фотографий на карту памяти (HDR-CX116E/CX150E/CX155E/XR150E/XR155E).

Типы карт памяти, которые можно использовать с видеокамерой

- Для данной камеры вы можете использовать следующие карты памяти: носитель “Memory Stick PRO Duo” (Mark2), носитель “Memory Stick PRO-HG Duo”, карты памяти SD, карты памяти SDHC, карты памяти SDXC (для каждой карты памяти SD требуется класс скорости передачи 4 или быстрее). Однако работа со всеми картами памяти не гарантируется.
- Была проверена работа с данной камерой носителей “Memory Stick PRO Duo” объемом до 32 ГБ и карт SD объемом до 64 ГБ.
- В данном руководстве носитель “Memory Stick PRO Duo” (Mark2) и носитель “Memory Stick PRO-HG Duo” называются как носитель “Memory Stick PRO Duo”. Карты памяти SD, карты памяти SDHC и карты памяти SDXC называются как карты памяти SD.

⚡ Примечания

- Карты MultiMediaCard не могут использоваться с этой камерой.
- Фильмы, записанные на карты памяти SDXC, не могут импортироваться или воспроизводиться на компьютерах или аудио/видео устройствах, не поддерживающих файловую систему exFAT* при подключении камеры к этим устройствам через USB-кабель. Заранее убедитесь, что подключаемое оборудование поддерживает файловую систему exFAT. При подключении оборудования, не поддерживающего файловую систему exFAT, и появлении экрана форматирования, не выполняйте форматирования. Все записанные данные будут утрачены.

* Файловая система exFAT, которая используется для карт памяти SDXC.

Размеры карт памяти, которые можно использовать с вашей камерой

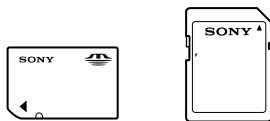

- С данной камерой могут использоваться носители “Memory Stick PRO Duo”, носители “Memory Stick” половинного размера или стандартного размера карты SD.
- Не прикрепляйте этикетки и т. п. на карту памяти или адаптер карты памяти. Это может привести к неисправности.

Откройте крышку и вставьте карту памяти с выступающим краем в направлении, показанном на иллюстрации, до щелчка.

- Закройте крышку после установки карты памяти.



При установке новой карты памяти может появиться экран [Создать новый файл базы изображений.]. В этом случае коснитесь [ДА]. Если вы записываете только фотографии на карту памяти, коснитесь [НЕТ].

- Убедитесь в правильном направлении установки карты памяти. Если принудительно вставить карту памяти в неправильном направлении, это может привести к повреждению карты памяти, слота для карт памяти или данных изображений.

⚡ Примечания

- При отображении [Не удалось создать новый файл базы изображений. Возможно, недостаточно свободного места.] отформатируйте карту памяти, прикоснувшись **MENU** (MENU) → [Показать др.] → [ФОРМАТ.НОСИТ.] (в категории [УПРАВЛ.НОСИТ.]) → [КАРТА ПАМЯТИ] (HDR-CX116E/CX150E/CX155E/XR150E/XR155E) → [ДА] → [ДА] → **OK**.

Извлечение карты памяти

Откройте крышку и слегка однократно нажмите на карту памяти.

- Не открывайте крышку во время записи.
- При установке или извлечении карты памяти соблюдайте осторожность во избежание выталкивания и падения карты памяти.

Запись

При настройке по умолчанию фильмы записываются с качеством изображения высокой четкости (HD) на следующем носителе.

HDR-CX110E/CX115E: Карта памяти

HDR-CX116E/CX150E/CX155E: Внутренняя память

HDR-XR150E/XR155E: Внутренний жесткий диск

Советы

- Для изменения носителя записи см. стр. 18 (HDR-CX116E/CX150E/CX155E/XR150E/XR155E).

Открытие крышки объектива

Сдвиньте переключатель LENS COVER для открытия.

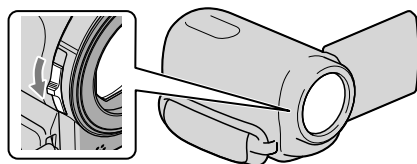

Советы

- По окончании записи или при воспроизведении изображений закройте крышку объектива.

1

Закрепите наручный ремешок.

HDR-CX110E/CX115E/CX116E/CX150E/CX155E

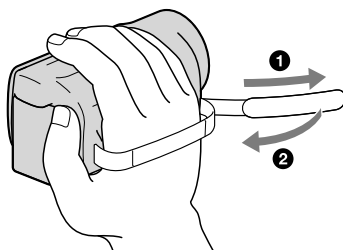

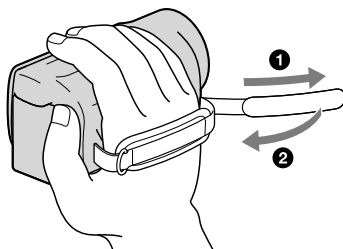

2 Откройте экран LCD видеокамеры.

Видеокамера включится.

- Для включения видеокамеры, если экран LCD уже открыт, нажмите кнопку POWER (стр. 16).
- Вы можете переключать режимы записи нажатием на MODE. Нажмите MODE для высвечивания индикатора требуемого режима записи.

HDR-CX110E/CX115E/CX116E/CX150E/CX155E

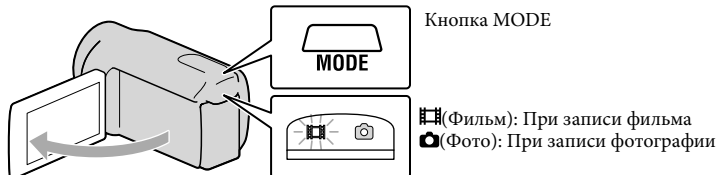

HDR-XR150E/XR155E

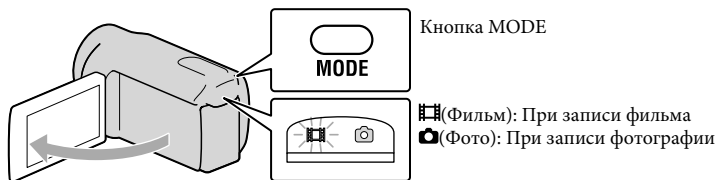

Нажмите START/STOP для начала записи.

- Также можно начать запись, коснувшись ● в нижней левой части экрана LCD.

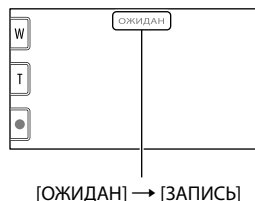
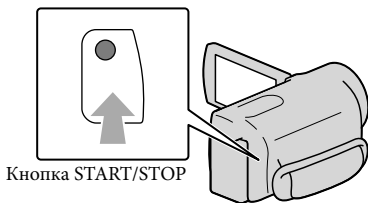

Для того чтобы остановить запись, повторно нажмите кнопку START/STOP.

- Также можно остановить запись, коснувшись ● в нижней левой части экрана LCD.

- После включения видеокамеры или переключения между режимами записи (фильм/фото)/ воспроизведения значки и индикаторы на панели LCD отображаются примерно в течение 3 секунд, после чего исчезают. Для повторного отображения значков и индикаторов прикоснитесь к любому месту на экране LCD, за исключением кнопок записи и масштабирования.



Примечания

- Если во время записи фильмов закрыть экран LCD, видеокамера останавливает запись.
- Максимальное время непрерывной записи фильмов составляет 13 часов.
- Когда размер файла фильма превышает 2 ГБ, автоматически создается следующий файл фильма.
- После включения видеокамеры пройдет несколько секунд, прежде чем можно будет выполнять запись. В течение этого времени на видеокамере невозможно выполнить никаких операций.

- Если по окончании записи данные все еще будут записываться, на экране будут показываться следующие состояния. В течение этого времени не подвергайте камеру толчкам или вибрации и не извлекайте батарею и не отключайте адаптер переменного тока.
 - Индикатор доступа (стр. 20) светится или мигает
 - Значок носителя в правом верхнем углу экрана LCD мигает

Советы

- Дополнительные сведения о времени записи фильмов см. на стр. 103.
- Вы можете записать фотографии во время записи фильма, полностью нажав кнопку PHOTO (Dual Rec, стр. 30).
- При распознавании лица появляется белая рамка и качество изображения вокруг лица автоматически оптимизируется ([ОПРЕДЕЛ.ЛИЦ], стр. 76).
- Вы можете указать приоритетное лицо, прикоснувшись к нему на экране (стр. 29).
- По умолчанию фотография записывается автоматически, когда видеокамера распознает улыбку субъекта во время записи фильма (Улыбка – Затвор, стр. 30).
- Вы можете выполнить захват фотографий из записанных фильмов (HDR-CX110E/CX116E/CX150E/CX155E/XR150E/XR155E) (стр. 48).
- Вы можете проверить оставшееся время записи, приблизительный оставшийся объем и т. п., прикоснувшись [MENU] (MENU) → [Показать др.] → [ДАнные О НОСИТ.] (в категории [УПРАВЛ.НОСИТ.]).
- Записанные изображения отображаются на всем экране LCD видеокамеры (в полнопиксельном режиме отображения). Однако это может привести к небольшой обрезке верхнего, нижнего, правого и левого краев изображения при воспроизведении изображений на телевизоре, не поддерживающем полнопиксельный режим отображения. В этом случае установите параметр [КОНТР РАМКА] на [ВКЛ] (стр. 75) и выполняйте запись изображений, используя внешнюю рамку, отображаемую на экране в качестве ориентира.
- Для регулировки угла открытия панели LCD сначала откройте панель LCD под углом 90 градусов к видеокамере (①), затем отрегулируйте угол (②).

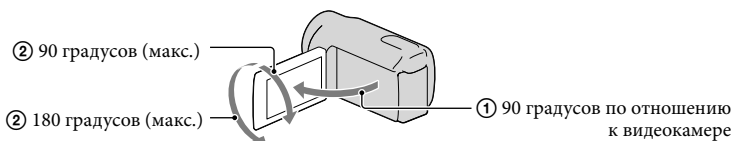

- По умолчанию параметр [STEADYSHOT] установлен на [АКТИВНЫЕ].

Код данных во время записи

Дата, время и условия записи автоматически записываются на носитель записи. Они не отображаются во время записи. Однако во время воспроизведения эти данные можно просмотреть, выбрав параметр [КОД ДАННЫХ]. Для их отображения коснитесь [MENU] (MENU) → [Показать др.] → [УСТ.ВОСПРОИЗВ.] (в категории [ВОСПРОИЗВЕД.]) → [КОД ДАННЫХ] → желаемая настройка → [OK] → [↩] → [X].

Фотосъемка

По умолчанию фотографии записываются на следующий носитель записи.

HDR-CX110E/CX115E: Карта памяти

HDR-CX116E/CX150E/CX155E: Внутренняя память

HDR-XR150E/XR155E: Внутренний жесткий диск

Советы

- Для изменения носителя записи см. стр. 18 (HDR-CX116E/CX150E/CX155E/XR150E/XR155E).

1 Нажмите MODE, чтобы загорелся индикатор (Фото).

На экране LCD отображаются переключатели для режима записи фотографий, и формат экрана меняется на 4:3.





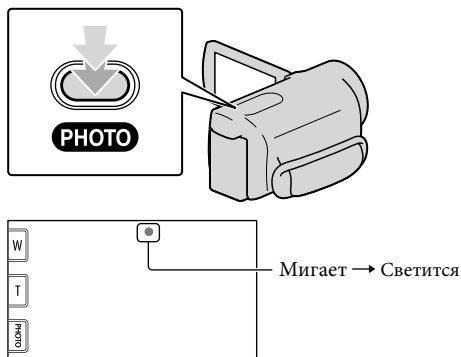

2 Слегка нажмите кнопку PHOTO, чтобы отрегулировать фокусировку, затем полностью нажмите эту кнопку.

- Вы также можете записать фотографии, коснувшись  экрана LCD.



Индикация  исчезает, когда завершается запись фотографии.

Советы

- Дополнительные сведения о доступном для записи количестве фотографий см. на стр. 105.
- Для изменения размера изображения коснитесь  (MENU) → [Показать др.] → [ ПАЗМ ШНИМК] (в категории  [НАСТ.ФОТО КАМ.]) → требуемая настройка →  → .
- При отображении значка  запись фотографий невозможна.

Полезные функции для записи фильмов и фотографий

Масштабирование

Вы можете увеличить размер изображения до 25 раз по сравнению с исходным изображением с помощью рычага привода трансфокатора. Можно увеличить изображения также с помощью кнопок [W/T] на экране LCD.

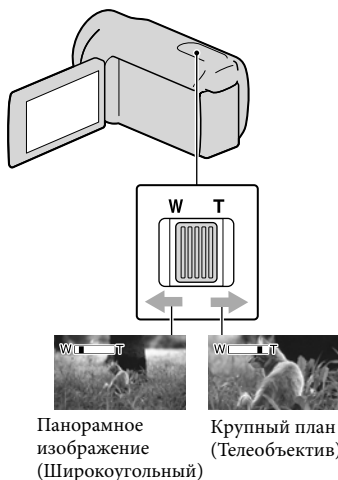

Для медленного масштабирования слегка переместите рычаг привода трансфокатора. Для ускоренного масштабирования перемещайте рычаг быстрее.

Примечания

- SteadyShot может не устранить размытие изображения, как это вам необходимо, при установке рычага привода трансфокатора на сторону T (Телефото).
- Придерживайте пальцем рычаг привода трансфокатора. Если отпустить рычаг, может записаться звук срабатывания рычага привода трансфокатора.

- Скорость масштабирования невозможно изменить с помощью [W/T] на экране LCD.
- Минимальное расстояние между видеокамерой и объектом съемки, при котором возможна точная фокусировка, составляет приблизительно 1 см в широкоугольном положении и 80 см в положении телеобъектива.

Советы

- Можно задать функцию [ВЦИФР. УВЕЛИЧ.] (стр. 78), если необходим больший уровень увеличения.

Автоматическая запись более качественных изображений (АВТОНАСТРОЙКА)



При нажатии [i/AUTO] вы можете записывать изображения с использованием функции АВТОНАСТРОЙКА. Когда вы направляет видеокамеру на объект, видеокамера осуществляет запись с использованием оптимального сочетания трех режимов распознавания: Распознавание лиц, распознавание снимаемой сцены и распознавание дрожания видеокамеры. Когда видеокамера обнаруживает объект, на экране появляются значки, которые соответствуют условию распознавания.

Советы

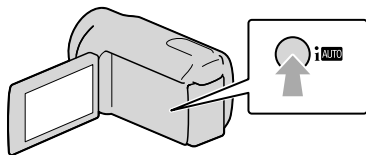
- В настройке по умолчанию параметр АВТОНАСТРОЙКА установлен на ВКЛ.









Распознавание лиц

 (Портрет),  (Ребенок)

Видеокамера распознает лица и настраивает фокусировку, цветность и экспозицию.

Распознавание сцен

 (Задняя подсветка),  (Пейзаж),  (Сумерки),  (Прожектор),  (Низкая освещенность),  (Макро)

В зависимости от сцены съемки видеокамера автоматически выбирает самую эффективную настройку.

Распознавание дрожания камеры

 (Штатив)

Видеокамера определяет отсутствие дрожания камеры и выполняет оптимальную настройку для штатива.

Примечания

- Видеокамера может не обнаруживать предполагаемую сцену или объект, что зависит от условий записи.

Для отмены АВТОНАСТРОЙКА

Нажмите .

 или значки режима обнаружения исчезают, и вы можете выполнять запись с вашими предпочитаемыми настройками.

Точно так же настройка АВТОНАСТРОЙКА будет аннулироваться при изменении следующих настроек:

- [ПЛ.МЕДЛ.ЗАП.]
- [ВЫБОР СЦЕНЫ]
- [БАЛАНС БЕЛ]
- [ТОЧ.ЭКСП/ФОК]
- [ТОЧЕЧН.ЭКСП]
- [ТОЧЕЧН ФОКУС]
- [ЭКСПОЗИЦИЯ]
- [ФОКУСИРОВКА]



- [ТЕЛЕМАКРО]
- [ STEADYSHOT]
- [АВТКОР.КОНТ.СВ.]
- [LOW LUX]
- [ОПРЕДЕЛ.ЛИЦ]
- [ПРИОРИТЕТ УЛЫБ.]

Примечания

- Вышеуказанные настройки возвращаются к настройкам по умолчанию при установке параметра АВТОНАСТРОЙКА ВКЛ.

Выбор изображения с качеством изображения высокой четкости (HD) или с качеством изображения стандартной четкости (STD)

Вы можете выбрать желаемое качество изображения из качества изображения высокой четкости (HD), позволяющее вам записывать высококачественные изображения, и качества изображения стандартного разрешения (STD), имеющее большую совместимость с различными устройствами воспроизведения. Измените качество изображения в соответствии с ситуацией при записи или устройством воспроизведения.

- 1 Коснитесь  (MENU) → [Показать др.] → [УСТАН. HD/STD] (в категории  [НАСТР. СЪЕМКИ]).

-
- 2 Коснитесь [**HD**:КАЧЕСТВО HD] для записи изображения с качеством высокого разрешения (HD), или коснитесь [**STD**:КАЧ.STD] для записи изображения с качеством стандартного разрешения (STD).
-

- 3 Коснитесь [ДА] → **OK**.
Качество записи изображения изменится.
-

Советы

- Запись, воспроизведение и редактирование фильмов можно выполнить только с выбранным качеством. Для выполнения записи, воспроизведения и редактирования фильмов с другим качеством измените эту настройку.

Выбор режима записи

При записи фильмов вы можете выбрать один из 4 уровней качества изображения высокой четкости (HD). Время записи носителя меняется в зависимости от режима записи.



-
- 1 Коснитесь **MENU** (MENU) → [Показать др.] → [**РЕЖ. ЗАПИСИ**] (в категории ) [**НАСТР.СЪЕМКИ**].

-
- 2 Коснитесь желаемой настройки.

Если вы хотите записать высококачественные изображения с качеством изображения высокого разрешения (HD), выберите режим FX или FH. Если вы хотите записать длинные фильмы, выберите режим LP.

- 3 Коснитесь **OK** → **X**.
-

Примечания

- Вы не сможете создать диск AVCHD из фильма, записанного с режимом [HD FX] в [**РЕЖ.ЗАПИСИ**]. Сохраните фильм, записанный с режимом [HD FX], на диске Blu-ray или на устройствах внешнего хранения (стр. 54).

Советы

- Фильмы записываются в формате AVCHD 1920 × 1080/50i, при выборе режима FX или FH качества изображения высокого разрешения (HD). Когда выбран режим HQ или LP качества изображения высокого разрешения (HD), фильмы записываются в формате AVCHD 1440 × 1080/50i. Фильмы записываются в формате MPEG-2 при выборе изображения стандартного качества (STD).
- Вы можете выбрать следующий режим записи с качеством изображения высокой четкости (HD). “24M” в [HD FX] - это максимальная скорость передачи битов и значение, отличное от [HD FX], такое как “17M” это средняя скорость передачи в битах.
 - [HD FX] (AVC HD 24M (FX))
 - [HD FH] (AVC HD 17M (FH))

- [HD HQ] (AVC HD 9M (HQ)) (настройка по умолчанию)
- [HD LP] (AVC HD 5M (LP))
- Режим записи с качеством изображения стандартной четкости (STD) ограничивается следующим значением. “9M” это средняя скорость передачи битов.
 - [STD HQ] (STD 9M (HQ))
- “M”, такое как “24M”, означает “Мбит/сек”.

Определение приоритета субъекта

Когда для параметра [ОПРЕДЕЛ. ЛИЦ] (стр. 76) установлено значение [ВКЛ] (настройка по умолчанию) и обнаруживаются несколько лиц, прикоснитесь на экране к лицу, которое нужно записать как приоритетное. Для выбранного лица автоматически настраиваются фокус/цвет/экспозиция. Так как лицо, к которому вы прикоснулись, имеет приоритет вместе с функцией Улыбка - Затвор, ваша видеокамера будет записывать фотографию автоматически при обнаружении улыбающегося лица.



Прикоснитесь к лицу, которое вы хотите записать как приоритетное.

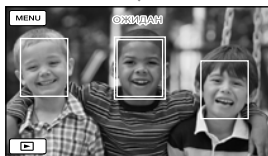

Появится рамка с контуром в виде двойной линии.

Для отмены снова прикоснитесь к лицу в рамке с контуром в виде двойной линии.

🕒 Примечания

- Лицо, к которому вы прикоснулись, может быть не обнаружено в зависимости от яркости окружающего освещения или прически субъекта съемки. В этом случае при записи повторно прикоснитесь к лицу.

💡 Советы

- Рамка с контуром в виде двойной линии вокруг лица, назначенного для выполнения снимка при обнаружении улыбки, становится оранжевой.
- Если лицо, к которому вы прикоснулись, исчезает с экрана LCD, приоритетным становится субъект, выбранный в [ПРИОРИТ.УСТАН.] (стр. 77). Если лицо возвращается на экран, оно снова становится приоритетным.

Автоматический захват улыбок (Smile Shutter)

По умолчанию во время записи фильма автоматически выполняется запись фотографии при распознавании видеокамерой улыбки. Вокруг лица, назначенного для выполнения снимка при обнаружении улыбки, отображается оранжевая рамка.

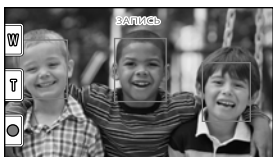

⚡ Примечания

- Улыбки могут не обнаруживаться в зависимости от условий записи и объекта съемки, а также от настроек видеокамеры.
- Когда параметр [REЖ.ЗАПИСИ] установлен на [HD FX], вы не можете использовать функцию Съемка улыбки.

👁 Советы

- С помощью [ПРИОРИТ.УСТАН.] вы можете выбрать приоритетный объект для распознавания лица и распознавания улыбки (стр. 77). Когда при прикосновении к рамке обнаружения на экране LCD указывается приоритетный субъект, приоритетным становится лицо в рамке с контуром в виде двойной линии.
- Если улыбка не распознается, установите [ЧУВСТВИТ К УЛЫБ] (стр. 77).

Запись фотографий высокого качества во время записи фильма (Dual Rec)

Вы можете записывать фотографии во время записи фильма, нажав кнопку PHOTOS.

⚡ Примечания

- При недостатке места на носителе записи или при непрерывной записи фотографий может появиться значок 🚫. При отображении значка 🚫 запись фотографий невозможна.
- Когда параметр [REЖ.ЗАПИСИ] установлен на [HD FX], вы не можете использовать Dual Rec.

👁 Советы

- Когда индикацией MODE является [FILM] (Фильм), устанавливается размер фотографий [2,7M] (16:9 широкоформатный) или [2,1M] (4:3).
- Вы можете записывать фотографии в режиме ожидания записи точно так же, как и при горящем индикаторе 📷 (Фото).

Запись в зеркальном режиме

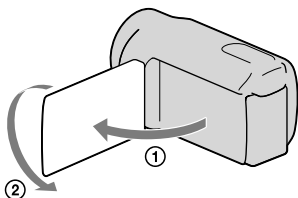

Откройте панель LCD и установите ее под углом 90 градусов к видеокамере (①), а затем поверните ее на 180 градусов в сторону объектива (②).

👁 Советы

- На экране ЖКД появится зеркальное изображение снимаемого объекта, однако при записи изображение будет иметь нормальный вид.

Воспроизведение на видеокамере

По умолчанию выполняется воспроизведение фильмов и фотографий, записанных на следующем носителе записи.

HDR-CX110E/CX115E: Карта памяти

HDR-CX116E/CX150E/CX155E: Внутренняя память

HDR-XR150E/XR155E: Внутренний жесткий диск

Советы

- Для изменения носителя записи см. стр. 18 (HDR-CX116E/CX150E/CX155E/XR150E/XR155E).

1 Откройте экран LCD видеокамеры.

Видеокамера включится.

- Для включения видеокамеры, если экран LCD уже открыт, нажмите кнопку POWER (стр.16).

2 Нажмите (ПРОСМОТР ИЗОБРАЖЕНИЙ).

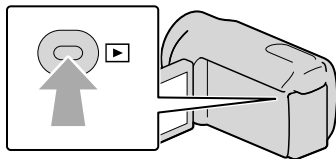

Через несколько секунд появляется экран VISUAL INDEX.

- Вы можете отобразить экран VISUAL INDEX, коснувшись  (ПРОСМОТР ИЗОБРАЖЕНИЙ) на экране LCD.

3 Коснитесь или (1) → требуемый фильм (2) для воспроизведения фильма.

Коснитесь  (Фото) (1) → требуемая фотография (2) для просмотра фотографии.

Фильмы отображаются и сортируются по дате записи.

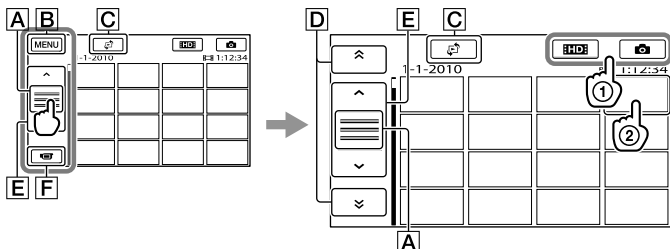

- A** Переключает отображение функциональной кнопки.
- B** Переход к экрану MENU
- C** Показывает экран для выбора типа указателя ([УКАЗАТЕЛЬ ДАТ]/[KAT. ПЛЕНКИ]/[ЛИЦО]) (стр. 34, 34, 35).
- D** / : отображает фильмы, записанные в предыдущую/последующую даты.*
- E** / : отображает предыдущий/следующий фильм.
- F** Возвращает к экрану записи.

* **D** отображается при прикосновении к **A**.

- отображается, когда фильм со стандартным качеством изображения (STD) выбран с помощью [УСТАН. /] (стр. 27).
- Вы можете выполнить прокрутку на экране, прикоснувшись и перетащив **D** или **E**.
- отображается с фильмами или фотографиями, которые были воспроизведены или записаны последними. Если вы коснетесь фильма или фотографии со значком , вы можете продолжить воспроизведение с предыдущего момента. (отображается на фотографиях, записанных на карте памяти.)

Воспроизведение фильмов

Видеокамера начнет воспроизведение выбранного фильма.

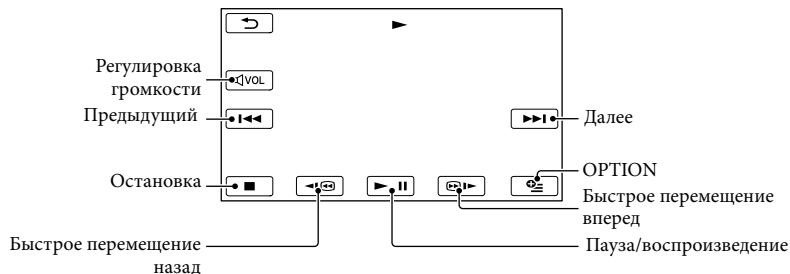

Примечания

- Возможно, вам не удастся воспроизвести изображения на других устройствах, отличных от видеокамеры.

Советы

- Когда воспроизведение с выбранного фильма достигает последнего фильма, возвращается отображение экрана INDEX.
- Во время паузы коснитесь / для замедленного воспроизведения фильма.

- При последующих прикосновениях **[◀] / [▶]** во время воспроизведения фильм будет воспроизводиться быстрее приблизительно в 5 раз → приблизительно в 10 раз → приблизительно в 30 раз → приблизительно в 60 раз.
- Вы также можете отобразить VISUAL INDEX, коснувшись **MENU** (MENU) → [Показать др.] → [VISUAL INDEX] (в категории **[▶]** [ВОСПРОИЗВЕД.]).
- Во время записи дата, время и условия съемки записываются автоматически. Эта информация не отображается во время записи, однако ее можно просмотреть во время воспроизведения, коснувшись **MENU** (MENU) → [Показать др.] → [УСТ.ВОСПРОИЗВ.] (в категории **[▶]** [ВОСПРОИЗВЕД.]) → [КОД ДАННЫХ] → требуемая настройка → **OK** → **[↶]** → **[✕]**.

Регулировка громкости звука фильмов

Во время воспроизведения фильмов коснитесь **[VOL]** →, отрегулируйте с помощью кнопок **[◀] / [▶]** → **[↶]**.

- Вы также можете настроить громкость звука с помощью **[-] / [+]** в меню OPTION MENU.

Просмотр фотографий

На экране видекамеры отображается выбранная фотография.

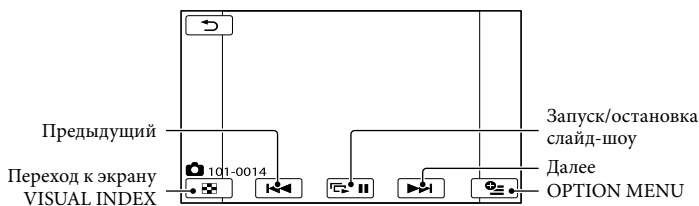

Советы

- При просмотре фотографий, записанных на карте памяти, на экране появляется **101** ▶ (папка воспроизведения).

Полезные функции для воспроизведения фильмов и фотографий

Поиск нужных изображений по дате (указатель даты)

Вы можете воспользоваться удобной функцией поиска нужных изображений по дате.

Примечания

- Вы не можете использовать функцию указателя даты для поиска фотографий на карте памяти.

1 Нажмите (ПРОСМОТР ИЗОБРАЖЕНИЙ).

Появляется экран VISUAL INDEX.

2 Коснитесь → [УКАЗАТЕЛЬ ДАТ].

Возврат к экрану VISUAL INDEX



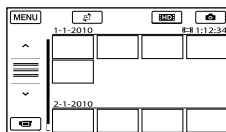

- 3 Коснитесь  /  для выбора даты нужного изображения, а затем коснитесь .



Изображения, относящиеся к выбранной дате, отображаются на экране VISUAL INDEX.

Советы

- Вы также можете отобразить указатель даты, коснувшись  (MENU) → [Показать др.] → [ПРОСМ.ИЗОБР.] (в категории  [ВОСПРОИЗВЕД.] → [УКАЗАТЕЛЬ ДАТ].
- На экране Указатель катушки пленки/ Указатель лиц можно вызвать отображение указателя даты, коснувшись даты в верхнем правом углу экрана.

Поиск нужной сцены по точному ориентуру (Указатель катушки пленки)

Фильм можно разделить на фрагменты по заданному времени, и на экране INDEX будет отображаться первая сцена каждого фрагмента. Вы можете начать воспроизведение фильма с выбранного эскиза.

1 Нажмите (ПРОСМОТР ИЗОБРАЖЕНИЙ).

Появляется экран VISUAL INDEX.

-
- 2 Коснитесь → [КАТ.
ПЛЕНКИ].

Возврат к экрану VISUAL INDEX

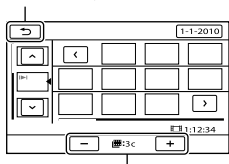

Установка интервала для создания эскизов изображений сцен фильма.

- 3 Коснитесь / для выбора нужного фильма.

- 4 Коснитесь / для поиска нужной сцены, а затем прикоснитесь к сцене для ее воспроизведения.

Воспроизведение начинается с выбранной сцены.

Советы

- Вы также можете отобразить Указатель катушки пленки, коснувшись **MENU** (MENU) → [Показать др.] → [ПРОСМ.ИЗОБР.] (в категории [ВОСПРОИЗВЕД.] → [КАТ.ПЛЕНКИ].

Поиск требуемой сцены по лицу (Указатель лиц)

Изображения лиц, обнаруженных или которых вы коснулись во время записи фильма, отображаются на экране INDEX.

Вы можете начать воспроизведение фильма с выбранного изображения лица.

- 1 Нажмите (ПРОСМОТР ИЗОБРАЖЕНИЙ).

Появляется экран VISUAL INDEX.

- 2 Коснитесь → [ЛИЦО].

Возврат к экрану VISUAL INDEX

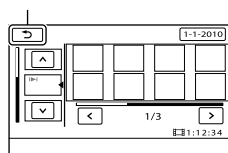

- 3 Коснитесь / для выбора нужного фильма.

- 4 Коснитесь / для поиска нужного изображения лица, затем коснитесь изображения лица для просмотра сцены.

Воспроизведение начинается с начала сцены, в которой присутствует выбранное изображение лица.

- [ТЕМА]
Выберите одно из следующих: [ПРОСТАЯ], [НОСТАЛЬГИЯ], [СТИЛЬНАЯ], [АКТИВНАЯ] (настройка по умолчанию)
Музыкальная категория выбирается автоматически в соответствии с темой.
 - [МУЗЫКА]
Из музыкальной категории вы можете добавить одно или несколько из нижеследующих: [МУЗЫКА1] - [МУЗЫКА4] (настройка по умолчанию), [МУЗЫКА5] - [МУЗЫКА8] (желаемая музыка* для HDR-CX110E/CX150E/XR150E).
* Подробнее об изменении музыкальных файлов см. на стр. 38.
 - [АУДИОМИКШЕР]
Исходный звук воспроизводится одновременно с музыкой.
Коснитесь **◀** / **▶** для регулировки баланса громкости между исходным звуком и музыкой.
 - [ПЕРЕМЕШАТЬ]
Для воспроизведения фильмов в случайном порядке выберите [ВКЛ].
- ⚡ Примечания**
- Настройка [ДИАПАЗ.ВОСПР.] удаляется при остановке воспроизведения выбранных.
- 💡 Советы**
- Вы можете изменить настройки воспроизведения выбранных во время воспроизведения, коснувшись **☰** (OPTION).
 - Если изменить настройки воспроизведения выбранных, сцены для воспроизведения выбранных выбираются заново.
 - Если изменить [МУЗЫКА] после выбора параметра [ТЕМА], в следующий раз музыка для темы будет выбрана автоматически.

Сохранение сценария воспроизведения выбранных
Коснитесь **☰** (OPTION) → [СОХР. **☰** СЦЕНАР.] → [ДА] во время воспроизведения выбранных.

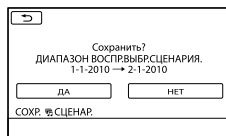

- Максимально можно сохранить 8 сценариев. Если 8 сценариев уже были сохранены, на экране LCD появляется сообщение [Нет места в ВЫБРАННЫХ СЦЕНАРИЯХ. Можно удалить ВЫБРАННЫЕ СЦЕНАРИИ, нажав кнопку УДАЛЕНИЕ **☰** СЦЕНАРИЯ.]. Коснитесь [УДАЛ. **☰** СЦЕНАР.] для удаления ненужных сценариев.

Воспроизведение сценария воспроизведения выбранных

Коснитесь **MENU** (MENU) → [Показать др.] → [**☰** СЦЕНАРИЙ] (в категории **☑** [ВОСПРОИЗВЕД.] и выберите с помощью **◀** / **▶** сценарий, который вы хотите воспроизвести, и коснитесь **OK**.

⚡ Примечания

- Если фильмы, содержащиеся в сценарии воспроизведения выбранных, удалены или разделены, сценарий воспроизводится с пропуском этих фильмов.

Удаление сохраненного сценария воспроизведения выбранных

Коснитесь **MENU** (MENU) → [Показать др.] → [УДАЛ. **SCENAR.**] (в категории **REД.**) → [УДАЛИТЬ] и выберите сценарий, который вы хотите удалить при помощи **</>**, затем коснитесь **OK** → [ДА] → **OK** → **X**.

• Для удаления всех сценариев коснитесь **MENU** (MENU) → [Показать др.] → [УДАЛ. **SCENAR.**] (в категории **REД.**) → [УДАЛ.ВСЕ] → [ДА] → [ДА] → **OK** → **X**.

• Удаление можно также выполнить, коснувшись **OPTION** (OPTION) во время воспроизведения сценария выбранных, или на экране выбора сценария.

Изменение музыкальных файлов (HDR-CX110E/CX150E/XR150E)

• Вы можете передать музыкальные файлы с аудио компакт-дисков или файлы MP3 в видеокамеру и воспроизводить их с воспроизведением выбранных. Для передачи музыкальных файлов необходимо установить прилагаемое программное обеспечение "PMB" на ваш компьютер. Включите видеокамеру и компьютер, соедините их с помощью прилагаемого USB-кабеля, а затем коснитесь [ЗАГРУЗ. МУЗЫКУ] на экране видеокамеры. (Если экран [ВЫБОР USB] не появляется, коснитесь **MENU** (MENU) → [Показать др.] → [УПРАВ.МУЗЫКОЙ] (в категории **ДРУГИЕ**) → [ЗАГРУЗ.МУЗЫКУ].)

• Если после передачи музыкального файла в видеокамеру его не удастся воспроизвести, возможно, музыкальный файл поврежден. Удалите музыкальный файл, коснувшись **MENU** (MENU) → [Показать др.] → [УПРАВ.МУЗЫКОЙ] (в категории **ДРУГИЕ**) → [ОЧИСТИТЬ МУЗ.], затем передайте музыкальный файл повторно. Если удалить музыкальные файлы с помощью функции [ОЧИСТИТЬ МУЗ.], также удаляются музыкальные данные, записанные на данную видеокамеру на заводе-изготовителе. В этом случае, вы можете восстановить их, используя Music Transfer, программное обеспечение, установленное вместе с "PMB." Для запуска Music Transfer щелкните [Пуск] → [Все программы] → [PMB] → [PMB Launcher] → [Экспорт] → [Music Transfer]. Для инструкций по эксплуатации см. справку [Music Transfer].

Использование масштабирования при просмотре фотографий

Вы можете увеличить фотографии в 1,1 – 5 раз по сравнению с размером оригинала.

Увеличение можно отрегулировать с помощью рычага привода трансфокатора.

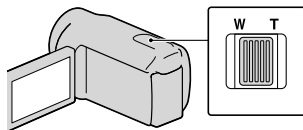

1 Выведите на экран фотографию, которую требуется увеличить.

-
- 2** Увеличьте фотографию с помощью T (Телефото).
На экране отображается рамка.
-

- 3** Коснитесь экрана в точке, которую вы хотите поместить в центре отображаемой рамки.

Точка на экране, к которой вы прикоснулись, перемещается в центр отображаемой рамки.

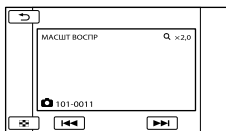

-
- 4** Отрегулируйте увеличение с помощью W (Широкоугольный)/ T (Телефото).
-

Для отмены коснитесь .

Воспроизведение серии фотографий (слайд-шоу)

Коснитесь  на экране воспроизведения фотографий.

Слайд-шоу начинается с выбранной фотографии.

Остановка слайд-шоу

Коснитесь .



Перезапуск слайд-шоу

Еще раз коснитесь .

Примечания

- Во время показа слайд-шоу масштабирование воспроизводимых изображений невозможно.

Советы

- Вы можете установить непрерывный показ слайд-шоу, выбрав  (OPTION) →  вкладка → [НАСТ.ПОК.СЛАЙД] во время воспроизведения фотографий. По умолчанию установлено значение [ВКЛ] (непрерывное воспроизведение).

Воспроизведение изображений на телевизоре

Способы подключения и качество изображения (высокая четкость (HD) или стандартная четкость (STD)), просматриваемого на экране телевизора, различаются в зависимости от типа подключенного телевизора и используемых разъемов.

Подключение к телевизору с помощью [ПОДКЛЮЧЕНИЕ ТВ]

Вы можете легко подключить видеокамеру к телевизору, следуя инструкциям, отображаемым на экране LCD, [ПОДКЛЮЧЕНИЕ ТВ].

1 Переключите вход телевизора на подключенное гнездо.

- См. руководство по эксплуатации телевизора.

2 Включите видеокамеру и коснитесь **MENU** (MENU) → [Показать др.] → [ПОДКЛЮЧЕНИЕ ТВ] (в категории **☰** [ДРУГИЕ]) на экране LCD.

- В качестве источника питания используйте прилагаемый адаптер переменного тока (стр. 15).

3 Коснитесь [ТВ высок.четкости].



4 Коснитесь **</>** для выбора входного разъема вашего телевизора, а затем коснитесь **OK**.

- Отображается способ подключения.
- Если вы коснетесь [СОВЕТ], вы можете увидеть рекомендации по подключению или изменению настроек вашей видеокамеры.

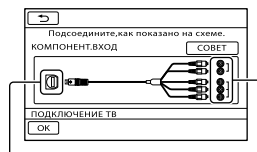

Разъемы видеокамеры Входные разъемы на телевизоре

5 Подключите видеокамеру к телевизору.

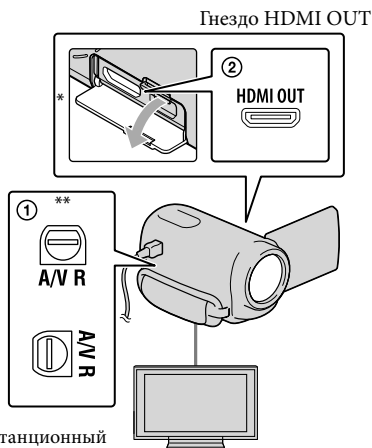

Дистанционный соединитель A/V

* HDR-CX110E/CX115E/CX116E/CX150E/CX155E

** HDR-XR150E/XR155E

6 Коснитесь **OK** → [ДА].

- Если для вывода фильмов используется соединительный кабель A/V, фильмы выводятся с качеством изображения стандартной четкости (STD).

7 Воспроизведение фильмов и фотографий на видеокамере (стр. 31).

Типы кабелей подключения между видеокамерой и телевизором

Подключение к телевизору высокой четкости

Компонентный кабель A/V (прилагается)

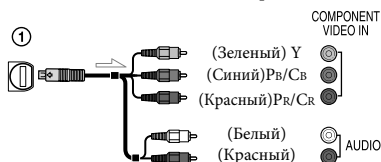

Кабель HDMI (продается отдельно)

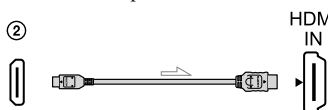

Подключение к телевизору формата 16:9 (широкоформатный) или 4:3, не поддерживающему качество изображения высокой четкости

Компонентный кабель A/V (прилагается)

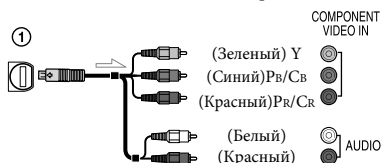

Соединительный кабель A/V для подключения к разъему S VIDEO (продается отдельно)

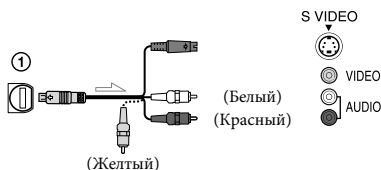

Соединительный кабель A/V (прилагается)

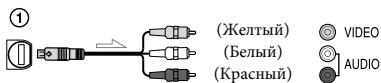

Подключение к телевизору через видеомagneтофон

- Подключите видеокамеру к входу LINE IN видеомagneтофона с помощью соединительного кабеля A/V. Установите переключатель входного сигнала на видеомagneтофоне в положение LINE (VIDEO 1, VIDEO 2 и т. д.).

Установка форматного соотношения экрана в соответствии с параметрами подключенного телевизора (16:9/4:3)

- Установите для параметра [ТИП ЭКРАНА] значение [16:9] или [4:3] в соответствии с параметрами используемого телевизора (стр. 86).

Подключение к монофоническому телевизору (телевизор только с одним гнездом аудиовхода)

- Подсоедините желтый штекер соединительного кабеля A/V к гнезду видеовхода, а белый (левый канал) или красный (правый канал) штекер к гнезду аудиовхода телевизора или видеомagneтофона.

При подключении с использованием компонентного кабеля A/V

- При подключении только штекеров компонентного видеосигнала аудиосигналы выводиться не будут. Подсоедините белый и красный штекеры для вывода аудиосигналов.

При подключении с использованием кабеля HDMI

- Используйте кабель HDMI с логотипом HDMI.
- На одном конце кабеля используйте разъем HDMI mini (для видеокамеры), на другом конце – штекер, подходящий для телевизора.
- Изображения с защитой авторских прав не выводятся через гнездо HDMI OUT видеокамеры.
- При использовании этого соединения могут наблюдаться сбои в работе некоторых телевизоров (например, отсутствие звука или изображения).
- Не следует подключать гнездо HDMI OUT видеокамеры к гнезду HDMI OUT внешнего устройства, это может привести к неполадкам.

При подключении с использованием соединительного кабеля A/V с S VIDEO

- При подключении штекера S VIDEO (канал S VIDEO) аудиосигналы не подаются на выход. Для вывода аудиосигналов подсоедините белый и красный штекеры к гнездам аудиовхода телевизора.
- Это подключение обеспечивает воспроизведение изображений с большим разрешением по сравнению с подключением с помощью соединительного кабеля A/V.

Примечания

- Если фильмы воспроизводятся с качеством изображения стандартной четкости (STD) на телевизоре формата 4:3, несовместимого с сигналом 16:9, записывайте фильмы в формате 4:3. Коснитесь **MENU** (MENU) → [Показать др.] → [ДР.НАСТ.ЗАПИСИ] (в категории **[]** [НАСТР.СЪЕМКИ]) → [**16:9** ВЫБ.Ш/ФОРМ.] → [4:3] → **OK** → **→** → **×** (стр. 79).

Если телевизор/видеомагнитофон оснащен 21-контактным адаптером (EUROCONNECTOR)

Используйте 21-контактный адаптер (продается отдельно) для просмотра воспроизводимого изображения.

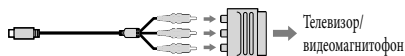

Советы

- При подключении видеокамеры к телевизору с использованием более одного типа кабелей для вывода изображения порядок приоритета входных разъемов телевизора будет следующим:
HDMI → компонентный → S VIDEO → видео
- HDMI (High Definition Multimedia Interface) – это интерфейс для передачи как видеосигналов, так и аудиосигналов. Через гнездо HDMI OUT выводятся данные изображений высокого качества и цифровые аудиосигналы.

Использование “BRAVIA” Sync

Можно управлять работой видеокамеры с помощью пульта дистанционного управления телевизора, подключив видеокамеру к телевизору, поддерживающему функцию “BRAVIA” Sync и выпущенному в 2008 году или позднее, с помощью кабеля HDMI. Вы можете использовать меню вашей видеокамеры, нажав на кнопку SYNC MENU пульта дистанционного управления телевизора. Вы можете отобразить экраны указателя, такие как VISUAL INDEX, воспроизвести выбранные фильмы или показать выбранные фотографии, нажав кнопки вверх/вниз/влево/вправо/ввод на пульте дистанционного управления телевизора.

Примечания

- Некоторые функции невозможно использовать при управлении с помощью пульта дистанционного управления.
- Для настройки видеокамеры коснитесь **MENU** (MENU) → [Показать др.] → [ДРУГИЕ НАСТР.] (в категории [ОБЩИЕ НАСТР.]) → [КОНТР.ПО HDMI] → [ВКЛ] (настройка по умолчанию) → **OK** → **↩** → **✕**.
- Выполните также настройку телевизора. Дополнительные сведения см. в инструкции по эксплуатации телевизора.
- Работа “BRAVIA” Sync различается в соответствии с каждой моделью BRAVIA. Дополнительные сведения см. в инструкции по эксплуатации телевизора.

Советы

- При выключении телевизора видеокамера выключается автоматически.

Удаление фильмов и фотографий

Вы можете освободить пространство на носителе записи, удалив на нем фильмы и фотографии.

Примечания

- После удаления невозможно восстановить изображения. Заранее сохраните все важные фильмы и фотографии.
- Во время удаления изображений не отключайте аккумуляторную батарею или адаптер переменного тока от видеокамеры. Это может привести к повреждению носителя записи.
- Во время удаления изображений с карты памяти не извлекайте карту памяти.
- Невозможно удалить фильмы и фотографии, для которых установлена защита. Для их удаления необходимо вначале снять защиту (стр. 45).
- Если удаленный фильм был включен в список воспроизведения (стр. 51), он также будет удален и из списка воспроизведения.
- Если удаленный фильм был включен в сохраненный сценарий воспроизведения выбранных (стр. 38), этот фильм удаляется также из сценария.

Советы

- Вы можете удалить изображение на экране воспроизведения в **OPTION MENU**.
- Для удаления всех изображений, записанных на носитель записи, и восстановления на нем всего свободного пространства для записи следует выполнить форматирование носителя записи (стр. 83).
- Уменьшенные изображения, позволяющие просмотреть несколько изображений одновременно на индексном экране, называются “эскизами”.

- 1 Коснитесь **MENU** (MENU) → [Показать др.] → [УДАЛИТЬ] (в категории **[РЕД.]**).

- 2 Для удаления фильмов коснитесь **[FHD] УДАЛИТЬ** → **[HHD] УДАЛИТЬ** или **[STD] УДАЛИТЬ**.

- Для удаления фотографий коснитесь **[U] УДАЛИТЬ** → **[U] УДАЛИТЬ**.

- 3 Коснитесь и установите метку **✓** на фильмах и фотографиях, предназначенных для удаления.



- Нажмите и удерживайте нажатым изображение на экране LCD для подтверждения его выбора. Для возврата к предыдущему экрану коснитесь **←**.

- 4 Коснитесь **OK** → [ДА] → **OK** → **X**.

Одновременное удаление всех фильмов/фотографий

В действии 2 коснитесь **[FHD] УДАЛИТЬ** → **[HHD] УДАЛИТЬ ВСЕ** / **[STD] УДАЛИТЬ ВСЕ** → [ДА] → [ДА] → **OK** → **X**.

- Для одновременного удаления всех фотографий коснитесь **[U] УДАЛИТЬ** → **[U] УДАЛИТЬ ВСЕ** → [ДА] → [ДА] → **OK** → **X**.

Одновременное удаление всех фильмов/фотографий, записанных в один и тот же день

🔔 Примечания

- Вы не можете удалить фотографии на карте памяти по дате записи.

① В действии 2 коснитесь

[УДАЛИТЬ] →

[УДАЛ.по дате]/[УДАЛ.по дате].

- Для одновременного удаления всех фотографий, записанных в один день, коснитесь [УДАЛИТЬ] → [УДАЛ. по дате].

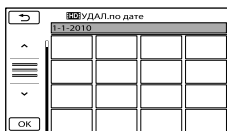

② Коснитесь [] / [] для выбора даты записи нужных фотографий/фильмов, затем коснитесь [].

- Для подтверждения выбора изображения коснитесь его на экране LCD. Для возврата к предыдущему экрану коснитесь [].

③ Коснитесь [ДА] → [] → [].

Установка защиты для записанных фильмов и фотографий (Защита)

Для предотвращения ошибочного удаления фильмов и фотографий установите для них защиту.

🔔 Советы

- Вы можете установить защиту фильмов и фотографий на экране воспроизведения в [] OPTION MENU.

1 Коснитесь [MENU] (MENU) → [Показать др.] → [ЗАЩИТА] (в категории [] [РЕД.]).

2 Для защиты фильмов коснитесь [ЗАЩИТА] → [ЗАЩИТА]/[ЗАЩИТА].

- Для защиты фотографий коснитесь [ЗАЩИТА] → [ЗАЩИТА].

3 Коснитесь фильмов и фотографий, для которых требуется установить защиту.

На выбранных изображениях появится значок .



- Нажмите и удерживайте нажатым изображение на экране LCD для подтверждения его выбора. Для возврата к предыдущему экрану коснитесь [].

4 Коснитесь **ОК** → [ДА] → **ОК** → **×**.

Снятие защиты с фильмов и фотографий

Коснитесь фильмов или фотографий со значком , установленным в действии 3.

Индикатор  исчезает.

Установка защиты одновременно для всех фотографий и фильмов, записанных в один и тот же день

Примечания

- Вы не можете выбрать [**ЗАЩ.по дате**] для фотографий, записанных на карте памяти.

① В действии 2 коснитесь [**ЗАЩИТА**] → [**ЗАЩ.по дате**]/[**ЗАЩ.по дате**].

- Для одновременной защиты всех фотографий, записанных в один день, коснитесь [**ЗАЩИТА**] → [**ЗАЩ.по дате**].

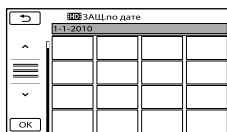

② Коснитесь **↗** / **↘** для выбора даты записи нужных фотографий/фильмов, затем коснитесь **ОК**.

- Для подтверждения выбора изображения коснитесь его на экране LCD. Для возврата к предыдущему экрану коснитесь **↶**.

③ Коснитесь [ЗАЩИТА] → **ОК** → **×**.

Снятие защиты одновременно со всех фотографий и фильмов, записанных в один и тот же день

В действии ②, описанном ранее, выберите дату записи требуемых фильмов/фотографий, затем коснитесь **ОК** → [СНЯТЬ ЗАЩИТУ] → **ОК** → **×**.

Разделение фильма на сцены

1 Коснитесь **MENU** (MENU) → [Показать др.] → [РАЗДЕЛИТЬ] (в категории [РЕД.]).

2 Коснитесь фильма, который нужно разделить на сцены. Начинается воспроизведение выбранного фильма.

3 Коснитесь **▶ ||** в точке, где требуется разделить фильм на сцены.

Воспроизведение фильма приостанавливается. При нажатии **▶ ||** выполняется переключение между режимами воспроизведения и паузы.

Более точная регулировка момента разделения после его выбора с помощью **▶ ||**.

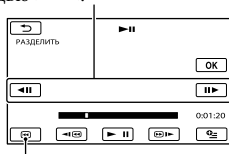

Возврат к началу выбранного фильма

4 Коснитесь **OK** → [ДА] → **OK**.

Примечания

- После разделения фильма на сцены восстановить его невозможно.
- Вы не можете разделить защищенный фильм. Прежде чем пытаться разделить защищенный фильм снимите с него защиту (стр. 45).
- Во время разделения фильма не отключайте аккумуляторную батарею или адаптер переменного тока от видеокамеры. Это может привести к повреждению носителя записи. При разделении фильмов на сцены на карте памяти не извлекайте карту памяти.
- Момент, в который была нажата кнопка **▶ ||**, может слегка отличаться от действительного момента разделения, так как момент разделения выбирается видеокамерой через промежутки, равные половине секунды.
- При разделении оригинального фильма на сцены фильм, добавленный в список воспроизведения, также будет разделен.
- Если разделенный фильм был включен в сохраненный сценарий воспроизведения выбранных (стр. 37), этот фильм удаляется также из сценария.
- На видеокамере доступно только простое редактирование. Для более сложного редактирования используйте прилагаемое программное обеспечение "PMB".

Советы

- Вы можете разделить фильм на экране воспроизведения в **OPTION MENU**.

Захват фотографии из фильма (HDR-CX110E/CX116E/CX150E/CX155E/XR150E/XR155E)

1 Коснитесь **MENU** (MENU) → [Показать др.] → [ФОТОСЪЕМКА] (в категории [РЕД.]).

Появляется экран [ФОТОСЪЕМКА].

2 Коснитесь фильма, из которого требуется выполнить захват фотографий.

Начинается воспроизведение выбранного фильма.

3 Коснитесь **▶ II** в точке, где вы хотите выполнить захват фотографии.

Воспроизведение фильма приостанавливается. При нажатии **▶ II** выполняется переключение между режимами воспроизведения и паузы.

Отрегулируйте более точно момент захвата после его выбора с помощью **▶ II**.

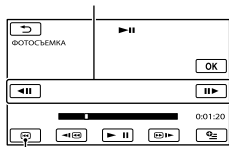

Возврат к началу выбранного фильма

4 Коснитесь **OK**.

По окончании захвата экран возвращается в режим паузы.

- Захваченная фотография сохраняется на носителе информации, выбранном в меню [УСТ.НОС.ФОТО] (HDR-CX116E/CX150E/CX155E/XR150E/XR155E) (стр. 18).
- Для продолжения захвата коснитесь **▶ II**, затем повторите действия, начиная с действия 3.
- Для захвата фотографии из другого фильма коснитесь **▶ II**, затем повторите действия, начиная с действия 2.

5 Коснитесь **↶** → **✕**.

Примечания

- Размер изображения зависит от качества изображения для фильма:
 - [2,1M] с изображением с качеством высокой четкости (HD)
 - [0,2M] в формате 16:9 (широкоформатный) с качеством изображения стандартной четкости (STD)
 - [VGA(0,3M)] при соотношении сторон 4:3 с качеством изображения стандартной четкости (STD)
- На носителе записи, куда будут сохранены фотографии, должно быть достаточно свободного места.
- Дата и время записи захваченных фотографий совпадают с датой и временем записи фильма.
- Если фильм, из которого выполняется захват фотографий, не имеет кода данных, дата и время записи, фотографии будут соответствовать дате и времени захвата из фильма.
- Вы не можете выполнить захват фотографии из фильма, записанного на карте памяти (HDR-CX116E/CX155E/XR155E).

Перезапись/ копирование фильмов и фотографий с внутреннего носителя записи на карту памяти (HDR- CX116E/CX150E/ CX155E/XR150E/ XR155E)

Копирование фильмов

Вы можете перезаписывать фильмы с внутреннего носителя записи видеокamеры на карту памяти. Вставьте карту памяти в видеокamеру перед выполнением операции.

Примечания

- При записи фильма на карту памяти в первый раз создайте файл базы данных изображений, коснувшись **MENU** (MENU) → [Показать др.] → [ИСПР.Ф.БД ИЗ.] (в категории [УПРАВЛ.НОСИТ.]) → [КАРТА ПАМЯТИ].
- Подключите видеокamеру к сетевой розетке с помощью прилагаемого адаптера переменного тока для предотвращения разряда батарей во время перезаписи.

Советы

- После копирования оригинальный фильм не удаляется.
- Все изображения, включенные в список воспроизведения, будут скопированы.
- Изображения, записанные с помощью видеокamеры и сохраненные на носителе записи, называются “оригиналами”.

- 1 Коснитесь **MENU** (MENU) → [Показать др.] → [КОПИР. ФИЛЬМА] (в категории [РЕД.]).

Появляется экран [КОПИР. ФИЛЬМА].

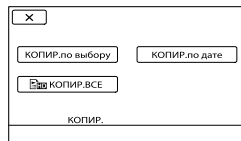

- 2 Коснитесь типа копирования.

[КОПИР.по выбору]: Выбор

фильмов и копирование

[КОПИР.по дате]: Копирование всех

фильмов с определенной датой

[ КОПИР.ВСЕ]: Копирование списка воспроизведения с качеством изображения высокой четкости (HD)

[ КОПИР.ВСЕ]: Копирование списка воспроизведения с качеством изображения стандартной четкости (STD)

При выборе списка

воспроизведения как источника копирования следуйте инструкциям на экране для копирования этого списка воспроизведения.

3 Выберите фильм для копирования.

[КОПИР.по выбору]: Коснитесь фильма для копирования, и он будет помечен значком ✓. Вы можете выбрать несколько фильмов.



Оставшееся свободное пространство на карте памяти

- Нажмите и удерживайте нажатым изображение на экране LCD для подтверждения его выбора. Для возврата к предыдущему экрану коснитесь .

[КОПИР.по дате]: Выберите дату записи фильма, который нужно скопировать, затем коснитесь **ОК**. Невозможно выбрать несколько дат.

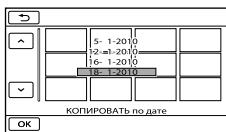

4 Коснитесь **ОК** → [ДА] → **ОК** → **×**.

Советы

- Для проверки скопированных фильмов по окончании копирования выберите [КАРТА ПАМЯТИ] на экране [УСТ.НОС.ФЛМ] и воспроизведите их (стр. 18).

Копирование фотографий

Вы можете скопировать фотографии с внутреннего носителя записи видеокамеры на карту памяти. Вставьте карту памяти в видеокамеру перед выполнением операции.

Примечания

- Подключите видеокамеру к сетевой розетке с помощью прилагаемого адаптера переменного тока для предотвращения разряда батарей во время копирования.

- 1 Коснитесь **MENU** (MENU) → [Показать др.] → [КОПИРОВАТЬ ФОТО] (в категории  [РЕД.]). Появляется экран [КОПИРОВАТЬ ФОТО].



- 2 Коснитесь типа копирования.

[КОПИР.по выбору]: Копирование выбранных фотографий

[КОПИР.по дате]: Копирование всех фотографий с определенной датой

Использование списка воспроизведения фильмов

- 3** Выберите фотографию для копирования.



[КОПИР.по выбору]: Коснитесь фотографии для копирования, и она помечается значком ✓. Невозможно выбрать несколько фотографий.

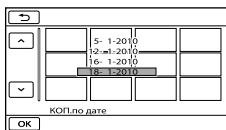

- Нажмите и удерживайте нажатым изображение на экране для подтверждения выбора изображения. Для возврата к предыдущему экрану коснитесь .

[КОПИР.по дате]: Выберите дату записи фотографии, которую требуется скопировать, затем коснитесь . Невозможно выбрать несколько дат.



- 4** Коснитесь  → [ДА] →  → .

Советы



- Для проверки скопированных фотографий по окончании копирования выберите [КАРТА ПАМЯТИ] на экране [УСТ.НОС.ФОТО] и воспроизведите их (стр. 18).



Список воспроизведения – это список эскизов выбранных фильмов. При редактировании и удалении фильмов, добавленных в список воспроизведения, оригинальные фильмы не изменяются.

Создание списка воспроизведения

Примечания

- Фильмы с качеством изображения высокой четкости (HD) и фильмы с качеством изображения стандартной четкости (STD) добавляются в отдельные списки воспроизведения.

- 1** Коснитесь  (MENU) → [Показать др.] → [РЕД.СПИС.ВОСПР.] (в категории  [РЕД.]).

- 2** Коснитесь [ ДОБАВИТЬ] или [ ДОБАВИТЬ].

3 Коснитесь фильма, который требуется добавить в список воспроизведения.



Выбранный фильм отмечается значком ✓.

- Нажмите и удерживайте нажатым изображение на экране LCD для подтверждения его выбора. Для возврата к предыдущему экрану коснитесь ↶.

4 Коснитесь **OK** → [ДА] → **OK** → **X**.

Одновременное добавление всех фильмов, записанных в один день

- 1 В действии 2 коснитесь [**HD**]ДОБ.по дате]/[**STD**]ДОБ.по дате]. На экране отображаются даты записи фильмов.



- 2 Коснитесь **^** / **v** для выбора даты записи требуемого фильма, затем коснитесь **OK**.
 - Для подтверждения выбора изображения коснитесь его на экране LCD. Для возврата к предыдущему экрану коснитесь ↶.
- 3 Коснитесь [ДА] → **OK** → **X**.

4 Примечания

- Во время добавления фильмов в список воспроизведения не отключайте аккумуляторную батарею или адаптер переменного тока от видеокамеры. Это может привести к повреждению носителя записи. При редактировании фильмов на карте памяти не вытаскивайте карту памяти.
- Невозможно добавить фотографии в список воспроизведения.
- Невозможно создать список воспроизведения, содержащий одновременно фильмы с качеством изображения высокой четкости (HD) и фильмы с качеством изображения стандартной четкости (STD).

4 Советы

- В список воспроизведения можно добавить не более 999 фильмов с качеством изображения высокой четкости (HD) или 99 фильмов с качеством изображения стандартной четкости (STD).
- Вы можете добавлять фильмы на экране воспроизведения или экране списка воспроизведения, коснувшись **OPTION**.

Воспроизведение списка воспроизведения

- 1 Коснитесь **MENU** (MENU) → [Показать др.] → [СПИСОК ВОСПР.] (в категории **▶** [ВОСПРОИЗВЕД.]).

Появляются фильмы, добавленные в список воспроизведения.

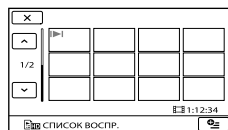

2 Коснитесь фильма, который требуется воспроизвести.

Воспроизведение списка воспроизведения начинается с выбранного фильма и продолжается до конца списка, затем вновь отображается экран списка воспроизведения.

Удаление ненужных фильмов из списка воспроизведения

1 Коснитесь **MENU** (MENU) → [Показать др.] → [РЕД.СПИС. ВОСПР.] (в категории **[РЕД.]**).

2 Коснитесь **[УДАЛИТЬ]/[УДАЛИТЬ]**.

Для удаления всех фильмов из списка воспроизведения коснитесь **[УДАЛ.ВСЕ]/[УДАЛ.ВСЕ]** → [ДА] → [ДА] → **OK** → **X**.

3 Выберите фильм для удаления из списка.



Выбранный фильм отмечается значком **✓**.

• Нажмите и удерживайте нажатым изображение на экране LCD для подтверждения его выбора. Для возврата к предыдущему экрану коснитесь **↶**.

4 Коснитесь **OK** → [ДА] → **OK** → **X**.

Советы

- Даже при удалении фильма из списка воспроизведения оригинальный фильм не удаляется.

Изменение порядка фильмов в списке воспроизведения

1 Коснитесь **MENU** (MENU) → [Показать др.] → [РЕД.СПИС. ВОСПР.] (в категории **[РЕД.]**).

2 Коснитесь **[ПЕРЕМЕСТ.]/[ПЕРЕМЕСТ.]**.

3 Выберите фильм для перемещения.

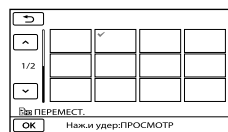

Выбранный фильм отмечается значком **✓**.

- Для подтверждения выбора изображения коснитесь его на экране LCD. Для возврата к предыдущему экрану коснитесь **↶**.

4 Коснитесь **OK**.

5 С помощью **←/→** выберите место назначения.

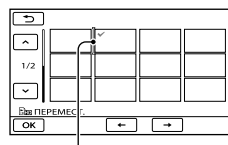

Полоса назначения

6 Коснитесь **OK** → [ДА] → **OK** → **X**.

Советы

- При выборе нескольких фильмов они перемещаются в соответствии с порядком их отображения в списке воспроизведения.

Сохранение изображений на внешнем носителе (ПРЯМОЕ КОПИР.)

Вы можете сохранить фильмы и фотографии на внешнем носителе (USB-накопитель), таком как внешний жесткий диск. Вы также можете воспроизводить изображения на видеокамере или на другом устройстве воспроизведения.

⚡ Примечания

- Для этой операции вам необходим кабель адаптера USB VMC-UAM1 (продается отдельно).
- Кабель адаптера USB VMC-UAM1 может быть недоступен в некоторых странах/регионах.
- Вы не можете использовать следующие устройства как внешние носители записи.
 - носители записи с объемом, превышающим 2 ТБ
 - обычные дисководы, такие как CD- или DVD-дисководы
 - носитель записи, подключенный через концентратор USB
 - носитель записи со встроенным концентратором USB
 - устройство считывания карт памяти
- Вы возможно не сможете использовать внешний носитель записи с функцией кодирования.
- Файловая система FAT доступна для вашей видеокамеры. Если внешний носитель был отформатирован для файловой системы NTFS и т. п., отформатируйте внешний носитель на видеокамере перед его использованием. Экран форматирования будет появляться при подключении внешнего носителя к видеокамере. Тем не менее, даже если вы используете внешний носитель с файловой системой FAT, на дисплее может появиться экран форматирования.

- Операция не гарантируется с каждым устройством, удовлетворяющим требованиям для эксплуатации.
- Подсоедините видеокамеру к сетевой розетке с помощью прилагаемого адаптера переменного тока (стр. 15).
- См. также инструкции по эксплуатации, прилагаемые к внешнему носителю.
- Для дополнительной информации о внешних носителях записи перейдите на web-сайт поддержки Sony для вашей страны/региона.

💡 Советы

- Вы можете импортировать изображения, сохраненные на внешнем носителе, используя прилагаемое программное обеспечение "PMB".

- 1 Подключите адаптер переменного тока и шнур питания к разъему DC IN видеокамеры и к сетевой розетке.
- 2 Если внешний носитель имеет шнур питания переменного тока, подключите его к сетевой розетке.
- 3 Подключите кабель адаптера USB к внешнему носителю.

4 Подключите кабель адаптера USB к гнезду USB (USB) видеокамеры.

При появлении экрана [Создать новый файл базы изображений.] коснитесь [ДА].



5 Коснитесь [Копировать.] на экране видеокамеры.

HDR-CX110E/CX115E:

Могут быть сохранены фильмы и фотографии, которые не были сохранены на внешний носитель записи.

HDR-CX116E/CX150E/CX155E/
XR150E/XR155E:

С внутреннего источника записи на внешний носитель записи могут быть сохранены фильмы и фотографии, которые еще не были сохранены.

- Этот экран появляется только при наличии новых записанных изображений.

6 По завершении операции коснитесь **OK** на экране видеокамеры.

⚡ Примечания

- Количество сцен, которое вы можете сохранить на внешнем носителе будет следующим. Тем не мене, даже если внешний носитель имеет свободное место, вы не сможете сохранить сцены, превышающие следующее количество.
Фильмы с качеством изображения высокой четкости (HD): Макс. 3999
Фильмы с качеством изображения стандартной четкости (STD): 9999
Фотографии: 9999 кадров × 899 папок
В зависимости от типа записанных сцен количество сцен может быть меньше.

При подключении внешнего носителя записи

Изображения, сохраненные на внешнем носителе, показываются на экране LCD. Кнопки отображения фильмов и фотографий на экране VISUAL INDEX меняются как показано ниже.

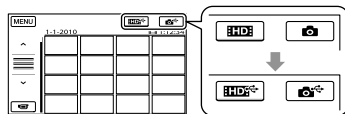

Вы можете выполнить настройки меню для внешнего носителя, такие как удаление изображений. Коснитесь **MENU** (MENU) → [Показать др.] на экране VISUAL INDEX.

Сохранение необходимых фильмов и фотографий

Вы можете сохранить изображения с карты памяти на внешний носитель.

⚡ Примечания

- Вы не можете копировать или осуществлять поиск фотографий по дате, которые записаны на карте памяти.

- ① Коснитесь [Воспроизвести без копирования.] при выполнении действия 5.

Будет показываться экран VISUAL INDEX внешнего носителя записи.

- ② Коснитесь **MENU** (MENU) → [Показать др.] → [КОПИР.ФИЛЬМА] (при выборе фильмов)/[КОПИРОВ. ФОТО] (при выборе фотографий).

- ③ Следуйте инструкциям на экране для выбора носителя записи (HDR-CX116E/CX150E/CX155E/XR150E/XR155E) и для способов выбора изображения.

- ④ После выбора [КОПИР.по выбору] коснитесь изображения, предназначенного для сохранения. Появляется значок ✓.

- После выбора [КОПИР.по дате] выберите дату изображений для копирования с использованием **▲** / **▼**, затем коснитесь **OK** и перейдите к действию ⑤.



Оставшийся объем на внешнем носителе

- Нажмите и удерживайте нажатым изображение на экране LCD для подтверждения его выбора. Для возврата к предыдущему экрану коснитесь **▶**.

- Прикоснувшись к дате, можно выполнить поиск фильмов по дате.

- ⑤ Коснитесь **OK** → [ДА] → **OK** на экране видеоканалы.

Воспроизведение на видеоканале изображений с внешнего носителя

- ① Коснитесь [Воспроизвести без копирования.] при выполнении действия 5.

Будет показываться экран VISUAL INDEX внешнего носителя записи.

- ② Воспроизведение изображения (стр. 31).

- Вы также можете просматривать изображения на телевизоре, подключенном к видеоканале (стр. 40).
- Вы можете воспроизводить изображения с качеством высокой четкости (HD) на компьютере с использованием [Player for AVCHD]. Запустите [Player for AVCHD] и выберите диск, к которому подключен внешний носитель записи, при помощи [Параметры].

⚡ Примечания

- Указатель даты фотографий не может отображаться.
- Если видеоканал не распознала внешний носитель, попробуйте выполнить следующие действия.
 - Подключите кабель адаптера USB к вашей видеоканале.
 - Если внешний носитель имеет шнур питания переменного тока, подключите его к сетевой розетке.

Завершение подключения внешнего носителя

- ① Коснитесь **▶** на экране VISUAL INDEX внешнего носителя.
- ② Отсоедините кабель адаптера USB.

Создание диска с использованием DVD-рекордера, записывающего устройства

Выбор способа создания диска

Здесь описываются различные способы создания диска AVCHD или диска с изображениями с качеством стандартной четкости (STD) из изображений с качеством высокой четкости (HD) из фильмов или фотографий, записанных на вашей видеокамере. Выберите способ, подходящий вашему плееру дисков.

⚡ Примечания

- Для создания диска подготовьте диск DVD, такой как DVD-R.
- См. стр. 54 для сохранения изображений на внешнем носителе.

Устройство, совместимое с форматом AVCHD

Плеер

- Плеер дисков Sony Blu-ray
- PlayStation®3 и т. п.

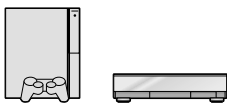

Устройство создания

- DVD записывающее устройство, DVDirect Express (стр. 58)
- DVD записывающее устройство и т. п., отличное от DVDirect Express (стр. 61)

Тип диска

- AVCHD-диск (только изображения с качеством высокой четкости (HD))



Обычное DVD-устройство

Плеер

- Плеер DVD
- Компьютер, который может воспроизводить DVD и т. п.



Устройство создания

- DVD записывающее устройство, DVDirect Express (стр. 58)
- DVD записывающее устройств, отличное от DVDirect Express (стр. 61)
- Рекордер дисков и т. п. (стр. 62)

Тип диска

- Диск с качеством изображения стандартной четкости (STD)



⚡ Примечания

- Всегда старайтесь, чтобы ваша PlayStation®3 использовала самую последнюю версию системного программного обеспечения PlayStation®3.
- В некоторых странах/регионах устройство PlayStation®3 может быть недоступно.
- Диск AVCHD может воспроизводиться только на устройствах, совместимых с форматом AVCHD.
- Диск AVCHD не следует использовать в плеерах/рекордерах DVD. Поскольку DVD-плееры/рекордеры не совместимы с форматом AVCHD, диск может застрять в DVD-плеере/рекордере.
- Вы не сможете создать диск AVCHD из фильма, записанного с режимом [HD FX] в [REЖ.ЗАПИСИ]. Сохраните фильм, записанный с режимом [HD FX], на диске Blu-ray или на устройствах внешнего хранения (стр. 54).

Создание диска с помощью устройства, предназначенного для записи DVD, DVDDirect Express

Вы можете создать диск или воспроизводить изображения на созданном диске с использованием специального устройства записи DVD, DVDDirect Express (продается отдельно). См. также инструкции по эксплуатации, прилагаемые к устройству записи DVD.

⚠ Примечания

- Подключите видеокамеру к сетевой розетке с помощью прилагаемого адаптера переменного тока (стр. 15).
- Можно применять только неиспользованные диски следующих типов:
 - DVD-R 12 см
 - DVD+R 12 см
- Это устройство не поддерживает двухслойные диски.
- DVDDirect Express в этом разделе называется "устройством записи DVD".

- 1** Подключите адаптер переменного тока и шнур питания к гнезду DC IN видеокамеры и к сетевой розетке (стр. 15).
- 2** Включите видеокамеру и подключите устройство записи DVD к гнезду Ψ (USB) видеокамеры с помощью USB-кабеля устройства записи DVD.

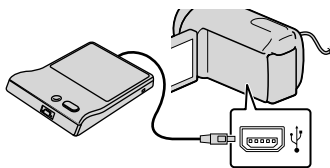

- 3** Вставьте неиспользованный диск в устройство записи DVD и закройте лоток дисков.

На дисплее видеокамеры появляется экран [ЗАПИСЬ ДИСКА].

- 4** Нажмите \odot (DISC BURN) на устройстве записи DVD.

Фильмы, которые не были сохранены на каких-либо дисках, будут записаны на диск (HDR-CX110E/CX115E).

Фильмы, записанные на внутренний носитель записи, которые не были сохранены на каких-либо дисках, будут записаны на диск (HDR-CX116E/CX150E/CX155E/XR150E/XR155E).

- При наличии несохраненных фильмов с качеством изображения высокой четкости (HD) и стандартной четкости (STD) эти фильмы сохраняются на отдельных дисках в соответствии с качеством изображения.

- 5** Выполните повторно действия 3 и 4, если общий объем памяти фильмов, которые должны записываться на диск, превышает объем памяти на диске.

6 Коснитесь **ОК** → [КНЦ] → [ИЗВЛЕЧЬ ДИСК] на экране видеочамеры.

Извлеките диск после завершения операции.

7 Коснитесь **ОК** и отсоедините USB-кабель.

Настройка диска с помощью ФУНК. ЗАП.ДИСК.

Эту операцию следует выполнять в следующих случаях:

- При перезаписи нужного изображения
- При создании нескольких копий одинакового диска
- При преобразовании фильмов высокой четкости (HD) в фильмы стандартной четкости (STD) и создании диска
- При копировании изображений на карте памяти (HDR-CX116E/CX150E/CX155E/XR150E/XR155E)

- 1 Коснитесь [ФУНК.ЗАП.ДИСК.] в действии 4.
- 2 Выберите носитель записи, содержащий фильм (-ы), который нужно сохранить (HDR-CX116E/CX150E/CX155E/XR150E/XR155E). При выборе фильмов с качеством изображения высокой четкости (HD) на экране LCD появится экран для выбора качества изображения на диске. Выберите нужное качество изображения и коснитесь **ОК**.

- Качество изображения для диска зависит от времени записи выбранных фильмов, когда диск создается с преобразованием качества изображения высокой четкости (HD) в качество изображения стандартной четкости (STD).

3 Коснитесь фильма, который нужно записать на диск.

Появляется значок ✓.



Оставшееся свободное пространство на диске

- Нажмите и удерживайте нажатом изображение на экране LCD для подтверждения его выбора. Для возврата к предыдущему экрану коснитесь **←**.
- Прикоснувшись к дате, можно выполнить поиск фильмов по дате.

4 Коснитесь **ОК** → [ДА] на экране видеочамеры.

- Для создания другого диска с таким же содержимым вставьте новый диск и коснитесь [СОЗДАТЬ ТАКОЙ ЖЕ ДИСК].

5 По завершении операции коснитесь [ВЫХОД] → [КНЦ] на экране видеочамеры.

6 Отсоедините USB-кабель от видеочамеры.

4 Примечания

- Не выполняйте следующие действия, когда создается диск.
 - Выключение видеочамеры
 - Отсоединение USB-кабеля или адаптера переменного тока
 - Удары или сотрясения видеочамеры
 - Извлечение карты памяти из видеочамеры

- Перед удалением фильмов на видеокамере воспроизведите фильмы на созданном диске, чтобы убедиться, что перезапись выполнена правильно.
- Если на экране появляется сообщение [Не удалось выполнить операцию.] или [ЗАПИСЬ ДИСКА не удалась.], вставьте другой диск в устройство записи DVD и выполните операцию DISC BURN повторно.

Советы

- Если общий объем памяти фильмов, записываемых на диск с помощью операции DISC BURN, превышает объем памяти диска, процесс создания диска останавливается по достижении предельного объема памяти. Последний фильм на диске может быть обрезан.
- Время создания диска путем копирования фильмов до предельного объема памяти составляет от 20 до 60 минут. Процесс копирования может занять большее время в зависимости от режима записи и количества сцен. К тому же, если выполняется преобразование данных с качеством изображения высокой четкости (HD) в данные с качеством изображения стандартной четкости (STD), это преобразование занимает больше времени, чем фактическая запись.

Воспроизведение диска на устройстве записи DVD

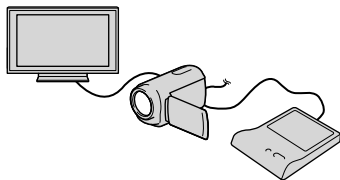

- 1 Подключите адаптер переменного тока и шнур питания к гнезду DC IN видеокамеры и к сетевой розетке (стр. 15).

- 2 Включите видеокамеру и подключите устройство записи DVD к гнезду Ψ (USB) видеокамеры с помощью USB-кабеля устройства записи DVD.
 - Можно воспроизводить фильмы на экране телевизора, подключив видеокамеру к телевизору (стр. 40).
- 3 Вставьте созданный диск в устройство записи DVD. Записанные на диск фильмы появляются как VISUAL INDEX на экране видеокамеры.
- 4 Нажмите кнопку воспроизведения на устройстве записи DVD.
 - Также можно управлять, используя экран видеокамеры.
- 5 Коснитесь [КНЦ] → [ИЗВЛЕЧЬ ДИСК] на экране видеокамеры и извлеките диск по завершении операции.
- 6 Коснитесь **OK** и отсоедините USB-кабель.

Воспроизведение диска на обычном плеере DVD

Выберите изображение стандартной четкости (STD) на экране для выбора качества изображения создаваемого диска в действии ② раздела “Настройка диска с помощью ФУНК.ЗАП.ДИСК.”.

Совет

- Если вы не можете воспроизвести диски с записанными изображениями стандартной четкости (STD) на каком-либо DVD-плеере, подключите видеокамеру к устройству записи DVD и затем выполните воспроизведение.

Создание диска с качеством изображения высокой четкости (HD) с помощью устройства записи DVD и т. п., отличного от DVDirect Express

Используйте USB-кабель для подключения видеокамеры к устройству записи дисков, поддерживающему качество изображения высокой четкости (HD), например устройству записи DVD компании Sony. См. также инструкции по эксплуатации, прилагаемые к подключаемому устройству.

Примечания

- Подключите видеокамеру к сетевой розетке с помощью прилагаемого адаптера переменного тока (стр. 15).
- В некоторых странах/регионах устройства записи DVD компании Sony могут быть недоступны.

1 Подключите адаптер переменного тока и шнур питания к гнезду DC IN видеокамеры и к сетевой розетке (стр. 15).

2 Включите видеокамеру и подключите устройство записи DVD к гнезду Ψ (USB) видеокамеры с помощью USB-кабеля (прилагается).

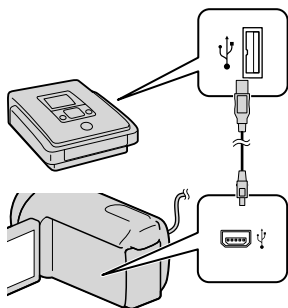

На дисплее видеокамеры появляется экран [ВЫБОР USB].

- Если экран [ВЫБОР USB] не отображается, коснитесь **MENU** (MENU) → [Показать др.] → [ПОДКЛ.К USB] (в категории **ДРУГИЕ**).

3 На экране видеокамеры коснитесь носителя записи, который содержит изображения.

[**Внутренняя память**]: Внутренняя память

[**Внутренний жесткий диск**]: Внутренний жесткий диск

[**Карта памяти**]: Карта памяти

- Отображаемый носитель записи различается в зависимости от модели.

4 Запишите фильмы на подключенное устройство.

- Для получения дополнительной информации см. инструкции по эксплуатации, прилагаемые к подключаемому устройству.

5 По завершении операции коснитесь [КНЦ] → [ДА] на экране видеокamеры.

6 Отсоедините USB-кабель.

Создание диска с качеством изображения стандартной четкости (STD) с помощью рекордера и т. п.

Вы можете перезаписать воспроизводимые на видеокamере изображения на диск или видеокассету, подключив видеокamеру к рекордеру дисков, устройству записи Sony DVD и т. п., отличному от DVDirect Express, с помощью соединительного кабеля A/V. Подключите устройство способом

1 или **2**. См. также инструкции по эксплуатации, прилагаемые к подключаемому устройству.

Примечания

- Подключите видеокamеру к сетевой розетке с помощью прилагаемого адаптера переменного тока (стр. 15).
- В некоторых странах/регионах устройства записи DVD компании Sony могут быть недоступны.
- Фильм с качеством изображения высокой четкости (HD) будет перезаписываться с качеством изображения стандартной четкости (STD).

1 Соединительный кабель A/V (прилагается)

Подключите соединительный кабель A/V к входному гнезду другого устройства.

2 Соединительный кабель A/V для подключения к разъему S VIDEO (продается отдельно)

Подключение к другому устройству через разъем S VIDEO с использованием соединительного кабеля A/V с кабелем S VIDEO (продается отдельно) может обеспечить получение изображений более высокого качества, чем при использовании соединительного кабеля A/V. Подключите белый и красный штекеры (левый/правый аудио) и штекер S VIDEO (канал S VIDEO) соединительного кабеля A/V к кабелю S VIDEO. При подключении только штекера S VIDEO звук воспроизводиться не будет. Подключение желтого штекера (видео) не обязательно.

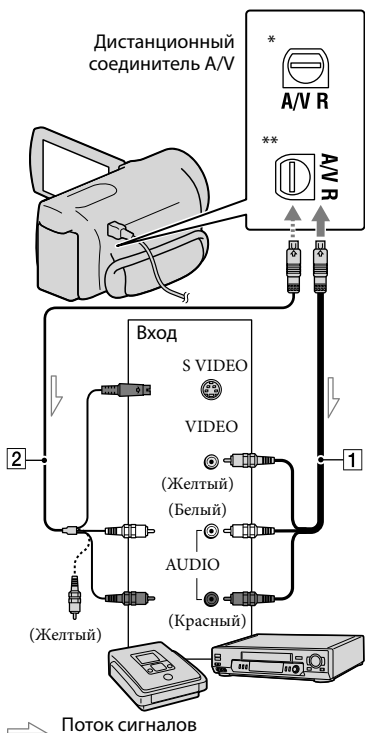

* HDR-CX110E/CX115E/CX116E/CX150E/
CX155E

** HDR-XR150E/XR155E

1 Вставьте носитель записи в устройство записи.

- Если на устройстве записи предусмотрен переключатель входного сигнала, установите его в режим входа.

2 Подключите видеокамеру к устройству записи (рекордеру дисков и т. п.) с помощью соединительного кабеля A/V **1** (прилагается) или соединительного кабеля A/V с S VIDEO **2** (продается отдельно).

- Подсоедините видеокамеру к входным гнездам устройства записи.







3 Начните воспроизведение на видеокамере и запись на устройстве записи.

- Дополнительные сведения см. в инструкциях по эксплуатации, прилагаемых к устройству записи.

4 По окончании копирования остановите сначала устройство записи, а затем видеокамеру.

⚡ Примечания

- Поскольку копирование выполняется посредством аналоговой передачи данных, качество изображения может ухудшиться.
- Невозможно скопировать изображения на рекордеры, подключенные с помощью кабеля HDMI.
- Для того, чтобы скрыть экранные индикаторы (например, счетчик и т. п.) на экране монитора подключенного устройства, коснитесь **MENU** (MENU) → [Показать др.] → [НАСТ.ВЫВОДА] (в категории **[ОБЩИЕ НАСТР.]**) → [ВЫВОД ИЗОБР.] → [LCD] (настройка по умолчанию) → **OK** → **↶** → **✕**.

- Для записи даты/времени или данных настроек видеокамеры коснитесь **MENU** (MENU) → [Показать др.] → [УСТ.ВОСПРОИЗВ.] (в категории ) [ВОСПРОИЗВЕД.] → [КОД ДАННЫХ] → требуемая настройка → **OK** →  → **X**. Затем коснитесь **MENU** (MENU) → [Показать др.] → [НАСТ.ВЫВОДА] (в категории ) [ОБЩИЕ НАСТР.] → [ВЫВОД ИЗОБР.] → [ВИДЕО/LCD] → **OK** →  → **X**.
- Если формат экрана устройств отображения (телевизор и т. п.) составляет 4:3, коснитесь **MENU** (MENU) → [Показать др.] → [НАСТ. ВЫВОДА] (в категории ) [ОБЩИЕ НАСТР.] → [ТИП ЭКРАНА] → [4:3] → **OK** →  → **X**.
- В случае подключения монофонического устройства следует подключить желтый штекер соединительного кабеля A/V к разъему видеовхода, а белый (левый канал) или красный (правый канал) штекер – к разъему аудиовхода устройства.

Использование меню

Используя меню, вы можете выполнить ряд полезных функций и изменить различные настройки. Если вы научитесь хорошо пользоваться меню, вы получите истинное наслаждение от использования видеокамеры.

Видеокамера имеет различные позиции меню в восьми категориях меню.

M РУЧНАЯ НАСТР. (Элементы, которые настраиваются для соответствия условиям съемки) → стр. 70

📷 НАСТР.СЪЕМКИ (Элементы для настройки съемки) → стр. 75

📷 НАСТ.ФОТО КАМ. (Элементы для записи фотографий) → стр. 80

📺 ВОСПРОИЗВЕД. (Элементы для воспроизведения) → стр. 81

🖱️ РЕД. (Элементы для редактирования) → стр. 82

☰ ДРУГИЕ (Элементы для других настроек) → стр. 83

📱 УПРАВЛ.НОСИТ. (Элементы для носителя записи) → стр. 83

🔧 ОБЩИЕ НАСТР. (Другие элементы настройки) → стр. 85

Использование меню

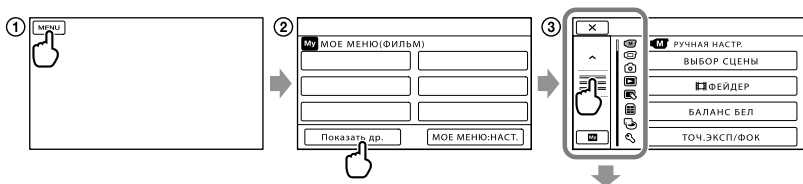

⬅️ / ➡️ : Список меню перемещается от категории к категории.

⬆️ / ⬇️ : Список меню перемещается на 4 позиции за один раз.

- Вы можете прикоснуться к кнопкам и перетащить по экрану для прокрутки списка меню.
- Значок выбранной категории показывается оранжевым цветом.
- При прикосновении к **M** дисплей возвращается к экрану МОЕ МЕНЮ.

① Коснитесь **MENU** (MENU).

② Коснитесь [Показать др.] на экране МОЕ МЕНЮ.

- Для дополнительной информации о МОЕ МЕНЮ см. следующую страницу.

③ Коснитесь центральной точки с левой стороны экрана для изменения дисплея.

④ Коснитесь элемента меню, который нужно изменить.

- ⑤ После изменения настройки коснитесь **ОК**.
 Для завершения настройки меню коснитесь **×**.
 Для возврата к предыдущему экрану меню коснитесь **↶**.
 • В зависимости от позиции меню **ОК** может не отображаться.

⚡ Примечания

- В зависимости от условий записи и воспроизведения, вам, возможно, не удастся установить некоторые элементы меню.
- Элементы меню или настройки, затененные серым, недоступны.

💡 Советы

- Данная видеокамера переключается между режимами воспроизведения и записи (фильм/фото) в зависимости от изменяемых элементов меню.

Использование МОЕ МЕНЮ

Вы можете более легко использовать позиции меню, зарегистрировав наиболее часто используемые вами позиции на МОЕ МЕНЮ. Вы можете зарегистрировать 6 позиций меню на каждом МОЕ МЕНЮ для ФИЛЬМ, ФОТО и ВОСПРОИЗВЕД.

Например: удаление [ТОЧ.ЭКСП/ФОК] и регистрация [☑️ФЕЙДЕР]

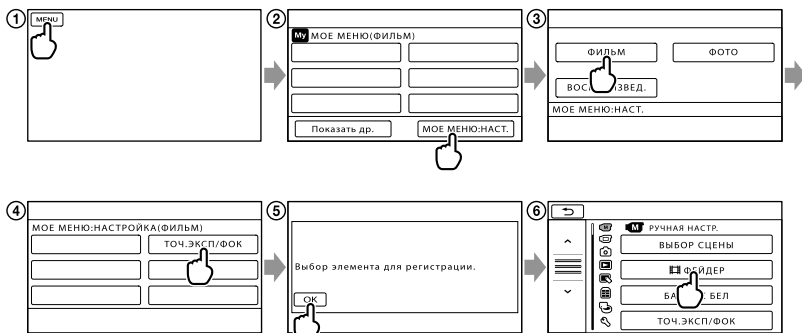



- ① Коснитесь **MENU** (MENU).
- ② Коснитесь [МОЕ МЕНЮ:НАСТ.].
- ③ Коснитесь [ФИЛЬМ].
- ④ Коснитесь [ТОЧ.ЭКСП/ФОК].
- ⑤ Коснитесь **ОК**.
- ⑥ Коснитесь [☑️ФЕЙДЕР] (в категории **М** [РУЧНАЯ НАСТР.]).
- ⑦ При отображении МОЕ МЕНЮ коснитесь **×**.

Повторите эти же указанные выше действия для регистрации позиций меню в МОЕ МЕНЮ и наслаждайтесь использованием вашей “Handycam”.



Советы

- При подключении внешнего устройства хранения появляется эксклюзивное МОЕ МЕНЮ.

Использование OPTION MENU

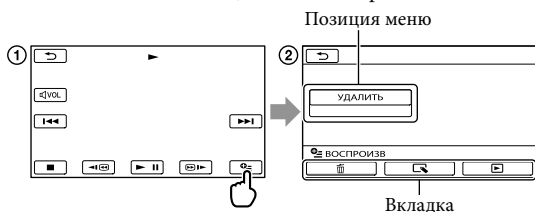
Меню OPTION MENU отображается как всплывающее окно, которое появляется при щелчке правой кнопкой мыши на компьютере. При отображении  в нижнем правом углу экрана вы можете использовать OPTION MENU. При прикосновении , появляются контекстные позиции меню, которые вы можете изменить.



- ① Коснитесь  (OPTION).
- ② Коснитесь желаемой вкладки → элемент для изменения настройки.
- ③ По завершении настройки коснитесь .

Примечания

- Элементы меню или настройки, затененные серым, недоступны.
- Если требуемый элемент не отображается, коснитесь другой вкладки. (Может не отображаться ни одной вкладки.)
- Вкладки и позиции, которые отображаются на экране, зависят от состояния записи/воспроизведения видеочасти в данный момент.

Списки меню



Категория (РУЧНАЯ НАСТР.)

ВЫБОР СЦЕНЫ	70
 ФЕЙДЕР	70
БАЛАНС БЕЛ	71
ТОЧ.ЭКСП/ФОК	72
ТОЧЕЧН.ЭКСП	72
ТОЧЕЧН ФОКУС	73
ЭКСПОЗИЦИЯ	73
ФОКУСИРОВКА	73
ТЕЛЕМАКРО	74
ПЛ.МЕДЛ.ЗАП.	74

Категория (НАСТР.СЪЕМКИ)

УСТАН.  / 	27
 РЕЖ.ЗАПИСИ	28
КОНТР РАМКА	75
 STEADYSHOT	76
КОНВ.ОБЪЕКТИВ	76
LOW LUX	76
ОПРЕДЕЛЛИЦ	76
ПРИОРИТ.УСТАН.	77
ОПРЕД.УЛЫБОК	77
ЧУВСТВИТ К УЛЫБ	77
НАСТ.АУДИОЗАП.	
ВСТР.ЗУМ МИКР.	78
ИСХ.УРМИКР.	78
ДР.НАСТ.ЗАПИСИ	
 ЦИФРУВЕЛИЧ.	78
АВТКОР.КОНТ.СВ.	78
 X.V.COLOR	79
 ВЫБ.Ш/ФОРМ.	79



















Категория (НАСТ.ФОТО КАМ.)

 АВТОЗАПУСК	80
 РАЗМ СНИМК	80
НОМЕР ФАЙЛА	80



Категория (ВОСПРОИЗВЕД.)

VISUAL INDEX	31
ПРОСМ.ИЗОБР.	
УКАЗАТЕЛЬ ДАТ	34
 КАТ.ПЛЕНКИ	34
 ЛИЦО	35
СПИСОК ВОСПР.	52
 ВЫБРАННЫЕ	36
 СЦЕНАРИЙ	37
УСТ.ВОСПРОИЗВ.	
УСТАН.  / 	27
КОД ДАННЫХ	81

Категория (РЕД.)

УДАЛИТЬ	
 УДАЛИТЬ	44
 УДАЛИТЬ	44
УДАЛ.  СЦЕНАР.	
УДАЛИТЬ	38
УДАЛ.ВСЕ	38
ЗАЩИТА	
 ЗАЩИТА	45
 ЗАЩИТА	45
 РАЗДЕЛИТЬ	47
ФОТОСЪЕМКА*1*2*4	48
КОПИР.ФИЛЬМА*1*2	
КОПИР.по выбору	49
КОПИР.по дате	49
 КОПИР.ВСЕ/  КОПИР.ВСЕ	49
КОПИРОВ.ФОТО*1*2	
КОПИР.по выбору	50
КОПИР.по дате	50
РЕД.СПИС.ВОСПР.	
 ДОБАВИТЬ/  ДОБАВИТЬ	51
 ДОБ.по дате/  ДОБ.по дате	52
 УДАЛИТЬ/  УДАЛИТЬ	53
 УДАЛ.ВСЕ/  УДАЛ.ВСЕ	53
 ПЕРЕМЕСТ./  ПЕРЕМЕСТ.	53

Категория (ДРУГИЕ)

ПОДКЛ.К USB	
 ПОДКЛ.К USB*1	61
 ПОДКЛ.К USB*2	61
 ПОДКЛ.К USB	61
ЗАПИСЬ ДИСКА	Руководство по эксплуатации
ПОДКЛЮЧЕНИЕ ТВ	
УПРАВ.МУЗЫКОЙ*3	
ОЧИСТИТЬ МУЗ.	38
ЗАГРУЗ.МУЗЫКУ	38
ИНФО О БАТАРЕЕ	83

Категория (УПРАВЛ.НОСИТ.)

УСТАН.НОСИТЕЛЯ	
УСТ.НОС.ФЛМ*1*2	18
УСТ.НОС.ФОТО*1*2	18
ДАННЫЕ О НОСИТ.	83
ФОРМАТ.НОСИТ.	
ВСТР.ПАМЯТЬ*1	83
HDD*2	83
КАРТА ПАМЯТИ*1*2	83
ИСПР.Ф.БД ИЗ.	
ВСТР.ПАМЯТЬ*1	95, 100
HDD*2	95, 100
КАРТА ПАМЯТИ*1*2	95, 100

Категория (ОБЩИЕ НАСТР.)

НАСТ.ЗВУК/ИЗОБ	
ГРОМКОСТЬ	33, 85
ОЗВУЧ.МЕНЮ	85
ЯРКОСТЬ LCD	85
УР ПОДСВ LCD	85
ЦВЕТ LCD	85
НАСТР.ОТОБРАЖ.	85
НАСТ.ВЫВОДА	
ТИП ЭКРАНА	86
КОМПОНЕНТ	86
РАЗРЕШЕН.НДМИ	86
ВЫВОД ИЗОБР.	87

НАСТ.ЧАС/ЯЗ.

УСТАН ЧАСОВ	16
УСТАН ЗОНЫ	87
ЛЕТНЕЕ ВРЕМЯ	87
НАСТР.ЯЗЫКА	87

НАСТР.ПИТАНИЯ

АВТОВЫКЛ	88
ВКЛ.ПИТАН.С LCD	88

ДРУГИЕ НАСТР.

РЕЖИМ ДЕМО	88
КАЛИБРОВКА	113
КОНТР.ПО НДМИ	89
СЕНС.ПАДЕН.*2	89

*1 HDR-CX116E/CX150E/CX155E

*2 HDR-XR150E/XR155E

*3 HDR-CX110E/CX150E/XR150E

*4 HDR-CX110E

M РУЧНАЯ НАСТР.

(Элементы, которые настраиваются для соответствия условиям съемки)

Для информации об этой операции см. “Использование меню” (стр. 65). Значения по умолчанию отмечены значком ►.

ВЫБОР СЦЕНЫ



Можно эффективно записывать изображения в различных ситуациях.

► АВТО

Записывает изображения со средним качеством без функции [ВЫБОР СЦЕНЫ].

СУМЕРКИ* (☾)

Сохраняет атмосферу темноты при съемке удаленного пейзажа в сумерках.



ВОСХОД+ЗАКАТ* (☀)

Воспроизводит атмосферу заката или восхода.



ФЕЙЕРВЕРК* (💣)

Съемка красочных сцен фейерверка.



ЛАНДШАФТ* (🏞️)

Позволяет четко снимать удаленные объекты. Этот режим позволяет также предотвратить фокусировку видеокамеры на стекле или металлической сетке на окнах, расположенных между видеокамерой и объектом съемки.



ПОРТРЕТ (Мягкий портретный режим)



Выделяет объект на размытом фоне; этот режим подходит, например, для съемки людей или цветов.



ПРОЖЕКТОР** (📢)

Предотвращает эффект бледных лиц при съемке в условиях яркого освещения снимаемых объектов.



ПЛЯЖ** (🏖️)

Съемка ярко-синего океана или озера.



СНЕГ** (❄️)

Съемка ярких белых пейзажей.



* Фокусировка возможна только на удаленных объектах.

** Фокусировка на близко расположенных объектах невозможна.

📌 Примечания

- Если установить режим [ВЫБОР СЦЕНЫ], настройка [БАЛАНС БЕЛ] отменяется.

📺 ФЕЙДЕР



Вы можете записать переход от одной сцены к другой с указанными ниже эффектами.

Выберите требуемый эффект в режиме [ОЖИДАН] (плавное появление) или [ЗАПИСЬ] (плавное исчезновение).

▶ ВЫКЛ

Эффект не используется.

БЕЛЫЙ ФЕЙДЕР

Появление/исчезновение с эффектом осветления.

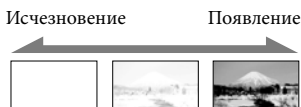

ЧЕРН. ФЕЙДЕР

Появление/исчезновение с эффектом затемнения.

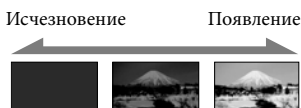

Для отмены эффекта фейдера (появления/исчезновения) до начала операции коснитесь [ВЫКЛ].

💡 Советы

- При нажатии кнопки START/STOP настройка удаляется.
- Фильм, записанный с применением [ЧЕРН. ФЕЙДЕР], может быть трудно рассмотреть на экране VISUAL INDEX.

БАЛАНС БЕЛ (Баланс белого)

При записи можно отрегулировать цветовой баланс в соответствии с яркостью окружающего освещения.



▶ АВТО

Баланс белого настраивается автоматически.

УЛИЦА

Настройка баланса белого подходит для следующих условий записи:

- На улице
- Ночные сцены, неоновые огни и салюты
- Восход или закат
- Флуоресцентные лампы дневного света

ПОМЕЩЕНИЕ

Настройка баланса белого подходит для следующих условий записи:

- В помещении
- При съемке на вечеринке или в студии, когда условия освещения быстро меняются
- При съемке в студии с софитами, натриевыми лампами или цветными лампами накаливания

1 НАЖАТИЕ

Баланс белого настраивается в соответствии с окружающим освещением.



- ① Коснитесь [1 НАЖАТИЕ].
- ② В тех же условиях освещения, в которых будет выполняться съемка, наведите видеокамеру на белый предмет, например на лист бумаги, таким образом, чтобы он заполнил весь экран.

- ③ Коснитесь .

Индикатор  будет быстро мигать. После настройки баланса белого и сохранения его в памяти индикатор перестанет мигать.

💡 Примечания

- Установите для параметра [БАЛАНС БЕЛ] значение [АВТО] или настройте цвет с помощью функции [1 НАЖАТИЕ] при освещении флуоресцентными лампами белого или зеленоватого света.
- При выборе [1 НАЖАТИЕ] продолжайте удерживать в кадре белые объекты, пока индикатор  часто мигает.

- Индикатор  медленно мигает при невозможности настройки баланса белого в режиме [1 НАЖАТИЕ].
- Если после выбора [1 НАЖАТИЕ] индикатор  продолжает мигать даже после прикосновения к **ОК**, установите для параметра [БАЛАНС БЕЛ] значение [АВТО].
- Если выбран параметр [БАЛАНС БЕЛ], для параметра [ВЫБОР СЦЕНЫ] устанавливается значение [АВТО].

Советы

- Если замена аккумуляторной батареи была выполнена при выбранном значении [АВТО] или если видеокамера используется на улице после работы с ней в помещении (или наоборот), направьте видеокамеру на ближайший белый предмет приблизительно на 10 секунд для более точной настройки баланса цвета.
- После настройки баланса белого с помощью операции [1 НАЖАТИЕ], если условия освещения изменились при переносе видеокамеры из помещения на улицу (или наоборот), необходимо повторить операцию [1 НАЖАТИЕ], чтобы настроить баланс белого повторно.

ТОЧ.ЭКСП/ФОК (Точечная экспозиция/фокусировка)

Можно одновременно отрегулировать яркость и фокусировку для выбранного объекта. С помощью этой функции можно одновременно использовать [ТОЧЕЧН.ЭКСП] (стр. 72) и [ТОЧЕЧН.ФОКУС] (стр. 73).

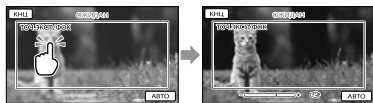

Коснитесь объекта в рамке, для которого вы хотите настроить яркость и фокусировку.

Для автоматической настройки яркости и фокуса коснитесь [АВТО].

Примечания

- Для параметров [ЭКСПОЗИЦИЯ] и [ФОКУСИРОВКА] автоматически устанавливается значение [РУЧНАЯ].

ТОЧЕЧН.ЭКСП (Универсальный точечный фотоэкспонетр)

Вы можете настроить экспозицию на основе освещенности объекта съемки для записи этого объекта с подходящей яркостью даже при наличии резкого контраста между объектом и фоном, например, при съемке объектов в свете рампы на сцене.



Коснитесь объекта в рамке, для которого вы хотите настроить экспозицию.

Для возврата настройки к автоматической экспозиции коснитесь [АВТО].

Примечания

- Для параметра [ЭКСПОЗИЦИЯ] автоматически устанавливается значение [РУЧНАЯ].

ТОЧЕЧН ФОКУС



Можно выбрать точку фокусировки на объекте, расположенном не в центре экрана, и настроить фокус на этом объекте.

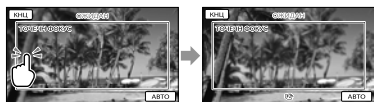

Коснитесь объекта в рамке, для которого вы хотите настроить фокусировку.

Для автоматической настройки фокусировки коснитесь [АВТО].

⚡ Примечания

- Для параметра [ФОКУСИРОВКА] автоматически устанавливается значение [РУЧНАЯ].

ЭКСПОЗИЦИЯ



Можно установить яркость изображения вручную. Отрегулируйте яркость, если снимаемый объект слишком яркий или слишком темный.

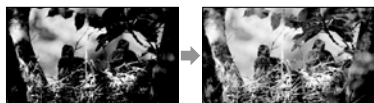

Коснитесь **-** / **+** для регулирования яркости.

Для автоматической настройки экспозиции коснитесь [АВТО].

ФОКУСИРОВКА



Можно настроить фокус вручную. Можно также выбрать эту функцию при необходимости фокусировки на конкретном объекте.



Коснитесь (близко расположенный объект) / (удаленный объект) для настройки фокусировки.

Для автоматической настройки фокусировки коснитесь [АВТО].

⚡ Примечания

- При установке переключателя [ФОКУСИРОВКА] в положение [РУЧНАЯ] отобразится .
- Минимальное расстояние между видеокамерой и объектом съемки, при котором возможна точная фокусировка, составляет приблизительно 1 см в широкоугольном положении и 80 см в положении телеобъектива.

💡 Советы

- появляется в случае невозможности фокусировки на более близком расстоянии, и появляется при невозможности фокусировки на более дальнем расстоянии.
- Фокусировку на объект выполнить проще, если передвигать рычаг привода трансфокатора в направлении T (телефото) для регулировки фокусировки, а затем в направлении W (широкоугольный) для регулировки масштабирования для записи. Если необходимо записать изображение объекта на близком расстоянии, переместите рычаг привода трансфокатора в положение W (широкоугольный), затем настройте фокусировку.

- Информация о фокусном расстоянии (расстояние, на котором осуществляется фокусировка объекта; используется как руководство для настройки в условиях слабой освещенности и при затрудненной фокусировке) появляется на несколько секунд в следующих случаях. (Эта информация не будет правильно отображаться в случае использования конверсионного объектива (продается отдельно).)
 - При переключении режима фокусировки с автоматического на ручной
 - При ручной фокусировке

ТЕЛЕМАКРО



Этот параметр удобен при съемке объектов малого размера, например, цветов или насекомых. Объект отображается на размытом фоне и выглядит более отчетливым.

▶ ВЫКЛ

Отмена режима ТЕЛЕМАКРО. (ТЕЛЕМАКРО также отменяется при перемещении рычага трансфокатора в сторону W.)

ВКЛ (т)

Трансфокатор (стр. 26) автоматически перемещается к отметке T (телефото) и позволяет снимать объекты на близком расстоянии до 38 см.



⚙ Примечания

- При съемке удаленных объектов фокусировка может быть затруднена и может занять некоторое время.

- Если выполнить автоматическую фокусировку затруднительно, настройте фокусировку вручную ([ФОКУСИРОВКА], стр. 73).

ПЛ.МЕДЛ.ЗАП. (Замедленная съемка)



Быстро движущиеся объекты и действия, которые не удается снять в обычных условиях съемки, могут быть сняты в режиме замедленной съемки в течение приблизительно 3 секунд. Нажмите START/STOP на экране [ПЛ.МЕДЛ.ЗАП.].

При замедленной съемке эпизода продолжительностью около 3 секунд записывается фильм продолжительностью 12 секунд. Индикация [Запись...] исчезает по окончании записи.

Для выхода из режима замедленной съемки коснитесь

Изменение параметра

Коснитесь (OPTION), затем выберите параметр, который требуется изменить.

[ИНТЕРВАЛ]

Нажмите кнопку START/STOP, затем выберите момент начала записи. По умолчанию установлено значение [3сек ПОСЛЕ].

Точка, где была нажата кнопка START/STOP.

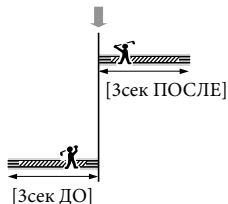

⚡ Примечания

- Вы не можете записать звук.
- Качество изображения будет более низкое, чем при обычной записи.

НАСТР.СЪЕМКИ

(Позиции для настройки съемки)

Для информации об этой операции см. “Использование меню” (стр. 65). Значения по умолчанию отмечены значком ▶.



См. стр. 27.

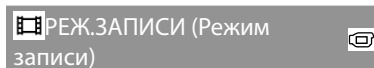

См. стр. 28.



Вы можете отобразить рамку и проверить положение объекта относительно горизонтали или вертикали.

Рамка не записывается.

▶ ВЫКЛ

Контрольная рамка не отображается.

ВКЛ

Контрольная рамка отображается.

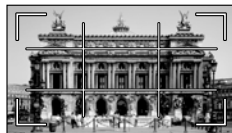

⚡ Советы

- Размещение объекта в точке пересечения контрольной рамки приводит к сбалансированной композиции кадра.
- Внешняя рамка [КОНТР РАМКА] показывает область отображения на экране телевизора, не совместимого с полнопиксельным отображением.

STEADYSHOT



Вы можете компенсировать дрожание камеры.

Установите для параметра [STEADYSHOT] значение [ВЫКЛ] (🚫), если используется штатив (продается отдельно), тогда изображение отобразится естественно.

▶ АКТИВНЫЕ

Обеспечивает более сильный эффект SteadyShot.

СТАНДАРТНЫЕ

Обеспечивает эффект SteadyShot в относительно стабильных условиях записи.

ВЫКЛ (🚫)

Функция SteadyShot не используется.

⚡ Примечания

- Если вы измените настройку параметра [STEADYSHOT], поле изображения также изменится соответственно.

КОНВ.ОБЪЕКТИВ



При использовании конверсионного объектива (продается отдельно) данная функция используется для компенсации дрожания камеры и фокусировки объектива.

▶ ВЫКЛ

Выберите данный параметр, если не используется конверсионный объектив.

ШИРОК.ОБЪЕКТ. (👁)

Выберите данный параметр при использовании широкоугольного конверсионного объектива.

КОНВ.ТЕЛЕОБ. (👁)

Выберите данный параметр при использовании телеконверсионного объектива.

LOW LUX



Вы можете записывать изображения с яркими цветами даже при недостаточном освещении.

▶ ВЫКЛ

Функция LOW LUX не используется.

ВКЛ (👁)

Функция LOW LUX используется.

ОПРЕДЕЛ.ЛИЦ



Распознавание лиц и автоматическая настройка фокусировки, цвета и экспозиции. Кроме того, выполняется регулировка для улучшения качества изображения лиц в случае применения качества изображения высокой четкости (HD).

▶ ВКЛ

Распознавание лиц.

ВЫКЛ (🚫)

Распознавание лиц не выполняется.

⚡ Примечания

- Распознавание лиц может не выполняться в зависимости от условий и объекта съемки, а также от настроек видеокамеры.
- В зависимости от условий записи функция [ОПРЕДЕЛ.ЛИЦ] может не работать надлежащим образом. В этом случае установите для параметра [ОПРЕДЕЛ.ЛИЦ] значение [ВЫКЛ].

Советы

- Для лучшего распознавания лиц следует выполнять съемку субъекта (субъектов) в следующих условиях:
 - При достаточно ярком освещении
 - Субъект (субъекты) не должен быть в очках, шляпе или маске
 - Лицо субъекта (субъектов) должно быть обращено к камере
- Обнаруженные лица сохраняются в Указатель лиц, однако некоторые лица могут не сохраниться. Кроме того, число лиц, которые могут быть сохранены в Указатель лиц, ограничено. Сведения о том, как начать воспроизведение с экрана Указатель лиц, см. на стр. 35.

ПРИОРИТ.УСТАН.

Устанавливает приоритетный субъект для обнаружения лица или срабатывания затвора при улыбке. Автоматическая регулировка фокусировки/цвета/экспозиции для выбранных лиц.

▶ АВТО

Автоматическое распознавание лиц.

ПРИОРИТЕТ ДЕТЕЙ

Распознавание с приоритетом лиц детей.

ПРИОРИТ.ВЗРОСЛ.

Распознавание с приоритетом лиц взрослых.

Советы

- Когда приоритетный субъект указывается прикосновением к рамке обнаружения лиц на экране LCD, приоритетным становится лицо в рамке с контуром в виде двойной линии (стр. 29).

ОПРЕД.УЛЫБОК

При распознавании улыбки происходит срабатывание затвора (Улыбка - затвор).

▶ ДВОЙНАЯ СЪЕМ.

При распознавании улыбки происходит срабатывание затвора только во время записи фильма.



ВСЕГДА ВКЛ.

При распознавании улыбки происходит срабатывание затвора, если видеокамера находится в режиме записи.

ВЫКЛ

Функция распознавания улыбок отключена, поэтому автоматическая фотосъемка не выполняется.

Примечания

- Улыбки могут не обнаруживаться в зависимости от условий записи и объекта съемки, а также от настроек видеокамеры.
- Если выбран параметр [ДВОЙНАЯ СЪЕМ.], в режиме ожидания записи на экране появляется индикация , а при начале записи индикация  меняется на .

ЧУВСТВИТ К УЛЫБ

Настройка чувствительности при обнаружении улыбок с помощью функции Улыбка - затвор.

ВЫСОКАЯ

Распознавание даже небольшой улыбки.

▶ СРЕДНЯЯ

Распознавание обычной улыбки.

НИЗКАЯ

Распознавание широкой улыбки.



■ ВСТР.ЗУМ МИКР. (Согласованная регулировка масштабирования и микрофона)

Вы можете записать фильм с четким звуком, соответствующим масштабированию.

► ВЫКЛ

Микрофон не записывает звук в соответствии с увеличением или уменьшением масштаба.

ВКЛ (📶)

Микрофон записывает звук в соответствии с увеличением или уменьшением масштаба.

■ ИСХ.УР.МИКР. (Эталонный уровень чувствительности микрофона)

Вы можете выбрать уровень чувствительности микрофона для записи звука.

► НОРМАЛЬНАЯ

Запись разнообразных окружающих звуков с преобразованием до определенного уровня громкости.

НИЗКИЙ (⬇️)

Достоверная запись окружающих звуков. Выберите [НИЗКИЙ], если необходимо записать красивый мощный звук в концертном зале и т. п. (Эта настройка не подходит для записи разговоров.)



■ ЦИФР.УВЕЛИЧ.

Вы можете выбрать максимальный уровень масштабирования вплоть до 25× в случае, если во время записи вы хотите выполнить масштабирование до уровня, превышающего следующее оптическое масштабирование. Обратите внимание, что применение цифрового масштабирования приводит к ухудшению качества изображения.



Правая часть полосы указывает коэффициент цифрового масштабирования. Зона цифрового масштабирования появляется при выборе масштабирования [300×].

► ВЫКЛ

Масштабирование до 25× выполняется оптическим способом.

300×

Масштабирование до 300× выполняется цифровым способом.

■ АВТКОР.КОНТ.СВ.

Видеокамера выполняет автоматическую настройку экспозиции для объектов с задней подсветкой.

► ВКЛ

Настройка экспозиции для объектов с задней подсветкой выполняется автоматически.

ВЫКЛ

Настройка экспозиции для объектов с задней подсветкой не выполняется.

■ X.V.COLOR

Вы можете записывать цвета в более широком диапазоне. Различные цвета, например, при съемке ярких цветов или бирюзово-синего моря, можно передать более правдоподобно. См. руководство по эксплуатации телевизора.

▶ ВЫКЛ

Запись в обычном диапазоне цветов.

ВКЛ ((COLOR))

Запись в диапазоне x.v.Color.

⚙ Примечания

- Установите для параметра [X.V.COLOR] значение [ВКЛ], если записанный фильм будет воспроизводиться на x.v.Color-совместимом телевизоре.
- Если фильм, записанный при значении этой функции [ВКЛ], воспроизводится на телевизоре, не совместимом с функцией x.v.Color, цвета могут передаваться неверно.
- [Для параметра X.V.COLOR] невозможно установить значение [ВКЛ]:
 - При записи фильма с качеством изображения стандартной четкости (STD)
 - При записи фильма

■ ВЫБ.Ш/ФОРМ.

При записи фильмов с качеством изображения стандартной четкости (STD) можно выбрать соотношение горизонтального размера к вертикальному в соответствии с форматом подключенного телевизора. Дополнительные сведения см. в инструкциях по эксплуатации, прилагаемых к телевизору.

▶ 16:9

Запись фильмов для воспроизведения во весь экран телевизора с форматом 16:9 (широкоформатный).

4:3 (4:3)

Запись фильмов для воспроизведения во весь экран телевизора с форматом 4:3.

⚙ Примечания

- Значение параметра [ТИП ЭКРАНА] следует выбрать в соответствии с телевизором, используемым для воспроизведения (стр. 86).

НАСТ.ФОТО КАМ.

(Позиции для записи фотографий)

Для информации об этой операции см. “Использование меню” (стр. 65). Значения по умолчанию отмечены значком ►.

АВТОЗАПУСК

Нажмите ПНТО для начала обратного отсчета. Фотография записывается приблизительно через 10 секунд.

► ВЫКЛ

Отменяется использование автоспуска.

ВКЛ (☺)

Запускается запись с автоспуском. Для отмены записи коснитесь [СБРОС].

РАЗМ СНИМК

Можно выбрать размер фотографии для съемки.

► 3,1М (L_{3.1M})

Запись четких фотографий (2048 × 1536).

2,4М (L_{2.4M})

Запись четких фотографий в формате 16:9 (широкоформатный) (2048 × 1152).

1,9М (L_{1.9M})

Позволяет записать большее число фотографий с относительно высокой четкостью (1600 × 1200).

VGA(0,3M) (L_{VGA})

Позволяет записать максимальное число фотографий (640 × 480).

Примечания

- Выбранный размер изображений эффективен, когда горит индикатор  (Фото).

- Дополнительные сведения о доступном для записи количестве фотографий см. на стр. 105.

НОМЕР ФАЙЛА (Номер файла)

Вы можете выбрать способ присвоения номеров файлов фотографий.

► ПО ПОРЯДКУ

Последовательное назначение номеров файлов фотографий.

При каждой новой записи фотографии номер файла увеличивается.

Даже если карта памяти заменяется другой, номера файлов назначаются последовательно.

СБРОС

Файлам присваиваются последовательные номера после максимального номера файла, существующего на носителе записи.

При замене карты памяти на другую для каждой карты назначается номер файла.

▶ ВОСПРОИЗВЕД.

(Позиции для воспроизведения)

Для информации об этой операции см. “Использование меню” (стр. 65).

VISUAL INDEX

См. стр. 31.

ПРОСМ.ИЗОБР.

■ УКАЗАТЕЛЬ ДАТ

См. стр. 34.

■ КАТ.ПЛЕНКИ

См. стр. 34.

■ ЛИЦО

См. стр. 35.

СПИСОК ВОСПР.

См. стр. 51.

ВЫБРАННЫЕ

См. стр. 36.

СЦЕНАРИЙ

См. стр. 37.

УСТ.ВОСПРОИЗВ.

■ УСТАН. HD / ESTD

См. стр. 27.

■ КОД ДАННЫХ

Во время воспроизведения видеокамера показывает информацию (дата/время, данные камеры), автоматически записанную во время записи.

▶ ВЫКЛ

Код данных не отображается.

ДАТА/ВРЕМЯ

Отображение даты и времени.

ДАННЫЕ КАМ.

Отображение данных о параметрах видеокамеры.

ДАТА/ВРЕМЯ

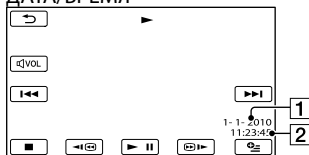

- 1 Дата
- 2 Время

ДАННЫЕ КАМ.

Фильм

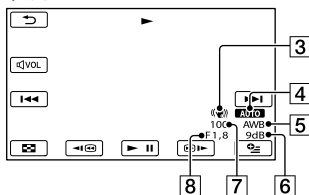

Фото

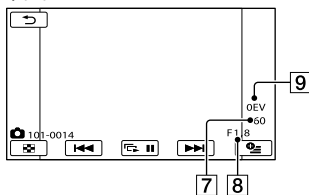

- 3 Функция SteadyShot отключена
- 4 Яркость
- 5 Баланс белого
- 6 Усиление
- 7 Скорость затвора
- 8 Величина диафрагмы
- 9 Экспозиция

Советы

- Код данных отображается на экране телевизора, если видеокамеру подключить к телевизору.
- В зависимости от состояния носителя записи отображаются символы [-:--:--].

РЕД.

(Позиции для редактирования)

Для информации об этой операции см. “Использование меню” (стр. 65).

УДАЛИТЬ



См. стр. 44.

УДАЛ. СЦЕНАР.



См. стр. 38.

ЗАЩИТА



См. стр. 45.

РАЗДЕЛИТЬ



См. стр. 47.

ФОТОСЪЕМКА (HDR-CX110E/
CX116E/CX150E/CX155E/
XR150E/XR155E)



См. стр. 48.

КОПИР.ФИЛЬМА (HDR-
CX116E/CX150E/CX155E/
XR150E/XR155E)



См. стр. 49.

КОПИРОВ.ФОТО (HDR-
CX116E/CX150E/CX155E/
XR150E/XR155E)



См. стр. 50.

РЕД.СПИС.ВОСПР.



См. стр. 51.

ДРУГИЕ

(Позиции для других настроек)

Для информации об этой операции см. “Использование меню” (стр. 65). Значения по умолчанию отмечены значком ►.

ПОДКЛ.К USB

См. стр. 57.

ПОДКЛЮЧЕНИЕ ТВ

См. стр. 40.

УПРАВ.МУЗЫКОЙ (HDR-CX110E/CX150E/XR150E)

См. стр. 38.

ИНФО О БАТАРЕЕ

Вы можете проверить приблизительный оставшийся заряд батареи.

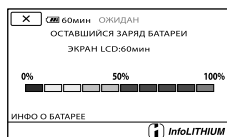

Закрытие экрана информации о батарее

Коснитесь .

УПРАВЛ.НОСИТ.

(Позиции для носителя записи)

Для информации об этой операции см. “Использование меню” (стр. 65).

УСТАН.НОСИТЕЛЯ (HDR-CX116E/CX150E/CX155E/XR150E/XR155E)

См. стр. 18.

ДАННЫЕ О НОСИТ.

Вы можете проверить оставшееся время записи для любого режима записи фильма на носитель записи, а также приблизительный объем свободного и занятого пространства носителя записи.

Закрытие этого экрана

Коснитесь .

Примечания

- Поскольку существует область управления файлами, объем используемого пространства никогда не отображается как 0 %, даже после выполнения операции [ФОРМАТ.НОСИТ.] (стр. 83).

Советы

- На экране [УСТ.НОС.ФЛМ] (стр. 18) отображается только информация о выбранном носителе. При необходимости измените настройку носителя (HDR-CX116E/CX150E/CX155E/XR150E/XR155E).

ФОРМАТ.НОСИТ.

При форматировании удаляются все фильмы и фотографии с целью восстановления свободного пространства для записи.

HDR-CX110E/CX115E:

Коснитесь [ДА] → [ДА] → .

HDR-CX116E/CX150E/CX155E/XR150E/
XR155E:

Выберите носитель записи для
форматирования и коснитесь [ДА] →
[ДА] → **ОК**.

⚙ Примечания

- Подсоедините видеокамеру к сетевой розетке с помощью прилагаемого адаптера переменного тока (стр. 15).
- Во избежание потери важных изображений следует сохранить их перед форматированием носителя записи.
- Защищенные фильмы и фотографии также удаляются.
- При отображении [Выполнение...] не закрывайте экран LCD, не нажимайте кнопки на видеокамере, не отсоединяйте адаптер переменного тока и не извлекайте карту памяти из видеокамеры (индикатор доступа горит или мигает при форматировании карты памяти).

**Для предотвращения
восстановления данных на
внутреннем носителе записи (HDR-
CX116E/CX150E/CX155E/XR150E/
XR155E)**

[ОЧИСТИТЬ] позволяет записывать на внутренний носитель записи видеокамеры нераспознаваемые данные. В этом случае восстановление каких-либо исходных данных будет затруднено. В случае утилизации или передачи видеокамеры третьему лицу рекомендуется выполнить операцию [ОЧИСТИТЬ].

При выбранном внутреннем носителе записи на экране [ФОРМАТ.НОСИТ.] коснитесь [ОЧИСТИТЬ].

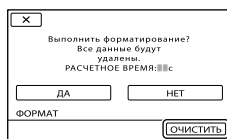

⚙ Примечания

- Подключите адаптер переменного тока в электрическую розетку. Невозможно выполнить операцию [ОЧИСТИТЬ], если адаптер переменного тока не подключен к сетевой розетке.
- Во избежание потери важных данных их следует сохранить на компьютере или других устройствах перед выполнением операции [ОЧИСТИТЬ].
- Отсоедините все кабели, кроме кабелей адаптера переменного тока. Не отключайте адаптер переменного тока во время выполнения операции.
- При удалении данных не подвергайте видеокамеру вибрации и ударам.
- Фактическое время выполнения удаления данных следующее:
 - HDR-CX116E: около 1 минуты
 - HDR-CX150E/CX155E: около 2 минут
 - HDR-XR150E/XR155E: около 60 минут
- Если остановить выполнение операции [ОЧИСТИТЬ] при индикации [Выполнение...], следует завершить операцию, выполнив [ФОРМАТ.НОСИТ.] или [ОЧИСТИТЬ] при следующем использовании видеокамеры.

ИСПР.Ф.БД ИЗ.



См. стр. 95, 100.

ОБЩИЕ НАСТР.

(Другие позиции настройки)

Для информации об этой операции см. “Использование меню” (стр. 65).

Значения по умолчанию отмечены значком ►.

НАСТ.ЗВУК/ИЗОБ

■ ГРОМКОСТЬ

Вы можете настроить громкость звука при воспроизведении, коснувшись



■ ОЗВУЧ.МЕНЮ

► ВКЛ

При запуске/остановке записи, а также при выборе позиций на сенсорной панели воспроизводится мелодичный звуковой сигнал.

ВЫКЛ

Отмена звучания мелодии.

■ ЯРКОСТЬ LCD

Вы можете отрегулировать яркость экрана LCD, коснувшись

Советы

- Эта настройка никак не влияет на записанные изображения.

■ УР ПОДСВ LCD (уровень подсветки экрана LCD)

Вы можете выбрать яркость подсветки экрана LCD.

► НОРМАЛЬНЫЙ

Обычная яркость.

ЯРЧЕ

Повышенная яркость экрана LCD.

Примечания

- При подключении видеокамеры к сетевой розетке с помощью прилагаемого адаптера переменного тока автоматически устанавливается значение [ЯРЧЕ].
- При выборе значения [ЯРЧЕ] срок работы батареи во время записи несколько сокращается.
- Если открыть панель LCD под углом 180 градусов экраном наружу от камеры и затем закрыть панель LCD, автоматически устанавливается значение [НОРМАЛЬНЫЙ].

Советы

- Эта настройка никак не влияет на записанные изображения.

■ ЦВЕТ LCD

Вы можете отрегулировать цвет экрана LCD, коснувшись

Советы

- Эта настройка никак не влияет на записанные изображения.

■ НАСТР.ОТОБРАЖ.

Настройка длительности отображения значков или индикаторов на экране LCD.

► АВТО1

Отображение в течение 3 секунд. Отображаются кнопки записи и масштабирования на экране LCD.

АВТО2

Отображение в течение 3 секунд. Кнопки записи и масштабирования не отображаются на экране LCD.

ВКЛ

Постоянное отображение. Кнопки записи и масштабирования не отображаются на экране LCD.

Советы

- Значки или индикаторы отображаются в следующих случаях.
 - При включении видеокамеры.
 - При прикосновении к экрану LCD (за исключением кнопок записи и масштабирования на экране LCD).
 - При переключении видеокамеры в режим записи фильмов, фотографий или воспроизведения.

НАСТ.ВЫВОДА



■ ТИП ЭКРАНА

При воспроизведении фильмов и фотографий требуется преобразовать сигнал в зависимости от типа подключенного телевизора. Воспроизведение записанных фильмов и фотографий выполняется так, как показано на следующих рисунках.

▶ 16:9

Выберите это значение для просмотра фильма на телевизоре формата 16:9 (широкоформатный). Записанные фильмы и фотографии воспроизводятся, как показано ниже.

Фильмы и фотографии, записанные в формате 16:9 (широкоформатный)



Фильмы и фотографии, записанные в формате 4:3



4:3

Выберите это значение для просмотра фильмов и фотографий на обычном телевизоре формата 4:3. Записанные фильмы и фотографии воспроизводятся, как показано ниже.

Фильмы и фотографии, записанные в формате 16:9 (широкоформатный)



Фильмы и фотографии, записанные в формате 4:3



⚡ Примечания

- Соотношение горизонтального и вертикального размеров для фильмов с качеством изображения высокой четкости (HD) составляет 16:9.

■ КОМПОНЕНТ

При подключении видеокамеры к телевизору с помощью входного компонентного гнезда выберите значение [КОМПОНЕНТ].

576i

Выберите это значение при подключении видеокамеры к телевизору через разъем компонентного входа.

▶ 1080i/576i

Выберите это значение при подключении видеокамеры к телевизору, оснащенный разъемом компонентного входа и поддерживающему отображение сигнала с разрешением 1080i.

■ РАЗРЕШЕН.HDMI

Выберите разрешение для вывода изображений при подключении видеокамеры к телевизору с помощью кабеля HDMI (продается отдельно).

СОХРАНено В HD

Установка разрешения для вывода изображений, записанных с качеством изображения высокой четкости (HD).

▶ АВТО

Обычная настройка (автоматический вывод сигнала в соответствии с параметрами телевизора).

1080p

Вывод сигнала 1080p.

1080i

Вывод сигнала 1080i.

720p

Вывод сигнала 720p.

576p

Вывод сигнала 576p.

СОХРАНено В STD

Установка разрешения для вывода изображений, записанных с качеством изображения стандартной четкости (STD).

▶ АВТО

Обычная настройка (автоматический вывод сигнала в соответствии с параметрами телевизора).

576p

Вывод сигнала 576p.

576i

Вывод сигнала 576i.

■ ВЫВОД ИЗОБР. (Вывод экранов)

Вы можете задать устройства, на которые выводятся экраны.

▶ LCD

Отображение экранов, таких как код времени, на экране LCD.

ВИДЕО/LCD

Отображение экранов, таких как код времени, на экране LCD и на экране телевизора.

НАСТ. ЧАС /  ЯЗ.



■ УСТАН ЧАСОВ

См. стр. 16.

■ УСТАН ЗОНЫ

Настройка часового пояса без остановки часов. При использовании видекамеры в других часовых поясах задайте значение своего региона. О часовых поясах см. стр. 107.

■ ЛЕТНЕЕ ВРЕМЯ

Значение этого параметра можно изменить без остановки часов. При выборе значения [ВКЛ] часы переводятся на 1 час вперед.

▶ ВЫКЛ

Летнее время не устанавливается.

ВКЛ

Летнее время устанавливается.

■ НАСТР. ЯЗЫКА

Можно выбрать язык для индикации на экране LCD.

Советы

- Если не удастся найти среди предлагаемых вариантов свой родной язык, предлагается выбрать [ENG[SIMP]] (упрощенный английский).

**■ АВТОВЫКЛ (Автоматическое выключение)**

Режим автоматического выключения видеокамеры, если она не используется более 5 минут.

▶ 5мин

Видеокамера выключается автоматически.

НИКОГДА

Видеокамера не выключается автоматически.

⚡ Примечания

- При подсоединении видеокамеры к сетевой розетке для параметра [АВТОВЫКЛ] автоматически устанавливается значение [НИКОГДА].

■ ВКЛ.ПИТАН.С LCD

Вы можете настроить видеокамеру на ее включение и выключение при открытии и закрытии экрана LCD.

▶ ВКЛ

Видеокамера включается и выключается при открытии и закрытии экрана LCD.

ВЫКЛ

Видеокамера не включается и не выключается при открытии и закрытии экрана LCD.

**■ РЕЖИМ ДЕМО**

При подключении видеокамеры к сетевой розетке, когда при нажатии кнопки MODE загорается индикатор  (Фильм), примерно в течение 10 минут отображается демонстрационный фильм.

▶ ВКЛ

Появляется демонстрация.

ВЫКЛ

Демонстрация не появляется.

⚡ Примечания

- Записанный фильм можно зарегистрировать в качестве демонстрационного ролика, если он отвечает всем следующим условиям (HDR-CX116E/CX150E/CX155E/XR150E/XR155E).
 - Для фильма установлена защита
 - Фильм отображается первым в списке на экране VISUAL INDEX
 - Фильм сохранен на внутреннем носителе записи
 - Фильм записан с качеством изображения высокой четкости (HD)

💡 Советы

- Установите для этого параметра значение [ВКЛ] и коснитесь **OK** для начала демонстрации.
- Демонстрация приостанавливается в следующих случаях:
 - При нажатии START/STOP или PHOTO
 - При прикосновении к экрану во время демонстрации (демонстрация начинается снова примерно через 10 минут)
 - Когда загорается индикатор  (Фото)
 - При нажатии  (ПРОСМОТР ИЗОБРАЖЕНИЙ)

■ КАЛИБРОВКА

См. стр. 113.

■ СЕНС.ПАДЕН. (HDR-XR150E/XR155E)

Ваша видеокамера обнаруживает свое падение и защищает внутренний жесткий диск.

► ВКЛ

Включает датчик падения. Когда датчик обнаруживает падение видеокамеры, вы не сможете правильно записывать или воспроизводить изображения, что выполняется для защиты внутреннего жесткого диска. При обнаружении падения появляется значок .

ВЫКЛ ()

Отключает датчик падения.

Примечания

- При использовании видеокамеры установите датчик падения на [ВКЛ]. В противном случае, если вы уроните видеокамеру, вы можете повредить внутренний жесткий диск.
- Датчик падения срабатывает при обнаружении отсутствия силы тяжести. При записи изображений во время таких развлечений как катание на американских горках или затыжные прыжки с парашютом вы можете установить [СЕНС.ПАДЕН.] на [ВЫКЛ], чтобы датчик падения не срабатывал.

■ КОНТР.ПО HDMI (Контроль по HDMI)

При подключении вашей видеокамеры к телевизору, совместимому с “BRAVIA” Sync, с использованием кабеля HDMI (продается отдельно) можно воспроизводить фильмы на видеокамере, наведя пульт дистанционного управления телевизора на телевизор (стр. 43).

► ВКЛ

Управляет видеокамерой с помощью пульта дистанционного управления телевизора.

ВЫКЛ

Не управляет видеокамерой с помощью пульта дистанционного управления телевизора.

? Устранение неисправностей

Если при использовании видеокамеры у вас возникли какие-либо проблемы, выполните указанные ниже действия.

① Посмотрите список (со стр. 90 по 102) и выполните инспектирование вашей видеокамеры.

② Отключите источник питания и подключите его снова через 1 минуту и затем включите видеокамеру.

③ Остроконечным предметом нажмите на RESET (стр. 120) и включите видеокамеру. При нажатии кнопки RESET производится сброс всех настроек, включая настройку часов.

④ Обратитесь к торговому представителю Sony или в местный уполномоченный сервисный центр Sony.

- При некоторых неполадках может потребоваться инициализация или замена внутреннего носителя записи. В этом случае данные, хранящиеся на внутреннем носителе записи, будут удалены. Перед отправкой видеокамеры в ремонт сохраните данные, записанные на внутреннем носителе записи, на другой носитель (резервное копирование). Потеря данных, хранившихся на внутреннем носителе записи, не подлежит компенсации.

- Во время ремонта для изучения проблемы возможна проверка минимального объема данных, хранящихся на внутреннем носителе записи. Однако в сервисном центре Sony эти данные не копируются и не сохраняются.
- Общие операции стр. 90
- Батареи/источники питания стр. 91
- Экран LCD стр. 92
- Карта памяти стр. 92
- Запись стр. 93
- Воспроизведение стр. 95
- Воспроизведение изображений, сохраненных на карте памяти, на других устройствах стр. 96
- Редактирование фильмов/фотографий на видеокамере стр. 96
- Воспроизведение на экране телевизора стр. 96
- Копирование/подключение к другим устройствам стр. 97
- Подключение к компьютеру стр. 97
- Примеры функций, которые невозможно применять одновременно стр. 97

Общие операции

Не включается питание.

- Подсоедините заряженный батарейный блок к видеокамере (стр. 13).
- Вилка адаптера переменного тока отсоединена от сетевой розетки. Подключите вилку адаптера к сетевой розетке (стр. 13).

Видеокамера не работает даже при включенном питании.

- После включения питания видеокамере требуется несколько секунд для подготовки к съемке. Это не является неисправностью.

- Отсоедините адаптер переменного тока от сетевой розетки или извлеките батарейный блок, затем приблизительно через 1 минуту подключите снова. Если функции по-прежнему не работают, нажмите кнопку RESET (стр. 120) с помощью остроконечного предмета. (При нажатии кнопки RESET производится сброс всех настроек, включая настройку часов.)
- Исключительно высокая температура видеокамеры. Выключите видеокамеру и оставьте ее на некоторое время в холодном месте.
- Исключительно низкая температура видеокамеры. На некоторое время оставьте видеокамеру с включенным питанием. Выключите видеокамеру и поместите ее в теплое место. Оставьте видеокамеру на некоторое время и затем включите ее.

Настройки меню автоматически изменились.

- Если экран LCD находится в закрытом состоянии более 12 часов, для следующих позиций меню восстанавливаются настройки по умолчанию.
 - [ВЫБОР СЦЕНЫ]
 - [БАЛАНС БЕЛ]
 - [ТОЧ.ЭКСП/ФОК]
 - [ТОЧЕЧН.ЭКСП]
 - [ТОЧЕЧН.ФОКУС]
 - [ЭКСПОЗИЦИЯ]
 - [ФОКУСИРОВКА]
 - [LOW LUX]
 - [ВСТР.ЗУМ МИКР.]
 - [ИСХ.УР.МИКР.]
 - [АВТКОРКОНТ.СВ.]
 - [СЕНС.ПАДЕН.] (HDR-XR150E/XR155E)
- Для следующих позиций меню восстанавливаются настройки по умолчанию при переключении между режимом записи фильма, записи фотографий (фото съемки) и воспроизведения.
 - [FEЙДЕР]
 - [ТЕЛЕМАКРО]

– [■АВТОЗАПУСК]

Видеокамера нагревается.

- Во время работы видеокамера может нагреваться. Это не является неисправностью.

Батареи/источники питания

Внезапно отключается питание.

- Используйте адаптер переменного тока.
- По умолчанию видеокамера автоматически выключается, если на ней в течение примерно 5 минут не выполняются операции (АВТОВЫКЛ). Измените настройку параметра [АВТОВЫКЛ] (стр. 88) или снова включите питание.
- Зарядите аккумуляторную батарею (стр. 13).

Индикатор CHG (зарядка) не горит во время зарядки батарейного блока.

- Закройте экран LCD (стр. 13).
- Правильно подключите аккумуляторную батарею к видеокамере (стр. 13).
- Правильно подключите шнур питания к сетевой розетке.
- Зарядка батареи завершена (стр. 13).

Индикатор CHG (зарядка) мигает во время зарядки аккумуляторной батареи.

- При чрезмерно высокой или низкой температуре аккумуляторной батареи ее зарядка может быть невозможна (стр. 110).
- Правильно подключите аккумуляторную батарею к видеокамере (стр. 13). Если проблема не устраняется, отсоедините адаптер переменного тока от сетевой розетки и обратитесь к торговому представителю Sony. Возможно, аккумуляторная батарея повреждена.

Индикатор оставшегося времени работы от батареи указывает неверное время.

- Чрезмерно высокая или низкая температура окружающей среды. Это не является неисправностью.
- Аккумуляторная батарея была заряжена недостаточно. Снова полностью зарядите батарею. Если неисправность не удастся устранить, замените аккумуляторную батарею новой (стр. 111).
- Отображаемое время может быть неправильным при некоторых условиях эксплуатации.

Аккумуляторная батарея быстро разряжается.

- Чрезмерно высокая или низкая температура окружающей среды. Это не является неисправностью.
- Аккумуляторная батарея была заряжена недостаточно. Снова полностью зарядите батарею. Если неисправность не удастся устранить, замените аккумуляторную батарею новой (стр. 111).

Экран LCD

Позиции меню затенены серым цветом.

- При текущем состоянии записи/ воспроизведения невозможно выбрать позиции, затененные серым цветом.
- Существует ряд функций, которые невозможно активизировать одновременно (стр. 97).

На сенсорной панели не отображаются кнопки.

- Слегка коснитесь экрана LCD.

Кнопки на сенсорной панели не работают или работают неправильно.

- Выполните настройку сенсорной панели ([КАЛИБРОВКА]) (стр. 113).

Кнопки на сенсорной панели быстро исчезают.

- Установите для параметра [НАСТР. ОТОБРАЖ.] значение [ВКЛ] (стр. 85).

Карта памяти

Невозможно выполнить действия с картой памяти.

- Если вы используете карту памяти, отформатированную на компьютере, отформатируйте ее снова на видеокамере (стр. 83).

Невозможно удалить изображения, сохраненные на карте памяти.

- Максимальное число изображений, которое одновременно можно удалить на индексном экране, составляет 100.
- Невозможно удалить защищенные изображения.



Имя файла данных отображается неправильно или мигает.

- Файл поврежден.
- Видеокамера не поддерживает данный формат файла (стр. 109).

Запись

См. также раздел “Карта памяти” (стр. 92).

При нажатии кнопки START/STOP или кнопки PHOTO не выполняется запись изображений.

- Отображается экран воспроизведения. Нажмите кнопку MODE, чтобы загорелся индикатор  (Фильм) или  (Фото) (стр. 22).
- Видеокамера записывает только что снятое изображение на носитель записи. В это время невозможно выполнить новую запись.
- Носитель записи заполнен. Удалите ненужные изображения (стр. 44).
- Общее количество сцен фильмов или фотографий превышает доступную для записи емкость видеокамеры (стр. 103, 105). Удалите ненужные изображения (стр. 44).
- Во время активирования [СЕНС.ПАДЕН.] (стр. 89) вы, возможно, не сможете записывать изображения. (HDR-XR150E/XR155E)
- Исключительно высокая температура видеокамеры. Выключите видеокамеру и оставьте ее на некоторое время в холодном месте.
- Исключительно низкая температура видеокамеры. Выключите видеокамеру и поместите ее в теплое место. Оставьте видеокамеру на некоторое время и затем включите ее.

Невозможно записать фотографии.

- Невозможно записать фотографии при следующих условиях:
 - [ФЭЙДЕР]
 - [ПЛ.МЕДЛ.ЗАП.]

- Когда параметр [ПРЕЖ.ЗАПИСИ] установлен на [HD FX], вы не сможете записывать фотографии во время записи фильмов.

Индикатор доступа продолжает гореть или мигать даже после остановки записи.

- Видеокамера записывает только что снятую сцену на карту памяти.

Поле изображения выглядит по-другому.

- В зависимости от состояния видеокамеры поле изображения может выглядеть иначе. Это не является неисправностью.

Фактическое время записи фильмов меньше предполагаемого времени записи на носитель записи.

- При некоторых условиях записи время записи может сократиться, например, при записи быстро движущегося объекта и т. п. (стр. 103).

Видеокамера прекратила работать.

- Исключительно высокая температура видеокамеры. Выключите видеокамеру и оставьте ее на некоторое время в холодном месте.
- Исключительно низкая температура видеокамеры. Выключите видеокамеру и поместите ее в теплое место. Оставьте видеокамеру на некоторое время и затем включите ее.
- При продолжительных вибрациях видеокамеры запись может остановиться.

Задержка между моментом нажатия кнопки START/STOP и моментом фактического начала или остановки записи фильма.

- На этой видеокамере возможна небольшая задержка между моментом нажатия кнопки START/STOP и моментом фактического начала/остановки записи фильма. Это не является неисправностью.

Не удается изменить формат фильма (16:9 (широкоформатный)/4:3).

- Форматом (соотношением горизонтального и вертикального размера) для фильмов с качеством изображения высокой четкости (HD) является 16:9 (широкоформатный).

Не работает функция автоматической фокусировки.

- Установите для параметра [ФОКУСИРОВКА] значение [АВТО] (стр. 73).
- Условия записи не подходят для автоматической фокусировки. Настройте фокусировку вручную (стр. 73).

Функция SteadyShot не работает.

- Установите параметр [STEADYSHOT] на [АКТИВНЫЕ] или [СТАНДАРТНЫЕ] (стр. 76).
- Даже если параметр [STEADYSHOT] установлен на [АКТИВНЫЕ] или [СТАНДАРТНЫЕ], видеокамера, возможно, не сможет компенсировать слишком сильную вибрацию.

Быстродвижущиеся объекты на экране выглядят искривленными.

- Это явление называется эффектом фокальной плоскости. Это не является неисправностью. Искривленное изображение объектов, быстро движущихся перед объективом, обусловлено способом считывания сигналов изображения устройством обработки изображений (датчиком CMOS); степень искажения зависит от условий записи.

На изображении появляются горизонтальные полосы.

- Это происходит при записи изображений в условиях освещения флуоресцентными, натриевыми или ртутными лампами. Это не является неисправностью.

При записи изображения с экрана телевизора или компьютера возникает черная полоса.

- Установите [STEADYSHOT] на [ВЫКЛ] (стр. 76).

Не удается настроить параметр [УР ПОДСВ LCD].

- Невозможно выполнить настройку параметра [УР ПОДСВ LCD] в следующих случаях:
 - Панель LCD на видеокамере закрыта экраном LCD наружу.
 - Питание подается от адаптера переменного тока.

Масштабирование изменяется при переключении режима записи.

- Цифровое масштабирование невозможно использовать, когда видеокамера работает в режиме фотосъемки (записи фотографий).

Воспроизведение

Невозможно воспроизвести изображения.

- Выберите тип носителя записи, с которого вы хотите выполнить воспроизведение (стр. 18). (HDR-CX116E/CX150E/CX155E/XR150E/XR155E)
- Выберите тип носителя записи с которого вы хотите выполнить воспроизведение (стр. 27).
- Изображения, записанные на других устройствах, могут не воспроизводиться. Это не является неисправностью.



Не удается воспроизвести фотографии.

- Фотографии невозможно воспроизвести, если файлы или папки были изменены, а также после редактирования данных на компьютере. (В этом случае имя файла мигает.) Это не является неисправностью.

Значок отображается поверх изображения на экране VISUAL INDEX.

- Эта индикация может появиться на изображениях, записанных на других устройствах, отредактированных на компьютере и т. п.
- Вы отключили адаптер переменного тока или аккумуляторную батарею, когда значок в правом верхнем углу экрана мигает, или до выключения индикатора доступа после записи. При этом может произойти повреждение данных изображения, и появится значок .

Значок отображается поверх изображения на экране VISUAL INDEX.

- Возможно, поврежден файл базы данных изображений. Проверьте файл базы данных, коснувшись **MENU** (MENU) → [Показать др.] → [ИСПР.Ф.БД ИЗ.] (в категории  [УПРАВЛ.НОСИТ.]) → носитель записи (HDR-CX116E/CX150E/CX155E/XR150E/XR155E). Если значок по-прежнему отображается, удалите изображение со значком  (стр. 44).

Нет звука, или слишком тихий звук во время воспроизведения.

- Увеличьте уровень громкости (стр. 33).
- Громкость звука невысокая, когда экран LCD закрыта экраном наружу. Откройте экран LCD.
- Если звук записывается, когда для параметра [ИСХ.УР.МИКР.] (стр. 78) установлено значение [НИЗКИЙ], возможны затруднения при прослушивании записанного звука.
- Звуки не могут записываться при съемке с [ПЛ.МЕДЛ.ЗАП.].

Фильм воспроизводится автоматически. (HDR-CX116E/CX150E/CX155E/XR150E/XR155E)

- Фильмы воспроизводятся автоматически, как демонстрационный фильм, когда фильм отвечает определенному условию на вашей видеокамере (стр. 88). Это не является неисправностью.

Воспроизведение изображений, сохраненных на карте памяти, на других устройствах

Не удается воспроизвести изображения или распознать карту памяти.

- Устройство воспроизведения не поддерживает воспроизведение карт памяти (стр. 3).

Редактирование фильмов/фотографий на видеокамере

Редактирование невозможно.

- Невозможно выполнить редактирование из-за характеристик изображения.

Невозможно добавить фильмы в список воспроизведения.

- Нет свободного пространства на носителе записи.
- Можно добавить в список воспроизведения не более 999 фильмов с качеством изображения высокой четкости (HD) или 99 фильмов с качеством изображения стандартной четкости (STD). Удалите ненужные фильмы из списка воспроизведения (стр. 53).
- Не удастся добавить фотографии в список воспроизведения.

Не удается разделить фильм.

- Слишком короткий фильм невозможно разделить.
- Защищенный фильм невозможно разделить.

Невозможно выполнить захват фотографии из фильма.

- Носитель записи, на котором вы хотите сохранить фотографии, заполнен.

Воспроизведение на экране телевизора

Изображение и звук не воспроизводятся на подключенном телевизоре.

- Если используется компонентный кабель A/V, установите для параметра [КОМПОНЕНТ] значение, соответствующее требованиям подключенного устройства (стр. 86).
- При использовании разъема компонентного видеосигнала следует подключить красный и белый штекеры соединительного кабеля A/V (стр. 41).
- Изображения не выводятся из гнезда HDMI OUT, если в изображениях записаны сигналы защиты авторских прав.
- При использовании разъема S VIDEO следует подключить красный и белый штекеры соединительного кабеля A/V (стр. 42).

Верхний, нижний, правый и левый края изображений слегка обрезаны при просмотре на подключенном телевизоре.

- Записанные изображения отображаются на всем экране LCD видеокамеры (в полнопиксельном режиме отображения). Однако это может привести к небольшому срезу верхнего, нижнего, правого и левого краев изображения при воспроизведении изображений на телевизоре, не поддерживающем полнопиксельный режим отображения.
- Рекомендуется записывать изображения, используя в качестве ориентира внешнюю рамку [КОНТР РАМКА] (стр. 75).

На экране телевизора с форматом 4:3 изображения выглядят искаженными.

- Это происходит при просмотре изображения, записанного в режиме 16:9 (широкоформатный), на телевизоре с форматом 4:3. Правильно установите значение параметра [ТИП ЭКРАНА] (стр. 86) и воспроизведите изображение.

В верхней и нижней частях экрана телевизора с форматом 4:3 наблюдаются черные полосы.

- Это происходит при просмотре изображения, записанного в режиме 16:9 (широкоформатный), на телевизоре с форматом 4:3. Это не является неисправностью.

Копирование/подключение к другим устройствам

Изображения неправильно копируются.

- Невозможно копировать изображения, используя кабель HDMI (продается отдельно).
- Соединительный кабель A/V подключен неправильно. Убедитесь, что кабель подключен к входному гнезду другого устройства (стр. 62).

Подключение к компьютеру

Невозможно установить "PMB".

- Проверьте компьютерную среду или процедуру установки для установки "PMB".

"PMB" работает некорректно.

- Выйдите из "PMB" и перезапустите компьютер.

Видеокамера не распознается компьютером.

- Отсоедините устройства от разъема USB компьютера, кроме клавиатуры, мыши и видеокамеры.
- Отсоедините USB-кабель от компьютера и видеокамеры и перезапустите компьютер, затем подключите компьютер к видеокамере в правильном порядке.

Примеры функций, которые невозможно применять одновременно

В следующем списке представлены примеры недопустимых комбинаций функций и позиций меню.

Нельзя использовать При следующих настройках функцию

АВНОАСТРОЙКА [ПЛ.МЕДЛ.ЗАП.]

[ОПРЕДЕЛ.ЛИЦ] [ПЛ.МЕДЛ.ЗАП.],
[ЦИФР.УВЕЛИЧ.],
[ТОЧ.ЭКСП/ФОК],
[ТОЧЕЧН.ЭКСП],
[ТОЧЕЧН.ФОКУС],
[ЭКСПОЗИЦИЯ],
[ФОКУСИРОВКА],
[СУМЕРКИ],
[ВОСХОД+ЗАКАТ],
[ФЕЙЕРВЕРК],
[ЛАНДШАФТ],
[ПРОЖЕКТОР], [ПЛЯЖ],
[СНЕГ], [БАЛАНС БЕЛ],
[ФЕЙДЕР],
[АВТОЗАПУСК]

Нельзя использовать функцию	При следующих настройках
[ПРИОРИТ. УСТАН.]/ [ОПРЕД. УЛЫБОК]/ [ЧУВСТВИТ К УЛЫБ]	[ПЛ.МЕДЛ.ЗАП.], [ЦИФР.УВЕЛИЧ.], [ТОЧ.ЭКСП/ФОК], [ТОЧЕЧН.ЭКСП], [ТОЧЕЧН ФОКУС], [ЭКСПОЗИЦИЯ], [ФОКУСИРОВКА], [СУМЕРКИ], [ВОСХОД+ЗАКАТ], [ФЕЙЕРВЕРК], [ЛАНДШАФТ], [ПРОЖЕКТОР], [ПЛЯЖ], [СНЕГ], [БАЛАНС БЕЛ], [ФЕЙДЕР], [АВТОЗАПУСК]
[ВЫБОР СЦЕНЫ]	[ПЛ.МЕДЛ.ЗАП.], [LOW LUX], [ФЕЙДЕР], [ТЕЛЕМАКРО]

Отображение результатов самодиагностики/ Предупреждающие индикаторы

При появлении на экране LCD индикаторов проверьте следующее. Если неполадку не удастся устранить после нескольких попыток, обратитесь к представителю Sony или в местный уполномоченный сервисный центр Sony. В этом случае, при обращении к ним, сообщите все цифры кода ошибки, начинающегося с C или E.

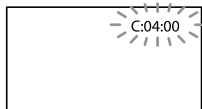

C:(или E:) □□:□□ (индикация самодиагностики)

C:04:□□

- Аккумуляторная батарея не является аккумуляторной батареей “InfoLITHIUM” (серии V). Используйте аккумуляторную батарею “InfoLITHIUM” (серии V) (стр. 110).
- Надежно подключите штекер DC адаптера переменного тока к гнезду DC IN на видеокамере (стр. 13).

C:06:□□

- Чрезмерная температура аккумуляторной батареи. Замените аккумуляторную батарею или поместите ее в прохладное место.

C:13:□□ / C:32:□□

- Извлеките источник питания. Подсоедините его снова и включите видеокамеру.

E:□□:□□

- Выполните действия с ② по ④ на стр. 90.

⚠ (Предупреждения о внутреннем жестком диске видеокамеры)

Быстрое мигание

- Внутренний жесткий диск видеокамеры заполнен.
- Возможно, произошла ошибка с внутренним жестким диском видеокамеры.

⚠ (Предупреждение об уровне заряда батареи)

Медленное мигание

- Аккумуляторная батарея почти полностью разряжена.
- В зависимости от условий эксплуатации или состояния батареи индикатор ⚠ может начать мигать приблизительно за 20 минут до полной разрядки батареи.

 (Предупреждающий индикатор относительно температуры аккумуляторной батареи)

- Чрезмерная температура аккумуляторной батареи. Замените аккумуляторную батарею или поместите ее в прохладное место.

 (Предупреждение о высокой температуре)

Медленное мигание

- Температура видеокамеры становится высокой. Выключите видеокамеру и оставьте ее на некоторое время в холодном месте.

Быстрое мигание

- Исключительно высокая температура видеокамеры. Выключите видеокамеру и оставьте ее на некоторое время в холодном месте.

 (Предупреждение о низкой температуре)

Быстрое мигание



- Исключительно низкая температура видеокамеры. Поместите камеру в теплое место.

 (Предупреждающий индикатор относительно карты памяти)

Медленное мигание

- Отсутствие свободного пространства для записи изображений. О типах карт памяти, поддерживаемых данной видеокамерой, см. стр. 19.
- Карта памяти не установлена (стр. 19).

Быстрое мигание



- Недостаточно свободного пространства для записи изображений. После сохранения изображений на другом носителе (стр. 54) удалите ненужные изображения или отформатируйте карту памяти (стр. 83).
- Возможно, поврежден файл базы данных изображений. Проверьте файл базы данных, коснувшись  (MENU) → [Показать др.] → [ИСПР.Ф.БД ИЗ.] (в категории  [УПРАВЛ.НОСИТ.]) → носитель записи (HDR-CX116E/CX150E/CX155E/XR150E/XR155E).
- Карта памяти повреждена.

 (Предупреждающие индикаторы относительно форматирования карты памяти)

- Карта памяти повреждена.
- Карта памяти отформатирована некорректно (стр. 83).

 (Предупреждающий индикатор относительно несовместимости карты памяти)

- Установлена несовместимая карта памяти (стр. 19).

  (Предупреждающий индикатор относительно защиты от записи карты памяти)

- Доступ к карте памяти был ограничен на другом устройстве.

 (Предупреждающий индикатор относительно дрожания камеры)

- Видеокамера неустойчива, поэтому происходит ее дрожание. Во время съемки надежно удерживайте видеокамеру обеими руками. Обратите внимание, что предупреждающий индикатор дрожания камеры не исчезает.

(Предупреждающий индикатор относительно датчика падения)

- Функция датчика падения (стр. 89) активирована, и она обнаружила падение видеокамеры. Поэтому видеокамера предпринимает действия по защите внутреннего жесткого диска. В результате этого запись/воспроизведение могут быть отключены.
- Работа датчика падения не гарантирует защиты внутреннего диска во всех возможных ситуациях. Используйте видеокамеру в устойчивом положении.

(Предупреждающий индикатор относительно записи фотографий)

- Носитель записи заполнен.
- Запись фотографий во время обработки невозможна. Подождите некоторое время, затем выполните запись.
- Когда параметр [REЖ.ЗАПИСИ] установлен на [HD FX], вы не сможете записывать фотографии во время записи фильмов.

(Предупреждающий индикатор относительно функции Съемка улыбки)

- Функция Съемка улыбки не могут использоваться с текущей настройкой видеокамеры.

Советы

- При появлении предупреждающих индикаторов на экране можно услышать мелодию.

Описание предупреждающих сообщений

При появлении на экране сообщений следуйте приведенным ниже инструкциям.

Носитель записи

Ошибка форматирования внутренней памяти.

Ошибка форматирования HDD.

- Для внутреннего носителя записи видеокамеры задан формат, отличный от формата по умолчанию. После выполнения [ФОРМАТ.НОСИТ.] (стр. 83) видеокамеру можно будет использовать. Это приведет к удалению всех данных на внутреннем носителе записи.

Ошибка данных.

- Ошибка при чтении или записи данных на внутренний носитель памяти видеокамеры.
- Это может произойти в случае повторяющихся ударов видеокамеры.
- Фильмы, записанные на других устройствах, могут не воспроизводиться.

Файл базы изображений поврежден.

Создать новый?

Информация для управления фильмом HD повреждена. Создать новую?

- Файл управления поврежден. При прикосновении к [ДА] создается новый файл управления изображениями. Невозможно воспроизвести старые изображения, записанные на носителе (файлы изображений не повреждены). Если выполнить операцию [ИСПР.Ф.БД ИЗ.] после создания новых данных, может восстановиться возможность воспроизведения старых записанных изображений. Если эта операция не поможет, скопируйте изображение с помощью прилагаемого программного обеспечения.

Нет информации для управления фильмом HD. Создать новую?

- Невозможна запись или воспроизведение фильмов, поскольку не существует управляющей информации для фильмов с качеством изображения высокой четкости (HD). При прикосновении к [ДА] создается новая управляющая информация, и можно будет записывать или воспроизводить фильмы с качеством изображения высокой четкости (HD).
- Можно записывать фильмы и фотографии с качеством изображения стандартной четкости (STD).

Обнаружены несоответствия в файле базы изображений. Исправить файл базы изображений?

Файл базы изображений поврежден.

Исправить файл базы изображений?

Обнар.несоотв.в файле базы изображений. Запись или воспроизведение фильмов HD невозможны. Исправить файл базы изобр.?

- Файл управления поврежден, запись фильмов или фотографий невозможна. Коснитесь [ДА] для восстановления.
- Вы можете записывать фотографии на карту памяти.

Переполнение буфера

- Вы не можете выполнять запись, потому что датчик падения обнаружил неоднократное падение видеокамеры. Если существует постоянный риск падения видеокамеры, установите [СЕНС.ПАДЕН.] на [ВЫКЛ], и вы снова сможете записывать изображение (стр. 89).

Восстановление данных.

- Видеокамера пытается автоматически восстановить данные, если запись данных была выполнена неправильно.

Восстановить данные невозможно.

- Не удалось записать данные на носитель видеокамеры. Попытки восстановления данных не завершились успешно.

 Выньте и вставьте карту памяти.

- Извлеките и вставьте карту памяти несколько раз. Если индикатор продолжает мигать, возможно, карта памяти повреждена. Попробуйте использовать другую карту памяти.

 Карта памяти отформатирована некорректно.

- Отформатируйте карту памяти (стр. 83). Заметьте, что если вы отформатируете карту памяти, все записанные фильмы и фотографии будут удалены.

 Нет места в папке для фотосъемки. Запись фото невозможна.

- Невозможно создать папки с именами, превышающими 999MSDCF. На видеокамере невозможно создавать или удалять созданные папки.
- Отформатируйте карту памяти (стр. 83) или удалите папки с помощью компьютера.

Эта карта памяти может не поддерживать запись или воспроизведение фильмов.

- Используйте карту памяти, рекомендованную для вашей видеокамеры (стр. 19).

Возможно, изображения не удастся правильно воспроизвести или записать на эту карту памяти.

- Используйте карту памяти, рекомендованную для вашей видеокамеры (стр. 19).

Не извлекайте карту памяти во время записи. Возможно повреждение данных.

- Снова установите карту памяти и следуйте инструкциям на экране LCD.
-

Прочие

Дальнейший выбор невозможен.

- При следующих операциях можно выбрать не более 100 изображений одновременно:
 - Удаление фильмов/фотографий
 - Установка или снятие защиты для фильмов/фотографий
 - Копирование фильмов
 - Копирование фотографий
 - Редактирование списка воспроизведения фильмов с качеством изображения высокой четкости (HD)
-

Данные защищены.

- Попытка удаления защищенных данных. Снимите защиту данных.
-

Время записи фильмов/количество записываемых фотографий

Значок “HD” обозначает высокое качество изображения, а “STD” – стандартное качество изображения.

Предполагаемое время записи и воспроизведения с каждой аккумуляторной батареей

Время записи

Приблизительное время работы при использовании полностью заряженной аккумуляторной батарее.

**HDR-CX110E/CX115E/CX116E/
CX150E/CX155E**

(единица измерения: минута)

Аккумуляторная батарея	Время непрерывной записи		Время записи в обычных условиях	
Качество изображения	HD	STD	HD	STD
NP-FV50 (прилагается)	125	180	60	90
NP-FV70	260	375	130	185
NP-FV100	515	745	255	370

HDR-XR150E/XR155E

(единица измерения: минута)

Аккумуляторная батарея	Время непрерывной записи		Время записи в обычных условиях	
Качество изображения	HD	STD	HD	STD
NP-FV50 (прилагается)	110	155	55	75
NP-FV70	235	325	115	160
NP-FV100	470	650	235	325

- Все измерения времени записи выполнены при установке для параметра [REЖ. ЗАПИСИ] значения HQ.

- Под запись в обычных условиях понимается запись, в течение которой неоднократно выполняются операции пуска/остановки, переключения индикатора MODE и масштабирования.
- Измерения времени выполнены при температуре 25 °С. Рекомендуемая температура: от 10 °С до 30 °С.
- При использовании видеокамеры в условиях низких температур время записи и воспроизведения сокращается.
- Время записи и воспроизведения может быть меньше указанного в зависимости от условий эксплуатации видеокамеры.

Время воспроизведения

Приблизительное время работы при использовании полностью заряженной аккумуляторной батареи.

HDR-CX110E/CX115E/CX116E/ CX150E/CX155E

(единица измерения: минута)

Аккумуляторная батарея		
Качество изображения	HD	STD
NP-FV50 (прилагается)	190	280
NP-FV70	395	565
NP-FV100	785	1120

HDR-XR150E/XR155E

(единица измерения: минута)

Аккумуляторная батарея		
Качество изображения	HD	STD
NP-FV50 (прилагается)	170	225
NP-FV70	355	465
NP-FV100	710	925

Предполагаемое время записи фильма

Внутренняя память

HDR-CX116E

Качество изображения высокой четкости (HD) в ч (часах) и мин (минутах)

Режим записи	Время записи
[HD FX]	45 мин
[HD FH]	55 мин
[HD HQ]	1 ч 55 мин
[HD LP]	3 ч 15 мин

Качество изображения стандартной четкости (STD) в ч (часах) и мин (минутах)

Режим записи	Время записи
[STD HQ]	2 ч

HDR-CX150E/CX155E

Качество изображения высокой четкости (HD) в ч (часах) и мин (минутах)

Режим записи	Время записи
[HD FX]	1 ч 25 мин
[HD FH]	1 ч 55 мин
[HD HQ]	3 ч 50 мин
[HD LP]	6 ч 35 мин

Качество изображения стандартной четкости (STD) в ч (часах) и мин (минутах)

Режим записи	Время записи
[STD HQ]	3 ч 55 мин

Внутренний жесткий диск

HDR-XR150E/XR155E

Качество изображения высокой четкости (HD) в ч (часах) и мин (минутах)

Режим записи	Время записи
[HD FX]	11 ч 20 мин
[HD FH]	14 ч 50 мин
[HD HQ]	29 ч 40 мин
[HD LP]	50 ч 30 мин

Качество изображения стандартной четкости (STD) в ч (часах) и мин (минутах)

Режим записи	Время записи
[STD HQ]	30 ч 30 мин

Советы

- Максимальное число сцен в фильмах, записываемых с качеством изображения высокой четкости (HD), составляет 3999, а в фильмах, записываемых с качеством изображения стандартной четкости (STD) – 9999.
- Максимальное время непрерывной записи фильмов составляет примерно 13 часов.
- На данной видеокамере используется формат VBR (переменная скорость передачи двоичных данных) для автоматической настройки качества изображения для соответствия условиям записываемой сцены. Применение этой технологии приводит к отклонениям времени записи на носитель. Фильмы, содержащие быстродвижущиеся и сложные изображения, записываются с более высокой скоростью передачи данных, при этом уменьшается общее время записи.

Карта памяти

Качество изображения высокой четкости (HD)

(единица измерения: минута)

	AVC HD 24M (FX)	AVC HD 17M (FH)	AVC HD 9M (HQ)	AVC HD 5M (LP)
1 ГБ	5 (5)	6 (6)	10 (9)	20 (15)
2 ГБ	10 (10)	10 (10)	25 (20)	45 (35)
4 ГБ	20 (20)	25 (25)	55 (40)	90 (75)
8 ГБ	40 (40)	55 (55)	110 (80)	190 (150)
16 ГБ	85 (85)	110 (110)	220 (160)	380 (305)
32 ГБ	175 (175)	225 (225)	455 (325)	770 (615)

Качество изображения стандартной четкости (STD)

(единица измерения: минута)

	STD 9M (HQ)
1 ГБ	10 (10)
2 ГБ	25 (25)
4 ГБ	55 (50)
8 ГБ	115 (100)
16 ГБ	230 (205)
32 ГБ	465 (415)

Примечания

- Время записи может меняться в зависимости от снимаемого объекта, условий съемки и [REЖ.ЗАПИСИ] (стр. 28).
- Число в скобках () указывает минимальное время записи.

Предполагаемое количество записываемых фотографий

Внутренний носитель записи (HDR-CX116E/CX150E/CX155E/XR150E/XR155E)

Можно записать не более 9999 фотографий.

Карта памяти

	3,1M 
1 ГБ	580
2 ГБ	1150
4 ГБ	2300
8 ГБ	4700
16 ГБ	9300
32 ГБ	18500

- Выбранный размер изображений эффективен, когда горит индикатор  (Фото).
- Количество записываемых фотографий на карте памяти указано для максимального размера изображения, поддерживаемого видеокамерой. Фактическое количество записываемых фотографий отображается на экране LCD во время записи (стр. 118).
- Количество записываемых фотографий на карте памяти зависит от условий записи.

Примечания

- Уникальная матрица ClearVid и система обработки изображений (BIONZ) компании Sony обеспечивают разрешение фотографий, равное описанным размерам.

Советы

- В следующем списке представлена скорость в битах, количество пикселей и формат каждого режима записи (фильм + аудио и т. д.).
 - Качество изображения высокой четкости (HD):
 - FX: Макс. 24 Мбит/сек 1920 × 1080 пикселей/16:9
 - FN: Около 17 Мбит/сек (в среднем) 1920 × 1080 пикселей/16:9
 - HQ: Около 9 Мбит/сек (в среднем) 1440 × 1080 пикселей/16:9
 - LP: Около 5 Мбит/сек (в среднем) 1440 × 1080 пикселей/16:9
 - Качество изображения стандартной четкости (STD):
 - HQ: Около 9 Мбит/сек (в среднем) 720 × 576 пикселей/16:9, 4:3
- Количество записываемых пикселей в фотографии и формат изображения.
 - Режим записи фотографий:
 - 2048 × 1536 точек/4:3
 - 2048 × 1152 точки/16:9
 - 1600 × 1200 точек/4:3
 - 640 × 480 точек/4:3
 - Двойная запись:
 - 2208 × 1244 точки/16:9
 - 1664 × 1244 точки/4:3
 - Захват фотографии из фильма:
 - 1920 × 1080 точек/16:9
 - 640 × 360 точек/16:9
 - 640 × 480 точек/4:3

Эксплуатация видеокамеры за границей

Источники питания

Видеокамеру можно использовать в любой стране/регионе благодаря прилагаемому к ней адаптеру переменного тока, который можно использовать в диапазоне от 100 V до 240 V переменного тока с частотой 50 Hz/60 Hz.

Просмотр фильмов с качеством изображения высокой четкости (HD)

В странах/регионах, поддерживающих формат 1080/50i, можно просматривать фильмы с таким же качеством изображения высокой четкости (HD), с которым они были записаны. Для этого потребуется телевизор или монитор, работающий на базе системы PAL, совместимый с форматом 1080/50i, с компонентными и AUDIO/VIDEO входными разъемами. Подключение необходимо выполнять с помощью компонентного кабеля A/V или кабеля HDMI (продается отдельно).

Просмотр фильмов с качеством изображения стандартной четкости (STD)

Для просмотра фильмов с качеством изображения стандартной четкости (STD) потребуется телевизор, работающий на базе системы PAL, с входными разъемами AUDIO/VIDEO. Подключение необходимо выполнять с помощью соединительного кабеля A/V.

О системах цветного телевидения

Видеокамера поддерживает систему PAL. Для воспроизведения изображения на экране телевизора необходимо подключить телевизор, поддерживающий систему PAL и имеющий входное гнездо AUDIO/VIDEO.

Система	Страны/регионы
PAL	Австралия, Австрия, Бельгия, Великобритания, Венгрия, Германия, Гонконг, Дания, Испания, Италия, Китай, Кувейт, Малайзия, Нидерланды, Новая Зеландия, Норвегия, Польша, Португалия, Сингапур, Словацкая Республика, Таиланд, Финляндия, Чешская Республика, Швейцария, Швеция и др.
PAL-M	Бразилия
PAL-N	Аргентина, Парагвай, Уругвай
NTSC	Багамские о-ва, Боливия, Венесуэла, Гайана, Канада, Колумбия, Корея, Мексика, Перу, Суринам, США, Тайвань, Филиппины, Центральная Америка, Чили, Эквадор, Ямайка, Япония и др.
SECAM	Болгария, Гвиана, Ирак, Иран, Монако, Россия, Украина, Франция и др.

Установка местного времени

При эксплуатации видеокamеры за границей для установки местного времени достаточно задать часовой пояс. Коснитесь **MENU** (MENU) → [Показать др.] → [НАСТ. ЧАС/ [ЯЗ.] (в категории [ОБЩИЕ НАСТР.]) → [УСТАН ЗОНЫ] и [ЛЕТНЕЕ ВРЕМЯ] (стр. 87).

Разница во времени в различных регионах мира

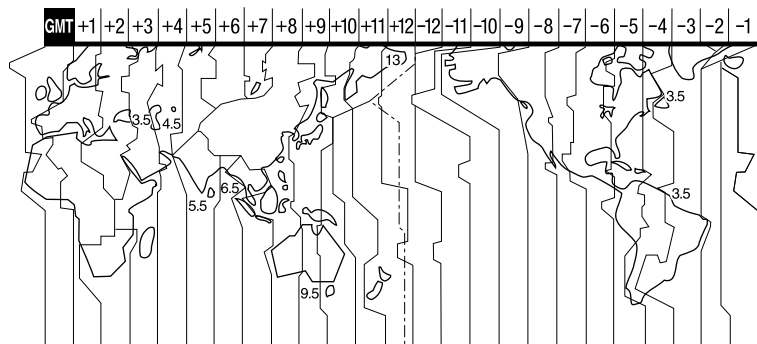

Разница во времени
в различных
часовых поясах

GMT	Значение региона
GMT	Лисабон, Лондон
+01:00	Берлин, Париж
+02:00	Хельсинки, Каир, Стамбул
+03:00	Москва, Найроби
+03:30	Тегеран
+04:00	Абу-Даби, Баку
+04:30	Кабул
+05:00	Карачи, Исламабад
+05:30	Калькутта, Нью-Дели
+06:00	Алма-Ата, Дакка
+06:30	Янгон
+07:00	Бангкок, Джакарта
+08:00	Гонконг, Сингапур, Пекин
+09:00	Сеул, Токио
+09:30	Аделаида, Дарвин
+10:00	Мельбурн, Сидней

Разница во времени
в различных
часовых поясах

Разница во времени	Значение региона
+11:00	Соломоновы острова
+12:00	Фиджи, Веллингтон, Энтиветок, Кваджалейн
-11:00	Самоа
-10:00	Гавайи
-09:00	Аляска
-08:00	Лос-Анджелес, Тихуана
-07:00	Денвер, Аризона
-06:00	Чикаго, Мехико
-05:00	Нью-Йорк, Богота
-04:00	Сантьяго
-03:30	Сент-Джонс
-03:00	Бразилиа, Монтовидео
-02:00	Фернанду-ди-Норонья
-01:00	Азорские острова, Острова Зеленого Мыса

Уход и меры предосторожности

О формате AVCHD

Что представляет собой формат AVCHD?

Формат AVCHD – это формат цифровых видеокамер высокой четкости, используемый для записи сигнала высокой четкости (HD) с применением спецификации 1080i^{*1} или 720p^{*2} и использованием эффективной технологии сжатия данных. Формат MPEG-4 AVC/H.264 адаптирован для сжатия видеоданных, а для сжатия аудиоданных используется система Dolby Digital или Linear PCM. В отличие от традиционных форматов сжатия, формат MPEG-4 AVC/H.264 обеспечивает более эффективное сжатие изображений. В формате MPEG-4 AVC/H.264 видеосигнал высокой четкости, записанный на цифровую видеокамеру, можно записать на диски DVD диаметром 8 см, жесткий диск, флэш-память, карту памяти и т. д.

Запись и воспроизведение на видеокамере

Видеокамера, поддерживающая формат AVCHD, может записывать фильмы с качеством изображения высокой четкости (HD), упоминавшемся выше. В дополнение к записи с качеством изображения высокой четкости (HD) видеокамера поддерживает запись сигнала со стандартной четкостью (STD) в обычном формате MPEG-2.

Видеосигнал^{*3}: MPEG-4 AVC/H.264 1920 × 1080/50i, 1440 × 1080/50i
Аудиосигнал: Dolby Digital 2-канальный
Носитель записи:

HDR-CX110E/CX115E: Карта памяти
HDR-CX116E/CX150E/CX155E:
Внутренняя память, карта памяти
HDR-XR150E/XR155E: Внутренний
жесткий диск, карта памяти

- ^{*1} Спецификация 1080i
Спецификация высокой четкости, предусматривающая применение 1080 эффективных строк развертки и системы чересстрочной развертки.
- ^{*2} Спецификация 720p
Спецификация высокой четкости, применение 720 эффективных строк развертки и системы построчной развертки.
- ^{*3} Данные, записанные в формате AVCHD, но отличные от описанных выше, не могут воспроизводиться на данной видеокамере.

О карте памяти

- Карта памяти, отформатированная на компьютере (ОС Windows/ОС Mac), может оказаться несовместимой с вашей камерой.
- Скорость чтения/записи данных может различаться в зависимости от комбинации карты памяти и используемого вами изделия, совместимого с картой памяти.
- Повреждение или потеря данных может произойти в следующих случаях (компенсация за утрату данных не производится):
 - При извлечении карты памяти или выключении видеокамеры, когда она выполняет чтение или запись файлов изображений на карту памяти (при этом индикатор доступа светится или мигает)
 - При использовании карты памяти рядом с магнитами или магнитными полями
- Рекомендуется сохранить резервные копии важных данных на жестком диске компьютера.
- Не прикрепляйте этикетки и т. п. на карту памяти или адаптер карты памяти.
- Не допускайте контакта металлических предметов с контактами носителя и не прикасайтесь к ним.

- Не сгибайте, не роняйте и не применяйте силу при использовании карты памяти.
- Не разбирайте и не модифицируйте карту памяти.
- Не допускайте попадания влаги на карту памяти.
- Храните карту памяти в месте, недоступном для детей. Существует опасность того, что ребенок может проглотить ее.
- Не вставляйте в слот карты памяти каких-либо инородных предметов за исключением совместимой карты памяти. Это может привести к неисправности.
- Не используйте и не храните карту памяти в следующих местах:
 - В местах, подверженных воздействию исключительно высоких температур, например, в автомобиле, припаркованном на солнце
 - В местах под прямыми солнечными лучами
 - В местах с исключительно высокой влажностью или в местах, подверженных воздействию агрессивных газов

Об адаптере карты памяти

- При использовании карты памяти на устройстве, совместимом с адаптером карты памяти с установленной картой, убедитесь, что карта памяти вставляется в адаптер в правильном направлении. Обратите внимание, что ненадлежащее использование может привести к неисправности.

О совместимости данных изображения

- Файлы данных изображений, записанные на карту памяти вашей камерой, соответствуют универсальному стандарту "Стандарт файловой системы для камер" разработанному JEITA (Japan Electronics and Information Technology Industries Association).

- На данной видеокамере нельзя просмотреть фотографии, записанные с помощью других устройств (DCR-TRV900E или DSC-D700/D770), не соответствующих универсальному стандарту. (В некоторых регионах эти модели не продаются.)
- Если вы не сможете использовать карты памяти, использовавшиеся с другим устройством, выполните их форматирование на камере (стр. 83). Обратите внимание, что при форматировании удаляется вся информация на карте памяти.
- Возможно, вам не удастся воспроизвести изображения на видеокамере в следующих случаях:
 - При воспроизведении данных изображений, измененных на компьютере
 - При воспроизведении данных изображений, записанных на других устройствах

О носителе "Memory Stick"

Типы "Memory Stick"	Запись/ Воспроизведение
"Memory Stick Duo" (с MagicGate)	—
"Memory Stick PRO Duo" (Mark2)	○
"Memory Stick PRO-HG Duo"	○*

- * Это устройство не поддерживает 8-битовую параллельную передачу данных, но поддерживает 4-битовую параллельную передачу данных, также, как и при использовании с "Memory Stick PRO Duo".
- Данное изделие не поддерживает запись или воспроизведение данных, в которых применяется технология "MagicGate". "MagicGate" - это технология защиты авторских прав, с помощью которой содержимое передается и сохраняется в шифрованном формате.

О батарейном блоке “InfoLITHIUM”

Эта видеочамера работает только с батарейными блоками “InfoLITHIUM” серии V.

На батарейных блоках “InfoLITHIUM” серии V имеется символ .

Что представляет собой батарейный блок “InfoLITHIUM”?

- Батарейный блок “InfoLITHIUM” – это литиево-ионный батарейный блок с функциями передачи данных, относящихся к условиям эксплуатации, между видеочамерой и адаптером переменного тока/зарядным устройством (продается отдельно).
- Батарейный блок “InfoLITHIUM” рассчитывает потребление энергии с учетом условий эксплуатации видеочамеры; оставшееся время работы от батареи отображается в минутах.
- Батарейный блок NP-FV50 совместима с “ActiFORCE”. “ActiFORCE” - это новое поколение систем питания. Улучшены показатели емкости батареи, скорости и точности расчета оставшегося времени работы батареи по сравнению с используемыми в настоящее время батареями “InfoLITHIUM” серии P.

Зарядка батарейного блока

- Перед использованием видеочамеры обязательно зарядите батарейный блок.
- Рекомендуется выполнять зарядку батарейный блок при температуре окружающей среды от 10 °C до 30 °C, пока не погаснет индикатор CHG (зарядка). При температуре, выходящей за пределы указанного диапазона, зарядка батарейный блок может выполняться неэффективно.

Эффективное использование батарейный блок

- При температуре окружающей среды 10 °C и ниже рабочие характеристики батарейный блок ухудшаются, что приводит к сокращению времени работы от батарейного блока. В этом случае можно увеличить время работы от батарейный блок одним из следующих способов.
 - Следует согреть батарейный блок, положив его в карман и подключив к видеочамере непосредственно перед началом съемки.
 - Используйте батарейный блок большой емкости: NP-FV70/NP-FV100 (продается отдельно)
- Частое использование экрана LCD или функций воспроизведения, быстрого перемещения вперед или назад приводит к ускорению разрядки батарейного блока. Рекомендуется использовать батарейный блок большой емкости: NP-FV70/NP-FV100 (продается отдельно)
- Если видеочамера не используется для записи или воспроизведения, закрывайте экран LCD. Батарейный блок также разряжается, если видеочамера находится в режиме ожидания записи или если установлена пауза воспроизведения.
- Держите при себе запасные заряженные батарейный блок, обеспечивающие время записи, в 2 или 3 раза превышающее ожидаемое время записи, и перед началом реальной записи выполняйте пробную запись.
- Не подвергайте батарейный блок воздействию воды. Батарейный блок является водонепроницаемой.

Об индикаторе оставшегося времени работы от батареи

- Если питание отключается несмотря на то, что индикатор оставшегося времени работы аккумуляторной батареи показывает достаточный уровень заряда для работы видеокамеры, снова полностью зарядите батарейный блок. Оставшееся время работы от батареи будет отображаться правильно. Однако правильная индикация заряда батареи может не восстановиться в случае длительной работы видеокамеры от аккумуляторной батареи при высокой температуре, длительного хранения аккумуляторной батареи в полностью заряженном состоянии, частого использования батарейный блок. Индикатор оставшегося время работы от батареи обеспечивает только приблизительную оценку.
- В зависимости от условий эксплуатации или температуры окружающей среды значок , указывающий на низкий уровень заряда батареи, начинает мигать за 20 минут до полной разрядки аккумуляторной батареи.

О хранении батарейный блок

- Если батарейный блок не используется в течение длительного времени, один раз в год полностью заряжайте ее и используйте в видеокамере для поддержания ее нормальной работы. Храните батарейный блок отключенной от видеокамеры в сухом прохладном месте.
- Для полной разрядки батарейный блок в видеокамере коснитесь **MENU** (MENU) → [Показать др.] → [НАСТР.ПИТАНИЯ] (в категории  [ОБЩИЕ НАСТР.]) → [АВТОВЫКЛ] → [НИКОГДА] и оставьте видеокамеру в режиме ожидания записи, пока аккумуляторная батарея не разрядится (стр. 88).

О сроке службы батареи

- С течением времени и в процессе эксплуатации емкость аккумуляторной батареи постепенно снижается. При значительном сокращении времени работы от аккумуляторной батареи рекомендуется заменить ее.
- Срок службы конкретной аккумуляторной батареи зависит от условий ее хранения, эксплуатации, а также от условий окружающей среды.

О x.v.Color

- x.v.Color – это более знакомый термин для стандарта xvYCC, предложенного компанией Sony. Он является товарным знаком Sony.
- xvYCC является международным стандартом для отображения цветового пространства видеосигнала. Этот стандарт позволяет воспроизвести более широкий цветовой диапазон, чем используемый в настоящее время стандарт телевидения.

Об обращении с видеокамерой

Использование и уход

- Не используйте и не храните видеокамеру и принадлежности в следующих местах:
 - В местах со слишком высокой или низкой температурой или высокой влажностью. Не подвергайте устройства воздействию температур, превышающих 60 °C, например, не оставляйте его под прямыми солнечными лучами, около нагревательных приборов или в автомобиле в солнечную погоду. Это может привести к неполадкам в работе или деформации.
 - Рядом с источниками сильных магнитных полей или механической вибрации. Это может привести к неисправности видеокамеры.

- Рядом с источниками радиоволн или радиации. Возможна неправильная запись изображения видеокамерой.
- Рядом с приемниками АМ и видеооборудованием. Могут возникать помехи.
- На песчаном пляже или в каком-либо пыльном месте. Попадание песка или пыли в видеокамеру может привести к неполадкам в работе. В некоторых случаях устранить эти неполадки не удастся.
- Рядом с окнами или вне помещения, где прямой солнечный свет может воздействовать на экран LCD и объектив. Это приводит к повреждению экрана LCD.
- Используйте для питания видеокамеры напряжение постоянного тока 6,8 В/7,2 В (аккумуляторная батарея) или 8,4 В постоянного тока (адаптер переменного тока).
- Для работы от источника постоянного или переменного тока используйте принадлежности, рекомендованные в данном руководстве по эксплуатации.
- Не подвергайте видеокамеру воздействию влаги, например дождя или морской воды. Попадание влаги на видеокамеру может привести к неполадкам в работе. В некоторых случаях устранить эти неполадки не удастся.
- В случае попадания внутрь корпуса инородного твердого предмета или жидкости выключите видеокамеру и перед дальнейшей эксплуатацией передайте ее торговому представителю компании Sony для проверки.
- Избегайте неаккуратного обращения с видеокамерой, не разбирайте, не модифицируйте ее, оберегайте от ударов и падений, не наступайте на нее. Будьте особенно осторожны с объективом.
- Если видеокамера не используется, держите экран LCD в закрытом положении.
- Не заворачивайте видеокамеру, например, в полотенце, и не эксплуатируйте ее в таком состоянии. Это может привести к повышению температуры в корпусе видеокамеры.
- При отсоединении шнура питания тяните его за штекер, а не за шнур.
- Предотвращайте повреждение шнура питания, например, не следует ставить на шнур тяжелые предметы.
- Не используйте деформированную или поврежденную аккумуляторную батарею.
- Содержите металлические контакты в чистоте.
- При утечке электролита из батареи выполните следующие действия:
 - Обратитесь в местный уполномоченный сервисный центр Sony.
 - При попадании электролита на кожу смойте его водой.
 - При попадании жидкости в глаза промойте их большим количеством воды и обратитесь к врачу.

Если видеокамера не используется в течение длительного времени

- Для длительного сохранения оптимального состояния видеокамеры включайте ее и записывайте или воспроизводите изображения примерно раз в месяц.
- Полностью разрядите аккумуляторную батарею перед тем, как поместить ее на хранение.

Конденсация влаги

- При переносе видеокамеры из холодного места в теплое в корпусе видеокамеры может сконденсироваться влага. Это может привести к неполадкам в работе видеокамеры.
- В случае образования конденсата выключите видеокамеру и не включайте ее в течение приблизительно 1 часа.

- **Примечание относительно конденсации влаги**
Конденсат может образоваться, если перенести видеокамеру из холодного места в теплое (или наоборот), а также при работе с видеокамерой в условиях повышенной влажности, например, в следующих случаях:
 - Видеокамера принесена с лыжного склона в помещение, где работает обогреватель.
 - Видеокамера принесена из автомобиля или помещения, в котором работает кондиционер, в жаркое место вне помещения.
 - Видеокамера используется после грозы или дождя.
 - Видеокамера используется в очень жарком и влажном месте.
- **Предотвращение возникновения конденсата**
Если видеокамера принесена из холодного места в теплое, положите видеокамеру в полиэтиленовый пакет и герметично запечатайте его. Извлеките видеокамеру из полиэтиленового пакета, когда температура воздуха внутри пакета сравняется с температурой окружающего воздуха (приблизительно через 1 час).

Экран LCD

- Не допускайте чрезмерного надавливания на экран LCD, так как это может привести к отображению искаженных цветов или неисправности.
- При эксплуатации видеокамеры в холодном месте на экране LCD может появляться остаточное изображение. Это не является неисправностью.
- При использовании видеокамеры задняя панель экрана LCD может нагреваться. Это не является неисправностью.

Очистка экрана LCD

- Для очистки экрана LCD от отпечатков пальцев или пыли рекомендуется использовать мягкую ткань.

О регулировке сенсорной панели (КАЛИБРОВКА)

Кнопки на сенсорной панели могут работать неправильно. В этом случае выполните следующую процедуру. При ее выполнении рекомендуется подключить видеокамеру к сетевой розетке с помощью прилагаемого адаптера переменного тока.

- 1 **MENU** (MENU) → [Показать др.] → [ДРУГИЕ НАСТР.] (в категории ) [ОБЩИЕ НАСТР.] → [КАЛИБРОВКА].



- 2 3 раза коснитесь отображаемого на экране значка "X" углом карты памяти или чем-либо подобным.
Коснитесь [ОТМЕНА] для отмены регулировки.

Примечания

- В случае нажатия в другом месте повторно выполните калибровку.
- Не используйте для калибровки предметы с острым концом. Это может привести к повреждению экрана LCD.
- Калибровку экрана LCD нельзя выполнять, если он повернут или закрыт экраном наружу.

Об обращении с корпусом

- Если корпус видеокамеры загрязнен, очистите его с помощью мягкой ткани, слегка смоченной в воде, а затем протрите мягкой сухой тканью.
- Во избежание повреждения корпуса не следует выполнять следующие действия:
 - Использовать химические вещества, например, растворитель, бензин или спирт, химические салфетки, репелленты, инсектициды или солнцезащитный состав
 - Прикасаться к камере, если на руках остались вышеперечисленные вещества
 - Допускать соприкосновения корпуса камеры с резиновыми или виниловыми предметами в течение длительного времени

Об уходе за объективом и его хранении

- Протирайте поверхность объектива мягкой тканью в следующих случаях:
 - Если на поверхности объектива имеются отпечатки пальцев
 - В жарких или влажных местах
 - При использовании объектива в таких местах, где он может подвергаться воздействию соленого воздуха, например, на морском побережье
- Храните объектив в хорошо проветриваемом месте, защищенном от грязи и пыли.
- Во избежание появления плесени периодически чистите объектив, как рекомендовано выше.

О зарядке встроенной аккумуляторной батареи

В видеокамере имеется встроенная аккумуляторная батарея, которая обеспечивает сохранение даты, времени и настроек других параметров, даже если закрыт экран LCD. Встроенная аккумуляторная батарея заряжается при подключении видеокамеры к сетевой розетке с помощью адаптера переменного тока, а также при подсоединении к видеокамере батарейного блока. Аккумуляторная батарея полностью разрядится примерно через 3 месяца, если видеокамера совсем не будет использоваться. Перед возобновлением работы с видеокамерой следует зарядить встроенную аккумуляторную батарею. Однако видеокамера работает нормально даже при разряженной встроенной аккумуляторной батарее, за исключением функции записи даты.

О зарядке встроенной аккумуляторной батареи

Подсоедините видеокамеру к сетевой розетке с помощью прилагаемого адаптера переменного тока не менее чем на 24 часа, закрыв экран LCD.

Примечание относительно утилизации/передачи (HDR-CX116E/CX150E/CX155E/XR150E/XR155E)

даже если вы удалите все фильмы и фотографии или выполните [ФОРМАТ. НОСИТ.] (стр. 83), данные на встроенном носителе записи могут быть удалены неполностью. В случае передачи видеокамеры рекомендуется выполнить команду [ОЧИСТИТЬ] (стр. 84) для предотвращения восстановления данных. При утилизации видеокамеры рекомендуется также разбить ее корпус.

Примечание об утилизации/ передаче карты памяти

Даже после удаления данных с карты памяти или ее форматирования на видеокамере или компьютере с карты памяти не удастся полностью удалить данные. При передаче карты памяти третьему лицу рекомендуется удалить с нее все данные с помощью компьютерного программного обеспечения удаления данных. При утилизации карты памяти рекомендуется также разрушить корпус карты.

О товарных знаках

- “Handycam” и **HANDYCAM** являются зарегистрированными товарными знаками Sony Corporation.
- “AVCHD” и логотип “AVCHD” являются товарными знаками Panasonic Corporation и Sony Corporation.
- “Memory Stick”, “”, “Memory Stick Duo”, “**MEMORY STICK DUO**”, “Memory Stick PRO Duo”, “**MEMORY STICK PRO DUO**”, “Memory Stick PRO-HG Duo”, “**MEMORY STICK PRO-HG DUO**”, “MagicGate”, “**MAGIC GATE**”, “MagicGate Memory Stick” и “MagicGate Memory Stick Duo” являются товарными знаками или зарегистрированными товарными знаками компании Sony Corporation.
- “InfoLITHIUM” является товарным знаком Sony Corporation.
- “x.v.Colour” является товарным знаком Sony Corporation.
- “BIONZ” является товарным знаком Sony Corporation.
- “BRAVIA” является товарным знаком Sony Corporation.
- “DVDirect” является товарным знаком Sony Corporation.
- “Blu-ray Disc” и его логотип являются товарными знаками.
- Dolby и символ double-D являются товарными знаками Dolby Laboratories.
- HDMI, логотип HDMI и High-Definition Multimedia Interface являются товарными знаками или зарегистрированными товарными знаками HDMI Licencing LLC.
- Microsoft, Windows, Windows Vista и DirectX являются зарегистрированными товарными знаками или товарными знаками Microsoft Corporation в США и/или других странах.
- Macintosh и Mac OS являются зарегистрированными товарными знаками компании Apple Inc. в США и других странах.
- Intel, Intel Core и Pentium являются товарными знаками или зарегистрированными товарными знаками Intel Corporation или ее дочерних компаний в США и других странах.
- “PlayStation” является зарегистрированным товарным знаком Sony Computer Entertainment Inc.

- Adobe, логотип Adobe и Adobe Acrobat являются зарегистрированными товарными знаками или товарными знаками Adobe Systems Incorporated в США и/или других странах.
- Логотипы SDXC и SDHC являются товарными знаками SD-ЗС, LLC.
- MultiMediaCard является товарным знаком MultiMediaCard Association.

Все другие названия изделий, упоминаемые в настоящем документе, могут быть товарными знаками или зарегистрированными товарными знаками соответствующих компаний. Кроме того, символы TM и [®] указаны в настоящем руководстве не во всех случаях.

Примечания к лицензии

ЛЮБОЕ ИСПОЛЬЗОВАНИЕ ДАННОГО ПРОДУКТА, ЗА ИСКЛЮЧЕНИЕМ ИСПОЛЬЗОВАНИЯ В ЛИЧНЫХ ЦЕЛЯХ КЛИЕНТА, ЛЮБЫМ МЕТОДОМ, СОГЛАСУЮЩИМСЯ СО СТАНДАРТОМ MPEG-2 КОДИРОВАНИЯ ВИДЕОИНФОРМАЦИИ ДЛЯ ЕЕ ХРАНЕНИЯ НА НОСИТЕЛЯХ В СЖАТОМ ВИДЕ, БЕЗОГОВОРЧНО ЗАПРЕЩЕНО БЕЗ ЛИЦЕНЗИИ НА СООТВЕТСТВУЮЩИЕ ПАТЕНТЫ ИЗ ПАКЕТА ПАТЕНТОВ MPEG-2. ЭТУ ЛИЦЕНЗИЮ МОЖНО ПРИОБРЕСТИ У ОРГАНИЗАЦИИ MPEG LA, L.L.C., 250 STEELE STREET, SUITE 300, DENVER, COLORADO 80206

ДАННЫЙ ПРОДУКТ ПРЕДОСТАВЛЯЕТСЯ ПО ЛИЦЕНЗИИ, ДЕЙСТВУЮЩЕЙ В СООТВЕТСТВИИ С ПОРТФЕЛЕМ ПАТЕНТОВ НА AVC И РЕГУЛИРУЮЩЕЙ СПОСОБЫ ЛИЧНОГО И НЕКОММЕРЧЕСКОГО ИСПОЛЬЗОВАНИЯ С ЦЕЛЬЮ

(i) ШИФРОВАНИЯ ВИДЕО В СООТВЕТСТВИИ С ТРЕБОВАНИЯМИ СТАНДАРТА AVC ("AVC VIDEO") И/ИЛИ (ii) ДЕКОДИРОВАНИЯ AVC ВИДЕО, КОТОРОЕ БЫЛО ЗАКОДИРОВАНО ПОТРЕБИТЕЛЕМ ДЛЯ ЛИЧНЫХ И НЕКОММЕРЧЕСКИХ ЦЕЛЕЙ И/ИЛИ БЫЛО ПОЛУЧЕНО ОТ ПРОВАЙДЕРА ВИДЕО, ИМЕЮЩЕГО ЛИЦЕНЗИЮ НА ПРЕДОСТАВЛЕНИЕ AVC ВИДЕО. ДЛЯ ИСПОЛЬЗОВАНИЯ ПРОДУКТА В ДРУГИХ ЦЕЛЯХ ЛИЦЕНЗИЯ НЕ ПРЕДОСТАВЛЯЕТСЯ.

ДЛЯ ПОЛУЧЕНИЯ ДОПОЛНИТЕЛЬНОЙ ИНФОРМАЦИИ ОБРАТИТЕСЬ К СОТРУДНИКАМ КОМПАНИИ MPEG LA, L.L.C.

СМ. <[HTTP://WWW.MPEGLA.COM](http://www.MPEGLA.COM)>

С видеокамерой поставляется программное обеспечение “C Library”, “Expat”, “zlib”, “libjpeg”, “dtoa” и “pcsc”. Это программное обеспечение предоставляется на основе лицензионных соглашений с соответствующими владельцами авторских прав. По требованию владельцев авторских прав на эти прикладные программы пользователи должны ознакомиться со следующей информацией. Ознакомьтесь со следующими разделами.

Прочтите документ “license1.pdf” в папке “License” на диске CD-ROM. Он содержит лицензионные соглашения (на английском языке) для программного обеспечения “C Library”, “Expat”, “zlib”, “libjpeg”, “dtoa” и “pcsc”.

О прикладном программном обеспечении GNU GPL/LGPL

Программное обеспечение, являющееся законным согласно GNU General Public License (далее “GPL”) или GNU Lesser General Public License (далее “LGPL”), установлено в видеокамере.

Это означает, что пользователь имеет право на доступ, изменение и распространение исходного кода этих программ на условиях прилагаемых лицензий GPL/LGPL.

Исходный код предоставляется на web-сайте.

Для его загрузки используйте указанный ниже адрес URL. При загрузке исходного кода выберите DCR-SX43 в качестве модели видеокамеры.

<http://www.sony.net/Products/Linux/>

Мы просим не обращаться к нам по вопросам относительно содержимого этого исходного кода.

Прочтите документ “license2.pdf” в папке “License” на диске CD-ROM. Здесь приведены лицензии (на английском языке) для программного обеспечения “GPL” и “LGPL”.

Для просмотра документа PDF необходима программа Adobe Reader. Если она не установлена на компьютере, загрузите ее с web-сайта Adobe Systems:

<http://www.adobe.com/>

Индикаторы экрана

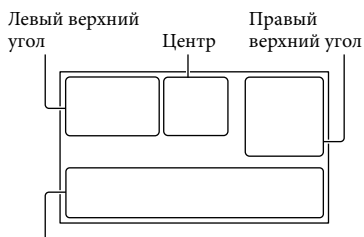

Нижняя часть

Левый верхний угол

Индикация	Значение
	Кнопка MENU (65)
	Запись по таймеру автозапуска (80)
	Низкий уровень ИСХ. УР.МИКР. (78)
	ВЫБОР Ш/ФОРМ (79)
	ВСТР.ЗУМ МИКР. (78)
	Оставшийся заряд батареи
	Папка записи
	Кнопка возврата (66)

Центр

Индикация	Значение
[ОЖИДАН]/[ЗАПИСЬ]	Состояние записи (23)
	Размер фотографии (80)
	Режим слайд-шоу (39)
	Предупреждение (98)
	Режим воспроизведения (32)
	Датчик падения выключен (89)
	Датчик падения включен (89)

Правый верхний угол

Индикация	Значение
	Качество записи изображения (HD/STD) и режим записи (FX/FH/HQ/LP) (28)
	Носитель записи/воспроизведения/редактирования (18)
0:00:00	Счетчик (часы:минуты:секунды) (32)
[00мин]	Приблизительное оставшееся время записи (23)
	ФЕЙДЕР (70)
9999	Приблизительное доступное для записи количество фотографий и носитель записи (25)
	Папка воспроизведения (33)
100/112	Текущий воспроизводимый фильм или фотография/Общее количество записанных фильмов или фотографий (32)

Нижняя часть

Индикация	Значение
	[Для параметра ОПРЕДЕЛ.ЛИЦ] установлено значение [ВЫКЛ] (76)
	ОПРЕД.УЛЫБОК (77)
	LOW LUX (76)
	Ручная фокусировка (73)
	ВЫБОР СЦЕНЫ (70)
	Баланс белого (71)
	Режим SteadyShot отключен (76)

Детали и элементы управления

В круглых скобках () указаны номера страниц для справок.

Индикация	Значение
	ТОЧ.ЭКСП/ФОК (72)/ ТОЧЕЧН.ЭКСП (72)/ ЭКСПОЗИЦИЯ (73)
	ТЕЛЕМАКРО (74)
	X.V.COLOR (79)
	КОНВ.ОБЪЕКТИВ (76)
	АВТОНАСТРОЙКА (26)
	Кнопка ОПЦИОН (67)
	Кнопка ПРОСМОТР ИЗОБРАЖЕНИЙ (31)
	Кнопка слайд-шоу (39)
	Имя файла данных (33)
	Защищенное изображение (45)
	Кнопка индекса (33)

- Индикаторы и их положения показаны приблизительно и могут отличаться от фактического положения и вида.
- В зависимости от модели видекамеры некоторые индикаторы могут не отображаться.

HDR-CX110E/CX115E/CX116E/ CX150E/CX155E

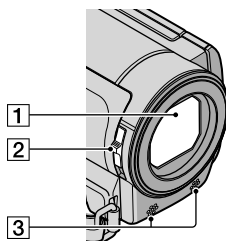

HDR-XR150E/XR155E

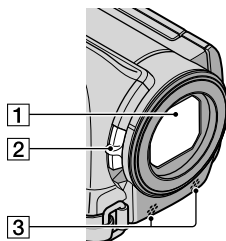

- 1 Объектив (объектив Carl Zeiss)
- 2 Переключатель LENS COVER (21)
- 3 Встроенный микрофон

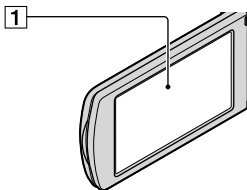

- 1** Экран LCD/сенсорная панель (16, 30)
Повернув панель LCD на 180 градусов, можно закрыть ее экраном наружу. Это удобно для режима воспроизведения.

**HDR-CX110E/CX115E/CX116E/
CX150E/CX155E**

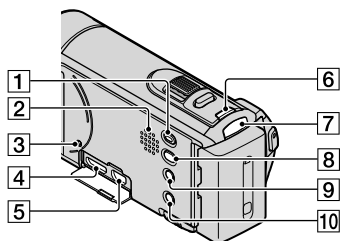

HDR-XR150E/XR155E

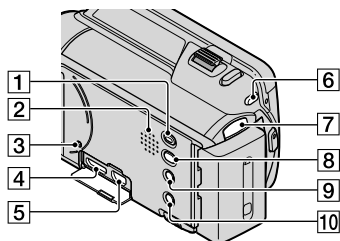

- 1** Кнопка (ПРОСМОТР
ИЗОБРАЖЕНИЙ) (31)
2 Динамик

3 Кнопка RESET

Нажмите кнопку RESET при помощи остроконечного предмета.

Нажмите кнопку RESET для инициализации всех настроек, включая настройку часов.

4 Гнездо HDMI OUT (41)

5 Гнездо Ψ (USB) (58, 61)

HDR-CX115E/CX116E/CX155E/XR155E:
только выход

6 Кнопка MODE (22)

7 Индикаторы режимов (фильм)/ (фото) (22)

8 Кнопка (DISC BURN) (см.

Руководство по эксплуатации)

9 Кнопка (АВТОНАСТРОЙКА) (26)

10 Кнопка POWER (16)

**HDR-CX110E/CX115E/CX116E/
CX150E/CX155E**

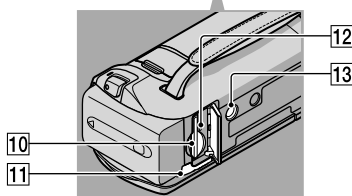
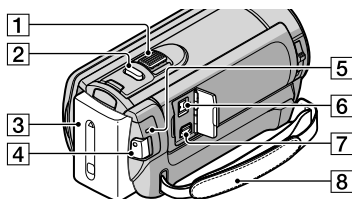

HDR-XR150E/XR155E

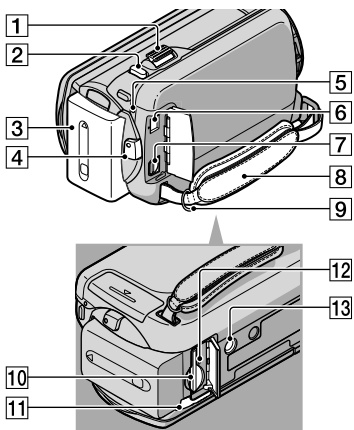

- 1 Рычаг привода трансфокатора (26, 38)
- 2 Кнопка PHOTO (25)
- 3 Аккумуляторная батарея (13)
- 4 Кнопка START/STOP (23)
- 5 Индикатор CHG (зарядка) (13)
- 6 Гнездо DC IN (13)
- 7 Дистанционный соединитель A/V (40)
- 8 Наручный ремешок (21)
- 9 Крючок для наплечного ремня
- 10 Слот карты памяти (20)
- 11 Рычаг освобождения аккумуляторной батареи BATT (15)
- 12 Индикатор доступа к карте памяти (20)
Индикатор постоянно горит или мигает, когда видеокамерой выполняется считывание или запись данных.
- 13 Гнездо штатива
Подсоедините штатив (продается отдельно) к гнезду штатива, используя винт штатива (продается отдельно: длина винта должна быть менее 5,5 мм).

Алфавитный указатель

Символы

1 НАЖАТИЕ.....	72
1080i/576i.....	87
16:9.....	87
4:3.....	87
576i.....	87

А

АВТКОР.КОНТ.СВ.....	79
АВТОВЫКЛ.....	89
АВТОЗАПУСК.....	81
АВТОНАСТРОЙКА.....	27, 98
Аккумуляторная батарея.....	13

Б

БАЛАНС БЕЛ.....	72
Батарейный блок "InfoLITHIUM".....	111
БЕЛЫЙ ФЕЙДЕР.....	72

В

Воспроизведение.....	32
Воспроизведение выбранных.....	37
ВКЛ.ПИТАН.С LCD.....	89
Включение питания.....	16
Внешний носитель записи.....	55
ВОСПРОИЗВЕД.....	82
ВОСХОД+ЗАКАТ.....	71
Время записи и воспроизведения.....	103
Время записи фильмов/ количество записываемых фотографий.....	103
ВСТР.ЗУМ МИКР.....	79
ВЫБ.Ш/ФОРМ.....	80
ВЫБОР СЦЕНЫ.....	71, 99
ВЫБРАННЫЕ.....	37
ВЫВОД ИЗОБР.....	88

Г

Громкость.....	34, 86
----------------	--------

Д

ДАННЫЕ КАМ.....	82
ДАННЫЕ О НОСИТ.....	84

ДАТА/ВРЕМЯ.....	17, 82
ДР.НАСТ.ЗАПИСИ.....	79
ДРУГИЕ.....	84
ДРУГИЕ НАСТР.....	89

З

За границей.....	107
ЗАГРУЗ.МУЗЫКУ.....	39
Запись.....	22
Зарядка аккумулятора батареи.....	13
Зарядка аккумулятора батареи за границей.....	15, 107
Захват фотографии из фильма.....	49
ЗАЩИТА.....	46
Зеркальный режим.....	31

И

Индикаторы экрана.....	118
ИНФО О БАТАРЕЕ.....	84
ИСПР.Ф.БД ИЗ.....	100, 101
Исходное изображение.....	50
ИСХ.УР.МИКР.....	79

К

Конденсация влаги.....	113
Копирование фильмов.....	50
Копировать.....	51
КАЛИБРОВКА.....	114
Карта памяти.....	19, 109
КОД ДАННЫХ.....	17, 82
КОМПОНЕНТ.....	87
КОНВ.ОБЪЕКТИВ.....	77
КОНТР.ПО НДМ1.....	90
КОНТР РАМКА.....	76
КОПИР.ФИЛЬМА.....	50
КОПИРОВ.ФОТО.....	51

Л

ЛАНДШАФТ.....	71
ЛЕТНЕЕ ВРЕМЯ.....	88

М

Масштабирование.....	27, 39
Масштабирование при воспроизведении.....	39

Меню.....	66, 69
Меры предосторожности.....	109
МОЕ МЕНЮ.....	66
МОЕ МЕНЮ:НАСТ.....	66

Н

Носитель записи.....	18
НАСТ.АУДИОЗАП.....	79
НАСТ.ВЫВОДА.....	87
НАСТ.ЗВУК/ИЗОБ.....	86
НАСТ.ПОК.СЛАЙД.....	40
НАСТ.ФОТО КАМ.....	81
НАСТ.ЧАС/ЯЗ.....	88
НАСТР.ОТОБРАЖ.....	86
НАСТР.ПИТАНИЯ.....	89
НАСТР.СЪЕМКИ.....	76
НАСТР.ЯЗЫКА.....	17, 88
НОМЕР ФАЙЛА.....	81

О

ОБЩИЕ НАСТР.....	86
ОЗВУЧ.МЕНЮ.....	86
ОПРЕД.УЛЫБОК.....	78, 99
ОПРЕДЕЛ.ЛИЦ.....	77, 98
Отображение результатов самодиагностики/ Предупреждающие индикаторы.....	99
ОЧИСТИТЬ.....	85
ОЧИСТИТЬ МУЗ.....	39

П

Полностью заряжен.....	13
Последовательность операций.....	7
ПЛ.МЕДЛ.ЗАП.....	75
ПЛЯЖ.....	71
ПОДКЛ.К USB.....	59, 62
ПОДКЛЮЧЕНИЕ ТВ.....	41
ПОМЕЩЕНИЕ.....	72
ПОРТРЕТ.....	71
Предупреждающие сообщения.....	101
Прилагаемые принадлежности.....	2
ПРИОРИТ.УСТАН.....	78, 99

ПРОЖЕКТОР.....	71
ПРОСМ.ИЗОБР.....	32, 35

Р

РАЗДЕЛИТЬ.....	48
РАЗМ СНИМК.....	81
РАЗРЕШЕН.HDMI.....	87
РЕД.....	45
РЕД.СПИС.ВОСПР.....	52
РЕЖ.ЗАПИСИ.....	29
РЕЖИМ ДЕМО.....	89
Рекордер дисков.....	63
Ремонт.....	91
РУЧНАЯ НАСТР.....	71

С

Соединительный кабель A/V.....	43, 63
Создание диска.....	58
Сохранение изображений на внешнем носителе записи.....	55
СБРОС.....	120
СЕНС.ПАДЕН.....	90
Сетевая розетка.....	13
Системы цветного телевидения.....	107
Слайд-шоу.....	40
СНЕГ.....	71
Список воспроизведения.....	52
СУМЕРКИ.....	71
СЦЕНАРИЙ.....	38

Т

Телеобъектив.....	27
Телевизор.....	41
ТЕЛЕМАКРО.....	75
ТИП ЭКРАНА.....	87
ТОЧ.ЭКСП/ФОК.....	73
ТОЧЕЧН ФОКУС.....	74
ТОЧЕЧН.ЭКСП.....	73

У

УДАЛ.СЦЕНАР.....	39
УДАЛИТЬ.....	45
Указатель даты.....	35
Указатель катушки пленки.....	35

Указатель лиц.....	36
УЛИЦА.....	72
УПРАВ.МУЗЫКОЙ.....	84
УПРАВЛ.НОСИТ.....	18, 84
УР ПОДСВ LCD.....	86
УСТ.ВОСПРОИЗВ.....	82
УСТ.НОС.ФЛМ.....	18
УСТ.НОС.ФОТО.....	19
УСТАН. HD/SD.....	28
УСТАН ЗОНЫ.....	88
УСТАН.НОСИТЕЛЯ.....	18
УСТАН ЧАСОВ.....	16
Устройство записи DVD.....	59, 62

Устранение неисправностей.....	91
Уход.....	109

Ф

Формат AVCHD.....	109
Форматирование.....	84
Фотографии.....	26, 34
ФЕЙДЕР.....	71
ФЕЙЕРВЕРК.....	71
Фильмы.....	24, 33
ФОКУСИРОВКА.....	74
ФОРМАТ.НОСИТ.....	84
ФОТОСЪЕМКА.....	49

Ц

ЦВЕТ LCD.....	86
ЦИФРУВЕЛИЧ.....	79

Ч

ЧЕРН. ФЕЙДЕР.....	72
ЧУВСТВИТ К УЛЫБ.....	78, 99

Ш

Широкоугольный.....	27
Штагив.....	121

Э

ЭКСПОЗИЦИЯ.....	74
Эскиз.....	45

Я

ЯРКОСТЬ LCD.....	86
------------------	----

B

“BRAVIA” Sync.....	44
--------------------	----

D

Dual Rec.....	31
DVDirect Express.....	59

F

FH.....	29
FX.....	29

H

HQ.....	29
---------	----

L

LOW LUX.....	77
LP.....	29

M

“Memory Stick”.....	19
“Memory Stick PRO Duo”.....	19, 110
“Memory Stick PRO-HG Duo”.....	19, 110
MPEG-4 AVC/H.264.....	109

O

OPTION MENU.....	68
------------------	----

P

PAL.....	107
----------	-----

S

Smile Shutter (Улыбка - Затвор).....	31
STEADYSHOT.....	77

U

USB-кабель.....	59, 62
-----------------	--------

V

VBR.....	104
VISUAL INDEX.....	32

X

x.v.Color.....	80, 112
----------------	---------

Дополнительная информация по данному изделию и ответы на часто задаваемые вопросы могут быть найдены на нашем Web-сайте поддержки покупателей.

<http://www.sony.net/>