

# SONY

2-319-807-92(1)

Цифровая видеокамера HD

## НАПРЯСАМ®

### Руководство по эксплуатации

## HDR-HC5E/HC7E

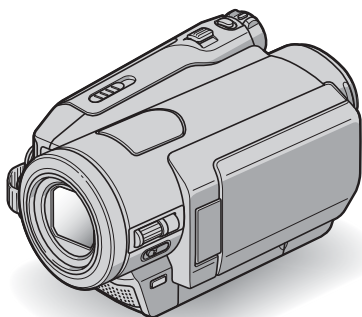

 Изображения  
высокой четкости 8

Начало работы 10

 Запись/  
воспроизве-  
дение 20

Использование меню 40

Перезапись/  
Редактирование 70

Использование  
компьютера 80

Поиск и устранение  
неисправностей 87

Дополнительная  
информация 101

Краткий справочник 117

## HDV

Mini DV Digital  
Video  
Cassette

 MEMORY STICK™

 InfoLITHIUM™

 H  
SERIES

## HDMI

HDV 1080i

# Прочтите перед началом работы

Перед эксплуатацией аппарата внимательно прочтите данное руководство и сохраните его для обращения к нему в дальнейшем.

## ПРЕДУПРЕЖДЕНИЕ

**Для уменьшения опасности возгорания или поражения электрическим током не подвержайте аппарат воздействию дождя или влаги.**

## ПРЕДУПРЕЖДЕНИЕ

**Заменяйте батарею только на батарею указанного типа. Несоблюдение этого требования может привести к возгоранию или получению телесных повреждений. Только для модели HDR-HC5E/HC7E**



### Дата изготовления изделия.

Вы можете узнать дату изготовления изделия, взглянув на обозначение “P/D:”, которое находится на этикетке со штрих кодом картонной коробки.

Знаки, указанные на этикетке со штрих кодом картонной коробки.

P/D:XX XXXX  
1 2

1. Месяц изготовления
  2. Год изготовления
- A-0, B-1, C-2, D-3, E-4, F-5, G-6, H-7, I-8, J-9

## ДЛЯ ПОКУПАТЕЛЕЙ В ЕВРОПЕ

### ВНИМАНИЕ

Электромагнитные поля на определенных частотах могут влиять на изображение и звук, воспроизводимые данной видеокамерой.

Данное изделие прошло испытания и соответствует ограничениям, установленным в Директиве EMC в отношении соединительных кабелей, длина которых не превышает 3 метров.

### Уведомление

Если статическое электричество или электромагнитные силы приводят к сбою в передаче данных, перезапустите приложение или отключите и снова подключите коммуникационный кабель (USB и т.д.).



**Утилизация электрического и электронного оборудования (директива применяется в странах Евросоюза и других европейских странах, где действуют системы раздельного сбора отходов)**

Данный знак на устройстве или его упаковке обозначает, что данное устройство нельзя утилизировать вместе с прочими бытовыми отходами. Его следует сдать в соответствующий приемный пункт переработки электрического и электронного оборудования. Неправильная утилизация данного изделия может привести к потенциально негативному влиянию на окружающую среду и здоровье людей, поэтому для предотвращения подобных последствий необходимо выполнять специальные

требования по утилизации этого изделия. Переработка данных материалов поможет сохранить природные ресурсы. Для получения более подробной информации о переработке этого изделия обратитесь в местные органы городского управления, службу сбора бытовых отходов или в магазин, где было приобретено изделие. Дополнительные принадлежности: Пульт дистанционного управления

## Примечания по эксплуатации

### К настоящей видеокамере прилагается два руководства по эксплуатации

- “Руководство по эксплуатации” (данное руководство)
- “Руководство по началу работы (First Step Guide)” - описывает использование видеокамеры при подключении ее к компьютеру (руководство записано на прилагаемом диске CD-ROM)

### Тип кассет, которые можно использовать в видеокамере

Можно использовать кассеты mini DV со значком . Видеокамера не поддерживает функцию Cassette Memory (стр. 102).

### Типы карт “Memory Stick”, которые можно использовать в видеокамере

Можно использовать карты “Memory Stick Duo”, помеченные значком MEMORY STICK Duo или MEMORY STICK PRO Duo (стр. 103).

“Memory Stick Duo”  
(Карты этого размера можно использовать в этой видеокамере.)

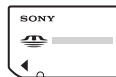

“Memory Stick”  
(Непригодны для использования в этой видеокамере.)



- Нельзя использовать какие-либо типы карт памяти, кроме “Memory Stick Duo”.
- “Memory Stick PRO” и “Memory Stick PRO Duo” можно использовать только с “Memory Stick PRO”-совместимым оборудованием.
- Не прикрепляйте ярлыки на “Memory Stick Duo” или адаптер Memory Stick Duo.

### Использование карт “Memory Stick Duo” с “Memory Stick” - совместимым оборудованием

Вставьте “Memory Stick Duo” в адаптер Memory Stick Duo

Адаптер Memory Stick Duo



### Использование видеокамеры

- Не держите камеру за указанные ниже детали.



Видоискатель



панель ЖКД

- Видеокамера не имеет защиты от пыли и не герметична. См. “Об использовании видеокамеры” (стр. 108).
- Прежде чем подключить видеокамеру к другому устройству с помощью кабелей HDMI, компонентного видеокабеля, USB или i.LINK, убедитесь, что штекер вставляется правильной стороной. Если с силой вставить штекер неправильной стороной, можно повредить контакты. Также это может привести к неисправности видеокамеры.

### Примечания относительно пунктов меню, панели ЖКД, видоискателя и объектива

- Пункт меню, выделенный серым цветом, недоступен при текущих настройках записи или воспроизведения.
- Экран панели ЖКД и видоискатель изготовлены с использованием высокоточной технологии, благодаря которой эффективно используются более 99,99% точек. Однако на экране ЖКД и в видоискателе могут постоянно отображаться маленькие черные или яркие цветные точки (белые, красные, синие или зеленые). Появление этих точек является нормальным следствием производственного процесса и никоим образом не влияет на качество записи.

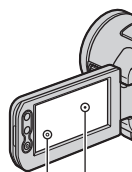

Черная точка  
Белая, красная, синяя  
или зеленая точка

- Воздействие прямого солнечного света на экран ЖКД, видоискатель и объектив в течение длительного времени может привести к их неисправности.
- Не наводите видеокамеру на солнце. Это может привести к неисправности видеокамеры. Выполняйте съемку солнца только в условиях низкой освещенности, например на закате.

### Изменение настроек языка

Экранные дисплеи с сообщениями на языке той или иной страны используются для иллюстрации рабочего процесса. Если это необходимо, перед использованием видеокамеры измените язык сообщений на экране (стр. 16).

### Запись

- Прежде чем начать запись, проверьте работу функции записи и убедитесь, что изображение и звук записываются нормально.
- Компенсация за содержание записанных материалов не выплачивается, даже если запись или воспроизведение невозможны по причине неисправности видеокамеры, носителя и т.д.

- В разных странах/регионах используются разные системы цветного телевидения. Для просмотра записей на экране ТВ необходимо использовать ТВ системы PAL.
- ТВ программы, кинофильмы, видеокассеты и другие материалы могут быть защищены авторскими правами. Несанкционированная запись таких материалов может противоречить законам об авторском праве.

### **Воспроизведение кассет HDV на других устройствах**

Видеокассету, записанную в формате HDV, нельзя воспроизводить на видеокамерах формата DV или плеерах mini DV (экран будет окрашен в синий цвет).

Перед воспроизведением на других устройствах проверьте содержимое кассет, просмотрев их на видеокамере.

### **Сведения об этом руководстве**

- Изображения на экране ЖКД и в видискателе, приведенные в данном руководстве в качестве примеров, получены с помощью цифровой фотокамеры, поэтому они могут внешне отличаться от реальных аналогов.
- Рисунки, используемые в данном руководстве, выполнены на основе модели HDR-HC7E. Название модели указано на нижней панели видеокамеры.
- Конструкция и технические характеристики носителей записи и других принадлежностей могут быть изменены без предупреждения.

### **Объектив Carl Zeiss**

Видеокамера оборудована объективом Carl Zeiss, разработанным совместно компанией Carl Zeiss (Германия) и Sony Corporation, что обеспечивает высочайшее качество изображения. Он основан на системе измерения MTF для видеокамер и обеспечивает уровень качества, привычный для объективов Carl Zeiss. Кроме того, объектив имеет T\*-покрытие, предназначенное для подавления нежелательных отражений и для достоверной передачи цветов. MTF= Modulation Transfer Function Числовое значение указывает, какое количество света от объекта попадает на объектив.

# Содержание

Примечание о значках, используемых в данном руководстве  
HDV1080i функции, доступные только для формата HDV.  
DV функции, доступные только для формата DV.

Прочтите перед началом работы .....	2
-------------------------------------	---



## Изображения высокой четкости

Знакомство с новым форматом HDV! .....	8
Просмотр видеозаписей в формате HDV! .....	9

## Начало работы

Шаг 1: Проверка прилагаемых деталей .....	10
Шаг 2: Зарядка батареи .....	11
Шаг 3: Включение питания и установка даты/времени .....	15
Шаг 4: Настройка параметров перед записью .....	16
Шаг 5: Установка кассеты или "Memory Stick Duo" .....	18





## Запись/ воспроизведение

Простая запись/воспроизведение (Easy Handycam) .....	20
Запись .....	22
Трансфокация .....	24
Запись фотографий высокого качества при записи на кассету (Dual Rec) .....	24
Выбор настроек вручную с помощью переключателя CAM CTRL (HDR-HC7E) .....	25
Использование вспышки .....	26
Съемка в темноте (NightShot) .....	26
Настройка экспозиции для объектов с подсветкой сзади .....	27

Съемка в зеркальном режиме .....	27
Воспроизведение .....	28
Использование масштабирования при воспроизведении .....	30
Использование функций помощи (РУК.ПО ИСП.) .....	30
Поиск начала записи .....	31
Поиск последнего эпизода самой последней записи (END SEARCH) .....	31
Просмотр последних записанных эпизодов (Просмотр записи) .....	32
Быстрый поиск нужного эпизода (Память нулевой отметки) .....	32
Поиск эпизода по дате записи (Поиск даты) .....	33
Воспроизведение изображения на экране ТВ .....	34
Выбор соответствующего способа подключения (РУК.ПО ПОДК.) .....	34
Подключение к ТВ высокой четкости .....	35
Подключение к ТВ 16:9 (широкоэкранному) или 4:3 .....	36

## Использование меню

Использование элементов меню .....	40
Пункты меню .....	41
Меню УСТ КАМЕРЫ .....	43
Установки для настройки видеокамеры в соответствии с условиями съемки .....	
Меню УСТ ПАМЯТИ .....	52
Настройки для "Memory Stick Duo" .....	
Меню ПРИЛ.ИЗОБР. ....	55
Специальные эффекты для изображений или дополнительные функции при записи/воспроизведении .....	

 Меню РЕД И ВОСПР ..... 60	
Настройки для редактирования или воспроизведения в различных режимах	
 Меню СТАНД НАБОР ..... 61	
Настройки при записи на кассету и другие базовые настройки	
 Меню ВРЕМЯ/LANGU. .... 67	
Настройка персонального меню ..... 68	

## Перезапись/ Редактирование

Перезапись на видеомаягнитофон или записывающее устройство DVD/HDD ..... 70	
Запись изображений с видеомаягнитофона ..... 74	
Дублирование изображений с кассеты на “Memory Stick Duo” ..... 76	
Удаление записанных изображений с “Memory Stick Duo” ..... 76	
Создание на “Memory Stick Duo” изображений с определенной информацией (Метка печати/ Защита изображения) ..... 77	
Печать записанных изображений (на PictBridge-совместимом принтере) ..... 78	

## Использование компьютера

Возможности компьютера Windows ..... 80	
Установка “Руководство по началу работы” и программного обеспечения ..... 82	

Просмотр “Руководство по началу работы” ..... 85	
Использование компьютера Macintosh ..... 85	

## Поиск и устранение неисправностей

Поиск и устранение неисправностей ..... 87	
Предупреждающие индикаторы и сообщения ..... 98	

## Дополнительная информация

Использование видеокамеры за границей ..... 101	
Уход и меры предосторожности ..... 102	
Используемые кассеты ..... 102	
О картах памяти “Memory Stick” ..... 103	
О батарее “InfoLITHIUM” ..... 105	
О стандарте i.LINK ..... 106	
О стандарте x.v.Color ..... 108	
Об использовании видеокамеры ..... 108	
Технические характеристики ..... 112	

## Краткий справочник

Идентификация частей и элементов управления ..... 117	
Индикаторы, отображаемые во время записи/воспроизведения ..... 121	
Указатель ..... 125	

# Знакомство с новым форматом HDV!

## Съемка в формате HDV

### Высокое качество изображения

В формате HDV разрешение по горизонтали увеличено почти вдвое по сравнению со стандартным ТВ, что позволяет отобразить примерно в 4 раза больше пикселей для получения высококачественного изображения. Поддержка видеокамерой формата HDV позволяет снимать кристально четкие изображения с высоким разрешением.

### ? Что такое формат HDV?

HDV - это новый формат видеозаписи для съемки и воспроизведения изображений высокой четкости на распространенных видеокассетах стандарта DV.

- Видеокамера поддерживает спецификацию HDV1080i стандарта HDV, в которой используется 1080 эффективных строк развертки и осуществляется запись и воспроизведение изображений со скоростью передачи данных порядка 25 Mbps.



1080 эффективных строк развертки

- В рамках данной инструкции спецификация HDV1080i обозначается как HDV, если иное не оговорено дополнительно.

### ? Почему следует снимать в формате HDV?

С переходом всего мира на цифровое видео вы сможете запечатлеть самые важные мгновения жизни в формате HDV, чтобы сохранить высококачественные изображения для будущего.

Функция понижения разрешающей способности в вашей видеокамере позволяет преобразовывать изображения формата HDV в изображения с качеством SD (стандартная четкость) для просмотра на широкоэкранных ТВ предыдущих моделей, а также на ТВ формата 4:3, не поддерживающих ТВ высокой четкости. Благодаря этому использование формата HDV становится более простым.

- Когда видеокамера подключена к ТВ или видеоманитовфону, несовместимому с HDV1080i, функция понижения разрешающей способности преобразует видеосигнал формата HDV в DV для воспроизведения или редактирования. Полученное изображение выводится в формате SD (стандартная четкость).

# Просмотр видеозаписей в формате HDV!



## Просмотр на ТВ высокой четкости (стр. 34)

Изображения, записанные в формате HDV, можно просматривать на ТВ высокой четкости с максимальным качеством HD (высокая четкость).

- Дополнительную информацию о ТВ с поддержкой стандарта HDV1080i см. на стр. 34.

## Просмотр на ТВ формата 16:9 (широкоэкранный)/4:3 (стр. 36)

Видеокамера может преобразовывать записи формата HDV в записи с качеством SD (стандартная четкость) для воспроизведения на обычном ТВ.

## Перезапись на видеомэгнитофон или записывающее устройство DVD/HDD (стр. 70)

### Подключение к устройству HDV1080i

Прилагаемый кабель i.LINK позволяет копировать изображения с качеством HD (высокая четкость).

### Подключение к устройству, несовместимому с HDV1080i

Видеокамера позволяет выполнять копирование, преобразуя записи формата HDV в записи с качеством SD (стандартная четкость).

## Подключение к компьютеру (стр. 80)

С помощью прилагаемого программного обеспечения можно импортировать фильмы с кассеты или фотографии с “Memory Stick Duo” на компьютер. Импортированные фильмы можно редактировать, создавая диски DVD-video с качеством изображения SD (стандартная четкость).

# Шаг 1: Проверка прилагаемых деталей

Убедитесь, что в комплект поставки видеокамеры входит следующее. Цифра в круглых скобках обозначает количество поставляемых деталей.

Адаптер переменного тока (1) (стр. 11)

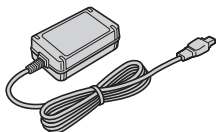

Провод питания (1) (стр. 11)



Беспроводной пульт дистанционного управления (1) (стр. 120)



Литиевая батарея типа “таблетка” уже установлена.

Соединительный кабель A/V (1) (стр. 34, 70)



Кабель для компонентного сигнала (1) (стр. 34)

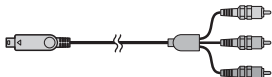

Кабель i.LINK (1) (стр. 34, 70, 74, 83)

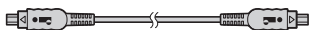

Кабель USB (1) (стр. 78)

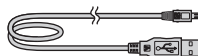

Перезаряжаемая батарея NP-FH60 (1) (стр. 11, 105)

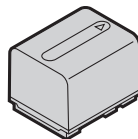

CD-ROM “Handycam Application Software” (1) (стр. 82)

Руководство по эксплуатации (данное руководство) (1)

## Шаг 2: Зарядка батареи

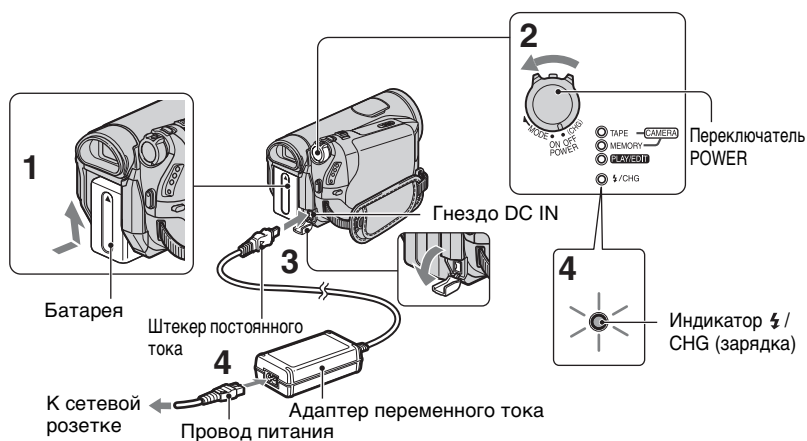

Чтобы зарядить батарею “InfoLITHIUM” (серии H) (стр. 105), подключите ее к видеокамере.

### Примечания

- Разрешается подключать к видеокамере только батарею “InfoLITHIUM” только серии H.

### 1 Подсоедините батарею к видеокамере.

Установите батарею, сдвинув ее по стрелке до щелчка.

### 2 Переместите переключатель POWER в положение OFF(CHG) (значение по умолчанию).

### 3 Подсоедините адаптер переменного тока к гнезду DC IN видеокамеры. Убедитесь, что метка ▲ на штекере постоянного тока совпадает с меткой ▲ на видеокамере.

### 4 Подсоедините провод питания к адаптеру переменного тока и сетевой розетке.

Загорится индикатор 4 / CHG (зарядка), и начнется зарядка. Индикатор 4 / CHG (зарядка) гаснет, когда батарея полностью заряжена.

### Примечания

- Отсоедините адаптер переменного тока от гнезда DC IN, придерживая при этом видеокамеру и держа за штекер постоянного тока.

### Советы

- На рисунке показана работа видеокамеры, подключенной к источнику питания, такому как сетевая розетка. В этом случае батарея не разряжается.

## Шаг 2: Зарядка батареи (продолжение)

### Удаление батареи

Переместите переключатель POWER (питание) в положение OFF (CHG). Сдвиньте рычажок BATT (снятие батареи) и снимите батарею.

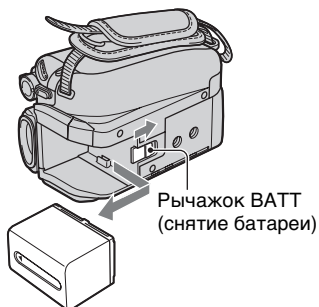

### Хранение батареи

Если предполагается хранение батареи в течение долгого срока, полностью разрядите ее (стр. 106).

### Проверка оставшегося времени работы батареи (информация о состоянии батареи)

Установите переключатель POWER в положение OFF (CHG), затем нажмите кнопку DISPLAY/BATT INFO.

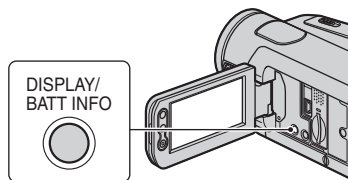

Через некоторое время на экране примерно на 7 секунд появится приблизительная длительность записи и сведения о состоянии батареи. Если нажать кнопку DISPLAY/BATT INFO еще раз, пока на экране отображается информация

о батарее, то время отображения увеличится до 20 секунд.

Оставшееся время работы батареи (прибл.)

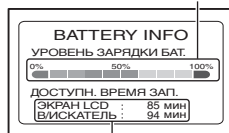

Возможная продолжительность записи (прибл.)

Проверить оставшийся заряд батареи можно по ЖК-экрану.

Индикатор	Состояние
	Остается достаточно заряда
	Уровень заряда слишком низок. Вскоре воспроизведение/запись прекратится.
	Замените на заряженную батарею или зарядите имеющуюся батарею.

### Время зарядки

Приблизительное время полной зарядки полностью разряженной батареи (в минутах).

Батарея	Время зарядки
NP-FH50	135
NP-FH60 (прилагается)	135
NP-FH70	170
NP-FH100	390

## Время записи

Приблизительное время при использовании полностью заряженной батареи (в минутах).

### HDR-HC5E

Батарея	Время непрерывной записи		Стандартное время записи*	
	HDV	DV	HDV	DV
Формат записи				
NP-FH50	80	85	45	45
	85	90	45	50
	85	95	45	50
NP-FH60 (прилагается)	105	115	55	60
	115	125	60	70
	115	130	60	70
NP-FH70	175	190	95	105
	185	200	100	110
	190	205	105	110
NP-FH100	405	440	220	240
	425	465	230	250
	440	480	240	260

### HDR-HC7E

Батарея	Время непрерывной записи		Стандартное время записи*	
	HDV	DV	HDV	DV
Формат записи				
NP-FH50	70	75	40	40
	75	80	40	45
	80	80	45	45
NP-FH60 (прилагается)	95	100	50	55
	100	105	55	55
	105	110	55	60
NP-FH70	155	165	85	90
	165	175	90	95
	170	180	90	95

Батарея	Время непрерывной записи		Стандартное время записи*	
	HDV	DV	HDV	DV
Формат записи				
NP-FH100	365	385	195	210
	385	405	210	220
	395	415	215	225

\* Время обычной записи - запись с неоднократным пуском/остановкой, трансфокацией и включением/выключением питания.

### Примечания

- Все измерения времени проводились в следующих условиях:  
Верхнее значение: подсветка ЖКД включена.  
Среднее значение: подсветка ЖКД выключена.  
Нижнее значение: запись с видеоскатером при закрытой панели ЖКД.

## Время воспроизведения

Приблизительное время при использовании полностью заряженной батареи (в минутах).

### HDR-HC5E

Батарея	Открытый панель ЖКД*		Закрытый панель ЖКД	
	HDV	DV	HDV	DV
Формат записи				
NP-FH50	110	125	125	140
NP-FH60 (прилагается)	145	165	165	190
NP-FH70	235	270	270	300
NP-FH100	545	615	615	695

## Шаг 2: Зарядка батареи (продолжение)

### HDR-HC7E

Батарея	Открытый панель ЖКД*		Закрытый панель ЖКД	
	HDV	DV	HDV	DV
Формат записи				
NP-FH50	105	120	120	135
NP-FH60 (прилагается)	140	160	160	180
NP-FH70	230	255	255	290
NP-FH100	525	590	590	660

\* Когда подсветка ЖКД включена.

### О батарее

- Прежде чем заменить батарею, переместите переключатель POWER в положение OFF (CHG).
- Ниже перечислены случаи, когда индикатор  $\frac{1}{4}$ /CHG (зарядка) мигает во время зарядки или информация о состоянии батареи (стр. 12) отображается неправильно.
  - Батарея подсоединена неправильно.
  - Батарея повреждена.
  - Батарея выработала свой ресурс (только в качестве информации о батарее).
- Питание от батареи не подается, если адаптер переменного тока подключен к гнезду DC IN видеокамеры, даже если провод питания не подсоединен к сетевой розетке.
- При подключении приобретаемой дополнительно подсветки рекомендуется использовать батарею NP-FH70 или NP-FH100.

### Время зарядки/записи/воспроизведения

- Время измерено для работы видеокамеры при температуре 25 °C (рекомендуемый диапазон - от 10 до 30 °C).
- При использовании видеокамеры в холодных условиях время записи и воспроизведения сокращается.
- Время записи и воспроизведения сокращается в зависимости от условий, в которых используется видеокамера.

### Адаптер переменного тока

- Подключайте адаптер переменного тока в ближайшую электрическую розетку. Немедленно отсоедините адаптер переменного тока из розетки, если возникнет какая-либо неисправность при работе с видеокамерой.
- При использовании адаптера переменного тока не размещайте его в узких пространствах, например, между стеной и мебелью.
- Во избежание короткого замыкания не допускайте соприкосновения штекера постоянного тока адаптера переменного тока или контактов батареи с металлическими предметами. Это может привести к неправильной работе видеокамеры.
- Если видеокамера подсоединена к электрической розетке с помощью адаптера переменного тока, питание от электросети подается даже при выключенной камере.

# Шаг 3: Включение питания и установка даты/времени

При первом использовании видеокмеры выполните установку даты и времени. Если дата и время не установлены, то при каждом включении видеокмеры или изменении положения переключателя POWER будет появляться экран [УСТАН ЧАСОВ].

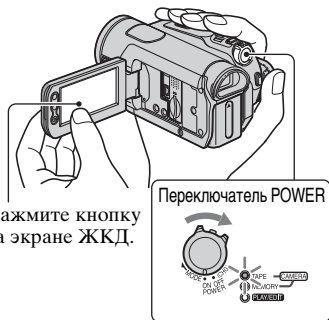

- 1 Удерживая нажатой зеленую кнопку, перемещайте переключатель POWER в направлении стрелки, пока не загорится соответствующий индикатор.

**CAMERA-TAPE:** Запись на кассету.

**CAMERA-MEMORY:** Запись на “Memory Stick Duo”.

**PLAY/EDIT:** Воспроизведение или монтаж изображений.

Отобразится экран [УСТАН ЧАСОВ].

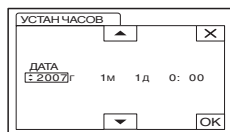

- 2 Установите для параметра [Г] (год) значение с помощью кнопку  $\uparrow/\downarrow$ , затем нажмите  $\text{OK}$ .

Можно установить любой год вплоть до 2079.

- 3 Установите [М] (месяц), нажмите  $\text{OK}$ , затем повторите операции, чтобы установить [Д] (день), час и минуту.

Часы начнут работать.

## Для отключения питания

Переместите переключатель POWER (питание) в положение OFF (CHG).

## Переустановка даты и времени

Нужную дату и время можно установить, нажав  $\text{P-MENU}$  → [MENU] →  $\text{TIME}$  (ВРЕМЯ/LANGU.) → [УСТАН ЧАСОВ] (стр. 40).

## Примечания

- Если видеокamera не использовалась около 3 месяцев, встроенная аккумуляторная батарейка разрядится, а установки даты и времени могут быть удалены из памяти. В этом случае зарядите аккумуляторную батарейку, а затем снова установите дату и время (стр. 112).
- Заводскими установками предусмотрено автоматическое выключение питания, если видеокamera не используется в течение примерно 5 минут, что позволяет экономить энергию батареи ([АВТОВЫКЛ], стр. 66).

## Шаг 3: Включение питания и установка даты/времени (продолжение)

### 💡 Советы

- Дата и время не появляются при записи, но автоматически записываются на ленте и доступны в процессе воспроизведения (параметр [КОД ДАННЫХ] описан на стр. 65 (в ходе работы Easy Handycam можно установить только параметр [ДАТА/ВРЕМЯ])).
- Крышка объектива открывается автоматически при перемещении переключателя POWER в положение CAMERA-TAPE или CAMERA-MEMORY.
- Если кнопки на сенсорной панели работают неправильно, настройте сенсорную панель (КАЛИБРОВКА) (стр. 111).

## Изменение настроек языка

Можно изменять язык отображения сообщений на экране.

Нажмите **[MENU]** → **[MENU]** →  (ВРЕМЯ/LANGU.) → **[LANGUAGE]**, затем выберите нужный язык.

## Шаг 4: Настройка параметров перед записью

### Панель ЖКД

Откройте панель ЖКД, установив его под углом 90 градусов к видеокамере (①), а затем поверните на нужный угол для записи или воспроизведения (②).

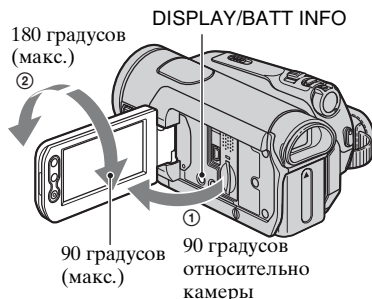

### Выключение подсветки ЖКД для увеличения времени работы от батареи

Нажмите и удерживайте несколько секунд кнопку DISPLAY/BATT INFO, пока не появится индикация .

Этот режим весьма удобен при использовании видеокамеры в условиях яркого освещения или при необходимости экономить энергию батареи. Этот параметр не повлияет на записанное изображение. Для включения подсветки ЖКД нажмите и удерживайте несколько секунд кнопку DISPLAY/BATT INFO, пока  не исчезнет.

### 🔍 Примечания

- Старайтесь не нажимать случайно кнопки на панель ЖКД при его открытии или регулировке.

## 💡 Советы

- Если повернуть панель ЖКД на 180 градусов к объективу, то можно закрыть панель ЖКД экраном ЖКД наружу. Такой вариант подходит для режима воспроизведения.
- Сведения о регулировке яркости ЖК-экрана см. в разделах [УСТ LCD/ВИ] - [ЯРКОСТЬ LCD] (стр. 63).
- Нажмите кнопку DISPLAY/BATT INFO, чтобы включить или отключить экранные индикаторы (например, информацию о состоянии батарей).

## Видоискатель

Изображения можно просматривать с помощью видоискателя для экономии заряда батареи или если качество изображения на экране ЖКД недостаточно.

Видоискатель

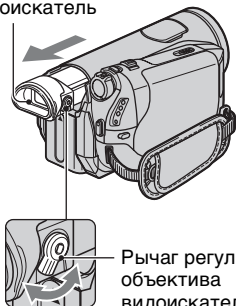

Рычаг регулировки объектива видоискателя  
Перемещайте его, чтобы изображение стало четким.

## 💡 Советы

- Яркость подсветки видоискателя можно настроить, выбрав [УСТ LCD/ВИ] - [ПОДСВ В.ИСК] (стр. 63).

## Ремень для захвата

Прикрепите ремень для захвата и правильно удерживайте видеокамеру.

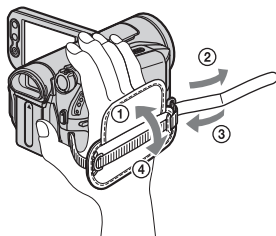

# Шаг 5: Установка кассеты или “Memory Stick Duo”

## Кассета

Можно использовать только кассеты mini DV <sup>Mini DV</sup> (стр. 102).

### Примечания

- Время записи меняется в зависимости от параметра [P РЕЖИМ ЗАП] (стр. 62).  
DV

- 1 Передвиньте рычажок OPEN/EJECT в направлении стрелки и откройте крышку.

Рычажок OPEN/EJECT

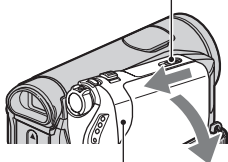

Крышка

Кассетный отсек автоматически выдвинется и откроется.

- 2 Вставьте кассету так, чтобы сторона с окном была направлена вверх, затем нажмите [PUSH].

Слегка нажмите на центр задней стороны кассеты.

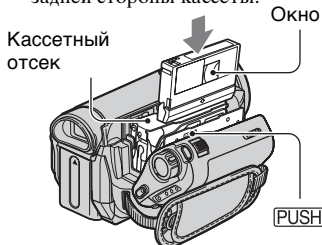

Кассетный отсек самостоятельно задвинется обратно.

- 3 Закройте крышку.

## Извлечение кассеты

Выполните действия, описанные в пункте 1, и извлеките кассету.

### Примечания

- Не закрывайте кассетный отсек принудительно, нажимая в области [DO NOT PUSH], когда он втягивается. Это может привести к неисправности.

## “Memory Stick Duo”

Можно использовать только карты “Memory Stick Duo”, помеченные значком MEMORY STICK Duo или MEMORY STICK PRO Duo (стр. 103).

### Советы

- Количество и время записанных изображений зависят от качества и размера изображений. Для получения подробной информации см. стр. 52.

- 1 Откройте панель ЖКД.

- 2 Вставьте “Memory Stick Duo” в гнездо “Memory Stick Duo” вправо до щелчка.

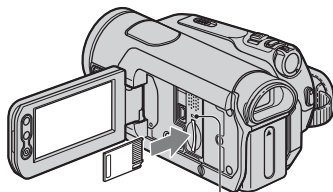

Индикатор доступа

## Чтобы извлечь “Memory Stick Duo”

Один раз слегка нажмите на “Memory Stick Duo”.

### **Примечания**

- Если индикатор доступа горит постоянно или мигает, значит, видеокамера считывает или записывает данные. Не трясите видеокамеру и не бейте по ней, не выключайте питание, не вынимайте “Memory Stick Duo” или батарею. В противном случае файлы изображений могут быть повреждены.
- Если вставлять “Memory Stick Duo” в гнездо в неправильном направлении и при этом прилагать усилия, то можно повредить “Memory Stick Duo”, гнездо “Memory Stick Duo” или повредить файлы изображений.
- При установке и извлечении “Memory Stick Duo” соблюдайте осторожность, чтобы карта “Memory Stick Duo” не выпала.



# Простая запись/воспроизведение (Easy Handycam)

Функция Easy Handycam обеспечивает оптимальную настройку большинства параметров видеокамеры, что освобождает пользователя от выполнения полной настройки. Размер шрифта на экране увеличивается для облегчения просмотра.

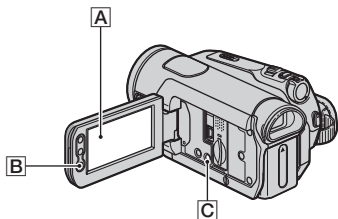

**E** Если переключатель POWER установлен в положение OFF (CHG), переместите его, удерживая нажатой зеленую кнопку.

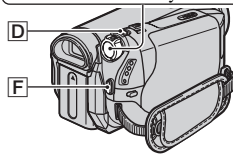

## Фильмы

**1** Передвиньте переключатель POWER **E**, чтобы загорелся индикатор CAMERA-TAPE.



**2** Нажмите кнопку EASY **C**.  
Появится сообщение **EASY** на экране **A**.



## Фотографии

**1** Передвиньте переключатель POWER **E**, чтобы загорелся индикатор CAMERA-MEMORY.



**2** Нажмите кнопку EASY **C**.  
Появится сообщение **EASY** на экране **A**.



**3** Начните запись, нажав кнопку START/STOP **F** или **B**.



[ОЖИДАН] → [ЗАПИСЬ]

Чтобы остановить запись, снова нажмите кнопку **F** или **B**.

**3** Нажмите кнопку PHOTO **D**, чтобы начать запись.\*



Слегка нажмите и удерживайте эту кнопку для выполнения фокусировки. Нажмите кнопку полностью для записи.

\* Фотографии записываются на карте "Memory Stick Duo" с качеством [ВЫСОКОЕ].

## Воспроизведение фильмов/фотографий

Переместите переключатель POWER [E], чтобы загорелся индикатор PLAY/EDIT. Нажмите кнопки на экране [A] следующим образом.



### Фильмы

Нажмите кнопку [◀◀] для перемотки назад, затем нажмите кнопку [▶▶], чтобы начать воспроизведение.

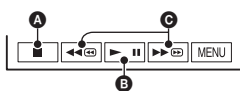

- A** Стоп
- B** Переключение режимов Воспроизведение/Запись
- C** Ускоренная перемотка назад/вперед

### Фотографии

Нажмите кнопку [MEMORY] → [−]/[+], чтобы выбрать изображение.

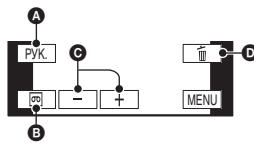

- A** РУКОВОДСТВО (стр. 30)
- B** Воспроизведение кассеты
- C** Предыдущее/следующее
- D** Удалить (стр. 76)

## ■ Отмена функции Easy Handycam

Нажмите EASY [C] еще раз. Индикатор [EASY] выключится.

## ■ Настраиваемые параметры меню при пользовании функцией Easy Handycam

Коснитесь [MENU] для отображения установок меню. См. стр. 40 для получения более подробной информации.

- Почти все параметры автоматически восстанавливают значения по умолчанию (стр. 41).
- [P-MENU] не отображается во время работы Easy Handycam.
- Если Вы хотите применить к изображению какие-либо эффекты или изменить настройки, отмените функцию Easy Handycam.

## ■ Кнопки, недоступные во время работы Easy Handycam

В режиме Easy Handycam невозможно воспользоваться следующими кнопками и переключателями. [Недопустимо в режиме Easy Handycam] может появиться на экране при попытке использования недоступной функции в режиме Easy Handycam.

- Кнопка BACK LIGHT (стр. 27)
- Нажатие и удержание кнопки DISPLAY/BATT INFO (стр. 16)
- Для HDR-HC7E:  
Переключатель CAM CTRL (стр. 25)
- Для HDR-HC7E:  
Кнопка MANUAL (стр. 25)

# Запись

Крышка объектива  
Открывается в соответствии с  
установкой переключателя POWER.

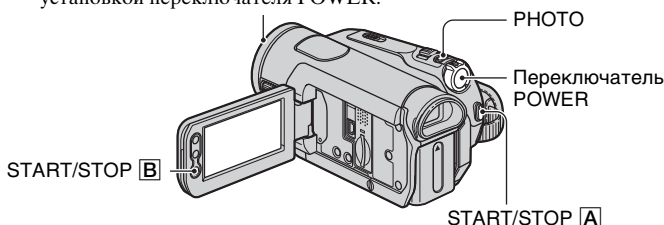

## Запись фильмов



Фильмы записываются на кассету.

- 1 **Перемещайте переключатель POWER в направлении стрелки, пока не загорится индикатор CAMERA-TAPE.**

Если переключатель POWER установлен в положение OFF (CHG), переместите его, удерживая нажатой зеленую кнопку.

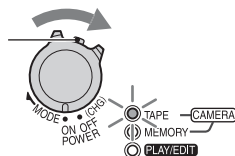

- 2 **Нажмите кнопку START/STOP [A] (или [B]).**

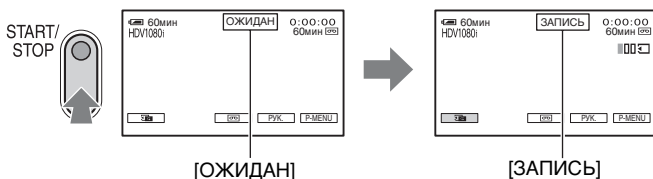

Чтобы остановить запись, нажмите кнопку START/STOP еще раз.

### 💡 Советы

- При стандартной настройке изображения записываются в формате HDV (стр. 61).

## Запись фотографий высокого качества при записи на кассету (Dual Rec)

См. подробности на стр. 24.

## Запись фотографий



Фотографии записываются на “Memory Stick Duo”.

### 1 Перемещайте переключатель POWER в направлении стрелки, пока не загорится индикатор CAMERA-MEMORY.

Если переключатель POWER установлен в положение OFF (CHG), переместите его, удерживая нажатой зеленую кнопку.

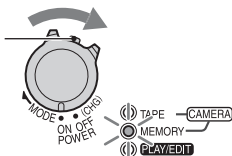

### 2 Нажмите кнопку PHOTO и удерживайте ее слегка нажатой для настройки фокуса, затем нажмите эту кнопку до конца, чтобы записать фотографию.

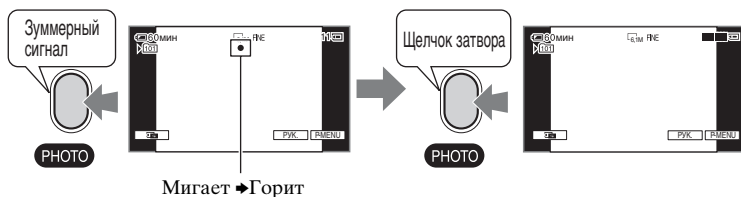

Слышен звук срабатывания затвора. Когда исчезнет ■■■■■, изображение записано.

## Просмотр последних записей на “Memory Stick Duo”

Нажмите . Чтобы удалить изображение, нажмите → [ДА].

### 💡 Советы

- Информацию о качестве и размерах изображения, а также о количестве изображений, которое можно записать, см. на стр. 52.

### Трансфокация

С помощью рычага привода трансфолятора или кнопки трансфокации на панели ЖКД можно увеличить изображение в 10 раз по сравнению с исходным размером.

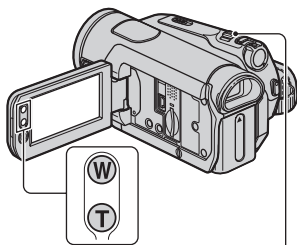

Рычаг привода трансфолятора

#### Панорамные изображения: (Широкоугольный)

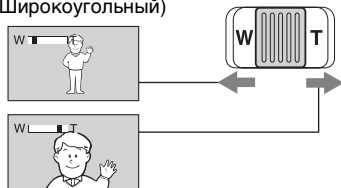

#### Изображение крупным планом: (телефото)

Слегка передвиньте рычаг привода трансфолятора для медленной трансфокации. Передвиньте его дальше для ускоренной трансфокации.

#### Примечания

- Не отпускайте рычаг привода трансфолятора. В противном случае запишется и звук срабатывания рычага привода трансфолятора.
- Скорость трансфокации можно изменить кнопками трансфокации на панель ЖКД.
- Минимальное расстояние между видеокамерой и объектом съемки, необходимое для получения четкой фокусировки, составляет 1 см в положении “широкоугольный” и примерно 80 см для режима “телефото”.

#### Советы

- Используйте параметр [ЦИФР.УВЕЛИЧ] (стр. 50), если необходимо увеличить уровень трансфокации более чем в 10 раз.

### Запись фотографий высокого качества при записи на кассету (Dual Rec)

Во время записи на кассету можно записывать на “Memory Stick Duo” фотографии высокого качества.

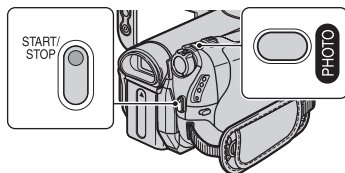

- 1 Передвиньте переключатель POWER, чтобы загорелся индикатор CAMERA-TAPE, затем нажмите кнопку START/STOP, чтобы начать запись.
- 2 Нажмите кнопку PHOTO до конца. Параллельно с каждой отдельной записью на кассету можно записать до 3 фотографий.



Оранжевые квадратик  
обозначают  
число  
записанных  
изображений.  
По окончании  
записи цвет  
сменяется на  
оранжевый.

- 3 Чтобы остановить запись на кассету, нажмите START/STOP. Записанные фотографии появляются по одной и сохраняются на “Memory Stick Duo”. Когда исчезнет [■■■■], изображение записано.

## Примечания

- Не извлекайте «Memory Stick Duo», пока не завершится запись на кассету, а записанные изображения не сохранятся на «Memory Stick Duo».
- В режиме Dual Rec нельзя использовать вспышку.

## Советы

- В режиме ожидания фотографии будут записываться таким же способом, как при установке переключателя POWER в положение CAMERA-MEMORY. Можно использовать вспышку.
- Для HDR-HC5E:  
Если переключатель POWER находится в положении CAMERA-TAPE, записываемые фотографии будут иметь размер 2,3 Мб в формате HDV, 1,7 Мб (4:3) или 2,3 Мб (16:9) в формате DV.
- Для HDR-HC7E:  
Если переключатель POWER находится в положении CAMERA-TAPE, записываемые фотографии будут иметь размер 4,6 Мб в формате HDV, 3,4 Мб (4:3) или 4,6 Мб (16:9) в формате DV.

## Выбор настроек вручную с помощью переключателя CAM CTRL (HDR-HC7E)

Служит для назначения часто используемых функций переключателю CAM CTRL. Ниже приведен пример процедуры назначения функции [ФОКУСИРОВКА] (значение по умолчанию).

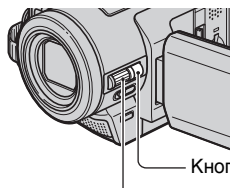

Кнопка MANUAL

Переключатель CAM CTRL

- ① Нажмите кнопку MANUAL, чтобы активировать режим ручной настройки.

При каждом нажатии кнопки MANUAL происходит переключение между автоматическим и ручным режимом.

- ② Для настройки фокуса вручную поверните переключатель CAM CTRL.

## Элементы меню, которые можно назначить

- [ФОКУСИРОВКА] (стр. 47)
- [ЭКСПОЗИЦИЯ] (стр. 44)
- [ВЫДЕРЖКА] (стр. 46)
- [СДВИГ А/ЭКСП] (стр. 46)
- [СМЕЩЕНИЕ WB] (стр. 47)

## Назначение элементов меню переключателю CAM CTRL

- ① Нажмите и держите нажатой кнопку MANUAL в течение нескольких секунд. Отобразится экран [УСТАН.ПЕРЕК.].

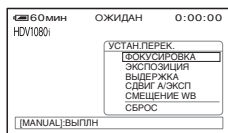

- ② Поверните переключатель CAM CTRL и выберите элемент меню, который требуется назначить.
- ③ Нажмите кнопку MANUAL.

## Примечания

- Настройки элементов меню сохраняются даже в том случае, если в дальнейшем вы настроите для элементов меню другие значения. Если параметр [ЭКСПОЗИЦИЯ] устанавливается после ручного задания параметра [СДВИГ А/ЭКСП], параметр [ЭКСПОЗИЦИЯ] будет иметь приоритет над [СДВИГ А/ЭКСП].

## Запись (продолжение)

- Если на шаге ② выбрано [СБРОС], все заданные вручную настройки возвращаются в состояние по умолчанию.

### 💡 Советы

- Во время воспроизведения можно регулировать громкость с помощью переключателя CAM CTRL.
- Назначить элементы меню можно также с помощью [УСТАН.ПЕРЕК.] (стр. 51).

## Использование вспышки

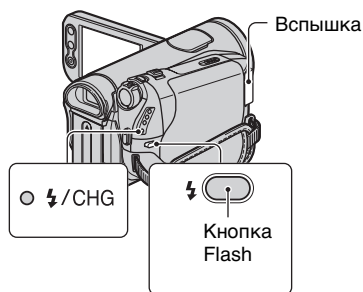

Для выбора нужной настройки нажмите несколько раз кнопку ⚡ (вспышка).

Индикатор не отображается (автовспышка): при недостаточной освещенности вспышка срабатывает автоматически.



⚡ (Принудительная вспышка): вспышка срабатывает всегда независимо от яркости окружающего освещения.



⚡ (Без вспышки): запись выполняется без вспышки.

### ⚡ Примечания

- Рекомендуемое расстояние до объекта съемки при использовании встроенной вспышки составляет 0,3 - 2,5 м.
- Перед использованием вспышки удалите пыль с ее поверхности. Количество света от вспышки может быть недостаточным,

если лампа загрязнена или изменила цвет вследствие нагрева.

- Во время зарядки вспышки индикатор ⚡/CHG (зарядка) мигает, по окончании зарядки он горит постоянно. (При установке CAMERA-TAPE в положение [ОЖИДАН] для полной зарядки вспышки требуется некоторое время.)
- При записи на кассету вспышку использовать нельзя.
- Если вспышка используется в хорошо освещенных местах, например при съемке объекта с подсветкой, она может быть неэффективна.

### 💡 Советы

- Яркость вспышки можно изменить установкой параметра [МОЩ.ВСПЫШКИ], а эффект красных глаз можно убрать, задав для параметра [НАСТР.ВСПЫШ.] значение [ПОДАВ.КР.ГЛ.] (стр. 48).

## Съемка в темноте (NightShot)

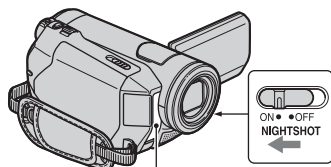

Излучатель инфракрасных лучей

Установите переключатель NIGHTSHOT в положение ON (на экране появится индикация  и ["NIGHTSHOT"]).

### ⚡ Примечания

- В режимах NightShot и Super NightShot используется инфракрасное освещение. Не закрывайте излучатель инфракрасных лучей пальцами или какими-либо предметами и снимите конверсионный объектив (приобретается дополнительно).

- Выполните фокусировку вручную ([ФОКУСИРОВКА], стр. 47), если затруднительно сделать это автоматически.
- Не используйте эти функции в хорошо освещенных местах. Это может привести к неправильной работе видеокамеры.

#### 💡 **Советы**

- Чтобы сделать снимок ярче, используйте функцию Super NightShot (стр. 48). Чтобы обеспечить правильную цветопередачу, используйте функцию Color Slow Shutter (стр. 49).

### **Настройка экспозиции для объектов с подсветкой сзади**

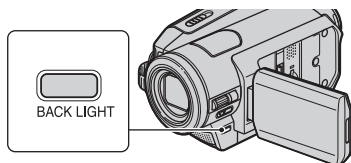

Для регулировки экспозиции для объектов с подсветкой сзади нажмите BACK LIGHT, чтобы на экране появилось . Чтобы отключить функцию подсветки, еще раз нажмите кнопку BACK LIGHT.

### **Съемка в зеркальном режиме**

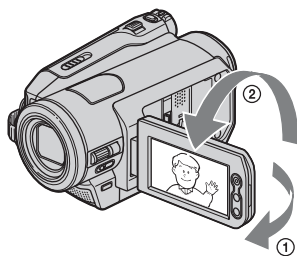

Откройте панель ЖКД, установив ее под углом 90 градусов к видеокамере (①), затем разверните на 180 градусов к объективу (②).

#### 💡 **Советы**

- На экране ЖКД появится зеркальное изображение объекта съемки, однако записанное изображение будет нормальным.

# Воспроизведение

Перемещайте переключатель POWER в направлении стрелки, пока не загорится индикатор PLAY/EDIT.

Если переключатель POWER установлен в положение OFF (CHG), переместите его, удерживая нажатой зеленую кнопку.

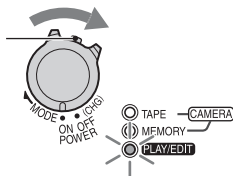

## Воспроизведение фильмов



Нажмите **◀◀**, чтобы прокрутить кассету до нужного места, затем нажмите **▶▶**, чтобы начать воспроизведение.

При нажатии кнопки\* происходит переключение между режимами воспроизведения/паузы

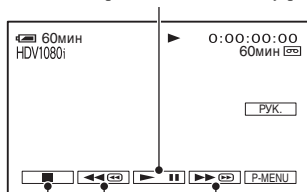

Стоп\*\* Ускоренная перемотка назад/вперед

\* Воспроизведение останавливается автоматически, если режим паузы длится более 3 минут.

\*\* Если в камеру вставлена карта "Memory Stick Duo", а кассета не воспроизводится, на экране вместо  отображается MEMORY.

## Регулировка громкости звука

Для регулировки громкости нажмите **P-MENU** → **[ГРОМКОСТЬ]**, затем **-** / **+**.

### 💡 Советы

• Если не удается найти **[ГРОМКОСТЬ]** в **P-MENU**, нажмите **[MENU]** →  (СТАНД НАБОР) → **[ГРОМКОСТЬ]** (стр. 62).

• Для HDR-НС7Е:

Громкость можно отрегулировать с помощью переключателя CAM CTRL (стр. 25).

## Поиск эпизода во время воспроизведения

Нажмите и удерживайте кнопку **▶▶** / **◀◀** во время воспроизведения (Поиск изображения) или кнопку **▶▶** / **◀◀** во время ускоренной перемотки вперед или назад (Поиск методом прогона).

### 💡 Советы

• Для воспроизведения можно выбрать один из нескольких режимов (**[ИЗМ.СКОР.]**, стр. 60).

## Просмотр фотографий



Нажмите **MEMORY**.

Появится последнее записанное изображение.

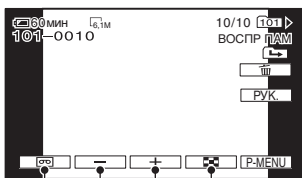

Переключение носителя, с которого осуществляется воспроизведение\*

Предыдущее/  
следующее

Перейдите в режим  
индексного экрана

\* На экране воспроизведения кассеты отображается индикация **MEMORY**.

### Отображение изображений, записанных на “Memory Stick Duo”, на индексном экране

Нажмите **3x3 grid icon**. Нажмите одно из изображений, чтобы вернуться в режим отображения одного кадра.

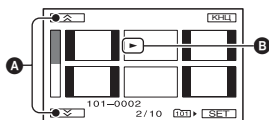

**A** Предыдущие/следующие 6 изображений

**B** Изображение, которое отображалось перед переключением в режим индексного экрана

Чтобы просмотреть изображения в других папках, нажмите **3x3 grid icon** → **SET** → [ПАПКА ВОСПР.], выберите папку кнопками **▼/▲**, затем нажмите **OK** (стр. 55).

## Использование масштабирования при воспроизведении

Можно выбрать коэффициент увеличения изображений от 1,1 до 5 (для фотографий приблизительно от 1,5 до 5) относительно оригинального размера.

Степень увеличения можно регулировать с помощью рычага привода трансфокатора или кнопками трансфокации на панели ЖКД.

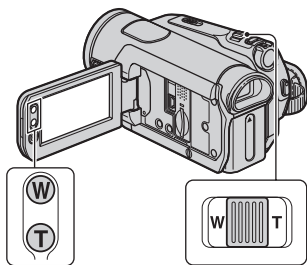

- 1 Откройте снимок, который необходимо увеличить.
- 2 Увеличьте изображение с помощью T (телефото).
- 3 Нажмите на экран в том месте, которое вы хотите увидеть в центре увеличенного кадра.
- 4 Отрегулируйте степень увеличения с помощью W (широкоугольный)/T (телефото).

Для отмены нажмите [КНЦ].

## Использование функций помощи (РУК.ПО ИСП.)

Воспользовавшись функциями помощи (РУК.ПО ИСП.), можно легко найти нужное окно настроек.



Ниже перечислены 4 функции помощи, предусмотренные в видеокамере.

- |                       |  |
|-----------------------|--|
| <b>СОВ.ПО СЪЕМКЕ:</b> | Переход к окну настроек, относящихся к записи.   |
| <b>РУК.ПО ПОДК.:</b>  | Рекомендуемый способ подключения устройства. Для получения подробной информации см. стр. 34.           |
| <b>ПОЛЕЗ. СОВЕТЫ:</b> | Переход к окну настроек, относящихся к базовым операциям.  |
| <b>УПРАВЛ ОТОБР:</b>  | Позволяет узнать значение любого индикатора, отображаемого на экране ЖКД. См. подробности на стр. 124. |

---

**1** Коснитесь [РУК.].

---

**2** Выберите нужный элемент.  
например, для записи в темное время суток

Нажмите [СОВ.ПО СЪЕМКЕ] → [ВЫБОР СЦЕНЫ] → [▲]/[▼], чтобы на экране отобразилось [Передача настрой, создаваемого ночным видом].

### 3 Коснитесь [УСТ.].

Появится экран нужных настроек. Настройте необходимые значения.

## Настройки, недоступные во время работы Easy Handycam

В режиме Easy Handycam некоторые элементы становятся недоступны. Если нужная настройка недоступна, нажмите [УСТ.], чтобы вызвать на экран инструкцию. Следуя инструкциям, отмените режим Easy Handycam и затем выберите нужную настройку.

### 💡 Советы

- Если [УСТ.] не отображается на шаге 3, следуйте инструкциям на экране.

# Поиск начала записи

## Поиск последнего эпизода самой последней записи (END SEARCH)

Функция END SEARCH не будет работать после извлечения кассеты по окончании записи на нее. Убедитесь, что индикатор CAMERA-TAPE горит (стр. 22).

Нажмите  → .

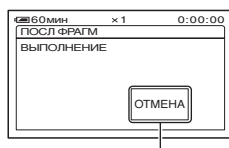

Нажмите здесь для отмены операции.

В течение примерно 5 секунд будет воспроизводиться последний эпизод самой последней записи, а затем камера переключится в режим ожидания в точке окончания последней записи.

### 🔗 Примечания

- Функция END SEARCH будет работать неправильно, если на ленте между записанными частями имеется незаписанный участок.

### 💡 Советы

- В меню можно также выбрать [ПОСЛ ФРАГМ]. Когда загорится индикатор PLAY/EDIT, выберите значок [ПОСЛ ФРАГМ] в персональном меню (стр. 40).

### Просмотр последних записанных эпизодов (Просмотр записи)

Можно просмотреть примерно 2 секунды эпизода, записанного непосредственно перед остановкой кассеты.

Убедитесь, что индикатор CAMERA-TAPE горит (стр. 22).

Нажмите  → .

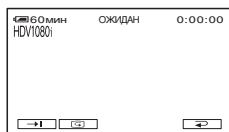

Будут воспроизведены последние 2 секунды (приблизительно) наиболее позднего по времени записанного эпизода. Затем видеокамера переключится в режим ожидания.

### Быстрый поиск нужного эпизода (Память нулевой отметки)

Переместите переключатель POWER вниз, чтобы загорелся индикатор PLAY/EDIT, затем включите пульт дистанционного управления.

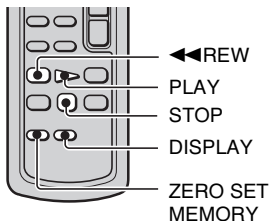

- 1** Во время воспроизведения нажмите кнопку **ZERO SET MEMORY** на пульте дистанционного управления в той точке, которую будет необходимо найти позже.

Произойдет сброс счетчика ленты до значения “0:00:00”, и на экране отобразится индикация →0←.

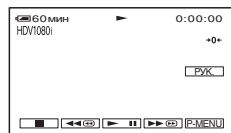

Если счетчик ленты не отображается, нажмите кнопку **DISPLAY**.

- 2** Нажмите кнопку **STOP**, если требуется остановить воспроизведение.

- 3** Нажмите кнопку **◀◀REW**.

Кассета остановится автоматически, когда счетчик ленты достигнет отметки “0:00:00”.

Счетчик ленты возвратится к отображению кода времени, а экран сброса памяти исчезнет.

- 4** Нажмите кнопку **PLAY**.

Воспроизведение начнется с точки, обозначенной на счетчике ленты отметкой “0:00:00”.

## Отмена операции

Еще раз нажмите ZERO SET MEMORY до перемотки ленты.

### Примечания

- Между кодом времени и счетчиком ленты может быть расхождение в несколько секунд.
- Функция памяти нулевой отметки не будет работать правильно, если на ленте между записанными частями имеется незаписанный участок.

## Поиск эпизода по дате записи (Поиск даты)

Переместите переключатель POWER вниз, чтобы загорелся индикатор PLAY/EDIT. Можно найти точку смены даты записи.

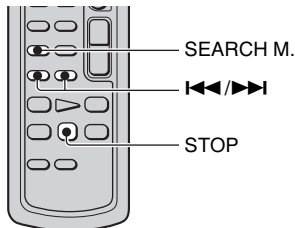

**1** Нажмите кнопку SEARCH M. на пульте дистанционного управления.

**2** Чтобы выбрать дату записи, нажимайте кнопки ◀◀ (предыдущая)/ ▶▶ (следующая).



## Отмена операции

Нажмите кнопку STOP.

### Примечания

- Функция поиска даты не будет работать правильно, если на ленте между записанными частями имеется незаписанный участок.

# Воспроизведение изображения на экране ТВ

Способы подключения и качество изображения зависят от типа подключенного ТВ и используемых разъемов.

Используйте прилагаемый к видеокамере адаптер переменного тока для подачи питания (стр. 11). Дополнительную информацию можно также найти в инструкциях по эксплуатации, прилагаемых к подключаемому устройству.

## ⚡ Примечания

- Перед подключением выполните все настройки в меню видеокамеры. Если настройки [VCR HDV/DV] и [ПРЕОБ.i.LINK] будут изменены после подключения кабеля i.LINK, ТВ может не распознать видеосигнал.
- Изображения, записанные в формате DV, воспроизводятся как изображения SD (стандартной четкости) независимо от способа подключения.
- При выполнении записи установите для параметра [X.V.COLOR] значение [ВКЛ], чтобы впоследствии иметь возможность воспроизвести запись на x.v.Color-совместимом телевизоре (стр. 51). Возможно, при воспроизведении некоторых параметров телевизора.

## Гнезда на видеокамере

Откройте крышку разъема по стрелке и подключите кабель.

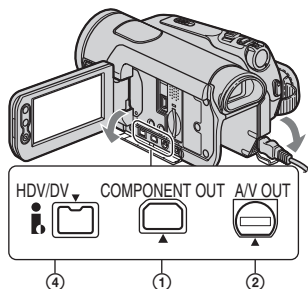

Поднимите нижнюю часть крышки разъема и поверните в направлении стрелки.

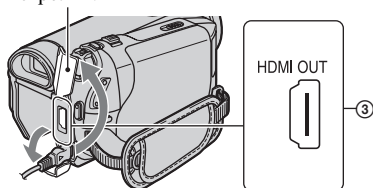

## Выбор соответствующего способа подключения (РУК.ПО ПОДК.)

Видеокамера сама поможет вам выбрать оптимальный способ подключения устройства. После этого настройка выхода видеокамеры выполняется автоматически.

---

**1** Коснитесь [РУК.].

---

**2** Коснитесь [РУК.ПО ПОДК.].

---

**3** Подсоедините видеокамеру к ТВ согласно инструкциям на экране ЖКД.

## Пример подключения к ТВ высокой четкости

- ① Нажмите [ТВ] → [ТВ HD].
- ② Выберите входы ТВ с помощью кнопок  / , затем нажмите .
- ③ Проверьте настройки выхода, затем нажмите .

- ④ Соедините видеокамеру и ТВ, следуя инструкциям на экране. Нажмите [СОВЕТ] и ознакомьтесь с мерами безопасности, которые необходимо соблюдать при подключении.
- ⑤ Нажмите [OK] → [КНЦ].

### 💡 Советы

- Для возврата к предыдущему вопросу нажмите [↩].

## Подключение к ТВ высокой четкости

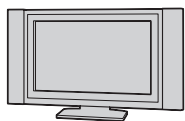

### Качество HD (высокая четкость)

- Изображение в формате HDV воспроизводится без изменений (качество изображения HD).
- Изображение в формате DV воспроизводится без изменений (качество изображения SD).

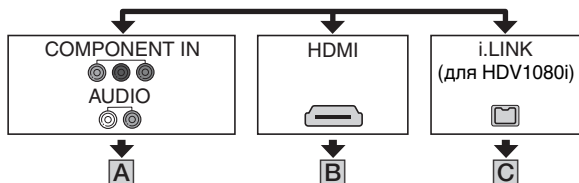

↗ : прохождение сигнала, ( ) : страницы для справки

Тип	Видеокамера	Кабель	ТВ	Параметр меню
-----	-------------	--------	----	---------------

**A**



Кабель для компонентного сигнала (прилагается)

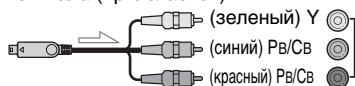

COMPONENT VIDEO IN

🧰 (СТАНД НАБОР)  
[VCR HDV/DV] →  
[АВТО] (61)  
[КОМПОНЕНТ] →  
[1080i/576i] (64)

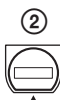

Соединительный кабель A/V (прилагается)

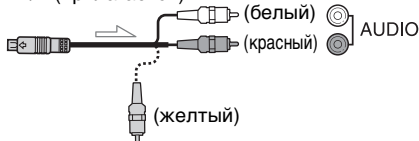

- Для вывода аудиосигналов также требуется соединительный кабель A/V. Подключите белые и красные разъемы соединительного кабеля A/V ко входному гнезду аудиосигнала на ТВ.

## Воспроизведение изображения на экране ТВ (продолжение)

↔ : прохождение сигнала, ( ) : страницы для справки

Тип	Видеокамера	Кабель	ТВ	Параметр меню
-----	-------------	--------	----	---------------

**B** ③

Кабель HDMI (приобретается дополнительно)

HDMI IN

(СТАНД НАБОР)  
[VCR HDV/DV] →  
[АВТО] (61)

- Используйте кабель HDMI с логотипом HDMI (на передней крышке).
- Изображения в формате DV не передаются на выход через гнездо HDMI OUT, если в изображениях записаны сигналы защиты авторского права.
- Изображения формата DV, вводимые в видеокамеру с помощью кабеля i.LINK (стр. 74), невозможно передать на выход.
- ТВ могут работать неправильно (например, нет изображения или звука). Не соединяйте с помощью кабеля HDMI гнездо видеокамеры HDMI OUT и гнездо внешнего устройства HDMI OUT. Это может привести к неправильной работе видеокамеры.

**C** ④

кабель i.LINK (прилагается)

i.LINK

(СТАНД НАБОР)  
[VCR HDV/DV] →  
[АВТО] (61)  
[ПРЕОБ.i.LINK] →  
[ВЫКЛ] (64)

- Необходимо, чтобы ТВ имел гнездо i.LINK, совместимое со спецификацией HDV1080i. Подробности см. в техническом описании ТВ.
- Если используемый ТВ не поддерживает спецификацию HDV1080i, соедините видеокамеру с ТВ при помощи прилагаемого кабеля компонентного видео и соединительного кабеля A/V, как показано на **A**.
- ТВ должен быть переключен в режим приема сигнала от видеокамеры. Подробную информацию см. в инструкциях к ТВ.

## Подключение к ТВ 16:9 (широкоэкранному) или 4:3

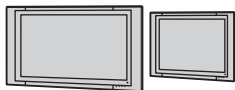

Качество изображения SD (стандартная четкость)

- Изображение формата HDV конвертируется в формат DV (качество изображения SD) и выводится на экран.
- Изображение в формате DV воспроизводится без изменений (качество изображения SD).

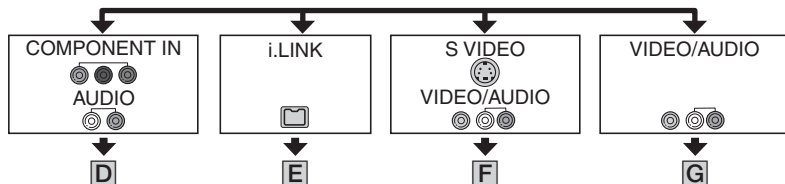

## Настройка форматного соотношения в соответствии с подключенным ТВ (16:9/4:3)

Установите параметр [ТИП ЭКРАНА] в соответствии с форматом ТВ (стр. 64).

### Примечания

- Для воспроизведения кассеты, записанной в формате DV, на ТВ 4:3, не поддерживающем формат 16:9, при записи изображения выберите для [ВЫБ Ш/ФОРМ] на видеокамере значение [4:3] (стр. 62).

→ : прохождение сигнала, ( ) : страницы для справки

Тип	Видеокамера	Кабель	ТВ	Параметр меню
-----	-------------	--------	----	---------------

**D**



Кабель для компонентного сигнала (прилагается)

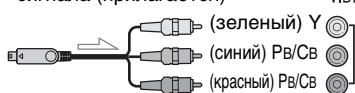

COMPONENT VIDEO IN

(СТАНД НАБОР)  
[VCR HDV/DV] →  
[АВТО] (61)  
[КОМПОНЕНТ] →  
[576i] (64)  
[ТИП ЭКРАНА] →  
[16:9]/[4:3] (64)



Соединительный кабель A/V (прилагается)

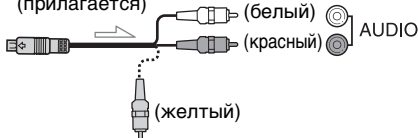

AUDIO

- Для вывода аудиосигналов также требуется соединительный кабель A/V. Подключите белые и красные разъемы соединительного кабеля A/V ко входному гнезду аудиосигнала на ТВ.

**E**



кабель i.LINK (прилагается)









i.LINK

(СТАНД НАБОР)  
[VCR HDV/DV] →  
[АВТО] (61)  
[ПРЕОБ.i.LINK] →  
[ВКЛ. HDV → DV] (64)

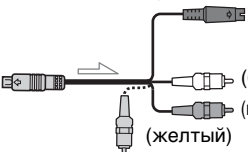
- ТВ должен быть переключен в режим приема сигнала от видеокамеры. Подробную информацию см. в инструкциях к ТВ.

## Воспроизведение изображения на экране ТВ (продолжение)

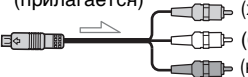
↗ : прохождение сигнала, ( ) : страницы для справки

Тип	Видеокамера	Кабель	ТВ	Параметр меню
<b>F</b>		Соединительный кабель A/V с S VIDEO (приобретается дополнительно) 		 (СТАНД НАБОР) [VCR HDV/DV] → [АВТО] (61) [ТИП ЭКРАНА] → [16:9]/[4:3] (64)
<ul style="list-style-type: none"> <li>• Если подключен только разъем S VIDEO (канал S VIDEO), аудиосигналы не выводятся. Для вывода аудиосигналов соедините белые и красные разъемы соединительного кабеля A/V при помощи кабеля S VIDEO с входным гнездом аудиосигналов на ТВ.</li> <li>• Такой способ подключения позволяет добиться большего качества изображений при использовании соединительного кабеля A/V (тип <b>G</b>).</li> </ul>				
<b>G</b>		Соединительный кабель A/V (прилагается) 		 (СТАНД НАБОР) [VCR HDV/DV] → [АВТО] (61) [ТИП ЭКРАНА] → [16:9]/[4:3] (64)

### Подключение к ТВ через видеомэгнитофон

Выберите один из способов подключения на стр. 70 в зависимости от типа входного разъема на видеомэгнитофоне. Подключите видеокамеру к входному гнезду LINE IN на видеомэгнитофоне с помощью соединительного кабеля A/V. Установите селектор входного сигнала на видеомэгнитофоне в положение LINE (VIDEO 1, VIDEO 2 и т.п.).

### Если используется ТВ монофонического типа (т.е. ТВ, оборудованный только одним входным аудиогнездом)

Подсоедините желтый штекер соединительного кабеля A/V к входному гнезду видеосигнала, а белый (левый канал) или красный (правый канал) штекер - к входному гнезду аудиосигнала на ТВ или видеомэгнитофоне.

## Если ТВ или видеомэагнитофон оснащен 21-штырьковым адаптером (EUROCONNECTOR)

Используйте 21-штырьковый адаптер (приобретается дополнительно) для просмотра воспроизводимого изображения.

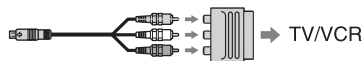

### 💡 Советы

- HDMI (High Definition Multimedia Interface) - это интерфейс для одновременной передачи аудио- и видеосигналов. Подключив разъем HDMI OUT к внешнему устройству с помощью кабеля, можно принимать изображения и цифровой звук высокого качества.
- Если видеокамера подключается к ТВ с использованием нескольких типов кабелей для вывода изображений через разъем, отличный от i.LINK, приоритеты выходных сигналов будут следующими: HDMI → компонентный видеосигнал → S VIDEO → аудио/видео.
- Подробное описание i.LINK см. на стр. 106.

# Использование элементов меню

- 1** Перемещайте переключатель POWER в направлении стрелки, пока не загорится соответствующий индикатор.

Индикатор CAMERA-TAPE:  настройки для кассет

Индикатор CAMERA-MEMORY:  настройки для “Memory Stick Duo”

Индикатор PLAY/EDIT: настройки для просмотра/монтажа

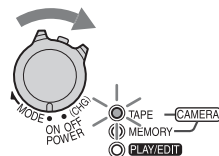

- 2** Нажмите экран ЖКД, чтобы выбрать элемент меню.

Недоступные элементы будут выделены серым цветом.

## ■ Использование значков персонального меню



В персональное меню добавляются значки для часто используемых элементов.

### 💡 Советы

- Персональное меню можно настроить по собственному желанию (стр. 68).

- ① Нажмите [P-MENU].





- ② Нажмите нужный элемент.  
Если нужный элемент не отображается на экране, нажимайте /, пока он не появится.
- ③ Выберите нужную установку, затем нажмите [OK].

## ■ Использование элементов меню

Можно настроить элементы меню, которые не добавлены в персональное меню.

- ① Нажмите [P-MENU] → [MENU].

- ② Выберите нужное меню.

Чтобы выбрать требуемую позицию, нажмите /, затем нажмите [OK] (порядок действий на шаге ③ - такой же, как на шаге ②).

- ③ Выберите нужный элемент.

- ④ Выполните настройку элемента.

По окончании установки нажмите [OK] → [X] (закреть), чтобы скрыть экран меню.

Если изменять установку не требуется, нажмите  для возврата к предыдущему экрану.

## ■ Использование элементов меню при применении функции Easy Handycam

[P-MENU] не отображается во время работы Easy Handycam. Коснитесь [MENU] для отображения индексного экрана меню.







# Пункты меню

Набор доступных элементов меню (●) зависит от того, какой из индикаторов горит.

В режиме Easy Handycam следующие настройки выполняются автоматически.

Положение индикатора:	TAPE	MEMORY	PLAY/EDIT	Easy Handycam
<b>Меню УСТ КАМЕРЫ</b> (стр. 43)				
ВЫБОР СЦЕНЫ	●	●	–	АВТО
ТОЧЕЧН.ЭКСП	●	●	–	–
ЭКСПОЗИЦИЯ	●	●	–	АВТО
БАЛАНС БЕЛ	●	●	–	АВТО
РЕЗКОСТЬ	●	●	–	–
ВЫДЕРЖКА*4	●	●	–	АВТО
АВТ.МЕДЛ.ЗТВ	●	–	–	ВКЛ
СДВИГ А/ЭКСП	●	●	–	ВЫКЛ
ЦВЕТ КАМЕРЫ	●	●	–	–
СМЕЩЕНИЕ WB	●	●	–	–
ТОЧЕЧН ФОКУС	●	●	–	АВТО
ФОКУСИРОВКА	●	●	–	АВТО
ТЕЛЕМАКРО	●	●	–	ВЫКЛ
НАСТР.ВСПЫШ.	●	●	–	½*/ВЫКЛ
SUPER NS	●	–	–	ВЫКЛ
ИК ПОДСВ.	●	●	–	ВКЛ
COLOR SLOW S	●	●	–	ВЫКЛ
ЗЕБРА	●	●	–	ВЫКЛ
ГИСТОГРАММА	●	●	–	ВЫКЛ
АВТОЗАПУСК	●	●	–	●*2
ЦИФР.УВЕЛИЧ	●	–	–	ВЫКЛ
STEADYSHOT	●	●*4	–	ВКЛ
КОНВ.ОБЪЕКТ.	●	●*4	–	_*1
УСТАН.ПЕРЕК.*4	●	●	–	–
X.V.COLOR	●	–	–	_*1
<b>Меню УСТ ПАМЯТИ</b> (стр. 52)				
УСТ ФОТО	–	●	●	ВЫСОКОЕ/●*1
УДАЛ.ВСЕ	–	–	●	●
ФОРМАТ	–	●	●	–
НОМЕР ФАЙЛА	–	●	●	_*1
НОВАЯ ПАПКА	–	●	●	–
ПАПКА ЗАПИСИ	–	●	●	_*1
ПАПКА ВОСПР	–	–	●	_*1
<b>Меню ПРИЛ.ИЗОБР.</b> (стр. 55)				
ФЕЙДЕР	●	–	–	ВЫКЛ
З.ИНТ-НЕПОДВ	–	●	–	ВЫКЛ
ПОКАЗ СЛАЙД.	–	–	●	–
ЦИФР ЭФФЕКТ	●	–	●	ВЫКЛ
ЭФФЕКТ ИЗОБР	●	–	●	ВЫКЛ

## Пункты меню (продолжение)

	Положение индикатора:	TAPE	MEMORY	PLAY/EDIT	Easy Handycam
ПЛ.МЕДЛ.ЗАП.		●	-	-	-
PictBridgeПЕЧАТЬ		-	-	●	-
ВЫБОР USB		-	-	●	-
РЕЖИМ ДЕМО		●	-	-	ВКЛ
 <b>Меню РЕД И ВОСПР</b> (стр. 60)					
 ИЗМ.СКОР.		-	-	●	-
 КОНТР.ЗАП		-	-	●	-
ПОСЛ ФРАГМ		●	-	●	-
 <b>Меню СТАНД НАБОР</b> (стр. 61)					
VCR HDV/DV		-	-	●	АВТО
ФОРМ.ЗАПИСИ		●	-	-	●*1
НАСТРОЙКИ DV DV		●	-	●	SP*1/16:9*1/16b*1/_*1
ГРОМКОСТЬ		●*4	●*4	●	●*1*3
УСИЛ-Е МИКР.*4		●	-	-	АВТО
УСТ LCD/ВИ		●	●	●	-/НОРМАЛЬНЫЙ/ -/НОРМАЛЬНЫЙ
КОМПОНЕНТ		●	●	●	1080i/576i*1
ПРЕОБ.i.LINK		●	-	●	ВЫКЛ*1
ТИП ЭКРАНА		●	●	●	16:9*1
УПРАВЛ.ОТОБР		●	●	●	●
ПРОВЕР.СОСТ.		●	-	●	-
КОНТР РАМКА		●	●	-	ВЫКЛ
ЦВЕТ.ПОЛОСЫ*4		●	-	-	ВЫКЛ
КОД ДАННЫХ		-	-	●	●
 ОСТАЛОСЬ		●	-	●	АВТО
ПУЛЬТ ДУ		●	●	●	ВКЛ
ЛАМПА ЗАПИСИ		●	●	-	ВКЛ
ОЗВУЧ.МЕНЮ		●	●	●	●*1
ВЫВОД ИЗОБР.		●	●	●	LCD
MENU НАЗАД		●	●	●	НОРМАЛЬНО*1
АВТОВЫКЛ		●	●	●	5мин
КАЛИБРОВКА		-	-	●	-
БЫСТР.ЗАПИСЬ HDV1080i		●	-	-	ВЫКЛ
 <b>Меню ВРЕМЯ/LANGU.</b> (стр. 67)					
УСТАН ЧАСОВ		●	●	●	●*1
ЧАСОВОЙ ПОЯС		●	●	●	_*1
LANGUAGE		●	●	●	_*1

\*1 Значение установки перед вводом операции Easy Handycam будет сохранено.

\*2 Не работает в режиме CAMERA-TAPE.

\*3 Доступно только если переключатель POWER находится в положении PLAY/EDIT.

\*4 HDR-НС7E

# Меню УСТ КАМЕРЫ

## Установки для настройки видеокамеры в соответствии с условиями съёмки

Настройки по умолчанию отмечены значком ►.

После выбора элементов появятся индикаторы в круглых скобках.

**См. на стр. 40 подробную информацию о выборе элементов меню.**

### ВЫБОР СЦЕНЫ

Функция [ВЫБОР СЦЕНЫ] позволяет более эффективно осуществлять запись в разных условиях.

#### ► АВТО

Выберите, чтобы эффективно записывать изображения без использования функции [ВЫБОР СЦЕНЫ].

#### СУМЕРКИ\* (☾)

Выбирается, когда требуется сохранить атмосферу затемнения отдаленных объектов при съемке в сумерках.



#### СУМЕР. ПОРТР. (Портрет в сумерках) (☾)

Выбирается для съемки людей и фоновых объектов в режиме фотографирования с использованием вспышки.



#### СВЕЧА (🕯)

Выбирается для сохранения тусклого освещения сцены, создаваемого свечой.



#### ВОСХОД ЗАКАТ (Восход и закат)\* (☀)

Выбирается, когда требуется в точности сохранить атмосферу ситуации, например при съемке в период захода или восхода солнца.



#### ФЕЙЕРВЕРК\* (🎆)

Выбирается для съемки величественных видов фейерверков.



#### ЛАНДШАФТ\* (🏞)

Выбирается для получения четких снимков объектов, находящихся на дальнем расстоянии. Этот режим также предотвращает фокусировку видеокамеры на стекле или на металлической сетки на окнах, если стекло или сетка находятся между видеокамерой и снимаемым объектом.



#### ПОРТРЕТ (Мягкий портретный режим) (👤)

Выберите, чтобы получить снимки, например, людей или цветов на размытом фоне.



#### ПРОЖЕКТОР\*\* (🔦)

Выберите, чтобы лица людей не выглядели слишком бледными при ярком освещении.



### ПЛЯЖ\*\* (🏖️)

Выберите, чтобы лица людей не выглядели слишком темными в зоне сильного света или отраженного света, например на пляже в разгар лета.



### СНЕГ\*\* (☃️)

Выбирается для съемки в условиях очень яркого света, например на лыжном склоне; в других условиях изображение может оказаться слишком темным.



\* Фокусировка устанавливается только по удаленным объектам.

\*\* Настройки этого режима позволяют избежать фокусировки на ближних объектах.

### 🔔 Примечания

- При выборе [ВЫБОР СЦЕНЫ] настройки [ВЫДЕРЖКА] (HDR-HC7E) и [БАЛАНС БЕЛ] отменяются.

## ТОЧЕЧН.ЭКСП (универсальный точечный фотозащелкатель)

Можно настроить и привязать значение экспозиции к освещенности объекта съемки, чтобы он был записан с надлежащей яркостью даже при наличии сильного контраста между объектом и фоном (например, объекты в свете рампы на сцене).

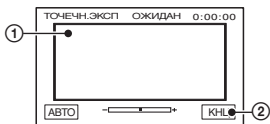

- 1 Нажмите на экран в той точке, по которой следует настроить экспозицию.

На экране появится .

- 2 Коснитесь [КНЦ].

Для возврата к автоматической экспозиции нажмите [АВТО] → [КНЦ].

### 🔔 Примечания

- При выборе [ТОЧЕЧН.ЭКСП] [ЭКСПОЗИЦИЯ] автоматически переключается в режим [РУЧНАЯ].

## ЭКСПОЗИЦИЯ

Яркость изображения можно настроить вручную. Настройте яркость, если объект значительно ярче или темнее фона.

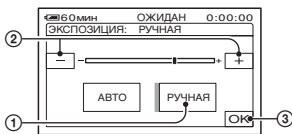

- 1 Коснитесь [РУЧНАЯ].

На экране появится .

- 2 Отрегулируйте экспозицию, нажимая / .

- 3 Нажмите [ОК].

Для возврата к автоматической экспозиции нажмите [АВТО] → [ОК].

### 💡 Советы

- Для HDR-HC7E:  
Этот параметр можно отрегулировать вручную с помощью переключателя CAM CTRL (стр. 25).

## БАЛАНС БЕЛ (баланс белого)

Можно отрегулировать баланс цвета в соответствии с яркостью окружающего освещения, при котором осуществляется запись.

### ▶ АВТО

Баланс белого настраивается автоматически.

### УЛИЦА (☀)

Баланс белого регулируется в соответствии со следующими условиями съемки:

- На улице
- Ночные сцены, неоновые огни, салюты
- Восход и закат
- Флуоресцентные лампы дневного света

### ПОМЕЩЕНИЕ (🏠)

Баланс белого регулируется в соответствии со следующими условиями съемки:

- В помещении
- При съемке на вечеринке или в студии, когда условия освещения быстро изменяются
- При съемке с софитами для видеосъемки, натриевыми лампами или цветными лампами накаливания

### 1 НАЖАТ (👉)

Баланс белого будет настроен в соответствии с окружающим освещением.

- 1 Коснитесь [1 НАЖАТ].
- 2 Наведите объектив видеокамеры на белый предмет, например на лист бумаги, чтобы получить на экране изображение с такими же условиями освещения, что и при выполнении съемки объекта.
- 3 Коснитесь [👉]. Индикатор [👉] будет быстро мигать. После настройки баланса белого и сохранения его в памяти индикатор перестанет мигать.

### 🔔 Примечания

- Установите [БАЛАНС БЕЛ] в положение [АВТО] или настройте цвет [1 НАЖАТ] при освещении флуоресцентными лампами белого или голубовато-белого света.
- При выборе [1 НАЖАТ] удерживайте белые объекты в кадре, пока [👉] быстро мигает.
- Индикатор [👉] будет мигать медленно, если установить [1 НАЖАТ] не удастся.
- Если после выбора [1 НАЖАТ] [👉] продолжает мигать после нажатия [ОК], установите для [БАЛАНС БЕЛ] значение [АВТО].
- При выборе [БАЛАНС БЕЛ] параметр [ВЫБОР СЦЕНЫ] возвращается к значению [АВТО].

### 💡 Советы

- Если была заменена батарея и при этом был выбран параметр [АВТО] или видеокамера выносится из помещения на улицу после съемки в помещении (или наоборот), тогда выберите параметр [АВТО] и направьте видеокамеру на ближайший белый предмет примерно на 10 секунд для улучшенной настройки баланса цвета.
- Если баланс белого установлен с помощью [1 НАЖАТ], то при изменении настроек [ВЫБОР СЦЕНЫ], либо если видеокамера выносится из помещения на улицу (или наоборот), необходимо повторить процедуру [1 НАЖАТ] для корректировки баланса белого.

## РЕЗКОСТЬ

Можно отрегулировать резкость контуров изображений с помощью кнопок [–]/[+]. На экране отобразится [P], если значение резкости отличается от значения по умолчанию.



## ВЫДЕРЖКА (HDR-HC7E)

Величину выдержки можно по желанию настраивать вручную. Варьируя выдержку, можно изобразить объект неподвижным или подчеркнуть движение объекта.

### ▶ АВТО

Выбирается для автоматической установки выдержки.

### РУЧНАЯ(☉)

Настройте выдержку с помощью / .

Диапазон выдержек составляет от 1/3 до 1/10000 секунды, когда переключатель POWER находится в положении CAMERA-TAPE, и от 1/3 до 1/425 секунды, когда переключатель POWER находится в положении CAMERA-MEMORY.

..... 120, 150, 215 .....   
 Медленнее ←————→ Быстрее

### 🔍 Примечания

- Если значение выдержки находится в промежутке от 1/600 до 1/10000 секунды, съемка фотографий невозможна.
- Например, при выборе значения выдержки 1/100 секунды на экране появится индикация [100].
- При больших значениях выдержки автофокус может работать неправильно. Установите фокус вручную, установите камеру на штатив и т.п.
- Если съемка ведется в свете газоразрядных ламп (например, люминесцентных, натриевых или ртутных), то в зависимости от величины выдержки на экране могут появляться горизонтальные полосы.

### 💡 Советы

- Этот параметр можно отрегулировать вручную с помощью переключателя CAM CTRL (стр. 25).

## АВТ.МЕДЛ.ЗТВ (автоматическое увеличение выдержки)

Если для параметра [АВТ.МЕДЛ.ЗТВ] установлено значение [ВКЛ], выдержка при недостатке освещения автоматически увеличивается до значения 1/25 секунды.

## СДВИГ А/ЭКСП

Экспозицию можно настроить кнопками (темно) / (ярко). Если [СДВИГ А/ЭКСП] отличается от значения по умолчанию, появляется **AS** и настроенное значение.

### 💡 Советы

- Нажмите , если снимается объект белого цвета или имеется яркая подсветка сзади, или нажмите , если снимается объект черного цвета или имеет место слабое освещение.
- Можно отрегулировать автоматически настраиваемый уровень экспозиции для более яркой или более темной съемки, когда для параметра [ЭКСПОЗИЦИЯ] установлено значение [АВТО].
- Для HDR-HC7E:  
Этот параметр можно отрегулировать вручную с помощью переключателя CAM CTRL (стр. 25).

## ЦВЕТ КАМЕРЫ

Можно отрегулировать цветовую насыщенность с помощью кнопок / . Если параметр [ЦВЕТ КАМЕРЫ] отличается от значения по умолчанию, на экране появится .

Уменьшение ←————→ Увеличение  
 цветовой насыщенности                      цветовой насыщенности

## СМЕЩЕНИЕ WB (смещение баланса белого)

Можно отрегулировать баланс белого с помощью кнопок / . При отлчии [СМЕЩЕНИЕ WB] от значения по умолчанию появляется и значение параметра.

### Советы

- Если баланс белого занижен, изображения приобретают синеватый оттенок; при завышенном балансе белого изображения получаются красноватыми.
- Для HDR-НСТЕ: Этот параметр можно отрегулировать вручную с помощью переключателя CAM CTRL (стр. 25).

## ТОЧЕЧН ФОКУС

Можно выбрать и отрегулировать фокусировку для объекта, находящегося не в центре экрана.

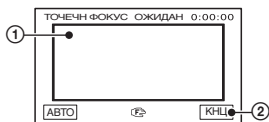

- ① Коснитесь объекта на экране. Появится индикация .
- ② Коснитесь [КНЦ].

Чтобы выполнить автоматическую фокусировку, нажмите [АВТО] → [КНЦ] на шаге ①.

### Примечания

- При выборе [ТОЧЕЧН ФОКУС] [ФОКУСИРОВКА] автоматически переключается в режим [РУЧНАЯ].

## ФОКУСИРОВКА

Фокусировку можно выполнить вручную. Выберите этот параметр при необходимости фокусировки на конкретном объекте.



- ① Коснитесь [РУЧНАЯ]. Появится индикация .
- ② Нажимайте (фокусировка на близких объектах) / (фокусировка на удаленных объектах) до достижения нужной фокусировки. появится, когда будет достигнут предел близости фокусировки, а появится, когда будет достигнут предел дальности фокусировки.
- ③ Нажмите .

Чтобы выполнить автоматическую фокусировку, нажмите [АВТО] → на шаге ①.

### Примечания

- Минимальное расстояние между видеокамерой и объектом съемки, необходимое для получения четкой фокусировки, составляет 1 см в положении “широкоугольный” и примерно 80 см для режима “телефото”.

### Советы

- Фокусировку на объект выполнить проще, если передвигать рычаг привода трансфокатора в направлении Т (телефото) для регулировки фокусировки, а затем в направлении W (широкоугольный) для регулировки увеличения. Если необходимо записать изображение объекта крупным планом, переведите трансфокатор в положение W (широкоугольный), затем отрегулируйте фокусировку.
- Для HDR-НСТЕ: Фокус можно отрегулировать вручную с помощью переключателя CAM CTRL (стр. 25).

### ТЕЛЕМАКРО

Этот параметр полезен для съемки небольших объектов, например растений или насекомых. Вы можете сделать фон размытым, и объект будет выглядеть четче.

Когда параметру [ТЕЛЕМАКРО] задается значение [ВКЛ] (T), трансфокатор (стр. 24)

автоматически перемещается в сторону обозначения ТТ (телефото) и позволяет выполнять съемку предметов на близких расстояниях:

Для HDR-НС5Е: до 37 см.

Для HDR-НС7Е: до 45 см.



Для отмены нажмите [ВЫКЛ], или увеличьте до широкоугольного (сторона W).

#### ⚡ Примечания

- При съемке удаленных объектов фокусировка может быть затруднена и может занять некоторое время.
- Выполните фокусировку вручную ([ФОКУСИРОВКА], стр. 47), если затруднительно сделать это автоматически.

### НАСТР. ВСПЫШ.

Эту функцию можно настроить, когда используется встроенная вспышка или внешняя вспышка (приобретается дополнительно), которая совместима с видеокамерой.

#### ■ МОЩ. ВСПЫШКИ

##### ВЫСОКИЙ(++)

Увеличивает мощность вспышки.

##### ► НОРМАЛЬНЫЙ(+)

##### НИЗКИЙ(-)

Уменьшает мощность вспышки.

#### ■ ПОДАВ. КР. ГЛ.

Чтобы предотвратить возникновение эффекта красных глаз, вспышка должна срабатывать, опережая съемку. Для параметра [ПОДАВ. КР. ГЛ.] установите значение [ВКЛ], потом несколько раз нажмите кнопку ⚡ (вспышка) (стр. 26) для выбора настройки.

⦿ (Автоматическое подавление эффекта красных глаз): Срабатывает предварительная вспышка, чтобы уменьшить эффект красных глаз, затем в случае недостаточной освещенности вспышка срабатывает автоматически.



⦿ ⚡ (Принудительное подавление эффекта красных глаз): Для снижения эффекта красных глаз перед обычной вспышкой всегда срабатывает предварительная вспышка.



⦿ (Без вспышки): Съемка без вспышки.

#### ⚡ Примечания

- Снижение эффекта красных глаз может не принести желаемого эффекта из-за индивидуальных различий объектов съемки и других условий.

### SUPER NS (Super NightShot)

Если для параметра [SUPER NS] задано значение [ВКЛ], а переключатель NIGHTSHOT (стр. 26) также установлен в положение ON, съемка будет выполняться с максимальной чувствительностью, в 16 раз превышающей чувствительность обычной съемки NightShot. На экране появятся S и ["SUPER NIGHTSHOT"].

Чтобы вернуться к нормальному режиму, установите [SUPER NS] в значение [ВЫКЛ], или переведите переключатель NIGHTSHOT в положение OFF.

## 🔗 Примечания

- Не используйте функцию NightShot/[SUPER NS] в ярко освещенных местах. Это может привести к неправильной работе видеокамеры.
- Не закрывайте пальцами излучатель инфракрасных лучей (стр. 119).
- Снимите конверсионный объектив (приобретается дополнительно).
- Выполните фокусировку вручную ([ФОКУСИРОВКА], стр. 47), если затруднительно сделать это автоматически.
- Скорость затвора видеокамеры изменяется в зависимости от яркости освещения. В этом случае скорость движущегося изображения может замедляться.

## ИК ПОДСВ. (подсветка NightShot)

Если запись осуществляется с помощью функции NightShot (стр. 26) или [SUPER NS] (стр. 48), можно добиться большей четкости записываемых изображений, установив [ИК ПОДСВ.] в положение [ВКЛ] (значение по умолчанию), при котором используется подсветка инфракрасным (невидимым) светом.

## 🔗 Примечания

- Не закрывайте пальцами излучатель инфракрасных лучей (стр. 119).
- Снимите конверсионный объектив (приобретается дополнительно).
- Максимальное расстояние для съемки при использовании [ИК ПОДСВ.] равно примерно 3 м.

## COLOR SLOW S (Color Slow Shutter)

Установив параметр [COLOR SLOW S] в значение [ВКЛ], можно записывать более яркое цветное изображение даже в темноте. На экране появятся  и [COLOR SLOW SHUTTER].

Для отмены [COLOR SLOW S] нажмите [ВЫКЛ].

## 🔗 Примечания

- Выполните фокусировку вручную ([ФОКУСИРОВКА], стр. 47), если затруднительно сделать это автоматически.
- Скорость затвора видеокамеры изменяется в зависимости от яркости освещения. В эти моменты скорость движущегося изображения может замедляться.

## ЗЕБРА

Шаблон “зебра” представляет собой диагональные полосы, которые появляются в тех областях экрана, где яркость соответствует предустановленному уровню. Этот параметр полезен в качестве эталонного материала при настройке яркости. При изменении значения по умолчанию отображается индикация . Шаблон “зебра” не записывается.

### ► ВЫКЛ

Шаблон “зебра” не отображается.

### 70

Шаблон “зебра” отображается при уровне яркости экрана около 70 IRE.

### 100

Шаблон “зебра” отображается при уровне яркости экрана около 100 IRE или выше.

## 🔗 Примечания

- Области экрана, где яркость составляет около 100 IRE или выше, могут казаться переэкспонированными.

## 💡 Советы

- IRE отражает уровень яркости экрана.

## ГИСТОГРАММА

После установки для параметра [ГИСТОГРАММА] значения [ВКЛ] на экране появляется окно [ГИСТОГРАММА] (график, отображающий распределение различных оттенков в изображении). Этот элемент полезен для настройки экспозиции. В окне [ГИСТОГРАММА] можно отрегулировать значения параметров [ЭКСПОЗИЦИЯ] или [СДВИГ А/ЭКСП]. [ГИСТОГРАММА] не записывается на кассете или на "Memory Stick Duo".



### 💡 Советы

- Левая часть графика относится к более темным участкам изображения, а правая часть - к более светлым участкам.

## АВТОЗАПУСК

Съемка фотографии выполняется примерно через 10 секунд.

Если для параметра [АВТОЗАПУСК] установлено значение [ВКЛ], нажмите PHOTO, после чего появится значок ☺.

Для отмены времени обратного отсчета нажмите [СБРОС].

Для отключения таймера автозапуска выберите [ВЫКЛ].

### 💡 Советы

- Таймер автозапуска можно также задать кнопкой PHOTO с пульта дистанционного управления (стр. 120).

## ЦИФР.УВЕЛИЧ

Если при записи на кассету требуется установить уровень трансфокации выше 10x (значение по умолчанию), то можно выбрать максимальный уровень трансфокации. Следует отметить, что при использовании цифровой трансфокации качество изображения ухудшается.

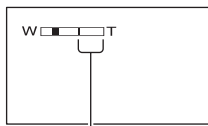

Правая сторона полосы на экране показывает коэффициент цифровой трансфокации. Зона трансфокации отобразится после выбора уровня трансфокации.

### ► ВЫКЛ

Трансфокация до 10x выполняется оптическим способом.

### 20x

Трансфокация до 10x выполняется оптическим способом, а после этого до 20x - цифровым способом.

### 80x (HDR-HC5E)

Трансфокация до 10x выполняется оптическим способом, а после этого до 80x - цифровым способом.

## STEADYSHOT

Подрагивание камеры можно компенсировать (настройка по умолчанию - [ВКЛ]). При использовании штатива (приобретается дополнительно) установите для параметра [STEADYSHOT] в положение [ВЫКЛ] (☺), чтобы изображение выглядело более естественным.

## КОНВ.ОБЪЕКТ.

Если используется конверсионный объектив (приобретается дополнительно), данная функция позволяет записывать изображение с оптимальными поправками на дрожание камеры для каждой линзы объектива.

### ► ВЫКЛ

Выберите это положение, если конверсионный объектив (приобретается дополнительно) не установлен.

### ШИР.ОБЪЕКТИВ (P<sub>W</sub>)

Выберите это положение, если используется широкоугольный конверсионный объектив (приобретается дополнительно).

### КОНВ. ТЕЛЕОБ (P<sub>T</sub>)

Выберите это положение, если используется конверсионный объектив для телефотосъемки (приобретается дополнительно).

## УСТАН.ПЕРЕК. (HDR-HC7E)

Переключателю CAM CTRL можно назначить элемент меню. Для получения подробной информации см. стр. 25.

## X.V.COLOR HDV1080i

При выполнении записи устанавливайте значение [ВКЛ], чтобы обеспечить максимальную цветовую гамму.

При этом яркие цвета (например, насыщенные оттенки цветов или бирюза моря) воспроизводятся более натурально.

## ⓘ Примечания

- Устанавливайте для параметра [X.V.COLOR] значение [ВКЛ] только если запись будет воспроизводиться на x.v.Color-совместимом телевизоре. В остальных случаях выберите [ВЫКЛ] (значение по умолчанию).
- В случае воспроизведения фильма, записанного с функцией [ВКЛ], на телевизоре, не поддерживающем x.v.Color, цвета могут отображаться с искажениями.
- [X.V.COLOR] нельзя устанавливать в положение [ВКЛ] в следующих случаях:
  - Запись в формате DV
  - Выполняется запись фильма.

# ← Меню УСТ ПАМЯТИ

## Настройки для “Memory Stick Duo”

Настройки по умолчанию отмечены значком ▶.

После выбора элементов появятся индикаторы в круглых скобках.

**См. на стр. 40 подробную информацию о выборе элементов меню.**

## УСТ ФОТО

### ■ КАЧ.СНИМКА

#### ▶ **ВЫСОКОЕ (FINE)**

Фотографии записываются с высоким уровнем качества.

#### **СТАНДАРТ (STD)**

Фотографии записываются со стандартным уровнем качества.

### ⚙ **Примечания**

- В режиме Easy Handycam качество изображения автоматически фиксируется в значении [ВЫСОКОЕ].

### ■ РАЗМ СНИМК

## Для HDR-НС5Е:

#### ▶ **4,0М** (L<sub>4,0М</sub>)

Фотографии записываются с высокой четкостью.

#### **3,0М** (L<sub>3,0М</sub>)

Фотографии записываются с высокой четкостью в формате 16:9 (широкоэкранный).

#### **1,9М** (L<sub>1,9М</sub>)

Обеспечивается запись большего числа фотографий с относительно высокой четкостью.

#### **VGA (0,3М)** (L<sub>VGA</sub>)

Обеспечивается запись максимального числа изображений.

## Для HDR-НС7Е:

#### ▶ **6,1М** (L<sub>6,1М</sub>)

Фотографии записываются с высокой четкостью.

#### **4,6М** (L<sub>4,6М</sub>)

Фотографии записываются с высокой четкостью в формате 16:9 (широкоэкранный).

#### **3,1М** (L<sub>3,1М</sub>)

Обеспечивается запись большего числа фотографий с относительно высокой четкостью.

#### **VGA (0,3М)** (L<sub>VGA</sub>)

Обеспечивается запись максимального числа изображений.

### ⚙ **Примечания**

- [ РАЗМ СНИМК] можно задать, только когда переключатель POWER установлен в положение CAMERA-MEMORY.

## Емкость “Memory Stick Duo” (МБ) и число записываемых изображений

### Если переключатель POWER установлен в положение CAMERA-MEMORY

## Для HDR-НС5Е:

	4,0М 2304 × 1728 L <sub>4,0М</sub>	3,0М 2304 × 1296 L <sub>3,0М</sub>	1,9М 1600 × 1200 L <sub>1,9М</sub>	VGA 640 × 480 L <sub>VGA</sub>
64 МБ	31 75	41 98	65 150	390 980
128 МБ	63 150	83 195	130 300	780 1970
256 МБ	110 270	150 355	235 540	1400 3550
512 МБ	230 550	305 720	480 1100	2850 7200
1 ГБ	475 1100	620 1450	980 2250	5900 14500



### ⚙ Примечания

- Все значения получены в следующих условиях:  
Верхнее значение: для качества изображения установлен параметр [ВЫСОКОЕ].  
Нижнее значение: для качества изображения установлен параметр [СТАНДАРТ].
- При использовании “Memory Stick Duo” производства Sony Corporation.  
Количество изображений, которое можно записать, зависит от условий съемки.
- Уникальная матрица сенсора ClearVid CMOS производства Sony и система обработки изображения (новый процессор Enhanced Imaging Processor) обеспечивают разрешение фотографий, соответствующее указанным выше размерам.

### ☐ УДАЛ.ВСЕ

Удаляются все незащищенные изображения на “Memory Stick Duo” или из выбранной папки.

- ① Выберите [ВСЕ ФАЙЛЫ] или [ТЕКУЩ ПАПКА].  
**[ВСЕ ФАЙЛЫ]:** Удаляет все изображения на “Memory Stick Duo”.  
**[ТЕКУЩ ПАПКА]:** Удаляются все изображения в выбранной папке.
- ② Дважды нажмите [ДА] → [X].

### ⚙ Примечания

- Папка не будет удалена даже при удалении из нее всех изображений.
- Во время отображения индикации [☐] Удаление всех данных... не следует:
  - Перемещать переключатель POWER и нажимать кнопки управления;
  - Извлекать “Memory Stick Duo”.

### ☐ ФОРМАТ

“Memory Stick Duo” форматируется на заводе-изготовителе и не требует форматирования при приобретении.

Для выполнения форматирования нажмите [ДА] дважды → [X].  
Форматирование будет завершено, а все изображения будут удалены.

### ⚙ Примечания

- Во время отображения индикации [☐] Форматирование... не следует:
  - Перемещать переключатель POWER и нажимать кнопки управления;
  - Извлекать “Memory Stick Duo”.
- При форматировании удаляются все данные с “Memory Stick Duo”, включая защищенные изображения и вновь созданные папки.

### НОМЕР ФАЙЛА

#### ▶ ПО ПОРЯДКУ

Файлам присваиваются последовательные номера даже в случае замены “Memory Stick Duo”. При создании новой папки или при смене папки для записи номер файла будет сброшен.

#### СБРОС

При каждой замене “Memory Stick Duo” номер файла изменяется на 0001.

### НОВАЯ ПАПКА

На “Memory Stick Duo” можно создать новую папку (с именами от 102MSDCF до 999MSDCF). Когда в текущей папке будет сохранено 9999 изображений, последующие изображения будут сохраняться в автоматически созданной новой папке.



Нажмите [ДА] → [X].

# Меню ПРИЛ.ИЗОБР.

## Примечания

- Нельзя использовать видеокамеру для удаления созданных папок. Необходимо отформатировать “Memory Stick Duo” (стр. 54) или удалить папки с помощью компьютера.
- Количество изображений, которые можно записать на “Memory Stick Duo” может уменьшаться по мере увеличения количества папок.



## ПАПКА ЗАПИСИ (Папка для записи)

Выберите папку для записи с помощью кнопок /, затем нажмите .

## Примечания

- По умолчанию изображения сохраняются в папке 101MSDCF.
- После записи изображения соответствующая папка станет папкой по умолчанию для воспроизведения.

## ПАПКА ВОСПР (Папка воспроизведения)

Выберите папку воспроизведения с помощью кнопок /, затем нажмите .

## Специальные эффекты для изображений или дополнительные функции при записи/воспроизведении

Настройки по умолчанию отмечены значком .

После выбора элементов появятся индикаторы в круглых скобках.

**См. на стр. 40 подробную информацию о выборе элементов меню.**

## ФЕЙДЕР

Можно записать переход от одной сцены к другой со следующими эффектами.

- ① Выберите требуемый эффект в [ОЖИДАН] (для плавного проявления) или [ЗАПИСЬ] (для плавного исчезновения), затем нажмите .
- ② Нажмите кнопку START/STOP. Мигание индикатора фейдера прекратится, и он исчезнет по окончании операции.

Для отмены операции нажмите [ВЫКЛ] на шаге ①.

После нажатия START/STOP настроенное значение отменяется.



## БЕЛЫЙ ФЕЙДЕР



## ЧЕРН. ФЕЙДЕР



## МОЗ. ФЕЙДЕР



## МОНОХРОМ

При появлении изображение постепенно изменяется с черно-белого на цветное. При исчезновении оно постепенно изменяется с цветного на черно-белое.

## 3.ИНТ-НЕПОДВ (Интервальная фотосъемка)

Можно записывать неподвижные изображения на “Memory Stick Duo” с выбранным интервалом времени. Эта функция полезна для наблюдения за перемещением облаков или за изменением дневного освещения и т.д.

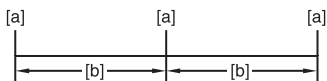

[a]: Запись



[b]: Интервал

- Нажмите [SET] → требуемый интервал (1, 5 или 10 минут) → [OK] → [ВКЛ] → [OK] → [X].
- Нажмите кнопку РНОТО до конца. Индикатор  перестанет мигать, и начинается запись неподвижных изображений с интервалом.

Для отмены [3.ИНТ-НЕПОДВ] нажмите [ВЫКЛ] на шаге ①.

## ПОКАЗ СЛАЙД.

Изображения, сохраненные на “Memory Stick Duo” или в папке, воспроизводятся в непрерывной последовательности (демонстрация слайдов).

- Нажмите [SET] → [ПАПКА ВОСПР.].
- Выберите [ВСЕ ФАЙЛЫ ()] или [ТЕКУЩ ПАПКА ()] и нажмите [OK].

При выборе параметра [ТЕКУЩ ПАПКА ()] все изображения в текущей папке воспроизведения, выбранной в разделе [ПАПКА ВОСПР.] (стр. 55) воспроизводятся в непрерывной последовательности.

- Коснитесь [ПОВТОР].
- Выберите [ВКЛ] или [ВЫКЛ], затем [OK].



Для повторного выполнения демонстрации слайдов выберите [ВКЛ] ().

Для выполнения демонстрации слайдов только один раз выберите [ВЫКЛ].

- Нажмите [КНЦ] → [ПУСК].



Для отмены [ПОКАЗ СЛАЙД.] нажмите [КНЦ]. Для выбора режима паузы нажмите [ПАУЗА].

## Советы

- Можно выбрать первое изображение для демонстрации слайдов с помощью  /  прежде чем нажать [ПУСК].

## ЦИФР ЭФФЕКТ (Цифровой эффект)

Во время записи/воспроизведения можно добавлять цифровые эффекты.

- Нажмите нужный эффект.
- Отрегулируйте эффект с помощью кнопки  / , затем нажмите [OK].

Эффект	Элементы для регулировки
ЭФФЕКТ КИНО*	Регулировка не требуется

Эффект	Элементы для регулировки
НЕПОДВ ИЖН	Степень прозрачности неподвижного изображения, которое требуется наложить на фильм
ПРЕРЫВИ СТ	Интервал для покадровой записи/воспроизведения
СЛЕД	Время исчезновения побочного изображения
МЕДЛ ЗАТВ*	Выдержка (1 - 1/25, 2 - 1/12, 3 - 1/6, 4 - 1/3)
СТАР КИНО*	Регулировка не требуется

\* Доступен только во время записи на кассету.

③ Нажмите **OK**.

На экране появится **D+**.

Для отмены [ЦИФР ЭФФЕКТ] нажмите [ВЫКЛ] на шаге ①.

### ► ВЫКЛ

Параметр [ЦИФР ЭФФЕКТ] не используется.

### ЭФФЕКТ КИНО (кинематографический эффект)

Можно настроить качество изображения, придав атмосферу профессиональной киносъемки.

### НЕПОДВИЖН

Запись/воспроизведение фильма с наложением на фотографию, сохраненную нажатием кнопки [НЕПОДВИЖН].



### ПРЕРЫВИСТ (прерывистое движение)

Запись/воспроизведение фильма с использованием эффекта последовательного отображения неподвижных элементов (эффект стробоскопа).

### СЛЕД

Во время записи/воспроизведения на изображении объекты сопровождаются следом.

### МЕДЛ ЗАТВ (медленный затвор) (HDR-HC5E)

Скорость затвора замедляется. Этот параметр позволяет выполнить съемку объекта в темном месте с более высокой четкостью.

### СТАР КИНО

Используется для добавления в изображения эффекта старинного кино и оттенка сепии.

### ⚙ Примечания

- При записи изображений с включенным параметром [ЭФФЕКТ КИНО] выбрать другой цифровой эффект нельзя.
- Эффекты добавляются при воспроизведении изображений, и не выводятся через интерфейс **i** HDV/DV (i.LINK). Вывести можно только исходное изображение.
- При использовании функции [ЦИФР ЭФФЕКТ] невозможно использовать кнопку просмотра для фотографий, сохраненных на "Memory Stick Duo" .
- При выборе [ЭФФЕКТ КИНО], [ТОЧЕЧН.ЭКСП] и [ЭКСПОЗИЦИЯ] установите режим [АВТО].
- Для HDR-HC5E: Следует выполнить фокусировку вручную с помощью штатива (приобретается дополнительно), так как когда выбран параметр [МЕДЛ ЗАТВ], автоматическая фокусировка затруднена. ([ФОКУСИРОВКА], стр. 47)

### **Советы**

- Изображения, отредактированные с использованием специальных эффектов, можно сохранить на “Memory Stick Duo” (стр. 76) или записать их на другом видеомаягнитофоне, записывающем устройстве DVD/HDD (стр. 70).

## ЭФФЕКТ ИЗОБР (Эффект изображения)

Во время записи или воспроизведения в изображение можно добавлять специальные эффекты. На экране появится индикатор .

### ▶ **ВЫКЛ**

Параметр [ЭФФЕКТ ИЗОБР] не используется.

### **ОТТЕН. КОЖИ\***

Делает участки кожи более гладкими и привлекательными.

### **НЕГАТИВ**



Цвет и яркость полностью изменяются.

### **СЕПИЯ**

Изображения приобретают цвет сепии.

### **ЧЕРНО-БЕЛОЕ (черно-белое)**

Изображения становятся черно-белыми.

### **ПЕРЕДЕРЖКА**



Изображения выглядят как высококонтрастные иллюстрации.

### **ПАСТЕЛЬ\***



Изображения отображаются в пастельных тонах.

### **МОЗАИКА\***



Изображения выглядят как мозаика.

- \* Доступен только во время записи на кассету.

### **Примечания**

- Эффекты добавляются при воспроизведении изображений, и не выводятся через интерфейс  HDV/DV (i.LINK). Вывести можно только исходное изображение.

### **Советы**

- Изображения, отредактированные с использованием специальных эффектов, можно сохранить на “Memory Stick Duo” (стр. 76) или записать их на другом видеомаягнитофоне, записывающем устройстве DVD/HDD (стр. 70).

## ПЛ.МЕДЛ.ЗАП. (Запись для плавного замедленного воспроизведения)

Быстро движущиеся предметы и динамичные сцены, которые невозможно записать при обычных условиях, можно снять в режиме записи для плавного воспроизведения в течение примерно 3 секунд. Это полезно при съемке быстрых сцен, например, удара по мячу в гольфе или теннисе.

Нажмите кнопку START/STOP на экране [ПЛ.МЕДЛ.ЗАП.]. Видеофрагмент длительностью примерно 3 секунды записывается для плавного замедленного воспроизведения в течение 12 секунд. Индикатор [Запись...] гаснет по окончании записи.

Нажмите  для установки следующих параметров.

## – [ИНТЕРВАЛ]

Выберите начало записи с момента нажатия START/STOP (значение по умолчанию [3 сек ПОСЛЕ]).

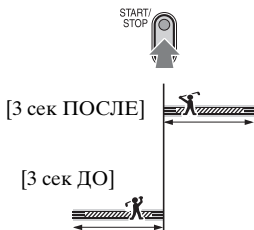

## – [ЗАПИСЬ ЗВУКА]

Если выбрать значение [ВКЛ] (🔊), к замедленному фильму можно записать дополнительное звуковое сопровождение и т.п. (значение по умолчанию [ВЫКЛ]). Звук записывается, пока на экране отображается [Запись...].

🔊 **Примечания**

- Звук нельзя записать, если продолжительность съемки составляет примерно 3 секунды.
- Качество изображения [ПЛ.МЕДЛ.ЗАП.] несколько ниже, чем при обычной записи.

Для отмены [ПЛ.МЕДЛ.ЗАП.] нажмите [КНЦ].

**PictBridgeПЕЧАТЬ**

См. страница 78

**ВЫБОР USB**

Можно подключить видеокамеру к компьютеру кабелем USB и импортировать изображения на компьютер. С помощью этой функции можно также подключить видеокамеру к PictBridge-совместимому принтеру (стр. 78). Подробную информацию см. в файлах справки программы “Руководство по началу работы” на прилагаемом CD-ROM.

▶ **Memory Stick**

Выберите этот параметр, чтобы просмотреть снимки на “Memory Stick Duo” на компьютере или импортировать их в компьютер.

**PictBridgeПЕЧАТЬ**

Выберите этот параметр, чтобы печатать непосредственно с камеры (стр. 78), если видеокамера подключена к PictBridge-совместимому принтеру.

**РЕЖИМ ДЕМО**

Значение по умолчанию - [ВКЛ], в этом случае можно просматривать демонстрацию примерно 10 минут после того как из видеокамеры извлечена кассета и “Memory Stick Duo”, а переключатель POWER переведен в положение, соответствующее индикатору CAMERA-TAPE.

💡 **Советы**

- Режим демонстрации будет приостановлен в следующих случаях:
  - При нажатии на экран во время демонстрации (демонстрация начинается снова примерно через 10 минут).
  - При установке кассеты или “Memory Stick Duo”.
  - Если переключатель POWER устанавливается в любое положение, кроме CAMERA-TAPE.

# Меню РЕД И ВОСПР

Настройки для редактирования или воспроизведения в различных режимах

См. на стр. 40 подробную информацию о выборе элементов меню.

## ИЗМ.СКОР. (воспроизведение с различной скоростью)

При просмотре фильмов можно выбрать для воспроизведения один из нескольких режимов.

① Нажмите следующие кнопки во время воспроизведения.

Действие	Нажмите
изменение направления воспроизведения*	(по кадрам)
замедленное воспроизведение**	Чтобы изменить направление:  (кадр) →
покадровое воспроизведение	(по кадрам) во время воспроизведения. Чтобы изменить направление:  (по кадрам) во время воспроизведения.

\* Вверху, внизу или в центре экрана могут появляться горизонтальные линии. Это не является неисправностью.

\*\*Изображения, выведенные через интерфейс HDV/DV (i.LINK), нельзя воспроизвести в замедленном режиме без помех.

② Нажмите → .

Для возврата в обычный режим воспроизведения дважды нажмите кнопку (воспроизведение/пауза) (один раз для отмены режима покадрового воспроизведения).

## Примечания

- Записанный звук не будет слышен. Возможно, на экране останутся мозаичные элементы ранее воспроизведенного изображения.
- Изображения в формате HDV не выводятся через интерфейс HDV/DV (i.LINK), если они находятся в режиме паузы или воспроизводятся в режиме, отличном от нормального.
- Изображения в формате HDV могут выводиться с некоторыми искажениями в следующих случаях:
  - Поиск изображения
  - Воспроизведение в обратном порядке
- Замедленное воспроизведение в обратном порядке и покадровое воспроизведение в обратном порядке в формате HDV недоступны.

## КОНТР.ЗАП (Управление записью фильма)

См. стр. 74

## ПОСЛ ФРАГМ

### ВЫПОЛН.

Последнее записанное изображение будет воспроизводиться в течение 5 секунд, а затем автоматически остановится.

### ОТМЕНА

Останов [ПОСЛ ФРАГМ].

## Примечания

- [Функция [ПОСЛ ФРАГМ]] не будет работать после извлечения кассеты по окончании записи на нее.



# Меню СТАНД НАБОР

## Настройки при записи на кассету и другие базовые настройки

Настройки по умолчанию отмечены значком ►.

После выбора элементов появятся индикаторы в круглых скобках.

**См. на стр. 40 подробную информацию о выборе элементов меню.**

### VCR HDV/DV

Выберите тип сигнала для воспроизведения. Обычно выбирается [АВТО].

Когда видеокамера соединена с другим устройством по кабелю i.LINK, необходимо выбрать сигнал для ввода-вывода по интерфейсу i.LINK HDV/DV (i.LINK). Выбранный сигнал будет записываться или воспроизводиться.

#### ► АВТО

Автоматическое переключение между форматами сигнала HDV и DV во время воспроизведения с кассеты.

При соединении посредством i.LINK осуществляется автоматическое переключение между форматами сигнала HDV и DV, а также ввод-вывод по интерфейсу i.LINK HDV/DV (i.LINK).

#### HDV

Воспроизводятся только фрагменты, записанные в формате HDV.

При подключении по i.LINK осуществляется только ввод-вывод сигнала в формате HDV через интерфейс i.LINK HDV/DV (i.LINK), а также запись/воспроизведение. Этот режим можно также выбрать при подключении видеокамеры к компьютеру и в других случаях.

#### DV

Воспроизводятся только фрагменты, записанные в формате DV.

При подключении по i.LINK осуществляется только ввод-вывод сигнала в формате DV через интерфейс i.LINK HDV/DV (i.LINK), а также запись/воспроизведение. Этот режим можно также выбрать при подключении видеокамеры к компьютеру и в других случаях.

### ⚙ Примечания

- Перед установкой [VCR HDV/DV] вначале отсоедините кабель i.LINK. Если этого не сделать, то подключенное устройство, например видеомэгафон, может не распознать сигнал от видеокамеры.
- Если выбрано [АВТО], то при переключении видеосигнала между форматами HDV и DV изображение и звук могут на время прерываться.
- При установке [ПРЕОБ.i.LINK] в положение [ВКЛ. HDV → DV] изображения выводятся следующим образом:
  - в режиме [АВТО] осуществляется преобразование сигнала HDV в формат DV и его последующий вывод; сигнал DV выводится без изменений.
  - в режиме [HDV] осуществляется преобразование сигнала HDV в формат DV и его последующий вывод; сигнал DV не выводится.
  - в режиме [DV] сигнал DV выводится без изменений; сигнал HDV не выводится.

### ФОРМ.ЗАПИСИ

Можно выбрать формат записи.

#### ► HDV1080i (HDV1080i)

Запись осуществляется согласно спецификации HDV1080i.

#### DV (DV)

Запись осуществляется в формате DV.

## Примечания

- При выводе изображения для записи по кабелю i.LINK необходимо соответствующим образом установить [ПРЕОБ.i.LINK].

## НАСТРОЙКИ DV DV

При записи в формате DV доступны следующие функции.

### РЕЖИМ ЗАП (Режим записи)

#### SP (SP)

Запись на кассету осуществляется в режиме SP (стандартный режим).

#### LP (LP)

Время записи увеличивается в 1,5 раза по сравнению с режимом SP.

## Примечания

- При воспроизведении кассеты, записанной в режиме LP, на других видеокамерах или видеоманитофонах могут появиться мозаичные помехи или прерывистый звук.
- При комбинировании на одной кассете записей, выполненных в режимах SP и LP, воспроизводимое изображение может быть искажено, или код времени между эпизодами может быть записан неправильно.

### ВЫБ Ш/ФОРМ

Можно выбрать форматное соотношение телевизионного экрана, которое будет использоваться во время записи. Подробную информацию см. в инструкциях к ТВ.

#### 16:9

Запись изображений осуществляется для полного экрана 16:9 (широкоэкранный ТВ).

#### 4:3 (4:3)

Запись изображений осуществляется для полного экрана 4:3 ТВ.

## Примечания

- [ТИП ЭКРАНА] следует выбрать в соответствии с типом телевизионного экрана, используемого для воспроизведения (стр. 64).

### АУДИОРЕЖИМ

#### 12BIT

Запись выполняется в 12-битовом режиме (2 стереофонических звуковых канала).

#### 16BIT (16b)

Запись выполняется в 16-битовом режиме (1 стереофонический канал высокого качества).

## Примечания

- При записи в формате HDV звук автоматически записывается в режиме [16BIT].

### БАЛ.ЗВУКА

При воспроизведении записи с кассеты можно прослушивать звук, записанный другими видеокамерами в режиме перезаписи звука или с помощью 4-канального микрофона.

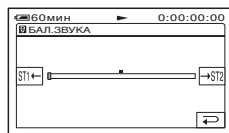

Нажмите **ST1**/**ST2**, чтобы отрегулировать баланс первоначального звука (ST1) и записанного впоследствии звука (ST2), потом нажмите **ОК**.

## Примечания

- По умолчанию выводится первоначальный звук (ST1).

## ГРОМКОСТЬ

Для регулировки громкости (стр. 28) нажмите **-**/**+**.

## 💡 Советы

- Для HDR-НС7Е:  
Этот параметр можно отрегулировать вручную с помощью переключателя CAM CTRL (стр. 25).



## УСИЛ-Е МИКР. (HDR-НС7Е)

Уровень записываемого звука можно настраивать вручную.

### ▶ АВТО

Выбирается для автоматической регулировки уровня звука.

### РУЧНАЯ

Нажмите  /  для регулировки уровня звука во время записи или в режиме ожидания.

На экране появится графический индикатор для регулировки уровня записываемого звука. Уровень записи звука увеличивается при перемещении полоски вправо. Если значение уровня записи звука отличается от стандартного, появляется счетчик уровня записи.

### ⚙ Примечания



- При настройке звука используйте наушники.

## УСТ LCD/ВИ

Эта операция не повлияет на записанное изображение.

### ■ ЯРКОСТЬ LCD

Можно отрегулировать яркость экрана ЖКД.

- ① Отрегулируйте яркость с помощью кнопок  / .
- ② Нажмите .

### ■ УР ПОДСВ LCD

Можно отрегулировать яркость подсветки экрана ЖКД.

#### ▶ НОРМАЛЬНЫЙ

Стандартная яркость.



#### ЯРЧЕ

Повышенная яркость экрана ЖКД.

### ⚙ Примечания

- Если подсоединить видеокамеру к внешнему источнику питания, будет автоматически установлен параметр [ЯРЧЕ].
- При выборе параметра [ЯРЧЕ] срок работы батареи во время записи немного сократится.

### ■ ЦВЕТ LCD

Цвет на экране ЖКД можно настроить с помощью кнопок  / .



Низкая интенсивность ← → Высокая интенсивность

### ■ ПОДСВ В.ИСК

Можно отрегулировать яркость видеодиспетчера.

#### ▶ НОРМАЛЬНЫЙ

Стандартная яркость.

#### ЯРЧЕ

Повышенная яркость экрана видеодиспетчера.

### ⚙ Примечания

- Если подсоединить видеокамеру к внешнему источнику питания, будет автоматически установлен параметр [ЯРЧЕ].
- При выборе параметра [ЯРЧЕ] срок работы батареи во время записи немного сократится.

## КОМПОНЕНТ

Выберите значение [КОМПОНЕНТ] при подключении видеокамеры к ТВ с компонентным входным разъемом.

### 576i

Выберите это значение при подключении видеокамеры к ТВ с компонентным входным разъемом.

### ▶ 1080i/576i

Выберите это значение, если видеокамера подключается к ТВ с компонентным входным разъемом, позволяющим выводить сигнал 1080i.

## ПРЕОБ.i.LINK

Сигналы в формате HDV преобразуются в формат DV, изображения выводятся в формате DV по интерфейсу  HDV/DV (i.LINK).

### ▶ ВЫКЛ

Изображения выводятся по интерфейсу  HDV/DV (i.LINK) в соответствии с настройками параметров [ФОРМ.ЗАПИСИ] и [VCR HDV/DV].

### ВКЛ. HDV → DV

Сигналы в формате HDV преобразуются в формат DV, изображения в формате DV выводятся в формате DV.

### Примечания

- Если входной сигнал подается через i.LINK, см. раздел [VCR HDV/DV] (стр. 61).
- Перед установкой [ПРЕОБ.i.LINK] вначале отсоедините кабель i.LINK. Если этого не сделать, то подключенное устройство может не распознать видеосигнал от видеокамеры.

## ТИП ЭКРАНА

При воспроизведении изображения необходимо преобразовывать сигнал в формат, поддерживаемый подключенным ТВ. Записанные изображения могут воспроизводиться, как показано на следующих рисунках.

### ▶ 16:9

Выберите этот режим для просмотра изображений на ТВ формата 16:9 (широкоэкранным).

16:9

(широкоугольные)  
изображения

4:3

изображения



### 4:3

Выберите этот режим для просмотра изображений на стандартном ТВ 4:3.

16:9

(широкоугольные)  
изображения

4:3

изображения



### Примечания

- При воспроизведении с кассеты настройка параметра [ТИП ЭКРАНА] будет неправильной, если видеокамера подключена к ТВ по кабелю i.LINK.

## УПРАВЛ.ОТОБР (Управление отображением)

См. стр. 124

## ПРОВЕР.СОСТ.

Можно проверить настройки следующих параметров.

- [VCR HDV/DV] (если переключатель POWER находится в положении PLAY/EDIT) (стр. 61)
- [КОМПОНЕНТ] (стр. 64)
- [ПРЕОБ.и.LINK] (стр. 64)
- [ТИП ЭКРАНА] (стр. 64)
- ВЫВОД HDMI (стр. 117)

## КОНТР РАМКА

Для отображения рамки и проверки горизонтального или вертикального положения объекта, установите для параметра [КОНТР РАМКА] значение [ВКЛ].

Рамка не записывается. Нажмите кнопку DISPLAY/BATT INFO, чтобы скрыть рамку.

### 💡 Советы

- При размещении объекта в перекрестии направляющей рамки, рамка делает композицию симметричной.

## ЦВЕТ.ПОЛОСЫ (HDR-HC7E)

Контрольную цветовую полосу можно отобразить или записать на кассету, установив для параметра [ЦВЕТ.ПОЛОСЫ] значение [ВКЛ]. Это облегчает настройку цвета на подключенном мониторе.

## КОД ДАННЫХ

Используется для отображения информации (кода данных), автоматически записанной во время записи.

### ▶ ВЫКЛ

Код данных не отображается.

## ДАТА/ВРЕМЯ

Используется для отображения даты и времени.

### ДАТА КАМЕРЫ (ниже)

Используется для отображения данных настройки видеокамеры.

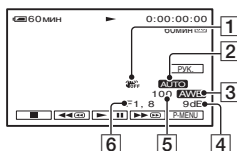

- 1 Индикатор OFF функции устойчивой съемки
- 2 Экспозиция:
- 3 Баланс белого
- 4 Усиление
- 5 Величина выдержки
- 6 Величина диафрагмы

### ⚙ Примечания

- Значение настройки экспозиции (0EV), скорость затвора и величина диафрагмы отображаются при воспроизведении неподвижных изображений с "Memory Stick Duo".
- ⚡ отображается для изображения, записанного с помощью вспышки.
- На экране данных ДАТА/ВРЕМЯ дата и время отображаются в одной и той же области. Если запись изображения выполняется без установки часов, на экране появится [-- --] и [--:--:--].
- При использовании функции Easy Handycam можно задать только настройку [ДАТА/ВРЕМЯ].

## 📺 ОСТАЛОСЬ

### ▶ АВТО

Индикатор оставшейся ленты отображается примерно 8 секунд в описанных ниже случаях.

- Переключатель POWER установлен в положение PLAY/EDIT или CAMERA-TAPE, а кассета вставлена.

- Нажата кнопка  (воспроизведение/пауза).

### **ВКЛ**

Используется для постоянного отображения индикатора оставшейся ленты.

## **ПУЛЬТ ДУ (пульт дистанционного управления)**

Установив значение по умолчанию [ВКЛ], можно использовать пульт дистанционного управления (стр. 120).

### **Советы**

- Установите значение [ВЫКЛ] для предотвращения реагирования видеокамеры на команды, исходящие от пульта дистанционного управления других видеокамер или видеомаягнитофонов.

## **ЛАМПА ЗАПИСИ (индикатор записи)**

Если для этого параметра выбрать значение [ВЫКЛ], то во время записи индикатор записи гореть не будет (значение по умолчанию [ВКЛ]).

## **ОЗВУЧ.МЕНЮ**

### **▶ ВКЛ**

При запуске/остановке записи или управлении сенсорной панелью включается звуковой сигнал.

### **ВЫКЛ**

Отменяет звуковой сигнал и звук затвора.

## **ВЫВОД ИЗОБР. (вывод изображения)**

### **▶ LCD**

Для отображения индикаторов (таких, как код времени) на экране ЖКД и в видоискателе.

### **В.ВЫХ /LCD**

Для отображения индикаторов (таких, как код времени) на экране ТВ, на экране ЖКД и в видоискателе.

## **MENU НАЗАД**

### **▶ НОРМАЛЬНО**

При нажатии кнопки  выполняется прокрутка элементов меню вниз.

### **ОБРАТНО**

При нажатии кнопки  выполняется прокрутка элементов меню вверх.

## **АВТОВЫКЛ (автоматическое отключение)**

### **▶ 5мин**

Если видеокамера не используется в течение примерно 5 минут, то она автоматически отключается.

### **НИКОГДА**

Видеокамера не будет отключаться автоматически.

### **Примечания**

- При подсоединении видеокамеры к сетевой розетке для функции [АВТОВЫКЛ] автоматически устанавливается значение [НИКОГДА].

## **КАЛИБРОВКА**

См. стр. 111

**БЫСТР.ЗАПИСЬ** (быстрая запись) 

Время включения записи можно немного уменьшить, если включать запись кнопкой START/STOP. Эта функция удобна для компенсации задержек при спуске затвора.

**► ВЫКЛ**

Для перехода к точке начала записи требуется больше времени, но можно записать плавный переход.

**ВКЛ (Q.REC)**

Немного ускоряет начало при попытке записи сразу после включения видеокамеры (установка переключателя POWER в положение CAMERA-TAPE из положения OFF (CHG)), или при попытке записи после отмены режима ожидания.

**⚙ Примечания**

- При установке [БЫСТР.ЗАПИСЬ] в значение [ВКЛ] изображение в интервале между сценами на некоторое время замирает (рекомендуется монтировать запись на компьютере).

**💡 Советы**



- Если видеокамера находится в режиме ожидания записи более 3 минут, барабан перестает вращаться, и режим ожидания записи отменяется. Это позволяет защитить ленту и предотвратить случайный разряд аккумулятора.

См. на стр. 40 подробную информацию о выборе элементов меню.

**УСТАН ЧАСОВ**

См. стр. 15

**ЧАСОВОЙ ПОЯС**

При использовании видеокамеры за границей можно установить разницу во времени с помощью кнопок  / . Установка часов будет выполнена с учетом разницы во времени.

Если для разницы во времени установить значение 0, то часы вернутся к первоначально установленному времени.

**LANGUAGE**

Можно выбрать язык, который будет использоваться на экране ЖКД.

- Если среди предлагаемых вариантов ваш родной язык отсутствует, видеокамера предложит выбрать [ENG[SIMP]] (упрощенный английский).

# Настройка персонального меню

В любое персональное меню можно добавить необходимые элементы меню, а также настроить его параметры для каждого положения переключателя POWER. Это удобно, если вы добавляете часто используемые элементы в персональное меню.

## Добавление элемента меню

Для каждого положения индикатора POWER можно добавить до 28 элементов меню. Удалите менее важный элемент меню, если требуется добавить новый.

### 1 Нажмите [P-MENU] → [УСТ P-MENU] → [ДОБАВИТЬ].

Если требуемый элемент меню не отображается, нажмите [▲]/[▼].

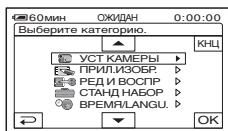

### 2 Нажмите [▲]/[▼], чтобы выбрать категорию меню, затем нажмите [OK].

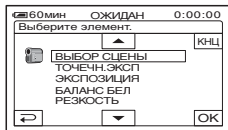

### 3 Нажмите [▲]/[▼], чтобы выбрать элемент меню, потом нажмите [OK] → [ДА] → [X].

Элемент меню добавляется в конец списка.

## Удаление элемента меню

### 1 Нажмите [P-MENU] → [УСТ P-MENU] → [УДАЛИТЬ].

Если требуемый элемент меню не отображается, нажмите [▲]/[▼].

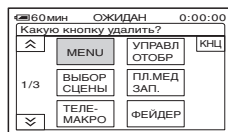

### 2 Нажмите элемент меню, который требуется удалить.

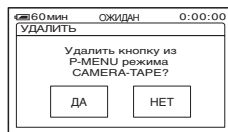

### 3 Нажмите [ДА] → [X].

## Примечания

- Невозможно удалить [MENU] и [УСТ P-MENU].

## Изменение порядка элементов меню, отображаемых в персональном меню

### 1 Нажмите [P-MENU] → [УСТ P-MENU] → [СОТИРОВКА].

Если требуемый элемент меню не отображается, нажмите [▲]/[▼].

### 2 Нажмите элемент меню, который необходимо переместить.

### 3 Нажмите [▲]/[▼], чтобы переместить элемент меню в нужное место.

### 4 Нажмите [OK].

Чтобы выполнить сортировку других элементов, повторите пункты с 2 по 4.

### 5 Нажмите [КНЦ] → [X].

#### 🔔 Примечания

- Невозможно переместить параметр [УСТ P-MENU].

## Инициализация установок персонального меню (Сброс)

Нажмите [P-MENU] → [УСТ P-MENU] → [СБРОС] → [ДА] → [ДА] → [X].

Если требуемый элемент меню не отображается, нажмите [▲]/[▼].

# Перезапись на видеомagneитофон или записывающее устройство DVD/HDD

Для этого подсоедините видеокамеру к сетевой розетке с помощью прилагаемого адаптера переменного тока (стр. 11). Дополнительную информацию можно также найти в инструкциях по эксплуатации, прилагаемых к подключаемым устройствам.









## Подключение к внешним устройствам

Способ подключения и качество изображений будет варьироваться в зависимости от видеомagneитофона или записывающего устройства DVD/HDD и используемых разъемов.

### 💡 Советы

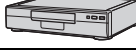
- [РУК.ПО ПОДК.] содержит описание рекомендуемого способа подключения устройства (стр. 30).

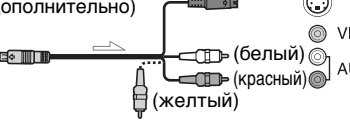
➡ : прохождение сигнала

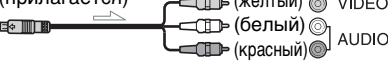
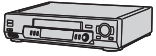
Видеокамера	Кабель	Внешнее устройство
	кабель i.LINK (прилагается) 	HDV1080i-совместимое устройство* → <b>HD качество</b> 
	кабель i.LINK (прилагается) 	Устройство AV с гнездом i.LINK → <b>SD качество</b> 
	Соединительный кабель A/V с S VIDEO (приобретается дополнительно) 	Устройство AV с гнездом S VIDEO → <b>SD качество</b> 
	Соединительный кабель A/V (прилагается) 	Устройство AV с гнездами аудио/видео** → <b>SD качество</b> 

\* Требуется гнездо i.LINK, совместимое со спецификацией HDV1080i. Дополнительные сведения можно также найти в инструкциях по эксплуатации, прилагаемых к подключаемому устройству.

\*\* При подключении видеокамеры к монофоническому устройству подсоедините желтый штекер соединительного кабеля A/V к видеогнезду устройства, а красный (правый канал) или белый (левый канал) штекер - к аудиогнезду устройства.

## Примечания

- При использовании кабеля HDMI перезапись изображений не выполняется.
- Изображения, записанные в формате DV, перезаписываются как изображения SD (стандартное разрешение) независимо от подключения.

## Гнезда на видеокамере

Откройте крышку гнезда и подключите кабель.

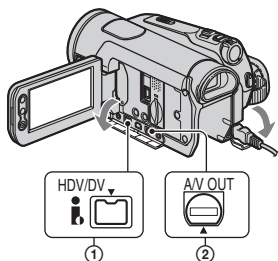

## Использование кабеля i.LINK (прилагается)

Выберите нужные установки из таблицы внизу и настройте параметры меню.

## Примечания

- Отсоедините кабель i.LINK перед изменением этих установок меню, в противном случае видеомагнитофон или записывающее устройство DVD/HDD может неправильно идентифицировать видеосигнал.

Формат записи	Формат перезаписи	Параметр меню	
		[VCR HDV/DV]	[ПРЕОБ. i.LINK]
Только HDV	HDV*1	[ABTO] или HDV	[ВЫКЛ.]
	DV	[ABTO]	[ВКЛ. HDV → DV]

Формат записи	Формат перезаписи	Параметр меню	
		[VCR HDV/DV]	[ПРЕОБ. i.LINK]
Смешанный HDV и DV	HDV*1	[ABTO] или HDV*2	[ВЫКЛ.]
	DV	[ABTO]*3	[ВКЛ. HDV → DV]
Только DV	DV	[ABTO] или DV	-

\*1 Видеомагнитофон или записывающее устройство DVD/HDD должны поддерживать спецификацию HDV1080i.

\*2 Фрагменты, записанные в формате DV, перезаписать нельзя.

\*3 Фрагменты, записанные одновременно в форматах DV и HDV, можно перезаписывать.

## Примечания

- Когда для параметра [VCR HDV/DV] устанавливается значение [ABTO] и сигнал переключается между форматами HDV и DV, передача изображения и звука временно прерывается.
- Если и проигрыватель, и видеомагнитофон поддерживают HDV1080i (например, модель HDR-HC5E/HC7E) и подключены кабелем i.LINK, после паузы или остановки, а затем возобновления записи изображения будут в данном месте несколько смазанными или грубоватыми.
- Задайте для параметра [ВЫВОД ИЗОБР.] значение [LCD] (установка по умолчанию) при подключении к соединительному кабелю A/V (стр. 66).

## Перезапись на видеомagneтофон или записывающее устройство DVD/HDD (продолжение)

### При подключении с использованием соединительного кабеля A/V к S VIDEO (приобретается дополнительно)

Подключите к разъему S VIDEO вместо видеомagneткера (желтый). Это соединение позволяет получить более достоверные изображения. Звук не подается на выход при подключении одного только кабеля S VIDEO.

### Перезапись на другое устройство

#### 1 Подготовьте видеомagneтеру к воспроизведению.

Вставьте кассету с записью. Переместите переключатель POWER вниз, чтобы загорелся индикатор PLAY/EDIT.

#### 2 При перезаписи на видеомagneтофон вставьте кассету для записи. При перезаписи на записывающее устройство DVD вставьте диск DVD для записи.

Если на записывающем устройстве имеется селектор входного сигнала, установите его на соответствующий вход (например, video input1 и video input2).

#### 3 Подключите к видеомagneтере записывающее устройство (видеомagneтофон или рекордер DVD/HDD).



См. подробные сведения о соединении на стр. 70.

#### 4 Запустите воспроизведение на видеомagneтере и запись на записывающем устройстве.

Подробную информацию см. в инструкции по эксплуатации записывающего устройства.

#### 5 Когда закончится перезапись, выключите видеомagneтеру и записывающее устройство.

#### 6 Примечания

- В случае подключения с помощью кабеля A/V установите значение для параметра [ТИП ЭКРАНА] в соответствии с устройством воспроизведения (ТВ и т.д.) (стр. 64).
- Чтобы записать дату/время, а также данные о настройке камеры при подключении с помощью соединительного кабеля A/V, отобразите их на экране (стр. 65).
- Через интерфейс  HDV/DV (i.LINK) нельзя передать следующее:
  - Индикаторы
  - Изображения, смонтированные с использованием [ЭФФЕКТ ИЗОБР] (стр. 58) или [ЦИФР ЭФФЕКТ] (стр. 56)
  - Титры, записанные на других видеомagneтерах
- Изображения, записанные в формате HDV, не подаются на выход через интерфейс  HDV/DV (i.LINK) во время паузы воспроизведения или в каком-либо режиме воспроизведения, за исключением обычного режима воспроизведения.
- Обратите внимание на следующее при подключении с помощью кабеля i.LINK.
  - При включении паузы на видеомagneтере во время записи на видеомagneтофон или записывающее устройство DVD/HDD записанное изображение станет нечетким.

- Код данных (дата/время/данные о настройке камеры) может не отображаться или не записываться в зависимости от устройства или приложения.
- Следует помнить, что невозможно записать изображение и звук раздельно.
- При перезаписи на DVD-рекордер с видеокамеры с использованием кабеля i.LINK невозможно управлять видеокамерой с DVD-рекордера, даже если в инструкции по эксплуатации утверждается обратное. Если можно установить для входа значение HDV или DV на DVD-рекордере и передавать изображения на вход/выход, выполните действия, описанные в разделе “Перезапись на другое устройство”.
- При использовании кабеля i.LINK видео- и аудиосигналы передаются в цифровом виде, что обеспечивает высокое качество изображения.
- При подключении кабеля i.LINK формат выходного сигнала (HDVout **i.LINK** или DVout **i.LINK**) будет указан на экране ЖКД видеокамеры.

# Запись изображений с видеомagniтофона

Вы можете записывать фильмы с видеомagniтофона на кассету. Можно записать эпизод как неподвижное изображение на “Memory Stick Duo”.

Заблаговременно вставьте в видеокамеру кассету или “Memory Stick Duo” для записи.

Видеокамеру можно подключить к видеомagniтофону с помощью кабеля i.LINK.

Для этого подсоедините видеокамеру к сетевой розетке с помощью прилагаемого адаптера переменного тока (стр. 11). Дополнительную информацию можно также найти в инструкциях по эксплуатации, прилагаемых к подключаемым устройствам.

HDV1080i-совместимое устройство

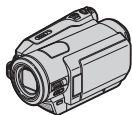

→ HD качество

Устройство AV с гнездом i.LINK выход



→ SD качество

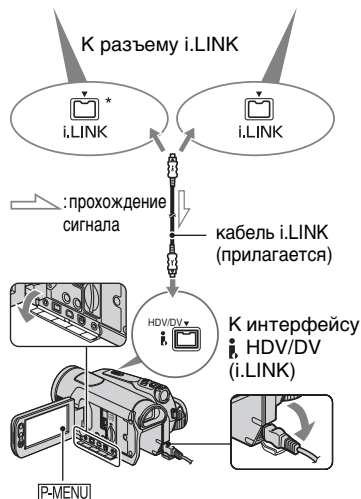

\* Требуется гнездо i.LINK, совместимое со спецификацией HDV1080i.

## Запись фильмов

**1** Переместите переключатель **POWER** вниз, чтобы загорелся индикатор **PLAY/EDIT**.



**2** Установите значение входного сигнала на видеокамере.

Задайте для параметра [VCR HDV/DV] значение [AVTO] при записи с устройства, совместимого с форматом HDV.

Задайте для параметра [VCR HDV/DV] значение [DV] или [AVTO] при записи с устройства, совместимого с форматом DV (стр. 61).

**3** Подключите видеомagniтофон к видеокамере.

### Примечания

- При подключении кабеля i.LINK формат входного сигнала (**HDV IN ** или **DV IN **) будет указан на экране ЖКД видеокамеры (этот индикатор может появиться на экране устройства воспроизведения, но он не будет записан).

**4** Вставьте кассету в видеомagniтофон.

---

## 5 Используйте видеокамеру для записи фильмов.

Нажмите [P.MENU] → [KONT ЗАПИСИ] → [ПАУЗ ЗАПИС].

Если нужный элемент не отображается на экране, нажимайте [↔]/[↔], пока он не появится.

---

## 6 Начните воспроизведение кассеты на видеомагнитофоне.

Изображение, воспроизводимое на подключенном устройстве, появится на экране ЖКД видеокамеры.

---

## 7 Нажмите [НАЧ ЗАПИС] в точке, с которой нужно начать запись.

---

## 8 Остановите запись.

Нажмите [■] (стоп) или [ПАУЗ ЗАПИС].

---

## 9 Нажмите [↔] → [X].

---

### ⚡ Примечания

- Для этой операции необходимо использовать кабель i.LINK.
- Невозможно записать телевизионные программы с использованием интерфейса i.LINK (i.LINK).
- Записывать изображения с устройств DV можно только в формате DV.
- Обратите внимание на следующее при подключении с помощью кабеля i.LINK.
  - При включении паузы на видеомагнитофоне во время записи на видеокамеру записанное изображение станет нечетким.

- Следует помнить, что невозможно записать изображение и звук раздельно.
- Если при записи включается пауза или остановка, а затем запись возобновляется, запись изображения может быть произведена с помехами.
- При подаче на вход видеосигнала 4:3 появляются черные полосы на правой и левой стороне экрана видеокамеры.

## Запись фотографий

---

### 1 Выполните пункты 1-4 в разделе “Запись фильмов”.

---

### 2 Начните воспроизведение кассеты.

Изображения с видеомагнитофона появятся на экране видеокамеры.

---

### 3 Слегка нажмите кнопку PHOTO при появлении эпизода, который требуется записать. Проверьте изображение и нажмите указанную кнопку до конца.

---

# Дублирование изображений с кассеты на “Memory Stick Duo”



Нужную сцену записанного на кассету фильма можно записать на “Memory Stick Duo” в виде фотографии. Убедитесь, что кассета с записью и “Memory Stick Duo” вставлены в видеокамеру.

**1** Переместите переключатель POWER вниз, чтобы загорелся индикатор PLAY/EDIT.

**2** Найдите и выполните запись нужного эпизода.

Нажмите  (воспроизведение) для воспроизведения кассеты, затем слегка нажмите кнопку PHOTO при появлении эпизода, который требуется записать. Проверьте изображение и нажмите указанную кнопку до конца.

## 🔔 Примечания



- Дата и время изображения записываются на кассете и сохраняются на “Memory Stick Duo”. На видеокамере дата и время изображения записываются на отображаемой кассете. Данные настроек камеры, записанные на кассету, невозможно сохранить на “Memory Stick Duo”.
- Фотографии будут записаны с фиксированным размером  1,2M) при воспроизведении в формате HDV. Фотографии будут записаны с фиксированным размером  0,2M) (16:9) или  0,3M) (4:3) при воспроизведении в формате DV (стр. 53).
- Невозможно записать фотографии при использовании трансфокации при воспроизведении (PB zoom).

# Удаление записанных изображений с “Memory Stick Duo”

**1** Переместите переключатель POWER вниз, чтобы загорелся индикатор PLAY/EDIT.

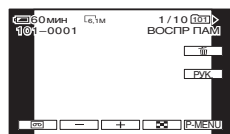
**2** Нажмите .





**3** Выберите изображение, которое требуется удалить, с помощью  / .

**4** Нажмите  → [ДА].

## 🔔 Примечания

- После удаления восстановить изображения невозможно.
- Невозможно удалить изображения, если на “Memory Stick Duo” язычок защиты от записи установлен в положение защиты от записи (стр. 104) или на выбранном изображении установлена защита (стр. 77).

## 💡 Советы

- Чтобы удалить сразу все изображения, выберите  УДАЛ.ВСЕ] (стр. 54).
- Можно удалить изображения на индексном экране (стр. 29). Можно легко найти изображение, которое требуется удалить, отображая одновременно по 6 изображений. Нажмите [SET] →  УДАЛ.] → изображение, которое требуется удалить → [OK] → [ДА].

# Создание на “Memory Stick Duo” изображений с определенной информацией

(Метка печати/Защита изображения)

Когда используется “Memory Stick Duo” с язычком защиты от записи, убедитесь, что язычок на “Memory Stick Duo” не установлен в положение защиты от записи (стр. 104).

## Выбор неподвижных изображений для печати (Знак печати)

Для выбора изображений, которые требуется напечатать, в видеокамере используется стандарт DPOF (Цифрой формат порядка печати). Отметив изображения, которые необходимо напечатать, их не потребуется повторно выбирать при печати (количество распечатываемых копий указать невозможно).

**1** Переместите переключатель POWER вниз, чтобы загорелся индикатор PLAY/EDIT.

**2** Нажмите [MEMORY] →  → [SET] → [ОТМЕТ. ПЕЧАТИ].

**3** Нажмите изображение, которое требуется впоследствии распечатать.

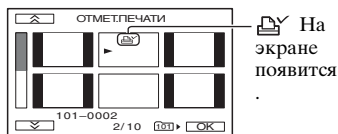

**4** Нажмите [OK] → [КНЦ].

## Примечания

- Чтобы отменить знак печати, нажмите изображение еще раз для снятия знака печати, установленного на шаге 3.
- Не отмечайте изображения на видеокамере, если на “Memory Stick Duo” уже сохранено несколько изображений со знаком печати, установленным с помощью других устройств. Это может привести к изменению информации изображений, знак печати для которых установлен с помощью другого устройства.

## Предотвращение случайного стирания (Защита изображения)

Можно выбрать и пометить изображения для предотвращения их случайного удаления.

**1** Переместите переключатель POWER вниз, чтобы загорелся индикатор PLAY/EDIT.

**2** Нажмите [MEMORY] →  → [SET] → [ЗАЩИТА].

**3** Нажмите изображение, для которого требуется установить защиту.

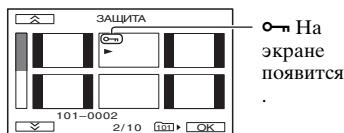

**4** Нажмите [OK] → [КНЦ].

## 🔊 Примечания

- Чтобы отключить защиту изображения, нажмите изображение еще раз для снятия защиты, установленной на шаге 3.

# Печать записанных изображений

(на PictBridge-совместимом принтере)

Можно распечатывать изображения с помощью принтера, совместимого с PictBridge, не подключая видеокамеру к компьютеру.

## PictBridge

Подключите видеокамеру через адаптер переменного тока к электрической розетке (стр. 11). Вставьте "Memory Stick Duo" с неподвижными изображениями в видеокамеру и включите принтер.

## Подсоединение видеокамеры к принтеру

**1** Переместите переключатель POWER вниз, чтобы загорелся индикатор PLAY/EDIT.

**2** С помощью кабеля USB соедините гнездо  (USB) видеокамеры с принтером.

[ВЫБОР USB] появится на экране автоматически.

**3** Коснитесь [PictBridgeПЕЧАТЬ].

После выполнения подключения на экране появится индикатор  (PictBridge-подключение).

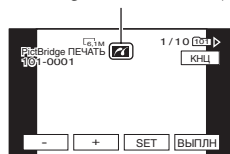



Отобразится одно из изображений, записанных на "Memory Stick Duo".



## ⓘ Примечания

- Функционирование моделей, не поддерживающих PictBridge, не гарантируется.



## 💡 Советы

- Вы можете также работать, выбирая в следующем порядке:
  - [P.MENU] → [MENU] →  (ПРИЛ.ИЗОБР.) → [ВЫБОР USB] → [PictBridgeПЕЧАТЬ].
  - [P.MENU] → [MENU] →  (ПРИЛ.ИЗОБР.) → [PictBridgeПЕЧАТЬ].

## Печать



**1** Выберите изображение для печати с помощью  / .

**2** Нажмите  → [КОПИИ].

**3** Выберите число копий для печати с помощью  / .

Можно напечатать до 20 копий изображения.

**4** Нажмите  → [КНЦ].

Чтобы печатать дату/время на изображении, нажмите  → [ДАТА/ВРЕМЯ] → [ДАТА] или [ДАТА ВРЕМЯ] → .

**5** Нажмите [ВЫПЛН] → [ДА].

По завершении печати индикация [Печать... ] исчезнет, и снова появится экран выбора изображений.

По завершении печати нажмите [КНЦ].

## ⓘ Примечания

- См. также инструкцию по эксплуатации используемого принтера.
- Выполнение перечисленных ниже операций запрещено, если на экране отображается индикатор . Возможно, операции будут выполнены ненадлежащим образом.
  - Перемещение переключателя POWER.
  - Отсоедините кабель USB от принтера.
  - Извлеките “Memory Stick Duo” из видеокамеры.
- Если принтер прекратил работу, отсоедините кабель USB, выключите принтер, включите его снова и начните с начала.
- На некоторых принтерах может быть обрезана левая, правая, верхняя или нижняя граница изображения. Особенно это касается изображений, записанных в формате 16:9 (широкоэкранный), левая и правая часть изображения могут быть сильно обрезаны.
- Некоторые модели принтеров могут не поддерживать функцию печати даты/времени. Для получения дополнительных сведений см. инструкцию по эксплуатации принтера.
- Печать изображений, записанных не с помощью видеокамеры, а с помощью другого устройства, не гарантируется.
- PictBridge - отраслевой стандарт, установленный Camera & Imaging Products Association (CIPA). Печатать неподвижные изображения можно без использования компьютера. Для этого подключите цифровую видеокамеру или цифровую фотокамеру любой модели или производителя непосредственно к принтеру.

# Возможности компьютера Windows

Установив “Picture Motion Browser” с прилагаемого CD-ROM на компьютер под управлением ОС Windows, вы сможете выполнять следующие операции.

## 🔍 Примечания

- Прилагаемое программное обеспечение “Picture Motion Browser” установить на компьютер Macintosh невозможно.

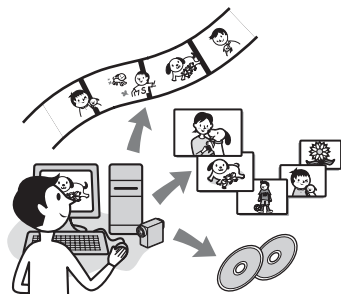

## Основные функции

### ■ Импорт фильмов, снятых на видеокамеру

Фильмы, записанные в режиме HD (высокая четкость), можно импортировать без потери качества.

### ■ Просмотр изображений, импортированных на компьютер

Фильмы и фотографии можно упорядочивать по дате съемки, а также выбирать их для просмотра, пользуясь миниатюрными изображениями. Эти миниатюры можно увеличивать и воспроизводить в режиме демонстрации слайдов.

### ■ Редактирование изображений, импортированных на компьютер

Импортированные на компьютер фильмы и фотографии можно редактировать.

### ■ Создание диска

Импортированные фильмы можно записать на диск DVD-video. Изображение будет записано на диск с качеством SD (стандартная четкость).

### ■ Экспорт предварительно импортированных фильмов с компьютера на видеокамеру

Импортированные фильмы можно перенести обратно на видеокамеру с качеством изображения HD (высокая четкость).

## О “Руководство по началу работы (First Step Guide)”

“Руководство по началу работы” - это инструкция по эксплуатации, которой можно пользоваться на компьютере. В этом руководстве описаны основные операции, от подключения видеокамеры к компьютеру и выполнения настроек до первых шагов по применению программного обеспечения “Picture Motion Browser”, записанного на CD-ROM (прилагается).

Ознакомившись с разделом “Установка “Руководство по началу работы”” (стр. 82), запустите “Руководство по началу работы” и следуйте инструкциям на экране.

## Раздел Справка в программном обеспечении

В разделе Справка поясняются все функции всех приложений.

Внимательно ознакомившись с “Руководство по началу работы”, обращайтесь к Справке для получения дополнительной информации.

Для вызова Справки щелкните по значку [?] на экране.

### Примечания

- Импортируя фильмы на компьютер, необходимо выполнить некоторые настройки параметров видеокамеры с помощью какого-либо приложения для видеомонтажа. Дополнительные сведения см. в “Руководство по началу работы”.
- Для получения технической поддержки по “Picture Motion Browser” обращайтесь на следующий веб-сайт:  
<http://www.sony.net/support-disoft/>

## Системные требования

### Использование “Picture Motion Browser”

**ОС:** Microsoft Windows 2000 Professional, Windows XP Home Edition, Windows XP Professional или Windows XP Media Center Edition  
Требуется стандартная установка.

Для обработки видеоматериалов HD требуется Windows XP SP2.

Нормальная работа программ не гарантируется, если проведено обновление какой-либо из вышеуказанных операционных систем, либо если на компьютере установлено несколько ОС.

**CPU:** Intel Pentium 4 2,8 ГГц CPU или выше (рекомендуется Intel Pentium 4 3,2 ГГц или выше, рекомендуется Intel Pentium D или Intel Core Duo).

Если выполняется обработка только материалов, записанных в режиме SD (стандартное разрешение), то необходим процессор Intel Pentium III 1 ГГц или выше.

**Приложение:** DirectX 9.0c или более поздняя версия (данный продукт основан на технологии DirectX. На компьютере должно быть установлено приложение DirectX.)

**Звук:** Direct Sound-совместимая звуковая карта

**Память:** 512 МБ или более (рекомендуется 1 ГБ или более.)

Если выполняется обработка только материалов, записанных в режиме SD (стандартное разрешение), то необходим объем памяти 256 МБ или более.

### Жесткий диск:

Пространство на диске, необходимое для установки: примерно 500 МБ

**Дисплей:** видеокарта, совместимая с DirectX 7 или более поздней версией, не менее 1024 × 768 точек, High Color (16-разрядный цвет)

**Прочее:** порт USB (стандартный), интерфейс DV (IEEE1394, i.LINK) (для подключения с помощью кабеля i.LINK), пишущий дискковод DVD (дискковод CD-ROM необходим для установки)

## Возможности компьютера Windows (продолжение)

При воспроизведении фотографий с  
“Memory Stick Duo” на компьютере

**ОС:** Microsoft Windows 2000 Professional, Windows XP Home Edition, Windows XP Professional, Windows XP Media Center Edition  
Требуется стандартная установка. Нормальная работа программ не гарантируется, если проведено обновление какой-либо из вышеуказанных операционных систем.

**СРU:** MMX Pentium 200 МГц или более

**Прочее:** порт  $\Psi$  USB (стандартный)

### 🔍 Примечания

- Успешное выполнение операций не гарантируется даже в рекомендуемых средах. Например, другие открытые или фоновые приложения могут понизить производительность продукта.
- Даже на компьютерах, работоспособность для которых гарантирована, возможны выпадения кадров из фильмов, записанных с уровнем качества HD (высокая четкость). Это является причиной нестабильного воспроизведения. Однако это не влияет на качество импортированных изображений и изображений на создаваемых в дальнейшем дисках.

### 💡 Советы

- Если на компьютере имеется гнездо Memory Stick, вставьте “Memory Stick Duo” с записанными фотографиями в адаптер Memory Stick Duo (приобретается дополнительно), потом вставьте его в гнездо Memory Stick на компьютере, чтобы скопировать фотографии на компьютер.
- Если используется “Memory Stick PRO Duo”, а ваш компьютер не поддерживает этот формат, подключите видеокамеру с помощью кабеля USB вместо использования гнезда Memory Stick компьютера.

## Установка “Руководство по началу работы” и программного обеспечения

Необходимо установить “Руководство по началу работы” и программное обеспечение на компьютер Windows до подключения видеокамеры к компьютеру. Установка выполняется только один раз. Устанавливаемые компоненты и выполняемые процедуры зависят от ОС.

### 💡 Советы

- Если используется компьютер Macintosh, см. стр. 85.

## Установка “Руководство по началу работы”

**1** Убедитесь, что видеокамера не подключена к компьютеру.

**2** Включите компьютер.

### 🔍 Примечания

- Для выполнения установки войдите в систему с правами администратора.
- Перед началом установки закройте все работающие приложения.

**3** Установите прилагаемый диск CD-ROM в дисковод компьютера.

Отобразится экран установки.



### Если экран не появился

- Щелкните [Пуск], затем [My Computer]. (В случае ОС Windows 2000 дважды щелкните [My Computer].)
- Дважды щелкните [SONYPICTUTIL (E:)] (CD-ROM) (дискковод).\*

\* Имена дисков (например, (E:)) могут различаться в зависимости от компьютера.

---

## 4 Щелкните [FirstStepGuide].

---

## 5 Выберите в раскрывающемся меню нужный язык и название модели видеокамеры.



---

## 6 Щелкните [FirstStepGuide(HTML)].

Начинается установка.

Когда появится окно [Save is complete], щелкните [OK] для завершения установки.

---

### Для просмотра “Руководство по началу работы” в формате PDF

На шаге 6 щелкните [FirstStepGuide(PDF)].

### Чтобы установить программу “Adobe Reader” для работы с файлами PDF

На шаге 6 щелкните [Adobe(R) Reader(R)].

## Установка программного обеспечения

---

## 1 Выполните шаги с 1 по 3 в разделе “Установка “Руководство по началу работы”” (стр. 82).

---

## 2 Щелкните [Install].

---

## 3 Выберите язык для устанавливаемого приложения и щелкните [Next].

---

## 4 Проверьте данные об области, своей стране/регионе и щелкните [Next].

Устанавливаемое программное обеспечение будет настроено в соответствии с данными о стране/регионе.

---

## 5 Прочтите [License Agreement], выберите [I accept the terms of the license agreement], если вы согласны с условиями соглашения, и щелкните [Next].

---

## 6 После появления окна подтверждения соединения переместите переключатель POWER вниз, чтобы загорелся индикатор PLAY/EDIT.

---

## 7 Подключите видеокамеру к компьютеру кабелем i.LINK или USB.

---

## Установка “Руководство по началу работы” и программного обеспечения (продолжение)

При подключении с помощью кабеля USB на экране видеокамеры появится индикация [ВЫБОР USB]. Выберите [Memory Stick]. Выполнив подключение, щелкните [Next].



Может появиться сообщение с предложением перезагрузить компьютер, но на данном этапе делать это не нужно. Перезагрузка компьютера выполняется после завершения установки.

### 8 Для установки программного обеспечения следуйте инструкциям на экране.

В зависимости от компьютера может потребоваться установка сторонних производителей (см. ниже). Если появился экран установки, выполните инструкции по установке требуемого программного обеспечения.

■ Microsoft DirectX 9.0c- Программное обеспечение, необходимое для работы с фильмами

■ Windows Media Format 9 Series Runtime (только для Windows 2000)- Программное обеспечение, необходимое для создания DVD

Для завершения установки перезагрузите компьютер (если это необходимо).

### 9 Извлеките CD-ROM из дисковода компьютера.

На рабочем столе появятся ярлыки, например [Picture Motion Browser] (“Picture Motion Browser”).



#### Советы

- Информация об отсоединении кабеля приведена в “Руководство по началу работы”.



После установки программного обеспечения на рабочем столе будет создан ярлык для регистрации на сайте производителя.

- Выполнив регистрацию, вы сможете пользоваться надежной службой технической поддержки. <http://www.sony.net/registration/di/>

# Просмотр “Руководство по началу работы”

Для просмотра “Руководство по началу работы” на компьютере рекомендуется использовать Microsoft Internet Explorer Ver.6.0 или более поздней версии. Дважды щелкните ярлык “Руководство по началу работы” на рабочем столе.

## 🔧 Советы

- Можно также нажать [Start] → [Programs] ([All Programs] для Windows XP) → [Sony Picture Utility] → [FirstStepGuide] → имя папки видеокамеры → “Руководство по началу работы” в HTML.
- Для просмотра “Руководство по началу работы” в HTML без установки на компьютер скопируйте папку с нужным языком из папки [FirstStepGuide] на CD-ROM, затем дважды щелкните [Index.html].
- Обращайтесь к “Руководство по началу работы” в формате PDF (стр. 83) в следующих случаях:
  - Для распечатки нужных тем “Руководство по началу работы”
  - Если “Руководство по началу работы” отображается неправильно из-за настроек браузера даже в рекомендованной компьютерной среде.
  - Если HTML-версию “Руководство по началу работы” установить не удастся.

# Использование компьютера Macintosh

Фотографии с “Memory Stick Duo” можно скопировать на Macintosh. Установите “Руководство по началу работы” с прилагаемого CD-ROM.

## 📌 Примечания

- Прилагаемое программное обеспечение “Picture Motion Browser” не работает в среде ОС Mac.
- Импортируя фильмы на компьютер, необходимо выполнить некоторые настройки параметров видеокамеры с помощью какого-либо приложения для видеомонтажа. Дополнительные сведения см. в “Руководство по началу работы”.

## Системные требования

### Копирование фотографий с “Memory Stick Duo”

**ОС:** Mac OS 9.1/9.2 или Mac OS X (v10.1/v10.2/v10.3/v10.4).

**Прочее:** порт ⚡ USB (стандартный)

### О “Руководство по началу работы”

“Руководство по началу работы” - это инструкция по эксплуатации, которой можно пользоваться на компьютере. В этом руководстве описаны основные операции, от подключения видеокамеры к компьютеру и выполнения настроек до первых шагов по применению программного обеспечения.

Ознакомившись с разделом “Установка “Руководство по началу работы””, запустите “Руководство по началу работы” и следуйте инструкциям на экране.

### **Установка “Руководство по началу работы”**

Скопируйте на компьютер “FirstStepGuide(PDF)” из нужной языковой папки в [FirstStepGuide].

### **Просмотр “Руководство по началу работы”**

Дважды щелкните “FirstStepGuide(PDF)”.

Если программа просмотра файлов PDF отсутствует, загрузите Adobe Reader с сайта компании:  
<http://www.adobe.com/>

# Поиск и устранение неисправностей

Если при использовании видеокамеры возникнут какие-либо неполадки, воспользуйтесь следующей таблицей для их устранения. Если неполадка не устраняется, отсоедините источник питания и обратитесь в сервисный центр Sony.

- Общие функции/Easy Handycam/  
пульт дистанционного управления ..... 87
- Батарейки/источники питания..... 88
- Экран ЖКД/видеоискатель ..... 89
- Кассеты/“Memory Stick Duo” ..... 89
- Запись ..... 90
- Воспроизведение ..... 93
- Воспроизведение на ТВ ..... 94
- Перезапись/редактирование/  
подключение к другим устройствам  
..... 95
- Подключение к компьютеру..... 96
- Функции, которые нельзя  
использовать одновременно ..... 96

## Общие функции/Easy Handycam/пульт дистанционного управления

### Не включается питание.

- Подсоедините к видеокамере заряженную батарею (стр. 11).
- Воспользуйтесь адаптером переменного тока для подсоединения к сетевой розетке (стр. 11).

### Видеокамера не функционирует, даже если включено питание.

- Отсоедините адаптер переменного тока от сетевой розетки или снимите батарею, затем приблизительно через 1 минуту подсоедините снова.
- Нажмите кнопку RESET (стр. 118), используя остроконечный предмет (если вы нажмете кнопку RESET, произойдет сброс всех установок, за

исключением элементов персонального меню).

### Не работают кнопки.

- В режиме Easy Handycam работают не все кнопки (стр. 21).

### При использовании функции Easy Handycam изменяются настройки.

- При использовании функции Easy Handycam настройки функций, которые не отображаются на экране, возвращаются к значениям по умолчанию (стр. 21, 41).

### Настройки меню неожиданно изменились.

- Если переключатель POWER находился в положении OFF (CHG) более 12 часов, следующие настройки автоматически возвращаются к значениям по умолчанию.
  - BACK LIGHT
  - [ВЫБОР СЦЕНЫ]
  - [ТОЧЕЧН.ЭКСП]
  - [ЭКСПОЗИЦИЯ]
  - [БАЛАНС БЕЛ]
  - [ВЫДЕРЖКА]
  - [ТОЧЕЧН ФОКУС]
  - [ФОКУСИРОВКА]
  - [BAL.ЗВУКА] в [НАСТРОЙКИ DV] DV
  - [УСИЛ-Е МИКР.] (HDR-HC7E)

### Видеокамера нагревается.

- Видеокамера может нагреваться в процессе эксплуатации. Это не является неисправностью.

### Прилагаемый пульт дистанционного управления не работает.

- Установите [ПУЛЬТ ДУ] в положение [ВКЛ] (стр. 66).
- Уберите любые препятствия между пультом дистанционного управления

и датчиком дистанционного управления.

- Не допускайте воздействия на датчик дистанционного управления сильных источников света, например прямых солнечных лучей или искусственного освещения, в противном случае пульт дистанционного управления может работать неправильно.
- Вставьте новую батарейку в батарейный отсек так, чтобы ее полюса совпали с обозначениями +/- в отсеке (стр. 120).

---

### При использовании прилагаемого пульта дистанционного управления другой видеомagniфон работает неправильно.

- Выберите для пульта дистанционного управления видеомagniфоном любой режим, кроме VTR 2.
- Закройте датчик дистанционного управления на видеомagniфоне черной бумагой.

### Батарейки/источники питания

#### Внезапно отключается питание.

- Если видеочамера не используется в течение примерно 5 минут, происходит ее автоматическое отключение (АВТОВЫКЛ). Измените настройку параметра [АВТОВЫКЛ] (стр. 66) или снова включите питание (стр. 15), либо используйте адаптер переменного тока.
- Зарядите батарейный блок (стр. 11).

---

### Индикатор $\zeta$ /CHG (зарядка) не горит во время зарядки батареи.

- Переместите переключатель POWER в положение OFF(CHG) (стр. 11).
- Подсоедините батарею к видеочамере должным образом (стр. 11).
- Правильно подсоедините провод питания к сетевой розетке.
- Зарядка батареи завершена (стр. 11).

---

### Индикатор $\zeta$ /CHG (зарядка) мигает во время зарядки батареи.

- Подсоедините батарею к видеочамере должным образом (стр. 11). Если неполадка не устраняется, отсоедините адаптер переменного тока от сетевой розетки и обратитесь в сервисный центр Sony. Возможно, батарея повреждена.

---

### Индикатор оставшегося времени работы батареи неправильно отображает время.

- Слишком низкая или слишком высокая температура окружающей среды, или батарея не имеет достаточного заряда. Это не является неисправностью.
- Снова полностью зарядите батарею. Если неполадка не устраняется, ресурс батареи может быть полностью выработан. Установите новую батарею (стр. 11, 105).
- Неточное отображение времени может быть обусловлено обстоятельствами, в которых выполняется запись. Например, при открытии или закрытии панели ЖКД требуется около 1 минуты, чтобы отобразить точное оставшееся время работы батареи.



**Батарея быстро разряжается.**

- Слишком низкая или слишком высокая температура окружающей среды, или батарея не имеет достаточного заряда. Это не является неисправностью.
- Снова полностью зарядите батарею. Если неполадка не устраняется, ресурс батареи может быть полностью выработан. Установите новую батарею (стр. 11, 105).

**Экран ЖКД/  
видеоискатель****Невозможно выключить подсветку ЖКД.**

- Во время работы Easy Handycam невозможно включать и отключать подсветку ЖКД нажатием и удержанием кнопки DISPLAY/BATT INFO (стр. 21).

**Невозможно отключить отображение индикатора.**

- Невозможно отключить . Нажмите , чтобы посмотреть предупреждающие сообщения (стр. 100).

**На сенсорной панели не отображаются кнопки.**

- Слегка нажмите на экран ЖКД.
- Нажмите кнопку DISPLAY/BATT INFO на видеокамере (или кнопку DISPLAY на пульте дистанционного управления) (стр. 16, 120).

**Кнопки на сенсорной панели работают неправильно или совсем не работают.**

- Настройте сенсорную панель ([КАЛИБРОВКА]) (стр. 111).

**Элементы меню выделены серым цветом.**

- В текущих условиях записи/воспроизведения элементы, выделенные серым цветом, выбрать невозможно.
- В зависимости от функций, совместное их использование может оказаться невозможным (стр. 96).

** не отображается.**

- Во время работы Easy Handycam доступны не все элементы меню. Выключите функцию Easy Handycam (стр. 21).

**Изображение на экране видеоискателя нечеткое.**

- Для настройки используйте рычаг регулировки объектива видеоискателя (стр. 17).

**Исчезло изображение в видеоискателе.**

- Закройте панель ЖКД. Если ЖКД открыт, изображение в видеоискателе не отображается (стр. 16).

**Кассеты/“Memory Stick Duo”****Кассета не извлекается из отсека.**

- Убедитесь, что источник питания (батарея или адаптер переменного тока) подсоединен должным образом (стр. 11).
- Внутри видеокамеры образовался конденсат (стр. 109).

---

### При использовании кассеты с функцией **Cassette Memory** не отображается индикатор **Cassette Memory** или титр.

- Эта видеокамера не поддерживает функцию **Cassette Memory**, поэтому индикатор не отображается.

---

### Не отображается индикатор оставшейся ленты.

- Установите для параметра [00 ОСТАЛОСЬ] значение [ВКЛ], чтобы отобразить индикатор оставшейся ленты (стр. 65).

---

### Кассета шумит при перемотке назад или ускоренной перемотке вперед.

- При использовании адаптера переменного тока скорость перемотки назад/ускоренной перемотки вперед возрастает (по сравнению с режимом работы от батареи) и, следовательно, усиливается шум. Это не является неисправностью.

---

### Невозможно использовать функции, относящиеся к **“Memory Stick Duo”**, даже если **“Memory Stick Duo”** вставлена.

- Переместите переключатель **POWER** вниз, чтобы загорелся индикатор **CAMERA-MEMORY** или **PLAY/EDIT** (стр. 15).
- Если используется **“Memory Stick Duo”**, отформатированная на компьютере, отформатируйте ее заново на видеокамере (стр. 54).

---

### Невозможно удалить запись с кассеты.

- Запись с кассеты не удаляется, можно лишь перемотать кассету и записывать ее снова. Новая запись будет помещена поверх старой.

---

### Невозможно удалить фотографии или отформатировать **“Memory Stick Duo”**.

- Отключите защиту изображений (стр. 77).
- Максимальное число изображений, которое можно удалить за один раз, составляет 100.

---

### Невозможно установить защиту изображений или не удается поместить фотографии для печати.

- Снимите блокировку с помощью язычка защиты от записи **“Memory Stick Duo”**, если таковой имеется (стр. 104).
- Выполните данное действие еще раз на индексном экране (стр. 29, 77).
- Максимальное число изображений, которое можно поместить для печати, составляет 999.

---

### Имя файла данных отображается неправильно или мигает.

- Файл поврежден.
- Используйте формат файла, поддерживаемый видеокамерой (стр. 103).

## Запись

См. также раздел **“Кассеты/“Memory Stick Duo””** (стр. 89).

---

### При нажатии кнопки **START/STOP** лента в кассете не движется.

- Передвиньте переключатель **POWER** в положение, при котором загорится индикатор **CAMERA-TAPE** (стр. 22).
- Лента закончилась. Перемотайте ее на начало или вставьте новую кассету.
- Установите язычок защиты от записи в положение **REC** или вставьте новую кассету (стр. 102).

- Лента прилипла к барабану из-за конденсации влаги. Извлеките кассету и оставьте видеокамеру приблизительно на 1 час, затем вновь вставьте кассету (стр. 109).

### Невозможно выполнить запись на “Memory Stick Duo”.

- Нет свободного места на “Memory Stick Duo”. Вставьте другую карту “Memory Stick Duo” или отформатируйте “Memory Stick Duo” (стр. 54). Либо удалите ненужные изображения с “Memory Stick Duo” (стр. 76).
- Если переключатель POWER установлен в положение CAMERA-TAPE, невозможно записать фотографии на “Memory Stick Duo” с использованием:
  - Если значение [ВЫДЕРЖКА] установлено в диапазоне от 1/600 до 1/10000 секунды
  - При выполнении [ФЕЙДЕР]
  - [ЦИФР ЭФФЕКТ]
  - [ЭФФЕКТ ИЗОБР]
  - [ПЛ.МЕДЛ.ЗАП.]
  - [ЦВЕТ.ПОЛОСЫ]

### Записываемое изображение выглядит по-другому.

- Вид записываемого изображения может меняться в зависимости от состояния видеокамеры. Это не является неисправностью.

### Не удастся записать плавный переход от последнего записанного на кассете эпизода к следующему.

- Выполните END SEARCH (стр. 31).
- Не вынимайте кассету (изображение будет записано последовательно и без перерывов, даже если производилось выключение питания).
- Не записывайте вместе на одной кассете изображения в режимах HDV и DV.

- Не записывайте вместе на одной кассете изображения в режимах SP и LP. DV
- Избегайте останавливать запись в режиме LP. DV
- При установке [БЫСТР.ЗАПИСЬ] в положение [ВКЛ] невозможно записать плавный переход (стр. 67). HDV1080i

### Не работает вспышка.

- При записи на кассету вспышку использовать нельзя.
- Даже если выбран режим автоматической вспышки или  (автоматическое снижение эффекта красных глаз), при использовании перечисленных ниже функций встроенная вспышка не работает:
  - [СУМЕРКИ], [СВЕЧА], [ВОСХОД ЗАКАТ], [ФЕЙЕРВЕРК], [ЛАНДШАФТ], [ПРОЖЕКТОР], [ПЛЯЖ] или [СНЕГ] в [ВЫБОР СЦЕНЫ]
  - [ТОЧЕЧН.ЭКСП]
  - [РУЧНАЯ] в [ЭКСПОЗИЦИЯ]

### [ПОСЛ ФРАГМ] не работает.

- Не извлекайте кассету после записи (стр. 31).
- На кассете нет записи.
- Между фрагментами записи на кассете есть незаписанный участок. Это не является неисправностью.

### [Функция [COLOR SLOW S] работает неправильно.

- [COLOR SLOW S] может не работать должным образом в полной темноте. Используйте NightShot или [SUPER NS].

### Невозможно использовать [SUPER NS].

- Переключатель NIGHTSHOT не установлен в положение ON (стр. 26).

---

### Не работает функция автоматической фокусировки.

- Установите [ФОКУСИРОВКА] в положение [АВТО] (стр. 47).
- Условия съемки не подходят для автоматической фокусировки. Настройте фокус вручную (стр. 47).

---

### [STEADYSHOT] не функционирует.

- Установите [STEADYSHOT] в положение [ВКЛ] (стр. 50).

---

### Функция BACK LIGHT не работает.

- Функция BACK LIGHT не работает при использовании режима Easy Handycam (стр. 21).

---

### Не удается изменить значение параметра [МОЩ.ВСПЫШКИ].

- [МОЩ.ВСПЫШКИ] (стр. 48) невозможно изменить во время работы Easy Handycam.

---

### На экране появляются белые, красные, синие или зеленые точки.

- При больших значениях выдержки или при выполнении записи в режимах [SUPER NS] или [COLOR SLOW S] появляются пятна. Это не является неисправностью.

---

### Объекты, движущиеся в кадре быстро, могут казаться искривленными.

- Это явление называется эффектом фокальной плоскости. Это не является неисправностью. Из-за способа считывания сигналов изображений формирователем изображения (сенсором CMOS) объекты, быстро движущиеся в кадре, могут казаться искривленными в зависимости от условий записи.

---

### Цвет изображения отображается неправильно.

- Отключите функцию NightShot (стр. 26).

---

### Изображение получается слишком ярким, и объект не отображается на экране.

- Установите переключатель NIGHTSHOT (стр. 26) в положение OFF или выключите функцию ПОДСВЕТКА (стр. 27).

---

### Изображение получается слишком темным, и объект не отображается на экране.

- Нажмите кнопку DISPLAY/BATT INFO и удерживайте ее в течение нескольких секунд, чтобы включить подсветку (стр. 16).

---

### Появляются горизонтальные полосы.

- Это может происходить при записи изображений в условиях освещения газоразрядными лампами (лампы дневного света, натриевые или ртутные лампы). Это не является неисправностью.
- Для HDR-HC7E: Этот эффект можно устранить корректировкой выдержки (стр. 46).

---

### При записи с экрана ТВ или дисплея компьютера появляются черные полосы.

- Для HDR-HC5E: Установите [STEADYSHOT] в положение [ВЫКЛ] (стр. 50).
- Для HDR-HC7E: Настройте [ВЫДЕРЖКА] (стр. 46).

## Воспроизведение

См. также раздел “Кассеты/“Memory Stick Duo”” (стр. 89).

### Не удается воспроизвести кассету.

- Переместите переключатель POWER вниз, чтобы загорелся индикатор PLAY/EDIT.
- Перемотайте ленту назад (стр. 28).

### Не удается выполнить воспроизведение в обратном направлении.

- Воспроизведение в обратном направлении невозможно, если пленка записана в формате HDV.

### Изображения на “Memory Stick Duo” не воспроизводятся.

- Изображения не могут воспроизводиться, если изменено имя файла или имя папки, или данные отредактированы на компьютере (в этом случае мигает имя файла). Это не является неисправностью (стр. 105).
- Изображения, записанные на другом оборудовании, могут не воспроизводиться с действительным размером или не воспроизводиться вообще. Это не является неисправностью (стр. 105).

### На изображении появляются горизонтальные полосы. Изображения отображаются нечетко или не отображаются совсем.

- Почистите головку с помощью чистящей кассеты (приобретается дополнительно) (стр. 110).

### Не удается воспроизвести звук, записанный с помощью 4CH MIC REC или на другой видеокамере. DV

- Настройте [B] БАЛ.ЗВУКА] (стр. 62).

### На четких изображениях появляются блики, диагональные линии выглядят неровными.

- Отрегулируйте [P] РЕЗКОСТЬ] в сторону [—] (смягчения) (стр. 45).

### Звук не слышен или слышен тихо.

- Увеличьте громкость (стр. 28).
- Отрегулируйте значение параметра [B] БАЛ.ЗВУКА] со стороны [ST2] (дополнительный звук) так, чтобы звук был слышен нормально (стр. 62).
- При использовании штекера S VIDEO или штекера для компонентного видеосигнала обязательно подсоедините также красный и белый штекеры соединительного кабеля A/V (стр. 34).
- Звук нельзя записать при съемке 3-секундного (примерно) фильма с помощью [ПЛ.МЕДЛ.ЗАП.].

### Изображение или звук прерывается.

- Запись на пленку выполнена в двух форматах - HDV и DV. Это не является неисправностью.

### Фильмы на некоторое время останавливаются или прерывается звук.

- Это происходит, если загрязнена пленка или видеоголовка (стр. 110).
- Используйте кассету Sony mini DV.

---

### На экране отображается индикация "----".

- Воспроизводимая кассета записана без установки даты и времени.
- Воспроизводится незаписанный участок кассеты.
- В точке, где записан код данных, на ленте имеется царапина или записаны помехи, что мешает ее считыванию.

---

### Появляются помехи, а на экране отображается индикация **[NTSC]** или **[60]**.

- Кассета записана не в той в системе цветного телевидения, которая используется в этой видеокамере (PAL). Это не является неисправностью (стр. 101).

---

### Неправильно работает функция поиска даты.

- После смены даты сделайте запись продолжительностью не менее 2 минут. Если запись, выполненная в какой-то день, слишком короткая, то видеокамера может не совсем точно находить место, где изменяется дата записи.
- Между фрагментами записи на кассете есть незаписанный участок. Это не является неисправностью.

---

### Во время выполнения функции **[ПОСЛ ФРАГМ]** или просмотра записи нет изображения.

- Запись на пленку выполнена в двух форматах - HDV и DV. Это не является неисправностью.

---

### На экране ЖКД появляется **4ch-12b**.

- Подобное происходит при воспроизведении пленки, записанной на других записывающих устройствах с использованием 4-канального микрофона (4CH MIC REC).

Видеокамера несовместима со стандартом записи с помощью 4-канального микрофона.

## Воспроизведение на ТВ

### На экране ТВ, подсоединенного с помощью кабеля i.LINK, нет изображения.

- Невозможно просматривать изображение с качеством HD (высокое разрешение) на экране ТВ, несовместимого со спецификацией HDV1080i (стр. 34). Подробную информацию см. в инструкции по эксплуатации, прилагаемой к ТВ.
- Преобразуйте изображения, записанные в формате HDV, в формат DV и воспроизведите с качеством SD (стандартная четкость) (стр. 64).
- Произведите изображения, используя другой соединительный кабель (стр. 34).

---

### На экране ТВ, подсоединенного с помощью кабеля для компонентного сигнала, невозможно просматривать изображения или прослушивать звук.

- Задайте для [КОМПОНЕНТ] значение в меню  (СТАНД НАБОР) в соответствии с требованиями к подсоединенному устройству (стр. 64).
- При использовании кабеля для компонентного видеосигнала обязательно подсоедините красный и белый штекеры A/V соединительного кабеля (стр. 34).

На экране ТВ, подсоединенного с помощью кабеля HDMI, невозможно просматривать изображения или прослушивать звук.

- Изображения в формате DV не передаются на выход через гнездо HDMI OUT, если в изображениях записаны сигналы защиты авторского права.
- Изображения формата DV, вводимые в видеокамеру с помощью кабеля i.LINK (стр. 74), невозможно передать на выход.
- Причиной этого является запись на одну кассету материалов в форматах HDV и DV. Отсоедините и снова подключите кабель HDMI, или сдвиньте переключатель POWER, чтобы снова включить видеокамеру.

**Изображение оказывается искаженным на экране ТВ 4:3.**

- Подобное происходит, если просматриваемое на экране ТВ 4:3 изображение было записано в режиме 16:9 (широкоэкранный). Задайте для [ТИП ЭКРАНА] значение в меню  (СТАНД НАБОР) (стр. 64) и воспроизведите изображение.

**В верхней и нижней части экрана ТВ 4:3 появляются черные полосы.**

- Подобное происходит, если просматриваемое на экране ТВ 4:3 изображение было записано в режиме 16:9 (широкоэкранный). Это не является неисправностью.

**Перезапись/  
редактирование/  
подключение к другим  
устройствам**

**Невозможно увеличить изображения с подключенного оборудования.**

- Изображения с подключенного оборудования невозможно увеличить на видеокамере (стр. 30).

**На дисплее подключенного оборудования отображается код времени и другая информация.**

- Задайте для параметра [ВЫВОД ИЗОБР.] значение [LCD] при подключении к соединительному кабелю A/V (стр. 66).

**При использовании соединительного кабеля A/V перезапись не выполняется должным образом.**

- Невозможно осуществлять ввод с внешнего устройства, подключенного с использованием соединительного кабеля A/V.
- Неправильно подключен соединительный кабель A/V. Обязательно подключите соединительный кабель A/V к входному гнезду другого устройства для перезаписи изображения с видеокамеры.

**При подключении с помощью кабеля i.LINK при перезаписи на экране монитора не появляется изображение или изображение искажено.**

- Задайте для [VCR HDV/DV] значение в меню  (СТАНД НАБОР) в соответствии с требованиями к подсоединенному устройству (стр. 61).

- Если подключаемое устройство несовместимо со спецификацией HDV1080i, выполнить копирование с качеством HD (высокая четкость) невозможно (стр. 70).  
Дополнительные сведения можно также найти в инструкциях по эксплуатации, прилагаемых к подключаемому устройству.
- Преобразуйте изображения, записанные в формате HDV, в формат DV и скопируйте с качеством SD (стандартная четкость) (стр. 70).

### На записанную кассету нельзя добавить звук.

- На записанную кассету нельзя добавить звук на данном аппарате.

### При использовании кабеля HDMI перезапись не выполняется должным образом.

- При использовании кабеля HDMI перезапись изображений не выполняется.

### Не удается воспроизвести звук, добавленный на кассету, записанную на другой видеокамере. DV

- Отрегулируйте значение параметра [BAL.ЗВУКА] со стороны [ST1] (оригинальный звук) так, чтобы звук был слышен нормально (стр. 62).

### Не удается перезаписать неподвижные изображения с кассеты на “Memory Stick Duo”.

- Если запись на кассету выполнялась несколько раз, то запись может оказаться невозможной, или изображение может быть записано с ошибками.

## Подключение к компьютеру

### Компьютер не распознает видеокамеру. [USB] [LINK]

- Установка “Picture Motion Browser” (стр. 80).
- Отсоедините все устройства USB кроме клавиатуры, мыши и видеокамеры от гнезда  $\Psi$  (USB) на компьютере.
- Отсоедините кабель от видеокамеры и компьютера, перезапустите компьютер, затем снова правильно подсоедините их.

### Прилагаемое программное обеспечение “Picture Motion Browser” установить на компьютер Macintosh невозможно.

- Невозможно использовать “Picture Motion Browser” на компьютере Macintosh.

## Функции, которые нельзя использовать одновременно

В зависимости от функций, совместное их использование может оказаться невозможным. В приведенном ниже списке содержатся примеры элементов меню и функций, которые нельзя использовать одновременно.

Недоступно	Если для этой функции задано значение
Функция BACK LIGHT	[ФЕЙЕРВЕРК], [ТОЧЕЧН.ЭКСП], [РУЧНАЯ] в [ЭКСПОЗИЦИЯ]

Недоступно	Если для этой функции задано значение
[ВЫБОР СЦЕНЫ]	NightShot, [ТЕЛЕМАКРО], [ЭФФЕКТ КИНО], [СТАР КИНО], [МЕДЛ ЗАТВ] (HDR-НС7Е), [COLOR SLOW S]
[ТОЧЕЧН.ЭКСП]	NightShot, [ЭФФЕКТ КИНО]
[ЭКСПОЗИЦИЯ]	NightShot
[БАЛАНС БЕЛ]	NightShot
[РЕЗКОСТЬ]	[ЭФФЕКТ КИНО]
[ВЫДЕРЖКА] переключателя САМ CTRL (HDR-НС7Е)	NightShot, [ЭФФЕКТ КИНО], [СТАР КИНО], [ПЛ.МЕДЛ.ЗАП.]
[СДВИГ А/ЭКСП]	[ФЕЙДЕР], [РУЧНАЯ] в [ЭКСПОЗИЦИЯ], [ЭФФЕКТ КИНО]
[ТОЧЕЧН ФОКУС]	[ВЫБОР СЦЕНЫ]
[ТЕЛЕМАКРО]	[ВЫБОР СЦЕНЫ], во время записи на кассету
[COLOR SLOW S]	NightShot, [ВЫБОР СЦЕНЫ], [РУЧНАЯ] в [ВЫДЕРЖКА] (HDR-НС7Е), [ФЕЙДЕР], [ЦИФР ЭФФЕКТ]
[ГИСТОГРАММА]	[ЦИФР.УВЕЛИЧ], [ЦИФР ЭФФЕКТ] при отображении даты и времени
[ЦИФР.УВЕЛИЧ]	[ТЕЛЕМАКРО]

Недоступно	Если для этой функции задано значение
[ФЕЙДЕР]	[СВЕЧА], [ФЕЙДЕРБЕРК], [SUPER NS], [COLOR SLOW S], [ЦИФР ЭФФЕКТ]
[ЦИФР ЭФФЕКТ]	[SUPER NS], [COLOR SLOW S], [ФЕЙДЕР]
[СТАР КИНО] в [ЦИФР ЭФФЕКТ]	[ВЫБОР СЦЕНЫ], [ЭФФЕКТ ИЗОБР], когда для <input type="checkbox"/> ВЫБ Ш/ФОРМ задано значение [4:3]
[ЭФФЕКТ КИНО] в [ЦИФР ЭФФЕКТ]	[ВЫБОР СЦЕНЫ], [ТОЧЕЧН.ЭКСП], [РУЧНАЯ] в [ЭКСПОЗИЦИЯ], отличное от 0 в [СДВИГ А/ЭКСП], [ЭФФЕКТ ИЗОБР], когда для <input type="checkbox"/> ВЫБ Ш/ФОРМ задано значение [4:3]
[ПЛ.МЕДЛ.ЗАП.]	[СВЕЧА], [ФЕЙДЕРБЕРК], [РУЧНАЯ] в [ВЫДЕРЖКА] (HDR-НС7Е), [SUPER NS], [COLOR SLOW S], [ЦИФР ЭФФЕКТ], [ЭФФЕКТ ИЗОБР]

- Для HDR-НС7Е: Когда включена функция [ЦВЕТ.ПОЛОСЫ], становятся недоступны все функции, помеченные в списке как “Недоступно”.

# Предупреждающие индикаторы и сообщения

## Индикация самодиагностики/ Предупреждающие индикаторы

Если на экране ЖКД или в видеискателе появятся индикаторы, проверьте следующее.

Некоторые неполадки можно устранить самостоятельно. Если неполадка не устраняется после нескольких попыток, обратитесь к дилеру Sony или в местное уполномоченное предприятие по обслуживанию изделий Sony.

### **C:(или E): □□:□□ (Индикация самодиагностики)**

#### **C:04:□□**

- Батарея не является “InfoLITHIUM” (серии H). Используйте батарею “InfoLITHIUM” (серии H) (стр. 105).
- Подсоедините штекер постоянного тока адаптера переменного тока к гнезду DC IN видеокамеры (стр. 11).

#### **C:21:□□**

- Произошла конденсация влаги. Извлеките кассету и оставьте видеокамеру приблизительно на 1 час, затем вновь вставьте кассету (стр. 109).

#### **C:22:□□**

- Почистите головку с помощью чистящей кассеты (приобретается дополнительно) (стр. 110).

#### **C:31:□□ / C:32:□□**

- Выявлены симптомы неполадок, не входящих в число вышеописанных. Выньте кассету и вставьте ее снова, а затем включите видеокамеру. Не делайте этого в случае конденсации влаги (стр. 109).

- Отсоедините источник питания. Подключите его снова, а затем включите видеокамеру.
- Замените кассету. Нажмите кнопку RESET (стр. 118), а затем включите видеокамеру.

#### **E:61:□□ / E:62:□□ / E:91:□□**

- Обратитесь в сервисный центр Sony или в местное уполномоченное предприятие по обслуживанию изделий Sony. Сообщите 5-значный код, начинающийся с символа “E”.

### **101-1001 (Предупреждающий индикатор, относящийся к файлам)**

- Файл поврежден.
- Файл не читается (стр. 103).

### **⚡ (Предупреждение об уровне зарядки батареи)**

- Батарея почти полностью разряжена.
- В зависимости от условий эксплуатации и других внешних факторов или состояния батареи индикатор ⚡ может мигать, даже если остается примерно 5-10 минут.

### **☒ (Предупреждение о конденсации влаги)\***

- Выньте кассету, извлеките источник питания и оставьте его примерно на 1 час, открыв крышку кассетного отсека (стр. 109).

### **📄 (Предупреждающий индикатор, имеющий отношение к “Memory Stick Duo”)**

- Не вставлена “Memory Stick Duo” (стр. 18).

---

 (Предупреждающий индикатор, имеющий отношение к форматированию “Memory Stick Duo”)\*

- “Memory Stick Duo” повреждена.
- “Memory Stick Duo” отформатирована неправильно (стр. 54, 103).

---

 (Предупреждающий индикатор, имеющий отношение к несовместимости “Memory Stick Duo”)\*

- Вставлена несовместимая “Memory Stick Duo” (стр. 103).

---

 (Предупреждающие индикаторы, относящиеся к кассете)

**Медленное мигание:**

- Оставшееся время записи на кассету менее 5 минут.
- Кассета не вставлена.\*
- Язычок защиты от записи на кассете установлен в положение блокировки (стр. 102).\*

**Быстрое мигание:**

- Лента в кассете подошла к концу.\*

---

 (Предупреждение об извлечении кассеты)\*

**Медленное мигание:**

- Язычок защиты от записи на кассете установлен в положение блокировки (стр. 102).

**Быстрое мигание:**

- Произошла конденсация влаги (стр. 109).
- Отображается код функции самодиагностики (стр. 98).

---

 (Предупреждающий индикатор, относящийся к удалению изображения)\*

- Изображение защищено (стр. 77).

---

 (Предупреждающий индикатор, относящийся к защите от записи “Memory Stick Duo”)\*

- Язычок защиты от записи на “Memory Stick Duo” установлен в положение блокировки (стр. 104).

---

 (Предупреждающий индикатор, относящийся к вспышке)

**Медленное мигание:**

- Выполняется зарядка

**Быстрое мигание:**

- Отображается код функции самодиагностики (стр. 98).\*
- Неисправность вспышки.

---

 (Предупреждающий индикатор, относящийся к подрагиванию видеокамеры)

- Недостаточная освещенность, поэтому изображение может оказаться смазанным. Используйте вспышку.
- Видеокамера находится в неустойчивом положении, поэтому происходит подрагивание. Во время съемки крепко удерживайте видеокамеру обеими руками. Все же обратите внимание, исчез ли предупреждающий индикатор, относящийся к подрагиванию видеокамеры.





---

\* При отображении на экране предупреждающих индикаторов звучит мелодичный сигнал (стр. 66).



### Описание предупреждающих индикаторов



Если на экране появляются сообщения, следуйте инструкциям.

#### Советы



- Когда отображается , можно получить сообщение , нажав . Нажмите , чтобы снова отобразить сообщение.

### ■ Конденсация влаги

  **Конденсация влаги.**  
Извлеките кассету. (стр. 109)

  **Конденсация влаги. Выключите камеру на 1 час.** (стр. 109)



### ■ Кассета/лента

  **Выньте и снова вставьте кассету.** (стр. 18)

- Проверьте, не повреждена ли кассета.

   **Кассета защищена от записи.** (стр. 102)

### ■ “Memory Stick Duo”

  **Выньте и вставьте Memory Stick.** (стр. 18)

- Заново вставьте “Memory Stick Duo” несколько раз. Если даже после этого индикатор продолжает мигать, то “Memory Stick Duo” может быть повреждена. Попробуйте использовать другую “Memory Stick Duo”.

  **Memory Stick отформатирован некорректно.**

- Проверьте формат, потом отформатируйте “Memory Stick Duo” как положено (стр. 54, 103).

**Больше нельзя создавать папки на Memory Stick.**

- Невозможно создать папки с именами, превышающими 999MSDCF. Нельзя использовать видеокамеру для удаления созданных папок.
- Необходимо отформатировать “Memory Stick Duo” (стр. 54) или удалить папки с помощью компьютера.

### ■ Dual Rec

**Нельзя сохранить неподвижное изображение.**

- Не извлекайте “Memory Stick Duo” в процессе сохранения фотографий (стр. 24).

### ■ PictBridge-совместимый принтер

**Проверьте подсоединенное устройство.**

- Выключите и снова включите принтер, затем отключите кабель USB и снова подключите его.

**Печать невозможна. Проверьте принтер.**

- Выключите и снова включите принтер, затем отключите кабель USB и снова подключите его.

# Использование видеокамеры за границей

## Питание

Видеокамеру можно использовать в любой стране/регионе благодаря прилагаемому к ней адаптеру переменного тока, который можно использовать в диапазоне от 100 до 240 В переменного тока с частотой 50/60 Гц.

## Системы цветного телевидения

В этой видеокамере используется система PAL, поэтому запись можно просмотреть только на ТВ, работающем в системе PAL и оборудованном входным гнездом AUDIO/VIDEO.

Система	Страна
PAL	Австралия, Австрия, Бельгия, Великобритания, Венгрия, Германия, Голландия, Гонконг, Дания, Испания, Италия, Китай, Кувейт, Малайзия, Новая Зеландия, Норвегия, Польша, Португалия, Сингапур, Словакия, Таиланд, Финляндия, Чехия, Швеция, Швейцария и пр.
PAL - M	Бразилия
PAL - N	Аргентина, Парагвай, Уругвай.
SECAM	Болгария, Гвиана, Ирак, Иран, Монако, Россия, Украина, Франция и т.д.
NTSC	Багамские острова, Боливия, Канада, Центральная Америка, Чили, Колумбия, Эквадор, Гайана, Ямайка, Япония, Корея, Мексика, Перу, Суринам, Тайвань, Филиппины, США, Венесуэла, и т.д.

## Просмотр изображений в формате HDV, записанных в формате HDV HDV1080i

Вам необходим ТВ (или монитор), совместимый с HDV1080i, с компонентным гнездом и входным гнездом AUDIO/VIDEO. Также необходимы кабель для компонентного сигнала и соединительный кабель A/V.

## Просмотр изображений в формате DV, записанных в формате DV DV

Вам необходим ТВ (или монитор) с входным гнездом AUDIO/VIDEO. Также необходим соединительный кабель.

## Простая установка разницы во времени на часах

Находясь в другой стране, можно легко установить часы на местное время; для этого нужно ввести разницу времени между вашей страной и той страной, где вы сейчас находитесь. Выберите [ЧАСОВОЙ ПОЯС] в меню  (ВРЕМЯ/ LANGU.) и введите разницу времени (стр. 67).

# Уход и меры предосторожности

## Используемые кассеты

Ваша видеокамера может выполнять запись в двух форматах - HDV и DV. Можно использовать только кассеты формата mini DV.

Используйте кассету со знаком . Видеокамера не поддерживает функцию Cassette Memory.

## Что такое формат HDV?

Формат HDV - это формат видео, разработанный для записи и воспроизведения видеосигналов с высоким разрешением (HD) с использованием кассеты DV. Ваша видеокамера поддерживает режим чересстрочной развертки с 1080 эффективных строк развертки линейатуры растра (1080i, число пикселей - 1440 x 1080). Скорость передачи данных при записи составляет примерно 25 Mbps. i.LINK используется для цифрового интерфейса, обеспечивая цифровое соединение с HDV-совместимым ТВ или компьютером.

## Советы

- Сигналы HDV сжимаются в формат MPEG2, что используется вещательными спутниками и наземными цифровыми станциями HDTV для вещания, в записывающих устройствах Blu-ray Disc и т.д.

## Воспроизведение

Ваша видеокамера может воспроизводить изображения в двух форматах - DV и HDV1080i. Ваша видеокамера может воспроизводить изображения, записанные в формате HDV 720/30p, но не может выводить их с использованием интерфейса  HDV/DV (i.LINK).

## Предотвращение появления на ленте незаписанных участков

Перейдите к концу записанной части ленты с помощью функции END SEARCH (стр. 31) перед началом следующей записи после воспроизведения кассеты.

## Сигнал авторского права

### ■ При воспроизведении

Если кассета, воспроизводимая на видеокамере, содержит сигналы авторского права, то ее невозможно скопировать на кассету другой видеокамеры, подключенной к этой видеокамере.

### ■ При записи

На этой видеокамере нельзя выполнять запись программы, которая содержит сигналы авторского права для защиты авторских прав. При попытке записи таких программ на экране ЖКД или в видеоискателе появится сообщение [Запись невозможна. Сигнал защищен от копирования.]. Во время записи эта видеокамера не записывает на кассету сигналы авторского права.

## Примечания по эксплуатации

### ■ Если видеокамера не используется в течение длительного времени

Извлеките кассету и храните ее отдельно.

### ■ Предотвращение случайного стирания

Передвиньте язычок защиты от записи на кассете в положение SAVE.

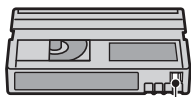

REC: запись возможна.  
SAVE: запись невозможна (кассета защищена от записи).



### ■ Наклейка этикетки на кассету

Чтобы этикетки не стали причиной неправильной работы видеокамеры, их следует наклеивать только в тех местах, которые указаны на рисунке ниже.

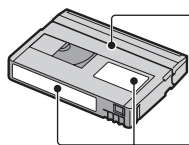

Не наклеивайте этикетку вдоль этой границы.

Место для этикетки

### ■ После использования кассеты

Во избежание искажения звука или изображения перематывайте кассету на начало. Затем положите кассету в футляр и храните ее в вертикальном положении.

### ■ Чистка позолоченного разъема

Обычно позолоченный разъем кассеты необходимо очищать с помощью хлопчатобумажного тампона примерно после 10 раз использования кассеты. Если позолоченный разъем кассеты будет загрязнен или запылен, показания индикатора оставшейся ленты могут быть неправильными.

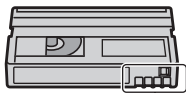

Позолоченный разъем

## О картах памяти “Memory Stick”

“Memory Stick” - это компактный носитель большой емкости, снабженный ИС.

На данной видеокамере можно использовать только “Memory Stick Duo”, размер которой почти в два раза меньше размера стандартной “Memory Stick”. Однако нет гарантии, что все перечисленные в списке типы “Memory Stick Duo” будут работать на данной видеокамере.

Типы “Memory Stick”	Запись/воспроизведение
“Memory Stick” (без MagicGate)	—
“Memory Stick Duo” <sup>*1</sup> (без MagicGate)	○
“MagicGate Memory Stick”	—
“Memory Stick Duo” <sup>*1</sup> (с MagicGate)	○ <sup>*2*3</sup>
“MagicGate Memory Stick Duo” <sup>*1</sup>	○ <sup>*3</sup>
“Memory Stick PRO”	—
“Memory Stick PRO Duo” <sup>*1</sup>	○ <sup>*2*3</sup>

<sup>\*1</sup> Размер “Memory Stick Duo” почти в два раза меньше размера стандартной “Memory Stick”.

<sup>\*2</sup> Типы “Memory Stick”, которые поддерживают скоростную передачу данных. Скорость передачи данных зависит от используемого устройства.

<sup>\*3</sup> “MagicGate” - это технология защиты авторских прав, которая записывает и преобразует содержание в зашифрованный формат. Помните, что на этой видеокамере невозможно записать или воспроизвести данные, содержащие сигналы защиты по технологии “MagicGate”.

- Формат фото: видеокамера сжимает и записывает данные изображения в формате JPEG (Joint Photographic Experts Group). Расширение файла - “.JPG”.
- Имена файлов фотографий:
  - 101- 0001: это имя файла появится на экране видеокамеры.
  - DSC00001.JPG: это имя файла появится на мониторе компьютера.
- “Memory Stick Duo”, отформатированная на компьютере (Windows OS/Mac OS), не гарантирует совместимость с камерой.
- Скорость чтения/записи данных зависит от того, какая карта “Memory Stick” используется для устройства, совместимого с “Memory Stick”.

### На “Memory Stick Duo” с язычком защиты от записи

Заостренным предметом передвиньте язычок на “Memory Stick Duo” в положение защиты от записи, чтобы предотвратить случайное стирание изображений.

### Примечания по эксплуатации

Компенсация за поврежденные или потерянные файлы изображений не выплачивается; это может произойти в следующих случаях:

- Если при извлечении “Memory Stick Duo” выключается питание видеокамеры или удаляется батарея для замены, когда видеокамера считывает или записывает файлы изображений на “Memory Stick Duo” (когда индикатор обращения горит постоянно или мигает).
- Если вы используете “Memory Stick Duo” рядом с магнитом или в магнитном поле.

Рекомендуется создавать резервные копии важных данных на жестком диске компьютера.

### ■ Обращение с “Memory Stick”

При обращении с картой “Memory Stick Duo” соблюдайте следующие правила.

- Не прилагайте чрезмерных усилий, когда будете записывать необходимые примечания в области для заметок на “Memory Stick Duo”.
- Не прикрепляйте ярлыки на “Memory Stick Duo” или адаптер Memory Stick Duo.
- При переноске или хранении “Memory Stick Duo” помещайте ее в футляр.
- Не допускайте контакта металлических предметов с контактами батареи и не прикасайтесь к ним.
- Не сгибайте, не роняйте “Memory Stick Duo” и не прилагайте излишних усилий при ее использовании.
- Не разбирайте и не модифицируйте “Memory Stick Duo”.
- Не допускайте попадания влаги на “Memory Stick Duo”.
- Храните “Memory Stick Duo” вне досягаемости маленьких детей. Существует опасность того, что по неосторожности ребенок может ее проглотить.
- Не вставляйте ничего, кроме “Memory Stick Duo” в гнездо для “Memory Stick Duo”. Это может привести к неисправности.

### ■ Места использования

Не используйте и не храните “Memory Stick Duo” в следующих местах:

- в слишком жарких местах, например в автомобиле, припаркованном в солнечном месте;
- под прямым солнечным светом;
- в местах, очень влажных или подверженных воздействию агрессивных газов.

### ■ Об адаптере Memory Stick Duo

После вставки “Memory Stick Duo” в адаптер Memory Stick Duo можно использовать ее со стандартным “Memory Stick”-совместимым устройством.

- При использовании “Memory Stick Duo” с “Memory Stick”-совместимым устройством убедитесь, что вставили “Memory Stick Duo” в адаптер Memory Stick Duo.

- При установке “Memory Stick Duo” в адаптер Memory Stick Duo убедитесь, что “Memory Stick Duo” вставляется лицевой стороной в правильном направлении, потом вставьте ее до конца. Если неправильно и с усилием вставить “Memory Stick Duo” в адаптер Memory Stick Duo, либо вставить карту не до упора, это может привести к неисправности.
- Не вставляйте адаптер Memory Stick Duo без “Memory Stick Duo”. В противном случае это может привести к неисправности аппарата.

### ■ О картах памяти “Memory Stick PRO Duo”

- Максимальный объем памяти “Memory Stick PRO Duo”, который можно использовать на данной видеокамере, составляет 4 Гб.

### О совместимости данных изображения

- Файлы с данными изображений, записанные на “Memory Stick Duo” видеокамерой, соответствуют универсальному стандарту “Design rule for Camera File system”, установленному JEITA (Japan Electronics and Information Technology Industries Association).
- На этой видеокамере нельзя воспроизводить неподвижные изображения, записанные на других устройствах (DCR-TRV900E или DSC-D700/D770), которые не соответствуют требованиям универсального стандарта (такие модели не продаются в некоторых регионах).
- Нельзя использовать “Memory Stick Duo”, которая использовалась с другим устройством; отформатируйте ее при помощи своей видеокамеры (стр. 54). Помните, что во время форматирования удаляется вся информация, сохраненная на “Memory Stick Duo”.
- Возможно, изображения не удастся воспроизвести на этой видеокамере, если:
  - воспроизводятся изображения, которые были изменены на компьютере;
  - воспроизводятся изображения, записанные с помощью другого устройства.

### О батарее “InfoLITHIUM”

Это устройство совместимо с батареями “InfoLITHIUM” (серии H). Эта видеокамера работает только с батареями “InfoLITHIUM”. “InfoLITHIUM” На батарее серии H имеется значок .

### Что представляет собой батарея “InfoLITHIUM”?

Батарея “InfoLITHIUM” это литиево-ионная батарея, обладающая функцией передачи информации об условиях эксплуатации с видеокамеры на адаптер переменного тока/зарядное устройство и обратно. Батарея “InfoLITHIUM” рассчитывает потребление электроэнергии, исходя из условий эксплуатации видеокамеры, и отображает оставшееся время работы батареи в минутах. При использовании адаптера переменного тока/зарядного устройства отображается остающееся время работы батареи и заряд.

### Зарядка батареи

- Перед использованием видеокамеры обязательно зарядите батарею.
- Рекомендуется выполнять зарядку батареи при температуре окружающей среды от 10°C до 30°C, пока не выключится индикатор  /CHG (зарядка). При зарядке батареи при температуре, выходящей за пределы указанного интервала, возможно, не удастся зарядить батарею надлежащим образом.
- По завершении зарядки либо отключите кабель от гнезда DC IN на видеокамере, либо отсоедините батарею.

### Эффективное использование батареи

- Эффективность действия батареи уменьшается при температуре окружающей среды 10°C и ниже, сокращается также время использования батареи. В этом случае, чтобы увеличить время использования батареи, выполните одно из следующих действий:
  - Чтобы согреть батарею, положите ее в карман и непосредственно перед началом съемки подсоедините к видеокамере;
  - Используйте батарею большой емкости: NP-FH70/FH100 (приобретается дополнительно).
- Частое использование экрана ЖКД или функций воспроизведения, ускоренной перемотки ленты вперед и назад приводит к более быстрой разрядке батареи. Рекомендуется использовать батарею большой емкости: NP-FH70/FH100 (приобретается дополнительно).
- Устанавливайте переключатель POWER в положение OFF(CHG), если видеокамера не используется для записи или воспроизведения. Батарея разряжается, если видеокамера находится в режиме ожидания записи или установлена пауза воспроизведения.
- Имейте запасные заряженные батареи, обеспечивающие время записи, в два или три раза превышающее ожидаемое время записи, и перед началом записи выполняйте пробную запись.
- Не подвергайте батарею воздействию воды. Батарея не является водостойкой.

### Об индикаторе оставшегося времени работы батареи

- Если питание отключается несмотря на то, что индикатор оставшегося времени работы батареи показывает достаточный уровень заряда для работы видеокамеры, снова полностью зарядите батарею. Оставшееся время работы батареи будет отображаться правильно. Однако следует отметить, что при использовании батареи в течение длительного времени при высокой температуре, при ее хранении в течение долгого времени в полностью

заряженном состоянии или при ее частом использовании индикация батареи может не восстановиться. Следует рассматривать оставшееся время работы батареи только как приблизительный показатель.

- Даже если оставшееся время работы батареи составляет 5-10 минут, знак , указывающий на то, что оставшееся время работы батареи заканчивается, будет мигать. Это зависит от условий эксплуатации и температуры окружающей среды.

### О хранении батареи

- Если батарея не используется в течение длительного времени, один раз в год полностью заряжайте ее и используйте на видеокамере для поддержания нормальной работы. Для хранения батареи отсоедините ее от видеокамеры и поместите в сухое прохладное место.
- Для полной разрядки батареи с помощью видеокамеры установите для параметра [АВТОВЫКЛ] значение [НИКОГДА] в меню  (СТАНД НАБОР) и оставьте видеокамеру в режиме ожидания записи на кассету, пока вся энергия не будет израсходована (стр. 66).

### О сроке службы батареи

- С течением времени и в процессе эксплуатации емкость батареи постепенно снижается. Когда время работы батареи становится значительно короче, вероятно, срок ее службы подошел к концу.
- Срок службы батареи зависит от условий ее хранения, эксплуатации и окружающей среды.

### О стандарте i.LINK

Интерфейс HDV/DV на данном аппарате поддерживает стандарт i.LINK. В данном разделе описывается стандарт i.LINK и его особенности.

## Что такое i.LINK?

i.LINK- это цифровой последовательный интерфейс для передачи цифровых видео- и аудиосигналов и других данных на другие i.LINK-совместимые устройства. i.LINK можно также использовать для управления другими устройствами.

i.LINK-совместимые устройства можно подключить с помощью кабеля i.LINK. Возможными способами применения является управление и передача данных при использовании различного цифрового аудио-видео оборудования.

Когда два или несколько i.LINK-совместимых устройств подключены к данному аппарату по последовательной схеме, управление и передача данных возможны и для других устройств. Следует, однако, иметь в виду, что в соответствии с характеристиками и спецификациями подключенного устройства способ управления может отличаться, и передача данных может быть доступна не всегда.

### Примечания

- Обычно к данному аппарату с помощью кабеля i.LINK можно подключить только одно устройство. При подключении данного аппарата к HDV/DV-совместимому устройству, имеющему два или более интерфейсов , HDV/DV, обратитесь к инструкции по эксплуатации подключаемого оборудования.

### Советы

- i.LINK является более знакомым термином для шины передачи данных стандарта IEEE1394, предложенной Sony, а также является торговой маркой, признанной многими корпорациями.
- IEEE1394 это международный стандарт, принятый институтом инженеров по электротехнике и радиоэлектронике.

## О скорости передачи по кабелю i.LINK

Максимальная скорость передачи по кабелю i.LINK зависит от устройства. Существует 3 типа.

S100 (прибл. 100 Mbps\*)

S200 (прибл. 200 Mbps)

S400 (прибл. 400 Mbps)

Скорость передачи указывается в разделе “Технические характеристики” инструкций по эксплуатации каждого устройства. На интерфейсе некоторых устройств она указывается рядом с гнездом i.LINK. Максимальная скорость передачи может отличаться от указанной величины, если аппарат подключен к устройству, имеющему другую максимальную скорость передачи.

### \* Что такое Mbps?

Mbps означает “мегабит в секунду” или объем данных, которые можно принимать или передавать за одну секунду. Например, скорость передачи, равная 100 Mbps, означает, что за одну секунду можно передать 100 мегабит данных.

## Использование функций i.LINK на данном аппарате

Для получения дополнительных сведений о перезаписи, когда этот аппарат подключен к другому видеоустройству, имеющему интерфейс i.LINK, см. стр. 70. Кроме видеоустройства, данный аппарат также можно подключать к другим i.LINK-совместимым устройствам фирмы Sony (например, к персональному компьютеру серии VAIO), а также видеоустройствам. Некоторые i.LINK-совместимые видеоустройства, например цифровые ТВ или записывающие устройства/проигрыватели DVD,

MICROMV или HDV, несовместимы с данным устройством. Перед подключением к другим устройствам обязательно проверьте, является ли это устройство совместимым с устройством HDV/DV.

Дополнительные сведения о мерах предосторожности и совместимом прикладном программном обеспечении можно также найти в инструкциях по эксплуатации подключаемого оборудования.

### 🔍 Примечания

- При подключении видеокамеры к другому i.LINK-совместимому устройству обязательно выключите питание устройства и отсоедините адаптер переменного тока от розетки, прежде чем подключать или отключать кабель i.LINK.

### О требуемом кабеле i.LINK

Используйте кабель Sony i.LINK с контактной группой 4x4 (во время перезаписи HDV/DV).

### О стандарте x.v.Color

- x.v.Color – это более привычное название стандарта xvYCC, предложенного компанией Sony; товарный знак Sony.
- xvYCC является международным стандартом цветового пространства в видео. Данный стандарт позволяет передавать более широкую цветовую гамму, чем применяемый в настоящее время стандарт вещания.

### Об использовании видеокамеры

#### Использование видеокамеры и уход за ней

- Не используйте и не храните видеокамеру и принадлежности при условиях, описанных ниже.

- В местах со слишком высокой или низкой температурой. Никогда не оставляйте их в местах, где температура поднимается выше 60°C, например, под воздействием прямых солнечных лучей, рядом с нагревательными приборами или в автомобиле, припаркованном в солнечном месте. Это может привести к их неисправности или деформации.
- Рядом с источниками сильных магнитных полей или механической вибрации. Это может привести к неисправности видеокамеры.
- Рядом с источниками радиоволн или радиации. Возможно, видеокамера не запишет изображение должным образом.
- Рядом с приемниками АМ и видеоборудованием. Могут возникать помехи.
- На песчаном пляже или в каком-либо пыльном месте. Если в видеокамеру попадет песок или пыль, это может привести к ее неисправности. Иногда неисправность устранить невозможно.
- Рядом с окнами или вне помещения, где прямой солнечный свет может воздействовать на экран ЖКД, видеоискатель и объектив. Это может привести к повреждению видеоискателя или экрана ЖКД.
- В очень влажных местах.
- Используйте для питания видеокамеры постоянный ток напряжением 6,8 В/7,2 В (батарея) или 8,4 В (адаптер переменного тока).
- Для работы от источника постоянного или переменного тока используйте принадлежности, рекомендуемые в данной инструкции по эксплуатации.
- Не подвергайте видеокамеру воздействию влаги, например дождя или морской воды. Попадание влаги на видеокамеру может привести к ее неисправности. Иногда неисправность устранить невозможно.
- Если внутрь корпуса попадет какой-нибудь твердый предмет или жидкость, выключите видеокамеру и перед дальнейшей ее эксплуатацией проверьте ее в сервисном центре Sony.

- Обращайтесь с изделием бережно, не разбирайте, не модифицируйте его, берегите от ударов и падений, не наступайте на него. Будьте особенно осторожны с объективом.
  - Когда видеокамера не используется, установите переключатель POWER в положение OFF (CHG).
  - Не заворачивайте видеокамеру, например в полотенце, и не эксплуатируйте ее в таком состоянии. В этом случае может произойти повышение температуры внутри видеокамеры.
  - При отсоединении провода электропитания тяните за штекер, а не за сам провод.
  - Будьте осторожны, не ставьте на провод тяжелые предметы, которые могут его повредить.
  - Поддерживайте металлические контакты в чистоте.
  - Храните пульт дистанционного управления и батарейку типа “таблетка” в недоступном для детей месте. При случайном проглатывании батареи немедленно обратитесь к врачу.
  - При утечке электролита из батареи выполните следующие действия:
    - обратитесь в местное уполномоченное предприятие по обслуживанию изделий Sony;
    - смойте электролит, попавший на кожу;
    - при попадании жидкости в глаза промойте их большим количеством воды и обратитесь к врачу.
- **Если видеокамера не используется в течение длительного времени**
- Время от времени включайте видеокамеру и воспроизводите на ней кассеты примерно в течение 3 минут.
  - Полностью разрядите батарейный блок перед тем, как поместить его на хранение.

## Конденсация влаги

Если видеокамера принесена из холодного места в теплое, то внутри видеокамеры, на поверхности ленты или на объективе может произойти конденсация влаги. В таком

состоянии лента может прилипнуть к барабану головки и будет повреждена, или видеокамера не сможет работать надлежащим образом. Если внутри видеокамеры произошла конденсация влаги, на экране появится индикация [☒ ▲ Конденсация влаги. Извлеките кассету.] или [☒ Конденсация влаги. Выключите камеру на 1 час.]. Если влага сконденсировалась на объективе, индикатор появляться не будет.

### ■ Если произошла конденсация влаги

Ни одна из функций, кроме извлечения кассеты, не будет работать. Извлеките кассету, выключите видеокамеру и оставьте ее примерно на один час с открытой крышкой кассетного отсека. Видеокамерой можно снова пользоваться при соблюдении следующих условий:

- При включении питания на экране не появляется предупреждение об ошибке.
- При установке кассеты или нажатии кнопки управления видеосъемкой не мигает индикатор [☒] или [▲].

Если начнет конденсироваться влага, видеокамера не всегда сможет это определить. Если это произойдет, то иногда после открытия крышки кассетного отсека кассета не будет извлекаться в течение 10 секунд. Это не является неисправностью. Не закрывайте крышку кассетного отсека, пока кассета не будет извлечена.

### ■ Примечание по конденсации влаги

Влага может образоваться, если принести видеокамеру из холодного места в теплое (или наоборот) или при использовании видеокамеры во влажном месте в перечисленных ниже случаях.

## Уход и меры предосторожности (продолжение)

- Если видеокамера принесена с лыжного склона в помещение, где работает обогреватель.
- Если видеокамера принесена из автомобиля или помещения, в котором работает кондиционер, в жаркое место вне помещения.
- Если видеокамера используется после грозы или дождя.
- Если видеокамера используется во влажном или жарком месте.

### ■ Как предотвратить конденсацию влаги

Если видеокамера принесена из холодного места в теплое, положите видеокамеру в полиэтиленовый пакет и плотно заклейте его. Выньте видеокамеру из полиэтиленового пакета, когда температура воздуха внутри пакета достигнет температуры окружающего воздуха (приблизительно через один час).

### Видеоголовка

Если вы воспроизводите пленку, записанную в формате HDV, передача изображения и звука может на некоторое время остановиться (около 0,5 сек).

Это происходит, если сигналы HDV невозможно записать или правильно воспроизвести из-за загрязнения пленки или видеоголовки. В зависимости от кассеты это происходит, хотя и достаточно редко, даже если кассета совершенно новая или мало использовалась.

Если такая остановка произошла во время воспроизведения, вы можете решить проблему, просмотрев изображения, для чего нужно немного прокрутить пленку вперед, а затем назад. Такую точку остановки невозможно исправить, если она была создана во время записи.

Для предотвращения такой проблемы используйте кассету Sony mini DV.

- В случае возникновения указанной ниже проблемы в течение 10 секунд почистите видеоголовку с помощью чистящей кассеты Sony DVM-12CLD (приобретается дополнительно).

– воспроизводимые изображения не движутся;

– воспроизводимые изображения не отображаются;

– звук прерывается.

–  Грязная видеоголовка.

Примените чистящую кассету.]

Появится на экране во время записи.

– Следующий эффект возникает в формате HDV.



Пауза при воспроизведении на экране.



Пропадает изображение на экране при воспроизведении. (Сплошной синий экран)

– Следующий эффект возникает в формате DV.



На экране возникают помехи.



Пропадает изображение на экране при воспроизведении. (Сплошной синий экран)

- Видеоголовки изнашиваются в результате длительного использования. Если не удастся получить четкое изображение даже после использования чистящей кассеты (приобретается дополнительно), возможно, износилась видеоголовка. Обратитесь в сервисный центр Sony или в местное уполномоченное предприятие по обслуживанию изделий Sony для замены видеоголовок.

## Экран ЖКД

- Не допускайте чрезмерного надавливания на экран ЖКД, так как это может привести к неисправности.
- При эксплуатации видеокамеры в холодном месте на экране ЖКД может появиться остаточное изображение. Это не является неисправностью.
- При эксплуатации видеокамеры задняя сторона экрана ЖКД может нагреваться. Это не является неисправностью.

### ■ Очистка экрана ЖКД

Если на экране ЖКД появятся отпечатки пальцев или пыль, рекомендуется воспользоваться мягкой тканью для его очистки. При использовании комплекта для чистки ЖКД (приобретается дополнительно) не наносите чистящую жидкость непосредственно на экран ЖКД. Используйте чистящую бумагу, смоченную жидкостью.

### ■ О настройке сенсорной панели (КАЛИБРОВКА)

Кнопки на сенсорной панели могут работать неправильно. Если это произойдет, выполните описанную ниже процедуру. При ее выполнении рекомендуется подсоединить видеокамеру к сетевой розетке с помощью прилагаемого к ней адаптера переменного тока.

- ① Переместите переключатель POWER вниз, чтобы загорелся индикатор PLAY/EDIT.
- ② Нажмите [P-MENU] → [MENU] →  (СТАНД НАБОР) → [КАЛИБРОВКА] → [OK].

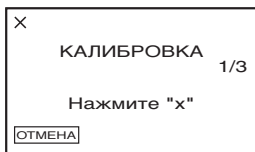

- ③ Прикоснитесь к знаку "X", отображаемому на экране, углом "Memory Stick Duo" или каким-либо подобным предметом. Знак "X" переместится в другое положение.

Для отмены нажмите [ОТМЕНА].

Если Вы прикоснетесь не в нужном месте, повторите процедуру, начиная с пункта ③.

### ⚡ Примечания

- Калибровку экрана ЖКД нельзя выполнить, если он повернут.

### Обращение с корпусом

- Если корпус видеокамеры загрязнен, очистите его с помощью мягкой ткани, слегка смоченной в воде, а затем протрите мягкой сухой тканью.
- Во избежание повреждения покрытия не следует:
  - использовать химические вещества, например, разбавитель, бензин или спирт, химические салфетки, репелленты, инсектициды или фотозащитный состав;
  - работать с этими веществами без защитных перчаток;
  - допускать соприкосновения корпуса камеры с резиновыми или виниловыми предметами в течение долгого времени.

### Об уходе за объективом и его хранении

- Протирайте поверхность объектива мягкой тканью в следующих случаях:
  - если на поверхности объектива имеются отпечатки пальцев;
  - в жарких или влажных местах;
  - при использовании объектива в таких местах, где он может подвергаться воздействию соленого воздуха, например на морском побережье.
- Храните объектив в хорошо проветриваемом месте, защищенном от грязи и пыли.

- Во избежание появления плесени периодически выполняйте очистку объектива, как описано выше. Рекомендуется включать видеокамеру и пользоваться ею примерно один раз в месяц для поддержания видеокамеры в оптимальном состоянии в течение длительного времени.

### Зарядка предварительно установленной аккумуляторной батареи

Видеокамера оснащена предварительно установленной аккумуляторной батареей, обеспечивающей сохранение даты, времени и других установок даже при установке переключателя POWER в положение OFF (CHG).

Предварительно установленная аккумуляторная батарея подзаряжается, пока видеокамера подключена к сети электропитания через адаптер переменного тока или при установке в видеокамеру батареи. Если видеокамера совершенно не используется в течение приблизительно **3 месяцев**, и к ней не подключен адаптер переменного тока или батарея, то аккумуляторная батарея полностью разрядится. Видеокамерой следует пользоваться после зарядки предварительно установленной аккумуляторной батареи.

Однако даже если предварительно установленная аккумуляторная батарея разряжена, на функционирование видеокамеры не повлияет тот факт, что дата не записывается.

#### ■ Процедуры

Подсоедините видеокамеру к сетевой розетке с помощью прилагаемого адаптера переменного тока и, установив переключатель POWER в положение OFF (CHG), оставьте ее более чем на 24 часа.

## Технические характеристики

### Система

#### Система видеозаписи (HDV)

2 вращающиеся головки, система наклонной механической развертки

#### Система видеозаписи (DV)

2 вращающиеся головки, система наклонной механической развертки

#### Система записи фотографий

Exif Ver. 2.2\*1

#### Система аудиозаписи (HDV)

Вращающиеся головки, MPEG-1 Audio Layer-2, дискретизация: 16 бит (сдвиг частоты 48 кГц, стерео) скорость передачи: 384 кбит/с

#### Система аудиозаписи (DV)

Вращающиеся головки, система PCM, дискретизация: 12 бит (сдвиг частоты 32 кГц, стерео 1, стерео 2), 16 бит (сдвиг частоты 48 кГц, стерео)

### Видеосигнал

Цвет PAL, стандарты CCIR  
Спецификация 1080/50i

### Используемые кассеты

Кассеты Mini DV со знаком <sup>Mini</sup> DV

### Скорость движения ленты (HDV)

Прибл. 18,81 мм/с

### Скорость движения ленты (DV)

SP: прибл. 18,81 мм/с

LP: прибл. 12,56 мм/с

### Время записи/воспроизведения (HDV)

60 мин (при использовании кассеты DVM60)

### Время записи/воспроизведения (DV)

SP: 60 мин (при использовании кассеты DVM60)

LP: 90 мин (при использовании кассеты DVM60)

## **Время ускоренной перемотки вперед/назад**

прибл. 2 мин 40 с (при использовании кассеты DVM60 и перезаряжаемого батарейного блока)

прибл. 1 мин 45 с (при использовании кассеты DVM60 и адаптера переменного тока)

## **Видоискатель**

Электрический видоискатель (цветной)

## **Формирователь изображения**

HDR-HC5E:

5,9 мм (типа 1/3) сенсор CMOS

Записывающие пиксели (фотографии, 4:3):

макс. 4,0 мегапикселя (2 304 × 1 728) пикселей\*<sup>2</sup>

Всего: прибл. 2 100 000 пикселей

Эффективные (движущееся изображение, 16:9):

Приблизительно 1 430 000 пикселей

Эффективные (движущееся изображение, 4:3):

Приблизительно 1 080 000 пикселей

Эффективные (фотографии, 16:9):

Приблизительно 1 490 000 пикселей

Эффективные (фотографии, 4:3):

Приблизительно 1 990 000 пикселей

HDR-HC7E:

6,3 мм (типа 1/2,9) сенсор CMOS

Записывающие пиксели (фотографии, 4:3):

макс. 6,1 мегапикселя (2 848 × 2 136) пикселей\*<sup>2</sup>

Всего: прибл. 3 200 000 пикселей

Эффективные (движущееся изображение, 16:9):

Приблизительно 2 280 000 пикселей

Эффективные (движущееся изображение, 4:3):

Приблизительно 1 710 000 пикселей

Эффективные (фотографии, 16:9):

Приблизительно 2 280 000 пикселей

Эффективные (фотографии, 4:3):

Приблизительно 3 040 000 пикселей

## **Объектив**

HDR-HC5E:

Carl Zeiss Vario-Sonnar T\* 10 × (оптический), 20 ×, 80 × (цифровой)

HDR-HC7E:

Carl Zeiss Vario-Sonnar T\* 10 × (оптический), 20 × (цифровой)

## **Фокусное расстояние**

HDR-HC5E:

f=5,1 ~ 51 мм

В эквиваленте 35-мм фотокамеры

В положении CAMERA-TAPE \*<sup>3</sup>: 41,3 ~ 485 мм (16:9), 50,5 ~ 594 мм (4:3)

В положении CAMERA-MEMORY: 40,4 ~ 404 мм, 37 ~ 370 мм (4:3)

F1,8 ~ 2,9

Диаметр фильтра: 37 мм

HDR-HC7E:

f=5,4 ~ 54 мм

В эквиваленте 35-мм фотокамеры

В положении CAMERA-TAPE: 40 ~ 400 мм (16:9), 49 ~ 490 мм (4:3)

В положении CAMERA-MEMORY: 40 ~ 400 мм (16:9), 37 ~ 370 мм (4:3)

F1,8 ~ 2,9

Диаметр фильтра: 37 мм

## **Цветовая температура**

[АВТО], [1 НАЖАТ], [ПОМЕЩЕНИЕ] (3 200 К), [УЛИЦА] (5 800 К)

## **Минимальная освещенность**

2 лк (люкс) ([АВТ.МЕДЛ.ЗТВ]

[ВКЛ], Выдержка 1/25 с)

0 лк (люкс) (при использовании функции NightShot)

\*1“Exif” это формат файлов неподвижных изображений, установленный ассоциацией JEITA (Japan Electronics and Information Technology Industries Association). Файлы этого формата могут содержать дополнительную информацию, например сведения о параметрах камеры во время записи.

\*2 Уникальная матрица сенсора ClearVid CMOS производства Sony и система обработки изображения (новый процессор Enhanced Imaging Processor) обеспечивают разрешение фотографий, соответствующее указанным выше размерам.

\*3 Цифры фокусного расстояния - это цифры при использовании широкоугольного объектива.

### Разъемы входных/выходных сигналов

#### Выход аудио/видео

10-штырьковый разъем

Видеосигнал: 1 Vp-p, 75  $\Omega$  (Ом)

Сигнал яркости: 1 Vp-p, 75  $\Omega$  (Ом)

Сигнал цветности: 0,3 Vp-p, 75  $\Omega$  (Ом)

Звуковой сигнал: 327 мВ (при сопротивлении нагрузки 47 к $\Omega$  (кОм)), выходное полное сопротивление менее 2,2 к $\Omega$  (кОм)

#### Гнездо COMPONENT OUT

Y: 1 Vp-p, 75  $\Omega$  (Ом)

Rv/Pr, Sv/Сr:  $\pm$  350 мВ, 75  $\Omega$  (Ом)

#### Гнездо HDMI OUT

Type A (19-штырьковый)

#### Гнездо наушников (HDR-HC7E)

Стерефоническое мини-гнездо ( $\varnothing$  3,5 мм)

#### Гнездо LANC

Стерефоническое мини-минигнездо ( $\varnothing$  2,5 мм)

#### Гнездо USB

mini-B

#### Гнездо MIC (PLUG IN POWER) (HDR-HC7E)

Стерефоническое мини-гнездо ( $\varnothing$  3,5 мм)

#### Гнездо i.LINK

Интерфейс i.LINK (IEEE1394, 4-штырьковый разъем S100)

### Экран ЖКД

#### Изображение

6,9 см (типа 2,7, форматное соотношение 16:9)

#### Общее количество элементов изображения

211 200 (960  $\times$  220)

### Общие технические характеристики

#### Требования к источнику питания

6,8 В/7,2 В постоянного тока (батарея)

8,4 В постоянного тока (адаптер переменного тока)

#### Средняя потребляемая мощность

HDR-HC5E:

Во время записи видеокамерой с помощью видеоскатора с нормальной яркостью:

HDV запись 3,6 Вт

DV запись 3,3 Вт

Во время записи видеокамерой с помощью ЖКД с нормальной яркостью:

HDV запись 3,9 Вт

DV запись 3,6 Вт

HDR-HC7E:

Во время записи видеокамерой с

помощью видеоискателя с нормальной яркостью:  
HDV запись 4,0 Вт  
DV запись 3,8 Вт  
Во время записи видеокамерой с помощью ЖКД с нормальной яркостью:  
HDV запись 4,3 Вт  
DV запись 4,1 Вт

**Рабочая температура**

0 °C - + 40 °C

**Температура хранения**

-20 °C - + 60 °C

**Размеры (прибл.)**

HDR-HC5E:

82 × 82 × 134 мм (ш/в/г)  
включая выступающие части  
82 × 82 × 134 мм (ш/в/г)  
включая выступающие части, с установленной штатной батареей NP-FH60

HDR-HC7E:

82 × 82 × 138 мм (ш/в/г)  
включая выступающие части  
82 × 82 × 138 мм (ш/в/г)  
включая выступающие части, с установленной штатной батареей NP-FH60

**Вес (прибл.)**

HDR-HC5E:

530 г, только основное устройство  
630 г вместе с перезаряжаемой батареей NP-FH60 и кассетой DVM60.

HDR-HC7E:

550 г, только основное устройство  
650 г вместе с перезаряжаемой батареей NP-FH60 и кассетой DVM60.

**Принадлежности, входящие в комплект поставки**

См. стр. 10

**Адаптер переменного тока AC-L200/L200B**

**Требования к источнику питания**

100 - 240 В переменного тока,  
50/60 Гц

**Потребление тока**

0,35 - 0,18 А

**Потребляемая мощность**

18 Вт

**Выходное напряжение**

8,4 В постоянного тока\*

**Рабочая температура**

0 °C - + 40 °C

**Температура хранения**

-20 °C - + 60 °C

**Размеры (прибл.)**

48 × 29 × 81 мм (ш/в/г), не включая выступающие части

**Вес (прибл.)**

170 г без провода питания

\* Чтобы ознакомиться с другими спецификациями, см. этикетку на адаптере переменного тока.

**Перезаряжаемая батарея (NP-FH60)**

**Максимальное выходное напряжение**

8,4 В постоянного тока

**Выходное напряжение**

7,2 В постоянного тока

**Емкость**

7,2 Вт/ч (1 000 мА/ч)

**Размеры (прибл.)**

31,8 × 33,3 × 45,0 мм (ш/в/г)

**Вес (прибл.)**

80 г

**Рабочая температура**

0 °C - + 40 °C

**Тип**

Литиево-ионный

Конструкция и характеристики могут изменяться без предварительного уведомления.

### Товарные знаки

- “Handycam” и **НАПРУСАМ** являются зарегистрированными товарными знаками Sony Corporation.
- HDV и логотип HDV являются товарными знаками Sony Corporation и Victor Company, Япония.
- “Memory Stick,” “,” “Memory Stick Duo,” “**MEMORY STICK Duo**,” “Memory Stick PRO Duo,” “**MEMORY STICK PRO Duo**,” “MagicGate,” “**MAGIC GATE**,” “MagicGate Memory Stick” и “MagicGate Memory Stick Duo” являются товарными знаками Sony Corporation.
- “InfoLITHIUM” является товарным знаком Sony Corporation.
- i.LINK и  являются товарными знаками Sony Corporation.
- Mini **DV** Digital Video Cassette является товарным знаком.
- “x.v.Color” является товарным знаком Sony Corporation.
- Microsoft, Windows и Windows Media являются товарными знаками или зарегистрированными товарными знаками Microsoft Corporation в США и других странах.
- Macintosh и Mac OS являются товарными знаками Apple Computer, Inc в США и других странах.
- HDMI, логотип HDMI и High-Definition Multimedia Interface являются товарными знаками или зарегистрированным товарными знаками HDMI Licensing LLC.
- Intel, Intel Core и Pentium являются зарегистрированными товарными знаками или товарными знаками Intel Corporation и ее дочерних компаний в США и/или других странах.
- Adobe и Adobe Reader являются зарегистрированными товарными знаками или товарными знаками Adobe Systems Incorporated в США и/или других странах.

Все названия изделий, упомянутые в данном руководстве, могут быть товарными знаками или зарегистрированными товарными знаками соответствующих компаний. Далее символы ™ и “®” в каждом случае не упоминаются в данном руководстве.

### Примечания к лицензии

ЛЮБОЕ ИСПОЛЬЗОВАНИЕ ДАННОГО ПРОДУКТА, ЗА ИСКЛЮЧЕНИЕМ ИСПОЛЬЗОВАНИЯ В ЛИЧНЫХ ЦЕЛЯХ КЛИЕНТА, ЛЮБЫМ МЕТОДОМ, СОГЛАСУЮЩИМСЯ СО СТАНДАРТОМ MPEG-2 КОДИРОВАНИЯ ВИДЕОИНФОРМАЦИИ ДЛЯ ЕЕ ХРАНЕНИЯ НА НОСИТЕЛЯХ В СЖАТОМ ВИДЕ, БЕЗОГОВОРЧНО ЗАПРЕЩЕНО БЕЗ ЛИЦЕНЗИИ НА СООТВЕТСТВУЮЩИЕ ПАТЕНТЫ ИЗ ПАКЕТА ПАТЕНТОВ MPEG-2. ЭТУ ЛИЦЕНЗИЮ МОЖНО ПРИОБРЕСТИ У ОРГАНИЗАЦИИ MPEG LA, L.L.C., 250 STEELE STREET, SUITE 300, DENVER, COLORADO 80206

# Идентификация частей и элементов управления

Числа в ( ) - страницы для справок.

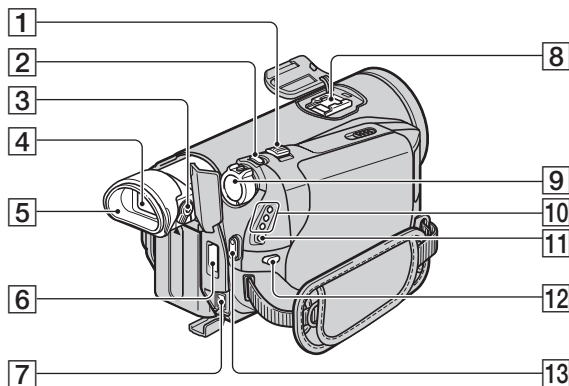

1 Рычаг привода трансфокатора (24)

2 Кнопка PHOTO (23)

3 Рычаг регулировки объектива видеосъемателя (17)

4 Видосъематель (17)

5 Наглазник

6 Гнездо HDMI OUT (только выход) (34)

- Считываются доступные видеосигналы, автоматически выбирается и выводится подходящий выходной формат.
- Можно проверить настройки ВЫВОД HDMI в [ПРОВЕР.СОСТ.] (стр. 65).

7 Гнездо DC IN (11)

8 Active Interface Shoe  Разъем Active Interface Shoe используется для подачи питания на вспомогательные принадлежности, такие как видеоподсветка, вспышка или микрофон. Вспомогательные принадлежности могут быть включены или выключены переключателем POWER на видеокамере. Подробную информацию см. в инструкции по эксплуатации вспомогательной принадлежности.

- При подключении вспомогательной принадлежности откройте крышку держателя.
- Active Interface Shoe имеет безопасное устройство для надежной фиксации установленного вспомогательного устройства. Для подсоединения вспомогательного устройства нажмите его вниз и сдвиньте до упора, а затем затяните винт. Для снятия вспомогательной принадлежности ослабьте винт, а затем нажмите ее вниз и выньте.

- При подключении вспомогательного устройства батарея истощается быстрее.
- При записи с использованием внешней вспышки (приобретается дополнительно), подсоединенной к держателю, выключите питание внешней вспышки во избежание записи шума при ее зарядке.
- Нельзя одновременно использовать внешнюю вспышку (приобретается дополнительно) и встроенную вспышку.

9 Переключатель POWER (15)



10 Индикаторы режимов CAMERA-TAPE, CAMERA-MEMORY, PLAY/EDIT (15)

11 Индикатор  /CHG (зарядка) (11)

12 Кнопка  (вспышка) (26)

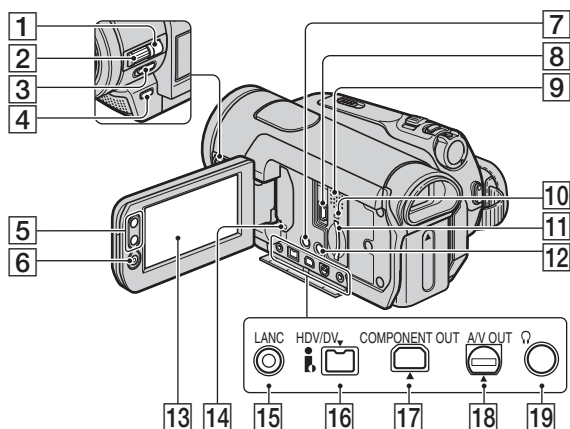
13 Кнопка START/STOP (22)



- 1** HDR-HC7E:  
Кнопка MANUAL (25)
- 2** HDR-HC7E:  
Переключатель CAM CTRL (25)
- 3** Переключатель NIGHTSHOT (26)
- 4** Кнопка BACK LIGHT (27)
- 5** Кнопки трансфокации (24)
- 6** Кнопка START/STOP (22)
- 7** Кнопка DISPLAY/BATT INFO (12)
- 8** Гнездо  $\psi$ (USB) (78)
- 9** Динамик  
Через динамик выводится звук. Информацию о настройке громкости см. на стр. 28.
- 10** Индикатор доступа (18, 103)
- 11** Гнездо “Memory Stick Duo” (18)
- 12** Кнопка EASY (20)
- 13** Экран ЖКД/сенсорная панель (4, 16)
- 14** Кнопка RESET  
Сброс всех настроек, включая дату и время (элементы меню, сгруппированные в персональном меню, остаются без изменений).
- 15**  Гнездо LANC (голубого цвета)  
Гнездо управления LANC используется для управления движением ленты на видео- и периферийных устройствах, подключенных к этому гнезду.
- 16**  Интерфейс HDV/DV (i.LINK) (34, 71, 74, 83)
- 17** Гнездо COMPONENT OUT (34)
- 18** Гнездо A/V OUT (аудио/видео) (34, 71)
- 19** HDR-HC7E:  
Гнездо  (наушники)

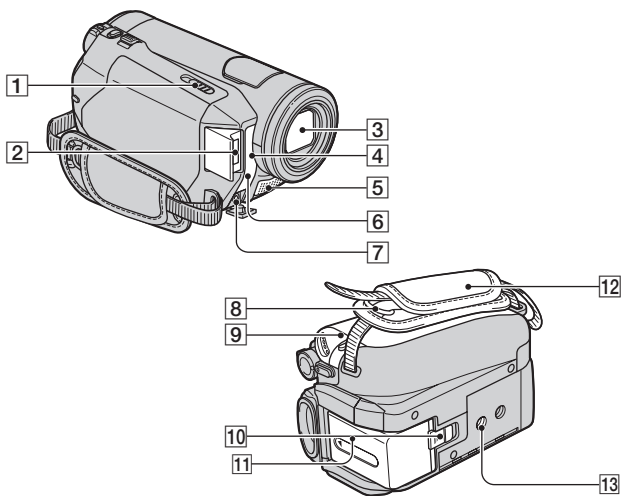

- 1** Рычажок  $\square$  OPEN/EJECT (18)
- 2** Вспышка
- 3** Объектив (Carl Zeiss Lens) (5)
- 4** Датчик дистанционного управления/излучатель инфракрасных лучей  
Для управления видеокамерой направьте пульт дистанционного управления (стр. 120) на датчик дистанционного управления.
- 5** Микрофон  
При подключении микрофона, совместимого с Active Interface Shoe (приобретается дополнительно), он будет иметь приоритет.
- 6** Индикатор REC (индикатор записи)  
  - Во время записи индикатор REC горит красным цветом (стр. 66).
  - Если кончается лента в кассете или заряд батареи, индикатор REC мигает.
- 7** HDR-HC7E:Гнездо MIC(PLUG IN POWER)  
Если подсоединен внешний микрофон (приобретается дополнительно), он имеет приоритет над встроенным микрофоном (стр. 119).
- 8** Кольцо для плечевого ремня  
Прикрепите плечевой ремень (не обязательно).
- 9** Крышка кассетного отсека (18)
- 10** Рычажок BATT (для снятия батареи) (12)
- 11** Батарея (11)
- 12** Ремень для захвата (17)
- 13** Гнездо для штатива  
Присоедините штатив (приобретается дополнительно; длина винта должна быть менее 5,5 мм) к гнезду для штатива, используя винт штатива.

## Пульт дистанционного управления

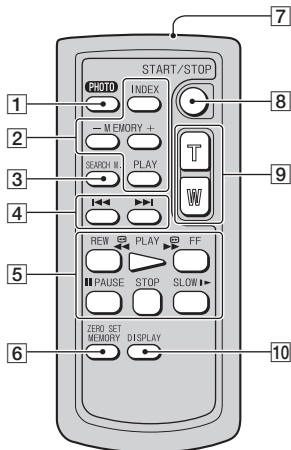

Изолирующая вкладка



- 1 Кнопка PHOTO (23)  
При нажатии этой кнопки изображение, отображаемое на экране, будет записано на “Memory Stick Duo” как фотография.
- 2 Кнопки управления операциями с картой памяти (индексный экран\*, -/+, воспроизведение с карты памяти) (29)
- 3 Кнопка SEARCH M. \* (33)
- 4 ◀▶▶▶ Кнопка перехода к предыдущему/следующему изображению\* (33)
- 5 Кнопки управления видео (ускоренная перемотка назад, воспроизведение, ускоренная перемотка вперед, пауза, стоп, замедленно) (28)
- 6 Кнопка ZERO SET MEMORY\*

- 7 Передатчик
- 8 Кнопка START/STOP (20, 22)
- 9 Кнопки привода трансфокатора (24, 30)
- 10 Кнопка DISPLAY (16)

\* Этими кнопками нельзя воспользоваться в режиме Easy Handycam.

### Примечания

- Перед использованием пульта дистанционного управления удалите изолирующую вкладку.
- Для управления видеокамерой направьте пульт дистанционного управления на датчик дистанционного управления (стр. 119).

## Замена батареи пульта дистанционного управления

- 1 Нажав на выступ, подцепите ногтем и извлеките пенал батареи.
- 2 Вставьте новую батарею стороной со знаком плюс (+) вверх.
- 3 Вставьте пенал батареи на место в пульт дистанционного управления до щелчка.

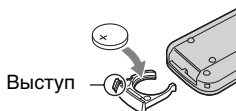

## ПРЕДУПРЕЖДЕНИЕ

При небрежном обращении батарея может взорваться. Запрещается перезаряжать, разбирать и бросать в огонь.

### Примечания

- Если литиевая батарея разряжается, расстояние действия пульта дистанционного управления может сократиться, или пульт будет работать неправильно. В этом случае замените батарею литиевой батареей Sony CR2025. При использовании батарей другого типа существует опасность пожара или взрыва.

# Индикаторы, отображаемые во время записи/воспроизведения

## Запись фильмов

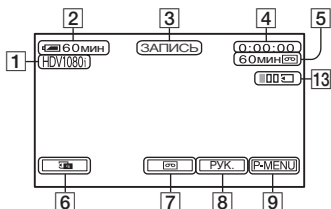

- 1 Формат записи (HDV1080i или DV) (61)  
Режим записи (SP или LP) также отображается в формате DV.
- 2 Оставшееся время работы батареи (прибл.)
- 3 Состояние записи ([ОЖИДАН] (ожидание) или [ЗАПИСЬ] (запись))
- 4 Во время записи:  
Счетчик ленты (часы: минуты: секунды)  
Во время воспроизведения:  
Код времени (часы: минуты: секунды: кадры)
- 5 Возможная продолжительность записи на кассету (прибл.) (65)
- 6 Кнопка просмотра фотографий на "Memory Stick Duo" (23)  
Появляется при установке карты "Memory Stick Duo".
- 7 Кнопка переключения режимов просмотра END SEARCH/Просмотр записи (31)
- 8 Кнопка GUIDE (124)
- 9 Кнопка персонального меню (40)

## Запись фотографий при записи на кассету (Dual Rec)

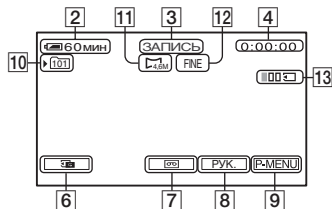

- 10 Папка для записи (55)
- 11 Размер изображения (52)
- 12 Качество ([FINE] или [STD]) (52)
- 13 Количество записанных фотографий (24)

## Запись фотографий

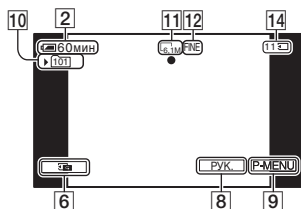

- 14 Индикатор "Memory Stick Duo" и количество изображений, которое можно записать (прибл.)

## Кодирование данных во время записи

Дата и время записи, а также данные настройки видеокамеры регистрируются автоматически. Эта информация не отображается на экране в процессе записи, но ее можно просмотреть во время воспроизведения, выбрав на экране [КОД ДАННЫХ] (стр. 65).

## Индикаторы, отображаемые во время записи/воспроизведения (продолжение)

### Просмотр фильмов

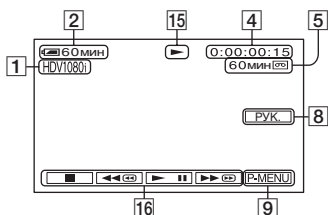

- 15 Индикатор движения ленты
- 16 Кнопки управления видеозображением (28)

### Просмотр фотографий

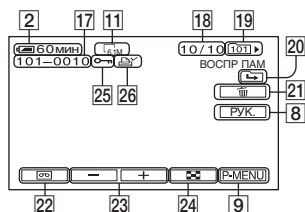

- 17 Имя файла данных
- 18 Номер изображения/общее число записанных изображений в текущей папке воспроизведения
- 19 Папка с воспроизводимыми изображениями (55)
- 20 Значок перехода к предыдущей/следующей папке  
Следующие индикаторы появляются, если отображается первое или последнее изображение в текущей папке и если на одной "Memory Stick Duo" имеется несколько папок.  
← : Нажмите кнопку [←] для перехода к предыдущей папке.  
→ : Нажмите кнопку [→] для перехода к следующей папке.  
↔ : Нажмите кнопку [←/→] для перехода к предыдущей либо к следующей папке.
- 21 Кнопка удаления изображений (76)
- 22 Кнопка выбора режима воспроизведения кассеты (29)
- 23 Кнопка перехода к предыдущему/следующему изображению (29)
- 24 Кнопка отображения индексного экрана (29)
- 25 Знак защиты изображения (77)
- 26 Знак печати (77)

## Индикаторы, отображающиеся при внесении изменений

В левом верхнем углу

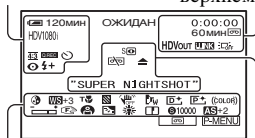

В нижней части экрана

### В левом верхнем углу

Индикатор	Назначение
HDV1080i DV	Формат записи (61)
♫16b	АУДИОРЕЖИМ * (62)
SP LP	Режим записи* (62)
⌚	Запись по таймеру самозапуска (50)
4:3	ВЫБ Ш/ФОРМ* (62)
Q.REC	БЫСТР.ЗАПИС Б** (67)
☀️	Интервальная фотосъемка (56)
⚡ 🔋 🔋 🔋 🔋 🔋	Вспышка (48)

### В правом верхнем углу

Индикатор	Назначение
HDVIn DVIn	Вход HDV/вход DV (74)
HDVout DVout	HDV/выход Выход DV (34, 72)
i.LINK	Соединение i.LINK (34, 72, 74, 81)

Индикатор	Назначение
+0+	Память нулевой отметки (120)
all [ ] ↺	Показ слайдов (56)
☹️ OFF	Подсветка панели ЖКД выключена (16)





### В центре экрана

Индикатор	Назначение
👤	Color Slow Shutter (49)
🔗	Подключение PictBridge (78)
⚠️ 📢 📢	Предупреждение (98)
📹	NightShot (26)
S📹	Super NightShot (48)

### В нижней части экрана

Индикатор	Назначение
AS	СДВИГ А/ЭКСП (46)
WS	СМЕЩЕНИЕ WB (47)
P+	Эффект изображения (58)
D+	Цифровой эффект (56)
👤 📶 📶	Ручная фокусировка (47)
🌙 📶 📶 📶	ВЫБОР СЦЕНЫ (43)
📷 📷 📷 📷	Резкость (45)
📷	Подсветка (27)
☀️ 🌞 📷	Баланс белого (45)

## Индикаторы, отображаемые во время записи/воспроизведения (продолжение)

Индикатор	Назначение
	SteadyShot выкл (50)
	Зебра (49)
	Телемакро (48)
	ЦВЕТ КАМЕРЫ (46)
	КОНВ.ОБЪЕКТ. (51)
	X.V.COLOR** (51)
	ТОЧЕЧН.ЭКСП (44)/ ЭКСПОЗИЦИЯ (44)
	ВЫДЕРЖКА (46)

\* Настройки могут выполняться только для изображений в формате DV.

\*\* Настройки могут выполняться только для изображений в формате HDV.

### Другой индикатор

Индикатор	Назначение
	Информация (100)



## Проверка экранных индикаторов (Управление отображением)

Значение любого индикатора, отображаемого на экране ЖКД, можно легко узнать.

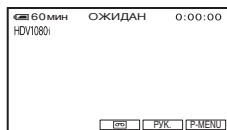
- 1 Нажмите [РУК.] → [УПРАВЛ ОТОБР].



- 2 Коснитесь области экранного индикатора, который требуется проверить.

На экране будут отображены значения индикаторов в этой области. Если не удается найти индикатор, который требуется проверить, нажимайте  /  для переключения.

Для завершения операции нажмите [КНЦ].

### Примечания

- Некоторые окна проверить с помощью [УПРАВЛ ОТОБР] нельзя.

### Советы

- Эту функцию можно также включать нажатием [P-MENU] → [УПРАВЛ ОТОБР].

# Указатель

## Цифры/ Символы

1 НАЖАТ .....	45
1080i/576i .....	64
12BIT .....	62
16BIT .....	62
21-штырьковый адаптер.....	39
576i .....	64

## В

BACK LIGHT .....	27, 92
------------------	--------

## С

CD-ROM.....	80
COLOR SLOW S (Color Slow Shutter) .....	49, 91, 97

## D

Dual Rec.....	24
---------------	----

## E

Easy Handycam .....	20, 40
---------------------	--------

## H

HDV1080i .....	8, 61
----------------	-------

## I

i.LINK.....	106
-------------	-----

## L

LANGUAGE .....	67
LP (экономный режим) .....	62

## M

Macintosh .....	85
“Memory Stick” .....	103
“Memory Stick Duo” .....	18
ФОРМАТ .....	54

## N

NTSC.....	101
-----------	-----

## P

PAL .....	94, 101
Picture Motion Browser....	80
P.MENU ...См. раздел Персональное меню	

## S

SP (стандартный режим).....	62
STEADYSHOT.....	50, 92
SUNRSE SUNSET (Восход и закат) .....	43
SUPER NS (Super NightShot).....	48

## W

Windows .....	80, 81
---------------	--------

## X

X.V.COLOR .....	51, 108
-----------------	---------

## A

АВТОВЫКЛ (автоматическое отключение) .....	66
АВТОЗАПУСК .....	50
АВТ.МЕДЛ.ЗТВ (автоматическое увеличение выдержки) ...	46
Адаптер переменного тока .....	11
АУДИОРЕЖИМ .....	62

## Б

БАЛАНС БЕЛ (баланс белого) .....	45, 97
БАЛ.ЗВУКА .....	62
Батарея.....	11

батарея “InfoLITHIUM” .....	105
БЕЛЫЙ ФЕЙДЕР .....	55
БЫСТР.ЗАПИСЬ (быстрая запись).....	67

## B

Воспроизведение .....	28
Воспроизведение в другом направлении.....	60
Время воспроизведения .....	13
Время записи .....	13
Время зарядки .....	12
Вспышка.....	91
ВЫБОР USB .....	59
ВЫБОР СЦЕНЫ .....	43, 97
ВЫВОД ИЗОБР. (вывод изображения) .....	66
ВЫДЕРЖКА .....	46

## Г

Гнездо A/V OUT.....	34, 118
Гнездо COMPONENT OUT .....	34, 118
Гнездо HDMI OUT.....	34, 117
Гнездо S VIDEO.....	34, 36, 70
Гнездо USB .....	118
ГРОМКОСТЬ .....	62

## D

ДАТА КАМЕРЫ .....	65
ДАТА/ВРЕМЯ....	16, 65, 121

## З

Запись .....	22
Защита изображения.....	77
ЗЕБРА.....	49
Зеркальный режим .....	27
Знак печати .....	77

3.ИНТ-НЕПОДВ  
(фотосъемка с  
интервалом).....56

## И

ИЗМ.СКОР.  
(воспроизведение с  
различной скоростью) ....60

ИК ПОДСВ.  
(подсветка NightShot).....49

Индикаторы дисплея.....121

Интерфейс  
HDV/DV.....34, 118

Использование за  
границей .....101

## К

Кабель HDMI.....36

кабель  
i.LINK .....36, 71, 75, 83

Кабель для компонентного  
сигнала.....35

КАЛИБРОВКА .....111

Кассета .....18, 102

Качество изображения HD  
(высокая четкость) .....35

Качество изображения SD  
(стандартная четкость) ...36

КАЧ.СНИМКА.....52

Код времени .....121

КОД ДАННЫХ.....16, 65

КОМПОНЕНТ.....64

Компьютер .....80

КОНВ.ОБЪЕКТ.....51

Конденсация влаги.....109

КОНТР РАМКА .....65

КОНТР.ЗАП  
(управление записью) .....75

Крышка объектива....16, 22

## Л

ЛАНДШАФТ .....43

## М

МЕДЛ ЗАТВ  
(медленный затвор) .....57

Меню .....40

Меню PICT.APPLI.  
(Меню Приложение  
для обработки |  
изображений) .....55

Меню  
ВРЕМЯ/LANGU.....67

Меню РЕД И ВОСПР .....60

Меню  
СТАНД НАБОР.....61

Меню УСТ КАМЕРЫ....43

Меню УСТ ПАМЯТИ ....52

МОЗ. ФЕЙДЕР.....56

МОНОХРОМ.....56

МОЩ.ВСПЫШКИ ...48, 92

## Н

НАСТРОЙКИ DV .....62

НАСТР.ВСПЫШ. ....48

Начало работы.....10

НЕГАТИВ.....58

НЕПОДВИЖН.....57

НОВАЯ ПАПКА .....54

НОМЕР ФАЙЛА .....54

## О

ОЗВУЧ.МЕНЮ .....66

Оставшееся время  
работы батареи .....12, 121

ОСТАЛОСЬ .....65

ОТТЕН. КОЖИ.....58

## П

Память нулевой  
отметки .....32

ПАПКА ВОСПР (папка  
воспроизведения).....55

ПАПКА ЗАПИСИ  
(папка записи) .....55

ПАСТЕЛЬ .....58

ПЕРЕДЕРЖКА .....58

Перезапись .....70

Переключатель САМ  
CTRL.....25

Персональное  
меню .....40, 68

Печать .....78

ПЛЯЖ.....44

ПЛ.МЕДЛ.ЗАП. (Запись  
для плавного замедленного  
воспроизведения) .....58, 97

ПОДАВ.КР.ГЛ. ....48

ПОДСВ В.ИСК (Яркость  
видеоискателя) .....63

Поиск даты .....33

Поиск начала записи .....31

Покадровое  
воспроизведение.....60

ПОКАЗ СЛАЙД.....56

ПОМЕЩЕНИЕ.....45

ПОРТРЕТ (Мягкий  
портретный режим).....43

ПОСЛ ФРАГМ .....31, 60

Предупреждающие  
индикаторы .....98

Предупреждающие  
сообщения.....100

ПРЕОБ.i.LINK .....64

ПРЕРЫВИСТ  
(прерывистое  
движение).....57

ПРОВЕР.СОСТ.....65

Провод питания .....11

ПРОЖЕКТОР .....43

Просмотр записи .....32

Пульт дистанционного  
управления .....120

ПУЛЬТ ДУ (пульт  
дистанционного  
управления) .....66

## Р

РАЗМ СНИМК (Размер  
изображения) .....52

РЕЖИМ ДЕМО .....59

РЕЖИМ ЗАП (режим записи) .....	62
РЕЗКОСТЬ .....	45, 97
Руководство по началу работы.....	80, 85, 86
РУК.ПО ИСП. ....	30
РУК.ПО ПОДК. ....	30, 34

## С

СВЕЧА .....	43
СДВИГ А/ЭКСП .....	46, 97
СЕПИЯ.....	58
Системы цветного телевидения .....	101
СЛЕД.....	57
СМЕЩЕНИЕ WB (смещение баланса белого) .....	47
СНЕГ.....	44
Соединительный кабель А/У.....	35, 70
СТАНДАРТ.....	52
СТАР КИНО.....	57
Счетчик ленты .....	121

## Т

ТВ.....	34
ТЕЛЕМАКРО .....	48, 97
Технические характеристики .....	112
ТИП ЭКРАНА .....	64
ТОЧЕЧН.ФОКУС.....	47, 97
ТОЧЕЧН.ЭКСП (универсальный точечный фотоэкспонометр) .....	44, 97
Трансфокация .....	24
Трансфокация при воспроизведении.....	30

## У

Удалите изображения .....	76
УДАЛ.ВСЕ .....	54
УЛИЦА .....	45

УПРАВЛ ОТОБР (Управление отображением) .....	124
УР ПОДСВ LCD (управление уровнем подсветки экрана ЖКД) .....	63
УСИЛ-Е МИКР.....	63
УСТ LCD/ВИ.....	63
УСТ ФОТО .....	52
УСТАН ЧАСОВ.....	15
Установить .....	82
УСТАН.ПЕРЕК.....	51
Уход и меры предосторожности .....	102

## Ф

ФЕЙДЕР .....	55, 97
ФЕЙЕРВЕРК .....	43
ФОКУСИРОВКА .....	47, 92
ФОРМАТ .....	54
Формат DV .....	61
Формат HDV .....	61
Фотография... ..	23, 29, 52, 104
Функция понижения разрешающей способности.....	8

## Ц

ЦВЕТ LCD .....	63
ЦВЕТ КАМЕРЫ .....	46
ЦВЕТ.ПОЛОСЫ .....	65
ЦИФР ЭФФЕКТ (Цифровой эффект).....	56, 97
ЦИФР.УВЕЛИЧ .....	50, 97

## Ч

ЧАСОВОЙ ПОЯС.....	67
Число записываемых изображений .....	52
Чистящая кассета .....	110

## Ш

Штатив.....	119
-------------	-----

## Э

ЭКСПОЗИЦИЯ.....	44, 97
ЭФФЕКТ ИЗОБР (эффект изображения) .....	58

## Я

Язычок защиты от записи .....	102, 104
ЯРКОСТЬ LCD .....	63

Изготовитель: Сони Корпорейшн  
Адрес: 1-7-1 Конан, Минато-ку,  
Токио, 108-0075 Япония  
Страна-производитель: Япония

Дополнительная информация по данному изделию и ответы на часто задаваемые вопросы могут быть найдены на нашем Web-сайте поддержки покупателей.

<http://www.sony.net/>



Напечатано на бумаге, изготовленной на 70% и более из бумажных отходов, с использованием печатной краски на основе растительного масла без примесей ЛОС (летучих органических соединений).

Printed in Japan



2319807920