

SONY®

3-286-599-53(1)

Цифровая видеокамера HD

HANDYCAM®

Руководство по Handycam

HDR-SR10E

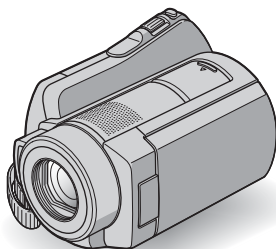

Использование
видеокамеры 11

Подготовка к
эксплуатации 18

Запись/
Воспроизведение 29

Редактирование 55

Использование
носителя записи 72

Настройка видеокамеры 77

Поиск и устранение
неисправностей 100

Дополнительная
информация 115

Краткий справочник 128

AVCHD

MEMORY STICK™

InfoLITHIUM™ SERIES

HDMI

Прочтите перед работой с видеокамерой

Перед использованием аппарата внимательно прочтите данное руководство и сохраните его для дальнейших справок.

Примечания по эксплуатации

В документе “Руководство по Handycam” (данное руководство)

Описываются операции при работе с видеокамерой. См. также “Руководство по эксплуатации” (отдельное руководство).

Работа с изображениями, записанными с помощью видеокамеры, на компьютере

Для получения дополнительных сведений см. “Руководство по PMB” на прилагаемом CD-ROM.

Типы карты памяти “Memory Stick”, которые можно использовать в видеокамере

- Для записи фильмов рекомендуется использовать карту памяти “Memory Stick PRO Duo” емкостью 1 ГБ или более со следующей маркировкой:
 - MEMORY STICK PRO Duo (“Memory Stick PRO Duo”)*
 - MEMORY STICK PRO-HG Duo (“Memory Stick PRO-HG Duo”)
- * Могут использоваться карты памяти как с маркировкой Mark2, так и без нее.

- См. стр. 28 для получения информации о времени записи на карту памяти “Memory Stick PRO Duo”.

“Memory Stick PRO Duo”/“Memory Stick PRO-HG Duo”

(Карты этого размера можно использовать с этой видеокамерой.)



“Memory Stick”

(Непригодны для использования с этой видеокамерой.)



- В данном руководстве карты памяти “Memory Stick PRO Duo” и “Memory Stick PRO-HG Duo” обозначаются как “Memory Stick PRO Duo”.
- Нельзя использовать другие карты памяти, кроме тех, которые указаны выше.
- Карты памяти “Memory Stick PRO Duo” можно использовать только с оборудованием, совместимом с “Memory Stick PRO”.
- Не прикрепляйте никаких этикеток на саму карту памяти “Memory Stick PRO Duo” и на адаптер Memory Stick Duo.
- Вставьте карту памяти “Memory Stick PRO Duo” в адаптер Memory Stick Duo при использовании “Memory Stick PRO Duo” с оборудованием, поддерживающим “Memory Stick”.

Использование видеокамеры



- Не держите видеокамеру за крышки разъемов, а также за указанные ниже детали.

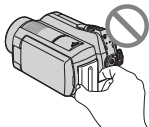

Экран LCD



Аккумулятор

- Видеокамера не является пылезащищенным, брызгозащищенным или водонепроницаемым устройством. См. “Об обращении с видеокамерой” (стр. 123).
- Не выполняйте перечисленные ниже действия, если горят или мигают индикаторы  (фильм)/ (фотография) (стр. 23) или индикатор ACCESS (стр. 33). Это может привести к повреждению носителя информации, потере данных или другим неисправностям.
 - Извлечение карты памяти “Memory Stick PRO Duo” из видеокамеры
 - Отсоединение аккумулятора или адаптера переменного тока от видеокамеры
 - Механическое воздействие или вибрация, направленные на видеокамеру
- Подключая видеокамеру к другому устройству с помощью кабеля, убедитесь, что правильно вставляете штекер. Если вставить штекер в разъем с усилием, это может привести к повреждению разъема и, возможно, к неисправности видеокамеры.
- Подключите соединительные кабели к разъемам Handycam Station при работе с видеокамерой, подсоединенной к Handycam Station. Не подключайте кабели

одновременно к Handycam Station и видеокамере.

- Отсоедините адаптер переменного тока от Handycam Station, удерживая одновременно Handycam Station и штекер постоянного тока.
- Установите переключатель POWER в положение OFF (CHG) при подключении видеокамеры к Handycam Station или при отключении видеокамеры от нее.

Об элементах меню, панели LCD и объективе

- Пункт меню, выделенный серым цветом, недоступен при текущих настройках записи или воспроизведения.
- Экран LCD изготовлен с помощью высокоточной технологии, при которой эффективно используются свыше 99,99% пикселей. Однако на экране LCD могут постоянно отображаться мелкие черные и/или яркие точки (белого, красного, синего или зеленого цвета). Появление этих точек является нормальным следствием производственного процесса и никоим образом не влияет на качество записи.

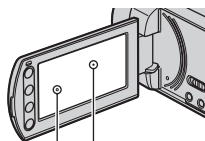

Черная точка

Белая, красная,
синяя или зеленая

- Воздействие прямого солнечного света на экран LCD или объектив в течение длительного времени может привести к их неисправности.

- Не наводите видеокамеру на солнце. Это может привести к неисправности видеокамеры. Выполняйте съемку солнца только в условиях низкой освещенности, например на закате.

Об изменении установки языка

- Для иллюстрации рабочего процесса используются экранные сообщения на всех языках. При необходимости перед использованием видеокамеры измените язык экранного меню (стр. 24).

О записи

- Прежде чем начать запись, проверьте работу функции записи, чтобы убедиться в том, что изображение и звук записываются нормально.
- Компенсация за содержание записанных материалов не выплачивается, даже если запись или воспроизведение невозможны по причине неисправности видеокамеры, носителя и т.д.
- В разных странах/регионах используются разные системы цветного телевидения. Для просмотра записей на экране телевизора необходимо использовать телевизор системы PAL.
- Телевизионные программы, кинофильмы, видеокассеты и другие материалы могут быть защищены авторским правом. Несанкционированная запись таких материалов может противоречить законам об авторском праве.

О воспроизведении записанных изображений на других устройствах

- Видеокамера поддерживает формат MPEG-4 AVC/H.264 High Profile для записи изображений с качеством HD (высокая четкость). Поэтому изображения, записанные на видеокамеру с качеством HD (высокая четкость), не удастся воспроизвести с помощью перечисленных ниже устройств.
 - Другие устройства, поддерживающие формат AVC/HD, не совместимые с High Profile
 - Устройства, не поддерживающие формат AVC/HD

Об этом руководстве

- Изображения экрана LCD, используемые в данном руководстве, сняты с помощью цифрового фотоаппарата и поэтому могут внешне отличаться от реальных.
- В этом руководстве жесткий диск видеокамеры и карта памяти “Memory Stick PRO Duo” называются “носителями информации”.
- Конструкция и технические характеристики видеокамеры и принадлежностей могут быть изменены без предупреждения.

Об объективе Carl Zeiss

Видеокамера оснащена объективом Carl Zeiss, который разработан совместно компанией Carl Zeiss в Германии и корпорацией Sony Cogrogation. Объектив позволяет получать превосходные изображения. Он адаптирован к системе измерения MTF для видеокамер и обладает высоким качеством, которое характерно для всех объективов Carl Zeiss. Кроме того, объектив видеокамеры имеет T*-покрытие, предназначенное для подавления нежелательного отражения и для достоверной передачи цветов. MTF = Modulation Transfer Function. Числовое значение указывает на величину светового потока, исходящего от объекта и проникающего в объектив.

Примечания по использованию Видеокамера Handycam с жестким диском

Сохраняйте все записанные изображения

- Чтобы предотвратить потерю данных изображений, сохраняйте все записанные изображения на внешнем носителе. Рекомендуется сохранять записанные изображения на диск, например диск DVD-R, используя компьютер (стр. 53). Кроме того, можно сохранять данные изображений с помощью видеоманитора или записывающего устройства DVD/HDD (стр. 66).

Избегайте сотрясения или вибрации видеокамеры

- Возможно, жесткий диск видеокамеры не будет распознаваться или запись или воспроизведение будут невозможны.
- Избегайте сотрясения, особенно во время записи/воспроизведения. После выполнения записи избегайте сотрясения или вибрации видеокамеры, когда горит индикатор ACCESS.
- При использовании плечевого ремня (не прилагается) будьте осторожны, чтобы не разбить камеру.
- Не пользуйтесь видеокамерой в очень шумных местах.

Датчик падения

- Для защиты внутреннего жесткого диска от удара в результате падения видеокамера имеет датчик падения (стр. 91). В случае падения, а также в условиях нулевой гравитации шум блокировки защиты видеокамеры, издаваемый при включении функции, также может записываться. Если датчик падения начнет постоянно распознавать падение, запись/воспроизведение могут быть остановлены.

Примечания относительно аккумулятора/адаптера переменного тока

- После выключения переключателя POWER извлеките аккумулятор или отключите адаптер переменного тока.

Примечания относительно рабочих температур

- Когда температура видеокамеры слишком повышается или понижается, возможно, не удастся выполнить с ее помощью запись или воспроизведение, поскольку в таких ситуациях активизируются функции защиты видеокамеры. В этом случае на экране LCD отобразится соответствующее сообщение (стр. 110).

Когда видеокамера подсоединена к компьютеру

- Не форматируйте жесткий диск видеокамеры с помощью компьютера. В противном случае видеокамера может работать неправильно.

Примечание относительно использования видеокамеры на большой высоте

- Не включайте видеокамеру в условиях пониженного давления на высоте более 3000 метров. Это может привести к повреждению жесткого диска видеокамеры.

Примечание относительно утилизации/передачи

- При выполнении команды [ФОРМАТ.НОСИТ.] (стр. 73) или форматировании жесткого диска видеокамеры данные с жесткого диска могут быть удалены не полностью. В случае передачи видеокамеры рекомендуется выполнить команду [☹ УДАЛИТЬ] (стр. 75), чтобы предотвратить восстановление данных. Кроме того, в случае утилизации видеокамеры рекомендуется разбить ее корпус.



Если не удастся выполнить запись/воспроизведение изображений, выполните команду [ФОРМАТ.НОСИТ.]

- При длительной повторной записи и удалении изображений на носителе информации возникает фрагментация данных. Не удастся сохранить или записать изображения. В этом случае сначала сохраните изображения на внешний носитель, а затем выполните команду [ФОРМАТ.НОСИТ.] (стр. 73). Фрагментация ☞ Глоссарий (стр. 137)

Содержание

Прочтите перед работой с видеочамерой	2
Примечания по использованию Видеочамеры Handycam с жестким диском	6
Примеры снимаемых объектов и решения	10

Использование видеочамеры

Последовательность операций	11
“  HOME” и “  OPTION” - преимущества двух типов меню	15

Подготовка к эксплуатации

Пункт 1. Проверка прилагаемых деталей	18
Пункт 2. Зарядка аккумулятора	19
Пункт 3. Включение питания и установка времени и даты	23
Изменение установки языка	24
Пункт 4. Настройка параметров перед записью	24
Пункт 5. Выбор носителя информации	25

Запись/Воспроизведение

Простое выполнение операций записи и воспроизведения (работа в режиме Easy Handycam)	29
Запись	33
Трансфокация	35
Запись звука с большей реалистичностью (запись 5,1-канального объемного звука)	35

Быстрое включение съемки (QUICK ON)	36
Запись фотографий высокого качества во время записи фильма (Dual Rec)	36
Запись при недостаточном освещении (NightShot)	36
Регулировка экспозиции для объектов с подсветкой	37
Запись в зеркальном режиме ...	37
Запись быстро протекающего действия в замедленной съемке (ПЛ.МЕДЛ.ЗАП.)	37
Воспроизведение	39
Поиск нужной сцены с помощью ориентира (Указатель катушки пленки)	42
Поиск нужной сцены по лицу (Указатель лиц)	42
Поиск нужных изображений по дате (индекс даты)	43
Применение масштабирования при воспроизведении	44
Воспроизведение серии фотографий (показ слайдов)	44
Воспроизведение изображения на экране телевизора	45
Сохранение изображений	53





Редактирование

 Категория (ДРУГИЕ)	55
Удаление изображений	56
Захват снимка из фильма	58
Копирование изображений на карту памяти “Memory Stick PRO Duo” с помощью видеочамеры	59
Разделение фильма	62
Создание списка воспроизведения	63
Копирование на другие устройства	66
Печать записанных фотографий (PictBridge-совместимый принтер)	69

Использование носителя записи

 Категория (УПРАВЛЕНИЕ НОСИТЕЛЕМ)	72
Проверка данных о носителе информации	72
Удаление всех изображений (форматирование)	73
Предотвращение восстановления данных на жестком диске видеокамеры	75
Восстановление файла базы изображений	76

Настройка видеокамеры

Использование категории  (НАСТРОЙКИ) в меню  HOME MENU	77
Использование HOME MENU	77
Список элементов категории  (НАСТРОЙКИ)	78
НАСТ.ФИЛЬМА	79
(элементы для записи фильмов)	
НАСТ.ФОТО КАМ.	84
(элементы для записи фотографий)	
НАСТ.ПРОСМ.ИЗ.	86
(элементы для настройки отображения)	
НАСТ.ЗВУК/ИЗОБ	88
(элементы для настройки звука и экрана)	
НАСТ.ВЫВОДА	89
(элементы, используемые при подключении других устройств)	
НАСТ.ЧАС/ЯЗ.	90
(элементы для установки часов и языка)	
ОБЩИЕ НАСТР.	90
(другие элементы настройки)	
Включение функций с помощью  OPTION MENU	92

Использование OPTION MENU	92
Элементы записи в меню OPTION MENU	93
Просмотр элементов в меню OPTION MENU	93

Функции, настраиваемые в меню  OPTION MENU	94
---	----

Поиск и устранение неисправностей

Поиск и устранение неисправностей	100
Функция самодиагностики/Предупреждающие индикаторы	110

Дополнительная информация

Использование видеокамеры за границей	115
Структура файлов и папок на жестком диске видеокамеры и на карте памяти "Memory Stick PRO Duo"	117
Уход и меры предосторожности	119
О формате AVCHD	119
О карте памяти "Memory Stick"	119
Об аккумуляторе "InfoLITHIUM"	121
О стандарте x.v.Color	122
Об обращении с видеокамерой	123

Краткий справочник

Обозначение деталей и органов управления	128
Индикаторы, отображаемые во время записи/воспроизведения	134
Глоссарий	137
Алфавитный указатель	138

Примеры снимаемых объектов и решения

Проверка
амплитуды
удара в гольфе



► ПЛ.МЕДЛ.ЗАП..... 37

Получение
качественного
снимка лыжного
склона или
пляжа



► Подсветка.....37
► ПЛЯЖ.....96
► СНЕГ.....96

Съемка
неподвижных
изображений во
время записи
фильма



► Dual Rec..... 36

Ребенок на
сцене в луче
прожектора



► ПРОЖЕКТОР96

Цветы крупным
планом



► ПОРТРЕТ..... 96
► ФОКУСИРОВКА..... 94
► ТЕЛЕМАКРО..... 95

Фейерверки во
всем
великолепии



► ФЕЙЕРВЕРК96
► ФОКУСИРОВКА.....94

Фокусировка на
собаке,
изображение
которой
находится в
левой части
экрана



► ФОКУСИРОВКА..... 94
► ТОЧЕЧН ФОКУС..... 94

Спящий ребенок
при слабом
освещении



► NightShot.....36
► COLOR SLOW SHTR98

Последовательность операций

Можно использовать носители информации (жесткий диск или карту памяти “Memory Stick PRO Duo”) отдельно для записи фильмов и записи фотографий (стр. 25).

🔧 Примечания

- При выборе носителя информации для записи фильмов установите качество изображения HD (высокая четкость) или SD (стандартная четкость).
- Установки по умолчанию:
 - Фильмы записываются на жесткий диск с качеством изображения HD (высокая четкость).
 - Фотографии записываются на жесткий диск.
- Выбранный носитель информации и качество изображения подходят для функций записи, воспроизведения, выполнения редакторских команд.

▶ Подготовка (стр. 18).

■ Выбор носителя информации (стр. 25)

▶ Запись с качеством изображения HD (высокая четкость) (стр. 33).

Видеокамера поддерживает формат AVCHD “1920 × 1080/50i” (стр. 119), благодаря которому обеспечивается превосходное изображение с высоким уровнем детализации.



🔧 Примечания

- По умолчанию установлено качество изображения [HD SP], являющееся форматом AVCHD, разрешение “1440 × 1080/50i” (стр. 79).
- В данном руководстве формат “AVCHD 1080i” обозначается как “AVCHD”, кроме тех случаев, когда требуется подробное описание.

► Воспроизведение изображений.

■ Просмотр на экране LCD видеокамеры (стр. 39)

■ Просмотр на телевизоре высокой четкости (стр. 47)

Можно просматривать высокодетализированные фильмы высочайшего качества HD (высокая четкость).



💡 Советы

- Информацию о подключении видеокамеры к телевизору можно узнать с помощью функции [ПОДКЛЮЧЕНИЕ ТВ] (стр. 45).
- Можно воспроизвести изображения на телевизоре стандартной четкости SD.



► Сохранение записанных изображений.

■ Копирование изображений с внутреннего жесткого диска на карту памяти "Memory Stick PRO Duo" (стр. 59)

■ Копирование на другие устройства (стр. 66)

Качество копируемого изображения (HD (высокая четкость)/SD (стандартная четкость)) зависит от подключенного устройства. Подробные сведения см. на стр. 66.

■ Редактирование на компьютере (стр. 53)

Можно импортировать изображения качества HD (высокая четкость) на компьютер или сохранить изображения на диске. Для получения дополнительных сведений см. "Руководство по РМВ".



► Удаление изображений.

Если носитель информации заполнен, записать новые изображения будет невозможно. Удалите изображения, сохраненные на компьютере или на диске. После удаления изображений можно снова будет записать новые изображения на освободившееся место.

■ Удаление выбранных изображений (стр. 56)

■ Удаление всех изображений ([ФОРМАТ.НОСИТ.], стр. 73)



Время записи фильмов (внутренний жесткий диск)

Качество изображения HD (высокая четкость)	
Формат AVCHD	
Режим записи	Приблизительное время записи (часы, минуты)
AVC HD 16M (FH) (наилучшее качество)*	4 ч 50 мин
AVC HD 9M (HQ) (высокое качество)**	9 ч 40 мин
AVC HD 7M (SP) (стандартное качество)**	11 ч 50 мин
AVC HD 5M (LP) (длительное воспроизведение)**	15 ч 10 мин

* Фильмы записываются в формате AVCHD 1920 × 1080/50i.

** Фильмы записываются в формате AVCHD 1440 × 1080/50i.

Качество изображения SD (стандартная четкость)	
Формат MPEG2	
Режим записи	Приблизительное время записи (часы, минуты)
SD 9M (HQ) (высокое качество)	9 ч 40 мин
SD 6M (SP) (стандартное качество)	14 ч 30 мин
SD 3M (LP) (длительное воспроизведение)	27 ч 40 мин

💡 Советы

- Такие значения, как 16M в таблице отображают среднюю скорость передачи данных. M обозначает Mbps.
- Для получения информации о времени записи на карту памяти “Memory Stick PRO Duo” см. стр. 28.
- Можно записывать фильмы с максимальным количеством сцен 3999 при качестве изображения HD (высокая четкость) и 9999 сцен при качестве изображения SD (стандартная четкость).

- На жесткий диск можно записать до 9999 фотографий. Для получения информации о карте памяти “Memory Stick PRO Duo” см. стр. 85.
- Максимальное время непрерывной записи составляет приблизительно 13 часов.

Формат VBR (Variable Bit Rate) используется видеокамерой для автоматической настройки качества изображения в соответствии с записываемой сценой. При использовании данной технологии время записи на носитель информации может изменяться. Фильмы, содержащие быстродвижущиеся или сложные изображения, записываются с большей скоростью передачи данных, что уменьшает общее время записи.

“🏠 HOME” и “☰ OPTION” - преимущества двух типов меню

“🏠 HOME MENU” - начальное меню для выполнения любых операций с видеокамерой

? (HELP)
Отображение описания элемента (стр. 16)

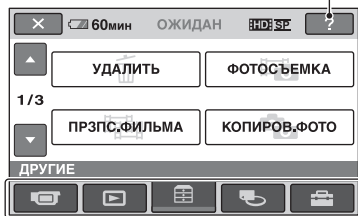

Категория

► Категории и элементы меню HOME MENU

📷 Категория (СЪЕМКА)

Элемент	Стр.
ФИЛЬМ*	34
ФОТО*	34
ПЛ.МЕДЛ.ЗАП.	37

📺 Категория (ПРОСМОТР ИЗОБРАЖЕНИЙ)

Элемент	Стр.
VISUAL INDEX*	39
INDEX*	42
INDEX*	42
СПИСОК ВОСПР.	63

☰ Категория (ДРУГИЕ)

Элемент	Стр.
УДАЛИТЬ*	56
ФОТОСЪЕМКА	58
ПРЗПС.ФИЛЬМА	59
КОПИРОВ.ФОТО	60
РЕД.	62

Элемент	Стр.
РЕД.СПИС.ВОСПР.	63
ПЕЧАТЬ	69
ПОДКЛ.К USB	55
ПОДКЛЮЧЕНИЕ ТВ*	46

📀 Категория (УПРАВЛЕНИЕ НОСИТЕЛЕМ)

Элемент	Стр.
УСТ.НОС.ФЛМ*	25
УСТ.НОС.ФОТО*	26
ДАННЫЕ О НОСИТ.	72
ФОРМАТ.НОСИТ.*	73
ИСПР.Ф.БД ИЗ.	76

⚙️ Категория (НАСТРОЙКИ)

Настройка видеокамеры (стр. 77)*.

* Эти элементы можно также настроить во время работы в режиме Easy Handycam (стр. 29). Элементы, доступные в категории ⚙️ (НАСТРОЙКИ), см. на стр. 78.

Использование HOME MENU

- 1 Удерживая нажатой зеленую кнопку, поверните переключатель POWER в направлении стрелки для включения питания.

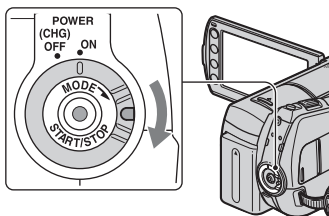

- 2 Нажмите  (HOME) [A] (или [B]).

 (HOME) [B]

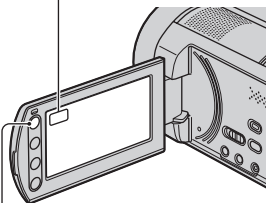

 (HOME) [A]

- 3 Выберите нужную категорию.

Пример:  категория (ДРУГИЕ)

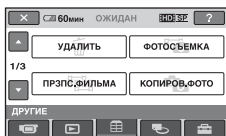

- 4 Нажмите нужный элемент.

Пример: [РЕД.]

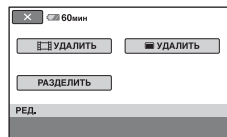

- 5 Для выполнения дальнейших операций следуйте инструкциям на экране.

Скрытие экрана HOME MENU

Нажмите .

- Информацию о функции каждого элемента HOME MENU см. в разделе HELP

- 1 Нажмите .

Появится HOME MENU.

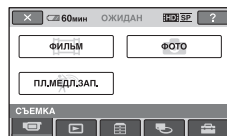

- 2 Нажмите .

Нижняя часть кнопки  (HELP) станет оранжевой.

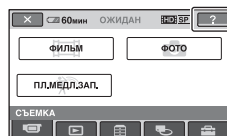

3 Нажмите элемент, о котором нужно узнать больше.

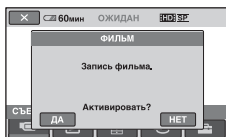

При выборе элемента на экране отображается его описание.

Чтобы применить параметр, нажмите кнопку [ДА], в противном случае нажмите кнопку [НЕТ].

Отключение функции HELP

Нажмите [?] (HELP) еще раз в шаге 2.

Использование OPTION MENU

Для отображения функций, доступных в данный момент, нужно просто нажать на экран во время съемки или воспроизведения. Настроить параметры довольно просто. Подробные сведения см. на стр. 92.

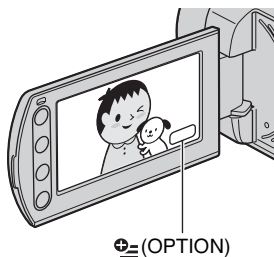

Пункт 1. Проверка прилагаемых деталей

Убедитесь, что в комплект поставки видеокamеры входят следующие детали.

Цифра в круглых скобках обозначает количество поставляемых деталей.

Адаптер переменного тока (1) (стр. 19)

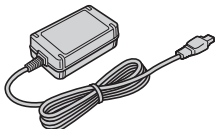

Кабель питания (1) (стр. 19)



Handycam Station (1) (стр. 19, 131)

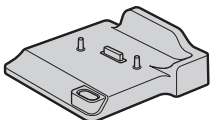

Компонентный кабель A/V (1) (стр. 47)

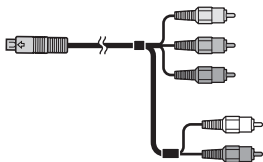

Соединительный кабель A/V (1) (стр. 50, 66)



Кабель USB (1) (стр. 68, 69)

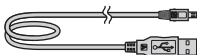

Беспроводной пульт дистанционного управления (1) (стр. 132)



Литиевая батарейка типа “таблетка” уже установлена.

Перезаряжаемый аккумулятор NP-FH60 (1) (стр. 19, 121)

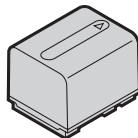

21-штырьковый адаптер (стр. 51)

Только для модели со знаком CE на нижней стороне.

CD-ROM “Handycam Application Software” (1)

- Picture Motion Browser (программное обеспечение)
- Руководство по PMB
- Руководство по Handycam (данное руководство)

“Руководство по эксплуатации” (1)

Пункт 2. Зарядка аккумулятора

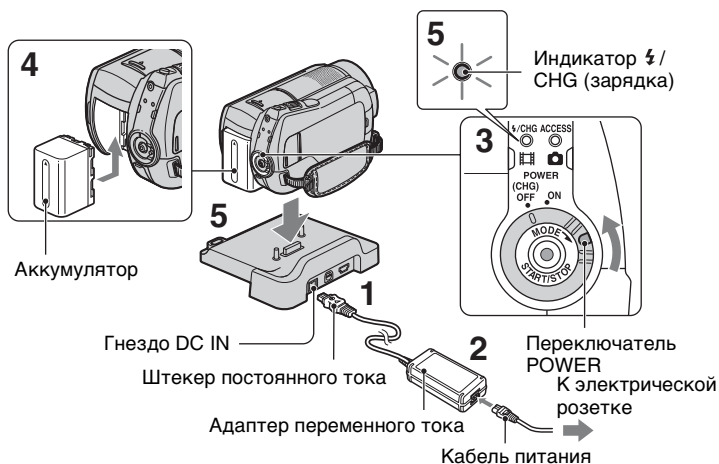

Аккумулятор “InfoLITHIUM” (серии H) (стр. 121) можно зарядить после его подключения к видеокамере.

⚡ Примечания

- С данной видеокамерой нельзя использовать любые другие аккумуляторы “InfoLITHIUM”, кроме аккумуляторов серии H.

1 Подключите адаптер переменного тока к гнезду DC IN на устройстве Handycam Station.

Поверните штекер DC меткой ▲ вверх.

2 Подсоедините кабель питания к адаптеру переменного тока и электрической розетке.

3 Поверните переключатель POWER в направлении стрелки в положение OFF (CHG) (установка по умолчанию).

4 Подключите аккумулятор, передвинув его в направлении стрелки до щелчка.

5 Надежно установите видеокамеру в Handycam Station вниз до упора. Загорится индикатор ζ /CHG (зарядка) и начнется зарядка. Индикатор ζ /CHG (зарядка) погаснет, когда аккумулятор полностью зарядится.

⚡ Примечания

- При установке видеокамеры в устройство Handycam Station закройте крышку гнезда DC IN.

Снятие видеокамеры с устройства Handycam Station

Отключите питание, затем снимите видеокамеру с устройства Handycam Station, придерживая камеру и Handycam Station.

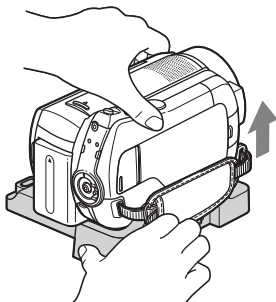

Зарядка аккумулятора только с помощью адаптера переменного тока

Отключите питание, затем подсоедините адаптер переменного тока к гнезду видеокамеры DC IN.

Переключатель POWER

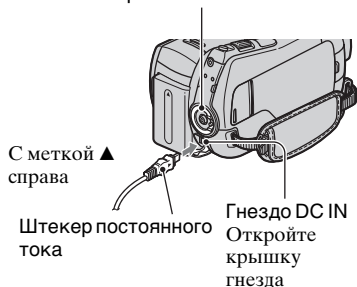

Примечания

- Отсоедините адаптер переменного тока от гнезда DC IN, удерживая одновременно видеокамеру и штекер постоянного тока.

Извлечение аккумулятора

Установите переключатель POWER в положение OFF (CHG). Передвиньте рычажок BATT (снятие аккумулятора) и отсоедините аккумулятор.

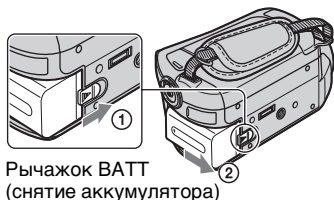

Примечания

- При отсоединении аккумулятора или адаптера переменного тока убедитесь в том, что индикаторы (фильм) / (фотография) (стр. 23)/ACCESS (стр. 33) не горят.
- Полностью разрядите аккумулятор перед тем, как поместить его на хранение на длительный срок (для получения подробных сведений о хранении см. стр. 122).

Использование электрической розетки в качестве источника питания

Выполните соединение в том же порядке, что и при зарядке аккумулятора. В этом случае аккумулятор не разряжается.

Проверка оставшегося уровня заряда аккумулятора (Battery Info)

Установите переключатель POWER в положение OFF (CHG), а затем нажмите кнопку DISP/BATT INFO.

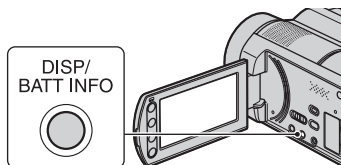

Через некоторое время отобразится приблизительное время записи, а также сведения о заряде аккумулятора. Данная информация будет отображаться в течение примерно 7 секунд. Время просмотра сведений о заряде аккумулятора может составлять до 20 секунд, если повторно нажимать кнопку DISP/BATT INFO в процессе просмотра.

Оставшийся заряд аккумулятора (прибл.)

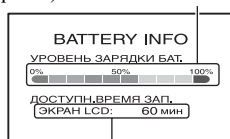

Возможная продолжительность записи (прибл.)

Время зарядки

Приблизительное время полной зарядки полностью разряженного аккумулятора (в минутах).

Аккумулятор	Время зарядки
NP-FH50	135
NP-FH60 (прилагается)	135
NP-FH70	170
NP-FH100	390

Время записи

Приблизительное время при использовании полностью заряженного аккумулятора (в минутах).

“HD” обозначает высокую четкость изображения, а “SD” - стандартную четкость изображения.

Аккумулятор	Время непрерывной записи		Время обычной записи*	
	HD	SD	HD	SD
Качество изображения	HD	SD	HD	SD
	NP-FH50	70	80	30
NP-FH60 (прилагается)	75	80	30	40
	100	110	50	50
NP-FH70	100	110	50	50
	150	185	70	90
NP-FH100	160	185	80	90
	355	415	170	200
	370	415	180	200

- Верхнее значение: в случае, если запись ведется на жесткий диск
- Нижнее значение: в случае, если запись ведется на карту памяти “Memory Stick PRO Duo”

* Время обычной записи - запись с неоднократным пуском/остановкой, трансфокацией и включением/выключением питания.

Примечания

- Все измерения времени проводились в следующих условиях:
 - [РЕЖИМ ЗАПИСИ]: SP
 - Подсветка экрана LCD включена.

Время воспроизведения

Приблизительное время при использовании полностью заряженного аккумулятора (в минутах).

“HD” обозначает высокую четкость изображения, а “SD” - стандартную четкость изображения.



Аккумулятор	Время воспроизведения*	
Качество изображения	HD	SD
NP-FH50	95	95
	100	100

Аккумулятор	Время воспроизведения*	
	HD	SD
Качество изображения		
NP-FH60 (прилагается)	130 130	130 130
NP-FH70	205 215	205 215
NP-FH100	470 485	470 485

- Верхнее значение: в случае, если запись ведется на жесткий диск
- Нижнее значение: в случае, если запись ведется на карту памяти “Memory Stick PRO Duo”

* Если подсветка экрана LCD включена.

Об аккумуляторе

- Отсоединяя аккумулятор или адаптер переменного тока, установите переключатель POWER в положение OFF (CHG) и выключите индикатор (фильм)/ (фотография) (стр. 23), а также индикатор /ACCESS (стр. 33).
- Индикатор  /CHG (зарядка) мигает в процессе зарядки или Battery Info (стр. 20) отображается неверно при следующих условиях.
 - Аккумулятор подсоединен неправильно.
 - Аккумулятор поврежден.
 - Аккумулятор выработал свой ресурс (только для Battery Info).
- Питание от аккумулятора не будет подаваться, если к гнезду DC IN видеокамеры или Handycam Station подключен адаптер переменного тока, даже если кабель питания отсоединен от электрической розетки.
- При подсоединении вспомогательного видеофонаря рекомендуется использовать аккумулятор NP-FH70 или NP-FH100.
- Не рекомендуется использование NP-FH30, который обеспечивает короткое время записи и воспроизведения.

Время зарядки/записи/воспроизведения

- Все измерения времени проводились при использовании видеокамеры при температуре 25 °C (рекомендуемый температурный диапазон от 10 °C до 30 °C).
- При использовании видеокамеры в холодных условиях время записи и воспроизведения сокращается.
- Время записи и воспроизведения сокращается в зависимости от условий, в которых используется видеокамера.

Адаптер переменного тока

- Подключите адаптер переменного тока к ближайшей электрической розетке. Немедленно отсоедините адаптер переменного тока от розетки, если возникнет какая-либо неисправность при работе с видеокамерой.
- При использовании адаптера переменного тока не размещайте его в узких пространствах, например между стеной и мебелью.
- Во избежание короткого замыкания не допускайте соприкосновения штекера DC адаптера переменного тока или контактов аккумулятора с металлическими предметами. Это может привести к неправильной работе видеокамеры.
- Если видеокамера подсоединена к электрической розетке с помощью адаптера переменного тока, питание от электросети подается даже при выключенной камере.

Пункт 3. Включение питания и установка времени и даты

При первом использовании видеокамеры выполните установку даты и времени. Если дата и время не установлены, экран [УСТАН ЧАСОВ] будет появляться при каждом включении видеокамеры или изменении положения переключателя POWER.

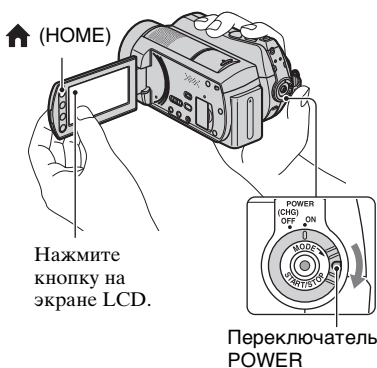

1 Удерживая нажатой зеленую кнопку, поворачивайте переключатель POWER в направлении стрелки, пока не загорится соответствующий индикатор.

[FILM] (фильм): для записи фильмов

[CAMERA] (фотография): для записи фотографий

Перейдите к пункту 3, если включаете видеокамеру в первый раз.

2 Нажмите **HOME** → **[MENU]** (НАСТРОЙКИ) → [НАСТ.ЧАС/ [A] ЯЗ.] → [УСТАН ЧАСОВ]

Появится экран [УСТАН ЧАСОВ].

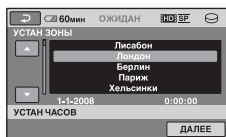

3 Выберите нужный географический регион с помощью кнопки **UP** / **DOWN**, а затем нажмите [ДАЛЕЕ].

4 Установите [ЛЕТНЕЕ ВРЕМЯ], затем нажмите [ДАЛЕЕ].

5 Установите [Г] (год) с помощью кнопок **UP** / **DOWN**.

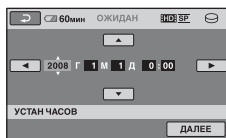

6 Выберите [M] с помощью кнопок **LEFT** / **RIGHT**, затем установите месяц с помощью кнопок **UP** / **DOWN**.

7 Таким же образом установите [D] (день), часы и минуты, а затем нажмите [ДАЛЕЕ].

8 Убедитесь, что часы настроены правильно, а затем нажмите кнопку [OK].

Часы начнут работать.

Можно установить любой год вплоть до 2037.

Пункт 4. Настройка параметров перед записью

Отключение питания

Установите переключатель POWER в положение OFF (CHG).

Примечания

- Если видеокамера не используется **около 3 месяцев**, встроенная перезаряжаемая батарея разрядится, а установки даты и времени могут быть удалены из памяти. В этом случае зарядите встроенную перезаряжаемую батарею, а затем снова установите дату и время (стр. 125).
- Через несколько секунд после включения питания видеокамера готова для съемки. В течение этого времени камера не реагирует ни на какие действия.
- Крышка объектива открывается автоматически при включении питания. Она закрывается при выборе экрана для воспроизведения, а также при выключении питания.
- В соответствии с настройками, выполненными на момент приобретения видеокамеры, питание отключается автоматически приблизительно через 5 минут бездействия для экономии заряда аккумулятора ([АВТОВЫКЛ], стр. 91).

Советы

- Дата и время не отображаются в процессе записи, однако эти значения автоматически записываются на носитель информации и могут быть отображены на экране во время воспроизведения (см. стр. 86 для получения сведений о [КОД ДАННЫХ]).
- Для получения информации из раздела “Разница во времени в различных регионах мира” см. стр. 116.
- Если кнопки на сенсорной панели работают неправильно, выполните настройку сенсорной панели (КАЛИБРОВКА) (стр. 124).

Изменение установки языка

Можно изменять язык отображения сообщений на экране. Для выбора языка экранного меню нажмите **↑** (HOME) → **⚙** (НАСТРОЙКИ) → [НАСТ. ЧАС/📅 ЯЗ.] → [НАСТР. 📅 ЯЗЫКА] (стр. 90).

Настройка панели LCD

Откройте панель LCD, установив ее под углом 90 градусов к видеокамере (①), а затем поверните на нужный угол для записи или воспроизведения (②).

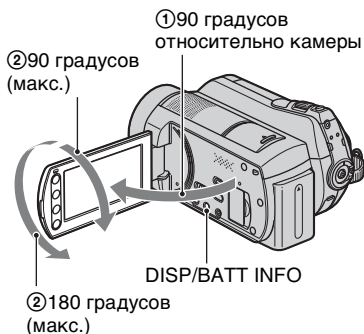

Отключение подсветки LCD для экономии заряда аккумулятора

Нажмите и удерживайте кнопку DISP/BATT INFO несколько секунд, пока не отобразится **☐OFF**. Эта настройка имеет практическое значение при использовании видеокамеры при сильном освещении или необходимости экономии заряда аккумулятора. Записанное изображение при этом не изменяется. Чтобы включить подсветку экрана LCD, нажмите и удерживайте кнопку DISP/BATT INFO несколько секунд, пока не исчезнет значок **☐OFF**.

Примечания

- Открывая или регулируя настройки на панели LCD, не нажимайте случайно кнопки на рамке LCD.

💡 Советы

- Если повернуть панель LCD на 180 градусов, можно закрыть ее так, что экран LCD будет обращен наружу. Такой вариант подходит для режима воспроизведения.
- Нажмите **HOME** → **НАСТРОЙКИ** → [НАСТ.ЗВУК/ИЗОБ] → [ЯРКОСТЬ LCD] (стр. 88) и настройте яркость экрана LCD.
- Информация будет отображаться или исчезать (отображается ↔ не отображается) при каждом нажатии DISP/BATT INFO.

Закрепление ремня для захвата

Правильно закрепляйте ремень для захвата и держите видеокамеру.

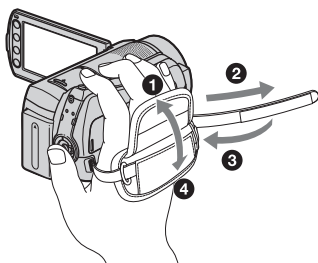

Пункт 5. Выбор носителя информации

Можно выбрать жесткий диск или карту памяти “Memory Stick PRO Duo” в качестве носителя информации для записи, воспроизведения или редактирования. Выбирайте разные носители информации для фильмов и фотографий.

По умолчанию для фильмов и фотографий используется жесткий диск.



⚠️ Примечания

- Можно производить запись, воспроизведение, редактирование на выбранном носителе информации. Для того, чтобы поменять носитель информации, нужно выбрать его заново.

💡 Советы

- Для получения сведений о времени записи см. стр. 13 и 28.
- Для получения сведений о копировании с одного носителя информации на другой см. стр. 59.

Выбор носителя информации для фильмов

- 1 Нажмите **HOME** → **УПРАВЛЕНИЕ НОСИТЕЛЕМ** → [УСТ.НОС.ФЛМ] на экране LCD видеокамеры.

Появится экран установки носителя информации для фильмов.



2 Выберите требуемый носитель информации и качество изображения.

HD обозначает качество изображения HD (высокая четкость) и **SD** обозначает качество изображения SD (стандартная четкость).

3 Нажмите [ДА] → [ОК].

Носитель информации для фильмов изменен.

Выбор носителя информации для фотографий

1 Нажмите **HOME** → **УПРАВЛЕНИЕ НОСИТЕЛЕМ** → **[УСТ.НОС.ФОТО]** на экране LCD видеокамеры.

Появится экран установки носителя информации для фотографий.



2 Выберите требуемый носитель информации.

3 Нажмите [ДА] → [ОК].

Носитель для фотографий изменен.

Проверка носителя информации

- 1 Поворачивайте переключатель POWER, пока не загорится индикатор (фильм)/ (фотография), для которого требуется проверить носитель информации.
- 2 Проверьте значок носителя информации на экране.



Значок носителя информации

- : жесткий диск
 : “Memory Stick PRO Duo”

Установка “Memory Stick PRO Duo”

Подготовьте карту памяти “Memory Stick PRO Duo”, если карта памяти “Memory Stick PRO Duo” была выбрана в качестве носителя информации.

Для получения сведений о типах карты памяти “Memory Stick”, которые можно использовать с видеокамерой, см.стр. 2

1 Установка карты памяти “Memory Stick PRO Duo”.

- 1 Откройте крышку Memory Stick Duo в направлении стрелки.
- 2 Вставьте карту памяти “Memory Stick PRO Duo” в слот Memory Stick Duo в правильном направлении до щелчка.
- 3 Закройте крышку Memory Stick Duo.

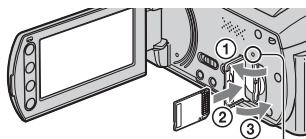

Индикатор ACCESS
("Memory Stick PRO Duo")

2 Если в качестве носителя информации для фильмов выбрана карта памяти "Memory Stick PRO Duo", поворачивайте переключатель POWER до тех пор, пока не загорится индикатор  (фильм).

Если переключатель POWER установлен в положение OFF (CHG), поверните его, удерживая нажатой зеленую кнопку.

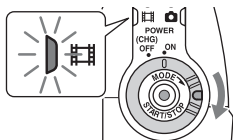

Окно [Создать новый файл базы изображений.] появляется на экране LCD при установке новой карты памяти "Memory Stick PRO Duo".

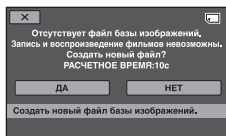

3 Нажмите [ДА].

Чтобы записывать только фотографии на карту памяти "Memory Stick PRO Duo", нажмите [НЕТ].

Извлечение карты памяти "Memory Stick PRO Duo"

Откройте крышку Memory Stick Duo и слегка нажмите на карту памяти "Memory Stick PRO Duo".

Примечания

- Не открывайте крышку Memory Stick Duo во время записи.
- Если вставить карту памяти "Memory Stick PRO Duo" в слот, неправильно ее сориентировав, то можно повредить карту памяти "Memory Stick PRO Duo", слот Memory Stick Duo или данные изображений.
- Если сообщение [Не удалось создать новый файл базы изображений. Возможно, недостаточно свободного места.] появляется при выполнении шага **3**, отформатируйте карту памяти "Memory Stick PRO Duo" (стр. 73). Обратите внимание, что при форматировании будут удалены все данные, записанные на карту памяти "Memory Stick PRO Duo".
- При установке или извлечении карты памяти "Memory Stick PRO Duo" будьте осторожны, чтобы карта памяти "Memory Stick PRO Duo" не выпала.

Вместимость и приблизительное время записи на карту памяти “Memory Stick PRO Duo” (единицы измерения: минуты)

Цифра в () обозначает минимальное время записи.

Качество изображения HD (высокая четкость)

	AVC HD 16M (FH)	AVC HD 9M (HQ)	AVC HD 7M (SP)	AVC HD 5M (LP)
1 ГБ	6 (6)	10 (9)	15 (10)	20 (15)
2 ГБ	10 (10)	25 (20)	30 (20)	40 (35)
4 ГБ	25 (25)	55 (40)	65 (45)	85 (70)
8 ГБ	55 (55)	115 (80)	140 (100)	180 (145)

Качество изображения SD (стандартная четкость)

	SD 9M (HQ)	SD 6M (SP)	SD 3M (LP)
1 ГБ	10 (10)	20 (10)	35 (25)
2 ГБ	25 (25)	40 (25)	80 (50)
4 ГБ	55 (50)	80 (50)	160 (105)
8 ГБ	115 (100)	170 (100)	325 (215)

🔗 Примечания

- Числа в таблице рассчитаны для “Memory Stick PRO Duo” производства Sony Corporation. Время записи может отличаться в зависимости от условий записи, состояния объекта, функции [РЕЖИМ ЗАПИСИ] (стр. 79) и типа “Memory Stick”.

💡 Советы

- Информацию о числе доступных для записи фотографий см. на стр. 85.



Простое выполнение операций записи и воспроизведения (работа в режиме Easy Handycam)

Во время работы в режиме Easy Handycam практически все настройки выполняются автоматически, поэтому можно выполнять запись или воспроизведение, не задавая подробные параметры. Кроме того, для более удобного просмотра увеличивается размер шрифта на экране. Изображения записываются на выбранный носитель информации (стр. 25).

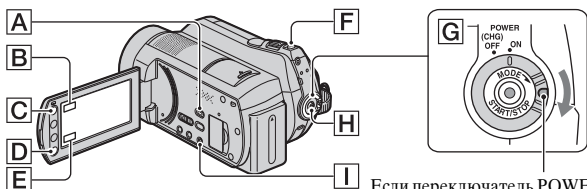

Если переключатель POWER установлен в положение OFF (CHG), поверните его, удерживая нажатой зеленую кнопку.

Запись фильмов



- 1 Поверните переключатель POWER **G** в направлении стрелки, чтобы загорелся индикатор (фильм).



- 2 Нажмите кнопку EASY **I**.



На экране LCD отобразится индикатор **EASY**.

- 3 Для начала записи нажмите START/STOP **H** (или **D**).*



[ОЖИДАН] → [ЗАПИСЬ]

Для остановки записи снова нажмите кнопку START/STOP.

Запись фотографий



- 1 Поверните переключатель POWER **G** в направлении стрелки, чтобы загорелся индикатор (фотография).



- 2 Нажмите кнопку EASY **I**.



На экране LCD отобразится индикатор **EASY**.

- 3 Слегка нажмите кнопку PHOTO **F** для регулировки фокусировки **A** (прозвучит звуковой сигнал), затем нажмите ее полностью **B** (прозвучит звук затвора).

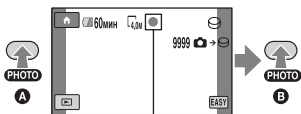

Мигает → Загорается

* Для параметра [РЕЖИМ ЗАПИСИ] установлено значение [HD SP] или [SD SP] (стр. 79).

💡 **Советы**

- При работе в режиме Easy Handycam лица отображаются в рамках ([ОПРЕДЕЛЛИЦ], стр. 83).

Воспроизведение записанных фильмов/фотографий

1 Поверните переключатель POWER **[G]**, чтобы включить видекамеру.

2 Нажмите **[▶]** (ПРОСМОТР ИЗОБРАЖЕНИЙ) **[A]** (или **[E]**).

На экране LCD появится экран VISUAL INDEX (это может занять несколько секунд).

Отображается вместе с изображением на каждой ранее воспроизведенной или записанной вкладке (▶ для фотографий, записанных на “Memory Stick PRO Duo”)

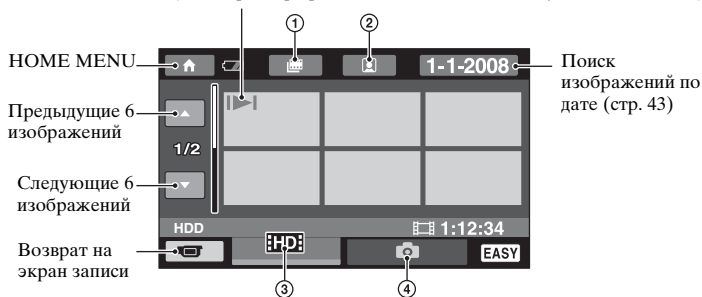

① : переход к экрану Указатель катушки пленки.

② : переход к экрану Указатель лиц.

③ : значок рядом с фильмами, записанными с качеством изображения HD (высокая четкость).*

④ : значок рядом с фотографиями.

* Значок отображается при выборе фильма с качеством изображения SD (стандартная четкость) в меню [УСТ.НОС.ФЛИМ] (стр. 25).

3 Начните воспроизведение.

Фильмы:

Перейдите на вкладку **[HDD]** или **[HSD]**, затем выберите фильм, который требуется воспроизвести.

При нажатии выполняется переключение между воспроизведением и паузой

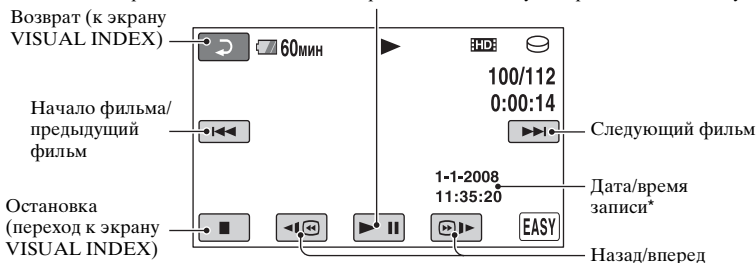

* Для параметра [КОД ДАННЫХ] установлено фиксированное значение [ДАТА/ВРЕМЯ] (стр. 86).

💡 Советы

- Если при воспроизведении фильмов достигается последний фильм, снова отображается экран VISUAL INDEX.
- Скорость воспроизведения можно уменьшить, нажав **[◀|⏪]/[⏩|▶]** во время паузы.
- Громкость можно настроить, нажав **🏠 (HOME) → [НАСТРОЙКИ] → [НАСТ.ЗВУКА] → [ГРОМКОСТЬ]**, а затем **[-]/[+]**.

Фотографии:

Перейдите на вкладку **[📷]**, затем выберите требуемую фотографию для воспроизведения.





* Для параметра [КОД ДАННЫХ] установлено фиксированное значение [ДАТА/ВРЕМЯ] (стр. 86).



💡 Советы

- Чтобы изменить носитель информации, выберите носитель информации на экране **[УСТ.НОС.ФЛМ]/[УСТ.НОС.ФОТО]** (стр. 25).

Отмена функции Easy Handycam

Повторно нажмите кнопку EASY . Индикатор  исчезнет с экрана LCD.

Параметры меню в режиме Easy Handycam

Нажмите  (HOME)  (или ) , чтобы отобразить элементы меню, доступные для изменения настроек (стр. 15, 77).

Примечания

- Для большей части элементов меню возврат к настройкам по умолчанию выполняется автоматически. Настройки некоторых элементов меню являются фиксированными. Подробные сведения см. на стр. 101.
- Не удастся использовать меню  (OPTION) MENU.
- Выйдите из режима Easy Handycam, если для изображений необходимо добавить эффекты или изменить настройки.

Кнопки, недоступные в режиме Easy Handycam

Некоторые кнопки/функции невозможно использовать в режиме Easy Handycam, поскольку для соответствующих им операций устанавливается автоматический режим (стр. 101). Если задать неправильное действие, может отобразиться сообщение [Недопустимо в режиме Easy Handycam].

Запись

Изображения записываются на носитель информации, выбранный при установке носителя информации (стр. 25).

Если выбрана настройка по умолчанию, фильмы и фотографии записываются на жесткий диск.

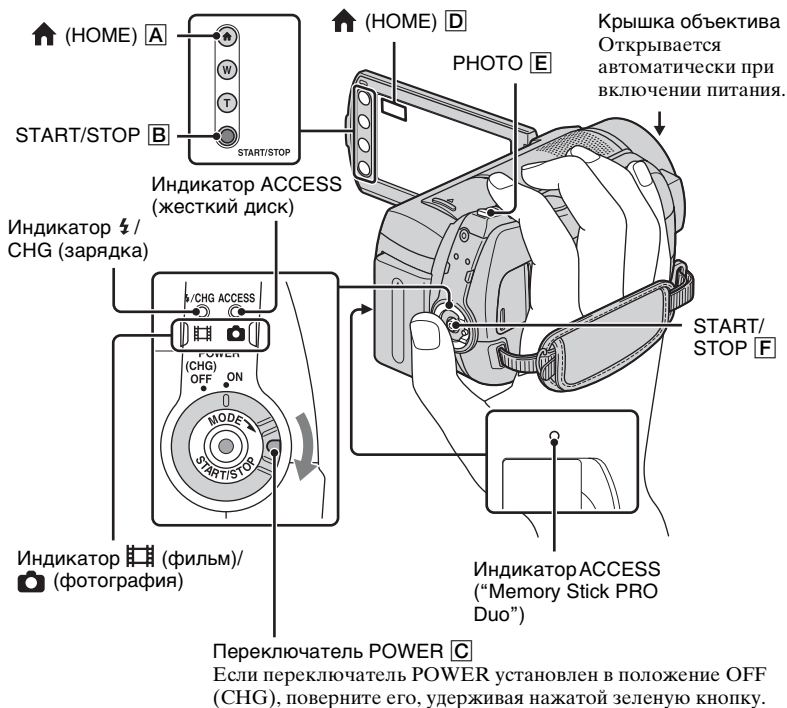

Примечания

- Если по окончании записи индикатор ACCESS горит или мигает, это значит, что данные по-прежнему записываются на носитель информации. Не подвергайте видеокамеру воздействию ударов или вибрации и не отсоединяйте аккумулятор или адаптер переменного тока.
- Когда размер файла фильма превышает 2 ГБ, автоматически создается следующий файл фильма.

Советы

- Для получения сведений о типах карты памяти "Memory Stick", которые можно использовать с видеокамерой, см. стр. 2
- Можно проверить время записи, оставшееся место и т.д., нажав ↑ (HOME) [A] (или [D]) → [УПРАВЛЕНИЕ НОСИТЕЛЕМ] → [ДАННЫЕ О НОСИТ.] (стр. 72).

Запись фильмов



1 Поверните переключатель POWER [C] в направлении стрелки, чтобы загорелся индикатор (фильм).

2 Нажмите START/STOP [F] (или [B]).



Для остановки записи снова нажмите кнопку START/STOP [F] (или [B]).

Запись фотографий



1 Поверните переключатель POWER [C] в направлении стрелки, чтобы загорелся индикатор (фотография).

2 Слегка нажмите кнопку PHOTO [E] для регулировки фокусировки [A] (прозвучит звуковой сигнал), затем нажмите ее полностью [B] (прозвучит звук затвора).

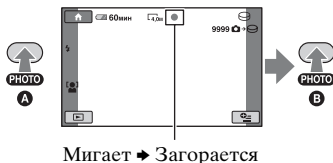

Рядом с или появится индикатор . Если индикатор исчез, значит, изображение было записано.

Советы

- Для получения сведений о времени записи и количестве записываемых изображений см. стр. 13, 28 и 85.
- Можно записать фотографии во время записи фильма, нажав PHOTO [E] ([Dual Rec], стр. 36).
- Рамка отображается на определенном лице и изображение определенного лица автоматически улучшается ([ОПРЕДЕЛ.ЛИЦ], стр. 83).
- Если лицо определяется во время записи фильма, мигает значок и определенное лицо сохраняется в указателе. При воспроизведении можно осуществлять поиск требуемой сцены с помощью изображения лица ([Указатель лиц], стр. 42).

- Можно получить фотографии из записанного фильма (стр. 58).
- Режим съемки можно переключить, нажав (HOME) [A] (или [D]) → (СЪЕМКА) → [ФИЛЬМ] или [ФОТО].

Трансфокация

Можно увеличить размер изображения максимум в 15 раз по сравнению с исходным размером с помощью рычага привода трансфокатора или кнопок масштабирования, расположенных на рамке LCD.

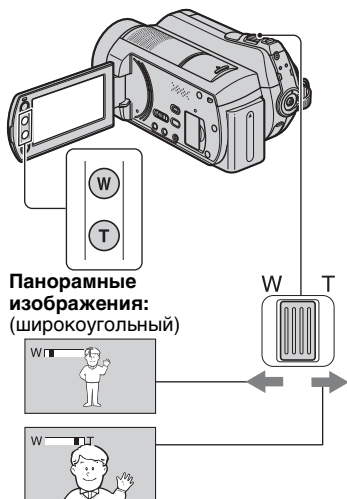

Панорамные изображения:
(широкоугольный)

Изображение крупным планом:
(телефото)

Слегка переместите рычаг привода трансфокатора для медленной трансфокации. Передвиньте его дальше для ускоренной трансфокации.

Примечания

- Не отпускайте рычаг привода трансфокатора. В противном случае запишется и звук срабатывания рычага привода трансфокатора.
- Не удастся изменить скорость трансфокации с помощью кнопок масштабирования на рамке LCD.
- Минимальное расстояние между видеокамерой и объектом съемки, необходимое для получения четкой фокусировки, составляет 1 см в положении широкоугольный и примерно 80 см для режима телефото.

Советы

- Можно установить функцию [ЦИФР.УВЕЛИЧ] (стр. 81), если при записи фильмов необходим уровень увеличения, превышающий 15 x.

Запись звука с большей реалистичностью (запись 5,1-канального объемного звука)

Можно записать объемный звук Dolby Digital 5.1ch, используя встроенный микрофон. Возможно прослушивание реалистичного звука при воспроизведении фильма на устройствах, поддерживающих 5,1-канальный объемный звук.

Встроенный микрофон

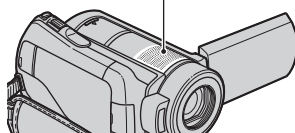

Dolby Digital 5.1 Creator, 5,1-канальный объемный звук  Глоссарий (стр. 137)

Примечания

- 5,1-канальный звук автоматически преобразуется и воспроизводится как 2-канальный при воспроизведении на видеокамере.
- Для прослушивания 5,1-канального объемного звука, записанного с качеством изображения HD (высокая четкость) потребуется совместимое устройство AVCHD с поддержкой 5,1-канального объемного звука.
- При подключении камеры с помощью кабеля HDMI (не прилагается) фильмы с качеством изображения HD (высокая четкость) автоматически воспроизводятся с 5,1-канальным звуком. Звук фильмов с качеством изображения SD (стандартная четкость) преобразуется в 2-канальный.

- Используя прилагаемое программное обеспечение, на компьютере можно создать диск, содержащий фильмы, записанные с помощью видеокамеры. При воспроизведении диска на системе, поддерживающей 5,1-канальный объемный звук, возможно прослушивание реалистичного звука.

💡 **Советы**

- Можно выбрать звук, который будет записываться: [ОБЪЕМН.ЗВ.5.1ch] (♫5.1ch) или [СТЕРЕО 2ch] (♫2ch) ([АУДИОРЕЖИМ], стр. 80).

Быстрое включение съемки (QUICK ON)

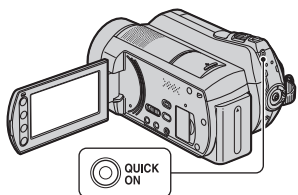

При нажатии QUICK ON, видеокамера переходит в спящий режим (режим экономии энергии) вместо выключения. Индикатор QUICK ON мигает во время спящего режима. Повторно нажмите кнопку QUICK ON, чтобы начать запись примерно через секунду при следующем начале записи.

💡 **Советы**

- При нахождении в спящем режиме аккумулятор разряжается в 2 раза меньше, чем при обычной записи, что позволяет сохранить заряд аккумулятора.
- Если видеокамера не используется в течение определенного периода времени в спящем режиме, то она автоматически отключается. Можно установить время, которое камера будет находиться в спящем режиме, прежде чем автоматически отключится ([ВРЕМ.РЕЖ.ОЖИД.], стр. 91).

Запись фотографий высокого качества во время записи фильма (Dual Rec)

Можно записать фотографии высокого качества во время записи фильма, нажав PHOTO.

🔍 **Примечания**

- Не удастся использовать вспышку во время записи фильма.
- 📷 может отображаться, когда емкости носителя информации, на который ведется запись, недостаточно или когда фотографии записываются непрерывно. Не удастся записать фотографии, когда отображается 📷.

💡 **Советы**

- Когда переключатель POWER установлен в положение 📷 (фильм), размер фотографий становится [📷 3,0M] (16:9 широкоэкранное) или [2,2M] (4:3).
- Можно записывать фотографии в режиме ожидания записи таким же образом, как в случае, когда горит индикатор 📷 (фотография). Запись можно также выполнять с использованием вспышки.

Запись при недостаточном освещении (NightShot)

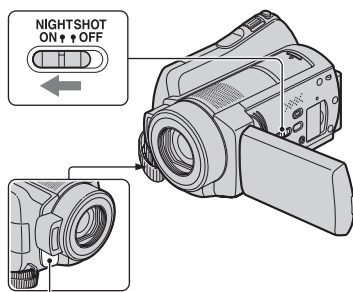

Инфракрасный порт

При установке переключателя NIGHTSHOT в положение ON появляется . Можно записывать изображения в затемненных местах.

🔦 Примечания



- Для выполнения функций NightShot и Super NightShot используются инфракрасные лучи. Поэтому не закрывайте пальцами инфракрасный порт.
- Снимите конверсионный объектив (не прилагается).
- Если затруднительно выполнить автоматическую фокусировку, настройте ее вручную ([ФОКУСИРОВКА], стр. 94).
- Не используйте функции NightShot и Super NightShot в хорошо освещенных местах. Это может привести к неправильной работе видеокамеры.

💡 Советы

- Для записи более яркого изображения используйте функцию Super NightShot (стр. 98). Для записи изображения в цвете, максимально приближенном к оригинальному, используйте функцию Color Slow Shutter (стр. 98).

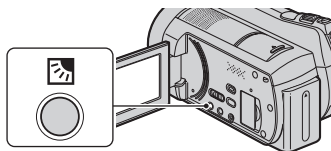
Регулировка экспозиции для объектов с подсветкой



Чтобы отрегулировать экспозицию для объектов с подсветкой, нажмите кнопку  (подсветка), чтобы отобразить на экране . Чтобы отключить функцию подсветки, нажмите кнопку  (подсветка) повторно.

Запись в зеркальном режиме

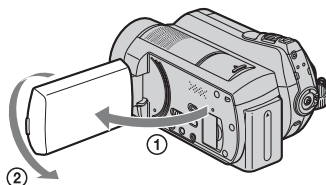

Откройте панель LCD под углом 90 градусов к видеокамере (1), затем поверните ее на 180 градусов в сторону объектива (2).



💡 Советы

- На экране LCD появится зеркальное отображение объекта, однако записанное изображение будет нормальным.

Запись быстро протекающего действия в замедленной съемке (ПЛ.МЕДЛ.ЗАП.)

Быстро движущиеся объекты или быстро протекающие действия, которые невозможно снять в обычных условиях съемки, можно снимать в режиме замедленной съемки в течение приблизительно 3 секунд.

Это полезно при съемке быстрых сцен, например, удара по мячу в гольфе или теннисе.



- ① Нажмите  (HOME) →  (СЪЕМКА) → [ПЛ.МЕДЛ.ЗАП.]



- ② Нажмите кнопку START/STOP.
Фильм продолжительностью 3 секунды (прибл.) записывается как фильм в режиме замедленной съемки продолжительностью 12 секунд.
Индикация [Запись...] исчезает по окончании записи.

Нажмите  для отмены режима замедленной съемки.

Изменение настройки

Перейдите на вкладку  (OPTION) → , затем выберите настройку, которую необходимо изменить.

• [ИНТЕРВАЛ]

Нажмите кнопку START/STOP, затем выберите место начала записи. Установкой по умолчанию является [3сек ПОСЛЕ].

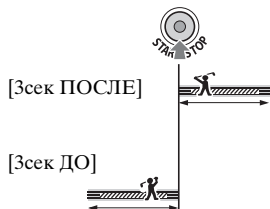

• [ЗАПИСЬ ЗВУКА]

Выберите [ВКЛ] () для наложения звуков, например разговора, на изображения замедленной съемки (установкой по умолчанию является [ВЫКЛ]). Звуки записываются видеокамерой в течение 12 секунд, когда отображения индикатор [Запись...] в пункте ②.

Примечания

- При съемке фильма продолжительностью 3 сек (прибл.) звук не записывается.
- Качество изображения в режиме [ПЛ.МЕДЛ.ЗАП.] не такое хорошее, как при обычной записи.

- Не удастся использовать функцию [ПЛ.МЕДЛ.ЗАП.] при работе в режиме Easy Handycam. Отмените режим Easy Handycam.

Воспроизведение

Можно воспроизвести изображения на носителе информации, выбранном при установке носителя информации (стр. 25).

Если выбрана настройка по умолчанию, воспроизводятся изображения, записанные на жестком диске.

Крышка объектива

Закрывается, когда открывается экран INDEX.

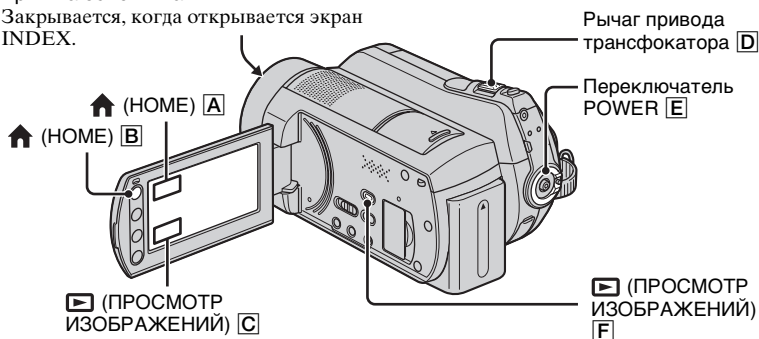

1 Поверните переключатель POWER [E], чтобы включить видеокамеру.

2 Нажмите ▶ (ПРОСМОТР ИЗОБРАЖЕНИЙ) [F] (или [C]).

На экране LCD появится экран VISUAL INDEX (это может занять несколько секунд).

Отображается вместе с изображением на ранее воспроизведенной или записанной вкладке

(▶ для фотографий, записанных на “Memory Stick PRO Duo”)

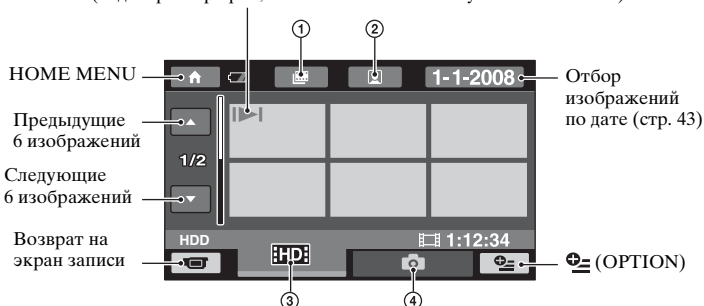

① [Grid Icon]: переход к экрану Указатель катушки пленки (стр. 42).

② [Face Icon]: переход к экрану Указатель лиц (стр. 42).

③ [HD Icon]: значок рядом с фильмами, записанными с качеством изображения HD (высокая четкость).*

④ : значок рядом с фотографиями.

* Значок **[SD]** отображается при выборе фильма с качеством изображения SD (стандартная четкость) в меню [УСТ.НОС.ФЛМ] (стр. 25).

Советы

- На экране VISUAL INDEX можно выбрать количество изображений (6 ↔ 12), перемещая рычаг привода трансфокатора **[D]**. Чтобы задать постоянное количество изображений, нажмите **[HOME]** **[B]** (или **[A]**) → **[SETTING]** (НАСТРОЙКИ) → [НАСТ.ПРОСМ.ИЗ.] → **[SHOW]** (ОТБРАЗИТЬ) (стр. 87).

3 Начните воспроизведение.

Воспроизведение фильмов



Перейдите на вкладку **[HD]** или **[SD]**, затем выберите фильм, который требуется воспроизвести.

При нажатии выполняется переключение между воспроизведением и паузой

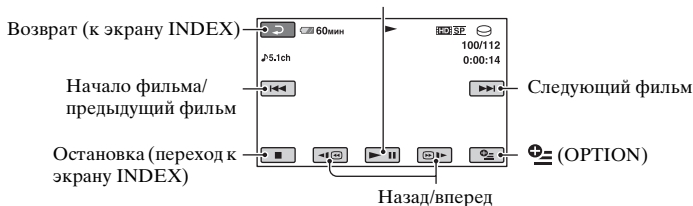

Советы

- Если при воспроизведении фильмов достигается последний фильм, снова отображается экран INDEX.
- Для замедленного воспроизведения фильма во время паузы нажмите **[REW]** / **[FF]** .
- При однократном нажатии **[REW]** / **[FF]** перемотка назад/вперед выполняется приблизительно в 5 раз быстрее, при 2 нажатиях скорость перемотки возрастает приблизительно в 10 раз, при 3 нажатиях скорость перемотки возрастает приблизительно в 30 раз, а при 4 - приблизительно в 60 раз.



Перейдите на вкладку , затем выберите необходимую для воспроизведения фотографию.

Возврат (к экрану VISUAL INDEX)



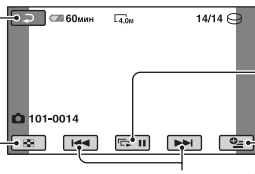

Переход к экрану VISUAL INDEX



Показ слайдов (стр. 44)

Предыдущее/следующее

Настройка громкости звука

Выберите  (OPTION) →  вкладка → [ГРОМКОСТЬ], затем отрегулируйте звук при помощи /.

💡 Советы

- Режим воспроизведения можно переключить, нажав **↑** (HOME) **[B]** (или **[A]**) → **[C]** (ПРОСМОТР ИЗОБРАЖЕНИЙ) → [VISUAL INDEX].

Поиск нужной сцены с помощью ориентира (Указатель катушки пленки)

Фильмы можно разделить на отрывки, установив время начала каждого из них, и первая сцена каждого отрывка будет отображаться на экране INDEX. Можно начать воспроизведение фильма, выбрав соответствующее миниатюрное изображение.

Выберите носитель, содержащий фильм, который требуется воспроизвести перед выполнением этой операции (стр. 25).

- 1** Поверните переключатель **POWER**, чтобы включить видеокамеру, и нажмите **[C]** (ПРОСМОТР ИЗОБРАЖЕНИЙ).

Появится экран VISUAL INDEX.

- 2** Нажмите **[F]** (Указатель катушки пленки).

Возврат к экрану VISUAL INDEX

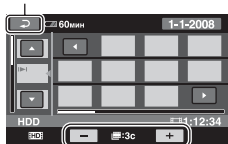

Установка интервала, для которого будет создаваться миниатюрное изображение сцены.

- 3** Нажмите **▲**/**▼** для выбора требуемого фильма.

- 4** Нажмите **◀**/**▶** для поиска требуемой сцены, затем выберите сцену, которую требуется воспроизвести.

Воспроизведение начнется с выбранной сцены.

💡 Советы

- Можно отобразить экран [Указатель катушки пленки], нажав **↑** (HOME) → **[C]** (ПРОСМОТР ИЗОБРАЖЕНИЙ) → **[F]** INDEX].

Поиск нужной сцены по лицу (Указатель лиц)

На индексном экране отобразятся изображения лиц, обнаруженные во время записи фильма.

Можно начать воспроизведение фильма с выбранного изображения лица.

Выберите носитель, содержащий фильм, который требуется воспроизвести перед выполнением этой операции (стр. 25).

- 1** Поверните переключатель **POWER**, чтобы включить видеокамеру, и нажмите **[C]** (ПРОСМОТР ИЗОБРАЖЕНИЙ).

Появится экран VISUAL INDEX.

- 2** Нажмите **[G]** (Указатель лиц).

Возврат к экрану VISUAL INDEX

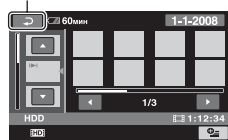



3 Нажмите **▲/▼** для выбора требуемого фильма.



4 Нажмите **◀/▶**, затем требуемое изображение лица, чтобы просмотреть сцену.

Воспроизведение начнется с начала сцены.

🔔 Примечания

- В зависимости от условий съемки лица могут не определяться.
Пример: человек надел очки или головной убор, либо он не стоит лицом к камере.
- Установите для параметра [УС.INDEX ] значение [ВКЛ] (установка по умолчанию) перед записью, чтобы начать воспроизведение с [ INDEX] (стр. 84). Убедитесь, что значок  мигает во время записи и изображения определенного лица сохранены в меню [Указатель лиц].

💡 Советы

- Можно отобразить экран [Указатель лиц], нажав  (HOME) →  (ПРОСМОТР ИЗОБРАЖЕНИЙ) → [ INDEX].

Поиск нужных изображений по дате (индекс даты)



Можно эффективно использовать поиск изображений по дате. Выберите носитель информации, содержащий изображение, которое требуется воспроизвести, перед выполнением этой операции (стр. 25).

🔔 Примечания

- Не удастся использовать функцию индекса даты для фотографий, записанных на карте памяти “Memory Stick PRO Duo”.

1 Поверните переключатель POWER, чтобы включить видеокamerу, и нажмите  (ПРОСМОТР ИЗОБРАЖЕНИЙ).

Появится экран VISUAL INDEX.

2 Для поиска фильмов выберите вкладку  или . Для поиска фотографии выберите вкладку .

3 Нажмите дату на экране.

На экране отобразятся даты записи изображений.

Возврат к экрану VISUAL INDEX

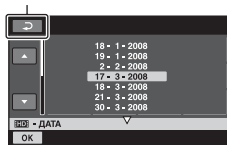

4 Нажмите кнопку **▲/▼**, чтобы выбрать дату требуемого изображения, затем нажмите .

Изображения, которые относятся к выбранной дате, отобразятся на экране VISUAL INDEX.

💡 Советы

- На экране [Указатель катушки пленки]/[Указатель лиц] можно воспользоваться функцией индекса даты, следуя шагам инструкции 3-4.

Применение масштабирования при воспроизведении

Фотографии можно увеличить в 1,1–5 раз от исходного размера. Увеличение можно настроить с помощью рычага привода трансфокатора или кнопок масштабирования на рамке LCD.

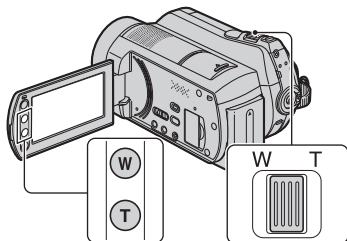

- 1 Воспроизведите фотографию, которую необходимо увеличить.
- 2 Увеличьте фотографию с помощью кнопки Т (телефото). Экран будет разбит на кадры.
- 3 Нажмите на экран в том месте, которое необходимо отобразить в центре увеличенного кадра.
- 4 Отрегулируйте увеличение с помощью кнопок W (широкоугольный)/Т (телефото).

Чтобы отменить увеличение, нажмите [↩].

Воспроизведение серии фотографий (показ слайдов)

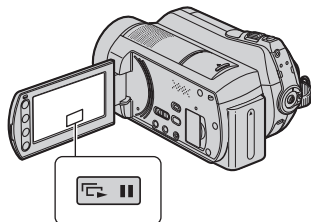

Нажмите [▶||] на экране просмотра фотографий. Показ слайдов начнется с выбранной фотографии. Нажмите [▶||], чтобы остановить показ слайдов. Нажмите [▶||] снова, чтобы возобновить воспроизведение.

⚡ Примечания

- Во время показа слайдов не удастся отрегулировать масштаб воспроизводимых изображений.

💡 Советы

- Начать показ слайдов можно также, выбрав [OPT] (OPTION) → вкладка [▶] → [ПОКАЗ СЛАЙД.] на экране VISUAL INDEX.
- Можно задать непрерывный показ слайдов, выбрав [OPT] (OPTION) → вкладка [▶] → [НАСТ.ПОК.СЛАЙД]. Установкой по умолчанию является [ВКЛ] (непрерывное воспроизведение).

Воспроизведение изображения на экране телевизора

Метод соединения и качество изображения (HD (высокая четкость)/SD (стандартная четкость)) на экране телевизора отличается в зависимости от типа подключенного телевизора и используемых разъемов. В качестве источника питания используйте прилагаемый адаптер переменного тока (стр. 19). Дополнительную информацию можно также найти в инструкциях по эксплуатации, прилагаемых к подключаемому устройству.

Примечания

- При записи для параметра [X.V.COLOR] установите значение [ВКЛ] для воспроизведения на х.v.Color-совместимом телевизоре (стр. 81). Возможно, некоторые настройки потребуются отрегулировать при воспроизведении на телевизоре. Дополнительную информацию см. в инструкциях по эксплуатации для телевизора.

Последовательность операций

Видеокамеру можно подключить к телевизору, просто следуя инструкциям, отображенным на экране LCD, [ПОДКЛЮЧЕНИЕ ТВ].

Установите переключатель входного сигнала на телевизоре в положение гнезда, к которому выполнено подключение.

Для получения подробной информации см. инструкции по эксплуатации телевизора.

↓
Подключите видеокамеру к телевизору (см. [ПОДКЛЮЧЕНИЕ ТВ]).

↓
Выполните необходимые настройки вывода для видеокамеры (стр. 47).

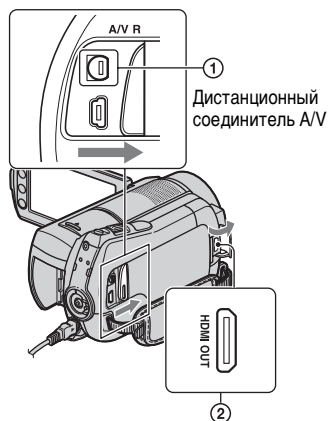
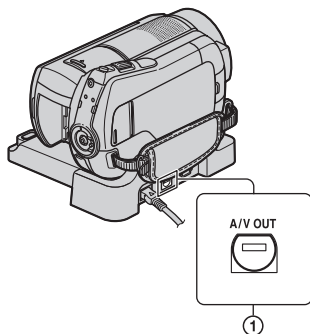

Примечания

- Устройство Handycam Station и видеокамера оснащены Дистанционный соединитель A/V или гнездом A/V OUT (стр. 128, 131). Подключите соединительный кабель A/V или компонентный кабель A/V к Handycam Station или к видеокамере. Не подключайте соединительные кабели A/V или компонентный кабель A/V одновременно к Handycam Station и к видеокамере, поскольку изображения могут быть повреждены.

Выбор наиболее эффективного способа подключения - ПОДКЛЮЧЕНИЕ ТВ

На экране видеокамеры будет отображен наиболее эффективный способ подключения телевизора.

-
- 1** Включите видеокамеру, затем нажмите **↑** (HOME) → **☰** (ДРУГИЕ) → [ПОДКЛЮЧЕНИЕ ТВ].

Если элемент не отображается на экране, нажмите **▲** / **▼**, чтобы изменить страницу.

-
- 2** Нажмите ответ на вопрос, отображающийся на экране.

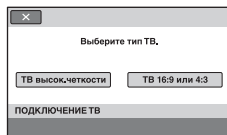

В то же время, можно соответствующим образом подключить видеокамеру к телевизору.

Подключение к телевизору высокой четкости

Изображения, записанные с качеством изображения HD (высокая четкость), воспроизводятся с качеством изображения HD (высокая четкость).

Изображения, записанные с качеством изображения SD (стандартная четкость), воспроизводятся с качеством изображения SD (стандартная четкость).

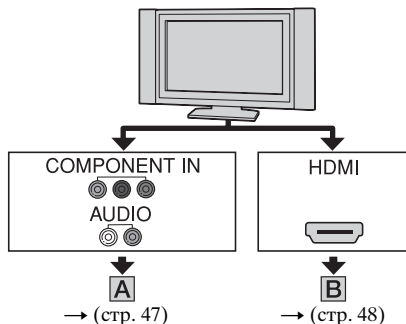

↗ : прохождение сигнала

Тип	Видеокамера	Кабель	Телевизор	Параметры меню HOME MENU
-----	-------------	--------	-----------	--------------------------

A



Компонентный кабель A/V (прилагается)

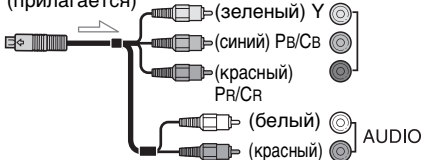

COMPONENT VIDEO IN

🗑️ (НАСТРОЙКИ)
 → [НАСТ.ВЫВОДА]
 → [КОМПОНЕНТ]
 → [1080i/576i] (стр. 89)

⚙ Примечания

- Если подключить только кабель компонентного видео, аудиосигналы не будут выводиться. Подключите белый и красный штекеры для вывода аудиосигналов.

↗ : прохождение сигнала

Тип	Видеокамера	Кабель	Телевизор	Параметры меню HOME MENU
-----	-------------	--------	-----------	--------------------------



⚡ Примечания

- Используйте кабель HDMI с логотипом HDMI.
- Используйте штекер HDMI mini на одном конце (для видеокамеры) и штекер, подходящий для подключения к телевизору, на другом конце.
- Изображения не выводятся через гнездо HDMI OUT видеокамеры, если на них записаны сигналы для защиты авторских прав.
- При установке такого подключения в работе некоторых телевизоров могут возникать неполадки (может отсутствовать звук или изображение).
- Не соединяйте гнездо HDMI OUT видеокамеры и гнездо HDMI OUT внешнего устройства с помощью кабеля HDMI. Это может привести к неправильной работе видеокамеры.
- Если подключаемое устройство поддерживает 5,1-канальный объемный звук, фильмы, записанные с качеством изображения HD (высокая четкость) автоматически выводятся с 5,1-канальным объемным звуком. Фильмы, записанные с качеством изображения SD (стандартная четкость) выводятся с 2-канальным звуком.

Подключение к телевизору формата 16:9 (широкоэкранный) или 4:3

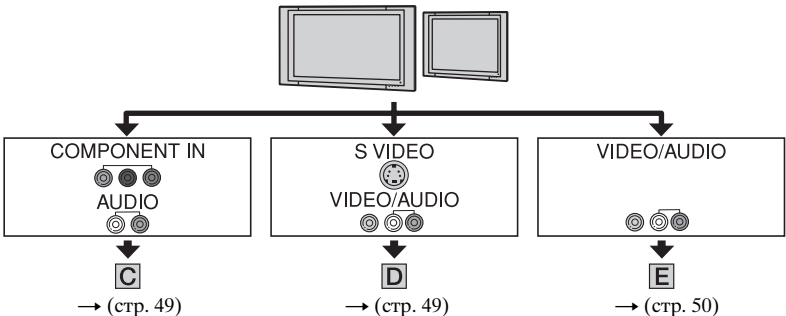

Изображения, записанные с качеством изображения HD (высокая четкость), преобразуются в изображения с качеством изображения SD (стандартная четкость) и воспроизводятся. Изображения, записанные с качеством изображения SD (стандартная четкость), воспроизводятся с качеством изображения SD (стандартная четкость).



Установка соотношения по горизонтали и вертикали в соответствии с подключенным телевизором (16:9/4:3)

Установите для параметра [ТИП ЭКРАНА] значение [16:9] или [4:3] в соответствии с форматом используемого телевизора (стр. 89).

Примечания

- Во время воспроизведения фильма, записанного с качеством изображения SD (стандартная четкость), на телевизоре с форматным соотношением экрана 4:3, не поддерживающем сигнал 16:9, выберите на видеокамере во время записи  (HOME) →  (НАСТРОЙКИ) → [НАСТР.ФИЛЬМА] → [ВЫБОР Ш/ФОРМ] → [4:3] (стр. 80).

 : прохождение сигнала

Тип	Видеокамера	Кабель	Телевизор	Параметры меню HOME MENU
-----	-------------	--------	-----------	--------------------------

C



Компонентный кабель A/V (прилагается)

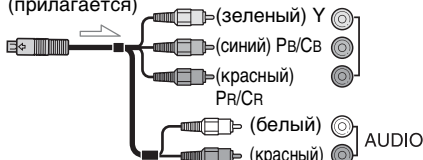

 (НАСТРОЙКИ)
→ [НАСТ.ВЫВОДА]
→ [КОМПОНЕНТ]
→ [576i] (стр. 89)

 (НАСТРОЙКИ)
→ [НАСТ.ВЫВОДА]
→ [ТИП ЭКРАНА]
→ [16:9]/[4:3]* (стр. 89)

Примечания

- Если подключить только кабель компонентного видео, аудиосигналы не будут выводиться. Подключите белый и красный штекеры для вывода аудиосигналов.

D



Соединительный кабель A/V со штекером S VIDEO (не прилагается)

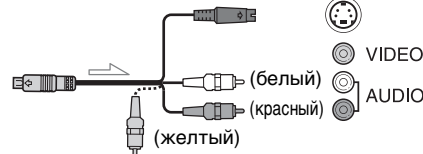





 (НАСТРОЙКИ)
→ [НАСТ.ВЫВОДА]
→ [ТИП ЭКРАНА]
→ [16:9]/[4:3]* (стр. 89)

Примечания

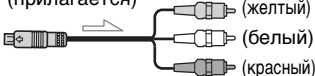
- Когда штекер S VIDEO (канал S VIDEO) подключен, аудиосигналы не выводятся. Для вывода аудиосигналов подключите белый и красный штекеры к гнезду входного аудиосигнала телевизора.
- Это подключение позволяет получить изображения с более высоким разрешением по сравнению с изображениями, которые получаются при использовании соединительного кабеля A/V (тип **E**).

 : прохождение сигнала

Тип	Видеокамера	Кабель	Телевизор	Параметры меню HOME MENU
E	 ①	Соединительный кабель A/V (прилагается) 	 (желтый) VIDEO  (белый) AUDIO  (красный)	 (НАСТРОЙКИ) → [НАСТ.ВЫВОДА] → [ТИП ЭКРАНА] → [16:9]/[4:3]* (стр. 89)

* Установите параметр [ТИП ЭКРАНА] в соответствии с используемым телевизором.

Подключение к телевизору через видеомagniтофон

Подключите видеокамеру к входному гнезду LINE IN видеомagniтофона с помощью соединительного кабеля A/V. Установите переключатель входного сигнала на видеомagniтофоне в положение LINE (VIDEO 1, VIDEO 2 и т.п.).

Если используется телевизор монофонического типа (т.е. телевизор, оборудованный только одним входным аудиогнездом)

Подключите белый штекер соединительного кабеля A/V к гнезду входного видеосигнала, затем подключите белый (левый канал) или красный (правый канал) штекер к гнезду входного аудиосигнала телевизора или видеомagniтофона.

Если телевизор/видеомagniтофон оснащен 21-штырьковым адаптером (EUROCONNECTOR)

Используйте 21-штырьковый адаптер, прилагаемый к этой видеокамере (только для моделей со знаком € на нижней стороне). Данный адаптер предназначен исключительно для вывода.

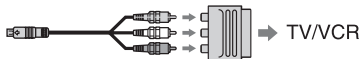

Примечания

- Если для вывода изображений используется соединительный кабель A/V, изображения будут выводиться с качеством изображения SD (стандартная четкость).

Советы

- Если при подключении видеокамеры к телевизору используется несколько типов кабелей для вывода изображений, то приоритетность входных гнезд телевизора будет следующей: HDMI → компонентный → S VIDEO → видео.
- HDMI (High Definition Multimedia Interface) - это интерфейс для отправки видео- и аудиосигналов. Через гнездо HDMI OUT выводятся изображения высокого качества и цифровой звук.

“PhotoTV HD”

Видеокамера поддерживает режим “PhotoTV HD”. Режим “PhotoTV HD” позволяет получить высокореализованное изображение с тонкими текстурами и цветами, как на фотографии. При подключении поддерживающих режим PhotoTV HD устройств Sony с использованием кабеля HDMI * или компонентного кабеля A/V ** можно просматривать фотографии с потрясающим качеством HD.

- * Телевизор автоматически переключится в соответствующий режим при воспроизведении фотографий.
- ** Будет необходимо настроить телевизор. Дополнительную информацию см. в инструкциях по эксплуатации для телевизора, поддерживающего режим PhotoTV HD.

Использование "BRAVIA" Sync

Можно выполнить операцию воспроизведения с помощью пульта дистанционного управления телевизора, присоединив видеокамеру к телевизору, поддерживающему функцию "BRAVIA" Sync (продаются с 2008 г.), с помощью кабеля HDMI.

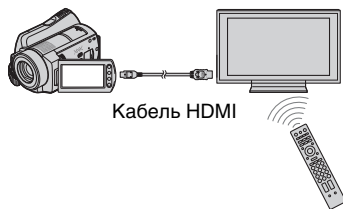

1 Соедините видеокамеру и телевизор*, поддерживающий функцию "BRAVIA" Sync, с помощью кабеля HDMI (не прилагается).

2 Включите видеокамеру.



Входной сигнал телевизора автоматически включится и изображение камеры отобразится на экране.

3 Используйте пульт дистанционного управления телевизора.

Вы можете выполнить следующие действия.

- Отобразить  (ПРОСМОТР ИЗОБРАЖЕНИЙ) , нажав кнопку SYNC MENU
- Воспроизвести экран INDEX, например экран VISUAL INDEX с помощью кнопок вверх/вниз/влево/вправо/ввод на пульте дистанционного управления телевизора и воспроизвести требуемые фильмы или фотографии

Примечания

- Чтобы настроить видеокамеру, нажмите  (НОМЕ) →  (НАСТРОЙКИ) → [ОБЩИЕ НАСТР.] → [КОНТР.ПО HDMI] → [ВКЛ] (установка по умолчанию).
- Также настройте телевизор. Дополнительную информацию см. в инструкциях по эксплуатации для телевизора.

Советы

- При отключении телевизора одновременно выключится и видеокамера.

Сохранение изображений

Изображения записываются на носитель информации, выбранный при установке носителя информации (стр. 25). Поскольку емкость носителя информации ограничена, обязательно сохраните данные изображения на внешний носитель, например диск DVD-R или компьютер.

☛ Советы

- Можно скопировать изображения, записанные на жестком диске, на карту памяти “Memory Stick PRO Duo” с помощью видеокамеры (стр. 59).

Сохранение изображений с помощью компьютера

Используя программу “Picture Motion Browser” на прилагаемом CD-ROM, можно сохранить изображения, записанные на видеокамеру с качеством изображения HD (высокая четкость) или качеством изображения SD (стандартная четкость).

При необходимости можно переписать фильмы с компьютера на видеокамеру с качеством изображения HD (высокая четкость). Подробные сведения см. в документе “Руководство по PMB”.

Создание диска одним нажатием (One Touch Disc Burn)

Можно легко сохранить изображения, записанные на жесткий диск видеокамеры, непосредственно на диск DVD, нажав кнопку  (DISC BURN).

Сохранение изображений на компьютере (Easy PC Backup)

Можно сохранить изображения, записанные с помощью видеокамеры, на жесткий диск компьютера.

Создание диска с выбранными изображениями

Можно сохранить изображения, скопированные на компьютер, на диске. Их можно также редактировать.



 См. прилагаемое “Руководство по эксплуатации”.

Сохранение изображений путем подключения видеокамеры к другим устройствам

Выполнение подключения с помощью соединительного кабеля A/V

Можно копировать фильмы, записанные с качеством изображения SD (стандартная четкость).



Подключение с помощью кабеля USB

Можно копировать фильмы, записанные с качеством изображения HD (высокая четкость) или SD (стандартная четкость).



См. стр. 66.



Категория (ДРУГИЕ)

Эта категория позволяет редактировать изображения на носителе информации. Кроме того, можно использовать видеокамеру путем подключения к другим устройствам.

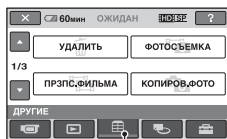

Категория (ДРУГИЕ)

Список элементов

УДАЛИТЬ

Можно удалить изображения на носителе информации (стр. 56).

ФОТОСЪЕМКА

Можно сохранить выбранный кадр из записанного фильма как фотографию (стр. 58).

ПРЗПС.ФИЛЬМА

Можно копировать фильмы, записанные на жесткий диск, на карту памяти “Memory Stick PRO Duo” (стр. 59).

КОПИРОВ.ФОТО

Можно копировать фотографии, записанные на жесткий диск, на карту памяти “Memory Stick PRO Duo” (стр. 60).

РЕД.

Можно редактировать изображения (стр. 62).

РЕД.СПИС.ВОСПР.

Можно создавать и редактировать список воспроизведения (стр. 63).

ПЕЧАТЬ

Можно распечатать фотографии на подключенном принтере PictBridge (стр. 69).

ПОДКЛ.К USB

Можно подключить видеокамеру к компьютеру и т.д. с помощью кабеля USB.

См. “Руководство по эксплуатации” для выполнения подключения к компьютеру.

ПОДКЛЮЧЕНИЕ ТВ

С помощью видеокамеры можно выбрать подходящее соединение для устройства (стр. 45).

Удаление изображений

Можно удалить изображения, записанные на носитель информации, с помощью видеокамеры.

Примечания

- После удаления изображения восстановить невозможно.
- Во время удаления изображений не отключайте аккумулятор или адаптер переменного тока от видеокамеры. Это может привести к повреждению носителя информации.
- Не извлекайте карту памяти “Memory Stick PRO Duo” во время удаления изображений с карты памяти “Memory Stick PRO Duo”.
- Если на изображения, находящиеся на карте памяти “Memory Stick PRO Duo”, с помощью другого устройства установлена защита от записи, удалить изображения с карты памяти “Memory Stick PRO Duo” не удастся.

Советы



- Одновременно можно выбрать до 100 изображений.
- Можно удалить изображение на экране просмотра из  (OPTION) MENU.
- Чтобы удалить все изображения, записанные на носителе информации, и восстановить на нем свободное пространство для записи, следует выполнить форматирование носителя (стр. 73).

Удаление фильмов

Можно освободить пространство носителя информации, удалив данные изображений с видеокамеры. Можно проверить наличие свободного пространства на носителе информации, нажав кнопку [ДАННЫЕ О НОСИТ.] (стр. 72). Выберите носитель, содержащий фильм, который требуется удалить, перед выполнением этой операции (стр. 25).

Примечания

- Важные данные следует сохранять на внешнем носителе (стр. 53).

1 Нажмите  (HOME) → 
(ДРУГИЕ) → [УДАЛИТЬ].

2 Нажмите [ УДАЛИТЬ].

3 Нажмите [ УДАЛИТЬ] или [ УДАЛИТЬ].

4 Нажмите фильм, который необходимо удалить.

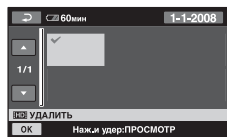



Выбранный фильм отмечен значком ✓.

Нажмите и удерживайте фильм на экране LCD для подтверждения выбора изображения.

Нажмите  для возврата к предыдущему экрану.

5 Выберите [ОК] → [ДА] → [ОК].

Одновременное удаление всех фильмов

В шаге **3** нажмите [ УДАЛИТЬ ВСЕ]/[ УДАЛИТЬ ВСЕ] → [ДА] → [ДА] → [ОК].

Одновременное удаление всех фильмов, записанных в один день

- ① В шаге 3 нажмите [FHD] УДАЛ.по дате]/[HSD] УДАЛ.по дате].

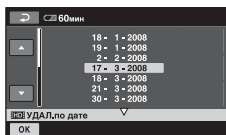

- ② Нажмите \uparrow / \downarrow , чтобы выбрать дату записи требуемого изображения, затем нажмите [OK]. Фильмы, записанные в этот день, отобразятся на экране. Нажмите фильм на экране LCD для подтверждения выбора фильма. Нажмите \leftarrow для возврата к предыдущему экрану.
- ③ Нажмите [OK] \rightarrow [ДА] \rightarrow [OK].

Примечания

- Если удаленный фильм был включен в список воспроизведения (стр. 63), он будет удален также и из списка воспроизведения.

Удаление фотографий

Выберите носитель информации, содержащий фотографию, которую требуется удалить, перед выполнением этой операции (стр. 26).

- 1 Нажмите \uparrow (HOME) \rightarrow $\left[\begin{array}{c} \text{---} \\ \text{---} \\ \text{---} \end{array} \right]$ (ДРУГИЕ) \rightarrow [УДАЛИТЬ].

- 2 Нажмите [\square] УДАЛИТЬ].

- 3 Нажмите [\square] УДАЛИТЬ].

- 4 Нажмите фотографию для удаления.

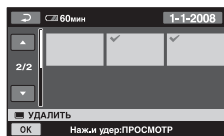

Выбранная фотография отмечена значком \checkmark .

Нажмите и удерживайте нажатой фотографию на экране LCD для подтверждения выбора фотографии.

Нажмите \leftarrow для возврата к предыдущему экрану.

- 5 Выберите [OK] \rightarrow [ДА] \rightarrow [OK].

Одновременное удаление всех фотографий

В шаге 3 нажмите [\square] УДАЛИТЬ ВСЕ] \rightarrow [ДА] \rightarrow [ДА] \rightarrow [OK].

Одновременное удаление всех фотографий, записанных в один день

Эта функция доступна, только если в качестве носителя информации выбран внутренний жесткий диск.

- ① В шаге 3 нажмите [\square] УДАЛ.по дате].

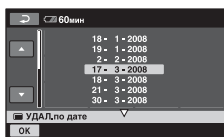

Захват снимка из фильма

- Нажмите **▲/▼**, чтобы выбрать дату записи требуемой фотографии, затем нажмите **OK**. Фотографии, записанные в выбранный день, отобразятся на экране. Нажмите фотографию на экране LCD для подтверждения выбора фотографии. Нажмите **↶** для возврата к предыдущему экрану.
- Нажмите **OK** → **[ДА]** → **OK**.

Можно сохранить выбранный кадр из записанного фильма как фотографию.

Выберите носитель информации, содержащий фильмы, и носитель, на который будет сохранена фотография, перед выполнением этой операции (стр. 25).

- Нажмите **↑ (HOME)** → **☰** (ДРУГИЕ) → **[ФОТОСЪЕМКА]**. Появится экран **[ФОТОСЪЕМКА]**.

- Выберите фильм, из которого будет захвачен снимок. Начнется воспроизведение выбранного фильма.

- Нажмите кнопку **⏸** в месте, которое требуется захватить. Воспроизведение фильма приостанавливается (режим паузы).



- Нажмите **OK**. Захваченный снимок сохраняется на носителе информации, выбранном в **[УСТ.НОС.ФОТО]** (стр. 26). Когда захват окончен, экран находится в режиме паузы.

Продолжение захвата

Нажмите , затем выполните шаги 3 и 4.

Для захвата фотографии из другого фильма нажмите , затем выполните шаги с 2 по 4.

Окончание захвата

Нажмите  → .

Примечания



- Размер остановленного изображения зависит от качества изображения фильма:
 - [2,1M] при качестве изображения HD (высокая четкость)
 - [0,2M] при соотношении сторон 16:9 (широкоэкранный) с качеством изображения SD (стандартная четкость)
 - [VGA(0,3M)] при соотношении сторон 4:3 с качеством изображения SD (стандартная четкость)
- Носитель информации, на который будут сохраняться фотографии, должен иметь достаточное количество свободного пространства.
- Дата и время записи захваченных снимков соответствуют дате и времени записи фильмов.
- Если фильм, из которого производится захват снимков, не имеет кода данных, дата и время снимка будет соответствовать дате и времени захвата из фильма.

Копирование изображений на карту памяти “Memory Stick PRO Duo” с помощью видеокамеры

Копирование фильмов

Можно скопировать фильмы, записанные на внутренний жесткий диск видеокамеры, на карту памяти “Memory Stick PRO Duo”. Вставьте карту памяти “Memory Stick PRO Duo” в видеокамеру перед выполнением операции.

Примечания

- При записи фильма на карту памяти “Memory Stick PRO Duo” в первый раз создайте файл базы изображений, нажав  (HOME) →  (УПРАВЛЕНИЕ НОСИТЕЛЕМ) → [ИСПР.Ф.БД ИЗ.] (стр. 76).
- Подключите видеокамеру к электрической розетке с помощью прилагающегося адаптера переменного тока, чтобы во время копирования камера не разрядилась.

Советы

- Исходный фильм не будет удален после копирования.
- Включенные в список воспроизведения изображения будут скопированы.
- Изображения, записанные с помощью видеокамеры и сохраненные на носителе информации, называются “оригиналами”.

1 Нажмите  (HOME) →  (ДРУГИЕ) → [ПРЗПС.ФИЛЬМА].

Появится экран [ПРЗПС.ФИЛЬМА].

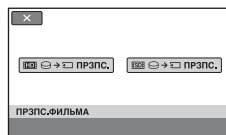

2 Выберите качество изображения фильма, который будет скопирован.

[HDD] (HDD) → [PR3PC.]: для копирования фильмов с качеством изображения HD (высокая четкость)

[SD] (SD) → [PR3PC.]: для копирования фильмов с качеством изображения SD (стандартная четкость)

3 Выберите тип перезаписи.

[PR3PC по выбору]: копирование выбранных фильмов

[PR3PC по дате]: копирование всех фильмов определенной даты

[HDD PR3PC ВСЕ]: копирование списков воспроизведения с качеством изображения HD (высокая четкость)

[SD PR3PC ВСЕ]: копирование списков воспроизведения с качеством изображения SD (стандартная четкость)

При выборе списка воспроизведения как источника копирования следуйте инструкциям по копированию на экране.

4 Выберите фильм, который требуется скопировать.

[PR3PC по выбору]: нажмите фильм, который требуется скопировать. Выбранный фильм отмечен значком ✓. Можно выбрать несколько фильмов.

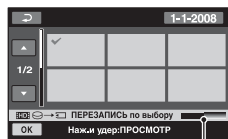

Оставшаяся место на карте памяти “Memory Stick PRO Duo”

💡 Советы

- Нажмите и удерживайте изображение на экране LCD для подтверждения выбора изображения. Нажмите [↶] для возврата к предыдущему экрану.

[PR3PC по дате]: выберите дату записи фильма, который требуется скопировать, затем нажмите [OK]. Нельзя выбрать несколько дат.



5 Нажмите [OK] → [ДА].

Начнется перезапись.

💡 Советы

- Чтобы проверить скопированные фильмы после окончания копирования, выберите [HDD] MEMORY STICK/[SD] MEMORY STICK на экране [УСТ.НОС.ФЛМ] и воспроизведите их (стр. 25).

Копирование фотографий

Можно копировать фотографии с внутреннего жесткого диска видекамеры на карту памяти “Memory Stick PRO Duo”. Вставьте карту памяти “Memory Stick PRO Duo” в видекамеру перед выполнением операции.

Примечания

- Подключите видеокамеру к электрической розетке с помощью прилагающегося адаптера переменного тока, чтобы во время копирования камера не разрядилась.

1 Нажмите **↑** (НОМЕ) → **☰** (ДРУГИЕ) → [КОПИРОВ.ФОТО].

Появится экран [КОПИРОВ.ФОТО].

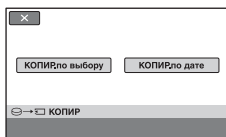

2 Выберите тип копирования.

[КОПИР.по выбору]: копирование выбранных фотографий

[КОПИР.по дате]: копирование всех фотографий определенной даты

3 Выберите фотографию, которую требуется скопировать.

[КОПИР.по выбору]: нажмите фотографию, которую требуется скопировать. Выбранная фотография отмечена значком ✓. Можно выбрать несколько фотографий.

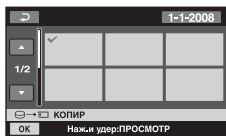

Советы

- Нажмите и удерживайте нажатым изображение на экране для подтверждения выбора изображения. Нажмите **←** для возврата к предыдущему экрану.

[КОПИР.по дате]: выберите дату записи фотографии, которую требуется скопировать, затем нажмите **OK**. Нельзя выбрать несколько дат.

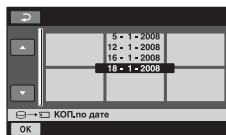

4 Нажмите **OK** → [ДА].

Начнется копирование.

Советы

- Чтобы проверить скопированные фотографии после окончания копирования, выберите [MEMORY STACK] на экране [УСТ.НОС.ФОТО] и воспроизведите их (стр. 26).

Разделение фильма

Выберите носитель, содержащий фильм, который требуется разделить, перед выполнением этой операции (стр. 25).

1 Нажмите **↑** (HOME) → 
(ДРУГИЕ) → [РЕД.]

2 Нажмите [РАЗДЕЛИТЬ].

3 Выберите фильм, который необходимо разделить.

Начнется воспроизведение выбранного фильма.

4 Нажмите  в том месте, где требуется разделить фильм на сцены.

Воспроизведение фильма приостанавливается (режим паузы).

Выполняется более точная настройка точки разделения после ее выбора с помощью 

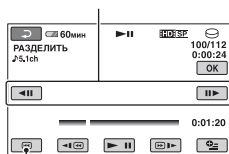

Возврат в начало выбранного фильма

Воспроизведение и пауза переключаются при нажатии кнопки .

5 Нажмите [OK] → [ДА] → [OK].

Примечания

- После разделения фильма восстановить невозможно.
- Во время разделения фильма не отключайте аккумулятор или адаптер переменного тока от видеокамеры. Это может привести к повреждению носителя информации. Кроме того, не извлекайте карту памяти “Memory Stick PRO Duo” во время разделения фильмов на карте памяти “Memory Stick PRO Duo”.
- Точка, в которой была нажата кнопка , может слегка отличаться от действительной точки разделения, так как точка разделения выбирается видеокамерой через промежутки, равные половине секунды.
- При разделии исходного фильма, фильм, добавленный в список воспроизведения также будет разделен.

Создание списка воспроизведения

Список воспроизведения - это список, содержащий миниатюрные изображения выбранных фильмов. Исходные фильмы не изменяются даже при редактировании или удалении фильмов из списка воспроизведения.

Выберите носитель информации, для которого требуется создать, воспроизвести или редактировать список воспроизведения перед выполнением операции (стр. 25).

⚙ Примечания

- К персональному списку воспроизведения добавлены изображения с качеством изображения HD (высокая четкость) и SD (стандартная четкость).

1 Нажмите **⬆** (HOME) → **📁** (ДРУГИЕ) → **[РЕД.СПИС.ВОСПР.]**.

2 Нажмите **[HD] ДОБАВИТЬ** или **[SD] ДОБАВИТЬ**.

3 Выберите фильм для добавления к списку воспроизведения.

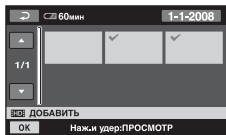

Выбранный фильм отмечен значком ✓.

Нажмите и удерживайте фильм на экране LCD для подтверждения выбора изображения. Нажмите **⬅** для возврата к предыдущему экрану.

4 Нажмите **[OK]** → **[ДА]** → **[OK]**.

Одновременное добавление всех фильмов, записанных в один день

- ①** В шаге **2**, нажмите **[HD] ДОБ.по дате** / **[SD] ДОБ.по дате**.
На экране отобразятся даты записи фильмов.

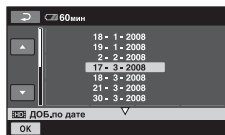

- ②** Нажмите **⬆** / **⬇**, чтобы выбрать дату записи требуемого фильма.
- ③** Когда выбранная дата записи будет выделена, нажмите **[OK]**. Фильмы, записанные в этот день, отобразятся на экране. Нажмите фильм на экране LCD для подтверждения выбора фильма. Нажмите **⬅** для возврата к предыдущему экрану.
- ④** Нажмите **[OK]** → **[ДА]** → **[OK]**.

⚙ Примечания

- Во время добавления фильма к списку воспроизведения не отключайте аккумулятор или адаптер переменного тока от видеокамеры. Это может привести к повреждению носителя информации. Кроме того, не извлекайте карту памяти "Memory Stick PRO Duo" во время редактирования фильмов на карте памяти "Memory Stick PRO Duo".
- Не удастся добавить фотографии в список воспроизведения.
- Не удастся создать список воспроизведения, содержащий одновременно изображения с качеством изображения HD (высокая четкость) и SD (стандартная четкость).

💡 Советы

- К списку воспроизведения можно добавить не более 999 фильмов с качеством изображения HD (высокая четкость) или 99 фильмов с качеством изображения SD (стандартная четкость).
- Можно добавить фильм на экране воспроизведения или на экране INDEX, нажав **OPTN**.
- Можно скопировать список воспроизведения на диск как есть, используя прилагаемое программное обеспечение.

Воспроизведение списка воспроизведения

Выберите носитель информации, для которого требуется создать, воспроизвести или редактировать список воспроизведения перед выполнением операции (стр. 25).

- 1 Нажмите **HOME** → **▶** (**ПРОСМОТР ИЗОБРАЖЕНИЙ**) → **[СПИСОК ВОСПР.]**.

Появится экран списка воспроизведения.

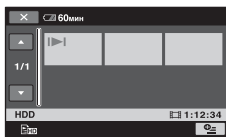

- 2 Нажмите фильм, который требуется воспроизвести.

Список воспроизведения воспроизводится с выбранного фильма до конца, затем отображается экран списка воспроизведения.

Удаление ненужных фильмов из списка воспроизведения

- ① Нажмите **HOME** → **[ДРУГИЕ]** → **[РЕД.СПИС.ВОСПР.]**.
- ② Нажмите **[F10 УДАЛИТЬ]/[F5D УДАЛИТЬ]**.
Чтобы удалить все фильмы из списка воспроизведения, нажмите **[F10 УДАЛ.ВСЕ]/[F5D УДАЛ.ВСЕ]** → **[ДА]** → **[ДА]** → **[OK]**.
- ③ Выберите в списке фильм для удаления.

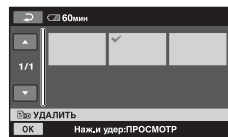

Выбранный фильм отмечен значком **✓**.

Нажмите и удерживайте фильм на экране LCD для подтверждения выбора изображения.

Нажмите **[←]** для возврата к предыдущему экрану.

- ④ Нажмите **[OK]** → **[ДА]** → **[OK]**.

Изменение порядка в списке воспроизведения

- 1 Нажмите (HOME) → (ДРУГИЕ) → [РЕД.СПИС.ВОСПР.].
- 2 Нажмите [ПЕРЕМЕСТ.]/ [ПЕРЕМЕСТ.].
- 3 Выберите фильм, который требуется переместить.

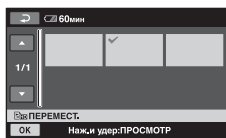

Выбранный фильм отмечен значком ✓.

Нажмите и удерживайте фильм на экране LCD для подтверждения выбора изображения.

Нажмите для возврата к предыдущему экрану.

- 4 Нажмите .
- 5 Выберите назначение с помощью / .

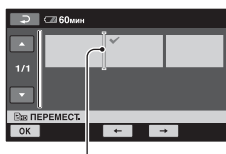

Строка назначения

- 6 Нажмите → [ДА] → .

Советы

- При выборе нескольких фильмов они перемещаются в соответствии с порядком их размещения в списке воспроизведения.

Копирование на другие устройства

Выполнение подключения с помощью соединительного кабеля A/V

Изображения, воспроизводимые на видеокамере, можно скопировать на другие записывающие устройства, например видеомаягнитофон или записывающие устройства DVD/HDD. Подключите устройство одним из двух способов.

Для выполнения данной операции подключите видеокамеру к электрической розетке с помощью прилагаемого адаптера переменного тока (стр. 19).

Дополнительную информацию можно также найти в инструкциях по эксплуатации, прилагаемых к подключаемым устройствам.

Выберите носитель, содержащий изображения, которые требуется скопировать, перед выполнением этой операции (стр. 25).

Примечания

- Фильмы, записанные с качеством изображения HD (высокая четкость), будут скопированы с качеством изображения SD (стандартная четкость).
- Для копирования фильма, записанного с качеством изображения HD (высокая четкость), установите на компьютер программное обеспечение (прилагается) и скопируйте изображения на диск, установленный на компьютер.
- Поскольку копирование выполняется посредством аналоговой передачи данных, качество изображения может снизиться.

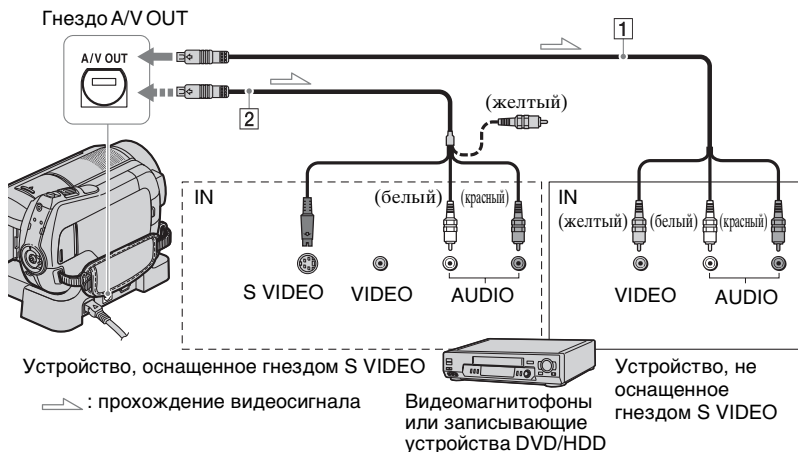

1 Соединительный кабель A/V (прилагается)



Устройство Handycam Station и видеокамера оснащены Дистанционный соединитель A/V или гнездом A/V OUT (стр. 128, 131). В зависимости от конфигурации подключите

соединительный кабель A/V к устройству Handycam Station или к видеокамере.

2 Соединительный кабель A/V со штекером S VIDEO (не прилагается)

При подключении другого устройства к гнезду S VIDEO с помощью соединительного кабеля A/V и кабеля S VIDEO (не прилагается) можно получить изображения более высокого качества, чем при использовании соединительного кабеля A/V. Подключите белый и красный штекеры (левый/правый аудио) и штекер S VIDEO (канал S VIDEO) соединительного кабеля A/V к кабелю S VIDEO (не прилагается). Подключение желтого штекера не требуется. При подключении только кабеля S VIDEO не выводится звук.

Примечания

- Не удастся выполнить копирование на записывающие устройства, подключенные с помощью кабеля HDMI.
- Чтобы скрыть экранные индикаторы (например, счетчик и т.п.) на экране монитора подключенного устройства, выберите  (HOME) →  (НАСТРОЙКИ) → [НАСТ.ВЫВОДА] → [ВЫВОД ИЗОБР.] → [LCD] (настройка по умолчанию) в меню HOME MENU (стр. 89).
Для записи даты/времени и данных о настройках камеры отобразите их на экране (стр. 86).
- При подключении видеокамеры к монофоническому устройству подключите желтый штекер соединительного кабеля A/V к входному видеогнезду, а красный (правый канал) или белый (левый канал) штекер - к входному аудиогнезду устройства.

1 Включите видеокамеру и нажмите кнопку (ПРОСМОТР ИЗОБРАЖЕНИЙ).

Выберите [ТИП ЭКРАНА] в соответствии с устройством отображения (стр. 89).

2 Установите носитель для записи в записывающее устройство.

Если записывающее устройство оснащено переключателем входного сигнала, установите его в режим ввода.

3 Подключите видеокамеру к записывающему устройству (видеомагнитофону или записывающему устройству DVD/HDD) с помощью соединительного кабеля A/V (прилагается) или соединительного кабеля A/V со штекером S VIDEO (не прилагается) .

Подключите видеокамеру к входным гнездам записывающего устройства.

4 Начните воспроизведение на видеокамере и запись на записывающем устройстве.

Для получения подробной информации см. инструкции по эксплуатации, прилагаемые к записывающему устройству.

5 По завершении копирования остановите работу записывающего устройства, а затем видеокамеры.

Подключение с помощью кабеля USB

Подключите видеокамеру к записывающему устройству DVD и т.п., поддерживающему копирование с помощью соединения USB, чтобы выполнить копирование без потерь качества изображения.

Подключите видеокамеру к электрической розетке с помощью прилагаемого адаптера переменного тока (стр. 19). Дополнительную информацию можно также найти в инструкциях по эксплуатации, прилагаемых к подключаемому устройству.

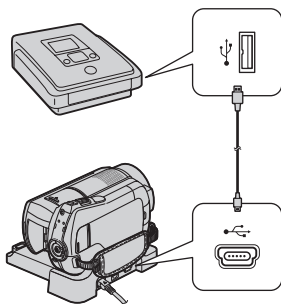

1 Включите видеокамеру.

2 Подсоедините гнездо USB видеокамеры к записывающему устройству DVD и т.п. с помощью прилагаемого кабеля USB (стр. 128).

Экран [ВЫБОР USB] появится автоматически.



3 Нажмите [ПОДКЛ.К USB] или [ПОДКЛ.К USB] в соответствии с типом носителя, на который выполняется запись требуемого фильма.

4 Выполните необходимые действия на подключаемом устройстве и начните запись.



Дополнительную информацию можно найти в инструкциях по эксплуатации, прилагаемых к подключаемому устройству.

5 По завершении копирования нажмите [КНЦ] → [ДА] и отсоедините кабель USB.

Внимание

Данная видеокамера позволяет выполнять съемку с высокой четкостью в формате AVCHD. Снятый материал высокой четкости можно скопировать на диск DVD. Однако диск DVD, содержащий данные в формате AVCHD, не следует использовать на DVD-проигрывателях и рекордерах, поскольку при извлечении диска из DVD-проигрывателя/рекордера могут возникнуть проблемы или данные могут быть удалены без предупреждения. Диск DVD, содержащий данные в формате AVCHD, можно воспроизводить на проигрывателе/рекордере Blu-ray Disc™ или другом совместимом устройстве.

💡 Советы

- Если экран [ВЫБОР USB] не отображается, нажмите  (HOME) →  (ДРУГИЕ) → [ПОДКЛ.К USB].

Печать записанных фотографий (PictBridge-совместимый принтер)

Фотографии можно напечатать с помощью PictBridge-совместимого принтера, не подключая видеокамеру к компьютеру.

PictBridge

Подключите к видеокамере адаптер переменного тока, чтобы обеспечить поступление питания от сетевой розетки (стр. 19). Включите принтер. Выберите носитель, содержащий фотографии, которые требуется напечатать, перед выполнением этой операции (стр. 26).

Чтобы распечатать фотографии с карты памяти “Memory Stick PRO Duo”, вставьте карту памяти “Memory Stick PRO Duo”, содержащую фотографии, в видеокамеру.

1 Подключите устройство Handycam Station к электрической розетке с помощью прилагаемого адаптера переменного тока.

2 Надежно установите видеокамеру на Handycam Station, а затем включите видеокамеру.

3 Подсоедините гнездо  (USB) устройства Handycam Station к принтеру с помощью прилагаемого кабеля USB (стр. 131).

На экране автоматически отобразится [ВЫБОР USB].

4 Нажмите [ПЕЧАТЬ].

Когда соединение установлено, на экране появится индикация  (PictBridge-соединение).



Можно выбрать фотографию на экране.

5 Выберите фотографию для печати.

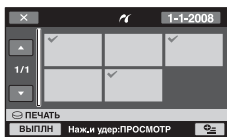

Выбранная фотография отмечена значком ✓.

Нажмите и удерживайте нажатой фотографию на экране LCD для подтверждения выбора фотографии.

Нажмите  для возврата к предыдущему экрану.

6 Нажмите , установите следующие параметры, затем нажмите .

[КОПИИ]: указание количества копий фотографии для печати. Можно установить до 20 копий.

[ДАТА/ВРЕМЯ]: выбор [ДАТА], [ДАТА ВРЕМЯ] или [ВЫКЛ] (дата/время не печатаются).

[РАЗМЕР]: выбор размера бумаги.

Если изменение параметров не требуется, перейдите к шагу 7.



7 Нажмите [ВЫПЛН] → [ДА] → .

Снова отобразится экран выбора фотографии.

Завершение печати

При выполнении шага 4 нажмите  на экране выбора изображения.

Примечания

- Правильная работа гарантируется только для PictBridge-совместимых моделей.
- См. также инструкции по эксплуатации принтера.
- При отображении на экране индикации  не пытайтесь выполнить следующие операции. Возможно, эти операции будут выполнены ненадлежащим образом.
 - Использование переключателя POWER
 - Использование кнопки  (ПРОСМОТР ИЗОБРАЖЕНИЙ)
 - Снятие видеокамеры с устройства Handycam Station
 - Отсоединение кабеля USB (прилагается) от видеокамеры Handycam Station или принтера
 - Извлечение карты памяти "Memory Stick PRO Duo" из видеокамеры во время печати фотографий, сохраненных на карте памяти "Memory Stick PRO Duo"
- При прекращении работы принтера отсоедините кабель USB, выключите принтер, снова включите его и выполните указанную операцию с самого начала.
- Можно выбрать только размеры бумаги, поддерживаемые принтером.
- На некоторых моделях принтера верхний, нижний, правый и левый края изображений могут быть обрезанными. При печати фотографии, записанной в формате 16:9 (широкоэкранный), левый и правый края изображения могут быть сильно обрезаны.

- Некоторые модели принтера могут не поддерживать функцию печати даты. Для получения подробной информации см. инструкции по эксплуатации принтера.
- Фотографии, перечисленные ниже, возможно, не удастся напечатать:
 - Фотография, отредактированная на компьютере
 - Фотография, записанная с помощью других устройств
 - Файл фотографии, размер которого превышает 4 МБ
 - Файл фотографии, размер которого превышает 3680 × 2760 пикселей

Советы

- PictBridge - промышленный стандарт, представленный ассоциацией Camera & Imaging Products Association (CIPA). Печатать фотографии можно без использования компьютера. Для этого подключите цифровую видеокамеру или цифровую фотокамеру любой модели или производителя непосредственно к принтеру.
- Можно напечатать фотографию, отображенную на экране просмотра фотографий, с помощью  (OPTION) MENU.

Категория (УПРАВЛЕНИЕ НОСИТЕЛЕМ)

С помощью этой категории можно использовать жесткий диск или карту памяти “Memory Stick PRO Duo” для различных целей.

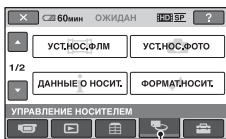

Категория (УПРАВЛЕНИЕ
НОСИТЕЛЕМ)

Список элементов

УСТ.НОС.ФЛМ

Можно выбрать носитель для фильмов (стр. 25).

УСТ.НОС.ФОТО

Можно выбрать носитель для фотографий (стр. 26).

ДАННЫЕ О НОСИТ.

Можно отобразить информацию о носителе, например время записи и т.д. (стр. 72).

ФОРМАТ.НОСИТ.

Можно выполнить форматирование носителя информации, чтобы восстановить свободное пространство для записи (стр. 73).

ИСПР.Ф.БД ИЗ.

Можно восстановить информацию для управления на носителе информации (стр. 76).

Проверка данных о носителе информации

Можно проверить оставшееся время записи для каждого режима записи носителя информации, выбранного в меню [УСТ.НОС.ФЛМ] (стр. 25), а также приблизительное количество свободного и заполненного пространства на носителе информации.

Примечания

- Во время работы режима Easy Handycam не удастся проверить информацию о носителе. Отмените режим Easy Handycam (стр. 32).

Нажмите **↑** (HOME) → **☰** (УПРАВЛЕНИЕ НОСИТЕЛЕМ) → **[ДАННЫЕ О НОСИТ.]**.

Отобразится оставшееся время записи для каждого режима записи.

Советы

- Нажав значок **→** в нижнем правом углу экрана, можно проверить свободное пространство для записи.

Отключение отображения

Нажмите **[X]**.

Примечания

- Объем носителя информации вычисляется следующим образом: 1 МБ = 1048576 байт. При отображении данных о емкости носителя информации разделы менее одного МБ не учитываются. Отображенный размер всего пространства жесткого диска будет несколько меньше, чем размер, указанный ниже, несмотря на то, что отображается количество как свободного, так и заполненного пространства жесткого диска.
 - HDR-SR10E
 - 40000 МБ

- Поскольку на диске существует область управления файлами, объем используемого пространства никогда не отображается как 0 МБ даже при выборе параметра [ФОРМАТ.НОСИТ.] (стр. 73).

💡 **Советы**

- На экране [УСТ.НОС.ФЛМ] отображается только информация о выбранном носителе информации. При необходимости измените параметры носителя информации (стр. 25).

Удаление всех изображений (форматирование)

При форматировании удаляются все изображения, чтобы восстановить свободное пространство для записи. Для выполнения данной операции подключите видеокамеру к электрической розетке с помощью прилагаемого адаптера переменного тока (стр. 19).

⚠️ **Примечания**

- Во избежание потери важных изображений их следует сохранять (стр. 53) до выполнения команды [ФОРМАТ.НОСИТ.].
- Когда выбрана команда [ФОРМАТ.НОСИТ.], не отключайте адаптер переменного тока.

Форматирование жесткого диска

- 1 Нажмите **↑** (HOME) → **⏻** (УПРАВЛЕНИЕ НОСИТЕЛЕМ) → [ФОРМАТ.НОСИТ.] → [HDD].

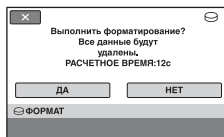

- 2 Нажмите [ДА] → [ДА].

- 3 При отображении сообщения [Завершено.] нажмите **OK**.

Форматирование карты “Memory Stick PRO Duo”

1 Вставьте карту памяти “Memory Stick PRO Duo”, которую требуется форматировать, в видеокамеру.

2 Нажмите **↑** (HOME) → **📁** (УПРАВЛЕНИЕ НОСИТЕЛЕМ) → [ФОРМАТ.НОСИТ.] → [MEMORY STICK].

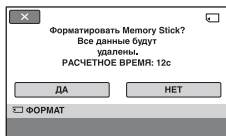

3 Нажмите [ДА] → [ДА].

4 При отображении сообщения [Завершено.] нажмите **OK**.

🔍 Примечания

- Когда горит индикатор ACCESS, не извлекайте карту памяти “Memory Stick PRO Duo” из видеокамеры.
- Будут удалены даже фотографии, для которых на другом устройстве была установлена защита от случайного удаления.
- При отображении на экране сообщения [Выполнение...] не выполняйте следующие операции.
 - Использование переключателя POWER или кнопок
 - Извлечение карты памяти “Memory Stick PRO Duo”

Предотвращение восстановления данных на жестком диске видеокamеры

С помощью команды [⊖ УДАЛИТЬ] можно записывать на жесткий диск видеокamеры нераспознаваемые данные. В этом случае может быть трудно восстановить какие-либо исходные данные. В случае передачи видеокamеры в пользование другим людям рекомендуется выполнить команду [⊖ УДАЛИТЬ].

⚡ Примечания

- При выполнении команды [⊖ УДАЛИТЬ] будут удалены все изображения. Во избежание потери важных изображений их следует сохранять (стр. 53) до выполнения команды [⊖ УДАЛИТЬ].
- Не удастся выполнить команду [⊖ УДАЛИТЬ], если адаптер переменного тока не подключен к электрической розетке.
- Отсоедините все кабели, кроме адаптера переменного тока. Не отсоединяйте адаптер переменного тока во время выполнения операции.
- При выполнении команды [⊖ УДАЛИТЬ] не подвергайте видеокamеру вибрации и ударам.

1 Подключите адаптер переменного тока к гнезду DC IN видеокamеры и к электрической розетке.

2 Включите видеокamеру.

3 Нажмите **⬆** (HOME) → **⏻** (УПРАВЛЕНИЕ НОСИТЕЛЕМ) → [ФОРМАТ.НОСИТ.] → [HDD].
Появится экран [⊖ ФОРМАТ].

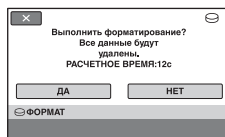

4 Нажмите и удерживайте кнопку **⏻** (подсветка экрана) в течение нескольких секунд (стр. 130).
Появится экран [⊖ УДАЛИТЬ].

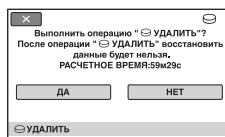

5 Нажмите [ДА] → [ДА].

6 При отображении сообщения [Завершено.] нажмите [OK].

⚡ Примечания

- Фактическое время для выполнения команды [⊖ УДАЛИТЬ] составляет прилб. 40 минут.
- Если выполнение команды [⊖ УДАЛИТЬ] останавливается при появлении индикации [Выполнение...], то при следующем использовании видеокamеры следует завершить операцию, выбрав [ФОРМАТ.НОСИТ.] или [⊖ УДАЛИТЬ].

Восстановление файла базы изображений

С помощью данной функции можно проверить информацию для управления и последовательность фильмов и фотографий на носителе информации и устранить любые отклонения от последовательности.

-
- 1** Нажмите **↑ (HOME)** → **🔊 (УПРАВЛЕНИЕ НОСИТЕЛЕМ)** → **[ИСПР.Ф.БД ИЗ.]** → **[HDD]** или **[MEMORY STICK]**.

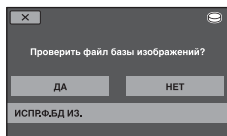

-
- 2** Нажмите **[ДА]**.

Начнется проверка файла управления. Нажмите **[OK]** и закройте файл управления, если во время проверки не обнаружено никаких отклонений от последовательности.

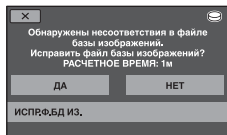

-
- 3** Нажмите **[ДА]**.

-
- 4** После отображения сообщения **[Завершено.]** нажмите **[OK]**.
-

🔔 Примечания

- Не подвергайте видеокамеру воздействию механических ударов или вибрации и не отсоединяйте адаптер переменного тока или аккумулятор при выполнении следующей операции.
- Во время восстановления файла базы изображений карты памяти "Memory Stick PRO Duo" не извлекайте карту "Memory Stick PRO Duo".
- Восстановление файла базы изображений жесткого диска и карты памяти "Memory Stick PRO Duo" следует выполнять по отдельности.

Использование категории (НАСТРОЙКИ) в меню HOME MENU

Для удобства можно изменить функции записи и рабочие настройки.

Использование HOME MENU

- 1 Включите видекамеру, затем нажмите кнопку  (HOME).

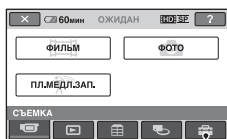
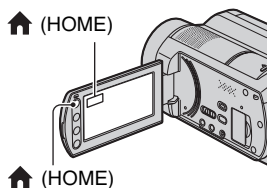

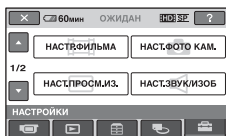

 Категория (НАСТРОЙКИ)

- 2 Нажмите  (НАСТРОЙКИ).





- 3 Нажмите необходимый элемент настройки.

Если элемент не отображается на экране, нажмите  / , чтобы изменить страницу.



- 4 Нажмите нужный элемент.

Если элемент не отображается на экране, нажмите  / , чтобы изменить страницу.



- 5 Измените параметр, затем нажмите .

Список элементов категории (НАСТРОЙКИ)

НАСТР.ФИЛЬМА (стр. 79)

Элементы	Стр.
РЕЖИМ ЗАПИСИ	79
АУДИОРЕЖИМ	80
СВЕТ NIGHTSHOT	80
ВЫБОР Ш/ФОРМ	80
ЦИФР.УВЕЛИЧ	81
STEADYSHOT	81
АВТ.МЕДЛ.ЗТВ	81
X.V.COLOR	81
КОНТР РАМКА	81
ЗЕБРА	82
НАСТ.ОСТ.ЕМК 	82
ДАТА СУБТ	82
РЕЖ ВСПЫШКИ*	82
МОЩ.ВСПЫШКИ	83
ПОДАВ.КР.ГЛ.	83
ОПРЕДЕЛ.ЛИЦ	83
УС.INDEX  *	84
КОНВ.ОБЪЕКТИВ	84

НАСТ.ФОТО КАМ. (стр. 84)

Элементы	Стр.
 РАЗМ СНИМК*	84
НОМЕР ФАЙЛА	85
СВЕТ NIGHTSHOT	80
STEADYSHOT	81
КОНТР РАМКА	81
ЗЕБРА	82
РЕЖ ВСПЫШКИ*	82
МОЩ.ВСПЫШКИ	83
ПОДАВ.КР.ГЛ.	83
ОПРЕДЕЛ.ЛИЦ	83

Элементы	Стр.
КОНВ.ОБЪЕКТИВ	84

НАСТ.ПРОСМ.ИЗ. (стр. 86)

Элементы	Стр.
КОД ДАННЫХ	86
 ОТОБРАЗИТЬ	87

НАСТ.ЗВУК/ИЗОБ** (стр. 88)

Элементы	Стр.
ГРОМКОСТЬ*	88
ОЗВУЧ.МЕНЮ*	88
ЯРКОСТЬ LCD	88
УР ПОДСВ LCD	88
ЦВЕТ LCD	88

НАСТ.ВЫВОДА (стр. 89)

Элементы	Стр.
ТИП ЭКРАНА	89
ВЫВОД ИЗОБР.	89
КОМПОНЕНТ	89

НАСТ.ЧАС/ ЯЗ. (стр. 90)

Элементы	Стр.
УСТАН ЧАСОВ*	23
УСТАН ЗОНЫ	90
ЛЕТНЕЕ ВРЕМЯ	90
НАСТР.  ЯЗЫКА*	90

НАСТР.ФИЛЬМА

(элементы для записи фильмов)

ОБЩИЕ НАСТР. (стр. 90)

Элементы	Стр.
РЕЖИМ ДЕМО	90
ЛАМПА ЗАПИСИ	90
КАЛИБРОВКА	124
АВТОВЫКЛ	91
ВРЕМ.РЕЖ.ОЖИД.	91
ПУЛЬТ ДУ	91
СЕНС.ПАДЕН.	91
КОНТР.ПО HDMI	91

* Эти элементы можно также настроить во время работы в режиме Easy Handycam (стр. 29).

** Во время работы в режиме Easy Handycam название меню меняется на [НАСТ.ЗВУКА].

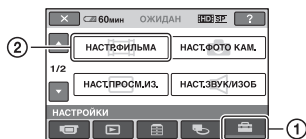

Нажмите ①, затем ②.
Если элемент не отображается на экране, нажмите ▲/▼, чтобы изменить страницу.

Способ настройки

🏠 (HOME MENU) → стр. 77

⊕ (OPTION MENU) → стр. 92

Настройки по умолчанию отмечены значком ▶.

РЕЖИМ ЗАПИСИ



Можно выбрать режим записи из 4 возможных для записи фильма с качеством изображения HD (высокая четкость).

HD FH (HD: FH)

Запись в режиме самого высокого качества (AVC HD 16M (FH)).

HD HQ (HD: HQ)

Запись в режиме высокого качества (AVC HD 9M (HQ)).

▶ HD SP (HD: SP)

Запись в режиме стандартного качества (AVC HD 7M (SP)).

HD LP (HD: LP)

Увеличение времени записи (долгоиграющее воспроизведение) (AVC HD 5M (LP)).

Можно выбрать режим записи для записи фильма с качеством изображения SD (стандартная четкость) одного из 3 уровней.

SD HQ (HSD HQ)

Запись в режиме высокого качества (SD 9M (HQ)).

▶ **SD SP** (HSD SP)

Запись в режиме стандартного качества (SD 6M (SP)).

SD LP (HSD LP)

Увеличение времени записи (долгоиграющее воспроизведение) (SD 3M (LP)).

Примечания

- Если запись выполняется в режиме LP, качество фильмов может быть снижено, а сцены быстрого движения могут отображаться с матричными помехами при воспроизведении фильма.

Советы

- Предполагаемое время записи каждого режима записи см. на стр. 13 и 28.
- Параметр [РЕЖИМ ЗАПИСИ] можно выбрать для каждого носителя информации по отдельности.

АУДИОРЕЖИМ

Можно изменять формат записываемого звука.

▶ **ОБЪЕМН.ЗВ.5.1ch** (5.1ch)

Запись объемного звука 5.1ch.

СТЕРЕО 2ch (2ch)

Запись стереозвуча 2ch.

Примечания

- При воспроизведении фильмов, записанных с этими параметрами, некоторое время на экране отображается значок 2ch независимо от настроек. В меню [ПЛ.МЕДЛ.ЗАП.] для параметра [ЗАПИСЬ ЗВУКА] будет установлено значение [ВЫКЛ].

СВЕТ NIGHTSHOT

При использовании для записи функции NightShot (стр. 36) или [SUPER NIGHTSHOT] (стр. 98) можно записать более четкие изображения, установив для параметра [СВЕТ NIGHTSHOT], с помощью которого излучаются инфракрасные лучи (невидимые), значение [ВКЛ] (установка по умолчанию).

Примечания

- Не закрывайте пальцами излучатель инфракрасных лучей (стр. 36).
- Снимите конверсионный объектив (не прилагается).
- Максимальное расстояние для съемки при использовании функции [СВЕТ NIGHTSHOT] составляет приблизительно 3 м.

ВЫБОР Ш/ФОРМ

При записи с качеством изображения SD (стандартная четкость) можно выбрать соотношение по горизонтали и по вертикали в соответствии с подключенным телевизором. Подробную информацию см. в инструкции по эксплуатации, прилагаемых к ТВ.

▶ **16:9**

Запись изображений для отображения во весь экран на экране телевизора с форматным соотношением 16:9 (широкоэкранный).

4:3 (4:3)

Запись изображений для отображения во весь экран на экране телевизора с форматным соотношением 4:3.

Примечания

- Правильно установите [ТИП ЭКРАНА] в соответствии с телевизором, подключенным для воспроизведения (стр. 89).

ЦИФР.УВЕЛИЧ



Если при записи необходим уровень увеличения, превышающий 15, то можно выбрать максимальный уровень увеличения. Обратите внимание, что при использовании цифрового увеличения качество изображения ухудшается.

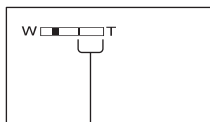

Правая сторона полосы на экране показывает коэффициент цифровой трансфокации. Зона трансфокации отобразится после выбора уровня трансфокации.

► ВЫКЛ

Трансфокация до 15 выполняется оптическим способом.

30 ×

Трансфокация до 15 выполняется оптическим способом, а после этого до 30 — цифровым способом.

180 ×

Трансфокация до 15 выполняется оптическим способом, а после этого до 180 — цифровым способом.

STEADYSHOT



Подрагивание камеры можно компенсировать (установка по умолчанию — [ВКЛ]). Установите для параметра [STEADYSHOT] значение [ВЫКЛ] () при использовании штатива (не прилагается), чтобы получить естественное изображение.

АВТ.МЕДЛ.ЗТВ (автоматический медленный затвор)



Если запись выполняется при недостаточном освещении, то скорость затвора автоматически уменьшается до 1/25 секунды (установка по умолчанию — [ВКЛ]).

X.V.COLOR



При записи установите значение [ВКЛ], чтобы получить более широкий диапазон цветов. Различные цвета, например яркий цвет цветов и бирюзово-синий цвет моря, можно передать более правдоподобно.

⚙️ Примечания

- Установите для параметра [X.V.COLOR] значение [ВКЛ], если записанное содержимое будет воспроизводиться на x.v.Color-совместимом телевизоре.
- Если фильм, записанный при значении этой функции [ВКЛ], воспроизводится на телевизоре, не совместимом с функцией x.v.Color, цвета могут передаваться неверно.
- Для параметра [X.V.COLOR] не удастся установить значение [ВКЛ]:
 - во время записи с качеством изображения SD (стандартная четкость);
 - во время записи фильма.

КОНТР РАМКА



Для отображения рамки и проверки горизонтального или вертикального положения объекта, установите для параметра [КОНТР РАМКА] значение [ВКЛ].

Рамка не записывается. Нажмите DISP/BATT INFO, чтобы рамка исчезла (установка по умолчанию — [ВЫКЛ]).

Советы

- Размещение объекта в точке пересечения контрольной рамки приводит к сбалансированному расположению.

ЗЕБРА



Шаблон “Зебра” представляет собой диагональные полосы, которые появляются в тех областях экрана, где яркость соответствует предустановленному уровню. Этот параметр можно использовать в качестве эталона при настройке яркости. При изменении значения по умолчанию отображается . Шаблон “Зебра” не записывается.

► **ВЫКЛ**

Шаблон “Зебра” не отображается.

70

Шаблон “Зебра” отображается, если уровень яркости экрана составляет прикл. 70 IRE.

100

Шаблон “Зебра” отображается, если уровень яркости экрана составляет прикл. 100 IRE или более.

Примечания

- Части экрана с уровнем яркости 100 IRE или более могут отображаться с очень большим экспозиционным числом.

Советы

- IRE отражает уровень яркости экрана.

НАСТ.ОСТ.ЕМК





► **ВКЛ**

Постоянное отображение индикатора оставшегося места на носителе информации.

АВТО

Отображение оставшегося времени записи фильмов в течение приблизительно 8 секунд в следующих случаях.

- Видеокамера распознает оставшееся место на носителе информации при горящем индикаторе  (фильм)
- Нажата кнопка DISP/BATT INFO для включения индикатора при горящем индикаторе  (фильм).
- Выбран режим записи фильма в меню HOME MENU.

Примечания

- Когда оставшееся время для записи фильмов составляет меньше 5 минут, индикатор не исчезает с экрана.

ДАТА СУБТ (дата субтитров)



Если для этого параметра установлено значение [ВКЛ] (установка по умолчанию), можно отобразить дату и время записи при просмотре изображения, записанного на видеокамере, на устройствах, поддерживающих функцию отображения субтитров. См. также инструкции по эксплуатации устройства отображения.

Примечания

- Изображения, записанные с качеством изображения HD (высокая четкость), можно просмотреть только на устройствах, поддерживающих формат AVCHD.
- Не удастся установить параметр [ДАТА СУБТ] для качества изображения SD (стандартная четкость).

РЕЖ ВСПЫШКИ



Функцию вспышки можно выбрать при съемке со встроенной вспышкой или внешней вспышкой (не прилагается), которая совместима с видеокамерой.

► **АВТО**

Вспышка срабатывает автоматически при недостаточной освещенности.

ВКЛ (☎)

Постоянное использование вспышки независимо от яркости окружающего освещения.

ВЫКЛ (☎)

Съемка без вспышки.

🔔 Примечания

- Рекомендуемое расстояние до объекта при использовании встроенной вспышки — приблизительно 0,3-2,5 м.
- Перед использованием вспышки удалите пыль с ее поверхности. Количество света от вспышки может быть недостаточным, если лампа загрязнена или изменила цвет вследствие нагрева.
- Индикатор $\$$ /CHG (зарядка) мигает во время зарядки вспышки и горит, когда батарея заряжена полностью.
- Если вспышка используется в хорошо освещенных местах, например при съемке объекта с подсветкой, она может быть неэффективна.

МОЩ. ВСПЫШКИ



Эту функцию можно настроить, когда используется встроенная вспышка или внешняя вспышка (не прилагается), которая совместима с видеокамерой.

ВЫСОКИЙ(☎+)

Увеличение мощности вспышки.

▶ НОРМАЛЬНЫЙ(☎)

НИЗКИЙ(☎-)

Уменьшение мощности вспышки.

ПОДАВ. КР. ГЛ.



Эту функцию можно настроить, когда съемка выполняется с использованием встроенной вспышки или внешней вспышки (не прилагается), которая совместима с видеокамерой.

Если для параметра [ПОДАВ. КР. ГЛ.] выбрано значение [ВКЛ], а затем для

параметра [РЕЖ ВСПЫШКИ] — значение [АВТО] или [ВКЛ], отображается . Чтобы предотвратить возникновение эффекта красных глаз, используйте предварительную вспышку перед срабатыванием основной.

🔔 Примечания

- Снижение эффекта красных глаз может не принести желаемого эффекта из-за индивидуальных различий объектов съемки и других условий.

ОПРЕДЕЛ. ЛИЦ



Используется для определения лиц и автоматической настройки фокуса, цвета и экспозиции. Устанавливаются оптимальные настройки для портретного изображения.

▶ ВКЛ (☎)

Определяется лицо, и на нем отображается рамка. Изображение определенного лица автоматически улучшается.

Рамка определения лица

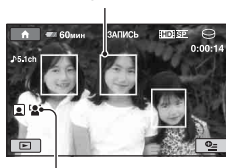

Знак определения лица

ВКЛ[БЕЗ РАМОК] (☎)

Определяется лицо, но рамка на нем не отображается. Изображение определенного лица автоматически улучшается.

ВЫКЛ

Функция [ОПРЕДЕЛ. ЛИЦ] не используется.

🔔 Примечания

- В зависимости от условий записи определение лиц может не удалиться.

НАСТ.ФОТО КАМ.

(элементы для записи фотографий)

- В зависимости от условий записи функция [ОПРЕДЕЛ.ЛИЦ] может не работать надлежащим образом. В этом случае установите для параметра [ОПРЕДЕЛ.ЛИЦ] значение [ВЫКЛ].

УС. INDEX



Установкой по умолчанию является [ВКЛ], при которой выполняется автоматический поиск лиц и отображается экран [Указатель лиц] (стр. 42).

Значки лиц и их значения

: значение [ВКЛ]

: этот значок мигает, когда видекамера обнаруживает лицо. Значок перестает мигать, когда лицо записано в [Указатель лиц].

: этот значок отображается, когда лица не могут быть записаны в [Указатель лиц].*

* Можно определить ограниченное число лиц.

КОНВ.ОБЪЕКТИВ



При использовании конверсионного объектива (не прилагается) эта функция помогает выполнить съемку с оптимальной компенсацией подрагиваний камеры за счет использования нескольких линз. Можно выбрать значение [ШИРОК.ОБЪЕКТ.] (W) или [КОНВ.ТЕЛЕОБ.] (T). Установкой по умолчанию является [ВЫКЛ].

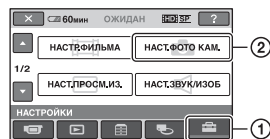

Нажмите ①, затем ②.

Если элемент не отображается на экране, нажмите \uparrow / \downarrow , чтобы изменить страницу.

Способ настройки

(HOME MENU) → стр. 77

(OPTION MENU) → стр. 92

Настройки по умолчанию отмечены значком \blacktriangleright .

РАЗМ СНИМК



▶ 4,0M ($\text{L}_{4,0M}$)

Фотографии записываются с высокой четкостью (2304 × 1728)

3,0M ($\text{L}_{3,0M}$)

Четкая запись фотографий с форматным соотношением 16:9 (широкоэкранный) (2304 × 1296).

1,9M ($\text{L}_{1,9M}$)

Обеспечивается запись большего числа фотографий с относительно высокой четкостью (1600 × 1200).

VGA(0,3M) (L_{VGA})

Возможность записи максимального количества фотографий (640 × 480).

Примечания

- Выбранный размер изображения доступен, когда горит индикатор (фотография).

Емкость карты “Memory Stick PRO Duo” и число записываемых фотографий (единицы измерения: число фотографий)*

Если переключатель POWER установлен в положение  (фотография)

	4,0M 2304 × 1728 L4,0M
1 ГБ	475
2 ГБ	970
4 ГБ	1900
8 ГБ	3850

* Количество доступных для записи фотографий, отображенное на экране, приводится исходя из максимального размера изображения, которое может записать видеокамера. Во время съемки на экране LCD отображается фактическое число фотографий, которые можно записать (стр. 134).

Примечания

- При использовании карты памяти “Memory Stick PRO Duo”, изготовленной Sony Corporation. Количество доступных для записи фотографий может изменяться в зависимости от условий съемки или типа карты памяти “Memory Stick”.
- На жесткий диск можно записать до 9999 фотографий.
- Уникальная матрица датчика Sony ClearVid CMOS и система обработки изображений (BIONZ) обеспечивают разрешение фотографий, равное описанным размерам.

Советы

- Для записи фотографий можно также использовать карты памяти “Memory Stick Duo” емкостью менее 1 ГБ.

НОМЕР ФАЙЛА

▶ ПО ПОРЯДКУ

Последовательное назначение номеров файлов фотографий даже при замене карты памяти “Memory Stick PRO Duo” на другую. При создании новой папки или при смене папки для записи номер файла будет сброшен.

СБРОС

Файлам присваиваются последовательные номера после самого большого номера файла, который существует на текущем носителе записи.

СВЕТ NIGHTSHOT

См. стр. 80.

STEADYSHOT

См. стр. 81.

КОНТР РАМКА

См. стр. 81.

ЗЕБРА

См. стр. 82.

РЕЖ ВСПЫШКИ

См. стр. 82.

МОЩ.ВСПЫШКИ

См. стр. 83.

ПОДАВ.КР.ГЛ.

См. стр. 83.

ОПРЕДЕЛ.ЛИЦ



См. стр. 83.

КОНВ.ОБЪЕКТИВ



См. стр. 84.

НАСТ.ПРОСМ.ИЗ.

(элементы для настройки
отображения)

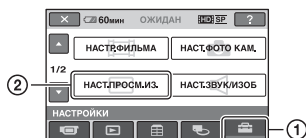

Нажмите ①, затем ②.

Если элемент не отображается на экране, нажмите ▲/▼, чтобы изменить страницу.

Способ настройки

↑ (HOME MENU) → стр. 77

⊕= (OPTION MENU) → стр. 92

Настройки по умолчанию отмечены значком ►.

КОД ДАННЫХ



Используется для отображения информации (кода данных), автоматически записанной во время записи.

► ВЫКЛ

Код данных не отображается.

ДАТА/ВРЕМЯ

Используется для отображения даты и времени.

ДАТА КАМЕРЫ

Используется для отображения данных настройки видеокamеры.

ДАТА/ВРЕМЯ

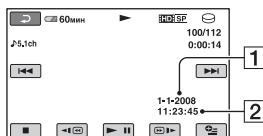

1 Дата

2 Время

ДАТА КАМЕРЫ

Фильм

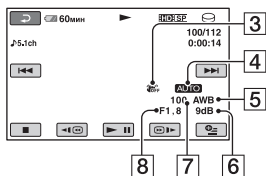

Фотография

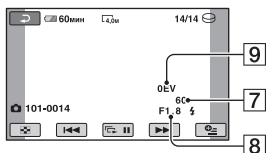

- 3 SteadyShot выключена
- 4 Яркость
- 5 Баланс белого
- 6 Усиление
- 7 Величина выдержки
- 8 Величина диафрагмы
- 9 Экспозиция

Советы

-  отображается для изображения, записанного с помощью вспышки.
- Код данных отображается на экране телевизора, если видеокамеру подключить к телевизору.
- Индикатор переключается в следующей последовательности при нажатии DATA CODE на пульте дистанционного управления: [ДАТА/ВРЕМЯ] → [ДАТА КАМЕРЫ] → [ВЫКЛ] (без индикации).
- При некоторых состояниях жесткого диска появляются черточки [---:---].

ОТОБРАЗИТЬ



Можно выбрать количество миниатюрных изображений, отображаемых на экране VISUAL INDEX.

Миниатюрное изображение  Глоссарий (стр. 137)

► МАСШТАБ

Изменение количества миниатюрных изображений (6 или 12) с помощью рычага привода трансформатора видеокамеры.*

6ИЗОБРАЖЕНИЙ

Отображение 6 миниатюрных изображений.

12ИЗОБРАЖ

Отображение 12 миниатюрных изображений.

* Можно также использовать кнопки масштабирования на рамке LCD или на пульте дистанционного управления.

НАСТ.ЗВУК/ИЗОБ

(элементы для настройки звука и экрана)

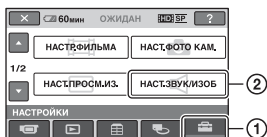

Нажмите ①, затем ②.

Если элемент не отображается на экране, нажмите ▲/▼, чтобы изменить страницу.

Способ настройки

⬆️ (HOME MENU) → стр. 77

⊕ (OPTION MENU) → стр. 92

Настройки по умолчанию отмечены значком ▶.

ГРОМКОСТЬ



Нажмите [−]/[+] для настройки громкости (стр. 41).

ОЗВУЧ.МЕНЮ



▶ ВКЛ

При запуске/остановке записи или управлении сенсорной панелью раздастся мелодичный звуковой сигнал.

ВЫКЛ

Сигнал отключается.

ЯРКОСТЬ LCD



Можно отрегулировать яркость экрана LCD с помощью [−]/[+].

① Настройте яркость экрана с помощью [−]/[+].

② Нажмите [OK].

💡 Советы

• Эта настройка никак не влияет на записанные изображения.

УР ПОДСВ LCD (уровень подсветки LCD)



Можно отрегулировать яркость подсветки экрана LCD.

▶ НОРМАЛЬНЫЙ

Стандартная яркость.

ЯРЧЕ

Повышенная яркость экрана LCD.

🔍 Примечания

- При подключении видекамеры к электрической розетке с помощью прилагаемого адаптера переменного тока для этого параметра автоматически устанавливается значение [ЯРЧЕ].
- При выборе значения [ЯРЧЕ] срок работы аккумулятора во время записи немного сократится.
- Если открыть панель LCD под углом 180 градусов для просмотра экрана, а затем закрыть ее, автоматически будет установлено значение [НОРМАЛЬНЫЙ].

💡 Советы

• Эта настройка никак не влияет на записанные изображения.

ЦВЕТ LCD



Цвет на экране LCD можно отрегулировать с помощью [−]/[+].



Низкая интенсивность ← → Высокая интенсивность

💡 Советы

• Эта настройка никак не влияет на записанные изображения.

НАСТ.ВЫВОДА

(элементы, используемые при подключении других устройств)

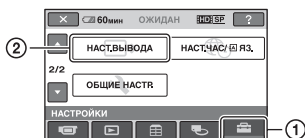

Нажмите ①, затем ②.
Если элемент не отображается на экране, нажмите ▲/▼, чтобы изменить страницу.

Способ настройки

🏠 (HOME MENU) → стр. 77

⊕ (OPTION MENU) → стр. 92

Настройки по умолчанию отмечены значком ▶.

ТИП ЭКРАНА



При воспроизведении изображения необходимо преобразовывать сигнал в формат, поддерживаемый подключенным телевизором. Записанные изображения воспроизводятся так, как показано на рисунках ниже.

▶ 16:9

Выберите это значение для просмотра изображений на телевизоре с форматным соотношением 16:9 (широкоэкранное).

Изображения 16:9 (широкоэкранные) Изображения 4:3



4:3

Выберите это значение для просмотра изображений на телевизоре со стандартным форматным соотношением 4:3.

Изображения 16:9 (широкоэкранные)



Изображения 4:3



Примечания

- Для изображения, записанного с качеством изображения HD (высокая четкость), используется соотношение по горизонтали и по вертикали 16:9.

ВЫВОД ИЗОБР.



▶ LCD

Отображение на экране LCD такой индикации, как код времени.

ВИДЕО/LCD

Отображение на экране телевизора и экране LCD такой информации, как код времени.

КОМПОНЕНТ



Выберите [КОМПОНЕНТ] при подключении видеокамеры к телевизору с компонентным входным разъемом.

576i

Выберите это значение при подключении видеокамеры к ТВ с компонентным входным разъемом.

▶ 1080i/576i

Выберите при подключении видеокамеры к телевизору с компонентным входным разъемом и возможностью вывода сигнала 1080i.

НАСТ. ЧАС/ЯЗ.

(элементы для установки часов и языка)

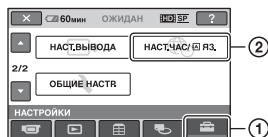

Нажмите ①, затем ②.
Если элемент не отображается на экране, нажмите ▲/▼, чтобы изменить страницу.

Способ настройки

- 🏠 (HOME MENU) → стр. 77
- ⚙️ (OPTION MENU) → стр. 92

УСТАН ЧАСОВ



См. стр. 23.

УСТАН ЗОНЫ



Можно отрегулировать разницу времени без остановки часов. Настройте регион с помощью кнопок ▲/▼ при использовании видеокмеры в других часовых поясах. Информацию о разнице во времени в различных регионах мира см. на стр. 116.

ЛЕТНЕЕ ВРЕМЯ



Этот параметр можно изменить без остановки часов. Установите значение [ВКЛ] для увеличения времени на 1 час.

НАСТР. ЯЗЫКА



Можно выбрать язык, который будет использоваться на экране LCD.

💡 Советы

- Если не удастся найти среди предлагаемых вариантов свой родной язык, видеокamera предложит выбрать [ENG[SIMP]] (упрощенный английский).

ОБЩИЕ НАСТР.

(другие элементы настройки)

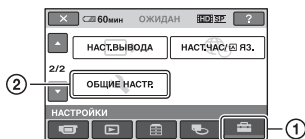

Нажмите ①, затем ②.
Если элемент не отображается на экране, нажмите ▲/▼, чтобы изменить страницу.

Способ настройки

- 🏠 (HOME MENU) → стр. 77
- ⚙️ (OPTION MENU) → стр. 92

Настройки по умолчанию отмечены значком ▶.

РЕЖИМ ДЕМО



По умолчанию установлено значение [ВКЛ], при котором можно просмотреть демонстрацию приблизительно через 10 минут после установки переключателя POWER в положение [🎬] (фильм).

💡 Советы

- Режим демонстрации будет приостановлен в следующих случаях.
 - При нажатии START/STOP или PHOTO.
 - При нажатии на экран во время демонстрации (демонстрация начнется снова примерно через 10 минут).
 - При установке переключателя POWER в положение [📷] (фотография)
 - При нажатии 🏠 (HOME) или [▶] (ПРОСМОТР ИЗОБРАЖЕНИЙ).

ЛАМПА ЗАПИСИ

(индикатор записи)



Загорится расположенный на передней части камеры индикатор записи, поскольку значение по умолчанию [ВКЛ].

КАЛИБРОВКА



См. стр. 124.

АВТОВЫКЛ (автовывключение)



► 5мин

Если видеочамера не используется в течение примерно 5 минут, то она автоматически отключается.

НИКОГДА

Видеочамера не будет отключаться автоматически.

🔗 Примечания

- При подсоединении видеочамеры к сетевой розетке для функции [АВТОВЫКЛ] автоматически устанавливается значение [НИКОГДА].

ВРЕМ.РЕЖ.ОЖИД. (Время режима ожидания)



Можно установить время, которое камера будет находиться в спящем режиме, прежде чем отключится (стр. 36). Установкой по умолчанию является [10мин].

🔗 Примечания

- Функция [АВТОВЫКЛ] недоступна в спящем режиме.

ПУЛЬТ ДУ (пульт дистанционного управления)



По умолчанию установлено значение [ВКЛ], при котором можно использовать прилагаемый пульт дистанционного управления (стр. 132).

💡 Советы

- Установите значение [ВЫКЛ], чтобы видеочамера не реагировала на команды, исходящие от пульта дистанционного

управления другого устройства, например видеоманитона.

СЕНС.ПАДЕН.



Когда датчик падения распознает падение видеочамеры, корректная запись и воспроизведение могут быть отключены этой функцией в целях защиты внутреннего жесткого диска, поскольку по умолчанию установлено значение [ВКЛ]. При распознавании падения появляется значок 📵.

🔗 Примечания

- Во время использования видеочамеры установите для датчика падения значение [ВКЛ]. В противном случае при падении видеочамеры можно повредить внутренний жесткий диск.
- В условиях нулевой гравитации датчик падения активируется. При записи изображений во время катания на роликах или прыжков с парашютом можно установить для параметра [СЕНС.ПАДЕН.] значение [ВЫКЛ] (📵OFF), чтобы датчик падения при этом не работал.

КОНТР.ПО HDMI (управление для HDMI):



По умолчанию установлено значение [ВКЛ], при котором можно выполнять воспроизведение, используя пульт дистанционного управления телевизора, подключив видеочамеру к “BRAVIA” Sync-совместимому телевизору с помощью кабеля (HDMI) (стр. 52).

Включение функций с помощью \oplus OPTION MENU

Меню \oplus (OPTION) MENU отображается как всплывающее меню, которое появляется при нажатии правой кнопки мыши компьютера.

Отображаются различные доступные функции.

Если элемент не удастся найти, значит, в текущей ситуации функция не работает.

Использование OPTION MENU

- 1 Во время использования видеокамеры нажмите \oplus (OPTION) на экране.**

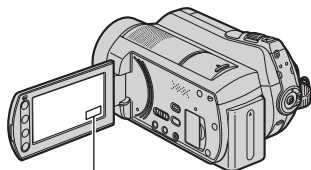

\oplus (OPTION)

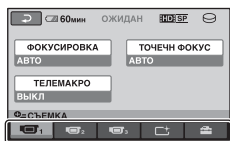

Вкладка

- 3 Измените параметр, затем нажмите \square OK.**

Примечания

- Вкладки и элементы, которые отображаются на экране, зависят от состояния записи/воспроизведения видеокамеры в данный момент.
- В некоторых элементах вкладки отсутствуют.
- Не удастся использовать меню \oplus (OPTION) MENU в режиме Easy Handycam.

- 2 Нажмите нужный элемент.**

Если не удастся найти необходимый элемент, для изменения страницы выберите другую вкладку.

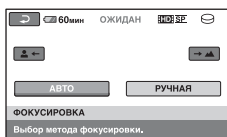

Элементы записи в меню OPTION MENU

Элементы	 *	Стр.
Вкладка 		
ФОКУСИРОВКА	–	94
ТОЧЕЧН ФОКУС	–	94
ТЕЛЕМАКРО	–	95
ЭКСПОЗИЦИЯ	–	95
ТОЧЕЧН.ЭКСП	–	95
ВЫБОР СЦЕНЫ	–	95
БАЛАНС БЕЛ	–	97
COLOR SLOW SHTR	–	98
SUPER NIGHTSHOT	–	98

Вкладка 		
ФЕЙДЕР	–	98
ЦИФР ЭФФЕКТ	–	99
ЗФФЕКТ ИЗОБР	–	99









Вкладка 		
РЕЖИМ ЗАПИСИ	<input type="radio"/>	79
ВСТР.ЗУМ МИКР.	–	99
ИСХ.УР.МИКР.	–	99
 РАЗМ СНИМК	<input type="radio"/>	84
АВТОЗАПУСК	–	99
РЕЖ ВСПЫШКИ	<input type="radio"/>	82
ИНТЕРВАЛ	–	38
ЗАПИСЬ ЗВУКА	–	38

* Элементы, которые также находятся в меню HOME MENU.

Просмотр элементов в меню OPTION MENU

Элементы	 *	Стр.
Вкладка 		
УДАЛИТЬ	<input type="radio"/>	56
УДАЛИТЬ по дате	<input type="radio"/>	57
УДАЛ.ВСЕ	<input type="radio"/>	56
Вкладка 		
РАЗДЕЛИТЬ	<input type="radio"/>	62
УДАЛ.ВСЕ	<input type="radio"/>	64
ПЕРЕМЕСТ.	<input type="radio"/>	65

-- (вкладка отображается в определенной ситуации/вкладка не отображается)

 ДОБАВИТЬ**	<input type="radio"/>	63
 ДОБАВИТЬ**	<input type="radio"/>	63
 ДОБ.по дате**	<input type="radio"/>	63
 ДОБ.по дате**	<input type="radio"/>	63
ПЕЧАТЬ	<input type="radio"/>	69
ПОКАЗ СЛАЙД.	–	44
ГРОМКСТЬ	<input type="radio"/>	88
КОД ДАННЫХ	<input type="radio"/>	86
НАСТ.ПОК.СЛАЙД	–	44
 ДОБАВИТЬ	<input type="radio"/>	63
 ДОБАВИТЬ	<input type="radio"/>	63
 ДОБ.по дате	<input type="radio"/>	63
 ДОБ.по дате	<input type="radio"/>	63
КОПИИ	–	69
ДАТА/ВРЕМЯ	–	69
РАЗМЕР	–	69
УДАЛИТЬ	<input type="radio"/>	64

* Элементы, которые также находятся в меню HOME MENU.

** Элементы, которые также находятся в меню HOME MENU, но их названия отличаются.

Функции, настраиваемые в меню OPTION MENU





Элементы, которые можно настроить только в меню  (OPTION) MENU, будут описаны ниже.

Настройки по умолчанию отмечены значком .

ФОКУСИРОВКА

Фокусировку можно выполнить вручную. Выберите этот параметр при необходимости фокусировки на конкретном объекте.



- 1 Нажмите [РУЧНАЯ].
На экране появится индикация .
- 2 Нажмите  (фокусировка на объектах, находящихся на близком расстоянии) /  (фокусировка на объектах, находящихся на дальнем расстоянии) для увеличения резкости при фокусировке.  отображается, когда будет достигнут предел близости фокусирования, а  отображается, когда будет достигнут предел дальности фокусирования.
- 3 Нажмите [OK].

Для автоматической регулировки фокусировки нажмите [АВТО] →  в пункте 1.

Примечания

- Минимальное расстояние между видеокамерой и объектом съемки, необходимое для получения четкой фокусировки, составляет 1 см в положении широкоугольный и примерно 80 см для режима телефото.

Советы

- Фокусировку на объект выполнить проще, если передвигать рычаг привода трансфокатора в направлении Т (телефото) для регулировки фокусировки, а затем в направлении W (широкоугольный) для регулировки увеличения. Если необходимо записать изображение объекта крупным планом, переместите рычаг привода трансфокатора в положение W (широкоугольный), затем отрегулируйте фокусировку.
- Сведения о фокусном расстоянии (расстояние фокусировки на объекте при съемке, когда освещение недостаточное и фокусировку выполнить затруднительно) появляются на несколько секунд в следующих случаях. (При использовании конверсионного объектива эти сведения будут отображаться неверно.)
 - Фокусировка переключена с автоматического режима на ручной
 - Фокусировка выполняется вручную

ТОЧЕЧН ФОКУС

Можно выбрать и отрегулировать точку фокусировки, находящуюся не в центре экрана.

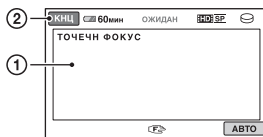

- 1 Нажмите объект на экране.
На экране появится индикация .
- 2 Нажмите [КНЦ].

Для автоматической регулировки фокусировки нажмите [АВТО] →  в пункте 1.

Примечания

- Если установлена функция [ТОЧЕЧН ФОКУС], то для функции [ФОКУСИРОВКА] автоматически устанавливается значение [РУЧНАЯ].

ТЕЛЕМАКРО



Этот параметр можно использовать при съемке небольших объектов, например растений или насекомых. Можно сделать фон размытым, и объект будет выглядеть четче. Если для параметра [ТЕЛЕМАКРО] установить значение [ВКЛ] (T), увеличение (стр. 35) автоматически достигнет максимальной отметки T (телефото) и можно будет выполнить запись объекта на расстоянии до 57 см.



Для отмены нажмите [ВЫКЛ] или увеличьте до широкоугольного (сторона W).

Примечания

- При съемке удаленных объектов фокусировка может быть затруднена и может занять некоторое время.
- Если затруднительно выполнить автоматическую фокусировку, настройте ее вручную ([ФОКУСИРОВКА], стр. 94).

ЭКСПОЗИЦИЯ



Яркость изображения можно настроить вручную. Настройте яркость, если объект слишком яркий или темный.

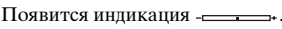
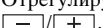

- 1 Нажмите [РУЧНАЯ].
Появится индикация .
- 2 Отрегулируйте экспозицию, нажимая .
- 3 Нажмите [ОК].

Для возврата к автоматической экспозиции нажмите [АВТО] → [ОК] в шаге 1.

ТОЧЕЧН.ЭКСП (Универсальный точечный фотозэкспонометр)



Можно настроить и привязать значение экспозиции к освещенности объекта съемки, чтобы он был записан с надлежащей яркостью даже при наличии сильного контраста между объектом и фоном (например, объекты в свете рампы на сцене).

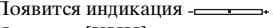

- 1 Нажмите на экран в той точке, по которой следует настроить экспозицию.
Появится индикация .
- 2 Нажмите [КНЦ].

Для возврата к автоматической экспозиции нажмите [АВТО] → [КНЦ] в шаге 1.

Примечания

- Если установлена функция [ТОЧЕЧН.ЭКСП], то для функции [ЭКСПОЗИЦИЯ] автоматически устанавливается значение [РУЧНАЯ].

ВЫБОР СЦЕНЫ



С помощью этой функции можно более эффективно выполнять запись в разных условиях.

▶ АВТО

Выберите этот параметр для автоматической эффективной записи изображений без использования функции [ВЫБОР СЦЕНЫ].

СУМЕРКИ* (☾)

Выберите этот параметр для воспроизведения атмосферы сумерек при съемке отдаленных объектов в сумерках.



СУМЕР.ПОРТР. (☾☽)

Выберите этот параметр для съемки объекта на переднем плане на фоне ночного освещения.



СВЕЧА (🕯)

Выберите этот параметр для создания атмосферы при свете свечи.



ВОСХОД+ЗАКАТ* (☀)

Выберите этот параметр для воспроизведения атмосферы закатов и восходов солнца.



ФЕЙЕРВЕРК* (💣)

Выберите этот параметр для получения эффектных снимков фейерверка.



ЛАНДШАФТ* (🏞)

Выберите этот параметр для четкой съемки удаленных объектов. Этот режим также предотвращает фокусировку видеокамеры на стекло или металлическую решетку на окнах, если стекло или решетка находятся между видеокамерой и объектом съемки.



ПОРТРЕТ (размытый портретный режим) (👤)

Выберите этот параметр для выделения объекта на размытом фоне при съемке, например, людей или цветов.



ПРОЖЕКТОР** (🔦)

Выберите этот параметр, чтобы лица людей не выглядели слишком бледными при ярком освещении.



ПЛЯЖ** (🏖)

Выберите этот параметр, чтобы передать яркую синеву океана или озера.



СНЕГ** (❄)



Выберите этот параметр, чтобы передать яркие изображения белого пейзажа.



* Используется для фокусировки только на удаленные объекты.

** Нельзя использовать для фокусировки на объекты, расположенные вблизи.

🔍 Примечания

- Если установлена функция [ВЫБОР СЦЕНЫ], настройка [БАЛАНС БЕЛ] будет отменена.
- Даже при выборе параметра [СУМЕР.ПОРТР.] при горящем индикаторе  (фотография) будет установлено значение [АВТО], когда загорится индикатор  (фильм).

БАЛАНС БЕЛ (баланс белого)



Можно отрегулировать баланс цвета в соответствии с яркостью окружающего освещения, при котором осуществляется запись.

▶ АВТО

Баланс белого настраивается автоматически.

УЛИЦА

Баланс белого регулируется в соответствии со следующими условиями записи:

- на улице;
- ночные сцены, неоновые огни, салюты;
- восход и закат;
- флуоресцентные лампы дневного света



ПОМЕЩЕНИЕ

Баланс белого регулируется в соответствии со следующими условиями записи:

- в помещении;
- при съемке на вечеринке или в студии, когда условия освещения быстро изменяются;
- при съемке с софитами для видеосъемки, натриевыми лампами или цветными лампами накаливания.

1 НАЖАТИЕ

Баланс белого будет настроен в соответствии с окружающим освещением.

- ① Нажмите [1 НАЖАТИЕ].
- ② Наведите объектив видеокамеры на белый предмет, например на лист бумаги, чтобы получить на экране изображение с такими же условиями освещения, что и при выполнении съемки объекта.
- ③ Нажмите . Индикатор  будет быстро мигать. После настройки баланса белого и сохранения его в памяти индикатор перестанет мигать.

🔍 Примечания

- Установите для параметра [БАЛАНС БЕЛ] значение [АВТО] или настройте цвет с помощью функции [1 НАЖАТИЕ] при освещении флуоресцентными лампами белого или прозрачного света.
- При выборе [1 НАЖАТИЕ] продолжайте удерживать в кадре белые объекты, пока индикатор  часто мигает.
- Индикатор  мигает медленно, если настройку [1 НАЖАТИЕ] установить невозможно.
- Если после выбора [1 НАЖАТИЕ] индикатор  будет продолжать мигать даже после нажатия [ОК], установите для параметра [БАЛАНС БЕЛ] значение [АВТО].
- Если выбран параметр [БАЛАНС БЕЛ], для параметра [ВЫБОР СЦЕНЫ] устанавливается значение [АВТО].

💡 Советы

- Если замена аккумулятора была выполнена при установленном значении [АВТО] или если видеокамера используется на улице после работы с ней в помещении (или наоборот), выберите значение [АВТО] и направьте видеокамеру на ближайший белый предмет приблизительно на 10 секунд для более точной настройки баланса цвета.

- После настройки баланса белого с помощью процедуры [1 НАЖАТИЕ], а также если настройки параметра [ВЫБОР СЦЕНЫ] были изменены или видеокамера была вынесена из помещения на улицу (или наоборот), необходимо повторить процедуру [1 НАЖАТИЕ], чтобы настроить баланс белого еще раз.

COLOR SLOW SHTR (Color Slow Shutter)



Если для параметра [COLOR SLOW SHTR] установлено значение [ВКЛ], отобразится индикация [📷], и можно будет записывать изображение с более яркими цветами в затемненных местах.

Для отмены режима нажмите [ВЫКЛ].

🔍 Примечания

- Если затруднительно выполнить автоматическую фокусировку, настройте ее вручную ([ФОКУСИРОВКА], стр. 94).
- Скорость затвора видеокамеры изменяется в зависимости от яркости. Это может привести к замедлению скорости движения изображения.

SUPER NIGHTSHOT



Изображение будет записано с чувствительностью, в 16 раз превышающей ее при записи NightShot, если для параметра [SUPER NIGHTSHOT] установить значение [ВКЛ], а переключатель NIGHTSHOT (стр. 36) установить в положение ON.

На экране отобразится индикация [📷].

Для отмены режима нажмите [ВЫКЛ].

🔍 Примечания

- Не используйте режим [SUPER NIGHTSHOT] в хорошо освещенных местах. Это может привести к неправильной работе видеокамеры.
- Не закрывайте пальцами излучатель инфракрасных лучей (стр. 36).
- Снимите конверсионный объектив (не прилагается).
- Если затруднительно выполнить автоматическую фокусировку, настройте ее вручную ([ФОКУСИРОВКА], стр. 94).
- Скорость затвора видеокамеры изменяется в зависимости от яркости. Это может привести к замедлению скорости движения изображения.

ФЕЙДЕР



Можно записать переход от одной сцены к другой со следующими эффектами.

- ① Выберите нужный эффект в режиме [ОЖИДАН] (для плавного появления) или [ЗАПИСЬ] (для плавного исчезновения), затем нажмите [OK].
- ② Нажмите кнопку START/STOP. Мигание индикатора фейдера прекратится, и он исчезнет по окончании операции.

Чтобы отменить режим фейдера до начала операции, нажмите [ВЫКЛ] при выполнении действий пункта ①. Если нажать кнопку START/STOP, параметр будет отключен.



БЕЛЫЙ ФЕЙДЕР



ЧЕРН. ФЕЙДЕР



ЦИФР ЭФФЕКТ (цифровой эффект)



При выборе параметра [СТАР КИНО] появится индикатор , и можно будет добавить к изображениям эффект старинного кино.

Для отмены режима [ЦИФР ЭФФЕКТ] нажмите [ВЫКЛ].

ЭФФЕКТ ИЗОБР (эффект изображения)



Во время записи в изображение можно добавлять специальные эффекты. Появится индикатор .

► ВЫКЛ

Параметр [ЭФФЕКТ ИЗОБР] не используется.

СЕПИЯ

Изображения приобретают цвет сепии.

ЧЕРНОБЕЛОЕ (черно-белый)

Изображения становятся черно-белыми.

ПАСТЕЛЬ



Изображения отображаются в пастельных тонах.

ВСТР.ЗУМ МИКР. (встроенный вариомикрофон)



При установке для параметра [ВСТР.ЗУМ МИКР.] значения [ВКЛ] () можно записать фильм с направленным звуком, перемещая рычаг привода трансфокатора или нажимая кнопки масштабирования на рамке LCD (установкой по умолчанию является [ВЫКЛ]).

ИСХ.УР.МИКР. (исходный уровень микрофона)



При записи звука можно выбрать уровень микрофона. Выберите [НИЗКИЙ], если необходимо записать восхитительный мощный звук в концертном зале и т.д.

► НОРМАЛЬНАЯ

Запись разных типов объемного звука с преобразованием его в соответствии с определенным уровнем.

НИЗКИЙ (↑↓)

Точная запись объемного звука. Эта настройка не подходит для записи беседы.

АВТОЗАПУСК



Если для параметра [АВТОЗАПУСК] установлено значение [ВКЛ], отобразится индикация . Для запуска времени обратного отсчета нажмите РНОТО. Съемка будет выполнена примерно через 10 секунд.

Для отмены съемки нажмите [СБРОС].

Чтобы отменить работу таймера автозапуска, выберите [ВЫКЛ].

Советы

- Эту операцию можно также выполнить, нажав кнопку РНОТО на пульте дистанционного управления (стр. 132).

Поиск и устранение неисправностей

Если при использовании видеокамеры возникнут какие-либо неполадки, воспользуйтесь следующей таблицей для их устранения. Если неполадка не устраняется, отсоедините источник питания и обратитесь в сервисный центр Sony.

- Общие функции/работа в режиме Easy Handycam/пульт дистанционного управления 100
- Батарейки/источники питания..... 102
- Экран LCD 103
- “Memory Stick PRO Duo” 103
- Запись 103
- Воспроизведение изображений 106
- Воспроизведение изображений, сохраненных на карте памяти “Memory Stick PRO Duo”, на других устройствах..... 107
- Редактирование изображений на видеокамере 107
- Просмотр на экране телевизора 108
- Перезапись/подключение к другим устройствам 108
- Функции, которые нельзя использовать одновременно 109

Перед отправкой видеокамеры на ремонт

- Возможно, потребуется инициализация или замена жесткого диска видеокамеры, в зависимости от неисправности. В этом случае данные, хранящиеся на жестком диске, будут удалены. Перед отправкой видеокамеры на ремонт сохраните данные, записанные на внутреннем жестком диске (стр. 53), на другом носителе (создайте резервную копию). Компенсация потери данных на жестком диске не производится.

- Во время ремонта может проверяться минимальный объем данных, записанных на жестком диске, для изучения проблемы. Однако дилер Sony не будет ни копировать, ни сохранять ваши данные.

Общие функции/работа в режиме Easy Handycam/пульт дистанционного управления

Не включается питание.

- Подсоедините заряженный аккумулятор к видеокамере (стр. 19).
- Штекер адаптера переменного тока отключен от сетевой розетки. Подключите его к сетевой розетке (стр. 19).
- Надежно установите видеокамеру на устройство Handycam Station (стр. 19).

Видеокамера не функционирует, даже если включено питание.

- Через несколько секунд после включения питания видеокамера готова для съемки. Это не является неисправностью.
- Отсоедините адаптер переменного тока от электрической розетки или снимите аккумулятор, затем приблизительно через 1 минуту подсоедините снова. Если функции по-прежнему не работают, нажмите кнопку RESET (стр. 130), используя острый предмет (при нажатии кнопки RESET произойдет сброс всех установок, включая установку часов).
- Видеокамера очень сильно нагрелась. Выключите видеокамеру и оставьте ее на время в прохладном месте.

- Температура видеокамеры слишком низкая. Оставьте видеокамеру включенной. Выключите видеокамеру и перенесите ее в теплое место. Оставьте видеокамеру на некоторое время, а затем включите ее.

Кнопки не работают.

- При работе в режиме Easy Handycam недоступны следующие кнопки/функции.
 - Кнопка  (подсветка) (стр. 37)
 - Функция увеличения при воспроизведении (стр. 44)
 - Включение и выключение подсветки LCD (нажатие и удерживание кнопки DISP/BATT INFO в течение нескольких секунд) (стр. 24)

Кнопка (OPTION) не отображается.





- Невозможно использовать меню OPTION MENU в режиме Easy Handycam.

Настройки меню изменены автоматически.

- В режиме Easy Handycam практически для всех элементов меню автоматически восстанавливаются настройки по умолчанию.
- В режиме Easy Handycam следующие элементы меню имеют следующие фиксированные значения.
 - [РЕЖИМ ЗАПИСИ]: [HD SP] или [SD SP]
 - [КОД ДАННЫХ]: [ДАТА/ВРЕМЯ]
- Если переключатель POWER находится в положении OFF (CHG) более 12 часов, то для следующих элементов меню восстанавливаются настройки по умолчанию.
 - [РЕЖ ВСПЫШКИ]
 - [ФОКУСИРОВКА]
 - [ТОЧЕЧН ФОКУС]

- [ЭКСПОЗИЦИЯ]
- [ТОЧЕЧН.ЭКСП]
- [ВЫБОР СЦЕНЫ]
- [БАЛАНС БЕЛ]
- [COLOR SLOW SHTR]
- [SUPER NIGHTSHOT]
- [ВСТР.ЗУМ МИКР.]
- [ИСХ.УР.МИКР.]
- [СЕНС.ПАДЕН.]

Даже при выборе EASY для настроек меню не будут автоматически установлены значения по умолчанию.

- В режиме Easy Handycam для следующих элементов меню сохраняются настройки, которые были до выбора режима Easy Handycam.
 - [УСТ.НОС.ФЛМ]
 - [УСТ.НОС.ФОТО]
 - [АУДИОРЕЖИМ]
 - [ВЫБОР Ш/ФОРМ]
 - [X.V.COLOR]
 - [ДАТА СУБТ]
 - [РЕЖ ВСПЫШКИ]
 - [УС.INDEX 
 - [КОНВ.ОБЪЕКТИВ]
 - [ РАЗМ СНИМК]
 - [НОМЕР ФАЙЛА]
 - [ ОТОБРАЗИТЬ]
 - [ГРОМКОСТЬ]
 - [ОЗВУЧ.МЕНЮ]
 - [ТИП ЭКРАНА]
 - [КОМПОНЕНТ]
 - [УСТАН ЧАСОВ]
 - [УСТАН ЗОНЫ]
 - [ЛЕТНЕЕ ВРЕМЯ]
 - [НАСТР.  ЯЗЫКА]
 - [РЕЖИМ ДЕМО]
 - [КОНТР.ПО HDMI]

Видеокамера нагрелась.

- Это происходит из-за того, что питание включено в течение долгого времени. Это не является неисправностью.

Прилагаемый пульт дистанционного управления не работает.

- Установите для параметра [ПУЛЬТ ДУ] значение [ВКЛ] (стр. 91).
- Вставьте батарейку в держатель так, чтобы ее полюса +/- совпали с обозначениями +/- в держателе (стр. 132).
- Уберите любые препятствия между пультом дистанционного управления и датчиком дистанционного управления.
- Не допускайте воздействия на дистанционный датчик сильных источников света, например прямых солнечных лучей или искусственного освещения. В противном случае пульт дистанционного управления может функционировать неправильно.

Другие неполадки устройства DVD при использовании прилагаемого пульта дистанционного управления.

- Выберите любой режим пульта дистанционного управления, кроме DVD 2, для используемого устройства DVD или закройте датчик устройства DVD черной бумагой.

Батарейки/источники питания

Внезапно отключается питание.

- Используйте адаптер переменного тока.
- По умолчанию установлено автоматическое отключение видеокмеры, если видеокamera не используется в течение примерно 5 минут (АВТОВЫКЛ). Измените настройки параметра [АВТОВЫКЛ] (стр. 91) или снова включите питание.

- По истечении времени, установленного в параметре [ВРЕМ.РЕЖ.ОЖИД.] видеокamera автоматически отключается (стр. 91). Снова включите питание.
- Зарядите аккумулятор (стр. 19).

Индикатор ζ /CHG (зарядка) не горит во время зарядки аккумулятора.

- Установите переключатель POWER в положение OFF (CHG) (стр. 19).
- Правильно подключите аккумулятор к видеокамере (стр. 19).
- Правильно подсоедините кабель питания к электрической розетке.
- Зарядка аккумулятора завершена (стр. 19).
- Надежно установите видеокamera на устройство Handycam Station (стр. 19).

Индикатор ζ /CHG (зарядка) мигает во время зарядки аккумулятора.

- Правильно подключите аккумулятор к видеокамере (стр. 19). Если неполадка не устраняется, отсоедините адаптер переменного тока от электрической розетки и обратитесь в сервисный центр Sony. Возможно, аккумулятор поврежден.

Индикатор оставшегося времени работы аккумулятора неправильно отображает время.

- Слишком низкая или слишком высокая температура окружающей среды. Это не является неисправностью.
- Аккумулятор был заряжен недостаточно. Снова полностью зарядите аккумулятор. Если неполадка не устраняется, установите новый аккумулятор (стр. 19).

- Отображаемое время может быть неправильным и зависит от условий, в которых выполняется запись.

Аккумулятор быстро разряжается.

- Слишком низкая или слишком высокая температура окружающей среды. Это не является неисправностью.
- Аккумулятор был заряжен недостаточно. Снова полностью зарядите аккумулятор. Если неполадка не устраняется, установите новый аккумулятор (стр. 19).

Экран LCD

Элементы меню выделены серым цветом.

- В текущих условиях записи/воспроизведения элементы, выделенные серым цветом, выбрать невозможно.
- Существуют несколько функций, которые невозможно активировать одновременно (стр. 108).

На сенсорной панели не отображаются кнопки.

- Слегка нажмите на экран LCD.
- Нажмите кнопку DISP/BATT INFO на видеокамере (или DISPLAY на пульте дистанционного управления) (стр. 24, 132).

Кнопки на сенсорной панели работают неправильно или совсем не работают.

- Выполните настройку сенсорной панели ([КАЛИБРОВКА]) (стр. 124).

“Memory Stick PRO Duo”

Невозможно использовать функции при установленной карте памяти “Memory Stick PRO Duo”.

- При использовании карты памяти “Memory Stick PRO Duo”, отформатированной на компьютере, выполните ее повторное форматирование на видеокамере (стр. 74).

Невозможно удалить записанные изображения или отформатировать карту памяти “Memory Stick PRO Duo”.

- Максимальное число фотографий, которое можно удалить за один раз, составляет 100.
- Невозможно удалить фотографии, для которых была установлена защита с помощью другого устройства.



Имя файла данных отображается неправильно или мигает.

- Файл поврежден.
- Видеокамера не поддерживает данный формат файла (стр. 119).

Запись

См. также раздел “Memory Stick PRO Duo” (стр. 103).

При нажатии кнопки START/STOP или PHOTO изображения не записываются.

- Отображается экран воспроизведения. Установите переключатель POWER в положение  (фильм) или  (фотография) (стр. 34).
- Невозможно записывать изображения в спящем режиме. Нажмите QUICK ON (стр. 36).

- Видеокамера записывает только что снятое изображение на носитель информации. В течение этого времени новая запись невозможна.
- Носитель информации заполнен. Удалите ненужные изображения (стр. 56).
- Общее количество эпизодов фильма или фотографий превышает емкость носителя информации, доступную для записи (стр. 13). Удалите ненужные изображения (стр. 56).
- Когда активирован [СЕНС.ПАДЕН.] (стр. 91), запись фильмов/ фотографий может быть невозможна.
- Видеокамера очень сильно нагрелась. Выключите видеокамеру и оставьте ее на время в прохладном месте.
- Температура видеокамеры слишком низкая. Выключите видеокамеру и перенесите ее в теплое место. Оставьте видеокамеру на некоторое время, а затем включите ее.

Запись фотографий невозможна.

- Невозможно выполнить запись фотографии, если выбраны следующие параметры:
 - [ПЛ.МЕДЛ.ЗАП.]
 - [ФЕЙДЕР]
 - [ЦИФР ЭФФЕКТ]
 - [ЭФФЕКТ ИЗОБР]

Индикатор ACCESS продолжает гореть или мигать даже после остановки записи.

- Видеокамера записывает только что снятую сцену на носитель информации.

Запись выглядит снятой с другого ракурса.

- Ракурс может зависеть от выбранного режима видеокамеры. Это не является неисправностью.

Вспышка не работает.

- При записи фотографий во время записи фильма невозможно использовать вспышку.
- Даже при выборе автоматической вспышки или параметра  (автоматическое устранение эффекта красных глаз) невозможно использовать внутреннюю вспышку, если выбраны следующие параметры:
 - NightShot
 - [SUPER NIGHTSHOT]
 - [СУМЕРКИ], [СВЕЧА], [ВОСХОД+ЗАКАТ], [ФЕЙЕРВЕРК], [ЛАНДШАФТ], [ПРОЖЕКТОР], [ПЛЯЖ] или [СНЕГ] в разделе [ВЫБОР СЦЕНЫ]
 - [РУЧНАЯ] в [ЭКСПОЗИЦИЯ]
 - [ТОЧЕЧН.ЭКСП]

Реальное время записи фильмов меньше приблизительного ожидаемого времени записи носителя информации.

- Время, доступное для записи, может быть меньше в зависимости от условий записи, например при записи быстро движущегося объекта и т.п. (стр. 13, 28).

Запись останавливается.

- Видеокамера очень сильно нагрелась. Выключите видеокамеру и оставьте ее на время в прохладном месте.
- Температура видеокамеры слишком низкая. Выключите видеокамеру и перенесите ее в теплое место. Оставьте видеокамеру на некоторое время, а затем включите ее.
- При сотрясении видеокамеры запись может останавливаться.

Существуют временные различия между моментом, когда была нажата кнопка START/STOP, и моментом, в который началась/закончилась запись фильма.

- При использовании видеокамеры может быть небольшое различие во времени между моментом, в который была нажата кнопка START/STOP, и моментом, в который реально началась/закончилась запись фильма. Это не является неисправностью.

Нельзя изменить соотношение сторон фильма по горизонтали и вертикали (16:9 (широкоэкранный)/4:3).

- Соотношение сторон по горизонтали и вертикали фильма, записанного с качеством изображения HD (высокая четкость), составляет 16:9 (широкоэкранный).

Не работает функция автоматической фокусировки.

- Установите для параметра [ФОКУСИРОВКА] значение [АВТО] (стр. 94).
- Условия съемки не подходят для автоматической фокусировки. Отрегулируйте фокусировку вручную (стр. 94).

[STEADYSHOT] не работает.

- Установите для параметра [STEADYSHOT] значение [ВКЛ] (стр. 81).
- [STEADYSHOT], возможно, не сможет компенсировать сильную вибрацию.

Изображения объектов, быстро перемещающихся в кадре, могут получиться искаженными.

- Это явление называется эффектом фокальной плоскости. Это не является неисправностью. Способ считывания устройством для обработки изображений (датчиком CMOS) сигналов изображения, а также условия съемки влияют на отображение объектов, быстро перемещающихся в кадре (объекты могут быть искаженными).

На экране появляются белые, красные, синие или зеленые точки.

- При выборе [SUPER NIGHTSHOT] или [COLOR SLOW SHTR] появляются точки. Это не является неисправностью.

Цвет изображения отображается неправильно.

- Установите переключатель NIGHTSHOT в положение OFF (стр. 36).

Изображение получается слишком ярким, и объект не отображается на экране.

- Установите переключатель NIGHTSHOT в положение OFF (стр. 36).

Изображение получается слишком темным, и объект не отображается на экране.

- Нажмите и удерживайте в течение нескольких секунд кнопку DISP/BATT INFO, чтобы включить подсветку (стр. 24).

На изображениях появляются горизонтальные полосы.

- Это происходит при записи изображений в условиях освещения лампами дневного света, натриевыми или ртутными лампами. Это не является неисправностью.

[SUPER NIGHTSHOT] не работает.

- Установите переключатель NIGHTSHOT в положение ON.

[COLOR SLOW SHTR] работает неправильно.



- [COLOR SLOW SHTR] может работать неправильно в полной темноте. Используйте функцию NightShot или [SUPER NIGHTSHOT].

Невозможно выполнить настройку параметра [УР ПОДСВ LCD].

- Невозможно выполнить настройку параметра [УР ПОДСВ LCD] в следующих случаях:
 - панель LCD на видеокамере закрыта экраном LCD наружу;
 - питание поступает от адаптера переменного тока.

Воспроизведение изображений

Невозможно воспроизвести изображения.

- Выберите носитель информации и качество изображения фильма, который необходимо воспроизвести, нажав  (HOME) →  (УПРАВЛЕНИЕ НОСИТЕЛЕМ) → [УСТ.НОС.ФЛМ]/[УСТ.НОС.ФОТО] (стр. 25).

Невозможно воспроизвести фотографии.

- Фотографии невозможно воспроизвести, если были изменены файлы или папки или данные были отредактированы на компьютере. (В данном случае мигает имя файла). Это не является неисправностью (стр. 121).
- Фотографии, записанные на других устройствах, невозможно воспроизвести. Это не является неисправностью (стр. 121).

Значок “” отображается на изображении на экране VISUAL INDEX.

- Этот индикатор может отображаться на фотографиях, записанных на других устройствах, отредактированных на компьютере и т.п.
- После записи адаптер переменного тока или аккумулятор извлечен до выключения индикатора ACCESS. Из-за этого могут быть повреждены данные изображений, и отобразится индикация .

Значок “” отображается на изображении на экране VISUAL INDEX.

- Выполните команду [ИСПР.Ф.БД ИЗ.] (стр. 76). Если значок все равно отображается, удалите изображение, отмеченное значком  (стр. 56).

При воспроизведении звук отсутствует или приглушен.

- Увеличьте уровень громкости (стр. 41).
- Звук не выводится, когда экран LCD закрыт. Откройте экран LCD.
- Если звук записывается, когда для параметра [ИСХ.УР.МИКР.] (стр. 99) установлено значение [НИЗКИЙ], то его слышно с трудом.
- При съемке фильма продолжительностью 3 сек. (прибл.) звук не записывается, если используется функция [П.Л.МЕДЛ.ЗАП.].

При воспроизведении на компьютере или других устройствах звучание из левой и правой колонок будет казаться несбалансированным.

- Это происходит если записанный объемный 5,1-канальный звук преобразуется в 2-канальный (обычный стереозвук) с помощью компьютера или другого устройства (стр. 35). Это не является неисправностью.
- Измените тип преобразования звука (тип понижающего микширования) при воспроизведении на 2-канальных стереоустройствах. Для получения подробной информации см. инструкции по эксплуатации, прилагаемые к воспроизводящему устройству.
- Измените звук на 2-канальный при создании диска с использованием прилагаемого программного обеспечения “Picture Motion Browser”.
- При записи звука устанавливайте для параметра [АУДИОРЕЖИМ] значение [СТЕРЕО 2ch] (стр. 80).

Воспроизведение изображений, сохраненных на карте памяти “Memory Stick PRO Duo”, на других устройствах

Изображения не воспроизводятся или карта памяти “Memory Stick PRO Duo” не распознается.

- Невозможно воспроизвести фильм, записанный с качеством изображения HD (высокая четкость) на карту памяти “Memory Stick PRO Duo” на устройстве, которое не поддерживает формат AVCHD.

Редактирование изображений на видеокамере

Невозможно выполнить редактирование.

- Невозможно выполнить редактирование из-за характеристик изображения.

Невозможно добавить изображения в список воспроизведения.

- На носителе информации нет свободного места.
- В список воспроизведения можно добавить не более 999 фильмов с качеством HD (высокая четкость) или 99 фильмов с качеством изображения SD (стандартная четкость). Удалите ненужные фильмы из списка воспроизведения (стр. 64).
- Невозможно добавлять в список воспроизведения фотографии.

Невозможно разделить фильм.

- Слишком короткий фильм нельзя разделить.
- Невозможно разделить фильм, на котором установлена защита с помощью другого устройства.

Невозможно захватить фотографию из фильма.

- Носитель информации, на который будут сохраняться фотографии, заполнен.

Просмотр на экране телевизора

Не удается просматривать изображения или прослушивать звук на телевизоре.

- Если используется компонентный кабель A/V, установите для параметра [КОМПОНЕНТ] значение, соответствующее требованиям подключенного устройства (стр. 89).
- Если используется штекер компонентного видео, убедитесь, что подключены красный и белый штекеры соединительного кабеля A/V (стр. 47, 48).
- Изображения не выводятся через гнездо HDMI OUT, если на них записаны сигналы для защиты авторских прав.
- Если используется штекер S VIDEO, убедитесь, что подключены красный и белый штекеры соединительного кабеля A/V (стр. 48).

Изображение выглядит искаженным на телевизоре с форматным соотношением экрана 4:3.

- Это происходит при просмотре изображений, записанных в режиме 16:9 (широкоэкранный) на телевизоре с форматным соотношением экрана 4:3. Установите правильное значение для параметра [ТИП ЭКРАНА] (стр. 89) и воспроизведите изображение.

При форматном соотношении экрана телевизора 4:3 в верхней и нижней части экрана появляются полосы.

- Это происходит при просмотре изображений, записанных в режиме 16:9 (широкоэкранный) на телевизоре с форматным соотношением экрана 4:3. Это не является неисправностью.

Перезапись/подключение к другим устройствам

Невозможно правильно выполнить перезапись.

- Невозможно выполнить перезапись изображений при использовании кабеля HDMI.
- Соединительный кабель A/V подключен неправильно. Убедитесь, что он подключен входному гнезду другого устройства (стр. 45).

Функции, которые нельзя использовать одновременно

В следующем списке содержатся примеры функций и элементов меню, которые не могут работать одновременно.

Невозможно использовать	При выборе следующих параметров
Подсветка	[ТОЧЕЧН.ЭКСП], [ФЕЙЕРВЕРК], [РУЧНАЯ] для [ЭКСПОЗИЦИЯ]
[ВЫБОР СЦЕНЫ]	NightShot, [COLOR SLOW SHTR], [SUPER NIGHTSHOT], [ФЕЙДЕР], [СТАР КИНО], [ТЕЛЕМАКРО]
[ТОЧЕЧН. ЭКСП]	NightShot, [SUPER NIGHTSHOT]
[ЭКСПОЗИЦИЯ]	NightShot, [SUPER NIGHTSHOT]
[БАЛАНС БЕЛ]	NightShot, [SUPER NIGHTSHOT]
[1 НАЖАТИЕ] в [БАЛАНС БЕЛ]	[ПЛ.МЕДЛ.ЗАП.]
[ТОЧЕЧН ФОКУС]	[ВЫБОР СЦЕНЫ]
[SUPER NIGHTSHOT]	[ФЕЙДЕР], [ЦИФР ЭФФЕКТ]
[COLOR SLOW SHTR]	[ФЕЙДЕР], [ЦИФР ЭФФЕКТ], [ВЫБОР СЦЕНЫ]
[ФЕЙДЕР]	[COLOR SLOW SHTR], [SUPER NIGHTSHOT], [ЦИФР ЭФФЕКТ], [СВЕЧА], [ФЕЙЕРВЕРК]

Невозможно использовать	При выборе следующих параметров
[ЦИФР ЭФФЕКТ]	[COLOR SLOW SHTR], [SUPER NIGHTSHOT], [ФЕЙДЕР], [ВЫБОР СЦЕНЫ], [ЭФФЕКТ ИЗОБР]
[СТАР КИНО]	[ВЫБОР СЦЕНЫ], [ЭФФЕКТ ИЗОБР]
[ЭФФЕКТ ИЗОБР]	[СТАР КИНО]
[ТЕЛЕМАКРО]	[ВЫБОР СЦЕНЫ]
[АВТ.МЕДЛ. ЗТВ]	[ПЛ.МЕДЛ.ЗАП.], [ВЫБОР СЦЕНЫ], [COLOR SLOW SHTR], [SUPER NIGHTSHOT], [ФЕЙДЕР], [ЦИФР ЭФФЕКТ]
[ВЫБОР Ш/ФОРМ]	[СТАР КИНО]
[ОПРЕДЕЛ.ЛИЦ]	NightShot, [ПЛ.МЕДЛ.ЗАП.], [ЦИФР.УВЕЛИЧ], [ФОКУСИРОВКА], [ТОЧЕЧН ФОКУС], [ЭКСПОЗИЦИЯ], [ТОЧЕЧН.ЭКСП], [СУМЕРКИ], [СУМЕР.ПОРТР.], [СВЕЧА], [ВОСХОД+ЗАКАТ], [ФЕЙЕРВЕРК], [ЛАНДШАФТ], [ПРОЖЕКТОР], [ПЛЯЖ], [СНЕГ], [БАЛАНС БЕЛ], [COLOR SLOW SHTR], [SUPER NIGHTSHOT], [ЦИФР ЭФФЕКТ], [ЭФФЕКТ ИЗОБР]
[ВЫВОД ИЗОБР.]	[КОНТР.ПО HDMI]
[ИСХ.УР.МИКР.]	[ВСТР.ЗУМ МИКР.]

Функция самодиагностики/ Предупреждающие индикаторы

Если на экране LCD появятся индикаторы, проверьте следующее.

Если неполадку не удастся устранить после нескольких попыток, обратитесь к дилеру Sony или в местное уполномоченное предприятие по обслуживанию изделий Sony.

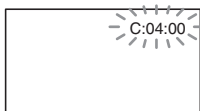

C:(или E): □□:□□ (функция самодиагностики)

C:04:□□

- Установленный аккумулятор не является аккумулятором “InfoLITHIUM” (серия H). Используйте аккумулятор “InfoLITHIUM” (серия H) (стр.121).
- Надежно подключите штекер постоянного тока адаптера переменного тока к гнезду DC IN видеокамеры Handycam Station или другой видеокамеры (стр.19).

C:13:□□ / C:32:□□

- Отсоедините источник питания. Подключите его снова, а затем включите видеокамеру.

E:20:□□ / E:31:□□ / E:61:□□ / E:62:□□ / E:91:□□ / E:94:□□

- Произошла неисправность, которую нельзя устранить самостоятельно. Обратитесь в сервисный центр Sony или в местное уполномоченное предприятие по обслуживанию изделий Sony. Сообщите 5-значный код, начинающийся с символа “E”.

101-0001 (предупреждающий индикатор, относящийся к файлам)

Медленное мигание

- Файл поврежден.
- Файл невозможно прочитать.

⊗ (предупреждение относительно жесткого диска видеокамеры)*

Быстрое мигание

- Возможно, произошла ошибка жесткого диска видеокамеры.

⊗ (предупреждение относительно жесткого диска видеокамеры)*

Быстрое мигание

- Жесткий диск видеокамеры заполнен.
- Возможно, произошла ошибка жесткого диска видеокамеры.

⚡ (предупреждение относительно уровня заряда аккумулятора)

Медленное мигание

- Батарея почти полностью разряжена.
- В зависимости от условий эксплуатации, окружающей среды или состояния аккумулятора индикатор ⚡ может начать мигать, даже если оставшееся время работы аккумулятора составляет приблизительно 20 минут.

[1] (предупреждение о высокой температуре)

Медленное мигание

- Видеокамера сильно нагрелась. Выключите видеокамеру и оставьте ее на время в прохладном месте.

Быстрое мигание*

- Видеокамера очень сильно нагрелась. Выключите видеокамеру и оставьте ее на время в прохладном месте.

(предупреждение о низкой температуре)*

Быстрое мигание

- Температура видеокамеры слишком низкая. Поместите видеокамеру в теплое место.

(предупреждающий индикатор, относящийся к карте памяти “Memory Stick PRO Duo”)

Медленное мигание

- Заканчивается свободное место для записи изображений. Для получения сведений о карте памяти “Memory Stick”, которую можно использовать в видеокамере, см. стр. 2
- Не установлена карта памяти “Memory Stick PRO Duo” (стр. 26).

Быстрое мигание

- Недостаточно свободного места для записи изображений. Удалите ненужные изображения или отформатируйте карту памяти “Memory Stick PRO Duo”, предварительно сохранив изображения на другом носителе (стр. 53, 56, 74).
- Файл базы изображений поврежден (стр. 76).

(предупреждающие индикаторы, относящиеся к форматированию карты памяти “Memory Stick PRO Duo”)*

- Карта памяти “Memory Stick PRO Duo” повреждена.

- Карта памяти “Memory Stick PRO Duo” отформатирована неправильно (стр. 74, 119).

(предупреждающий индикатор, относящийся к неподдерживаемой карте памяти “Memory Stick Duo”)*

- Установлена несовместимая карта памяти “Memory Stick Duo” (стр. 119).

(предупреждающий индикатор, относящийся к защите от записи карты памяти “Memory Stick PRO Duo”)*

- На другом устройстве доступ к карте памяти “Memory Stick PRO Duo” ограничен.

(предупреждающий индикатор, относящийся к вспышке)

Быстрое мигание*

- Неисправность вспышки.

(предупреждающий индикатор, относящийся к подрагиванию камеры)

- Недостаточная освещенность, поэтому изображение может оказаться смазанным. Используйте вспышку.
- Видеокамера находится в неустойчивом положении, поэтому происходит подрагивание. Во время записи изображения крепко удерживайте видеокамеру обеими руками. Тем не менее, обратите внимание, исчез ли предупреждающий индикатор, относящийся к подрагиванию видеокамеры.

(предупреждающий индикатор, относящийся к датчику падения)

- Функция датчика падения (стр. 91) включена. Датчик падения распознает падение видеокамеры. В видеокамере выполняются операции по защите жесткого диска. Поэтому запись/воспроизведение в данный момент невозможны.
- Функция датчика падения не гарантирует защиту жесткого диска во всех ситуациях. Используйте видеокамеру в устойчивом положении.

(предупреждающий индикатор, относящийся к записи фотографии)

- Носитель информации заполнен.
- Не удастся записать фотографии во время обработки. Подождите некоторое время, затем записывайте.

* При появлении предупреждающих индикаторов на экране слышна мелодия (стр. 88).

Описание предупреждающих индикаторов

Если на экране появляются сообщения, следуйте инструкциям.

■ Носитель информации

Ошибка форматирования HDD.

- Для жесткого диска видеокамеры задан формат, отличный от формата по умолчанию. После выполнения команды [ ФОРМАТ] (стр. 73) видеокамеру можно будет использовать. В результате с жесткого диска будут удалены все данные.

Ошибка данных.

- Ошибка чтения или записи жесткого диска видеокамеры. Это может произойти из-за продолжительного сотрясения видеокамеры.

Файл базы изображений поврежден. Создать новый?

Информация для управления фильмом HD повреждена. Создать новую?

- Файл управления изображениями поврежден. Нажмите [ДА], чтобы создать новый файл управления изображениями. Воспроизведение изображений, записанных на носитель информации, будет невозможно (файлы изображений не являются поврежденными). Если после создания новой информации выполнить команду [ИСПР.Ф.БД ИЗ.], можно будет воспроизводить изображения, записанные на жесткий диск ранее. В этом случае скопируйте изображение с помощью прилагаемого программного обеспечения.

Обнаружены несоответствия в файле базы изображений.

Исправить файл базы изображений?

Файл базы изображений поврежден. Исправить файл базы изображений?

Обнар.несоотв.в файле базы изображений. Запись или воспроизведение фильмов HD невозможны. Исправить файл базы изображений?

- Файл базы изображений поврежден, и запись фильмов и неподвижных изображений невозможна. Для исправления нажмите [ДА].
- Можно выполнять запись фотографий на карту памяти “Memory Stick PRO Duo”.

Переполнение буфера

- Запись невозможна, поскольку датчик падения постоянно распознает падение видеокамеры. Если частое падение камеры неизбежно, установите для параметра [СЕНС.ПАДЕН.] значение [ВЫКЛ], обеспечив возможность повторной записи изображения (стр. 91).

Восстановление данных.

- Видеокамера пытается автоматически восстановить данные, если запись данных была выполнена неправильно.

Восстановить данные невозможно.

- Ошибка записи данных на жесткий диск видеокамеры. Попытка восстановления данных была неуспешной.

Выньте и вставьте Memory Stick.

- Извлеките и вставьте карту памяти “Memory Stick PRO Duo” несколько раз. Если индикатор продолжает мигать, возможно, карта памяти “Memory Stick PRO Duo” повреждена. Воспользуйтесь другой картой памяти “Memory Stick PRO Duo”.

Memory Stick отформатирован некорректно.

- Проверьте формат, затем при необходимости отформатируйте карту памяти “Memory Stick PRO Duo” с помощью данной видеокамеры (стр. 74, 119).

Больше нельзя создавать папки на Memory Stick.

- Не удастся создать папки с именами, превышающими 999MSDCF. Не удастся создать или удалить созданные папки с помощью видеокамеры.
- Выполните форматирование карты памяти “Memory Stick PRO Duo” (стр. 74) или удалите их с помощью компьютера.

Нельзя сохранить неподвижное изображение.

- При использовании функции Dual Rec не извлекайте карту памяти “Memory Stick PRO Duo” из видеокамеры, пока не закончится запись фильма и не будет закончено сохранение фотографий (стр. 36).

Эта Memory Stick может не поддерживать запись или воспроизведение фильмов.

- Вставьте карту памяти “Memory Stick” в видеокамеру (стр. 2).

Возможно, изображения не удастся правильно воспроизвести или записать на эту Memory Stick.

- Неисправности в работе карты памяти “Memory Stick PRO Duo”. Извлеките карту памяти “Memory Stick PRO Duo” и вставьте ее еще раз.

Не извлекайте Memory Stick во время записи.

- Вставьте карту памяти “Memory Stick PRO Duo” еще раз и следуйте указаниям на экране LCD.

■ PictBridge-совместимый принтер

Не подключено к PictBridge совместимому принтеру.

- Выключите и снова включите принтер, затем отсоедините и снова подключите прилагаемый кабель USB.

Печать невозможна. Проверьте принтер.

- Выключите и снова включите принтер, затем отсоедините и снова подключите прилагаемый кабель USB.

■ Другие

Дальнейший выбор невозможен.

- Одновременно можно выбрать не более 100 изображений при выполнении следующих действий.
 - Удаление изображений
 - Копирование фильмов
 - Копирование фотографий
 - Редактирование списка воспроизведения фильмов HD (высокая четкость)
 - Печать фотографий

Данные защищены

- Предпринята попытка удаления данных, для которых была установлена защита с помощью другого устройства. Отмените защиту данных, используя устройство, на котором она была установлена.

Использование видеокамеры за границей

Питание

Видеокамеру можно использовать в любой стране/регионе благодаря прилагаемому к ней адаптеру переменного тока, который можно использовать в диапазоне от 100 до 240 В переменного тока с частотой 50/60 Гц.

Просмотр изображений, записанных с качеством изображения HD (высокая четкость)

В странах/регионах, в которых поддерживается 1080/50i, можно просматривать фотографии с тем же качеством HD (высокая четкость), с которым они были сняты. Для этого потребуется телевизор (или монитор) системы PAL, совместимый с 1080/50i и оснащенный компонентными входными разъемами и входными разъемами AUDIO/VIDEO. Необходимо подключить компонентный кабель A/V или кабель HDMI (не прилагается).

Просмотр изображений, записанных с качеством изображения SD (стандартная четкость)

Для просмотра изображений, записанных с качеством изображения SD (стандартная четкость), необходим телевизор системы PAL с входными разъемами AUDIO/VIDEO. Необходимо подключить соединительный кабель A/V.

Системы цветного телевидения

В этой видеокамере используется система PAL. Если необходимо посмотреть воспроизводимое изображение на экране телевизора, то это должен быть телевизор, работающий в системе PAL и оборудованный входным гнездом AUDIO/VIDEO.

Система	Страна
PAL	Австралия, Австрия, Бельгия, Великобритания, Венгрия, Германия, Голландия, Гонконг, Дания, Испания, Италия, Китай, Кувейт, Малайзия, Новая Зеландия, Норвегия, Польша, Португалия, Сингапур, Словацкая Республика, Таиланд, Финляндия, Чешская Республика, Швейцария, Швеция и т.д.
PAL - M	Бразилия
PAL - N	Аргентина, Парагвай, Уругвай.
NTSC	Багамские острова, Боливия, Венесуэла, Гайана, Канада, Колумбия, Корея, Мексика, Перу, Суринам, США, Тайвань, Филиппины, Центральная Америка, Чили, Эквадор, Ямайка, Япония и т.д.
SECAM	Болгария, Гвiana, Ирак, Иран, Монако, Россия, Украина, Франция и т.д.

Настройка местного времени

При использовании видеокамеры за границей можно легко установить часы на местное время путем установки разницы во времени. Нажмите **🏠** (HOME) → **⚙️** (НАСТРОЙКИ) → [НАСТ. ЧАС/🇺🇸 ЯЗ.] → [УСТАН ЗОНЫ] и [ЛЕТНЕЕ ВРЕМЯ] (стр. 90).

Разница во времени в различных регионах мира

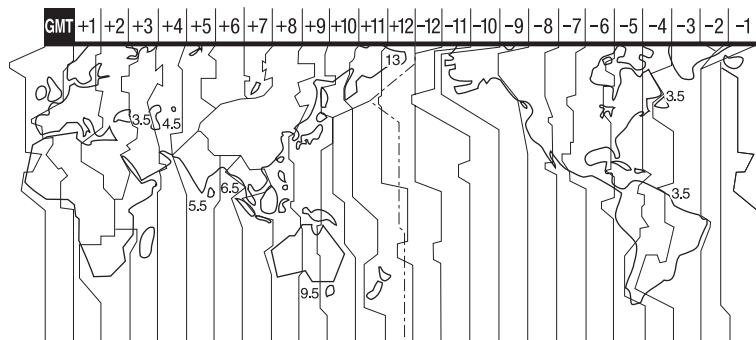

Разница во времени	Настройка региона
GMT	Лисабон, Лондон
+01:00	Берлин, Париж
+02:00	Хельсинки, Каир, Стамбул
+03:00	Москва, Найроби
+03:30	Тегеран
+04:00	Абу-Даби, Баку
+04:30	Кабул
+05:00	Карачи, Исламабад
+05:30	Калькутта, Нью-Дели
+06:00	Алма-Ата, Дакка
+06:30	Рангун
+07:00	Бангкок, Джакарта
+08:00	Гонконг, Сингапур, Пекин
+09:00	Сеул, Токио
+09:30	Аделаида, Дарвин
+10:00	Мельбурн, Сидней

Разница во времени	Настройка региона
+11:00	Соломоновы острова
+12:00	Фиджи, Веллингтон
-12:00	Эниветок, Кваджалейн
-11:00	Самоа
-10:00	Гавайи
-09:00	Аляска
-08:00	Лос-Анджелес, Тихуана
-07:00	Денвер, Аризона
-06:00	Чикаго, Мехико
-05:00	Нью-Йорк, Богота
-04:00	Сантьяго
-03:30	Сент-Джонс
-03:00	Бразилия, Монтовидео
-02:00	Фернанду-ди-Норонья
-01:00	Азорские острова, Острова Зеленого Мыса

Структура файлов и папок на жестком диске видеокамеры и на карте памяти “Memory Stick PRO Duo”

Структура файлов и папок показана ниже. Во время записи и воспроизведения изображений на видеокамере обычно не нужно знать структуру файлов и папок. Чтобы просматривать фотографии и фильмы на компьютере, см. “Руководство по РМВ”, затем используйте прилагаемое приложение.

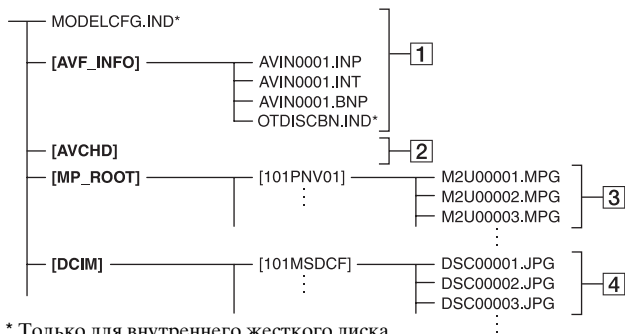

* Только для внутреннего жесткого диска

1 Файлы управления изображениями

В случае удаления этих файлов запись и воспроизведение изображений будет выполняться неправильно. По умолчанию эти файлы скрыты и обычно не отображаются.

2 HD Папка информации для управления фильмом

В этой папке содержатся данные записи фильмов с качеством изображения HD (высокая четкость). Не открывайте эту папку или содержащиеся в ней файлы с компьютера. При этом файлы изображений могут быть повреждены или их нельзя будет воспроизвести.

3 Файлы фильмов SD (файлы MPEG2)

Расширение файлов - “.MPG”. Максимальный размер - 2 Гб. Если размер файла превысит 2 Гб, файл будет разделен на части.





Номера файлов увеличиваются автоматически. Когда число файлов превысит 9999, будет создана другая папка для записи новых файлов фильмов.

Имена папок назначаются последовательно: [101PNV01] → [102PNV01]

4 Файлы фотографий (файлы JPEG)

Расширение файлов - “.JPG”. Номера файлов увеличиваются автоматически. Когда число файлов превысит 9999, будет создана другая папка для записи новых файлов изображений.

Имена папок назначаются последовательно: [101MSDCF] → [102MSDCF]

- Установив значение  (HOME) →  (ДРУГИЕ) → [ПОДКЛ.К USB] →  [ПОДКЛ.К USB]/[ ПОДКЛ.К USB], можно получить доступ к носителю информации с компьютера с помощью соединения USB.

- Не изменяйте файлы или папки на видеокамере с помощью компьютера. Файлы изображений могут быть повреждены и не воспроизводиться.
- При выполнении вышеуказанной операции работа не гарантируется.
- При удалении файлов изображений выполните операции на стр. 56. Не удаляйте файлы изображений на видеокамере непосредственно с компьютера.
- Не форматируйте носитель информации с помощью компьютера. Видеокамера не сможет работать надлежащим образом.
- Не копируйте файлы на носитель информации непосредственно с компьютера. Работа в этом случае не гарантируется.

Уход и меры предосторожности

О формате AVCHD

Что представляет собой формат AVCHD?

Формат AVCHD - это формат цифровых видеокамер высокой четкости, используемый для записи сигнала HD (высокая четкость) как спецификации 1080i^{*1}, так и 720p^{*2} на внутренний жесткий диск с использованием эффективной технологии сжатия данных. Формат MPEG-4 AVC/H.264 предназначен для сжатия видеоданных, а системы Dolby Digital и Linear PCM - для сжатия аудиоданных.

В отличие от традиционных форматов сжатия формат MPEG-4 AVC/H.264 обеспечивает более эффективное сжатие изображений. В формате MPEG-4 AVC/H.264 видеосигнал высокой четкости, записанный с помощью цифровой видеокамеры, можно записывать на диски DVD (диаметром 8 см), внутренний жесткий диск, флэш-память, карту памяти “Memory Stick PRO Duo” и т. д.

Запись и воспроизведение с помощью видеокамеры

Благодаря поддержке формата AVCHD на видеокамеру можно выполнять запись с качеством изображения HD (высокая четкость), о котором уже упоминалось выше. Кроме качества изображения HD (высокая четкость), также поддерживается запись сигнала SD (стандартная четкость) в традиционном формате MPEG2.

Видеосигнал*:

MPEG-4 AVC/H.264 1920 × 1080/50i, 1440 × 1080/50i

Аудиосигнал:

Dolby Digital 5.1/2ch

Носитель информации:

Внутренний жесткий диск, карта памяти “Memory Stick PRO Duo”

*1: спецификация 1080i

Спецификация высокой четкости, предусматривающая использование системы чересстрочной развертки (1080 эффективных строк).

*2: спецификация 720p

Спецификация высокой четкости, предусматривающая использование системы чересстрочной (720 эффективных строк) и прогрессивной развертки.

*3: данные, записанные в формате AVCHD, но отличные от упомянутых выше дисков, недоступны для записи и воспроизведения на данной видеокамере.

О карте памяти “Memory Stick”

Карта памяти “Memory Stick” - это компактный портативный носитель большой емкости на базе микрочипа, предназначенный для записи данных. На данной видеокамере можно использовать только карты памяти “Memory Stick Duo”, размер которых почти в два раза меньше размера стандартных карт “Memory Stick”. Однако нет гарантии, что все типы карт памяти “Memory Stick Duo” будут работать с данной видеокамерой.

Типы карт памяти “Memory Stick”	Запись/Воспроизведение
“Memory Stick Duo” (с MagicGate)	-
“Memory Stick PRO Duo”	○
“Memory Stick PRO-HG Duo”	○*

- * Это устройство не поддерживает передачу данных по 8-разрядному параллельному интерфейсу, но поддерживает – по 4-разрядному параллельному интерфейсу так же, как и при использовании карты памяти “Memory Stick PRO Duo”.
- Не удастся выполнить запись или воспроизведение данных, использующих технологию “MagicGate”, на этом устройстве. “MagicGate” - это технология защиты авторских прав, с помощью которой содержимое передается и сохраняется в зашифрованном формате.
- Совместимость с видеокамерой карты памяти “Memory Stick PRO Duo”, отформатированной на компьютере (Windows OS/Mac OS), не гарантируется.
- Скорость чтения/записи данных зависит от сочетания карты памяти “Memory Stick PRO Duo” с используемым продуктом, совместимым с “Memory Stick PRO Duo”.
- Повреждение или потеря данных может произойти в следующих случаях (компенсация при этом не выплачивается).
 - Если извлечь карту памяти “Memory Stick PRO Duo” или выключить питание видеокамеры во время чтения или записи файлов изображений с камеры на карту памяти “Memory Stick PRO Duo” (когда индикатор ACCESS горит постоянно или мигает).
 - Если карта памяти “Memory Stick PRO Duo” используется рядом с магнитами или источниками магнитных полей.
- Рекомендуется создавать резервные копии важных данных на жестком диске компьютера.
- Делая записи в области для надписей на карте памяти “Memory Stick PRO Duo”, не прилагайте излишних усилий.
- Не прикрепляйте никаких этикеток на саму карту памяти “Memory Stick PRO Duo” и на адаптер Memory Stick Duo.
- При переноске или хранении карты памяти “Memory Stick PRO Duo” необходимо положить в футляр.
- Не допускайте соприкосновения металлических предметов с контактами аккумулятора и не прикасайтесь к ним.
- Не сгибайте, не роняйте карту памяти “Memory Stick PRO Duo”, а также не прилагайте к ней излишних усилий.
- Не разбирайте и не модифицируйте карту памяти “Memory Stick PRO Duo”.
- Не подвергайте карту памяти “Memory Stick PRO Duo” воздействию влаги.
- Храните карту памяти “Memory Stick PRO Duo” в недоступном для детей месте. Существует опасность того, что по неосторожности ребенок может ее проглотить.
- Не вставляйте посторонние предметы (кроме карты памяти “Memory Stick PRO Duo”) в слот для карты памяти Memory Stick Duo. Это может привести к неисправности.
- Не используйте и не храните карту памяти “Memory Stick PRO Duo” в следующих местах.
 - В слишком жарких местах, например в автомобиле, припаркованном в солнечном месте.
 - Под прямым солнечным светом.
 - В местах, очень влажных или подверженных воздействию агрессивных газов.

■ Об адаптере для Memory Stick Duo

- При использовании карты памяти “Memory Stick PRO Duo” на стандартном устройстве, совместимом с “Memory Stick”, карту памяти “Memory Stick PRO Duo” необходимо установить в адаптер для Memory Stick Duo.
- При установке карты памяти “Memory Stick PRO Duo” в адаптер для Memory Stick Duo убедитесь в правильности направления карты памяти “Memory Stick PRO Duo”, затем вставьте ее до упора. Неправильная установка может привести к неисправности. Карту памяти “Memory Stick PRO Duo” можно повредить, если установить ее в адаптер для Memory Stick Duo неправильной стороной с применением силы.
- Не устанавливайте адаптер для Memory Stick Duo в устройство без установленной карты памяти “Memory Stick PRO Duo” в устройстве, совместимом с “Memory Stick”. В противном случае это может привести к неисправности устройства.

■ О карте памяти “Memory Stick PRO Duo”

- Максимальная емкость карты памяти “Memory Stick PRO Duo”, доступная при использовании видеокамеры, составляет 8 ГБ.

Совместимость данных изображения

- Файлы данных изображений, записанные на карту памяти “Memory Stick PRO Duo” с помощью видеокамеры, соответствуют универсальному стандарту “Design rule for Camera File system”, установленному JEITA (Japan Electronics and Information Technology Industries Association).
- На данной видеокамере нельзя просмотреть фотографии, записанные с помощью других устройств (DCR-TRV900E или DSC-D700/D770), не соответствующих универсальному стандарту. (Эти модели не продаются в некоторых регионах.)
- Если карта памяти “Memory Stick PRO Duo”, которая использовалась в другом устройстве, не работает, отформатируйте ее на видеокамере (стр. 74). Помните, что после форматирования вся информация, которая хранится на карте памяти “Memory Stick PRO Duo”, будет утеряна.
- Возможно, изображения не удастся воспроизвести на этой видеокамере в следующих случаях.
 - Воспроизводятся изображения, которые были изменены на компьютере.
 - Воспроизводятся изображения, записанные с помощью другого устройства.

Об аккумуляторе “InfoLITHIUM”

Видеокамера работает только с аккумулятором “InfoLITHIUM” (серии H).

“InfoLITHIUM” Аккумуляторы серии H помечены знаком .

Что представляет собой аккумулятор “InfoLITHIUM”?

Аккумулятор “InfoLITHIUM” - это литиевый аккумулятор, оснащенный функцией передачи информации об условиях эксплуатации с видеокамеры на адаптер переменного тока/зарядное устройство и обратно. Аккумулятор “InfoLITHIUM” рассчитывает потребление электроэнергии, исходя из условий эксплуатации видеокамеры, и отображает оставшееся время работы аккумулятора в минутах.

Зарядка аккумулятора

- Перед использованием видеокамеры обязательно зарядите аккумулятор.
- Рекомендуются выполнять зарядку аккумулятора при температуре окружающей среды от 10 °C до 30 °C пока не выключится индикатор  /CHG (зарядка). При зарядке аккумулятора при температуре, выходящей за пределы указанного интервала, возможно, не удастся зарядить аккумулятор надлежащим образом.

Эффективное использование аккумулятора



- Эффективность действия аккумулятора уменьшается при температуре окружающей среды 10 °C и ниже, сокращается также время использования аккумулятора. В этом случае, чтобы увеличить время использования аккумулятора, выполните одно из следующих действий.
 - Чтобы согреть аккумулятор, положите его в карман и непосредственно перед началом съемки подсоедините к видеокамере.
 - Используйте аккумулятор большой емкости: NP-FH70/FH100 (не прилагается).

- Частое использование экрана LCD или функций воспроизведения, ускоренной перемотки вперед и назад приводит к более быстрой разрядке аккумулятора. Рекомендуется использовать аккумулятор большой емкости: NP-FH70/FH100 (не прилагается).
- Устанавливайте переключатель POWER в положение OFF (CHG), если видеокамера не используется для записи или воспроизведения. Аккумулятор разряжается, если видеокамера находится в режиме ожидания записи или установлена пауза воспроизведения.
- Имейте запасные заряженные аккумуляторы, обеспечивающие время записи, в 2 или 3 раза превышающее ожидаемое время записи, и перед началом реальной записи выполняйте пробную запись.
- Не подвергайте аккумулятор воздействию воды. Аккумулятор не является водостойким.

Об индикаторе оставшегося времени работы аккумулятора

- Если питание отключается несмотря на то, что индикатор оставшегося времени работы аккумулятора показывает достаточный уровень заряда для работы видеокамеры, снова полностью зарядите аккумулятор. Оставшееся время работы аккумулятора будет отображаться правильно. Однако следует отметить, что при использовании аккумулятора в течение длительного времени при высокой температуре, при его хранении в течение долгого времени в полностью заряженном состоянии или при его частом использовании индикация аккумулятора может не восстановиться. Следует рассматривать оставшееся время работы аккумулятора только как приблизительный показатель.
- Даже если оставшееся время работы аккумулятора составляет 20 минут, знак , указывающий на то, что оставшееся время работы аккумулятора заканчивается, будет мигать. Это зависит от условий эксплуатации и температуры окружающей среды.

О хранении аккумулятора

- Если аккумулятор не используется в течение длительного времени, один раз в год полностью заряжайте его и используйте с видеокамерой для поддержания нормальной работы. Для хранения аккумулятора отсоедините его от видеокамеры и поместите в сухое прохладное место.
- Для полной разрядки аккумулятора с помощью видеокамеры нажмите  (HOME) →  (НАСТРОЙКИ) → [ОБЩИЕ НАСТР.] → [АВТОВОЫКЛ] → [НИКОГДА] в меню HOME MENU и оставьте видеокамеру в режиме ожидания записи, пока вся энергия не будет израсходована (стр. 91).

О сроке службы аккумулятора

- С течением времени и в процессе эксплуатации емкость аккумулятора постепенно снижается. Когда время работы аккумулятора становится значительно короче, вероятно, срок его службы подошел к концу.
- Срок службы аккумулятора зависит от условий хранения, эксплуатации и окружающей среды.

О стандарте x.v.Color

- x.v.Color является более знакомым термином для стандарта xvYCC, предложенного корпорацией Sony, и является товарным знаком корпорации Sony.
- xvYCC - это международный стандарт для цветового пространства в видео. Этот стандарт может воспроизвести более широкий цветовой диапазон, чем текущий стандарт телевидения.

Об обращении с видеокамерой

Использование видеокамеры и уход за ней

- Не используйте и не храните видеокамеру и принадлежности при условиях, описанных ниже.
 - В местах со слишком высокой или низкой температурой или высокой влажностью. Никогда не оставляйте их в местах, где температура поднимается выше 60 °С, например, под воздействием прямых солнечных лучей, рядом с нагревательными приборами или в автомобиле, припаркованном в солнечном месте. Это может привести к их неисправности или деформации.
 - Рядом с источниками сильных магнитных полей или механической вибрации. Это может привести к неисправности видеокамеры.
 - Рядом с источниками радиоволн или радиации. Возможно, видеокамера не запишет изображение должным образом.
 - Рядом с приемниками АМ и видеооборудованием. Могут возникать помехи.
 - На песчаном пляже или в каком-либо пыльном месте. Если в видеокамеру попадет песок или пыль, это может привести к ее неисправности. Иногда неисправность устранить невозможно.
 - Рядом с окнами или вне помещения, где прямой солнечный свет может воздействовать на экран LCD и объектив. Это приведет к повреждению экрана LCD.
- Используйте для питания видеокамеры напряжение постоянного тока 6,8 В/7,2 В (аккумулятор) или 8,4 В постоянного тока (адаптер переменного тока).
- Для работы от источника постоянного или переменного тока используйте принадлежности, рекомендуемые в данной инструкции по эксплуатации.
- Не подвергайте видеокамеру воздействию влаги, например дождя или морской воды. Попадание влаги в видеокамеру может привести к ее

неисправности. Иногда неисправность устранить невозможно.

- В случае попадания внутрь корпуса постороннего твердого предмета или жидкости выключите видеокамеру и перед дальнейшей эксплуатацией проверьте ее в сервисном центре Sony.
 - Обращайтесь с изделием бережно, не разбирайте, не модифицируйте его, берегите от ударов и падений, не наступайте на него. Будьте особенно осторожны с объективом.
 - Когда видеокамера не используется, установите переключатель POWER в положение OFF (CHG)
 - Не заворачивайте видеокамеру, например, в полотенце, и не эксплуатируйте ее в таком состоянии. В этом случае может произойти повышение температуры внутри видеокамеры.
 - При отсоединении кабеля питания тяните за штекер, а не за провод.
 - Будьте осторожны, не ставьте на провод тяжелые предметы, которые могут его повредить.
 - Поддерживайте металлические контакты в чистоте.
 - Храните пульт дистанционного управления и батарею типа “таблетка” в недоступном для детей месте. При случайном проглатывании батареи немедленно обратитесь к врачу.
 - При утечке электролита из аккумулятора выполните следующие действия.
 - Обратитесь в местное уполномоченное предприятие по обслуживанию изделий Sony.
 - Смойте электролит, попавший на кожу.
 - При попадании жидкости в глаза промойте их большим количеством воды и обратитесь к врачу.
- Если видеокамера не используется в течение длительного времени
- Периодически включайте видеокамеру и воспроизводите или записывайте на ней изображения в течение примерно 3 минут.
 - Полностью разрядите аккумулятор перед тем, как поместить его на хранение.

Конденсация влаги

Если видеочамера принесена из холодного места в теплое, то внутри видеочамеры может произойти конденсация влаги. Это может привести к неисправности видеочамеры.

■ Если произошла конденсация влаги

Выключите видеочамеру и оставьте ее приблизительно на 1 час.

■ Примечание по конденсации влаги

Влага может образоваться, если принести видеочамеру из холодного места в теплое (или наоборот) или при использовании видеочамеры во влажном месте в следующих случаях.

- Видеочамера принесена с лыжного склона в помещение, где работает обогреватель.
- Видеочамера принесена из автомобиля или помещения, в которых работает кондиционер, в жаркое место вне помещения.
- Видеочамера используется после грозы или дождя.
- Видеочамера используется в очень жарком и влажном месте.

■ Предотвращение конденсации влаги

Если видеочамера принесена из холодного места в теплое, положите видеочамеру в полиэтиленовый пакет и плотно заклейте его. Выньте видеочамеру из полиэтиленового пакета, когда температура воздуха внутри пакета достигнет температуры окружающего воздуха (приблизительно через 1 час).

Экран LCD

- Не допускайте чрезмерного надавливания на экран LCD, так как это может привести к неисправности.
- При эксплуатации видеочамеры в холодном месте на экране LCD может появляться остаточное изображение. Это не является неисправностью.



- При эксплуатации видеочамеры задняя сторона экрана LCD может нагреваться. Это не является неисправностью.

■ Очистка экрана LCD

Если на экране LCD появятся отпечатки пальцев или пыль, рекомендуется воспользоваться мягкой тканью для его очистки. При использовании комплекта для чистки LCD (не прилагается) не наносите чистящую жидкость непосредственно на экран LCD. Используйте чистящую бумагу, смоченную жидкостью.

■ Регулировка сенсорной панели (КАЛИБРОВКА)

Кнопки на сенсорной панели могут работать неправильно. Если это произойдет, выполните описанную ниже процедуру. При ее выполнении рекомендуется подсоединить видеочамеру к электрической розетке с помощью прилагаемого к ней адаптера переменного тока.

- ① Включите видеочамеру.
- ② Нажмите  (HOME) →  (НАСТРОЙКИ) → [ОБЩИЕ НАСТР.] → [КАЛИБРОВКА].



- ③ 3 раза нажмите знак "x", отображаемый на экране уголком карты памяти "Memory Stick PRO Duo" или каким-либо подобным предметом.
Нажмите [ОТМЕНА] для отмены.

Если нажатие произведено не в нужном месте, попробуйте выполнить калибровку еще раз.

🔧 Примечания

- Не используйте для калибровки острые предметы. Это может привести к повреждению экрана LCD.
- Калибровку экрана LCD нельзя выполнять, если он повернут или закрыт экраном наружу.

Обращение с корпусом

- Если корпус видеокамеры загрязнен, очистите его с помощью мягкой ткани, слегка смоченной в воде, а затем протрите мягкой сухой тканью.
- Во избежание повреждения покрытия не следует:
 - использовать химические вещества, например, разбавитель, бензин или спирт, химические салфетки, репелленты, инсектициды или фотозащитный состав;
 - прикасаться к камере, если на руках остались вышеперечисленные вещества;
 - допускать соприкосновения корпуса камеры с резиновыми или виниловыми предметами в течение долгого времени.

Об уходе за объективом и его хранении

- Протирайте поверхность объектива мягкой тканью в следующих случаях:
 - если на поверхности объектива имеются отпечатки пальцев;
 - в жарких или влажных местах;
 - при использовании объектива в таких местах, где он может подвергаться воздействию соленого воздуха, например на морском побережье.
- Храните объектив в хорошо проветриваемом месте, защищенном от грязи и пыли.
- Во избежание появления плесени периодически выполняйте очистку объектива, как описано выше. Рекомендуется включать видеокамеру и пользоваться ею примерно один раз в месяц для поддержания видеокамеры в оптимальном состоянии в течение длительного времени.

Зарядка предварительно установленной перезаряжаемой батареи

Видеокамера оснащена предварительно установленной перезаряжаемой батареей, обеспечивающей сохранение даты, времени и других установок даже при установке переключателя POWER в положение OFF (CHG). Предварительно установленная перезаряжаемая батарея подзаряжается, пока видеокамера подключена к сети электропитания через адаптер переменного тока или при установке в видеокамеру аккумулятора. Перезаряжаемая батарея полностью разрядится примерно через **3 месяца**, если видеокамера совсем не будет использоваться. Видеокамерой следует пользоваться после зарядки предварительно установленной перезаряжаемой батареи. Однако даже если предварительно установленная перезаряжаемая батарея разряжена, на функционирование видеокамеры не повлияет тот факт, что дата не записывается.

■ Процедуры

Подсоедините видеокамеру к сетевой розетке с помощью прилагаемого адаптера переменного тока, и, установив переключатель POWER в положение OFF (CHG), оставьте ее более чем на 24 часа.

Товарные знаки

- “Handycam” и **НАПДУСАМ** являются зарегистрированными товарными знаками Sony Corporation.
- “AVCHD” и логотип “AVCHD” являются товарными знаками Matsushita Electric Industrial Co., Ltd. и Sony Corporation.
- “Memory Stick”,  “Memory Stick Duo”, “MEMORY STICK Duo”, “Memory Stick PRO Duo”, “MEMORY STICK PRO Duo”, “Memory Stick PRO-HG Duo”, “MEMORY STICK PRO-HG Duo”, “MagicGate”, “MAGICGATE”, “MagicGate Memory Stick” и “MagicGate Memory Stick Duo” являются товарными знаками или зарегистрированными товарными знаками Sony Corporation.
- “InfoLITHIUM” является товарным знаком Sony Corporation.
- “x.v.Colour” является товарным знаком Sony Corporation.
- “BIONZ” является товарным знаком компании Sony Corporation.
- “BRAVIA” является товарным знаком Sony Corporation.
- Dolby и символ double-D являются товарными знаками Dolby Laboratories.
- HDMI, логотип HDMI и High-Definition Multimedia Interface являются товарными знаками или охраняемыми товарными знаками HDMI Licensing LLC.
- Microsoft, Windows, Windows Media, Windows Vista и DirectX являются охраняемыми товарными знаками или товарными знаками Microsoft Corporation в США и/или других странах.
- Macintosh и Mac OS являются зарегистрированными товарными знаками Apple Inc. в США и других странах.
- Intel, Intel Core и Pentium являются товарными знаками или охраняемыми товарными знаками Intel Corporation и ее дочерних компаний в США и других странах.
- Adobe, логотип Adobe и Adobe Acrobat являются зарегистрированными товарными знаками Adobe Systems Incorporated в США и/или других странах.

Все названия изделий, упомянутые в данном руководстве, могут быть

товарными знаками или зарегистрированными товарными знаками соответствующих компаний. Символы TM и “®” упоминаются в данном руководстве не в каждом случае.

Примечания к лицензии

ЛЮБОЕ ИСПОЛЬЗОВАНИЕ ДАННОГО ПРОДУКТА, ЗА ИСКЛЮЧЕНИЕМ ИСПОЛЬЗОВАНИЯ В ЛИЧНЫХ ЦЕЛЯХ КЛИЕНТА, ЛЮБЫМ МЕТОДОМ, СОГЛАСУЮЩИМСЯ СО СТАНДАРТОМ MPEG-2 КОДИРОВАНИЯ ВИДЕОИНФОРМАЦИИ ДЛЯ ЕЕ ХРАНЕНИЯ НА НОСИТЕЛЯХ В СЖАТОМ ВИДЕ, БЕЗОГОВОРОЧНО ЗАПРЕЩЕНО БЕЗ ЛИЦЕНЗИИ НА СООТВЕТСТВУЮЩИЕ ПАТЕНТЫ ИЗ ПАКЕТА ПАТЕНТОВ MPEG-2. ЭТУ ЛИЦЕНЗИЮ МОЖНО ПРИОБРЕСТИ У ОРГАНИЗАЦИИ MPEG LA, L.L.C., 250 STEELE STREET, SUITE 300, DENVER, COLORADO 80206

ДАННЫЙ ПРОДУКТ ПРЕДОСТАВЛЯЕТСЯ ПО ЛИЦЕНЗИИ, ДЕЙСТВУЮЩЕЙ В СООТВЕТСТВИИ С ПОРТФЕЛЕМ ПАТЕНТОВ НА AVC И РЕГУЛИРУЮЩЕЙ СПОСОБЫ ЛИЧНОГО И НЕКОММЕРЧЕСКОГО ИСПОЛЬЗОВАНИЯ С ЦЕЛЬЮ (i) ШИФРОВАНИЯ ВИДЕО В СООТВЕТСТВИИ С ТРЕБОВАНИЯМИ СТАНДАРТА НА AVC (“AVC VIDEO”) И/ИЛИ (ii) ДЕШИФРОВАНИЯ ВИЗУАЛЬНЫХ МАТЕРИАЛОВ AVC VIDEO, ЗАШИФРОВАННЫХ ПОЛЬЗОВАТЕЛЕМ, ДЕЯТЕЛЬНОСТЬ КОТОРОГО НОСИТ ЛИЧНЫЙ И НЕКОММЕРЧЕСКИЙ ХАРАКТЕР, И/ИЛИ БЫЛИ ПОЛУЧЕНЫ ОТ ПОСТАВЩИКА ВИДЕО, ИМЕЮЩЕГО ЛИЦЕНЗИЮ НА ПРОИЗВОДСТВО ВИЗУАЛЬНЫХ МАТЕРИАЛОВ AVC VIDEO. ДЛЯ ИСПОЛЬЗОВАНИЯ ПРОДУКТА В ДРУГИХ ЦЕЛЯХ ЛИЦЕНЗИЯ НЕ ПРЕДОСТАВЛЯЕТСЯ.

ДОПОЛНИТЕЛЬНУЮ ИНФОРМАЦИЮ
МОЖНО ПОЛУЧИТЬ В АГЕНТСТВЕ
MPEG LA, L.L.C.

ПОСЕТИТЕ ВЕБ-САЙТ <[HTTP://
MPEGLA.COM](http://MPEGLA.COM)>

С видеокамерой поставляется программное обеспечение “C Library”, “Expat”, “zlib” и “libjpeg”. Это программное обеспечение предоставляется на основе лицензионных соглашений с владельцами авторских прав на него. По запросу владельцев авторских прав на данные программные приложения мы обязаны предоставить следующую информацию. Прочитайте следующие разделы.

Прочитайте файл “license1.pdf” в папке “License” на диске CD-ROM. Здесь приведены лицензии (на английском языке) для программного обеспечения “C Library”, “Expat”, “zlib” и “libjpeg”.

О прикладных программах, предоставляемых по лицензиям GNU GPL/LGPL

Программное обеспечение, на которое действуют лицензии GNU General Public License (далее “GPL”) или GNU Lesser General Public License (далее “LGPL”), поставляется с видеокамерой.

Это означает, что пользователь имеет право доступа, изменения и дальнейшего распространения исходного кода для этих программ на условиях прилагаемых лицензий GPL/LGPL.

Исходный код доступен в Интернете. Используйте следующий URL-адрес для загрузки. При загрузке исходного кода выберите DCR-DVD810 в качестве модели видеокамеры.

<http://www.sony.net/Products/Linux/>

Мы не хотели бы, чтобы пользователи обращались к нам по поводу содержания исходного кода.

Прочитайте файл “license2.pdf” в папке “License” на диске CD-ROM. Здесь приведены лицензии (на английском языке) для программного обеспечения “GPL” и “LGPL”.

Для просмотра документа в формате PDF необходима программа Adobe Reader. Если она не установлена на компьютере, ее можно загрузить на веб-сайте Adobe Systems:

<http://www.adobe.com/>

Обозначение деталей и органов управления

Числа в () - страницы для справок.

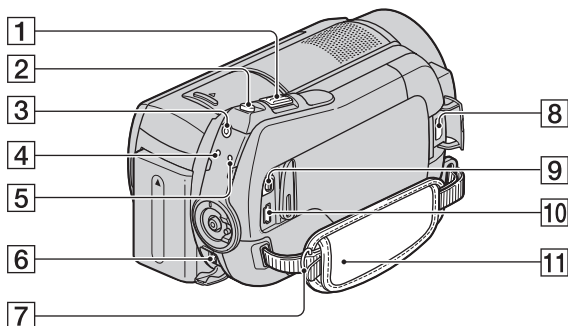

- 1 Рычаг привода трансфокатора (35, 44)
- 2 Кнопка PHOTO (34)
- 3 Кнопка QUICK ON (36)
- 4 Индикатор $\frac{1}{2}$ /CHG (зарядка) (19)
- 5 Индикатор ACCESS (жесткий диск) (33)
- 6 Разъем DC IN (19)
- 7 Крючок для плечевого ремня
Прикрепите плечевой ремень (не прилагается).
- 8 Разъем HDMI OUT (mini) (47)
- 9 Дистанционный соединитель A/V (47)
- 10 Гнездо Ψ (USB) (68, 69)
- 11 Ремень для захвата (25)

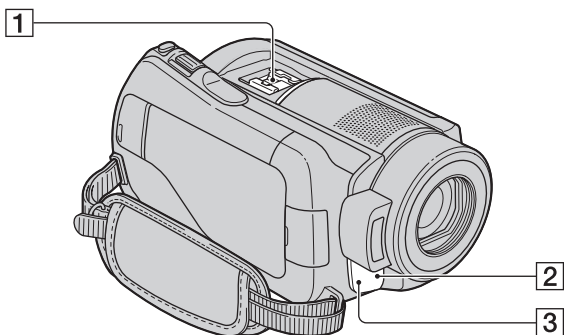

1 Active Interface Shoe Active Interface Shoe
Active Interface Shoe подает питание для внешних вспомогательных устройств, таких как видеодинамик, фотовспышка или микрофон. Дополнительную принадлежность можно включить или отключить с помощью переключателя POWER видеокамеры. Подробную информацию см. в инструкции по эксплуатации, прилагаемой к вспомогательному устройству.

Active Interface Shoe оснащен предохранителем, обеспечивающим надежное крепление вспомогательного устройства. Для подсоединения вспомогательного устройства нажмите на него вниз и сдвиньте до упора, а затем затяните винт. Для снятия вспомогательного устройства ослабьте винт, а затем нажмите его вниз и выньте.

- При записи с использованием внешней вспышки (не прилагается), подсоединенной к держателю, выключите питание внешней вспышки во избежание записи шума при ее зарядке.

- Нельзя одновременно использовать внешнюю вспышку (не прилагается) и встроенную вспышку.
- Если подсоединен внешний микрофон (не прилагается), он имеет приоритет перед встроенным микрофоном (стр. 131).

2 Датчик дистанционного управления/излучатель инфракрасных лучей
Для управления видеокамерой направьте пульт дистанционного управления (стр. 132) на датчик дистанционного управления.

3 Индикатор записи видеокамерой (90)
Во время записи горит красным цветом. Мигает при недостаточном количестве свободного места на жестком диске или низком заряде аккумулятора.

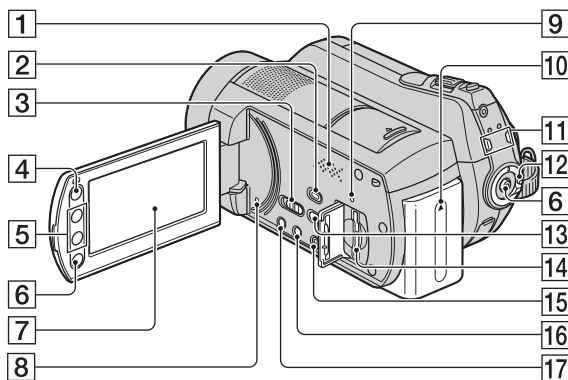

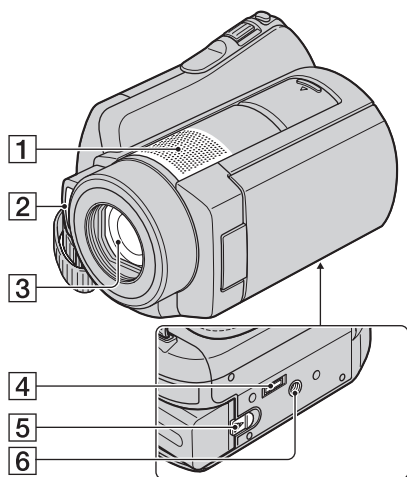

- 1 Динамик
Через динамик выводится звук.
Информацию по настройке
громкости см. на стр. 41.
- 2 Кнопка  (ПРОСМОТР
ИЗОБРАЖЕНИЙ) (39)
- 3 Переключатель NIGHTSHOT (36)
- 4 Кнопка  (HOME) (16, 77)
- 5 Кнопки масштабирования (35, 44)
- 6 Кнопка START/STOP (34)
- 7 Экран LCD/сенсорная панель (24)
- 8 Кнопка RESET
Сброс всех установок, включая
дату и время.
- 9 Индикатор ACCESS (“Memory
Stick PRO Duo”) (27)
- 10 Аккумулятор (19)
- 11 Индикаторы режимов /
(фильм)/ (фотография) (23)
- 12 Переключатель POWER (23)
- 13 Кнопка  (DISC BURN) (53)
- 14 Слот Memory Stick Duo (26)
- 15 Кнопка EASY (29)
- 16 Кнопка DISP/BATT INFO (20, 24)
- 17 Кнопка  (подсветка) (37)

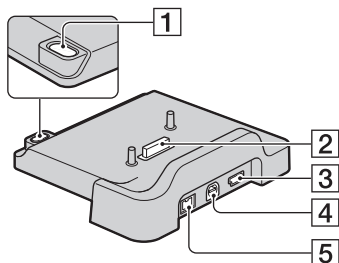

- 1 Встроенный микрофон (35)
При подключении микрофона, совместимого с Active Interface Shoe, (не прилагается) он будет иметь приоритет.
- 2 Вспышка (82)
- 3 Объектив (Carl Zeiss Lens) (5)
- 4 Разъем интерфейса
Подключение видеокамеры к Handycam Station.
- 5 Рычажок БАТТ (снятие аккумулятора) (20)
- 6 Гнездо для штатива
Установите штатив (не прилагается) в гнездо для штатива с помощью специального винта (не прилагается: длина винта для штатива не должна превышать 5,5 мм).

Handycam Station



- 1 Кнопка  (DISC BURN) (53)
- 2 Разъем интерфейса
Подключение видеокамеры к Handycam Station.
- 3 Разъем Ψ (USB) (69)
- 4 Разъем A/V OUT (47)
- 5 Разъем DC IN (19)

Пульт дистанционного управления

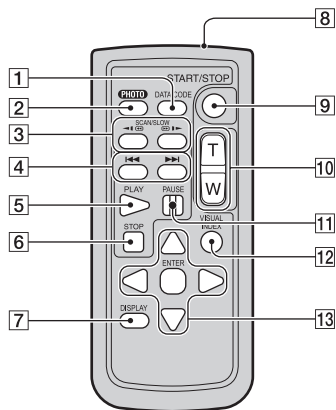

- 1 Кнопка DATA CODE (86)
При нажатии данной кнопки во время воспроизведения отображается дата и время или данные записанных изображений в соответствии с настройками камеры.
- 2 Кнопка PHOTO (34)
При нажатии данной кнопки отображающееся на экране изображение будет записано в качестве неподвижного изображения.
- 3 Кнопки SCAN/SLOW (40)
- 4 Кнопки ◀◀ ▶▶ (предыдущее/следующее) (40)
- 5 Кнопка PLAY (40)
- 6 Кнопка STOP (40)
- 7 Кнопка DISPLAY (20)
- 8 Передатчик
- 9 Кнопка START/STOP (34)
- 10 Кнопки приводного вариообъектива (35, 44)
- 11 Кнопки PAUSE (40)
- 12 Кнопка VISUAL INDEX (39)
Отображение экрана VISUAL INDEX во время воспроизведения.

13 Кнопки ◀/▶/▲/▼/ENTER

При нажатии любой из кнопок на экране [VISUAL INDEX]/[Указатель катушки пленки]/[Указатель лиц]/*Список воспроизведения* на экране LCD появится оранжевая рамка. Нажмите одну из кнопок ◀/▶/▲/▼ и затем нажмите ENTER для входа.

Примечания

- Перед использованием пульта дистанционного управления удалите изоляционную вкладку.

Изоляционная вкладка

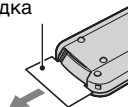

- Для управления видеокамерой направьте пульт дистанционного управления на датчик дистанционного управления (стр. 129).
- Если в течение определенного периода времени с пульта дистанционного управления не посылается команда, оранжевая рамка исчезает. При повторном нажатии любой из кнопок ◀/▶/▲/▼ или кнопки ENTER оранжевая рамка отобразится в том месте, в котором она отображалась последний раз.
- Невозможно использовать некоторые кнопки на экране LCD с помощью кнопок ◀/▶/▲/▼.

Замена батареи пульта дистанционного управления

- ① Нажав на выступ, подцепите ногтем и извлеките держатель батареи.
- ② Вставьте новую батарею стороной со знаком плюс (+) вверх.
- ③ Вставьте держатель батареи на место в пульт дистанционного управления до щелчка.

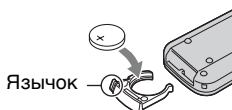

ПРЕДУПРЕЖДЕНИЕ

При небрежном обращении батарея может взорваться. Запрещается перезаряжать, разбирать и бросать в огонь.

- Если заряд литиевой батареи подходит к концу, может сократиться расстояние действия пульта дистанционного управления или он может начать работать неправильно. В этом случае установите новую литиевую батарейку Sony CR2025. При использовании батарей другого типа существует опасность пожара или взрыва.

Индикаторы, отображаемые во время записи/воспроизведения

Запись фильмов

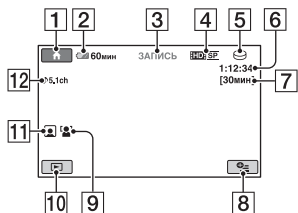

Запись фотографий

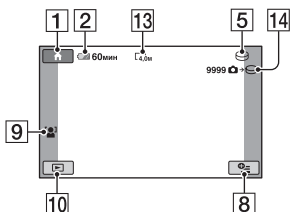

Просмотр фильмов

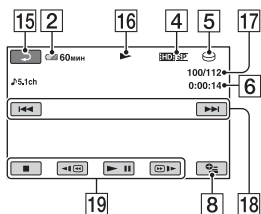

Просмотр фотографий

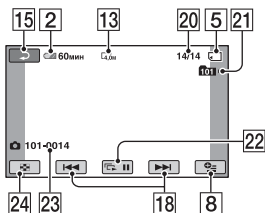

- 1 Кнопка HOME (16)
- 2 Оставшееся время работы батареи (прибл.) (20)
- 3 Состояние записи ([ОЖИДАН] (ожидание) или [ЗАПИСЬ] (запись))
- 4 Качество записи (HD/SD) и режим записи (FH/HQ/SP/LP) (79)
- 5 Носитель информации для записи или воспроизведения
- 6 Счетчик (часы/минуты/секунды)
- 7 Приблизительное оставшееся время записи
- 8 Кнопка OPTION (17)
- 9 ОПРЕДЕЛ.ЛИЦ (83)
- 10 Кнопка ПРОСМОТР ИЗОБРАЖЕНИЙ
- 11 Установка Указатель лиц (84)
- 12 Запись 5,1-канального объемного звука (35)
- 13 Размер изображения (84)
- 14 Приблизительное число доступных для записи фотографий и данных/Во время записи изображения
- 15 Кнопка возврата
- 16 Режим воспроизведения
- 17 Номер текущего воспроизводимого фильма/Общее количество записанных фильмов
- 18 Кнопка “Предыдущее/ следующее” (40)
- 19 Кнопки управления видеоизображением (40)
- 20 Номер текущего воспроизводимого изображения/ Общее количество записанных изображений

21 Папка воспроизведения
Отображается, только если носителем для воспроизведения фотографий является “Memory Stick PRO Duo”.

22 Кнопка показа слайдов (44)

23 Имя файла данных

24 Кнопка VISUAL INDEX (39)

Индикация при внесении изменений

Во время записи/воспроизведения следующие индикаторы отображаются на экране, показывая настройки видеокamеры.

В левом верхнем углу В центре экрана В правом верхнем углу

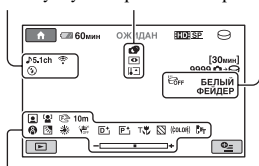

В нижней части экрана

В левом верхнем углу

Индикатор	Назначение
♪5.1ch ♪2ch	АУДИОРЕЖИМ (80)
⌚	Запись по таймеру автозапуска (99)
⚡ Ⓞ ⚡+ ⚡-	Свет вспышки (82), ПОДАВ.КР.ГЛ. (83)
📶	ВСТР.ЗУМ МИКР. (99)
⬇️	Снижение ИСХ.УР.МИКР. (99)
4:3	ВЫБОР Ш/ФОРМ (80)

В центре экрана

Индикатор	Назначение
4.0M 3.0M 1.9M LVGA	РАЗМ СНИМК (84)
↻	Запуск показа слайдов (44)
📷	NightShot (36)
S📷	Super NightShot (98)
📷	Color Slow Shutter (98)
🔌	Подключение PictBridge (69)
🚫 📷 📷 📷 📷	Предупреждение (110)

В правом верхнем углу

Индикатор	Назначение
БЕЛЫЙ ЧЕРН. ФЕЙДЕР	Фейдер (98)
☹️ OFF	Подсветка LCD выключена (24)
📵 OFF	Датчик падения выключен (91)
📶	Датчик падения включен (91)
📷 📷 📷 📷	Носитель для фотографий (26)

В нижней части экрана

Индикатор	Назначение
👤	Указатель лиц (84)
👤	ОПРЕДЕЛ.ЛИЦ (83)
📷+	Эффект изображения (99)
📷+	Цифровой эффект (99)
📷 📷 📷	Ручная фокусировка (94)
🌙 👤 📷 📷	ВЫБОР СЦЕНЫ (95)
⚙️ 📷 👤 📷	
📷 📷	

Индикатор	Назначение
	Подсветка (37)
	Баланс белого (97)
	SteadyShot выкл. (81)
	ТОЧЕЧН.ЭКСП (95)/ ЭКСПОЗИЦИЯ (95)
	Телемакро (95)
	Зебра (82)
	X.V.COLOR (81)
	КОНВ.ОБЪЕКТИВ (84)

Советы

- Индикаторы и их расположение приблизительны и могут отличаться от фактически используемых.

Кодирование данных во время записи

Дата и время записи записываются автоматически на жесткий диск и носитель информации. Они не отображаются во время записи. Однако во время воспроизведения данную информацию можно просмотреть, выбрав параметр [КОД ДАННЫХ] (стр. 86).

■ 5,1-канальный объемный звук

Система, которая воспроизводит звук с помощью 6 громкоговорителей, 3 на передней панели (слева, справа и в центре) и 2 на задней панели (справа и слева) с низкочастотным громкоговорителем (0,1-канальный, частота - 120 Гц или меньше).

■ Dolby Digital

Система кодирования (сжатия) аудиоданных, разработанная компанией Dolby Laboratories Inc.

■ Dolby Digital 5.1 Creator

Технология сжатия звука, разработанная компанией Dolby Laboratories Inc., с помощью которой эффективно сжимаются аудиоданные с сохранением высокого качества звучания. Звуки сжимаются с высоким качеством, что позволяет создавать 5,1-канальный объемный звук.

■ JPEG

JPEG означает Joint Photographic Experts Group - стандарт сжатия данных изображений (уменьшение объема данных). Эта видеокамера записывает изображения в формате JPEG.

■ MPEG

MPEG означает Moving Picture Experts Group - группа стандартов для кодирования (сжатия изображения) видеоданных (фильм) и аудиоданных. Существуют форматы MPEG1 и MPEG2. С помощью данной видеокамеры можно записывать фильмы с качеством SD (стандартная четкость) в формате MPEG2.

■ MPEG-4 AVC/H.264

Новейший формат кодирования изображений, признанный сразу двумя международными организациями по стандартизации: ISO-IEC и ITU-T в 2003 году. По сравнению со стандартным форматом MPEG2 формат MPEG-4 AVC/H.264 эффективен более чем в два раза. С помощью данной видеокамеры можно MPEG-4 AVC/H.264 кодировать фильмы высокой четкости.

■ VBR

VBR означает Variable Bit Rate - формат записи для автоматического контроля скорости передачи бит (объем записанных данных за определенный отрезок времени) в соответствии с записанной сценой. Для быстро движущихся объектов используется много места на носителе информации, чтобы создать четкое изображение, поэтому время записи на носителе ограничено.

■ Миниатюрное изображение

Уменьшенные изображения, позволяющие просмотреть несколько изображений одновременно. [VISUAL INDEX]/[INDEX]/[INDEX] поддерживают систему отображения с помощью миниатюрных изображений.

■ Формат AVCHD

Это формат цифровых видеокамер высокой четкости, используемый для записи сигнала HD (высокая четкость) в формате MPEG-4 AVC/H.264.

■ Фрагментация

Состояние носителя информации, в котором файлы разделены на части, разбросанные по всему носителю. Изображения, возможно, не удастся сохранить. Чтобы решить эту проблему, можно выполнить операцию [ФОРМАТ.НОСИТ.] (стр. 73).

Алфавитный указатель

ИСЛЕННЫЕ ЗНАЧЕНИЯ

1 НАЖАТИЕ	97, 109
1080i/576i	89
16:9	80, 89
21-штырьковый адаптер	51
4:3	80, 89
576i	89

В

“BRAVIA” Sync	52
---------------------	----

С

COLOR SLOW SHTR (режим Color Slow Shutter)	98, 109
--	---------

Д

Dolby Digital 5.1 Creator	35
Dual Rec	36

F

FH	79
----------	----

Н

Handycam Station	19
HOME MENU	15, 77
Категория “НАСТРОЙКИ”	77
НАСТ.ВЫВОДА	89
НАСТ.ЗВУК/ИЗОБ	88
НАСТ.ПРОСМ.ИЗ.	86
НАСТ.ФОТО КАМ.	84
НАСТ.ЧАС/ЯЗ.	90
НАСТР.ФИЛЬМА ..	79
ОБЩИЕ НАСТР.	90
HQ	79, 80

J

JPEG	117, 137
------------	----------

L

LP	79, 80
----------	--------

M

“Memory Stick”	2, 119
“Memory Stick PRO Duo”	2, 121
“Memory Stick PRO-HG Duo”	2, 119
MPEG	137
MPEG2	117
MPEG-4 AVC/H.264	137

N

NightShot	36
-----------------	----

O

OPTION MENU	92
-------------------	----

P

PAL	115
PictBridge	69

Q

QUICK ON	36
----------------	----

R

RESET	130
-------------	-----

S

SP	79, 80
STEADYSHOT	81, 105
SUPER NIGHTSHOT	98, 109

V

VBR	14, 137
VISUAL INDEX	39

X

X.V.COLOR	81, 122
-----------------	---------

A

АВТ.МЕДЛ.ЗТВ (автоматический медленный затвор)	81, 109
АВТОВЫКЛ (автоматическое отключение)	91
АВТОЗАПУСК	99
Адаптер для Memory Stick Duo	120
Адаптер переменного тока	19
Аккумулятор	19
Аккумулятор “InfoLITHIUM”	121
АУДИОРЕЖИМ	80

Б

БАЛАНС БЕЛ (баланс белого)	97, 109
БЕЛЫЙ ФЕЙДЕР	98
Большая высота	6

В

Воспроизведение	30, 39
ВОСХОД+ЗАКАТ	96
ВРЕМ.РЕЖ.ОЖИД. (Время режима ожидания)	91
Время воспроизведения	21
Время записи	13, 21
Время зарядки	21
Вспышка	104
ВСТР.ЗУМ МИКР. (встроенный вариомикрофон)	99
ВЫБОР USB	68, 69
ВЫБОР СЦЕНЫ	95, 109
ВЫБОР Ш/ФОРМ	80, 109

ВЫВОД ИЗОБР.....89

Г

Гнездо A/V OUT.....47, 66

Гнездо DC IN.....19

Гнездо HDMI OUT47

Гнездо S VIDEO67

Гнездо USB131

ГРОМКОСТЬ88

Д

ДАННЫЕ О HDD72

ДАТА КАМЕРЫ86

ДАТА СУБТ
(дата субтитров)82

ДАТА/ВРЕМЯ86, 136

Дистанционный
соединитель A/V45, 66

Ж

Жесткий диск6, 117

З

Запись29, 33

Запись 5,1-канального
объемного звука35

Зарядка батареи19

Аккумулятор19

Предварительно
установленная
перезаряжаемая
батарея.....125

Звуковой сигнал
подтверждения операции
.....См. “ОЗВУЧ.МЕНЮ”

ЗЕБРА82

Зеркальный режим37

И

Индекс даты.....43

Индикаторы135

Индикаторы дисплея134

Использование за границей
.....115

ИСПР.Ф.БД ИЗ.....76

ИСХ.УР.МИКР. (исходный
уровень микрофона)99

К

Кабель HDMI48

Кабель S VIDEO.....49

Кабель USB.....18

Кабель питания19

КАЛИБРОВКА124

Категория
“НАСТРОЙКИ”77

Категория
“УПРАВЛЕНИЕ
НОСИТЕЛЕМ”72

Категория ДРУГИЕ55

Качество изображения HD
(высокая четкость).....11

Качество изображения SD
(стандартная четкость)
.....11

Кнопка отображения
индексного экрана135

КОД ДАННЫХ86, 136

КОМПОНЕНТ.....89

Компонентный кабель A/V
.....18, 47, 49

Компьютер53

КОНВ.ОБЪЕКТИВ84

Конденсация влаги124

КОНТР РАМКА81

КОНТР.ПО HDMI
(управление для HDMI)
.....91, 140

Л

ЛАМПА ЗАПИСИ
(индикатор записи).....90

ЛАНДШАФТ.....96

Литиевая батарея типа
“таблетка”133

М

МАСШТАБ87

Масштабирование при
воспроизведении44

Миниатюрное
изображение137

МОЩ.ВСПЫШКИ83

Н

НАСТ.ВЫВОДА.....89

НАСТ.ЗВУК/ИЗОБ88

НАСТ.ОСТ.ЕМК (фильм)
.....82

НАСТ.ПОК.СЛАЙД.....44

НАСТ.ПРОСМ.ИЗ.86

НАСТ.ФОТО КАМ.84

НАСТ.ЧАС/ЯЗ.....90

НАСТР.ФИЛЬМА79

НАСТР.ЯЗЫКА90

Настройка указателя лиц
.....84

НАСТРОЙКИ77

НОМЕР ФАЙЛА
(номер файла).....85

Носитель информации25

О

ОБЩИЕ НАСТР.....90

ОЗВУЧ.МЕНЮ88

ОПРЕДЕЛ.ЛИЦ83

Оригинал59

Оставшийся уровень заряда
аккумулятора20

Осталось

“Memory Stick PRO
 Duo”72

аккумулятор20

Жесткий диск72

ОТОБРАЗИТЬ87

П

Панель LCD	24
УР ПОДСВ LCD	88
ЦВЕТ LCD	88
ЯРКОСТЬ LCD	88
Папка	117
ПАСТЕЛЬ	99
печать	69
Пиктограмма	
... См. Индикаторы дисплея	
ПЛ.МЕДЛ.ЗАП.	37
ПЛЯЖ	96
ПОДАВ.КР.ГЛ.	83
Подключение	
видеомагнитофон	66
записывающие	
устройства DVD/HDD	
.....	66
принтер	69
ТВ высок. четкости	
.....	47
Телевизор формата 4:3	
.....	48
Широкоэкранный	
телевизор	48
ПОДКЛЮЧЕНИЕ USB	
.....	117
ПОДКЛЮЧЕНИЕ ТВ ...	46
Показ слайдов	44
Полная зарядка	19
ПОМЕЩЕНИЕ	97
ПОРТРЕТ (мягкий	
портретный режим)	96
Предварительно	
установленная	
перезаряжаемая батарея	
.....	125
Предупреждающие	
индикаторы	110
Предупреждающие	
сообщения	112
ПРОЖЕКТОР	96
Просмотр изображений на	
экране телевизора	45

Пульт дистанционного	
управления	102, 132
ПУЛЬТ ДУ	
(пульт дистанционного	
управления)	91

Р

Работа в режиме Easy	
Handycam	29
РАЗДЕЛИТЬ	62
РАЗМ СНИМК	84
Разница во времени в	
различных регионах мира	
.....	116
Регулировка звука	41
Регулировка экспозиции	
для подсветки	37
Редактирование	55
РЕЖ ВСПЫШКИ	82
РЕЖИМ ДЕМО	90
РЕЖИМ ЗАПИСИ	
(режим записи)	79
Резервная копия	
..... См. "Сохранение	
изображений"	
Ремень для захвата	25

С

СВЕТ NIGHTSHOT	80
СВЕЧА	96
СЕНС.ПАДЕН	91
СЕПИЯ	99
Система цветного	
телевидения	115
СНЕГ	96
соединительный кабель	
A/V	18, 50, 66
Список воспроизведения	
.....	63
Справка	16
СТАР КИНО	109
СУМЕР.ПОРТР	96
СУМЕРКИ	96

Т

ТВ высок. четкости	47
Телевизор формата 4:3 ...	48
ТЕЛЕМАКРО	95, 109
Телефото	35
ТИП ЭКРАНА	89
Товарный знак	126
ТОЧЕЧН ФОКУС ...	94, 109
ТОЧЕЧН.ЭКСП	
(универсальный точечный	
фотоэкспонометр) ...	95, 109
Трансфокация	35

У

УДАЛИТЬ	75
По дате	56, 57
Фильмы	56
Фотографии	57
Удерживание видеокамеры	
.....	33
Указатель катушки пленки	
.....	42
Указатель лиц	42
УЛИЦА	97
УР ПОДСВ LCD	
(управление уровнем	
подсветки экрана LCD)	
.....	88
УСТАН ЗОНЫ	90
УСТАН ЧАСОВ	23
Установка носителя	
информации	25
Уход	119

Ф

Файл	117
Файл управления фильмом	
HD	117
Файлы управления	
изображениями	117
Файлы фильмов SD	117
ФЕЙДЕР	98, 109
ФЕЙЕРВЕРК	96

Дополнительная информация по данному изделию и ответы на часто задаваемые вопросы могут быть найдены на нашем Web-сайте поддержки покупателей.

<http://www.sony.net/>