

Home Theater System

Инструкции по эксплуатации

HT-BE1

ВНИМАНИЕ

Для предотвращения возгорания или поражения электрическим током не подвержайте аппарат воздействию дождя или влаги.

Во избежание поражения электрическим током не вскрывайте аппарат. За обслуживанием обращайтесь только к квалифицированному персоналу.

Для предотвращения возгорания не закрывайте вентиляционные отверстия аппарата газетами, скатертями, занавесками и т.д. Кроме того, не ставьте на аппарат горящие свечи.

Не устанавливайте этот аппарат в местах с ограниченным пространством, таких, как книжные или встроенные шкафы.



Не выбрасывайте батарею вместе с обычными

домашними отходами, правильно утилизируйте ее, как химические отходы.



Изготовитель: Сони Корпорейшн
Адрес: 6-7-35 Киташинагава, Шинагава-ку,
Токио 141-0001, Япония

Страна-производитель: Корея

От фирмы-изготовителя!

Благодарим Вас за приобретение системы домашнего кинотеатра Sony Home Theater System. Перед началом эксплуатации аппарата внимательно ознакомьтесь с данной инструкцией и храните ее под рукой на случай, если она Вам понадобится.

Меры предосторожности

Техника безопасности

- В случае попадания внутрь корпуса посторонних предметов или жидкости, отключите систему от сети и не пользуйтесь ею, пока ее не проверит специалист.

Источники питания

- Пока система включена в электророзетку, она остается подключенной к сети электропитания, даже если питание системы выключено.
- Если Вы не собираетесь пользоваться системой в течение длительного времени, обязательно отключите ее от электросети (розетки). Чтобы отключить кабель питания переменного тока (сетевой шнур), вытащите его за вилку; никогда не тяните за сам кабель.
- Провод электропитания следует заменять только в квалифицированной ремонтной мастерской.

Размещение

- Не устанавливайте систему вблизи источников тепла или в местах, где возможно прямое попадание на нее солнечных лучей, а также где имеются большие скопления пыли; не допускайте сильных сотрясений системы.

Настройка громкости

- Не увеличивайте громкость при прослушивании фрагментов с очень слабым уровнем входного звукового сигнала или при его отсутствии. Если сделать это, то можно повредить громкоговорители при внезапном появлении звуковых сигналов с максимальным уровнем звучания.

Чистка

- Протирайте корпус, панель и органы управления мягкой тканью, слегка смоченной слабым раствором моющего средства. Не пользуйтесь грубыми щетками, абразивными пастами или такими растворителями, как спирт или бензин.

Цвета на телеэкране

- Если громкоговорители станут причиной искажения цветов на экране телевизора, выключите телевизор, затем включите его через 15 - 30 минут. Если искажение цветов устранить не удалось, отодвиньте громкоговорители от телевизора.

В случае возникновения вопросов или проблем, касающихся системы, обратитесь к ближайшему дилеру Sony.

Содержание

ВНИМАНИЕ	2
От фирмы-изготовителя!	2
Меры предосторожности	3
<hr/>	
Начало работы	5
Распаковка	5
Подсоединение	6
Установка громкоговорителей	12
<hr/>	
Операции	15
Настройка громкости	15
Выбор звукового поля	17
Настройка качества звукового оттенка	19
Воспроизведение дисков DVD	21
Управление телевизором с помощью прилагаемого пульта дистанционного управления	22
Автоматическое отключение питания	23
<hr/>	
Дополнительная информация	24
Устранение неисправностей	24
Технические характеристики	26
Указатель частей и регуляторов	27

В данной системе используются системы воспроизведения объемного звука Dolby* Digital и Pro Logic, а также система цифрового объемного звука DTS** Digital Surround.

* Изготовлено по лицензии фирмы Dolby Laboratories. Долби, "Dolby", "Pro Logic" и символ с двойным "D" – товарные знаки фирмы Dolby Laboratories. Конфиденциальная работа не для распространения в печати. У 1992 – 1997 Dolby Laboratories. Защищено авторским правом.

** Изготовлено по лицензии Digital Theater Systems, Inc. Патент США № 5,451,942, а также патенты и заявки на патенты в других странах. "DTS" и "DTS Digital Surround" являются товарными знаками Digital Theater Systems, Inc. © Digital Theater Systems, Inc., 1996. Все права защищены.

Распаковка

Проверьте наличие следующих позиций:

- Сабвуфер (1)
- Вспомогательные громкоговорители (5)
- Кабели громкоговорителей (3 м × 3, 8 м × 2)
- Оптический цифровой кабель (1) (только для моделей, поставляемых в Северную Америку, Мексику и страны Азии)
- Коаксиальный цифровой кабель (1) (только для моделей, поставляемых в страны Европы)
- Пульт дистанционного управления (пульт) RM-BE1 (1)
- Батарейки размера AA (R6) (2)

Установка батареек в пульт

Управление системой можно осуществлять с помощью прилагаемого пульта дистанционного управления. Вставьте две батарейки размера AA (R6), соблюдая надлежащую полярность + и – на батарейках. При использовании пульта дистанционного управления направляйте его на дистанционный датчик  на системе.

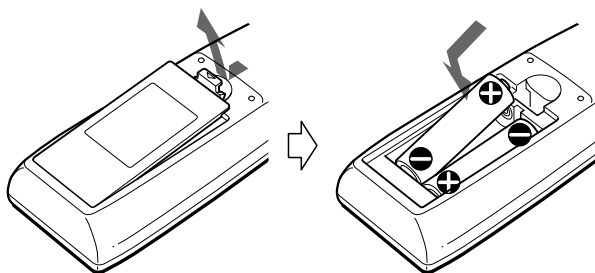

Примечания

- Не оставляйте пульт дистанционного управления в местах с повышенной температурой или влажностью.
- Не устанавливайте новую батарейку в комплекте со старой.
- Не допускайте попадания посторонних предметов внутрь корпуса пульта дистанционного управления, особенно при замене батареек.
- Не подвергайте дистанционный датчик воздействию прямого солнечного света или осветительных приборов. Это может привести к неисправности.
- Если пульт дистанционного управления не будет использоваться долгое время, выньте батарейки во избежание возможного повреждения вследствие утечки внутреннего вещества батареек и коррозии.

Подсоединение

Установка громкоговорителей

Для наилучшего функционирования рекомендуется разместить громкоговорители, как показано на рисунке.

Центральный громкоговоритель

Устанавливается на телевизор или под ним.

Сабвуфер

Устанавливается в любом месте передней области прослушивания.

Передние громкоговорители

Устанавливаются по обе стороны от телевизора на равном от него расстоянии.

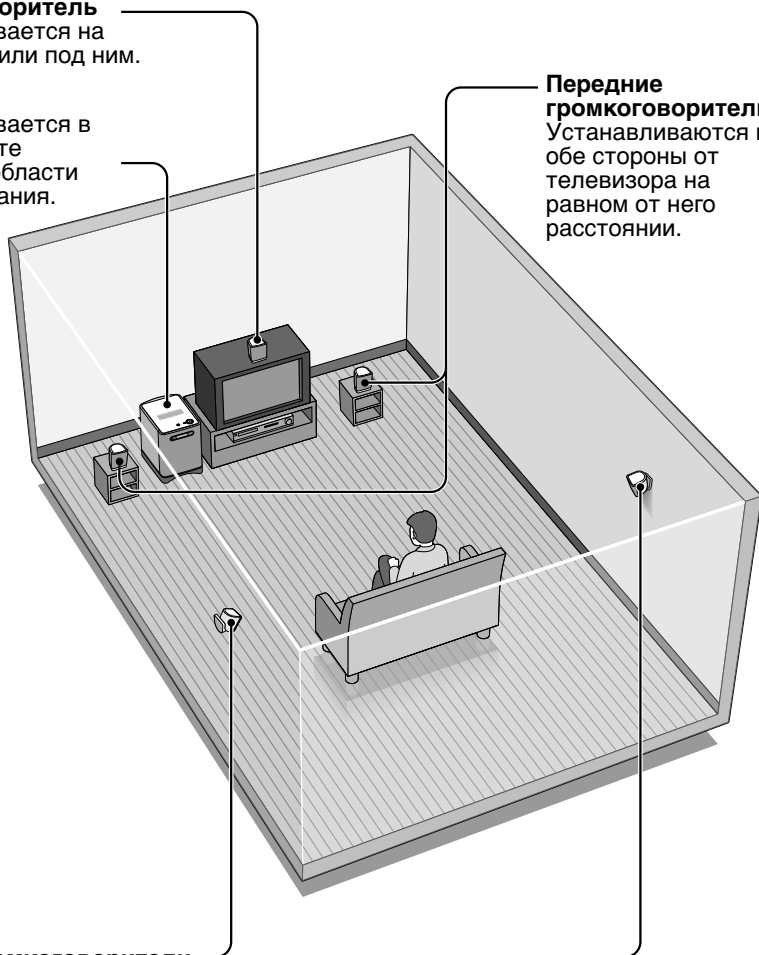

Задние громкоговорители

Устанавливаются рядом с положением прослушивания или немного позади него и немного выше уровня головы слушающего.

Подключение вспомогательных громкоговорителей

Подключите прилагаемые вспомогательные громкоговорители к сабвуферу. Для подключения вспомогательных громкоговорителей используйте пять прилагаемых кабелей. Подключите их к соответствующим гнездам. Разъемы кабелей громкоговорителей имеют тот же цвет, что и маркировка контактов, к которым их следует подключать. Подключите красный кабель к переднему правому громкоговорителю FRONT (R), зеленый - к центральному громкоговорителю CENTER, белый - к переднему левому громкоговорителю FRONT (L), черный - к заднему правому громкоговорителю REAR (R), а синий - к заднему левому громкоговорителю REAR (L).

У каждого кабеля громкоговорителя имеются штекеры двух разных размеров. Подключите большой штекер (А) к сабвуферу, а маленький (Б) - к вспомогательному громкоговорителю, совмещая обозначения + и - на кабеле с соответствующими обозначениями на контактах.

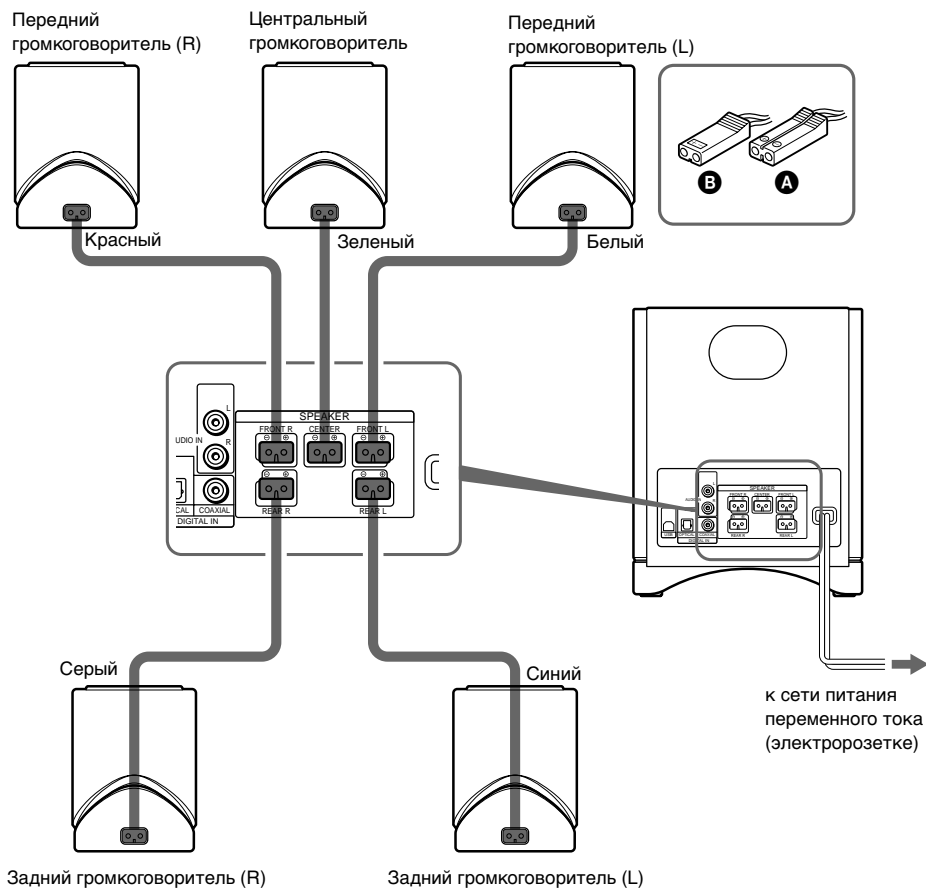

продолжение на следующей стр.

Регулировка угла наклона вспомогательных громкоговорителей

При необходимости можно отрегулировать угол наклона прилагаемых вспомогательных громкоговорителей.

- 1 Отверните винт на нижней части громкоговорителя.

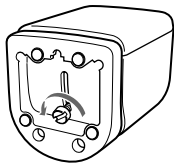

- 2 Отрегулировав угол наклона громкоговорителя, снова затяните винт.

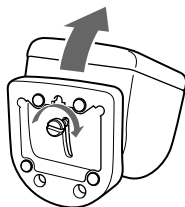

Примечание

При ослаблении или заворачивании винта на нижней части громкоговорителя пользуйтесь соответствующей отверткой.

Монтаж вспомогательных громкоговорителей на стене

- 1 Выверните винт на нижней части громкоговорителя.

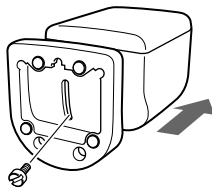

- 2 Поверните подставку для громкоговорителя на 180°, а затем слегка затяните винт.

Примечание

Не поворачивайте подставку для громкоговорителя более, чем на 180°. Может отсоединиться кабель.

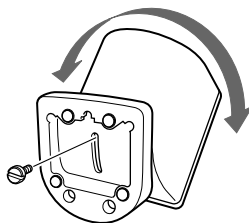

- 3 Отрегулировав угол наклона громкоговорителя, снова затяните винт.

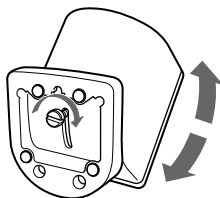

- 4 Прикрепите громкоговоритель к стене.

Вверните винты (не прилагаются) в стену и подвесьте вспомогательный громкоговоритель на винт, используя для этого отверстие в задней части громкоговорителя. При необходимости можно отрегулировать угол наклона вспомогательных громкоговорителей, выбрав нужное отверстие в громкоговорителе.

Среднее отверстие используется для монтажа громкоговорителя на стене под прямым углом. Правое или левое отверстие используется для монтажа громкоговорителя на стене под углом.

Примечания

- При ослаблении или заворачивании винта на нижней части громкоговорителя пользуйтесь соответствующей отверткой.
- Проверьте, чтобы не был защемлен провод между подставкой вспомогательного громкоговорителя и громкоговорителем.
- Если выполняется монтаж громкоговорителя на стене, убедитесь, что стена достаточно прочная. Так как громкоговоритель имеет большой вес, может быть опасно, если он упадет. Sony не несет ответственности за какие бы то ни было повреждения или ущерб, возникшие при установке этих громкоговорителей.

продолжение на следующей стр.

Подключение к другим компонентам

Систему можно подключить к цифровым аудио/видеокомпонентам, например, к проигрывателю DVD или компакт-дисков, и к аналоговым компонентам, например, телевизору или видеомагнитофону. Ее также можно подключить к ПК, используя кабель USB.

Подключение к цифровому аудио/видеокомпоненту

Подключите компонент к гнезду DIGITAL IN OPTICAL (или COAXIAL). Используйте оптический цифровой кабель или коаксиальный цифровой кабель для подключения к гнезду DIGITAL IN OPTICAL или DIGITAL IN COAXIAL.

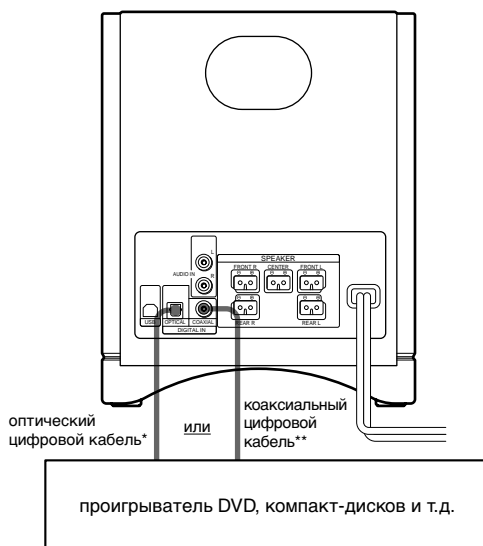

* Прилагается только к моделям, поставляемым в Северную Америку, Мексику и страны Азии.

** Прилагается только к моделям, поставляемым в страны Европы.

Примечание

Не перекручивайте и не связывайте оптический цифровой и коаксиальный цифровой кабель.

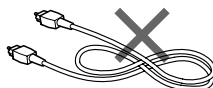

Подключение к аналоговому аудио/видеокомпоненту

Подключите компонент к гнезду AUDIO IN (L/R).

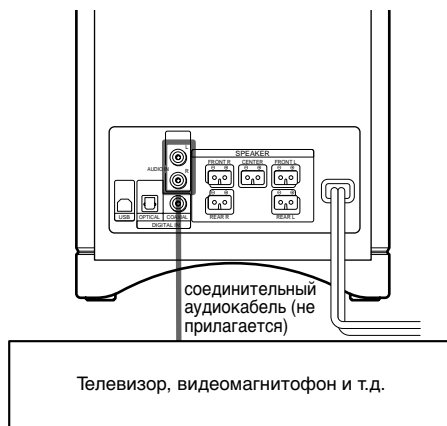

Подключение к ПК

Подключите ПК к гнезду USB.

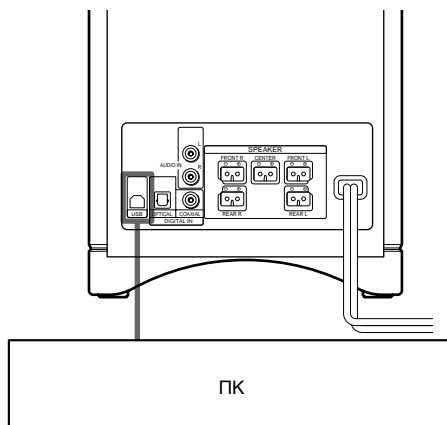

Примечания

- Можно управлять системой, подключив ее к ПК с помощью кабеля USB. Однако это зависит от типа ПК и установленной на нем операционной системы. Подробности можно узнать, прочитав главную страницу по технической поддержке продукта (стр. 25).
- При подключении этой системы к ПК может потребоваться перезагрузить ПК.
- При подключении к ПК с помощью кабеля USB можно будет воспроизводить только 2-канальный звуковой сигнал.

Установка громкоговорителей

Расположение громкоговорителей

Для получения объемного звука наивысшего возможного качества все громкоговорители, кроме сабвуфера, следует разместить на одинаковом расстоянии от положения прослушивания.

Разместите передние громкоговорители на расстоянии от 0,2 до 5 метров от положения прослушивания (A).

Центральный громкоговоритель можно разместить не более, чем на 0,6 м (B), а задние громкоговорители - не более, чем на 1,6 м (C) ближе к положению прослушивания, чем передние громкоговорители.

Сабвуфер можно разместить в любом месте передней области прослушивания.

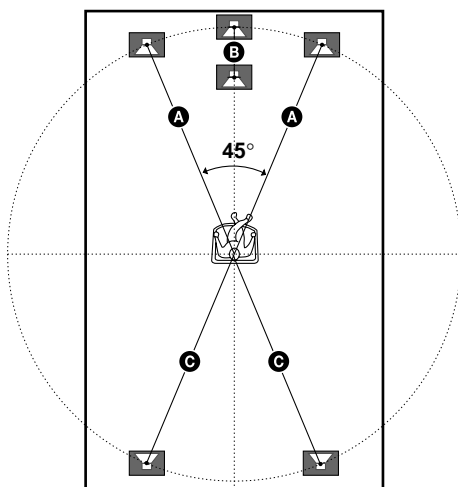

Примечания

- Не устанавливайте центральный и задние громкоговорители дальше от положения прослушивания, чем передние громкоговорители.
- Соблюдайте осторожность при размещении громкоговорителя на полах, которые обработаны особым образом (натертых воском, покрашенных масляными красками, полированных и т.д.), так как это может привести к появлению пятен или изменению цвета.

Настройка параметров громкоговорителей

Для получения объемного звука наивысшего возможного качества укажите расстояние между громкоговорителями и положением прослушивания. Система будет воспроизводить объемный звук наивысшего возможного качества, автоматически регулируя сигнал, выводимый через каждый громкоговоритель, в соответствии с положением прослушивания. Подробное описание каждого параметра последует за описанием всех действий.

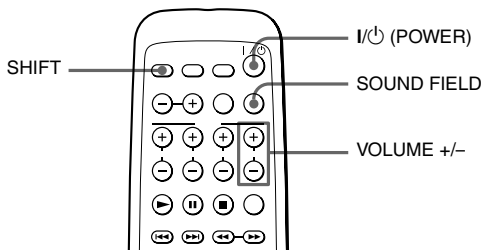

- 1 Нажмите кнопку I/⏻ (POWER), чтобы включить систему.
- 2 Удерживая нажатой кнопку SHIFT, нажмите кнопку SOUND FIELD.
В окошке дисплея сабвуфера отобразится индикация DSG.
- 3 Удерживая нажатой кнопку SHIFT, нажмите кнопку VOLUME +/-.

При каждом нажатии кнопки VOLUME +/- будет выбран громкоговоритель, и индикация изменится следующим образом. После появления громкоговорителя, параметр которого необходимо указать, снова нажмите кнопку SOUND FIELD, удерживая нажатой кнопку SHIFT.

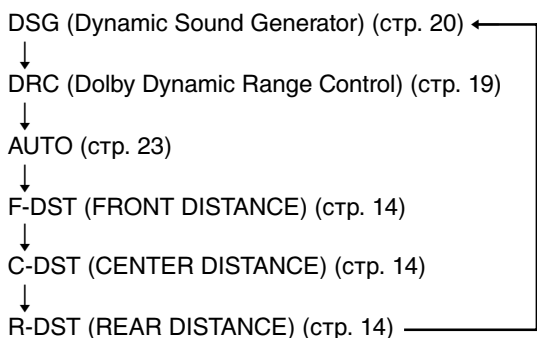

- 4 Удерживая нажатой кнопку SHIFT, установите параметр, используя кнопки VOLUME +/-.
- 5 Повторите шаги 2 - 4, чтобы установить другие параметры.
Если никакие действия не будут выполняться с помощью пульта дистанционного управления в течение нескольких секунд, параметр погаснет и будет сохранен в системе.

продолжение на следующей стр.

Настройка параметров громкоговорителей на сабвуфере

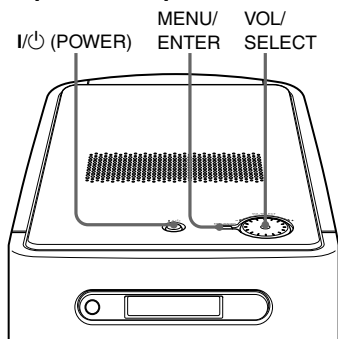

- 1 Нажмите кнопку I/⏻ (POWER), чтобы включить сабвуфер.
- 2 Нажмите кнопку MENU/ENTER.
- 3 Поверните регулятор VOL/SELECT (отобразится индикация SETUP), затем нажмите кнопку MENU/ENTER.
- 4 Поверните регулятор VOL/SELECT для выбора громкоговорителя, параметры которого необходимо настроить, затем нажмите кнопку MENU/ENTER.
 - F-DST (FRONT DISTANCE)
 - C-DST (CENTER DISTANCE)
 - R-DST (REAR DISTANCE)
- 5 Поверните регулятор VOL/SELECT для установки параметров громкоговорителя, затем нажмите кнопку MENU/ENTER.
- 6 Повторите шаги 2 - 5, чтобы установить другие параметры.

🔊 Если при настройке сабвуфера нажать кнопку MENU/ENTER более чем на 2 секунды, дисплей вернется к предыдущему меню.

Параметры

Имеются следующие параметры.

■ F-DST (FRONT DISTANCE)

Установка расстояния от передних громкоговорителей до положения прослушивания.

Расстояние до передних громкоговорителей можно регулировать с шагом 0,2 м в пределах от 0,2 до 5 м. Значение по умолчанию - 2,4 м.

■ C-DST (CENTER DISTANCE)

Установка расстояния от центрального громкоговорителя до положения прослушивания.

Расстояние до центрального громкоговорителя можно регулировать с шагом 0,2 м в пределах от значения, равного расстоянию между положением прослушивания и передними громкоговорителями, до значения, на 0,6 м меньше, чем это расстояние. Значение по умолчанию - 2,4 м.

■ R-DST (REAR DISTANCE)

Установка расстояния от задних громкоговорителей до положения прослушивания.

Расстояние до задних громкоговорителей можно регулировать с шагом 0,2 м в пределах от значения, равного расстоянию между положением прослушивания и передними громкоговорителями, до значения, на 1,6 м меньше, чем это расстояние. Значение по умолчанию - 2,0 м.

Примечание

Если передние (или задние) громкоговорители расположены не на равных расстояниях от положения прослушивания, установите расстояние до ближайшего из громкоговорителей.

Настройка громкости

Одновременная настройка громкости всех громкоговорителей

Можно выполнить одновременную настройку громкости всех громкоговорителей.

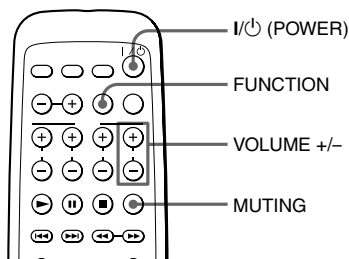

- 1 Нажмите кнопку I/⏻ (POWER), чтобы включить систему.
- 2 Начните воспроизведение источника программы.
- 3 Если звук не выводится, нажмите кнопку FUNCTION для выбора источника входного сигнала.
При каждом нажатии кнопки FUNCTION будет выбран источник входного сигнала, и индикация изменится следующим образом.

AUDIO (подача входного сигнала через гнездо AUDIO IN)
↓
USB (подача входного сигнала через гнездо USB)
↓
OPT (OPTICAL) (подача входного сигнала через гнездо DIGITAL IN OPTICAL)
↓
COAX (COAXIAL) (подача входного сигнала через гнездо DIGITAL IN COAXIAL)

- 4 Нажмите кнопку VOLUME +/- на пульте дистанционного управления.

Чтобы отключить звук

Нажмите кнопку MUTING.
Индикация M-ON (MUTING ON) отображается в окошке дисплея сабвуфера. Нажмите кнопку MUTING еще раз, чтобы включить звук.

Настройка громкости на сабвуфере

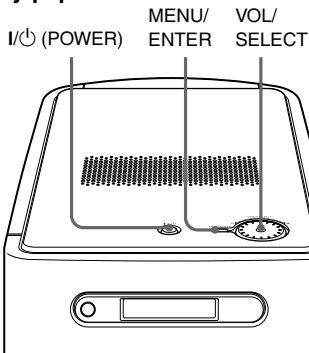

- 1 Нажмите кнопку I/⏻ (POWER), чтобы включить сабвуфер.
- 2 Начните воспроизведение источника программы.
- 3 Если звук не выводится, нажмите кнопку MENU/ENTER.
- 4 Поверните регулятор VOL/SELECT (отобразится индикация FUNC (FUNCTION)), затем нажмите кнопку MENU/ENTER.
- 5 Поверните регулятор VOL/SELECT для выбора источника входного сигнала, затем нажмите кнопку MENU/ENTER.
- 6 Поверните регулятор VOL/SELECT для настройки громкости, затем нажмите кнопку MENU/ENTER.

💡 Если при настройке сабвуфера нажать кнопку MENU/ENTER более чем на 2 секунды, дисплей вернется к предыдущему меню.

продолжение на следующей стр.

Индивидуальная настройка баланса громкоговорителей

Настройку всех громкоговорителей, кроме передних, можно выполнить по отдельности.

Уровни громкости центрального, задних громкоговорителей и сабвуфера настраиваются по уровню громкости передних громкоговорителей, взятому в качестве критерия.

Громкоговоритель, настройку которого необходимо выполнить, мигает в окошке дисплея.

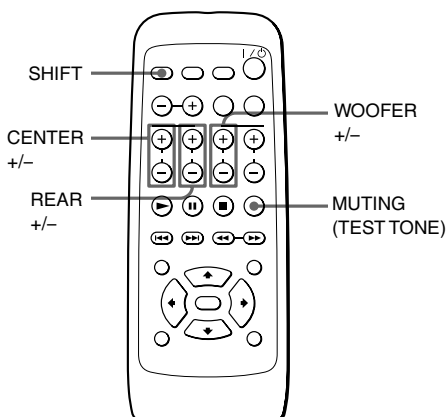

Настройка центрального громкоговорителя

Нажмите кнопку CENTER +/-.

Настройка задних громкоговорителей

Нажмите кнопку REAR +/-.

Настройка сабвуфера

Нажмите кнопку WOOFER +/-.

Настройка баланса громкоговорителей на сабвуфере

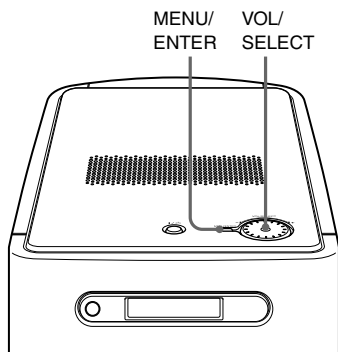

- 1 Нажмите кнопку MENU/ENTER.
- 2 Поверните регулятор VOL/SELECT (отобразится индикация SETUP), затем нажмите кнопку MENU/ENTER.
- 3 Поверните регулятор VOL/SELECT для выбора нужного уровня, затем нажмите кнопку MENU/ENTER.
 - C-LEV (CENTER LEVEL)
 - R-LEV (REAR LEVEL)
 - W-LEV (WOOFER LEVEL)
- 4 Поверните регулятор VOL/SELECT для настройки баланса громкоговорителей, затем нажмите кнопку MENU/ENTER.

💡 Если при настройке сабвуфера нажать кнопку MENU/ENTER более чем на 2 секунды, дисплей вернется к предыдущему меню.

💡 Тестовый звуковой сигнал позволит легче почувствовать различие в уровнях громкости каждого громкоговорителя.

Удерживая нажатой кнопку SHIFT на пульте дистанционного управления, нажмите кнопку MUTING (TEST TONE). На системе нажмите кнопку MENU/ENTER и поверните регулятор VOL/SELECT (отобразится индикация T-T (TEST TONE)), затем нажмите кнопку MENU/ENTER.

Каждый громкоговоритель последовательно воспроизведет тестовый звуковой сигнал. С помощью пульта дистанционного управления настройте уровень громкости таким образом, чтобы тестовый звуковой сигнал каждого громкоговорителя звучал одинаково.

Чтобы отключить тестовый звуковой сигнал, удерживая нажатой кнопку SHIFT, еще раз нажмите кнопку MUTING (TEST TONE). Или еще раз нажмите кнопку MENU/ENTER на системе.

Выбор звукового поля

Можно с удовольствием прослушивать объемное звучание, просто выбрав одно из предварительно запрограммированных звуковых полей, исходя из типа программы, которую Вы собираетесь прослушивать. Находясь в собственной комнате, можно получить эффект присутствия в кинотеатре или концертном зале. Подробная информация о каждом звуковом поле приведена в таблице на следующей странице.

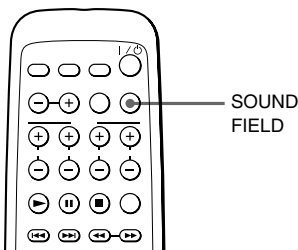

Нажимайте кнопку SOUND FIELD, пока в окошке дисплея не появится индикация необходимого звукового поля.

При каждом нажатии кнопки SOUND FIELD будет выбрано звуковое поле, и индикация изменится следующим образом.

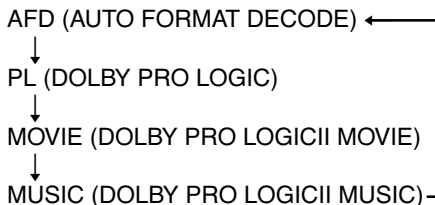

Выбор звукового поля на сабвуфере

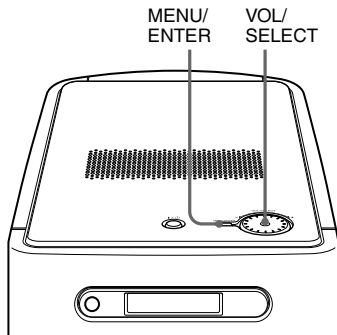

- 1 Нажмите кнопку MENU/ENTER.
- 2 Поверните регулятор VOL/SELECT (отобразится индикация S-FLD (SOUND FIELD)), затем нажмите кнопку MENU/ENTER.
- 3 Поверните регулятор VOL/SELECT для выбора нужного значения параметра SOUND FIELD, затем нажмите кнопку MENU/ENTER.

💡 Если при настройке сабвуфера нажать кнопку MENU/ENTER более чем на 2 секунды, дисплей вернется к предыдущему меню.

💡 Система запоминает последнее звуковое поле, которое было выбрано для каждого компонента, используемого в качестве источника, с помощью кнопки FUNCTION (Sound Field Link - Связь звукового поля). При выборе аудио/видеокомпонента с помощью кнопки FUNCTION автоматически будет использоваться звуковое поле, использовавшееся последний раз. Например, предположим, что выбирается компонент "DVD" подключенный к гнезду OPTICAL, а в качестве звукового поля устанавливается MOVIE, затем с помощью кнопки FUNCTION выбирается гнездо COAX (COAXIAL), а в качестве звукового поля устанавливается MUSIC. Если снова переключиться на гнездо OPT (OPTICAL), то будет использоваться звуковое поле MOVIE.

💡 Формат кодирования программного обеспечения можно определить, взглянув на его упаковку.

– Диски Dolby Digital помечены логотипом



– Программы, закодированные с использованием формата Dolby Surround, помечены логотипом

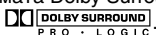

– Диски DTS Digital Surround имеют маркировку DTS.

Примечание

При воспроизведении звуковых дорожек с частотой дискретизации 96 кГц сигналы на выходе будут преобразовываться в сигналы с частотой дискретизации 48 кГц.

Характеристики каждого режима звукового поля

Режим звукового поля	Рекомендуемые ситуации	Эффект
AUTO FORMAT DECODE	Прослушивание оригинального звука программы.	Автоматически распознается тип входного аудиосигнала (Dolby Digital, DTS, Dolby Pro Logic или стандартное 2-канальное стерео) и при необходимости выполняется его правильное декодирование. Этот режим передает звук в том виде, в котором он был записан/закодирован, без добавления эффектов.
DOLBY PRO LOGIC	При установке значения "DOLBY PRO LOGIC" ресивер выполняет декодирование Pro Logic.	Звук источников, записанных с использованием 2 каналов, декодируется в 4 канала.
MOVIE (DOLBY PRO LOGICII MOVIE)	Этот параметр наилучшим образом подходит для просмотра фильмов, закодированных в формате Dolby Surround.	Этот режим воспроизводит 5.1-канальный звук при просмотре изображений, закодированных в формате Dolby Surround.
MUSIC (DOLBY PRO LOGICII MUSIC)	Этот параметр наилучшим образом подходит для обычных стереоисточников, например, компакт-дисков.	Стереисточник, соответственно, воспроизводится с использованием 5.1 каналов.

Настройка качества звукового оттенка

Установка низкого уровня громкости звука (DOLBY DRC*)

При прослушивании DVD-проигрывателя с низким уровнем громкости система сжимает динамический диапазон и выполняет окончательную настройку для звука с низким уровнем громкости. Это работает, только когда при воспроизведении диска DVD используется функция DRC (аудио DRC). Для использования этой функции подсоедините DVD-компонент к оптическому цифровому гнезду и установите для цифрового звука Dolby Digital значение DOWNMIX PCM.

*Dolby DRC = Управление динамическим диапазоном Dolby

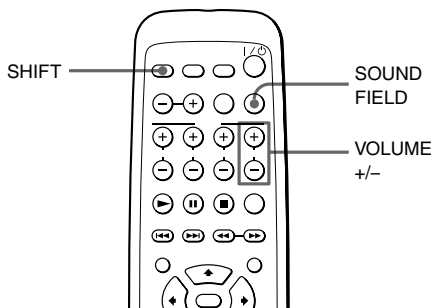

1 Удерживая нажатой кнопку SHIFT, нажмите кнопку SOUND FIELD.

В окошке дисплея сабвуфера отобразится индикация DSG.

2 Удерживая нажатой кнопку SHIFT, нажмите кнопку VOLUME + для отображения индикации DRC (DOLBY DRC).

3 Удерживая нажатой кнопку SHIFT, нажмите кнопку SOUND FIELD.

4 Удерживая нажатой кнопку SHIFT, выберите STD (STANDARD) или OFF с помощью кнопок VOLUME +/-.

Установка низкого уровня громкости звука (DOLBY DRC) на сабвуфере

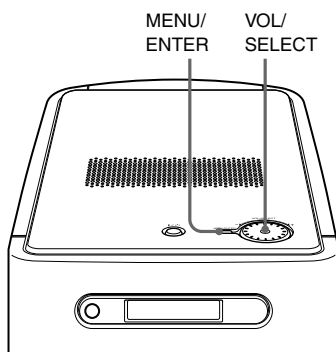

- 1 Нажмите кнопку MENU/ENTER.
- 2 Поверните регулятор VOL/SELECT (отобразится индикация SETUP), затем нажмите кнопку MENU/ENTER.
- 3 Поверните регулятор VOL/SELECT, выберите DRC (DOLBY DRC), затем нажмите кнопку MENU/ENTER.
- 4 Поверните регулятор VOL/SELECT, выберите STD (STANDARD), выберите OFF, затем нажмите кнопку MENU/ENTER.

💡 Если при настройке сабвуфера нажать кнопку MENU/ENTER более чем на 2 секунды, дисплей вернется к предыдущему меню.

Установка динамического звука (DSG*)

Несмотря на то, что уровень громкости звука может быть низким, можно получить удовольствие от прослушивания динамического звука.

* DSG = Генератор динамического звука

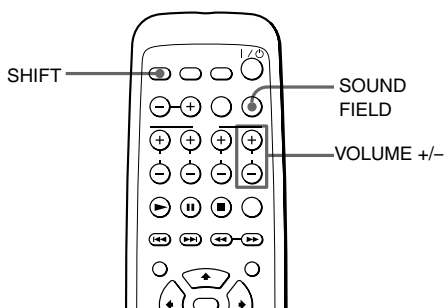

1 Удерживая нажатой кнопку SHIFT, нажмите кнопку SOUND FIELD.

В окошке дисплея сабвуфера отобразится индикация DSG.

2 Удерживая нажатой кнопку SHIFT, еще раз нажмите кнопку SOUND FIELD.

3 Удерживая нажатой кнопку SHIFT, выберите ON или OFF с помощью кнопок VOLUME +/-.

Установка динамического звука (DSG) на сабвуфере

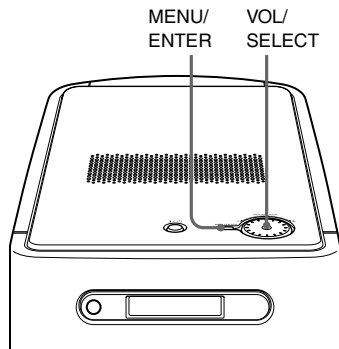

- 1 Нажмите кнопку MENU/ENTER.
- 2 Поверните регулятор VOL/SELECT (отобразится индикация DSG), затем нажмите кнопку MENU/ENTER.
- 3 Поверните регулятор VOL/SELECT, выберите ON или OFF, затем нажмите кнопку MENU/ENTER.

💡 Если при настройке сабвуфера нажать кнопку MENU/ENTER более чем на 2 секунды, дисплей вернется к предыдущему меню.

Воспроизведение дисков DVD

С помощью пульта дистанционного управления на DVD-проигрывателе Sony можно управлять воспроизведением дисков DVD.

В зависимости от используемого диска DVD или VIDEO CD некоторые операции могут выполняться иначе или быть недоступными. См. инструкции, прилагаемые к диску.

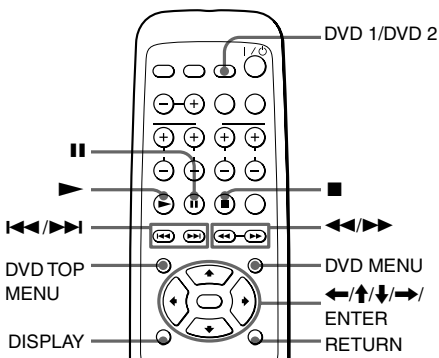

Чтобы	Сделайте следующее
Воспроизвести диск	Нажмите кнопку ►.
Выполнить останов	Нажмите кнопку ■.
Установить паузу	Нажмите кнопку .
Возобновить воспроизведение после паузы	Нажмите кнопку ►.
Быстро найти нужное место (Сканировать)	Нажмите кнопку ◀◀ или ▶▶ во время воспроизведения диска. Когда нужное место будет найдено, нажмите кнопку ► для возврата к обычной скорости.
Перейти к следующей главе, дорожке или сцене в режиме непрерывного воспроизведения	Нажмите кнопку ▶▶▶.

Вернуться к предыдущей главе, дорожке или сцене в режиме непрерывного воспроизведения

Нажмите кнопку ◀◀.

Выключить DVD-проигрыватель

Нажмите кнопку DVD 1. При подключении DVD-проигрывателя с новым форматом сигнала (который будет использоваться в будущем), нажмите эту кнопку, удерживая нажатой кнопку SHIFT, чтобы включить его (DVD 2*).

* В этом случае для управления DVD-проигрывателем необходимо нажимать на все кнопки, указанные выше, удерживая нажатой кнопку SHIFT.

Использование меню произведений

Диск DVD разделен на длинные отрезки, содержащие изображения или музыку и называемые "произведениями". При воспроизведении диска DVD, содержащего несколько произведений, можно выбрать нужное с помощью меню произведений.

- 1 Нажмите кнопку DVD TOP MENU.** Меню произведений появляется на экране телевизора.
- 2 Нажмите кнопку ◀/↑/↓/▶ для выбора произведения, которое требуется воспроизвести.**
- 3 Нажмите кнопку ENTER.** Система начнет воспроизведение выбранного произведения.

Примечания

- Для некоторых дисков DVD выбор произведения может быть недоступным.
- В инструкциях, прилагаемых к некоторым дискам DVD, для обозначения "меню произведений" может использоваться просто термин "меню" или "произведение". Вместо фразы "Нажмите кнопку ENTER" может использоваться фраза "Нажмите SELECT".

продолжение на следующей стр.

Использование меню DVD

На некоторых дисках DVD можно выбирать материалы, содержащиеся на диске, используя меню. При воспроизведении таких дисков DVD можно выбрать язык субтитров, язык звука и т.д., используя меню DVD.

- 1 Нажмите кнопку DVD MENU.**
Меню DVD появляется на экране телевизора. Содержание меню может быть различным у разных дисков.
- 2 Нажмите кнопку ←/↑/↓/→ для выбора элемента, который необходимо изменить.**
- 3 Чтобы изменить другие элементы, повторите шаг 2.**
- 4 Нажмите кнопку ENTER.**

Примечание

В инструкциях, прилагаемых к некоторым дискам DVD, для обозначения "меню DVD" может использоваться просто термин "меню".

Использование дисплея установок

Можно выполнять управление DVD-проигрывателем с дисплея установок.

- 1 Нажмите кнопку DISPLAY.**
Дисплей установок появляется на экране телевизора.
- 2 Нажмите кнопку ←/→ для выбора устанавливаемого элемента, затем нажмите кнопку ENTER.**
- 3 Нажмите кнопку ↑/↓ для выбора элемента, который необходимо изменить, затем нажмите кнопку ENTER.**
- 4 Измените параметр элемента.**

Для возврата к предыдущему дисплею
Нажмите кнопку RETURN.

Управление телевизором с помощью прилагаемого пульта дистанционного управления

Прилагаемый пульт дистанционного управления можно использовать для управления телевизором Sony, имеющим маркировку .

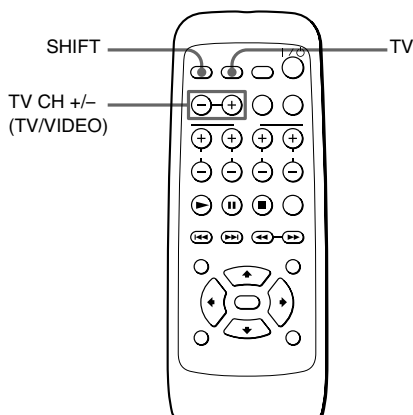

Чтобы	Сделайте следующее
Включить или выключить телевизор	Нажмите кнопку TV.
Изменить телевизионный канал	Нажмите кнопку TV CH +/-.
Выбрать источник входного сигнала для телевизора	Удерживая нажатой кнопку SHIFT, нажмите кнопку TV CH - (TV/VIDEO).

Примечание

Управление некоторыми телевизорами и использование некоторых из вышеуказанных кнопок может быть невозможно.

Автоматическое отключение питания

Если источник входного сигнала, выбранный с помощью кнопки FUNCTION, не будет передавать звуковые сигналы в течение более 3 минут, питание системы автоматически выключится (режим готовности). Питание снова автоматически включится, когда источник входного сигнала, выбранный до перехода в режим готовности, обнаружит передачу звукового сигнала. В каждом режиме состояние индикатора системы изменяется следующим образом.

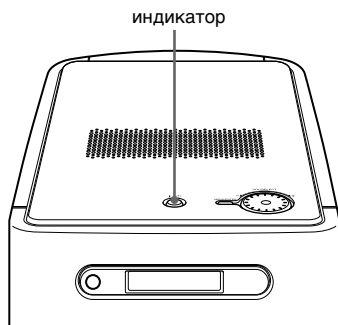

Режим	индикатор
Включено	Горит зеленым
Режим готовности	Горит красным
Выключено	Не горит

Нажмите кнопку I/O (POWER), если необходимо полностью выключить систему. Индикатор погаснет.

Для отключения режима готовности
Можно отключить режим готовности. Настройка по умолчанию - ON (вкл).

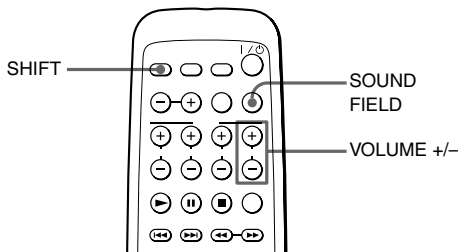

- 1 Удерживая нажатой кнопку SHIFT, нажмите кнопку SOUND FIELD.
- 2 Удерживая нажатой кнопку SHIFT, нажимайте кнопку VOLUME +/- для отображения индикации AUTO.
- 3 Удерживая нажатой кнопку SHIFT, нажмите кнопку SOUND FIELD.
- 4 Удерживая нажатой кнопку SHIFT, нажмите кнопку VOLUME +/- для отображения индикации OFF.

Для отключения режима готовности на сабвуфере

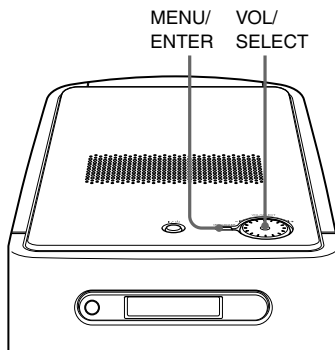

- 1 Нажмите кнопку MENU/ENTER.
- 2 Поверните регулятор VOL/SELECT (отобразится индикация SETUP), затем нажмите кнопку MENU/ENTER.
- 3 Поверните регулятор VOL/SELECT, выберите AUTO, затем нажмите кнопку MENU/ENTER.
- 4 Поверните регулятор VOL/SELECT, выберите OFF, затем нажмите кнопку MENU/ENTER.

💡 Если при настройке сабвуфера нажать кнопку MENU/ENTER более чем на 2 секунды, дисплей вернется к предыдущему меню.

Устранение неисправностей

При возникновении любой из последующих затруднительных ситуаций во время использования системы воспользуйтесь руководством по устранению неполадок, чтобы устранить неисправность. Если проблему устранить не удастся, обратитесь к ближайшему дилеру фирмы Sony.

Не включается питание.

- ➔ Проверьте надежность подключения кабеля питания переменного тока (сетевого шнура).

Звук не выводится или выводится с очень низким уровнем громкости.

- ➔ Проверьте правильность и надежность подключения громкоговорителей и компонентов (стр. 7, 10).
- ➔ Убедитесь, что в системе выбран правильный компонент (стр. 15).
- ➔ Нажмите кнопку MUTE, если в окошке дисплея отображается индикация "M-ON (MUTING ON)".
- ➔ Из-за короткого замыкания сработало защитное устройство системы. Отключите систему, устраните причину короткого замыкания и снова включите питание.
- ➔ Кабель питания поврежден. Замените его новым кабелем.

Звук левого и правого канала не сбалансирован, или каналы перепутаны местами.

- ➔ Проверьте правильность и надежность подключения громкоговорителей и компонентов (стр. 7, 10).
- ➔ Настройте уровень громкости каждого громкоговорителя (стр. 16).

Слышен сильный фон или помехи.

- ➔ Проверьте правильность и надежность подключения громкоговорителей и компонентов (стр. 7, 10).
- ➔ Убедитесь, что соединительные кабели расположены на достаточном расстоянии от трансформатора, двигателя, телевизора или флуоресцентной лампы.
- ➔ Увеличьте расстояние между телевизором и аудиокомпонентами.
- ➔ Штекеры и гнезда загрязнены. Протрите их мягкой тканью, слегка смоченной спиртом.
- ➔ Почистите диск.

Исчезает эффект стереозвука при воспроизведении диска VIDEO CD или компакт-диска.

- ➔ Проверьте правильность и надежность подключения громкоговорителей и компонентов (стр. 7, 10).

Эффект объемного звука трудно различим при воспроизведении дорожки со звуком Dolby Digital.

- ➔ Убедитесь, что выбрана правильная функция звукового поля (стр. 17).
- ➔ Проверьте подключение и параметры громкоговорителей (стр. 7, 13).
- ➔ Для некоторых дисков DVD может выводиться не полностью 5.1-канальный, а монофонический или стереозвук, даже если звуковая дорожка записана в формате Dolby Digital.

Звук выводится только через центральный громкоговоритель.

- ➔ Для некоторых дисков звук может выводиться только через центральный громкоговоритель.

Звук через центральный громкоговоритель не выводится.

- Убедитесь, что выбрана правильная функция звукового поля (стр. 17).
- Настройте уровень громкости громкоговорителя (стр. 16).

Звук из задних громкоговорителей не выводится или выводится с очень низким уровнем громкости.

- Убедитесь, что выбрана правильная функция звукового поля (стр. 17).
- Настройте уровень громкости громкоговорителя (стр. 16).

Звук не выводится при подключении к ПК с помощью гнезда USB.

- Проверьте правильность и надежность подключения ПК и системы (стр. 11).
- С некоторыми типами ПК и операционных систем, установленными на них, эта система может работать нестабильно. Подробности можно узнать, прочитав главную страницу по технической поддержке продукта.
<http://www.sony.co.jp/en/Products/homeaudio/>

Пульт дистанционного управления не работает.

- Устраните препятствие между пультом дистанционного управления и системой.
- Используйте пульт дистанционного управления рядом с системой.
- Направляйте пульт дистанционного управления на дистанционный датчик  на системе.
- Если батарейки в пульте дистанционного управления разрядились, установите новые батарейки.

Система не работает надлежащим образом.

- На работу системы может оказывать действие статическое электричество и т.д.
Один раз выньте кабель питания переменного тока (сетевой шнур) из розетки и вставьте его снова.

Технические характеристики

SA-WBE1 (сабвуфер)

Макс. выход	
Сабвуфер:	30 Вт (6 Ом)
Передние:	15 Вт + 15 Вт (6 Ом)
Центральный*:	15 Вт
Задние*:	15 Вт + 15 Вт

* В зависимости от параметров звукового поля и источника звук может не выводиться.

Акустическая система	Фазоинверторного типа
Динамик	диаметр 130 мм конического типа
Габариты (прибл.)	215 × 271 × 302 мм (ш/в/г, не включая выступающие части)
Масса (прибл.)	6,4 кг

SS-BE1 (вспомогательные громкоговорители)

Акустическая система	Закрытого типа
Динамик	диаметр 50 мм конического типа
Номинальное сопротивление	6 Ом
Габариты (прибл.)	61 × 82 × 65,5 мм (ш/в/г)
Масса (прибл.)	175 г

Общее

Требования к питанию	230 В переменного тока, 50/60 Гц
Потребляемая мощность	45 Вт 0,3 Вт (в режиме экономии энергии)
Рабочая температура	5°C - 35°C
Рабочая влажность	5 % - 90 %
Прилагаемые принадлежности	См. стр. 5.

Конструкция и технические характеристики могут изменяться без предварительного уведомления.

Указатель частей и регуляторов

Подробнее см. на страницах, указанных в скобках.

Сабвуфер

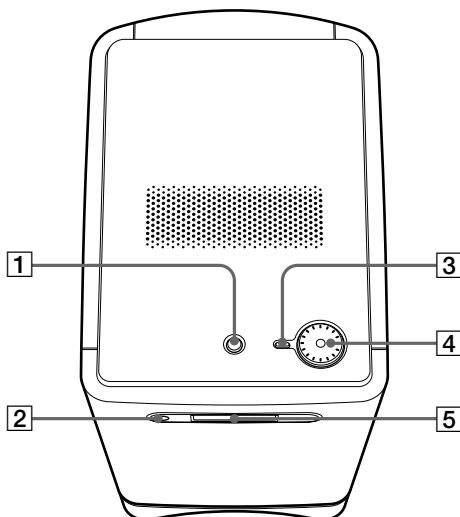

Верхняя панель/передняя панель

- 1 Выключатель и индикатор I/⏻ (POWER) (15, 23)
Включение и выключение питания системы.
- 2 Дистанционный датчик  (5, 25)
Прием сигналов пульта дистанционного управления.
- 3 Кнопка MENU/ENTER (15, 16, 17, 19, 20, 23)
Отображение меню в окошке дисплея. Для применения установленных параметров нажмите эту кнопку еще раз.
- 4 Регулятор VOL/SELECT (15, 16, 17, 19, 20, 23)
Настройка громкости и выбор параметров.
- 5 Окошко дисплея (13, 15, 17)
Отображение параметров громкоговорителей, вводимого сигнала, режима звукового поля и т.д.

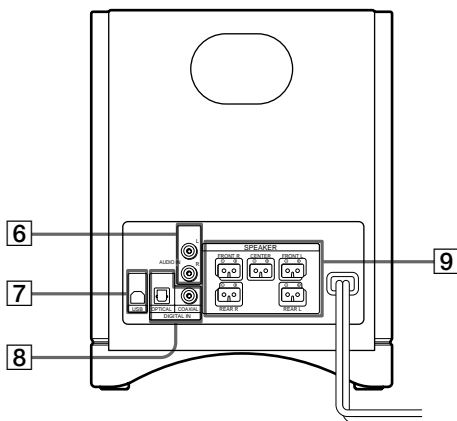

Задняя панель

- 6 Гнезда AUDIO IN L/R (11)
Подсоединение к аудиовыходу телевизора, видеомэгнитофона и т.д.
- 7 Гнездо USB (11)
Подсоединение к ПК.
- 8 Гнезда DIGITAL IN OPTICAL/COAXIAL (10)
Подсоединение к гнезду DIGITAL OUT (OPTICAL) DVD-проигрывателя и т.д.
- 9 Гнезда SPEAKER (7)
Подсоединение к прилагаемым вспомогательным громкоговорителям.

продолжение на следующей стр.

Пульт дистанционного управления

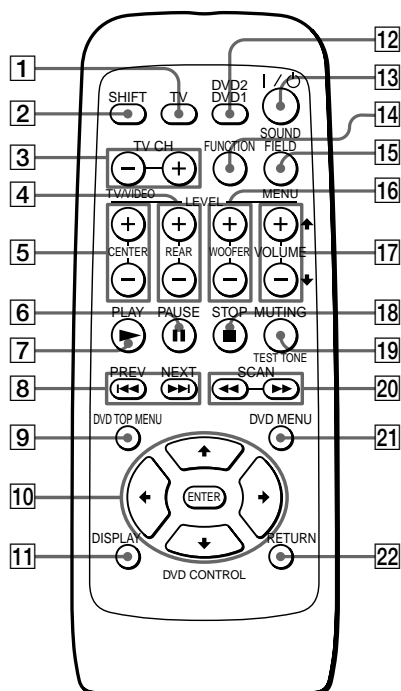

- 1 Кнопка TV (22)
Включение и выключение телевизора.
- 2 Кнопка SHIFT (13, 16, 19, 20, 22, 23)
Переключение функций кнопок на пульте дистанционного управления.
- 3 Кнопки TV CH +/- (TV/VIDEO) (22)
Смена телевизионного канала.
Для изменения источника ввода на телевизор нажмите кнопку -, удерживая нажатой кнопку SHIFT.
- 4 Кнопки REAR +/- (16)
Настройка громкости задних громкоговорителей.
- 5 Кнопки CENTER +/- (16)
Настройка громкости центрального громкоговорителя.
- 6 Кнопка PAUSE (21)
Установка паузы при воспроизведении диска.
- 7 Кнопка PLAY (21)
Воспроизведение диска.
- 8 Кнопки PREV/NEXT (21)
Нажмите для перехода к следующей главе или композиции или возврата к предыдущей главе или композиции.

- 9 Кнопка DVD TOP MENU (21)
Отображение меню произведений на экране телевизора.
- 10 Кнопка ←/↑/↓/→/ENTER (21)
Выбор и применение элементов или параметров.
- 11 Кнопка DISPLAY (21)
Отображение дисплея установок DVD-проигрывателя.
- 12 Кнопка DVD 1/DVD 2 (21)
Включение и выключение питания DVD-проигрывателя.
- 13 Выключатель I/O (POWER) (13, 15)
Включение и выключение системы.
- 14 Кнопка FUNCTION (15)
Выбор вводимого сигнала.
- 15 Кнопка SOUND FIELD (MENU) (13, 17, 19, 20, 23)
Выбор режима звукового поля.
Нажатием этой кнопки с одновременным удержанием нажатой кнопки SHIFT выбирается меню.
- 16 Кнопки WOOFER +/- (16)
Настройка громкости сабвуфера.
- 17 Кнопки VOLUME +/- (13, 15, 19, 20, 23)
Установка параметров громкоговорителей или настройка громкости системы.
Нажатием этой кнопки с одновременным удержанием нажатой кнопки SHIFT устанавливаются параметры настройки громкоговорителей.
- 18 Кнопка STOP (21)
Останов воспроизведения диска.
- 19 Кнопка MUTING (TEST TONE) (15, 16)
Отключение звука.
Нажатием этой кнопки с одновременным удержанием нажатой кнопки SHIFT включается тестовый звуковой сигнал.
- 20 Кнопки SCAN (21)
Поиск нужного места во время просмотра изображения.
- 21 Кнопка DVD MENU (21)
Отображение меню DVD на экране телевизора.
- 22 Кнопка RETURN (21)
Возврат к ранее выбранному экрану.