

α

Ring Light

Istruzioni per l'uso
Manual de instruções
Инструкция по эксплуатации

HVL-RLAM

© 2006 Sony Corporation Printed in Japan



A

Lampada ad anello
Anel de iluminação
Кольцевой свет

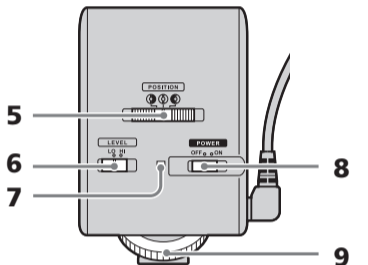
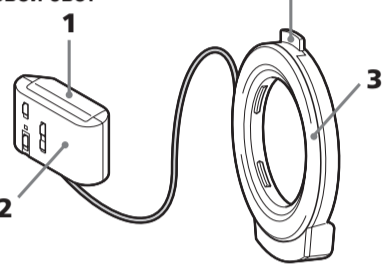

Adattatore a slitta
Adaptador da sapata
Башмачный адаптер

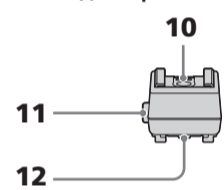

B

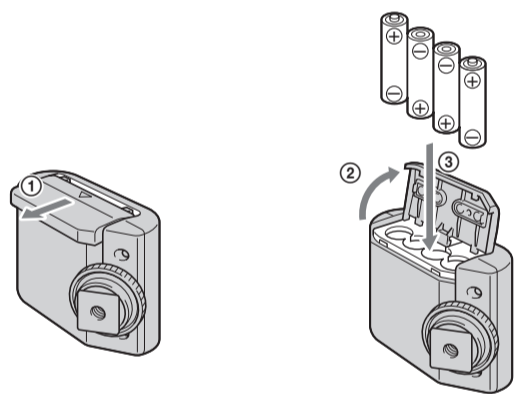

Italiano

AVVERTENZA

Per ridurre il rischio di incendi o scosse elettriche, non esporre l'apparecchio a pioggia o umidità.
Per evitare il rischio di scosse elettriche, non aprire il rivestimento. Per le riparazioni, rivolgersi esclusivamente a personale qualificato.

Per i clienti in Europa

Trattamento del dispositivo elettrico od elettronico a fine vita (applicabile in tutti i paesi dell'Unione Europea e in altri paesi europei con sistema di raccolta differenziata)
Questo simbolo sul prodotto o sulla confezione indica che il prodotto non deve essere considerato come un normale rifiuto domestico, ma deve invece essere consegnato ad un punto di raccolta appropriato per il riciclo di apparecchi elettrici ed elettronici. Assicurandovi che questo prodotto sia smaltito correttamente, voi contribuirete a prevenire potenziali conseguenze negative per l'ambiente e per la salute che potrebbero altrimenti essere causate dal suo smaltimento inadeguato. Il riciclaggio dei materiali aiuta a conservare le risorse naturali. Per informazioni più dettagliate circa il riciclaggio di questo prodotto, potete contattare l'ufficio comunale, il servizio locale di smaltimento rifiuti oppure il negozio dove l'avete acquistato.

< Avviso per i clienti residenti nei paesi che applicano le direttive UE >

Questo prodotto è realizzato da Sony Corporation, 1-7-1 Konan Minato-ku Tokyo, 108-0075 Giappone. Il Rappresentante autorizzato per la conformità alle direttive EMC e per la sicurezza dei prodotti è Sony Deutschland GmbH, Hedelfinger Strasse 61, 70327 Stuttgart, Germania. Per qualsiasi questione relativa all'assistenza o alla garanzia, consultare gli indirizzi forniti a parte nei relativi documenti.

Caratteristiche

- Lampada ad anello per riprese ravvicinate
Nelle riprese macro sono disponibili tipi diversi di illuminazione.
- Con variazioni d'illuminazione è possibile ottenere presentazioni dai colori vividi.
- Un'illuminazione uniforme con tutte le luci accese consente di ottenere riprese prive di ombre.
- L'illuminazione laterale aumenta il contrasto del soggetto ed accentua la percezione tridimensionale.

Attenzione

Questa unità non è resistente né alla polvere né agli spruzzi d'acqua.

- Questa lampada ad anello non può essere impiegata sulle videocamere.
- Utilizzando la lampada ad anello in condizioni di bassa temperatura le prestazioni delle batterie si riducono. Il tempo di illuminazione infatti si riduce rispetto a quello ottenibile a temperatura ambiente (circa 25 °C), mentre il tempo di ricarica aumenta. Raccomandiamo pertanto di avere sempre nuove batterie a portata di mano. Va tuttavia ricordato che le prestazioni delle batterie tornano alla normalità una volta che le si riporta a temperatura ambiente.
- Non lasciare né conservare la lampada ad anello a temperature superiori a 60 °C. In tal caso, infatti, la struttura interna della lampada potrebbe danneggiarsi. (Durante l'estate si raccomanda pertanto di non lasciarla nella vettura).
- Si raccomanda di prestare attenzione quando si appoggia la fotocamera digitale a obiettivo singolo (di seguito indicata come "fotocamera") su un tavolo o una superficie piana. La fotocamera con la lampada ad anello montata potrebbe infatti diventare instabile. Maneggiare con cura.
- Non sollevare la fotocamera afferrandola per la lampada ad anello montata. La fotocamera potrebbe infatti cadere.
- Non tirare il cavo di collegamento tra la parte ad anello e la parte di controllo della lampada. Il cavo, infatti, è fisso.

Pulizia

Rimuovere la lampada ad anello dalla fotocamera digitale. Pulire quindi la lampada con un panno asciutto e morbido.
In caso di macchie ostinate, utilizzare un panno leggermente inumidito con una soluzione detergente blanda, quindi strofinare con un panno asciutto e morbido.

Non fare mai uso di solventi aggressivi quali diluenti, benzina o alcool, poiché tali sostanze danneggiano la finitura superficiale.

Caratteristiche tecniche

- Intensità di illuminazione: 150 lx o più (0,3 m nel modo Hi)
- Distanza di ripresa raccomandata: 0,1 m – 0,5 m
- Tipo di batterie raccomandato: 4 batterie alcaline di formato AA, 4 batterie Ni-MH di formato AA
- Durata delle batterie: Batterie alcaline di formato AA circa 40 minuti nel modo Hi
Batterie Ni-MH di formato AA circa 110 minuti nel modo Hi
* A temperatura ambiente (25°C)
La durata delle batterie alcaline AA può ridursi alle basse temperature.
- Dimensioni: Parte di controllo circa 64 × 78 × 79 mm (l × a × p) (escluso le parti sporgenti)
Parte ad anello circa 124 × 141 × 24 mm (l × a × p) (escluso le parti sporgenti)
- Peso: circa 180 g (Parte di controllo + parte ad anello; batterie escluse)
- Temperatura di impiego: da 5°C a 40°C
- Accessori inclusi: Lampada ad anello (1), Anello adattatore (2), Custodia di trasporto (1), Adattatore a slitta (1), Corredo di documentazione stampa
* Batterie non di fornitura.

Il design e le caratteristiche tecniche sono soggetti a modifiche senza preavviso.

α è un marchio di fabbrica di Sony Corporation.

Identificazione delle parti

(Vedere la figura A)

- Coperchio del comparto batterie
- Parte di controllo
- Parte ad anello
- Pulsante di scatto
- Selettore POSITION
- Selettore LEVEL
- Spia POWER
- Interruttore POWER
- Manopola di fissaggio
- Slitta portaccessori
- Dispositivo di sblocco
- Base di montaggio

Inserimento delle batterie (Vedere la figura B)

Utilizzare 4 batterie Sony alcaline o Ni-MH di formato AA. Utilizzando batterie diverse la lampada ad anello potrebbe non funzionare correttamente.

*** Si raccomanda di non utilizzare batterie di formato AA a secco Ni-Mn o Mn.**

- Aprire il coperchio del comparto batterie.
- Inserire le quattro batterie rispettando l'orientamento indicato all'interno del comparto.
- Richiudere quindi il coperchio batterie.

Note

- Utilizzare esclusivamente quattro batterie che siano tutte dello stesso tipo.
- Orientare correttamente la polarità ⊕ e ⊖ delle batterie. Inserendo le batterie con le polarità erroneamente orientate, la lampada ad anello non si accende.
- Non utilizzare contemporaneamente batterie Ni-MH scariche e batterie AA Ni-MH ricaricate di formato AA.

Português

ADVERTÊNCIA

Para reduzir riscos de incêndio ou choque elétrico, não exponha o dispositivo a chuva ou humidade.
Para evitar choques elétricos, não abra o dispositivo. Solicite assistência técnica só a pessoal qualificado.

Para os clientes na Europa

Tratamento de Equipamentos Eléctricos e Electrónicos no final da sua vida útil (Aplicável na União Europeia e em países Europeus com sistemas de recolha selectiva de resíduos)

Este símbolo, colocado no produto ou na sua embalagem, indica que este não deve ser tratado como resíduo urbano indiferenciado. Deve sim ser colocado num ponto de recolha destinado a resíduos de equipamentos eléctricos e electrónicos. Assegurando-se que este produto é correctamente depositado, irá prevenir potenciais consequências negativas para o ambiente bem como para a saúde, que de outra forma poderiam ocorrer pelo mau manuseamento destes produtos. A reciclagem dos materiais contribuirá para a conservação dos recursos naturais. Para obter informação mais detalhada sobre a reciclagem deste produto, por favor contacte o município onde reside, os serviços de recolha de resíduos da sua área ou a loja onde adquiriu o produto.

< Nota para os clientes nos países que apliquem as Directivas da UE >

O fabricante deste produto é a Sony Corporation, 1-7-1 Konan Minato-ku Tokyo, 108-0075 Japan. O Representante Autorizado para EMC e segurança de produto é a Sony Deutschland GmbH, Hedelfinger Strasse 61, 70327, Stuttgart, Germany. Para questões acerca de serviço e acerca da garantia, consulte as moradas fornecidas em separado, nos documentos de serviço e garantia.

Características

- Anel de iluminação para fotografar de perto
Iluminação diversa é possível em tomadas de foto em macro.
- Possibilidade de produzir apresentações coloridas com alterações de iluminação.
- A iluminação uniforme com todas as luzes acesas torna possível fotografar sem sombras.
- A iluminação unilateral produz o contraste do motivo e enfatiza a sensação tridimensional (3D).

Avisos

Este aparelho não tem características de protecção contra pó, salpicos ou água.

- Este anel de iluminação não pode ser utilizado em videocâmaras.
- Quando o anel de iluminação for utilizado sob condições de baixa temperatura, o desempenho das pilhas será reduzido. Por exemplo, o tempo de iluminação se tornará mais curto do que quando sob temperatura ambiente (cerca de 25 °C) e o tempo de recarga se tornará mais longo. Nós recomendamos ter pilhas novas de reserva disponíveis. Entretanto, pilhas cujo desempenho tenha diminuído devido à baixa temperatura serão restauradas quando tomarem à temperatura ambiente.
- Não deixe nem guarde o anel de iluminação em locais cuja temperatura exceda 60 °C. Caso contrário, poderá avariar a estrutura interna do anel de iluminação. (Tome o cuidado especial de não deixar o anel de iluminação no interior de um automóvel durante o verão.)
- Uma câmara de reflexo de lente única digital (referida em baixo como "câmara") colocada numa mesa com o anel de iluminação acoplado torna-se instável. Manusear com cuidado.
- Não levante a câmara segurando-a pelo anel de iluminação acoplado. A câmara poderá cair.
- Não puxe o cabo a ligar a secção do anel e a secção operativa. Este cabo está fixado.

Limpeza

Remova o anel de iluminação da câmara. Limpe o anel de iluminação com un pano macio e seco.

No caso de manchas resistentes, utilize um pano levemente humedecido com uma solução de detergente suave e, então, limpe o dispositivo com um pano macio e seco.

Nunca utilize solvente fortes, tais como diluentes, benzina ou álcool, pois estes podem avariar o acabamento da superfície.

Especificações

- Intensidade de iluminação: 150 lx ou mais (Modo Hi 0,3 m)
- Distância recomendada para fotografar: 0,1 m - 0,5 m
- Pilhas recomendadas: Pilhas alcalinas AA (4), Pilhas AA Ni-MH (4)
- Duração das pilhas: Pilhas alcalinas AA Aprox. 40 minutos no modo Hi
Pilhas AA Ni-MH Aprox. 110 minutos no modo Hi
* A temperatura ambiente (25 °C)
A vida útil das pilhas alcalinas de tamanho AA pode ser encurtada quando sob baixa temperatura.
- Dimensões: Secção operativa Aprox. 64 × 78 × 79 mm (c × a × p) (excluindo as peças salientes)
Anel de iluminação Aprox. 124 × 141 × 24 mm (c × a × p) (excluindo partes salientes)
- Peso: Aprox. 180 g (Secção operativa + secção do anel; pilha não incluída)
- Temperatura de funcionamento: 5 °C a 40 °C
- Itens incluídos: Anel de iluminação (1), Adaptador de anel (2), Estojo de transporte (1), Adaptador da sapata (1), Documentos impressos
* Nenhuma pilha é fornecida.

O design e as especificações estão sujeitos a alterações sem aviso prévio.

α é uma marca comercial da Sony Corporation.

Identificação das partes

(Veja ilustração A)

- Tampa do compartimento de pilhas
- Secção operativa
- Anel de iluminação
- Tecla de liberação
- Interruptor POSITION de posição
- Interruptor LEVEL de nível
- Indicador luminoso POWER de alimentação
- Interruptor POWER de alimentação
- Botão fixo
- Sapata acessória
- Botão de desbloqueio
- Pé de Montagem

Instalação das pilhas (Veja ilustração B)

Utilize quatro pilhas Sony alcalinas AA ou AA Ni-MH. O anel de iluminação poderá não funcionar adequadamente se outras pilhas forem utilizadas.

*** Não utilize pilhas secas AA Ni-Mn nem pilhas secas AA Mn.**

- Abra a tampa do compartimento das pilhas.
- Insira as quatro pilhas observando a correspondência dos seus pólos com as marcas no interior do compartimento de pilhas.
- Feche a tampa do compartimento de pilhas.

Notas

- Certifique-se de utilizar quatro pilhas do mesmo tipo.
- Certifique-se de confirmar os pólos ⊕ ⊖ das pilhas antes de inserir as pilhas. Se inserir as pilhas com a correspondência dos pólos errada, o anel de iluminação não será ligado.
- Não utilize pilhas AA Ni-MH exauridas junto com as pilhas AA Ni-MH carregadas.

Русский

ПРЕДУПРЕЖДЕНИЕ

Во избежание возникновения пожара или поражения электрическим током нельзя подвергать аппарат воздействию дождя или влаги.
Для предотвращения электрического удара нельзя раскрывать корпус аппарата. К техническому уходу за ним допускаются только квалифицированный персонал.

Утилизация электрического и электронного оборудования (директива применяется в странах Евросоюза и других европейских странах, где действуют системы раздельного сбора отходов)
Данный знак на устройстве или его упаковке обозначает, что данное устройство нельзя утилизировать вместе с прочими бытовыми отходами. Его следует сдать в соответствующий приемный пункт переработки электрического и электронного оборудования.

Неправильная утилизация данного изделия может привести к потенциально негативному влиянию на окружающую среду и здоровье людей, поэтому для предотвращения подобных последствий необходимо выполнять специальные требования по утилизации этого изделия. Переработка данных материалов поможет сохранить природные ресурсы. Для получения более подробной информации о переработке этого изделия обратитесь в местные органы городского управления, службу сбора бытовых отходов или в магазин, где было приобретено изделие.

< Примечание для покупателей в странах, где действуют директивы ЕС >

Производителем данного устройства является корпорация Sony Corporation, 1-7-1 Konan Minato-ku Tokyo, 108-0075 Japan. Уполномоченным представителем по электромагнитной совместимости (EMC) и безопасности изделия является компания Sony Deutschland GmbH, Hedelfinger Strasse 61, 70327 Stuttgart, Germany. По вопросам обслуживания и гарантии обращайтесь по адресам, указанным в соответствующих документах.

Особенности

- Кольцевой свет для съемки с близкого расстояния
Различное освещение предусматривается при макрофото съемке.
- С изменением режима освещения получаются изображения разной яркости.
- Равномерное освещение с включением всех светов позволяет выполнять бестеневую съемку.
- Одностороннее освещение позволяет получить соответствующую контрастность снимаемого объекта с увеличением трехмерного эффекта.

Предосторожности

Надо помнить, что этот аппарат не выполнен в пыле-, брызго- или водозащищенном исполнении.

- Кольцевой свет не применяется к видеокамере.
- При использовании кольцевого света в условиях пониженной температуры ухудшаются рабочие характеристики батареи, например, продолжительность освещения уменьшается в сравнении с тем, что при комнатной температуре (около 25 °C), а время зарядки увеличивается соответственно. Рекомендуется дополнительно иметь новые батареи в запасе. Однако, батареи с ухудшенными характеристиками от пониженной температуры восстанавливаются при возвращении их в среду нормальной температуры.
- Не следует оставлять или хранить кольцевой свет при температуре свыше 60 °C. Несоблюдение этого указания может повреждать его внутреннее устройство. (Надо быть особенно осторожны, чтобы не оставлять кольцевой свет в кабине автомобиля в летнее время.)
- При размещении цифровой однообъективной зеркальной фотокамеры (далее по тексту "фотокамера") с прикрепленным кольцевым светом фотокамера устанавливается неустойчиво. С осторожностью надо обращаться с ней.
- Не следует поднимать фотокамеру захватывая за прикрепленный к ней кольцевой свет. В противном случае фотокамера может упасть на пол.
- Не следует вытягивать кабель, соединяющий кольцевую с основной частью. Кабель зафиксирован.

Правила очистки

Для очистки кольцевого света снимают его с фотокамеры. Для очистки его вытирают начисто сухой мягкой ветошью.
В случае очистки его от устойчивого загрязнения протирают сначала ветошью, слегка смоченной раствором мягкого deterгента, затем вытирают начисто сухой мягкой ветошью.
Не следует применять сильнодействующие растворители, такие как разбавитель, бензин или спирт, могущий повредить отделочное покрытие.

Технические характеристики

- Освещенность: 150 лк или больше (0,3 м в режиме Hi)
- Рекомендуемое расстояние съемки: 0,1 м – 0,5 м
- Рекомендуемые батареи: Батарейки щелочные типа AA (4), Батарейки Ni-MH типа AA (4)
- Срок службы: Батарейки щелочные типа AA Приблиз. 40 мин в режиме Hi
Батарейки Ni-MH типа AA Приблиз. 110 мин в режиме Hi
*при комнатной температуре (25 °C)
Срок службы щелочных батареек типа AA может сокращаться при пониженной температуре.
- Габариты: Основная часть Приблиз. 64 × 78 × 79 мм (ш × в × г) (Не включая выступающие части)
Кольцевая часть Приблиз. 124 × 141 × 24 мм (ш × в × г) (Не включая выступающие части)
- Масса: Приблиз. 180 г (Основная с кольцевой частью; без батареек)
- Рабочая температура: от 5 °C до 40 °C
- Комплектность поставки: Кольцевой свет (1), Адаптерное кольцо (2), Переносный футляр (1), Башмачный адаптер (1), Набор напечатанной документации
* Батарейки не поставляются.

Конструкция и технические характеристики могут быть изменены без уведомления.

α является торговой маркой фирмы Sony Corporation.

Составные части и детали (См. Рисунок A)

- Крышка под батарееки
- Основная часть
- Кольцевая часть
- Кнопка освобождения
- Переключатель положения POSITION
- Переключатель уровня LEVEL
- Лампочка питания POWER
- Выключатель питания POWER
- Кнопка зафиксированная
- Дополнительный башмак
- Разфиксатор
- Установочная лапка

Загрузка батареек (См. рисунок B)

Для питания кольцевого света используются щелочные батарееки типа AA или батарееки Ni-MH типа AA фирмы Sony. Надо помнить, что правильная работа не обеспечивается при применении батареек других марок.

***Не следует применять сухие батарееки Ni-MH типа AA и сухие батарееки Mn типа AA.**

- Откройте батарейную крышку.
- Вставьте четыре батарееки в направлении, указанном внутри батарейного отсека.
- Закройте батарейную крышку.

Примечания

- Надо убедиться, что все четыре батарееки—одинаковой марки.
- Перед загрузкой батареек обязательно надо проверить правильность подключения их полярности ⊕ ⊖. При неправильном подключении батареек по полярности кольцевой свет не срабатывает.
- Не следует применять разряженные батарееки Ni-MH типа AA вместе с заряженными батарееками.

