

# ***IC Recorder***

---

Инструкция по эксплуатации

***IC RECORDER***

***ICD-ST25***

Изготовитель: Сони Корпорейшн  
Адрес: 6-7-35 Киташинагава, Шинагава-ку,  
Токио 141-0001, Япония

## Информация для пользователей

Программа: © Sony Corporation, 1999, 2000, 2001, 2002, 2003, 2004

Документация: © Sony Corporation, 2004

Все права защищены. Все или отдельные части настоящего руководства или описанного в нем программного обеспечения запрещается воспроизводить, переводить или сокращать в любом виде, пригодном для прочтения на компьютере, без предварительного письменного разрешения Sony Corporation.

НИ ПРИ КАКИХ ОБСТОЯТЕЛЬСТВАХ SONY CORPORATION НЕ НЕСЕТ НИКАКОЙ ОТВЕТСТВЕННОСТИ ЗА КАКИЕ БЫ ТО НИ БЫЛО ПОБОЧНЫЕ, КОСВЕННЫЕ ИЛИ РЕАЛЬНЫЕ УБЫТКИ КАК ПО ГРАЖДАНСКОМУ ЗАКОНОДАТЕЛЬСТВУ, КОНТРАКТУ, ТАК И ПРИ ЛЮБЫХ ДРУГИХ ОБСТОЯТЕЛЬСТВАХ, ВОЗНИКШИЕ ВСЛЕДСТВИЕ ИЛИ В СВЯЗИ С ИСПОЛЬЗОВАНИЕМ ДАННОГО РУКОВОДСТВА, ПРОГРАММНОГО ОБЕСПЕЧЕНИЯ ИЛИ ДРУГОЙ ИНФОРМАЦИИ, СОДЕРЖАЩЕЙСЯ В НИХ ИЛИ ПОЛУЧЕННОЙ В РЕЗУЛЬТАТЕ ИХ ИСПОЛЬЗОВАНИЯ.

Sony Corporation сохраняет за собой право в любое время без уведомления вносить любые изменения в данное руководство или содержащуюся в нем информацию.

Использование программного обеспечения, описанного в данном руководстве, также может быть определено положениями отдельного лицензионного соглашения пользователя.

- Это программное обеспечение работает в системе Windows, его нельзя использовать на компьютерах Macintosh.
- Прилагаемый соединительный кабель предназначен только для цифрового диктофона ICD-ST25. Другие цифровые диктофоны использовать нельзя.

### Информация

НИ ПРИ КАКИХ ОБСТОЯТЕЛЬСТВАХ ПРОДАВЕЦ НЕ НЕСЕТ ОТВЕТСТВЕННОСТИ ЗА КАКИЕ БЫ ТО НИ БЫЛО ПРЯМЫЕ, ПОБОЧНЫЕ ИЛИ КОСВЕННЫЕ УБЫТКИ ЛЮБОГО РОДА ИЛИ ЗА УБЫТКИ ИЛИ РАСХОДЫ, ВОЗНИКШИЕ ПО ПРИЧИНЕ КАКОГО-ЛИБО НЕИСПРАВНОГО ИЗДЕЛИЯ ИЛИ ВСЛЕДСТВИЕ ИСПОЛЬЗОВАНИЯ ЛЮБОГО ИЗДЕЛИЯ.

## Товарные знаки

- “LPEC” и “LPE” являются товарными знаками Sony Corporation.
- IBM и PC/AT являются зарегистрированными товарными знаками корпорации International Business Machines.
- Microsoft, Windows и Outlook являются торговыми знаками корпорации Microsoft, зарегистрированными в США и других странах.

© Корпорация Microsoft, 1995.

Все права защищены.

Компоненты: © Корпорация Microsoft, 1995.

- Apple и Macintosh являются товарными знаками компании Apple Computer Inc., зарегистрированными в США и других странах.
- Pentium является зарегистрированным товарным знаком корпорации Intel.
- NaturallySpeaking, Dragon Systems являются товарными знаками компании ScanSoft, Inc., зарегистрированными в США и/или других странах.
- Все другие товарные знаки и зарегистрированные товарные знаки являются товарными знаками и зарегистрированными товарными знаками соответствующих владельцев. В дальнейшем “™” и “®” в каждом отдельном случае не упоминаются в данном руководстве.

“Digital Voice Editor” использует нижеуказанные программные модули.

Microsoft® DirectX®

© Корпорация Microsoft, 2001. Все права защищены.

# Содержание

<b>Начало работы .....</b>	<b>6</b>
Шаг 1. Установка батареек .....	6
Замена батареек .....	7
Шаг 2. Установка часов .....	9
<b>Основные операции .....</b>	<b>11</b>
Запись сообщений .....	11
Советы по использованию встроенного микрофона .....	14
Использование удобных функций во время записи .....	15
Запись с помощью внешнего микрофона или другого оборудования ....	17
Запись с помощью внешнего микрофона .....	17
Запись с другого оборудования .....	17
Запись с помощью другого оборудования .....	18
Воспроизведение сообщений .....	19
Использование окошка дисплея .....	24
Выбор режима дисплея .....	27
Отключение дисплея .....	29
<b>Различные режимы воспроизведения .....</b>	<b>30</b>
Настройка громкости воспроизведения путем усиления слабых звуков — функция цифрового усиления голоса .....	30
Настройка скорости воспроизведения — DPC (цифровая регулировка тембра) .....	31
Добавление закладки .....	33
Повторное воспроизведение указанного сегмента — Повтор А-В .....	34
<b>Редактирование сообщений .....</b>	<b>35</b>
Добавление записи .....	35
Добавление записи к ранее записанному сообщению .....	35
Добавление наложенной записи во время воспроизведения .....	36
Удаление сообщений .....	37
Удаление сообщений по одному .....	37
Удаление всех сообщений в папке .....	39
Разбиение сообщения на две части/Объединение сообщений .....	40
Разбиение сообщения .....	40
Объединение сообщений .....	42
Перемещение сообщений в другую папку .....	43
Добавление меток приоритета — функция метки приоритета .....	44
Добавление меток приоритета в режиме остановки .....	44
Добавление меток приоритета в режиме воспроизведения .....	45

---

**Другие функции ..... 46**

Воспроизведение сообщения в нужный день и время с сигналом предупреждения .....	46
Отключение индикатора OPR (LED) .....	50
Предотвращение случайных операций — функция HOLD .....	51
Использование добавления записи .....	52
Изменение установок — MENU .....	53
Использование программы “Digital Voice Editor” .....	56

---

**Дополнительная информация ..... 58**

Меры предосторожности .....	58
Устранение неполадок .....	59
Сообщения об ошибках цифрового диктофона .....	62
Системные ограничения .....	64
Технические характеристики .....	65
Указатель деталей и органов управления .....	66
Индекс .....	68

## Шаг 1. Установка батареек

- 1** Сдвиньте и поднимите крышку отделения для батареек.

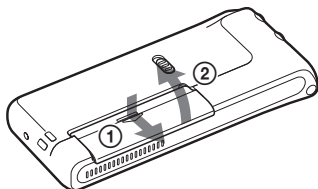

- 2** Вставьте две щелочные батарейки LR03 (размер AAA), соблюдая полярность, и закройте крышку.

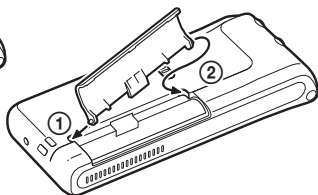
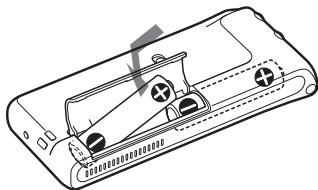

Если крышка отделения для батареек случайно выскочит, установите ее на место, как показано на рисунке.

Если батарейки устанавливаются впервые или после того, как устройство находилось некоторое время без батареек, отобразится дисплей установки часов. См. пункты с 3 по 6 в разделе “Шаг 2. Установка часов” на стр. 9 и 10 для установки даты и времени.

### Использование устройства дома с питанием от электросети

Подключите адаптер сетевого питания AC-E30HG (не прилагается) к гнезду DC IN 3V на устройстве и включите в электророзетку. Другими адаптерами пользоваться не следует.



Полярность штекера

## Замена батареек

Индикатор батареек в окошке дисплея отображает состояние батареек.

### Примечания

- Не устанавливайте в это устройство марганцевые батарейки.
- При замене батареек интервал между извлечением старых и установкой новых батареек не должен превышать 3 минуты. Иначе после установки батареек на дисплее может отобразиться индикация настройки часов или неправильно отобразиться дата и время. В этом случае заново установите дату и время. Однако записанные сообщения и настройка сигнала предупреждения будут сохранены.
- Если не планируется использовать устройство в течение длительного времени, извлеките батарейки, чтобы предотвратить повреждение в результате утечки внутреннего вещества батареек и образования коррозии.
- Можно также использовать аккумуляторные батарейки размера AAA (стр. 8).
- При подключении адаптера сетевого питания AC-E30HG (не прилагается) к устройству индикация оставшегося заряда батарейки не появится.

### Индикация оставшегося заряда батарейки



: замените обе батарейки новыми.



: устройство не будет работать.

### Продолжительность работы от батареек (использование щелочных батареек Sony LR03 (SG))

(Режим записи:)	ST (Стерео)	SP	LP
Длительная непрерывная запись:	Прибл. 13 часов	Прибл. 15 часов	Прибл. 18 часов
Длительное непрерывное воспроизведение:	Прибл. 6,5 часов	Прибл. 7,5 часов	Прибл. 8,5 часов

\* При воспроизведении через встроенный громкоговоритель со средним уровнем громкости

\* Продолжительность работы от батареек может сократиться в зависимости от условий эксплуатации устройства.

**Продолжение на следующей стр.**

## Шаг 1. Установка батареек (продолжение)

### Примечание относительно индикации “ACCESS”

Если в окошке дисплея отображается индикация “ACCESS” или индикатор OPR мигает оранжевым, значит, устройство обращается к данным. Во время обращения устройства не извлекайте батарейки и не отключайте адаптер сетевого питания. Это может привести к повреждению данных.



### Примечание

Если необходимо, чтобы устройство обработало большой объем информации, возможно, индикация “ACCESS” будет отображаться длительное время. Это не является признаком неисправности устройства. Прежде чем начать эксплуатацию устройства, дождитесь исчезновения этой индикации.

### Примечания по использованию аккумуляторных батареек

- Можно также использовать аккумуляторные батарейки размера AAA.
- Возможно, индикация оставшегося заряда батарейки не будет отображать состояние полностью заряженных батареек, даже если вставлены такие батарейки.
- Срок службы аккумуляторных батареек меньше щелочных.
- При замене батареек интервал между извлечением старых и установкой новых или заряженных батареек не должен превышать 3 минуты. Иначе после установки батареек на дисплее может отобразиться индикация настройки часов или неправильно отобразиться дата и время. В этом случае заново установите дату и время.
- См. также инструкцию зарядного устройства.

## Шаг 2. Установка часов

Необходимо установить часы, чтобы использовать функцию предупреждения или записать дату и время.

Если батарейки устанавливаются впервые или после того, как устройство находилось некоторое время без батареек, отобразится дисплей установки часов. В этом случае перейдите к пункту 4.

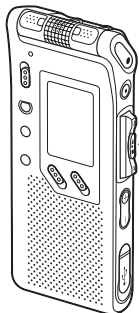

### Переключатель

Нажмите вверх (▶▶|).

Поверните в сторону MENU.

Нажмите в центре (■●▶).

Нажмите вниз (|◀◀).

### 1 Поверните переключатель в сторону MENU.

Окошко дисплея перейдет в режим меню.



### 2 Нажмите переключатель вверх или вниз (▶▶|/|◀◀), чтобы выбрать "SET DATE".



### 3 Нажмите на переключатель (■●▶). Отобразится окно установки даты и времени. Будут мигать цифры, означающие год.



### 4 Установите дату.

- ① Нажмите переключатель вверх или вниз (▶▶|/|◀◀), чтобы выбрать цифры, означающие год.

Продолжение на следующей стр.

## Шаг 2. Установка часов (продолжение)

- ② Нажмите на переключатель (■•►).  
Начнут мигать цифры, означающие месяц.

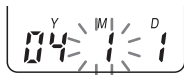

- ③ Установите последовательно месяц и день, а затем нажмите на переключатель (■•►).  
Начнут мигать цифры, означающие час.



## 5 Установите время.

- ① Нажмите переключатель вверх или вниз (►►/◄◄), чтобы выбрать цифры, означающие час.
- ② Нажмите на переключатель (■•►).  
Начнут мигать цифры, означающие минуты.
- ③ Установите значение минут.
- ④ Нажмите на переключатель (■•►).  
Снова отобразится режим меню.



### Примечание

Если переключатель (■•►) не будет нажат в течение более одной минуты, режим установки будет отменен, и окошко дисплея перейдет в обычное состояние.



## 6 Нажмите переключатель в сторону MENU.

Окошко дисплея перейдет в обычное состояние.

- ☞ Если в режиме останова после установки времени никакие операции не будут выполняться на устройстве в течение 3 секунд, на дисплее отобразится текущее время (стр. 27).

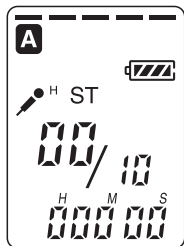

### Запись сообщений

В каждую из пяти папок (А, В, С, D и Е) можно записать до 99 сообщений. Сообщения можно записать тремя способами:

- Добавить запись после последнего записанного сообщения.
- Добавить запись к ранее записанному сообщению (стр. 35).
- Наложить новую запись (стр. 36).

В этом разделе описывается способ добавления записи после последнего записанного сообщения.

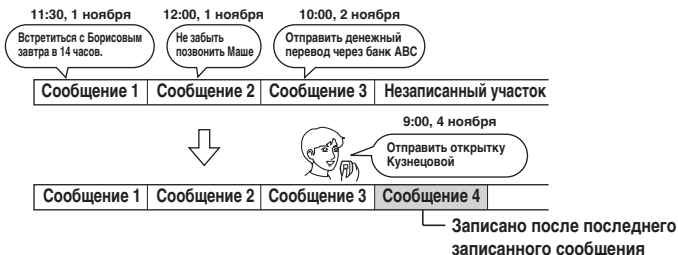

### Максимальное время записи

Максимальное время записи всех папок приведено ниже. Можно записать сообщения для максимального времени записи в одной папке.

Режим записи:	ST*	SP**	LP***
	1 ч 25 мин.	4 ч 20 мин.	11 ч 35 мин.

(мин.: минуты)

\* ST: режим стереозаписи

\*\* SP: режим записи Standard play (монофонический звук)

\*\*\*LP: режим записи Long play (монофонический звук)

### Примечания

- Для обеспечения лучшего качества звучания выберите режим ST. Для переключения режима записи см. стр. 54.
- Перед выполнением продолжительной записи обязательно проверьте индикатор батареек (стр. 7).
- Максимальное время записи и количество сообщений может отличаться в зависимости от условий использования.
- Во избежание замены батареек во время продолжительной записи используйте адаптер сетевого питания (не прилагается).

# 1 Выберите папку.

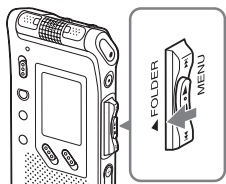

Поверните переключатель несколько раз в сторону FOLDER для отображения папки (A, B, C, D или E), в которую требуется записать сообщения.

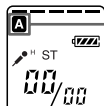

Выбранная папка

# 2 Начните запись.

Встроенный  
микрофон

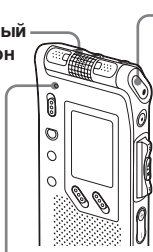

Индикатор OPR

(при записи горит красным\*\*)

- 1 Нажмите кнопку ●REC/REC PAUSE. Во время записи нет необходимости удерживать нажатой кнопку ●REC/REC PAUSE.
- 2 Говорите во встроенный микрофон.

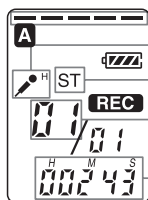

Оставшийся объем памяти

Чувствительность микрофона

Режим записи

Номер текущего сообщения

Дисплей счетчика\*

\* Появится дисплей, выбранный с помощью элемента меню DISP (стр. 27).

\*\*Если в меню для функции LED установлено значение OFF, индикатор OPR погаснет (стр. 50).

### Примечания

- Когда индикатор OPR мигает или горит оранжевым, не извлекайте батарейки и не отключайте адаптер сетевого питания. Это может привести к повреждению данных.
- Если во время записи случайно провести каким-либо предметом, например пальцем, по устройству или задеть за него, могут записаться помехи.

## Остановите запись.

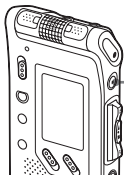

Нажмите кнопку **■STOP**.

Процесс записи будет остановлен в начале текущего сообщения.

Если по окончании записи не будет изменена папка, то следующая запись будет выполняться в эту же папку.

### Другие операции

Цель	Действие
Установка паузы во время записи*	Нажмите кнопку <b>●REC/REC PAUSE</b> . Во время паузы записи индикатор OPR мигает красным, и в окошке дисплея мигает индикация "PAUSE".
Отмена паузы и возобновление записи	Нажмите кнопку <b>●REC/REC PAUSE</b> еще раз. Запись возобновится с прежнего места (чтобы остановить запись после установки паузы записи, нажмите кнопку <b>■STOP</b> ).
Немедленная проверка текущей записи	Нажмите на переключатель ( <b>■●▶</b> ). Запись будет остановлена, и воспроизведение начнется с начала только что записанного сообщения.
Проверка во время записи	Нажмите переключатель вниз ( <b>◀◀</b> ) во время записи или в режиме паузы. Запись будет остановлена, и можно выполнить поиск в обратном направлении, прослушивая звук, воспроизводимый на увеличенной скорости. Когда переключатель будет отпущен, воспроизведение начнется с этого места. В этом месте можно добавить наложенную запись.

\* Через 1 час после установки паузы записи этот режим будет автоматически отменен, и устройство перейдет в режим остановки.

**Продолжение на следующей стр.**

### Советы по использованию встроенного микрофона

#### Запись звука, исходящего в определенном направлении

- Отрегулируйте положение встроенного микрофона.
- Для записи звука, исходящего в определенном направлении, сдвиньте переключатель DIRECTNL в положение “ON”. При записи звука на конференции/совещании или в большом помещении используйте эту настройку.

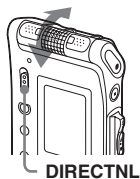

#### Примечание

Переключатель DIRECTNL работает только в режиме записи “SP” или “LP”. Для получения подробной информации о режимах записи см. стр. 54.

#### Запись звука, исходящего не в определенном направлении (запись во всех направлениях)

Сместите переключатель DIRECTNL в положение “OFF”.

#### Выбор чувствительности встроенного микрофона

Чувствительность микрофона можно выбрать, установив в меню для элемента SENS (стр. 54) соответствующее значение, исходя из условий записи.

- H (высокая): для записи негромкого звука на собрании или в тихом и/или большом помещении.
- L (низкая): для записи диктуемой речи или в шумном месте.

Установку элемента SENS можно изменить в меню во время записи.

## Использование удобных функций во время записи

### Контроль записи

При записи со встроенного микрофона прилагаемые (или неприлагаемые) стереонаушники подключаются к гнезду  $\Omega$  (головные телефоны), чтобы можно было контролировать запись с подключенных стереонаушников. Можно регулировать уровень громкости с помощью регулятора VOL +/-, но уровень записи при этом остается неизменным.

### Примечание

Если в процессе контроля записи чрезмерно увеличить громкость или поместить стереонаушники рядом с микрофоном, микрофон может улавливать звук из стереонаушников, и произойдет акустическая обратная связь (воющий звук).

### Автоматическое начало записи при наличии звукового сигнала — Усовершенствованная функция VOR

Включить или выключить функцию VOR (запись, управляемая голосом) можно в меню.

Если для функции VOR установить значение ON, запись начнется, как только диктофон уловит звук, при этом на дисплее появится индикация “VOR”. Если во время записи звук отсутствует, то устанавливается режим паузы, а на дисплее появится индикация “VOR PAUSE”. Установку элемента VOR можно изменить в меню во время записи (стр. 54).

### Примечания

- На работу функции VOR оказывает влияние окружающий звук. Установите для элемента SENS (стр. 54) соответствующее значение, исходя из условий записи. Если после изменения чувствительности микрофона запись окажется неудовлетворительной или если планируется важная запись, установите для элемента VOR значение OFF.
- Если этот цифровой диктофон используется для важной записи, установите для элемента VOR значение OFF.

## Запись сообщений (продолжение)

### Индикация оставшегося объема памяти

Во время записи индикатор оставшегося объема памяти уменьшается по сегментам.

Когда оставшееся время записи составит 5 минут, начнет мигать индикация оставшегося объема памяти.



Когда оставшееся время записи составит 1 минуту, в окошке дисплея начнет мигать индикация оставшегося времени, независимо от режима дисплея (стр. 27).



Когда весь объем памяти будет использован, запись автоматически остановится, а на дисплее появится индикация "FULL", сопровождаемая сигналом предупреждения. Чтобы продолжить запись, сначала необходимо удалить несколько сообщений (стр. 37).

### Примечание

Если для элемента ВЕЕР (стр. 55) установить значение OFF, сигнал предупреждения не будет слышен.

## Запись с помощью внешнего микрофона или другого оборудования

С помощью этого цифрового диктофона можно записывать звук, используя внешний микрофон или другое оборудование (магнитофон, проигрыватель мини-дисков и т.д.). В зависимости от используемого устройства, подключите цифровой диктофон описанным ниже образом. Для получения информации о принадлежностях обратитесь к ближайшему дилеру фирмы Sony.

### Запись с помощью внешнего микрофона

Подключите внешний микрофон к гнезду  (микрофон).

При подсоединении внешнего микрофона внутренний микрофон будет автоматически отключен.

При подсоединении микрофона с питанием от устройства, к которому он подключается, питание на этот микрофон будет автоматически подаваться с цифрового диктофона.



#### Рекомендуемые типы микрофонов

Можно использовать электретный конденсаторный микрофон ECM-CS10 фирмы Sony (не прилагается).

### Запись с другого оборудования

Для записи со звукового или другого оборудования с помощью этого цифрового диктофона подсоедините один конец зарегистрированного соединительного аудиокабеля к гнезду  (микрофон) на цифровом диктофоне, а другой конец - к гнезду для наушников на другом оборудовании (магнитофон и т.д.).

Прежде чем начать запись, выберите чувствительность микрофона, установив для элемента SENS (стр. 54) в меню значение "H" (высокая).

#### Примечание

При использовании незарегистрированного соединительного аудиокабеля звук может записаться с прерываниями. Обязательно используйте зарегистрированный соединительный аудиокабель.

## Запись с помощью внешнего микрофона или другого оборудования (продолжение)

### Запись с помощью другого оборудования

Для записи звука с помощью другого оборудования с помощью этого цифрового диктофона подсоедините гнездо  $\Omega$  (головные телефоны) на цифровом диктофоне к разъему аудиовхода (мини-гнездо, стерео) другого оборудования.

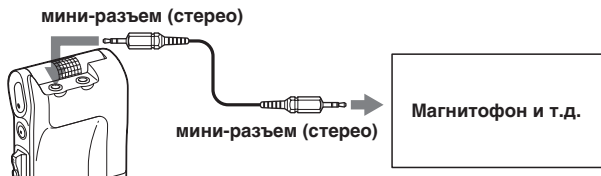

# Воспроизведение сообщений

При воспроизведении ранее записанного сообщения начните с пункта 1.  
При воспроизведении только что записанного сообщения начните с пункта 3.

## 1 Выберите папку.

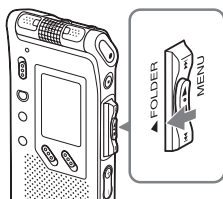

Поверните переключатель несколько раз в сторону FOLDER для отображения папки (A, B, C, D или E), из которой требуется воспроизвести сообщения.



Выбранная папка

## 2 Выберите номер сообщения.

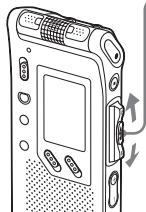

Нажмите переключатель вверх или вниз (▶▶/◀◀), чтобы отобразить номер нужного сообщения.

- Нажмите вверх (▶▶): для отображения следующего номера сообщения.
- Нажмите вниз (◀◀): для отображения предыдущего номера сообщения.

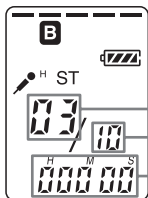

Номер выбранного сообщения

Количество сообщений в папке

Дисплей счетчика\*

\* Появится дисплей, выбранный с помощью элемента меню DISP (стр. 27).

# 3

## Начните воспроизведение.

Гнездо  (головные телефоны)

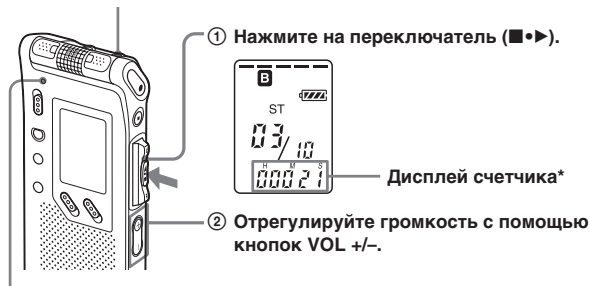

### Индикатор OPR

(при воспроизведении горит зеленым\*\*)

\* Появится дисплей, выбранный с помощью элемента меню DISP (стр. 27).

\*\*Если в меню для функции LED установлено значение OFF, индикатор OPR погаснет (стр. 50).

По окончании воспроизведения одного сообщения устройство остановится в начале следующего сообщения.

По окончании воспроизведения последнего сообщения в папке устройство остановится в начале последнего сообщения.

### Прослушивание с лучшим качеством звучания

Лучшее качество звучания можно получить описанными ниже способами.

#### • Чтобы выполнить прослушивание с помощью стереонаушников:

Подключите прилагаемые стереонаушники или другие стереонаушники (не прилагаются), указанные в разделе “Технические характеристики” (стр. 65) в качестве дополнительных принадлежностей для гнезда  (головные телефоны). Встроенный громкоговоритель будет автоматически отключен.

#### • Прослушивание через внешний громкоговоритель

Подключите активный или пассивный громкоговоритель (не прилагается) к гнезду  (головные телефоны).

## Другие операции

Цель	Действие
Остановка в текущем положении (функция паузы воспроизведения)	Нажмите кнопку <b>■STOP</b> или на переключатель ( <b>■•▶</b> ). Чтобы возобновить воспроизведение с этого места, снова нажмите на переключатель ( <b>■•▶</b> ).
Возврат к началу текущего сообщения*	Нажмите переключатель вниз ( <b>I◀◀</b> ) один раз.**
Возврат к предыдущему сообщению	Нажмите переключатель вниз ( <b>I◀◀</b> ) нужное число раз (во время режима остановки удерживайте переключатель нажатым, чтобы непрерывно перемещаться по сообщениям в обратном направлении).
Переход к следующему сообщению*	Нажмите переключатель вверх ( <b>▶▶I</b> ) один раз.**
Переход к последующим сообщениям	Нажимайте переключатель вверх ( <b>▶▶I</b> ) нужное число раз (во время режима остановки удерживайте переключатель нажатым, чтобы непрерывно переходить от одного сообщения к другому).

\* Если на сообщении была установлена закладка, устройство остановится на закладке.

\*\*Эти операции поддерживаются в том случае, если для элемента EASY-S установлено значение OFF. Для получения информации об операциях, когда для элемента EASY-S установлено значение ON, см. стр. 55.

### Настройка громкости воспроизведения путем усиления слабых звуков — функция цифрового усиления голоса

Если передвинуть переключатель VOICE UP в положение ON, тихие части записанного сообщения усиливаются, позволяя хорошо слышать даже слабые голоса (стр. 30).

Воспроизводимый звук можно сбалансировать и сделать более слышимым путем настройки оптимального уровня для всей записи.

### Медленное или быстрое воспроизведение сообщения — DPC (цифровая регулировка тембра)

При настройке скорости воспроизведения с помощью элемента меню DPC (стр. 31), сообщение можно воспроизвести быстрее или медленнее путем установки переключателя DPC в положение ON.

При установке скорости воспроизведения, которая быстрее или медленнее обычной, появляется индикация “FAST” или “SLOW”. Эту установку можно изменять во время воспроизведения.

## Воспроизведение сообщений (продолжение)

### Быстрое определение места, где необходимо начать воспроизведение (функция простого поиска)

Когда для EASY-S в меню установлен параметр ON (стр. 55), можно быстро найти место, с которого необходимо начать воспроизведение, повторно нажимая переключатель вверх или вниз (▶▶|/|◀◀) во время воспроизведения или паузы воспроизведения. Можно вернуться примерно на 3 секунды назад, нажав однократно переключатель вниз (|◀◀), или приблизительно на 10 секунд вперед, нажав однократно переключатель вверх (▶▶|). Эта функция полезна при поиске нужного места в длинной записи.

### Непрерывное воспроизведение всех сообщений в папке — Непрерывное воспроизведение

При установке для элемента меню CONT (стр. 55) значения ON, можно непрерывно воспроизводить все сообщения в папке. Эту установку можно изменять во время воспроизведения.

### Поиск вперед/назад во время воспроизведения (поиск/проверка)

- **Поиск в направлении вперед (Cue):** нажмите и удерживайте переключатель вверх (▶▶|) во время воспроизведения и отпустите его в том месте, где необходимо возобновить воспроизведение.
- **Поиск в обратном направлении (Review):** нажмите и удерживайте переключатель вниз (|◀◀) во время воспроизведения и отпустите его в том месте, где необходимо возобновить воспроизведение.

Устройство выполняет поиск на медленной скорости с одновременным воспроизведением. Это полезно, когда необходимо переместиться на одно слово вперед или назад. Затем, если нажать и удерживать переключатель вверх или вниз, устройство начнет выполнять поиск на более высокой скорости. Во время поиска/проверки будет отображаться счетчик независимо от установки режима дисплея (стр. 27).

### ☞ Если воспроизведение выполнено до конца последнего сообщения

- Если обычное воспроизведение или воспроизведение на увеличенной скорости выполнено до конца последнего сообщения, индикация “END” будет мигать в течение 5 секунд, и индикатор OPR загорится зеленым светом (звук воспроизведения не будет слышен).
- Когда индикация “END” перестанет мигать и индикатор OPR погаснет, устройство остановится в начале последнего сообщения.
- Если нажать и удерживать переключатель вниз (I◀◀) в то время, когда мигает индикация “END”, сообщения будут воспроизводиться на быстрой скорости, и обычное воспроизведение начнется в том месте, где была отпущена кнопка.
- Если последнее сообщение оказалось длинным и требуется начать его воспроизведение не с самого начала, а с какого-нибудь другого места в сообщении, нажмите и удерживайте переключатель вверх (▶▶I), чтобы переместиться к концу сообщения, а затем нажмите переключатель вниз (I◀◀), пока мигает индикация “END”, чтобы вернуться к нужному месту.
- В отношении других сообщений, кроме последнего, перейдите к началу следующего сообщения и выполните воспроизведение в обратном направлении до нужного места.

### Повторное воспроизведение сообщений — Повтор воспроизведения

Во время воспроизведения нажмите переключатель (■•▶) на время более одной секунды.

Появится индикация “↶”, и выбранное сообщение будет воспроизведено многократно.

Чтобы возобновить обычное воспроизведение, снова нажмите на переключатель (■•▶).

Чтобы остановить воспроизведение, нажмите кнопку ■STOP.



### ☞ Повторное воспроизведение указанного сегмента — Повтор А-В

Можно указать начальную (А) и конечную (В) точки и повторно воспроизвести указанный сегмент (стр. 34).

# Использование окошка дисплея

## Элементы окошка дисплея

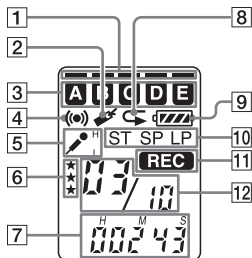

- 1 Индикатор оставшегося объема памяти (16)
- 2 Индикатор закладки (33)  
Отображается, если на сообщение установлена закладка.
- 3 Индикация папки  
Отображение текущей папки (A, B, C, D или E).
- 4 Индикатор предупреждения (48)  
Отображается, если для сообщения установлено предупреждение.
- 5 Индикация SENS (чувствительность микрофона) (54)  
Отображение текущей чувствительности микрофона:
  - H (высокая): для записи на совещании или в тихом и/или большом помещении.
  - L (низкая): для записи диктуемой речи или в шумном месте.
- 6 Метки приоритета (44)
- 7 Счетчик/индикация оставшегося времени/  
индикация даты и времени записи/индикация текущего времени (27)  
Появится дисплей, выбранный с помощью элемента меню DISPLAY.
- 8 Индикатор повторного воспроизведения (23, 34)  
Отображается при многократном воспроизведении сообщения или определенной его части (A-B).
- 9 Индикатор оставшегося заряда батареек (7)  
Если подключен адаптер сетевого питания (не прилагается), индикатор не появится.
- 10 Индикация режима записи (54)  
Отображает текущий режим записи:
  - ST: режим Stereo Play (стереофонический звук)
  - SP: режим Standard Play (монофонический звук)
  - LP: режим Long Play (монофонический звук)
- 11 Индикатор REC (запись) (12)
- 12 Номер выбранного сообщения/количество сообщений в папке (12, 19)

### ■ Элементы дисплея, отображаемые во время записи и воспроизведения

В обычном режиме записи или воспроизведения в окошке дисплея отображаются номер сообщения, режим записи и чувствительность микрофона для записываемого или воспроизводимого сообщения, а также счетчик воспроизведения.

### Примеры отображаемых элементов дисплея

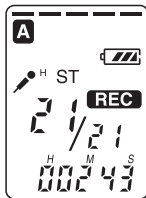

В папку A, в которой имеется 21 сообщение, записывается 21-ое сообщение в режиме ST и со значением H (высокая), установленным для чувствительности микрофона.

В особом режиме записи или воспроизведения, например во время наложения записи, повторного воспроизведения A-B или воспроизведения с функцией DPC, на дисплее мигает индикация режима.



Переключатель DPC установлен в положение ON для быстрого начала воспроизведения

### ■ Элементы, отображаемые на дисплее во время установки меню

В режиме установки меню на дисплее отображаются элементы меню и текущий параметр. Параметр можно изменить, когда он мигает.

Выбран режим записи LP.



Меню MODE

Во время установки сигнала и часов на дисплее появятся параметры установки даты и времени.

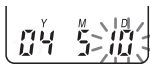

Выбрана следующая дата: "10 мая, 2004 г."

## Использование окошка дисплея (продолжение)

### ■ Индикации оставшихся ресурсов

Если заряд батареек полностью исчерпан или объем памяти заполнен, на дисплее будут мигать индикации оставшихся ресурсов.

### Примеры отображаемых элементов дисплея

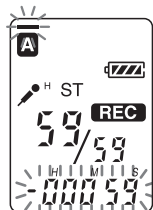

Оставшееся время составляет менее 1 минуты

### ■ Сообщения об ошибках

На дисплее отображаются сообщения об ошибках или номера ошибок (стр. 62, 63).



Возникновение ошибки обращения



Отображение номера ошибки

# Выбор режима дисплея

Можно выбрать режим дисплея для режимов остановки, записи и воспроизведения.

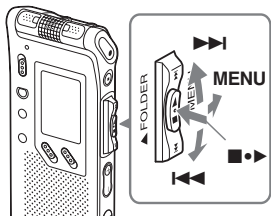

- 1** Поверните переключатель в сторону MENU.  
Дисплей перейдет в режим меню.



- 2** Нажмите переключатель вверх или вниз (▶▶/◀◀), чтобы выбрать элемент "DISP".



- 3** Нажмите на переключатель (■▶).  
Отобразится окно установки дисплея.



- 4** Нажмите переключатель вверх или вниз (▶▶/◀◀), чтобы выбрать режим дисплея.  
Режимы дисплея будут меняться, как показано справа.

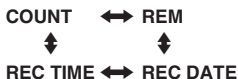

- 5** Нажмите на переключатель (■▶).

- 6** Нажмите переключатель в сторону MENU.  
Установлен режим меню, а на дисплее отображается обычный режим.



## **☞ Относительно отображения текущего времени**

Если в режиме остановки устройство не будет использоваться в течение 3 секунд, на дисплее отобразится текущее время, как показано справа, независимо от установленного режима дисплея.



## Выбор режима дисплея (продолжение)

Можно выбрать один из перечисленных ниже режимов дисплея.

### ■COUNT (прошедшее время)

Время, прошедшее с начала воспроизведения/записи одного сообщения.



### ■REM (оставшееся время)

В режиме воспроизведения: индикация оставшегося времени одного сообщения.



В режимах остановки и записи: индикация оставшегося времени записи.



### ■REC DATE (дата записи)

В режимах воспроизведения и паузы воспроизведения: дата записи текущего сообщения.

В режиме записи: текущая дата. Если часы не были установлены, отобразится индикация "--Y--M--D".



### ■REC TIME (время записи)

В режимах воспроизведения и паузы воспроизведения: время записи текущего сообщения. В режиме записи: текущее время. Если часы не были установлены, отобразится индикация "--:--".



## Отключение дисплея

У данного аппарата нет кнопки включения/отключения питания.

В окошке дисплея всегда отображается индикация, которая практически не влияет на срок службы батарейки.

Чтобы отключить дисплей, передвиньте переключатель HOLD в направлении стрелки в режиме остановки.

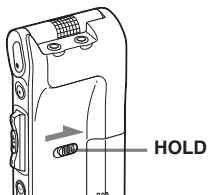

Индикация "HOLD" будет мигать в течение трех секунд, а затем дисплей отключится.

Чтобы включить дисплей, передвиньте переключатель HOLD в противоположном направлении.

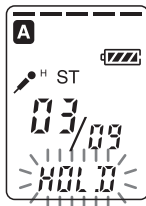

## ► **Различные режимы воспроизведения**

### **Настройка громкости воспроизведения путем усиления слабых звуков — функция цифрового усиления голоса**

Воспроизводимый звук можно сбалансировать и сделать более слышным путем усиления только тихих частей записанного сообщения и настройки оптимального уровня для всей записи (функция цифрового усиления голоса). Эта функция нужна, чтобы отчетливее слышать голос каждого участника совещания.

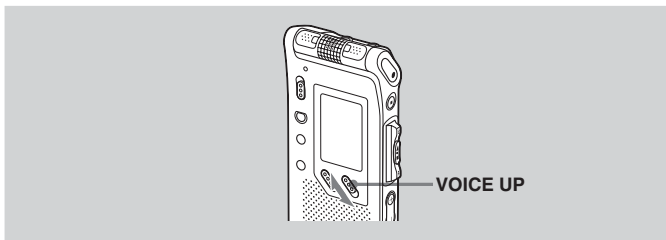

**В режиме воспроизведения или останова передвиньте переключатель VOICE UP в положение ON.**

Сообщение будет воспроизводиться с отрегулированным звуком.

**Возобновление обычного воспроизведения**

Передвиньте переключатель VOICE UP в положение OFF.

## Настройка скорости воспроизведения — DPC (цифровая регулировка тембра)

Скорость воспроизведения можно регулировать в следующих пределах: от ускоренной вдвое (+100%) и до уменьшенной вполтину (-50%). Сообщение воспроизводится с естественным тоном благодаря функции цифровой обработки.

### Медленное или быстрое воспроизведение сообщения

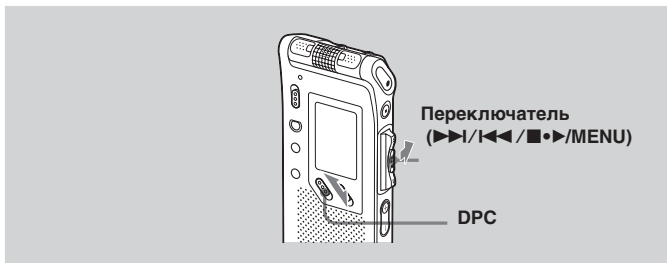

#### Передвиньте переключатель DPC в положение ON.

Индикация “FAST” или “SLOW” мигает в течение 3 секунд, и сообщение воспроизводится с указанной в меню скоростью.



#### Возобновление обычного воспроизведения

Передвиньте переключатель DPC в положение OFF.

Продолжение на следующей стр.

## Настройка скорости воспроизведения — DPC (цифровая регулировка тембра) (продолжение)

### Установка скорости воспроизведения

Скорость воспроизведения можно установить, если переключатель DPC установлен в положение ON. Установленное значение скорости воспроизведения действует до его изменения.

- 1** Поверните переключатель в сторону MENU для отображения режима меню.

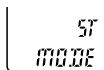

- 2** Нажмите переключатель вверх или вниз (▶▶|/|◀◀), чтобы выбрать “DPC”, затем нажмите на переключатель (■•▶).



Будет отображен режим установки скорости воспроизведения. Мигающая цифра означает процентное значение скорости воспроизведения, где “0” - стандартная скорость.

- 3** Нажмите переключатель вверх или вниз (▶▶|/|◀◀), чтобы установить значение скорости воспроизведения.

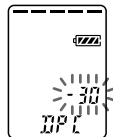

- Быстрое воспроизведение (повышение до +100% с шагом 10%): нажмите вверх (▶▶).
- Медленное воспроизведение (снижение до -50% с шагом 5%): нажмите вниз (◀◀).

- 4** Нажмите на переключатель (■•▶). Указанная скорость воспроизведения установлена.

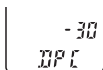

- 5** Нажмите переключатель в сторону MENU для выхода из режима меню. Отобразится обычный дисплей.



## Добавление закладки

Можно добавить закладку в каком-нибудь месте сообщения и использовать ее во время воспроизведения. В одно сообщение можно добавить только одну закладку.

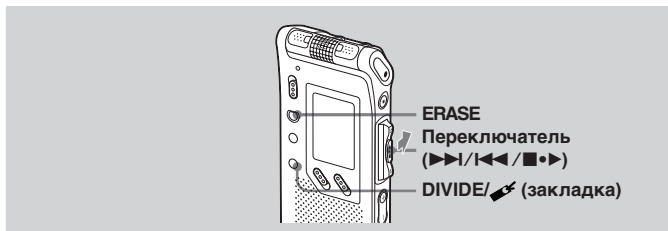

**Во время воспроизведения или остановки нажмите DIVIDE/ (закладка) в течение более 1 секунды.**

Добавляется закладка, и индикатор закладки (📌) мигает в течение 3 секунд. При добавлении закладки в сообщение, у которого уже есть закладка, предыдущая закладка удаляется, а новая добавляется в новое место сообщения.



### Воспроизведение с места закладки

Нажмите переключатель вверх или вниз (▶▶/◀◀) во время остановки, чтобы замигал индикатор закладки. Затем нажмите на переключатель (■▶).

### Удаление закладки

- 1 В режиме остановки нажмите переключатель вверх или вниз (▶▶/◀◀), чтобы отобразить номер сообщения с закладкой, которую нужно удалить.
- 2 Удерживая нажатой кнопку DIVIDE/ (закладка), нажимайте кнопку ERASE в течение более 1 секунды.
- 3 Нажмите кнопку ERASE в тот момент, когда мигают индикатор закладки и индикация "ERASE".

### Примечание

Если нужно объединить сообщения, к которым уже была добавлена закладка, удалите закладку перед объединением.

# Повторное воспроизведение указанного сегмента — Повтор А-В

Во время воспроизведения сообщения можно задать начальную (А) и конечную (В) точки для сегмента, который необходимо воспроизвести повторно.

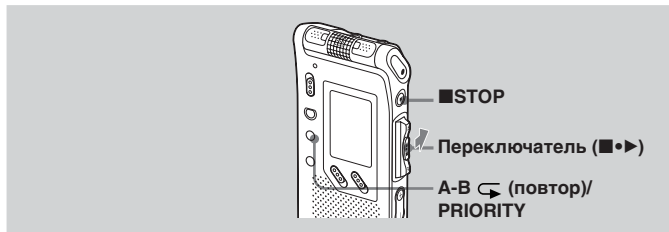

- 1** Во время воспроизведения нажмите **кратковременно** кнопку **A-B ↶ (повтор)/PRIORITY**.

Будет задана начальная точка (А) сегмента, который нужно воспроизвести повторно.  
Мигает индикация "А-В".

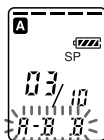

- 2** Во время воспроизведения нажмите **кратковременно** кнопку **A-B ↶ (повтор)/PRIORITY**.

Будет задана конечная точка (В) сегмента. Отображается индикация "А-В" и "↶", и заданный сегмент воспроизводится повторно.

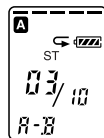

## Возобновление обычного воспроизведения

Нажмите на переключатель (■▶).

## Остановка повторного воспроизведения А-В

Нажмите кнопку ■ STOP.

### Примечания

- Невозможно задать повторное воспроизведение А-В для сегмента, охватывающего два или несколько сообщений.
- Если конечная точка (В) не была задана, она устанавливается автоматически в конце (или начале) сообщения.

### Добавление записи

#### Примечания

- При использовании заводских настроек невозможно добавлять записи, чтобы случайно не удалить сообщение. Для изменения этой настройки см. раздел “Использование добавления записи” (стр. 52).
- Добавленная или перезаписанная часть сообщения будет записана в том же режиме записи (ST, SP или LP; см. стр. 54), что и оригинальное сообщение, независимо от текущей установки для режима записи.
- Наложение или добавление записи невозможно, если оставшийся объем памяти недостаточен. Дополнительную информацию см. в разделе “Устранение неисправностей” (стр. 59).



### Добавление записи к ранее записанному сообщению

Если для элемента меню REC-OP установлено значение ADD, к воспроизводимому сообщению можно добавить запись.

Добавленная запись будет размещена после текущего сообщения и будет считаться частью этого сообщения.

Во время

воспроизведения

Сообщения 3

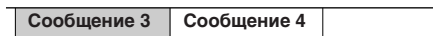

После добавления

записи

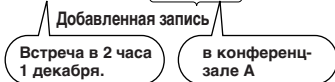

Продолжение на следующей стр.

## Добавление записи (продолжение)

- 1** Во время воспроизведения кратковременно нажмите кнопку **●REC/REC PAUSE**.

Будет мигать индикация “REC” и “ADD”, и устройство переключится в режим паузы записи.

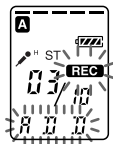

- 2** Пока мигает индикация “REC” и “ADD”, нажмите **●REC/REC PAUSE**.

Отобразится индикация “REC”, и в окошке дисплея в течение 3 секунд будет мигать индикация “ADD”. Индикатор OPR станет красным. Затем в конец текущего сообщения будет добавлена новая запись.

- 3** Нажмите кнопку **■STOP** для остановки записи.

## Добавление наложенной записи во время воспроизведения

Если для элемента меню REC-OP установлено значение OVER, после выбранного места в записанном сообщении можно добавить наложенную запись. Часть сообщения после выбранного места будет удалена.

Точка начала наложенной записи

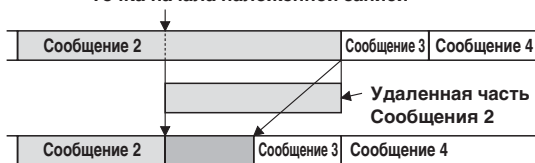

Добавленная наложенная запись в Сообщении 2

- 1** Во время воспроизведения кратковременно нажмите кнопку **●REC/REC PAUSE**.

Отобразится индикация “REC”. В окошке дисплея будет мигать индикация “OVER”, а индикатор OPR начнет мигать красным.

- 2** Нажмите кнопку **●REC/REC PAUSE** для начала записи.

На дисплее появится индикация режима, установленного в меню, а индикатор OPR станет красным.



- 3** Нажмите кнопку **■STOP** для остановки записи.

## Удаление сообщений

Записанные сообщения можно удалять по одному или сразу все сообщения в папке.

### Примечание

После удаления записи, ее уже невозможно восстановить.



## Удаление сообщений по одному

Можно удалить только ненужные сообщения.

При удалении сообщения остальные сообщения будут передвинуты вперед и перенумерованы, для того чтобы между ними не оставалось пропуска.

### Удаление Сообщения 3

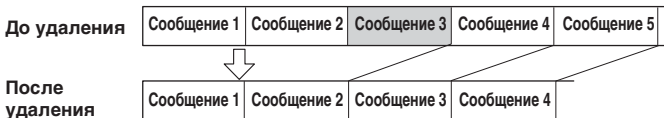

Оставшиеся сообщения будут перенумерованы.

Продолжение на следующей стр.

## Удаление сообщений (продолжение)

- 1** Нажмите кнопку ERASE во время воспроизведения сообщения, которое необходимо удалить, или нажмите кнопку ERASE на время более 1 секунды во время режима остановки.

Номер сообщения и индикация "ERASE" будут мигать в то время, как первые и последние 5 секунд сообщения будут воспроизведены 10 раз.

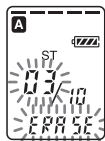

- 2** Нажмите кнопку ERASE в тот момент, когда воспроизводится сообщение и мигает индикация "ERASE".

Сообщение удаляется, а остальные сообщения будут перенумерованы. Например, при удалении Сообщения 3 Сообщение 4 будет перенумеровано в Сообщение 3. По окончании удаления устройство остановится в начале следующего сообщения.



### Для отмены удаления

Нажмите кнопку ■STOP перед пунктом 2.

### Для удаления других сообщений

Повторите шаги 1 и 2.

### Для удаления части сообщения

Сначала разбейте сообщение (см. стр. 40), а затем выполните описанные на этой странице действия по удалению сообщения.

# Удаление всех сообщений в папке

Можно удалить все записанные в папке сообщения.



- 1 Поверните переключатель несколько раз в сторону FOLDER для отображения папки (A, B, C, D или E) с сообщениями, которые требуется удалить.



- 2 Удерживая нажатой кнопку ■ STOP, нажимайте кнопку ERASE в течение более 1 секунды.

Номер сообщения и индикация "ALL ERASE" будут мигать в течение 10 секунд.



- 3 Пока мигает индикация "ALL ERASE", нажмите кнопку ERASE.

Все записанные сообщения, содержащиеся в папке, будут удалены. Сама папка не будет удалена.



## Для отмены удаления

Нажмите кнопку ■ STOP перед пунктом 3.



## Разбиение сообщения на две части/ Объединение сообщений

Сообщение можно разбить или объединить сообщения.

- Можно разбить сообщение на две части при записи/ воспроизведении сообщений.
- В режиме остановки можно объединить сообщения (см. стр. 42).



### Примечание

Из-за системы записи цифрового диктофона в некоторых случаях будет невозможно разбить или объединить сообщения (стр. 61 и 64).

## Разбиение сообщения

Во время записи или воспроизведения сообщение можно разбить на две части. При этом новый номер сообщения добавляется в разбитое сообщение. При выполнении продолжительной записи, например совещания, можно разбить сообщение, чтобы можно было легко найти нужное для воспроизведения место.

Сообщения можно разбивать, пока общее количество сообщений в папке не достигнет 99.

### Примечания

- Для разбивки сообщения требуется определенный объем памяти. Дополнительную информацию см. в разделе “Системные ограничения” на стр. 64.
- Если разбивается сообщение с метками приоритета, метки приоритета будут добавлены в обе части разбитого сообщения.

Во время записи или воспроизведения сообщения нажмите кнопку **DIVIDE/**  (закладка) в том месте, где необходимо выполнить разбиение.

• Если нажать кнопку **DIVIDE/**  (закладка) во время записи

В месте, где была нажата кнопка, будет добавлен новый номер сообщения, и в течение 3 секунд будет мигать новый номер сообщения и индикация “DIVIDE”. Сообщение будет разбито на две части. Однако оба сообщения будут записаны без перерыва.

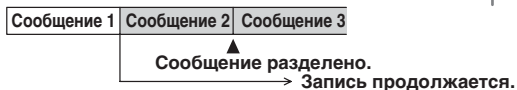

 **Совет**



Сообщение можно разбить во время паузы при записи.

• Если нажать кнопку **DIVIDE/**  (закладка) во время воспроизведения

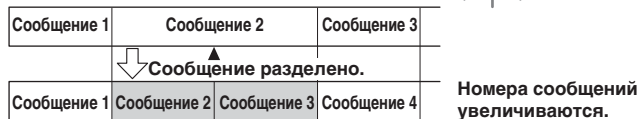
В месте, где была нажата кнопка, сообщение будет разделено на две части, и в течение 3 секунд будет мигать новый номер сообщения и индикация “DIVIDE”. Номера следующих сообщений будут увеличиваться на единицу.



**Для воспроизведения разбитого сообщения**

Нажмите переключатель вверх или вниз (/ ), чтобы отобразить номер сообщения, так как каждое из разбитых сообщений имеет свой номер сообщения.

 **Для непрерывного воспроизведения разбитого сообщения**

Выберите значение ON для элемента CONT в меню, как описано в разделе “Изменение установок” на стр. 55.

**Продолжение на следующей стр.**

## Разбиение сообщения на две части/Объединение сообщений (продолжение)

### Объединение сообщений

Можно объединить два сообщения.

Сообщение 1	Сообщение 2	Сообщение 3	Сообщение 4
	↓	↑	
Сообщения объединены			
Сообщение 1	Сообщение 2	Сообщение 3	

Номера сообщений уменьшаются.

#### Примечания

- После объединения сообщений установка предупреждения, метки приоритета и закладки для последнего из двух сообщений будет удалены.
- При объединении сообщений с закладкой, описанные далее действия приведут к удалению закладки. Повторите действия, чтобы объединить сообщения.
- Невозможно объединить сообщения, записанные в разных режимах записи.

- 1** Нажмите кнопку **■STOP** для остановки цифрового диктофона.
- 2** Нажмите переключатель вверх или вниз (**▶▶|/|◀◀**) для отображения номера второго из двух объединяемых сообщений.
- 3** Удерживая нажатой кнопку **DIVIDE/ ↖** (закладка), нажимайте кнопку **ERASE** в течение более 1 секунды. В течение 10 секунд будет мигать индикация "СМВ".
- 4** Нажмите кнопку **ERASE**, пока мигает индикация на дисплее. Два сообщения будут объединены в одно, и сообщения будут перенумерованы, как показано на рисунке на этой странице.

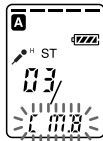

#### Для отмены удаления

Нажмите кнопку **■STOP** перед пунктом 4.

# Перемещение сообщений в другую папку

Можно переместить записанные сообщения в другую папку. При перемещении сообщения в другую папку оно будет удалено из прежней папки.



Пример: перемещение Сообщения 3 из Папки В в Папку С

- 1** Воспроизведите сообщение, которое необходимо переместить.



- 2** Поверните переключатель несколько раз в сторону FOLDER для выбора папки, в которую необходимо переместить сообщение. Индикация "MOVE" и папка назначения будут мигать. Первые и последние 5 секунд сообщения будут воспроизведены.

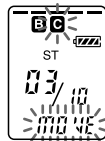

- 3** Нажмите переключатель (■▶). Сообщение будет перемещено в папку назначения. Сообщения будут отсортированы в папке по дате и времени записи или по количеству меток приоритета.



**Для отмены перемещения сообщения**

Нажмите кнопку **STOP** перед пунктом 3.

## Добавление меток приоритета – функция метки приоритета

Обычно записанные сообщения размещаются в порядке записи. Добавляя метку приоритета (★) для важных сообщений, можно перенумеровать сообщения по порядку их приоритета. Имеется четыре уровня: “★★★” (наиболее важные), “★★”, “★” и без метки приоритета. Метки приоритета можно добавлять и в режиме остановки, и в режиме воспроизведения.



### Добавление меток приоритета в режиме остановки

- 1** Выберите сообщение, которое необходимо пометить.
- 2** Нажмите кнопку A-B ↶ (повтор)/PRIORITY в течение более 1 секунды. В окошке дисплея будет мигать индикация “★” и номер сообщения.
- 3** Нажмите кнопку A-B ↶ (повтор)/PRIORITY несколько раз для выбора количества меток приоритета (★), пока индикация мигает. Установка завершается, когда индикаторы меток приоритета (★) будут гореть в окошке дисплея не мигая, а сообщения будут перенумерованы.



## Добавление меток приоритета в режиме воспроизведения

- 1** Нажимайте кнопку A-B ↶ (повтор)/ PRIORITY в течение более 1 секунды во время воспроизведения сообщения, для которого необходимо установить метку.

Индикация "★" и номер сообщения будут мигать в окошке дисплея, пока первые и последние 5 секунд сообщения будут воспроизводиться 10 раз.



- 2** Нажмите кнопку A-B ↶ (повтор)/ PRIORITY несколько раз для выбора количества меток приоритета (★).



- 3** Нажмите на переключатель (■▶) для фиксирования установки.

Установка завершается, а сообщения будут перенумерованы.



Пример: при наличии в папке 3 сообщений

### Сообщения с метками приоритета

Сообщения будут отсортированы в папке по количеству меток приоритета (★). Сообщения без меток приоритета будут размещены вслед за сообщениями, имеющими метки приоритета.



Сообщение 1

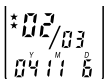

Сообщение 2



Сообщение 3

### Совет

Если в папке имеется более 2 сообщений с одинаковым количеством меток приоритета, эти сообщения будут отсортированы по дате и времени записи (самое раннее будет размещено первым).

### Примечание

Метки приоритета можно также добавлять с помощью прилагаемого программного обеспечения "Digital Voice Editor". Но сообщения не сортируются по количеству меток приоритета, пока такая сортировка не будет выполнена с помощью программного обеспечения.

# Воспроизведение сообщения в нужный день и время с сигналом предупреждения

Можно воспроизвести сигнал предупреждения и начать воспроизведение выбранного сообщения в нужное время. Можно назначить воспроизведение сообщения в нужный день, один раз в неделю или ежедневно в одно и то же время.

Можно также воспроизвести сигнал предупреждения без воспроизведения сообщения.

### Примечание

Предупреждение установить невозможно, если установка часов не выполнена или не записано ни одного сообщения.

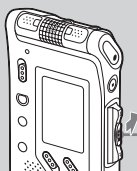

Переключатель  
(►|◄|◻|►)/MENU

## 1 Выберите сообщение, которое необходимо воспроизвести.

Подробную информацию о выборе нужного сообщения см. в пунктах 1 и 2 раздела “Воспроизведение сообщений” на стр. 19.



## 2 Перейдите в режим установки предупреждения.

- 1 Нажмите переключатель в сторону MENU.  
Окошко дисплея перейдет в режим меню.
- 2 Нажмите переключатель вверх или вниз (►|◄) для выбора элемента “ALARM OFF”.  
Если для предупреждения было установлено значение “ON”, отобразится индикация “ALARM ON”.

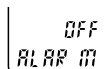
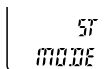

- ③ Нажмите на переключатель (■•►).  
Окошко дисплея перейдет в режим установки предупреждения.



- ④ Нажмите переключатель вверх или вниз (►►|/|◄◄) для выбора значения "ON".

Если значение "ON" уже было выбрано, выполните следующее действие.



- ⑤ Нажмите на переключатель (■•►).  
В окошке дисплея отобразится индикация "DATE".

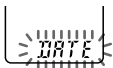

### 3 Установите дату и время предупреждения.

#### Для воспроизведения в нужный день

- ① Нажмите на переключатель (■•►),  
когда отображается индикация "DATE".

Будут мигать цифры, означающие год.

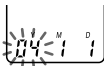

- ② Нажмите переключатель вверх или вниз (►►|/|◄◄) для выбора цифр, означающих год, и нажмите на переключатель (■•►).

Будут мигать цифры, означающие месяц.



- ③ Установите последовательно месяц и день, а затем нажмите на переключатель (■•►).

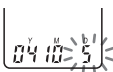

#### Для воспроизведения один раз в неделю

Нажмите переключатель вверх или вниз (►►|/|◄◄) для выбора дня недели ("SUN" соответствует воскресенью, "SAT" - субботе). Затем нажмите на переключатель (■•►).



#### Для воспроизведения ежедневно в одно и то же время

Нажмите переключатель вверх или вниз (►►|/|◄◄) для выбора значения "DAILY". Затем нажмите на переключатель (■•►).

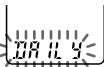

Продолжение на следующей стр.

## Воспроизведение сообщения в нужный день и время с сигналом предупреждения (продолжение)

### 4 Установите время воспроизведения предупреждения.

- ① Нажмите переключатель вверх или вниз (▶▶/I◀◀) для выбора цифр, означающих час, и нажмите на переключатель (■•▶).



Будут мигать цифры, означающие минуты.

- ② Нажмите переключатель вверх или вниз (▶▶/I◀◀) для выбора цифр, означающих минуты, и нажмите на переключатель (■•▶).



### 5 Выберите звуковой сигнал для предупреждения.

Нажмите переключатель вверх или вниз (▶▶/I◀◀) для выбора звукового сигнала: “B-PLAY” (для включения воспроизведения после предупреждения) или “B-ONLY” (только сигнал предупреждения).

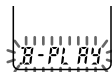

### 6 Нажмите переключатель (■•▶). Установка завершена.

### 7 Нажмите переключатель в сторону MENU для выхода из режима меню.

Отобразится обычный дисплей.

При выборе сообщения, для которого установлено предупреждение, отобразится индикация “(☉)”.



### Когда наступят установленный день и время

В установленное время в течение 10 секунд прозвучит сигнал предупреждения, и начнется воспроизведение выбранного сообщения (если в пункте 5 было выбрано значение “B-ONLY”, прозвучит только сигнал предупреждения).

Во время воспроизведения предупреждения в окошке дисплея будет мигать индикация “ALARM”.

По окончании воспроизведения устройство автоматически остановится в начале этого сообщения.

**☞ Для повторного прослушивания этого же сообщения**

Нажмите переключатель (■●▶). Это же сообщение будет воспроизведено с начала.

**☞ Для отмены установки предупреждения до начала воспроизведения**

Нажмите кнопку ■STOP, когда слышен звуковой сигнал предупреждения. Можно остановить воспроизведение предупреждения, даже если активизирована функция HOLD.

**Для отмены установки предупреждения**

Выберите в пункте 2 на стр. 46 значение “OFF”, а затем нажмите на переключатель (■●▶).

**Для проверки установки предупреждения**

Выполните пункты 1 и 2 на стр. 46 для отображения текущей установки даты и времени предупреждения. Затем выполните пункты 3 - 7 на стр. 47 и 48 для изменения даты и времени предупреждения.

**Примечания**

- Если подошло время предупреждения, а в это время воспроизводится другое сообщение с предупреждением, воспроизведение этого сообщения будет остановлено, и начнется воспроизведение нового сообщения.
- Если время предупреждения подошло в процессе выполнения записи, предупреждение прозвучит по окончании записи. Когда подойдет время предупреждения, начнет мигать индикация “(●)”.
- Если в процессе выполнения записи подошло время не одного, а нескольких предупреждений, будет воспроизведено только первое сообщение.
- Если подошло время предупреждения, а устройство находится в режиме меню, прозвучит звуковой сигнал предупреждения, и режим меню будет отменен.
- При разбивке сообщения, для которого установлено предупреждение, установка предупреждения остается действительной только для первой части разбитого сообщения.
- При объединении сообщений, для которых установлено предупреждение, будет отменена установка предупреждения для второго сообщения.
- Установка предупреждения не будет отменена по окончании воспроизведения сигнала предупреждения.

# Отключение индикатора OPR (LED)

Во время записи и воспроизведения загорается или мигает индикатор OPR (работа). Можно отключить индикатор OPR даже во время работы.



- 1** Поверните переключатель в сторону MENU.  
Дисплей перейдет в режим меню.



- 2** Нажмите переключатель вверх или вниз (▶▶I/I◀◀) для выбора элемента "LED ON".

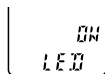

- 3** Нажмите переключатель (■●▶).  
Будет отображен режим установки LED.



- 4** Нажмите переключатель вверх или вниз (▶▶I/I◀◀) для выбора значения "OFF", а затем нажмите на переключатель (■●▶).  
Параметр будет изменен.



- 5** Нажмите переключатель в сторону MENU для выхода из режима меню.  
Отобразится обычный дисплей.

## Для отключения индикатора OPR

Выберите в пункте 4 значение "ON", а затем нажмите на переключатель (■●▶).

## Предотвращение случайных операций — функция HOLD

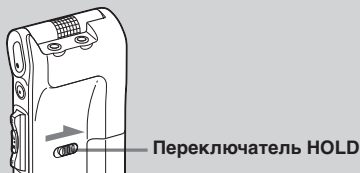

Передвиньте переключатель HOLD в направлении стрелки. Индикация “HOLD” будет мигать 3 секунды, означая, что все функции кнопок заблокированы. Когда функция HOLD активизируется во время остановки, после мигания индикации “HOLD” дисплей полностью выключится.



### Для отмены функции HOLD

Передвиньте переключатель HOLD в противоположном направлении.

#### Совет

Даже если активизирована функция HOLD, можно остановить воспроизведение сигнала предупреждения. Чтобы остановить воспроизведение сигнала предупреждения или сообщения, нажмите кнопку ■STOP (простое воспроизведение остановить нельзя).

## Использование добавления записи

При использовании заводских настроек невозможно добавлять записи (стр. 35), чтобы случайно не удалить сообщение. Если требуется добавить запись в ранее записанное сообщение (стр. 35) или наложить новую запись (стр. 36), измените параметр REC-OP, выполнив следующие процедуры.

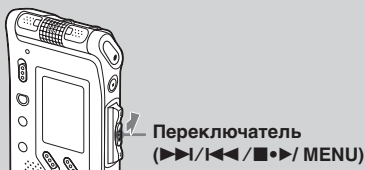

- 1** Поверните переключатель в сторону MENU.

Окошко дисплея перейдет в режим меню.

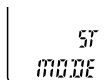

- 2** Нажмите переключатель вверх или вниз (▶▶/◀◀) для выбора элемента "REC-OP", а затем нажмите на переключатель (■▶).

Отобразится окно добавления записи.



- 3** Нажмите переключатель вверх или вниз (▶▶/◀◀) для выбора значения "ON", а затем нажмите на переключатель (■▶).

Параметр изменен.

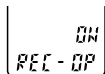

- 4** Нажмите переключатель вверх или вниз (▶▶/◀◀) для выбора "ADD" или "OVER", а затем нажмите на переключатель (■▶).

- ADD: добавление записи в ранее записанное сообщение.
- OVER: добавление наложенной записи.

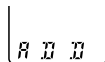

- 5** Нажмите переключатель в сторону MENU для выхода из режима меню.

Отобразится обычный дисплей.

### Для запрета добавления записи

Выберите в пункте 3 значение "OFF", а затем нажмите на переключатель (■▶).

## Изменение установок — MENU

Для изменения установок цифрового диктофона можно использовать меню. Во время воспроизведения и записи отображается ограниченное количество элементов. Для отображения меню и изменения установок выполните следующие процедуры.

- ① Поверните переключатель в сторону MENU.  
Дисплей перейдет в режим меню.
- ② Нажмите переключатель вверх или вниз (▶▶|/|◀◀) для выбора элемента меню, установку которого необходимо изменить.
- ③ Нажмите переключатель (■●▶).  
Отобразится режим установки выбранного элемента меню.
- ④ Нажмите переключатель вверх или вниз (▶▶|/|◀◀) для выбора нужной установки, а затем нажмите на переключатель (■●▶).  
Установка будет изменена.
- ⑤ Передвиньте переключатель в сторону MENU для выхода из режима меню.  
Окошко дисплея перейдет в обычное состояние.

### **Примечание**

Если ни одна кнопка не будет нажата в течение одной минуты, режим меню будет автоматически отменен, и окошко дисплея перейдет в обычное состояние.

**Продолжение на следующей стр.**

## Изменение установок — MENU (продолжение)

Элементы меню	Установки (*: исходные установки)	Стоп/Воспр./Запись**
MODE	Отображение окна для установки режима записи. ST*: возможность записи звука в стереофоническом режиме. SP*: возможность записи звука с более высоким качеством (монофонический звук). LP*: возможность записи в течение более продолжительного времени (монофонический звук).	Да/—/—
SENS	Отображение окна для установки чувствительности микрофона. H* (высокая): для выполнения записи на собраниях или в тихом и/или большом помещении. L (низкая): для записи дикторской речи или в шумном месте.	Да/—/Да
DISP	Отображение окна для изменения режима дисплея (COUNT*). См. стр. 27.	Да/Да/Да
VOR	Отображение окна для установки функции VOR (запись, управляемая голосом). ON: функция VOR (запись, управляемая голосом) включена. Запись начинается, когда устройство улавливает звук, и заканчивается, когда звук не слышен. Запись во время отсутствия звука не выполняется. OFF*: функция VOR отключена. Выбрана обычная операция записи.	Да/—/Да

\*\*Показывает возможность изменения настройки в данном режиме работы (Стоп: режим остановки/Воспр.: режим воспроизведения/Запись: режим записи). “Да” означает возможность изменения установки, “—” означает невозможность ее изменения.

Элементы меню	Установки (*: исходные установки)	Стоп/Воспр./Запись**
DPC	Отображение окна для установки скорости воспроизведения (ON/OFF*). См. стр. 31.	Да/Да/-
EASY-S	<p>Отображение окна для установки функции простого поиска.</p> <p>ON: можно вернуться примерно на 3 секунды назад, нажав переключатель вниз (I◀◀), или перейти примерно на 10 секунд вперед, нажав переключатель вверх (▶▶I).</p> <p>OFF*: можно перемещаться по сообщениям назад или вперед, нажав переключатель вниз или вверх (I◀◀/▶▶I).</p>	Да/-/-
CONT	<p>Отображение окна для установки режима непрерывного воспроизведения.</p> <p>ON: возможность непрерывного воспроизведения всех сообщений в папке.</p> <p>OFF*: воспроизведение останавливается по окончании каждого сообщения.</p>	Да/Да/-
REC-OP	Отображение окна для установки режима добавления записи (ON/OFF*). См. стр. 52.	Да/-/-
SET DATE	Отображение окна для установки часов (04Y1M1D*). См. стр. 9.	Да/-/-
BEEP	<p>ON*: подача звукового сигнала, свидетельствующего о принятии операции.</p> <p>ВЫКЛ: подача звукового сигнала, за исключением предупредительного, отключена.</p>	Да/-/-
LED	Отображение окна для включения или отключения индикатора OPR во время работы (ON*/OFF). См. стр. 50.	Да/-/-
ALARM	Отображение окна для установки предупреждения (ON/OFF*). См. стр. 46.	Да/-/-

# Использование программы “Digital Voice Editor”

Путем подключения цифрового диктофона к компьютеру с помощью прилагаемого кабеля USB можно использовать программу “Digital Voice Editor” для выполнения следующих операций:

- сохранение сообщений с цифрового диктофона на жесткий диск компьютера;
- перенос сообщений с ПК обратно на цифровой диктофон;
- воспроизведение и монтаж сообщений на компьютере;
- отправка голосового сообщения электронной почты с помощью программы электронной почты, поддерживающей MAPI;
- транскрибирование сообщения, записанного на цифровой диктофон, с использованием программы распознавания речи Dragon NaturallySpeaking® (не прилагается).

Для получения дополнительной информации см. инструкции по эксплуатации прилагаемой программы “Digital Voice Editor 2”.

## Примечание

Если на компьютере уже установлена предыдущая версия программы “Digital Voice Editor”, установите более новую версию с прилагаемого диска CD-ROM. Номер версии прилагаемой программы “Digital Voice Editor” указан на диске CD-ROM.

## Подсоединение



## Системные требования

Компьютер и системное программное обеспечение должны отвечать следующим минимальным требованиям.

- IBM PC/AT или совместимые с ними
  - ЦП: процессор Pentium® II 266МГц или выше
  - ОЗУ: 64 МБ или более
  - Место на жестком диске: 70 МБ или более в зависимости от размера и количества хранимых звуковых файлов
  - Дискковод CD-ROM
  - Порт USB
  - Звуковая карта: совместимая с Sound Blaster 16
  - Дисплей: High color (16 бит) или более с разрешением 800 × 480 точек или более
- ОС: стандартная установка Microsoft® Windows® XP Professional/XP Home Edition/2000 Professional/Millennium Edition/98 Second Edition/98 standard (это программное обеспечение нельзя использовать с Windows® 95 или Windows® NT).

### Примечания

- Это программное обеспечение нельзя использовать на компьютере Macintosh.
- Не поддерживаются компьютеры, собранные вручную, компьютеры, операционные системы которых установлены или обновлены пользователем, или компьютеры с возможностью загрузки нескольких операционных сред.

# Меры предосторожности

### Питание

- Для работы устройства используйте только источник питания 3 В постоянного тока. Используйте две щелочные батарейки LR 03 (размера AAA).

### Техника безопасности

- Не пользуйтесь устройством во время вождения автомобиля, езды на велосипеде и управления любыми самоходными механизмами.

### Обращение с устройством

- Не оставляйте аппарат вблизи источников тепла или в местах, подверженных воздействию прямых солнечных лучей, скоплений пыли или механических ударов.
- При попадании внутрь устройства твердых предметов или жидкости извлеките батарейки и не пользуйтесь устройством, пока его не проверит квалифицированный специалист.

### Помехи

- При размещении устройства рядом с источниками переменного тока, флуоресцентной лампой или мобильным телефоном во время записи или воспроизведения могут быть слышны помехи.
- Если во время записи провести каким-либо предметом, например, пальцем, по устройству или задеть за него, могут записаться помехи.

### Уход

- Для чистки корпуса используйте мягкую ткань, слегка смоченную водой. Не следует пользоваться для этого спиртом, бензином или разбавителем.

В случае возникновения вопросов или проблем, касающихся данного аппарата, обратитесь к ближайшему дилеру Sony.

### **Рекомендации по созданию резервных копий**

Во избежание возможной потери данных в результате случайных действий или неисправной работы цифрового диктофона рекомендуется создавать резервные копии записанных сообщений на магнитофоне, компьютере и т.д.

# Устранение неполадок

Прежде чем обращаться куда-либо по поводу ремонта, проверьте следующее. Если нижеприведенный перечень не позволит Вам самостоятельно устранить неполадки, обратитесь к ближайшему дилеру Sony.

## Цифровой диктофон

Признак	Устранение
Аппарат не работает.	<ul style="list-style-type: none"><li>• Батарейки были вставлены без соблюдения правильной полярности (стр. 6).</li><li>• Разрядились батарейки.</li><li>• Кнопки заблокированы переключателем HOLD (стр. 51). (При нажатии любой кнопки в течение 3 секунд будет мигать индикация "HOLD".)</li></ul>
Не слышен звук в громкоговорителе.	<ul style="list-style-type: none"><li>• Регулятор в положении минимальной громкости.</li><li>• Стереонаушники подключены.</li></ul>
Из громкоговорителя слышен звук, даже при подключенных стереонаушниках.	<ul style="list-style-type: none"><li>• Звук из громкоговорителя может раздаваться, если во время воспроизведения подключить стереонаушники не до конца. Отключите стереонаушники и подключите их правильно.</li></ul>
Не горит индикатор OPR.	<ul style="list-style-type: none"><li>• Для параметра LED установлено значение OFF. Отобразите меню и установите для элемента LED значение ON.</li></ul>
На дисплее мигает индикация "FULL" и "REC", и не удается начать запись.	<ul style="list-style-type: none"><li>• Память заполнена. Удалите несколько сообщений (стр. 37).</li></ul>
На дисплее мигает индикация "FULL", и не удается начать запись.	<ul style="list-style-type: none"><li>• Выбранный файл содержит 99 записанных сообщений. Выберите другой файл или удалите несколько сообщений (стр. 37).</li></ul>
Невозможно удалить сообщение.	<ul style="list-style-type: none"><li>• Для сообщения или папки, содержащей сообщение, на компьютере установлен статус "Read-only" (Только для чтения). Отобразите сообщение, используя Проводник Windows, и снимите флажок параметра "Read-only" (Только для чтения) на вкладке "Properties" (Свойства).</li></ul>

**Продолжение на следующей стр.**

## Устранение неполадок (продолжение)

Признак	Устранение
Невозможно добавить запись или наложение записи.	<ul style="list-style-type: none"><li>• Осталось слишком мало памяти. Наложённая запись будет удалена по окончании наложения записи. Поэтому наложение записи можно выполнить только в течение оставшегося времени записи.</li><li>• В качестве заводской настройки для параметра REC-OP установлено значение OFF. Отобразите меню и установите для элемента REC-OP значение ON (стр. 52).</li></ul>
Запись прерывается.	<ul style="list-style-type: none"><li>• Включена усовершенствованная функция VOR (стр. 15). Установите для элемента VOR значение OFF.</li></ul>
Слышны помехи.	<ul style="list-style-type: none"><li>• Во время записи Вы случайно провели каким-либо предметом, например пальцем, по устройству или заделали за него. Эти помехи были записаны.</li><li>• Во время записи или воспроизведения устройство находилось рядом с источниками переменного тока, флуоресцентной лампой или мобильным телефоном.</li><li>• Во время записи штекер подключенного микрофона был загрязнен. Почистите его.</li><li>• Разъем  (головные телефоны) загрязнен. Почистите его.</li></ul>
Низкий уровень записи.	<ul style="list-style-type: none"><li>• Для параметра SENS (чувствительность микрофона) установлено значение L. Отобразите меню и установите для элемента SENS значение H (стр. 54).</li><li>• Если тихие звуки записанного сообщения плохо слышны, передвиньте переключатель VOICE UP в положение ON. Воспроизводимый звук может стать более слышимым.</li></ul>
Неустойчивый уровень записи (при записи музыки и т.д.)	<ul style="list-style-type: none"><li>• Устройство обеспечивает автоматическую настройку уровня записи при записи встреч и т.д. и не предназначено для записи музыки.</li></ul>
Запись прерывается (при записи с внешнего устройства).	<ul style="list-style-type: none"><li>• При использовании незарегистрированного соединительного аудиокабеля для подключения звукового источника к цифровому диктофону звук может записываться с прерываниями. Обязательно используйте зарегистрированный соединительный аудиокабель.</li></ul>

Признак	Устранение
Слишком высокая или слишком низкая скорость воспроизведения.	<ul style="list-style-type: none"> <li>• Скорость воспроизведения настраивается с помощью элемента DPC. Передвиньте переключатель DPC в положение OFF или отобразите меню и заново настройте скорость с помощью элемента DPC (стр. 31).</li> </ul>
На дисплее отображается индикация "--:--".	<ul style="list-style-type: none"> <li>• Не была выполнена установка часов (стр. 9).</li> </ul>
На дисплее REC DATE отображается индикация "--Y--M--D" или "--:--".	<ul style="list-style-type: none"> <li>• Дата записи не будет отображаться, если сообщение было записано, когда часы не были установлены.</li> </ul>
Невозможно объединить сообщения.	<ul style="list-style-type: none"> <li>• На сообщение установлена закладка. Удалите закладку, а затем объедините сообщения.</li> </ul>
Сообщения не отсортированы в папке по количеству меток приоритета.	<ul style="list-style-type: none"> <li>• Пока сообщения не будут отсортированы с помощью прилагаемой программы "Digital Voice Editor", они сортируются устройством в соответствии с установкой, имеющейся на компьютере. С помощью компьютера заново выполните сортировку по количеству меток приоритета, используя прилагаемую программу "Digital Voice Editor".</li> </ul>
Оставшееся время, отображаемое в окошке дисплея, меньше времени, отображаемого в прилагаемой программе "Digital Voice Editor".	<ul style="list-style-type: none"> <li>• Устройство необходим определенный объем памяти для работы системы. Этот объем вычитается из оставшегося времени, что и является причиной разницы.</li> </ul>
Слишком быстро разряжаются батарейки.	<ul style="list-style-type: none"> <li>• Продолжительность работы от батареек на стр. 7 основывается на воспроизведении через встроенный громкоговоритель со средним уровнем громкости (с использованием щелочных батареек Sony LR03(SG)). Продолжительность работы от батареек может сократиться в зависимости от условий эксплуатации устройства.</li> </ul>
Аппарат не работает надлежащим образом.	<ul style="list-style-type: none"> <li>• Выньте и снова вставьте батарейки (стр. 6).</li> </ul>

Помните, что записанные сообщения могут быть удалены во время обслуживания или ремонта устройства.

### Сообщения об ошибках цифрового диктофона

Сообщение об ошибке	Причина/устранение
“ERR ACCESS”	• Не удалось осуществить обращение к памяти цифрового диктофона. Выньте и вставьте батарейки.
“ERR DATA”	• Файл не поддерживается программой “Digital Voice Editor” или поврежден.
На дисплее мигает индикация “FULL” и “REC”.	• Оставшийся объем памяти цифрового диктофона недостаточен. Удалите несколько сообщений перед выполнением записи (стр. 37).
“FULL”	• Невозможно разбить сообщение, если в выбранной папке содержится 99 сообщений или оставшийся объем памяти цифрового диктофона недостаточен. Удалите несколько сообщений перед выполнением разбивки (стр. 37).
“LO BATT”	• Разрядились батарейки. Вставьте новые батарейки.
“NO DATA”	• В выбранной папке отсутствуют сообщения. Из-за этого невозможно установить предупреждение и т.п.
“NO CMB”	• Невозможно объединить сообщения, записанные в разных режимах.
“PRE SET”	• Устанавливается предупреждение для воспроизведения сообщения во время, которое было предварительно установлено для другого сообщения. Измените настройку предупреждения.
“SET DATE”	• Невозможно установить предупреждение или время начала записи, если не была выполнена установка даты и времени. Чтобы установить дату и время, см. стр. 9.

Информацию о сообщениях об ошибках программы “Digital Voice Editor” см. в файлах интерактивной справки.

## Если отображается сообщение об ошибке с номером

В случае появления на дисплее следующих сообщений об ошибках, обратитесь к ближайшему дилеру Sony.

---

### Номер ошибки Причина

“ERR 01”	Не удастся осуществить обращение к памяти цифрового диктофона или отформатировать ее.
“ERR 02”	Не удастся записать (сохранить или удалить) данные в память цифрового диктофона.
“ERR 03”	Не удастся считать данные из памяти цифрового диктофона.
“ERR 04”	Не удастся загрузить или сохранить установки цифрового диктофона.
“ERR 05”	Возникновение ошибки, отличной от указанных выше.

---

## Устранение неполадок (продолжение)

### Системные ограничения

Устройство имеет некоторые системные ограничения. Затруднения, упоминаемые ниже, не являются неисправностью устройства.

Признак	Причина/устранение
Невозможно выполнить запись сообщений в течение указанного максимального времени.	<ul style="list-style-type: none"><li>• При записи сообщений с переменным использованием режимов ST, SP и LP время записи изменяется в пределах от максимального времени записи в режиме ST до максимального времени записи в режиме LP.</li><li>• Сумма значения на счетчике (обозначающего время с начала записи) и оставшегося времени записи может быть меньше максимального времени записи аппарата.</li></ul>
Невозможно разбить сообщение.	<ul style="list-style-type: none"><li>• Невозможно разбить сообщение в папке, содержащей 99 сообщений.</li><li>• При частом разбиении или объединении сообщений функция разбиения сообщений в аппарате может перестать работать.</li></ul>
Невозможно объединить сообщения.	<ul style="list-style-type: none"><li>• Невозможно объединить сообщения, записанные в разных режимах записи (ST/SP/LP).</li><li>• При частой разбивке или объединении сообщений функция объединения сообщений в аппарате может перестать работать.</li></ul>

# Технические характеристики

Записываемый носитель	Встроенная флэш-память 32 МБ, стереофоническая/монофоническая запись
Время записи	См. стр. 11.
Диапазон частот	<ul style="list-style-type: none"><li>• Режим ST: 60 Гц - 13500 Гц</li><li>• Режим SP: 60 Гц - 7000 Гц</li><li>• Режим LP: 80 Гц - 3500 Гц</li></ul>
Громкоговоритель	Прибл. диаметр - 28 мм.
Выходная мощность	300 мВт
Вход/выход	<ul style="list-style-type: none"><li>• Гнездо для микрофона (мини-разъем, стерео) – с питанием от устройства, минимальный уровень входного сигнала 0,6 мВ, сопротивление микрофона 3 кОм или менее</li><li>• Гнездо наушников (мини-разъем, стерео) – для стереонаушников сопротивлением 8 - 300 Ом</li><li>• Разъем USB</li><li>• Гнездо DC IN 3V</li></ul>
Регулировка скорости воспроизведения	От +100% до -50% (DPC)
Требования к источнику питания	Две щелочные батарейки LR03 (размера AAA): 3 В пост. тока
Размеры (ш/в/г) (не включая выступающие детали и органы управления)	41,5 × 103,6 × 13,3 мм
Масса (с батарейками)	75 г
Прилагаемые принадлежности	Стереонаушники × 1 Соединительный кабель USB × 1 Программное обеспечение (на диске CD-ROM) × 1 Футляр для переноски × 1 Щелочные батарейки LR03 (размер AAA) × 2* *Только в модели для США
Дополнительные принадлежности	Стереонаушники MDR-EX71SL Стереонаушники MDR-E931LP Активный громкоговоритель SRS-T88, SRS-T80 Электретный конденсаторный микрофон ECM-CS10, ECM-DS70P Соединительный аудиокабель RK-G134HG/G136HG (кроме Европы) Адаптер питания переменного тока AC-E30HG

Некоторые из перечисленных выше дополнительных принадлежностей могут не поставляться Вашему дилеру. Обратитесь к дилеру для получения подробной информации.

Конструкция и характеристики могут изменяться без предварительного уведомления.

# Указатель деталей и органов управления

Подробнее см. на страницах, указанных в скобках.

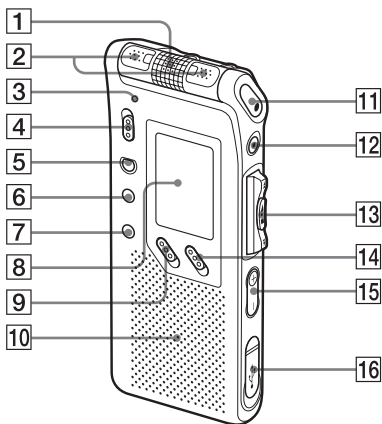

## Вид спереди

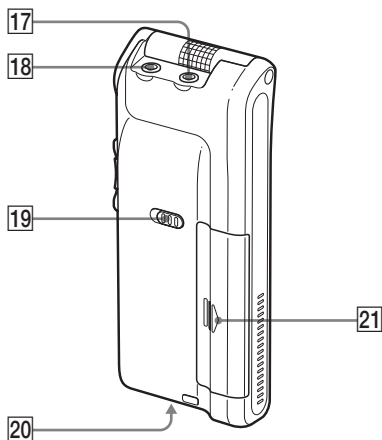

- |  |   |
|--|---|
| <b>1</b> Встроенный микрофон (12, 14)                    | <b>10</b> Громкоговоритель  |
| <b>2</b> Встроенный микрофон (12, 14)                    | <b>11</b> Кнопка ●REC (запись)/ REC PAUSE (12, 35)  |
| <b>3</b> Индикатор OPR (работа) (12, 20)                 | <b>12</b> Кнопка ■STOP (13, 21)   |
| <b>4</b> Переключатель DIRECTNL (направленный) (14)      | <b>13</b> Переключатель FOLDER/MENU/ <b>◀◀</b> (проверка/быстрая перемотка назад)/ <b>▶▶</b> (поиск/быстрая перемотка вперед)/ <b>■•▶</b> (воспроизведение/стоп-ввод) |
| <b>5</b> Кнопка ERASE (37)                               | <b>14</b> Переключатель VOICE UP (цифровое усиление голоса) (30)  |
| <b>6</b> Кнопка A-B <b>↶</b> (повтор)/ PRIORITY (34, 44) | <b>15</b> Кнопки VOL (громкость) +/- (20)   |
| <b>7</b> Кнопка DIVIDE/ <b>✂</b> (закладка) (33, 40)     | <b>16</b> Разъем USB (56)   |
| <b>8</b> Окошко дисплея (24)                             |   |
| <b>9</b> Переключатель DPC ON/OFF (31)                   |   |

## Вид сзади



- 17** Гнездо  (микрофон) (17)
- 18** Гнездо  (головные телефоны) (18, 20)
- 19** Переключатель HOLD (29, 51)
- 20** Гнездо DC IN 3V (6)
- 21** Отделение для батареек (6)

# Индекс

## A

“ACCESS”, сообщение ..... 8

## D

Digital Voice Editor ..... 56

DPC (цифровая регулировка тембра) ..... 21, 31, 55

## E

Editor ..... 56

## L

LED ..... 50

## V

VOR ..... 15, 54

## Б

Батарейка ..... 6

Блокировка ..... 29, 51

## В

Внешний микрофон ..... 17

Воспроизведение ..... 19

Встроенный микрофон ..... 12, 14

## Д

Дисплей счетчика ..... 28

Добавление, закладка ..... 33

Добавление, запись ..... 35

Добавление, метки приоритета ..... 44

## З

Закладка ..... 33

Звуковой сигнал ..... 55

## К

Кабель USB ..... 56

Контроль записи ..... 15

## М

Максимальное время записи ..... 11

Меню ..... 53

Метки приоритета ..... 44

Микрофон, внешний ..... 17

Микрофон, встроенный ..... 12

Микрофон, подключение ..... 17

## Н

Наложение записи ..... 36

Непрерывное

воспроизведение ..... 22

Непрерывное

воспроизведение ..... 22, 55

Номер сообщения ..... 12, 19

Номера ошибок ..... 63

## О

Объединение ..... 42

Окошко дисплея ..... 24

Оставшееся время записи ..... 28

Оставшийся заряд батареек ..... 7

Оставшийся объем памяти ..... 16

Отключение дисплея ..... 29

Отключение индикатора ..... 50

Отображение даты/времени записи ..... 28

<b>П</b>		<b>У</b>	
Папка .....	12, 19	Удаление, закладка .....	33
Перемещение .....	43	Удаление, сообщения .....	37
Повтор А-В .....	34	Усовершенствованная функция VOR .....	15, 54
Повторное воспроизведение .....	23, 34	Установка часов .....	9
Подключение, внешний микрофон .....	17	<b>Ф</b>	
Подключение, другое устройство .....	18	Функция паузы во время записи .....	13
Подключение, компьютер .....	56	Функция паузы воспроизведения .....	21
Поиск .....	22	Функция цифрового усиления голоса .....	30
Поиск вперед/назад .....	22	<b>Ч</b>	
Предупреждение .....	46	Чувствительность микрофона .....	14, 54
Проверка .....	13, 22		
Простой поиск .....	22, 55		
<b>Р</b>			
Разбивка .....	40		
Регулятор громкости .....	20		
Режим LP .....	7, 11, 54		
Режим SP .....	7, 11, 54		
Режим ST .....	7, 11, 54		
Режим дисплея .....	27		
Режим записи .....	7, 11, 54		
<b>С</b>			
С питанием от устройства .....	17		
Системные ограничения .....	64		
Системные требования .....	57		
Скорость воспроизведения .....	21, 31, 55		
Случайная операция .....	51		
Сообщение, воспроизведение .....	19		
Сообщение, добавление .....	35		
Сообщение, запись .....	11		
Сообщение, перемещение .....	43		
Сообщение, удаление .....	37		
Сообщения об ошибках .....	62		





<http://www.sony.net/>



Напечатано на бумаге,  
изготовленной на 100% из  
бумажных отходов, с  
использованием печатной  
краски на основе  
растительного масла без  
примесей ЛОС (летучих  
органических  
соединений).

Printed in Japan