

SONY®

IC Recorder

Инструкция по эксплуатации

Щелкните для быстрого перехода

Содержание

Запись файлов

Использование компьютера

Поиск и устранение
неисправностей

Указатель

RU

4-421-477-21(1)

Содержание

ВНИМАНИЕ!	5
Информация для пользователей	6

Подготовка диктофона

Элементы и органы управления диктофона	7
Использование окна дисплея.....	9
Предотвращение случайных операций (HOLD)	14
Поддержание среднего уровня громкости (AVLS) (только для европейских моделей).....	15
Включение цифрового диктофона ...	16
Установка батареи	16
Включение питания	17
Выключение питания	17
Настройка часов	18
Установка часов после подготовки источника питания.....	18
Настройка часов с использованием меню	19
Выбор языка, используемого в дисплейных сообщениях.....	21
Выбор папки, файла и вкладки	22
Выбор папки и файла	22
Выбор вкладки	23

Запись файлов

Основные операции записи	24
Контроль записи	25
Остановка записи	26
Другие операции.....	26
Изменение настроек записи	27
Выбор сюжета записи для каждой ситуации.....	27
Подсказки для повышения качества записи	28
Изменение настроек функции Scene Select	29
Возврат параметров Scene Select к значениям по умолчанию	30
Автоматическое начало записи при наличии звука — функция VOR	31
Запись с помощью других устройств.....	32
Запись с помощью внешнего микрофона.....	32
Запись с другого оборудования	33

Воспроизведение файлов

Основные операции воспроизведения	35
Остановка воспроизведения	35
Другие операции.....	36
Дисплей во время воспроизведения файла.....	37
Изменение настроек воспроизведения.....	38
Уменьшение шума при воспроизведении и настройка более четкого звучания человеческого голоса — функция шумоподавления	38
Настройка скорости воспроизведения — функция DPC (Digital Pitch Control)	39
Выбор звукового эффекта	40
Выбор режима воспроизведения.....	42
Удобные способы воспроизведения.....	44
Прослушивание с лучшим качеством звучания	44
Поиск вперед/назад во время воспроизведения - быстрое перемещение вперед/назад.....	44
Быстрый поиск места, с которого необходимо начать воспроизведение – функция простого поиска.....	45
Выбор даты записи из календаря и воспроизведение	47
Воспроизведение файла в нужный день и время с предупреждающим сигналом	49
Воспроизведение через другие устройства.....	51
Запись с помощью другой аппаратуры.....	51

Удаление файлов

Удаление файла	52
Удаление всех файлов в папке	53

Редактирование файлов

Упорядочение файлов в папке.....	54
Перемещение файла в другую папку	54
Использование маркера дорожки	55
Добавление маркера дорожки	55
Удаление маркера дорожки	56

Одновременное удаление всех маркеров дорожки в выбранном файле.....57

Разделение файла58

Разделение файла в текущем месте58

Разделение файла по точкам, отмеченным маркерами59

Переименование папки и файла60

Изменение имени папки60

Изменение имени файла61

Защита файла.....62

Информация о функциях меню

Настройка меню63

Настройки меню.....64

Использование компьютера

Использование цифрового диктофона с компьютером77

Подсоединение цифрового диктофона к компьютеру78

Структура папок и файлов.....79

Отключение цифрового диктофона от компьютера81

Копирование файлов с цифрового диктофона на компьютер.....82

Копирование музыкальных файлов с компьютера на цифровой диктофон и их воспроизведение83

Копирование музыкального файла с компьютера на цифровой диктофон (перетаскивание)83

Воспроизведение музыкальных файлов, скопированных с компьютера, при помощи цифрового диктофона.....84

Использование цифрового диктофона в качестве запоминающего устройства USB.....85

Дополнительные сведения

Использование USB-адаптера переменного тока86

Отключение цифрового диктофона от электрической розетки.....86

Меры предосторожности87

Технические характеристики89

Системные требования89

Конструкция и характеристики.....90

Время работы от батареи.....93

Поиск и устранение неисправностей

Поиск и устранение неисправностей94

Неисправности при работе цифрового диктофона.....94

Список сообщений.....100

Системные ограничения103

Товарные знаки104

Указатель105

Как просматривать текст Руководства

Использование кнопок на страницах Руководства

Чтобы перейти к “Содержанию” или “Указателю”, щелкните кнопки, расположенные в верхней правой части страниц данного руководства.

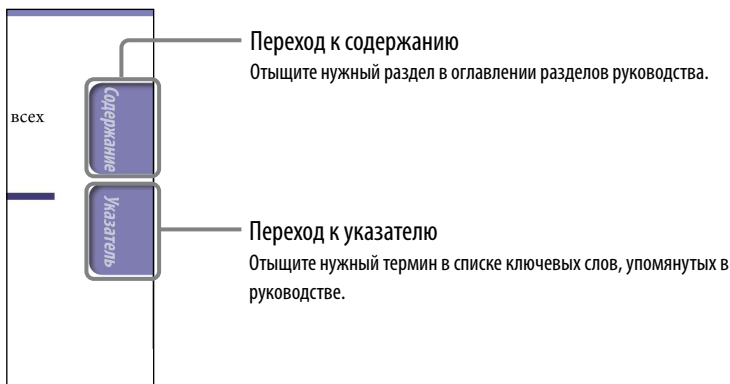

Советы

- Чтобы перейти к указанной странице, щелкните ее номер в содержании или указателе.
- Чтобы перейти к указанной странице, щелкните на ее номер в индикации ссылки на страницу, которая встречается на каждой странице руководства (например, стр. 6).
- Чтобы найти необходимую страницу по ключевому слову, введите ключевое слово в текстовое поле поиска в окне Adobe Reader.
- Конкретная процедура поиска зависит от версии Adobe Reader.

Выбор формата отображения страницы

При помощи кнопок в окне Adobe Reader можно выбрать формат отображения страницы на экране.

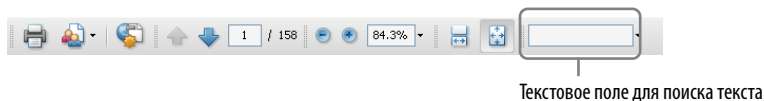

Непрерывно

Страницы, выровненные по ширине окна, отображаются в виде непрерывного рулона страниц. В процессе прокрутки предыдущие или последующие страницы непрерывно прокручиваются вверх или вниз.

Одна страница

Страницы, масштаб которых подобран по размеру окна, отображаются по одной. В процессе прокрутки происходит переход к предыдущей или последующей странице.

ВНИМАНИЕ!

Не подвергайте батареи (батареи блок или установленные батареи) длительному воздействию чрезмерного нагрева, например на солнце, вблизи огня и т.п.

ОСТОРОЖНО!

Существует угроза взрыва при использовании батареи недопустимого типа.

Проводите утилизацию использованных батарей согласно инструкциям.

- Записанную музыку можно использовать только для личных нужд. Чтобы использовать музыку для других нужд, требуется разрешение владельцев авторского права.
- Корпорация Sony не несет ответственности за данные, записанные/ загруженные не полностью или поврежденные вследствие неполадок цифрового диктофона или компьютера.
- В зависимости от типа текста и символов текст, отображаемый на цифровом диктофоне, возможно, будет отображаться на устройстве неверно. Это обусловлено следующим.
 - Емкость памяти подсоединенного цифрового диктофона.
 - Цифровой диктофон не работает надлежащим образом.
 - Текущая информация записана на таком языке или с использованием таких символов, которые не поддерживаются цифровым диктофоном.

Изготовитель: Сони Корпорейшн
Адрес: 1-7-1 Конан, Минато-ку, Токио 108-0075, Япония Страна-производитель: Китай



Относится только к первичным элементам питания, идущим в комплекте с данным изделием.

Импортер на территории РФ и название и адрес организации, расположенной на территории РФ, уполномоченной принимать претензии от пользователей:

ЗАО “Сони Электроникс”, 123103, Москва, Карамышевский проезд, 6, Россия

Дата изготовления

Цифровой диктофон: Указана на упаковке

Щелочные батарейки:

Рекомендованный срок годности (месяц-год) указан на батарейках.

Страна-изготовитель

Цифровой диктофон : Сделано в Китае

Примечание для покупателей: следующая информация применима только для оборудования, продающегося в странах, где действуют директивы ЕС

Производителем данного устройства является корпорация Sony Corporation, 1-7-1 Konan, Minato-ku, Tokyo, 108-0075 Japan. Уполномоченным представителем по электромагнитной совместимости (EMC) и безопасности изделия является компания Sony Deutschland GmbH, Hedelfinger Strasse 61, 70327 Stuttgart, Germany. По вопросам обслуживания и гарантии

обращайтесь по адресам, указанным в соответствующих документах.

Во избежание возможных повреждений органов слуха избегайте длительного прослушивания на высокой громкости.



Информация для пользователей

Все права защищены. Запрещается воспроизводить, переводить или сокращать в любом виде, пригодном для прочтения на компьютере, все или отдельные части настоящего руководства или описанного в нем программного обеспечения без предварительного письменного разрешения Корпорации Sony.

НИ ПРИ КАКИХ
ОБСТОЯТЕЛЬСТВАХ
КОРПОРАЦИЯ SONY НЕ НЕСЕТ
НИКАКОЙ ОТВЕТСТВЕННОСТИ
ЗА КАКИЕ БЫ ТО НИ БЫЛО
ПОБОЧНЫЕ, КОСВЕННЫЕ ИЛИ
РЕАЛЬНЫЕ УБЫТКИ КАК ПО
ГРАЖДАНСКОМУ
ЗАКОНОДАТЕЛЬСТВУ,
КОНТРАКТУ, ТАК И ПРИ ЛЮБЫХ
ДРУГИХ ОБСТОЯТЕЛЬСТВАХ,
ВОЗНИКШИХ ВСЛЕДСТВИЕ
ИЛИ В СВЯЗИ С
ИСПОЛЬЗОВАНИЕМ ДАННОГО
РУКОВОДСТВА,
ПРОГРАММНОГО
ОБЕСПЕЧЕНИЯ ИЛИ ДРУГОЙ
ИНФОРМАЦИИ,
СОДЕРЖАЩЕЙСЯ В НИХ ИЛИ
ПОЛУЧЕННОЙ В РЕЗУЛЬТАТЕ
ИХ ИСПОЛЬЗОВАНИЯ.

Корпорация Sony сохраняет за собой право в любое время без уведомления вносить любые изменения в данное руководство или содержащуюся в нем информацию.

- Использование программного обеспечения, описанного в данном руководстве, также может быть определено положениями отдельного лицензионного соглашения пользователя.
- Прилагаемый кабель поддерживающего подключения предназначен для цифрового диктофона ICD-UХ502. Другие цифровые диктофоны подключать нельзя.
- Иллюстрации экранной индикации, приведенные в данном руководстве, могут отличаться от фактической индикации на цифровом диктофоне, в зависимости от региона, в котором приобретен цифровой диктофон, и от выполненных настроек.

Записанный Вами материал предназначен только для Вашего персонального использования. Законы об авторских правах запрещают любые формы использования без разрешения владельцев авторского права.

Элементы и органы управления диктофона

Вид спереди

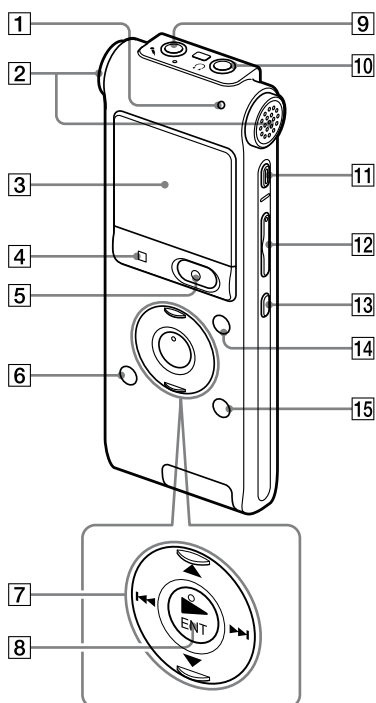

- 1 Индикатор работы
- 2 Встроенные микрофоны (стерео) (левый/правый)
- 3 Окно дисплея
- 4 ■ Кнопка STOP
- 5 ● Кнопка REC (запись)/PAUSE
- 6 Кнопка 📁 (папка)
- 7 Кнопка управления (▲, ▼ / I◀◀ (медленная/быстрая перемотка назад), ▶▶I (медленная/быстрая перемотка вперед))
- 8 Кнопка ▶ (воспроизведение)/ ENT (ввод)*
- 9 Гнездо 🎧 (микрофон)*
- 10 Гнездо 🎧 (наушники)
- 11 Кнопка ERASE
- 12 Кнопка VOL (громкость) -/+*
- 13 Кнопка ↻ (повтор) A-B
- 14 Кнопка T-MARK (маркер дорожки)
- 15 Кнопка MENU/NOISE CUT

* На этих кнопках и гнезде имеется тактильная точка. Используйте ее как ориентир при выполнении операций или для идентификации разъемов.

Продолжение ↓

Вид сзади

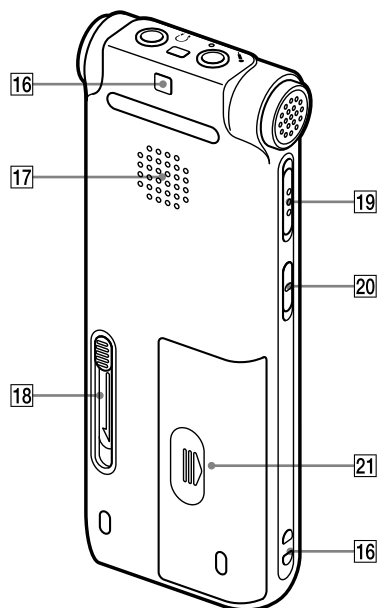

16 Отверстие для ремешка
(Ремешок не прилагается)

17 Громкоговоритель

18 Ползунок USB DIRECT

19 Переключатель HOLD-POWER

20 Переключатель DPC(SPEED CTRL)

21 Батарейное отделение

Использование окна дисплея

Дисплей в режиме остановки

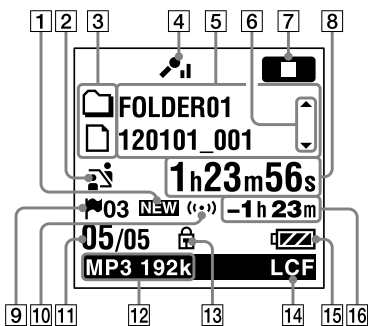

Примечание

На иллюстрации, приведенной выше, а также на других иллюстрациях в данном разделе изображены индикаторы, числовые значения или графические элементы с целью пояснения. Фактическая индикация может отличаться от приведенной здесь.

1 Индикация поступления новых подкастов

2 Индикация выбора сюжета

Отображение текущего выбранного сюжета, используемого для записи.

Появляется, когда задан сюжет.

- Meeting
- Voice Notes
- Interview
- Lecture
- Audio IN
- My Scene

3 Индикация типа сведений о файле

- Папка, в которую можно записать файл
- Папка, предназначенная только для воспроизведения
- Папка для файлов подкастов
- Название

Имя исполнителя

Имя файла

4 Индикация чувствительности микрофона

Показывает текущую выбранную чувствительность для микрофона, используемую для записи.

- High
- Medium
- Low

5 Сведения о файле

Отображение сведений для каждого файла в соответствии с типом таких сведений (имя папки, название, имя исполнителя, имя файла).

6 Полоса выбора для переключения вида отображаемых сведений о файле

Нажимая ▲ или ▼, можно последовательно переключать вид отображаемых сведений о файле.

7 Индикатор режима работы

В зависимости от текущего режима работы цифрового диктофона отображаются следующие значки.

- режим "стоп"
 - воспроизведение
 - запись
 - пауза при записи (мигает)
 - запись с использованием функции VOR
 - приостановка записи с использованием функции VOR (мигает)
- Если вы нажмете кнопку ● REC/PAUSE для паузы во

время записи, когда параметр “VOR” установлен в меню на “ON”, мигать будет только “**ON**”.

SYNC REC: синхронизированная запись

SYNC ON: приостановка синхронизированной записи (мигает)

◀▶: проверка/перемотка назад, поиск/перемотка вперед

▶▶▶: непрерывный переход назад/вперед

8 Индикация прошедшего времени/оставшегося времени/даты и времени записи

9 Индикация маркера дорожки
Отображение номера маркера дорожки перед текущим местом. Отображается, когда для файла установлен маркер дорожки.

10 Индикатор предупреждающего сигнала

Отображается, если для файла установлен предупреждающий сигнал.

11 Индикация места расположения файла

В числителе отображается номер выбранного файла, а в знаменателе – общее количество файлов в папке.

12 Индикатор режима записи

Отображение режима записи, установленного с помощью меню, когда цифровой диктофон находится в режиме остановки или в режиме записи, а также отображение режима записи

текущего файла, когда цифровой диктофон находится в режиме воспроизведения.

MP3 8k, **MP3 48k**, **MP3 128k**, **MP3 192k** :

Файл MP3, записанный или перемещенный с помощью цифрового диктофона. Когда файлы перемещены с вашего компьютера, отображаются только форматы файлов (**MP3**).

WMA : переданные файлы WMA

AAC : переданные файлы AAC-LC

Если режим записи не определен, цифровой диктофон отображает следующую индикацию.

---: неизвестен

13 Индикатор защиты

Отображается, если для файла установлена защита.

14 Индикатор LCF (фильтр нижних частот)

Отображается, если в меню для параметра “LCF(Low Cut)” установлено значение “ON”.

15 Индикатор заряда батареи

16 Оставшееся время записи

Отображение оставшегося времени записи в часах, минутах и секундах.

Если остается 10 часов или более, время отображается в часах.

Если остается более 10 минут, но менее 10 часов, время отображается в часах и минутах.

Если остается менее 10 минут, время отображается в минутах и секундах.

Дисплей во время записи

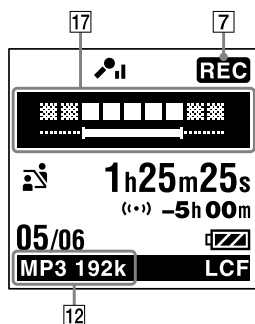

17 Индикация уровня записи

Отображение уровня записи и оптимального уровня для записи.

Дисплей во время воспроизведения

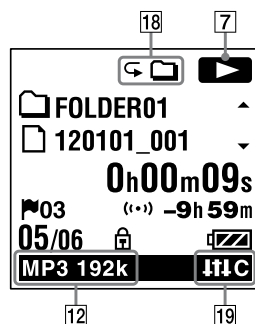

18 Индикатор режима воспроизведения

- 1: Воспроизведение отдельного файла.
- 📁: Появляется, когда файлы в одной папке воспроизводятся непрерывно.
- ALL: Появляется, когда все файлы воспроизводятся непрерывно.
- ↶ 1: Появляется, когда один файл воспроизводится повторно.
- ↶ 📁: Появляется, когда файлы в одной папке воспроизводятся повторно.
- ↶ ALL: повторное воспроизведение всех файлов.

19 Шумоподавление/Индикатор эффекта

Появляется, когда действует функция шумоподавления, или в меню установлен параметр "Effect".

N-CUT: шумоподавление

POP: Pop

ROCK: Rock

JAZZ: Jazz

BA1: Bass 1

BA2: Bass 2

LCF: Custom

Дисплей в состоянии HOLD

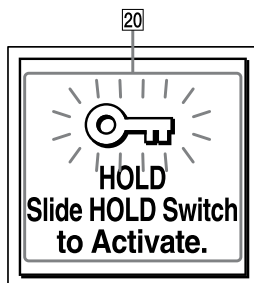

20 Индикатор HOLD

Отображается, когда цифровой диктофон находится в состоянии HOLD для предотвращения случайных операций. Для выхода из состояния HOLD сдвиньте переключатель HOLD•POWER в сторону центра (☞ стр. 14).

Отображение текущих даты и времени

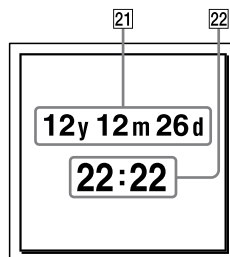

21 Отображение текущей даты

При нажатии кнопки ■ STOP в режиме остановки в течение 3 секунд отображается текущая дата (год, месяц и день), например: 12y12m26d (26 декабря, 2012 г.)

22 Отображение текущего времени

При нажатии кнопки ■ STOP в режиме остановки в течение 3 секунд отображается текущее время (час и минуты), например: 22:22 (24-Hour формат отображения времени)/10:22 PM (12-Hour формат отображения времени)

Отображение на дисплее во время выбора папки

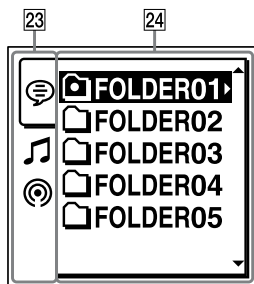

23 Вкладки

Отображаются группы папок (доступные для записи или предназначенные только для воспроизведения):

- ☎ (Голос): эта доступная для записи группа используется для управления файлами, записанными при помощи цифрового диктофона.
- ♪ (Музыка): эта предназначенная только для воспроизведения группа используется для управления музыкальными файлами, переданными с компьютера.
- ☎ (Подкаст): эта предназначенная только для воспроизведения группа используется для управления файлами подкастов, переданными с компьютера.

24 Папки

Отображается список папок, содержащихся на выбранной вкладке.

Отображение на дисплее во время использования меню

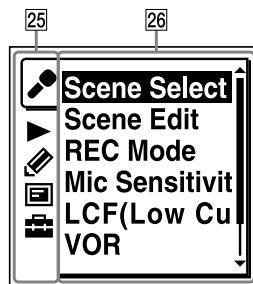

25 Вкладки меню

Отображаются вкладки меню:

- 🎤 : Запись
- ▶ : Воспроизведение
- ✎ : Редактирование
- 📺 : Дисплей
- ⚙️ : Настройки цифрового диктофона

26 Пункты меню

Отображаются пункты меню для выбранной вкладки меню.

Предотвращение случайных операций (HOLD)

Можно отключить все кнопки (HOLD), чтобы предотвратить случайные операции во время переноски цифрового диктофона и т.п.

Отключение работы кнопок (состояние HOLD)

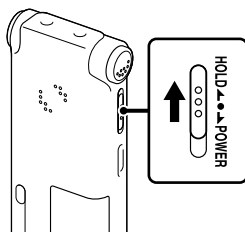

Чтобы отключить работу кнопок при включенном питании, сдвиньте переключатель HOLD•POWER в направлении “HOLD”. Индикация “HOLD” будет отображаться в течение примерно 3 секунд, указывая, что все операции с кнопками отключены.

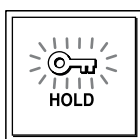

Включение работы кнопок

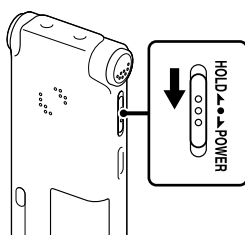

Передвиньте переключатель HOLD•POWER в центральное положение.

Примечание

Если функция HOLD активирована во время записи, все операции с кнопками будут отключены. В этом случае для остановки записи необходимо сначала отменить функцию HOLD.

Совет

Воспроизведение предупреждающего сигнала можно остановить нажатием любой кнопки даже при включенной функции HOLD. (Обычное воспроизведение остановить нельзя.)

Поддержание среднего уровня громкости (AVLS) (только для европейских моделей)

Функция AVLS (Automatic Volume Limiter System) позволяет при использовании наушников воспроизводить звук со средним уровнем громкости. Функция AVLS ограничивает максимальный уровень громкости, чтобы предотвратить повреждение органов слуха и избежать отвлечения внимания слушателя, а также чтобы поддерживать средний уровень громкости.

Если для параметра “AVLS” установлено значение “ON”

При попытке увеличить громкость до уровня выше значения, установленного функцией AVLS, загорается индикатор “AVLS”. Увеличение громкости до уровня, превышающего заданный предел, невозможно.

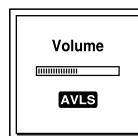

Примечание

На момент приобретения цифрового диктофона параметр “AVLS” имеет значение “ON”. Чтобы отключить эту функцию и воспроизводить файлы с исходной громкостью, установите в меню для параметра “AVLS” значение “OFF”.

Если для параметра “AVLS” установлено значение “OFF”

Чтобы отключить функцию AVLS, выполните следующие действия:

- 1 **Находясь в режиме остановки или воспроизведения, выберите MENU** → вкладка ► ► “AVLS” и затем нажмите ► /ENT.
- 2 **Нажмите ▲ или ▼, чтобы выбрать “OFF”, затем нажмите ► /ENT.**
Появляется сообщение “AVLS OFF?” и подается звуковой сигнал.
- 3 **Нажмите ▲ или ▼, чтобы выбрать “Yes”, затем нажмите ► /ENT.**
- 4 **Нажмите ■ STOP, чтобы выйти из режима меню.**

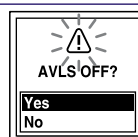

Чтобы включить функцию AVLS:

Выберите “ON” на шаге 2, или выберите “No” на шаге 3.

При воспроизведении файлов в течение установленного периода времени с громкостью, превышающей уровень, заданный функцией AVLS, отображается следующая индикация, а в меню для параметра “AVLS” автоматически устанавливается значение “ON”.

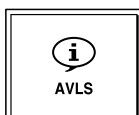

Включение цифрового диктофона

Установка батареи

Сдвиньте и поднимите крышку отделения для батареи и затем вставьте щелочную батарею LR03 (тип AAA) (прилагается) или аккумуляторную батарею NH-AAA (не прилагается), соблюдая полярность, и закройте крышку.



Примечание

Вы не сможете зарядить батарею при помощи цифрового диктофона.

Когда следует менять батарею

Анимационный индикатор заряда батарейки на дисплее отображает состояние батарейки.

Индикация оставшегося заряда батарейки

☼ : Появляется индикация “Low Battery Level”.
Замените батарею на новую щелочную батарею или на полностью заряженную аккумуляторную батарею.



☼ : Появляется индикация “Low Battery” и цифровой диктофон прекращает работать.

Включение питания

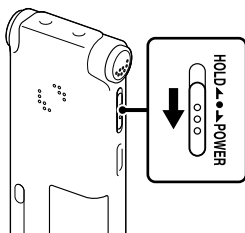

Сдвиньте переключатель HOLD•POWER в направлении “POWER” и удерживайте, пока в окошке дисплея не появится изображение. На дисплее появится анимационная индикация “Accessing...”, и цифровой диктофон включится.

Выключение питания

Сдвиньте переключатель HOLD•POWER в направлении “POWER” и удерживайте, пока не появится сообщение “Power Off”. Цифровой диктофон выключен.

Совет

Если оставить цифровой диктофон в режиме остановки и не выполнять никаких операций в течение определенного времени, сработает функция автоматического отключения питания. (На момент приобретения цифрового диктофона значение времени до срабатывания функции автоматического отключения питания равняется “10min”).

Настройка часов

Необходимо установить часы, чтобы использовать функцию предупреждающего сигнала или записывать дату и время.

Установка часов после подготовки источника питания

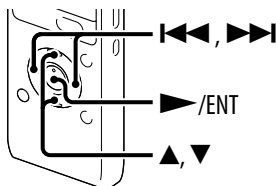

При первой установке батареи или после того, как цифровой диктофон находился без батареи более 1 минуты, появляется анимационная индикация “Set Date&Time”, и затем начнет мигать показание года в окне настройки часов.

1 Установите год, месяц, день, час и минуты.

Нажмите ▲ или ▼ для установки года (две последние цифры года), и затем нажмите ►/ENT. Повторите эту процедуру, чтобы последовательно установить месяц, день, час и минуты.

Чтобы переместить курсор в секцию года, месяца, дня, часа или минут, нажмите ◀◀ или ▶▶.

После ввода значения минут и нажатия ►/ENT на часах появится установленное время.

Откроется окно режима “стоп”.

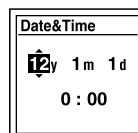

Настройка часов с использованием меню

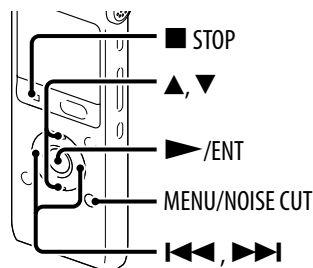

Содержание

Указатель

Пока цифровой диктофон находится в режиме остановки, можно настроить часы, используя меню.

1 В меню выберите "Date&Time".

- ① Нажмите кнопку MENU/NOISE CUT для входа в режим меню.

Откроется окно режима меню.

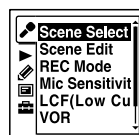

- ② Нажмите **◀◀**, затем нажмите **▲** или **▼** для выбора вкладки **☰**, затем нажмите **▶**/ENT.

- ③ Нажмите **▲** или **▼** для выбора "Date&Time", затем нажмите **▶**/ENT.

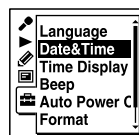

2 Нажмите **▲** или **▼** чтобы выбрать "Auto(Synchronizing)" или "Manual", затем нажмите **▶**/ENT.

При выборе "Auto(Synchronizing)", часы автоматически настраиваются по часам компьютера, который подключен к цифровому диктофону и на котором запущена программа Sound Organizer. Для информации о программе Sound Organizer обратитесь к Краткому справочному руководству.

Если выбран вариант "Manual", переходите к следующему шагам.

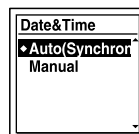

3 Нажмите **▲** или **▼**, чтобы выбрать "12y1m1d", затем нажмите **▶**/ENT.

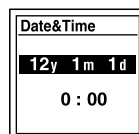

4 Установите год, месяц, день, час и минуты.

Нажмите ▲ или ▼ для установки года (две последние цифры года), и затем нажмите ►/ENT. Повторите эту процедуру, чтобы последовательно установить месяц, день, час и минуты.

Чтобы переместить курсор в секцию года, месяца, дня, часа или минут, нажмите ◀◀ или ▶▶.

После ввода значения минут и нажатия ►/ENT на часах появится установленное время.

5 Нажмите кнопку ■ STOP для выхода из режима меню.

Примечания

- Если какие-либо действия не будут выполняться в течение 1 минуты или дольше, режим настройки часов будет отменен, и окно вернется к отображению режима “стоп”.
- В зависимости от заданного в меню значения параметра “Time Display”, время отображается в формате 12-Hour с индикацией “AM” или “PM”, или в формате 24-Hour. Значение по умолчанию зависит от страны или региона, в котором приобретен цифровой диктофон.

Отображение текущей даты и времени

Чтобы отобразить текущую дату и время примерно на 3 секунды, когда цифровой диктофон находится в режиме остановки, нажмите кнопку ■ STOP.



12y 12m 26d
22:22



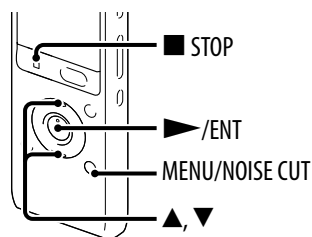

Выбор языка, используемого в дисплейных сообщениях

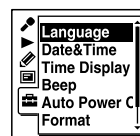

Можно выбрать язык, на котором отображаются сообщения, меню, имена папок, имена файлов и т.д.

- 1 Нажмите MENU/NOISE CUT. Выберите  вкладку **“Language”** и затем нажмите  /ENT.



- 2 Нажмите  или , чтобы выбрать необходимый язык, затем нажмите  /ENT.
- 3 Нажмите кнопку  STOP для выхода из режима меню.

Выбор папки, файла и вкладки

Выбор папки и файла

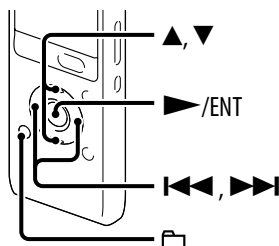



Чтобы выбрать папку и файл для записи, воспроизведения или редактирования, выполните следующие действия:



1 Нажмите .

Появится окно выбора папок.

2 Выберите папку.

Нажмите  или  для выбора требуемой папки и затем нажмите /ENT.



Совет

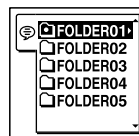

Для отображения файлов, содержащихся в выбранной папке, нажмите  или  для выбора желаемой папки и затем нажмите .



На момент приобретения цифрового диктофона в нем находятся 5 папок (FOLDER01-05).

3 Выберите файл.

Когда появится окно выбора файла, нажмите  или  для выбора требуемого файла и затем нажмите /ENT.

Когда отображается экран режима остановки, файлы можно выбирать путем нажатия кнопок  и .

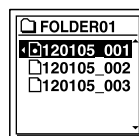

Выбор вкладки

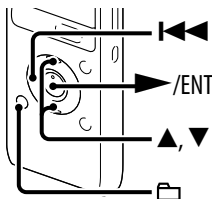





Управление группами папок, хранящихся на цифровом диктофоне, которые предназначены для записи или только для воспроизведения, осуществляется отдельно. Для выбора папки вы можете переместиться в желаемое место, выбрав вкладку следующим образом:

1 Нажмите .

Появится окно выбора папок.

2 Нажмите , затем нажмите или чтобы выбрать вкладку , или .

На момент приобретения цифрового диктофона отображается только вкладка .

Вкладки  и  появятся при переносе файлов с компьютера ( стр. 83).

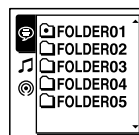

3 Нажмите /ENT.

Отображается список папок, содержащихся на выбранной вкладке.

4 Выберите папку и файл (стр. 22).

Основные операции записи

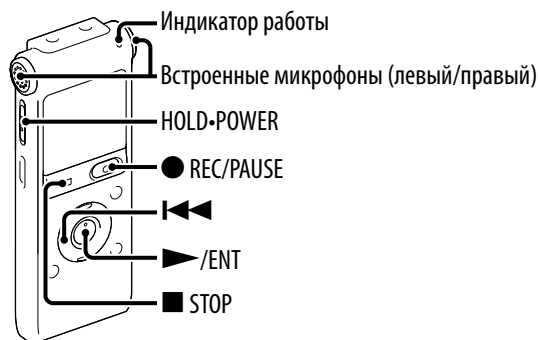

Ниже приведены основные процедуры записи в режиме записи при использовании установленной чувствительности микрофона.

Примечание

Если во время записи случайно провести по цифровому диктофону каким-либо предметом, например пальцем, или задеть его, то могут записаться помехи.



Совет

Перед началом записи рекомендуется сделать пробную запись или подготовиться к контролю записи (☞ стр. 25).

- 1 Сдвиньте переключатель HOLD-POWER в направлении "POWER", чтобы включить цифровой диктофон (☞ стр. 17), или в направлении центра, чтобы вывести цифровой диктофон из состояния HOLD (☞ стр. 14).**

Появится экран режима остановки.

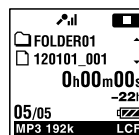

- 2 Выберите необходимую папку (☞ стр. 22).**

- 3 Расположите цифровой диктофон так, чтобы встроенные микрофоны были направлены в сторону источника записываемого звука.**



4 Находясь в режиме остановки, нажмите ● REC/PAUSE.

Индикатор работы загорится красным.

Во время записи нет необходимости удерживать кнопку ● REC/PAUSE нажатой.

Новый файл автоматически записывается как последний файл в текущей папке.

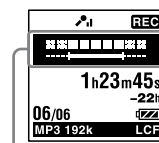

Индикатор уровня записи

Индикация уровня записи

Во время записи отображается индикатор уровня записи.

Верхний измеритель показывает текущий уровень входного сигнала во время записи. Белая полоса на нижнем измерителе показывает оптимальный для записи уровень входного сигнала.



Измените ориентацию встроенных микрофонов, расстояние от источника звука, чувствительность микрофона или настройку выбора сюжета, так чтобы верхний индикатор уровня входного сигнала находился в пределах нижнего оптимального диапазона, как изображено выше.

💡 Совет

Если белый участок измерителя уровня входного сигнала короткий, советуем расположить цифровой диктофон ближе к источнику звука или увеличить чувствительность микрофона.

Контроль записи

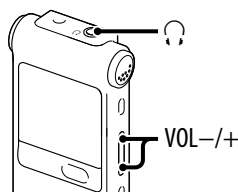

Если подключить прилагаемые стереофонические наушники к гнезду (наушники), то можно контролировать запись. Нажимая кнопку VOL -/+, можно настроить громкость отслеживания, но уровень записи изменить нельзя.

Остановка записи

1 Нажмите кнопку ■ STOP.

Появится сообщение “Accessing...”, и цифровой диктофон остановится в начале текущего файла записи.

Примечание о процессе считывания данных

Когда цифровой диктофон записывает и сохраняет данные в памяти, на дисплее отображается анимированное сообщение “Accessing...”. Пока цифровой диктофон считывает данные, нельзя извлекать батарею, подключать или отключать USB-адаптер переменного тока (не прилагается). Это может привести к повреждению данных.

Другие операции

Операция	Сделайте следующее
приостановка записи*	Нажмите кнопку ● REC/PAUSE. Во время приостановки записи индикатор работы мигает красным и в окошке дисплея мигает индикация “■”.
отмена паузы и возобновление записи	Нажмите кнопку ● REC/PAUSE еще раз. Запись возобновится с прежнего места. (Чтобы остановить запись после паузы, нажмите кнопку ■ STOP.)
немедленное прослушивание текущей записи	Нажмите ►/ENT. Запись будет остановлена, и начнется воспроизведение с начала только что записанного файла.
прослушивание во время записи	Нажмите и удерживайте ◀◀ во время записи или паузы. Запись будет остановлена, и можно выполнить поиск в обратном направлении, прослушивая звук, воспроизводимый на повышенной скорости. Когда кнопка ◀◀ будет отпущена, воспроизведение начнется с текущей точки записи.

* Через 1 час после приостановки записи режим паузы будет автоматически отменен и цифровой диктофон перейдет в режим остановки.

Изменение настроек записи

Выбор сюжета записи для каждой ситуации

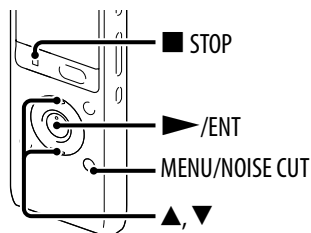

Выбирая различные сюжеты записи, можно устанавливать сразу несколько параметров записи, например REC Mode (☞ стр. 67), Mic Sensitivity (☞ стр. 67) и т.п. Можно изменить настройки для каждого пункта меню.

- 1 В режиме “стоп” нажмите MENU/NOISE CUT. Выберите вкладку → “Scene Select” и затем нажмите /ENT.**



- 2 Нажмите или для выбора требуемой сцены и затем нажмите /ENT.**

- 3 Нажмите кнопку STOP для выхода из режима меню.**

Сюжеты	Описания
(Meeting)	Для записи в различных ситуациях, например в просторном конференц-зале.
(Voice Notes)	Для записи речи, диктуемой непосредственно в микрофон.
(Interview)	Для записи речи с расстояния от 1 до 2 метров.
(Lecture)	Для записи самых различных звуков, например лекции в аудитории или урока хорового пения.
(Audio IN)	Для записи с помощью внешнего оборудования, например телевизора, портативного CD/MD плеера или магнитофона, подсоединенного для копирования к цифровому диктофону через разъем аудиовыхода (стерео миниразъем) при помощи аудиокабеля.
(My Scene)	Для хранения предпочтительных параметров.

Подсказки для повышения качества записи

Можно повысить качество записи иными, кроме выбора сюжетов, способами.

Запись на совещании

Поместив цифровой диктофон на платок, или другой предмет, заменяющий подставку, можно получить чистую запись с низким уровнем шумов, без вибрационного шума от стола.



Запись голосовой памятки

Держа цифровой диктофон ближе к стороне рта так, чтобы дыхание не попадало на встроенные микрофоны, можно получить более чистую запись, избежав записи шума от дыхания.



Запись интервью

Расположите цифровой диктофон так, чтобы встроенные микрофоны были направлены на дающего интервью.

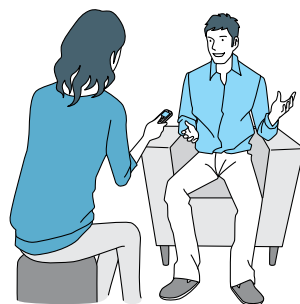

Запись музыкального концерта

Укрепив диктофон на штативе (не прилагается) или расположив его на стойке или столе, можно настраивать углы цифрового диктофона и встроенных микрофонов более точно. Например, при записи хорового или фортепианного концерта расположите цифровой диктофон на расстоянии от 2 до 3 метров от исполнителей. Установите цифровой диктофон окошком дисплея вверх, направив встроенные микрофоны на источник звука.













Изменение настроек функции Scene Select

- 1 В режиме “стоп” нажмите MENU/NOISE CUT. Выберите вкладку “Scene Edit” и затем нажмите ►/ENT.















- 2 Нажмите ▲ или ▼, чтобы выбрать сцену, для которой следует изменить настройки, затем нажмите ►/ENT.
- 3 Нажмите ▲ или ▼, чтобы выбрать “Edit from Current Setting” или “Edit”, затем нажмите ►/ENT.
- 4 Нажмите ▲ или ▼, чтобы выбрать параметр, который следует изменить, затем нажмите ►/ENT.
- 5 Нажмите ▲ или ▼, чтобы выбрать значение параметра, затем нажмите ►/ENT.
 Подробнее о пунктах и параметрах меню см. раздел “Настройка параметров меню”. (📖 стр. 67 – 68)
- 6 Нажмите ▲ или ▼, чтобы выбрать “Edit Complete”, затем нажмите ►/ENT.
- 7 Нажмите кнопку ■ STOP для выхода из режима меню.

Возврат параметров Scene Select к значениям по умолчанию

- 1 В режиме “стоп” нажмите MENU/NOISE CUT. Выберите  вкладку  “Scene Edit” и затем нажмите /ENT.
- 2 Нажмите  или , для выбора сцены, параметры которой следует вернуть к значениям по умолчанию, затем нажмите /ENT.
- 3 Выберите “Set Default Value”, затем нажмите /ENT.
Появится сообщение “Default Value?”.
- 4 Нажмите  или  для выбора “Execute” и затем нажмите /ENT.
Для значений параметров меню выбранного сюжета будут установлены значения по умолчанию.
- 5 Нажмите кнопку  STOP для выхода из режима меню.

Настройки по умолчанию

Подробные сведения о пунктах и параметрах меню см. стр. 67–68.

	 (Meeting)	 (Voice Notes)	 (Interview)	 (Lecture)	 (Audio IN)	 (My Scene)
REC Mode	MP3 192kbps	MP3 128kbps	MP3 192kbps	MP3 192kbps	MP3 192kbps	MP3 192kbps
Mic Sensitivity	 Medium	 Low	 Medium	 Medium	 Low	 Medium
LCF(Low Cut)	ON	ON	ON	OFF	OFF	OFF
VOR	OFF	OFF	OFF	OFF	OFF	OFF
SYNC REC	OFF	OFF	OFF	OFF	ON	OFF
Select Input	MIC IN	MIC IN	MIC IN	MIC IN	Audio IN	MIC IN

Автоматическое начало записи при наличии звука — функция VOR

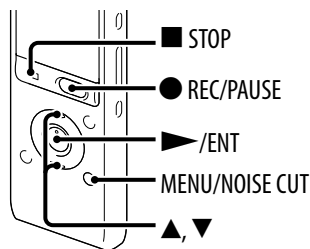

Если задать для функции VOR (Voice Operated Recording) значение “ON”, то запись начинается при обнаружении цифровым диктофоном звука, превышающего указанный уровень, и приостанавливается при падении уровня звука ниже указанного значения.

- 1 В режиме “стоп” или в режиме записи нажмите **MENU/NOISE CUT**. Выберите вкладку **“VOR”** и затем нажмите **▶/ENT**.

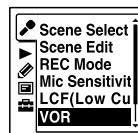

- 2 Нажмите **▲** или **▼** для выбора “ON” и затем нажмите **▶/ENT**. На момент приобретения цифрового диктофона параметр “VOR” имеет значение “OFF”.

- 3 Нажмите кнопку **■ STOP** для выхода из режима меню.

- 4 Нажмите кнопку **● REC/PAUSE**.

В окошке дисплея появится сообщение “VORREC”.

Когда цифровой диктофон обнаруживает, что уровень звука падает ниже установленного уровня, индикатор “VOR” мигает и запись VOR устанавливается на паузу.

Когда цифровой диктофон обнаруживает, что уровень звука превышает установленный уровень во время паузы при записи с функцией VOR, запись VOR возобновляется.

Отмена функции VOR

Установите для “VOR” значение “OFF” на шаге 2.

Примечания

- Окружающие звуки оказывают влияние на работу функции VOR. Настройте в меню параметр “Mic Sensitivity” в соответствии с условиями записи. Если после изменения параметра “Mic Sensitivity” качество записи окажется неудовлетворительным или если планируется важная запись, установите для функции “VOR” значение “OFF”.
- Во время синхронизированной записи (стр. 33) функция VOR не работает.

Запись с помощью других устройств

Запись с помощью внешнего микрофона

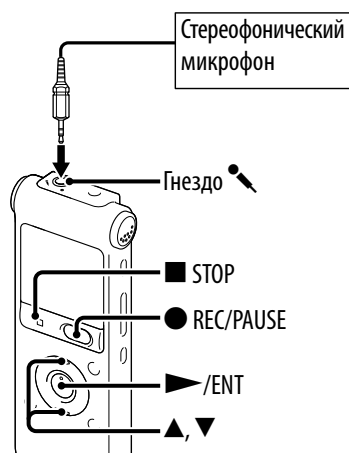

- 1 В режиме “стоп” подключите внешний микрофон к гнезду .**

В окошке дисплея появится сообщение “Select Input”.

Если сообщение “Select Input” не отображается, установите соответствующий параметр в меню ( стр. 68).

- 2 Нажмите  или , чтобы выбрать “MIC IN”, затем нажмите /ENT.**

- 3 Нажмите кнопку  STOP для выхода из режима меню.**

- 4 Нажмите кнопку  REC/PAUSE, чтобы начать запись.**

Встроенные микрофоны автоматически отключаются.

Если уровень входного сигнала недостаточен, настройте параметр “Mic Sensitivity” на цифровом диктофоне.

При подсоединении микрофона с питанием от подключаемого устройства питание на этот микрофон будет автоматически подаваться с цифрового диктофона.

Запись звука с обычного или сотового телефона

Для записи звука с обычного или сотового телефона можно воспользоваться головной гарнитурой с электретным конденсаторным микрофоном.

Подробная информация о подключении приведена в инструкции по эксплуатации, прилагаемой к микрофону.

Запись с другого оборудования

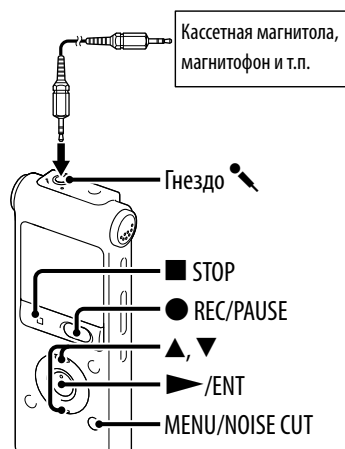

Вы можете создать музыкальные файлы без использования компьютера, записывая звук или музыку с другого оборудования, например, с кассетной магнитола, магнитофона и т.п., подключенного к цифровому диктофону.

Если в меню “Scene Select” выбран вариант “Audio IN”, это приводит к установке параметров, соответствующих записи с другого оборудования (☞ стр. 27).

💡 Совет

Если входной сигнал недостаточно сильный, подключите гнездо наушников (mini-jack, стерео) другого оборудования к гнезду цифрового диктофона и отрегулируйте уровень громкости на устройстве, подключенном к цифровому диктофону, следя за индикатором уровня записи.

Запись с использованием функции синхронизированной записи

Если во время записи звук пропадает более чем на 2 секунды, цифровой диктофон приостанавливает запись. Цифровой диктофон возобновляет запись при обнаружении звука. При этом записывается новый файл.

- 1 **Нажмите MENU/NOISE CUT. Выберите вкладку “SYNC REC” и затем нажмите /ENT.**

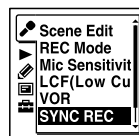

- 2 **Нажмите ▲ или ▼ для выбора “ON” и затем нажмите /ENT.**

- 3 **Нажмите кнопку STOP для выхода из режима меню.**

4 В режиме “стоп” подключите другое оборудование к цифровому диктофону.

С помощью соединительного аудиокабеля подключите разъем аудиовыхода (стерео миниразъем) внешнего устройства к гнезду цифрового диктофона. 

В окошке дисплея появится сообщение “Select Input”.

Если сообщение “Select Input” не отображается, установите соответствующий параметр в меню ( стр. 68).

5 Нажмите ▲ или ▼ для выбора “Audio IN”, затем нажмите ►/ENT.

6 Нажмите кнопку ● REC/PAUSE, чтобы начать запись.

Замигает индикация “SYNC 

7 Начните воспроизведение на устройстве, подключенном к цифровому диктофону.

На дисплее отобразится индикация “SYNC 

Если звук не обнаружен в течение 2 секунд или более, появляется сообщение “Dividing...”, а затем начинает мигать индикация “SYNC 

Синхронизированная запись приостанавливается.

Цифровой диктофон возобновляет запись при обнаружении звука. При этом записывается новый файл.

Запись без использования функции синхронизации записи

Выберите “OFF” в действии **2** раздела “Запись с использованием функции синхронизированной записи” ( стр. 33), а затем выполните действия **3** – **7**. При нажатии кнопки ● REC/PAUSE на шаге **6** встроенные микрофоны автоматически отключаются и звук записывается с подключенного устройства.

Основные операции воспроизведения

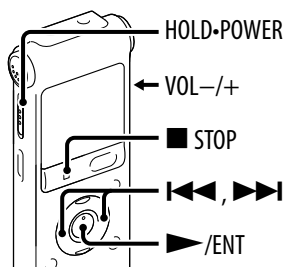

- 1 Сдвиньте переключатель HOLD-POWER в направлении “POWER”, чтобы включить цифровой диктофон (☞ стр. 17), или в направлении центра, чтобы вывести цифровой диктофон из состояния HOLD (☞ стр. 14).**

Появится экран режима остановки.

- 2 Выберите необходимый файл для воспроизведения (☞ стр. 22).**
Если файл не выбран, воспроизводится последний записанный файл.

- 3 Нажмите ►/ENT.**

Воспроизведение начнется, и индикатор работы загорится зеленым светом.

- 4 Нажмите VOL -/+, чтобы отрегулировать громкость.**

Примечание для пользователей в Европе

Если для функции “AVLS” в меню установлено значение “ON” и отображается индикатор “AVLS”, то увеличение громкости до уровня выше значения, установленного функцией AVLS, невозможно. Чтобы отключить эту функцию и воспроизводить файлы с исходной громкостью, установите в меню для параметра “AVLS” значение “OFF”.

Остановка воспроизведения

- 1 Нажмите кнопку ■ STOP.**

Другие операции

Операция	Сделайте следующее
остановка в текущем месте (функция приостановки воспроизведения)	Нажмите ►/ENT. Для продолжения воспроизведения с этой же позиции, нажмите кнопку ►/ENT еще раз.
возврат к началу текущего файла	Нажмите кнопку ◀◀ один раз.* ¹ * ²
возврат к предыдущему файлу	Повторно нажимайте кнопку ◀◀. (В режиме остановки удерживайте кнопку нажатой, чтобы непрерывно перемещаться по файлам в обратном направлении.* ³)
переход к следующему файлу	Нажмите кнопку ▶▶ один раз.* ¹ * ²
переход к последующим файлам	Повторно нажимайте кнопку ▶▶. (В режиме остановки удерживайте кнопку нажатой, чтобы непрерывно перемещаться по файлам.* ³)

*¹Если установлен маркер дорожки, то цифровой диктофон переходит вперед или назад к маркеру дорожки до или после текущей позиции (☞ стр. 55).

*²Эти действия доступны, если для параметра “Easy Search” установлено значение “OFF” (☞ стр. 45).

*³В режиме непрерывного поиска цифровой диктофон не определяет положение маркеров дорожек.

Дисплей во время воспроизведения файла

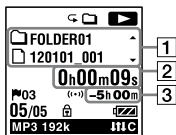

1 Сведения о файле

Нажимайте ▲ или ▼, чтобы просмотреть сведения о файле во время воспроизведения.

Информация о файле, записанном с помощью цифрового диктофона, отображается следующим образом.



📁 : Имя папки: FOLDER01-FOLDER05

📄 : Имя файла: дата_номер файла (например, 120101_001)



👤 : Имя исполнителя (например, My Recording)

🎵 : Название: дата_номер файла (например, 120101_001)

2 Данные счетчика

В меню можно выбрать режим отображения счетчика (⌘ стр. 73).

Истекшее время: время, истекшее с момента начала воспроизведения одного файла

Оставшееся время: время, оставшееся до окончания воспроизведения одного файла

Дата записи: дата записи файла

Время записи: время записи файла

3 Оставшееся время записи

Отображение оставшегося времени записи в часах, минутах и секундах.

Если остается 10 часов или более, время отображается в часах.

Если остается более 10 минут, но менее 10 часов, время отображается в часах и минутах.

Если остается менее 10 минут, время отображается в минутах и секундах.

Изменение настроек воспроизведения

Уменьшение шума при воспроизведении и настройка более четкого звучания человеческого голоса — функция шумоподавления

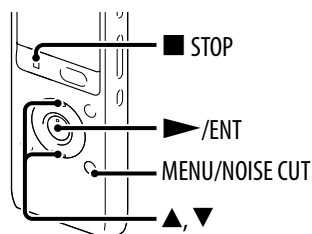

При включении функции шумоподавления в режиме воспроизведения посторонний шум уменьшается. Файл воспроизводится с более четким звуком, поскольку уменьшается шум во всех частотных диапазонах, включая человеческий голос.

Установка уровня шумоподавления

- 1 В режиме “стоп” или в режиме воспроизведения нажмите MENU/NOISE CUT и держите нажатой 2 секунды или дольше.

Откроется окно настроек “Noise Cut”.

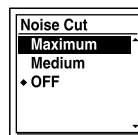

- 2 Нажмите ▲ или ▼, чтобы выбрать “Maximum” или “Medium”, затем нажмите ►/ENT.
- 3 Нажмите кнопку ■ STOP для выхода из режима меню.

Отмена функции шумоподавления

Установите параметр “Noise Cut” на “OFF” в действии 2.

Настройка функции шумоподавления в меню

Выберите и установите параметр “Noise Cut” на вкладке ► меню.

Примечание

При воспроизведении музыкального файла с качественным звуком, убедитесь, что параметр “Noise Cut” установлен на “OFF”.

Настройка скорости воспроизведения — функция DPC (Digital Pitch Control)

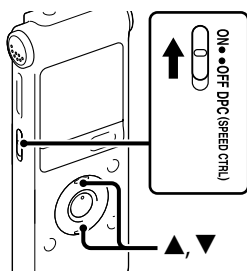

Записи можно воспроизводить со скоростью в диапазоне от 0,50 до 2,00 обычной скорости. Файл воспроизводится с естественным тембром благодаря функции цифровой обработки.

- 1 Сдвиньте переключатель DPC(SPEED CTRL) в положение “ON”.**
- 2 Во время воспроизведения нажмите ▲ или ▼, чтобы настроить скорость воспроизведения.**

Шаг коэффициента уменьшения скорости — 0,05 (от $\times 0,50$ до $\times 1,00$).

Шаг коэффициента увеличения скорости — 0,10 (от $\times 1,00$ до $\times 2,00$).

Нажимая и удерживая каждую кнопку, можно менять скорость непрерывно.

На момент приобретения цифрового диктофона для скорости воспроизведения установлено значение “ $\times 0,70$ ” обычной скорости.

Возобновление обычного воспроизведения

Сдвиньте переключатель DPC(SPEED CTRL) в положение “OFF”.

Выбор звукового эффекта

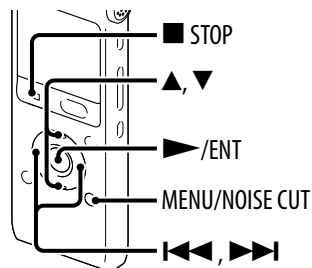

С помощью меню для воспроизведения можно установить необходимый эффект.

- 1** В режиме “стоп” или в режиме воспроизведения нажмите MENU/NOISE CUT. Выберите ► вкладку “Effect” и затем нажмите ► /ENT.

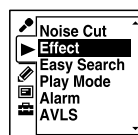

- 2** Нажмите ▲ или ▼, чтобы выбрать требуемый эффект воспроизведения, затем нажмите ► /ENT.

- 3** Нажмите кнопку ■ STOP для выхода из режима меню.

Возможные эффекты	Описание
Pop	Выделение звука среднего диапазона, идеально подходит для вокала.
Rock	Усиление уровня высоких и низких частот для энергичного звучания.
Jazz	Усиление высоких частот для более живого звучания.
Bass1	Повышение уровня звучания низких частот.
Bass2	Еще большее увеличение уровня низких частот.
Custom	Применение собственных настроек уровня звучания для 5 полос частот.
OFF	Отключение функции эффект.

Установка предпочтительного уровня звучания

- 1 Установите для параметра "Effect" значение "Custom" в действии 2 на стр. 40, затем нажмите ►/ENT.

Откроется окно собственных настроек.

- 2 Настраивая уровень громкости для частотных диапазонов 100 Гц, 300 Гц, 1 кГц, 3 кГц и 10 кГц, нажимайте ◀◀ или ▶▶, чтобы перейти к частотному диапазону влево или вправо, затем нажимайте ▲ или ▼.

Данную функцию можно настроить в диапазоне от -3 до +3 за 7 шагов.

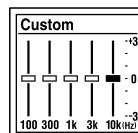

- 3 Нажмите ►/ENT.
- 4 Нажмите кнопку ■ STOP для выхода из режима меню.

Выбор режима воспроизведения

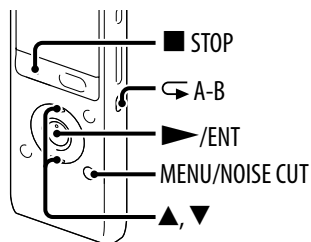

Режим воспроизведения можно выбрать в меню.

- 1** В режиме “стоп” или в режиме воспроизведения нажмите MENU/NOISE CUT. Выберите ▶ вкладку ➔ “Play Mode” и затем нажмите ▶ /ENT.

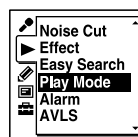

- 2** Нажмите ▲ или ▼ для выбора “1”, “☐”, “ALL”, “↶ 1”, “↶ ☐” или “↶ ALL”, затем нажмите ▶ /ENT.
- 3** Нажмите кнопку ■ STOP для выхода из режима меню.

Возможные эффекты	Описание/справочная страница
1	воспроизведение отдельного файла.
☐	непрерывное воспроизведение файлов из одной папки.
ALL	непрерывное воспроизведение всех файлов.
↶ 1	повторное воспроизведение одного файла.
↶ ☐	повторное воспроизведение файлов из одной папки.
↶ ALL	повторное воспроизведение всех файлов.

Повторное воспроизведение указанного сегмента — повтор А-В

- 1 Во время воспроизведения нажмите кнопку \hookrightarrow А-В, чтобы задать начальную точку А.**
Появится сообщение “А-В В?”.
- 2 Снова нажмите кнопку \hookrightarrow А-В, чтобы указать конечную точку В.**
“ \hookrightarrow Появится индикация “А-В”, и заданный сегмент будет воспроизводиться повторно.

Возврат в режим обычного воспроизведения:
Нажмите \blacktriangleright /ENT.

Остановка повторного воспроизведения А-В:
Нажмите кнопку \blacksquare STOP.

Изменение сегмента, предназначенного для повторного воспроизведения А-В:

Во время повторного воспроизведения А-В снова нажмите кнопку \hookrightarrow А-В, чтобы задать новую начальную точку А. Затем укажите новую точку окончания В, как описано в действии **2**.

Удобные способы воспроизведения

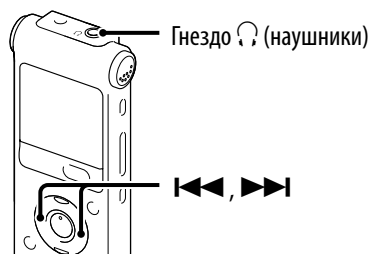

Прослушивание с лучшим качеством звучания

- Прослушивание через наушники:
Подключите прилагаемые стереофонические наушники к гнезду (наушники). Встроенный громкоговоритель будет автоматически отключен.
- Прослушивание через внешний громкоговоритель:
Подключите активный или пассивный громкоговоритель к гнезду (наушники).

Поиск вперед/назад во время воспроизведения - быстрое перемещение вперед/назад

- Поиск вперед (медленная перемотка вперед):
Нажмите и удерживайте ►► во время воспроизведения, а затем отпустите кнопку в том месте, с которого необходимо продолжить воспроизведение.
- Поиск назад (медленная перемотка назад):
Нажмите и удерживайте ◄◄ во время воспроизведения, а затем отпустите кнопку в том месте, с которого необходимо продолжить воспроизведение.

Цифровой диктофон выполнит поиск на медленной скорости с воспроизведением звука. Это удобно, если необходимо переместиться на одно слово вперед или назад. Если нажать и удерживать кнопку, цифровой диктофон начнет поиск на более высокой скорости.

⚡ Если воспроизведение или поиск выполнены до конца последнего файла

- Если обычное или быстрое воспроизведение выполнено до конца последнего файла, то приблизительно на 5 секунд появится индикация "FILE END".
- Когда индикация "FILE END" и индикатор работы погаснут, цифровой диктофон остановится в начале последнего файла.
- Если нажать и удерживать кнопку ◄◄, пока светится индикация "FILE END", то файлы будут воспроизводиться ускоренно, и воспроизведение с обычной скоростью начнется, когда кнопка будет отпущена.

Быстрый поиск места, с которого необходимо начать воспроизведение – функция простого поиска

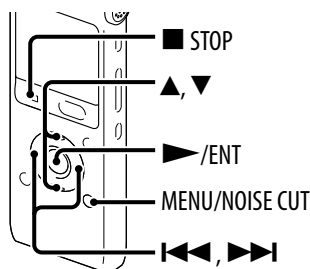

Содержание

Указатель

Когда параметр “Easy Search” установлен на “ON” в меню, вы можете вернуться назад на указанное время, один раз нажав ◀◀, и переместиться вперед на указанное время, нажав ▶▶ во время воспроизведения. Эта функция полезна при поиске конкретного места в длинной записи, например, в записи совещания.

- 1** В режиме “стоп” или в режиме воспроизведения нажмите MENU/NOISE CUT. Выберите ▶ вкладку → “Easy Search” и затем нажмите ▶/ENT.

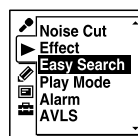

- 2** Для перемещения вперед или назад на заданное время нажмите ▲ или ▼ для выбора “ON” и затем нажмите ▶/ENT. Перейдите к действию ⑤.

Для изменения заданного времени перемещения вперед или назад во время поиска нажмите ▲ или ▼ для выбора “Set Skip Time” и затем нажмите ▶/ENT.

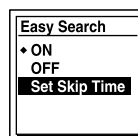

- 3** Нажмите ▲ или ▼ для выбора “Forward Skip Time” или “Reverse Skip Time” и затем нажмите ▶/ENT.

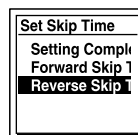

-
- 4** Нажмите ▲ или ▼ для выбора времени пропуска и затем нажмите ►/ENT.

**Совет**

Для настройки времени пропуска вперед и времени пропуска назад повторите действия 3 и 4.

Forward Skip Time	5sec, 10sec, 30sec, 1min, 5min или 10min
Reverse Skip Time	1sec, 3sec, 5sec, 10sec, 30sec, 1min, 5min или 10min

-
- 5** Нажмите кнопку ■ STOP для выхода из режима меню.
-

Выбор даты записи из календаря и воспроизведение

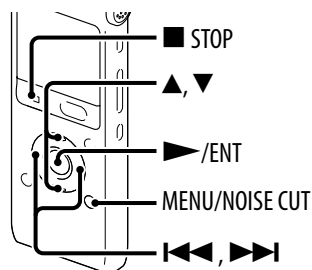

Можно воспроизвести файл, записанный при помощи цифрового диктофона, путем поиска его в календаре.

- 1 В режиме “стоп” нажмите MENU/NOISE CUT. Выберите  вкладку **► “Calendar”** и затем нажмите **► /ENT**.**

После сообщения “Accessing...” появится календарь, в котором выбрана текущая дата.

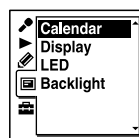

- 2 Нажмите **◀◀** или **▶▶**, для выбора даты, затем нажмите **► /ENT**.**

Дата, для которой существует записанный файл, будет подчеркнута.

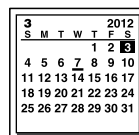

Чтобы от выбранной даты перейти на неделю вперед или назад, нажмите **▲** или **▼**. Если нажать и удерживать любую из этих кнопок, можно последовательно переходить к другим датам или неделям.

- 3 Нажмите **▲** или **▼**, для выбора файла, затем нажмите **► /ENT**.**

Появится сообщение подтверждения и начнется воспроизведение выбранного файла для подтверждения.

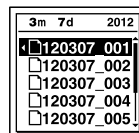

- 4 Нажмите **▲** или **▼**, чтобы выбрать “Enter”, затем нажмите **► /ENT**.**

Начнется воспроизведение файла.

- 5 Нажмите кнопку **■ STOP** для остановки воспроизведения.**

Отмена выбора даты записи из календаря и сопровождающего воспроизведения

Перед шагом 4 нажмите кнопку ■ STOP.

Примечания

- Чтобы пользоваться функцией выбора даты записи из календаря и воспроизведения, необходимо заранее настроить часы (☞ стр. 18).
- Если указана дата, для которой не существует записанного файла, появится сообщение “No File”. Выберите дату, для которой существует записанный файл.
- Поиск и воспроизведение возможны только для файлов из папки для записи, которая содержит файлы, записанные цифровым диктофоном. Подробнее см. раздел “Структура папок и файлов” (☞ стр. 79).

Воспроизведение файла в нужный день и время с предупреждающим сигналом

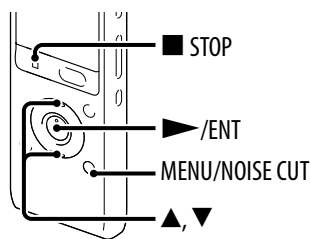

Можно воспроизвести предупреждающий звуковой сигнал и начать воспроизведение выбранного файла в нужное время. Файл может воспроизводиться в определенный день, один раз в неделю или ежедневно в одно и то же время. Можно установить один предупреждающий сигнал для одного файла.

1 Выберите файл, который необходимо воспроизвести с предупреждающим сигналом.

2 Перейдите в режим установки предупреждения.

① В режиме “стоп” нажмите MENU/NOISE CUT. Выберите ► вкладку ► “Alarm” и затем нажмите ►/ENT.

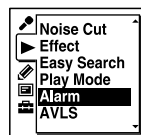

② Нажмите ▲ или ▼ для выбора “ON” и затем нажмите ►/ENT.

3 Установите дату и время предупреждения.

① Нажмите ▲ или ▼, для выбора “Date”, день недели, или “Daily”, затем нажмите ►/ENT.

② При выборе параметра “Date”

Последовательно установите год, месяц, день, час и минуты, как описано в разделе “Настройка часов” (☞ стр. 18).

При выборе дня недели или параметра “Daily”

Нажмите ▲ или ▼, чтобы установить час, затем нажмите ►/ENT.

Нажмите ▲ или ▼, чтобы установить минуты, затем нажмите ►/ENT.

4 Нажмите ▲ или ▼, чтобы выбрать предпочтительный звук предупреждения, а затем нажмите ►/ENT.

Появляется сообщение “Executing...”.



5 Нажмите кнопку ■ STOP для выхода из режима меню.

Процесс настройки завершен, в окошке дисплея отображается “(●)” (индикатор предупреждающего сигнала).

Изменение настройки предупреждающего сигнала

Выберите файл, для которого необходимо изменить настройки предупреждающего сигнала, затем выполните шаги ② – ⑤.

Отмена установки предупреждающего сигнала

Выполните шаги ① и ②. В действии ②-② выберите “OFF” и нажмите ►/ENT. Предупреждающий сигнал будет отменен, а индикатор предупреждающего сигнала в окошке дисплея исчезнет.

В назначенный день и час

В установленное время цифровой диктофон автоматически включается, а на дисплее появляется сообщение “ALARM”. Затем подается предупреждающий сигнал и воспроизводится выбранный файл с использованием выбранного типа предупреждения.

По окончании воспроизведения цифровой диктофон автоматически остановится. (Если в качестве типа предупреждения выбран “Beer&Play” или “Play”, цифровой диктофон остановится в начале выбранного файла.)

Остановка воспроизведения предупреждения

Пока звучит предупреждение, нажмите любую кнопку, кроме VOL -/+ . Если включена функция HOLD, можно остановить воспроизведение предупреждения нажатием любой кнопки.

Воспроизведение через другие устройства

Запись с помощью другой аппаратуры

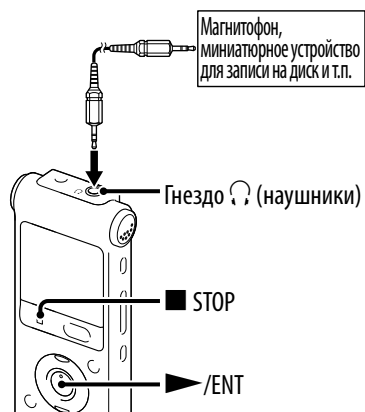

Звук, записанный на цифровой диктофон, можно переписать на другое оборудование.

Перед началом записи рекомендуется сделать пробную запись.

- 1 С помощью соединительного аудиокабеля подключите гнездо (наушники) цифрового диктофона к внешнему входу устройства.
- 2 Нажмите ► /ENT для начала воспроизведения и одновременно установите подключенное оборудование в режим записи. Файл, воспроизводимый цифровым диктофоном, будет записан на подключенное устройство.
- 3 Для остановки записи одновременно нажмите кнопку ■ STOP на цифровом диктофоне и подключенном устройстве.

Удаление файла

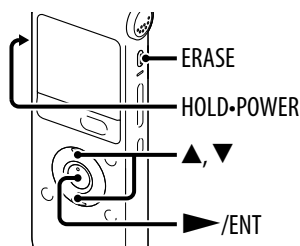

Можно выбрать файл и удалить его, как описано далее.

Примечание

После удаления файла его восстановление невозможно.

- 1 Сдвиньте переключатель HOLD-POWER в направлении "POWER", чтобы включить цифровой диктофон (☞ стр. 17), или в направлении центра, чтобы вывести цифровой диктофон из состояния HOLD (☞ стр. 14).**

Появится экран режима остановки.

- 2 В режиме "стоп" или в режиме воспроизведения выберите файл для удаления (☞ стр. 22).**

- 3 Нажмите кнопку ERASE.**

Появится сообщение "Erase?", и начнется воспроизведение выбранного файл для подтверждения.

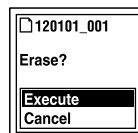

- 4 Нажмите ▲ или ▼, чтобы выбрать "Execute".**

- 5 Нажмите ►/ENT.**

В окошке дисплея появится сообщение "Erasing...", и выбранный файл будет удален.

После удаления файла оставшиеся файлы будут передвинуты вперед, чтобы между ними не оставалось пропуска.

Отмена удаления

Выберите "Cancel" в действии **4** и затем нажмите ►/ENT.

Удаление части файла

Сначала разделите файл на две части (☞ стр. 58), а затем выполните шаги

- 2** – **5**.

Удаление всех файлов в папке

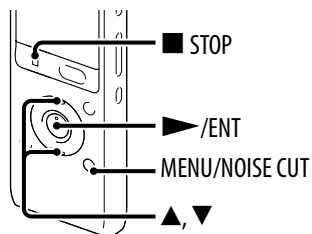

1 В режиме “стоп” выберите папку, которая содержит файл для удаления (☞ стр. 22).

2 Нажмите MENU/NOISE CUT. Выберите  вкладку **→ “Erase All”** и затем нажмите **▶/ENT**.

Появится сообщение “Erase All Files in the Folder?”.



3 Нажмите **▲** или **▼** для выбора “Execute” и затем нажмите **▶/ENT**.

В окошке дисплея появится сообщение “Erasing...”, и все файлы в выбранной папке будут удалены.

4 Нажмите кнопку **■ STOP** для выхода из режима меню.

Отмена удаления

Выберите “Cancel” в действии **3** и затем нажмите **▶/ENT**.

Упорядочение файлов в папке

Перемещение файла в другую папку

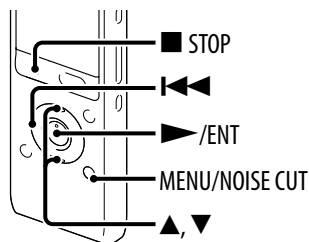

1 Выберите файл, который необходимо переместить.

2 В режиме “стоп” нажмите MENU/NOISE CUT. Выберите вкладку → “Move File” и затем нажмите ► /ENT.

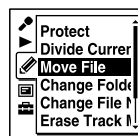

3 Нажмите ◀◀, нажмите ▲ или ▼ для выбора вкладки ☺ или вкладки 🎵 и затем нажмите ► /ENT.

4 Нажмите ▲ или ▼ для выбора папки, в которую вы хотите переместить файл, затем нажмите ► /ENT.

Появится сообщение “Moving File...”, и файл будет перемещен на последнее место в папке назначения.

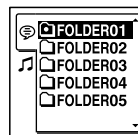

При перемещении файла в другую папку исходный файл удаляется из прежней папки.

5 Нажмите кнопку ■ STOP для выхода из режима меню.

Отмена перемещения файла

Перед шагом **4** нажмите кнопку ■ STOP.

Использование маркера дорожки

Добавление маркера дорожки

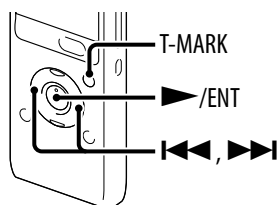



Маркер дорожки можно добавить в ту точку, по которой следует позднее провести разделение файла или с которой начать воспроизведение. В каждый файл можно добавить до 98 маркеров дорожки.

Во время записи, воспроизведения или приостановки нажмите кнопку T-MARK в том месте, где требуется добавить маркер дорожки.

Значок  (Маркер дорожки) мигнет три раза, и маркер будет добавлен.



Обнаружение маркера дорожки и воспроизведение с места, отмеченного им

Нажмите кнопку I◀◀ или ▶▶I в режиме остановки. Когда индикатор  (Маркер дорожки) мигнет один раз, нажмите /ENT.

Удаление маркера дорожки

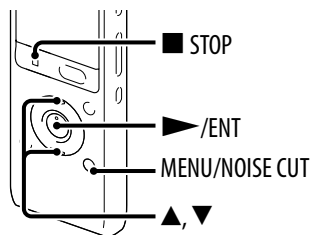

- 1 Остановите воспроизведение сразу после маркера, который требуется удалить.
- 2 Нажмите MENU/NOISE CUT. Выберите вкладку вкладку **“Erase Track Mark”** и затем нажмите /ENT.
Появится сообщение “Erase Track Mark?”.

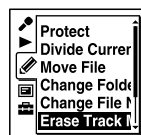

- 3 Нажмите или для выбора “Execute” и затем нажмите /ENT.
В окошке дисплея появится сообщение “Erasing...”, и выбранный маркер дорожки будет удален.

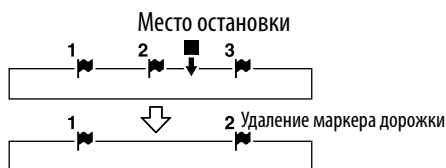

Маркер дорожки, расположенный перед местом остановки, будет удален.

- 4 Нажмите кнопку STOP для выхода из режима меню.

Отмена удаления

Выберите “Cancel” в действии **3** и затем нажмите /ENT.

Одновременное удаление всех маркеров дорожки в выбранном файле

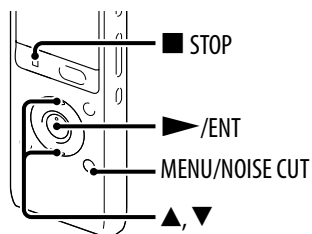

1 Выберите файл, из которого нужно удалить маркеры дорожки.

2 Нажмите MENU/NOISE CUT. Выберите  вкладку **►** “Erase All Track Marks” и затем нажмите **►** / ENT.

Появится сообщение “Erase All Track Marks?”.



3 Нажмите **▲** или **▼** для выбора “Execute” и затем нажмите **►** / ENT.

В окошке дисплея появится сообщение “Erasing...”, и все маркеры дорожки будут удалены одновременно.

4 Нажмите кнопку **■** STOP для выхода из режима меню.

Отмена удаления

Выберите “Cancel” в действии **3** и затем нажмите **►** / ENT.

Разделение файла

Разделение файла в текущем месте

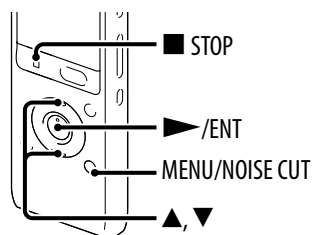

В режиме остановки файл можно разделить на две части, при этом к именам файлов, созданных в результате разделения, будут добавлены новые номера. При выполнении продолжительной записи, например на совещании, можно разделить файл, чтобы проще было найти место, которое необходимо воспроизвести. Файл можно разделять, пока общее количество файлов в папке не достигнет максимального допустимого числа.

- 1 Остановите воспроизведение файла в том месте, где необходимо выполнить разделение.

- 2 Нажмите MENU/NOISE CUT. Выберите вкладку "Divide Current Position" и затем нажмите / ENT.

Появится сообщение "Divide?".

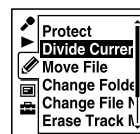

- 3 Нажмите или для выбора "Execute" и затем нажмите / ENT.

Появится сообщение "Dividing...", и к именам файлов, созданных в результате разделения, будут прибавлены суффиксы с порядковыми номерами ("_1" для исходного файла и "_2" для нового).

Файл 1	Файл 2		Файл 3
	 Файл разделен.		
Файл 1	Файл 2_1	Файл 2_2	Файл 3

Суффиксы с порядковыми номерами добавлены к именам файлов, созданных в результате разделения.

- 4 Нажмите кнопку STOP для выхода из режима меню.

Отмена разделения

Выберите "Cancel" в действии и затем нажмите /ENT.

Разделение файла по точкам, отмеченным маркерами

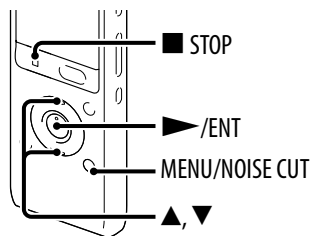

1 Выберите файл, который необходимо разделить.

2 В режиме “стоп” нажмите MENU/NOISE CUT. Выберите вкладку “Divide All Track Marks” и затем нажмите /ENT.

Появится сообщение “Divide All Track Marks?”



3 Нажмите или для выбора “Execute” и затем нажмите /ENT.

Появится сообщение “Dividing...”, и файл будет разделен по всем маркерам дорожки. Все существующие маркеры дорожки в файлах будут удалены.

Суффиксы с порядковыми номерами будут добавлены к именам всех отделенных файлов.

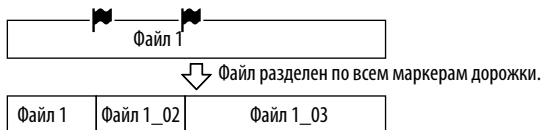

4 Нажмите кнопку STOP для выхода из режима меню.

Отмена разделения

Выберите “Cancel” в действии **3** и затем нажмите /ENT.

Переименование папки и файла

Изменение имени папки

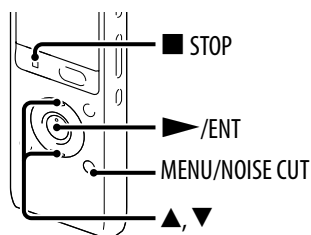

Можно изменить имя папки, используемой для хранения файлов, записанных цифровым диктофоном.

Для создания нового имени папки можно использовать шаблоны.

- 1 Выберите папку, которую необходимо переименовать, на вкладке в списке папок.**

- 2 В режиме “стоп” нажмите MENU/NOISE CUT. Выберите вкладку “Change Folder Name” и затем нажмите /ENT.**

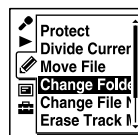

- 3 Нажмите или для выбора желаемого имени папки и затем нажмите /ENT.**

Для создания нового имени папки можно использовать шаблоны.

Появляется сообщение “Executing...”, и имя папки изменяется.

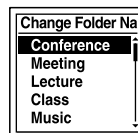

- 4 Нажмите кнопку STOP для выхода из режима меню.**

Советы

- Если указано существующее имя папки, к имени новой папки добавляется суффикс — последовательный номер (от 2 до 10).
- Если выбран шаблон “FOLDER”, к каждому имени папки добавляется суффикс — последовательный номер (от 01 до 10).

Изменение имени файла

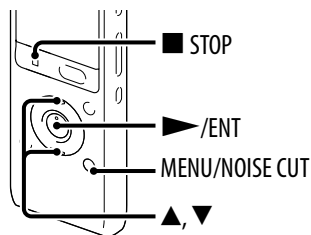

Можно переименовать файл путем присоединения к имени файла префикса — символов из необходимого шаблона. Можно переименовать файл в доступной для записи группе или в папке на вкладке . Можно выбрать символы, которые будут добавляться из шаблонов.

1 Выберите файл, который необходимо переименовать, на вкладке в списке папок.

2 В режиме “стоп” нажмите MENU/NOISE CUT. Выберите вкладку “Change File Name” и затем нажмите /ENT.

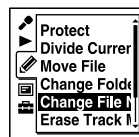

3 Нажмите или для выбора необходимых символов, которые добавляются как префикс к имени файла, затем нажмите /ENT.

Можно выбрать символы из шаблонов.

На дисплее появится сообщение “Executing...”, и выбранные символы, отделенные нижней чертой (), добавляются к имени файла.

(например, если символ “A” добавляется к файлу 12215_001.mp3: A_12215_001.mp3).

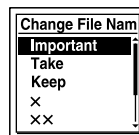

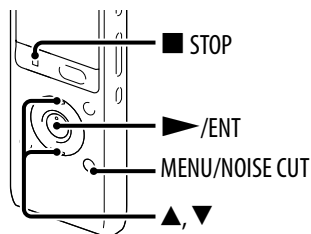

4 Нажмите кнопку STOP для выхода из режима меню.

Защита файла



Чтобы предотвратить случайное удаление или редактирование важного файла, можно защитить его. Защищенный файл помечается индикатором  (защита) и рассматривается как файл только для чтения, не подлежащий удалению или редактированию.

1 Выберите файл, который нужно защитить, на вкладке  или на вкладке .

2 В режиме “стоп” нажмите MENU/NOISE CUT. Выберите  вкладку  “Protect” и затем нажмите  /ENT.

Появится сообщение “Set Protection?”.

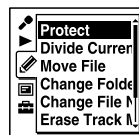

3 Нажмите  или  для выбора “Execute” и затем нажмите  /ENT.

Файл будет защищен. Защищенный файл помечается индикатором  (защита).

4 Нажмите кнопку  STOP для выхода из режима меню.

Снятие защиты

Выберите защищенный файл и выполните шаги **2** – **4**. В данном случае на шаге **2** появится сообщение “Erase Protection?”.

Настройка меню

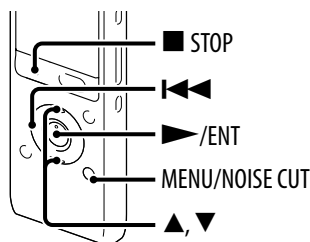

- 1 Нажмите кнопку **MENU/NOISE CUT** для входа в режим меню.

Откроется окно режима меню.

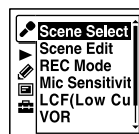

- 2 Нажмите **◀◀**, затем нажмите **▲** или **▼** для выбора вкладки **🔍**, **✎**, **📷** или **🔊** и затем нажмите **▶/ENT**.
- 3 Нажмите **▲** или **▼** для выбора пункта меню, для которого вы хотите выполнить настройку, затем нажмите **▶/ENT**.
- 4 Нажмите **▲** или **▼** для выбора параметра, который вы хотите установить, затем нажмите **▶/ENT**.
- 5 Нажмите кнопку **■ STOP** для выхода из режима меню.

Примечание

Если в течение 60 секунд не будет нажата ни одна кнопка, режим меню будет автоматически отменен и окошко дисплея перейдет в обычное состояние.

Возврат к предыдущему окну

Нажмите **◀◀**, находясь в режиме меню.

Выход из режима меню









Нажмите **■ STOP** или **MENU/NOISE CUT**.

Настройки меню



Вкладки	Пункты меню	Режим работы (○ : настройка возможна/ — : настройка невозможна)		
		Режим остановки	Режим воспроизведения	Режим записи
🔑 (Запись)	Scene Select	○	—	—
	Scene Edit	○	—	—
	REC Mode	○	—	—
	Mic Sensitivity	○	—	○
	LCF(Low Cut)	○	—	○
	VOR	○	—	○
	SYNC REC	○	—	—
	Select Input	○	—	—
▶ (Воспроизведение)	Noise Cut	○	○	—
	Effect	○	○	—
	Easy Search	○	○	—
	Play Mode	○	○	—
	Alarm	○	—	—
	AVLS *	○	○	—
✎ (Редактирование)	Protect	○	—	—
	Divide Current Position	○	—	—
	Move File	○	—	—
	Change Folder Name	○	—	—
	Change File Name	○	—	—
	Erase Track Mark	○	—	—
	Erase All Track Marks	○	—	—
	Divide All Track Marks	○	—	—
	Erase All	○	—	—

* Только для европейских моделей

Вкладки	Пункты меню	Режим работы (○ : настройка возможна/ — : настройка невозможна)		
		Режим остановки	Режим воспроизведения	Режим записи
☑ (Дисплей)	Calendar	○	—	—
	Display	○	○	○
	LED	○	—	—
	Backlight	○	—	—
☰ (Настройка цифрового диктофона)	Language	○	—	—
	Date&Time	○	—	—
	Time Display	○	—	—
	Beep	○	—	—
	Auto Power Off	○	—	—
	Format	○	—	—
	System Information	○	—	—

Вкладки	Пункты меню	Значения (*: исходное значение)
 (Запись)	Scene Select (☞ стр. 27)	Позволяет выбрать следующие сюжеты записи для каждой ситуации:  (Meeting),  (Voice Notes),  (Interview),  (Lecture),  (Audio IN),  (My Scene). Можно установить рекомендованные значения сразу нескольких параметров записи.
	Scene Edit (☞ стр. 29)	Редактирование параметров различных пунктов меню записи, которые предварительно установлены в меню “Scene Select”. Edit: Изменение настроек в выбранном сюжете. Edit from Current Setting: изменение параметров, предварительно установленных в меню. Set Default Value: установка значений параметров по умолчанию. Execute: установка значений параметров по умолчанию и завершение процесса. Cancel: завершение процесса без изменения параметров.  Совет Можно внести изменения в следующие пункты меню: “REC Mode” (☞ стр. 67), “Mic Sensitivity” (☞ стр. 67), “LCF(Low Cut)” (☞ стр. 67), “VOR” (☞ стр. 31) “SYNC REC” (☞ стр. 33), “Select Input” (☞ стр. 32, 33). Если выбрана команда “Edit Complete”, процесс завершается.

Вкладки	Пункты меню	Значения (*: исходное значение)
🎙️ (Запись)	REC Mode	<p>Установка режима записи.</p> <p>MP3 192kbps*: MP3 (со сжатием) режим стандартной стереофонической записи</p> <p>MP3 128kbps: MP3 (со сжатием) режим длительной стереофонической записи</p> <p>MP3 48kbps(MONO): MP3 (со сжатием) режим стандартной монофонической записи</p> <p>MP3 8kbps(MONO): MP3 (со сжатием) режим длительной монофонической записи</p>
	Mic Sensitivity	<p>Установка чувствительности микрофона.</p> <p>High 🎙️🔊 : для записи звука, источник которого находится на расстоянии от цифрового диктофона, или негромкого звука, например в просторном помещении.</p> <p>Medium 🎙️🔊* : для записи обычного разговора или совещания, например в конференц-зале или во время интервью.</p> <p>Low 🎙️🔊 : для записи речи, диктуемой непосредственно в микрофон, звука, источник которого находится вблизи цифрового диктофона, или громкого звука.</p>
	LCF(Low Cut)	<p>Настройка функции LCF (Low Cut Filter) для исключения записи низкочастотных звуков, что позволяет сократить интенсивность шумов, производимых ветром; при этом звучание записываемого файла становится более четким.</p> <p>ON: Функция LCF включена.</p> <p>OFF*: Функция LCF отключена.</p>

Вкладки	Пункты меню	Значения (*: исходное значение)
 (Запись)	VOR (☞ стр. 31)	Настройка функции VOR (Voice Operated Recording). ON: Запись начинается, когда цифровой диктофон обнаруживает уровень звука, превышающий установленное значение и устанавливается на паузу, когда уровень звука падает ниже установленного уровня. Функция VOR включается при нажатии кнопки ● REC/PAUSE. OFF*: Функция VOR не работает.
	SYNC REC (☞ стр. 33)	Когда установлено значение “ON”, цифровой диктофон переходит в режим приостановки записи, если звук не обнаружен в течение 2 секунд или более; при обнаружении звука цифровой диктофон возобновляет запись в новом файле. ON: Включена функция синхронизированной записи. OFF*: функция синхронизированной записи отключена.
	Select Input (☞ стр. 32, 33)	Выбор внешнего устройства, подключенного к гнезду  (микрофон), для записи входного сигнала. MIC IN*: запись файлов при помощи внешнего микрофона. Audio IN: запись при помощи другой аппаратуры.

Вкладки	Пункты меню	Значения (*: исходное значение)
▶ (Воспроизведение)	Noise Cut (☞ стр. 38)	<p>Устанавливает функцию шумоподавления и его уровни.</p> <p>Maximum: Значительный уровень шумоподавления.</p> <p>Medium: умеренный уровень шумоподавления. Используется, когда не удастся правильно записать звук с установленным для функции “Noise Cut Level” значением “Maximum”.</p> <p>OFF*: функция шумоподавления отключена.</p> <p>Примечание</p> <p>При воспроизведении файлов через встроенный громкоговоритель функция шумоподавления не работает.</p>
	Effect (☞ стр. 40)	<p>Настройка нужного эффекта для воспроизведения.</p> <p>Pop: выделение звука среднего диапазона, идеально подходит для вокала.</p> <p>Rock: усиление уровня высоких и низких частот для энергичного звучания.</p> <p>Jazz: усиление высоких частот для более живого звучания.</p> <p>Bass1: повышение уровня низких частот.</p> <p>Bass2: еще большее повышение уровня низких частот.</p> <p>Custom: Вы можете установить свои собственные настройки уровня звука для 5-полосного эквалайзера (100 Гц, 300 Гц, 1 кГц, 3 кГц и 10 кГц) с 7-шаговой регулировкой (от -3 до +3).</p> <p>OFF*: функция эффекта не действует.</p> <p>Примечание</p> <p>При воспроизведении файлов через встроенный громкоговоритель или когда функция шумоподавления включена (☞ стр. 38), эффекта шумоподавления не будет.</p>



Вкладки	Пункты меню	Значения (*: исходное значение)
▶ (Воспроизведение)	Easy Search (☞ стр. 45)	<p>Настройка функции легкого поиска.</p> <p>ON: можно перейти вперед или назад на установленный интервал перехода, нажав кнопку ►►I или I◄◄ во время воспроизведения. Эта функция удобна при поиске нужного места в длинной записи.</p> <p>OFF*: функция легкого поиска не действует. При нажатии ►►I или I◄◄ выполняется переход к следующему или предыдущему файлу.</p> <p>Set Skip Time: устанавливает времени перехода вперед или назад при выполнении поиска.</p> <p>Setting Complete: изменение настроек и завершение процесса.</p> <p>Forward Skip Time: выбор значения интервала перехода вперед при нажатии кнопки ►►I. (5sec, 10sec*, 30sec, 1min, 5min, или 10min)</p> <p>Reverse Skip Time: выбор значения интервала перехода назад при нажатии кнопки I◄◄. (1sec, 3sec*, 5sec, 10sec, 30sec, 1min, 5min, или 10min)</p>
	Play Mode (☞ стр. 42)	<p>Устанавливает режим воспроизведения.</p> <p>1: воспроизведение отдельного файла.</p> <p>☐*: непрерывное воспроизведение файлов из одной папки.</p> <p>ALL: непрерывное воспроизведение всех файлов.</p> <p>↶ 1: повторное воспроизведение одного файла.</p> <p>↶ ☐: повторное воспроизведение файлов из одной папки.</p> <p>↶ ALL: повторное воспроизведение всех файлов.</p>

Вкладки	Пункты меню	Значения (*: исходное значение)
▶ (Воспроизведение)	Alarm (☞ стр. 49)	<p>Установка предупреждающего сигнала.</p> <p>ON: функция предупреждающего сигнала включена. Установите дату, время или день недели, или выберите ежедневное воспроизведение, и выберите один из следующих типов предупреждения.</p> <p>Beer&Play: воспроизведение выбранного файла после предупреждающего сигнала.</p> <p>Beer: воспроизведение только предупреждающего сигнала.</p> <p>Play: воспроизведение только выбранного файла.</p> <p>OFF*: функция предупреждающего сигнала отключена.</p>
	AVLS * ¹ (☞ стр. 15)	<p>Настройка функции AVLS (Automatic Volume Limiter System).</p> <p>ON*: функция AVLS, поддерживающая умеренный уровень, действует только при прослушивании записи через наушники.</p> <p>OFF: функция AVLS не действует, и звук воспроизводится с исходной громкостью.</p> <p>Примечания</p> <ul style="list-style-type: none"> • Отключив эту функцию, не прослушивайте записи на чрезмерно высокой громкости. • При прослушивании записи через наушники в течение определенного периода времени функция AVLS автоматически включается, даже если для параметра “AVLS” в меню установлено значение “OFF”. • Если заданный пользователем уровень громкости превышает уровень, установленный функцией AVLS, то при отключении цифрового диктофона устанавливается средний уровень громкости.

*¹ Только для европейских моделей

Вкладки	Пункты меню	Значения (*: исходное значение)
✎ (Редактирование)	Protect (☞ стр. 62)	Защита выбранного файла от удаления, разделения или перемещения. Execute: выбранный файл будет защищен. Если вы укажете уже защищенный файл, защита будет отменена. Cancel: установка или отмена защиты не выполняется.
	Divide Current Position (☞ стр. 58)	Разделение файла на два. Execute: файл будет разделен на два файла. Cancel: разделение файла не выполняется.
	Move File (☞ стр. 54)	Перемещение выбранного файла в указанную папку. Перед перемещением необходимо выбрать файл, который нужно переместить, а затем перейти в окно меню.
	Change Folder Name (☞ стр. 60)	Переименование папки путем выбора шаблона.
	Change File Name (☞ стр. 61)	Переименование файла путем выбора шаблона и присоединения к имени файла префикса — символов из выбранного шаблона.
	Erase Track Mark (☞ стр. 56)	Удаление маркера дорожки перед текущим местом. Execute: маркер дорожки будет удален. Cancel: маркер дорожки не будет удален.
	Erase All Track Marks (☞ стр. 57)	Удаление всех маркеров дорожки в выбранном файле. Execute: все маркеры дорожки будут удалены. Cancel: никакие маркеры дорожки не будут удалены.

Вкладки	Пункты меню	Значения (*: исходное значение)
✎ (Редактирование)	Divide All Track Marks (☞ стр. 59)	Разделение файла по точкам, отмеченным маркерами. Execute: разделение по маркерам дорожки выполнено. Cancel: разделение по маркерам дорожки не выполнено.
	Erase All (☞ стр. 53)	Удаление всех файлов в выбранной папке. Перед удалением файлов нажмите кнопку  для возврата в окно папок, выберите папку, из которой требуется удалить все файлы, а затем перейдите в окно меню. Execute: все файлы в выбранной папке будут удалены. Cancel: никакие файлы не удаляются.
📅 (Дисплей)	Calendar (☞ стр. 47)	Отображение календаря и воспроизведение файла, записанного цифровым диктофоном, путем выбора даты в календаре. Enter: воспроизведение выбранного файла. Back: цифровой диктофон не воспроизводит выбранный файл и возвращается к предыдущему окну.
	Display	Переключение режима отображения. Elapsed Time*: время, истекшее с момента начала воспроизведения одного файла. Remain Time: во время паузы или воспроизведения – оставшееся время файла; в режиме записи – время, доступное для записи REC Date: дата записи файла. REC Time: время записи файла.

Вкладки	Пункты меню	Значения (*: исходное значение)
 (Дисплей)	LED	<p>Включение или выключение индикатора работы во время выполнения операций.</p> <p>ON*: в процессе записи или воспроизведения индикатор работы горит или мигает.</p> <p>OFF: индикатор работы не светится и не мигает даже при выполнении операций.</p> <p>Примечание</p> <p>Если цифровой диктофон подключен к компьютеру, индикатор работы светится или мигает, даже если для параметра “LED” установлено значение “OFF”.</p>
	Backlight	<p>Включение или выключение подсветки окошка дисплея.</p> <p>ON*: подсветка окошка дисплея включается прибл. на 10 секунд.</p> <p>OFF: подсветка окошка дисплея не включается даже во время работы.</p>
 (Настройка цифрового диктофона)	Language (☞ стр. 21)	<p>Установка языка, на котором будут отображаться сообщения, меню, имена папок, имена файлов и т.д. Deutsch (немецкий), English (английский), Español (испанский), Français (французский), Italiano (итальянский), Русский</p> <p>Примечание</p> <p>Количество доступных языков и установка по умолчанию зависят от страны или региона, в котором приобретен цифровой диктофон.</p>
	Date&Time (☞ стр. 19)	<p>Auto(Synchronizing)*: когда цифровой диктофон подключен к компьютеру, на котором работает программа Sound Organizer, часы автоматически настраиваются по компьютеру.</p> <p>Manual: настройка часов путем последовательного ввода года, месяца, дня, часа и минуты.</p>

Вкладки	Пункты меню	Значения (*: исходное значение)
 (Настройка цифрового диктофона)	Time Display	Настройка отображения часов. 12-Hour: 12:00AM = полночь, 12:00PM = полдень 24-Hour: 0:00 = полночь, 12:00 = полдень Примечание Значение по умолчанию зависит от региона, в котором приобретен цифровой диктофон.
	Beep	Настройка включения и выключения звукового сигнала. ON*: подача звукового сигнала, свидетельствующего о принятии операции или об ошибке. OFF: звуковой сигнал отключен. Примечание Предупреждающий сигнал подается даже в случае, когда в меню для параметра “Beep” установлено значение “OFF”.
	Auto Power Off	При отсутствии каких-либо действий в течение установленного вами времени цифровой диктофон автоматически отключается. 5min: отключение цифрового диктофона прилб. через 5 минут. 10min*: отключение цифрового диктофона прилб. через 10 минут. 30min: отключение цифрового диктофона прилб. через 30 минут. 60min: отключение цифрового диктофона прилб. через 60 минут. OFF: автоматическое отключение цифрового диктофона не выполняется.

Вкладки	Пункты меню	Значения (*: исходное значение)
 (Настройка цифрового диктофона)	Format	<p>Форматирование встроенной памяти, удаление всех данных в памяти и возврат структуры папок в состояние по умолчанию.</p> <p>Execute: появляется анимированное сообщение “Formatting...” и выполняется форматирование встроенной памяти.</p> <p>Cancel: отмена форматирования встроенной памяти.</p> <p>Примечания</p> <ul style="list-style-type: none"> • При форматировании встроенной памяти все сохраненные в памяти данные будут удалены. После форматирования памяти удаленные данные восстановить невозможно. • При форматировании встроенной памяти инструкция по эксплуатации, хранящаяся во встроенной памяти, также удаляется. Чтобы получить другую копию инструкции по эксплуатации, посетите главную страницу службы технической поддержки Sony в зависимости от вашего региона (☞ стр. 94).
	System Information	Отображение названия модели цифрового диктофона и номера версии программного обеспечения.

Использование цифрового диктофона с компьютером

Когда цифровой диктофон подключен к компьютеру, между ними можно передавать данные.

Копирование файлов с цифрового диктофона на компьютер для их сохранения (☞ стр. 82)

Копирование музыкальных файлов с компьютера в цифровой диктофон для их воспроизведения (☞ стр. 83)

Использование цифрового диктофона как USB-накопителя (☞ стр. 85)

На цифровом диктофоне можно временно хранить изображения и текстовые файлы с компьютера.

Системные требования к компьютеру

Для подробной информации о требованиях к системе компьютера см. стр. 89.

Подсоединение цифрового диктофона к компьютеру



Для обмена файлами между цифровым диктофоном и компьютером подключите цифровой диктофон к компьютеру.

- 1 Сдвиньте ползунок USB DIRECT, расположенный на задней стороне цифрового диктофона, и вставьте вилку USB в порт USB включенного компьютера.**

- 2 Убедитесь, что цифровой диктофон распознан правильно.**
 На экране компьютера Windows: откройте папку “Мой компьютер” или “Компьютер” и убедитесь, что “IC RECORDER” был распознан.
 На экране компьютера Macintosh: убедитесь, что дисковод “IC RECORDER” отображается в окне Finder.

Цифровой диктофон распознается компьютером сразу после подключения. Пока цифровой диктофон подключается к компьютеру, в окошке дисплея цифрового диктофона отображается индикация “Connecting”.

Если цифровой диктофон невозможно подключить к компьютеру напрямую, используйте прилагаемый соединительный кабель USB.

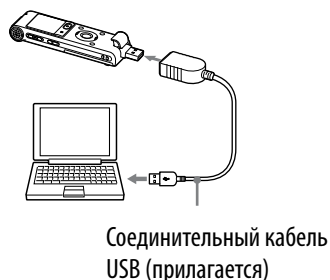

Структура папок и файлов

Папки и файлы отображаются на экране компьютера, как показано на рисунке. На экране компьютера Windows, используя Проводник, и на экране компьютера Macintosh при помощи Finder можно отобразить папки и файлы, открыв “IC RECORDER”.

Встроенная память

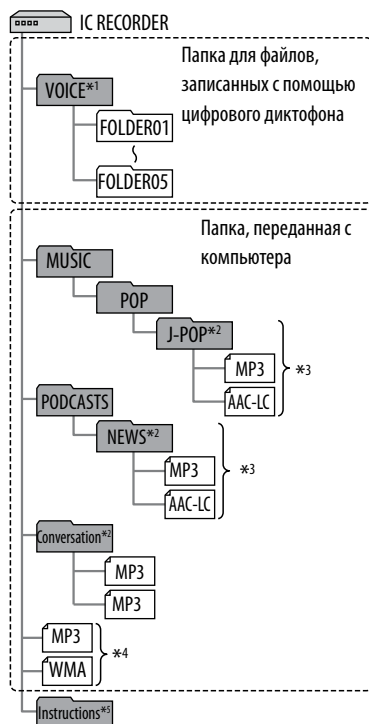

- *1 Даже если файл передан непосредственно в папку VOICE, он не будет отображаться на вкладке ☺ цифрового диктофона. При передаче файла с компьютера в цифровой диктофон поместите файл в папку, вложенную в папку VOICE.
- *2 Имя папки, в которой хранятся музыкальные файлы, будет отображаться на цифровом диктофоне без изменения, поэтому лучше заранее присвоить папке удобное для запоминания имя. На рисунке представлены примеры имен папок.
- *3 Цифровой диктофон может распознать до 8 уровней папок, переданных в цифровой диктофон.
- *4 Если передавать музыкальные файлы по отдельности, они считаются находящимися в “No Folder”.
- *5 Инструкция по эксплуатации цифрового диктофона хранится в папке “Instructions”, расположенной непосредственно в папке “IC RECORDER”.

💡 Советы

- Название композиции или имя исполнителя и прочие сведения, находящиеся в музыкальном файле, можно отобразить на дисплее цифрового диктофона. Рекомендуется вводить информацию тегов ID3 с помощью программы, которая использовалась для создания музыкальных файлов на компьютере.
- Если название композиции или имя исполнителя отсутствуют, в окошке дисплея цифрового диктофона отобразится сообщение “No Data”.

Продолжение ↓

Структура папок, отображающаяся в окошке дисплея цифрового диктофона

Структура папок, которая отображается в окошке дисплея цифрового диктофона, отличается от структуры папок на экране компьютера.

В окошке дисплея цифрового диктофона отображаются следующие индикаторы папок:

- 📁 : папка для файлов, записанных с помощью цифрового диктофона.
- 📁 : папки, переданные с компьютера (они появляются после передачи музыкальных файлов с компьютера).
- 📁 : папки для файлов подкастов, переданных с компьютера (они появляются после передачи файлов подкастов с компьютера).

Примечание

Папки, которые не содержат файлов, воспроизводимых при помощи цифрового диктофона, не будут отображаться в окошке дисплея цифрового диктофона.

Папки, отображающиеся на вкладке 🗨️ цифрового диктофона



Отображаются папки с файлами, записанными с помощью цифрового диктофона (папки, вложенные в папку VOICE).

Примечание

Даже если файл передан непосредственно в папку VOICE, он не будет отображаться на вкладке 🗨️ цифрового диктофона.

Папки, отображающиеся на вкладке 🎵 цифрового диктофона



Следующие папки будут отображаться среди папок, переданных с компьютера.

- Папки, вложенные в папку MUSIC, которые содержат какой-либо файл (если папки содержат несколько уровней вложенных папок, то все папки отображаются одновременно).
- Папки, переданные в расположения, отличные от папок MUSIC или PODCASTS.
- Папка с именем “No Folder” (в этой папке содержатся музыкальные файлы, переданные по отдельности).

Папки, отображающиеся на вкладке цифрового диктофона

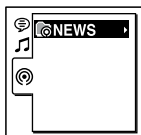

Отображаются папки для файлов подкастов, переданных с компьютера.

Отключение цифрового диктофона от компьютера

Соблюдайте порядок действий, описанный ниже; несоблюдение процедуры может привести к повреждению данных.

- 1 Убедитесь, что индикатор работы цифрового диктофона не светится.**

- 2 Выполните следующее действие на компьютере.***

Щелкните левой кнопкой следующую пиктограмму на панели задач Windows в нижней правой части рабочего стола:



➔ Щелкните левой кнопкой “Извлечь IC RECORDER” (Windows 7) или “Безопасное извлечение запоминающего устройства для USB” (Windows XP, Windows Vista).

В разных операционных системах вид значка и меню может варьироваться. В зависимости от настроек компьютера, эта пиктограмма может не отображаться на панели задач.

На экране компьютера Macintosh щелкните на значке извлечения “IC RECORDER” в окне Finder.

- 3 Отключите цифровой диктофон от порта USB компьютера и сдвиньте ползунок USB DIRECT в направлении стрелки, чтобы убрать разъем USB.**



* Подробнее об отключении цифрового диктофона от компьютера см. инструкцию по эксплуатации, прилагаемую к компьютеру.

Копирование файлов с цифрового диктофона на компьютер

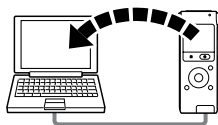

Можно скопировать файлы и папки с цифрового диктофона на компьютер для хранения.

1 Подключите цифровой диктофон к компьютеру (☞ стр. 78).

2 Скопируйте файлы или папки, которые требуется передать в компьютер.

Перетащите файлы или папки, которые нужно скопировать, из “IC RECORDER” на локальный диск компьютера.

 Копирование файла или папки (перетаскивание)

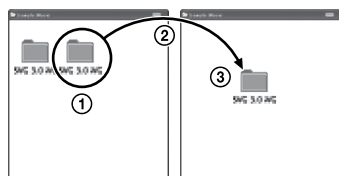

IC RECORDER

Компьютер

- 1** Нажмите и удерживайте,
- 2** перетащите,
- 3** затем отпустите.

3 Отключите цифровой диктофон от компьютера (☞ стр. 81).

Копирование музыкальных файлов с компьютера на цифровой диктофон и их воспроизведение

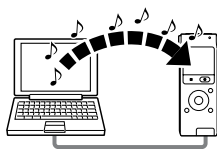

Вы можете скопировать музыкальные или иные аудиофайлы (MP3(.mp3)/WMA(.wma)/AAC-LC(.m4a)*) с компьютера в цифровой диктофон путем их перетаскивания и воспроизвести их при помощи цифрового диктофона.

* Сведения о форматах файлов, воспроизводимых с помощью цифрового диктофона, см. в разделе “Технические характеристики” (☞ стр. 89).

Копирование музыкального файла с компьютера на цифровой диктофон (перетаскивание)

1 Подключите цифровой диктофон к компьютеру (☞ стр. 78).



















2 Скопируйте папку, в которой хранятся музыкальные файлы, в цифровой диктофон.

На экране компьютера Windows, используя Проводник, или на экране компьютера Macintosh, используя Finder, перетащите папку, содержащую музыкальные файлы, в “IC RECORDER”.



Цифровой диктофон может распознать до 400 папок. В одну папку можно скопировать до 199 файлов. Кроме того, цифровой диктофон может распознавать до 4095 папок и файлов на одном запоминающем устройстве.

3 Отключите цифровой диктофон от компьютера (☞ стр. 81).





Воспроизведение музыкальных файлов, скопированных с компьютера, при помощи цифрового диктофона

- 1 Нажмите .
- 2 Нажмите , нажмите  или  для выбора вкладки  и затем нажмите /ENT.
- 3 Нажмите  или , для выбора папки () , в которой находятся музыкальные файлы, затем нажмите /ENT.
Чтобы отобразить файлы, находящиеся в выбранной папке, нажмите .
- 4 Выберите музыкальный файл, который необходимо воспроизвести.
Когда появится окно выбора файла, нажмите  или  для выбора требуемого файл и затем нажмите /ENT.
Когда отображается экран режима остановки, файлы можно выбирать путем нажатия кнопок  и .
- 5 Чтобы начать воспроизведение, нажмите /ENT.
- 6 Чтобы остановить воспроизведение, нажмите кнопку  STOP.

Дисплей во время воспроизведения музыкального файла

Чтобы просмотреть сведения о музыкальном файле во время воспроизведения, нажимайте  или .



- : имя папки
- : имя файла
- : имя исполнителя
- : название

Использование цифрового диктофона в качестве запоминающего устройства USB

Когда цифровой диктофон подключен к компьютеру, на цифровой диктофон можно перенести изображения или текстовые данные с компьютера и временно хранить их вместе с файлами, записанными с помощью цифрового диктофона.

Для использования цифрового диктофона в качестве запоминающего устройства USB компьютер должен соответствовать определенным системным требованиям.

Подробную информацию о системных требованиях, см. на стр. 89.

Использование USB-адаптера переменного тока

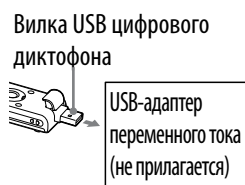

Вы можете использовать цифровой диктофон, подключив его к электрической розетке с помощью USB-адаптера переменного тока (не прилагается). Это полезно при необходимости записи в течение длительного времени.

- 1** Подключите USB-адаптер переменного тока к электрической розетке.
- 2** Сдвиньте ползунок USB DIRECT, расположенный на задней стороне цифрового диктофона, и вставьте вилку USB в USB-адаптер переменного тока.

Отключение цифрового диктофона от электрической розетки

Соблюдайте порядок действий, описанный ниже. В противном случае файлы данных, записанные на цифровом диктофоне, могут быть повреждены или стать невозпроизводимыми.

- 1** Во время записи или воспроизведения файла нажмите кнопку **■ STOP**, чтобы перевести цифровой диктофон в режим остановки.
- 2** Убедитесь, что индикатор работы цифрового диктофона не светится.
- 3** Отключите цифровой диктофон от USB-адаптера переменного тока, затем отключите USB-адаптер переменного тока от электрической розетки.

Меры предосторожности

Питание

Используйте источник питания напряжением только 1,5 В или 1,2 В пост. тока. Используйте одну щелочную батарею LR03 (тип AAA) или одну аккумуляторную батарею NH-AAA.

Техника безопасности

Не пользуйтесь устройством во время вождения автомобиля, езды на велосипеде или управления любыми моторизованными транспортными средствами.

Обращение с устройством

- Не оставляйте устройство вблизи источников тепла или в местах, подверженных воздействию прямых солнечных лучей, большого количества пыли или механических ударов.
- В случае попадания внутрь устройства твердых предметов или жидкостей извлеките элементы питания и не пользуйтесь устройством, пока его не проверит квалифицированный специалист.
- Избегайте попадания на устройство брызг воды, так как оно не является водозащищенным. В частности, будьте осторожны в следующих ситуациях.
 - Когда вы идете в ванну и устройство находится у вас в кармане и т. п. Когда вы будете сгибаться диктофон может упасть в воду и может намочнуть.
 - Пользуясь устройством в условиях, где оно может подвергаться воздействию дождя, снега или повышенной влажности.
 - В условиях, когда вы можете вспотеть. Устройство может намочнуть, если вы возьмете его влажными руками или положите в карман одежды, пропитанной потом.
- Если вы пользуетесь наушниками при очень низкой влажности окружающего воздуха, то можете почувствовать боль в ушах. Это явление не связано с неисправностью наушников, оно вызвано накоплением на теле статического электричества. Чтобы уменьшить образование статического электричества, пользуйтесь одеждой из несинтетических материалов.

Помехи

- Если устройство расположено рядом с источниками переменного тока, люминесцентной лампой или мобильным телефоном, во время записи или воспроизведения может быть слышен шум.
- Шум может записаться, если во время записи провести по цифровому диктофону каким-либо предметом, например пальцем.

Уход за устройством

Для чистки корпуса используйте мягкую ткань, слегка смоченную водой. Затем используйте мягкую сухую ткань, чтобы вытереть корпус. Нельзя использовать спирт, бензин или растворитель.

В случае возникновения вопросов или проблем, касающихся данного устройства, обратитесь к ближайшему дилеру Sony.

Рекомендации по созданию резервных копий

Во избежание возможной потери данных в результате непреднамеренных действий или неполадок в работе цифрового диктофона рекомендуется создавать резервные копии записанных файлов на компьютере и т.п.

Технические характеристики

Системные требования

Чтобы использовать компьютер с цифровым диктофоном или чтобы использовать цифровой диктофон в качестве USB-накопителя, компьютер должен отвечать указанным ниже требованиям к операционной системе и портам.

Операционные системы

- Windows 7 Ultimate
- Windows 7 Professional
- Windows 7 Home Premium
- Windows 7 Home Basic
- Windows 7 Starter
- Windows Vista Ultimate Service Pack 2 или более поздняя версия
- Windows Vista Business Service Pack 2 или более поздняя версия
- Windows Vista Home Premium Service Pack 2 или более поздняя версия
- Windows Vista Home Basic Service Pack 2 или более поздняя версия
- Windows XP Media Center Edition 2005 Service Pack 3 или более поздняя версия
- Windows XP Media Center Edition 2004 Service Pack 3 или более поздняя версия*
- Windows XP Media Center Edition Service Pack 3 или более поздняя версия*
- Windows XP Professional Service Pack 3 или более поздняя версия
- Windows XP Home Edition Service Pack 3 или более поздняя версия
- Mac OS X (v10.3.9-v10.7)

Предварительно установленные.

*Кроме Китая

Примечания

- Одна из вышеуказанных операционных систем должна быть предварительно установлена. Не поддерживаются любые другие операционные системы, кроме указанных выше (Windows 98, Windows 2000, Linux, и т.д.), обновленные операционные системы или среды с возможностью загрузки нескольких операционных систем.
- 64-разрядные версии Windows XP не поддерживаются.
- Сведения о последних версиях и о совместимости с операционными системами см. на главной странице технической поддержки цифрового диктофона (☞ стр. 94).

Аппаратная среда:

- Звуковая плата: любая, совместимая с поддерживаемыми операционными системами.
- Порт: порт USB

Продолжение ↓

Примечания

Не поддерживаются следующие системы:

- операционные системы, отличные от указанных на стр. 89
- самостоятельно собранные компьютеры или разработанные операционные системы;
- обновленные операционные системы;
- среды с возможностью загрузки нескольких операционных систем;
- среды с несколькими мониторами.

Конструкция и характеристики



Блок цифрового диктофона	
Емкость (емкость, доступная для пользователя)	
2 ГБ (прибл. 1,80 ГБ = 1932735283 байт)	
Часть объема памяти используется для управления.	
Максимальное количество папок (для устройства)	
400 папок	
Максимальное количество файлов (для папки)	
199 файлов	
Максимальное количество файлов (для устройства)	
4074 файлов (когда на устройстве находится 21 папка.)	
Частотный диапазон	
MP3 192kbps	50 Гц – 20000 Гц
MP3 128kbps	50 Гц – 16000 Гц
MP3 48kbps (MONO)	50 Гц – 14000 Гц
MP3 8kbps (MONO)	60 Гц – 3400 Гц
Совместимые форматы файлов	
MP3* ¹	Скорость передачи бит: 32 - 320 кбит/с (поддерживается переменная скорость передачи битов (VBR)) Частоты дискретизации: 16/22,05/24/32/44,1/48 кГц Расширение файлов: .mp3 ^{*1} Также поддерживается воспроизведение файлов MP3, записанных с помощью цифрового диктофона. Поддерживаются не все кодировщики.
WMA* ²	Битрейт: 32 - 192 кбит/с (поддерживается переменный битрейт (VBR)) Частоты дискретизации: 44,1 кГц Расширение файлов: .wma ^{*2} Совместимость с WMA Ver. 9 обеспечивается, но MBR (Multi Bit Rate), Lossless, Professional и Voice не поддерживаются. Файлы, защищенные авторскими правами, не воспроизводятся. Поддерживаются не все кодеки.
AAC-LC* ³	Битрейт: 16 - 320 кбит/с (поддерживается переменный битрейт (VBR)) Частоты дискретизации: 11,025/12/16/22,05/24/32/44,1/48 кГц Расширение имени файлов: .m4a ^{*3} Файлы, защищенные авторскими правами, не воспроизводятся. Поддерживаются не все кодеки AAC.

Общий блок	
Громкоговоритель	
Диаметр прикл. 16 мм	
Вход/выход	
Гнездо микрофона	(миниразъем, стерео) вход со встроенным питанием, минимальный входной уровень 0,9 мВ
Гнездо наушников	(миниразъем, стерео) рекомендуемое полное сопротивление нагрузки: 16 Ом
Вилка USB	(Тип А) совместима с High-Speed USB
Регулировка скорости воспроизведения (DPC)	
От 2,00 до 0,50 обычной скорости	MP3/WMA/AAC-LC
Выходная мощность	
90 мВт	
Требования к питанию	
Одна щелочная батарея LR03 (тип AAA) (прилагается)	1,5 В постоянного тока
Одна аккумуляторная батарея NH-AAA (не прилагается)	1,2 В постоянного тока
Рабочая температура	
5 °C - 35 °C	
Размеры (ш/в/г) (без выступающих деталей и органов управления) (JEITA)*4	
Прибл. 36,6 мм × 102,0 мм × 14,6 мм	
Масса (JEITA)*4	
Прибл. 56 г включая одну щелочную батарею LR03 (тип AAA)	
*4 Стандарт ассоциации JEITA (Japan Electronics and Information Technology Industries Association)	
Принадлежности, входящие в комплект	
См. прилагаемое "Краткое руководство пользователя"	

Конструкция и характеристики могут быть изменены без предварительного уведомления.

Максимальное время записи^{*5*6}

Ниже указано максимальное время записи для всех папок.

REC mode		Сюжет записи ^{*7}	Встроенная память
MP3 192kbps	Режим записи стерео стандартного качества		22 ч. 20 мин.
MP3 128kbps	Режим длительной стереофонической записи		33 ч 30 мин
MP3 48kbps (MONO)	Режим записи моно стандартного качества		89 ч. 25 мин.
MP3 8kbps (MONO)	Режим длительной монофонической записи		536 ч.

ч.: час/мин.: минут

^{*5} Если необходима запись в течение длительного времени, возможно, во время записи придется заменить батарейку новой. Для дополнительной информации о времени работы от батареи см. таблицу на стр. 93.

^{*6} Максимальное время записи в указанной выше таблице приведено только для сведения.

^{*7} Настройки по умолчанию

Максимальное время воспроизведения музыкального файла / количество файлов^{*8}

Битрейт	Время воспроизведения	Количество файлов
48 кбит/с	89 ч. 25 мин.	1341 файлов
128 кбит/с	33 ч 30 мин	502 файлов
256 кбит/с	16 ч. 45 мин.	251 файлов

ч.: час/мин.: минут

^{*8} Если продолжительность каждого файла MP3, перенесенного на цифровой диктофон, составляет 4 минуты.

Время работы от батареи

При использовании щелочной батареи Sony LRO3 (SG) (тип AAA)*¹

REC Mode	Запись	Воспроизведение через громкоговоритель* ²	Воспроизведение через наушники
MP3 192kbps	Прибл. 29 ч.	Прибл. 22 ч.	Прибл. 61 ч.
MP3 128kbps	Прибл. 31 ч.	Прибл. 22 ч.	Прибл. 61 ч.
MP3 48kbps (MONO)	Прибл. 33 ч.	Прибл. 22 ч.	Прибл. 61 ч.
MP3 8kbps (MONO)	Прибл. 42 ч.	Прибл. 22 ч.	Прибл. 61 ч.
Музыкальный файл (128 кбит/с/44,1 кГц)	—	Прибл. 22 ч.	Прибл. 61 ч.

ч.: часов

При использовании аккумуляторной батареи Sony NH-AAA*¹

REC Mode	Запись	Воспроизведение через громкоговоритель* ²	Воспроизведение через наушники
MP3 192kbps	Прибл. 24 ч.	Прибл. 15 ч.	Прибл. 39 ч.
MP3 128kbps	Прибл. 24 ч.	Прибл. 15 ч.	Прибл. 39 ч.
MP3 48kbps (MONO)	Прибл. 25 ч.	Прибл. 15 ч.	Прибл. 39 ч.
MP3 8kbps (MONO)	Прибл. 30 ч.	Прибл. 15 ч.	Прибл. 39 ч.
Музыкальный файл (128 кбит/с/44,1 кГц)	—	Прибл. 15 ч.	Прибл. 39 ч.

ч.: часов

*¹ Измерено по стандарту ассоциации JEITA (Japan Electronics and Information Technology Industries Association). Время работы батареи зависит от условий эксплуатации цифрового диктофона.

*² При воспроизведении музыки через внутренний громкоговоритель с уровнем громкости 13.

Поиск и устранение неисправностей

Прежде чем сдавать цифровой диктофон в ремонт, проверьте следующие пункты. Если неполадку не удастся устранить даже после выполнения всех приведенных проверок, обратитесь к ближайшему дилеру Sony.

Чтобы получить информацию о поддержке цифрового диктофона, посетите главную страницу службы поддержки:

Для пользователей в Европе:

<http://support.sony-europe.com/DNA>

Для пользователей в Латинской Америке:

<http://www.sony-latin.com/index.crp>

Для пользователей в США:

<http://www.sony.com/recordersupport>

Для пользователей в Канаде:

<http://www.sony.ca/ElectronicsSupport>

<http://fr.sony.ca/ElectronicsSupport>

Для пользователей в других странах/регионах:

<http://www.sony-asia.com/support>

Учтите, что записанные файлы могут быть удалены в ходе обслуживания или ремонта устройства.

Неисправности при работе цифрового диктофона

Помехи

Слышен шум.

- Во время записи цифровой диктофон был задет каким-либо предметом, например пальцем, и этот шум был записан.
- Во время записи или воспроизведения устройство находилось рядом с источниками переменного тока, люминесцентной лампой или мобильным телефоном.
- Загрязнен штекер подключенного микрофона (не прилагается).
→ Очистите штекер.
- Загрязнен штекер подключенных наушников.
→ Очистите штекер.

Источник питания**Цифровой диктофон не включается. Цифровой диктофон не работает даже при нажатии любой кнопки.**

- Батарея разряжена.
- Батарея вставлена с нарушением полярности (☞ стр. 16).
- Отключено питание цифрового диктофона.
 - ➔ Сдвиньте переключатель HOLD•POWER в направлении “POWER” и удерживайте, пока в окошке дисплея не появится изображение. Питание включено (☞ стр. 17).
- Включена функция HOLD.
 - ➔ Сдвиньте переключатель HOLD•POWER в направлении центра (☞ стр. 14).

Цифровой диктофон не выключается.

- Сдвиньте переключатель HOLD•POWER в направлении “POWER” и удерживайте, пока в момент остановки цифрового диктофона не появится сообщение “Power Off”. Питание отключено (☞ стр. 17).

Цифровой диктофон отключается автоматически.

- Если оставить цифровой диктофон в режиме остановки и не выполнять никаких операций в течение определенного времени, сработает функция автоматического отключения питания. (На момент приобретения цифрового диктофона значение времени до срабатывания функции автоматического отключения питания равняется “10min”). В меню можно изменить значение времени ожидания перед срабатыванием автоматического отключения питания (☞ стр. 75).

Время работы батареи слишком мало.

- Время работы батареи на стр. 93 указано для воспроизведения с уровнем громкости 13. Время работы батареи может быть меньше в зависимости от характера эксплуатации цифрового диктофона.
- Даже если цифровой диктофон не используется, имеет место незначительный расход энергии батареи. Если цифровой диктофон не будет использоваться в течение длительного времени, рекомендуется отключить питание (☞ стр. 17) или извлечь батарею. Кроме того, установив для параметра “Auto Power Off” наименьшее значение (☞ стр. 75), можно продлить время работы батареи, даже если цифровой диктофон оставлен включенным.
- Аккумуляторная батарея используется при температуре ниже 5 °С. Время работы батареи уменьшается по причине технических характеристик батареи. Это не является неисправностью.
- В цифровом диктофоне используется марганцевая батарея. Использование марганцевой батареи с цифровым диктофоном не допускается.

Работа**Отмечаются неполадки в работе цифрового диктофона.**

- Извлеките и снова вставьте батарейку.
- Возможно, память цифрового диктофона была отформатирована с помощью компьютера.
 - Форматируйте носитель памяти с помощью функции форматирования цифрового диктофона (☞ стр. 76).

Не горит индикатор работы.

- Для параметра “LED” установлено значение “OFF”.
 - Отобразите меню и установите для параметра “LED” значение “ON” (☞ стр. 74).

Запись**Невозможно записать файл.**

- Оставшийся объем памяти недостаточен.
- Нельзя записать файл при выборе папки в группе, предназначенной только для воспроизведения (вкладки 🎵 и 🎧).

Запись прерывается.

- Включена функция VOR. Если функция VOR не используется, установите в меню для параметра “VOR” значение “OFF” (☞ стр. 31).

Функция VOR не работает.

- Во время синхронизированной записи функция VOR не работает.

При записи с другого оборудования входной сигнал имеет слишком высокий или недостаточно высокий уровень.

- Соедините гнездо наушников внешнего устройства с гнездом 🎧 (микрофон) цифрового диктофона и отрегулируйте уровень громкости на устройстве, подключенном к цифровому диктофону.

Воспроизведение

Низкая громкость воспроизведения.

- Встроенный громкоговоритель предназначен главным образом для контроля, поэтому громкость воспроизведения низкая.
→ Воспользуйтесь прилагаемыми наушниками.

Не слышен звук из громкоговорителя.

- Подключены наушники (☞ стр. 44).

Из громкоговорителя слышен звук даже с подключенными наушниками.

- Из громкоговорителя может раздаваться звук, если во время воспроизведения штекер наушников вставлен не полностью.
→ Отключите наушники и подключите их правильно.

Звуковой эффект не изменяется даже при изменении параметра “Effect”.

- При использовании встроенного динамика функция эффекта не действует.
- Когда функция шумоподавления включена, функция эффекта не действует.

Пониженная или повышенная скорость воспроизведения.

- Переключатель DPC(SPEED CTRL) находится в положении “ON”, а скорость воспроизведения регулируется кнопками ▲ или ▼.
→ Сдвиньте переключатель DPC(SPEED CTRL) в положение “OFF”, или нажмите ▲ или ▼, чтобы снова отрегулировать скорость в DPC (☞ стр. 39).

Некачественный звук при воспроизведении музыкального файла.

- Функция шумоподавления включена.
→ При воспроизведении музыкального файла установите параметр “Noise Cut” на “OFF” (☞ стр. 38).

Редактирование

Невозможно разбить файл.

- Для разделения файла требуется определенный объем свободной памяти.
- Выбранная папка (□) содержит 199 записанных файлов.
→ Удалите несколько файлов (☞ стр. 52) или все файлы, предварительно сохранив их на компьютере или на другом устройстве.
- В силу системных ограничений файл нельзя разделить в самом начале или конце.
- Нельзя разделить файлы, которые были записаны не при помощи цифрового диктофона (например, файлы, переданные с компьютера).

Не удается переместить файл.

- Нельзя перемещать файл © (подкаст).
- Нельзя перемещать защищенный файл.

Часы

Отображается индикация "--:--".

- Не выполнена установка часов (☞ стр. 18).

На экране REC Date отображается индикация "--y--m--d" или "--:--".

- Дата записи не отображается, если во время записи файла не были установлены часы.

Дисплей

В режиме меню отображается меньшее количество пунктов меню.

- В режимах записи или воспроизведения некоторые элементы меню могут не отображаться (☞ стр. 64).

Оставшееся время, отображающееся в окне дисплея, меньше, чем время, показываемое на компьютере.

- Для функционирования системы цифровому диктофону требуется определенный объем свободной памяти. Эта величина вычитается из оставшегося времени, что является причиной разницы значений.

Файлы

На дисплее отображается сообщение "Memory Full", и не удается начать запись.

- В памяти нет свободного места.
 - Удалите несколько файлов (☞ стр. 52) или все файлы, предварительно сохранив их на компьютере или на другом устройстве.

Отображается сообщение "File Full", и цифровой диктофон не работает.

- В выбранной папке (□) хранится 199 записанных файлов, или записано в общей сложности 4074 файла (при наличии 21 папки). Поэтому невозможно записать еще один файл или переместить файл.
 - Удалите несколько файлов (☞ стр. 52) или все файлы, предварительно сохранив их на компьютере или на другом устройстве.

Компьютеры

Меню не отражает изменения настроек.

- Если батарея была извлечена сразу же после изменения настройки меню, настройка меню может не действовать.

В имени папки или файла буквы отображаются в виде нечитаемых символов.

- Цифровой диктофон не поддерживает и не отображает некоторые специальные знаки и символы, введенные на компьютере при помощи Проводника Windows или Macintosh Finder.

Копирование файла занимает много времени.

- Если размер файла велик, то его копирование занимает значительное время. Подождите, пока копирование не закончится.

Цифровой диктофон не распознается компьютером. Не удается передать папку/файл с компьютера.

- Отключите цифровой диктофон от компьютера и подключите его еще раз.
- Не используйте концентратор USB или удлинительный кабель USB, отличный от прилагаемого соединительного кабеля USB. Подключите цифровой диктофон непосредственно к компьютеру или используйте прилагаемый соединительный кабель USB.
- Нормальное функционирование не гарантируется, если системные требования отличаются от перечисленных на стр. 89.
- Цифровой диктофон может быть не распознан при определенном положении порта USB. В этом случае используйте другой порт.

Файл, переданный с компьютера, невозможно воспроизвести.

- Цифровой диктофон может распознать до 8 уровней папок, переданных в цифровой диктофон.
- Формат файла, возможно, отличается от форматов, которые могут воспроизводиться цифровым диктофоном (MP3(.mp3)/WMA(.wma)/AAC-LC(.m4a)). Проверьте совместимые форматы файлов (☞ стр. 90).

Не удается запустить компьютер.



- При перезагрузке компьютера с подключенным цифровым диктофоном компьютер может зависнуть или запуститься неправильно.
 - Отсоедините цифровой диктофон от компьютера и снова перезагрузите компьютер.

Список сообщений

Если на дисплее появится какое-либо сообщение, выполните приведенные ниже указания.

Сообщение	Причина/устранение
HOLD Slide HOLD Switch to Activate.	<ul style="list-style-type: none"> Все операции с кнопками отключены, поскольку цифровой диктофон находится в состоянии HOLD, чтобы предотвратить случайные операции. Передвиньте переключатель HOLD•POWER в центральное положение, чтобы вывести цифровой диктофон из состояния HOLD (☞ стр. 14).
Low Battery Level	<ul style="list-style-type: none"> Невозможно отформатировать память или удалить все файлы в папке из-за недостаточного заряда батарей. Замените разряженную батарею новой щелочной батареей LR03 (тип AAA) или полностью заряженной аккумуляторной батареей NH-AAA (не поставляется).
Low Battery	<ul style="list-style-type: none"> Батарея разряжена. Замените разряженную батарею новой щелочной батареей LR03 (тип AAA) или полностью заряженной аккумуляторной батареей NH-AAA (не поставляется).
Memory Full	<ul style="list-style-type: none"> Оставшийся объем памяти цифрового диктофона недостаточен. Удалите несколько файлов перед выполнением записи.
File Full	<ul style="list-style-type: none"> Когда выбранная папка уже содержит максимальное количество файлов или общее число файлов, хранящихся на цифровом диктофоне, превысило максимум, записать новый файл нельзя. Удалите несколько файлов перед выполнением записи.
Settings are Full	<ul style="list-style-type: none"> Выполнена попытка переименования папки, когда уже существует 10 папок с таким же именем, что и у выбранной папки. Выберите другой шаблон имени папки.
Track Marks are Full	<ul style="list-style-type: none"> Для файла можно установить не более 98 маркеров дорожки. Удалите ненужные маркеры дорожки (☞ стр. 56).
File Damaged	<ul style="list-style-type: none"> Воспроизведение или редактирование файлов невозможно, поскольку данные выбранного файла повреждены.
Built-In Memory Needs to be Formatted	<ul style="list-style-type: none"> Цифровой диктофон не удается включить с помощью компьютера, поскольку отсутствует копия файла управления, необходимого для выполнения данной операции. Отформатируйте цифровой диктофон с помощью функции форматирования в меню (☞ стр. 76). Нельзя использовать компьютер для форматирования цифрового диктофона.
Process Error	<ul style="list-style-type: none"> Извлеките и снова вставьте батарею. Сохраните резервную копию данных и отформатируйте цифровой диктофон с помощью меню (☞ стр. 76).

Сообщение	Причина/устранение
Set Date&Time	<ul style="list-style-type: none"> Установите часы, иначе установка предупреждающего сигнала невозможна.
No File	<ul style="list-style-type: none"> В выбранной папке отсутствуют файлы. Поэтому невозможно перемещать файлы, устанавливая предупреждающий сигнал и т.д.
No Track Marks	<ul style="list-style-type: none"> Маркеры дорожки отсутствуют, когда выполнена попытка удалить один или несколько маркеров дорожки или разделить файл по всем маркерам дорожки.
File Protected	<ul style="list-style-type: none"> Выбранный файл защищен или является файлом “только для чтения”. Его нельзя удалить. Чтобы отредактировать файл с помощью цифрового диктофона, отмените защиту на цифровом диктофоне или отмените атрибут “только для чтения” на компьютере.
Already Set	<ul style="list-style-type: none"> Выполнена попытка установить время подачи предупреждения с воспроизведением файла, которое уже используется для другого файла. Измените настройку предупреждения.
Past Date/Time	<ul style="list-style-type: none"> Выполнена попытка установить подачу предупреждения на прошедшее время. Проверьте настройки и установите подходящую дату и время (☞ стр. 49).
Unknown Data	<ul style="list-style-type: none"> Формат файла, в котором находятся данные, не поддерживается цифровым диктофоном. Цифровой диктофон поддерживает файлы MP3(.mp3)/WMA(.wma)/AAC-LC(.m4a). Подробнее см. раздел “Конструкция и характеристики” (☞ стр. 90). Воспроизведение файлов, защищенных авторскими правами, невозможно.
Invalid Operation	<ul style="list-style-type: none"> Невозможно выполнить разделение или установку маркера дорожки в файле, который находится в папке из группы, предназначенной только для воспроизведения (вкладки 🎵 и 🎧). Достигнуто максимальное количество символов в имени файла; разделение файла невозможно. Сократите длину имени файла. Использование функции “Divide All Track Marks” невозможно, поскольку присутствует маркер дорожки, установленный в пределах 0,5 секунды от места разделения. Использование функции “Divide All Track Marks” невозможно, поскольку присутствует маркер дорожки, установленный в пределах 0,5 секунды от начала или конца файла. Длина файла меньше 1 секунды; разделение такого короткого файла невозможно. Использование функции “Divide Current Position” невозможно для позиции в пределах 0,5 секунды от начала или конца файла.
New File	<ul style="list-style-type: none"> Записываемый файл достиг максимального размера (1 ГБ). Файл будет автоматически разделен, и запись продолжится в новом файле.

Сообщение	Причина/устранение
Invalid when Noise Cut is ON	<ul style="list-style-type: none"> • Когда функция шумоподавления включена, функция эффекта не действует. Установите параметр “Noise Cut” на “OFF” (☞ стр. 38).
Change Folder	<ul style="list-style-type: none"> • Если в папках  или  нет файлов, то никакие папки не отображаются в окошке дисплея. Отображается папка, содержащая файлы.
Cannot Divide - Exceeds Max 199 Files in Folder	<ul style="list-style-type: none"> • Невозможно разделить файл, если в выбранной папке уже содержится 199 файлов или превышено максимальное число файлов, сохраненных в цифровом диктофоне. Удалите несколько файлов перед разделением файла.
Same File Name Exists	<ul style="list-style-type: none"> • В папке уже присутствует файл с таким же именем, поэтому создание или переименование файла невозможны.
Erased Track Marks too near Divide Point	<ul style="list-style-type: none"> • Маркер дорожки, установленный в пределах 0,5 секунды от места разделения, автоматически удаляется.
AVLS*	<ul style="list-style-type: none"> • Уровень громкости при воспроизведении превышает уровень, заданный функцией AVLS. Установите средний уровень громкости.
System Error	<ul style="list-style-type: none"> • Произошла системная ошибка, отличающаяся от описанных выше. Извлеките и снова вставьте батарейку.

*: Только для европейских моделей

Системные ограничения

Цифровой диктофон имеет некоторые системные ограничения. Случаи, перечисленные ниже, не являются неисправностью цифрового диктофона.

Признак	Причина/устранение
Невозможно отобразить или воспроизвести музыкальные файлы в том же порядке.	<ul style="list-style-type: none"> Если перенос музыкальных файлов выполнялся с помощью компьютера, возможно, эти файлы не удалось перенести с соблюдением правильной последовательности по причине системных ограничений. Если музыкальные файлы перенесены с компьютера на цифровой диктофон один за другим, их отображение и воспроизведение будет осуществляться в порядке переноса.
Файл разделен автоматически.	<ul style="list-style-type: none"> Записываемый файл достиг максимального размера (1 ГБ). Поэтому он был автоматически разделен.
Невозможен ввод строчных символов.	<ul style="list-style-type: none"> При использовании некоторых комбинаций символов для имени папки, созданной на компьютере, все символы могут измениться на прописные.
Вместо имени папки, названия композиции, имени исполнителя или имени файла отображается символ "□".	<ul style="list-style-type: none"> Использован символ, который не может быть отображен на цифровом диктофоне. С помощью компьютера замените его символом, который может быть отображен на цифровом диктофоне.
Во время настройки режима повторного воспроизведения A-B заданные положения немного смещаются.	<ul style="list-style-type: none"> Заданные положения могут смещаться в зависимости от файлов.
Оставшееся время записи становится короче при разделении файла.	<ul style="list-style-type: none"> Чтобы разделить файл, требуется определенный объем свободной памяти для области управления файлами, поэтому оставшееся время записи будет сокращено.

Товарные знаки

- Microsoft, Windows, Windows Vista и Windows Media являются товарными знаками или зарегистрированными товарными знаками Microsoft Corporation в США и (или) других странах.
- Macintosh и Mac OS являются товарными знаками компании Apple Inc., зарегистрированными в США и других странах.
- Технология кодирования звука MPEG Layer-3 и патенты используются по лицензии Fraunhofer IIS and Thomson.

Все другие товарные знаки и зарегистрированные товарные знаки являются товарными знаками и зарегистрированными товарными знаками соответствующих владельцев. Кроме того, в данном руководстве “™” и “®” не упоминаются в каждом отдельном случае.

This product contains technology subject to certain intellectual property rights of Microsoft. Use or distribution of this technology outside of this product is prohibited without the appropriate license(s) from Microsoft.

Указатель

Symbols

- Аккумуляторная
 - батареяка 16, 93
- Внешний микрофон 32
- Воспроизведение 35
- Время воспроизведения 92
- Время записи 92
- Время работы от батареи 93
- Встроенная память 79
- Встроенные микрофоны 24
- Выбор вкладки 23
- Выбор источника входного
 - сигнала 32, 34, 64, 68
- Выбор папки и файла 22
- Выбор сюжета 27, 64, 66
- Запись 24
- Запись с другого
 - оборудования 33
- Запись с помощью внешнего
 - микрофона 32
- Запись с помощью другой
 - аппаратуры 51
- Запись с телефона 32
- Защита файла 62, 64, 72
- Изменение имени
 - папки 60, 64, 72
- Изменение имени
 - файла 61, 64, 72
- Изменение настроек функции
 - Scene Select 29, 64, 66
- Индикатор уровня записи 25
- Использование цифрового
 - диктофона с компьютером 77
- Контроль записи 25
- Копирование музыкальных файлов
 - на цифровой диктофон 83
- Копирование файлов на
 - компьютер 82
- Легкий поиск 45, 64
- Маркер дорожки 55
- Меню
 - Alarm 64, 71
 - Auto Power Off 65, 75
 - AVLS 64, 71
 - Backlight 65, 74
 - Beer 65, 75
 - Calendar 65, 73
 - Change File Name 64, 72
 - Change Folder Name 64, 72
 - Date&Time 65, 74
 - Display 65, 73
 - Divide All Track Marks 64, 73
 - Divide Current Position 64, 72
 - Easy Search 64, 70
 - Effect 64, 69
 - Erase All 64, 73
 - Erase All Track Marks 64, 72
 - Erase Track Mark 64, 72
 - Format 65, 76
 - Language 65, 74
 - LCF(Low Cut) 64, 67
 - LED 65, 74
 - Mic Sensitivity 64, 67
 - Move File 64, 72
 - Noise Cut 64, 69
 - Play Mode 64, 70
 - Protect 64, 72
 - REC Mode 64, 67
 - Scene Edit 64, 66
 - Scene Select 64, 66
 - Select Input 64, 68
 - SYNC REC 64, 68
 - System Information 65, 76
 - Time Display 65, 75
 - VOR 64, 68
 - Настройка параметров 63
 - Настройки меню 64
- Меры предосторожности 87
- Окошко дисплея 9
- Оставшееся время записи 37
- Отображение текущей даты и
 - времени 20
- Память USB 85
- Папка 22, 60, 79
- Пауза во время записи 26
- Переключатель
 - HOLD•POWER 14, 17
- Перемещение файла 54, 64, 72
- Повтор А-В 43
- Подсоединение цифрового
 - диктофона к компьютеру 78
- Поиск 44
- Поиск и устранение
 - неисправностей 94
- Помехи 87

Представление с вкладками	13
Проверка	26, 44
Разделение файла в текущем месте	58, 64, 72
Разделение файла по точкам, отмеченным маркерами	59, 64, 73
Регулировка громкости	25, 35
Редактирование файлов	54
Режимы воспроизведения	42, 64, 70
Синхронизированная запись	33, 64, 68
Системные ограничения	103
Системные требования	89
Скорость воспроизведения	39
Список сообщений	100
Технические характеристики ...	89
Удаление	52
Удаление всех маркеров дорожки	57, 64, 72
Удаление всех файлов в папке	53, 64, 73
Удаление маркера дорожки	56, 64, 72
Указатель деталей и органов управления	
Вид сзади	8
Вид спереди	7
Окошко дисплея	9
Установка часов	18, 65, 74
Установка языка	21, 65, 74
Уход за устройством	88
Файлы AAC-LC	90
Файлы MP3	90
Файлы WMA	90
Шумоподавление	38, 64, 69
Щелочная батарея	93

A

Alarm	49, 64, 71
AVLS (Automatic Volume Limiter System)	15, 64, 71

C

Calendar	47, 65, 73
----------------	------------

D

DPC (Digital Pitch Control)	39
-----------------------------------	----

E

Effect	40, 64, 69
--------------	------------

H

HOLD	14
------------	----

U

USB-адаптер сетевого питания	86
---------------------------------------	----

V

VOR (Voice Operated Recording)	31, 64, 68
---	------------