

FM/AM Radio ICF-704

FM/SW/MW 3 Band Radio ICF-704S

FM/MW/LW 3 Band Radio ICF-704L

Instrukcja obsługi Návod na používanie (druhá strana)
 Návod k obsluze Инструкция по эксплуатации
 Használati útmutató (обратная сторона)

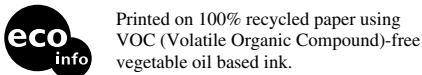

Printed on 100% recycled paper using VOC (Volatile Organic Compound)-free vegetable oil based ink.

© 2004 Sony Corporation Printed in China

http://www.sony.net/

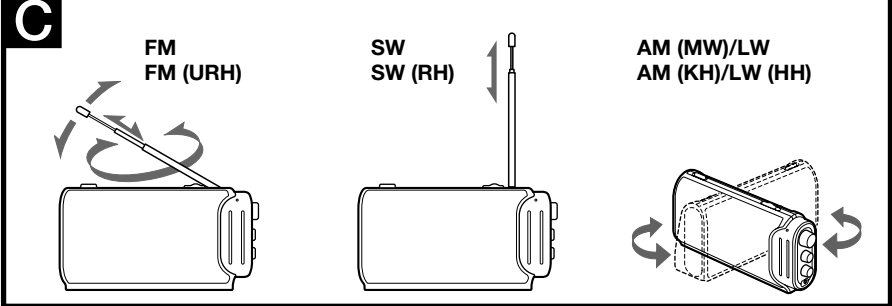
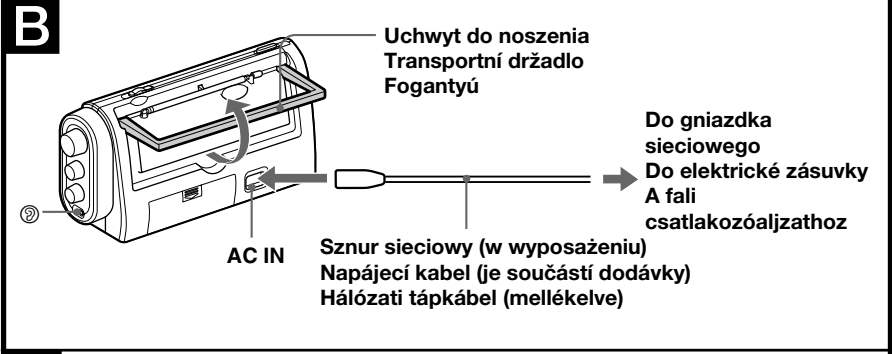
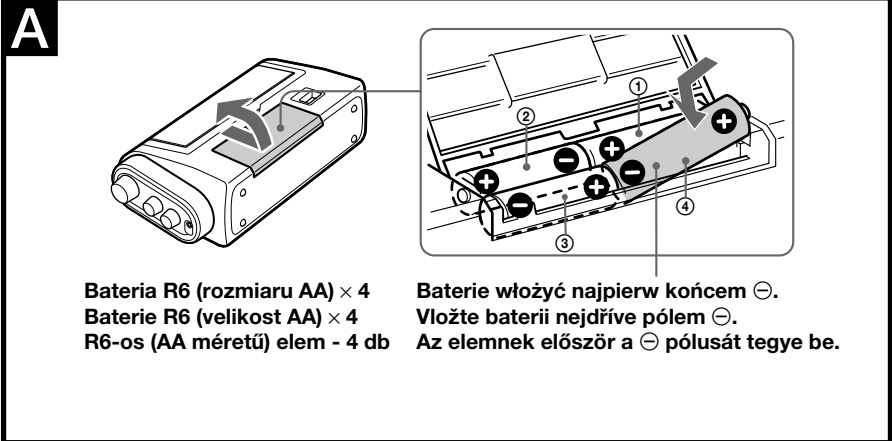
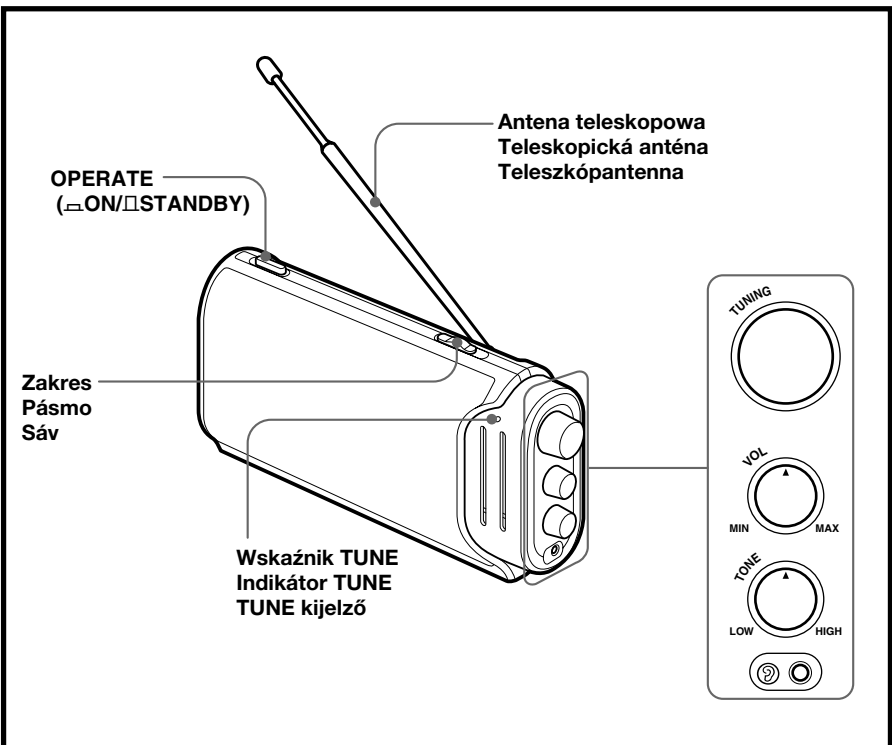

Polski

OSTRZEŻENIE

Aby ograniczyć ryzyko pożaru lub porażenia prądem elektrycznym, nie należy narażać tego urządzenia na działanie deszczu ani wilgoci.

Aby uniknąć porażenia prądem, nie należy otwierać obudowy urządzenia. Naprawy należy zlecać wyłącznie osobom wykwalifikowanym.

Nie należy instalować urządzenia w przestrzeni zamkniętej, takiej jak regał na książki lub zabudowana szafka. Aby zmniejszyć ryzyko pożaru lub porażenia prądem, nie należy stawiać na urządzeniu obiektów wypełnionych cieczami, np. wazonów. Urządzenie należy podłączyć do łatwo dostępnego gniazda zasilania. W przypadku zauważenia jakichkolwiek nieprawidłowości w działaniu urządzenia, należy natychmiast odłączyć je od gniazda zasilania.

Charakterystyka urządzenia

- Dwa różne źródła zasilania: baterie oraz prąd z sieci elektrycznej.
- Szeroki, wystający głośnik kierunkowy umożliwiający rozszerzenie pola akustycznego.
- Regulator TONE (barwy dźwięku) umożliwiający precyzyjne nastawienie barwy dźwięku.
- Wskaźnik TUNE (dostrojenia) zapala się w czasie odbioru sygnału radiowego.

Wybór źródła zasilania

Wkładanie baterii (Zob. ryc. A)

- 1 Otworzyć wieczko komory bateryjnej.
- 2 Włożyć cztery baterie R6 (rozmiaru AA) (nie w wyposażeniu), pamiętając o poprawnym ustawieniu biegunów.
- 3 Zamknąć wieczko.

Uwaga
 Jeśli urządzenie jest zasilane bateriami, należy wyciągnąć sznur sieciowy z gniazdka AC IN. Nie można korzystać z baterii, gdy sznur sieciowy jest podłączony do gniazdka AC IN.

Żywność baterii (przybliżony czas w godzinach) (JEITA*)

Używane baterie	FM	SW	AM(MW)	LW
Baterie alkaliczne LR6 (rozmiaru AA) firmy Sony	100	110	110	110
Baterie R6 (rozmiaru AA) firmy Sony	36	40	40	40

* Pomiar według standardów JEITA (Japan Electronics and Information Technology Industries Association). Rzeczywista żywotność baterii może się różnić w zależności od warunków korzystania z urządzenia.

Wymiana baterii
 Kiedy odbierany dźwięk słabnie lub staje się znikształcony, wymienić wszystkie baterie na nowe.

- Uwagi o bateriach**
- Nie ładować suchych baterii.
 - Nie nosić baterii w kieszeni z monetami lub innymi metalowymi przedmiotami. Jeśli biegun dodatni i ujemny baterii przypadkowo zetkną się z metalowymi przedmiotami, może wydzielać się ciepło.
 - Nie używać w tym samym czasie baterii różnych typów.
 - Wymieniając baterie, wymieniacz zawsze wszystkie baterie na nowe.
 - Kiedy urządzenie nie będzie używane przez dłuższy czas, wyjąć wszystkie baterie, aby uniknąć uszkodzenia urządzenia ewentualnym wyciekami elektrolitu z baterii, co może spowodować korozję.

Prąd sieciowy (Zob. ryc. B)

- 1 Podłączyć sznur sieciowy z wyposażenia odbiornika do gniazdko **AC IN** na odbiorniku.
- 2 Włożyć wtyczkę sznura sieciowego do gniazdko sieciowego.

Uwaga
 Używać sznura sieciowego z wyposażenia odbiornika.

Odsłuch z radia

- 1 Aby włączyć radio, nacisnąć przycisk **OPERATE** (ON).
- 2 Wybrać żądane pasmo, po czym dobrać dobiornik do danej stacji pokrętle **TUNING**. Wskaźnik **TUNE** (dostrajania) zaświeci się, kiedy stacja zostanie dostrojona.
- 3 Nastawić poziom głośności regulatorem **VOL**.

- 4 Nastawić żadaną barwę dźwięku pokrętle **TONE**. Aby uzyskać wyraźniejsze tony wysokie, przekręcić w kierunku „**HIGH**”. Aby wzmocnić tony niskie, przekręcić w kierunku „**LOW**”.

- Aby wyłączyć radio, nacisnąć przycisk **OPERATE** (OFF).
- Aby słuchać na słuchawce (nie w wyposażeniu), podłączyć słuchawkę do gniazdka (słuchawkowego). Głośnik jest wyłączony, kiedy słuchawki są podłączone.

Poprawa jakości odbioru

- FM:** Wyciągnąć antenę teleskopową na odpowiednią długość, ustawiając ją pod kątem dającym jak najlepszy odbiór.
- SW:** Wyciągnąć antenę teleskopową i ustawić ją w pionie.
- AM(MW)/LW:** Przekręcić odbiornik w poziomie tak, aby usłyszeć jak najlepszy odbiór. W odbiornik wbudowana jest antena ferrytowa.

Uwaga
 Kierunek anteny zmieniać, przyciskając jej dolną część. Używanie nadmiernej siły do regulacji położenia anteny może prowadzić do jej uszkodzenia.



Środki ostrożności

- Odbiornik zasilają z źródła wyszczególnionego w sekcji „Dane techniczne”.
- Odbiornik nie jest odłączony od prądu sieciowego (sieci elektrycznej) tak długo, jak jest on podłączony do gniazdka sieciowego, nawet jeżeli sam odbiornik jest wyłączony.
- Tabliczka znamionowa informująca o napięciu zasilania etc. znajduje się na spodzie obudowy odbiornika.
- Nie pozostawiać odbiornika w miejscach niedaleko źródeł gorąca lub w miejscach narażonych na bezpośrednie działanie promieni słonecznych, wilgoć, piasek, kurz lub wibracje.
- Nie pozostawiać radia w samochodzie zaparkowanym w słońcu.
- Gdyby do wnętrza odbiornika dostało się jakiegokolwiek ciało obce, stałe czy ciekłe, odłączyć sznur sieciowy lub wyciągnąć baterie, po czym przed dalszym użytkowaniem urządzenia powierzyć sprawdzenie odbiornika wykwalifikowanemu zespołowi placówek serwisu.
- W pojazdach czy budynkach odbiór radiowy może być osłabiony lub zakłócony. Staraj się słuchać w pobliżu okna.
- Jako że w głośniku odbiornika użyty jest silny magnes, wszelkiego rodzaju karty kredytowe etc. wykorzystujące kodowanie magnetyczne oraz zegarki sprężynowe przechowywać z dala od odbiornika, aby zapobiec ewentualnym uszkodzeniom spowodowanym wpływem pola magnetycznego.
- W przypadku zabrudzenia się obudowy wyczyścić ją miękką ściereczką zwilżoną delikatnym roztworem detergentu. Nie używać twardych myjek czy rozpuszczalników chemicznych, jako że mogą one zniszczyć obudowę.

Ewentualne zapytania prosimy kierować do najbliższego dealera firmy Sony.

Dane techniczne

Zakres częstotliwości:

Zakres	ICF-704*	ICF-704S	ICF-704L
FM	87,5-108,0 MHz	87,5-108,0 MHz	87,5-108,0 MHz
SW	—	5,95-18 MHz	—
AM(MW)	526,5-1 606,5 kHz	530-1 605 kHz	530-1 605 kHz
LW	—	—	153-255 kHz

* We Włoszech sprzedawany jest tylko model ICF-704.

Głośnik: Ok. 10,2 cm śr., 8 Ω
Moc wyjściowa: 450 mW (przy 10% zniekształceniach harmonicznnych)
Wyjście: Gniazdko (minisłuchawka) (miniJack o 3,5 mm)
Zasilanie: Prąd zmienny o napięciu 230 V, 50 Hz. Prąd stały o napięciu 6 V, cztery baterie R6 (rozmiaru AA)
Wymiary: Ok. 282,5 × 153,5 × 83,5 mm (szer./ wys./głęb.) wraz z wystającymi elementami i przyciskami, kiedy uchwyt do noszenia jest złożony.
Masa: Ok. 1 211 g z bateriami
Wposażenie: Sznur sieciowy (1)

Wygląd zewnętrzny oraz dane techniczne mogą ulec zmianie bez uprzedzenia.

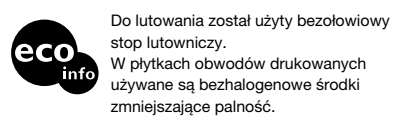

Česky

VÝSTRAHA

Neuvstavujte přístroj dešti ani vlhkosti, předejdte tak nebezpečí vzniku požáru či úrazu elektrickým proudem.

Neotevírejte kryt přístroje. Hrozí nebezpečí úrazu elektrickým proudem. Opravy svěřte výhradně kvalifikovanému servisnímu technikovi.

Neinstalujte přístroj v uzavřených prostorách, jako jsou knihovny nebo vestavěné skřínky. Na přístroj neumísťujte nádoby s tekutinou, např. vázy, snižíte tak možnost vzniku požáru či úrazu elektrickým proudem. Zapojte přístroj do snadno přístupné síťové zásuvky. Zjistíte-li ve funkci přístroje jakékoliv nesrovnalosti, odpojte jej ihned ze síťové zásuvky.

Funkce

- Dva různé zdroje napájení: baterie a elektrická síť.
- Širokopásmový směrový konvenční reproduktor zajišťující široké zvukové pole.
- Ovladač TONE pro jemné nastavení tónů.
- Rozsvícený indikátor TUNE při příjmu rozhlasového vysílání.

Volba zdroje napájení

Instalace baterií (viz obr. A)

- 1 Otevřete kryt prostoru pro baterie.
- 2 Vložte čtyři baterie R6 (velikost AA) (nejsou součástí dodávky) se správnou polaritou.
- 3 Zavřete kryt.

Poznámka
 Chcete-li napájet přístroj z baterií, vyjměte napájecí kabel ze zdířky AC IN. Přístroj nelze napájet z baterií, je-li napájecí kabel zapojen do zdířky AC IN.

Životnost baterií (přbl. v hodinách) (JEITA*)

Při použití	FM	SW	AM(MW)	LW
Alkalicke baterie Sony LR6 (velikost AA)	100	110	110	110
Baterie Sony R6 (velikost AA)	36	40	40	40

* Měřeno podle standardů asociace JEITA (Japan Electronics and Information Technology Industries Association). Skutečná životnost baterií se může lišit v závislosti na okolnostech provozu přístroje.

Výměna baterií
 Jakmile dojde ke snížení hlasitosti nebo ke zkreslení zvuku, vyměňte všechny baterie za nové.

- Poznámky týkající se baterií**
- Nikdy nenabíjejte suché články.
 - Nenoste suché články spolu s mincemi a jinými kovovými předměty. Při náhodném spojení kladného a záporného pólu baterie kovovým předmětem by mohlo dojít ke zkratu.
 - Nepoužívejte současně různé typy baterií.
 - Při výměně vždy vyměňte všechny baterie za nové.
 - Pokud přístroj delší dobu nepoužíváte, vyjměte baterie. Zabráňte tak případnému poškození přístroje způsobenému vytečením elektrolytu nebo korozí.

Napájení ze sítě (viz obr. B)

- 1 Zapojte napájecí kabel (je součástí dodávky) do zdířky **AC IN** na přístroji.
- 2 Zapojte kabel do elektrické zásuvky.

Poznámka
 Používejte pouze dodávaný síťový kabel.

Obsluha rádia

- 1 Rádio zapněte stisknutím **OPERATE** (ON).
- 2 Zvolte požadované pásmo a vyladte stanici pomocí **TUNING**. Indikátor **TUNE** (vyladění) se rozsvítí, jakmile je vyladěna stanice.
- 3 Nastavte hlasitost pomocí **VOL**.
- 4 Nastavte tón podle Vašeho vkusu pomocí **TONE**. Pro obdržení čistých výšek otočte na „**HIGH**”. Pro zdůraznění basů nastavte na „**LOW**”.

- Pro vypnutí rádia stiskněte **OPERATE** (OFF).
- Pro poslech přes sluchátko (není součástí příslušenství) zapojte sluchátko do zdířky (sluchátko). Reproduktor se vypne, jakmile je zapojeno sluchátko.

Zlepšení kvality příjmu

(viz obr. C)

- FM:** Roztáhněte teleskopickou anténu a nastavte její délku a úhel tak, abyste dosáhli co nejlepší kvality příjmu.
- SW:** Roztáhněte teleskopickou anténu a nastavte ji svisle.
- AM(MW)/LW:** Natočte přístroj ve vodorovném směru tak, abyste dosáhli co nejlepší kvality příjmu. V přístroji je vestavěná feritová tyčová anténa.

Poznámka
 Při nastavování antény držte její spodní část. Budete-li s anténou manipulovat přílišnou silou, můžete ji poškodit.



Bezpečnostní opatření

- K napájení přístroje používejte zdroj napájení uvedený v části „Technické údaje”.
- Přístroj není odpojen od zdroje napájení (od sítě), pokud je připojen k síťové zásuvce, a to i tehdy, je-li vypnutý.
- Typový šítek udávající provozní napětí a další údaje je umístěn na spodní straně přístroje.
- Nevystavujte přístroj extrémním teplotám, přímému slunci, vlhkosti, působení pisku nebo prachu ani mechanickým otřesům. Nikdy jej neponechávejte v automobilu zaparkovaném na slunci.
- Vnikne-li do přístroje jakýkoliv předmět nebo kapalina, odpojte napájecí kabel a vyjměte baterie a před dalším použitím nechte přístroj zkontrolovat odborníkem.
- Ve vozidlech nebo v budovách může být příjem rozhlasu zhoršený a nekvalitní. Umístěte přístroj v blízkosti okna.
- Reproduktor obsahuje silný magnet. Nepřiblížte k přístroji magnetní karty s magnetickým proučkem nebo mechanické náramkové hodinky, mohlo by dojít k jejich poškození.
- Pokud dojde k zašpinění krytu přístroje, očistěte jej měkkým suchým hadříkem navlhčeným ve slabém saponátu. Nikdy nepoužívejte abrazivní čisticí prostředky ani chemická rozpouštědla, mohlo by dojít k poškození krytu.

S veškerými problémy a dotazy týkajícími se tohoto přístroje se obračte na nejbližší zastoupení společnosti Sony.

Technické údaje

Frekvenční rozsah:

Pásmo	ICF-704*	ICF-704S	ICF-704L
FM	87,5-108,0 MHz	87,5-108,0 MHz	87,5-108,0 MHz
SW	—	5,95-18 MHz	—
AM(MW)	526,5-1 606,5 kHz	530-1 605 kHz	530-1 605 kHz
LW	—	—	153-255 kHz

* V Itálii je prodáván pouze model ICF-704.

- Reproduktor:** Průměr přibližně 10,2 cm, 8 Ω
- Výstupní výkon:** 450 mW (při 10 % harmonickém zkreslení)
- Výstup:** Zdířka (słuchátka) (o 3,5 mm, minizdířka)
- Požadavky na napájení:** 230 V stř., 50 Hz, 6 V ss., čtyři baterie R6 (velikost AA)
- Rozměry:** Přibližně 282,5 × 153,5 × 83,5 mm (š/v/h) (včetně vyčnívajících částí a ovládacích prvků a se sklopeným držadlem)
- Hmotnost:** Přibližně 1 211 g (včetně baterií)
- Dodávané příslušenství:** Napájecí kabel (1)

Vzhled a technické údaje mohou být změněny bez předchozího upozornění.

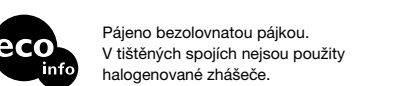

Magyar

FIGYELEM

A tűz és az áramütés veszélyének csökkentése érdekében óvja a készüléket az esőtől, nedvességtől.

Az áramütés elkerülése érdekében ne nyissa fel a készülék házát. A készüléket csak szakember javíthatja.

A készüléket ne használja zárt térben, pl. könyvszekrényben vagy beépített szekrényben. A tűz és az áramütés veszélyének csökkentése érdekében ne tegyen a készülékre folyadékot tartalmazó tárgyat (pl. vázát). A készüléket egy könnyen elérhető konnektorba csatlakoztassa. Ha rendelkezésig tapasztal a készülékkel kapcsolatban, azonnal húzza ki a dugót a fali csatlakozójáztól.

Jellemzők

- Kétfajta áramforrás: elem és hálózati áram.
- A nagy nyílásszögű konvex hangszóró segítségével a hang távolabbról is jól hallható.
- A TONE hangszínszabályozó rendszer lehetővé teszi a kívánt hangzás pontos beállítását.
- Rádióhallgatáskor világít a TUNE kijelző.

Az áramforrás kiválasztása

Az elemek behelyezése (lásd az A ábrát)

- 1 Nyissa fel az elemtartó fedelét.
- 2 Ügyelve a helyes polarításra, tegyen be 4 darab R6-os (AA méretű) elemet (nem tartozék, külön megvásárolandó).
- 3 Zárja le a fedelet.

Megjegyzés
 Amikor a készüléket elemről üzemelteti, a hálózati tápkábel húzza ki az AC IN aljzatból. Ha a tápkábel be van dugva az AC IN aljzatba, a készülék nem működtethető elemről.

Az elemek élettartama (tájékoztató érték órákban) (JEITA*)

Elemfajta	FM(URH)	SW(RH)	AM(MW)(KH)	LW(HH)
Sony LR6-os alkáli elem (AA méretű)	100	110	110	110
Sony R6-os elem (AA méretű)	36	40	40	40

* A JEITA (Japan Electronics and Information Technology Industries Association - Japán Elektronikai és Számítástechnikai Szövetség) mérései szerint. Az elemek tényleges élettartamát befolyásolják a készülék használatának körülményei.

Elemcsere
 Amikor a hang eltorzul vagy csak halkán hallható, az összes elemet cserélje ki újra.

- Megjegyzések az elemekkel kapcsolatban**
- Szárzalemelet ne kíséreljen meg feltölteni.
 - A szárzalemelet ne tartsa érmék vagy más fémtárgyak társaságában. Hő keletkezik, ha egy fémtárgy véletlenül rövidre zárja az elem pozitív és negatív pólusát.
 - Ne használjon együtt különböző típusú elemeket.
 - Elemcsere esetén az összes elemet cserélje ki újra.
 - Ha várhatóan hosszú időn át nem fogja használni a készüléket, vegye ki belőle az elemeket, hogy megelőzze az elektrolit szivárgásának következtében kialakuló korrozíót.

Hálózati áram (lásd a B ábrát)

- 1 A (mellékelt) hálózati tápkábelt dugja a rádió **AC IN** aljzatába.
- 2 A kábel másik végét csatlakoztassa a fali aljzatba.

Megjegyzés
 Csak a csomagban mellékelt hálózati tápkábel használja.

Rádióhallgatás

- 1 Az **OPERATE** (ON) gomb megnyomásával kapcsolja be a rádiót.
- 2 Válassza ki a kívánt sávot, majd a **TUNING** gomb segítségével álljon rá egy állomásra. Amikor rááll egy állomásra, felgyullad a **TUNE** (hangolás) kijelző.
- 3 A **VOL** gomb segítségével állítsa be a hangerőt.

- 4 A **TONE** gomb segítségével állítsa be a kívánt hangszínt. Tiszta magas hangokat akkor kaphat, ha a gombot a „**HIGH**” jelzés felé forgatja. A mély hangok felerősítéséhez a gombot forgassa a „**LOW**” jelzés felé.

- A rádiót az **OPERATE** (OFF) gomb megnyomva kapcsolhatja ki.
- Ha a műsort fülhallgatóval (nem tartozék, külön megvásárolandó) kívánja hallgatni, azt a rádió (füllhallgató) aljzatába dugja

A vétel javítása

(lásd a C ábrát)

- FM (URH):** Húzza ki a teleszkóppantennát, és hosszát és szögét állítsa be úgy, hogy a vétel a lehető legjobb legyen
- SW (RH):** Húzza ki a teleszkóppantennát, és állítsa függőleges helyzetbe.

AM(MW)(KH)/LW (HH): A készüléket vízszintesen forgassa el úgy, hogy a vétel a lehető legjobb legyen. A ferritantenna a készülék belsejében található.

Megjegyzés
 Amikor az antenna szögét állítja, az alját fogja. Ha erőszakot alkalmaz, az antenna tönkremehet.



Övintézkedések

- A készüléket csak a „Műszaki adatok” fejezetben megadott áramforrással üzemeltesse.
- Amennyiben a készülék a fali aljzathoz csatlakozik, a készülék még akkor sincs áramtanítva, ha magát a készüléket kikapcsolja.
- Az üzemi feszültséget és más fontos adatokat feltüntető lap a készülék házában alján található.
- Ne tegye ki a készüléket nagy hidegnek, nagy melegnek, közvetlen napugárzásnak, párnának, nedvességnek, homoknak, pornak, rázkódásnak, ütésnek. Soha ne hagyja napon parkoló autóban.
- Ha valami a készülék belsejébe kerül, azonnal húzza ki a hálózati tápkábel, vegye ki az elemeket, és a további használat előtt szakemberrel vizsgálattassa át a készüléket.
- Előfordulhat, hogy járművön és épületben a rádióvétel gyenge, zajos. A rádiót próbálja ablak közelében használni.
- Mivel a hangszóróban erős mágnes található, mágneses kódot tartalmazó hitel- és bankkártyát, továbbá mechanikus óráját tartsa távol a készüléktől, hogy így elkerülje a mágnes által esetlegesen okozott károsodásokat.
- Ha a készülék háza beszedhető, gyenge tisztítószerezrel enyhén megnedvesített puha ruhával tisztítsa meg. Soha ne használjon súrolószert, oldószert, mert ezek károsíthatják a készülék házát.

Ha a készülékkel kapcsolatban kérdése, problémája merülne fel, forduljon a legközelebbi Sony márkakereskedőhöz.

Műszaki adatok

