

■ Multi Channel
■ AV Receiver



Инструкция по эксплуатации
STR-DA6400ES

ПРЕДУПРЕЖДЕНИЕ

Во избежание пожара или поражения электрическим током нельзя подвергать аппарат воздействиям дождя и влаги.

Для уменьшения вероятности пожара не закрывайте вентиляционные отверстия аппарата газетами, скатертями, шторами и т.п. Не размещайте источники открытого пламени, например, зажженные свечи, на аппарате.

Нельзя устанавливать аппарат в тесных местах как в книжном шкафу или углублении в стенке.

Для уменьшения вероятности пожара или поражения электрическим током не допускайте попадания капель или брызг и не размещайте предметы с водой, такие как вазы, на аппарате.

Так как штепсельная вилка используется для отключения аппарата от сети, подсоедините аппарат к легкодоступной сетевой розетке. В случае если Вы заметите ненормальность в аппарате, немедленно отсоедините штепсельную вилку от сетевой розетки.

Не подвергайте батарейки или аппарат с установленными в него батарейками чрезмерному воздействию тепла, например солнечного света, огня и т.п.

Аппарат не будет отключен от сети до тех пор, пока он будет оставаться подсоединенным к розетке переменного тока, даже если сам он при этом будет выключен.

Чрезмерное звуковое давление от наушников и головных телефонов может привести к потере слуха.

Данное оборудование прошло испытания и соответствует ограничениям, установленным в Директиве по EMC относительно кабелей подключения, длиной не более 3 метров.



Изготовитель: Сони Корпорейшн
Адрес: 1-7-1 Конан, Минато-ку,
Токио 108-0075, Япония

Страна-производитель: Малайзия

Для покупателей в Европе



Утилизация электрического и электронного оборудования (директива применяется в странах Евросоюза и других европейских странах, где

действуют системы раздельного сбора отходов)

Данный знак на устройстве или его упаковке обозначает, что данное устройство нельзя утилизировать вместе с прочими бытовыми отходами. Его следует сдать в соответствующий приемный пункт переработки электрического и электронного оборудования. Неправильная утилизация данного изделия может привести к потенциально негативному влиянию на окружающую среду и здоровье людей, поэтому для предотвращения подобных последствий необходимо выполнять специальные требования по утилизации этого изделия. Переработка данных материалов поможет сохранить природные ресурсы. Для получения более подробной информации о переработке этого изделия обратитесь в местные органы городского управления, службу сбора бытовых отходов или в магазин, где было приобретено изделие.



**Утилизация
использованных
элементов питания
(применяется в
странах Евросоюза и
других европейских
странах, где**

**действуют системы раздельного
сбора отходов)**

Данный знак на элементе питания или упаковке означает, что элемент питания, поставляемый с устройством, нельзя утилизировать вместе с прочими бытовыми отходами. На некоторых элементах питания данный символ может комбинироваться с символом химического элемента. Символы ртути (Hg) или свинца (Pb) указываются, если содержание данных металлов менее 0,0005% (для ртути) и 0,004% (для свинца) соответственно. Обеспечивая правильную утилизацию использованных элементов питания, вы предотвращаете негативное влияние на окружающую среду и здоровье людей, возникающее при неправильной утилизации. Вторичная переработка материалов, использованных при изготовлении элементов питания, способствует сохранению природных ресурсов. При работе устройств, для которых в целях безопасности, выполнения каких-либо действий или сохранения имеющихся в памяти устройств данных необходима подача постоянного питания от встроенного элемента питания, замену такого элемента питания следует производить только в специализированных сервисных центрах. Для правильной утилизации использованных элементов питания, после истечения срока службы, сдавайте их в соответствующий пункт по сбору электронного и электрического оборудования. Об использовании прочих элементов питания, пожалуйста, узнайте в разделе, в котором даны инструкции по извлечению элементов питания из устройства, соблюдая меры безопасности. Сдавайте использованные элементы питания в соответствующие пункты по сбору и переработке использованных элементов питания. Для получения более подробной информации о вторичной переработке данного изделия или использованного элемента питания, пожалуйста, обратитесь в

местные органы городского управления, службу сбора бытовых отходов или в магазин, где было приобретено изделие.

**Уведомление для клиентов:
следующая информация относится
только к оборудованию,
продаваемому в странах, где
действуют директивы ЕС**

Производителем данного устройства является корпорация Sony Corporation, 1-7-1 Konan Minato-ku Tokyo, 108-0075 Japan. Уполномоченным представителем по электромагнитной совместимости (EMC) и безопасности изделия является компания Sony Deutschland GmbH, Hedelfinger Strasse 61, 70327 Stuttgart, Germany. По вопросам обслуживания и гарантии обращайтесь по адресам, указанным в соответствующих документах.

О данном руководстве

- В данном руководстве приведены инструкции для модели STR-DA6400ES. Проверьте номер Вашей модели в нижнем правом углу на передней панели.
- Инструкции в данном руководстве относятся к регуляторам на прилагаемом пульте дистанционного управления. Вы также можете использовать регуляторы на ресивере, если они имеют такие же или похожие названия, что и на пульте дистанционного управления.

О прилагаемом руководстве

STR-DA6400ES содержит следующие руководства.
Обращайтесь к ним по мере необходимости при эксплуатации.

STR-DA6400ES Инструкция по эксплуатации (данное руководство)

В этом руководстве поясняется эксплуатация самой системы.

В данном руководстве в основном рассказываются действия по использованию дистанционного пульта управления, однако практически такие же действия можно выполнить с использованием кнопок и органов управления системы, имеющих такие же или сходные названия.

Использование сетевых функций

В этом руководстве поясняется использование сетевой функции STR-DA6400ES.

В нем также описывается установка прилагаемой утилиты “ES Utility” и прикладного программного обеспечения “VAIO Media plus” на ваш компьютер.

Руководство по быстрой установке

В нем приводится описание подключения устройств, колонок и сабвуфера, чтобы вы могли наслаждаться многоканальным окружающим звучанием.

Список меню GUI

Список меню GUI показывает дерево меню STR-DA6400ES.

Об авторских правах

- “Neural-THX” и “neural THX”; указываемые в Инструкции по эксплуатации и отображаемые в окне дисплея и на экране меню GUI, означают Neural-THX Surround.

В этом ресивере используется Dolby* Digital и Pro Logic Surround, а также DTS** Digital Surround System.

* Изготовлено по лицензии компании Dolby Laboratories. Dolby, Pro Logic, Surround EX и символ двойной D являются товарными знаками Dolby Laboratories.

** Изготовлено по лицензии следующих патентов США: 5,451,942; 5,956,674; 5,974,380; 5,978,762; 6,226,616; 6,487,535 и других патентов, зарегистрированных и находящихся в стадии регистрации в США и во всем мире. DTS является зарегистрированным товарным знаком, и логотипы DTS, символы DTS-HD и DTS-HD Master Audio являются товарными знаками DTS, Inc. © 1996-2007 DTS, Inc. Все права защищены.

В этом ресивере используется технология High-Definition Multimedia Interface (HDMI™).

HDMI, логотип HDMI и High-Definition Multimedia Interface являются торговыми марками или зарегистрированными торговыми марками HDMI Licensing LLC.

Данное изделие, использующее Neural-THX® Surround, изготавливается по лицензии Neural Audio Corporation и THX Ltd. Sony Corporation настоящим предоставляет пользователю неэксклюзивное непередаваемое ограниченное право на использование данного изделия в соответствии с действующими и регистрируемыми патентами США и других иностранных государств и технологий или товарных знаков, принадлежащих Neural Audio Corporation и THX Ltd. “Neural Surround”; “Neural Audio”; “Neural” и “NRL” являются товарными знаками и логотипами, принадлежащими Neural Audio Corporation, THX является товарным знаком THX Ltd., который может быть зарегистрирован в некоторых юрисдикциях. Все права защищены.

Тип шрифта (Shin Go R), установленный на данном ресивере, предоставлен компанией MORISAWA & COMPANY LTD.

Эти наименования являются торговыми марками компании MORISAWA & COMPANY LTD., и авторское право на шрифт также принадлежит компании MORISAWA & COMPANY LTD.

iPod является торговой маркой Apple Inc., зарегистрированной в США и в других странах.

Все другие торговые марки и зарегистрированные марки являются собственностью их соответствующих владельцев. В данном руководстве символы ™ и ® не указываются.

Название Bluetooth и логотип принадлежат компании Bluetooth SIG, Inc., и их любое использование компанией Sony Corporation осуществляется по лицензии.

Другие торговые марки и торговые названия являются собственностью их соответствующих владельцев.

“BRAVIA” является товарным знаком Sony Corporation.

Оглавление

Описание и расположение компонентов	8
--	---

Подготовка к эксплуатации

1: Установка колонок	26
2: Подключение колонок	28
3: Подключение монитора	30
4a: Подключение аудиоустройств	32
4b: Подключение видеоустройств	37
5: Подключение антенн	48
6: Подготовка ресивера и пульта дистанционного управления	49
7: Отображение меню GUI на экране телевизора	50
8: Настройка колонок	51
9: Автоматическая калибровка настроек соответствующей колонки (Auto Calibration)	54
Руководство по использованию экранного дисплея	61

Воспроизведение

Воспроизведение звука/изображений от устройства, подключенного к ресиверу	64
Воспроизведение звука/изображений от устройства, подключенного к DIGITAL MEDIA PORT	66
Управление TDM-iP1/iP50 с использованием меню GUI ресивера	68

Настройка

Прослушивание радиопередач FM/AM	72
Предварительная настройка радиостанций FM/AM	75

Наслаждение окружающим звучанием

Воспроизведение с 2-канальным звучанием	77
Воспроизведение с многоканальным окружающим звучанием	78
Наслаждение эффектом окружающего звучания для музыки	82
Наслаждение эффектом окружающего звучания для кинофильмов	84

Использование Многозональных функций

Что вы можете сделать с многозональной функцией	88
Выполнение многозонального подключения	89
Настройка колонок в зоне 2	91
Переключение настройки зоны на пульте дистанционного управления	92
Управление ресивером из другой зоны (управление ZONE 2/ZONE 3)	93
Прослушивание одной и той же музыки в различных зонах (Режим “вечеринка”)	95

Использование других функций

Использование функции “BRAVIA” Sync	97
Включение мониторов, подающих на выход видеосигналы HDMI	101
Переключение между цифровым и аналоговым звучанием	101
Воспроизведение звука/изображения других входов (Input Assign)	102
Использование таймера отключения	105

Наслаждение эффектом окружающего звучания при небольшой громкости	106
Запись с использованием ресивера	107
Переключение режима управления на ресивере и пульте дистанционного управления	109
Использование подключения к двухканальному усилителю	110

Регулировка настроек

Использование меню настроек	112
Auto Calibration	114
Настройки Speaker	115
Настройки Surround	120
Настройки EQ	122
Настройки Multi Zone	122
Настройки Audio	124
Настройки Video	126
Настройки HDMI	129
Настройки Network	131
Настройки Quick Click	131
Настройки System	132
Эксплуатация без подключения к телевизору	133

Использование пульта дистанционного управления

Управление каждым устройством с помощью пульта дистанционного управления	140
Программирование пульта дистанционного управления	143
Последовательное автоматическое выполнение нескольких команд (Выполнение макрокоманд)	147
Настройка кодов дистанционного управления, которые не сохранены в памяти пульта дистанционного управления	150

Удаление всего содержимого памяти пульта дистанционного управления	152
--	-----

Использование экранного пульта дистанционного управления (Quick Click)

Управление при помощи экранного пульта дистанционного управления устройствами или освещением, подключенными к ресиверу (Quick Click)	153
Подготовка Quick Click	154
Использование Quick Click	155
Настройка устройств, управляемых при помощи экранного пульта дистанционного управления	161
Автоматическое выполнение последовательных команд с Quick Click (Macro Play)	164
Установка кодов дистанционного управления, которые не сохранены в Quick Click	167
Сброс кода пульта дистанционного управления для Quick Click	169

Дополнительная информация

Глоссарий	170
Меры предосторожности	174
Поиск и устранение неисправностей	176
Технические характеристики	182
Алфавитный указатель	185

Описание и расположение компонентов

Передняя панель

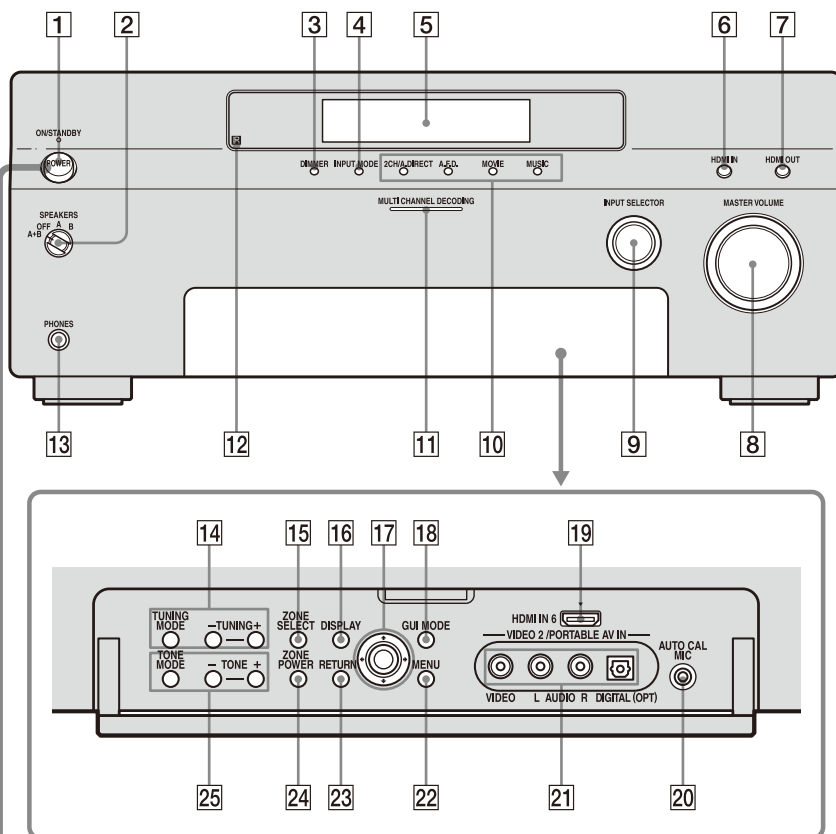

Состояние кнопки POWER

Выкл

Ресивер выключен (первоначальная установка).

Нажмите POWER для включения ресивера. Вы не можете включить ресивер с пульта дистанционного управления.

Вкл/Ожидание







Нажмите I/⏻ на пульте дистанционного управления для включения ресивера или его переключения в режим ожидания.

При нажатии POWER на ресивере он выключится.

Название	Функция
1 POWER	Нажмите для включения или выключения ресивера.
2 SPEAKERS (OFF/A/B/A+B)	Переключение на OFF, A, B, A+B передних колонок (стр. 53).
3 DIMMER	Нажмите несколько раз для настройки яркости дисплея.
4 INPUT MODE	Нажмите для выбора режима входа, когда одинаковые компоненты подключены как к цифровому, так и к аналоговому разъему (стр. 101).
5 Окно дисплея	Отображается текущее состояние выбранного компонента или список доступных для выбора позиций (стр. 11).
6 HDMI IN	Нажмите для выбора входного сигнала от устройства, подключенного к гнездам HDMI IN (стр. 38).
7 HDMI OUT	Нажмите для выбора выходного сигнала на устройство, подключенное к разъемам HDMI OUT (стр. 38).

Название	Функция
8 MASTER VOLUME	Поверните для регулирования уровня громкости всех колонок одновременно.
9 INPUT SELECTOR	Поверните для выбора источника входного сигнала для воспроизведения. Чтобы выбрать источник входного сигнала для зоны 2 или зоны 3, сначала выберите зону 2 или зону 3 нажатиями кнопки ZONE/SELECT (16) (на дисплее появится сообщение “ZONE 2 INPUT” или “ZONE 3 INPUT”), а затем поверните INPUT SELECTOR для выбора источника входного сигнала.
10 2CH/A.DIRECT A.FD. MOVIE MUSIC	Нажмите для выбора звукового поля (стр. 77, 78, 82, 84).
11 Индикатор MULTI CHANNEL DECODING	Светится при декодировании многоканальных аудиосигналов.
12 Датчик дистанционного управления	Принимает сигналы пульта дистанционного управления.
13 Разъем PHONES	Для подключения наушников.

продолжение следует

Название	Функция
14 TUNING MODE TUNING +/-	Нажимайте для управления тюнером (FM/AM).
15 ZONE SELECT	Несколько раз нажмите кнопку SELECT для выбора зоны 2, зоны 3 или основной зоны.
16 DISPLAY	Нажмите несколько раз для выбора информации, отображаемой на дисплее.
17 	Нажмите  /  /  /  для выбора позиций меню. Затем нажмите кнопку  для подтверждения выбора.
18 GUI MODE	Нажмите для переключения режима отображения меню между GUI MODE (для отображения меню на экране телевизора) и DISPLAY MODE (для отображения меню в окне дисплея).
19 HDMI IN 6	Подключение к видеокамере. На вход подается видео и звук вашей видеокамеры (стр. 38).

Название	Функция
20 Разъем AUTO CAL MIC	Подключение к поставляемому оптимизированному микрофону для функции Digital Cinema Auto Calibration (стр. 54).
21 Разъемы VIDEO 2 IN/ PORTABLE AV IN	Для подключения портативных аудио/видео устройств, таких как видеокамера или игровая приставка.
22 MENU	Нажмите для показа меню ресивера.
23 RETURN	Нажмите для возврата к предыдущему меню или для выхода из текущего меню ресивера.
24 ZONE POWER	При каждом нажатии кнопки ZONE POWER будет включаться и выключаться вывод сигналов выбранной зоны (стр. 88).
25 TONE MODE TONE +/-	Регулирует FRONT/CENTER/SURROUND/SURROUND BACK BASS и TREBLE. Несколько раз нажмите TONE MODE для выбора BASS или TREBLE, затем нажмите TONE +/- для регулирования уровня.

Индикация на дисплее

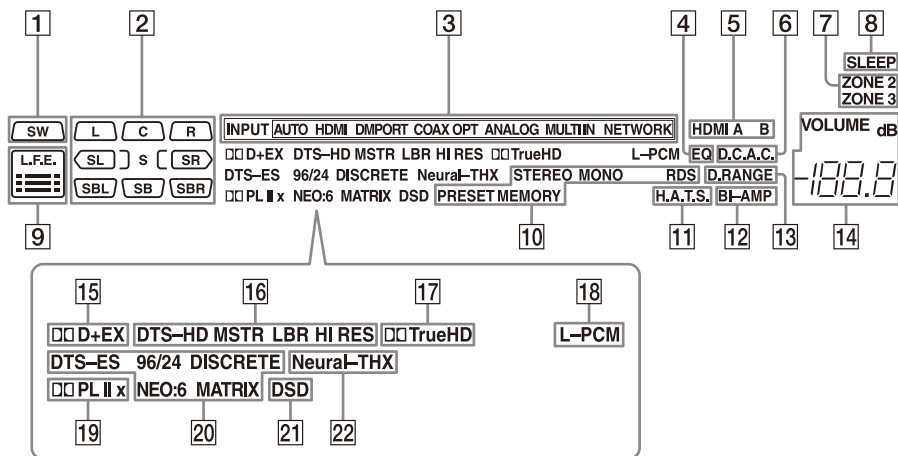

Название	Функция
1 SW	Светится при подключенном сабвуфере и подаче аудиосигнала через разъем SUBWOOFER. При свечении данного индикатора ресивер будет создавать сигнал для сабвуфера на основе сигнала L.F.E., воспроизводимого диска или низкочастотных составляющих передних каналов.

продолжение следует

Название	Функция
2 Индикаторы воспроизводимых каналов	Буквы (L, C, R и т. п.) указывают воспроизводимые каналы. Рамки вокруг букв варьируются, показывая как ресивер осуществляет понижающее микширование источника звука (на основании настроек колонок).
L	Передний левый
R	Передний правый
C	Центральный (монофонический)
SL	Левый окружающего звучания
SR	Правый окружающего звучания
S	Окружающего звучания (монофонический или компоненты окружающего звучания, полученные путем обработки Pro Logic)
SBL	Задний левый окружающего звучания
SBR	Задний правый окружающего звучания
SB	Задний окружающего звучания (составляющие заднего окружающего звучания, полученные путем 6.1-канального декодирования) Пример: Формат записи (Передний канал/Канал окружающего звучания): 3/2.1 Выходной канал: Колонки окружающего звучания установлены на "NO" Звуковое поле: A.FD. AUTO
	

Название	Функция
3 Индикаторы входа	Светятся для индикации текущего входа.
INPUT	Светятся постоянно со следующими соответствующими индикаторами, указывающими текущее состояние входа.
HDMI	Ресивер распознает устройство, подключенное через разъем HDMI IN.
DMPORT	Адаптер DIGITAL MEDIA PORT подключен, и выбран "DMPORT".
MULTI IN	Выбран многоканальный вход.
NETWORK	Выбран вход сетевой функции (Server/SHOUTcast).
AUTO	Светится с соответствующим индикатором, который показывает текущий вход, когда параметр INPUT MODE установлен на "Auto".
COAX	Цифровой сигнал подается через разъем COAXIAL.
OPT	Цифровой сигнал подается через разъем OPTICAL.
ANALOG	На вход не подается цифровых сигналов. Он также светится, когда параметр INPUT MODE установлен на "Analog" или когда выбрано "2ch Analog Direct".
4 EQ	Светится при активации эквалайзера.

Название	Функция
5 HDMI A B	Светится, когда сигналы подаются на выход через разъем HDMI OUT A или B.
6 D.C.A.C.	Светится при активации автокалибровки.
7 ZONE 2/ ZONE 3	Высвечивается при активированном управлении в зоне 2/зоне 3.
8 SLEEP	Светится при активации таймера отключения.
9 L.FE.	Светится, когда воспроизводимый диск содержит сигнал L.FE. (Low Frequency Effects), и сигнал канала L.FE. воспроизводится в настоящий момент, индикаторные линейки под буквами высвечиваются для указания уровня. Поскольку сигнал L.FE. не записывается на всех участках входного сигнала, длина линеек будет колебаться (и даже гаснуть) во время воспроизведения.

Название	Функция
10 Индикаторы настройки	Светится, когда ресивер настраивается на радиостанции.
STEREO	Стереофоническое вещание
MONO	Монофоническое вещание
RDS	Принимается информация RDS.
PRESET	Режим настройки установлен на режим настройки предварительно установленных станций.
MEMORY	Активирована функция памяти, такая как Name Input и т. п.
11 H.A.T.S.	Светится при активации функции H.A.T.S. (High quality digital Audio Transmission System).
12 BI-AMP	Светится при установке режима выбора задних колонок окружающего звучания на "BI-AMP".
13 D.RANGE	Светится при активации функции сжатия динамического диапазона.
14 VOLUME	Отображает текущий уровень громкости.

Название	Функция
15 Dolby Digital Surround Индикаторы	Один их соответствующих индикаторов светится, когда ресивер декодирует сигналы соответствующего формата Dolby Digital.
DD	Dolby Digital
DD+	Dolby Digital Plus
DD EX	Dolby Digital Surround EX
	Примечание При воспроизведении дисков формата Dolby Digital убедитесь в наличии цифрового подключения и что режим INPUT MODE не установлен на "Analog".
16 DTS-HD Индикаторы	Светятся при декодировании ресивером сигналов DTS-HD.
DTS-HD	Постоянно светится с одним из следующих индикаторов.
MSTR	DTS-HD Master Audio
LBR	DTS-HD Low Bit Rate Audio
HI RES	DTS-HD High Resolution Audio
17 DD TrueHD	Светится при декодировании ресивером сигналов Dolby TrueHD.
18 L-PCM	Светится при подаче на вход сигналов линейного PCM (Pulse Code Modulation).

Название	Функция
19 Dolby Pro Logic Индикаторы	Светится один из соответствующих индикаторов при использовании ресивером функции Dolby Pro Logic для обработки 2-канальных сигналов, чтобы подавать на выход сигналы центрального канала и канала окружающего звучания.
DDL	Dolby Pro Logic
DDLII	Dolby Pro Logic II
DDLIIx	Dolby Pro Logic IIx
	Примечание Этот индикатор не светится, если не подключена либо центральная колонка, либо колонка окружающего звучания.

Название	Функция
20 DTS (-ES)Индикаторы	Светятся при подаче на вход сигналов DTS или DTS-ES.
DTS	Светится при декодировании ресивером сигналов DTS. В зависимости от формата входного сигнала или формата декодирования также загорается индикатор 96/24 или NEO:6.
96/24	DTS 96/24 (96 кГц/24 бит) декодирование
NEO:6	DTS Neo:6 Cinema/Music
DTS-ES	Загорается с одним из следующих индикаторов в зависимости от формата декодирования входного сигнала.
DISCRETE	DTS-ES Discrete 6.1
MATRIX	DTS-ES Matrix 6.1
	Примечание При воспроизведении дисков формата DTS убедитесь в наличии цифрового подключения и что режим INPUT MODE не установлен на "Analog".
21 DSD	Светится при приеме ресивером сигналов DSD (Direct Stream Digital).
22 Neural-THX	Светится, когда ресивер использует обработку Neural-THX входных сигналов.

Задняя панель

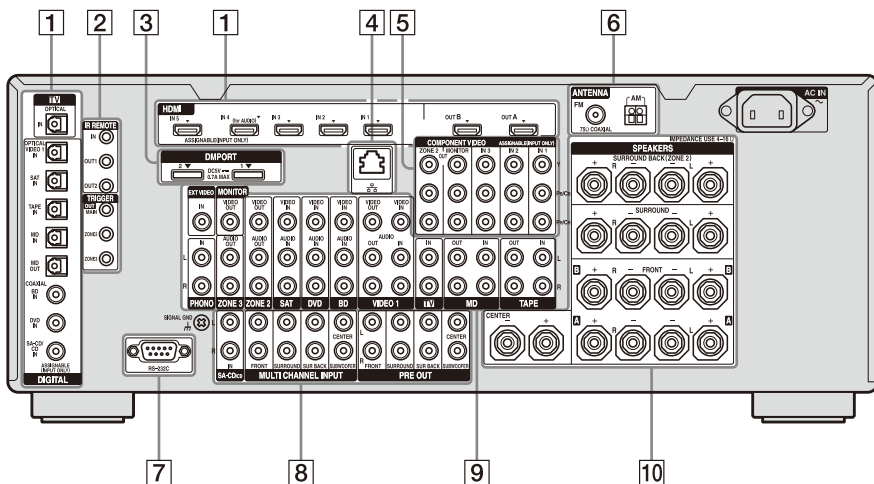

1 Раздел DIGITAL INPUT/OUTPUT



Разъемы OPTICAL IN/ OUT

Подключение к DVD-плееру, Super Audio CD-плееру и т. п. (стр. 30, 33, 39, 43, 44).



Разъемы COAXIAL IN

Подключение к DVD-плееру, плееру Blu-ray Disc или к спутниковому тюнеру. Изображение и звук подаются на телевизор или проектор (стр. 30, 38).



Разъемы HDMI IN/ OUT*

Подключение к DVD-плееру, плееру Blu-ray Disc или к спутниковому тюнеру. Изображение и звук подаются на телевизор или проектор (стр. 30, 38).

2 Разъемы управления для оборудования Sony и других внешних устройств



Разъемы IR REMOTE IN/ OUT

Подключение к ИК-ретранслятору (стр. 88) или к IR Blaster (стр. 154).



Разъемы TRIGGER OUT

Для подключения к блокирующему устройству вкл./выкл. питания других устройств, совместимых с 12V TRIGGER, или к усилителю/ресиверу зоны 2 или зоны 3 (стр. 123).

3 DMPORT



Подключение к адаптеру Sony DIGITAL MEDIA PORT (стр. 33).

4 Порт LAN



Подключение к маршрутизатору, когда вы подключаете ресивер к вашей локальной сети.

5 Раздел COMPONENT VIDEO INPUT/OUTPUT



Y, P_B/C_B, P_R/C_R Разъемы IN/OUT* Подключение к DVD-проигрывателю, телевизору или спутниковому тюнеру (стр. 30, 43, 44).

6 Раздел ANTENNA



Разъем FM ANTENNA Для подключения к проволочной антенне FM, прилагаемой к данному ресиверу (стр. 48).



Разъем AM ANTENNA Для подключения к рамочной антенне AM, прилагаемой к данному ресиверу (стр. 48).

7 Порт RS-232C

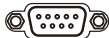

Используется для текущего ремонта и обслуживания.

8 Раздел AUDIO INPUT/OUTPUT



Разъемы AUDIO IN/OUT Подключение к магнитофону, MD-деке и т. п. (стр. 36).



Разъемы MULTI CHANNEL INPUT Подключение к Super Audio CD-плееру или DVD-плееру с аналоговым аудио разъемом для 7.1-канального или 5.1-канального звучания (стр. 35).



Разъемы PRE OUT Подключение к внешнему усилителю мощности.

9 Раздел VIDEO/AUDIO INPUT/OUTPUT



Разъемы AUDIO IN/OUT Для подключения к видеомagnитофону, DVD-плееру и т. п. (стр.30, 43, 44, 45).



Разъемы VIDEO IN/OUT*



Разъемы AUDIO OUT Для подключения к устройству в зоне 2 или зоне 3

Разъем VIDEO OUT (стр. 88).



Разъем EXT VIDEO IN Для подключения к устройству, когда вы хотите просмотреть окно PIP (Picture in Picture).

10 Раздел SPEAKERS

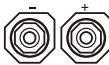

Для подключения к колонкам (стр. 28).

* Вы можете просматривать изображение выбранного входного сигнала при подключении разъемов HDMI OUT или MONITOR OUT к телевизору (стр. 30). Вы можете управлять данным ресивером при помощи GUI (Graphical User Interface) (стр. 50).

Пульт дистанционного управления

Вы можете использовать прилагаемый пульт дистанционного управления для управления ресивером и аудио/видео устройствами Sony, которыми пульт дистанционного управления может управлять.

Главный пульт дистанционного управления (RM-AAL021)

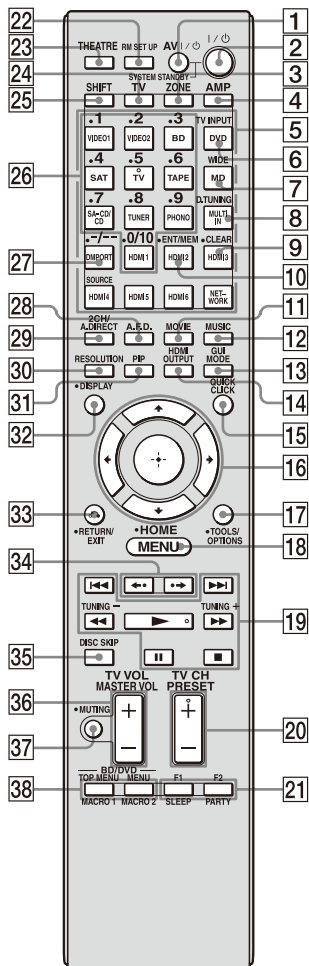

Название	Функция
1 AV I/⏻ (вкл/ожидание)	Нажмите для включения или выключения аудио/видео устройств, управляемых с помощью пульта дистанционного управления (стр. 143). Если вы одновременно нажмете кнопки I/⏻ (2), это приведет к выключению ресивера и других устройств Sony (SYSTEM STANDBY). Примечание Функция переключателя AV I/⏻ будет изменяться автоматически при каждом нажатии на кнопку входа (5).
2 I/⏻ (вкл/ожидание)	Нажмите для включения или выключения ресивера. Если выбрана зона 2 или зона 3, с помощью этой кнопки включается или выключается только основной ресивер. Для выключения всех устройств, включая усилитель в зоне 2 или в зоне 3, одновременно нажмите кнопку I/⏻ и кнопку AV I/⏻ (1) (SYSTEM STANDBY). Экономия электроэнергии в режиме ожидания. Когда параметры “Control for HDMI” (стр. 129) и “RS-232C Control” (стр. 132) установлены на “OFF”
3 ZONE	Нажмите для включения операций в зоне 2 или зоне 3 (стр. 88).
4 AMP	Нажмите для разрешения операций ресивера (стр. 50).

Название	Функция
5 Кнопки входа	Нажмите на одну из кнопок для выбора устройства, которое вы хотите использовать. При нажатии на любую из кнопок входа ресивер включится. Эти кнопки были настроены на заводе для управления устройствами Sony (стр. 64). Вы можете запрограммировать пульт дистанционного управления на управление устройствами, не являющимися изделиями Sony, выполнив действия в разделе “Программирование пульта дистанционного управления” (стр. 143).
6 TV INPUT	Нажмите TV (24), затем нажмите TV INPUT для выбора входного сигнала телевизора.
7 WIDE	Нажмите TV (24), затем несколько раз нажмите WIDE для выбора широкоэкранный режима.
8 D.TUNING	Нажмите SHIFT (25), затем нажмите для перехода в режим прямой настройки (стр. 73).
9 CLEAR	Нажмите SHIFT (25), затем нажмите <ul style="list-style-type: none"> – для отмены ошибки при ошибочном нажатии цифровой кнопки. – для возврата в режим непрерывного воспроизведения и т. п. спутникового тюнера или DVD-плеера.
10 ENT/MEM	Нажмите SHIFT (25), затем нажмите ENT/MEM для ввода значения после выбора канала, диска или композиции при помощи цифровых клавиш или занесения станции в память во время работы в режиме тюнера.

продолжение следует

Название	Функция
11 MOVIE	Нажмите для выбора звукового поля для фильмов (стр. 84).
12 MUSIC	Нажмите для выбора звукового поля для музыки (стр. 82).
13 GUI MODE	Нажмите для переключения режима отображения меню между GUI MODE (для отображения меню на экране телевизора) и DISPLAY MODE (для отображения меню в окне дисплея).
14 HDMI OUTPUT	Нажмите для выбора разъема HDMI, на который вы хотите подавать выход видеосигналов HDMI (стр. 38).
15 QUICK CLICK	Нажмите для отображения экранного пульта дистанционного управления на экране телевизора.
16  ▲/▼/◀/▶	Нажмите ▲/▼/◀/▶ для выбора позиций меню. Затем нажмите кнопку ⊕ для подтверждения выбора.
17 TOOLS/ OPTIONS	Нажмите для отображения и выбора из меню опций позиций для ресивера, DVD-плеера, телевизора или плеера Blu-ray Disc и т. п.
18 MENU HOME	Нажмите для отображения меню, используемого для управления устройствами аудио/видео или телевизором.

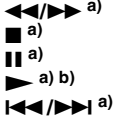
Название	Функция
19 	Нажмите для работы с DVD-плеером, Blu-ray Disc-плеером, CD-плеером, MD-декой, кассетной декой или устройством, подключенным к адаптеру DIGITAL MEDIA PORT и т. п.
TUNING +/-	Нажмите для выбора станции.
20 PRESET + b)/-	Нажимайте для регистрации радиостанций FM/AM или выбора предварительно установленных станций.
TV CH + b)/-	Нажмите TV (24), затем нажмите TV CH +/- для работы с телевизором, спутниковым тюнером, видеомагнитофоном и т. п.
21 F1/F2	Нажмите BD или DVD (5), затем нажмите F1 или F2 для выбора устройства для использования. <ul style="list-style-type: none"> • Комбинированный проигрыватель с жестким диском/обычным диском F1: Жесткий диск F2: DVD-диск, Blu-ray Disc • Комбинированный плеер DVD-дисков/видеокассет F1: DVD-диск, Blu-ray Disc F2: видеокассета VHS
PARTY	Нажмите для отображения экрана подтверждения для включения режима “вечеринки” (стр. 95).
SLEEP	Нажмите кнопку AMP (4), а затем нажмите кнопку SLEEP для включения функции таймера и установки времени автоматического отключения ресивера (стр. 105).
22 RM SET UP	Нажмите для настройки пульта дистанционного управления (стр. 109).

Название	Функция
23 THEATRE	Нажмите для включения или отключения режима кинотеатра при подключении ресивера к устройствам с функцией “BRAVIA” Sync.
24 TV	Нажмите для включения режима управления телевизором.
25 SHIFT	Нажмите для подсветки кнопки. Изменяет функцию кнопок пульта дистанционного управления, активируя кнопки с розовыми символами.
26 Цифровые кнопки	<p>Нажмите SHIFT (25), затем нажмите</p> <ul style="list-style-type: none"> – для предустановки/настройки на предустановленные радиостанции. – для выбора номеров композиций CD-плеера, DVD-плеера, плеера Blu-ray Disc или MD-деки. <p>Нажмите -/-- (27) для выбора композиции номер 10.</p> <ul style="list-style-type: none"> – выбора номеров каналов видеомагнитофона или спутникового тюнера. <p>После нажатия кнопки TV (24) нажмите на цифровые кнопки для выбора телевизионных каналов.</p>
27 -/--	<p>Нажмите для</p> <ul style="list-style-type: none"> – выбора номеров композиций превышающих 10 CD-плеера, DVD-плеера, плеера Blu-ray Disc или MD-деки. – выбора номеров каналов более 10 на телевизоре, спутниковом тюнере или магнитофоне.
28 A.FD.	Нажмите для выбора звукового поля (стр. 78).

Название	Функция
29 2CH/ A.DIRECT	Нажмите для выбора звукового поля или для переключения аудио выбранного входа на аналоговый сигнал без каких-либо настроек (стр. 77).
30 RESOLUTION	Несколько раз нажмите RESOLUTION для изменения разрешения сигналов выхода с разъема HDMI OUT или COMPONENT VIDEO MONITOR OUT.
31 PIP	<p>Нажмите PIP для переключения изображения в окне PIP (Picture in Picture). Изображение, показываемое в окне “Картинка в картинке”, – это изображение с разъема EXT VIDEO IN. Нажатием кнопки (+) (16) можно поменять местами основное изображение и изображение окна “Картинка в картинке”.</p> <p>Примечание Когда для основного экрана выбран вход HDMI, вы можете переключать положение основного экрана и окна “Картинка в картинке”.</p>
32 DISPLAY	<p>Нажмите для отображения текущего состояния или информации по устройствам, подключенным к ресиверу.</p> <p>Примечание В режиме GUI MODE нажмите кнопку для отображения меню на экране телевизора.</p>
33 RETURN/ EXIT ↵	Нажмите для возврата к предыдущему меню или для выхода из меню во время отображения на экране телевизора меню или экранного руководства видеомагнитофона, DVD-проигрывателя или спутникового тюнера.

продолжение следует

Название	Функция
34 ◀/▶	Нажмите для выбора альбома.
35 DISC SKIP	При использовании мультидискового чейнджера нажмите для пропуска диска.
36 MASTER VOL +/-	Нажмите для регулирования уровня громкости всех колонок одновременно.
TV VOL +/-	Нажмите TV (24), затем нажмите TV VOL +/- для регулирования уровня громкости телевизора.
37 MUTING	Нажмите для временного отключения звука. Нажмите кнопку еще раз для восстановления звучания.
38 BD/DVD/ TOP MENU, MENU	Нажмите для отображения меню DVD-плеера на экране телевизора. Затем используйте ▲/▼/◀/▶ и ⊕ для выполнения действий меню.
MACRO 1, MACRO 2	Нажмите AMP (4), затем нажмите MACRO 1 или MACRO 2 для настройки функции макрокоманды (стр. 147).

a) Информация о кнопках, которые вы можете использовать для управления каждым устройством, приведена в таблице на стр. 141.

b) Тактильная точка имеется на следующих кнопках (TV/5, ►, PRESET +/-/TV CH +/-). Используйте в качестве метки при работе.

Примечания

- Некоторые функции, описанные в данном разделе, могут быть недоступными в зависимости от модели.
- Приведенное выше пояснение предназначено для использования только в качестве примера. Следовательно, в зависимости от устройства, приведенное выше действие может оказаться невыполнимым, или его выполнение может привести к результату, который будет отличаться от описанного.





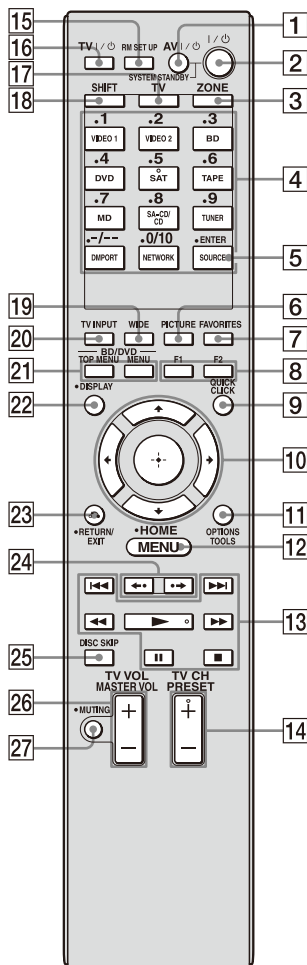

Пульт дистанционного управления Зона 2/Зона 3 (RM-AAP026)





Данный пульт дистанционного управления предназначен только для зоны 2/зоны 3 (стр. 88).

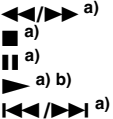

Название	Функция
1 AV I/⏻ (вкл/ожидание)	Нажмите для включения или выключения аудио/видео устройств, управляемых с помощью пульта дистанционного управления (стр. 143). Одновременно нажмите I/⏻ (2) для выключения ресиверов в основной зоне, зоне 2 и зоне 3, а также любых других устройств Sony (SYSTEM STANDBY). Примечание Функция переключателя AV I/⏻ будет изменяться автоматически при каждом нажатии на кнопку входа (4).
2 I/⏻ (вкл/ожидание)	Нажмите для включения или выключения ресивера в зоне 2 или зоне 3. Одновременно нажмите AV I/⏻ (1) для выключения ресиверов в основной зоне, зоне 2 и зоне 3, а также любых других устройств Sony (SYSTEM STANDBY).
3 ZONE	Нажмите для разрешения операций в зоне 2 или зоне 3 (стр. 88).

Название	Функция
4 Кнопки входа	Нажмите на одну из кнопок для выбора устройства, которое вы хотите использовать. После нажатия кнопки SHIFT (18) нажмите на кнопку розового цвета. При нажатии на любую из кнопок входа ресивер включится. Эти кнопки были настроены на заводе для управления устройствами Sony (стр. 93). Вы можете запрограммировать пульт дистанционного управления на управление устройствами, не являющимися изделиями Sony, выполнив действия в разделе “Программирование пульта дистанционного управления” (стр. 143).
5 ENTER	Нажмите для ввода значения после выбора канала, диска или композиции с помощью цифровых кнопок.
6 PICTURE	Нажмите несколько раз для циклического переключения между имеющимися режимами изображения телевизора.
7 FAVORITES	Нажмите один раз для отображения списка занесенных предпочтительных каналов телевизора.

Название	Функция
8 F1/F2	<p>Нажмите BD или DVD (4), затем нажмите F1 или F2 для выбора устройства для использования.</p> <ul style="list-style-type: none"> • Комбинированный проигрыватель с жестким диском/обычным диском F1: Жесткий диск F2: DVD-диск, Blu-ray Disc • Комбинированный плейер DVD-дисков/видеокассет F1: DVD-диск, Blu-ray Disc F2: видеокассета VHS <p>Примечание Функция F1/F2 не работает для устройств, не имеющих функции записи.</p>
9 QUICK CLICK	<p>Нажмите для отображения экранного пульта дистанционного управления на экране телевизора.</p>
10 	<p>Нажмите /// для выбора позиций меню для зоны 2/зоны 3. затем нажмите  для подтверждения выбора.</p>
11 OPTIONS TOOLS	<p>Нажмите для отображения и выбора из меню опций позиций для ресивера, DVD-плейера, телевизора или плейера Blu-ray Disc и т. п.</p>
12 MENU HOME	<p>Нажмите для отображения меню, используемого для управления устройствами аудио/видео или телевизором.</p>
13 	<p>Нажмите для работы с DVD-плейером, Blu-ray Disc-плейером, CD-плейером, MD-декой, кассетной декой или устройством, подключенным к адаптеру DIGITAL MEDIA PORT и т. п.</p>

Название	Функция
14 PRESET + b)/-	<p>Нажимайте для регистрации радиостанций FM/AM или выбора предварительно установленных станций.</p>
TV CH + b)/-	<p>Нажмите TV (17), затем нажмите TV CH +/- для работы с телевизором, спутниковым тюнером, видеомагнитофоном и т. п.</p>
15 RM SET UP	<p>Нажмите для настройки пульта дистанционного управления.</p>
16 TV I/⏻	<p>Нажмите для включения или выключения телевизора.</p>
17 TV	<p>Нажмите для включения режима управления телевизором.</p>
18 SHIFT	<p>Нажмите для подсветки кнопки. Изменяет функцию кнопок пульта дистанционного управления, активируя кнопки с розовыми символами.</p>
19 WIDE	<p>Нажмите несколько раз для выбора широкоэкранный режима.</p>
20 TV INPUT	<p>Нажмите TV (17), затем нажмите TV INPUT для выбора входного сигнала телевизора.</p>
21 BD/DVD TOP MENU, MENU	<p>Нажмите для отображения меню DVD-плейера на экране телевизора. Затем используйте /// и  для выполнения действий меню.</p>
22 DISPLAY	<p>Нажмите для отображения текущего состояния или информации по устройству, подключенным к ресиверу.</p> <p>Примечание В режиме GUI нажмите кнопку для отображения меню на экране телевизора.</p>

Название	Функция
23 RETURN/ EXIT ↶	Нажмите для возврата к предыдущему меню или для выхода из меню во время отображения на экране телевизора меню или экранного руководства видеомагнитофона, DVD-проигрывателя или спутникового тюнера.
24 ↵/↷	Нажмите для выбора альбома.
25 DISC SKIP	При использовании мультидискового чейнджера нажмите для пропуска диска.
26 MASTER VOL +/-	Нажимайте для регулирования уровня громкости всех громкоговорителей одновременно в зоне 2/зоне 3.
TV VOL +/-	Нажмите TV (17), затем нажмите TV VOL +/- для регулирования уровня громкости телевизора в зоне 2/зоне 3.
27 MUTING	Нажмите для временного отключения звука. Нажмите кнопку еще раз для восстановления звучания.

a) Информация о кнопках, которые вы можете использовать для управления каждым устройством, приведена в таблице на стр. 142.

b) Тактильная точка имеется на следующих кнопках (SAT/5, ►, PRESET +/-TV CH +). Используйте в качестве метки при работе.

1: Установка колонок

Данный ресивер позволяет вам использовать 7.1-канальную систему (7 колонок и один сабвуфер).

Использование 5.1/ 7.1-канальной системы

Для полного наслаждения многоканальным окружающим звучанием, которое подобно театральному, необходимо пять колонок (две передних колонки, центральная колонка, две колонки окружающего звучания) и сабвуфер (5.1-канальная система).

Пример конфигурации 5.1-канальной акустической системы

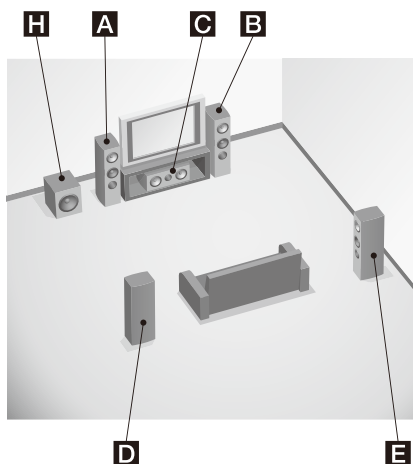

- A** Передняя левая колонка
- B** Передняя правая колонка
- C** Центральная колонка

- D** Левая колонка окружающего звучания
- E** Правая колонка окружающего звучания
- H** Сабвуфер

Вы можете наслаждаться высококачественным воспроизведением звука, записанного с помощью программного обеспечения на DVD-диске или диске Blu-ray Disc в формате Surround EX, если вы подключите одну дополнительную заднюю колонку окружающего звучания (6.1-канальная система) или две задних колонки окружающего звучания (7.1-канальная система).

Пример конфигурации 7.1-канальной акустической системы

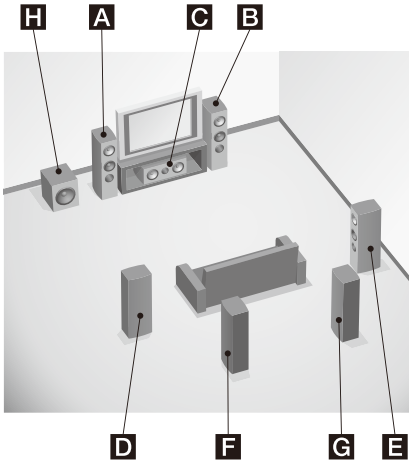

- A** Передняя левая колонка
- B** Передняя правая колонка
- C** Центральная колонка
- D** Левая колонка окружающего звучания
- E** Правая колонка окружающего звучания
- F** Левая задняя колонка окружающего звучания
- G** Правая задняя колонка окружающего звучания
- H** Сабвуфер

Советы

- Угол **A** должен быть одинаковым.

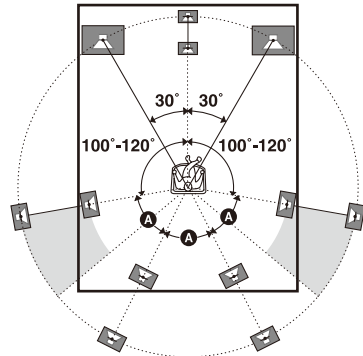

- При подключении 6.1-канальной акустической системы расположите заднюю колонку окружающего звучания за местом расположения зрителей.

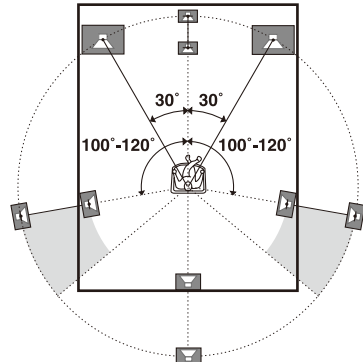

- Поскольку сабвуфер не испускает точно направленных сигналов, вы можете расположить его в удобном для вас месте.

2: Подключение колонок

Перед подключением шнуров убедитесь в отключении сетевого шнура переменного тока.

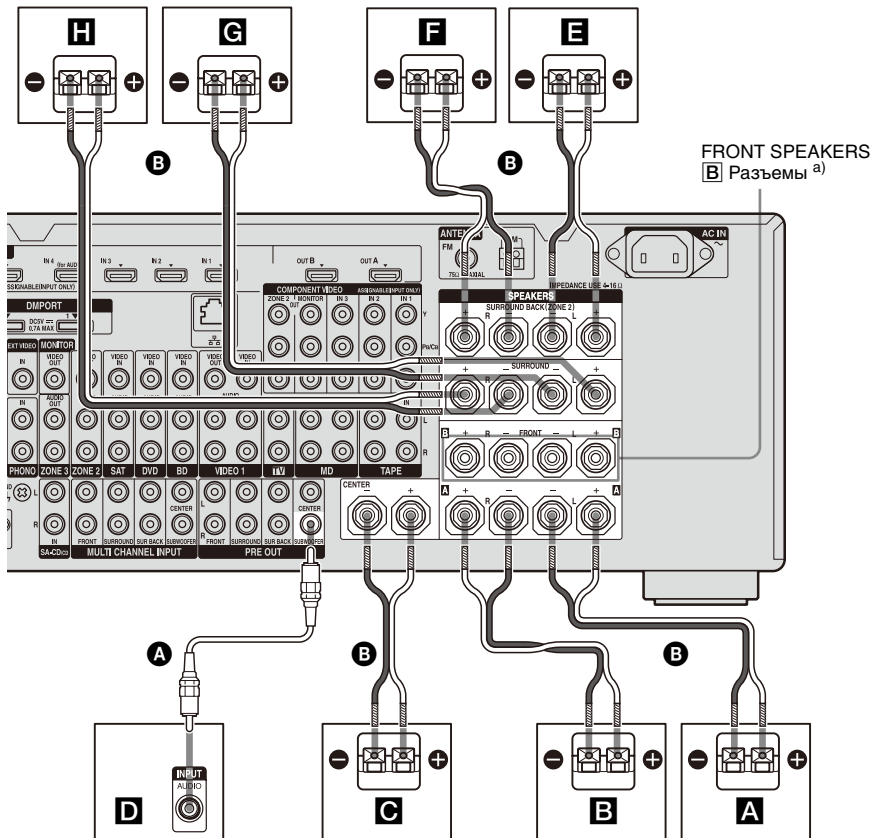

- A** Монофонический аудишнур (не прилагается)
- B** Шнуры колонок (не прилагаются)

- A** Передняя колонка **A** (L)
- B** Передняя колонка **A** (R)
- C** Центральная колонка
- D** Сабвуфер ^{b)}
- E** Задняя колонка окружающего звучания (L) ^{c)}
- F** Задняя колонка окружающего звучания (R) ^{c)}
- G** Колонка окружающего звучания (L)

- H** Колонка окружающего звучания (R)

^{a)} Если у вас есть дополнительная система передних колонок, подключите ее к разъемам FRONT SPEAKERS **B**. При помощи переключателя SPEAKERS (OFF/A/V/A+B) на передней панели (стр. 53), вы можете выбрать систему передних колонок, которую хотите использовать.

- b) При подключении сабвуфера с функцией автоматического ожидания, выключайте эту функцию при просмотре фильмов. Если функция автоматического ожидания будет включена, она автоматически переключит сабвуфер в режим ожидания на основании уровня подаваемого на него входного сигнала, тогда воспроизведение звука может отсутствовать.
- c) При подключении только одной задней колонки окружающего звучания, подсоедините ее к разъемам SURROUND BACK SPEAKERS L.

Примечания

- Если все подключаемые колонки имеют номинальное полное сопротивление 8 Ом или выше, установите параметр “Impedance” в настройках меню Speaker на “8 Ω”. При других подключениях установите его в положение “4 Ω”. Для дополнительной информации см. раздел “8: Настройка колонок” (стр. 51).
- Перед подключением сетевого шнура переменного тока, убедитесь, что все оголенные металлические провода не соприкасаются друг с другом на разъемах SPEAKERS.

Совет

Для подключения некоторых колонок к другому усилителю мощности используйте разъемы PRE OUT. Одинаковый сигнал подается на выход через разъемы SPEAKERS и разъемы PRE OUT. Например, если вы хотите подключить к другому усилителю только передние колонки, подключите этот усилитель к разъемам PRE OUT FRONT L и R.

Подключение ZONE 2

Также можно присвоить разъемы SURROUND BACK SPEAKERS **E** и **F** колонкам зоны 2. Установите параметр “Sur Back Assign” в меню настроек Speaker на “ZONE2”. Подробные сведения относительно подключения и управления в зоне 2 приведены в разделе “Использование Многозональных функций” (стр. 88).

3: Подключение монитора

Вы можете просматривать изображение выбранного входного сигнала при подключении разъемов HDMI OUT или MONITOR OUT к телевизору. Вы можете управлять данным ресивером при помощи GUI (Graphical User Interface). Вам не требуется подключать все кабели. Подключите кабели аудио и видео в соответствии с разъемами ваших устройств.

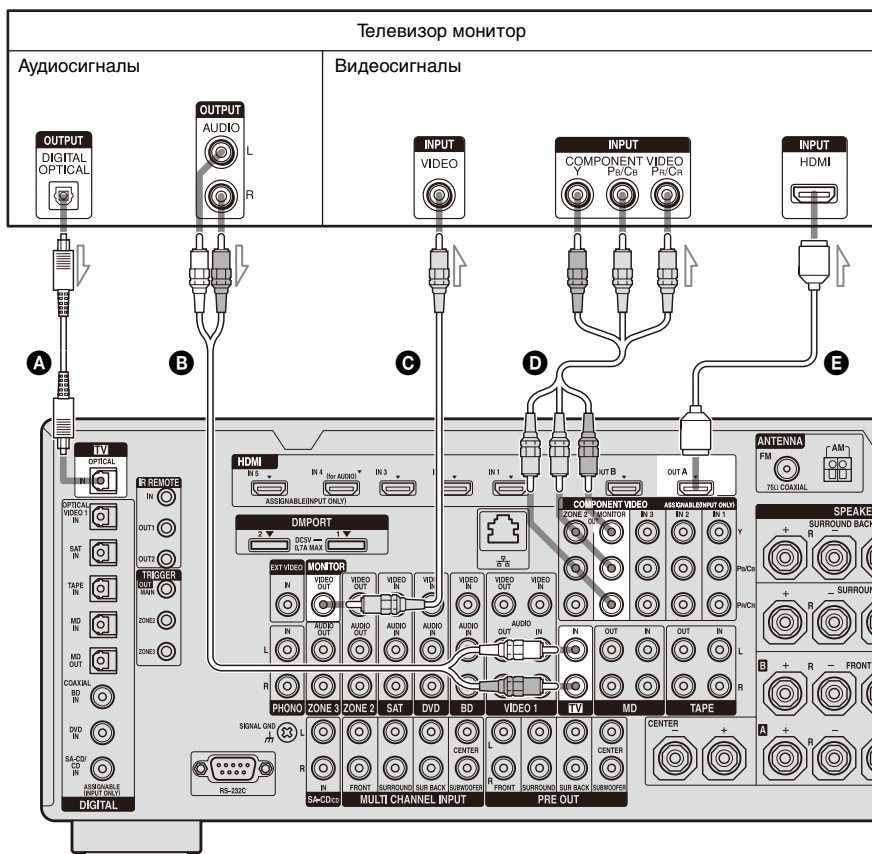

- A** Оптический цифровой кабель (не прилагается)
- B** Аудиокабель (не прилагается)
- C** Видеокабель (не прилагается)
- D** Компонентный видеокабель (не прилагается)
- E** HDMI-кабель (не прилагается)

Примечания

- Перед подключением шнуров убедитесь в отключении сетевого шнура переменного тока.
- Подключите устройства воспроизведения изображений, например, телевизионный монитор или проектор, к гнезду MONITOR VIDEO OUT ресивера. Вы, возможно, не сможете выполнить запись, даже если вы подключите устройства записи.
- Включите ресивер, когда видеосигнал и аудиосигнал устройства, выполняющего воспроизведение, будет подаваться на выход к телевизору через ресивер. Если питание ресивера не будет включено, видеосигнал и аудиосигнал передаваться не будут.
- В зависимости от качества соединения между телевизором и антенной, изображение на экране телевизора может быть искажено. В этом случае расположите антенну как можно дальше от ресивера.

Советы

- В ресивере имеется функция преобразования видеосигнала. Для дополнительной информации см. раздел “Примечания относительно преобразования видеосигналов” (стр. 47).
- Звук телевизора будет выводиться через колонки, подключенные к ресиверу, если соединить разъем выхода телевизора с разъемами TV IN ресивера. В данной конфигурации, установите разъем выхода звука телевизора на “Fixed”, если он допускает переключение между “Fixed” и “Variable”.
- Экранная заставка активируется, когда на экране телевизора показывается меню GUI и когда никакие действия не выполнялись в течение 15 минут.

4а: Подключение аудиоустройств

Как подключать устройства

В данном разделе описывается, как подключать устройства к этому ресиверу. Перед подключением обратитесь к приведенному ниже разделу “Подключаемое устройство”, на страницах которого описано, как подключить каждое устройство.

После подключения всех устройств перейдите к разделу “5: Подключение антенн” (стр. 48).

Подключаемое устройство	Стр.	
Super Audio CD-плеер / CD-плеер	С цифровым аудиовыходом	33
	С многоканальным аудиовыходом	35
	Только с аналоговым аудиовыходом	36
MD-плеер	С цифровым аудиовыходом	33
	Только с аналоговым аудиовыходом	36
Кассетная дека, аналоговый проигрыватель пластинок	36	

Подключение устройств с цифровыми разъемами аудиовхода/аудиовыхода

На следующем рисунке показано, как подключить Super Audio CD-плеер, CD-плеер, MD-деку и адаптер DIGITAL MEDIA PORT.

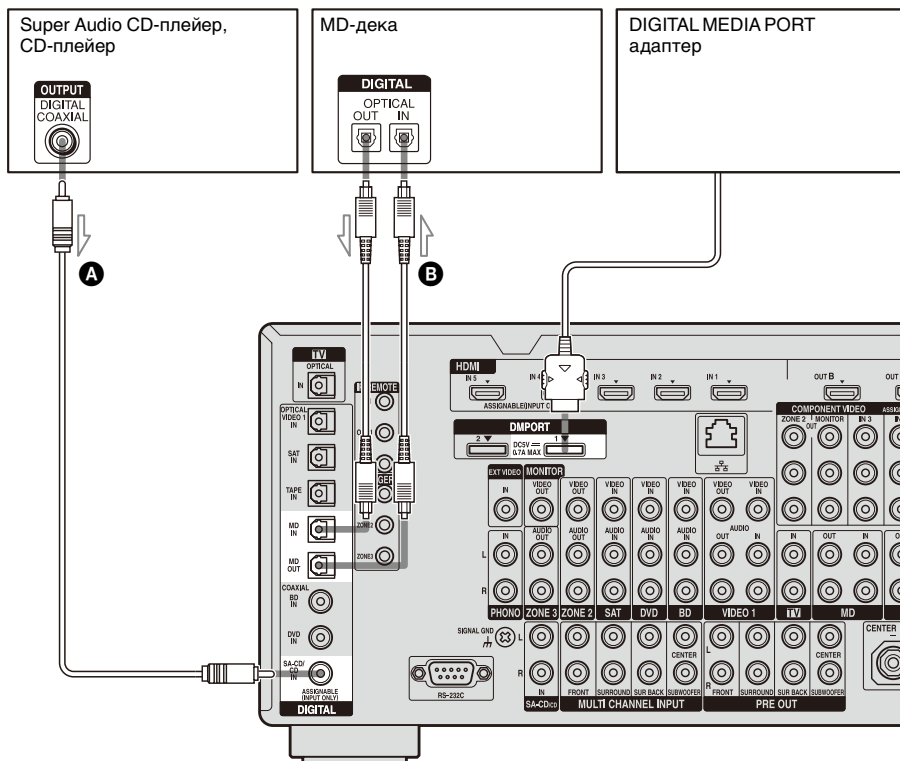

- Ⓐ Коаксиальный цифровой шнур (не прилагается)
- Ⓑ Оптический цифровой кабель (не прилагается)

Примечания

- При подключении оптических цифровых кабелей вставляйте штекеры прямо внутрь, пока они не защелкнутся на месте.
- Не перегибайте и не перекручивайте оптические цифровые кабели.
- Перед подключением шнуров убедитесь в отключении сетевого шнура переменного тока.

- При отсоединении адаптера DIGITAL MEDIA PORT соблюдайте следующие меры предосторожности.
 - Если к разъему COMPONENT VIDEO подсоединены шнуры, сначала отсоедините шнуры, а затем адаптер DIGITAL MEDIA PORT.
 - Для отсоединения адаптера DIGITAL MEDIA PORT сожмите разъем по бокам, так как разъем фиксируется на месте при соединении.

продолжение следует

Совет

Все цифровые аудиоразъемы совместимы с частотами дискретизации 32 кГц, 44,1 кГц, 48 кГц, 88,2 кГц и 96 кГц.

Примечания относительно воспроизведения Super Audio CD на плеере Super Audio CD

- Выходной звуковой сигнал будет отсутствовать при воспроизведении Super Audio CD на плеере Super Audio CD, подключенном только к разъему COAXIAL SA-CD/CD IN данного ресивера. При воспроизведении Super Audio CD подключайте плеер к разъемам MULTI CHANNEL INPUT или SA-CD/CD IN. Обратитесь к инструкции по эксплуатации, которая прилагается к Super Audio CD-плееру.
- Плееры, которые могут выводить сигналы DSD через разъем HDMI, подключайте к ресиверу с помощью кабеля HDMI.
- Цифровая запись Super Audio CD невозможна.
- При подключении оптических цифровых кабелей вставляйте штекеры прямо внутрь, пока они не защелкнутся на месте.

Если вы хотите подключить несколько цифровых устройств, но не можете найти неиспользуемый вход

См. раздел “Воспроизведение звука/изображения других входов (Input Assign)” (стр. 102).

Подсоединение устройств с многоканальными выходными разъемами

Если DVD-плеер, Blu-ray Disc-плеер или Super Audio CD-плеер снабжен многоканальными выходными разъемами, вы можете подключить их к разъемам MULTI CHANNEL INPUT данного ресивера, чтобы наслаждаться многоканальным звучанием. В качестве альтернативы многоканальные входные разъемы могут использоваться для подключения внешнего многоканального декодера.

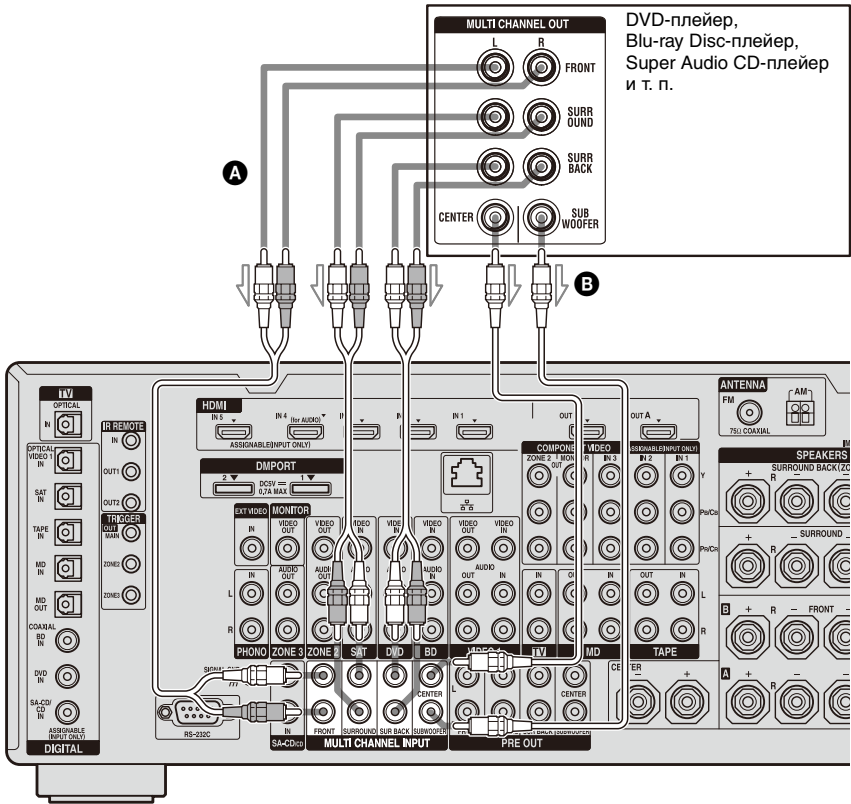

- A** Аудиокабель (не прилагается)
- B** Монофонический аудиокабель (не прилагается)

Примечания

- Перед подключением шнуров убедитесь в отключении сетевого шнура переменного тока.
- DVD-плеер, Blu-ray Disc-плеер и плееры Super Audio CD могут не иметь разъемов SURROUND BACK.

- Если параметр “Sur Back Assign” в настройках меню Speaker установлен на “BI-AMP” или “ZONE2”, ввод через разъемы SUR BACK не осуществляется.
- Входные аудиосигналы с разъемов MULTI CHANNEL INPUT не подаются на какие-либо разъемы аудиовыхода. Сигналы не могут быть записаны.

4b: Подключение видеоустройств

Как подключать устройства

В данном разделе описывается, как подключать устройства к этому ресиверу. Перед подключением обратитесь к приведенному ниже разделу “Подключаемое устройство”, на страницах которого описано, как подключить каждое устройство. После подключения всех устройств перейдите к разделу “5: Подключение антенн” (стр. 48).

Подключаемое устройство	Стр.
Телевизор монитор	30
С HDMI-разъемом	38
DVD-плеер, плеер Blu-ray Disc	43
Спутниковый тюнер, кабельная приставка	44
DVD-рекордер, видеомагнитофон	45
Видеокамера, игровая приставка и т. п.	45

Используемые входные/выходные видеоразъемы

Качество изображения зависит от используемого разъема. Обратитесь к следующему рисунку. Выберите подключение в соответствии с разъемами ваших устройств.

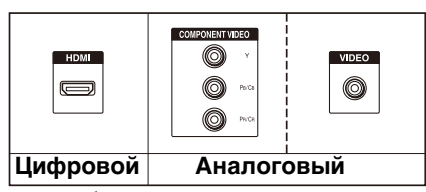

Высококачественное изображение

Подключение устройств с HDMI-разъемами

HDMI – это сокращенное название High-Definition Multimedia Interface. Это интерфейс, который передает видеосигналы и аудиосигналы в цифровом формате.

HDMI Свойства

- Цифровой аудиосигнал, передаваемый через HDMI, может подаваться на выход колонок и разъемов PRE OUT данного ресивера. Данный сигнал поддерживает Dolby Digital, DTS, DSD и линейное PCM.
- Через разъем HDMI IN данный ресивер может принимать до 8 каналов с линейным PCM (частота дискретизации менее 192 кГц) с цифровыми аудиосигналами.
- Аналоговые видеосигналы, подаваемые на вход разъема VIDEO, или на разъемы COMPONENT VIDEO, могут подаваться на выход как сигналы HDMI. При преобразовании изображения аудиосигналы не будут подаваться на выход через разъем HDMI OUT.
- Данный ресивер поддерживает передачу DSD (Super Audio CD), расширенную HDMI ver1.2.
- Данный ресивер поддерживает передачу High Bitrate Audio (DTS-HD Master Audio, Dolby TrueHD), Deep Color и xvYCC, расширенную HDMI ver1.3.
- Разъемы HDMI данного ресивера поддерживают функцию Контроль по HDMI. Тем не менее, разъем HDMI OUT В данного ресивера не поддерживает функцию Контроль по HDMI.
- HDMI IN 4 – это вход, который обеспечивает высокое качество звука. Используйте вход IN 4 для высококачественного воспроизведения звука. Вы также можете использовать разъем IN 4 точно таким же образом, что и разъемы HDMI IN 1 - IN 3 и IN 5.
- Разъем HDMI IN 6 используется для подключения видеокамеры. При подключении видеокамеры к ресиверу используйте разъем HDMI IN 6.

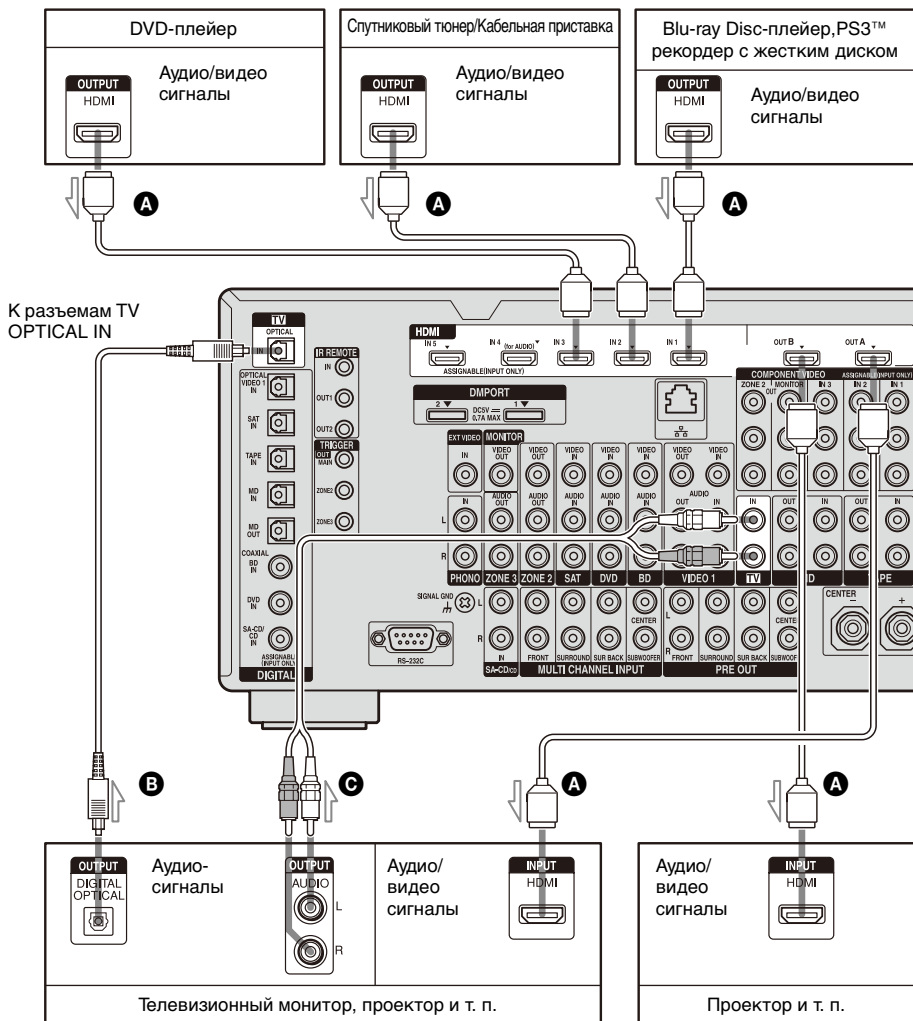

- A** HDMI-кабель (не прилагается)
Мы рекомендуем использовать Sony HDMI-кабель.
- B** Оптический цифровой кабель (не прилагается)
- C** Аудиокабель (не прилагается)

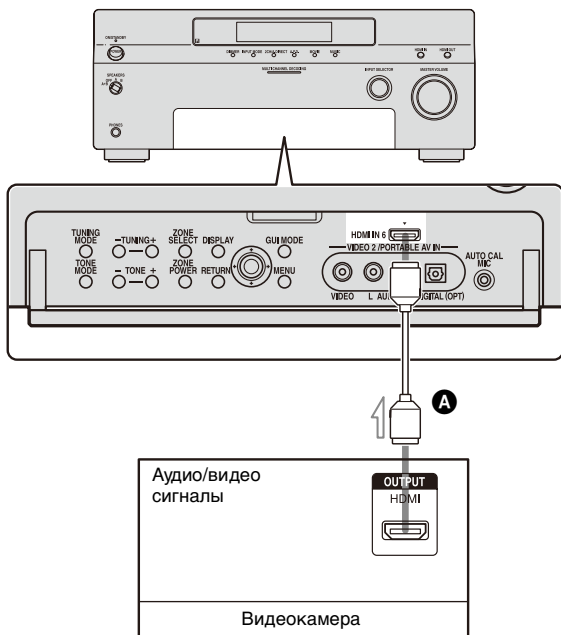

A HDMI-кабель (не прилагается)

Мы рекомендуем использовать Sony HDMI-кабель.

Для наслаждения телевизионной передачей с многоканальным окружающим звучанием

Вы можете слушать телевизионные передачи с многоканальным окружающим звучанием через колонки, подключенные к ресиверу.

Подключите выходной разъем OPTICAL телевизора к разъему OPTICAL IN ресивера.

Советы

- Подключите как минимум один аудиокабель (**B** или **C**).
- Вы легко можете просматривать изображение видеокамеры, подключив ее к разъему HDMI IN 6 (стр. 99).

Примечания по подключению кабелей

- Мы рекомендуем использовать кабель HDMI с логотипом HDMI (изготовленный Sony) для подключения к разъему HDMI, поддерживающему высокую скорость (кабель HDMI версии 1.3a, категории 2), при просмотре видеоизображений или прослушивании звука во время передач Deep Color или при просмотре видеоизображения с качеством 1080p и выше.
- Мы не рекомендуем использовать преобразующий кабель HDMI-DVI. При подключении преобразующего кабеля HDMI-DVI к устройству DVI-D, звук и/или изображение могут не выводиться. Если звук выводится неправильно, подключите другие аудиокабели или цифровые соединительные кабели, а затем установите параметр “Input Assign” в меню опций Input.
- Перед подключением кабелей убедитесь в отключении сетевого шнура переменного тока.

Примечания относительно подключений HDMI

- Проверьте настройку подключенного устройства, если изображение неудовлетворительное или отсутствует звук от устройства, подключенного через HDMI-кабель.
- Аудиосигнал, подаваемый на вход разъема HDMI IN, подается на выход разъемов колонок, разъем HDMI OUT и разъемы PRE OUT. Он не выводится через какие-либо другие аудиоразъемы.
- Видеосигнал, подаваемый на вход разъема HDMI IN, может подаваться на выход только через разъем HDMI OUT. Видео, подаваемое на вход, не может подаваться на выход через разъемы VIDEO OUT или разъемы MONITOR VIDEO OUT.
- Если вы хотите прослушать звук из колонки телевизора, установите параметр “Audio Out” в меню настроек HDMI в положение “TV+AMP”. При установке на “AMP” звук не будет воспроизводиться через колонку телевизора.
- Не забудьте включить ресивер, когда видеосигналы и аудиосигналы устройства, выполняющего воспроизведение, подаются на телевизор через данный ресивер. До тех пор, пока питание не будет включено, ни видеосигналы, ни аудиосигналы не будут передаваться.
- Аудиосигналы (частота дискретизации, длина битов и т. п.), передаваемые через разъем HDMI, могут подавляться подключенным устройством. Проверьте настройку подключенного устройства, если изображение неудовлетворительное или отсутствует звук от устройства, подключенного через HDMI-кабель.
- При переключении частоты дискретизации, количества каналов или аудиоформата выходных аудиосигналов с устройства воспроизведения звук может прерываться.
- Если подключенное устройство несовместимо с технологией защиты авторских прав (HDCP), изображение и/или звук, проходящие через разъем HDMI OUT, могут быть искажены или могут не подаваться на выход. В этом случае проверьте технические характеристики подключенного устройства.

- Для дополнительной информации обратитесь к инструкциям по эксплуатации каждого подключенного устройства.
- Для воспроизведения аудиосигналов High Bitrate Audio (DTS-HD Master Audio, Dolby TrueHD), DSD, с многоканальной линейной PCM может использоваться только разъем HDMI.
- Для воспроизведения High Bitrate Audio (DTS-HD Master Audio, Dolby TrueHD) установите разрешение изображения плеера выше 720p/1080i.
- Для воспроизведения DSD и многоканального сигнала с линейной PCM может потребоваться предварительная настройка разрешения изображения проигрывателя. Обратитесь к инструкции по эксплуатации плеера.
- Не каждое устройство HDMI поддерживает все функции, присущие указанной версии HDMI. Например, устройства, поддерживающие HDMI, вер. 1.3a, могут не поддерживать Deep Color.

Подключение DVD-плеера, плеера Blu-ray Disc

На следующем рисунке показано, как подключить DVD-плеер, плеер Blu-ray Disc. Вам не требуется подключать все кабели. Подключите кабели аудио и видео в соответствии с разъемами ваших устройств.

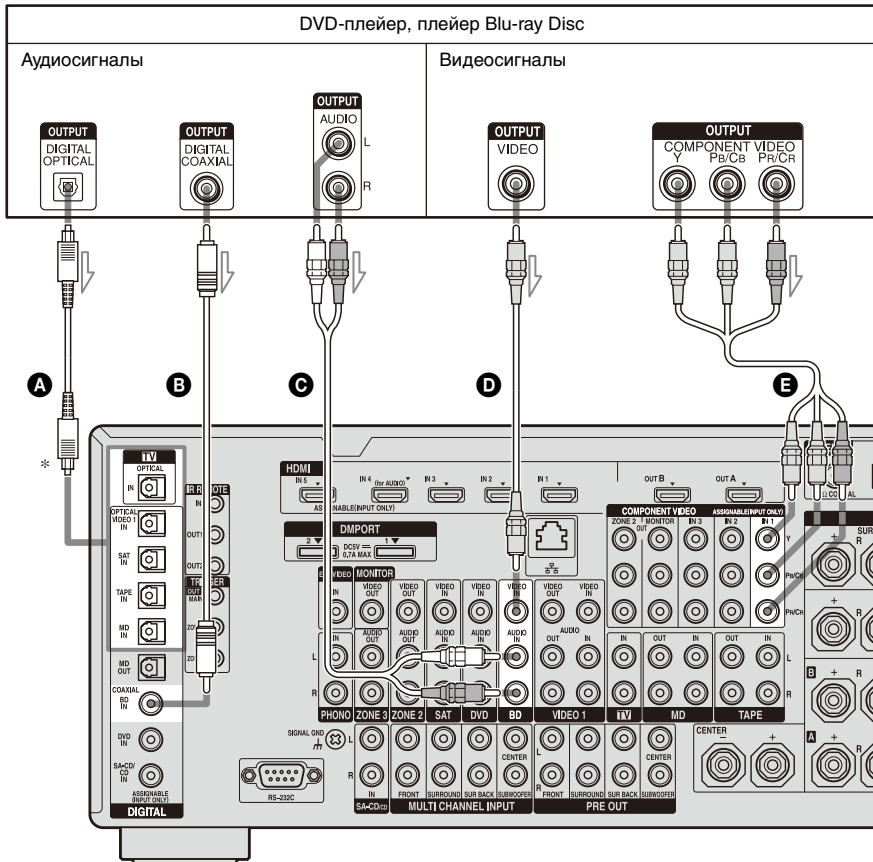

- A** Оптический цифровой кабель (не прилагается)
- B** Коаксиальный цифровой кабель (не прилагается)

- C** Аудиокабель (не прилагается)
- D** Видеокабель (не прилагается)
- E** Компонентный видеокабель (не прилагается)

* При подключении устройства, снабженного разъемом OPTICAL, установите параметр "Input Assign" в меню входа.

Примечания

- Для подачи многоканального цифрового аудиосигнала на выход, выполните настройки цифрового аудиовыхода на DVD-плеере, плеере Blu-ray Disc. Обратитесь к инструкциям по эксплуатации, прилагаемым к DVD-плееру, плееру Blu-ray Disc.
- Перед подключением шнуров убедитесь в отключении сетевого шнура переменного тока.

Подключение спутникового тюнера, кабельной приставки

На следующем рисунке показано, как подключить спутниковый тюнер, абонентскую кабельную приставку.

Вам не требуется подключать все кабели. Подключите кабели аудио и видео в соответствии с разъемами ваших устройств.

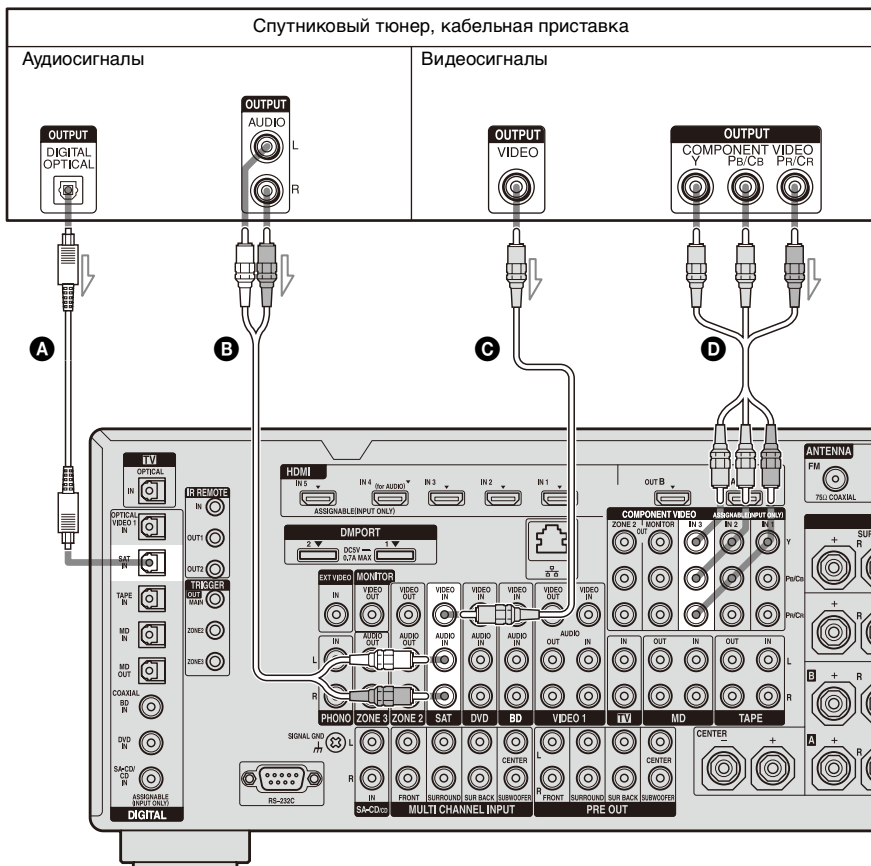

- A** Оптический цифровой кабель (не прилагается)
- B** Аудиокабель (не прилагается)
- C** Видеокабель (не прилагается)
- D** Компонентный видеокабель (не прилагается)

Примечание

Перед подключением шнуров убедитесь в отключении сетевого шнура переменного тока.

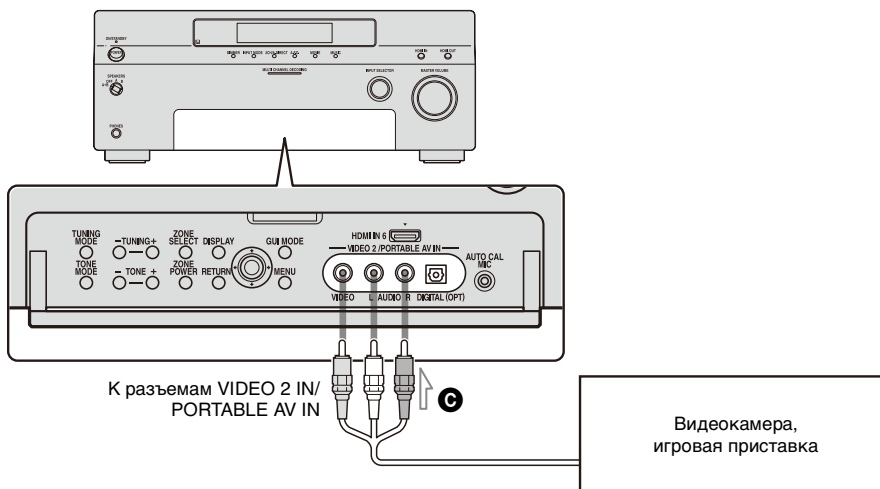

C Аудио/видеокабель
(не прилагается)

Примечание

Перед подключением шнуров убедитесь в отключении сетевого шнура переменного тока.

Функция для преобразования видеосигналов

Данный ресивер оснащен функцией преобразования видеосигналов.

- Композитные видеосигналы могут подаваться на выход как видеосигналы HDMI и компонентные видеосигналы.
- Компонентные видеосигналы могут подаваться на выход как видеосигналы HDMI.

В качестве начальной настройки, видеосигналы, подаваемые на вход от подключенного устройства, подаются на выход разъемов HDMI OUT или MONITOR OUT, как показано в таблице ниже.

Мы рекомендуем установить функции преобразования видео на параметр, соответствующий используемому вами монитору.

Дополнительная информация о функции преобразования видеосигналов приведена в разделе “ Настройки Video” (стр. 126).

Разъем OUTPUT \ Разъем INPUT	HDMI OUT A B	COMPONENT VIDEO MONITOR OUT	MONITOR VIDEO OUT
HDMI IN 1/2/3/4/5/6	○	—	—
VIDEO IN	○	○	○
COMPONENT VIDEO IN	○	○	○

○ : Видеосигналы подаются на выход.

— : Видео сигналы не подаются на выход.

Примечания относительно преобразования видеосигналов

- Когда видеосигналы с видеомагнитофона и т. п. преобразуются на данном ресивере и затем выводятся на телевизор, в зависимости от состояния выхода видеосигнала, изображение на экране телевизора может отображаться с горизонтальным искажением или изображение может вообще не отображаться.
- Видеосигналы HDMI не могут преобразовываться в компонентные видеосигналы и видеосигналы.
- Преобразованные видеосигналы не подаются на выход через разъем VIDEO OUT 1.
- При воспроизведении на видеомагнитофоне с системой улучшения изображения, например, такой как TBC, изображение может быть искаженным или отсутствовать. В этом случае отключите функцию улучшения изображения.
- Разрешение выходных сигналов, подаваемых через разъемы COMPONENT VIDEO MONITOR OUT преобразуется до 1080i. Разрешение выходных сигналов, подаваемых через разъем HDMI OUT преобразуется до 1080p.
- При преобразовании разрешения видеосигналов, защищенных технологией защиты авторских прав, разъемы COMPONENT VIDEO MONITOR OUT имеют ограничения на улучшение разрешения. Разрешение до 480p может выводиться через разъемы COMPONENT VIDEO MONITOR OUT. Разъем HDMI OUT не имеет ограничений по разрешению.
- Видеосигналы, разрешение которых было преобразовано, не могут быть поданы на выход разъема COMPONENT VIDEO MONITOR OUT или разъема HDMI OUT. Видеосигналы подаются на выход через разъем HDMI OUT, когда они оба подключены.
- Установите параметр “Resolution” на “AUTO” или “480i/576i” в меню настроек Video для вывода видеосигналов через разъемы MONITOR VIDEO OUT, COMPONENT VIDEO MONITOR OUT, когда они оба подключены.

Для отображения кодированных титров

При приеме сигнала, который поддерживает кодированные титры, установите параметр “Resolution” в меню настроек Video в положение “DIRECT”.

Используйте одинаковые кабели для ввода/вывода сигналов.

Примечание

Кодированные титры не отображаются в зоне 2.

Подключение записывающего устройства

При записи подключите записывающее устройство к разъемам VIDEO OUT ресивера. Подключите кабели входных и выходных сигналов к одному типу разъемов, так как разъемы VIDEO OUT не выполняют преобразование с повышением разрешения.

Примечание

Сигналы, подаваемые на выход через разъем HDMI OUT или MONITOR OUT, могут быть записаны неправильно.

6: Подготовка ресивера и пульта дистанционного управления

Подключение сетевого шнура переменного тока

Подключите прилагаемый сетевой шнур переменного тока к разъему AC IN ресивера, затем включите сетевой шнур переменного тока в сетевую розетку.

Примечания

- Перед подключением сетевого шнура переменного тока, убедитесь, что все оголенные металлические провода не соприкасаются друг с другом на разъемах SPEAKERS.
- Как следует подключите сетевой шнур переменного тока.

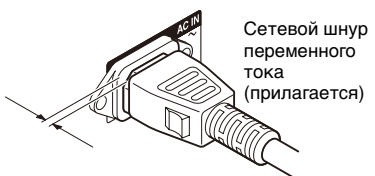
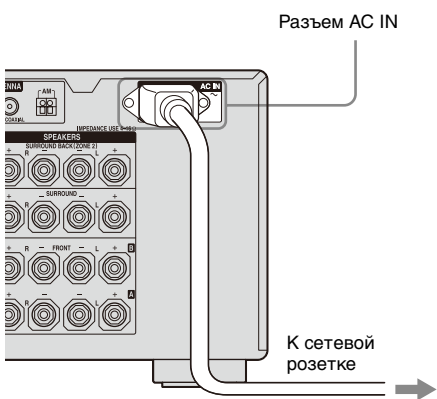

Между разъемом и задней панелью остается небольшой зазор даже тогда, когда сетевой шнур надежно вставлен. Сетевой шнур должен подключаться именно таким образом. Это не является неисправностью.

Выполнение операций по начальной установке

Перед использованием ресивера в первый раз, инициализируйте ресивер, выполнив следующую процедуру. Эта процедура может быть также использована для возврата ваших установок к их заводским настройкам.

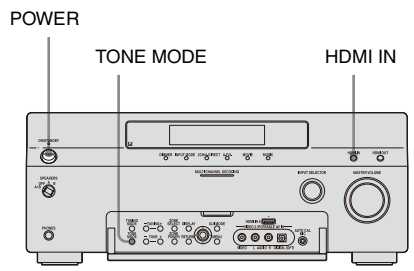

- 1** Нажмите кнопку POWER для выключения ресивера.
- 2** Для включения ресивера удерживайте нажатой кнопку POWER, одновременно нажимая TONE MODE и HDMI IN.
- 3** Через несколько секунд отпустите кнопку TONE MODE и HDMI IN.

После появления на дисплее сообщения “MEMORY CLEARING...”, через некоторое время появится сообщение “MEMORY CLEARED.” Все измененные или отрегулированные вами настройки вернутся к первоначальным настройкам.

Установка батареек в пульт дистанционного управления

Установите две батарейки формата R6 (размера AA) в основной пульт дистанционного управления и пульты зоны 2/зоны 3.

При установке батареек соблюдайте правильную полярность.

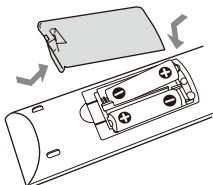

Примечания

- Не оставляйте пульт дистанционного управления в очень жарких местах или в местах с повышенной влажностью.
- Не используйте новые батарейки одновременно со старыми.
- Не используйте одновременно щелочные батарейки и другие виды батареек.
- Не подвергайте датчик пульта дистанционного управления воздействию прямых солнечных лучей или осветительной аппаратуры. Это может привести к неисправности.
- Если вы не собираетесь использовать пульт дистанционного управления в течение длительного периода времени, извлеките батарейки во избежание возможного повреждения вследствие утечки из батареек и коррозии.
- При замене батареек запрограммированные коды пульта дистанционного управления могут быть стерты. В этом случае запрограммируйте коды пульта дистанционного управления заново (стр. 143).

Совет

Если пульт дистанционного управления больше не в состоянии управлять ресивером, замените все батарейки на новые.

7: Отображение меню GUI на экране телевизора

Вы можете выбрать функции или изменить настройки ресивера при помощи меню GUI на экране телевизора. Выполните приведенную ниже процедуру для выполнения настроек, чтобы меню GUI появлялось на экране телевизора.

Совет

Обратитесь к разделу “Эксплуатация без подключения к телевизору” (стр. 133), если вы хотите управлять ресивером без подключения телевизора.

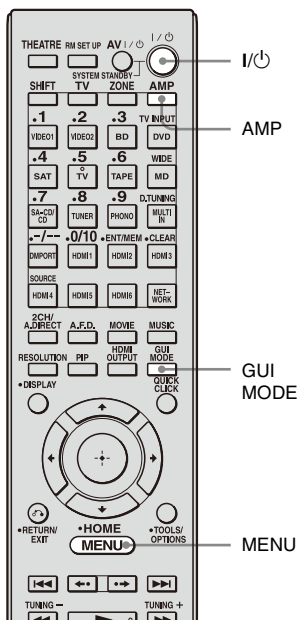

1 Подключите к данному ресиверу телевизионный монитор.

Обратитесь к разделу “3: Подключение монитора” (стр. 30).

2 Включите ресивер и телевизор.

3 Нажмите AMP.

Ресивером можно управлять при помощи пульта дистанционного управления.

4 Нажмите GUI MODE.

После появления в окне дисплея сообщения “GUI MODE ON” появится сообщение “GUI MODE”:



Меню ресивера показывается на экране телевизора.



Совет

Вы можете выбрать язык, которые будет использоваться для сообщений меню GUI на экране телевизора из английского, испанского, французского и немецкого. Для дополнительной информации см. раздел “ Настройки System” (стр. 132).

Для выхода из меню

Нажмите MENU.

8: Настройка колонок

Установка полного сопротивления колонок

Установите соответствующее полное сопротивление колонок в соответствии с типом используемых колонок.

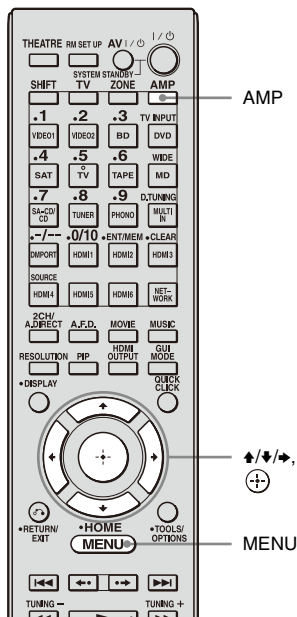

1 Нажмите AMP.

Ресивером можно управлять при помощи пульта дистанционного управления.

2 Нажмите MENU.

Меню ресивера показывается на экране телевизора.

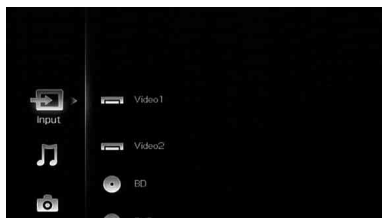

3 Несколько раз нажмите \uparrow/\downarrow для выбора “Settings”; затем нажмите \oplus или \rightarrow .

На экране телевизора появится список меню Settings.

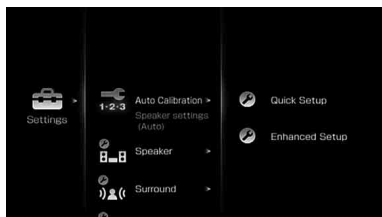

4 Несколько раз нажмите \uparrow/\downarrow для выбора “Speaker”; затем нажмите \oplus или \rightarrow .

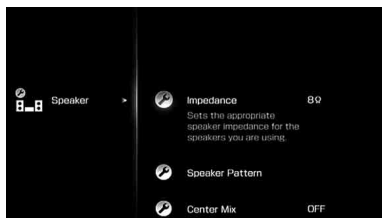

5 Несколько раз нажмите \uparrow/\downarrow для выбора “Impedance”; затем нажмите \oplus .

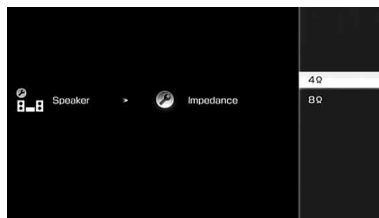

6 Несколько раз нажмите \uparrow/\downarrow для выбора “4 Ω” или “8 Ω”; в зависимости от используемых колонок, затем нажмите \oplus .

Выбранный вами параметр будет введен.

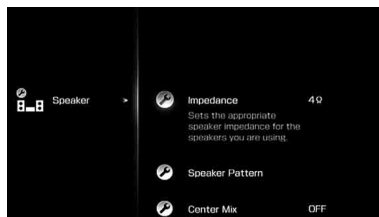

Для выхода из меню

Нажмите MENU.

Примечания

- Если вы не знаете полного сопротивления колонок, обратитесь к инструкции по эксплуатации, которая прилагается к колонкам. (Данная информация часто указывается на задней стороне колонок.)
- Если все подключенные колонки имеют нормальное сопротивление 8 Ом или выше, установите “Impedance” на “8 Ω”. При подключении колонок других типов используйте установку “4 Ω”.
- При подключении передних колонок к разъемам SPEAKERS A и B используйте колонки с нормальным сопротивлением 8 Ом или выше.

- При подключении колонок с сопротивлением 16 Ом или выше в конфигурациях “А” и “В”:
Установите параметр “Impedance” на “8 Ω” в меню настроек Speaker.
- Для других типов колонок в других конфигурациях:
Установите параметр “Impedance” на “4 Ω” в меню настроек Speaker.

Выбор передних колонок

Вы можете выбрать передние колонки, которые вы хотите включить.

Переключатель SPEAKERS

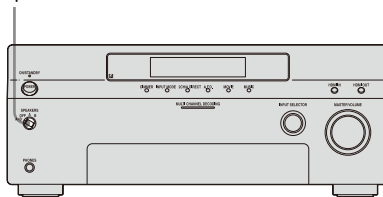

Установите переключатель SPEAKERS для выбора системы передних колонок, которую вы хотите включить.

Примечание

Эта настройка недоступна при подключенных наушниках.

Устано- Для выбора вите на

A	Колонок, подключенных к разъемам FRONT SPEAKERS A.
B	Колонок, подключенных к разъемам FRONT SPEAKERS B.
A+B	Колонок, подключенных, как к разъемам FRONT SPEAKERS A, так и B (параллельное подключение).
OFF	Аудиосигналы не выводятся на какие-либо разъемы колонок или на разъемы PRE OUT.

9: Автоматическая калибровка настроек соответствующей колонки (Auto Calibration)

Функция DCAC (Digital Cinema Auto Calibration) позволяет выполнить автоматическую калибровку, например, проверку соединений между ресивером и каждой колонкой, настройку уровня колонок и автоматическое измерение расстояния между каждой из колонок и местом прослушивания.

Перед выполнением автокалибровки

Перед выполнением автокалибровки установите и подключите колонки (стр. 26-29).

- Разъем AUTO CAL MIC используется только для прилагаемого микрофона-оптимизатора. Не подключайте другие микрофоны. Это может привести к повреждению ресивера и микрофона.
- Во время измерений звук, воспроизводимый через колонки, имеет очень большую громкость. Громкость звука не может быть отрегулирована. Обратите внимание, чтобы рядом не было детей, и чтобы не мешать соседям.
- Выполняйте измерение в тихой обстановке, чтобы исключить воздействие шума и получить более точные измерения.
- Калибровка не может быть проведена правильно, если между микрофоном-оптимизатором и колонками имеются препятствия. Во избежание ошибок в

измерениях уберите все препятствия из места проведения измерений.

- При использовании подключения к двухканальному усилителю, перед выполнением автокалибровки установите параметр “Sur Back Assign” на “BI-AMP” в настройках меню Speaker.

Примечания

- Функция автоматической калибровки не работает при подключенных наушниках.
- Отмените функцию MUTING, если она включена.

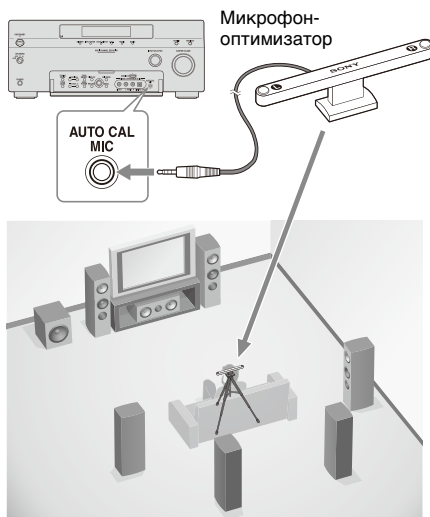

1 Подключите прилагаемый микрофон-оптимизатор к разъему AUTO CAL MIC.

2 Настройте микрофон-оптимизатор.

Расположите микрофон-оптимизатор в месте размещения мест прослушивания. Для установки микрофона-оптимизатора на одной высоте с вашими ушами, используйте подставку или штатив. Направьте левую часть (L) микрофона-оптимизатора на левую переднюю колонку, а правую часть

(R) микрофона-оптимизатора на правую переднюю колонку.

Примечание

Если при центральном расположении микрофона-оптимизатора между двумя колонками, угол между колонками будет слишком острым, микрофон-оптимизатор не сможет правильно измерить сигнал от левой и правой колонок.

О настройке активного сабвуфера

- После подключения сабвуфера включите его и предварительно увеличьте громкость. Поверните регулятор MASTER VOLUME так, чтобы регулятор располагался немного перед средним положением.
- Если подключаемый сабвуфер оборудован функцией разделения частот, установите частоту разделения на максимум.
- Если подключаемый сабвуфер оборудован функцией автоматического ожидания, отключите ее (деактивирована).

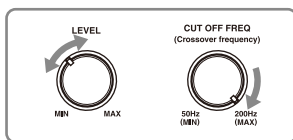

Примечание

В зависимости от параметров используемого сабвуфера, расчетное расстояние может отличаться от реального расстояния в большую сторону.

Использование ресивера в качестве предусилителя

Вы можете воспользоваться функцией автокалибровки при использовании ресивера в качестве предусилителя. В этом случае расстояние, показываемое на дисплее, может отличаться от реального расстояния. Тем не менее, использование ресивера с таким значением не вызовет никаких проблем.

Выполнение автокалибровки

Функция автокалибровки позволяет определить:

- Подключения колонок^{a)}
- Полярность колонок
- Расстояние колонок^{b)}
- Угол разворота колонок^{b)}
- Размер колонок^{b)}
- Уровень громкости колонок
- Частотные характеристики^{c)}

- a) Данный ресивер корректирует сигналы посредством микширования с понижением частоты аналоговых сигналов только для центральной колонки и сабвуфера при выборе многоканального входа. Данная коррекция не применяется для других колонок.
- b) При выборе многоканального входа данные результаты измерений не учитываются.
- c) • Сигналы с частотой дискретизации более 96 кГц всегда воспроизводятся либо с частотой 44,1 кГц, либо 48 кГц.
 • Данные результаты измерений не учитываются в следующих случаях.
 – Выбран многоканальный вход.
 – Используется “2ch Analog Direct”
 • Результат измерения не используется при приеме сигналов Dolby TrueHD с частотой дискретизации выше 96 кГц.

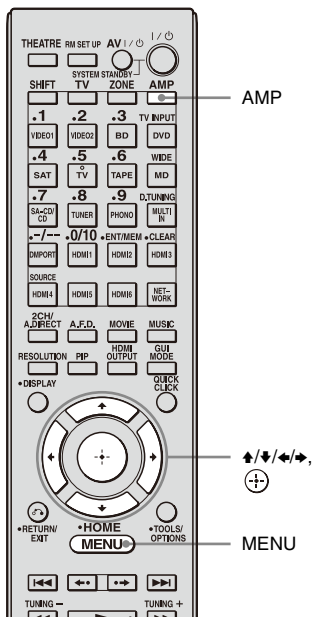

1 Нажмите AMP.

Ресивером можно управлять при помощи пульта дистанционного управления.

2 Нажмите MENU.

Меню ресивера показывается на экране телевизора.

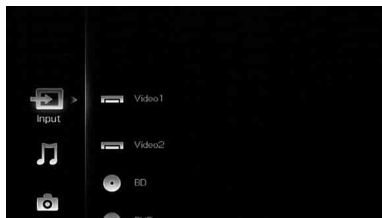

3 Несколько раз нажмите ↑/↓ для выбора “Settings”;

затем нажмите ⊕ или →.

На экране телевизора появится список меню Settings.

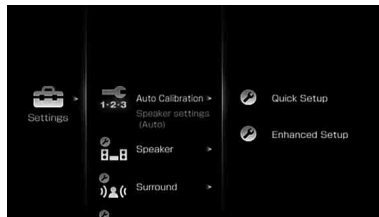

4 Несколько раз нажмите ↑/↓ для выбора “Auto Calibration”;

затем нажмите ⊕ или →.

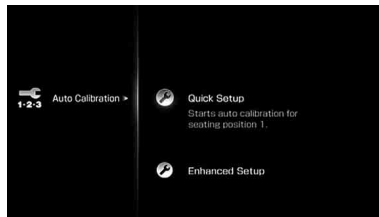

5 Несколько раз нажмите ↑/↓ для выбора “Quick Setup”;

затем нажмите ⊕.

Появляется экран, на котором вы можете выбрать позицию для измерения.

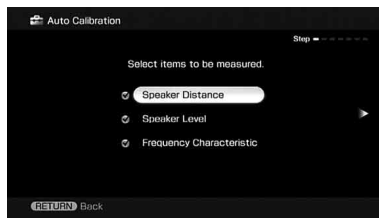

6 Несколько раз нажмите \uparrow/\downarrow и \oplus для удаления флажков у позиций, которые вы не хотите измерять, и затем нажмите \rightarrow .

Появится экран подтверждения с запросом, готовы ли вы начать измерения.

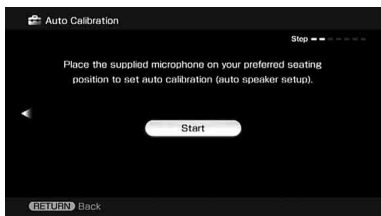

7 Нажмите \oplus для выбора "Start".

Измерение начнется через пять секунд.

По окончании измерений прозвучит звуковой сигнал, и на экране телевизора появится результат измерений.

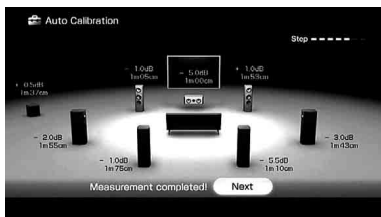

8 Нажмите \oplus для выбора "Next".

Появится сообщение "Save auto calibration (auto speaker setup)?" Для сохранения результатов измерений выполните действия в разделе "Сохранение результатов измерений" (стр. 58).

При появлении на экране сообщения с предупреждением или кодом ошибки обратитесь к разделу

"Список сообщений после измерений автокалибровки" (стр. 60).



Примечание

Если колонка(-и) находится(-ятся) не в фазе, на экране телевизора появится сообщение "Out Phase". Возможно, перепутана полярность подключения к клеммам "+" и "-" колонок. Однако для некоторых колонок сообщение "Out Phase" может появляться на экране телевизора даже в том случае, когда колонки подключены правильно. Это обусловлено техническими характеристиками колонок. В этом случае можно продолжать использовать ресивер.

Советы

- Во время измерений все функции, кроме включения и выключения ресивера, отключены.
- В следующих ситуациях измерения могут оказаться неточными или же автокалибровка не может быть выполнена.
 - при подсоединении определенных типов колонок, например, дипольных колонок.
 - при использовании функции зона 2/зона 3 в зоне 2/зоне 3.
- Вы можете изменить используемую единицу измерения расстояния в пункте "Distance Unit" в настройках меню Speaker.

Для отмены измерений

Измерения отменяются, если вы измените громкость, переключите функции, измените настройки переключателя SPEAKERS или подключите наушники.

Сохранение результатов измерений

Для сохранения результатов измерений, полученных в “Выполнение автокалибровки” (стр. 55), выполните следующие действия.

- 1 Нажмите **←/→** для выбора “Yes” в действии 8 в разделе “Выполнение автокалибровки”, затем нажмите **⊕/⊖**.

Появляется экран выбора типа калибровки.

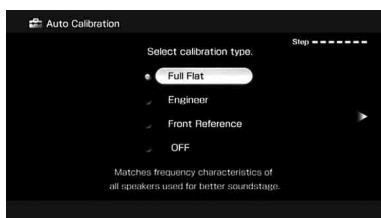

- 2 Несколько раз нажмите **↑/↓** для выбора типа автокалибровки, затем нажмите **⊕/⊖**.

Параметр	Пояснение
Full Flat	Устанавливает плоскую частотную характеристику для каждой колонки.
Engineer	Устанавливает частоту, соответствующую стандарту Sony для комнаты, где происходит прослушивание.
Front Reference	Регулирует характеристики всех колонок для соответствия характеристикам передней колонки.
OFF	Выключает автокалибровку эквалайзера.

Результаты измерений сохранены.

- 3 Нажмите **→**.

Появится экран выхода.



- 4 Нажмите **⊕/⊖**.

Примечания

- После отображения результатов компенсации частотной характеристики, сигналы с частотой дискретизации выше 96 кГц всегда воспроизводятся с частотой 44,1 кГц или 48 кГц.
- Результат измерения частотной характеристики не учитывается в следующих случаях.
 - Выбран многоканальный вход.
 - Используется “2ch Analog Direct”.
- Результат измерения не используется при приеме сигналов Dolby TrueHD с частотой дискретизации выше 96 кГц.

Совет

Размер колонок (LARGE/SMALL) определяется низкочастотной характеристикой. Результаты измерений могут отличаться в зависимости от положения микрофона-оптимизатора и колонок, а также формы помещения. Рекомендуется следовать результатам измерений. Тем не менее, вы можете изменить эти настройки в настройках меню Speaker. Для этого сначала сохраните результаты измерений, а потом внесите необходимые изменения.

Проверка результатов автокалибровки

При появлении предупреждающего сообщения или кода ошибки в действии в “Выполнение автокалибровки” (стр. 55) определите проблему ошибки и заново выполните калибровку.

- 1 Нажмите \leftarrow/\rightarrow для выбора “Yes”, затем нажмите \oplus , когда на экране появится сообщение “Error occurred during calibration, press to investigate.”**

Посмотрите подробности результатов измерений и затем выполните соответствующие действия по устранению проблем.

- 2 Нажмите \leftarrow/\rightarrow для выбора “Retry”, затем нажмите \oplus .**
- 3 Повторите действия с 6 по 8 в разделе “Выполнение автокалибровки” (стр. 55).**

Для сохранения результатов измерений, приведших к ошибке, без выполнения корректирующих действий

- 1 Нажмите \leftarrow/\rightarrow для выбора “No”, затем нажмите \oplus , когда на экране появится сообщение “Error occurred during calibration, press to investigate.”**
- 2 Для сохранения результатов измерений выполните действия в разделе “Сохранение результатов измерений” (стр. 58).**

Список сообщений после измерений автокалибровки

Дисплей	Пояснение
Code 30	Подключены наушники. Отключите наушники и снова выполните автокалибровку.
Code 31	Параметр SPEAKERS (OFF/A/B/A+B) установлен на OFF. Установите в другое положение и выполните измерение повторно.
Code 32	Колонок не обнаружено. Убедитесь в правильном подключении микрофона-оптимизатора и выполните измерение повторно. Если микрофон-оптимизатор подключен правильно, но код ошибки все равно появляется, кабель микрофона-оптимизатора может быть поврежден или неправильно подключен.
Code 33	<ul style="list-style-type: none">• Передние колонки не подключены или подключена только одна передняя колонка.• Микрофон-оптимизатор не подключен.• Не подключена левая или правая колонка окружающего звучания.• Задние колонки окружающего звучания подключены, несмотря на то, что колонки окружающего звучания не подключены. Подключите колонку (-и) окружающего звучания к разъемам SURROUND.• Задняя колонка окружающего звучания подключена только к разъемам SURROUND BACK SPEAKERS R. При подключении только одной задней колонки окружающего звучания подключите ее к разъемам SURROUND BACK SPEAKERS L.
Code 34	Колонки установлены в неправильном положении. Колонки или микрофон-оптимизатор слева или справа могут быть неправильно расположены. Руководствуясь “1: Установка колонок” (стр. 26), проверьте расположение колонок.
Warning 40	Измерение завершено. Несмотря на это, уровень помех слишком высокий. Вы можете повторить измерения, однако измерения не могут быть проведены при некоторых окружающих условиях. Попробуйте провести измерение в тихой обстановке.
Warning 41	Слишком высокий входной сигнал микрофона.
Warning 42	<ul style="list-style-type: none">• Возможно слишком маленькое расстояние между колонкой и микрофоном. Повторите измерения после увеличения расстояния между ними.• Возможно установлен слишком большой уровень громкости в результате использования ресивера в качестве предварительного усилителя.
Warning 43	Невозможно определить расстояние до сабвуфера и его положение. Или невозможно определить угол установки колонки. Эта проблема может быть вызвана помехами. Попробуйте провести измерение в тихой обстановке.
Warning 44	Измерение было завершено. Однако колонки неправильно расположены относительно друг друга. Руководствуясь “1: Установка колонок” (стр. 26), проверьте взаимное расположение колонок.
NO WARNING	Нет предупреждающей информации.
-----	Колонки не подключены.

Совет

В зависимости от положения сабвуфера, результаты измерения полярности могут отличаться. Тем не менее, использование ресивера с таким значением не вызовет никаких проблем.

Руководство по использованию экранного дисплея

Вы можете отобразить меню ресивера на экране телевизора и выбрать на экране телевизора функцию, которую вы хотите использовать, нажав $\uparrow/\downarrow/\leftarrow/\rightarrow$ и \oplus на пульте дистанционного управления.

Для отображения меню ресивера на экране телевизора, убедитесь, что ресивер находится в режиме “GUI MODE”; выполнив действия в разделе “7: Отображение меню GUI на экране телевизора” (стр. 50).

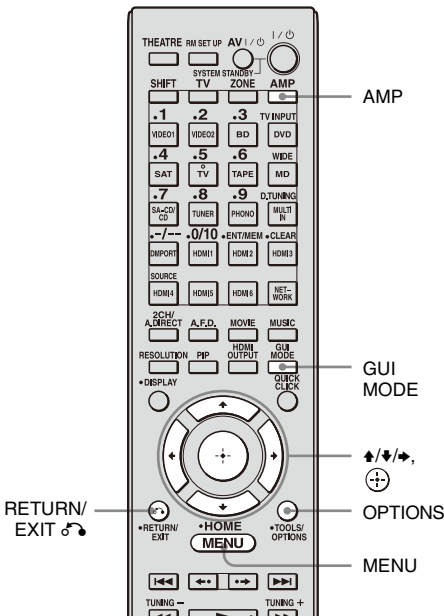

Использование меню

1 Нажмите AMP.

Ресивером можно управлять при помощи пульта дистанционного управления.

2 Нажмите MENU.

Меню ресивера показывается на экране телевизора.



3 Несколько раз нажмите \uparrow/\downarrow для выбора необходимого меню и затем нажмите \oplus или \rightarrow для перехода в режим меню.

На экране телевизора появится список позиций меню.

Пример: При выборе “Input”

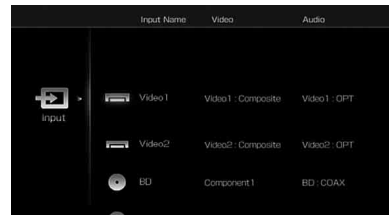

4 Несколько раз нажмите \uparrow/\downarrow для выбора позиции меню, которую вы хотите отрегулировать, и затем нажмите \oplus для входа в позицию меню.

5 Повторите действия пунктов 3 и 4 для выбора нужного параметра.

Для возврата к предыдущему экрану

Нажмите RETURN/EXIT .





Для выхода из меню



Нажмите MENU.

Для выхода из “GUI MODE”

Нажмите GUI MODE. “GUI MODE OFF” появится на экране, и вы сможете управлять ресивером, используя окно дисплея ресивера.

Обзор основных меню

Значок меню	Описание
 Input	Выбирает источник входа устройства, подключенного к ресиверу (стр. 64).
 Music	Выбирает музыку от аудиоустройства, подключенного к адаптеру DIGITAL MEDIA PORT (стр. 66) или к серверу домашней локальной сети.
 Photo	Выберите фотографии на сервере домашней локальной сети.
 Video	Выберите изображения на видеоустройстве, подключенном к адаптеру DIGITAL MEDIA PORT (стр. 66) или к серверу домашней локальной сети.

Значок меню	Описание
 SHOUTcast	Выбирает услугу радиовещания SHOUTcast. Обратитесь к брошюре “Использование сетевых функций”, прилагаемой к данной инструкции по эксплуатации.
 FM/AM	Выбирает встроенный тюнер FM/AM (стр. 72).
 Settings	Вы можете настроить параметры колонок, эффект окружающего звучания, эквалайзер, аудио, видео и другие входы, подключенные к разъемам HDMI (стр. 112).

Использование меню опций

При нажатии OPTIONS, отображается меню опций для выбранного основного меню. Вы можете выбрать соответствующую функцию без повторного выбора меню.

1 Нажмите AMP.

Ресивером можно управлять при помощи пульта дистанционного управления.

2 Нажмите MENU.

Меню ресивера показывается на экране телевизора.



- 3** Несколько раз нажмите \uparrow/\downarrow для выбора требуемого меню, затем нажмите \odot или \rightarrow для перехода в режим меню.

На экране телевизора появится список позиций меню.

Пример: При выборе “ Input”

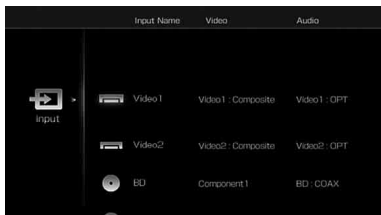

- 4** Во время показа списка опций меню нажмите **OPTIONS**.

Появится меню опций.

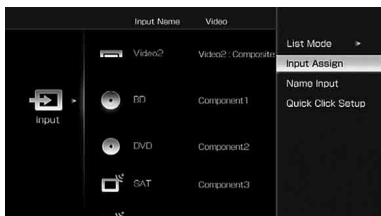

- 5** Несколько раз нажмите \uparrow/\downarrow для выбора требуемой позиции меню опций и затем нажмите \odot .

- 6** Несколько раз нажмите \uparrow/\downarrow для выбора требуемого параметра и затем нажмите \odot .

Для выхода из меню

Нажмите MENU.

Воспроизведение звука/изображений от устройства, подключенного к ресиверу

Для дополнительной информации о воспроизведении контента в вашей домашней локальной сети обратитесь к руководству “Использование сетевых функций”, прилагаемому к данной инструкции по эксплуатации.

1 Нажмите AMP.

Ресивером можно управлять при помощи пульта дистанционного управления.

2 Нажмите MENU.

Меню ресивера показывается на экране телевизора.

3 Несколько раз нажмите \uparrow/\downarrow для выбора “ \square Input”, затем нажмите \oplus или \rightarrow .

На экране телевизора появится список позиций меню.



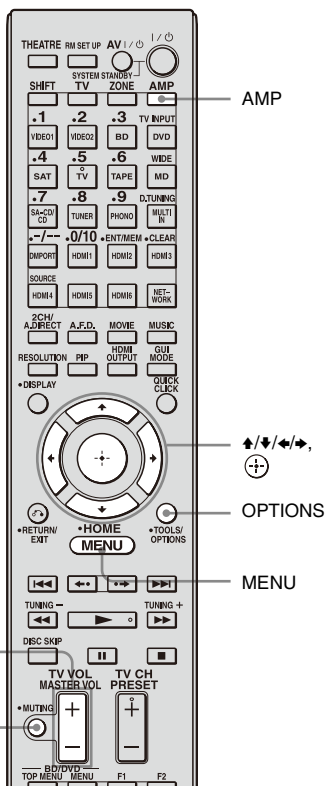

4 Несколько раз нажмите \uparrow/\downarrow для выбора требуемого устройства и затем нажмите \oplus .

Экран меню исчезнет и появится экран воспроизведения внешнего входа.



Выбранный вход Устройства, которые могут использоваться

	Video1, Video2	VIDEO 1, 2 Кассетный видеомаягнитофон и т. п., подключенный к разъему VIDEO 1 или VIDEO 2.
	BD	Blu-ray Disc-плеер и т. п., подключенный к разъему BD.
	DVD	DVD-плеер и т. п., подключенный к разъему DVD.
	SAT	Спутниковый тюнер и т. п., подключенный к разъему SAT.
	TV	Телевизор, подключенный к разъему TV.
	TAPE	Кассетная дека и т. п., подключенная к разъему TAPE.

Выбранный вход Устройства, которые могут использоваться	
 MD	MD-дека и т. п., подключенная к разъему MD.
 SA-CD/CD	Super Audio CD-плеер или CD-плеер и т. п., подключенный к разъему SA-CD/CD.
 Phono	Проигрыватель пластинок и т. п., подключенный к разъему PHONO.
 MULTI IN	Устройство, подключенное к разъему MULTI CHANNEL INPUT.
 HDMI1, 2, 3, 4, 5, 6	HDMI-устройства, подключенные к разъему HDMI1, HDMI2, HDMI3, HDMI4, HDMI5 или HDMI6.

5 Включите устройство и начните воспроизведение.

6 Нажмите MASTER VOL +/- для регулирования громкости.

Советы

- Вы можете регулировать громкость различными способами, в зависимости от скорости, с которой вы вращаете регулятор MASTER VOLUME.

Для быстрого увеличения или уменьшения громкости: быстро вращайте регулятор.
Для плавной точной настройки: медленно вращайте регулятор.

- Вы можете регулировать громкость различными способами, в зависимости от длительности нажатия и удержания в нажатом положении кнопки MASTER VOL +/- на пульте дистанционного управления.
Для быстрого увеличения или уменьшения громкости: нажмите и удерживайте кнопку.
Для плавной точной настройки: нажмите и быстро отпустите кнопку.

Для включения функции отключения звука



Нажмите кнопку MUTING на пульте дистанционного управления. Для отмены еще раз нажмите кнопку MUTING на пульте дистанционного управления или нажмите MASTER VOL + для увеличения громкости.

Во избежание повреждения колонок

Уменьшите громкость звука перед отключением ресивера.

Присвоение названия входу (Name Input)



Вы можете ввести название не более чем из 8 символов для входов и отобразить его на дисплее. Удобно маркировать гнезда в соответствии с названиями подключенных устройств.

1 Несколько раз нажмите  на экране “ Input” для выбора входа, которому вы хотите дать название.

2 Нажмите OPTIONS.
Появится меню опций.

3 Несколько раз нажмите  для выбора “Name Input”, затем нажмите .

На экране появится многофункциональная программируемая клавиатура.

4 Нажмите / и  для выбора символов по одному для ввода названия.

5 Нажмите **▲/▼/◀/▶** для выбора “Finish”, затем нажмите **⊕**.

Введенное вами название будет зарегистрировано.

Для отмены ввода названия

Нажмите **▲/▼/◀/▶** для выбора “Cancel”, затем нажмите **⊕**.

Изменение отображаемых позиций (List Mode)

При выборе “**Input**” вы можете изменить позиции, которые будут отображаться.

1 Несколько раз нажмите **▲/▼** на экране “**Input**” для выбора требуемого входа.

2 Нажмите **OPTIONS**.
Появится меню опций.

3 Несколько раз нажмите **▲/▼** для выбора “**List Mode**”, затем нажмите **⊕**.

4 Несколько раз нажмите **▲/▼** для выбора позиции, которую вы хотите показать, и затем нажмите **⊕**.

- **Input Assign**
Имя входа и разъем аудио/видео входа, присвоенные входу, будут показываться в списке.
- **Sound Field**
В списке будут показываться имя входа и выбранное звуковое поле.
- **A/V Sync**
В списке будут показываться имя входа и задержка для входа, установленная в меню “A/V Sync”

Воспроизведение звука/изображений от устройства, подключенного к DIGITAL MEDIA PORT

DIGITAL MEDIA PORT предназначен для воспроизведения звука/изображений от портативного аудиоисточника или компьютера, подключенных при помощи адаптера DIGITAL MEDIA PORT.

Имеющиеся адаптеры DIGITAL MEDIA PORT варьируются в зависимости от региона.

Для дополнительной информации о подключении адаптера DIGITAL MEDIA PORT см. раздел “Подключение устройств с цифровыми разъемами аудиовхода/аудиовыхода” (стр. 33).

Вы можете использовать следующие адаптеры Sony DIGITAL MEDIA PORT:

- TDM-BT1 Bluetooth™ Wireless Audio Adapter
- TDM-NW1/NW10 DIGITAL MEDIA PORT Adapter
- TDM-iP1/iP10/iP50 DIGITAL MEDIA PORT Adapter
- TPM-MP10 DIGITAL MEDIA PORT Adapter

Адаптер DIGITAL MEDIA PORT является дополнительной принадлежностью.

Примечания

- Не подключайте адаптеры, отличные от адаптера DIGITAL MEDIA PORT.
- Перед отключением адаптера DIGITAL MEDIA PORT убедитесь в выключении ресивера при помощи пульта дистанционного управления.

- Не подключайте и не отключайте адаптер DIGITAL MEDIA PORT к ресиверу или от ресивера при включенной системе.
- В зависимости от типа адаптера DIGITAL MEDIA PORT на выход могут также подаваться изображения.
- Не подключайте к ресиверу адаптер DIGITAL MEDIA PORT, который использует функцию локальной сети, такую как TDM-NC1 Wireless Network Audio Client.

Вы можете использовать функцию локальной сети ресивера без использования адаптера DIGITAL MEDIA PORT. Обратитесь к брошюре “Использование сетевых функций”, прилагаемой к данному руководству, для получения дополнительной информации о сетевых функциях.

1 Нажмите AMP.

Ресивером можно управлять при помощи пульта дистанционного управления.

2 Нажмите MENU.

Меню ресивера показывается на экране телевизора.

3 Несколько раз нажмите \uparrow/\downarrow для выбора “Music” или “Video”; затем нажмите \oplus или \rightarrow .

4 Несколько раз нажмите \uparrow/\downarrow для выбора “DMPORT1,” “DMPORT2” или устройства, подключенного к адаптеру DIGITAL MEDIA PORT, и затем нажмите \oplus .

Устройство, подключенное к адаптеру DIGITAL MEDIA PORT распознается и сообщение “DMPORT1” и “DMPORT2” на экране сменится на название соответствующего устройства со значком. Если подключенный адаптер не распознается, на экране телевизора отображается “DMPORT1” или “DMPORT2”.

Значок	Подключенное устройство
	DMPORT Подключено устройство, отличное от следующих.
	iPod Подключено распознанное устройство iPod.
	Walkman Подключено распознанное устройство Network Walkman.
	Bluetooth Подключен распознанный дисковод Bluetooth.
	Mobile Phone Подключен распознанный мобильный телефон.

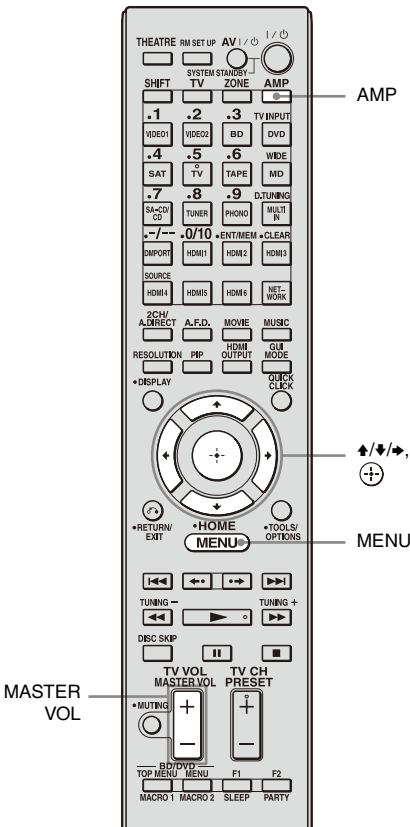

5 Выберите композицию, которую вы хотите воспроизвести с использованием устройства, подключенного к адаптеру DIGITAL MEDIA PORT.

6 Нажмите MASTER VOL +/- для регулирования громкости.

Управление TDM-iP1/iP50 с использованием меню GUI ресивера

Убедитесь, что параметр “System GUI” был выбран в действии 4 в разделе “Изменение экрана управления с использованием DIGITAL MEDIA PORT” (стр. 70).

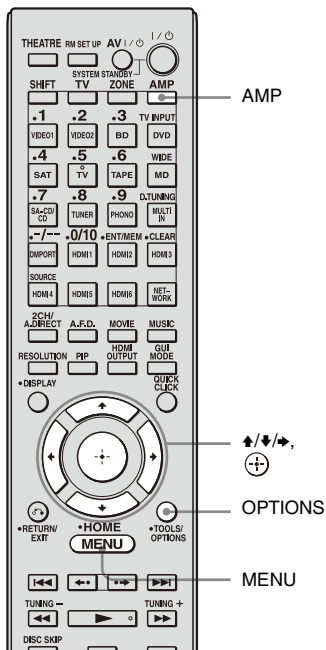

1 Нажмите AMP.

Ресивером можно управлять при помощи пульта дистанционного управления.

2 Нажмите MENU.

Меню ресивера показывается на экране телевизора.

3 Несколько раз нажмите \uparrow/\downarrow для выбора “Music” или “Video”, затем нажмите \oplus или \rightarrow .

4 Несколько раз нажмите \uparrow/\downarrow для выбора устройства, подключенного к адаптеру DIGITAL MEDIA PORT, воспроизведение с которого вы хотите начать, и затем нажмите \oplus .

Появится список содержания.

5 Нажмите $\uparrow/\downarrow/\leftarrow/\rightarrow$ и \oplus для выбора композиции или содержания из списка содержания.

Следующие списки содержания являются только примерами. Они могут меняться в зависимости от устройства, подключенного к ресиверу.

В случае с iPod

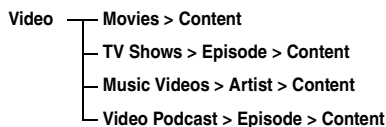
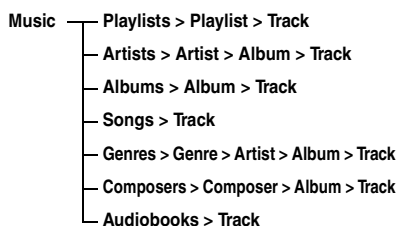

6 Нажмите MASTER VOL +/- для регулировки громкости.

Выбор режима воспроизведения

1 Воспроизведите композицию, которую вы хотите прослушать, выполнив действия, описанные в разделе “Управление TDM-iP1/iP50 с использованием меню GUI ресивера” (стр. 68).

2 Нажмите OPTIONS.
Появится меню опций.

3 Несколько раз нажмите \uparrow/\downarrow для выбора “В случайном порядке”, “Повтор” или “Скорость аудиокниги”, затем нажмите \oplus .

4 Несколько раз нажмите \uparrow/\downarrow для выбора требуемого режима из представленных ниже, затем нажмите \oplus .

■ Shuffle (только TDM-iP1/iP50)

Воспроизводит все композиции в случайном порядке.

- Off
Отключает режим воспроизведения в случайном порядке.
- Albums
Воспроизводит все композиции альбома в случайном порядке.
- Songs
Воспроизводит все композиции в “Songs” в случайном порядке.

■ Repeat (только TDM-iP1/iP50)

Повторно воспроизводит одну или все композиции.

- Off
Отключает режим повторного воспроизведения.

- One
Повторно воспроизводит одну композицию.
- All
Повторно воспроизводит все композиции.

■ Audiobook Скорость (только TDM-iP50)

Выбирает скорость отображения Audiobook.

- Low
Уменьшает скорость отображения.
- Normal
Устанавливает стандартную скорость отображения.
- High
Увеличивает скорость отображения.

DIGITAL MEDIA PORT список сообщений

Появляющееся сообщение	Пояснение
No Adapter	Адаптер не подключен.
No Device	К адаптеру не подключено никакого устройства.
No Audio	Аудиофайлов не найдено.
Loading	Идет считывание данных.
No Item	Позиций не найдено.

Изменение экрана управления с использованием DIGITAL MEDIA PORT

Вы можете изменить экран управления при помощи меню GUI. Режим DMPORT Control поддерживается адаптерами DIGITAL MEDIA PORT такими как TDM-iP1/iP50. Этот режим не поддерживается другими адаптерами.

1 Несколько раз нажмите **↑/↓** на экране “**♪ Music**” или “**📺 Video**” для выбора требуемого адаптера **DIGITAL MEDIA PORT**, затем нажмите **⊕** или **➔**.

2 Нажмите **OPTIONS**.

Появится меню опций.

3 Нажмите **↑/↓** для выбора “**DMPORT Control**”, затем нажмите **⊕**.

Если “DMPORT Control” не показывается на дисплее, обратитесь к инструкции по эксплуатации, прилагаемой к устройству для получения дополнительной информации по эксплуатации этого устройства.

4 Несколько раз нажмите **↑/↓** для выбора требуемого режима и затем нажмите **⊕**.

В этом меню вы можете выбрать следующие режимы:

- System GUI
Этот режим предназначен для TDM-iP1/iP50. Список композиций будет показываться на экране GUI ресивера. Вы можете выбрать необходимую композицию и воспроизвести ее на экране GUI.
- Adapter GUI
Этот режим предназначен для TDM-iP1/iP50. Меню адаптера будет показываться на экране телевизора.
- iPod
Этот режим может быть выбран только при подключении TDM-iP1/iP50.

Управление TDM-iP1/iP50 с использованием меню адаптера

Убедитесь, что параметр “Adapter GUI” был выбран в действии 4 в разделе “Изменение экрана управления с использованием DIGITAL MEDIA PORT” (стр. 70).

Для дополнительной информации по управлению адаптером с использованием меню адаптера GUI обратитесь к инструкциям по эксплуатации, прилагаемым к используемому вами адаптеру.

Управление TDM-iP1/iP50 с использованием меню iPod

Убедитесь, что параметр “iPod” был выбран в действии 4 в разделе “Изменение экрана управления с использованием DIGITAL MEDIA PORT” (стр. 70).

Для дополнительной информации по эксплуатации iPod обратитесь к инструкции по эксплуатации, прилагаемой к iPod.

Настройка

Прослушивание радиопередач FM/AM

Для дополнительной информации о прослушивании Интернет-радиопередач обратитесь к руководству “Использование сетевых функций”, прилагаемому к данной инструкции по эксплуатации.

Вы можете прослушивать радиопередачи в диапазоне FM и AM на встроенном тюнере. Перед использованием тюнера убедитесь в подключении антенн FM и AM к ресиверу (стр. 48).

Совет

Шаг настройки для непосредственной настройки представлен ниже.

Диапазон FM 50 кГц

Диапазон AM 9 кГц

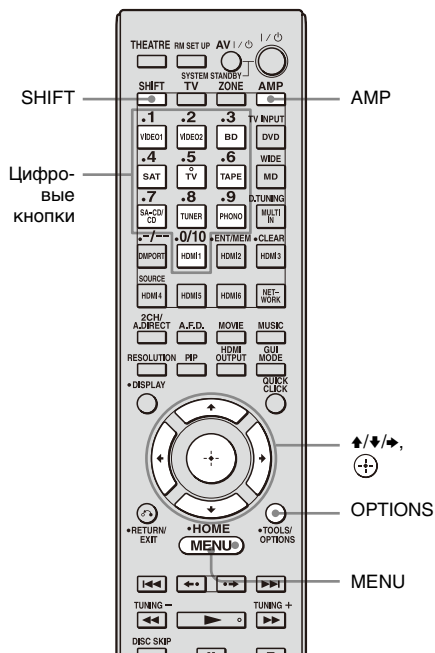

Автоматическая настройка на станцию (Auto Tuning)

1 Нажмите AMP.

Ресивером можно управлять при помощи пульта дистанционного управления.

2 Нажмите MENU.

Меню ресивера показывается на экране телевизора.

3 Несколько раз нажмите для выбора “ FM” или “ AM”, затем нажмите или .

На экране телевизора появится список меню FM или AM.

4 Нажмите \uparrow/\downarrow для выбора “Auto Tuning”, затем нажмите \oplus .

5 Нажмите \uparrow/\downarrow .

Нажмите \uparrow для сканирования диапазона по нарастающей, нажмите \downarrow для сканирования по убывающей.

Ресивер будет прекращать сканирование всякий раз при приеме станции.

В случае плохого приема FM-стереовещания

1 Настройтесь на станцию, которую вы хотите слушать, используя для этого Auto Tuning, Direct Tuning (стр. 73), или выберите нужную предварительно настроенную станцию (стр. 76).

2 Нажмите OPTIONS.
Появится меню опций.

3 Нажмите \uparrow/\downarrow для выбора “FM Mode”, затем нажмите \oplus .

4 Нажмите \uparrow/\downarrow для выбора “MONO”, затем нажмите \oplus .

Непосредственная настройка на станцию (Direct Tuning)

Введите частоту станции непосредственно при помощи цифровых кнопок.

1 Нажмите AMP.

Ресивером можно управлять при помощи пульта дистанционного управления.

2 Нажмите MENU.

Меню ресивера показывается на экране телевизора.

3 Несколько раз нажмите \uparrow/\downarrow для выбора “ FM FM” или “ AM AM”, затем нажмите \oplus или \rightarrow .

4 Нажмите \uparrow/\downarrow для выбора “Direct Tuning”, затем нажмите \oplus .

5 Нажмите SHIFT, затем нажмите цифровые кнопки для ввода частоты, а затем нажмите \oplus .

Пример 1: FM 102,50 МГц

Выберите 1 \rightarrow 0 \rightarrow 2 \rightarrow 5

Пример 2: AM 1350 кГц

Выберите 1 \rightarrow 3 \rightarrow 5 \rightarrow 0

Совет

Если вы настроились на станцию диапазона AM, отрегулируйте направление рамочной антенны AM для оптимального приема.

Если вы не можете настроиться на станцию

На дисплее отображается “---.--- MHz”, а затем дисплей вернется к текущей частоте.

Убедитесь в том, что вы ввели правильную частоту. В противном случае, повторите действие 5. Если вы все равно не можете настроиться на станцию, эта частота не используется в вашем регионе.

Прием передач RDS

Данный ресивер также позволяет использовать систему RDS (Radio Data System), которая позволяет радиостанциям посылать дополнительную информацию вместе с обычным сигналом. Вы можете отобразить информацию RDS.

Выберите станцию диапазона FM, которую вы хотите слушать, при помощи Auto Tuning (стр. 72) или Direct Tuning .

При настройке на станцию, предоставляющую услуги RDS, на экране телевизора будет показываться Program Service Name и Program Type.

Индикация типа программы	Описание
News	Программы новостей
Current Affairs	Тематические программы с расширенным обзором текущих новостей
Information	Программы, предлагающие разнообразную тематику, включая рекламу и медицинские советы
Sport	Спортивные программы
Education	Образовательные программы, такие как "how-to", и информационные программы
Drama	Радиоспектакли и сериалы
Cultures	Программы о национальной и региональной культуре, например, языковые и социальные программы
Science	Программы по естественным и прикладным наукам
Varied Speech	Другие типы программ, например, интервью со знаменитостями, викторины и комедии
Pop Music	Программы популярной музыки
Rock Music	Программы рок-музыки
Easy Listening	Легкая музыка
Light Classics M	Инструментальная музыка, вокальные и хоровые произведения
Serious Classics	Концерты ведущих оркестров, камерной музыки, оперы и т. п.

Индикация типа программы	Описание
Other Music	Музыка, которая не попадает под вышеперечисленные категории, например, ритм-энд-блюз и регги
Weather & Metr	Информация о погоде
Finance	Биржевые новости, коммерция и т. п.
Children's Progs	Программы для детей
Social Affairs	Программы о людях и их увлечениях
Religion	Программы на религиозные темы
Phone In	Программы, где участники публично высказывают свою точку зрения по телефону или во время публичной дискуссии
Travel & Touring	Программы о путешествиях. Не для объявлений, которые размещают по TP/TA.
Leisure & Hobby	Программы, посвященные развлечениям, таким как садоводство, рыбалка, кулинария и т. д.
Jazz Music	Джазовые программы
Country Music	Программы музыки кантри
National Music	Программы, посвященные популярной музыке страны или региона
Oldies Music	Программы, посвященные музыке ретро
Folk Music	Программы народной музыки
Documentary	Исследовательские программы
None	Любые другие программы, не перечисленные выше

Примечания

- RDS доступна только для станций диапазона FM.
- Услуги RDS предоставляются не всеми станциями FM, а также не все станции предоставляют одинаковый тип услуг. Если вы не знакомы с услугами RDS в вашем регионе, обратитесь за информацией на местные радиостанции.
- Функция приема сигналов RDS может работать неправильно, если станция, на которую вы настроились, не будет передавать сигнал RDS надлежащим образом, или если сила сигнала недостаточна.
- В случае передачи чрезвычайного правительственного сообщения на дисплее будет мигать индикатор “Alarm-Alarm!”
- Если станция не предоставляет определенную услугу RDS, на дисплее появится индикатор “No XX” (например, индикатор “No Clock Time”).
- Если станция будет передавать данные радиотекста, текст будет отображаться с такой же самой скоростью, с которой он отправляется станцией. Любое изменение данной скорости отобразится на скорости отображения данных на дисплее.
- Информация RDS отображается на дисплее данного ресивера.

Предварительная настройка радиостанций FM/AM

Вы можете предварительно настроить до 30 станций диапазона FM и до 30 станций диапазона AM. Затем вы сможете легко настроиться на станции, которые вы часто слушаете.

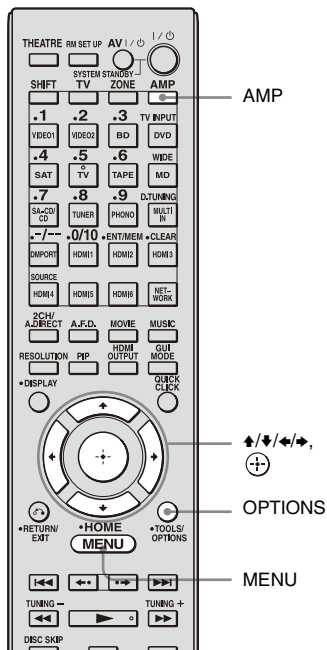

- 1 Настройтесь на станцию, которую вы хотите занести в память, при помощи Auto Tuning (стр. 72) или Direct Tuning (стр. 73).**

В случае плохого стереоприема FM-станции, переключите режим приема FM (стр. 73).

продолжение следует

2 Нажмите **OPTIONS**.

Появится меню опций.

3 Нажмите **↑/↓** для выбора “Memory”, затем нажмите **⊕**.

4 Нажмите **↑/↓** для выбора номера ячейки памяти для занесения станции, затем нажмите **⊕**.

Станция будет сохранена в памяти под выбранным номером предварительной настройки.

5 Повторите действия пунктов с 1 по 4 для предварительной настройки другой станции.

Вы можете сохранить следующее количество станций:

- Диапазон AM: от AM1 до AM30
- Диапазон FM: от FM1 до FM30

Настройка на предварительно настроенные станции

1 Нажмите **AMP**.

Ресивером можно управлять при помощи пульта дистанционного управления.

2 Нажмите **MENU**.

Меню ресивера показывается на экране телевизора.

3 Несколько раз нажмите **↑/↓** для выбора “**FM** FM” или “**AM** AM”, затем нажмите **⊕** или **→**.

4 Нажмите **↑/↓** для выбора требуемого номера предварительно настроенной станции.

Для предварительно настроенных станций доступны номера от 1 до 30.

Присвоение названия предварительно настроенных станций (Name Input)

1 На экране “**FM** FM” или “**AM** AM” нажмите **↑/↓** для выбора ячейки памяти, куда вы занесли станцию, название которой вы хотите дать.

2 Нажмите **OPTIONS**.

Появится меню опций.

3 Несколько раз нажмите **↑/↓** для выбора “Name Input”, затем нажмите **⊕**.

На экране появится многофункциональная программируемая клавиатура.

4 Нажмите **↑/↓/←/→** и **⊕** для выбора символов по одному для ввода названия.

5 Нажмите **↑/↓/←/→** для выбора “Finish”, затем нажмите **⊕**.

Введенное вами название будет зарегистрировано.

Для отмены ввода названия

Нажмите **↑/↓/←/→** для выбора “Cancel”, затем нажмите **⊕**.

Воспроизведение с 2-канальным звучанием

Вы можете переключить выход звука на 2-канальное звучание независимо от формата записи используемого вами программного обеспечения, подключенного устройства воспроизведения или настроек звукового поля ресивера.

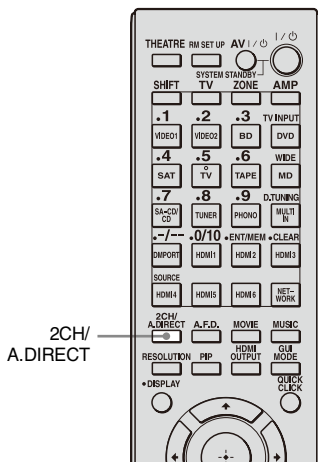

Несколько раз нажмите 2CH/A.DIRECT для выбора режима 2-канального звучания нужного вам звукового выхода.

Режим 2CH	Эффект
2ch Stereo	Ресивер будет подавать на выход звуковые сигналы только от передних левой/правой колонок. Звук в сабвуфере отсутствует. Стандартные 2-канальные источники стереофонических сигналов полностью игнорируют обработку звукового поля, а многоканальные форматы окружающего звука понижаются до 2-канальных.
2ch Analog Direct	Вы можете переключать аудиосигнал с выбранного входа на 2-канальный аналоговый вход. Эта функция даёт возможность насладиться высококачественным аналоговым звучанием. При использовании этой функции можно регулировать только громкость и баланс передних колонок.

Примечание

Выходной звуковой сигнал от сабвуфера будет отсутствовать в 2-канальном режиме стерео. Для прослушивания 2-канальных стереоисточников с использованием левой/правой колонки и сабвуфера выберите режим “A.F.D. Auto”

При выборе “A.F.D. Auto” ресивер будет генерировать низкочастотный сигнал для выхода на сабвуфер из 2-канального сигнала, даже при отсутствии сигнала L.FE.

Воспроизведение с многоканальным окружающим звучанием

Режим Auto Format Direct (A.F.D.) позволяет Вам прослушивать высококачественный звук и выбирать режим декодирования для прослушивания 2-канального стереозвучания как многоканального звучания.

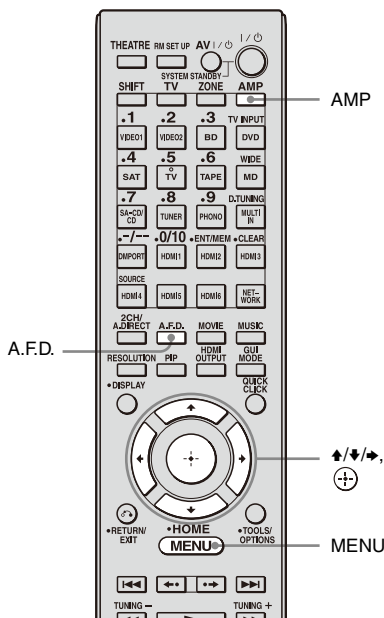

Несколько раз нажмите A.F.D. для выбора требуемого режима A.F.D.

Режим A.F.D.	Многоканальный звук после декодирования	Эффект
A.F.D. Auto	(Автоматическое обнаружение)	Звук воспроизводится так, как он был записан/закодирован, без добавления каких-либо эффектов окружающего звучания.
Multi Stereo	(Многоканальный стереозвук)	Выводит 2-канальные сигналы левого/правого канала через все колонки.
Enhanced Surround	–	Вы можете выбрать желаемый эффект окружающего звучания. Для дополнительной информации об имеющихся звуковых эффектах и установке звукового эффекта см. раздел “Настройка эффекта многоканального окружающего звучания” (стр. 79).

Настройка эффекта многоканального окружающего звучания

- 1** Включите воспроизведение источника, который хотите слушать (CD, DVD и т. п.).
- 2** Нажмите AMP.
Ресивером можно управлять при помощи пульта дистанционного управления.
- 3** Нажмите MENU.
Меню ресивера показывается на экране телевизора.
- 4** Несколько раз нажмите \uparrow/\downarrow для выбора “Settings”, затем нажмите \oplus или \rightarrow .
На экране телевизора появится список меню Settings.
- 5** Несколько раз нажмите \uparrow/\downarrow для выбора “Surround”, затем нажмите \oplus или \rightarrow .
- 6** Несколько раз нажмите \uparrow/\downarrow для выбора “Enhanced Sur Mode”, затем нажмите \oplus .
На экране появится список меню эффектов окружающего звучания.
- 7** Несколько раз нажмите \uparrow/\downarrow для выбора требуемого вам режима A.F.D., затем нажмите \oplus или \rightarrow .

Режим A.F.D.	Многоканальный звук после декодирования	Эффект
PLII*	5-канальные сигналы	Выполняет декодирование режима Dolby Pro Logic II. Источник, записанный в 2-канальном формате, декодируется в 5.1-канальный формат. Эта настройка идеально подходит для фильмов, закодированных в формате Dolby Surround. Кроме того, данный режим может воспроизводить 5.1-канальный звук при просмотре видеозаписей перезаписанных или старых фильмов.
PLIIX*	7-канальные сигналы	Выполняет декодирование режима Dolby Pro Logic IIx. Источник, записанный в 2-канальном или 5.1-канальном формате, декодируется в 7.1-канальный формат. Эта настройка идеально подходит для фильмов, закодированных в формате Dolby Surround. Кроме того, данный режим может воспроизводить 7.1-канальный звук при просмотре видеозаписей перезаписанных или старых фильмов.
Neo:6 Cinema	7-канальные сигналы	Выполняет декодирование режима DTS Neo:6 Cinema. Источник, записанный в 2-канальном формате, декодируется в 7-канальный формат.
Neo:6 Music	7-канальные сигналы	Выполняет декодирование режима DTS Neo:6 Music. Источник, записанный в 2-канальном формате, декодируется в 7-канальный формат. Эта настройка идеально подходит для обычных источников стереофонических сигналов, например, дисков CD.
Neural-THX	7-канальные сигналы	Следующее поколение технологий Neural-THX® Surround. В дополнение к улучшенной обработке стереосигнала и чистого дискретного 5.1-канального окружающего звучания данная технология позволяет полное 360° 7.1-канальное окружающее звучание сигналов, закодированных с Neural-THX® Surround.

* Вы можете выбрать “PLII” при отсутствии задней колонки окружающего звучания в меню Speaker Pattern, или можете выбрать “PLIIX” при наличии задней колонки окружающего звучания. Вы можете выбрать обе настройки одновременно.

Примечания

- Данная функция не работает при выборе многоканального входа.
- Данная функция не работает при приеме сигналов DTS-HD с частотой дискретизации выше 48 кГц.
- Данная функция не работает при приеме сигналов Dolby TrueHD с частотой дискретизации выше 96 кГц.
- Если вы настроили эффект звукового поля, то при получении ресивером сигналов с частотой дискретизации выше 48 кГц сигналы будут всегда воспроизводиться с частотой 44,1 кГц или 48 кГц.
- Если вы настроили эффект звукового поля во время приема сигнала DTS 96/24, сигнал будет воспроизводиться только при 48 кГц.
- При включении или выключении обработки Neural-THX может выпадать начало звукового потока.

Советы

- Мы обычно рекомендуем настройку “A.FD. Auto”
- Вы можете определить формат кодирования программы DVD и т. п., посмотрев на логотип на упаковке.
- Декодирование Dolby Pro Logic IIx будет действовать при подаче на вход 2 канальных или 5.1 канальных сигналов.
- Neural-THX будет действовать при подаче на вход 2 канальных или 5.1 канальных сигналов.

Наслаждение эффектом окружающего звучания для музыки

Для использования преимуществ окружающего звучания достаточно выбрать один из заранее запрограммированных звуковых полей ресивера. Они принесут в ваш дом восхитительный и мощный звук, как в концертных залах.

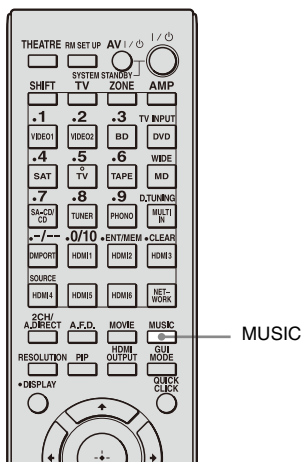

Несколько раз нажмите MUSIC для выбора требуемого эффекта окружающего звучания для музыки.

Звуковое поле	Эффект
D.Concert Hall A	Звуковой 3-мерный образ используется для передачи акустических характеристик концертного зала, который имитирует большое звуковое пространство, возникающее в результате отражения звука.
D.Concert Hall B	Используйте 3-мерный образ звучания для воспроизведения характеристик концертного зала, имитирующего резонанс и неподражаемую реверберацию звука.
Jazz Club	Воспроизводит акустику джаз-клуба.
Live Concert	Воспроизводит акустику зала на 300 мест.
Stadium	Воспроизводит впечатление большого открытого стадиона.
Sports	Воспроизводит впечатление спортивных радиопередач.
Portable Audio	Воспроизводит чистую расширенную звуковую гамму от вашего портативного аудио устройства. Этот режим идеально подходит для воспроизведения файлов MP3 и других видов сжатой музыки.

Для прослушивания музыки через наушники, подключенные к ресиверу

Звуковое поле	Эффект
Headphone (2ch)	Этот режим выбирается автоматически при использовании наушников, когда выбран режим “2ch Stereo” или A.F.D. Стандартные 2-канальные источники стереофонических сигналов полностью игнорируют обработку звукового поля, а многоканальные форматы окружающего звука понижаются до 2-канальных.
Headphone Theater D C S	Данный режим выбирается автоматически при использовании наушников, когда будет выбрано звуковое поле для кинофильма/музыки. Это позволит вам ощутить атмосферу театра во время прослушивания через пару наушников.
Headphone (Direct)	Воспроизводит аналоговые сигналы без обработки тембра, звукового поля и т. п.
Headphone (Multi)	Этот режим выбирается автоматически при использовании наушников, когда выбран многоканальный вход. Воспроизводит передние аналоговые сигналы, поступающие через разъемы MULTI CHANNEL INPUT.

Для отключения эффекта окружающего звучания для MUSIC

Нажмите 2CH/A.DIRECT или A.F.D.

Примечания

- Настройки звукового поля для музыки не действуют при выборе многоканального входа.
- Настройки звукового поля для музыки не работают при приеме сигналов DTS-HD с частотой дискретизации выше 48 кГц.
- Настройки звукового поля для музыки не работают при приеме сигналов Dolby TrueHD с частотой дискретизации выше 96 кГц.
- Если вы настроили эффект звукового поля во время приема сигнала DTS 96/24, сигнал будет воспроизводиться только при 48 кГц.
- Если вы настроили эффект звукового поля, то при получении ресивером сигналов с частотой дискретизации выше 48 кГц сигналы будут всегда воспроизводиться с частотой 44,1 кГц или 48 кГц.
- При выборе одного из звуковых полей для музыки звук не будет подаваться через сабвуфер, если все колонки установлены на “LARGE” в меню настроек Speaker. Тем не менее, звук будет подаваться через сабвуфер, если цифровой входной сигнал содержит сигналы L.FE., или если передние колонки или колонки окружающего звучания установлены на “SMALL”, если выбрано звуковое поле для кинофильмов или выбран параметр “Portable Audio”.

Наслаждение эффектом окружающего звучания для кинофильмов

Для использования преимуществ окружающего звучания достаточно выбрать один из заранее запрограммированных звуковых полей ресивера. Они принесут в ваш дом восхитительный и мощный звук, как в кинотеатрах.

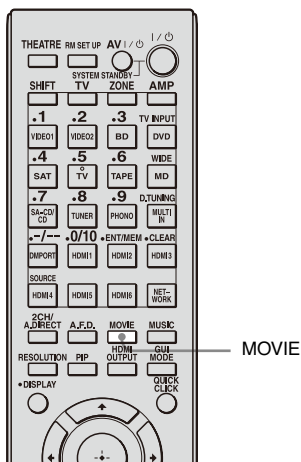

Несколько раз нажмите MOVIE для выбора требуемого эффекта окружающего звучания для кинофильмов.

Звуковое поле	Эффект
Cinema Studio EX A DCS	Воспроизводит звуковые характеристики Sony Pictures Entertainment киностудии “Cary Grant Theater.” Это стандартный режим, который великолепно подходит для просмотра практически любого типа фильма.
Cinema Studio EX B DCS	Воспроизводит звуковые характеристики Sony Pictures Entertainment киностудии “Kim Novak Theater.” Этот режим идеально подходит для просмотра научно-фантастических фильмов или боевиков с большим количеством звуковых эффектов.
Cinema Studio EX C DCS	Воспроизводит звуковые характеристики озвучивания постановок Sony Pictures Entertainment. Этот режим идеально подходит для просмотра мюзиклов или фильмов, где на звуковой дорожке преобладает оркестровая музыка.
VMulti Dimension DCS	Создает много виртуальных колонок из единственной пары реальных колонок окружающего звучания.

Для отключения эффекта окружающего звучания для MOVIE

Нажмите 2CH/A.DIRECT или A.F.D.

Примечания

- Настройки звукового поля для фильмов не действуют при выборе многоканального входа.
- Настройки звукового поля для кинофильмов не работают при приеме сигналов DTS-HD с частотой дискретизации выше 48 кГц.
- Настройки звукового поля для кинофильмов не работают при приеме сигналов Dolby TrueHD с частотой дискретизации выше 96 кГц.
- Если вы настроили эффект звукового поля во время приема сигнала DTS 96/24, сигнал будет воспроизводиться только при 48 кГц.
- Если вы настроили эффект звукового поля, то при получении ресивером сигналов с частотой дискретизации выше 48 кГц сигналы будут всегда воспроизводиться с частотой 44,1 кГц или 48 кГц.
- Эффекты, создаваемые виртуальными колонками, могут стать причиной повышенного шума в воспроизводимом сигнале.
- При прослушивании с использованием звуковых полей, в которых задействованы виртуальные колонки, вы не сможете услышать ни одного звука, поступающего непосредственно от колонок окружающего звучания.









Советы

- Звуковые поля с метками **DCS** используют технологию DCS. См. раздел “Глоссарий” (стр. 170).
- При выборе звуковых полей с меткой **DCS** на дисплее будет светиться индикатор Digital Cinema Sound.

Форматы цифрового аудио, поддерживаемые ресивером

Форматы цифрового аудио, которые могут декодироваться ресивером, зависят от разъемов входа цифрового аудио подключенных устройств.

Данный ресивер поддерживает следующие аудиоформаты.

Аудиоформат	Максимальное число каналов	Подключение устройства воспроизведения и ресивера	
		COAXIAL/OPTICAL	HDMI
Dolby Digital 	5.1ch	○	○
Dolby Digital EX 	6.1ch	○	○
Dolby Digital Plus ^{a)} 	7.1ch	×	○
Dolby TrueHD ^{a)} 	7.1ch	×	○
DTS 	5.1ch	○	○
DTS-ES 	6.1ch	○	○
DTS 96/24 	5.1ch	○	○
DTS-HD High Resolution Audio ^{a)} 	7.1ch	×	○
DTS-HD Master Audio ^{a) b)} 	7.1ch	×	○

Аудиоформат	Максимальное число каналов	Подключение устройства воспроизведения и ресивера	
		COAXIAL/OPTICAL	HDMI
DSD ^{a)} DSD Direct Stream Digital	5.1ch	×	○
Многоканальный сигнал с линейной PCM ^{a)}	7.1ch	×	○

a) Если устройство воспроизведения не поддерживает указанный формат, аудиосигналы выводятся в другом формате. Для дополнительной информации обратитесь к инструкции по эксплуатации устройства воспроизведения.

b) Сигналы с частотой дискретизации выше 96 кГц воспроизводятся с частотой 96 кГц или 88,2 кГц.

Что вы можете сделать с многозональной функцией

Вы можете наслаждаться изображениями и звуком от подключенного к ресиверу устройства в зоне (зона 2 или зона 3), отличной от основной зоны. Например, Вы можете просматривать DVD в основной зоне и прослушивать CD в зоне 2 или зоне 3. Используя ИК-ретранслятор (не прилагается), вы также можете управлять как устройством в основной зоне, так и ресивером Sony в зоне 2 или зоне 3 из зоны 2 или 3.

Для управления ресивером из зоны 2 или зоны 3

Если подключить ИК-ретранслятор (не прилагается) к гнезду IR REMOTE, вы сможете управлять ресивером, не направляя пульт дистанционного управления в сторону ИК-ретранслятора.

Используйте ИК-ретранслятор, когда ресивер установлен в таком месте, куда не достигают сигналы пульта дистанционного управления.

Выполнение многозонового подключения

1: Подключения зоны 2

- ① Звук выводится из колонок в зоне 2 с помощью разъемов SURROUND BACK SPEAKERS ресивера.

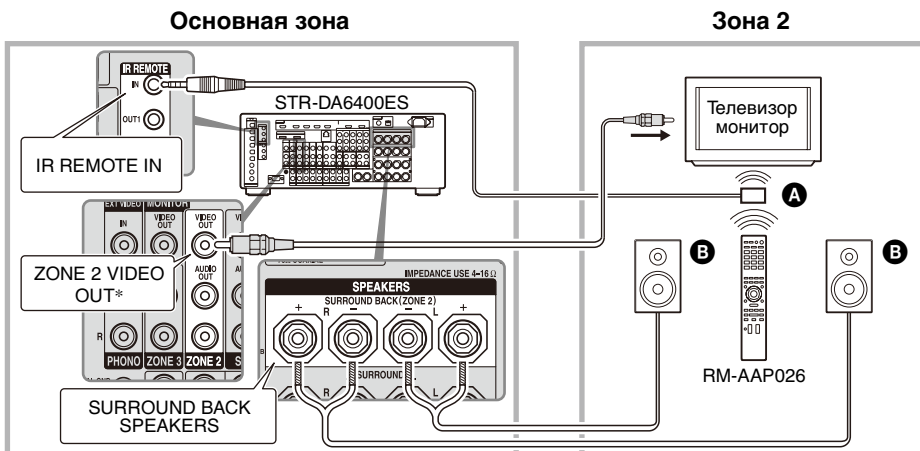

- ② Звук выводится из колонок в зоне 2 с помощью ресивера и другого усилителя.

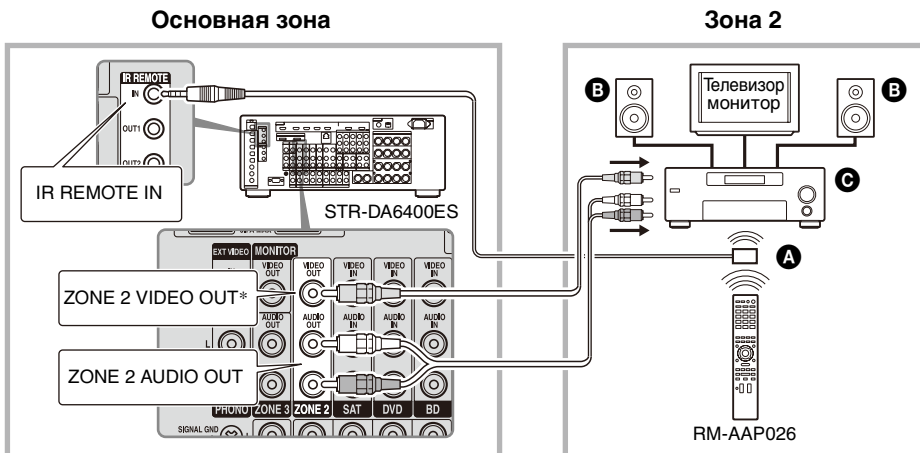

A ИК-ретранслятор (не прилагается)

B Колонки

C Sony Усилитель/Ресивер

* Вы также можете подключить разъем COMPONENT VIDEO ZONE 2 OUT.

2:Подключения зоны 3

Основная комната

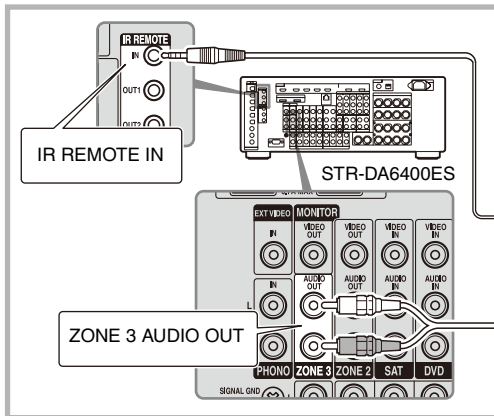

Зона 3

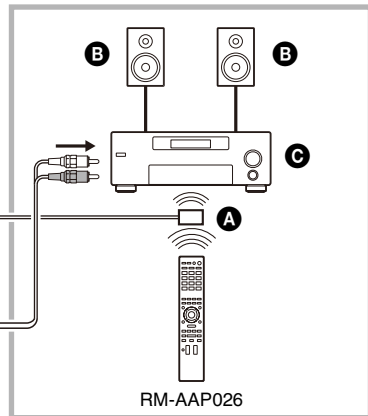

- A** ИК-ретранслятор (не прилагается)
- B** Колонки
- C** Sony Усилитель/Ресивер

Настройка колонок в зоне 2

Когда колонки в зоне 2 подключены к разъемам SURROUND BACK SPEAKERS ресивера (стр. 89), выполните настройки таким образом, чтобы звук, выбранный в зоне 2, выходил из колонок, подключенных к разъемам SURROUND BACK SPEAKERS.

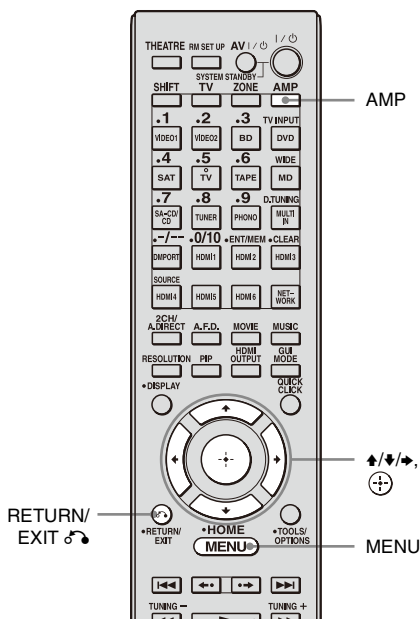

- 1 Нажмите AMP.**
Ресивером можно управлять при помощи пульта дистанционного управления.
- 2 Нажмите MENU.**
Меню ресивера показывается на экране телевизора.
- 3 Несколько раз нажмите \uparrow/\downarrow для выбора “Settings”, затем нажмите \oplus или \rightarrow .**

4 Несколько раз нажмите \uparrow/\downarrow для выбора “Speaker”, затем нажмите \oplus или \rightarrow .

5 Нажмите \uparrow/\downarrow для выбора “Speaker Pattern”, чтобы выбрать образец, который не имеет задних колонок окружающего звучания.

6 Нажмите RETURN/EXIT \hookrightarrow .

7 Несколько раз нажмите \uparrow/\downarrow для выбора “Sur Back Assign”, затем нажмите \oplus .

8 Нажмите \uparrow/\downarrow для выбора “ZONE2”, затем нажмите \oplus .

Для выхода из меню

Нажмите MENU.

Переключение настройки зоны на пульте дистанционного управления

Первоначально пульты дистанционного управления были настроены на использование в зоне 2. Если вы хотите использовать их в зоне 3, переключите настройку зоны пульта дистанционного управления.

Главный пульт дистанционного управления

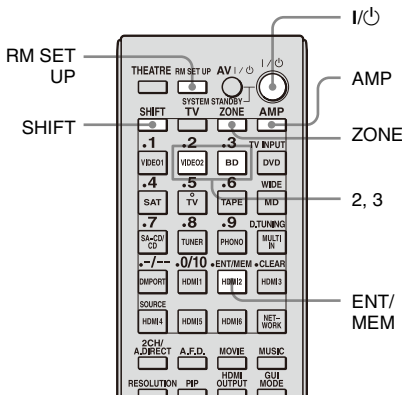

Пульт дистанционного управления Зоны 2/Зоны 3

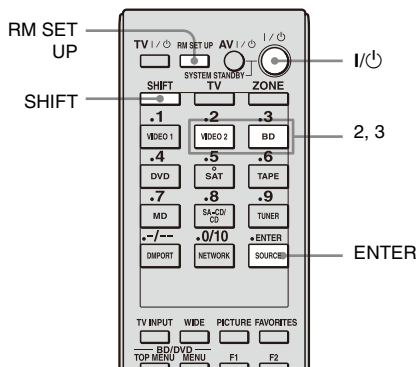

На главном пульте дистанционного управления

- 1 Нажмите I/⏻, одновременно нажимая на RM SET UP. Кнопки AMP и ZONE будут мигать.
- 2 Нажмите ZONE. Кнопка AMP погаснет, кнопка ZONE будет продолжать мигать и начнет светиться кнопка SHIFT.
- 3 Нажмите на цифровую кнопку 2 для зоны 2, или на 3 для зоны 3, пока мигает кнопка ZONE. Кнопка ZONE начнет светиться.
- 4 Нажмите ENT/MEM. Кнопка ZONE мигнет два раза, и пульт дистанционного управления переключится на режим зоны 2 или зоны 3.

На пульте дистанционного управления зоны 2/зоны 3

- 1 Нажмите I/⏻, одновременно нажимая на RM SET UP. Кнопка RM SET UP будет мигать, и кнопка SHIFT будет светиться.
- 2 Нажмите на цифровую кнопку 2 для зоны 2, или на 3 для зоны 3, пока мигает кнопка RM SET UP.

Кнопка RM SET UP начнет светиться.

3 Нажмите ENTER.

Кнопка RM SET UP мигнет два раза, и пульт дистанционного управления переключится на режим зоны 2 или зоны 3.

Управление ресивером из другой зоны (управление ZONE 2/ ZONE 3)

Следующие операции описаны для случая подключения инфракрасного ретранслятора и управления ресивером в зоне 2 или зоне 3. Если инфракрасный ретранслятор не подключен, используйте данный ресивер в основной зоне.

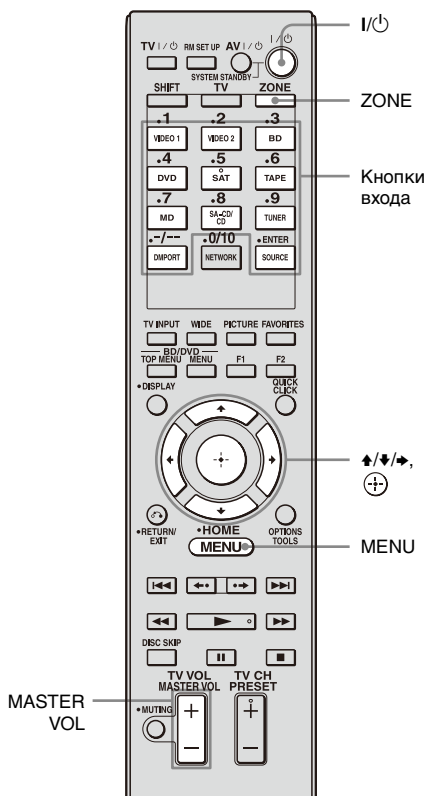

Управление ресивером из зоны 2

- 1 Включите основной ресивер (данный ресивер).**
- 2 В случае, представленном на иллюстрации 1-② (стр. 89), включите усилитель в зоне 2.**

- 3 Нажмите ZONE.**

Пульт дистанционного управления переключится на зону 2.

- 4 Нажмите I/⏻.**

Функция зоны будет активирована.

- 5 Нажмите MENU.**

Меню ресивера показывается на экране телевизора.

- 6 Нажмите ↑/↓ для выбора “Input”, затем нажмите ⊕/⊖ или →.**

- 7 Несколько раз нажмите ↑/↓ для выбора требуемого источника входа и затем нажмите ⊕/⊖.**

Для зоны 2 аналоговые видеосигналы и аудиосигналы будут подаваться на выход. При выборе SOURCE, сигналы текущего входа основной зоны будут подаваться на разъем ZONE 2 OUT.

- 8 Отрегулируйте на соответствующий уровень громкости.**

- В случае, показанном на иллюстрации 1-① (стр. 89), отрегулируйте громкость с использованием MASTER VOL +/- на пульте дистанционного управления.

- В случае, показанном на иллюстрации 1-② (стр. 89), отрегулируйте громкость с использованием ресивера в зоне 2.

Для завершения работы в зоне 2

Нажмите I/⏻ после нажатия ZONE.

Управление ресивером из зоны 3

- 1 Включите основной ресивер (этот ресивер) и усилитель в зоне 3.**

- 2 Нажмите ZONE.**

Пульт дистанционного управления переключится на зону 3. Заранее измените настройку зоны на пульте дистанционного управления на зону 3 (стр. 92).

- 3 Нажмите I/⏻.**

Функция зоны будет активирована.

- 4 Нажмите одну из кнопок входа на пульте дистанционного управления для выбора сигналов источника, которые вы хотите подавать на выход.**

Для зоны 3 только аналоговые аудиосигналы будут подаваться на выход. При выборе опции SOURCE на выход будут подаваться сигналы текущего входа.

- 5 Отрегулируйте подходящий уровень громкости при помощи ресивера в зоне 3.**

Для завершения работы в зоне 3

Нажмите I/⏻ после нажатия ZONE.

Советы

- Даже если этот ресивер находится в режиме ожидания (нажмите I/⏻ на пульте дистанционного управления для выключения этого ресивера), ресивер в зоне 2 или в зоне 3 остается включенным. Для выключения всех ресиверов одновременно нажмите I/⏻ и AV I/⏻ на главном пульте дистанционного управления (SYSTEM STANDBY).
- Только сигналы от устройств, подключенных к аналоговым входным разъемам, будут выводиться через разъемы ZONE 2 или ZONE 3. Не будут выводиться сигналы с устройств, подключенных только к цифровым входным разъемам.
- При выборе SOURCE, сигналы, входящие через разъемы MULTI CHANNEL INPUT, не будут выводиться через разъемы ZONE 2 OUT или ZONE 3 OUT, даже если выбран многоканальный вход. На выход будут подаваться аналоговые аудиосигналы текущей функции.

Прослушивание одной и той же музыки в различных зонах

(Режим “вечеринка”)

Вы можете наслаждаться прослушиванием одной и той же музыки в различных зонах.

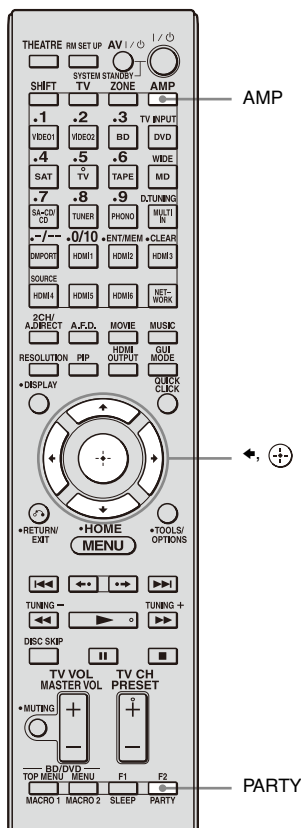

1 Начните воспроизведение в основной зоне.

2 Нажмите AMP.

3 Нажмите PARTY.

На экране телевизора появится экран режима “вечеринки”

4 Нажмите ← для выбора “Пуск”, затем нажмите .

Тот же звук, что и звук входа, выбранного в основной зоне, будет воспроизводиться в зоне, выбранной для режима “вечеринки” (стр. 124).

Для выхода из режима “вечеринки”

Выберите другой вход в зоне 2 или в зоне 3.

Обратитесь к разделу “Управление ресивером из другой зоны (управление ZONE 2/ ZONE 3)” (стр. 93) для дополнительной информации о действиях в зоне 2/зоне 3.

Использование других функций

Использование функции “BRAVIA” Sync

Что такое “BRAVIA” Sync?

“BRAVIA” Sync совместима с телевизорами Sony TV, Blu-ray Disc/DVD-плеерами, аудио/видео усилителями и т. п., которые имеют функцию Контроль по HDMI. Подключив устройства Sony, совместимые с “BRAVIA” Sync, при помощи кабеля HDMI (не прилагается), управление устройствами упрощается следующим образом:

- Воспроизведение одним нажатием клавиши: при воспроизведении с устройства, такого как DVD/Blu-ray Disc-плеер, ресивер и телевизор настраиваются автоматически и переключаются на соответствующий вход HDMI.
- Управление звуком системы: во время просмотра телевизора вы можете выбрать выход звука через колонки телевизора или колонки, подключенные к ресиверу.
- Выключение системы: при выключении телевизора ресивер и подключенные к нему устройства также одновременно выключаются.

Контроль по HDMI является стандартом функции взаимного управления, используемым HDMI CEC (Consumer Electronics Control) для HDMI (High-Definition Multimedia Interface).

Функция Контроль по HDMI не будет работать в следующих случаях:

- Когда вы подключаете ресивер к устройству, которое не совпадает с функцией Контроль по HDMI Sony.
- При подключении ресивера и устройств с использованием подключения, отличного от HDMI.

Мы рекомендуем подключать ресивер к изделиям с функцией “BRAVIA” Sync.

Примечание

В зависимости от подключенного устройства, функция Контроль по HDMI может не работать. Обратитесь к инструкциям по эксплуатации устройства.

Подготовка для “BRAVIA” Sync

Для использования “BRAVIA” Sync включите функцию Контроль по HDMI, как на ресивере, так и на подключенном устройстве. Ресивер совместим с функцией “Контроль по HDMI-Быстрая настройка”.

Когда ваш телевизор совместим с функцией “Контроль по HDMI-Быстрая настройка”

При подключении телевизора Sony с функцией “Контроль по HDMI-Быстрая настройка” функция Контроль по HDMI ресивера может быть включена одновременно, путем включения функции Контроль по HDMI телевизора.

- 1 Убедитесь, что ресивер, телевизор и устройства воспроизведения подключены с использованием кабеля HDMI (не прилагается). (Соответствующие устройства должны быть совместимы с функцией Контроль по HDMI.)

продолжение следует

2 Включите ресивер, телевизор и устройства воспроизведения.

3 Включите функцию Контроль по HDMI телевизора.

Функция Контроль по HDMI ресивера и всех подключенных устройств будет одновременно включена. Во время настройки в окне дисплея ресивера появится сообщение “SCANNING”, а после завершения настроек появится сообщение “COMPLETE”.

Дождитесь завершения настройки.

Для дополнительной информации о настройке телевизора обратитесь к инструкции по эксплуатации вашего телевизора.

Примечания

- При отключении кабеля HDMI или изменения подключения выполните действия, описанные в разделе “Когда ваш телевизор совместим с функцией “Контроль по HDMI-Быстрая настройка.”” (стр. 97) или “Когда ваш телевизор не совместим с функцией “Контроль по HDMI-Быстрая настройка.”” Однако, вам не требуется выполнять эти действия при использовании разъема HDMI IN 6.
- При присвоении видеовхода устройства входу HDMI с использованием функции Input Assign, вы не можете установить “Control for HDMI” на “ВКЛ”.
- При установленной функции “Контроль по HDMI-Быстрая настройка” вы не можете использовать такие функции как воспроизведение нажатием одной клавиши или управление звуком системы.
- При настройке ресивера с использованием “Контроль по HDMI-Быстрая настройка” с телевизора, заранее включите телевизор, ресивер и устройства воспроизведения.
- При настройке ресивера с использованием “Контроль по HDMI-Быстрая настройка” с телевизора, прежде чем активировать функцию “Контроль по HDMI-Быстрая настройка” активируйте функцию Контроль по HDMI устройств, которые

несовместимы с активированной функцией “Контроль по HDMI-Быстрая настройка”.

Когда ваш телевизор не совместим с функцией “Контроль по HDMI-Быстрая настройка”.

Индивидуально включите функцию Контроль по HDMI и подключенного устройства.

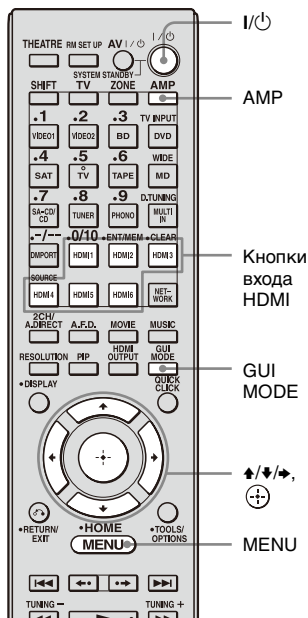

1 Выполните действия, указанные в разделе “Когда ваш телевизор совместим с функцией “Контроль по HDMI-Быстрая настройка.”” (стр. 97).

2 Нажмите AMP.
Ресивером можно управлять при помощи пульта дистанционного управления.

3 Нажмите MENU.
Меню ресивера показывается на экране телевизора.

- 4 Несколько раз нажмите $\blacktriangle/\blacktriangledown$ для выбора “Settings”, затем нажмите \oplus или \blacktriangleright .
- 5 Несколько раз нажмите $\blacktriangle/\blacktriangledown$ для выбора “HDMI”, затем нажмите \oplus или \blacktriangleright .
- 6 Несколько раз нажмите $\blacktriangle/\blacktriangledown$ для выбора “Control for HDMI”, затем нажмите \oplus или \blacktriangleright .
- 7 Несколько раз нажмите $\blacktriangle/\blacktriangledown$ для выбора “ON”, затем нажмите \oplus .
Функция Контроль по HDMI ресивера будет активирована.
- 8 Нажмите кнопку GUI MODE для выхода из меню GUI.
При отображении меню GUI функция Контроль по HDMI устройств воспроизведения не будет работать правильно.
- 9 Нажмите на одну из кнопок HDMI для вывода на дисплей изображения устройств воспроизведения, для которых вы хотите установить функцию Контроль по HDMI.
- 10 Включите функцию Контроль по HDMI подключенного устройства.
Для дополнительной информации о настройке подключенного устройства обратитесь к инструкциям по эксплуатации.
- 11 Повторите действия 9 и 10 для установки функции Контроль по HDMI и показа на дисплее изображения всех устройств воспроизведения, которые вы хотите использовать.

Воспроизведение на устройствах при помощи нажатия одной клавиши (воспроизведение нажатием одной клавиши)

Посредством простого действия (нажатия одной клавиши) устройства, подключенные к ресиверу через подключение HDMI, запускаются автоматически.

Вы можете наслаждаться звучанием/изображениями подключенных устройств.

Начните воспроизведение на подключенном устройстве.

Ресивер и телевизор включатся одновременно, и звук и изображение будут выводиться через ресивер и телевизор.

Для использования One-Touch Play видеочамеры

- 1 Включите управление функцией HDMI, как на ресивере, так и на видеочамере.
- 2 Подключите видеочамеру к разъему HDMI IN 6 (стр. 38).
Ресивер и телевизор включатся одновременно, и звук и изображение будут выводиться через ресивер и телевизор.

Примечания

- Подключите видеочамеру к разъему HDMI IN 6. При подключении к разъему HDMI IN на задней панели ваша видеочамера может работать неправильно.
- В зависимости от телевизора начало воспроизводимого содержания может не показываться.

Прслушивание звука телевизора на колонках, подключенных к ресиверу (управление звуком системы)

Путем простого действия вы можете прослушивать звук телевизора на колонках, подключенных к ресиверу. В зависимости от настроек телевизора во время просмотра телевизора ресивер включается и переключается на функцию телевизора автоматически. Звук телевизора выводится на колонки, подключенные к ресиверу, и громкость телевизора уменьшается одновременно. Вы можете использовать функцию управления звуком системы следующим образом.

- Звук телевизора выводится через колонки, подключенные к ресиверу, когда вы включаете ресивер, а звук подается на колонки телевизора.
- При регулировании громкости телевизора вы можете регулировать громкость ресивера.

Вы также можете управлять этой функцией при помощи меню телевизора. Для дополнительной информации обратитесь к инструкциям по эксплуатации телевизора.

Примечания

- Когда параметр “Control for HDMI” установлен на “ON”, настройки “Audio Out” в меню настроек HDMI будут установлены автоматически в зависимости от настроек управления звуком системы.
- При подключении телевизора, не имеющего функции управления звуком системы, данная функция работать не будет.
- Если телевизор включается до включения ресивера, звук телевизора не будет подаваться на выход в течение некоторого времени.

Выключение ресивера при помощи телевизора (выключение системы)

При выключении телевизора при помощи кнопки питания на пульте дистанционного управления телевизором, ресивер и подключенные устройства выключатся автоматически. Вы также можете воспользоваться пультом дистанционного управления ресивера для выключения телевизора.

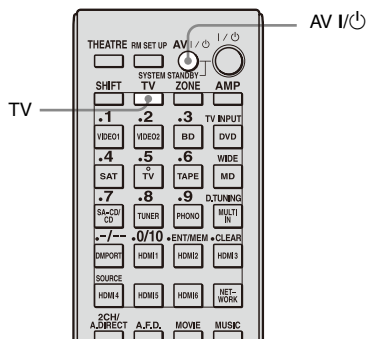

Нажмите TV, а затем нажмите AV I/O.

Телевизор, ресивер и подключенные устройства будут выключены.

Примечания

- Перед использованием функции выключения системы включите функцию блокирования питания телевизора. Для дополнительной информации обратитесь к инструкциям по эксплуатации телевизора.
- В зависимости от состояния, подключенные устройства могут не выключаться. Для дополнительной информации обратитесь к инструкциям по эксплуатации подключенных устройств.

Включение мониторов, подающих на выход видеосигналы HDMI

При наличии двух мониторов, подключенных к разъемам HDMI OUT A и HDMI OUT B, вы можете переключать выход между этими двумя мониторами при помощи кнопки HDMI OUTPUT.

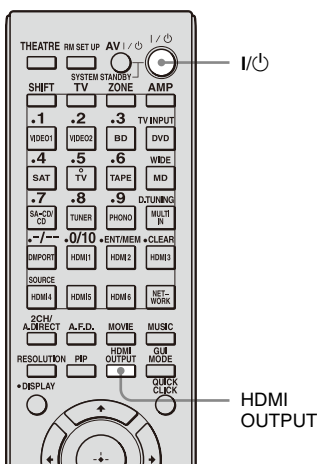

1 Включите ресивер и два монитора.

2 Нажмите HDMI OUTPUT.

При каждом нажатии на клавишу выход будет переключаться по следующему циклу:
HDMI A → HDMI B → HDMI A...
Вы также можете использовать кнопку ресивера HDMI OUT.

Переключение между цифровым и аналоговым звучанием

При подключении устройств одновременно к цифровым и аналоговым входным разъемам ресивера, можно зафиксировать режим аудиовхода за одним из них или переключаться между ними, в зависимости от содержания, которое вы решите смотреть.

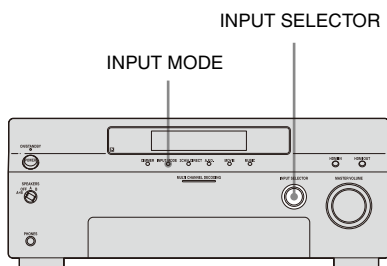

1 Используя INPUT SELECTOR на ресивере выберите источник входа.

2 Нажмите INPUT MODE на ресивере.

Индикация выбранного режима аудиовхода появится на экране телевизора.

• Auto

Отдает приоритет цифровым аудиосигналам в случае одновременного цифрового и аналогового подключения. При отсутствии цифровых аудиосигналов выбираются аналоговые сигналы.

- Analog
Устанавливает вход аналоговых аудиосигналов на разъемы AUDIO IN (L/R).

Примечания

- Некоторые режимы аудиовходов не могут быть установлены в зависимости от входа.
- Если выбран вход HDMI или адаптер DIGITAL MEDIA PORT, на дисплее появится индикация “-----”, и вы не сможете выбрать другие режимы. Выберите режим входа, отличный от входа HDMI и адаптера DIGITAL MEDIA PORT, а затем установите режим аудиовхода.
- Если используется функция “2ch Analog Direct” или выбран многоканальный вход, аудиовход переключается в режим “Analog”. Выбор других режимов невозможен.

Воспроизведение звука/изображения других входов (Input Assign)

Вы можете переопределить видео и/или аудиосигналы на другой вход.

Пример) Если вы хотите подавать на вход только цифровые оптические аудиосигналы от DVD-плеера, подключите разъем OPTICAL OUT DVD-плеера к разъему OPTICAL VIDEO 1 IN данного ресивера.

Если вы хотите подавать на вход видеосигналы с DVD-плеера, подключите компонентный видеоразъем DVD-плеера к разъему COMPONENT VIDEO IN 1/ COMPONENT VIDEO IN 2 или COMPONENT VIDEO IN 3 данного ресивера. Присвойте видео и/или аудиосигналы входному разъему DVD с помощью опции “Input Assign” в меню Input.

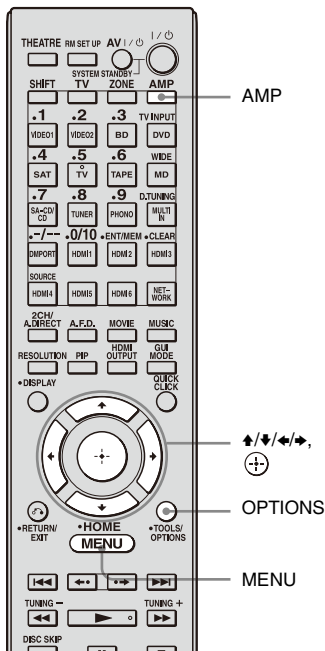

7 Нажмите $\uparrow/\downarrow/\leftarrow/\rightarrow$ для выбора аудио и/или видеосигналов, которые вы хотите присвоить входу, выбранному в действии 4, затем нажмите \oplus .

1 Нажмите AMP.

Ресивером можно управлять при помощи пульта дистанционного управления.

2 Нажмите MENU.

Меню ресивера показывается на экране телевизора.

3 Несколько раз нажмите \uparrow/\downarrow для выбора “ \square Input”, затем нажмите \oplus или \rightarrow .

4 Нажмите \uparrow/\downarrow для выбора названия входа, которое вы хотите присвоить.

5 Нажмите OPTIONS.

Появится меню опций.

6 Нажмите \uparrow/\downarrow для выбора “Input Assign”, затем нажмите \oplus .

Название входа		VIDEO1	VIDEO2	BD	DVD	SAT	TAPE	MD	SA-CD/ CD	MULTI IN	HDMI1	HDMI2	HDMI3	HDMI4	HDMI5	HDMI6	
Входные разъемы видеосигналов, доступные для присвоения	Video1 Composite	○ ^{a)}	-	-	-	-	-	-	-	-	-	-	-	-	-	-	
	Video2 Composite	-	○ ^{a)}	-	-	-	-	-	-	-	-	-	-	-	-	-	
	BD Composite	-	-	○	-	-	-	-	-	-	-	-	-	-	-	-	
	DVD Composite	-	-	-	○	-	-	-	-	-	-	-	-	-	-	-	
	SAT Composite	-	-	-	-	○	-	-	-	-	-	-	-	-	-	-	
	Component 1	○	○	○ ^{a)}	○	○	○	○	○	○	○ ^{b)}	○ ^{b)}	○ ^{b)}	○ ^{b)}	○ ^{b)}	○ ^{b)}	○ ^{b)}
	Component 2	○	○	○	○ ^{a)}	○	○	○	○	○	○ ^{b)}	○ ^{b)}	○ ^{b)}	○ ^{b)}	○ ^{b)}	○ ^{b)}	○ ^{b)}
	Component 3	○	○	○	○	○ ^{a)}	○	○	○	○	○ ^{b)}	○ ^{b)}	○ ^{b)}	○ ^{b)}	○ ^{b)}	○ ^{b)}	○ ^{b)}
	HDMI1	○	○	○	○	○	○	○	○	○	○ ^{a)}	-	-	-	-	-	
	HDMI2	○	○	○	○	○	○	○	○	○	-	○ ^{a)}	-	-	-	-	
HDMI3	○	○	○	○	○	○	○	○	○	-	-	○ ^{a)}	-	-	-		
HDMI4	○	○	○	○	○	○	○	○	○	-	-	-	○ ^{a)}	-	-		
HDMI5	○	○	○	○	○	○	○	○	○	-	-	-	-	○ ^{a)}	-		
HDMI6	○	○	○	○	○	○	○	○	○	-	-	-	-	-	○ ^{a)}		
Разъемы аудиовходов, доступные для присвоения	Video1 OPT	○ ^{a)}	-	○	○	-	-	-	○	-	-	-	-	-	-	-	
	Video2 OPT	-	○ ^{a)}	○	○	-	-	-	○	-	-	-	-	-	-	-	
	SAT OPT	-	-	○	○	○ ^{a)}	-	-	○	-	-	-	-	-	-	-	
	Tape OPT	-	-	○	○	-	○ ^{a)}	-	○	-	-	-	-	-	-	-	
	MD OPT	-	-	○	○	-	-	○ ^{a)}	○	-	-	-	-	-	-	-	
	BD COAX	○	○	○ ^{a)}	-	○	○	○	-	-	-	-	-	-	-	-	
	DVD COAX	○	○	-	○ ^{a)}	○	○	○	-	-	-	-	-	-	-	-	
SA-CD/CD COAX	○	○	-	-	○	○	○	○ ^{a)}	-	-	-	-	-	-	-		

^{a)}Первоначальная настройка

^{b)}Когда вы присваиваете компонентный видеовход входу HDMI через меню Input Assign, компонентные видеосигналы не преобразуются в видеосигналы HDMI и не подаются на выход через разъем HDMI OUT. Компонентные видеосигналы подаются на выход через разъем COMPONENT VIDEO MONITOR OUT. В этом случае, разрешение выхода графического интерфейса пользователя устанавливается на “480p”, как для компонентного видеовхода, так и для видеовхода HDMI.

Примечания

- Вы не можете присвоить оптические сигналы источника входа разъемам оптического входа ресивера, и не можете присвоить коаксиальные сигналы источника входа разъемам коаксиального входа ресивера.
- При присвоении цифрового аудиовхода настройка INPUT MODE может измениться автоматически.
- Вы не можете переопределить более одного входа HDMI одному и тому же входу.
- Вы не можете переопределить более одного цифрового аудиовхода одному и тому же входу.
- Вы не можете переопределить более одного входа компонентного видео одному и тому же входу.
- Когда вы присваиваете компонентный видеовход входу HDMI, установите “Control for HDMI” на “OFF”.

Использование таймера отключения

Вы можете установить автоматическое отключение ресивера в указанное время.

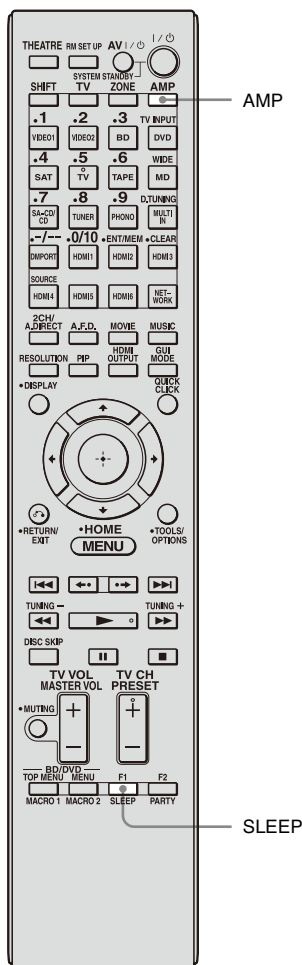

Использование других функций

1 Нажмите AMP.

продолжение следует

2 Несколько раз нажмите SLEEP.

При каждом нажатии кнопки SLEEP индикация будет циклически изменяться следующим образом:

0:30:00 → 1:00:00 → 1:30:00 → 2:00:00 → OFF

При установленном таймере отключения в окне дисплея ресивера появляется надпись “SLEEP”.

Совет

Для проверки времени, оставшегося до выключения ресивера, нажмите кнопку SLEEP. На дисплее появится индикация оставшегося времени. При повторном нажатии кнопки SLEEP таймер отключения изменится.

Наслаждение эффектом окружающего звучания при небольшой громкости

Данная функция позволяет вам сохранить атмосферу театра при низких уровнях громкости. Данная функция может быть использована с другими звуковыми полями.

При просмотре фильма поздним вечером вы сможете четко расслышать диалог даже при низком уровне громкости.

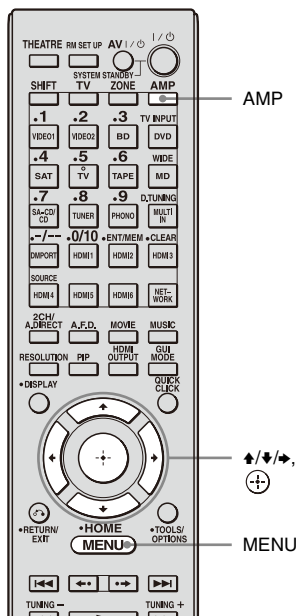

1 Нажмите AMP.

Ресивером можно управлять при помощи пульта дистанционного управления.

2 Нажмите MENU.

Меню ресивера показывается на экране телевизора.

3 Несколько раз нажмите \uparrow/\downarrow для выбора “Settings”, затем нажмите \oplus или \rightarrow .

4 Несколько раз нажмите \uparrow/\downarrow для выбора “Audio”, затем нажмите \oplus или \rightarrow .

5 Несколько раз нажмите \uparrow/\downarrow для выбора “Night Mode”, затем нажмите \oplus .

6 Несколько раз нажмите \uparrow/\downarrow для выбора “Вкл”, затем нажмите \oplus .

Примечания

- Данная функция не работает при выборе многоканального входа.
- Данная функция не работает при приеме сигналов Dolby TrueHD с частотой дискретизации выше 96 кГц.
- Если функция Night Mode включена во время приема ресивером сигналов с частотой дискретизации выше, чем 96 кГц, сигналы будут всегда воспроизводиться с частотой 44,1 кГц или 48 кГц.

Совет

Пока эта функция включена, параметры Bass, Treble, увеличение Effect Levels и “D. Range Comp” автоматически устанавливаются на “MAX”.

Запись с использованием ресивера

Вы можете выполнять запись с видео/аудио устройства с помощью ресивера. Обратитесь к инструкции по эксплуатации, которая прилагается к вашему устройству записи.



Запись на MiniDisc или магнитную ленту

Вы можете выполнять запись на MiniDisc или магнитную ленту с помощью ресивера. Обратитесь к инструкциям по эксплуатации, которая прилагается к кассетной или MD-деке.

1 Нажмите кнопку выбора входа устройства воспроизведения.

2 Подготовьте устройство для воспроизведения.

Например, вставьте диск CD в CD-плеер.

3 Подготовьте устройство записи.

Вставьте чистый диск MD или кассету в записывающую деку и отрегулируйте уровень записи.

4 Включите запись на записывающей деке, затем включите функцию воспроизведения на устройстве воспроизведения.

Примечания

- Настройки звука не влияют на выход сигнала через разъемы MD OUT.
- Входные аудиосигналы не подаются на выход с разъемов MULTI CHANNEL INPUT.

Для записи цифрового звука

Подключите устройство воспроизведения к цифровому аудиовходу (OPTICAL IN) и подключите устройство записи к разъему OPTICAL MD OUT.

Запись на носитель записи

1 Нажмите кнопку выбора входа устройства воспроизведения.

2 Подготовьте устройство для воспроизведения.

Например, вставьте видеокассету, которую вы хотите скопировать, в видеомагнитофон.

3 Подготовьте устройство записи.

Вставьте чистую видеокассету и т.п. в устройство записи (VIDEO 1) для записи.

4 Начните запись на устройстве записи, затем начните воспроизведение на устройстве воспроизведения.

Примечания

- Некоторые источники защищены от копирования для предотвращения записи. В таком случае, вы не сможете сделать запись с такого источника.
- Входные аудиосигналы не подаются на выход с разъемов MULTI CHANNEL INPUT.
- Через аналоговый выходной разъем (на запись) выводятся только аналоговые входные сигналы.
- Через цифровой выходной разъем (на запись) выводятся только цифровые входные сигналы.
- Запись звука HDMI невозможна.

Переключение режима управления ресивером и пульта дистанционного управления

Вы можете переключать режим управления (COMMAND MODE AV 1 или COMMAND MODE AV 2) ресивера и пульта дистанционного управления.

Переключите режим управления с первоначальной настройки на соответствующую, если другое устройство Sony случайно управляется этим же пультом дистанционного управления, при управлении ресивером с пульта дистанционного управления, поставляемого с ресивером.

Режимы управления, как ресивера, так и пульта дистанционного управления соответствуют начальной настройке (COMMAND MODE AV 2).

Ресивер и пульт дистанционного управления наоборот должны использовать один и тот же режим управления. Если режимы управления ресивера и пульта дистанционного управления отличаются, вы не сможете использовать пульт дистанционного управления для управления ресивером.

Переключение режима управления ресивера

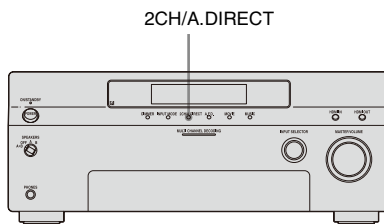

Включите ресивер, нажимая кнопку 2CH/A.DIRECT.

Если режим управления установлен на “AV2”, на дисплее показывается “COMMAND MODE [AV2]”:

Если режим управления установлен на “AV1”, на дисплее показывается “COMMAND MODE [AV1]”:

Переключение режима управления главного пульта дистанционного управления

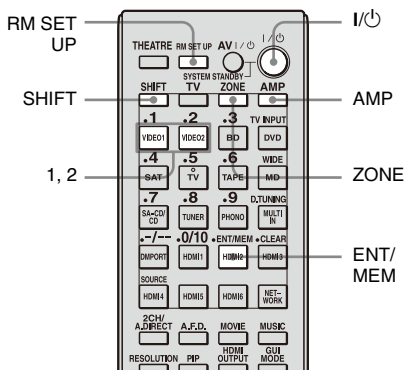

1 Нажмите I/⏻, одновременно нажимая на RM SET UP.

Кнопки AMP и ZONE будут мигать.

Использование других функций

продолжение следует

2 Нажмите AMP.

Кнопка ZONE погаснет, кнопка AMP будет продолжать мигать и начнет светиться кнопка SHIFT.

3 Нажмите цифровую клавишу 1 или 2 пока мигает кнопка AMP.

При нажатии кнопки 1 режим управления устанавливается на AV SYSTEM 1. При нажатии кнопки 2 режим управления устанавливается на AV SYSTEM 2.

Кнопка AMP начнет светиться.

4 Нажмите ENT/МЕМ.

Кнопка AMP мигнет дважды и процесс установки режима управления будет завершен.

Использование подключения к двухканальному усилителю

Если вы не используете задние колонки окружающего звучания, вы можете использовать разъемы SURROUND BACK SPEAKERS для передних колонок для их использования при подключении к двухканальному усилителю.

Подключение колонок

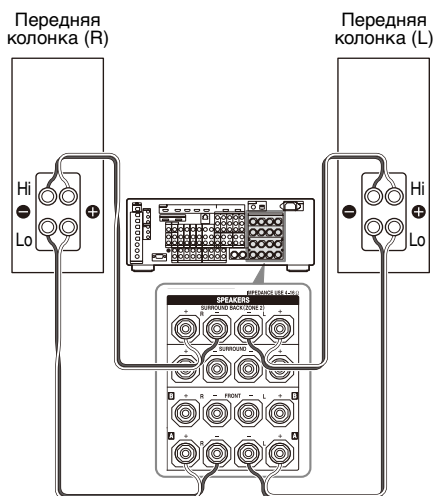

Подключите разъемы со стороны Lo (или Hi) передних колонок к разъемам FRONT SPEAKERS A и подключите разъемы со стороны Hi (или Lo) передних колонок к разъемам SURROUND BACK SPEAKERS.

Убедитесь в том, что металлические фитинги Hi/Lo, установленные на колонках, были сняты. Невыполнение этого требования может привести к неисправности ресивера.

Настройка колонок



1 Нажмите AMP.

Ресивером можно управлять при помощи пульта дистанционного управления.

2 Нажмите MENU.

Меню ресивера показывается на экране телевизора.

3 Нажмите ▲/▼ для выбора

“ Settings”; затем нажмите  или ➔.

4 Нажмите ▲/▼ для выбора “Speaker”,

затем нажмите  или ➔.

5 Нажмите ▲/▼ для выбора “Speaker

Pattern”; затем нажмите .

6 Нажмите ▲/▼ для выбора

соответствующей конфигурации колонок, в которой нет задних колонок окружающего звучания.

7 Нажмите RETURN/EXIT .

8 Нажмите ▲/▼ для выбора “Sur Back

Assign”; затем нажмите .

9 Нажмите ▲/▼ для выбора “BI-AMP”,

затем нажмите .

Одинаковые выходные сигналы с разъемов FRONT SPEAKERS A могут подаваться на выход с разъемов SURROUND BACK SPEAKERS.

Примечания

- Вы не можете использовать разъемы FRONT SPEAKERS B для подключения к двухканальному усилителю.
- При использовании функции автокалибровки, выполните подключение к двухканальному усилителю до начала автокалибровки.
- При настройке двухканального усилителя, настройки громкости, баланса и эквалайзера задних колонок окружающего звучания становятся недействительными, и используются настройки передних колонок.

- Сигналы, подающиеся на выход разъемов PRE OUT, используются с такими же настройками, как и сигналы разъемов SPEAKERS.
- Если параметр Speaker Pattern на настройку, соответствующую наличию задних колонок окружающего звучания, вы не сможете выполнить настройки двухканального усилителя.

Регулировка настроек

Использование меню настроек

Вы можете отрегулировать различные настройки колонок, звуковых эффектов, многозональной функции и т. п., используя меню настроек.

Для отображения меню ресивера на экране телевизора, убедитесь, что ресивер находится в режиме “GUI MODE”, выполнив действия в разделе “7: Отображение меню GUI на экране телевизора” (стр. 50).

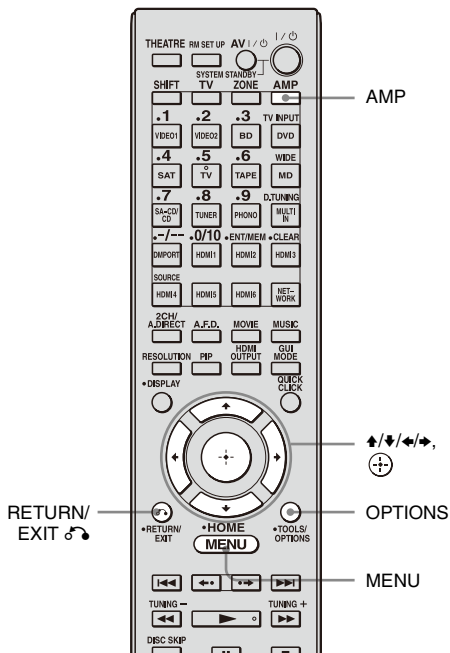

1 Нажмите AMP.

Ресивером можно управлять при помощи пульта дистанционного управления.

2 Нажмите MENU.

Меню ресивера показывается на экране телевизора.

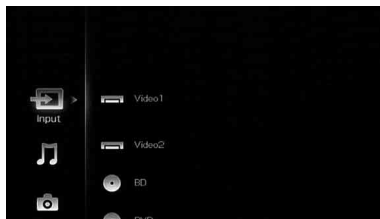

3 Несколько раз нажмите \uparrow/\downarrow для выбора “Settings”; затем нажмите \oplus или \rightarrow для перехода в режим меню.

На экране телевизора появится список меню настроек.

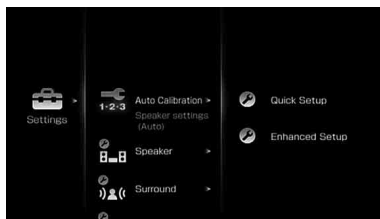

4 Несколько раз нажмите \uparrow/\downarrow для выбора требуемой позиции меню и затем нажмите \oplus для входа.

Пример: При выборе “Auto Calibration”

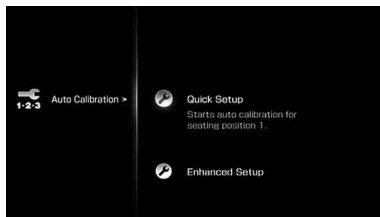

5 Несколько раз нажмите **↑/↓** для выбора требуемого параметра и затем нажмите **⊕** для входа.

Для возврата к предыдущему экрану



Нажмите RETURN/EXIT .

Для выхода из меню

Нажмите MENU.

Список меню настроек

Значок меню	Описание
 Auto Calibration	Автоматически устанавливает уровень или расстояние и выполняет измерения (стр. 114).
 Speaker	Вручную устанавливает положение колонки и ее полное сопротивление (стр. 115).
 Surround	Регулирует выбранное вами звуковое поле (эффект окружения) (стр. 120).
 EQ	Настраивает эквалайзер (низкие/высокие частоты звука) (стр. 122).
 Multi Zone	Устанавливает настройки для многозональной функции (стр. 122).
 Audio	Устанавливает различные позиции звука (стр. 124).
 Video	Регулирует разрешение аналоговых видеосигналов (стр. 126).
 HDMI	Выполняет настройки звука/изображения устройств, подключенных к разъемам HDMI (стр. 129).

Значок меню	Описание
 Network	Устанавливает настройки для локальной сети (стр. 131).
 Quick Click	При помощи экранного пульта дистанционного управления управляет устройствами, подключенными к ресиверу (стр. 131).
 System	Настраивает экранную заставку или язык отображения рекомендаций меню (стр. 132).

Quick Setup

Выполняет Auto Calibration. Для дополнительной информации см. раздел “9: Автоматическая калибровка настроек соответствующей колонки (Auto Calibration)” (стр. 54).

Примечание

Результаты измерений будут перезаписаны и сохранены в Position 1 в меню Enhanced Setup.

Enhanced Setup

Вы можете зарегистрировать три образца для “Seating Position”, в зависимости от мест прослушивания, среды прослушивания и условий измерений.

Вы также можете выбрать тип калибровки для компенсации каждой колонки.

Для регистрации более одного набора настроек для среды прослушивания

Вы можете выбрать необходимое положение прослушивания и зарегистрировать результаты измерения автокалибровки для этого положения прослушивания.

- 1 Несколько раз нажмите \uparrow/\downarrow на экране Enhanced Setup для выбора “Seating Position”, для которого вы хотите зарегистрировать результаты измерений.
 - Pos. (Положение) 1
 - Pos. (Положение) 2
 - Pos. (Положение) 3
- 2 Нажмите \rightarrow для выполнения автокалибровки.

Для установки типа компенсации для колонок

Вы можете выбрать используемый тип компенсации для колонок для каждого Seating Position.

- 1 Несколько раз нажмите \uparrow/\downarrow для выбора “Seating Position”, для которого вы хотите установить тип компенсации для колонок, затем нажмите \oplus .
- 2 Несколько раз нажмите \uparrow/\downarrow для выбора требуемого “Calibration Type”, затем нажмите \oplus .
 - Full Flat
Выполняет измерения плоской частотной характеристики для каждой колонки.
 - Engineer
Устанавливает частоту для соответствия с частотой стандарта помещения прослушивания Sony.
 - Front Reference
Регулирует характеристики всех колонок для соответствия характеристикам передних колонок.
 - OFF
Выключает автокалибровку эквалайзера.

Примечание

Вы не можете установить “Calibration Type” для “Seating Position”, для которого результаты измерений не были зарегистрированы.

Для подтверждения настройки эквалайзера для Seating Position

- 1 Несколько раз нажмите \uparrow/\downarrow для выбора “Seating Position”, для которого вы хотите подтвердить настройку эквалайзера.
- 2 Нажмите OPTIONS.
Появится меню опций.

- 3 Несколько раз нажмите $\blacktriangle/\blacktriangledown$ для выбора “EQ Curve”, затем нажмите \oplus .
- 4 Несколько раз нажмите $\blacktriangleleft/\blacktriangleright$ для выбора на экране колонки, для которой вы хотите подтвердить настройку эквалайзера.
 - FRONT
 - CENTER
 - SURROUND
 - SURROUND BACK

Для присвоения названия Seating Position

- 1 Несколько раз нажмите $\blacktriangle/\blacktriangledown$ для выбора “Seating Position”, которому вы хотите дать название.
- 2 Нажмите OPTIONS.
Появится меню опций.
- 3 Несколько раз нажмите $\blacktriangle/\blacktriangledown$ для выбора “Name Input”, затем нажмите \oplus .
На экране появится многофункциональная программируемая клавиатура.
- 4 Нажмите $\blacktriangle/\blacktriangledown/\blacktriangleleft/\blacktriangleright$ и \oplus для выбора символа по одному.
- 5 Нажмите $\blacktriangle/\blacktriangledown/\blacktriangleleft/\blacktriangleright$ для выбора “Finish”, затем нажмите \oplus .

Настройки Speaker

Вы можете отрегулировать каждую колонку вручную. Вы также можете отрегулировать уровни колонок после завершения автокалибровки.

Примечание

Настройки Speaker действуют только для текущего “Seating Position”.

Impedance

Вы можете установить полное сопротивление колонок. Для дополнительной информации см. раздел “8: Настройка колонок” (стр. 51).

■ 4 Ω

■ 8 Ω

Speaker Pattern

Выберите опцию “Speaker Pattern” в соответствии с используемой системой колонок. После автокалибровки нет необходимости выбирать конфигурацию колонок.

Для выбора конфигурации колонок

- 1 Несколько раз нажмите $\blacktriangle/\blacktriangledown$ для выбора “Speaker Pattern”, затем нажмите \oplus .
Появится экран Speaker Pattern.
- 2 Нажмите $\blacktriangle/\blacktriangledown$ для выбора требуемой конфигурации колонки и затем нажмите \oplus .
- 3 Нажмите RETURN/EXIT \rightarrow .

Center Mix

Вы можете включить или отключить понижающее микширование.

■ OFF

При наличии подключенной центральной колонки, эта настройка автоматически устанавливается в положение “OFF”.

■ ON

Если вы желаете насладиться высококачественным цифровым звучанием, и у вас не подключена центральная колонка, рекомендуется установить параметр “Center Mix” на “ON”. Аналоговое понижающее микширование работает при установке параметра “Center Mix” на “ON”. Эта настройка также эффективна для ввода сигналов через разъемы MULTI CHANNEL INPUT.

Sur Back Assign

Вы можете выполнить настройки для колонки(-ок) окружающего звучания.

■ OFF

Если у вас не подключены задние колонки окружающего звучания, выберите параметр “OFF”.

■ BI-AMP

При подключении передних колонок в конфигурации с двухканальным усилителем выберите параметр “BI-AMP” (стр. 110).

■ ZONE2

Если вы используете заднюю колонку окружающего звучания в зоне 2, выберите “ZONE2”. Если выбрана опция “ZONE2”, вход на разъемы SUR BACK MULTI CHANNEL INPUT не действуют (стр. 91).

Примечание











Если Вы хотите изменить подключение к двухканальному усилителю или подключение в зоне 2 на подключение к задним колонкам окружающего звучания, установите параметр “Sur Back Assign” на “OFF”, а затем подключите задние колонки окружающего звучания к данному ресиверу. После подключения задних колонок окружающего звучания выполните повторную настройку колонок. После подключения задних колонок окружающего звучания выполните повторную настройку колонок. См. раздел “Auto Calibration” (стр. 54) или “Manual Setup” (стр. 116).

Manual Setup

На экране ручной настройки вы можете настроить каждую колонку вручную. Вы также можете отрегулировать уровни колонок после завершения автокалибровки.

Для регулирования уровня колонки

Вы можете отрегулировать уровень каждой колонки (центральной, левой/правой окружающего звучания, задней левой/правой окружающего звучания, сабвуфера).

- 1 Несколько раз нажмите /// для выбора на экране колонки, для которой вы хотите отрегулировать уровень, и затем нажмите .
- 2 Несколько раз нажмите / для выбора “Level:”, затем нажмите .
- 3 Нажмите / для установки уровня выбранной колонки и затем нажмите .

Вы можете регулировать уровень от -20 дБ до +10 дБ с шагом в 0,5 дБ. Для передних левой/правой колонок вы можете отрегулировать баланс на каждой стороне. Вы можете регулировать уровень передней левой колонки от FL-10,0 дБ до

FL+10,0 дБ с шагом в 0,5 дБ. Вы также можете отрегулировать уровень передней правой колонки от FR-10,0 дБ до FR+10,0 дБ с шагом в 0,5 дБ.

Примечание

При выборе одного из звуковых полей для музыки, звук не будет воспроизводиться через сабвуфер, если все колонки установлены на “LARGE”. Тем не менее, звук будет подаваться через сабвуфер, если цифровой входной сигнал содержит сигналы L.FE., или если передние колонки или колонки окружающего звучания установлены на “SMALL”, если выбрано звуковое поле для кинофильмов или выбран параметр “Portable Audio”.

Для регулирования расстояния от положения прослушивания до каждой колонки

Вы можете регулировать расстояние от места расположения слушателя до каждой колонки (передней левой/правой, центральной, левой/правой окружающего звучания, задней левой/правой окружающего звучания, сабвуфера).

- 1 Несколько раз нажмите $\uparrow/\downarrow/\leftarrow/\rightarrow$ для выбора на экране колонки, для которой вы хотите отрегулировать расстояние от положения прослушивания, и затем нажмите \oplus .
- 2 Несколько раз нажмите \leftarrow/\rightarrow для выбора “Distance:”, затем нажмите \oplus .
- 3 Нажмите \uparrow/\downarrow для установки расстояния выбранной колонки и затем нажмите \oplus .
Вы можете регулировать расстояние от 1,0 метра до 10,0 метров с интервалом в 1 см.

Для регулирования размера каждой колонки

Вы можете установить размер каждой колонки (передней левой/правой, центральной, левой/правой окружающего звучания, задней левой/правой окружающего звучания).

- 1 Несколько раз нажмите $\uparrow/\downarrow/\leftarrow/\rightarrow$ для выбора на экране колонки, для которой вы хотите отрегулировать размер, и затем нажмите \oplus .
- 2 Несколько раз нажмите \leftarrow/\rightarrow для выбора “Size:”, затем нажмите \oplus .
- 3 Нажмите \uparrow/\downarrow для установки размера выбранной колонки и затем нажмите \oplus .
 - LARGE
Если вы подключаете большие колонки, которые будут эффективно воспроизводить низкие частоты, выберите параметр “LARGE”. Обычно выбирайте “LARGE”.
 - SMALL
Если звук искажается или вы почувствуете отсутствие эффектов окружающего звучания при использовании многоканального окружающего звучания, выберите параметр “SMALL” для активации контура переадресации низких частот и вывода низких частот каждого канала на сабвуфер или другие колонки “LARGE”.

Советы

- Настройки “LARGE” и “SMALL” для каждой колонки определяют, будет ли внутренний процессор обработки звуковых сигналов отсекал низкочастотный сигнал от этого канала.
Если низкие частоты будут отсекаться от канала, контур переадресации низких частот будет передавать соответствующие низкие частоты на сабвуфер или на другие колонки “LARGE”.

Однако, поскольку низкочастотный звук имеет определенную степень направленности, лучше его не отсекал, если это возможно. Поэтому даже при использовании маленьких колонок, вы можете установить для них параметр “LARGE” если хотите выводить низкочастотные звуки через эту колонку. С другой стороны, если вы используете большую колонку, но предпочитаете не выводить низкие частоты через эту колонку, установите для нее параметр “SMALL”.

Если общий уровень звучания ниже, чем вы предпочитаете, установите для всех колонок параметр “LARGE”. Если низких частот будет недостаточно, вы можете использовать эквалайзер для повышения уровня низких частот.

- Задние колонки окружающего звучания будут установлены на ту же настройку, что и колонки окружающего звучания.
- Если передние колонки установлены на “SMALL”, то центральная колонка, колонки окружающего звучания и колонки заднего окружающего звучания также будут автоматически установлены на “SMALL”.
- Если вы не используете сабвуфер, передние колонки автоматически устанавливаются на “LARGE”.

Crossover Freq (Speaker crossover frequency)

Позволяет установить низкую частоту разделения каналов для колонок, определенных как “SMALL” в меню Speaker. После калибровки для каждой колонки устанавливается измеренная частота разделения каналов колонки.

- 1** Нажмите \leftarrow/\rightarrow для выбора на экране колонки, которую вы хотите отрегулировать.
- 2** Нажмите \uparrow/\downarrow для регулирования значения, затем нажмите \rightarrow .

Test Tone

Вы можете выбрать тип тестового сигнала на экране Test Tone.

Советы

- Для одновременной регулировки уровня всех колонок одновременно нажмите MASTER VOL +/-.
- Во время регулировки на дисплее отображается регулируемая величина.

Для вывода тестового сигнала из каждой колонки

Вы можете выводить тестовый сигнал из колонок по очереди.

- 1** Нажмите \leftarrow/\rightarrow для выбора “Test Tone”, затем нажмите \oplus .
Появится экран Test Tone.
- 2** Нажмите \uparrow/\downarrow для регулирования параметра, затем нажмите \oplus .
 - OFF
 - AUTO
Тестовый сигнал последовательно воспроизводится через каждую колонку.
 - L, C, R, SR, SBR, SBL, SL, SW
Вы можете выбрать колонки для воспроизведения тестового сигнала.
- 3** Нажмите \uparrow/\downarrow для настройки “Level:”, затем нажмите \oplus .

Для вывода тестового сигнала из рядом расположенных колонок

Вы можете выводить тестовый сигнал из рядом расположенных колонок для регулирования баланса между колонками.

- 1** Нажмите \leftarrow/\rightarrow для выбора “Phase Noise”, затем нажмите \oplus .
Появится экран Phase Noise.
- 2** Нажмите \uparrow/\downarrow для регулирования параметра, затем нажмите \oplus .
 - OFF

- L/R, L/C, C/R, R/SL, R/SR, SR/SL, SR/SBR, SBR/SBL, SR/SB, SBL/SL, SB/SL, SL/L, L/SR

Позволяет вам подавать тестовый сигнал последовательно через смежные колонки.

В зависимости от настройки конфигурации колонок некоторые позиции могут не отображаться.

- 3 Нажмите $\blacktriangle/\blacktriangledown$ для настройки “Level:”, затем нажмите \oplus .

Для вывода звука источника из рядом расположенных колонок

Вы можете выводить звук источника из рядом расположенных колонок для регулирования баланса между колонками.

- 1 Нажмите $\blacktriangleleft/\blacktriangleright$ для выбора “Phase Audio”, затем нажмите \oplus .
Появится экран Phase Audio.

- 2 Нажмите $\blacktriangle/\blacktriangledown$ для регулирования параметра, затем нажмите \oplus .

- OFF

- L/R, L/C, C/R, R/SL, R/SR, SR/SL, SR/SBR, SBR/SBL, SR/SB, SBL/SL, SB/SL, SL/L, L/SR

Позволяет вам подавать звук от переднего 2-канального источника (вместо тестового сигнала) последовательно через смежные колонки.

В зависимости от настройки конфигурации колонок некоторые позиции могут не отображаться.

- 3 Нажмите $\blacktriangle/\blacktriangledown$ для настройки “Level:”, затем нажмите \oplus .

Если тестовый сигнал не воспроизводится колонками

- Возможно, шнуры колонок подключены недостаточно надежно. Осторожно потянув за шнуры, убедитесь, что они надежно подключены и не могут быть разъединены.
- В шнурах колонок может быть короткое замыкание.

Если тестовый сигнал выводится через колонку, отличную от той, которая отображается на экране

Для подключенной колонки конфигурация колонки установлена неправильно. Убедитесь в том, что подключение колонок согласуется с конфигурацией.

D. Range Comp (Dynamic range compressor)

Позволяет сжимать динамический диапазон звуковой композиции. Это может оказаться удобным, если вы захотите смотреть фильмы при низких уровнях громкости поздним вечером. Сжатие динамического диапазона возможно только с источниками сигналов Dolby Digital.

■ OFF

Динамический диапазон не сжимается.

■ AUTO

Динамический диапазон сжимается автоматически.

■ STD

Динамический диапазон сжимается в соответствии с параметрами, установленными инженером звукозаписи.

■ MAX

Динамический диапазон заметно сжимается.

Советы

- Сжатие динамического диапазона позволяет вам сжимать динамический диапазон звуковой дорожки на основе информации динамического диапазона, которую содержит сигнал Dolby Digital.
- Опция “STD” является стандартной настройкой, но предусматривает только слабое сжатие. Поэтому мы рекомендуем использовать опцию “MAX”. Эта настройка обеспечивает значительное сжатие динамического диапазона и позволит вам смотреть фильмы поздним вечером при низких уровнях громкости. В отличие от аналоговых ограничителей уровни определяются заранее и обеспечивают очень естественное сжатие.

Distance Unit (Единица расстояния)

Позволяет вам выбрать единицу измерения для настройки расстояний.

■ meter

Расстояние показывается в метрах.

■ feet

Расстояние показывается в футах.

Настройки Surround

Вы можете настроить звуковой эффект на экране Sound Field Setup.

Примечание

Позиции настроек, которые вы можете регулировать в каждом меню, меняются в зависимости от звукового поля.

Sound Field Setup

Вы можете выбрать поле окружающего звучания и настроить уровень эффекта на экране Sound Field Setup.

Подробные сведения о звуковом поле приведены в разделе “Наслаждение окружающим звучанием” (стр. 77).

Для выбора поля звукового окружения

- 1 Несколько раз нажмите \uparrow/\downarrow для выбора “Sound Field Select”, затем нажмите \oplus .
- 2 Несколько раз нажмите \uparrow/\downarrow для выбора требуемого окружающего звучания и затем нажмите \oplus .

Для регулирования уровня эффекта

- 1 Несколько раз нажмите \uparrow/\downarrow для выбора “Sound Field Select”, затем нажмите \oplus .
- 2 Несколько раз нажмите \uparrow/\downarrow для выбора требуемого окружающего звучания и затем нажмите \oplus .
- 3 Нажмите \uparrow/\downarrow для выбора “Effect Level”:
 - 50%
 - 80%
 - 100%
 - 150%

Примечание

Настройка Effect Level действует только при выборе “Cinema Studio EX **DCS**”:

Enhanced Sur Mode

Вы можете выбрать режим декодирования для звукового поля. Для дополнительной информации о доступных режимах декодирования см. раздел “Настройка эффекта многоканального окружающего звучания” (стр. 79).

■ PLII

Выполняет декодирование Dolby Pro Logic II. Источник, записанный в 2-канальном формате, декодируется в 5.1-канальный формат.

■ PLIIX

Выполняет декодирование Dolby Pro Logic IIx. Источник, записанный в 2-канальном или 5.1-канальном формате, декодируется в 7.1-канальный формат.

■ Neo:6 Cinema

Выполняет декодирование режима DTS Neo:6 Cinema. Источник, записанный в 2-канальном формате, декодируется в 7-канальный формат.

■ Neo:6 Music

Выполняет декодирование режима DTS Neo:6 Music. Источник, записанный в 2-канальном формате, декодируется в 7-канальный формат. Эта настройка идеально подходит для обычных источников стереофонических сигналов, например, дисков CD.

■ NEURAL-THX

Следующее поколение технологий Neural-THX® Surround. В дополнение к улучшенной обработке стереосигнала и чистого дискретного 5.1-канального окружающего звучания данная технология позволяет полное 360° 7.1-канальное окружающее звучание сигналов, закодированных с Neural-THX®.

Примечание

Вы можете выбрать “PLII” при отсутствии задней колонки окружающего звучания в меню Speaker Pattern, или можете выбрать “PLIIX” при наличии задней колонки окружающего звучания. Вы можете выбрать обе настройки одновременно.

Настройки EQ

Вы можете использовать следующие параметры для регулирования качества тембра (уровня низких/высоких частот) передних, центральной и задних колонок окружающего звучания.

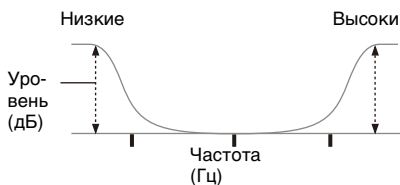

Примечания

- Данная функция не работает в следующих случаях.
 - Выбран многоканальный вход.
 - Звуковое поле установлено на “2ch Analog Direct”.
- Данная функция не работает при приеме сигналов Dolby TrueHD с частотой дискретизации выше 96 кГц.
- Если эквалайзер регулируется во время приема ресивером сигналов с частотой дискретизации выше, чем 96 kHz, сигналы будут всегда воспроизводиться с частотой 44,1 кГц или 48 кГц.

Для настройки эквалайзера на экране эквалайзера

- 1 Нажмите \leftarrow/\rightarrow для выбора на экране колонки, которую вы хотите отрегулировать, затем нажмите \oplus .
- 2 Нажмите \leftarrow/\rightarrow для выбора “Bass” или “Treble”.
- 3 Нажмите \uparrow/\downarrow для регулирования усиления, затем нажмите \oplus .

Настройки Multi Zone

Вы можете выполнить настройки для основной зоны, зоны 2 или зоны 3.

Multi Zone Setup

Включение или отключение питания для зоны 2/зоны 3

Вы можете включить или отключить работу зоны 2 или зоны 3. “Зона “Main” (данный ресивер) выбрана всегда. Вы не можете выключить ее.

- 1 Нажмите \uparrow/\downarrow для выбора зоны, которую вы хотите включить или отключить и затем нажмите \oplus .
- 2 Нажмите \uparrow/\downarrow для выбора “ON” или “OFF”, затем нажмите \oplus .

■ ON

■ OFF

Выбор источника выхода для каждой зоны

Вы можете выбрать источник вывода в зону. В зону 2 выводятся аудио и видеосигналы, в то время как в зону 3 выводятся только аудиосигналы.

- 1 Нажмите \uparrow/\downarrow для выбора зоны, в которую хотите вывести аудио/ видеосигналы, затем нажмите \oplus .
- 2 Нажмите \leftarrow/\rightarrow для выбора “Input”, затем нажмите \oplus .
- 3 Нажмите \uparrow/\downarrow для выбора входа, затем нажмите \oplus .

Регулирование громкости для зоны 2/зоны 3

Вы можете отрегулировать громкость звука в главной зоне.

Если параметр “Sur Back Assign” установлен на “ZONE2” в меню настройки колонок, вы также можете регулировать громкость в зоне 2.

- 1 Нажмите \uparrow/\downarrow для выбора зоны, громкость в которой вы хотите отрегулировать, затем нажмите \oplus .
- 2 Нажмите \leftarrow/\rightarrow для выбора “Volume”, затем нажмите \oplus .
- 3 Нажмите \uparrow/\downarrow для регулирования громкости, затем нажмите \oplus .

Выбор критерия для вывода сигналов для управления каждой зоной

Вы можете включить/выключить ресивер в другой зоне или выбрать различные опции использования функции триггера 12 В.

- 1 Нажмите \uparrow/\downarrow для выбора требуемой зоны и затем нажмите \oplus .
- 2 Нажмите \leftarrow/\rightarrow для выбора “12V Trigger”, затем нажмите \oplus .
- 3 Нажмите \uparrow/\downarrow для выбора параметра, затем нажмите \oplus .

■ OFF

Позволяет выключить вывод импульсов 12-В триггеров даже при включенном основном ресивере.

■ CTRL

Позволяет включить или выключить вывод импульсов 12-В триггеров вручную с помощью команды CIS инфракрасного пульта дистанционного управления.

■ ZONE

Позволяет включить или выключить вывод импульсов 12-В триггеров, исходя из того, включена ли или выключена выбранная зона.

■ INPUT (только для “Main”)

Позволяет включить или выключить вывод импульсов 12-В триггеров при выборе предварительно установленного входа.

При выборе опции “Input” появится дисплей настройки, позволяющий включить/выключить триггер каждого входа. Нажмите \uparrow/\downarrow для выбора входа, а затем нажмите \oplus для установки флажка.

■ MAIN (только для “Zone2” и “Zone3”)

Позволяет связывать работу триггера в зоне 2 или зоне 3 с основным ресивером.

Советы

- Даже если этот ресивер находится в режиме ожидания (нажмите I/\odot на пульте дистанционного управления для выключения этого ресивера), ресивер в зоне 2 или в зоне 3 остается включенным. Для выключения всех ресиверов нажмите одновременно кнопки I/\odot и AV I/\odot на пульте дистанционного управления RM-AAL021 (SYSTEM STANDBY).
- Только сигналы от устройств, подключенных к аналоговым входным разъемам, будут подаваться на выход через разъемы ZONE 2 OUT/ZONE 3 OUT. Не будут выводиться сигналы с устройств, подключенных только к цифровым входным разъемам.
- При выборе SOURCE, сигналы, входящие через разъемы MULTI CHANNEL INPUT, не будут выводиться через разъемы ZONE 2 OUT или ZONE 3 OUT, даже если выбран многоканальный вход. На выход будут подаваться аналоговые аудиосигналы текущей функции.

- Если выбран “Tuner”, в зоне 2 и зоне 3 устанавливается такой же тип радиостанций (FM/AM), как и в основной зоне. Однако в зоне 2 и зоне 3 можно выбрать вход, отличный от “Tuner”.

- Если ресивер в основной зоне выключен, или выбран входной источник, отличный от “Tuner”, в зоне 2 можно выбирать радиостанции AM или FM. Если ресивер в основной зоне и зоне 2 выключен, то в зоне 3 можно выбирать радиостанции AM или FM.

Если два ресивера в основной зоне, зоне 2 или зоне 3 выключены, вы можете выбрать вещание FM/AM в одной зоне, в которой включен ресивер.

Party Setup

Позволяет вам выбрать зону в которой будет воспроизводиться та же музыка, что и в основной зоне, когда вы нажмете на кнопку PARTY для включения режима “вечеринки”.

■ ZONE2/3

■ ZONE2

■ ZONE3

🎵 Настройки Audio

Вы можете выполнить настройки звучания в соответствии с вашими предпочтениями.

Digital Legato Linear (D.L.L.)

Когда вы устанавливаете эту настройку на “AUTO” ресивер воспроизводит записанный звук с частичной потерей информации, но с высоким качеством звука. Даже если звук компакт-диска будет линейаризованным, качество звука компакт-диска будет улучшено.

■ OFF

■ AUTO

A/V Sync (Синхронизирует аудио и видеовыход)

Позволяет ввести задержку звукового сопровождения и уменьшить временной интервал между звуком и показываемым изображением.

■ HDMI AUTO

Временная задержка между аудиовыходом и изображением на дисплее, для монитора, подключенного через подключение HDMI, будет регулироваться автоматически на основе информации для телевизора. Данная функция доступна только при поддержке монитором функции A/V Sync.

■ 0 ms – 300 ms

Вы можете регулировать задержку от 0 мсек до 300 мсек с интервалом по 10 мсек.

Примечания

- Эта функция удобна при использовании большого жидкокристаллического или плазменного монитора или проектора.
- Данная функция не работает в следующих случаях.
 - Выбран многоканальный вход.
 - “Используется “2ch Analog Direct””

Dual Mono(Выбор языка цифрового вещания)

Позволяет вам выбрать нужный язык для прослушивания передач во время цифрового вещания. Данная функция будет действовать только для источников Dolby Digital.

■ MAIN/SUB

Звук основного языка будет подаваться на выход через переднюю левую колонку, а звук дополнительного языка будет одновременно подаваться на выход через переднюю правую колонку.

■ MAIN

На выход будет подаваться звук основного языка вещания.

■ SUB

На выход будет подаваться звук дополнительного языка вещания.

Decode Priority (Приоритет декодирования цифрового входного аудиосигнала)

Позволяет вам установить режим входа для подачи цифрового сигнала на вход к разъемам DIGITAL IN и HDMI IN.

■ PCM

При выборе сигналов от разъема DIGITAL IN сигналы PCM имеют приоритет (для предотвращения прерывания в начале воспроизведения).

Однако, когда на вход будут подаваться другие сигналы, звук может отсутствовать в зависимости от формата.

В этом случае установите данную позицию на “AUTO”.

При выборе сигналов от разъема HDMI IN, от подключенного плеера будут выводиться только сигналы PCM. При приеме сигналов любых других форматов устанавливайте данный параметр на “AUTO”.

■ AUTO

Автоматически переключает режим входа между Dolby Digital, DTS, DSD или PCM.

Примечание

В зависимости от сигналов воспроизводимого диска CD, даже при установке параметра “Decode Priority” на “PCM” звук может прерываться в самом начале первой композиции.

Night Mode

Позволяет вам сохранить атмосферу театра при низких уровнях громкости. Данная функция может быть использована с другими звуковыми полями. При просмотре фильма поздним вечером вы сможете четко расслышать диалог даже при низком уровне громкости.

■ ON

■ OFF

Настройки Video

Выполнение настроек для видео.

Resolution (Преобразование видеосигналов)

Позволяет преобразовать разрешение входных аналоговых видеосигналов. Для дополнительной информации о преобразовании видеовхода/ видеовыхода, классифицированном в соответствии с настройками меню Resolution, см. Рисунок 1 на стр. 127.

■ AUTO

■ DIRECT

Позволяет вам подавать на выход видеосигналы без преобразования.

■ 480i/576i

■ 480p/576p

■ 720p

■ 1080i

■ 1080p

Zone Resolution

Позволяет преобразовать разрешение входных аналоговых видеосигналов в зоне 2.

Для дополнительной информации о преобразовании видеовхода/ видеовыхода, классифицированном в соответствии с настройками меню Zone Resolution, см. Рисунок 2 на стр. 128.

■ 480i/576i

■ 480p/576p

■ 720p

■ 1080i

Рисунок 1

Настройка меню "Resolution"	Вывод через	Разъемы HDMI OUT	Разъемы MONITOR COMPONENT VIDEO OUT	Разъем MONITOR VIDEO OUT
	Входные сигналы			
DIRECT	Компонентное видео	–	○	–
	Композитное видео	–	–	○
AUTO (первоначальная настройка)	Компонентное видео	● ^{a)}	● ^{b)}	● ^{b)}
	Композитное видео		● ^{b)}	● ^{b)}
480i/576i	Компонентное видео	● ^{c)}	●	●
	Композитное видео	● ^{c)}	●	●
480p/576p	Компонентное видео	●	●	–
	Композитное видео	●	●	○
720p, 1080i	Компонентное видео	●	● ^{d)}	–
	Композитное видео	●	● ^{d)}	○
1080p	Компонентное видео	●	○	–
	Композитное видео	●	–	○

● : Видеосигналы преобразуются и выводятся через видеопреобразователь.

○ : Выводится сигнал такого же типа, как и входной сигнал. Видеосигналы не преобразуются.

– : Видеосигналы не выводятся.

a) Разрешение устанавливается автоматически в зависимости от подключенного монитора.

b) Когда телевизор подключен к разъемам, отличным от HDMI, сигналы 480i/576i подаются на выход при установке параметра "Resolution" на "AUTO".

c) Выводятся сигналы 480p/576p, даже если установлено 480i/576i.

d) Видеосигналы без защиты авторских прав выводятся на основании меню настроек.

Видеосигналы с защитой авторских прав выводятся как 480p.

Примечания

- Видеосигналы не выводятся через разъемы COMPONENT VIDEO MONITOR OUT или MONITOR VIDEO OUT, когда монитор и т. п. подключены к разъемам HDMI OUT.
- Если в меню "Resolution" выбрано разрешение, которое не поддерживается подключенным телевизором, изображение не будет корректно отображаться на экране телевизора.
- Выходные сигналы преобразованного изображения HDMI не поддерживают "x.v.Color".
- Выходные сигналы преобразованного изображения HDMI не поддерживают Deep Color.

Рисунок 2

Настройка меню “Resolution Зоны”	Вывод через	Разъемы ZONE 2 COMPONENT VIDEO OUT	Разъем ZONE 2 VIDEO OUT
	Входные сигналы		
480i/576i (первоначальная настройка)	Компонентное видео	●	●
	Композитное видео	●	●
480p/576p	Компонентное видео	●	–
	Композитное видео	●	–
720p, 1080i	Компонентное видео	●	–
	Композитное видео	●	–

● : Видеосигналы преобразуются и выводятся через видеопреобразователь.

– : Видеосигналы не выводятся.

Настройки HDMI

Выполняет требуемые настройки для устройств, подключенных к разъемам HDMI.

Control for HDMI

Позволяет вам включать или выключать функцию, управляющую устройствами, подключенными к разъему HDMI при помощи кабеля HDMI.

■ OFF

■ ON

Примечание

При установке “Control for HDMI” на “ON”, “Audio Out” может переключаться автоматически.

Audio Out (Настройка аудиовхода HDMI)

Позволяет вам настроить выход HDMI аудиосигналов от устройства, выполняющего воспроизведение, подключенного к ресиверу через подключение HDMI.

■ TV+AMP

Звук воспроизводится через колонки телевизора и колонки, подключенные к ресиверу.

Примечания

- Качество звука воспроизводящего устройства зависит от качества звука телевизора, в частности, от количества каналов, а также от частоты дискретизации и т. п. Если телевизор имеет стереофонические колонки, то при воспроизведении многоканальных программ выводимый ресивером звук будет таким же стереофоническим, как у телевизора.

- Если вы подключите ресивер к видеоустройству (проектору и т. п.), звук из ресивера может не выводиться. В этом случае выберите “AMP”.
- При выборе входа, который вы присвоили входу HDMI, звук не будет воспроизводиться телевизором.

■ AMP

Аудиосигналы HDMI от устройства, выполняющего воспроизведение, воспроизводятся только колонками, подключенными к ресиверу. Многоканальный звук может воспроизводиться в исходном виде.

Примечание

Аудиосигналы не будут воспроизводиться колонками телевизора, если параметр “Audio Out” установлен на “AMP”.

Subwoofer Level

Позволяет вам установить уровень сабвуфера на 0 dB или +10 dB, когда сигналы PCM подаются на вход через подключение HDMI. Вы можете независимо установить уровень каждого входа HDMI.

■ 0 dB

■ AUTO

Автоматически устанавливает уровень на 0 dB или +10 dB в зависимости от частоты.

■ +10 dB

Н.А.Т.S.

Позволяет вам включать или отключать функцию Н.А.Т.S. (High quality digital Audio Transmission System). Когда функция Н.А.Т.S. включена, качество звучания улучшается благодаря отсутствию флуктуаций (временных промежутков при чтении сигналов) при передаче цифровых аудиосигналов.

Для включения функции Н.А.Т.S. выберите “ON” для “CTRL FOR HDMI”

■ OFF

■ ON

Примечания

- После включения воспроизведения на подключенном устройстве может потребоваться некоторое время для вывода звука (например, нажатие на кнопку PLAY, нажатие на кнопку STOP, нажатие на кнопку PAUSE) из-за ограничений системы Н.А.Т.S. Временной диапазон зависит от источника звучания. Данная функция может не действовать, что зависит от устройства и источника звучания, даже если вы установите ее на ON.
- Устройства, подключенные к разъему HDMI, должны поддерживать функцию Н.А.Т.S.
- Когда параметр “Audio Out” установлен на “TV+AMP”; функция Н.А.Т.S. может не работать, что зависит от подключенного устройства или состояния этого устройства. В этом случае выберите “AMP” для “Audio Out”.
- Функция Н.А.Т.S. данного ресивера работает при подключении Sony SCD-XA5400ES к ресиверу.

Доступная потоковая информация о функции Н.А.Т.S.

Входной аудиосигнал	Частоты дискретизации
Линейный PCM 2 канала	44,1 кГц, 48 кГц, 88,2 кГц, 96 кГц, 176,4 кГц, 192 кГц
Линейный PCM многоканальный	44,1 кГц, 48 кГц, 88,2 кГц, 96 кГц, 176,4 кГц, 192 кГц
DSD	28224 МГц

Video Direct

Позволяет вам выводить входные видеосигналы, подаваемые на разъем HDMI IN, непосредственно на разъем HDMI OUT.

■ OFF

Входные сигналы от разъема HDMI IN выводятся через видеопроцессор.

■ ON

Входные сигналы от разъема HDMI IN выводятся непосредственно.

Настройки Network

Устанавливает настройки для локальной сети. Для дополнительной информации обратитесь к брошюре “Использование сетевых функций”, прилагаемой к данной инструкции по эксплуатации.

Server Function Setup

Позволяет вам активировать функцию сервера ресивера.

■ OFF

■ ON

Network Setup

Позволяет вам выполнить настройки локальной сети.

■ Network Information

■ Network Setup

■ Proxy Setup

■ Cancel Network Setup

Настройки Quick Click

При помощи экранного пульта дистанционного управления управляет устройствами, подключенными к ресиверу.

Source Component

Выбирает устройство источника для управления.

■ Preset Mode

Настраивает пульт дистанционного управления для соответствия устройствам, подключенным к вашему ресиверу.

■ Learn Mode

Позволяет пульту дистанционного управления изучать коды.

■ Reset

Возвращает в исходное состояние запрограммированные и изученные коды.

Common Component

Выбирает для управления общее устройство, такое как телевизор, проектор или освещение.

■ Preset Mode

Настраивает пульт дистанционного управления на соответствие общим устройствам, таким как телевизор, проектор и освещение, подключенным к вашему ресиверу.

■ Learn Mode

Позволяет пульту дистанционного управления изучать коды.

■ Reset

Возвращает в исходное состояние запрограммированные и изученные коды.

Macro Setup

Устанавливает несколько последовательных команд как одну единую команду.

Настройки System

Индивидуальная установка настроек ресивера.

Screen Saver

Позволяет вам активировать функцию экранной заставки для меню GUI на телевизоре, подключенном к ресиверу.

■ OFF

Функция экранной заставки отключена.

■ ON

Функция экранной заставки активируется автоматически в случае отсутствия каких-либо действий в течение 15 минут.

RS-232C Control

Позволяет использовать это меню для операций с зоной 2/зоной 3.

■ OFF

■ ON

Language

Выбирает язык для экранных сообщений.

■ English

■ Español

■ Français

■ Deutsch

System Update

Позволяет вам обновить аппаратное обеспечение ресивера. Для дополнительной информации обратитесь к брошюре “Использование сетевых функций”, прилагаемой к данной инструкции по эксплуатации.

Эксплуатация без подключения к телевизору

Вы можете пользоваться ресивером при помощи окна дисплея ресивера, даже без подключения телевизора к ресиверу.

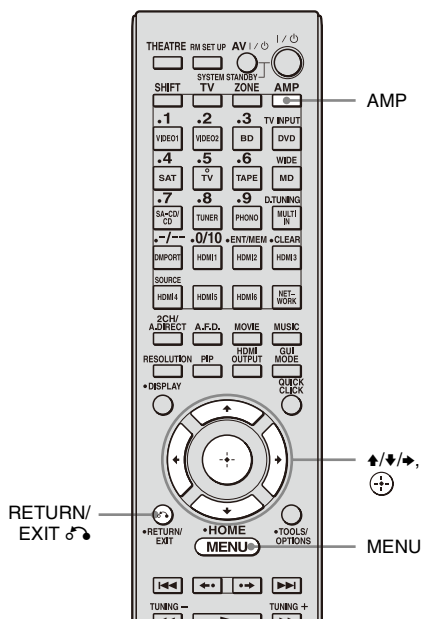

Использование меню в окне дисплея

Если в окне дисплея ресивера показывается “GUI MODE”, нажмите GUI MODE для переключения режима отображения меню на “DISPLAY MODE”:

- 1** Включите ресивер.
- 2** Нажмите AMP.

Ресивером можно управлять при помощи пульта дистанционного управления.

продолжение следует

3 Нажмите MENU.

Меню отображается в окне дисплея ресивера.

Пример: При выборе "Level Settings"



4 Несколько раз нажмите ↑/↓ для выбора меню, затем нажмите (+) или →.

5 Несколько раз нажмите ↑/↓ для выбора позиции меню, затем нажмите (-).

Параметр будет появляться в скобках.



6 Несколько раз нажмите ↑/↓ для выбора требуемого параметра и затем нажмите (+).

Параметр будет введен, и скобки исчезнут с дисплея.

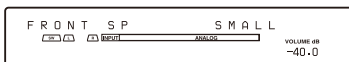

Совет

Для возврата к предыдущему экрану нажмите RETURN/EXIT ↵.

Список меню (в окне дисплея)

В каждом меню доступны следующие опции.

“■■...” в таблице обозначает параметр для каждой позиции.

Меню	Позиция	Параметр	Первоначальная настройка
Auto Calibration	AUTO CAL START?		
	5 4 3 2 1		
	MEASURING: TONE		
	MEASURING: T.S.P.		
	MEASURING: WOOFER		
	COMPLETE [■■■■■■■■■■■■]	RETRY, SAVE EXIT, WRN CHECK, PHASE INFO, DIST. INFO, LEVEL INFO, EXIT	SAVE EXIT
	WARNING CODE [■■■■:4■]	FL, FR, C, SLA, SRA, SLB, SRB, SBL, SBR : 0, 1, 2, 3, 4	
	NO WARNING		
	ERROR CODE [■■■■:3■]	F, SR, SB : 0, 1, 2, 3, 4	
	RETRY? [■■■■■]	YES, EXIT	YES
	CANCEL		
	CAL TYPE [■■■■■■■■■■■■]	ENGINEER, FULL FLAT, FRONT REF, OFF	FULL FLAT
POSITION [■■■■■■■■■■■■]	POS.1, POS.2, POS.3	POS.1	
NAME IN ? [■■■■■■■■■■■■]			

Меню	Позиция	Параметр	Первоначальная настройка
Level Settings	TEST TONE [■■■■■■■■■■]	OFF, с L на SW (AUTO), с L на SW (FIX)	OFF
	PHASE NOISE [■■■■■■■■■■]	OFF, L/C, C/R, R/SL, R/SR, SR/SL, SR/SBR, SBR/SBL, SBL/SL, SL/L, L/SR	OFF
	PHASE AUDIO [■■■■■■■■■■]	OFF, L/C, C/R, R/SL, R/SR, SR/SL, SR/SBR, SBR/SBL, SBL/SL, SL/L, L/SR	OFF
	FRONT L [■■■■.■■dB]	От -10,0 dB до +10,0 dB (шаг 0,5 dB)	0dB
	FRONT R [■■■■.■■dB]	От -10,0 dB до +10,0 dB (шаг 0,5 dB)	0dB
	CENTER [■■■■.■■dB]	От -20,0 dB до +10,0 dB (шаг 0,5 dB)	0dB
	SURROUND L [■■■■.■■dB]	От -20,0 dB до +10,0 dB (шаг 0,5 dB)	0dB
	SURROUND R [■■■■.■■dB]	От -20,0 dB до +10,0 dB (шаг 0,5 dB)	0dB
	SUR BACK [■■■■.■■dB]	От -20,0 dB до +10,0 dB (шаг 0,5 dB)	0dB
	SUR BACK L [■■■■.■■dB]	От -20,0 dB до +10,0 dB (шаг 0,5 dB)	0dB
	SUR BACK R [■■■■.■■dB]	От -20,0 dB до +10,0 dB (шаг 0,5 dB)	0dB
	SUB WOOFER [■■■■.■■dB]	От -20,0 dB до +10,0 dB (шаг 0,5 dB)	0dB
	D. RANGE COMP. [■■■■]	OFF, AUTO, STD, MAX	AUTO

Меню	Позиция	Параметр	Первоначальная настройка
Speaker Settings	SP PATTERN [■■■■■■■]	от 2/0 до 3/4.1 (16 конфигураций)	3/4.1
	FRONT SP [■■■■■■■]	SMALL, LARGE	LARGE
	CENTER SP [■■■■■■■]	SMALL, LARGE	LARGE
	SURROUND SP [■■■■■■■]	SMALL, LARGE	LARGE
	BI-AMP [■■■■]	OFF, ON	OFF
	ZONE2 SP [■■■■]	OFF, ON	OFF
	FRONT L [■■■■■■■■■■]		
	FRONT R [■■■■■■■■■■]		
	CENTER [■■■■■■■■■■]		
	SURROUND L [■■■■■■■■■■]		
	SURROUND R [■■■■■■■■■■]		
	SUR BACK [■■■■■■■■■■]	От 1,0 до 10,0 (м) (с шагом 0,1 м)	3м
	SUR BACK L [■■■■■■■■■■]		
	SUR BACK R [■■■■■■■■■■]		
	SUB WOOFER [■■■■■■■■■■]		
	DISTANCE UNIT [■■■■■■■]	meter, feet	meter
	FR CROSSOVER* [■■■■■■■]	От 40 до 200 (с шагом 10 Hz)	120
	CNT CROSSOVER* [■■■■■■■]	От 40 до 200 (с шагом 10 Hz)	120
	SUR CROSSOVER* [■■■■■■■]	От 40 до 200 (с шагом 10 Hz)	120
	CNT A.DOWN MIX [■■■■]	OFF, ON	OFF
SP IMPEDANCE [■ohm]	4ohm, 8ohm	8ohm	

* Вы не можете выбрать эту настройку, если колонка установлена на "LARGE".

Меню	Позиция	Параметр	Первоначальная настройка
System Settings	NAME IN ? [■■■■■■■■■■]		
	PARTY SETUP [■■■■■■■■]	ZONE2/3, ZONE2, ZONE3	ZONE2/3
	12V TRIG. MAIN [■■■■■■■]	OFF, CTRL, ZONE, INPUT	OFF
	12V TRIG. ZONE2 [■■■■■■■]	OFF, CTRL, ZONE, MAIN	OFF
	12V TRIG. ZONE3 [■■■■■■■]	OFF, CTRL, ZONE, MAIN	OFF
	RS-232C CONTROL [■■■■■]	OFF, ON	ON
	SERVER [■■■■■]	OFF, ON	OFF
	VERSION [■.■■■■■]	-	-

* Для включения функции H.A.T.S. выберите “ON” для “CTRL FOR HDMI”

Изменение индикации

Вы можете проверить звуковое поле и т. п. путем изменения информации на дисплее.

1 Нажмите AMP.

Ресивером можно управлять при помощи пульта дистанционного управления.

2 Выберите вход, информацию которого вы хотите просмотреть.

3 Несколько раз нажмите DISPLAY.

При каждом нажатии DISPLAY индикация на дисплее будет изменяться следующим образом. Выбранный вами вход → тип звукового поля → Информация о потоке → Название входа ...

При прослушивании радиопередач в диапазоне FM или AM

Название станции → Частота → Тип звукового поля → Громкость...

Индексное название появится только в том случае, если вы присвоили его входу или предварительно настроенной станции. Индексное название не появится, если были введены только пустые интервалы.

При приеме вещания RDS PS (Название Program Service)^{a)}, Заранее установленное название, диапазон или предустановленный номер → Частота, диапазон и предустановленный номер →PTY (Program Type) Индикация^{b)} → RT (Radio Text) Индикация^{c)} → Тип звукового поля

a) Данная информация также появляется для не RDS станций диапазона FM.

b) Тип программы, вещание которой происходит в настоящий момент.

c) Текстовые сообщения, посылаемые станцией RDS.

Использование пульта дистанционного управления

Управление каждым устройством с помощью пульта дистанционного управления

Когда вы меняете настройки пульта дистанционного управления в соответствии с используемыми вами устройствами, вы можете управлять устройствами не компании Sony и другими устройствами Sony, которыми пульт дистанционного управления не мог управлять первоначально v.

Первоначально пульт дистанционного управления настроен на управление устройствами Sony.

Когда вы меняете настройки пульта дистанционного управления в соответствии с используемыми вами устройствами, вы можете управлять устройствами не компании Sony и другими устройствами Sony, которыми пульт дистанционного управления не мог управлять первоначально (стр. 143).

Управление устройствами, подключенными к ресиверу

- 1** Нажмите кнопку входа, соответствующую подключенному устройству, которым вы хотите управлять.
- 2** Нажмите на соответствующие кнопки для использования функции, указанной в таблице ниже.

Примечание

Вы, возможно, не сможете управлять некоторыми функциями используемых вами устройств.

Таблица кнопок, используемых для управления каждым устройством (главный пульт дистанционного управления)

Кнопка	Устройство Теле-видеозор	Теле-видео магнитофон	DVD-плеер, DVD/VHS комбинированный проигрыватель	Blu-ray Disc-плеер	Рекордер жестким диском	PSX	Video CD-плеер, LD-плеер	Терминал цифрового кабельного телевидения CATV	DSS	Кассетная дека A/B	DAT-дека	CD-плеер, MD-дека	Устройство DIGITAL MEDIA PORT
AV I/O	●	●	●	●	●	●	●	●	●		●	●	
Цифровые кнопки	●	●	●	●	●	●	●	●	●	●	●	●	●
TV INPUT, WIDE	●												
-/-	●	●	●	●	●	●	●	●	●	●		●	
ENT/MEM	●	●	●	●	●	●	●*1	●	●	●	●	●	
CLEAR			●	●	●	●			●			●	
TOOLS/OPTIONS	●		●	●	●	●		●	●				
DISPLAY	●	●	●	●	●	●	●	●	●			●	
RETURN/EXIT	●		●	●	●	●	●	●	●				●
↔/↔/↔, ⊕, MENU, HOME	●	●	●	●	●	●		●	●				●
⏮ ⏪ ⏩ ⏭	●	●	●	●	●	●	●	●		●*2	●	●	●
↔/↔	●		●	●	●	●		●					●
⏮/TUNING -, ⏭/TUNING +	●	●	●	●	●	●	●	●		●	●	●	●
DISC SKIP			●*3	●			●*4					●	
▶, II, ■	●	●	●	●	●	●	●	●		●	●	●	●
MUTING, MASTER VOL +/-, TV VOL +/-	●												
PRESET +/-, TV CH +/-	●	●	●	●	●		●*1	●	●				
BD/DVD TOP MENU, BD/DVD MENU			●	●		●							
F1, F2			●	●									

*1 Только LD-плеер.

*2 Только дека B.

*3 Только DVD.

*4 Только Video CD.

Таблица кнопок, используемых для управления каждым устройством (пульт дистанционного управления Зона 2/Зона 3)

Кнопка	Устройство Теле-видеозор тофон	Видео-магнитофон	DVD-плеер, DVD/VHS комбинированный проигрыватель	Blu-ray Disc-плеер	Рекордер с жестким диском	PSX	Video CD-плеер, LD-плеер	Терминал цифрового кабельного телевидения CATV	DSS	Кассетная дека A/B	DAT-дека	CD-плеер, MD-дека	Устройство DIGITAL MEDIA PORT
AV I/O	●	●	●	●	●	●	●	●	●		●	●	
Цифровые кнопки	●	●	●	●	●	●	●	●	●	●	●	●	●
TV INPUT, WIDE, КАРТИНКА, ИЗБРАННОЕ	●												
-/--	●	●	●	●	●	●	●	●	●	●			●
ENTER	●	●	●	●	●	●	●*1	●	●	●	●	●	●
OPTIONS/TOOLS	●		●	●	●	●		●	●				
DISPLAY	●	●	●	●	●	●	●	●	●				●
RETURN/EXIT	●		●	●	●	●	●	●	●				●
↔/↔/↔/⊕, MENU, HOME	●	●	●	●	●	●		●	●				●
⏮/⏭	●	●	●	●	●	●	●	●		●*2	●	●	●
↔/↔	●		●	●	●	●		●					●
⏮/TUNING -, ⏭/TUNING +	●	●	●	●	●	●	●	●		●	●	●	●
DISC SKIP			●*3				●*4						●
▶, II, ■	●	●	●	●	●	●	●	●	●	●	●	●	●
MUTING, MASTER VOL +/-, TV VOL +/-	●												
PRESET +/-, TV CH +/-	●	●	●	●	●		●*1	●	●				
BD/DVD TOP MENU, BD/DVD MENU			●	●		●							

*1 Только LD-плеер.

*2 Только дека B.

*3 Только DVD.

*4 Только Video CD.

Программирование пульта дистанционного управления

Вы можете запрограммировать пульт дистанционного управления согласно индивидуальной настройке так, чтобы он соответствовал устройствам, подключенным к вашему ресиверу. Вы можете даже запрограммировать пульт дистанционного управления для управления устройствами, не являющимися изделиями компании Sony, а также устройствами Sony, которыми пульт дистанционного управления обычно не может управлять.

Описанная ниже процедура использует в качестве примера случай, в котором видеомагнитофон, изготовленный компанией отличной от Sony, подключен к разъемам VIDEO 2 IN ресивера.

Главный пульт дистанционного управления

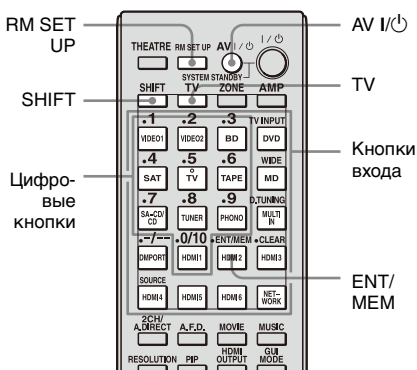

Пульт дистанционного управления Зоны 2/Зоны 3

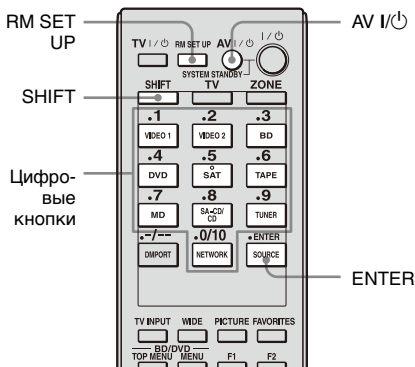

- 1 Нажмите AV I/O, одновременно нажимая на RM SET UP.**
Кнопка RM SET UP будет мигать.
- 2 Во время мигания кнопки RM SET UP, нажмите кнопку входа (включая кнопку TV) устройства, которым вы хотите управлять.**

Например, если вы собираетесь управлять видеомагнитофоном, подключенным к разъему VIDEO 2 IN, нажмите кнопку VIDEO 2. Кнопка RM SET UPикопка ввода будут светиться. Если вы нажмете кнопку для устройства, которое невозможно запрограммировать на пульте дистанционного управления, например, TUNER, PHONO, DMPORT или SOURCE и т. п., кнопка RM SET UP будет продолжать мигать.

3 При помощи цифровых кнопок введите цифровой код (или один из кодов, если их несколько), соответствующий устройству и изготовителю устройства, которым вы хотите управлять.

Кнопка входа начнет светиться.

Примечание

В качестве значения кода пульта дистанционного управления для кнопки TV действительными являются значения в пределах 500.

4 Нажмите ENT/MEM или ENTER.

После проверки цифрового кода кнопка RM SET UP мигнет два раза, и пульт дистанционного управления автоматически выйдет из режима программирования. Кнопка входа также отключится.

Для отмены программирования

Нажмите RM SET UP во время выполнения любого действия.

Цифровые коды, соответствующие устройству и изготовителю устройства

Цифровые коды в приведенных ниже таблицах позволяют управлять устройствами, изготовленными не компанией Sony, а также устройствами Sony, которыми пульт дистанционного управления не может управлять в обычных условиях. Поскольку сигнал пульта дистанционного управления, который принимается устройством, может отличаться в зависимости от модели и года изготовления устройства, каждому устройству может быть присвоено несколько цифровых кодов. Если вам не удалось запрограммировать пульт дистанционного управления с помощью одного из кодов, попробуйте использовать другие коды.

Примечания

- Цифровые коды используют новейшую информацию, доступную для производителя каждой марки. Однако существует вероятность, что устройство не будет реагировать на некоторые или все коды.
- При использовании с вашим конкретным устройством, все кнопки входа данного дистанционного могут оказаться недоступными.

Для управления CD-плеером

Производитель	Код(-ы)
SONY	101, 102, 103
DENON	104, 123
JVC	105, 106, 107
KENWOOD	108, 109, 110
MAGNAVOX	111, 116
MARANTZ	116
ONKYO	112, 113, 114
PANASONIC	115
PHILIPS	116
PIONEER	117

Производитель	Код(-ы)
TECHNICS	115, 118, 119
YAMAHA	120, 121, 122

Для управления DAT-декой

Производитель	Код(-ы)
SONY	203
PIONEER	219

Для управления кассетной декой

Производитель	Код(-ы)
SONY	201, 202
DENON	204, 205
KENWOOD	206, 207, 208, 209
NAKAMICHI	210
PANASONIC	216
PHILIPS	211, 212
PIONEER	213, 214
TECHNICS	215, 216
YAMAHA	217, 218

Для управления MD-декой

Производитель	Код(-ы)
SONY	301
DENON	302
JVC	303
KENWOOD	304

Для управления рекордером с жестким диском

Производитель	Код(-ы)
SONY	307, 308, 309

Для управления Blu-ray Disc-плеером

Производитель	Код(-ы)
SONY	310, 311, 312

Для управления PSX

Производитель	Код(-ы)
SONY	313, 314, 315

Для управления DVD-плеером

Производитель	Код(-ы)
SONY	401, 402, 403
BROKSONIC	424
DENON	405
HITACHI	416
JVC	415, 423
MITSUBISHI	419
ORITRON	417
PANASONIC	406, 408, 425
PHILIPS	407
PIONEER	409, 410
RCA	414
SAMSUNG	416, 422
TOSHIBA	404, 421
ZENITH	418, 420

Для управления комбинированным устройством DVD/VIDEO COMBO (рекордер)

Производитель	Код(-ы)
SONY	411

Для управления комбинированным устройством HDD/DVD COMBO (рекордер)

Производитель	Код(-ы)
SONY	401, 402, 403

Для управления телевизором

Производитель	Код(-ы)
SONY	501
AIWA	501, 536, 539
AKAI	503
AOC	503
CENTURION	566
CORONADO	517
CURTIS-MATHES	503, 551, 566, 567
DAYTRON	517, 566
DAEWOO	504, 505, 506, 507, 515, 544
FISHER	508, 545
FUNAI	548
FUJITSU	528

продолжение следует

Производитель	Код(-ы)
GOLDSTAR/LG	503, 512, 515, 517, 534, 544, 556, 568, 576
GRUNDIG	511, 533, 534
HITACHI	503, 513, 514, 515, 517, 519, 544, 557, 571
ITT/NOKIA	521, 522
J.C.PENNY	503, 510, 566
JVC	516, 552
KMC	517
MAGNOVOX	503, 515, 517, 518, 544, 566
MARANTZ	527
mitsubishi/MGA	503, 519, 527, 544, 566, 568
NEC	503, 517, 520, 540, 544, 554, 566
NORDMENDE	530, 558
NOKIA	521, 522, 573, 575
PANASONIC	509, 524, 553, 559, 572
PHILIPS	515, 518, 557, 570, 571
PHILCO	503, 504, 514, 517, 518
PIONEER	509, 525, 526, 540, 551, 555
PORTLAND	503
QUASAR	509, 535
RADIO SHACK	503, 510, 527, 565, 567
RCA/PROSCAN	503, 510, 523, 529, 544
SAMSUNG	503, 515, 517, 531, 532, 534, 544, 556, 557, 562, 563, 566, 569
SAMPO	566
SABA	530, 537, 547, 549, 558
SANYO	508, 545, 546, 560, 567
SCOTT	503, 566
SEARS	503, 508, 510, 517, 518, 551
SHARP	517, 535, 550, 561, 565
SYLVANIA	503, 518, 566
THOMSON	530, 537, 547, 549
TOSHIBA	535, 539, 540, 541, 551
TELEFUNKEN	530, 537, 538, 547, 549, 558
TEKNIKA	517, 518, 567
WARDS	503, 517, 566
YORK	566
ZENITH	542, 543, 567
GE	503, 509, 510, 544
LOEWE	515, 534, 556

Для управления LD-плеером

Производитель	Код(-ы)
SONY	601, 602, 603
PIONEER	606

Для управления видео CD-плеером

Производитель	Код(-ы)
SONY	605

Для управления видеомагнитофоном

Производитель	Код(-ы)
SONY	701, 702, 703, 704, 705, 706
AIWA*	710, 750, 757, 758
AKAI	707, 708, 709, 759
BLAUPUNKT	740
EMERSON	711, 712, 713, 714, 715, 716, 750
FISHER	717, 718, 719, 720
GENERAL ELECTRIC(GE)	721, 722, 730
GOLDSTAR/LG	723, 753
GRUNDIG	724
HITACHI	722, 725, 729, 741
ITT/NOKIA	717
JVC	726, 727, 728, 736
MAGNOVOX	730, 731, 738
mitsubishi/MGA	732, 733, 734, 735
NEC	736
PANASONIC	729, 730, 737, 738, 739, 740
PHILIPS	729, 730, 731
PIONEER	729
RCA/PROSCAN	722, 729, 730, 731, 741, 747
SAMSUNG	742, 743, 744, 745
SANYO	717, 720, 746
SHARP	748, 749
TELEFUNKEN	751, 752
TOSHIBA	747, 756
ZENITH	754

* Если видеомагнитофон AIWA не работает даже при вводе кода для AIWA, введите вместо него код для Sony.

Для управления спутниковым тюнером (блок)

Производитель	Код(-ы)
SONY	801, 802, 803, 804, 824, 825, 865
AMSTRAD	845, 846
BskyB	862
GENERAL ELECTRIC(GE)	866
GRUNDIG	859, 860
HUMAX	846, 847
THOMSON	857, 861, 864, 876
PACE	848, 849, 850, 852, 862, 863, 864
PANASONIC	818, 855
PHILIPS	856, 857, 858, 859, 860, 864, 874
NOKIA	851, 853, 854, 864
RCA/PROSCAN	866, 871
HITACHI/BITA	868
HUGHES	867
JVC/Echostar/Dish Network	873
MITSUBISHI	872
SAMSUNG	875
TOSHIBA	869, 870

Для управления приставкой кабельного телевидения

Производитель	Код(-ы)
SONY	821, 822, 823
HAMLIN/REGAL	836, 837, 838, 839, 840
JERROLD/G.I./MOTOROLA	806, 807, 808, 809, 810, 811, 812, 813, 814, 819
JERROLD	830, 831
OAK	841, 842, 843
PANASONIC	816, 826, 832, 833, 834, 835
PHILIPS	830, 831
PIONEER	828, 829
RCA	805
SCIENTIFIC ATLANTA	815, 816, 817
TOCOM/PHILIPS	830, 831
ZENITH	826, 827

Последовательное автоматическое выполнение нескольких команд (Выполнение макрокоманд)

Функция выполнения макрокоманд позволяет вам объединить несколько команд в последовательном порядке, чтобы они воспринимались в качестве одной команды.

Пульт дистанционного управления предоставляет 2 списка макросов (MACRO 1 и MACRO 2). Вы можете указать до 20 команд для каждого списка макрокоманд.

Примечание

При настройке макрокоманд замените батарейки новыми.

Совет

Если при выполнении пункта 1 кнопка RM SET UP мигает пять раз, и процесс программирования макрокоманды не начинается, замените батарейки новыми.

Для отмены программирования

Нажмите RM SET UP. Настройки также будут отменены, если ни одна из кнопок не будет нажата в течение 60 секунд. Предыдущая команда остается действующей.

Запуск воспроизведения макрокоманды

1 Нажмите AMP.

Кнопка AMP начнет светиться, а затем погаснет.

2 Нажмите кнопку MACRO 1 или MACRO 2 для запуска макрокоманды.

Запустится макрокоманда, которая выполнит команды в определенном вами порядке. Во время отправки команд кнопка AMP мигает и кнопка RM SET UP светится. После завершения отправки команд кнопки RM SET UP и AMP погаснут.

Для удаления запрограммированной макрокоманды

1 Нажимая кнопку RM SET UP, нажмите и удерживайте более 1 секунды кнопку MACRO 2 или MACRO 1 для удаления сохраненной макрокоманды.

Кнопка RM SET UP будет мигать.

2 Нажмите RM SET UP.

Настройки, сохраненные как макрокоманда, будут удалены.

Настройка кодов дистанционного управления, которые не сохранены в памяти пульта дистанционного управления

Даже если код пульта дистанционного управления не будет одним из предварительно установленных и сохраненных в памяти пульта дистанционного управления кодов, пульт дистанционного управления может запомнить код с помощью функции запоминания.

Примечание

При настройке ресивера на запоминание режимов команд пульта дистанционного управления замените батарейки новыми.

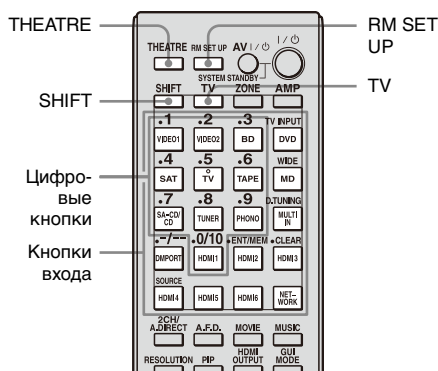

Пример сохранения нового кода пульта дистанционного управления для цифровой клавиши 1 при выборе входа VIDEO2.

- 1** Нажмите **THEATRE**, одновременно нажимая на **RM SET UP**.
Кнопка **RM SET UP** начнет светиться.
- 2** Нажмите кнопку входа (включая кнопку **TV**, в данном примере - **VIDEO2**) для устройства, которым вы хотите управлять новой командой.
Кнопка входа начнет мигать. (Кнопка **RM SET UP** продолжает светиться.)
- 3** Нажмите **SHIFT**, затем нажмите цифровые кнопки (в примере кнопку **1**), куда вы хотите занести новую команду.

Кнопка входа, выбранная в действии 2, начнет светиться. (Кнопка **RM SET UP** продолжает светиться.)

- 4** Направьте зону приемника дистанционного кода пульта управления на приемник/передатчик пульта дистанционного управления, с которого будет происходить запоминание.

Во время приема сигнала вторым пультом дистанционного управления, кнопка входа, выбранная в действии 2, погаснет.



Около 5 см - 10 см

Кнопка RM SET UP мигнет дважды, и процесс запоминания будет завершен. Если процесс запоминания окажется безуспешным, кнопка RM SET UP мигнет пять раз. Попробуйте повторить процесс еще раз, начиная с действия 2.

5 Нажмите RM SET UP для завершения процесса запоминания.

Советы

- Когда емкость памяти для запоминания кодов пульта дистанционного управления достигнет определенного предела, кнопка RM SET UP мигнет 10 раз, после чего процесс запоминания прекратится.
- Если при выполнении действия 1 кнопка RM SET UP мигает пять раз, и процесс запоминания не начинается, замените батарейки новыми.

Для отмены запоминания

Нажмите RM SET UP. Настройки также будут отменены, если ни одна из кнопок не будет нажата в течение 60 секунд.

Использование занесенной в память команды

При выборе запоминаемой функции нажмите кнопку, использованную для запоминания этой функции.

Для стирания запомненного кода

- 1** Нажмите THEATRE, одновременно нажимая на RM SET UP.
- 2** Нажмите кнопку входа (в примере VIDEO2), для которой вы хотите удалить настройку.

Кнопка входа начнет мигать. (Кнопка RM SET UP продолжает светиться.)

- 3** Нажмите кнопку I/⏻ более чем на 1 секунду.

Кнопка входа будет несколько раз мигать сериями по два мигания.

- 4** Нажмите SHIFT, затем нажмите цифровые кнопки (в данном примере кнопку 1) для удаления запомненной настройки.

Кнопка RM SET UP мигнет дважды, и процесс удаления будет завершен. Если процесс запоминания окажется безуспешным, кнопка RM SET UP мигнет пять раз. Попробуйте повторить процесс еще раз, начиная с действия 2.

Удаление всего содержимого памяти пульта дистанционного управления

- 2** Прекратите нажимать все кнопки.
- Все содержимое памяти пульта дистанционного управления (т. е. все запрограммированные данные) будет удалено.

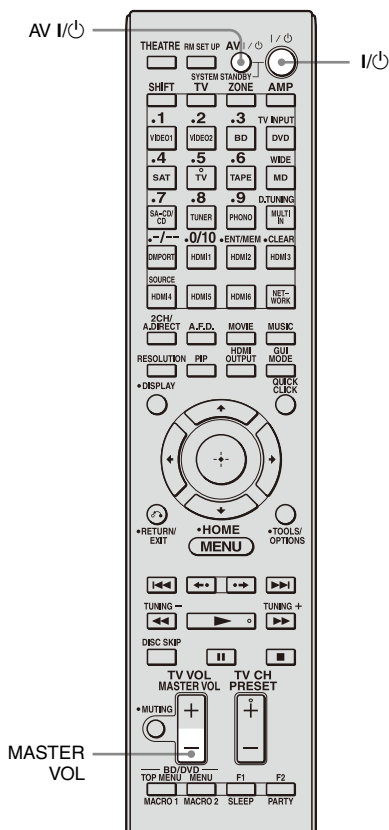

- 1** Сначала нажмите и держите нажатой кнопку **MASTER VOL -**, затем нажмите **I/⏻**, а затем **AV I/⏻**. Кнопка **RM SET UP** мигнет три раза.

Использование экранного пульта дистанционного управления (Quick Click)

Управление при помощи экранного пульта дистанционного управления устройствами или освещением, подключенными к ресиверу (Quick Click)

Вы можете управлять компонентами, подключенными к ресиверу, такими как проектор или блоком управления освещением при помощи экранного пульта на экране телевизора.

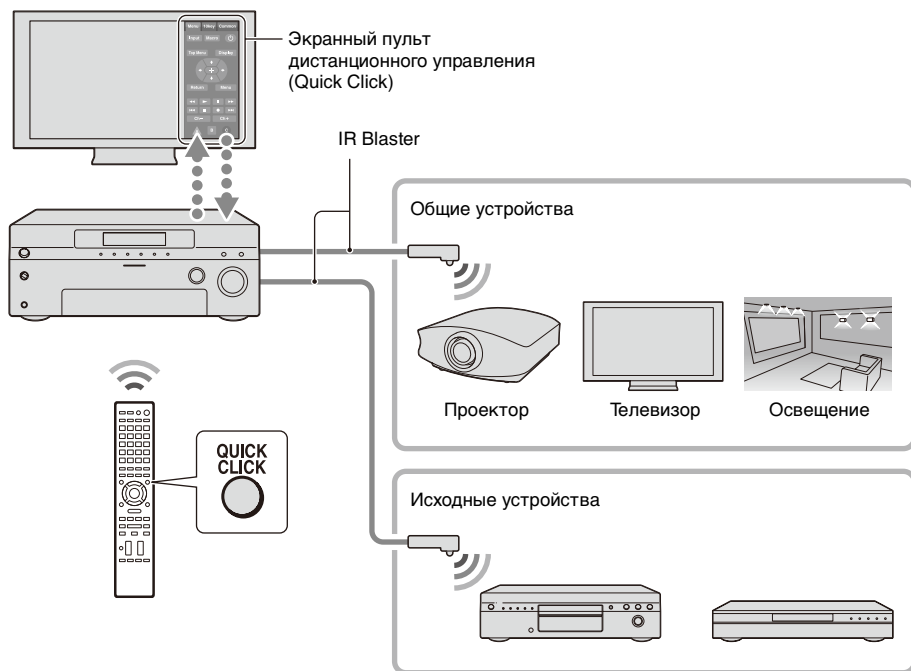



Подготовка Quick Click

Для использования Quick Click необходимо подключить IR Blaster. Подключите IR Blaster в соответствии со следующими инструкциями.

Подключение IR Blaster

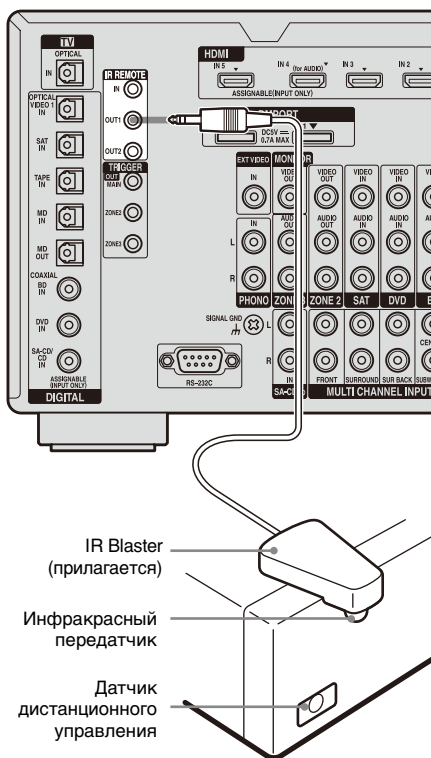
Подключите прилагаемый IR Blaster к устройствам, подключенным к ресиверу. При помощи экранного пульта дистанционного управления вы можете управлять устройствами, подключенными к ресиверу через IR Blaster.



После ознакомления с инструкциями по эксплуатации подключенных к ресиверу устройств, убедитесь, что вы разместили IR Blaster немного выше или немного ниже датчика пульта дистанционного управления. Датчики пульта дистанционного управления на рекордерах Sony и других устройствах идентифицируются символом .

Примечание

Пока не удаляйте бумажную подложку с IR Blaster.

После конфигурации настроек удалите подложку с IR Blaster и закрепите его на месте.

Разместите устройства и IR Blaster как показано на рисунке в случае, если вы хотите управлять двумя устройствами с использованием IR Blaster.

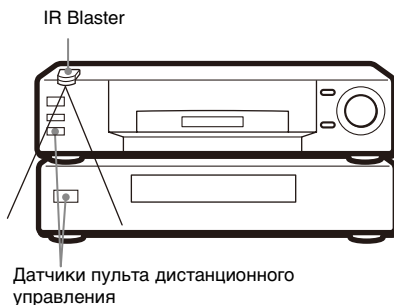

Если инфракрасные приемники двух устройств не располагаются на одной линии, как показано на иллюстрации выше, вам необходимо приобрести дополнительный IR Blaster (VM-50, не прилагается) и установить его.

Примечание

Для дополнительной информации о настройке устройства обратитесь к инструкции по эксплуатации устройства.

Совет

Если кабель IR Blaster слишком короткий, используйте удлинительный кабель с разъемом 3,5 мм (не прилагается).

Использование Quick Click

Вы можете управлять устройствами, подключенными к ресиверу, такими как телевизор, проектор или блок управления освещением при помощи экранного пульта дистанционного управления на экране телевизора.

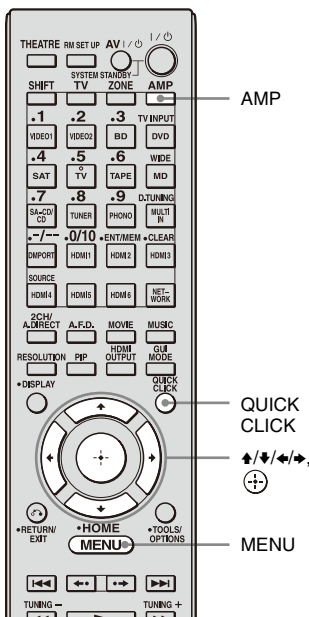

- 1 Нажмите AMP.**
Ресивером можно управлять при помощи пульта дистанционного управления.
- 2 Нажмите MENU.**
Меню ресивера показывается на экране телевизора.
- 3 Несколько раз нажмите \uparrow/\downarrow для выбора “ \square Input”, затем нажмите \oplus или \rightarrow .**

4 Несколько раз нажмите \uparrow/\downarrow для выбора требуемого устройства и затем нажмите \oplus .

5 Нажмите QUICK CLICK.

6 Несколько раз нажмите $\uparrow/\downarrow/\leftarrow/\rightarrow$ для выбора соответствующих кнопок экранного пульта дистанционного управления для использования функции, указанной в таблице ниже, затем нажмите \oplus .

Примечание

Вы, возможно, не сможете управлять некоторыми функциями используемых вами устройств.

Таблица кнопок, используемых для управления каждым устройством (Quick Click)

Обратитесь к “Управление устройствами, подключенными к ресиверу” для дополнительной информации о кнопках экранного пульта дистанционного управления.

Кнопка	Категория Телевизор	Видеомагнитофон	ПРОЕКТОР	DVD/BD-ПЛЕЙЕР	LD-ПЛЕЙЕР	CD-ПЛЕЙЕР	MD-ДЕКА	КАБЕЛЬНАЯ ПРИСТАВКА	СПУТНИКОВЫЙ ТЮНЕР	КАССЕТНЫЙ МАГНИТОФОН	DVR-РЕКОРДЕР	СВЕТ
⏻	●	●	●	●	●	●	●	●	●	●	●	●
10 key	●	●	–	●	●	●	●	●	●	●	●	–
+10 (★)	●	–	–	●	●	●	●	●	●	–	●	–
Ent	●	●	–	●	●	●	●	●	●	●	●	–
Input	●	●	●	●	–	–	–	●	●	–	●	–
Display (Info)	●	●	●	●	●	●	●	●	●	●	●	–
Top Menu (Guide)	●	–	–	●	–	–	–	●	●	–	●	–
◀◀/▶▶/■/	–	●	–	●	●	●	●	●	●	●	●	–
●	–	●	–	●	–	–	●	●	●	●	●	–
◀◀/▶▶	–	–	–	●	●	●	●	●	●	●	●	–
↑/↓/↔/Menu/ Ⓢ/Exit/Return	●	●	●	●	–	–	–	●	●	–	●	–
Ch +/-	●	●	–	–	–	–	–	●	●	–	●	–
A/B/C	–	–	–	–	–	–	–	●	–	–	–	–
Сцена 1-16	–	–	–	–	–	–	–	–	–	–	–	●
All On/Off	–	–	–	–	–	–	–	–	–	–	–	●
On/Off	–	–	–	–	–	–	–	–	–	–	–	●
Raise/Lower	–	–	–	–	–	–	–	–	–	–	–	●
Light Off	–	–	–	–	–	–	–	–	–	–	–	●
Toggle	–	–	–	–	–	–	–	–	–	–	–	●

Управление устройствами, подключенными к ресиверу

Вы можете управлять устройствами, подключенными к ресиверу, с использованием функций “Menu” и “10 key” Quick Click.

Следующее пояснение приводит примеры нормальной работы. В зависимости от устройства его работа может отличаться, или устройство может не работать совсем.

Вкладка Menu

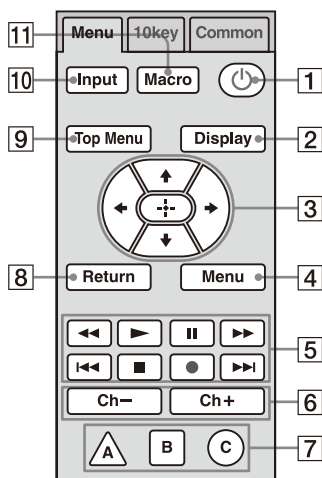

Кнопка	Функция
1	Выберите для включения или выключения устройств, подключенных к ресиверу.
2 Display (Info)	Выберите для отображения текущего состояния или информации по устройствам, подключенным к ресиверу.

Кнопка	Функция
3	Выберите для выбора пунктов меню. Затем нажмите кнопку для подтверждения выбора.
4 Menu	Выберите для отображения меню устройств, подключенных к ресиверу.
5	Выберите для начала воспроизведения или записи.
	Выберите для остановки или паузы при воспроизведении или записи.
	Выберите для быстрого перемещения вперед или назад.
	Выберите для перехода на следующую/предыдущую композицию.
6 Ch+/Ch-	Выберите Ch +/- для выбора канала телевизора, спутникового тюнера, видеомагнитофона и т. п.
7 A/B/C	Выберите при использовании кабельного телевизионного тюнера.
8 Return (Exit)	Выберите для возврата к предыдущему меню или для выхода из меню.
9 Top Menu (Guide)	Выберите для показа верхнего меню DVD-плеера, плеера Blu-ray Disc и т. п., или для отображения руководства по программам телевизора, спутникового тюнера или рекордера с жестким диском и т. п.
10 Input	Выбирает источник входа устройств, подключенных к ресиверу.
11 Macro	Выберите для запуска макроса, запрограммированного с Quick Click.

Вкладка 10 key

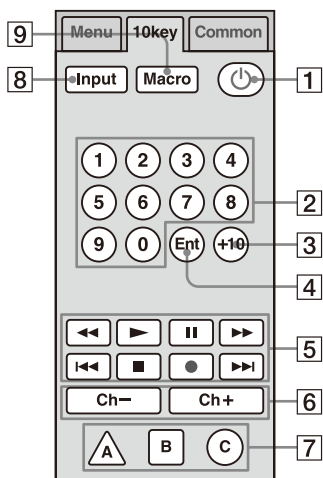

Кнопка	Функция
1	Выберите для включения или выключения устройств, подключенных к ресиверу.
2 10 key	Выберите для <ul style="list-style-type: none"> – выбора номеров композиций CD-плеера, DVD-плеера, плеера Blu-ray Disc или MD-деки. – выбора номеров каналов телевизора, спутникового тюнера или видеоманитона.
3 +10 (.)	Выберите для <ul style="list-style-type: none"> – выбора номеров композиций превышающих 10 CD-плеера, DVD-плеера, плеера Blu-ray Disc или MD-деки. – выбора номеров каналов более 10 на телевизоре, спутниковом тюнере или магнитофоне.
4 Ent	Нажмите для ввода значения после выбора канала, диска или композиции с помощью цифровых кнопок.

Кнопка	Функция
5	Выберите для начала воспроизведения или записи.
	Выберите для остановки или паузы при воспроизведении или записи.
	Выберите для быстрого перемещения вперед или назад.
	Выберите для перехода на следующую/предыдущую композицию.
6 Ch+/Ch-	Выберите Ch +/- для выбора канала телевизора, спутникового тюнера, видеоманитона и т. п.
7 A/B/C	Выберите при использовании кабельного телевизионного тюнера.
8 Input	Выберите источник входа устройств, подключенных к ресиверу.
9 Macro	Выберите для запуска макроса, запрограммированного с Quick Click.

Управление телевизором, проектором или освещением

Для управления телевизором выберите (☐) на вкладке Common

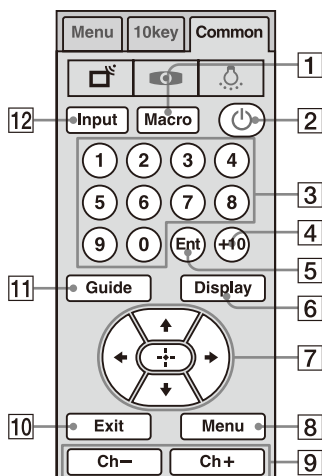



Кнопка	Функция
1 Macro	Выберите для запуска макроса, запрограммированного с Quick Click.
2	Выберите для включения или выключения устройств, подключенных к ресиверу.
3 10 key	Выберите для выбора номеров каналов телевизора, спутникового тюнера или видеоманитофона.
4 +10 (.)	Выберите для выбора номеров каналов более 10 на телевизоре, спутниковом тюнере или видеоманитофоне.

Кнопка	Функция
5 Ent	Нажмите для ввода значения после выбора канала, диска или композиции с помощью цифровых кнопок.
6 Display (Info)	Выберите для отображения текущего состояния или информации по устройствам, подключенным к ресиверу.
7	Выберите /// для выбора пунктов меню. Затем нажмите кнопку для подтверждения выбора.
8 Menu	Выберите для отображения меню устройств, подключенных к ресиверу.
9 Ch+/Ch-	Выберите Ch +/- для выбора канала телевизора, спутникового тюнера, видеоманитофона и т. п.
10 Exit	Выберите для выхода из меню.
11 Guide	Выберите для отображения руководства по программам телевизора, спутникового тюнера или рекордера с жестким диском и т. п.
12 Input	Выберите источник входа устройств, подключенных к ресиверу.

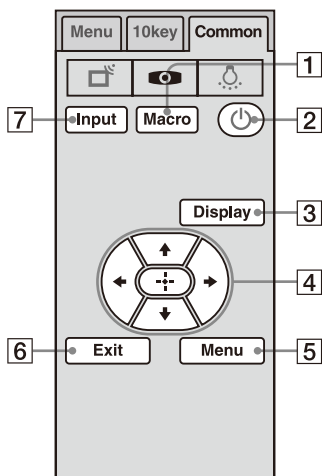
Для управления проектором выберите () на вкладке Common



Кнопка	Функция
1 Macro	Выберите для запуска макроса, запрограммированного с Quick Click.
2 	Выберите для включения или выключения устройств, подключенных к ресиверу.
3 Display (Info)	Выберите для отображения текущего состояния или информации по устройствам, подключенным к ресиверу.
4 	Выберите  /  /  /  для выбора пунктов меню. Затем нажмите кнопку  для подтверждения выбора.
5 Menu	Выберите для отображения меню устройств, подключенных к ресиверу.
6 Exit	Выберите для выхода из меню.

Кнопка	Функция
7 Input	Выберите источник входа устройств, подключенных к ресиверу.

Для управления освещением выберите () на вкладке Common

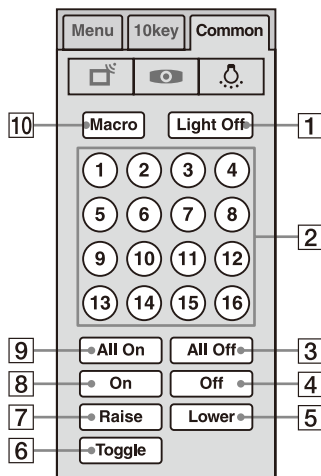

Кнопка	Функция
1 Light Off	Выберите для отключения питания блока управления освещением.*
2 Сцена 1~16	Выберите для выбора предустановленного варианта освещения.
3 All Off	Выберите для уменьшения до минимума яркости свечения освещения (выключение освещения).
4 Off	Выберите для выключения одного источника освещения.
5 Lower	Выберите для одновременного уменьшения яркости свечения всех источников освещения.

Кнопка	Функция
6 Toggle	Выберите для включения предустановленного варианта освещения.
7 Raise	Выберите для одновременного увеличения яркости свечения всех источников освещения.
8 On	Выберите для включения одного источника освещения.
9 All On	Выберите для максимального увеличения яркости всех источников освещения.
10 Macro	Выберите для запуска макроса, запрограммированного с Quick Click.

* Блок управления освещением - это устройство, которое может регулировать яркость двух или более источников освещения при помощи нажатия одной кнопки.

Обратитесь к вашему дилеру по установке для получения информации об установке блока управления освещением.

Для удаления экранного пульта дистанционного управления

Нажмите QUICK CLICK или RETURN/EXIT ↵.

Настройка устройств, управляемых при помощи экранного пульта дистанционного управления

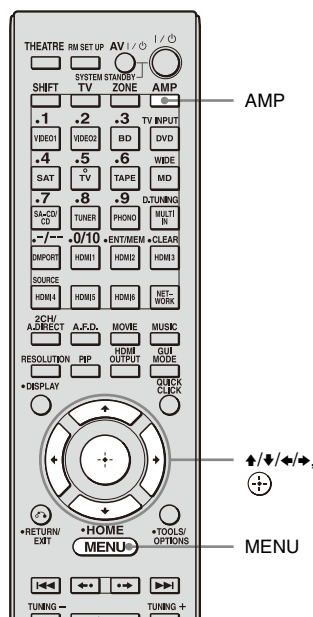

1 Нажмите AMP.

Ресивером можно управлять при помощи пульта дистанционного управления.

2 Нажмите MENU.

Меню ресивера показывается на экране телевизора.

3 Несколько раз нажмите ↑/↓ для выбора “Settings”, затем нажмите (+) или →.

продолжение следует

- 4** Несколько раз нажмите **↑/↓** для выбора “Quick Click”, затем нажмите **⊕** или **➔**.
- 5** Несколько раз нажмите **↑/↓** для выбора “Source Component” или “Common Component”, затем нажмите **⊕**.
- 6** Несколько раз нажмите **↑/↓** для выбора требуемого устройства и затем нажмите **⊕**.
- 7** Несколько раз нажмите **↑/↓** для выбора “Preset Mode”, затем нажмите **⊕**.
- 8** Несколько раз нажмите **↑/↓** для выбора входа (включая телевизор) устройства, которое вы хотите настроить, затем нажмите **⊕**.
- 9** Несколько раз нажмите **↑/↓** для выбора названия маркера и затем нажмите **⊕**.
- 10** Несколько раз нажмите **↑/↓** для выбора кода, затем нажмите **⊕**.
Если вы хотите выполнить проверку, выберите “Play” на экране телевизора.

- 11** Несколько раз нажмите **↑/↓/↔** для выбора “Finish”, затем нажмите **⊕**.

Для отмены настроек

Выберите “Cancel”, затем нажмите **⊕** в действии 7.

Список маркеров соответствующего устройства

Телевизор

SONY	AIWA
AKAI	AUDIO SONIC
B&O	BLAUPUNKT
BRIONVEGA	BUSH
CROWN	DAEWOO
DUAL	FENNER
FERGUSON	GOLDSTAR
GOODMANS	GRUNDIG
HANSOL	HITACHI
HOHER	HYPER
INNO-HIT	IRRADIO
JVC	KENDO
LG	LOEWE
LUXOR	MARK
MATSUI	MITSUBISHI
MIVAR	MIVER
NEC	NOKIA
NOKIA OCEANIC	NORDMENDE
OKANO	ORION
PANASONIC	PHILIPS
PIONEER	ROADSTAR
SABA	SABA,
	TELEFUNKEN
SAMSUNG	SANYO
SCHNEIDER	SELECO
SHARP	TELEFUNKEN
THOMSON	TOSHIBA
UNITED	VIETA

Проектор

SONY	EPSON
MITSUBISHI	OLYMPUS
OPTOMA	RUNCO
SHARP	

Видеомагнитофон

SONY	AIWA
AKAI	CGM
FENER	FUNAI
GOLDSTAR	GRUNDIG

HITACHI	JVC
LOEWE	NOKIA
NORDMENDE	OKANO
PANASONIC	PHILIPS
PHONOLA	SAMSUNG
SANYO	SELECO
SHARP	SIEMENS
TELEFUNKEN	TOSHIBA
W.W.HOUSE	WATSON

BD/DVD-плеер

SONY	AIWA
BOSE	CAT
CHESTRON	CYBERHOME
D.I.K.	DAEWOO
DENON	ELTA
GRUNDIG	HARMAN/ KARDON
HITACHI	JAMO
JVC	KENWOOD
KLH	MATSUI
MITSUBISHI	MUSTEK
NAKAMICHI	ONKYO
PANASONIC	PHILIPS
PIONEER	PRIMAS
RCA	SAMSUNG
SHARP	SHINCO
SYLVANIA	TEAC
THOMSON	TOSHIBA
YAMAHA/DENON	ZENITH

LD-проигрыватель

SONY	HITACHI
KENWOOD	MAGNAVOX
PANASONIC	PHILIPS
PIONEER	SANYO
SHARP	

CD-плеер

SONY	AIWA
CARVER	DAEWOO
DENON	FISHER
GRUNDIG	HARMAN
HITACHI	JVC
KENWOOD	LG
NAD	NAKAMICHI

ONKYO	PANASONIC
PHILIPS	PIONEER
QUADRAL	SABA
SAMSUNG	SANYO
SHERWOOD	SHEWOOD
TECHNICS	UHER
YAMAHA	

MD-дека

SONY	AIWA
AKAI	DENON
JVC	KENWOOD
MARANTZ	ONKYO
PANASONIC	PIONEER
SANSUI	SHARP
TEAC	YAMAHA

Кабельная приставка

SONY	ABC
ADELPHIA	ADVANCED NEWHOUSE
ALTRIO	AMERICAST
ATLANTIC	BELL SOUTH
BROADBAND	
BLUE RIDGE	BRIGTH HOUSE
CABLEVISION	CHARTER
COMCAST	COX
GENERAL	GNC
INSTRUMENT	
HAMLIN	ILLICO
JERROLD	MEMOREX
MOTOROLA	NET
OAK	PACE
PANASONIC	PARAGON
PHILIPS	PIONEER
PULSAR	REGAL
RODGERS	RUNCO
SCIENTIFIC	SEREN
ATLANTA	
SIGECOM	SUSQUEHANNA
TIME WARNER	TOCOM
TOSHIBA	VIDEOTRON
WIDEOPENWEST	ZENITH

Спутниковый тюнер (блок)

SONY	AMSTRAD
AMSTRAD/RADIX	B SKY B

продолжение следует

CANAL +	GALAXIS
GOLD BOX	GRUNDIG
HYUNDAI	JERROLD
KATHREIN	MATSUI
NIKKO	NOKIA
NTV PLUS 2000	PACE
RADIX	SABA
SABA/THOMSON	SKY MASTER
TECHNISAT	WATSON
ZEHNDER	

Управление освещением

LUTRON(Grafik Eye)	LUTRON(HomeWorks)
LUTRON(RadioRA)	LUTRON(Sivoia Shades)
LUTRON(Spacer)	LUTRON(Spacer System)
X10	

Кассетная дека

SONY	AIWA
AKAI	B&O
DENON	HARMAN
JVC	KENWOOD
LG	MARANTZ
MATSUI	MISSION
NAD	ONKYO
PHILIPS	PIONEER
QUADRAL	REVOX
SANYO	SCHNEIDER
SHERWOOD	T+A
TEAC	TECHNICS
UHER	YAMAHA

Цифровой видеорекордер

SONY	HUMAX
LG	PANASONIC
PHILIPS	PIONEER
REPLAYTV	TIVO
TOSHIBA	

Автоматическое выполнение последовательных команд с Quick Click (Macro Play)

Вы легко можете использовать функцию макроса с Quick Click.

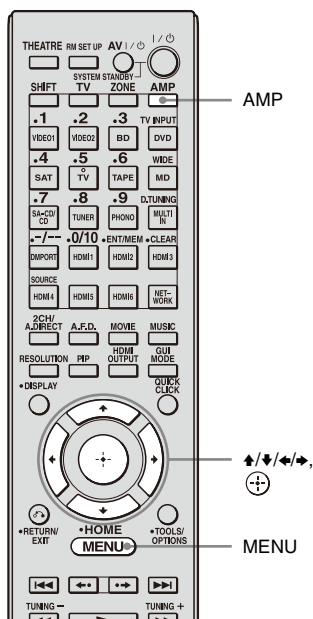

1 Нажмите AMP.

Ресивером можно управлять при помощи пульта дистанционного управления.

2 Нажмите MENU.

Меню ресивера показывается на экране телевизора.

3 Несколько раз нажмите \updownarrow для выбора “Settings”; затем нажмите \odot или \rightarrow .

- 4** Несколько раз нажмите \uparrow/\downarrow для выбора “Quick Click”, затем нажмите \oplus или \rightarrow .
- 5** Несколько раз нажмите \uparrow/\downarrow для выбора “Macro Setup”, затем нажмите \oplus .
- 6** Несколько раз нажмите \uparrow/\downarrow для выбора номера макроса, для которого вы хотите запрограммировать последовательность действий, затем нажмите \oplus .
- 7** Несколько раз нажмите \uparrow/\downarrow для выбора номера действия, которое вы хотите настроить, затем нажмите \oplus .
- 8** Несколько раз нажмите \uparrow/\downarrow для выбора требуемого устройства и затем нажмите \rightarrow .
- 9** Несколько раз нажмите \uparrow/\downarrow для выбора клавиши, затем нажмите \rightarrow .
- 10** Несколько раз нажмите \uparrow/\downarrow для выбора требуемой длительности времени, затем нажмите \oplus .
- 11** Повторите действия с 7 по 10, если вы хотите запрограммировать действия для других устройств.
- 12** Несколько раз нажмите \uparrow/\downarrow для выбора интервала времени действия, которое вы хотите настроить, затем нажмите \oplus .

- 13** Несколько раз нажмите \uparrow/\downarrow \leftarrow/\rightarrow для выбора “Finish”, затем нажмите \oplus .
Процесс настройки будет завершен.

Для отмены программирования

Выберите опцию “Cancel”, а затем нажмите кнопку \oplus .

Запуск воспроизведения макрокоманды

- 1** Нажмите AMP.
Кнопка AMP начнет светиться, а затем погаснет.
 - 2** Нажмите QUICK CLICK.
На экране телевизора будет показываться экранный пульт дистанционного управления.
 - 3** Нажмите $\uparrow/\downarrow/\leftarrow/\rightarrow$ для выбора экранного пульта дистанционного управления MACRO.
На экране телевизора появится список макросов.
 - 4** Нажмите \uparrow/\downarrow для выбора номера макроса, который вы хотите запустить.
Запустится макрос, который выполнит команды в определенном вами порядке.
- ### Для ввода имени макроса
- 1** Нажмите AMP.
Ресивером можно управлять при помощи пульта дистанционного управления.
 - 2** Нажмите MENU.
Меню ресивера показывается на экране телевизора.

- 3 Несколько раз нажмите \uparrow/\downarrow для выбора “ Settings”, затем нажмите \oplus или \rightarrow .
- 4 Несколько раз нажмите \uparrow/\downarrow для выбора “Quick Click”, затем нажмите \oplus или \rightarrow .
- 5 Несколько раз нажмите \uparrow/\downarrow для выбора “Macro Setup”, затем нажмите \oplus .
- 6 Нажмите OPTIONS.
Появится меню опций.
- 7 Несколько раз нажмите \uparrow/\downarrow для выбора “Name Input”, затем нажмите \oplus .
На экране телевизора появится экранная клавиатура.
- 8 Нажмите $\uparrow/\downarrow/\leftarrow/\rightarrow$ и \oplus для выбора символа по одному.
- 9 Нажмите $\uparrow/\downarrow/\leftarrow/\rightarrow$ для выбора “Finish”, затем нажмите \oplus .
Введенное вами название будет зарегистрировано.
- 4 Несколько раз нажмите \uparrow/\downarrow для выбора “Quick Click”, затем нажмите \oplus или \rightarrow .
- 5 Несколько раз нажмите \uparrow/\downarrow для выбора “Macro Setup”, затем нажмите \oplus .
- 6 Несколько раз нажмите \uparrow/\downarrow для выбора требуемого номера макроса и затем нажмите \oplus .
- 7 Несколько раз нажмите \uparrow/\downarrow для выбора требуемого номера действия и затем нажмите \oplus .
- 8 Несколько раз нажмите \uparrow/\downarrow для выбора “-” в качестве названия устройства, затем нажмите \oplus .
- 9 Повторите действия 8 и 9 для удаления из памяти записанного макроса.
- 10 Несколько раз нажмите \uparrow/\downarrow для выбора “Finish”.
Настройки, сохраненные как макрос, будут удалены.

Для отмены ввода названия

Нажмите $\uparrow/\downarrow/\leftarrow/\rightarrow$ для выбора “Cancel”, затем нажмите \oplus .

Для удаления запрограммированной макрокоманды

- 1 Нажмите AMP.
Ресивером можно управлять при помощи пульта дистанционного управления.
- 2 Нажмите MENU.
Меню ресивера показывается на экране телевизора.
- 3 Несколько раз нажмите \uparrow/\downarrow для выбора “ Settings”, затем нажмите \oplus или \rightarrow .

Установка кодов дистанционного управления, которые не сохранены в Quick Click

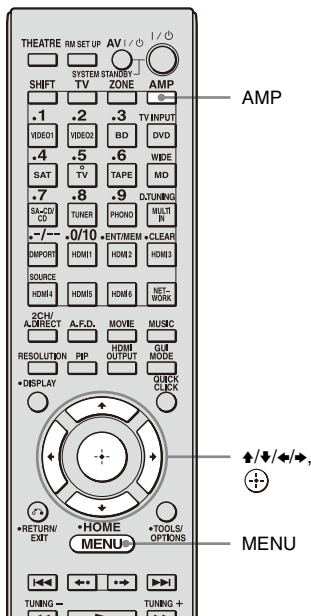

- 1** Нажмите AMP.
Ресивером можно управлять при помощи пульта дистанционного управления.
- 2** Нажмите MENU.
Меню ресивера показывается на экране телевизора.
- 3** Несколько раз нажмите \uparrow/\downarrow для выбора “Settings”, затем нажмите \odot или \rightarrow .

- 4** Несколько раз нажмите \uparrow/\downarrow для выбора “Quick Click”, затем нажмите \odot или \rightarrow .
- 5** Несколько раз нажмите \uparrow/\downarrow для выбора “Source Component” или “Common Component”, затем нажмите \odot .
- 6** Несколько раз нажмите \uparrow/\downarrow для выбора требуемого устройства и затем нажмите \odot .
- 7** Несколько раз нажмите \uparrow/\downarrow для выбора “Learn Mode”, затем нажмите \odot .
- 8** Несколько раз нажмите \uparrow/\downarrow для выбора номера кода, который вы хотите занести в память как новую команду, и затем нажмите \odot .
- 9** Продолжайте нажимать соответствующую кнопку на пульте дистанционного управления программируемого устройства, направляя пульт дистанционного управления на приемник датчика пульта ресивера до тех пор, пока на экране телевизора не появится “Complete”.

Датчик дистанционного управления

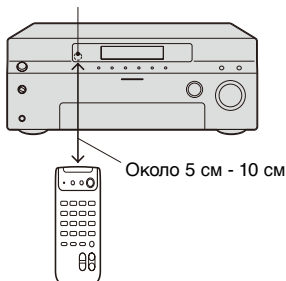

“Test” выбирается автоматически через несколько секунд после завершения регистрации нового кода.

10 Нажмите .

Запускается проверка запрограммированного кода. Перейдите к действию 11, если вы не хотите выполнять проверку.

11 Несколько раз нажмите /// для выбора “Finish”

Примечание

Во время регистрации ресивером нового кода окно дисплея выключается.

Для отмены запоминания

Выберите “Cancel” на одном из экранов, показываемых в действии 8, 10 и 11, затем нажмите .

Использование заученной команды



1 Нажмите AMP.

Ресивером можно управлять при помощи пульта дистанционного управления.





2 Нажмите MENU.

Меню ресивера показывается на экране телевизора.

3 Несколько раз нажмите / для выбора “Input”, затем нажмите или .

4 Несколько раз нажмите / для выбора требуемого устройства и затем нажмите .

5 Нажмите QUICK CLICK.

6 Нажмите /// для выбора на экранном дистанционном пульте управления кнопки, использованной для заучивания данной функции, затем нажмите .

Сброс кода пульта дистанционного управления для Quick Click

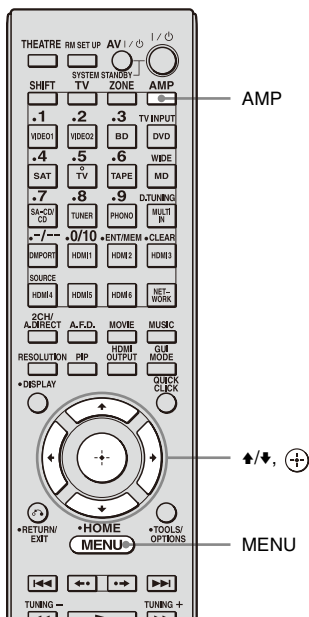

- 1 Нажмите AMP.**
Ресивером можно управлять при помощи пульта дистанционного управления.
- 2 Нажмите MENU.**
Меню ресивера показывается на экране телевизора.
- 3 Несколько раз нажмите ↑/↓ для выбора “Settings”, затем нажмите ⊕ или →.**
- 4 Несколько раз нажмите ↑/↓ для выбора “Quick Click”, затем нажмите ⊕ или →.**

5 Несколько раз нажмите ↑/↓ для выбора “Source Component” или “Common Component”, затем нажмите ⊕.

6 Несколько раз нажмите ↑/↓ для выбора требуемого устройства и затем нажмите ⊕.

7 Несколько раз нажмите ↑/↓ для выбора “Reset”, затем нажмите ⊕.

На экране телевизора появится сообщение подтверждения.

8 Несколько раз нажмите ↑/↓ для выбора “Yes”, затем нажмите ⊕.

Все содержимое выбранного входа (т. е. все запрограммированные данные) будет удалено.

9 Повторите действия с 6 по 8 для удаления всех запрограммированных данных.

Примечание

Сам макрос не будет удален. Код по умолчанию будет подаваться на выход при установке в действие макроса заранее установленного или заученного кода.

Глоссарий

■ Cinema Studio EX

Режим окружающего звучания, который может рассматриваться как компиляция технологии Digital Cinema Sound, воспроизводит звучание как в кинотеатре, используя при этом три технологии: “Virtual Multi Dimensions”, “Screen Depth Matching” и “Cinema Studio Reverberation”.

“Virtual Multi Dimensions” – технология виртуальных колонок, создает виртуальную многоканальную среду вплоть до 7.1-канальной с текущими колонками и переносит окружающее звучание кинотеатра в вашу домашнюю обстановку.

“Screen Depth Matching” воспроизводит затухание высоких частот, полноту и глубину звучания, обычно создаваемую в кинотеатре при воспроизведении звука за экраном. Затем это звучание добавляется к переднему и центральному каналам.

“Cinema Studio Reverberation” воспроизводит звуковые характеристики самых современных кинотеатров и студий звукозаписи, включая студии озвучивания Sony Pictures Entertainment. Имеется три режима A/B/C, доступные в соответствии с типом студии.

■ Deep Color

Видеосигналы, входящие через разъем HDMI, для которых увеличена глубина цвета сигнала.

При использовании текущего разъема HDMI глубина цвета, передаваемого 1 пикселем, составляет 24 бита (16777216 цветов). Однако глубина цвета, передаваемого одним пикселем,

может составить 36 бит и т. д., если ресивер поддерживает Deep Color. Поскольку точность передачи градаций глубины цвета повышается с увеличением числа битов, непрерывные изменения цветов будут передаваться более мягко.

■ Digital Cinema Sound (DCS)

Уникальная технология воспроизведения звука для домашних кинотеатров, разработанная Sony в сотрудничестве с Sony Pictures Entertainment, для передачи в домашней обстановке захватывающей и исключительно мощной звуковой атмосферы реальных кинотеатров. При помощи “Digital Cinema Sound”, разработанной посредством интеграции DSP (Digital Signal Processor) и результатов измерений, вы можете получить дома идеальное звуковое поле, предусмотренное создателями фильмов.

■ Digital Concert Hall

“Digital Concert Hall” обеспечивает более яркое воспроизведение 2-канальных стереофонических носителей, например, компакт-дисков и т. п. Благодаря 5.1-канальной или 7.1-канальной акустической системе и технологии виртуальных колонок, которые передают стереофоническую реверберацию и отраженный звук, данные музыкальных записей воспроизводятся более ярко и реалистично. Акустическое поле концертного зала воссоздается при помощи геометрического анализа концертного зала и сверхточного моделирования отраженного звука и ревербераций на основе результатов фактических измерений. Для добавления ревербераций принимаются во внимание и рассчитываются с помощью DSP (Digital Signal Processor) такие звуковые характеристики, как

сила и частотная характеристика звука. Звук воспроизводится с естественным и приятным резонансом, как при прослушивании музыки в концертном зале.

■ Digital Legato Linear (D.L.L.)

Это собственная технология Sony, позволяющая воспроизводить цифровые аудиосигналы низкого качества с высококачественным воспроизведением. Старые записи или сжатые аудиосигналы часто имеют помехи в форме сигнала и искажения за пределом диапазона частот, а также гармонические искажения в генерируемой аудиочастоте. В результате этого возникает гетеродинный свист и затухающие колебания, что приводит к ухудшению качества звучания. Функция D.L.L. устраняет эти проблемы и обеспечивает богатое звучание музыкальных произведений и фильмов.

■ Dolby Digital

Технология кодирования/ декодирования цифрового звука, разработанная Dolby Laboratories, Inc. Она включает следующие каналы: передний (левый/правый), центральный, окружающего звучания (левый/правый) и сабвуфера. Это является стандартом аудиосигнала для DVD-видео и чаще называется как звуковое 5.1-канальное окружающее звучание.

■ Dolby Digital Plus

Система Dolby Digital Plus обладает гибкостью и эффективностью, позволяя создавать больше каналов превосходного окружающего звучания для видеоматериалов высокой четкости. Ее непревзойденная эффективность кодирования обеспечивает воспроизведение до 7.1 каналов высококачественного

многоканального звука без негативного влияния на битовые ресурсы, выделенные для передачи видеоматериала, и без дополнительной аппаратуры.

■ Dolby Digital Surround EX

Акустическая технология, разработанная Dolby Laboratories, Inc. Информация заднего окружающего звучания передается через обычные левый и правый каналы окружающего звучания таким образом, чтобы звук воспроизводился в 6.1-канальном формате. Сцены с активными действиями получают более динамичное и реалистичное звуковое сопровождение.

■ Dolby Pro Logic II

Эта технология преобразует записанное 2-канальное стереозвучание в 5.1-канальное воспроизведение звучания. Звуковое сопровождение старых фильмов, записанных в традиционном стереоформате, может быть улучшено с 5.1-канальным окружающим звучанием.

■ Dolby Pro Logic IIx

Технология для 7.1-канального (или 6.1-канального) воспроизведения. Наряду с аудио, записанным в Dolby Digital Surround EX, 5.1-канальное аудио, записанное с Dolby Digital может воспроизводиться как 7.1-канальное (или 6.1-канальное). Дополнительно к этому обычный записанный стерео аудиосигнал может воспроизводиться в 7.1-канальном (или 6.1-канальном) режиме.

■ Dolby Surround (Dolby Pro Logic)

Технология обработки звука, разработанная Dolby Laboratories, Inc. Информация центрального канала и монофонического канала окружающего звучания распределяется

продолжение следует

по двум стереоканалам. При воспроизведении аудиосигнал декодируется и направляется на 4 канала окружающего звучания. Это наиболее распространенный способ обработки аудио для DVD-видео.

■ Dolby TrueHD

Dolby TrueHD – это технология Dolby, разработанная для устранения звуковых потерь оптических дисков высокой четкости. Звук Dolby TrueHD, каждый бит которого идентичен оригинальным студийным звукозаписям, позволяет достичь сверхвысокого качества звуковоспроизведения до 8 каналов с частотой 96 кГц/24 бит и до 6 каналов с частотой 192 кГц/24 бит. В сочетании с видео высокой четкости он создает непередаваемую атмосферу домашнего театра.

■ DSD

Аудиоформат, используемый для Super Audio CD. Во избежание потери информации DSD преобразует аналоговые сигналы в цифровые и обеспечивает их непосредственную запись без дополнительной обработки. Благодаря этому звук записывается и воспроизводится с безукоризненной точностью и высоким качеством.

■ DTS 96/24

Формат высококачественного цифрового аудиосигнала. Записывает звук с частотой дискретизации и скоростью передачи битов 96 кГц/24 бита, что является наивысшим возможным качеством для DVD-видео. Количество каналов воспроизведения варьируется в зависимости от программного обеспечения.

■ DTS Digital Surround

Технология кодирования/ декодирования цифрового аудио для кинотеатров, разработанная компанией DTS, Inc. Она сжимает аудио меньше, чем Dolby Digital, обеспечивая более высокое качество воспроизведения звука.

■ DTS-ES

Формат для 6.1-канального воспроизведения с информацией заднего окружающего звучания. Имеется два режима – “Discrete 6.1”, в котором все каналы записываются независимо друг от друга, и “Matrix 6.1”, в котором канал заднего окружающего звучания распределяется по левому и правому каналам окружающего звучания. Этот формат идеально подходит для звуковых дорожек кинофильмов.

■ DTS-HD

Аудиоформат, расширяющий привычный формат DTS Digital Surround. Данный формат имеет ядро и расширения, причем ядро обладает совместимостью с DTS Digital Surround. Существует два типа DTS-HD: DTS-HD High Resolution Audio и DTS-HD Master Audio. DTS-HD High Resolution Audio имеет максимальную скорость передачи данных 6 Мбит/с и компрессию с частичной потерей информации (Lossy). DTS-HD High Resolution Audio поддерживает максимальную частоту дискретизации 96 кГц и максимум 7.1 каналов. DTS-HD Master Audio имеет максимальную скорость передачи данных 24,5 Мбит/с и компрессию без потери информации (Lossless). DTS-HD Master Audio поддерживает максимальную частоту дискретизации 192 кГц и максимум 7.1 каналов.

■ DTS Neo:6

Эта технология преобразует записанное 2-канальное стереозвучание в 7-канальное воспроизведение звучания. Для выбора имеется два режима в соответствии с источником воспроизведения или вашими предпочтениями: CINEMA – для кинофильмов и MUSIC – для стереофонических источников, таких как музыка.

■ H.A.T.S. (High quality digital Audio Transmission System) для HDMI

H.A.T.S. для HDMI это система воспроизведения с управлением потоком для передач HDMI. Главный генератор тактовых импульсов, особенно важный для качества аудио, реализован на передатчике на кристалле, и установлен за цифро-аналоговым преобразователем ресивера. Этот главный генератор тактовых импульсов управляет скоростью воспроизведения устройств, подключенных к ресиверу, с использованием HDMI CEC (Consumer Electronics Control) для HDMI (High-Definition Multimedia Interface), для обеспечения совпадения скорости воспроизведения. Он обеспечивает высокое качество звучания с исключительной чистотой, благодаря практически отсутствующим флуктуациям при передаче тактовых импульсов.

■ HDMI (High-Definition Multimedia Interface)

HDMI (High-Definition Multimedia Interface) – это интерфейс, который поддерживает одновременно видео и аудиосигнал в одном цифровом подключении, позволяя вам насладиться высококачественным цифровым изображением и звуком. Спецификация HDMI поддерживает HDCP (High-bandwidth Digital Contents

Protection), — технологию защиты авторских прав, которая включает в себя технологию кодирования цифровых видеосигналов.

■ High Bitrate Audio

Характеризует форматы метода сжатия звука (DTS-HD Master Audio, Dolby TrueHD и т. д.), причем форматы с высокой скоростью передачи битов записываются в основном на диски Blu-ray Disc и т. п.

■ L.F.E. (Low Frequency Effects)

Звуковые низкочастотные эффекты, которые подаются через сабвуфер в форматах Dolby Digital или DTS, и т. п. Добавление низких частот к частоте в диапазоне от 20 до 120 Гц позволяет получить более энергичное звучание.

■ Neural THX

Neural Surround™, THX® – технологии, выбранные в качестве официального формата радиопередач окружающего звука ведущими радиостанциями FM/HD. Neural Surround, THX Technologies передают богатство звучания и точный звуковой образ окружающего звучания в формате на 100% совместимом со стереозвучанием.

■ PCM (Pulse Code Modulation)

Способ преобразования аналогового аудиосигнала в цифровой для наслаждения цифровым звучанием.

■ x.v.Color

“x.v.Color” обеспечивает более достоверное воспроизведение различных цветов, таких как блестящие цвета растений и лазурный цвет южного океана.

■ Компонентное видео

Формат передачи информации видеосигнала, состоящий из трех отдельных сигналов: освещенности Y, цветности Pb и цветности Pr.

продолжение следует

Высококачественные изображения, такие как DVD-видео и изображения телевидения высокой четкости передаются более достоверно. Три разъема окрашены в зеленый, синий и красный цвет.

■ Композитное видео

Стандартный формат для передачи информации видеосигнала. Сигнал яркости Y и сигнал цветности C комбинируются и передаются вместе.

■ Построчное сканирование

Метод сканирования, последовательно прорисовывающий все строки, в противоположность чересстрочному сканированию, когда сначала прорисовываются все нечетные и затем все четные строки изображения. “p” в “480p” означает “Progressive”.

■ Частота разделения каналов

Частота, на которой разделяются два диапазона частот колонок.

■ Чересстрочное сканирование

Метод сканирования, который создает картинку, показывая половину строк на поверхности электронно-лучевой трубки телевизора или монитора каждую 1/60 часть секунды. Сначала прорисовываются нечетные строки, оставляя пространство между строками, затем прорисовываются все четные строки, заполняющие пространство между нечетными строками. “i” в “480i” означает “Interlace”.

Меры предосторожности

О безопасности

При попадании какого-либо твердого предмета или жидкости внутрь корпуса выньте вилку ресивера из розетки и проверьте ресивер у квалифицированного обслуживающего персонала перед дальнейшей эксплуатацией.

Об источниках питания

- Перед эксплуатацией ресивера убедитесь в том, что его рабочее напряжение совпадает с напряжением местной электросети. Рабочее напряжение указано на идентификационной табличке на задней стороне ресивера.
- Устройство не отключается от источника питания переменного тока все время, пока оно подключено к сетевой розетке, даже если оно само по себе выключено.
- Если вы не собираетесь использовать ресивер в течение длительного периода времени, не забудьте отключить его от сетевой розетки. Для отключения сетевого шнура переменного тока, беритесь непосредственно за штепсельную вилку; никогда не тяните за шнур.
- Один контакт вилки шире другого для обеспечения безопасности, благодаря этому вилка может включаться в розетку только в одном положении. Если вы не можете полностью вставить вилку в розетку, обратитесь к вашему дилеру.
- Сетевой шнур переменного тока следует заменять только в мастерской квалифицированного технического обслуживания.

О нагреве

Несмотря на то, что ресивер нагревается во время эксплуатации, это не является неисправностью. Если вы будете постоянно пользоваться ресивером на большой громкости, температура корпуса сверху, снизу и с боковых сторон значительно возрастет. Не дотрагивайтесь до корпуса, чтобы не получить ожоги.

О расположении

- Располагайте ресивер в месте с достаточной вентиляцией для предотвращения его нагрева и продления срока службы ресивера.
- Не располагайте ресивер рядом с источниками тепла или в месте, подверженном воздействию прямых солнечных лучей, механическим ударам или с большим количеством пыли.
- Не устанавливайте на ресивере какие-либо предметы, которые могут блокировать вентиляционные отверстия и привести к неисправности.
- Не устанавливайте ресивер рядом с таким оборудованием, как телевизор, видеомаягнитофон или кассетная дека. (Если ресивер будет использоваться в комбинации с телевизором, видеомаягнитофоном или кассетной декой и будет установлен слишком близко к этому оборудованию, могут возникнуть помехи и ухудшиться качество изображения. Это особенно характерно при использовании комнатной антенны. Поэтому мы рекомендуем использовать наружную антенну.)

Об эксплуатации

Перед подключением других устройств, не забудьте выключить ресивер и отсоединить его от сети электропитания.

О чистке

Выполняйте чистку корпуса, панели и регуляторов мягкой тканью, слегка смоченной раствором нейтрального моющего средства. Не используйте абразивные губки, чистящий порошок или растворитель, такой как спирт или бензин.

Если у вас возникнут какие-либо вопросы или проблемы, касающиеся вашего ресивера, пожалуйста, обратитесь к вашему ближайшему дилеру компании Sony.

Поиск и устранение неисправностей

Если у вас возникнут какие-либо из перечисленных ниже проблем при эксплуатации ресивера, используйте руководство по устранению неисправностей для устранения проблемы. Если какая-либо проблема не может быть устранена, обратитесь к вашему ближайшему дилеру компании Sony.

Аудио

Нет звука, независимо от выбранного устройства, или же слышен очень тихий звук.

- Убедитесь в надежном подключении колонок и устройств.
- Убедитесь в правильном подключении всех шнуров колонок.
- Убедитесь, что ресивер и все устройства включены.
- Убедитесь, что регулятор MASTER VOLUME не установлен на $-\infty$ dB. Попробуйте установить его на значение около -40 dB.
- Убедитесь, что параметр SPEAKERS (OFF/A/B/A+B) не установлен на OFF (стр. 53).
- Нажмите кнопку MUTE на пульте дистанционного управления для отмены функции отключения звука.
- Убедитесь, что вы выбрали правильное устройство с помощью INPUT SELECTOR.
- Убедитесь, что наушники не подключены.
- Если будет слышен только очень тихий звук, убедитесь, что режим Night Mode не включен (стр. 106).
- Активировано защитное устройство на ресивере. Выключите ресивер,

устраните проблему, связанную с коротким замыканием, и снова включите электропитание.

Отсутствие звука от конкретного устройства.

- Убедитесь, что устройство правильно подключено к разъемам аудиовхода для данного устройства.
- Убедитесь, что шнур(-ы), используемый(-е) для подключения, полностью вставлены в разъемы как ресивера, так и устройства.

Отсутствие звука в одной из передних колонок.

- Подсоедините наушники к гнезду PHONES для проверки наличия звука в наушниках. Если в наушниках будет слышен только один канал, устройство, возможно, неправильно подключено к ресиверу. Убедитесь, что все шнуры полностью вставлены в разъемы, как на ресивере, так и на устройстве. Если в наушниках будут слышны оба канала, возможно, передняя колонка неправильно подключена к ресиверу. Проверьте подключение передней колонки, которая не воспроизводит звук.
- Убедитесь в том, что подключены оба разъема L и R к аналоговому устройству, а не один из разъемов L или R. Используйте моно-стерео кабель (не прилагается). Тем не менее, при выборе звукового поля (Pro Logic и т. п.) звук будет отсутствовать в центральной колонке. Если центральная колонка не подключена, звук будет воспроизводиться только через передние левую/правую колонки.

Отсутствие звука от аналоговых 2-канальных источников.

- Убедитесь, что выбранный разъем аудио (цифрового) входа не

присвоен другим входам в пункте “Input Assign” меню Input (стр. 102).

Отсутствие звука от цифровых источников (от входного разъема COAXIAL или OPTICAL).

- Убедитесь, что параметр INPUT MODE не установлен на “Analog”.
- Убедитесь, что опция “2ch Analog Direct” не используется.
- Убедитесь, что выбранный разъем аудио (цифрового) входа не присвоен другим входам в пункте “Input Assign” меню Input (стр. 102).

Входной звуковой сигнал источника с разъема HDMI IN не подается от усилителя или колонки телевизора, подключенной к ресиверу.

- Убедитесь, что устройство правильно подключено к разъему HDMI IN для этого устройства.
- В зависимости от устройства воспроизведения, может потребоваться его настройка. Обратитесь к инструкции по эксплуатации, прилагаемой к каждому устройству.
- При просмотре изображения или прослушивании звука в режиме передачи Deep Color убедитесь, что соединительный кабель для разъема HDMI поддерживает высокую скорость (кабель HDMI версии 1.3a, категории 2).

Звуки левого и правого канала не сбалансированы или перепутаны.

- Убедитесь, что колонки и устройства подключены правильно и надежно.
- Отрегулируйте параметры баланса с помощью меню настроек Auto Calibration.

Сильный шум или помехи.

- Убедитесь в надежном подключении колонок и устройств.

- Убедитесь, что кабели подключения удалены от трансформатора или двигателя, и удалены, как минимум, на 3 метра от телевизора или флуоресцентной лампы.
- Отодвиньте телевизор подальше от аудиоустройств.
- Убедитесь в том, что вы заземлили разъем \neq SIGNAL GND (только при подключении проигрывателя пластинок).
- Загрязнены штекеры и разъемы. Протрите их тканью, слегка смоченной спиртом.

Отсутствие звука или очень тихий звук через центральную колонку/ колонки окружающего звучания/ задние колонки окружающего звучания.

- Выберите режим “Cinema Studio EX” (стр. 84).
- Отрегулируйте уровень колонки (стр. 116).
- Убедитесь в том, что для центральной колонки/колонок окружающего звучания выбран параметр “SMALL” или “LARGE”.

Отсутствие звука в задних колонках окружающего звучания.

- Некоторые диски не имеют метки Dolby Digital Surround EX, несмотря на то, что на упаковке есть логотип Dolby Digital Surround EX.

Звук в сабвуфере отсутствует.

- Убедитесь в правильном и надежном подключении сабвуфера.
- Убедитесь в том, что колонка включена.
- Если все колонки установлены на “LARGE” и выбран параметр “Neo:6 Cinema” или “Neo:6 Music”, звук в сабвуфере будет отсутствовать.

Нет эффекта окружающего звучания.

- Убедитесь, что функция звукового поля включена (нажмите кнопку MOVIE или MUSIC).
- Звуковые поля не действуют для сигналов, имеющих частоту дискретизации выше 48 кГц.

Многоканальное звучание Dolby Digital или DTS не воспроизводится.

- Убедитесь, что воспроизводимый DVD-диск и т. п. записан в формате Dolby Digital или DTS.
- При подключении DVD-плеера и т. п. к разъемам цифрового входа ресивера, убедитесь в доступности установки цифрового аудиовыхода для подключенного устройства.

Невозможно выполнить запись.

- Убедитесь в правильном подключении устройств (стр. 32).
- Выберите устройство источника (стр. 64).

Индикатор MULTI CHANNEL DECODING не светится синим цветом.

- Убедитесь, что устройство воспроизведения подключено к цифровому разъему и вход на данном ресивере выбран правильно.
- Проверьте, соответствует ли источник входного сигнала воспроизводимого программного обеспечения многоканальному формату.
- Проверьте, установлена ли настройка устройства воспроизведения в положение многоканального звучания.
- Убедитесь, что выбранный разъем аудио (цифрового) входа не присвоен другим входам в пункте “Input Assign” меню Input (стр. 102).

Отсутствует звук от устройства, подключенного к адаптеру DIGITAL MEDIA PORT.

- Отрегулируйте громкость ресивера.
- Адаптер DIGITAL MEDIA PORT и/или устройство подключены неправильно. Выключите ресивер, затем снова выполните подключение адаптера DIGITAL MEDIA PORT и/или устройства.
- Убедитесь, что адаптер DIGITAL MEDIA PORT и/или устройство поддерживают данный ресивер.

Видео

Отсутствует изображение или появляется нечеткое изображение на экране телевизора или мониторе.

- Выберите соответствующий вход на ресивере (стр. 64).
- Установите ваш телевизор в соответствующий режим входа.
- Отодвиньте телевизор подальше от аудиоустройств.
- Правильно назначьте видеовход устройства.
- Входной сигнал должен быть таким же, как и вход в процессе преобразования с повышением частоты входного сигнала с помощью данного ресивера (стр. 46).

Изображение COMPONENT VIDEO OUT искажается.

- Сигналы видеовхода, отличные от компонентных сигналов 480p не принимаются при выводе сигналов с разъема VIDEO. Подайте на вход компонентные 480i видеосигналы.
- Если на выход подаются входные компонентные сигналы, отличные от 480p, используйте разъем COMPONENT VIDEO OUT и установите параметр “Resolution” на “DIRECT”.

Изображения от устройства, подключенного к разъему HDMI, не показываются на экране телевизора, искажены или прерываются.

- Убедитесь, что кабели правильно и надежно подключены к устройствам.
- В зависимости от устройства воспроизведения, может потребоваться его настройка. Обратитесь к инструкции по эксплуатации, прилагаемой к каждому устройству.
- При просмотре изображения или прослушивании звука в режиме передачи Deep Color убедитесь, что соединительный кабель для разъема HDMI поддерживает высокую скорость (кабель HDMI версии 1.3а, категории 2).
- Изображения устройства, подключенного к разъему HDMI, могут быть искажены. В этом случае установите параметр “Video Direct” на “ON” в меню настроек HDMI.
- Изображения или звук устройства, подключенного к разъему HDMI, могут прерываться при переключении видеосигналов. В этом случае установите параметр “Video Direct” на “ON” в меню настроек HDMI.

Невозможно выполнить запись.

- Убедитесь в правильном подключении устройств (стр. 37).
- Выберите устройство источника (стр. 64).

На экране телевизора не появляется графический интерфейс пользователя.

- Нажмите GUI MODE для отображения “GUI MODE” на дисплее.
- Проверьте правильность подключения телевизора.

При выборе входа HDMI изображения появляются позднее, чем сопутствующий им звук.

- В зависимости от устройства, подключенного к разъему HDMI или источника воспроизведения изображения могут появляться позднее сопутствующего им звука. В этом случае установите параметр “Video Direct” на “ON” в меню настроек HDMI.

Тюнер

Плохой FM-прием.

- Используйте 75-омный коаксиальный кабель (не прилагается) для подключения ресивера к наружной антенне FM, как показано на стр. 179. Если вы подключили ресивер к наружной антенне, заземлите ее от молнии. Для предотвращения взрыва газа, не подсоединяйте заземляющий провод к газовой трубе.

Наружная антенна FM

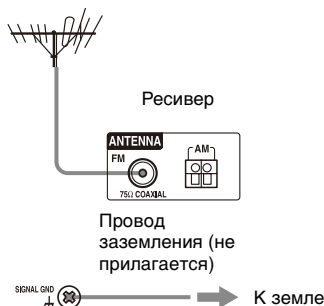

Невозможно настроить на радиостанции.

- Убедитесь в надежном подключении антенн. Отрегулируйте антенны и, при необходимости, подключите наружную антенну.
- Слабая интенсивность сигнала станций (при настройке на станцию с

продолжение следует

помощью функции автоматической настройки). Используйте функцию прямой настройки.

- Убедитесь в том, что вы правильно установили шаг настройки (при настройке на станции AM с помощью прямой настройки).
- Ни для одной станции не была выполнена предварительная установка или предварительно установленные станции были удалены из памяти (при настройке на станцию с помощью сканирования предварительно установленных станций). Выполните предварительную установку станций (стр. 75).
- Нажимайте кнопку DISPLAY для отображения на дисплее индикации частоты.

Не работает RDS.

- Убедитесь в том, что вы настроились на станцию FM с RDS.
- Выберите станцию FM с более сильным сигналом.

Не появляется нужная вам информация RDS.

- Обратитесь на радиостанцию и выясните, действительно ли они предоставляют интересующие вас услуги. Если да, то оказание услуг, возможно, было временно приостановлено.

Контроль по HDMI

Функция Контроль по HDMI не работает.

- Проверьте подключение HDMI (стр. 38).
- Убедитесь, что параметр “Control for HDMI” установлен на “ON” в меню настроек HDMI.

- Убедитесь, что подключенное устройство совместимо с функцией Контроль по HDMI.
- Проверьте настройки Контроль по HDMI подключенного устройства. Обратитесь к инструкциям по эксплуатации подключенного устройства.
- При изменении подключения HDMI подключите/отключите сетевой шнур переменного тока, а в случае аварийного отключения питания повторите процедуры раздела “Подготовка для “BRAVIA” Sync” (стр. 97).
- При выборе HDMI В с использованием кнопки HDMI OUTPUT после выбора HDMI А функция Контроль по HDMI может в течение некоторого времени работать со сбоями. Это вызвано тем, что устройство, подключенное к разъему HDMI А, должно повторно распознать ресивер, имеющий функцию Контроль по HDMI. Если функция Контроль по HDMI работает со сбоями в течение длительного времени, выполните действия, указанные в разделе “Подготовка для “BRAVIA” Sync” (стр. 97).
- При выборе HDMI В функция Контроль по HDMI не работает.

Звук не подается на выход ресивера или колонки телевизора при использовании функции управления звуком системы.

- Убедитесь, что телевизор совместим с функцией управления звуком системы.
- Если телевизор не имеет функции управления звуком системы, установите настройки “Аудиовыход” в меню настроек HDMI на

- “TV+AMP”, если вы хотите слушать звук через колонки телевизора и ресивера.
- “AMP”, если вы хотите слушать звук через ресивер.
- Вы не можете прослушивать звук устройства, подключенного к ресиверу, когда источником входа ресивера выбран телевизор.
 - Измените вход ресивера на HDMI, когда вы хотите просматривать программу устройства, подключенного к ресиверу.
 - Измените канал телевизора, если вы хотите смотреть программу телевизора.
 - Выберите устройство или вход, которые вы хотите смотреть, при просмотре программы устройства, подключенного к телевизору. По данным действиям обратитесь к инструкции по эксплуатации телевизора.
- При использовании функции Контроль по HDMI вы не сможете управлять подключенным устройством при помощи пульта дистанционного управления телевизора.
 - В зависимости от подключенного устройства и телевизора, вам, возможно, придется настроить устройство и телевизор. Обратитесь к инструкции по эксплуатации, прилагаемой к каждому устройству и телевизору.
 - Измените вход ресивера на вход HDMI, подключенный к устройству.

Пульт дистанционного управления

Не работает пульт дистанционного управления.

- Направьте пульт дистанционного управления на датчик дистанционного управления на ресивере.
- Уберите все препятствия между пультом дистанционного управления и ресивером.
- Замените все батарейки в пульте дистанционного управления на новые, если они разряжены.
- Убедитесь в том, что режимы управления ресивера и пульта дистанционного управления совпадают. Если режим управления ресивера и пульта дистанционного управления отличаются, вы не можете управлять ресивером с помощью пульта дистанционного управления (стр. 109).
- Убедитесь в том, что вы выбрали правильный вход на пульте дистанционного управления.
- При управлении запрограммированным компонентом, не являющимся изделием компании Sony, пульт дистанционного управления может не работать надлежащим образом в зависимости от модели и фирмы-изготовителя устройства.

Сообщения об ошибках

В случае возникновения неисправности на дисплее появится код из двух цифр и сообщение. Вы сможете проверить состояние системы по данному сообщению. Обратитесь к следующей таблице для решения проблемы. Если какая-либо проблема не может быть устранена, обратитесь к вашему ближайшему дилеру компании Sony.

ПРОТЕСТОР

На колонки поступает непостоянный ток или же верхняя панель ресивера чем-то накрыта. Через несколько секунд ресивер автоматически выключится. Проверьте подключение колонок и снова включите питание.

Для других сообщений обращайтесь к разделам “Список сообщений после измерений автокалибровки” (стр. 60) и “DIGITAL MEDIA PORT список сообщений” (стр. 70).

Справочные разделы по очистке памяти

Для удаления	См.
Всех сохраненных в памяти настроек	стр. 49

Технические характеристики

Секция усилителя

ВЫХОДНАЯ МОЩНОСТЬ

Номинальная выходная мощность при стереофоническом режиме^{1) 2)}
(8 Ом 20 Гц – 20 кГц, суммарный коэффициент гармоник 0,09%):
120 Вт + 120 Вт

Опорная выходная мощность при стереофоническом режиме
(4 Ом 20 Гц – 20 кГц, суммарный коэффициент гармоник 0,15%):
120 Вт + 120 Вт

Опорная выходная мощность
(8 Ом 1 кГц, суммарный коэффициент гармоник 0,7%)
FRONT²⁾:
130 Вт + 130 Вт
CENTER²⁾: 140 Вт
SURROUND²⁾:
130 Вт + 130 Вт
SURROUND BACK²⁾:
130 Вт + 130 Вт

Опорная выходная мощность
(4 Ом 1 кГц, суммарный коэффициент гармоник 0,7%)
FRONT²⁾:
120 Вт + 120 Вт
CENTER²⁾: 120 Вт
SURROUND²⁾:
130 Вт + 130 Вт
SURROUND BACK²⁾:
120 Вт + 120 Вт

¹⁾В зависимости от настроек звукового поля и источника звук на выходе может отсутствовать.

2) Измерено при следующих условиях:
Требования к питанию: 230 В переменного тока, 50/60 Гц

Частотная характеристика

PHONO	Кривая выравнивания по RIAA $\pm 0,5$ дБ
MULTI CHANNEL INPUT, SA-CD/CD, TAPE, MD, TV, VIDEO 1/2, BD, DVD, SAT	10 Гц – 100 кГц ± 3 дБ

Входы (Аналоговые)

PHONO	Чувствительность: 2,5 мВ Полное сопротивление: 50 кОм Сигнал/шум: 90 дБ (А, 20 кГц фильтр низких частот)
MULTI CHANNEL INPUT, SA-CD/CD, TAPE, MD, TV, VIDEO 1/2, BD, DVD, SAT	Чувствительность: 150 мВ Полное сопротивление: 50 кОм Сигнал/шум: 100 дБ (А, 20 кГц фильтр низких частот)

Входы (цифровые)

BD, DVD, SA-CD/CD (коаксиальный)	Полное сопротивление: 75 Ом Сигнал/шум: 96 дБ (А, 20 кГц фильтр низких частот)
VIDEO 1/2, TV, SAT, TAPE, MD (оптический)	Сигнал/шум: 96 дБ (А, 20 кГц фильтр низких частот)

Выходы

TAPE (REC OUT), MD (REC OUT), VIDEO 1, ZONE 2, ZONE 3 (AUDIO OUT)	Напряжение: 150 мВ Полное сопротивление: 1 кОм
---	---

FRONT L/R, CENTER, SURROUND L/R, SURROUND BACK L/R, SUBWOOFER	Полное сопротивление: 2 В Полное сопротивление: 1 кОм
---	--

Секция тюнера FM

Диапазон настройки

87,5 - 108,0 МГц

Антенна Проволочная антенна FM

Разъемы антенны

75 Ом,
несбалансированные

Секция тюнера AM

Диапазон настройки

531 - 1602 кГц

Промежуточная частота

450 кГц

Антенна Рамочная антенна

Секция видео

Входы/Выходы

Видео: 1 Vp-p, 75 Ом

COMPONENT VIDEO:

Y: 1 Vp-p, 75 Ом

P_B/C_B: 0.7 Vp-p, 75 Ом

P_R/C_R: 0.7 Vp-p, 75 Ом

полоса пропускания сигнала высокой четкости 80 МГц

Видео HDMI

Вход/Выход (Блок повторителя HDMI)

640 × 480p @ 60 Гц
720 × 480p@59,94/60 Гц
1280 × 720p@59,94/60 Гц
1920 × 1080i@59,94/60 Гц
1920 × 1080p@59,94/60 Гц
720 × 576p@50 Гц
1280 × 720p@50 Гц
1920 × 1080i@50 Гц
1920 × 1080p@50 Гц
1920 × 1080p@24 Гц

Пульт дистанционного управления Зона 2/
Зона 3 (1)

Батарейки типа R6 (размер-AA) (4)

IR Blaster (1)

ES Utility CD-ROM (1)

VAIO Media plus CD-ROM (1)

Конструкция и технические характеристики могут быть изменены без уведомления.

Общие характеристики

Требования к питанию

230 В переменного
тока, 50/60 Гц

Выход питания (DIGITAL MEDIA PORT)

DC OUT: 5 В, 700 мА

Потребляемая мощность

480 Вт

Потребляемая мощность

(в режиме ожидания)

0,9 Вт (когда
параметры “Control for
HDMI” и “RS-232C
Control” установлены
на “OFF”)

Размеры

430 × 175 × 430 мм
(ширина/высота/
глубина)
включая выступающие
части и органы
управления

Масса (Приблиз.) 17,5 кг

Прилагаемые принадлежности

Инструкция по эксплуатации (данное
руководство)

Использование сетевых функций (1)

Руководство по быстрой установке (1)

Список меню GUI (1)

Микрофон-оптимизатор ECM-AC1 (1)

Проволочная антенна FM (1)

Рамочная антенна AM (1)

Сетевой шнур переменного тока (1)

Главный пульт дистанционного
управления (1)

Алфавитный указатель

Цифровые

- 2-канала 77
- 2ch Analog Direct 77
- 2ch Stereo Mode 77
- 4 Ω 52
- 5.1 канала 26
- 7.1 канала 27
- 8 Ω 52

А

- Аудио 124

В

- Видео 67, 126
- Видеомагнитофон 45
- Выбор типа калибровки 58, 135

Д

- Дисплей 11

З

- Запись 107, 108

И

- Изменение индикации 139

К

- Кнопка HDMI IN 9, 49
- Кнопка HDMI OUT 9, 101
- Колонка 115

М

- Меню 50, 61, 112
- Меню настроек 112
- Меню опций 62
- Многозональная функция 88, 122

Н

- Настройка 72, 73, 75
- Настройки 112

О

- Отключение звука 65

П

- Плейер Super Audio CD 33, 35, 36
- Подключение к двухканальному усилителю 110
- Подключения
 - антенны 48
 - аудиоустройства 32
 - видеоустройства 37
 - колонки 28
 - монитор 30
- Полное сопротивление колонок 51, 137
- Предварительно настроенные станции 75
- Преобразование путем улучшения разрешения 46
- Пульт дистанционного управления 18–25, 50, 140–152

Р

- Разъем \neq SIGNAL GND 36
- Разъемы HDMI 16, 38
- Разъемы VIDEO 2 IN/PORTABLE AV IN 46
- Режим “вечеринка” 95

С

- Сетевой шнур переменного тока 49
- Сообщени
 - Ошибка 182
 - Auto Calibration 60
 - DIGITAL MEDIA PORT 70

Т

- Таймер отключения 105
- Тюнер 72

У

- Удаление
 - памяти 49
 - пульт дистанционного управления 152
- Уровень 122
- Установка в исходное состояние 49

Э

- Экранная заставка 132

A-Z

- A.F.D. (режим) 78
- A/V Sync 66, 124, 138
- AM 72
- AUDIO OUT 138
- Audio Out 129
- Auto Calibration 54, 114, 135
- Auto Tuning 72
- Bass 10, 122, 138
- BI-AMP 116, 137
- Blu-ray Disc-плеер 39, 43, 64
- CD-плеер 33, 36
- Center Mix 116, 137
- Cinema Studio EX (режим) 84
- Control for HDMI 129
- Crossover Freq 118, 137
- D. Range Comp (Dynamic range compressor) 119, 136
- DCAC (Digital Cinema Auto Calibration) 54
- DCS 84
- Decode Priority 125, 138
- DIGITAL MEDIA PORT 16, 33, 66
- Direct Tuning 73
- Distance Unit 120, 137
- DMPORT Control 70
- Dolby Digital EX 86
- DTS Neo:6 (Cinema, Music) 80
- Dual Mono 125, 138
- DVD-плеер 39, 43
- DVD-рекордер 45
- Effect Level 120, 138
- EQ 122
- FM 72
- FM Mode 73, 138
- GUI (Graphical User Interface) 30, 50

- HDMI 129
- HDMI AUTO DETECT 99
- Input 64
- Input Assign 66, 102
- INPUT MODE 101
- iPod 69, 70
- L.FE. (Low Frequency Effects) 13
- LARGE 117
- MASTER VOLUME 9
- Movie 84
- Music 67, 82
- Name Input 65, 76, 115
- Neural-THX 80
- Night Mode 107, 125, 138
- Phase Audio 119, 136
- Phase Noise 118, 136
- PHONES 9
- PIP (Picture in Picture) 21
- PLII 80
- PLIIX 80
- Position (Auto Calibration) 114, 135
- PROTECTOR 182
- Quick Click 153
- Quick Setup 56
- Repeat 69
- Resolution 126, 138
- RS-232C Control 132, 139
- Shuffle 69
- SMALL 117
- Sound Field 66
- Speaker Pattern 115, 137
- SPEAKERS (OFF/A/B/A+B) 9, 53
- Subwoofer level 129, 138
- Sur Settings 138
- Surround 79, 120
- System 132
- Test Tone 118, 136
- TONE MODE 49
- Treble 10, 122, 138
- Zone 12V Trigger 123, 139
- ZONE 2 116