

# Trinitron Colour Television

## Инструкции за употреба \_\_\_\_\_

**BG**

Преди да използвате телевизора, прочетете раздела 'Информация за безопасността' на това ръководство. Запазете това ръководство за бъдещи справки.

## Návod k obsluze \_\_\_\_\_

**CZ**

Před zapnutím televizoru si prosím pozorně přečtěte část 'Bezpečnostní upozornění' v tomto návodu. Návod si uschovejte i pro budoucí potřebu.

## Operating Instructions \_\_\_\_\_

**GB**

Before operating the TV, please read the 'Safety Information' section of this manual. Retain this manual for future reference.

## Kezelési útmutató \_\_\_\_\_

**HU**

Mielőtt elkezdene használni a televíziót, kérjük, olvassa el a jelen kézikönyv 'Biztonsági tudnivalók' c. szakaszát. Őrizze meg a kézikönyvet későbbi használatra.

## Instrukcja obsługi \_\_\_\_\_

**PL**

Przed przystąpieniem do eksploatacji telewizora należy zapoznać się z rozdziałem 'Informacje dotyczące bezpieczeństwa' w niniejszej instrukcji. Prosimy o zachowanie niniejszej instrukcji do wglądu w przyszłości.

## Инструкция по эксплуатации \_\_\_\_\_

**RU**

Перед тем как включить телевизор, просим Вас ознакомиться с разделом 'Общие правила техники безопасности' настоящей инструкции. Сохраняйте настоящую инструкцию на будущее.

FD Trinitron  
**WEGA**  
SUPER FINE PITCH

## KV-32HQ150K



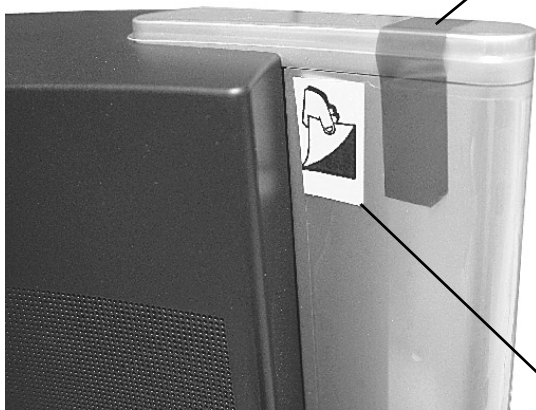





BG

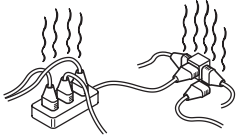
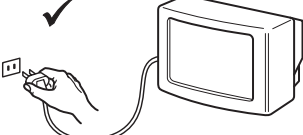
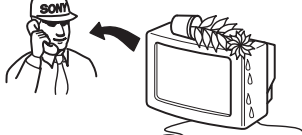

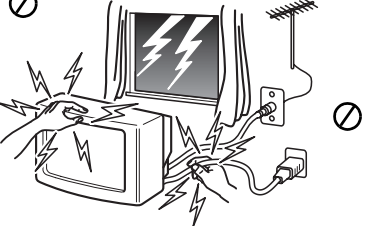
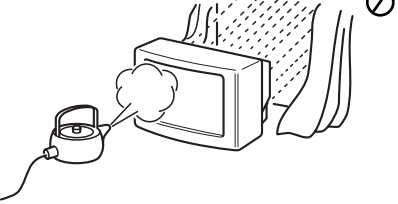
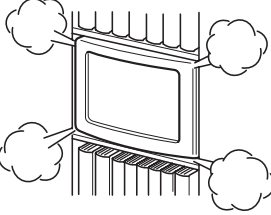
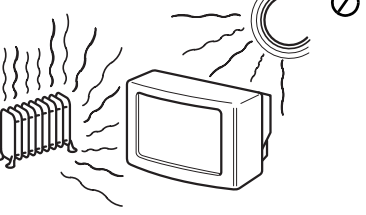
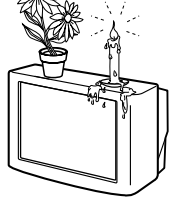
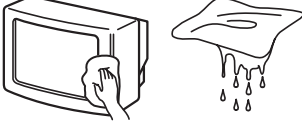
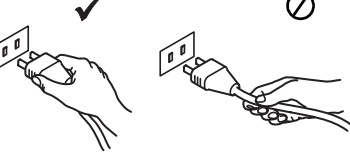
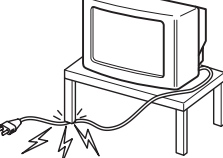
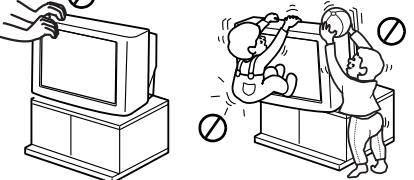
# Информация за безопасността

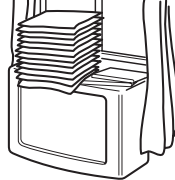
 <p>Този телевизор може да работи само на захранващо напрежение 220-240V. Внимавайте да не включвате твърде много уреди в един контакт, тъй като това може да причини токов удар.</p>	 <p>По причини за безопасност и предпазване от въздействие от природни явления е препоръчително да не оставяте телевизора в режим "stand by" когато не се използва. Изключвайте от електрическата мрежа. Някои телевизори имат функции, които за да бъдат използвани, изискват уреда да бъде оставен в режим "stand by". Инструкциите в това ръководство ще Ви информират дали това е необходимо.</p>	 <p>Никога не гъхайте каквито и да било предмети в телевизора, тъй като това може да причини пожар или токов удар. Никога не разливайте течности по телевизора. В случай, че течност или твърд предмет попаднат в телевизора го изключете. Свържете се незабавно с квалифицирани служители на Сони.</p>
 <p>Не отваряйте кутията и задния капак на телевизора. Обръщайте се само към квалифициран сервизен персонал.</p>	 <p>За Ваша собствена безопасност не пипайте телевизора, кабела или антената му по време на гръмотевични бури.</p>	 <p>За да предотвратите риска от токов удар, не излагайте телевизора на дъжд или влага.</p>
 <p>Не покривайте вентилационните отвори на телевизора. Оставете най-малко 10 см. разстояние около телевизора за вентилация.</p>	 <p>Никога не поставяйте телевизора на горещи, влажни или изключително прашни места. Не инсталирайте телевизора на места където може да бъде изложен на механични вибрации.</p>	 <p>За да избегнете пожар, дръжте настрана от телевизора възпламеними предмети и открити източници на светлина /например свещи/.</p>
 <p>Почиствайте екрана и кутията с мека, влажна кърпа. Не използвайте абразивни кърпи, алкални почистващи средства, изстъргващи препарати или разтворители като спирт или бензин, както и антистатичен спрей.</p>	 <p>Когато изключвате телевизора, дърпайте щепсела, а не кабела.</p>	 <p>Не поставяйте тежки предмети върху кабела, тъй като това може да го повреди. Препоръчваме ви да навиете излишния захранващ кабел около предназначения за целта приспособления на задната страна на телевизора.</p>
 <p>Поставяйте телевизора на сигурна, стабилна поставка. Никога не се опитвайте да премествате телевизора и поставката едновременно – винаги премествайте телевизора и поставката отделно. Не обръщайте телевизора настрана или по "гръб". Не позволявайте на деца да се катерят по него.</p>	 <p>Изключвайте кабела на телевизора преди да го местите. При преместването избягвайте неравни повърхности и не правете бързи крачки. Ако изпуснете или нараните телевизора, незабавно се консултирайте с квалифицирани сервизни служители на Сони.</p>	 <p>Не покривайте вентилационните отвори на телевизора с предмети като пердета, вестници и др.</p>

<b>Начални действия</b>	
Проверка на принадлежностите, включени в комплекта .....	4
Поставяне на батериите в дистанционното управление .....	4
Свързване на антена и видеокасетофон към телевизора .....	5
Включване на телевизора .....	5
Автоматично настройване на телевизора .....	6
Намиране на вашия видео канал .....	6
<b>Преглед</b>	
Преглед на бутоните на телевизора .....	7
Преглед на бутоните на дистанционното управление .....	8
<b>Основни операции</b>	
Картина и картина (КИК) .....	9
Режим на екрана .....	10
<b>Меню "Предпочитани"</b>	
Гледане на предпочитани програми .....	11
За да влезете в "Настройка на предпочитани" .....	11
Добавяне и изтриване на предпочитан канал .....	11
За да изтриете всичките си предпочитани канали .....	11
<b>Текст</b>	
Гледане на Текст .....	12
Гледане на TopText .....	12
<b>Система от менюта на телевизора</b>	
Използване на системата от менюта на телевизора .....	13
Меню Настройка на картината .....	13
Меню Настройка на звука .....	14
Меню Настройка.....	15
Език/Държава .....	15
Авто тюнинг .....	15
Сортиране на прогр. ....	15
Ръчен тюнинг .....	15
Изход AV3 .....	16
AV етикети.....	16
Стабилизатор на видеокасетофон.....	16
Настройка на екрана .....	17
<b>Включване на друга апаратура към телевизора</b>	
Свързване на апаратура към задните гнезда .....	18
Свързване на апаратура към предните гнезда .....	19
Използване на дистанционното управление с DVD/видео апаратура .....	20
Обучение на дистанционното управление .....	21
<b>Допълнителна информация</b>	
Спецификации .....	22
Отстраняване на неизправности .....	23

## Начални действия

За да инсталирате телевизора и гледате програми, следвайте стъпки ① - ⑥.

### ① Проверка на доставените принадлежности



Дистанционно управление



Батерии

### ② Поставяне на батериите в дистанционното управление

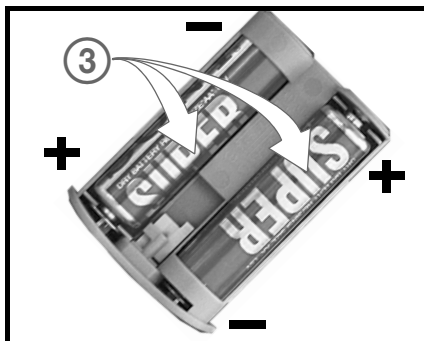

Никога не забравяйте:

- да съблюдавате правилната полярност при поставяне на батериите, (Вж. означенията в отделението за батериите.)
- да изхвърляте батериите с опазване на околната среда.



## ③ Свързване на антена и видео към телевизора

### Свързване само на антена

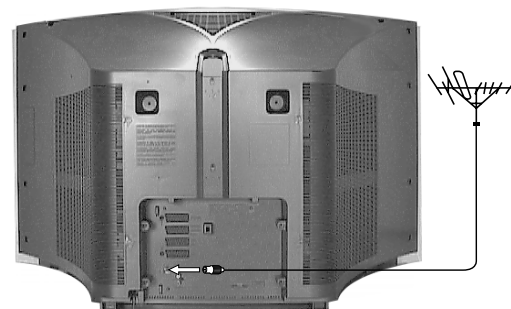
1. Включете кабела на вашата антена в антенното гнездо, означено с  , на гърба на телевизора.



### Свързване на антена и видео

1. Свържете кабела на вашата антена към гнездото IN на видеокасетофона.
2. Свържете кабел от гнездото OUT на видеокасетофона към гнездото на антената, означено с  на гърба на телевизора.
3. Свържете напълно опроводен кабел тип SCART от гнездото  на гърба на телевизора към гнездото SCART на видеокасетофона.
4. Поставете щепсела на видеокасетофона в контакта на мрежата и го включете.
5. Поставете касета със запис във видеокасетофона и натиснете бутона PLAY. Така телевизорът може да намери и запамети видео канала през време на процедурата "Автоматична настройка на телевизора".

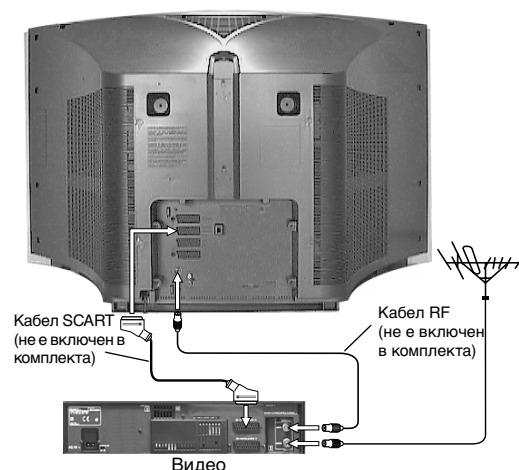

#### Забележки:

Имената на гнездата може да са различни при различните марки и модели видеокасетофони. За подробности вж. ръководството за работа на видеокасетофона.

Ако вашето видео няма гнездо тип SCART, следвайте инструкциите за свързване по-горе, като игнорирате свързването със SCART кабел. Ще трябва също да настроите ръчно видеото на свободен телевизионен канал.

## ④ Включване на телевизора

1. Включете щепсела на телевизора в контакт на мрежата (220 - 240V AC, 50 Hz).
2. Натиснете бутона за включване/изключване отстрани на телевизора.

#### Забележка:

Ако червеният индикатор отпред на телевизора свети, то телевизорът е в режим на готовност. Натиснете бутона TV  на дистанционното управление, за да включите телевизора. Изчакайте малко, тъй като картината може да се появи на екрана след няколко секунди.



Бутон Вкл/Изкл

## ⑤ Автоматична настройка на телевизора

1. Когато включите телевизора за пръв път, на екрана на телевизора се появява емблемата на Sony, следвана от менюто Език/Държава, на което е осветена думата "English". С натискане на бутоните **▲** или **▼** на дистанционното управление осветете искания от вас език. За да потвърдите избора си, натиснете бутона **OK**. Оттук насетне всички менюта се появяват на избрания от вас език.
2. Сега се осветява думата "Държава". Натиснете бутоните **▲** или **▼**, за да изберете страната, в която използвате телевизора. Важно е да изберете правилната държава, за да осигурите правилни изображения на телетекста. За да потвърдите избора си, натиснете бутона **OK**.

Появява се подканване за въртене на картината. Понякога естественият земен магнетизъм може да предизвика екранът да изглежда наклонен.

- a) Ако не е необходима корекция, натиснете бутона **OK**.
- b) Ако е необходима корекция, натиснете бутона **▲** или **▼**, за да зададете нова позиция. За запамяване натиснете бутона **OK**.

Появява се подканване за центриране на картината. Това ви позволява да регулирате вертикалното положение на картината, ако не е центрирана.

- a) Ако не е необходима корекция, натиснете бутона **OK**.
- b) Ако е необходима корекция, натиснете бутона **▲** или **▼**, за да зададете нова позиция. За запамяване натиснете бутона **OK**.

Появява се екранът с подканване за автоматична настройка. Натиснете бутона **OK**, за да изберете Да. Започва процедурата на автоматична настройка, при която се настройват всички налични канали. На екрана на телевизора се появява изображение, което ви уведомява за протичането на настройката.

Ако не бъдат намерени никакви канали, на екрана на телевизора се появява изображение, с което се иска да проверите дали антената е включена. Проверете дали антената е включена правилно, след което натиснете бутона **OK**, за да повторите процеса на настройка.

След приключване на настройката на екрана се появява менюто **Поддръждане на програми**. Ако желаете да промените реда, в който програмите са запазени, натиснете бутон **OK** и се обърнете към стр. 15 от Ръководството. Ако не желаете да промените реда на програмите сега, натиснете бутон **MENU** за да премахнете менюто от екрана.

3. За да гледате програми, натиснете бутона **PROG+/-** или цифровите бутони на дистанционното управление.

### Забележка:

Вие можете да стартирате Автоматичната настройка по всяко време чрез натискане на бутон Автостартиране (Auto Start up)(вж.стр7).

## ⑥ Намиране на вашия видео канал

Ако сте свързали към телевизора видеокасетофон, като следвате инструкциите в "Свързване на антена и видео към телевизора", трябва да намерите вашия видео канал.

1. Натискайте бутона **PROG+/-** на дистанционното управление, докато картината от касетата със запис се появи на екрана.

### Забележки:

Ако желаете да преместите вашия видео канал на друг номер на програма, вж. "Сортиране на прогр." на стр. 15.

Ако сте свързали своя видеокасетофон със SCART кабел, натиснете неколкократно бутона **↔** / **↕** на дистанционното управление, докато картината от касетата със запис се появи на екрана на телевизора.

Меню Език/Държава



Въпрос за авто тюнинг

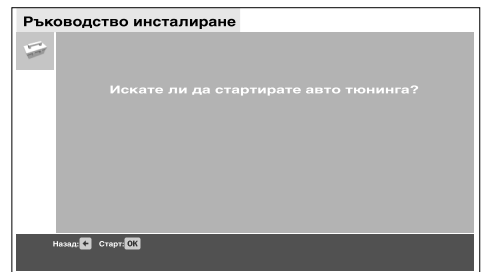

## Преглед на бутоните на телевизора

Бутоните на телевизора се намират на таблото за управление от страни на телевизора. По-долу е показан разгънат изглед.

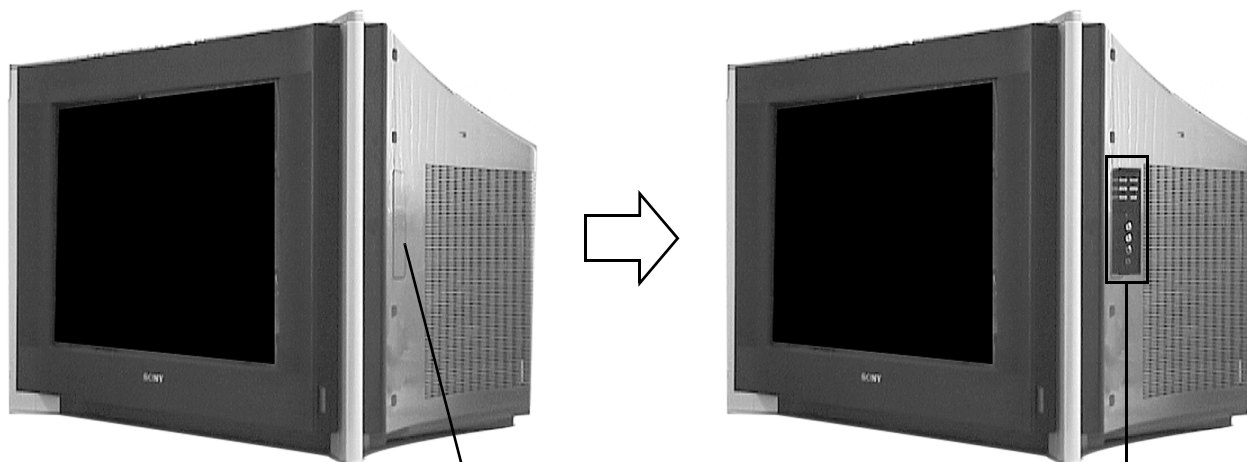

Натиснете върху означението  
↓, а след това отпуснете, за да  
отворите вратичката.

### Бутони за програми

Натиснете, за да покажете следващия (+) или предишния (-) канал.

### Бутон за вход от видео

Натиснете, за да изберете сигнали от апаратура, свързана към гнездата на телевизора (за подробности вж. стр. 18).



### Бутони за сила на звука

Натиснете, за да увеличите (+) или намалите (-) силата на звука.

### Бутон Автостартиране

Натиснете, за да включите последователността на автостартиране. Тази функция е полезна ако се премествате в друга зона и желаете да повторите процедурата **Автоматична настройка**.

### Забележка:

За информация по съединителните гнезда вж. подробностите на стр. 19.

# Преглед на бутоните на дистанционното управление

## Бутон за заглушаване

Натиснете, за да заглушите звука на телевизора. Натиснете отново, за да върнете звука.

## Бутон VIDEO

Натиснете, за да изключите временно вашия видеокасетофон или DVD. Натиснете отново, за да се върнете към нормална работа.

## Бутон TV

Натиснете, за да изключите временно телевизора. Червеният индикатор отпред на телевизора светва. Натиснете отново, за да се върнете към нормална работа.

## Бутони

С това дистанционно управление може да се командва и друга апаратура (вж. стр. 20 за подробности).

## Бутон TV

Натиснете, за да се върнете към нормална работа от режим Текст или вход от видео.

## Бутон RAP

Натиснете, за да преминете в режим КИК (вж. стр. 9 за подробности).

## Бутон Вход /Задържане

Натиснете, за да изберете сигнали от апаратурата, свързана към гнездата на телевизора (вж. стр. 18 за подробности). В режим на текст натиснете, за да задържите дадена страница на екрана. Натиснете отново, за да прекратите.

## Бутон за режим на звука

Натиснете неколкократно, за да смените режима на звука.

## Бутон за режим на картината

Натиснете неколкократно, за да смените режима на картината.

## Бутон за формат на екрана

Натиснете неколкократно, за да смените режима на екрана. За подробности вж. стр. 10.

## Бутони 0 - 9

Натиснете, за да въведете необходимия номер на канал. видеокасетофон: За номера 10 и повече, натиснете бутон +/- на дистанционното управление, а след това въведете двуцифрен номер, напр. натиснете +/-, а след това натиснете 2 и 3 за канал 23.

## Бутон за информация

Натиснете, за да разкриете на екрана информация, когато е достъпна. В текстов режим натиснете, за да разкриете скрита информация (напр. отговори на тест). Натиснете отново, за да прекратите.

## Бутон за предишен канал

Натиснете този бутон, за да се върнете към предишния канал, който сте гледали (при положение, че сте го гледали поне 5 секунди).

## Бутон за предпочитани

Натиснете, за да покажете списък от вашите предпочитани запаметени програми (за подробности вж. стр. 11).

## Бутон за стопиране

Натиснете за стопиране на картината. Натиснете отново, за да прекратите.



Бутон без функция с този апарат.



Бутон без функция с този апарат.

## Блок за управление

Използвайте тези бутони, за да се придвижвате по системата от менюта на телевизора.

## Бутон ОК

Натиснете бутон ОК за да запаметите направените настройки в системата от менюта.

## Цветни бутони

Тези бутони може да се използват като бутони на Fasttext (за подробности вж. стр. 12).

Забележка: Когато дистанционното управление е настроено за работа на видео или DVD, блокът за управление изпълнява главните функции на вашето видео или DVD.

## Бутон + и - за сила на звука

Натиснете за увеличаване (+) или намаляване (-) на силата на звука.

## Бутон за текст

Натиснете, за да включите или изключите Текст (за подробности вж. стр. 12).

## Бутон MENU

Натиснете, за да влезете в системата от менюта на този телевизор (за подробности вж. стр. 13).



## Бутон PROG +/-

Натиснете, за да изберете следващата или предишната програма.











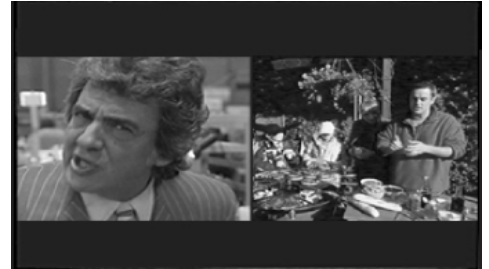



## Картина и картина (КИК)

Тази функция разделя екрана на две за гледане на два канала едновременно. Вие можете да изберете коя картина да е активна с натискане на бутони ◀ или ▶. Активната картина ще бъде осветена. Звукът от активната картина ще се чува от говорителите на телевизора.

1. Натиснете бутона , за да влезете в режим КИК.
2. За обяснение на всяка опция вж. таблицата по-долу.
3. Натиснете бутона , за да излезете от режим КИК.

Изображение КИК





<b>Избор на звук за слушалките</b>	Можете да настроите функцията 'Настройка на слушалки' винаги да извежда звука от дясната картина, или от която и да е избрана от Вас активна картина в режим КИК (вж. стр. 14 - меню 'Настройка на звука').
<b>Смяна на канала на екраните</b>	Натиснете бутоните <b>PROG +/-</b> , за да смените канала на избрания екран, или натиснете бутона  или  , за да смените канала на неизбрания екран. Като алтернатива, натиснете бутона  , за да гледате картини от апаратурата, включена в гнездата AV на телевизора.
<b>Избиране на екрани</b>	Натиснете бутона  или  , за да изберете екрана, който желаете да гледате.
<b>Увеличаване и намаляване на екраните</b>	Натиснете бутона  или  , за да изберете екрана, който желаете да увеличите или намалите. <b>Избран десен екран:</b> Натиснете бутона  за промяна на размера. <b>Избран ляв екран:</b> Натиснете бутона  за промяна на размера. <b>Забележка:</b> За връщане на увеличен екран към нормален размер изберете оторещния екран, след това натиснете и задръжте бутон  или  докато двата екрана се настроят в същия размер.

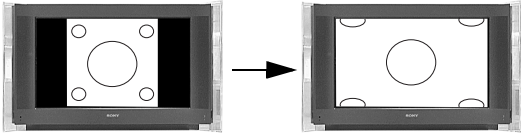

## Режим на екрана

Картините, които приема телевизорът, може да се в един от няколко възможни формата (напр. обикновен формат 4:3, широкоекранен формат 16:9). Можете да промените режима на телевизионния екран, така че да съответства на предаването, което гледате:

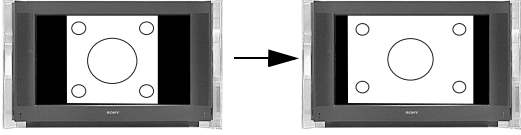
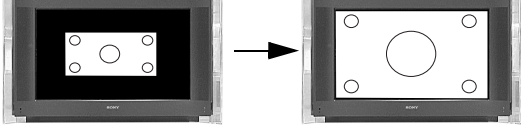
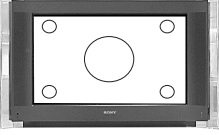
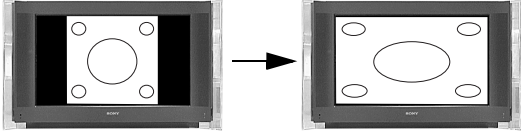
1. Натиснете бутона  няколкократно, за да изберете един от следните режими.

<b>Разширение:</b>	имитация на ефекта на широк екран за предавания 4:3.	
<b>4:3:</b>	за обикновени предавания 4:3.	
<b>14:9:</b>	компромис между размери на картина 4:3 и 16:9.	
<b>Увеличаване:</b>	имитация на ефекта широк екран за предаване на филми във формат синемаскоп (пощенска кутия).	
<b>Широк:</b>	за предавания 16:9.	
	за обикновени предавания 4:3.	







### Забележка:

В режими 'Разширение', 'Увеличаване' и '14:9', части отгоре и отдолу на екрана се отрязват. Натиснете  или , за да регулирате положението на образа на екрана (напр. за четене на субтитрите).

Менюто 'Предпочитани' ви дава възможност за:

- Съставяне на списък от всички програми, които искате да запаметите като предпочитани.
- Бързо показване на предпочитана програма на екрана.
- Добавяне или изтриване на програми от списъка с предпочитани.

## Гледане на предпочитани програми

- Натиснете бутона  на дистанционното управление, за да покажете менюто 'Предпочитани'. Това меню се състои от информационна област за програмите и списък с предпочитани канали. Като предпочитани могат да се запаметят максимум 20 канала.  
**Забележка:**  
Ако досега не са запаметени предпочитани програми се появява екран, който Ви пита дали искате да настроите Предпочитани програми. Натиснете бутон  за да изберете 'Да', след това натиснете **ОК**. Появява се менюто за настройка на Предпочитани програми. Следвайте инструкциите за добавяне или изтриване на Предпочитани канали.
- Натиснете бутоните  или  за придвижване на лентата на курсора нагоре или надолу по списъка с предпочитани канали. Когато даден канал е осветен, можете да получите кратко описание на програмата му, като натиснете бутона  (зависи от наличието на услугата). Ако в списъка има повече от 5 канала, натиснете **ЗЕЛЕНИЯ** бутон, за да покажете следващата група канали, или **ЧЕРВЕНИЯ** бутон, за да покажете предишната група.
- Когато програмата, която искате да гледате, се освети, натиснете бутона **ОК**, за да гледате програмата във фона. Натиснете бутона , за да се върнете към нормална работа.

## Меню 'Предпочитани'







## Меню 'Настройка на предпочитани'





## За да влезете в настройката на предпочитани

- Когато на екрана е показано менюто 'Предпочитани', натиснете **СИНИЯ** бутон, за да покажете менюто 'Настройка на предпочитани'. Това меню показва всички канали, които имате в наличност. До каналите, които вече са запаметени като предпочитани, ще бъде показана .

## Добавяне или изтриване на предпочитан канал

- Натиснете бутона  или , за да осветите канала, който желаете да добавите или изтриете.  
Ако в списъка с избрани има повече от 5 канала, натиснете **ЗЕЛЕНИЯ** бутон, за да покажете следващата група канали, или **ЧЕРВЕНИЯ** бутон, за да покажете предишната група.  
Като алтернатива, ако знаете номера на канал, можете да използвате бутоните 0 - 9 на дистанционното управление, за да въведете номера на канал директно.
- Когато каналът, който желаете да добавите или изтриете, е осветен, натиснете бутона **ОК**. С това или ще се добави , за да се покаже, че каналът вече е запаметен като предпочитан, или ще се премахне съществуващата .

## За изтриване на всички предпочитани канали

- Когато на екрана е показано менюто 'Настройка на предпочитани', натиснете **ЖЪЛТИЯ** бутон.
- Появява се надпис, който ви подканва да потвърдите, че желаете да изтриете всички предпочитани.
- Натиснете бутона  или , за да осветите 'Да', а след това натиснете бутона **ОК**. Натиснете **СИНИЯ**, бутон, за да се върнете към менюто 'Предпочитани'.
- Натиснете бутона , за да се върнете към нормална работа на телевизора.

## Текст

Повечето телевизионни канали предлагат услуга текст. Индексната страница (обикновено страница 100) предлага информация как се използва услугата. Погрижете се да приемате добър сигнал, защото иначе може да се появяват някои грешки в текста.

### Гледане на текст

1. Изберете телевизионния канал, който съдържа текстовата услуга, която искате да гледате.
2. Натиснете бутон , за да влезете в режим 'Картина и текст' (КИТ). Екранът се разделя на две, като в левия ъгъл се показва изображение на текст, а в десния - телевизионният канал.

Показване на текст











#### Забележки:

Ако желаете да гледате текст в режим на цял екран, натиснете бутон  втори път.

3. С натискане на цифровите бутони въведете трите цифри на номера на страницата текст, която желаете да гледате. Избраната от вас страница се появява на екрана.
4. Въведете още трицифрени номера, ако е необходимо.
5. С натискане на бутон  на дистанционното управление по всяко време можете да излезете от режим Текст.





### Как се използват текстовите функции

За да изберете следващата или предишната страница	Натиснете бутон  или  .
За да изберете подстраница	Страница текст може да се състои от няколко подстраници. В този случай се показва информационно поле в дъното на екрана, показващо броя на наличните подстраници. Изберете подстраниците, като натиснете бутон  или  .
За да задържите страница на екрана	Натиснете бутон  . Натиснете отново, за да прекратите.
За да използвате Fastext	Fastext ви позволява да извиквате страниците бързо и лесно. Когато е наличен Fastext, в долната част на екрана се появяват четири цветни елемента. Натиснете съответния цветен бутон на дистанционното управление, за да покажете исканата страница.
За да използвате функцията Захващане на страница	Изберете страница, която съдържа няколко номера страници (напр. индексната страница), а след това натиснете бутон <b>OK</b> . Натиснете бутон  или  , за да осветите искания номер на страница, след това отново натиснете бутон <b>OK</b> . На екрана се появява избраната страница.
За да използвате функцията Разкриване	Натиснете бутон  , за да разкриете скритата информация на страницата (например отговори на тест).

### Гледане на Top-Text

Ако се излъчва от някои от предавателите, Top-Text може да се наблюдава на този телевизор.

Когато е показан Top-Text, екранът се разделя на две колони, като първата показва 'блокове' от страници, а втората показва 'групи' от страници.

1. Изберете канал за който знаете, че излъчва TOP-Text, след това натиснете **ЖЪЛТИЯ** бутон да покажете списък на теми по групи.
2. Натиснете  или  бутони за да осветите избраната група, след това натиснете **ЖЪЛТИЯ** бутон или бутон **OK** за избор.
3. Натиснете **СИНИЯ** бутон за да покажете списък на блокови теми.
4. Натиснете  или  бутони за да осветите избрания блок, след това натиснете **СИНИЯ** бутон или **OK** за избор.
5. Натиснете бутон  за изход от Top-Text.

## Използване на системата от менюта на телевизора

Този телевизор съдържа система от менюта, базирана на серия от екранни дисплеи. Тези изображения ви помагат да постигнете най-доброто с вашия телевизор - от личен избор на картината и звука до достъп до разширени функции. Следните бутони на дистанционното управление се използват за работа със системата от менюта на телевизора:

1. Натиснете бутона **MENU**, за да покажете главното меню.
2. За действие с менюто използвайте следните бутони:
  - С натискане на бутоните **↓** или **↑** осветете исканото меню или опция.
  - Натиснете бутона **→**, за да влезете в исканото меню или опция.
  - Натиснете бутона **←**, за да се върнете към последното меню или опция.
  - Натиснете бутоните **↓**, **↑**, **←** или **→**, за да промените настройките на избраната опция.
  - Натиснете бутона **OK**, за да потвърдите и запаметите избора си.
3. Натиснете бутона **MENU**, за да премахнете менюто от телевизионния екран.

## Меню Настройка на картината

Това меню позволява да настроите телевизионната картина по избор. Осветете исканата опция и натиснете **→** за избор. В таблицата по-долу е описана всяка опция и как се използва.

Меню 'Настройка на картината'



### Режим на картината

Тази опция позволява да избирате един от четири режима на картината. Натиснете **→** или **↓**, за да изберете На живо, Личен, Филм или Игра. Натиснете **OK**, за да потвърдите избора си.

### Контраст, Яркост, Цвят, Острота, Оттенок

Тези опции позволяват да регулирате контраста, яркостта, цвета и остротата. Натиснете **←** или **→**, за да зададете нивата. Натиснете **OK**, за да потвърдите.

#### Забележка:

Оттенок се предлага само при приемане на излъчване NTSC.

Когато регулирате тези настройки, Режимът на картината автоматично се променя в Личен.

### Нулиране

Тази опция връща всички настройки на картината до нивата, зададени фабрично. Натиснете **→**, за да възстановите фабрично зададените настройки на картината.

#### Забележка:

Тази функция се предлага само когато 'Режим на картината' е настроен на 'Личен'.

### Намаление на шума

Понякога поради слаб сигнал може да се получи картина със 'сняг' (наречена картина с шум). Тази опция може да помогне да се намали този ефект. Натиснете **↑** или **↓**, за да изберете Изк, Ниско, Високо или Авто. Натиснете **OK**, за да потвърдите.

### Цветови тон

Тази опция ви позволява да промените оттенъка на картината. Наличните настройки са следните:

- Топъл:** Дава на белите цветове червен оттенък.  
**Нормален:** Дава на белите цветове неутрален оттенък.  
**Студен:** Дава на белите цветове син оттенък.

Натиснете **↑** или **↓**, за да изберете Топъл, Нормален или Студен. Натиснете **OK**, за да потвърдите.

### Picture Power

Тази опция Ви дава възможност да гледате демонстрация на технологията за подобряване на картината, както и да настроите оптимално нивото на контраста.

**Острота:** Оптимизира нивата на острота на телевизионната картина. Натиснете **↑** или **↓**, за да изберете 'Ниско' (Демонстрация) или 'Високо', а след това натиснете **OK**, за да потвърдите избора си.

#### Забележка:

Тъй като това е само демонстрация, направените промени няма да бъдат запазени.

**Контраст:** Оптимизира нивата на контраст на телевизионната картина. Натиснете **↑** или **↓**, за да изберете 'Вкл' или 'Изк', а след това натиснете **OK**, за да потвърдите избора си.

**РЕЖИМ 100 Hz:** Тази опция ви позволява да избирате качеството на картината или движещите се образи, в зависимост от вашите предпочитания. Натиснете **↑** или **↓**, за да изберете '100Hz Digital Plus' или 'Adv. 100Hz Digital Motion', а след това натиснете **OK**, за да потвърдите избора си.

## Меню Настройка на звука

Това меню позволява да настроите звука по избор. Осветете исканата опция и натиснете **↔** за избор. В таблицата по-долу е описана всяка опция и как се използва.

### Звуков ефект

Тази опция позволява да избирате един от четири режима на звука. Натиснете **↑** или **↓**, за да изберете Изключен, Естествен\*, Динамичен или Dolby V\*\*. Натиснете **OK**, за да потвърдите.

#### Забележки:

\*'Естествен' и 'Динамичен' са функции на 'BBE High Definition Sound System'. Тази система усилва яснотата, подробностите, присъствието на звука и увеличава реалността на музиката.

\*\*Този телевизор е има възможност да създава ефект на съраунд звук, като симулира звука от четири високоговорителя чрез два високоговорителя, когато предаваният аудио сигнал е кодиран за Dolby Surround. Звуковият ефект може да се подобри и чрез свързване на подходящ външен усилвател (за подробности вж. стр. 18). Произведено по лиценз от Dolby Laboratories.

'Dolby' и символът 'двойно D' са търговски марки на Dolby Laboratories.

Меню Настройка на звука



### Високи, басы

Тези опции ви позволяват да приспособите звука към вкуса си с настройка на нивата на високите и басите. Натиснете **←** или **→**, за да зададете нивата. Натиснете **OK**, за да потвърдите.

### Баланс

Тази опция позволява да настроите баланса на звука между левия и десния високоговорител. Натиснете **←** или **→**, за да настроите баланса. Натиснете **OK**, за да потвърдите.

### Нулиране

Тази опция връща всички настройки на звука (високи, басы и баланс) до нивата, зададени фабрично. Натиснете **↔**, за да възстановите фабричните настройки на звука.

### Автоматична сила на звука

Понякога нивото на звука на предаването се променя (напр. рекламите са с по-силен звук от програмите). Тази опция позволява да премахнете този ефект, като зададете постоянно ниво на звука. Натиснете **↑** или **↓**, за да изберете 'Изк' или 'Вкл'. Натиснете **OK**, за да потвърдите.

#### Забележки:

Тази настройка не е налична когато 'Звуков ефект' е настроен на 'Dolby V'.

### Аудио тип

**Когато приемате предаване на два езика:** Тази опция позволява да избирате кой език да слушате. Натиснете **↑** или **↓**, за да изберете да слушате първия език, или B, за да слушате втория език. Натиснете **OK**, за да потвърдите.

**Когато приемате стерео предаване:** Тази опция позволява да избирате между моно и стерео звук. Натиснете **↑** или **↓**, за да изберете Моно или Стерео. Натиснете **OK**, за да потвърдите.

### TV високоговорители

Тази опция ви позволява да включвате и изключвате телевизионните високоговорители. Натиснете **↑** или **↓**, за да зададете високоговорителите на 'Вкл', 'Изк' еднократно изк' или 'Изк Постоянно'. Натиснете **OK**, за да потвърдите.

#### Забележка:

Тази функция е полезна когато свързвате външна Аудио система (Hi-Fi и др. – вж. стр. 18).

### Настройка на слушалки

С тази опция можете да конфигурирате настройките за слушалките. Опциите са следните:

**Сила на звука:** Позволява ви да зададете нивото на сила на звука за слушалките. Натиснете **←** или **→**, за да регулирате силата на звука. Натиснете **OK**, за да потвърдите.

**Аудио тип:** **Когато приемате предаване на два езика:** Тази опция ви позволява да избирате кой език да слушате. Натиснете **↑** или **↓**, за да изберете да слушате първия език, или B, за да слушате втория език. Натиснете **OK**, за да потвърдите.

**Когато приемате стерео предаване:** Тази опция позволява да избирате между моно и стерео звук. Натиснете **↑** или **↓**, за да изберете Моно или Стерео. Натиснете **OK**, за да потвърдите.

**Избор на PAP:** Тази опция Ви дава възможност да настроите коя КИК картина да изпраща звука до слушалките (виж КИК на стр.9). Натиснете **↑** или **↓** за да изберете 'Рамка' ако искате да слушате звука от от активната картина (която ще бъде осветена), или 'Дясна картина' за да бъде слушан звука от дясната картина. Натиснете **OK** за потвърждение.

#### Забележка:

Силата на звука в слушалките не зависи от силата на основния звук, зададена с бутон за сила на звука +/-  на дистанционното управление. Обаче, нивото на изход от изходното гнездо Audio на гърба на телевизора се определя от настройката за сила на звука на основната картина.

## Меню Настройка

Това меню ви дава достъп до по-разширени функции. Опциите са следните:

### Език/Държава

Когато сте инсталирали първоначално телевизора Вие сте избрали 'Език' и 'Държава'. Опциите 'Език' и 'Държава' в това 'Set-up' меню Ви дават възможност да промените тези настройки. Изберете 'Език' или 'Държава' и натиснете ➔ за влизане в опцията. Натиснете ↓ или ↑ за да изберете желанния Език или Държава, след това натиснете **OK** за потвърждение.

### Авто тюнинг

Всички налични канали се настройват, когато телевизорът се инсталира за пръв път. Тази опция 'Авто тюнинг' ви позволява да повторите този процес (напр. за повторно инсталиране на телевизора на друго място или да търсите нови канали, които са пуснати наскоро). Когато опцията 'Авто тюнинг' е осветена, натиснете ➔, за да я изберете. На екрана се появява въпросът за авто тюнинг. Натиснете **OK**, за да стартирате процеса на авто тюнинг. Когато всички налични канали са настроени, телевизорът се връща към нормална работа.

### Сортиране на прогр.

Тази опция ви позволява да промените реда, в който са запаменети каналите в телевизора, и да изтриете каналите, които не ви трябва. Докато е осветена опцията 'Сортиране на прогр.', натиснете ➔, за да влезете в менюто 'Сортиране на прогр.'. Натиснете ↓ или ↑, за да осветите канала, който искате да настройвате. Натиснете **OK**, за да потвърдите и да покажете екрана за настройка. Натиснете ↓ или ↑, за да осветите 'Система', а след това натиснете бутона ➔. Натиснете ↓ или ↑, за да настроите исканата система. Изберете измежду система В/Г или D/К. Натиснете бутона ➔. Натиснете бутона ↓, за да осветите 'Канал' и натиснете бутона ➔. Натиснете ↓ или ↑, за да изберете 'С' за ефирни и 'S' за кабелни канали. Натиснете бутона ➔. Осветява се номерът на канал.

### Ръчен тюнинг

Тази опция ви позволява да настройвате ръчно каналите. Докато е осветено 'Ръчен тюнинг', натиснете ➔, за да влезете в менюто 'Ръчен тюнинг'. Натиснете ↓ или ↑, за да осветите номера на програмата, която искате да настройвате. Натиснете **OK**, за да потвърдите и да покажете екрана за настройка. Натиснете ↓ или ↑, за да осветите 'Система', а след това натиснете бутона ➔. Натиснете ↓ или ↑, за да настроите исканата система. Изберете измежду система В/Г или D/К. Натиснете бутона ➔. Натиснете бутона ↓, за да осветите 'Канал' и натиснете бутона ➔. Натиснете ↓ или ↑, за да изберете 'С' за ефирни и 'S' за кабелни канали. Натиснете бутона ➔. Осветява се номерът на канал.

- Ако знаете номера на канала, който искате:** Натиснете бутоните с цифри на дистанционното управление, за да въведете номера на канал. Натиснете **OK** за запамяване.
- Ако не знаете номера на канал:** Натиснете ↑, за да ТЪРСЕНЕ. Телевизорът автоматично претърсва за следващия наличен канал с телевизионно предаване или тестов сигнал за видеото. Когато бъде намерен канал, натиснете или **OK** за запамяване, или ↑ за продължаване на търсенето.

### Наименуване на канал

Опцията 'Етикет' ви позволява да дадете персонализирано име на канала.

- Натиснете ↓ или ↑, за да осветите 'Етикет', а след това натиснете бутона ➔, за да влезете.
- Натиснете бутона ↓ или ↑, за да изберете първата буква или цифра от избора си. Натиснете бутона ➔, за да потвърдите. Изберете останалите знаци по същия начин, а след това натиснете бутона **OK** за запамяване.

### АФТ (Автоматичен фин тюнинг)

Тази опция ви позволява да настроите фино канала за оптимален резултат.

- Натиснете бутона ↓ или ↑, за да осветите 'АФТ', а след това натиснете бутона ➔, за да влезете.
- Натиснете бутона ↓ или ↑, за да настроите честотата на тюнинг в диапазона от -15 до +15. За запамяване натиснете бутона **OK**.

#### Забележка:

В повечето случаи е най-добре да оставите опцията 'АФТ' настроена на 'On' (включена).

### Декодер

Тази опция ви позволява да настроите канал за гледане на кодирани сигнали (напр. от платен телевизионен декодер).

- Натиснете ↓ или ↑, за да осветите 'Декодер', а след това натиснете бутона ➔, за да влезете.
- Натиснете ↓ или ↑, за да изберете AV1 или AV3, в зависимост от това към кое гнездо е свързан кодираният сигнал. За запамяване натиснете бутона **OK**.



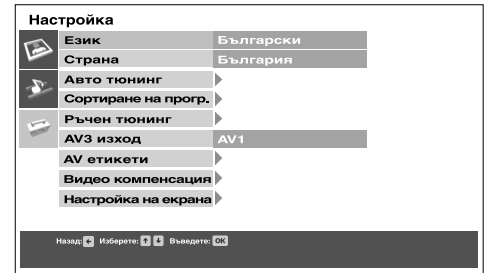

Меню Настройка

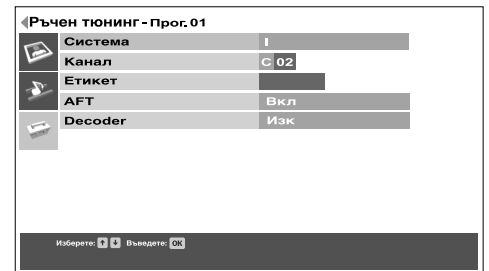







Меню екрана за настройка









## Изход AV3





Тази опция позволява да зададете кой източник на сигнал да се извежда от SCART гнездото AV3 (означено с 3/3) на гърба на телевизора. Ако свържете към това гнездо видеокасетофон, можете да записвате от апаратура, включена в другите гнезда на телевизора. Натиснете  или , за да изберете една от следните настройки, а след това натиснете бутона **OK** за потвърждение:

<b>TV</b>	Винаги извежда настройки аналогов телевизионен сигнал.
<b>AV1</b>	Извежда сигнала от апаратурата, включена към гнездото  1 на гърба на телевизора.
<b>AV2</b>	Извежда сигнала от апаратурата, включена към гнездото  2 на гърба на телевизора.
<b>AV4</b>	Извежда сигнала от апаратурата, включена към гнездото  4/  4 на гърба на телевизора.
<b>AV5</b>	Извежда сигнала от апаратурата, включена към гнездото  5/  5 отпред на телевизора.







## AV етикети

Тази опция 'AV етикети' ви позволява да присвоите име на всяка апаратура, включена към гнездата AV на телевизора. След това името се показва за кратко на екрана, когато апаратурата се избере. При избрана опция 'AV етикети', натиснете , за да влезете в менюто 'AV етикети'. С натискане на  или  осветете гнездото, което искате да наименувате. Натиснете , за да изберете колоната ЕТИКЕТ. Натиснете  или , за да изберете едно от зададените предварително имена 'Cable', 'CAM', 'DVD', 'Sat' или 'Video'. Изберете 'Редактиране', ако желаете да присвоите свое собствено име. Натиснете **OK** за запамяване.

### Забележка:

Ако е избрано 'Редактиране', натиснете , за да изберете колоната ЕТИКЕТ. С натискане на  или  изберете първия знак. Натиснете , за да потвърдите този знак. Изберете другите знаци по същия начин (най-много до пет знака). След като изберете всички искани знаци, натиснете **OK**, за да ги запазите.

## Компенсирание за видеокасетофон

Тази функция коригира трептенето, което се появява понякога при преглеждането на програми, записани на некачествена или повредена лента. При осветена опция 'Компенсирание на видеокасетофон' натиснете бутон  за влизане. Натиснете бутон  или  за да изберете AV гнездото към което е свързан вашият видеокасетофон, след това натиснете бутон  за потвърждение. Натиснете бутон  или  за да изберете 'Вкл', след това натиснете бутон **OK** за избор.

## Бележки по входовете AV:

**AV1/AV2 входове:** Това гнездо ще приема видео или RGB входове. Телевизорът ще открие кой вход се подава към гнездото и автоматично ще покаже данните на екрана.

**AV3/AV4 входове:** Това гнездо ще приема видео или S-VHS входни сигнали. Телевизорът ще открие кой вход се подава към гнездото и автоматично ще покаже данните на екрана.

## Настройка на екрана

С тази опция можете да конфигурирате настройките за телевизионния екран. Опциите са както следва:

- Автоформат:** Когато е включена тази опция, телевизорът може автоматично да настройва размера на картината, така че да съвпада с предаването. Натиснете **▲** или **▼**, за да изберете 'Вкл' или 'Изк'. Натиснете **OK**, за да потвърдите.
- Кориг. формат 4:3:** Когато гледате предавания с формат 4:3 или 14:9, в краищата на екрана ще се виждат тъмни зони. Наличните настройки са следните:  
**4:3:** Тъмните зони остават на екрана.  
**Разширение:** Телевизорът автоматично превключва в режим на разширение, като премахва всички тъмни зони на телевизионния екран.  
Натиснете бутона **▲** или **▼**, за да изберете '4:3' или 'разширение'. Натиснете **OK**, за да потвърдите.
- Забележка:**  
Тази функция е налична само когато 'Автоформат' е настроено на 'Вкл'.
- Въртене на картината:** Вследствие природния магнетизъм на земята, картината може леко да се наклони. Тази опция ви позволява да компенсирате този ефект. Докато е осветена опцията 'Въртене картина', натиснете **➔**, за да я изберете. С натискане на **▼** или **▲** завъртете картината в диапазон от -5 до +5. Натиснете **OK** за запазване.
- RGB настройка:** Когато гледате сигнали от апаратура със стандарт RGB, свързана към гнездата AV1 или AV2 (напр. DVD плейър, PlayStation), картината може да трябва да се регулира. Тази опция позволява да регулирате размера и хоризонталното положение на картината за сигнали от RGB апаратура. Когато опцията 'RGB настройка' е осветена, натиснете **➔**, за да влезете в менюто 'RGB настройка'. Натиснете **➔**, за да изберете X Център. С натискане на **▼** или **▲** центрирайте картината в диапазон от -5 до +5. Натиснете **OK** за запазване. Натиснете **▼**, за да изберете X Размер. С натискане на **▼** или **▲** регулирайте размера на картината в диапазон от -5 до +5. Натиснете **OK** за запазване.
- Забележка:**  
Ако няма RGB апаратура, включена в SCART гнездата AV1 или AV2, опцията 'RGB настройка' няма да бъде достъпна.
-



# Включване на друга апаратура към телевизора

Широка гама устройства може да се включват към телевизора чрез предните и задните гнезда.

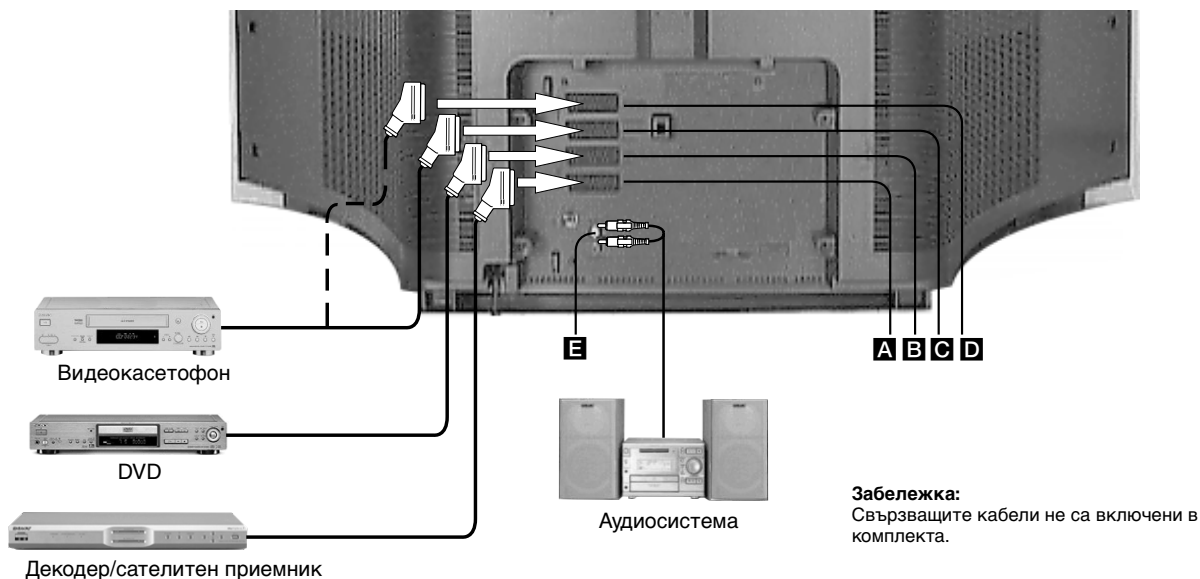

## Включване на апаратура към задните гнезда



## Включване на DVD плейър

1. Свържете кабел тип SCART от гнездото **B** на телевизора до гнездо SCART на вашия DVD плейър (вж. инструкциите на вашето DVD).
2. Поставете DVD диск в DVD плейъра, а след това натиснете бутона PLAY. Картината се появява автоматично на телевизора. Ако това не стане, натиснете неколккратно бутона  на дистанционното управление, докато картината се появи на екрана.
3. Натиснете бутона , когато желаете да се върнете към нормална работа на телевизора.

## Включване на декодер/сателитен приемник

1. Свържете кабел тип SCART от гнездото **A** на телевизора към SCART кабел на вашия сателитен приемник (вж. ръководството за използване на вашия сателитен приемник).
2. Включете вашия сателитен приемник. Картината се появява автоматично на телевизора. Ако това не стане, натиснете бутона  на дистанционното управление неколккратно, докато картината се появява на екрана.
3. Натиснете бутона , когато желаете да се върнете към нормална работа на телевизора.

## Включване на видеокасетофон SMARTLINK

SMARTLINK представлява директна връзка между телевизора и видео със стандарт SMARTLINK. Уверете се, че вашето видео SMARTLINK е свързано към гнездото **C** с означение (SMARTLINK)  всъ, като използвате напълно опроводен 21-изводен кабел тип SCART. За повече информация за SMARTLINK вж. ръководството за вашия видеокасетофон със стандарт SMARTLINK.

## Включване на аудиосистема

1. Свържете кабел с фоно-жак от гнездата **E** на телевизора към вашата аудиосистема (вж. ръководството за използване на аудиосистемата).
2. Използвайте бутона Volume +/- , за да зададете необходимото ниво на сила на звука. Ако искате да изключите високоговорителите си, вж. "TV високоговорители" в "Настройка на звука" на стр. 14.

# Включване на друга апаратура към телевизора

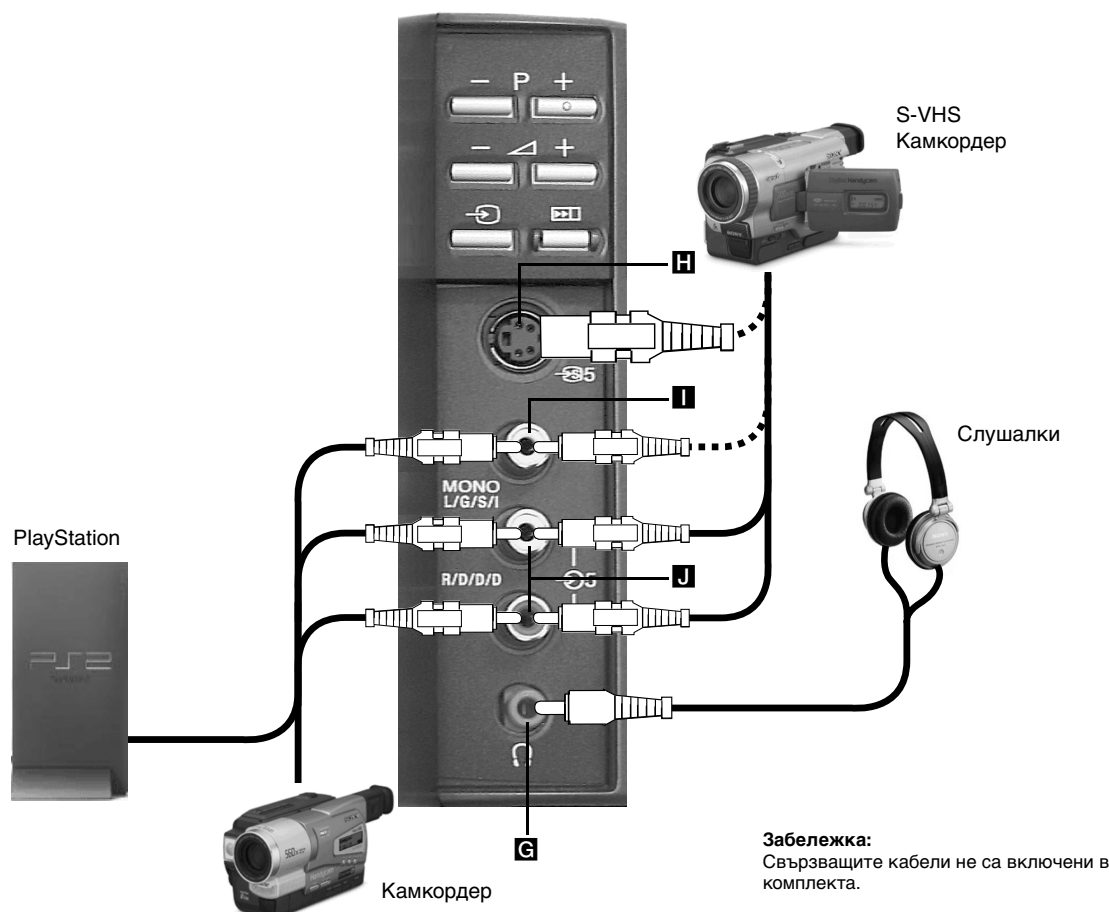

## Включване на апаратура към предните гнезда

### Включване на Playstation

1. Свържете кабела, предоставен с вашата компютърна игра PlayStation, към гнездата **I** (видеовход) и **J** (ляв и десен аудиовход).
2. Включете PlayStation, поставете игра, а след това натиснете бутона **↻** на дистанционното управление неколкократно, докато картината се появи на екрана.
3. Натиснете бутона **□**, когато желаете да се върнете към нормална работа на телевизора.

### Включване на камкордер S-VHS/8mm/Hi8

1. Свържете камкордера си към гнездата **H** и **J** или **I** и **J**, както е показано.
2. Натиснете бутона PLAY на вашия камкордер, а след това натиснете бутона **↻** на дистанционното управление неколкократно, докато картината се появи на екрана.
3. Натиснете бутона **□**, когато желаете да се върнете към нормална работа на телевизора.







### Включване на слушалки

1. Свържете слушалките си към гнездото **G** на телевизора.
2. За нагласяне на нивото на звука се използва опцията "Настройка на слушалки" (вж. менюто "Настройка на звука" на стр. 14).

# Допълнителна информация

## Използване на дистанционното управление с DVD и видео апаратура

Това дистанционно управление е конфигурирано така, че да работи не само с DVD и видео от марката Sony, но и с такива от други производители. За да работите с други марки DVD и видеокасетофони, като използвате това дистанционно управление, изпълнете следната процедура.

1. Намерете трицифрения код за вашата марка от списъка по-долу. Ако за вашата марка има заделен повече от един код, си отбележете само първия код на този етап.
2. Натиснете бутона  или  на дистанционното управление докато или зелената лампичка на видеокасетофона, или делената лампичка на DVD светне.
3. Докато свети необходимата зелена лампичка, натиснете и задръжте бутона  за приблизително 6 секунди, докато лампичките започнат да мигат.
4. Като използвате бутоните с цифри, въведете трицифрен код за вашето DVD или видео. След като е въведен правилен номер, всичките три зелени лампички светват заедно за момент.
5. Изключете вашето DVD или видео и проверете дали дистанционното управление може да командва главните функции. Ако не е така, повторете стъпки 2 - 4 и въведете следващия трицифрен код, определен за вашата марка видеокасетофон или DVD.
6. Когато желаете да използвате дистанционното управление отново за управление на телевизора, натиснете бутона  или , докато светне зелената лампичка на телевизора. Не забравяйте да изберете видео или DVD, като използвате бутоните  или  всеки път, когато желаете да работите с апаратурата с това дистанционно управление.

### Забележка:

Кодовете на марки, които задавате, могат да се загубят в случай на изтощени батерии, които не бъдат заменени незабавно. Ако това се случи, с помощта на горната процедура въведете кода отново. От вътрешната страна на капачето на батериите има залепено етикетче, на което да си отбележите кодовете за вашите марки. Не всички марки и модели на видеокасетофони и DVD са обхванати в този списък.

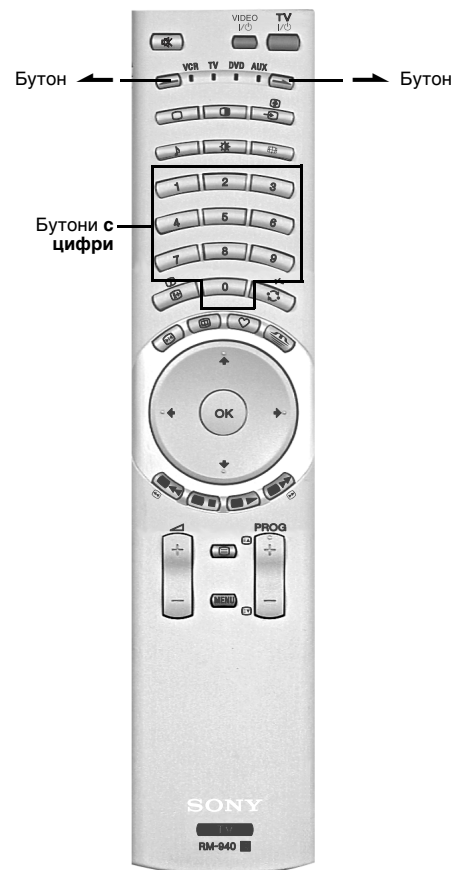

Списък на марки видеокасетофони		Списък на марки DVD	
Марка	Код	Марка	Код
SONY (VHS)	301, 302, 303, 308, 309, 362	SONY	001, 029, 030, 036, 037, 038, 039, 040, 041, 042, 043, 044, 053, 054, 055
SONY (BETA)	303, 307, 310	AKAI	032
SONY (DV)	304, 305, 306	AIWA	021
AIWA	325, 331, 351	DENON	018, 027, 020, 002
AKAI	326, 329, 330	GRUNDIG	009, 028, 023, 024, 016, 003
DAEWOO	342, 343	HITACHI	025, 026, 015, 004, 035
GRUNDIG	358, 355, 360, 361, 320, 351, 366	JVC	006, 017
HITACHI	327, 333, 334	KENWOOD	008
JVC	314, 315, 322, 344, 352, 353, 354, 348, 349	LG	015, 014, 034
LG	332, 338	LOEWE	009, 028, 023, 024, 016, 003
LOEWE	358, 355, 360, 361, 320, 351	MATSUI	013, 016
MATSUI	356, 357	ONKYO	022, 033
ORION	328	PANASONIC	018, 027, 020, 002, 045, 046, 047
PANASONIC	321, 323	PHILIPS	009, 028, 023, 024, 016, 003, 031
PHILIPS	311, 312, 313, 316, 317, 318, 358, 359, 363, 364	PIONEER	004
SAMSUNG	339, 340, 341, 345	SAMSUNG	011, 014
SANYO	335, 336	SANYO	007
SHARP	324	SHARP	019, 027
THOMSON	319, 350, 365	THOMSON	012
TOSHIBA	337	TOSHIBA	003
		YAMAHA	018, 027, 020, 002

## Обучаване на дистанционното управление\*

За да се премахнат тези функции на управление, които не са ви необходими, това дистанционно управление има възможност за обучаване. След като се включи в работа според описанието по-долу, то може да се използва вместо вашите други дистанционни управления.

1. Натиснете и задръжте бутона  за приблизително шест секунди, докато светне лампичката 'AUX'.
2. Натиснете бутона, който искате да приеме обучената функция. Лампичките VCR, TV, DVD и AUX започват да мигат поред.

За запаметяване на научените функции може да се използват следните бутони:

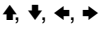

Бутон VIDEO I/O	Цифрови бутони
	Бутон OK
Цветни бутони	Бутон Menu
Бутони Prog+/-	

3. Позиционирайте другото дистанционно управление, както е показано. Натиснете бутона, с който желаете да обучите дистанционното управление на вашия телевизор. Лампичките на VCR, TV, DVD и AUX светват поред в момента, когато дадена функция е обучена и запаметена.
4. Повторете стъпки 2 и 3, за да обучите други функции.
5. Натиснете бутона  за завършване.





\*Обучените функции може да се загубят, ако изтощените батерии не се заменят незабавно.



## Изтриване на последната обучена функция









1. Натиснете и задръжте бутона  за приблизително шест секунди, докато лампичката AUX мига.
2. Натиснете бутона , за да изтриете последната обучена функция.
3. Натиснете бутона , за да се върнете към нормална работа.

## Изтриване на всички обучени функции

1. Натиснете и задръжте бутона  за приблизително шест секунди, докато лампичката AUX започне да мига.
2. Натиснете бутоните  и , за да изтриете всички обучени функции.
3. Натиснете бутона , за да се върнете към нормална работа.









# Допълнителна информация

## Спецификации

<b>TV система</b>	B/G/H, DK	
<b>Цветова система</b>	PAL, SECAM NTSC 3.58, 4.43 (само вход на видео)	
<b>Диапазон на каналите</b>	VHF:	E2-E12
	UHF:	E21-E69
	CATV:	S1-S20
	HYPER:	S21-S41
	D/K:	R1-R12, R21-R69
<b>Електроннолъчев а тръба</b>	Super Fine Pitch FD Trinitron, прибл. 82 см	
<b>Звукова мощност</b>	Ляв/десен: 2x20W (музикална мощност), 2x10W (RMS) Събуфер: 1x30W (музикална мощност), 1x15W (RMS)	
<b>Мощност на потребление</b>	Прибл. 160W (1W в готовност)	
<b>Размери (ш x в x д)</b>	Прибл. 1015 x 575 x 590 мм	
<b>Тегло</b>	Прибл. 68 кг	
<b>Задни клеми</b>	 1	21-изводен Euro съединител (стандартен CENELEC) включващ аудио/видео вход, RGB вход, TV аудио/видео изход.
	 2	21-изводен Euro съединител (стандартен CENELEC) включващ аудио/видео вход, RGB вход, TV аудио/видео изход.
	 3	21-изводен Euro съединител (стандартен CENELEC) включващ аудио/видео вход, S-video вход, избираем аудио/видео изход.
	 4	21-изводен Euro съединител (стандартен CENELEC) включващ аудио/видео вход, S-video вход.
	Г	RF вход
		Аудио изход - RCA фоно-жакове
<b>Странични клеми</b>	 5	Видео вход - фоно-жак
	 5	S-video вход - 4-изводен DIN
	 5	Аудио входове - фоно-жакове
		Жак за слушалки - минижак стерео
<b>Принадлежности в комплекта</b>	Дистанционно управление RM-940 (1) Батерия, означена по IEC, размер AA (2)	

Дизайнът и спецификациите подлежат на промяна без предизвестие

## Отстраняване на неизправности

Проблем	Възможни причини	Решения
Няма картина, няма звук.	<ul style="list-style-type: none"> <li>Изключено захранване.</li> <li>Телевизор в режим на готовност.</li> <li>Антената е изключена.</li> </ul>	<ul style="list-style-type: none"> <li>Включете щепсела на телевизора в контакта.</li> <li>Натиснете бутона  отпред на телевизора. Ако индикаторът  е включен, натиснете бутона  на дистанционното управление.</li> <li>Проверете свързването на антената.</li> </ul>
Лоша или липса на картина (екранът е тъмен), но добър звук.	<ul style="list-style-type: none"> <li>Настройка на зададеното ниво на картината.</li> </ul>	<ul style="list-style-type: none"> <li>Изберете менюто 'Настройка на картината' и след това регулирайте нивата на яркостта, картината и цвета.</li> </ul>
Някои канали са празни.	<ul style="list-style-type: none"> <li>Кодиран канал или канал само по абонамент.</li> <li>Програмата се използва само за данни (няма картина и звук).</li> <li>Програмата не се излъчва.</li> </ul>	<ul style="list-style-type: none"> <li>Абонирайте се за платения канал.</li> <li>Вж. раздела 'Сортиране на прогр.' (вж. стр. 15 за подробности).</li> </ul>
Индикаторът за готовност мига.	<ul style="list-style-type: none"> <li>Неизправност (неравномерно мигане).</li> </ul>	<ul style="list-style-type: none"> <li>Не отваряйте кутията, обърнете се към квалифициран техник.</li> <li>Обърнете се към най-близкия сервис на Sony.</li> </ul>
Добра картина, няма звук.	<ul style="list-style-type: none"> <li>Регулиране на звука.</li> </ul>	<ul style="list-style-type: none"> <li>Натиснете бутона  + на дистанционното управление.</li> <li>Ако на екрана се показва , натиснете бутона  на дистанционното управление.</li> </ul>
Няма цвят или цветни програми.	<ul style="list-style-type: none"> <li>Настройка на нивото на цвета.</li> </ul>	<ul style="list-style-type: none"> <li>Изберете менюто 'Настройка на картината', а след това регулирайте настройката на цвета.</li> </ul>
Дистанционното управление не работи.	<ul style="list-style-type: none"> <li>Батериите са изтощени.</li> <li>Неправилен режим.</li> </ul>	<ul style="list-style-type: none"> <li>Заменете батериите.</li> <li>Натиснете бутона  или , за да проверите дали дистанционното управление е в правилен режим за апаратурата, която се опитвате да управлявате.</li> </ul>
Изкривяване на картината при смяна на програмите или избор на телетекст.	<ul style="list-style-type: none"> <li>Входите от външна апаратура не са изключени.</li> </ul>	<ul style="list-style-type: none"> <li>Изключете допълнително свързаната апаратура.</li> </ul>

- Ако продължавате да изпитвате същите проблеми, телевизорът трябва да се сервизира от квалифициран персонал.
- НИКОГА НЕ отваряйте кутията сами.



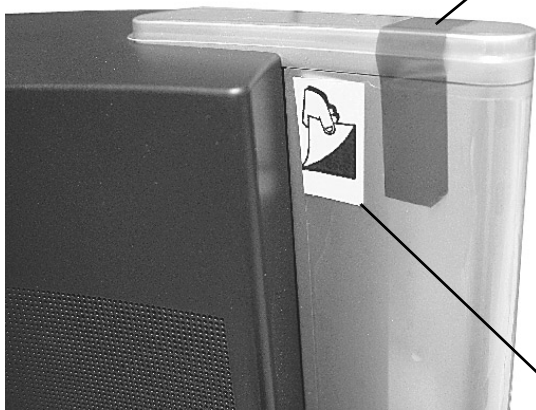



CZ

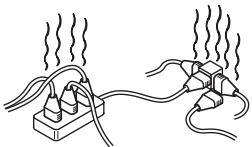
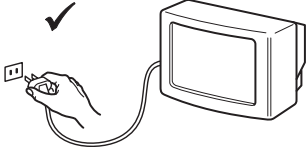
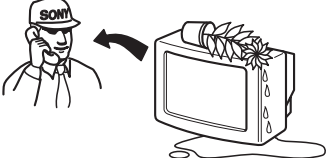
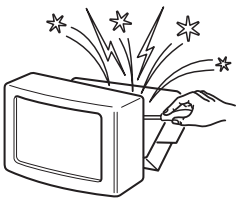
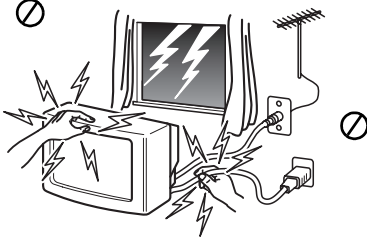
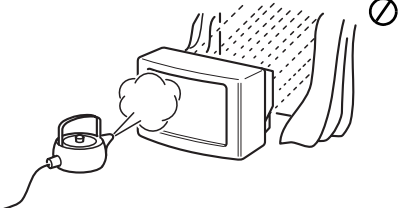
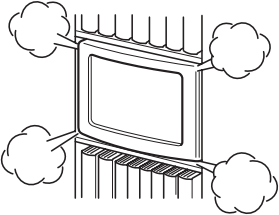
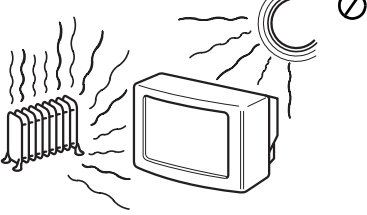
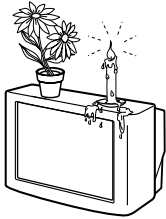
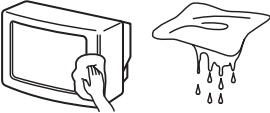
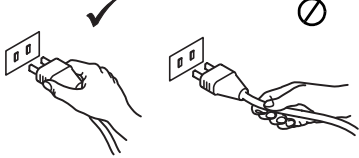
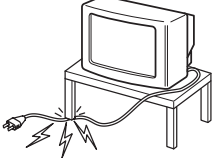
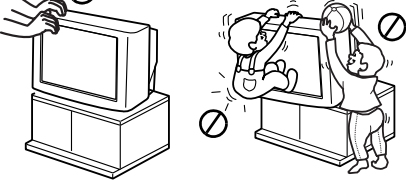

## Bezpečnostní upozornění

 <p>Tento televizor pracuje pouze s napětím 220-240V. V případě zapojení příliš mnoha spotřebičů do jedné el. zásuvky může dojít k úrazu el. proudem či požáru.</p>	 <p>Z bezpečnostních důvodů a důvodu ochrany životního prostředí doporučujeme nenechávat TV v pohotovostním stavu (standby) kdy ji nesledujete. Přesto by některé typy TV měly být, vzhledem ke správné činnosti svých funkcí, zapnuty v pohotovostním stavu i kdy TV nesledujete. O takovýchto případech jste informováni v návodu k obsluze.</p>	 <p>Nevkládejte žádné předměty do televizoru, rovněž do televizoru nelijte jakoukoliv tekutinu. V případě, že se tak stane ať již úmyslně či neúmyslně televizor nezapínáte a sdělte tuto skutečnost nejbližšímu autorizovanému servisu SONY, který odborně televizor prověří.</p>
 <p>Neotevírejte zadní kryt televizoru. Toto přenechte pouze kvalifikovaným odborníkům z autorizovaných servisů SONY.</p>	 <p>Nedotýkejte se během bouřky jakékoliv části el. přívodního kabelu ani anténního kabelu.</p>	 <p>Nevystavujte televizor dešti a vlhku, předejete tak případnému úrazu el. proudem.</p>
 <p>Nezakrývejte ventilační otvory televizoru. Nechte kolem televizoru alespoň 10 cm prostoru pro ventilaci vzduchu.</p>	 <p>Neumísťujte televizor na horká, mokrá či extrémně prašná místa. Televizor by neměl být vystaven mechanickým vibracím.</p>	 <p>Hořlavé látky, či otevřený oheň (svíčka) neumísťujte v těsné blízkosti televizoru.</p>
 <p>Čistěte obrazovku a plastový kryt televize pouze jemnou, lehce navlhčenou látkou. Nepoužívejte žádné materiály s povrchovou úpravou určenou k broušení, nepoužívejte alkalické čističe, čistící a brusné pasty, rozpouštědla jako je líh, benzín, či ředidlo. Rovněž nedoporučujeme používat antistatický spray. Z bezpečnostních důvodů, před mytím odpojte TV od el. proudu.</p>	 <p>Při vytažování el. přívodního kabelu tahejte pouze za zástrčku, netahejte za kabel.</p>	 <p>Abyste nepoškodili el. přívodní kabel, nepokládejte na něj žádné těžké předměty. Doporučujeme přebytečnou část el. přívodního kabelu navinout kolem háčků na zadní straně televizoru.</p>
 <p>Postavte TV na bezpečný a stabilní stůl. Nepřesuňte TV a stůl najednou, v dy přesuňte TV a stůl zvlášť. TV nikdy nepokládejte na bok či na zadní stranu přístroje. Nedovolte dětem aby na TV lezly, sedaly, či si na ní lehaly.</p>	 <p>Před manipulací vypojte televizor z el. sítě. Při manipulaci postupujte opatrně abyste televizor nepoškodili. Pokud vám televizor upadl, či byl jiným způsobem poškozen nechte ho prověřit odborným pracovníkem autorizovaného servisu SONY.</p>	 <p>Nezakrývejte ventilační otvory televizoru novinami, časopisy, ani záclonami a závěsy.</p>

<b>První kroky</b>	
Kontrola dodaného příslušenství .....	4
Vložení baterií do dálkového ovladače .....	4
Připojení antény a videorekordéru k televizoru .....	5
Zapnutí televizoru .....	5
Automatické naladění televizoru .....	6
Vyhledání video kanálu .....	6
<b>Přehled</b>	
Přehled tlačítek televizoru .....	7
Přehled tlačítek dálkového ovladače.....	8
<b>Základní funkce</b>	
Dva programy na obrazovce (Picture And Picture - PAP) .....	9
Režim obrazovky .....	10
<b>Nabídka oblíbených programů</b>	
Zobrazení oblíbených programů .....	11
Zadání oblíbených programů .....	11
Přidání nebo vymazání oblíbeného kanálu .....	11
Vymazání všech oblíbených kanálů .....	11
<b>Teletext</b>	
Zobrazení teletextu .....	12
Zobrazení TopTextu .....	12
<b>Nabídka televizoru</b>	
Jak používat nabídky televizoru .....	13
Nabídka nastavení obrazu.....	13
Nabídka nastavení zvuku .....	14
Nabídka nastavení televizoru .....	15
Jazyk/Země .....	15
Automatické ladění .....	15
Třídění programů .....	15
Ruční ladění .....	15
Výstup AV3 .....	16
Označení AV.....	16
Stabilizátor videa .....	16
Úprava nastavení obrazovky .....	17
<b>Jak k televizoru připojit jiná zařízení</b>	
Jak připojit zařízení k zadním zdírkám .....	18
Jak připojit zařízení k předním zdírkám .....	19
Jak použít dálkový ovladač s DVD/videorekordérem.....	20
Učení dálkového ovladače .....	21
<b>Doplňující údaje</b>	
Technické údaje .....	22
Jak odstranit závadu .....	23

Při instalaci televizoru a zobrazení programů postupujte podle kroků ① - ⑥.

### ① Kontrola dodávaného příslušenství



Dálkový ovladač



Baterie

### ② Vložení baterií do dálkového ovladače

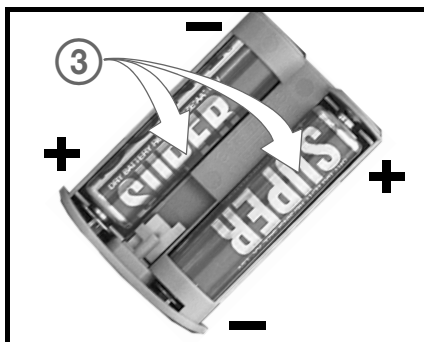

Nikdy nezapomeňte:

- při vkládání baterií dodržet správnou polaritu. (říd'te se značkami v prostoru pro baterie)
- baterie likvidujte způsobem, který neškodí životnímu prostředí



### ③ Připojení antény a videorekordéru k televizoru

#### Připojení pouze antény

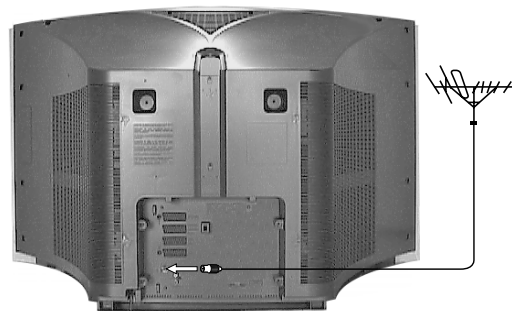
1. Připojte anténní kabel do anténní zdičky označené  umístěné vzadu na televizoru.



#### Připojení antény a videorekordéru

1. Připojte anténní kabel do zdičky videorekordéru označené IN.
2. Zdičku OUT na videorekordéru spojte kabelem s anténní zdičkou označenou symbolem  vzadu na televizoru.
3. Zdičku scart označenou symbolem  3 /  3 vzadu na televizoru spojte úplně propojeným kabelem scart se zdičkou scart na videorekordéru.
4. Zapojte videorekordér do zásuvky a zapněte.
5. Do videorekordéru zasuňte nahranou kazetu a stiskněte tlačítko "PLAY". Tak bude moci televizor při "automatickém naladění televizoru" najít a uložit video kanál.

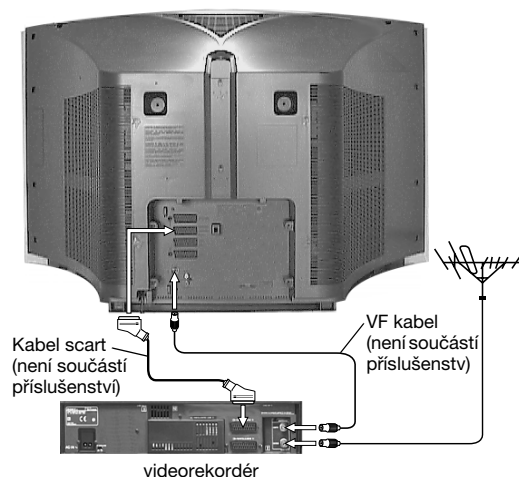

#### Poznámky:

Označení zdiček může být u některých výrobců a typů videorekordérů jiné. Podrobnosti najdete v návodu k videorekordéru.

Pokud váš videorekordér nemá zdičku scart, propojení kabelem scart neprovádějte a řiďte se výše uvedenými pokyny. Budete muset také přiřadit videorekordéru volný televizní kanál.

### ④ Zapnutí televizoru

1. Zapojte přírodní kabel televizoru do zásuvky (220 - 240 V ~, 50 Hz).
2. Stiskněte tlačítko vypínače na boku televizoru.

#### Poznámka:

Svítil-li vpředu na televizoru červená kontrolka, je televizor v klidovém stavu. Zapněte televizor tlačítkem TV  na dálkovém ovladači. Buďte prosím trpěliví, může to chvíli trvat, než se na obrazovce objeví obraz.



Tlačítko vypínače

## ⑤ Automatické naladění televizoru

1. Když televizor zapnete poprvé, objeví se na obrazovce logo Sony, a pak nabídka Jazyk/Země, kde je zvýrazněno slovo 'English'. Jazyk podle vaší volby zvýrazníte tlačítky **▲** nebo **▼**. Volbu potvrďte tlačítkem **OK**. Od této chvíle se budou všechny nabídky zobrazovat ve zvoleném jazyku.
2. Zvýrazní se slovo "Country" (země). Tlačítky **▲** nebo **▼** zvolte zemi, ve které televizor používáte. Nastavit správnou zemi je důležité proto, aby zobrazování teletextu probíhalo bez problémů. Volbu potvrďte tlačítkem **OK**.

Objeví se výzva k pootočení obrazu. Někdy se stává, že přirozené zemské magnetické pole způsobí, že se obraz sklání k jedné straně.

- a) Není-li žádná korekce nutná, stiskněte tlačítko **OK**.
- b) Pokud je třeba obraz upravit, stiskněte tlačítko **▲** nebo **▼** k nastavení nové polohy. Nastavení uložte tlačítkem **OK**.

Objeví se výzva k vystředění obrazu. Nyní můžete nastavit vertikální polohu obrazu v případě, že není vystředěný.

- a) Není-li žádná korekce nutná, stiskněte tlačítko **OK**.
- b) Pokud je třeba obraz upravit, stiskněte tlačítko **▲** nebo **▼** k nastavení nové polohy. Nastavení uložte tlačítkem **OK**.

Objeví se obrazovka s výzvou k automatickému ladění. Tlačítkem **OK** zvolte možnost Ano. Spustí se procedura automatického ladění, která televizor naladí na všechny dostupné kanály. Na obrazovce se objeví informace o průběhu ladění.

Pokud se nenajdou žádné kanály, na obrazovce se objeví žádost o kontrolu připojení antény. Zkontrolujte, zda je anténa správně připojena, a pak tlačítkem **OK** proces ladění spustíte znovu.

Jakmile je ladění dokončeno, okamžitě se objeví "Třídění programů". Přejete-li si změnit pořadí uložených kanálů, stiskněte tlačítko **OK** a řiďte se pokyny ze strany 15. Jestliže nyní kanály nechcete měnit, stiskněte tlačítko **MENU** k návratu do normálního provozu.

3. Programy se zobrazují stisknutím tlačítka **PROG+/-** nebo očíslovaných tlačítek na dálkovém ovladači.

### Poznámka:

Budete-li opět chtít otevřít postup "Automatické ladění", stačí kdykoli stisknout tlačítko automatického spuštění (viz stranu 7)

## ⑥ Vyhledání video kanálu

Po připojení videorekordéru k televizoru podle pokynů "Připojení antény a videorekordéru k televizoru" je nyní třeba najít video kanál.

1. Tlačítko **PROG+/-** na dálkovém ovladači tiskněte tak dlouho, až se na obrazovce objeví obraz z nahrané kazety.

### Poznámky:

O tom, jak video kanálu přiřadit jiné číslo programu, se dozvíte v části "Třídění programů" na straně 15.

Máte-li videorekordér připojený pomocí kabelu scart, stiskněte opakovaně tlačítko **↶** / **↷** na dálkovém ovladači, dokud se na obrazovce televizoru neobjeví obraz z nahrané kazety.

Nabídka Jazyk/Země

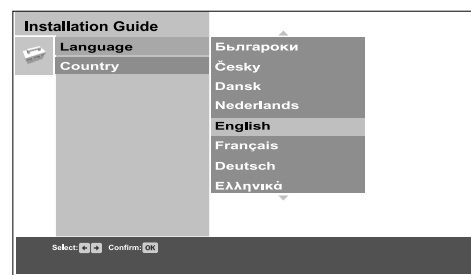

Výzva k automatickému ladění



Tlačítka televizoru se nacházejí na ovládacím panelu na boku televizoru. Jejich podrobný přehled uvádíme dále.

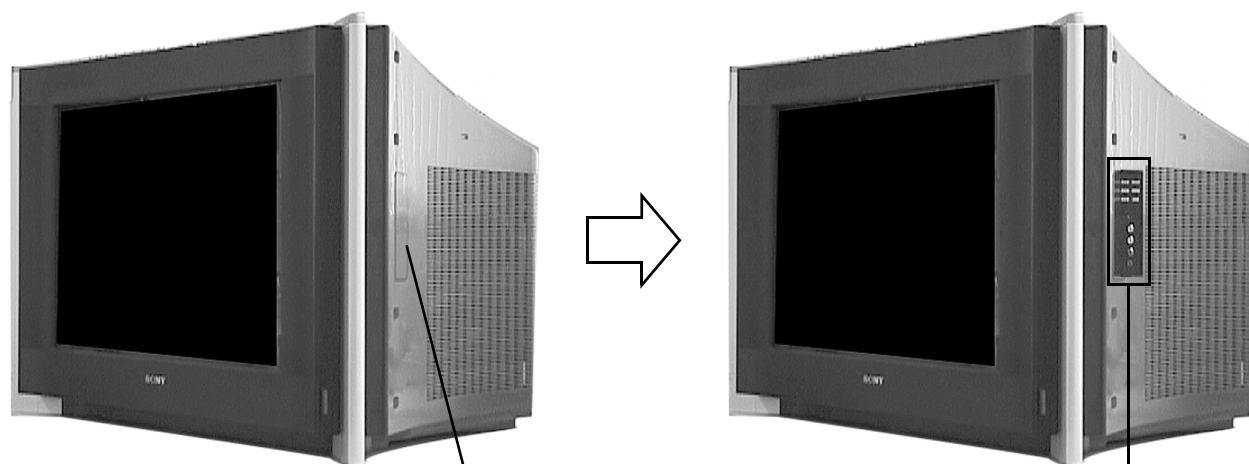

Dvířka otevřete stisknutím a uvolněním symbolu ↵.

### Tlačítka programů

Tlačítkem se zobrazí následující (+) nebo předchozí (-) kanál.

### Tlačítko vstupu VIDEO

Stiskem tohoto tlačítka lze zvolit signál ze zařízení připojených ke zdírkám televizoru (podrobnosti najdete na straně 18).

### Tlačítka hlasitosti

Stiskem tohoto tlačítka se zvýší (+) nebo sníží (-) hlasitost.

### Tlačítko automatického spuštění.

Stiskem tlačítka se vyvolá automatické spuštění. Vhodné v případě přestěhování do jiného místa, když si opět přejete provést "Automatické ladění".



**Poznámka:** Podrobnější údaje o možnostech připojení ke zdírkám najdete na straně 19.

# Přehled tlačítek dálkového ovladače

## Tlačítko pro vypnutí zvuku

Stisknutím tlačítka se vypne zvuk televizoru. Dalším stiskem se zvuk opět zapne.

## Tlačítko VIDEO

Tímto tlačítkem se dočasně vypne video nebo DVD. Dalším stiskem tlačítka se televizor opět zapne.

## Tlačítko TV

Tímto tlačítkem se televizor dočasně vypne. Červená kontrolka vpředu na televizoru svítí. Dalším stiskem tlačítka se televizor opět zapne.

## Tlačítka

Tímto dálkovým ovladačem lze ovládat i jiná zařízení (podrobnosti viz strana 20).

## Tlačítko TV

Stiskem tohoto tlačítka se televizor z režimu Text nebo Video vstup přepne na normální funkci.

## Tlačítko PAP

Stiskem tohoto tlačítka se zapne režim PAP (podrobnosti viz strana 9).

## Tlačítko Vstup /Tlačítko Podržet

Tímto tlačítkem se volí signál ze zařízení připojených ke zdírkám televizoru (podrobnosti viz strana 18). V režimu Text stisknete k udržení stránky na obrazovce. Dalším stiskem se funkce zruší.

## Tlačítko režimu zvuku

Opakovaným stiskem lze změnit "Režim zvuku".

## Tlačítko režimu obrazu

Opakovaným stiskem lze "Režim obrazu" měnit.

## Tlačítko formátu obrazovky

Opakovaným stiskem lze měnit obrazový režim. Podrobnosti viz strana 10.

## Tlačítka 0 - 9

Stisknutím se zadá požadovaný kanál. video: U čísel 10 a vyšších stisknete na dálkovém ovladači tlačítko -/-- a pak stisknete dvě číslice, např. stisknete -/--, pak zvolíte kanál 23 stisknutím 2 a 3.

## Tlačítko Info

Po stisknutí se zobrazí případné údaje na obrazovce. V režimu teletextu se po stisknutí objeví skryté údaje (např. řešení hádanky). Dalším stiskem se funkce zruší.

## Tlačítko předchozího kanálu

Stiskem tlačítka se vrátíte k předchozímu kanálu, který jste sledovali (pokud byl nastaven po dobu alespoň 5 vteřin).

## Tlačítko Oblíbené

Stiskem tohoto tlačítka se zobrazí seznam vašich oblíbených uložených programů (podrobnosti viz strana 11).

## Tlačítko pro znehybnění obrazu

Stiskem tlačítka se obraz zastaví. Dalším stiskem se funkce zruší.



Toto tlačítko zde není funkční.



Toto tlačítko zde není funkční.

## Ovládací destička

Tato tlačítka se používají k ovládní systému nabídek televizoru.

## Tlačítko OK

Stisknete tlačítko OK pro uložení změn, které jste udělali v nastavení systému.

## Barevná tlačítka

Tato tlačítka lze použít jako tlačítka Fastextu (podrobnosti viz strana 12).

Poznámka: Jestli e bylo dálkové ovládní nastaveno na video nebo DVD, řídí se základní funkce video nebo DVD barevnými tlačítky.

## Tlačítko Hlasitost + a -

Stiskem tohoto tlačítka se zvýší (+) nebo sníží (-) hlasitost.

## Tlačítko Text

Stiskem tohoto tlačítka se zapne nebo vypne teletext (podrobnosti viz strana 12).

## Tlačítko MENU

Stiskem tohoto tlačítka se otevře systém nabídek televizoru (podrobnosti viz strana 13).



## Tlačítko PROG +/-

Po stisknutí tohoto tlačítka se zobrazí následující nebo předchozí program.





## Dva programy na obrazovce (Picture And Picture - PAP)

Tato funkce rozdělí obrazovku napůl abyste mohli sledovat dva programy najednou. Stisknutím ◀ nebo ▶ vyberete aktivní obraz. Aktivní obraz bude zvýrazněn. Zvuk z aktivního obrazu budete slyšet z reproduktorů TV.

1. Tlačítkem  zapnete režim PAP.
2. V následující tabulce jsou vysvětleny všechny volby.
3. Tlačítkem  se režim PAP vypne.

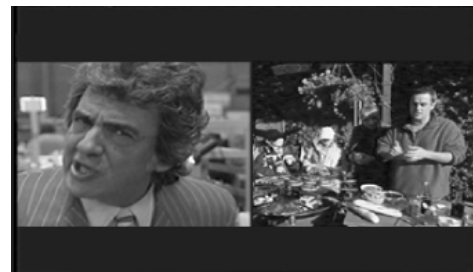
Zobrazení PAP







<b>Výběr zvuku do sluchátek</b>	Můžete nastavit zvukový výstup do sluchátek, tak že bude natrvalo nastaven výstup z pravého obrazu nebo můžete zvukový výstup do sluchátek měnit variabilně v závislosti na tom, jaký obraz v režimu PAP byl vybrán jako aktivní. (viz Nastavení zvuku str. 14).
<b>Změna kanálu na obrazovkách</b>	Stisknutím tlačítek <b>PROG +/-</b> změníte kanál zvolené obrazovky, stisknutím tlačítka <b>▲</b> nebo <b>▼</b> změníte kanál nezvolené obrazovky. Anebo můžete po stisknutí tlačítka  sledovat obraz ze zařízení připojených k AV zdírkám televizoru.
<b>Volba obrazovky</b>	Stisknutím tlačítka <b>◀</b> nebo <b>▶</b> zvolíte kanál, který chcete sledovat.
<b>Zvětšení nebo zmenšení obrazovky</b>	Stisknutím tlačítka <b>◀</b> nebo <b>▶</b> zvolíte obrazovku, kterou si přejete zvětšit nebo zmenšit. <b>Při nastavení pravé obrazovky:</b> Ke zvětšení nebo zmenšení stiskněte tlačítko <b>▶</b> . <b>Při nastavení levé obrazovky:</b> Ke zvětšení nebo zmenšení stiskněte tlačítko <b>◀</b> . <b>Poznámka:</b> Chcete-li zvětšenou nebo zmenšenou obrazovku vrátit do původní velikosti, zvolte druhou obrazovku, pak stiskněte a podržte tlačítko <b>◀</b> nebo <b>▶</b> , dokud nemají obě obrazovky stejnou velikost.

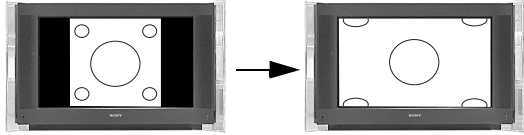

## Režim obrazovky

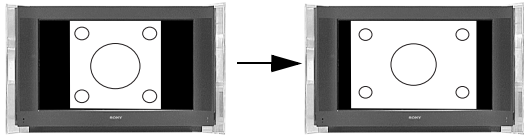
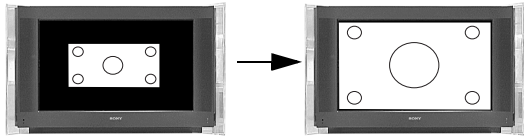
Signály, které televizor přijímá, mohou mít několik různých obrazových formátů (např. klasický formát 4:3 nebo širokoúhlý formát 16:9). Režim obrazovky televizoru můžete změnit manuálně podle toho, jaké vysílání právě sledujete:

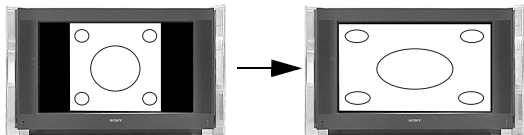
1. Opakovaným stiskem tlačítka  lze zvolit jeden z následujících režimů:

<p><b>Smart:</b> napodobení obrazovkového efektu wide pro vysílání s poměrem stran 4:3.</p>	
<p><b>4:3:</b> pro klasický poměr stran 4:3.</p>	
<p><b>14:9:</b> kompromis mezi velikostí obrazu 4:3 a 16:9.</p>	
<p><b>Zoom:</b> napodobení obrazovkového efektu wide pro sledování filmů ve formátu širokého plátna (poštovní schránka).</p>	
<p><b>Wide:</b> pro poměr stran 16:9.</p>	
<p>pro klasický poměr stran 4:3.</p>	







### Poznámka:

V režimech Smart, Zoom a 14:9 jsou horní a dolní okraje obrazovky oříznuty. Tlačítka  nebo  lze upravit umístění obrazu na obrazovce (např. ke sledování titulků).

Nabídka oblíbených programů umožňuje:

- Vytvořit seznam všech programů, které si přejete mít uloženy jako oblíbené.
- Rychle vyvolat oblíbený program na obrazovku.
- Přidat nebo smazat programy v seznamu oblíbených programů.

## Zobrazení oblíbených programů

- Tlačítkem  na dálkovém ovladači zobrazíte nabídku Oblíbené. Tato nabídka obsahuje pole s údaji o programu a seznam oblíbených programů. Jako oblíbené lze uložit maximálně 20 kanálů.  
**Poznámka:**  
Jestliže jste dosud neuložili žádné oblíbené programy, na obrazovce se objeví dotaz, přejete-li si uložit oblíbené programy. Stisknutím tlačítka  zvolíte "Ano", a pak stisknete **OK**. Objeví se nabídka nastavení oblíbených programů. Řiďte se pokyny pro přidání nebo smazání oblíbeného programu.
- Tlačítka  nebo  můžete pohybovat kurzorovou lištou v seznamu oblíbených kanálů nahoru a dolů. Jakmile se zvýrazní určitý program, objeví se po stisknutí tlačítka  jeho stručný popis (v závislosti na dostupnosti slu by).  
Jestliže je na seznamu více než 5 kanálů, zobrazíte stisknutím **ZELENÉHO** tlačítka další skupinu kanálů nebo stisknutím **ČERVENÉHO** tlačítka předchozí skupinu.
- Je-li zvýrazněn program, který chcete sledovat, stisknutím tlačítka **OK** se program objeví na pozadí. Tlačítkem  obnovíte normální funkci televizoru.

## Nabídka oblíbených programů







## Nabídka nastavení oblíbených programů





## Zadání oblíbených programů

- V nabídce oblíbených programů se po stisknutí **MODRÉHO** tlačítka zobrazí nastavení oblíbených programů. V této nabídce jsou uvedeny všechny dostupné kanály. Již uložené oblíbené programy jsou .

## Přidání nebo vymazání oblíbeného kanálu

- Stisknutím tlačítek  nebo  zvýrazníte kanál, který chcete přidat nebo vymazat.  
Jestliže je na seznamu více než 5 kanálů, stisknutím **ZELENÉHO** tlačítka zobrazíte další skupinu kanálů nebo stisknutím **ČERVENÉHO** tlačítka zobrazíte předchozí skupinu.  
Znáte-li číslo kanálu, můžete ho také zadat rovnou tlačítky **0 - 9** na dálkovém ovladači.
- Po zvýraznění kanálu, který chcete přidat nebo smazat, stisknete tlačítko **OK**. Tím se zvolený kanál buď  jako uložený oblíbený kanál, nebo se naopak  odstraní.

## Vymazání všech oblíbených kanálů

- V nabídce oblíbených programů stisknete **ŽLUTÉ** tlačítko.
- Na obrazovce se objeví žádost o potvrzení vymazání všech oblíbených kanálů.
- Tlačítkem  nebo  zvýrazněte "Ano" a pak stisknete tlačítko **OK**. K nabídce oblíbených programů se lze vrátit stisknutím **MODRÉHO** tlačítka.
- Tlačítkem  obnovíte normální funkci televizoru.

Většina televizních kanálů poskytuje teletextové služby. Jak tuto službu využívat se dozvíte na stránce s obsahem (obvykle stránka 100). Signál musí být dostatečně silný, jinak může v teletextu docházet k chybám.

## Zobrazení teletextu

1. Zvolte televizní kanál s požadovaným teletextem.
2. Stisknutím tlačítka  zapněte režim "Obraz a text" (Picture and Text - P&T). Obrazovka je rozdělena na dvě části s teletextem v levém rohu a televizním kanálem v pravém rohu.

### Poznámky:

Chcete-li teletext zobrazit v přes celou obrazovku, stiskněte tlačítka  podruhé.

3. Trojmístné číslo textové stránky, kterou si chcete prohlédnout, zadejte pomocí tlačítek s čísly. Zvolená stránka se objeví na obrazovce.
4. Podle potřeby můžete zadat více trojmístných čísel.
5. Režim Text můžete ukončit kdykoli tlačítkem  na dálkovém ovladači.

Zobrazení textu







## Jak používat funkce teletextu

<b>Volba následující nebo předchozí stránky</b>	Stiskněte tlačítka  nebo  .
<b>Volba podstránky</b>	Textová stránka se může skládat z několika podstránek. V tomto případě se dole na obrazovce objeví rámeček s počtem dostupných podstránek. Podstránky zvolíte stisknutím tlačítka  nebo  .
<b>Udržení stránky na obrazovce</b>	Stiskněte tlačítka  . Dalším stiskem se funkce zruší.
<b>Použití Fasttextu</b>	Funkce Fasttext umožňuje vyhledávat stránky jedním stiskem tlačítka. Je-li Fasttext k dispozici, dole na stránce se objevují čtyři barevné položky. Požadovaná stránka se objeví po stisknutí tlačítka stejné barvy na dálkovém ovladači.
<b>Použití funkce Zachycení stránek</b>	Zvolte stránku, která obsahuje několik čísel stránek (např. stránku s obsahem) a pak stiskněte tlačítka <b>OK</b> . Tlačítkem  nebo  zvýrazněte požadované číslo stránky a pak tlačítka <b>OK</b> stiskněte znovu. Zvolená stránka se objeví na obrazovce.
<b>Použití funkce Odkrytí textu</b>	Tlačítkem  odkryjete skryté údaje na stránce (např. řešení hádanky).

## Zobrazení Top-Textu

Pokud televizní stanice vysílá Top-text, lze ho zobrazit i na tomto televizoru. Při zobrazování Top-textu je obrazovka rozdělena do dvou sloupců. V prvním sloupci jsou uvedeny "bloky" stránek a ve druhém "skupiny" stránek.

1. Vyberte kanál, o kterém víte, že vysílá Top-text, a pak stisknutím **ŽLUTÉHO** tlačítka zobrazte kontextový seznam skupinových témat.
2. Stisknutím tlačítka  nebo  zvýrazněte požadovanou "skupinu", a pak ji vyberte stisknutím **ŽLUTÉHO** tlačítka nebo tlačítka **OK**.
3. Stisknutím **MODRÉHO** tlačítka zobrazte kontextový seznam blokových témat.
4. Stisknutím tlačítka  nebo  zvýrazněte požadovanou "blok", a pak ho vyberte stisknutím **MODRÉHO** tlačítka nebo tlačítka **OK**.
5. Chcete-li Top-Text zavřít, stiskněte tlačítka .

## Jak používat nabídky televizoru

Tento televizor je vybaven systémem nabídek, který se skládá z rámečků postupně se objevujících na obrazovce. Tyto rámečky umožňují maximálně využít možnosti televizoru, od přizpůsobení obrazu a zvuku až po ovládání progresivních funkcí. K ovládání systému nabídek se používají tato tlačítka na dálkovém ovladači:

1. Tlačítkem **MENU** vyvolejte hlavní nabídku.
2. K ovládání nabídky používejte tato tlačítka:
  - Tlačítka **↓** nebo **↑** zvýrazníte požadovanou nabídku nebo volbu.
  - Požadovanou nabídku nebo volbu otevřete tlačítkem **→**.
  - K předcházející nabídce nebo volbě se lze vrátit tlačítkem **←**.
  - Tlačítka **↓**, **↑**, **←** nebo **→** lze upravit nastavení vybrané volby.
  - Nastavení potvrďte a uložte tlačítkem **OK**.
3. Nabídku z obrazovky odstraní tlačítkem **MENU**.

## Nabídka nastavení obrazu

Tato nabídka umožňuje upravit obraz televizoru. Zvýrazníte požadovanou volbu a vyberte ji tlačítkem **→**. V následující tabulce jsou vysvětleny všechny volby a jak je používat.

### Režim obrazu

Tato volba umožňuje výběr jednoho ze čtyř režimů obrazu. Tlačítkem **↑** nebo **↓** vyberte Přenos, Osobní, Film nebo Hry. Volbu potvrďte tlačítkem **OK**.

### Kontrast, Jas, Barevná sytost, Ostrost, Barevný tón

Tyto volby umožňují upravit kontrast, jas, barevnou sytost a ostrost. Stiskem **←** nebo **→** nastavíte úroveň. Potvrďte tlačítkem **OK**.

#### Poznámka:

Barevný tón lze nastavit jen při příjmu vysílání NTSC.

Při úpravě těchto nastavení se "Režim obrazu" automaticky změní na "Osobní".

### Reset

Touto volbou se pro všechna nastavení obrazu obnoví výchozí hodnoty od výrobce. Výchozí nastavení obrazu se obnoví tlačítkem **→**.

#### Poznámka:

Tuto funkci lze použít, jen když je volba "Režim obrazu" nastavena na "Osobní".

### Redukce šumu

Slabý signál někdy může způsobit, že v obrazu jakoby sněží (tzv. obrazový šum). Tato volba může tento jev omezit. Tlačítka **↑** nebo **↓** vyberte Vyp, Nízký, Vysoký nebo Auto. Potvrďte tlačítkem **OK**.

### Barevný Tón

Tato volba umožňuje upravit barevný odstín obrazu. Existují tyto možnosti:

- Teplý:** Dává světlým barvám červený nádech.  
**Normal:** Nechává světlé barvy v neutrálním odstínu.  
**Stud.:** Dává světlým barvám modrý nádech.

Stiskem **↑** nebo **↓** lze vybrat možnosti Teplý, Normal nebo Stud. Potvrďte tlačítkem **OK**.

### Picture Power

Tato funkce vám umožní vidět jak funguje zdokonalení obrazu a umožní vám nastavit optimální úroveň kontrastu.

**Ostrost:** Optimalizuje úroveň ostrosti televizního obrazu. Tlačítkem **↑** nebo **↓** vyberte "Nízký" (Demo) nebo "Vysoký", pak volbu potvrďte tlačítkem **OK**.

#### Poznámka:

Vzhledem k tomu, že se jedná o demonstraci funkce nebudou jakékoliv změny nastavení uloženy.

**Kontrast :** Optimalizuje úroveň kontrastu televizního obrazu. Tlačítkem **↑** nebo **↓** vyberte "Zap" nebo "Vyp", pak volbu potvrďte tlačítkem **OK**.

**Režim 100Hz :** Tato funkce umožňuje volbu kvality obrazu při pohybu obrazů podle vašeho přání. Tlačítkem **↑** nebo **↓** vyberte "100Hz Digital Plus" nebo "Adv. 100Hz Digital Motion", pak volbu potvrďte tlačítkem **OK**.

Nabídka nastavení obrazu

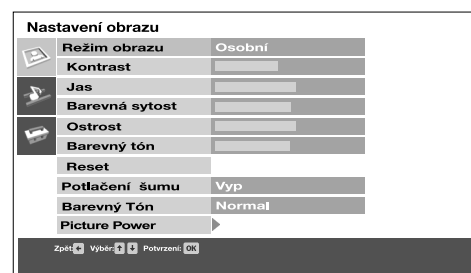

## Nabídka Nastavení zvuku

Tato nabídka umožňuje upravit zvuk. Zvýrazněte požadovanou volbu a vyberte ji tlačítkem ➔. V následující tabulce jsou vysvětleny všechny volby a jak je používat.

### Zvukové efekty

Tato volba umožňuje výběr jednoho ze čtyř zvukových režimů. Tlačítkem ▲ nebo ▼ zvolte Vyp, Přírozený\*, Dynamický nebo Dolby V\*\*. Potvrďte tlačítkem OK.

#### Poznámky:

\*"Přírozený" a "Dynamický" jsou funkce systému "BBE High Definition Sound System". Tento systém vylepšuje průzračnost, preciznost a barvu zvuku a zvyšuje realistický hudební dojem.

\*\*Tento televizor umožňuje při poslechu zvukového signálu zakódovaného v Dolby Surround dosahovat efektu zvuku ze všech stran simulací zvuku čtyř reproduktorů dvěma reproduktory. Zvukový efekt lze také zlepšit připojením vhodného externího zesilovače (podrobnosti viz strana 18). Vyrobeno v licenci Dolby Laboratories. "Dolby" a symbol dvojitého D jsou ochranné známky společnosti Dolby Laboratories.

### Výšky, Hloubky

Tyto volby umožňují upravit zvuk nastavením úrovně vysokých a hlubokých tónů. Stiskem ◀ nebo ▶ nastavte úroveň. Potvrďte tlačítkem OK.

### Vyvážení

Tato volba umožňuje nastavit poměr hlasitosti zvuku mezi levými a pravými reproduktory. Vyvážení nastavíte stiskem ◀ nebo ▶. Potvrďte tlačítkem OK.

### Reset

Touto volbou se pro všechna nastavení zvuku (výšky, hloubky a vyvážení) obnoví výchozí hodnoty od výrobce. Výchozí nastavení zvuku se obnoví tlačítkem ➔.

### Automatická hlasitost

Někdy se hlasitost ve vysílání mění (např. reklamy bývají hlasitější než ostatní programy). Tato volba umožňuje tento jev eliminovat a zachovat konstantní hlasitost. Tlačítkem ▲ nebo ▼ zvolte "Vyp" nebo "Zap". Potvrďte tlačítkem OK.

#### Poznámka:

Tato funkce není dostupná, když je "Zvukové efekty" nastaven na "Dolby V".

### Typ audio

**Při příjmu dvoujazyčného vysílání:** Tato volba umožňuje vybrat jazyk, který chcete slyšet. Tlačítkem ▲ nebo ▼ zvolte A, chcete-li slyšet první jazyk, nebo B, chcete-li slyšet druhý jazyk. Potvrďte tlačítkem OK.

**Při příjmu stereofonního vysílání:** Tato volba umožňuje vybrat si mezi monofonním a stereofonním zvukem. Stiskem ▲ nebo ▼ zvolte Mono nebo Stereo. Potvrďte tlačítkem OK.

### Reproduktory TV

Tato volba umožňuje zapnout a vypnout reproduktory televizoru. Stiskem ◀ nebo ▶ reproduktory nastavíte na "Zap", "Momentálně vypnuto" nebo "Trvale vypnuto". Potvrďte tlačítkem OK.

#### Poznámka:

Tato funkce je užitečná při připojování externího audio zařízení (Hi-Fi apod. - viz str. 18).

### Nastavení sluchátek

Touto volbou lze nastavit parametry sluchátek. Možnosti jsou tyto:

**Hlasitost** Umožňuje nastavit hlasitost sluchátek. Hlasitost lze upravit tlačítky ◀ nebo ▶. Potvrďte tlačítkem OK.

**Typ audio** **Při příjmu dvoujazyčného vysílání:** Tato volba umožňuje vybrat jazyk, který chcete slyšet. Tlačítkem ▲ nebo ▼ zvolte A, chcete-li slyšet první jazyk, nebo B, chcete-li slyšet druhý jazyk. Potvrďte tlačítkem OK.

**Při příjmu stereofonního vysílání:** Tato volba umožňuje vybrat si mezi monofonním a stereofonním zvukem. Tlačítkem ▲ nebo ▼ zvolíte Mono nebo Stereo. Potvrďte tlačítkem OK.

**Výber PAP:** Tato funkce vám umožní nastavit zvuk režimu PAP (obraz a obraz), tak že si můžete vybrat, který zvuk půjde do sluchátek a který budete slyšet z TV. (viz Obraz a obraz str.9) Stiskněte ▲ nebo ▼ a vyberte "Rámeč" obrazu (aktivní bude zvýrazněn) ze kterého budete slyšet zvuk při zvolení "Obráz vpravo" budete slyšet ve sluchátkách vždy jen zvuk náležící obrazu v pravém rámečku a to i v případě že jako aktivní bude vybráno levé okno. Stiskněte OK pro potvrzení vaší volby.

#### Poznámka:

Hlasitost ve sluchátkách nezávisí na tom, jak je hlasitost nastavena tlačítkem +/- na dálkovém ovladači. Úroveň hlasitosti signálu ze zdířky Výstup audio na zadní straně televizoru je však určena nastavením hlasitosti.

Nabídka nastavení zvuku

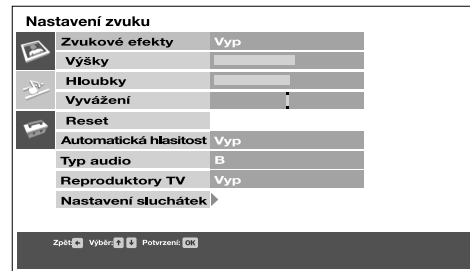

## Nabídka nastavení televizoru

Tato nabídka zpřístupňuje další progresivní funkce. Tyto funkce zahrnují:

### Jazyk/Země

Při první instalaci televizoru se objevila výzva k výběru jazyka a země. Funkce "Jazyk" a "Země" v nabídce "Instalace" vám umožňují tato nastavení změnit. Zvýrazněte funkci "Jazyk" a "Země" a stisknutím **→** je otevřete. Stisknutím **↓** nebo **↑** zvolte požadovaný jazyk a zemi a potvrďte stisknutím **OK**.

### Automatické ladění

Všechny dostupné kanály byly naladěny při prvním zapnutí televizoru. Volba "Automatické ladění" umožňuje tento proces zopakovat (např. při instalaci televizoru na jiném místě nebo při hledání nových kanálů, které se od první instalace objevily). Zvýrazněte volbu "Automatické ladění" a tlačítkem **→** ji vyberte. Na obrazovce se objeví výzva k automatickému ladění. Tlačítkem **OK** spustíte proces automatického ladění. Až se vyladí všechny dostupné kanály, televizor se vrátí do normálního stavu.

### Třídění programů

Tato volba umožňuje měnit pořadí, ve kterém jsou kanály v televizoru uloženy, a mazat nežádoucí programy. Zvýrazněte volbu "Třídění programů" a tlačítkem **→** otevřete nabídku "Třídění programů". Tlačítkem **↓** nebo **↑** zvýrazněte kanál, který chcete posunout, a pak ho vyberte tlačítkem **→** (chcete-li kanál smazat, stiskněte tlačítko **OK**). Tlačítky **↑** nebo **↓** zvolte pro vybraný kanál nové pořadí, a pak stiskněte **OK**. Vybraný kanál se přesune na nové místo. Chcete-li posunout další kanály, postup opakujte.

### Ruční ladění

Tato volba umožňuje ručně naladit kanály. Zvýrazněte volbu "Ruční ladění" a tlačítkem **→** otevřete nabídku "Ruční ladění". Tlačítkem **↓** nebo **↑** zvýrazněte číslo programu, který chcete naladit. Tlačítkem **→** v volbu potvrďte a vyvolejte obrazovku nastavení. Tlačítkem **↓** nebo **↑** zvýrazněte Systém, a pak stiskněte tlačítko **→**. Tlačítky **↓** nebo **↑** nastavte požadovaný systém. Zvolte systém B/G nebo D/K. Stiskněte tlačítko **→**. Tlačítkem **↓** zvýrazněte Kanál a stiskněte tlačítko **→**. Tlačítkem **↓** nebo **↑** vyberte "C" pro pozemní vysílání, nebo "S" pro kabelové vysílání. Stiskněte tlačítko **→**. Zvýrazní se číslo kanálu.

- Znáte-li číslo kanálu, který si přejete:** Zadejte číslo kanálu tlačítky s čísly na dálkovém ovladači. Uložte tlačítkem **OK**.
- Neznáte-li číslo kanálu:** Tlačítkem **↑** vyberte NAJDI. Televizor automaticky hledá další dostupný televizní kanál nebo kontrolní signál videorekordéru. Po nalezení kanálu výsledek uložte tlačítkem **OK** nebo pokračujte v hledání tlačítkem **↑**.

### Pojmenování kanálu

Po zvolení možnosti "Označení" můžete kanálu přidělit jméno podle vlastního výběru.

- Tlačítkem **↓** nebo **↑** zvýrazněte "Označení", a pak přejděte k zadání jména stisknutím tlačítka **→**.
- Tlačítkem **↓** nebo **↑** vyberte první písmeno nebo číslo jména. Volbu potvrďte tlačítkem **→**. Stejným postupem vyberte ostatní znaky, pak jméno uložte stisknutím tlačítka **OK**.

### AFT (Automatické doladění)

Tato volba umožňuje kanál přesně doladit a docílit tak optimální kvality příjmu.

- Tlačítkem **↓** nebo **↑** zvýrazněte "AFT", a pak doladování otevřete stisknutím tlačítka **→**.
- Tlačítkem **↓** nebo **↑** lze vyladěný kmitočet upravit v rozsahu -15 až +15. Nastavení uložte tlačítkem **OK**.

### Poznámka:

Většinou je nejlepší ponechat funkci AFT nastavenou na "Zap".

### Dekodér

Tato volba umožňuje nastavit kanál ke sledování zakódovaného signálu (např. z placeného televizního dekodéru).

- Tlačítkem **↓** nebo **↑** zvýrazněte "Dekodér", a pak přejděte k volbě kanálu stisknutím tlačítka **→**.
- Tlačítkem **↓** nebo **↑** vyberte AV1 nebo AV3 podle toho, ke které zdířce je kódovaný signál připojen. Nastavení uložte tlačítkem **OK**.

Nabídka nastavení televizoru



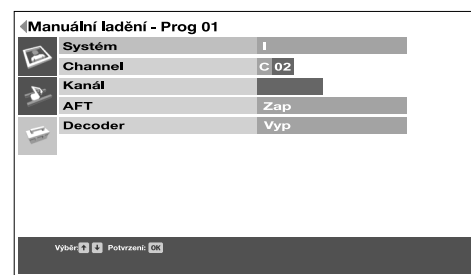

Nabídka obrazovky nastavení









# Nabídka televizoru

---







## Výstup AV3

Tato volba umožňuje určit, z jakého zdroje pochází výstupní signál na zdířce scart AV3 (označené ) na zadní straně televizoru. Zapojíte-li do této zdířky videorekordér, můžete nahrávat ze zařízení připojeného k jiným zdířkám televizoru. Tlačítkem  nebo  vyberte některé z následujících nastavení a potvrďte tlačítkem **OK**.





- TV** Na výstupu je vždy analogový signál naladěného kanálu.
- AV1** Na výstupu je signál ze zařízení zapojeného do zdířky  1 na zadní straně televizoru.
- AV2** Na výstupu je signál ze zařízení zapojeného do zdířky  2 na zadní straně televizoru.
- AV4** Na výstupu je signál ze zařízení zapojeného do zdířky  4/ 4 na zadní straně televizoru.
- AV5** Na výstupu je signál ze zařízení zapojeného do zdířky  5/ 5 na postranní straně televizoru.

---

## Označení AV







Volbou "Označení AV" lze libovolné zařízení zapojené do AV zdířek televizoru nějak pojmenovat. Jméno zařízení se pak při výběru tohoto zařízení krátce objeví na obrazovce. Zvýrazněte volbu "Označení AV" a tlačítkem  otevřete nabídku "Označení AV". Tlačítkem  nebo  zvýrazněte zdířku, kterou chcete pojmenovat. Tlačítkem  vyberte sloupec OZNAČENÍ. Tlačítky  nebo  vyberte jedno z připravených jmen "Kabel", "CAM", "DVD", "Sat", nebo "Video". Chcete-li zařízení přidělit jiné jméno, zvolte "Upravit". Uložte tlačítkem **OK**.

### Poznámka:

Je-li zvolen "Upravit", vyberte tlačítkem  sloupec OZNAČENÍ. Tlačítkem  nebo  vyberte první znak. Tlačítkem  tento znak potvrďte. Ostatní znaky vyberte stejným způsobem (znaků může být nejvíce pět). Po výběru všech požadovaných znaků jméno uložte tlačítkem **OK**.

---

## Přízpůsobení videa

Tato funkce upravuje chvění obrazu, které se může občas objevit, pokud je přehráván program ze špatné/poškozené pásky videokazety. Po zvýraznění funkce VCR kompenzace stiskněte tlačítko  pro aktivaci menu. Stiskněte  nebo  a vyberte vstup do kterého je váš videorekordér zapojen a pak stiskněte . Tlačítky  nebo  vyberte "Zap" a toto potvrďte tlačítkem **OK**.

---

## Poznámky ke vstupům AV:

**Vstupy AV1/AV2:** K této zdířce lze připojit vstup z videorekordéru nebo vstup RGB. Televizor sám zjistí, jaký signál je na vstupu, a data automaticky zobrazí.

**Vstupy AV3/AV4:** K této zdířce lze připojit vstup videorekordéru nebo S-VHS. Televizor sám zjistí, jaký signál je na vstupu, a data automaticky zobrazí.

## Úprava nastavení obrazovky

Touto volbou lze nastavit parametry obrazovky televizoru. Možnosti jsou tyto:

**Auto formát** Je-li zapnutá tato možnost, televizor automaticky upravuje velikost obrazu podle přijímaného signálu. Tlačítka V nebo  $\blacktriangledown$  vyberte "Zap" nebo "Vyp". Potvrďte tlačítkem **OK**.

**Úprava formátu 4:3 :** Při sledování signálu 4:3 nebo 14:9 se po stranách obrazovky objevují tmavé plochy. Existují tyto možnosti:  
**4:3:** Tmavé plochy na obrazovce televizoru zůstanou.  
**Smart:** Televizor se automaticky přepne do režimu Smart, v němž se všechny tmavé plochy na obrazovce televizoru odstraní.  
Tlačítkem  $\blacktriangle$  nebo  $\blacktriangledown$  vyberte "4:3" nebo "Smart". Potvrďte tlačítkem **OK**.

**Poznámka:**

Tuto funkci lze použít, jen když je zapnutá možnost "Auto formát".

**Pootočení obrazu:** Přirozené zemské magnetické pole někdy způsobuje, že se obraz trochu sklání k jedné straně. Tato volba umožňuje tento jev eliminovat. Zvýrazněte volbu "Pootočení obrazu" a tlačítkem  $\blacktriangleright$  ji vyberte. Tlačítka  $\blacktriangledown$  nebo  $\blacktriangle$  lze obraz natočit v rozmezí -5 až +5. Uložte tlačítkem **OK**.

**Nastavení RGB:** Při sledování signálu ze zařízení RGB zapojených do zdířek AV1 nebo AV2 (např. přehrávače DVD, PlayStation) může obraz vyžadovat úpravu. Tato volba umožňuje upravit velikost a horizontální polohu obrazu signálů ze zařízení RGB. Zvýrazněte volbu "Nastavení RGB" a tlačítkem  $\blacktriangleright$  otevřete nabídku "Nastavení RGB". Tlačítkem  $\blacktriangleleft$  vyberte H centr. Tlačítka  $\blacktriangledown$  nebo  $\blacktriangle$  lze obraz vystředit v rozmezí -5 až +5. Uložte tlačítkem **OK**. Tlačítkem  $\blacktriangledown$  vyberte H velikost. Tlačítka  $\blacktriangledown$  nebo  $\blacktriangle$  lze upravit velikost obrazu v rozmezí -5 až +5. Uložte tlačítkem **OK**.

**Poznámka:**

Jestliže do zdířek scart AV1 nebo AV2 není připojeno žádné zařízení RGB, volba "Nastavení RGB" není k dispozici.

---

# Jak k televizoru připojit jiná zařízení

Televizor lze připojit zdírkami umístěnými vpředu a vzadu k nejrůznějším zařízením.

## Jak připojit zařízení k zadním zdírkám

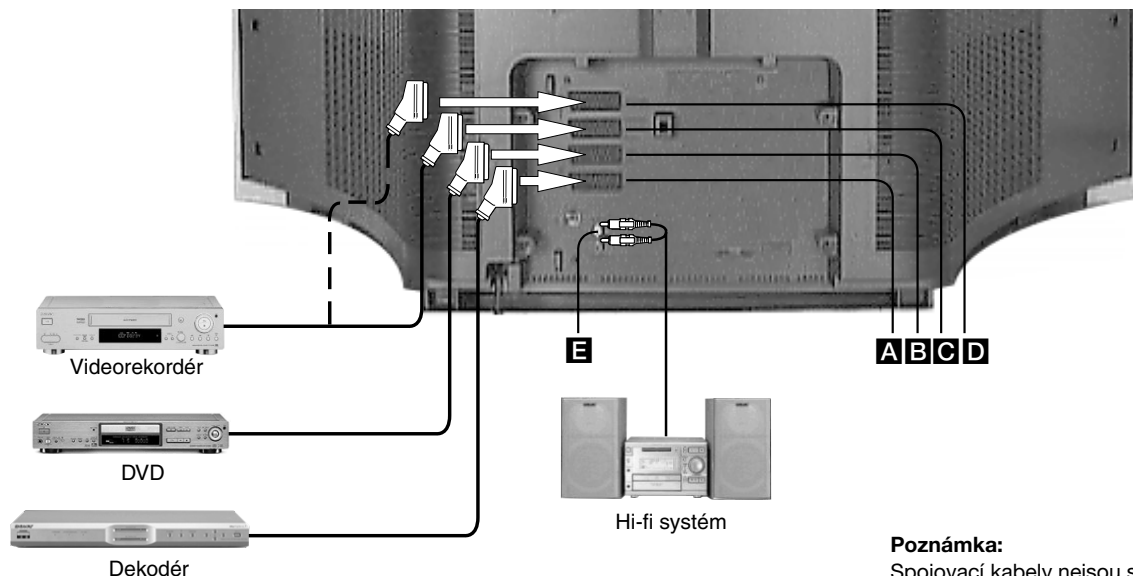

### Připojení přehrávače DVD

1. Zdíčku scart televizoru označenou symbolem **B** spojte kabelem scart se zdíčkou scart na přehrávači DVD (viz návod k přehrávači DVD).
2. Do přehrávače DVD zasuňte DVD a stiskněte tlačítko "PLAY". Obraz se automaticky objeví na obrazovce televizoru. Pokud se obraz neobjeví automaticky, tiskněte opakovaně tlačítko na dálkovém ovladači, až se obraz objeví.
3. Tlačítkem obnovíte normální funkci televizoru.

### Připojení dekodéru

1. Zdíčku scart televizoru označenou symbolem **A** spojte kabelem scart se zdíčkou scart na dekodéru (viz návod k dekodéru).
2. Zapněte dekodér. Obraz se automaticky objeví na obrazovce televizoru. Pokud se obraz neobjeví automaticky, tiskněte opakovaně tlačítko na dálkovém ovladači, až se obraz objeví.
3. Tlačítkem obnovíte normální funkci televizoru.

### Připojení videorekordéru s funkcí SMARTLINK

SMARTLINK je přímé propojení televizoru a videorekordéru s funkcí SMARTLINK. Dbejte na to, aby videorekordér s funkcí SMARTLINK byl zapojen do zdíčky **C** označené (SMARTLINK) 3/3 VCR 21-kolíkovým kabelem scart s úplným propojením. Více informací o SMARTLINKu najdete v návodu k videorekordéru s funkcí SMARTLINK.

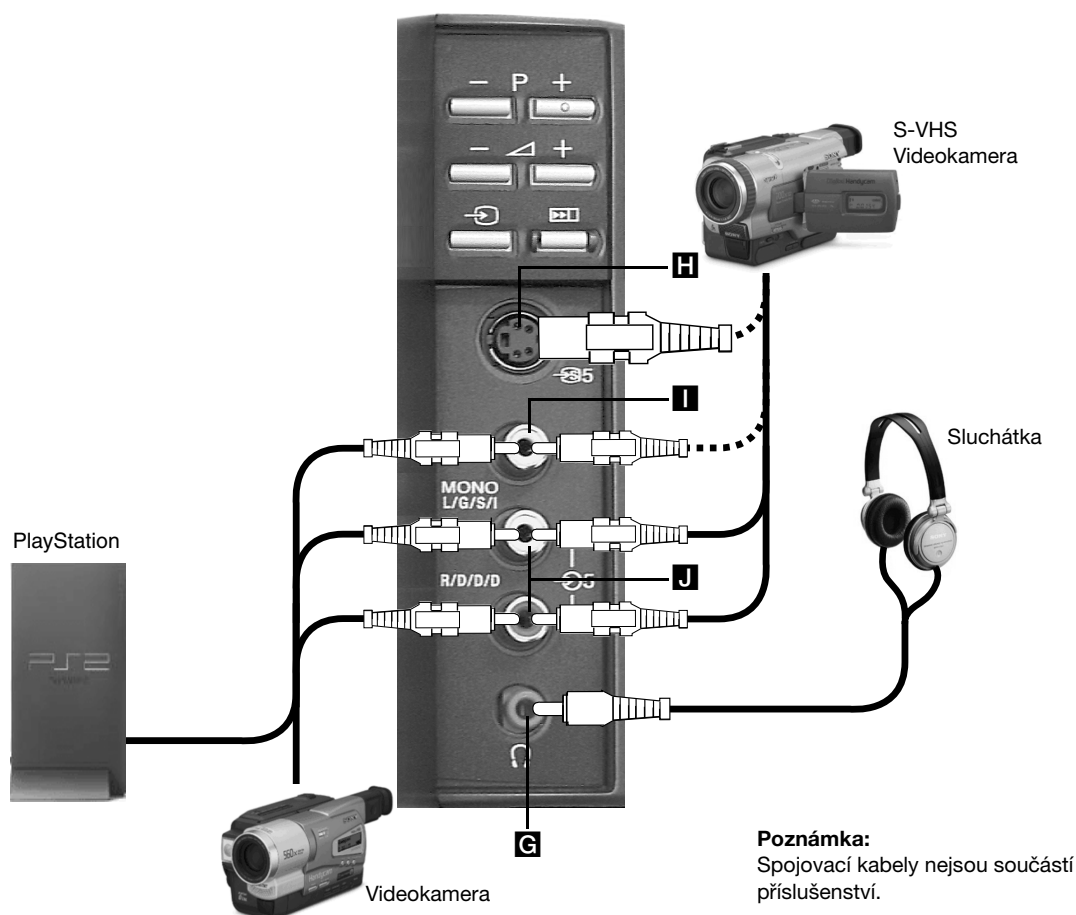

### Připojení hi-fi systému

1. Zdíčky **E** televizoru propojte kabelem phono jack s hi-fi systémem (viz návod k hi-fi systému).
2. K úpravě hlasitosti použijte tlačítko Hlasitost +/- . Pokyny k vypnutí reproduktorů televizoru najdete v části "Reproduktory TV" v nabídce "Nastavení zvuku" na straně 14.





## Jak připojit zařízení k předním zdírkám

### Připojení herní konzoly

1. Kabel dodaný s herní konzolou připojte ke zdírkám **I** (video vstup) a **J** (levý a pravý audio vstup).
2. Zapněte PlayStation, zasuňte hru a na dálkovém ovladači opakovaně tiskněte tlačítko , až se objeví obraz.
3. Tlačítkem  obnovíte normální funkci televizoru.

### Připojení videokamery S-VHS/8mm/Hi8

1. Videokameru připojte podle obrázku ke zdírkám **H** a **J**, nebo **I** a **J**.
2. Na videokameře stiskněte tlačítko "PLAY" a na dálkovém ovladači opakovaně tiskněte tlačítko , až se na obrazovce objeví obraz.
3. Tlačítkem  obnovíte normální funkci televizoru.







### Připojení sluchátek

1. Sluchátka připojte ke zdírce **G** televizoru.
2. Úroveň hlasitosti nastavíte volbou "Nastavení sluchátek" (viz Nabídka nastavení zvuku na straně 14).

# Doplňující údaje

## Jak použít dálkový ovladač s DVD a videorekordérem

Tento dálkový ovladač dokáže ovládat DVD přehrávače a videorekordéry nejen značky Sony, ale i jiných značek. Chcete-li tento ovladač používat pro DVD a video jiného výrobce, postupujte následovně.

1. V níže uvedeném seznamu najdete třímístný kód vaší značky. Pokud je u vaší značky uveden víc než jeden kód, poznamenejte si v této fázi jen první z nich.
2. Tiskněte na dálkovém ovladači tlačítko  nebo , dokud se nerozsvítí zelená kontrolka videorekordéru nebo zelená kontrolka přehrávače DVD.
3. Svítí-li správně zelená kontrolka, stiskněte a po dobu asi 6 vteřin podržte tlačítko , dokud kontrolky nezačne blikat.
4. Pomocí tlačítek s čísly zadejte příslušný tříciferný kód pro vaše DVD nebo video. Po zadání správného čísla se na okamžik rozsvítí současně všechny tři zelené kontrolky.
5. Zapněte DVD nebo video a zkontrolujte, zda se dálkovým ovladačem dají ovládat hlavní funkce. Pokud se ovládat nedají, zopakujte kroky 2 - 4 a zadejte další tříciferný kód přidělený vaší značce videa nebo DVD.
6. Chcete-li dálkový ovladač použít opět k ovládání televizoru, tiskněte tlačítko  nebo , dokud se nerozsvítí zelená kontrolka televizoru. Nezapomeňte pokaždé, když chcete ovládat dané zařízení tímto dálkovým ovladačem, zvolit tlačítkem  nebo  video nebo DVD.

### Poznámka:

O nastavené kódy značek můžete přijít, pokud včas nevyměníte slabé baterie. Jestliže k tomu dojde, zadejte výše uvedeným postupem kód znovu. Na vnitřní straně krytu baterií je přilepen štítek, na němž si můžete kódy vašich zařízení poznamenat. V tomto seznamu nejsou uvedeny všechny značky a modely videorekordérů a DVD přehrávačů.

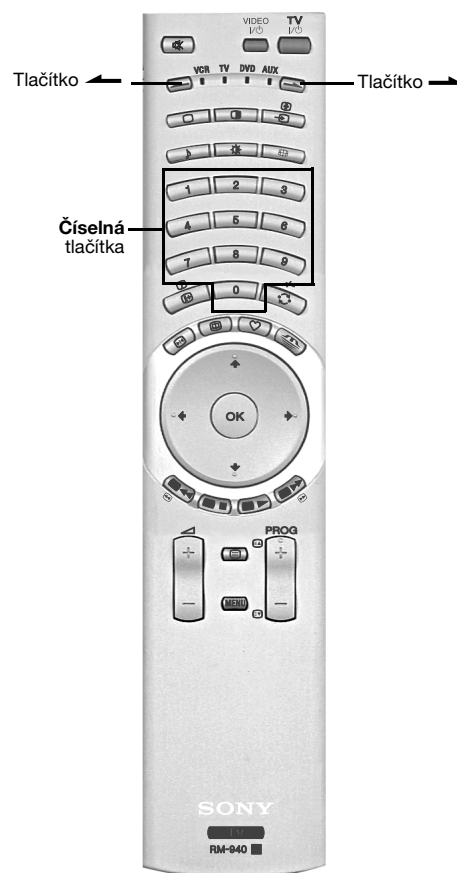

Seznam značek videorekordérů		Seznam značek DVD přehrávačů	
Značka	Kód	Značka	Kód
SONY (VHS)	301, 302, 303, 308, 309, 362	SONY	001, 029, 030, 036, 037, 038, 039, 040, 041, 042, 043, 044, 053, 054, 055
SONY (BETA)	303, 307, 310	AKAI	032
SONY (DV)	304, 305, 306	AIWA	021
AIWA	325, 331, 351	DENON	018, 027, 020, 002
AKAI	326, 329, 330	GRUNDIG	009, 028, 023, 024, 016, 003
DAEWOO	342, 343	HITACHI	025, 026, 015, 004, 035
GRUNDIG	358, 355, 360, 361, 320, 351, 366	JVC	006, 017
HITACHI	327, 333, 334	KENWOOD	008
JVC	314, 315, 322, 344, 352, 353, 354, 348, 349	LG	015, 014, 034
LG	332, 338	LOEWE	009, 028, 023, 024, 016, 003
LOEWE	358, 355, 360, 361, 320, 351	MATSUI	013, 016
MATSUI	356, 357	ONKYO	022, 033
ORION	328	PANASONIC	018, 027, 020, 002, 045, 046, 047
PANASONIC	321, 323	PHILIPS	009, 028, 023, 024, 016, 003, 031
PHILIPS	311, 312, 313, 316, 317, 318, 358, 359, 363, 364	PIONEER	004
SAMSUNG	339, 340, 341, 345	SAMSUNG	011, 014
SANYO	335, 336	SANYO	007
SHARP	324	SHARP	019, 027
THOMSON	319, 350, 365	THOMSON	012
TOSHIBA	337	TOSHIBA	003
		YAMAHA	018, 027, 020, 002

## Učení dálkového ovladače\*

Abyste nepotřebovali tolik dálkových ovladačů, tento ovladač se umí naučit povely jiných ovladačů. Když ho nastavíte dále popsáním způsobem, můžete ho použít místo jiných dálkových ovladačů.

- Po dobu asi 6 vteřin podržte tlačítko , dokud kontrolka "AUX" nezačne blikat.
- Stiskněte tlačítko, pod nímž chcete uložit naučenou funkci. Postupně za sebou blikají kontrolky videa, TV, DVD a AUX.

K uložení naučené funkce lze použít tato tlačítka:



Tlačítko <b>VIDEO I/II</b>	Číselná tlačítka
Tlačítka <b>↑, ↓, ←, →</b>	Tlačítko <b>OK</b>
<b>Barevná</b> tlačítka	Tlačítko <b>Menu</b>
Tlačítka <b>Prog+/-</b>	

- Druhý dálkový ovladač umístěte podle obrázku. Stiskněte tlačítko, které chcete na dálkovém ovladači televizoru naučit příslušnou funkci. Po naučení a uložení funkce se současně rozsvítí kontrolky videa, TV, DVD a AUX.
- Další funkce naučíte ovladač stejným postupem (kroky 2 a 3).
- Postup ukončíte tlačítkem .

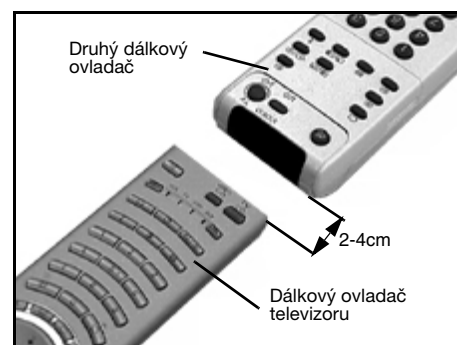



\*O naučené funkce můžete přijít, pokud včas nevyčistíte slabé baterie.



## Jak vymazat poslední naučenou funkci

- Po dobu asi 6 vteřin podržte tlačítko , dokud kontrolka "AUX" nezačne blikat.
- Tlačítkem  smažete poslední naučenou funkci.
- Tlačítkem  obnovíte normální funkci televizoru.









## Jak vymazat všechny naučené funkce

- Po dobu asi 6 vteřin podržte tlačítko , dokud kontrolka "AUX" nezačne blikat.
- Tlačítky  a  lze vymazat všechny naučené funkce.
- Tlačítkem  obnovíte normální funkci televizoru.

# Doplňující údaje







---

## Technické údaje

<b>Televizní systém</b>	B/G/H, DK	
<b>Barevný systém</b>	PAL, SECAM NTSC 3.58, 4.43 (pouze video vstup)	
<b>Výběr kanálů</b>	VHF:	E2-E12
	UHF:	E21-E69
	CATV:	S1-S20
	HYPHER:	S21-S41
	D/K:	R1-R12, R21-R69
<b>Obrazovka</b>	Super Fine Pitch FD Trinitron přibl. 82 cm	
<b>Zvukový výstup</b>	Levý/pravý kanál: 2x20 W (hudební výkon), 2x10 W (sinus. výkon) Subwoofer: 1x30 W (hudební výkon), 1x15 W (sinus. výkon)	
<b>Příkon</b>	přibl. 160 W	
<b>Rozměry (š x v x h)</b>	přibl. 1015 x 575 x 590 mm	
<b>Váha</b>	přibl. 68 kg	
<b>Zadní konektory</b>	 1	21-kolíkový konektor Euro (norma CENELEC) se vstupem audio/video, vstupem RGB, výstupem TV audio/video.
	 2	21-kolíkový konektor Euro (norma CENELEC) se vstupem audio/video, vstupem RGB, výstupem TV audio/video
	 3	21-kolíkový konektor Euro (norma CENELEC) se vstupem audio/video, vstupem S-video, vstupem RGB, volitelným výstupem audio/video.
	 4	21-kolíkový konektor Euro (norma CENELEC) se vstupem audio/video, vstupem S-video.
		Vysokofrekvenční vstup
		Výstup audio - zdířky RCA phono jack
<b>Postranní konektory</b>	 5	Vstup video - zdířka phono jack
	 5	Vstup S video - 4-kolíkový DIN
	 5	Vstupy audio - zdířky phono jack
		Konektor pro sluchátka - zdířka minijack stereo
<b>Dodávané příslušenství</b>	Dálkový ovladač RM-940 (1) Baterie velikosti AA (R2), označené IEC (2)	

**Konstrukce a technické údaje mohou být změněny bez předchozího upozornění.**

## Jak odstranit závadu

Problém	Možné příčiny	Řešení
Žádný obraz, žádný zvuk	<ul style="list-style-type: none"> <li>Napájení je vypnuto.</li> <li>Televizor je v klidovém stavu.</li> <li>Anténa je odpojena.</li> </ul>	<ul style="list-style-type: none"> <li>Zapojte televizor do zásuvky.</li> <li>Stiskněte vpředu na televizoru tlačítko . Svítí-li kontrolka , stiskněte na dálkovém ovladači tlačítko I/⏻.</li> <li>Zkontrolujte připojení antény.</li> </ul>
Špatný nebo žádný obraz (tmavá obrazovka), ale dobrý zvuk.	<ul style="list-style-type: none"> <li>Přednastavená úroveň kvality obrazu.</li> </ul>	<ul style="list-style-type: none"> <li>Zvolte nabídku "Nastavení obrazu" a upravte jas, obraz a barevnou sytost.</li> </ul>
Na některých kanálech nic není.	<ul style="list-style-type: none"> <li>Kanál je zakódovaný nebo jen za poplatek.</li> <li>Program vysílá pouze data (bez obrazu nebo zvuku).</li> <li>Program v dané chvíli nevysílá.</li> </ul>	<ul style="list-style-type: none"> <li>Uhrad'te poplatek placené stanici.</li> <li>Viz část "Třídění programů" (podrobnosti viz strana 15).</li> </ul>
Bliká kontrolka klidového stavu.	<ul style="list-style-type: none"> <li>Závada (nepravidelné blikání).</li> </ul>	<ul style="list-style-type: none"> <li>Neotevírejte skříň televizoru, obraťte se na odborníka.</li> <li>Obraťte se na nejbližší servisní středisko SONY.</li> </ul>
Dobrý obraz, žádný zvuk	<ul style="list-style-type: none"> <li>Nastavení hlasitosti.</li> </ul>	<ul style="list-style-type: none"> <li>Stiskněte tlačítko  + na dálkovém ovladači.</li> <li>Objeví-li se na obrazovce , stiskněte na dálkovém ovladači tlačítko .</li> </ul>
Barevné pořady jsou černobílé	<ul style="list-style-type: none"> <li>Nastavení barevné sytosti.</li> </ul>	<ul style="list-style-type: none"> <li>Zvolte nabídku "Nastavení obrazu" a upravte nastavení barevné sytosti.</li> </ul>
Dálkový ovladač nefunguje.	<ul style="list-style-type: none"> <li>Baterie jsou vybité.</li> <li>Nesprávný režim.</li> </ul>	<ul style="list-style-type: none"> <li>Vyměňte baterie.</li> <li>Tlačítkem  nebo  zkontrolujte, zda režim dálkového ovladače je správně nastaven k ovládání příslušného zařízení.</li> </ul>
Při přepínání kanálů nebo volbě teletextu je obraz zkreslený.	<ul style="list-style-type: none"> <li>Vstupy z externích zařízení nejsou odpojeny.</li> </ul>	<ul style="list-style-type: none"> <li>Všechna připojená externí zařízení vypněte.</li> </ul>



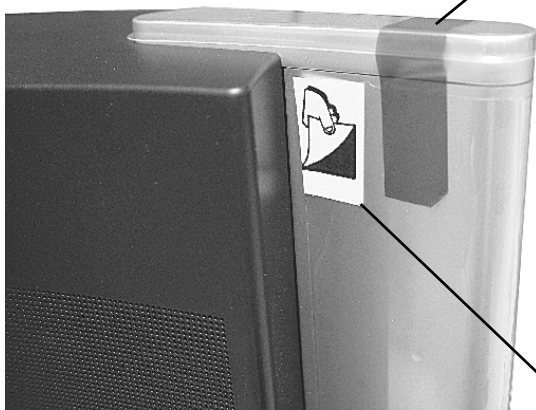

- Pokud problémy přetrvávají, nechte si televizor prohlédnout odborníkem.**
- Skříň televizoru NIKDY neotvírejte sami.**



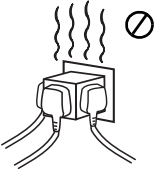
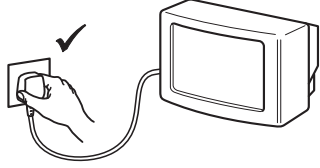
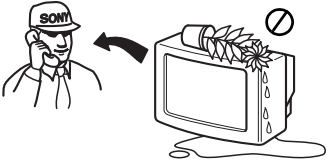
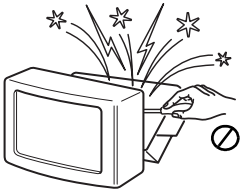
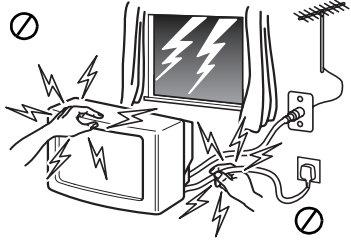
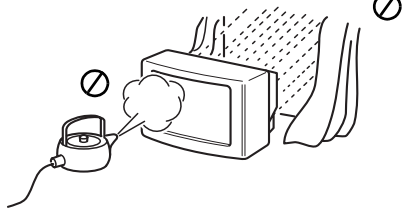
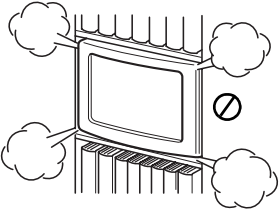
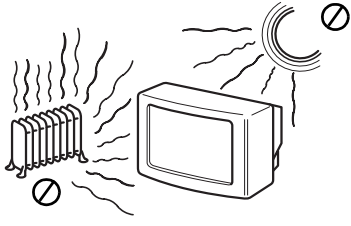
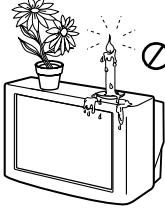

GB

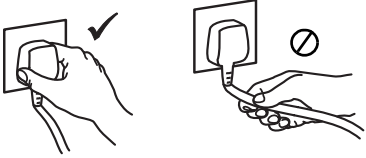
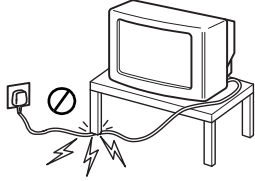
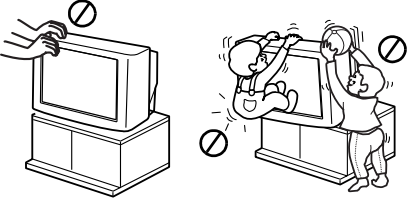
## Safety information

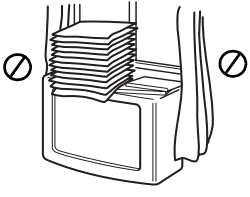
 <p>This set is to operate on a 220-240V AC supply only. Take care not to connect too many appliances to the same power socket as this could result in fire or electric shock.</p>	 <p>For environmental and safety reasons, it is recommended that the TV is not left in standby when unused. Disconnect from the mains. However, some TVs may have features which need the TV to be left in standby to work correctly. The instructions in this manual will inform you if this applies.</p>	 <p>Never push objects of any kind into the set as this could result in a fire or electric shock. Never spill liquid of any kind on the set. If any liquid or solid object does fall through, do not operate the TV. Have it checked immediately by qualified personnel.</p>
 <p>Do not open the cabinet and the rear cover of the TV. Refer to qualified service personnel only.</p>	 <p>For your own safety, do not touch any part of the TV, power lead or aerial lead during lightning storms.</p>	 <p>To prevent fire or shock hazard, do not expose the TV to rain or moisture.</p>
 <p>Do not cover the ventilation openings of the TV. For ventilation, leave a space of at least 10cm all around the set.</p>	 <p>Never place the TV in hot, humid or excessively dusty places. Do not install the TV where it may be exposed to mechanical vibrations.</p>	 <p>Do not place any objects on the TV. To prevent fire, keep inflammable objects or naked lights (e.g. candles) away from the TV.</p>
 <p>Clean the screen and cabinet with a soft, lightly dampened cloth. Do not use any type of abrasive pad, alkaline cleaner, scouring powder or solvent, such as alcohol or benzene, or antistatic spray. As a safety precaution, unplug the TV before cleaning it.</p>	 <p>Pull out the power lead by the plug. Do not pull on the power lead itself.</p>	 <p>Take care not to place heavy objects on the power lead as this could result in damage. We recommend you wind any excess lead around the holders provided on the rear of the TV.</p>
 <p>Place the TV on a secure stable stand. Never attempt to move the TV and stand together - always move the TV and stand separately. Do not place the TV on its side or face up. Do not allow children to climb on to it.</p>	 <p>Unplug the power lead before moving the TV. Avoid uneven surfaces, quick steps or excessive force. If the set has been dropped or damaged, have it checked immediately by qualified service personnel.</p>	 <p>Do not cover the ventilation openings of the TV with items such as curtains or newspapers etc.</p>

<b>Getting started</b>	
Checking the accessories supplied .....	4
Inserting batteries into the remote control .....	4
Connecting an aerial and a VCR to the TV .....	5
Switching on the TV .....	5
Automatically tuning the TV .....	6
Finding your video channel .....	6
<b>Overview</b>	
Overview of the TV buttons .....	7
Overview of the remote control buttons .....	8
<b>Basic Operation</b>	
Picture and Picture (PAP) .....	9
Screen Mode .....	10
<b>Favourite menu</b>	
Viewing favourite programmes .....	11
To enter Favourite Set-up .....	11
Adding or deleting a favourite channel .....	11
To clear all favourite channels .....	11
<b>Text</b>	
Viewing Text .....	12
Viewing TopText .....	12
<b>TV menu system</b>	
Using the TV menu system .....	13
Picture Adjustment menu .....	13
Sound Adjustment menu .....	14
Set Up menu .....	15
Language/Country .....	15
Auto Tuning .....	15
Programme Sorting .....	15
Manual Tuning .....	15
AV3 Output .....	16
AV Labels .....	16
VCR Compensation .....	16
Screen Adjustment .....	17
<b>Connecting Other Equipment to the TV</b>	
Connecting equipment to the rear sockets .....	18
Connecting equipment to the front sockets .....	19
Using the remote control with DVD/VCR equipment .....	20
Teaching the remote control .....	21
<b>Additional information</b>	
Specifications .....	22
Troubleshooting .....	23

## Getting started

Follow steps ① - ⑥ to install your TV and view the programmes.

### ① Checking the accessories supplied



Remote control



Batteries

### ② Inserting batteries into the remote control

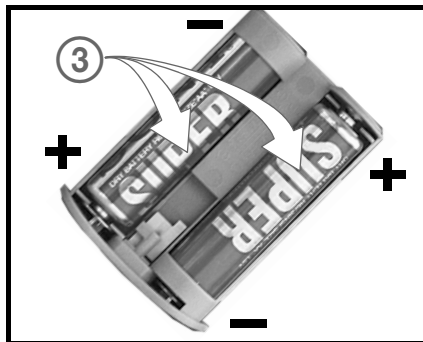

Always remember to:

- observe the correct polarity when inserting batteries.  
(Refer to the markings in the battery case)
- dispose of batteries in an environmentally friendly way



## ③ Connecting an aerial and a VCR to the TV

### Connecting an aerial only

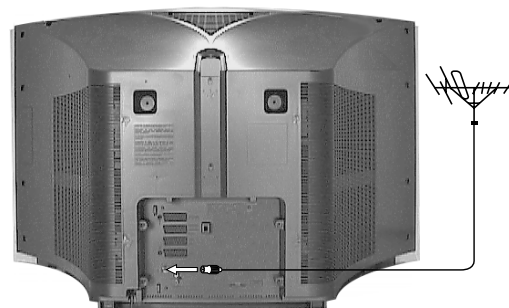
1. Connect your aerial lead to the aerial socket marked  on the rear of the TV.



### Connecting an aerial and a VCR

1. Connect your aerial lead to the IN socket on your VCR.
2. Connect a lead from the OUT socket on your VCR to the aerial socket marked  on the rear of the TV.
3. Connect a fully wired scart lead from the  socket on the rear of the TV to the scart socket on your VCR.
4. Connect the VCR to the mains socket and switch on.
5. Insert a pre-recorded tape into the VCR and press the 'PLAY' button. This enables the TV to locate and store the video channel during the 'Automatically tuning the TV' procedure.

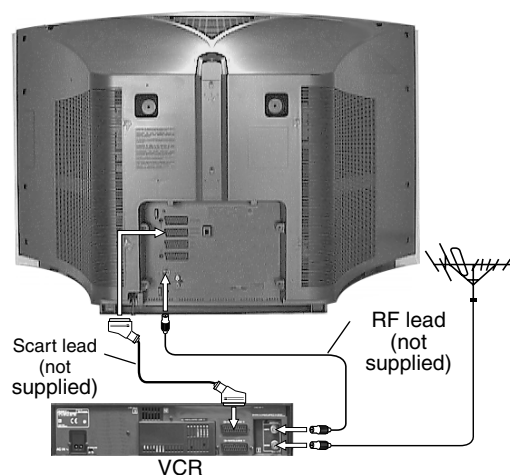

#### Notes:

Socket names may vary depending on make and model of VCR. Refer to your VCR instruction manual for details.

If your VCR does not have a scart socket follow the connecting instructions above ignoring the scart lead connection. You will also need to manually tune the VCR to a spare TV channel.

## ④ Switching on the TV

1. Connect the TV plug to your mains socket (220 - 240 V AC, 50 Hz).
2. Push in the on/off button on the side of the TV.

#### Note:

If the red indicator on the front of the TV is lit the TV is in standby mode. Press the TV  button on the remote control to switch on the TV. Please be patient as the picture may take a few moments to appear on screen.



On/Off button

### ⑤ Automatically tuning the TV

1. When you switch on the TV for the first time, the Sony logo appears on the TV screen followed by the Language/Country menu with the word 'English' highlighted. Press the **▲** or **▼** buttons on the remote control to highlight your required language. Press the **OK** button to confirm your choice. From now on all menus appear in your chosen language.
2. The word Country is now highlighted. Press the **▲** or **▼** buttons to choose the country in which you are using the TV. It is important to select the correct country to ensure correct Teletext displays. Press the **OK** button to confirm your choice.

The picture rotation prompt appears. Sometimes the Earth's natural magnetism can cause the screen to look tilted.

- a) If no correction is required, press the **OK** button.
- b) If some correction is required, press the **▲** or **▼** button to rotate the picture over a range of -5 to +5. Press the **OK** button to store.

The picture centring prompt appears. This allows you to adjust the vertical position of the display if it is not centralised.

- a) If no correction is required, press the **OK** button.
- b) If some correction is required, press the **▲** or **▼** button to set the new position. Press the **OK** button to store.

The autotune prompt screen appears. Press the **OK** button to select **Yes**. The autotune procedure begins, tuning all the available channels. A display then appears on the TV screen to inform you of the tuning progress.

If no channels are found, a display appears on screen asking you to confirm your aerial is connected. Check the aerial is connected correctly then press the **OK** button to repeat the tuning process.

Once tuning is complete, the 'Programme Sorting' prompt appears. If you wish to change the order of the stored channels, press the **OK** button and refer to page 15 for instructions. If you do not wish to sort the channels at this time, press the **MENU** button to return to normal operation.

3. To view programmes, press the **PROG+/-** button or the numbered buttons on the remote control.

#### Note:

If you need to re-enter the 'Automatic Tuning' procedure at any time, you can do so by pressing the Auto Start up button (refer to page 7)

### ⑥ Finding your video channel

If you connected a VCR to your TV when following the 'Connecting an aerial and a VCR to the TV' instructions, you now need to find your video channel.

1. Press the **PROG+/-** button on the remote control until the picture from the pre-recorded tape appears on screen.

#### Notes:

If you wish to move your video channel to a different programme number, refer to 'Programme Sorting' on page 15

If you have connected your VCR using a scart lead, press the  button repeatedly on the remote control until the picture from the pre-recorded tape appears on the TV screen.

Language/Country menu

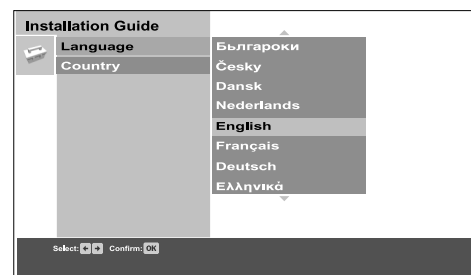

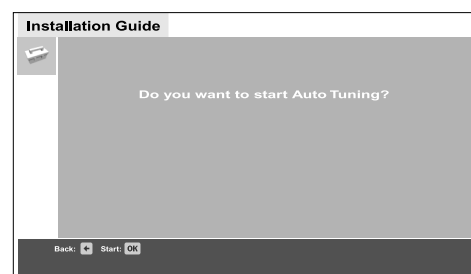

Autotune prompt

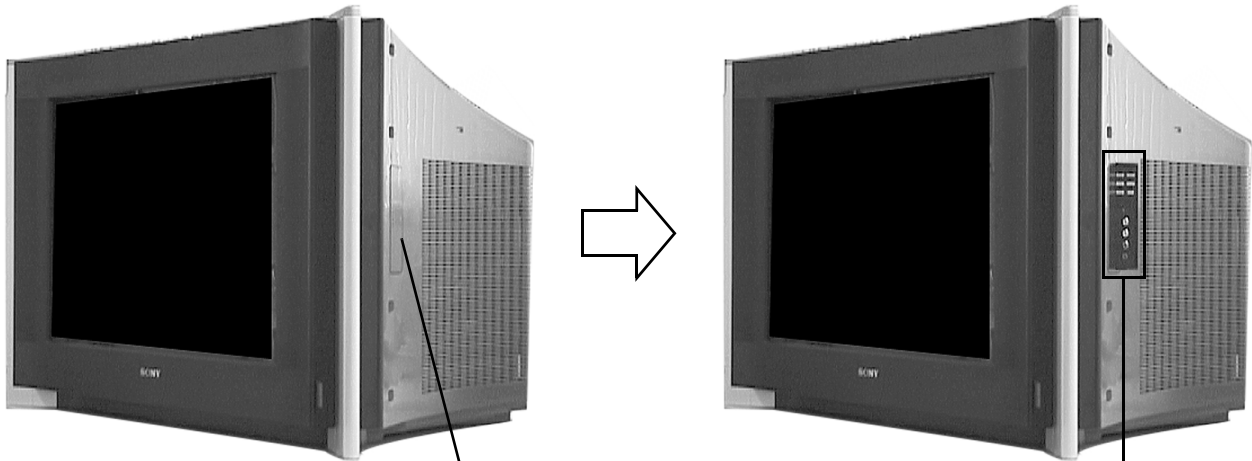

## Overview of the TV buttons

The TV buttons can be found on the control panel on the side of the TV. An expanded view is shown below.



Press on the  mark, then release to open the door.

### Programme buttons

Press to display the next (+) or previous (-) channel.

### Video input button

Press to select signals from equipment connected to the TV sockets (refer to page 18 for details).

### Volume buttons

Press to increase (+) or decrease (-) the volume.

### Auto Start up button

Press to start the auto start up sequence. This is useful if you move to a different area, and wish to use the 'Automatic Tuning' procedure again.



### Note:

For information on the socket connections, refer to page 19 for details.

# Overview of the remote control buttons

## Mute button

Press to mute the TV sound. Press again to restore the sound.

## VIDEO button

Press to switch off your VCR or DVD temporarily. Press again to return to normal operation.

## TV button

Press to switch off your TV temporarily. The red indicator on the front of the TV illuminates. Press again to return to normal operation.

## / buttons

This remote control can also operate other equipment (refer to page 20 for details).

## TV button

Press to return to normal TV operation from Text or Video Input mode.

## PAP button

Press to switch on PAP mode (refer to page 9 for details).

## Input button / Hold button

Press to select signals from equipment connected to the TV sockets (refer to page 18 for details). In text mode press to keep a page on display. Press again to cancel.

## Sound Mode button

Press to repeatedly change the 'Sound Mode'.

## Picture Mode button

Press repeatedly to change the 'Picture Mode'.

## Screen format button

Press repeatedly to change the screen mode. Refer to page 10 for details.

## Buttons 0 - 9

Press to input the required channel number. For two digit numbers enter the second digit within 2 seconds. **VCRs:-** To input numbers 10 and above on your VCR, press the **-/-** button on the remote control then press the 2 digit number eg press **-/-** then press 2 and 3 for channel 23.

## Info button

Press to reveal on screen information when available. In text mode, press to reveal hidden information (eg answers to a quiz). Press again to cancel.

## Previous channel button

Press this button to return to the previous channel you were watching (provided you watched it for at least 5 seconds).

## Favourite button

Press to display a list of your favourite stored programmes (refer to page 11 for details).

## Freeze button

Press to freeze the picture. Press again to cancel.



This button is not supported on this set.



This button is not supported on this set.

## Control pad

Use these buttons to navigate through the menu system of the TV.

## OK button

Press the OK button to store settings made in the menu system.

## Coloured buttons

These buttons can be used as Fasttext buttons (refer to page 12 for details).

**Note:** When the remote has been set to operate VCR or DVD, the coloured buttons operate the main functions of your VCR or DVD.

## Volume + and - button

Press to increase (+) or decrease (-) the volume.

## Text button

Press to switch Text on or off (refer to page 12 for details).

## MENU button

Press to enter the menu system of this TV (refer to page 13 for details).

## PROG +/- button

Press to select the next or previous programme.



## Picture and Picture (PAP)

This feature divides the screen in two for watching two channels simultaneously. You can select which picture you wish to be active by pressing the ◀ or ▶ button. The active picture will be highlighted. The sound from the active picture can be heard through the TV loudspeakers.

PAP display

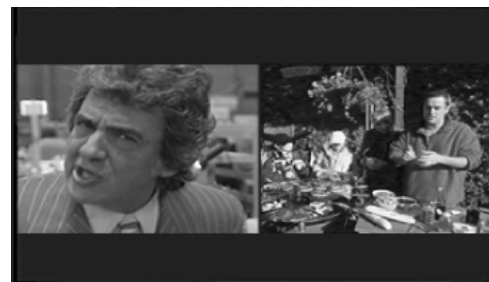

1. Press the **□** button to enter PAP mode.
2. Refer to the table below for explanations of each option.
3. Press the **□** button to exit PAP mode.





<b>Selecting sound for the headphones</b>	You can set the 'Headphones Set-up' feature to permanently output the sound from the picture displayed in the Right hand screen, or to output the sound from whichever picture you select to be active in the PAP mode (refer to the 'Sound Adjustment' menu on page 14).
<b>Changing the channel of the screens</b>	Press the <b>PROG +/-</b> buttons to change the channel of the selected screen, or press the <b>▲</b> or <b>▼</b> button to change the channel of the non-selected screen. Alternatively, press the <b>↔</b> button to view pictures from equipment connected to the AV sockets of the TV.
<b>Selecting screens</b>	Press the <b>◀</b> or <b>▶</b> button to select the screen you wish to view.
<b>Zooming the screens</b>	Press the <b>◀</b> or <b>▶</b> button to select the screen you wish to zoom. <b>Right screen selected:</b> Press the <b>▶</b> button to zoom. <b>Left screen selected:</b> Press the <b>◀</b> button to zoom. <b>Note:</b> To return the zoomed screen to normal size, select the opposite screen, then press and hold the <b>◀</b> or <b>▶</b> button until both screens are the same size.

# Basic operation

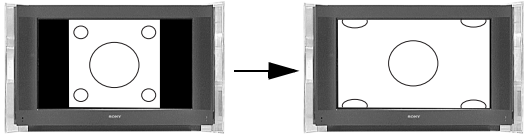

## Screen Mode

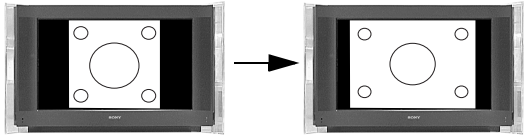
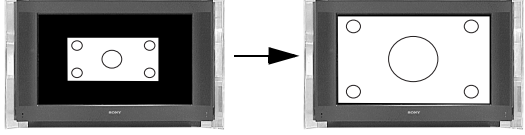
The pictures that this TV receives may be in one of several formats (e.g. conventional 4:3 format, 16:9 widescreen format). You can alter the TV screen mode manually to suit the broadcast you are watching:

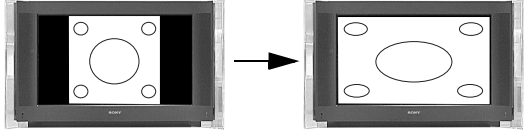
1. Press the  button repeatedly to select one of the following modes:

<b>Smart:</b> imitation of wide screen effect for 4:3 broadcasts.	
<b>4:3:</b> for conventional 4:3 broadcasts.	
<b>14:9:</b> compromise between 4:3 and 16:9 picture size.	
<b>Zoom:</b> imitation of wide screen effect for movies broadcast in cinemascopic (letter box) format.	
<b>Wide:</b> for 16:9 broadcasts	
for conventional 4:3 broadcasts	







### Note:

In Smart, Zoom and 14:9 modes parts of the top and bottom of the screen are cut off. Press the  or  button to adjust the position of the image on screen (e.g. to read subtitles).

The Favourite menu gives you the option to:

- a) Compile a list of all the programmes you wish to store as favourites.
- b) Quickly display a favourite programme on screen.
- c) Add or delete programmes to the favourite list.

## Viewing Favourite programmes

1. Press the  button on the remote control to display the Favourite menu. This menu consists of a programme information area, and a favourite channel list. A maximum of 20 channels can be stored as favourites.  
**Note:**  
If no favourite programmes have been previously stored, a screen appears asking if you wish to set Favourite programmes. Press the  button to select 'Yes' then press **OK**. The Favourite Set-up menu appears. Follow the instructions for 'Adding or deleting a Favourite channel'
2. Press the  or  buttons to move the cursor bar up or down the favourite channel list. As each channel is highlighted, you can obtain a brief description of its programme by pressing the  button (the availability of this description depends on the broadcaster).  
If there are more than 5 channels in the list, press the **GREEN** button to display the next group of channels or **RED** button to display the previous group.
3. When the programme you want to view is highlighted, press the **OK** button to view the programme in the background. Press the  button to return to normal operation.





Favourite menu





## To enter Favourite Set-up

1. With the Favourite menu on screen, press the **BLUE** button to display the Favourite set-up menu. This menu shows all the channels available to you. A  will be shown alongside channels already stored as favourites.

## Adding or deleting a Favourite channel

1. Press the  or  button to highlight the channel you wish to add or delete. If there are more than 5 channels in the selected list, press the **GREEN** button to display the next group of channels or the **RED** button to display the previous group.  
Alternatively, if you know the channel number, you can use the **0 - 9** buttons on the remote control to enter the channel number directly.
2. When the channel you wish to add or delete is highlighted, press the **OK** button. This will either add a  to show the channel is now stored as a favourite, or remove the existing .

## To clear all Favourite channels

1. With the Favourite set-up menu on screen, press the **YELLOW** button.
2. A display appears asking you to confirm you wish to delete all favourites.
3. Press the  or  button to highlight 'Yes', then press the **OK** button. Press the **BLUE** button to return to the Favourite menu.
4. Press the  button to return to normal TV operation.

Favourite Set-up menu

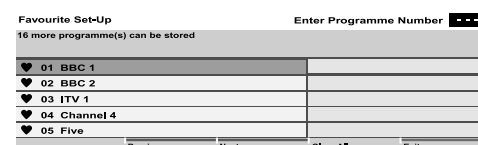

# Text

Most TV channels provide a text service. The index page (usually page 100) provides information on how to use the service. Please ensure you are receiving a strong signal or some text errors may occur.

## Viewing Text

1. Select the TV channel that carries the text service you wish to view.
2. Press the  button to enter Picture and Text (P&T) mode. The screen is divided into two with the Text display on the left and the TV channel in the right corner.

**Notes:**









If you wish to view the Text in full screen mode, press the  button a second time.

3. Press the numbered buttons to enter a three digit number for the text page you wish to view. Your selected page appears on screen.
4. Enter more 3 digit page numbers as required.
5. Press the  button on the remote control at any time to exit Text mode.

Text display







## How to use Text features

<b>To select the next or preceding page</b>	Press the  or  button.
<b>To select a sub page</b>	A text page can consist of several sub pages. In this case an information box is displayed at the bottom of the screen showing the number of sub pages available. Select the sub pages by pressing the  or  button.
<b>To keep a page on display</b>	Press the  button. Press again to cancel.
<b>To use Fastext</b>	Fastext allows you to access pages with one button push. When Fastext is available, four coloured items appear at the bottom of the screen. Press the corresponding coloured button on the remote control to display the page.
<b>To use the Page Catching feature</b>	Select a page that contains several page numbers (e.g. the index page), then press the <b>OK</b> button. Press the  or  button to highlight the page number required, then press the <b>OK</b> button again. Your selected page appears on screen.
<b>To use the Reveal function</b>	Press the  button to reveal hidden information on the page (such as answers to a quiz).

## Viewing Top-Text

If transmitted by the broadcasting authorities, Top-Text can be viewed on this TV.

1. Select a channel you know is broadcasting TOP-Text, then press the **YELLOW** button to show a pop-up list of 'group' topics.
2. Press the  or  button to highlight the desired 'group', then press the **YELLOW** button or **OK** button to select.
3. Press the **BLUE** button to show a pop-up list of 'block' topics.
4. Press the  or  button to highlight the desired 'block', then press the **BLUE** button or **OK** button to select.
5. Press the  button when you wish to exit Top-Text.

## Using the TV menu system

This TV contains a menu system which is based on a series of on screen displays. These displays help you get the most from your TV, from customising the picture and sound to accessing advanced features. Use the following buttons on the remote control to operate the TV menu system:

1. Press the **MENU** button to display the main menu.
2. Use the following buttons to operate the menu:
  - Press the **↓** or **↑** buttons to highlight the required menu or option.
  - Press the **→** button to enter the required menu or option.
  - Press the **←** button to return to the last menu or option.
  - Press the **↓**, **↑**, **←** or **→** buttons to alter the settings of the selected option.
  - Press the **OK** button to confirm and store your selection.
3. Press the **MENU** button to remove the menu from the TV screen.

## Picture Adjustment menu

This menu allows you to customise the TV picture settings. Highlight the required option and press **→** to select. The table below explains each option and how to use it.

Picture adjustment menu

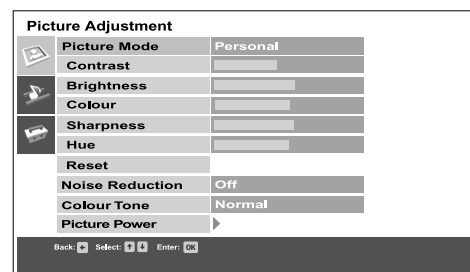

### Picture Mode

This option allows you to select one of four picture modes. Press **↑** or **↓** to select Live, Personal, Movie or Game. Press **OK** to confirm your choice.

### Contrast, Brightness, Colour, Sharpness, Hue

These options allow you to adjust the contrast, brightness, colour and sharpness. Press **←** or **→** to set the levels. Press **OK** to confirm.

#### Note:

Hue will only be available if an NTSC broadcast is received.

When adjusting these settings, the 'Picture Mode' automatically changes to 'Personal'.

### Reset

This option resets all picture settings to the factory preset levels. Press **→** to restore default picture settings.

#### Note:

This feature is only available when 'Picture Mode' is set to 'Personal'.

### Noise Reduction

Sometimes a weak signal can produce a snowy picture (called Picture Noise). This option can help to reduce this effect. Press **↑** or **↓** to select Off, Low, Auto or High. Press **OK** to confirm.

### Colour Tone

This option allows you to alter the tint of the picture. The settings available are:

- Warm:** Gives the white colours a red tint.
- Normal:** Gives the white colours a neutral tint.
- Cool:** Gives the white colours a blue tint.

Press **↑** or **↓** to select Warm, Normal or Cool. Press **OK** to confirm.

### Picture Power

This option allows you to view a picture enhancement technology demonstration, and set the contrast level to its optimum.

**Sharpness:** Optimizes the sharpness levels of the TV picture. Press **↑** or **↓** to select 'Low' (Demo) or 'High', then press **OK** to confirm your choice.

#### Note:

As this is a demonstration only, any changes made are not stored.

**Contrast:** Optimizes the contrast levels of the TV picture. Press **↑** or **↓** to select 'On' or 'Off' then press **OK** to confirm your choice.

**100Hz Mode:** This option allows you to choose the best setting to view moving images. Press **↑** or **↓** to select '100Hz Digital Plus' or 'Adv. 100Hz Digital Motion' then press **OK** to confirm your choice.

# TV menu system

## Sound Adjustment menu

This menu allows you to customise the sound. Highlight the required option and press **▶** to select. The table below explains each option and how to use it.

Sound adjustment menu

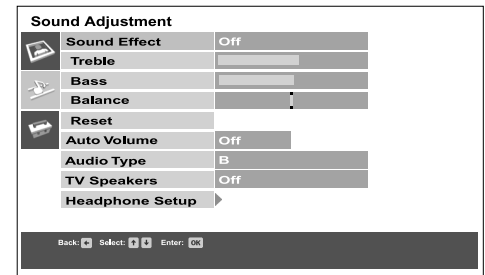

### Sound Effect

This option allows you to select one of four sound modes. Press **▲** or **▼** to select Off, Natural\*, Dynamic or Dolby V\*\*. Press **OK** to confirm.

#### Notes:

\*'Natural' and 'Dynamic' are functions of the 'BBE High Definition Sound System'. This system enhances clarity, detail, presence of sound and increases musical realism.

\*\*This TV has been designed to create surround sound effect by simulating the sound of four speakers with two speakers when the broadcast signal is Dolby Surround encoded. The sound effect can also be improved by connecting a suitable external amplifier (for details refer to page 18). Manufactured under licence from Dolby Laboratories. 'Dolby' and the double-D symbol are trademarks of Dolby Laboratories.

### Treble, Bass

These options allow you to customise the sound by adjusting the treble and bass levels. Press **◀** or **▶** to set the levels. Press **OK** to confirm.

### Balance

This option allows you to set the balance of sound between the left and right speakers. Press **◀** or **▶** to set the balance. Press **OK** to confirm.

### Reset

This option resets all sound controls (treble, bass and balance) to the factory preset levels. Press **▶** to restore default sound settings.

### Auto Volume

Sometimes the broadcast volume level changes (e.g. adverts tend to be louder than programmes). This option allows you to cancel this effect, giving a constant volume level. Press **▲** or **▼** to select 'Off' or 'On'. Press **OK** to confirm.

#### Note:

This option is not available when 'Sound Effect' is set to 'Dolby V'.

### Audio Type

**When receiving a bilingual broadcast:** This option allows you to choose which language to listen to. Press **▲** or **▼** to select A to listen to the first language or B to listen to the second language. Press **OK** to confirm.

**When receiving a stereo broadcast:** This option allows you to choose between mono or stereo sound. Press **▲** or **▼** to select Mono or Stereo. Press **OK** to confirm.

### TV Speakers

This option allows you to switch the TV speakers on or off. Press **▲** or **▼** to set the speakers to 'On', 'Off One Time' or 'Off Permanent'. Press **OK** to confirm.

#### Note:

This feature is useful when connecting external audio equipment (Hi-Fi etc.- see page 18).

### Headphones Set-up

With this option you can configure settings for the headphones. Your options are as follows:

**Volume:** Allows you to set the volume level for the headphones. Press **◀** or **▶** to adjust the volume. Press **OK** to confirm.

**Audio Type:** **When receiving a bilingual broadcast:** This option allows you to choose which language to listen to. Press **▲** or **▼** to select A to listen to the first language or B to listen to the second language. Press **OK** to confirm.

**When receiving a stereo broadcast:** This option allows you to choose between mono or stereo sound. Press **▲** or **▼** to select Mono or Stereo. Press **OK** to confirm.

**PAP Selection:** This option allows you to set which PAP picture sends its sound to the headphones (refer to 'Picture and Picture' on page 9). Press **▲** or **▼** to select 'Frame' if you wish to hear the sound from the active picture (which will be highlighted) or 'Right Picture' to permanently hear the sound from the right picture. Press **OK** to confirm.

#### Note:

The headphone volume is independent of the main volume set by the volume +/- button  of the remote control. However, the output level from the Audio output socket on the rear of the TV is determined by the main volume setting.

## Set up menu

This menu gives you access to more advanced features. The options are:

Set-up menu

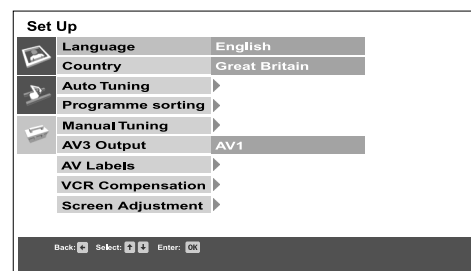

### Language/Country

When you first installed the TV you were asked to select your language and country. The 'Language' and 'Country' options in this 'Set-up' menu allow you to change these settings. With the 'Language' or 'Country' option highlighted, press **➔** to enter. Press **⬇** or **⬆** to select the desired Language or Country then press **OK** to confirm.

### Auto Tuning

All the available channels were tuned in when the TV was first installed. This 'Auto Tuning' option allows you to repeat that process (e.g. to re-install the TV at an alternative location or search for new channels that have been launched by broadcasters). With the 'Auto Tuning' option highlighted, press **➔** to select. The autotune prompt appears on screen. Press **OK** to start the auto tuning process. When all available channels have been tuned the TV returns to normal operation.

### Programme sorting

This option allows you to change the order in which the channels are stored on the TV and delete unwanted channels. With the 'Programme sorting' option highlighted, press **➔** to enter the 'Programme sorting' menu. Press **⬇** or **⬆** to highlight the channel you wish to move to a new position, then press **➔** to select (press the **OK** button if you wish to delete the channel). Press **⬇** or **⬆** to highlight the new position for your channel, then press the **OK** button. Your chosen channel has now moved to the new position. Repeat to move other channels if required.

### Manual Tuning

This option allows you to manually tune in channels. With the 'Manual Tuning' option highlighted, press **➔** to enter the Manual Tuning menu. Press **⬇** or **⬆** to highlight the programme number you wish to tune. Press **OK** to confirm, and display the setting screen. Press **⬇** or **⬆** to highlight System, then press the **➔** button. Press **⬇** or **⬆** to set the system required. Choose from system B/G or D/K. Press the **⬅** button. Press **⬇** button to highlight Channel and press the **➔** button. Press **⬇** or **⬆** to choose 'C' for terrestrial or 'S' for cable channels. Press the **➔** button. The channel number is highlighted.

**(a) If you know the channel number you want:** Press the **numbered** buttons on the remote control to enter the channel number. Press **OK** to store.

**(b) If you do not know the channel number:** Press **⬆** to SEARCH.

The TV set automatically searches for the next available TV broadcast channel or the VCR test signal. When a channel has been found press either **OK** to store or **⬆** to continue searching.

Manual tuning setting screen

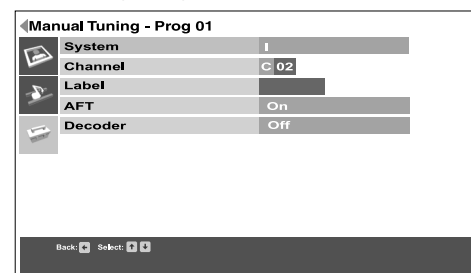

### Naming a channel

The 'Label' option allows you to give the channel a personalised name.

**a)** Press **⬇** or **⬆** to highlight 'Label' then press the **➔** button to enter.

**b)** Press the **⬇** or **⬆** button to select the first letter or number of your choice. Press **➔** button to confirm. Select remaining characters in this way, then press the **OK** button to store.

### AFT (Automatic Fine Tune)

This option allows you to fine tune the channel for optimum result.

**a)** Press the **⬇** or **⬆** button to highlight 'AFT' then press the **➔** button to enter.

**b)** Press the **⬇** or **⬆** button to adjust the tuning frequency over a range of -15 to +15. Press the **OK** button to store.

#### Note:

In most cases it is best to leave the AFT option set to 'On'.

### Decoder

This option allows you to set a channel for viewing an encoded signal (e.g. from a pay TV decoder).

**a)** Press **⬇** or **⬆** to highlight 'Decoder' then press the **➔** button to enter.



**b)** Press **⬇** or **⬆** to select AV1 or AV3 depending on which socket your decoder is connected to. Press the **OK** button to store.







# TV menu system

---

---







## AV3 Output

This option allows you to set which signal source is output from the AV3 scart socket (labelled ) on the rear of the TV. If you connect a VCR to this socket you can record from equipment connected to the other sockets of the TV. Press  or  to select one of the following settings then press the **OK** button to confirm:





- |            |   |
|------------|---|
| <b>TV</b>  | Always outputs the tuned analogue TV signal.  |
| <b>AV1</b> | Outputs the signal from equipment connected to the  1 socket on the rear of the TV.  |
| <b>AV2</b> | Outputs the signal from equipment connected to the  2 socket on the rear of the TV.  |
| <b>AV4</b> | Outputs the signal from equipment connected to the  4/  4 socket on the rear of the TV. |
| <b>AV5</b> | Outputs the signal from equipment connected to the  5/  5 socket on the side of the TV. |

---

## AV Labels

This 'AV Labels' option allows you to assign a name to any equipment connected to the AV sockets of the TV. The name is then displayed briefly on screen when the equipment is selected. With the 'AV Labels' option highlighted, press  to enter the 'AV Labels' menu. Press  or  to highlight the socket you wish to name. Press  to select the LABEL column. Press  or  to select one of the preset names 'Cable', 'CAM', DVD', 'Sat', or Video'. Select 'Edit' if you wish to assign your own name. Press **OK** to store.







### Note:

If 'Edit' is selected, press  to select the LABEL column. Press  or  to select the first character. Press  to confirm this character. Select the other characters in the same way (up to a maximum of five characters). After selecting all required characters, press **OK** to store.

---

## VCR Compensation

This option corrects jitter that can sometimes appear when playing back programmes recorded on a bad or faulty tape.

With the 'VCR Compensation' option highlighted, press  button to enter. Press the  or  button to select the AV socket your VCR is connected to, then press  button to confirm. Press the  or  button to select 'On', then press **OK** button to store.

---

## Notes on AV inputs:

**AV1/AV2 inputs:** These sockets accept Video inputs or RGB inputs. The TV detects which input is being applied to the socket, and automatically displays the data on screen.

**AV3/AV4 inputs:** These sockets accept Video inputs or S-VHS inputs. The TV detects which input is being applied to the socket, and automatically displays the data on screen.

## Screen Adjustment

With this option you can configure settings for the TV screen. Your options are as follows:

**Auto Format:** With this option switched on, the TV can automatically adjust the picture size to suit the broadcast. Press **▲** or **▼** to select 'On' or 'Off'. Press **OK** to confirm.

**4:3 Format Correction:** When viewing 4:3 or 14:9 broadcasts there will be dark areas visible at the edge of the screen. The settings available are:

**4:3** Dark areas remain on the TV screen.

**Smart:** The TV automatically switches to Smart mode, eliminating any dark areas on the TV screen.

Press the **▲** or **▼** button to select '4:3' or 'Smart'. Press **OK** to confirm.

**Note:**

This feature is only available when 'Auto Format' is set to 'On'.

**Picture Rotation:** Due to the Earth's natural magnetism the picture might slant slightly. This option allows you to cancel out this effect. With the 'Picture Rotation' option highlighted, press **▶** to select. Press **▼** or **▲** to rotate the picture over a range of -5 to +5. Press **OK** to store.

**RGB Setup:** When viewing signals from RGB equipment connected to the AV1 or AV2 sockets (e.g. DVD player, PlayStation) the picture may need adjusting. This option allows you to adjust the size and horizontal picture position of the signals from the RGB equipment. With the 'RGB Setup' option highlighted, press **▶** to enter the 'RGB Setup' menu. Press **▶** to select H Centre. Press **▼** or **▲** to centralise the picture over a range of -5 to +5. Press **OK** to store. Press **▼** to select H Size. Press **▼** or **▲** to adjust the picture size over a range of -5 to +5. Press **OK** to store.

**Note:**

If there is no RGB equipment connected to either the AV1 or AV2 scart sockets the 'RGB Set-up' option will not be available.

---



# Connecting other equipment to the TV

A wide range of equipment can be connected to the TV through the front and rear sockets.

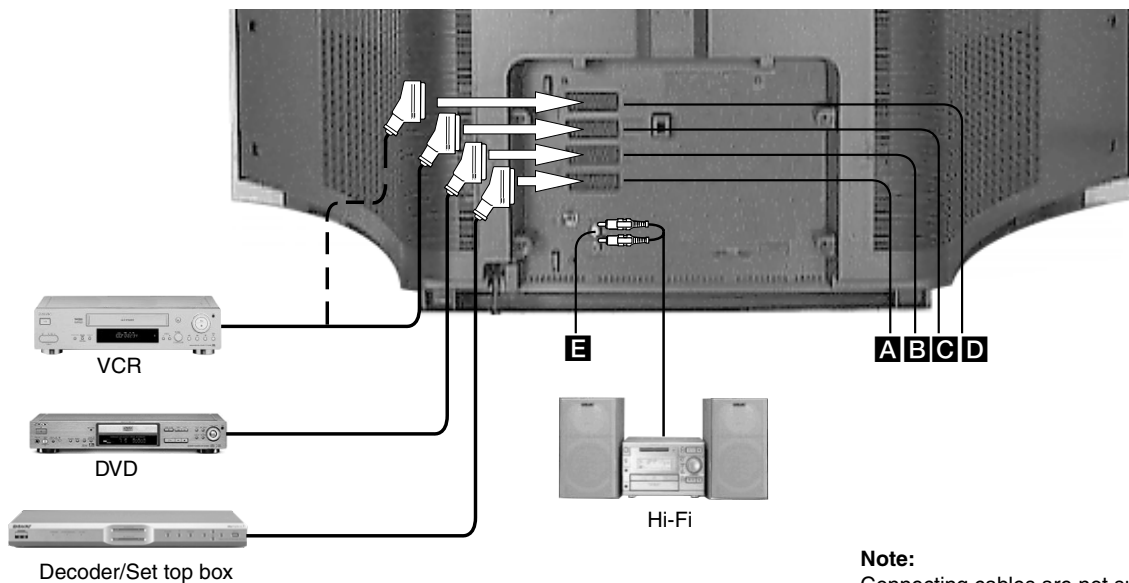

## Connecting equipment to the rear sockets





### Connecting a DVD player

1. Connect a scart lead from the **B** socket of the TV to a scart socket on your DVD player (refer to your DVD instruction manual)
2. Insert a DVD into the DVD player, then press the 'PLAY' button. The picture appears automatically on the TV. If not, press the  button on the remote control repeatedly until the picture appears on screen.
3. Press the  button when you wish to return to normal TV operation.

### Connecting a Decoder/Set top box

1. Connect a scart lead from the **A** socket of the TV to a scart socket on your set top box (refer to your set top box instruction manual).
2. Switch on your set top box. The picture appears automatically on the TV. If not, press the  button on the remote control repeatedly until the picture appears on screen.
3. Press the  button when you wish to return to normal TV operation.

### Connecting a SMARTLINK VCR

SMARTLINK is a direct link between the TV and a SMARTLINK VCR. Ensure your SMARTLINK VCR is connected to the **C** socket labelled (**SMARTLINK**)  **3**  **3** VCR, using a fully wired 21 pin scart lead. For more information on SMARTLINK, refer to your SMARTLINK VCR instruction manual.

### Connecting a Hi-Fi

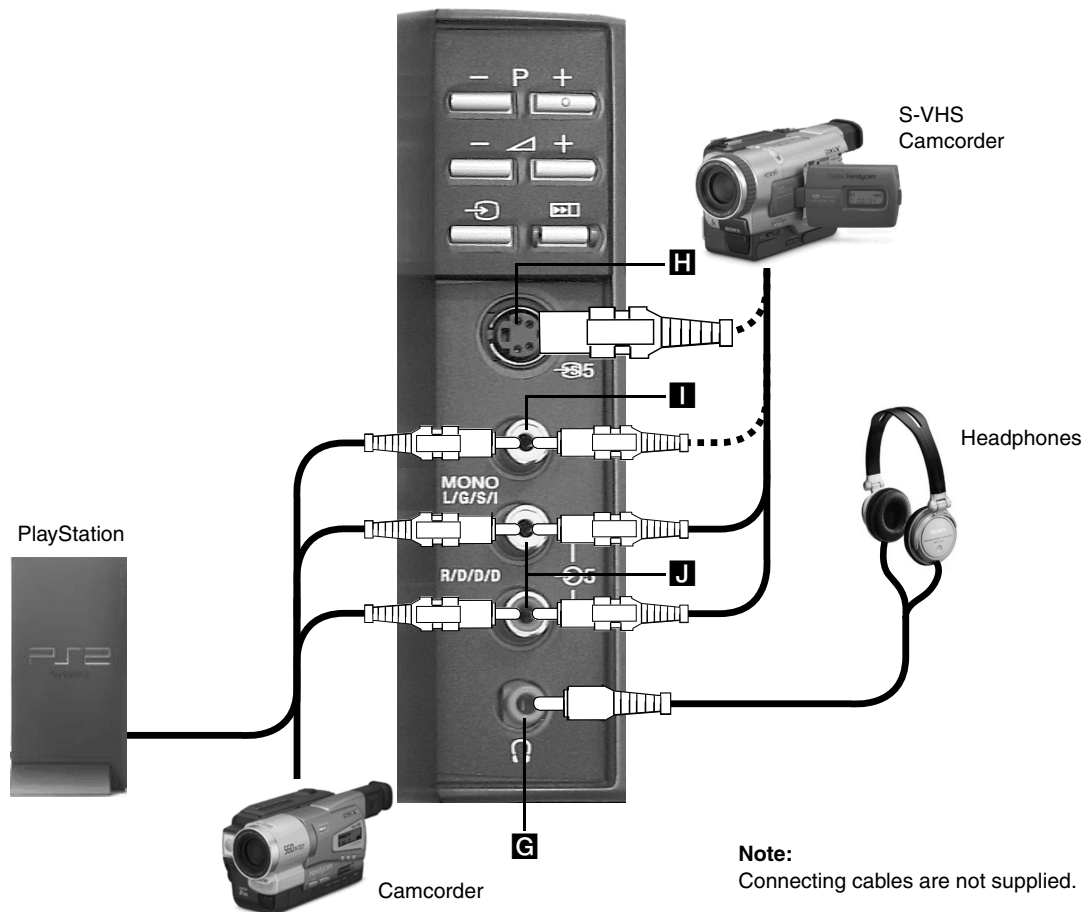

1. Connect a phono jack lead from the **E** sockets of the TV to your Hi-Fi (refer to your Hi-Fi instruction manual).
2. Use the Volume +/-  button to set the required volume level. If you want to turn your TV speakers off, please refer to 'TV Speakers' in the 'Sound Adjustment' menu on page 14.

# Connecting other equipment to the TV





## Connecting equipment to the front sockets

### Connecting a PlayStation

1. Connect the lead supplied with your playstation to the sockets **I** (video input), and **J** (left and right audio input).
2. Switch on the PlayStation, insert a game, then press the  button on the remote control repeatedly until the picture appears on screen.
3. Press the  button when you wish to return to normal TV operation

### Connecting an S-VHS/8mm/Hi8 Camcorder

1. Connect your camcorder to the sockets **H** and **J** or **I** and **J** as shown.
2. Press the 'PLAY' button on your camcorder, then press the  button on the remote control repeatedly until the picture appears on screen.
3. Press the  button when you wish to return to normal TV operation

### Connecting headphones

1. Connect your headphones to the **G** socket on the TV.
2. Refer to the 'Headphones Set-up' option (see Sound adjustment menu on page 14) to set the volume level.

## Additional information

### Using the remote control with DVD and VCR equipment

This remote control has been configured to operate not only Sony DVDs and VCRs, but also those made by other manufacturers. To operate other makes of DVD and VCR using this remote control, complete the following procedure.

1. Find the 3 digit code for your brand from the list below. If your brand has more than one code allocated to it, make a note of the first code only at this stage.
2. Press the ◀ or ▶ button on the remote control until either the VCR green light or the DVD green light illuminates.
3. With the required green light illuminated, press and hold down the ◀ button for approximately 6 seconds, until the lights start to flash.
4. Using the **numbered** buttons, enter the 3 digit code for your DVD or VCR. Once a correct number has been entered, all three green lights will illuminate momentarily.
5. Turn on your DVD or VCR and check that the remote control operates the main functions. If not, repeat steps 2 - 4 and enter the next 3 digit code allocated to your brand of VCR or DVD.
6. When you wish to use the remote control to operate the TV again, press the ◀ or ▶ button until the TV green light illuminates. Don't forget to select VCR or DVD using the ◀ or ▶ buttons every time you wish to operate that equipment with this remote control.

**Note:**

The brand codes you set may be lost if weak batteries are not replaced immediately. Should this happen, use the above procedure to reset the code. A small label has been attached to the inside of the battery cover for you to make a note of your brand codes. Not all brands and models of DVDs or VCRs are covered in this list.

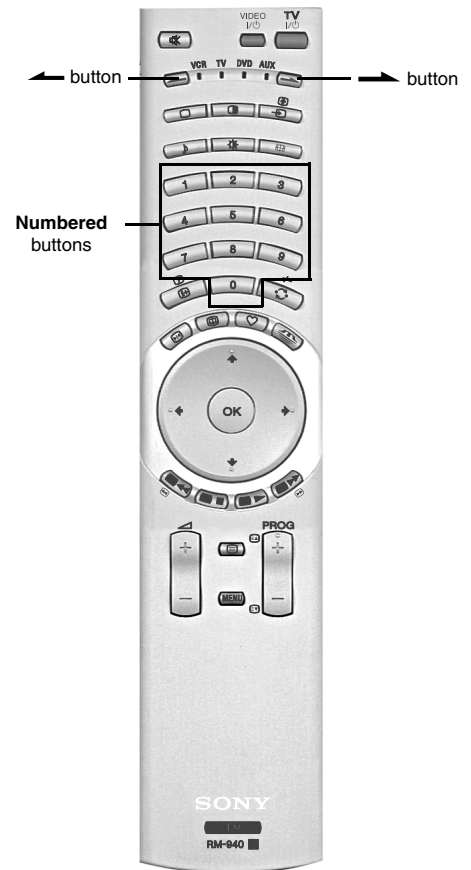

VCR Brand List		DVD Brand List	
Brand	Code	Brand	Code
SONY (VHS)	301, 302, 303, 308, 309, 362	SONY	001, 029, 030, 036, 037, 038, 039, 040, 041, 042, 043, 044, 053, 054, 055
SONY (BETA)	303, 307, 310	AKAI	032
SONY (DV)	304, 305, 306	AIWA	021
AIWA	325, 331, 351	DENON	018, 027, 020, 002
AKAI	326, 329, 330	GRUNDIG	009, 028, 023, 024, 016, 003
DAEWOO	342, 343	HITACHI	025, 026, 015, 004, 035
GRUNDIG	358, 355, 360, 361, 320, 351, 366	JVC	006, 017
HITACHI	327, 333, 334	KENWOOD	008
JVC	314, 315, 322, 344, 352, 353, 354, 348, 349	LG	015, 014, 034
LG	332, 338	LOEWE	009, 028, 023, 024, 016, 003
LOEWE	358, 355, 360, 361, 320, 351	MATSUI	013, 016
MATSUI	356, 357	ONKYO	022, 033
ORION	328	PANASONIC	018, 027, 020, 002, 045, 046, 047
PANASONIC	321, 323	PHILIPS	009, 028, 023, 024, 016, 003, 031
PHILIPS	311, 312, 313, 316, 317, 318, 358, 359, 363, 364	PIONEER	004
SAMSUNG	339, 340, 341, 345	SAMSUNG	011, 014
SANYO	335, 336	SANYO	007
SHARP	324	SHARP	019, 027
THOMSON	319, 350, 365	THOMSON	012
TOSHIBA	337	TOSHIBA	003
		YAMAHA	018, 027, 020, 002

## Teaching the remote control\*

To reduce the number of remote controls you need, this remote control has a learning feature. Once set up as explained below, it can be used in place of your other remote controls.

1. Press and hold the  button for approximately six seconds, until the 'AUX' light flashes.
2. Press the button on which you wish to store a learned function. The VCR, TV, DVD and AUX lights flash in order.

### The following buttons can be used to store learned functions:



<b>VIDEO I/II</b> button	<b>Numbered</b> buttons
<b>↑, ↓, ←, →</b> buttons	<b>OK</b> button
<b>Coloured</b> buttons	<b>Menu</b> button
<b>Prog+/-</b> buttons	

3. Position the other remote control as shown. Press the button that you wish to teach your TV remote control. The VCR, TV, DVD and AUX lights illuminate at the same time when a function has been learned and stored.
4. Repeat steps 2 and 3 to learn other functions.
5. Press the  button to finish.

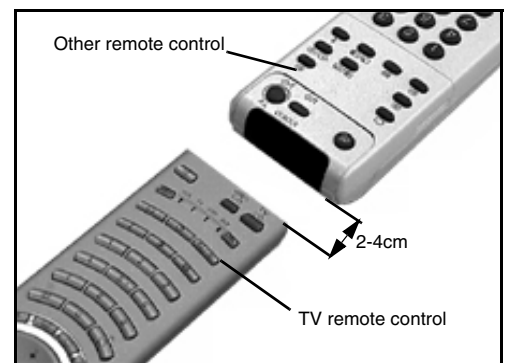



\*The functions learned may be lost if weak batteries are not replaced immediately.



## Erasing the last learned function

1. Press and hold the  button for approximately six seconds, until the 'AUX' light flashes.
2. Press the  button to erase the last learned function.
3. Press the  button to return to normal operation.













## Erasing all the learned functions

1. Press and hold the  button for approximately six seconds, until the 'AUX' light flashes.
2. Press the  and  buttons to erase all learned functions.
3. Press the  button to return to normal operation.

# Additional information









---

## Specifications

<b>TV System</b>	B/G/H, DK	
<b>Colour System</b>	PAL, SECAM NTSC 3.58, 4.43 (only Video In)	
<b>Channel Coverage</b>	VHF:	E2-E12
	UHF:	E21-E69
	CATV:	S1-S20
	HYPER:	S21-S41
	D/K:	R1-R12, R21-R69
<b>Picture Tube</b>	Super Fine Pitch FD Trinitron Approx. 82cm	
<b>Sound Output</b>	Left/Right: 2x20W (music power), 2x10W (RMS) Subwoofer: 1x30W (music power), 1x15W (RMS)	
<b>Power Consumption</b>	Approx. 160W	
<b>Dimensions (w x h x d)</b>	Approx. 1015 x 575 x 590mm	
<b>Weight</b>	Approx. 68kg	
<b>Rear Terminals</b>	 1	21-pin Euro connector (CENELEC standard) including audio/video input, RGB input, TV audio/video output.
	 2	21-pin Euro connector (CENELEC standard) including audio/video input, RGB input, TV audio/video output
	 3/  3	21-pin Euro connector (CENELEC standard) including audio/video input, S-video input, selectable audio/video output.
	 4/  4	21-pin Euro connector (CENELEC standard) including audio/video input, S-video input.
		RF In
		Audio output - RCA phono jacks
<b>Side Terminals</b>	 5	Video input - phono jack
	 5	S video input - 4 pin DIN
	 5	Audio inputs - phono jacks
		Headphones jack - minijack stereo
<b>Accessories Supplied</b>	RM-940 remote control (1) IEC designated size AA battery (2)	

**Design and specification are subject to change without notice**

## Troubleshooting

Problem	Possible causes	Solutions
No picture, no sound.	<ul style="list-style-type: none"> <li>Power off.</li> <li>TV in standby.</li> <li>Aerial disconnected.</li> </ul>	<ul style="list-style-type: none"> <li>Plug in the TV.</li> <li>Press the  button on the front of the TV. If the  indicator is on press the  button on the remote control.</li> <li>Check aerial connection.</li> </ul>
Poor or no picture (screen is dark), but good sound.	<ul style="list-style-type: none"> <li>Picture preset level adjustment.</li> </ul>	<ul style="list-style-type: none"> <li>Select 'Picture Adjustment' menu then adjust the brightness, picture and colour levels.</li> </ul>
Some channels are blank.	<ul style="list-style-type: none"> <li>Scrambled or subscription-only channel.</li> <li>Programme used only for data (no picture or sound).</li> <li>Programme not being transmitted.</li> </ul>	<ul style="list-style-type: none"> <li>Subscribe to pay-per-view broadcaster.</li> <li>See 'Programme sorting' section (refer to page 15).</li> </ul>
Standby indicator flashing.	<ul style="list-style-type: none"> <li>Fault (irregular flash).</li> </ul>	<ul style="list-style-type: none"> <li>Do not open the cabinet, refer to qualified personnel.</li> <li>Contact your nearest SONY Service Centre.</li> </ul>
Good picture, no sound.	<ul style="list-style-type: none"> <li>Volume control.</li> <li>TV speakers turned 'Off'.</li> </ul>	<ul style="list-style-type: none"> <li>Press the  + button on the remote control.</li> <li>If  is displayed on the screen, press the  button on the remote control.</li> <li>Set TV speakers to 'On' in Sound Adjustment menu.</li> </ul>
No colour on colour programmes.	<ul style="list-style-type: none"> <li>Colour level setting.</li> </ul>	<ul style="list-style-type: none"> <li>Select 'Picture Adjustment' menu then adjust the colour setting.</li> </ul>
Remote control does not function.	<ul style="list-style-type: none"> <li>Batteries low.</li> <li>Wrong mode.</li> </ul>	<ul style="list-style-type: none"> <li>Replace batteries.</li> <li>Press the  or  button to check if your remote control is in the correct Mode for the equipment you are trying to control.</li> </ul>
Distorted picture when changing programmes or selecting teletext.	<ul style="list-style-type: none"> <li>Inputs from external equipment not switched off.</li> </ul>	<ul style="list-style-type: none"> <li>Switch off all additionally connected equipment.</li> </ul>

- If you continue to have these problems, have your TV serviced by qualified personnel .**
- NEVER open the casing yourself.**



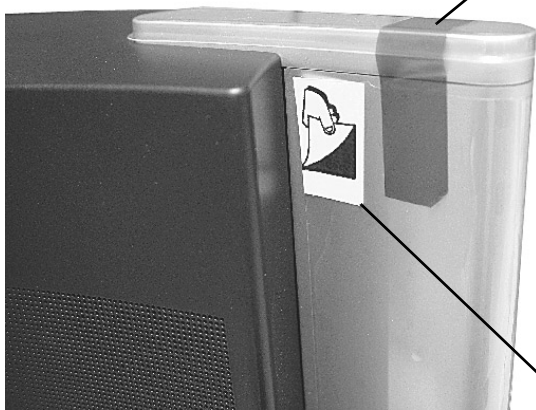

HU

# Biztonsági tudnivalók

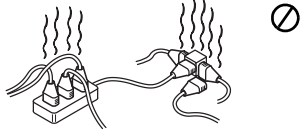
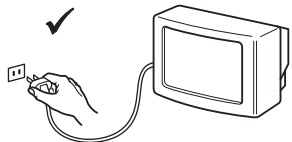
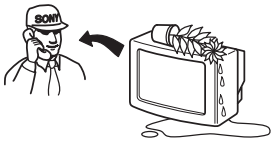
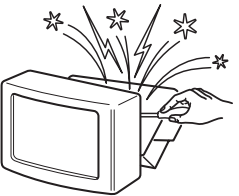
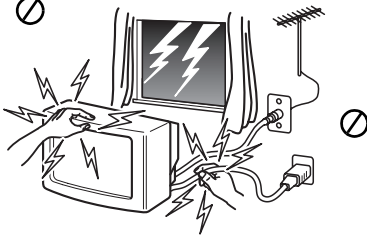
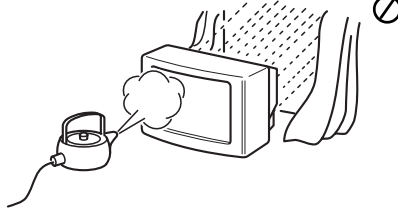
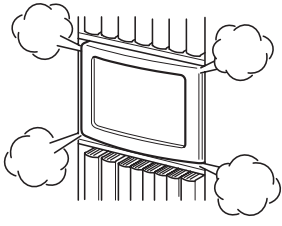
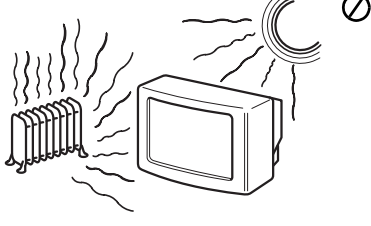
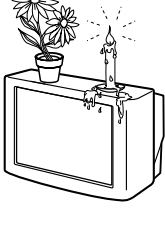
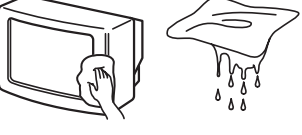
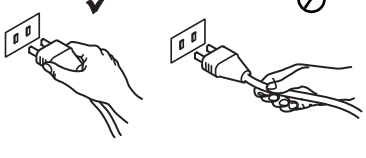
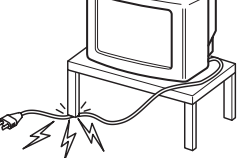
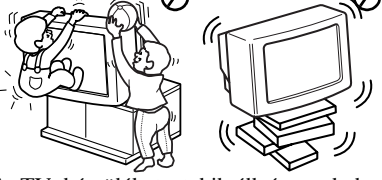
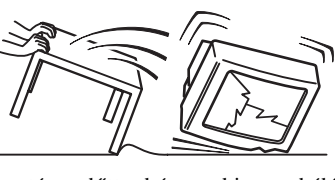
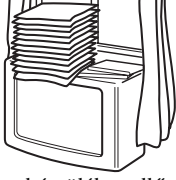
 <p>Kizárólag 220-240 V-os hálózati váltakozó feszültséggel üzemeltesse a készüléket. Ne csatlakoztasson túl sok készüléket ugyanahhoz az aljzathoz, mert a túlterhelés tüzet okozhat.</p>	 <p>Energiatakarékosági és biztonsági okok miatt ne hagyja a készüléket készenléti üzemmódban, amikor nem használja. Hosszabb távollét esetén húzza ki a hálózati csatlakozó vezetékét a fali konnektorból. Ügyelni kell viszont arra, hogy egyes készülékek bizonyos funkciói csak a készenléti állapotban működnek. A használati útmutató erről egyértelműen tájékoztatást nyújt a későbbi fejezetekben.</p>	 <p>Ne dugjon semmilyen tárgyat a készülékbe, mert ezzel tüzet és áramütést okozhat. Ha a szellőző nyílásokon keresztül bármilyen szilárd test, vagy folyadék kerül a készülék belsejébe, húzza ki a hálózati csatlakozó vezetékét. Azonnal ellenőriztesse szakemberrel!</p>
 <p>Soha ne nyissa ki a készülék hátsó burkolatát. A javítást bízza szakemberre.</p>	 <p>Viharos időjárás, villámlás idején saját biztonsága érdekében ne érintse meg a készüléket, a hálózati csatlakozó vezetékét és az antennakábelt.</p>	 <p>Az áramütés és a tűz veszélyének elkerülése érdekében óvja a TV készüléket esőtől és nedvességtől.</p>
 <p>A készülék szellőzőnyílásait hagyja szabadon. A megfelelő szellőzés érdekében a készülék minden oldalánál hagyjon legalább 10 cm-es szabad területet.</p>	 <p>Ne állítsa a készüléket szélsőségesen meleg, páras vagy poros helyre, vagy olyan helyre, ahol mechanikai vibrációnak lehet kitéve.</p>	 <p>A tűz veszélyének elkerülése érdekében ne tegyen a készülék közelébe gyúlékony tárgyakat, ne gyújtson nyílt lángot (ne égessen pl. gyertyát).</p>
 <p>A tv készüléket puha, enyhén megnedvesített ruhával tisztítsa. Ne használjon karcoló eszközt, alkáli anyagot tartalmazó tisztítószert, súrolóport vagy oldószereket (hígítót vagy benzint). Óvja a képernyőt a karcoktól. Biztonsági okokból húzza ki a készülék hálózati vezetékét, mielőtt a tisztítást elkezdi.</p>	 <p>A hálózati csatlakozó kihúzásánál a csatlakozó dugót fogja meg, és ne a vezetékét.</p>	 <p>Ne tegyen nehéz tárgyat a hálózati vezetékre, mert megsérülhet. Javasoljuk, hogy a felesleges vezetékét csévélje fel a tv készülék hátulján lévő tartóra.</p>
 <p>A TV készüléket stabil állványra helyezze. Soha se próbálja a készüléket az állvánnyal együtt mozgatni mindig külön mozgassa a tévét és az állványt. Ne engedje, hogy a gyerek felmásszon a TV-re. Ne fordítsa a TV készüléket az oldalára, vagy a képernyővel felfelé.</p>	 <p>Mozgatás előtt húzza ki a hálózati csatlakozót a konnektorból. A készüléket óvatosan szállítsa, kerülje a zötykölődős utcákat, óvja a készüléket ütéstől, rázkódástól.</p>	 <p>Ne takarja le a készülék szellőzőnyílásait pl. függönnyel, újsággal, stb.</p>

<b>Első lépések</b>	
A mellékelt tartozékok ellenőrzése .....	4
Az elemek behelyezése a távvezérlőbe .....	4
Antenna és videomagnó csatlakoztatása a TV-hez .....	5
A TV bekapcsolása .....	5
A TV automatikus hangolása .....	6
A videocsatorna megkeresése .....	6
<b>Áttekintés</b>	
A TV kezelőgombjainak áttekintése .....	7
A távirányító gombjainak áttekintése .....	8
<b>Alapműveletek</b>	
Dinamikus kép és kép (PAP) .....	9
Képernyő üzemmód .....	10
<b>Kedvencek menü</b>	
Kedvenc programok megtekintése .....	11
Belépés a Kedvencek beállítása menübe .....	11
Kedvenc csatorna hozzáadása vagy törlése .....	11
Az összes kedvenc csatorna törlése .....	11
<b>Teletext</b>	
A Teletext megtekintése .....	12
A TopText megtekintése .....	12
<b>A TV menürendszere</b>	
A TV menürendszerének használata .....	13
Képbeállítás menü .....	13
Hangszabályozás menü .....	14
Beállítás menü .....	15
Nyelv/Ország .....	15
Automatikus hangolás .....	15
Programhelyek rend .....	15
Kézi hangolás .....	15
AV3 Kimenet .....	16
AV nevek .....	16
Videomagnó stabilizátor .....	16
Képernyőszabályozás .....	17
<b>Egyéb készülékek csatlakoztatása a TV-hez</b>	
Berendezések csatlakoztatása a hátsó aljzatokhoz .....	18
Berendezések csatlakoztatása az elülső aljzatokhoz .....	19
A távvezérlő használata DVD-készülékekhez/videomagnókhöz .....	20
A távvezérlő tanítása .....	21
<b>További információk</b>	
Műszaki adatok .....	22
Hibakeresés .....	23

Kövesse az ①-⑥. lépéseket a készülék üzembe helyezéséhez és a programok megtekintéséhez.

### ① A mellékelt tartozékok ellenőrzése



Távvezérlő



Elemek

### ② Az elemek behelyezése a távvezérlőbe

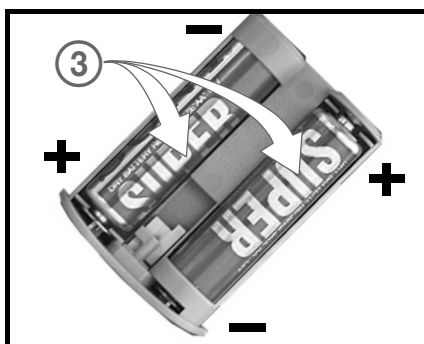

Soha ne felejtse el:

- ügyeljen a helyes polarításra, amikor behelyezi az elemeket.  
(Lásd az elemtartón lévő jelöléseket)
- az elemek hulladékba helyezéséről környezetbarát módon gondoskodjon



### ③ Antenna és videomagnó csatlakoztatása a TV-készülékhez

#### Csak antenna csatlakoztatása

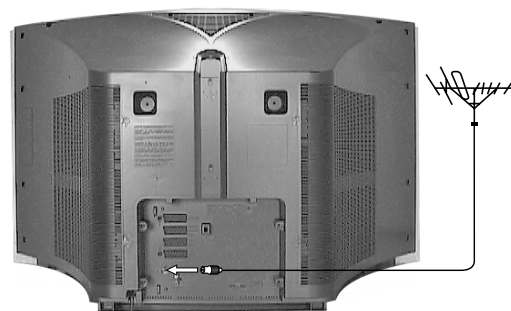
1. Csatlakoztassa az antennakábelt a TV hátlapján lévő  jelzésű antennaaljzathoz.



#### Antenna és videomagnó csatlakoztatása

1. Csatlakoztassa az antennakábelt a videomagnón lévő IN aljzathoz.
2. Csatlakoztassa egy kábelt a videomagnón lévő OUT aljzathoz és a TV hátlapján lévő  jelzésű antennaaljzathoz.
3. Csatlakoztasson egy teljes huzalozású Scart kábelt a TV hátlapján lévő  aljzathoz és a videomagnó Scart aljzatához.
4. Csatlakoztassa a videomagnót a hálózati aljzathoz, és kapcsolja be.
5. Helyezzen egy felvételt tartalmazó kazettát a videomagnóba, és nyomja meg a "PLAY" gombot. Ez lehetővé teszi, hogy a TV megkeresse és tárolja a videocsatornát "A TV automatikus hangolása" művelet során.

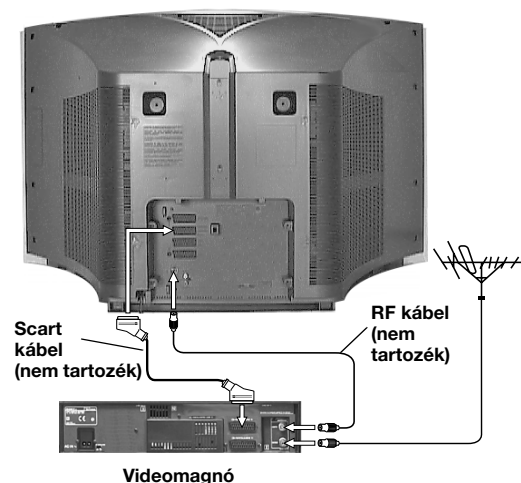

#### Megjegyzések:

Az aljzatok elnevezései a videomagnó gyártmányától és típusától függően különbözők lehetnek. A részletekért lapozza fel a videomagnó kezelési útmutatóját.

Ha a videomagnónak nincs Scart aljzata, a Scart csatlakoztatást figyelmen kívül hagyva kövesse a csatlakoztatási utasításokat. Manuálisan be is kell hangolnia a videomagnót az egyik TV-csatornára.

### ④ A TV bekapcsolása

1. Csatlakoztassa a TV hálózati csatlakozóját a hálózati aljzathoz (220-240 V AC, 50 Hz).
2. Nyomja be a hálózati kapcsolót a TV-készülék oldalán.

#### Megjegyzés:

Ha a TV előlapján a piros jelzőfény világít, a TV készenléti üzemmódban van. A távvezérlőn lévő TV  gombot megnyomva kapcsolja be a TV-t. Legyen türelemmel, mivel néhány pillanatig eltarthat, amíg a kép megjelenik a képernyőn.



Hálózati kapcsoló

## ⑤ A TV automatikus hangolása

- Amikor első alkalommal bekapcsolja a TV-készüléket, a Sony logója jelenik meg a TV képernyőjén, azt követően pedig a Nyelv/Ország menü az English szó kiemelésével. A távvezérlőn lévő **↑** vagy **↓** gombot megnyomva jelölje ki a kívánt nyelvet. Az **OK** gomb megnyomásával erősítse meg a választását. Mostantól az összes menü a kiválasztott nyelven jelenik meg.
- Most az Ország szó van kiemelve. A **↑** vagy **↓** gombbal válassza ki az országot, amelyben a TV-t használja. Fontos, hogy megfelelő országot válassza ki, hogy a Teletext megfelelően jelenjen meg. Az **OK** gomb megnyomásával erősítse meg a választását.

A kép elforgatására vonatkozó felszólítás jelenik meg. A Föld mágnesessége miatt egyes esetekben lehetséges, hogy a képernyő ferdének látszik.

- Ha nincs szükség korrekcióra, nyomja meg a **OK** gombot.
- Ha bizonyos korrekció szükséges, a **↑** vagy **↓** gombot megnyomva állítsa be az új pozíciót. Az **OK** gombot megnyomva tárolja a beállítást.

A kép középre igazítására vonatkozó felszólítás jelenik meg. Ez lehetővé teszi a kijelzés függőleges helyzetének szabályozását, ha az nincs középre igazítva.

- Ha nincs szükség korrekcióra, nyomja meg a **OK** gombot.
- Ha bizonyos korrekció szükséges, a **↑** vagy **↓** gombot megnyomva állítsa be az új pozíciót. Az **OK** gombot megnyomva tárolja a beállítást.

Az automatikus hangolás képernyője jelenik meg. Az **OK** gombot megnyomva válassza az Igen választ. Megkezdődik az automatikus hangolás folyamata, amely az összes elérhető csatorna behangolását elvégzi. A TV képernyőjén megjelenik egy kijelzés, amely a hangolás folyamatáról ad tájékoztatást.

Ha a készülék egyetlen csatornát sem talál, a képernyőn megjelenő üzenet arra kéri, hogy ellenőrizze az antenna csatlakoztatását. Ellenőrizze, hogy az antenna megfelelően csatlakoztatva van-e, majd az **OK** gombot megnyomva ismétlje meg a hangolás műveletét.

Miután az összes elérhető csatornát sikerült megkeresni és tárolni, automatikusan megjelenik a képernyőn a Programhely-átrendezés menü. Ha változtatni kíván a csatornák sorrendjén, nyomja meg az **OK** gombot és hajtsa végre a 15. oldalon található instrukciókat. Ha a csatornák sorrendjén most nem akar változtatni, nyomja meg a **MENU** gombot, hogy a visszatérjen a normál működéshez.

- A programok megtekintéséhez nyomja meg a távvezérlőn lévő **PROG+/-** gombot vagy a számgombokat.

### Megjegyzés:

Ha bármikor újra végre akarja hajtani az automatikus hangolást, az Auto Start up gomb megnyomásával teheti ezt meg. (A 7. oldalon leírtak szerint.)

## ⑥ A videocsatorna megkeresése

Ha a TV-készüléket videomagnóhoz csatlakoztatta, követve az "Antenna és videomagnó csatlakoztatása a TV-hez" c. rész útmutatásait, most meg kell keresnie a videocsatornát.

- Nyomja meg a távvezérlőn lévő **PROG+/-** gombot mindaddig, amíg a felvételt tartalmazó videokazetta képe meg nem jelenik a képernyőn.

### Megjegyzések:

Ha a videocsatornát egy másik programhelyre szeretné áthelyezni, lapozza fel a "Programhelyek rend" c. szakaszt a 15. oldalon.

Ha a videomagnót Scart kábellel csatlakoztatta, nyomja meg a távvezérlőn a **↔** / **⏮** gombot ismételten mindaddig, amíg a felvételt tartalmazó videokazetta képe meg nem jelenik a TV képernyőjén.

Nyelv/Ország menü

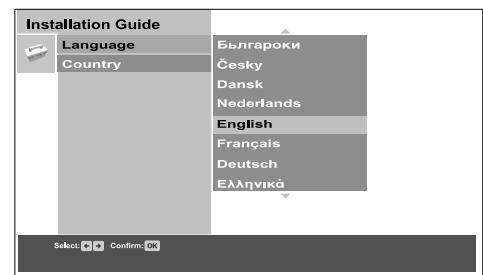

Automatikus hangolási felszólítás

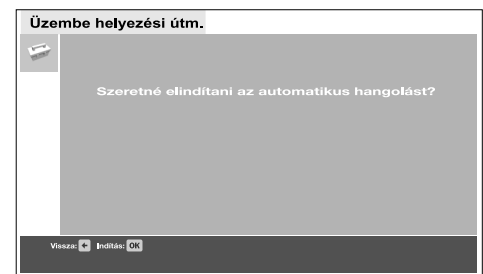

A TV kezelőgombjai egy kezelőlapon találhatók a TV-készülék oldalán. Az alábbiakban ennek nagyított képe látható.

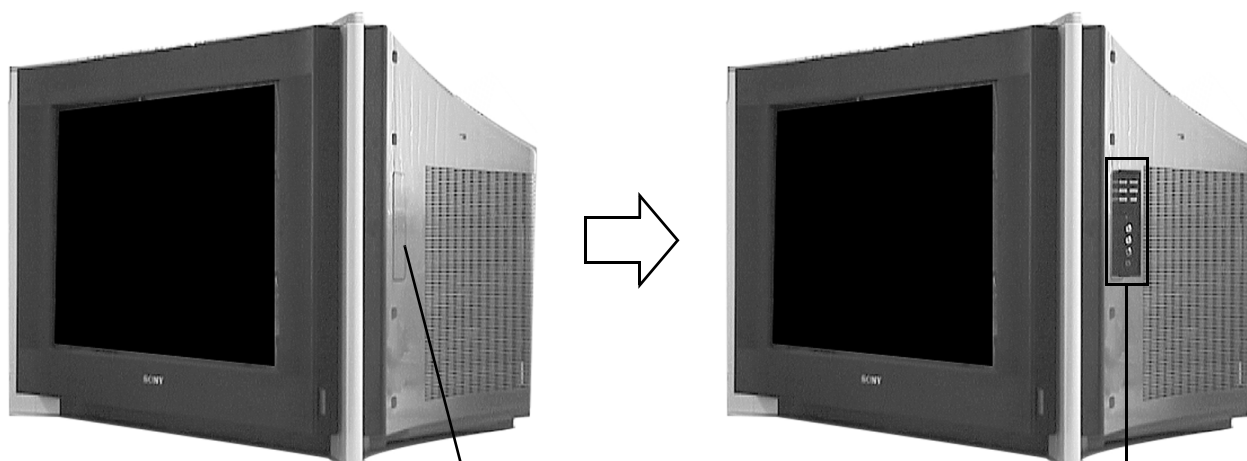

Nyomja meg a  jelzést, majd engedje fel az ajtó kinyitásához.

### Programválasztó gombok

Megnyomásukkal megjelenítheti a következő (+) vagy az előző (-) csatornát.

### Videobemenet gomb

Megnyomásával kiválaszthatja a csatlakoztatott készülékekről a TV csatlakozóira érkező bemenő jeleket (a részleteket lásd a 18. oldalon).



### Hangerő-szabályozó gombok

Megnyomásukkal növelheti (+) vagy csökkentheti (-) a hangerőt.

### Automatikus indítás gomb

Megnyomásával elindíthatja az automatikus indítási műveletsort. Ez nagyon hasznos akkor, ha Ön más helyre költözik és használni akarja az automatikus hangolást.

**Megjegyzés:** Az aljzatokba való csatlakoztatásra vonatkozó információ tekintetében a részletek a 19. oldalon találhatóak.

# A távvezérlő gombjainak áttekintése

## Némítás gomb

Megnyomásával elnémíthatja a TV hangját. Ismételt megnyomásával visszaállíthatja a hangot.

## VIDEO / gomb

Megnyomásával ideiglenesen kikapcsolhatja a videomagnót vagy a DVD-t. Ismételt megnyomásával visszatérhet üzemelésbe.

## TV / gomb

Megnyomásával ideiglenesen kikapcsolhatja a TV-t. A TV előlapján lévő piros jelzőfény világít. Ismételt megnyomásával visszatérhet a normál üzemelésbe.

## / gombok

Ez a távvezérlő más készülékek működtetésére is használható (a részleteket lásd a 20. oldalon).

## TV gomb

Megnyomásával visszatér normál TV üzemelésre Teletext vagy Videobemeneti üzemmódból.

## PAP gomb

Nyomja meg a Dinamikus kép és kép üzemmód bekapcsolásához (a részleteket lásd a 9. oldalon).

## Bemenetválasztó / Rögzítő gomb

Megnyomásával kiválaszthatja a csatlakoztatott készülékekről a TV csatlakozóira érkező bemenő jeleket (a részleteket lásd a 18. oldalon). Teletext üzemmódban nyomja meg ezt a gombot a kijelzett oldal rögzítéséhez. A funkció elvetéséhez nyomja meg ismét a gombot.

## Hangüzemmód gomb

Ismételt megnyomásával módosíthatja a "Hangüzemmód"-ot.

## Képüzemmód gomb

Ismételt megnyomásával módosíthatja a "Képüzemmód"-ot.

## Képernyőformátum gomb

Ismételten megnyomva változtathatja a képernyő üzemmódját. A részleteket lásd a 10. oldalon.

## 0-9 gombok

Megnyomásukkal adja meg a kívánt programhelyeket. videomagnó: A 10 vagy annál nagyobb számok esetében nyomja meg a távvezérlőn a -/-- gombot, majd nyomja meg a szám 2 számjegyét (a 23-as programhoz nyomja meg a -/--, majd a 2 és 3 gombokat).

## Info gomb

Nyomja meg a képernyőinformációk megjelenítéséhez (ha rendelkezésre áll). Teletext üzemmódban nyomja meg a rejtett információk felfedezéséhez (pl. rejtvény megfejtése). A funkció elvetéséhez nyomja meg ismét a gombot.

## Előző csatorna gomb

Megnyomásával visszatérhet az előzőleg nézett csatornához (feltéve, hogy legalább 5 másodpercig nézte azt).

## Kedvencek gomb

Nyomja meg a kedvenc tárolt programok listájának megjelenítéséhez (a részleteket lásd a 11. oldalon).

## Kimerevítés gomb

Megnyomásával a kép kimerevíthető. A funkció elvetéséhez nyomja meg ismét a gombot.



Ez a gomb nem működik ezen a készüléken.



Ez a gomb nem működik ezen a készüléken.

## Vezérlőtárcsa

Használja ezeket a gombokat a TV menürendszerében való navigáláshoz.

## OK

Nyomja meg az OK gombot a menürendszerben végrehajtott beállítások tárolásához.

## Színes gombok

Ezek a gombok Gyorsteletext gombokként használhatók (a részleteket lásd a 12. oldalon).  
Megjegyzés: Amikor a távvezérlő a videomagnó vagy a DVD működtetésére van beállítva, a színes gombok működtetik a videomagnó és a DVD fobb funkcióit.

## Hangerő + és - gomb

Megnyomásukkal növelheti (+) vagy csökkentheti (-) a hangerőt.

## Teletext gomb

Nyomja meg a Teletext be- vagy kikapcsolásához (a részleteket lásd a 12. oldalon).

## MENU gomb

Megnyomásával léphet be a TV menürendszerébe (a részleteket lásd a 13. oldalon).

## PROG +/- gomb

Megnyomásával kiválaszthatja a következő vagy az előző programot.







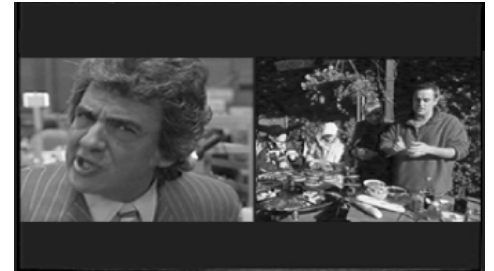

## Dinamikus kép és kép (PAP)

Ezzel a funkcióval a kép két részre osztható két program egyszerre történő nézéséhez. A ◀ vagy ▶ gomb megnyomásával ki tudja választani, melyik legyen az aktív képernyő. Az aktív képernyő keretét kap. Az aktív kép hangja a televízió hangszugárzóiból hallható.

Dinamikus kép és kép kijelzés





1. Nyomja meg a  gombot a Dinamikus kép és kép üzemmódba való belépéshez.
2. Az egyes opciók magyarázatát lásd az alábbi táblázatban.
3. Nyomja meg a  gombot a Dinamikus kép és kép üzemmódból való kilépéshez.

<b>A hang kiválasztása a fejhallgató számára</b>	A "Fejhallgató beállítása" opcióban meghatározhatja, hogy a jobb oldali kép hangja érkezzon folyamatosan a fejhallgatóhoz, vagy pedig a Dinamikus kép és kép (PAP) üzemmód menüben kiválasztott kép hangja legyen a fejhallgatón hallható. (Lásd a "Hangszabályozás" menüt a 14. oldalon).
<b>Csatornaváltás a képernyőkön</b>	Nyomja meg a <b>PROG+/-</b> gombot a kijelölt képernyőn való csatornaváltáshoz, vagy nyomja meg a  vagy  gombot a nem kijelölt képernyőn való csatornaváltáshoz. Vagy nyomja meg a  gombot, ha a TV AV aljzataihoz csatlakoztatott készülékekről érkező képeket szeretné nézni.
<b>Képernyő kiválasztása</b>	A ◀ vagy ▶ gombot megnyomva válassza ki a nézni kívánt képernyőt.
<b>A képernyők zoomolása</b>	A ◀ vagy ▶ gombot megnyomva válassza ki a zoomolni kívánt képernyőt. <b>A jobb oldali képernyő van kiválasztva:</b> Nyomja meg a  gombot a zoomoláshoz. <b>A bal oldali képernyő van kiválasztva:</b> Nyomja meg a  gombot a zoomoláshoz. <b>Megjegyzés:</b> A normál képmérethez való visszatéréshez válassza ki az ellentétes képernyőt és addig tartsa nyomva a ◀ vagy ▶ gombot, míg mindkét kép azonos méretű nem lesz.

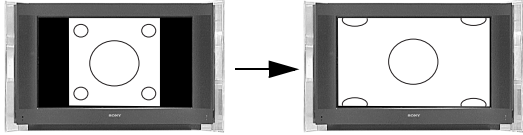

## Képernyő üzemmód

A TV által fogadott képek több formátum közül az egyikben lehetnek (pl. hagyományos 4:3 formátum, 16:9 széles formátum). A bal oldali képernyő hangja a TV hangszóróiból hallható, míg a jobb oldali képernyő hangja fejhallgatóaljzaton keresztül hallgatható.

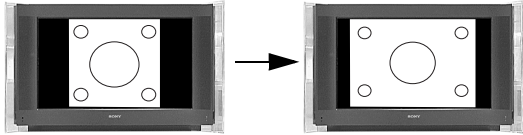
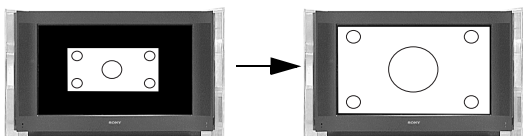
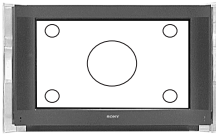
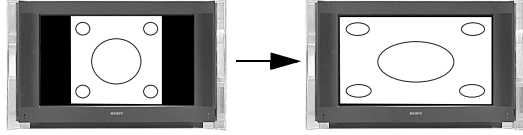
1. Nyomja meg ismételten a  gombot a következő üzemmódok egyikének kiválasztásához:

<b>Smart:</b> a széles képernyős hatás imitálása 4:3 műsoroknál.	
<b>4:3:</b> hagyományos 4:3 műsorokhoz.	
<b>14:9:</b> köztes megoldás a 4:3 és 16:9 képméret között.	
<b>Zoom:</b> a széles képernyős hatás imitálása szélesvásznú formátumban sugárzott filmeknél.	
<b>Wide:</b> 16:9 műsorokhoz.	
hagyományos 4:3 műsorokhoz.	







### Megjegyzés:

Smart, Zoom és 14:9 üzemmódban a képernyő tetejének és aljának egy része levágásra kerül. A  vagy  gombbal állítsa be a kép elhelyezkedését a képernyőn (pl. a feliratok olvasásához).

A Kedvencek menü a következő lehetőségeket biztosítja:

- Az összes olyan programot tartalmazó lista összeállítása, amelyeket kedvencként kíván tárolni.
- A kedvenc programok gyors megjelenítése a képernyőn.
- Programok hozzáadása a kedvencek listájához vagy törlésük onnét.

## Kedvenc programok megtekintése

- Nyomja meg a  gombot a távvezérlőn a Kedvencek menü megjelenítéséhez. Ez a menü műsorinformációs területet és a kedvenc csatornák listáját tartalmazza. Legfeljebb 20 csatorna tárolható kedvencként.  
**Megjegyzés:**  
Ha korábban nem tárolt kedvenc programokat, megjelenik egy felirat, hogy be akarja-e állítani a kedvenc programokat. Nyomja meg a  gombot az "igen" kiválasztásához majd nyomja meg az **OK** gombot. Megjelenik a Kedvenc programok beállítása menü. Kövesse az utasításokat a "Kedvenc csatornák hozzáadásához vagy törléséhez".
- A  vagy  gomb megnyomásával mozgassa a kurzorsávot fel vagy le a kedvenc csatornák listáján. Ahogy az egyes csatornákat kiemeli, a csatorna műsorának rövid ismertetését megkérheti a  gomb megnyomásával (a szolgáltatás rendelkezésre állásától függően). Ha 5-nél több csatorna szerepel a listán, nyomja meg a **ZÖLD** gombot a következő csatornacsoporthoz megjelenítéséhez, vagy pedig a **PIROS** gombot az előző csatornacsoporthoz megjelenítéséhez.
- Amikor a nézni kívánt műsor van kijelölve, nyomja meg az **OK** gombot a műsor megtekintéséhez a háttérben. A normál üzemeléshez való visszatéréshez nyomja meg a  gombot.

Kedvencek menü

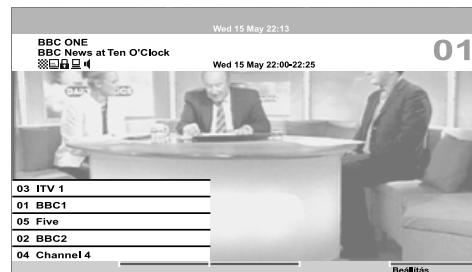



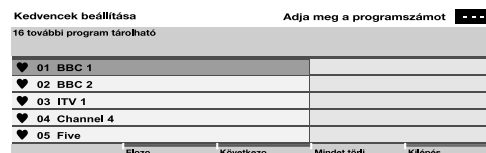

## Belépés a Kedvencek beállítása menübe

- Miközben a Kedvencek menü látható a képernyőn, nyomja meg a **KÉK** gombot a Kedvencek beállítása menü megjelenítéséhez. Ez a menü a rendelkezésre álló összes csatornát megjeleníti. Egy  látható a kedvencként már tárolt csatornák mellett.



Kedvencek beállítása menü



## Kedvenc csatorna hozzáadása vagy törlése

- A  vagy  gomb megnyomásával jelölje kis a hozzáadni vagy törölni kívánt csatornát.  
Ha 5-nél több csatorna szerepel a listán, nyomja meg a **ZÖLD** gombot a következő csatornacsoporthoz megjelenítéséhez, vagy pedig a **PIROS** gombot az előző csatornacsoporthoz megjelenítéséhez.  
Vagy, ha ismeri a csatorna számát, a távvezérlőn lévő **0-9** gombokkal adja meg közvetlenül a csatorna számát.
- Amikor a hozzáadni vagy törölni kívánt csatorna van kiemelve, nyomja meg az **OK** gombot. Ezzel vagy egy  ír be, jelezve, hogy a csatorna kedvencként tárolva van, vagy eltávolítja a meglévő .

## Az összes Kedvenc csatorna törlése

- Miközben a Kedvencek beállítása menü a képernyőn van, nyomja meg a **SÁRGA** gombot.
- Egy üzenet jelenik meg, amely kéri, hogy erősítse meg, hogy az összes kedvenctet törölni kívánja.
- A  vagy  gomb megnyomásával jelölje ki az "Igen" pontot, majd az **OK** gombbal erősítse meg a választást. A Kedvencek menühez való visszatéréshez nyomja meg az **KÉK** gombot.
- A normál TV üzemeléshez való visszatéréshez nyomja meg a  gombot.

A legtöbb TV-csatorna biztosít Teletext szolgáltatást. Az indexoldal (rendszerint a 100. oldal) tájékoztatást nyújt a szolgáltatás használatának módjáról. Ügyeljen arra, hogy a csatorna jele erős legyen, ellenkező esetben a teletext vételében hibák léphetnek fel.

## A Teletext megtekintése

1. Válassza ki azt a TV-csatornát, amely a nézni kívánt Teletext szolgáltatást közvetíti.
2. Nyomja meg a  gombot a Kép és Teletext (P&T) üzemmódba való belépéshez. A képernyő két részre oszlik, a bal oldalon a Teletext, a jobb sarkokban a TV-csatorna látható.

Teletext kijelzése











### Megjegyzések:

Ha a Teletextet teljes képernyős üzemmódban kívánja nézni, nyomja meg a  gombot másodszer is.

3. A számgombokkal adja meg a megtekinteni kívánt teletextoldal három számjegyét. A kiválasztott oldal megjelenik a képernyőn.
4. Adjon meg további 3-jegyű oldalszámokat, ha szükséges.
5. A távvezérlőn lévő  gomb megnyomásával bármikor kiléphet a Teletext üzemmódból.





## A Teletext jellemzőinek használata

<b>A következő vagy az előző oldal kiválasztása</b>	Nyomja meg a  vagy  gombot.
<b>Aloldal kiválasztása</b>	Egy teletextoldal több aloldalt is tartalmazhat. Ilyen esetben egy információs mező jelenik meg a képernyő alján, amely az elérhető aloldalak számát jelzi. A  vagy  gombot megnyomva válassza ki az aloldalakat.
<b>A kijelzett oldal rögzítése</b>	Nyomja meg a  gombot. A funkció elvetéséhez nyomja meg ismét a gombot.
<b>A Gyorsteletext használata</b>	A Gyorsteletext lehetővé teszi, hogy egyetlen gombnyomással érjen el egyes oldalakat. Ha a Gyorsteletext rendelkezésre áll, színes tételek jelennek meg a képernyő alján. Nyomja meg a megfelelő színes gombot a távvezérlőn az oldal megjelenítéséhez.
<b>Az Oldalkapcsolás jellemző használata</b>	Válasszon ki egy oldalt, amely több oldalszámot tartalmaz (pl. a tartalomjegyzék oldala), majd nyomja meg az <b>OK</b> gombot. A  vagy  gomb megnyomásával jelölje ki a kívánt oldalszámot, majd nyomja meg ismét az <b>OK</b> gombot. A kiválasztott oldal megjelenik a képernyőn.
<b>A Felfedés funkció használata</b>	Nyomja meg a  gombot az oldalon lévő rejtett információk felfedéséhez (pl. rejtvény megfejtése).

## A Top-Text megtekintése

Ha a műsorszórók továbbítanak ilyen jelet, a Top-Text nézhető ezen a TV-készüléken.

Amikor a Top-Text látható, a képernyő két hasábra oszlik, az első hasáiban "oldalblokkok", a második hasáiban pedig "oldalcsoportok" láthatók.

1. Válasszon egy olyan csatornát amely rendelkezik Toplevel szolgáltatással és nyomja meg a sárga gombot a "csoport" megjelenítéséhez.
2. Nyomja meg a  vagy  gombot a kívánt "csoport" kiválasztásához, aztán nyomja meg a sárga gombot vagy az **OK** gombot a megerősítéshez.
3. Nyomja meg a kék gombot a "blokkok" megjelenítéséhez.
4. Nyomja meg a  vagy  gombot a kívánt "blokk" kiválasztásához, aztán nyomja meg a kék gombot vagy az **OK** gombot a megerősítéshez.
5. Nyomja meg a  gombot, ha ki abba akarja hagyni a Toplevel használatát.

## A TV menürendszerének használata

A TV tartalmaz egy menürendszert, amely egy sor képernyőkijelzésen alapul. Ezek a kijelzések segítenek abban, hogy a legtöbbet hozza ki a TV-ből, a kép és a hang testreszabásától kezdve a speciális jellemzők eléréséig. A távvezérlőn lévő következő gombokkal működtetheti a TV menürendszerét:

1. Nyomja meg a **MENU** gombot a főmenü megjelenítéséhez.
2. A menü kezeléséhez a következő gombokat használja:
  - A **↓** vagy **↑** gombbal választhatja ki a kívánt menüt vagy opciót.
  - A **→** gombbal léphet be a kívánt menübe vagy opcióba.
  - A **←** gombbal visszatérhet az előző menübe vagy opcióba.
  - A **↓**, **↑**, **←** vagy **→** gombokkal módosíthatja a kiválasztott opció beállítását.
  - Az **OK** gombbal erősítheti meg és tárolhatja a választását.
3. Nyomja meg a **MENU** gombot, ha el kívánja távolítani a menüt a TV képernyőről.

## Képbeállítás menü

Ez a menü lehetővé teszi a TV képbeállításainak testreszabását. Jelölje ki a kívánt opciót, és a **→** gombbal válassza ki. Az alábbi táblázat ismerteti az egyes opciókat és azok használatát.

### Képüzemmód

Ez az opció lehetővé teszi a négy képüzemmód egyikének kiválasztását. A **↑** vagy **↓** gomb megnyomásával válassza ki az Élő, Egyéni, Mozi vagy Játék üzemmódot. Az **OK** gombot megnyomva erősítse meg a választást.

### Kontraszt, Fényerő, Színtelítettség, Képelesség, Színárnyalat

Ezek az opciók lehetővé teszik a kontraszt, a fényerő, a színtelítettség és a képelesség beállítását. A **←** vagy **→** gombot megnyomva állítsa be a szinteket. Az **OK** gombot megnyomva erősítse meg a választást.

#### Megjegyzés:

A Színárnyalat csak akkor áll rendelkezésre, ha NTSC adást fogad.

Ha ezeket a beállításokat használja, a "Kép üzemmód" automatikusan "Egyéni" beállításra vált.

### Törlés

Ez az opció az összes képbeállítást a gyári alapértékre állítja vissza. Nyomja meg a **→** gombot az alapértelmezett képbeállítások visszaállításához.

#### Megjegyzés:

Ez a jellemző csak akkor áll rendelkezésre, ha a "Képüzemmód" beállítása "Egyéni".

### Képzajszűrés

Egyes esetekben a gyenge jel szemcsés képet (más néven képzajt) idézhet elő. Ez az opció segít csökkenteni ezt a hatást. A **↑** vagy **↓** gomb megnyomásával válassza ki a Ki, Alacsony, Magas vagy Automata beállítást. Az **OK** gombot megnyomva erősítse meg a választást.

### Színárnyalat

Ez az opció lehetővé teszi a kép tónusának megváltoztatását. A rendelkezésre álló beállítások:

- Meleg:** A fehér színeknek piros tónust ad.  
**Norm:** A fehér színeknek semleges tónust ad.  
**Hideg:** A fehér színeknek kék tónust ad.

A **↑** vagy **↓** gomb megnyomásával válassza ki a Meleg, Norm vagy Hideg beállítást. Az **OK** gombot megnyomva erősítse meg a választást.

### Picture Power

Ez az opció lehetővé teszi, hogy lássa a képjavító technológiák hatását bemutató demonstrációt. Az opció használatakor a készülék a kontrasztot az optimális értékre állítja be.

**Képelesség:** Optimalizálja a TV-kép képelességi szintjeit. A **↑** vagy **↓** gomb megnyomásával válassz a "Alacsony" (Demo) vagy "Magas" beállítást, majd az **OK** gombot megnyomva erősítse meg a választást.

#### Megjegyzés:

Mivel ez csak demonstráció, a változtatások nem lesznek tárolva.

**Kontraszt:** Optimalizálja a TV-kép kontrasztszintjeit. A **↑** vagy **↓** gomb megnyomásával válassz a "Be" vagy "Ki" beállítást, majd az **OK** gombot megnyomva erősítse meg a választást.

**100Hz Üzemmód:** Ez az új jellemző lehetővé teszi, hogy tetszése szerint válassza meg a mozgó képek képminőségét. A **↑** vagy **↓** gomb megnyomásával válassz a "100Hz Digital Plus" vagy "Adv. 100Hz Digital Motion" beállítást, majd az **OK** gombot megnyomva erősítse meg a választást.

Képbeállítás menü

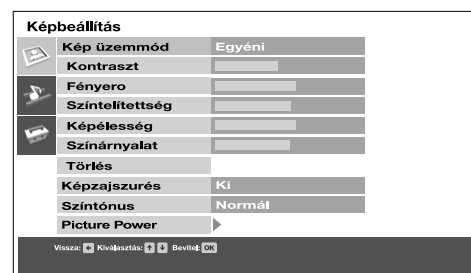

## Hangszabályozás menü

Ez a menü lehetővé teszi a hang testreszabását. Jelölje ki a kívánt opciót, és a ➔ gombbal válassza ki. Az alábbi táblázat ismerteti az egyes opciókat és azok használatát.

### Hang Effektusok

Ez az opció lehetővé teszi a négy hangüzemmód egyikének kiválasztását. A ▲ vagy ▼ gomb megnyomásával válassza ki a Ki, Természetes\*, Dinamikus vagy Dolby V\*\* beállítást. Az OK gombot megnyomva erősítse meg a választást.

### Megjegyzések:

\*A "Természetes" és a "Dinamikus" a "BBE High Definition Sound System" funkciói. Ez a rendszer kiemeli a hang tisztaságát, részleteit és megjelenését, és fokozza a zenei realizmust.  
\*\*A televíziót konstrukciója folytán azáltal, hogy két hangszóróval négy hangszóró hangját szimulálja, képes surround hanghatást kiváltani, ha az adás audio jelét Dolby Surround kóddal látták el. A hangeffektus megfelelő külső erősítő csatlakoztatásával is fokozható (a részleteket lásd a 18. oldalon). Gyártva a Dolby Laboratories licence alapján. A "Dolby" és a dupla D szimbólum a Dolby Laboratories védjegyei.

### Magas, Mély

Ezek az opciók lehetővé teszik, hogy a magas és mély szintek beállításával elvégezze a hang testreszabását. A ◀ vagy ▶ gombot megnyomva állítsa be a szinteket. Az OK gombot megnyomva erősítse meg a választást.

### Balansz

Ez az opció lehetővé teszi a hangbalanszot a bal és a jobb oldali hangszóró között. A ◀ vagy ▶ gombot megnyomva állítsa be a balanszot. Az OK gombot megnyomva erősítse meg a választást.

### Törlés

Ez az opció az összes hangbeállítást (magas, mély és balansz) a gyári alapértékre állítja vissza. Nyomja meg a ➔ gombot az alapértelmezett hangbeállítások visszaállításához.

### Auto hangerő

Alkalmanként az adás hangereje változik (pl. a reklámok gyakran hangosabbak a műsoroknál). Ez az opció lehetővé teszi ennek a hatásnak a csökkentését, állandó hangerőt biztosítva. A ▲ vagy ▼ gomb megnyomásával válassza ki a "Ki" vagy "Be" beállítást. Az OK gombot megnyomva erősítse meg a választást.

### Megjegyzés:

Ez az opció nem elérhető, ha a "Hang effektus" menüben a "Dolby V" van kiválasztva.

### Audio típus

**Kétnyelvű műsor vételek:** Ez az opció lehetővé teszi annak kiválasztását, hogy melyik nyelvet hallgatja. A ▲ vagy ▼ gomb megnyomásával válassza az A-t az első nyelv, vagy pedig a B-t a második nyelv hallgatásához. Az OK gombot megnyomva erősítse meg a választást.

**Sztereo műsor vételek:** Ez az opció lehetővé teszi a mono és a sztereo hang közötti választást. A ▲ vagy ▼ gomb megnyomásával válassza ki a Mono vagy a Sztereo beállítást. Az OK gombot megnyomva erősítse meg a választást.

### TV hangszórók

Ez az opció lehetővé teszi a TV hangszóróinak be- és kikapcsolását. A ▲ vagy ▼ gomb megnyomásával állítsa be a hangszórókat: "Be", "Egyszeri Ki" vagy "Állandó Ki". Az OK gombot megnyomva erősítse meg a választást.

### Megjegyzés:

Ez a szolgáltatás hasznos, ha audio berendezést csatlakoztat készülékéhez (Hi-Fi, stb lásd 18.o)

### Fejhallgató beállítása

Ennek az opciónak a segítségével konfigurálhatja a fejhallgató beállításait. A rendelkezésre álló választási lehetőségek:

**Hangerő:** Lehetővé teszi, hogy beállítsa a hangerőt a fejhallgató számára. A ◀ vagy ▶ gombokkal állítsa be a hangerőt. Az OK gombot megnyomva erősítse meg a választást.

**Audio típus:** **Kétnyelvű műsor vételek:** Ez az opció lehetővé teszi annak kiválasztását, hogy melyik nyelvet hallgatja. A ▲ vagy ▼ gomb megnyomásával válassza az A-t az első nyelv, vagy pedig a B-t a második nyelv hallgatásához. Az OK gombot megnyomva erősítse meg a választást.

**Sztereo műsor vételek:** Ez az opció lehetővé teszi a mono és a sztereo hang közötti választást. A ▲ vagy ▼ gomb megnyomásával válassza ki a Mono vagy a Sztereo beállítást. Az OK gombot megnyomva erősítse meg a választást.

**PAP választás:** Ez az opció lehetővé teszi annak kiválasztását, hogy melyik kép hangja legyen hallható a fejhallgatón. (Lásd a Kép és kép menüt a 9. oldalon.) Nyomja meg a ▲ vagy ▼ gombot a "Keret" kiválasztásához, ha az aktív kép hangját akarja hallani. (ami be van keretezve). Ha azt akarja, hogy a jobb oldali kép hangja legyen a fejhallgatón hallható, a "Jobb oldali kép" opciót válassza ki. A kiválasztás után nyomja meg az OK gombot a megerősítéshez.

### Megjegyzés:

A fejhallgató hangereje független a fő hangerőtől, amelyet a távvezérlő hangerő +/- gombjával ▲ lehet beállítani. Azonban a TV hátlapján lévő audiokimeneti aljzatról érkező jel hangerejét a fő hangerő-beállítás határozza meg.

Hangszabályozás menü

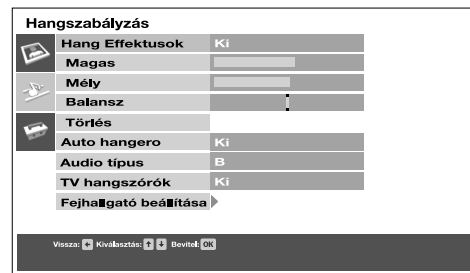

## Beállítás menü

Ez a menü további speciális jellemzők elérését biztosítja. A rendelkezésre álló opciók:

### Nyelv/Ország

Amikor először beállította a tévét, ki kellett választania a nyelvet és az országot. A "Nyelv" és "Ország" funkció a "Beállítás" menüben lehetővé teszi a korábbi beállítás megváltoztatását. Nyomja meg a **➔** gombot "Nyelv" vagy "Ország" kiválasztásához, majd a **⬇** vagy **⬆** gombok megnyomásával válassza ki a kívánt nyelvet vagy országot és nyomja meg az **OK** gombot a beállítás tárolásához.

### Automatikus hangolás

A TV-készülék első üzembe helyezésekor az összes elérhető csatorna hangolása megtörtént. Ez az "Automatikus hangolás" opció lehetővé teszi ennek a műveletnek a megismétlését (pl. a TV más helyen történő üzembe helyezésekor, vagy a műsorszórók által indított új csatornák keresésére). Miközben az "Automatikus hangolás" opció ki van jelölve, nyomja meg a **➔** gombot. Az automatikus hangolás utasításkérése jelenik meg a képernyőn. Az **OK** gomb megnyomásával indítsa el az automatikus hangolási folyamatot. Amikor az összes elérhető csatorna hangolása megtörtént, a TV visszatér normál üzemelésre.

### Programhelyek rend

Ez a menü lehetővé teszi, hogy módosítsa azt a sorrendet, ahogy a TV tárolja a csatornákat, és hogy törölje a nem kívánt csatornákat. Miközben az "Programhelyek rend" opció ki van jelölve, nyomja meg a **➔** gombot a "Programhelyek rend" menübe való belépéshez. A **⬇** vagy **⬆** gombbal válassza ki azt a csatornát, amelyet új helyre kíván áttenni, majd a **➔** gombot megnyomva válassza ki (nyomja meg az **OK** gombot, ha törölni kívánja a csatornát). A **⬇** vagy **⬆** gombbal jelölje ki az új programhelyet a csatorna számára, majd nyomja meg az **OK** gombot. A kiválasztott csatorna az új programhelyre kerül. Ismétlje meg ezt a műveletet más csatornák áthelyezéséhez is, ha szükséges.

### Kézi hangolás

Ez az opció lehetővé teszi a csatornák kézi hangolását. Miközben a "Kézi hangolás" opció ki van jelölve, nyomja meg a **➔** gombot a "Kézi hangolás" menübe való belépéshez. A **⬇** vagy **⬆** gombbal jelölje ki a behangolni kívánt programhelyet. Az **OK** gomb megnyomásával nyugtázza, és megjelenik a beállítási képernyő. A **⬇** vagy **⬆** gombbal jelölje ki a Norma pontot, majd nyomja meg a **➔** gombot. A **⬇** vagy **⬆** gombbal állítsa be a kívánt normát. Válassza a B/G vagy D/K normát. Nyomja meg a **➔** gombot. A **⬇** vagy **⬆** gombbal jelölje ki a Csatorna pontot, és nyomja meg a **➔** gombot. A **⬇** vagy **⬆** gombbal válassza a "C" beállítást a földi sugárzású csatornák vagy az "S" beállítást a kábelcsatornák számára. Nyomja meg a **➔** gombot. A csatornaszám van kiemelve.

- Ha ismeri a kívánt csatorna számát:** A távvezérlőn lévő **szám**gombokkal adja meg a csatorna számát. Az **OK** gombot megnyomva tárolja a beállítást.
- Ha nem ismeri a csatornaszámot:** A **⬆** gombot megnyomva válassza ki a KERES opciót. A TV-készülék automatikusan megkeresi a következő elérhető TV-műsorcsoportot vagy a videomagnó tesztjelét. Amikor a készülék talált egy csatornát, az **OK** gombbal tárolja azt, vagy a **⬆** gombot megnyomva folytassa a keresést.

### Az állomások elnevezése

A "Név" opció lehetővé teszi, hogy tetszés szerint elnevezze a csatornát.

- A **⬆** vagy **⬆** gombbal jelölje ki a "Név" opciót, majd a **➔** gombot megnyomva nyissa meg.
- A **⬆** vagy **⬆** gombbal válassza ki a tetszés szerinti első betűt vagy számot. A **➔** gombot megnyomva erősítse meg a választást. Válassza ki ugyanígy a többi karaktert is, majd az **OK** gombot megnyomva tárolja a beállítást.

### AFT (Automatikus finomhangolás)

Ez az opció lehetővé teszi a csatorna finomhangolását az optimális vételhez.

- A **⬆** vagy **⬆** gombbal jelölje ki az "AFT" opciót, majd a **➔** gombot megnyomva nyissa meg.
- A **⬆** vagy **⬆** gombbal állítsa be a hangolási frekvenciát -15 és +15 közé eső tartományban. Az **OK** gombot megnyomva tárolja a beállítást.

### Megjegyzés:

A legtöbb esetben az AFT beállítást leghelyesebb 'Be' állapotban hagyni.

### Dekóder

Ez az opció lehetővé teszi, hogy beállítson egy csatornát a kódolt jelek számára (pl. fizető TV-dekóderrel érkező jel).

- A **⬆** vagy **⬆** gombbal jelölje ki a "Dekóder" opciót, majd a **➔** gombot megnyomva nyissa meg.
- A **⬆** vagy **⬆** gombbal válassza ki az AV1 vagy AV3 beállítást attól függően, melyik aljzatra érkezik a kódolt jel. Az **OK** gombot megnyomva tárolja a beállítást.

Beállítás menü



Beállítási képernyő menü

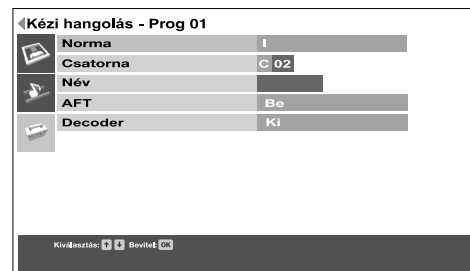

### AV3 Kimenet

Ez az opció lehetővé teszi annak beállítását, hogy melyik jelforrás jele kerüljön leadásra TV hátlapján lévő AV3 Scart (↔3/↔3 jelzésű) aljzatra. Ha videomagnót csatlakoztat erre az aljzatra, felvételt készíthet a TV más aljzataihoz csatlakoztatott készülékekről. A ↓ vagy ↑ gombbal válassza ki a következő beállítások egyikét, majd az **OK** gombot megnyomva erősítse meg a választást:

- TV** Mindig a behangolt analóg TV-jelet adja le.
- AV1** aljzathoz csatlakoztatott készülékről érkező jelet adja le. ↔1.
- AV2** aljzathoz csatlakoztatott készülékről érkező jelet adja le. ↔2.
- AV4** aljzathoz csatlakoztatott készülékről érkező jelet adja le. ↔4/↔4.
- AV5** aljzathoz csatlakoztatott készülékről érkező jelet adja le. ↔5/↔5.

### AV nevek

Az "AV nevek" opció lehetővé teszi, hogy elnevezzen bármilyen, a TV-készülék AV aljzataihoz csatlakoztatott készüléket. A név ezután rövid időre megjelenik a képernyőn, amikor kiválasztja a készüléket. Miközben az "AV nevek" opció ki van jelölve, nyomja meg a → gombot az "AV nevek" menübe való belépéshez. A ↓ vagy ↑ gombbal jelölje ki az elnevezni kívánt aljzatot. A → gomb megnyomásával válassza ki a NÉV oszlopot. A ↓ vagy ↑ gombbal válassza ki az egyiket az előre beállított "Kábel", "CAM", "DVD", "Műhold" vagy "Video" nevek közül. Válassza az "Szerkesztés" pontot, ha egyéni nevet kíván adni. Az **OK** gombot megnyomva tárolja a beállítást.

### Megjegyzés:

Ha a "Szerkesztés" van kijelölve, a → gomb megnyomásával válassza ki a NÉV oszlopot. A ↓ vagy ↑ gombbal válassza ki az első karaktert. A → gombot megnyomva erősítse meg ezt a karaktert. Ugyanilyen módon válassza ki a többi karaktert is (legfeljebb öt karaktert). Az összes szükséges karakter kiválasztása után nyomja meg az **OK** gombot.

### Videomagnó kompenzálás

Ez az opció korrigálja a rossz vagy hibás szalagra történő felvétel lejátszáskor előforduló recés kontúrokat, "jittereket".

Ha a "Videomagnó kompenzálás" opció van kiválasztva, nyomja meg a → gombot a belépéshez. Nyomja meg a ↑ vagy a ↓ gombot annak a csatlakozónak a kiválasztásához, amelyikhez csatlakoztatta a videót, aztán nyomja meg a → gombot a megerősítéshez. Nyomja meg a ↑ vagy ↓ gombot a "Bev opció kiválasztásához és nyomja meg az **OK** gombot a tároláshoz.

## Megjegyzések az AV bemenetekre vonatkozóan:

**AV1/AV2 bemenetek:** Ez az aljzat Video bemeneteket vagy RGB bemeneteket fogad. A TV érzékeli, milyen bemenetet fogad az aljzat, és automatikusan megjeleníti az adatokat a képernyőn.

**AV3/AV4 bemenetek:** Ez az aljzat Video bemeneteket vagy S-VHS bemeneteket fogad. A TV érzékeli, milyen bemenetet fogad az aljzat, és automatikusan megjeleníti az adatokat a képernyőn.

---

### Képernyőszabályozás

Ennek az opciónak a segítségével konfigurálhatja a TV képernyőjének beállításait. A rendelkezésre álló választási lehetőségek:

**Auto. Formátum:** Ha ez az opció van bekapcsolva, a TV automatikusan úgy állítja be a képméretet, hogy az megfeleljen az adásnak. A **▲** vagy **▼** gomb megnyomásával válassza ki a "Ki" vagy "Be" beállítást. Az **OK** gombot megnyomva erősítse meg a választást.

**4:3 Formátum Korrekció:** Amikor 4:3 vagy 14:9 formátumú adásokat néz, a képernyő széleinél sötét területek láthatók. A rendelkezésre álló beállítások:

**4:3:** A sötét területek megmaradnak a TV képernyőjén.  
**Smart:** A TV automatikusan Smart üzemmódba kapcsol, kiküszöbölve a TV képernyőjén lévő sötét területeket. A **▲** vagy **▼** gombbal jelölje ki a "4:3" vagy a "Smart" beállítást. Az **OK** gombot megnyomva erősítse meg a választást.

**Megjegyzés:**

Ez a jellemző csak akkor áll rendelkezésre, ha az "Auto. Formátum" beállítása "Be".

**Képforgatás:** A Föld természetes mágnesessége miatt lehetséges, hogy a kép kissé ferde. Ez az opció lehetővé teszi kiküszöbölni ezt a hatást. Miközben a "Képforgatás" opció ki van jelölve, nyomja meg a **▶** gombot a kiválasztásához. A **▼** vagy **▲** gombbal forgassa el a képet -5 és +5 közé eső tartományban. Az **OK** gombot megnyomva tárolja a beállítást.

**RGB beállítás:** Amikor az AV1 vagy AV2 aljzatokhoz csatlakoztatott RGB készülékekről (pl. DVD-lejátszó, PlayStation) jelet néz, lehetséges, hogy a képet be kell igazítani. Ez az opció lehetővé teszi, hogy az RGB készülékekről érkező jeleknél beállítsa a kép méretét és vízszintes pozícióját. Miközben az "RGB beállítás" opció ki van jelölve, nyomja meg a **▶** gombot az "RGB beállítások" menübe való belépéshez. A **▶** gombbal válassza ki a H Közép opciót. A **▼** vagy **▲** gombbal igazítsa középre a képet -5 és +5 közé eső tartományban. Az **OK** gombot megnyomva tárolja a beállítást. A **▼** gombbal válassza ki a H Méret opciót. A **▼** vagy **▲** gombbal állítsa be a kép méretét -5 és +5 közé eső tartományban. Az **OK** gombot megnyomva tárolja a beállítást.

**Megjegyzés:**

Ha nincs RGB készülék csatlakoztatva sem az AV1, sem az AV2 Scart aljzathoz, az "RGB beállítások" opció nem áll rendelkezésre.

---



# Egyéb készülékek csatlakoztatása a TV-hez

A TV-hez készülékek széles választéka csatlakoztatható az előlapon és a hátlapon lévő aljzatok használatával.

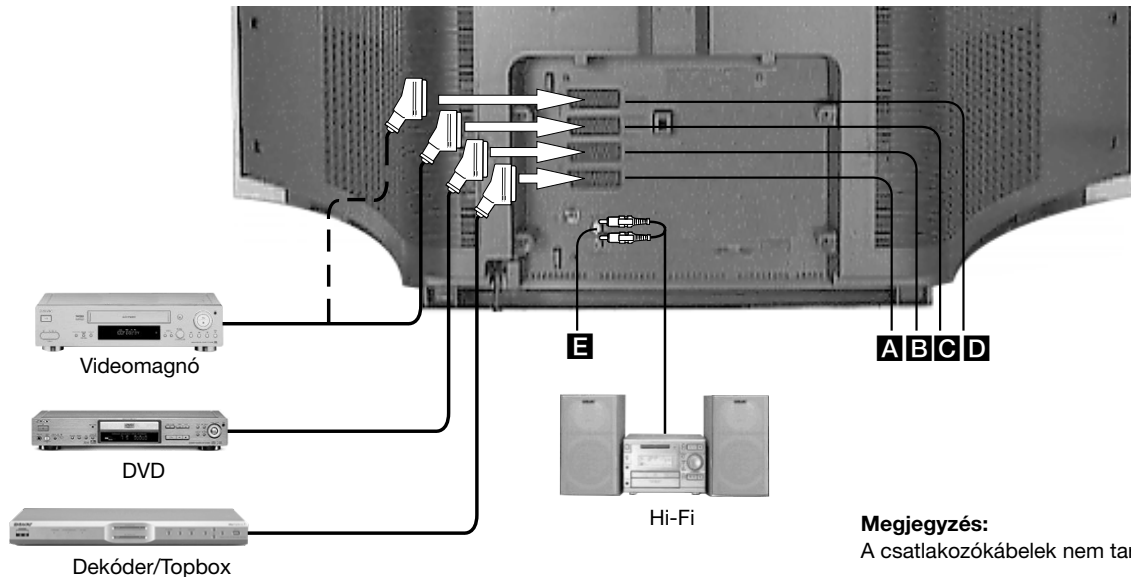

## Berendezések csatlakoztatása a hátsó aljzatokhoz



### DVD-lejátszó csatlakoztatása

1. Csatlakoztasson egy Scart kábelt a TV **B** jelzésű aljzatához és a DVD-lejátszó Scart aljzatához (lásd a DVD kezelési útmutatóját)
2. Helyezzen egy DVD-t a DVD-lejátszóba, majd nyomja meg a "PLAY" gombot. A kép automatikusan megjelenik a TV-képernyőn. Ha nem, nyomja meg a távvezérlőn lévő  gombot mindaddig, amíg a kép meg nem jelenik a képernyőn.
3. Nyomja meg a  gombot, amikor vissza kíván térni a normál TV üzemeléshez.

### Dekóder/Set Top Box csatlakoztatása

1. Csatlakoztasson egy Scart kábelt a TV **A** jelzésű aljzatához és a topbox Scart aljzatához (lásd a topbox kezelési útmutatóját).
2. Kapcsolja be a topbox készüléket. A kép automatikusan megjelenik a TV-képernyőn. Ha nem, nyomja meg a távvezérlőn lévő  gombot mindaddig, amíg a kép meg nem jelenik a képernyőn.
3. Nyomja meg a  gombot, amikor vissza kíván térni a normál TV üzemeléshez.

### SMARTLINK videomagnó csatlakoztatása

A SMARTLINK egy közvetlen összeköttetés a TV-készülék és a SMARTLINK videomagnó között. Gondoskodjon arról, hogy a SMARTLINK videomagnót egy teljes huzalozású 21 pólusú Scart kábellel csatlakoztassa a **C** aljzathoz, melyen a **(SMARTLINK)**  **3/3 VCR** jelzés látható. A SMARTLINK-re vonatkozó bővebb információért lapozza fel a SMARTLINK videomagnó kezelési útmutatóját.

### Hi-Fi rendszer csatlakoztatása

1. Csatlakoztasson egy phono jack kábelt a TV **D** jelzésű aljzataihoz és a Hi-Fi rendszerhez (lásd a Hi-Fi rendszer kezelési útmutatóját)
2. A Hangerő +/-  gombbal állítsa be a kívánt hangerőt. Ha ki kívánja kapcsolni a TV hangszóróit, olvassa el a "Hangszabályozás" menü "TV hangszórók" pontjára vonatkozó ismertetést a 14. oldalon.

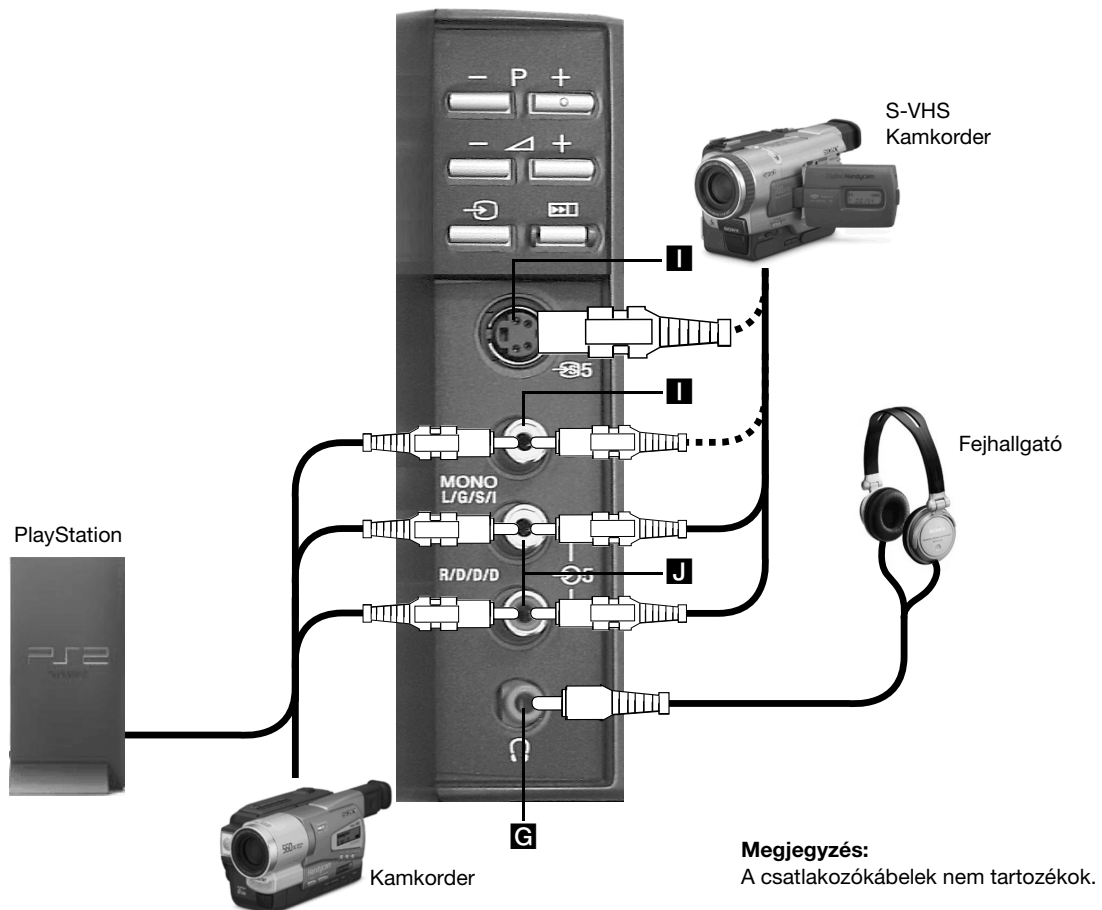

## Berendezések csatlakoztatása az előlő aljzatokhoz

### PlayStation csatlakoztatása

1. Csatlakoztassa a PlayStation-höz mellékelt kábelt az **I** (videobemenet) és az **J** (bal és jobb audiobemenet) aljzatokhoz.
2. Kapcsolja be a PlayStation-t, helyezzen be egy játékot, majd nyomja meg a távvezérlőn lévő **↵** gombot mindaddig, amíg a kép meg nem jelenik a képernyőn.
3. Nyomja meg a **□** gombot, amikor vissza kíván térni a normál TV üzemeléshez.

### S-VHS/8mm/Hi8 kamkorder csatlakoztatása

1. Csatlakoztassa a kamkorderet az **H** és **I** vagy az **I** és **J** aljzatokhoz az ábrán látható módon.
2. Nyomja meg a "PLAY" gombot a kamkorderen, majd nyomja meg a távvezérlőn lévő **↵** gombot mindaddig, amíg a kép meg nem jelenik a képernyőn.
3. Nyomja meg a **□** gombot, amikor vissza kíván térni a normál TV üzemeléshez.







### Fejhallgató csatlakoztatása

1. A fejhallgatót a TV **G** aljzatához csatlakoztassa.
2. A hangerő beállításához lapozza fel a "Fejhallgató beállítása" opciót (lásd a "Hangszabályozás" menüt a 14. oldalon).

## További információk

### A távvezérlő használata DVD és videomagnó készülékekkel

A mellékelt távvezérlőt nem csak Sony DVD-lejátszókat és videomagnókat működtetésére konfigurálhatja be, hanem más gyártók gyártmányaira is. Ha ezzel a távvezérlővel más módon gyártmányú DVD-t vagy videomagnót kíván működtetni, hajtja végre a következő eljárást.

1. Keresse meg az alábbi listán a márka 3-jegyű kódját. Ha az Ön márkájához egynél több kód van rendelve, ebben a fázisban csak az első kódot jegyezze fel.
2. Nyomja meg a  vagy  gombot a távvezérlőn mindaddig, amíg a zöld VCR jelzőfény vagy a zöld DVD jelzőfény nem világít.
3. Miközben a megfelelő zöld jelzőfény világít, tartsa lenyomva a  gombot kb. 6 másodpercig, amíg a jelzőfény villogni nem kezd.
4. A **számgombok** segítségével adja meg a DVD-lejátszó vagy a videomagnó 3-jegyű kódját. Amikor megadta a helyes számot, mind a három zöld jelzőfény rövid ideig egyszerre világít.
5. Kapcsolja be a DVD-lejátszót vagy a videomagnót és ellenőrizze, hogy a távvezérlő működteti-e a főbb funkciókat. Ha nem, ismételje meg a 2-4. lépéseket, és adja meg a videomagnó vagy a DVD-lejátszó márkatípusa részére kijelölt következő 3-jegyű kódot.
6. Amikor a távvezérlőt ismét a TV működtetésére kívánja használni, nyomja meg a  vagy  gombot mindaddig, amíg a zöld TV jelzőfény nem világít. Ne felejtse el kiválasztani a videomagnót vagy a DVD-lejátszót a  vagy  gombbal minden alkalommal, amikor azokat a készülékeket ezzel a távvezérlővel kívánja működtetni.

#### Megjegyzés:

A beállított márkakódok törölhetőek, ha a kimerült elemeket nem cseréli ki azonnal. Amennyiben ez történik, a fenti eljárással adja meg ismét a kódot. Egy kis címke található az elemtartó fedelének belső oldalán, ahová feljegyezheti a márkakódokat. Nem az összes DVD-lejátszó és videomagnó márkája és típus szerepel ezen a listán.

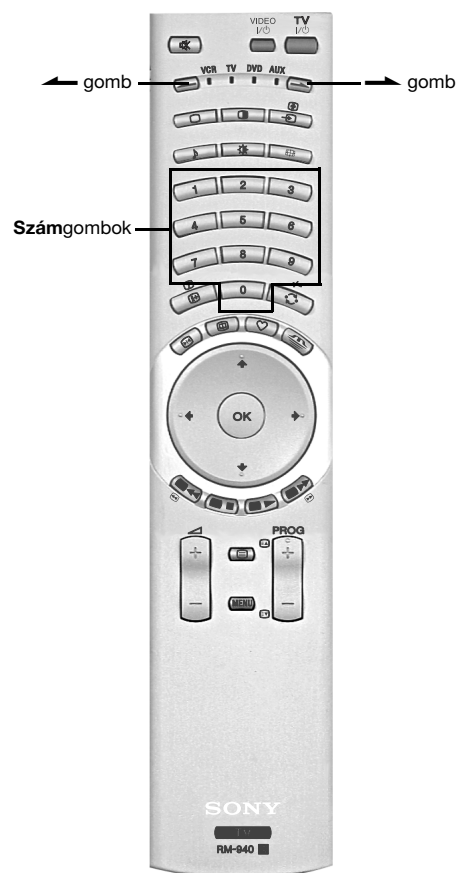

Videomagnó márkalista		DVD-lejátszó márkalista	
Márka	Kód	Márka	Kód
SONY (VHS)	301, 302, 303, 308, 309, 362	SONY	001, 029, 030, 036, 037, 038, 039, 040, 041, 042, 043, 044, 053, 054, 055
SONY (BETA)	303, 307, 310	AKAI	032
SONY (DV)	304, 305, 306	AIWA	021
AIWA	325, 331, 351	DENON	018, 027, 020, 002
AKAI	326, 329, 330	GRUNDIG	009, 028, 023, 024, 016, 003
DAEWOO	342, 343	HITACHI	025, 026, 015, 004, 035
GRUNDIG	358, 355, 360, 361, 320, 351, 366	JVC	006, 017
HITACHI	327, 333, 334	KENWOOD	008
JVC	314, 315, 322, 344, 352, 353, 354, 348, 349	LG	015, 014, 034
LG	332, 338	LOEWE	009, 028, 023, 024, 016, 003
LOEWE	358, 355, 360, 361, 320, 351	MATSUI	013, 016
MATSUI	356, 357	ONKYO	022, 033
ORION	328	PANASONIC	018, 027, 020, 002, 045, 046, 047
PANASONIC	321, 323	PHILIPS	009, 028, 023, 024, 016, 003, 031
PHILIPS	311, 312, 313, 316, 317, 318, 358, 359, 363, 364	PIONEER	004
SAMSUNG	339, 340, 341, 345	SAMSUNG	011, 014
SANYO	335, 336	SANYO	007
SHARP	324	SHARP	019, 027
THOMSON	319, 350, 365	THOMSON	012
TOSHIBA	337	TOSHIBA	003
		YAMAHA	018, 027, 020, 002

## A távvezérlő tanítása\*

Hogy minél kevesebb távvezérlőre legyen szükséges, ez a távvezérlő tanulási képességgel rendelkezik. Miután az alábbiakban leírtak szerint beállította, használható a többi távvezérlő helyett.

1. Tartsa lenyomva a  gombot kb. hat másodpercig, amíg az "AUX" jelzőfény villogni nem kezd.
2. Nyomja meg a gombot, amelyen a betanított funkciót tárolni kívánja. A VCR, TV, DVD és AUX jelzőfény sorban felvillan.

A következő gombokat használhatók fel a betanított funkciók tárolására:



<b>VIDEO I/II</b> gomb	<b>Szám</b> gombok
<b>↑, ↓, ←, →</b> gombok	<b>OK</b> gomb
<b>Színes</b> gombok	<b>Menü</b> gomb
<b>Prog+/-</b> gombok	

3. Tartsa a távvezérlőt az ábrán látható módon. Nyomja meg azt a gombot, amelyet a TV távvezérlőjének meg kíván tanítani. A VCR, TV, DVD és AUX jelzőfény egyszerre világít, amikor a funkció betanítása és tárolása megtörtént.
4. Ismétlje meg a 2. és 3. lépést további funkciók betanításához.
5. A befejezéshez nyomja meg a  gombot.

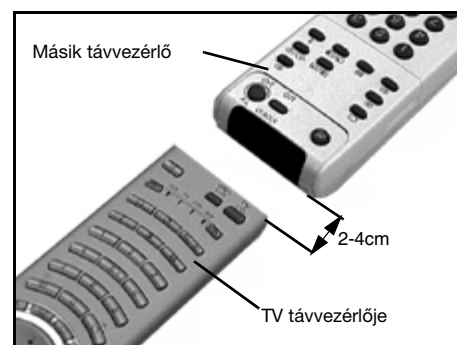



\*A betanított funkciók törlődhetnek, ha a kimerült elemeket nem cseréli ki azonnal.



## A legutóbb betanított funkció törlése

1. Tartsa lenyomva a  gombot kb. hat másodpercig, amíg az "AUX" jelzőfény villogni nem kezd.
2. Nyomja meg a  gombot a legutóbb betanult funkció törléséhez.
3. A normál üzemeléshez való visszatéréshez nyomja meg a  gombot.









## Az összes betanított funkció törlése

1. Tartsa lenyomva a  gombot kb. hat másodpercig, amíg az "AUX" jelzőfény villogni nem kezd.
2. Nyomja meg a  és  gombokat az összes betanult funkció törléséhez.
3. A normál üzemeléshez való visszatéréshez nyomja meg a  gombot.

# További információk









## Műszaki adatok

A 2/1984. /III.10./ IpM-BkM sz. együttes rendelet értelmében forgalomba hozó tanúsítja, hogy a SONY KV-32HQ150K típusú televízió megfelel az alábbi műszaki értékeknek:

<b>Sugárzási norma</b>	B/G/H, DK	
<b>Színrendszer</b>	PAL, SECAM NTSC 3.58, 4.43 (csak videobemenet)	
<b>Fogható csatornák</b>	VHF:	E2-E12
	UHF:	E21-E69
	CATV:	S1-S20
	HYPER:	S21-S41
	D/K:	R1-R12, R21-R69
<b>Képcső</b>	Super Fine Pitch FD Trinitron Kb. 82cm	
<b>Hangfrekvenciás kimenőteljesítmény</b>	Bal/jobb: 2x20 W (zenei teljesítmény), 2x10 W (RMS) Mélynyomó: 1x30 W (zenei teljesítmény), 1x15 W (RMS)	
<b>Áramfelvétel</b>	Kb. 160W	
<b>Méreték (sz x ma x mé)</b>	Kb. 1015 x 575 x 590 mm	
<b>Súly</b>	Kb. 68 kg	
<b>Csatlakozók a hátlapon</b>	 1	21 pólusú Euro csatlakozó (CENELEC szabvány), amely tartalmaz audio/video bemenetet, RGB bemenetet, TV audio/video kimenetet.
	 2	21 pólusú Euro csatlakozó (CENELEC szabvány), amely tartalmaz audio/video bemenetet, RGB bemenetet, TV audio/video kimenetet.
	 3	21 pólusú Euro csatlakozó (CENELEC szabvány), amely tartalmaz audio/video bemenetet, S-video bemenetet, választható audio/video kimenetet.
	 4	21 pólusú Euro csatlakozó (CENELEC szabvány), amely tartalmaz audio/video bemenetet, S-video bemenetet.
	II	RF In
		Audiokimenet - RCA phono jackek
<b>Csatlakozók az oldallapon</b>	 5	Videobemenet - phono jack
	 5	S-video bemenet - 4 pólusú DIN
	 5	Audiobemenetek - phono jackek
		Fejhallgató csatlakozó - sztereo minijack
<b>Mellékelt tartozékok</b>	RM-940 távvezérlő (1 db) IEC AA méretű elem (2 db)	

**A kialakítás és a műszaki adatok külön értesítés nélkül változhatnak.**

## Hibakeresés

Probléma	Lehetséges okok	Megoldások
Nincs kép, nincs hang.	<ul style="list-style-type: none"> <li>Ki van kapcsolva.</li> <li>A TV készenléti üzemmódban van.</li> <li>Nincs csatlakoztatva az antennakábel.</li> </ul>	<ul style="list-style-type: none"> <li>Csatlakoztassa a TV-készüléket a hálózathoz.</li> <li>Nyomja meg a  gombot a TV előlapján. Ha a  jelzőfény világít, nyomja meg a  gombot a távvezérlőn.</li> <li>Ellenőrizze az antennacsatlakozást.</li> </ul>
Gyenge a kép vagy nincs kép (a képernyő sötét), de a hang jó.	<ul style="list-style-type: none"> <li>A kép gyári értékeinek beállítása.</li> </ul>	<ul style="list-style-type: none"> <li>Válassza a "Képbeállítás" menüt, majd állítsa be a fényerő, a képüzemmód és a szintelitetség értékeit.</li> </ul>
Néhány csatorna képe üres.	<ul style="list-style-type: none"> <li>Kódolt vagy előfizetéses csatorna.</li> <li>Csak adattovábbításra használt adás (nincs kép vagy hang).</li> <li>Nincs adás.</li> </ul>	<ul style="list-style-type: none"> <li>Fizessen elő a műsorszolgáltatónál.</li> <li>Lásd "Programhelyek rend" c. szakaszt (a részleteket lásd a 15. oldalon).</li> </ul>
A készenléti üzemmód jelzőfénye villog.	<ul style="list-style-type: none"> <li>Hiba (rendszeretlen villogás).</li> </ul>	<ul style="list-style-type: none"> <li>Ne nyissa fel a készülékházat, forduljon szakemberhez.</li> <li>Hívja fel a legközelebbi SONY Szervizközpontot.</li> </ul>
Jó a kép, nincs hang	<ul style="list-style-type: none"> <li>Hangerő-szabályozás.</li> </ul>	<ul style="list-style-type: none"> <li>Nyomja meg a  + gombot a távvezérlőn.</li> <li>Ha a  szimbólum látható a képernyőn, nyomja meg a  gombot a távvezérlőn.</li> </ul>
Nem látható színesben a színes program.	<ul style="list-style-type: none"> <li>Szintelitetség beállítása.</li> </ul>	<ul style="list-style-type: none"> <li>Válassza a "Képbeállítás" menüt, majd állítsa be a szintelitetség értékét.</li> </ul>
A távvezérlő nem működik	<ul style="list-style-type: none"> <li>Az elemek lemerültek.</li> <li>Roszs üzemmód.</li> </ul>	<ul style="list-style-type: none"> <li>Cserélje ki az elemeket.</li> <li>A  vagy  gomb megnyomásával ellenőrizze, hogy a távvezérlő a megfelelő üzemmódban van-e a vezérelni kívánt készülékhez.</li> </ul>
Torz a kép csatornaváltáskor vagy a Teletext kiválasztásakor.	<ul style="list-style-type: none"> <li>Beérkező jel bekapcsolva maradt külső készülékekről.</li> </ul>	<ul style="list-style-type: none"> <li>Kapcsolja ki az összes kiegészítésként csatlakoztatott készüléket.</li> </ul>



- Ha a probléma továbbra is fennáll, a készülék javítása érdekében forduljon szakemberhez.
- SOHA ne bontsa meg a külső burkolatot.

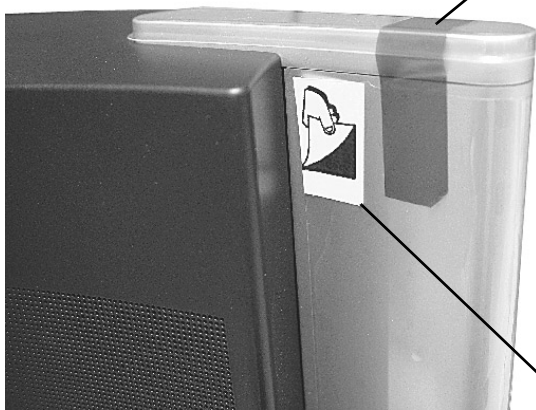

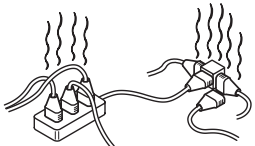
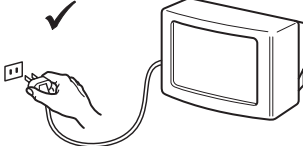
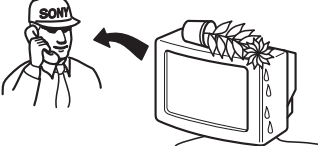
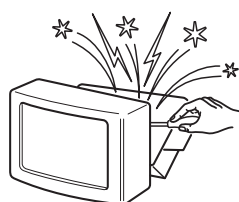
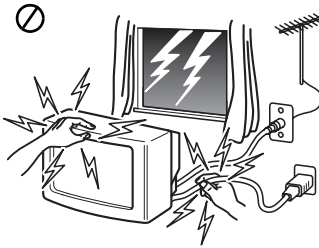
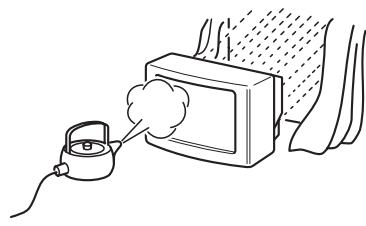
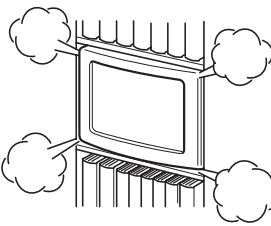
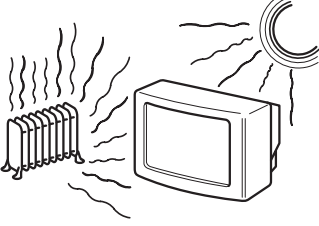
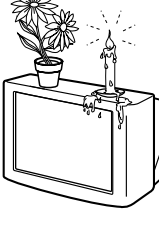
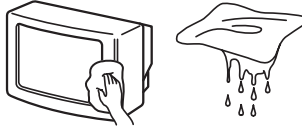
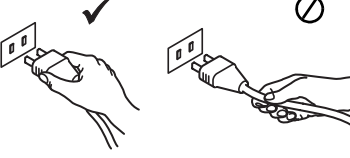
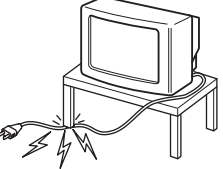
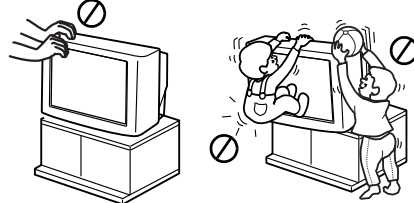

PL

## Informacje dotyczące bezpieczeństwa

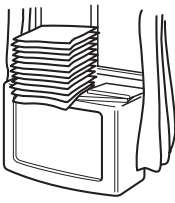
 <p>Televizor jest przystosowany do zasilania tylko napięciem przemiennym 220 – 240 V. Nie włączać zbyt dużej liczby urządzeń do jednego gniazdka sieciowego grozi to pożarem lub porażeniem prądem.</p>	 <p>Ze względu na bezpieczeństwo i ochronę środowiska naturalnego zaleca się, aby telewizor, który nie jest używany, był odłączony od sieci. Nie należy pozostawiać telewizora w trybie czuwania. Niektóre telewizory mogą jednak mieć funkcje, które wymagają pozostawienia telewizora w trybie czuwania. W takim przypadku instrukcja obsługi będzie zawierała odpowiednią wzmiankę.</p>	 <p>Nigdy nie wpychać do telewizora żadnych przedmiotów. Grozi to pożarem lub porażeniem prądem. Nigdy nie wylewać na telewizor żadnych płynów. Jeśli do wnętrza telewizora dostanie się jakiś płyn lub przedmiot, nie używać urządzenia, zanim zostanie ono skontrolowane przez odpowiednio wykwalifikowaną osobę.</p>
 <p>Nie otwierać obudowy ani nie zdejmować pokrywy z tyłu telewizora. Naprawy powierzać tylko wykwalifikowanym osobom.</p>	 <p>Dla własnego bezpieczeństwa, w czasie burzy nie dotykać żadnych elementów telewizora, jego przewodu zasilającego ani przewodu antenowego.</p>	 <p>Aby uniknąć ryzyka pożaru lub porażenia prądem, nie wystawiać telewizora na deszcz i chronić go przed wilgocią.</p>
 <p>Nie zakrywać otworów wentylacyjnych na telewizorze. Dla zapewnienia właściwej wentylacji, pozostawić wokół telewizora przynajmniej 10 cm wolnego miejsca.</p>	 <p>Nigdy nie stawiać telewizora w miejscach gorących, wilgotnych lub nadmiernie zapylnych. Nie instalować telewizora w miejscach, w których będzie on narażony na wibracje mechaniczne.</p>	 <p>Aby uniknąć pożaru, przechowywać łatwopalne przedmioty z dala od telewizora i nie zbliżać się do niego z otwartym ogniem (na przykład świecą).</p>
 <p>Do czyszczenia ekranu i obudowy używać miękkiej, wilgotnej ściereczki. Nie używać żadnych ściereczek, gąbek ani proszków do szorowania, zasadowych środków czyszczących, rozpuszczalników (spirytusu, benzyny itp.) ani antystatycznego aerozolu. Dla bezpieczeństwa, przed czyszczeniem telewizora wyłączyć go z sieci.</p>	 <p>Przy wyłączeniu przewodu zasilającego z gniazdka sieciowego chwycić wtyczkę. Nie ciągnąć samego przewodu.</p>	 <p>Dbać, aby nie stawiać na przewodzie zasilającym ciężkich przedmiotów, ponieważ mogą one uszkodzić przewód. Zalecamy nawinięcie nadmiaru przewodu na zaczepy znajdujące się z tyłu telewizora.</p>
 <p>Ustawić telewizor na bezpiecznej, stabilnej podstawie. Nigdy nie przenosić telewizora razem ze stolikiem – każdy przedmiot trzeba przenosić osobno. Nie kłaść telewizora na boku ani ekranem do góry. Nie pozwalać, aby wspięły się na niego dzieci</p>	 <p>Przed przeniesieniem telewizora wyłączyć go z sieci. Unikać nierównych powierzchni, szybkiego marszu i używania nadmiernej siły. Jeśli telewizor został upuszczony lub uszkodzony, natychmiast zlecić jego kontrolę odpowiednio wykwalifikowanej osobie z serwisu.</p>	 <p>Nie zakrywać otworów wentylacyjnych na telewizorze takimi przedmiotami jak zasłony czy gazety.</p>

<b>Uruchomienie</b>	
Sprawdzenie, czy dołączono wszystkie akcesoria.....	4
Wkładanie baterii do pilota.....	4
Podłączenie anteny do magnetowidu i telewizora.....	5
Włączenie telewizora.....	5
Automatyczne strojenie telewizora.....	6
Odnajdowanie kanału wideo.....	6
<b>Przegląd przycisków</b>	
Przegląd przycisków telewizora.....	7
Przegląd przycisków pilota.....	8
<b>Operacje podstawowe</b>	
Tryb 'Picture and Picture' (PAP).....	9
Tryb wyboru obrazu.....	10
<b>Menu 'Ulubione'</b>	
Przeglądanie ulubionych programów.....	11
Wejście do ustawień ulubionych programów.....	11
Dodawanie lub kasowanie ulubionego kanału.....	11
Kasowanie wszystkich ulubionych kanałów.....	11
<b>Telegazeta</b>	
Przeglądanie telegazety.....	12
Przeglądanie TopText.....	12
<b>System menu telewizora</b>	
Używanie systemu menu telewizora.....	13
Menu Regulacji Obrazu.....	13
Menu Regulacji Dźwięku.....	14
Menu 'Ustawienia'.....	15
Język/Kraj.....	15
Automat. Strojenie.....	15
Sortowanie programów.....	15
Strojenie Ręczne.....	15
Wyjście AV3.....	16
Nazwy AV.....	16
Stabilizator Magnetowidu.....	16
Regulacja Obrazu.....	17
<b>Podłączanie innych urządzeń do telewizora</b>	
Podłączanie urządzeń do gniazdek z tyłu telewizora.....	18
Podłączanie urządzeń do gniazdek z przodu telewizora.....	19
Korzystanie z pilota do obsługi odtwarzacza DVD i magnetowidu.....	20
'Uczenie' pilota.....	21
<b>Informacje Dodatkowe</b>	
Dane techniczne.....	22
Problemy i ich usuwanie.....	23

# Uruchomienie

Aby dokonać instalacji telewizora oraz obejrzeć programy, należy postępować zgodnie z instrukcjami podanymi w krokach od ① - ⑥.

## ① Sprawdzenie, czy dołączono wszystkie akcesoria



Pilot



Baterie

## ② Wkładanie baterii do pilota

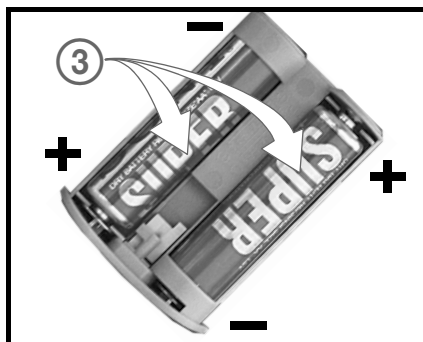

Należy zawsze pamiętać, aby:

- włożyć baterie odpowiednio biegunami, (Patrz oznaczenia biegunów na obudowie baterii)
- zużyte baterie należy utylizować w sposób przyjazny dla środowiska.



## ③ Podłączenie anteny i magnetowidu do telewizora

### Podłączenie samej anteny

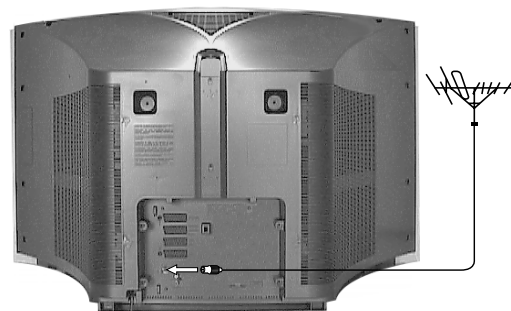
1. Podłącz kabel anteny do gniazdka antenowego oznaczonego  , które znajduje się z tyłu telewizora.



### Podłączenie anteny i magnetowidu

1. Podłącz kabel anteny do gniazdka wejściowego (IN) w magnetowidzie.
2. Połącz kablem gniazdko wyjściowe (OUT) na magnetowidzie z gniazdkiem antenowym oznaczonym symbolem  , które znajduje się z tyłu telewizora.
3. Połącz pełnym przewodem typu 'scart' gniazdo oznaczone symbolem  z tyłu telewizora z gniazdem 'scart' w magnetowidzie.
4. Podłącz magnetowid do gniazdka zasilania i włącz urządzenie.
5. Włóż do kieszeni magnetowidu nagrany kasetę i naciśnij przycisk 'PLAY'. Dzięki temu telewizor lokalizuje i zapamiętuje kanał pracy magnetowidu w czasie realizacji funkcji 'Automatyczne strojenie telewizora'.

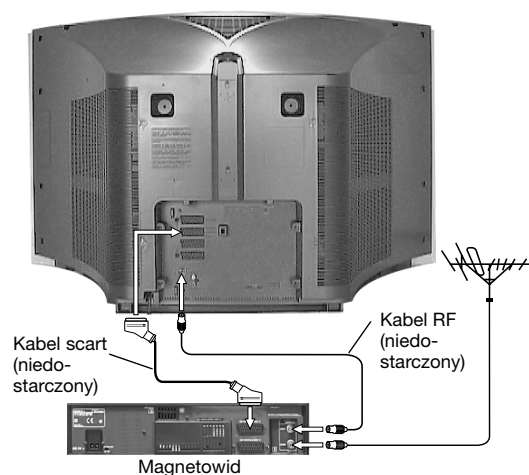

#### Uwaga:

Nazwy gniazd mogą się różnić w zależności od modelu i marki magnetowidu. Szczegóły - patrz instrukcja obsługi magnetowidu.

Jeśli magnetowid nie posiada gniazda scart, należy kontynuować instalację ignorując podłączenie scart. Konieczne będzie również ręczne dostrojenie magnetowidu do wolnego kanału telewizyjnego.

## ④ Włączenie telewizora

1. Podłącz wtyczkę telewizora do gniazda zasilania (220 - 240 V AC, 50 Hz).
2. Naciśnij przycisk on/off [Za/Wył] z boku telewizora.

#### Uwaga:

Jeśli świeci się czerwona lampka kontrolna z przodu telewizora, telewizor jest w trybie czuwania. Naciśnij przycisk  na pilocie, aby włączyć telewizor. Należy cierpliwie odczekać kilka chwil zanim obraz pojawi się na ekranie.



Przycisk On/Off

## ⑤ Automatyczne strojenie telewizora

1. Po włączeniu telewizora po raz pierwszy, na ekranie pojawi się logo Sony, a następnie menu Język/Kraj (Language/Country) z podświetlonym słowem 'English' (angielski). Naciskając przyciski **▲** lub **▼** na pilocie, należy wybrać żądany język. Naciśnij przycisk **OK**, aby zatwierdzić wybór. Od tej chwili, wszystkie menu będą pojawiały się w wybranym języku.
2. Teraz podświetlone jest słowo 'Country' [Kraj]. Naciskając przyciski **▲** lub **▼** na pilocie, należy podświetlić kraj, w jakim telewizor będzie używany. Ważne jest, aby wybrać poprawny kraj, co umożliwi poprawny odbiór telegazety. Naciśnij przycisk **OK**, aby zatwierdzić wybór.

Pojawi się teraz komunikat dotyczący obrotu obrazu. Czasami, naturalny magnetyzm Ziemi powoduje, że ekran wygląda na przechylony.

- a) Jeśli korekta ekranu nie jest potrzebna, należy nacisnąć przycisk **OK**.
- b) Jeśli konieczna jest korekta obrazu, należy nacisnąć przyciski **▲** lub **▼** aby dokonać nowych ustawień. Aby zachować zmiany, należy nacisnąć przycisk **OK**.

Pojawi się teraz komunikat dotyczący wyśrodkowania obrazu. Pozwala to na regulację pionowego ustawienia obrazu jeśli nie został on wcześniej wyśrodkowany.

- a) Jeśli korekta ekranu nie jest potrzebna, należy nacisnąć przycisk **OK**.
- b) Jeśli konieczna jest korekta obrazu, należy nacisnąć przyciski **▲** lub **▼** aby dokonać nowych ustawień. Aby zachować zmiany, należy nacisnąć przycisk **OK**.

Na ekranie pojawi się komunikat dotyczący automatycznego strojenia. Nacisnąć przycisk **OK** aby wybrać Yes [Tak]. Procedura automatycznego strojenia rozpoczyna się i wszystkie dostępne kanały są dostrajane. Na ekranie telewizora pojawia się komunikat informujący o postępie strojenia.

Jeśli nie znaleziono żadnego kanału, na ekranie pojawi się zapytanie, czy podłączono antenę. Należy sprawdzić, czy antena jest prawidłowo podłączona i, wybierając przycisk **OK**, powtórzyć cały proces strojenia.

Po zakończeniu strojenia pojawi się menu 'Sortowanie programów'. Chcąc zmienić kolejność zaprogramowanych kanałów, należy wcisnąć przycisk **OK**, po czym postępować zgodnie z opisem ze strony 15. Aby nie zmieniać teraz kolejności kanałów, należy wcisnąć przycisk **MENU**, aby przełączyć telewizor w normalny tryb pracy.

3. Aby oglądać program, należy nacisnąć przycisk **PROG+/-** lub dowolny przycisk numeryczny na pilocie.

### Uwaga:

W razie potrzeby powtórzenia automatycznego strojenia, należy wcisnąć przycisk Auto Start (strona 7.)

## ⑥ Odnajdowanie kanału wideo

Jeśli do telewizora podłączono magnetowid, w czasie postępowania zgodnie z instrukcją 'Podłączenie anteny do magnetowidu i telewizora' należy odszukać kanał wideo.

1. Naciskaj przycisk **PROG+/-** na pilocie, dopóki na ekranie telewizora nie pojawi się obraz z nagranej kasyety wideo.

### Uwaga:

Chcąc zmienić kanał wideo tak, aby był dostępny pod innym numerem, postępuj zgodnie z instrukcją w pkt. 'Sortowanie programów' na stronie 15.

Jeśli magnetowid podłączono za pomocą przewodu 'scart', naciskaj przycisk **↶** / **⏏** na pilocie tak długo, aż na ekranie telewizora pojawi się obraz z nagranej kasyety wideo.

Menu Language/Country [Język/Kraj]

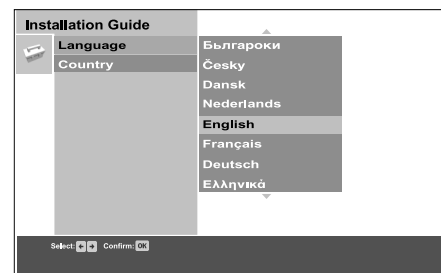

Komunikat dotyczący automatycznego strojenia

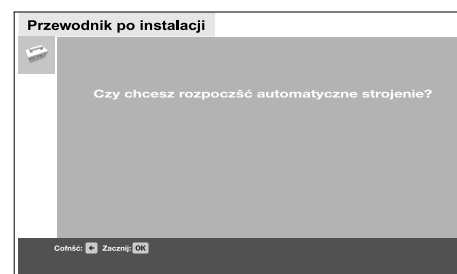

## Przegląd przycisków telewizora

Przyciski telewizora są umieszczone na panelu sterowania po prawej stronie telewizora. Powiększony obraz panelu pokazano poniżej.

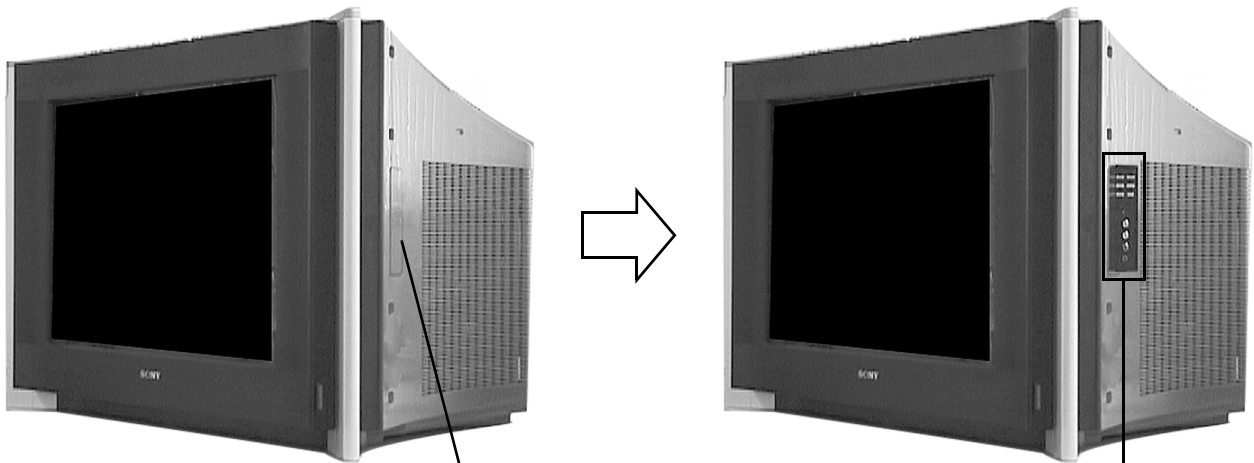

Naciśnij element oznaczony ↴, i zwolnij przycisk, aby otworzyć drzwiczki.

### Przyciski programów

Wybierając przyciski (+) lub (-) można przejść do następnego lub poprzedniego kanału.

### Przycisk Video

Przycisk służy do wybierania sygnałów ze sprzętu podłączonego do gniazdek telewizora (szczegóły - patrz strona 18).

### Przyciski regulacji głośności

Wybierając (+) zwiększa się, a (-) zmniejsza się głośność.

### Przycisk Auto Start

Przycisk służy do rozpoczęcia sekwencji automatycznego uruchomienia. Przydaje się po przeprowadzce w nowe miejsce, gdy najwygodniej jest powtórzyć procedurę automatycznego uruchomienia.



**Uwaga:** Szczegółowe informacje dot. podłączenia gniazd znajdują się na stronie 19.

# Przegląd przycisków pilota

## Przycisk wyłączenia głosu

Przycisk wyłącza dźwięk w telewizorze. Ponowne naciśnięcie przywraca dźwięk.

## Przycisk VIDEO

Przycisk czasowo wyłącza magnetowid lub odtwarzacz DVD. Ponowne naciśnięcie przywraca normalną pracę.

## Przycisk TV

Przycisk czasowo wyłącza telewizor. Świeci się czerwona lampka kontrolna z przodu telewizora. Ponowne naciśnięcie przywraca normalną pracę.

## Przyciski /

Ten pilot może obsługiwać również inne urządzenia (szczegóły - patrz strona 20).

## Przycisk TV

Przycisk służy do powrotu do normalnego działania telewizora z trybu telegazety lub wideo.

## Przycisk PAP

Przycisk służy do włączenia trybu PAP (szczegóły - patrz strona 9).

## Przycisk Input / Przycisk Hold

Przycisk służy do wybierania sygnałów ze sprzętu podłączonego do gniazdek telewizora (szczegóły - patrz strona 18). Naciśnięcie przycisku w trybie Telegazeta powoduje zatrzymanie bieżącej klatki obrazu na ekranie. Ponowne wciśnięcie wyłącza funkcję.

## Przycisk trybu dźwięku

Kilkakrotne wciśnięcie przycisku powoduje zmianę 'Trybu Dźwięku'.

## Przycisk trybu obrazu

Kilkakrotne wciśnięcie przycisku powoduje zmianę 'Trybu obrazu'.

## Przycisk formatu ekranu

Kilkakrotne naciśnięcie tego przycisku powoduje zmianę trybu ekranu. Szczegóły - patrz strona 10.

## Przyciski 0 - 9

Wciśnięcie przycisków powoduje wybranieżądanego numeru kanału. magnetowid: W celu wyboru kanałów o numerze 10 lub więcej, należy wcisnąć przycisk -/-- na pilocie, a następnie wybrać żądany 2-cyfrowy numer kanału np. w celu wybrania 23 należy wcisnąć przycisk -/--, a następnie 2 i 3.

## Przycisk Info

Przycisk służy do wyświetlania na ekranie dostępnych informacji. W trybie Telegazeta, przycisk służy do wyświetlania ukrytych informacji (np. odpowiedzi na zagadki). Ponowne wciśnięcie wyłącza funkcję.

## Kanał wyboru poprzedniego kanału

Przycisk umożliwia powrót do uprzednio oglądanego kanału (pod warunkiem, że był on oglądany przez co najmniej 5 sekund).

## Przycisk 'Ulubione'

Przycisk służy do wyświetlenia listy ulubionych programów (szczegóły - patrz strona 11).

## Przycisk zatrzymania obrazu

Przycisk służy do zatrzymania obrazu na jednej klatce. Ponowne wciśnięcie wyłącza funkcję.



Ten przycisk nie działa w tym odbiorniku.



Ten przycisk nie działa w tym odbiorniku.

## Pierścień sterowania

Przyciski na pierścieniu służą do obsługi systemu menu telewizora.

## Przycisk OK

Naciśnij przycisk OK, aby zaprogramować ustawienia wybrane w systemie menu.

## Przyciski kolorowe

Przyciski te mogą być wykorzystywane jako przyciski typu 'Fasttext' (szczegóły - patrz strona 12). Uwaga: Gdy pilot został ustawiony na sterowanie magnetowidem lub odtwarzaczem DVD, kolorowe przyciski sterowania służą do wykonywania głównych funkcji magnetowidu lub odtwarzacza DVD.

## Przycisk regulacji głośności + i -

Naciśnięcie przycisku (+) zwiększa, a (-) zmniejsza głośność.

## Przycisk Telegazety

Przycisk służy do włączania i wyłączania telegazety (szczegóły - patrz strona 12).

## Przycisk MENU

Przycisk pozwala na wejście do systemu menu w telewizorze (szczegóły - patrz strona 13).



## Przycisk PROG +/-

Przycisk służy do wybrania poprzedniego lub kolejnego programu.











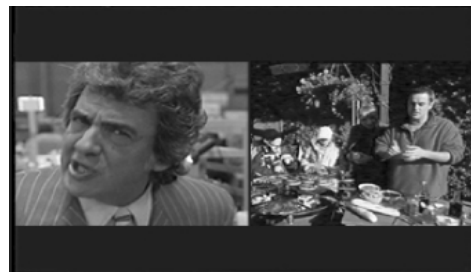



## Obraz i Obraz (PAP)

Ta funkcja dzieli obraz na dwie części i pozwala na oglądanie dwóch programów naraz. Do wybierania aktywnego obrazu służą przyciski ◀ i ▶. Aktywny obraz jest wyróżniany, a przez głośniki telewizora słychać dźwięk aktywnego obrazu.

1. Naciśnij przycisk , aby wejść do trybu PAP.
2. Wyjaśnienia każdej opcji znajdują się w poniższej tabeli.
3. Naciśnij przycisk , aby wyjść z trybu PAP.

Ekran PAP











<b>Wybór dźwięku słyszanego w słuchawkach</b>	Funkcja 'Ustawianie słuchawek' pozwala na wybór dźwięku odtwarzanego przez słuchawki. Można wybrać odtwarzanie dźwięku skojarzonego z obrazem wyświetlanym na prawym ekranie albo z aktywnym obrazem wybranym w trybie PAP (patrz menu 'Regulacji Dźwięku' na stronie 14).
<b>Zmiana kanału ekranu</b>	Naciśnij przyciski <b>PROG +/-</b> aby zmienić kanał wybranego ekranu, bądź też naciśnij przycisk  lub  , aby zmienić kanał ekranu, który nie został wybrany. Alternatywnie, naciśnij przycisk  , aby obejrzeć obraz z urządzeń podłączonych do gniazdek AV w telewizorze.
<b>Wybieranie ekranów</b>	Naciśnij przycisk  lub  , aby wybrać ekran, który chcesz oglądać.
<b>Powiększanie ekranów</b>	Naciśnij przycisk  lub  , aby wybrać ekran, który chcesz powiększyć. <b>Wybór prawego ekranu:</b> Naciśnij przycisk  , aby powiększyć ekran. <b>Wybór lewego ekranu:</b> Naciśnij przycisk  , aby powiększyć ekran. <b>Uwaga:</b> Aby przywrócić normalną wielkość powiększonego ekranu, wybierz przeciwny ekran, po czym naciśnij przycisk  lub  i trzymaj go dotąd, aż oba ekrany będą miały jednakową wielkość.

# Operacje podstawowe

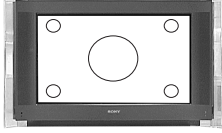

## Tryb Ekran

Telewizor może odbierać obrazy w różnych formatach (np. standardowy format 4:3, szeroko-obrazkowy format 16:9). Pozwala to na manualną zmianę trybu ekranu w taki sposób, aby dopasować ekran do formatu oglądanego programu.

1. Kilkakrotnie naciskając przycisk , wybierz jeden z następujących trybów:

<b>Smart:</b>	imitacja efektu szerokiego ekranu dla programów nadawanych w trybie 4:3.		→	
<b>4:3:</b>	dla programów nadawanych w standardowym trybie 4:3.			
<b>14:9:</b>	połączenie obrazu w trybie 4:3 i 16:9.		→	
<b>Zoom:</b>	imitacja efektu szerokiego ekranu dla filmów nadawanych w formacie kinowym.		→	
<b>Szeroki:</b>	dla programów nadawanych w trybie 16:9.			
	dla programów nadawanych w trybie standardowym 4:3.		→	







### Uwaga:

W trybach Smart, Zoom i 14:9, część obrazu w górnej i dolnej części ekranu jest odcięta. Naciśnij  lub , aby wyregulować obraz na ekranie (np. aby widać było napisy).

Menu 'Ulubione' pozwala na:

- Układanie listy programów, które mają być zapisane jako ulubione.
- Szybkie wyświetlenie ulubionego programu na ekranie telewizora.
- Dodawanie programów do listy ulubionych lub ich kasowanie.

## Przeglądanie ulubionych programów

- Naciśnij przycisk  na pilocie, aby przywołać menu 'Ulubione'. Menu to składa się z obszaru informacji o programie oraz listy ulubionych kanałów. Jako 'Ulubione' można zapamiętać maksymalnie 20 kanałów.  
**Uwaga:**  
Jeśli w pamięci telewizora nie został dotąd umieszczony ani jeden ulubiony program, pojawi się ekran z propozycją dodania ulubionych programów. Naciśnij wówczas przycisk , aby podświetlić 'Tak', po czym naciśnij przycisk **OK**. Pojawi się menu 'Ustawienia ulubionych'. Postępuj zgodnie z opisem z punktu 'Dodawanie lub kasowanie ulubionego kanału'.
- Naciśnij przyciski  lub , aby przesuwając kursor w górę i w dół listy ulubionych kanałów. W momencie podświetlenia każdego kanału, naciskając przycisk  można uzyskać krótki opis programu. Jeśli na liście znajduje się więcej niż 5 kanałów, naciśnij **ZIELONY** przycisk, aby przywołać następną grupę kanałów lub **CZERWONY** przycisk, aby wyświetlić poprzednią grupę.
- Po podświetleniu pożądanego programu, naciśnij przycisk **OK**, aby obejrzeć wybrany program w tle. Naciśnij przycisk , aby powrócić do normalnej pracy telewizora.

Menu 'Ulubione'





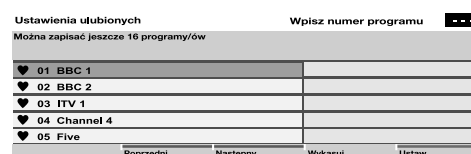

## Wejście do ustawień ulubionych kanałów

- Gdy na ekranie telewizora wyświetlane jest menu 'Ulubione', naciśnij **NIEBIESKI** przycisk, aby przywołać menu ustawień 'Ulubionych'. Menu pokazuje wykaz wszystkich dostępnych kanałów. Obok kanałów wcześniej zapisanych jako ulubione, pojawi się odpowiedni .



Menu ustawień 'Ulubionych'



## Dodawanie lub kasowanie ulubionego kanału

- Naciśnij przyciski  lub , aby podświetlić kanał, który chcesz dodać lub wykasować. Jeśli na wybranej liście jest więcej niż 5 kanałów, naciśnij **ZIELONY** przycisk, aby przywołać kolejną grupę kanałów lub **CZERWONY** przycisk, aby wyświetlić poprzednią grupę. Alternatywnie, jeśli znasz numer kanału, możesz za pomocą przycisków **0 - 9** na pilocie bezpośrednio wybrać pożądaną numer.
- Po podświetleniu wybranego kanału do dodania lub wykasowania, naciśnij przycisk **OK**. Spowoduje to albo dodanie , aby pokazać, że dany kanał został zapisany jako ulubiony, albo też usunięcie istniejącego .

## Kasowanie wszystkich ulubionych kanałów

- Gdy na ekranie telewizora wyświetlane jest menu ustawień 'Ulubionych', naciśnij **ŻÓŁTY** przycisk.
- Na ekranie telewizora pojawi się prośba o potwierdzenie komendy wykasowania wszystkich ulubionych.
- Naciśnij przycisk  lub , aby podświetlić 'Tak', po czym naciśnij przycisk **OK**. Naciśnij **NIEBIESKI** przycisk, aby powrócić do menu 'Ulubione'.
- Naciśnij przycisk , aby powrócić do normalnej pracy telewizora.

Większość kanałów telewizyjnych posiada również Telegazetę. Strona ze spisem treści (zazwyczaj strona 100) zawiera informacje jak korzystać z Telegazety. Należy upewnić się, czy otrzymywany sygnał jest wystarczająco mocny, aby nie zdarzały się błędy w Telegazecie.

## Przeglądanie Telegazety

1. Wybierz kanał, na którym dostępna jest interesująca Cię usługa Telegazety.
2. Naciśnij przycisk , aby wejść do trybu 'Picture and Text' (P&T). Ekran podzieli się na dwie części i po lewej stronie wyświetli się Telegazeta, a po prawej stronie kanał telewizyjny.

### Uwaga:









Jeśli chcesz oglądać Telegazetę na pełnym ekranie, wciśnij przycisk  po raz drugi.

3. Naciśnij przyciski numerowane, aby wprowadzić trzycyfrowy numer strony Telegazety, którą chcesz przeczytać. Wybrana strona pojawi się na ekranie.
4. Wprowadź więcej interesujących Cię 3-cyfrowych numerów stron.
5. W dowolnym czasie naciśnij przycisk , aby wyjść z trybu Telegazety.

Telegazeta







## Korzystanie z funkcji Telegazety

<b>Wybór kolejnej lub poprzedniej strony</b>	Naciśnij przycisk  lub  .
<b>Wybór podstrony</b>	Strona Telegazety może składać się z kilku podstron. W takim przypadku, na dole ekranu wyświetlane jest okienko informacyjne pokazujące liczbę podstron. Wyboru podstrony dokonuje się poprzez naciśnięcie przycisku  lub  .
<b>Zatrzymanie strony na ekranie telewizora</b>	Naciśnij przycisk  . Ponowne wciśnięcie wyłącza funkcję.
<b>Funkcja Fastext</b>	Fastext to funkcja umożliwiająca dostęp do stron za pomocą jednego przycisku. Gdy funkcja Fastext jest dostępna, u dołu ekranu pojawiają się cztery kolorowe pozycje. Naciśnięcie odpowiedniego kolorowego przycisku na pilocie umożliwia przejście do żądanej strony.
<b>Funkcja 'Odnajdowanie Strony'</b>	Wybierz stronę zawierającą kilka numerów stron (np. spis treści), a następnie naciśnij przycisk <b>OK</b> . Za pomocą przycisków  lub  podświetl żądany numer strony, po czym ponownie naciśnij przycisk <b>OK</b> . Wybrana strona pojawi się na ekranie telewizora.
<b>Funkcja 'Wyświetlanie ukrytych informacji'</b>	Naciśnij przycisk  , aby wyświetlić ukryte na stronie informacje (np. odpowiedź na zagadkę).

## Przeglądanie 'Top-Text'

Jeśli stacje telewizyjne nadają informacje w trybie 'Top-Text', telewizor umożliwia ich oglądanie.

Gdy wyświetlany jest 'TopText', ekran jest podzielony na dwie kolumny. W pierwszej kolumnie podane są 'bloki' stron, a w drugiej 'grupy' stron.

1. Nastaw stację, o której wiadomo, że nadaje informacje w trybie TOP-Text, po czym naciśnij **ZÓŁTY** przycisk, aby wyświetlić listę 'grup' stron.
2. Naciskając przycisk  lub , wskaż żadaną 'grupę' po czym naciśnij **ZÓŁTY** przycisk lub przycisk **OK**, aby zatwierdzić wybór.
3. Naciśnij **NIEBIESKI** przycisk, aby wyświetlić listę 'bloków' stron.
4. Naciskając przycisk  lub , wskaż żądany 'blok', po czym naciśnij **NIEBIESKI** przycisk lub przycisk **OK**, aby zatwierdzić wybór.
5. Aby wyłączyć tryb Top-Text, naciśnij przycisk .

## Korzystanie z systemu menu TV

Telewizor posiada system menu telewizyjnego oparty na serii wyświetlanych ekranów. Dzięki tym ekranom możesz maksymalnie wykorzystać opcje w swoim telewizorze, od ustawienia własnych parametrów obrazu i dźwięku do bardziej zaawansowanych funkcji. Następujące przyciski na pilocie służą do obsługi systemu menu telewizora:

1. Naciśnij przycisk **MENU**, aby wyświetlić główne menu.
2. Przy pomocy następujących przycisków na pilocie można obsługiwać menu:
  - Za pomocą przycisków **↓** lub **↑** podświetl żądane menu lub opcję.
  - Za pomocą przycisku **→** wprowadź żądane menu lub opcję.
  - Naciśnij przycisk **←**, aby powrócić do ostatniego menu lub opcji.
  - Za pomocą przycisków **↓**, **↑**, **←** lub **→**, zmień ustawienia żądanej opcji.
  - Przyciskiem **OK** potwierdź i zachowaj wybór.
3. Naciśnij przycisk **MENU**, aby zamknąć menu na ekranie telewizora.

## Menu Regulacji Obrazu

Menu to pozwala na wprowadzenie własnych parametrów obrazu. Podświetl żądaną opcję, a następnie wybierz ją naciskając przycisk **→**. Poniższa tabela wyjaśnia każdą opcję oraz sposób jej wykorzystania.

### Tryb Obrazu

Opcja ta pozwala na wybór jednego z czterech trybów obrazu. Przyciskiem **↑** lub **↓** wybierz tryb 'Żywy', 'Własny', 'Film' lub 'Gra'. Naciśnij **OK**, aby zatwierdzić wybór.

### Kontrast, Jasność, Kolor, Ostrość, Odcień

Opcje te pozwalają regulować kontrast, jasność, kolor oraz ostrość. Za pomocą przycisków **←** lub **→** ustawia się odpowiednie poziomy. Naciśnij przycisk **OK**, aby zatwierdzić wybór.

#### Uwaga:

Regulacja odcinania jest możliwa tylko jeśli odbierany jest program w trybie NTSC. Zmiana tych ustawień sprawia, że 'Tryb Obrazu' automatycznie zmienia się na 'Własny'.

### Zerowanie

Opcja ta pozwala na wyzerowanie wszystkich ustawień obrazu do wartości fabrycznych. Naciśnięcie przycisku **→** przywraca domyślne ustawienia obrazu.

#### Uwaga:

Funkcja ta jest dostępna jedynie, gdy 'Tryb Obrazu' jest ustawiony na 'Własny'.

### Redukcja zakłóceń

Czasami słaby sygnał powoduje, że obraz jest zaśnięzony (tzw. Zakłócenia obrazu). Dzięki tej opcji można zmniejszyć ten efekt. Za pomocą przycisku **↑** lub **↓** można wybrać opcję Wyłączone, Niska, Wysoka, lub Auto. Naciśnij przycisk **OK**, aby zatwierdzić wybór.

### Barwa

Opcja ta pozwala na zmianę zabarwienia obrazu. Dostępne są następujące ustawienia:

**Cpt.:** Nadaje białym kolorom odcień czerwony.  
**Norm.:** Nadaje białym kolorom neutralny odcień.  
**Zmn.:** Nadaje białym kolorom niebieski odcień.

Przyciskiem **↑** lub **↓** wybierz opcję Cpt., Norm., lub Zmn. Naciśnij przycisk **OK**, aby zatwierdzić wybór.

### Picture Power

Ten wariant pozwala na zademonstrowanie działania technologii polepszania obrazu i nastawienie optymalnego poziomu kontrastu.

**Ostrość:** Służy do optymalizacji ostrości obrazu telewizyjnego. Naciśnij **↑** lub **↓**, aby wybrać 'Niska' (Demo) lub 'Wysoka', a następnie naciśnij **OK**, aby zatwierdzić wybór.

#### Uwaga:

Funkcja ta ma charakter pokazowy i dlatego nie powoduje żadnych trwałych zmian ustawień.

**Kontrast:** Służy do optymalizacji kontrastu obrazu telewizyjnego. Naciśnij **↑** lub **↓**, aby wybrać 'Włączone' lub 'Wyłączone', a następnie naciśnij **OK**, aby zatwierdzić wybór.

**Tryb 100 Hz:** Opcja ta pozwala wybrać jakość ruchomych obrazów zgodnie z preferencjami użytkownika. Naciśnij **↑** lub **↓**, aby wybrać '100Hz Digital Plus' lub 'Adv. 100Hz Digital Motion', a następnie naciśnij **OK**, aby zatwierdzić wybór.

Menu Regulacji Obrazu

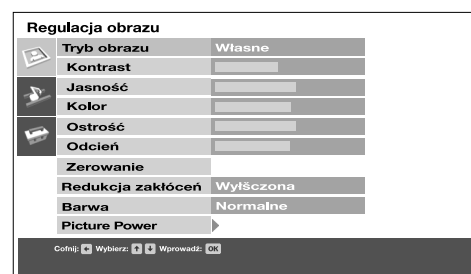

## Menu Regulacji Dźwięku

Menu to pozwala na wprowadzenie własnych parametrów dźwięku. Podświetl żądaną opcję, a następnie wybierz ją naciskając przycisk **➔**. Poniższa tabela wyjaśnia każdą opcję oraz sposób jej wykorzystania.

### Efekt Dźwiękowy

Opcja ta pozwala na wybór jednego z czterech trybów dźwięku. Naciśnij **▲** lub **▼**, aby wybrać opcje Wyłączony, Naturalny\*, Dynamiczny lub Dolby V\*\*. Naciśnij przycisk **OK**, aby zatwierdzić wybór.

#### Uwaga:

\*'Naturalny' i 'Dynamiczny' to funkcje 'BBE High Definition Sound System'. System ten wzmacnia czystość, szczegółowość oraz obecność dźwięku oraz podnosi realność muzyczną.  
\*\*Niniejszy telewizor został tak zaprojektowany, aby podczas odbierania audycji z zakodowanym sygnałem Dolby Surround stworzyć efekt dźwiękowy "surround" poprzez symulację dźwięku czterech głośników za pomocą dwóch głośników. Efekt dźwiękowy można również poprawić poprzez podłączenie odpowiedniego wzmacniacza zewnętrznego (aby uzyskać szczegółowe informacje - patrz strona 18). Wyprodukowano na licencji Dolby Laboratories. 'Dolby' oraz symbol podwójnego D to znaki handlowe Dolby Laboratories.

### Wysokie i Niskie Tony

Opcje te pozwalają regulować według własnych preferencji poziom niskich i wysokich tonów. Za pomocą przycisków **◀** lub **▶** ustawia się odpowiednie poziomy. Naciśnij przycisk **OK**, aby zatwierdzić wybór.

### Balans

Opcja ta pozwala na ustawienie równowagi między dźwiękami z prawego i lewego głośnika. Przyciskiem **◀** lub **▶** ustaw Balans. Naciśnij przycisk **OK**, aby zatwierdzić wybór.

### Zerowanie

Opcja ta pozwala na wyzerowanie wszystkich ustawień dźwięku (wysokie i niskie tony, balans) do wartości fabrycznych. Za pomocą przycisku **▶** przywróć domyślne ustawienia dźwięku.

### Stała Głośność

Czasami poziom głośności nadawanego programu zmienia się (np. reklamy są zwykle głośniejsze niż zwykłe programy). Opcja ta pozwala na anulowanie takiego efektu i ustawienie stałego poziomu głośności. Naciśnij **▲** lub **▼**, aby wybrać 'Włączone' lub 'Wyłączone'. Naciśnij przycisk **OK**, aby zatwierdzić wybór.

#### Uwaga:

Ten wariant jest niedostępny, gdy dla parametru 'Efekt dźwiękowy' jest wybrane ustawienie 'Dolby V'.

### Typ Audio

**Przy odbiorze programów dwujęzycznych:** Opcja ta pozwala na wybór języka, w którym chcemy wysłuchać programu. Przyciskiem **▲** lub **▼** wybierz A, aby słyszeć pierwszy język lub B, aby słyszeć drugi język. Naciśnij przycisk **OK**, aby zatwierdzić wybór.

**Przy odbiorze przekazu stereo:** Opcja ta pozwala na przełączanie między dźwiękiem mono a stereo. Przyciskiem **▲** lub **▼** zaznacz Mono lub Stereo. Naciśnij przycisk **OK**, aby zatwierdzić wybór.

### Głośniki Telewizora

Opcja ta pozwala na włączenie lub wyłączenie głośników telewizora. Za pomocą przycisków **▲** lub **▼** ustaw głośniki na 'Włączone', 'Wyłącz. jednorazowo' lub 'Wyłączone na stałe'. Naciśnij przycisk **OK**, aby zatwierdzić wybór.

#### Uwaga:

Ta funkcja przydaje się przy podłączaniu zewnętrznego sprzętu audio (zestawu muzycznego itp. - strona 18).

### Ustawianie Słuchawek

Opcja ta pozwala na skonfigurowanie ustawień słuchawek. Można wybrać następujące opcje:

- Głośność:** Pozwala na ustawienie poziomu głośności słuchawek. Naciśnij przycisk **◀** lub **▶**, aby wyregulować poziom głośności. Naciśnij przycisk **OK**, aby zatwierdzić wybór.
- Typ Audio:** **Przy odbiorze programów dwujęzycznych:** Przyciskiem **▲** lub **▼** wybierz A, aby słyszeć pierwszy język lub B, aby słyszeć drugi język. Naciśnij przycisk **OK**, aby zatwierdzić wybór.  
**Przy odbiorze przekazu stereo:** Opcja ta pozwala na przełączanie między dźwiękiem mono a stereo. Przyciskiem **▲** lub **▼** zaznacz Mono lub Stereo. Naciśnij przycisk **OK**, aby zatwierdzić wybór.
- Wybór PAP:** Ten wariant pozwala na wybór obrazu PAP, dla którego będzie słyhać dźwięk w słuchawkach (patrz podrozdział 'Obraz i obraz' na stronie 9). Przyciskiem **▲** lub **▼** wskaż wariant 'Ramka', aby słyhać dźwięku aktywnego obrazu (wyróżnionego), lub 'Obraz po prawej stronie', aby zawsze słyhać dźwięku prawego obrazu. Potwierdź wybór przyciskiem **OK**.

#### Uwaga:

Głośność słuchawek jest niezależna od głośności telewizora ustawianej za pomocą przycisków regulacji głośności +/- **◀** na pilocie. Natomiast poziom głośności z gniazda wyjściowego Audio z tyłu telewizora zależy od ustawionego poziomu głośności telewizora.

Menu Regulacji Dźwięku



## Menu 'Ustawienia'

Menu to zapewnia dostęp do bardziej zaawansowanych funkcji. Opcje są następujące:

### Język/Kraj

Przy pierwszej instalacji telewizora pojawiła się prośba o wybranie języka i kraju. Warianty 'Język' i 'Kraj' w menu 'Ustawienia' pozwalają na zmianę wprowadzonych wówczas ustawień. Wskaż wariant 'Język' lub 'Kraj', po czym naciśnij przycisk **➔**. Przyciskami **⬇** i **⬆** wskaż żądany język albo kraj, po czym naciśnij przycisk **OK**, aby zatwierdzić.

### Automat. strojenie

Wszystkie dostępne kanały zostały dostrojone w momencie pierwszej instalacji telewizora. Opcja 'Automat. strojenie' pozwala na powtórzenie tego procesu (np. w celu dokonania ponownej instalacji telewizora w nowej lokalizacji lub poszukiwania nowych kanałów uruchomionych przez nadawców). Należy podświetlić opcję 'Automat. strojenie', a następnie nacisnąć przycisk **➔**, aby dokonać wyboru. Na ekranie pojawi się komunikat automatycznego strojenia. Naciśnij przycisk **OK**, aby rozpocząć proces automatycznego strojenia. Gdy wszystkie dostępne kanały zostały dostrojone, telewizor powraca do normalnej pracy.

### Sortowanie programów

Opcja ta umożliwia zmianę kolejności, w jakiej kanały są zachowywane w telewizorze oraz kasowanie zbędnych kanałów. Po podświetleniu opcji 'Sortowanie programów', naciśnij **➔**, aby wejść do menu 'Sortowanie programów'. Naciśnij **⬇** lub **⬆**, aby podświetlić kanał, który chcesz przenieść na nową pozycję, a następnie naciśnij **➔**, aby dokonać wyboru (chcąc wykasować dany kanał, naciśnij przycisk **OK**). Naciśnij **⬇** lub **⬆**, aby podświetlić nową pozycję dla kanału, a następnie naciśnij **OK**. Wybrany kanał przeszedł na nową pozycję. Powtórz operację, aby ewentualnie przenieść inne kanały.

### Strojenie Ręczne

Opcja ta pozwala na ręczne dostrojenie kanałów. Po podświetleniu opcji 'Strojenie Ręczne', naciśnij **➔**, aby wejść do menu 'Strojenie Ręczne'. Naciśnij **⬇** lub **⬆**, aby podświetlić numer programu, który chcesz dostroić. Naciśnij **OK**, aby zatwierdzić oraz, aby wyświetlić ekran ustawień. Naciśnij **⬇** lub **⬆**, aby podświetlić System, a następnie naciśnij przycisk **➔**. Naciśnij **⬇** lub **⬆**, aby ustawić wybrany system. Wybierz między systemem B/G lub D/K. Naciśnij przycisk **⬅**. Naciśnij przycisk **⬇**, aby podświetlić kanał i naciśnij przycisk **➔**. Naciśnij przycisk **⬇** lub **⬆**, aby wybrać 'C' dla kanałów naziemnej telewizji cyfrowej lub 'S' dla kanałów kablowych. Naciśnij przycisk **➔**. Numer kanału zostanie podświetlony.

- Znając numer żądanego kanału:** Naciskaj **numerowane** przyciski na pilocie, aby wprowadzić numer kanału. Naciśnij **OK**, aby zachować ustawienia.
- I Jeśli nie znasz numeru kanału:** Naciśnij **⬆**, aby WYSZUKIWANIE. Telewizor automatycznie wyszukuje następne dostępne kanały telewizyjne lub sygnały testowe magnetowidu. Gdy kanał zostanie znaleziony, naciśnij albo przycisk **OK**, aby zachować wybór, albo przycisk **⬆**, w celu kontynuowania wyszukiwania.

### Nazywanie kanału

- Opcja 'Nazwa' pozwala na przypisanie programowi indywidualnie dobranej nazwy.
- Naciśnij **⬇** lub **⬆**, aby podświetlić napis 'Nazwa', a następnie, naciśnij przycisk **➔**, aby przejść do ustawienia funkcji.
  - Naciśnij przycisk **⬇** lub **⬆**, aby wybrać pierwszą literę lub numer wedle własnego wyboru. Naciśnij przycisk **➔**, aby zatwierdzić. W podobny sposób wybieraj pozostałe litery, a następnie naciśnij przycisk **OK**, aby zachować ustawienia.

### AFT (Automatyczne Dostrajanie)

Opcja ta umożliwia dostrojenie kanału tak, aby uzyskać lepszy obraz.

- Naciśnij przycisk **⬇** lub **⬆**, aby podświetlić 'AFT', a następnie, naciśnij przycisk **➔**, aby przejść do ustawienia funkcji.
- Naciśnij przycisk **⬇** lub **⬆**, aby wyregulować częstotliwość strojenia w zakresie od -15 do +15. Aby zachować zmiany, należy nacisnąć przycisk **OK**.

### Uwaga:

W większości przypadków lepiej jest nie zmieniać ustawienia 'Włączone' opcji AFT.

### Dekoder

Opcja ta pozwala na ustawienie kanału umożliwiające oglądanie zaszyfrowanych sygnałów (np. z płatnego dekodera telewizyjnego).

- Naciśnij **⬇** lub **⬆**, aby podświetlić 'Dekoder', a następnie naciśnij przycisk **➔**, aby przejść do ustawienia funkcji.
- Naciśnij **⬇** lub **⬆**, aby wybrać AV1 lub AV3, w zależności od tego, do którego gniazda podłączono urządzenie nadające zaszyfrowany sygnał. Aby zachować zmiany, należy nacisnąć przycisk **OK**.





Menu 'Ustawienia'

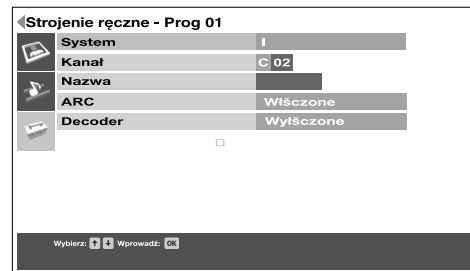







Menu ekran ustawień









## Wyjście AV3





Opcja ta umożliwia ustawienie źródła sygnału z gniazdka scart AV3 (oznaczonego 3/3) z tyłu telewizora. Jeśli do tego gniazdka podłączysz magnetowid, możesz nagrywać z urządzeń podłączonych do innych gniazdek telewizora. Za pomocą przycisku  lub  wybierz jedno z następujących ustawień, a następnie naciśnij przycisk **OK**, aby zatwierdzić wybór:

- |            |   |
|------------|---|
| <b>TV</b>  | Emituje zawsze dostrojony analogowy sygnał telewizyjny.   |
| <b>AV1</b> | Emituje sygnał z urządzenia podłączonego do  1 gniazda z tyłu telewizora.  |
| <b>AV2</b> | Emituje sygnał z urządzenia podłączonego do  2 gniazda z tyłu telewizora.  |
| <b>AV4</b> | Emituje sygnał z urządzenia podłączonego do  4/  4 gniazda z tyłu telewizora. |
| <b>AV5</b> | Emituje sygnał z urządzenia podłączonego do  5/  5 gniazda z tyłu telewizora. |







## Nazwy AV

Opcja 'Nazwy AV' umożliwia przypisanie nazwy do każdego urządzenia podłączonego do gniazdek AV w telewizorze. Po wybraniu danego urządzenia, jego nazwa pojawia się krótko na ekranie. Po podświetleniu opcji 'AV Labels', naciśnij , aby wejść do menu 'Nazwy AV'. Naciśnij przycisk  lub , aby podświetlić gniazdo, któremu chcesz nadać nazwę. Naciśnij przycisk , aby wybrać kolumnę NAZWA. Za pomocą przycisku  lub  wybierz jedną z wybranych wcześniej nazw 'Kabel', 'CAM', 'DVD', 'Sat', lub 'Wideo'. Chcąc nadać własną nazwę wybierz 'Edit' [Edytuj]. Aby zachować ustawienia, naciśnij przycisk **OK**.

### Uwaga:

Po wybraniu opcji 'Edit' [Edytuj], naciśnij , aby wybrać kolumnę NAZWA. Naciśnij przycisk  or , aby wybrać pierwszy znak. Naciśnij przycisk , aby zatwierdzić wybór znaku. Wybierz pozostałe litery w podobny sposób (maksymalnie pięć znaków). Po wybraniu wszystkich żądanych znaków, naciśnij przycisk **OK**, aby zachować ustawienia.

## Kompensacja Magnetowidu

Ta funkcja koryguje drgania, które występują czasami przy odtwarzaniu nagrań ze złej albo uszkodzonej taśmy. Wskaż wariant 'Kompensacja Magnetowidu' i naciśnij przycisk . Przyciskiem  lub  wskaż gniazdo AV, do którego jest podłączony magnetowid, po czym naciśnij przycisk . Przyciskiem  lub  wskaż wariant 'Wł.', po czym naciśnij przycisk **OK**.

## Uwagi dot. wejść AV:

**Wejście AV1/AV2:** Gniazdo to przyjmuje sygnały wejściowe Wideo lub RGB. Telewizor wykrywa typ sygnału podawanego do gniazda i automatycznie wyświetla dane na ekranie.

**Wejście AV3/AV4:** Gniazdo to przyjmuje sygnały wejściowe Wideo S-VHS. Telewizor wykrywa typ sygnału podawanego do gniazda i automatycznie wyświetla dane na ekranie.

---

## Regulacja Obrazu

Opcja ta pozwala na konfigurację ustawień obrazu telewizora. Można wybrać następujące opcje:

- Auto Format:** Jeśli uruchomiono taką opcję, telewizor automatycznie dostosowuje rozmiar obrazu optymalnie do typu nadawanego programu. Naciśnij **▲** lub **▼**, aby wybrać 'Włączone' lub 'Wyłączone'. Naciśnij przycisk **OK**, aby zatwierdzić.
- Korekta Formatu 4:3 :** Podczas oglądania programów nadawanych w formacie 4:3 lub 14:9, na krawędziach ekranu będą widoczne ciemne plamy. Dostępne są następujące ustawienia:  
**4:3:** Na ekranie telewizora pozostają ciemne plamy.  
**Smart:** Telewizor automatycznie przełącza się w tryb 'Smart', eliminując wszystkie ciemne plamy na ekranie. Naciśnij przycisk **▲** lub **▼**, aby wybrać '4:3' lub 'Smart'. Naciśnij przycisk **OK**, aby zatwierdzić.

**Uwaga:**

Funkcja ta jest dostępna jedynie, gdy 'Auto Format' ustawiono na 'Włączone'.

- Obrót Obrazu:** Z powodu naturalnego magnetyzmu Ziemi, obraz może być nieco przechylony. Opcja ta pozwala na wyeliminowanie tego efektu. Po podświetleniu opcji 'Obrót Obrazu', naciśnij przycisk **▶**. Naciśnij przycisk **▼** lub **▲**, aby obrócić obraz w zakresie od -5 do +5. Naciśnij przycisk **OK**, aby zachować.

- Ustawienia RGB:** Przy przeglądaniu sygnałów z urządzeń RGB podłączonych do gniazdek AV1 lub AV2 (np. odtwarzacza DVD, PlayStation), może się okazać, że obraz potrzebuje regulacji. Opcja ta pozwala na regulację rozmiaru oraz pozycji poziomej obrazu dla sygnałów z urządzeń RGB. Po podświetleniu opcji 'Ustawienia RGB', naciśnij **▶**, aby wejść do menu 'Ustawienia RGB'. Naciśnij przycisk **▶**, aby wybrać centrowanie poziome. Naciśnij przycisk **▼** or **▲**, aby wycentrować obraz w zakresie od -5 do +5. Naciśnij przycisk **OK**, aby zachować ustawienia. Naciśnij przycisk **▼**, aby wybrać wielkość poziomą. Naciśnij przycisk **▼** or **▲**, aby wyregulować rozmiar obrazu w zakresie od -5 do +5. Aby zachować ustawienia, naciśnij przycisk **OK**.

**Uwaga:**

Jeśli do gniazdka scart AV1 lub AV2 nie podłączono żadnych urządzeń RGB, opcja 'Ustawienia RGB' będzie niedostępna.

---



# Podłączanie innych urządzeń do telewizora

Przez gniazda znajdujące się z tyłu i z przodu telewizora, do odbiornika można podłączyć wiele różnych urządzeń.

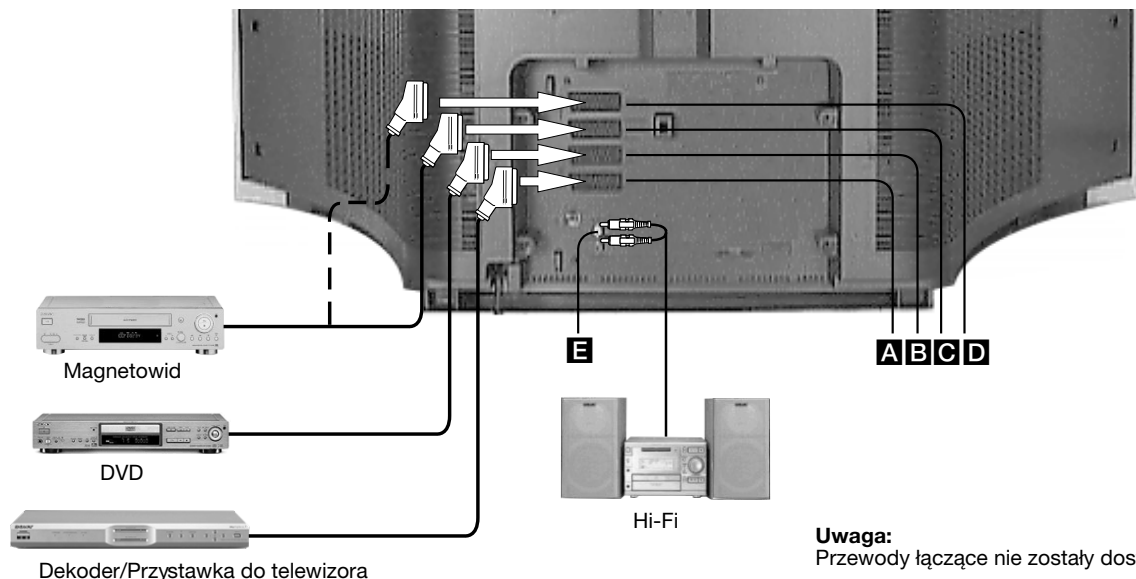

## Podłączanie urządzeń do gniazd znajdujących się z tyłu telewizora.





### Podłączenie odtwarzacza DVD

1. Połącz przewodem scart gniazdo telewizora **B** z gniazdem scart w odtwarzaczu DVD (patrz instrukcja obsługi odtwarzacza DVD)
2. Włóż płytę DVD do odtwarzacza DVD, a następnie naciśnij przycisk 'PLAY'. Na ekranie telewizora pojawi się obraz. Jeśli nie, naciskaj przycisk  na pilocie, dopóki na ekranie telewizora nie pojawi się obraz.
3. Naciśnij przycisk , aby powrócić do normalnej pracy telewizora.

### Podłączenie Dekodera/Przystawki do telewizora

1. Połącz przewodem scart gniazdo telewizora **A** z gniazdem scart przystawki telewizyjnej (patrz instrukcja obsługi przystawki).
2. Włącz przystawkę telewizyjną. Na ekranie telewizora pojawi się obraz. Jeśli nie, naciskaj przycisk  na pilocie, dopóki na ekranie telewizora nie pojawi się obraz.
3. Naciśnij przycisk , aby powrócić do normalnej pracy telewizora.

### Podłączenie magnetowidu SMARTLINK

SMARTLINK to bezpośrednie połączenie między telewizorem a magnetowidem. Upewnij się, czy magnetowid SMARTLINK jest podłączony do gniazda **C** oznaczonego (**SMARTLINK**)  **3**/  **3** VCR, za pomocą pełnego 21-pinowego przewodu Scart. Więcej informacji na temat SMARTLINK - patrz instrukcja magnetowidu.

### Podłączenie systemu Hi-Fi

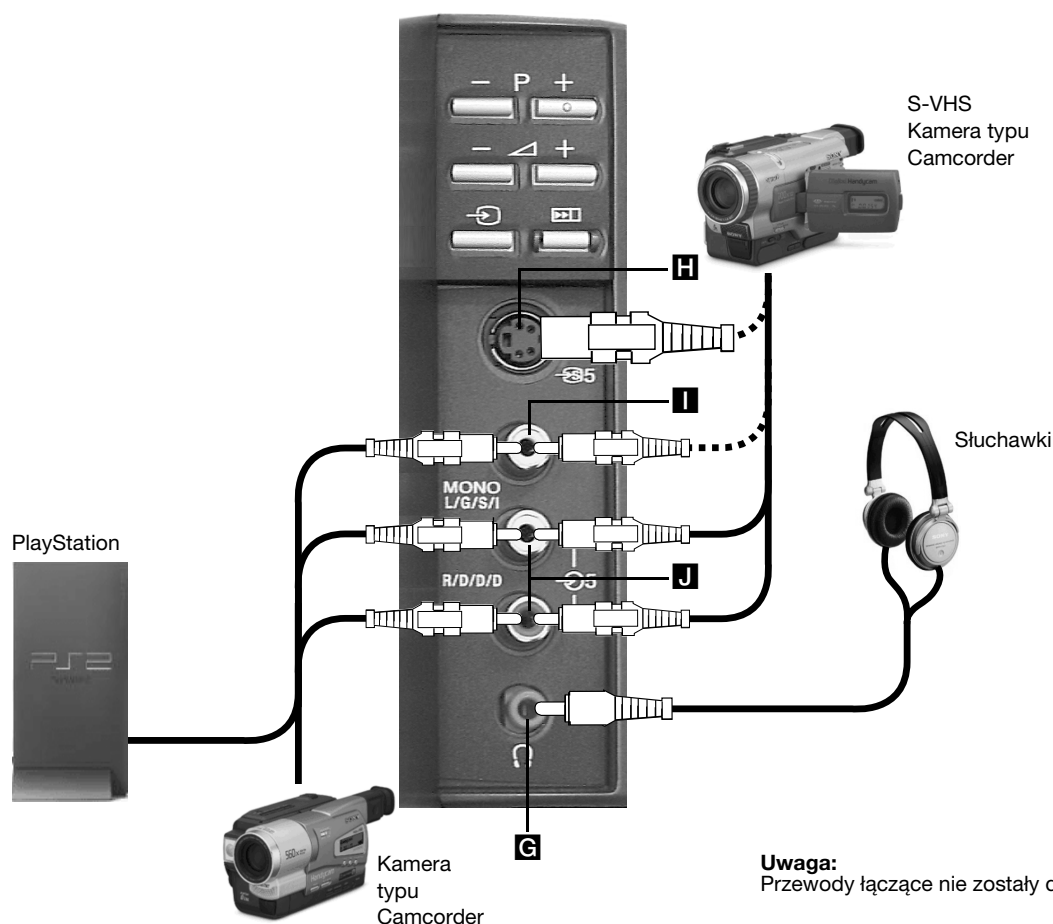

1. Połącz przewodem phono z końcówką typu 'jack' gniazdka telewizyjnego oznaczone **E** z zestawem HI-FI (patrz instrukcja obsługi zestawu HI-FI).
2. Przyciskiem regulacji głośności +/-  ustaw odpowiedni poziom głośności. Chcąc wyłączyć głośniki telewizora, postępuj zgodnie z poleceniami podanymi na stronie 14 w rozdziale 'Głośniki Telewizora' w menu 'Regulacja Dźwięku'.





**Uwaga:**  
Przewody łączące nie zostały dostarczone.

## Podłączanie urządzeń do gniazd znajdujących się z przodu telewizora

### Podłączanie Playstation

1. Połącz przewód dołączony do PlayStation z gniazdami **I** (sygnał wejściowy wideo), oraz **J** (prawy i lewy sygnał wejściowy audio).
2. Włącz PlayStation, włóż grę, a następnie naciśnij przycisk  na pilocie dopóki na ekranie telewizora nie pojawi się obraz.
3. Naciśnij przycisk , aby powrócić do normalnej pracy telewizora.

### Podłączanie kamery typu Camcorder S-VHS/8mm/Hi8

1. Podłącz kamerę wideo typu Camcorder do gniazd **H** i **J** lub **I** i **J** zgodnie z rysunkiem.
2. Naciśnij przycisk 'PLAY' na kamerze typu Camcorder, a następnie naciśnij przycisk  na pilocie dopóki na ekranie telewizora nie pojawi się obraz.
3. Naciśnij przycisk , aby powrócić do normalnej pracy telewizora.







### Podłączanie słuchawek

1. Podłącz słuchawki do gniazda oznaczonego **G** umieszczonego z tyłu telewizora.
2. Aby ustawić poziom głosu, postępuj zgodnie z instrukcjami podanymi w omówieniu 'Ustawiania Słuchawek' (patrz menu 'Regulacja Głosu' na stronie 14).

# Informacje Dodatkowe

## Korzystanie z pilota do obsługi odtwarzacza DVD i magnetowidu

Pilot dostarczony wraz z telewizorem obsługuje nie tylko magnetowidy i odtwarzacze DVD firmy Sony, lecz również innych producentów. Aby obsługiwać inne marki odtwarzaczy DVD i magnetowidów, należy zastosować się do niżej opisanej procedury.

1. Znajdź 3-cyfrowy kod marki na poniższej liście. Jeśli marka Twojego odbiornika jest oznaczona więcej niż jednym kodem, na tym etapie należy zapamiętać tylko pierwszy kod.
2. Naciśnij przycisk  lub  na pilocie i przytrzymaj, dopóki nie zapali się zielony wskaźnik magnetowidu VCR lub zielony wskaźnik odtwarzacza DVD.
3. Gdy pali się wymagany zielony wskaźnik, naciśnij i przytrzymaj przycisk  przez około 6 sekund, dopóki wskaźnik nie zacznie migać.
4. Przy pomocy **numerowanych** przycisków, wprowadź 3-cyfrowy kod dla magnetowidu lub odtwarzacza DVD. Po wprowadzeniu właściwego numeru, wszystkie zielone wskaźniki na moment się zaświecą.
5. Włącz magnetowid lub odtwarzacz DVD i sprawdź, czy pilot obsługuje podstawowe funkcje. Jeśli nie, powtórz kroki 2 - 4 oraz wprowadź nowy 3-cyfrowy kod przypisany do marki Twojego magnetowidu lub odtwarzacza DVD.
6. Gdy chcesz, aby pilot znów obsługiwał telewizor, naciśnij przycisk  lub  dopóki nie zapali się zielony wskaźnik w telewizorze. Nie zapomnij wybrać magnetowid lub odtwarzacz DVD stosując przycisk  lub  za każdym razem, gdy chcesz, aby pilot obsługiwał to urządzenie.

### Uwaga:

Kody marek, które ustawisz mogą zostać stracone, gdy natychmiast nie wymieni się wyczerpanych baterii. W takim przypadku, należy powtórnie wykonać powyższą procedurę, aby ponownie wprowadzić kody. Na wewnętrznej stronie pokrywy na baterie znajduje się informacja przypominająca o kodach marek. Nie wszystkie marki i modele magnetowidów oraz odtwarzaczy DVD są umieszczone na liście.

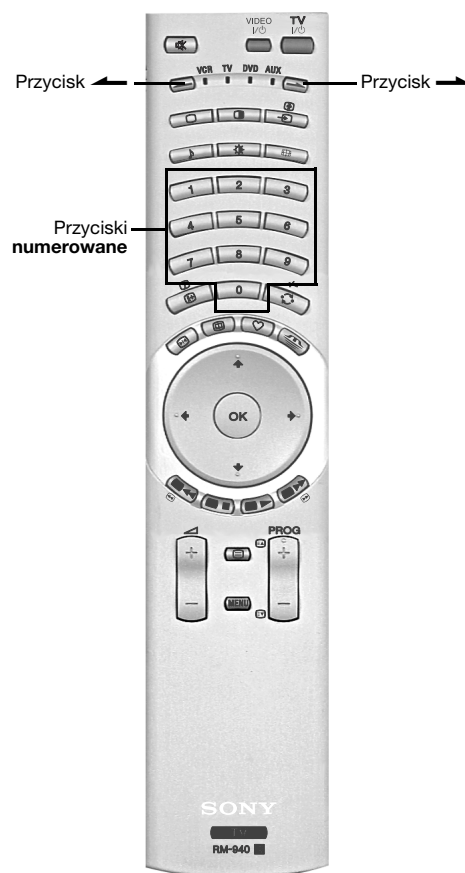

Lista marek magnetowidów		Lista marek odtwarzaczy DVD	
Marka	Kod	Marka	Kod
SONY (VHS)	301, 302, 303, 308, 309, 362	SONY	001, 029, 030, 036, 037, 038, 039, 040, 041, 042, 043, 044, 053, 054, 055
SONY (BETA)	303, 307, 310	AKAI	032
SONY (DV)	304, 305, 306	AIWA	021
AIWA	325, 331, 351	DENON	018, 027, 020, 002
AKAI	326, 329, 330	GRUNDIG	009, 028, 023, 024, 016, 003
DAEWOO	342, 343	HITACHI	025, 026, 015, 004, 035
GRUNDIG	358, 355, 360, 361, 320, 351, 366	JVC	006, 017
HITACHI	327, 333, 334	KENWOOD	008
JVC	314, 315, 322, 344, 352, 353, 354, 348, 349	LG	015, 014, 034
LG	332, 338	LOEWE	009, 028, 023, 024, 016, 003
LOEWE	358, 355, 360, 361, 320, 351	MATSUI	013, 016
MATSUI	356, 357	ONKYO	022, 033
ORION	328	PANASONIC	018, 027, 020, 002, 045, 046, 047
PANASONIC	321, 323	PHILIPS	009, 028, 023, 024, 016, 003, 031
PHILIPS	311, 312, 313, 316, 317, 318, 358, 359, 363, 364	PIONEER	004
SAMSUNG	339, 340, 341, 345	SAMSUNG	011, 014
SANYO	335, 336	SANYO	007
SHARP	324	SHARP	019, 027
THOMSON	319, 350, 365	THOMSON	012
TOSHIBA	337	TOSHIBA	003
		YAMAHA	018, 027, 020, 002

## 'Uczenie' pilota\*

Aby ograniczyć liczbę pilotów koniecznych do obsługi wszystkich urządzeń, nasz pilot posiada funkcję 'uczenia się'. Po zaprogramowaniu zgodnie z niżej podaną instrukcją, pilot może przejąć funkcje i być używany zamiast innych pilotów.

1. Naciśnij i przytrzymaj przycisk  przez około 6 sekund, dopóki wskaźnik 'AUX' nie zacznie migać.
2. Naciśnij przycisk, przy którym chcesz zachować wyuczoną funkcję. Kolejno zapalą się kontrolki magnetowidu, telewizora, odtwarzacza DVD i AUX.

Do zachowania wyuczonych funkcji można wykorzystać następujące przyciski:



Przycisk <b>VIDEO I/II</b>	Przyciski <b>numerowane</b>
Przyciski <b>↑, ↓, ←, →</b>	Przycisk <b>OK</b>
Przyciski <b>kolorowe</b>	Przycisk <b>menu</b>
Przyciski <b>Prog+/-</b>	

3. Ustaw drugiego pilota tak, jak pokazano na rysunku. Naciśnij przycisk, którego funkcję ma opanować Twój pilot. Wskaźniki w magnetowidzie, telewizorze, odtwarzaczu DVD i AUX zaświecą się w momencie zapamiętania i zachowania funkcji w pamięci pilota.
4. Powórz kroki 2 i 3, aby ustawić nowe funkcje na pilocie.
5. Aby zakończyć naciśnij przycisk .

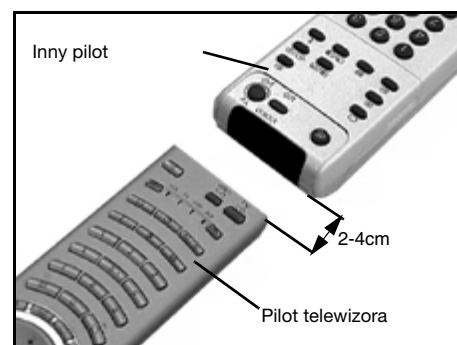



\*Wyuczone funkcje mogą zostać utracone jeśli słabe baterie nie zostaną natychmiast wymienione.



## Kasowanie ostatnio wyuczonej funkcji

1. Naciśnij i przytrzymaj przycisk  przez około 6 sekund, dopóki wskaźnik 'AUX' nie zacznie migać.
2. Naciśnij przycisk , aby wykasować ostatnio wyuczoną funkcję.
3. Naciśnij przycisk , aby powrócić do normalnej pracy telewizora.











## Kasowanie wszystkich wyuczonych informacji

1. Naciśnij i przytrzymaj przycisk  przez około 6 sekund, dopóki wskaźnik 'AUX' nie zacznie migać.
2. Naciśnij przyciski  i , aby wykasować wszystkie wyuczone funkcje.
3. Naciśnij przycisk , aby powrócić do normalnej pracy telewizora.

# Informacje Dodatkowe









---

## Dane techniczne

<b>System TV</b>	B/G/H, DK	
<b>Systemy koloru</b>	PAL, SECAM NTSC 3.58, 4.43 (tylko wejścia wideo)	
<b>Zakresy kanałów</b>	VHF:	E2-E12
	UHF:	E21-E69
	CATV:	S1-S20
	HYPER:	S21-S41
	D/K:	R1-R12, R21-R69
<b>Kineskop</b>	Super Fine Pitch FD Trinitron Ok. 82cm	
<b>Moc głośników</b>	Lewy/Prawy:	2x20W (moc muzyczna), 2x10W (RMS)
	Subwoofer:	1x30W (moc muzyczna), 1x15W (RMS)
<b>Pobór mocy</b>	Ok. 160W	
<b>Wymiary (szer. x wys. x gł.)</b>	Ok. 1015 x 575 x 590mm	
<b>Masa</b>	Ok. 68kg	
<b>Gniazda tylne</b>	 1	Eurozłącze 21-pin (Standard CENELEC) łącznie z wejściem sygnału audio/wideo, wejściem RGB, i wyjściem TV audio/wideo.
	 2	Eurozłącze 21-pin (Standard CENELEC) łącznie z wejściem sygnału audio/wideo, wejściem RGB i wyjściem TV audio/wideo.
	 3 /  3	Eurozłącze 21-pin (Standard CENELEC) łącznie z wejściem audio/wideo, wejściem S-video, wybieranym sygnałem wejściowym audio/wideo.
	 4 /  4	Eurozłącze 21-pin (Standard CENELEC), łącznie z wejściem sygnału audio/wideo, wejściem S-video.
	TF	Gniazdo wejściowe RF
		Wyjście Audio - RCA phono jacks
<b>Gniazda boczne</b>	 5	Wejście Wideo - phono jack
	 5	Wejście S video - 4 pin DIN
	 5	Wejścia Audio - phono jack
		Wejście dla słuchawek - minijack stereo
<b>Dołączone akcesoria</b>	Pilot RM-940 (1) Bateria oznaczona zgodnie ze standardem IEC jako AA (2)	

**Dane techniczne oraz konstrukcja monitora mogą ulec zmianie bez uprzedzenia.**

## Problemy i ich usuwanie

Problem	Możliwe przyczyny	Rozwiązania
Brak obrazu, brak dźwięku.	<ul style="list-style-type: none"> <li>Wyłączone zasilanie.</li> <li>Telewizor pracuje w trybie czuwania.</li> <li>Brak podłączenia anteny.</li> </ul>	<ul style="list-style-type: none"> <li>Włącz telewizor.</li> <li>Naciśnij przycisk  znajdujący się z przodu telewizora. Jeśli świeci się lampka kontrolna , naciśnij przycisk  na pilocie.</li> <li>Sprawdź podłączenie anteny.</li> </ul>
Słaby obraz lub brak obrazu (ekran jest ciemny), lecz dobry dźwięk.	<ul style="list-style-type: none"> <li>Regulacja fabrycznych ustawień obrazu.</li> </ul>	<ul style="list-style-type: none"> <li>Wybierz menu 'Regulacja Obrazu', a następnie dokonaj regulacji jasności, obrazu oraz koloru.</li> </ul>
Niektóre kanały są ciemne.	<ul style="list-style-type: none"> <li>Kanał szyfrowany lub dostępny tylko w ramach abonamentu.</li> <li>Program wykorzystywany tylko do wyświetlania danych (bez obrazu i głosu).</li> <li>Program nie jest obecnie nadawany.</li> </ul>	<ul style="list-style-type: none"> <li>Należy wykupić abonament w stacji nadającej programy płatne.</li> <li>Patrz rozdział 'Sortowanie programów' (szczegóły - patrz strona 15).</li> </ul>
Świeci się lampka kontrolna trybu czuwania.	<ul style="list-style-type: none"> <li>Uszkodzenie (miganie nieregularne).</li> </ul>	<ul style="list-style-type: none"> <li>Nie zdejmować pokrywy i skontaktować się z autoryzowanym serwisem technicznym.</li> <li>Skontaktuj się z najbliższym serwisem Sony.</li> </ul>
Dobry obraz, brak dźwięku.	<ul style="list-style-type: none"> <li>Kontrola głośności.</li> </ul>	<ul style="list-style-type: none"> <li>Naciśnij przycisk  + na pilocie.</li> <li>Jeśli na ekranie wyświetla się , naciśnij przycisk  na pilocie.</li> </ul>
Brak koloru w programach kolorowych.	<ul style="list-style-type: none"> <li>Ustawienia poziomu kolorów.</li> </ul>	<ul style="list-style-type: none"> <li>Wybierz menu 'Regulacja Obrazu', a następnie ustaw odpowiedni poziom kolorów.</li> </ul>
Pilot nie działa.	<ul style="list-style-type: none"> <li>Słabe baterie.</li> <li>Zły tryb pracy.</li> </ul>	<ul style="list-style-type: none"> <li>Wymień baterie.</li> <li>Naciśnij przycisk  lub , aby sprawdzić, czy pilot pracuje w odpowiednim trybie dla wybranego urządzenia.</li> </ul>
Zniekształcony obraz przy zmienianiu programów lub wybraniu telegazety.	<ul style="list-style-type: none"> <li>Zakłócenia z zewnętrznych urządzeń podłączonych do telewizora.</li> </ul>	<ul style="list-style-type: none"> <li>Wyłączyć wszystkie podłączone urządzenia.</li> </ul>



- W razie dalszych problemów, należy oddać telewizor do naprawy w serwisie.
- NIGDY nie otwieraj samodzielnie obudowy.

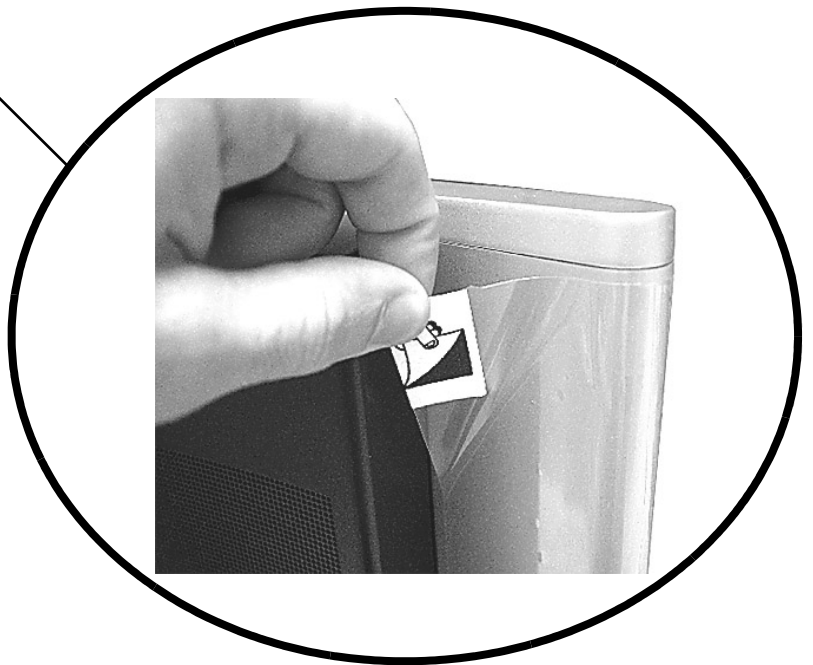
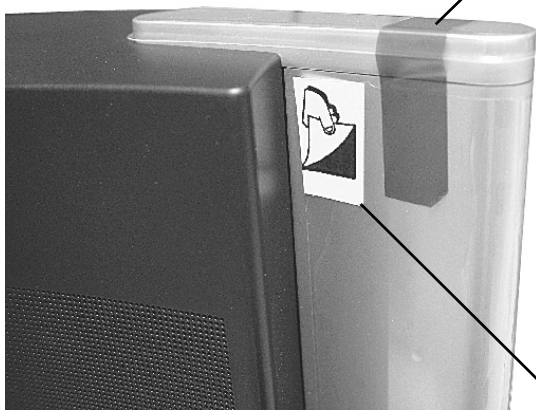

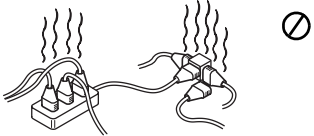
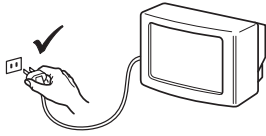
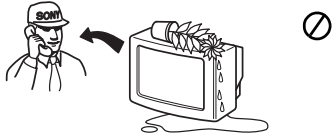
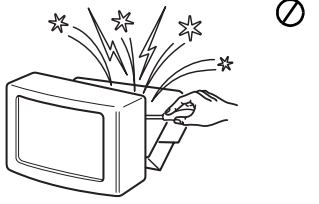
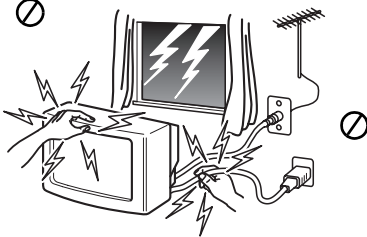
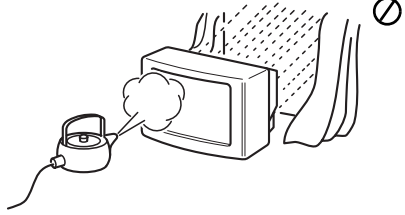
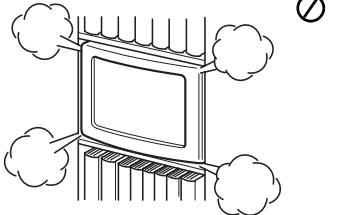
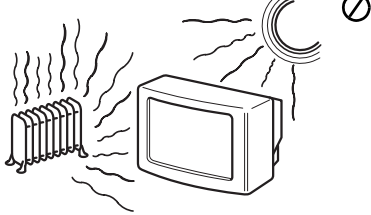
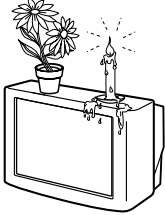
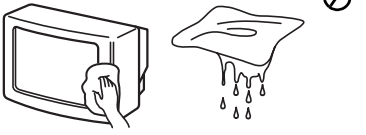
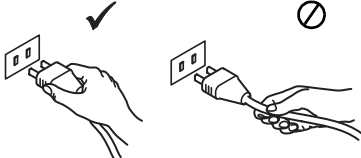
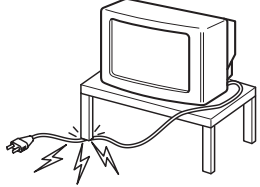
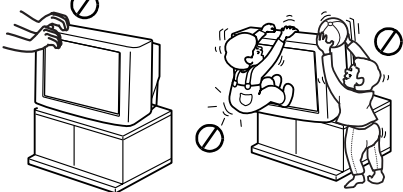

RU

## Общие правила техники безопасности

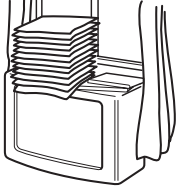
 <p>Этот телевизор предназначен для работы только от сети переменного тока напряжением 220-240 В. Не подключайте слишком много электроприборов к одной розетке, так как это может привести к возгоранию или поражению электрическим током.</p>	 <p>Из соображений безопасности и энергосбережения не рекомендуется оставлять телевизор в дежурном режиме в то время, когда он не используется. Отключайте телевизор от сети сетевой кнопкой. Однако, в некоторых телевизорах могут быть функции, для правильной работы которых выключенный телевизор должен оставаться в дежурном режиме. Такие условия специально оговорены в инструкции по эксплуатации.</p>	 <p>Не допускайте попадания каких-либо предметов внутрь телевизора, так как это может привести к возгоранию или поражению электрическим током. Не допускайте проливания каких-либо жидкостей на телевизор. Если все же произошло проливание жидкости или попадание какого-либо предмета внутрь телевизора, немедленно выключите телевизор и не включайте его до тех пор, пока его не проверит квалифицированный мастер.</p>
 <p>Не вскрывайте корпус и заднюю крышку телевизора. Обращайтесь только к квалифицированному техническому персоналу.</p>	 <p>В целях Вашей безопасности не прикасайтесь к любым частям телевизора, сетевому шнуру или антенному кабелю во время грозы.</p>	 <p>Во избежание опасности возгорания или поражения электрическим током оберегайте телевизор от дождя и сырости.</p>
 <p>Не перекрывайте вентиляционные отверстия в телевизоре. Для обеспечения нормальной вентиляции оставляйте вокруг телевизора пространство не менее 10 см с каждой стороны.</p>	 <p>Не помещайте телевизор в местах с повышенной температурой, влажностью или запыленностью. Не устанавливайте телевизор в месте, где он может подвергаться воздействию механической вибрации.</p>	 <p>Во избежание возгорания не располагайте вблизи телевизора легковоспламеняющиеся предметы и источники открытого огня (например, свечи)</p>
 <p>Вытирайте экран и корпус телевизора только мягкой, слегка увлажненной материей. Не используйте абразивные материалы, щелочные моющие средства, чистящие порошки и растворители, такие как спирт, бензин, антистатический аэрозоль и т.п. Из соображений безопасности отключайте штепсель ТВ от сети на время уборки.</p>	 <p>При отключении вилки питания от розетки тяните за саму вилку, а не за провод питания.</p>	 <p>Следите за тем, чтобы тяжелые предметы не ставились на шнур питания, так как это может привести к его повреждению. Рекомендуется смывать излишнюю длину сетевого шнура на специальные держатели на задней крышке телевизора.</p>
 <p>Устанавливайте телевизор на прочную, устойчивую подставку. Никогда не пытайтесь передвигать телевизор вместе с подставкой (тумбой) – всегда переставляйте телевизор и тумбу по отдельности. Не ставьте телевизор набок или экраном вверх. Не позволяйте детям влезать на телевизор.</p>	 <p>Отключайте вилку питания телевизора из розетки перед тем, как переставить телевизор. При переноске телевизора будьте осторожны, избегайте неровных поверхностей и чрезмерных усилий. В случае падения или повреждения телевизора нужно, чтобы его немедленно проверил квалифицированный технический персонал.</p>	 <p>Не накрывайте вентиляционные отверстия телевизора газетами, шторами и т.п.</p>

<b>Ваши первые действия</b>	
Проверка прилагаемых принадлежностей .....	4
Установка батареек в пульт дистанционного управления .....	4
Подключение антенны и ВМ к телевизору .....	5
Включение телевизора .....	5
Автоматическая настройка телевизора .....	6
Нахождение Вашего видеоканала .....	6
<b>Описание</b>	
Описание кнопок панели управления телевизора .....	7
Описание кнопок пульта ДУ .....	8
<b>Основные действия</b>	
Режим двух экранов (PAP) .....	9
Режим экрана .....	10
<b>Меню «Любимых» программ</b>	
Просмотр «Любимых» программ .....	11
Вход в режим настройки «Любимых» программ .....	11
Добавление канала в список «Любимых» программ или удаление канала из него .....	11
Удаление всех «Любимых» каналов .....	11
<b>Телетекст</b>	
Просмотр телетекста .....	12
Просмотр в режиме TopText .....	12
<b>Система меню телевизора</b>	
Использование системы меню телевизора .....	13
Меню "Настройки изображения" .....	13
Меню "Звуковые настройки" .....	14
Меню настройки .....	15
Язык/Страна .....	15
Автопоиск .....	15
Сортировка программ .....	15
Ручной поиск станций .....	15
Выход AV3 .....	16
Имена AV .....	16
Стабилизация ВМ .....	16
Настройка экрана .....	17
<b>Подключение дополнительных устройств к телевизору</b>	
Подключение аппаратуры к разъемам на задней панели .....	18
Подключение аппаратуры к разъемам на передней панели .....	19
Использование пульта ДУ с DVD-проигрывателем/ВМ .....	20
Обучение пульта ДУ .....	21
<b>Дополнительные сведения</b>	
Технические характеристики .....	22
Устранение неполадок .....	23

Выполните пункты ① - ⑥ для включения и настройки телевизора.

### ① Проверка прилагаемых принадлежностей



Пульт ДУ



Батарейки

### ② Установка батареек в пульт дистанционного управления

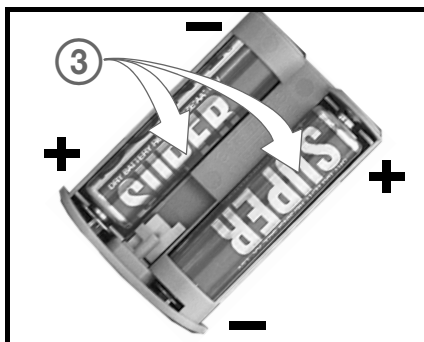

Помните:

- батареи должны быть вставлены с учетом полярности, (См. маркировку в батарейном отсеке)
- утилизируя батарейки, следует соблюдать правила защиты окружающей среды.

## ③ Подключение к телевизору антенны и видеомagniтофона

### Подключение только антенны

1. Подсоедините кабель антенны к антенному входу с маркировкой  $\Gamma$  на задней панели телевизора.

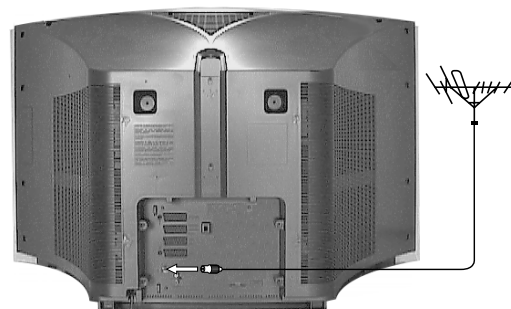

### Подключение антенны и видеомagniтофона

1. Подсоедините кабель антенны к входному разъему IN\* на Вашем видеомagniтофоне.
2. Специальным кабелем соедините выходной разъем OUT Вашего видеомagniтофона с антенным входом, обозначенным символом  $\Gamma$ , на задней панели телевизора.
3. Соедините универсальным "полным" (обеспечивающим все соединения) SCART-кабелем  $\text{3/3}$  разъем на задней панели телевизора с разъемом SCART на Вашем видеомagniтофоне.
4. Подсоедините видеомagniтофон к сети электропитания и включите его.
5. Вставьте записанную кассету в ВМ и нажмите кнопку "PLAY" ("Воспроизведение"). Это позволит телевизору обнаружить и запомнить видеоканал во время процедуры "Автоматическая настройка телевизора".

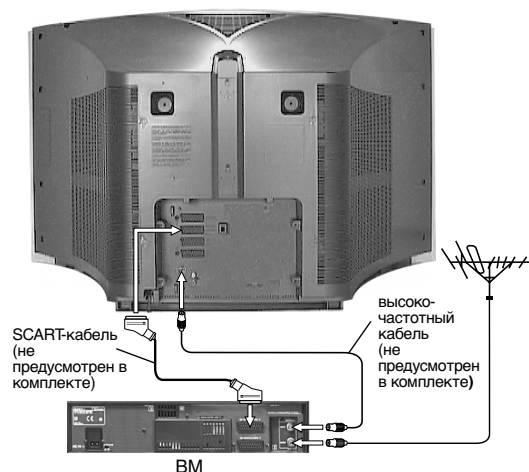

#### Примечания:

Обозначения разъемов могут меняться в зависимости от модели видеомagniтофона. За более подробными сведениями обратитесь к инструкции по эксплуатации Вашего видеомagniтофона.

Если в Вашем видеомagniтофоне разъем SCART отсутствует, выполняйте приведенные выше инструкции по соединению без учета подсоединения кабеля SCART. Кроме того, необходимо будет выполнить ручную настройку видеомagniтофона на резервный канал ТВ.

## ④ Включение телевизора

1. Вставьте вилку телевизора в розетку электросети (220 - 240 В переменного тока, 50 Гц).
2. Нажмите кнопку Вкл/Выкл. расположенную сбоку телевизора.

#### Примечание:

Если горит красный индикатор на передней панели телевизора, телевизор находится в режиме ожидания. Для включения телевизора нажмите кнопку TV  $\text{I/O}$  на пульте ДУ. Просьба иметь в виду, что до появления изображения на экране может пройти несколько секунд.



Кнопка включения/выключения

## ⑤ Автоматическая настройка телевизора

1. При первом включении телевизора на экране появляется логотип фирмы Sony, а затем меню Language/Country (Язык/Страна) с выделенным словом 'English'. Нажмите кнопки **▲** или **▼** на пульте дистанционного управления для выбора нужного Вам языка. Нажмите кнопку **OK** для подтверждения выбора. С этого момента все меню будут представлены на выбранном Вами языке.
2. Теперь будет выделено слово "Страна". Нажмите кнопки **▲** или **▼** на пульте ДУ для выбора страны, в которой используется телевизор. Важно правильно выбрать страну, чтобы информация в системе Телетекст отображалась корректным образом. Нажмите кнопку **OK** для подтверждения выбора.

Появляется запрос о повороте изображения. Иногда воздействие магнитного поля Земли может привести к наклону изображения.

- a) Если настройка не требуется, нажмите кнопку **OK**.
- b) Если требуется настройка, нажмите кнопку **▲** или **▼** для центрирования изображения. Нажмите кнопку **OK** для запоминания результата.

Появляется запрос на центрирование изображения. Это позволит Вам отрегулировать положение изображения по вертикали, если оно смещено от центра.

- a) Если настройка не требуется, нажмите кнопку **OK**.
- b) Если требуется настройка, нажмите кнопку **▲** или **▼** для центрирования изображения. Нажмите кнопку **OK** для запоминания результата.

Выводится экранная страница автопоиска (автонастройки). Нажмите кнопку **OK** для выбора **Да**. Начинается выполнение процедуры автопоиска с настройкой всех доступных каналов. На экране появляется сообщение о ходе выполнения процедуры автопоиска.

Если ни один канал не был найден, появится запрос, подключена ли к телевизору антенна. Проверьте, правильно ли подсоединена антенна, а затем нажмите кнопку **OK** для повторения процедуры автопоиска.

Как только настройка каналов завершится, появится экранная табличка «Сортировка программ». Если Вы желаете изменить порядок запомненных каналов, нажмите кнопку **OK** и обратитесь к странице 15 за дополнительными инструкциями. Если Вы не хотите на данном этапе сортировать каналы, нажмите кнопку **MENU** для возврата к нормальному режиму работы.

3. Для просмотра программ нажмите кнопку **PROG+/-** или цифровые кнопки на пульте ДУ.

### Примечание:

Если Вы когда либо захотите снова войти в процедуру «Автонастройки», Вы можете сделать это, нажав кнопку автозапуска (см. стр. 7)

Меню Язык/Страна

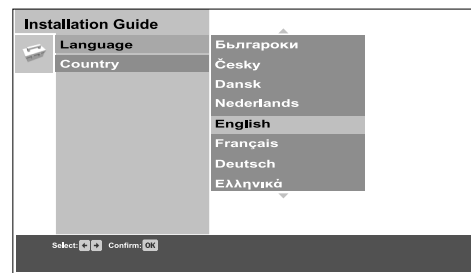

Экранная страница автоматической настройки (автоматического поиска станций)



## ⑥ Нахождение Вашего видеоканала

Если Вы подключили к своему телевизору видеомаягнитофон, следуя указаниям п. "Подключение к телевизору антенны и видеомаягнитофона", Вам теперь необходимо найти свой видеоканал

1. Нажимайте кнопку **PROG+/-** на пульте ДУ до тех пор, пока изображение с записанной видеокассеты не появится на экране

### Примечания:

Если Вы хотите, чтобы Вашему видеоканалу соответствовал другой номер канала, см. "Сортировка программ" на стр. 15.

Если ваш видеомаягнитофон подключен к телевизору с помощью SCART кабеля, нажимайте кнопку **↶** / **↷** на пульте ДУ до тех пор, пока изображение с записанной кассеты не появится на экране.

# Описание кнопок панели управления телевизора

Сбоку телевизора имеется скрытая панель управления. Ниже показан ее развернутый вид.

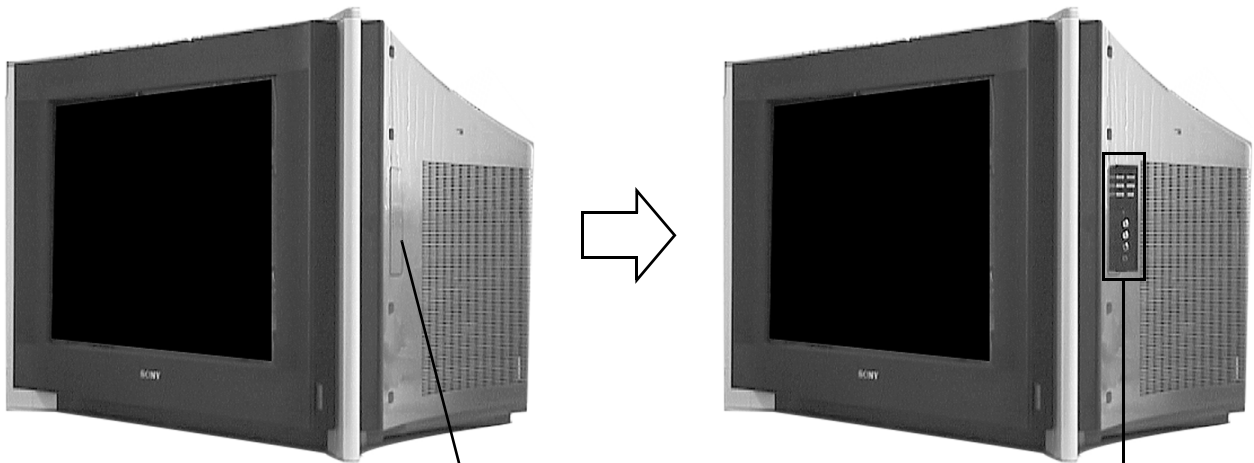

Чтобы открыть дверцу,  
нажмите на отметку ↙  
затем отпустите руку.

## Кнопки переключения каналов

Нажмите для просмотра следующего (+) или предыдущего (-) канала.

## Кнопка выбора входного видеосигнала

Нажмите для выбора сигнала от дополнительных устройств, подключенных к разъемам телевизора (см. подробнее (см. подробности на стр. 18).



## Кнопки уровня громкости

Нажмите для увеличения (+) или уменьшения (-) громкости.

## Кнопка автозапуска

Нажмите для выполнения процедуры автозапуска. Она полезна, когда после переезда Вы хотите произвести процедуру автоматической настройки на новом месте

**Примечание:** подробные сведения о подключении к разъемам см. на стр. 19.

# Описание кнопок пульта ДУ

## Кнопка отключения звука

Нажмите для отключения звука телевизора. Нажмите еще раз для восстановления звука.

## Кнопка VIDEO

Нажмите ее для временного отключения видеомагнитофона или DVD-проигрывателя. Нажмите ее еще раз для восстановления режима нормальной работы.

## Кнопка TV

Нажмите ее для временного выключения телевизора. Загорится красный индикатор на передней панели телевизора. Нажмите ее еще раз для восстановления режима нормальной работы.

## Кнопки

С помощью этих кнопок можно управлять дополнительными устройствами (см. стр.20).

## Кнопка TV

В режиме телетекста или передачи видеосигнала нажмите эту кнопку для восстановления режима работы телевизора.

## Кнопка режима двух экранов PAP

Нажмите ее для переключения в режим PAP (см. подробности на стр. 9).

## Кнопка Input (Вход) /Hold (Удерживание)

Нажмите для выбора сигнала от дополнительных устройств, подключенных к разъемам телевизора (см. подробности на стр.18). В текстовом режиме нажмите ее для удерживания на экране текущей страницы. Для отмены нажмите эту кнопку еще раз.

## Кнопка режима звука

Нажмите несколько раз для изменения опции "Режим звука".

## Кнопка режима изображения

Нажмите несколько раз для изменения опции "Режим изображения".

## Кнопка формата экрана

Нажмите (если нужно, повторно) для смены экранного режима. См. подробности на стр. 10.

## Кнопки 0 - 9

Нажмите эти кнопки для ввода номера нужного канала, видеомагнитофона: Для номера канала 10 и выше, нажмите кнопку -/-- на пульте ДУ, затем введите двузначный номер, например, нажмите кнопку -/-- и далее цифровые кнопки 2 и 3 для ввода номера канала 23.

## Кнопка справки

Нажмите для вывода на экран справочной информации, если таковая имеется. В текстовом режиме нажмите для вывода скрытой информации (например ответов на вопросы викторины). Для отмены нажмите еще раз.

## Кнопка предыдущего канала

Нажмите ее для возврата к предыдущему каналу, который Вы смотрели (при условии, что Вы смотрели его не менее 5 с).

## Кнопка «Любимых» программ

Нажмите ее для вывода на экран списка Ваших предпочитаемых программ (подробности см. на стр. 11).

## Кнопка стоп-кадра ("замораживания")

Нажмите для "замораживания" (остановки) изображения. Для отмены нажмите еще раз.

## 

Эта кнопка не работает для данного телевизора.

## 

Эта кнопка не работает для данного телевизора.

## Навигационные Клавиши

Используйте эти кнопки для перемещения по системе меню телевизора.

## Кнопка ОК

Нажимайте кнопку ОК для запоминания настроек, производимых в системе меню.

## Цветные кнопки

Эти кнопки могут использоваться как кнопки опции Fasttext (см. подробности на стр. 12).  
Примечание: Когда пульт ДУ настроен для управления видеомагнитофоном или DVD-проигрывателем, навигационные клавиши и кнопка ОК позволяют управлять основными функциями Вашего видеомагнитофона или DVD-проигрывателя.

## Кнопка громкости + и -

Нажмите ее для увеличения (+) или уменьшения (-) громкости.

## Кнопка телетекста

Нажмите ее для включения или выключения телетекста (см. подробности на стр. 12).

## Кнопка МЕНЮ

Нажмите ее для входа в систему меню своего телевизора (см. подробности на стр.13).

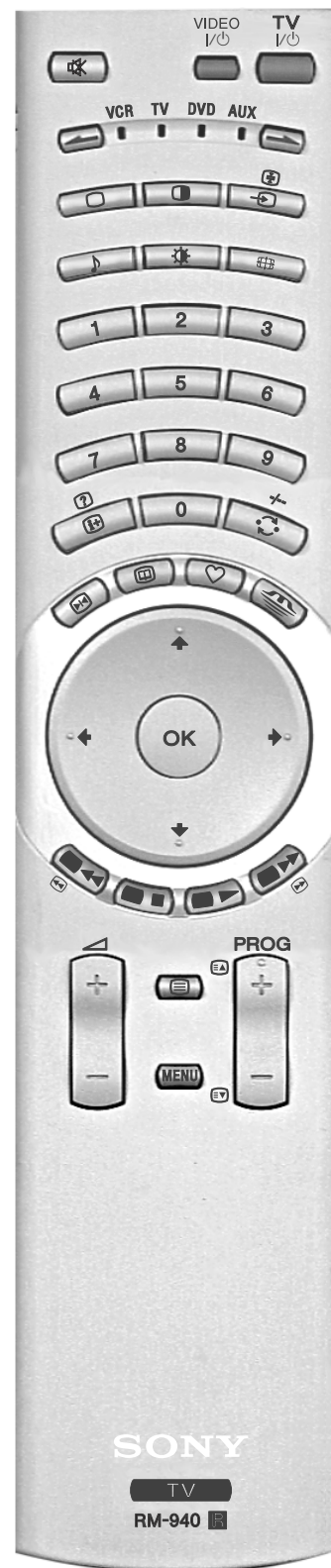

## Кнопка PROG +/-

Нажмите эту кнопку для выбора следующей или предыдущей программы.











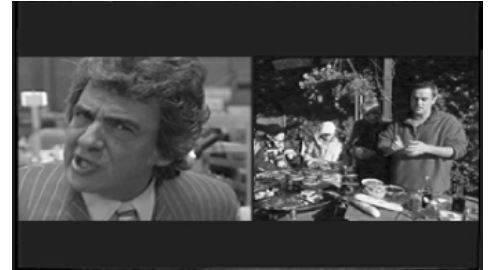



## Режим двух экранов PAP

Эта функция позволяет разделить экран надвое и смотреть два канала одновременно. Кнопками ◀ и ▶ Вы можете выбрать, какая из двух картинок будет активной. Активная картинка подсвечивается. Звук активной картинки воспроизводится через громкоговорители телевизора.

1. Нажмите кнопку  для входа в режим двух экранов PAP (Picture-And-Picture - "картинка-и-картинка").
2. Описание доступных опций приведено в таблице ниже.
3. Нажмите кнопку  для выхода из режима PAP.

Экранная страница режима PAP









<b>Выбор звука для наушников</b>	В пункте меню "Установки для наушников" Вы можете выбрать, будет ли выводиться на наушники звук всегда только с правой картинки, либо с той, которую Вы выберете в качестве активной в режиме PAP (см. меню "Звуковые настройки" на стр. 14).
<b>Смена каналов, выводимых на экраны</b>	Нажмите кнопки <b>PROG +/-</b> чтобы сменить канал, выводимый на выбранный экран, или нажмите кнопку  или  чтобы сменить канал, выводимый на невыбранный экран. Или же, нажмите кнопку  для просмотра изображения от оборудования, подключенного к AV-разъемам телевизора.
<b>Выбор экранов</b>	Нажмите кнопку  или  для выбора экрана, который Вы хотите смотреть.
<b>Масштабирование экранов</b>	Нажмите кнопку  или  для выбора экрана, изображение на котором Вы хотите увеличить. <b>Выбран правый канал:</b> Нажмите кнопку  для увеличения масштаба изображения. <b>Выбран левый экран:</b> Нажмите кнопку  для увеличения масштаба изображения. <b>Примечание:</b> Для возвращения увеличенного экрана к нормальному размеру, выберите меньший экран, затем нажмите и удерживайте кнопку  или  до тех пор, пока размеры экранов не станут равными.

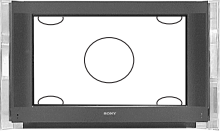

## Экранный режим

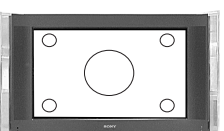
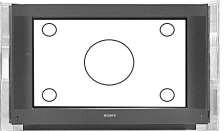
Изображение, принимаемое телевизором, может быть в одном или нескольких форматах (например, в стандартном формате 4:3, широкоэкранном формате 16:9). Вы можете произвести ручную настройку экранного режима так, чтобы он соответствовал формату принимаемой Вами программы:

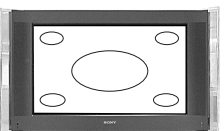
1. Нажмите кнопку  несколько раз для выбора одного из следующих режимов.

<b>Оптимальный:</b>	имитация широкоэкранного эффекта для передач формата 4:3.	 → 
<b>4:3:</b>	для обычного формата 4:3.	
<b>14:9:</b>	компромиссный вариант между размерами изображения 4:3 и 16:9.	 → 
<b>Zoom (Увеличение масштаба изображения):</b>	имитация эффекта широкого экрана для кинофильмов, передаваемых в кинематографическом формате (letterbox, с черными полями сверху и снизу).	 → 
<b>Широкоэкранный:</b>	для передач формата 16:9.	
	для обычного формата 4:3.	 → 





### Примечание:

В режимах Zoom, "Оптимальный" и 14:9 верхняя и нижняя части изображения срезаются. Нажмите  или  для коррекции положения изображения на экране (например, чтобы видеть субтитры).

Меню "Любимых" программ позволяет:

- Составить список всех программ, которые Вы хотите занести в память в качестве "Любимых".
- Быстро вывести "любимую" программу на экран.
- Добавлять программы к списку "Любимых" или удалять их из него.

## Просмотр "Любимых" программ

- Нажмите кнопку  на пульте ДУ для вывода на экран меню "Любимых" программ. Это меню состоит из участка информации о программах и списка "Любимых" каналов. Максимум 20 каналов можно занести в память в качестве "Любимых".  
**Примечание:**  
Если ранее не было запомнено ни одной "любимой" программы, то появится экран с запросом, не желаете ли Вы выбрать "Любимые программы". Нажмите кнопку **Е**, чтобы выбрать "Да", затем нажмите **ОК**. Появится меню настройки "Любимых программ". Следуйте инструкциям раздела Добавление канала в список "Любимых" программ или удаление из него".
- Нажмите кнопки  или  для перемещения строки курсора вверх-вниз по списку "Любимых" каналов. При выделении каждого канала, можно вывести на экран краткое содержание его программы, нажав кнопку  (зависит от наличия услуги).  
Если в списке больше 5 каналов, нажмите **ЗЕЛЕНУЮ** кнопку, чтобы вывести на экран следующую группу каналов или **КРАСНУЮ** кнопку для вывода предыдущей группы.
- Выделив программу, которую Вы хотите смотреть, нажмите кнопку **ОК** для просмотра программы на фоне. Нажмите кнопку  для возврата к нормальному режиму работы телевизора.

## Меню "Любимых" программ







## Настройка меню "Любимых" программ





## Вход в режим настройки меню "Любимых" программ

- Выведя на экран меню "Любимых" программ, нажмите **СИНИЮЮ** кнопку для входа в режим настройки этого меню. Это меню показывает Вам все доступные каналы. Каналы, уже занесенные в память в качестве "Любимых", будут помечены .

## Добавление канала в список "Любимых" программ или удаление из него

- Нажмите кнопку  или  для выделения канала, который Вы хотите добавить к списку или удалить из него.  
Если в выбранном списке более 5 каналов, нажмите **ЗЕЛЕНУЮ** кнопку для вывода на экран следующей группы каналов или **КРАСНУЮ** кнопку для вывода предыдущей группы.  
В качестве альтернативного варианта, если Вам известен номер такого канала, его можно ввести непосредственно с помощью кнопок **0 - 9** на пульте ДУ.
- Выделив канал, который Вы хотите добавить к списку или удалить из него, нажмите кнопку **ОК**. Это приведет к тому, что либо этот канал станет помечен  в качестве "любимого", либо стоявшая рядом с ним  исчезнет.

## Удалить все каналы из списка "Любимых"

- Выведя на экран режим настройки меню "Любимых" программ, нажмите **ЖЕЛТУЮ** кнопку.
- На экране появится запрос на подтверждение удаления всех "Любимых" каналов.
- Нажмите кнопку  или  чтобы выделить "Да", затем нажмите кнопку **ОК**. Нажмите **СИНИЮЮ** кнопку для возврата в меню "Любимых" программ.
- Нажмите кнопку  для возврата к обычному режиму работы телевизора.

Некоторые телевизионные каналы предоставляют услуги телетекста. Страница с оглавлением (обычно, это страница 100) содержит информацию о том, как пользоваться данной услугой. Убедитесь в хорошем качестве принимаемого сигнала, иначе возможны ошибки при приеме телетекста.

## Просмотр телетекста

1. Выберите телевизионный канал, который обеспечивает нужную Вам службу телетекста.
2. Нажмите кнопку  для входа в режим "Текст и изображение" (P&T). Экран разделится на две части, в левой из которых будет выводиться телетекст, а в правой - телевизионная передача.

Экранная страница телетекста











### Примечания:

Если Вы хотите просматривать текст в полноэкранном режиме, нажмите кнопку  второй раз.

3. Нажмите цифровые кнопки на пульте ДУ для ввода трехзначного номера нужной Вам страницы. Выбранная Вами страница появится на экране.
4. Введите другие трехзначные номера страниц, как это описано.
5. Для выхода в любое время из текстового режима следует нажать на пульте ДУ кнопку .





## Как пользоваться опциями телетекста

<b>Выбор следующей или предшествующей страницы</b>	Нажмите кнопку  или  .
<b>Выбор подстраницы</b>	Страница телетекста может состоять из нескольких подстраниц. В этом случае в нижней части экрана появляется информационное окно с указанием числа имеющихся подстраниц. Выберите подстраницу, нажав кнопку  или  .
<b>Оставление страницы на экране</b>	Нажмите кнопку  . Для отмены нажмите ее еще раз.
<b>Использование опции Fasttext</b>	Опция Fasttext обеспечивает доступ к странице с помощью одного нажатия кнопки. Если услуга Fasttext доступна, то в нижней части экрана появляются четыре цветных элемента. Нажмите соответствующую цветную кнопку на пульте ДУ для вывода страницы на экран.
<b>Использование опции Page Catching (Поиск страницы)</b>	Выберите страницу, содержащую несколько номеров страниц (например, страницу оглавления), затем нажмите кнопку <b>OK</b> . Нажмите кнопку  или  для выделения нужного номера страницы, затем снова нажмите кнопку <b>OK</b> . Выбранная Вами страница появится на экране.
<b>Использование функции Reveal (Раскрытие)</b>	Нажмите кнопку  для вывода на экран скрытой информации (такой, как ответы на вопросы телевикторины).

## Просмотр текста в режиме Top-Text

Если Top-Text передается вещательными станциями, его можно смотреть на этом телевизоре.

В режиме Top-Text экран разделяется на два столбца, в первом столбце показаны "блоки" страниц, а во втором - "группы" страниц.

1. Переключитесь на канал, который, как Вам известно, передает сигналы TOP-текст, затем нажмите **ЖЕЛТУЮ** кнопку вызова всплывающего окна со списком "групп".
2. Нажимайте кнопку  или  таким образом, чтобы нужная "группа" была подсвечена, и затем нажмите **ЖЕЛТУЮ** кнопку или **OK** для выбора этой группы.
3. Нажмите **СИНЮЮ** кнопку для вызова всплывающего окна со списком "блоков".
4. Нажимайте кнопку  или  таким образом, чтобы нужный "блок" был подсвечен, и затем нажмите **СИНЮЮ** кнопку или **OK** для выбора этой группы.
5. Нажмите кнопку  для выхода из режима TOP-текст.

## Использование системы меню телевизора

В Вашем телевизоре предусмотрена система меню, которая включает в себя серию экранных меню. С помощью этих меню Вы можете использовать свой телевизор оптимальным образом: от настройки по Вашему вкусу качества изображения и звука до получения доступа к расширенным возможностям системы. Для управления системой меню используются следующие кнопки на пульте ДУ:

1. Нажмите кнопку **MENU** для вывода главного меню.
2. Для работы с меню используйте следующие кнопки:
  - Нажмите кнопки  $\downarrow$  или  $\uparrow$  для выделения нужного меню или опции.
  - Нажмите кнопку  $\rightarrow$  для входа в нужное меню или опцию.
  - Нажмите кнопку  $\leftarrow$  для возврата к последнему меню или опции.
  - Нажмите кнопки  $\downarrow$ ,  $\uparrow$ ,  $\leftarrow$  или  $\rightarrow$  для изменения заданных значений выбранной опции.
  - Нажмите кнопку **OK** для подтверждения и запоминания Вашего выбора.
3. Нажмите кнопку **MENU** для удаления меню на экране телевизора.

## Меню "Настройки изображения"

Это меню позволяет выполнять настройку изображения по Вашему собственному выбору. Выделите нужную опцию и нажмите кнопку  $\rightarrow$  для выбора. В приведенной ниже таблице даны описания опций и способы их использования.

### Режим изображения

Эта опция позволяет выбрать один из четырех режимов изображения. Нажмите  $\uparrow$  или  $\downarrow$  для выбора режима "Репортаж", "Кино" или "Игра". Нажмите **OK** для подтверждения своего выбора.

### Контрастность, Яркость, Насыщенность, Четкость, Оттенок

Эти опции позволяют выполнять настройку контраста, яркости, насыщенности и четкости изображения. Нажмите  $\leftarrow$  или  $\rightarrow$  для задания уровней. Нажмите **OK** для подтверждения выбора.

#### Примечание:

Регулировка оттенка доступна только при приеме сигнала NTSC. При регулировке этих параметров "Режим изображения" автоматически переключится на "Персональный".

### Стандарт

Эта опция возвращает все параметры изображения к значениям заводской настройки. Нажмите  $\rightarrow$  для восстановления заводских параметров изображения.

#### Примечание:

Эта опция доступна только тогда, когда "Режим изображения" задан как "Индивидуальный".

### Понижение шума

Иногда при слабом сигнале появляется помеха типа "снег" (помеха на изображении). Использование данной опции может снизить помехи такого типа. Нажмите  $\uparrow$  или  $\downarrow$ , чтобы выбрать "Выкл.", "Низкий", "Высокий" или "Автом.". Нажмите **OK** для подтверждения выбора.

### Цвет. тон

Эта опция позволяет изменять оттенок изображения. Доступные настройки:

- Теплый:** придает белым тонам красный оттенок.
- Нормальн.:** придает белым тонам нейтральный оттенок.
- Холодный:** придает белым тонам голубой оттенок.

Нажмите  $\uparrow$  или  $\downarrow$  для выбора опции "Теплый", "Нормальн." или "Холодный".  
Нажмите **OK** для подтверждения выбора.

### Picture Power

Эта опция позволяет Вам посмотреть демонстрацию технологии улучшения изображения и установить оптимальный уровень контрастности.

**Четкость:** Оптимизирует уровень четкости телевизионного изображения. Нажмите  $\uparrow$  или  $\downarrow$  для выбора "Низкий" (Демо) или "Высокий", затем нажмите **OK** для подтверждения своего выбора.

#### Примечание:

Поскольку это лишь демонстрационный режим, никакие изменения не будут сохранены в памяти.

**контрастность:** Оптимизирует уровень контрастности телевизионного изображения. Нажмите  $\uparrow$  или  $\downarrow$  для выбора "Вкл." или "Выкл.", затем нажмите **OK** для подтверждения своего выбора.

**Режим 100 Гц:** Эта опция позволяет Вам выбрать качество движущегося изображения в соответствии с Вашим вкусом. Нажмите  $\uparrow$  или  $\downarrow$  для выбора "100Hz Digital Plus" или "Adv. 100Hz Digital Motion", затем нажмите **OK** для подтверждения своего выбора.

Меню "Настройки изображения"

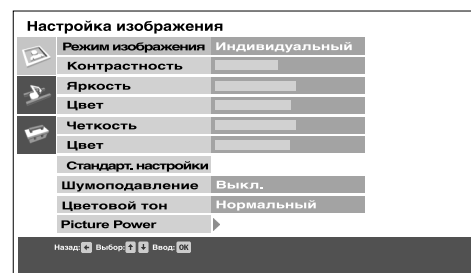

## Меню "Звуковые настройки"

Данное меню позволяет настроить звучание в соответствии с Вашими желаниями. Выделите нужную опцию и нажмите кнопку ➔ для выбора. В приведенной ниже таблице даны описания опций и способы их использования.

### Звуковой эффект

Эта опция позволяет выбрать один из четырех звуковых режимов. Нажмите ▲ или ▼ для выбора режима "Выкл.", "Естественный", "Динамический" или "Dolby V". Нажмите **ОК** для подтверждения выбора.

#### Примечания:

\*Режимы "Естественный" и "Динамический" являются функциями системы обработки звука ВВЕ. Эта система повышает чистоту, отчетливость звучания и усиливает эффект реального присутствия.

\*\*Данный телевизор разработан для создания звукового объемного эффекта путем имитации звучания четырех динамиков с помощью двух в случае, если телевизионный аудиосигнал передается в коде Dolby Surround. Звуковой эффект также можно улучшить, подключив соответствующий внешний усилитель (подробности см. на стр. 18). Изготовлено по лицензии компании Dolby Laboratories. Dolby и двойной символ D являются торговыми знаками компании Dolby Laboratories.

Меню "Звуковые настройки"

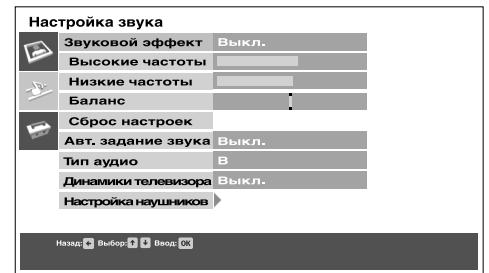

### Тембр ВЧ, тембр НЧ

Эти опции позволяют настроить звучание с помощью подстройки уровня высоких и низких частот. Нажмите ◀ или ▶ для задания уровней. Нажмите **ОК** для подтверждения выбора.

### Баланс

Эта опция позволяет устанавливать баланс звучания между левым и правым динамиками. Нажмите ◀ или ▶ для задания баланса. Нажмите **ОК** для подтверждения выбора.

### Стандарт

Эта опция сбрасывает все регулировки звучания (высокие частоты, низкие частоты, и баланс) к стандартным заводским предустановкам. Нажмите ➔ для восстановления предустановок звучания.

### Автоматическая регулировка громкости

Иногда уровень громкости передачи меняется (например, при трансляции рекламы звук громче, чем в обычной передаче). Эта опция позволяет устранить этот эффект, устанавливая постоянный уровень громкости для всех случаев. Нажмите ▲ или ▼ для выбора "Выкл." или "Вкл.". Нажмите **ОК** для подтверждения выбора.

#### Примечание:

Эта опция недоступна, когда "Звуковой эффект" установлен в положение "DolbyV".

### Тип аудио

**При приеме телепередач на двух языках:** эта опция позволяет выбрать нужный язык передачи. Нажмите ▲ или ▼ для выбора А, чтобы слушать передачу на первом языке или В, чтобы слушать ее на втором языке. Нажмите **ОК** для подтверждения выбора.

**При приеме стереопрограмм:** эта опция позволяет выбрать режим звучания моно или стерео. нажмите ▲ или ▼ для выбора режима "Моно" или "Сtereo". Нажмите **ОК** для подтверждения выбора.

### Динамики телевизора

Эта опция позволяет включать или выключать динамики телевизора. Нажмите ▲ или ▼ для установки динамиков в положение "Вкл.", "выкл. разово" или "Постоянно выкл.". Нажмите **ОК** для подтверждения выбора.

#### Примечание:

Эта функция полезна при подключении к ТВ внешней звуковоспроизводящей системы (см. стр. 18)

### Установки для наушников

С помощью этой опции вы можете произвести установки режимов работы для наушников. В вашем распоряжении имеются следующие опции:

**Громкость:** Позволяет Вам установить уровень громкости для наушников. Нажмите ◀ или ▶ для подстройки громкости. Нажмите **ОК** для подтверждения выбора.

**Тип аудио:** **При приеме телепередач на двух языках:** Эта опция позволяет выбрать нужный язык передачи. Нажмите ▲ или ▼ для выбора А, чтобы слушать передачу на первом языке или В, чтобы слушать ее на втором языке. Нажмите **ОК** для подтверждения выбора.

**При приеме стереопрограмм** эта опция позволяет выбрать режим звучания моно или стерео. нажмите ▲ или ▼ для выбора режима "Моно" или "Сtereo". Нажмите **ОК** для подтверждения выбора.

**Выбор PAF:** Эта опция позволяет установить, с какой из двух картинок PAF будет подаваться звук на наушники (см. "Режим двух экранов PAF" на стр. 9). Нажмите кнопку ▲ или ▼, чтобы выбрать "Рамка", если Вы хотите слушать звук активной (подсвеченной) картинке, либо "Дясна картинка", если Вы хотите всегда слушать звук с правой картинке. Нажмите **ОК** для подтверждения.

#### Примечание:

Уровень громкости в наушниках независим от основной громкости, задаваемой кнопкой +/- пульта дистанционного управления. Однако, уровень выходного сигнала на выходном аудиоразъеме на задней панели телевизора определяется установками основной громкости.

## Меню настройки

Это меню обеспечивает доступ к дополнительным расширенным возможностям Вашего телевизора. Доступные опции:

### Язык/Страна

При первом включении и начальной настройке ТВ на экране появлялись запросы о выборе языка и страны. Опции "Язык" и "Страна" в этом меню "Установка" позволяют Вам изменить данные настройки. Когда опция "Язык" или "Страна" подсвечены маркером, нажмите **→** для входа. Нажимайте кнопку **↑** или **↓** для выбора нужного языка или страны и затем нажмите **OK** для подтверждения.

### Автопоиск

Все доступные каналы были настроены во время первого включения телевизора. Эта опция "Автопоиск" позволяет Вам повторить этот процесс (например, для того, чтобы перенастроить телевизор в другом месте или выполнить поиск новых каналов, трансляция которых началась недавно). Выделив опцию "Автопоиск", нажмите кнопку **→** для ее выбора. На экране появляется запрос на автопоиск. Нажмите **OK** для запуска процедуры автопоиска. После того как все доступные каналы окажутся настроенными, телевизор возвращается в обычный режим работы.

### Сортировка программ

Эта опция позволяет Вам изменить порядок, в котором каналы занесены в память телевизора и удалить из нее не нужные каналы. Выделив опцию "Сортировка программ", нажмите **→** для входа в меню "Сортировка программ". Нажмите **↓** или **↑** для выделения канала, который Вы хотите переместить, затем нажмите **→** для выбора (нажмите кнопку **OK** если вы хотите стереть этот канал). Нажмите **↓** или **↑** для выделения нового положения Вашего канала, затем нажмите кнопку **OK**. После этого выбранный канал переместится в указанное положение. Если необходимо, повторите те же действия для перемещения других каналов.

### Ручной поиск

Эта опция позволяет вести ручной поиск телевизионных станций. Выделив опцию "Ручной поиск", нажмите **→** для входа в меню ручного поиска. Нажмите **↓** или **↑** для выделения номера программы, которую Вы хотите настроить. Нажмите **OK** для подтверждения и вывода на экран установочного меню. Нажмите **↓** или **↑** для выделения опции "Система", затем нажмите кнопку **→**. Нажмите **↓** или **↑**, чтобы задать требуемую систему. Выберите систему В/Г или D/К. Нажмите кнопку **←**. Нажмите кнопку **↓** для выделения опции "Канал" и затем нажмите кнопку **→**. Нажимая **↓** или **↑**, задайте "С" для широкоэмитательных каналов или "S" для кабельных каналов. Нажмите кнопку **→**. Номер канала окажется выделенным.

- Если Вы знаете нужный Вам номер канала:** Нажмите **цифровые** кнопки на пульте ДУ для ввода номера канала. Нажмите кнопку **OK** для запоминания результата.
- Если номер канала Вам не известен:** Нажмите **↑**, чтобы **ПОИСК**. Будет автоматически выполнен поиск следующего доступного телевизионного канала или испытательного сигнала видеомагнитофона. Когда канал будет найден, нажмите или **OK** для запоминания, или **↑** для продолжения поиска.

### Наименование каналов

Опция "Имя" позволяет Вам придать каналу имя по Вашему желанию.

- Нажмите **↓** или **↑**, чтобы выделить "Имя", затем нажмите кнопку **→** для подтверждения.
- Нажмите кнопку **↓** или **↑** для выбора первой буквы или цифры по Вашему желанию. Нажмите кнопку **→** для подтверждения. Задайте таким же образом остальные символы, затем нажмите кнопку **OK** для сохранения результата в памяти.

### (АПЧ) (Автоматическая подстройка частоты)

Эта опция позволяет Вам произвести тонкую настройку канала для получения оптимального результата.

- Нажмите кнопку **↓** или **↑** для выделения опции "АПЧ", затем нажмите кнопку **→** для подтверждения.
- Нажмите кнопку **↓** или **↑** для подстройки частоты настройки в диапазоне от -15 до +15. Нажмите кнопку **OK** для запоминания результата.

#### Примечание:

В большинстве случаев наилучший выбор – оставить АПЧ в положении Вкл.

### Декодер

Эта опция позволяет настроить канал для приема зашифрованного сигнала (например, от платного ТВ-декодера).

- Нажмите **↓** или **↑**, чтобы выделить опцию "Декодер", затем нажмите кнопку **→** для подтверждения.
- Нажатием **↓** или **↑** задайте AV1 или AV3 в зависимости от того, на какой разъем поступает зашифрованный сигнал. Нажмите кнопку **OK** для запоминания результата.



Меню настройки



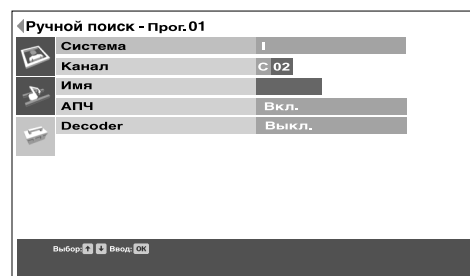





Меню экран установочного









## AV3-выход





Эта опция позволяет задавать сигнал какого устройства подается с AV3 SCART-разъема (обозначенного ) на задней панели телевизора. Если подключить видеомагнитофон к этому разъему, то можно выполнять запись с устройств, подключенных к другим разъемам телевизора. Нажмите  или  для выбора одной из следующих установок, затем для подтверждения выбора нажмите кнопку **OK**:

- |     |   |
|-----|---|
| TV  | Всегда подается аналоговый телевизионный сигнал.  |
| AV1 | Подается сигнал от аппаратуры, подключенной к  1 разъему на задней панели телевизора.  |
| AV2 | Подается сигнал от аппаратуры, подключенной к  2 разъему на задней панели телевизора.  |
| AV4 | Подается сигнал от аппаратуры, подключенной к  4/  4 к разъему на задней панели телевизора. |
| AV5 | Подается сигнал от аппаратуры, подключенной к  5/  5 разъему на боковой панели телевизора.  |







## Имена AV

Опция "Имена AV" позволяет присвоить имя (название) любой аппаратуре, подключенной к разъемам AV телевизора. Это имя затем на короткое время выводится на экран при выборе этой аппаратуры. Выделив опцию "Имена AV", нажмите  для входа в меню "Имена AV". Нажмите  или  для выделения разъема, которому Вы хотите присвоить имя. Нажмите  для выбора столбца "HA3B." Нажмите  или  для выбора одного из имеющихся имен: "Cable", "CAM", "DVD", "Sat", или "Video". Выберите опцию "Редакт.", если Вы хотите присвоить собственное название. Нажмите кнопку **OK** для запоминания результата.

### Примечание:

Если задана опция "Редакт.", нажмите  для выбора столбца "ИМЯ". Нажмите  или  для выбора первого символа. Нажмите  для подтверждения этого символа. Выберите таким же образом другие символы (не более 5). Выбрав все нужные символы, нажмите **OK** для занесения имени в память.

## Компенсация BM

Эта опция позволяет уменьшить дрожание изображения, которое иногда появляется при просмотре некачественных видеозаписей. Выберите курсором пункт "Компенсация BM" и нажмите кнопку  для входа. Нажимайте кнопку  или  для выбора гнезда AV входа, к которому подключен видеомагнитофон, затем нажмите кнопку  для подтверждения. Нажмите кнопку  или , чтобы выбрать "Вкл." и затем нажмите **OK** для запоминания настройки.

## Примечания о входах AV:

- Входы AV1/AV2:** К этому разъему допускается подключение источника композитного видеосигнала или сигнала RGB. Телевизор определит, какой вход подключен к разъему, и автоматически выведет данные на экран.
- Входы AV3/AV4:** На этот разъем допускается подавать обычный (композитный) видеосигнал или сигнал S-Video. Телевизор определит, какой сигнал подключен к разъему, и автоматически выведет данные на экран.

## Настройка экрана

С помощью этой опции Вы можете произвести настройку экрана телевизора. В Вашем распоряжении имеются следующие опции:

**Автоформат:** при включении этой опции телевизор может автоматически подстраивать размер изображения в соответствии с принимаемым сигналом. Нажмите **▲** или **▼** для выбора "Вкл." или "Выкл.". Нажмите **OK** для подтверждения выбора.

**Коррекция формата 4:3 :** При просмотре телевизионных программ, передаваемых в формате 4:3 или 14:9, у края экрана будут иметься темные зоны. Доступные настройки:

**4:3:** На телевизионном экране остаются темные зоны.  
**Оптимальный:** телевизор автоматически переключается в режим "Оптимальный"; при этом устраняются все темные зоны на телеэкране.  
Нажатием кнопки **▲** или **▼** задайте "4:3" или "Оптимальный". Нажмите **OK** для подтверждения выбора.

**Примечание:**

Эта опция доступна только при включенной опции "Автоформат".

**Поворот изображения:** Вследствие магнитного поля Земли изображение может оказаться немного наклоненным. Данная опция позволяет устранить это явление. Выделив опцию "Поворот изображ.", нажмите кнопку **▶** для ее выбора. Нажимайте кнопку **▼** или **▲** для поворота изображения в диапазоне от -5 до +5. Нажмите кнопку **OK** для запоминания результата.

**Наладка RGB:** При просмотре изображения, поступающего от RGB-устройств, подключенных к разъему AV1 или AV2, (например, DVD-проигрывателя плеера, приставки PlayStation) может понадобиться настройка изображения. Эта опция позволяет подстроить размер и положение по горизонтали изображения, поступающего от RGB-устройства. Выделив опцию "Наладка RGB", нажмите **▶** для входа в меню "Наладка RGB". Нажмите **▶** для выбора опции "Центр по вертикали". Нажмите **▼** или **▲** для центрирования изображения в пределах от -5 до +5. Нажмите кнопку **OK** для запоминания результата. Нажмите **▼** для выбора опции "Верт. размер". Нажмите **▼** или **▲** для настройки размера изображения в пределах от -5 до +5. Нажмите кнопку **OK** для запоминания результата.

**Примечание:**

Если к разъемам AV1 или AV2 SCART не подключено никакое RGB-устройство, опция "настройка RGB" будет недоступной.



# Подключение дополнительных устройств к телевизору

Самая разнообразная аппаратура может быть подключена к телевизору через разъемы на его передней и задней панелях.

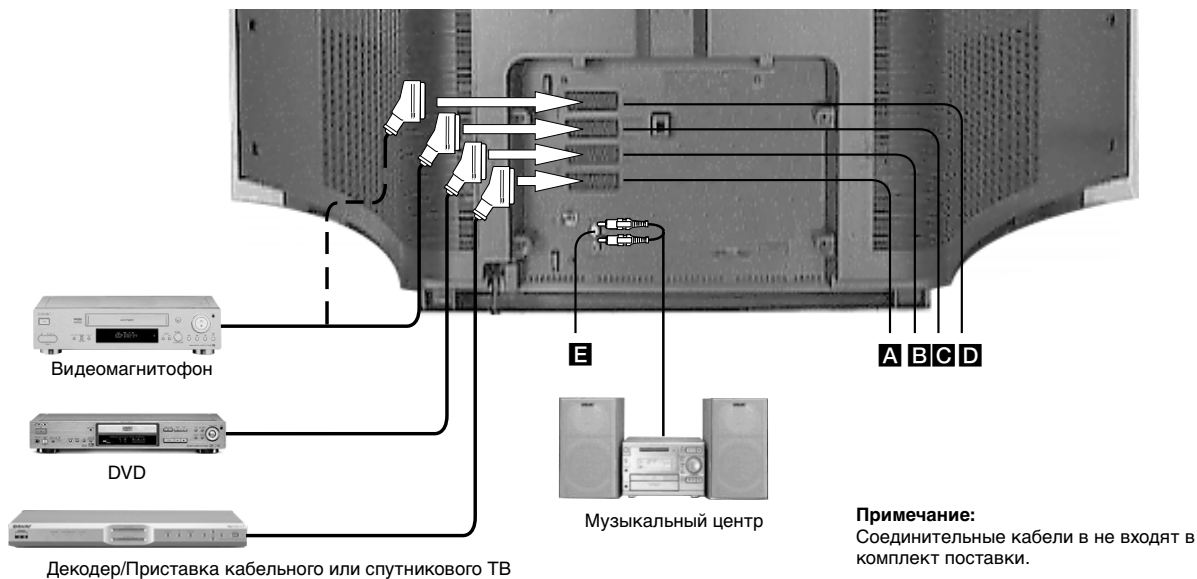

## Подключение аппаратуры к разъемам на задней панели





## Подключение DVD-проигрывателя

1. Соедините SCART-кабелем разъем **E** телевизора со SCART-разъемом Вашего DVD-проигрывателя (см. инструкцию на DVD-проигрыватель)
2. Вставьте диск DVD в DVD-проигрыватель, затем нажмите кнопку "PLAY" ("Воспроизведение"). На экране телевизора автоматически появится изображение. Если этого не произойдет, несколько раз нажмите кнопку  на пульте ДУ до тех пор, пока изображение не появится на экране.
3. Нажмите кнопку , когда захотите вернуться к обычному режиму работы телевизора.

## Подключение декодера/Приставки кабельного или спутникового ТВ

1. Соедините SCART-кабелем разъем **A** телевизора со SCART-разъемом Вашего декодера/Приставку кабельного или спутникового ТВ. (см. инструкцию на это устройство).
2. Включите Ваш декодер/Приставку кабельного или спутникового ТВ. На экране телевизора автоматически появится изображение. Если этого не произойдет, несколько раз нажмите кнопку  на пульте ДУ до тех пор, пока изображение не появится на экране.
3. Нажмите кнопку , когда захотите вернуться к обычному режиму работы телевизора.

## Подключение видеомагнитофона с SMARTLINK

SMARTLINK представляет собой прямое соединение между телевизором и видеомагнитофоном, имеющим такую функцию. Убедитесь, что Ваш видеомагнитофон со SMARTLINK подключен к разъему **C**, помеченному маркировкой (SMARTLINK)  3/  VCR, через универсальный "полный" SCART-кабель с 21-штырьковым разъемом. Более подробную информацию о SMARTLINK см. в инструкции по эксплуатации Вашего видеомагнитофона.

## Подключение музыкального центра

1. Соедините кабелем с разъемом "тюльпан" разъемы **E** телевизора с Вашим музыкальным центром (см. инструкцию на Ваш музыкальный центр).
2. Используйте кнопку Volume +/-  для задания нужной громкости звука. Если Вы захотите отключить динамики телевизора, см. пункт "Динамики телевизора" в меню "Звуковые настройки" на стр.14.

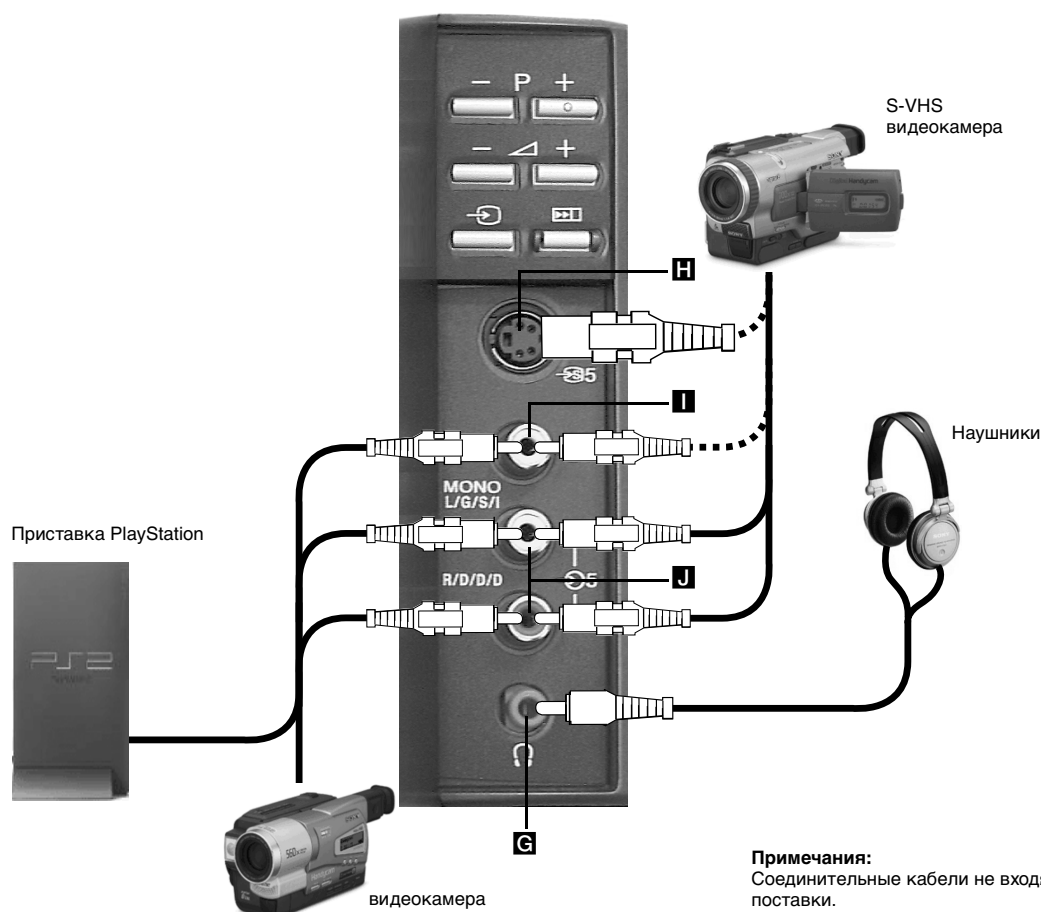

# Подключение дополнительных устройств к телевизору





**Примечания:**  
Соединительные кабели не входят в комплект поставки.

## Подключение аппаратуры к разъемам на передней панели

### Подключение приставки Playstation

1. Соедините кабель, входящий в комплект поставки Вашей приставки Playstation, к разъемам **I** (вход видеосигнала) и **J** (левый и правый входы аудиосигнала).
2. Включите приставку Playstation, вставьте кассету с игрой, затем несколько раз нажмите кнопку  на пульте ДУ до тех пор, пока изображение не появится на экране.
3. Нажмите кнопку , когда захотите вернуться к обычному режиму работы телевизора.

### Подключение видеокамеры S-VHS/8 мм/Hi8

1. Подсоедините Вашу видеокамеру к разъемам **H** и **J** или **I** и **J** как показано на рисунке.
2. Нажмите кнопку "PLAY" (Воспроизведение) на Вашей видеокамере, затем несколько раз нажмите кнопку  на пульте ДУ до тех пор, пока изображение не появится на экране телевизора.
3. Нажмите кнопку , когда захотите вернуться к обычному режиму работы телевизора.







### Подключение наушников

1. Подсоедините Ваши наушники к разъему **G** на телевизоре.
2. Для установки громкости используйте опцию "Настройка наушников" ( см. меню "Звуковые настройки" на стр.14).

# Дополнительные сведения

## Использование пульта ДУ с DVD-проигрывателем и видеомагнитофоном

Настоящий пульт ДУ разработан для управления DVD-проигрывателями и видеомагнитофонами производства не только компании Sony, но и других производителей. Для управления DVD-проигрывателями и видеомагнитофонами других марок с помощью настоящего пульта ДУ выполните следующие операции:

1. Найдите в приведенной ниже таблице 3-значный код для марки Вашего устройства. Если Ваше устройство имеет несколько кодов, на данном этапе используйте только первый из них.
2. Нажимайте кнопку  или  на пульте ДУ до тех пор, пока не загорится зеленый индикатор на видеомагнитофоне или DVD-проигрывателе.
3. После того как загорится зеленый индикатор, нажмите и держите в нажатом положении кнопку  в течение примерно 6 секунд до тех пор, пока индикатор не начнет мигать.
4. Используя **цифровые** кнопки, введите 3-значный код для Вашего видеомагнитофона или DVD-проигрывателя. Как только будет введен правильный код, на мгновение загорятся все три зеленых индикатора.
5. Включите Ваш видеомагнитофон или DVD-проигрыватель и проверьте, правильно ли выполняются их основные функции под управлением пульта ДУ. В случае отрицательного результата повторите шаги 2 - 4 и введите следующий 3-значный код, присвоенный марке Вашего видеомагнитофона или DVD-проигрывателя.
6. Когда Вы снова захотите использовать пульт ДУ для управления работой телевизора, нажимайте кнопку  или  до тех пор, пока не загорится зеленый индикатор телевизора. Не забывайте выбирать видеомагнитофон или DVD-проигрыватель с помощью кнопок  или  всякий раз, когда Вы хотите управлять этими устройствами с помощью пульта ДУ.

### Примечание:

Введенные Вами коды устройств могут оказаться потерянными, если севшие батарейки не будут немедленно заменены новыми. Если это случится, введите код заново, следуя описанной выше процедуре. На внутренней стороне крышки отделения для батареек имеется наклейка, на которой можно записывать нужные коды устройств. Данный список охватывает не все марки и модели видеомагнитофонов и DVD-проигрывателей.

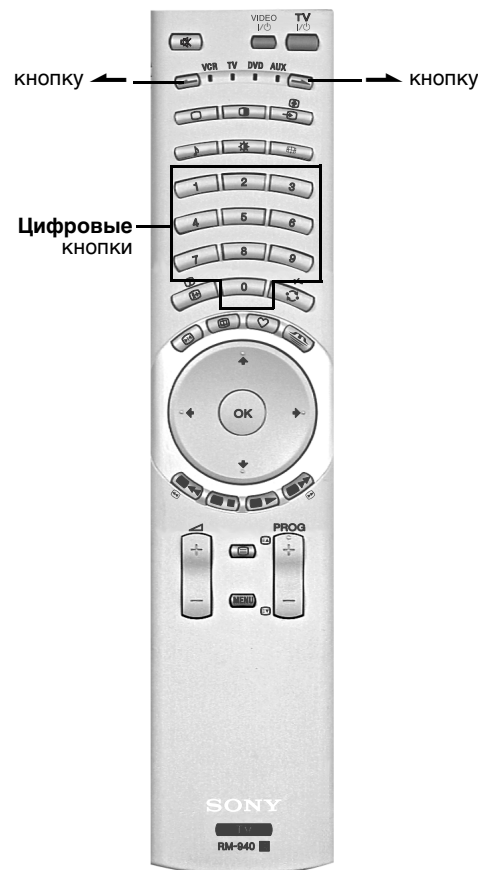

Список марок видеомагнитофонов		Список марок DVD-проигрывателей	
Марка	Код	Марка	Код
SONY (VHS)	301, 302, 303, 308, 309, 362	SONY	001, 029, 030, 036, 037, 038, 039, 040, 041, 042, 043, 044, 053, 054, 055
SONY (BETA)	303, 307, 310	AKAI	032
SONY (DV)	304, 305, 306	AIWA	021
AIWA	325, 331, 351	DENON	018, 027, 020, 002
AKAI	326, 329, 330	GRUNDIG	009, 028, 023, 024, 016, 003
DAEWOO	342, 343	HITACHI	025, 026, 015, 004, 035
GRUNDIG	358, 355, 360, 361, 320, 351, 366	JVC	006, 017
HITACHI	327, 333, 334	KENWOOD	008
JVC	314, 315, 322, 344, 352, 353, 354, 348, 349	LG	015, 014, 034
LG	332, 338	LOEWE	009, 028, 023, 024, 016, 003
LOEWE	358, 355, 360, 361, 320, 351	MATSUI	013, 016
MATSUI	356, 357	ONKYO	022, 033
ORION	328	PANASONIC	018, 027, 020, 002, 045, 046, 047
PANASONIC	321, 323	PHILIPS	009, 028, 023, 024, 016, 003, 031
PHILIPS	311, 312, 313, 316, 317, 318, 358, 359, 363, 364	PIONEER	004
SAMSUNG	339, 340, 341, 345	SAMSUNG	011, 014
SANYO	335, 336	SANYO	007
SHARP	324	SHARP	019, 027
THOMSON	319, 350, 365	THOMSON	012
TOSHIBA	337	TOSHIBA	003
		YAMAHA	018, 027, 020, 002

## Обучение пульта ДУ\*

Чтобы устранить необходимость использовать несколько пультов ДУ, Ваш пульт имеет функцию обучения. После выполнения нижеописанной процедуры его можно использовать вместо других пультов ДУ.

1. Нажмите кнопку  и держите ее нажатой примерно 6 с до тех пор, пока не начнет мигать индикатор AUX.
2. Нажмите кнопку, которой Вы хотите присвоить данную функцию. Поочередно начнут мигать индикаторы VCR, TV, DVD и AUX.

Для присвоения функций кнопок пультов ДУ других устройств можно использовать следующие кнопки на Вашем пульте ДУ:



Кнопка VIDEO I/⏻	Цифровые кнопки
	Кнопка OK
Цветные кнопки	Кнопка Menu
Кнопки Prog+/-	

3. Установите пульт ДУ другого устройства так, как показано на рисунке. Нажмите кнопку, функцию которой Вы хотите присвоить одной из кнопок Вашего пульта ДУ. Индикаторы VCR, TV, DVD и AUX будут загораться в момент запоминания присвоенной функции.
4. Повторите шаги 2 и 3 для присвоения других функций.
5. Нажмите кнопку  для окончания.

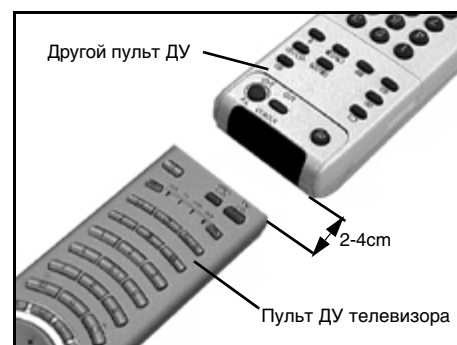



\*Присвоенные функции могут быть потеряны, если немедленно не заменить севшие батарейки.



## Стирание последней присвоенной функции











1. Нажмите кнопку  и держите ее нажатой примерно 6 с до тех пор, пока не начнет мигать индикатор AUX.
2. Нажмите кнопку  для стирания последней присвоенной функции.
3. Нажмите кнопку  для возврата к обычному режиму работы телевизора.

## Стирание всех присвоенных функций

1. Нажмите кнопку  и держите ее нажатой примерно 6 с до тех пор, пока не начнет мигать индикатор AUX.
2. Нажмите кнопки  и , чтобы стереть все присвоенные функции.
3. Нажмите кнопку  для возврата к обычному режиму работы телевизора.

# Дополнительные сведения

## Технические характеристики

<b>Телевизионный стандарт</b>	B/G/H, DK	
<b>Система цветного телевидения</b>	PAL, SECAM NTSC 3.58, 4.43 (только видеовход)	
<b>Диапазон принимаемых каналов</b>	VHF:	E2-E12
	UHF:	E21-E69
	CATV:	S1-S20
	HYPER:	S21-S41
	D/K:	R1-R12, R21-R69
<b>Кинескоп</b>	Super Fine Pitch FD Trinitron, около 82 см	
<b>Выходная мощность звука</b>	Левый/правый:	2x20 Вт (музыкальная мощность), 2x10 Вт (RMS)
	Subwoofer:	1x30 Вт (музыкальная мощность), 1x15 Вт (RMS)
<b>Потребляемая мощность</b>	около 160 Вт	
<b>Габариты (ширина x высота x глубина)</b>	около 1015 x 575 x 590 мм	
<b>Вес</b>	около 68 кг	
<b>Разъемы на задней панели</b>	 1	21-контактный евроразъем (стандарт CENELEC), включая аудио/видеовход, вход RGB, аудио/видеовыход ТВ.
	 2	21-контактный евроразъем (стандарт CENELEC), включая аудио/видеовход, вход RGB, аудио/видеовыход ТВ.
	 3 /  3	21-контактный евроразъем (стандарт CENELEC), включая аудио/видеовход, S-видеовход, выбираемый аудио/видеовыход.
	 4 /  4	21-контактный евроразъем (стандарт CENELEC), включая аудио/видео выход, S-видеовыход.
	Г	вход RF (антенный)
		Аудиовыход - разъемы RCA
<b>Разъемы на боковой панели</b>	 5	Видеовход - гнездо типа "тюльпан"
	 5	S-video вход - 4 контакта DIN
	 5	Аудиовходы - гнезда типа "тюльпан"
		Гнездо для наушников - гнездо типа "мини-джек" стерео
<b>Комплект принадлежностей</b>	Пульт ДУ RM-940 (1) Батарейки размера AA согласно стандарту МЭК (2)	









**Дизайн и технические характеристики могут быть изменены без предупреждения**



Изготовлено в:  
Сони Спэйн С.А. завод в Барселоне  
Пол. Кан Митьянс с/н 08232  
Виладекавальс, Барселона,  
Испания

Manufactured in:  
Sony Spain S. A.  
Pol. Ind. Can Mitjans s/n  
08232 Viladecavalls (Barcelona)  
Spain

## Устранение неполадок

Неисправность	Возможные причины	Способы устранения
Нет изображения, нет звука	<ul style="list-style-type: none"> <li>Выключено питание.</li> <li>Телевизор находится в режиме ожидания.</li> <li>Не подсоединена антенна.</li> </ul>	<ul style="list-style-type: none"> <li>Включите телевизор в сеть.</li> <li>Нажмите кнопку  на передней панели телевизора. Если горит индикатор , нажмите кнопку  на пульте ДУ.</li> <li>Проверьте правильность подсоединения антенны.</li> </ul>
Низкое качество изображения, или изображение отсутствует (темный экран), но качество звука хорошее.	<ul style="list-style-type: none"> <li>Произведенные настройки изображения.</li> </ul>	<ul style="list-style-type: none"> <li>Войдите в меню "Настройки изображения", затем настройте яркость и другие характеристики изображения.</li> </ul>
Некоторые каналы пустые.	<ul style="list-style-type: none"> <li>Шифрованные или принимаемые только по подписке каналы.</li> <li>Канал используется только для передачи данных (без звука и изображения).</li> <li>Канал не транслируется.</li> </ul>	<ul style="list-style-type: none"> <li>Подпишитесь на платную трансляцию.</li> <li>См. раздел "Сортировка программ" (см. стр.15).</li> </ul>
Мигает индикатор режима ожидания.	<ul style="list-style-type: none"> <li>Неисправность (неравномерное мигание).</li> </ul>	<ul style="list-style-type: none"> <li>Не открывайте телевизор сами, обращайтесь в службу сервиса.</li> <li>Обратитесь в ближайший сервисный центр Sony.</li> </ul>
Хорошее качество изображения, но нет звука.	<ul style="list-style-type: none"> <li>Выключена громкость.</li> </ul>	<ul style="list-style-type: none"> <li>Нажмите кнопку  + на пульте ДУ.</li> <li>Если на экране появляется символ , нажмите кнопку  на пульте ДУ.</li> </ul>
Цветные передачи воспроизводятся в черно-белом изображении.	<ul style="list-style-type: none"> <li>Произведенные настройки цвета.</li> </ul>	<ul style="list-style-type: none"> <li>Выберите меню "Настройки изображения", затем произведите настройки цвета.</li> </ul>
Не работает пульт ДУ.	<ul style="list-style-type: none"> <li>Сели батарейки.</li> <li>Неверный режим работы.</li> </ul>	<ul style="list-style-type: none"> <li>Замените батарейки.</li> <li>Нажмите кнопку  или  чтобы убедиться, что Ваш пульт ДУ находится в режиме, соответствующем той аппаратуре, которой Вы хотите управлять.</li> </ul>
Искажение изображения при переключении каналов или выборе телетекста.	<ul style="list-style-type: none"> <li>Входные сигналы от работающей внешней аппаратуры.</li> </ul>	<ul style="list-style-type: none"> <li>Выключите дополнительно подключенную к телевизору аппаратуру.</li> </ul>

- Если Вы не смогли устранить эти проблемы, обратитесь к квалифицированному персоналу по обслуживанию телевизоров.
- НИКОГДА не открывайте самостоятельно корпус телевизора.





