

Bluetooth® Audio System

Аудиосистема Bluetooth®
Аудиосистема з Bluetooth®

Инструкция по
эксплуатации RU

Інструкція з
експлуатації UA

Для отмены демонстрации на дисплее (режим DEMO) см. стр. 7.
Щоб відмінити демонстраційний екран (DEMO), див. стор. 7.





**Аудиосистема
Bluetooth**
Сделано в Тайланде

Изготовитель: Сони Корпорейшн
Адрес: 1-7-1 Кофан, Минато-ку,
Токио 108-0075, Япония

Для обеспечения безопасности используйте это устройство на приборной панели автомобиля. Перед установкой и подключением ознакомьтесь с прилагаемой инструкцией.

Свойства лазерного диода

- Продолжительность излучения: непрерывное
- Выходная мощность лазера: меньше 53,3 мкВт
(значение получено измерением на расстоянии 200 мм от поверхности линзы объектива блока оптического считывания с апертурой 7 мм.)

Табличка с указанием рабочего напряжения и других характеристик находится на нижней панели корпуса.

Италия: использование сети RLAN регулируется:

- относительно частного использования — законодательным актом 1.8.2003, № 259 (“Кодекс электронной связи”). В частности, статья 104 указывает, когда требуется предварительное получение генерального разрешения, и статья 105 указывает, когда разрешается свободное использование;
- относительно предоставления пользователям доступа через RLAN к телекоммуникационным сетям и услугам — министерским указом 28.5.2003 с поправками и статьей 25 (генеральное разрешение на использование электронных

коммуникационных сетей и услуг)
Кодекса электронной связи.

Норвегия: запрещено использование данного радиооборудования в географической области радиусом 20 км с центром в Нью-Олесунн, Свальбард.

Дата изготовления устройства

Тот же номер, что и серийный номер устройства, указанный на наклейке со штрих-кодом на картонной упаковке. Чтобы узнать дату изготовления, см. символы “P/D:” на наклейке со штрих-кодом на картонной упаковке.

P/D: XX XXXX
1 2

1. Месяц изготовления
 2. Год изготовления
- A-0, B-1, C-2, D-3, E-4, F-5, G-6, H-7, I-8, J-9



**Утилизация
использованных элементов
питания (применяется в
странах Евросоюза и других
европейских странах, где
действуют системы раздельного
сбора отходов)**

Товарный знак и логотипы *Bluetooth* принадлежат корпорации Bluetooth SIG, Inc. и используются Sony Corporation по лицензии. Другие товарные знаки и торговые названия принадлежат соответствующим владельцам.

ZAPPIN и Quick-BrowZer являются товарными знаками Sony Corporation.

Windows Media является товарным знаком или зарегистрированным товарным знаком корпорации Microsoft Corporation в США и/или других странах.

Данное изделие защищено определенными правами интеллектуальной собственности Microsoft Corporation. Использование

или распространение подобной технологии, кроме как в данном продукте, без лицензии корпорации Microsoft или авторизованного представительства корпорации Microsoft запрещено.

iPhone, iPod, iPod classic, iPod nano и iPod touch являются товарными знаками Apple Inc., зарегистрированным в США и других странах. App Store является знаком обслуживания компании Apple Inc.

Лицензия на технологию звуковой кодировки MPEG Layer-3 и патенты получены от Fraunhofer IIS и Thomson.

Android является зарегистрированной торговой маркой компании Google Inc. Использование этой торговой марки ограничено Разрешениями Google.

Примечание относительно литиевой батареи

Не следует подвергать батарею чрезмерному тепловому воздействию, например, не следует помещать ее под прямыми солнечными лучами, рядом с огнем и т.п.

Внимание. Если в замке зажигания нет положения АСС

Убедитесь, что настроена функция Auto Off (стр. 40). После выключения устройства его питание будет автоматически отключено через установленное время, что предотвращает разрядку аккумулятора. Если функция автоматического выключения (Auto Off) не включена, то при каждом выключении зажигания нажимайте и удерживайте кнопку **(SOURCE/OFF)** до тех пор, пока дисплей не погаснет.

Содержание

Начало работы	6
Примечания относительно функции Bluetooth	6
Отмена режима DEMO	7
Установка часов	7
Снятие передней панели	8
Расположение элементов управления	9
Основное устройство	9
Пульт дистанционного управления: RM-X231	11
Радиоприемник	13
Сохранение и прием радиостанций	13
RDS	14
CD	16
Воспроизведение диска	16
Устройства USB	16
Воспроизведение устройства USB	16
iPod	17
Воспроизведение iPod	17
Выполнение операций непосредственно на iPod	
— управление пассажира	18
App Remote через USB (iPhone)	19
Двустороннее управление музыкой с помощью iPhone	19
Поиск и воспроизведение композиций	20
Воспроизведение композиций в различных режимах	20
Поиск композиции по названию — Quick-BrowZer™	21
Поиск композиции при прослушивании фрагментов композиции	
— ZAPPIN™	22
Изменение подсветки	23
Изменение цвета подсветки дисплея и кнопок	
— функция Dynamic Color Illuminator	23
Дополнительные настройки цвета	24
Подключение Bluetooth-устройств	25
Операции Bluetooth	25
Сопряжение	26
Подключение	28
Разговор с использованием громкой связи	29
Передача музыки	33
Инициализация настроек Bluetooth	34

Подключение App Remote с помощью беспроводной технологии Bluetooth (телефон с ОС Android)	35
Двустороннее управление музыкой с помощью телефона с ОС Android	35
Параметры звука и меню настройки	36
Расширенные функции управления звуком	
— усовершенствованный звуковой процессор	36
Настройка параметров установки	40
Использование дополнительного оборудования	43
Дополнительное аудиооборудование	43
Дополнительная информация	44
Меры предосторожности	44
Уход за устройством	47
Технические характеристики	48
Поиск и устранение неисправностей	49

Начало работы

Примечания относительно функции Bluetooth

Предупреждение

НИ ПРИ КАКИХ ОБСТОЯТЕЛЬСТВАХ SONY НЕ БУДЕТ НЕСТИ ОТВЕТСТВЕННОСТИ ЗА ПОБОЧНЫЕ, НЕПРЯМЫЕ И КОСВЕННЫЕ ИЛИ ДРУГИЕ УБЫТКИ, ВКЛЮЧАЯ, КРОМЕ ПРОЧЕГО, ПОТЕРЮ ПРИБЫЛЕЙ, ПОТЕРЮ ДОХОДА, ПОТЕРЮ ДАННЫХ, НЕВОЗМОЖНОСТЬ ИСПОЛЬЗОВАНИЯ ПРОДУКТА ИЛИ КАКОГО-ЛИБО СВЯЗАННОГО ОБОРУДОВАНИЯ, ПРОСТОЙ И ПОТЕРЮ ВРЕМЕНИ ПОКУПАТЕЛЕМ, СВЯЗАННЫЕ С ИСПОЛЬЗОВАНИЕМ ДАННОГО ПРОДУКТА, ОТНОСЯЩЕГОСЯ К НЕМУ АППАРАТНОГО И/ИЛИ ПРОГРАММНОГО ОБЕСПЕЧЕНИЯ ИЛИ ВОЗНИКАЮЩИЕ ВСЛЕДСТВИЕ ТАКОГО ИСПОЛЬЗОВАНИЯ.

ВАЖНОЕ ЗАМЕЧАНИЕ!

Безопасное и эффективное использование

Изменения или модификации данного устройства, прямо не одобренные корпорацией Sony, могут привести к аннулированию права пользователя на эксплуатацию данного оборудования. Прежде чем приступить к использованию данного продукта, ознакомьтесь с исключениями, налагаемыми национальными требованиями или ограничениями на использование Bluetooth-устройств.

Управление автомобилем

Ознакомьтесь с законами и правилами, регулирующими использование мобильных телефонов и гарнитур на территории тех регионов, где вы управляете автомобилем.

Никогда не отвлекайтесь от управления автомобилем и всегда съезжайте на обочину и припарковывайтесь, прежде чем позвонить по телефону или ответить на вызов, если ситуация на дороге этого требует.

Подключение к другим устройствам

При подключении к другому устройству прочтите прилагаемое к нему руководство пользователя, чтобы ознакомиться с подробными инструкциями по безопасности.

Воздействие радиочастот

РЧ-сигналы могут оказывать влияние на неправильно установленное или недостаточно экранированное оборудование электронных систем автомобилей, например электронных систем впрыска топлива, антиблокировочных тормозных систем, электронных систем поддержания заданной скорости или систем управления подушками безопасности. Для установки или технического обслуживания данного устройства обратитесь к производителю автомобиля или его представителю. Неправильная установка или неквалифицированное техническое обслуживание могут стать причиной возникновения опасной ситуации и аннулирования гарантии на данное устройство. Выясните у производителя автомобиля, может ли использование сотового телефона в салоне автомобиля привести к неисправности электронной системы. Необходимо регулярно проверять правильность крепления и функционирования всех беспроводных устройств в автомобиле.

Экстренные вызовы

Данные автомобильные Bluetooth-гарнитура и электронное устройство, подключенное к гарнитуре, работают с использованием радиосигналов, сотовых и наземных сетей связи, а также с применением программируемых пользователем функций, и возможность подключения при любых условиях гарантироваться не может.

Поэтому для установки связи в важных случаях (например, требующих экстренной медицинской помощи) не следует полагаться только на какое-то одно электронное устройство.

Помните, что для выполнения или приема вызова гарнитура и электронное устройство, подключенное к гарнитуре, должны находиться в пределах зоны покрытия, в которой обеспечивается достаточная мощность сигнала сотовой связи.

Выполнение экстренных вызовов может оказаться невозможным в некоторых сетях сотовой связи или если определенные сетевые службы и/или функции телефона в данный момент используются. Обратитесь по этим вопросам к местному поставщику услуг.

Отмена режима DEMO

Демонстрационный дисплей, отображающийся при выключении устройства, можно отключить.

- 1** Нажмите кнопку **(MENU)**, поворачивайте дисковый регулятор, пока не появится индикация “DISPLAY”, а затем нажмите дисковый регулятор.
- 2** Поворачивайте дисковый регулятор, пока не появится индикация “DEMO”, а затем нажмите дисковый регулятор.

- 3** Поворачивая дисковый регулятор, выберите значение “DEMO-OFF”, а затем нажмите дисковый регулятор. Настройка завершена.

- 4** Нажмите кнопку **↶ (BACK)** для возврата к предыдущему экрану. Дисплей вернется в режим обычного приема/воспроизведения.

Установка часов

Часы данного устройства имеют 24-часовую индикацию.

- 1** Нажмите кнопку **(MENU)**, поворачивайте дисковый регулятор, пока не появится индикация “GENERAL”, а затем нажмите дисковый регулятор.
- 2** Поворачивайте дисковый регулятор, пока не появится индикация “CLOCK-ADJ”, затем нажмите дисковый регулятор. Начнет мигать индикация часа.
- 3** Поворачивайте дисковый регулятор для установки значения часов и минут.
Для изменения индикации нажмите кнопку **(SEEK) +/-**.
- 4** После установки минут нажмите кнопку **(MENU)**.
Установка завершена, после чего часы начнут отсчет времени.

Для отображения часов нажмите кнопку **(DSPL)**.

Снятие передней панели

Во избежание кражи устройства можно снять с него переднюю панель.

1 Нажмите и удерживайте кнопку

(SOURCE/OFF) ①.

Устройство выключится.

2 Нажмите кнопку снятия передней панели ②, затем снимите панель, потянув на себя.

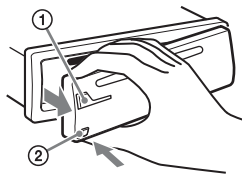

Предупредительный звуковой сигнал

Если до поворота выключателя зажигания в положение OFF с устройства не была снята передняя панель, то в течение нескольких секунд будет слышен предупредительный звуковой сигнал. Звуковой сигнал будет слышен только в том случае, если используется встроенный усилитель.

Примечание

Не подвергайте переднюю панель воздействию тепла/высокой температуры или влажности. Старайтесь не оставлять ее в припаркованной машине или на приборной доске/полочке за задним сиденьем.

Установка передней панели

Присоедините часть ① передней панели к части ② устройства, как показано на рисунке, затем установите левую сторону на место, слегка нажав на нее до щелчка.

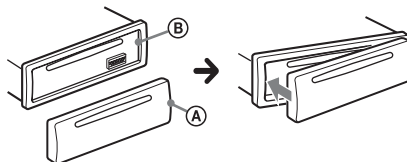

Расположение элементов управления

Основное устройство

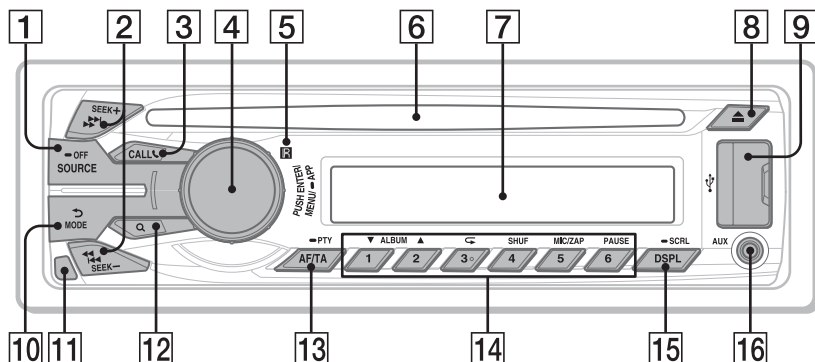

В этом разделе содержатся сведения о расположении элементов управления и основных операциях.

1 Кнопка SOURCE/OFF*¹

Включение питания; выбор источника (радио/CD/USB/AUX/Bluetooth-аудиоустройство/телефон Bluetooth).

Нажмите несколько раз, чтобы сменить источник.

Нажмите и удерживайте в течение 1 секунды для выключения питания.

Нажмите и удерживайте более 2 секунд для выключения питания и дисплея.

2 Кнопки SEEK +/- Радиоприемник:

Автоматическая настройка радиостанции (нажмите); поиск станций вручную (нажмите и удерживайте).

CD/USB:

Пропуск композиций (нажмите); непрерывный пропуск композиций (нажмите, затем нажмите еще раз примерно через 2 секунды и удерживайте нажатой); перемещение вперед/назад по композиции (нажмите и удерживайте).

Bluetooth-аудиоустройство*²:

Пропуск композиции (нажмите); прокручивание композиции вперед/назад (нажмите и удерживайте).

App Remote*³:

Пропуск композиции (нажмите).

3 Кнопка CALL ☎ стр. 26

Вход в меню вызовов (нажмите); переключение сигнала Bluetooth (нажмите и удерживайте в течение 2 секунд); прием/завершение вызова (нажмите).

4 Дисковый регулятор/кнопка ENTER/MENU/APP стр. 19, 35, 40

Поворачивайте для регулирования уровня громкости.

Нажмите для перехода в режим настройки.

Нажмите для приема/завершения вызова.

Нажмите и удерживайте в течение 2 секунд для установки App Remote. Поверните после нажатия кнопки **(SOURCE/OFF)**, затем нажмите для смены источника.

5 Приемник сигналов с пульта дистанционного управления

6 Слот для дисков

Вставьте диск (этикеткой вверх), начнется воспроизведение.

7 Окошко дисплея

8 Кнопка ▲ (извлечение)

Извлечение диска.

9 Порт USB стр. 16, 17, 19

10 Кнопка ↶ (BACK)/MODE стр. 13, 18, 31

Нажмите для возврата к предыдущему экрану и выбора радиодиапазона (FM/MW/LW). Нажмите и удерживайте для входа в режим управления пассажира/отмены режима управления пассажира (iPod). Нажмите, чтобы включить или отключить соответствующее устройство (данное устройство или сотовый телефон) (телефон Bluetooth).

11 Кнопка снятия передней панели стр. 8

12 Кнопка Q (BROWSE) стр. 21
Переключение в режим Quick-BrowZer™ (CD/USB).

**13 Кнопка AF (Альтернативные частоты)/
TA (Сообщения о текущей ситуации на дорогах)/
PTY (Типы программ)** стр. 14, 15
Задание AF и TA (нажмите); выбор PTY (нажмите и удерживайте) в RDS.

14 Номерные кнопки

Радиоприемник:

Прием хранящихся в памяти радиостанций (нажмите); сохранение радиостанций в памяти (нажмите и удерживайте).

CD/USB:

① / ②: ALBUM ▼/▲ (при воспроизведении MP3/WMA/AAC)
Пропуск альбомов (нажмите); непрерывный пропуск альбомов (нажмите и удерживайте).

③: ⏮ (Повтор)*4 стр. 20

④: SHUF стр. 20

⑤: ZAP стр. 22

⑥: PAUSE

Для приостановки воспроизведения. Для продолжения воспроизведения нажмите кнопку еще раз.

Bluetooth-аудиоустройство*2:

① / ②: ALBUM ▼/▲

③: ⏮ (Повтор)*4 стр. 33

④: SHUF стр. 33

⑥: PAUSE

Для приостановки воспроизведения. Для продолжения воспроизведения нажмите кнопку еще раз.

Телефон Bluetooth: стр. 31, 32

Вызов сохраненного номера из списка номеров (нажмите); сохранение номеров предварительной настройки (нажмите и удерживайте) (в меню вызовов).

⑤: MIC (во время телефонного разговора) стр. 31

Настройка коэффициента усиления MIC (нажмите); выбор режима эхоподавления/шумоподавления (нажмите и удерживайте).

App Remote*3:

⑥: PAUSE

Для приостановки воспроизведения. Для продолжения воспроизведения нажмите кнопку еще раз.

15 Кнопка DSPL (дисплей)/SCRL (прокрутка) стр. 14, 16, 17, 18, 28, 33
Смена индикации на дисплее (нажмите); прокрутка индикации на дисплее (нажмите и удерживайте).

16 Входное гнездо AUX стр. 43

- *1 Если установлена связь App Remote с iPhone или телефоном с ОС Android™, при выборе источника на дисплее появится название приложения.
- *2 Если подключено Bluetooth-аудиоустройство (поддерживает профиль AVRCP технологии Bluetooth). В некоторых устройствах определенные операции недоступны.
- *3 При установленном соединении App Remote с iPhone или телефоном с ОС Android. В некоторых приложениях определенные операции недоступны.
- *4 На этой кнопке имеется тактильная точка.

Примечание

Если устройство выключено и дисплей погас, то с помощью пульта дистанционного управления нельзя будет управлять устройством, пока на нем не будет нажата кнопка **(SOURCE/OFF)** или вставлен диск для его включения.

Пульт дистанционного управления: RM-X231

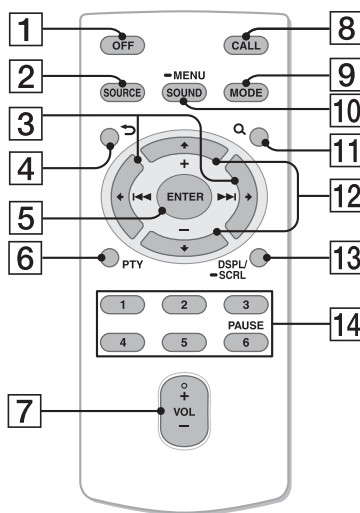

Перед использованием снимите изоляционную пленку.



1 Кнопка OFF

Выключение питания; остановка источника; отклонение вызова.

2 Кнопка SOURCE*1

Нажмите, чтобы включить питание. Нажимайте, чтобы сменить источник (радио/CD/USB/AUX/Bluetooth-аудиоустройство/телефон Bluetooth).

3 Кнопки ← (|◀) / → (▶|)

Кнопки управления радио/CD/USB/Bluetooth-аудиоустройством/App Remote; соответствуют кнопкам **(SEEK) -/+** на устройстве. Настройкой пунктов меню можно управлять с помощью кнопок **← →**. После нажатия кнопки **(SOURCE)** нажмите **← →** для смены источника.

- 4 Кнопка ↶ (BACK)**
Возврат к предыдущему экрану.
- 5 Кнопка ENTER**
Применение настройки; прием вызова; завершение вызова.
- 6 Кнопка PTY (тип программы)**
- 7 Кнопка VOL (громкость) +*2/-**
- 8 Кнопка CALL**
Вход в меню вызовов.
Прием/завершение вызова.
- 9 Кнопка MODE**
Выбор радиодиапазона (FM/MW/LW).
Нажатие и удерживание: вход в режим управления пассажира/отмена режима управления пассажира (iPod).
Нажмите, чтобы включить или отключить соответствующее устройство (данное устройство или сотовый телефон) (телефон Bluetooth).
- 10 Кнопка SOUND/MENU**
Вход непосредственно в меню SOUND (нажмите); переход в режим настройки (нажмите и удерживайте).
- 11 Кнопка Q (BROWSE)**
- 12 Кнопки ↑ (+)/↓ (-)**
Кнопки управления CD/USB/Bluetooth-аудиоустройством; соответствуют кнопкам ①/② (ALBUM ▼/▲) на устройстве.
Настройкой пунктов меню можно управлять с помощью кнопок ↑↓.
- 13 Кнопка DSPL (дисплей)/SCRL (прокрутка)**
- 14 Номерные кнопки**
Прием хранящихся в памяти радиостанций (нажмите); сохранение радиостанций в памяти (нажмите и удерживайте).

Вызов сохраненного номера из списка номеров (нажмите); сохранение номеров предварительной настройки (нажмите и удерживайте) (в меню вызова) (телефон Bluetooth).
Приостановка воспроизведения (нажмите ⑥).

- *1 Если установлена связь App Remote с iPhone или телефоном с ОС Android, при выборе источника на дисплее появится название приложения.
- *2 На этой кнопке имеется тактильная точка.

Радиоприемник

Сохранение и прием радиостанций

Предупреждение

Во избежание возникновения аварийной ситуации при настройке на радиостанции во время управления автомобилем используйте функцию памяти оптимальной настройки (BTM).

Автоматическое сохранение — BTM (Память оптимальной настройки)

- 1 Нажимайте кнопку **(SOURCE/OFF)**, пока не появится индикация “TUNER”.

Чтобы изменить диапазон, нажимайте кнопку **(MODE)**. Можно выбрать следующие диапазоны: FM1, FM2, FM3*, MW или LW.

- 2 Нажмите кнопку **(MENU)**, поворачивайте дисковый регулятор, пока не появится индикация “GENERAL”, а затем нажмите дисковый регулятор.

- 3 Поворачивайте дисковый регулятор, пока не появится индикация “BTM”, а затем нажмите дисковый регулятор. Радиостанции закрепляются за номерными кнопками и сохраняются в памяти устройства в порядке частот.

* Диапазон настройки FM3 - от 65 до 74 МГц (шаг -30 кГц).

Совет

Для выбора источника можно также нажать кнопку **(SOURCE/OFF)**, повернуть дисковый регулятор, чтобы выбрать режим “TUNER”, затем нажать регулятор для выбора источника.

Сохранение вручную

- 1 Во время приема радиостанции, которую необходимо сохранить, нажмите и удерживайте номерную кнопку (от **(1)** до **(6)**), пока не появится индикация “MEM”.

Прием радиостанций, сохраненных в памяти

- 1 Выберите диапазон, затем нажмите номерную кнопку (от **(1)** до **(6)**).

Автоматическая настройка

- 1 Выберите диапазон, затем нажмите кнопку **(SEEK) +/-** для поиска радиостанции. Поиск остановится, когда устройство найдет радиостанцию. Повторяйте процедуру, пока не будет найдена нужная радиостанция.

Совет

Если известна частота требуемой радиостанции, нажмите и удерживайте кнопку **(SEEK) +/-**, пока не будет приблизительно установлена нужная частота, затем повторно нажимайте кнопку **(SEEK) +/-** для точной настройки частоты (настройка вручную).

RDS

Радиостанции диапазона FM с услугой RDS (Системы радиоданных) передают, кроме обычных сигналов радиопрограмм, цифровую информацию, которая не слышна.

Примечание

Услуги RDS передаются только в диапазонах FM1 и FM2.

Примечания

- В зависимости от страны или региона могут быть доступными не все функции RDS.
- Функция RDS не будет работать, если мощность сигнала недостаточна или радиостанция, на которую настроено устройство, не передает данные RDS.

Изменение индикации на дисплее

Нажмите кнопку **(DSPL)**.

Настройка AF (Альтернативные частоты) и TA (Сообщения о текущей ситуации на дорогах)

Функция AF выполняет постоянную перенастройку радиостанций, имеющих самый сильный сигнал в сети, а функция TA обеспечивает прием сообщений или программ (TP) о текущей ситуации на дорогах, если их прием возможен.

1 Нажимайте кнопку **(AF/TA)**, пока не появится нужная настройка.

Выбор	Цель
AF-ON	Включение AF и отключение TA.
TA-ON	Включение TA и отключение AF.
AF/TA-ON	Включение как AF, так и TA.

AF/TA-OFF Отключение как AF, так и TA.

Сохранение станций RDS с параметрами AF и TA

Можно выполнить предварительную настройку станций RDS с параметрами AF/TA. При использовании функции BTM сохраняются только станции RDS с теми же параметрами AF/TA. При выполнении предварительной настройки вручную можно сохранить как станции RDS, так и станции без RDS с индивидуальными параметрами AF/TA.

1 Задайте AF/TA, затем сохраните станцию с помощью BTM или вручную.

Прием экстренных сообщений

При включении AF или TA экстренные сообщения будут автоматически прерывать текущее вещание.

Совет

Если настроить громкость во время приема сообщения о текущей ситуации на дорогах, этот уровень громкости будет сохранен в памяти для последующего приема таких сообщений, независимо от обычного уровня громкости.

Прслушивание одной региональной программы — REGIONAL

Когда функция AF включена: в соответствии с заводскими настройками этого устройства прием возможен только в определенном регионе, поэтому устройство не будет переключаться на другую региональную станцию с более сильной частотой.

При выезде за пределы области приема определенной региональной программы установите параметр “REG-OFF” в меню настройки во время приема FM-радиостанции (стр. 40).

Примечание

Эта функция не работает в Великобритании и некоторых других регионах.

Функция местной привязки (только для Великобритании)

Эта функция позволяет настраиваться на волну других местных станций в данном районе, даже если они не занесены в память приемника под номерными кнопками.

- 1** Во время приема в диапазоне FM нажмите номерную кнопку (от ① до ⑥), для которой запрограммирована местная станция.
- 2** Не более чем через 5 секунд еще раз нажмите номерную кнопку местной станции.
Повторяйте процедуру, пока не будет найдена местная радиостанция.

ВыборPTY (Типы программ)

Для поиска нужного типа программы используется функцияPTY.

- 1** Нажмите и удерживайте кнопку (AF/TA) (PTY) во время приема в диапазоне FM.
Если станция передает данныеPTY, появляется название типа текущей программы.
- 2** Поворачивайте дисковый регулятор, пока не отобразится требуемый тип программы, затем нажмите дисковый регулятор.
Устройство начнет поиск станции, передающей программу выбранного типа.

Тип программ

NEWS (Новости), **AFFAIRS** (Текущие события), **INFO** (Информация), **SPORT** (Спорт), **EDUCATE** (Образование), **DRAMA** (Радиоспектакли), **CULTURE** (Культура), **SCIENCE** (Наука), **VARIED** (Переменная), **POP M** (Популярная музыка), **ROCK M** (Рок-музыка), **EASY M** (Легкая музыка), **LIGHT M** (Легкая классика), **CLASSICS** (Классика), **OTHER M** (Прочие типы музыки), **WEATHER** (Погода), **FINANCE** (Финансы), **CHILDREN** (Детские программы), **SOCIAL A** (Общественная жизнь), **RELIGION** (Религия), **PHONE IN** (Звонки в прямой эфир), **TRAVEL** (Путешествия), **LEISURE** (Досуг), **JAZZ** (Джазовая музыка), **COUNTRY** (Музыка кантри), **NATION M** (Национальная музыка), **OLDIES** (Старые шлягеры), **FOLK M** (Народная музыка), **DOCUMENT** (Документальные репортажи)

Примечание

Устройство может принимать не ту программу, которая была выбрана.

НастройкаСТ (Время на часах)

ДанныеСТ, передаваемые с сигналами RDS, используются для установки часов устройства.

- 1** Установите “СТ-ON” в меню настройки (стр. 40).

Примечание

ФункцияСТ может работать неправильно, даже если принимается станция, передающая данные RDS.

CD

Воспроизведение диска

На этом устройстве можно воспроизводить диски CD-DA (содержащие также информацию CD TEXT) и CD-R/CD-RW (с файлами MP3/WMA/AAC (стр. 44)).

1 Вставьте диск (этикеткой вверх).

Воспроизведение начнется автоматически.

Для извлечения диска нажмите кнопку ▲.

Примечания

- При вставке и извлечении диска отсоединяйте все устройства USB во избежание повреждения диска.
- Соответствующими кодеками являются MP3 (.mp3), WMA (.wma) и AAC (.m4a).

Изменение индикации на дисплее

Нажмите кнопку (DSPL).

Отображаемая индикация может отличаться в зависимости от типа диска, формата записи и параметров.

Устройства USB

- Можно использовать устройства USB типа MSC (запоминающее устройство большой емкости), такие как флэш-накопитель USB, цифровой проигрыватель, телефон с ОС Android, совместимые со стандартом USB. В зависимости от типа цифрового проигрывателя или телефона с ОС Android может потребоваться установить MSC в качестве режима подключения USB.
- Рекомендуется создавать резервные копии данных на устройствах USB.

Примечания

- Подключите устройство USB после запуска двигателя. В зависимости от устройства USB его подключение перед запуском двигателя может привести к сбоям в работе или повреждению устройства.
- Кодек поддерживает форматы MP3 (.mp3), WMA (.wma), AAC (.m4a) и AAC (.mp4).
- Для получения подробных сведений о совместимости устройства USB посетите веб-узел поддержки, указанный на задней стороне обложки.

Воспроизведение устройства USB

- #### 1 Откройте крышку порт USB, затем подключите к нему устройство USB.

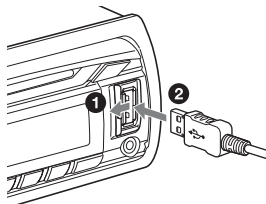

Начнется воспроизведение.

Если устройство USB уже подсоединено, для запуска воспроизведения нажимайте кнопку (SOURCE/OFF), пока не отобразится индикация “USB”.

Для остановки воспроизведения нажмите и удерживайте кнопку (SOURCE/OFF) в течение 1 секунды.

Для отсоединения устройства USB остановите воспроизведение с устройства USB, затем отсоедините устройство USB.

Примечания

- Не используйте большие или тяжелые устройства USB, которые могут упасть от вибрации или привести к ненадежному соединению.
- Не отсоединяйте переднюю панель во время воспроизведения с устройства USB, это может привести к повреждению данных, хранящихся в устройстве USB.

Изменение индикации на дисплее

Нажмите кнопку (DSPL).

Отображаемая индикация может отличаться в зависимости от типа устройства USB, формата записи и параметров.

Примечания

- Максимальное допустимое количество композиций — 10000.
- Для запуска воспроизведения может потребоваться некоторое время в зависимости от объема записанных данных.
- При воспроизведении или прокручивании вперед/назад файла MP3/WMA/AAC с переменной скоростью передачи в битах (VBR) время с начала воспроизведения может отображаться неточно.
- Воспроизведение следующих файлов MP3/WMA/AAC не поддерживается:
 - файлы, сжатые без потери данных
 - файлы, защищенные авторскими правами
 - файлы DRM (Управление цифровыми правами)
 - многоканальные звуковые файлы

iPod

В данной инструкции по эксплуатации термин “iPod” применяется для обобщения ссылок на функции iPod в iPod и iPhone, за исключением особого указания в тексте или на рисунке.

Для получения сведений о совместимости iPod см. “Сведения об iPod” (стр. 45) или посетите веб-узел технической поддержки, указанный на задней стороне обложки.

Воспроизведение iPod

Перед подключением iPod уменьшите громкость на этом устройстве.

- 1** Откройте крышку USB, затем подсоедините iPod к порту USB с помощью соединительного кабеля USB для iPod (не входит в комплект)*.

* Рекомендуется использовать соединительный кабель USB для iPod RC-100IP.

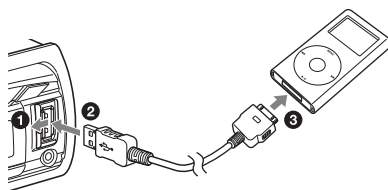

Автоматически начнется воспроизведение композиций iPod с места последнего воспроизведения.

Если проигрыватель iPod уже подсоединен, для запуска воспроизведения нажимайте кнопку (SOURCE/OFF), пока не отобразится индикация “USB”. (Когда iPod распознается, на дисплее появится индикация “iPod”.)

Для остановки воспроизведения нажмите и удерживайте кнопку **(SOURCE/OFF)** в течение 1 секунды.

Для отсоединения проигрывателя iPod остановите воспроизведение с iPod, затем отсоедините iPod.

Предупреждение относительно iPhone

При подключении iPhone с помощью USB громкость звонка изменяется с помощью iPhone, а не устройства. Не увеличивайте громкость устройства во время телефонного разговора, так как при завершении разговора может раздаваться громкий звук.

Примечание

Не отсоединяйте переднюю панель во время воспроизведения с iPod, это может привести к повреждению данных.

Совет

iPod заряжается, когда устройство включено.

Режим возобновления

После подключения iPod к устройству начинается воспроизведение в режиме, установленном на iPod. В режиме не работают следующие кнопки:

- **(3)** (←)
- **(4)** (SHUF)

Изменение индикации на дисплее

Нажмите кнопку **(DSPL)**.

Примечание

Возможно неправильное отображение некоторых сохраненных в iPod букв.

Пропуск альбомов, подкастов, жанров, списков воспроизведения и исполнителей

Цель	Действие
Пропуск	Нажмите кнопку (1) / (2) (ALBUM ▼/▲) [одно нажатие на каждый пропуск]
Непрерывный пропуск	Нажмите и удерживайте (1) / (2) (ALBUM ▼/▲) [удерживайте до нужного момента]

Выполнение операций непосредственно на iPod — управление пассажира

Можно выполнять операции непосредственно на проигрывателе iPod, даже если он подключен к устройству.

1 Во время воспроизведения нажмите и удерживайте кнопку **(MODE).**

Появится индикация “MODE IPOD”, после чего станет возможным управление непосредственно с iPod.

Для выхода из режима управления пассажира нажмите и удерживайте **(MODE)**.

На дисплее появится индикация “MODE AUDIO”, и непосредственное управление с проигрывателя iPod станет невозможным.

Примечание

Уровень громкости регулируется только с помощью этого устройства.

App Remote через USB (iPhone)

Для iPhone требуется загрузка приложения “App Remote” из App StoreSM.

Если на iPhone загружено приложение и он подключен к устройству, становятся доступными следующие функции:

- запуск и управление совместимыми приложениями на iPhone с помощью устройства;
- управление источником устройства при помощи простых движений пальцем на iPhone;
- отображение подробных сведений источника (название композиции, имя исполнителя, обложка альбома и т. д.) на iPhone.

Доступные функции отличаются для разных приложений. Чтобы получить подробные сведения о доступных приложениях, посетите веб-сайт, адрес которого указан на задней обложке.

Примечания

- В целях безопасности соблюдайте местные законы и правила дорожного движения и не управляйте приложением во время вождения.
- Приложение “App Remote” через USB доступно только для iPhone с операционной системой iOS 5.

Двустороннее управление музыкой с помощью iPhone

- 1** Откройте крышку USB, затем подсоедините iPhone к порту USB с помощью соединительного кабеля USB для iPhone (не входит в комплект)*.

* Рекомендуется использовать соединительный кабель USB для iPhone RC-100IP.

- 2** Запустите приложение “App Remote”.

- 3** Нажмите и удерживайте кнопку **(MENU)** (APP) в течение 2 секунд.

Начнется соединение с iPhone.

После установки соединения при выборе источника появится название приложения на iPhone и станут доступны некоторые функции воспроизведения. (Доступные функции отличаются для разных приложений.) Аналогичным образом с iPhone можно управлять некоторыми функциями устройства. Подробные сведения о функциях, управляемых с iPhone, см. в справке приложения.

Совет

Для установки соединения можно также нажать кнопку **(MENU)**, повернуть дисковый регулятор, чтобы выбрать режим “APP REM”, а затем нажать дисковый регулятор. После этого нажмите кнопку **(SOURCE/OFF)**, чтобы выбрать источник.

Для разрыва соединения

Нажмите и удерживайте кнопку **(MENU)**.

Поиск и воспроизведение композиций

Воспроизведение композиций в различных режимах

Прослушивать композиции можно неоднократно (повторное воспроизведение) и в произвольном порядке (воспроизведение в случайной последовательности). Доступные режимы воспроизведения отличаются в зависимости от выбранного источника звука.

1 Во время воспроизведения нажимайте кнопку **③** (↶) или **④** (SHUF), пока на дисплее не отобразится нужный режим воспроизведения.

Воспроизведение в выбранном режиме может начаться не сразу.

Повторное воспроизведение

Выбор	Воспроизведение
↶ TRACK	композиции неоднократно.
↶ ALBUM	альбома неоднократно.
↶ PODCAST*1	подкаста неоднократно.
↶ ARTIST*1	композиций исполнителя неоднократно.
↶ PLAYLIST*1	списка воспроизведения неоднократно.
↶ GENRE*1	жанра неоднократно.

↶ OFF	воспроизведение композиций в обычном порядке (режим обычного воспроизведения).
-------	--

Воспроизведение в случайной последовательности

Выбор	Воспроизведение
SHUF ALBUM	альбома в случайной последовательности.
SHUF DISC*2	диска в случайной последовательности.
SHUF PODCAST*1	подкаста в случайной последовательности.
SHUF ARTIST*1	композиций исполнителя в случайной последовательности.
SHUF PLAYLIST*1	списка воспроизведения в случайной последовательности.
SHUF GENRE*1	жанра в случайной последовательности.
SHUF DEVICE*3	композиций на устройстве в случайной последовательности.
SHUF OFF	воспроизведение композиций в обычном порядке (режим обычного воспроизведения).

*1 Только для воспроизведения с iPod

*2 Только для воспроизведения дисков CD

*3 Только для воспроизведения с устройства USB и iPod

Поиск композиции по названию — Quick-BrowZer™

Предусмотрена возможность удобного поиска композиции на CD или на устройстве USB по категории.

1 Нажмите кнопку Q (BROWSE)*.

Устройство перейдет в режим Quick-BrowZer, после чего отобразится список категорий поиска.

Когда появится список композиций, нажимайте кнопку  (BACK), пока не отобразится нужная категория поиска.

* Во время воспроизведения с устройства USB нажмите и удерживайте кнопку Q (BROWSE) более 2 секунд, чтобы вернуться непосредственно к началу списка категорий.

2 Поворачивая дисковый регулятор, выберите требуемую категорию поиска, затем нажмите дисковый регулятор для подтверждения.

3 Повторя шаг 2, выберите требуемую композицию.

Начнется воспроизведение.

Для выхода из режима Quick-BrowZer нажмите кнопку Q (BROWSE).

Примечания

- При переходе в режим Quick-BrowZer отменяется ранее выбранный режим повторного воспроизведения или воспроизведения в случайной последовательности.
- “<Q” загорается, если есть верхний уровень, а “>Q” — если есть нижний.

Поиск с пропуском элементов — режим перехода

Когда в категории много элементов, можно быстро выполнить поиск требуемого элемента.

1 Нажмите + в режиме Quick-BrowZer.

Появится имя элемента.

2 Поворачивая дисковый регулятор, выберите элемент рядом с требуемым.



Прокрутка списка выполняется шагами по 10% от общего количества элементов в списке.

3 Нажмите кнопку (ENTER).

Дисплей вернется в режим Quick-BrowZer, и отобразится выбранный элемент.

4 Поворачивая дисковый регулятор, выберите требуемый элемент и нажмите его.

Если выбранный элемент — композиция, начнется воспроизведение.

Для отмены режима перехода нажмите кнопку  (BACK) или  -.

Поиск в алфавитном порядке — поиск по алфавиту

Если к устройству подключен iPod, то можно выполнить поиск элемента по алфавиту.

1 Нажмите + в режиме Quick-BrowZer.

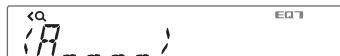

2 Поворачивая дисковый регулятор, выберите первую букву требуемого элемента, а затем нажмите дисковый регулятор.

Отобразится упорядоченный по алфавиту список элементов, которые начинаются с выбранной буквы.

3 Поворачивая дисковый регулятор, выберите требуемый элемент, а затем нажмите дисковый регулятор.

Если выбранный элемент — композиция, начнется воспроизведение.

Для отмены режима алфавитного поиска нажмите кнопку **↶** (BACK) или

(SEEK) -.

Примечания

- При алфавитном поиске символ или артикль (a/an/the) перед выбранной первой буквой элемента не учитывается.
- В зависимости от выбранного элемента поиска может быть доступен только режим перехода.
- Алфавитный поиск может выполняться продолжительное время в зависимости от количества композиций.

Поиск композиции при прослушивании фрагментов композиции — ZAPPIN™

Последовательно прослушивая короткие музыкальные фрагменты из композиций на диске CD или устройстве USB, можно найти нужную композицию.

Режим ZAPPIN позволяет выполнять поиск композиции в режиме воспроизведения в случайной последовательности или повторного воспроизведения в случайной последовательности.

1 Нажмите кнопку **(5)** (ZAP) во время воспроизведения.

Воспроизведение начнется с музыкального фрагмента следующей композиции. Можно выбрать продолжительность воспроизведения (стр. 40).



2 Нажмите **(MENU)** (ENTER) или **(5)** (ZAP) при воспроизведении нужной композиции.

Выбранная композиция будет воспроизведена с начала в обычном режиме воспроизведения.

По нажатию кнопки **↶** (BACK) также будет воспроизведена выбранная композиция.

Советы

- Нажмите **(SEEK)** +/- в режиме ZAPPIN, чтобы пропустить композицию.
- Нажмите кнопку **(1)/(2)** (ALBUM ▼/▲) в режиме ZAPPIN, чтобы пропустить альбом.

Изменение подсветки

Изменение цвета подсветки дисплея и кнопок — функция Dynamic Color Illuminator

Функция Dynamic Color Illuminator позволяет изменять цвет подсветки дисплея и кнопок основного устройства в соответствии с цветом салона автомобиля. Можно выбрать один из 12 предустановленных цветов, настраиваемый цвет и 5 предустановленных цветовых схем.

Предварительно настроенные цвета: RED, AMBER, M_AMBER, YELLOW, WHITE, LIGHT GREEN, GREEN, LIGHT BLUE, SKY BLUE, BLUE, PURPLE, PINK.

Предварительно настроенные цветовые схемы: RAINBOW, OCEAN, SUNSET, FOREST, RANDOM.

- 1 Нажмите кнопку **(MENU)**, поворачивайте дисковый регулятор, пока не появится индикация “DISPLAY”, а затем нажмите дисковый регулятор.
- 2 Поворачивайте дисковый регулятор, пока не появится индикация “COLOR”, а затем нажмите дисковый регулятор.
- 3 Поворачивая дисковый регулятор, выберите требуемый предустановленный цвет или схему, затем нажмите дисковый регулятор.
- 4 Нажмите кнопку **↶ (BACK)** для возврата к предыдущему экрану.

Примечание

При быстром вращении дискового регулятора цвет дисплея и кнопок может меняться слишком быстро.

Настройка цвета дисплея и кнопок — настраиваемый цвет

Дисплею и кнопкам можно назначить настраиваемый цвет.

- 1 Нажмите кнопку **(MENU)**, поворачивайте дисковый регулятор, пока не появится индикация “DISPLAY”, а затем нажмите дисковый регулятор.
- 2 Поворачивайте дисковый регулятор, пока не появится индикация “CUSTOM-C”, затем нажмите дисковый регулятор.
- 3 Поворачивайте дисковый регулятор, пока не появится индикация “BASE”, а затем нажмите дисковый регулятор.
Можно выбрать предустановленный цвет, который послужит базой для дальнейшей настройки.
После выбора значения “BASE” настроенный цвет будет перезаписан.
- 4 Поворачивая дисковый регулятор, выберите значение “RGB RED”, “RGB GRN” или “RGB BLUE”, затем нажмите дисковый регулятор.
- 5 Поворачивая дисковый регулятор, настройте цветовой диапазон, затем нажмите дисковый регулятор.
Настраиваемый цветовой диапазон: “0” — “32”.
Значение “0” не удастся одновременно установить для всех цветовых диапазонов.
- 6 Нажмите кнопку **↶ (BACK)** для возврата к предыдущему экрану.

Изменение режима цвета DAY/NIGHT

Для режима DAY/NIGHT можно установить другие цвета в зависимости от настроек диммера.

Цветовой режим	DIMMER*1
DAY	OFF или AUTO (выключение фар*2)
NIGHT	ON или AUTO (включение фар*2)

*1 Для получения дополнительной информации о функции DIMMER см. стр. 42.

*2 Доступно только при подключении управляющего провода освещения.

- 1 Выберите “DAYNIGHT” в шаге 3 “Настройка цвета дисплея и кнопок — настраиваемый цвет”.
- 2 Выберите “DAY” или “NIGHT”.
- 3 Настройте предустановленный цвет, выполнив действия, описанные в шагах с 3 по 5 “Настройка цвета дисплея и кнопок — настраиваемый цвет”.

Дополнительные настройки цвета

Изменение цвета с синхронизацией по звуку — Синхронизация по звуку

Синхронизация по звуку будет задействована после выбора предустановленной цветовой схемы.

- 1 Нажмите кнопку **(MENU)**, поворачивайте дисковый регулятор, пока не появится индикация “DISPLAY”, а затем нажмите дисковый регулятор.

- 2 Поворачивайте дисковый регулятор, пока не появится индикация “SND SYNC”, затем нажмите дисковый регулятор.

- 3 Поворачивая дисковый регулятор, выберите “SYNC-ON”, затем нажмите дисковый регулятор.

- 4 Нажмите кнопку **↶** (BACK) для возврата к предыдущему экрану.

Отображение цвета для более четкого отображения — Меню белого цвета

Чтобы сделать отображение более отчетливым, выберите белый цвет меню, не изменяя настройки цветов.

- 1 Нажмите кнопку **(MENU)**, поворачивайте дисковый регулятор, пока не появится индикация “DISPLAY”, а затем нажмите дисковый регулятор.

- 2 Поворачивайте дисковый регулятор, пока не появится индикация “WHT MENU”, затем нажмите дисковый регулятор.

- 3 Поворачивая дисковый регулятор, выберите “WHITE-ON”, затем нажмите дисковый регулятор.

- 4 Нажмите кнопку **↶** (BACK) для возврата к предыдущему экрану.

Чтобы отменить отображение меню белым цветом, выберите “OFF” в шаге 3.

Эффект запуска — Запуск белым цветом

После настройки запуска белым в случае нажатия кнопки **(SOURCE/OFF)** дисплей и кнопки основного устройства сначала будут подсвечиваться белым цветом,

затем цвет будет меняться на настроенный.

- 1** Нажмите кнопку **MENU**, поворачивайте дисковый регулятор, пока не появится индикация “DISPLAY”, а затем нажмите дисковый регулятор.
- 2** Поворачивайте дисковый регулятор, пока не появится индикация “START-WHT”, затем нажмите дисковый регулятор.
- 3** Поворачивая дисковый регулятор, выберите “WHITE-ON”, затем нажмите дисковый регулятор.
- 4** Нажмите кнопку **↩** (BACK) для возврата к предыдущему экрану.

Чтобы отменить запуск белым цветом, выберите “OFF” в шаге 3.

Подключение Bluetooth-устройств

Операции Bluetooth

Функция Bluetooth позволяет совершать вызовы с использованием громкой связи и воспроизводить передаваемую музыку с помощью данного устройства.

Для использования функции Bluetooth необходимо выполнить следующую процедуру.

1 Сопряжение

При первом подключении Bluetooth-устройств требуется взаимная регистрация. Эта процедура называется сопряжением.

Регистрация требуется только при первом подключении, при последующем подключении это устройство и другие устройства будут распознавать друг друга автоматически.

2 Подключение

Для использования устройства после сопряжения запустите процедуру подключения. Иногда сопряжение позволяет автоматически выполнить подключение.

3 Разговор с использованием громкой связи/передача музыки

После установки соединения можно выполнять или принимать звонки с использованием громкой связи и слушать музыку.

Если не удастся выполнить сопряжение, возможно, устройства несовместимы. Для получения дополнительной информации о совместимых устройствах посетите сайт поддержки, указанный на задней стороне обложки.

Установка микрофона

Для записи голоса во время вызовов с использованием громкой связи необходимо установить микрофон (прилагается).

Для получения дополнительных сведений о подключении микрофона см. прилагаемую инструкцию по установке/подключению.

Использование функций Bluetooth

1 Нажмите кнопку **CALL**.

Отобразится меню вызовов.

2 Поворачивайте дисковый регулятор, пока не отобразится требуемый элемент, затем нажмите дисковый регулятор.

3 Нажмите кнопку **↶ (BACK)***.

Источником снова будет выбран телефон Bluetooth.

* При настройке PAIRING, REDIAL, VOICE DIAL и BT SIGNL шаг 3 не нужен.

Могут быть заданы следующие параметры:

PAIRING*¹ (стр. 26)

PHONEBOOK (стр. 30)

REDIAL (стр. 31)

RECENT CALL (стр. 30)

VOICE DIAL (стр. 32)

DIAL NUMBER (стр. 30)

RINGTONE*^{1*2}

Переключение вывода мелодии звонка между данным устройством или подключенным сотовым телефоном: “1 (данное устройство)”- “2 (сотовый телефон)”.

AUTO ANS*¹ (Автоответчик)

Настройка автоматического ответа на входящий вызов: “OFF”- “1 (около 3 секунд)”- “2 (около 10 секунд)”.

BT SIGNL*¹ (Сигнал Bluetooth) (стр. 28, 29)

BT INIT*³ (Инициализация Bluetooth) (стр. 34)

*1 Можно также выбрать эти значения, нажав **(MENU)** и поворачивая дисковый регулятор для выбора “BT”.

*2 В зависимости от сотового телефона возможна ситуация, когда мелодия звонка будет звучать на данном устройстве, несмотря на выбор значения “2 (сотовый телефон)”.

*3 Появляется в меню настройки, когда устройство выключено.

Сопряжение

Для использования функции Bluetooth необходимо выполнить сопряжение данного устройства и устройства Bluetooth (сотовый телефон, аудиоустройство и т. д.).

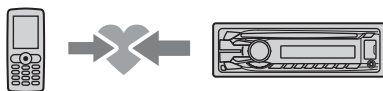

Советы

- Для получения дополнительной информации о сопряжении устройства Bluetooth см. инструкцию по эксплуатации, прилагаемую к устройству.
- Возможно сопряжение до 9 Bluetooth-устройств с данным устройством.

1 Расположите Bluetooth-устройство на расстоянии не более 1 м от данного устройства.

2 Нажмите кнопку **CALL** и поворачивайте дисковый регулятор, пока не появится индикация “PAIRING”, а затем нажмите дисковый регулятор.

Устройство перейдет в режим ожидания сопряжения.

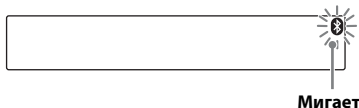

3 Переключите Bluetooth-устройство в режим поиска данного устройства.

На дисплее подключаемого устройства отобразится список обнаруженных устройств. На подключаемом устройстве данное устройство отображается как “Sony Automotive”.

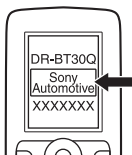

4 Если на дисплее подключаемого устройства отображается запрос на ввод ключа доступа*, введите “0000”.

Если устройство поддерживает Bluetooth версии 2.1, то ключ доступа вводить не требуется.

* Ключ доступа также может называться “кодом доступа”, “PIN-кодом”, “номером PIN” или “паролем” и т. д. в зависимости от устройства.



Это устройство и Bluetooth-устройство запоминают информацию друг о друге, и после сопряжения  продолжает гореть.



Устройство готово к подключению.



Примечание

Если  продолжает мигать, возможно, устройства несовместимы. Для получения дополнительной информации о совместимых устройствах посетите сайт поддержки, указанный на задней стороне обложки.

5 Выберите данное устройство на подключаемом устройстве.

После установки соединения появляется индикация  или .

Примечания

- При подключении к Bluetooth-устройству данное устройство не может быть обнаружено другим устройством. Для включения обнаружения необходимо перейти в режим сопряжения и выполнить поиск данного устройства с другого устройства.
- Процесс поиска или подключения может занять некоторое время.
- В зависимости от устройства перед вводом ключа доступа может отобразиться сообщение о подтверждении соединения.
- Время, в течение которого требуется ввести ключ доступа, различается в зависимости от устройства. Если время ожидания истекло, выполните процедуру сопряжения с начала.
- Данное устройство не может быть подключено к устройству, которое поддерживает только HSP (профиль громкой связи).

Совет

Соединение между данным устройством и Bluetooth-устройством может быть установлено автоматически в зависимости от устройства.

Отмена сопряжения

Выполните шаг 2, чтобы выйти из режима сопряжения, как только сопряжение данного устройства и Bluetooth-устройства будет завершено.

Подключение

Для использования устройства после сопряжения запустите процедуру подключения. Иногда сопряжение позволяет автоматически выполнить подключение.

Если сопряжение уже выполнено, начните процедуру с этого раздела.



Соединение с сотовым телефоном

- 1 Нажмите кнопку **CALL** и поворачивайте дисковый регулятор, пока не появится индикация “BT SIGNL”, а затем нажмите дисковый регулятор. “” загорается при активации сигнала Bluetooth.



Примечание

Если сигнал Bluetooth для данного устройства уже включен (ON), выбор “BT SIGNL” ведет к его отключению.

Совет

Также можно передавать сигнал Bluetooth с данного устройства, нажав и удерживая кнопку **CALL** на нем в течение 2 секунд.



- 2 Включите сотовый телефон и сигнал Bluetooth.
- 3 Установите соединение с данным устройством, используя сотовый телефон.

После установки соединения появляется индикация “”. Если

после подключения выбрать в качестве источника телефон Bluetooth, то имена сети и подключенного сотового телефона отобразятся на дисплее.



Значки на дисплее:

	Мощность сигнала подключенного сотового телефона*.
	Уровень заряда батареи подключенного сотового телефона*.

* Выключается без соединения с гарнитурой. Могут отличаться в зависимости от сотового телефона.

Изменение индикации на дисплее

Нажмите кнопку **DSPL**.

Соединение с последним подключавшимся сотовым телефоном с данного устройства

- 1 Убедитесь, что сигнал Bluetooth включен на сотовом телефоне.
- 2 Нажимайте кнопку **SOURCE/OFF**, пока не появится индикация “BT PHONE”.
- 3 Нажмите кнопку **MENU** (ENTER). “” мигает во время установки соединения и продолжает гореть, когда соединение установлено.

Примечания

- На некоторых сотовых телефонах для доступа к данным телефонной книги во время соединения с данным устройством с использованием громкой связи требуется специальное разрешение. Разрешите доступ на сотовом телефоне.
- Во время передачи аудиоданных через Bluetooth соединение с данного устройства с сотовым телефоном невозможно. Вместо того установите соединение с данным устройством с сотового телефона. Во время воспроизведения могут быть слышны помехи.

Совет

Когда включен сигнал Bluetooth: при включении зажигания устройство автоматически подключается к сотовому телефону, который подключался последним. Однако автоматическое соединение также зависит от характеристик сотового телефона. Если соединение не устанавливается автоматически, установите соединение вручную.

Соединение с аудиоустройством

1 Нажмите кнопку **CALL** и поворачивайте дисковый регулятор, пока не появится индикация “BT SIGNL”, а затем нажмите дисковый регулятор.

“**BT**” загорается при активации сигнала Bluetooth.



2 Включите аудиоустройство и сигнал Bluetooth.

3 Установите соединение с данным устройством, используя аудиоустройство.

После установки соединения появляется индикация “**BT**”.



Соединение с последним подключаемым аудиоустройством с данного устройства

- 1** Убедитесь, что сигнал Bluetooth включен на аудиоустройстве.
- 2** Нажимайте кнопку **SOURCE/OFF**, пока не появится индикация “BT AUDIO”.
- 3** Нажмите кнопку **PAUSE**.

“**BT**” мигает во время установки соединения и продолжает гореть, когда соединение установлено.

Разговор с использованием громкой связи

После подключения данного устройства к сотовому телефону с его помощью можно принимать/совершать вызовы с использованием громкой связи.



Перед вызовом с использованием громкой связи проверьте следующее.

- 1** Убедитесь, что “**BT**” и “**BT**” отображается на дисплее.
- 2** Если “**BT**” и “**BT**” не отображаются, выполните процедуру подключения (стр. 28).
- 3** Если не удастся подключить данное устройство и сотовый телефон с помощью функции Bluetooth, выполните процедуру сопряжения (стр. 26).

Прием вызовов

При приеме вызова звонок воспроизводится через громкоговорители автомобиля или подключенный сотовый телефон. На дисплее отображается имя вызывающего абонента или номер телефона.

1 При поступлении вызова, когда звучит мелодия звонка, нажмите кнопку **CALL**.

Начнется вызов на телефоне.

Примечания

- В зависимости от сотового телефона может отобразиться имя вызывающего абонента.
- Мелодия звонка и голос говорящего передаются только с помощью передних динамиков.

Отклонение вызова

Нажмите и удерживайте кнопку **(SOURCE/OFF)** в течение 1 секунды.

Завершение вызова

Нажмите кнопку **(CALL)** еще раз.

Вызов номеров из телефонной книги

При подключении к телефону с поддержкой PVAR (профиля доступа к телефонной книге) можно получить доступ к телефонной книге и совершить из нее вызов.

- 1** Нажмите кнопку **(CALL)** и поворачивайте дисковый регулятор, пока не появится индикация “PHONEBOOK”, а затем нажмите дисковый регулятор.
- 2** Поворачивая дисковый регулятор, выберите инициал в списке инициалов, а затем нажмите дисковый регулятор.
- 3** Поворачивая дисковый регулятор, выберите имя в списке имен, а затем нажмите дисковый регулятор.
- 4** Поворачивая дисковый регулятор, выберите номер в списке номеров, а затем нажмите дисковый регулятор. Начнется вызов на телефоне.

Примечание

В зависимости от сотового телефона отображение контактов на устройстве может отличаться от отображения контактов в телефонной книге сотового телефона.

Вызов номеров из журнала вызовов

При подключении к телефону с поддержкой PVAR (профиля доступа к телефонной книге) можно получить доступ к журналу вызовов, сохраненному в телефоне, и совершить из него вызов.

- 1** Нажмите кнопку **(CALL)** и поворачивайте дисковый регулятор, пока не появится индикация “RECENT CALL”, а затем нажмите дисковый регулятор. Отобразится список журнала вызовов.
- 2** Поворачивая дисковый регулятор, выберите имя или номер телефона в журнале вызовов, а затем нажмите дисковый регулятор. Начнется вызов на телефоне.

Вызов выбранного номера телефона

- 1** Нажмите кнопку **(CALL)** и поворачивайте дисковый регулятор, пока не появится индикация “DIAL NUMBER”, а затем нажмите дисковый регулятор.
- 2** Поворачивайте дисковый регулятор, чтобы ввести номер телефона, затем выберите “ ” (пробел) и нажмите кнопку **(MENU)** **(ENTER)***. Начнется вызов на телефоне.

* Для изменения индикации нажмите кнопку **(SEEK)** -/+.

Примечание

На дисплее отображается “_” вместо “#”.

Вызов номера предварительной настройки

В списке номеров предварительной настройки можно сохранить до 6 контактов. Для получения дополнительных сведений о сохранении см. “Список номеров предварительной настройки” (стр. 32).

- 1 Нажмите кнопку **(SOURCE/OFF)** и поворачивайте дисковый регулятор, пока не появится индикация “BT PHONE”, а затем нажмите дисковый регулятор.
- 2 Нажмите номерную кнопку (от **(1)** до **(6)**) для выбора контакта, который требуется вызвать.
- 3 Нажмите кнопку **(MENU)** (ENTER). Начнется вызов на телефоне.

Вызов с помощью повторного набора

- 1 Нажмите кнопку **(CALL)** и поворачивайте дисковый регулятор, пока не появится индикация “REDIAL”, а затем нажмите дисковый регулятор. Начнется вызов на телефоне.

Операции во время вызова

Настройка громкости мелодии звонка и громкости говорящего

Возможна предварительная настройка громкости мелодии звонка и громкости говорящего.

Настройка громкости мелодии звонка: Поверните дисковый регулятор в момент приема вызова. Так можно регулировать громкость мелодии звонка.

Настройка громкости говорящего:

Поверните дисковый регулятор во время вызова. Так можно регулировать громкость говорящего.

Примечание

Если в качестве источника выбран телефон Bluetooth, то поворотом дискового регулятора можно регулировать только громкость говорящего.

Коэффициент усиления микрофона

Можно отрегулировать громкость звука, слышимого собеседником. Нажмите кнопку **(5)** (MIC) для настройки уровня звука (“MIC-LOW”, “MIC-MID”, “MIC-HI”).

Режим EC/NC (режим эхоподавления/ шумоподавления)

Служит для подавления эха и шума. Нажмите и удерживайте кнопку **(5)** (MIC), чтобы настроить “EC/NC-1” или “EC/NC-2”.

Перевод вызовов

Чтобы включить или отключить соответствующее устройство (данное устройство или сотовый телефон), нажмите кнопку **(MODE)** или используйте сотовый телефон.

Примечания

- Для получения дополнительных сведений об эксплуатации сотового телефона см. руководство по сотовому телефону.
- В зависимости от сотового телефона соединение с гарнитурой может прерываться при попытке перевода вызова.

Список номеров предварительной настройки

В списке номеров предварительной настройки можно сохранить до 6 контактов.

Примечания

- Если ваш сотовый телефон поддерживает РВАР (профиль доступа к телефонной книге), вы можете выбрать номер телефона в журнале вызовов или в телефонной книге.
- Можно также удалить все контакты из списка номеров предварительной настройки, отсоединив провод питания.

1 Выберите номер телефона, который нужно сохранить в предварительных настройках, из телефонной книги, журнала звонков* или путем непосредственного ввода.

Телефонный номер отобразится на дисплее данного устройства.

* Из журнала вызовов можно также выбрать номера по имени вызывающего. В этом случае имя вызывающего отобразится на дисплее данного устройства.

2 Нажмите и удерживайте номерную кнопку (от ① до ⑥) для выбора сохраняемого номера предварительной настройки, пока не появится индикация “MEM”.

Контакт будет закреплен за выбранным номером предварительной настройки.

Активация голосового набора

Когда сотовый телефон подключен к данному устройству, можно активировать голосовой набор, произнеся сохраненную на сотовом

телефоне фразу, а затем выполнить вызов.

1 Нажмите кнопку **CALL** и поворачивайте дисковый регулятор, пока не появится индикация “VOICE DIAL”, а затем нажмите дисковый регулятор.

2 Произнесите сохраненную на сотовом телефоне фразу.

Голос будет распознан, после чего будет выполнен вызов.

Примечания

- Предварительно убедитесь в том, что соединение между данным устройством и мобильным телефоном установлено.
- Предварительно следует сохранить на сотовом телефоне голосовую фразу.
- Активация голосового набора при подключенном к данному устройству сотовом телефоне в некоторых случаях не работает.
- Голосовой набор может не работать при низкой эффективности функции распознавания сотового телефона. Для получения дополнительных сведений посетите веб-сайт поддержки, указанный на задней стороне обложки.

Совет

Сидя в машине, сохраните голосовые фразы с помощью данного устройства, выбрав в качестве источника “BT PHONE”.

Индикатор SMS

Когда к данному устройству подключен сотовый телефон, индикатор SMS уведомляет о входящих или непочитанных SMS-сообщениях.

При получении нового SMS-сообщения индикатор SMS мигает.



При наличии непрочитанных SMS-сообщений индикатор SMS горит.



Примечание

Функция индикатора SMS может быть доступна не на всех сотовых телефонах.

Передача музыки

Прослушивание музыки на аудиоустройстве

На данном устройстве можно прослушивать музыку с аудиоустройства, если оно поддерживает профиль A2DP (расширенный профиль распространения аудио) технологии Bluetooth.



- 1 Уменьшите громкость на данном устройстве.
- 2 Нажимайте кнопку (SOURCE/OFF), пока не появится индикация “BT AUDIO”.
- 3 Запустите на аудиоустройстве воспроизведение.
- 4 Отрегулируйте громкость на данном устройстве.

Примечание

Индикация “BT AUDIO” не отображается на дисплее при запуске приложения “App Remote” с помощью функции Bluetooth.

Изменение индикации на дисплее

Нажмите кнопку (DSPL).

Настройка уровня громкости

Если уровни громкости аппарата и Bluetooth-аудиоустройства различны, их можно настроить.

- 1 Запустите воспроизведение на Bluetooth-аудиоустройстве при умеренной громкости.
- 2 Установите обычный уровень громкости для прослушивания на аппарате.
- 3 Нажмите кнопку (MENU) и поворачивайте дисковый регулятор, пока не появится индикация “SOUND”, а затем нажмите дисковый регулятор.
- 4 Поворачивайте дисковый регулятор, пока не появится индикация “BTA VOL”, затем нажмите дисковый регулятор.
- 5 Поворачивайте дисковый регулятор, чтобы настроить входной уровень (“+18dB” – “0dB” – “-8dB”), затем нажмите дисковый регулятор.
- 6 Нажмите кнопку (BACK) для возврата к предыдущему экрану.

Использование аудиоустройства вместе с данным устройством

Если аудиоустройство поддерживает профиль AVRCP (профиль дистанционного управления аудио- и видеоустройствами) технологии Bluetooth, то на данном устройстве можно выполнить следующие операции. (Набор операций зависит от типа аудиоустройства.)

Цель	Действие
Пропуск альбомов	Нажмите кнопку (1)/(2) (ALBUM ▼/▲) [одно нажатие на каждый альбом]

Повторное воспроизведение	Нажмите кнопку (3)
Воспроизведение в случайной последовательности	Нажмите кнопку (4) (SHUF)*1
Воспроизведение	Нажмите кнопку (6) (PAUSE)*2 на данном устройстве.
Пауза	Нажмите кнопку (6) (PAUSE)*2 на данном устройстве.
Пропуск композиций	Нажмите кнопку (SEEK) -/+ (◀▶) [одно нажатие на каждую композицию]
Перемещение назад/вперед	Нажмите и удерживайте (SEEK) -/+ (◀▶) [удерживайте до нужного момента]

*1 Нажимайте кнопку, пока не появится нужная настройка.

*2 На некоторых устройствах, возможно, потребуется нажать эту кнопку дважды.

Операции, не перечисленные выше, следует выполнять на аудиоустройстве.

Примечания

- Когда воспроизведение выполняется на аудиоустройстве, на данном устройстве могут не отображаться данные, например, номер/время композиции, состояние воспроизведения и т.п. Информация отображается только при воспроизведении на Bluetooth-аудиоустройстве.
- Даже если источник на данном устройстве изменен, воспроизведение на аудиоустройстве не остановится.

Инициализация настроек Bluetooth

С данного устройства можно инициализировать все настройки, связанные с Bluetooth (информацию о сопряжении, номер предварительной настройки, информацию об устройстве и т. д.).

- 1 Нажмите и удерживайте кнопку (SOURCE/OFF) в течение 1 секунды для выключения питания.**
- 2 Нажмите кнопку (MENU) и поворачивайте дисковый регулятор, пока не появится индикация “BT”, а затем нажмите дисковый регулятор.** Отобразится список меню.
- 3 Поворачивая дисковый регулятор, выберите “BT INIT”, а затем нажмите дисковый регулятор.** Отобразится подтверждение.
- 4 Поворачивая дисковый регулятор, выберите “INIT-YES”, а затем нажмите дисковый регулятор.** При инициализации настроек Bluetooth мигает индикация “INITIAL”. По завершении инициализации мигает индикация “COMPLETE”.

- 5 Нажмите кнопку ↶ (BACK) для возврата к предыдущему экрану.**

Примечание

При сдаче данного устройства на утилизацию необходимо удалить номера предварительной настройки с помощью “BT INIT”.

Подключение App Remote с помощью беспроводной технологии Bluetooth (телефон с ОС Android)

Для телефона с ОС Android требуется загрузка приложения “App Remote” из магазина Google Play.

Если на телефон с ОС Android загружено приложение и он подключен к устройству, становятся доступными следующие функции:

- запуск и управление совместимыми приложениями на телефоне с ОС Android с помощью устройства;
- управление источником устройства при помощи простых движений пальцем на телефоне с ОС Android;
- отображение подробных сведений об источнике (название композиции, имя исполнителя, обложка альбома и т. д.) на телефоне с ОС Android;
- автоматическое чтение текстовых сообщений/SMS.

Доступные функции отличаются для разных приложений. Чтобы получить подробные сведения о доступных приложениях, посетите веб-сайт, адрес которого указан на задней обложке.

Примечания

- В целях безопасности соблюдайте местные законы и правила дорожного движения и не управляйте приложением во время вождения.
- Приложение “App Remote” с использованием функции Bluetooth доступно только для телефонов с ОС Android 2.1, 2.2, 2.3 или 4.0.
- Функция автоматического чтения SMS доступна только для телефонов с ОС Android, в которых установлен TTS Engine (синтезатор речи).

Двустороннее управление музыкой с помощью телефона с ОС Android

Перед подключением мобильного устройства уменьшите громкость на нем.

1 Подключите данное устройство к мобильному устройству с помощью функции Bluetooth (стр. 25).

2 Запустите приложение “App Remote”.

3 Нажмите и удерживайте кнопку **(MENU) (APP)** в течение 2 секунд.

Начнется подключение к мобильному устройству.

После установки соединения при выборе источника появится название приложения на мобильном устройстве и станут доступны некоторые функции воспроизведения. (Доступные функции отличаются для разных приложений.)

Аналогичным образом с мобильного устройства можно управлять некоторыми функциями устройства. Подробные сведения о функциях, управляемых с мобильного устройства, см. в справке приложения.

Примечание

После подключения мобильного устройства может отобразиться его номер. Убедитесь, что на данном устройстве и мобильном устройстве отображаются одинаковые цифры (например, 123456), нажмите кнопку **(MENU)** на данном устройстве и выберите “Да” на мобильном устройстве.

Совет

Для установки соединения можно также нажать кнопку **(MENU)**, повернуть дисковый регулятор, чтобы выбрать режим “APP REM”, а затем нажать дисковый регулятор. После этого нажмите кнопку **(SOURCE/OFF)**, чтобы выбрать источник.

Для разрыва соединения

Нажмите и удерживайте кнопку **(MENU)**.

Параметры звука и меню настройки

Расширенные функции управления звуком — усовершенствованный звуковой процессор

Новый усовершенствованный звуковой процессор путем цифровой обработки сигнала создает внутри автомобиля идеальное акустическое поле.

Выбор качества звука — предварительные настройки EQ7

Можно выбрать кривую эквалайзера из 7 вариантов (XPLOD, VOCAL, EDGE, CRUISE, SPACE, GRAVITY, CUSTOM или OFF).

- 1** Во время приема/воспроизведения нажмите кнопку **(MENU)**, поворачивайте дисковый регулятор, пока не появится индикация “SOUND”, а затем нажмите дисковый регулятор.
- 2** Поворачивайте дисковый регулятор, пока не появится индикация “EQ7 PRESET”, а затем нажмите дисковый регулятор.
- 3** Поворачивайте дисковый регулятор, пока не отобразится требуемая кривая эквалайзера, затем нажмите дисковый регулятор.
- 4** Нажмите кнопку **↩ (BACK)** для возврата к предыдущему экрану.

Чтобы отменить использование кривой эквалайзера, выберите “OFF” в шаге 3.

Совет

Выбранную для каждого источника кривую эквалайзера можно занести в память.

Настройка кривой эквалайзера — установка EQ7

Меню “CUSTOM”, появляющееся при нажатии кнопки EQ7, позволяет настроить собственные установки эквалайзера.

1 После выбора источника нажмите кнопку (MENU), поворачивайте дисковый регулятор, пока не появится индикация “SOUND”, а затем нажмите дисковый регулятор.

2 Поворачивайте дисковый регулятор, пока не появится индикация “EQ7 SETTING”, а затем нажмите дисковый регулятор.

3 Поворачивайте дисковый регулятор, пока не появится индикация “BASE”, а затем нажмите дисковый регулятор.

Можно выбрать кривую эквалайзера, которая послужит базой для дальнейшей настройки.

4 Поворачивая дисковый регулятор, выберите кривую эквалайзера, а затем нажмите дисковый регулятор.

5 Задание кривой эквалайзера.

1 Поворачивая дисковый регулятор, выберите частотный диапазон, а затем нажмите дисковый регулятор.



BAND1: 63 Гц
BAND2: 160 Гц
BAND3: 400 Гц
BAND4: 1 кГц
BAND5: 2,5 кГц
BAND6: 6,3 кГц
BAND7: 16,0 кГц

2 Поворачивая дисковый регулятор, настройте уровень громкости, а затем нажмите дисковый регулятор. Уровень громкости настраивается в диапазоне от “-6 dB” до “+6 dB” с шагом “1 dB”.

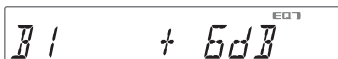

Повторно выполните шаги **1** и **2** для настройки других диапазонов частот.

6 Нажмите кнопку ↶ (BACK) для возврата к предыдущему экрану. Кривая эквалайзера сохраняется в меню “CUSTOM”.

Оптимизация звука путем согласования времени — положение прослушивания

Устройство может имитировать естественное акустическое поле путем воспроизведения звука каждого динамика с определенной задержкой в соответствии с вашим местоположением.

Параметр “POSITION” может иметь приведенные ниже значения.

FRONT L (1): впереди слева

FRONT R (2): впереди справа

FRONT (3): впереди по центру

ALL (4): в центре автомобиля

OFF: положение не задано

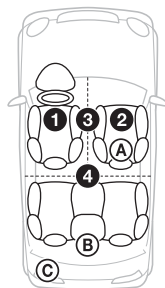

Также можно задать приблизительное положение сабвуфера по отношению к положению прослушивания, если для положения прослушивания выбрано значение, отличное от “OFF”.

Параметр “SET SW POS” может иметь указанные ниже значения.

NEAR (A): близко

NORMAL (B): обычно

FAR (C): далеко

- 1** Во время приема/воспроизведения нажмите кнопку **(MENU)**, поворачивайте дисковый регулятор, пока не появится индикация “SOUND”, а затем нажмите дисковый регулятор.
- 2** Поворачивайте дисковый регулятор, пока не появится индикация “POSITION”, а затем нажмите дисковый регулятор.
- 3** Поворачивайте дисковый регулятор, пока не появится индикация “SET F/R POS”, затем нажмите дисковый регулятор.
- 4** Поворачивая дисковый регулятор, выберите одно из значений: “FRONT L”, “FRONT R”, “FRONT” или “ALL”, а затем нажмите дисковый регулятор.
- 5** Поворачивайте дисковый регулятор, пока не появится индикация “SET SW POS”, а затем нажмите дисковый регулятор.
- 6** Поворачивая дисковый регулятор, выберите одно из значений для положения сабвуфера: “NEAR”, “NORMAL” или “FAR”, а затем нажмите дисковый регулятор.
- 7** Нажмите кнопку **↵ (BACK)** для возврата к предыдущему экрану.

Чтобы отменить положение прослушивания, выберите “OFF” в шаге 4.

Настройка положения прослушивания

Можно точно настроить положение прослушивания.

- 1** Во время приема/воспроизведения нажмите кнопку **(MENU)**, поворачивайте дисковый регулятор, пока не появится индикация “SOUND”, а затем нажмите дисковый регулятор.
- 2** Поворачивайте дисковый регулятор, пока не появится индикация “POSITION”, а затем нажмите дисковый регулятор.
- 3** Поворачивайте дисковый регулятор, пока не появится индикация “ADJ POSITION”, а затем нажмите дисковый регулятор.
- 4** Поворачивая дисковый регулятор, настройте положение прослушивания, а затем нажмите дисковый регулятор.
Диапазон настройки: “+3” – “CENTER” – “-3”.
- 5** Нажмите кнопку **↵ (BACK)** для возврата к предыдущему экрану.

DM+ Расширенный

Функция DM+ Расширенный повышает качество звука с цифровым сжатием путем восстановления высоких частот, потерянных в процессе сжатия.

- 1** Во время воспроизведения нажмите кнопку **(MENU)**, поворачивайте дисковый регулятор, пока не появится индикация “SOUND”, а затем нажмите дисковый регулятор.
- 2** Поворачивайте дисковый регулятор, пока не появится индикация “DM+”, а затем нажмите дисковый регулятор.

3 Поворачивая дисковый регулятор, выберите “ON”, затем нажмите дисковый регулятор.

4 Нажмите кнопку ↵ (BACK) для возврата к предыдущему экрану.

Совет

Выборную для каждого источника, кроме тюнера, настройку DM+ можно занести в память.

Использование задних громкоговорителей в качестве сабвуфера — усиление задних басов

Функция усиления задних басов улучшает качество низкочастотного звука путем применения фильтра низких частот (стр. 41) к задним громкоговорителям. Она позволяет задним громкоговорителям исполнять роль сабвуфера, если тот не подключен.

1 Во время приема/воспроизведения нажмите кнопку (MENU), поворачивайте дисковый регулятор, пока не появится индикация “SOUND”, а затем нажмите дисковый регулятор.

2 Поворачивайте дисковый регулятор, пока не появится индикация “RB ENH”, затем нажмите дисковый регулятор.

3 Поворачивайте дисковый регулятор, пока не появится индикация “RBE MODE”, затем нажмите дисковый регулятор.

4 Поворачивая дисковый регулятор, выберите значение “1”, “2” или “3”, а затем нажмите дисковый регулятор.

5 Нажмите кнопку ↵ (BACK) для возврата к предыдущему экрану.

Использование сабвуфера без усилителя мощности — непосредственное подключение сабвуфера

Использовать сабвуфер можно без усилителя мощности, если подключить его к кабелю заднего громкоговорителя.

Примечание

Сабвуфер с сопротивлением 4–8 Ом нужно подключить к кабелю каждого из задних громкоговорителей. Не подключайте громкоговоритель к кабелю другого заднего громкоговорителя.

1 Во время приема/воспроизведения нажмите кнопку (MENU), поворачивайте дисковый регулятор, пока не появится индикация “SOUND”, а затем нажмите дисковый регулятор.

2 Поворачивайте дисковый регулятор, пока не появится индикация “SW DIREC”, затем нажмите дисковый регулятор.

3 Поворачивайте дисковый регулятор, пока не появится индикация “SW MODE”, затем нажмите дисковый регулятор.

4 Поворачивая дисковый регулятор, выберите значение “1”, “2” или “3”, а затем нажмите дисковый регулятор.

5 Нажмите кнопку ↵ (BACK) для возврата к предыдущему экрану.

Подробные сведения о настройке фазы, положения, частоты и крутизны фильтра низких частот сабвуфера см. в разделе стр. 41.

Настройка параметров установки

- 1 Нажмите кнопку **(MENU)**, поворачивайте дисковый регулятор, пока не отобразится требуемый элемент, затем нажмите дисковый регулятор.
- 2 Поворачивайте дисковый регулятор, пока не отобразится требуемый элемент, затем нажмите дисковый регулятор.
- 3 Поворачивая дисковый регулятор, выберите настройку, а затем нажмите дисковый регулятор.*
Настройка завершена.
- 4 Нажмите кнопку **↶ (BACK)** для возврата к предыдущему экрану.

* При настройке CLOCK-ADJ и BTM шаг 4 не нужен.

В зависимости от источника и параметров можно настроить следующие элементы:

GENERAL:

CLOCK-ADJ (Установка часов) (стр. 7)

CAUT ALM*¹ (Предупредительный звуковой сигнал)

Включение предупредительного звукового сигнала: "ON", "OFF" (стр. 8).

BEEP

Включение звукового сигнала: "ON", "OFF".

AUTO OFF

Автоматическое отключение через определенное время, если устройство выключено: "NO", "30S" (секунды), "30M" (минуты), "60M" (минуты).

AUX-A*^{1*2} (Аудиовход AUX)

Включение отображения источника AUX: "ON", "OFF" (стр. 43).

CT (Время на часах)

Включение функции CT: "ON", "OFF" (стр. 15).

REGIONAL*³

Ограничение приема определенным регионом: "ON", "OFF" (стр. 14).

BTM*⁴ (стр. 13)

ZAPPIN*⁵

ZAP TIME (Время воспроизведения Zappin)

Служит для выбора продолжительности воспроизведения для функции ZAPPIN.

- "Z.TIME-1" (около 6 секунд), "Z.TIME-2" (около 15 секунд), "Z.TIME-3" (около 30 секунд).

ZAP BEEP (Звуковой сигнал Zappin)

Звуковой сигнал между фрагментами композиций: "ON", "OFF".

*1 Когда устройство выключено.

*2 Не действует в App Remote.

*3 Когда поступает сигнал в диапазоне FM.

*4 Когда выбран тюнер.

*5 Когда выбрано воспроизведение с CD или устройства USB.

SOUND:

EQ7 PRESET (стр. 36)

EQ7 SETTING (стр. 37)

POSITION

SET F/R POS (Установка переднего/заднего положения) (стр. 38)

ADJ POSITION*¹ (Установка положения) (стр. 38)

SET SW POS*¹ (Установка положения сабвуфера) (стр. 38)

BALANCE

Регулировка звукового баланса:
“RIGHT-15” – “CENTER” – “LEFT-15”.

FADER

Регулировка относительного уровня:
“FRONT-15” – “CENTER” – “REAR-15”.

DM+^{*2} (стр. 38)

LOUDNESS (Динамическая громкость)

Усиление басов и высоких частот для чистоты звука при низком уровне громкости: “ON”, “OFF”.

ALO (Автоматический оптимизатор уровня громкости)

Установка оптимального уровня громкости при воспроизведении с любых источников: “ON”, “OFF”.

RB ENH^{*3} (Усиление задних басов)

RBE MODE (Режим усиления задних басов)

Выбор режима усиления задних басов: “1”, “2”, “3”, “OFF”.

LPF FREQ (Частота фильтра низких частот)

Выбор граничной частоты сабвуфера: “50Hz”, “60Hz”, “80Hz”, “100Hz”, “120Hz”.

LPF SLOP (Крутизна фильтра низких частот)

Выбор значения крутизны для LPF: “1”, “2”, “3”.

SW DIREC^{*4} (Непосредственное

подключение сабвуфера)

SW MODE (Режим сабвуфера)

Выбор режима сабвуфера: “1”, “2”, “3”, “OFF”.

SW PHASE (Фаза сабвуфера)

Выбор фазы сабвуфера: “NORM”, “REV”.

SW POS^{*1} (Установка положения сабвуфера) (стр. 38)

Выбор положения сабвуфера: “NEAR”, “NORMAL”, “FAR”.

LPF FREQ (Частота фильтра низких частот)

Выбор граничной частоты сабвуфера: “50Hz”, “60Hz”, “80Hz”, “100Hz”, “120Hz”.

LPF SLOP (Крутизна фильтра низких частот)

Выбор значения крутизны для LPF: “1”, “2”, “3”.

S.WOOFER (Сабвуфер)

SW LEVEL (Уровень сабвуфера)

Регулировка уровня громкости сабвуфера: “+10 dB” – “0 dB” – “-10 dB”.

(“ATT” отображается, если установлено минимальное значение.)

SW PHASE (Фаза сабвуфера)

Выбор фазы сабвуфера: “NORM”, “REV”.

SW POS^{*1} (Установка положения сабвуфера)

Выбор положения сабвуфера: “NEAR”, “NORMAL”, “FAR”.

LPF FREQ (Частота фильтра низких частот)

Выбор граничной частоты сабвуфера: “50Hz”, “60Hz”, “80Hz”, “100Hz”, “120Hz”.

LPF SLOP (Крутизна фильтра низких частот)

Выбор значения крутизны для LPF: “1”, “2”, “3”.

HPF (Фильтр высоких частот)

HPF FREQ (Частота фильтра высоких частот)

Выбор граничной частоты передних/задних громкоговорителей: “OFF”, “50Hz”, “60Hz”, “80Hz”, “100Hz”, “120Hz”.

HPF SLOP (Крутизна фильтра высоких частот)

Выбор значения крутизны для фильтра высоких частот HPF (эффективно, только если для HPF FREQ выбрано значение, отличное от “OFF”): “1”, “2”, “3”.

AUX VOL^{*5} (Уровень громкости AUX)

Раздельная настройка громкости для подсоединенного дополнительного оборудования:

“+18 dB” – “0 dB” – “-8 dB”.

Эта настройка исключает необходимость регулировки громкости для разных источников.

BTA VOL (Уровень громкости Bluetooth-аудиоустройства)^{*6} (стр. 33)

*1 Не действует, если для параметра “SET F/R POS” установлено значение “OFF”.

*2 Не действует, если выбран тюнер.

*3 Если для параметра “SW DIREC” установлено значение “OFF”.

*4 Если для параметра “RBE MODE” установлено значение “OFF”.

*5 Если выбран AUX.

*6 Когда в качестве источника активировано Bluetooth-аудиоустройство.

DISPLAY:**DEMO** (Демонстрация)

Включение режима демонстрации: “ON”, “OFF”.

DIMMER

Используется для изменения яркости дисплея.

– “AT”: автоматическое ослабление яркости дисплея при включении света. (доступно только при подключении управляющего провода освещения.)

– “ON”: уменьшение яркости дисплея.

– “OFF”: отключение диммера.

COLOR (Предустановленный цвет)

Выбор предустановленного цвета дисплея и кнопок основного устройства (стр. 23).

CUSTOM-C (Настраиваемый цвет)

Выбор предустановленного цвета, который послужит базой для дальнейшей настройки (стр. 23).

SND SYNC

Выбор цвета с синхронизацией по звуку: “ON”, “OFF” (стр. 24).

WHT MENU

Выбор эффекта при переключении источника: “ON”, “OFF” (стр. 24).

START-WHT

Выбор цвета при запуске: “ON”, “OFF” (стр. 24).

AUTO SCR^{*} (Автоматическая прокрутка)

Автоматическая прокрутка длинных элементов: “ON”, “OFF”.

* Когда выбрано воспроизведение с диска CD, USB или аудиоустройства Bluetooth.

BT (Bluetooth):

Для получения дополнительной информации о настройках Bluetooth см. стр. 26.

APP REM:

Установка App Remote.

Использование дополнительного оборудования

Дополнительное аудиооборудование

Подсоединив дополнительное переносное аудиоустройство к входному гнезду AUX (мини-стереоразъем) на аппарате, а затем просто выбрав источник, его можно прослушивать через громкоговорители автомобиля.

Подсоединение переносного аудиоустройства

- 1 Выключите переносное аудиоустройство.
- 2 Уменьшите громкость на аппарате.
- 3 Подключите переносное аудиоустройство к аппарату при помощи соединительного кабеля (не входит в комплект)*.

* Обязательно используйте разъем прямого типа.

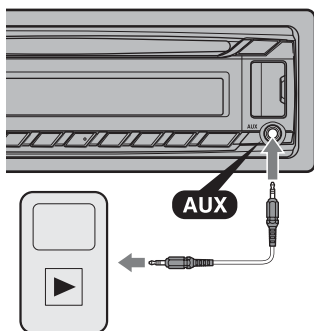

Настройка уровня громкости

Перед воспроизведением настройте уровень звука для каждого подключенного аудиоустройства.

- 1 Уменьшите громкость на аппарате.
- 2 Нажимайте кнопку (SOURCE/OFF), пока не появится индикация "AUX".
- 3 Начните воспроизведение на переносном аудиоустройстве при умеренной громкости.
- 4 Установите обычный уровень громкости для прослушивания на аппарате.
- 5 Отрегулируйте входной уровень (стр. 42).

Дополнительная информация

Меры предосторожности

- Если автомобиль был припаркован в солнечном месте, не включайте устройство до тех пор, пока оно не охладится.
- Не оставляйте переднюю панель или переносные аудиоустройства внутри автомобиля, поскольку высокая температура в результате воздействия прямых солнечных лучей может привести к их повреждению.
- При работе устройства автоматически выдвигается антенна с электрическим приводом.

Конденсация влаги

При конденсации влаги внутри устройства извлеките диск и подождите приблизительно час, пока влага не испарится. В противном случае возможны сбои при работе устройства.

Для поддержания высокого качества звука

Не проливайте жидкости на устройство или диски.

Примечания относительно дисков

- Не подвергайте диски воздействию прямых солнечных лучей и источников тепла, таких как воздуховоды с горячим воздухом. Не оставляйте диски в машине, припаркованной в солнечном месте.

- Перед воспроизведением протирайте диски чистой тканью по направлению от центра к краям. Не пользуйтесь растворителями, такими как бензин, разбавитель, а также имеющимися в продаже чистящими средствами.



- Это устройство предназначено для воспроизведения дисков, отвечающих требованиям стандарта Compact Disc (CD). DualDiscs и некоторые музыкальные диски, закодированные с помощью технологий защиты авторских прав, не соответствуют стандарту Compact Disc (CD) и поэтому не могут воспроизводиться этим устройством.
- **Диски, которые это устройство НЕ МОЖЕТ воспроизводить**
 - Диски с ярлыками, наклейками, а также с прикрепленной клейкой лентой или бумагой. Применение таких дисков может вызвать сбои в работе или повреждение диска.
 - Диски нестандартной формы (например, в форме сердца, квадрата, звезды). В противном случае это может привести к повреждению устройства.
 - Диски диаметром 8 см.

Примечания относительно дисков CD-R/CD-RW

- Максимальное количество: (только для CD-R/CD-RW)
 - папок (альбомов): 150 (включая корневую папку);
 - файлов (композиций) и папок: 300 (может быть менее 300, если названия папок/файлов состоят из большого числа символов);
 - отображаемых символов в названии папки/файла: 32 (Joliet)/64 (Romeo).
- Если диск Multi-Session начинается сессией CD-DA, он распознается как диск CD-DA и другие сессии не воспроизводятся.
- **Диски, которые это устройство НЕ МОЖЕТ воспроизводить**
 - CD-R/CD-RW с плохим качеством записи.

- CD-R/CD-RW, записанные на несовместимом записывающем устройстве.
- CD-R/CD-RW, которые неправильно финализированы.
- CD-R/CD-RW, записанные в формате, отличающемся от музыкального формата CD или формата MP3, соответствующего ISO9660 Level 1/Level 2, Joliet/Romeo или Multi-Session.

Порядок воспроизведения файлов MP3/WMA/AAC

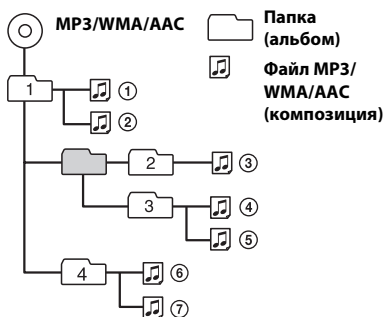

Сведения об iPod

- Можно подключить следующие модели iPod. Перед использованием устройств iPod обновите их программное обеспечение.

Made for

- iPod touch (4-го поколения)
- iPod touch (3-го поколения)
- iPod touch (2-го поколения)
- iPod classic
- iPod nano (6-го поколения)
- iPod nano (5-го поколения)
- iPod nano (4-го поколения)
- iPod nano (3-го поколения)
- iPod nano (2-го поколения)
- iPod nano (1-го поколения)*
- iPhone 4S
- iPhone 4
- iPhone 3GS
- iPhone 3G

* Режим управления пассажира не поддерживается проигрывателями iPod nano 1-го поколения.

- Обозначения “Made for iPod” (Сделано для iPod) и “Made for iPhone” (Сделано для iPhone) означают, что электронный компонент разработан для подключения iPod или iPhone соответственно и сертифицирован разработчиком для соответствия эксплуатационным стандартам Apple. Apple не несет ответственности за работу таких устройств или их соответствие требованиям безопасности и регулятивным нормам. Обратите внимание, что использование этой дополнительной принадлежности с устройством iPod или iPhone может ухудшить качество беспроводной связи.

О функции Bluetooth

Что такое технология Bluetooth?

- Беспроводная технология Bluetooth — это технология беспроводной связи с небольшим радиусом действия, обеспечивающая беспроводной обмен данными между цифровыми устройствами, например сотовым телефоном и гарнитурой. Технология Bluetooth обеспечивает беспроводную связь в радиусе около 10 метров. Наиболее распространена установка соединения между двумя устройствами, но некоторые устройства могут одновременно поддерживать связь с несколькими устройствами.
- Для подключения не требуется использовать кабели, поскольку Bluetooth — беспроводная технология; не требуется также, чтобы устройства были обращены друг к другу соответствующими датчиками, как в случае инфракрасной технологии. Например, такое устройство может использоваться, если оно лежит в сумке или кармане.
- Технология Bluetooth является международным стандартом, поддерживаемым миллионами компаний по всему миру и применяемым различными компаниями-производителями.

О связи Bluetooth

- Технология Bluetooth обеспечивает беспроводную связь в радиусе около 10 метров. Максимальная дальность связи может зависеть от препятствий (люди, металлические предметы, стены и т.д.) или электромагнитной обстановки.
- На чувствительность и качество связи Bluetooth могут влиять условия, перечисленные ниже.
 - Наличие препятствия, например человека, металлического предмета или стены, между данным устройством и Bluetooth-устройством.

- Наличие устройства, работающего на частоте 2,4 ГГц, например устройства беспроводной локальной сети, беспроводного телефона или микроволновой печи, рядом с данным устройством.
- Поскольку Bluetooth-устройства и беспроводная локальная сеть (стандарта IEEE802.11b/g) работают на одной частоте, при использовании данного устройства рядом с устройствами беспроводной локальной сети может возникнуть интерференция микроволн, что приведет к снижению скорости обмена данными, помехам или разрыву соединения. В этом случае выполните следующие действия.
 - Используйте данное устройство на расстоянии не менее 10 м от устройства беспроводной локальной сети.
 - Если данное устройство используется на расстоянии менее 10 м от устройства беспроводной локальной сети, выключите устройство беспроводной локальной сети.
 - Установите данное устройство и Bluetooth-устройство настолько близко друг к другу, насколько это возможно.
- Микроволновое излучение Bluetooth-устройства может влиять на работу электронных медицинских устройств. Выключайте данное устройство и другие Bluetooth-устройства в указанных далее местах; если этого не сделать, может произойти несчастный случай.
 - В местах, где имеется горячий газ, в больнице, поезде, самолете или на автозаправочной станции.
 - Рядом с автоматическими дверями или системами пожарной сигнализации.
- Данное устройство поддерживает функции безопасности, удовлетворяющие требованиям стандарта Bluetooth, для обеспечения защищенного соединения, устанавливаемого с помощью беспроводной технологии Bluetooth, однако существующие настройки безопасности могут быть недостаточными. Будьте осторожны, используя беспроводную технологию Bluetooth для обмена данными.

- Мы не принимаем на себя никакой ответственности в случае утечки информации во время сеанса связи Bluetooth.
- Связь со всеми Bluetooth-устройствами не гарантируется.
 - Устройство, оснащенное функцией Bluetooth, должно соответствовать требованиям стандарта Bluetooth, установленного группой Bluetooth SIG, а его подлинность должна быть удостоверена.
 - Даже если подключенное устройство соответствует требованиям вышеуказанного стандарта Bluetooth, некоторые устройства могут не подключаться и работать неправильно, что зависит от функций или характеристик устройства.
 - При разговоре с использованием громкой связи могут возникать помехи, обусловленные особенностями устройства или условий связи.
- В зависимости от того, какое устройство подключается, для установки соединения может потребоваться некоторое время.

Прочее

- Bluetooth-устройство может не функционировать при его использовании с сотовыми телефонами, при некоторых условиях передачи радиоволн и при нахождении в некоторых местах.
- Если вы почувствуете недомогание после использования Bluetooth-устройства, немедленно прекратите пользоваться Bluetooth-устройством. Если разрешить какую-либо проблему не удастся, обратитесь к ближайшему дилеру фирмы Sony.

В случае возникновения вопросов или проблем, касающихся данного устройства, которые не описаны в данном руководстве, обратитесь к ближайшему дилеру Sony.

Уход за устройством

Замена литиевой батарейки пульта дистанционного управления

Когда батарейка разряжается, диапазон действия пульта дистанционного управления уменьшается. Замените батарейку новой литиевой батарейкой CR2025. При использовании другой батарейки существует опасность возгорания или взрыва.

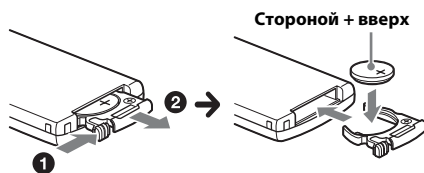

Примечания относительно литиевой батарейки

- Храните литиевую батарейку в недоступном для детей месте. Если ребенок случайно проглотит батарейку, немедленно обратитесь к врачу.
- Для обеспечения надежного контакта протрите батарейку сухой тканью.
- При установке батарейки соблюдайте полярность.
- Не берите батарейку металлическим пинцетом – это может вызвать короткое замыкание.

ВНИМАНИЕ!

При неправильном обращении батарейка может взорваться. Не перезаряжать, не разбирать, не подносить к огню.

Чистка контактов

Возможно, устройство не будет работать надлежащим образом из-за загрязнения контактов, служащих для соединения передней панели с устройством. Во избежание этого отсоедините переднюю панель (стр. 8) и протрите контакты ватным тампоном. Не прикладывайте излишних усилий. В противном случае можно повредить контакты.

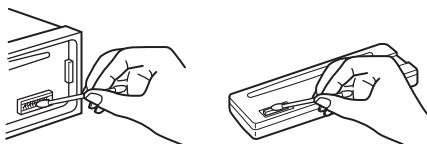

Примечания

- В целях безопасности перед чисткой разъемов выключите зажигание и выньте ключ из выключателя зажигания.
- Никогда не прикасайтесь к контактам пальцами или металлическими предметами.

Технические характеристики

Тюнер

FM

Диапазон настройки:

FM1/FM2: 87,5–108,0 МГц (шаг 50 кГц)

FM3: 65–74 МГц (шаг 30 кГц)

Антенное гнездо:

Разъем внешней антенны

Промежуточная частота: 25 кГц

Используемая чувствительность: 8 дБф

Избирательность: 75 дБ при 400 кГц

Отношение “сигнал-шум”: 80 дБ (стерео)

Разделение: 50 дБ при 1 кГц

Диапазон воспроизводимых частот:

20–15000 Гц

MW/LW

Диапазон настройки:

MW: 531–1602 кГц

LW: 153–279 кГц

Антенное гнездо:

Разъем внешней антенны

Промежуточная частота:

9124,5 кГц или 9115,5 кГц/4,5 кГц

Чувствительность: MW: 26 мкВ, LW: 45 мкВ

Проигрыватель дисков CD

Отношение “сигнал-шум”: 120 дБ

Диапазон воспроизводимых частот:

10–20000 Гц

Низкочастотная и высокочастотная детонация:

Ниже уровня обнаружения

Проигрыватель USB

Интерфейс: USB (полноскоростной)

Максимальная сила тока: 1 А

Беспроводная связь

Система связи:

Стандарт Bluetooth версии 2.1 + EDR

Выход:

Класс мощности 2 по стандарту Bluetooth (макс. +4 дБм)

Максимальная дальность связи:

Прибл. 10 м в пределах прямой видимости*1

Диапазон частот:

Диапазон 2,4 ГГц (2,4000 – 2,4835 ГГц)

Метод модуляции:

FHSS

Совместимые профили Bluetooth*2:

A2DP (расширенный профиль распространения аудио) 1.2
AVRCP (профиль дистанционного управления аудио- и видеоприборами) 1.3
HFP (профиль громкой связи) 1.5
PBAP (профиль доступа к телефонной книге)
SPP (профиль последовательного порта)

*1 Действительный диапазон может отличаться при наличии таких факторов, как препятствия между устройствами, магнитные поля вокруг микроволновой печи, статическое электричество, чувствительность приема, характеристики антенны, операционная система, программное приложение и т. д.

*2 Стандартные профили Bluetooth определяют назначение связи Bluetooth между устройствами.

Усилитель мощности

Выход: Выходы громкоговорителей

Полное сопротивление громкоговорителей:

4–8 Ом

Максимальная выходная мощность:

52 Вт × 4 (при 4 Ом)

Общая информация

Выходы:

Терминал аудиовыходов (передние, задние, сабвуфер)

Силовая антенна (воздушная)/терминал управления усилителем (REM OUT)

Входы:

Входной терминал пульта дистанционного управления
Входной разъем антенны
Терминал входа канала MIC
Входное гнездо AUX (мини-стереоразъем)
Порт USB

Требования к источнику питания:

Автомобильный аккумулятор 12 В постоянного тока
(с отрицательным заземлением)

Размеры: прибл. 178 × 50 × 177 мм (ш/в/г)

Монтажные размеры: прибл. 182 × 53 × 160 мм (ш/в/г)

Масса: прибл. 1,2 кг

Основное устройство количество (1)

Входящие в комплект принадлежности:

Пульт дистанционного управления:
RM-X231
Микрофон
Детали для установки и подключений
(1 комплект)

**Дополнительные принадлежности/
оборудование:**

Соединительный кабель USB для iPod:
RC-100IP

У вашего дилера может не быть в наличии некоторых из принадлежностей, перечисленных выше. Обратитесь к дилеру для получения подробной информации.

Конструкция и характеристики могут изменяться без предварительного уведомления.

Поиск и устранение неисправностей

Приведенный ниже проверочный перечень поможет устранить большинство проблем, которые могут возникнуть при эксплуатации устройства.

Перед ознакомлением с нижеприведенной таблицей обратитесь к разделам по подключению и эксплуатации устройства.

Для получения дополнительных сведений о применении предохранителя, а также извлечении устройства из приборной панели см. прилагаемое к устройству руководство по установке/подключению.

Если неполадку не удалось устранить, посетите веб-узел поддержки, указанный на задней стороне обложки.

Общая информация

На устройство не подается питание.

- Проверьте соединение или предохранитель.
- Если устройство выключено и дисплей погас, то устройством невозможно будет управлять с помощью пульта дистанционного управления.
 - Включите устройство.

Антенна не выдвигается.

- В антенне отсутствует реле.

Нет звука.

- Включена функция АТТ.
- Регулятор фейдера “FADER” не установлен для системы с 2 громкоговорителями.

Не слышен звуковой сигнал.

- Функция звукового сигнала отключена (стр. 40).
- Подключен дополнительный усилитель мощности, а встроенный не используется.

Удалены данные из памяти.

- Отсоединился или неправильно подключен провод питания или извлечена батарея.
- Устройство перезагружено.
 - Занесите данные в память еще раз.

Из памяти удалены запрограммированные радиостанции и настройка времени.

Перегорел предохранитель.

Слышен шум при повороте ключа зажигания.

→ Провода неправильно подсоединены к разъему электропитания вспомогательного оборудования автомобиля.

Во время воспроизведения или приема начинается демонстрация.

→ Если при включенном демонстрационном режиме “DEMO-ON” в течение 5 минут не выполняются никакие операции, начинается демонстрация.

- Установите значение “DEMO-OFF” (стр. 42).

Пропала/не отображается индикация в окошке дисплея.

→ Для диммера установлено значение “DIM-ON” (стр. 42).

→ Дисплей отключится, если нажать и удерживать кнопку (SOURCE/OFF).

- Нажмите кнопку (SOURCE/OFF) на устройстве и удерживайте ее нажатой, пока дисплей не включится.

→ Контакты загрязнены (стр. 48).

Функция Auto Off не работает.

→ Устройство включено. Функция Auto Off активизируется после выключения устройства.

- Выключите устройство.

Не работают кнопки управления.

Диск не извлекается.

→ Нажмите и удерживайте кнопки (DSPL) и (BACK)/(MODE) в течение 2 секунд. Содержимое памяти будет удалено. В целях безопасности не выполняйте перезагрузку во время вождения.

Прием радиостанций

Не удается принимать радиостанции. Звук сопровождается помехами.

→ Неправильное соединение.

- Проверьте подсоединение автомобильной антенны.
- Если не выдвигается автомобильная антенна, проверьте соединение провода управления антенной с электрическим приводом.

Не удается выполнить предварительную настройку.

→ Сохраните в памяти правильную частоту.

→ Передаваемый радиосигнал слишком слаб.

Не удается выполнить автоматическую настройку.

→ Передаваемый радиосигнал слишком слаб.

- Выполните настройку вручную.

RDS

Услуги RDS не передаются.

→ Выбран диапазон FM3.

- Выберите диапазон FM1 или FM2.

→ Услуги RDS недоступны в данном регионе.

После нескольких секунд прослушивания включается функция SEEK.

→ Станция не передает данные TP или передает слишком слабый сигнал.

- Отключите TA (стр. 14).

Дорожные сообщения не передаются.

→ Включите TA (стр. 14).

→ Станция не транслирует дорожных сообщений, хотя и относится к типу TP.

- Настройтесь на другую станцию.

При включении функцииPTY отображается индикация “-----”.

→ Принимаемая станция не передает данные RDS.

→ Данные RDS не принимаются.

→ Станция не указывает тип программы.

Название программной услуги мигает.

- Для выбранной в данный момент станции не используется альтернативная частота.
 - Нажмите кнопку **(SEEK)** +/-, пока мигает название программной услуги. Появится индикация “PI SEEK”, и устройство начнет поиск другой частоты с такими же данными PI (Программная идентификация).

Воспроизведение дисков CD**Не удается вставить диск.**

- Уже вставлен другой компакт-диск.
- Компакт-диск вставлен с усилием не той стороной или неправильно.

Компакт-диск не воспроизводится.

- Диск загрязнен или поврежден.
- Данные диски CD-R/CD-RW не предназначены для воспроизведения звука (стр. 44).

Невозможно воспроизвести файлы MP3/WMA/AAC.

- Диск не совместим с форматом и версией MP3/WMA/AAC. Подробнее о воспроизводимых дисках и форматах см. на веб-узле технической поддержки.

Для воспроизведения файлов MP3/WMA/AAC требуется больше времени, чем для других файлов.

- Может потребоваться больше времени до начала воспроизведения следующих дисков:
 - диск, записанный с использованием сложной разветвленной структуры папок;
 - диск, записанный в формате Multi Session;
 - диск, на который можно добавлять данные.

Не осуществляется прокрутка индикации на дисплее.

- Информация в виде бегущей строки может не отображаться для дисков, содержащих слишком большое количество символов.
- Для функции “AUTO SCR” установлено значение “OFF”.
 - Установите значение “A.SCRL-ON” (стр. 42).
 - Нажмите и удерживайте кнопку **(DSPL)** (SCRL).

Звук прерывается.

- Неправильная установка.
 - Устанавливайте устройство под углом, не превышающим 45°, в неподверженном вибрации месте.
- Диск загрязнен или поврежден.

Воспроизведение музыки с устройств USB**Не воспроизводятся данные с использованием концентратора USB.**

- На данном устройстве невозможно распознавание устройств USB, подключенных через концентратор USB.

Данные не воспроизводятся.

- Устройство USB не работает.
 - Подключите его снова.

Устройство USB требует больше времени для воспроизведения.

- Устройство USB содержит файлы со сложной разветвленной структурой папок.

Прерывистость звука.

- Звук может прерываться при скорости передачи, превышающей 320 Кбит/с.

Название приложения не совпадает с приложением, работающим в App Remote.

- Перезапустите приложение с помощью “App Remote”.

Функция Bluetooth

Подключаемое устройство не может распознать данное устройство.

- Перед сопряжением установите для данного устройства режим ожидания сопряжения.
- При подключении к Bluetooth-устройству данное устройство не может быть обнаружено другим устройством.
 - Завершите текущее подключение и выполните поиск данного устройства с другого устройства.
- После сопряжения устройств включите передачу сигнала Bluetooth (стр. 26, 28, 29).

Не удается выполнить подключение.

- Управление связью осуществляется на одном из устройств (данном устройстве или Bluetooth-устройстве), а не на обоих.
 - Установите соединение Bluetooth-устройства с данным устройством или наоборот.
- Проверьте правильность процедур сопряжения и подключения по руководству для другого устройства или другим документам и выполните операцию еще раз.

Имя обнаруженного устройства не отображается.

- В зависимости от состояния другого устройства получение имени может быть невозможно.

Отсутствует мелодия звонка.

- Отрегулируйте громкость, поворачивая дисковый регулятор в момент приема вызова.
- В зависимости от подключаемого устройства мелодия звонка может отправляться неправильно.
 - Установите для “RINGTONE” значение “1” (стр. 26).
- Передние динамики не подключены к устройству.
 - Подключите передние динамики к устройству. Мелодия звонка передается только с помощью передних динамиков.

Низкий уровень громкости говорящего.

- Отрегулируйте уровень громкости.

Не слышно голоса говорящего.

- Передние динамики не подключены к устройству.
 - Подключите передние динамики к устройству. Голос говорящего передается только с помощью передних динамиков.

Собеседник утверждает, что громкость слишком низкая или слишком высокая.

- Отрегулируйте громкость при помощи настройки коэффициента усиления микрофона (стр. 31).

Во время телефонного разговора слышны эхо или помехи.

- Уменьшите громкость.
- Установите для режима ЕС/НС значение “ЕС/НС-1” или “ЕС/НС-2” (стр. 31).
- Если громкость окружающих помех превышает громкость звука телефонного разговора, попробуйте снизить громкость помех.
Например: если открыто окно и слышен громкий звук транспорта и т. д., закройте окно. Если громко работает кондиционер, переведите его в режим с более низким уровнем шума.

Телефон не подключен.

- При воспроизведении с помощью Bluetooth-аудиоустройства телефон не будет подключен, даже если нажать кнопку **CALL**.
 - Установите соединение с телефона.

Низкое качество звука в телефоне.

- Качество звука в телефоне зависит от условий приема сигнала сотовым телефоном.
 - При слабом сигнале переместите автомобиль в область более сильного сигнала, принимаемого сотовым телефоном.

Низкий (высокий) уровень громкости на подключенном аудиоустройстве.

- Уровень громкости на разных аудиоустройствах будет различным.
 - Отрегулируйте уровень громкости на подключенном аудиоустройстве или на данном устройстве.

Отсутствует звук от Bluetooth-аудиоустройства.

- Аудиоустройство находится в режиме паузы.
 - Отмените режим паузы аудиоустройства.

При воспроизведении на Bluetooth-аудиоустройстве имеют место провалы звука.

- Уменьшите расстояние между данным устройством и Bluetooth-аудиоустройством.
- Если Bluetooth-аудиоустройство хранится в футляре, мешающем прохождению сигнала, то на время использования извлеките аудиоустройство из футляра.
- Рядом используется несколько Bluetooth-устройств или других устройств, излучающих радиоволны.
 - Выключите другие устройства.
 - Увеличьте расстояние до других устройств.
- Воспроизведение звука мгновенно останавливается при установке соединения между этим устройством и сотовым телефоном. Это не является неисправностью.

Управление подключенным Bluetooth-аудиоустройством невозможно.

- Убедитесь, что подключенное Bluetooth-аудиоустройство поддерживает профиль AVRCP.

Отдельные функции не работают.

- Убедитесь, что подключаемое устройство поддерживает данные функции.

Имя вызывающего абонента не отображается при поступлении вызова.

- Телефон, с которого выполняют вызов, не настроен на передачу номера телефона.

Ответ на вызов выполняется автоматически.

- На подключаемом телефоне настроена функция автоматического ответа на вызов.
- На данном устройстве для "AUTO ANS" установлено значение "ANS-1" или "ANS-2" (стр. 26).

Сбой сопряжения из-за тайм-аута.

- В зависимости от подключаемого устройства время сопряжения может быть ограничено.
 - Попробуйте выполнить сопряжение в пределах установленного ограничения по времени.

Функция Bluetooth не работает.

- Выключите устройство, нажав кнопку (SOURCE/OFF) и удерживая ее нажатой 2 секунды, затем снова включите устройство.

Во время вызова с использованием громкой связи звук через громкоговорители автомобиля не выводится.

- Если звук выводится через сотовый телефон, настройте сотовый телефон так, чтобы звук выводился через громкоговорители автомобиля.

Название приложения не совпадает с приложением, работающим в App Remote.

- Перезапустите приложение с помощью "App Remote".

При запуске приложения "App Remote" с помощью функции Bluetooth дисплей автоматически переключается на "BT AUDIO".

- Сбой приложения "App Remote" с использованием функции Bluetooth.
 - Перезапустите приложение.

Индикация/сообщения об ошибках

CHECKING

- Устройство проверяет наличие подключения устройства USB.
 - Подождите до подтверждения подключения.

ERROR

- Компакт-диск загрязнен или вставлен нижней стороной вверх.
 - Почистите или правильно вставьте компакт-диск.
- Вставлен пустой диск.
- Диск не воспроизводится по какой-либо причине.
 - Вставьте другой компакт-диск.
- Не удалось автоматически распознать устройство USB.
 - Подключите его снова.
- Нажмите кнопку  для извлечения диска.

FAILURE

- Громкоговорители/усилители подключены неправильно.
 - Для проверки подключения см. руководство по установке/подключению для данной модели.

HUB NO SUPRT (Концентратор не поддерживается)

- Данное устройство не поддерживает подключение через концентратор USB.

NO AF (Отсутствуют альтернативные частоты)

- Для выбранной в данный момент станции не используется альтернативная частота.
 - Нажмите кнопку **(SEEK)** +/-, пока мигает название программной услуги. Устройство начнет поиск другой частоты с теми же данными PI (программная идентификация) (появится индикация “PI SEEK”).

NO DEV (Нет устройства)

- В качестве источника выбрано “USB”, но устройство USB не подключено. В процессе воспроизведения отключено устройство USB или кабель USB.
 - Следует подключить устройство USB и кабель USB.

NO DISC

- Диск извлечен или не был вставлен при выборе источника “CD”.

NO MUSIC

- На диске или устройстве USB отсутствуют музыкальные файлы.
 - Вставьте музыкальный CD в этот проигрыватель.
 - Подключите устройство USB, на котором содержатся музыкальные файлы.

NO NAME

- В композиции не записано название диска/альбома/имя исполнителя/название композиции.

NO TP (Отсутствуют сообщения о текущей ситуации на дорогах)

- Устройство продолжит поиск станций, передающих программу TP.

NOT FOUND

- При выполнении алфавитного поиска не обнаружено ни одного элемента, который бы начинался с выбранной буквы.

OFFSET

- Это может означать неисправность устройства.
 - Проверьте подключение. Если сообщение об ошибке не исчезает с дисплея, обратитесь к ближайшему дилеру Sony.

OVERLOAD

- Устройство USB переполнено.
 - Отключите устройство USB, а затем измените источник, нажав кнопку **(SOURCE/OFF)**.
 - Устройство USB неисправно, или подключено неподдерживаемое устройство.

PUSH EJECT (Нажмите кнопку извлечения диска)

- Не удается извлечь диск.
 - Нажмите кнопку  (извлечение).

READ

- Устройство считывает все данные композиции и альбома с диска.
 - Дождитесь завершения процесса считывания. Воспроизведение начнется автоматически. Для этого может потребоваться более одной минуты в зависимости от структуры диска.

USB NO SUPPORT (USB не поддерживается)

- Подключенное устройство USB не поддерживается.
 - Для получения подробных сведений о совместимости устройства USB посетите веб-узел поддержки.

“LLLLL” или “rrrrr”

- Во время перемещения вперед или назад достигнуто начало или конец диска, и продолжение невозможно.

“_”

- Устройство не может отобразить указанный символ.

Для функции Bluetooth:

BT BUSY (Bluetooth занят)

- Телефонная книга и журнал звонков недоступны с данного устройства.
 - Повторите попытку позже.

EMPTY

- Журнал вызовов пуст.

ERROR

- Сбой инициализации BT.
- Сбой доступа к телефонной книге.
- Содержимое телефонной книги было изменено во время доступа к сотовому телефону.
 - Откройте телефонную книгу на сотовом телефоне еще раз.

MEM FAILURE (Отказ памяти)

- Сбой при сохранении контакта в списке номеров предварительной настройки на данном устройстве.
 - Убедитесь, что номер, который вы собираетесь сохранить, введен правильно (стр. 32).

MEMORY BUSY

- Идет процесс сохранения данных.
 - Дождитесь завершения процесса.

NO DEV (Нет устройства)

- В качестве источника выбрано Bluetooth-аудиоустройство, при этом Bluetooth-аудиоустройство не подключено. Bluetooth-аудиоустройство было отключено во время вызова.
 - Следует подключить Bluetooth-аудиоустройство.
- В качестве источника выбран телефон Bluetooth, при этом сотовый телефон не подключен. Сотовый телефон был отключен во время вызова.
 - Следует подключить сотовый телефон.

NO INFO (нет информации)

- Имена сети и сотового телефона не были получены, когда сотовый телефон был подключен.

P (номер предварительной настройки)**EMPTY**

- Список номеров предварительной настройки пуст.

UNKNOWN

- Невозможно отобразить имя или номер телефона при просмотре телефонной книги либо журнала вызовов.

WITHHELD

- Номер телефона скрыт вызывающим абонентом.

Для работы App Remote:

APP ----- (Приложение)

- Соединение с приложением не установлено.
- Попробуйте установить соединение с iPhone заново.

APP MENU (Меню приложения)

- Когда открыто меню на iPhone или телефоне с ОС Android, управление кнопками невозможно.
- Закройте меню на iPhone/телефоне с ОС Android.

APP NO DEV (Отсутствует устройство с приложением)

- Не подключено устройство, на котором установлено приложение.
- Подключите устройство, а затем установите соединение с iPhone.

OPEN APP (Запустите приложение)

- Приложение “App Remote” не запущено.
- Запустите приложение на iPhone.

Если в результате предлагаемых действий не удастся устранить неполадку, обратитесь к ближайшему дилеру Sony.

Если устройство сдается в ремонт в случае какой-либо неполадки, возникшей при воспроизведении диска CD, необходимо иметь при себе компакт-диск, при воспроизведении которого обнаружилась неисправность.

З міркувань безпеки обов'язково встановіть цей пристрій на щитку управління в автомобілі. Детальнішу інформацію про встановлення та підключення див. у посібнику зі встановлення й підключення, який входить до комплекту постачання.

Властивості діодного лазера

- Тривалість випромінювання: постійне
- Вихідна потужність лазера: менше, ніж 53,3 мкВт

(Значення вихідної потужності виміряно на відстані 200 мм від поверхні лінзи об'єктива на оптичному блоці адаптера з діаметром апертури 7 мм.)

Дошечка з інформацією про робочу напругу тощо розміщена на нижній частині корпусу.

Італія: використання мережі RLAN регулюється:

- стосовно приватних цілей — законодавчою директивою від 1.8.2003, № 259 («Кодекс щодо електронного зв'язку»). Зокрема, у статті 104 вказується, коли вимагається попереднє отримання повної ліцензії, а у ст. 105 вказується, коли дозволяється вільне використання;
- стосовно надання загального доступу RLAN до телекомунікаційних мереж і послуг — урядовою директивою 28.5.2003 з поправками, а також ст. 25 (повна ліцензія на мережі та служби електронного зв'язку) Кодексу щодо електронного зв'язку.

Норвегія: використання цього радіообладнання заборонене в географічній місцевості в радіусі 20 км від центра міста Нью-Олесунн на островах Свальбард.

Дата виготовлення пристрою

Той же номер, що і серійний номер пристрою, вказаний на наклейці зі штрих-кодом на картонній упаковці. Щоб дізнатися дату виготовлення, див. символи «P/D:» на наклейці зі штрих-кодом на картонній упаковці.

P/D:XX XXXX
1 2

1. Місяць виготовлення

2. Рік виготовлення

A-0, B-1, C-2, D-3, E-4, F-5, G-6, H-7, I-8, J-9

Обладнання відповідає вимогам Технічного регламенту обмеження використання деяких небезпечних речовин в електричному та електронному обладнанні (постанова КМУ від 03.12.2008 № 1057).



Переробка використаних елементів живлення (директива діє у межах країн Європейського Союзу та інших країн Європизі системами роздільного збору відходів)

Текстова торговельна марка та емблеми *Bluetooth* належать компанії Bluetooth SIG, Inc.; будь-яке використання цих знаків корпорацією Sony Corporation здійснюється згідно з ліцензією. Інші торговельні марки та товарні назви належать відповідним власникам.

ZAPPIN і Quick-BrowZer є товарними знаками Sony Corporation.

Windows Media є зареєстрованою торгівельною маркою або торгівельною маркою Microsoft Corporation у Сполучених Штатах Америки та/або в інших країнах.

Даний виріб захищений певними правами інтелектуальної власності корпорації Microsoft Corporation. Використання або поширення такої технології, окрім як у даному пристрої, заборонене без ліцензії корпорації Microsoft або уповноваженого представництва корпорації Microsoft.

iPhone, iPod, iPod classic, iPod nano та iPod touch є торговельними марками Apple Inc., зареєстрованими у США та інших країнах. App Store є знаком обслуговування компанії Apple Inc.

Технологія кодування звуку MPEG Layer-3 та патенти ліцензовані компаніями Fraunhofer IIS та Thomson.

Android є торговельною маркою компанії Google Inc. Використання цієї торговельної марки регулюється дозволами Google.

Примітка щодо літєвого акумулятора

Бережіть акумулятор від впливу надмірного тепла, наприклад прямих сонячних променів, вогню тощо.

Застереження для випадків, коли запалювання вашого автомобіля не має положення АСС

Обов'язково встановіть функцію «Auto Off» (стор. 40). Пристрій вимикатиме живлення повністю й автоматично у встановлений час вимикання пристрою, що запобігає розрядженню акумулятора. Якщо функцію автоматичного вимкнення не активовано, щоразу під час вимикання запалювання натискайте й утримуйте кнопку (SOURCE/OFF), доки дисплей не згасне.

Зміст

Початок роботи	6
Примітки щодо функції Bluetooth	6
Скасування режиму DEMO	7
Установлення годинника	7
Від'єднання передньої панелі	7
Розташування елементів керування	9
Основний пристрій	9
Пульт дистанційного керування RM-X231	11
Радіоприймач	13
Збереження та прийом радіостанцій	13
RDS	14
CD	16
Відтворення диска	16
Пристрої USB	16
Відтворення із пристрою USB	16
iPod	17
Відтворення даних з iPod	17
Безпосереднє керування iPod — пасажирський контроль	18
App Remote через USB (iPhone)	19
Двостороннє керування музичними файлами з iPhone	19
Пошук і відтворення композицій	20
Відтворення композицій у різних режимах	20
Пошук композиції за назвою — Quick-BrowZer™	21
Пошук композиції шляхом прослуховування уривків композицій — ZAPPIN™	22
Змінення підсвічування	23
Змінення кольору дисплея та кнопок — динамічне кольорове підсвічування	23
Розширена настройка кольору	24
Підключення пристроїв Bluetooth	25
Операції Bluetooth	25
Створення пари	26
Підключення	28
Виклики в режимі handsfree	29
Відтворення потокової музики	33
Ініціалізація настройок Bluetooth	34

Програма App Remote через бездротову технологію Bluetooth (телефон з ОС Android)	35
Двостороннє керування музичними файлами з телефону з ОС Android	35
Параметри звуку й меню налаштувань	36
Використання прогресивних функцій обробки звуку — система вдосконаленої обробки звуку	36
Налаштування параметрів	40
Використання додаткового обладнання	43
Додаткове аудіообладнання	43
Додаткові відомості	44
Застережні заходи	44
Технічне обслуговування	47
Технічні характеристики	47
Пошук та усунення несправностей	49

Початок роботи

Примітки щодо функції Bluetooth

Попередження

КОРПОРАЦІЯ SONY ЗА ЖОДНИХ ОБСТАВИН НЕ НЕСЕ ВІДПОВІДАЛЬНІСТЬ ЗА БУДЬ-ЯКІ ВИПАДКОВІ, НЕПРЯМІ, ПОБІЧНІ АБО ІНШІ ЗБИТКИ, ВКЛЮЧНО, АЛЕ НЕ ОБМЕЖУЮЧИСЬ ЦИМ, З ВТРАТОЮ ПРИБУТКУ, ДОХОДІВ, ДАНИХ, ЗБИТКАМИ ВНАСЛІДОК ВИКОРИСТАННЯ ВИРОБУ ЧИ БУДЬ-ЯКОГО ПОВ'ЯЗАНОГО З НИМ ОБЛАДНАННЯ, ПРОСТОЄМ І ВТРАТОЮ КЛІЄНТОМ ЧАСУ, ЩО СПРИЧИНЕНІ АБО ПОВ'ЯЗАНІ З ВИКОРИСТАННЯМ ЦЬОГО ВИРОБУ, ЙОГО АПАРАТНОГО АБО ПРОГРАМНОГО ЗАБЕЗПЕЧЕННЯ.

ВАЖЛИВА ПРИМІТКА!

Безпечно та ефективно використання

Змінення або модифікація цього апарата, чітко не ухвалена корпорацією Sony, може призвести до втрати користувачем права на використання цього обладнання.

Перш ніж використовувати цей виріб, дізнайтеся, у яких випадках, відповідно до державних вимог або обмежень, заборонено використання обладнання Bluetooth.

Керування автомобілем

Дізнайтеся про закони та правила щодо використання стільникових телефонів і обладнання handsfree в місцевості, у якій керуєте автомобілем.

Завжди зосереджуйте увагу на керуванні автомобілем; перш ніж зателефонувати або відповісти на виклик, з'їдьте на узбіччя та зупиніться, якщо цього вимагають дорожні умови.

Підключення до інших пристроїв

Перед підключенням до іншого пристрою прочитайте посібник користувача, щоб отримати докладні вказівки щодо техніки безпеки.

Радіочастотне випромінювання

Радіочастотні сигнали можуть вплинути на роботу неправильно встановлених або неналежним чином екранованих електронних систем в автомобілі, наприклад електронних систем подачі палива, електронних протиковзних (антиблокувальних) гальмівних систем, електронних систем контролю швидкості або систем повітряних подушок. З питаннями щодо встановлення або технічного обслуговування цього пристрою звертайтеся до виробника автомобіля або його представника. Неправильне встановлення або технічне обслуговування може спричинити небезпеку, а також скасувати гарантію на цей пристрій. Зверніться до виробника автомобіля, щоб переконатися, що використання стільникового телефону в автомобілі не пошкодить електронні системи. Постійно слідкуйте, щоб усі бездротові пристрої в автомобілі були встановлені та працювали належним чином.

Екстрені виклики

Цей автомобільний пристрій handsfree Bluetooth і електронний апарат, підключений до пристрою handsfree, працюють за допомогою радіосигналів, сигналів стільникових і стаціонарних мереж, а також функції, запрограмованої користувачем, що не гарантує підключення за будь-яких умов.

Тому не покладайтеся винятково на будь-який електронний пристрій для здійснення важливих викликів (наприклад, для виклику невідкладної медичної допомоги). Пам'ятайте, що для здійснення або відповіді на виклик пристрій handsfree та підключений до нього електронний апарат потрібно ввімкнути в межах покриття стільникової мережі з достатньою потужністю сигналу.

Здійснення екстрених викликів можливе не в усіх стільникових мережах; вони також можуть не здійснюватися в разі використання певних послуг мережі й/або функцій телефону.
Зверніться до свого постачальника послуг.

Скасування режиму DEMO

Можна скасувати показ демонстраційного ролика, коли пристрій вимкнено.

- 1 Натисніть кнопку **MENU** і повертайте диск керування, доки на дисплеї не відобразиться напис «DISPLAY», а потім натисніть диск керування.**
- 2 Повертайте диск керування, доки на дисплеї не відобразиться напис «DEMO», а потім натисніть диск керування.**
- 3 Повертаючи диск керування, виберіть «DEMO-OFF», а потім натисніть диск керування.**
Настроювання завершено.
- 4 Натисніть кнопку **↶** (BACK), щоб повернутися до попереднього екрана.**
Дисплей повернеться в режим звичайного прийому/відтворення.

Установлення годинника

Годинник пристрою відображає час у 24-годинному форматі.

- 1 Натисніть кнопку **MENU** і повертайте диск керування, доки на дисплеї не відобразиться напис «GENERAL», а потім натисніть диск керування.**
- 2 Повертайте диск керування, доки на дисплеї не відобразиться напис «CLOCK-ADJ», а потім натисніть диск керування.**
Значення часу почне блимати.
- 3 Повертайте диск керування, щоб установити години та хвилини.**
Щоб перемістити цифрову індикацію, натисніть **SEEK** +/-.
- 4 Після встановлення хвилин натисніть кнопку **MENU**.**
Настроювання буде завершено, і годинник почне працювати.

Щоб відобразити годинник, натисніть кнопку **DSPL**.

Від'єднання передньої панелі

Передню панель цього пристрою можна від'єднати, щоб запобігти крадіжці.

- 1 Натисніть і утримуйте кнопку **SOURCE/OFF** **1**.**
Пристрій вимкнеться.

2 Натисніть кнопку розблокування передньої панелі ②, а потім зніміть панель, потягнувши її до себе.

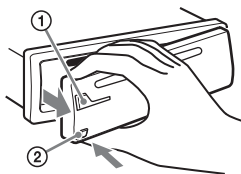

Попереджувальний сигнал

Якщо замок запалювання перевести в положення «OFF», не від'єднавши передню панель, протягом кількох секунд буде лунати попереджувальний сигнал. Сигнал буде лунати тільки за умови використання вбудованого підсилювача.

Примітка

Бережіть передню панель від впливу високої температури або вологи. Не залишайте її у припаркованому автомобілі або на передній чи задній панелях автомобіля.

Приєднання передньої панелі

Приєднайте частину ① передньої панелі до частини ② пристрою, як показано на малюнку, а потім натисніть ліву сторону, щоб вона із клацанням стала на місце.

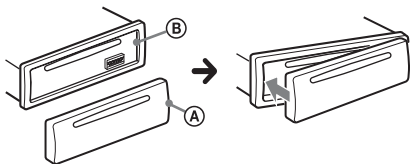

Розташування елементів керування

Основний пристрій

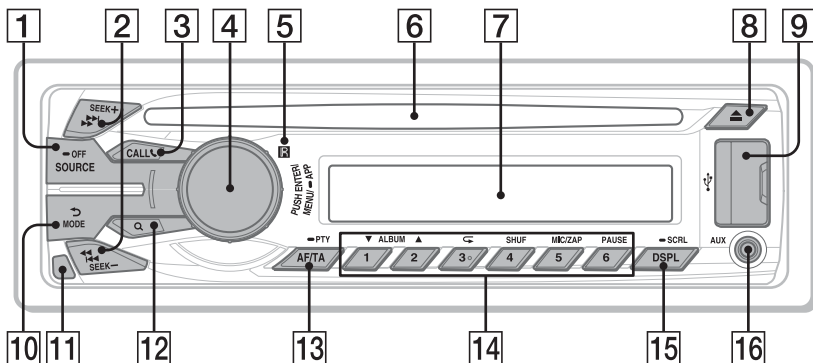

У цьому розділі вказано розміщення елементів керування та описано основні операції.

1 Кнопка SOURCE/OFF*¹

Натисніть, щоб увімкнути живлення; вибір джерела (радіоприймач, CD, USB, AUX, аудіопристрій або телефон Bluetooth).

Для змінення джерела натискайте кнопку, доки не відобразиться необхідна позначка.

Щоб вимкнути живлення, натисніть і потримайте протягом 1 секунди.

Якщо натиснути й утримувати кнопку довше 2 секунд, живлення вимкнеться й дисплей згасне.

2 Кнопки SEEK +/-

Радіоприймач:

Автоматичне настроювання радіостанцій (натисніть); пошук радіостанції вручну (натисніть і утримуйте).

CD/USB:

Пропускання композиції (натисніть); безперервне пропускання композицій (натисніть, протягом 2 секунд натисніть знову й утримуйте); прокручування композиції вперед або назад (натисніть і утримуйте).

Аудіопристрій Bluetooth*²:

Пропускання композиції (натисніть); прокручування композиції назад або вперед (натисніть і утримуйте).

App Remote*³:

Пропускання композиції (натисніть).

3 Кнопка CALL стор. 26

Вхід у меню викликів (натисніть); переключення сигналу Bluetooth (натисніть і утримуйте довше 2 секунд); приймання або завершення виклику (натисніть).

4 Диск керування/кнопка ENTER/MENU/APP стор. 19, 35, 40

Повертайте для налаштування гучності.

Натисніть для входу в режим параметрів.

Натисніть для прийому або завершення виклику.

Натисніть і утримуйте протягом більш ніж 2 секунд для встановлення App Remote.

Натиснувши кнопку **(SOURCE/OFF)**, повертайте диск керування й натисніть його, щоб змінити джерело.

5 Приймач сигналів від пульта дистанційного керування

6 Гніздо для дисків

Вставте диск (підписаною стороною догори), розпочнеться відтворення.

7 Віконце дисплея

8 Кнопка  (виймання)

Виймання диска.

9 Порт USB стор. 16, 17, 19

10 Кнопка  (BACK)/MODE стор. 13, 18, 31

Натисніть, щоб повернутися до попереднього екрана; вибрати радіодіапазон (FM/MW/LW). Натисніть і утримуйте, щоб увімкнути або вимкнути пасажирський контроль (iPod). Натисніть, щоб активувати або деактивувати потрібний пристрій (цей пристрій або стільниковий телефон) (телефон Bluetooth).

11 Кнопка розблокування передньої панелі стор. 8

12 Кнопка  (BROWSE) стор. 21
Вхід у режим Quick-BrowZer™ (CD/USB).

13 AF (Альтернативні частоти)/ TA (Повідомлення про стан дорожнього руху)/ PTY (Тип програми) стор. 14, 15
Вибір функції AF і TA (натисніть); вибір функції PTY (натисніть і утримуйте) в системі RDS.

14 Цифрові кнопки

Радіоприймач:

Приєм збережених у пам'яті радіостанцій (натисніть); збереження радіостанцій у пам'яті (натисніть і утримуйте).

CD/USB:

① / ②: ALBUM ▼/▲ (під час відтворення MP3/WMA/AAC)
Пропуск альбому (натисніть); безперервний пропуск альбомів (натисніть і утримуйте).

③:  (повторне відтворення)*4
стор. 20

④: SHUF стор. 20

⑤: ZAP стор. 22

⑥: PAUSE

Призупинення відтворення.
Натисніть знову, щоб продовжити відтворення.

Аудіопристрій Bluetooth*2:

① / ②: ALBUM ▼/▲

③:  (повторне відтворення)*4
стор. 33

④: SHUF стор. 33

⑥: PAUSE

Призупинення відтворення.
Натисніть знову, щоб продовжити відтворення.

Телефон Bluetooth: стор. 31, 32

Виклик збереженого номера телефону (натисніть); збереження номера телефону як попередньо встановленого (натисніть і утримуйте) (у меню викликів).

⑤: MIC (під час виклику) стор. 31
Встановлення підсилення мікрофона (MIC) (натисніть); вибір режиму скасування відлуння та шуму (натисніть і утримуйте).

App Remote*3:

⑥: PAUSE

Призупинення відтворення.
Натисніть знову, щоб продовжити відтворення.

15 Кнопка DSPL (дисплей)/SCRL (прокручування) стор. 14, 16, 17, 18, 28, 33

Змінення елементів, відображуваних на дисплеї (натисніть); прокручування елементів, відображуваних на дисплеї (натисніть і утримуйте).

16 Вхідне гніздо AUX стор. 43

- *1 Якщо підключення до App Remote встановлюється за допомогою iPhone або телефону з ОС Android™, під час вибору джерела на дисплеї з'явиться назва програми.
- *2 Коли підключено аудіопристрій Bluetooth (що підтримує профіль AVRCP технології Bluetooth). У певних пристроях деякі операції можуть бути недоступні.
- *3 Коли підключення до App Remote встановлюється за допомогою iPhone або телефону з ОС Android. У певних програмах деякі операції можуть бути недоступними.
- *4 На цій кнопці є тактильна точка.

Примітка

Якщо пристрій вимкнено й екран згас, пристроєм не можна керувати з пульта дистанційного керування, доки на ньому не натиснуто кнопку (SOURCE/OFF) або не вставлено диск для його попередньої активації.

Пульт дистанційного керування RM-X231

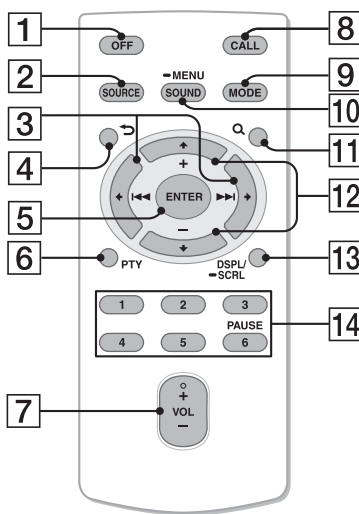

Перед використанням видаліть ізоляційну плівку.

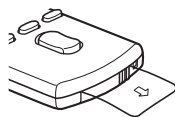

1 Кнопка OFF

Вимкнення живлення; зупинення джерела; відхилення виклику.

2 Кнопка SOURCE*1

Натискайте для ввімкнення живлення.
Натискайте, щоб змінити джерело (радіоприймач, CD, USB, AUX, аудіопристрій Bluetooth або телефон Bluetooth).

3 Кнопки ← (I<<I) / → (I>>I)

Керування відтворенням радіоприймача, диска CD, пристрою USB або Bluetooth, App Remote; відповідають кнопкам (SEEK) -/+ на пристрої.
Перемикання пунктів меню здійснюється кнопками ← →.

Натиснувши кнопку (SOURCE), натискайте ← →, щоб змінити джерело.

4 Кнопка ↶ (BACK)

Повернення до попереднього екрана.

5 Кнопка ENTER

Застосування параметра; прийом виклику; завершення виклику.

6 Кнопка PTY (Тип програми)

7 Кнопка VOL (гучність) +*/-

8 Кнопка CALL

Вхід у меню викликів.
Прийом або завершення виклику.

9 Кнопка MODE

Натисніть для вибору радіодіапазону (FM/MW/LW).

Натисніть і утримуйте, щоб увімкнути або вимкнути пасажирський контроль (iPod).

Натисніть, щоб активувати або деактивувати потрібний пристрій (цей пристрій або стільниковий телефон) (телефон Bluetooth).

10 Кнопка SOUND/MENU

Прямий перехід до меню SOUND (натисніть); вхід у меню налаштування (натисніть і утримуйте).

11 Кнопка Q (BROWSE)

12 Кнопки ↑ (+)/↓ (-)

Керування відтворенням диска CD, пристрою USB або Bluetooth; відповідають кнопкам ①/② (ALBUM ▼/▲) на пристрої.
Перемикання пунктів меню здійснюється кнопками ↑ ↓.

13 Кнопка DSPL (дисплей)/SCRL (прокручування)

14 Цифрові кнопки

Прийом збережених у пам'яті радіостанцій (натисніть); збереження радіостанцій у пам'яті (натисніть і утримуйте).

Виклик збереженого номера телефону (натисніть); збереження номера телефону як попереднього встановленого (натисніть і утримуйте) (у меню викликів) (телефон Bluetooth).

Призупинення відтворення (натисніть ⑥).

*1 Якщо підключення до App Remote встановлюється за допомогою iPhone або телефону з ОС Android, під час вибору джерела на дисплеї з'явиться назва програми.

*2 На цій кнопці є тактильна точка.

Радіоприймач

Збереження та прийом радіостанцій

Попередження

Щоб запобігти виникненню аварійної ситуації у випадку настроювання радіостанцій під час перебування за кермом, використовуйте функцію BTM (Пам'ять оптимального настроювання).

Автоматичне збереження — BTM

- 1 Натискайте кнопку **(SOURCE/OFF)**, доки не з'явиться індикація «TUNER».

Щоб змінити діапазон, натисніть кнопку **(MODE)** відповідну кількість разів. Можна вибрати такі діапазони: FM1, FM2, FM3*, MW або LW.

- 2 Натисніть кнопку **(MENU)** і повертайте диск керування, доки на дисплеї не відобразиться напис «GENERAL», а потім натисніть диск керування.

- 3 Повертайте диск керування, доки на дисплеї не відобразиться напис «BTM», а потім натисніть диск керування.

Пристрій закріпить радіостанції за цифровими кнопками у послідовності, що відповідає послідовності частот.

* Діапазон настройки FM3: від 65 до 74 МГц (із кроком 30 кГц).

Порада

Також можна натиснути кнопку **(SOURCE/OFF)** і повертати диск керування, доки на дисплеї не відобразиться напис «TUNER», а потім натиснути диск для вибору джерела.

Збереження вручну

- 1 Під час прийому радіостанції, яку потрібно зберегти, натисніть цифрову кнопку (від **(1)** до **(6)**) і утримуйте її, доки не з'явиться індикація «MEM».

Прийом радіостанцій, збережених у пам'яті

- 1 Виберіть діапазон, а потім натисніть цифрову кнопку (від **(1)** до **(6)**).

Автоматичне настроювання

- 1 Виберіть частоту, а потім натисніть **(SEEK) +/-**, щоб знайти потрібну станцію.

Сканування зупиняється, коли пристрій знаходить радіостанцію. Повторюйте цю процедуру, доки не приймете сигнал бажаної станції.

Порада

Якщо відомо частоту станції, яку необхідно прослухати, натисніть і утримуйте кнопку **(SEEK) +/-**, щоб знайти приблизну частоту, а потім натискайте кнопку **(SEEK) +/-** для точного настроювання на потрібну частоту (настроювання вручну).

RDS

FM-станції з послугою системи радіоданих (RDS) транслюють разом зі звичайним сигналом радіопередачі нечутну цифрову інформацію.

Примітка

RDS можна отримувати лише для FM1 або FM2.

Примітки

- Можуть бути доступні не всі функції RDS — це залежить від країни або регіону.
- RDS не працюватиме, якщо сигнал надто слабкий або якщо станція, яку ви налаштовуєте, не передає дані RDS.

Змінення індикації на дисплеї

Натисніть **(DSPL)**.

Налаштування функцій AF (Альтернативні частоти) і TA (Повідомлення про ситуацію на дорогах)

Функція AF постійно налаштовується на станцію з найсильнішим сигналом у мережі, а функція TA надає найновішу інформацію про ситуацію на дорогах або дорожні програми (TP), якщо вони приймаються.

1 Натискайте кнопку **(AF/TA)**, доки не відобразиться потрібний параметр.

Виберіть	Щоб
AF-ON	увімкнути AF і вимкнути TA.
TA-ON	увімкнути TA й вимкнути AF.
AF/TA-ON	увімкнути одночасно AF і TA.
AF/TA-OFF	вимкнути одночасно AF і TA.

Збереження станцій RDS із використанням налаштувань AF і TA

Можна запрограмувати станції RDS разом із налаштуваннями AF/TA. Якщо використовується функція BTM, із тими самими налаштуваннями AF/TA зберігаються тільки станції RDS.

Якщо програмування станцій здійснюється вручну, можна запрограмувати як станції RDS, так і інші станції з налаштуваннями AF/TA для кожної з них.

1 Установіть AF/TA, а потім збережіть станцію за допомогою BTM або вручну.

Приєм екстрених оголошень

Якщо увімкнено AF і TA, екстрені оголошення автоматично перериватимуть поточне вибране джерело.

Порада

Якщо настроїти рівень гучності під час оголошення про ситуацію на дорогах, цей рівень буде збережено в пам'яті для наступних оголошень про ситуацію на дорогах і він не буде залежати від звичайного рівня гучності.

Приєм однієї регіональної програми — REGIONAL

Якщо увімкнено функцію AF: заводські налаштування цього пристрою обмежують радіоприйом певним регіоном, тому пристрій не переключиться на іншу регіональну станцію із сильнішим сигналом.

Якщо ви залишаєте зону прийому цієї регіональної передачі, установіть «REG-OFF» у параметрах під час прийому FM-радіостанції (стор. 40).

Примітка

Ця функція не працює у Великобританії та деяких інших країнах.

Функція місцевого радіомовлення (тільки у Великобританії)

Ця функція дозволяє вибирати інші місцеві станції в певній місцевості, навіть якщо вони не закріплені за цифровими кнопками.

- 1 Під час прийому в діапазоні FM натисніть цифрову кнопку (від ① до ⑥), за якою закріплено місцеву станцію.**
- 2 Не пізніше ніж через 5 секунд знову натисніть цифрову кнопку місцевої станції.**
Повторюйте цю процедуру, доки не знайдете потрібну місцеву станцію.

ВибірPTY (Типи програм)

ВикористовуйтеPTY для відображення або пошуку потрібного типу програми.

- 1 Натисніть і утримуйте (AF/TA) (PTY) під час прийому в діапазоні FM.**
Якщо станція передає даніPTY, відобразиться назва типу поточної програми.
- 2 Повертайте диск керування, доки на дисплеї не відобразиться потрібний тип програми, потім натисніть диск керування.**
Пристрій почне пошук станції, яка транслює вибраний тип програми.

Тип програм

NEWS (Новини), **AFFAIRS** (Актуальні події), **INFO** (Відомості), **SPORT** (Спорт), **EDUCATE** (Освіта), **DRAMA** (Радіовистави), **CULTURE** (Культура), **SCIENCE** (Наука), **VARIED** (Різне), **POP M** (Популярна музика), **ROCK M** (Рок), **EASY M** (Легка музика), **LIGHT M** (Легка класична музика), **CLASSICS** (Класична музика), **OTHER M** (Музика інших жанрів), **WEATHER** (Погода), **FINANCE** (Фінанси), **CHILDREN** (Дитячі програми), **SOCIAL A** (Суспільне життя), **RELIGION** (Релігія), **PHONE IN** (Дзвінки у прямий ефір), **TRAVEL** (Подорожі), **LEISURE** (Дозвілля), **JAZZ** (Джаз), **COUNTRY** (Кантрі), **NATION M** (Національна музика), **OLDIES** (Старі шлягери), **FOLK M** (Фолк), **DOCUMENT** (Документальні програми)

Примітка

Дійсна радіопередача може відрізнятись від вибраної вами програми.

Налаштування СТ (Точний час)

Дані СТ, що передаються через RDS, налаштовують годинник.

- 1 У меню параметрів установіть «СТ-ON» (стор. 40).**

Примітка

Функція СТ може не працювати належним чином навіть під час прийому станції RDS.

CD

Відтворення диска

Цей пристрій може відтворювати диски у форматі CD-DA (також ті, що містять CD TEXT) і диски CD-R/CD-RW (файли MP3/WMA/AAC (стор. 44)).

1 Вставте диск (підписаною стороною догори).

Відтворення розпочнеться автоматично.

Щоб вийняти диск, натисніть кнопку ▲.

Примітки

- Під час виймання або вставляння диска відключіть будь-які пристрої USB, щоб запобігти пошкодженню диска.
- Відповідний кодек підтримує формати MP3 (.mp3), WMA (.wma) та AAC (.m4a).

Змінення індикації на дисплеї

Натисніть **DSPL**.

Наявність відображуваних елементів залежить від типу диска, формату запису та параметрів.

Пристрої USB

- Можна використовувати USB-пристрої типу MSC (пристрої-накопичувачі, такі як флеш-накопичувач USB, цифровий мультимедійний програвач, телефон з ОС Android), сумісні зі стандартом USB.

Може знадобитися встановити MSC як режим з'єднання USB — це залежить від телефону з ОС Android.

- Рекомендовано створювати резервні копії даних на пристроях USB.

Примітки

- Підключайте пристрій USB після пуску двигуна.
Якщо підключити пристрій USB до пуску двигуна, він може працювати неправильно або може пошкодитися — це залежить від типу пристрою.
- Відповідний кодек підтримує формати MP3 (.mp3), WMA (.wma), AAC (.m4a) і AAC (.mp4).
- Для отримання докладних відомостей про сумісність пристрою USB див. веб-сайт підтримки, зазначений на останній сторінці обкладинки.

Відтворення із пристрою USB

- #### 1 Відкрийте кришку порту USB і підключіть пристрій USB до порту USB.

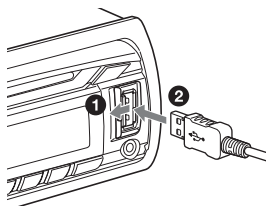

Розпочнеться відтворення.

Якщо пристрій USB вже підключено, для початку відтворення натисніть кнопку **(SOURCE/OFF)** кілька разів, доки не відобразиться напис «USB».

Щоб зупинити відтворення, натисніть і утримуйте **(SOURCE/OFF)** протягом 1 секунди.

Щоб від'єднати пристрій USB, зупиніть відтворення із пристроєм USB, потім від'єднайте пристрій USB.

Примітки

- Не використовуйте великі або важкі пристрої USB, які можуть впасти від вібрації або призвести до втрати з'єднання.
- Не від'єднуйте передню панель під час відтворення музики із пристроєм USB, оскільки інакше дані USB можуть бути пошкоджені.

Змінення індикації на дисплеї

Натисніть **(DSPL)**.

Відображувані елементи можуть відрізнятись — це залежить від типу пристрою USB, формату запису та параметрів.

Примітки

- Максимальна кількість композицій — 10000.
- Для запуску відтворення може знадобитися певний час — це залежить від обсягу записаних даних.
- Під час відтворення або прокручування файлу у форматі MP3/WMA/AAC із VBR (змінна швидкість передачі бітів) може неточно відобразитися час від початку відтворення.
- Відтворення наведених нижче файлів у форматах MP3/WMA/AAC не підтримується:
 - файлів із компресією без втрати даних;
 - захищених авторськими правами;
 - файли DRM (керування цифровими правами);
 - багатоканальні аудіофайли.

iPod

У цій інструкції з експлуатації «iPod» використовується як загальне посилання на функції iPod пристроїв iPod і iPhone, якщо не вказано інше в тексті або на ілюстраціях.

Щоб отримати докладні відомості про сумісність iPod, див. розділ «Про iPod» (стор. 45) або відвідайте веб-сайт служби підтримки, зазначений на останній сторінці обкладинки.

Відтворення даних з iPod

Перед підключенням iPod зменште гучність пристрою.

- 1 Відкрийте кришку порту USB, потім підключіть iPod до порту USB за допомогою кабелю USB для iPod (не входить до комплекту постачання)*.**

* Рекомендовано використовувати з'єднувальний кабель USB для iPod RC-100IP.

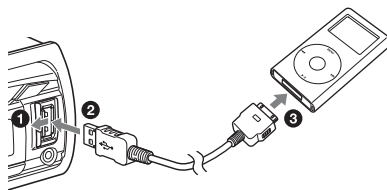

На iPod почнеться автоматичне відтворення композицій з останнього відтворюваного уривка.

Якщо iPod уже підключено, для початку відтворення натискайте кнопку **(SOURCE/OFF)**, доки на дисплеї не з'явиться напис «USB». (Коли iPod розпізнається, на дисплеї з'явиться позначка «IPD».)

Щоб зупинити відтворення, натисніть і утримуйте **(SOURCE/OFF)** протягом 1 секунди.

Щоб від'єднати iPod, зупиніть відтворення з iPod, потім від'єднайте iPod.

Застереження для iPhone

У випадку підключення iPhone через USB гучність телефонних викликів регулюється за допомогою iPhone, а не з пристрою. Під час телефонної розмови уникайте випадкового підвищення гучності на пристрої, оскільки це може призвести до раптового зміння гучності звуку після закінчення розмови.

Примітка

Не від'єднуйте передню панель під час відтворення даних із програвача iPod, інакше можуть бути пошкоджені дані.

Порада

iPod заряджається, коли пристрій увімкнено.

Режим відновлення

Якщо iPod підключено до пристрою, відтворення починається в режимі, установленому в iPod. У цьому режимі наведені нижче кнопки не функціонують.

- **(3)** (C)
- **(4)** (SHUF)

Змінення індикації на дисплеї

Натисніть **(DSPL)**.

Примітка

Деякі літери, які зберігаються у програвачі iPod, можуть неправильно відображатися.

Пропускання альбомів, інформаційних аудіоканалів, жанрів, списків відтворення та виконавців

Щоб	Дії
Пропустити	Натискайте (1) / (2) (ALBUM ▼/▲) [одне натискання для кожного елемента]
Пропустити декілька одиниць	Натисніть і утримуйте (1) / (2) (ALBUM ▼/▲) [утримуйте до необхідного елемента]

Безпосереднє керування iPod — пасажирський контроль

Можна безпосередньо керувати програвачем iPod навіть у разі підключення до пристрою.

1 Під час відтворення натисніть і утримуйте кнопку **(MODE)**.

На дисплеї з'явиться позначка «MODE IPOD». Тепер можна керувати програвачем iPod безпосередньо.

Для виходу з режиму пасажирського контролю натисніть і утримуйте **(MODE)**.

Відобразиться напис «MODE AUDIO», і безпосередньо керувати програвачем iPod буде неможливо.

Примітка

Гучність можна регулювати тільки на пристрої.

App Remote через USB (iPhone)

Для пристроїв iPhone необхідно завантажити програму «App Remote» із сайту App StoreSM.

Якщо програму завантажено на iPhone і його підключено до пристрою, доступні наведені нижче функції.

- Запуск і керування сумісними програмами на iPhone за допомогою пристрою.
- Просте керування джерелом пристрою з iPhone.
- Відображення детальної інформації про джерело (назва композиції, ім'я виконавця, обкладинка альбому тощо) на iPhone.

Доступні операції різняться залежно від програми. Докладні відомості про доступні програми наведені на сайті підтримки, зазначеному на останній сторінці обкладинки.

Примітки

- З міркувань безпеки дотримуйтеся правил дорожнього руху та норм дорожнього права своєї країни й не користуйтеся програмою під час керування автомобілем.
- Програма «App Remote» через USB доступна лише для пристроїв iPhone зі встановленою ОС iOS 5.

Двостороннє керування музичними файлами з iPhone

- 1 Відкрийте кришку порту USB, потім підключіть iPhone до порту USB за допомогою кабелю USB для iPhone (не входить до комплекту постачання)*.**

* Рекомендовано використовувати з'єднувальний кабель USB для iPhone RC-100IP.

- 2 Запустіть програму «App Remote».**

- 3 Натисніть і утримуйте кнопку **(MENU)** (APP) на пристрої протягом більш ніж 2 секунд.**

Розпочнеться підключення до iPhone. Після встановлення підключення під час вибору джерела на дисплеї iPhone відобразиться назва програми, а для програми стануть доступними деякі операції відтворення. (Доступні операції різняться залежно від програми.) Аналогічним чином можна керувати деякими операціями відтворення пристрою за допомогою iPhone. Докладну інформацію щодо операцій на iPhone див. у розділі довідки програми.

Порада

Також можна натиснути кнопку **(MENU)**, за допомогою диска керування вибрати параметр «APP REM», а потім натиснути диск керування для встановлення підключення. Після цього необхідно натиснути кнопку **(SOURCE/OFF)** для вибору джерела.

Завершення підключення

Натисніть і утримуйте кнопку **(MENU)**.

Пошук і відтворення композицій

Відтворення композицій у різних режимах

Композиції можна слухати в режимі повторення (повторне відтворення) або у випадковому порядку (відтворення в довільній послідовності).

Доступні режими відтворення різняться залежно від вибраного джерела звуку.

- 1 Під час відтворення натискайте кнопку ③ (↶) або ④ (SHUF), доки не відобразиться потрібний режим відтворення.**

Для запуску відтворення у вибраному режимі може знадобитися деякий час.

Повторне відтворення

Виберіть	Щоб відтворювати
↶ TRACK	композицію з багаторазовим повтором.
↶ ALBUM	альбом із багаторазовим повтором.
↶ PODCAST* ¹	інформаційний аудіоканал із багаторазовим повтором.
↶ ARTIST* ¹	композиції виконавця безперервно.
↶ PLAYLIST* ¹	список файлів для відтворення повторно.
↶ GENRE* ¹	жанр повторно.

↶ OFF	композицію у звичайній послідовності (звичайний режим відтворення).
-------	---

Відтворення в довільному порядку

Виберіть	Щоб відтворювати
SHUF ALBUM	альбом у довільному порядку.
SHUF DISC* ²	диск у довільному порядку.
SHUF PODCAST* ¹	інформаційний аудіоканал у довільному порядку.
SHUF ARTIST* ¹	композиції виконавця в довільному порядку.
SHUF PLAYLIST* ¹	список файлів для відтворення в довільному порядку.
SHUF GENRE* ¹	жанр у довільному порядку.
SHUF DEVICE* ³	пристрій у довільному порядку.
SHUF OFF	композицію у звичайній послідовності (звичайний режим відтворення).

*¹ Тільки для iPod

*² Тільки для дисків CD

*³ Тільки для пристроїв USB та iPod

Пошук композиції за назвою — Quick-BrowZer™

Можна легко здійснювати пошук композиції на CD або пристрої USB за категорією.

1 Натисніть кнопку Q (BROWSE)*.

Пристрій перейде в режим Quick-BrowZer, і з'явиться список категорій пошуку.

Коли відобразиться список композицій, натискайте кнопку **↩** (BACK), доки не відобразиться потрібна категорія пошуку.

* Під час відтворення з пристрою USB натисніть і утримуйте кнопку Q (BROWSE) довше 2 секунд, щоб повернутися безпосередньо до початку списку категорій.

2 Поверніть диск керування, щоб вибрати необхідну категорію пошуку, а потім натисніть диск керування для підтвердження.

3 Повторюйте крок 2, доки не буде вибрано потрібну композицію.

Розпочнеться відтворення.

Щоб вийти з режиму Quick-BrowZer, натисніть кнопку Q (BROWSE).

Примітки

- Після виконання входу в режим Quick-BrowZer настройки повторного відтворення або відтворення у випадковому порядку будуть скасовані.
- За наявності верхнього шару світяться «<Q», а за наявності нижнього шару світяться «Q».

Пошук шляхом пропуску елементів — режим швидкого переходу

Якщо в категорії міститься багато об'єктів, знайти потрібний об'єкт можна швидко.

1 Натисніть кнопку **(SEEK)** + у режимі Quick-BrowZer.

Відобразиться назва елемента.

2 За допомогою диска керування виберіть елемент поряд із потрібним.

Елементи списку пропускаються із кроком у 10 % від загальної кількості елементів.

3 Натисніть **(MENU)** (ENTER).

Екран повернеться в режим Quick-BrowZer, і на дисплеї відобразиться вибраний об'єкт.

4 За допомогою диска керування виберіть потрібний об'єкт і натисніть диск керування.

Якщо вибраний елемент є композицією, то розпочнеться відтворення.

Щоб скасувати режим швидкого переходу, натисніть кнопку **↩** (BACK) або **(SEEK)** -.

Пошук в алфавітному порядку — алфавітний пошук

Якщо до пристрою під'єднано iPod, бажаний елемент можна відшукати за допомогою функції пошуку в алфавітному порядку.

1 Натисніть кнопку **(SEEK)** + у режимі Quick-BrowZer.

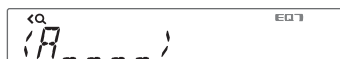

2 За допомогою диска керування виберіть першу літеру елемента й натисніть диск керування. З'явиться список розташованих в алфавітному порядку елементів, назва яких починається з вибраної літери.

3 За допомогою диска керування виберіть потрібний елемент, після чого натисніть диск керування. Якщо вибраний елемент є композицією, то розпочнеться відтворення.

Щоб скасувати режим пошуку в алфавітному порядку, натисніть кнопку **↶** (BACK) або **(SEEK)** –.

Примітки

- У рамках пошуку в алфавітному порядку символи або артиклі (a/an/the), що передують вибраній літері, ігноруються.
- У деяких обраних категоріях пошук може здійснюватися лише в режимі швидкого переходу (Jump).
- Пошук в алфавітному порядку може зайняти деякий час — це залежить від кількості композицій.

Пошук композиції шляхом прослуховування уривків композицій — ZAPPIN™

Можна шукати потрібну композицію, послідовно відтворюючи короткі уривки композицій із диска CD або пристрою USB.

Режим ZAPPIN зручний для пошуку композицій у режимах відтворення у випадковому порядку та повторного відтворення у випадковому порядку.

1 Натисніть кнопку **(5)** (ZAP) під час відтворення.

Відтворення розпочнеться з уривка наступної композиції. Можна вибрати тривалість відтворення (стор. 40).

Композиція



Кнопку **(ZAP)** натиснуто.

Частина кожної композиції, відтворювана в режимі ZAPPIN.

2 Коли прозвучить потрібна композиція, натисніть кнопку **(MENU)** (ENTER) або **(5)** (ZAP).

Програваач розпочне відтворення вибраної композиції з початку у звичайному режимі.

Натисканням кнопки **↶** (BACK) також можна відтворити вибрану композицію.

Поради

- Натисніть **(SEEK)** +/- у режимі ZAPPIN для пропускання композиції.
- Натисніть **(1)/(2)** (ALBUM ▼/▲) у режимі ZAPPIN, щоб пропустити альбом.

Змінення підсвічування

Змінення кольору дисплея та кнопок — динамічне кольорове підсвічування

Динамічне кольорове підсвічування дає змогу змінювати колір дисплея та кнопок на основному пристрої відповідно до кольору салону автомобіля. Можна вибирати серед 12 запрограмованих кольорів, налаштованого кольору та 5 запрограмованих зразків.

Запрограмовані кольори:

RED, AMBER, M_AMBER, YELLOW, WHITE, LIGHT GREEN, GREEN, LIGHT BLUE, SKY BLUE, BLUE, PURPLE, PINK.

Запрограмовані зразки:

RAINBOW, OCEAN, SUNSET, FOREST, RANDOM.

- 1 Натисніть кнопку **(MENU)** і повертайте диск керування, доки на дисплеї не відобразиться напис «DISPLAY», а потім натисніть диск керування.
- 2 Повертайте диск керування, доки на дисплеї не відобразиться напис «COLOR», а потім натисніть диск керування.
- 3 За допомогою диска керування виберіть потрібний колір або зразок, після чого натисніть диск керування.
- 4 Натисніть кнопку **↩ (BACK)**, щоб повернутися до попереднього екрана.

Примітка

Якщо швидко обертати диск керування, то колір дисплея та кнопок може змінюватися надто швидко.

Налаштування кольору дисплея та кнопок — Налаштований колір

Можна зареєструвати налаштований колір для дисплея та кнопок.

- 1 Натисніть кнопку **(MENU)** і повертайте диск керування, доки на дисплеї не відобразиться напис «DISPLAY», а потім натисніть диск керування.
- 2 Повертайте диск керування, доки на дисплеї не відобразиться напис «CUSTOM-C», а потім натисніть диск керування.
- 3 Повертайте диск керування, доки на дисплеї не відобразиться напис «BASE», а потім натисніть диск керування.
Можна вибрати запрограмований колір як основу для подальшого налаштування.
Якщо вибрати «BASE», налаштований колір буде замінено.
- 4 Повертаючи диск керування, виберіть «RGB RED», «RGB GRN» або «RGB BLUE», а потім натисніть диск керування.
- 5 За допомогою диска керування настройте діапазон кольору, після чого натисніть диск керування.
Регульований діапазон кольору: «0» – «32».
Не можна встановити «0» для всіх діапазонів кольору одночасно.
- 6 Натисніть кнопку **↩ (BACK)**, щоб повернутися до попереднього екрана.

Змінення режиму кольору DAY/ NIGHT

Можна встановити інший колір для режиму DAY/NIGHT відповідно до налаштування регулятора освітлення.

Режим кольору	DIMMER*1
DAY	OFF або AUTO (вимкнення фронтального підсвічування*2)
NIGHT	ON або AUTO (увімкнення фронтального підсвічування*2)

*1 Для отримання докладнішої інформації щодо DIMMER див. стор. 42.

*2 Доступно лише за умови підключення проводу керування підсвічуванням.

- 1 Виберіть «DAYNIGHT» у кроці 3 «Настроювання кольору дисплея та кнопок — Налаштований колір».
- 2 Виберіть «DAY» або «NIGHT».
- 3 Потрібний колір налаштовується у кроках 3–5 «Настроювання кольору дисплея та кнопок — Налаштований колір».

Розширена настройка кольору

Синхронізація змінення кольору зі звуком — Синхронізація звуку

Якщо вибрати попередньо встановлений зразок, вмикається синхронізація звуку.

- 1 Натисніть кнопку (MENU) і повертайте диск керування, доки на дисплеї не відобразиться напис «DISPLAY», а потім натисніть диск керування.

- 2 Повертайте диск керування, доки на дисплеї не відобразиться напис «SND SYNC», а потім натисніть диск керування.

- 3 Повертаючи диск керування, виберіть «SYNC-ON», потім натисніть диск керування.

- 4 Натисніть кнопку ↵ (BACK), щоб повернутися до попереднього екрана.

Відображення чіткого кольору — Біле меню

Меню може відображатися чіткіше (білим) без використання налаштувань кольору.

- 1 Натисніть кнопку (MENU) і повертайте диск керування, доки на дисплеї не відобразиться напис «DISPLAY», а потім натисніть диск керування.
- 2 Повертайте диск керування, доки на дисплеї не відобразиться напис «WHT MENU», а потім натисніть диск керування.
- 3 Повертаючи диск керування, виберіть «WHITE-ON», а потім натисніть диск керування.
- 4 Натисніть кнопку ↵ (BACK), щоб повернутися до попереднього екрана.

Щоб скасувати біле меню, у кроці 3 виберіть «OFF».

Ефект запуску

— Запуск білим

У разі використання параметра запуску білим, якщо натиснути кнопку (SOURCE/OFF), дисплей і кнопки на основному пристрої спочатку стануть білими, а потім зміняться на налаштований колір.

- 1 Натисніть кнопку (MENU) і повертайте диск керування, доки на дисплеї не відобразиться напис «DISPLAY», а потім натисніть диск керування.**
- 2 Повертайте диск керування, доки на дисплеї не відобразиться напис «START-WHT», а потім натисніть диск керування.**
- 3 Повертаючи диск керування, виберіть «WHITE-ON», а потім натисніть диск керування.**
- 4 Натисніть кнопку ↵ (BACK), щоб повернутися до попереднього екрана.**

Щоб скасувати запуск білим, виберіть «OFF» у кроці 3.

Підключення пристроїв Bluetooth

Операції Bluetooth

Функція Bluetooth дає змогу здійснювати виклики та потокове відтворення музики на цьому пристрої в режимі handsfree.

Для використання функції Bluetooth потрібно виконати нижченаведене.

❶ Створення пари

Для першого підключення пристроїв Bluetooth потрібна взаємна реєстрація. Цей процес називається «створенням пари». Реєстрація потрібна тільки під час першого підключення, оскільки згодом цей апарат та інші пристрої автоматично розпізнаватимуть один одного.

❷ Підключення

Щоб використовувати пристрій після створення пари, розпочніть процес підключення. Іноді створення пари дає змогу підключатись автоматично.

❸ Виклик у режимі handsfree та відтворення потокової музики

Якщо пристрої підключені, можна здійснювати або приймати виклики в режимі handsfree та прослуховувати музику.

Якщо створити пару не вдається, можливо, пристрій несумісний із цим виробом. Докладні відомості про сумісні пристрої наведені на сайті підтримки, зазначеному на останній сторінці обкладинки.

Встановлення мікрофона

Щоб покращити якість звуку під час розмов через цей пристрій, слід установити мікрофон (входить до комплекту постачання).

Для отримання докладнішої інформації про підключення мікрофона див. посібник «Установлення/Підключення», що входить до комплекту постачання.

Керування функціями Bluetooth

- 1 Натисніть кнопку **CALL**.**
Відобразиться меню викликів.
- 2 Повертайте диск керування, доки на дисплеї не відобразиться потрібний елемент, потім натисніть диск керування.**
- 3 Натисніть кнопку **↩** (BACK)*.**
Джерелом знову стане телефон Bluetooth.

* Для налаштування параметрів PAIRING, REDIAL, VOICE DIAL і BT SIGNL крок 3 не потрібен.

Можна встановити такі параметри:

PAIRING*¹ (стор. 26)

PHONEBOOK (стор. 30)

REDIAL (стор. 31)

RECENT CALL (стор. 30)

VOICE DIAL (стор. 32)

DIAL NUMBER (стор. 30)

RINGTONE*¹*²

Вибір джерела відтворення сигналу дзвінка між цим пристроєм і підключеним стільниковим телефоном: «1 (цей пристрій)», «2 (стільниковий телефон)».

AUTO ANS*¹ (Автоматична відповідь)

Встановлення автоматичної відповіді цього пристрою на вхідний виклик: «OFF», «1 (приблизно 3 секунди)», «2 (приблизно 10 секунд)».

BT SIGNL*¹ (Сигнал Bluetooth) (стор. 28, 29)

BT INIT*³ (Ініціалізація Bluetooth) (стор. 34)

- *¹ Ці елементи також можна вибирати, натискаючи **MENU** та повертаючи диск керування для вибору «BT».
- *² Сигнал дзвінка може виводитися через цей пристрій, навіть якщо встановлено значення «2 (стільниковий телефон)» — це залежить від стільникового телефону.
- *³ Відображається в меню налаштувань, коли пристрій вимкнено.

Створення пари

Між пристроєм Bluetooth (стільниковий телефон, аудіопристрій тощо) і цим пристроєм слід створити пару, перш ніж використовувати їх разом за допомогою функції Bluetooth.

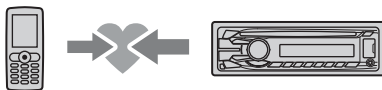

Поради

- Докладнішу інформацію про створення пари для пристрою Bluetooth див. в інструкції з експлуатації, що входить до комплекту постачання пристрою Bluetooth.
- Можна створити пару між цим пристроєм і щонайбільше 9 пристроями Bluetooth.

- 1 Розмістіть пристрій Bluetooth на відстані не більше 1 м від цього апарата.**

2 Натисніть кнопку  і повертайте диск керування, доки не відобразиться напис «PAIRING», а потім натисніть диск.

Апарат перейде в режим очікування створення пари.

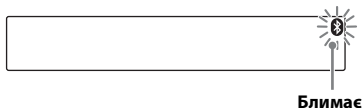

3 Налаштуйте пристрій Bluetooth на пошук цього апарата.

На дисплеї пристрою, який необхідно підключити, відобразиться список знайдених пристроїв. Цей пристрій відобразиться як «Sony Automotive» на пристрої, який потрібно підключити.

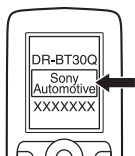

4 Якщо на дисплеї пристрою, що підключається, відображається запит на введення пароля*, введіть «0000».

Якщо пристрій підтримує Bluetooth версії 2.1, вводити ключ доступу не потрібно.

* Пароль може називатися «ключем доступу», «PIN-кодом», «числом PIN», «паролем» тощо — це залежить від пристрою.



Цей пристрій і пристрій Bluetooth запам'ятовують інформацію один одного, а коли створюється пара, світиться індикатор .



Пристрій готовий до підключення.



Примітка

Якщо індикатор  продовжує блимати, можливо, пристрій Bluetooth несумісний із цим пристроєм. Докладні відомості про сумісні пристрої наведені на сайті підтримки, зазначеному на останній сторінці обкладинки.

5 Виберіть цей пристрій на пристрої Bluetooth для підключення.

Після підключення відобразиться позначка  або .

Примітки

- Під час підключення до пристрою Bluetooth цей апарат не можна виявити з іншого пристрою. Щоб увімкнути розпізнавання, увійдіть у режим створення пари та здійсніть пошук цього апарата з іншого пристрою.
- Пошук і підключення можуть тривати певний час.
- Перед введенням ключа доступу може відобразитись дисплей підтвердження підключення, це залежить від пристрою.
- Максимальний проміжок часу для введення ключа доступу залежить від пристрою. Якщо час мине, виконайте процедуру створення пари знову.
- Цей апарат не можна з'єднати із пристроєм, який підтримує тільки профіль гарнітури HSP (Head Set Profile).

Порада

Підключення цього пристрою до пристрою Bluetooth може здійснюватися автоматично залежно від пристрою Bluetooth.

Скасування створення пари

Виконайте крок 2, щоб скасувати режим пари після того, як із цього пристрою та пристрою Bluetooth було створено пару.

Підключення

Щоб використовувати пристрій після створення пари, розпочніть процес підключення. Іноді створення пари дає змогу підключатись автоматично. Якщо пару вже створено, почніть роботу з цього пункту.



Підключення стільникового телефону

1 Натисніть кнопку **(CALL)** і повертайте диск керування, доки не відобразиться напис «BT SIGNL», а потім натисніть диск.

«» індикатор починає світитися, коли вмикається сигнал Bluetooth.



Примітка

Коли сигнал Bluetooth для цього пристрою вже ввімкнено (ON), вибір пункту «BT SIGNL» вмикає сигнал Bluetooth.

Порада



Можна також подавати сигнал Bluetooth із цього пристрою. Для цього натисніть і утримуйте кнопку **(CALL)** на цьому пристрої довше двох секунд.

- 2** Увімкніть стільниковий телефон і активуйте сигнал Bluetooth.
- 3** Підключіться до апарата за допомогою стільникового телефону. Після підключення відобразиться позначка «». Якщо вибрати джерелом телефон Bluetooth, після підключення на дисплеї відобразяться

ім'я мережі та ім'я підключеного стільникового телефону.



Піктограми на дисплеї:

	Стан потужності сигналу підключеного стільникового телефону.*
	Рівень заряду акумулятора підключеного стільникового телефону.*

* Вимикається, якщо не активовано підключення handsfree. Різнитья залежно від стільникового телефону.

Змінення індикації на дисплеї

Натисніть **(DSPL)**.

Підключення до апарата стільникового телефону, що підключався останнім

- 1** Переконайтеся, що сигнал Bluetooth стільникового телефону ввімкнено.
- 2** Натискайте кнопку **(SOURCE/OFF)**, доки не відобразиться напис «BT PHONE».
- 3** Натисніть кнопку **(MENU)** (ENTER). «» блимає під час встановлення з'єднання, а після цього постійно світиться.

Примітки

- Деякі стільникові телефони вимагають дозвіл на отримання доступу до даних телефонної книги під час підключення до цього апарата в режимі handsfree. Отримайте дозвіл за допомогою стільникового телефону.
- Під час відтворення потокового аудіо через Bluetooth не можна підключитися з апарата до стільникового телефону. Натомість підключіться до апарата зі стільникового телефону. Окрім відтворюваного звуку, може бути чути шум підключення.

Порада

За ввімкненого сигналу Bluetooth: якщо вмикається запалювання, апарат автоматично повторно підключається до стільникового телефону, який було підключено останнім. Але автоматичне підключення залежить також від технічних характеристик стільникового телефону. Якщо підключення не встановлюється автоматично, установіть його вручну.

Підключення аудіопристрою

1 Натисніть кнопку **CALL** і повертайте диск керування, доки не відобразиться напис «BT SIGNL», а потім натисніть диск.

«» індикатор починає світитися, коли вмикається сигнал Bluetooth.



2 Увімкніть аудіопристрій і активуйте сигнал Bluetooth.

3 За допомогою аудіопристрою підключіться до цього апарата.

Після підключення відобразиться позначка «».



Підключення до апарата аудіопристрою, що підключався останнім

1 Переконайтеся, що сигнал Bluetooth активовано на аудіопристрої.

2 Натискайте кнопку **SOURCE/OFF**, доки не відобразиться напис «BT AUDIO».





3 Натисніть кнопку **6 (PAUSE)**. «» блимає під час встановлення з'єднання, а після цього постійно світиться.

Виклики в режимі handsfree

З'єднавши цей пристрій зі стільниковим телефоном, за його допомогою можна здійснювати або отримувати виклики в режимі handsfree.



Перш ніж здійснювати виклик у режимі handsfree, перевірте наведене нижче.

- 1** Переконайтеся, що на дисплеї відображаються позначки «» і «».
- 2** Якщо позначки «» і «» не відображаються, виконайте процедуру підключення (стор. 28).
- 3** Якщо не вдається підключити цей пристрій до стільникового телефону за допомогою функції Bluetooth, виконайте процедуру створення пари (стор. 26).

Отримання викликів

Під час отримання виклику з динаміків автомобіля або підключеного стільникового телефону лунає сигнал дзвінка. На дисплеї відображається ім'я абонента або номер телефону.

1 Натисніть **CALL**, коли під час отримання виклику лунає сигнал дзвінка.

Розпочнеться телефонний виклик.

Примітки

- Може відобразитись ім'я абонента; це залежить від стільникового телефону.
- Сигнал виклику та голос співрозмовника виводяться лише через передні динаміки.

Відхилення виклику

Натисніть і утримуйте **(SOURCE/OFF)** протягом 1 секунди.

Завершення виклику

Знову натисніть кнопку **(CALL)**.

Здійснення викликів за номером із телефонної книги

Під час підключення до стільникового телефону, який підтримує профіль доступу до телефонної книги PVAR (Phone Book Access Profile — профіль доступу до телефонної книги), можна отримати доступ до телефонної книги та здійснити виклик.

1 Натисніть кнопку **(CALL)** і повертайте диск керування, доки не відобразиться напис «PHONEBOOK», а потім натисніть його.

2 Повертайте диск керування, щоб вибрати ініціали зі списку ініціалів, а потім натисніть диск.

3 Повертайте диск керування, щоб вибрати ім'я зі списку імен, а потім натисніть диск.

4 Повертайте диск керування, щоб вибрати номер зі списку номерів, а потім натисніть диск.

Розпочнеться телефонний виклик.

Примітка

Контакти, які відображаються на пристрої, можуть відрізнятися від контактів у телефонній книзі стільникового телефону — це залежить від стільникового телефону.

Здійснення виклику з журналу викликів

Під час підключення до стільникового телефону, який підтримує профіль доступу до телефонної книги PVAR (Phone Book Access Profile — профіль доступу до телефонної книги), можна отримати доступ до історії викликів, яка зберігається в телефоні, і здійснити виклик.

1 Натисніть кнопку **(CALL)** і повертайте диск керування, доки не відобразиться напис «RECENT CALL», а потім натисніть його. Відобразиться список журналу викликів.

2 Повертайте диск керування, щоб вибрати ім'я або номер телефону з журналу викликів, а потім натисніть диск. Розпочнеться телефонний виклик.

Здійснення викликів шляхом введення номера телефону

1 Натисніть кнопку **(CALL)** і повертайте диск керування, доки не відобразиться напис «DIAL NUMBER», а потім натисніть його.

2 Повертайте диск керування, щоб ввести номер телефону, а потім виберіть « » (пробіл), після чого натисніть кнопку **(MENU)** (ENTER)*. Розпочнеться телефонний виклик.

* Щоб перемістити цифрову індикацію, натисніть **(SEEK)** -/+.

Примітка

На дисплеї замість символу «#» відобразиться символ «_».

Здійснення виклику за попередньо встановленим номером

Для попередньо встановленого набору можна зберегти до 6 контактів. Щоб отримати докладнішу інформацію про збереження номерів, див. розділ «Попередньо встановлений набір» (стор. 32).

- 1 Натисніть кнопку **(SOURCE/OFF)** і повертайте диск керування, доки на дисплеї не відобразиться напис «BT PHONE», а потім натисніть диск.
- 2 Натисніть цифрову кнопку (від ① до ⑥), щоб вибрати контакт, якому потрібно зателефонувати.
- 3 Натисніть **(MENU)** (ENTER). Розпочнеться телефонний виклик.

Здійснення виклику повторним набором

- 1 Натисніть кнопку **(CALL)** і повертайте диск керування, доки не відобразиться напис «REDIAL», а потім натисніть його. Розпочнеться телефонний виклик.

Операції під час виклику

Попереднє встановлення гучності сигналу дзвінка та голосу співрозмовника

Можна попередньо встановити рівень гучності сигналу дзвінка та голосу співрозмовника.

Щоб відрегулювати гучність сигналу дзвінка, виконайте наведені нижче дії. Повертайте диск керування під час отримання виклику. Це дасть змогу відрегулювати гучність сигналу дзвінка.

Регулювання гучності голосу співрозмовника

Повертайте диск керування під час виклику. Це дасть змогу відрегулювати гучність голосу співрозмовника.

Примітка

Якщо джерелом вибрано телефон Bluetooth, повертанням диска керування можна настроїти тільки гучність голосу співрозмовника.

Регулювання підсилення мікрофона

Можна відрегулювати гучність свого голосу для співрозмовника. Натисніть **(5)** (MIC), щоб відрегулювати рівні гучності («MIC-LOW», «MIC-MID», «MIC-HI»).

Режим EC/NC (режим скасування відлуння та шуму)

Можна зменшити рівень відлуння та шуму.

Натисніть і утримуйте кнопку **(5)** (MIC), щоб установити «EC/NC-1» або «EC/NC-2».

Переведення викликів

Щоб активувати або деактивувати потрібний пристрій (цей апарат або стільниковий телефон), натисніть **(MODE)** або скористайтеся стільниковим телефоном.

Примітки

- Інформацію щодо роботи стільникового телефону можна знайти в посібнику стільникового телефону.
- Залежно від стільникового телефону під час спроби переведення виклику може обіратися підключення handsfree.

Попередньо встановлений набір

Для попередньо встановленого набору можна зберегти до 6 контактів.

Примітки

- Якщо ваш стільниковий телефон підтримує РВАР (профіль доступу до телефонної книги), номер телефону можна вибрати з телефонної книги або історії дзвінків.
- Від'єднання джерела живлення призведе до стирання всіх контактів, установлених для попереднього набору.

1 Виберіть номер телефону, який потрібно зберегти для попередньо встановленого набору, з телефонної книги, журналу дзвінків* або ввівши номер телефону вручну.

На дисплеї цього пристрою відобразиться номер телефону.

* Номери з журналу дзвінків можна також вибирати за іменами абонентів. У такому разі на дисплеї пристрою відобразатиметься ім'я абонента.

2 Натисніть і утримуйте цифрову кнопку (від ① до ⑥), щоб вибрати попередньо встановлений номер, який потрібно зберегти, доки не відобразиться напис «МЕМ».

Контакт буде збережено під вибраним попередньо встановленим номером.

Активация голосового набору

Промовивши голосову мітку, збережену на стільниковому телефоні, підключеному до цього апарата, можна активувати голосовий набір, а потім здійснити виклик.

1 Натисніть кнопку **CALL** і повертайте диск керування, доки не відобразиться напис «VOICE DIAL», а потім натисніть його.

2 Промовте голосову мітку, збережену на стільниковому телефоні.

Голос буде розпізнано, після чого буде здійснено виклик.

Примітки

- Переконайтеся, що апарат і стільниковий телефон вже підключені.
- Збережіть голосову мітку на стільниковому телефоні заздалегідь.
- Іноді ця функція може не працювати, якщо голосовий набір активовано за допомогою стільникового телефону, підключеного до апарата.
- Голосовий набір може не працювати в деяких ситуаціях — це залежить від ефективності функції розпізнавання у стільниковому телефоні. Докладніші відомості див. на сайті підтримки, зазначеному на останній сторінці обкладинки.

Порада

Зберігайте голосові теги за допомогою цього пристрою, не виходячи з машини, вибравши «BT PHONE» як джерело.

Індикатор SMS

Під час підключення стільникового телефону до цього апарата індикатор SMS сповіщає про всі вхідні або непрочитані SMS-повідомлення.

Якщо отримано нове SMS-повідомлення, індикатор SMS блимає.



За наявності непрочитаних SMS-повідомлень індикатор SMS постійно світиться.



Примітка

Функція індикатора SMS може залежати від стилізованих телефону.

Відтворення потоків музики

Прослуховування музики з аудіопристрою

За допомогою цього пристрою можна прослуховувати музику з аудіопристрою, якщо цей аудіопристрій підтримує профіль A2DP (Advanced Audio Distribution Profile — профіль покращеного розподілу звуку) технології Bluetooth.



- 1 Зменште гучність сигналу на цьому апараті.
- 2 Натискайте кнопку **(SOURCE/OFF)**, доки не відобразиться напис «BT AUDIO».
- 3 Розпочніть відтворення за допомогою аудіопристрою.
- 4 Відрегулюйте гучність на цьому апараті.

Примітка

«BT AUDIO» не виводитиметься на дисплей, доки запущено програму «App Remote» через функцію Bluetooth.

Змінення індикації на дисплеї

Натисніть **(DSPL)**.

Налаштування рівня гучності

Якщо рівень гучності цього апарата й аудіопристрою Bluetooth відрізняється, його можна відрегулювати.

- 1 Розпочніть відтворення на аудіопристрої Bluetooth за середнього рівня гучності.
- 2 Установіть на пристрої звичайний рівень гучності.
- 3 Натисніть кнопку **(MENU)** і повертайте диск керування, доки на дисплеї не відобразиться напис «SOUND», а потім натисніть диск керування.
- 4 Повертайте диск керування, доки на дисплеї не відобразиться напис «BTA VOL», а потім натисніть диск керування.
- 5 Повертайте диск керування, щоб настроїти рівень вхідного сигналу («+18dB» – «0dB» – «- 8dB»), потім натисніть диск керування.
- 6 Натисніть кнопку **(↶)** (BACK), щоб повернутися до попереднього екрана.

Керування аудіопристроєм за допомогою цього апарата

Якщо аудіопристрій підтримує AVRCP (Audio Video Remote Control Profile — профіль дистанційного керування аудіо та відео) технології Bluetooth, за допомогою цього апарата можна виконувати зазначені нижче дії. (Функціональність залежить від аудіопристрою.)

Щоб	Дії
Пропускати альбоми	Натисніть кнопку (1)/(2) (ALBUM ▼/▲) [одне натискання для кожного альбому]
Установити повторне відтворення	Натисніть кнопку (3) (REP)*1

Установити відтворення у випадковому порядку	Натисніть кнопку (4)
Відтворити	Натисніть кнопку (6) (PAUSE)* ² на цьому пристрої.
Призупинити	Натисніть кнопку (6) (PAUSE)* ² на цьому пристрої.
Пропустити композиції	Натисніть кнопку (SEEK) -/+ (◀◀/▶▶) [одне натискання для кожної композиції]
Прокручуват и назад/вперед	Натисніть і утримуйте кнопку (SEEK) -/+ (◀◀/▶▶) [утримуйте до потрібного моменту]

*1 Натискайте кнопку, доки не відобразиться потрібний параметр.

*2 У деяких пристроях може бути потрібно натиснути двічі.

Дії, крім описаних вище, потрібно виконувати на аудіопристрої.

Примітки

- Залежно від аудіопристрою, відомості, наприклад назва, номер чи тривалість композиції, стан відтворення тощо, можуть не відображатися на цьому апараті. Відомості відображаються тільки під час відтворення аудіо через Bluetooth.
- Відтворення з аудіопристрою не припиниться навіть у разі змінення джерела звукових даних на цьому апараті.

Ініціалізація настройок Bluetooth

Можна ініціалізувати на цьому пристрої всі параметри Bluetooth (інформацію про створення пари, попередньо встановлені номери, інформацію про пристрої тощо).

- 1 Щоб вимкнути живлення, натисніть і утримуйте кнопку (SOURCE/OFF) протягом 1 секунди.**
- 2 Натисніть кнопку (MENU) і повертайте диск керування, доки на дисплеї не відобразиться напис «BT», а потім натисніть диск керування.**
На екрані з'явиться список елементів меню.
- 3 Повертаючи диск керування, виберіть «BT INIT», а потім натисніть диск керування.**
Відобразиться підтвердження.
- 4 Повертаючи диск керування, виберіть «INIT-YES», а потім натисніть диск керування.**
Під час ініціалізації параметрів Bluetooth блимає напис «INITIAL»; після завершення цього процесу відображається напис «COMPLETE».
- 5 Натисніть кнопку ↶ (BACK), щоб повернутися до попереднього екрана.**

Примітка

У разі утилізації цього пристрою слід видалити попередньо встановлені номери за допомогою команди «BT INIT».

Програма App Remote через бездротову технологію Bluetooth (телефон з ОС Android)

Для телефону з ОС Android необхідно завантажити програму «App Remote» із магазину Google Play.

Якщо програму завантажено на телефон з ОС Android і його підключено до пристрою, доступні наведені нижче функції.

- Запуск і керування сумісними програмами на телефоні з ОС Android за допомогою пристрою.
- Керування джерелом пристрою за допомогою простих рухів пальцями на телефоні з ОС Android.
- Відображення детальної інформації про джерело (назва композиції, ім'я виконавця, обкладинка альбому тощо) на телефоні з ОС Android.
- Автоматичне читання вхідних текстових повідомлень/SMS.

Доступні операції різняться залежно від програми. Докладні відомості про доступні програми наведені на сайті підтримки, зазначеному на останній сторінці обкладинки.

Примітки

- З міркувань безпеки дотримуйтеся правил дорожнього руху та норм дорожнього права своєї країни й не користуйтеся програмою під час керування автомобілем.
- Програма «App Remote» через функцію Bluetooth доступна лише на телефонах з установленню ОС Android версії 2.1, 2.2, 2.3 або 4.0.
- Функція автоматичного читання SMS-повідомлень доступна лише на телефонах з ОС Android, у яких встановлено TTS Engine (засіб перетворення тексту на мову).

Двостороннє керування музичними файлами з телефону з ОС Android

Перед підключенням мобільного пристрою зменште гучність пристрою.

1 З'єднайте цей пристрій із мобільним пристроєм за допомогою функції Bluetooth (стор. 25).

2 Запустіть програму «App Remote».

3 Натисніть і утримуйте кнопку (MENU) (APP) на пристрої протягом більш ніж 2 секунд.

Розпочнеться з'єднання з мобільним пристроєм.

Коли підключення буде встановлено, під час вибору джерела на дисплеї мобільного пристрою відобразиться назва програми, а для програми стануть доступними деякі операції відтворення. (Доступні операції різняться залежно від програми.) Аналогічним чином за допомогою мобільного пристрою можна керувати деякими операціями відтворення цього пристрою. Докладну інформацію щодо роботи з мобільним пристроєм див. у розділі довідки програми.

Примітка

Після приєднання мобільного пристрою може відображатися номер останнього. Переконайтеся, що на цьому пристрої та на мобільному пристрої відображаються ті самі цифри (наприклад, 123456), після чого натисніть (MENU) на цьому пристрої та виберіть «Так» на мобільному пристрої.

Порада

Також можна натиснути кнопку (MENU), за допомогою диска керування вибрати параметр «APP REM», а потім натиснути диск керування для встановлення підключення. Після цього необхідно натиснути кнопку (SOURCE/OFF) для вибору джерела.

Завершення підключення

Натисніть і утримуйте кнопку (MENU).

Параметри звуку й меню налаштувань

Використання прогресивних функцій обробки звуку — система вдосконаленої обробки звуку

Система вдосконаленої обробки звуку створює в автомобілі ідеальне звукове поле з цифровою обробкою сигналу.

Вибір якості звуку — попередньо встановлений EQ7

Можна вибрати криву еквалайзера із 7 варіантів (XPLOD, VOCAL, EDGE, CRUISE, SPACE, GRAVITY, CUSTOM або OFF).

- 1** Під час прийому/відтворення натисніть кнопку (MENU), повертайте диск керування, доки на дисплеї не відобразиться напис «SOUND», а потім натисніть диск керування.
- 2** Повертайте диск керування, доки на дисплеї не відобразиться напис «EQ7 PRESET», а потім натисніть диск керування.
- 3** Повертайте диск керування, доки на дисплеї не відобразиться потрібна крива еквалайзера, потім натисніть диск керування.
- 4** Натисніть кнопку ↩ (BACK), щоб повернутися до попереднього екрана.

Щоб скасувати криву еквалайзера, у кроці 3 виберіть «OFF».

Порада

Настройки кривої еквайзера можна зберегти для кожного джерела.

Настроювання кривої еквайзера — параметр EQ7

Опція «CUSTOM» у меню EQ7 дозволяє визначити власні настройки еквайзера.

- 1 Після вибору джерела натисніть кнопку **(MENU)**, повертайте диск керування, доки на дисплеї не відобразиться напис «SOUND», а потім натисніть диск керування.
- 2 Повертайте диск керування, доки на дисплеї не відобразиться напис «EQ7 SETTING», а потім натисніть диск керування.
- 3 Повертайте диск керування, доки на дисплеї не відобразиться напис «BASE», а потім натисніть диск керування.
Користувач може вибрати попередню встановлену криву еквайзера як основу для подальшого настроювання.
- 4 За допомогою диска керування виберіть криву еквайзера, після чого натисніть диск керування.
- 5 Настроювання кривої еквайзера.
1 За допомогою диска керування виберіть потрібний частотний діапазон, після чого натисніть диск керування.



BAND1: 63 Гц
BAND2: 160 Гц
BAND3: 400 Гц
BAND4: 1 кГц
BAND5: 2,5 кГц
BAND6: 6,3 кГц
BAND7: 16,0 кГц

- 2 За допомогою диска керування настройте рівень гучності, потім натисніть диск керування. Рівень гучності регулюється в діапазоні від «-6 dB» до «+6 dB» із кроком в «1 dB».



Щоб настроїти інші частотні діапазони, повторіть кроки 1 та 2.

- 6 Натисніть кнопку **(BACK)**, щоб повернутися до попереднього екрана.

Крива еквайзера зберігається в меню «CUSTOM».

Оптимізація звуку функцією асової синхронізації — місцезнаходження слухача

Пристрій може імітувати природне звукове поле, затримуючи виведення звуку через кожний динамік відповідно до положення слухача. Параметри режиму «POSITION» зазначено нижче.

FRONT L (1): спереду зліва

FRONT R (2): спереду справа

FRONT (3): спереду по центру

ALL (4): по центру автомобіля

OFF: розташування не встановлено

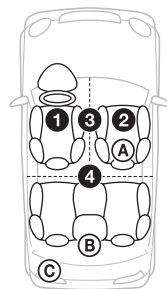

Також можна задати приблизне положення сабвуфера відносно положення слухача, якщо для місцезнаходження слухача встановлено значення, відмінне від «OFF».

Параметри режиму «SET SW POS» зазначено нижче.

NEAR (A): поруч

NORMAL (B): звичайно

FAR (C): далеко

- 1** Під час прийому/відтворення натисніть кнопку (MENU), повертайте диск керування, доки на дисплеї не відобразиться напис «SOUND», а потім натисніть диск керування.
- 2** Повертайте диск керування, доки на дисплеї не відобразиться напис «POSITION», а потім натисніть диск керування.
- 3** Повертайте диск керування, доки на дисплеї не відобразиться напис «SET F/R POS», а потім натисніть диск керування.
- 4** Повертаючи диск керування, виберіть «FRONT L», «FRONT R», «FRONT» або «ALL», потім натисніть диск керування.
- 5** Повертайте диск керування, доки на дисплеї не відобразиться напис «SET SW POS», а потім натисніть диск керування.
- 6** Повертаючи диск керування, виберіть положення сабвуфера «NEAR», «NORMAL» або «FAR», потім натисніть диск керування.
- 7** Натисніть кнопку ↵ (BACK), щоб повернутися до попереднього екрана.

Щоб скасувати місцезнаходження слухача, виберіть «OFF» у кроці 4.

Налаштування місцезнаходження слухача

Користувач може точно відкоригувати місцезнаходження слухача.

- 1** Під час прийому/відтворення натисніть кнопку (MENU), повертайте диск керування, доки на дисплеї не відобразиться напис «SOUND», а потім натисніть диск керування.
- 2** Повертайте диск керування, доки на дисплеї не відобразиться напис «POSITION», а потім натисніть диск керування.
- 3** Повертайте диск керування, доки на дисплеї не відобразиться напис «ADJ POSITION», а потім натисніть диск керування.
- 4** За допомогою диска керування точно налаштуйте параметр місцезнаходження слухача, потім натисніть диск керування.
Діапазон налаштування: «+3»–«CENTER»–«-3».
- 5** Натисніть кнопку ↵ (BACK), щоб повернутися до попереднього екрана.

Прогресивний DM+

Режим «Прогресивний DM+» покращує звук, підданий цифровому стисненню, відновлюючи високі частоти, утрачені у процесі стиснення.

- 1** Під час відтворення натисніть кнопку (MENU), повертайте диск керування, доки на дисплеї не відобразиться напис «SOUND», а потім натисніть диск керування.

- 2 Повертайте диск керування, доки на дисплеї не відобразиться напис «DM+», а потім натисніть диск керування.
- 3 Повертаючи диск керування, виберіть «ON», потім натисніть диск керування.
- 4 Натисніть кнопку ↩ (BACK), щоб повернутися до попереднього екрана.

Порада

Налаштування DM+ можна зберегти для кожного джерела, окрім тюнера.

Використання задніх динаміків як сабвуфера — підсилення низьких частот на задньому плані

Режим підсилення низьких частот на задньому плані підвищує рівень низьких частот, застосовуючи параметр фільтра низьких частот (стор. 41) до задніх динаміків. Ця функція забезпечує функціонування задніх динаміків як сабвуфера, якщо останній не під'єднано.

- 1 Під час прийому/відтворення натисніть кнопку (MENU), повертайте диск керування, доки на дисплеї не відобразиться напис «SOUND», а потім натисніть диск керування.
- 2 Повертайте диск керування, доки на дисплеї не відобразиться напис «RB ENH», а потім натисніть диск керування.
- 3 Повертайте диск керування, доки на дисплеї не відобразиться напис «RBE MODE», а потім натисніть диск керування.

- 4 Повертаючи диск керування, виберіть «1», «2» або «3», потім натисніть диск керування.
- 5 Натисніть кнопку ↩ (BACK), щоб повернутися до попереднього екрана.

Використання сабвуфера без підсилювача потужності — Пряме підключення сабвуфера

Сабвуфер можна використовувати без підсилювача потужності, якщо він підключений до кабелю заднього динаміка.

Примітка

Переконайтеся, що сабвуфер, опір якого становить 4–8 Ом, підключено до одного з кабелів заднього динаміка. Не підключайте динамік до іншого кабелю заднього динаміка.

- 1 Під час прийому/відтворення натисніть кнопку (MENU), повертайте диск керування, доки на дисплеї не відобразиться напис «SOUND», а потім натисніть диск керування.
- 2 Повертайте диск керування, доки на дисплеї не відобразиться напис «SW DIREC», а потім натисніть диск керування.
- 3 Повертайте диск керування, доки на дисплеї не відобразиться напис «SW MODE», а потім натисніть диск керування.
- 4 Повертайте диск керування, щоб вибрати «1», «2» або «3», а потім натисніть диск керування.
- 5 Натисніть кнопку ↩ (BACK), щоб повернутися до попереднього екрана.

Щоб отримати докладну інформацію щодо фази, положення, частоти для фільтра низьких частот і скату фільтра низьких частот сабвуфера, див. стор. 41.

Налаштування параметрів

- 1 Натисніть кнопку **(MENU)**, повертайте диск керування, доки на дисплеї не відобразиться потрібна категорія, а потім натисніть диск керування.
- 2 Повертайте диск керування, доки на дисплеї не відобразиться потрібний елемент, потім натисніть диск керування.
- 3 За допомогою диска керування виберіть потрібну настройку, після чого натисніть диск керування.*
Настроювання завершено.
- 4 Натисніть кнопку **↶ (BACK)**, щоб повернутися до попереднього екрана.

* Під час настроювання CLOCK-ADJ і BTM виконання кроку 4 не є необхідним.

Можна встановити наведені нижче параметри — це залежить від джерела та налаштувань.

GENERAL:

CLOCK-ADJ (Настроювання годинника) (стор. 7)

CAUT ALM*¹ (Попереджувальний сигнал)

Активация попереджувального сигналу: «ON», «OFF» (стор. 8).

BEEP

Активация звукового сигналу: «ON», «OFF».

AUTO OFF

Автоматичне вимкнення через певний час після вимикання пристрою: «NO», «30S» (секунд), «30M» (хвилин), «60M» (хвилин).

AUX-A

*^{1,2} (аудіо AUX)

Активация відображення джерела AUX: «ON», «OFF» (стор. 43).

CT

 (Точний час)

Активация функції CT: «ON», «OFF» (стор. 15).

REGIONAL

*³

Обмеження прийому певним регіоном: «ON», «OFF» (стор. 14).

BTM

*⁴ (стор. 13)

ZAPPIN

*⁵

ZAP TIME (Тривалість відтворення в режимі Zappin)

Вибір тривалості відтворення для функції ZAPPIN.

- «Z.TIME-1» (приблизно 6 секунд),
- «Z.TIME-2» (приблизно 15 секунд),
- «Z.TIME-3» (приблизно 30 секунд).

ZAP BEEP (Звуковий сигнал у режимі Zappin)

Застосування короткого звукового сигналу під час переходу між фрагментами композицій: «ON», «OFF».

*¹ Коли пристрій вимкнено.

*² Не відображується у програмі App Remote.

*³ Коли приймається сигнал у діапазоні FM.

*⁴ Коли вибрано тюнер.

*⁵ Коли вибрано CD або USB.

SOUND:

EQ7 PRESET (стор. 36)

EQ7 SETTING (стор. 37)

POSITION

SET F/R POS (встановлення переднього/заднього положення) (стор. 38)

ADJ POSITION^{*1} (налаштування положення) (стор. 38)

SET SW POS^{*1} (налаштування положення сабвуфера) (стор. 38)

BALANCE

Регулювання звукового балансу:
«RIGHT-15»–«CENTER»–«LEFT-15».

FADER

Регулювання відносного рівня:
«FRONT-15»–«CENTER»–«REAR-15».

DM+^{*2} (стор. 38)**LOUDNESS** (Динамічна гучність)

Підсилення низьких і високих частот із метою отримання чіткого звуку за низького рівня гучності: «ON», «OFF».

ALO (Автоматична оптимізація рівня гучності)

Установлення оптимального рівня гучності для всіх джерел відтворення: «ON», «OFF».

RB ENH^{*3} (підсилення низьких частот на задньому плані)

RBE MODE (режим підсилення низьких частот на задньому плані)
Вибір режиму підсилення низьких частот на задньому плані: «1», «2», «3», «OFF».

LPF FREQ (Частота для фільтра низьких частот)
Вибір граничної частоти сабвуфера: «50Hz», «60Hz», «80Hz», «100Hz», «120Hz».

LPF SLOP (скат фільтра низьких частот)
Вибір скату фільтра низьких частот (LPF): «1», «2», «3».

SW DIREC^{*4} (пряме підключення сабвуфера)

SW MODE (режим сабвуфера)
Вибір режиму сабвуфера: «1», «2», «3», «OFF».

SW PHASE (фаза сабвуфера)
Вибір фази сабвуфера: «NORM», «REV».

SW POS^{*1} (положення сабвуфера) (стор. 38)
Вибір положення сабвуфера: «NEAR», «NORMAL», «FAR».

LPF FREQ (Частота для фільтра низьких частот)
Вибір граничної частоти сабвуфера: «50Hz», «60Hz», «80Hz», «100Hz», «120Hz».

LPF SLOP (скат фільтра низьких частот)
Вибір скату фільтра низьких частот (LPF): «1», «2», «3».

S.WOOFER (сабвуфер)

SW LEVEL (рівень сабвуфера)
Регулювання гучності сабвуфера: «+10 dB»–«0 dB»–«-10 dB».
(«ATT» відображається за найнижчого значення.)

SW PHASE (фаза сабвуфера)
Вибір фази сабвуфера: «NORM», «REV».

SW POS^{*1} (положення сабвуфера)
Вибір положення сабвуфера: «NEAR», «NORMAL», «FAR».

LPF FREQ (Частота для фільтра низьких частот)
Вибір граничної частоти сабвуфера: «50Hz», «60Hz», «80Hz», «100Hz», «120Hz».

LPF SLOP (скат фільтра низьких частот)
Вибір скату фільтра низьких частот (LPF): «1», «2», «3».

HPF (Фільтр високих частот)

HPF FREQ (Частота для фільтра високих частот)

Вибір граничної частоти передніх/задніх динаміків: «OFF», «50Hz», «60Hz», «80Hz», «100Hz», «120Hz».

HPF SLOP (Скат фільтра високих частот)

Вибір скату фільтра високих частот (HPF) (діє, тільки якщо для параметра HPF FREQ встановлено будь-яке значення, окрім «OFF»): «1», «2», «3».

AUX VOL*5 (рівень гучності AUX)

Регулювання рівня гучності для кожного підключеного додаткового обладнання:

«+18 dB» – «0 dB» – «-8 dB».

Цей параметр усуває потребу в регулюванні рівня гучності між джерелами.

BTA VOL (рівень гучності аудіо Bluetooth)*6 (стор. 33)

*1 Не відображується, якщо для параметра «SET F/R POS» встановлено значення «OFF».

*2 Не відображується, коли вибрано тюнер.

*3 Коли для параметра «SW DIREC» встановлено значення «OFF».

*4 Коли для параметра «RBE MODE» встановлено значення «OFF».

*5 Якщо вибрано AUX.

*6 Коли активовано джерело аудіосигналу Bluetooth.

DISPLAY:**DEMO** (Демонстрація)

Активація демонстраційного режиму: «ON», «OFF».

DIMMER

Змінення яскравості дисплея.

- «AT»: автоматичне зменшення яскравості дисплея в разі ввімкнення світла. (Доступно лише за умови підключення проводу керування підсвічуванням.)
 - «ON»: зменшення яскравості дисплея.
 - «OFF»: вимкнення регулятора підсвічування.
-

COLOR (Запрограмований колір)

Вибір запрограмованого кольору дисплея та кнопок на основному пристрої (стор. 23).

CUSTOM-C (Настроений колір)

Вибір запрограмованого кольору як основи для подальшого налаштування (стор. 23).

SND SYNC

Вибір синхронізації кольору зі звуком: «ON», «OFF» (стор. 24).

WHT MENU

Вибір ефекту в разі змінення джерела: «ON», «OFF» (стор. 24).

START-WHT

Вибір кольору під час запуску: «ON», «OFF» (стор. 25).

AUTO SCR* (автоматичне прокручування)

Автоматичне прокручування довгих елементів: «ON», «OFF».

* Коли вибрано CD, USB або аудіопристрій Bluetooth.

BT (Bluetooth):

Для отримання докладніших відомостей про елементи налаштування Bluetooth див. стор. 26.

APP REM:

Початок встановлення підключення до програми App Remote.

Використання додаткового обладнання

Додаткове аудіообладнання

Підключивши додатковий портативний аудіопристрій до вхідного гнізда AUX (стерео міні-гніздо) на пристрої, а потім просто вибравши джерело, можна прослуховувати звук через динаміки автомобіля.

Підключення портативного аудіопристрою

- 1 Вимкніть портативний аудіопристрій.
- 2 Зменште гучність сигналу на пристрої.
- 3 Підключіть портативний аудіопристрій до пристрою за допомогою з'єднувального кабелю (не входить до комплекту постачання)*.

* Обов'язково використовуйте штекер прямого типу.

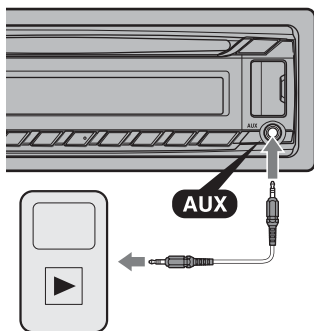

Налаштування рівня гучності

Перед відтворенням налаштуйте гучність кожного підключеного аудіопристрою.

- 1 Зменште гучність сигналу на пристрої.
- 2 Натискайте кнопку (SOURCE/OFF), доки не відобразиться індикація «AUX».
- 3 Розпочніть відтворення на портативному аудіопристрої із середнім рівнем гучності.
- 4 Установіть на пристрої звичайний рівень гучності.
- 5 Відрегулюйте рівень вхідного сигналу (стор. 42).

Додаткові відомості

Застережні заходи

- Дайте пристрою охолонути, якщо автомобіль було припарковано під прямим сонячним промінням.
- Не залишайте передню панель або аудіопристрої всередині автомобіля, інакше це може призвести до несправностей через високу температуру під впливом прямого сонячного проміння.
- Антена з електричним приводом висувається автоматично.

Конденсація вологи

Якщо у пристрої з'явилася волога, вийміть диск і почекайте з годину, поки пристрій не висохне; у протилежному випадку пристрій може не працювати належним чином.

Забезпечення високої якості звуку

Не розливайте рідини на пристрій і на диски.

Примітки щодо дисків

- Тримайте диски подалі від прямого сонячного проміння або таких джерел високих температур, як труби з гарячим повітрям, а також не залишайте їх в автомобілях, припаркованих під прямим сонячним промінням.
- Перед відтворенням дисків очищуйте їх тканиною для чищення, рухаючись від центра до країв. Не використовуйте розчинники, зокрема бензол, розріджувачі, наявні у продажу очисні засоби.



- Цей пристрій призначено для відтворення дисків, які відповідають стандарту Compact Disc (CD). Диски DualDisc і деякі музичні компакт-диски, зашифровані за допомогою технологій захисту авторських прав, не відповідають стандарту Compact Disc (CD), а тому можуть не відтворюватись цим пристроєм.
- **Диски, які НЕ МОЖНА відтворювати в цьому пристрої**
 - Диски з етикетками, наліпками або із прикріпленою липкою стрічкою та липким папером. Відтворення таких дисків може призвести до несправності пристрою або пошкодити диск.
 - Диски нестандартних форм (наприклад, у формі серця, квадрату, зірки тощо). Намагання відтворити їх може пошкодити пристрій.
 - Диски 8 см.

Примітки стосовно дисків CD-R/CD-RW

- Максимальна кількість: (лише CD-R/CD-RW)
 - папок (альбомів): 150 (у тому числі коренева папка);
 - файлів (композицій) і папок: 300 (можливо, менше 300, якщо імена папок або файлів складаються з великої кількості символів);
 - відображуваних символів для назви папки або файлу: 32 (Joliet)/64 (Romeo)
- Якщо багатосесійний диск починається із сесії CD-DA, його буде розпізнано як диск CD-DA, а інші сесії не відтворюватимуться.
- **Диски, які НЕ МОЖНА відтворювати в цьому пристрої**
 - Диски форматів CD-R/CD-RW із поганою якістю запису.
 - Диски форматів CD-R/CD-RW, записані за допомогою несумісного записувального пристрою.
 - Неправильно підготовлені диски форматів CD-R/CD-RW.

- Диски CD-R/CD-RW, записані у форматах, відмінних від формату музичних CD і формату MP3, які відповідають стандартам ISO9660 (Level 1 або Level 2), Joliet/Romeo чи багатосесійному формату.

Послідовність відтворення файлів MP3/WMA/AAC

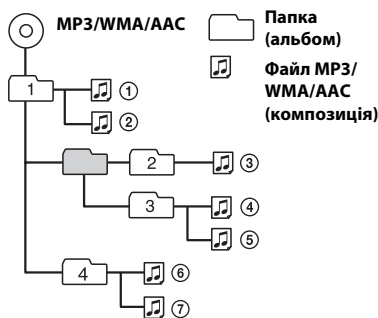

Про iPod

- Можна підключати наступні моделі iPod. Перед використанням пристроїв iPod слід оновити їх програмне забезпечення.

Made for

- iPod touch (4-те покоління)
- iPod touch (3-тє покоління)
- iPod touch (2-ге покоління)
- iPod classic
- iPod nano (6-те покоління)
- iPod nano (5-те покоління)
- iPod nano (4-те покоління)
- iPod nano (3-тє покоління)
- iPod nano (2-ге покоління)
- iPod nano (1-ше покоління)*
- iPhone 4S
- iPhone 4
- iPhone 3GS
- iPhone 3G

* Пасажирський контроль недоступний для пристроїв iPod nano (1-го покоління).

- Напис «Made for iPod» (Виготовлено для iPod) чи «Made for iPhone» (Виготовлено для iPhone) означає, що електронний аксесуар був розроблений спеціально для підключення до iPod чи iPhone відповідно і його розробник засвідчує відповідність технічним стандартам Apple. Компанія Apple не несе відповідальності за роботу цього пристрою або його відповідність стандартам безпеки та регулятивним нормам. Зверніть увагу, що використання цього аксесуара з iPod або iPhone може вплинути на якість безпроводового зв'язку.

Інформація про функцію Bluetooth

Що таке технологія Bluetooth?

- Бездротова технологія Bluetooth — це технологія бездротового зв'язку на малих відстанях, яка робить можливим бездротове передавання даних між цифровими пристроями, наприклад стільниковим телефоном і гарнітурою. Бездротова технологія Bluetooth працює на відстані приблизно 10 м. Підключення між двома пристроями — поширена функція, але деякі пристрої можна одночасно підключати до кількох інших пристроїв.
- Для підключення не потрібно використовувати кабель, оскільки технологія Bluetooth бездротова. Також не потрібно ставити пристрої один навпроти одного, як це доводиться робити за використання технології інфрачервоного зв'язку. Наприклад, такий пристрій можна використовувати в сумці або кишені.
- Технологія Bluetooth — міжнародний стандарт, який застосовується багатьма компаніями та підтримується мільйонами компаній по всьому світу.

Інформація про зв'язок Bluetooth

- Бездротова технологія Bluetooth забезпечує зв'язок на відстані приблизно 10 м.

Максимальна відстань підтримання зв'язку може різнитися залежно від перешкод (люди, метал, стіни тощо) або електромагнітного середовища.

- На чутливість зв'язку Bluetooth можуть вплинути вказані нижче умови.
 - Наявна перешкода між апаратом і пристроєм Bluetooth, наприклад людина, метал або стіна.
 - Поблизу апарата є пристрій, що працює на частоті 2,4 ГГц, наприклад пристрій бездротової локальної мережі, бездротовий телефон або мікрохвильова піч.
- Оскільки пристрої Bluetooth і бездротові локальні мережі (IEEE802.11b/g) використовують однакову частоту, можуть виникнути мікрохвильові перешкоди, що спричиняють погіршення швидкості зв'язку, виникнення шуму та неправильне підключення, коли цей апарат використовується поряд із пристроєм бездротової локальної мережі. У такому разі дотримуйтеся наведених нижче рекомендацій.
 - Використовуйте цей апарат на відстані щонайменше 10 м від пристрою бездротової мережі.
 - Якщо цей апарат використовується в радіусі 10 м від пристрою бездротової мережі, вимкніть пристрій бездротової мережі.
 - Установіть цей апарат і пристрій Bluetooth якомога ближче один до одного.
- Мікрохвильове випромінювання із пристрою Bluetooth може вплинути на роботу електронних медичних пристроїв. Вимикайте цей апарат та інші пристрої Bluetooth у таких місцях, оскільки вони можуть спричинити нещасний випадок:
 - У місцях, де наявний займистий газ, у лікарні, поїзді, літаку або на автозаправній станції;
 - Поблизу автоматичних дверей або пожежних сигналізацій.

- Цей апарат підтримує функції безпеки, що відповідають стандарту Bluetooth і призначені для підтримання безпечного підключення під час використання бездротової технології Bluetooth, але ці заходи безпеки можуть бути недостатніми — це залежить від установлених параметрів. Будьте обережні під час використання зв'язку за допомогою бездротової технології Bluetooth.
- Ми не несемо відповідальності за витік інформації під час сеансів зв'язку Bluetooth.
- Підключення до всіх пристроїв Bluetooth гарантувати неможливо.
 - Пристрій із функцією Bluetooth має відповідати стандарту Bluetooth, визначеному компанією Bluetooth SIG, а також має бути автентифікованим.
 - Навіть якщо підключений пристрій відповідає вищезазначеному стандарту Bluetooth, деякі пристрої можуть не приєднатися або працювати неправильно, це залежить від функцій або технічних характеристик пристрою.
 - Під час розмови по телефону з використанням функції handsfree може виникнути шум, що залежить від пристрою або телекомунікаційного оточення.
- Залежно від підключеного пристрою, установлення зв'язку може зайняти деякий час.

Інше

- Використання пристрою Bluetooth із мобільними телефонами може виявитися неможливим — це залежить від радіохвильових умов і місця використання обладнання.
- Якщо ви відчуваєте дискомфорт після використання пристрою Bluetooth, негайно припиніть використання пристрою Bluetooth. Якщо проблема не зникає, зверніться до найближчого дилера Sony.

У разі виникнення питань або проблем із пристроєм, не описаних у цьому посібнику, зверніться до найближчого дилера Sony.

Технічне обслуговування

Заміна літєвого елемента живлення в пульті дистанційного керування

Коли елемент живлення розряджається, відстань дії пульта дистанційного керування скорочується. Замініть елемент живлення новою батарейкою CR2025. Використання будь-якого іншого елемента живлення може призвести до займання або вибуху.

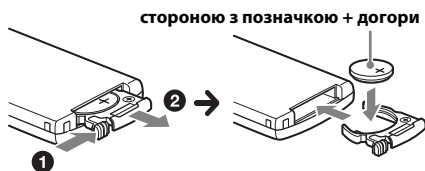

Примітки щодо літєвої батарейки

- Тримайте літєву батарейку у місцях, недоступних для дітей. Якщо хтось проковтнув батарейку, негайно зверніться до лікаря.
- Для забезпечення належного контакту витріть батарейку сухою тканиною.
- Установлюючи батарейку, обов'язково слідкуйте за правильністю полярності.
- Не беріть батарейку металевим пінцетом, щоб не сталося короткого замикання.

ЗАСТЕРЕЖЕННЯ

У випадку неправильного використання акумулятор може вибухнути.

Не перезаряджайте, не розбирайте та не кидайте у вогонь.

Чищення контактів

Пристрій може працювати неналежним чином у випадку забруднення контактів, що з'єднують пристрій і передню панель. Щоб запобігти цьому, від'єднайте передню панель (стор. 7) і прочистьте контакти ватним тампоном. Не докладайте надмірних зусиль. Інакше можна пошкодити контакти.

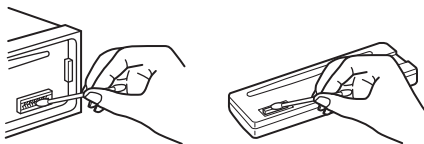

Примітки

- З міркувань безпеки вимикайте запалювання та виймайте ключ із замка запалювання перед чищенням контактів.
- Ніколи не торкайтеся контактів безпосередньо пальцями або будь-яким металевим предметом.

Технічні характеристики

Тюнер

FM

Діапазон настроювання:

FM1/FM2: 87,5–108,0 МГц (з кроком 50 кГц)

FM3: 65–74 МГц (із кроком 30 кГц)

Гніздо антени:

З'єднувач для зовнішньої антени

Проміжна частота: 25 кГц

Використовувана чутливість: 8 дБФ

Вибірковість: 75 дБ при 400 кГц

Відношення сигнал/шум: 80 дБ (стерео)

Розділення: 50 дБ на 1 кГц

Частотна характеристика: 20–15000 Гц

MW/LW

Діапазон настроювання:

MW: 531–1602 кГц

LW: 153–279 кГц

Гніздо антени:

З'єднувач для зовнішньої антени

Проміжна частота:

9124,5 кГц або 9115,5 кГц/4,5 кГц

Чутливість: MW: 26 мкВ, LW: 45 мкВ

Програвач CD

Відношення сигнал/шум: 120 дБ

Частотна характеристика: 10–20000 Гц

Коефіцієнт дегонації: поза вимірюваними межами

Програвач USB

Інтерфейс: USB (повношвидкісний)

Максимальна сила струму: 1 А

Бездротовий зв'язок

Система зв'язку:

Bluetooth Standard версії 2.1 + EDR

Вихід:

Bluetooth Standard Power Class 2
(макс. +4 дБм)

Максимальна відстань зв'язку:

Зона видимості приблизно 10 м^{*1}

Частотний діапазон:

2,4 ГГц (2,4000–2,4835 ГГц)

Метод модуляції: FHSS

Сумісні профілі Bluetooth^{*2}:

A2DP (Advanced Audio Distribution Profile — профіль покращеного розподілу звуку) 1.2
AVRCP (Audio Video Remote Control Profile — профіль дистанційного керування аудіо та відео) 1.3

HFP (Handsfree Profile — профіль Handsfree) 1.5

PBAP (Phone Book Access Profile — профіль доступу до телефонної книги)

SPP (Serial Port Profile — профіль серійного порту)

*1 Фактична відстань може відрізнятися залежно від таких факторів, як перешкоди між пристроями, магнітні поля навколо мікрохвильової печі, статична електрика, чутливість прийому, технічні характеристики антени, операційна система, програмне забезпечення тощо.

*2 Профілі стандарту Bluetooth указують на мету встановлення зв'язку Bluetooth між пристроями.

Підсилювач потужності

Вихід: виходи динаміків

Повний опір динаміків: 4–8 Ом

Максимальна вихідна потужність:

52 Вт × 4 (за 4 Ом)

Загальні відомості

Виходи:

Термінал аудіовиходів (передній, задній, сабвуфер)

Антенна з електричним приводом/термінал керування підсилювачем потужності (REM OUT)

Входи:

Вхідний термінал пульта дистанційного керування

Вхідне гніздо антени

Вхідний термінал MIC

Вхідне гніздо AUX (стерео міні-гніздо)

Порт USB

Вимоги до живлення: автомобільний

акумулятор постійного струму напругою

12 В (із заземленням негативного контакту)

Габаритні розміри:

Прибл. 178 × 50 × 177 мм (ш/в/г)

Монтажні розміри:

Прибл. 182 × 53 × 160 мм (ш/в/г)

Вага: прибл. 1,2 кг

Акcesуари з комплекту постачання:

Пульт дистанційного керування: RM-X231

Мікрофон

Частини для встановлення та підключення (1 комплект)

Додаткові акcesуари та обладнання:

З'єднувальний USB-кабель для iPod:

RC-100IP

Ваш дилер може не мати в асортименті всього переліченого вище приладдя. Зверніться до дилера для отримання докладнішої інформації.

Конструкцію та технічні характеристики може бути змінено без повідомлення.

Пошук та усунення несправностей

Наведений нижче контрольний список допоможе вам вирішити проблеми, які можуть виникнути у пристрої.

Перш ніж переглянути наведений нижче контрольний список, перевірте підключення та робочі процедури.

Докладніша інформація про використання запобіжника та зняття пристрою з панелі приладів міститься в посібнику зі встановлення та підключення, що входить до комплекту постачання цього пристрою.

Якщо несправність не вдається усунути, відвідайте веб-сайт служби підтримки, зазначений на останній сторінці обкладинки.

Загальні відомості

Живлення не подається на пристрій.

- Перевірте підключення або запобіжник.
- Якщо пристрій вимкнено, а дисплей згас, використання пульта дистанційного керування неможливе.
 - Увімкніть пристрій.

Антенa не висувається.

- Відсутній блок релейного керування антеною.

Звук відсутній.

- Активовано функцію АТТ.
- Регулятор рівня сигналу «FADER» не встановлено в положення для системи з 2 динаміками.

Відсутній звуковий сигнал.

- Функцію звукового сигналу вимкнено (стор. 40).
- Підключено додатковий підсилювач потужності, а вбудований підсилювач не використовується.

Вміст пам'яті стерто.

- Шнур живлення або елемент живлення відключено або не підключено належним чином.
- Налаштування пристрою скинуто.
 - Зробіть повторні записи в пам'яті.

Збережені в пам'яті радіостанції та показник правильного часу стерті.

Перегорів запобіжник.

У пристрої виникає шум під час змінення положення замка запалювання.

- Шнури неправильно підключені до додаткового гнізда живлення автомобіля.

Під час відтворення або прийому запускається демонстраційний режим.

- Якщо не виконувати ніяких дій протягом 5 хвилин, коли увімкнено «DEMO-ON», запуститься демонстраційний режим.
 - Установіть «DEMO-OFF» (стор. 42).

Індикація у віконці дисплея зникла або не відображається.

- Регулятор підсвічування встановлено в положення «DIM-ON» (стор. 42).
- Дисплей вимикається, якщо натиснути та потримати кнопку **(SOURCE/OFF)**.
 - Натисніть кнопку **(SOURCE/OFF)** на пристрої та утримуйте її, доки дисплей не ввімкнеться.
- Контакти забруднені (стор. 47).

Функція «Auto Off» не працює.

- Пристрій увімкнений. Функція «Auto Off» активується після вимкнення пристрою.
 - Вимкніть пристрій.

Кнопки керування не працюють.

Диск не виймається.

- Натисніть і утримуйте кнопки **(DSPL)** і **(BACK)/(MODE)** довше 2 секунд. Вміст пам'яті бути видалено. З міркувань безпеки не виконуйте скидання параметрів під час керування автомобілем.

Радіоприйом

Не приймаються сигнали радіостанцій. Звук супроводжується шумами.

- Неправильне підключення.
 - Перевірте підключення автомобільної антени.
 - Якщо антена з електричним приводом не висувається, перевірте підключення проводу керування антеною з електроприводом.

Не вдається знайти запрограмовані станції.

- Зберігайте в пам'яті правильну частоту.
- Трансльований сигнал надто слабкий.

Не вдається виконати автоматичне налаштування станції.

- Трансльований сигнал надто слабкий.
 - Виконайте налаштування частоти вручну.

RDS

Послуги RDS отримувати неможливо.

- Вибрано FM3.
 - Виберіть FM1 або FM2.
- Послуги RDS недоступні у поточному регіоні.

Після кількох секунд прослуховування запускається функція SEEK.

- Станція не є TP-станцією або транслює слабкий сигнал.
 - Вимкніть ТА (стор. 14).

Немає повідомлень про поточну ситуацію на дорогах.

- Увімкніть ТА (стор. 14).
- Станція не транслює повідомлення про поточну ситуацію на дорогах, незважаючи на те, що є TP-станцією.
 - Налаштуйте іншу станцію.

RTY відображає «-----».

- Поточна станція не є RDS-станцією.
- Не отримано даних RDS.
- Станція не вказує тип передачі.

Назва програмної послуги блимає.

- Для цієї станції немає альтернативної частоти.
 - Натисніть (SEEK) +/-, коли блимає назва програмної послуги. З'явиться повідомлення «PI SEEK», і пристрій почне шукати іншу частоту з такими самими даними PI (Програмна ідентифікація).

Відтворення CD

Диск не завантажується.

- У пристрій вже завантажено інший диск.
- Диск силоміць завантажений нижньою стороною догори або в неправильний спосіб.

Не відтворюється диск.

- Диск пошкоджений або забруднений.
- Диски CD-R/CD-RW не призначені для відтворення звуку (стор. 44).

Неможливо відтворити файли MP3/WMA/AAC.

- Диск несумісний із форматом і версією MP3/WMA/AAC. Для отримання докладних відомостей про відтворювані диски та формати див. веб-сайт служби технічної підтримки.

Файли MP3/WMA/AAC потребують більше часу для початку відтворення, ніж інші.

- Наведені нижче диски потребують більше часу для початку відтворення:
 - диск, записаний зі складною структурою дерева файлів;
 - диск, записаний у режимі Multi Session;
 - диск, на який можна додавати файли даних.

Не прокручується індикація на дисплеї.

- Якщо назви на дисках містять забагато символів, вони можуть не прокручуватися.
- Для «AUTO SCR» встановлено значення «OFF».
 - Установіть «A.SCRL-ON» (стор. 42).
 - Натисніть і утримуйте кнопку (DSPL) (SCRL).

Звук переривається.

- Неправильний монтаж.
 - Установіть пристрій на стабільній частині автомобіля під кутом, меншим за 45°.
- Диск пошкоджений або забруднений.

Відтворення USB

Не вдається здійснити відтворення із пристроїв, підключених через концентратор USB.

- Цей пристрій не розпізнає пристрої USB, підключені через концентратор USB.

Не вдається відтворити цей диск.

- Пристрій USB не працює.
 - Підключіть його знову.

Для початку відтворення із пристроєм USB потрібно більше часу.

- Структура дерева файлів у пристрої USB складна.

Переривчастість звуку.

- Звук може перериватися, якщо швидкість передавання перевищує 320 Кбіт/с.

Назва програми не відповідає дійсній програмі в App Remote.

- Запустіть потрібну програму знову за допомогою програми «App Remote».

Функція Bluetooth

Пристрій, до якого виконується підключення, не може виявити цей апарат.

- Перш ніж створювати пару, установіть у цьому апараті режим очікування створення пари.
- Якщо цей апарат уже підключено до пристрою Bluetooth, його не можна виявити з іншого пристрою.
 - Припиніть поточне підключення та здійсніть пошук цього апарата з іншого пристрою.
- Після створення пари активуйте подавання сигналу Bluetooth (стор. 26, 28, 29).

Підключення неможливе.

- Підключенням можна керувати з однієї сторони (цей апарат або пристрій Bluetooth), але не з обох.
 - Підключіться до цього апарата із пристроєм Bluetooth або навпаки.
- Перевірте правильність процедур утворення пари та підключення в посібнику до іншого пристрою, а потім виконайте операцію знову.

Не відображається ім'я виявленого пристрою.

- Залежно від стану іншого пристрою, може не вдатися отримати ім'я.

Немає сигналу дзвінка.

- Відрегулюйте гучність, повертаючи диск керування під час отримання виклику.
- Залежно від пристрою, який здійснює підключення, сигнал дзвінка може бути надіслано неналежним чином.
 - Установіть для параметра «RINGTONE» значення «1» (стор. 26).
- Передні динаміки не підключені до пристрою.
 - Під'єднайте передні динаміки до пристрою. Звук виклику відтворюється лише через передні динаміки.

Гучність голосу співрозмовника надто низька.

- Відрегулюйте рівень гучності.

Голосу співрозмовника не чуто.

- Передні динаміки не підключені до пристрою.
 - Під'єднайте передні динаміки до пристрою. Голос співрозмовника виводиться лише через передні динаміки.

Співрозмовник каже, що гучність занадто низька або висока.

- Відрегулюйте гучність до потрібного рівня, настроївши підсилення мікрофона (стор. 31).

Під час телефонних розмов виникає відлуння або шум.

- Знизьте гучність.
- Установіть для режиму EC/NC значення «EC/NC-1» або «EC/NC-2» (стор. 31).
- Якщо навколишній шум, що не спричиняється телефонним дзвінком, надто гучний, спробуйте знизити цей шум. Наприклад, якщо відчинене вікно й дорожній шум надто гучний, зачиніть вікно. Якщо кондиціонер повітря працює надто гучно, зменште його потужність.

Телефон не підключено.

- Коли відтворюється аудіо через Bluetooth, телефон не підключається навіть у разі натискання **CALL**.
 - Установіть підключення з телефону.

Якість звуку на телефоні незадовільна.

- Якість звуку в телефоні залежить від умов прийому, у яких перебуває стільниковий телефон.
 - Якщо якість прийому незадовільна, перемістіть автомобіль у місце, де сигнал для стільникового телефону буде сильнішим.

Гучність підключеного аудіопристрою низька (висока).

- Рівень гучності залежить від аудіопристрою.
 - Відрегулюйте гучність підключеного аудіопристрою або цього апарата.

З аудіопристрою Bluetooth не надходить звук.

- Роботу аудіопристрою призупинено.
 - Скасуйте призупинення на аудіопристрої.

Трапляються пропуски звуку під час відтворення даних з аудіопристрою Bluetooth.

- Зменште відстань між апаратом і аудіопристроєм Bluetooth.
- Якщо аудіопристрій Bluetooth зберігається у футлярі, що перешкоджає передаванню сигналу, вийміть аудіопристрій із футляра під час використання.
- Поряд використовуються кілька пристроїв Bluetooth або інших пристроїв, що випромінюють радіохвилі.
 - Вимкніть інші пристрої.
 - Збільште відстань від інших пристроїв.
- Відтворення звуку припиняється в ту мить, коли встановлюється підключення між апаратом і стільниковим телефоном. Це не є несправністю.

Підключеним аудіопристроєм Bluetooth неможливо керувати.

- Переконайтеся, що підключений пристрій Bluetooth підтримує AVRCP.

Деякі функції не працюють.

- Перевірте, чи підтримує відповідні функції пристрій, з яким встановлюється підключення.

Під час отримання виклику не відображається ім'я співрозмовника.

- Телефон, з якого здійснюється виклик, не настроєно на надсилання телефонного номера.

Виконується автоматична відповідь на дзвінок.

- Підключений телефон настроєно на автоматичну відповідь на дзвінок.
- Для параметра «AUTO ANS» цього пристрою встановлено значення «ANS-1» або «ANS-2» (стор. 26).

Не вдалось об'єднати пристрої в пару через перевищення часу очікування.

- Для деяких пристроїв, які встановлюють підключення, максимальний проміжок часу для об'єднання в пару може бути короткий.
 - Спробуйте завершити процедуру створення пари за цей проміжок часу.

Функція Bluetooth не працює.

- Вимкніть пристрій, утримуючи натиснутою кнопку (**SOURCE/OFF**) довше 2 секунд, а потім увімкніть його.

Не виводиться звук із динаміків під час викликів handsfree.

- Якщо звук виводиться через стільниковий телефон, настройте стільниковий телефон на виведення звуку через динаміки автомобіля.

Назва програми не відповідає дійсній програмі в App Remote.

- Запустіть потрібну програму знову за допомогою програми «App Remote».

Під час запуску програми «App Remote» через функцію Bluetooth дисплей автоматично перемикається на «BT AUDIO».

- Сталася помилка програми «App Remote» або функції Bluetooth.
 - Перезапустіть програму.

Індикація помилок/ Повідомлення

CHECKING

- Пристрій перевіряє наявність підключення пристрою USB.
 - Почекайте до підтвердження підключення.

ERROR

- Диск забруднений або вставлений нижньою стороною догори.
 - Почистьте диск або вставте його правильно.
- Вставлено порожній диск.
- Диск не може відтворюватися через проблему.
 - Вставте інший диск.
- Не вдалося автоматично розпізнати пристрій USB.
 - Підключіть його знову.
- Натисніть , щоб вийняти диск.

FAILURE

- Підключення динаміків або підсилювачів неправильне.
 - Щоб перевірити підключення, див. посібник зі встановлення та підключень для цієї моделі.

HUB NO SUPRT (Концентратори не підтримуються)

- Цей пристрій не підтримує концентратори USB.

NO AF (Альтернативні частоти відсутні)

- Для цієї станції немає альтернативної частоти.
 - Натисніть (**SEEK**) +/-, коли блимає назва програмної послуги. Апарат почне шукати іншу частоту з такими самими даними PI (Ідентифікація програми) (з'явиться повідомлення «PI SEEK»)

NO DEV (Пристрій відсутній)

- Джерелом вибрано «USB» за відсутності підключеного пристрою USB. Під час відтворення відключено пристрій USB або кабель USB.
 - Слід підключити пристрій USB та кабель USB.

NO DISC

- Диск вийнято або як джерело вибрано «CD» за відсутності вставленого диску.

NO MUSIC

- Диск або пристрій USB не містить музичних файлів.
 - Вставте музичний CD у пристрій.
 - Підключіть пристрій USB, який містить музичні файли.

NO NAME

- У композиції не записано назву диска/альбому/виконавця/композиції.

NO TP (Програми про ситуацію на дорогах відсутні)

- Пристрій продовжуватиме пошук доступних TP-станцій.

NOT FOUND

- Елементи, назви яких починаються з вибраної літери, відсутні.

OFFSET

- Можливо, сталася внутрішня помилка.
 - Перевірте підключення. Якщо індикація помилки не зникає з дисплея, проконсультуйтеся з найближчим дилером Sony.

OVERLOAD

- Пристрій USB переповнений.
 - Відключіть пристрій USB, а потім змініть джерело, натиснувши кнопку **(SOURCE/OFF)**.
 - Вказує, що пристрій USB несправний або підключено пристрій, який не підтримується.

PUSH EJT (Натисніть кнопку виймання)

- Диск неможливо вийняти.
 - Натисніть **▲** (виймання).

READ

- Пристрій зчитує всю інформацію про композиції та альбоми на диску.
 - Дочекайтеся завершення зчитування — відтворення розпочнеться автоматично. Залежно від структури диска цей процес може тривати більше хвилини.

USB NO SUPRT (USB не підтримуються)

- Підключений пристрій USB не підтримується.
 - Для отримання докладних відомостей про сумісність пристрою USB див. веб-сайт підтримки.

«**⏮ ⏪ ⏩ ⏭**» або «**⏮ ⏪ ⏩ ⏭**»

- Під час прокручування диска назад або вперед досягнуто початку або кінця диска, й подальше прокручування неможливе.

«**⏮**»

- Пристрій не може відобразити цей символ.

Для функції Bluetooth:

BT BUSY (функція Bluetooth зайнята)

- Телефонна книга та журнал викликів стільникового телефону недоступні з цього пристрою.
 - Трохи зачекайте та повторіть спробу.

EMPTY

- Журнал викликів пустий.

ERROR

- Не вдалось ініціалізувати BT.
- Не вдалось отримати доступ до телефонної книги.
 - Вміст телефонної книги змінено під час отримання доступу до стільникового телефону.
 - Повторно отримайте доступ до телефонної книги на стільниковому телефоні.

MEM FAILURE (Помилка пам'яті)

- Цьому пристрою не вдалося зберегти контакт для попередньо встановленого набору.
 - Переконайтеся, що номер, який потрібно зберегти, правильний (стор. 32).

MEMORY BUSY

- Цей пристрій зберігає дані.
 - Зачекайте, доки збереження буде завершено.

NO DEV (Пристрій відсутній)

- Вибрано джерело аудіосигналу Bluetooth, але не підключено аудіопристрій Bluetooth. Аудіопристрій Bluetooth відключено під час виклику.
 - Обов'язково підключіть аудіопристрій Bluetooth.
- Джерелом Bluetooth вибрано телефон, але не підключено стільниковий телефон. Стільниковий телефон відключено під час виклику.
 - Обов'язково підключіть стільниковий телефон.

NO INFO (Немає відомостей)

- Ім'я мережі й ім'я стільникового телефону не надходять на підключений стільниковий телефон.

P (Попередньо встановлений номер)**EMPTY**

- Список номерів попередньо встановленого набору пустий.

UNKNOWN

- Не можна відобразити ім'я або номер телефону під час перегляду телефонної книги або журналу викликів.

WITHHELD

- Співрозмовник приховує номер телефону.

Для роботи App Remote:

APP ----- (Програма)

- Підключення до програми не здійснено.
 - Знову підключіться до iPhone.

APP MENU (Меню програми)

- Якщо на пристрої iPhone або телефоні з ОС Android відкрито меню, неможливо виконувати операції з кнопками.

iPhone, iPod, iPod classic, iPod nano, and iPod touch are trademarks of Apple Inc., registered in the U.S. and other countries. App Store is a service mark of Apple Inc.

About iPod

- You can connect to the following iPod models. Update your iPod devices to the latest software before use.

Made for

- iPod touch (4th generation)
- iPod touch (3rd generation)
- iPod touch (2nd generation)
- iPod classic
- iPod nano (6th generation)
- iPod nano (5th generation)
- iPod nano (4th generation)
- iPod nano (3rd generation)
- iPod nano (2nd generation)
- iPod nano (1st generation)*
- iPhone 4S
- iPhone 4
- iPhone 3GS
- iPhone 3G

- * Passenger control is not available for iPod nano (1st generation).

- Вийдіть із меню на iPhone або телефоні з ОС Android.

APP NO DEV (Відсутній пристрій із програмою)

- Пристрій зі встановленою програмою не підключено.
 - Підключіть пристрій і знову встановіть підключення до iPhone.

OPEN APP (Відкриття програми)

- Програму «App Remote» не запущено.
 - Запустіть програму на iPhone.

Якщо наведені поради не допомагають вирішити проблему, проконсультуйтеся з найближчим дилером Sony.

Якщо пристрій здається в ремонт через проблему з відтворенням диска CD, захопіть із собою диск, під час відтворення якого виникла проблема.

- “Made for iPod” and “Made for iPhone” mean that an electronic accessory has been designed to connect specifically to iPod or iPhone respectively and has been certified by the developer to meet Apple performance standards. Apple is not responsible for the operation of this device or its compliance with safety and regulatory standards. Please note that the use of this accessory with iPod or iPhone may affect wireless performance.

Сайт підтримки

У випадку виникнення будь-яких питань або для отримання найновіших відомостей щодо цього продукту відвідайте вказаний нижче веб-сайт:

Сайт для получения поддержки

В случае возникновения вопросов и для получения самых последних сведений о данном продукте посетите следующий веб-сайт:

<http://support.sony-europe.com/>

Зарегистрируйте ваш продукт на:

Зарегиструйте свій продукт он-лайн на:

www.sony-europe.com/myproducts

Импортер на территории стран Таможенного союза
ЗАО "Сони Электроникс", Россия, 123103, Москва,
Карамышевский проезд, 6

<http://www.sony.net/>

©2012 Sony Corporation Printed in Thailand



* 4 4 2 7 8 0 2 3 3 * (1)