

Multi Disc Player Многодисковый проигрыватель

Установка/Подсоединение
Встановлення/Підключення

MEX-DV90EE

© 2008 Sony Corporation Printed in Thailand

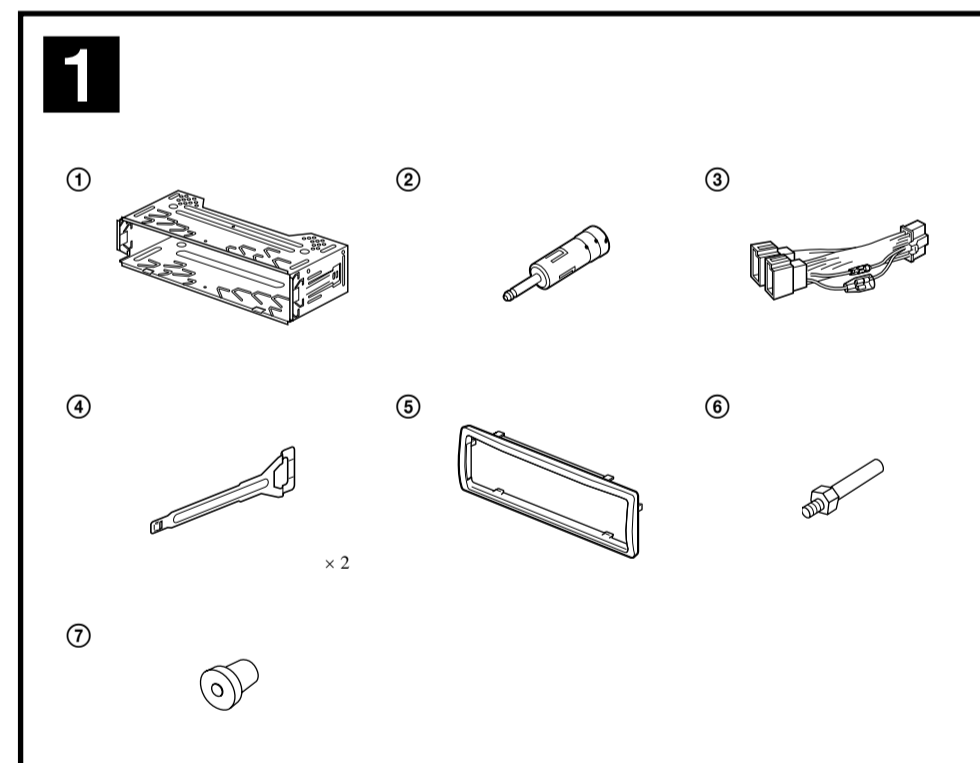

Аппаратура, фигурирующая в иллюстрациях (не входит в комплект)
Обладання, зображене на малюнках (не надається в комплекті)

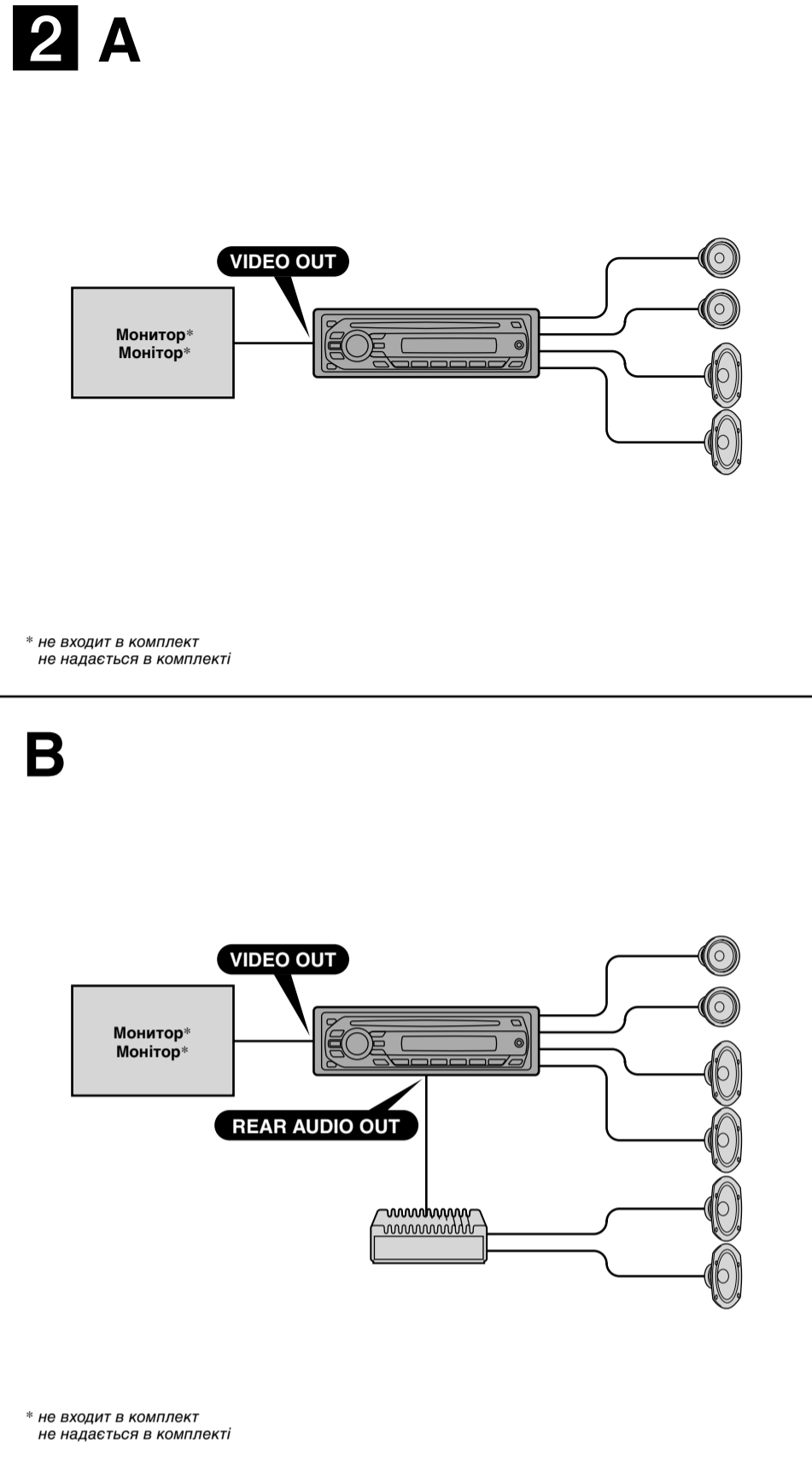
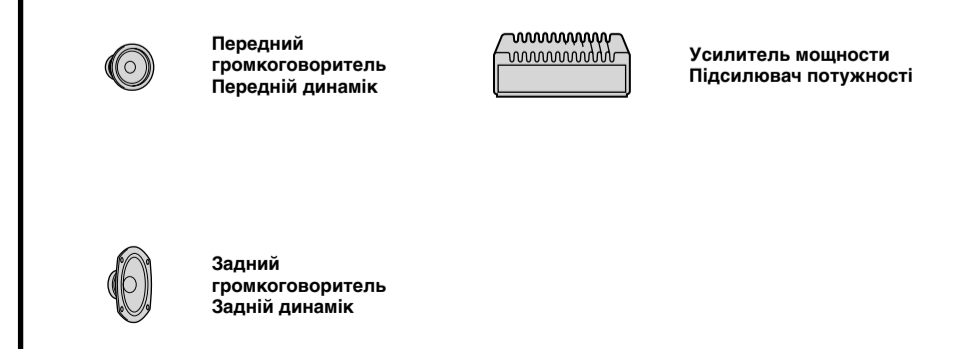

Внимание

Обращайтесь с кронштейном ⓐ осторожно, чтобы не повредить пальцы.

- Данный аппарат предназначен только для работы с источниками питания постоянного тока 12 В с отрицательным заземлением.
- Не допускайте попадания проводов под шпильки или между подвижными деталями (например, между направляющими сидений).
- Перед выполнением соединения выключите зажигание автомобиля во избежание короткого замыкания.
- Сначала подсоедините провод питания ⓐ к аппарату и громкоговорителям, а затем к дополнительному разъему питания.
- Поводите все провода заземления к одной точке заземления.
- В целях безопасности обязательно изолируйте все свободные неподсоединенные провода изоляционной лентой.

Примечания относительно провода питания устройства (желтого)

- При подключении этого аппарата вместе с другими стереокомпонентами номинальное значение силы тока в контуре питания автомобиля должно превышать суммарное значение силы тока, указанное на предохранителях всех компонентов.
- Если номинальное значение силы тока в контуре питания автомобиля не достаточно высокое, подсоедините аппарат напрямую к аккумулятору.

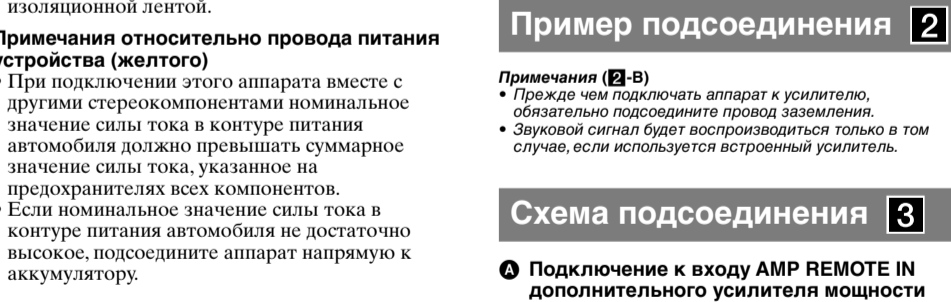

Перечень деталей 1

- Цифры в списке соответствуют цифрам, упомянутым далее в данной инструкции.
- При поставке кронштейна ⓐ и защитная манжета ⓑ прикрепляются к аппарату. Перед монтажом снимите кронштейн ⓐ и защитную манжету ⓑ с помощью ключей Ⓓ для демонтажа Ⓓ. Подробную информацию см. в разделе "Снятие защитной манжеты и кронштейна Ⓓ" на обратной стороне листа.
- Сохраните ключи для демонтажа Ⓓ для использования в будущем, так как они также потребуются при демонтаже аппарата из машины.

Предостережение

Если Вы используете антенну с электрическим приводом, подсоедините этот аппарат посредством прилагаемого провода питания устройства Ⓓ может привести к повреждению антенны.

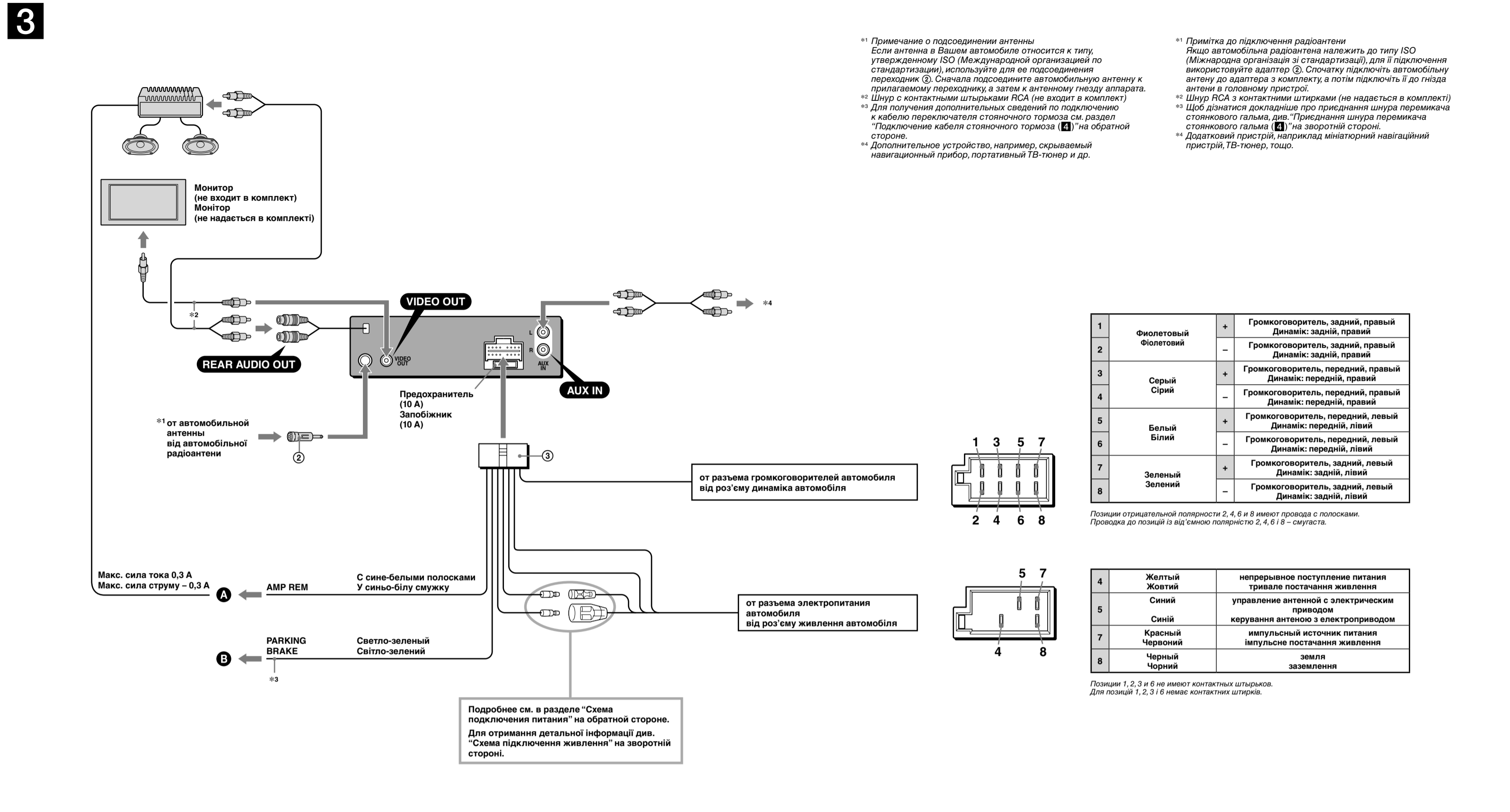

Увага!

- Цей пристрій розроблено лише для роботи із заземленням від'ємного полюса 12 В постійної напруги.
- Не прикріплюйте проводку гвинтами і не прикріплюйте її до рухомих деталей (наприклад, поруччя сидіння).
- Перед створенням підключень вимкніть запалення автомобіля, щоб запобігти короткому замиканню.
- Підключіть кабель живлення ⓐ до пристрою та динаміків перед його підключенням до роз'єму резервного живлення.
- Підключіть всі заземлені кабелі до однієї точки заземлення.
- Якщо сила струму у контурі автомобіля недостатньо висока, підключіть пристрій безпосередньо до акумулятора.

Примітки щодо кабелю підключення живлення (жовтий)

- За підключення пристрою разом із іншими стереокомпонентами сила струму у контурі автомобіля має бути вищою суми значень сили струму, вказаної на шпальках запобіжників кожного компонента.
- Якщо сила струму у контурі автомобіля недостатньо висока, підключіть пристрій безпосередньо до акумулятора.

Список деталей 1

- Цифры в списке соответствуют цифрам в инструкции.
- Кронштейн ⓐ и защитная манжета ⓑ прикрепляются к устройству перед его установкой. Перед установкой прибора снимите кронштейн ⓐ и защитную манжету ⓑ с помощью ключей Ⓓ.
- Сохраните ключи Ⓓ для демонтажа Ⓓ в будущем, так как они также потребуются при демонтаже прибора из автомобиля.

Примечания относительно подсоединения антенны

- Если громкоговоритель и усилитель подсоединены неправильно, на дисплее отобразится надпись "FAILURE". В этом случае проверьте правильность подсоединения громкоговорителя и усилителя.
- Если используется монитор для задних сидений, подсоедините кабель переключателя стояночного тормоза к заземлению.

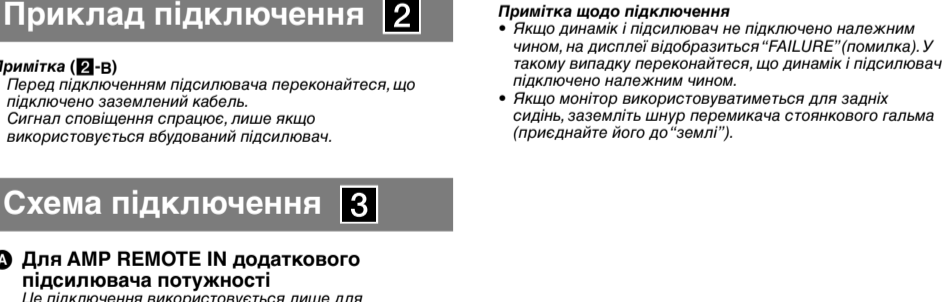
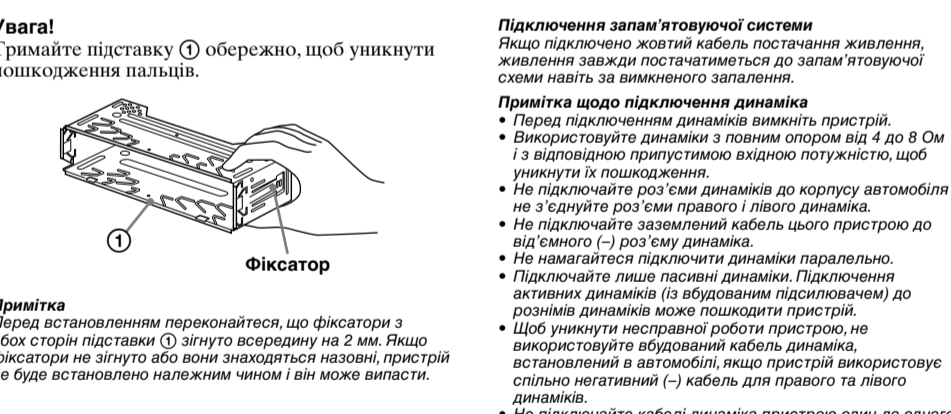

Увага!

Якщо антена з електроприводом не має релейної стійки, підключення цього пристрою за допомогою кабелю живлення з комплекту ⓐ може пошкодити пристрій.

Примітка щодо кабелю живлення та кабелю постачання живлення

- Кабель керування антеною з електроприводом (синій) постачає +12 В постійної напруги за запалення тонура або під час активації функції AF (Absolute Frequency) (альтернативна частота) або TA (Traffic Announcement) (повідомлення про ситуацію на дорогах).
- Якщо ваш автомобіль оснащено вбудованою антеною FMMWLM на задньому/боксовому осі, підключіть кабель керування антеною (синій) або додатковий кабель підключення живлення (червоний) до роз'єму живлення названого антеною підсилювача. Для отримання детальної інформації зверніться до свого дилера з продажу.
- Антену з електроприводом без релейної стійки не можна використовувати із цим пристроєм.

1	Фиолетовый	+	Громкоговоритель, задний, правый
2	Фиолетовый	-	Громкоговоритель, задний, правый
3	Серый	+	Громкоговоритель, передний, правый
4	Серый	-	Громкоговоритель, передний, правый
5	Белый	+	Громкоговоритель, передний, левый
6	Белый	-	Громкоговоритель, передний, левый
7	Зеленый	+	Громкоговоритель, задний, левый
8	Зеленый	-	Громкоговоритель, задний, левый

Позиции отрицательной полярности 2, 4, 6 и 8 имеют провода с полосками. Провода с позиций 2, 4, 6 и 8 - смущаста.

4	Желтый	Желтый	непрерывное поступление питания
5	Синий	Синий	управление антенной с электрическим приводом
7	Красный	Красный	импульсный источник питания
8	Черный	Черный	земля заземления

Позиции 1, 2, 3 и 6 не имеют контактных штырьков. Для позиций 1, 2, 3 и 6 немає контактних штирків.

Примітка до підключення радіоантени
Якщо автомобільна радіоантена належить до типу ISO (Міжнародна організація зі стандартизації), для її підключення використовуйте адаптер ⓐ. Спочатку підключіть автомобільну антену до адаптера з комплекту, а потім підключіть її до гнізда антени в голосовому пристрої.

Примітка до підключення динаміків

- Перед підключенням динаміків вимкніть пристрій.
- Використовуйте динаміки з головним опором від 4 до 8 Ом і з відносною пружністю вхідного потенціалу, щоб уникнути їх пошкодження.
- Не підключайте роз'єми динаміків до корпусу автомобіля і не з'єднуйте роз'єми правого і лівого динаміка.
- Не підключайте заземлений кабель цього пристрою до від'ємного (-) роз'єму динаміка.
- Не намагайтесь підключити динаміки паралельно.
- Підключайте лише пасивні динаміки. Підключення активних динаміків (із вбудованим підсилювачем) до роз'ємів динаміків може пошкодити пристрій.
- Щоб уникнути несправної роботи пристрою, не використовуйте вібровагон кабелю динаміка, встановлений в автомобіль, якщо пристрій використовує сильні негативні (-) кабелі для правого та лівого динаміка.
- Не підключайте кабелі динаміка пристрою один до одного.

Примітка щодо підключення

- Якщо динамік підсилювач не підключено належним чином, на дисплеї відобразиться "FAILURE" (помилка). У такому випадку переконайтесь, що динамік і підсилювач підключено належним чином.
- Якщо монітор використовується для задніх сидінь, зв'яжіть шнур перемикача стояночного гальма (присадіть його до "землі").

4

Ножной тормоз
Тип ножного гальма

Кабель переключателя стояночного тормоза
Шнур перемикача стоянкового гальма

Ручной тормоз
Тип ручного гальма

Кабель переключателя стояночного тормоза
Шнур перемикача стоянкового гальма

5 1

2

Направьте крючок внутрь. Вчком усередину.

1

Держите ключ для демонтажа надлежащим образом. Зориентуйте демонтажный ключ правильно.

6 1

2

Выступы фиксаторы

3

Приборная панель
Панель приладів

Огнеупорная перегородка
Вогнетривка загородження

7 A B

A

OFF

B

A B

Меры предосторожности

- Место для установки аппарата выберите тщательно, чтобы он не мешал управлению автомобилем.
- Не устанавливайте аппарат там, где он будет подвержен воздействию пыли, грязи, чрезмерной влажности или высоких температур, например в местах, попадающих под прямые солнечные лучи или находящихся вблизи вентиляционных решеток обогревателей.
- В целях обеспечения надежной и безопасной установки используйте лишь входящие в комплект монтажные детали.

Заходи безпеки

- Уважно виберіть місце для встановлення, щоб пристрій не перешкоджав нормальному керуванню автомобілем.
- Уникайте встановлення пристрою у місцях, що піддаються впливу пилу, бруду, надмірної віб्राції або високої температури, наприклад у місцях, на які падає пряме сонячне проміння, або біля вентиляційних отворів обігрівача.
- Для безпечного та надійного встановлення використовуйте монтажні обладнання тільки з комплексу поставки.

Допустимый угол установки

Установите аппарат под углом не более 45°.

Відгулювання кута встановлення

Відрегулюйте кут встановлення таким чином, щоб він був не менше 45°.

Подключение кабеля стояночного тормоза 4

Обязательно подсоедините стояночный кабель (светло-зеленый) разъема ③ к кабелю переключателя стояночного тормоза. В разных автомобилях кабель переключателя стояночного тормоза может находиться в разных местах. Для получения дополнительных сведений обратитесь к своему автодилеру или ближайшему дилеру Sony.

Приєднання шнура перемикача стоянкового гальма 4

Обов'язково приєдняйте стояночний шнур (світло-зелений) роз'єму ③ до шнура перемикача стоянкового гальма. Положення встановлення шнура перемикача стоянкового гальма залежить від автомобіля. Для отримання докладної інформації зверніться до свого дилера автомобіля або найближчого дилера Sony.

Снятие защитной манжеты и кронштейна 5

Перед установкой аппарата снимите с него защитную манжету ⑤ и кронштейн ①.

- 1 Снятие защитной манжеты ⑤. Для снятия защитной манжеты ⑤ используйте ключи для демонтажа ④.
- 2 Потяните на себя ключи для демонтажа ④, чтобы снять защитную манжету ⑤.
- 2 Снятие кронштейна ①. Вставьте одновременно до щелчка оба ключа для демонтажа ④ между аппаратом и кронштейном ①.
- 2 Потяните кронштейн ① вниз, а аппарат - вверх, чтобы отделить одно от другого.

Від'єднання захисної манжети та кронштейна 5

Перед встановленням апарату від'єднайте захисну манжету ⑤ та кронштейн ① від апарату.

- 1 Від'єднання захисної манжети ⑤. Для від'єднання захисної манжети ⑤ використовуйте демонтажні ключі ④.
- 2 Потягніть на себе демонтажні ключі ④, щоб від'єднати захисну манжету ⑤.
- 2 Від'єднання кронштейна ①. Вставте обидва монтажні ключі ④ разом між апаратом і кронштейном ①, доки не пролунає клацання.
- 2 Потягніть кронштейн ① донизу, а потім потягніть виріб догори, щоб роз'єднати їх.

Пример установки 6

Установка аппарата в приборной панели

Примечания

- При необходимости отогните эти выступы наружу, чтобы обеспечить плотную подгонку (B-2).
- Убедитесь, что 4 фиксатора, имеющиеся на защитной манжете ⑤, надежно вставлены в отверстия на аппарате (B-3).

Приклад встановлення 6

Встановлення у панелі приладів

Примітки

- Якщо потрібно, вигніть ці виступи назовні, щоб забезпечити щільну фіксацію (B-2).
- Переконайтеся, що 4 фіксатори на захисній панелі ⑤ надійно чином встановлені в отвори, наявні в апараті (B-3).

Порядок снятия и установки передней панели 7

Перед установкой аппарата снимите с него переднюю панель.

7-A Снятие панели

Прежде чем снимать переднюю панель, обязательно отключите аппарат, нажав клавишу (OFF). Нажмите кнопку A, затем снимите панель, потянув ее на себя.

7-B Установка панели

Сначала присоедините часть A передней панели к части B аппарата, как это показано на иллюстрации, а затем вдвиньте в паз левую часть панели до легкого щелчка.

Внимание. Если в замке зажигания нет положения ACC

Задать функцию автоматического выключения. Для получения дополнительной информации см. прилагаемые инструкции по эксплуатации. После выключения аппарата его питание будет автоматически отключено в установленное время, что предотвращает разрядку аккумулятора. Если функция автоматического выключения не задана, то при каждом выключении зажигания нажмите и удерживайте кнопку (OFF) до тех пор, пока дисплей не погаснет.

Кнопка RESET

Когда установка и подсоединения будут закончены, обязательно нажмите кнопку RESET с помощью шариковой ручки и т.п., предварительно сняв переднюю панель.

Внимание. Если в замке запалювання автомобіля немає положення ACC

Задати функцію автоматичного вимкнення. Для отримання додаткової інформації див. інструкції з експлуатації. Після вимкнення апарату він автоматично вимкнеться у встановлений час, що запобігає витраті заряду акумулятора. Якщо функцію автоматичного вимкнення (Auto Off) не встановлено, після кожного вимкнення запалювання натискайте та утримуйте (OFF), доки не зникне зображення на дисплеї.

Кнопка RESET

Коли встановлення і підключення будуть завершені, обов'язково натисніть кнопку RESET за допомогою кулькової ручки тощо, заздалегідь від'єднавши передню панель.

Схема подключения питания

В разных автомобилях могут использоваться разные дополнительные разъемы питания. Чтобы убедиться в правильности подсоединения, обратитесь к схеме дополнительного разъема питания Вашего автомобиля. Есть три основных типа (как показано на рисунке ниже). Возможно, Вам придется поместить местами подключение красного и желтого проводов в соединительном кабеле питания стереосистемы. После проверки правильности подключения в разъемах подключите аппарат к электронитанию автомобиля. Если у Вас есть какие-либо вопросы или проблемы, связанные с подключением аппарата, которые не рассматриваются в настоящем руководстве, обратитесь за советом к дилеру автомобильной фирмы.

Схема підключення живлення

Додоміжний роз'єм живлення може бути різним залежно від автомобіля. Перевірте схему допоміжного роз'єма живлення у своєму автомобілі, щоб впевнитися у правильності з'єднань. Існують три основні типи (показано нижче). Можливо, Вам знадобиться поміняти місцями підключення червоного і жовтого дротів у кабелі живлення автомобільної стереосистеми. Після перевірки правильності підключення в роз'ємах, підключіть пристрій до електронитання автомобіля. Якщо виникли запитання або проблеми з пристроєм, не описані в цій інструкції, зверніться за допомогою до дилера автомобільної компанії.

Дополнительный разъем питания

Додатковий роз'єм живлення

a

4 Желтый Жовтий	непрерывное поступление питания непрерывное постачання живлення	7 Красный Червоный	импульсный источник питания импульсне постачання живлення
-----------------	---	--------------------	---

b

4 Желтый Жовтий	импульсный источник питания импульсне постачання живлення	7 Красный Червоный	непрерывное поступление питания непрерывное постачання живлення
-----------------	---	--------------------	---

c

автомобиль не имеет положения ACC
автомобіль не має положення ACC