

Multi Disc Player

Installation/Connections
Установка/Подсоединение

MEX-R1

© 2005 Sony Corporation Printed in Korea

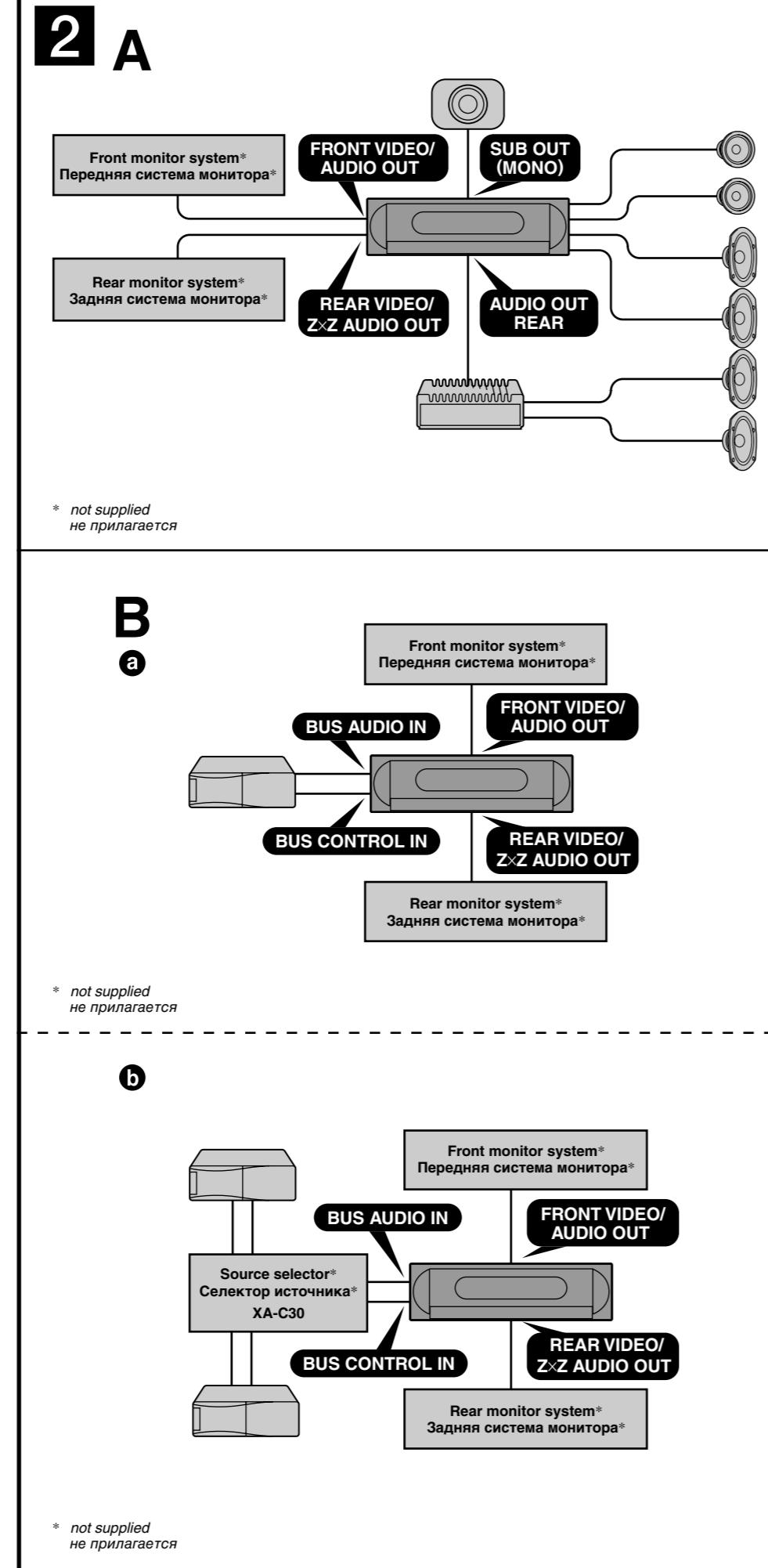
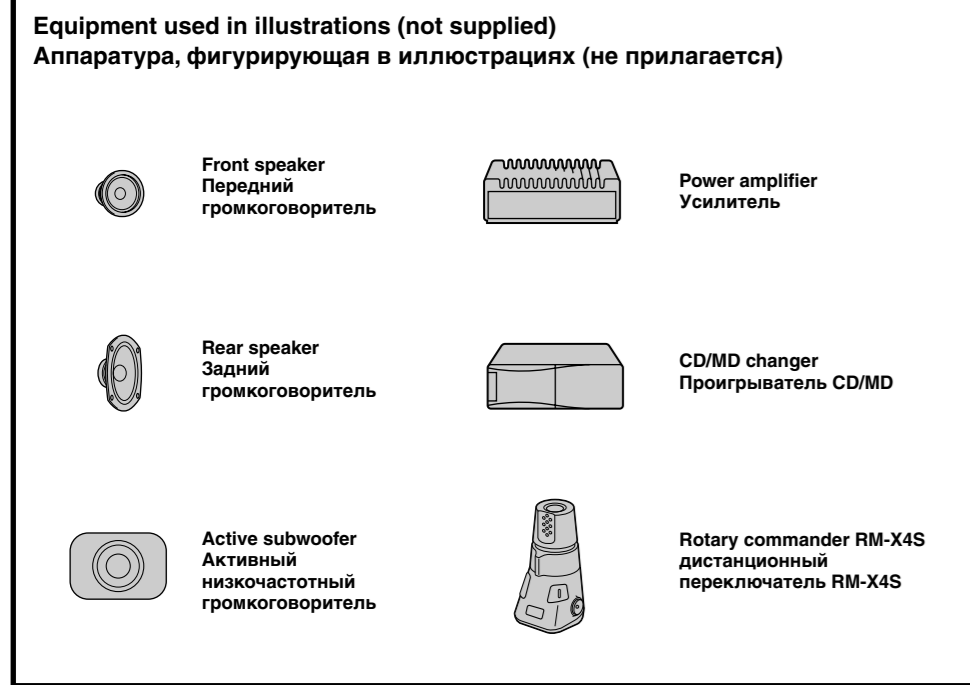
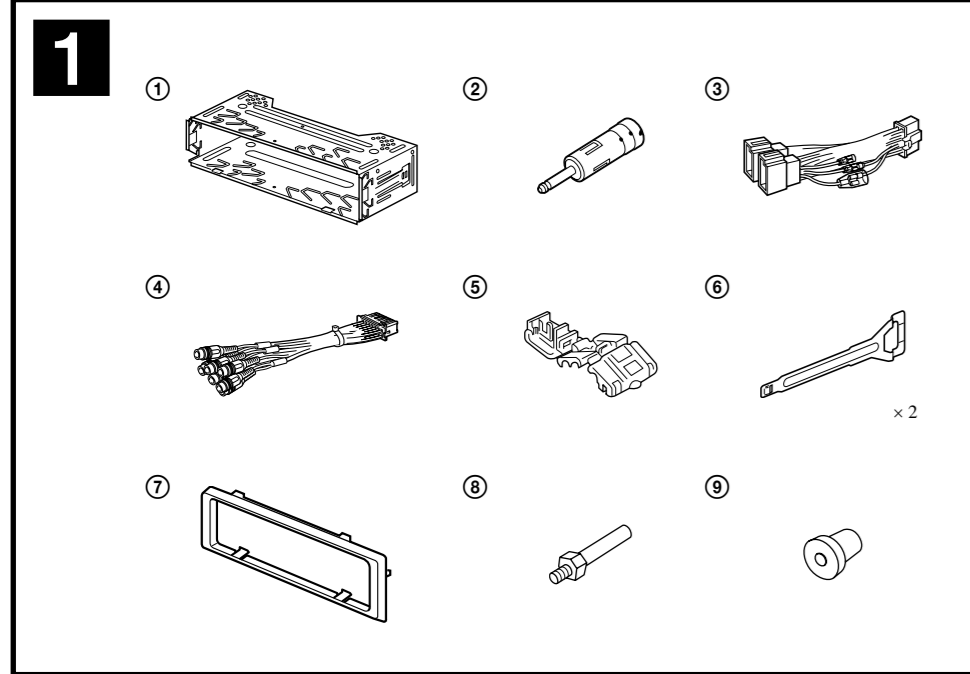

2 A

Front monitor system*
Передняя система монитора*

Rear monitor system*
Задняя система монитора*

FRONT VIDEO/AUDIO OUT
SUB OUT (MONO)

REAR VIDEO/Z-Z AUDIO OUT
AUDIO OUT REAR

* not supplied
не прилагается

2 B

Front monitor system*
Передняя система монитора*

Rear monitor system*
Задняя система монитора*

BUS AUDIO IN
FRONT VIDEO/AUDIO OUT

BUS CONTROL IN
REAR VIDEO/Z-Z AUDIO OUT

* not supplied
не прилагается

2 b

Front monitor system*
Передняя система монитора*

Rear monitor system*
Задняя система монитора*

BUS AUDIO IN
FRONT VIDEO/AUDIO OUT

BUS CONTROL IN
REAR VIDEO/Z-Z AUDIO OUT

* not supplied
не прилагается

Cautions

- This unit is designed for negative earth 12 V DC operation only.
- Do not get the leads under a screw, or caught in moving parts (e.g. seat railing).
- Before making connections, turn the car ignition off to avoid short circuits.
- Connect the power connecting lead (2) to the unit and speakers before connecting it to the auxiliary power connector.
- Run all earth leads to a common earth point.
- Be sure to insulate any loose unconnected leads with electrical tape for safety.

Notes on the power supply lead (yellow)

- When connecting this unit in combination with other stereo components, the connected car circuit's rating must be higher than the sum of each component's fuse.
- When no car circuits are rated high enough, connect the unit directly to the battery.

Parts list (1)

- The numbers in the list are keyed to those in the instructions.
- The bracket (1) and the protection collar (2) are attached to the unit before shipping. Before mounting the unit, use the release keys (3) to remove the bracket (1) and the protection collar (2) from the unit. For details, see "Removing the protection collar and the bracket (3)" on the reverse side of the sheet.
- Keep the release keys (3) for future use as they are also necessary if you remove the unit from your car.

Caution

Handle the bracket (1) carefully to avoid injuring your fingers.

Note

Before installing, make sure that the catches on both sides of the bracket (1) are bent inwards 2 mm. If the catches are straight or bent outwards, the unit will not be installed securely and may spring out.

Tip (2-B-9)

For connecting two or more CD/MD changers, the source selector XA-C30 (optional) is necessary.

Connection example (2)

Note (2-A)

Be sure to connect the earth lead before connecting the amplifier.

Tip (2-B-9)

For connecting two or more CD/MD changers, the source selector XA-C30 (optional) is necessary.

Connection diagram (3)

1 To AMP REMOTE IN of an optional power amplifier

This connection is only for amplifiers. Connecting any other system may damage the unit.

2 To the interface cable of a car telephone

3 To the parking brake switch cord

4 To auxiliary equipment such as portable audio player

5 To a digital amplifier or audio device

Connect the optical cable RC-104 (not supplied), etc., to a digital amplifier or audio device equipped with a Dolby digital decoder.

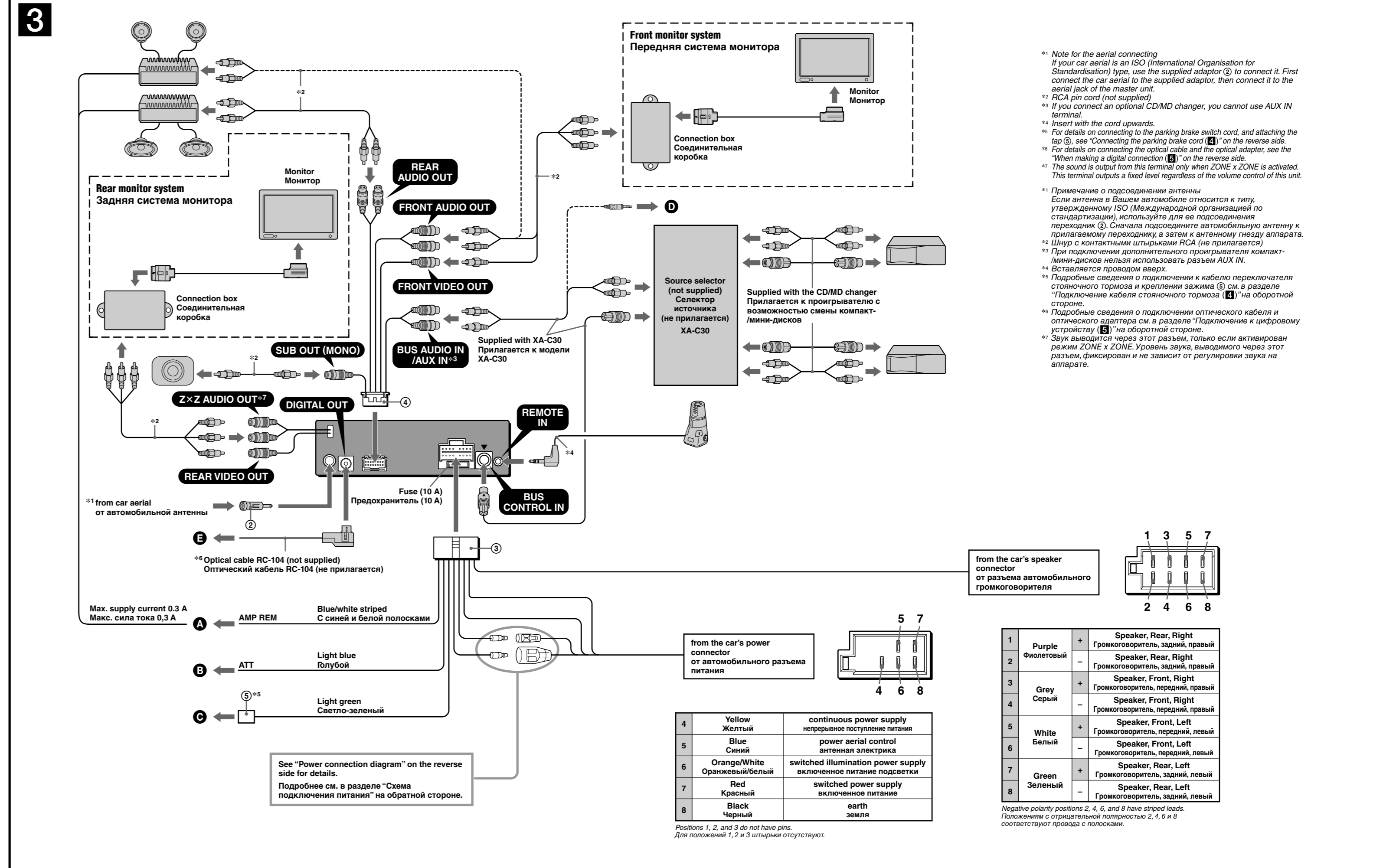

3

Front monitor system
Передняя система монитора

Rear monitor system
Задняя система монитора

Connection box
Соединительная коробка

REAR AUDIO OUT
FRONT AUDIO OUT
FRONT VIDEO OUT
SUB OUT (MONO)
BUS AUDIO IN/AUX IN-3
DIGITAL OUT
REAR VIDEO OUT
REMOTE IN
BUS CONTROL IN

Supplied with XA-C30
Прилагается к модели XA-C30

Source selector (not supplied)
Селектор источника (не прилагается)
XA-C30

Supplied with the CD/MD changer
Прилагается к проигрывателю с возможностью смены компакт-мини-дисков

Max. supply current 0.3 A
Макс. сила тока 0,3 А

Fuse (10 A)
Предохранитель (10 А)

Blue/white striped
Синий и белой полосками

Light blue
Голубой

Light green
Светло-зеленый

See "Power connection diagram" on the reverse side for details.
Подробнее см. в разделе "Схема подключения питания" на обратной стороне.

from the car's speaker connector
от разъема автомобильного громкоговорителя

1	Purple Фиолетовый	+	Speaker, Rear, Right Громкоговоритель, задний, правый
2		-	Speaker, Rear, Right Громкоговоритель, задний, правый
3	Grey Серый	+	Speaker, Front, Right Громкоговоритель, передний, правый
4		-	Speaker, Front, Right Громкоговоритель, передний, правый
5	White Белый	+	Speaker, Front, Left Громкоговоритель, передний, левый
6		-	Speaker, Front, Left Громкоговоритель, передний, левый
7	Green Зеленый	+	Speaker, Rear, Left Громкоговоритель, задний, левый
8		-	Speaker, Rear, Left Громкоговоритель, задний, левый

Negative polarity positions 2, 4, 6, and 8 have striped leads.
Положения с отрицательной полярностью 2, 4, 6 и 8 соответствуют проводам с полосками.

from the car's power connector
от автомобильного разъема питания

4	Yellow Желтый	continuous power supply непрерывное поступление питания
5	Blue Синий	power aerial control антенная электрика
6	Orange/White Оранжевый/белый	switched illumination power supply включенное питание подсветки
7	Red Красный	switched power supply включенное питание
8	Black Черный	earth земля

Positions 1, 2, and 3 do not have pins.
Для положений 1, 2 и 3 штырьки отсутствуют.

1

Перечень деталей (1)

- Цифры в списке соответствуют цифрам, упоминаемым далее в данной инструкции.
- При поставке кронштейна (1) и защитная манжета (2) прикрепляются к аппарату. Перед монтажом снимите кронштейн (1) и защитную манжету (2) с аппарата с помощью ключей для демонтажа (3). Подробную информацию см. в разделе "Снятие защитной манжеты и кронштейна (3)" на обратной стороне листа.
- Сохраните ключи для демонтажа (3) для использования в будущем, так как они также потребуются при демонтаже аппарата из машины.

Внимание

Обращайтесь с кронштейном (1) осторожно, чтобы не повредить пальцы.

Внимание

Если вы используете антенну с электрическим приводом без реле, подключение этого аппарата посредством прилагаемого шнура питания (3) может привести к повреждению антенны.

О проводах управления и питания

- При включении тюнера или функции AF (альтернативная частота) или TA (сообщение о движении транспорта) по проводу питания антенны с электрическим приводом (синему) подается напряжение +12 В постоянного тока.
- Если на заднемобильном стекле автомобиля установлена антенна диапазона FM/MW/LW, подсоедините провод питания антенны с электрическим приводом (синий) или провод питания магнитолы (красный) к клемме питания существующего усилителя антенны. Чтобы получить дополнительную информацию, обратитесь к своему дилеру.
- Антенна с электрическим приводом, не снабженная реле, может повредить усилитель антенны, если используется без реле.

Посоветуйте для поддержки памяти

Когда к аппарату подсоединен желтый электрический провод, блок памяти будет постоянно получать питание даже при выключенном зажигании.

Примечание относительно подсоединения громкоговорителя

- Прежде чем подсоединить громкоговорители, выключите аппарат.
- Используйте громкоговорители с полным сопротивлением 4-8 Ом, обладающие способностью принимать достаточно мощный сигнал. В противном случае они могут быть повреждены.
- Не подсоединяйте контактные гнезда громкоговорителя к шасси автомобиля и не соединяйте гнезда правого громкоговорителя с гнездами левого.
- Не подсоединяйте контакты гнезда громкоговорителя к отрицательному (-) контакту громкоговорителя.
- Если на заднемобильном стекле автомобиля установлена антенна диапазона FM/MW/LW, подсоедините провод питания антенны с электрическим приводом (синий) или провод питания магнитолы (красный) к клемме питания существующего усилителя антенны. Чтобы получить дополнительную информацию, обратитесь к своему дилеру.
- Подсоединяйте только громкоговорители пассивного типа. Подсоединение активных громкоговорителей (со встроенными усилителями) может привести к повреждению устройств.
- Во избежание неправильной работы аппарата не используйте встроенные в автомобиль провода громкоговорителя, если используется общий отрицательный провод (-) для правого и левого громкоговорителей.
- Не подсоединяйте друг к другу провода громкоговорителя аппарата.

Примечание относительно подсоединения

Если громкоговоритель и усилитель подсоединены неправильно, на дисплее отобразится надпись "FAILURE". В этом случае проверить правильность подсоединения громкоговорителя и усилителя.

Пример подсоединения (2)

Примечание (2-A)

Прежде чем подсоединить усилитель, обязательно подсоедините провод заземления.

Совет (2-B-9)

При подсоединении двух или более проигрывателей компакт-мини-дисков потребуется селектор источника XA-C30 (не прилагается).

Схема подсоединения (3)

1 К входу AMP REMOTE IN дополнительного усилителя мощности

Этот вариант подключения используется только для усилителя. Подключение любой другой системы может привести к повреждению аппарата.

2 К интерфейсному кабелю автомобильного телефона

3 К кабелю переключателя стояночного тормоза

4 К вспомогательному оборудованию, например портативному аудиопроигрывателю

5 К цифровому усилителю или аудиоустройству

Подключите оптический кабель RC-104 (не прилагается) и т.д. к цифровому усилителю или аудиоустройству, оснащенному цифровым декодером Dolby.

4

Foot brake type
Ножной тормоз

Hand brake type
Ручной тормоз

Parking brake switch cord
Кабель переключателя стояночного тормоза

Parking brake switch cord
Кабель переключателя стояночного тормоза

Using the tap
Использование зажима

Parking brake switch cord
Кабель переключателя стояночного тормоза

Parking cord (Light green) of ③
Стояночный кабель (светло-зеленый) разъема ③

7 1

2

3

Dashboard
Приборная панель

Fire wall
Огнеупорная перегородка

Claws
Выступы

5

Optical cable RC-104 (not supplied)
Оптический кабель RC-104 (не прилагается)

8 A

B

OFF

6 1

2

3

4

5

6

7

8

9

10

11

12

13

14

15

16

17

18

19

20

21

22

23

24

25

26

27

28

29

30

31

32

33

34

35

36

37

38

39

40

41

42

43

44

45

46

47

48

49

50

51

52

53

54

55

56

57

58

59

60

61

62

63

64

65

66

67

68

69

70

71

72

73

74

75

76

77

78

79

80

81

82

83

84

85

86

87

88

89

90

91

92

93

94

95

96

97

98

99

100

101

102

103

104

105

106

107

108

109

110

111

112

113

114

115

116

117

118

119

120

121

122

123

124

125

126

127

128

129

130

131

132

133

134

135

136

137

138

139

140

141

142

143

144

145

146

147

148

149

150

151

152

153

154

155

156

157

158

159

160

161

162

163

164

165

166

167

168

169

170

171

172

173

174

175

176

177

178

179

180

181

182

183

184

185

186

187

188

189

190

191

192

193

194

195

196

197

198

199

200

201

202

203

204

205

206

207

208

209

210

211

212

213

214

215

216

217

218

219

220

221

222

223

224

225

226

227

228

229

230

231

232

233

234

235

236

237

238

239

240

241

242

243

244

245

246

247

248

249

250

251

252

253

254

255

256

257

258

259

260

261

262

263

264

265

266

267

268

269

270

271

272

273

274

275

276

277

278

279

280

281

282

283

284

285

286

287

288

289

290

291

292

293

294

295

296

297

298

299

300

301

302

303

304

305

306

307

308

309

310

311

312

313

314

315

316

317

318

319

320

321

322

323

324

325

326

327

328

329

330

331

332

333

334

335

336

337

338

339

340

341

342

343

344

345

346

347

348

349

350

351

352

353

354

355

356

357

358

359

360

361

362

363

364

365

366

367

368

369

370

371

372

373

374

375

376

377

378

379

380

381

382

383

384

385

386

387

388

389

390

391

392

393

394

395

396

397

398

399

400

401

402

403

404

405

406

407

408

409

410

411

412

413

414

415

416

417

418

419

420

421

422

423

424

425

426

427

428

429

430

431

432

433

434

435

436

437

438

439

440

441

442

443

444

445

446

447

448

449

450

451

452

453

454

455

456

457

458

459

460

461

462

463

464

465

466

467

468

469

470

471

472

473

474

475

476

477

478

479

480

481

482

483

484

485

486

487

488

489

490

491

492

493

494

495

496

497

498

499

500

501

502

503

504

505

506

507

508

509

510

511

512

513

514

515

516

517

518

519

520

521

522

523

524

525

526

527

528

529

530

531

532

533

534

535

536

537

538

539

540

541

542

543

544

545

546

547

548

549

550

551

552

553

554

555

556

557

558

559

560

561

562

563

564

565

566

567

568

569

570

571

572

573

574

575

576

577

578

579

580

581

582

583

584

585

586

587

588

589

590

591

592

593

594

595

596

597

598

599

600

601

602

603

604

605

606

607

608

609

610

611

612

613

614

615

616

617

618

619

620

621

622

623

624

625

626

627

628

629

630

631

632

633

634

635

636

637

638

639

640

641

642

643

644

645

646

647

648

649

650

651

652

653

654

655

656

657

658

659

660

661

662

663

664

665

666

667

668

669

670

671

672

673

674

675

676

677

678

679

680

681

682

683

684

685

686

687

688

689

690

691

692

693

694

695

696

697

698

699

700

701

702

703

704

705

706

707

708

709

710

711

712

713

714

715

716

717

718

719

720

721

722

723

724

725

726

727

728

729

730

731

732

733

734

735

736

737

738

739

740

741

742

743

744

745

746

747

748

749

750

751

752

753

754

755

756

757

758

759

760

761

762

763

764

765

766

767

768

769

770

771

772

773

774

775

776

777

778

779

780

781

782

783

784

785

786

787

788

789

790

791

792

793

794

795

796

797

798

799

800

801

802

803

804

805

806

807

808

809

810

811

812

813

814

815

816

817

818

819

820

821

822

823

824

825

826

827

828

829

830

831

832

833

834

835

836

837

838

839

840

841

842

843

844

845

846

847

848

849

850

851

852

853

854

855

856

857

858

859

860

861

862

863

864

865

866

867

868

869

870

871

872

873

874

875

876

877

878

879

880

881

882

883

884

885

886

887

888

889

890

891

892

893

894

895

896

897

898

899

900

901

902

903

904

905

906

907

908

909

910

911

912</