

# SONY

## Mini Hi-Fi Component System

Οδηγίες λειτουργίας

Инструкция по эксплуатации

MHC-EC50

© 2006 Sony Corporation Printed in China  
http://www.sony.net/

### ΠΡΟΕΙΔΟΠΟΙΗΣΗ

Για να μειώσετε τον κίνδυνο πρόκλησης πυρκαγιάς ή ηλεκτροπληξίας, μην εκθέσετε τη συσκευή αυτή σε βροχή ή υγρασία.

Για να μειώσετε τον κίνδυνο πυρκαγιάς, μην καλύψετε τις όπες εξαερισμού της συσκευής με εφημερίδες, τραπεζομάντιλα, κουρτίνες, κτλ. Μην τοποθετήσετε αναμμένα κεράκια επάνω στη συσκευή.

Για να μειώσετε τον κίνδυνο πυρκαγιάς ή ηλεκτροπληξίας, μην τοποθετήσετε αντικείμενα νεμάτια με υγρά, όπως βάζα, επάνω στη συσκευή.

Συνδέστε τη συσκευή σε πρίζα εναλλασσόμενου ρεύματος στην οποία έχετε εύκολα πρόσβαση. Αν παρατηρήσετε κάποιο πρόβλημα στη συσκευή, απουσιάζετε αμέσως το ηλεκτρικό φις από την πρίζα εναλλασσόμενου ρεύματος.

Μην εγκαθιστάτε τη συσκευή σε περιορισμένο χώρο, όπως βιβλιοθήκη ή εντοιχισμένο έπιπλο.

### Σύνδεση του συστήματος με ασφάλεια

Κεραίες

Αποστήστε τις κεραίες μακριά από τα καλώδια των ηχείων για να αποφευχθεί η αλληλπηνόβηση.

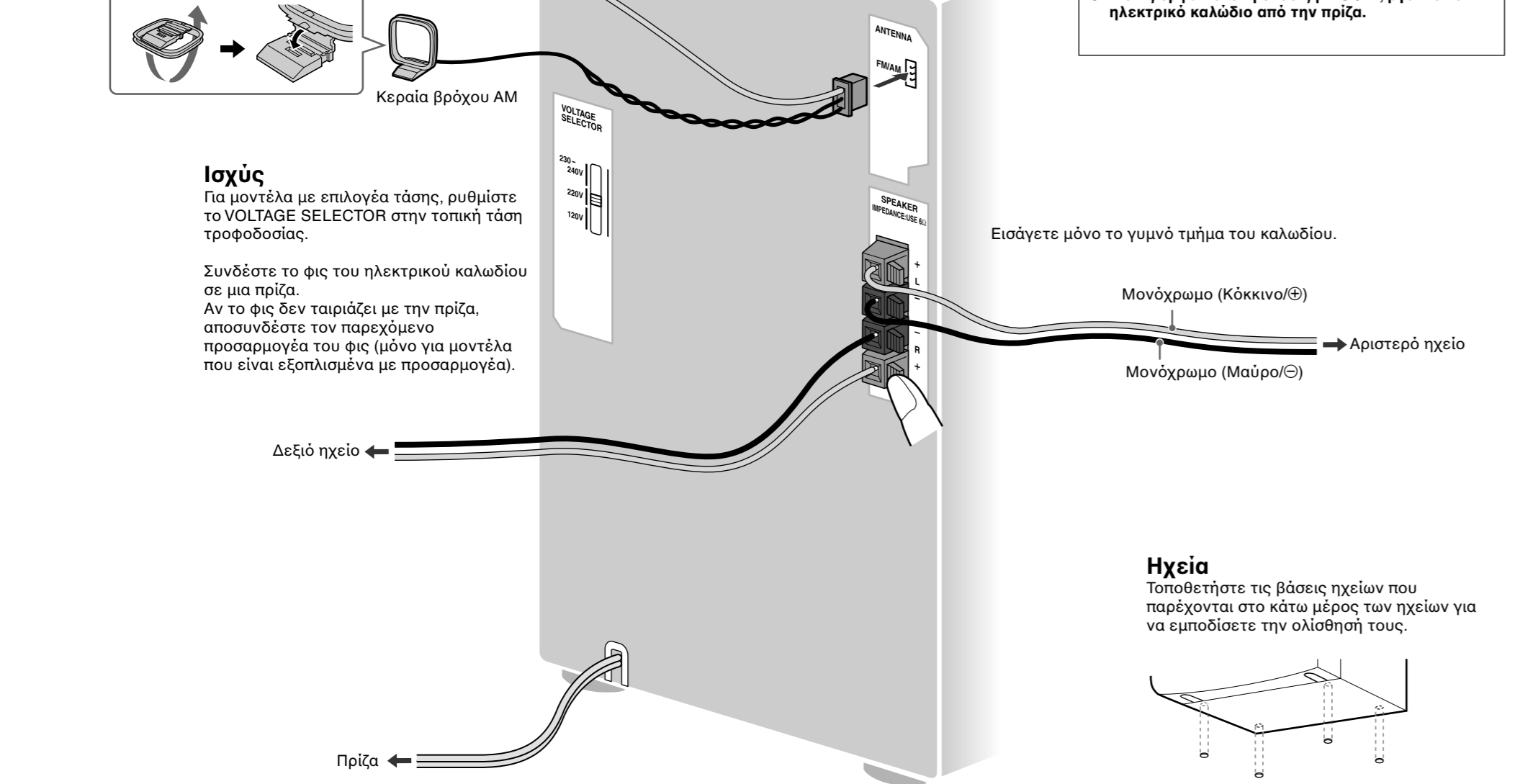

**Ισχύς**  
Για μοντέλα με επιλογή τάσης, ρυθμίστε το VOLTAGE SELECTOR στην τοπική τάση τροφοδοσίας.

Συνδέστε το φις του ηλεκτρικού καλωδίου σε μια πρίζα. Αν το φις δεν ταιριάζει με την πρίζα, αποσυνδέστε τον παρεχόμενο προσαρμογέα του φις (μόνο για μοντέλα που είναι εξοπλισμένα με προσαρμογέα).

**Ηχεία**  
Τοποθετήστε τις βάσεις ηχείων που παρέχονται στο κάτω μέρος των ηχείων για να εμποδίσουν την ολίσθησή τους.

# SONY

## Mini Hi-Fi Component System

Инструкция по эксплуатации

MHC-EC50

© 2006 Sony Corporation Printed in China  
http://www.sony.net/

### ΠΡΕΔΥΠΡΕΞΗ

Για уменьшения вероятности пожара или поражения электрическим током, не подвергайте аппарат воздействию дождя или влаги.

Для уменьшения вероятности пожара не закрывайте вентиляционные отверстия аппарата газетами, скатертями, шторами и т.п. И не размещайте свечи на аппарате.

Для уменьшения вероятности пожара или поражения электрическим током не размещайте предметы с водой, такие как вазы, на аппарате.

Подсоедините аппарат к легкодоступной сетевой розетке. В случае, если Вы заметите ненормальность в аппарате, немедленно отсоедините аппарат от сетевой розетки.

Не устанавливайте аппарат в закрытом месте, таком, как книжная полка или встроенный шкаф.

### Надежное подсоединение системы

Антенны

Держите антенны подальше от шнуров колонок, во избежание появления шумовых помех.

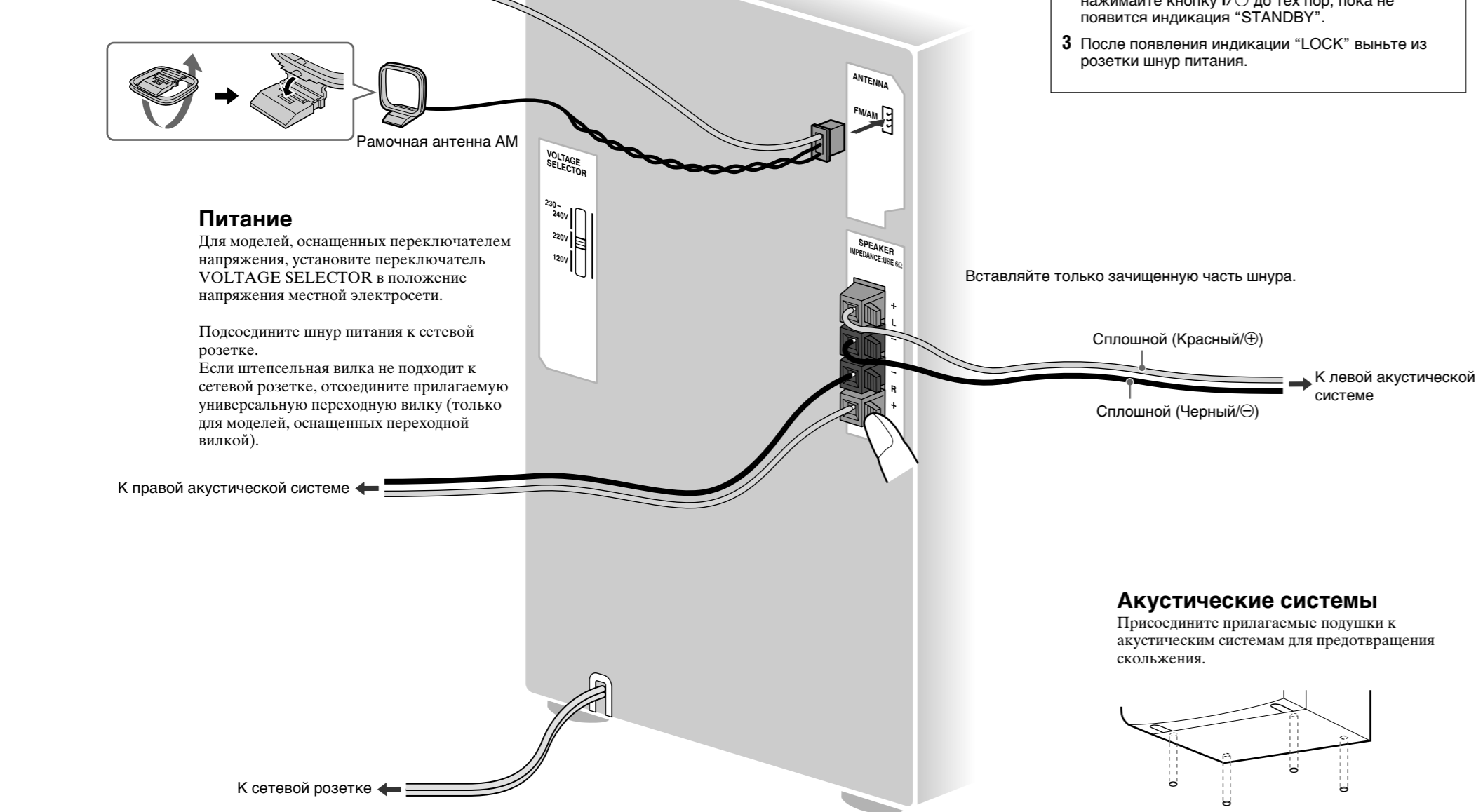

**Πитание**  
Для моделей, оснащенных переключателем напряжения, установите переключатель VOLTAGE SELECTOR в положение сетевого напряжения вашей местности.

Подсоедините шнур питания к сетевой розетке. Если штепсельная вилка не подходит к сетевой розетке, отсоедините прилагаемую универсальную переходную вилку (только для моделей, оснащенных переходной вилкой).

**Акустические системы**  
Присоедините прилагаемые подставки к акустическим системам для предотвращения скольжения.

εξοικονομήσει φυσικών πόρων. Για περισσότερες πληροφορίες σχετικά με την ανακύκλωση αυτού του προϊόντος, παρακαλούμε επικοινωνήστε με τις υπηρεσίες καθαριότητας του δήμου σας ή το κατάστημα όπου αγοράσατε το προϊόν. Κατάλληλα εξαρτήματα: Τηλεχειριστήριο

### Παρατήρηση για τα DualDiscs

Το DualDisc είναι ένα προϊόν δίσκου με δύο πλευρές, το οποίο συνδυάζει υλικό εγγεγραμμένο σε DVD στη μία πλευρά και υλικό ψηφιακό ήχου στην άλλη πλευρά. Όμως, επειδή η πλευρά με το ηχητικό υλικό δεν συμμορφώνεται με το πρότυπο για συμμαχίες δίσκους (CD), δεν είναι εγγυημένη η αναπαραγωγή του προϊόντος αυτού.

### Μουσικοί δίσκοι κωδικοποιημένοι με τεχνολογία προστασίας πνευματικών δικαιωμάτων

Το προϊόν αυτό είναι σχεδιασμένο να αναπαράγει δίσκους που συμμορφώνονται με το πρότυπο Compact Disc (CD). Πρόσφατα, μερικές εταιρίες μουσικής παραγωγής διαδέχονταν στην αγορά διάφορους μουσικούς δίσκους κωδικοποιημένους με τεχνολογίες προστασίας πνευματικών δικαιωμάτων. Ενημερωστέτε ότι μεταξύ των δίσκων αυτών, υπάρχουν μερικοί δίσκοι που δεν συμμορφώνονται με το πρότυπο CD και δεν είναι δυνατή η αναπαραγωγή τους στη συσκευή αυτή.

Τεχνολογία κωδικοποίησης ήχου MPEG Layer-3 και οπτικού μέρους (όπως με όδεια από τις εταιρίες Fraunhofer IIS και Thomson.

Αποκομική Παλαιού Ηλεκτρικού & Ηλεκτρονικού Εξοπλισμού (όπως στην Ευρωπαϊκή Ένωση και άλλες Ευρωπαϊκές χώρες με ξεχωριστά συστήματα συλλογής)

Το σύμβολο αυτό επάνω στο προϊόν ή στη συσκευασία του σημαίνει ότι το προϊόν δεν πρέπει να πεταχτεί μαζί με τα οικιακά απορρίμματα αλλά πρέπει να παραδοθεί σε ένα κατάλληλο σημείο συλλογής ηλεκτρολογικού και ηλεκτρονικού υλικού προς ανακύκλωση. Με το να βεβαιωθείτε ότι το προϊόν πετάγεται σωστά, βοηθάτε στην πρόληψη πιθανών αρνητικών επιπτώσεων στον περιβάλλον και την υγεία. Η ανακύκλωση των υλικών θα βοηθήσει στην

Ολοκληρώστε το καπνί του χώρου μπαταριών [2] για να το βγάλετε και τοποθετήστε δύο μπαταρίες R6 (μέγεθος AA) (δεν παρέχονται). Εισάγετε πρώτα το όγκο [2] και προωθήστε ώστε να ταυριζούν οι πόλοι κόντες που παρουσιάζονται παρακάτω.

**Χρήση του τηλεχειριστηρίου**  
Ολοκληρώστε το καπνί του χώρου μπαταριών [2] για να το βγάλετε και τοποθετήστε δύο μπαταρίες R6 (μέγεθος AA) (δεν παρέχονται). Εισάγετε πρώτα το όγκο [2] και προωθήστε ώστε να ταυριζούν οι πόλοι κόντες που παρουσιάζονται παρακάτω.

### Όταν μεταφέρετε το σύστημα αυτό

- Βγάλτε όλους τους δίσκους για να προστατέψετε το μηχανισμό CD.
- Πιέστε παρατεταμένα CD ►| (αναπαγωγή/προσωρινή διακοπή) στη συσκευή και πιέστε I/⏻ έως ότου εμφανιστεί η ένδειξη "STANDBY".
- Μόλις εμφανιστεί η ένδειξη "LOCK", βγάλτε το ηλεκτρικό καλώδιο από την πρίζα.

Εισάγετε μόνο το γυμνό τμήμα του καλωδίου.

Μονόχρωμο (Κόκκινο/⊕)  
Μονόχρωμο (Μαύρο/⊖)

Αριστερό ηχείο

Δεξί ηχείο

Πρίζα

Ηχεία  
Τοποθετήστε τις βάσεις ηχείων που παρέχονται στο κάτω μέρος των ηχείων για να εμποδίσουν την ολίσθησή τους.

Όταν μεταφέρετε το σύστημα αυτό

- Βγάλτε όλους τους δίσκους για να προστατέψετε το μηχανισμό CD.
- Πιέστε παρατεταμένα CD ►| (αναπαγωγή/προσωρινή διακοπή) στη συσκευή και πιέστε I/⏻ έως ότου εμφανιστεί η ένδειξη "STANDBY".
- Μόλις εμφανιστεί η ένδειξη "LOCK", βγάλτε το ηλεκτρικό καλώδιο από την πρίζα.

### Примечание относительно дисков DualDiscs

DualDisc – это двусторонний диск, на одной стороне которого записан материал в формате DVD, а на другой стороне – аудиоматериалы. Однако поскольку сторона с аудиоматериалом не отвечает требованиям стандарта Compact Disc (CD), воспроизведение на этом устройстве не гарантируется.

### Музыкальные диски, закодированные с помощью технологий защиты авторских прав

Этот продукт предназначен для воспроизведения дисков, отвечающих требованиям стандарта Compact Disc (CD). В последнее время некоторые звукозаписывающие компании выпускают различные музыкальные диски, закодированные с помощью технологий защиты авторских прав. Помните, что среди таких дисков встречаются также, которые не отвечают требованиям стандарта CD, и их нельзя воспроизводить с помощью данного устройства.

Лицензия на технологию звуковой кодировки MPEG Layer-3 и патенты получены от Fraunhofer IIS и Thomson.

### Для покупателей в России

Компонентная минисистема HI-FI  
Изготовитель: Сони Корпорейшн  
Адрес: 6-7-35 Киташингава, Шинява-ку, Токио 141-0001, Япония  
Страна-производитель: Китай

Настоящая аппаратура классифицируется как ЛАЗЕРНАЯ ПРОДУКЦИЯ КЛАССА 1. Эта этикетка расположена на задней панели.

Утилизация электрического и электронного оборудования  
Директива применяется в странах Евросоюза и других европейских странах, где действуют системы раздельного сбора отходов

Данный знак на устройстве или его упаковке обозначает, что данное устройство нельзя утилизировать вместе с прочими бытовыми отходами. Его следует сдать в соответствующий приемный пункт переработки электрического и электронного оборудования. Неправильная

### Βασικές λειτουργίες

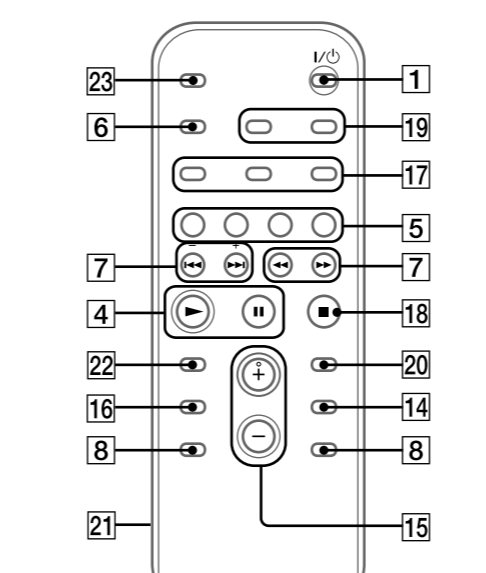
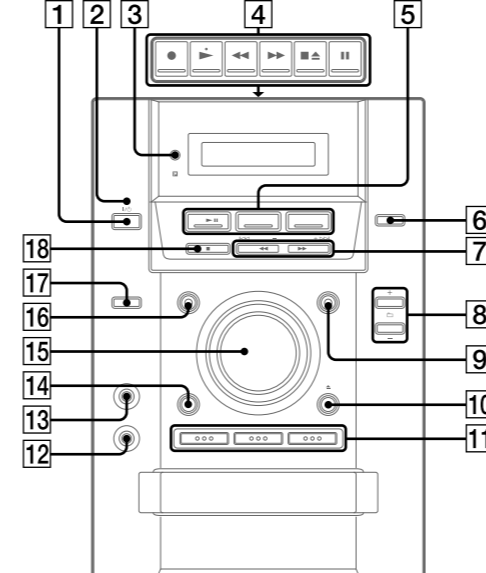

### Πριν από τη χρήση του συστήματος

Όλοκληρώστε το καπνί του χώρου μπαταριών [2] για να το βγάλετε και τοποθετήστε δύο μπαταρίες R6 (μέγεθος AA) (δεν παρέχονται). Εισάγετε πρώτα το όγκο [2] και προωθήστε ώστε να ταυριζούν οι πόλοι κόντες που παρουσιάζονται παρακάτω.

### Όταν μεταφέρετε το σύστημα αυτό

- Βγάλτε όλους τους δίσκους για να προστατέψετε το μηχανισμό CD.
- Πιέστε παρατεταμένα CD ►| (αναπαγωγή/προσωρινή διακοπή) στη συσκευή και πιέστε I/⏻ έως ότου εμφανιστεί η ένδειξη "STANDBY".
- Μόλις εμφανιστεί η ένδειξη "LOCK", βγάλτε το ηλεκτρικό καλώδιο από την πρίζα.

### Όταν μεταφέρετε το σύστημα αυτό

- Βγάλτε όλους τους δίσκους για να προστατέψετε το μηχανισμό CD.
- Πιέστε παρατεταμένα CD ►| (αναπαγωγή/προσωρινή διακοπή) στη συσκευή και πιέστε I/⏻ έως ότου εμφανιστεί η ένδειξη "STANDBY".
- Μόλις εμφανιστεί η ένδειξη "LOCK", βγάλτε το ηλεκτρικό καλώδιο από την πρίζα.

### Όταν μεταφέρετε το σύστημα αυτό

- Βγάλτε όλους τους δίσκους για να προστατέψετε το μηχανισμό CD.
- Πιέστε παρατεταμένα CD ►| (αναπαγωγή/προσωρινή διακοπή) στη συσκευή και πιέστε I/⏻ έως ότου εμφανιστεί η ένδειξη "STANDBY".
- Μόλις εμφανιστεί η ένδειξη "LOCK", βγάλτε το ηλεκτρικό καλώδιο από την πρίζα.

### Όταν μεταφέρετε το σύστημα αυτό

- Βγάλτε όλους τους δίσκους για να προστατέψετε το μηχανισμό CD.
- Πιέστε παρατεταμένα CD ►| (αναπαγωγή/προσωρινή διακοπή) στη συσκευή και πιέστε I/⏻ έως ότου εμφανιστεί η ένδειξη "STANDBY".
- Μόλις εμφανιστεί η ένδειξη "LOCK", βγάλτε το ηλεκτρικό καλώδιο από την πρίζα.

### Основные операции

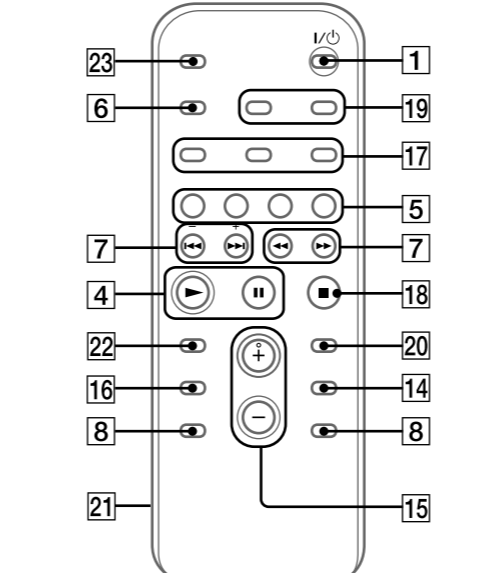
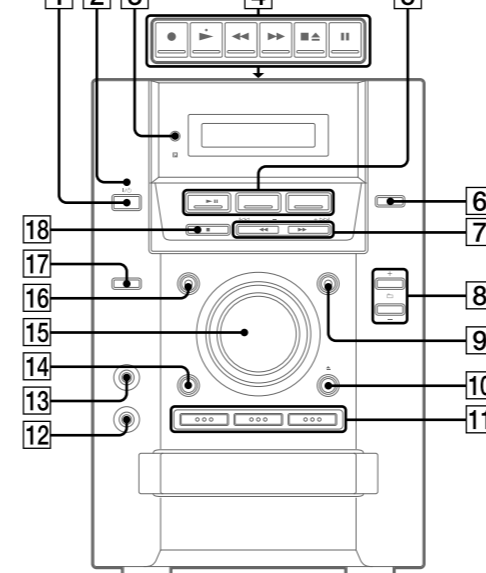

### Πеред использованием системы

Для использования пульта дистанционного управления  
Сдвиньте и снимите крышку батарейного отсека [2] и вставьте две батарейки R6 (размера AA) (не прилагаются), концы внутрь, соблюдая полярность, как указано ниже.

### При переноске данной системы

- Извлеките все диски для защиты механизма CD.
- Удерживайте нажатой кнопку CD ►| (воспроизведение/пауза) на аппарате и нажмите кнопку I/⏻ до тех пор, пока не появится индикация "STANDBY".
- После появления индикации "LOCK" выньте из розетки шнур питания.

### Примечания относительно пульта дистанционного управления

• При использовании в обычном режиме батарейки должны прослужить около шести месяцев.  
• Не используйте старые батарейки с новыми или с батарейками другого типа.  
• Если Вы не используете пульт дистанционного управления в течение длительного периода времени, выньте батарейки во избежание повреждений из-за утечки внутреннего вещества из батарейки в корпус.

### Для установки часов

- Включите систему.  
Нажмите кнопку I/⏻ (питание) [1].
- Выберите режим установки часов.  
Нажмите кнопку CLOCK/TIMER SET [9] на пульте дистанционного управления (или кнопку DISC SKIP/EX-CHANGE на аппарате). Если на дисплее появляется индикация текущего режима, нажмите повторно кнопку [4] ►| [7] на пульте дистанционного управления для установки часа, а затем нажмите кнопку ENTER [20] на пульте дистанционного управления. Выполните те же действия для установки минут.
- Установите время.  
Нажмите повторно кнопку [4] ►| [7] на пульте дистанционного управления для установки часа, а затем нажмите кнопку ENTER [20] на пульте дистанционного управления. Выполните те же действия для установки минут.

### Акустические системы

Присоедините прилагаемые подставки к акустическим системам для предотвращения скольжения.

### Επιλογή πηγής μουσικής

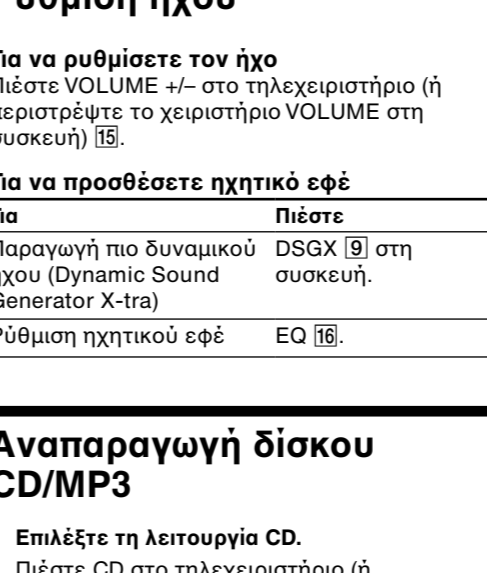

### Πριν από τη χρήση του συστήματος

Όλοκληρώστε το καπνί του χώρου μπαταριών [2] για να το βγάλετε και τοποθετήστε δύο μπαταρίες R6 (μέγεθος AA) (δεν παρέχονται). Εισάγετε πρώτα το όγκο [2] και προωθήστε ώστε να ταυριζούν οι πόλοι κόντες που παρουσιάζονται παρακάτω.

### Όταν μεταφέρετε το σύστημα αυτό

- Βγάλτε όλους τους δίσκους για να προστατέψετε το μηχανισμό CD.
- Πιέστε παρατεταμένα CD ►| (αναπαγωγή/προσωρινή διακοπή) στη συσκευή και πιέστε I/⏻ έως ότου εμφανιστεί η ένδειξη "STANDBY".
- Μόλις εμφανιστεί η ένδειξη "LOCK", βγάλτε το ηλεκτρικό καλώδιο από την πρίζα.

### Όταν μεταφέρετε το σύστημα αυτό

- Βγάλτε όλους τους δίσκους για να προστατέψετε το μηχανισμό CD.
- Πιέστε παρατεταμένα CD ►| (αναπαγωγή/προσωρινή διακοπή) στη συσκευή και πιέστε I/⏻ έως ότου εμφανιστεί η ένδειξη "STANDBY".
- Μόλις εμφανιστεί η ένδειξη "LOCK", βγάλτε το ηλεκτρικό καλώδιο από την πρίζα.

### Όταν μεταφέρετε το σύστημα αυτό

- Βγάλτε όλους τους δίσκους για να προστατέψετε το μηχανισμό CD.
- Πιέστε παρατεταμένα CD ►| (αναπαγωγή/προσωρινή διακοπή) στη συσκευή και πιέστε I/⏻ έως ότου εμφανιστεί η ένδειξη "STANDBY".
- Μόλις εμφανιστεί η ένδειξη "LOCK", βγάλτε το ηλεκτρικό καλώδιο από την πρίζα.

### Όταν μεταφέρετε το σύστημα αυτό

- Βγάλτε όλους τους δίσκους για να προστατέψετε το μηχανισμό CD.
- Πιέστε παρατεταμένα CD ►| (αναπαγωγή/προσωρινή διακοπή) στη συσκευή και πιέστε I/⏻ έως ότου εμφανιστεί η ένδειξη "STANDBY".
- Μόλις εμφανιστεί η ένδειξη "LOCK", βγάλτε το ηλεκτρικό καλώδιο από την πρίζα.

### Основные операции

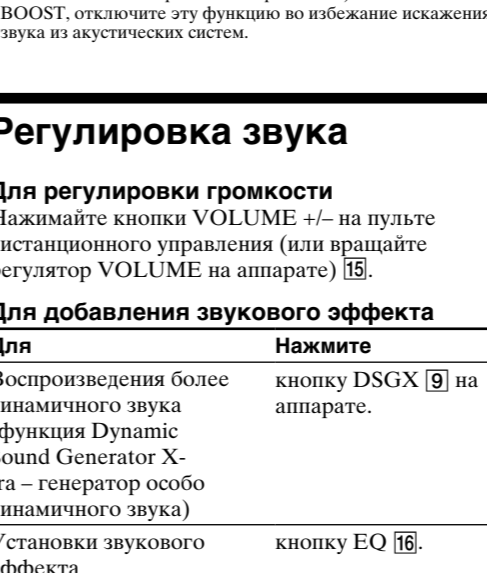

### Πеред использованием системы

Для использования пульта дистанционного управления  
Сдвиньте и снимите крышку батарейного отсека [2] и вставьте две батарейки R6 (размера AA) (не прилагаются), концы внутрь, соблюдая полярность, как указано ниже.

### При переноске данной системы

- Извлеките все диски для защиты механизма CD.
- Удерживайте нажатой кнопку CD ►| (воспроизведение/пауза) на аппарате и нажмите кнопку I/⏻ до тех пор, пока не появится индикация "STANDBY".
- После появления индикации "LOCK" выньте из розетки шнур питания.

### Примечания относительно пульта дистанционного управления

• При использовании в обычном режиме батарейки должны прослужить около шести месяцев.  
• Не используйте старые батарейки с новыми или с батарейками другого типа.  
• Если Вы не используете пульт дистанционного управления в течение длительного периода времени, выньте батарейки во избежание повреждений из-за утечки внутреннего вещества из батарейки в корпус.

### Для установки часов

- Включите систему.  
Нажмите кнопку I/⏻ (питание) [1].
- Выберите режим установки часов.  
Нажмите кнопку CLOCK/TIMER SET [9] на пульте дистанционного управления (или кнопку DISC SKIP/EX-CHANGE на аппарате). Если на дисплее появляется индикация текущего режима, нажмите повторно кнопку [4] ►| [7] на пульте дистанционного управления для установки часа, а затем нажмите кнопку ENTER [20] на пульте дистанционного управления. Выполните те же действия для установки минут.
- Установите время.  
Нажмите повторно кнопку [4] ►| [7] на пульте дистанционного управления для установки часа, а затем нажмите кнопку ENTER [20] на пульте дистанционного управления. Выполните те же действия для установки минут.

### Акустические системы

Присоедините прилагаемые подставки к акустическим системам для предотвращения скольжения.

### Βασικές λειτουργίες

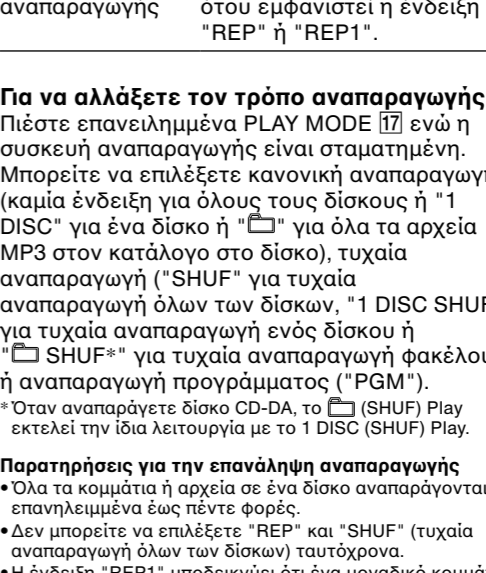
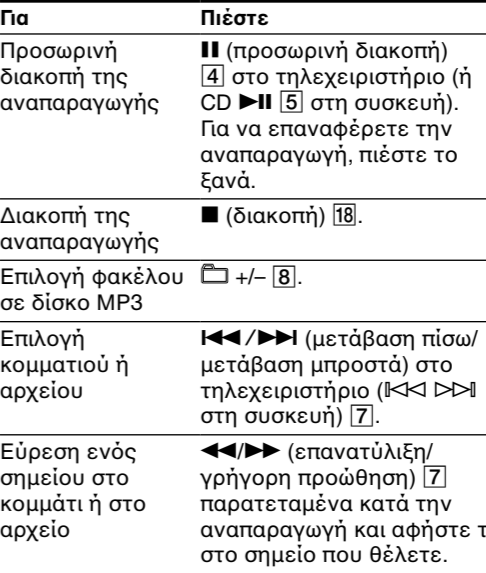

### Πριν από τη χρήση του συστήματος

Όλοκληρώστε το καπνί του χώρου μπαταριών [2] για να το βγάλετε και τοποθετήστε δύο μπαταρίες R6 (μέγεθος AA) (δεν παρέχονται). Εισάγετε πρώτα το όγκο [2] και προωθήστε ώστε να ταυριζούν οι πόλοι κόντες που παρουσιάζονται παρακάτω.

### Όταν μεταφέρετε το σύστημα αυτό

- Βγάλτε όλους τους δίσκους για να προστατέψετε το μηχανισμό CD.
- Πιέστε παρατεταμένα CD ►| (αναπαγωγή/προσωρινή διακοπή) στη συσκευή και πιέστε I/⏻ έως ότου εμφανιστεί η ένδειξη "STANDBY".
- Μόλις εμφανιστεί η ένδειξη "LOCK", βγάλτε το ηλεκτρικό καλώδιο από την πρίζα.

### Όταν μεταφέρετε το σύστημα αυτό

- Βγάλτε όλους τους δίσκους για να προστατέψετε το μηχανισμό CD.
- Πιέστε παρατεταμένα CD ►| (αναπαγωγή/προσωρινή διακοπή) στη συσκευή και πιέστε I/⏻ έως ότου εμφανιστεί η ένδειξη "STANDBY".
- Μόλις εμφανιστεί η ένδειξη "LOCK", βγάλτε το ηλεκτρικό καλώδιο από την πρίζα.

### Όταν μεταφέρετε το σύστημα αυτό

- Βγάλτε όλους τους δίσκους για να προστατέψετε το μηχανισμό CD.
- Πιέστε παρατεταμένα CD ►| (αναπαγωγή/προσωρινή διακοπή) στη συσκευή και πιέστε I/⏻ έως ότου εμφανιστεί η ένδειξη "STANDBY".
- Μόλις εμφανιστεί η ένδειξη "LOCK", βγάλτε το ηλεκτρικό καλώδιο από την πρίζα.

### Όταν μεταφέρετε το σύστημα αυτό

- Βγάλτε όλους τους δίσκους για να προστατέψετε το μηχανισμό CD.
- Πιέστε παρατεταμένα CD ►| (αναπαγωγή/προσωρινή διακοπή) στη συσκευή και πιέστε I/⏻ έως ότου εμφανιστεί η ένδειξη "STANDBY".
- Μόλις εμφανιστεί η ένδειξη "LOCK", βγάλτε το ηλεκτρικό καλώδιο από την πρίζα.

### Основные операции

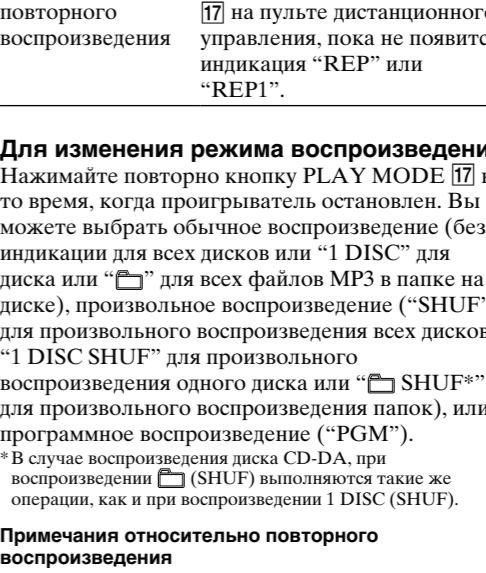
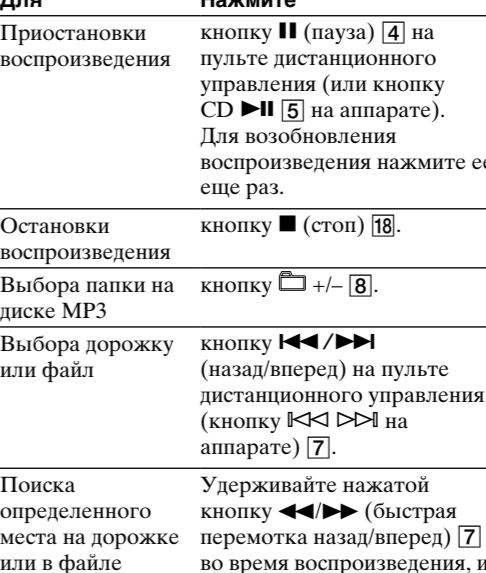

### Πеред использованием системы

Для использования пульта дистанционного управления  
Сдвиньте и снимите крышку батарейного отсека [2] и вставьте две батарейки R6 (размера AA) (не прилагаются), концы внутрь, соблюдая полярность, как указано ниже.

### При переноске данной системы

- Извлеките все диски для защиты механизма CD.
- Удерживайте нажатой кнопку CD ►| (воспроизведение/пауза) на аппарате и нажмите кнопку I/⏻ до тех пор, пока не появится индикация "STANDBY".
- После появления индикации "LOCK" выньте из розетки шнур питания.

### Примечания относительно пульта дистанционного управления

• При использовании в обычном режиме батарейки должны прослужить около шести месяцев.  
• Не используйте старые батарейки с новыми или с батарейками другого типа.  
• Если Вы не используете пульт дистанционного управления в течение длительного периода времени, выньте батарейки во избежание повреждений из-за утечки внутреннего вещества из батарейки в корпус.

### Для установки часов

- Включите систему.  
Нажмите кнопку I/⏻ (питание) [1].
- Выберите режим установки часов.  
Нажмите кнопку CLOCK/TIMER SET [9] на пульте дистанционного управления (или кнопку DISC SKIP/EX-CHANGE на аппарате). Если на дисплее появляется индикация текущего режима, нажмите повторно кнопку [4] ►| [7] на пульте дистанционного управления для установки часа, а затем нажмите кнопку ENTER [20] на пульте дистанционного управления. Выполните те же действия для установки минут.
- Установите время.  
Нажмите повторно кнопку [4] ►| [7] на пульте дистанционного управления для установки часа, а затем нажмите кнопку ENTER [20] на пульте дистанционного управления. Выполните те же действия для установки минут.

### Акустические системы

Присоедините прилагаемые подставки к акустическим системам для предотвращения скольжения.

### Αναπαγωγή κασέτας

Χρησιμοποιήστε τα πλήκτρα στη συσκευή για τη λειτουργία αυτή.

1 **Επιλέξτε μια λειτουργία κασέτας.**  
Πιέστε επαναξιμεμένα FUNCTION (ή TAPE στο τηλεχειριστήριο) [5].

2 **Φορτίστε την κασέτα.**  
Πιέστε [4] (διακοπή/εξαγωγή) [4] στη συσκευή και φορτίστε την κασέτα στη θέση κασέτας στην κασέτα στο κασετόφωνο βερβιασμένο ότι δεν είναι χαλαρή η ταινία της κασέτας.

3 **Εκκινήστε την αναπαγωγή.**  
Πιέστε ►| (αναπαγωγή) [4] στη συσκευή.

Πα Πιέστε [4] (προσωρινή διακοπή) [4] στη συσκευή. Για να επαναφέρετε την αναπαγωγή, πιέστε το [4].

Πα Πιέστε [4] (προσωρινή διακοπή) [4] στη συσκευή. Για να επαναφέρετε την αναπαγωγή, πιέστε το [4].

Πα Πιέστε [4] (προσωρινή διακοπή) [4] στη συσκευή. Για να επαναφέρετε την αναπαγωγή, πιέστε το [4].

Πα Πιέστε [4] (προσωρινή δια

