

SONY[®]

4-467-784-42(1)

Home Audio System

Инструкция по эксплуатации RU

Інструкція з користування UA

ПРЕДУПРЕЖДЕНИЕ

Для снижения риска возгорания не закрывайте вентиляционное отверстие аппарата газетами, скатертью, шторами и т.п. Не подвергайте аппарат воздействию открытого огня (например, зажженных свечей).

Для снижения риска возгорания или поражения электрическим током не подвергайте данный аппарат воздействию капель или брызг и не размещайте на нем предметы, наполненные жидкостью, например, вазы.

Не устанавливайте аппарат в закрытом месте, таком, как книжная полка или встроенный шкаф.

Так как штепсельная вилка используется для отключения аппарата от сети, подсоедините аппарат к легкодоступной сетевой розетке. В случае если Вы заметите ненормальность в аппарате, немедленно отсоедините штепсельную вилку от сетевой розетки.

Не подвергайте батарейки или приборы с установленными в них батарейками чрезмерному воздействию тепла, например солнечного света и огня.

Аппарат не будет отключен от сети до тех пор, пока он будет оставаться подсоединенным к розетке переменного тока, даже если сам он при этом будет выключен.

Дата изготовления указана на изделии и его упаковке в следующем формате:

“PRODUCED: MM.YYYY”, где “PRODUCED” – Дата изготовления, “MM” – месяц, “YYYY” – год изготовления.

ОСТОРОЖНО

Использование оптических приборов данного изделия увеличивает опасность для зрения.

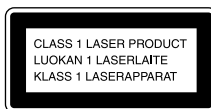

Настоящая аппаратура классифицируется как ЛАЗЕРНАЯ ПРОДУКЦИЯ КЛАССА 1. Эта этикетка расположена на задней панели.



Класс защиты от поражения электрическим током II

Дата изготовления указана на задней панели основного аппарата.



Для покупателей в России

Домашняя аудиосистема
Изготовитель: Сони Корпорейшн
1-7-1, Конан, Минато-ку,
Токио, Япония, 108-0075
Страна-производитель: Китай

Импортер на территории стран
Таможенного союза
ЗАО “Сони Электроникс”, Россия,
123103, Москва, Карамышевский
проезд, 6

Для покупателей в Казахстане

Дайындаушы: Сони Корпорейшн
Мекен-жайы: 1-7-1 Конан,
Минато-ку, Токио 108-0075, Жапония
Кеден одағы жеріндегі шетелден
әкелуші
“Сони Электроникс” ЖАҚ, Ресей,
123103, Мәскеу, Карамышевский
өтпе көшесі, 6

Қазақстан Республикасы жерінде
тұтынушылардан кінәрат-талаптар
қабылдайтын ұйым
ЗАО “Сони Электроникс”
Представительство в Казахстане,
050059, Алматы, улица Иванилова,
д. 58,
050059 Алматы қаласы, Иванилов
көшесі, 58 үй



**Утилизация
отслужившего
электрического
и электронного
оборудования**
(директива применяется
в странах Евросоюза
и других европейских
странах, где действуют
системы раздельного
сбора отходов)

Europe Only



**Утилизация
использованных
элементов питания**
(применяется в странах
Евросоюза и других
европейских странах, где
действуют системы
раздельного сбора
отходов)

Примечание относительно дисков DualDiscs

DualDisc – это двусторонний диск,
на одной стороне которого записан
материал в формате DVD, а на
другой стороне – аудиоматериалы.
Однако поскольку сторона с
аудиоматериалами не отвечает
требованиям стандарта Compact
Disc (CD), воспроизведение на этом
устройстве не гарантируется.

Музыкальные диски, закодированные с помощью технологий защиты авторских прав

Этот продукт предназначен для
воспроизведения дисков, отвечающих
требованиям стандарта Compact Disc
(CD). В настоящее время некоторые
звукозаписывающие компании
выпускают различные музыкальные
диски, закодированные с помощью
технологий защиты авторский прав.
Помните, что среди таких дисков
встречаются такие, которые не
отвечают требованиям стандарта CD, и
их нельзя воспроизводить с помощью
данного устройства.

Домашняя аудиосистема
предназначена для
воспроизведения музыки с компакт-
дисков или устройств USB, приема
радиостанций в диапазонах FM/AM и
передачи музыки на устройства USB.

Оглавление

Руководство по компонентам
и регуляторам..... 5

Подготовка к эксплуатации

Надежное подключение
системы..... 9
Вставка батареек 10
Установка часов..... 10

Диск

Воспроизведение диска
CD/MP3..... 11

Тюнер

Прослушивание
радиоприемника 13

Устройство USB

Перед использованием
устройства USB..... 15
Передача музыкальных
произведений с диска 16
Воспроизведение файла 17

Прочие операции

Использование
дополнительных
аудиокомпонентов..... 20
Регулировка звука 20
Изменение индикации..... 21
Использование таймеров..... 21

Дополнительная информация

Отыскание и устранение
неисправностей..... 23
Сообщения 27
Меры предосторожности 28
Технические
характеристики 30
Примечания о лицензии и
торговой марке..... 31

Руководство по компонентам и регуляторам

В данном руководстве в основном поясняются операции, выполняемые с помощью пульта дистанционного управления, однако такие операции можно выполнять и с помощью кнопок на основном аппарате, которые имеют такие же или подобные названия.

Аппарат

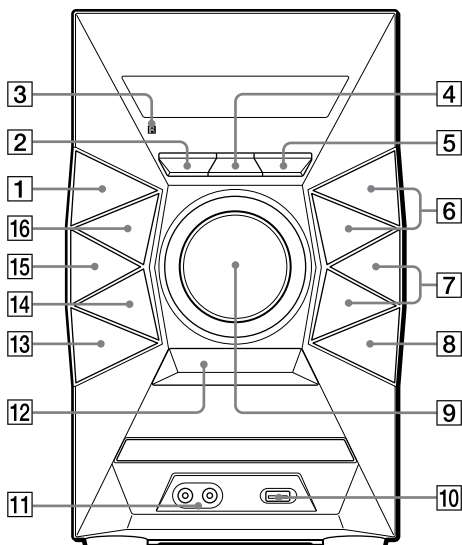

О функции блокировки от детей

Кнопки, кроме I/⏻ (включение/режим ожидания) на аппарате, можно заблокировать для предотвращения их ошибочного использования.

Удерживайте нажатой кнопку ■ (остановка) на аппарате до тех пор, пока на дисплее не появится индикация "LOCK ON" или "LOCK OFF". Кнопки, кроме I/⏻ на аппарате, будут заблокированы или разблокированы.

Пульт дистанционного управления

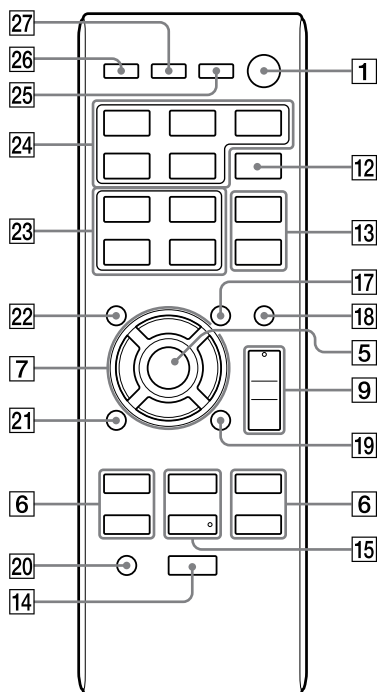

1
Кнопка I/⏻ (включение/режим ожидания)

Нажмите для включения или выключения системы.

2
Кнопка OPTIONS (стр. 18)

Нажмите для ввода опций меню или выхода из них.

3
Датчик дистанционного управления

4
Кнопка REC TO USB (стр. 16)
Нажмите для передачи музыкальных произведений с диска на подсоединенное дополнительное устройство USB.

5
Аппарат: Кнопка ENTER
Пульт дистанционного управления:
Кнопка ⊕
Нажмите для ввода/подтверждения настроек.

6
Кнопка TUNING+/TUNING—
Нажимайте для настройки на нужную станцию.

Кнопка ◀◀ (переход назад)/▶▶ (переход вперед)
Нажмите для выбора дорожки или файла.

Кнопка ◀◀ (прокрутка назад)/▶▶ (ускоренная прокрутка вперед)
Нажимайте для поиска нужного места на дорожке или в файле.

Пульт дистанционного управления:
Кнопка PRESET+/PRESET—
Нажимайте для выбора предустановленной радиостанции.

7
Кнопка 📁 +/📁 — (выбор папки) (стр. 11, 17)
Нажимайте для выбора папки.

Аппарат: Кнопка PRESET+/PRESET—
Нажимайте для выбора предустановленной радиостанции.

Пульт дистанционного управления:
Кнопка ↕/↕/↕/↕
Нажмите для выбора пункта.

8
Кнопка ▲ OPEN/CLOSE
Нажмите кнопку, чтобы открыть или закрыть отсек для дисков.

9
Аппарат: Регулятор VOLUME
Поворачивайте для регулировки громкости.

Пульт дистанционного управления:
Кнопка VOLUME +*/—
Нажимайте для регулировки громкости.

10

Порт Ψ (USB)

Подсоедините дополнительное устройство USB.

11

Гнезда DVD/PC IN L/R

Подсоедините внешний аудиокомпонент.

12

Кнопка BASS BOOST (стр. 20)

Нажмите для создания более динамичного звука.

13

Аппарат: Кнопка EQ

Пульт дистанционного управления:

Кнопка EQ +/EQ – (стр. 20)

Нажмите для выбора предустановленного звукового эффекта.

14

Кнопка ■ (остановка)

Нажмите для остановки воспроизведения.

15

Аппарат: Кнопка ►||

(воспроизведение/пауза)

Нажмите для начала или паузы воспроизведения.

Пульт дистанционного управления:

Кнопка ► (воспроизведение)*

Нажмите для начала воспроизведения.

Пульт дистанционного управления:

Кнопка || (пауза)

Нажмите для паузы воспроизведения.

16

Кнопка FUNCTION

Нажмите для выбора функции.

17

Кнопка TUNING MODE (стр. 13)

Нажмите для выбора режима настройки.

18

Кнопка PLAY MODE (стр. 11, 18)

Нажмите для выбора режима воспроизведения диска CD, MP3 или устройства USB.

19

Кнопка REPEAT (стр. 11, 18)

Нажмите для включения режима повторного воспроизведения.

Кнопка FM MODE (стр. 13)

Нажмите для выбора режима приема FM (моно или стерео).

20

Кнопка CLEAR (стр. 19)

Нажмите для удаления последнего пункта из списка программ.

21

Кнопка RETURN

Нажмите для выхода из меню таймера.

22

Кнопка TUNER MEMORY (стр. 13)

Нажмите для предварительной установки радиостанции.

23

Кнопка TUNER MEMORY NUMBER (стр. 14)

Нажмите для настройки на предустановленную радиостанцию.

24

Кнопка CD

Нажмите для выбора функции CD.

Кнопка USB

Нажмите для выбора функции USB.

Кнопка DVD/PC IN

Нажмите для выбора функции DVD/PC IN.

Кнопка FM

Нажмите для выбора функции FM.

Кнопка AM

Нажмите для выбора функции AM.

25

Кнопка DISPLAY (стр. 21)

Нажмите для изменения информации на дисплее.

26

Кнопка SLEEP (стр. 21)

Нажмите для установки таймера сна.

27

Кнопка TIMER MENU (стр. 10, 21)

Нажмите для установки часов и таймера воспроизведения.

* Кнопки VOLUME + и ► на пульте дистанционного управления имеют тактильную точку. Используйте тактильные точки в качестве ориентиров при управлении системой.

Надежное подключение системы

- Ⓐ К левой акустической системе
- Ⓑ К правой акустической системе
- Ⓒ Шнур акустической системы (красный/⊕)
- Ⓓ Шнур акустической системы (черный/⊖)
- Ⓔ Проволочная FM-антенна (Вытяните ее по горизонтали.)
- Ⓕ Рамочная AM-антенна
- Ⓖ К штепсельной розетке

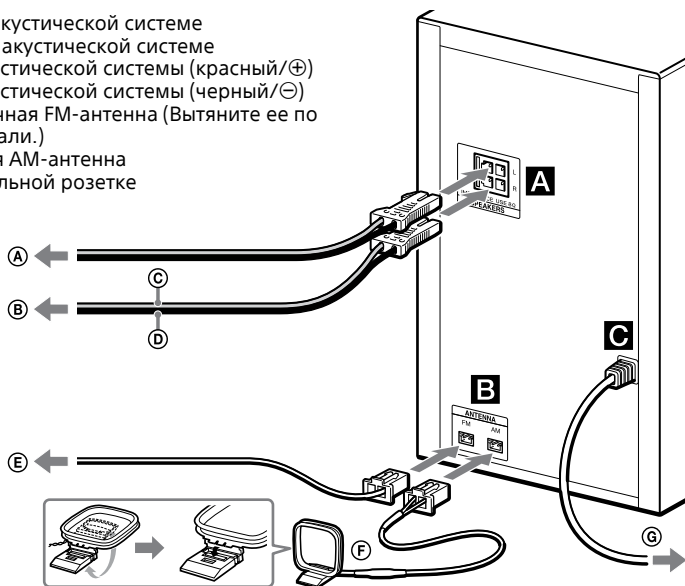

Ⓐ SPEAKERS

Подсоедините шнуры акустической системы.

Ⓑ ANTENNA

При подсоединении разъема проволочной FM-антенны или рамочной AM-антенны убедитесь в том, что он вставлен в правильном положении.

При установке антенн подберите место и ориентацию, которые обеспечивают хороший прием. Во избежание помех держите антенны подальше от шнуров акустических систем и шнура питания.

Ⓒ Питание

Подсоедините шнур питания к сетевой розетке.

Прикрепление подушек акустических систем

Присоедините прилагаемые подушки акустических систем к каждому углу с нижней стороны акустических систем для предотвращения их скольжения.

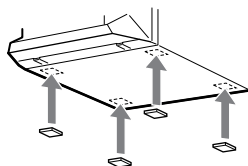

При переноске данной системы

Убедитесь в том, что внутри системы не загружен диск и нет подсоединенных устройств USB, затем выньте сетевой шнур питания из штепсельной розетки.

Вставка батареек

Вставьте батарейку (прилагается) R6 (размера AA), соблюдая полярность, как показано ниже.

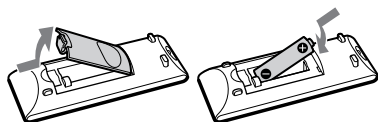

Примечания относительно использования пульта дистанционного управления

- При обычном использовании батареек хватает приблизительно на шесть месяцев.
- Если в течение длительного периода времени Вы не будете пользоваться пультом дистанционного управления, выньте батарейку, чтобы избежать повреждения пульта из-за утечки внутреннего вещества из батарейки и коррозии.

Установка часов

- 1** Нажмите кнопку I/⏻ для включения системы.
- 2** Нажмите кнопку TIMER MENU для выбора режима установки часов.
Если на дисплее появится индикация "SELECT", нажимайте повторно кнопку I◀◀/▶▶I для выбора опции "CLOCK," а затем нажмите кнопку ⊕ (ENTER).
- 3** Нажимайте повторно кнопку ▲/♦ для установки часов, а затем нажмите кнопку ⊕.
- 4** Выполните те же действия для установки минут.

Примечания

- Установки часов будут сброшены, если Вы отсоедините шнур питания или если произойдет сбой питания.
- При установке часов выберите заранее функцию, отличную от DVD/PC IN.

Для отображения индикации часов, когда система выключена

Нажмите кнопку DISPLAY. Индикация часов отображается в течение нескольких секунд.

Воспроизведение диска CD/MP3

1 Выберите функцию CD.

Нажмите кнопку CD.

2 Вставьте диск.

Нажмите кнопку OPEN/CLOSE на аппарате, чтобы открыть отсек для дисков, а затем поместите туда диск стороной с этикеткой вверх.

3 Нажмите кнопку OPEN/CLOSE на аппарате, чтобы закрыть отсек для дисков.

При закрывании отсека для дисков воспроизведение начнется автоматически. Если воспроизведение не начнется автоматически, нажмите кнопку (воспроизведение).

Другие операции

Для	Нажмите
Паузы воспроизведения	. Для возобновления воспроизведения нажмите кнопку .
Остановки воспроизведения	. Для возобновления воспроизведения нажмите кнопку . Для отмены функции возобновления воспроизведения нажмите кнопку еще раз.
Выбора папки на диске MP3	Повторно кнопку + / -.
Выбора дорожки или файла	/ .
Поиска определенного места на дорожке или в файле	Держите во время воспроизведения нажатой кнопку / , а затем отпустите кнопку в нужном месте.

Для	Нажмите
Выбора повторного воспроизведения	Повторно кнопку REPEAT/FM MODE до тех пор, пока не появится индикация "REP ONE*1", "REP FLDR*2" или "REP ALL*3".
Изменения режима воспроизведения	Повторно кнопку PLAY MODE в то время, когда проигрыватель остановлен. Вы можете выбрать обычное воспроизведение ("FLDR" для всех файлов MP3 в папке на диске), произвольное воспроизведение ("SHUF" или "FLDRSHUF" для произвольно выбранной папки) или программное воспроизведение ("PROGRAM").

*1 "REP ONE": Будет повторяться текущая дорожка или текущий файл.

*2 "REP FLDR" (только диски MP3): Повтор текущей папки.

*3 "REP ALL": Повтор всех дорожек или файлов.

Примечания по воспроизведению дисков MP3

- Не сохраняйте другие типы файлов или ненужные папки на диске, содержащем файлы MP3.
- Папки, не содержащие файлов MP3, пропускаются.
- Файлы MP3 воспроизводятся в последовательности, в которой они записывались на диск.
- Система может воспроизводить только файлы MP3, которые имеют расширение файла ".mp3".
- Даже если имя файла имеет правильное расширение, однако содержимое файла ему не соответствует, при воспроизведении этого файла может создаваться громкий шум, который может привести к неисправности в системе.

- Максимальное количество:
 - папок равно 256 (включая корневую папку).
 - Файлов MP3 равно 999.
 - уровней вложения папок (древовидная структура файлов) равно 8.
- Совместимость со всеми кодировками MP3/программным обеспечением для записи, записывающими устройствами и носителями записи не может быть гарантирована. Несовместимые диски MP3 могут производить шум или прерывистый звук или могут не воспроизводить звук вообще.

Примечание относительно воспроизведения мультисессионных дисков

Система может воспроизводить последовательные сессии на диске, если они записаны в том же формате, что и первая сессия. При обнаружении сессии, записанной в другом формате, эту и следующие за ней сессии воспроизвести невозможно. Имейте в виду, что даже если сессии записаны в одном и том же формате, некоторые сессии могут не воспроизводиться.

Создание Вашей собственной программы (программное воспроизведение)

1 Выберите функцию CD.

Нажмите кнопку CD.

2 Выберите режим воспроизведения.

При остановленном проигрывателе нажимайте повторно кнопку PLAY MODE до тех пор, пока не появится индикация "PROGRAM".

3 Выберите нужный номер дорожки или файла.

Нажимайте повторно кнопку **◀◀/▶▶** до появления нужной дорожки или названия файла.

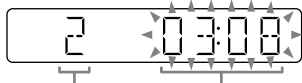

Номер выбранной дорожки или файла Общее время воспроизведения выбранной дорожки (только диск CD-DA)

При программировании файлов MP3 в определенной папке, нажимайте повторно кнопку **📁 +/📁 -** для выбора нужной папки, а затем выберите нужный файл.

4 Запрограммируйте выбранную дорожку или файл.

Нажмите кнопку **⊕** для ввода выбранной дорожки или файла.

5 Повторите действия пунктов с 3 по 4 для программирования дополнительных дорожек или файлов, всего до 64 дорожек или файлов.

6 Для воспроизведения вашей программы дорожек или файлов нажмите кнопку ▶.

Программа будет отменена при выполнении одной из следующих операций:

- изменение функции.
- выключение системы.
- отсоединение сетевого шнура.
- открывание отсека для дисков.

 Для воспроизведения программы еще раз, нажмите кнопку ▶.

Для отмены программного воспроизведения

Нажмите кнопку PLAY MODE.

Для удаления последнего пункта из списка программы

Нажмите кнопку CLEAR при остановленном воспроизведении.

Прслушивание радиоприемника

1 Выберите функцию тюнера (FM/AM).

Нажмите кнопку FM или AM (или повторно кнопку FUNCTION на аппарате).

2 Выполните настройку.

Для автоматического сканирования

Нажимайте повторно кнопку TUNING MODE до тех пор, пока не появится индикация "AUTO", а затем нажмите кнопку TUNING+/TUNING—. При нахождении станции сканирование остановится автоматически.

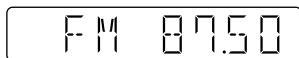

Если сканирование не останавливается, нажмите кнопку ■ для остановки сканирования, а затем выполните настройку вручную (см. ниже).

Для настройки вручную

Нажимайте повторно кнопку TUNING MODE до тех пор, пока не появится индикация "MANUAL", а затем нажимайте повторно кнопку TUNING+/TUNING— для настройки на нужную станцию.

Совет

Для уменьшения статического шума на слабой стереофонической станции FM, нажимайте повторно кнопку REPEAT/FM MODE до тех пор, пока не появится индикация "MONO" для выключения стереофонического приема. Стереозвук будет потерян, однако прием улучшится.

Предварительная установка радиостанций

1 Выполните настройку на нужную станцию.

2 Нажмите кнопку TUNER MEMORY для выбора режима памяти тюнера.

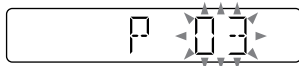

3 Нажимайте повторно кнопку PRESET+/PRESET— для выбора нужного номера предустановленной станции.

Если на данный номер предварительно установленной станции уже назначена другая станция, эта станция будет заменена на новую.

4 Нажмите кнопку ⊕ для сохранения станции в памяти.

5 Повторите действия пунктов с 1 по 4 для сохранения в памяти других станций.

Вы можете предварительно установить до 20 станций FM и 10 станций AM. Предварительно установленные станции сохраняются в памяти в течение приблизительно половины дня, даже если Вы отсоедините сетевой шнур или если произойдет сбой питания.

Для настройки на предустановленную радиостанцию

Если радиостанция зарегистрирована под номером предварительной установки от 1 до 4, то для настройки на нее достаточно нажать кнопку TUNER MEMORY NUMBER (от 1 до 4) при установленной функции системы FM или AM.

Если радиостанция зарегистрирована под номером предварительной установки 5 или выше, нажимайте повторно кнопку TUNING MODE, пока не появится индикация "PRESET", а затем нажимайте повторно кнопку PRESET+/PRESET- для выбора нужного номера предварительной установки.

Перед использованием устройства USB

Проверьте информацию на веб-сайтах относительно совместимых устройств USB, используя URL-адреса, перечисленные ниже. Подробные сведения об использовании устройства USB приведены в руководстве пользователя, прилагаемом к устройству USB.

Для покупателей в России:

<http://support.sony-europe.com/>

Для покупателей в Латинской Америке:

<http://esupport.sony.com/LA>

Примечания

- Если требуется соединение с помощью USB-кабеля, подсоедините USB-кабель, прилагаемый к устройству USB. См. руководство по эксплуатации, прилагаемое к подключаемому устройству USB, чтобы ознакомиться с информацией об эксплуатации.
- Может потребоваться длительное время перед тем, как появится индикация "SEARCH" в зависимости от типа подсоединенного устройства USB.
- Не соединяйте систему и устройство USB с помощью USB-концентратора.
- При подключении устройства USB система считывает на нем все файлы. Если на устройстве USB много папок или файлов, для считывания устройства USB может потребоваться длительное время.
- С некоторыми подсоединенными устройствами USB после выполнения операции может произойти задержка, перед тем, как она будет выполнена этой системой.
- Совместимость со всеми программами кодирования/записи не гарантируется. Если аудиофайлы на устройстве USB были изначально закодированы с помощью несовместимой программы, то они могут создавать шум или прерывистый звук, или могут не воспроизводить звук вообще.

- Данная система не всегда поддерживает все функции, предоставляемые подсоединенным устройством USB.
- Не отсоединяйте устройство USB во время операции передачи или удаления. Это может привести к потере данных на устройстве или повредить само устройство.

Для использования системы в качестве зарядного устройства

Использовать систему в качестве зарядного устройства можно для устройств USB, в которых имеется функция зарядки при включенной системе.

- 1 Выберите функцию USB. Нажмите кнопку USB.
- 2 Подсоедините устройство USB к порту Ψ (USB). Зарядка начинается при подсоединении устройства USB к порту Ψ (USB). Подробные сведения приведены в руководстве пользователя устройства USB.

Передача музыкальных произведений с диска

Вы можете выполнить передачу музыкальных произведений с диска (диск CD-DA или диск MP3) с помощью следующих режимов передачи данной системы.

Передача CD SYNC: Передача всех дорожек CD-DA с диска CD-DA.

Передача папки MP3: Передача файлов MP3 из определенной папки с диска MP3.

Передача REC1: Передача с диска воспроизводимой в текущий момент дорожки или файла MP3.

1 Выберите функцию CD.

Нажмите кнопку CD.

2 Подсоедините устройство USB к порту ψ (USB).

3 Вставьте диск, с которого Вы хотите выполнить передачу.

Если воспроизведение начнется автоматически, нажмите кнопку \blacksquare дважды.

4 Подготовка передачи данных.

Перейдите к пункту 5 в случае передачи CD SYNC.

Для передачи папки MP3

Для передачи файлов MP3 в определенной папке нажимайте повторно кнопки $\text{[Папка]} + / \text{[Папка]}$ — для выбора нужной папки. Затем начните воспроизведение и нажмите кнопку \blacksquare один раз. Убедитесь, что истекшее время воспроизведения остановилось на дисплее.

Для передачи REC1

Нажимайте кнопку [◀◀/▶▶] для выбора дорожки или файла MP3, для которых необходимо выполнить передачу, а затем начните воспроизведение. Для передачи файла MP3 из определенной папки нажимайте повторно кнопку $\text{[Папка]} + / \text{[Папка]}$ — для выбора нужной папки, а затем нажимайте кнопку [◀◀/▶▶] для выбора файла MP3, для которого необходимо выполнить передачу. Затем начните воспроизведение.

5 Нажмите кнопку REC TO USB на аппарате.

На дисплее появится индикация "READY".

6 Нажмите кнопку \oplus .

Начнется передача данных, а затем на дисплее появится индикация "USB REC". Не вынимайте устройство USB до завершения передачи данных. После завершения передачи данных на дисплее появится индикация "COMPLETE" и будут созданы аудиофайлы в формате MP3.

Правила создания папок и файлов

При первой передаче данных на устройство USB, папка ("CDDA001*", "MP3_REC1" или "CD_REC1") создается непосредственно под "ROOT" (в случае передачи папки MP3, папка, которая имеет такое же имя, как и источник передачи данных, создается под "ROOT"). Папки и файлы создаются следующим образом.

Передача CD SYNC

Источник передачи данных	Название папки	Название файла
CD-DA	"CDDA001"*	"TRACK001"*

Передача папки MP3

Источник передачи данных	Название папки	Название файла
MP3	Такое же, как у источника передачи данных	

Передача REC1

Источник передачи данных	Название папки	Название файла
MP3	"MP3_REC1"	Такое же, как у источника передачи данных
CD-DA	"CD_REC1"	"TRACK001"*

* После этого папкам и дорожкам последовательно присваиваются номера.

Примечания

- Если Вы начали передачу в режиме произвольного воспроизведения или в режиме повторного воспроизведения, выбранный режим воспроизведения автоматически переключится в нормальное воспроизведение.
- Информация CD-TEXT не передается в созданных файлах MP3. Данная система не поддерживает стандарт CD-TEXT.
- Передача автоматически остановится, если:
 - на устройстве USB во время передачи данных закончилось свободное пространство.
 - количество аудиофайлов и папок на устройстве USB достигло предела, который система может распознать.
- Если папка или файл, которые Вы пытаетесь передать, уже существует на устройстве USB с тем же именем, после имени добавляется порядковый номер без перезаписи исходной папки или файла.
- Не используйте кнопки на пульте дистанционного управления или аппарате во время передачи данных, чтобы предотвратить остановку передачи данных.

Примечание относительно данных с защитой от копирования

Передаваемые музыкальные произведения предназначены только для личного использования. Любое другое использование музыки требует разрешения владельцев авторских прав.

Воспроизведение файла

Эта система может воспроизводить звук в формате MP3/WMA*.

* Файлы с защитой от записи DRM (Digital Rights Management (технология цифрового управления авторскими правами)) воспроизвести на данной системе невозможно. Файлы, загруженные с музыкального интернет-магазина, могут не воспроизводиться на данной системе.

- 1 Выберите функцию USB.**
Нажмите кнопку USB.
- 2 Подсоедините устройство USB к порту Ψ (USB).**
- 3 Начните воспроизведение.**
Нажмите кнопку \blacktriangleright .

Другие операции

Для	Нажмите
Паузы воспроизведения	 . Для возобновления воспроизведения нажмите кнопку \blacktriangleright .
Остановки воспроизведения	■ . Для возобновления воспроизведения нажмите кнопку \blacktriangleright *1. Для отмены функции возобновления воспроизведения нажмите кнопку ■ еще раз.
Выбора папки	Повторно кнопку .
Выбора файла	◀◀/▶▶ .
Поиска нужного места в файле	Держите во время воспроизведения нажатой кнопку ◀◀/▶▶ , а затем отпустите кнопку в нужном месте.

Для	Нажмите
Выбора повторного воспроизведения	Повторно кнопку REPEAT/FM MODE до тех пор, пока не появится индикация "REP ONE" ^{*2} , "REP FLDR" ^{*3} или "REP ALL" ^{*4} .
Изменения режима воспроизведения	Повторно кнопку PLAY MODE в то время, когда устройство USB остановлено. Вы можете выбрать обычное воспроизведение ("FLDR" для всех файлов в папке на устройстве USB), произвольное воспроизведение ("SHUF" или "FLDRSHUF" для произвольно выбранной папки) или программное воспроизведение ("PROGRAM").

^{*1} При воспроизведении файла MP3/WMA с переменным потоком данных (VBR), система может возобновить воспроизведение с другого места.

^{*2} "REP ONE": Повтор текущего файла.

^{*3} "REP FLDR": Повтор текущей папки.

^{*4} "REP ALL": Повторение всех файлов на устройстве USB.

Примечания

- Данная система не может воспроизводить аудиофайлы на устройстве USB в следующих случаях;
 - когда количество аудиофайлов в папке превышает 999.
 - когда общее количество аудиофайлов на устройстве USB превышает 999.
 - когда количество папок на устройстве USB превышает 256 (включая папку "ROOT" и пустые папки).

Это количество может отличаться в зависимости от структуры файлов и папок. Не храните другие типы файлов или ненужные папки на устройстве USB, содержащем аудиофайлы.

- Система может воспроизводить вложенные папки глубиной только до 8 папок.

- Файлы и папки отображаются в последовательности, в которой они были созданы на устройстве USB.
- Папки, не содержащие аудиофайлов, пропускаются.
- На данной системе может воспроизводиться звук следующих аудиоформатов:
 - MP3: расширение файла ".mp3"
 - WMA: расширение файла ".wma"
 Имейте в виду, что даже если имя файла имеет правильное расширение, но содержимое файла ему не отвечает, система может воспроизводить шум или давать сбой.

Удаление аудиофайлов или папок с устройства USB

- 1 Выберите функцию USB. Нажмите кнопку USB.
- 2 Подсоедините устройство USB к порту Ψ (USB).
- 3 Нажимайте повторно кнопку \lll / \ggg или $\square + / \square -$ для выбора аудиофайла или папки, которые Вы хотите удалить, а затем начните воспроизведение.
- 4 Нажмите кнопку OPTIONS на аппарате. На дисплее появится индикация "ERASE".
- 5 Нажимайте кнопку \lll / \ggg для выбора "FO ERASE" (удалить папку) или "FI ERASE" (удалить файл).
- 6 Нажмите кнопку \oplus . На дисплее появится индикация "COMPLETE".

Создание Вашей собственной программы (программное воспроизведение)

1 Выберите функцию USB.

Нажмите кнопку USB.

2 Выберите режим воспроизведения.

При остановленном проигрывателе нажимайте повторно кнопку PLAY MODE до тех пор, пока не появится индикация "PROGRAM".

3 Выберите нужный номер файла.

Нажимайте повторно кнопку ◀◀/▶▶ до появления нужного номера файла.

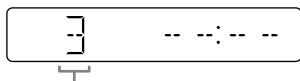

Выбранный номер файла

При программировании файлов MP3/WMA в определенной папке нажимайте повторно кнопку +/ — для выбора нужной папки, а затем выберите нужный файл.

4 Запрограммируйте выбранный файл.

Нажмите кнопку ⊕ для ввода выбранного файла.

5 Повторите действия пунктов с 3 по 4 для программирования дополнительных файлов, вплоть до общего количества в 64 файла.

6 Для воспроизведения вашей программы файлов нажмите кнопку ▶.

Программа будет отменена при выполнении одной из следующих операций:

- изменение функции.
- выключение системы.
- отсоединение сетевого шнура.
- открывание отсека для дисков.

Для воспроизведения программы еще раз, нажмите кнопку ▶.

Для отмены программного воспроизведения

Нажмите кнопку PLAY MODE.

Для удаления последнего пункта из списка программы

Нажмите кнопку CLEAR при остановленном воспроизведении.

Использование дополнительных аудиокomпонентов

1 Подготовьте источник звука.

Подключите дополнительный аудиокomпонент к гнездам DVD/PC IN L/R на аппарате с помощью аналогового аудиошнура (не прилагается).

2 Нажимайте повторно кнопку VOLUME — до тех пор, пока на дисплее не появится индикация “VOL MIN”.

3 Выберите функцию DVD/PC IN.

Нажмите кнопку DVD/PC IN.

4 Начните воспроизведение.

Начните воспроизведение подсоединенного компонента и отрегулируйте громкость.

Примечание

Если уровень громкости подсоединенного компонента слишком низкий, система может войти в режим ожидания автоматически. Отрегулируйте громкость компонента соответствующим образом. См. “Для выключения функции автоматического перехода в режим ожидания” (стр. 27).

Регулировка звука

Для	Нажмите
Регулировки громкости	VOLUME +/-.
Создания более динамичного звука	BASS BOOST.
Установки звукового эффекта	Повторно кнопку EQ +/-EQ — пока не отобразится нужный звуковой эффект.

Изменение индикации

Для	Нажмите
Изменения информации на дисплее*	Повторно кнопку DISPLAY при включенной системе.

* Например, Вы можете просмотреть такую информацию, как номер дорожки, название файла/папки, название альбома или имя исполнителя.

Система предлагает следующий режим воспроизведения.

Режим дисплея	Если система выключена
Режим экономии энергии	Дисплей выключен для экономии энергии. Часы продолжают работать.

Примечания относительно информации на дисплее

- Символы, которые не могут быть отображены, появляются в виде “_”.
- Следующая информация не отображается;
 - общее время воспроизведения для диска MP3 и устройства USB.
 - оставшееся время воспроизведения для файла MP3/WMA.
- Следующая информация отображается неправильно;
 - истекшее время воспроизведения файла MP3/WMA, закодированного с помощью технологии VBR (переменный поток данных).
 - названия папок и файлов, которые не соответствуют уровню 1/уровню 2 стандарта ISO9660 в формате расширения.

Использование таймеров

Данная система предоставляет две функции таймера. При выборе двух таймеров таймер сна имеет приоритет.

Таймер сна:

Вы можете засыпать под музыку. Функция работает, даже если часы не установлены. Нажимайте повторно кнопку SLEEP. При выборе режима “AUTO” система выключится автоматически после того, как текущий диск или устройство USB остановится, или же через 100 минут.

Таймер воспроизведения:

Вы можете просыпаться под музыку CD, приемника FM/AM или устройства USB в предустановленное время. Убедитесь, что Вы установили часы.



1 Подготовьте источник звука.

Подготовьте источник звука, а затем нажимайте кнопку VOLUME +/- для регулировки громкости.



2 Выберите режим установки таймера.



Нажмите кнопку TIMER MENU. Если часы не установлены, система будет находиться в режиме установки часов. В этом случае установите часы.

3 Установите таймер воспроизведения.





Нажимайте повторно кнопку   для выбора опции “PLAY SET”, а затем нажмите кнопку .

4 Установите время для начала воспроизведения.

Нажимайте повторно кнопку  /  для установки часов, а затем нажмите кнопку . Выполните такую же процедуру для установки минут.

- 5 Выполните такую же процедуру, как в пункте 4, чтобы установить время остановки воспроизведения.**
- 6 Выберите источник звука.**
Нажимайте повторно кнопку  до тех пор, пока не появится нужный источник звука, а затем нажмите кнопку .
- 7 Выключите систему.**
Нажмите кнопку . Система включится автоматически перед предустановленным временем. Если в предустановленное время система включена, таймер воспроизведения не будет активирован. Не используйте систему с момента ее включения до тех пор, пока не начнется воспроизведение.

Для проверки установки

- 1 Нажмите кнопку TIMER MENU.**
- 2 Нажимайте повторно кнопку  для выбора опции "SELECT", а затем нажмите кнопку .**
- 3 Нажимайте повторно кнопку  для выбора опции "PLAY SEL", а затем нажмите кнопку .**

Для отмены таймера

Повторите процедуру, приведенную в разделе "Для проверки установки", до тех пор, пока не появится индикация "OFF" в пункте 3, а затем нажмите кнопку .

Для изменения установки

Начните с пункта 1 раздела "Использование таймеров".

Совет

Установка таймера воспроизведения остается до тех пор, пока установка не будет отменена вручную.

Отыскание и устранение неисправностей

1 Убедитесь, что сетевой шнур и шнуры акустической системы правильно и надежно подсоединены.

2 Найдите неисправность в контрольной таблице, приведенной ниже, и выполните указанное действие по ее устранению.

Если неисправность не устраняется, обратитесь к ближайшему дилеру Sony.

Если на дисплее появляется индикация "PROTECT"

Немедленно отсоедините сетевой шнур и проверьте следующие пункты после того, как индикация "PROTECT" исчезнет.

- Не замкнуты ли накоротко шнуры акустической системы + и —?
- Не закрывает что-либо вентиляционные отверстия системы?

Если после проверки указанных выше пунктов не будет найдено никаких проблем, снова подсоедините сетевой шнур и включите систему. Если неисправность не устраняется, обратитесь к ближайшему дилеру Sony.

Система в целом

Система не включается.

- Включен ли в розетку шнур питания?

Система внезапно вошла в режим ожидания.

- Это не является неисправностью. Система входит в режим ожидания автоматически примерно через 30 минут при отсутствии каких-либо операций или выходного аудиосигнала. См. "Для выключения функции автоматического перехода в режим ожидания" (стр. 27).

Внезапная отмена операции установки часов или таймера воспроизведения.

- Если в течение минуты не выполняются никакие операции, установка часов или установка таймера воспроизведения отменяются автоматически. Выполните операцию с начала еще раз.

Нет звука.

- Не замкнуты ли накоротко шнуры акустической системы + и —?
- Вы используете только прилагаемые акустические системы?
- Не закрывает что-либо вентиляционные отверстия системы?
- Радиовещание указанной станции может быть временно остановлено.

Звук поступает только по одному каналу или же громкость звука не сбалансирована между левым и правым каналами.

- Расположите акустические системы симметрично, насколько это возможно.
- Подключайте только прилагаемые акустические системы.

Сильные помехи или шум.

- Переместите систему подальше от источников помех.
- Подключите систему к другой штепсельной розетке.
- Установите на шнур питания фильтр защиты от помех (продается отдельно).

Пульт дистанционного управления не работает.

- Устраните препятствия между пультом дистанционного управления и датчиком дистанционного управления на аппарате, и расположите аппарат подальше от флуоресцентного света.
- Направьте пульт дистанционного управления на датчик системы.
- Переместите пульт дистанционного управления ближе к системе.

На аппарате не работают никакие кнопки, кроме кнопки I/⏻, а на дисплее появляется индикация "LOCK ON".

- Включена функция блокировки от детей. Для отключения функции блокировки от детей удерживайте нажатой кнопку ■ на аппарате до тех пор, пока на дисплее не появится индикация "LOCK OFF".

Не удается извлечь диск, а на дисплее появляется индикация "LOCKED".

- Обратитесь к вашему дилеру Sony или в местный уполномоченный сервисный центр Sony.

Диск CD/MP3

Звук пропускается, или диск не воспроизводится.

- Протрите диск и установите его обратно на место.
- Переставьте систему в место, не подверженное вибрации (например, на устойчивую подставку).
- Переместите акустические системы подальше от системы или разместите их на отдельных стойках. На большой громкости вибрация акустических систем может привести к пропуску звука.

Воспроизведение не начинается с первой дорожки.

- Установите обычный режим воспроизведения.

Начало воспроизведения занимает больше времени, чем обычно.

- Следующие диски могут увеличить время, необходимое для начала воспроизведения.
 - диск, записанный со сложной древовидной структурой.
 - диск, записанный в режиме мультисессии.
 - диск, который не был закрыт (диск, к которому можно добавлять данные).
 - диск, который содержит много папок.

Устройство USB

Подсоединенное устройство USB зарядить невозможно.

- Убедитесь в том, что устройство USB подсоединено надежно.

Поддерживается ли системой используемое устройство USB?

- Если Вы подсоедините устройство USB, которое не поддерживается системой, могут произойти следующие неполадки. Проверьте информацию на веб-сайтах относительно совместимых устройств USB, используя URL-адреса, перечисленные в разделе "Перед использованием устройства USB" (стр. 15).
 - Устройство USB не распознается.
 - Имена файлов или папок не отображаются на данной системе.
 - Воспроизведение невозможно.
 - Прерывистый звук.
 - Возникновение шумов.
 - Раздается искаженный звук.

Появляется индикация "OVER CURRENT".

- Обнаружена проблема с уровнем электрического тока из порта USB. Выключите систему и удалите устройство USB из порта USB. Убедитесь в исправности устройства USB. Если такой вид дисплея сохраняется, обратитесь к ближайшему дилеру Sony.

Нет звука.

- Устройство USB подключено неправильно. Выключите систему и повторно подсоедините устройство USB.

Имеет место шум, пропадание звука или искаженный звук.

- Выключите систему и повторно подсоедините устройство USB.
- Сами музыкальные данные зашумлены или звук искажен. Во время создания музыки с помощью данной системы или компьютера может быть записан шум. Создайте музыкальные данные еще раз.
- Используемая при кодировании файлов скорость передачи данных слишком низкая. Отправьте на устройство USB файлы, закодированные с более высокой скоростью передачи данных.

Индикация "SEARCH" отображается дольше, чем обычно, или для начала воспроизведения требуется длительное время.

- Процесс считывания может занимать много времени в следующих случаях.
 - На устройстве USB много папок или файлов.
 - Структура папок слишком сложная.
 - Слишком большая емкость памяти.
 - Внутренняя память фрагментирована.

Ошибочная индикация

- Символы, которые не могут быть отображены, появляются в виде " ".

Устройство USB не распознается.

- Выключите систему и повторно подсоедините устройство USB, а затем включите систему.
- Проверьте информацию на веб-сайтах относительно совместимых устройств USB, используя URL-адреса, перечисленные в разделе "Перед использованием устройства USB" (стр. 15).

Передача завершается ошибкой.

- Проверьте информацию на веб-сайтах относительно совместимых устройств USB, используя URL-адреса, перечисленные в разделе "Перед использованием устройства USB" (стр. 15).
- Устройство USB отформатировано неправильно. Подробные сведения о форматировании приведены в инструкции по эксплуатации устройства USB.
- Выключите систему и удалите устройство USB. Если устройство USB имеет выключатель питания, выключите устройство USB, а затем повторно включите после удаления его из системы. Затем выполните передачу данных еще раз.
- Во время передачи данных отсоединялось устройство USB или отключалось питание. Удалите частично записанный файл, а затем повторите передачу данных еще раз. Если это не решает проблему, возможно, устройство USB неисправно. Подробные сведения о решении этой проблемы приведены в инструкции по эксплуатации устройства USB.

Невозможно удалить аудиофайлы или папки на устройстве USB.

- Проверьте, не защищено ли устройство USB от записи.
- Во время операции удаления отсоединялось устройство USB или отключалось питание. Удалите частично стертый файл. Если это не решает проблему, возможно, устройство USB неисправно. Подробные сведения о решении этой проблемы приведены в инструкции по эксплуатации устройства USB.

Не удается начать воспроизведение.

- Выключите систему и повторно подсоедините устройство USB, а затем включите систему.
- Проверьте информацию на веб-сайтах относительно совместимых устройств USB, используя URL-адреса, перечисленные в разделе "Перед использованием устройства USB" (стр. 15).
- Нажмите кнопку ► для начала воспроизведения.

Воспроизведение не начинается с первой дорожки.

- Установите обычный режим воспроизведения.

Невозможно воспроизвести файлы.

- Аудиофайлы могут иметь несоответствующие расширения. Данная система поддерживает следующие расширения файлов:
 - MP3: расширение файла ".mp3"
 - WMA: расширение файла ".wma"
- Устройства хранения данных USB, отформатированные в системах, отличных от FAT16 или FAT32, не поддерживаются.*
- Если Вы разбили устройство хранения данных USB на разделы, возможно воспроизведение только файлов в первом разделе.
- Файлы, закодированные или защищенные паролем и т.п., воспроизвести невозможно.

* Данная система поддерживает FAT16 и FAT32, однако некоторые устройства хранения данных USB могут не поддерживать обе системы FAT. Для получения подробных сведений см. руководство по эксплуатации каждого устройства хранения данных USB или же обратитесь к производителю.

Тюннер

Сильный шум или помехи, или же станции не принимаются.

- Подсоедините надлежащим образом антенну.
- Попытайтесь найти другое положение и ориентацию для лучшего приема антенны.
- Во избежание создания помех держите антенну подальше от шнуров акустических систем и сетевого шнура.
- Выключите все находящиеся поблизости электроприборы.

Для изменения интервала настройки AM (кроме моделей для России)

Интервал настройки AM предустановлен на фирме-изготовителе на 9 кГц или 10 кГц по умолчанию. Используйте кнопки на аппарате для изменения интервала настройки AM-радиовещания.

- 1 Выполните настройку на какую-либо станцию AM.
- 2 Удерживайте нажатой кнопку OPTIONS на аппарате до тех пор, пока на дисплее не появится индикация "530" или "531". Все предустановленные станции AM будут стерты.

Для сброса системы к заводским установкам

Если система все равно не функционирует надлежащим образом, сбросьте систему к заводским установкам.

- 1 Отсоедините и повторно подсоедините шнур питания, а затем включите систему.

- 2 Удерживайте нажатыми кнопки **■** и **EQ** на аппарате до тех пор, пока на дисплее не появится индикация "RESET OK".
Удаляются все определенные пользователем установки, такие как предварительно установленные радиостанции, таймер и часы.

Для выключения функции автоматического перехода в режим ожидания

Эта система оснащена функцией автоматического перехода в режим ожидания. Система, оснащенная этой функцией, входит в режим ожидания автоматически примерно через 30 минут при отсутствии каких-либо операций или выходного аудиосигнала. По умолчанию функция автоматического перехода в режим ожидания включена. Для выключения функции автоматического перехода в режим ожидания используйте кнопки на аппарате.

При включенной системе удерживайте нажатой кнопку I/⏻ до тех пор, пока не появится индикация "AUTO STANDBY OFF".
Для включения функции повторяйте процедуру до тех пор, пока не появится индикация "AUTO STANDBY ON".

Примечания

- Функция автоматического перехода в режим ожидания недоступна для функции тюнера (FM/AM).
- Система может не войти в режим ожидания автоматически в следующих случаях:
 - при обнаружении аудиосигнала.
 - во время воспроизведения аудиодорожек или файлов.
 - в процессе предварительной установки таймера воспроизведения или таймера сна.

Сообщения

DISC ERR

Вы вставили диск, который невозможно воспроизвести.

ERROR

- Устройство USB защищено от записи.
- На устройстве USB не осталось свободного места.

FULL

Вы пытались запрограммировать более 64 дорожек или файлов (пунктов).

NO FILE

На дисках CD-R/CD-RW или устройстве USB нет доступных для воспроизведения файлов.

NO STEP

Все запрограммированные пункты удалены.

NO USB

Нет подсоединенного устройства USB или подключено устройство USB, которое не поддерживается системой.

PLAY SET

Вы пытались выбрать таймер, когда таймер воспроизведения не был установлен.

PLS STOP

Вы нажали кнопку PLAY MODE во время воспроизведения.

SELECT

Вы нажали кнопку TIMER MENU во время работы таймера.

TIME NG

Время начала и окончания воспроизведения по таймеру установлены на одно и то же время.

Меры предосторожности

Диски, которые система **МОЖЕТ** воспроизводить

- Аудиодиск CD
- Диски CD-R/CD-RW (аудиоданные/ файлы MP3)

Диски, которые система **НЕ МОЖЕТ** воспроизводить

- CD-ROM
- Диски CD-R/CD-RW, записанные в форматах, отличных от форматов музыкальных CD, соответствующих уровню 1/уровню 2 стандарта ISO9660
- Диски CD-R/CD-RW, записанные в режиме мультисессии, у которых не “закрыта сессия”
- Диски CD-R/CD-RW с плохим качеством записи, диски CD-R/CD-RW, имеющие царапины или загрязненные, или диски CD-R/CD-RW, записанные на несовместимом записывающем устройстве
- Диски CD-R/CD-RW, закрытые ненадлежащим образом
- Диски, содержащие файлы, отличные от файлов MPEG 1 Audio Layer-3 (MP3).
- Диски нестандартной формы (например, в виде сердца, квадрата, звезды)
- Диски, к которым прикреплена липкая лента, бумага или наклейка
- Взятые напрокат или бывшие в употреблении диски, имеющие бирки, где клей выходит за пределы бирки
- Диски, имеющие этикетки, напечатанные с использованием липкой на ощупь краски

Примечания относительно дисков

- Перед воспроизведением протрите диск чистящей тканью от центра к краю.
- Не очищайте диски с помощью растворителей, таких как бензин, разбавители, имеющиеся в продаже очистители или антистатические аэрозоли, предназначенные для долгоиграющих виниловых пластинок.
- Не подвергайте диски воздействию прямых солнечных лучей или источников тепла, например, от воздуховодов для горячего воздуха, или в припаркованном на солнце автомобиле.

О мерах безопасности

- Полностью отсоединяйте сетевой шнур от сетевой розетки, если не предполагается использовать аппарат в течение продолжительного периода времени. При отсоединении аппарата всегда держитесь за штепсельную вилку. Ни в коем случае не тяните за сам шнур.
- Если в систему попал какой-либо твердый предмет или жидкость, отключите систему от розетки и проверьте ее у квалифицированного специалиста, прежде чем эксплуатировать ее снова.
- Шнур питания переменного тока может быть заменен только квалифицированным персоналом.

О расположении

- Не располагайте систему в наклонном положении или в чрезмерно жарких, холодных, пыльных, грязных или влажных местах, а также в местах с недостаточной вентиляцией или подверженных вибрации, прямому солнечному свету или яркому свету.
- Будьте осторожны, располагая аппарат или акустические системы на специально обработанных поверхностях (например, воском, маслом, средством для полировки), так как это может привести к коррозии или обесцвечиванию поверхности.
- Если система переносится из холода в теплое место или размещается в очень сырой комнате, влага может конденсироваться на линзе внутри CD-проигрывателя и привести к неисправности системы. В данной ситуации извлеките диск и оставьте систему включенной примерно в течение часа до испарения влаги.

О внутренней генерации тепла

- Нагревание аппарата во время работы является нормальным и не является причиной для беспокойства.
- Не прикасайтесь к корпусу, если аппарат использовался непрерывно на высокой громкости, поскольку корпус может стать горячим.
- Не перекрывайте вентиляционные отверстия.

Об акустической системе

Данная акустическая система не экранирована от магнитных полей, и изображение расположенного поблизости телевизора может быть искажено магнитными полями. В данной ситуации выключите телевизор, подождите от 15 до 30 минут и включите его снова. Если улучшений нет, отодвиньте акустические системы подальше от телевизора.

Очистка корпуса

Очищайте данную систему мягкой тканью, слегка смоченной в мягком моющем растворе. Не используйте никакие типы наждачной бумаги, чистящих порошков, или растворителей, таких как разбавитель, бензин или спирт.

Технические характеристики

Основной аппарат

Секция усилителя

Модель для Аргентины:

Выходная мощность (номинальная):
30 Вт + 30 Вт (при 8 Ом, 1 кГц, суммарный коэффициент гармоник 1%)

Другие модели:

Выходная мощность (номинальная):
30 Вт + 30 Вт (при 8 Ом, 1 кГц, суммарный коэффициент гармоник 1%)
Выходная мощность (для справок):
60 Вт + 60 Вт (на канал при 8 Ом, 1 кГц)

Вход

DVD/PC IN (аудиовход L/R):
Чувствительность 1,2 В, полное сопротивление 10 кОм

Выходы

SPEAKERS: Допускается полное сопротивление 8 Ом

Секция CD-проигрывателя

Система: Система компакт-дисков и цифровая аудиосистема

Характеристики лазерного диода

Продолжительность эмиссии: непрерывная

Выходная мощность лазера*:

Менее чем ем 44,6 мкВт

* Данная выходная мощность представляет величину, измеренную на расстоянии 200 мм от поверхности объектива на блоке оптического звукоснимателя с апертурой в 7 мм.

Секция тюнера

Сtereo FM, супергетеродинный тюнер FM/AM

Антенна:

Проволочная FM-антенна
Рамочная AM-антенна

Секция тюнера FM:

Диапазон настройки:
87,5 МГц – 108,0 МГц (шаг 50 кГц)

Секция тюнера AM:

Диапазон настройки:
Модель для России:
531 кГц – 1602 кГц (шаг 9 кГц)
Другие модели:
531 кГц – 1710 кГц (шаг 9 кГц)
530 кГц – 1710 кГц (шаг 10 кГц)

Секция устройства USB

Порт Ψ (USB): Тип А, максимальный ток 500 мА

Поддерживаемые аудиоформаты

Поддерживаемая скорость передачи данных:

MP3 (MPEG 1 Audio Layer-3):
32 кбит/с – 320 кбит/с,
переменный поток данных
WMA*: 32 кбит/с – 192 кбит/с,
переменный поток данных

Частота дискретизации:

MP3 (MPEG 1 Audio Layer-3):
32/44,1/48 кГц
WMA*: 44,1 кГц
* Только устройства USB

Акустическая система

Передняя акустическая система (SS-ECL5)

Акустическая система: 2-полосная акустическая система с

низкочастотным фазоинвертором

Компоненты акустической системы:

Вуфер: 130 мм, конический тип
Твитер: 40 мм, рупорный тип

Номинальное полное сопротивление: 8 Ом

Размеры (Ш/В/Г): Приблиз. 200 мм × 300 мм × 185 мм

Масса: Приблиз. 2,2 кг каждая акустическая система

Количество: 2 шт.

Система в целом

Требования по электропитанию:

Модель для Мексики: 120 В – 240 В переменного тока, 60 Гц
Другие модели: 120 В – 240 В переменного тока, 50/60 Гц

Потребляемая мощность: 50 Вт
Размеры (Ш/В/Г, включая наибольшие выступы) (не включая акустические системы):

Приблиз. 193 мм × 300 мм × 260 мм

Масса (не включая акустические системы): Приблиз. 2,4 кг

Количество основных аппаратов: 1 шт.

Прилагаемые принадлежности:

Пульт дистанционного управления (1), батарейка R6 (размера AA)* (1), проволочная FM-антенна (1), рамочная AM-антенна (1), подушки для акустических систем (8)

* Рекомендуемый срок годности указан на отрицательной стороне батарейки.

Конструкция и технические характеристики могут быть изменены без уведомления.

Потребляемая мощность в режиме ожидания: 0,5 Вт

Примечания о лицензии и торговой марке

- Лицензия на технологию звуковой кодировки MPEG Layer-3 и патенты получена от Fraunhofer IIS и Thomson.
- Windows Media является зарегистрированным товарным знаком или товарным знаком корпорации Microsoft в Соединенных Штатах и/или в других странах.
- Данный аппарат защищен определенными правами на интеллектуальную собственность Корпорации Microsoft. Запрещено использование или распространение указанной технологии вне данного аппарата без лицензии Microsoft или дочерних компаний Microsoft.
- Все другие товарные знаки и зарегистрированные товарные знаки принадлежат соответствующим владельцам. В данном руководстве знаки TM и [®] не указываются.

УВАГА

Щоб знизити ризик виникнення пожежі, не накривайте вентиляційний отвір пристрою газетами, скатертинами, занавісками тощо. Не піддавайте пристрій дії джерел відкритого вогню (наприклад, запалених свічок).

Щоби знизити ризик виникнення пожежі чи ураження електричним струмом, слідкуйте за тим, щоб на цей пристрій не потрапляли краплі чи бризки рідини, а також не ставте на нього посудин із рідиною, наприклад ваз.

Не встановлюйте пристрій у місцях із обмеженим доступом повітря, таких як книжкова шафа чи вбудована полицка.

Оскільки пристрій можна вимкнути, від'єднавши штекер від мережі, підключайте пристрій до легкодоступної розетки змінного струму. Якщо ви зауважите, що пристрій функціонує ненормально, негайно вийміть штекер із розетки змінного струму.

Слідкуйте за тим, щоб батареї чи пристрої зі встановленою батареєю не контактували з надмірним теплом, наприклад не перебували під прямим сонячним промінням і поблизу відкритого вогню.

Навіть коли живлення на пристрої вимкнено, він не буде повністю відключений від електромережі, поки підключений до розетки змінного струму.

Дата виготовлення зазначена на виробі та його упаковці у наступному форматі:

«PRODUCED: MM.YYYY», де «PRODUCED» — Дата виготовлення, «MM» — місяць, «YYYY» — рік виготовлення.

ЗАСТЕРЕЖЕННЯ

Використання оптичних пристроїв з даним виробом є небезпечним для очей.

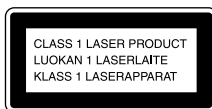

Цей пристрій має рейтинг лазерного виробу класу 1. Відповідне маркування знаходиться на задній панелі пристрою.



001

Домашня аудіосистема
Країна-виробник: Китай

Виробник:

Соні Корпорейшн 1-7-1 Конан, Міна-току, Токіо, Японія, 108-0075.

Уповноважений представник в Україні:
ТОВ «Соні Україна», вул. Спаська 30,
м.Київ, 04070, Україна.

Обладнання відповідає вимогам:

- Технічного регламенту безпеки низьковольтного електричного обладнання (постанова КМУ від 29.10.2009 № 1149);
- Технічного регламенту з електромагнітної сумісності обладнання (постанова КМУ від 29.07.2009 № 785);
- Технічного регламенту обмеження використання деяких небезпечних речовин в електричному та електронному обладнанні (постанова КМУ від 03.12.2008 № 1057).



Утилізація старого електричного та електронного обладнання (застосовується в Європейському союзі та інших європейських країнах із системами роздільного збирання сміття)

Europe Only



Переробка використаних елементів живлення (директива діє у межах країн Європейського Союзу та інших країн Європи зі системами роздільного збору відходів)

UA

Примітка щодо дисків DualDisc

Диски DualDisc – це двосторонні диски, які поєднують дані DVD, записані на одній стороні, із цифровими аудіоданими, записаними на іншій стороні. Однак, оскільки формат сторони для запису аудіоматеріалу не відповідає стандарту компакт-дисків (CD), ми не гарантуємо, що аудіодані на цьому пристрої відтворюватимуться належним чином.

Музичні диски, закодовані з використанням технологій захисту авторських прав

Цей товар призначений для відтворення дисків, які відповідають стандарту компакт-дисків (CD). Останнім часом деякі записуючі компанії пропонують різноманітні музичні диски, закодовані з використанням технологій захисту авторських прав. Слід пам'ятати, що серед цих дисків можуть бути такі, що не відповідають стандарту компакт-дисків (CD) та можуть не відтворюватись цим виробом.

Зміст

Огляд деталей та елементів керування	5
--	---

Початок роботи

Безпечне підключення системи	9
Встановлення батарей	10
Налаштування годинника.....	10

Диск

Відтворення з компакт-диска або MP3-диска	11
---	----

Радіоприймач

Відтворення радіопередач.....	13
-------------------------------	----

USB-пристрій

Перед використанням USB-пристрою	14
Перенесення музики з диска.....	15
Відтворення файлу	17

Інші операції

Використання додаткових аудіопристроїв	20
Регулювання звуку	20
Змінення вигляду дисплея	21
Використання таймерів	21

Додаткова інформація

Усунення несправностей.....	23
Повідомлення	27
Застереження.....	28
Технічні характеристики	29
Повідомлення про ліцензію та товарний знак.....	31

Огляд деталей та елементів керування

Цей посібник в основному описує дії, які можна виконувати за допомогою пульта дистанційного керування, проте такі самі дії можна виконувати за допомогою кнопок з ідентичними або подібними назвами на корпусі пристрою.

Пристрій

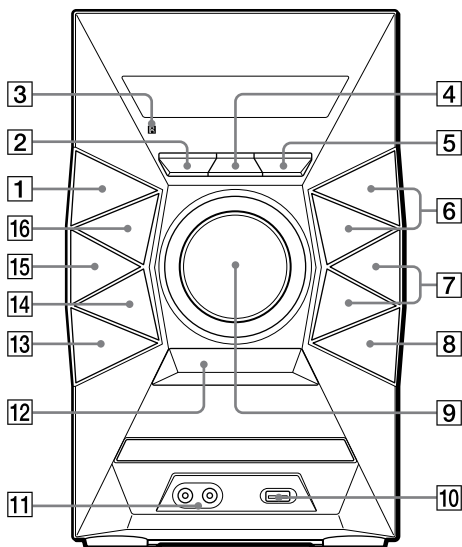

Про функцію блокування від дітей

Щоб уникнути випадкового натиснення, можна заблокувати всі кнопки на пристрої, крім кнопки I/⏻ (увімкнення/очікування). Натисніть та утримуйте на пристрої кнопку ■ (зупинення), доки на дисплеї не з'явиться індикація «LOCK ON» або «LOCK OFF». Усі кнопки на пристрої, крім кнопки I/⏻, буде заблоковано або розблоковано.

Пульт дистанційного керування

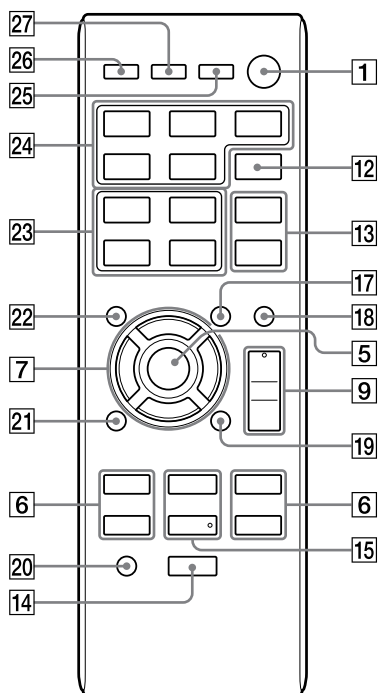

1

Кнопка I/⏻ (ввімкнення/
очікування)

Використовується для ввімкнення та
вимкнення системи.

2

Кнопка OPTIONS (стор. 18)

Використовується для входу або
виходу з параметрів меню.

3

Сенсор пульта дистанційного
керування

4

Кнопка REC TO USB (стор. 15)

Використовується для перенесення
музичних файлів із диска на
під'єднаний додатковий USB-
пристрій.

5

Пристрій: кнопка ENTER

Пульт дистанційного керування:
кнопка ⊕

Використовується для введення/
підтвердження налаштувань.

6

Кнопка TUNING+/TUNING—

Використовується для налаштування
на потрібну станцію.

Кнопка ◀◀ (перехід назад)/▶▶
(перехід вперед)

Використовується для вибору
звукової доріжки чи файлу.

Кнопка ◀◀ (прокручування
назад)/▶▶ (швидке прокручування
вперед)

Використовується для пошуку
потрібного фрагменту звукової
доріжки чи файлу.

Пульт дистанційного керування:

кнопка PRESET+/PRESET—

Використовується для вибору
попередньо встановленої
радіостанції.

7

Кнопка 📁 +/📁 — (вибір папки)
(стор. 11, 17)

Використовується для вибору папки.

Пристрій: кнопка PRESET+/PRESET—

Використовується для вибору
попередньо встановленої
радіостанції.

Пульт дистанційного керування:

кнопка ⬆/⬇/⬅/➡

Використовується для вибору
елемента.

8

Кнопка ▲ OPEN/CLOSE

Натисненням цієї кнопки можна
відкрити або закрити лоток для
дисків.

9

Пристрій: регулятор VOLUME

Використовується для регулювання гучності.

Пульт дистанційного керування:

кнопка **VOLUME +*/—**

Використовуються для регулювання гучності.

10

Роз'єм Ψ (USB)

Використовується для під'єднання додаткового USB-пристрою.

11

Роз'єми DVD/PC IN L/R

Під'єднайте зовнішній аудіопристрій.

12

Кнопка BASS BOOST (стор. 20)

Використовується для створення більш динамічного звуку.

13

Пристрій: кнопка EQ

Пульт дистанційного керування:

кнопка **EQ +/EQ —** (стор. 20)

Використовується для вибору попередньо встановленого звукового ефекту.

14

Кнопка ■ (зупинити)

Використовується для зупинення відтворення.

15

Пристрій: кнопка ►||

(відтворення/пауза)

Використовується для початку або призупинення відтворення.

Пульт дистанційного керування:

кнопка **► (відтворення)***

Використовується для запуску відтворення.

Пульт дистанційного керування:

кнопка **|| (пауза)**

Використовується для призупинення відтворення.

16

Кнопка FUNCTION

Використовується для вибору потрібного режиму.

17

Кнопка TUNING MODE (стор. 13)

Використовується для вибору режиму налаштування радіоприймача.

18

Кнопка PLAY MODE (стор. 11, 17)

Використовується для вибору режиму відтворення з компакт-диска, MP3-диска чи USB-пристрою.

19

Кнопка REPEAT (стор. 11, 17)

Використовується для увімкнення режиму повторного відтворення.

Кнопка FM MODE (стор. 13)

Натисніть для вибору режиму прийому FM-мовлення (моно або стерео).

20

Кнопка CLEAR (стор. 19)

Використовується для видалення останнього кроку зі списку програми.

21

Кнопка RETURN

Використовується для виходу з меню таймера.

22

Кнопка TUNER MEMORY (стор. 13)

Використовується для збереження радіостанції.

23

Кнопка TUNER MEMORY NUMBER (стор. 13)

Використовується для налаштування попередньо встановленої радіостанції.

24

Кнопка CD

Використовується для вибору режиму компакт-диска.

Кнопка USB

Використовується для вибору режиму USB-пристрою.

Кнопка DVD/PC IN

Використовується для вибору функції DVD/PC IN.

Кнопка FM

Використовується для вибору функції FM.

Кнопка AM

Використовується для вибору функції AM.

25

Кнопка DISPLAY (стор. 21)

Використовується для зміни інформації, що виводиться на дисплей.

26

Кнопка SLEEP (стор. 21)

Використовується для встановлення таймера сну.

27

Кнопка TIMER MENU (стор. 10, 21)

Використовуються для встановлення годинника і таймера відтворення.

* Кнопки VOLUME + та ► на пульті дистанційного керування мають тактильну точку. Використовуйте тактильну точку як підказку під час керування системою.

Безпечне підключення системи

- А До лівого гучномовця
- В До правого гучномовця
- С Кабель гучномовця (червоний/⊕)
- D Кабель гучномовця (чорний/⊖)
- Е Дротова FM-антена (розташовується горизонтально.)
- Ф Контурна AM-антена
- Г До розетки

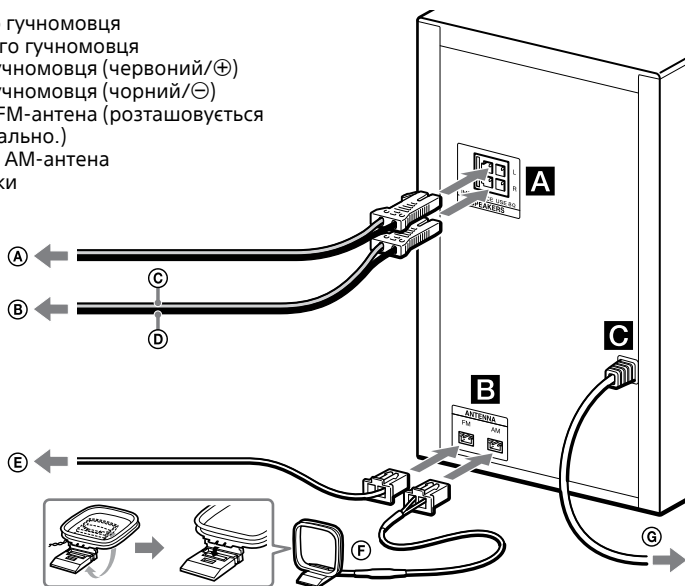

А SPEAKERS

Під'єднайте кабелі гучномовців.

В ANTENNA

Під час підключення штекера стрілоподібної FM-антени чи контурної AM-антени зберігайте правильний напрямок. Знайдіть місце розташування і положення, за яких прийом сигналу найкращий, та встановіть антени. Антени повинні знаходитись на певній відстані від кабелів гучномовців і кабелю живлення, щоб уникнути появи шумів.

С Живлення

Під'єднайте шнур живлення до розетки.

Прикріплення ніжок до гучномовців

Прикріпіть ніжки, що додаються, у кожному куті знизу гучномовців, щоб вони не ковзали.

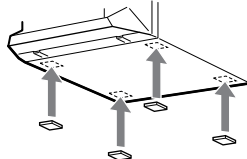

Перенесення системи

Перевірте, чи у пристрої немає диска й не під'єднано USB-пристрою, та вийміть кабель живлення із розетки.

Встановлення батарей

Вставте батарею R6 (розмір AA, додається), враховуючи значення полярності, як показано нижче.

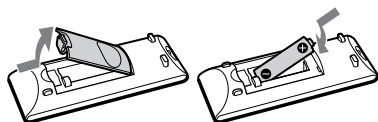

Відображення годинника, коли систему вимкнено

Натисніть кнопку DISPLAY. Годинник відобразиться протягом кількох секунд.

Примітки щодо використання пульта ДК

- За умов нормального використання батарея повинна служити близько шести місяців.
- Якщо ви не користуєтесь пультом дистанційного керування протягом тривалого часу, вийміть батарею, щоб уникнути його пошкодження внаслідок витікання рідини з батареї та корозії.

Налаштування годинника

- 1 Натисніть кнопку I/⏻, щоб увімкнути систему.**
- 2 Натисніть кнопку TIMER MENU, щоб вибрати режим налаштування годинника.**
Якщо з'являється індикація «SELECT», натисніть кілька разів I◀/▶I, щоб вибрати «CLOCK», і натисніть кнопку ⊕ (ENTER).
- 3 За допомогою кнопок ↑/↓ налаштуйте годину, після чого натисніть кнопку ⊕.**
- 4 Таким самим чином встановіть хвилини.**

Примітки

- Налаштування годинника буде втрачено, якщо Ви від'єднаєте шнур живлення від розетки або у випадку збою в енергопостачанні.
- У разі налаштування годинника заздалегідь виберіть іншу функцію, ніж DVD/PC IN.

Відтворення з компакт-диска або MP3-диска

1 Виберіть режим компакт-диска.

Натисніть кнопку CD.

2 Вставте диск.











Натисніть на пристрої кнопку  OPEN/CLOSE, щоб відкрити лоток для дисків, та вкладіть диск у лоток для дисків наклейкою догори.

3 Натисніть на пристрої кнопку OPEN/CLOSE, щоб закрити лоток для дисків.

Відтворення почнеться автоматично, щойно закриється лоток для дисків.

Якщо відтворення не розпочнеться автоматично, натисніть кнопку  (відтворення).

Інші операції

Щоби	Натисність
Призупинити відтворення	 . Щоб продовжити відтворення, натисніть кнопку  .
Зупинити відтворення	 . Щоб продовжити відтворення, натисніть кнопку  . Щоб скасувати продовження відтворення, знову натисніть кнопку  .
Вибрати папку на MP3-диску	 +/  — кілька разів поспіль.
Вибрати звукову доріжку чи файл	  .
Знайти потрібний фрагмент звукової доріжки чи файлу	Під час відтворення натисніть і утримуйте кнопку   та відпустіть її в потрібний момент.

Щоби	Натисність
Вибрати режим повторюваного відтворення	REPEAT/FM MODE кілька разів, поки не з'явиться індикація «REP ONE*1», «REP FLDR*2» чи «REP ALL*3».
Змінити режим відтворення	PLAY MODE кілька разів, коли програвач зупинено. Можна вибрати звичайне відтворення («FLDR» для всіх MP3-файлів у папці на диску), відтворення в довільному порядку («SHUF» або «FLDRSHUF» для довільного відтворення папки) або програмоване відтворення («PROGRAM»).

*1 «REP ONE»: повторення поточної доріжки або файлу.

*2 «REP FLDR» (лише MP3-диск): повторне відтворення поточної папки.

*3 «REP ALL»: повторне відтворення усіх доріжок або файлів.

Примітки щодо відтворення з MP3-дисків

- Не зберігайте на диску, що містить MP3-файли, файли інших типів та непотрібні папки.
- Папки, в котрих немає MP3-файлів, будуть пропущені.
- MP3-файли відтворюються в тому порядку, в якому вони записані на диску.
- Система може відтворювати лише ті MP3-файли, які мають розширення «.mp3».
- Навіть якщо назва файлу має правильне розширення, але сам файл є іншим, його відтворення може викликати гучний шум, який може спричинити несправність системи.
- Максимально дозволена кількість:
 - папок – 256 (включаючи кореневу папку).
 - MP3-файлів – 999.
 - рівнів вкладених папок (деревовидна файлова структура) – 8.

- Сумісність з усіма програмами кодування та запису MP3-даних, записуючими пристроями та носіями інформації не може гарантуватися. Несумісні MP3-диски можуть відтворюватися, викликаючи шуми або переривання звуку, або ж можуть не відтворюватися взагалі.

Примітка щодо відтворення дисків з багатосеансним записом

Система може відтворювати сеанс на диску без упину, якщо їх записано у тому самому форматі, що й перший сеанс. Якщо виявиться сеанс, який записано в іншому форматі, цей сеанс та інші, записані після нього, відтворити буде неможливо. Візьміть до уваги, що навіть якщо сеанси записано в тому самому форматі, деякі з них можуть не відтворюватися.

Створення власної програми (програмоване відтворення)

1 Виберіть режим компакт-диска.

Натисніть кнопку CD.

2 Виберіть режим відтворення.

Коли програвач зупинено, натискайте кнопку PLAY MODE, поки не з'явиться індикація «PROGRAM».

3 Виберіть номер потрібної доріжки або файлу.

Натискайте кнопки **1◀◀/▶▶1**, щоб знайти потрібну доріжку або файл із потрібним номером.

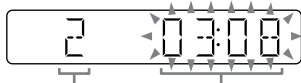

Номер
вибраної
доріжки
або файлу

Загальний час
відтворення
вибраної
доріжки (лише для
диска CD-DA)

Програмуючи MP3-файли в певній папці, використовуйте кнопки **📁 + / 📁 -**, щоб вибрати потрібну папку та файл.

4 Запрограмуйте вибрану доріжку або файл.

Щоби ввести вибрану доріжку або файл до програми, натисніть кнопку **+**.

5 Повторюючи кроки 3 та 4, ви можете додати більше запрограмованих доріжок чи файлів – до сумарної кількості 64 доріжок або файлів.

6 Для відтворення запрограмованих доріжок або файлів натисніть кнопку **▶**.

Програма залишається доступною, поки не буде виконано одну з таких дій:

- зміна функції;
- вимкнення системи;
- від'єднання шнура живлення;
- відкриття лотка для дисків.

Щоб відтворити ще раз ту саму програму, натисніть кнопку **▶**.

Скасування програмованого відтворення

Натисніть кнопку PLAY MODE.

Видалення останнього кроку зі списку програми

Натисніть кнопку CLEAR, коли відтворення зупинено.

Відтворення радіопередач

1 Виберіть функцію радіоприймача (FM/AM).
Натисніть кнопку FM чи AM (або кілька разів натисніть на пристрої кнопку FUNCTION).

2 Виконайте налаштування.

Автоматичний пошук
Натискайте кнопку TUNING MODE кілька разів поспіль, доки не з'явиться індикація «AUTO», після чого натисніть TUNING+/TUNING-. Коли певну станцію буде знайдено, пошук автоматично зупиниться.

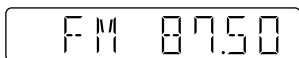

Якщо пошук не зупиняється, натисніть кнопку ■, щоб зупинити його, після чого виконайте налаштування вручну (див. нижче).

Ручне налаштування
Щоб налаштувати потрібну станцію, кілька разів натискайте кнопку TUNING MODE, поки на дисплеї не з'явиться індикація «MANUAL», а тоді натискайте кнопку TUNING+/TUNING-.

Підказка

Щоб усунути статичні перешкоди прийому слабого стереосигналу FM-станції і вимкнути прийом стереосигналу, кілька разів натисніть кнопку REPEAT/FM MODE, поки не з'явиться індикація «MONO». Стереоефект зникне, але якість прийому покращиться.

Збереження радіостанцій

- 1 Налаштуйте приймач на потрібну станцію.**
- 2 Натисніть кнопку TUNER MEMORY, щоб вибрати режим пам'яті приймача.**

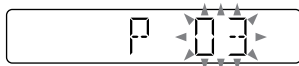

- 3 Натисніть кнопку PRESET+/PRESET-, щоб вибрати потрібний номер для цієї станції.**

Якщо в цій позиції вже збережено іншу станцію, її буде замінено новою.

- 4 Натисніть кнопку ⊕, щоб зберегти станцію.**

- 5 Повторюючи кроки від 1 до 4, можна зберегти в пам'яті інші станції.**

Можна зберегти до 20 FM-станцій та до 10 AM-станцій. У випадку від'єднання шнура живлення від розетки або збою в подачі електроенергії збережені станції зберігаються в пам'яті приблизно півдня.

Увімкнення попередньо налашованої радіостанції

Якщо радіостанцію зареєстровано під попередньо встановленим номером від 1 до 4, вона вмикатиметься за допомогою кнопки TUNER MEMORY NUMBER (1-4), коли на системі буде вибрано функцію FM чи AM.

Якщо радіостанцію зареєстровано під попередньо встановленим номером 5 чи більшим, натискайте кнопку TUNING MODE, поки не з'явиться індикація «PRESET», після чого за допомогою кнопок PRESET+/PRESET- виберіть потрібний попередньо встановлений номер.

Перед використанням USB-пристрою

Перевірте інформацію щодо сумісних USB-пристроїв на веб-сайтах, використовуючи URL-адреси, перелічені нижче. Детально про використання USB-пристрою читайте в посібнику користувача, який додається до нього.

Для користувачів у Росії:
<http://support.sony-europe.com/>

Для користувачів у латиноамериканських країнах:
<http://esupport.sony.com/LA>

Примітки

- Якщо для під'єднання необхідно застосувати USB-кабель, використовуйте USB-кабель, який входить до комплекту USB-пристрою, що під'єднується. Щоби дізнатися більше про підключення USB-пристрою, перегляньте інструкцію з використання, що додається до нього.
- Може минути багато часу, поки з'явиться індикація «SEARCH» – це залежить від типу під'єданого USB-пристрою.
- Не з'єднуйте систему та USB-пристрій через USB-концентратор.
- Коли під'єднується USB-пристрій, система зчитує всі файли з його пам'яті. Якщо в пам'яті USB-пристрою міститься багато папок та файлів, зчитування інформації з USB-пристрою може тривати досить довго.
- Під час роботи з деякими USB-прироями може виникати затримка між виконанням операції на пульті ДК або пристрої та виконанням відповідних дій системою.
- Сумісність з усіма програмами кодування та запису не гарантується. Якщо аудіофайли на USB-пристрої було записано з використанням несумісного програмного забезпечення, такі файли можуть відтворюватися із шумами, перериванням звуку або не відтворюватися взагалі.
- Ми не гарантуємо, що ця система підтримує всі функції під'єданого USB-пристрою.

- Не від'єднуйте USB-пристрій під час перенесення або видалення даних. Недотримання цієї вимоги може пошкодити дані в пам'яті пристрою або сам пристрій.

Використання системи для заряджання батарей

Увімкнену систему можна використовувати як зарядний пристрій для USB-пристроїв, які містять батареї з можливістю повторного заряджання.

- 1 **Виберіть режим USB-пристрою.**
Натисніть кнопку USB.
- 2 **Під'єднайте USB-пристрій до роз'єму Ψ (USB).**
Заряджання починається після під'єднання USB-пристрою до роз'єму Ψ (USB). Для отримання додаткових відомостей читайте посібник користувача USB-пристрою.

Перенесення музики з диска

Можна переносити музичні файли з диска (диск CD-DA чи MP3-диск) за допомогою поданих далі режимів перенесення цієї системи.

Перенесення CD SYNC:

перенесення усіх доріжок CD-DA з диска CD-DA.

Перенесення папки з MP3-

файлами: перенесення MP3-файлів у певній папці з MP3-диска.

Перенесення REC1: перенесення доріжки чи MP3-файлу, що наразі відтворюється, із диска.

1 Виберіть режим компакт-диска.

Натисніть кнопку CD.

2 Під'єднайте USB-пристрій до роз'єму Ψ (USB).

3 Вставте диск, з якого буде здійснюватись перенесення.

Якщо відтворення починається автоматично, двічі натисніть кнопку \blacksquare .

4 Підготуйтеся до перенесення даних.

У разі виконання перенесення CD SYNC перейдіть до кроку 5.

Для перенесення папки з MP3-файлами

Щоб перенести MP3-файли в певній папці, натисніть кілька разів посліпль \square +/ \square -, щоб вибрати потрібну папку. Потім запустіть відтворення і натисніть \blacksquare один раз.

Перевірте, чи індикація часу, що минув від початку відтворення, зупинилася на дисплеї.

Для перенесення REC1

За допомогою кнопок \lll / \ggg виберіть доріжку або MP3-файл, який потрібно перенести, та почніть відтворення.

Щоб перенести MP3-файл у певній папці, за допомогою кнопок \square +/ \square - виберіть потрібну папку, після чого натисніть кнопку \lll / \ggg для вибору MP3-файлу, який потрібно перенести. Потім почніть відтворення.

5 Натисніть кнопку REC TO USB на пристрої.

На екрані з'явиться індикація «READY».

6 Натисніть кнопку \oplus .

Розпочнеться перенесення даних, і на екрані з'явиться індикація «USB REC».

Не виймайте USB-пристрій, поки перенесення даних не закінчиться.

Після завершення перенесення даних на дисплеї з'явиться індикація «COMPLETE», і буде створено аудіофайли у форматі MP3.

Правила створення папок і файлів

Під час першого перенесення даних на USB-пристрій безпосередньо в папці «ROOT» створюється відповідна папка («CDDA001*», «MP3_REC1» або «CD_REC1», а в разі перенесення папки з файлами MP3 в папці «ROOT» створюється папка з вихідною назвою папки-джерела). Папки та файли створюються, як показано нижче.

Перенесення CD SYNC

Джерело перенесення	Ім'я папки	Ім'я файлу
CD-DA	«CDDA001»*	«TRACK001»*

Перенесення папки з MP3-файлами

Джерело перенесення	Ім'я папки	Ім'я файлу
MP3	Такі ж, як джерело перенесення	

Перенесення REC1

Джерело перенесення	Ім'я папки	Ім'я файлу
MP3	«MP3_REC1»	Такі ж, як джерело перенесення
CD-DA	«CD_REC1»	«TRACK001»*

* Номери папок і файлів призначаються послідовно.

Примітки

- Якщо почати перенесення даних у режимі довільного чи повторюваного відтворення, вибраний режим відтворення буде автоматично переключено на звичайний режим відтворення.
- Текстову інформацію, що міститься на компакт-диску, не буде перенесено у створених MP3-файлах. Ця система не підтримує стандарт CD-TEXT.
- Перенесення даних зупиняється автоматично, якщо:
 - під час перенесення закінчується вільне місце в пам'яті USB-пристрою;
 - кількість аудіофайлів і папок у пам'яті USB-пристрою досягла максимально можливого числа, яке може розпізнати система.
- Якщо в пам'яті USB-пристрою вже міститься папка або файл із таким же ім'ям, як у папки чи файлу, які ви намагаєтеся перенести, до імені буде додано наступне за порядком число, і оригінальний файл або папку не буде перезаписано.
- Не використовуйте кнопки на пульті дистанційного керування чи пристрої під час перенесення даних, щоб воно не зупинилося.

Примітка щодо вмісту, захищеного авторським правом

Перенесену музику можна використовувати лише в приватних цілях. Для використання музики поза цим обмеженням потрібно мати дозвіл власників авторських прав.

Відтворення файлу

Ця система відтворює аудіофайли форматів MP3/WMA*.

* Файли із захистом авторських прав DRM (Digital Rights Management (цифровим керуванням правами)) не відтворюються за допомогою цієї системи.

Файли, завантажені з Інтернет-магазину, можуть не відтворюватись цією системою.

1 Виберіть режим USB-пристрою.

Натисніть кнопку USB.

2 Під'єднайте USB-пристрій до роз'єму Ψ (USB).

3 Розпочніть відтворення.

Натисніть кнопку \blacktriangleright .

Інші операції

Щоби	Натисність
Призупинити відтворення	\mathbb{II} . Щоб продовжити відтворення, натисніть кнопку \blacktriangleright .
Зупинити відтворення	\blacksquare . Щоб продовжити відтворення, натисніть кнопку \blacktriangleright * ¹ . Щоб скасувати продовження відтворення, знову натисніть кнопку \blacksquare .
Вибрати папку	$\text{📁} + / \text{📁} -$ кілька разів поспіль.
Вибрати файл	\lll / \ggg .
Знайти потрібний фрагмент файлу	Під час відтворення натисніть і утримуйте кнопку \lll / \ggg та відпустіть її в потрібний момент.
Вибрати режим повторюваного відтворення	REPEAT/FM MODE кілька разів, поки не з'явиться індикація «REP ONE» ^{*2} , «REP FLDR» ^{*3} чи «REP ALL» ^{*4} .

Щоби	Натисність
Змінити режим відтворення	PLAY MODE кілька разів, коли USB-пристрій зупинено. Можна вибрати звичайне відтворення («FLDR» для усіх файлів у папці на USB-пристрої), відтворення в довільному порядку («SHUF» або «FLDRSHUF» для довільного відтворення папки) або програмоване відтворення («PROGRAM»).

*¹ Якщо відтворюється VBR MP3/WMA-файл, система може продовжити відтворення не точно від того місця.

*² «REP ONE»: повторне відтворення поточного файлу.

*³ «REP FLDR»: повторне відтворення поточної папки.

*⁴ «REP ALL»: повторне відтворення усіх файлів на USB-пристрої.

Примітки

- Ця система не відтворює аудіофайли на USB-пристрої у таких випадках:
 - якщо кількість аудіофайлів у папці перевищує 999.
 - коли на USB-пристрої збережено понад 999 аудіофайлів.
 - коли на USB-пристрої більше, ніж 256 папок (включаючи кореневу папку «ROOT» і пусті папки).
 - Вказані кількості можуть коливатися, залежно від структури файлів і папок. Не зберігайте в пам'яті USB-пристрою, що містить аудіофайли, файли інших типів та непотрібні папки.
 - Відтворення можливе лише до 8 рівнів папок.
 - Файли та папки відображаються у тому ж порядку, в якому їх було створено на USB-пристрої.
 - Папки, в яких немає аудіофайлів, будуть пропущені.
 - За допомогою цієї системи можна прослуховувати такі аудіоформати:
 - MP3: розширення файлу «.mp3»
 - WMA: розширення файлу «.wma»
- Зауважте, що навіть якщо назва файлу має правильне розширення, а сам файл є іншим, система може видавати шум або погано працювати.

Видалення аудіофайлів або папок із пам'яті USB-пристрою

- 1 Виберіть режим USB-пристрою. Натисніть кнопку USB.
- 2 Під'єднайте USB-пристрій до роз'єму ψ (USB).
- 3 Натисніть кнопку \lll / \ggg або $\boxed{+} / \boxed{-}$, щоб вибрати аудіофайл або папку для видалення, після чого запустіть відтворення.
- 4 Натисніть кнопку OPTIONS на пристрої. На дисплеї з'явиться індикація «ERASE».
- 5 За допомогою кнопок \lll / \ggg , виберіть «FO ERASE» (видалення папки) або «FI ERASE» (видалення файлу).
- 6 Натисніть кнопку \oplus . На дисплеї з'явиться індикація «COMPLETE».

Створення власної програми (програмоване відтворення)

- 1 Виберіть режим USB-пристрою. Натисніть кнопку USB.
- 2 Виберіть режим відтворення. Коли програвач зупинено, натискайте кнопку PLAY MODE, поки не з'явиться індикація «PROGRAM».
- 3 Виберіть номер потрібного файлу. Натискайте кнопки \lll / \ggg кілька разів, доки не відобразиться номер необхідного файлу.

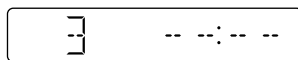

Номер вибраного файлу

Програмуючи MP3/WMA-файли в певній папці, використовуйте кнопки $\boxed{+} / \boxed{-}$, щоб вибрати потрібну папку і потрібний файл.

- 4 Запрограмуйте вибраний файл. Щоб ввести вибраний файл, натисніть кнопку \oplus .
- 5 Повторіть кроки 3 та 4, щоб додати до програми інші файли, не перевищуючи їх максимальну кількість – 64.
- 6 Для відтворення запрограмованих файлів натисніть кнопку \blacktriangleright . Програма залишається доступною, поки не буде виконано одну з таких дій:
 - зміна функції;
 - вимкнення системи;
 - від'єднання шнура живлення;
 - відкриття лотка для дисків.Щоб відтворити ще раз ту саму програму, натисніть кнопку \blacktriangleright .

Скасування програмованого відтворення

Натисніть кнопку PLAY MODE.

Видалення останнього кроку зі списку програми

Натисніть кнопку CLEAR, коли відтворення зупинено.

Використання додаткових аудіопристроїв

- 1 Підготуйте джерело звуку.**
Додаткові аудіопристрої під'єднуються до роз'ємів DVD/PC IN L/R на пристрої за допомогою аналогового аудіокабелю (не додається).
- 2 Натискайте кнопку VOLUME —, поки не дисплеї не з'явиться індикація «VOL MIN».**
- 3 Виберіть функцію DVD/PC IN.**
Натисніть кнопку DVD/PC IN.
- 4 Розпочніть відтворення.**
Почніть відтворення під'єданого компонента та налаштуйте гучність.

Примітка

Якщо рівень гучності під'єданого компонента надто низький, система може автоматично перейти у режим очікування. Налаштуйте відповідно гучність компонента. Див. розділ «Вимкнення функції автоматичного переходу в режим очікування» (стор. 27).

Регулювання звуку

Щоби	Натисніть
Відрегулюйте гучність	VOLUME +/-.
Створити динамічніше звучання	BASS BOOST.
Встановити звуковий ефект	EQ +/-EQ — кілька разів, поки не з'явиться потрібний звуковий ефект.

Змінення вигляду дисплея

Щоби	Натисніть
Змінити інформацію, що виводиться на дисплей*	DISPLAY кілька разів, коли систему ввімкнено.

* Наприклад, можна переглянути інформацію, як от номер доріжки, ім'я файлу/папки, назву альбому та ім'я виконавця.

Система пропонує такий режим відображення.

Режим відображення	Коли систему вимкнено
Режим економії енергії	Для економії енергії дисплей вимикається. Годинник продовжує працювати.

Примітки щодо інформації на дисплеї

- Непідтримувані символи відображаються символом «_».
- Не відображається така інформація:
 - загальна тривалість відтворення для MP3-диска та USB-пристрою;
 - час, що залишився до кінця відтворення файлу MP3/WMA.
- Неправильно відображається така інформація:
 - час, що минув від початку відтворення файлу MP3/WMA, записаного із змінною швидкістю потоку (VBR).
 - імена папок та файлів, які не відповідають стандарту ISO9660 Level 1/Level 2 у розширеному форматі.

Використання таймерів

У системі передбачено дві функції таймера. Якщо одночасно увімкнути обидва таймери, перевагу матиме таймер сну.

Таймер сну:

Ви можете засинати, слухаючи музику. Ця функція працює, навіть коли годинник не налаштовано. Натисніть кілька разів кнопку SLEEP. Якщо вибрати режим «AUTO», система автоматично вимкнеться після завершення відтворення поточного диска чи вмісту USB-пристрою, або через 100 хвилин.

Таймер відтворення:

Можна прокидатися у встановлений час під музику компакт-диска, приймача FM/AM або USB-пристрою. Потрібно попередньо налаштувати годинник.

1 Підготуйте джерело звуку.

Підготуйте джерело звуку, а тоді за допомогою кнопок VOLUME +/- налаштуйте гучність.

2 Виберіть режим налаштування таймера.

Натисніть кнопку TIMER MENU. Якщо годинник не налаштовано, система перейде в режим налаштування годинника. У такому випадку налаштуйте годинник.

3 Налаштуйте таймер відтворення.

Натискаючи кілька разів кнопки **◀◀/▶▶**, щоб вибрати пункт «PLAY SET», після чого натисніть кнопку **⊕**.

4 Вкажіть час для запуску відтворення.

За допомогою кнопок **▲/▼** налаштуйте годину, після чого натисніть кнопку **⊕**. Таким самим чином встановіть хвилини.

5 Щоби вказати час зупинки відтворення, дійте так само, як у кроці 4.

6 Виберіть джерело звуку.

За допомогою кнопок **▲/▼** виберіть потрібне джерело звуку, після чого натисніть кнопку **⊕**.

7 Вимкніть систему.

Натисніть кнопку **I/⏻**. Система ввімкнеться автоматично безпосередньо перед установленим моментом. Якщо в момент настання встановленого часу систему буде увімкнено, таймер відтворення не спрацює. Не виконуйте в системі жодних дій з моменту її увімкнення і до початку відтворення.

Перевірка налаштування

- 1 Натисніть кнопку TIMER MENU.**
- 2 Натисніть кнопку **◀◀/▶▶**, щоб вибрати пункт «SELECT», а тоді натисніть кнопку **⊕**.**
- 3 Натисніть кнопку **◀◀/▶▶**, щоб вибрати пункт «PLAY SEL», а потім натисніть кнопку **⊕**.**

Скасування таймера

Повторюйте ті самі кроки, що й в розділі «Перевірка налаштування», поки на кроці 3 не з'явиться індикація «OFF», після чого натисніть кнопку **⊕**.

Змінення налаштування

Почніть знову із кроку 1 розділу «Використання таймерів».

Підказка

Налаштування таймера відтворення зберігаються доти, доки вони не будуть скасовані вручну.

Усунення несправностей

1 Перевірте, чи шнур живлення та кабелі гучномовців правильно та надійно під'єднані.

2 Знайдіть опис проблеми, подібної на вашу, у наведеному нижче переліку та спробуйте запропоновані дії для її виправлення.

Якщо проблему не вдається вирішити, зверніться до найближчого представництва Sony.

Якщо на дисплеї відображається напис «PROTECT»

Негайно вийміть шнур живлення, а після того, як зникне напис «PROTECT», перевірте подані нижче пункти.

- Чи не відбулося коротке замикання кабелів «+» та «-» одного з гучномовців?
- Чи не заблоковано вентиляційні отвори системи?

Перевіривши згадані вище пункти та за відсутності несправностей під'єднайте кабелі живлення до мережі та увімкніть систему. Якщо проблему не вдається вирішити, зверніться до найближчого представництва Sony.

Загальні характеристики

Система не вмикається.

- Чи підключено кабель живлення до електромережі?

Система несподівано переходить у режим очікування.

- Це не є несправністю. Система автоматично переходить у режим очікування, якщо протягом приблизно 30 хвилин не було виконано жодної операції або відсутній аудіосигнал. Див. розділ «Вимкнення функції автоматичного переходу в режим очікування» (стор. 27).

Налаштування годинника або роботи таймера відтворення несподівано скасовано.

- Якщо приблизно протягом однієї хвилини не виконати жодної операції, налаштування годинника або таймера відтворення буде скасовано автоматично. Повторіть операцію.

Немає звуку.

- Чи не відбулося коротке замикання кабелів «+» та «-» одного з гучномовців?
- Чи використовуєте ви виключно гучномовці з комплекту?
- Чи не заблоковано вентиляційні отвори системи?
- Можливо, вибрана радіостанція тимчасово припинила передачі.

Звук лунає лише з одного каналу, або гучність лівого і правого каналів різна.

- Встановіть гучномовці максимально симетрично.
- Під'єднайте виключно гучномовці з комплекту.

Відчутне гудіння або шум.

- Встановіть систему в іншому місці, подалі від джерел шуму.
- Підключіть систему до іншої розетки.
- Підключіть шнур живлення до фільтра шуму (продається окремо).

Пульт дистанційного керування не працює.

- Усуньте всі перешкоди, що знаходяться між пультом дистанційного керування та сенсором на пристрої, та встановіть пристрій подалі від джерел флуоресцентного світла.
- Спрямуйте пульт дистанційного керування на сенсор системи.
- Піднесіть пульт дистанційного керування ближче до системи.

На пристрої не працює жодна кнопка, крім кнопки I/⏻, а на дисплеї відображається індикація «LOCK ON».

- Увімкнено функцію блокування від дітей. Щоб вимкнути функцію блокування від дітей, натисніть та утримуйте на пристрої кнопку ■, доки не з'явиться індикація «LOCK OFF».

Неможливо вийняти диск, а на дисплеї відображається напис «LOCKED».

- Зверніться до місцевого дилера Sony або найближчого уповноваженого сервісного центру Sony.

Компакт-диск/MP3-диск

Звук переривається, або диск не відтворюється взагалі.

- Протріть диск і вставте його ще раз.
- Переставте систему в інше місце, захищене від вібрації (наприклад, на стійку підставку).
- Переставте гучномовці подалі від системи або розмістіть їх на окремих підставках. На високих рівнях гучності вібрація гучномовців може спричинити переривання звуку.

Відтворення починається не з першої доріжки.

- Встановіть звичайний режим відтворення.

Запуск відтворення забирає більше часу, ніж звичайно.

- Час, необхідний для запуску відтворення, може збільшуватися, якщо встановлено такі диски:
 - диски, що містять складну структуру вкладених папок.
 - диски, записані в багатосеансному режимі.
 - диски, записані без закриття диска (диски, на котрі можна додавати дані).
 - диски, що містять багато папок.

USB-пристрій

Під'єднаний USB-пристрій не заряджається.

- Перевірте, чи USB-пристрій під'єднано належним чином.

Чи USB-пристрій, який ви використовуєте, підтримується системою?

- Якщо ви під'єднуєте USB-пристрій, несумісний із системою, можуть виникати проблеми, що описані нижче. Перевірте інформацію щодо сумісних USB-пристроїв на веб-сайтах за URL-адресами, які перелічені в розділі «Перед використанням USB-пристрою» (стор. 14).
 - USB-пристрій не розпізнається.
 - Імена файлів та папок не відображаються цією системою.
 - Відтворення неможливе.
 - Звук переривається.
 - Наявні шуми.
 - Відтворюється спотворений звук.

З'явиться напис «OVER CURRENT».

- Виявлена проблема, пов'язана з рівнем електричного струму, що подається з роз'єму Ψ (USB). Вимкніть систему та від'єднайте USB-пристрій від роз'єму Ψ (USB). Переконайтеся у справності USB-пристрою. Якщо повідомлення не зникає з дисплея, зверніться до найближчого представництва Sony.

Немає звуку.

- USB-пристрій не під'єднаний належним чином. Вимкніть систему та під'єднайте USB-пристрій ще раз.

Виникають шуми, переривання або спотворений звук.

- Вимкніть систему та під'єднайте USB-пристрій ще раз.
- Музика містить шуми або спотворений звук в оригінальному записі. Можливо, шум з'явився під час створення музики за допомогою цієї системи чи комп'ютера. Створіть музичні дані заново.
- Під час кодування файлів використовувався низький бітрейт. Перешліть на USB-пристрій файли, записані із вищою швидкістю потоку.

Протягом тривалого часу на дисплеї відображається напис «SEARCH», або запуск відтворення триває надто довго.

- Зчитування даних може займати багато часу в таких випадках:
 - у пам'яті USB-пристрою міститься багато папок або файлів.
 - структура запису файлів надто складна.
 - об'єм пам'яті пристрою надто великий.
 - внутрішня пам'ять надто роздіблена.

Неправильно відображаються дані на дисплеї

- Символи, які неможливо відобразити, з'являються у вигляді «_».

USB-пристрій не розпізнається.

- Вимкніть систему, під'єднайте USB-пристрій ще раз, а тоді увімкніть систему.
- Перевірте інформацію щодо сумісних USB-пристроїв на веб-сайтах за URL-адресами, які перелічені в розділі «Перед використанням USB-пристрою» (стор. 14).

Не вдається виконати перенесення даних.

- Перевірте інформацію щодо сумісних USB-пристроїв на веб-сайтах за URL-адресами, які перелічені в розділі «Перед використанням USB-пристрою» (стор. 14).
- USB-пристрій не відформатовано належним чином. Інформацію щодо способу форматування читайте в інструкції з використання USB-пристрою.
- Вимкніть систему та від'єднайте USB-пристрій. Якщо USB-пристрій обладнано вимикачем живлення, вимкніть та увімкніть USB-пристрій після від'єднання від системи. Тоді виконайте перенесення даних ще раз.
- Під час перенесення даних USB-пристрій було від'єднано або було вимкнено живлення системи. Видаліть частково перенесений файл і перенесіть його ще раз. Якщо це не вирішить проблему, то можливо, USB-пристрій несправний. Інформацію щодо вирішення цієї проблеми читайте в інструкції з використання USB-пристрою.

Неможливо видалити аудіофайли чи папки, що знаходяться в пам'яті USB-пристрою.

- Перевірте, чи пам'ять USB-пристрою не захищена від запису.
- Під час видалення даних USB-пристрій було від'єднано або було вимкнено живлення системи. Видаліть частково видалений файл. Якщо це не вирішить проблему, то можливо, USB-пристрій несправний. Інформацію щодо вирішення цієї проблеми читайте в інструкції з використання USB-пристрою.

Відтворення не починається.

- Вимкніть систему, під'єднайте USB-пристрій ще раз, а тоді увімкніть систему.
- Перевірте інформацію щодо сумісних USB-пристроїв на веб-сайтах за URL-адресами, які перелічені в розділі «Перед використанням USB-пристрою» (стор. 14).
- Натисніть кнопку ►, щоб розпочати відтворення.

Відтворення починається не з першої доріжки.

- Встановіть звичайний режим відтворення.

Файли не відтворюються.

- Можливо, аудіофайли мають невідповідне розширення. Ця система підтримує такі розширення файлів:
 - MP3: розширення файлу «.mp3»
 - WMA: розширення файлу «.wma»
 - USB-пристрої, відформатовані у файлової системі, відмінній від FAT16 або FAT32, не підтримуються.*
 - Якщо ви використовуєте USB-пристрій, пам'ять якого розбита на кілька розділів, відтворюватися можуть лише файли з першого розділу.
 - Зашифровані або захищені паролем файли та файли з подібними обмеженнями доступу не відтворюються.
- * Ця система підтримує FAT16 і FAT32, проте деякі USB-пристрої можуть не підтримувати усі ці FAT. Детальнішу інформацію див. у інструкціях з використанням USB-пристрою або зверніться до його виробника.

Радіоприймач

Присутнє відчутнє гудіння або шум, або ж неможливо налаштувати приймач на жодну радіостанцію.

- Під'єднайте антену належним чином.
- Щоб покращити прийом, спробуйте переставити чи повернути антену.
- Антена повинна знаходитись на певній відстані від шнурів гучномовців і шнура живлення, щоб уникнути появи шумів.
- Вимкніть розташоване поруч електричне обладнання.

Зміна інтервалу налаштування AM-діапазону (крім моделей, які продаються у Росії)

Інтервал налаштування AM-хвилі встановлено виробником на рівні 9 або 10 кГц. Для змінення інтервалу налаштування AM-діапазону користуйтеся кнопками на пристрої.

- 1 **Налаштуйтеся на будь-яку станцію AM.**
- 2 **Натисніть на пристрої кнопку OPTIONS та утримуйте її до появи на дисплеї індикації «530» або «531».**
Усі збережені AM-станції будуть видалені.

Скидання налаштувань системи до заводських параметрів

Якщо система все ще не працює нормально, скиньте всі налаштування системи до заводських параметрів.

- 1 **Відключіть шнур живлення від розетки та підключіть його знову, після чого увімкніть систему.**
- 2 **Натисніть на пристрої кнопки ■ і EQ та утримуйте їх до появи індикації «RESET OK».**
Усі встановлені користувачем параметри, включаючи збережені радіостанції, таймер та годинник, будуть видалені.

Вимкнення функції автоматичного переходу в режим очікування

Цю систему обладнано функцією автоматичного переходу в режим очікування. За наявності цієї функції система автоматично переходить у режим очікування, якщо протягом приблизно 30 хвилин не було виконано жодної операції або відсутній аудіосигнал.

За замовчуванням функцію автоматичного переходу в режим очікування увімкнено.

Вимкнути функцію автоматичного переходу в режим очікування можна за допомогою кнопок на пристрої.

Коли систему ввімкнено, натисніть і утримуйте кнопку I/⏻, поки не з'явиться індикація «AUTO STANDBY OFF».

Щоб увімкнути цю функцію, повторіть процедуру, поки не з'явиться індикація «AUTO STANDBY ON».

Примітки

- Автоматичний перехід у режим очікування не працює для функції радіоприймача (FM/AM).
- Система може не виконувати автоматичний перехід у режим очікування в таких випадках:
 - коли виявлено аудіосигнал.
 - під час відтворення аудіодоріжок або файлів.
 - коли увімкнено таймер відтворення або таймер сну.

Повідомлення

DISC ERR

Ви вставили диск, який неможливо відтворити.

ERROR

- Пам'ять USB-пристрою захищена від запису.
- Пам'ять USB-пристрою повна.

FULL

Ви намагалися запрограмувати більше 64 доріжок або файлів (кроків програми).

NO FILE

На дисках CD-R/CD-RW чи USB-пристрої немає файлів, які можна відтворити.

NO STEP

Усі запрограмовані кроки видалено.

NO USB

Жодний USB-пристрій не під'єднано, або під'єднано невідтримуваний USB-пристрій.

PLAY SET

Ви намагалися увімкнути таймер, коли таймер відтворення не налаштовано.

PLS STOP

Під час відтворення було натиснено кнопку PLAY MODE.

SELECT

Ви натиснули кнопку TIMER MENU, коли таймер було увімкнено.

TIME NG

Час запуску та час зупинки таймера відтворення збігаються.

Застереження

Диски, які ця система **МОЖЕ** відтворювати

- Аудіо компакт-диск
- CD-R/CD-RW (аудіодані/файли MP3)

Диски, які ця система **НЕ МОЖЕ** відтворювати

- CD-ROM
- Диски CD-R та CD-RW, записані в іншому форматі, ніж музичний компакт-диск, створений згідно зі стандартом ISO9660 Level 1/Level 2
- Диски CD-R та CD-RW, записані в багатосеансному режимі без здійснення «закриття сеансу»
- Диски CD-R та CD-RW із поганою якістю запису, подряпані, забруднені або записані за допомогою несумісного записуючого пристрою
- Диски CD-R та CD-RW, записані без правильного закриття диска
- Диски, які містять файли інших форматів, ніж MPEG 1 Audio Layer-3 (MP3)
- Диски нестандартної форми (наприклад, у формі серця, квадрата чи зірки)
- Диски з клейкою стрічкою, папером або наклейками
- Вживані диски або диски з прокату, на котрих наклеєно відповідний знак, якщо клей виступає з-під цього знака
- Диски з етикетками, надрукованими чорнилом, липким на дотик

Примітки щодо дисків

- Перед відтворенням протріть диск серветкою для чищення дисків у напрямку від центру до краю.
- Не чистіть диски розчинниками (наприклад, бензином), побутовими миючими засобами чи антистатичним спреєм, призначеним для вінілових платівок.
- Не залишайте диски під прямими сонячними променями або поблизу джерел тепла, зокрема обігрівачів; не залишайте їх у припаркованому на сонці автомобілі.

Щодо безпеки

- Якщо пристрій не використовуватиметься протягом тривалого часу, повністю від'єднайте шнур живлення від розетки. Витягаючи шнур із розетки, завжди тримайте його за штепсель. Ніколи не тягніть за сам шнур.
- У випадку потрапляння всередину пристрою будь-якого твердого предмета або рідини від'єднайте систему від електромережі та забезпечте її перевірку кваліфікованим майстром, перш ніж користуватися нею знову.
- Заміну шнура живлення може виконувати виключно кваліфікована організація, що здійснює сервісне обслуговування.

Щодо розташування

- Не розміщуйте систему на похилій поверхні або в місцях із надмірно високою чи низькою температурою, сильно запилених, забруднених, із високою вологістю, відсутністю належної вентиляції, а також під впливом вібрацій, прямих сонячних променів чи яскравого світла.
- Будьте обережні, встановлюючи пристрій або гучномовці на спеціально оброблених поверхнях (наприклад, натертих воском, змащених або полірованих), оскільки поверхня пристрою може заплямуватися або знебарвитись.
- Якщо систему перенесено з холодного середовища в тепле або розташовано в приміщенні з високою вологістю, на лінзі всередині програвача компакт-дисків може сконденсуватися волога, що спричинить порушення в роботі системи. У такому випадку вийміть диск та залиште систему ввімкненою приблизно на годину, щоб волога випарувалась.

Щодо виділення тепла

- Виділення тепла під час роботи системи – нормальне явище, що не є причиною для занепокоєння.
- Якщо система неперервно використовувалась із високою гучністю, не торкайтеся корпуса, оскільки він може бути гарячим.
- Не затуляйте вентиляційні отвори.

Щодо акустичної системи

Ця акустична система не захищена магнітним екраном, тому зображення на розташованому поруч телевізорі може бути викривлене магнітним полем. У цьому випадку вимкніть телевізор, почекайте 15 – 30 хвилин та увімкніть його знову. Якщо покращення немає, переставте гучномовці далі від телевізора.

Чищення корпуса

Чистити систему слід м'якою серветкою, злегка змоченою слабким розчином миючого засобу. Не використовуйте будь-які абразивні губки, порошок для чищення або такі речовини як бензин, спирт чи інші розчинники.

Технічні характеристики

Основний пристрій

Секція підсилювача

Модель, що продається в Аргентині:

Вихідна потужність (номінальна):
30 Вт + 30 Вт (8 Ом, 1 кГц, 1% THD)

Інші моделі:

Вихідна потужність (номінальна):
30 Вт + 30 Вт (8 Ом, 1 кГц, 1% THD)
Вихідна потужність (для довідки):
60 Вт + 60 Вт (на канал, 8 Ом, 1 кГц)

Вхідні роз'єми

DVD/PC IN (аудіороз'єми L/R):
чутливість 1,2 В, опір 10 кОм

Вихідні роз'єми

SPEAKERS: дозволений опір – 8 Ом

Секція програвача компакт-дисків

Система: Відтворення компакт-дисків та цифрового звуку

Властивості лазерного діода

Спосіб випромінювання:
неперервне

Вихідна потужність лазера*: Не більше 44,6 мкВт

* Це значення вимірюється на відстані 200 мм від поверхні лінзи за допомогою блоку оптичної реєстрації з діафрагмою 7 мм.

Секція радіоприймача

Приєм FM-трансляцій у стереорежимі, супергетеродинний приймач діапазонів FM та AM
Антенна:

Дротова FM-антена
Контурна AM-антена

Секція приймача FM:

Діапазон прийому:
87,5 МГц – 108,0 МГц (із кроком 50 кГц)

Секція приймача AM:

Діапазон прийому:
Модель, що продається в Росії:
531 кГц – 1602 кГц (із кроком 9 кГц)
Інші моделі:
531 кГц – 1710 кГц (із кроком 9 кГц)
530 кГц – 1710 кГц (із кроком 10 кГц)

Секція USB

Порт Ψ (USB): Тип А, максимальний струм 500 мА

Підтримувані аудіоформати

Підтримувана швидкість потоку:
MP3 (MPEG 1 Audio Layer-3):
32 кбіт/с – 320 кбіт/с, VBR (змінна швидкість потоку)
WMA*: 32 кбіт/с – 192 кбіт/с, VBR (змінна швидкість потоку)

Частота дискретизації:
MP3 (MPEG 1 Audio Layer-3):
32/44,1/48 кГц
WMA*: 44,1 кГц
* Лише USB-пристрої

Гучномовець

Передній гучномовець (SS-ECL5)

Акустична система: 2-смугова акустична система, фазоінвертор
Динаміки:

низькочастотний динамік: 130 мм, конусного типу
високочастотний динамік: 40 мм, рупорного типу

Номинальний опір: 8 Ом
Розміри (Ш/В/Г): прил. 200 мм × 300 мм × 185 мм
Маса: прил. 2,2 кг нетто (один гучномовець)
Кількість: 2 шт.

Загальні характеристики

Вимоги щодо живлення:

Модель, що продається в Мексиці:
120 В – 240 В змінного струму,
60 Гц

Інші моделі: 120 В – 240 В змінного струму, 50/60 Гц

Споживання електроенергії: 50 Вт
Розміри (Ш/В/Г, з найбільшими виступами) (без гучномовців):
прил. 193 мм × 300 мм × 260 мм
Маса (без гучномовців): прил. 2,4 кг
Кількість основних пристроїв: 1 шт.

Комплектація: пульт дистанційного керування (1), батарея R6 (типу AA) (1), дротова FM-антена (1), контурна AM-антена (1), ніжки для гучномовців (8)

Дизайн та характеристики можуть бути змінені без повідомлення.

Споживання електроенергії в режимі очікування: 0,5 Вт

Повідомлення про ліцензію та товарний знак

- Ліцензія на технологію звукового кодування MPEG Layer-3 та патенти отримані від Fraunhofer IIS і Thomson.
- Windows Media є зареєстрованою торгівельною маркою або торгівельною маркою Microsoft Corporation у Сполучених Штатах Америки та/або в інших країнах.
- Цей пристрій захищено деякими правами інтелектуальної власності Microsoft Corporation. Використання або розповсюдження цих технологій за межами цього виробу заборонено без ліцензії від Microsoft або уповноважених підрозділів Microsoft.
- Усі інші товарні знаки і зареєстровані товарні знаки належать їх відповідним власникам. У цьому посібнику позначки TM та [®] не зазначаються.

<http://www.sony.net/>

