

Цифровой фотоаппарат со сменным объективом

α Руководство

Оглавление

Образец фотографии

Меню

Алфавитный указатель



α

Как пользоваться ЭТИМ руководством

Щелкните на кнопке в верхнем правом углу на обложке и на каждой странице для перехода к соответствующей странице. Это особенно удобно при поиске функции, которую вы хотите использовать.

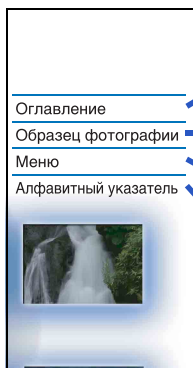

Поиск информации по функции.

Поиск информации по примерам фотографий.

Поиск информации в списке элементов меню.

Поиск информации по ключевому слову.

Оглавление

Образец фотографии

Меню

Алфавитный указатель

Оглавление

Образец фотографии

Меню

Алфавитный указатель

Символы и условные знаки, используемые в данном руководстве

The image shows a screenshot of the 'Red Eye Reduction' section from the manual. It includes a title, a brief explanation of the phenomenon, a menu navigation path, a settings screen showing 'Red Eye Reduction' set to 'OFF', and a 'Notes' section. Below this is a diagram titled 'What causes the red-eye phenomenon?' showing a camera's flash reflecting off the back of a person's eye. A small inset photo shows a person's face with red eyes. Blue arrows and text boxes explain the symbols used in the manual: arrows for action sequence, checkmarks for default settings, exclamation marks for notes, and lightbulbs for useful information.

В данном руководстве последовательность действий показывается стрелками (→). Выполняйте действия с камерой в указанном порядке.

Настройка по умолчанию показывается символом ✓.

Указывает на предосторожности и ограничения, относящиеся к правильному использованию камеры.

Фотографии, использованные в качестве примеров в данном руководстве пользователя, являются воспроизведенными изображениями, а не изображениями, полученными с помощью данной камеры.

Указывает на информацию, которую полезно знать.



Сведения о пользовании фотоаппаратом

Как пользоваться этим руководством	2
Образец фотографии	6
Компоненты камеры	12
Список значков, появляющихся на экране	16

Основные действия

Эксплуатация камеры	19
Меню	21
Съемка изображений	27
Воспроизведение изображений	29
Удаление изображений	31

Использование функций с использованием диска управления

DISP (Вид экрана)	39
 (Коррек.экспоз.)	42
 (Режим протяжки)	43
 (Индекс изображ.)	49

Использование функции Творческое фото

Творческое фото	32
Размывание фона	33
Яркость	34
Цвет	35
Интенсивность	36
Эффект рисунка	37

Использование функций в меню

Реж. съемки	21
Фотоаппарат	22
Размер изображения	23
Яркость/цвет	23
Воспроизведение	24
Настройка	24

Подключение к другому оборудованию

Просмотр изображений на телевизоре	173
Использование с компьютером	176
Использование программного обеспечения	178
Подключение камеры к компьютеру	181
Создание диска с видеозаписями	183
Печать неподвижных изображений	187

Устранение неисправностей

Устранение неисправностей	188
Предупреждающие сообщения	195

Прочее

Использование камеры за границей	198
Карта памяти	199
Батарейный блок "InfoLITHIUM"	201
Зарядка батареи	203
Установочный адаптер	204
Электронный видеоискатель	206
Формат AVCHD	207
Чистка	208

Алфавитный указатель

Алфавитный указатель 209

Оглавление

Образец
фотографии

Меню

Алфавитный
указатель

Образец фотографии

“Это сцена, которую я хочу сфотографировать, но как мне это сделать?”
Вы можете найти ответ, просмотрев примеры фотографий, указанные здесь.
Щелкните на требуемом примере фотографии.

- Съемка людей (стр. 7)
- Макросъемка (стр. 8)
- Съемка пейзажей (стр. 9)
- Съемка заката/ночных сцен (стр. 10)
- Съемка быстро движущихся объектов (стр. 11)

Если вы щелкните на фотографии, вы перейдете к странице с описанием функции, рекомендуемой для съемки такого вида фотографии.
Обратитесь к этим описаниям дополнительно к рекомендациям по съемке, показываемым на экране камеры.
Подробное описание работы приведено на страницах, указанных в скобках.



Счастливая улыбка (78)



Щелкните!

Smile Shutter

Когда камера распознает улыбку, затвор срабатывает автоматически.

- MENU → [Фотоаппарат] → [Smile Shutter] → [Вкл].
- Для установки чувствительности обнаружения улыбки Option → требуемая настройка.
- Дождитесь распознавания улыбки. Когда уровень улыбки поднимается выше указателя ◀ на индикаторе, камера автоматически запечатлеть изображение. Если вы нажимаете кнопку затвора при включенной функции Smile Shutter, камера снимает кадр и возвращается в режим Smile Shutter.
- Для выхода из режима Smile Shutter выберите MENU → [Фотоаппарат] → [Smile Shutter] → [Выкл].

<input checked="" type="checkbox"/> Off (Выкл)	Функция “Съемка улыбки” не используется.
<input checked="" type="checkbox"/> (Вкл)	Использует функцию “Съемка улыбки”.

Вы можете установить чувствительность обнаружения улыбки при помощи Option.

<input type="checkbox"/> (Широкая улыбка)	Обнаружение широкой улыбки.
<input checked="" type="checkbox"/> (Обычная улыбка)	Обнаружение нормальной улыбки.
<input type="checkbox"/> (Легкая улыбка)	Обнаружение даже небольшой улыбки.

Примечания

- Вы не можете использовать [Smile Shutter] со следующими функциями:
 - [Съемка с рук] и [Выбор сцены]
 - [Устр. размыт. лица]
 - [Панорамный обзор]
 - [Панорам. 3D-обзор]
 - [Рукой фокус]
- Если вы установите [Smile Shutter] на [Вкл] при использовании функции [Усиление] камеры, функция [Усиление] камеры будет активирована.
- Съемка с использованием функции Smile Shutter завершается автоматически при заполнении карты памяти.
- В зависимости от условий съемки улыбка могут не распознаваться выходящие образцы.

78/81

Продолжение следует ↓



Человек находится в фокусе при размытом фоне (33)



Одна и та же сцена с различной яркостью (48)



Счастливая улыбка (78)



При свете свечи (56)



Человек на фоне ночного пейзажа (54)



Двигающийся человек (91)



Групповая фотография (46, 47)



Человек с подсветкой сзади (67)



С мягкими телесными оттенками (81)



Размывание фона (33)



Настройка цветности для искусственного освещения (92)



Цветы (54)



Уменьшение яркости вспышки (96)



Ручное фокусирование (69)



С лучшей яркостью (42)



Предотвращение дрожания камеры при съемке в помещении (91)



Как сделать снимки блюд привлекательными (42)



Яркие цвета неба (42)



Бегущая вода (64)



Яркие цвета зелени (102)



Краски осенней листвы (102)



Панорамные снимки (57)



Сцены с широким диапазоном яркости (97)



Съемка ярко освещенной улицы из темного помещения (97)



Размывание фона (33)



Обеспечение горизонтальности снимка (117)



Съемка с камерой в руках (54)



Прекрасные фотографии заката солнца в красных тонах (54)



Фейерверки (63)

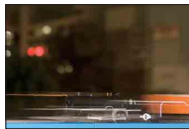

Световой след (67)



Одна и та же сцена с различной яркостью (48)



Размывание фона (33)



Предотвращение дрожания камеры (46)

Съемка быстро движущихся объектов



Съемка движущегося объекта (72)



Выразительность энергичных действий (64)



Съемка объекта, приближающегося к камере (69)



Лучший момент (45)

Оглавление

Образец
фотографии

Меню

Алгоритм
указатель

Компоненты камеры

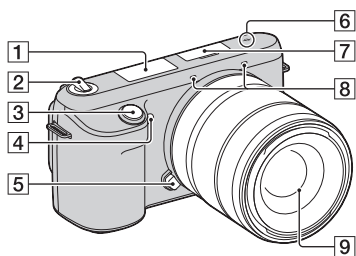

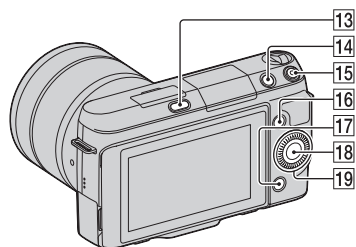
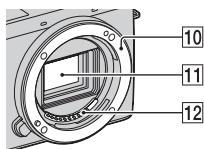

Когда объектив снят



Подробное описание работы приведено на страницах, указанных в скобках.

- 1 Вспышка
- 2 Выключатель ON/OFF (Питание)
- 3 Кнопка затвора (27)
- 4 Подсветка АФ/Индикатор автоспуска/Индикатор Smile Shutter
- 5 Кнопка фиксатора объектива
- 6  Метка положения датчика изображения (69)

- 7 Интеллектуальный аксессуарный разъем 2¹⁾
- 8 Микрофон²⁾
- 9 Объектив
- 10 Байонет
- 11 Датчик изображения³⁾
- 12 Контакты объектива³⁾
- 13 Кнопка  (подъем вспышки) (67)
- 14 Кнопка  (Воспроизведение) (29)
- 15 Кнопка MOVIE (фильм) (27)
- 16 Программируемая клавиша А (20)
- 17 Программируемая клавиша В (20)
- 18 Программируемая клавиша С (20)
- 19 Колесико управления (19)

- 1) Также можно подключить принадлежности для интеллектуального аксессуара.
- 2) Не закрывайте эту часть во время записи фильма.
- 3) Не прикасайтесь непосредственно к этой части.

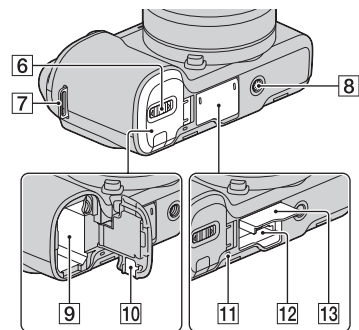
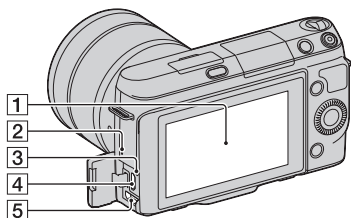

1 ЖК-экран

- Вы можете настроить ЖК-экран на удобный угол просмотра, например, при съемке из низкого положения. Поверните ЖК-экран вверх на 180 градусов при съемке автопортрета. В настройке по умолчанию автоматически устанавливается задержка автоспуска на 3 секунды (стр. 122).

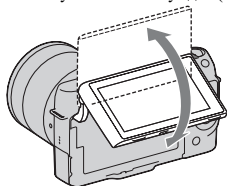

- 2 Динамик
- 3 Индикатор зарядки
- 4 Разъем  (USB) (181)
- 5 Разъем HDMI (173)
- 6 Крышка аккумулятора
- 7 Проушина для плечевого ремня

8 Гнездо штатива

- Используйте штатив с длиной винта не более 5,5 мм. Вы не сможете надежно прикрепить камеру к штативу, длина винта которых превышает 5,5 мм так как это может привести к повреждению камеры.

9 Отделение батареи

10 Крышка соединительной пластины

- Используйте ее при использовании AC-PW20 сетевого адаптера переменного тока (продается отдельно). Вставьте соединительную пластину в отделение для батареи и пропустите шнур через крышку соединительной пластины, как показано ниже.

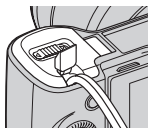

- При закрытии крышки убедитесь, что провод не был защемлен.

11 Индикатор доступа

12 Слот для установки карты памяти

13 Крышка карты памяти

Объектив

E18 – 55 мм F3.5-5.6 OSS (прилагается к NEX-F3D/F3K/F3Y)

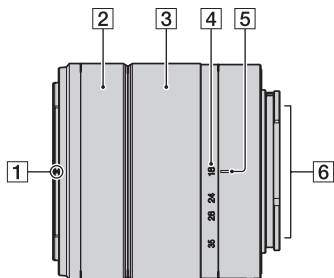

- 1 Метка бленды
- 2 Кольцо фокусировки
- 3 Кольцо трансфокации
- 4 Шкала фокусного расстояния
- 5 Метка фокусного расстояния
- 6 Контакты объектива*
- 7 Установочная метка

* Не прикасайтесь непосредственно к этой части.

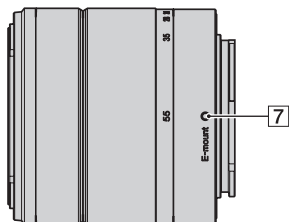

E16 мм F2.8 (прилагается к NEX-F3D)

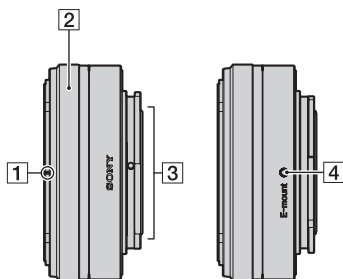

- 1 Коэффициент преобразования*
- 2 Кольцо фокусировки
- 3 Контакты объектива**
- 4 Установочная метка

* Конвертер продается отдельно.

** Не прикасайтесь непосредственно к этой части.

E55 – 210 мм F4.5-6.3 OSS (прилагается к NEX-F3Y)

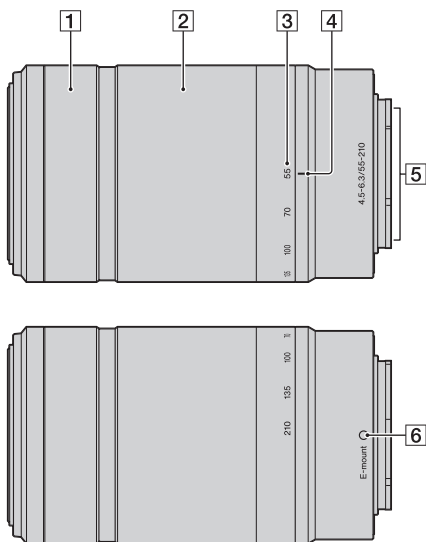

- 1 Кольцо фокусировки
- 2 Кольцо трансфокации
- 3 Шкала фокусного расстояния
- 4 Метка фокусного расстояния
- 5 Контакты объектива*
- 6 Установочная метка

* Не прикасайтесь непосредственно к этой части.

Список значков, появляющихся на экране

Значки появляются на экране для указания состояния камеры. Вы можете изменить отображение экрана, используя DISP (Вид экрана) на колесике управления (стр. 39).

Режим ожидания съемки

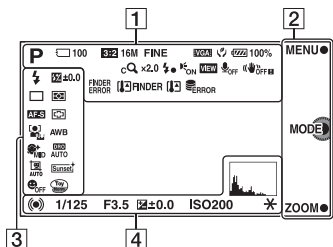

Воспроизведение

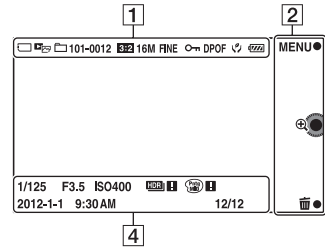

Графический дисплей

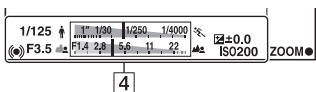

Запись фильма

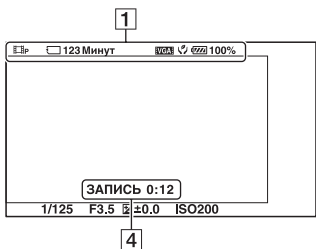

1

Дисплей	Индикация
	Реж. съемки
	Выбор сцены
	Распознавание сцен
3:2 16:9	Формат неподвижных изображений
16M 14M 8.4M 7.1M 4M 3.4M 3D WIDE STD 16:9	Размер изображения неподвижных изображений
RAW RAW+J FINE STD	Качество изображения при фотосъемке
100	Количество записываемых неподвижных изображений

Дисплей	Индикация
60i/50i FX 60i/50i FH 24p/25p FX 24p/25p FH 1080 VGA	Режим записи фильмов
	Карта памяти/ Выгрузка
123Минут	Время записи фильмов
	Эко-режим
100%	Остаточный заряд батареи
	Интеллектуальное масштабирование
	Увеличить четкость изображения
	Цифров увелич
	Идет зарядка вспышки
	Подсветка АФ
VIEW	Live view
OFF	При записи фильма звук не записывается
	SteadyShot/ Предупреждение SteadyShot
FINDER ERROR	Электронный видоискатель (продается отдельно) ошибка подключения
FINDER FINDER	Электронный видоискатель (продается отдельно) Предупреждение о перегреве
	Предупреждение о перегреве
	Файл базы данных заполнен/Ошибка файла базы данных

Дисплей	Индикация
MP4 AVCHD	Режим просмотра
101-0012	Папка воспроизведения – Номер файла
	Защита
DPOF	Команда печати

2

Дисплей	Индикация
MENU ● MODE	Программируемые клавиши (MENU/ Режим съемки/ Масштаб/Удалить/ Увеличить)
МАСШТАБ	

3

Дисплей	Индикация
AUTO SLOW REAR 	Режим вспышки/ Ум.эфф.кр.глаз
±0.0	Коррекция экспозиции вспышки
10 2 3 5 0.5EV 0.7EV	Режим протяжки
	А/спуск автопортрета
	Режим измерения
DMF AF-S AF-C MF	Режим фокусировки
	Режим области фокусировки
OFF ON	Распознаван. лиц
AWB -1 0 +1 +2 WB 7500K A7 G7	Баланс белого
HI MID LO OFF	Эффект мягкой кожи
OFF AUTO AUTO	DRO/Авто HDR
AUTO OFF	Автокадрирование портрета

Дисплей	Индикация
	Творческ. стиль
	Smile Shutter
	Эффект рисунка
	Индикатор чувствительности распознавания улыбки

4

Дисплей	Индикация
● (⊙) (⊘)	Состояние фокусировки
1/125	Выдержка
F3.5	Значение диафрагмы
MV ±0.0	Metered Manual (Ручное экспонирование)
±0.0 -3+2+1+0+1+2+3+	Коррекция экспозиции
ISO400	Чувствительность ISO
*	Блокировка АЭ
# [000000] [0000] %	Индикатор выдержки
# [00:00] [00:00] [00:00]	Индикатор диафрагмы
ЗАПИСЬ 0:12	Время записи фильма (мин:сек)
2012-1-1 9:30AM	Дата/время записи изображения
12/12	Номер изображения/ Количество изображений в режиме просмотра.

Дисплей	Индикация
HDR !	Появляется, когда HDR не работает на изображении.
Photo HDR ! High UV !	Появляется, когда Эффект рисунка не работает на изображении.
	Гистограмма

Оглавление

Образец фотографии

Меню

Алфавитный указатель



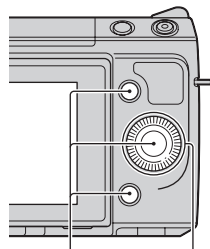

Эксплуатация камеры

Колесико управления и программируемые клавиши позволяют вам использовать различные функции камеры.



Программируемые клавиши Колесико управления

Колесико управления

При съемке колесику управления присваиваются функции DISP (Вид экрана),  (Коррек.экспоз.) и  /  (Режим протяжки). При воспроизведении колесику управления присваиваются функции DISP (Вид экрана) и  (Индекс изображ.).

Вы можете присвоить функции правой клавише на колесике управления (стр. 141).

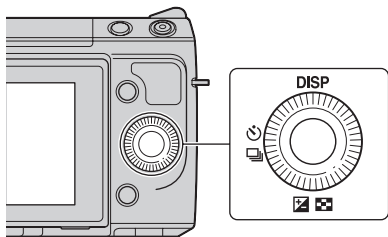

При повороте или нажатии на верхнюю/нижнюю/правую/левую части колесика управления в соответствии с отображением на экране вы можете выбрать элементы настройки. Ваш выбор будет принят при нажатии на центр колесика управления.

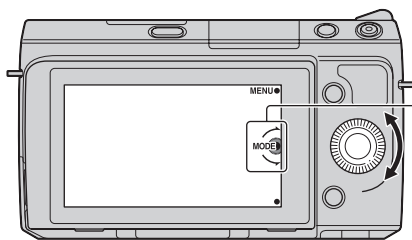

Стрелка означает, что вы можете повернуть колесико управления.



При отображении опций на экране вы можете перемещаться по ним, поворачивая или нажимая на верхнюю/нижнюю/правую/левую части колесика управления. Для выбора нажмите на центр колесика.

Программируемые клавиши

Программируемые клавиши выполняют различные функции, зависящие от контекста.

Присвоенное каждой программируемой клавише действие (функция) показывается на экране.

Для использования функции, показываемой в правом верхнем углу экрана, нажмите программируемую клавишу А. Для использования функции, показываемой в правом нижнем углу экрана, нажмите программируемую клавишу В. Для использования функции, показываемой в центре, нажмите на центр колесика управления (программируемая клавиша С).

Вы можете присвоить функции клавишам В и С (стр. 141).

В данном руководстве программируемые клавиши показываются значком или функцией, показываемой на экране.

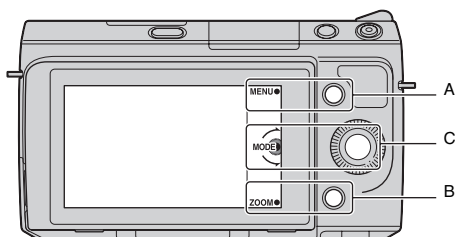

В данном случае программируемая клавиша А действует как кнопка MENU (Меню), а программируемая клавиша В как кнопка ZOOM (Увеличение). Программируемая клавиша С работает как кнопка MODE (Реж. съемки).

Меню

Вы можете задать основные настройки для камеры в целом или выполнять такие функции, как съемка, воспроизведение или другие действия.



- 1 Выберите MENU.
- 2 Выберите желаемый элемент, нажав на верхнюю/нижнюю/правую/левую часть колесика управления, и затем нажмите на центр.
- 3 Следуя инструкциям на экране, выберите желаемый элемент и нажмите на центр диска управления для выбора.

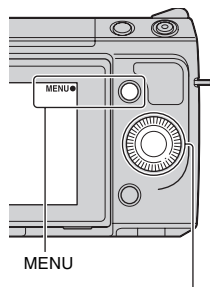

Колесико управления

Реж. съемки

Позволяет выбрать режим съемки, такой как режим экспозиции, режим панорамной съемки, Выбор сцены.

Интеллект. Авто	Камера оценивает объект и выполняет соответствующие настройки. Вы можете воспользоваться автоматической съемкой с соответствующими настройками.
Супер авторежим	Съемка изображений с более широким диапазоном функции съемки, чем при съемке в режиме Интеллектуального авто. Автоматически распознает и оценивает условия съемки, выполняет Авто HDR и выбирает наилучшие изображения.
Выбор сцены	Съемка с предварительно установленными настройками в соответствии с объектом или условиями съемки.
Устр. размыт. движ.	Снижает дрожание камеры при съемке немного затемненных сцен в помещении или при телесъемке.
Панорамный обзор	Съемка с размером панорамного снимка.

Панорам. 3D-обзор	Снимает панорамные изображения в формате 3D, используемые для воспроизведения на телевизоре, совместимом с форматом 3D.
Ручной экспозиция	Настройка диафрагмы и выдержки.
Приор. выдержки	Настройка выдержки для акцента на движение снимаемого объекта.
Приор. диафрагмы	Настройка глубины резкости или размывания фона.
Программное авто	Автоматическая съемка, позволяющая настраивать параметры, за исключением настроек экспозиции (выдержка и диафрагма).

Фотоаппарат

Позволяет настраивать функции съемки, такие как непрерывная съемка, автоспуск и вспышка.

Режим протяжки	Выбор режима протяжки, такого как непрерывная съемка, автоспуск или съемка в режиме брекетинга.
Режим вспышки	Выбор способа, используемого для срабатывания вспышки.
Выбор АФ/РФ	Выбор автоматической или ручной фокусировки.
Обл. автофокуса	Выбор области фокусировки.
Режим АФ	Выбор способа автоматической фокусировки.
Слежение за объект.	Поддерживает фокусировку объекта во время слежения за ним.
Увеличение	Устанавливает масштаб увеличения функции [Увеличение] камеры.
Распознаван. лиц	Автоматическое обнаружение лиц людей и настройка фокусировки и экспозиции в соответствии с лицами.
Регистрация лиц	Регистрация или изменение лица, которому отдается приоритет при фокусировке.
Smile Shutter	Каждый раз, когда камера обнаруживает улыбку, она автоматически делает съемку.
Авт. кадрир. портр.	Анализирует сцену при съемке лица и сохраняет другое изображение с более впечатляющей композицией.
Эффект мягкой кожи	Съемка с мягкими телесными оттенками при использовании функции Распознаван. лиц.
Советы по съемке	Позволяет вам получить доступ ко всем советам по съемке.
Отобр. на LCD (DISP)	Меняет информацию отображаемую на ЖК-экране.
Отобр.видоиск. (DISP)	Меняет информацию отображаемую на электронном видоискателе(продается отдельно).
Кнопка DISP(Монитор)	Позволяет выбрать вид информации, отображаемой на ЖК-экране при нажатии на кнопку DISP.

Размер изображения

Позволяет установить размер изображения и его формат.

Фотоснимок	
Размер изобр.	Выбор размера изображения.
Формат	Выбор формата изображения.
Качество	Выбор формата сжатия.
3D-панорама	
Размер изобр.	Выбирает размер изображения панорамных изображений 3D.
Направ. панорамы	Выбор направления панорамирования камеры при съемке панорамных изображений 3D.
Панорама	
Размер изобр.	Выбирает размер изображения панорамных изображений.
Направ. панорамы	Выбор направления панорамирования камеры при съемке панорамных изображений.
Видео	
Формат файла	Выберите AVCHD или MP4.
Параметры записи	Выберите размер изображения, количество кадров в секунду и качество изображения фильмов.

Яркость/цвет

Позволяет выполнить настройки яркости, такие как режим экспомера, и настройки цвета, такие как баланс белого.

Коррек.экспоз.	Выполняет компенсацию яркости всего изображения.
ISO	Устанавливает чувствительность ISO.
Баланс белого	Настраивает температуру цвета в соответствии с условиями освещения.
Режим измер.	Выбирает способ, используемый для измерения яркости.
Кор.эксп.вспыш.	Регулирование яркости вспышки.
DRO/Авто HDR	Автоматическая коррекция яркости или контрастности.
Эффект рисунка	Осуществляет съемку с желаемыми эффектами для выражения уникальной атмосферы.
Творческ. стиль	Выбор способа обработки изображения.

Воспроизведение

Позволяет настраивать функции воспроизведения.

Удалить	Удаление изображений.
Слайд-шоу	Автоматическое воспроизведение изображений.
Режим просмотра	Позволяет определить порядок группировки изображений для воспроизведения.
Индекс изображ.	Выбор количества изображений, показываемых на индексном экране.
Повернуть	Вращение изображений.
Защита	Защита изображений или отмена защиты.
3D-просмотр	Выполняет подключение к телевизору, совместимому с форматом 3D, и позволяет просматривать изображения в формате 3D.
⌕ Увеличить	Увеличение изображения.
Параметры громк.	Настройка громкости звука в фильмах.
Укажите печать	Выбор изображений для печати или настройка печати.
Вид экрана	Включение режима отображения информации на экране воспроизведения.

Настройка

Позволяет выполнять более детальные настройки съемки или менять настройки камеры.

Параметры съемки	
Подсветка АФ	Настройка подсветки АФ для оказания помощи в автофокусировке в темных местах.
Ум.эфф.кр.глаз	Делает предварительную вспышку перед съемкой со вспышкой для устранения возникновения эффекта красных глаз.
Настр. FINDER/LCD	Устанавливает, как осуществляется переключение между электронным видоискателем и ЖК-экраном(продается отдельно).
Отобр.парам.Live View	Позволяет выбрать, будет ли показываться значение компенсации экспозиции и т. п. на экране дисплея.
Авто.просмотр	Устанавливает время отображения изображения на экране сразу после съемки.
Сетка	Включает отображение линии сетки, которая помогает в настройке композиции изображений.
Уров. выделения контуров	Улучшает контур диапазонов фокусировки с выбранным цветом.
Цвет выделения контуров	Устанавливает цвет, используемый для функции выделения.

Увел. четк. изобр.	Увеличивает изображение с лучшим качеством чем цифровое масштабирование.
Цифров увелич	Увеличивает изображение с лучшим качеством, чем цифровое масштабирование. Эта функция может быть доступна также при записи фильмов.
A/спуск автопортрета	Устанавливает, будет ли включаться 3-х секундная задержка таймера автоспуска при повороте ЖК-экрана вверх приблизительно на 180 градусов.
Извл.изобр. Суп.а/реж.	Устанавливается будут ли сохраняться все изображения, снявшиеся непрерывно в режиме Супер авторежим.
Помощь для РФ	Отображает увеличенное изображение при ручной фокусировке.
Длит. помощи для MF	Устанавливает продолжительность времени, в течение которого изображение будет показываться в расширенной форме.
Цвет. простран.	Изменяет диапазон воспроизведения цвета.
SteadyShot	Устанавливает, компенсацию дрожания камеры.
Спуск б/объектива	Устанавливает, будет ли срабатывать затвор при отсутствии объектива.
Eye-Start AF	Определяет, будет ли использоваться автофокус при просмотре через электронный видоискатель (продается отдельно).
Электрон.перед.штор.	Устанавливает, будет ли использоваться функция электронной передней шторки затвора.
ШП длит. экспоз.	Настройка процесса снижения шумов при съемке с длительными выдержками.
ШП высокого ISO	Настройка процесса снижения шумов при съемке с высокой чувствительностью ISO.
Корр. об.: Затенение	Выполняет компенсацию затенения углов экрана.
Корр. об.: Хром. абerr.	Снижает искажения цвета в углах экрана.
Корр. об.: Дисторсия	Компенсирует искажение на экране.
След. фок. с приор.лиц	Устанавливает, будет ли камера отслеживать определенное лицо, когда камера обнаруживает лицо во время слежения за объектом.
Зап. звука с видео	Настройка звука при записи фильмов.
Умен. шума ветра	Снижает шум ветра во время записи фильма.
Микрорегулир.АФ	Выполняет точную настройку положения автофокуса при использовании Установочного адаптером LA-EA2 (продается отдельно).
Основные параметры	
Старт меню	Выбирает меню, которое будет отображаться первым, из меню верхнего уровня или экрана последнего меню.
Парам-ры пользоват. клав.	Присваивает функции программируемым клавишам, правой клавиши колесика управления и т.п.

Звук	Выбор звука, подаваемого при выполнении действий с камерой.
A Язык	Выбор языка, используемого на экранном дисплее.
Настр. даты/врем.	Установка даты и времени.
Часовой пояс	Выбор региона, где будет использоваться камера.
Показ. Справ. рук.	Включение и отключение Справочного руководства.
Эко-режим	Устанавливает уровень экономии питания.
Эконом. питания	Установка времени, по окончании которого камера переходит в режим экономии питания.
Яркость ЖКД	Настройка яркости ЖК-экрана.
Яркость видоискат.	Настройка яркости электронного видоискателя (продается отдельно).
Цвет дисплея	Выбор цвета для ЖК-экрана.
Широкое изобр.	Выбор способа отображения широкоэкранных изображений.
Дисп.реж. воспр.	Выбор способа, используемого для воспроизведения изображений книжного формата.
Разрешение HDMI	Устанавливает разрешение для телевизора HDMI.
КОНТР. ПО HDMI	Устанавливает, будет ли камера управляться пультом дистанционного управления телевизора, совместимого с синхронизацией "BRAVIA" Sync.
USB-соединение	Выбор режима, используемого для USB-подключения.
Режим очистки	Позволяет выполнять чистку датчика изображения.
Модель	Отображает версию камеры и объектива/установочного адаптера.
Демонстр. режим	Устанавливает, будет ли показываться демонстрация с фильмами.
Сброс настроек	Возвращает настройки камеры на заводские настройки по умолчанию.
Карта памяти	
Форматировать	Форматирование карты памяти.
Номер файла	Выбор способа, используемого для присвоения номеров файлов изображениям.
Название папки	Выбор формата имени папки.
Выбор папк. записи	Выбор папки для записи.
Создать папку	Создание новой папки.
Восстан. БД изобр.	Восстановление файла базы данных изображений при обнаружении несовместимости.
Показ. пам. карты	Отображение оставшегося времени записи фильмов и количества неподвижных изображений, которые можно записать на карте памяти.
Настройка Eye-Fi*	
Парам. Выгрузки	Устанавливает функцию выгрузки с камеры при использовании карты Eye-Fi.

* Появляется, когда карта Eye-Fi (продается отдельно) вставлена в камеру.

Съемка изображений

Здесь объясняется съемка изображений с параметрами, установленными при приобретении камеры.

Камера принимает решения в соответствии с ситуацией и регулирует настройки.

- 1 Отрегулируйте угол наклона ЖК-экрана и держите камеру.
Функция распознавания сцен начинает работать.
- 2 Для съемки неподвижных изображений нажмите на кнопку затвора наполовину для фокусировки на снимаемом объекте и затем полностью нажмите кнопку для съемки.

Когда камера обнаруживает и снимает лицо, полученное изображение автоматически обрезается для создания соответствующей композиции. Сохраняются как оригинальные так и обрезанные изображения (стр. 80). Для записи фильмов нажмите кнопку MOVIE для начала записи. Еще раз нажмите кнопку MOVIE для прекращения записи.

Примечание

- Вы можете непрерывно записывать фильм до 29 минут или фильм в формате MP4 до 2 ГБ. Продолжительность записи может быть короче и зависит от температуры окружающей среды или условий съемки.

О распознавании сцен



Значок по распознаванию сцены и рекомендации

Функция распознавания сцены позволяет камере автоматически распознать условия съемки и предоставляет возможность снимать изображение с соответствующими настройками.

- Камера распознает 🌙 (Ночная Сцена), 🌙 (Ночная Сцена + штатив), 🌙 (Ночной портрет), 🌙 (Контровый свет), 🌙 (Портрет/конт.свет), 🌙 (Портрет), 🌙 (Пейзаж), 🌙 (Макро), 🌙 (Прожектор), 🌙 (Низкая освещ.) или 🌙 (Ребенок) и показывает соответствующий значок и рекомендации на ЖК-экране после распознавания сцены.

☀ Если вы хотите сделать снимок объекта, на котором трудно сфокусироваться



Если камера не может выполнить автоматическую фокусировку объекта, индикатор фокусировки будет мигать. Измените композицию кадра или измените настройку фокусировки.

Индикатор фокусировки

Индикатор фокусировки	Состояние
● светится	Фокус зафиксирован.
⦿ светится	Фокус подтвержден. Точка фокусировки движется вслед за движущимся объектом.
⦿ светится	Фокусировка еще выполняется.
● мигает	Не удается выполнить фокусировку.

- Фокусировка может быть затруднена в следующих ситуациях:
 - Темные условия съемки и объект удален.
 - Недостаточная контрастность между объектом и фоном.
 - Объект представлен за стеклом.
 - Объект быстро движется.
 - Объект отражает свет, как, например, зеркало или блестящие поверхности.
 - Объект мигает.
 - Объект подсвечивается сзади.

Воспроизведение изображений

Воспроизведение записанных изображений.

- 1 Нажмите кнопку  (Воспроизведение).
- 2 Выберите изображение при помощи диска управления.
- 3 Для воспроизведения панорамных изображений или фильмов нажмите на центр диска управления.

Во время воспроизведения фильма	Действия диска управления
Пауза/продолжить	Нажмите на центр.
Быстрое перемещение вперед	Нажмите правую сторону или поверните его по часовой стрелке.
Быстрое перемещение назад	Нажмите левую сторону или поверните его против часовой стрелки.
Медленное воспроизведение вперед	Поверните по часовой стрелке во время паузы.
Медленное воспроизведение назад*	Поверните против часовой стрелки во время паузы.
Отрегулируйте громкость звука	Нажмите нижнюю часть → верх/низ.

* Выполняется кадровое воспроизведение фильма.

Примечание

- Панорамные изображения, снятые на других камерах, могут не воспроизводиться надлежащим образом.

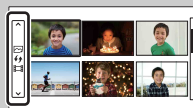

Отображение требуемой папки



Для выбора требуемой папки выберите линейку слева от индексного экрана изображений (стр. 49), затем нажмите верхнюю/нижнюю часть колесика управления. Вы можете изменить режим просмотра нажатием на центр колесика управления.

Воспроизведение увеличенных изображений

Во время воспроизведения часть неподвижного изображения может быть увеличена для более подробного изучения. Это удобно при проверке состояния фокусировки записанного неподвижного изображения. Можно увеличить воспроизводимые изображения с помощью меню (стр. 109).

- 1 Отобразите на экране изображение, которое вы хотите увеличить, затем выберите  (Увеличить).
- 2 Отрегулируйте степень увеличения, вращая колесико управления.
- 3 Выберите участок изображения, который вы хотите увеличить, нажатием верхней/нижней/правой/левой стороны колесика управления.
- 4 Для отмены воспроизведения увеличенного изображения выберите .

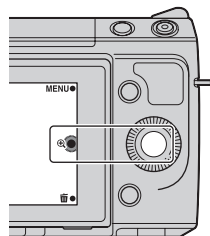

Примечания

- Вы не можете использовать функцию воспроизведения с увеличением при воспроизведении фильмов.
- Для увеличения панорамных изображений сначала установите воспроизведение на паузу и затем нажмите  (Увеличить).



Диапазон масштабирования

Диапазон масштабирования приведен ниже.

Размер изображения	Диапазон масштабирования
L	Прибл. $\times 1,0 - \times 13,6$
M	Прибл. $\times 1,0 - \times 9,9$
S	Прибл. $\times 1,0 - \times 6,8$

Удаление изображений

Вы можете удалить изображение, представленное на экране.

- 1 Отобразите на экране изображение, которое вы хотите удалить, затем выберите  (Удалить).
- 2 Выберите ОК.
Выберите  для прекращения действия.

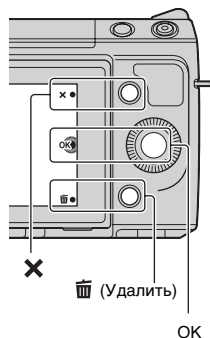

Примечания

- Вы не можете удалить защищенные изображения.
- После того как изображение удалено, восстановить его невозможно. Заранее убедитесь, что вы действительно хотите удалить изображение.

Для удаления нескольких изображений

Выберите MENU → [Воспроизведение] → [Удалить] для выбора и одновременного удаления нескольких изображений.

Творческое фото

Используя функцию творческое фото, вы можете снимать объект простыми действиями и легко получать художественные фотографии.

- 1 MENU → [Реж. съемки] → [Интеллект. Авто] или [Супер авторежим].
- 2 Выберите  (Творческое фото).

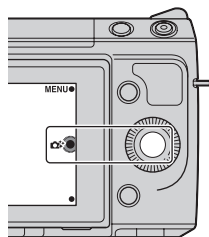

- 3 Выберите элемент, который вы хотите установить из элементов, показываемых в нижней части экрана. Вы можете одновременно использовать настройку Творческое фото элементов.
- 4 Выберите требуемую настройку.
- 5 Для съемки неподвижных изображений нажмите на кнопку затвора. Для записи фильмов нажмите кнопку MOVIE для начала записи. Для возврата к [Интеллект. Авто] или [Супер авторежим] выберите .

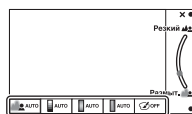

Разм. фона (стр. 33)	Настраивает размывание фона.
Яркость (стр. 34)	Настраивает яркость.
Цвет (стр. 35)	Настраивает цвет.
Интенсивность (стр. 36)	Настраивает яркость цветов.
Эффект рисунка (стр. 37)	Выбирает требуемый эффект фильтра для съемки.



Примечания

- Функция Творческое фото доступна только при установке объектива с E-переходник.
- Функция Творческое фото доступна только при установке [Реж. съемки] на [Интеллект. Авто] или [Супер авторежим].
- Функция Съёмки улыбки не может использоваться.
- При включении режима Творческое фото несколько элементов, которые были установлены в меню, будут недействительны.
- Когда камера вернется к [Интеллект. Авто] или [Супер авторежим], или была включена, все настройки будут возвращены к настройкам по умолчанию.
- Вы также можете отрегулировать [Разм. фона] во время записи фильмов с функцией Творческое фото.
- Если вы включите функцию Творческое фото при активированном параметре [Супер авторежим], камера не будет делать комбинированное изображение.

Размывание фона

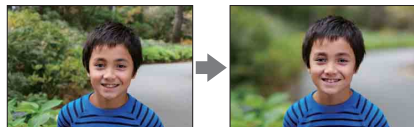
Функция творческого фото позволяет вам легко размывать фон для выделения снимаемого объекта, отслеживая эффект размывания фона на ЖК-экране. Вы можете записать фильм со значением, настроенным с эффектом размывания фона.



- 1 MENU → [Реж. съемки] → [Интеллект. Авто] или [Супер авторежим].
- 2 Выберите  (Творческое фото).
- 3 Выберите [Разм. фона].
- 4 Размывание фона.
 - : Для фокусировки
 - : Для размывания фонаВыберите AUTO для восстановления первоначального состояния.

Примечания

- Доступный диапазон размывания фона зависит от используемого объектива.
- Эффект размывания может быть незаметным, что зависит от расстояния до снимаемого объекта или используемого объектива.

Для достижения наилучших результатов размывания фона

- Приблизьтесь к снимаемому объекту.
- Увеличьте расстояние между объектом и фоном.

Яркость

Вы легко можете отрегулировать яркость в Творческом фото.

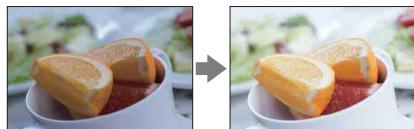

- 1 MENU → [Реж. съемки] → [Интеллект. Авто] или [Супер авторежим].
- 2 Выберите  (Творческое фото).
- 3 Выберите [Яркость].
- 4 Выберите требуемую яркость.
 - : Чтобы сделать изображение ярче
 - : Чтобы сделать изображение темнееВыберите AUTO для восстановления первоначального состояния.

Цвет

Вы легко можете отрегулировать цвет в Творческом фото.

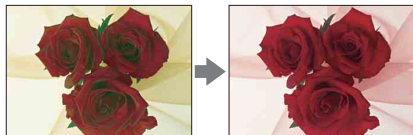

- 1 MENU → [Реж. съемки] → [Интеллект. Авто] или [Супер авторежим].
- 2 Выберите  (Творческое фото).
- 3 Выберите [Цвет].
- 4 Выберите требуемый цвет.
 - : Чтобы сделать цвета теплее
 - : Чтобы сделать цвета холоднееВыберите AUTO для восстановления первоначального состояния.

Интенсивность

Вы легко можете отрегулировать яркость цветов в Творческое фото.







- 1 MENU → [Реж. съемки] → [Интеллект. Авто] или [Супер авторежим].
- 2 Выберите  (Творческое фото).
- 3 Выберите [Интенсивность].
- 4 Выберите требуемую яркость цветов.
 - : Чтобы сделать цвета изображения ярче
 - : Чтобы сделать цвета изображения тусклееВыберите AUTO для восстановления первоначального состояния.

Эффект рисунка

Вы легко можете отрегулировать Эффект рисунка в Творческое фото. Выберите фильтр желаемого эффекта для достижения более впечатляющей и артистичной выразительности.



- 1 MENU → [Реж. съемки] → [Интеллект. Авто] или [Супер авторежим].
- 2 Выберите  (Творческое фото).
- 3 Выберите [Эффект рисунка].
- 4 Выберите требуемый эффект.
Выберите AUTO для восстановления первоначального состояния.

 OFF (Выкл)	Функция “Эффект рисунка” не используется.	
 (Дешевый фотоаппарат)	Имитация снимка дешевым фотоаппаратом с затемненными углами и яркими цветами.	
 (Манипуляции с цветом)	Интенсивный снимок с яркими цветовыми оттенками.	
 (Плакатность: цвет)	Создает высококонтрастное изображение абстрактного вида с исключительным выделением основных цветов.	
 (Плакатность: черно-белый)	Создает высококонтрастное черно-белое изображение абстрактного вида.	
 (Ретро)	Имитация старой фотографии с оттенками сепии и поблекшим контрастом.	

 (Мягкие светл. тона)	<p>Создает изображение с указанной атмосферой: яркое, прозрачное, воздушное, нежное, мягкое.</p>	
 (Выделение цвета: красный)	<p>Создает изображение, которое сохраняет красный цвет, а остальные цвета становятся черно-белыми.</p>	
 (Выделение цвета: зеленый)	<p>Создает изображение, которое сохраняет зеленый цвет, а остальные цвета становятся черно-белыми.</p>	
 (Выделение цвета: голубой)	<p>Создает изображение, которое сохраняет синий цвет, а остальные цвета становятся черно-белыми.</p>	
 (Выделение цвета: желтый)	<p>Создает изображение, которое сохраняет желтый цвет, а остальные цвета становятся черно-белыми.</p>	
 (Высоко-контр.Ч/Б)	<p>Создает высококонтрастное черно-белое изображение.</p>	

Примечания

- При выборе [Выделение цвета] изображения могут не сохранять выбранный цвет, что зависит от снимаемого объекта.
- Доступные эффекты изображения ограничены в Творческое фото. Дополнительно к этому, точная настройка недоступна. Вы можете использовать дополнительные эффекты изображения и выполнить точные настройки с Option. Выберите MENU → [Яркость/цвет] → [Эффект рисунка] (стр. 99).

DISP (Вид экрана)

Использование колесика управления:

- 1 Несколько раз нажмите DISP (Вид экрана) на колесике управления для выбора желаемого режима.



Использование Меню:

- 1 Во время съемки, MENU → [Фотоаппарат] → [Отобр. на LCD (DISP)]/[Отобр.видоиск. (DISP)].
Во время воспроизведения, MENU → [Воспроизведение] → [Вид экрана].
- 2 Выберите требуемый режим.

Примечания

- Вы можете установить [Отобр.видоиск. (DISP)], когда электронный видоискатель (продается отдельно) установлен на камере.
- Гистограмма не показывается при осуществлении следующих операций.
 - Видео запись/воспроизведение
 - Панорама запись/воспроизведение
 - Слайд-шоу

Во время съемки

Отобр. на LCD (DISP)			
	Графич. инф.	Отображение основной информации о съемке. Графическое отображение значений выдержки и диафрагмы, за исключением случая, когда параметр [Реж. съемки] установлен на [Панорамный обзор] или [Панорам. 3D-обзор].	
✓	Показать всю инф.	Отображение информации о записи.	
	Крупный шрифт	Показывает только основные элементы в укрупненном размере.	

	Не показывать	Информация о записи не показывается.	
	Гистограмма	Графически отображает распределение яркости.	
	Для видоискателя	Показывает на экране только информацию о съемке (без изображения). Выберите данный параметр при съемке с использованием видоискателя (продается отдельно).	
Отобр.видоиск. (DISP)			
✓	Миним. инф.	Показывает основную информацию о записи в видоискателе.	
	Гистограмма	Графически отображает распределение яркости.	

Для установки доступности режимов на экране дисплея

Вы можете выбрать, какие режимы отображения на ЖК-экране могут быть выбраны в режиме съемки с [Кнопка DISP(Монитор)] (стр. 83).

✓	Основная инф.	Отображение информации о записи.	
	Гистограмма	Дополнительно к информации о записи показывается графическое отображение распределения освещенности.	
	Не показывать	Информация о записи не показывается.	

💡 Что такое гистограмма?

Гистограмма отображает распределение яркости, которое показывает, сколько пикселей определенной яркости содержится в изображении. Более яркие изображения приводят к сдвигу всей гистограммы в правую сторону, а более темные - в левую.

Вспышка R (красный) Яркость

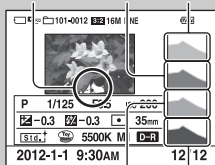

G (зеленый) B (голубой)

- Если изображение имеет участок высокой или низкой яркости, этот участок на гистограмме будет мигать во время воспроизведения (Предупреждение о достижении предела яркости).

Коррек.экспоз.

Вы можете регулировать экспозицию с шагом в 1/3 EV в диапазоне от -3,0 EV до +3,0 EV.

- 1  (Коррек.экспоз.) на диске управления → желаемое значение.
Или MENU → [Яркость/цвет] → [Коррек.экспоз.] → желаемое значение.

Примечания

- Вы не сможете использовать [Коррек.экспоз.] при использовании следующих функций:
 - [Интеллект. Авто]
 - [Супер авторежим]
 - [Выбор сцены]
 - [Ручной экспозиция]
- Для фильмов можно отрегулировать диапазон экспозиции от -2,0 EV до +2,0 EV.
- Если вы снимаете объект в очень ярких или очень темных условиях или при использовании вспышки, вы, возможно, не сможете получить удовлетворительного эффекта.
- Даже несмотря на то, что вы можете настроить экспозицию между -3,0 EV и +3,0 EV, только значение в пределах от -2,0 EV до +2,0 EV с эквивалентной яркостью изображения будет отображаться на экране при съемке. При установке экспозиции за пределами этого диапазона яркость изображения на экране не будет показывать результат этого эффекта, однако будет отображаться на записанном изображении.

Настройка экспозиции для лучшего качества изображения



Излишняя экспозиция = слишком много света
Беловатое изображение



Установите [Коррек.экспоз.] в сторону -.



Правильная экспозиция



Установите [Коррек.экспоз.] в сторону +.











Недостаточная экспозиция = слишком мало света
Более темное изображение

- Для съемки объектов с яркими тонами, установите компенсацию экспозиции в сторону +.
Для того, чтобы фотографии блюд выглядели более привлекательно, снимайте их немного ярче чем обычно и попробуйте использовать белый фон.
- При съемке синего неба компенсация экспозиции в сторону “-” позволит вам снять небо в более ярких цветах.

Режим протяжки

Вы можете выбрать режим протяжки, такой как непрерывная съемка, автоспуск или съемка в режиме брекетинга.

- 1  /  (Режим протяжки) на диске управления → желаемый режим.
Или MENU → [Фотоаппарат] → [Режим протяжки] → желаемый режим.



	 (Покадров. Съемка)	Съемка 1 неподвижного изображения. Нормальный режим съемки.
	 (Непрерыв. Съемка)	Непрерывная съемка неподвижных изображений, пока кнопка затвора остается нажатой (стр. 44).
	 (Пр-тСкорНепр)	Непрерывная съемка неподвижных изображений с высокой скоростью, пока кнопка затвора остается нажатой (стр. 45). Настройки фокусировки и яркости первого снимка используются для последующих снимков.
	 (Автоспуск)	Съемка изображения по истечении 10 или 2 секунд (стр. 46).
	 (Автоспуск (непр.))	Непрерывная съемка изображений по истечении 10 секунд (стр. 47).
	 (Брек.: Непрер.)	Снимает 3 изображения во время удержания нажатой кнопки затвора, каждое с различными уровнями яркости (стр. 48).

Примечание

- Вы не сможете изменить настройку при использовании следующих функций:
 - [Сумерки с рук] в [Выбор сцены]
 - [Устр. размыт. движ.]
 - [Панорамный обзор]
 - [Панорам. 3D-обзор]
 - [Авто HDR]
 - [Мягкий фокус], [HDR Живопись], [Насыщ. монохром.], [Миниатюра] в [Эффект рисунка]
 - [А/спуск автопортрета] установлен на [Вкл]

Непрерыв. Съемка

Непрерывная съемка неподвижных изображений, пока кнопка затвора остается нажатой.

1  /  (Режим протяжки) на диске управления → [Непрерыв. Съемка].



Или MENU → [Фотоаппарат] → [Режим протяжки] → [Непрерыв. Съемка].

Примечание

- Вы не сможете использовать [Непрерыв. Съемка] со следующими функциями:
 - [Выбор сцены], исключая [Спорт]
 - [Устр. размыт. движ.]
 - [Панорамный обзор]
 - [Панорам. 3D-обзор]
 - [Smile Shutter]
 - [Авто HDR]
 - [A/спуск автопортрета] установлен на [Вкл]

Пр-тСкорНепр

Камера будет продолжать съемку до тех пор, пока кнопка затвора будет продолжать оставаться нажатой. Фокусировка и яркость устанавливается по первому изображению. Вы можете непрерывно снимать со скоростью больше чем [Непрерыв. Съемка] (с максимальной скоростью 5,5 изображений в секунду).

- 1  /  (Режим протяжки) на диске управления → [Пр-тСкорНепр].
Или MENU → [Фотоаппарат] → [Режим протяжки] → [Пр-тСкорНепр].

Примечания

- Вы не сможете использовать [Пр-тСкорНепр] со следующими функциями:
 - [Выбор сцены], исключая [Спорт]
 - [Устр. размыт. движ.]
 - [Панорамный обзор]
 - [Панорам. 3D-обзор]
 - [Smile Shutter]
 - [Авто HDR]
 - [А/спуск автопортрета] установлен на [Вкл]
- Скорость непрерывной съемки оценивается с помощью нашего критерия. В зависимости от условий съемки (размер изображения, чувствительность по ISO, ШП высокого ISO или настройка [Корр. об.: Дисторсия]) скорость непрерывной съемки может быть медленнее.

Автоспуск

- ☺ / 📷 (Режим протяжки) на диске управления → [Автоспуск].
Или MENU → [Фотоаппарат] → [Режим протяжки] → [Автоспуск].
- Option → желаемый режим.
Для отмены таймера нажмите ☺ / 📷 (Режим протяжки) и выберите [Покадров. Съемка].

✓	☺ ₁₀ (Автоспуск: 10 сек.)	Устанавливает задержку автоспуска на 10 секунды. При нажатии на кнопку затвора индикатор автоспуска мигает и подается звуковой сигнал до момента срабатывания затвора. Для отмены таймера автоспуска нажмите ☺ / 📷 (Режим протяжки) на диске управления.
	☺ ₂ (Автоспуск: 2 сек.)	Устанавливает задержку автоспуска на 2 секунды. Это позволяет снизить дрожание камеры при нажатии кнопки затвора.

Примечание

- Вы не сможете использовать [Автоспуск] со следующими функциями:
 - [Сумерки с рук] в [Выбор сцены]
 - [Устр. размыт. движ.]
 - [Панорамный обзор]
 - [Панорам. 3D-обзор]
 - [Smile Shutter]
 - [Авто HDR]
 - [A/спуск автопортрета] установлен на [Вкл]
- Когда ЖК-экран повернут вверх на угол около 180 градусов с параметром [A/спуск автопортрета], установленным на [Вкл], индикатор таймера автоспуска не мигает.

Автоспуск (непр.)

Непрерывная съемка установленного вами количества снимков после выдержки в 10 секунд. Вы можете выбрать из снятых кадров лучший снимок.

- ☺ / 📷 (Режим протяжки) на диске управления → [Автоспуск (непр.)].
Или MENU → [Фотоаппарат] → [Режим протяжки] → [Автоспуск (непр.)].
- Option → желаемый режим.
Для отмены таймера нажмите ☺ / 📷 (Режим протяжки) и выберите [Покадров. Съемка].

✓	☺с3 (Автоспуск(непр.): 10 с / 3 избр.)	Непрерывная съемка 3 или 5 неподвижных изображений после выдержки в 10 секунд. При нажатии на кнопку затвора индикатор автоспуска мигает и подается звуковой сигнал до момента срабатывания затвора. Для отмены таймера автоспуска нажмите ☺ / 📷 (Режим протяжки) на диске управления.
	☺с5 (Автоспуск(непр.): 10 с / 5 избр.)	

Примечание

- Вы не сможете использовать [Автоспуск (непр.)] со следующими функциями:
 - [Сумерки с рук] в [Выбор сцены]
 - [Устр. размыт. движ.]
 - [Панорамный обзор]
 - [Панорам. 3D-обзор]
 - [Smile Shutter]
 - [Авто HDR]
 - [А/спуск автопортрета] установлен на [Вкл]
- Когда ЖК-экран повернут вверх на угол около 180 градусов с параметром [А/спуск автопортрета], установленным на [Вкл], индикатор таймера автоспуска не мигает.

Брек.: Непер.

Съемка 3 кадров с автоматическим сдвигом экспозиции от базового значения в более темную и затем в более светлую сторону. Нажмите и удерживайте нажатой кнопку затвора до завершения съемки с брекетингом. После съемки вы можете выбрать наиболее подходящее вам изображение.



1 / (Режим протяжки) на диске управления → [Брек.: Непер.].
Или MENU → [Фотоаппарат] → [Режим протяжки] → [Брек.: Непер.].

2 Option → желаемый режим.

Для отмены брекетинга нажмите / (Режим протяжки) и выберите [Покадров. Съемка].



<input checked="" type="checkbox"/>	/ (Брекет.: Непер.: 0,3 EV)	Изображения снимаются с установленным значением сдвига (шагов) от базовой экспозиции.
<input type="checkbox"/>	/ (Брекет.: Непер.: 0,7 EV)	

Примечания

- Вы не сможете использовать [Брек.: Непер.] со следующими функциями:
 - [Интеллект. Авто]
 - [Супер авторежим]
 - [Выбор сцены]
 - [Устр. размыт. движ.]
 - [Панорамный обзор]
 - [Панорам. 3D-обзор]
 - [Smile Shutter]
 - [Авто HDR]
 - [А/спуск автопортрета] установлен на [Вкл]
- В режиме автоматического просмотра показывается последний снимок.
- В [Ручной экспозиция] экспозиция сдвигается путем регулирования выдержки.
- При настройке экспозиция сдвигается в соответствии со скорректированным значением.

Индекс изображ.

Одновременно отображает несколько изображений.

- 1 Нажмите кнопку  (воспроизведение) для переключения в режим воспроизведения.
- 2 Нажмите  (Индекс изображ.) на диске управления.
Появится индексный экран с 6 изображениями.
Вы можете переключиться на индексный экран с 12 изображениями; MENU → [Воспроизведение] → [Индекс изображ.].
- 3 Для возврата к воспроизведению одного изображения выберите желаемое изображение и нажмите на центр диска управления.

Отображение требуемой папки

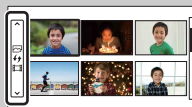

Для выбора требуемой папки выберите линейку слева от индексного экрана изображений, затем нажмите верхнюю/нижнюю часть диска управления. Вы можете изменить режим просмотра нажатием на центр колесика управления.

Интеллект. Авто

Камера анализирует снимаемый объект и позволяет вам делать снимки с соответствующими настройками.

- 1 MENU → [Реж. съемки] → [Интеллект. Авто].
- 2 Наведите камеру на снимаемый объект.
Когда камера распознает сцену, на экране появится значок распознавания сцены и рекомендации.
Камера распознает 🌙 (Ночная Сцена), 🌃 (Ночная Сцена + штатив), 🧑 (Ночной портрет), 📷 (Контровый свет), 🧑 (Портрет/конт.свет), 🧑 (Портрет), 🏞️ (Пейзаж), 🌿 (Макро), 🧑 (Прожектор), 🧑 (Низкая освещ.) или 🧑 (Ребенок).
- 3 Отрегулируйте фокусировку и выполните съемку объекта.



Значок по распознаванию сцены и рекомендации

Примечания

- [Режим вспышки] установлено на [Автовспышка] или [Вспышка выкл].
- Вы можете сделать снимок, даже если камера не распознала сцену.
- Когда параметр [Распознаван. лиц] установлен на [Выкл], сцены [Портрет], [Портрет/конт.свет], [Ночной портрет] и [Ребенок] не распознаются.

Преимущества автоматической съемки

В режиме Супер авторежим камера снимает с более высоким качеством, чем в режиме Интеллект. Авто, и при необходимости выполняет комбинированную съемку.

В режиме Программное авто камера снимает с регулированием различных функций, таких как баланс белого, ISO и т. п.

Режим съемки	Ваша цель
📷 (Интеллект. Авто)	• Для простого распознавания сцены и непрерывной съемки изображений.
📷+ (Супер авторежим) (стр. 52)	• При съемке сцен в трудных ситуациях, таких как съемка при недостаточной освещенности или съемка объектов с задней подсветкой. • Съемка изображения с более высоким качеством, чем Интеллект. Авто.
P (Программное авто) (стр. 66)	• Съемка с различными настроенными функциями, отличными от экспозиции (выдержка и диафрагма).

Примечание

- В режиме Супер авторежим процесс записи занимает больше времени, так как камера записывает комбинированное изображение.

💡 Творческое фото

Нажатие на центр колесика управления в режиме [Интеллект. Авто] или [Супер авторежим] предоставляет доступ к меню Творческое фото. Используя его, вы можете легко изменить настройки и получить творческие фотографии (стр. 32).

💡 Если вы хотите сделать снимок объекта, на котором трудно сфокусироваться



Если камера не может выполнить автоматическую фокусировку объекта, индикатор фокусировки будет мигать. Измените композицию кадра или измените настройку фокусировки.

Индикатор фокусировки

Индикатор фокусировки	Состояние
● светится	Фокус зафиксирован.
⦿ светится	Фокус подтвержден. Точка фокусировки движется вслед за движущимся объектом.
⦿ светится	Фокусировка еще выполняется.
● мигает	Не удастся выполнить фокусировку.

- Фокусировка может быть затруднена в следующих ситуациях:
 - Темные условия съемки и объект удален.
 - Недостаточная контрастность между объектом и фоном.
 - Объект представлен за стеклом.
 - Объект быстро движется.
 - Объект отражает свет, как, например, зеркало или блестящие поверхности.
 - Объект мигает.
 - Объект подсвечивается сзади.

Супер авторежим

Камера автоматически распознает и оценивает условия съемки и автоматически устанавливает соответствующие параметры съемки. Камера делает снимки с более широким диапазоном функций, чем съемка в режиме Интеллектуальное авто, таком как Авто HDR, и выбирает наилучший снимок.

- 1 MENU → [Реж. съемки] → [Супер авторежим].
- 2 Наведите камеру на снимаемый объект.
Когда камера распознает и настраивается на условия съемки, отображается следующая информация: метка режима распознанной сцены, соответствующая функция съемки, количество срабатываний затвора.
Распознанная сцена: 🌙 (Ночная Сцена), 🌙🖐️ (Ночная Сцена + штатив), 🌙👤 (Сумерки с рук), 🌙👤 (Ночной портрет), 📷 (Контрольный свет), 📷👤 (Портрет/конт.свет), 📷👤 (Портрет), 🏞️ (Пейзаж), 🌿 (Макро), 🏠 (Прожектор), 🏠 (Низкая освещ.) или 👶 (Ребенок).
Функция съемки: Авто HDR, Медл. синхр., Дневн. синхр., Длит. выдерж.

Метка режима распознанной сцены

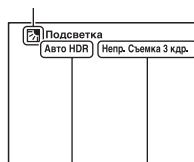

Функция съемки

Количество срабатываний затвора

- 3 Отрегулируйте фокусировку и выполните съемку объекта.

Когда камера снимает несколько изображений, она автоматически выбирает и сохраняет соответствующее изображение. Вы также можете сохранить все изображения, установив параметр [Извл.изобр. Суп.а/реж.] (стр. 123).

Примечания

- [Режим вспышки] установлено на [Автовспышка] или [Вспышка выкл].
- Вы можете сделать снимок, даже если камера не распознала сцену.
- Когда параметр [Распознаван. лиц] установлен на [Выкл], сцены [Портрет], [Портрет/конт.свет], [Ночной портрет] и [Ребенок] не распознаются.
- Когда параметр [Качество] установлен на [RAW] или [RAW и JPEG], [Сумерки с рук] и [Авто HDR] не выбраны.

🔦 В чем разница между Супер авторежим и Интеллект. Авто?

В режиме Супер авторежим камера выполняет непрерывную съемку в соответствии с распознанной сценой и создает комбинированное изображение (Комбинированная съемка). Это позволяет камере автоматически выполнять компенсацию задней подсветки и подавление помех, а также получить изображение лучшего качества чем Интеллект. Авто.

Однако при записи комбинированного изображения процесс записи занимает больше времени, чем обычно.

Творческое фото

Нажатие на центр колесика управления в режиме [Интеллект. Авто] или [Супер авторежим] предоставляет доступ к меню Творческое фото. Используя его вы можете легко изменить настройки и получить творческие фотографии (стр. 32).

Оглавление

Образец
фотографии

Меню

Алфавитный
указатель

Выбор сцены

Позволяет делать снимки с заранее выбранными настройками в соответствии со снимаемой сценой.

1 MENU → [Реж. съемки] → [Выбор сцены] → желаемый режим.

 (Портрет)	Размывание фона и резкое изображение объекта. Мягкая передача телесных оттенков.	
 (Пейзаж)	Съемка всей сцены с резкой фокусировкой и яркими цветами.	
 (Макро)	Съемка близко расположенных объектов, таких как цветы, насекомые, блюда или мелкие предметы.	
 (Спорт)	Съемка движущегося объекта с высокой скоростью затвора, для того чтобы предмет выглядел так, как будто он неподвижен. При нажатой кнопке затвора камера выполняет непрерывную съемку изображений.	
 (Закат)	Прекрасные фотографии заката солнца в красных тонах.	
 (Ночной портрет)	Съемка портретных изображений в ночное время.	
 (Ночная Сцена)	Съемка ночных сцен без потери атмосферы темноты.	

<p>☞☞ (Сумерки с рук)</p>	<p>Съемка ночных сцен с меньшим количеством шумов и размывания без использования штатива. Выполняется серия снимков и осуществляется их обработка для снижения размывания объекта, компенсации дрожания камеры и снижения шума.</p>	
---------------------------	---	--

Примечания

- В режимах [Ночная Сцена] и [Ночной портрет] скорость затвора будет меньше, поэтому для предотвращения размывания изображения рекомендуется использовать штатив.
- В режиме [Сумерки с рук] затвор срабатывает 6 раз и изображение записывается.
- Если вы выберете [Сумерки с рук] с [RAW] или [RAW и JPEG], качество изображения временно станет [Высокое].
- Уменьшение размывания будет менее эффективным даже в режиме [Сумерки с рук] при съемке:
 - Объектов с хаотичным движением.
 - Объектов, слишком близко расположенных к камере.
 - Объектов с повторяющимися элементами, таких как плитки, а также объектов с низкой контрастностью, таких как небо, песчаный пляж или лужайка.
 - Объектов с постоянным изменением, таких как волны или водопады.
- В случае использования режима [Сумерки с рук] может возникать шум в виде полос при использовании мигающих источников освещения, таких как флуоресцентные источники света.
- Минимальное расстояние, на которое вы можете приблизиться к объекту, не меняется даже при выборе [Макро]. Для определения минимального расстояния, на котором объект остается резким, обратитесь к информации объектива, установленного на камере.

Устр. размыт. движ.

Данная функция особенно удобна для снижения размывания объекта при съемке в помещении без использования вспышки.

1 MENU → [Реж. съемки] → [Устр. размыт. движ.].

2 Снимайте с использованием кнопки затвора.

Камера объединит 6 снимков с высокой чувствительностью в 1 снимок для снижения дрожания камеры и предотвращения возникновения шумов.

Примечания

- Если вы выберете [Устр. размыт. движ.] с [RAW] или [RAW и JPEG], качество изображения временно станет [Высокое].
- Затвор срабатывает 6 раз, и изображение записывается.
- Уменьшение размывания будет менее эффективным при съемке:
 - Объектов с хаотичным движением.
 - Объектов, слишком близко расположенных к камере.
 - Объектов с повторяющимися элементами, таких как плитки, а также объектов с низкой контрастностью, таких как небо, песчаный пляж или лужайка.
 - Объектов с постоянным изменением, таких как волны или водопады.
- При использовании мигающих источников освещения, таких как флуоресцентное освещение, могут возникать шумы в виде полос.

Панорамный обзор

Позволяет создавать панорамное изображение из составленных изображений.



1 MENU → [Реж. съемки] → [Панорамный обзор].

2 Наведите камеру на край снимаемого объекта и нажмите до конца на кнопку затвора.

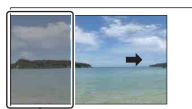

Эта часть снимка не будет снята.

3 Выполните панорамирование камеры на конец снимаемого объекта, следуя инструкции на ЖК-экране.

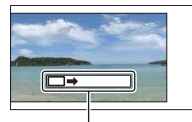

Линейка с инструкцией

Примечания

- Если вы не сможете выполнить панорамирование камеры на весь снимаемый объект в течение определенного времени, на составленном изображении появится серая область. В этом случае быстрее перемещайте камеру для записи всего панорамного изображения.
- Если вы выберете параметр [Широкий] в [Размер изобр.], вы, возможно, не сможете выполнить панорамирование камеры через весь объект в течение заданного времени. В таких случаях мы рекомендуем выбрать [Стандартная] в [Размер изобр.].
- Камера будет продолжать съемку во время записи в режиме [Панорамный обзор], и затвор будет продолжать срабатывать до окончания съемки.
- Так как при панорамировании несколько снимков будут соединяться друг с другом, на участке соединения могут возникать помехи.
- В условиях низкой освещенности панорамные изображения могут быть размытыми.
- В условиях мигающего освещения, такого как флуоресцентное освещение, яркость или цвет объединенного изображения могут отличаться.
- Когда общий угол панорамной съемки и угол, на который вы зафиксировали фокусировку и экспозицию при помощи блокировки АЭ/АФ, значительно отличаются по яркости, цвету и фокусировке, съемка может привести к неудовлетворительным результатам. В этом случае измените угол блокировки и сделайте снимок еще раз.
- [Панорамный обзор] не пригодна для съемки:
 - Объектов, которые двигаются.
 - Объектов, слишком близко расположенных к камере.
 - Объектов с повторяющимися элементами, таких как плитки, а также объектов с низкой контрастностью, таких как небо, песчаный пляж или лужайка.
 - Объектов с постоянным изменением, таких как волны или водопады.
 - Объектов с солнечным или электрическим освещением, которые намного ярче, чем окружающий их фон.

- Запись в режиме [Панорамный обзор] может прерваться в следующих случаях:
 - При панорамировании вы перемещаете камеру слишком быстро или слишком медленно.
 - Возникает слишком сильное дрожание камеры.

💡 Советы по съемке панорамных изображений

При панорамировании перемещайте камеру по дуге с постоянной скоростью и в том направлении, которое показывается на ЖК-экране. Режим [Панорамный обзор] более подходит для съемки неподвижных объектов, нежели для движущихся.

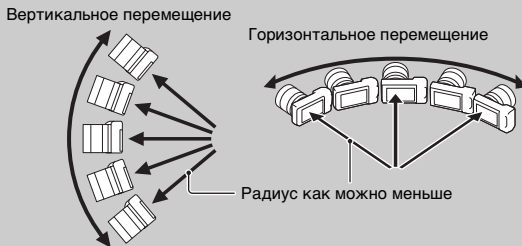

- При использовании телеобъективов рекомендуется устанавливать их в режим широкоугольной съемки.
- Определите сцену и наполовину нажмите кнопку затвора, чтобы зафиксировать фокусировку, экспозицию и баланс белого. Затем нажмите на кнопку затвора до конца и выполните панорамирование камерой.
- Если участок со значительными изменениями форм или сцены располагается вдоль края экрана, композиция изображения может быть неудачной. В таком случае отмените композицию кадра так, чтобы этот участок находился в центре изображения, и повторите съемку.
- Вы можете выбрать направление, выбрав MENU → [Размер изображения] → [Направ. панорамы]. Можно выбрать размер изображения, выбрав MENU → [Размер изображения] → [Размер изобр.].

💡 Воспроизведение прокручиваемых панорамных изображений

Вы можете прокрутить панорамные изображения от начала до конца, нажав на центр диска управления во время отображения панорамных изображений. Нажмите еще раз для паузы.



Показывает отображаемую область всего панорамного изображения.

- Панорамные изображения, снятые другими камерами, могут отображаться или прокручиваться некорректно.

Панорам. 3D-обзор

Позволяет вам создавать изображение 3D из составленных изображений. Изображения 3D, снятые в режиме [Панорам. 3D-обзор] этой камеры, могут воспроизводиться только на телевизорах формата 3D. Записанные изображения воспроизводятся как обычные неподвижные изображения на ЖК-экране этой камеры и на телевизорах, не имеющих функции 3D.

1 MENU → [Реж. съемки] → [Панорам. 3D-обзор].

2 Наведите камеру на край снимаемого объекта и нажмите до конца на кнопку затвора.



Эта часть снимка не будет снята.

3 Выполните панорамирование камеры на конец снимаемого объекта, следуя инструкции на ЖК-экране.



Линейка с инструкцией

Примечания

- Во время просмотра фильмов 3D, записанных камерой, на мониторах, совместимых с 3D, вы можете испытывать неприятные ощущения, такие как быстрая утомляемость глаз, тошнота или чувство усталости. При просмотре изображений 3D мы рекомендуем делать перерывы с регулярными интервалами. Так как потребность в перерывах или их частота варьируются в зависимости от каждого конкретного человека, вам следует установить свои собственные интервалы. Если вы чувствуете недомогание, прекратите просмотр изображений 3D и обратитесь к врачу. Также обратитесь к инструкциям по эксплуатации подключенного устройства или к программному обеспечению, используемому с камерой. Зрение детей всегда является уязвимым (особенно детей в возрасте до 6 лет). Прежде чем разрешить им просмотр изображений 3D, обратитесь к специалисту, такому как педиатр или детский офтальмолог. Убедитесь, что ваши дети соблюдают указанные выше меры предосторожности.
- Если вы не сможете выполнить панорамирование камеры на весь снимаемый объект в течение определенного времени, на составленном изображении появится серая область. Для наилучших результатов мы рекомендуем выполнять панорамирование камерой на 180 градусов в течение 8 секунд при использовании объектива E18 – 55 мм при его широкоугольном положении (18 мм). При положении телесъемки объектива мы рекомендуем выполнять панорамирование камерой медленнее.
- Если вы выберете параметр [Широкий] в [Размер изобр.], вы, возможно, не сможете выполнить панорамирование камеры через весь объект в течение заданного времени. В таких случаях мы рекомендуем выбрать [Стандартная] или [16:9] в [Размер изобр.].
- Если вы снимаете изображение 3D в положении телесъемки телеобъектива, серая область может появляться чаще или съемка может быть прекращена. Рекомендуется использовать телеобъектив в режиме широкоугольной съемки.
- Камера будет продолжать съемку во время записи в режиме [Панорам. 3D-обзор], и затвор будет продолжать срабатывать до окончания съемки.
- Так как при панорамировании несколько снимков будут соединяться друг с другом, на участке соединения могут возникать помехи.

- В условиях низкой освещенности панорамные изображения 3D могут быть размытыми.
- В условиях мигающего освещения, такого как флуоресцентное освещение, яркость или цвет объединенного изображения могут отличаться.
- Когда общий угол панорамной съемки 3D и угол, на который вы зафиксировали фокусировку и экспозицию (блокировка АЭ/АФ) нажатием кнопки затвора наполовину, значительно отличаются по яркости, цвету и фокусировке, съемка может привести к неудовлетворительным результатам. В этом случае измените угол блокировки и сделайте снимок еще раз.
- [Панорам. 3D-обзор] не пригодна для съемки:
 - Объектов, которые движутся.
 - Объектов, слишком близко расположенных к камере.
 - Объектов с повторяющимися элементами, таких как плитки, а также объектов с низкой контрастностью, таких как небо, песчаный пляж или лужайка.
 - Объектов с постоянным изменением, таких как волны или водопады.
 - Объектов с солнечным или электрическим освещением, которые намного ярче, чем окружающий их фон.
- Запись в режиме [Панорам. 3D-обзор] может прерваться в следующих случаях:
 - При панорамировании вы перемещаете камеру слишком быстро или слишком медленно.
 - Возникает слишком сильное дрожание камеры.
- Вы можете панорамировать камеру в горизонтальном направлении только при съемке изображений Панорам. 3D-обзор.

💡 Советы по съемке панорамных изображений 3D



Панорamiруйте камерой по небольшой дуге с постоянной скоростью в направлении, показываемом на ЖК-экране, учитывая указанные ниже факторы. Вы должны панорамировать со скоростью в два раза меньше, чем при нормальной съемке развернутых панорамных изображений.

- Снимайте неподвижный объект.
- Поддерживайте достаточное расстояние между объектом и фоном.
- Снимайте изображения 3D в ярком месте, например вне помещения.
- Определите сцену и наполовину нажмите кнопку затвора, чтобы зафиксировать фокусировку, экспозицию и баланс белого. Затем нажмите на кнопку затвора до конца и выполните панорамирование камерой.
- При использовании телеобъективов рекомендуется устанавливать их в режим широкоугольной съемки.
- Вы можете выбрать направление, выбрав MENU → [Размер изображения] → [Направ. панорамы]. Можно выбрать размер изображения, выбрав MENU → [Размер изображения] → [Размер изобр.].



💡 Имя файла изображения 3D

Изображение 3D состоит из двух файлов: JPEG и MPO.

Если вы импортируете изображения, снятые в режиме [Панорам. 3D-обзор], на компьютер, следующие 2 файла данных изображений будут сохранены в одном и том же каталоге компьютера.

- DSC0□□□□.JPG
- DSC0□□□□.MPO

Если вы удалите файл JPEG или файл MPO, составляющие изображение 3D, такое изображение 3D может не воспроизводиться.

Ручной экспозиция

Вы можете снимать с желаемой экспозицией, отрегулировав скорость затвора и диафрагму.

1 MENU → [Реж. съемки] → [Ручной экспозиция].

2 Несколько раз нажмите на нижнюю часть колесика управления для выбора выдержки или диафрагмы.

Почередно будет появляться экран настройки выдержки и диафрагмы.

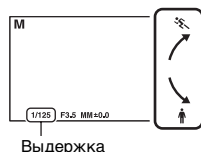

Выдержка

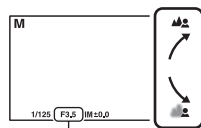

Диафрагма (число F)

3 Поверните колесико управления для выбора желаемого значения.

Проверьте значение экспозиции на "MM" (ручное экспонирование).

В направлении +: Изображение будет ярче.

В направлении -: Изображение будет темнее.

0: Экспозиция, соответствующая анализу камеры.

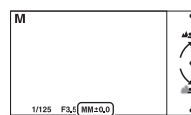

Metered Manual (Ручное экспонирование)

4 Отрегулируйте фокусировку и выполните съемку объекта.

Вы также можете отрегулировать выдержку и диафрагму во время записи фильма.

Примечания

- Вы не можете выбрать [Вспышка выкл] и [Автовспышка] в [Режим вспышки]. Когда нужно использовать вспышку, нажмите кнопку (подъем вспышки), чтобы выдвинуть вспышку. Если вспышка не используется, сдвиньте ее вниз.
- Индикатор (предупреждение SteadyShot) в режиме ручной экспозиции не отображается.
- Настройка чувствительности по ISO [ISO AUTO] в режиме ручной экспозиции устанавливается на [ISO 200]. Установите соответствующее значение чувствительности по ISO.
- Яркость изображения на ЖК-экране может отличаться от яркости текущего снятого изображения.
- При использовании объектива с A-переходник (продается отдельно) вы можете отрегулировать выдержку и диафрагму при ручной фокусировке во время записи фильма.

BULB

Можно снимать следы движения с длительной экспозицией. BULB подходит для съемки следов движения света, например фейерверков.



- 1 MENU → [Реж. съемки] → [Ручной экспозиция].
- 2 Нажмите на нижнюю часть колесика управления для выбора выдержки.
- 3 Поворачивайте колесико управления против часовой стрелки до появления индикации [BULB].

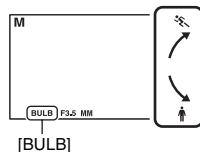

- 4 Нажмите кнопку затвора наполовину для настройки фокусировки.
- 5 Нажмите и держите нажатой кнопку затвора на протяжении всего времени съемки.
Затвор остается открытым, пока нажата кнопка затвора.

Примечания



- Так как скорость затвора становится медленной и вероятность дрожания камеры увеличивается, мы рекомендуем при съемке использовать штатив.
- Чем больше время экспозиции, тем более заметными будут шумы на изображении.
- После съемки функция снижения шумов (ШП длит. экспоз.) будет выполняться в течение такого же количества времени, в течение которого затвор будет оставаться открытым. Во время процесса снижения шумов дальнейшая съемка невозможна.
- При активировании функции [Smile Shutter] или [Авто HDR] вы не сможете установить выдержку на [BULB].
- Если функция [Smile Shutter] или [Авто HDR] используется при выдержке, установленной на [BULB], выдержка будет временно устанавливаться на 30 секунд.

Приор. выдержки

Вы можете подчеркнуть движение снимаемого объекта различными способами, регулируя выдержку, например сняв объект с высокой скоростью затвора в момент движения или в виде изображения со следом с низкой скоростью затвора. Вы также можете отрегулировать выдержку во время записи фильма.

- 1 MENU → [Реж. съемки] → [Приор. выдержки].
- 2 Выберите желаемое значение при помощи колесика управления.
- 3 Отрегулируйте фокусировку и выполните съемку объекта.
Диафрагма будет отрегулирована автоматически для достижения правильной экспозиции.

Примечания

- Вы не можете выбрать [Вспышка выкл] и [Автовспышка] в [Режим вспышки]. Когда нужно использовать вспышку, нажмите кнопку  (подъем вспышки), чтобы выдвинуть вспышку. Если вспышка не используется, сдвиньте ее вниз.
- Индикатор  (предупреждение SteadyShot) в режиме приоритета выдержки не появляется.
- Когда выдержка составляет 1 секунду или более, подавление шумов (ШП длит. экспоз.) будет выполняться после съемки в течение времени, равного времени открытия затвора. Во время процесса снижения шумов дальнейшая съемка невозможна.
- Если после настройки правильной экспозиции не сможет быть получена, значение диафрагмы будет мигать. Несмотря на то что вы можете снимать с этими параметрами, рекомендуется их изменить.
- Яркость изображения на ЖК-экране может отличаться от яркости текущего снятого изображения.
- При использовании объектива с А-переходник (продается отдельно) вы можете отрегулировать выдержку при ручной фокусировке во время записи фильма.

Выдержка



При использовании более высокой скорости затвора движущиеся объекты, такие как бегущий человек, движущиеся автомобили и морские брызги, выглядят как неподвижные.



При использовании медленной скорости затвора фотографируется след движения объекта, что делает изображение более естественным и динамичным.

Приор. диафрагмы

Размывание или резкое изображение предметов, находящихся перед снимаемым объектом и за ним. Вы также можете отрегулировать диафрагму во время записи фильма.

- 1 MENU → [Реж. съемки] → [Приор. диафрагмы].
- 2 Выберите желаемое значение при помощи колесика управления.
Меньшее число F: Снимаемый объект в фокусе, а предметы, располагающиеся перед объектом или за ним, размыты.
Большее число F: Объект, а также предметы перед ним и за ним находятся в фокусе.
- 3 Отрегулируйте фокусировку и выполните съемку объекта.
Выдержка будет отрегулирована автоматически для достижения правильной экспозиции.

Примечания

- Вы не можете выбрать [Вспышка выкл] и [Автосъемка] в [Режим вспышки]. Когда нужно использовать вспышку, нажмите кнопку  (подъем вспышки), чтобы выдвинуть вспышку. Если вспышка не используется, сдвиньте ее вниз.
- Если после настройки правильная экспозиция не сможет быть получена, значение выдержки будет мигать. Несмотря на то что вы можете снимать с этими параметрами, рекомендуется их изменить.
- Яркость изображения на ЖК-экране может отличаться от яркости текущего снятого изображения.
- При использовании объектива с A-переходник (продается отдельно) вы можете отрегулировать диафрагму при ручной фокусировке во время записи фильма.

Диафрагма

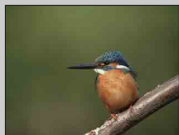

Меньшее число F (открытие диафрагмы) сужает диапазон расстояния, находящегося в фокусировке. Это позволяет вам сделать снимаемый объект очень резким и размыть предметы перед снимаемым объектом и за ним. (Глубина резкости уменьшается.)

Большее число F (закрытие диафрагмы) увеличивает диапазон расстояния, находящегося в фокусировке. Это позволяет вам снимать сцену с максимальной глубиной резкости. (Глубина резкости увеличивается.)

Программное авто

Когда экспозиция регулируется камерой автоматически, вы можете установить такие функции съемки, как чувствительность по ISO, Творческ. стиль, оптимизатор динамического диапазона.

- 1 MENU → [Реж. съемки] → [Программное авто].
- 2 Установите функции съемки на желаемые настройки.
- 3 Отрегулируйте фокусировку и выполните съемку объекта.

Примечание

- Вы не можете выбрать [Вспышка выкл] и [Автовспышка] в [Режим вспышки]. Когда нужно использовать вспышку, нажмите кнопку  (подъем вспышки), чтобы выдвинуть вспышку. Если вспышка не используется, сдвиньте ее вниз.

Переключение программы

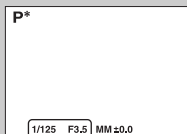

Когда вы не используете вспышку, вы можете изменить комбинацию выдержки и диафрагмы (значение F) без изменения установленной экспозиции.

Поверните колесико управления для выбора комбинации выдержки и диафрагмы (значение F).

- Индикатор режима записи сменится с P на P*.



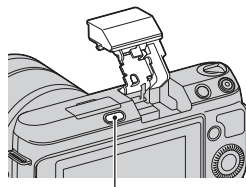

Режим вспышки

В условиях недостаточной освещенности использование вспышки позволяет ярко сфотографировать объект, а также помогает предотвратить дрожание камеры. При съемке с солнечным освещением вы можете использовать вспышку для съемки яркого изображения объекта с задней подсветкой.



Кнопка ⚡ (подъем вспышки)

- 1 MENU → [Фотоаппарат] → [Режим вспышки] → желаемый режим.
- 2 Когда нужно использовать вспышку, нажмите кнопку ⚡ (подъем вспышки), чтобы выдвинуть вспышку.

 (Вспышка выкл)	Не срабатывает даже при поднятой встроенной вспышке.
 (Автовспышка)	Срабатывает в темноте или против света.
 (Запол. вспыш.)	Срабатывает каждый раз при спуске затвора.
 (Медл. синхр.)	Срабатывает каждый раз при спуске затвора. Съемка в режиме медленной синхронизации позволяет получить четкое изображение как снимаемого объекта, так и фона, уменьшив выдержку.
 (Син.зад.штор.)	Срабатывает каждый раз при спуске затвора непосредственно перед завершением экспозиции. Съемка с синхронизацией по задней шторке позволяет вам снять естественное изображение следа движущегося объекта, такого как движущийся автомобиль или идущий человек.

Примечания

- Настройка по умолчанию зависит от режима съемки.
- Доступный режим вспышки зависит от режима съемки.
- Вы не сможете использовать вспышку при съемке фильмов.
- При установке внешней вспышки (продается отдельно) на Интеллектуальный аксессуарный разъем 2 состояние внешней вспышки имеет приоритет над настройками камеры. Даже если вы установите [Режим вспышки] на [Запол. вспыш.] с закрытой внешней вспышкой, внешняя вспышка не будет срабатывать.
- При установке внешней вспышки (продается отдельно) на Интеллектуальный аксессуарный разъем 2 встроенная вспышка не может выдвигаться в правильное положение. Снимите внешнюю вспышку с Интеллектуального аксессуарного разъема 2 или нажмите вниз на встроенную вспышку.
- Свет вспышки может быть закрыт прикрепленным объективом. В этом случае рекомендуется использовать внешнюю вспышку (продается отдельно).

Советы по съемке с использованием вспышки

- Бленда объектива может закрывать свет вспышки. При использовании вспышки снимите бленду.
- При использовании вспышки снимайте объект на расстоянии 1 м или более.
- При съемке объекта с задней подсветкой выберите [Запол. вспыш.]. Вспышка будет срабатывать даже при ярком дневном освещении и будет делать снимки лиц более яркими.

Выбор АФ/РФ

Выбор автоматической или ручной фокусировки.

1 MENU → [Фотоаппарат] → [Выбор АФ/РФ] → желаемый режим.

✓	AF (Автофокус)	Автоматическое фокусирование.
	DMF (Прямая РФ)	После автоматической фокусировки выполните более точную подстройку фокусировки вручную (прямая ручная фокусировка).
	MF (Ручной фокус)	Изменение фокусировки вручную. Поверните кольцо фокусировки вправо или влево для получения четкого изображения объекта.

Примечание

- При повороте кольца фокусировки, когда выбран параметр [Прямая РФ] или [Ручной фокус], изображение автоматически увеличивается для возможности более легкой проверки области фокусировки. Вы можете отменить функцию увеличения изображения, выбрав MENU → [Настройка] → [Помощь для РФ] → [Выкл].

💡 Эффективное использование ручной фокусировки



Прием “фиксации фокусировки” удобен, если можно спрогнозировать расстояние до объекта. С “фиксацией фокусировки” вы можете заранее настроить фокус на расстояние, на котором будет перемещаться объект.

💡 Измерение точного расстояния до объекта

Метка ⊕ указывает положение датчика изображения*. При измерении точного расстояния между камерой и объектом обращайте внимание на положение горизонтальной линии. Расстояние между поверхностью контакта объектива и датчиком составляет 18 мм.

* Датчик изображения представляет собой деталь камеры, выполняющую функцию пленки.

- Если объект расположен ближе минимально расстояния съемки используемого объектива, фокусировка не может быть подтверждена. Убедитесь в наличии достаточного расстояния между объектом и камерой.

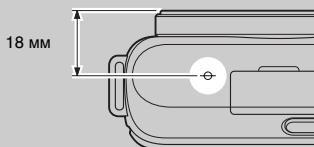

Прямая РФ (Прямая ручная фокусировка)

- 1 MENU → [Фотоаппарат] → [Выбор АФ/РФ] → [Прямая РФ].
- 2 Нажмите кнопку затвора наполовину для выполнения автоматической фокусировки.
- 3 Удерживая кнопку наполовину нажатой, поверните кольцо фокусировки объектива для достижения резкого фокуса.

Примечание

- [Режим АФ] зафиксировано на [Покадр. АФ].

Обл. автофокуса

Выбор области фокусировки. Используйте эту функцию, когда сложно добиться правильной фокусировки в режиме автоматической фокусировки.

1 MENU → [Фотоаппарат] → [Обл. автофокуса] → желаемый режим.

✓	 (Мульти)	<p>Камера определяет, какая из 25 областей АФ используется для фокусировки.</p> <p>Когда в режиме съемки неподвижных изображений кнопка затвора нажата наполовину, вокруг зоны, которая находится в фокусе, появляется зеленая рамка.</p> <ul style="list-style-type: none">• Когда функция Распознаван. лиц активна, АФ работает с приоритетом фокусировки на лица.	 <p>Рамка видоискателя диапазона АФ</p>
	 (Центр)	<p>Камера использует только область АФ, расположенную в центральной области.</p>	 <p>Рамка видоискателя диапазона АФ</p>
	 (Рег. пятно АФ)	<p>Перемещает область фокусировки на небольшой объект или узкую область путем нажатия на верхнюю/нижнюю/правую/левую сторону диска управления.</p>	 <p>Рамка видоискателя диапазона АФ</p>

Примечания

- Когда эта функция установлена на значение, отличное от [Мульти], вы не сможете использовать функцию [Распознаван. лиц].
- [Мульти] выбирается при использовании следующих функций:
 - [Интеллект. Авто]
 - [Супер авторежим]
 - [Выбор сцены]
 - [Устр. размыт. движ.]
 - [Панорамный обзор]
 - [Панорам. 3D-обзор]
 - [Smile Shutter]
- [Мульти] выбирается при записи фильма. Однако если вы будете использовать объектив с E-переходник и наполовину нажмете на кнопку затвора во время записи, для фокусировки будет использоваться область автоматической фокусировки, установленная вами до начала записи.
- Когда подсветка АФ используется, настройка [Обл. автофокуса] будет неправильной и область АФ будет указываться пунктирной линией. АФ работает с приоритетом на центральной области и около нее.

Режим АФ

Выбор способа фокусировки в соответствии с движением объекта.

1 MENU → [Фотоаппарат] → [Режим АФ] → желаемый режим.

✓	AF-S (Покадр. АФ)	Камера выполняет фокусировку, и фокус блокируется при нажатии кнопки затвора наполовину. Используйте эту функцию, когда объект неподвижен.
	AF-C (Непрерыв. АФ)	Камера продолжает выполнять фокусировку, пока кнопка затвора удерживается наполовину нажатой. Используйте эту функцию, когда объект движется.

Примечания

- [Покадр. АФ] выбирается при использовании следующих функций:
 - [Интеллект. Авто]
 - [Супер авторежим]
 - [Автоспуск]
 - [Выбор сцены], исключая [Спорт]
 - [Устр. размыт. движ.]
 - [Панорамный обзор]
 - [Панорам. 3D-обзор]
 - [Smile Shutter]
- [Непрерыв. АФ] выбирается, когда режим экспозиции установлен на [Спорт] в [Выбор сцены].
- В режиме [Непрерыв. АФ], когда объект будет в фокусе, звуковые сигналы не будут подаваться.

Слежение за объект.

Поддерживайте фокусировку движущегося объекта во время слежения за ним.

1 MENU → [Фотоаппарат] → [Слежение за объектом].

Появляется рамка выбора.

2 Совместите рамку выбора с объектом для отслеживания и выберите ОК.

Камера начнет отслеживание объекта.

Для отмены функции отслеживания выберите



3 Выполните съемку объекта.



Рамка выбора

Примечания

- Фокусировка может быть затруднена в следующих ситуациях:
 - Объект слишком быстро движется.
 - Объект слишком маленький или слишком большой.
 - Недостаточная контрастность между объектом и фоном.
 - Темные условия съемки.
 - Изменение окружающей освещенности.
- Когда [Слежение за объектом.] активирован, пользовательская настройка программируемой клавиши В недействительна.
- Вы не сможете использовать [Слежение за объектом.] со следующими функциями:
 - [Сумерки с рук] в [Выбор сцены]
 - [Устр. размыт. движ.]
 - [Панорамный обзор]
 - [Панорам. 3D-обзор]
 - [Ручной фокус]
 - Функция [Увеличение] камеры

🔦 Отслеживание лица, которое вы хотите снять

Камера прекращает отслеживание объекта, когда объект исчезает с экрана. Когда для [Распознаван. лиц] установлено положение [Вкл] и когда отслеживаемым объектом является лицо, если лицо исчезает с экрана во время работы камеры в режиме отслеживания и затем снова возвращается на экран, камера снова фокусируется на данном лице.

- Если функция Smile Shutter включается, когда камера работает в режиме отслеживания лица, лицо становится целью функции обнаружения улыбки.
- Если вы установите [Слежение за объектом.] на [Вкл], камера может отслеживать тело человека, когда лицо не видно на ЖК-экране.

Увеличение

С функцией [Увеличение] камеры камера позволяет вам для увеличения изображения использовать большее масштабирование, чем коэффициент оптического увеличения телеобъектива. Максимальное значение увеличения, которое может быть установлено при помощи функции [Увеличение] камеры, зависит от настройки [Размер изобр.] (стр. 84), [Увел. четк. изобр.] (стр. 120) или [Цифров увелич] (стр. 121).

- 1 При использовании телеобъектива увеличьте изображение при помощи кольца масштабирования.
- 2 MENU → [Фотоаппарат] → [Увеличение] → желаемое значение.







Функции [Увеличение], доступные на этой камере

Функция [Увеличение] камеры предоставляет большее значение увеличения посредством комбинации различных функций масштабирования. Значок, показываемый на ЖК-экране, меняется следующим образом в зависимости от выбранной функции масштабирования.



- ① **Q** : Функция [Увеличение] камеры не используется (показывается $\times 1,0$).
- ② **sQ** Интеллектуальное масштабирование: Вы можете увеличить изображения, немного обрезав их. (Доступно только когда параметр [Размер изобр.] установлен на M или S.)
- ③ **cQ** Увеличить четкость изображения: Вы можете увеличивать изображения, используя высококачественную обработку изображения.
- ④ **DQ** Цифров увелич: Вы можете увеличивать изображения, используя обработку изображения.

Ваша цель	Увел. четк. изобр.	Цифров увелич	Размер изобр.	Масштаб увеличения с оптическим трансфокатором	
				Масштаб	Значок
Увеличение изображений посредством их обрезки в доступном диапазоне (без ухудшения качества изображения).	Выкл	Выкл	L	–	
			M	Прибл. 1,4x	sQ
			S	Прибл. 2x	sQ

Приоритет качеству изображений при их увеличении.	Вкл	Выкл	L	Прибл. 2x*	
			M	Прибл. 2,8x	
			S	Прибл. 4x	
Приоритет большему увеличению при увеличении изображений.	Вкл	Вкл	L	Прибл. 4x	
			M	Прибл. 5,6x	
			S	Прибл. 8x	

* Масштаб увеличения при настройке по умолчанию

Примечания

- Вы не сможете использовать эту функцию при использовании следующих функций:
 - [Сумерки с рук] в [Выбор сцены]
 - [Устр. размыт. движ.]
 - [Панорамный обзор]
 - [Панорам. 3D-обзор]
 - [Smile Shutter]
 - [RAW] или [RAW и JPEG] в [Качество]
- Вы можете использовать [Увел. четк. изобр.], когда режим протяжки установлен на непрерывную съемку или при съемке в режиме брекетинга.
- Вы не можете использовать функцию интеллектуального масштабирования или функцию [Увел. четк. изобр.] с фильмами. Если вы нажмете кнопку MOVIE во время масштабирования, камера будет выполнять масштабирование в диапазоне [Цифров увелич].
- При использовании функции [Увеличение] камеры настройка [Обл. автофокуса] недействительна и область АФ указывается пунктирной линией. АФ работает с приоритетом на центральной области и около нее.

Качество функции [Увеличение] камеры

Так как увеличение изображения осуществляется путем цифровой обработки в [Увел. четк. изобр.] и [Цифров увелич], его качество будет хуже, чем качество изображения до увеличения. При использовании телеобъектива мы рекомендуем сначала выполнить полное увеличение изображения и затем использовать функцию [Увеличение] камеры, если вам необходимо дальнейшее увеличение.

Распознаван. лиц

Распознавание лиц снимаемых объектов и автоматическая настройка фокусировки, экспозиции, вспышки и выполнение обработки изображения. Вы можете выбрать приоритетное лицо, на которое будет осуществляться фокусировка.

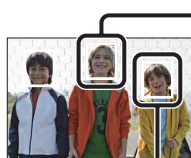

Рамка Распознаван. лиц (белая)

Когда камера обнаруживает более 1 объекта, она будет определять главный объект и устанавливать фокусировку по приоритету. Рамка функции Распознаван. лиц для главного объекта будет белой. Рамка, для которой была выполнена фокусировка, станет зеленой при наполовину нажатой кнопке затвора.

Рамка Распознаван. лиц (серая/пурпурная)

Эта рамка появляется при обнаружении лица, которое не является лицом, на которое настроен приоритет фокусировки. Пурпурная рамка появляется на лице, которое зарегистрировано с [Регистрация лиц].

1 MENU → [Фотоаппарат] → [Распознаван. лиц] → желаемый режим.

✓	(Вкл (Зарег. лица))	Фокусировка на лицах, зарегистрированных в качестве лиц с приоритетом.
	(Вкл)	Выбор лица, на которое камера будет автоматически фокусироваться.
	(Выкл)	Функция Распознаван. лиц не используется.

Примечания

- Вы не сможете использовать [Распознаван. лиц] со следующими функциями:
 - [Панорамный обзор]
 - [Панорам. 3D-обзор]
 - [Ручной фокус]
 - Функция [Увеличение] камеры
- Вы можете выбрать [Распознаван. лиц], только когда параметр [Обл. автофокуса] установлен на [Мульти], а параметр [Режим измер.] также установлен на [Мульти].
- Камера может распознавать до 8 лиц снимаемых объектов.
- В режиме съемки [Smile Shutter] параметр [Распознаван. лиц] автоматически устанавливается на [Вкл (Зарег. лица)], даже если он был установлен на [Выкл].

Регистрация лиц

Обнаруживает лица, для которых информация была зарегистрирована заранее, когда параметр [Распознаван. лиц] установлен на [Вкл (Зарег. лица)].

1 MENU → [Фотоаппарат] → [Регистрация лиц] → желаемый режим.

Новая регистрация	Регистрирует новое лицо.
Изменение приоритета	Меняет приоритет ранее зарегистрированных лиц.
Удалить	Удаляет зарегистрированное лицо. Выберите лицо и нажмите ОК.
Удалить все	Удаляет все зарегистрированные лица.

Новая регистрация

- 1 MENU → [Фотоаппарат] → [Регистрация лиц] → [Новая регистрация].
- 2 Совместите направляющую рамку с лицом для регистрации и нажмите кнопку затвора.
- 3 После появления сообщения с подтверждением выберите ОК.

Примечания

- В камере можно зарегистрировать до 8 лиц.
- Снимайте лицо в анфас в ярко освещенном месте. Лицо может быть зарегистрировано некорректно, если оно закрыто шляпой, маской, солнечными очками и т. п.
- Лица в фокусе не сбрасываются при нажатии [Сброс настроек]. Даже если вы удалите лица при выборе [Удалить], данные о лицах сохраняются в камере. Если вы хотите полностью удалить данные о лицах из камеры, выберите [Удалить все].

Изменение приоритета

- 1 MENU → [Фотоаппарат] → [Регистрация лиц] → [Изменение приоритета].
- 2 Выберите лицо, для которого вы хотите изменить приоритет.
- 3 Выберите уровень приоритета.
Чем меньше номер позиции, тем выше приоритет.

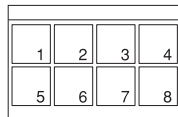

Smile Shutter

Когда камера распознает улыбку, затвор срабатывает автоматически.

- 1 MENU → [Фотоаппарат] → [Smile Shutter] → [Вкл].
- 2 Для установки чувствительности обнаружения улыбки Option → требуемая настройка.
- 3 Дождитесь распознавания улыбки. Когда уровень улыбки поднимется выше указателя ◀ на индикаторе, камера автоматически записывает изображения. Если вы нажимаете кнопку затвора при включенной функции Smile Shutter, камера снимает кадр и возвращается в режим Smile Shutter.
- 4 Для выхода из режима Smile Shutter выберите MENU → [Фотоаппарат] → [Smile Shutter] → [Выкл].



Индикатор Чувств. обнаруж. улыбки.
Рамка Распознаван. лиц (оранжевая)

✓	☹ OFF (Выкл)	Функция “Съемка улыбки” не используется.
	☺ (Вкл)	Использует функцию “Съемка улыбки”.

Вы можете установить чувствительность обнаружения улыбки при помощи Option.

	☺ (Широк. улыбка)	Обнаружение широкой улыбки.
✓	☺ (Обычн. улыбка)	Обнаружение нормальной улыбки.
	☺ (Легкая улыбка)	Обнаружение даже небольшой улыбки.

Примечания

- Вы не сможете использовать [Smile Shutter] со следующими функциями:
 - [Сумерки с рук] в [Выбор сцены]
 - [Устр. размыт. движ.]
 - [Панорамный обзор]
 - [Панорам. 3D-обзор]
 - [Ручной фокус]
- Если вы установите [Smile Shutter] на [Вкл] при использовании функции [Увеличение] камеры, функция [Увеличение] камеры будет аннулирована.
- Съемка с использованием функции Smile Shutter завершается автоматически при заполнении карты памяти.
- В зависимости от условий съемки улыбки могут не распознаваться надлежащим образом.

- Режим привода автоматически переключается на [Покадров. Съемка].

💡 Советы по лучшей съемке улыбок



- ① Не закрывайте глаза челкой.
Не закрывайте лицо шляпой, маской, солнцезащитными очками и др.
- ② Старайтесь смотреть прямо в камеру и не наклонять лицо.
Не открывайте глаза слишком широко.
- ③ Улыбайтесь отчетливо, с открытым ртом.
Распознавание улыбки происходит легче, если видны зубы.

- Затвор срабатывает при обнаружении улыбки любого человека.
- При регистрации лица камера обнаруживает улыбку только этого лица.
- Если улыбка не распознается, установите чувствительность при помощи Option.

Авт. кадрир. портр.

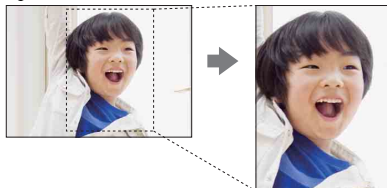

Когда камера обнаруживает и снимает лицо, полученное изображение автоматически обрезается для создания соответствующей композиции. Сохраняются как оригинальные так и обрезанные изображения. Обрезанное изображение записывается с таким же размером изображения, что и оригинал.



1 MENU → [Фотоаппарат] → [Авт. кадрир. портр.] → желаемый режим.

 становится зеленым, когда камера считает, что функция обрезки доступна.

Рамка, показывающая обрезанную область, появляется на экране автоматического просмотра после съемки.

 (Выкл)	Функция Автокадрирование портрета не используется.
 (Авто)	Использует функцию Автокадрирование портрета.



Примечания

- Вы не сможете использовать [Авт. кадрир. портр.] со следующими функциями:
 - [Сумерки с рук], [Спорт] в [Выбор сцены]
 - [Устр. размыт. движ.]
 - [Панорамный обзор]
 - [Панорам. 3D-обзор]
 - [Мягкий фокус] [HDR Живопись] [Насыщ. монохром.] [Миниатюра] в [Эффект рисунка]
 - [RAW] или [RAW и JPEG] в [Качество]
 - [Авто HDR] в [DRO/Авто HDR]
 - Функция [Увеличение] камеры
 - Когда параметр [Распознаван. лиц] установлен на [Выкл]
- В зависимости от условий съемки обрезанное изображение может не быть наилучшей композицией.



Эффект мягкой кожи

Устанавливает эффект, используемый для съемки с мягкими телесными оттенками в функции Распознаван. лиц.

- 1 MENU → [Фотоаппарат] → [Эффект мягкой кожи] → [Вкл].
- 2 Для установки интенсивности эффекта мягкой кожи Option → требуемая настройка.

	 (Вкл)	Использует функцию Эффект мягкой кожи.
✓	 (Выкл)	Функция Эффект мягкой кожи не используется.

Вы можете установить интенсивность Эффект мягкой кожи при помощи Option.

	 (Высокий)	Установите параметр Эффект мягкой кожи на высокий уровень.
✓	 (Средний)	Установите параметр Эффект мягкой кожи на средний уровень.
	 (Низкий)	Установите параметр Эффект мягкой кожи на низкий уровень.

Примечания

- Вы не сможете использовать [Эффект мягкой кожи] со следующими функциями:
 - Запись фильма
 - [Непрерыв. Съемка]
 - [Пр-тСкорНепр]
 - [Брек.: Непрер.]
 - [Автоспуск (непр.)]
 - [Спорт] в [Выбор сцены]
 - [Панорамный обзор]
 - [Панорам. 3D-обзор]
 - [RAW] в [Качество]
- В зависимости от снимаемого объекта данная функция может не работать.

Советы по съемке

Позволяет вам выполнять поиск по всем советам по съемке в камере. Используйте данный элемент, если вы хотите посмотреть ранее просматривавшиеся вами советы по съемке.

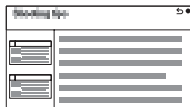

1 MENU → [Фотоаппарат] → [Советы по съемке].

2 Поиск требуемого совета по съемке.

Поверните колесико управления для прокрутки текста вверх и вниз.

Вы можете получить доступ к советам из [Оглавление].

Кнопка DISP(Монитор)

Позволяет вам выбирать режимы экрана дисплея, которые могут быть выбраны при помощи [Вид экрана] (стр. 39) в режиме съемки.

- 1 MENU → [Фотоаппарат] → [Кнопка DISP(Монитор)].
- 2 Выберите требуемый режим.
Доступны элементы, отмеченные ✓.

<p>Графич. инф.</p>	<p>Отображение основной информации о съемке. Графическое отображение значений выдержки и диафрагмы, за исключением случая, когда параметр [Реж. съемки] установлен на [Панорамный обзор] или [Панорам. 3D-обзор].</p>	
<p>Показать всю инф.</p>	<p>Отображение информации о записи.</p>	
<p>Крупный шрифт</p>	<p>Показывает только основные элементы в укрупненном размере.</p>	
<p>Не показывать</p>	<p>Информация о записи не показывается.</p>	
<p>Гистограмма</p>	<p>Графически отображает распределение яркости.</p>	
<p>Для видоискателя</p>	<p>Показывает на экране только информацию о съемке (без изображения). Выберите данный параметр при съемке с использованием видоискателя (продается отдельно).</p>	

Размер изобр.

Размер изображения определяет размер файла изображения, записываемого при съемке изображения.

Чем больше размер изображения, тем больше деталей изображения будет отображаться при его печати на бумаге большого формата. Чем меньше размер изображения, тем большее количество изображений может быть записано.

1 MENU → [Размер изображения] → [Размер изобр.] → желаемый режим.



ФОТОСНИМОК

Размер изображения, когда [Формат] составляет 3:2			Рекомендации по использованию
✓	L:16M	4912 × 3264 пикселей	Для печати на бумаге формата вплоть до A3+
	M:8.4M	3568 × 2368 пикселей	Для печати на бумаге формата вплоть до A4
	S:4.0M	2448 × 1624 пикселей	Для печати формата L/2L
Размер изображения, когда [Формат] составляет 16:9			Рекомендации по использованию
✓	L:14M	4912 × 2760 пикселей	Для просмотра на телевизоре высокой четкости
	M:7.1M	3568 × 2000 пикселей	
	S:3.4M	2448 × 1376 пикселей	

Примечания

- При печати неподвижных изображений, снятых в формате 16:9, оба края могут обрезаться.
- При выборе изображения RAW при помощи параметра [Качество] размер изображения соответствует L.

Панорам. 3D-обзор

	 (16:9)	Снимает изображения с размером, подходящим для телевизоров высокой четкости. Альбомный формат: 1920 × 1080
✓	 (Стандартная)	Съемка изображений стандартного размера. Альбомный формат: 4912 × 1080
	 (Широкий)	Съемка широкоформатных изображений. Альбомный формат: 7152 × 1080

Советы по выбору размера изображения

Изображения будут выглядеть по-разному в зависимости от выбранного режима.

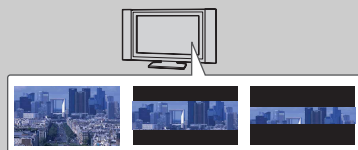



16:9 Стандартная Широкий

При выборе [Стандартная] или [Широкий] изображения прокручиваются при нажатии на центр диска управления.

Панорамный обзор

Размер изображения зависит от установки параметра [Направ. панорамы].

✓	 (Стандартная)	Съемка изображений стандартного размера. Книжный формат: 3872 × 2160 Альбомный формат: 8192 × 1856
	 (Широкий)	Съемка широкоформатных изображений. Книжный формат: 5536 × 2160 Альбомный формат: 12416 × 1856

Примечание

- При печати панорамных изображений могут обрезаться оба края изображения.

Формат

Устанавливает формат неподвижных изображений.

1 MENU → [Размер изображения] → [Формат] → желаемый режим.

✓	3:2	Стандартный формат. Подходит для печати.
	16:9	Для просмотра на телевизоре высокой четкости.

Примечание

- Вы не сможете использовать эту функцию при использовании следующих функций:
 - [Панорамный обзор]
 - [Панорам. 3D-обзор]

Качество

Выбирает формат сжатия неподвижных изображений.

1 MENU → [Размер изображения] → [Качество] → желаемый режим.

	RAW (RAW)	Формат файла: RAW (Запись с использованием формата сжатия RAW.) Этот формат не позволяет вам выполнять какой-либо цифровой обработки изображений. Выберите этот формат для обработки изображений на компьютере для профессиональных целей. <ul style="list-style-type: none">• Размер изображения устанавливается на максимальный. Размер изображения не отображается на ЖК-экране.
	RAW+J (RAW и JPEG)	Формат файла: RAW (Запись с использованием формата сжатия RAW.) + JPEG Одновременно создаются изображения в форматах RAW и JPEG. Это удобно, когда необходимо иметь два файла изображения, JPEG - для просмотра и RAW - для редактирования. <ul style="list-style-type: none">• Качество изображения устанавливается на [Высокое], а размер изображения на [L].
✓	FINE (Высокое)	Формат файла: JPEG Изображение во время записи сжимается в формат JPEG. Так как степень сжатия для [Стандартное] больше, чем для [Высокое], размер файла [Стандартное] будет меньше, чем [Высокое]. Это позволяет записать больше файлов на 1 карту памяти, но качество изображения будет ниже. <ul style="list-style-type: none">• Если изображения не будут изменяться при помощи компьютера, мы рекомендуем выбирать [Высокое] или [Стандартное].
	STD (Стандартное)	

Примечания

- Вы не сможете использовать эту функцию при использовании следующих функций:
 - [Панорамный обзор]
 - [Панорам. 3D-обзор]
- Вы не можете добавить регистрацию DPOF (команда печати) к изображениям в формате RAW.
- Вы не можете использовать [Авто HDR] с изображениями [RAW] и [RAW и JPEG].

Изображения RAW

Файл формата RAW содержит необработанные данные, которые должны пройти последующую цифровую обработку. Файл RAW отличается от более распространенного формата файла, такого как JPEG, тем, что они содержат необработанные данные, которые должны быть обработаны для профессиональных целей.



Вам необходимо программное обеспечение “Image Data Converter”, имеющееся на компакт-диске (прилагается) для открытия изображения RAW, снятого данной камерой. С помощью этой программы файл RAW можно открыть и преобразовать в какой-либо распространенный формат, такой как JPEG или TIFF, и повторно отрегулировать его баланс белого, насыщенность цвета, контрастность и т. п.

Направ. панорамы





Устанавливает направления панорамирования камеры при съемке изображений в режиме Панорам. 3D-обзор или Панорамный обзор.

1 MENU → [Размер изображения] → [Направ. панорамы] → желаемый режим.

Панорам. 3D-обзор

<input checked="" type="checkbox"/>	 (Вправо)	Панорамируйте камерой слева направо.
<input type="checkbox"/>	 (Влево)	Панорамируйте камерой справа налево.

Панорамный обзор

<input checked="" type="checkbox"/>	 (Вправо)	При панорамной съемке перемещайте камеру в установленном вами направлении.
<input type="checkbox"/>	 (Влево)	
<input type="checkbox"/>	 (Вверх)	
<input type="checkbox"/>	 (Вниз)	

Формат файла

Выбор формата файла видео.

1 MENU → [Размер изображения] → [Формат файла] → желаемый режим.

✓	AVCHD	Записывает фильмы 60i/50i или фильмы 24p/25p в формате AVCHD. Этот формат файла удобен для просмотра фильмов на телевизоре высокой четкости. Вы можете создать Blu-ray Disc, диск AVCHD или диск DVD-Video, используя прилагаемое программное обеспечение "PlayMemories Home". <ul style="list-style-type: none">• Фильмы 60i/50i записываются с 60 кадров/с или 50 кадров/с соответственно. Оба вида фильмов - 60i и 50i используют чересстрочную развертку, аудио Dolby Digital и формат AVCHD.• Фильмы 24p/25p записываются с 24 кадрами/с или 25 кадрами/с соответственно. Оба вида фильмов - 24p и 25p используют построчную развертку, аудио Dolby Digital и формат AVCHD.
	MP4	Записывает фильмы mp4 (AVC). Этот формат удобен для загрузки в Интернет, вложения в электронные письма и т. п. <ul style="list-style-type: none">• Фильмы записываются в формате MPEG-4 с 30 кадрами/с с использованием построчной развертки, аудио AAC и в формате mp4.• Вы не сможете создать диск из фильмов, записанных в этом формате, при помощи прилагаемого программного обеспечения "PlayMemories Home".

💡 Проверка формата - 60i или 50i

Для того чтобы узнать, является ли ваша камера 1080 60i-совместимым устройством или 1080 50i-совместимым устройством, посмотрите следующую маркировку на нижней стороне камеры.

1080 60i-совместимое устройство: 60i
1080 50i-совместимое устройство: 50i

💡 Воспроизведение фильмов на других устройствах

Эта камера использует MPEG-4 AVC/H.264 High Profile для записи в формате AVCHD. Фильмы, записанные в формате AVCHD на этой камере, не могут воспроизводиться на следующих устройствах.

- Устройства, совместимые с другим форматом AVCHD, не совместимы с High Profile
- Устройства, не совместимые с форматом AVCHD

Эта камера также использует MPEG-4 AVC/H.264 Main Profile для записи в формате MP4.

По этой причине фильмы, записанные в формате MP4 на этой камере, не могут воспроизводиться на устройствах, которые не поддерживают MPEG-4 AVC/H.264.

Параметры записи

Выберите размер изображения, количество кадров в секунду и качество изображения для записи фильмов. Чем выше скорость записи данных (средняя скорость в битах) в секунду, тем лучше будет качество изображения.

1 MENU → [Размер изображения] → [Параметры записи] → желаемый режим.

[Формат файла]: [AVCHD]	Средняя скорость в битах	Запись
60i 24M(FX)* 50i 24M(FX)**	24 Мбит/с	Запись фильмов высокого качества 1920 × 1080 (60i/50i).
✓ 60i 17M(FH)* 50i 17M(FH)**	17 Мбит/с	Запись фильмов стандартного качества 1920 × 1080 (60i/50i).
24p 24M(FX)* 25p 24M(FX)**	24 Мбит/с	Запись фильмов высокого качества 1920 × 1080 (24p/25p). Создает атмосферу кинофильма.
24p 17M(FH)* 25p 17M(FH)**	17 Мбит/с	Запись фильмов стандартного качества 1920 × 1080 (24p/25p). Создает атмосферу кинофильма.
[Формат файла]: [MP4]	Средняя скорость в битах	Запись
✓ 1440×1080 12M	12 Мбит/с	Запись фильмов 1440 × 1080.
VGA 3M	3 Мбит/с	Запись фильмов размера VGA.

* 1080 60i-совместимое устройство

** 1080 50i-совместимое устройство

Примечания

- Фильмы, записанные с параметром [60i 24M(FX)/50i 24M(FX)]/[24p 24M(FX)/25p 24M(FX)] в [Параметры записи], преобразуются "PlayMemories Home" для создания диска AVCHD. Это преобразование может занять много времени. Также вы не сможете создать диск с качеством оригинального изображения. Если вы хотите сохранить оригинальное качество изображения, вы должны сохранить ваши фильмы на Blu-ray Disc.
- Для просмотра фильмов 24p/25p на телевизоре вам потребуется телевизор, совместимый с 24p/25p. В случае использования несовместимого телевизора фильмы будут преобразовываться в формат 60i/50i и будут выводиться на телевизор.

💡 Проверка формата - 60i или 50i

Для того чтобы узнать, является ли ваша камера 1080 60i-совместимым устройством или 1080 50i-совместимым устройством, посмотрите следующую маркировку на нижней стороне камеры.

1080 60i-совместимое устройство: 60i

1080 50i-совместимое устройство: 50i

Устанавливает чувствительность освещенности.

1 MENU → [Яркость/цвет] → [ISO] → желаемая настройка.

✓	ISO (ISO AUTO)	Автоматически устанавливает чувствительность ISO.
	200/400/800/1600/ 3200/6400/12800/ 16000	Устанавливает чувствительность на освещенность датчика изображения. Более высокие значения чувствительности позволяют использовать меньшую выдержку и/или меньшую диафрагму (большие значения F). Чем выше чувствительность, тем более заметным будет шум изображения.

Примечания

- [ISO AUTO] выбирается при использовании следующих функций:
 - [Интеллект. Авто]
 - [Супер авторежим]
 - [Выбор сцены]
 - [Устр. размыт. движ.]
 - [Панорамный обзор]
 - [Панорам. 3D-обзор]
- Чем больше значение, тем выше уровень шума.
- Если режим экспозиции установлен на [Программное авто], [Приор. диафрагмы], [Приор. выдержки], и параметр [ISO] установлен на [ISO AUTO], значение ISO автоматически устанавливается в пределах от ISO 200 до ISO 3200.
- Вы можете выбрать значение ISO до 3200 для записи фильмов. Если запись фильма начинается при ISO выше 3200, значение ISO автоматически становится 3200 и возвращается на предыдущее значение по окончании записи.
- Настройка [ISO AUTO] отсутствует в режиме [Ручной экспозиция]. Если вы измените режим экспозиции на [Ручной экспозиция] с настройкой [ISO AUTO], значение переключится на 200. Установите значение ISO в соответствии с условиями съемки.

💡 Настройка чувствительности по ISO (рекомендованный показатель экспозиции)

Параметр ISO (скорость) - это чувствительность к счету носителя записи, включающего датчик изображения, на который поступает свет. Даже при одинаковой экспозиции изображения будут отличаться в зависимости от настройки параметра ISO.



Высокая чувствительность по ISO

С высокой чувствительностью по ISO изображения будут сниматься с соответствующей яркостью даже в условиях неудовлетворительной экспозиции. Однако увеличение чувствительности по ISO приведет к увеличению шума изображений.



Низкая чувствительность по ISO

Вы можете записывать красивые изображения. Однако камера будет выполнять компенсацию низкой чувствительности по ISO, уменьшая скорость затвора. Вам также следует учитывать вероятность дрожания камеры или движения снимаемых объектов.

Баланс белого

Настраивает температуру цвета в соответствии с условиями освещения. Используйте эту функцию, когда температура цвета получается не такой, как ожидается, или в случае, если необходимо изменить температуру цвета для создания фотографического эффекта.

1 MENU → [Яркость/цвет] → [Баланс белого] → желаемый режим.

Вы можете точно отрегулировать температуру цвета в Option.

Для регулирования баланса белого в соответствии с конкретным источником освещения смотрите пояснения для каждого режима.

	AWB (Авто WB)	Камера автоматически обнаруживает источник света и регулирует температуру цвета.
	(Дневной свет)	Если вы выберете опцию, соответствующую конкретному источнику освещения, температура цвета будет регулироваться для данного источника освещения (предустановленный баланс белого).
	(Тень)	
	(Облачно)	
	(Лампа накалив.)	
	-1 (Флуор.: Тепл.белый)	
	0 (Флуор.: Хол. белый)	
	+1 (Флуор.: Днев. бел.)	
	+2 (Флуор.: Дневн. свет)	
	WB (Вспышка)	
	(Цв.тмп./Ф-тр.)	Регулирует температуру цвета в соответствии с источником освещения. Достигает эффекта фильтров CC (компенсации цвета) для фотографии.
	(Пользоват.)	Позволяет использовать настройки баланса белого, сохраненные в [Пользоват. настр.].
	SET (Пользоват. настр.)	Запоминание основного баланса белого (Пользовательский баланс белого).





Примечание

- [Авто WB] выбирается при использовании следующих функций:
 - [Интеллект. Авто]
 - [Супер авторежим]
 - [Выбор сцены]

☀ Эффекты условий освещения

Условия освещения влияют на кажущийся цвет объекта.

Температура цвета регулируются автоматически, однако вы можете отрегулировать ее вручную при помощи функции [Баланс белого].

Погода/ освещение	Дневной свет	Облачно	Флуоресцент.	Лампа накал.
Характеристики света	Белый (стандарт)	Голубоватый	Зеленоватый	Красноватый
				

Точная регулировка температуры цвета

- 1 MENU → [Яркость/цвет] → [Баланс белого] → желаемый режим.
- 2 В соответствии с необходимостью Option → выполните регулировку температуры цвета нажатием на верхнюю/нижнюю/правую/левую часть колесика управления.
Вы можете отрегулировать температуру цвета в сторону G (зеленый), M (пурпурный), A (янтарный) или B (синий).

Цв.тмп./Ф-тр.

- 1 MENU → [Яркость/цвет] → [Баланс белого] → [Цв.тмп./Ф-тр.].
- 2 Option → выберите желаемую температуру цвета, повернув колесико управления.
Чем выше значение, тем более красноватым будет изображение. Чем ниже значение, тем более синеватым будет изображение.
- 3 Отрегулируйте температуру цвета нажатием на верхнюю/нижнюю/правую/левую часть колесика управления.

Пользоват. баланс белого

- 1 MENU → [Яркость/цвет] → [Баланс белого] → [Пользоват. настр.].
- 2 Держите камеру так, чтобы белая область полностью покрыла область АФ, расположенную в центре, и затем нажмите кнопку затвора.
Затвор щелкнет, и на дисплее будут представлены откалиброванные значения (температура цвета и цветовой фильтр).
- 3 Вызов настройки пользовательского баланса белого, MENU → [Яркость/цвет] → [Баланс белого] → [Пользоват.].
Вы можете точно отрегулировать температуру цвета в Option.





Примечания

- Если при нажатии кнопки затвора используется вспышка, пользовательский баланс белого определяется с учетом света вспышки. При последующей съемке делайте снимки со вспышкой.
- Сообщение “Ошибка пользовательского баланса белого” указывает, что значение выходит за рамки ожидаемого диапазона. (Когда вспышка используется при съемке близко расположенного объекта или если объект яркого цвета находится в рамке.) При регистрации этого значения индикатор  загорается желтым цветом на экране информации о записи. Съемка может быть продолжена, но рекомендуется заново установить баланс белого для получения более точного значения баланса белого.

Режим измер.

Устанавливает режим измерения, который определяет какая часть объекта будет использоваться для определения экспозиции.

1 MENU → [Яркость/цвет] → [Режим измер.] → желаемый режим.

✓	 (Мульти)	Измерение освещенности в каждой области после деления всей области на множество областей и определения правильной экспозиции для всего экрана (мульти сегментный режим измерения).
	 (Центр)	Измерение средней яркости всего экрана с акцентом на центральную область (центровзвешенное измерение).
	 (Точечный)	Измерение только центральной зоны (точечный замер). Данная функция особенно удобна, когда объект подсвечен сзади или при наличии значительного контраста между объектом и фоном.  <p>Положение окулярных волосков точечного замера на объекте.</p>

Примечания

- Если вы установите параметр [Режим измер.] на значение, отличное от [Мульти], функция [Распознаван. лиц] не может использоваться.
- [Мульти] выбирается при использовании следующих функций:
 - Запись фильма
 - [Интеллект. Авто]
 - [Супер авторежим]
 - [Выбор сцены]
 - Функция [Увеличение] камеры
 - [Smile Shutter]

Кор.эксп.вспыш.

Регулирование количества света вспышки с шагом в $1/3$ EV в диапазоне от $-2,0$ EV до $+2,0$ EV.

Компенсация вспышки меняет только количество света вспышки.

Компенсация экспозиции изменяет количество света сета вспышки одновременно с изменением выдержки и диафрагмы.

1 Нажмите кнопку $\frac{1}{2}$ (подъем вспышки), чтобы выдвинуть вспышку.

2 MENU → [Яркость/цвет] → [Кор.эксп.вспыш.] → желаемое значение.

Выбор больших значений (сторона +) делает уровень света вспышки больше и изображение ярче. Выбор меньших значений (сторона -) делает уровень света вспышки меньше и изображения темнее.

Примечания

- Вы не сможете использовать [Кор.эксп.вспыш.] со следующими функциями:
 - [Интеллект. Авто]
 - [Супер авторежим]
 - [Выбор сцены]
 - [Устр. размыт. движ.]
 - [Панорамный обзор]
 - [Панорам. 3D-обзор]
- Если снимаемый объект находится дальше максимальной дальности действия вспышки, эффект увеличения мощности вспышки может быть незаметным из-за недостаточного количества света вспышки. Если объект находится очень близко, эффект уменьшения мощности вспышки может быть незаметен.

💡 Советы по настройке яркости при съемке людей



- Очень важно достичь равновесия яркости людей, снимаемых на темном фоне при ночной портретной съемке. Вы можете отрегулировать яркость людей, снимаемых рядом с камерой, путем изменения интенсивности света вспышки.
- Если объект располагается слишком далеко от вспышки и все равно остается слишком темным даже после настройки, переместитесь ближе к снимаемому объекту.

DRO/Авто HDR

Коррекция яркости или контрастности.

1 MENU → [Яркость/цвет] → [DRO/Авто HDR] → желаемый режим.

	 (Выкл)	Функция [DRO/Авто HDR] не используется.
✓	 (Опт.Д-диап.)	Разделив изображение на маленькие участки, камера анализирует контраст света и тени между объектом и фоном, снимая изображение с оптимальной яркостью и градацией оттенков.
	 (Авто HDR)	Делает 3 снимка с разной экспозицией и затем накладывает яркую область недоэкспонированного изображения на темную область переэкспонированного изображения, создавая изображение с богатой гаммой оттенков. В результате записывается 1 изображение с нормальной экспозицией и 1 наложенное изображение.

Примечание

- Вы можете выбрать [DRO/Авто HDR] только в следующих режимах:
 - [Ручной экспозиция]
 - [Приор. выдержки]
 - [Приор. диафрагмы]
 - [Программное авто]

Опт.Д-диап.

Коррекция яркости изображения (DRO: Оптимизатор динамического диапазона).

1 MENU → [Яркость/цвет] → [DRO/Авто HDR] → [Опт.Д-диап.].

2 Option → требуемое значение.

✓	 (Авто)	Автоматическая коррекция яркости.
	Lv1 – Lv5	Оптимизация оттенков записанного изображения в каждой области изображения. Выберите оптимальный уровень от Lv1 (слабый) до Lv5 (сильный).

Примечания

- [Авто] выбирается при использовании следующих функций:
 - [Интеллект. Авто]
 - [Супер авторежим]
 - [Портрет], [Пейзаж], [Макро], [Спорт] в [Выбор сцены]
- При съемке изображения с использованием функции оптимизатора динамического диапазона возможно наличие шумов изображения. Выберите надлежащий уровень, просмотрев снятое изображение, особенно если необходимо усилить эффект.

Авто HDR



Расширяет диапазон (градации) таким образом, что вы можете снимать как яркие, так и темные участки с правильной яркостью (Автоматический широкий динамический диапазон). В результате записывается 1 изображение с нормальной экспозицией и 1 наложенное изображение.

1 MENU → [Яркость/цвет] → [DRO/Авто HDR] → [Авто HDR].

2 Option → требуемое значение.

✓	 (Авто HDR: Сдвиг экспоз. Авто)	Автоматическая коррекция разницы экспозиции.
	1,0 EV – 6,0 EV	Устанавливает разницу экспозиции исходя из контрастности объекта. Выберите оптимальный уровень от 1,0 EV (слабый) до 6,0 EV (сильный).

Примечания

- Съемка следующего кадра невозможна, пока не завершена обработка предыдущего снимка.
- Эту функцию нельзя использовать с изображениями [RAW] и [RAW и JPEG].
- Так как для съемки 1 кадра затвор срабатывает 3 раза, обратите внимание на следующее:
 - Пользуйтесь этой функцией, когда объект неподвижен или его яркость не изменяется.
 - Не изменяйте композицию кадра.
- В зависимости от разницы освещенности объекта и условий съемки вы, возможно, не получите желаемого результата.
- При использовании вспышки эффект применения этой функции незначителен.
- Съемка в режиме HDR не даст хороших результатов при низкой контрастности сцены, а также при значительном дрожании камеры или возникновении размывания объекта. При обнаружении камерой такой ситуации на записанном изображении появляется индикация  , которая указывает на наличие подобной проблемы. Сделайте необходимые изменения и повторите съемку, изменив композицию или обратив внимание на размывание снимаемого объекта.

Эффект рисунка

Вы можете снимать с фильтром эффекта для получения различных текстур изображения.



1 MENU → [Яркость/цвет] → [Эффект рисунка] → желаемый режим.

✓	 OFF (Выкл)	Функция “Эффект рисунка” не используется.	
	 (Дешевый фотоаппарат)	Имитация снимка дешевым фотоаппаратом с затененными углами и яркими цветами. Вы можете установить цвет при помощи Option.	
	 (Манипуляции с цветом)	Интенсивный снимок с яркими цветовыми оттенками.	
	 (Схематизация)	Создает высококонтрастное изображение абстрактного вида с исключительным выделением основных цветов или черного и белого. Вы можете установить основные цвета или черный и белый при помощи Option.	
	 (Ретро)	Имитация старой фотографии с оттенками сепии и поблекшим контрастом.	
	 (Мягкие светл. тона)	Создает изображение с указанной атмосферой: яркое, прозрачное, воздушное, нежное, мягкое.	
	 (Выделение цвета)	Создает изображение, которое сохраняет определенный цвет, а остальные цвета становятся черно-белыми. Вы можете выбрать цвет при помощи Option.	

	 (Высоко-контр.Ч/Б)	<p>Создает высококонтрастное черно-белое изображение.</p>	
	 (Мягкий фокус)	<p>Создает изображение с эффектом заполнения мягким освещением. Вы можете установить интенсивность эффекта при помощи Option.</p>	
	 (HDR Живопись)	<p>Создает вид художественной картины с улучшением цветов и деталей. Затвор камеры срабатывает 3 раза. Вы можете установить интенсивность эффекта при помощи Option.</p>	
	 (Насыщ. монохром.)	<p>Создает черно-белое изображение с богатой градацией и воспроизведением деталей. Затвор камеры срабатывает 3 раза.</p>	
	 (Миниатура)	<p>Создает изображение, которое значительно улучшает яркость изображения со значительным размытием фона. Этот эффект часто встречается на изображениях миниатюрных моделей. Вы можете выбрать область фокусировки при помощи Option. Фокусировка других областей будет значительно уменьшена.</p>	

Примечания

- Вы можете выбрать [Эффект рисунка] только в следующих режимах:
 - [Ручной экспозиция]
 - [Приор. выдержки]
 - [Приор. диафрагмы]
 - [Программное авто]
- Вы не можете использовать [Эффект рисунка] с изображениями [RAW] и [RAW и JPEG].
- Эффекты [Дешевый фотоаппарат] и [Миниатура] могут быть недоступны при использовании функции [Увеличение] камеры.
- При выборе [Выделение цвета] изображения могут не сохранять выбранный цвет, что зависит от снимаемого объекта.







- Вы не сможете проверить следующие эффекты на экране съемки, так как камера все еще обрабатывает только что снятое изображение. Также вы не сможете сделать следующий снимок до завершения обработки снятого изображения. Вы не сможете использовать эти эффекты с фильмами.
 - [Мягкий фокус]
 - [HDR Живопись]
 - [Насыщ. монохром.]
 - [Миниатюра]
- В случае с [HDR Живопись] и [Насыщ. монохром.] затвор срабатывает 3 раза для 1 снимка. Обратите внимание на следующее:
 - Пользуйтесь этой функцией, когда объект неподвижен или его яркость не изменяется.
 - Не изменяйте композицию кадра.Съемка в режиме HDR не даст хороших результатов при низкой контрастности сцены, а также при значительном дрожании камеры или возникновении размывания объекта. При обнаружении камерой такой ситуации на записанном изображении появляется индикация  / , которая указывает на наличие подобной проблемы. Сделайте необходимые изменения и повторите съемку, изменив композицию или обратив внимание на размывание снимаемого объекта.

Творческ. стиль

Позволяет выбрать желаемый способ обработки изображения.

С помощью функции [Творческ. стиль] вы можете настроить экспозицию (выдержку и диафрагму) как вам необходимо, в отличие от функции [Выбор сцены], при которой камера сама настраивает экспозицию.

- 1 MENU → [Яркость/цвет] → [Творческ. стиль] → желаемый режим.
- 2 Когда вы хотите настроить контрастность, насыщенность или резкость Option → требуемая настройка.

✓	 (Стандартное)	Для съемки различных сцен с богатой градацией оттенков и прекрасными цветами.
	 (Яркий)	Насыщенность и контрастность увеличиваются для получения поразительных снимков цветных сцен и таких объектов, как цветы, весенняя растительность, голубое небо или виды океана.
	 (Портрет)	Для съемки телесных оттенков в мягкой тональности; идеально подходит для портретной съемки.
	 (Пейзаж)	Увеличиваются насыщенность, контрастность и резкость для съемки четких красочных пейзажей. Хорошо прорабатываются удаленные объекты.
	 (Закат)	Для съемки великолепных красных оттенков заходящего солнца.
	 (Черно-белый)	Для съемки черно-белых изображений.

☉ (Контрастность), ☼ (Насыщенность) и [] (Резкость) можно регулировать для каждой позиции Творческ. стиль.

☉ (Контрастность)	Чем больше выбранное значение, тем больше разница между светом и тенью, что может повлиять на качество изображения.
☼ (Насыщенность)	Чем больше выбранное значение, тем ярче цвет. При выборе более низкого значения цвет изображения становится тусклым.
[] (Резкость)	Настройка резкости. Чем больше выбранное значение, тем больше степень выделения контуров, и чем меньше выбранное значение, тем больше степень размывания контуров.

Примечания

- При выборе [Черно-белый] вы не сможете настроить насыщенность.
- [Стандарт] выбирается при использовании следующих функций:
 - [Интеллект. Авто]
 - [Супер авторежим]
 - [Выбор сцены]
 - [Эффект рисунка] (кроме [Выкл])

Удалить

Позволяет вам выбрать ненужные изображения для их удаления.

1 MENU → [Воспроизведение] → [Удалить] → желаемый режим.

✓	Неск. снимков	Удаление выбранных изображений. Нажмите центр колесика управления и выберите ОК.
	Все в папке	Удаляет все изображения в выбранной папке или все фильмы AVCHD.
	Все файлы просм. AVCHD	

Примечание

- Вы можете выбрать до 100 изображений.

Удаление изображения

Легче удалить показываемое на экране изображение, выбрав  (Удалить) программируемой клавиши (стр. 31).

Слайд-шоу

Автоматическое воспроизведение изображений.

Воспроизведение только изображений 3D в слайд-шоу на телевизоре формата 3D, подключенном к камере.

1 MENU → [Воспроизведение] → [Слайд-шоу] → желаемый режим → OK.

Повторить		
	Вкл	Непрерывное последовательное воспроизведение изображений.
✓	Выкл	Слайд-шоу завершается после воспроизведения всех изображений.
Интервал		
	1 сек.	Устанавливает интервал показа изображений.
✓	3 сек.	
	5 сек.	
	10 сек.	
	30 сек.	
Тип изображения		
✓	Все	Воспроизведение всех неподвижных изображений как обычных изображений.
	Пок. только 3D	Воспроизведение только изображений 3D.

Примечания

- Вы не можете включить паузу слайд-шоу. Для остановки слайд-шоу нажмите на центр диска управления.
- Вы можете воспроизводить изображения в слайд-шоу, когда параметр [Режим просмотра] установлен только на [Просм. папки (Фотосним.)].
- Панорамное изображение отображается как полное изображение. Для прокрутки панорамного изображения нажмите на центр диска управления при показе изображения на экране.

Режим просмотра

Выбирает единицу для воспроизводимых изображений.

1 MENU → [Воспроизведение] → [Режим просмотра] → желаемый режим.

✓	Просм. папки (Фотосним.)	Показывает неподвижные изображения по папкам.
	Просм. папки (MP4)	Показывает фильмы (MP4) по папкам.
	Просм. AVCHD	Показывает фильмы AVCHD.

Индекс изображ.

Выбор количества изображений, показываемых на индексном экране.

1 MENU → [Воспроизведение] → [Индекс изображ.] → желаемый режим.

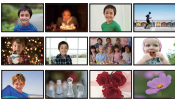
✓	6 изображ.	Показ 6 изображений.	
	12 изображ.	Показ 12 изображений.	

💡 Отображение требуемой папки

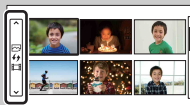

Для выбора требуемой папки выберите линейку слева от индексного экрана изображений, затем нажмите верхнюю/нижнюю часть диска управления. Вы можете изменить режим просмотра нажатием на центр колесика управления.

Повернуть

Поворот неподвижного изображения против часовой стрелки. Используйте данную функцию для показа изображения альбомной ориентации в книжной ориентации. Если изображение повернуто, то оно будет воспроизводиться в повернутом положении даже после отключения питания.

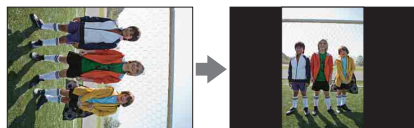

1 MENU → [Воспроизведение] → [Повернуть].

2 Нажмите центр диска управления.

Изображение поворачивается против часовой стрелки. Изображение поворачивается при каждом нажатии на центр.

Примечания

- Вы не сможете повернуть следующие файлы:
 - Фильмы
 - Просцируемые изображения
 - Изображения 3D
- Возможно вы не сможете поворачивать изображения, снятые на других камерах.
- При просмотре изображений на компьютере информация о вращении изображения может не отражаться, что зависит от программного обеспечения.

Защита

Защита записанных изображений от случайного стирания.

Метка  отображается для зарегистрированных изображений.

1 MENU → [Воспроизведение] → [Защита] → желаемый режим.

	Неск. снимков	Применяет или отменяет защиту выбранных изображений. Нажмите центр колесика управления и выберите ОК.
	Отменить для всех фото.	Отмена защиты всех неподвижных изображений.
	Отм. для всех видео(MP4)	Отмена защиты всех фильмов (MP4).
	Отм. для всех файл. AVCHD	Отмена защиты всех фильмов AVCHD.

Примечание

- Одновременно вы можете защитить до 100 изображений.

Увеличить

Вы можете проверить фокусировку, увеличив часть воспроизводимого изображения.

- 1 MENU → [Воспроизведение] → [ Увеличить].
- 2 Отрегулируйте степень увеличения, вращая колесико управления.
- 3 Выберите положение, которые вы хотите увидеть, нажатием верхней/нижней/правой/левой стороны колесика управления.
- 4 Для отмены воспроизведения увеличенного изображения выберите **X**.

Примечания

- Вы не можете увеличивать изображения фильмов.
- Во время воспроизведения панорамных изображений сначала установите воспроизведение на паузу и затем увеличьте изображение.

Диапазон масштабирования

Диапазон масштабирования зависит от размера изображения.

Размер изображения	Диапазон масштабирования
L	Прибл. $\times 1,0$ – $\times 13,6$
M	Прибл. $\times 1,0$ – $\times 9,9$
S	Прибл. $\times 1,0$ – $\times 6,8$

Параметры громк.

Регулирование уровня громкости фильма за 8 шагов.

1 MENU → [Воспроизведение] → [Параметры громк.] → желаемое значение.

Регулирование громкости во время воспроизведения

Экран [Параметры громк.] появляется при нажатии нижней части диска управления во время воспроизведения фильмов.

Вы можете отрегулировать громкость во время прослушивания текущего звука.

Укажите печать

Вы можете указать, какие снятые вами неподвижные изображения, сохраненные на карте памяти, будут позднее отпечатаны.

Метка **DPOF** (команда печати) показывается для зарегистрированных изображений (DPOF: Digital Print Order Format).

1 MENU → [Производство] → [Укажите печать] → желаемая настройка.

Настройка DPOF		
✓	Неск. снимков	Выбор изображений для заказа печати. ① Выберите изображение и нажмите на центр колесика управления. Для отмены выбора изображения еще раз выберите изображение, отмеченное ✓. ② Повторите действие для всех изображений, которые вы хотите распечатать.
	Отменить все	Удаление всех меток DPOF.
Печать даты		
	Вкл	Этот параметр определяет, следует или нет печатать дату на изображениях, помеченных DPOF.
✓	Выкл	

Примечания

- Вы не можете добавить метку DPOF следующим файлам:
 - Фильмы
 - Изображения RAW
- Вы можете добавить метку DPOF максимум 999 изображениям.
- Регистрация DPOF не удаляется после печати. Рекомендуется удалить ее после печати неподвижных изображений.

Подсветка АФ

Подсветка АФ обеспечивает подсветку объекта, снимаемого в условиях недостаточного освещения, для облегчения фокусировки на объекте. Красная подсветка АФ позволяет облегчить фокусировку камеры, когда кнопка затвора наполовину нажата, для фиксации фокусировки.

1 MENU → [Настройка] → [Подсветка АФ] → желаемая настройка.

✓	Авто	Использование подсветки АФ.
	Выкл	Подсветка АФ не работает.

Примечания

- Вы не можете использовать подсветку АФ в следующих случаях:
 - [Режим АФ] установлен на [Непрерыв. АФ].
 - Выбрано [Пейзаж], [Ночная Сцена] или [Спорт] в [Выбор сцены].
 - Выбрано [Панорамный обзор].
 - Выбрано [Панорам. 3D-обзор].
 - При записи фильмов.
 - Использование объектива с А-переходник (продается отдельно).
- Когда подсветка АФ используется, настройка [Обл. автофокуса] будет неправильной и область АФ будет указываться пунктирной линией. АФ работает с приоритетом на центральной области и около нее.

Ум.эфф.кр.глаз

При использовании вспышки, она срабатывает 2 или более раз перед съемкой для уменьшения эффекта “красных глаз”.

1 MENU → [Настройка] → [Ум.эфф.кр.глаз] → желаемая настройка.

	Вкл	Вспышка всегда срабатывает для уменьшения эффекта красных глаз.
✓	Выкл	Функция Ум.эфф.кр.глаз не используется.

Примечания

- Вы не можете использовать Ум.эфф.кр.глаз с [Smile Shutter].
- Функция Ум.эфф.кр.глаз может не приводить к желаемым результатам. Это зависит от отдельных различий и обстоятельств, таких как расстояние до объекта, или в случаях, когда взгляд снимаемого лица направлен в сторону от предварительной вспышки.

💡 Что приводит к возникновению эффекта красных глаз?

Зрачки расширяются в условиях недостаточной освещенности. Свет вспышки отражается от кровеносных сосудов, расположенных на задней стенке глаза (сетчатка), что приводит к возникновению эффекта “красных глаз”.

Фотоаппарат

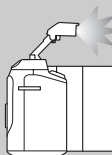

Глаз



Сетчатка



Настр. FINDER/LCD

Когда электронный видоискатель (продается отдельно) подключен к камере, датчики в электронном видоискателе могут обнаруживать, использовался ли он, и камера переключает дисплей.

1 MENU → [Настройка] → [Настр. FINDER/LCD] → желаемая настройка.

✓	Авто	Когда вы смотрите через электронный видоискатель, дисплей автоматически переключается на электронный видоискатель.
	Ручной	Вы можете переключить дисплей между электронным видоискателем и ЖК-экраном, используя кнопку на электронном видоискателе.

Отобр.парам.Live View

Устанавливает, будут ли показываться изображения с чередованием эффектов компенсации экспозиции, баланса белого, Творческ. стиль или Эффект рисунка на ЖК-экране.

1 MENU → [Настройка] → [Отобр.парам.Live View] → желаемая настройка.

✓	Отобр. парам. ВКЛ	Показывает изображения с примененными эффектами.
	Отобр.парам.ВЫКЛ	Не показывает изображения с примененными эффектами. Данная настройка позволяет вам сконцентрироваться на композиции снимаемого объекта - объект показывается на экране как есть. Изображения всегда отображаются с нужной яркостью в режиме [Ручной экспозиция].

Примечание

- Вы можете выбрать [Отобр.парам.ВЫКЛ] только в следующих режимах съемки:
 - [Ручной экспозиция]
 - [Приор. выдержки]
 - [Приор. диафрагмы]
 - [Программное авто]

Авто.просмотр

Вы можете посмотреть записанное изображение на ЖК-экране сразу же после его съемки. Вы можете изменить длительность отображения.

1 MENU → [Настройка] → [Авто.просмотр] → желаемая настройка.

	10 сек.	Просмотр в течение заданного времени. Выбор \oplus (Увеличить) позволяет проверить увеличенное изображение.
	5 сек.	
✓	2 сек.	
	Выкл	Нет просмотра.

Примечания

- В режиме автопросмотра изображение не будет отображаться в вертикальном положении, даже если параметр [Дисп.реж.воспр.] установлен на [Автоповорот].
- Даже если параметр [Сетка] установлен на настройку, отличную от [Выкл], при записи изображений [Панорам. 3D-обзор] или [Панорамный обзор], линия сетки не будет показываться в режиме автопросмотра.
- В зависимости от настройки, такой как [DRO/Авто HDR], [Эффект мягкой кожи], [Корр. об.: Дисторсия], перед показом изображения может временно показываться необработанное изображение.

Сетка

Устанавливает, будет ли показываться сетка. Линия сетки помогает вам в настройке композиции изображений.

1 MENU → [Настройка] → [Сетка] → желаемая настройка.

	Сетка 3x3	Размещение основных объектов рядом с одной из линий сетки, которые делят изображение на трети, позволяет получить хорошо сбалансированную композицию.
	Квадратная сетка	Квадратные сетки позволяют легче проверить горизонтальный уровень вашей композиции. Это особенно удобно для определения качества композиции при съемке пейзажей, макросъемки или дублированных изображений.
	Диог. + квад. сетка	Размещение объекта на диагональной линии может поднимать настроение и вызывать сильные эмоции.
✓	Выкл	Сетка не отображается.

💡 Проверка рамки для записи фильма

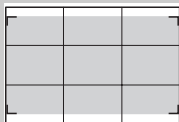

Рамка для фильма

Рамка, которая появляется когда параметр [Сетка] установлен на настройку, отличную от [Выкл], показывает в какой степени ваш объект включается в кадр. Это позволяет вам скорректировать композицию съемки, переместившись ближе или дальше от объекта.

Уров. выделения контуров

Улучшает контур диапазонов фокусировки с конкретным цветом в режиме ручной фокусировки. Эта функция позволяет вам легко проверить фокусировку.

1 MENU → [Настройка] → [Уров. выделения контуров] → желаемая настройка.

	Высокий	Устанавливает уровень выделения контуров на высокий.
	Средний	Устанавливает уровень выделения контуров на средний.
	Низкий	Устанавливает уровень выделения контуров на низкий.
✓	Выкл	Функция выделения контуров не используется.

Примечания

- Так как камера считает, что резкие области находятся в фокусе, уровень выделения контуров будет меняться в зависимости от снимаемого объекта, условий съемки или используемого объектива.
- Контур диапазонов в фокусе не улучшается при подключении камеры с использованием кабеля HDMI.

Цвет выделения контуров

Устанавливает цвет, используемый для функции выделения контуров при ручной фокусировке.

1 MENU → [Настройка] → [Цвет выделения контуров] → желаемая настройка.

✓	Белый	Выделение контуров белым цветом.
	Красный	Выделение контуров красным цветом.
	Желтый	Выделение контуров желтым цветом.

Примечание

- Эта позиция не может быть установлена, когда параметр [Уров. выделения контуров] установлен на [Выкл].

Увел. четк. изобр.

Устанавливает, будет ли использоваться Увеличить четкость изображения при использовании функции [Увеличение] камеры (стр. 74). Увеличивает изображение с лучшим качеством чем Цифров увелич.

1 MENU → [Настройка] → [Увел. четк. изобр.] → желаемая настройка.

✓	Вкл	Использует функцию Увеличить четкость изображения.
	Выкл	Функция Увеличить четкость изображения не используется.

Примечание

- Вы не сможете использовать [Увел. четк. изобр.] со следующими функциями:
 - [Сумерки с рук] в [Выбор сцены]
 - [Устр. размыт. движ.]
 - [Панорамный обзор]
 - [Панорам. 3D-обзор]
 - [Smile Shutter]
 - [RAW] или [RAW и JPEG] в [Качество]

Цифров увелич

Устанавливает, будет ли использоваться Цифров увелич при использовании функции [Увеличение] камеры (стр. 74).

Увеличивает изображение с большим увеличением чем Увеличить четкость изображения. Эта функция может быть доступна также при записи фильмов.

1 MENU → [Настройка] → [Цифров увелич] → желаемая настройка.

	Вкл	Использует функцию Цифров увелич. Если вы хотите добиться большего увеличения несмотря на ухудшение качества изображения, выберите [Вкл].
✓	Выкл	Функция Цифров увелич не используется.

Примечание

- Вы не сможете использовать [Цифров увелич] со следующими функциями:
 - [Сумерки с рук] в [Выбор сцены]
 - [Устр. размыт. движ.]
 - [Панорамный обзор]
 - [Панорам. 3D-обзор]
 - [Smile Shutter]
 - [RAW] или [RAW и JPEG] в [Качество]

A/спуск автопортрета

Устанавливает, будет ли включаться 3-х секундная задержка таймера автоспуска при повороте ЖК-экрана вверх приблизительно на 180 градусов.

1 MENU → [Настройка] → [A/спуск автопортрета] → [Вкл].

2 Поверните ЖК-экран вверх на угол около 180 градусов.

Устанавливается задержка автоспуска на 3 секунды.

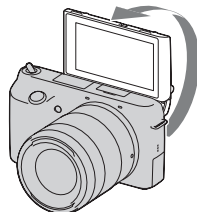

3 Нажмите кнопку затвора.

Затвор сработает через 3 секунды.

✓	Вкл	Автоматически устанавливает включение 3-х секундной задержки таймера автоспуска при повороте ЖК-экрана вверх приблизительно на 180 градусов.
	Выкл	Выбирает режим съемки, основываясь на режиме привода. Выберите данную опцию, если таймер автоспуска не используется, и установите режим протяжки на [Покадров. Съемка].

Примечания

- Вы не сможете использовать [A/спуск автопортрета] со следующими функциями:
 - Во время записи фильма
 - [Сумерки с рук] в [Выбор сцены]
 - [Устр. размыт. движ.]
 - [Панорамный обзор]
 - [Панорам. 3D-обзор]
 - [Smile Shutter]
 - [Авто HDR] в [DRO/Авто HDR]
 - [Мягкий фокус], [HDR Живопись], [Насыщ. монохром.], [Миниатюра] в [Эффект рисунка]
- Когда принадлежность установлена на Интеллектуальном аксессуарном разъеме 2, вы, возможно, не сможете повернуть ЖК-экран вверх приблизительно на 180 градусов. В таких случаях снимите принадлежность.
- Если во время съемки свет вспышки или подсветка АФ слишком яркие, нажмите на вспышку вниз и измените настройку параметра [Подсветка АФ].

Извл.изобр. Суп.а/реж.

Устанавливает, будут ли сохраняться все изображения, снимавшиеся непрерывно в режиме Супер авторежим.

1 MENU → [Настройка] → [Извл.изобр. Суп.а/реж.] → желаемая настройка.

✓	Авто	Сохраняет 1 подходящее изображение, выбранное камерой.
	Выкл	Сохраняет все изображения.

Примечания

- Даже если вы установите [Извл.изобр. Суп.а/реж.] на [Выкл] с выбранным параметром [Сумерки с рук] из режима распознаваемой сцены, будет сохраняться 1 объединённое изображение.
- При активировании функции Авт. кадрир. портр. сохраняется 2 изображения, даже при установке параметра на [Авто].

Помощь для РФ

Автоматическое увеличение изображения на экране для облегчения ручной фокусировки. Данная функция работает в режиме [Ручной фокус] или [Прямая РФ].

1 MENU → [Настройка] → [Помощь для РФ] → желаемая настройка.

2 Поверните диск фокусировки для настройки фокусировки.

Изображение увеличивается в 4,8 раза. Вы также можете увеличить изображение в 9,5 раз.

- В Прямая РФ (прямая ручная фокусировка) поверните кольцо фокусировки с наполовину нажатой кнопкой затвора после настройки фокусировки в автоматическом режиме.

✓	Вкл	Увеличение изображения. Вы можете установить длительность увеличения при помощи [Длит. помощи для MF]. Для завершения увеличения изображения нажмите X .
	Выкл	Изображение не увеличивается.

Примечания

- Вы не можете использовать [Помощь для РФ] во время записи фильма.
- При установке объектива с A-переходником (продается отдельно) нажатие на MF  (программируемая клавиша) приведет к увеличению изображения.

Длит. помощи для MF

Устанавливает продолжительность времени, в течение которого изображение будет показываться в расширенной форме для функции [Помощь для РФ].

1 MENU → [Настройка] → [Длит. помощи для MF] → желаемая настройка.

	Без ограничен.	Увеличивает отображение, пока выбрано X .
	5 сек.	Увеличивает изображение в течение 5 секунд.
✓	2 сек.	Увеличивает изображение в течение 2 секунд.

Примечание

- Эта позиция не может быть установлена, когда параметр [Помощь для РФ] установлен на [Выкл].

Цвет. простран.

Способ представления цветов в виде комбинации чисел или диапазона цветового воспроизведения носит название “цветовое пространство”. Можно выбрать цветовое пространство, отвечающее вашим задачам.

1 MENU → [Настройка] → [Цвет. простран.] → желаемая настройка.

✓	sRGB	Это стандартное цветовое пространство для цифровой камеры. Используйте sRGB в нормальных условиях съемки, например, когда вы будете печатать фотографии без каких-либо изменений.
	AdobeRGB	Это цветовое пространство имеет широкий цветовой диапазон. Когда основная часть объекта имеет яркий зеленый или красный цвет, использование Adobe RGB будет эффективным. Имя файла изображения начинается с “_DSC”.

Примечания

- Цветовое пространство Adobe RGB предназначено для приложений или принтеров, которые поддерживают управление цветом и опцию DCF2.0 цветового пространства. Использование некоторых приложений или принтеров, которые не поддерживают эти функции, может привести к получению изображений или отпечатков с недостоверным воспроизведением цвета.
- При отображении на дисплее изображений, которые были записаны на камере с использованием Adobe RGB или на устройствах, не совместимых с Adobe RGB, изображения будут показываться с низкой насыщенностью.

SteadyShot

Устанавливает, будет ли использоваться функция SteadyShot объектива.

1 MENU → [Настройка] → [SteadyShot] → желаемая настройка.

✓	Вкл	Использование SteadyShot.
	Выкл	Функция SteadyShot не используется. Данная настройка рекомендуется при использовании штатива.

Примечания

- [Вкл] выбирается при использовании следующих функций:
 - [Сумерки с рук] в [Выбор сцены]
 - [Устр. размыт. движ.]
- Вы не сможете установить [SteadyShot], когда название установленного объектива не имеет маркировки “OSS”, например “E16 mm F2.8”, или при использовании объектива A-переходник (продается отдельно).

Спуск б/объектива

Устанавливает, будет ли срабатывать затвор при отсутствии объектива.

1 MENU → [Настройка] → [Спуск б/объектива] → желаемая настройка.

	Вкл	Затвор срабатывает, когда объектив на камере не установлен. Выберите данный параметр при подключении камеры к астрономическому телескопу и т. п.
✓	Выкл	Затвор срабатывает только когда на камере установлен объектив.

Примечание

- Правильное измерение не может быть достигнуто при использовании объективов, не имеющих контактов, например, объектива астрономического телескопа. В таких случаях, отрегулируйте экспозицию вручную, проверив ее на записанном изображении.

Eye-Start AF

Определяет, будет ли использоваться автофокус при просмотре через электронный видоискатель (продается отдельно), установленный на камере.

1 MENU → [Настройка] → [Eye-Start AF] → желаемая настройка.

	Вкл	Автофокусировка запускается, когда вы смотрите через электронный видоискатель.
✓	Выкл	Автофокусировка не запускается, когда вы смотрите через электронный видоискатель.

Примечание

- Этот элемент доступен только при установке Установочного адаптера LA-EA2 (продается отдельно).

Электрон.перед.штор.

Функция электронной передней шторки сокращает промежуток времени между срабатываниями затвора.

1 MENU → [Настройка] → [Электрон.перед.штор.] → желаемая настройка.

✓	Вкл	Использует функцию электронной передней шторки.
	Выкл	Не использует функцию электронной передней шторки.

Примечания

- Когда снимок делается с большой скоростью при помощи объектива широкого диаметра, в зависимости от объекта или условий съемки может возникнуть двойное изображение размытой части снимка. В таких случаях установите этот элемент на [Выкл].
- При использовании объектива, изготовленного другим производителем (включая объективы Minolta/Konica-Minolta) установите этот элемент на [Выкл]. Если установить этот пункт на [Вкл], то не будет правильно установлена экспозиция либо яркость изображения будет неровной.

ШП длит. экспоз.

При установке выдержки на одну секунду или больше (Съемка с длительным экспонированием), подавление шума включается на такую же длительность, что и время открытия затвора. Это способствует уменьшению зернистости, которая возникает при длительной экспозиции.

1 MENU → [Настройка] → [ШП длит. экспоз.] → желаемая настройка.

✓	Вкл	Включает подавление шума на такую же длительность времени, что и выдержка. Во время работы функции подавления шума на дисплее появляется сообщение, и вы не сможете сделать другой снимок. Выберите этот параметр для выбора приоритета качества изображения.
	Выкл	Функция подавления шума не включена. Выберите этот параметр для приоритета времени съемки.

Примечания

- [ШП длит. экспоз.] установлен на [Выкл] в следующих режимах:
 - [Непрерыв. Съемка]
 - [Пр-тСкорНепр]
 - [Брек.: Непрер.]
 - [Спорт], [Сумерки с рук] в [Выбор сцены]
 - [Устр. размыт. движ.]
 - [Панорамный обзор]
 - [Панорам. 3D-обзор]
- [ШП длит. экспоз.] установлен на [Вкл] в следующих режимах:
 - [Интеллект. Авто]
 - [Супер авторежим]
 - [Выбор сцены] (кроме [Спорт], [Сумерки с рук])

ШП высокого ISO

При съемке с высокой чувствительностью по ISO камера уменьшает помехи, которые становятся более заметными при установленной высокой чувствительности камеры. Во время работы функции подавления шума на дисплее может появиться сообщение, и вы не сможете сделать другой снимок.

1 MENU → [Настройка] → [ШП высокого ISO] → желаемая настройка.

✓	Нормальная	Автоматическое включение нормального подавления шумов при высокой чувствительности по ISO.
	Низкий	Автоматическое включение умеренного подавления шумов при высокой чувствительности по ISO. Выберите этот параметр для приоритета времени съемки.

Примечание

- Шумоподавление недоступно в следующих режимах:
 - [Интеллект. Авто]
 - [Супер авторежим]
 - [Выбор сцены]
 - [Устр. размыт. движ.]
 - [Панорамный обзор]
 - [Панорам. 3D-обзор]
 - Изображения RAW

Корр. об.: Затенение

Компенсирует затенение в углах экрана, вызванное определенными характеристиками объектива.

1 MENU → [Настройка] → [Корр. об.: Затенение] → желаемая настройка.

✓	Авто	Выполняет автоматическую компенсацию затенения в углах экрана.
	Выкл	Не выполняет компенсацию затенения в углах экрана.

Примечание

- Данный элемент доступен только с объективом с E-переходник.

Корр. об.: Хром. абerr.

Снижает искажения цвета в углах экрана, вызванные определенными характеристиками объектива.

1 MENU → [Настройка] → [Корр. об.: Хром. абerr.] → желаемая настройка.

✓	Авто	Автоматически снижает искажения цвета.
	Выкл	Не выполняет снижение искажения цвета.

Примечание

- Данный элемент доступен только с объективом с E-переходник.

Корр. об.: Дисторсия

Компенсирует дисторсию экрана, вызванную определенными характеристиками объектива.

1 MENU → [Настройка] → [Корр. об.: Дисторсия] → желаемая настройка.

	Авто	Автоматически компенсирует дисторсию экрана.
✓	Выкл	Не выполняет компенсацию дисторсии экрана.

Примечание

- Данный элемент доступен только с объективом с E-переходник.

След. фок. с приор.лиц

Устанавливает, будет ли камера отслеживать определенное лицо, когда камера обнаруживает лицо во время слежения за объектом.

1 MENU → [Настройка] → [След. фок. с приор.лиц] → желаемая настройка.

✓	Вкл	Предпочтительное отслеживание лица. Когда лицо не видно на ЖК-экране камера отслеживает тело человека, однако когда лицо будет видно на экране, камера будет отслеживать лицо. Если отслеживаемый человек исчезает с экрана, когда камера следит за ним, и затем возвращается на экран, камера будет фокусироваться на этом лице снова.
	Выкл	Не выполняет предпочтительного отслеживания лица. Если вы установите обнаруженное лицо как цель, даже при установке [След. фок. с приор.лиц] на [Выкл], камера следит за телом человека, когда его лицо не видно. Если отслеживаемый человек исчезает с экрана, когда камера следит за ним, и затем возвращается на экран, камера будет фокусироваться на этом лице снова.

Примечание

- Когда параметр [Распознаван. лиц] установлен на [Выкл], [След. фок. с приор.лиц] установлен на [Выкл] и не может быть сброшен.

Зап. звука с видео

Устанавливает, будет ли записываться звук при записи фильма.

1 MENU → [Настройка] → [Зап. звука с видео] → желаемая настройка.

✓	Вкл	Запись звука (стерео).
	Выкл	Звук не записывается.

Примечание

- При выборе [Вкл] звук работы объектива и камеры также будет записываться.

Умен. шума ветра

Устанавливает, будет ли выполняться снижение шума ветра во время записи.

1 MENU → [Настройка] → [Умен. шума ветра] → желаемая настройка.

	Вкл	Уменьшает шум ветра.
✓	Выкл	Не уменьшает шум ветра.

Примечания

- Установка этого элемента на [Вкл], когда нет достаточно сильного ветра, может привести к тому, что нормальный звук будет записываться очень тихо.
- При использовании микрофона (продается отдельно) подавление шума ветра не будет выполняться, даже если этот параметр установлен на [Вкл].

Микрорегулир.АФ

Позволяет вам настроить и зарегистрировать автоматически сфокусированную позицию для каждого объектива при использовании объектива с А-переходник с установочным адаптером LA-EA2 (продается отдельно).

- 1 MENU → [Настройка] → [Микрорегулир.АФ].
- 2 [Параметр настр. АФ] → [Вкл].
- 3 [величина] → требуемое значение → ОК.

Параметр настр. АФ	Устанавливает, будет ли использоваться функция [Микрорегулир.АФ]. Выберите [Вкл] для ее использования.
величина	Позволяет вам выбрать оптимальное значение между -20 и +20. Выбор большего значения сдвигает положение автоматической фокусировки дальше от камеры. Выбор меньшего значения сдвигает положение автоматической фокусировки ближе к камере.
Удалить	Удаляет установленное вами значение.

Примечания

- Рекомендуется настраивать положение в реальных условиях съемки.
- При установке объектива, для которого значение уже было зарегистрировано вами, зарегистрированное значение появляется на экране. [±0] появляется для объектива, для которого значение еще не было зарегистрировано.
- Появление [-] свидетельствует о регистрации более 30 объективов. Если вы хотите зарегистрировать еще один объектив, вам сначала потребуется удалить значение. Установите объектив, значение которого вы хотите удалить и выберите [±0]. Если вы хотите удалить все зарегистрированные значения, выберите [Удалить].
- Используйте [Микрорегулир.АФ] только с объективами Sony, Minolta и Konica-Minolta. Использование [Микрорегулир.АФ] с другими марками объективов может повлиять на зарегистрированное значение.
- Вы не можете индивидуально установить [Микрорегулир.АФ] для объективов Sony, Minolta и Konica-Minolta одной и той же спецификации.

Старт меню

Позволяет вам выбрать, следует ли всегда показывать первый экран меню или показывать экран позиции, установленной последней.

1 MENU → [Настройка] → [Старт меню] → желаемая настройка.

	Главное	Всегда отображает первый экран меню.
✓	Предыдущее	Отображает последнюю установленную позицию. Это позволяет проще быстро сбросить последнюю ранее установленную позицию.

Парам-ры пользует. клав.

Присваивание функций различным клавишам позволяет ускорить действия камеры путем нажатия соответствующей клавиши на меню информации о съемке.

- 1 MENU → [Настройка] → [Парам-ры пользует. клав.] → желаемая настройка.

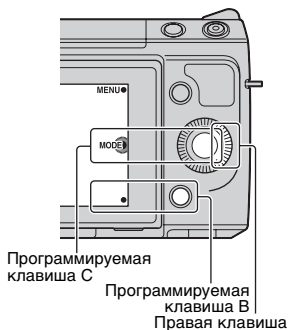

Парам. правой клав.		
	Реж. съемки	ISO
	Советы по съем.	Баланс белого
	Выбор АФ/РФ	Режим измер.
	Режим АФ	DRO/Авто HDR
	Обл. автофокуса	Эффект рисунка
	Слежение за объект.	Творческ. стиль
	Увеличение	Режим вспышки
	Распознаван. лиц	Кор.эксп.вспыш.
	Smile Shutter	Помощь для РФ
	Авт. кадрир. портр.	Переключ.АЕL (стр. 144)
	Эффект мягкой кожи	✓ Не задано
	Качество	
Настр.прог.клав.В		
	Реж. съемки	Баланс белого
	Советы по съем.	Режим измер.
	Режим АФ	DRO/Авто HDR
	Слежение за объект.	Эффект рисунка
✓	Увеличение	Творческ. стиль
	Распознаван. лиц	Режим вспышки

	Smile Shutter		Кор.эксп.вспыш.
	Авт. кадрир. портр.		Помощь для РФ
	Эффект мягкой кожи		Переключ.АЕЛ (стр. 144)
	Качество		Не задано
	ISO		
Настр.прог.клав.С			
✓	Реж. съемки	Вызов режима записи.	
	Пользоват.	Вызывает функцию, присвоенную [Пользоват. 1], [Пользоват. 2], [Пользоват. 3], [Пользоват. 4] или [Пользоват. 5].	
Пользоват. от 1 до 5			
		Выбор АФ/РФ	
		Режим АФ	
		Обл. автофокуса	
		Распознаван. лиц	
		Smile Shutter	
		Авт. кадрир. портр.	
		Эффект мягкой кожи	
		Качество	
✓	[Пользоват. 1]	ISO	
✓	[Пользоват. 2]	Баланс белого	
		Режим измер.	
✓	[Пользоват. 3]	DRO/Авто HDR	
		Эффект рисунка	
		Творческ. стиль	
		Режим вспышки	
✓	[Пользоват. 4]/ [Пользоват. 5]	Не задано	

Примечания

- [Парам-ры пользоват. клав.] доступен со следующими режимами съемки. Функция, которая была присвоена правой клавише, программируемой клавише В и программируемой клавише С на диске управления, может быть вызвана только в следующем режиме съемки.
 - [Ручной экспозиция]
 - [Приор. выдержки]
 - [Приор. диафрагмы]
 - [Программное авто]
- Настройка [Настр.прог.клав.В] неправильная.
 - при активировании функции Слежение за объект.
 - когда параметр [Обл. автофокуса] установлен на [Рег. пятно АФ]

- Нет необходимости устанавливать все позиции [Пользоват. 1], [Пользоват. 2], [Пользоват. 3], [Пользоват. 4], и [Пользоват. 5].

Вызов функции, присвоенной [Пользоват.] программируемой клавиши С

- 1 Нажмите программируемую клавишу С при отображении CUSTOM (Пользоват.).
- 2 Выберите [Пользоват. 1], [Пользоват. 2], [Пользоват. 3], [Пользоват. 4] или [Пользоват. 5], нажав на правую/левую сторону диска управления.

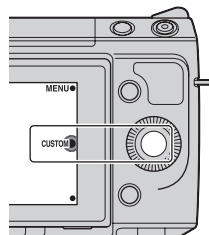

Переключ.АЕЛ

В случае затруднений получения соответствующей экспозиции для объекта, эта функция позволяет вам зафиксировать экспозицию, сфокусировавшись и измерив освещенность области, которая имеет желаемую яркость.

- 1 MENU → [Настройка] → [Парам-ры пользоват. клав.] → [Парам. правой клав.] или [Настр.прог.клав.В].
- 2 Выберите [Переключ.АЕЛ].
Правая клавиша или программируемая клавиша В становится кнопкой АЕЛ.
- 3 Наведите камеру на область с которой вы хотите сопоставить экспозицию.
Экспозиция установлена.
- 4 Нажмите кнопку АЕЛ.
Экспозиция зафиксирована и индикатор ✖ (Блокировка АЭ) светится.
- 5 Сфокусируйтесь на ваш объект и выполните его съемку.
- 6 Для отмены блокирования экспозиции еще раз нажмите кнопку АЕЛ.

Звук

Выбор звука, подаваемого при выполнении действий с камерой.

1 MENU → [Настройка] → [Звук] → желаемая настройка.

✓	Вкл	Включение подачи аудиосигналов при нажатии на колесико управления или программируемые клавиши.
	Выкл	Отключение аудиосигнала.

Язык

Выбор языка, используемого для отображения опций меню, предупреждений и сообщений.

1 MENU → [Настройка] →  Язык] → желаемый язык.

Настр. даты/врем.

Повторная установка даты и времени.

- 1 MENU → [Настройка] → [Настр. даты/врем.].
- 2 Нажмите правую или левую сторону колесика управления для выбора элемента и нажмите верхнюю или нижнюю часть колесика для выбора желаемой настройки.
- 3 Выберите ОК.

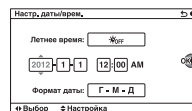

Летнее время:	Выберите [ON] или [OFF].
Формат даты:	Выбор формата отображения даты и времени.

Примечание

- Эта камера не имеет функции наложения даты на изображения. Используя программу "PlayMemories Home" на компакт-диске (прилагается), вы можете распечатывать или сохранять изображения с датой.

Часовой пояс

Выбор региона, где будет использоваться камера. Этот параметр позволяет вам установить местный часовой пояс при использовании камеры за границей.

- 1 MENU → [Настройка] → [Часовой пояс]
→ желаемая настройка.
- 2 Нажмите правую или левую сторону диска управления для выбора часового пояса.



Показ. Справ. рук.

Вы можете выбрать, будет ли показываться справочное руководство во время работы с камерой.

1 MENU → [Настройка] → [Показ. Справ. рук.] → желаемая настройка.

✓	Вкл	Отображение справочного руководства.
	Выкл	Справочное руководство не отображается.

Эко-режим

Вы можете уменьшить время ожидания камерой выключения, если она не используется, для предотвращения разряда аккумулятора.

1 MENU → [Настройка] → [Эко-режим] → желаемая настройка.

	Максимум	Устанавливает [Эконом. питания] на [10 сек.] и яркость ЖК-экрана становится темнее. Если вы не будете использовать камеру в течение определенного периода времени, яркость ЖК-экрана уменьшится.
✓	Стандартный	Следует настройке [Эконом. питания].

Примечание

- При использовании адаптера переменного тока AC-PW20 (продается отдельно) этот элемент не может быть установлен на [Максимум].

Эконом. питания

Вы можете установить интервалы времени, по истечении которых камера будет переключаться в режим экономии питания. Нажатие кнопки затвора наполовину возвращает камеру в режим съемки.

1 MENU → [Настройка] → [Эконом. питания] → желаемая настройка.

	30 мин.	Переключение в режим экономии питания по истечении установленного интервала времени.
	5 мин.	
✓	1 мин.	
	20 сек.	
	10 сек.	

Примечание

- Выключите камеру, если она не будет использоваться в течение длительного времени.

Яркость ЖКД

Вы можете настроить яркость ЖК-экрана.

1 MENU → [Настройка] → [Яркость ЖКД] → желаемая настройка.

✓	Ручной	Позволяет вам настраивать яркость в пределах от -2 до +2.
	Солн. погода	Устанавливает соответствующую яркость для съемки вне помещения.

Яркость видоискат.

При установке электронного видоискателя (продается отдельно) яркость электронного видоискателя настраивается автоматически в зависимости от условий освещенности.

1 MENU → [Настройка] → [Яркость видоискат.]

2 Посмотрите через видоискатель и выберите требуемую настройку.

✓	Авто	Автоматическая настройка яркости.
	Ручной	Позволяет вам настраивать яркость в пределах от -1 до +1.

Цвет дисплея

Выбор цвета для ЖК-экрана.



1 MENU → [Настройка] → [Цвет дисплея] → желаемая настройка.

	Черный	Переход к выбранному цвету.
✓	Белый	
	Голубой	
	Розовый	

Широкое изобр.

Выбирает способ, используемый для отображения широкоэкранных изображений.

1 MENU → [Настройка] → [Широкое изобр.] → желаемая настройка.

	Полный экран	Показывает широкоэкранные изображения на весь экран.	
✓	Нормальная	Показывает на экране широкоэкранные изображения и информацию о работе камеры.	

Дисп.реж.воспр.

Выбор ориентации при воспроизведении неподвижных изображений, записанных в книжном формате.

1 MENU → [Настройка] → [Дисп.реж.воспр.] → желаемая настройка.

✓	Автоповорот	Отображение в книжном формате.
	Ручн. поворот	Отображение в альбомном формате.

Разрешение HDMI

Во время подсоединения фотоаппарата к телевизору высокой четкости (HD) с разъемами HDMI с помощью кабеля HDMI (продается отдельно), можно выбрать разрешение HDMI для вывода изображений на экран телевизора.

1 MENU → [Настройка] → [Разрешение HDMI] → желаемая настройка.

✓	Авто	Фотоаппарат автоматически распознает телевизор HD и устанавливает выходное разрешение.
	1080p	Выходные сигналы с качеством изображения HD (1080p).
	1080i	Выходные сигналы с качеством изображения HD (1080i).

Примечание

- Если не удастся правильно отобразить экран с установкой [Авто], выберите установку [1080i] или [1080p] в зависимости от подсоединяемого телевизора.

КОНТР. ПО HDMI

При подключении камеры к телевизору, совместимому с “BRAVIA” Sync, при помощи кабеля HDMI (продается отдельно), вы можете воспроизводить изображения на вашей камере при помощи пульта дистанционного управления телевизора, направляемого на телевизор. См. стр. 174 о “BRAVIA” Sync.

1 MENU → [Настройка] → [КОНТР. ПО HDMI] → желаемая настройка.

✓	Вкл	Управление камерой при помощи пульта дистанционного управления телевизора.
	Выкл	Управление камерой при помощи пульта дистанционного управления телевизора невозможно.

Примечание

- Вы можете выполнять различные действия с камерой при помощи пульта дистанционного управления телевизора, подключив камеру к телевизору, совместимому с “BRAVIA” Sync.

USB-соединение

Выбор режима, используемого для USB-подключения.

1 MENU → [Настройка] → [USB-соединение] → желаемая настройка.

✓	Авто	Автоматически устанавливает соединение с накопителем или MTP в соответствии с компьютером или другими подключаемыми устройствами USB. Компьютеры с Windows 7 подключаются в MTP, и уникальные настройки MTP становятся доступными для использования.
	Съемный диск	Устанавливает связь накопителя между камерой, компьютером и другими устройствами USB.
	MTP	Устанавливает соединение MTP между камерой, компьютером и другими устройствами USB. Компьютеры Windows 7 подключаются в MTP, и уникальные настройки MTP становятся доступными для использования. В случае с другими компьютерами (Windows Vista/XP, Mac OS X) появляется мастер Автозапуска, и неподвижные изображения в папке записи камеры импортируются на компьютер.

Примечания

- При выборе [Авто] подключение может занять много времени.
- Если камера не была распознана компьютером установите [USB-соединение] на [Съемный диск].

Режим очистки

Позволяет выполнять чистку датчика изображения.

1 MENU → [Настройка] → [Режим очистки] → ОК.

Появляется сообщение “После чистки выключите камеру. Продолжить?”.

2 Выберите ОК.

Система удаления пыли активируется автоматически.

3 Выключите фотоаппарат.

4 Отсоедините объектив.

5 Используйте воздуходувку для чистки поверхности датчика изображения и вокруг него.

6 Присоедините объектив.

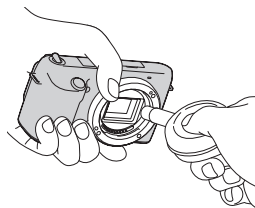

Примечания

- Воздуходувка не поставляется с камерой. Используйте воздуходувку, имеющуюся в продаже.
- Чистка может быть выполнена только при уровне заряда батареи не менее  (3 полоски на индикаторе батареи). Рекомендуется использовать адаптер переменного тока AC-PW20 (продается отдельно).
- Не используйте распылитель, так как из-за него внутрь корпуса камеры могут попасть капли воды.
- Не располагайте кончик воздуходувки в полости за байонетным креплением, чтобы кончик воздуходувки не касался датчика изображения.
- Держите камеру лицевой стороной вниз для предотвращения повторного оседания пыли в камере.
- Во время чистки не подвергайте камеру механическим толчкам.
- При чистке датчика изображения воздуходувкой не допускайте слишком сильного потока воздуха.

Модель

Отображает модель камеры и объектива. Проверьте версию при наличии обновления встроенного программного обеспечения.

1 MENU → [Настройка] → [Модель].

Примечание

- Обновление можно выполнить только при уровне заряда батареи не менее  (3 полоски на индикаторе батареи). Рекомендуется использовать батарею с достаточным зарядом или адаптер переменного тока AC-PW20 (продается отдельно).

Демонстр. режим

Функция [Демонстр. режим] автоматически воспроизводит фильмы (демонстрация), находящиеся на карте памяти, если в течение некоторого времени с фотоаппаратом не выполнялось никаких действий. Обычно используется параметр [Выкл].

1 MENU → [Настройка] → [Демонстр. режим] → желаемая настройка.

	Вкл	Демонстрация начинается автоматически, когда камера не используется около 1 минуты. Доступны только защищенные фильмы AVCHD.
✓	Выкл	Демонстрация не показывается.

Примечания

- Вы можете установить этот элемент только когда камера подключена к адаптеру переменного тока AC-PW20 (продается отдельно).
- Фотоаппарат не начинает демонстрацию, даже при выбранном параметре [Вкл], если на карте памяти нет фильма.
- Фотоаппарат не переходит в режим экономии питания, если выбран параметр [Вкл].

Сброс настроек

Сбрасывает настройку на настройку по умолчанию.

Даже при включении функции [Сброс настроек] изображения будут сохраняться.

1 MENU → [Настройка] → [Сброс настроек] → ОК.

Примечания

- Во время возврата настроек в исходное состояние не выключайте камеру.
- Следующие настройки не сбрасываются:
 - [Настр. даты/врем.]
 - [Часовой пояс]
 - Лица, зарегистрированные с [Регистрация лиц]
 - Значения, зарегистрированные с [Микрорегулир.АФ]

Форматировать

Форматирование карты памяти. При использовании карты памяти с камерой в первый раз перед съемкой рекомендуется отформатировать карту памяти в камере для обеспечения ее стабильной работы во время съемки. Заметьте, что форматирование карты приводит к полному удалению и невозможности восстановления всех данных на карте памяти. Сохраните ценные данные на компьютере и т. п.

1 MENU → [Настройка] → [Форматировать] → ОК.

Примечания

- Форматирование приводит к удалению всех данных, включая даже защищенные изображения.
- Во время форматирования индикатор доступа светится. Не извлекайте карту памяти, пока индикатор светится.
- Форматируйте карту памяти при помощи камеры. Если выполнить форматирование на компьютере, то, в зависимости от типа формата, использование такой карты памяти с камерой может оказаться невозможным.
- Форматирование карты памяти невозможно, если уровень заряда батареи составляет менее 1 %.

Номер файла

Выбор способа присвоения номеров файлов изображениям.

1 MENU → [Настройка] → [Номер файла] → желаемая настройка.

✓	Серия	Камера не сбрасывает номера файлов и присваивает файлам последовательные номера до достижения номера “9999”.
	Сброс	Камера сбрасывает номера файлов, когда файлы записываются в новой папке и присваивает им номера, начиная с “0001”. Если папка для записи содержит какой-либо файл, то следующему изображению присваивается номер, на единицу превышающий наибольший номер.

Название папки

Снимаемые вами неподвижные изображения записываются в папке, которая автоматически создается в папке DCIM карты памяти. Вы можете изменить название папки.

1 MENU → [Настройка] → [Название папки] → желаемая настройка.

✓	Станд.формат	Имя папки имеет следующий вид: номер папки + MSDCF. Пример: 100MSDCF
	Формат Дата	Имя папки имеет следующий вид: номер папки + Г (последняя цифра)/ММ/ДД. Пример: 10020405 (Номер папки: 100, дата: 04/05/2012)

Примечание

- Папка фильмов имеет фиксированное название в виде “номер папки + ANV01”. Вы не можете изменить это имя.

Выбор папк. записи

Если выбран стандартный формат имени папки и существует 2 или более папок, вы можете выбрать папку, которая будет использоваться для записи неподвижных изображений.

1 MENU → [Настройка] → [Выбор папк. записи] → желаемая папка.

Примечания

- Выбор папки невозможен при выбранном параметре [Формат Дата].
- Файлы фильмов (MP4) записываются в папке для фильмов, которая имеет такой же номер, что и выбранная папка для неподвижных изображений.

Создать папку

Создание папки на карте памяти для записи изображений.

Изображения записываются в новую созданную папку до тех пор, пока вы не создадите другую папку или не выберете другую папку для записи.

1 MENU → [Настройка] → [Создать папку].

Новая папка создается с номером, на 1 превышающим самый большой номер, используемый в настоящее время.

Примечания

- Папка для неподвижных изображений и папка для фильмов MP4, имеющих одинаковый номер, создаются одновременно.
- При установке в камеру карты памяти, которая использовалась на другом оборудовании, и съемки на нее изображений, может автоматически создаваться новая папка.
- В папках для неподвижных изображений или фильмов может храниться до 4000 изображений, соответственно, с одним и тем же номером. При превышении объема папки новая папка создается автоматически.

Восстан. БД изобр.

Если в файле базы данных обнаружены несоответствия, появившиеся при обработке файлов на компьютерах и других устройствах, воспроизведение изображений с карты памяти становится невозможным. В этом случае камера выполняет восстановление файла.

1 MENU → [Настройка] → [Восстан. БД изобр.] → ОК.

На дисплее появляется экран [Восстан. БД изобр.], и камера выполняет восстановление файла.

Дождитесь завершения восстановления.

Примечание

- Используйте достаточно заряженную батарею. Низкий заряд батареи во время восстановления может привести к повреждению данных.

Показ. пам. карты

Показывает оставшееся время для записи фильмов на карту памяти. Также показывается количество неподвижных изображений, которое можно записать.

1 MENU → [Настройка] → [Показ. пам. карты].

Парам. Выгрузки

Устанавливает, будет ли использоваться функция выгрузки при использовании карты Eye-Fi (имеющейся в продаже). Данный параметр появляется при установке карты Eye-Fi в камеру.

1 MENU → [Настройка] → [Парам. Выгрузки] → желаемая настройка.

✓	Вкл	Включение функции выгрузки. Значок на экране меняется в зависимости от состояния связи камеры. 📶 Ожидание. Нет изображений для отправки. 📶📶 Соединение. 📶📶📶 Ожидание выгрузки. 📶📶📶📶 Выгрузка. 📶📶📶📶❌ Ошибка.
	Выкл	Отключение функции выгрузки.



Примечания

- Во время выгрузки камерой изображений функция экономии питания работать не будет.
- Карты Eye-Fi продаются в США, Канаде, Японии и некоторых странах ЕС (по состоянию на март 2012 г.).
- За подробной информацией обращайтесь непосредственно к производителю или поставщику.
- Карты Eye-Fi могут использоваться только в тех странах/регионах, где они были приобретены. Используйте карты Eye-Fi в соответствии с законодательством стран/регионов, где они были приобретены.
- Не пользуйтесь установленной в камеру картой Eye-Fi на борту самолета. Если в камере установлена карта Eye-Fi, установите [Парам. Выгрузки] на [Выкл]. 📶^{off} отображается на экране, когда [Парам. Выгрузки] установлен на [Выкл].

Передача изображений с использованием карты Eye-Fi

- 1 Настройте вашу сеть Wi-Fi или установите место назначения карты Eye-Fi.
Для дополнительной информации обратитесь к руководству, прилагаемому к карте Eye-Fi.
- 2 Вставьте настроенную карту Eye-Fi в камеру и выполните съемку неподвижных изображений.
Изображения будут переданы на ваш компьютер и т. п. автоматически через сеть Wi-Fi.

Примечания

- При первом использовании новой карты Eye-Fi перед ее форматированием скопируйте файл установки менеджера Eye-Fi, записанный на карте, на ваш компьютер.
- Используйте карту Eye-Fi после обновления аппаратного обеспечения до самой последней версии. Для дополнительной информации обратитесь к руководству по эксплуатации, прилагаемому к карте Eye-Fi.
- Во время передачи изображений функция экономии питания камеры работать не будет.
- При появлении на экране сообщения  (ошибка) извлеките карту памяти и установите ее снова или выключите и снова включите питание. Повторное появление  может свидетельствовать о повреждении карты Eye-Fi.
- Связь по беспроводной сети Wi-Fi может быть подвержена воздействию других устройств связи. В случае слабого сигнала связи переместитесь ближе к точке доступа сети Wi-Fi.
- Подробную информацию о типах файлов, которые можно передавать, см. в “Инструкции по эксплуатации”, прилагаемой к карте Eye-Fi.
- Данная камера не поддерживает режим “Endless Memory Mode” карты Eye-Fi. Убедитесь, что на картах Eye-Fi, устанавливаемых в камеру, отключен режим “Endless Memory Mode”.

Просмотр изображений на телевизоре

Для просмотра на экране телевизора изображений, записанных на камеру, необходимы кабель HDMI (продается отдельно) и телевизор высокой четкости с разъемом HDMI. Обратитесь также к инструкции по эксплуатации, прилагаемой к телевизору.

- 1 Выключите камеру и телевизор.
- 2 Подключите камеру к телевизору при помощи кабеля HDMI (продается отдельно).
- 3 Включите телевизор и установите переключатель входного сигнала.
- 4 Включите камеру, затем нажмите кнопку  (Воспроизведение) для выбора режима воспроизведения. Снимки, сделанные камерой, появятся на экране телевизора. Выберите желаемое изображение при помощи диска управления.

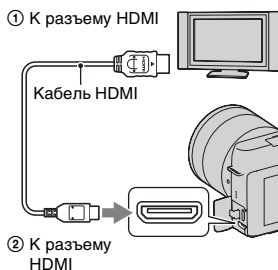

Примечания

- Некоторые устройства могут не работать должным образом.
- Звук подается на выход только во время записи или воспроизведения фильмов, когда камера подключена при помощи кабеля HDMI.
- Используйте кабель HDMI с логотипом HDMI.
- Используйте мини-разъем HDMI на одном конце (для камеры) и разъем, подходящий для подключения к телевизору, на другом конце.
- Не соединяйте выходной разъем устройства с разъемом HDMI камеры. Это может привести к неисправности.
- Даже при включении функции выделения контуров контур диапазонов в фокусе не улучшается при подключении камеры с использованием кабеля HDMI.

О “PhotoTV HD”

Эта камера совместима со стандартом “PhotoTV HD”.

При подключении PhotoTV HD-совместимых устройств Sony с использованием кабеля HDMI (продается отдельно) перед вами откроется новый мир фотографий с изумительным качеством Full HD.

Стандарт “PhotoTV HD” позволяет воспроизводить изображения с глубокой проработкой деталей, фотографическим качеством текстуры и цветопередачи. За дополнительной информацией обратитесь к инструкции по эксплуатации, прилагаемой к телевизору.

Использование приложения “BRAVIA” Sync

При подключении камеры к телевизору, который поддерживает “BRAVIA” Sync, при помощи кабеля HDMI (продается отдельно), вы сможете управлять камерой при помощи пульта дистанционного управления телевизора.

- 1 Подключите телевизор, который поддерживает “BRAVIA” Sync, к камере.
Вход будет автоматически переключен, и на экране появится изображение, сделанное камерой.
- 2 Нажмите кнопку SYNC MENU на пульте дистанционного управления телевизора.
- 3 Пользуйтесь кнопками управления на пульте дистанционного управления телевизора.

Позиция	Действие
Слайд-шоу	Автоматически воспроизводит изображения.
Воспр. 1 изобр.	Возврат к экрану одиночного изображения.
Индекс изображ.	Переключение на индексный экран изображений.
3D-просмотр	Воспроизводит изображения в формате 3D на подключенном телевизоре формата 3D.
Режим просмотра	Позволяет определить порядок группировки изображений для воспроизведения.
Удалить	Удаление изображения.

Примечания

- Если камера подключена к телевизору кабелем HDMI, то количество доступных функций будет ограниченным.
- Только телевизоры, поддерживающие “BRAVIA” Sync, могут обеспечивать действия SYNC MENU. Действия SYNC MENU различаются в зависимости от подключенного телевизора. За дополнительной информацией обратитесь к инструкции по эксплуатации, прилагаемой к телевизору.
- Если камера выполняет непредусмотренные действия в ответ на команды пульта дистанционного управления телевизора, когда она подключена к телевизору другого производителя через разъем HDMI, используйте MENU → [Настройка] → [КОНТР. ПО HDMI] → [Выкл].

3D-просмотр

Для просмотра панорамных изображений 3D, записанных на камере, на телевизоре формата 3D, выполните следующие настройки.

1 Подключите камеру к телевизору формата 3D при помощи кабеля HDMI (продается отдельно).

2 MENU → [Воспроизведение] → [3D-просмотр] → ОК.

Панорамные снимки 3D, сделанные камерой, появятся на экране телевизора.

При выборе [Стандартная] или [Широкий] панорамные изображения 3D прокручиваются при нажатии на центр диска управления.

① К разъему HDMI

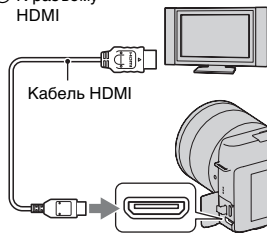

② К разъему HDMI

Примечания

- При выборе режима [3D-просмотр] отображаются только изображения 3D.
- Не подключайте камеру к оборудованию при помощи выходных клемм. Когда камера и телевизор подключены друг к другу при помощи выходных клемм, видео и звук воспроизводиться не будут. Такое подключение также может привести к неполадкам камеры и/или подключенного оборудования.
- Данная функция может работать некорректно с некоторыми телевизорами. Например, вы возможно не сможете просматривать видео на вашем телевизоре, осуществлять выход в режиме 3D или воспроизводить звук через телевизор.
- Используйте кабель HDMI с логотипом HDMI.
- Используйте мини-разъем HDMI на одном конце (для камеры) и разъем, подходящий для подключения к телевизору, на другом конце.

☞ Для просмотра обычных неподвижных изображений на телевизоре

При выборе [3D-просмотр] на телевизоре будут показываться только изображения 3D.

Для просмотра обычных неподвижных изображений нажмите на низ диска управления для завершения [3D-просмотр].

Для возврата к 3D еще раз нажмите на низ диска управления.

Для отображения указателя изображения выберите MENU → [Воспроизведение] → [Индекс изображ.].

Использование с компьютером

Для более разностороннего использования изображений, снятых вашей камерой, на компакт-диске (прилагается) имеются следующие приложения.

- “Image Data Converter”
Вы можете открывать файлы изображений в формате RAW.
 - “PlayMemories Home”
Вы можете импортировать неподвижные изображения или фильмы, записанные камерой, на ваш компьютер для их просмотра и использования различных удобных функций для улучшения снятых вами изображений.
- Для подробных замечаний об установке см. также стр. 178.

Примечания

- Используйте “Image Data Converter” для воспроизведения файлов RAW.
- Программа “PlayMemories Home” несовместима с компьютерами Mac. При воспроизведении изображений на компьютерах Mac используйте соответствующее прикладное программное обеспечение, поставляемое с компьютером Mac.

Рекомендуемая конфигурация компьютера (Windows)

При использовании прилагаемого программного обеспечения и импорта изображений через подключение USB рекомендуется следующая конфигурация компьютера.

ОС (предустановленная)	Microsoft Windows XP* SP3/Windows Vista** SP2/Windows 7 SP1
“PlayMemories Home”	Процессор: Intel Pentium III 800 МГц или быстрее Для воспроизведения/редактирования фильмов высокой четкости: Intel Core Duo 1,66 ГГц или более быстрый/ Intel Core 2 Duo 1,66 ГГц или более быстрый (Intel Core 2 Duo 2,26 ГГц или более быстрый(AVC HD (FX/FH))) Память: Windows XP 512 МБ или более (рекомендуется 1 ГБ или более), Windows Vista/Windows 7 1 ГБ или более Жесткий диск: Пространство на диске, необходимое для установки-приблизительно 500 МБ Дисплей: Разрешение экрана-1024 × 768 точек или больше
“Image Data Converter Ver.4”	Процессор/Память: Pentium 4 или быстрее/1 ГБ или больше Дисплей: 1024 × 768 точек или больше

* 64-битовые версии и Starter (Edition) не поддерживаются. Для использования функции по созданию дисков требуется Windows Image Mastering API (IMAPI) Ver. 2.0 или более поздняя.

** Starter (Edition) не поддерживается.

Рекомендуемая конфигурация компьютера (Mac)

При использовании прилагаемого программного обеспечения и импорта изображений через подключение USB рекомендуется следующая конфигурация компьютера.

ОС (предустановленная)	USB-соединение: Mac OS X v10.3 – v10.7 “Image Data Converter Ver.4”: Mac OS X v10.5, v10.6 (Snow Leopard), v10.7 (Lion)
“Image Data Converter Ver.4”	Процессор: Intel процессоры, такие как Intel Core Solo/Core Duo/Core 2 Duo Память: рекомендуется 1 ГБ или более. Дисплей: 1024 × 768 точек или больше

Примечания

- Работа не гарантируется в конфигурации, основанной на модернизации описанных выше операционных систем, или в системах с альтернативной загрузкой.
- При подключении 2-х или более USB-устройств к одному компьютеру одновременно, некоторые устройства, включая камеру, могут не функционировать в зависимости от используемых типов USB-устройств.
- Подключение камеры с использованием интерфейса USB, совместимого с Hi-Speed USB (USB 2.0), позволяет выполнить улучшенную передачу данных (высокоскоростную передачу), поскольку данная камера совместима с интерфейсом Hi-Speed USB (USB 2.0).
- Когда компьютер возобновляет работу из режима ожидания или спящего режима, связь между камерой и компьютером может восстановиться не сразу.

Использование программного обеспечения

Установка программного обеспечения (Windows)

Войдите в систему как Администратор.

- 1 Включите компьютер и вставьте компакт-диск (прилагается) в дисковод компакт-дисков.
Появится экран меню установки.
 - Если оно не появляется, дважды щелкните по [Компьютер] (Для Windows XP: [Мой компьютер]) →  (PMHOME) → [Install.exe].
 - Если появится экран автозапуска, выберите “Выполнить Install.exe” и выполните инструкции, которые появляются на экране, чтобы продолжить процесс установки.
- 2 Подключите камеру к компьютеру (стр. 181).
- 3 Щелкните [Установить].
Убедитесь, что поставлены флажки рядом с пунктами “Image Data Converter” и “PlayMemories Home”, и следуйте инструкциям на экране.
 - Когда появится сообщение с запросом на подтверждение перезагрузки компьютера, перезагрузите компьютер, следуя инструкциям на экране.
 - DirectX может не установиться, что зависит от системной среды вашего компьютера.
- 4 Извлеките компакт-диск после завершения установки.
Устанавливается следующее программное обеспечение, и на рабочем столе появляются следующие значки ярлыков.
“Image Data Converter”
“PlayMemories Home”
“Справочное руководство по PlayMemories Home”

Примечание

- Если программное обеспечение “PMB” (Picture Motion Browser), поставляемое с камерой, приобретенной до 2011 года, уже было установлено на компьютере, “PMB” будет перезаписано программным обеспечением “PlayMemories Home”, и вы возможно не сможете использовать некоторые ранее доступные функции “PMB”.

Установка программного обеспечения (Mac)

Войдите в систему как Администратор.

- 1 Включите ваш компьютер Mac и установите компакт-диск (прилагается) в дисковод компакт-дисков.
- 2 Дважды щелкните на значке компакт-диска.
- 3 Скопируйте файл [IDC_INST.pkg] в папке [MAC] на значок жесткого диска.
- 4 Дважды щелкните по файлу [IDC_INST.pkg] в папке назначения.
Для завершения установки следуйте инструкциям на экране.

Использование приложения “Image Data Converter”

С “Image Data Converter” вы можете выполнить следующие действия:

- Редактировать изображения, записанные в формате RAW, с различными корректировками, такими как кривая тонов и резкость.
- Настраивать баланс белого, экспозицию, Творческ. стиль и т. п.
- Сохранять изображения, отображаемые и отредактированные на компьютере.
Изображение можно сохранить в формате RAW или в формате общего назначения.
- Отображать и сравнивать изображения RAW и изображения JPEG, записанные этой камерой.
- Оценивать изображения по 5-бальной системе.
- Присваивать цветные этикетки и т. п.

🔍 Для использования “Image Data Converter”

Обратитесь к справочным данным.

Нажмите [Пуск] → [Все программы] → [Image Data Converter] → [Справка] → [Image Data Converter Ver.4].

Страница поддержки “Image Data Converter” (только по-английски)
<http://www.sony.co.jp/ids-se/>

Использование приложения “PlayMemories Home”

С “PlayMemories Home” вы можете выполнить следующие действия:

- Настроить изображения, снятые камерой, и отобразить их на компьютере.
- Организовывать изображения на компьютере в виде календаря по дате съемки для их просмотра.
- Ретушировать (коррекция эффекта красных глаз и т. д.), печать и отправление неподвижных изображений как приложений электронной почты, изменять даты съемки и т. д.
- Печать или сохранение неподвижных изображений с датой.
- Создавать диск Blu-ray Disc или DVD из фильмов AVCHD, импортированных на компьютер. (Для выполнения первой операции создания диска Blu-ray Disc/DVD требуется подключение к Интернету.)

Примечания

- Программа “PlayMemories Home” несовместима с компьютерами Mac. При воспроизведении изображений на компьютерах Mac используйте соответствующее прикладное программное обеспечение, поставляемое с компьютером Mac.
- Фильмы, записанные с параметром [60i 24M(FX)/50i 24M(FX)]/[24p 24M(FX)/25p 24M(FX)] в [Параметры записи], преобразуются “PlayMemories Home” для создания диска AVCHD. Это преобразование может занять много времени. Также вы не сможете создать диск с качеством оригинального изображения. Если вы хотите сохранить оригинальное качество изображения, вы должны сохранить ваши фильмы на Blu-ray Disc.

💡 Для использования “PlayMemories Home”

Обратитесь к “Справочное руководство по PlayMemories Home”.

Дважды щелкните по ярлыку  (Справочное руководство по PlayMemories Home) на рабочем столе. Или щелкните на [Пуск] → [Все программы] → [PlayMemories Home] → [Справочное руководство по PlayMemories Home].

Страница поддержки “PlayMemories Home” (только по-английски)

<http://www.sony.co.jp/pmh-se/>

Подключение камеры к компьютеру

- 1 Вставьте в камеру достаточно заряженный батарейный блок или подключите камеру к сетевой розетке при помощи адаптера переменного тока AC-PW20 (продается отдельно).
- 2 Включите камеру и компьютер.
- 3 Подключите камеру к компьютеру.
При выполнении подключения USB в первый раз ваш компьютер автоматически запустит программу по распознаванию камеры. Подождите немного.

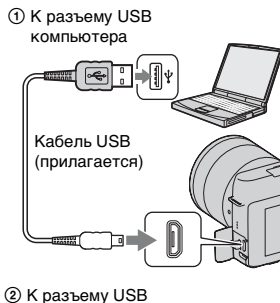

Импорт изображений в компьютер (Windows)

Программа “PlayMemories Home” предоставляет удобные средства импорта изображений.

Подробнее о функциях “PlayMemories Home” см. “Справочное руководство по PlayMemories Home”.

Импорт изображений на компьютер без использования “PlayMemories Home”

При появлении мастера автоматического воспроизведения после подключения USB между камерой и компьютером щелкните на [Открыть папку для просмотра файлов] → [OK] → [DCIM] или [MP_ROOT] → для копирования требуемых изображений на компьютер.

Примечания

- Для выполнения таких операций, как импорт фильмов AVCHD на компьютер используйте “PlayMemories Home”.
- Если камера подключена к компьютеру и над фильмами AVCHD или папками выполняются действия с подключенного компьютера, изображения могут быть повреждены или их воспроизведение станет невозможным. Не удаляйте и не копируйте фильмы AVCHD на карту памяти с компьютера. Компания Sony не несет ответственности за последствия подобных действий, совершенных с помощью компьютера.

Импорт изображений в компьютер (Mac)

- 1 Сначала подключите камеру к вашему компьютеру Mac. На рабочем столе дважды щелкните по вновь распознанному значку → папки, где хранятся изображения, которые вы хотите импортировать.
- 2 Перетащите файлы изображений на значок жесткого диска. Файлы изображений копируются на жесткий диск.
- 3 Дважды щелкните по значку жесткого диска → нужный файл изображения в папке, содержащей скопированные файлы. На экране появится изображение.

Программное обеспечение для компьютеров Mac

Для дополнительной информации о другом программном обеспечении для компьютеров Mac обратитесь по следующему адресу URL:
<http://www.sony.co.jp/imsoft/Mac/>

Удаление USB-соединения

Выполните процедуры действий с 1 по 2 указанные ниже, прежде чем:

- Отсоединить кабель USB.
- Извлечь карту памяти.
- Выключить камеру.

- 1 Дважды щелкните на значку отключения на панели задач.

- Для Windows 7 щелкните  и затем щелкните .

- 2 Щелкните  (Безопасное извлечение Запоминающее устройство для USB).



Примечания

- Заранее перетащите значок карты памяти или значок дисковвода на значок “Корзина”, когда вы используете компьютер Mac и камера отключена от компьютера.
- С Windows 7 значок отключения может не показываться. В таких случаях вы можете выполнить отключение без соблюдения приведенной выше процедуры.
- Не отключайте кабель USB, пока индикатор доступа светится. Данные могут быть повреждены.



Создание диска с видеозаписями

В зависимости от типа диска устройства воспроизведения могут варьироваться. Выберите способ, который подходит проигрывателю дисков. Здесь описывается 2 способа создания дисков с фильмами - создание диска с компьютером с использованием "PlayMemories Home" или создание диска с устройствами, отличными от компьютера, такими как устройство записи.

Тип диска/использование	Доступная настройка записи		Проигрыватель
	FX	FH	
 Для сохранения качества изображения высокой четкости (HD)	✓	✓	Устройства воспроизведения Blu-ray Disc (Проигрыватель Sony Blu-ray Disc, PlayStation®3 и т.д.)
 Для сохранения качества изображения высокой четкости (HD) (диск записи AVCHD)	-*	✓	Устройства для воспроизведения дисков AVCHD (Проигрыватель Sony Blu-ray Disc, PlayStation®3 и т.д.)
 Для сохранения качества изображения стандартной четкости (STD)	-*	-*	Устройства для воспроизведения обычных дисков DVD (Проигрыватель DVD, компьютер, воспроизводящий диски DVD, и т. д.)

* При создании диска с использованием "PlayMemories Home", изменение качества изображения на более низкое позволит вам создать диск.

Характеристики дисков различных типов

Тип диска/использование	Проигрыватель
 <p>Изображение с качеством высокой четкости (HD)</p>	<p>Blu-ray Disc позволяет вам записывать фильмы с высокой четкостью изображения (HD) и большей длительностью, чем диски DVD.</p>
 <p>Изображение с качеством высокой четкости (HD) (диск записи AVCHD)</p>	<p>Фильмы с высокой четкостью изображения (HD) можно записать на носители DVD, такие как диски DVD-R, при этом создается диск с высокой четкостью изображения (HD).</p> <ul style="list-style-type: none"> Вы можете воспроизводить диск с качеством изображения высокой четкости (HD) на устройствах воспроизведения формата AVCHD, таких как проигрыватель дисков Sony Blu-ray Disc и PlayStation®3. Диск этого типа нельзя воспроизвести на обычных DVD-проигрывателях.
 <p>Изображение с качеством стандартной четкости (STD)</p>	<p>Видеозаписи стандартного качества (STD), преобразованные из видео высокой четкости (HD), можно записать на носители DVD, такие как диски DVD-R, при этом создается диск со стандартным качеством изображения (STD).</p>

💡 Типы дисков, которые можно использовать с программой “PlayMemories Home”

С программой “PlayMemories Home” можно использовать 12-см диски следующих типов. Подробнее о Blu-ray Disc см. стр. 185.

Тип диска	Характеристики
DVD-R/DVD+R/ DVD+R DL	Не допускает перезаписывание
DVD-RW/DVD+RW	Допускает перезаписывание

- Проводите обслуживание устройства PlayStation®3, чтобы всегда использовать новейшую версию системного ПО PlayStation®3.
- PlayStation®3 могут не продаваться в некоторых странах или регионах.

Создание диска с качеством изображения высокой четкости (HD) (диск записи AVCHD)

Вы можете создать диск с высокой четкостью изображения (HD) AVCHD из фильмов AVCHD, импортированных в компьютер при помощи программного обеспечения “PlayMemories Home”.

- 1 Запустите [PlayMemories Home] и щелкните  (Создать диски).
- 2 Выберите [AVCHD (HD)] из выпадающего списка, используемого для выбора диска.
- 3 Выберите фильмы AVCHD, которые вы хотите записать.
- 4 Щелкните [Добавить].
 - Вы также можете добавить фильмы перетаскиванием.
- 5 Для создания диска следуйте инструкциям на экране.

Примечания

- Заранее установите “PlayMemories Home”.
- неподвижные изображения и файлы фильмов MP4 не могут быть записаны на диск записи AVCHD.
- Процесс создания диска может длиться долго.
- Фильмы, записанные с параметром [60i 24M(FX)/50i 24M(FX)]/[24p 24M(FX)/25p 24M(FX)] в [Параметры записи], преобразуются “PlayMemories Home” для создания диска AVCHD. Это преобразование может занять много времени. Также вы не сможете создать диск с качеством оригинального изображения. Если вы хотите сохранить оригинальное качество изображения, вы должны сохранить ваши фильмы на Blu-ray Disc.

Воспроизведение диска AVCHD на компьютере

Вы можете воспроизводить диски, используя “PlayMemories Home”. Выберите дисковод DVD, в котором установлен диск и щелкните [Player for AVCHD] на “PlayMemories Home”.

Для дополнительной информации см. “Справочное руководство по PlayMemories Home”.

- В зависимости от конфигурации компьютера, видеозаписи могут воспроизводиться не плавно.

Создание Blu-ray Disc

Вы можете создать Blu-ray Disc с фильмами AVCHD, ранее импортированными на компьютер. Ваш компьютер должен поддерживать создание дисков Blu-ray Disc.

BD-R (неперезаписываемые) и BD-RE (перезаписываемые) носители могут использоваться для создания диска Blu-ray Disc. На диск любого типа невозможно дописать данные по окончании процесса создания.

Для создания Blu-ray Disc с “PlayMemories Home” вам необходимо установить дополнительное программное обеспечение. Для дополнительной информации перейдите по адресу URL:

<http://support.d-imaging.sony.co.jp/BDUW/>

Для дополнительной информации см. “Справочное руководство по PlayMemories Home”.

Создание диска со стандартной четкостью изображения (STD) на компьютере

Вы можете создать диск со стандартной четкостью изображения (STD) из фильмов AVCHD, импортированных на компьютер при помощи прилагаемого программного обеспечения “PlayMemories Home”.





- 1 Запустите [PlayMemories Home] и щелкните  (Создать диски).
- 2 Выберите [DVD-Video (STD)] из выпадающего списка, используемого для выбора диска.
- 3 Выберите фильмы AVCHD, которые вы хотите записать.
- 4 Щелкните [Добавить].
 - Вы также можете добавить фильмы перетаскиванием.
- 5 Для создания диска следуйте инструкциям на экране.

Примечания

- Заранее установите “PlayMemories Home”.
- Файлы MP4 фильмов не могут быть записаны на диск.
- Процесс создания диска будет длиться дольше, так как фильмы AVCHD преобразуются в фильмы стандартной четкости изображения (STD).
- Для выполнения первой операции создания диска DVD-Video (STD) требуется подключение к Интернету.

Создание диска с фильмами на устройстве, отличном от компьютера

Вы можете создать диск с рекордером Blu-ray Disc и т. п. Тип диска, который вы можете создать, зависит от используемого устройства.

Устройство	Тип диска	
	Blu-ray  Изображение с качеством высокой четкости (HD)	DVD  Изображение с качеством стандартной четкости (STD)
	DVD  Изображение с качеством стандартной четкости (STD)	

Примечание

- Для дополнительной информации о создании дисков обратитесь к руководству пользователя, поставляемому с используемым устройством.

Печать неподвижных изображений

Вы можете печатать неподвижные изображения с использованием следующих способов.

- Непосредственная печать с использованием принтера, который поддерживает тип вашей карты памяти
За дополнительной информацией обратитесь к инструкции по эксплуатации, прилагаемой к принтеру.
- Печать с использованием компьютера
Вы можете импортировать изображения на компьютер с использованием прилагаемого программного обеспечения “PlayMemories Home” и выполнить печать изображений. Вы можете вставить в изображение дату и распечатать его с датой. Для дополнительной информации см. “Справочное руководство по PlayMemories Home”.
- Печать в фотоателье
Вы можете принести карту памяти с изображениями, снятыми камерой, в фотоателье для их печати. Если в фотоателье поддерживаются услуги печати в соответствии с DPOF, вы можете заранее установить метки DPOF (команда печати) на изображениях в режиме воспроизведения, чтобы вам не пришлось еще раз выбирать их в фотоателье.

Примечания

- Вы не можете печатать изображения в формате RAW.
- При печати изображений, снятых в режиме [16:9], могут обрезаться оба края изображения.
- В зависимости от принтера, вы вероятно не сможете распечатывать панорамные изображения.
- При печати в фотоателье помните о следующем.
 - Проконсультируйтесь с фотоателье относительно поддерживаемых ими типов карт памяти.
 - Может потребоваться переходник для карты памяти (продается отдельно). Проконсультируйтесь с вашим фотоателье.
 - Прежде чем вы понесете ваши данные изображений в фотоателье всегда делайте их копию (резервное копирование) на диск.
 - Вы не можете установить количество экземпляров отпечатков.
 - Если вы хотите наложить даты на изображения, обратитесь за консультацией в фотоателье.
- Программа несовместима с “PictBridge”.

Устранение неисправностей

Если в вашей камере имеется неисправность, попробуйте выполнить следующие действия по ее устранению.

1 Проверьте пункты, указанные на стр. с 188 по 194.

2 Отсоедините батарейный блок, подождите около 1 минуты, снова установите батарейный блок и включите питание.

3 Верните параметры в исходное состояние (стр. 163).

4 Обратитесь к вашему дилеру Sony или в местный авторизованный сервисный центр Sony.

Батарейный блок и питание

Не удается установить батарейный блок.

- При установке батарейного блока используйте его край для нажатия на рычаг фиксатора.
- Вы можете использовать только батарейный блок NP-FW50. Убедитесь, что батарея действительно является NP-FW50.

Неправильная индикация оставшегося заряда батареи, или индикатор показывает достаточный заряд батареи, но заряд быстро истощается.

- Данное явление происходит, когда вы используете камеру в месте с очень высокой или очень низкой температурой.
- Батарейный блок разрядился. Установите заряженный батарейный блок.
- Батарейный блок вышел из строя. Замените его на новый.

Не удается включить камеру.

- Правильно установите батарейный блок.
- Батарейный блок разрядился. Установите заряженный батарейный блок.
- Батарейный блок вышел из строя. Замените его на новый.

Питание внезапно отключается.

- Когда камера или батарейный блок слишком горячие, камера показывает на экране предупреждающее сообщение и автоматически выключается для защиты камеры.
- Если вы не будете использовать камеру в течение определенного периода времени, камера перейдет в режим экономии питания. Для отмены режима экономии питания выполните какое-либо действие с камерой, например, нажмите кнопку затвора наполовину (стр. 151).

Во время зарядки батарейного блока мигает индикатор зарядки на камере.

- Вы можете использовать только батарейный блок NP-FW50. Убедитесь, что батарея действительно является NP-FW50.
- Если вы заряжаете батарейный блок, который не использовался в течение длительного времени, индикатор зарядки на камере может мигать.
- Индикатор зарядки мигает в 2-х режимах - быстро (с интервалами 0,3 секунды) и медленно (с интервалами около 1,3 секунды). Если индикатор мигает быстро, извлеките батарейный блок и затем снова надежно подключите его, или отключите и снова подключите кабель USB. Если индикатор зарядки снова быстро мигает, это свидетельствует о наличии неисправности батарейного блока, адаптера переменного тока (прилагается) или кабеля USB. Медленное мигание свидетельствует о приостановке зарядки из-за того, что температура окружающей среды находится вне допустимого предела зарядки батарейного блока. Зарядка продолжится, и индикатор зарядки будет светиться, когда температура окружающей среды будет в допустимых пределах. Зарядите батарейный блок в пределах допустимого диапазона от 10 °C до 30 °C.

Батарейный блок не был заряжен, даже если индикатор зарядки камеры погас.

- Данное явление происходит, когда вы используете камеру в месте с очень высокой или очень низкой температурой. Зарядите батарейный блок в пределах допустимого диапазона от 10 °C до 30 °C.

Батарейный блок не заряжен.

- Если батарейный блок не заряжается (индикатор зарядки не светится), даже при соблюдении вами правильной процедуры зарядки, отключите и затем снова надежно подключите этот же батарейный блок или отсоедините и снова подключите кабель USB.

Съемка изображений

При включенном питании на ЖК-экране ничего не отображается.

- Если вы не будете использовать камеру в течение определенного периода времени, камера перейдет в режим экономии питания. Для отмены режима экономии питания выполните какое-либо действие с камерой, например, нажмите кнопку затвора наполовину (стр. 151).

Затвор не спускается.

- Используется карта памяти с переключателем защиты от записи, и этот переключатель установлен в положение LOCK. Установите переключатель в положение записи.
- Проверьте свободную емкость карты памяти.
- Вы не можете записывать изображения во время зарядки вспышки.
- Объектив неправильно установлен. Правильно установите объектив.

Запись занимает длительное время.

- Активирована функция подавления шума (стр. 131, 132). Это не является неисправностью.
- Вы снимаете в режиме RAW (стр. 87). Поскольку файл данных RAW большой, режим съемки RAW может занимать длительное время.
- Функция Авто HDR обрабатывает изображение (стр. 98).

Изображение не сфокусировано.

- Объект находится слишком близко. Выясните минимальное фокусное расстояние объектива.
- Вы выполняете съемку в режиме ручной фокусировки. Установите [Выбор АФ/РФ] на [Автофокус] (стр. 69).
- Недостаточное общее освещение.
- Возможно, объект требует специальной фокусировки. Используйте функцию [Рег. пятно АФ] (стр. 71) или функцию ручной фокусировки (стр. 69).

Вспышка не работает.

- Нажмите кнопку  (подъем вспышки), чтобы выдвинуть вспышку.
- Вы не сможете использовать вспышку со следующим режимом записи:
 - [Брек.: Непрер.]
 - [Панорамный обзор]
 - [Панорам. 3D-обзор]
 - [Ночная Сцена] и [Сумерки с рук] в [Выбор сцены]
 - [Устр. размыт. движ.]
 - Запись фильма

Размытые белые круглые пятна появляются на изображениях во время съемки со вспышкой.

- Частицы (пыль, пыльца и т. п.) в воздухе отразили свет вспышки и появились на изображении. Это не является неисправностью.

Вспышка заряжается слишком долго.

- Вспышка сработала последовательно несколько раз за короткий период времени. Если вспышка сработала последовательно несколько раз, процесс подзарядки может занять больше времени, чем обычно, во избежание перегрева камеры.

Изображение, снятое со вспышкой, слишком темное.

- Если объект находится за пределом диапазона действия вспышки (расстояние, на которое распространяется свет вспышки), изображения будут темными, поскольку свет вспышки не достигает объекта. При изменении светочувствительности по ISO диапазон вспышки также изменится.

Дата и время записываются неправильно.

- Установите правильные дату и время (стр. 147).
- Область, выбранная с [Часовой пояс], отличается от реальной области. Установите реальную область, выбрав MENU → [Настройка] → [Часовой пояс].

Мигает значение диафрагмы и/или скорости выдержки.

- Если объект слишком яркий или темный, это означает, что он находится за пределами доступного диапазона камеры. Отрегулируйте настройку еще раз.

Изображение имеет беловатый цвет (Засвечено).

На изображении появляется размытие света (Двойное изображение).

- Фотоснимок был снят при сильном источнике света, и через объектив прошло слишком большое количество света. При использовании телеобъектива установите блиндю.

Углы изображения слишком темные.

- Если используется какой-либо фильтр или светозащитная бленда, снимите их и попробуйте выполнить съемку еще раз. В зависимости от толщины фильтра и в результате неправильного крепления светозащитной бленды на фотоснимке может частично появиться фильтр или светозащитная бленда. Оптические свойства некоторых объективов могут привести к тому, что периферийные участки фотоснимков окажутся слишком темными (недостаточное освещение). Вы можете выполнить компенсацию этого феномена при помощи [Корр. об.: Затенение] (стр. 133).

Глаза человека на снимке выглядят красными.

- Включите функцию Ум.эфф.кр.глаз (стр. 113).
- Подойдите ближе к объекту и выполните съемку объекта со вспышкой в пределах диапазона действия вспышки.

На ЖК-экране появляются и остаются точки.

- Это не является неисправностью. Эти точки не записываются.

Размытое изображение.

- Фотоснимок был сделан в темном месте без вспышки, что привело к дрожанию фотокамеры. Рекомендуется использование штатива или вспышки (стр. 67). [Сумерки с рук] в [Выбор сцены] (стр. 54) и [Устр. размыт. движ.] (стр. 56) также эффективно устраняют размывание.

Значение экспозиции мигает на ЖК-экране или видоискателе.

- Объект слишком яркий или слишком темный для диапазона экспозамера камеры.

Индикатор таймера автоспуска не мигает.

- Когда ЖК-экран повернут вверх на угол около 180 градусов с параметром [А/спуск автопортрета], установленным на [Вкл], индикатор таймера автоспуска не мигает.

Просмотр изображений

Невозможно воспроизвести изображения.

- Имя папки/файла было изменено на вашем компьютере.
- Если файл изображения был обработан на компьютере или если файл изображения был записан при помощи модели, отличной от модели вашей камеры, воспроизведение на вашей камере не гарантируется.
- Камера находится в режиме USB. Отмените USB-соединение (стр. 182).
- Используйте "PlayMemories Home" для воспроизведения изображений, сохраненных на компьютере с этой камеры.

Удаление/редактирование изображений

Невозможно удалить изображение.

- Отмените защиту (стр. 108).

Изображение было удалено по ошибке.

- После того как изображение удалено, восстановить его невозможно. Мы рекомендуем защищать изображения, которые вы не хотите удалять (стр. 108).

Невозможно установить метку DPOF.

- Нельзя задать метки DPOF для файлов формата RAW.

Компьютеры

Не уверен(а), совместима ли ОС компьютера с камерой.

- Посмотрите раздел “Рекомендуемая конфигурация компьютера” (стр. 176).

Компьютер не распознает камеру.

- Убедитесь, что камера включена.
- Если уровень заряда батареи низкий, установите заряженный батарейный блок или используйте адаптер переменного тока (продается отдельно).
- Для подключения используйте кабель USB (прилагается).
- Отсоедините кабель USB и плотно подсоедините его еще раз.
- Установите [USB-соединение] на [Съемный диск] (стр. 159).
- Отсоедините все оборудование, кроме камеры, клавиатуры и мыши, от USB-разъемов компьютера.
- Подключите камеру непосредственно к компьютеру, а не через USB-концентратор или другое устройство.

Невозможно скопировать изображения.

- Правильно выполните USB-соединение камеры с компьютером (стр. 181).
- Выполните предписанную процедуру копирования для вашей ОС.
- При съемке изображений с использованием карты памяти, отформатированной на компьютере, вы, возможно, не сможете скопировать изображения на компьютер. Выполняйте съемку, используя карту памяти, отформатированную камерой.

Невозможно воспроизвести изображения на компьютере.

- Если вы используете “PlayMemories Home”, обратитесь к “Справочное руководство по PlayMemories Home”.
- Обратитесь к изготовителю компьютера или программного обеспечения.

При просмотре фильма на компьютере изображение и звук прерываются помехами.

- Вы воспроизводите фильм непосредственно с карты памяти. Импортируйте фильм на компьютер с использованием “PlayMemories Home” и воспроизведите его.

Программа “PlayMemories Home” не запускается автоматически после выполнения USB-соединения.

- Выполните USB-соединение после включения компьютера (стр. 181).

Карта памяти

Невозможно вставить карту памяти.

- Неверная ориентация карты памяти. Устанавливайте карту в правильном направлении.

Невозможно выполнить запись на карту памяти.

- Карта памяти заполнена. Удалите ненужные изображения (стр. 31, 103).
- Установлена непригодная для использования карта памяти.

Ошибочно отформатированная карта памяти.

- При форматировании все данные на карте памяти удаляются. Вы не сможете их восстановить.

Печать

Невозможно напечатать изображения.

- Изображения в формате RAW напечатать нельзя. Для печати изображений в формате RAW сначала преобразуйте их в формат JPEG с использованием “Image Data Converter” на прилагаемом компакт-диске.

Цвет изображения выглядит странно.

- При печати изображений, записанных в режиме Adobe RGB, на принтерах sRGB, не совместимых с Adobe RGB (DCF2.0/Exif2.21 или более поздних), изображения печатаются с более низким уровнем насыщенности.

При печати обрезаются края изображений.

- В зависимости от принтера, могут обрезаться левый, правый, верхний или нижний края. Обычно боковая сторона изображения обрезается при печати изображения, снятого в формате [16:9].
- При печати изображений на своем принтере, отмените установки обрезки или печати без полей принтера. Обратитесь к изготовителю принтера, чтобы узнать, предусмотрены ли у принтера данные функции.
- При печати изображений в фотоателье, спросите, могут ли они распечатать изображения без обрезки обоих краев.

Невозможно напечатать изображения с датой.

- Используя “PlayMemories Home”, вы можете напечатать изображения с датой.
- Эта камера не имеет функции наложения даты на изображения. Тем не менее, так как изображения, снятые этой камерой, содержат информацию о дате съемки, можно напечатать изображения с наложенной на них датой, если принтер или программа распознает информацию Exif. По вопросу совместимости с Exif обратитесь к изготовителю принтера или программного обеспечения.
- При печати изображений в фотоателье изображения могут быть напечатаны с датой, если вы попросите об этом.

Объектив запотел.

- Произошла конденсация влаги. Выключите камеру и оставьте ее примерно на час перед использованием.

При включении камеры появляется сообщение “Выбор Часового пояса/Даты/Времени.”.

- Камера не использовалась в течение некоторого времени с почти разряженной батареей или без батареи. Зарядите батарейный блок и снова установите дату (стр. 147). Если это сообщение появляется при каждой зарядке батарейного блока, внутренняя подзаряжаемая батарея возможно разряжена. Обратитесь к вашему дилеру Sony или в местный авторизованный сервисный центр Sony.

Дата и время записываются неправильно.

- Исправьте или проверьте настройки даты и времени, выбрав MENU → [Настройка] → [Настр. даты/врем.].

Количество доступных для записи изображений не уменьшается или уменьшается на 2 за один раз.

- Когда вы снимаете изображение JPEG это обусловлено тем, что степень сжатия и размер изображения после сжатия меняется в зависимости от изображения.

Настройка сбрасывается без восстановления исходных значений.

- Батарейный блок был извлечен при выключателе питания в положении ON. При извлечении батарейного блока убедитесь в том, что камера выключена и индикатор доступа не светится.

Камера работает неправильно.

- Выключите камеру. Извлеките и снова вставьте батарейный блок. Если камера горячая, извлеките батарейный блок, дайте ему остыть перед выполнением этой корректирующей процедуры.
- Отсоедините шнур питания, если используется адаптер переменного тока (продается отдельно). Подключите шнур питания и снова включите камеру. Если после этого камера все равно не работает, обратитесь за консультацией к своему дилеру Sony или в местный авторизованный сервисный центр Sony.

На экране отображается “--E”.

- Извлеките и снова установите карту памяти. Если сообщение не исчезает, отформатируйте карту памяти (стр. 164).

Предупреждающие сообщения

При появлении следующих сообщений выполните приведенные ниже инструкции.

Несовместимая батарея. Используйте соответств. тип.

- Используется несовместимый батарейный блок.

Выбор Часового пояса/Даты/Времени.

- Установите дату и время. Если камера не использовалась в течение длительного времени, зарядите его внутреннюю перезаряжаемую батарею.

Недостаточно питания.

- Вы попытались выполнить чистку датчика изображения (Режим очистки) при недостаточном уровне заряда батареи. Зарядите батарейный блок или используйте адаптер переменного тока (продается отдельно).

Работа с картой памяти невозможна. Форматировать?

- Карта памяти была отформатирована на компьютере и формат файла был изменен. Выберите ОК, затем отформатируйте карту памяти. Вы можете снова использовать карту памяти, но все ранее записанные на ней данные будут удалены. Процесс форматирования занимает некоторое время. Если это сообщение появляется снова, замените карту памяти.

Ошибка карты памяти

- Установлена несовместимая карта памяти или форматирование не выполнено.

Повторно вставьте карту памяти.

- Установленную карту памяти невозможно использовать с вашей камерой.
- Карта памяти повреждена.
- Загрязнены контакты карты памяти.

Нормальная запись/воспроизведение с карты памяти не гарантируются.

- Установленную карту памяти невозможно использовать с камерой.

Обработка...

- Осуществляется процесс подавления шумов при длительной выдержке или высокой чувствительности по ISO. Во время процесса подавления шумов дальнейшая съемка невозможна. Вы можете отключить функцию подавления шумов при длительной экспозиции.

Невозможно отобразить.

- Фотоснимки, записанные с помощью других камер, или измененные с помощью компьютера, могут не отображаться.

Объектив не распознан. Установите объектив правильно.

- Объектив неправильно установлен или не установлен. Если сообщение появляется при установленном объективе, снова установите объектив. Если сообщение появляется часто, убедитесь в чистоте контактов объектива и камеры.

- При подключении камеры к астрономическому телескопу или подобному устройству, установите параметр [Спуск б/объектива] на [Вкл.] (стр. 128).
- Функция SteadyShot не работает. Вы можете продолжать съемку, но функция SteadyShot работать не будет. Выключите и включите камеру. Если это сообщение не исчезло, обратитесь за консультацией к своему дилеру Sony или в местный авторизованный сервисный центр Sony.

Нет изображений.

- На карте памяти нет изображений.

Изображение защищено.

- Вы пытаетесь удалить защищенные изображения.

Невозможно напечатать.

- Вы пытаетесь пометить файлы RAW меткой DPOF.

Камера перегрелась. Позвольте камере остыть.

- Камера нагрелась в результате непрерывной съемки. Отключите питание. Дайте камере остыть и подождите, пока она снова будет готова к съемке.



- Так как вы записывали фильмы в течение длительного времени, температура камеры увеличилась. Прекратите запись изображений до остывания камеры.



- Количество изображений превышает количество, которым камера может управлять датой в файле базы данных.



- Невозможно зарегистрировать в файле базы данных. Импортируйте изображения на компьютер при помощи "PlayMemories Home" и восстановите карту памяти.

Ошибка фотоаппарата

- Отключите питание, извлеките батарейный блок, затем снова установите его. Если это сообщение появляется часто, обратитесь за консультацией к своему дилеру Sony или в местный авторизованный сервисный центр Sony.

Ошибка файла базы изображ.

- Произошел сбой в файле базы данных изображений. Выберите [Настройка] → [Восстан. БД изобра.] → ОК.

Ошибка файла базы изображений. Восстановить?

- Запись или воспроизведение фильмов AVCHD невозможны из-за повреждения файла базы данных изображений. Для восстановления данных следуйте инструкциям на экране.

Выполнение записи в этом формате видеосъемки невозможно.

- Установите параметр [Формат файла] на [MP4].

Невозможно увеличить.

Невозможно повернуть кадр.

- Изображения, записанные на других камерах, возможно, не удастся увеличить или повернуть.

Нет выбранных изображений.

- Вы пытались выполнить удаление без указания изображений.

Нет измененных изображений.

- Вы пытаетесь выполнить DPOF без указания изображений.

Создание дополнительных папок невозможно.

- На карте памяти существует папка с именем, начинающимся с “999”. В этом случае больше нельзя создавать папки.

Использование камеры за границей

Вы можете использовать адаптер переменного тока (прилагается) и адаптер переменного тока AC-PW20 (продается отдельно), в любой стране или регионе, где напряжение питания в сети составляет от 100 В до 240 В перем. тока с частотой 50 Гц/60 Гц.

Примечание

- Электромагнитный трансформатор напряжения не требуется, и его использование может привести к неисправности.

О системах цветного телевидения

Камера автоматически определяет, какая система цветного телевидения необходима для совместимости с подключенным видео устройством.

Система NTSC

Багамские острова, Боливия, Венесуэла, Канада, Колумбия, Корея, Мексика, Перу, Суринам, США, Тайвань, Филиппины, Центральная Америка, Чили, Эквадор, Ямайка, Япония и т. д.

Система PAL

Австралия, Австрия, Бельгия, Венгрия, Вьетнам, Германия, Голландия, Гонконг, Дания, Индонезия, Испания, Италия, Китай, Кувейт, Малайзия, Новая Зеландия, Норвегия, Польша, Португалия, Румыния, Сингапур, Словацкая Республика, Соединенное Королевство, Таиланд, Турция, Финляндия, Хорватия, Чешская Республика, Швейцария, Швеция и т. д.

Система PAL-M

Бразилия

Система PAL-N

Аргентина, Парагвай, Уругвай

Система SECAM

Болгария, Гвиана, Греция, Ирак, Иран, Монако, Россия, Украина, Франция и т. д.

Карта памяти



Вы можете использовать с камерой следующие карты памяти: “Memory Stick PRO Duo”, “Memory Stick PRO-HG Duo”, карта памяти SD, карта памяти SDHC и карта памяти SDXC. Вы не можете использовать карту MultiMedia Card.

Примечания

- Функционирование карты памяти, отформатированной на компьютере, с данной камерой не гарантируется.
- Скорости чтения/записи данных зависят от сочетания используемой карты памяти и оборудования.
- Не извлекайте карту памяти во время чтения или записи данных.
- Данные могут быть повреждены в следующих случаях:
 - При извлечении карты памяти или выключении камеры во время операции чтения или записи
 - При использовании карты памяти в местах, подвергающихся воздействию статического электричества или электрических помех
- Мы рекомендуем сделать резервную копию данных карты памяти, например, на жестком диске компьютера.
- Не прикрепляйте этикетки к самой карте памяти или к адаптеру карты.
- Не прикасайтесь к контактам карты памяти рукой или металлическим предметом.
- Не ударяйте, не сгибайте и не роняйте карту памяти.
- Не разбирайте карту памяти и не меняйте ее конструкции.
- Не подвергайте карту памяти воздействию воды.
- Не оставляйте карту памяти в местах, доступных для маленьких детей. Они могут случайно проглотить ее.
- Сразу после использования в течение длительного времени карта памяти может быть горячей. Будьте осторожны при обращении с ней.
- Не используйте и не храните карту памяти в следующих условиях:
 - В местах с высокой температурой, таких как нагретый салон автомобиля, находящегося на стоянке под прямыми солнечными лучами
 - В местах, подверженных воздействию прямых солнечных лучей
 - Во влажных местах или местах с наличием коррозионных веществ
- Изображения, записанные на карту памяти SDXC, не могут быть импортированы или воспроизведены на компьютерах или аудио/видеоустройствах, которые не совместимы с exFAT. Перед подключением устройства к камере убедитесь, что оно совместимо с exFAT. Если вы подключите камеру к несовместимому устройству, у вас может появиться сообщение о форматировании карты. Никогда не форматируйте карту в ответ на это сообщение, так как это приведет к удалению всех данных на карте. (exFAT – это файловая система, используемая на картах памяти SDXC.)

“Memory Stick”

В приведенной ниже таблице указано, какие типы карт “Memory Stick” можно использовать с данной камерой. Вместе с тем, правильная работа всех функций карты “Memory Stick” не гарантируется.

“Memory Stick PRO Duo” ^{1) 2) 3)}	Можно использовать с камерой	
“Memory Stick PRO-HG Duo” 1) 2)		
“Memory Stick Duo”	Нельзя использовать с камерой	
“Memory Stick” и “Memory Stick PRO”	Нельзя использовать с камерой	

- 1) Карта имеет функцию MagicGate. MagicGate - это технология защиты авторских прав, использующая шифрование. На этом камере нельзя выполнить запись или воспроизведение данных, для которых необходимы функции MagicGate.
- 2) Поддерживает высокоскоростную передачу данных по параллельному интерфейсу.
- 3) При использовании “Memory Stick PRO Duo” для записи фильмов, могут использовать только карты, имеющие маркировку Mark2.

Примечания, относящиеся к использованию “Memory Stick Micro” (продается отдельно)

- Данная камера совместима с “Memory Stick Micro” (“M2”). “M2” является сокращением для “Memory Stick Micro”.
- Чтобы использовать карту “Memory Stick Micro” с камерой, обязательно установите “Memory Stick Micro” в адаптер “M2” размера Duo. Если карта “Memory Stick Micro” установлена в камеру без адаптера “M2” размера Duo, то ее, возможно, не удастся извлечь из камеры.
- Не оставляйте карту памяти “Memory Stick Micro” в местах, доступных для маленьких детей. Они могут случайно проглотить ее.

Батарейный блок “InfoLITHIUM”

Ваша камера работает с батарейным блоком “InfoLITHIUM” NP-FW50. Вы не можете использовать какие-либо другие батарейные блоки. Батарейный блок “InfoLITHIUM” серии W имеет метку .

Батарейный блок “InfoLITHIUM” – это литий-ионный батарейный блок, который способен обмениваться с камерой информацией об условиях работы. Батарейный блок “InfoLITHIUM” рассчитывает потребление энергии в соответствии с условиями эксплуатации камеры и показывает оставшееся время работы батареи в процентах.

О зарядке батарейного блока

Рекомендуется заряжать батарейный блок при температуре окружающей среды от 10 °C до 30 °C. При температурах, выходящих за пределы данного диапазона, зарядка батарейного блока может быть неэффективной.

Эффективное использование батарейного блока

- Характеристики батарей ухудшаются в условиях низких температур. Поэтому в холодных местах время работы батарейного блока будет короче. Для обеспечения длительного использования батарейного блока мы рекомендуем поместить батарейный блок в карман поближе к телу, чтобы он нагрелся, и вставить его в камеру непосредственно перед началом съемки.
- Батарейный блок быстро разряжается при частом использовании вспышки или записи.
- Мы рекомендуем располагать запасным батарейным блоком и сделать тестовые снимки перед выполнением реальной съемки.
- Не подвергайте батарейный блок воздействию воды. Батарейный блок не является водостойким.
- Не оставляйте батарейный блок в чрезмерно нагретых местах, например, в салоне автомобиля, или под прямыми солнечными лучами.

Об индикаторе оставшегося времени работы батареи

- Чтобы определить уровень заряда батареи, воспользуйтесь следующими индикаторами и числовыми данными на ЖК-экране.

Уровень заряда батареи						“Батарея разряжена.”
	Высокий Низкий					Вы не можете больше производить съемку.

- Когда заряд батарейного блока заканчивается, даже несмотря на то, что индикатор оставшегося времени работы батареи показывает, что батарейный блок имеет достаточный заряд для работы, снова зарядите батарейный блок. Оставшееся время работы батареи будет показываться правильно. Тем не менее следует заметить, что индикация заряда батареи не будет восстанавливаться, если батарейный блок используется длительное время при высоких температурах, или батарейный блок был оставлен после зарядки, или когда батарейный блок используется часто. Используйте индикацию оставшегося заряда батареи только как приблизительную информацию.

Хранение батарейного блока

- Полностью разрядите батарейный блок перед хранением и храните его в прохладном сухом месте. Для сохранения функций батарейного блока заряжайте и затем полностью разряжайте его на камере, как минимум, один раз в год.
- Для полной разрядки батарейного блока оставьте камеру в режиме воспроизведения слайд-шоу до полной разрядки блока.
- Для предотвращения загрязнения клемм, их короткого замыкания и т. п. помещайте блок в пластиковый пакет при транспортировке или хранении для защиты блока от металлических предметов.

О сроке службы батареи

- Срок службы батареи ограничен. Емкость батареи уменьшается с течением времени и при многократном использовании. Если с течением времени промежуток между зарядками значительно сокращается, возможно следует заменить батарейный блок на новый.
- Срок службы батареи может быть различным в зависимости от условий ее хранения, условий работы и окружающей среды, в которой используется каждый батарейный блок.

Зарядка батареи

- В зарядном устройстве можно заряжать только батарейные блоки NP-FW50 (и никакие другие). Батареи, отличные от указанного типа, могут протечь, перегреться или взорваться, если вы попытаетесь зарядить их, что связано с риском поражения электрическим током и получения ожогов.
- Отключите адаптер переменного тока из розетки или отключите кабель USB от камеры. Если вы оставите заряженный батарейный блок в камере, срок службы батареи может уменьшиться.
- Индикатор зарядки, расположенный на боковой стороне камеры, будет мигать следующим образом:
Быстрое мигание: Индикатор светится и гаснет с интервалом 0,3 секунды.
Медленное мигание: Индикатор светится и гаснет с интервалом 1,3 секунды.
- Если индикатор быстро мигает, снимите заряженный батарейный блок, а затем снова надежно вставьте тот же самый батарейный блок в камеру или отсоедините и снова подключите кабель USB. Если индикатор по-прежнему мигает быстро, это может указывать на сбой работы батарейного блока или на то, что был установлен батарейный блок, отличный от указанного типа или о наличии неисправности с адаптером переменного тока или кабелем USB. Убедитесь, что батарейный блок соответствует указанному типу и что адаптер переменного тока или кабель USB не повреждены. Если батарейный блок соответствует указанному типу, извлеките его, замените на новый или на другой батарейный блок и убедитесь, что блок заряжается надлежащим образом. Если батарейный блок заряжается надлежащим образом, может иметь место сбой работы батареи. Если другой батарейный блок не может быть заряжен надлежащим образом, возможно поврежден адаптер переменного тока или кабель USB. Замените адаптер переменного тока или кабель USB и убедитесь, что батарейный блок заряжается надлежащим образом.
- Если индикатор мигает медленно, это означает, что камера временно прекратила зарядку и находится в состоянии ожидания. Камера автоматически прекращает процесс зарядки и переходит в состояние ожидания, когда температура выходит за пределы рекомендуемого рабочего диапазона. Когда температура вернется в приемлемый диапазон, камера возобновит зарядку и индикатор зарядки снова загорится. Рекомендуется заряжать батарейный блок при температуре окружающей среды от 10 °C до 30 °C.

Установочный адаптер

Используя установочный адаптер (продается отдельно) вы можете установить на камеру объектив объектив с А-переходник (продается отдельно). За дополнительной информацией обратитесь к инструкции по эксплуатации, прилагаемой к установочному адаптеру.

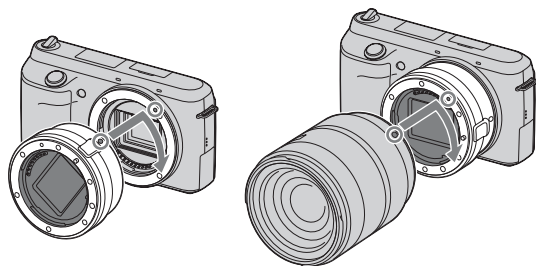







Доступные функции будут отличаться в зависимости от типа установочного адаптера.

Функции	LA-EA1	LA-EA2
Автофокус	Доступны только с объективами SAM/SSM*	Имеется
Система АФ	Контрастность АФ	Фазовое детектирование АФ
Выбор АФ/РФ	Переключается на объективе	Объектив SAM: переключается на объективе Объектив SSM: переключается на объективе, а также в меню, когда переключатель на объективе установлен в положение АФ Другие объективы: переключается в меню
Обл. автофокуса	Мульти/Центр/Рег. пятно АФ	Широкая/Точечная/ Локальная
Режим АФ	Покадровая	Покадровая/Непрерывная

* Скорость автофокуса будет медленнее, чем при установленном объективе с Е-переходник. (При установленном объективе с А-переходник скорость автофокуса составляет, приблизительно, от 2 до 7 секунд при съемке в условиях измерения Sony. Скорость может варьироваться в зависимости от снимаемого объекта, условий освещения и т. п.)

Доступные параметры [Обл. автофокуса] будут отличаться в зависимости от типа установочного адаптера.

LA-EA1	
 (Мульти)	Камера определяет, какая из 25 областей АФ используется для фокусировки.
 (Центр)	Камера использует только область АФ, расположенную в центральной области.
 (Рег. пятно АФ)	Перемещает область фокусировки на небольшой объект или узкую область путем нажатия на верхнюю/нижнюю/правую/левую сторону диска управления.
LA-EA2	
 (Широкая АФ)	Камера определяет, какая из 15 областей АФ используется для фокусировки.
 (Точечная АФ)	Камера использует только область АФ, расположенную в центральной области.
 (Местная АФ)	При помощи диска управления выберите среди 15 областей АФ ту область, для которой необходимо активировать фокусировку.

Примечания

- Возможно вы не сможете использовать установочный адаптер с некоторыми объективами. По вопросу совместимости объективов обратитесь к вашему дилеру Sony или в местный авторизованный сервисный центр Sony.
- При использовании установочного адаптера и записи фильмов, нажмите кнопку затвора наполовину для использования автоматической фокусировки.
- Вы не можете использовать подсветку АФ при использовании объектива с А-переходник.
- Звук объектива и работы камеры может записываться во время записи фильма. Вы можете избежать этого, выбрав MENU → [Настройка] → [Зап. звука с видео] → [Выкл.].
- В зависимости от используемого объектива или снимаемого объекта для фокусировки камеры может потребоваться много времени или фокусировка будет затруднена.
- Свет вспышки может быть закрыт прикрепленным объективом.

Электронный видоискатель

Установив Электронный видоискатель (продается отдельно) на Интеллектуальный аксессуарный разъем 2 камеры, вы можете снимать изображения, глядя через Электронный видоискатель. При установке или снятии электронного видоискателя выключите камеру. Для дополнительной информации обратитесь к инструкции по эксплуатации, прилагаемой к электронному видоискателю.

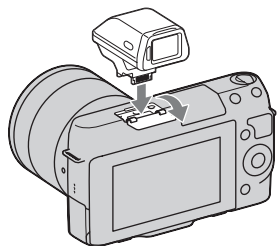

Список значков

На электронном видоискателе показаны только основные элементы. См. стр. 16 для пояснения индикации каждого значка.

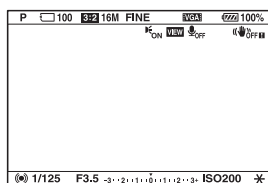

Примечания

- При использовании электронного видоискателя ЖК-экран выключается.
- При использовании электронного видоискателя в течение длительного времени он может нагреться. Камера затем показывает **[FINDER]** и автоматически переключается на отображение информации на ЖК-экране.
- При появлении **FINDER ERROR** снова подключите электронный видоискатель.

Формат AVCHD

Формат AVCHD - это формат цифрового видео высокой четкости камеры, используемый для записи сигнала высокой четкости (HD), либо технической спецификации 1080i¹⁾, либо спецификации 720p²⁾ с использованием технологии эффективного сжатия данных. Для сжатия видеоданных применяется технология MPEG-4 AVC/H.264, а для сжатия аудиоданных - система Dolby Digital или Linear PCM.

Формат MPEG-4 AVC/H.264 способен сжимать изображения с большей эффективностью, чем обычный формат сжатия изображений. Формат MPEG-4 AVC/H.264 позволяет записывать видеосигнал высокой четкости, производимый цифровой видеокамерой, на 8-см диски DVD, жесткие диски, флэш-память, карты памяти и т. д.

Диски, записанные с качеством изображения HD (высокая четкость), могут воспроизводиться только на устройствах, совместимых с форматом AVCHD. Проигрыватели и записывающие устройства на базе DVD не могут воспроизводить диски с качеством изображения HD, так как они не совместимы с форматом AVCHD. Кроме того, у проигрывателей и записывающих устройств на базе DVD могут возникнуть трудности с извлечением дисков с качеством изображения HD.

Запись и воспроизведение при помощи камеры

Используя формат AVCHD, камера выполняет запись указанных далее изображений высокой четкости (HD).

Видеосигнал³⁾: **1080 60i-совместимое устройство**

MPEG-4 AVC/H.264 1920 × 1080/60i, 1920 × 1080/24p

1080 50i-совместимое устройство

MPEG-4 AVC/H.264 1920 × 1080/50i, 1920 × 1080/25p

Аудиосигнал: Dolby Digital 2ch

Носитель записи: Карта памяти

¹⁾ технические характеристики 1080i

Технические характеристики высокой четкости, которые используют 1080 эффективных строк сканирования и систему чересстрочной развертки.

²⁾ технические характеристики 720p

Технические характеристики высокой четкости, которые используют 720 эффективных строк сканирования и систему построчной развертки.

³⁾ Данные, записанные в формате AVCHD, отличающемся от указанного выше, не могут воспроизводиться на вашей камере.

Чистка камеры

- Не прикасайтесь к внутренним частям камеры, таким как контакты соединения с объективом. Выдувайте пыль изнутри корпуса при помощи имеющейся в продаже воздуходувки*. Для дополнительной информации по очистке датчика изображения см. стр. 160.

* Не используйте распылитель. Его использование может привести к неисправности.

- Очистите поверхность камеры мягкой тканью, слегка смоченной в воде, затем протрите сухой тканью. Не используйте следующие вещества, поскольку они могут повредить поверхность корпуса.
 - Химические вещества, такие как растворитель, бензин, спирт, а также гигиенические салфетки, репеллент, солнцезащитный крем или инсектицид и т. п.
 - Не прикасайтесь к камере, если на ваших руках находятся указанные выше вещества и продукты.
 - Не оставляйте камеру в контакте с резиной или винилом в течение длительного времени.

Чистка объектива

- Не используйте чистящие растворы, содержащие органические растворители, такие как растворитель краски или бензин.
- Во время чистки поверхности объектива удалите пыль с помощью имеющейся в продаже воздуходувки. В случае сильного загрязнения, вытрите пыль мягкой тканью или салфеткой, слегка смоченной в растворе для чистки объектива. Протирайте объектив круговыми движениями, двигаясь от центра к внешнему краю. Не распыляйте раствор для чистки объектива непосредственно на поверхность объектива.

Алфавитный указатель

Цифры

3D-просмотр 175

А

Авто HDR 98

Авто.просмотр 116

Автовспышка 67

Автопорт. кадрирование 80

Автопортрет Автоспуск 122

Автоспуск 46

Автоспуск (непр.) 47

Автофокус 69

Б

Баланс белого 92

Батарейный блок "InfoLITHIUM" 201

Брек.: Непрер. 48

В

Вид экрана 39

Воспроизведение 29

Воспроизведение на телевизоре 173

Воспроизведение с масштабированием 30

Воспроизведение с прокруткой 58

Воспроизведение увеличенных изображений 30

Восстан. БД изобр. 169

Вспышка 68

Вспышка выкл. 67

Выбор АФ/РФ 69

Выбор папк. записи 167

Выбор сцены 54

Выдержка 64

Д

Демонстр. режим 162

Диафрагма 65

Дисп.реж.воспр. 156

Длит. помощи для MF 125

З

Закат 54

Зап. звука с видео 137

Запол. вспыш. 67

Защита 108

Звук 145

Значки 16

И

Извл.изобр. Суп.а/реж. 123

Индекс изображ. 49, 106

Интеллект. Авто 50

К

Карта памяти 199

Карта Eye-Fi 171

Качество 87

Кнопка AEL 144

Кнопка DISP (Монитор) 83

Колесико управления 19

Компоненты камеры 12

Компьютер 176

Рекомендуемая конфигурация 176

КОНТР. ПО HDMI 158

Контрастность 102

Кор.эксп.вспыш. 96

Корр. об.: Дисторсия 135

Корр. об.: Затенение 133

Корр. об.: Хром. аберр. 134

Коррек.экспоз. 42

Л

Летнее время 147

М

Макро 54

Масштабирование 74

Медл. синхр. 67

Меню 21

Воспроизведение 24

Настройка 24

Размер изобр. 23

Реж. съемки 21

Фотоаппарат 22

Яркость/цвет 23

Модель 161

Мульти 71, 95

Н

Название папки	166
Направ. панорамы	88
Настр. даты/врем.	147
Настр. FINDER/LCD	114
Настройка	24
Насыщенность	102
Непрерыв. Съемка	44
Номер файла	165
Ночная Сцена	54
Ночной портрет	54

О

Обл. автофокуса	71
Опт.Д-диап.	97
Отобр.парам.Live View	115

П

Панорам. 3D-обзор	59
Панорама	57
Панорамный обзор	57
Парам. Выгрузки	171
Параметры громк.	110
Параметры записи	90
Парам-ры пользоват. клав.	141
Пейзаж	54
Переключение программы	66
Переключение AEI	144
Печать	187
Повернуть	107
Подключение	
Компьютер	181
Телевизор	173
Подсветка АФ	112
Покадр. АФ	72
Показ. пам. карты	170
Показ. Справ. рук.	149
Пользоват. баланс белого	94
Помощь для РФ	124
Портрет	54
Предупреждающие сообщения	195
Приор. выдержки	64
Приор. диафрагмы	65
Приоритетное отслеживание лица	136
Программируемые клавиши	20
Программное авто	66

Программное обеспечение	178
Пр-тСкорНепр	45
Прямая ручная фокусировка	69
Прямая РФ	69

Р

Размер изобр.	84
Разрешение HDMI	157
Распознаван. лиц	76
Распознавание сцен	27, 50
Рег. пятно АФ	71
Регистрация лиц	77
Режим АФ	72
Режим вспышки	67
Режим измер.	95
Режим очистки	160
Режим просмотра	105
Режим протяжки	43
Режим экономии	150
Резкость	102
Ручная экспозиция	62
Ручной фокус	69

С

Сброс настроек	163
Сетка	117
Син.зад.штор.	67
Слайд-шоу	104
Слежение за объект.	73
Создание диска	183
Создать папку	168
Список советов по съемке	82
Спорт	54
Спуск б/объектива	128
Старт меню	140
Сумерки с рук	55
Супер авторежим	52
Съемка	27
Видео	27
Неподвижное изображение	27

Т

Творческ. стиль	102
Творческое фото	32
Точечный	95

У	
Увеличить	109
Удалить	31, 103
Укажите печать	111
Ум.эфф.кр.глаз	113
Умен. шума ветра	138
Уров. выделения контуров	118
Установка	178
Устр. размыт. движ.	56
Устранение неисправностей	188
Ф	
Формат	86
Формат даты	147
Формат файла	89
Форматировать	164
Ц	
Цвет	35
Цвет выделения контуров	119
Цвет дисплея	154
Цвет. простран.	126
Цвет. темпер.	93
Цвет. Фильтр	93
Центр	71, 95
Цифровое увеличение	121
Ч	
Часовой пояс	148
Четкое увеличение изображения	120
Ш	
Широкое изобр.	155
ШП высокого ISO	132
ШП длит. экспоз.	131
Э	
Эконом. питания	151
Электрон.перед.штор.	130
Эффект мягкой кожи	81
Эффект рисунка	37, 99
Я	
Язык	146
Яркость	34
Яркость видеоискат.	153

Яркость ЖКД	152
Яркость цветов	36
A - Z	
AdobeRGB	126
AVCHD	89, 207
“BRAVIA” Sync	174
BULB	63
DISP	39
DPOF	111
DRO/Авто HDR	97
Eye-Start AF	129
Image Data Converter	179
ISO	91
JPEG	87
Mac	178
MP4	89
PlayMemories Home	179
RAW	87
Smile Shutter	78
sRGB	126
SteadyShot	127
USB-соединение	159
Windows	178

Замечания о лицензиях

В камере установлено программное обеспечение “С Library”, “zlib” и “libjpeg”. Мы предоставляем это программное обеспечение на основании лицензионных соглашений с владельцами авторских прав. На основании требований владельцев авторских прав этих прикладных программ, мы обязаны проинформировать о следующем. Пожалуйста, прочитайте следующие разделы.

Прочитайте “license3.pdf” в папке “License” на компакт-диске. Здесь вы найдете лицензии (на английском языке) программного обеспечения “С Library”, “zlib” и “libjpeg”.

НАСТОЯЩЕЕ ИЗДЕЛИЕ ЛИЦЕНЗИРУЕТСЯ В РАМКАХ ПОРТФЕЛЯ ПАТЕНТА АВС ДЛЯ ЛИЧНОГО И НЕКОММЕРЧЕСКОГО ИСПОЛЬЗОВАНИЯ ПОТРЕБИТЕЛЕМ ДЛЯ СЛЕДУЮЩИХ ЦЕЛЕЙ (i) КОДИРОВАНИЕ ВИДЕОДАНЫХ СОГЛАСНО СТАНДАРТУ АВС (“AVC VIDEO”)

И/ИЛИ

(ii) ДЕКОДИРОВАНИЯ АВС VIDEO, КОТОРОЕ БЫЛО ЗАКОДИРОВАНО ПОТРЕБИТЕЛЕМ ПРИ ЛИЧНОЙ И НЕКОММЕРЧЕСКОЙ ДЕЯТЕЛЬНОСТИ И/ИЛИ БЫЛО ПОЛУЧЕНО ОТ ПРОВАЙДЕРА ВИДЕО, ИМЕЮЩЕГО ЛИЦЕНЗИЮ НА ПРЕДОСТАВЛЕНИЕ АВС VIDEO.

ДЛЯ ЛЮБОГО ДРУГОГО ИСПОЛЬЗОВАНИЯ НИКАКАЯ ЛИЦЕНЗИЯ НЕ ПРЕДОСТАВЛЯЕТСЯ И НЕ ПРЕДПОЛАГАЕТСЯ.

ДОПОЛНИТЕЛЬНУЮ ИНФОРМАЦИЮ МОЖНО ПОЛУЧИТЬ ОТ MPEG LA, L.L.C.

СМ.

[HTTP://WWW.MPEGLA.COM](http://www.mpegla.com)

О прикладном программном обеспечении GNU GPL/LGPL

В камере используется программное обеспечение, подпадающее под действие следующей GNU General Public License (далее называемой, как “GPL”) или GNU Lesser General Public License (далее называемой, как “LGPL”).

Настоящим вы ставитесь в известность о том, что у вас есть право доступа, изменения и распространения исходного кода для этих прикладных программ в соответствии с условиями предоставляемой GPL/LGPL.

Исходный код приводится на web-странице. Используйте следующую ссылку для его загрузки.

<http://www.sony.net/Products/Linux/>

Желательно, чтобы вы не связывались с нами относительно содержания исходного кода.

Прочитайте “license2.pdf” в папке “License” на компакт-диске. Здесь вы найдете лицензии (на английском языке) программного обеспечения “GPL” и “LGPL”.

Для просмотра PDF требуется Adobe Reader. Если эта программа не установлена на вашем компьютере, вы можете загрузить ее на web-странице Adobe Systems:

<http://www.adobe.com/>