

nav-u

Personal Navigation System

NV-U70T
NV-U50T
NV-U50

Quick Start Guide **GB**

Anleitung zur schnellen
Inbetriebnahme **DE**

Guide de démarrage
rapide **FR**

Guida rapida all'uso **IT**

Beknopte handleiding **NL**

Guía de inicio rápido **ES**

Snabbstartguide **SE**

Guia de iniciação rápida **PT**

Skrócona instrukcja
obsługi **PL**

Οδηγός σύντομης
εκκίνησης **GR**

About this manual

- This Quick Start Guide contains instructions for installation, connections and basic operations. For more information, see the PDF manual on the supplied Application Disc.
- Contents of this manual are written for users with knowledge of using the Microsoft® Windows® operating system. For details about computer operation, see the manual for your computer.
- Illustrations in this manual may differ from the actual device.
- Retain this manual in a place where you can refer to at any future time.



Disposal of Old Electrical & Electronic Equipment (Applicable in the European Union and other European countries with separate collection systems)

This symbol on the product or on its packaging indicates that this product shall not be treated as household waste. Instead it shall be handed over to the applicable collection point for the recycling of electrical and electronic equipment. By ensuring this product is disposed of correctly, you will help prevent potential negative consequences for the environment and human health, which could otherwise be caused by inappropriate waste handling of this product. The recycling of materials will help to conserve natural resources. For more detailed information about recycling of this product, please contact your local Civic Office, your household waste disposal service or the shop where you purchased the product.

Applicable accessories: Car battery adapter/AC power adapter

No guarantee for lost data or damaged data

Sony does not provide any guarantee for lost or damaged data.

Caution

IN NO EVENT SHALL SONY BE LIABLE FOR ANY INCIDENTAL, INDIRECT OR CONSEQUENTIAL DAMAGES OR OTHER DAMAGES INCLUDING WITHOUT LIMITATION LOSS OF PROFITS, LOSS OF REVENUE, LOSS OF DATA, LOSS OF USE OF THE PRODUCT OR ANY ASSOCIATED EQUIPMENT, DOWNTIME, AND PURCHASER'S TIME RELATED TO OR ARISING OUT OF THE USE OF THIS PRODUCT, ITS HARDWARE AND/OR ITS SOFTWARE.

Welcome !

Thank you for purchasing this Sony Personal Navigation System. Before operating this system, read this manual thoroughly and retain it for future reference.

FEATURING:

- Plug & Play capability
- Pre-installed European map (NV-U70T)
- Pre-installed regional map (NV-U50T/U50)
- 15 languages selectable for voice guidance and on-screen display
- 3.5-inch high quality display with touch screen
- Advanced 12ch parallel GPS receiver
- High-quality speaker
- RDS-TMC (Traffic Message Channel) compatible (NV-U70T/U50T)
- Battery operation
- Auto dimmer function

Table of Contents

Important notice.....	4
-----------------------	---

Getting Started **6**

Checking the contents	6
Installing the unit	7
Installing the TMC aerial (NV-U70T/U50T only).....	9
Location of controls.....	10
Turning the unit on	11
Starting up the navigation	11
Receiving GPS signals	11

Basic Operations **12**

Menu operations	12
Keyboard operations	12

Route Searching **13**

Setting the destination and starting guidance.....	13
Setting the destination in other ways.....	14
Guidance displays	15

System Settings **16**

Using the Supplied Software **17**

Connecting to your computer.....	17
Software features	18

Additional Information **18**

Precautions	18
Note on LCD panel.....	18
Maintenance	18
Notes on unit disposal.....	18
Specifications	19
Troubleshooting	20
Resetting the unit	20

Important notice

To avoid the risk of accident or injury, read the following warning before installing and operating the unit.

On handling

- Do not let foreign objects get inside the cradle connector of the unit, as it may cause malfunction.

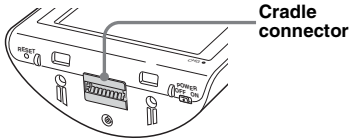

- Turn the unit off by pressing **I/O**, take it out of the cradle, then disconnect the car battery adapter, otherwise car battery drain may occur. Note the following.
 - Turning the ignition off does not turn off the unit, which continues to draw power from the lithium-ion rechargeable battery (built-in).
 - If your car's cigarette lighter socket is not connected to the ignition switch ACC position, power continues to be supplied to the built-in battery, even if you turn the ignition off.
 - Check the CHG indicator at the bottom right of the unit which lights up during charging.

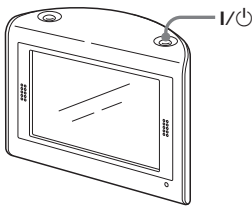

- Do not expose the unit to fire, as it may cause malfunction.
- Do not let water or rain get into the unit, as it may cause malfunction.
- If you leave the unit in direct sunlight, the LCD may darken and not display clearly. This is not a malfunction, and it will return to normal as temperature decreases.
- Note that the built-in battery cannot be charged at temperatures outside 5 – 45 °C (41 – 113 °F).
- Do not leave the unit in high ambient temperature as the built-in battery capacity will deteriorate, or it will become unchargeable.

On safety

General

- Do not apply excessive force to the unit or cradle as it may fall under the brake pedal, etc., and cause an accident.
- Observe actual traffic regulations, such as one-way streets, while driving with the route guidance.
- Do not watch the unit while driving. It is dangerous and may cause a traffic accident.
- If you need to operate the unit while driving, be sure to stop the car in a safe place before operating.
- Be sure to take the unit out of the car when leaving your car to prevent theft or high temperature damage inside the car.
- When the car battery adapter is not in use, disconnect it from the cigarette lighter socket, as car battery drain may still occur even with ignition OFF.
- Do not allow any liquid or foreign objects to enter the unit.
- Do not place anything other than the specified unit in the cradle.
- Do not connect any accessory (car battery adapter, AC power adapter, etc.) other than those supplied or optional.
- Do not modify the unit.
- Do not disassemble the unit except when disposing of it.

Installation

- Before installing the unit, check your local traffic laws and regulations.
- Make sure you install the unit properly according to the installation instructions. Improper installation may result in fire or electric shock.
- Before installation, be sure to turn the ignition switch to the OFF position or take out the key. Installing the unit with the ignition on may cause the car battery to drain or short circuit.
- Be sure to:
 - attach the unit to the cradle properly.
 - clean the surface of the suction cup and windscreen before attaching. Also, confirm that the suction cup is securely attached to the windscreen after installation.
 - warm up the car interior and then install the cradle and unit if ambient temperature is low. The cup suction is affected at high/low temperatures or sudden changes in temperature.
 - wipe the windscreen before installation if there is condensation inside the car.Otherwise, the unit or cradle may fall under the brake pedal, etc., and cause an accident.
- Be sure to place the cables where it does not obstruct driving.
- Do not use the unit in a car with the USB cable connected.
- Connect the car battery adapter only to the cradle.
- Do not damage any pipes, tubes, the fuel tank or electric wiring when installing the unit, as fire or accident may result. If you drill a hole in a car panel, make sure that any hidden car parts will not be damaged.

- Do not use or modify any nuts or bolts of critical devices such as steering linkage, fuel supply or braking systems. This can cause fire or an accident.
- Take care to prevent cords or wires from getting tangled or crimped in the moving portion of a seat rail.
- For information about the polarity, battery voltage and location of the airbag of your car, please consult your car dealer.

Installing location

- Please install the unit in a safe place where:
 - it does not obstruct the driver's view.
 - it does not obstruct the operation of the airbag system.
 - it does not obstruct the operation of the car, especially the steering wheel, shift lever, or brake pedal.
 - it is not subjected to heat/high temperature.
- Please consult a qualified technician or service personnel if you cannot attach the cradle to the car securely.

On GPS

GPS (Global Positioning System) satellites continuously emit signals for positioning anywhere on the earth. As a GPS aerial receives these signals, users can be informed of their location (latitude, longitude and altitude). Information must be received from 3 satellites in order to obtain two-dimensional fixes (latitude and longitude), and 4 satellites are required for three-dimensional positioning (latitude, longitude and altitude). As GPS satellites are controlled by the U.S. Department of Defense, a deliberate margin of error between a few metres (a few feet) and 10 metres (32.8 feet) exists. As a result, the GPS navigation system may include an error of between 10 metres (32.8 feet) and about 200 metres (656.2 feet), depending on the circumstances.

As GPS information is obtained using signal from satellites, it may be impossible or difficult to obtain the information in the following locations:

- Tunnel or underground



- Under a highway



- Between high buildings



- Between tall trees with dense foliage



After the initial installation, park your car in a safe, open place (no high buildings, etc.) for up to 20 minutes to allow for GPS signals to be received before using the navigation system. The system requires signals from a minimum of 3 GPS satellites to calculate the current car position properly.

Note

It takes time to receive a GPS signal when switching the unit ON after switching OFF the main power, after the built-in battery is fully discharged, or after resetting the unit.

On the software

Read the following conditions carefully before use.

- Copyright laws prohibit reproducing the software or the software manual in whole or in part or renting the software without the permission of the copyright holder.
 - In the event a problem occurs with this software as a result of defective manufacturing, Sony will replace it at Sony's option or issue a refund. However, Sony bears no other responsibility.
 - The software provided with this product cannot be used with equipment other than that which it is designated for use with.
 - Please note that, due to continued efforts to improve quality, the software specifications may be changed without notice.
 - Roads and names on the map may differ from actual roads and names.
 - The warranty does not extend to an exchange or refund due to some typographical errors and omissions, or any other discrepancy in layout found in the software.
 - In no way may the map data be copied and used, in whole or in part, without permission of the copyright holder.
 - Contents are subject to change without notice.
- By using the unit, you are agreeing to be bound by the above.

Getting Started

Checking the contents

Check the package contents.

- Main unit (1)

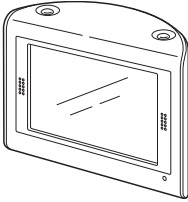

- Cradle*1 (1)

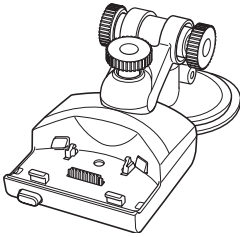

- Car battery adapter (1)

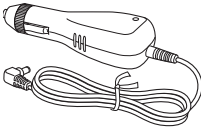

- AC power adapter (1)

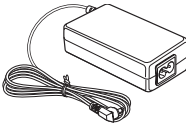

- AC power cable(s)
– For NV-U70TW/U70TC*2 (2)



- For NV-U50TG/U50G*2 (1)

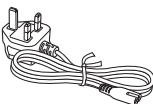

- For NV-U50F/U50D/U50I/U50A/U50B/U50S/
U50N*2 (1)

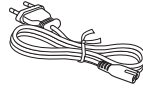

- USB cable (1)

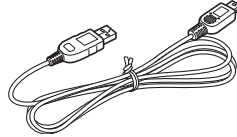

- TMC antenna (aerial) (1)/suction cups (2)
(For NV-U70T/U50T)

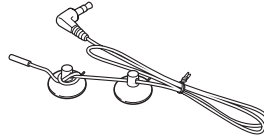

- Adhesive tape (1)



- Pad (1)

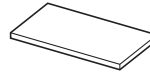

- Carrying pouch (1)

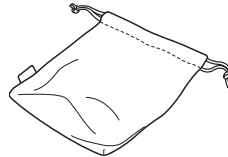

- Application Disc (CD-ROM) (1)
(For NV-U50T/U50)



- Application Disc (DVD-ROM) (1)
(For NV-U70T)

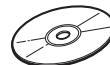

- Quick Start Guide (1)
- Warranty card (1)
- User registration card (1)
- END-USER LICENSE AGREEMENT (1)

*1 NV-U70T/U50T have a TMC aerial jack on the left side.

*2 The model names are written on the label on the bottom of the main unit.

Installing the unit

About the main power switch

Before installation, switch on the main power by sliding the POWER switch to the ON position.

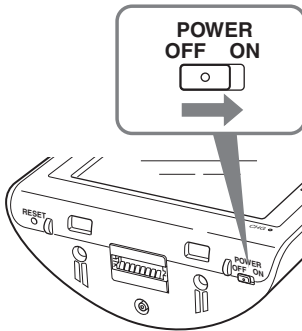

Thereafter, you can turn the unit on/off by pressing I/O on the top right of the unit.

Notes

- Keep main power on unless the unit is not to be used for more than 3 months.
- If you switch off the main power, it may take time to receive GPS signals when switching on again.

About the suction mount

Before you start, choose a position on the windscreen that is clearly visible to the driver without obstructing the road view, and make sure all surfaces are clean and dry.

The optional cradles NVA-CU3T/CU3 can also be installed following the steps below.

Notes

- Install the unit in a safe place where it does not interrupt the GPS signal.
- Detach and reattach the cradle regularly as cup suction is affected by high/low temperature, extended use, etc.
- Be sure to keep a distance between the cradle and dashboard when installing.

1 Attach the cradle on the windscreen. Figure example of completed cradle installation

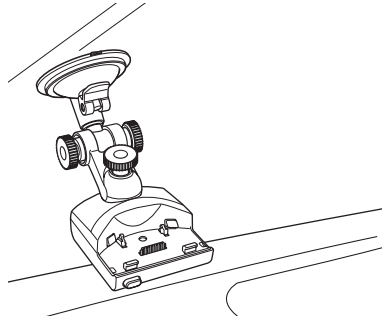

Follow steps ① - ③ to complete.

- ① Clean and dry the surface of the suction cup.
- ② Press the centre of suction cup firmly against the windscreen to remove the remaining air inside it, then press the lever.

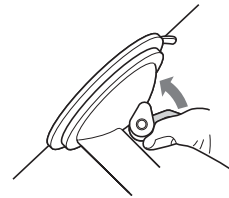
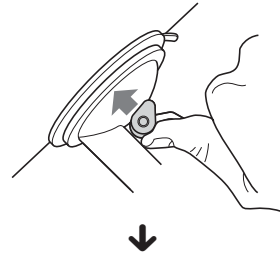

- ③ Holding the left knob*, loosen the right knob and set the approximate vertical angle, then retighten.

*The left knob does not turn.

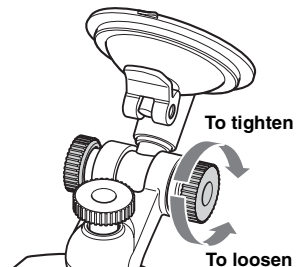

continue to next page → 7

If you want to fix the cradle on the windscreen permanently

The suction cup is affected in high/low temperatures and may come off. If you want to fix the cradle on the windscreen permanently, use the supplied adhesive tape on the suction cup.

If the bottom of the cradle touches the dashboard

Attach the supplied pad for protection. Cut the pad to the appropriate size before attaching.

Note

The adhesive tape is difficult to remove once applied.

2 Connect the cradle to the car cigarette lighter socket.

- 1 Plug the car battery adapter into the DC IN 5.2V jack at the rear of the cradle.

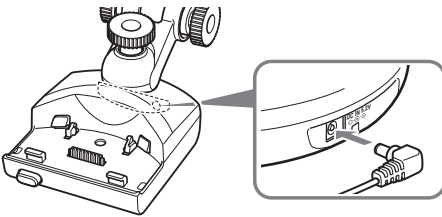

- 2 Insert the other end of the car battery adapter fully into the car cigarette lighter socket.

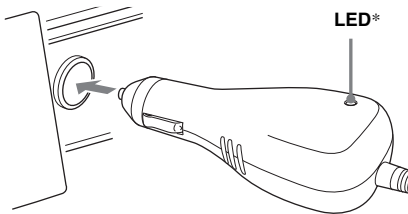

* Lights up when you turn the ignition on after installation.

Note

Depending on the size or shape of the cigarette lighter socket, connection may not be possible.

- 3 Align the 2 slots on the underside of the unit with the tabs on the cradle, then push to snap the unit into place.

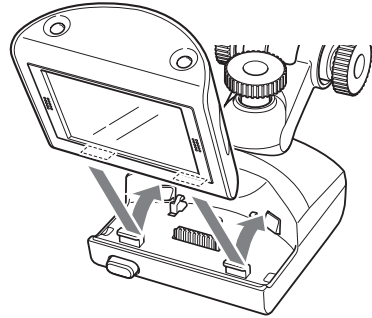

Be sure the unit is securely locked in the cradle (2 clicks).

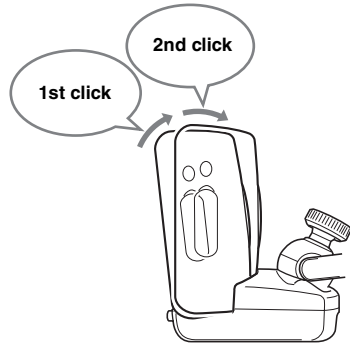

- 4 Loosen the centre knob, fine adjust the angle so you can view the monitor properly, then retighten.

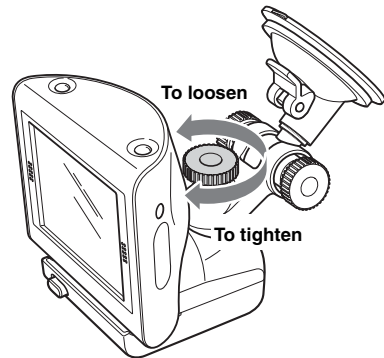

Tip

You can also connect the unit to an outlet using the supplied AC power adapter.

To detach the unit from the cradle

- 1 Holding the unit, press the **RELEASE** button of the cradle.

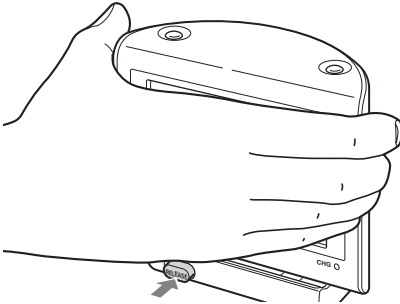

The unit pops out of the cradle.

- 2 Take the unit out of the cradle.

Installing the TMC aerial (NV-U70T/U50T only)

Install the TMC aerial to obtain traffic information from RDS-TMC (Traffic Message Channel).

- 1 Plug the TMC aerial cord into the TMC aerial jack on the left side of the cradle.

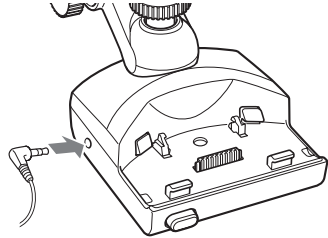

- 2 Attach the end suction cup to the windscreen, then attach the other suction cup so as the cord forms 2 straight lines.

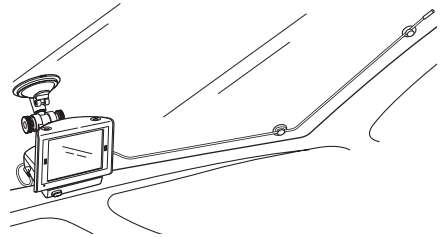

Location of controls

Front:

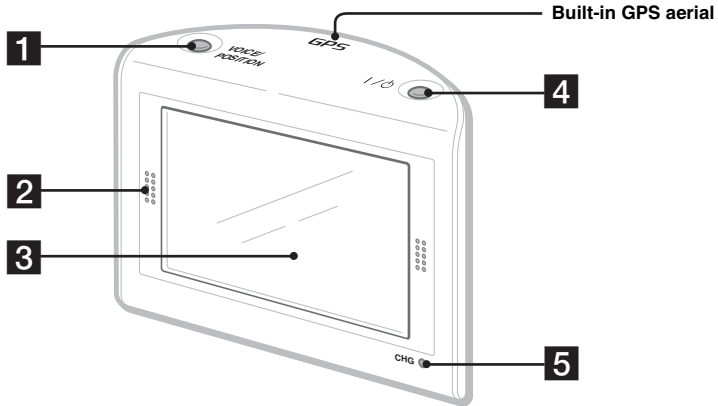

Rear:

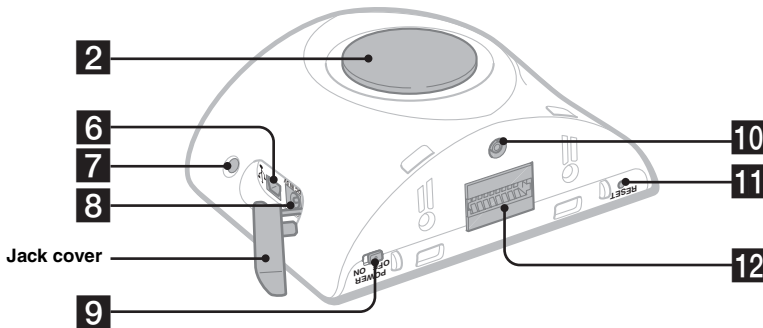

Refer to the pages listed for details.

1 VOICE/POSITION button

During route guidance:
To hear the next voice guidance.
In map scrolling mode:
To show your current car position.

2 Speaker

Outputs guidance and warnings.

3 Display window/touch screen

4 I/O (on/standby) button 11

To turn the unit on/off.

5 CHG (battery charge) indicator

Lights up in red while charging.

6 USB jack 17

To connect to a computer with the USB cable.

7 Auto dimmer sensor

For details on auto dimmer function, see the supplied PDF manual.

8 DC IN 5V jack

To connect to the AC power adapter.

9 POWER switch 7, 20

To turn the main power on/off.

10 External GPS antenna (aerial)* jack

11 RESET button 20

12 Cradle connector

* Not supplied

Turning the unit on

Check that the **POWER** switch on the bottom right of the unit is in the **ON** position beforehand (page 7).

1 Press I/⏻.

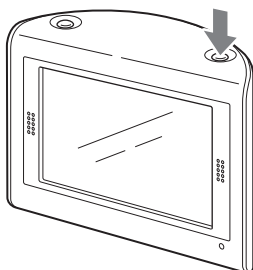

To turn the unit off

Press I/⏻.

The unit enters standby mode for minimum power consumption.

Note

Be sure to take the unit out of the cradle and disconnect the car battery adapter when the unit is not in use to prevent car battery drain.

Starting up the navigation

1 After turning the unit on, touch the desired language.

The warning display appears.

2 Read the warning display, then touch “Agree.”

The tutorial displays appear.

3 Touch ▼ to proceed.

The top menu appears.

Receiving GPS signals

After the initial installation, park your car in a safe, open place (no high buildings, etc.) for up to 20 minutes to allow for GPS signals to be received before using the navigation system. The system requires signals from a minimum of 3 GPS satellites to calculate the current car position properly.

You can check the GPS status on displays.

GPS status indicator*

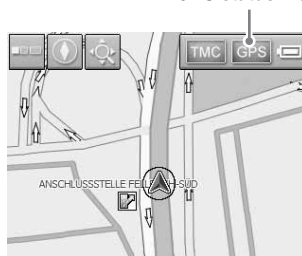

* Lights up in bright green when signal reception is sufficient for navigation.

Lights up in dark green when signal has been lost.

Basic Operations

Common procedures to operate the system are explained.

General operations can be performed on the touch screen. Touch the displayed icons with your finger gently.

Note

Do not press the display with excessive force, or use any sharp article, such as a pen, etc., to tap on the display.

Menu operations

You can set items in the menu by the following procedures.

1 Show the top menu.

In the map display, touch the map.

In the menu display, touch  to show the map, then touch the map.



2 Touch "Settings," then touch a desired item.

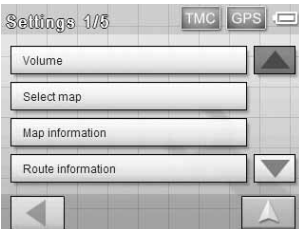

3 Touch to scroll the list, then touch a desired setting item.

E.g.: Volume setting display

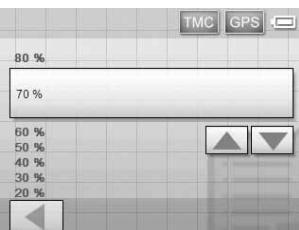

4 Make the desired setting.

Touch and select the desired setting or input characters.

During menu operation:

To return to the previous display, touch .

To cancel the menu selection, touch  (the current car position display appears).

Note

The items on the menu and setting operations differ depending on the selected menu item.

Keyboard operations



The keyboard display appears when you need to enter text.

You need only enter characters in upper case, as the system automatically converts them to appropriate characters. You can enter special characters when necessary (e.g. when naming a saved destination, etc.).

Mobile phone keyboard display

Candidates



To	Touch
enter an alphabetical character	the relevant key (e.g. "ABC") repeatedly until the desired character is highlighted in the line above the keyboard.
enter a number	"NUM" to switch to the number keyboard, then the desired number key; and "ABC" to switch back.
enter a space	" "
delete a character	"←"
select a candidate	  to scroll the list, then the desired candidate to confirm.
see the list of all candidates	"List"

You can select either a mobile phone keyboard or a character keyboard (alphabetical) for the keyboard display.

Touch  to switch to character keyboard.

The character keyboard is used in the same way as the mobile phone keyboard, except when:

- entering a character (touch the desired character key).
- entering a special character (touch “SYM” to switch to the special character keyboard; touch “ABC” to switch back).

Touch  to switch back to the mobile phone keyboard.

Route Searching

The system searches for routes automatically after setting the destination.

Before starting, check that GPS signals are sufficient for navigation (page 11).

Setting the destination and starting guidance

The procedure for searching for the route and starting route guidance is explained.

As an example, setting the destination by the address is introduced here.

For details on setting the destination in other ways, see “Setting the destination in other ways” on page 14.

For your safety, park your car in a safe place, then enter the destination information before starting a journey.

1 Show the top menu.

In the map display, touch the map.

In the menu display, touch  to show the map, then touch the map.

2 Select “New Destination” → “Navigation.”

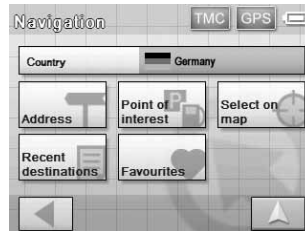

3 Select the desired country by touching the “Country” entry field.

Only countries included in the current map data are selectable.

4 Select “Address.”



continue to next page →

5 Input the address details.

For details on how to input characters, see “Keyboard operations” on page 12. Touch the respective entry field to input the items below.

“Town or Postcode”

Input the town name or postcode.

“Street”/“_”

Input the street name, and house number (if known).

If no house number is available, the “_” field is deactivated.

“Intersection”

Input the crossroad name if you want it as the destination point.

6 Select “Start navigation.”

The route option selection display appears. For details on selecting route options, see the supplied PDF manual.

7 Select “Start navigation” again.

The map display appears, the route is calculated, and route guidance starts.

Setting the destination in other ways

You can also set the destination and search for routes by the following methods.

From the top menu, select the items in the following order, then “Start navigation” (if necessary).

For details, see the supplied PDF manual.

Search nearby

Searches for routes to a POI, such as restaurant, hotel, etc., near the current car position.

Home

Searches for routes to your home when it is registered.

“New Destination” → “Home”

Point of interest

Searches for routes to a POI, such as restaurant, hotel, etc., by selecting the category(ies) and correct destination from the list.

Select “New Destination” → “Navigation” → “Point of interest,” then the following options which allow you to specify the search area.

“---nearby”

Searches within the specified radius of the centre of the map.

“---nationwide”

Searches within the specified country.

“---in a town”

Searches within the specified town.

Select on map

Searches for routes by setting the destination directly from the map display.

“New Destination” → “Navigation” → “Select on map”

Recent destinations

Searches for routes to recently searched destinations.

“New Destination” → “Navigation” → “Recent destinations”

Favourites

Searches for routes to a saved destination point.

“New Destination” → “Navigation” →

“Favourites”

Guidance displays

Once a route has been calculated, visual guidance navigates you to the destination along with audio guidance.

Information on map tool menu

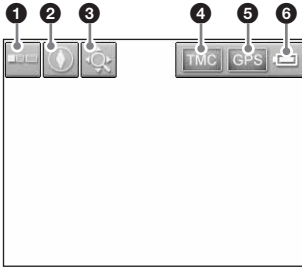

- 1 To show/hide tool menu.
- 2 To switch the map direction (north up/ heading up) of the 2D map.
- 3 To switch to map scrolling mode.
- 4 To view TMC information.*
- 5 To view detailed GPS information.
- 6 Indicates battery condition.

* NV-U70T/U50T only.
 Lights up in bright orange during reception.
 Lights up in dark orange during no reception.

2D map display

Straight-ahead driving

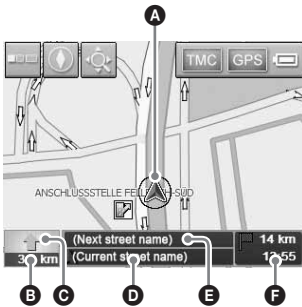

Approaching an intersection

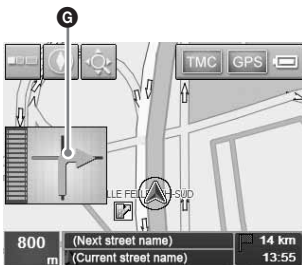

Approaching an intersection (closer)

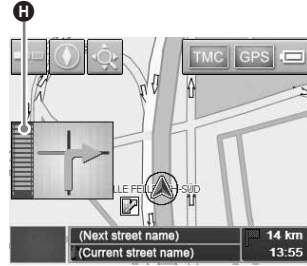

Next guidance immediately after intersection

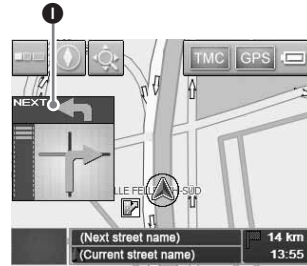

- A Current position
- B Distance to next turn
- C Next direction
- D Current street name
- E Next street name
- F ETA (Estimated Time of Arrival)/Distance to destination
- G Next turn instruction
- H Bar indication of distance to next turn
- I Instruction after next

3D map display

You can set the 3D map display in the setting menu (page 16).

View route display

You can view the entire route to the destination. To display, from the top menu, select “Route” → “View route.”

continue to next page →

Map scrolling mode

You can switch to map scrolling mode from map display by touching , whether during route guidance or not.

In map scrolling mode, the cross-hair is displayed on the map, and you can drag the screen to scroll the map.



Touch  to adjust map scale.

Place the intersection of the cross-hair on a desired point, then touch  to show the map scrolling mode menu, where you can set the point as a destination, etc.

Touch  to return to the current car position display.

System Settings

Various settings related to the system and memory are configurable.

From the top menu, select “Settings,” then the desired item below to make each setting.

For details, see the supplied PDF manual.

Volume

To adjust the voice guidance volume.

Note

When the unit is powered by the built-in battery, maximum available volume is 70 %, even if set higher (80 %, etc). When it is powered using the car battery adapter or AC power adapter, this does not apply.

Select map

To select a map stored in the unit.

Map information

To show/hide the information bar (displayed at the bottom of the map), POI icons, and street names on the map.

Route information

To show/hide ETA (Estimated Time of Arrival) and distance to final destination on the map.

Signpost information

To show/hide signposts indicating motorway/highway exits*¹ on the map.

Light sensor

To adjust the sensitivity of the auto dimmer sensor.

Graphical look

To set the brightness and map colour.

Touch screen calibration

To calibrate the contact position of the touch screen.

Auto mode

To select the default map display (2D or 3D); automatically change the map scale depending on the driving speed (configurable for 2D and 3D respectively); select the default map direction for 2D map display (north up or heading up).

Routing options

To select the route search preference (time-optimized or distance-optimized); permit/avoid motorways, ferries and toll roads on route.

Itinerary

To automatically proceed to the next destination after reaching the previous destination.

Time zone

To select the time zone of the current region; switch between daylight saving time and standard time.

Although the current time is automatically set by GPS, the time zone needs to be set for ETA (Estimated Time of Arrival) to be displayed accurately.

Format

To select 12/24-hour clock indication; select the distance unit (kilometres/miles).

Select language

To select the desired language for on-screen display and voice guidance.

Home address

To register your home address.

Radio muting*2

To attenuate the radio sound.

Demo mode

To start the demonstration.

Product information

To display unit information, such as name, version, etc., and tutorials.

*1 *Displayed only if contained in the map information.*

*2 *Only if the optional Car Install Kit XA-49FM is connected to the "Radio muting" jack of your car audio.*

Note

Warnings given according to map information may not always be correct due to road works, etc. Traffic situations and road regulations take absolute precedence over information given by the navigation system.

Using the Supplied Software

Significant functions using the supplied software are introduced here.

For details, see the supplied PDF manual.

Operating system requirements

- OS: Windows 98SE/2000/ME/XP
- CD-ROM/DVD-ROM drive
- USB port
- 150 MHz CPU speed minimum (recommended)

Connecting to your computer

1 Connect the unit to an outlet using the AC power adapter and the AC power cable.

2 Connect the unit to your computer with the USB cable.

Connect the small connector of the USB cable to the USB jack on the unit, then the large connector to a USB port on your computer.

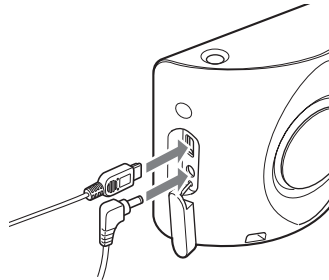
**Notes when transferring data**

During transfer, do not

- disconnect the USB cable or the AC power adapter.*
- turn off the main power of the unit, enter unit standby mode, or reset the unit.*
- shut down the computer, enter computer standby mode, or restart the computer.*

If you want to cancel transferring mid-way, click the cancel button on the computer screen.

continue to next page →

Software features

Install PC connection software

PC connection software (ActiveSync) can be installed.

Backup and Restore pre-installed map (NV-U50T/U50 only)

The map data pre-installed in the unit can be backed up on your computer and restored to the unit, in case of accidental deletion, etc.

Map Manager

Map data can be added to the unit from the supplied or optional DVD-ROM. When adding, you may need to delete unnecessary map data from the unit to free up memory space.

Language Manager

Language data for on-screen display and voice guidance can be added to the unit from the supplied CD-ROM/DVD-ROM, and unnecessary language data can be deleted from the unit.

Read the manual

You can read the manual in PDF format.

Support link

Easy access to the Sony navigation support site is available.

Visit this site for technical support, such as software and firmware updates, FAQs, etc.

Re-install application

The navigation software pre-installed in the unit can be re-installed from the supplied CD-ROM/DVD-ROM, in case of accidental deletion, etc.

Additional Information

Precautions

If your car has been parked in direct sunlight, allow the unit to cool off before operating it.

Moisture condensation

On a rainy day or in a very damp area, moisture condensation may occur inside the display of the unit. Should this occur, the unit will not operate properly. In such a case, slide the POWER switch on the bottom right of the unit to OFF position, then wait for about an hour until the moisture has evaporated.

Note on LCD panel

Some stationary blue, red or green dots may appear on the monitor. These are called "bright spots," and can happen with any LCD. The LCD panel is precision-manufactured with more than 99.99 % of its segments functional. However, it is possible that a small percentage (typically 0.01 %) of the segments may not light up properly. This will not, however, interfere with your viewing.

Maintenance

Fuse replacement

When replacing the fuse in the car battery adapter, be sure to use one matching the amperage rating stated on the original fuse. If the fuse blows, check the power connection and replace the fuse. If the fuse blows again after replacement, there may be an internal malfunction. In such a case, consult your nearest Sony dealer.

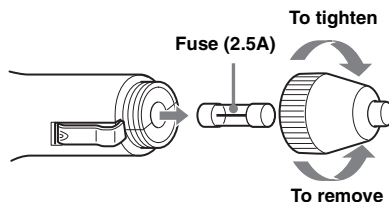

Warning

Never use a fuse with an amperage rating exceeding the one supplied with the unit as this could damage the unit.

Notes on unit disposal

Remove the built-in lithium-ion battery when disposing of the unit, and return the battery to a recycling location.

The procedure for removing the battery is explained below.

Note

Never disassemble the unit except when disposing of it.

- 1 Switch off the main power by sliding the POWER switch to the OFF position.
- 2 Remove the jack cover (page 10).

- 3 Remove the 2 screws on the underside of the unit using a screwdriver.**

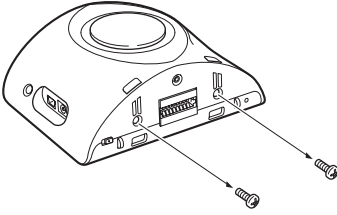

- 4 Slide the rear cover, then lift to open.**

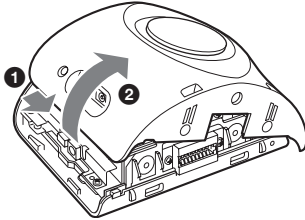

- 5 Remove the battery.**

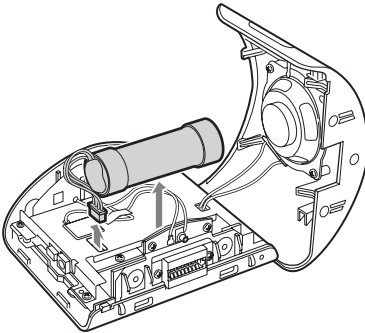

- 6 Insulate the connector terminal by wrapping with a tape.**

Notes on the lithium-ion battery

- Keep the battery out of the reach of children.
- Do not hold the battery with metallic tweezers, otherwise a short-circuit may occur.

WARNING

Battery may explode if mistreated.
Do not recharge, disassemble, or dispose of in fire.

Specifications

Main unit

Operating temperature: 5 – 45 °C (41 – 113 °F)

Power requirements: DC 5 V
(from supplied AC power adapter)

Connection terminals:

- Cradle connector
- DC IN 5V jack
- USB jack
- External GPS antenna (aerial) jack

Speaker: 2-way speaker

Consumption current: Approx. 0.5 A

Dimensions: Approx. 104.7 × 87.5 × 42.9 mm
(4.1 × 3.5 × 1.8 in) (w × h × d)

Mass: Approx. 310 g (11 oz)

Monitor

System: Transmissive liquid crystal display

Drive system: a-Si TFT active matrix system

Dimensions: 3.5 in (4:3)

70.1 × 52.6, 87.6 mm (2.8 × 2.1, 3.5 in) (h × v, d)

Segment: 230,400 (960 × 240) dots

Cradle

Operating temperature: 5 – 45 °C (41 – 113 °F)

Power requirements: DC 5.2 V
(from supplied 12 V car battery adapter (negative earth))

Connection terminals:

- Unit connector
- DC IN 5.2V jack
- TMC aerial jack (NV-U70T/U50T only)

Reception frequency: 87.5 – 108.0 MHz
(NV-U70T/U50T only)

Optional accessories

- External GPS Antenna: VCA-41
- TMC Car Cradle Kit: NVA-CU3T
- Car Cradle Kit: NVA-CU3
- Car Install Kit: XA-49FM
- European Map Package: NVD-DU3
(for NV-U50T/U50)

Design and specifications are subject to change without notice.



- Lead-free solder is used for soldering.
- Halogenated flame retardants are not used in the certain printed wiring boards.
- Use of rechargeable lithium ion batteries.
- Corrugated cardboard is used for the packaging cushions.
- VOC (Volatile Organic Compound)-free vegetable oil based ink is used for printing the carton.
- This manual is printed on 100 % recycled paper using VOC (Volatile Organic Compound)-free vegetable oil based ink.

Troubleshooting

The following checklist will help you remedy problems you may encounter with your unit. Before going through the checklist below, check the connection and operating procedures.

The operation icons on the display do not function.

An operation may take time while a map is displayed.

The unit does not turn on.

- Check that the POWER switch on the bottom right of the unit is in the ON position.
- Charge the built-in battery.
- Check that the unit is securely attached to the cradle (page 8).

The built-in battery cannot be charged.

- Check that the POWER switch on the bottom right of the unit is in the ON position.
- If the AC power adapter is being used, disconnect it from the outlet, then reconnect.
- The built-in lithium-ion battery can be charged at temperatures between 5 – 45 °C (41 – 113 °F). The battery may not be charged if the temperature inside the unit increases because of direct sunlight exposure, etc. This is not a malfunction.

GPS signal cannot be received.

- The system cannot receive GPS signals due to an obstruction.
 - Move your car to a place where signals can be received clearly.
- GPS signal reception is low.
 - Check the GPS information.
 - The optional External GPS Antenna VCA-41 may be required for a heated or heat reflective windscreen.
- There is an obstacle in front of the GPS aerial.
 - Install the unit where the signal is not interrupted by the body of the car, etc. For details on the unit installation, see “Installing location” on page 5.
- Signal may not be received if a window film is attached. In that case, use the optional External GPS Antenna VCA-41.

The car position on the map does not match the current road.

The error margin of the signal from the GPS satellites is too large. A maximum error margin of a few hundred metres can exist.

Voice guidance cannot be heard.

The volume is set too low.

- Raise the volume in the setting menu (page 16).
When the unit is powered by the built-in battery, maximum available volume is 70 %, even if set higher (80 %, etc).

The LCD is not displayed normally.

- In high temperatures, the LCD may darken and not display clearly. In low temperatures, afterimage may occur on the LCD. These are not malfunctions, and the LCD will return to normal when the temperature returns to within the specified operating range.
- The LCD is dark, or the map colour has changed.
 - The auto dimmer function may be activated because its sensor (page 10) is covered by a hand, etc.

Resetting the unit

If the navigation software freezes, try resetting the unit.

Press the RESET button with a pointed object, such as a ballpoint pen.

If the problem persists, switch off the main power by sliding the POWER switch to the OFF position, then switch on again after approximately 10 seconds.

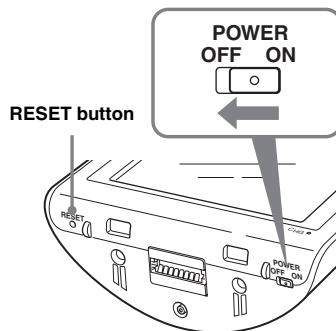

Note

After you switch off the main power, it may take time to receive GPS signals when switching on again.

Wichtig!

Bitte nehmen Sie sich etwas Zeit, um den Geräte-Pass vollständig auszufüllen. Dieser befindet sich auf der hinteren Umschlagseite dieser Bedienungsanleitung.

Hinweise zu dieser Anleitung

- In dieser Anleitung zur schnellen Inbetriebnahme finden Sie Anweisungen zur Installation, zum Anschließen und zu den Grundfunktionen des Systems. Nähere Erläuterungen finden Sie im Handbuch (PDF-Format) auf der mitgelieferten Anwendungs-Disc.
- In diesem Handbuch wird davon ausgegangen, dass der Anwender mit dem Betriebssystem Microsoft® Windows® vertraut ist. Einzelheiten zum Betrieb des Computers finden Sie im Handbuch zum Computer.
- Die Abbildungen in dieser Anleitung können sich von dem eigentlichen Gerät unterscheiden.
- Bewahren Sie diese Anleitung zum späteren Nachschlagen gut auf.



Entsorgung von gebrauchten elektrischen und elektronischen Geräten (anzuwenden in den Ländern der Europäischen Union und anderen europäischen Ländern mit einem separaten Sammelsystem für diese Geräte)

Das Symbol auf dem Produkt oder seiner Verpackung weist darauf hin, dass dieses Produkt nicht als normaler Haushaltsabfall zu behandeln ist, sondern an einer Annahmestelle für das Recycling von elektrischen und elektronischen Geräten abgegeben werden muss. Durch Ihren Beitrag zum korrekten Entsorgen dieses Produkts schützen Sie die Umwelt und die Gesundheit Ihrer Mitmenschen. Umwelt und Gesundheit werden durch falsches Entsorgen gefährdet. Materialrecycling hilft, den Verbrauch von Rohstoffen zu verringern. Weitere Informationen über das Recycling dieses Produkts erhalten Sie von Ihrer Gemeinde, den kommunalen Entsorgungsbetrieben oder dem Geschäft, in dem Sie das Produkt gekauft haben.

Geeignetes Zubehör: Autobatterieadapter/Netzteil

Keine Garantie für Datenverluste und beschädigte Daten

Sony übernimmt keine Garantie für Datenverluste und beschädigte Daten.

Achtung

UNTER KEINEN UMSTÄNDEN ÜBERNIMMT SONY DIE HAFTUNG FÜR NEBEN-, INDIRECTE ODER FOLGESCHÄDEN ODER FÜR IRGENDWELCHE ANDEREN SCHÄDEN, EINSCHLIESSLICH UND OHNE JEDE EINSCHRÄNKUNG JEDLICHER HAFTUNG FÜR ENTGANGENEN GEWINN, ENTGANGENES EINKOMMEN, DATENVERLUST, NUTZUNGS AUSFALL DES PRODUKTS ODER ZUGEHÖRIGER GERÄTE, AUSFALLZEITEN ODER ZEITAUFWAND DES BENUTZERS, DIE AUF DIE VERWENDUNG DIESES PRODUKTS, DER ZUGEHÖRIGEN HARDWARE UND/ ODER SOFTWARE ZURÜCKGEHEN ODER IN VERBINDUNG DAMIT AUFTRETEN.

Willkommen!

Danke, dass Sie sich für dieses Bordnavigationssystem von Sony entschieden haben. Lesen Sie diese Anleitung vor Inbetriebnahme des Systems bitte genau durch und bewahren Sie sie zum späteren Nachschlagen sorgfältig auf.

FUNKTIONEN UND MERKMALE:

- Plug & Play-Unterstützung
- Vorinstallierte Europakarte (NV-U70T)
- Vorinstallierte Regionalkarte (NV-U50T/U50)
- Auswahl aus 15 Sprachen für die Sprachführung und die Bildschirmanzeigen
- Hochwertiges 3,5-Zoll-Display mit Touchscreen
- Hoch entwickelter GPS-Empfänger mit 12 parallelen Kanälen
- Lautsprecher hoher Qualität
- RDS-TMC-kompatibel (Traffic Message Channel) (NV-U70T/U50T)
- Akkubetrieb
- Automatischer Dimmer

Wichtiger Hinweis	4
-----------------------------	---

Vorbereitungen **7**

Überprüfen des Lieferumfangs	7
Installieren des Geräts	8
Installieren der TMC-Antenne (nur NV-U70T/U50T)	10
Lage und Funktion der Teile und Bedienelemente	11
Einschalten des Geräts	12
Starten der Navigation	12
Empfangen von GPS-Signalen	12

Grundfunktionen **13**

Arbeiten mit dem Menü	13
Arbeiten mit der Tastatur	13

Routensuche **14**

Festlegen des Ziels und Starten der Routenführung	14
Festlegen des Ziels auf andere Weise	15
Anzeigen für die Routenführung	16

Systemeinstellungen **17**

Arbeiten mit der mitgelieferten Software **18**

Anschließen an einen Computer	18
Funktionen der Software	19

Weitere Informationen **19**

Sicherheitsmaßnahmen	19
Hinweis zum LCD-Bildschirm	19
Wartung	19
Hinweise zur Entsorgung des Geräts	20
Technische Daten	21
Störungsbehebung	21
Zurücksetzen des Geräts	22

Wichtiger Hinweis

Um das Risiko von Unfällen und Verletzungen zu vermeiden, lesen Sie vor dem Installieren und vor der Inbetriebnahme des Geräts bitte die folgenden Warnhinweise.

Umgang mit dem System

- Achten Sie darauf, dass keine Fremdkörper in den Anschluss für die Anschlussstation des Geräts gelangen. Andernfalls kann es zu Fehlfunktionen kommen.

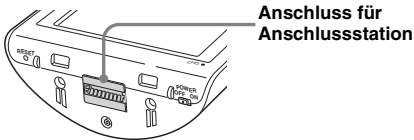

- Drücken Sie I/⏻, um das Gerät auszuschalten, nehmen Sie es von der Anschlussstation und trennen Sie den Autobatterieadapter von der Zigarettenanzünderbuchse. Andernfalls wird der Autobatterie möglicherweise Strom entzogen. Beachten Sie Folgendes:
 - Durch Ausschalten der Zündung wird das Gerät nicht ausgeschaltet und es entzieht dem Lithium-Ionen-Akku (eingebaut) weiterhin Strom.
 - Wenn die Zigarettenanzünderbuchse nicht mit der Position ACC oder I des Zündschlosses verbunden ist, wird der eingebaute Akku auch bei ausgeschalteter Zündung mit Strom versorgt.
 - Achten Sie auf die Anzeige CHG unten rechts am Gerät. Diese Anzeige leuchtet während des Ladevorgangs.

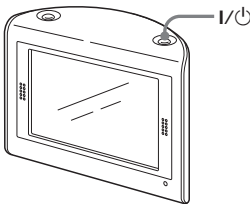

- Schützen Sie das Gerät vor Feuer. Andernfalls kann es zu einer Fehlfunktion kommen.
- Lassen Sie kein Wasser, keinen Regen und keine sonstigen Flüssigkeiten in das Gerät gelangen. Andernfalls kann es zu einer Fehlfunktion kommen.
- Wenn das Gerät direktem Sonnenlicht ausgesetzt wird, verdunkelt sich möglicherweise das LCD-Display und die Anzeige ist nicht mehr deutlich erkennbar. Dies ist keine Fehlfunktion. Das Phänomen verschwindet, sobald die Temperatur sinkt.
- Beachten Sie, dass der eingebaute Akku nur bei Temperaturen von 5 – 45 °C geladen werden kann.

- Schützen Sie das Gerät vor hohen Temperaturen. Andernfalls verringert sich die Kapazität des eingebauten Akkus oder er lässt sich gar nicht mehr aufladen.

Sicherheit

Allgemeines

- Drücken Sie nicht zu fest auf das Gerät und die Anschlussstation. Andernfalls können sie herunterfallen, unter das Bremspedal usw. geraten und einen Unfall auslösen.
- Beachten Sie beim Fahren mit der Routenführung die Verkehrsvorschriften vor Ort, wie z. B. Einbahnstraßen.
- Schauen Sie während der Fahrt nicht auf das Gerät. Dies ist gefährlich, denn Sie könnten abgelenkt werden und einen Verkehrsunfall verursachen.
- Wenn Sie das Gerät während der Fahrt bedienen müssen, halten Sie zuvor unbedingt an einer sicheren Stelle an.
- Wenn Sie das Fahrzeug abstellen, lassen Sie das Gerät nicht im Fahrzeug, um zu verhindern, dass das Gerät gestohlen oder durch hohe Temperaturen im Wageninneren beschädigt wird.
- Wenn Sie den Autobatterieadapter nicht verwenden, trennen Sie ihn von der Zigarettenanzünderbuchse. Andernfalls wird die Batterie möglicherweise entladen, auch wenn sich der Zündschlüssel in der Position OFF befindet.
- Achten Sie darauf, dass keine Flüssigkeiten oder Fremdkörper in das Gerät gelangen.
- Setzen Sie ausschließlich das angegebene Gerät auf die Anschlussstation.
- Schließen Sie ausschließlich mitgelieferte oder gesondert erhältliche Zubehörteile (Autobatterieadapter, Netzteil usw.) an.
- Modifizieren Sie das Gerät nicht.
- Zerlegen Sie das Gerät nur, wenn Sie es entsorgen wollen.

Installation

- Informieren Sie sich über die örtlichen Verkehrsregeln und Vorschriften, bevor Sie das Gerät installieren.
- Installieren Sie das Gerät ordnungsgemäß wie in den Installationsanweisungen erläutert. Bei unsachgemäßer Installation besteht Feuergefahr oder die Gefahr eines elektrischen Schlags.
- Stellen Sie vor der Installation unbedingt den Zündschlüssel in die Position OFF oder ziehen Sie ihn ab. Wenn Sie das Gerät bei eingeschalteter Zündung installieren, wird die Autobatterie möglicherweise entladen oder es kann zu einem Kurzschluss kommen.
- Beachten Sie unbedingt Folgendes:
 - Setzen Sie das Gerät ordnungsgemäß auf die Anschlussstation.
 - Reinigen Sie die Oberfläche des Saugnapfs und die Windschutzscheibe, bevor Sie die Anschlussstation anbringen. Vergewissern Sie sich, dass der Saugnapf gut an der Windschutzscheibe haftet.

- Bei niedrigen Temperaturen muss der Innenraum des Fahrzeugs vor der Installation der Anschlussstation und des Geräts aufgeheizt werden. Hohe bzw. niedrige Temperaturen sowie plötzliche Temperaturwechsel beeinflussen die Haftfähigkeit des Saugnapfs.
- Wischen Sie die Windschutzscheibe trocken, wenn sich im Fahrzeug Feuchtigkeit niedergeschlagen hat.

Wenn Sie diese Hinweise nicht beachten, können das Gerät und die Anschlussstation herunterfallen, unter das Bremspedal usw. geraten und einen Unfall auslösen.

- Verlegen Sie die Kabel unbedingt so, dass sie beim Fahren nicht hinderlich sind.
- Verwenden Sie das Gerät nicht in einem Fahrzeug, wenn das USB-Kabel angeschlossen ist.
- Schließen Sie den Autobatterieadapter ausschließlich an die Anschlussstation an.
- Achten Sie bei der Installation dieses Geräts darauf, keine elektrischen oder sonstigen Leitungen oder Kabel irgendwelcher Art oder den Treibstofftank zu beschädigen. Andernfalls besteht Feuer- oder Unfallgefahr. Wenn Sie an Fahrzeugteilen Bohrungen anbringen, vergewissern Sie sich, dass keine verdeckten Fahrzeugteile beschädigt werden.
- Bringen Sie keine Schrauben, Bolzen oder Muttern an sicherheitsrelevanten Teilen wie Lenksäule, Benzinleitung oder Bremssystem an und modifizieren Sie solche Teile nicht. Andernfalls besteht Feuer- oder Unfallgefahr.
- Achten Sie darauf, dass keine Kabel zwischen den beweglichen Teilen einer Sitzschiene eingeklemmt werden können.
- Informationen über Polarität, Batteriespannung und Position der Airbags bei Ihrem Fahrzeug erhalten Sie bei Ihrem Autohändler.

Montageposition

- Installieren Sie das Gerät an einer sicheren Stelle, an der es:
 - die Sicht des Fahrers nicht behindert,
 - die Funktionstüchtigkeit der Airbags nicht beeinträchtigt,
 - beim Fahren nicht hinderlich ist. Achten Sie besonders darauf, dass das Lenkrad, der Schalthebel und das Bremspedal nicht blockiert werden,
 - keiner Hitze und keinen hohen Temperaturen ausgesetzt ist.
- Wenden Sie sich bitte an qualifiziertes Fachpersonal, wenn Sie die Anschlussstation nicht sicher am Fahrzeug anbringen können.

Das GPS-System

GPS-Satelliten (Global Positioning System) strahlen kontinuierlich Signale aus, mit denen sich weltweit eine relativ genaue Positionsbestimmung vornehmen lässt. Mithilfe einer GPS-Antenne können diese Signale empfangen und die Position des Empfängers (Längengrad, Breitengrad und Höhe) ermittelt werden. Für eine zweidimensionale Positionsbestimmung (Längengrad und Breitengrad) sind Informationen von 3 Satelliten erforderlich. Für eine dreidimensionale Positionsbestimmung (Längengrad, Breitengrad und Höhe) werden die Signale von 4 Satelliten benötigt. Da GPS-Satelliten vom US-amerikanischen Verteidigungsministerium kontrolliert werden, gibt es eine gewollte Fehlerspanne von bis zu 10 Metern. Dadurch kann beim GPS-Navigationssystem die ermittelte Position zwischen 10 und 200 Metern von der tatsächlichen Position abweichen. Die GPS-Signale werden von Satelliten ausgestrahlt und sind deshalb an den folgenden Orten möglicherweise gar nicht oder nicht einwandfrei zu empfangen:

- In Tunneln oder Unterführungen



- Unter Autobahnen



- Zwischen hohen Gebäuden



- Zwischen hohen Bäumen mit dichtem Laubwerk



Stellen Sie das Fahrzeug nach der Anfangsinstallation bis zu 20 Minuten an einer sicheren, offenen Stelle (keine hohen Gebäude usw.) ab, damit die GPS-Signale empfangen werden können, bevor Sie das Navigationssystem in Betrieb nehmen. Für eine korrekte Bestimmung der aktuellen Fahrzeugposition werden die Signale von mindestens 3 GPS-Satelliten benötigt.

Fortsetzung auf der nächsten Seite →

Hinweis

Wenn Sie das Gerät einschalten (ON), nachdem die Hauptstromversorgung ausgeschaltet (OFF), der eingebaute Akku vollständig entladen oder das Gerät zurückgesetzt wurde, dauert es einige Zeit, bis GPS-Signale empfangen werden.

Die Software

Lesen Sie die folgenden Nutzungsbedingungen vor der Verwendung bitte sorgfältig durch.

- Die Software und das Softwarehandbuch sind urheberrechtlich geschützt. Ohne die Zustimmung des Urheberrechtlichsinhabers dürfen sie weder ganz noch auszugsweise reproduziert werden. Auch ein Verleih der Software ist untersagt.
- Wenn bei dieser Software aufgrund eines Herstellungsfehlers ein Problem auftritt, wird das Produkt nach Sonys Ermessen von Sony ersetzt oder erstattet. Weiter gehende Haftungsansprüche gegenüber Sony bestehen jedoch nicht.
- Die mit diesem Produkt gelieferte Software kann nur mit ausdrücklich dafür geeigneten Geräten eingesetzt werden.
- Wir sind um eine stetige Verbesserung unserer Produkte bemüht. Beachten Sie deshalb bitte, dass sich die Softwarespezifikationen ohne Ankündigung ändern können.
- Straßen und Namen auf der Karte können von den tatsächlichen Straßen und Namen abweichen.
- Die Gewährleistung schließt das Recht auf Umtausch oder Erstattung des Kaufpreises aufgrund von typografischen Fehlern und Unvollständigkeiten oder anderen Darstellungsfehlern aus.
- Auf keinen Fall dürfen die Kartendaten ohne Zustimmung des Urheberrechtlichsinhabers ganz oder auszugsweise kopiert oder verwendet werden.
- Die Inhalte unterliegen unangekündigten Änderungen.

Durch Verwendung des Geräts erklären Sie sich mit den oben genannten Bedingungen einverstanden.

Vorbereitungen

Überprüfen des Lieferumfangs

Überprüfen Sie den Lieferumfang.

- Hauptgerät (1)

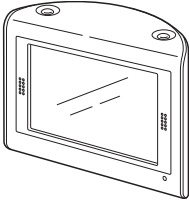

- Anschlussstation*1 (1)

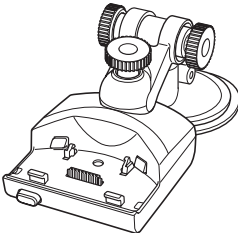

- Autobatterieadapter (1)

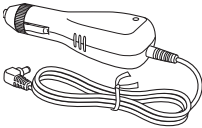

- Netzteil (1)

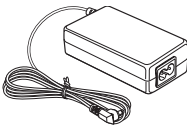

- Netzkabel
– Beim NV-U70TW/U70TC*2 (2)



- Beim NV-U50TG/U50G*2 (1)

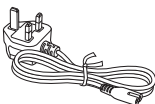

- Beim NV-U50F/U50D/U50I/U50A/U50B/
U50S/U50N*2 (1)



- USB-Kabel (1)

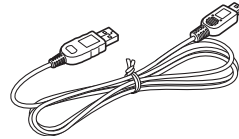

- TMC-Antenne (1)/Saugnapfe (2)
(beim NV-U70T/U50T)

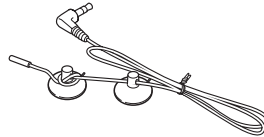

- Beidseitiges Klebeband (1)



- Unterlage (1)

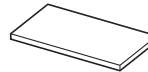

- Tragebeutel (1)

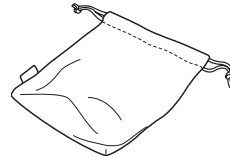

- Anwendungs-Disc (CD-ROM) (1)
(beim NV-U50T/U50)



- Anwendungs-Disc (DVD-ROM) (1)
(beim NV-U70T)



- Anleitung zur schnellen Inbetriebnahme (1)
- Garantiekarte (1)
- Benutzerregistrierungskarte (1)
- ENDBENUTZERLIZENZVERTRAG (1)

*1 Die Modelle NV-U70T/U50T weisen an der linken Seite eine TMC-Antennenbuchse auf.

*2 Die Modellbezeichnung finden Sie auf dem Aufkleber an der Unterseite des Hauptgeräts.

Installieren des Geräts

Der Hauptnetzschalter

Schalten Sie vor der Installation die Hauptstromversorgung ein, indem Sie den Schalter POWER in die Position ON stellen.

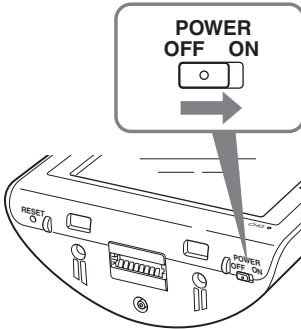

Danach können Sie das Gerät ein- bzw. ausschalten, indem Sie I/⏻ oben rechts am Hauptgerät drücken.

Hinweise

- Lassen Sie die Hauptstromversorgung eingeschaltet, es sei denn, Sie wollen das Gerät mehr als 3 Monate lang nicht verwenden.
- Wenn Sie die Hauptstromversorgung aus- und dann wieder einschalten, kann es einige Zeit dauern, bis wieder GPS-Signale empfangen werden.

Die Montage mit Saugnapf

Wählen Sie zunächst an der Windschutzscheibe die Montageposition aus. Das Gerät muss für den Fahrer gut sichtbar sein, ohne die Sicht auf die Straße zu blockieren. Achten Sie darauf, dass alle Montageflächen sauber und trocken sind.

Die gesondert erhältlichen Anschlussstationen NVA-CU3T/CU3 werden ebenfalls wie in den Schritten unten erläutert installiert.

Hinweise

- Installieren Sie das Gerät an einer sicheren Stelle, an der es das GPS-Signal nicht blockiert.
- Bei längerem Gebrauch beeinflussen hohe bzw. niedrige Temperaturen und Temperaturwechsel die Haftfähigkeit des Saugnapfs. Nehmen Sie die Anschlussstation deshalb regelmäßig ab und bringen Sie sie wieder an.
- Achten Sie bei der Installation auf einen ausreichenden Abstand zwischen der Anschlussstation und dem Armaturenbrett.

1 Bringen Sie die Anschlussstation an der Windschutzscheibe an. Abbildung einer installierten Anschlussstation (Beispiel)

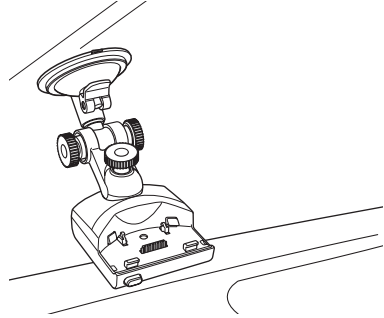

Führen Sie Schritt 1 - 3 aus.

- 1 Reinigen und trocknen Sie die Oberfläche des Saugnapfs.
- 2 Drücken Sie die Mitte des Saugnapfs fest gegen die Windschutzscheibe, um die restliche Luft herauszudrücken, und betätigen Sie dann den Hebel.

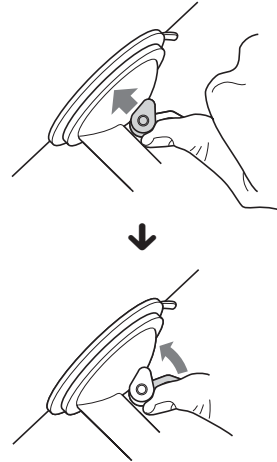

- ③ Halten Sie den linken Knopf* fest, lösen Sie den rechten Knopf, richten Sie die Anschlussstation ungefähr vertikal aus und ziehen Sie den rechten Knopf wieder an.
*Der linke Knopf lässt sich nicht drehen.

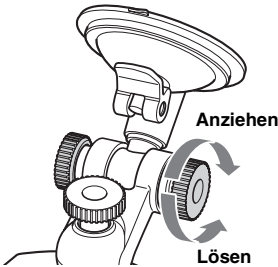

Wenn Sie die Anschlussstation dauerhaft an der Windschutzscheibe befestigen wollen

Hohe bzw. niedrige Temperaturen beeinflussen die Haftfähigkeit des Saugnapfs und er kann sich von der Windschutzscheibe lösen. Wenn Sie die Anschlussstation dauerhaft an der Windschutzscheibe befestigen wollen, bringen Sie das mitgelieferte beidseitige Klebeband am Saugnapf an.

Wenn die Unterkante der Anschlussstation das Armaturenbrett berührt

Bringen Sie zum Schutz die mitgelieferte Unterlage an. Schneiden Sie die Unterlage auf die richtige Größe zu, bevor Sie sie anbringen.

Hinweis

Das beidseitige Klebeband lässt sich nur schwer wieder entfernen, nachdem es einmal angebracht wurde.

2 Schließen Sie die Anschlussstation an die Zigarettenanzünderbuchse an.

- ① Schließen Sie den Autobatterieadapter an die Buchse DC IN 5.2V an der Rückseite der Anschlussstation an.

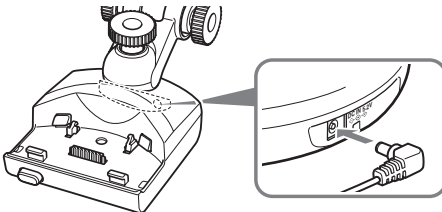

- ② Stecken Sie das andere Ende des Autobatterieadapters bis zum Anschlag in die Zigarettenanzünderbuchse.

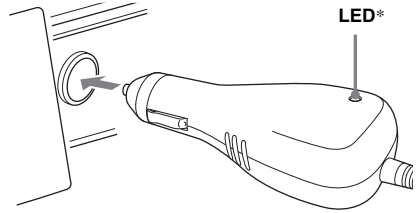

*Leuchtet auf, wenn Sie nach der Installation die Zündung einschalten.

Hinweis

Je nach Größe und Form der Zigarettenanzünderbuchse ist der Anschluss unter Umständen nicht möglich.

- ③ Richten Sie die 2 Aussparungen an der Unterseite des Geräts an den Laschen an der Anschlussstation aus und drücken Sie das Gerät in die Halterung, bis es einrastet.

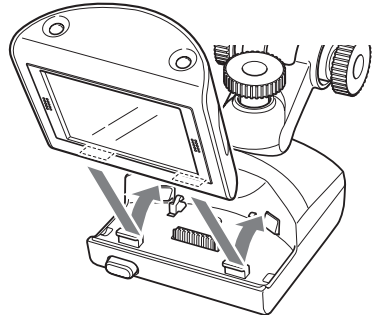

Achten Sie darauf, dass das Gerät fest in der Anschlussstation einrastet (2 Klicks).

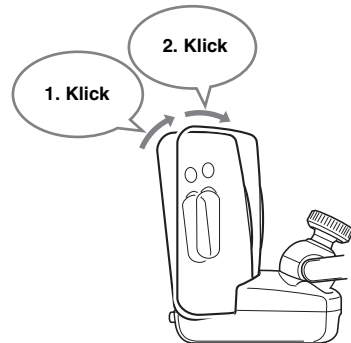

Fortsetzung auf der nächsten Seite →

- 4 Lösen Sie den mittleren Knopf, stellen Sie den Winkel so ein, dass der Monitor gut ablesbar ist, und ziehen Sie den Knopf wieder an.**

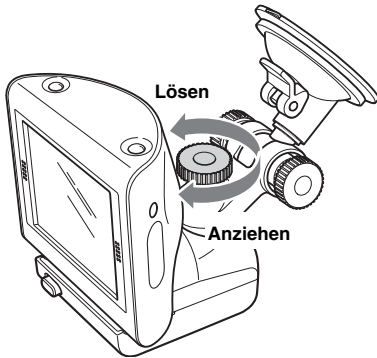

Tipp
Über das mitgelieferte Netzteil können Sie das Gerät auch an eine Netzsteckdose anschließen.

So nehmen Sie das Gerät von der Anschlussstation ab

- 1 Halten Sie das Gerät fest und drücken Sie die Taste RELEASE an der Anschlussstation.**

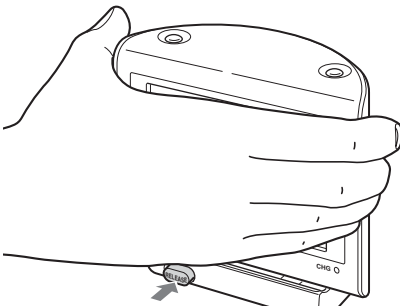

Das Gerät löst sich von der Anschlussstation.

- 2 Nehmen Sie das Gerät von der Anschlussstation.**

Installieren der TMC-Antenne (nur NV-U70T/U50T)

Installieren Sie die TMC-Antenne. So können Sie Verkehrsinformationen über RDS-TMC (Traffic Message Channel) empfangen.

- 1 Verbinden Sie das TMC-Antennenkabel mit der TMC-Antennenbuchse an der linken Seite der Anschlussstation.**

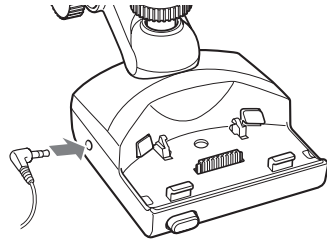

- 2 Bringen Sie den Saugnapf am Ende der Antenne und den zweiten Saugnapf so an der Windschutzscheibe an, dass das Antennenkabel 2 gerade Linien bildet.**

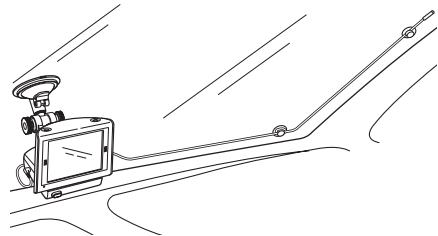

Lage und Funktion der Teile und Bedienelemente

Vorderseite:

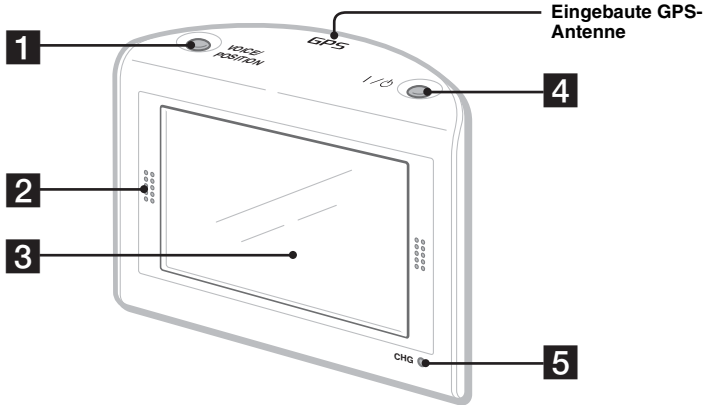

Rückseite:

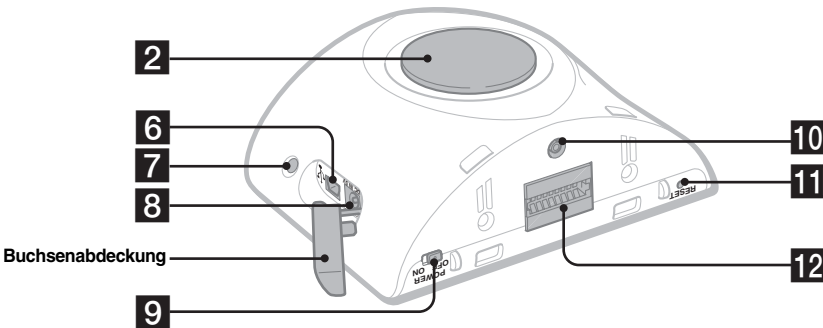

Näheres finden Sie auf den angegebenen Seiten.

1 Taste VOICE/POSITION

Während der Routenführung:
Abrufen der nächsten Sprachführungsansage.
Im Modus zum Verschieben des Kartenausschnitts:
Anzeigen der aktuellen Fahrzeugposition.

2 Lautsprecher

Gibt die Sprachführung und Warnhinweise aus.

3 Display/Touchscreen

4 Taste I/⏻ (Ein/Bereitschaft) 12

Ein- bzw. Ausschalten des Geräts.

5 Anzeige CHG (Laden des Akkus)

Leuchtet während des Ladevorgangs rot.

6 USB-Buchse 18

Hier können Sie über ein USB-Kabel einen Computer anschließen.

7 Sensor für automatischen Dimmer

Näheres zum automatischen Dimmer finden Sie im mitgelieferten Handbuch im PDF-Format.

8 Buchse DC IN 5V

Hier können Sie das Netzteil anschließen.

9 Schalter POWER 8, 22

Ein- bzw. Ausschalten der Hauptstromversorgung.

10 Buchse für externe GPS-Antenne*

11 Taste RESET 22

12 Anschluss für Anschlussstation

* Nicht mitgeliefert

Einschalten des Geräts

Vergewissern Sie sich zunächst, dass sich der Schalter POWER rechts an der Unterseite des Geräts in der Position ON befindet (Seite 8).

1 Drücken Sie I/⏻.

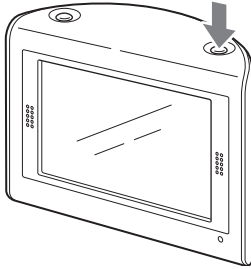

So schalten Sie das Gerät aus

Drücken Sie I/⏻.

Das Gerät wechselt in den Bereitschaftsmodus und die Leistungsaufnahme wird auf ein Minimum verringert.

Hinweis

Nehmen Sie das Gerät unbedingt von der Anschlussstation und trennen Sie den Autobatterieadapter von der Zigarettenanzünderbuchse, wenn Sie das Gerät nicht verwenden, damit der Autobatterie kein Strom entzogen wird.

Starten der Navigation

1 Schalten Sie das Gerät ein und berühren Sie die gewünschte Sprache.

Ein Warnhinweis wird angezeigt.

2 Lesen Sie den Warnhinweis und berühren Sie „Annehmen“.

Das Lernprogramm wird angezeigt.

3 Berühren Sie ▼, um fortzufahren.

Das Hauptmenü wird angezeigt.

Empfangen von GPS-Signalen

Stellen Sie das Fahrzeug nach der Anfangsinstallation bis zu 20 Minuten an einer sicheren, offenen Stelle (keine hohen Gebäude usw.) ab, damit die GPS-Signale empfangen werden können, bevor Sie das Navigationssystem in Betrieb nehmen. Für eine korrekte Bestimmung der aktuellen Fahrzeugposition werden die Signale von mindestens 3 GPS-Satelliten benötigt.

Der GPS-Status wird im Display angezeigt.

Anzeige für den GPS-Status*

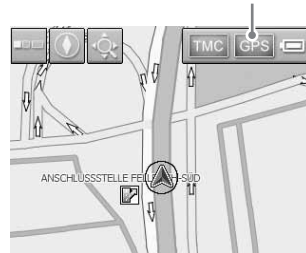

* Leuchtet hellgrün, wenn die Signalstärke für die Navigation ausreichend ist.
Leuchtet dunkelgrün, wenn das Signal zu schwach ist.

Grundfunktionen

Im Folgenden wird beschrieben, wie Sie das Gerät bedienen.

Verwenden Sie zum Bedienen des Geräts den Touchscreen. Berühren Sie die angezeigten Symbole vorsichtig mit dem Finger.

Hinweis

Drücken Sie nicht zu fest auf das Display und tippen Sie nicht mit spitzen Gegenständen wie einem Kugelschreiber usw. auf das Display.

Arbeiten mit dem Menü

Gehen Sie zum Einstellen von Optionen im Menü folgendermaßen vor.

1 Rufen Sie das Hauptmenü auf.

Berühren Sie in der Kartenanzeige die Karte. Berühren Sie in der Menüanzeige , um die Karte aufzurufen, und berühren Sie dann die Karte.



2 Berühren Sie „Einstellungen“ und dann die gewünschte Option.



3 Berühren Sie ▲/▼, um in der Liste zu blättern, und berühren Sie dann die gewünschte Einstelloption.

Beispiel: Anzeige für Lautstärkeeinstellung

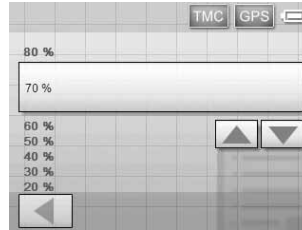

4 Nehmen Sie die gewünschte Einstellung vor.

Berühren Sie die gewünschte Einstellung und wählen Sie sie aus oder geben Sie Zeichen ein.

Beim Arbeiten mit dem Menü:

Um zur vorherigen Anzeige zurückzuschalten, berühren Sie .

Wenn Sie die Menüauswahl wieder aufheben wollen, berühren Sie  (die Anzeige mit der aktuellen Fahrzeugposition erscheint).

Hinweis

Welche Optionen und Einstellungen angezeigt werden, hängt von der ausgewählten Menüoption ab.

Arbeiten mit der Tastatur

Die Tastaturanzeige erscheint, wenn Text eingegeben werden muss.

Sie können alle Zeichen in Großbuchstaben eingeben, da das System sie automatisch konvertiert. Bei Bedarf können Sie auch Sonderzeichen eingeben, um z. B. ein gespeichertes Ziel zu benennen.

Mobiltelefon-Tastaturanzeige

Wahlmöglichkeiten



Fortsetzung auf der nächsten Seite →

Funktion	Vorgehen
Eingabe eines alphabetischen Zeichens	Berühren Sie die entsprechende Taste (z. B. „ABC“) so oft, bis das gewünschte Zeichen in der Zeile über der Tastatur hervorgehoben wird.
Eingabe einer Ziffer	Berühren Sie „NUM“, um zur numerischen Tastatur zu wechseln, berühren Sie die gewünschte Ziffer und dann „ABC“, um zurückzuschalten.
Eingabe eines Leerzeichens	Berühren Sie „_“
Löschen eines Zeichens	Berühren Sie „←“
Auswählen einer Wahlmöglichkeit	Berühren Sie ▲/▼, um in der Liste zu blättern, und dann zur Bestätigung die gewünschte Wahlmöglichkeit.
Anzeigen der Liste aller Wahlmöglichkeiten	Berühren Sie „List“

Bei der Tastaturanzeige können Sie zwischen einer Tastatur, wie sie bei Mobiltelefonen üblich ist, und einer normalen Tastatur mit alphabetischen Zeichen wählen.

Berühren Sie , um zur normalen Tastatur zu wechseln.

Die normale Tastatur funktioniert wie die Mobiltelefon-Tastatur, mit Ausnahme der folgenden Funktionen:

– Eingabe eines Zeichens: Berühren Sie die Taste für das gewünschte Zeichen.

– Eingabe eines Sonderzeichens: Berühren Sie „SYM“, um zur Sonderzeichentastatur zu wechseln, und „ABC“, um zurückzuschalten.

Berühren Sie , wenn Sie wieder zur Mobiltelefon-Tastatur wechseln wollen.

Routensuche

Nachdem Sie das Ziel festgelegt haben, sucht das System automatisch nach Routen.

Überprüfen Sie zunächst, ob die GPS-Signale für die Navigation ausreichend stark sind (Seite 12).

Festlegen des Ziels und Starten der Routenführung

Im Folgenden wird erläutert, wie Sie eine Route suchen und die Routenführung starten.

Als Beispiel wird erläutert, wie Sie das Ziel anhand der Adresse festlegen können. Nähere Erläuterungen zu anderen Möglichkeiten, das Ziel festzulegen, finden Sie unter „Festlegen des Ziels auf andere Weise“ auf Seite 15.

Stellen Sie aus Sicherheitsgründen das Fahrzeug an einer sicheren Stelle ab und geben Sie die Zielinformationen ein, bevor Sie losfahren.

1 Rufen Sie das Hauptmenü auf.

Berühren Sie in der Kartenanzeige die Karte. Berühren Sie in der Menüanzeige , um die Karte aufzurufen, und berühren Sie dann die Karte.

2 Wählen Sie „Neues Ziel“ → „Navigation“.



3 Berühren Sie das Eingabefeld „Land“, um das gewünschte Land auszuwählen.

Nur Länder, die in den aktuellen Kartendaten enthalten sind, können ausgewählt werden.

4 Wählen Sie „Adresse“.



5 Geben Sie die Adresse ein.

Erläuterungen zum Eingeben von Zeichen finden Sie unter „Arbeiten mit der Tastatur“ auf Seite 13.

Berühren Sie das jeweilige Eingabefeld, um die entsprechenden Daten einzugeben.

„Ort oder PLZ“

Geben Sie den Ort oder die Postleitzahl ein.

„Straße“/„-“

Geben Sie den Straßennamen und die Hausnummer (sofern bekannt) ein.

Wenn keine Hausnummer zur Verfügung steht, ist das Feld „-“ deaktiviert.

„Querstraße“

Geben Sie den Namen der Querstraße ein, wenn Sie diese als Zielpunkt verwenden wollen.

6 Wählen Sie „Navigation starten“.

Die Anzeige zur Auswahl von Routenoptionen erscheint.

Näheres zum Auswählen von Routenoptionen finden Sie im mitgelieferten Handbuch im PDF-Format.

7 Wählen Sie erneut „Navigation starten“.

Die Kartenanzeige erscheint, die Route wird berechnet und die Routenführung beginnt.

Festlegen des Ziels auf andere Weise

Zum Festlegen des Ziels und zum Suchen der Route stehen Ihnen auch die folgenden Möglichkeiten zur Verfügung. Wählen Sie im Hauptmenü die Optionen in der folgenden Reihenfolge und dann „Navigation starten“ (sofern erforderlich) aus. Nähere Erläuterungen finden Sie im mitgelieferten Handbuch im PDF-Format.

Umkreissuche

Dient zum Suchen der Route anhand eines Sonderziels wie eines Restaurants, Hotels usw. im Umkreis der aktuellen Fahrzeugposition.

Nach Hause

Dient zum Suchen der Route zu Ihrer Heimatanschrift, sofern diese registriert ist. „Neues Ziel“ → „Nach Hause“

Sonderziel

Dient zum Suchen der Route anhand eines Sonderziels wie eines Restaurants, Hotels usw. durch Auswahl der Kategorie(n) und des gewünschten Ziels aus der entsprechenden Liste. Wählen Sie „Neues Ziel“ → „Navigation“ → „Sonderziel“ und legen Sie dann mit den folgenden Optionen den Suchbereich fest.

„---in der Nähe“

Gesucht wird im angegebenen Umkreis um den Kartenmittelpunkt.

„---im ganzen Land“

Gesucht wird im angegebenen Land.

„---in einem Ort“

Gesucht wird im angegebenen Ort.

Aus Karte wählen

Dient zum Suchen der Route zu einem Ziel, das direkt in der Kartenanzeige ausgewählt wird. „Neues Ziel“ → „Navigation“ → „Aus Karte wählen“

Letzte Ziele

Dient zum Suchen der Route zu einem der Ziele, nach denen zuletzt gesucht wurde.

„Neues Ziel“ → „Navigation“ → „Letzte Ziele“

Favoriten

Dient zum Suchen der Route zu einem gespeicherten Zielpunkt.

„Neues Ziel“ → „Navigation“ → „Favoriten“

Anzeigen für die Routenführung

Sobald eine Route berechnet wurde, beginnt die visuelle und akustische Routenführung.

Informationen zum Kartenwerkzeugmenü

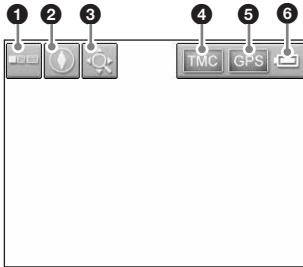

- 1 Ein-/Ausblenden des Werkzeugmenüs.
- 2 Wechseln der Ausrichtung (Norden oben/ Fahrtrichtung oben) der 2D-Karte.
- 3 Wechseln in den Modus zum Verschieben des Kartenausschnitts.
- 4 Anzeigen von TMC-Informationen.*
- 5 Anzeigen detaillierter GPS-Informationen.
- 6 Anzeige für den Akkuladezustand.

* Nur NV-U70T/U50T.

Leuchtet hellorange, wenn Signale empfangen werden.

Leuchtet dunkelorange, wenn keine Signale empfangen werden.

2D-Kartenanzeige

Fahrt geradeaus

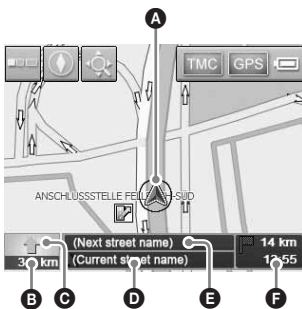

Annäherung an Kreuzung

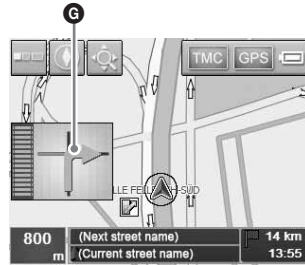

Annäherung an Kreuzung (unmittelbar vorher)

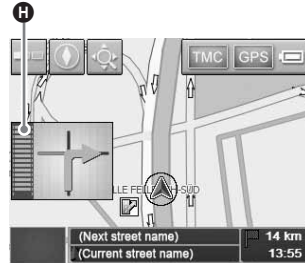

Nächste Anweisung direkt nach der Kreuzung

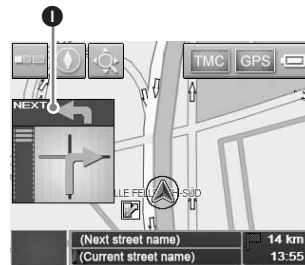

- A Aktuelle Position
- B Entfernung zur nächsten Abzweigung
- C Nächste Richtung
- D Aktueller Straßennamen
- E Nächster Straßennamen
- F Geschätzte Ankunftszeit/Entfernung zum Ziel
- G Anweisung zur nächsten Abzweigung
- H Balkenanzeige für Entfernung zur nächsten Abzweigung
- I Nächste Anweisung nach Kreuzung

3D-Kartenanzeige

Die 3D-Kartenanzeige können Sie im Einstellmenü auswählen (Seite 17).

Routenanzeige

Sie können die gesamte Route bis zum Ziel anzeigen.

Wählen Sie dazu im Hauptmenü die Option „Route“ → „Route anzeigen“.

Modus zum Verschieben des Kartenausschnitts

Sie können von der Kartenanzeige in den Modus zum Verschieben des Kartenausschnitts wechseln, indem Sie  berühren. Dies ist auch während der Routenführung möglich. Im Modus zum Verschieben des Kartenausschnitts wird das Fadenkreuz auf der Karte angezeigt und Sie können den Kartenausschnitt durch Ziehen verschieben.



Berühren Sie , um den Kartenmaßstab einzustellen.

Stellen Sie den Mittelpunkt des Fadenkreuzes auf den gewünschten Punkt und berühren Sie , damit das Menü für den Modus zum Verschieben des Kartenausschnitts angezeigt wird. In diesem Menü können Sie den Punkt als Ziel usw. festlegen.

Berühren Sie , um zur Anzeige mit der aktuellen Fahrzeugposition zurückzuschalten.

Systemeinstellungen

Verschiedene System- und Speichereinstellungen sind konfigurierbar.

Wählen Sie im Hauptmenü die Option „Einstellungen“ und dann die unten erläuterten Optionen, um Einstellungen vorzunehmen. Nähere Erläuterungen finden Sie im mitgelieferten Handbuch im PDF-Format.

Lautstärke

Hier stellen Sie die Lautstärke für die Sprachführung ein.

Hinweis

Wenn das Gerät über den eingebauten Akku mit Strom versorgt wird, stehen 70 % der maximalen Lautstärke zur Verfügung, auch wenn die Lautstärke höher eingestellt wird (80 % usw.). Wenn das Gerät über den Autobatterieadapter oder das Netzteil mit Strom versorgt wird, gilt diese Einschränkung nicht.

Karte wählen

Hier können Sie im Gerät gespeicherte Karten auswählen.

Karteninformation

Hiermit können Sie die Informationsleiste (unten in der Kartenanzeige), Symbole für Sonderziele und Straßennamen auf der Karte ein- bzw. ausblenden.

Routeninformation

Hiermit können Sie die geschätzte Ankunftszeit und die Entfernung zum Endziel auf der Karte ein- bzw. ausblenden.

Richtungsinformation

Hiermit können Sie Richtungsinformationen zu Autobahnabfahrten*¹ auf der Karte ein- bzw. ausblenden.

Lichtsensor

Hiermit können Sie die Sensorempfindlichkeit für den automatischen Dimmer einstellen.

Darstellung

Hiermit können Sie die Helligkeit und die Kartenfarbe einstellen.

Touchscreen Kalibrierung

Hiermit können Sie den Kontaktpunkt auf dem Touchscreen kalibrieren.

Automodus

Hier können Sie die Standardkartenanzeige (2D oder 3D), den automatischen Wechsel des Kartenmaßstabs je nach Fahrgeschwindigkeit (für 2D- und 3D-Anzeige getrennt konfigurierbar) und die Standardkartenausrichtung für die 2D-Kartenanzeige (Norden oben oder Fahrtrichtung oben) festlegen.

Fortsetzung auf der nächsten Seite →

Routingoptionen

Hier können Sie die bevorzugte Routensuchoption (kürzeste Zeit bzw. kürzeste Entfernung) einstellen und festlegen, ob Autobahnen, Fähren und Mautstraßen bei der Routensuche verwendet bzw. vermieden werden sollen.

Routenplanung

Hier legen Sie fest, ob automatisch mit dem nächsten Ziel fortgefahren wird, sobald das vorherige Ziel erreicht wurde.

Zeitzone

Hier können Sie die Zeitzone der aktuellen Region auswählen und zwischen Sommerzeit und Winterzeit wechseln.

Die aktuelle Uhrzeit wird automatisch über GPS eingestellt, aber die geschätzte Ankunftszeit wird nur richtig angezeigt, wenn die Zeitzone eingestellt ist.

Format

Hier können Sie das 12- bzw. 24-Stunden-Format für die Uhrzeitanzeige und die Maßeinheit für Entfernungsangaben (Kilometer oder Meilen) auswählen.

Sprache wählen

Hier können Sie die gewünschte Sprache für die Bildschirmanzeigen und die Sprachführung auswählen.

Heimatadresse

Hier können Sie Ihre Heimatanschrift registrieren.

Radio-Stummschaltung*2

Hier können Sie den Radioton dämpfen.

Demo-Modus

Hier starten Sie die Demo.

Produkt-Information

Hier können Sie Informationen zum Gerät wie Modellbezeichnung, Version usw. und Lernprogramme anzeigen.

*1 Wird nur angezeigt, wenn die Kartendaten solche Informationen enthalten.

*2 Nur wenn der gesondert erhältliche Autoeinbausatz XA-49FM mit der Buchse zur Radio-Stummschaltung der Autostereoanlage verbunden ist.

Hinweis

Aufgrund von Kartendaten ausgegebene Warnhinweise sind aufgrund von Straßenbauarbeiten usw. möglicherweise nicht immer korrekt. Die Verkehrssituation und die Verkehrsregeln haben in jedem Fall Vorrang vor den Informationen, die Ihnen das Navigationssystem bietet.

Arbeiten mit der mitgelieferten Software

Im Folgenden werden die wichtigsten Funktionen der mitgelieferten Software erläutert. Nähere Erläuterungen finden Sie im mitgelieferten Handbuch im PDF-Format.

Systemvoraussetzungen

- Betriebssystem: Windows 98SE/2000/ME/XP
- CD-ROM-/DVD-ROM-Laufwerk
- USB-Anschluss
- CPU mit mindestens 150 MHz (empfohlen)

Anschließen an einen Computer

- 1 Schließen Sie das Gerät über das Netzteil und das Netzkabel an eine Netzsteckdose an.**
- 2 Schließen Sie das Gerät über das USB-Kabel an den Computer an.**
Schließen Sie den kleinen Stecker des USB-Kabels an die USB-Buchse am Gerät und den großen Stecker an einen USB-Anschluss am Computer an.

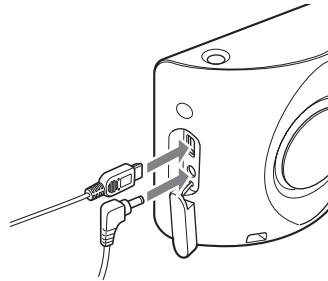

Hinweise zur Datenübertragung

Während der Übertragung dürfen Sie folgende Schritte nicht ausführen:

- Lösen des USB-Kabels oder des Netzteils
- Ausschalten oder Zurücksetzen des Hauptgeräts oder Wechseln in den Bereitschaftsmodus
- Herunterfahren oder Neustarten des Computers oder Wechseln in den Bereitschaftsmodus am Computer

Wenn Sie eine laufende Datenübertragung abbrechen möchten, klicken Sie auf die Abbruchschaltfläche am Computerbildschirm.

Funktionen der Software

PC-Verbindungs-Software installieren

Sie können PC-Anschlusssoftware (ActiveSync) installieren.

Karte sichern/wiederherstellen (nur NV-U50T/U50)

Die im Gerät vorinstallierten Kartendaten können auf dem Computer gesichert werden. Wenn die Daten dann z. B. versehentlich vom Gerät gelöscht werden, lassen sie sich anhand der Sicherungskopien wiederherstellen.

Kartenassistent

Mithilfe der mitgelieferten sowie gesondert erhältlicher DVD-ROMs können Sie das Gerät mit zusätzlichen Kartendaten ausstatten. Beim Hinzufügen von Daten müssen Sie unter Umständen nicht mehr benötigte Daten löschen, um Speicherplatz freizugeben.

Sprachenassistent

Mithilfe der mitgelieferten CD-ROM/DVD-ROM können Sie das Gerät mit zusätzlichen Sprachen für die Bildschirmanzeigen und die Sprachführung ausstatten. Nicht mehr benötigte Sprachen können gelöscht werden.

Handbuch lesen

Sie können das Handbuch im PDF-Format anzeigen.

Support

Auf die Support-Website für Sony-Navigation kann problemlos zugegriffen werden. Auf dieser Site finden Sie technischen Support, wie z. B. Software- und Firmware-Updates, häufig gestellte Fragen usw.

Anwendung neu installieren

Falls die im Gerät vorinstallierte Navigationssoftware z. B. versehentlich gelöscht wird, kann sie mithilfe der mitgelieferten CD-ROM/DVD-ROM neu installiert werden.

Weitere Informationen

Sicherheitsmaßnahmen

Wenn das Fahrzeug längere Zeit in direktem Sonnenlicht geparkt war, lassen Sie das Gerät etwas abkühlen, bevor Sie es einschalten.

Feuchtigkeitskondensation

Bei Regen oder bei sehr hoher Luftfeuchtigkeit kann sich im Display des Geräts Feuchtigkeit niederschlagen. In diesem Fall funktioniert das Gerät nicht mehr richtig. Stellen Sie den Schalter POWER rechts an der Unterseite des Geräts in die Position OFF und warten Sie etwa eine Stunde, bis die Feuchtigkeit verdunstet ist.

Hinweis zum LCD-Bildschirm

Auf dem Monitor können unbewegliche blaue, rote oder grüne Punkte erscheinen. Solche so genannten „Lichtpunkte“ können bei allen LCD-Bildschirmen auftreten. Der LCD-Bildschirm wird in einer Hochpräzisionstechnologie hergestellt, so dass über 99,99 % der Segmente korrekt funktionieren. Ein kleiner Prozentsatz der Segmente (in der Regel 0,01 %) leuchtet unter Umständen jedoch nicht ordnungsgemäß. Diese Ausfälle beeinträchtigen die Bildqualität allerdings nicht.

Wartung

Austauschen der Sicherung

Wenn Sie die Sicherung im Autobatterieadapter austauschen, achten Sie darauf, eine Ersatzsicherung mit dem gleichen Ampere-Wert wie die Originalsicherung zu verwenden. Dieser ist auf der Originalsicherung angegeben. Wenn die Sicherung durchbrennt, überprüfen Sie den Stromanschluss und tauschen die Sicherung aus. Brennt die neue Sicherung ebenfalls durch, kann eine interne Fehlfunktion vorliegen. Wenden Sie sich in einem solchen Fall an Ihren Sony-Händler.

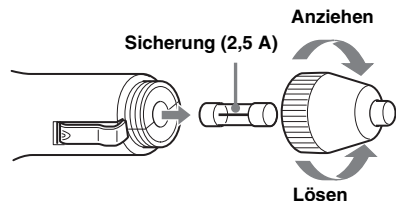

Achtung

Verwenden Sie unter keinen Umständen eine Sicherung mit einem höheren Ampere-Wert als dem der Sicherung, die ursprünglich mit dem Gerät geliefert wurde. Andernfalls kann es zu Schäden am Gerät kommen.

Hinweise zur Entsorgung des Geräts

Bauen Sie den eingebauten Lithium-Ionen-Akku aus, wenn Sie das Gerät entsorgen wollen, und geben Sie den Akku an einer entsprechenden Sammelstelle ab.

Wie Sie den Akku ausbauen können, ist unten erläutert.

Hinweis

Zerlegen Sie das Gerät nur, wenn Sie es entsorgen wollen.

- 1 Stellen Sie den Schalter POWER in die Position OFF, um die Hauptstromversorgung auszuschalten.**
- 2 Nehmen Sie die Buchsenabdeckung ab (Seite 11).**
- 3 Lösen Sie mit einem Schraubenzieher die 2 Schrauben an der Unterseite des Geräts.**

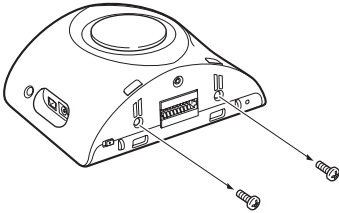

- 4 Schieben Sie die hintere Abdeckung in Pfeilrichtung und klappen Sie sie dann auf.**

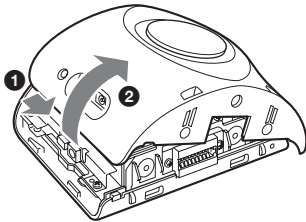

- 5 Nehmen Sie den Akku heraus.**

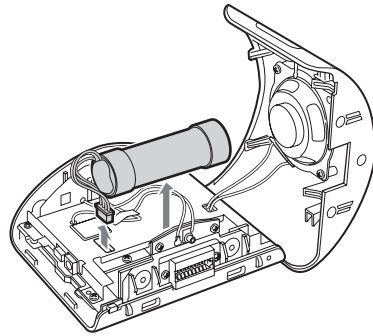

- 6 Wickeln Sie Klebeband um den Anschlusskontakt, um diesen elektrisch zu isolieren.**

Hinweise zum Lithium-Ionen-Akku

- Bewahren Sie den Akku außerhalb der Reichweite von Kindern auf.
- Halten Sie den Akku nicht mit einer Metallpinzette. Dies könnte zu einem Kurzschluss führen.

VORSICHT

Die Batterie kann bei falscher Handhabung explodieren!

Auf keinen Fall darf sie aufgeladen, auseinandergenommen oder ins Feuer geworfen werden.

Entsorgungshinweis: Bitte werfen Sie nur entladene Batterien in die Sammelboxen beim Handel oder den Kommunen. Entladen sind Batterien in der Regel dann, wenn das Gerät abschaltet und „Batterie leer“ signalisiert oder nach längerer Gebrauchsdauer der Batterien nicht mehr einwandfrei funktioniert.

Um sicherzugehen, kleben Sie die Batteriepole z. B. mit einem Klebestreifen ab oder geben Sie die Batterien einzeln in einen Plastikbeutel.

Hauptgerät

Betriebstemperatur: 5 – 45 °C

Betriebsspannung: 5 V Gleichstrom
(über mitgeliefertes Netzteil)

Verbindungsanschlüsse:

Anschluss für Anschlussstation

Buchse DC IN 5V

USB-Buchse

Buchse für externe GPS-Antenne

Lautsprecher: 2-Wege-Lautsprecher

Stromaufnahme: ca. 0,5 A

Abmessungen: ca. 104,7 × 87,5 × 42,9 mm
(B × H × T)

Gewicht: ca. 310 g

Display

System: Transmissives LCD-Display

Anzeigesteuerung: a-Si-TFT-Aktivmatrixsystem

Abmessungen: 3,5 Zoll (4:3)

70,1 × 52,6, 87,6 mm (h × v, D)

Segment: 230.400 (960 × 240) Punkte

Anschlussstation

Betriebstemperatur: 5 – 45 °C

Betriebsspannung: 5,2 V Gleichstrom
(über mitgelieferten 12-V-Autobatterieadapter
(negative Erdung))

Verbindungsanschlüsse:

Anschluss für Gerät

Buchse DC IN 5.2V

TMC-Antennenbuchse (nur NV-U70T/U50T)

Empfangsfrequenzbereich: 87,5 – 108,0 MHz
(nur NV-U70T/U50T)

Sonderzubehör

Externe GPS-Antenne: VCA-41

TMC-Autoanschlussatz: NVA-CU3T

Autoanschlussatz: NVA-CU3

Autoeinbausatz: XA-49FM

Paket mit Europakarten: NVD-DU3
(für NV-U50T/U50)

*Änderungen, die dem technischen Fortschritt dienen,
bleiben vorbehalten.*



- Für den Lötprozeß wird bleifreies Lot verwendet.
- In bestimmten Leiterplatten werden keine halogenierten Flammschutzmittel verwendet.
- Verwendung von wiederaufladbaren Lithiumionen-Akkus.
- Einsatz von Wellpappe als Transportschutz.
- Die Druckfarbe basiert auf Pflanzenölen, frei von leicht flüchtigen organischen Substanzen.
- Diese Anleitung ist gedruckt auf 100 % Recyclingpapier mit Druckfarbe auf Pflanzenölbasis ohne VOC (flüchtige organische Bestandteile).

Anhand der folgenden Checkliste können Sie die meisten Probleme, die möglicherweise an Ihrem Gerät auftreten, selbst beheben.

Bevor Sie die folgende Checkliste durchgehen, überprüfen Sie bitte zunächst, ob Sie das Gerät richtig angeschlossen und bedient haben.

Die Funktionssymbole auf dem Display funktionieren nicht.

Wenn eine Karte angezeigt wird, dauert es eventuell eine Weile, bis Funktionen ausgeführt werden.

Das Gerät lässt sich nicht einschalten.

- Vergewissern Sie sich, dass sich der Schalter POWER rechts an der Unterseite des Geräts in der Position ON befindet.
- Laden Sie den eingebauten Akku.
- Vergewissern Sie sich, dass das Gerät fest auf der Anschlussstation sitzt (Seite 9).

Der eingebaute Akku lässt sich nicht laden.

- Vergewissern Sie sich, dass sich der Schalter POWER rechts an der Unterseite des Geräts in der Position ON befindet.
- Wenn das Netzteil verwendet wird, trennen Sie es von der Netzsteckdose und schließen Sie es dann wieder an.
- Der eingebaute Akku kann bei Temperaturen von 5 – 45 °C geladen werden kann. Wenn die Temperatur im Geräteinneren aufgrund von direktem Sonnenlicht usw. steigt, lässt sich der Akku möglicherweise nicht laden. Dies ist keine Fehlfunktion.

Es wird kein GPS-Signal empfangen.

- Aufgrund von Hindernissen kann das System keine GPS-Signale empfangen.
 - Stellen Sie das Fahrzeug an einer Stelle ab, an der die Signale deutlich empfangen werden.
- Der GPS-Empfang ist schlecht.
 - Überprüfen Sie die GPS-Informationen.
 - Bei beheizbaren bzw. Wärme abweisenden Windschutzscheiben wird möglicherweise die externe GPS-Antenne VCA-41 (Sonderzubehör) benötigt.
- Vor der GPS-Antenne befindet sich ein Hindernis.
 - Installieren Sie das Gerät an einer Stelle, an der der Empfang nicht durch die Karosserie usw. blockiert wird. Erläuterungen zum Installieren des Geräts finden Sie unter „Montageposition“ auf Seite 5.
- Wenn sich auf der Windschutzscheibe eine Folie befindet, werden möglicherweise keine Signale empfangen. Verwenden Sie in diesem Fall die externe GPS-Antenne VCA-41 (Sonderzubehör).

Fortsetzung auf der nächsten Seite →

Die auf der Karte angezeigte Position des Autos entspricht nicht der tatsächlichen Position.

Dies ist auf die Fehlerspanne beim GPS-Satellitensignal zurückzuführen. Dadurch kann es zu Abweichungen von einigen hundert Metern von der tatsächlichen Position kommen.

Die Sprachführung ist nicht zu hören.

Die Lautstärke ist zu niedrig.

→ Erhöhen Sie die Lautstärke im Einstellmenü (Seite 17).

Wenn das Gerät über den eingebauten Akku mit Strom versorgt wird, stehen 70 % der maximalen Lautstärke zur Verfügung, auch wenn die Lautstärke höher eingestellt wird (80 % usw.).

Die Anzeige auf dem LCD-Display ist nicht normal.

- Bei hohen Temperaturen verdunkelt sich möglicherweise das LCD-Display und die Anzeige ist nicht mehr deutlich erkennbar. Bei niedrigen Temperaturen können auf dem LCD-Display Nachbilder erscheinen. Hierbei handelt es sich nicht um Fehlfunktionen. Die Phänomene verschwinden, sobald wieder die normale Betriebstemperatur erreicht ist.
- Das LCD-Display ist dunkel oder die Kartenfarbe hat gewechselt.
 - Der automatische Dimmer wurde möglicherweise aktiviert, da der Sensor (Seite 11) von einer Hand o. ä. abgedeckt wurde.

Zurücksetzen des Geräts

Wenn die Navigationssoftware abstürzt, setzen Sie das Gerät zurück.

Drücken Sie die Taste RESET mit einem spitzen Gegenstand, wie z. B. einem Kugelschreiber.

Wenn das Problem bestehen bleibt, schalten Sie die Hauptstromversorgung aus, indem Sie den Schalter POWER in die Position OFF stellen. Schalten Sie das Gerät nach etwa 10 Sekunden wieder ein.

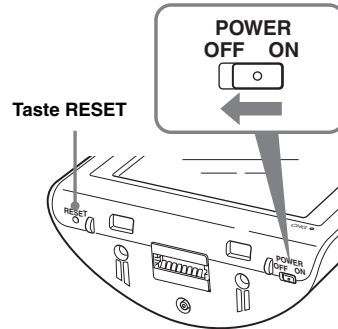
**Hinweis**

Wenn Sie die Hauptstromversorgung aus- und dann wieder einschalten, kann es einige Zeit dauern, bis wieder GPS-Signale empfangen werden.

A propos de ce mode d'emploi

- Ce guide de démarrage rapide contient des instructions relatives à l'installation, les raccordements et les opérations de base de ce produit. Pour plus de détails, reportez-vous au mode d'emploi au format PDF disponible sur le disque de l'application fourni.
- Le contenu de ce manuel est rédigé pour des utilisateurs déjà habitués à utiliser le système d'exploitation Microsoft® Windows®. Pour les détails concernant l'exploitation de l'ordinateur, reportez-vous au manuel propre à l'ordinateur.
- Il est possible que les illustrations contenues dans ce manuel diffèrent de votre appareil.
- Conservez précieusement ce mode d'emploi pour toute référence ultérieure.



Traitement des appareils électriques et électroniques en fin de vie (Applicable dans les pays de l'Union Européenne et aux autres pays européens disposant de systèmes de collecte sélective)

Ce symbole, apposé sur le produit ou sur son emballage, indique que ce produit ne doit pas être traité avec les déchets ménagers. Il doit être remis à un point de collecte approprié pour le recyclage des équipements électriques et électroniques. En s'assurant que ce produit est bien mis au rebut de manière appropriée, vous aiderez à prévenir les conséquences négatives potentielles pour l'environnement et la santé humaine. Le recyclage des matériaux aidera à préserver les ressources naturelles. Pour toute information supplémentaire au sujet du recyclage de ce produit, vous pouvez contacter votre municipalité, votre déchetterie ou le magasin où vous avez acheté le produit.

Accessoires compatibles : Adaptateur pour batterie de voiture/Adaptateur secteur

La garantie ne couvre ni la perte, ni la détérioration des données

Sony n'offre aucune garantie contre la perte ou la détérioration des données.

Attention

EN AUCUN CAS SONY NE POURRA ETRE TENU RESPONSABLE DE TOUT DOMMAGE, DIRECT OU INDIRECT DE QUELQUE NATURE QUE CE SOIT, OU DE TOUT PREJUDICE (SANS QUE LA LISTE CI-APRES PUISSE ETRE CONSIDEREE COMME LIMITATIVE), TEL QUE PERTE DE BENEFICE, PERTE DE REVENU, PERTE DE DONNEES, PERTE D'USAGE DE L'EQUIPEMENT OU DE N'IMPORTE QUEL EQUIPEMENT ASSOCIE, INDISPONIBILITE, PERTE DE TEMPS PAR L'ACHETEUR IMPUTABLE A L'USAGE OU PROVENANT DE L'USAGE DE CE PRODUIT, DE SON MATERIEL ET/OU DE SON LOGICIEL.

Félicitations !

Nous vous remercions d'avoir fait l'acquisition de ce système de navigation personnel de Sony. Avant de mettre ce système en service, lisez attentivement ce manuel et conservez-le pour toute référence ultérieure.

CARACTERISTIQUES :

- Fonctionnalité « Plug and Play »
- Pré-installation de la carte des pays d'Europe (NV-U70T)
- Pré-installation des cartes régionales (NV-U50T/U50)
- 15 langues peuvent être sélectionnées pour le guidage vocal et l'affichage à l'écran
- Écran tactile de 3,5" de qualité supérieure
- Récepteur GPS à 12 canaux parallèles, issu de la dernière technologie GPS
- Haut-parleur de haute qualité
- Compatible RDS-TMC (Traffic Message Channel) (NV-U70T/U50T)
- Fonctionnement sur batterie
- Fonction de régulateur automatique de luminosité

Table des matières

Avis important 4

Préparation 7

Vérification du contenu 7
Installation de l'appareil 8
 Installation de l'antenne TMC
 (NV-U70T/U50T uniquement) 10
Emplacement des commandes 11
Mise en service de l'appareil 12
Démarrage de la navigation 12
Réception des signaux GPS 12

Opérations de base 13

Utilisation des menus 13
Utilisation du clavier 13

Recherche d'un itinéraire 14

Définition de la destination et démarrage du
radioguidage 14
Définition de la destination par
d'autres moyens 15
Ecrans de radioguidage 16

Réglages du système 17

Utilisation du logiciel fourni 18

Raccordement à votre ordinateur 18
Caractéristiques du logiciel 19

Informations complémentaires 19

Précautions 19
Remarque sur le panneau LCD 19
Entretien 19
Remarques sur la mise au rebut
de l'appareil 19
Spécifications 20
Dépannage 21
 Réinitialisation de l'appareil 21



Avis important

Afin d'éviter tout risque d'accident ou de blessure, lisez attentivement l'avertissement suivant avant d'installer l'appareil et de le mettre en service.

Manipulation

- Aucun corps étranger ne doit pénétrer dans le connecteur de la station d'accueil, car cela risquerait de provoquer un problème de fonctionnement.



- Mettez l'appareil hors tension en appuyant sur I/O, retirez-le de la station d'accueil, puis déconnectez l'adaptateur pour batterie de voiture, sans quoi la batterie de la voiture risque de se décharger. Vérifiez les éléments suivants :
 - Tourner la clé de contact en position OFF ne met pas l'appareil hors tension, il continue à être alimenté par la batterie rechargeable au lithium-ion (intégrée).
 - Si l'allume-cigare de votre voiture n'est pas raccordé à la position ACC (Accessoires) de la clé de contact, la batterie intégrée continue à être alimentée, même si vous avez coupé le contact.
 - Vérifiez le témoin CHG situé en bas à droite de l'appareil qui s'allume pendant le chargement.

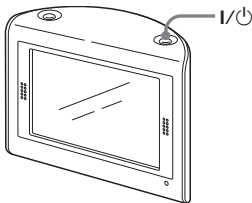

- N'exposez pas l'appareil au feu, ceci risquerait de provoquer un problème de fonctionnement.
- Ne laissez pas de l'eau ou de l'humidité pénétrer dans l'appareil, ceci risquerait de provoquer un problème de fonctionnement.
- Si vous laissez l'appareil à la lumière directe du soleil, l'écran LCD risque de s'assombrir et les images risquent de ne pas être nettes. Il ne s'agit pas d'un problème de fonctionnement et tout revient à la normale lorsque la température diminue.
- Notez que la batterie intégrée ne peut être chargée à des températures en dehors d'une plage comprise entre 5 à 45 °C.

- Ne laissez pas l'appareil exposé à des températures élevées car la capacité de la batterie intégrée risque de se détériorer ou vous risquez de ne plus pouvoir la recharger.

A propos de la sécurité

Généralités

- N'exercez pas une force excessive sur l'appareil ou sur la station d'accueil car il/elle risque de tomber sous la pédale de frein et de provoquer un accident.
- Respectez le code de la route en vigueur, notamment pour les rues à sens unique, lorsque vous utilisez le radioguidage.
- Ne regardez pas l'appareil lorsque vous conduisez. Cela est dangereux et peut provoquer un accident.
- Si vous devez utiliser l'appareil pendant que vous conduisez, vous devez tout d'abord arrêter votre véhicule dans un endroit qui ne présente aucun danger.
- Pensez à prendre l'appareil avec vous lorsque vous quittez la voiture, pour éviter les risques de vol ou de détérioration causée par la chaleur à l'intérieur de la voiture.
- Lorsque l'adaptateur pour batterie de voiture n'est pas utilisé, débranchez-le de la prise allume-cigare car la batterie de la voiture pourrait se décharger même si la clé de contact est en position OFF.
- Veillez à ce qu'aucun liquide ou corps étranger ne pénètre dans l'appareil.
- Ne placez que l'appareil spécifié sur la station d'accueil.
- Ne raccordez aucun accessoire (adaptateur pour batterie de voiture, adaptateur secteur, etc.) autres que ceux fournis ou en option.
- Ne modifiez pas l'appareil.
- N'essayez pas de démonter l'appareil sauf pour le mettre au rebut.

Installation

- Avant d'installer l'appareil, veuillez vérifier les lois et réglementations relatives au radioguidage en vigueur dans votre pays.
- Veillez à installer l'appareil correctement, conformément aux indications fournies dans le manuel d'installation. Une installation incorrecte peut être à l'origine d'un incendie ou d'un choc électrique.
- Avant de commencer l'installation, vérifiez que la clé de contact est en position OFF ou retirez-la. Si vous installez l'appareil alors que le véhicule est en marche, la batterie de la voiture risque de se décharger ou un court-circuit risque de se produire.
- Veillez à :
 - fixer correctement l'appareil sur la station d'accueil ;
 - nettoyer la surface de la ventouse et du pare-brise avant de procéder à la fixation. Vérifiez également que la ventouse est bien fixée sur le pare-brise après son installation ;

- réchauffer l'intérieur de la voiture, puis installez la station d'accueil et l'appareil, si la température ambiante est basse. La ventouse est sensible aux températures élevées/basses ou aux changements brusques de températures ;
- essuyer le pare-brise avant de procéder à l'installation si de la condensation s'est formée dans la voiture.

Sinon, l'appareil ou la station d'accueil risque de tomber sous la pédale de frein et de provoquer un accident.

- Veillez à placer les câbles à des endroits où ils ne gênent pas la conduite.
- N'utilisez pas l'appareil dans une voiture alors que le câble USB est raccordé.
- Raccordez l'adaptateur pour batterie de voiture à la station d'accueil uniquement.
- N'endommagez aucun tuyau ou aucune durite, prenez garde au réservoir de carburant et au câblage électrique pendant l'installation de l'appareil car vous pourriez provoquer un incendie ou un accident. Si vous percez des trous dans un panneau de la voiture, veillez à n'endommager aucune partie cachée du véhicule.
- N'utilisez ou ne modifiez ni boulons, ni écrous sur des équipements critiques comme le circuit de direction, l'alimentation en carburant ou le circuit de freinage. Cela risquerait de provoquer un incendie ou un accident.
- Veillez à ce que les cordons ou les câbles ne soient pas emmêlés ou pincés dans la partie mobile d'une glissière de siège.
- Pour tout renseignement concernant la polarité, la tension de la batterie et l'emplacement de l'airbag de votre voiture, consultez votre concessionnaire.

Emplacement d'installation

- Veillez à installer l'appareil dans un lieu sûr où :
 - il n'obstrue pas la vue du conducteur ;
 - il ne gêne pas le fonctionnement de l'airbag ;
 - il ne gêne pas la conduite du véhicule en particulier le volant, le levier de vitesses ou la pédale de frein ;
 - il ne soit pas soumis à des températures très élevées.
- Consultez un technicien qualifié ou un service d'entretien si vous ne parvenez pas à fixer la station d'accueil solidement sur la voiture.

A propos du GPS

Les satellites GPS (Global Positioning System) émettent continuellement des signaux de positionnement en tout point de la terre. Grâce à une antenne GPS qui reçoit ces signaux, les utilisateurs peuvent être informés de leur position (latitude, longitude, altitude). Pour obtenir des positions sur deux dimensions (latitude et longitude), les informations doivent être reçues de 3 satellites et pour le positionnement sur trois dimensions (latitude, longitude et altitude), 4 satellites sont nécessaires. Étant donné que les satellites GPS sont contrôlés par le Ministère de la Défense des États-Unis, il existe une marge d'erreur délibérée de l'ordre de quelques mètres à 10 mètres. Par conséquent, le système de navigation GPS peut contenir une erreur comprise entre 10 mètres et 200 mètres environ, selon les circonstances. Les informations GPS étant obtenues à l'aide des signaux émis par des satellites, il peut être difficile, voire impossible, d'obtenir des informations lorsque le système GPS est utilisé dans les endroits suivants :

- Tunnel ou souterrain

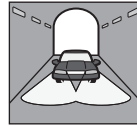

- Etage inférieur d'une autoroute à deux voies superposées



- Lieux entourés de bâtiments très élevés



- Routes bordées de grands arbres au feuillage dense



suite à la page suivante →

Après l'installation initiale, gardez votre voiture dans un endroit sûr et dégagé (sans bâtiments élevés, etc.) pendant maximum 20 minutes environ pour que les signaux GPS soient captés, avant d'utiliser le système de navigation. Ce système doit recevoir des signaux de 3 satellites GPS au minimum pour calculer correctement la position du véhicule.

Remarque

La réception d'un signal GPS demande quelques instants lorsque vous mettez l'appareil sur ON après avoir réglé l'alimentation principale sur OFF, après avoir déchargé complètement la batterie intégrée ou après avoir réinitialisé l'appareil.

A propos du logiciel

Veillez lire attentivement les termes et conditions suivants avant utilisation.

- Les lois sur la protection des droits d'auteur interdisent la reproduction, totale ou partielle, du logiciel ou du manuel relatif au logiciel, ainsi que la location du logiciel, sans l'accord du détenteur des droits d'auteur.
- En cas de problème survenant sur ce logiciel à la suite d'un défaut de fabrication, Sony se réserve le droit de le remplacer ou d'en assurer le remboursement. Toute autre responsabilité imputable à Sony est exclue.
- Il est interdit d'utiliser le logiciel fourni avec ce produit sur un équipement différent de celui auquel il est destiné.
- En raison des efforts permanents d'amélioration de la qualité, les spécifications techniques du logiciel sont susceptibles d'être modifiées sans préavis.
- Les routes et les noms figurant sur la carte peuvent différer des routes et des noms réels.
- La garantie n'inclut ni l'échange, ni le remboursement en cas d'erreurs typographiques ou d'omissions, ou de toute autre différence de présentation observée dans le logiciel.
- Les données cartographiques ne doivent en aucun cas être copiées ou utilisées, en tout ou partie, sans la permission du détenteur des droits d'auteur.
- Les contenus sont sujets à modification sans préavis.

En utilisant l'appareil, vous acceptez les termes et conditions ci-dessus.

Préparation

Vérification du contenu

Vérifiez le contenu de l'emballage.

- Appareil principal (1)

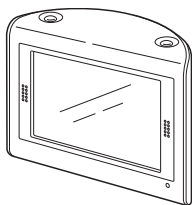

- Station d'accueil*1 (1)

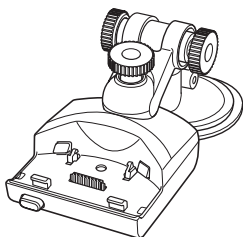

- Adaptateur pour batterie de voiture (1)

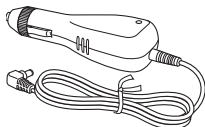

- Adaptateur secteur (1)

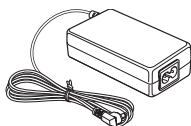

- Câble(s) d'alimentation secteur
– Pour le NV-U70TW/U70TC*2 (2)



- Pour le NV-U50TG/U50G*2 (1)

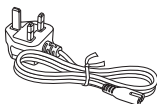

- Pour le NV-U50F/U50D/U50I/U50A/U50B/
U50S/U50N*2 (1)

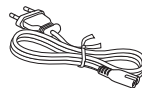

- Câble USB (1)

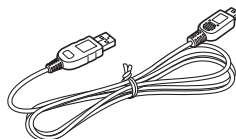

- Antenne TMC (1)/ventouses (2)
(Pour le NV-U70T/U50T)

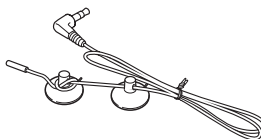

- Ruban adhésif (1)



- Tampon (1)



- Etui de transport (1)

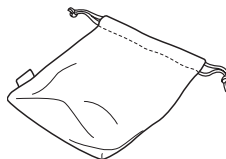

- Disque de l'application (CD-ROM) (1)
(Pour le NV-U50T/U50)



- Disque de l'application (DVD-ROM) (1)
(Pour le NV-U70T)



- Guide de démarrage rapide (1)
- Carte de garantie (1)
- Carte d'enregistrement de l'utilisateur (1)
- ACCORD DE LICENCE UTILISATEUR FINAL (1)

suite à la page suivante →

*1 Le modèle NV-U70T/U50T dispose d'une antenne TMC située sur le côté gauche.

*2 Les noms de modèles sont écrits sur l'étiquette située sous l'appareil principal.

Installation de l'appareil

A propos de l'interrupteur principal

Avant de commencer l'installation, mettez l'alimentation principal sous tension en faisant glisser l'interrupteur POWER en position ON.

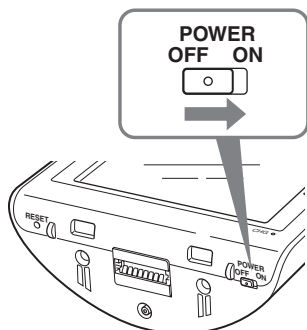

Vous pouvez ensuite mettre l'appareil sous ou hors tension en appuyant sur **I/O** en haut à droite de l'appareil.

Remarques

- Laissez l'appareil sous tension à moins qu'il ne soit pas utilisé pendant plus de 3 mois.
- Si vous coupez l'alimentation principale, la réception des signaux GPS peut prendre quelques instants lorsque vous le remettez sous tension.

A propos de la fixation de la ventouse

Avant de commencer, choisissez un emplacement du pare-brise qui soit bien visible pour le conducteur sans gêner la vue sur la route, et veillez à ce que les surfaces soient propres et sèches.

Les stations d'accueil NVA-CU3T/CU3 en option peuvent également être installées en suivant les étapes ci-dessous.

Remarques

- Installez l'appareil dans un endroit sûr où il ne gênera pas la réception du signal GPS.
- Retirez, puis refixez la station d'accueil régulièrement car la ventouse risque de se détacher en cas de températures élevées/basses, d'utilisation prolongée, etc.
- Veillez à conserver une certaine distance entre la station d'accueil et le tableau de bord lors de l'installation.

1 Fixez la station d'accueil sur le pare-brise.

Exemples d'installation de station d'accueil

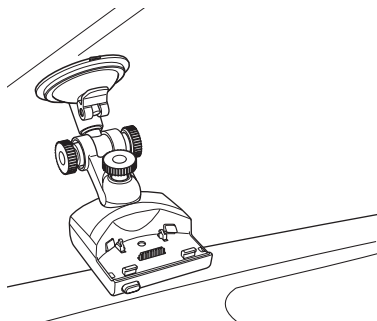

Suivez les étapes **1** à **3** pour réaliser l'installation.

- 1** Nettoyez et séchez la surface de la ventouse.
- 2** Maintenez fermement le centre de la ventouse contre le pare-brise afin de supprimer l'air contenu, puis appuyez sur le levier.

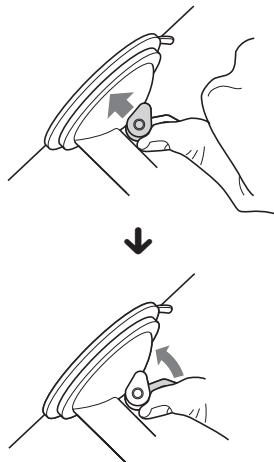

- ③ Tout en maintenant le bouton gauche*, desserrez le bouton droit et réglez l'angle vertical approximatif, puis serrez à nouveau.

*Le bouton gauche ne tourne pas.

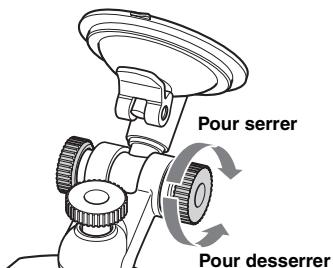

Si vous souhaitez fixer la station d'accueil de façon permanente sur le pare-brise

La ventouse est sensible aux températures élevées ou faibles et peut se décoller. Si vous souhaitez fixer la station d'accueil de façon permanente sur le pare-brise, utilisez le ruban adhésif fourni.

Si la partie inférieure de la station d'accueil touche le tableau de bord

Fixez le tampon fourni pour le protéger. Découpez le tampon à la taille appropriée avant de le fixer.

Remarque

Le ruban adhésif est difficile à retirer une fois qu'il est collé.

2 Raccordez la station d'accueil à la prise de l'allume-cigare.

- ① Branchez l'adaptateur pour batterie de voiture dans la prise DC IN 5.2V située à l'arrière de la station d'accueil.

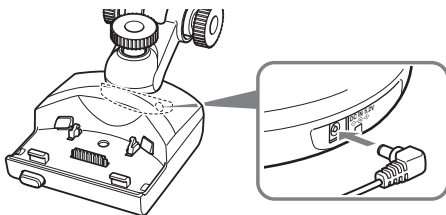

- ② Insérez l'autre extrémité de l'adaptateur pour batterie de voiture complètement dans la prise de l'allume-cigare.

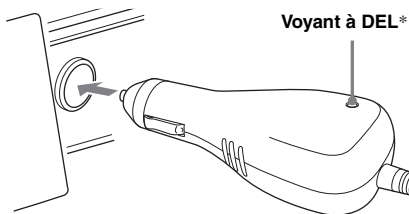

* S'allume lorsque vous mettez le contact après l'installation.

Remarque

Selon la taille ou la forme de la prise de l'allume-cigare, il est possible que le raccordement ne soit pas possible.

- ③ Alignez les 2 fentes situées sous l'appareil sur les ergots de la station d'accueil, puis poussez l'appareil pour le mettre en place.

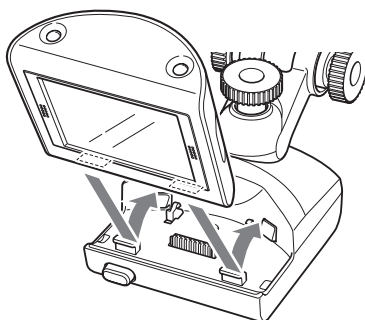

Veillez à ce que l'appareil soit correctement installé sur la station d'accueil (2 déclics).

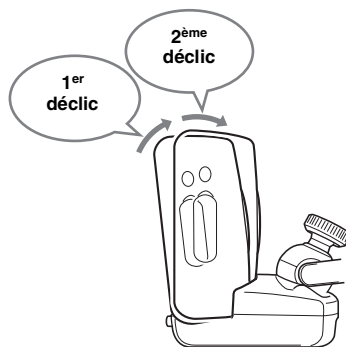

suite à la page suivante →

- 4** Desserrez le bouton central, affinez le réglage de l'angle de façon à voir correctement le moniteur, puis serrez à nouveau.

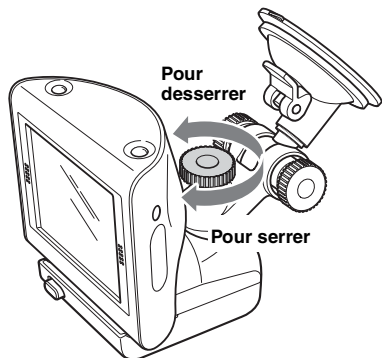

Conseil

Vous pouvez également raccorder l'appareil à une prise secteur à l'aide de l'adaptateur secteur fourni.

Pour retirer l'appareil de la station d'accueil

- 1** Tout en maintenant l'appareil, appuyez sur la touche **RELEASE** de la station d'accueil.

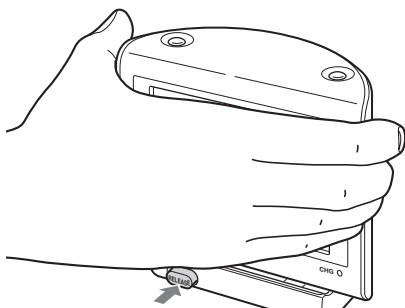

L'appareil est éjecté de la station d'accueil.

- 2** Retirez l'appareil de la station d'accueil.

Installation de l'antenne TMC (NV-U70T/U50T uniquement)

Installez l'antenne TMC afin d'obtenir des informations de radioguidage de RDS-TMC (Traffic Message Channel).

- 1** Branchez le cordon de l'antenne TMC dans la prise de l'antenne TMC située sur le côté gauche de la station d'accueil.

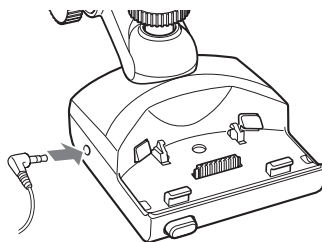

- 2** Fixez l'extrémité de la ventouse sur le pare-brise, puis fixez l'autre ventouse afin que le cordon forme 2 lignes bien droites.

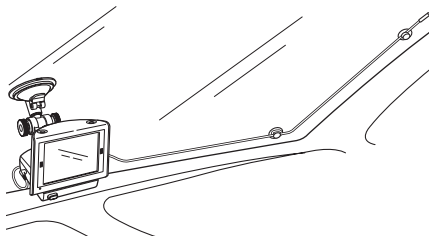

Emplacement des commandes

Face avant :

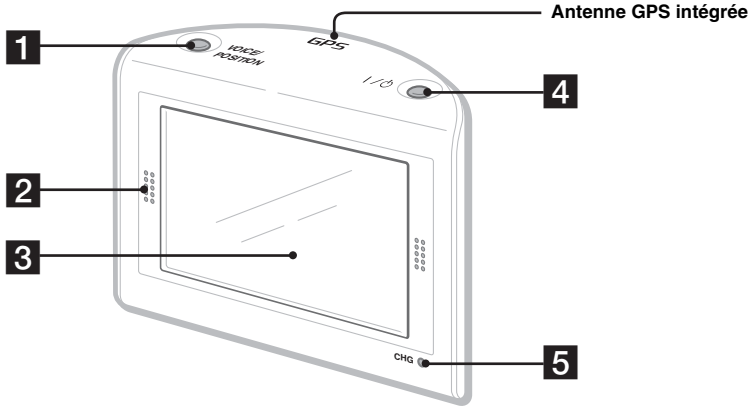

Face arrière :

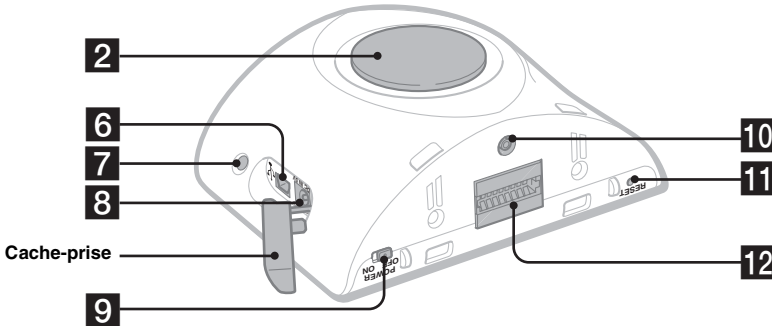

Reportez-vous aux pages indiquées pour obtenir plus d'informations.

1 Touche VOICE/POSITION

En cours de radioguidage :
Permet d'écouter le guidage vocal suivant.
En mode de défilement de la carte :
Permet d'afficher la position actuelle du véhicule.

2 Haut-parleur

Emet le guidage vocal et les avertissements.

3 Fenêtre d'affichage/écran tactile

4 Touche I/⏻ (mise sous tension/veille)

12
Permet de mettre l'appareil sous/hors tension.

5 Témoin CHG (charge de la batterie)

S'allume en rouge en cours de chargement.

6 Prise USB 18

Permet de raccorder un ordinateur via un câble USB.

7 Capteur du régulateur automatique de luminosité

Pour plus d'informations sur la fonction du régulateur automatique de luminosité, reportez-vous au manuel au format PDF fourni.

8 Prise DC IN 5V

Permet de raccorder l'adaptateur d'alimentation secteur.

9 Interrupteur POWER 8, 21

Permet de mettre l'appareil sous/hors tension.

10 Prise d'antenne GPS externe*

11 Touche RESET 21

12 Connecteur de la station d'accueil

* Non fourni

Mise en service de l'appareil

Vérifiez préalablement que l'interrupteur **POWER** situé en bas à droite de l'appareil se trouve en position **ON** (page 8).

1 Appuyez sur I/⏻.

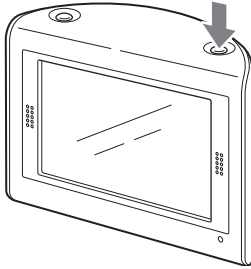

Pour mettre l'appareil hors tension

Appuyez sur I/⏻.

L'appareil passe en mode de veille permettant ainsi une consommation d'énergie minimale.

Remarque

Veillez à retirer l'appareil de la station d'accueil et à débrancher l'adaptateur pour batterie de voiture lorsque l'appareil n'est pas utilisé afin d'éviter que la batterie ne se décharge.

Démarrage de la navigation

1 Une fois l'appareil en service, sélectionnez la langue de votre choix.

Le message d'avertissement apparaît.

2 Lisez le message d'avertissement, puis touchez « Accepter ».

Les écrans du tutoriel apparaissent.

3 Touchez ▼ pour continuer.

Le menu principal s'affiche.

Réception des signaux GPS

Après l'installation initiale, gardez votre voiture dans un endroit sûr et dégagé (sans bâtiments élevés, etc.) pendant maximum 20 minutes environ pour que les signaux GPS soient captés, avant d'utiliser le système de navigation. Ce système doit recevoir des signaux de 3 satellites GPS au minimum pour calculer correctement la position du véhicule.

Vous pouvez vérifier l'état du GPS à partir des affichages.

Témoin d'état du GPS*

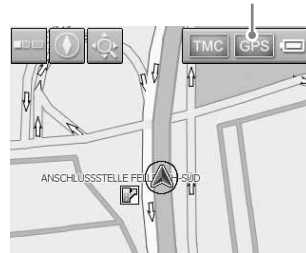

* S'allume en vert clair lorsque la réception du signal est suffisante pour la navigation.

S'allume en vert foncé quand le signal est perdu.

Opérations de base

Les principales procédures d'utilisation du système sont expliquées de manière détaillée. Les opérations générales peuvent être effectuées à partir de l'écran tactile. Touchez doucement les icônes affichées avec le doigt.

Remarque

N'exercez pas de pression excessive sur l'écran ou n'utilisez pas d'objet pointu comme un crayon, etc. pour tapoter l'écran.

Utilisation des menus

Vous pouvez accéder aux rubriques du menu en suivant les procédures ci-dessous.

1 Affichez le menu principal.

Appuyez sur la carte lorsque celle-ci s'affiche.

Dans l'écran de menu, appuyez sur  pour afficher la carte, puis appuyez sur celle-ci.



2 Touchez « Configuration », puis l'élément de votre choix.



3 Touchez ▲/▼ pour faire défiler la liste, puis touchez un élément de réglage de votre choix.

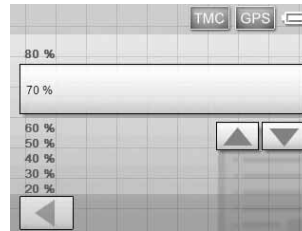

Par ex. : affichage du réglage du volume



4 Effectuez le paramétrage souhaité.

Touchez et sélectionnez le réglage de votre choix ou saisissez des caractères.

En cours d'utilisation du menu :

Pour revenir à l'écran précédent, touchez . Pour annuler la sélection du menu, touchez  (l'affichage de la position actuelle du véhicule apparaît).

Remarque

Les commandes du menu et la manière d'effectuer les paramétrages varient selon le menu sélectionné.

Utilisation du clavier

Le clavier est affiché lorsque vous devez saisir du texte.

Il vous suffit de saisir des caractères en majuscule car le système les convertit automatiquement en caractères appropriés. Vous pouvez saisir des caractères spéciaux en cas de besoin (par ex. lorsque vous nommez une destination enregistrée, etc.).

Affichage du clavier du téléphone mobile

Candidats



suite à la page suivante →

Pour	Touchez
saisir un caractère alphabétique	la touche correspondante (ex. « ABC ») plusieurs fois afin que le caractère de votre choix soit surligné dans la ligne située au-dessus du clavier.
saisir un numéro	« NUM » pour basculer vers le clavier numérique, puis sur la touche numérique de votre choix, touchez ensuite « ABC » pour revenir au clavier alphabétique.
saisir un espace	« _ »
supprimer un caractère	« ← »
sélectionner un candidat	▲▼ pour faire défiler la liste, puis le candidat de votre choix pour valider.
voir la liste de tous les candidats	« List »

Vous pouvez sélectionner un clavier de téléphone mobile ou un clavier alphabétique pour l'affichage du clavier.

Touchez  pour basculer vers le clavier alphabétique.

Le clavier alphabétique est utilisé de la même façon que le clavier du téléphone mobile, sauf si :
– vous saisissez un caractère (touchez la touche de caractère de votre choix) ;

– vous saisissez un caractère spécial (touchez « SYM » pour basculer vers le clavier des caractères spéciaux ; touchez « ABC » pour revenir au clavier précédent).

Touchez  pour revenir au clavier de téléphone mobile.

Recherche d'un itinéraire

Dès que la destination est définie, le système recherche automatiquement des itinéraires.

Avant de commencer, vérifiez que les signaux GPS sont suffisants pour permettre la navigation (page 12).

Définition de la destination et démarrage du radioguidage

La procédure à suivre pour rechercher l'itinéraire et démarrer le radioguidage est décrite ci-dessous.

Dans l'exemple utilisé ici, la destination est définie par l'adresse.

Pour plus d'informations sur la définition de la destination par d'autres moyens, reportez-vous à la section « Définition de la destination par d'autres moyens » à la page 15.

Pour votre sécurité, gardez votre véhicule dans un endroit sûr, puis saisissez la destination avant le départ.

1 Affichage du menu principal.

Appuyez sur la carte lorsque celle-ci s'affiche.

Dans l'écran de menu, appuyez sur  pour afficher la carte, puis appuyez sur celle-ci.

2 Sélectionnez « Nouvelle destination » → « Navigation ».

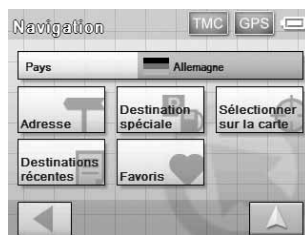

3 Sélectionnez le pays souhaité en appuyant sur la zone d'entrée « Pays ».

Seuls les pays inclus dans les données de la carte courante peuvent être sélectionnés.

4 Sélectionnez « Adresse ».

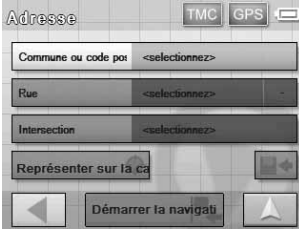

5 Saisissez l'adresse.

Pour plus de détails sur la manière de saisir les caractères, reportez-vous à la section « Utilisation du clavier » à la page 13. Appuyez sur la zone d'entrée correspondante pour saisir les options ci-dessous.

« Commune ou code postal »

Saisissez le nom de la commune ou le code postal.

« Rue »/« - »

Saisissez le nom de la rue et le numéro de la maison (si vous le connaissez).

Si aucun numéro de maison n'est disponible, la zone « - » est désactivée.

« Intersection »

Saisissez le nom du croisement si vous souhaitez le sélectionner comme point de destination.

6 Sélectionnez « Démarrer la navigation ».

L'écran de sélection de l'option de l'itinéraire s'affiche.

Pour plus d'informations sur la sélection des options de l'itinéraire, reportez-vous au manuel au format PDF fourni.

7 Sélectionnez de nouveau « Démarrer la navigation ».

La carte s'affiche, l'itinéraire est calculé et le radioguidage commence.

Définition de la destination par d'autres moyens

Vous pouvez également définir la destination et rechercher des itinéraires en utilisant les méthodes suivantes.

Dans le menu principal, sélectionnez les options dans l'ordre suivant, puis sélectionnez « Démarrer la navigation » (si nécessaire).

Pour plus d'informations, consultez le manuel au format PDF fourni.

Recherche aux alentours

Permet de rechercher des itinéraires vers un centre d'intérêt (restaurant, hôtel, etc.) à proximité de la position courante du véhicule.

Chez moi

Permet de rechercher des itinéraires vers votre domicile, quand vous l'avez enregistré.

« Nouvelle destination » → « Chez moi »

Destination spéciale

Permet de rechercher des itinéraires vers un centre d'intérêt (restaurant, hôtel, etc.) en sélectionnant la (ou les) catégorie(s) et la destination correcte dans la liste.

Sélectionnez « Nouvelle destination » →

« Navigation » → « Destination spéciale », puis les options suivantes vous permettront de spécifier la zone de recherche.

« ---à proximité »

Permet d'effectuer la recherche dans le rayon spécifié à partir du centre de la carte.

« ---au niveau national »

Permet d'effectuer la recherche dans le pays spécifié.

« ---dans une ville »

Permet d'effectuer la recherche dans la ville spécifiée.

Sélectionner sur la carte

Permet de rechercher des itinéraires en définissant la destination directement à partir de l'affichage de la carte.

« Nouvelle destination » → « Navigation » →

« Sélectionner sur la carte »

Destinations récentes

Permet de rechercher des itinéraires vers les destinations récentes recherchées.

« Nouvelle destination » → « Navigation » →

« Destinations récentes »

Favoris

Permet de rechercher les itinéraires vers un point de destination enregistré.

« Nouvelle destination » → « Navigation » →

« Favoris »

Ecrans de radioguidage

Lorsqu'un itinéraire a été calculé, le guidage visuel vous permet de naviguer vers la destination, avec le radioguidage.

Informations sur le menu outil de la carte

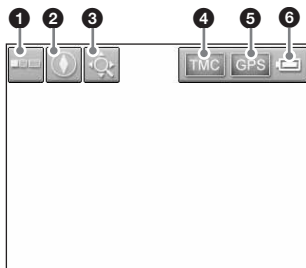

- ❶ Pour afficher/masquer le menu outil.
- ❷ Pour changer le sens de la carte (nord en haut/ dans le sens de la route) de la carte 2D.
- ❸ Pour basculer en mode de défilement de la carte.
- ❹ Pour visualiser des informations TMC.*
- ❺ Pour visualiser des informations GPS détaillées.
- ❻ Indique l'état de la batterie.

* NV-U70T/U50T uniquement.

S'allume en orange clair en cours de réception.

S'allume en orange foncé en l'absence de toute réception.

Affichage de carte 2D

Tout droit

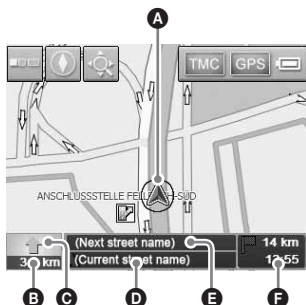

A l'approche d'une intersection

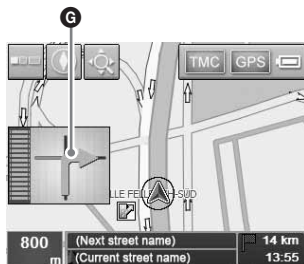

A l'approche d'une intersection (plus près)

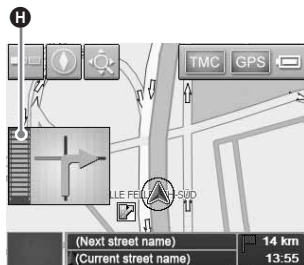

Instruction suivante immédiatement l'intersection

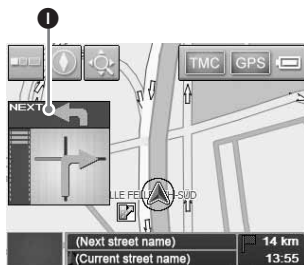

- A Position actuelle
- B Distance jusqu'à la prochaine bifurcation
- C Direction suivante
- D Nom de la rue courante
- E Nom de la rue suivante
- F Heure d'arrivée estimée/Distance jusqu'à la destination
- G Instructions relatives à la prochaine bifurcation
- H Indications sous forme de barres de la distance jusqu'à la prochaine bifurcation
- I Instructions après la prochaine bifurcation

Affichage de carte 3D

Vous pouvez régler l'écran de la carte 3D dans le menu de réglage (page 17).

Afficher l'écran de l'itinéraire

Vous pouvez visualiser tout l'itinéraire jusqu'à la destination.

Pour l'afficher, sélectionnez « Itinéraire » → « Afficher l'itinéraire » dans le menu principal.

Mode de défilement de la carte

Vous pouvez passer en mode de défilement de la carte à partir de l'écran de la carte en appuyant sur  pendant le radioguidage ou non.

En mode de défilement de la carte, le quadrillage est affiché sur la carte et vous pouvez faire glisser l'écran pour faire défiler la carte.

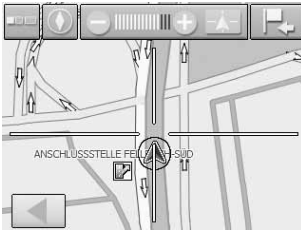

Appuyez sur \pm pour régler l'échelle de la carte. Placez l'intersection du quadrillage sur un point souhaité, puis appuyez sur  pour afficher le menu du mode de défilement de la carte afin de définir le point comme destination, etc.

Appuyez sur  pour revenir à l'affichage de la position actuelle du véhicule.

Réglages du système

Vous pouvez configurer divers paramètres du système et de la mémoire.

Sélectionnez « Configuration » dans le menu principal, puis l'option souhaitée dans la liste ci-dessous, afin de procéder à chaque réglage.

Pour plus d'informations, consultez le manuel au format PDF fourni.

Volume

Permet de régler le niveau du volume vocal du radioguidage.

Remarque

Lorsque l'appareil est alimenté par la batterie intégrée, le volume maximum disponible est de l'ordre de 70 %, même si le réglage est supérieur (80 %, etc). Cette remarque ne s'applique pas lorsque l'appareil est alimenté par l'adaptateur pour batterie de voiture ou l'adaptateur secteur.

Sélectionner une carte

Permet de sélectionner une carte enregistrée dans l'appareil.

Infos sur la carte

Permet d'afficher/masquer la barre d'informations (affichée en bas de la carte), les icônes CI et les noms de rue sur la carte.

Infos itinéraire

Permet d'afficher/masquer l'heure d'arrivée estimée et la distance jusqu'à la destination finale sur la carte.

Panneaux routiers

Permet d'afficher/masquer les panneaux routiers indiquant la fin d'une autoroute ou d'une voie rapide*1 sur la carte.

Capteur de lumière

Permet d'ajuster la sensibilité du capteur du régulateur automatique de luminosité.

Représentation

Permet de régler la luminosité et la couleur de la carte.

Calibrage de l'écran tactile

Permet de calibrer la position de contact de l'écran tactile.

Mode Automatique

Permet de sélectionner l'affichage de la carte par défaut (2D ou 3D) ; de changer automatiquement l'échelle de la carte en fonction de la vitesse de conduite (peut être configuré pour les cartes 2D et 3D, respectivement) ; de sélectionner la direction de la carte par défaut pour l'écran de carte 2D (nord en haut/dans le sens de la route).

suite à la page suivante →

Options de route

Permet de sélectionner une préférence de recherche d'itinéraire (optimisation en fonction de la durée ou de la distance) ; d'autoriser/interdire les autoroutes, les ferries et les péages sur l'itinéraire.

Itinéraire

Permet de passer automatiquement à la destination suivante lorsqu'une destination est atteinte.

Fuseau horaire

Permet de sélectionner le fuseau horaire de la région actuelle ; de passer de l'heure d'été à l'heure d'hiver.

Bien que l'heure actuelle soit automatiquement réglée par GPS, le fuseau horaire doit être réglé pour que l'heure d'arrivée estimée soit affichée avec précision.

Format

Permet de sélectionner un affichage sur 12/24 heures de l'horloge ; de sélectionner l'unité de la distance (kilomètres/miles).

Sélectionnez une langue

Permet de sélectionner la langue de votre choix pour l'affichage et le guidage vocal.

Adresse du domicile

Permet d'enregistrer l'adresse de votre domicile.

Réglage silencieux de la radio*2

Permet d'atténuer le son de la radio.

Mode de démonstration

Permet de lancer la démonstration.

Informations produit

Permet d'afficher les informations sur l'appareil, comme son nom, sa version, etc., ainsi que les tutoriels.

*1 S'affichent uniquement si elles figurent dans les informations concernant la carte.

*2 Uniquement si le kit d'installation pour voiture XA-49FM en option est raccordé à la prise de réglage silencieux de la radio de votre autoradio.

Remarque

Les avertissements donnés sur la base des informations concernant la carte risquent de ne pas être toujours corrects en raison de travaux de voirie, etc. Les informations concernant l'état de la circulation et la sécurité des routes sont prioritaires sur toutes les informations provenant du système de navigation.

Utilisation du logiciel fourni

Des fonctions importantes utilisant le logiciel fourni sont expliquées dans cette section. Pour plus d'informations, consultez le manuel au format PDF fourni.

Configuration du système d'exploitation

- Système d'exploitation : Windows 98SE/2000/ME/XP
 - Lecteur de CD-ROM/DVD-ROM
 - Port USB
 - Vitesse minimale du processeur 150 MHz (recommandée)
-

Raccordement à votre ordinateur

- 1 Raccordez l'appareil à une prise à l'aide de l'adaptateur secteur et du câble d'alimentation secteur.**
- 2 Raccordez l'appareil à votre ordinateur à l'aide du câble USB.**

Branchez le petit connecteur du câble USB sur la prise USB de l'appareil, puis le connecteur large sur un port USB de votre ordinateur.

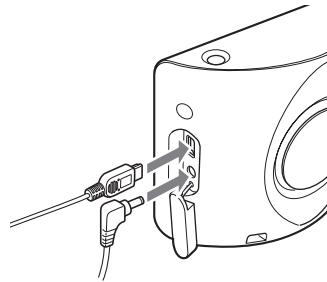

Remarques lors du transfert des données

Pendant le transfert :

- ne débranchez pas le câble USB ni l'adaptateur secteur ;
- ne mettez pas l'appareil hors tension, ne le mettez pas en mode de veille ou ne le réinitialisez pas ;
- n'arrêtez pas l'ordinateur, ne le mettez pas en mode de veille ou ne le redémarrez pas.

Si vous souhaitez interrompre le transfert, cliquez sur le bouton Annuler sur l'écran de l'ordinateur.

Caractéristiques du logiciel

Installer le logiciel de communication avec le PC

Un logiciel de raccordement à l'ordinateur (Active Sync) peut être installé.

Sauvegarder/restaurer la carte préinstallée (NV-U50T/U50 uniquement)

Les données cartographiques pré-installées dans l'appareil peuvent être sauvegardées sur votre ordinateur et restaurées sur l'appareil, en cas de suppression accidentelle, etc.

Assistant cartes

Il est possible d'ajouter des données cartographiques à l'appareil à partir du DVD-ROM fourni ou en option. Lorsque vous ajoutez des données, vous aurez éventuellement besoin de supprimer des données cartographiques inutiles de l'appareil pour libérer de la mémoire.

Assistant langues

Des données concernant la langue de l'affichage à l'écran et du guidage vocal peuvent être ajoutées à l'appareil à partir du CD-ROM/DVD-ROM fourni et les données inutiles peuvent être supprimées.

Lire le manuel

Vous pouvez lire le manuel au format PDF.

Support

Permet un accès facile au site du support technique dédié aux systèmes de navigation Sony.

Consultez ce site pour en savoir plus sur le support technique comme les mises à jour logicielles et micrologicielles, les FAQ, etc.

Reinstaller l'application

Le logiciel de navigation pré-installé dans l'appareil peut être installé de nouveau à partir du CD-ROM/DVD-ROM fourni, en cas de suppression accidentelle, etc.

Informations complémentaires

Précautions

Si votre véhicule est resté stationné en plein soleil, laissez l'appareil refroidir avant de l'utiliser.

Condensation

Par temps de pluie ou dans des régions très humides, de l'humidité peut se condenser à l'intérieur de l'écran de l'appareil. Si cela se produit, l'appareil ne fonctionne pas correctement. Dans ce cas, faites coulisser le commutateur POWER situé en bas à droite de l'appareil en position OFF, puis attendez environ une heure que l'humidité se soit évaporée.

Remarque sur le panneau LCD

Des points immobiles bleus, rouges ou verts peuvent apparaître sur le moniteur. Il s'agit de « points lumineux » et ils peuvent apparaître sur n'importe quel écran LCD. Le panneau LCD est le fruit d'une technologie de pointe et plus de 99,99 % segments sont fonctionnels. Toutefois, un petit pourcentage d'entre eux (généralement 0,01 %) peut ne pas s'allumer correctement. Ceci n'occasionnera toutefois aucune gêne lors du visionnage.

Entretien

Remplacement du fusible

Lorsque vous remplacez le fusible de l'adaptateur pour batterie de voiture, veillez à utiliser un fusible dont la capacité, en ampères, correspond à la valeur indiquée sur l'ancien fusible. Si le fusible fond, vérifiez le branchement de l'alimentation et remplacez le fusible. Si le nouveau fusible fond de nouveau, il est possible que l'appareil soit défectueux. Dans ce cas, consultez votre revendeur Sony le plus proche.

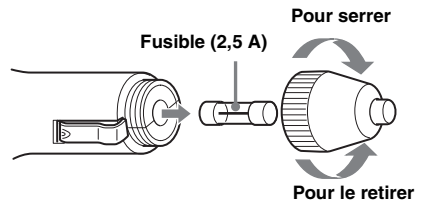

Avertissement

Ne jamais utiliser de fusible dont la capacité en ampères dépasse celle du fusible fourni avec l'appareil, car vous risqueriez d'endommager l'appareil.

Remarques sur la mise au rebut de l'appareil

Retirez la batterie au lithium-ion lorsque vous mettez l'appareil au rebut et portez la batterie dans un lieu de collecte et de recyclage.

La procédure permettant de retirer la batterie est décrite ci-dessous.

Remarque

Ne démontez jamais l'appareil sauf pour le mettre au rebut.

suite à la page suivante →

- 1 Coupez l'alimentation principale en faisant glisser l'interrupteur POWER en position OFF.**
- 2 Retirez le cache de la prise (page 11).**
- 3 Retirez les 2 vis situées sous l'appareil à l'aide d'un tournevis.**

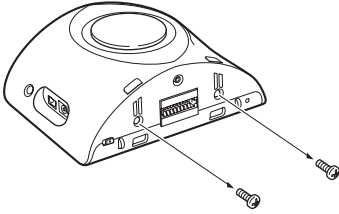

- 4 Faites glisser le capot arrière, puis soulevez-le pour l'ouvrir.**

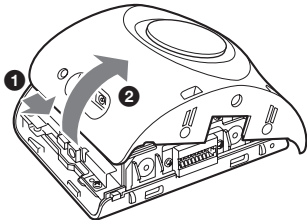

- 5 Retirez la batterie.**

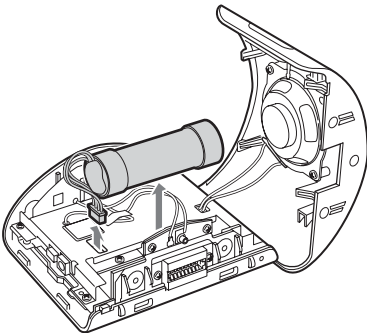

- 6 Isolez la borne du connecteur en l'enroulant dans un ruban adhésif.**

Remarques sur la batterie au lithium-ion

- Maintenez la batterie hors de portée des enfants.
- Ne tenez pas la batterie avec des pinces métalliques car cela pourrait provoquer un court-circuit.

ATTENTION

Utilisée de façon incorrecte, la pile peut exploser. Ne pas la recharger, la démonter ni la jeter au feu.

Spécifications

Appareil principal

Température de fonctionnement : 5 à 45 °C

Alimentation requise : 5 V CC

(par l'adaptateur secteur fourni)

Bornes de connexion :

Connecteur de la station d'accueil

Prise DC IN 5V

Prise USB

Prise d'antenne GPS externe

Haut-parleur : haut-parleur à 2 voies

Puissance consommée : environ 0,5 A

Dimensions : environ 104,7 × 87,5 × 42,9 mm
(l × h × p)

Poids : environ 310 g

Moniteur

Système : écran à cristaux liquides transmissif

Système de lecteur : système à matrice active TFT a-Si

Dimensions : 3,5 po (4:3)

70,1 × 52,6, 87,6 mm (h × v, p)

Segmentation : 230 400 (960 × 240) points

Station d'accueil

Température de fonctionnement : 5 à 45 °C

Alimentation requise : 5,2 V CC

(par l'adaptateur pour batterie de voiture 12 V fourni (terre négative))

Bornes de connexion :

Connecteur de l'appareil

Prise DC IN 5.2V

Prise d'antenne TMC (NV-U70T/U50T uniquement)

Fréquence de réception : 87,5 à 108,0 MHz
(NV-U70T/U50T uniquement)

Accessoires en option

Antenne GPS externe : VCA-41

Kit de support avec fonction TMC pour la voiture :
NVA-CU3T

Kit de support pour la voiture : NVA-CU3

Kit d'installation pour voiture : XA-49FM

Kit de cartes européennes : NVD-DU3

(pour le NV-U50T/U50)

La conception et les spécifications sont sujettes à modification sans préavis.



- Les soudures sont effectuées sans plomb.
- Aucun retardateur de flamme halogéné n'est utilisé dans certaines cartes à circuits imprimés.
- Utilisation des batteries au lithium-ion rechargeables.
- La prévention contre les chocs est assurée par une protection en carton ondulé.
- Imprimée avec de l'encre à base d'huile végétale sans COV (composés organiques volatils).
- Ce manuel est imprimé sur papier 100 % recyclé avec de l'encre à base d'huile végétale sans COV (composés organiques volatils).

Dépannage

La liste de contrôles suivante vous aidera à remédier aux problèmes que vous pourriez rencontrer avec cet appareil.

Avant de passer en revue la liste de contrôles ci-dessous, vérifiez les procédures de raccordement et d'utilisation.

Les icônes de fonctionnement de l'écran sont inopérantes.

Une opération peut prendre un certain temps lorsqu'une carte routière est affichée.

L'appareil ne démarre pas.

- Vérifiez que l'interrupteur POWER situé en bas à droite de l'appareil se trouve en position ON.
- Rechargez la batterie intégrée.
- Vérifiez que l'appareil est bien installé sur la station d'accueil (page 9).

La batterie intégrée ne peut pas être rechargée.

- Vérifiez que l'interrupteur POWER situé en bas à droite de l'appareil se trouve en position ON.
- Si l'adaptateur secteur est utilisé, débranchez-le de la prise murale, puis rebranchez-le.
- La batterie au lithium-ion intégrée peut être chargée à des températures comprises entre 5 à 45 °C. La batterie ne peut pas être chargée si la température à l'intérieur de l'appareil augmente en raison d'une exposition directe au soleil, etc. Il ne s'agit pas d'un problème de fonctionnement.

Impossible de recevoir un signal GPS.

- Le système ne peut recevoir de signaux GPS à cause d'un obstacle.
 - Déplacez votre véhicule vers un endroit où les signaux peuvent être reçus plus clairement.
- La réception du signal GPS est faible.
 - Vérifiez les informations GPS.
 - Une antenne GPS externe VCA-41 en option peut être requise si le pare-brise est chauffant ou thermoréfléchissant.
- Il y a un obstacle devant l'antenne GPS.
 - Installez l'appareil à un endroit où le signal n'est pas interrompu par le véhicule, etc. Pour plus d'informations sur l'installation de l'appareil, reportez-vous à la section « Emplacement d'installation » à la page 5.
- Le signal peut ne pas être reçu si le pare-brise est recouvert d'un film. Dans ce cas, utilisez l'antenne GPS externe VCA-41 en option.

La position du véhicule sur la carte ne correspond pas à la route sur laquelle se trouve actuellement le véhicule.

La marge d'erreur du signal émis par les satellites GPS est trop grande. Une marge d'erreur de quelques centaines de mètres maximum peut se produire.

Le guidage vocal est inaudible.

Le réglage du volume est trop faible.

- Montez le volume dans le menu de réglage (page 17).

Lorsque l'appareil est alimenté par la batterie intégrée, le volume maximum disponible est de l'ordre de 70 %, même si le réglage est supérieur (80 %, etc).

L'écran LCD ne s'affiche pas normalement.

- Avec des températures élevées, l'écran LCD risque de s'assombrir et les images risquent de ne pas être nettes. Avec des températures basses, une image rémanente peut se produire sur l'écran LCD. Il ne s'agit pas de problèmes de fonctionnement et l'écran LCD reviendra à son état normal lorsque la température sera revenue dans les limites de la plage de fonctionnement spécifiée.
- L'écran LCD est sombre ou la couleur de la carte a changé.
 - La fonction de régulateur automatique de luminosité est peut-être activée parce que son capteur (page 11) est couvert par une main, etc.

Réinitialisation de l'appareil

Si le logiciel de navigation est bloqué, essayez de réinitialiser l'appareil.

Appuyez sur la touche RESET avec un objet pointu comme un stylo à bille.

Si le problème persiste, coupez l'alimentation principale en faisant glisser l'interrupteur POWER sur la position OFF, puis remettez l'appareil sous tension après environ 10 secondes.

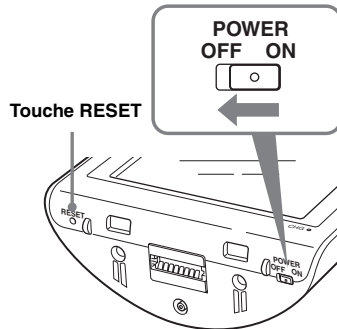

Remarque

Après avoir coupé l'alimentation principale, la réception des signaux GPS peut prendre quelques instants lorsque vous remettez l'appareil sous tension.

Informazioni sul presente manuale

- Nella presente guida rapida all'uso sono contenute le istruzioni per l'installazione, i collegamenti e le operazioni di base. Per ulteriori informazioni, consultare il manuale PDF nel disco delle applicazioni in dotazione.
- Le informazioni contenute nel presente manuale sono destinate a utenti dotati di una certa familiarità d'uso del sistema operativo Microsoft® Windows®. Per ulteriori informazioni sul funzionamento del computer, consultare il relativo manuale.
- Le illustrazioni presenti in questo manuale potrebbero non corrispondere all'unità in questione.
- Conservare il presente manuale per eventuali riferimenti futuri.



Trattamento del dispositivo elettrico od elettronico a fine vita (applicabile in tutti i paesi dell'Unione Europea e in altri paesi europei con sistema di raccolta differenziata)

Questo simbolo sul prodotto o sulla confezione indica che il prodotto non deve essere considerato come un normale rifiuto domestico, ma deve invece essere consegnato ad un punto di raccolta appropriato per il riciclo di apparecchi elettrici ed elettronici. Assicurandovi che questo prodotto sia smaltito correttamente, voi contribuirete a prevenire potenziali conseguenze negative per l'ambiente e per la salute che potrebbero altrimenti essere causate dal suo smaltimento inadeguato. Il riciclaggio dei materiali aiuta a conservare le risorse naturali. Per informazioni più dettagliate circa il riciclaggio di questo prodotto, potete contattare l'ufficio comunale, il servizio locale di smaltimento rifiuti oppure il negozio dove l'avete acquistato.

Accessori utilizzabili: Adattatore della batteria dell'auto/
Alimentatore CA

Nessuna garanzia per eventuali perdite o danneggiamenti dei dati

Sony non fornisce alcuna garanzia per eventuali perdite o danneggiamenti dei dati.

Attenzione

IN NESSUN CASO SONY POTRÀ ESSERE RITENUTA RESPONSABILE DI DANNI ACCIDENTALI, INDIRETTI, CONSEGUENZIALI O DI ALTRI DANNI INCLUSI, SENZA ALCUNA LIMITAZIONE, PERDITE DI PROFITTI, PERDITE DI GUADAGNO, PERDITE DI DATI, PERDITE DELL'UTILIZZO DEL PRODOTTO O DI QUALSIASI APPARECCHIO ASSOCIATO E TEMPI DI FERMO DOVUTI ALL'USO DEL PRESENTE PRODOTTO O DEI RELATIVI COMPONENTI HARDWARE E/O SOFTWARE.

Congratulazioni!

Complimenti per l'acquisto del sistema di navigazione personalizzata Sony. Prima di utilizzare il sistema, leggere l'intero manuale e conservarlo per un eventuale riferimento futuro.

CARATTERISTICHE:

- Funzionalità Plug & Play
- Mappa dell'Europa preinstallata (NV-U70T)
- Mappa regionale preinstallata (NV-U50T/U50)
- Possibilità di selezione di 15 lingue per la guida vocale e la visualizzazione su schermo
- Display con schermo a sfioramento di qualità elevata da 3,5 pollici
- Ricevitore GPS parallelo da 12 canali all'avanguardia
- Diffusore di alta qualità
- Compatibilità con RDS-TMC (Traffic Message Channel, canale per messaggi di viabilità) (NV-U70T/U50T)
- Funzionamento a batteria
- Funzione di riduzione automatica della luminosità

Avvertenza importante 4

Operazioni preliminari **7**

Verifica del contenuto 7

Installazione dell'unità 8

 Installazione dell'antenna TMC
 (solo NV-U70T/U50T) 10

Posizione dei comandi 11

Accensione dell'unità 12

Avvio della navigazione 12

Ricezione dei segnali GPS 12

Operazioni di base **13**

Operazioni di menu 13

Operazioni mediante la tastiera 13

Ricerca del percorso **14**

Impostazione della destinazione e avvio della
guida 14

Altri metodi per impostare la destinazione . . . 15

Schermate di guida 16

Impostazioni del sistema **17**

Uso del software in dotazione **18**

Collegamento al computer 18

Funzionalità software 19

Informazioni aggiuntive **19**

Precauzioni 19

Nota sullo schermo LCD 19

Manutenzione 19

Note sullo smaltimento dell'unità 19

Caratteristiche tecniche 20

Guida alla soluzione dei problemi 21

 Azzeramento dell'apparecchio 21

Avvertenza importante

Per evitare il rischio di eventuali danni alla persona, leggere le avvertenze riportate di seguito prima di installare e attivare l'unità.

Manutenzione

- Non lasciare che oggetti estranei penetrino all'interno del connettore del supporto dell'unità, onde evitare problemi di funzionamento.

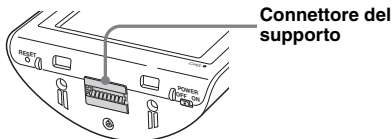

Connettore del supporto

- Spegner l'unità premendo I/O, estrarla dal supporto, quindi scollegare l'adattatore della batteria dell'auto onde evitare che quest'ultima si consumi. Si noti quanto riportato di seguito.
 - Anche se la chiave di accensione si trova sulla posizione di disattivazione, l'unità non viene spenta e continua a ricevere alimentazione dalla batteria ricaricabile agli ioni di litio (incorporata).
 - Se la presa dell'accendisigari non è collegata alla posizione ACC della chiave di accensione, la batteria incorporata continua ad essere alimentata, anche se la chiave di accensione si trova sulla posizione di disattivazione.
 - Verificare l'indicatore CHG nella parte inferiore destra dell'unità che si illumina durante la ricarica.

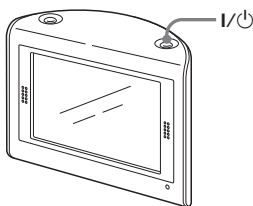

- Non posizionare l'unità in prossimità del fuoco, onde evitare problemi di funzionamento.
- Non lasciare che acqua o pioggia penetrino nell'unità, onde evitare problemi di funzionamento.
- Se l'unità viene esposta alla luce solare diretta, è possibile che lo schermo LCD risulti scuro e che non sia chiaramente visibile. Non si tratta di un problema di funzionamento. Quando la temperatura diminuisce, lo schermo torna alla normalità.
- Si noti che la batteria incorporata non viene ricaricata a temperature non comprese tra 5 – 45 °C.

- Non lasciare l'unità in ambienti con temperature elevate, in quanto la capacità della batteria incorporata diminuisce oppure la batteria stessa non può essere ricaricata.

Sicurezza

Generali

- Non applicare eccessiva forza sull'unità o sul supporto, in quanto potrebbero cadere sotto al pedale del freno e così via, causando incidenti.
- Durante la guida sul percorso impostato, assicurarsi di rispettare le norme in materia di circolazione in vigore, quali ad esempio, i sensi unici.
- Non utilizzare l'unità durante la guida. Questo comportamento è pericoloso e può provocare incidenti.
- Se occorre utilizzare l'unità durante la guida, arrestare il veicolo in un luogo sicuro prima di procedere all'uso.
- Prima di lasciare il veicolo, assicurarsi di portare con sé l'unità, onde evitare eventuali furti o danni dovuti all'aumento della temperatura all'interno del veicolo stesso.
- Se l'adattatore della batteria dell'auto non viene utilizzato, scollegarlo dalla presa dell'accendisigari in quanto la batteria dell'auto potrebbe scaricarsi anche se la chiave di accensione si trova sulla posizione OFF.
- Evitare che liquidi o corpi estranei penetrino all'interno dell'unità.
- Assicurarsi di posizionare sul supporto esclusivamente l'unità specificata.
- Non collegare accessori (adattatore della batteria dell'auto, alimentatore CA e così via) diversi da quelli in dotazione o opzionali.
- Non modificare l'unità.
- Non disassemblare l'unità se non al momento del relativo smaltimento.

Installazione

- Prima di installare l'unità, consultare le norme in materia di circolazione.
- Assicurarsi di installare l'unità in modo corretto, in base alle istruzioni di installazione. Un'installazione non corretta può provocare incendi o scosse elettriche.
- Prima di procedere all'installazione, assicurarsi di impostare l'interruttore di accensione sulla posizione OFF o di estrarre la chiave. Diversamente, è possibile che la batteria dell'auto si scarichi o che si verifichi un cortocircuito.

- Accertarsi di effettuare quanto segue:
 - fissare l'unità al supporto in modo corretto.
 - pulire la superficie della ventosa e del parabrezza prima di procedere all'applicazione.
 - Inoltrare, verificare che la ventosa sia fissata saldamente al parabrezza dopo l'installazione.
 - riscaldare prima l'abitacolo del veicolo, quindi installare il supporto e l'unità se la temperatura ambiente è bassa. La presa della ventosa è influenzata dalle temperature alte/basse o da variazioni improvvise della temperatura.
 - pulire il parabrezza prima di procedere all'installazione se all'interno del veicolo si è formata della condensa.

Diversamente, l'unità o il supporto potrebbero cadere sotto al pedale del freno e così via, causando un incidente.

- Accertarsi di posizionare i cavi dove non ostacolano le operazioni di guida.
- Non utilizzare l'unità in un veicolo con il cavo USB collegato.
- Collegare l'adattatore della batteria dell'auto solo al supporto.
- Durante l'installazione dell'unità, prestare attenzione a non danneggiare i tubi, il serbatoio del combustibile o l'impianto elettrico, onde evitare di causare incendi o incidenti. Prima di praticare un foro nei pannelli del veicolo, assicurarsi di non danneggiare le parti non in vista del veicolo stesso.
- Non utilizzare o modificare dadi o bulloni per dispositivi di sicurezza, quali il biellismo dello sterzo, il serbatoio del carburante o i sistemi di frenatura, onde evitare incendi o incidenti.
- Prestare attenzione affinché i cavi o i fili non rimangano incastrati o piegati nelle parti mobili delle guide scorrevoli dei sedili.
- Per ulteriori informazioni sulla polarità, sulla tensione della batteria e sulla posizione dell'airbag, consultare il rivenditore dell'auto.

Posizione di installazione

- Installare l'unità in una posizione sicura, dove:
 - non ostacoli la visuale al conducente.
 - non ostacoli il funzionamento del sistema di airbag.
 - non ostacoli le operazioni di guida, in particolar modo l'uso del volante, della leva del cambio o del pedale del freno.
 - non sia soggetta a calore/temperatura elevata.
- Se non è possibile installare il supporto nel veicolo in modo saldo, consultare un tecnico o personale di assistenza qualificato.

Informazioni su GPS

I satelliti GPS (Global Positioning System) emettono di continuo segnali di posizionamento verso la terra. Quando un'antenna GPS riceve tali segnali, gli utenti possono essere informati sulla loro posizione (latitudine, longitudine e altitudine). Per ottenere rilevazioni bidimensionali (latitudine e longitudine), le informazioni devono essere ricevute da 3 satelliti, mentre per la posizione tridimensionale (latitudine, longitudine e altitudine) sono necessari 4 satelliti. Poiché i satelliti GPS sono controllati dal Dipartimento della Difesa degli Stati Uniti, è presente un margine di errore deliberato compreso tra alcuni metri e 10 metri. Di conseguenza, il sistema di navigazione GPS può includere un errore compreso tra 10 metri e circa 200 metri, a seconda delle circostanze. Dal momento che le informazioni GPS vengono ottenute mediante segnali inviati dai satelliti, può risultare impossibile o difficile ottenere le informazioni nelle seguenti posizioni:

- Gallerie o sottopassaggi

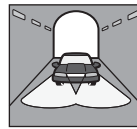

- Al di sotto di cavalcavia



- Tra edifici alti



- Tra alberi alti con fogliame denso



Prima di utilizzare il sistema di navigazione dopo l'installazione iniziale, parcheggiare il veicolo in un luogo sicuro e aperto (in assenza di edifici alti e così via) per un massimo di circa 20 minuti per consentire la ricezione dei segnali GPS. Per il calcolo accurato della posizione attuale del veicolo, il sistema dovrà ricevere segnali provenienti da un minimo di 3 satelliti GPS.

continua alla pagina successiva →

Nota

Quando l'unità viene impostata su ON dopo avere impostato su OFF l'alimentazione principale in seguito allo scaricamento completo della batteria incorporata o all'azzeramento dell'unità stessa, la ricezione dei segnali GPS richiede tempo.

Informazioni sul software

Prima dell'uso, leggere attentamente le condizioni riportate di seguito.

- Le leggi sul copyright vietano la riproduzione, completa o parziale, del software o del relativo manuale nonché il noleggio del software senza autorizzazione del proprietario del copyright.
- In caso di problemi di funzionamento del software dovuti a difetti di fabbrica, Sony provvederà alla relativa sostituzione a propria discrezione o a un eventuale rimborso. In ogni caso, Sony non si assume altre responsabilità.
- Il software fornito con il presente prodotto non può essere utilizzato con apparecchi diversi da quello per cui è stato progettato.
- Si noti che, a causa dei continui sforzi per migliorare la qualità del prodotto, le caratteristiche tecniche del software sono soggette a modifiche senza preavviso.
- Le strade e i nomi presenti sulla mappa possono essere diversi da quelli reali.
- La garanzia non si estende a un eventuale scambio e non comporta rimborsi in denaro dovuti a errori di ortografia e omissioni di lettere e altre discrepanze rilevate nel software.
- La copia e l'uso dei dati, parziali o completi, delle mappe sono vietati senza autorizzazione scritta del proprietario dei diritti di autore.
- I contenuti sono soggetti a modifiche senza preavviso.

Utilizzando l'unità, si accettano le condizioni descritte sopra.

Operazioni preliminari

Verifica del contenuto

Verificare il contenuto della confezione.

- Unità principale (1)

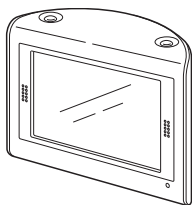

- Supporto*1 (1)

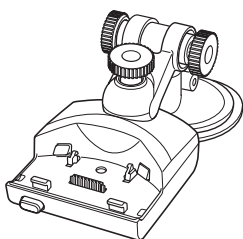

- Adattatore della batteria dell'auto (1)

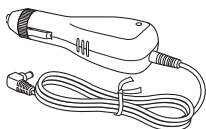

- Alimentatore CA (1)

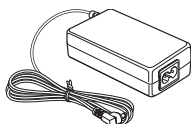

- Cavo(i) di alimentazione CA
– Per NV-U70TW/U70TC*2 (2)



- Per NV-U50TG/U50G*2 (1)

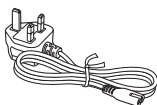

- Per NV-U50F/U50D/U50I/U50A/U50B/U50S/
U50N*2 (1)

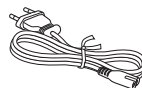

- Cavo USB (1)

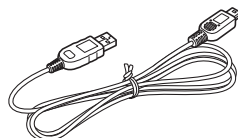

- Antenna TMC (1)/ventose (2)
(per NV-U70T/U50T)

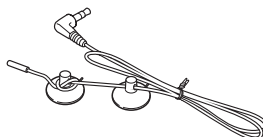

- Nastro adesivo (1)



- Protezione (1)

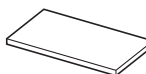

- Custodia di trasporto (1)

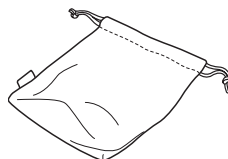

- Disco delle applicazioni (CD-ROM) (1)
(per NV-U50T/U50)



- Disco delle applicazioni (DVD-ROM) (1)
(per NV-U70T)

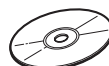

- Guida rapida all'uso (1)
- Scheda di garanzia (1)
- Scheda di registrazione dell'utente (1)
- ACCORDO DI LICENZA CON L'UTENTE
FINALE (1)

continua alla pagina successiva →

*1 Il modello NV-U70T/U50T è dotato di una presa per antenna TMC sul lato sinistro.

*2 I nomi di modello sono riportati sull'etichetta posta nella parte inferiore dell'unità principale.

Installazione dell'unità

Informazioni sull'interruttore di alimentazione principale

Prima di procedere all'installazione, attivare l'alimentazione principale impostando l'interruttore POWER sulla posizione ON.

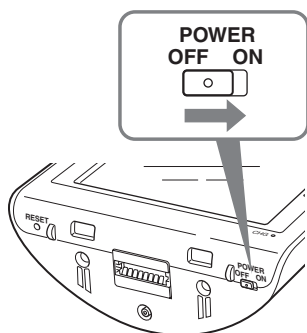

Una volta effettuata questa operazione, sarà possibile accendere/spengere l'unità premendo I/⏻ nella parte superiore destra dell'unità.

Note

- *Mantenere attivata l'alimentazione principale a meno che non si preveda di non utilizzare l'unità per oltre 3 mesi.*
- *Disattivando l'alimentazione principale, alla successiva riattivazione la ricezione dei segnali GPS potrebbe richiedere tempo.*

Informazioni sul montaggio della ventosa

Prima di procedere all'installazione, scegliere un punto del parabrezza che sia chiaramente visibile al conducente e che non ostruisca la visuale della strada, quindi assicurarsi che tutte le superfici siano pulite e asciutte.

È inoltre possibile installare i supporti opzionali NVA-CU3T/CU3 attenendosi ai seguenti punti.

Note

- *Installare l'unità in un punto sicuro, dove il segnale GPS non subisca interruzioni.*
- *Rimuovere e riapplicare il supporto regolarmente, in quanto la presa della ventosa è influenzata dalle temperature alte/basse, dall'uso prolungato e così via.*
- *Durante l'installazione, accertarsi di mantenere una determinata distanza tra il supporto e il cruscotto.*

1 Applicare il supporto al parabrezza. Esempio di installazione del supporto completata

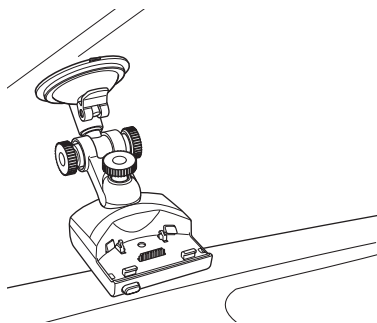

Per il completamento dell'installazione, seguire i punti da 1 - 3.

- 1 Pulire e asciugare la superficie della ventosa.
- 2 Premere saldamente la parte centrale della ventosa contro il parabrezza per eliminare l'eventuale aria all'interno della stessa, quindi premere la leva.

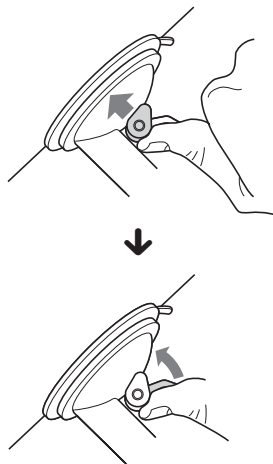

- ③ Tenendo la manopola sinistra*, allentare la manopola destra e regolare l'angolazione verticale approssimativa, quindi stringere di nuovo la manopola.

*La manopola sinistra non ruota.

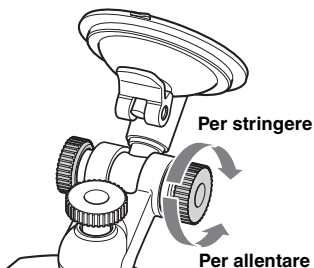

Per fissare in modo permanente il supporto al parabrezza

Poiché la presa della ventosa è influenzata dalle temperature alte/basse, è possibile che si stacchi. Per fissare in modo permanente il supporto al parabrezza, utilizzare il nastro adesivo in dotazione applicandolo alla ventosa.

Se la parte inferiore del supporto entra in contatto con il cruscotto

Applicare la protezione in dotazione. Tagliare la protezione nelle dimensioni appropriate prima di applicarla.

Nota

Una volta applicato, il nastro adesivo è difficile da rimuovere.

2 Collegare il supporto alla presa dell'accendisigari del veicolo.

- ① Collegare l'adattatore della batteria dell'auto alla presa DC IN 5.2V nella parte posteriore del supporto.

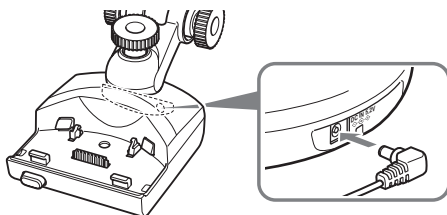

- ② Inserire completamente l'altra estremità dell'adattatore della batteria dell'auto nella presa dell'accendisigari.

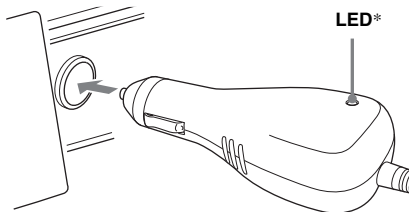

* Si illumina quando l'interruttore di accensione viene attivato dopo l'installazione.

Nota

A seconda delle dimensioni o della forma della presa dell'accendisigari, potrebbe non essere possibile effettuare il collegamento.

- ③ Allineare le 2 scanalature situate nella parte inferiore dell'unità con le linguette presenti sul supporto, quindi premere l'unità fino a che non scatta in posizione.

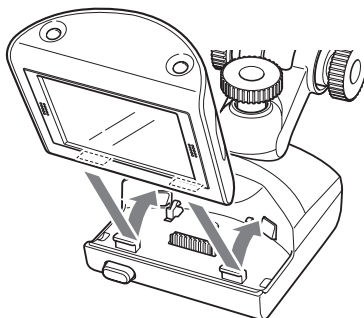

Accertarsi che l'unità sia bloccata nel supporto (2 scatti).



continua alla pagina successiva →

- 4 Allentare la manopola centrale, regolare con precisione l'angolazione affinché il monitor sia ben visibile, quindi stringere di nuovo.**

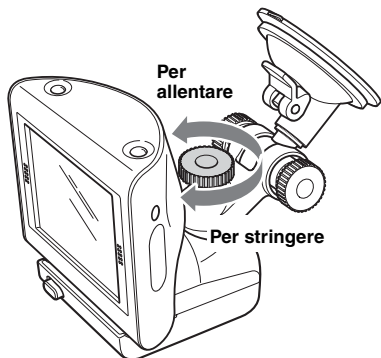

Suggerimento

È inoltre possibile collegare l'unità a una presa utilizzando l'alimentatore CA in dotazione.

Per rimuovere l'unità dal supporto

- 1 Tenendo l'unità, premere il tasto RELEASE del supporto.**

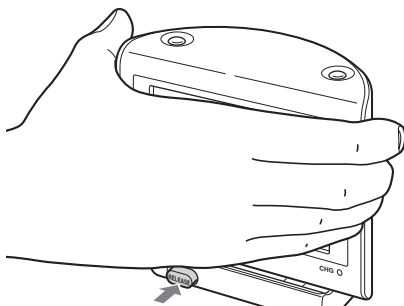

Il supporto fuoriesce dall'unità.

- 2 Rimuovere l'unità dal supporto.**

Installazione dell'antenna TMC (solo NV-U70T/U50T)

Installare l'antenna TMC per ottenere le informazioni sul traffico dal servizio RDS-TMC (Traffic Message Channel, canale per messaggi di viabilità).

- 1 Collegare il cavo dell'antenna TMC nella relativa presa sul lato sinistro del supporto.**

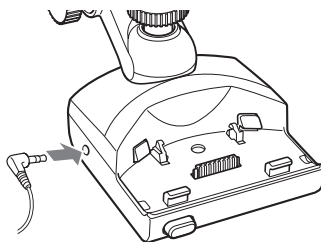

- 2 Applicare una ventosa al parabrezza, quindi l'altra ventosa in modo tale che il cavo formi 2 linee dritte.**

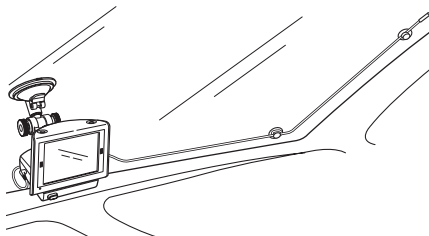

Posizione dei comandi

Parte anteriore:

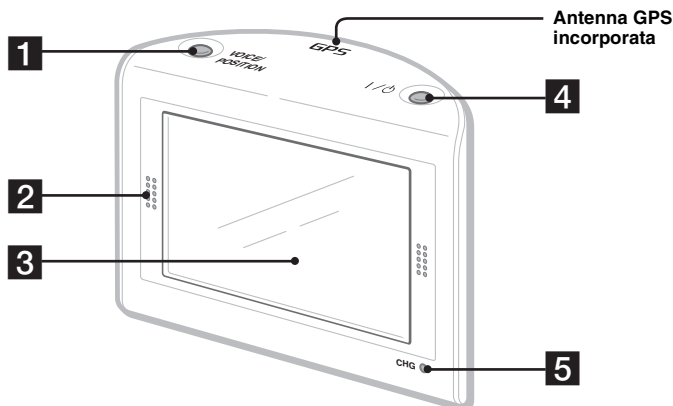

Parte posteriore:

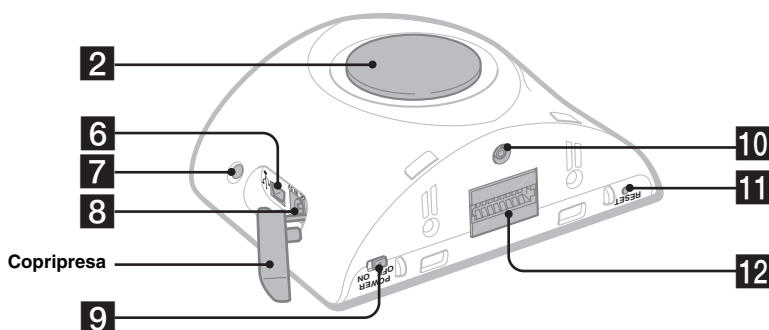

Per ulteriori informazioni, consultare le pagine tra parentesi.

1 Tasto VOICE/POSITION

Durante la guida sul percorso impostato:
Per ascoltare la successiva guida vocale.
Nel modo di scorrimento della mappa:
Per visualizzare la posizione corrente del veicolo.

2 Diffusore

Attraverso il diffusore, vengono riprodotti la guida vocale e i messaggi di avviso.

3 Finestra del display/Schermo a sfioramento

4 Tasto I/⏻ (accensione/attesa) 12

Consente di accendere/spengere l'unità.

5 Indicatore CHG (carica della batteria)

Si illumina in rosso durante la carica.

6 Presa USB 18

Per il collegamento a un computer mediante il cavo USB.

7 Sensore di riduzione automatica della luminosità

Per ulteriori informazioni sulla funzione di riduzione automatica della luminosità, consultare il manuale in formato PDF in dotazione.

8 Presa DC IN 5V

Per il collegamento all'alimentatore CA.

9 Interruttore POWER 8, 21

Consente di attivare/disattivare l'alimentazione principale.

10 Presa dell'antenna GPS esterna*

11 Tasto RESET 21

12 Connettore del supporto

* Non in dotazione

Accensione dell'unità

Verificare innanzitutto che l'interruttore POWER nella parte inferiore destra dell'unità sia impostato su ON (pagina 8).

1 Premere I/⏻.

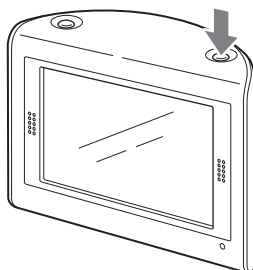

Per spegnere l'unità

Premere I/⏻.

L'unità entra nel modo di attesa per ridurre il consumo energetico.

Nota

Quando l'unità non viene utilizzata, accertarsi di rimuoverla dal supporto e di scollegare l'adattatore della batteria dell'auto onde evitare che quest'ultima si scarichi.

Avvio della navigazione

1 Una volta accesa l'unità, toccare la lingua desiderata per selezionarla.

Viene visualizzata la schermata di avvertenza.

2 Leggere la schermata di avvertenza, quindi toccare "Accetta".

Vengono visualizzate le schermate del tutorial.

3 Toccare ▼ per continuare.

Viene visualizzato il menu principale.

Ricezione dei segnali GPS

Prima di utilizzare il sistema di navigazione dopo l'installazione iniziale, parcheggiare il veicolo in un luogo sicuro e aperto (in assenza di edifici alti e così via) per un massimo di circa 20 minuti per consentire la ricezione dei segnali GPS. Per il calcolo accurato della posizione attuale del veicolo, il sistema dovrà ricevere segnali provenienti da un minimo di 3 satelliti GPS.

È possibile controllare lo stato dei segnali GPS sul display.

Indicatore di stato del segnale GPS*



* Si illumina in verde chiaro se la ricezione dei segnali è sufficientemente forte da consentire la navigazione.

Si illumina in verde scuro in assenza di segnale.

Operazioni di base

Di seguito, vengono descritte le procedure comuni per l'uso del sistema.

Le operazioni generali possono essere eseguite mediante lo schermo a sfioramento. Toccare lievemente le icone visualizzate con il dito.

Nota

Non esercitare eccessiva forza sul display, né utilizzare oggetti appuntiti, quali una penna e simili, per toccare il display.

Operazioni di menu

Per impostare le voci di menu, attenersi alle procedure descritte di seguito.

1 Visualizzare il menu principale.

Nella schermata della mappa, toccare la mappa.

Nella schermata del menu, toccare  per visualizzare la mappa, quindi toccarla.



2 Toccare "Impostazioni", quindi la voce desiderata.

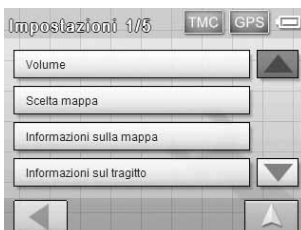

3 Toccare ▲/▼ per scorrere l'elenco, quindi toccare la voce di impostazione desiderata.

Esempio: schermata dell'impostazione del volume

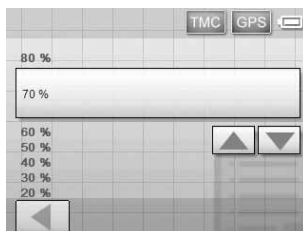

4 Effettuare l'impostazione desiderata.

Toccare e selezionare l'impostazione desiderata oppure immettere i caratteri.

Durante l'uso del menu:

Per tornare alla schermata precedente, toccare .

Per annullare la selezione, toccare  (viene visualizzata la posizione corrente del veicolo).

Nota

A seconda della voce di menu selezionata, le voci presenti nel menu e il funzionamento delle impostazioni possono variare.

Operazioni mediante la tastiera

La schermata della tastiera viene visualizzata nel caso in cui sia necessario immettere una porzione di testo.

I caratteri vengono immessi soltanto in lettere maiuscole, in quanto il sistema li converte automaticamente nei caratteri giusti. Se necessario, è possibile immettere caratteri speciali (ad es., per assegnare un nome ad una destinazione memorizzata e così via).

Schermata della tastiera tipo telefono cellulare

Candidati



continua alla pagina successiva →

Per	Toccare
immettere un carattere alfabetico	più volte il rispettivo tasto (ad es., "ABC") finché il carattere desiderato non viene evidenziato nella riga sopra la tastiera.
immettere un numero	"NUM" per accedere alla tastiera numerica, quindi il tasto numerico desiderato; toccare "ABC" per tornare indietro.
immettere uno spazio	"_ "
cancellare un carattere	"←"
selezionare un candidato	▲/▼ per scorrere l'elenco, quindi il candidato desiderato per confermare.
visualizzare l'elenco di tutti i candidati	"List"

È possibile selezionare di visualizzare la tastiera tipo telefono cellulare o la tastiera dei caratteri (alfabetica).

Toccare  per accedere alla tastiera dei caratteri.

La tastiera dei caratteri può essere utilizzata nello stesso modo in cui viene utilizzata la tastiera di un telefono cellulare, ad eccezione dei seguenti casi:

– per immettere un carattere (toccare il tasto con il carattere desiderato).

– per immettere un carattere speciale (toccare "SYM" per accedere alla tastiera dei caratteri speciali; toccare "ABC" per tornare indietro).

Toccare  per tornare alla tastiera tipo telefono cellulare.

Ricerca del percorso

Il sistema è in grado di ricercare automaticamente i percorsi una volta impostata la destinazione.

Prima di iniziare la ricerca, verificare che i segnali GPS siano sufficientemente forti per la navigazione (pagina 12).

Impostazione della destinazione e avvio della guida

In questa sezione, viene illustrata la procedura per ricercare il percorso e avviare la guida sul percorso.

Come esempio, viene utilizzata l'impostazione della destinazione tramite indirizzo.

Per ulteriori informazioni su altri metodi di impostazione della destinazione, vedere "Altri metodi per impostare la destinazione" a pagina 15.

Per motivi di sicurezza, parcheggiare il veicolo in un luogo sicuro, quindi immettere le informazioni sulla destinazione prima di partire.

1 Visualizzare il menu principale.

Nella schermata della mappa, toccare la mappa.

Nella schermata del menu, toccare  per visualizzare la mappa, quindi toccarla.

2 Selezionare "Nuova destinazione" → "Navigazione".



3 Selezionare lo stato desiderato toccando il campo di immissione "Stato".

È possibile selezionare solo gli stati inclusi nei dati della mappa corrente.

4 Selezionare “Indirizzo”.

5 Immettere i dettagli dell'indirizzo.

Per ulteriori informazioni sulle modalità di immissione dei caratteri, vedere “Operazioni mediante la tastiera” a pagina 13. Toccare il rispettivo campo di immissione per immettere le voci riportate di seguito.

“Località o C.A.P.”

Immettere il nome della città o il codice postale.

“Via”/“-”

Immettere il nome della via e il numero civico (se conosciuto).

Se non vi sono numeri civici disponibili, il campo “-” viene disattivato.

“Traversa”

Immettere il nome dell'incrocio se si desidera impostarlo come punto di destinazione.

6 Selezionare “Avvia la navigazione”.

Viene visualizzata la schermata di selezione delle opzioni relative ai percorsi.

Per ulteriori informazioni sulle opzioni relative ai percorsi, consultare il manuale in formato PDF in dotazione.

7 Selezionare di nuovo “Avvia la navigazione”.

Viene visualizzata la schermata della mappa, viene calcolato il percorso, quindi viene avviata la guida sul percorso.

Altri metodi per impostare la destinazione

La destinazione e la ricerca dei percorsi possono anche essere impostati con i metodi riportati di seguito.

Dal menu principale, selezionare le voci nel seguente ordine, quindi “Avvia la navigazione” (se necessario).

Per ulteriori informazioni, consultare il manuale in formato PDF in dotazione.

Ricerca nei dintorni

Consente di ricercare i percorsi verso un PDI, ad esempio un ristorante, un hotel e così via, in prossimità della posizione corrente del veicolo.

Verso casa

Consente di ricercare i percorsi verso la propria abitazione, quando quest'ultima è registrata.

“Nuova destinazione” → “Verso casa”

Destinazione speciale

Consente di ricercare i percorsi verso un PDI, ad esempio un ristorante, un hotel e così via, selezionando le categorie e la destinazione corretta dell'elenco.

Selezionare “Nuova destinazione” →

“Navigazione” → “Destinazione speciale”, quindi le seguenti opzioni, che consentono di specificare l'area di ricerca.

“---nelle vicinanze”

Consente di ricercare entro il raggio specificato del centro della mappa.

“---in tutta la nazione”

Consente di ricercare entro il paese specificato.

“---in un luogo”

Consente di ricercare entro un luogo specificato.

Scegliere dalla mappa

Consente di ricercare i percorsi impostando la destinazione direttamente dalla schermata della mappa.

“Nuova destinazione” → “Navigazione” →

“Scegliere dalla mappa”

Destinazioni recenti

Consente di ricercare i percorsi verso le destinazioni ricercate di recente.

“Nuova destinazione” → “Navigazione” →

“Destinazioni recenti”

Favorite

Consente di ricercare i percorsi verso un punto di destinazione memorizzato.

“Nuova destinazione” → “Navigazione” →

“Favorite”

Schermate di guida

Una volta calcolato un percorso, la guida visiva e la guida vocale consentono di giungere alla destinazione.

Informazioni sul menu degli strumenti della mappa

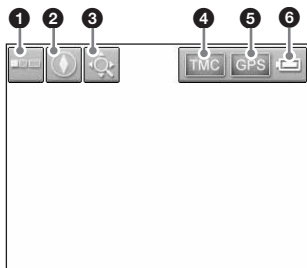

- 1 Per mostrare/nascondere il menu degli strumenti.
- 2 Per impostare la direzione della mappa (Nord verso l'alto/orientamento verso l'alto) 2D.
- 3 Per accedere al modo di scorrimento della mappa.
- 4 Per visualizzare le informazioni TMC.*
- 5 Per visualizzare le informazioni GPS dettagliate.
- 6 Indica le condizioni della batteria.

* Solo NV-U70T/U50T.

Si illumina in arancione chiaro durante la ricezione.
Si illumina in arancione scuro in assenza di ricezione.

Schermata della mappa 2D

Percorso senza incroci

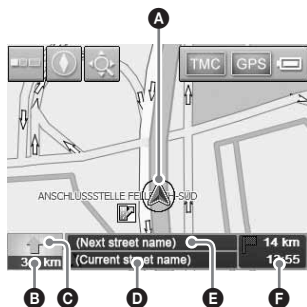

In prossimità di un incrocio

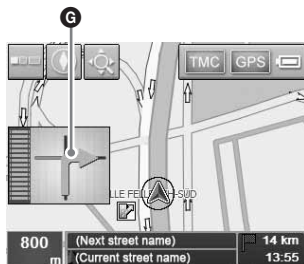

In prossimità di un incrocio (più vicino)

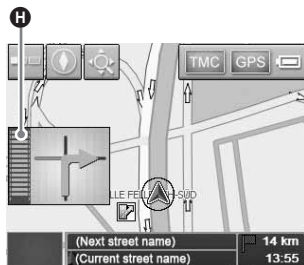

Istruzione successiva subito dopo un incrocio

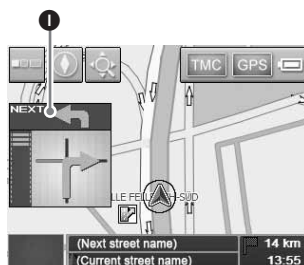

- A Posizione corrente
- B Distanza della svolta successiva
- C Direzione successiva
- D Nome della strada corrente
- E Nome della strada successiva
- F ETA (Estimated Time of Arrival, tempo stimato per l'arrivo)/Distanza della destinazione
- G Istruzione sulla svolta successiva
- H Indicazione a barre della distanza della svolta successiva
- I Istruzione dopo successiva

Schermata della mappa 3D

È possibile impostare la schermata della mappa 3D nel menu di impostazione (pagina 17).

Visualizzazione della schermata del percorso

È possibile visualizzare l'intero percorso fino alla destinazione.

Per visualizzare, dal menu principale, selezionare "Tragitto" → "Mostra tragitto".

Modo di scorrimento della mappa

È possibile attivare il modo di scorrimento della mappa dalla schermata della mappa toccando  con la guida sul percorso attivata o meno.

Nel modo di scorrimento della mappa, il mirino viene visualizzato sulla mappa ed è possibile trascinare la schermata per scorrere la mappa.



Toccare $-/+$ per regolare la scala della mappa. Impostare l'intersezione del mirino sul punto desiderato, quindi toccare  per visualizzare il menu del modo di scorrimento della mappa, in cui è possibile impostare un punto come destinazione e così via.

Toccare  per tornare alla schermata della posizione corrente del veicolo.

Impostazioni del sistema

È possibile configurare varie impostazioni relative al sistema e alla memoria.

Dal menu principale, selezionare "Impostazioni", quindi una delle voci desiderate riportate di seguito.

Per ulteriori informazioni, consultare il manuale in formato PDF in dotazione.

Volume

Per regolare il livello di volume della guida vocale.

Nota

Quando l'unità è alimentata mediante la batteria incorporata, è disponibile un livello massimo di volume pari al 70 %, anche se questo è impostato su un valore superiore (80 % e così via). Quando l'unità viene utilizzata mediante l'adattatore per batteria dell'auto o l'alimentatore CA, questa regola non viene applicata.

Scelta mappa

Per selezionare una mappa memorizzata nell'unità.

Informazioni sulla mappa

Per mostrare/nascondere la barra delle informazioni (visualizzata nella parte inferiore della mappa) le icone PDI e i nomi delle strade sulla mappa.

Informazioni sul tragitto

Per mostrare/nascondere l'ETA (Estimated Time of Arrival, tempo stimato per l'arrivo) e la distanza della destinazione finale sulla mappa.

Informazioni sulla direzione

Per mostrare/nascondere i segnali stradali che indicano le uscite di autostrade/superstrade*¹ sulla mappa.

Sensore ottico

Per regolare la sensibilità del sensore di riduzione automatica della luminosità.

Rappresentazione

Per impostare la luminosità e il colore della mappa.

Calibrazione del touchscreen

Per calibrare la posizione di contatto dello schermo a sfioramento.

Modo automatico

Per selezionare la schermata della mappa predefinita (2D o 3D); modificare automaticamente la scala della mappa in base alla velocità di guida (configurabile rispettivamente per la mappa 2D e la mappa 3D); selezionare la direzione predefinita della mappa nella schermata 2D (Nord verso l'alto o orientamento verso l'alto).

Opzioni di tragitto

Per selezionare le preferenze di ricerca del percorso (ottimizzata in base al tempo o alla distanza); consentire/evitare autostrade, traghetti e strade a pedaggio sul percorso.

Itinerario

Per procedere automaticamente alla destinazione successiva una volta raggiunta quella precedente.

Fuso orario

Per selezionare il fuso orario della regione corrente; alternare tra ora legale e ora solare. Sebbene l'ora corrente venga impostata automaticamente tramite il segnale GPS, è necessario che il fuso orario venga impostato affinché l'ETA (Estimated Time of Arrival, tempo stimato per l'arrivo) possa essere visualizzata correttamente.

Formato

Per selezionare l'indicazione dell'ora nel formato delle 12 o delle 24 ore; selezionare l'unità di misura per le distanze (chilometri/miglia).

Scelta lingua

Per selezionare la lingua desiderata delle schermate e della guida vocale.

Indirizzo base

Per registrare il proprio indirizzo di casa.

Muting radio*2

Consente di abbassare l'audio della radio.

Modo demo

Per attivare la dimostrazione.

Informazioni

Per visualizzare le informazioni sull'unità quali ad esempio nome, versione e così via e i tutorial.

*1 *Visualizzato solo se contenuto nelle informazioni della mappa.*

*2 *Solo se alla presa "Muting radio" dell'autoradio è collegato il kit di installazione per auto opzionale XA-49FM.*

Nota

Gli avvisi forniti in base alle informazioni sulla mappa potrebbero non essere sempre corretti a causa di lavori in corso sulle strade e così via. Le condizioni del traffico e le norme sulla circolazione stradale hanno assoluta priorità rispetto alle informazioni fornite dal sistema di navigazione.

Uso del software in dotazione

Di seguito sono descritte le funzioni principali fornite dal software in dotazione.

Per ulteriori informazioni, consultare il manuale in formato PDF in dotazione.

Requisiti del sistema operativo

- SO: Windows 98SE/2000/ME/XP
 - Unità CD-ROM/DVD-ROM
 - Porta USB
 - Velocità CPU minima 150 MHz (consigliata)
-

Collegamento al computer

1 Collegare l'unità ad una presa di rete utilizzando l'alimentatore CA e il cavo di alimentazione CA.

2 Collegare l'unità e il computer tramite il cavo USB.

Collegare il connettore piccolo del cavo USB alla presa USB dell'unità, quindi il connettore grande ad una porta USB del computer.

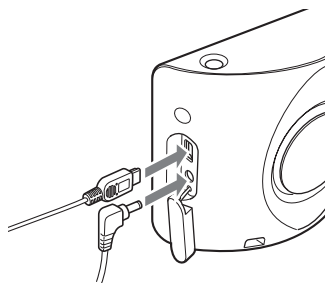

Note relative al trasferimento di dati

Durante il trasferimento, assicurarsi di

- non scollegare il cavo USB o l'alimentatore CA.
- non spegnere o reimpostare l'unità né impostarla sulla modalità di attesa.
- non spegnere o riavviare il computer né impostarlo sulla modalità di attesa.

Se si desidera annullare un trasferimento in corso, fare clic sull'apposito pulsante nella schermata del computer.

Funzionalità software

Installare il software per il collegamento al PC

È possibile installare il software di connessione al PC (ActiveSync).

Salvare/rispristinare la mappa preinstallata (solo NV-U50T/U50)

I dati delle mappe preinstallati nell'unità possono essere copiati (backup) sul computer e ripristinati sull'unità in caso di cancellazioni accidentali e simili.

Assistente mappa

I dati delle mappe possono essere aggiunti all'unità dal DVD-ROM in dotazione o opzionale. Per aggiungere, potrebbe essere necessario eliminare dati inutili dall'unità per liberare spazio in memoria.

Assistente lingua

I dati delle lingue per le schermate e la guida vocale possono essere aggiunti all'unità dal CD-ROM/DVD-ROM in dotazione; i dati delle lingue non necessari possono essere eliminati dall'unità.

Leggere il manuale

È possibile consultare il manuale in formato PDF.

Assistenza

È possibile accedere in modo semplice al sito di assistenza per la navigazione di Sony. Visitare questo sito per ottenere assistenza tecnica, ad esempio per scaricare aggiornamenti software e firmware, consultare le domande frequenti e così via.

Installare nuovamente il programma

In caso di cancellazioni accidentali e simili, il software di navigazione dell'unità può essere reinstallato dal CD-ROM/DVD-ROM in dotazione.

Informazioni aggiuntive

Precauzioni

Se l'auto è stata parcheggiata sotto la luce diretta del sole, attendere che l'unità si raffreddi prima di utilizzarla.

Formazione di condensa

Nei giorni di pioggia o in zone estremamente umide, è possibile che all'interno del display dell'unità si formi della condensa. Di conseguenza, l'unità potrebbe non funzionare correttamente. In tal caso, impostare l'interruttore POWER nella parte inferiore destra dell'unità su OFF, quindi attendere circa un'ora affinché la condensa evapori.

Nota sullo schermo LCD

È possibile che sullo schermo vengano visualizzati costantemente punti blu, rossi o verdi. Tali "punti luminosi" possono verificarsi con qualsiasi schermo LCD. Sebbene lo schermo LCD sia stato prodotto impiegando una tecnologia ad alta precisione con oltre il 99,99 % dei segmenti funzionali, è possibile che una piccola percentuale (solitamente lo 0,01 %) dei segmenti non si illumini correttamente. Ciò non interferisce tuttavia con la visualizzazione delle immagini.

Manutenzione

Sostituzione del fusibile

Per la sostituzione del fusibile dell'adattatore della batteria dell'auto, assicurarsi di utilizzare un fusibile dello stesso amperaggio di quello indicato sull'originale. Se il fusibile si brucia, controllare i collegamenti dell'alimentazione e sostituire il fusibile. Se dopo la sostituzione il fusibile si brucia di nuovo, è possibile che si tratti di un problema interno. In tal caso, rivolgersi al più vicino rivenditore Sony.

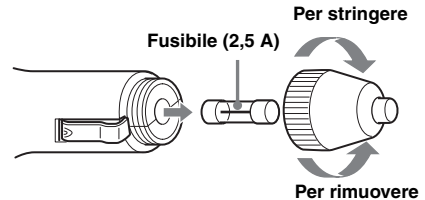

Avvertenza

Non utilizzare in alcun caso fusibili con un amperaggio superiore a quello del fusibile in dotazione con l'unità, onde evitare di danneggiare l'unità stessa.

Note sullo smaltimento dell'unità

Prima di procedere allo smaltimento dell'unità, rimuovere la batteria incorporata agli ioni di litio e consegnarla ad un punto di raccolta differenziata. Di seguito viene illustrata la procedura di rimozione della batteria.

Nota

Non disassemblare in nessun caso l'unità, se non al momento del relativo smaltimento.

continua alla pagina successiva →

Caratteristiche tecniche

- 1 Disattivare l'alimentazione principale impostando l'interruttore POWER sulla posizione OFF.
- 2 Rimuovere il copripresa (pagina 11).
- 3 Rimuovere le 2 viti nella parte inferiore dell'unità utilizzando un cacciavite.

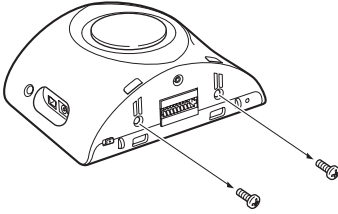

- 4 Fare scorrere il coperchio posteriore, quindi sollevarlo per aprire l'unità.

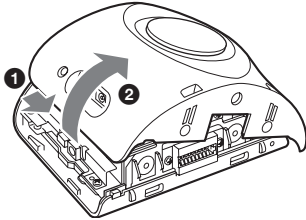

- 5 Rimuovere la batteria.

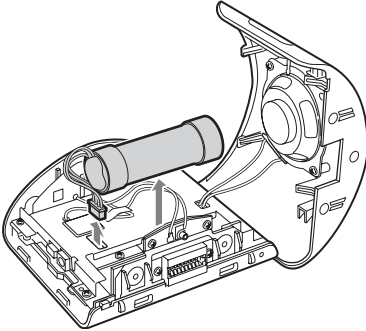

- 6 Isolare il terminale del connettore utilizzando del nastro.

Note sulla batteria al litio

- Tenere la batteria fuori dalla portata dei bambini.
- Non afferrare la batteria con pinzette metalliche, onde evitare di causare un cortocircuito.

AVVERTENZA

La batteria può esplodere se usata scorrettamente. Pertanto, non deve essere ricaricata, smontata o gettata nel fuoco.

Unità principale

Temperatura di utilizzo: 5 – 45 °C

Requisiti di alimentazione: 5 V CC
(da alimentatore CA in dotazione)

Terminali di collegamento:

Connettore del supporto

Presse DC IN 5V

Presse USA

Presse dell'antenna GPS esterna

Diffusore: diffusore a 2 vie

Consumo di corrente: circa 0,5 A

Dimensioni: circa 104,7 × 87,5 × 42,9 mm
(l × a × p)

Peso: circa 310 g

Monitor

Sistema: display a cristalli liquidi di tipo trasmissivo

Sistema guida: sistema a matrice attiva TFT a-Si

Dimensioni: 3,5 pollici (4:3)

70,1 × 52,6, 87,6 mm (a × v, p)

Segmento: 230.400 (960 × 240) punti

Supporto

Temperatura di utilizzo: 5 – 45 °C

Requisiti di alimentazione: 5,2 V CC

(da adattatore della batteria dell'auto da 12 V in dotazione (massa negativa))

Terminali di collegamento:

Connettore dell'unità

Presse DC IN 5.2V

Presse dell'antenna TMC (solo NV-U70T/U50T)

Frequenza di ricezione: 87,5 – 108,0 MHz

(solo NV-U70T/U50T)

Accessori opzionali

Antenna GPS esterna: VCA-41

Kit per supporto per auto TMC: NVA-CU3T

Kit per supporto per auto: NVA-CU3

Kit di installazione per auto: XA-49FM

Pacchetto mappe europee: NVD-DU3

(per NV-U50T/U50)

Il design e le caratteristiche tecniche sono soggetti a modifiche senza preavviso.



- Per i processi di saldatura, vengono utilizzate leghe saldanti senza piombo.
- Determinati circuiti stampati non contengono ritardanti alla fiamma alogenati.
- Utilizzo di batterie ricaricabili agli ioni di litio.
- Come materiale di riempimento per l'imballaggio viene impiegato cartone ondulato.
- La stampa del cartone è realizzata con inchiostro a base di olio vegetale e privo di Composti organici volatili (VOC).
- Il presente manuale è stampato su carta 100 % riciclata con inchiostro a base di olio vegetale senza COV (composto organico volatile).

Guida alla soluzione dei problemi

Fare riferimento alla seguente lista di controllo per risolvere la maggior parte dei problemi che si potrebbero verificare durante l'uso di questa unità. Prima di esaminare l'elenco che segue, verificare le procedure di collegamento e d'uso dell'unità.

Le icone di funzionamento del display non funzionano.

Durante la visualizzazione di una mappa, le operazioni potrebbero richiedere qualche istante.

L'unità non si accende.

- Verificare che l'interruttore POWER nella parte inferiore destra dell'unità sia impostato su ON.
- Caricare la batteria incorporata.
- Verificare che l'unità sia installata saldamente sul supporto (pagina 9).

Non è possibile caricare la batteria interna.

- Verificare che l'interruttore POWER nella parte inferiore destra dell'unità sia impostato su ON.
- Se è in uso l'alimentatore CA, scollegarlo dalla presa, quindi collegarlo di nuovo.
- La batteria incorporata agli ioni di litio può essere ricaricata a temperature comprese tra 5 – 45 °C. È possibile che la batteria non venga caricata se la temperatura all'interno dell'unità aumenta a causa di luce solare diretta e così via. Non si tratta di un problema di funzionamento.

Non è possibile ricevere il segnale GPS.

- Il sistema non è in grado di ricevere segnali GPS a causa di un ostacolo.
 - Spostare il veicolo in un luogo dove i segnali possano essere ricevuti chiaramente.
- La qualità di ricezione del segnale GPS è scarsa.
 - Verificare le informazioni GPS.
 - Potrebbe essere necessaria un'antenna GPS esterna VCA-41 (opzionale) per parabrezza riscaldato o termoriflettente.
- Di fronte all'antenna GPS è presente un ostacolo.
 - Installare l'unità in un punto in cui il segnale non sia interrotto dal corpo dell'auto e così via. Per ulteriori informazioni sull'installazione dell'unità, vedere "Posizione di installazione" a pagina 5.
- Se è installata una pellicola per i vetri dell'auto, è possibile che il segnale non venga ricevuto. In tal caso, utilizzare l'antenna GPS esterna VCA-41 (opzionale).

La posizione del veicolo sulla mappa non corrisponde a quella reale.

Il margine di errore del segnale proveniente dai satelliti GPS è troppo ampio. Può esistere un margine di errore massimo pari a poche centinaia di metri.

La guida vocale non viene riprodotta.

Il volume è troppo basso.

→ Alzare il livello di volume nel menu delle impostazioni (pagina 17).

Quando l'unità è alimentata mediante la batteria incorporata, è disponibile un livello massimo di volume pari al 70 %, anche se questo è impostato su un valore superiore (80 % e così via).

Lo schermo LCD non viene visualizzato normalmente.

- A temperature elevate, lo schermo LCD potrebbe risultare scuro e non visibile chiaramente. A temperature basse, sullo schermo LCD potrebbero venire visualizzate delle immagini residue. Non si tratta di problemi di funzionamento; lo schermo LCD tornerà alle condizioni normali una volta che la temperatura sarà rientrata entro la gamma di funzionamento specificata.
- Lo schermo LCD è scuro o il colore della mappa è cambiato.
 - È possibile che la funzione di riduzione automatica della luminosità si attivata, in quanto il relativo sensore (pagina 11) è coperto da una mano e così via.

Azzeramento dell'apparecchio

Se il software di navigazione si blocca, tentare di risolvere il problema azzerando l'apparecchio.

Premere il tasto RESET con un oggetto appuntito, quale una penna a sfera.

Se il problema persiste, disattivare l'alimentazione principale impostando l'interruttore POWER su OFF, quindi riattivare dopo circa 10 secondi.

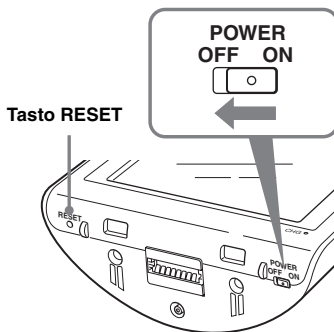

Nota

Dopo avere disattivato l'alimentazione principale, alla successiva riattivazione la ricezione dei segnali GPS potrebbe richiedere tempo.

Informatie over deze handleiding

- Deze Beknopte handleiding bevat instructies voor de installatie, over verbindingen en algemene handelingen. Raadpleeg de PDF-handleiding op de bijgeleverde Cd met toepassing voor meer informatie.
- De inhoud van deze handleiding is bedoeld voor gebruikers met kennis van het besturingssysteem Microsoft® Windows®. Raadpleeg de handleiding bij de computer voor meer informatie over de werking van de computer.
- Illustraties in deze handleiding kunnen afwijken van het apparaat.
- Bewaar deze handleiding, zodat u deze later weer kunt raadplegen.

Welkom!

Dank u voor de aankoop van dit Sony Personal Navigation System. Voordat u met dit systeem aan de slag gaat, dient u deze handleiding grondig te lezen. Bewaar deze handleiding, zodat u deze ook later kunt raadplegen.

KENMERKEN:

- Plug & Play-mogelijkheid
- Kaart van Europa (NV-U70T) (vooraf geïnstalleerd)
- Regionale kaart (NV-U50T/U50) (vooraf geïnstalleerd)
- Voor de stembegeleiding en het schermdisplay kunt u kiezen uit 15 talen
- 3,5-inch display van hoge kwaliteit met aanraakscherm
- Geavanceerde GPS-ontvanger met 12 parallelle kanalen
- Luidspreker van hoge kwaliteit
- RDS-TMC-compatibel (Traffic Message Channel) (NV-U70T/U50T)
- Gebruik met een accu
- Automatische dimmerfunctie



Verwijdering van oude elektrische en elektronische apparaten (Toepasbaar in de Europese Unie en andere Europese landen met gescheiden ophaalsystemen)

Het symbool op het product of op de verpakking wijst erop dat dit product niet als huishoudelijk afval mag worden behandeld. Het moet echter naar een plaats worden gebracht waar elektrische en elektronische apparatuur wordt gerecycled. Als u ervoor zorgt dat dit product op de correcte manier wordt verwijderd, voorkomt u voor mens en milieu negatieve gevolgen die zich zouden kunnen voordoen in geval van verkeerde afvalbehandeling. De recycling van materialen draagt bij tot het vrijwaren van natuurlijke bronnen. Voor meer details in verband met het recyclen van dit product, neemt u contact op met de gemeentelijke instanties, het bedrijf of de dienst belast met de verwijdering van huishoudafval of de winkel waar u het product hebt gekocht.

Accessoires waarop dit van toepassing is: Accuadapter/ Netspanningsadapter

Geen garantie voor verloren of beschadigde gegevens

Sony biedt geen garantie voor verloren of beschadigde gegevens.

Let op

IN GEEN GEVAL IS SONY AANSPRAKELIJK VOOR ENIGE INCIDENTELE OF INDIRECTE SCHADE OF GEVOLGSCHADE OF ANDERE SCHADE, INCLUSIEF, MAAR NIET BEPERKT TOT, WINSTDERIVING, OMZETVERLIES, GEGEVENSVERLIES, HET NIET KUNNEN GEBUIKEN VAN HET PRODUCT OF ENIGE BIJBEHORENDE APPARATEN, DOWNTIME EN TIJD VAN DE KOPER IN RELATIE TOT OF ALS GEVOLG VAN HET GEBRUIK VAN DIT PRODUCT, DE HARDWARE EN/OF DE SOFTWARE.

Belangrijke kennisgeving	4
------------------------------------	---

Aan de slag **7**

De inhoud van de verpakking controleren.	7
Het apparaat installeren	8
De TMC-antenne installeren (alleen NV-U70T/U50T)	10
Bedieningselementen	11
Het apparaat inschakelen	12
Het navigeren starten	12
GPS-signalen ontvangen	12

Algemene handelingen **13**

Menubewerkingen	13
Bewerkingen met het toetsenbord	13

Routes zoeken **14**

De bestemming instellen en de begeleiding starten	14
De bestemming op andere manieren instellen	15
Begeleidingsschermen	16

Systeeminstellingen **17**

De bijgeleverde software gebruiken **18**

Aansluiten op de computer.	18
Softwarefuncties	19

Aanvullende informatie **19**

Vorzorgsmaatregelen	19
Opmerking over het LCD-scherm	19
Onderhoud	19
Opmerkingen over het weggooiën van het apparaat	20
Technische gegevens	21
Problemen oplossen	21
Het apparaat opnieuw instellen	22

Belangrijke kennisgeving

Lees de volgende waarschuwingen voordat u het apparaat gaat installeren en bedienen om het risico op een ongeval of letsel te vermijden.

Informatie over het gebruik

- Plaats geen vreemde voorwerpen in de houderaansluiting van het apparaat. Dit kan storingen veroorzaken.

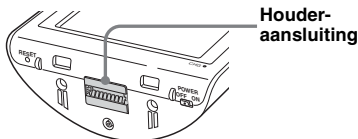

- Druk op I/O om het apparaat uit te schakelen, haal het apparaat uit de houder en koppel de accuadapter los, anders kan de autoaccu leeglopen. Houd rekening met de volgende punten.
 - Als u het contact uitschakelt, wordt het apparaat niet uitgeschakeld en wordt er nog steeds stroom verbruikt van de oplaadbare lithium-ionenbatterij (ingebouwd).
 - Als de aanstekeraansluiting van de auto niet is aangesloten op de ACC-positie van het contactslot, wordt er nog steeds stroom geleverd aan de ingebouwde batterij, zelfs als u het contact uitschakelt.
 - Controleer de CHG-aanduiding rechtsonder op het apparaat. Deze gaat branden tijdens het opladen.

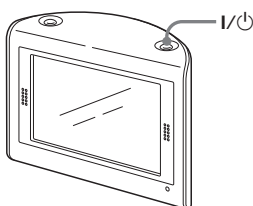

- Stel het apparaat niet bloot aan vuur. Dit kan storing veroorzaken.
- Zorg dat er geen water of regen in het apparaat terecht komt. Dit kan storingen veroorzaken.
- Laat het apparaat niet achter in direct zonlicht, omdat de weergave op het LCD-scherm hierdoor donker en minder helder kan worden. Dit duidt niet op een storing en de weergave wordt weer normaal bij een lagere temperatuur.
- De ingebouwde batterij kan niet worden opgeladen bij temperaturen buiten het bereik van 5 – 45 °C.

- Laat het apparaat niet achter bij hoge omgevingstemperaturen. De capaciteit van de ingebouwde batterij kan hierdoor verslechteren of de ingebouwde batterij kan niet meer worden opgeladen.

Veiligheid

Algemeen

- Oefen niet te veel druk uit op het apparaat of de houder. Het apparaat of de houder kan onder het rempedaal, enzovoort, vallen en een ongeluk veroorzaken.
- Als u rijdt met de routebegeleiding, moet u de verkeersregels, zoals een weg met éénrichtingsverkeer, in acht blijven nemen.
- Kijk niet op het apparaat tijdens het autorijden. Dit is gevaarlijk en kan verkeersongelukken veroorzaken.
- Als u het apparaat tijdens het rijden wilt bedienen, moet u de auto eerst op een veilige plaats stoppen.
- Haal het apparaat uit de auto als u uit de auto stapt om te voorkomen dat het apparaat wordt gestolen of dat het apparaat wordt beschadigd door hoge temperaturen in de auto.
- Wanneer de accuadapter niet wordt gebruikt, koppelt u deze los van de aanstekeraansluiting, omdat de accu zelfs kan leeglopen als het contact op OFF staat.
- Zorg dat er nooit vocht of vreemde voorwerpen in het apparaat terechtkomen.
- Plaats geen ander apparaat dan het aangegeven apparaat in de houder.
- Sluit geen andere accessoires (accuadapter, netspanningsadapter, enzovoort) dan de bijgeleverde of optionele accessoires aan.
- Pas het apparaat niet aan.
- Demonteer het apparaat niet, behalve als u het apparaat weggooit.

Installatie

- Voordat u het apparaat installeert, dient u kennis te nemen van de verkeersregels die in uw land of regio gelden.
- Zorg dat u het apparaat correct installeert volgens de installatie-instructies. Een onjuiste installatie kan leiden tot brand of elektrische schokken.
- Vóór de installatie moet u het contact op OFF zetten of de sleutel uit het contact halen. Als u het apparaat installeert terwijl het contact is ingeschakeld, kan de autoaccu leeglopen of kan er kortsluiting optreden.

- Neem de volgende maatregelen in acht:
 - Bevestig het apparaat op de juiste manier in de houder.
 - Reinig het oppervlak van de zuignap en de ruit voordat u het apparaat bevestigt. Controleer tevens na de installatie of de zuignap stevig op de ruit is bevestigd.
 - Verwarm de auto en installeer vervolgens de houder en het apparaat als de omgevingstemperatuur laag is. De zuignap wordt beïnvloed door hoge/lage temperaturen of plotselinge temperatuurswisselingen.
 - Maak voor de installatie de ruit droog als er vocht is gecondenseerd in de auto. Anders kan het apparaat of de houder onder het rempedaal, enzovoort, vallen en een ongeluk veroorzaken.
- Plaats de kabels zo dat deze u niet belemmeren tijdens het rijden.
- Gebruik het apparaat niet in een auto als de USB-kabel is aangesloten.
- Sluit de accuadapter alleen aan op de houder.
- Beschadig de pijpen, buizen, brandstoftank en elektrische bedrading niet als u het apparaat installeert. Dit kan brand of ongelukken tot gevolg hebben. Als u een gat in de carrosserie boort, moet u ervoor zorgen dat u geen verborgen auto-onderdelen beschadigt.
- U moet bestaande moeren of bouten voor essentiële onderdelen, zoals de stuurinrichting, het brandstofsysteem of het remsysteem, niet gebruiken of aanpassen. Dit kan brand of ongelukken veroorzaken.
- Zorg dat de kabels en draden niet verward of beklemd raken door het bewegende deel van de rails van een stoel.
- Raadpleeg de autodealer voor meer informatie over de polariteit, het accuvoltage en de plaats van de airbags in de auto.

Locatie voor installatie

- Installeer het apparaat op een veilige plaats waar:
 - het zicht van de bestuurder niet wordt belemmerd;
 - de werking van het airbagsysteem niet wordt belemmerd;
 - de besturing van het voertuig niet wordt belemmerd, vooral het stuur, de versnellingspook of het rempedaal;
 - het apparaat niet wordt blootgesteld aan hitte/hoge temperaturen.
- Raadpleeg een bevoegde technicus of bevoegd servicepersoneel als u de houder niet stevig in de auto kunt bevestigen.

GPS

GPS-satellieten (Global Positioning System) zenden continu signalen uit ten behoeve van positiebepaling op aarde. Als deze signalen door een GPS-antenne worden ontvangen, kunnen gebruikers worden geïnformeerd over hun positie (breedtegraad, lengtegraad en hoogte). Voor een tweedimensionale positiebepaling (breedtegraad en lengtegraad) is informatie nodig van 3 satellieten. Voor een driedimensionale positiebepaling (breedtegraad, lengtegraad en hoogte) zijn 4 satellieten nodig. Aangezien GPS-satellieten worden beheerd door het Amerikaanse ministerie van defensie, moet er rekening worden gehouden met een bewust aangebrachte foutmarge van een aantal meter tot 10 meter. Hierdoor kan het GPS-navigatiesysteem, afhankelijk van de omstandigheden, een fout maken van tussen de 10 meter en rond de 200 meter. Aangezien de GPS-informatie afkomstig is van satelliet signalen, kan het onder de volgende omstandigheden moeilijk of onmogelijk zijn om de informatie te verkrijgen:

- In tunnels of parkeergarages



- Onder een viaduct



- Tussen hoge gebouwen



- Tussen hoge bomen met een dicht bladerdak



Na de installatie parkeert u de auto maximaal 20 minuten op een veilige, open plek (zonder hoge gebouwen, enzovoort) zodat de GPS-signalen kunnen worden ontvangen voordat u het navigatiesysteem gebruikt. Het systeem heeft signalen van ten minste 3 GPS-satellieten nodig om de huidige positie van de auto correct te kunnen berekenen.

vervolg op volgende pagina →

Opmerking

Het duurt even voordat een GPS-signaal wordt ontvangen als u het apparaat op ON zet nadat u de stroomvoorziening op OFF hebt gezet, nadat de ingebouwde batterij volledig is ontladen of nadat u het apparaat opnieuw hebt ingesteld.

Software

Lees de volgende informatie aandachtig door vóór gebruik.

- Het reproduceren van de software of de handleiding van de software, geheel of gedeeltelijk, of het verhuren van de software zonder toestemming van de houder van de auteursrechten is verboden.
- Als er een probleem optreedt met deze software als gevolg van een fabricagefout, zal Sony de software naar goeddunken van Sony vervangen of het aankoopbedrag vergoeden. Sony draagt echter geen enkele andere verantwoordelijkheid.
- De software die bij dit product wordt geleverd, kan niet worden gebruikt met andere apparaten dan die waarvoor de software is bedoeld.
- Als gevolg van de voortdurende kwaliteitsverbetering kunnen de softwarespecificaties zonder voorafgaande kennisgeving worden gewijzigd.
- Wegen en namen op de kaart kunnen afwijken van de werkelijke wegen en namen.
- Typografische fouten en onachtzaamheden of andere afwijkingen die in de opmaak in de software worden aangetroffen, en vervanging of restitutie daarvoor, vallen niet onder de garantie.
- In geen geval mogen de kaartgegevens, geheel of gedeeltelijk, zonder toestemming van de copyrighthouder worden gekopieerd of gebruikt.
- Wijzigingen in gegevens voorbehouden zonder voorafgaande kennisgeving.

Door het apparaat te gebruiken geeft u aan dat u hiermee akkoord gaat.

Aan de slag

De inhoud van de verpakking controleren

Controleer de inhoud van de verpakking.

- Hoofdeenheid (1)

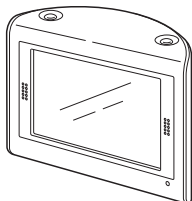

- Houder*1 (1)

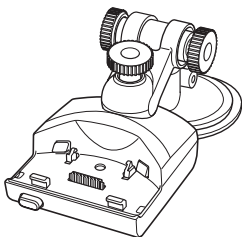

- Accuadapter (1)

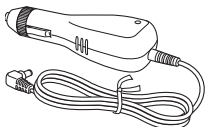

- Netspanningsadapter (1)

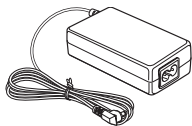

- Netspanningskabels

– Voor NV-U70TW/U70TC*2 (2)



– Voor NV-U50TG/U50G*2 (1)



– Voor NV-U50F/U50D/U50I/U50A/U50B/U50S/
U50N*2 (1)

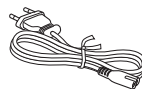

- USB-kabel (1)

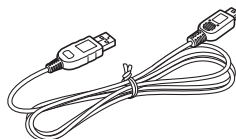

- TMC-antenne (1)/zuignappen (2)
(Voor NV-U70T/U50T)

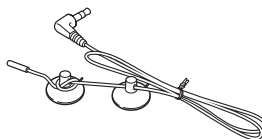

- Plakstrip (1)



- Kussentje (1)

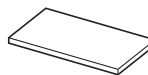

- Draagtas (1)

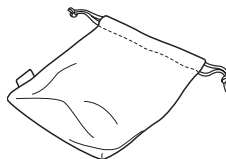

- Cd met toepassing (CD-ROM) (1)
(Voor NV-U50T/U50)



- Cd met toepassing (DVD-ROM) (1)
(Voor NV-U70T)



- Beknopte handleiding (1)
- Garantiekaart (1)
- Registratiekaart voor de gebruiker (1)
- LICENTIEOVEREENKOMST VOOR DE
EINDGEBRUIKER (1)

vervolg op volgende pagina →

*1 NV-U70T/U50T bevat aan de linkerkant een aansluiting voor de TMC-antenne.

*2 De modelnamen staan op het etiket aan de onderkant van de hoofdeenheid.

Het apparaat installeren

Hoofdschakelaar

Schakel voor de installatie de stroom in door de POWER schakelaar naar de ON positie te schuiven.

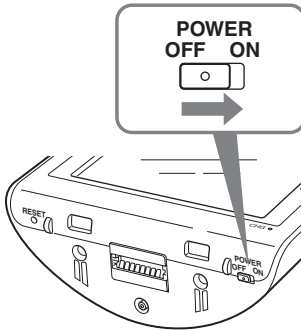

Vervolgens kunt u op  rechtsboven op het apparaatdrukken om het apparaat in of uit te schakelen.

Opmerkingen

- Houd de stroomvoorziening ingeschakeld tenzij u het apparaat langer dan 3 maanden niet gebruikt.
- Als u de stroomvoorziening uitschakelt, kan het even duren voordat u GPS-signalen ontvangt wanneer u de stroomvoorziening weer inschakelt.

Bevestiging met zuignap

Voordat u begint, bepaalt u een locatie op de ruit die duidelijk zichtbaar is voor de bestuurder zonder het zicht op de weg te belemmeren. Zorg dat alle oppervlakken schoon en droog zijn.

U kunt ook de optionele houders NVA-CU3T/ CU3 met de onderstaande procedure installeren.

Opmerkingen

- Installeer het apparaat op een veilige plaats waar het GPS-signaal niet wordt belemmerd.
- Maak de houder regelmatig los en bevestig deze opnieuw omdat de zuignap wordt beïnvloed door hoge/lage temperaturen, intensief gebruik, enzovoort.
- Houd een afstand tussen de houder en het dashboard bij het installeren.

1 Bevestig de houder op de ruit. Afbeelding van voltooide installatie van houder

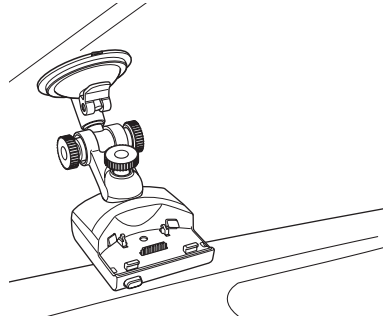

Voer stap 1 tot en met 3 uit om de installatie te voltooien.

- 1 Reinig het oppervlak van de zuignap en maak deze droog.
- 2 Druk het middelste gedeelte van de zuignap stevig tegen de ruit om de resterende lucht in dit gedeelte te verwijderen en druk op de hendel.

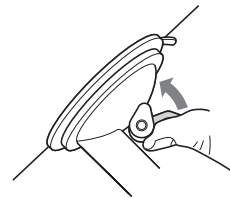
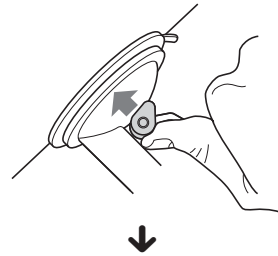

- 3 Houd de linkerknop* vast, draai de rechterknop los en zet de houder in een verticale hoek en draai de knop weer vast.
*De linkerknop kan niet worden gedraaid.

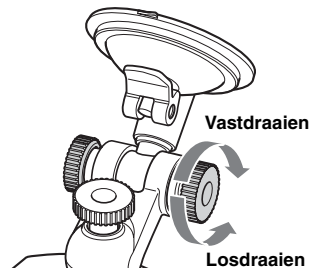

De houder permanent op de ruit vastmaken

De zuignap wordt beïnvloed door hoge/lage temperaturen en kan er afvallen. Als u de houder permanent wilt vastmaken op de ruit, gebruikt u de bijgeleverde plakstrip op de zuignap.

Als de onderkant van de houder het dashboard raakt

Bevestig ter bescherming het bijgeleverde kussentje.

Knip het kussentje op het juiste formaat voordat u dit bevestigt.

Opmerking

Als u de plakstrip eenmaal hebt vastgeplakt, kunt u deze moeilijk verwijderen.

2 Sluit de houder aan op de aanstekeraansluiting van de auto.

- 1 Sluit de accuadapter aan op de DC IN 5.2V aansluiting aan de achterkant van de houder.

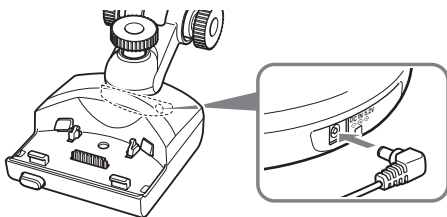

- 2 Plaats het andere uiteinde van de accuadapter volledig in de aanstekeraansluiting.

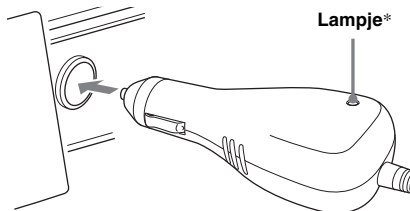

* Gaat branden wanneer u het contact inschakelt na de installatie.

Opmerking

Afhankelijk van het formaat en de vorm van de aanstekeraansluiting, kunt u de aansluiting wellicht niet maken.

- 3 Lijn de 2 sleuven aan de onderkant van het apparaat uit met de lipjes op de houder en druk het apparaat op de houder tot dit vastklikt.

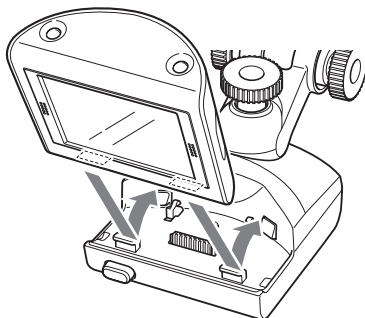

Zorg dat het apparaat goed vastzit op de houder (2 klikken).



- 4 Draai de knop in het midden los, pas de hoek aan zodat u de monitor goed kunt zien, en draai de knop weer vast.

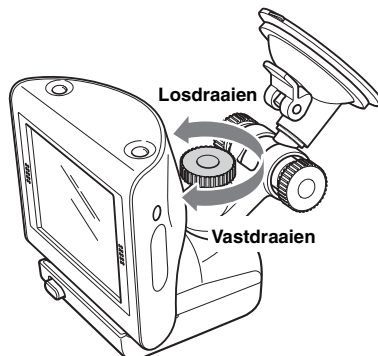

Tip

U kunt het apparaat met de bijgeleverde netspanningsadapter ook aansluiten op een stopcontact.

Het apparaat van de houder loskoppelen

- 1 Houd het apparaat vast en druk op de **RELEASE** toets van de houder.

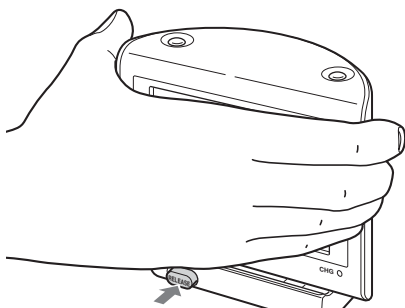

Het apparaat wordt uit de houder geworpen.

- 2 Haal het apparaat uit de houder.

De TMC-antenne installeren (alleen NV-U70T/U50T)

Installeer de TMC-antenne voor verkeersinformatie van RDS-TMC (Traffic Message Channel).

- 1 Sluit de kabel van de TMC-antenne aan op de aansluiting voor de TMC-antenne aan de linkerkant van de houder.

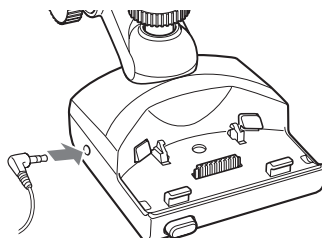

- 2 Bevestig de zuignap voor de houder op de ruit en bevestig de andere zuignap in een rechte lijn zodat de kabel 2 rechte lijnen vormt.

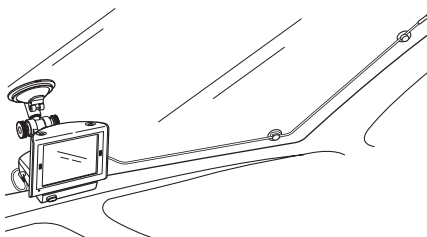

Bedieningselementen

Voorkant:

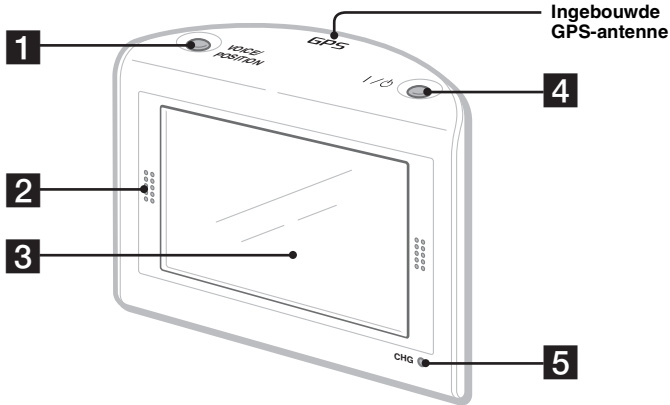

Achterkant:

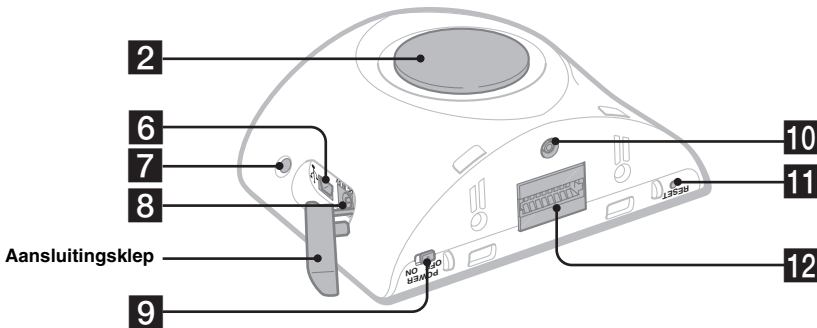

Zie de aangegeven pagina's voor meer informatie.

1 VOICE/POSITION toets

Tijdens de routebegeleiding:
De volgende instructies van de stembegeleiding beluisteren.
In de stand voor het bladeren in de kaart:
De huidige positie van de auto weergeven.

2 Luidspreker

Hiermee worden stembegeleiding en waarschuwingen uitgevoerd.

3 Display/aanraakscherm

4 I/⏻ (aan/wachtstand) toets 12

Het apparaat in-/uitschakelen.

5 CHG-aanduiding (batterij opladen)

Brandt rood tijdens het opladen.

6 USB-aansluiting 18

Hierop kan een computer worden aangesloten met de USB-kabel.

7 Sensor voor automatische dimmer

Raadpleeg de bijgeleverde PDF-handleiding voor meer informatie over de automatische dimmerfunctie.

8 DC IN 5V aansluiting

Hierop kan de netspanningsadapter worden aangesloten.

9 POWER schakelaar 8, 22

De stroomvoorziening in-/uitschakelen.

10 Aansluiting voor externe GPS-antenne*

11 RESET toets 22

12 Houderaanluiting

* Niet bijgeleverd

Het apparaat inschakelen

Controleer vooraf of de **POWER** schakelaar rechtsonder op het apparaat in de **ON** positie staat (pagina 8).

1 Druk op I/⏻.

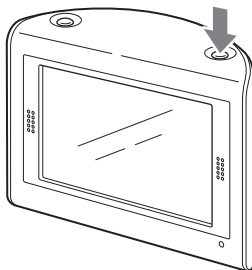

Het apparaat uitschakelen

Druk op I/⏻.

Het apparaat schakelt over naar de wachtstand om het stroomverbruik te besparen.

Opmerking

Verwijder het apparaat uit de houder en koppel de accuadapter los wanneer u het apparaat niet gebruikt. Hiermee voorkomt u dat de accu leegloopt.

Het navigeren starten

1 Als u het apparaat hebt ingeschakeld, raakt u de gewenste taal aan.

Er wordt een waarschuwingsbericht weergegeven.

2 Lees het waarschuwingsbericht en raak "Accepteren" aan.

De zelfstudie wordt weergegeven.

3 Raak ▼ aan om verder te gaan.

Het hoofdmenu wordt weergegeven.

GPS-signalen ontvangen

Na de installatie parkeert u de auto maximaal 20 minuten op een veilige, open plek (zonder hoge gebouwen, enzovoort) zodat de GPS-signalen kunnen worden ontvangen voordat u het navigatiesysteem gebruikt. Het systeem heeft signalen van ten minste 3 GPS-satellieten nodig om de huidige positie van de auto correct te kunnen berekenen.

U kunt de GPS-status op de schermen controleren.

Aanduiding voor de sterkte van het GPS-sigitaal*



* Brandt groen als de signaalontvangst voldoende is voor de navigatie.

Brandt donkergroen als het signaal is verloren.

Algemene handelingen

Algemene procedures voor het bedienen van het systeem worden uitgelegd.

Algemene handelingen kunt u uitvoeren op het aanraakscherm. Druk voorzichtig met uw vinger op de weergegeven pictogrammen.

Opmerking

Druk niet te hard op het display en raak het display niet aan met een scherp voorwerp, zoals een pen, enzovoort.

Menubewerkingen

U kunt items in het menu als volgt instellen.

1 Geef het hoofdmenu weer.

Raak de kaart in het kaartscherm aan.

Raak in de menuweergave  aan om de kaart weer te geven en raak vervolgens de kaart aan.



2 Raak "Instellingen" aan en raak de gewenste instelling aan.



3 Raak / aan om in de lijst te bladeren en raak vervolgens de gewenste instelling aan.

Voorbeeld: weergave voor volume instellen

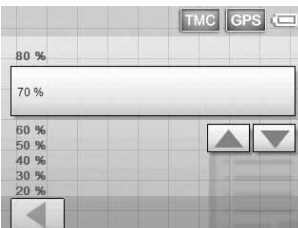

4 Geef de gewenste instelling op.

Raak de instelling aan die u wilt selecteren of voer tekens in.

Tijdens menubewerkingen:

Als u wilt terugkeren naar het vorige scherm, raakt u  aan.

Raak  aan om de menuselectie te annuleren (de huidige positie van de auto wordt weergegeven).

Opmerking

De items in het menu en de wijze van instellen kunnen per geselecteerd menu-item verschillen.

Bewerkingen met het toetsenbord

Het toetsenbord wordt weergegeven wanneer u tekst moet invoeren.

U hoeft tekens alleen in hoofdletters in te voeren, de tekens worden automatisch omgezet naar de juiste tekens. U kunt, indien nodig, speciale tekens invoeren (wanneer u bijvoorbeeld een opgeslagen bestemming opgeeft).

Toetsenbordscherm van mobiele telefoon

Mogelijkheden



Actie	Handeling
Een letter invoeren	Raak herhaaldelijk de bijbehorende toets (bijvoorbeeld "ABC") aan totdat het gewenste teken wordt gemarkeerd in de regel boven het toetsenbord.
Een cijfer invoeren	Raak "NUM" aan om te schakelen naar het cijfertoetsenbord, raak vervolgens de gewenste cijfertoets aan en vervolgens "ABC" om terug te gaan.

vervolg op volgende pagina →

Actie	Handeling
Een spatie invoeren	Raak " _ " aan.
Een teken verwijderen	Raak "←" aan.
Een mogelijkheid selecteren	Raak ▲/▼ aan om in de lijst te bladeren en raak vervolgens de gewenste mogelijkheid aan om te bevestigen.
De lijst met alle mogelijkheden weergeven	Raak "List" aan.

U kunt een toetsenbord van een mobiele telefoon of een toetsenbord met tekens (alfabetisch) voor het toetsenbordscherm selecteren.

Raak  aan om te schakelen naar het toetsenbord met tekens.

Het toetsenbord met tekens wordt op dezelfde manier gebruikt als het toetsenbord van een mobiele telefoon, behalve wanneer:

- u een teken invoert (raak de toets met het gewenste teken aan);
- u een speciaal teken invoert (raak "SYM" aan om te schakelen naar het toetsenbord met speciale tekens, raak "ABC" aan om terug te gaan).

Raak  aan om terug te gaan naar het toetsenbord van een mobiele telefoon.

Routes zoeken

Het systeem zoekt automatisch naar routes nadat u de bestemming hebt ingesteld.

Controleer voordat u begint of er voldoende GPS-signalen worden ontvangen voor de navigatie (pagina 12).

De bestemming instellen en de begeleiding starten

Hier wordt de procedure voor het zoeken naar de route en het starten van de routebegeleiding uitgelegd.

Ter illustratie wordt het instellen van de bestemming op adres uitgelegd.

Zie "De bestemming op andere manieren instellen" op pagina 15 voor meer informatie over andere manieren waarop de bestemming kan worden ingesteld.

Voor uw veiligheid parkeert u de auto op een veilige plek en moet u de bestemmingsinformatie invoeren voordat u gaat rijden.

1 Geef het hoofdmenu weer.

Raak de kaart in het kaartscherm aan.

Raak in de menuweergave  aan om de kaart weer te geven en raak vervolgens de kaart aan.

2 Selecteer "Nieuwe bestemming" → "Navigatie".



3 Raak het veld "Land" aan om het gewenste land te selecteren.

U kunt alleen de landen in de huidige kaartgegevens selecteren.

4 Selecteer "Adres".

5 Voer de adresgegevens in.

Zie "Bewerkingen met het toetsenbord" op pagina 13 voor meer informatie over het invoeren van tekens.

Raak het bijbehorende invoerveld aan om de onderstaande items in te voeren.

"Plaats of postcode"

Voer de plaatsnaam of postcode in.

"Straat"/"-"

Voer de straatnaam en het huisnummer (indien bekend) in.

Als er geen huisnummer beschikbaar is, wordt het veld "-" uitgeschakeld.

"Dwarsstraat"

Voer de naam van de dwarsstraat in als u deze als bestemming wilt instellen.

6 Selecteer "Navigatie starten".

Het scherm voor het selecteren van de routeopties wordt weergegeven.

Raadpleeg de bijgeleverde PDF-handleiding voor meer informatie over het selecteren van de route-opties.

7 Selecteer opnieuw "Navigatie starten".

Het kaartscherm wordt weergegeven, de route wordt berekend en de routebegeleiding wordt gestart.

De bestemming op andere manieren instellen

Op de volgende manieren kunt u ook de bestemming instellen en routes zoeken. Selecteer in het hoofdmenu de items in de onderstaande volgorde en selecteer vervolgens (indien nodig) "Navigatie starten". Raadpleeg de bijgeleverde PDF-handleiding voor meer informatie.

In de omgeving zoeken

Routes naar POI's, zoals restaurants en hotels, zoeken in de buurt van de auto.

Naar huis

Routes zoeken naar uw thuisadres als u dit hebt geregistreerd.

"Nieuwe bestemming" → "Naar huis"

Bijzondere bestemming

Routes naar POI's, zoals restaurants en hotels, zoeken door de categorieën en de juiste bestemming in de lijst te selecteren.

Selecteer "Nieuwe bestemming" → "Navigatie" → "Bijzondere bestemming" en vervolgens de opties waarmee u het zoekgebied kunt opgeven.

"---in de omgeving"

Zoeken binnen de opgegeven straal vanaf het midden van de kaart.

"---in het hele land"

Zoeken in het opgegeven land.

"---in een plaats"

Zoeken in de opgegeven plaats.

Uit kaart selecteren

Routes zoeken door de bestemming direct in het kaartscherm in te stellen.

"Nieuwe bestemming" → "Navigatie" → "Uit kaart selecteren"

Laatste bestemmingen

Routes zoeken naar bestemmingen die onlangs zijn gezocht.

"Nieuwe bestemming" → "Navigatie" → "Laatste bestemmingen"

Favorieten

Routes zoeken naar een opgeslagen bestemming.

"Nieuwe bestemming" → "Navigatie" → "Favorieten"

Begeleidingsschermen

Is de route eenmaal berekend, dan wordt u aan de hand van beeld en geluid naar de bestemming begeleid.

Informatie over het menu van de kaart

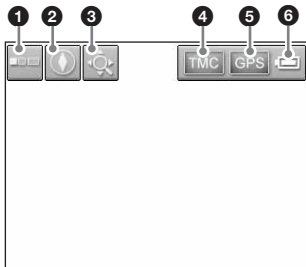

- 1 Het menu weergeven/verbergen.
- 2 De richting van de kaart (noorden/rijrichting) van de 2D-kaart wijzigen.
- 3 Schakelen naar de stand voor het bladeren in de kaart.
- 4 TMC-informatie weergeven.*
- 5 Gedetailleerde GPS-informatie weergeven.
- 6 Geeft de batterijstatus aan.

* Alleen NV-U70T/U50T.
Brandt helder oranje tijdens ontvangst.
Brandt donker oranje als er geen ontvangst is.

2D-kaart

Rechtdoor rijden

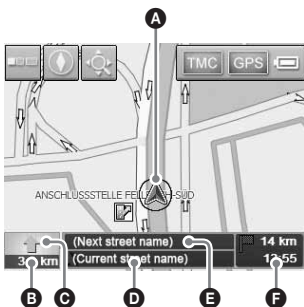

In de buurt van een kruispunt

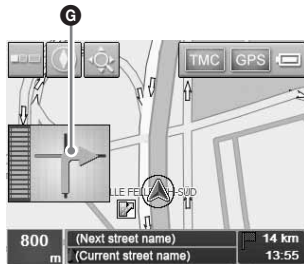

In de buurt van een kruispunt (dichterbij)

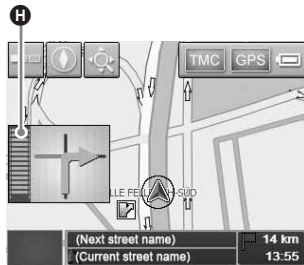

Volgende begeleiding direct na het kruispunt

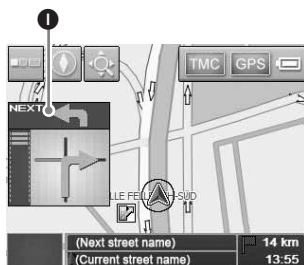

- A Huidige positie
- B Afstand tot volgende afslag
- C Volgende richting
- D Huidige straatnaam
- E Volgende straatnaam
- F Geschatte aankomsttijd/afstand tot bestemming
- G Instructies voor volgende afslag
- H Balkaanduiding van afstand tot volgende afslag
- I Instructies na volgende afslag

3D-kaart

U kunt de 3D-kaart instellen in het instelmenu (pagina 17).

Route weergeven

U kunt de volledige route naar de bestemming weergeven.

Als u de volledige route wilt weergeven, selecteert u "Route" → "Route weergeven" in het hoofdmenu.

Stand voor het bladeren in de kaart

U kunt vanuit het mapscherm overschakelen naar de stand voor het bladeren in de kaart door  aan te raken, ongeacht of de routebegeleiding is ingeschakeld of niet.

In de stand voor het bladeren in de kaart wordt een dradenkruis op de kaart weergegeven en kunt u het scherm verslepen om te bladeren in te kaart.

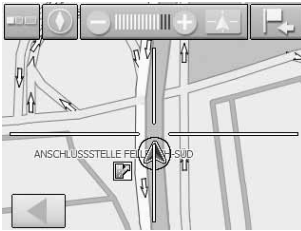

Raak +/- aan om de schaal van de kaart aan te passen.

Plaats het midden van het dradenkruis op het gewenste punt en raak vervolgens  aan om het menu voor het bladeren in de kaart weer te geven, waarin u het punt als bestemming kunt instellen, enzovoort.

Raak  aan om terug te keren naar het scherm met de huidige positie van de auto.

Systeeminstellingen

Verschillende instellingen met betrekking tot het systeem en het geheugen kunnen worden gewijzigd.

Selecteer "Instellingen" in het hoofdmenu en vervolgens het gewenste item hieronder voor elke instelling.

Raadpleeg de bijgeleverde PDF-handleiding voor meer informatie.

Volume

Het volume van de stembegeleiding aanpassen.

Opmerking

Als het apparaat van stroom wordt voorzien door de ingebouwde batterij, is het maximaal beschikbare volume 70 %, zelfs als het volume hoger is ingesteld (80 %, enzovoort). Dit is niet van toepassing als het apparaat van stroom wordt voorzien via de accuadapter of de netspanningsadapter.

Kaartselectie

Een kaart opgeslagen in het apparaat selecteren.

Kaartinformatie

De informatiebalk (aan de onderkant van de kaart) weergeven/verbergen, POI-pictogrammen en straatnamen op de kaart weergeven/verbergen.

Route-informatie

Geschatte aankomsttijd en afstand tot de eindbestemming op de kaart weergeven/verbergen.

Richting informatie

Wegwijzers met afslagen van snel-/hoofdwegen*1 op de kaart weergeven/verbergen.

Lichtsensor

De gevoeligheid van de sensor voor de automatische dimmer aanpassen.

Weergave

De helderheid en kaartkleur instellen.

Touchscreen kalibratie

De contactpositie van het aanraakscherm kalibreren.

Automodus

Het standaardkaartscherm (2D of 3D) selecteren; de schaal van de kaart automatisch wijzigen, afhankelijk van de rijnsnelheid (configureerbaar voor 2D en 3D); de standaardrichting voor de 2D-kaart (noorden of rijrichting) selecteren.

Routeopties

De gewenste zoekoptie voor de route selecteren (kortste tijd of kortste route); snelwegen, verboden en tolwegen op de route toestaan/vermijden.

vervolg op volgende pagina →

Routeplanning

Automatisch doorgaan naar de volgende bestemming nadat de vorige bestemming is bereikt.

Tijdzone

De tijdzone van de huidige regio selecteren, schakelen tussen de zomertijd en de standaardtijd.

Ook al wordt de huidige tijd automatisch ingesteld op GPS, moet de tijdzone zo worden ingesteld dat de geschatte aankomsttijd nauwkeurig wordt weergegeven.

Formaat

De 12/24-uurs notatie selecteren; de afstandseenheid (kilometer/mijl) selecteren.

Taalselectie

De gewenste taal selecteren voor het display en de stembegeleiding.

Thuisadres

Uw thuisadres registreren.

Radio zacht zetten*2

Het geluid van de radio dempen.

Demo-modus

De demonstratie starten.

Productinformatie

De informatie over het apparaat, zoals naam, versie, enzovoort en zelfstudies weergeven.

*1 Wordt alleen weergegeven als de kaartinformatie deze gegevens bevat.

*2 Alleen als het optionele installatiepakket voor in de auto XA-49FM is aangesloten op de aansluiting voor "Radio zacht zetten" van het audiosysteem in de auto.

Opmerking

Waarschuwingen met betrekking tot de kaartinformatie zijn niet altijd correct vanwege wegwerkzaamheden, enzovoort. Verkeerssituaties en verkeersregels hebben per definitie voorrang op de informatie die door het navigatiesysteem wordt verstrekt.

De bijgeleverde software gebruiken

Belangrijke functies met de bijgeleverde software worden hier beschreven.

Raadpleeg de bijgeleverde PDF-handleiding voor meer informatie.

Systeemvereisten

- Besturingssysteem: Windows 98SE/2000/ME/XP
- CD-ROM-/DVD-ROM-station
- USB-poort
- Processor met minimale snelheid van 150 MHz (aanbevolen)

Aansluiten op de computer

1 Sluit het apparaat met de netspanningsadapter en de netspanningskabel aan op een stopcontact.

2 Sluit het apparaat met de USB-kabel aan op de computer.

Sluit de kleine stekker van de USB-kabel aan op de USB-aansluiting van het apparaat en sluit de grote stekker aan op een USB-poort van de computer.

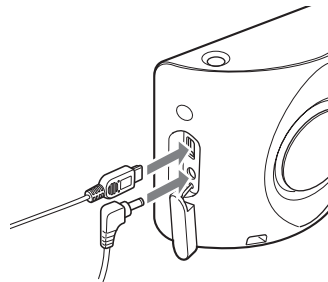

Opmerkingen over gegevensoverdracht

Voer tijdens de overdracht de volgende handelingen niet uit:

- De USB-kabel of de netspanningsadapter loskoppelen.
- De stroomvoorziening van de eenheid uitschakelen, de wachtstand van de eenheid activeren of de eenheid opnieuw instellen.
- De computer uitschakelen, de wachtstand van de computer activeren of de computer opnieuw opstarten.

Als u de overdracht halverwege wilt annuleren, klikt u op knop voor annuleren op het scherm van de computer.

Softwarefuncties

PC-verbindingsoftware installeren

Verbindingsoftware voor de computer (ActiveSync) kan worden geïnstalleerd.

Backup maken/terugzetten van voorgeïnstalleerde kaart (alleen NV-U50T/U50)

U kunt een reservekopie maken van de kaartgegevens die vooraf op het apparaat zijn geïnstalleerd en deze gegevens herstellen op het apparaat, in het geval u per ongeluk de gegevens wist.

Kaartwizard

U kunt mapgegevens toevoegen aan het apparaat met de bijgeleverde of optionele DVD-ROM. Als u gegevens wilt toevoegen, moet u wellicht onnodige kaartgegevens van het apparaat verwijderen om geheugenruimte vrij te maken.

Talenwizard

Taalgegevens voor weergave op het scherm en de stembegeleiding kunnen aan het apparaat worden toegevoegd met de bijgeleverde CD-ROM/DVD-ROM en onnodige taalgegevens kunnen van het apparaat worden verwijderd.

Handboek lezen

U kunt de handleiding in PDF-indeling lezen.

Support

Eenvoudige toegang tot de Sony-ondersteuningssite voor navigatie is beschikbaar. Ga naar deze site voor technische ondersteuning, zoals software- en firmware-updates, veelgestelde vragen, enzovoort.

Toepassing opnieuw installeren

De navigatiesoftware die vooraf op het apparaat is geïnstalleerd, kunt u opnieuw installeren met de bijgeleverde CD-ROM/DVD-ROM, voor het geval u de software per ongeluk verwijdert, enzovoort.

Aanvullende informatie

Voorzorgsmaatregelen

Wanneer uw auto in de volle zon heeft gestaan, moet u eerst het apparaat laten afkoelen voordat u het gaat gebruiken.

Condensvorming

Op een regenachtige dag of in een zeer vochtige omgeving kan vocht condenseren in het apparaat. In dat geval kan de werking van het apparaat worden verstoord. Schuif in dergelijke gevallen de POWER schakelaar rechts onder op het apparaat in de stand OFF en wacht ongeveer een uur tot het vocht is verdampt.

Opmerking over het LCD-scherm

Er worden wellicht een aantal stilstaande blauwe, rode of groene stippen op de monitor weergegeven. Deze "heldere stippen" kunnen voorkomen op LCD-schermen. Het LCD-scherm is vervaardigd met precisietechnologie en 99,99 % van de pixels werken. Het is echter mogelijk dat een klein percentage (over het algemeen 0,01 %) van de pixels niet goed wordt verlicht. De weergave wordt hierdoor echter niet gehinderd.

Onderhoud

Zekeringen vervangen

Vervang een zekering in de accuadapter altijd door een identiek exemplaar. Als de zekering doorbrandt, moet u de voedingsaansluiting controleren en de zekering vervangen. Brandt de zekering vervolgens nogmaals door, dan kan er sprake zijn van een defect in het apparaat. Raadpleeg in dat geval de dichtstbijzijnde Sony-handelaar.

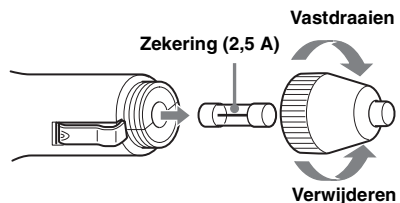

Waarschuwing

Gebruik nooit een zekering die zwaarder is dan de bijgeleverde zekering, omdat het apparaat anders kan worden beschadigd.

Opmerkingen over het weggooien van het apparaat

Verwijder de ingebouwde lithium-ionbatterij wanneer u de eenheid weggooit en breng de accu naar een kringlooppunt. De procedure voor het verwijderen van de batterij wordt hieronder uitgelegd.

Opmerking

Demonteer het apparaat niet, behalve als u het apparaat weggooit.

- 1 Schakel de stroom uit door de POWER schakelaar op OFF te zetten.
- 2 Verwijder de aansluitingsklep (pagina 11).
- 3 Verwijder de 2 schroeven aan de onderkant van de eenheid met een schroevendraaier.

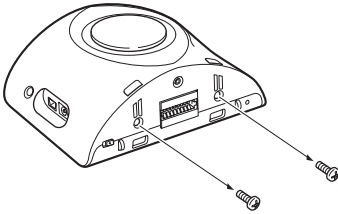

- 4 Schuif het achterpaneel om deze te openen en til deze op.

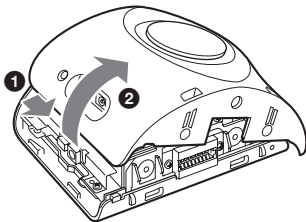

5 Verwijder de batterij.

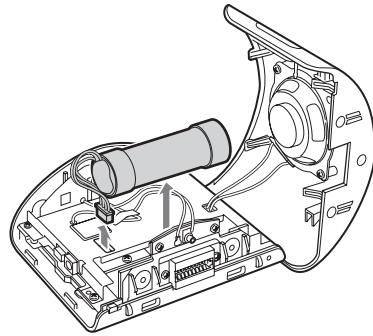

6 Isoleer de aansluiting met tape.

Opmerkingen over de lithium-ionbatterij

- Houd de lithiumbatterij buiten het bereik van kinderen.
- Houd de batterij niet vast met een metalen tang. Dit kan kortsluiting veroorzaken.

WAARSCHUWING

Bij oneigenlijk gebruik kan de batterij ontploffen. Probeer niet de batterij op te laden of te openen; werp ook een lege batterij nooit in het vuur.

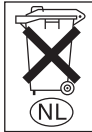

Voor de Klanten in Nederland

Gooi de batterij niet weg maar lever deze in als klein chemisch afval (KCA).

- 1) Dit apparaat bevat een vast ingebouwde batterij die niet vervangen hoeft te worden tijdens de levensduur van het apparaat.
- 2) Raadpleeg uw leverancier indien de batterij toch vervangen moet worden. De batterij mag alleen vervangen worden door vakbekwaam servicepersoneel.
- 3) Gooi de batterij niet weg maar lever deze in als klein chemisch afval (KCA).
- 4) Lever het apparaat aan het einde van de levensduur in voor recycling, de batterij zal dan op correcte wijze verwerkt worden.

Technische gegevens

Hoofdeenheid

Bedrijfstemperatuur: 5 – 45 °C

Voedingsvereisten: 5 V gelijkstroom
(van meegeleverde netspanningsadapter)

Aansluitblok:

- Houderaanluiting
- DC IN 5V aansluiting
- USB-aansluiting
- Aansluiting voor externe GPS-antenne

Luidspreker: 2-weg luidspreker

Stroomverbruik: Ongeveer 0,5 A

Afmetingen: Ongeveer 104,7 × 87,5 × 42,9 mm
(b × h × d)

Gewicht: Ongeveer 310 g

Monitor

Systeem: transmissief LCD (liquid crystal display)

Besturingssysteem: a-Si TFT Active Matrix System

Afmetingen: 3,5 inch (4:3)
70,1 × 52,6, 87,6 mm (b × v, d)

Segment: 230.400 (960 × 240) punten

Houder

Bedrijfstemperatuur: 5 – 45 °C

Voedingsvereisten: 5,2 V gelijkstroom
(van meegeleverde 12 V accuadapter (negatieve aarde))

Aansluitblok:

- Aansluiting van het apparaat
- DC IN 5.2V aansluiting
- TMC-antenneaansluiting (alleen NV-U70T/U50T)

Ontvangsfrequentie: 87,5 – 108,0 MHz
(alleen NV-U70T/U50T)

Optionele accessoires

Externe GPS-antenne: VCA-41

TMC-houder voor in de auto: NVA-CU3T

Houder voor in de auto: NVA-CU3

Installatiepakket voor in de auto: XA-49FM

Pakket met kaarten van Europa: NVD-DU3
(voor NV-U50T/U50)

*Wijzigingen in ontwerp en technische gegevens
voorbehouden zonder voorafgaande kennisgeving.*



- Er werd loodvrij gesoldeerd.
- Er werden geen halogene brandvertragende producten gebruikt in de betreffende printplaat/printplaten.
- Gebruik van herlaadbare lithium ion batterijen.
- Het golfkarton biedt het product een optimale bescherming tegen schokken.
- Het karton werd bedrukt met inkt op basis van plantaardige olie vrij van vluchtige organische stoffen.
- Deze handleiding is gedrukt op 100 % kringlooppapier met VOC (vluchtige organische verbinding)-vrije inkt op basis van plantaardige olie.

Problemen oplossen

De onderstaande controlelijst kan u helpen bij het oplossen van problemen die zich met het apparaat kunnen voordoen.

Voordat u de onderstaande controlelijst doorneemt, moet u eerst de aanwijzingen voor aansluiting en gebruik controleren.

De bedieningspictogrammen op het display werken niet.

De bediening kan langer duren wanneer een kaart wordt weergegeven.

Het apparaat wordt niet ingeschakeld.

- Controleer vooraf of de POWER schakelaar rechtsonder op het apparaat in de ON positie staat.
- Laad de ingebouwde batterij op.
- Controleer of het apparaat stevig is bevestigd aan de houder (pagina 9).

De ingebouwde batterij kan niet worden opgeladen.

- Controleer vooraf of de POWER schakelaar rechtsonder op het apparaat in de ON positie staat.
- Als de netspanningsadapter wordt gebruikt, moet u deze uit het stopcontact halen en weer opnieuw aansluiten.
- De ingebouwde lithium-ionbatterij kan worden opgeladen bij temperaturen tussen 5 – 45 °C. De batterij mag niet worden opgeladen als de temperatuur in het apparaat oploopt vanwege direct zonlicht, enzovoort. Dit is geen storing.

Het GPS-signaal kan niet worden ontvangen.

- Het systeem kan geen GPS-signalen ontvangen omdat deze worden geblokkeerd.
 - Verplaats uw auto naar een locatie waar de signalen goed kunnen worden ontvangen.
- De ontvangst van het GPS-signaal is zwak.
 - Controleer de GPS-gegevens.
 - De optionele externe GPS-antenne VCA-41 is wellicht vereist voor een verwarmde ruit of een ruit die warmte reflecteert.
- Er bevindt zich een obstakel vóór de GPS-antenne.
 - Installeer het apparaat op een plaats waar het signaal niet wordt onderbroken door de carrosserie van de auto, enzovoort. Zie "Locatie voor installatie" op pagina 5 voor meer informatie over de installatie van het apparaat.
- Het signaal wordt wellicht niet ontvangen als er een coating op de ruit is aangebracht. In dit geval moet u de optionele externe GPS-antenne VCA-41 gebruiken.

De positie van de auto op de kaart komt niet overeen met de huidige weg.

De foutmarge van het signaal van de GPS-satellieten is te groot. In het slechtste geval kan er sprake zijn van een maximale foutmarge van enkele honderden meters.

volg op volgende pagina →

De stembegeleiding kan niet worden gehoord.

Het volume is te laag.

→ Zet het volume hoger in het menu (pagina 17).

Als het apparaat van stroom wordt voorzien door de ingebouwde batterij, is het maximaal beschikbare volume 70 %, zelfs als het volume hoger is ingesteld (80 %, enzovoort).

Het beeld wordt niet normaal weergegeven.

- Bij hoge temperaturen wordt het LCD-scherm donker en minder helder. Bij lage temperaturen kan nabeeldvorming optreden bij het LCD-scherm. Dit zijn geen storingen en het LCD-scherm werkt weer normaal wanneer de temperatuur weer binnen het opgegeven bereik komt.

- Het LCD-scherm is donker of de kaartkleur is gewijzigd.

→ De functie voor de automatische dimmer is wellicht geactiveerd omdat de bijbehorende sensor (pagina 11) is bedekt door een hand, enzovoort.

Het apparaat opnieuw instellen

Als de navigatiesoftware vastloopt, start u het apparaat opnieuw op.

Druk de RESET toets in met een puntig voorwerp, zoals een balpen.

Als het probleem zich blijft voordoen, schakelt u de stroom uit door de POWER schakelaar op OFF te zetten. Schakel het apparaat na ongeveer 10 seconden weer in.

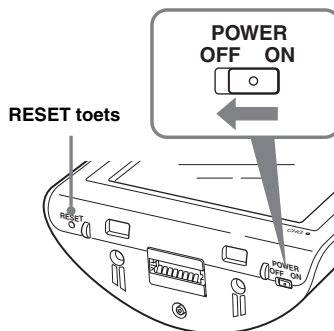

Opmerking

Als u de stroomvoorziening uitschakelt, kan het even duren voordat u GPS-signalen ontvangt wanneer u de stroomvoorziening weer inschakelt.

Acerca de este manual

- Esta guía de inicio rápido contiene instrucciones para la instalación, la conexión y las operaciones básicas. Si desea obtener más información, consulte el manual PDF suministrado con el disco de la aplicación.
- El contenido de este manual está destinado a los usuarios con conocimientos del sistema operativo Microsoft® Windows®. Para obtener más información sobre el funcionamiento del equipo, consulte el manual del mismo.
- Las ilustraciones de este manual pueden no coincidir con el dispositivo en sí.
- Conserve este manual en un lugar donde pueda consultarlo en el futuro.



Tratamiento de los equipos eléctricos y electrónicos al final de su vida útil (aplicable en la Unión Europea y en países europeos con sistemas de recogida selectiva de residuos)

Este símbolo en el equipo o el embalaje indica que el presente producto no puede ser tratado como residuos domésticos normales, sino que debe entregarse en el correspondiente punto de recogida de equipos eléctricos y electrónicos. Al asegurarse de que este producto se desecha correctamente, Ud. ayuda a prevenir las consecuencias negativas para el medio ambiente y la salud humana que podrían derivarse de la incorrecta manipulación en el momento de deshacerse de este producto. El reciclaje de materiales ayuda a conservar los recursos naturales. Para recibir información detallada sobre el reciclaje de este producto, póngase en contacto con el ayuntamiento, el punto de recogida más cercano o el establecimiento donde ha adquirido el producto.

Accesorios aplicables: Adaptador para batería de automóvil/Adaptador de alimentación de ca

No se ofrece ninguna garantía por la pérdida de datos o los daños causados en los mismos

Sony no ofrece ninguna garantía por los datos perdidos o dañados.

Atención

EN NINGÚN CASO SONY SERÁ RESPONSABLE DE LOS DAÑOS INDIRECTOS, IMPREVISTOS, DERIVADOS NI DE NINGÚN OTRO TIPO, INCLUIDOS, SIN LIMITARSE A LOS MISMOS, LOS DAÑOS POR PÉRDIDA DE BENEFICIOS O INGRESOS, LA PÉRDIDA DE DATOS, LA PÉRDIDA DE USO DEL PRODUCTO O DE EQUIPAMIENTO ASOCIADO, TIEMPO DE INACTIVIDAD Y PÉRDIDA DE TIEMPO DEL COMPRADOR RELACIONADOS O DERIVADOS DEL USO DE ESTE PRODUCTO O DEL HARDWARE Y SOFTWARE DEL MISMO.

Bienvenido

Le agradecemos que haya adquirido este Sistema de Navegación Personal de Sony. Antes de utilizar el sistema, lea detenidamente este manual y consérvelo para realizar consultas en un futuro.

CARACTERÍSTICAS:

- Funcionalidad Plug & Play
- Mapa europeo preinstalado (NV-U70T)
- Mapa regional preinstalado (NV-U50T/U50)
- 15 idiomas seleccionables para las instrucciones orales y el texto de la pantalla
- Pantalla táctil de alta calidad de 3,5 pulgadas
- Receptor GPS paralelo avanzado de 12 canales
- Altavoz de alta calidad
- Compatible con RDS-TMC (Traffic Message Channel, canal de mensajes de tráfico) (NV-U70T/U50T)
- Funcionamiento con batería
- Función de atenuador automático

Tabla de contenido

Aviso importante	4
----------------------------	---

Procedimientos iniciales **7**

Comprobación del contenido	7
Instalación de la unidad	8
Instalación de la antena TMC (sólo NV-U70T/U50T)	10
Ubicación de los controles	11
Encendido de la unidad	12
Inicio de la navegación	12
Recepción de señales GPS	12

Operaciones básicas **13**

Funcionamiento del menú	13
Operaciones con el teclado	13

Búsqueda de rutas **14**

Indicación del destino e inicio de las instrucciones	14
Otras formas de indicar el destino	15
Pantallas de instrucciones	16

Configuración del sistema **17**

Utilización del software suministrado **18**

Conexión al ordenador	18
Funciones del software	19

Información adicional **19**

Precauciones	19
Nota sobre la pantalla de cristal líquido	19
Mantenimiento	19
Notas sobre cómo deshacerse de la unidad	20
Especificaciones	21
Solución de problemas	21
Restauración de la unidad	22

Aviso importante

Para evitar el riesgo de accidentes o lesiones, lea el aviso siguiente antes de instalar y poner la unidad en funcionamiento.

Manipulación

- No permita que ningún objeto extraño se introduzca en el conector de la base de la unidad, ya que podría producir un fallo de funcionamiento.

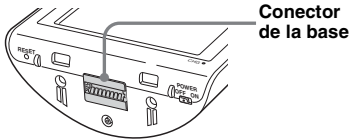

- Pulse I/⏻ para apagar la unidad, retírela de la base y desconecte el adaptador para batería de automóvil, de lo contrario, es posible ésta se agote. Tenga en cuenta lo siguiente.
 - Al girar la llave de encendido a la posición apagado no se apaga la unidad, que continúa consumiendo energía de la batería recargable de iones de litio incorporada.
 - Si la toma del encendedor del automóvil no está conectada a la posición ACC del interruptor de encendido, se continúa suministrando energía a la batería incorporada aunque gire la llave de encendido a la posición apagado.
 - Compruebe el indicador CHG situado en la parte inferior derecha de la unidad, que se ilumina durante la carga.

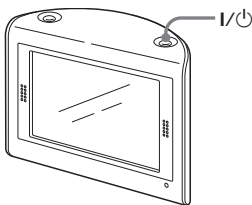

- No exponga la unidad al fuego, ya que es posible que se produzca un fallo de funcionamiento.
- No permita que el agua ni la lluvia se introduzcan en la unidad, ya que es posible que se produzca un fallo de funcionamiento.
- Si deja la unidad bajo la luz solar directa, es posible que la pantalla de cristal líquido se oscurezca y no se visualice con claridad. No se trata de un fallo de funcionamiento. La pantalla volverá a visualizarse normalmente cuando descienda la temperatura.
- Tenga en cuenta que la batería incorporada no puede cargarse con temperaturas situadas fuera del rango 5 – 45 °C.

- No deje la unidad en lugares con temperatura ambiente elevada, ya que la capacidad de la batería incorporada se deteriorará o ésta no podrá cargarse.

Seguridad

General

- No aplique excesiva fuerza sobre la unidad ni la base, ya que, de lo contrario, podrían caer bajo el pedal del freno, etc., y provocar un accidente.
- Observe la normativa de tráfico en vigor, como las calles de dirección única, cuando conduzca con el asistente en carretera.
- No observe la unidad mientras conduzca. Es peligroso y podría producirse un accidente de tráfico.
- Si debe manipular la unidad mientras conduce, detenga previamente el automóvil en un lugar seguro.
- Asegúrese de no dejar la unidad en el automóvil para evitar robos o daños provocados por las altas temperaturas en el interior del vehículo.
- Si no se utiliza el adaptador para batería de automóvil, desconéctelo de la toma del encendedor, ya que la batería del automóvil podría agotarse aunque la llave de encendido esté en la posición OFF.
- No permita que ningún líquido ni objeto extraño entre en la unidad.
- No coloque nada que no sea la unidad especificada en la base.
- No conecte ningún accesorio (adaptador para batería de automóvil, adaptador de alimentación de ca, etc.) distinto de los suministrados u opcionales.
- No modifique la unidad.
- No desmonte la unidad excepto en el momento de desecharla.

Instalación

- Antes de instalar la unidad, compruebe la normativa y la legislación de tráfico local.
- Asegúrese de instalar la unidad correctamente siguiendo las instrucciones de instalación. Una instalación incorrecta puede provocar un incendio o una descarga eléctrica.
- Antes de la instalación, asegúrese de poner el interruptor de encendido en la posición OFF o retirar la llave. Si se instala la unidad con la llave en la posición de encendido, la batería del automóvil podría agotarse o podría producirse un cortocircuito.

- Asegúrese de:
 - colocar la unidad en la base correctamente.
 - limpiar la superficie de la ventosa y el parabrisas antes de colocarla. Asimismo, compruebe que la ventosa está fijada firmemente al parabrisas después de la instalación.
 - caliente el interior del automóvil y, a continuación, instale la base y la unidad si la temperatura ambiente es baja. La ventosa se ve afectada por las altas/bajas temperaturas o los cambios repentinos de temperatura.
 - limpie el parabrisas antes de la instalación si existe condensación en el interior del automóvil. De lo contrario, es posible que la unidad o la base se caigan bajo el pedal del freno, etc., y provoquen un accidente.
- Asegúrese de colocar los cables en un lugar en el que no obstaculicen la conducción.
- No utilice la unidad en un automóvil con el cable USB conectado.
- Conecte el adaptador para batería de automóvil únicamente a la base.
- No dañe ningún conducto, tubo, el depósito de combustible ni el circuito eléctrico al instalar la unidad, ya que podría producirse un incendio o un accidente. Si hace un agujero en un panel del vehículo, asegúrese de no dañar ninguna pieza oculta.
- No utilice ni modifique tuercas ni pernos en dispositivos básicos tales como el mecanismo de dirección, el suministro de combustible o el sistema de frenos, ya que podría provocar un incendio o un accidente.
- Asegúrese de que los cables no se enreden ni se enrollen en la parte móvil de los raíles de los asientos.
- Para obtener información sobre la polaridad, el voltaje de la batería y la ubicación del airbag del coche, póngase en contacto con su concesionario.

Ubicación de la instalación

- Instale la unidad en una ubicación segura en la que:
 - no interfiera en la visión del conductor.
 - no interfiera en el funcionamiento del sistema de airbag.
 - no interfiera en el funcionamiento del automóvil, especialmente el volante, el cambio de marchas o el pedal de freno.
 - no esté expuesto a calor o altas temperaturas.
- Póngase en contacto con un técnico especializado si no puede fijar la base al vehículo con seguridad.

GPS

Los satélites GPS (Global Positioning System, Sistema de posicionamiento global) emiten señales constantemente para determinar una ubicación determinada en la tierra. Cuando una antena GPS recibe estas señales, los usuarios tienen información de su ubicación (latitud, longitud y altitud). La información debe llegar de 3 satélites para obtener una posición bidimensional (latitud y longitud) y de 4 satélites para obtener una posición tridimensional (latitud, longitud y altitud). Puesto que los satélites GPS están controlados por el Departamento de Defensa de los EE.UU., existe un margen de error expreso comprendido entre unos pocos metros y diez metros. Como resultado, el sistema de navegación GPS puede tener un error comprendido entre 10 metros y aproximadamente 200 metros, dependiendo de las circunstancias. Puesto que la información del GPS se recibe de las señales de los satélites, podría ser imposible o difícil obtener la información en los lugares siguientes:

- Túneles o pasos subterráneos

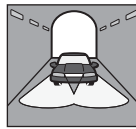

- Bajo autopistas



- Entre edificios altos



- Entre árboles altos con follaje denso



Después de la instalación inicial, aparque el automóvil en un lugar seguro y abierto (sin edificios altos, etc.) durante un máximo de 20 minutos para permitir que el sistema de navegación reciba las señales GPS antes de utilizarlo. El sistema necesita señales de al menos 3 satélites GPS para calcular la posición actual del automóvil correctamente.

continúa en la página siguiente →

Nota

La unidad tarda un tiempo en recibir señales GPS al ajustarla en ON después de haber ajustado la alimentación principal en OFF, cuando la batería incorporada se haya descargado por completo o tras reiniciar la unidad.

Software

Lea las condiciones siguientes detenidamente antes de utilizar el software.

- La legislación sobre propiedad intelectual prohíbe la reproducción total o parcial del software o del manual del mismo así como el alquiler del software sin la autorización del titular del copyright.
- En caso de que el software presente algún problema debido a un defecto de fabricación, Sony lo sustituirá a su discreción o lo reembolsará. Sin embargo, Sony no tendrá ninguna otra responsabilidad.
- El software proporcionado con este producto sólo puede utilizarse con los equipos para los que se ha diseñado.
- Tenga en cuenta que, debido a los continuos esfuerzos por mejorar la calidad, las especificaciones del software pueden cambiar sin previo aviso.
- Las carreteras y los nombres del mapa pueden no coincidir con las carreteras y los nombres reales.
- La garantía no cubre la sustitución ni el reembolso de la unidad debido a errores u omisiones tipográficos, ni desajustes de diseño que aparezcan en el software.
- Los datos del mapa no pueden copiarse ni utilizarse, parcial o íntegramente, sin el permiso del titular del copyright.
- El contenido puede cambiar sin previo aviso.

Al utilizar la unidad, usted acepta las condiciones anteriores.

Procedimientos iniciales

Comprobación del contenido

Compruebe el contenido del paquete.

- Unidad principal (1)

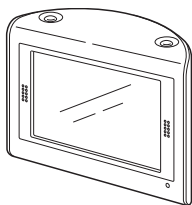

- Base*1 (1)

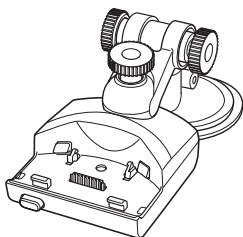

- Adaptador para batería de automóvil (1)

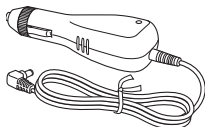

- Adaptador de alimentación de ca (1)

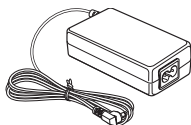

- Cables de alimentación de ca
– Para NV-U70TW/U70TC*2 (2)



- Para NV-U50TG/U50G*2 (1)

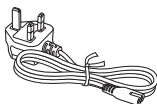

- Para NV-U50F/U50D/U50I/U50A/U50B/U50S/
U50N*2 (1)

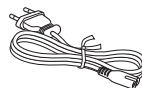

- Cable USB (1)

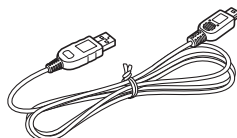

- Antena TMC (1)/ventosas (2)
(Para NV-U70T/U50T)

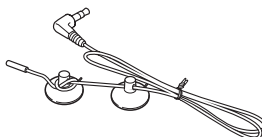

- Cinta adhesiva (1)



- Almohadilla (1)



- Funda de transporte (1)

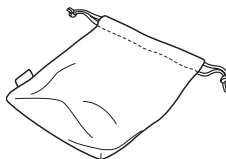

- Disco de la aplicación (CD-ROM) (1)
(Para NV-U50T/U50)



- Disco de la aplicación (DVD-ROM) (1)
(Para NV-U70T)

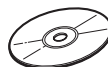

- Guía de inicio rápido (1)
- Tarjeta de garantía (1)
- Tarjeta de registro de usuario (1)
- CONTRATO DE LICENCIA DEL USUARIO FINAL (1)

continúa en la página siguiente →

- *1 Los modelos NV-U70T/U50T disponen de una toma de antena TMC en el lateral izquierdo.
- *2 Los nombres de los modelos están escritos en la etiqueta situada en la parte inferior de la unidad principal.

Instalación de la unidad

Acerca del interruptor de alimentación principal

Antes de la instalación, deslice el interruptor POWER hacia la posición ON para activar la alimentación principal.

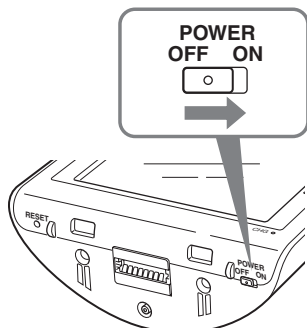

Posteriormente, puede pulsar el botón I/⏻ situado en la parte superior derecha de la unidad para encenderla o apagarla.

Notas

- Mantenga la alimentación principal activada excepto en caso de que no vaya a utilizar la unidad durante más de 3 meses.
- Si desactiva la alimentación principal, es posible que se tarde en recibir señales GPS al volver a activarla.

Acerca del montaje de la ventosa

Antes de la instalación, elija una posición en el parabrisas que sea perfectamente visible para el conductor sin que interfiera en su ángulo de visión de la carretera, y asegúrese de que todas las superficies estén limpias y secas.

Las bases opcionales NVA-CU3T/CU3 también pueden instalarse siguiendo los pasos que se indican a continuación.

Notas

- Instale la unidad en un lugar seguro en el que no interfiera con la señal GPS.
- Descoloque y vuelva a colocar la base regularmente, ya que la ventosa se ve afectada por las altas/bajas temperaturas, el uso prolongado, etc.
- Asegúrese de mantener una determinada distancia entre la base y el salpicadero al realizar la instalación.

1 Fije la base en el parabrisas. Ilustración de ejemplo de la instalación de la base finalizada

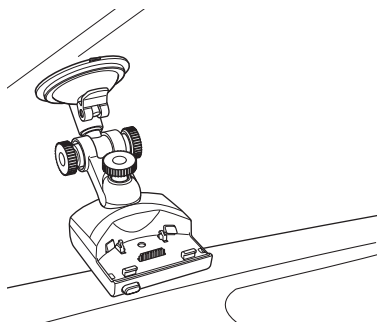

Siga los pasos 1 - 3 para completarla.

- 1 Limpie y seque la superficie de la ventosa.
- 2 Presione el centro de la ventosa firmemente contra el parabrisas para eliminar el aire restante en el interior de la misma y presione la palanca.

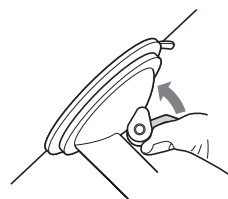
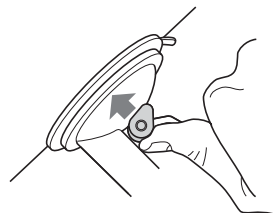

- 3 Mientras sujeta el mando izquierdo*, afloje el mando derecho, ajuste el ángulo aproximado y vuelva a apretarlo.
*El mando izquierdo no gira.

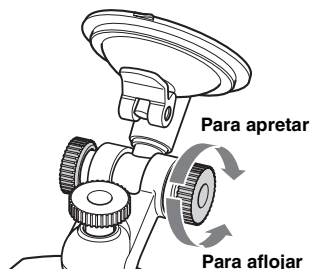

Si desea fijar la base en el parabrisas permanentemente

La ventosa se ve afectada por las altas/bajas temperaturas y es posible que se desprenda. Si desea fijar la base al parabrisas permanentemente, utilice la cinta adhesiva suministrada en la ventosa.

Si la parte inferior de la base está en contacto con el salpicadero

Coloque la almohadilla de protección suministrada.

Recorte la almohadilla hasta conseguir el tamaño apropiado antes de colocarla.

Nota

La cinta adhesiva es difícil de extraer una vez aplicada.

2 Conecte la base a la toma del encendedor del automóvil.

- 1 Enchufe el adaptador para batería de automóvil en la toma DC IN 5.2V, situada en la parte posterior de la base.

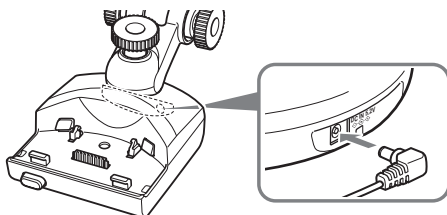

- 2 Inserte el otro extremo del adaptador para batería de automóvil completamente en la toma del encendedor del mismo.

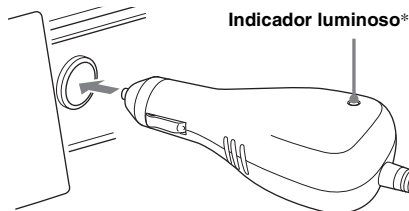

* Se ilumina al girar la llave hacia la posición de encendido después de la instalación.

Nota

Es posible que la unidad no se pueda conectar en función del tamaño o la forma de la toma del encendedor.

- 3 Alinee las 2 ranuras de la parte inferior de la unidad con las lengüetas de la base y presione para que la unidad quede encajada.

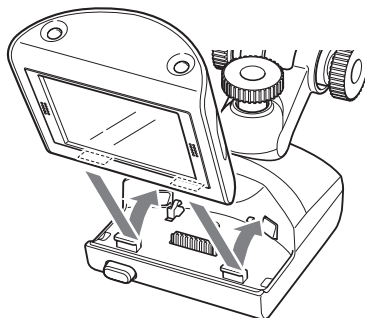

Asegúrese de que la unidad está bien fijada en la base (2 clics).



- 4 Afloje el mando central, ajuste con precisión el ángulo de modo que pueda ver el monitor correctamente y vuelva a apretarlo.

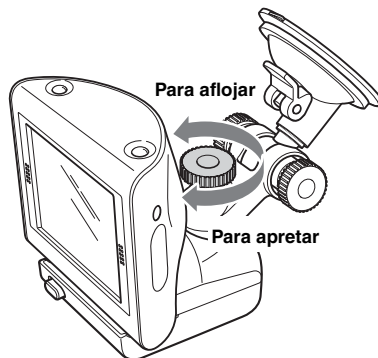

Sugerencia

La unidad puede conectarse a una toma de corriente mediante el adaptador de alimentación de ca suministrado.

Para separar la unidad de la base

- 1 Pulse el botón **RELEASE** de la base mientras sujeta la unidad.

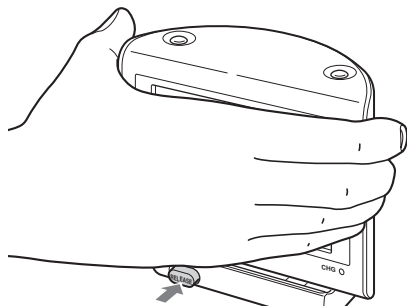

La base expulsará la unidad.

- 2 Extraiga la unidad de la base.

Instalación de la antena TMC (sólo NV-U70T/U50T)

Instale la antena TMC para obtener información de tráfico del RDS-TMC (Traffic Message Channel, canal de mensajes de tráfico).

- 1 Conecte el cable de la antena TMC en la toma de la antena TMC situada en el lateral izquierdo de la base.

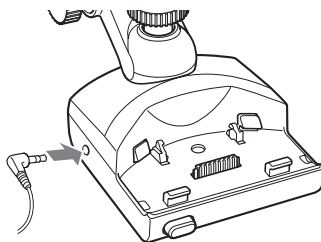

- 2 Fije la ventosa del extremo en el parabrisas y coloque la otra ventosa de modo que el cable forme dos líneas rectas.

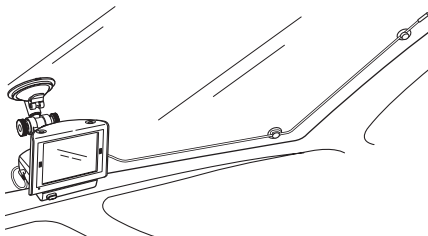

Ubicación de los controles

Parte delantera:

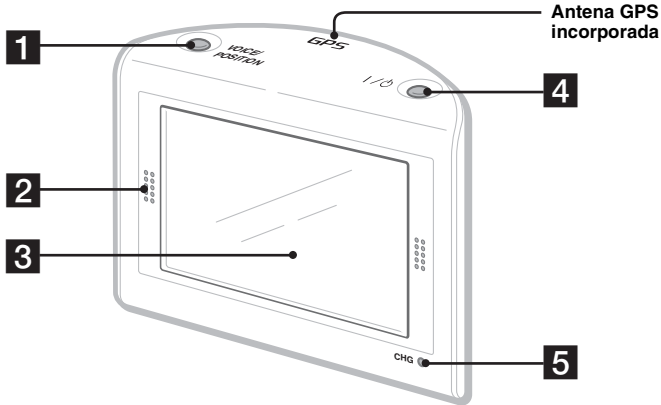

Parte trasera:

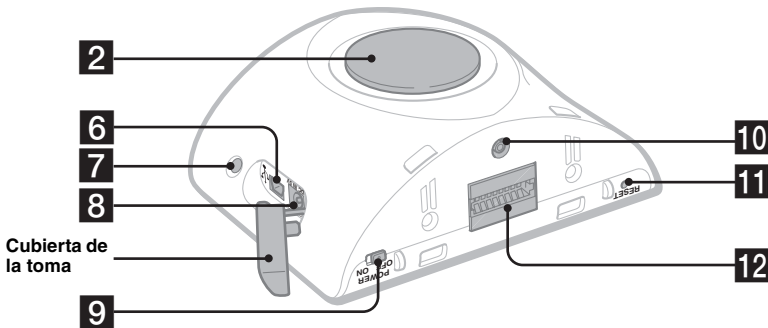

Consulte las páginas facilitadas para obtener más información.

1 Botón VOICE/POSITION

Durante las instrucciones de ruta:
Para escuchar la siguiente instrucción de voz.
En el modo de desplazamiento de mapa:
Para que se muestre la posición actual del automóvil.

2 Altavoz

Emite instrucciones y avisos.

3 Ventana de visualización/pantalla táctil

4 Botón I/⏻ (encendido/espera) 12

Permite encender/apagar la unidad.

5 Indicador CHG (carga de la batería)

Se ilumina en rojo durante la carga.

6 Toma USB 18

Para conectar a un equipo informático mediante un cable USB.

7 Sensor del atenuador automático

Para obtener más información sobre la función del atenuador automático, consulte el manual PDF suministrado.

8 Toma DC IN 5V

Para conectar al adaptador de alimentación de ca.

9 Interruptor POWER 8, 22

Permite encender/apagar la alimentación principal.

10 Toma de la antena GPS externa*

11 Botón RESET 22

12 Conector de la base

* No suministrado

Encendido de la unidad

Compruebe de antemano si el interruptor **POWER** situado en la parte inferior derecha de la unidad está situado en la posición **ON** (página 8).

1 Pulse I/⏻.

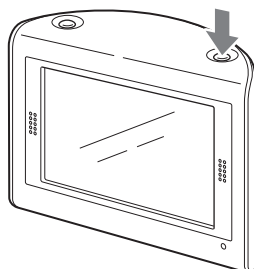

Para apagar la unidad

Pulse I/⏻.

La unidad entra en el modo de espera para reducir el consumo de energía.

Nota

Asegúrese de extraer la unidad de la base y desconectar el adaptador para batería de automóvil cuando la unidad no esté en uso para evitar que se agote la batería del automóvil.

Inicio de la navegación

1 Después de encender la unidad, seleccione el idioma que desee.

Aparece la pantalla de advertencia.

2 Lea la pantalla de advertencia y toque **“Aceptar”**.

Aparecen las pantallas del tutorial.

3 Toque ▼ para continuar.

Aparece el menú principal.

Recepción de señales GPS

Después de la instalación inicial, aparque el automóvil en un lugar seguro y abierto (sin edificios altos, etc.) durante un máximo de 20 minutos para permitir que el sistema de navegación reciba las señales GPS antes de utilizarlo. El sistema necesita señales de al menos 3 satélites GPS para calcular la posición actual del automóvil correctamente.

Es posible comprobar el estado del GPS en la pantalla.

Indicador del estado del GPS*

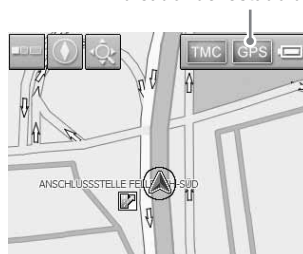

* Se ilumina en verde intenso cuando la recepción de la señal es suficiente para la navegación. Cuando está verde oscuro indica que no hay señal.

Operaciones básicas

En este apartado se explican los procedimientos habituales de funcionamiento del sistema.

Las operaciones generales pueden efectuarse en la pantalla táctil. Toque los iconos que aparecen suavemente con el dedo.

Nota

No presione la pantalla con demasiada fuerza ni utilice ningún objeto puntiagudo como bolígrafos, etc., para tocar la misma.

Funcionamiento del menú

El procedimiento siguiente permite definir elementos en el menú.

1 Diríjase al menú principal.

Toque el mapa en la pantalla de mapa.

En la pantalla de menú, toque  para que se muestre el mapa y, a continuación, tóquelo.



2 Toque “Configuración” y, a continuación, toque el elemento que desee.



3 Toque ▲/▼ para desplazar la lista y, a continuación, toque el elemento de ajuste que desee.

Ej.: pantalla de configuración de volumen

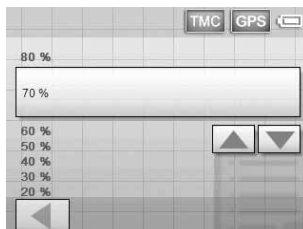

4 Realice el ajuste deseado.

Toque y seleccione el ajuste o los caracteres de entrada deseados.

Desde dentro del menú:

Para volver a la pantalla anterior, toque .

Para cancelar la selección de menú, toque  (aparecerá la pantalla de posición actual del automóvil).

Nota

Los elementos del menú y las operaciones de ajuste varían en función del elemento de menú seleccionado.

Operaciones con el teclado

La pantalla de teclado aparece cuando hay que introducir texto.

Sólo debe introducir los caracteres en mayúsculas, ya que el sistema los convierte automáticamente en los caracteres adecuados. Es posible introducir caracteres especiales cuando sea necesario (por ejemplo, al asignar un nombre a un destino guardado, etc.)

Pantalla de teclado de teléfono móvil

Candidatos



continúa en la página siguiente →

Para	Toque
introducir un carácter alfabético	la tecla correspondiente (por ejemplo, “ABC”) varias veces hasta que el carácter deseado aparezca resaltado en la línea situada sobre el teclado.
introducir un número	“NUM” para cambiar al teclado numérico y, a continuación, la tecla numérica deseada y “ABC” para retroceder.
introducir un espacio	“ ”
borrar un carácter	“←”
seleccionar un candidato	▲/▼ para desplazar la lista y, a continuación, el candidato que desee para confirmar la selección.
ver la lista de todos los candidatos	“List”

Es posible seleccionar un teclado de teléfono móvil o un teclado de caracteres (alfabético) para la pantalla de teclado.

Toque  para cambiar al teclado de caracteres.

El teclado de caracteres se utiliza del mismo modo que el teclado de teléfono móvil, excepto:

– al introducir un carácter (toque la tecla de carácter que desee).

– al introducir un carácter especial (toque “SYM” para cambiar al teclado de caracteres especiales; toque “ABC” para retroceder).

Toque  para volver al teclado de teléfono móvil.

Búsqueda de rutas

El sistema busca las rutas automáticamente después de indicar el destino.

Antes de empezar, compruebe que hay suficientes señales GPS para la navegación (página 12).

Indicación del destino e inicio de las instrucciones

A continuación se explica el procedimiento de búsqueda de la ruta e inicio de las instrucciones de ruta.

A título de ejemplo, a continuación se lleva a cabo la indicación del destino por la dirección. Para obtener información sobre cómo indicar el destino de otras formas, consulte “Otras formas de indicar el destino” en la página 15.

Para su seguridad, aparque el automóvil en un lugar seguro e introduzca la información de destino antes de iniciar un viaje.

1 Diríjase al menú principal.

Toque el mapa en la pantalla.

En la pantalla de menú, toque  para que se muestre el mapa y, a continuación, tóquelo.

2 Seleccione “Nuevo destino” → “Navegación”.



3 Toque el campo de entrada “País” para seleccionar el país que desee.

Sólo pueden seleccionarse los países incluidos en los datos del mapa actual.

4 Seleccione “Dirección”.



5 Introduzca los datos de la dirección.

Para obtener información sobre cómo introducir caracteres, consulte “Operaciones con el teclado” en la página 13.

Toque los campos de entrada respectivos para introducir los siguientes elementos.

“Localidad o CP”

Introduzca el nombre de la ciudad o el código postal.

“Calle”/“-”

Introduzca el nombre y el número de la calle (si los conoce).

Si no hay disponible ningún número de calle, el campo “-” se desactivará.

“Intersección”

Introduzca el nombre del cruce si desea establecerlo como punto de destino.

6 Seleccione “Iniciar navegación”.

Aparecerá la pantalla de selección de opciones de ruta.

Para obtener más información sobre la selección de opciones de ruta, consulte el manual PDF suministrado.

7 Seleccione “Iniciar navegación” nuevamente.

Aparece el mapa, se calcula la ruta y empiezan a darse las instrucciones.

Otras formas de indicar el destino

Los métodos siguientes también permiten indicar el destino y buscar rutas.

Seleccione los elementos en el siguiente orden del menú principal y, a continuación, “Iniciar navegación” (si es necesario).

Para obtener más información, consulte el manual PDF suministrado.

Proximidades

Busca las rutas a un PDI, como un restaurante, hotel, etc., cercanas a la posición actual del automóvil.

Hacia casa

Busca rutas a su casa cuando está registrada. “Nuevo destino” → “Hacia casa”.

Destino especial

Busca las rutas a un PDI, como un restaurante, hotel, etc., mediante la selección de categorías y destinos correctos de la lista.

Seleccione “Nuevo destino” → “Navegación” → “Destino especial” y, a continuación, las siguientes opciones, que le permitirán especificar el área de búsqueda.

“---en las proximidades”

Busca dentro del radio especificado del centro del mapa.

“---en todo el país”

Busca dentro del país especificado.

“---en una localidad”

Busca dentro de la localidad especificada.

Seleccionar del mapa

Busca rutas mediante el ajuste del destino directamente desde la pantalla del mapa.

“Nuevo destino” → “Navegación” →

“Seleccionar del mapa”

Últimos destinos

Busca rutas a destinos buscados recientemente. “Nuevo destino” → “Navegación” → “Últimos destinos”

Favoritos

Busca rutas a un punto de destino grabado.

“Nuevo destino” → “Navegación” → “Favoritos”

Pantallas de instrucciones

Una vez calculada la ruta, las instrucciones visuales y de audio le guían al destino.

Información acerca del menú de herramientas del mapa

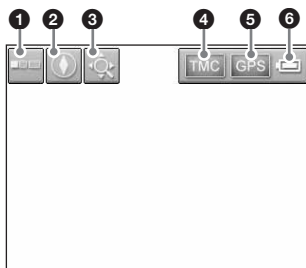

- 1 Para mostrar/ocultar el menú.
- 2 Para cambiar la dirección del mapa (hacia el norte/hacia el destino) de 2D.
- 3 Para cambiar al modo de desplazamiento de mapa.
- 4 Para visualizar información de TMC.*
- 5 Para visualizar información detallada del GPS.
- 6 Indica el estado de la batería.

* Sólo NV-U70T/U50T.

Se ilumina en naranja intenso durante la recepción.
Se ilumina en naranja oscuro cuando no hay recepción.

Mapa 2D

Conduzca recto

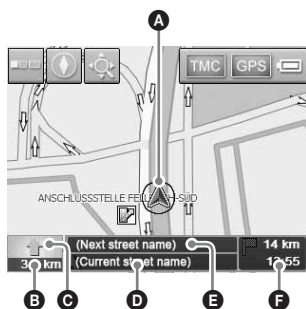

Se está acercando a una intersección

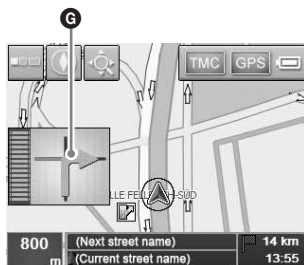

Se está acercando a una intersección (más cerca)

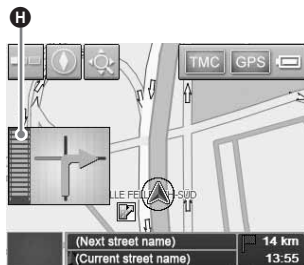

Siguiente instrucción inmediatamente después de la intersección

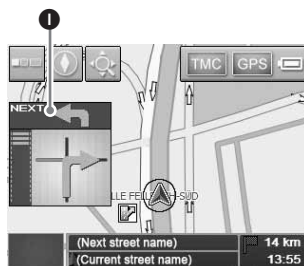

- A** Posición actual
- B** Distancia hasta el siguiente giro
- C** Próxima dirección
- D** Nombre de la calle actual
- E** Nombre de la siguiente calle
- F** ETA (Estimated Time of Arrival) / Distancia hasta el destino
- G** Instrucción del siguiente giro
- H** Indicación de barra de distancia hasta el siguiente giro
- I** Instrucción posterior a la siguiente

Mapa 3D

Es posible seleccionar el mapa 3D en el menú de ajuste (página 17).

Visualización de la ruta

Es posible visualizar la ruta completa hasta el destino.

Para ello, seleccione “Ruta” → “Ver ruta” en el menú principal.

Modo de desplazamiento de mapa

Para cambiar al modo de desplazamiento de mapa desde la pantalla de mapa, toque  tanto si se están recibiendo instrucciones de la ruta como si no.

En el modo de desplazamiento de mapa, se muestra el retículo en el mapa y es posible arrastrar la pantalla para desplazar el mapa.



Toque $-/+$ para ajustar la escala del mapa.

Coloque la intersección del retículo en el punto que desee y toque  para que se muestre el menú del modo de desplazamiento de mapa, en el que podrá establecer el punto como destino, etc.

Toque  para volver a la pantalla de la posición actual del automóvil.

Configuración del sistema

Pueden configurarse varios ajustes relacionados con el sistema y la memoria.

Seleccione “Configuración” en el menú principal y, a continuación, el elemento que desee de los siguientes para realizar cada ajuste.

Para obtener más información, consulte el manual PDF suministrado.

Volumen

Para ajustar el volumen de las instrucciones orales.

Nota

Si la unidad recibe alimentación de la batería incorporada, el volumen máximo disponible será del 70 %, aunque lo ajuste en un nivel superior (80 %, etc.). Si recibe alimentación del adaptador para batería de automóvil o del adaptador de alimentación de ca, no habrá restricciones en el nivel de volumen máximo.

Seleccionar mapa

Para seleccionar un mapa almacenado en la unidad.

Información del mapa

Para mostrar/ocultar la barra de información (que se muestra en la parte inferior del mapa), iconos PDI y nombres de calles en el mapa.

Información de ruta

Para mostrar/ocultar ETA (hora estimada de llegada) y la distancia hasta el destino final en el mapa.

Información sobre el rumbo

Para mostrar/ocultar las señalizaciones que indican salidas de autopista/carretera*¹ en el mapa.

Sensor de luz

Para ajustar la sensibilidad del sensor del atenuador automático.

Representación

Para ajustar el brillo y el color del mapa.

Calibración de la pantalla táctil

Para calibrar la posición de contacto de la pantalla táctil.

Modo automático

Para seleccionar el mapa predeterminado (2D o 3D); para que se cambie automáticamente la escala del mapa en función de la velocidad a la que conduzca (configurable en el mapa 2D y 3D respectivamente); para seleccionar la dirección predeterminada del mapa 2D (hacia el norte/hacia el destino).

continúa en la página siguiente →

Opciones de ruta

Para seleccionar el criterio de búsqueda de rutas preferente (optimización del tiempo o de la distancia); para permitir/evitar autopistas, transbordadores y carreteras de peaje en la ruta.

Itinerario

Para continuar automáticamente hasta el siguiente destino después de llegar al destino anterior.

Zona horaria

Para seleccionar la zona horaria de la región actual; para cambiar entre el horario de verano y el horario estándar.

Aunque el GPS ajusta la hora actual automáticamente, es necesario establecer la zona horaria para que la ETA (hora estimada de llegada) se muestre con precisión.

Formato

Para seleccionar el reloj de 12/24 horas; para seleccionar la unidad de distancia (kilómetros/millas).

Seleccionar idioma

Para seleccionar el idioma del texto de la pantalla y de las instrucciones orales que desee.

Domicilio

Para registrar la dirección de su domicilio.

Modo silencioso de radio*2

Para atenuar el sonido de la radio.

Modo demostración

Para iniciar la demostración.

Información

Para mostrar información de la unidad, como el nombre, la versión, etc., y los tutoriales.

*1 Se muestra únicamente si dichos datos están disponibles en la información del mapa.

*2 Solamente si el kit de instalación en el automóvil XA-49FM opcional está conectado a la toma "Modo silencioso de radio" del sistema de audio del automóvil.

Nota

Es posible que las advertencias facilitadas de acuerdo con la información del mapa no sean siempre correctas debido a obras en la calzada, etc. La situación y la normativa del tráfico tienen absoluta prioridad sobre la información facilitada por el sistema de navegación.

Utilización del software suministrado

A continuación se presentan funciones importantes a las que se tiene acceso mediante la utilización del software suministrado.

Para obtener más información, consulte el manual PDF suministrado.

Requisitos del sistema operativo

- Sistema operativo: Windows 98SE/2000/ME/XP
- Unidad de CD-ROM/DVD-ROM
- Puerto USB
- Velocidad mínima de la CPU de 150 MHz (recomendada)

Conexión al ordenador

1 Conecte la unidad a una toma de corriente mediante el adaptador de alimentación de ca y el cable de alimentación de ca.

2 Conecte la unidad al ordenador mediante el cable USB.

Introduzca el conector pequeño del cable USB a la toma USB de la unidad y el conector grande a un puerto USB del ordenador.

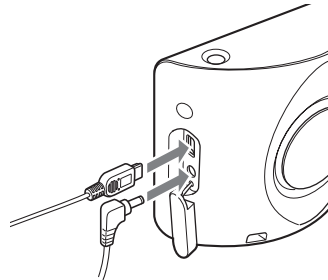

Notas sobre la transferencia de datos

Durante la transferencia, no

– desconecte el cable USB ni el adaptador de alimentación de ca.

– apague la unidad principal, no ponga la unidad en modo de espera ni la reinicie.

– apague el ordenador, no ponga el ordenador en modo de espera ni lo reinicie.

Si desea cancelar la transferencia cuando se encuentre a la mitad, haga clic en el botón de cancelación que se encuentra en la pantalla del ordenador.

Funciones del software

Instalar software de conexión al PC

Es posible instalar el software de conexión al ordenador (ActiveSync).

Proteger/restablecer mapa preinstalado (sólo NV-U50T/U50)

Es posible realizar una copia de seguridad de los datos del mapa en el ordenador y restaurarlos en la unidad en caso de eliminación accidental, etc.

Asistente para mapas

Es posible añadir datos del mapa a la unidad desde el DVD-ROM suministrado u opcional. Al añadirlos, es posible que necesite eliminar datos del mapa innecesarios de la unidad para liberar espacio en la memoria.

Asistente para idiomas

Es posible añadir datos de idioma del texto de la pantalla y de las instrucciones orales a la unidad desde el CD-ROM/DVD-ROM suministrado y eliminar datos de idioma innecesarios de la unidad.

Leer manual

Es posible leer el manual en formato PDF.

Servicio de atención

A través de este enlace, podrá acceder fácilmente al sitio de asistencia técnica Sony.

Visite el sitio para obtener asistencia técnica, como actualizaciones de software y firmware, preguntas más frecuentes, etc.

Instalar aplicación nuevamente

Es posible reinstalar el software de navegación preinstalado en la unidad desde el CD-ROM/DVD-ROM suministrado en caso de eliminación accidental, etc.

Información adicional

Precauciones

Si el vehículo se ha estacionado bajo la luz directa del sol, deje que la unidad se enfríe antes de encenderla.

Condensación de humedad

Los días de lluvia o en las zonas muy húmedas, puede producirse condensación de humedad en el interior de la pantalla de la unidad. Si esto ocurre, la unidad no funcionará correctamente. En tal caso, deslice el interruptor POWER situado en la parte inferior derecha de la unidad hacia la posición OFF y espere aproximadamente una hora a que la humedad se evapore.

Nota sobre la pantalla de cristal líquido

Es posible que aparezcan algunos puntos fijos azules, rojos o verdes en el monitor. Se conocen como “puntos brillantes” y pueden darse en cualquier pantalla de cristal líquido. Las pantallas de cristal líquido se fabrican con tecnología de precisión y más de un 99,99 % de sus segmentos son funcionales. No obstante, es posible que un pequeño porcentaje (normalmente el 0,01 %) de los segmentos no se encienda correctamente. Sin embargo, esto no interferirá en la visualización.

Mantenimiento

Cambio del fusible

Al cambiar el fusible del adaptador para batería de automóvil, asegúrese de utilizar uno con el mismo amperaje que el indicado en el fusible original. Si se funde el fusible, compruebe la conexión de la alimentación y cámbielo. Si el fusible se vuelve a fundir después de cambiarlo, es posible que haya un problema interno. En este caso, póngase en contacto con su distribuidor de Sony.

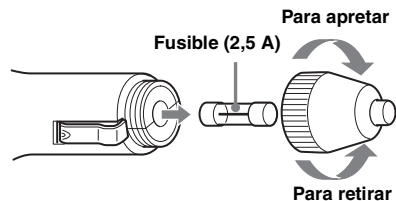

Advertencia

No utilice nunca un fusible con un amperaje que supere el suministrado con la unidad, ya que ésta se podría dañar.

Notas sobre cómo deshacerse de la unidad

Extraiga la batería de iones de litio incorporada cuando vaya a deshacerse de la unidad y entréguela en un punto de reciclaje.

A continuación se explica el procedimiento de extracción de la batería.

Nota

No desmonte la unidad excepto en el momento de desecharla.

- 1 Deslice el interruptor POWER hacia la posición OFF para desactivar la alimentación principal.
- 2 Extraiga la cubierta de la toma (página 11).
- 3 Extraiga los 2 tornillos situados en la parte inferior de la unidad mediante un destornillador.

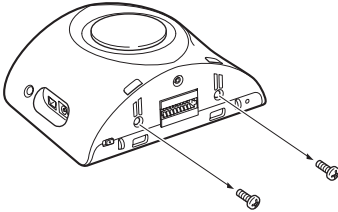

- 4 Deslice la cubierta posterior y levántela para abrirla.

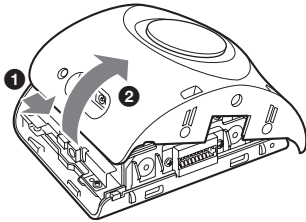

- 5 Extraiga la batería.

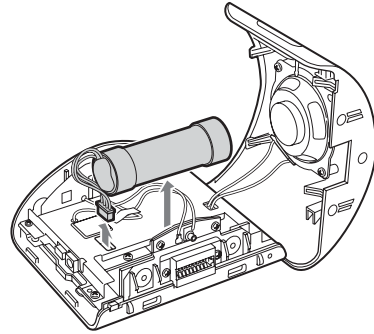

- 6 Envuelva con cinta el terminal del conector para aislarlo.

Notas sobre la pila de iones de litio

- Mantenga la pila fuera del alcance de los niños.
- No coja la pila con pinzas metálicas, ya que podría producirse un cortocircuito.

PRECAUCIÓN

La pila puede explotar si la trata mal.
No la recargue, desarme, ni la tire al fuego.

Especificaciones

Unidad principal

Temperatura de funcionamiento: de 5 a 45 °C

Alimentación: cc de 5V
(desde el adaptador de alimentación de ca suministrado)

Terminales de conexión:

- Conector de la base
- Toma DC IN 5V
- Toma USB
- Toma de la antena GPS externa

Altavoz: altavoz de 2 vías

Corriente de consumo: aprox. 0,5 A

Dimensiones: aprox. 104,7 × 87,5 × 42,9 mm
(an × al × prf)

Masa: aprox. 310 g

Monitor

Sistema: pantalla de cristal líquido transmissiva

Sistema de la unidad: sistema de matriz activa TFT a-Si

Dimensiones: 3,5 pulgadas (4:3)

70,1 × 52,6, 87,6 mm (h × v, d)

Segmento: 230.400 (960 × 240) puntos

Base

Temperatura de funcionamiento: de 5 a 45 °C

Alimentación: cc de 5,2V
(desde el adaptador para batería de automóvil de 12 V suministrado (toma a tierra negativa))

Terminales de conexión:

- Conector de la unidad
- Toma DC IN 5.2V
- Toma de antena TMC (sólo NV-U70T/U50T)

Frecuencia de recepción: de 87,5 a 108,0 MHz
(sólo NV-U70T/U50T)

Accesorios opcionales

Antena GPS externa: VCA-41

Kit de base para automóvil TMC: NVA-CU3T

Kit de base para automóvil: NVA-CU3

Kit de instalación en el automóvil: XA-49FM

Paquete de mapas europeos: NVD-DU3
(para NV-U50T/U50)

El diseño y las especificaciones pueden variar sin previo aviso.



- Se ha utilizado soldadura sin plomo.
- Ciertas placas del circuito impreso no contienen retardantes de llama halogenados.
- Se utilizan pilas de ion de litio recargables.
- Se ha utilizado cartón ondulado como material de relleno y de protección para este producto.
- Impreso con tinta de aceites vegetales, libre de COV (Compuestos Orgánicos Volátiles).
- Este manual está impreso en papel 100 % reciclado utilizando tinta hecha con aceite vegetal exento de compuesto orgánico volátil (COV).

Solución de problemas

La siguiente lista de comprobación pretende facilitar la solución de los problemas que surjan con la unidad. Antes de consultar la siguiente lista de comprobación, verifique los procedimientos de conexión y de funcionamiento.

Los iconos de funcionamiento de la pantalla no funcionan.

Las operaciones pueden demorarse un poco cuando se visualizan mapas.

La unidad no se enciende.

- Compruebe si el interruptor POWER situado en la parte inferior derecha de la unidad está situado en la posición ON.
- Cargue la batería incorporada.
- Compruebe que la unidad está bien colocada en la base (página 9).

No se puede cargar la batería incorporada.

- Compruebe si el interruptor POWER situado en la parte inferior derecha de la unidad está situado en la posición ON.
- Si se está utilizando el adaptador de alimentación de ca, desconéctelo de la toma de corriente y, a continuación, vuélvalo a conectar.
- La batería de iones de litio incorporada puede cargarse a una temperatura entre 5 – 45 °C. Es posible que la batería no se cargue si la temperatura en el interior de la unidad aumenta debido a la exposición a la luz solar directa, etc. No se trata de un fallo de funcionamiento.

No hay señal de GPS.

- El sistema no puede recibir señal de GPS debido a una obstrucción.
 - Desplace el automóvil a una ubicación en la que puedan recibirse las señales con claridad.
- La señal GPS es débil.
 - Compruebe la información del GPS.
 - Es posible que deba utilizar una antena GPS externa VCA-41 opcional en caso de que el parabrisas esté caliente o refleje calor.
- Hay un obstáculo frente a la antena GPS.
 - Instale la unidad en un lugar donde, por ejemplo, la carrocería del coche no interrumpa la señal. Para obtener información sobre la instalación de la unidad, consulte “Ubicación de la instalación” en la página 5.
- No se puede recibir la señal si los cristales tienen algún recubrimiento. En este caso, deberá utilizar una antena GPS externa VCA-41 opcional.

La posición del vehículo en el mapa no coincide con la carretera por la que se circula.

El margen de error de la señal procedente de los satélites GPS es demasiado grande. Puede haber un margen de error máximo de unos pocos cientos de metros.

continúa en la página siguiente →

No se escuchan las instrucciones orales.

El volumen está demasiado bajo.

→ Aumente el volumen en el menú de ajuste (página 17).

Si la unidad recibe alimentación de la batería incorporada, el volumen máximo disponible será del 70 %, aunque lo ajuste en un nivel superior (80 %, etc.).

La pantalla de cristal líquido no se visualiza con normalidad.

- Con temperaturas elevadas, es posible que la pantalla de cristal líquido se oscurezca y no se visualice con nitidez. Con bajas temperaturas, es posible que se produzcan imágenes residuales en la pantalla de cristal líquido. No se trata de un fallo de funcionamiento; la pantalla de cristal líquido volverá a su estado normal cuando se vuelva a alcanzar una temperatura situada dentro del rango de funcionamiento especificado.
 - La pantalla de cristal líquido está oscura o el color del mapa ha cambiado.
 - Es posible que la función del atenuador automático esté activada debido a que el sensor (página 11) está cubierto por una mano, etc.
-

Restauración de la unidad

Si el software de navegación se queda colgado, intente restaurar la unidad.

Pulse el botón RESET con un objeto puntiagudo como un bolígrafo.

Si el problema persiste, deslice el interruptor POWER hacia la posición OFF para desactivar la alimentación principal y vuelva a activarla una vez transcurridos aproximadamente 10 segundos.

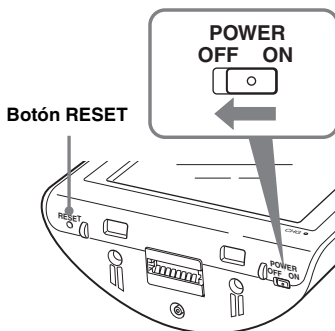

Nota

Después de desactivar la alimentación principal, es posible que se tarde en recibir señales GPS al volver a activarla.

Om den här manualen

- Den här snabbstartguiden innehåller information om installation, anslutningar och grundläggande hantering. Mer information finns i PDF-manualen på den medföljande programvaruskivan.
- Innehållet i den här manualen är skriven för användare med kunskap om operativsystemet Microsoft® Windows®. Mer information om hur du använder datorn finns i manualen till den.
- Det är inte säkert att illustrationerna i den här manualen exakt stämmer överens med enheten som den ser ut i verkligheten.
- Förvara den här manualen på en plats där den finns nära till hands; du kan behöva den som referens i framtiden.



Omhändertagande av gamla elektriska och elektroniska produkter (Användbar i den Europeiska Unionen och andra Europeiska länder med separata insamlingsystem)

Symbolen på produkten eller emballaget anger att produkten inte får hanteras som hushållsavfall. Den skall i stället lämnas in på uppsamlingsplats för återvinning av el- och elektronikkomponenter. Genom att säkerställa att produkten hanteras på rätt sätt bidrar du till att förebygga eventuella negativa miljö- och hälsoeffekter som kan uppstå om produkten kasseras som vanligt avfall. Återvinning av material hjälper till att bibehålla naturens resurser. För ytterligare upplysningar om återvinning bör du kontakta lokala myndigheter eller sophämtningstjänst eller affären där du köpte varan.

Användbara tillbehör: Bilbatteriadapter/Nätadapter

Garantin täcker inte förlorad eller skadad information

Sony ger ingen garanti för förlorad eller skadad information.

Varning!

SONY KAN INTE UNDER NÅGRA FÖRHÅLLANDEN GÖRAS ANSVARIG FÖR DIREKTA ELLER INDIREKTA SKADOR, FÖLJDSKADOR ELLER ANDRA SKADOR, INRÄKNAT OCH UTAN BEGRÄNSNING, EKONOMISKA FÖRLUSTER, FÖRLORAD INKOMST, DATAFÖRLUST ELLER FÖRLUSTER SOM UPPKOMMIT AV ATT ENHETEN ELLER TILLHÖRANDE UTRUSTNING INTE HAR KUNNAT ANVÄNDAS PÅ GRUND AV STÅLLTID, ELLER FÖRLUST AV KÖPARENS TID, SOM VARIT BEROENDE AV ANVÄNDANDET AV DEN HÄR PRODUKTEN OCH DESS MASKIN- OCH/ELLER PROGRAMVARA.

Välkommen!

Tack för att du visade oss förtroende genom att välja Sony Personal Navigation System. Innan du använder det här systemet bör du läsa igenom den här manualen, spara den – du kan behöva den igen.

FUNKTIONER:

- Plug & Play-kompatibel
- Förinstallerad karta över Europa (NV-U70T)
- Förinstallerad karta över lokalt område (NV-U50T/U50)
- Du kan välja mellan 15 språk för röstanvisningar och skärmmeddelanden
- 3,5-tums högkvalitativ teckenfönster med pekskärm
- Avancerad 12-kanalig parallell GPS-mottagare
- Högkvalitativ högtalare
- RDS-TMC-kompatibel (Traffic Message Channel) (NV-U70T/U50T)
- Kan drivas med batterier
- Funktion för automatisk avbländning

Viktigt!	4
--------------------	---

Komma igång **7**

Kontrollera innehållet	7
Installation av enheten	8
Installation av TMC-antennen (endast NV-U70T/U50T)	10
Kontrollernas placering	11
Slå på strömmen	12
Starta navigeringen	12
Ta emot GPS-signaler	12

Grundläggande hantering **13**

Menyhantering	13
Åtgärder från tangentbordet	13

Ruttsökning **14**

Ställa in resmål och startanvisningar	14
Andra sätt att ange resmålet	15
Anvisningsskärmar	16

Systeminställningar **17**

Använda den medföljande programvaran **18**

Ansluta till en dator	18
Funktioner i programvaran	19

Ytterligare information **19**

Försiktighetsåtgärder	19
Angående LCD-skärmen	19
Underhåll	19
Om kassering av enheten	19
Tekniska data	20
Felsökning	21
Återställa enheten	21

Viktigt!

Undvik olycksrisker genom att läsa igenom den här varningstexten innan du installerar och använder enheten.

Om hantering

- Se till att inga främmande föremål kommer in i enhetens anslutningskontakt till fästet, det kan leda till funktionsfel.

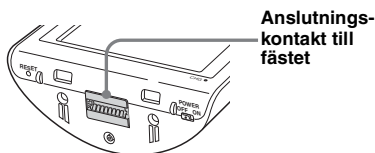

- Stäng av enheten genom att trycka på I/⏻, ta bort den från fästet och koppla sedan bort bilbatteriadaptern. Annars finns det risk för att bilbatteriet töms på ström. Tänk på följande.
 - När du slår av tändningen slås inte enheten av. Enheten fortsätter dra ström från det uppladdningsbara litiumjonbatteriet (inbyggt).
 - Om fordonets cigarettändaruttag inte är kopplat till tändlåsets ACC-läge, fortsätter strömmatningen till det inbyggda batteriet, även om du slår av tändningen.
 - Kontrollera CHG-indikatorn längst ned till höger på enheten; den tänds under laddning.

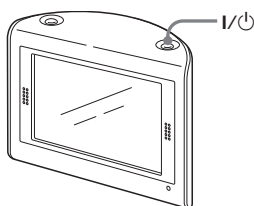

- Utsätt inte enheten för eld, eftersom det kan orsaka en funktionsstörning.
- Se till att inte vatten (t.ex. regn) kommer in i enheten, eftersom det kan orsaka en funktionsstörning.
- Om du lämnar enheten i direkt solljus finns det risk för att LCD-skärmen blir mörkare och inte visar bilden tydligt. Det här är inget tecken på något fel, skärmen visar åter en normal bild när temperaturen sjunkit.
- Tänk på att det inbyggda batteriet inte kan laddas upp i miljöer där temperaturen ligger utanför intervallet 5 – 45 °C.
- Lämna inte enheten där det är mycket varmt eftersom det kan göra att det inbyggda batteriets kapacitet minskar. I värsta fall kan batteriet bli omöjligt att ladda.

Om säkerhet

Allmänt

- Utsätt inte enheten eller fästet för allt för stora krafter eftersom det ökar risken för att enheten lossnar och om den då till exempel hamnar under bromspedalen kan det mycket lätt leda till en olycka.
- Respektera trafikreglerna, t.ex. enkelriktningar, när du kör efter ruttanvisningarna.
- Titta inte på enheten medan du kör. Det är farligt och kan orsaka olyckor.
- Om du behöver utföra några åtgärder på enheten medan du kör bör du alltid stanna fordonet på en säker plats innan du utför åtgärderna.
- Du bör ta med dig enheten när du lämnar bilen. På så sätt skyddar du den inte bara mot stöld utan också mot de höga temperaturer som kan uppstå i en bil och orsaka skador.
- När du inte använder bilbatteriadaptern bör du koppla bort den från cigarettändaruttaget, annars finns det risk för att bilbatteriet förbrukas även om tändnyckeln står i avslaget läge (OFF).
- Se till att du inte spiller vätska eller får in främmande föremål i enheten.
- Placera ingenting annat i fästet än den enhet som det är avsett för.
- Anslut inga andra tillbehör (bilbatteriadapter, nätdapter eller liknande) än de som medföljer eller har godkänts som tillval.
- Modifiera inte enheten.
- Plocka inte isär enheten utom när det är dags att kassera den.

Installation

- Innan du installerar enheten bör du ta del av de lokala trafikreglerna och bestämmelserna.
 - Var noga med att installera enheten enligt installationsanvisningarna. Felaktig installation kan leda till brand eller elstöt.
 - Innan du börjar installationen bör du slå av tändningen (OFF) och ta ur tändningsnyckeln. Om du installerar enheten medan tändningen är påslagen kan det leda till att bilbatteriet töms eller kortsluts.
 - Var noga med att:
 - kontrollera att enheten sitter som den ska i fästet.
 - rengöra ytan på sugkoppen och platsen på vindrutans där du tänker fästa den. Kontrollera också att sugkoppen sitter ordentligt på vindrutans när installationen är klar.
 - se till att det är varmt i fordonet innan du monterar fästet, särskilt om det är kallt ute. Sugkoppen påverkas av höga/låga temperaturer och snabba ändringar i temperaturen.
 - om det har avsatts kondens på insidan av rutan måste du torka torr ordentligt innan monteringen.
- Annars finns det risk att enheten eller fästet lossnar och om den då till exempel hamnar under bromspedalen kan det mycket lätt leda till en olycka.
- Se till att du drar kablarna så att de inte är i vägen när du kör.

- Använd inte enheten i ett fordon med USB-kabeln ansluten.
- Anslut bara bilbatteriadaptorn till fästet.
- Se upp så att du inte skadar några rör, slangar, bensintanken eller några elektriska kablar när du installerar enheten så att du inte riskerar brand eller andra olyckor. Om du borrar hål någonstans i en panel måste du i förväg kontrollera att det är fritt på andra sidan, så att du inte skadar några dolda delar.
- Använd eller ändra inte på muttrar och skruvar som hör till kritiska komponenter som t.ex. styrning, bränslesystem eller bromsar. Det kan leda till brand eller andra olyckor.
- Se upp så att inga kablar eller sladdar traslar in sig i eller kommer i kläm mellan bilsätenas rörliga delar.
- För information om polaritet, batterispänning och var eventuella krockkuddar är placerade kontakter du bilåterförsäljaren.

Plats för installation

- Se till att du installerar enheten på en säker plats där:
 - den inte skymmer förarens sikt.
 - den inte kommer i vägen för eventuella krockkuddar.
 - den inte stör manövreringen av fordonet – se särskilt till att den inte kommer i vägen för ratt, växelspak eller bromspedal.
 - den inte utsätts för hetta eller höga temperaturer.
- Om du är det minsta tveksam om hur monteringen av fästet går till bör du överlåta arbetet åt en utbildad tekniker eller servicepersonal.

Om GPS

Satelliter som är avsedda för GPS (Global Positioning System) sänder utan avbrott signaler för lägesbestämning över hela jorden. När de här signalerna tas emot via en GPS-antenn kan den som har utrustningen bestämma sin position (latitud, longitud och höjd över havet). För en tvådimensionell positionsbestämning (latitud och longitud) krävs en sammanvägning av signalerna från 3 satelliter; för att den ska vara tredimensionell (latitud, longitud och höjd över havet) krävs en sammanvägning av signalerna från 4 satelliter. GPS-satelliterna kontrolleras av USAs försvarsdepartement (U.S. Department of Defense) som också har bestämt hur stor noggrannhet de kan avläsas med – felmarginalen rör sig mellan några få meter upp till 10 meter. Det får som konsekvens att GPS-systemet kan visa positionen med en felmarginal på mellan 10 meter och 200 meter, beroende på omständigheterna.

Eftersom GPS-signalerna sänds från satelliter kan det vara svårt eller omöjligt att ta emot information från dem på följande platser:

- i tunnlar och under jorden



- under motorvägar



- mellan höga byggnader



- mellan höga träd med tät vegetation



När du har installerat enheten parkerar du bilen på en säker och öppen plats (utan höga byggnader och liknande) under ungefär 20 minuter så att GPS-signalerna kan tas emot innan du börjar använda navigationssystemet. Systemet kräver signaler från minst 3 GPS-satelliter för att kunna beräkna fordonets korrekta position.

fortsätt till nästa sida →

Obs!

När du har slagit på enheten (ON) efter det att huvudströmmen varit avslagen (OFF), eller efter det att det inbyggda batteriet laddats ur helt, eller efter det att du har återställt enheten, dröjer det en stund innan GPS-signalerna tas emot.

Om programvaran

Ta del av följande villkor innan du använder enheten.

- Upphovsrättslagarna förbjuder att programvaran och dess manual kopieras, vare sig helt eller delvis; inte heller får programvaran hyras ut utan tillstånd från upphovsrättsägaren.
- I det fall problem med programvaran uppkommer som följd av tillverkningsfel, åtar sig Sony att byta ut den enligt de alternativ som Sony erbjuder eller erbjuda en återbetalning. Inget annat ansvar vilar på Sony.
- Den programvara som levereras med den här produkten kan inte användas med annan utrustning än den som den är avsedd för.
- Du bör vara medveten om att ständigt pågående kvalitetsutveckling gör att specifikationerna för programvaran kan ändras utan föregående meddelande.
- Det är inte säkert att vägar och namn under alla förhållanden stämmer överens med verkligheten.
- Du kan inte återopa garantin för utbyte eller få pengarna tillbaka på grund av några typografiska fel eller att något är utelämnat eller andra avvikelser i programvaran.
- Under inga villkor får du kopiera kartinformationen och använda den, varken helt eller delvis, utan medgivande från upphovsrättsinnehavaren.
- Innehållet kan ändras utan att det meddelas i förväg.

Genom att du använder produkten förutsätts du ha erkänt dig bunden till ovanstående villkor.

Komma igång

Kontrollera innehållet

Kontrollera innehållet i förpackningen.

- Huvudenhet (1)

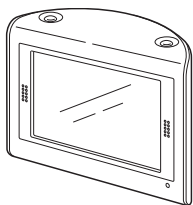

- Fäste*1 (1)

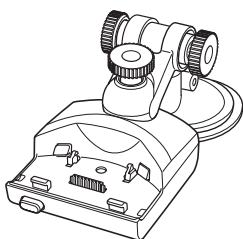

- Bilbatteriadapter (1)

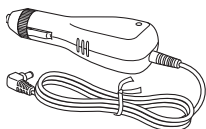

- Nätadapter (1)

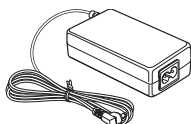

- Nätkabel/nätkablar
– För NV-U70TW/U70TC*2 (2)



- För NV-U50TG/U50G*2 (1)

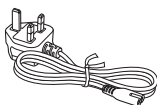

- För NV-U50F/U50D/U50I/U50A/U50B/U50S/
U50N*2 (1)

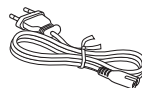

- USB-kabel (1)

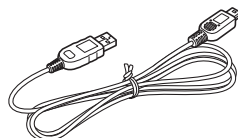

- TMC-antenn (luftantenn) (1)/sugkoppar (2)
(För NV-U70T/U50T)

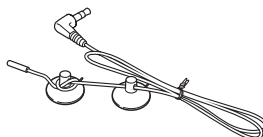

- Dubbelhäftande tejp (1)



- Mellanlägg (1)

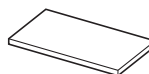

- Bärväska (1)

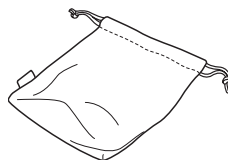

- Programvaruskiva (CD-ROM) (1)
(För NV-U50T/U50)

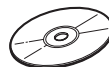

- Programvaruskiva (DVD-ROM) (1)
(För NV-U70T)

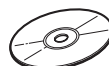

- Snabbstartguide (1)
- Garantikort (1)
- Registreringskort för användare (1)
- LICENSAVTAL FÖR SLUTANVÄNDARE
(1)

fortsätt till nästa sida →

*1 NV-U70T/U50T har ett TMC-antennuttag på vänster sida.

*2 Modellbeteckningarna finns på etiketten på undersidan av huvudenheten.

Installation av enheten

Om huvudströmbrytaren

Innan du börjar installationen slår du på huvudströmbrytaren genom att skjuta POWER-omkopplaren till läget ON.

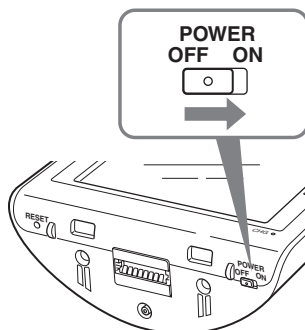

Därefter kan du slå på/av enheten genom att trycka på I/⏻ till höger på ovansidan av enheten.

Obs!

- Låt huvudströmmen vara påslagen utom då du vet med dig att enheten inte kommer att användas under mer än 3 månader.
- När du slår på den igen efter det att huvudströmmen varit avslagen kan det ta en stund innan GPS-signalerna tas emot igen.

Montering med sugkopp

Innan du börjar bör du ha klart för dig var på vindrutan enheten kan placeras så att den kan avläsas av föraren utan att skymma sikten. Se till att alla monteringsytor är rena och torra.

Det fäste som finns som tillval (NVA-CU3T/CU3) kan också monteras genom att du följer nedanstående steg.

Obs!

- Installera enheten på en säker plats där inte GPS-signalerna avbryts.
- Ta bort och sätt tillbaka fästet med jämna mellanrum eftersom sugkraften i sugkoppen påverkas av höga/låga temperaturer, långvarigt användande osv.
- Se till att hålla ett visst avstånd mellan fästet och instrumentbrädan under installationen.

1 Montera fästet på vindrutan. Bilden visar ett exempel på ett färdigmonterat fäste

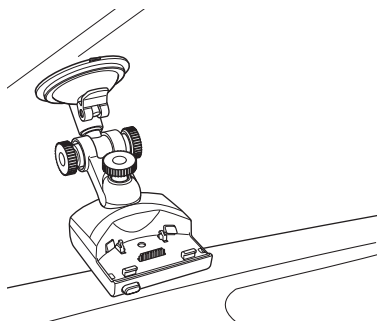

Slutför installationen genom att utföra steg

1 - 3.

- 1 Rengör och torka ytan på sugkoppen.
- 2 Tryck mitten av sugkoppen hårt mot vindrutan så att luften trycks ut ur sugkoppen, därefter trycker du på spaken.

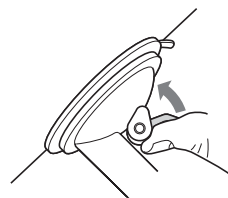
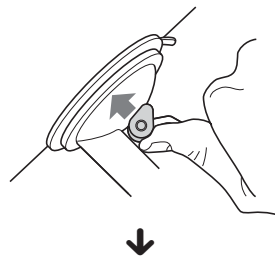

- 3 Medan du håller tag om den vänstra knappen* lossar du den högra knappen och ställer in en vertikalvinkel som på ett ungefär verkar lagom och skruvar sedan åt den högra knappen igen.

*Den vänstra knappen ska inte vridas.

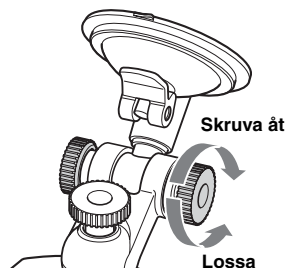

Om du vill montera fästet permanent på vindrutan

Sugkoppen påverkas av höga/låga temperaturer och kan därför lossna. Om du vill åstadkomma en permanent montering av fästet kan du använda den medföljande dubbelhäftande tejpén på sugkoppen.

Om undersidan av fästet ligger an mot instrumentbrädan

Placera det medföljande mellanlägget som skydd.

Skär till mellanlägget till lämplig storlek innan du fäster det.

Obs!

Den dubbelhäftande tejpén är svår att få bort när du väl applicerat den.

2 Anslut fästet till fordonets cigarettändarruttag.

- 1 Anslut bilbatteriadaptern till DC IN 5.2V-kontakten på baksidan av fästet.

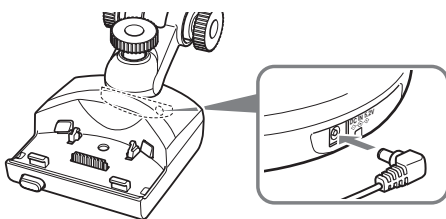

- 2 Tryck in den andra änden av bilbatteriadaptern i cigarettändarruttaget så långt det går.

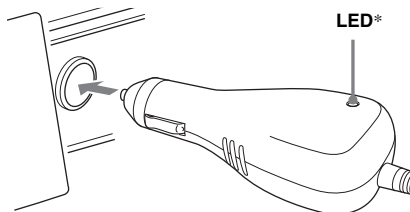

* Tänds när du slår på tändningen efter installationen.

Obs!

Det är möjligt att du inte kan göra anslutningen, beroende på vilken form cigarettändarruttaget har.

- 3 Passa ihop de 2 skårorna på enhetens undersida mot motsvarande tungor på anslutningsenheten och tryck in enheten tills den klickat på plats.

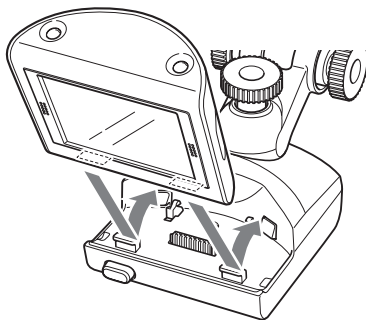

Se till att enheten är ordentligt festsatt i sitt fäste (2 klick).



- 4 Lossa mittknappen, finjustera vinkeln så att du kan se bildskärmen ordentligt och skruva sedan åt knappen igen.

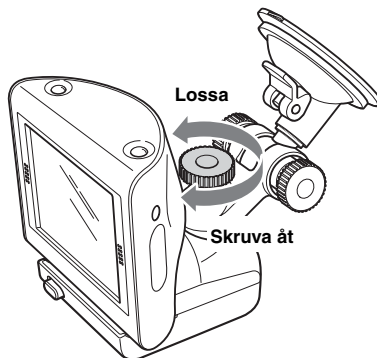

Tips!

Du kan också ansluta enheten till en nätkontakt via den medföljande nätadaptern.

Så här tar du bort enheten från fästet

- 1 Håll i enheten samtidigt som du trycker på fästets RELEASE-knapp.

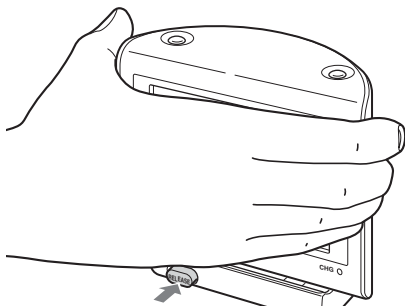

Enheten snäpper loss från fästet.

- 2 Ta bort enheten från fästet.

Installation av TMC-antennen (endast NV-U70T/U50T)

Installera TMC-antennen om du vill ha trafikinformation via RDS-TMC-kanalen (Traffic Message Channel).

- 1 Anslut TMC-antennkabeln till TMC-kontakten på fästets vänstra sida.

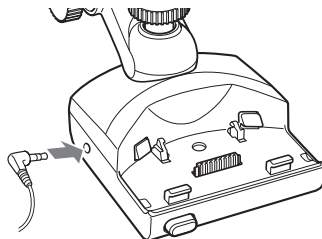

- 2 Fäst den ena sugkoppen på vindrutan och sedan den andra så att antennkabeln bildar 2 räta linjer längs vindrutan.

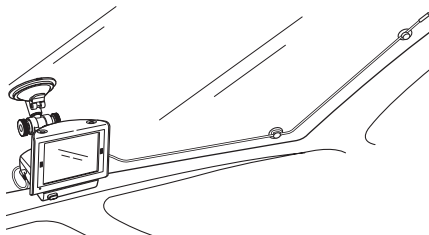

Kontrollernas placering

Framsida:

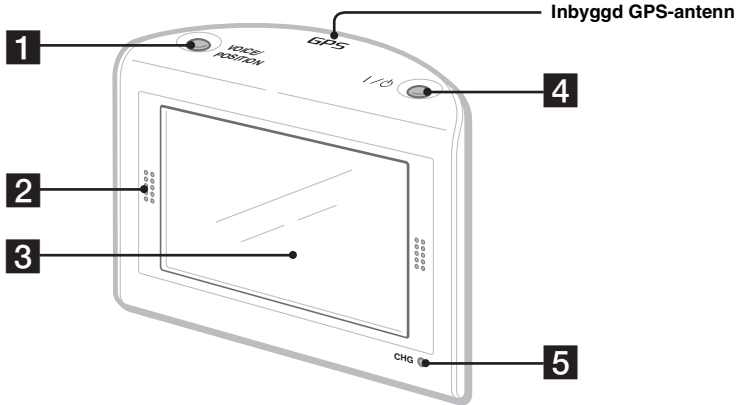

Baksida:

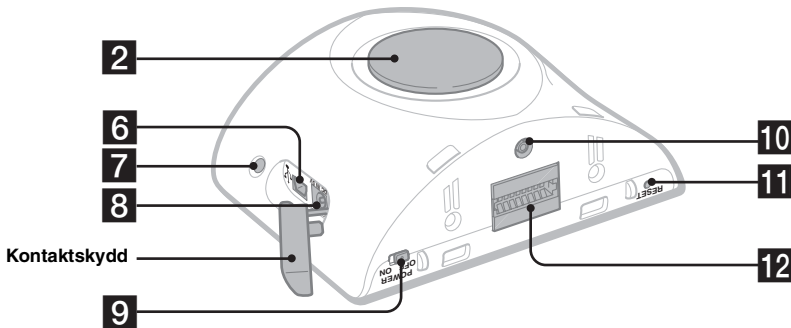

Mer information finns på de sidor som anges i förteckningen.

1 VOICE/POSITION-knapp

Under ruttanvisningarna:
För att höra nästa ruttanvisning.
I karttullningsläge:
För att visa fordonets aktuella position.

2 Högtalare

Via högtalaren får du anvisningar och varningar.

3 Teckenfönster/peksskärm

4 I/O-knapp (på/standby) 12

Med den här knappen slår du på och stänger av enheten.

5 CHG-indikator (batteriladdning)

Tänds under pågående uppladdning.

6 USB-kontakt 18

Via den här kontakten och en USB-kabel ansluter du enheten till en dator.

7 Sensor för automatisk avbländning

Mer information om den automatiska avbländningen finns i den medföljande PDF-manualen.

8 DC IN 5V-kontakt

Här ansluter du nätadaptern.

9 POWER-omkopplare 8, 21

Med den här omkopplaren slår du på och stänger av huvudströmmen till enheten.

10 Kontakt för extern GPS-antenn*

11 RESET-knapp 21

12 Anslutningskontakt till fästet

* Medföljer ej

Slå på strömmen

Kontrollera i förväg att **POWER-omkopplaren** längst ned till höger på enheten är i läget **ON** (sid. 8).

1 Tryck på I/⏻.

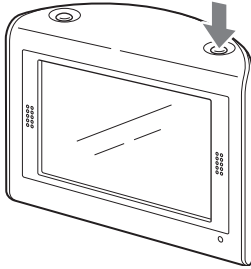

Så här slår du av enheten

Tryck på I/⏻.

Enheten växlar över till standbyläge för minsta möjliga strömförbrukning.

Obs!

Ta bort enheten från fästet och koppla bort bilbatteriadaptern när enheten inte används så undviker du att bilbatteriet töms på ström.

Starta navigeringen

1 När du slagit på enheten pekar du på önskat språk.

Varningsskärmen visas.

2 Läs det som står på varningsskärmen och peka sedan på "Svara".

Handledningsskärmen visas.

3 Fortsätt genom att peka på ▼.

Huvudmenyn visas.

Ta emot GPS-signaler

När du har installerat enheten parkerar du bilen på en säker och öppen plats (utan höga byggnader och liknande) under ungefär 20 minuter så att GPS-signalerna kan tas emot innan du börjar använda navigationssystemet. Systemet kräver signaler från minst 3 GPS-satelliter för att kunna räkna ut fordonets korrekta position.

Du kan kontrollera GPS-statusen i teckenfönstret.

Indikator för GPS-status*

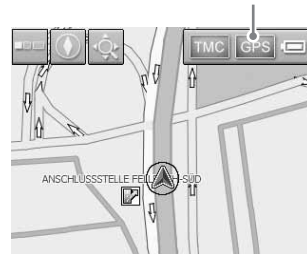

* Lyser ljust grön när signalstyrkan är tillräckligt stark för navigering.

Lyser mörkt grön när signalen inte längre tas emot.

Grundläggande hantering

Här förklaras de grundläggande åtgärder som du använder för att styra systemet.

Grundläggande hantering kan utföras via pekskärmen. Peka försiktigt med fingret på de ikoner som visas.

Obs!

Tryck inte för hårt på skärmen. Använd inga vassa föremål, t.ex. en penna eller liknande, för att peka på skärmen.

Menyhantering

Med hjälp av följande procedur kan du göra inställningar för alternativen på menyn.

1 Visa huvudmenyn.

När kartan visas pekar du på kartan.

I menyläget visar du kartan genom att peka på  och peka sedan på kartan.



2 Peka på "Inställningar" och sedan på önskat alternativ.



3 Rulla listan genom att peka på ▲/▼ och peka sedan på önskat inställningsalternativ.

Exempel: Fönstret för volyminställning

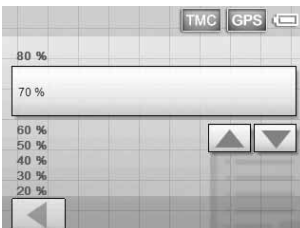

4 Välj önskad inställning.

Peka på och markera önskad inställning eller de önskade tecknen.

När du använder menyn:

Om du vill backa till ett föregående visningsläge pekar du på .

Om du vill stänga en meny pekar du på  (då öppnas visningsläget som visar fordonets aktuella position).

Obs!

Alternativen i menyn och hur du ställer in alternativen varierar beroende på vilket menyalternativ du valt.

Åtgärder från tangentbordet

Tangentbordet visas när du behöver skriva in text.

Du behöver bara mata in tecknen som versaler ("stora bokstäver"), eftersom systemet automatiskt konverterar dem till passande format. Vid behov kan du använda specialtecken (t.ex. när du namnger ett sparat resmål).

Visning av mobiltelefonstangentbord

Kandidater



För att	Peka på
mata in en bokstav	relevant tangent (t.ex. "ABC") flera gånger tills önskat tecken visas markerat i raden ovanför tangentbordet.
mata in ett nummer	"NUM" för att växla över till det numeriska tangentbordet och tryck sedan på tangenten med önskad siffra och därefter "ABC" för att gå tillbaka.
mata in ett mellanslag	"_"
radera ett tecken	"←"

fortsätt till nästa sida →

För att	Peka på
välja en kandidat	▲/▼ för att rulla listan och sedan på önskad kandidat för att bekräfta.
visa listan över alla kandidater	"List"

Du kan välja att antingen visa ett mobiltelefonstangentbord eller ett teckenbaserat tangentbord (alfabetiskt).

Du växlar till ett teckenbaserat tangentbord genom att peka på .

Det teckenbaserade tangentbordet använder du på samma sätt som mobiltelefonstangentbordet utom när:

- du matar in ett tecken (peka på tangenten med önskat tecken).
- du anger ett specialtecken (då växlar du över till tangentbordet med specialtecken genom att peka på "SYM" och växlar sedan tillbaka till det normala teckenbaserade tangentbordet genom att peka på "ABC").

Du växlar tillbaka till mobiltelefonstangentbordet genom att peka på .

Ruttsökning

När du har angett resmål kan systemet söka efter rutter.

Innan du börjar kontrollerar du att GPS-signalen är tillräckligt stark för navigering (sid. 12).

Ställa in resmål och startanvisningar

Här beskrivs hur du gör för att söka en rutt och starta ruttanvisningarna.

Som ett exempel visas hur du gör för att välja resmål efter adress.

För information om hur du gör för att välja resmål på andra sätt, se "Andra sätt att ange resmålet" på sid. 15.

För din egen säkerhet bör du parkera fordonet på en säker plats och sedan skriva in informationen om resmålet innan du påbörjar resan.

1 Visa huvudmenyn.

När kartan visas pekar du på kartan.

I menyläget visar du kartan genom att peka på  och pekar sedan på kartan.

2 Välj "Ny destination" → "Navigation".

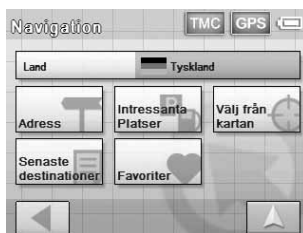

3 Välj önskat land genom att peka på inmatningsfältet "Land".

Du kan bara välja något av de länder som finns med på den aktuella kartan.

4 Välj "Adress".



5 Ange adressinformationen.

För information om hur du gör för att skriva in tecken, se "Åtgärder från tangentbordet" på sid. 13.

Peka på respektive inmatningsfält för att ange nedanstående information.

"Ort eller postnummer"

Ange namnet på staden eller en postkod.

"Väg"/"-"

Ange namnet på gatan och husnumret (om du känner till det).

Om fältet "-" inte är aktiverat kan du inte använda husnumret.

"Korsning"

Ange namnet på korsvägen om du vill ha den som resmål.

6 Välj "Starta navigation".

Fönstret för val av resvägsalternativ visas. Mer information om hur du väljer resvägsalternativ finns i den medföljande PDF-manualen.

7 Välj "Starta navigation" en gång till.

Kartan visas, rutten beräknas och ruttanvisningarna startar.

Andra sätt att ange resmålet

Du kan också ställa in resmålet och söka rutter på följande vis.

Från huvudmenyn väljer du alternativet i följande ordning och sedan "Starta navigation" (om det behövs).

Mer information finns i den medföljande PDF-manualen.

Sök i närheten

Söker rutter med ledning av intressanta platser, t.ex. restauranger och hotell utifrån fordonets aktuella position.

Hem

Söker efter rutter till den plats där du bor, om du har registrerat den.

"Ny destination" → "Hem"

Intressanta Platser

Söker rutter med ledning av intressanta platser, t.ex. restauranger och hotell genom att välja kategori(er) och korrekt resmål från listan.

Välj "Ny destination" → "Navigation" →

"Intressanta Platser" och välj sedan område för sökningen med hjälp av följande alternativ.

"---i närheten"

Söker inom den angivna radien räknat från kartans centrum.

"---i hela landet"

Söker inom det angivna landet.

"---på annan ort"

Söker inom den angivna staden.

Välj från kartan

Söker efter resvägar genom att ange resmålet direkt via visningen av kartan.

"Ny destination" → "Navigation" → "Välj från kartan"

Senaste destinationer

Söker efter resvägar till senast sökta resmål.

"Ny destination" → "Navigation" → "Senaste destinationer"

Favoriter

Söker efter resvägar till ett sparat resmål.

"Ny destination" → "Navigation" → "Favoriter"

Anvisningsskärmar

När en resväg har beräknats navigeras du med hjälp av visuell guidning, tillsammans med ljudguidning, till resmålet.

Information om kartverktygsmenyn

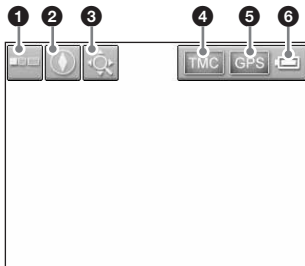

- 1 Visar/stänger verktygsmenyn.
- 2 Ändrar 2D-kartans riktning (norr uppåt/ resriktning uppåt).
- 3 Växlar till rullningsläge för kartan.
- 4 Visar TMC-information.*
- 5 Visar utförlig GPS-information.
- 6 Visar batteristatus.

* Endast NV-U70T/U50T.

Lyser ljusst orange under mottagning.

Lyser mörkt orange när mottagning saknas.

2D-karta

När du ska följa vägens riktning

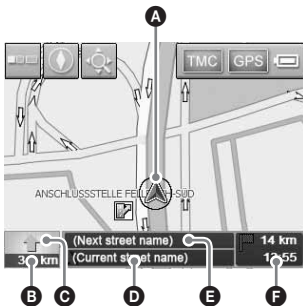

När du närmar dig en korsning

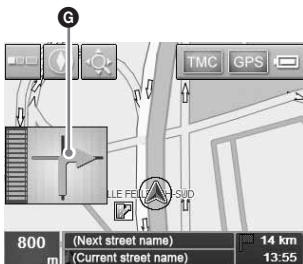

När du kommer ännu närmare korsningen

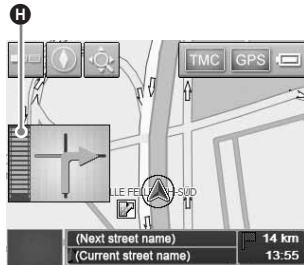

Nästa guidning omedelbart efter korsningen

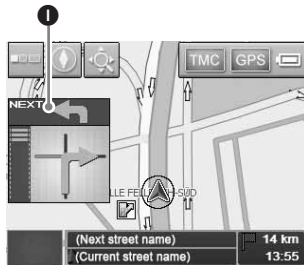

- A Aktuell position
- B Avstånd till nästa sväng
- C Nästa riktning
- D Aktuellt gatunamn
- E Nästa gatunamn
- F ETA (Estimated Time of Arrival – beräknad ankomsttid)/Avstånd till resmål
- G Instruktioner för nästa sväng
- H Stapelindikator för avstånd till nästa sväng
- I Instruktioner efter nästa

3D-karta

Du kan ställa in visning av 3D-kartan i inställningsmenyn (sid. 17).

Visa hela resvägen

Du kan visa hela resvägen till resmålet.

För att visa hela resvägen väljer du ”Resväg” → ”Visa resväg” från huvudmenyn.

Kartrullningsläge

Du kan växla till kartrullningsläge från kartvisningsläget genom att peka på . Det här kan du även utföra under ruttanvisningar. I kartrullningsläget visas hårkorsen på kartan och du kan dra skärmen så att kartan rullas.



Du justerar kartans skala genom att peka på $-/+$. Placera mitten av hårkorsen på en önskad punkt, peka sedan på  för att visa karttrullningsmenyn där du kan ange punkten för resmålet m.m.

Du återgår till visningen av fordonets aktuella position genom att peka på .

Systeminställningar

Du kan göra inställningar som gäller systemet och minnet.

Från huvudmenyn väljer du "Inställningar" och för att utföra de olika inställningarna väljer du därefter något av nedanstående alternativ.

Mer information finns i den medföljande PDF-manualen.

Volym

För att ställa in volymen på röstguiden.

Obs!

När enheten får sin ström från det inbyggda batteriet är 70 % den högsta ljudnivå du kan få även om du ställer in ett högre värde (t.ex. 80 %). Det här gäller inte när enheten får sin ström från bilbatteriet eller nätadaptorn.

Val av karta

För att välja en av de kartor som finns lagrad i enheten.

Kartinformation

För att öppna/stänga av visningen av informationsraden (visas nedtill på kartan), IP-ikoner och gatunamn på kartan.

Resvägsinformation

För att öppna/stänga visningen av beräknad ankomsttid (ETA, Estimated Time of Arrival) och avstånd till resmålet på kartan.

Riktning information

För att öppna/stänga visningen av riktning information för avfarter*1 från motorvägar/huvudvägar på kartan.

Ljussensor

För att ställa in den automatiska avbländningens känslighet.

Skärmval

För att ställa in ljusstyrkan och kartfärgen.

Kalibrering av touchscreen skärmen

För att kalibrera kontaktytan på pekskärmen.

Automatiska val

För att välja ursprunglig kartvisning (2D eller 3D); ändrar kartans skala automatiskt beroende på vilken hastighet du kör med (kan ställas in för både 2D och 3D); väljer standardriktning för 2D-kartvisning (norr uppåt eller resriktning uppåt).

Alternativ för rutt

För att göra inställningar för sökning av resväg (tidsoptimerad eller avståndsoptimerad); tillåta/undvika motorvägar, färjor och vägtullsstationer längs resvägen.

Planering av resväg

För att automatiskt fortsätta till nästa resmål efter det att du kommit fram till föregående resmål.

fortsätt till nästa sida →

Tidszon

För att välja tidszon för det aktuella området; växla mellan sommartid och vintertid.

Även om den aktuella tiden ställs in automatiskt med hjälp av GPS, måste tidszonen ställas in för ETA (Estimated Time of Arrival – beräknad ankomsttid) för att den ska visas korrekt.

Format

För att välja 12- eller 24-timmarssystem; välja enhet för avstånd (kilometer/miles).

Språkval

För att välja önskat språk för skärmenyerna och röstguiden.

Hemadress

För att ange din hemadress.

Stumkoppling*2

För att stänga av ljudet från radion.

Demoläge

För att starta demonstrationen.

Produktinformation

För att visa information om enheten, t.ex. namn, version m.m. samt handledningar.

*1 Visas bara om den informationen finns med i kartinformationen.

*2 Endast om bilinstallationssatsen XA-49FM, som finns som tillval, är ansluten till stumkopplingen på bilstereon.

Obs!

Varningar som ges enligt kartinformation kanske inte alltid stämmer på grund av vägarbeten eller liknande. Faktiska trafiksituationer och vägbegränsningar äger alltid företräde över den information som ges av navigationssystemet.

Använda den medföljande programvaran

Här introduceras grundläggande funktioner som du kan utföra med den medföljande programvaran.

Mer information finns i den medföljande PDF-manualen.

Krav på operativsystemet

- Operativsystem: Windows 98SE/2000/ME/XP
 - CD-ROM/DVD-ROM-enhet
 - USB-kontakt
 - Minst en 150 MHz processor (CPU) (rekommenderas)
-

Ansluta till en dator

1 Anslut enheten till ett vägguttag med nätadaptorn och nätkabeln.

2 Anslut enheten till datorn med USB-kabeln.

Anslut den lilla kontakten på USB-kabeln till USB-kontakten på enheten, anslut sedan den stora kontakten till en USB-kontakt på datorn.

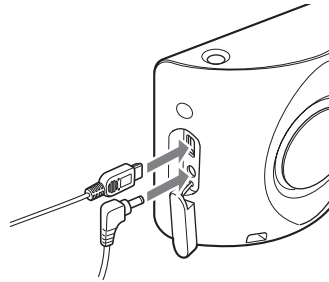

Om informationsöverföring

Under överföring får du inte

- koppla bort USB-kabeln eller nätadaptorn.
- slå av huvudströmmen till enheten, låta enheten växla över till standbyläge eller återställa enheten.
- stänga av strömmen till datorn, låta datorn växla över till standbyläge eller starta om datorn.

Om du vill avbryta pågående överföring klickar du på avbryt-knappen, som visas på datorns bildskärm.

Funktioner i programvaran

Installera PC-anslutningsprogram

Du kan installera programvara för anslutning till en dator (ActiveSync).

Spara/återställ förinstallerat kort (endast NV-U50T/U50)

Du kan säkerhetskopiera den kartinformationen som är förinstallerad på enheten till en dator, så att du kan återställa den om du t.ex. skulle råka radera den av misstag.

Kartassistent

Kartinformation kan läggas till enheten från den medföljande DVD-ROM-skivan (finns även skivor som tillval). När du lägger till kartinformation kan du behöva radera oönskad kartinformation från enheten för att ge plats i minnet åt den nya informationen.

Språkassistent

Språkinformation för skärmenyerna och röstguiden kan läggas till enheten från den medföljande CD-ROM-/DVD-ROM-skivan. Oönskad språkinformation kan raderas från enheten.

Läsa handbok

Du kan läsa manualen i PDF-format.

Support

Du kommer lätt åt Sonys supportsidan för navigering. Den här sidan kan du använda när du behöver teknisk support för t.ex. uppdatering av program- och maskinvara, ofta ställda frågor (s.k. FAQ) m.m.

Installera omprogrammet

Du kan använda den medföljande CD-ROM-/DVD-ROM-skivan för att återinstallera den navigeringsprogramvara som installerats i enheten t.ex. om du av misstag skulle råkat radera programvaran.

Ytterligare information

Försiktighetsåtgärder

Om du har parkerat fordonet i direkt solljus bör du låta enheten svalna innan du använder den.

Kondensbildning

Under regniga dagar och i fuktiga miljöer kan det bildas kondens i enhetens teckenfönster. Då fungerar inte enheten som den ska. I så fall skjuter du POWER-omkopplaren längst ned till höger på enheten till läget OFF och väntar sedan ungefär en timme tills fukten har hunnit avdunsta.

Angående LCD-skärmen

Eventuellt kan några små blåa, röda eller gröna punkter visas konstant på skärmen. De kallas "ljuspunkter" och kan uppstå på alla LCD-skärmar. LCD-skärmen är tillverkad med hög precision och har 99,99 % eller fler aktiva bildpunkter. Det är däremot möjligt att en liten procent (typiskt ungefär 0,01 %) av bildpunkterna inte tänds som de ska. Det här fenomenet kommer inte vara någon olägenhet vid normalt bruk.

Underhåll

Byta säkring

När du byter säkring i bilbatteriadaptern måste du se till att den nya säkringen är märkt med samma amperetal som originalsäkringen. Om säkringen går sönder kontrollerar du strömanslutningen och sätter in en ny säkring. Om säkringen går sönder igen kan det bero på ett internt fel. Kontakta i så fall närmaste Sony-återförsäljare.

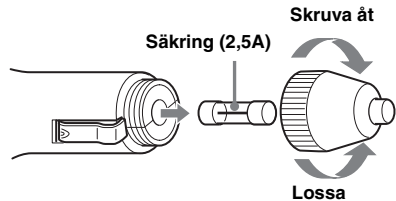

Varning!

Använd aldrig en säkring med högre amperetal än den säkring som medföljer enheten eftersom det kan medföra att enheten skadas.

Om kassering av enheten

Ta ur det inbyggda litiumjonbatteriet innan du kasserar enheten. Lämna sedan in batteriet till en återvinningsstation.

Så här gör du för att ta ur batteriet.

Obs!

Plocka inte isär enheten förrän det är dags att kassera den.

1 Slå av huvudströmmen genom att skjuta POWER-omkopplaren till läget OFF.

2 Ta bort kontaktskyddet (sid. 11).

fortsätt till nästa sida →

- 3** Skruva ut de 2 skruvarna på undersidan av enheten med hjälp av en skruvmejsel.

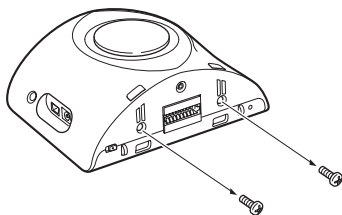

- 4** Skjut bort det bakre skyddet, lyft sedan av det för att öppna enheten.

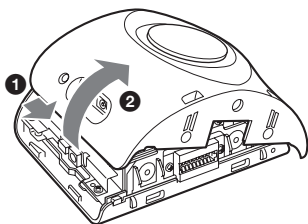

- 5** Ta bort batteriet.

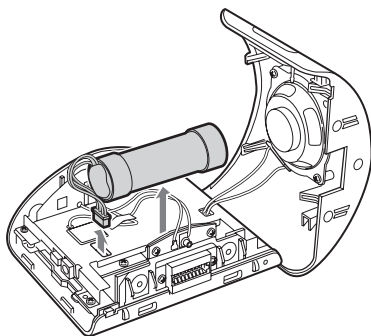

- 6** Isolera anslutningskontakten genom att linda in den med tejp.

Om litiumjonbatteriet

- Förvara batteriet så att små barn inte kan få tag i det.
- Håll inte batteriet med metallpincett eller liknande, det kan orsaka kortslutning.

WARNING!

Explosionsrisk, när litiumbatteriet hanteras på fel sätt.

Ladda inte upp litiumbatteriet. Ta inte isär litiumbatteriet. Elda inte upp litiumbatteriet.

Tekniska data

Huvudenhet

Drifttemperatur: 5 – 45 °C

Strömförsörjning: 5 V likström (DC)
(från den medföljande nätadaptern)

Anslutningskontakter:

Anslutningskontakt till fästet

DC IN 5V-kontakt

USB-kontakt

Kontakt för extern GPS-antenn

Högtalare: 2-vägs högtalare

Strömförbrukning: Ca 0,5 A

Storlek: Ca 104,7 × 87,5 × 42,9 mm (b × h × d)

Vikt: Ca 310 g

Teckenfönster

System: Genomlyst LCD-skärm (Transmissive liquid crystal display)

Paneltyp: a-Si TFT aktivt matrisystem

Storlek: 3,5 tum (4:3)

70,1 × 52,6; 87,6 mm (h × v; d)

Segment: 230 400 (960 × 240) bildpunkter

Fäste

Drifttemperatur: 5 – 45 °C

Strömförsörjning: 5,2 V likström (DC)

(via den medföljande bilbatteriadaptern för 12 V (negativ jord))

Anslutningskontakter:

Kontakt för anslutning till enheten

DC IN 5.2V-kontakt

Kontakt för TMC-kontakt (endast NV-U70T/U50T)

Mottagningsfrekvens: 87,5 – 108,0 MHz

(endast NV-U70T/U50T)

Extra tillbehör

Extern GPS-antenn: VCA-41

TMC-fästessats för bil: NVA-CU3T

Fästessats för bil: NVA-CU3

Bilinstallationssats: XA-49FM

Paket med europeiska kartor: NVD-DU3

(för NV-U50T/U50)

Rätt till ändring av utförande och specifikationer förbehålles.



- Lödningarna är utförda med blyfritt lod.
- Halogenflammande medel har inte använts i vissa tryckta kretskort.
- Upppladdningsbara litium-ion-batterier används.
- Det invändiga transportmaterialet är framställt av stötdämpande papp.
- Tryckfärgen på kartongen är baserad på vegetabiliska oljor, som är fri från organiska föreningar (VOC).
- Den här manualen är tryckt på 100 % återvunnet papper med vegetabilisk olje-baserad färg utan lättflyktiga organiska föreningar.

Felsökning

Med följande checklista kan du åtgärda eventuella problem som kan uppstå med enheten. Innan du går igenom nedanstående lista bör du kontrollera anslutningarna och att du utför rätt åtgärder.

Ikonerna i teckenfönstret för de olika åtgärderna fungerar inte.

Vissa åtgärder kan ta tid att utföra när en karta visas.

Det går inte att slå på enheten.

- Kontrollera att POWER-omkopplaren längst ned till höger på enheten är i läget ON.
- Ladda upp det inbyggda batteriet.
- Kontrollera att enheten sitter som den ska i fästet (sid. 9).

Det inbyggda batteriet kan inte laddas upp.

- Kontrollera att POWER-omkopplaren längst ned till höger på enheten är i läget ON.
- Om du använder nätadaptern kopplar du bort den från vägguttaget och ansluter den sedan igen.
- Det inbyggda litiumjonbatteriet kan laddas upp i en temperatur mellan 5 – 45 °C. Det är inte säkert att batteriet kan laddas om temperaturen i enheten ökar t.ex. genom att solen lyser på den. Det är inte ett tecken på att något är fel.

Det går inte att ta emot GPS-signaler.

- Systemet kan inte ta emot GPS-signaler på grund av att signalen blockeras.
 - Flytta bilen till en plats där signalerna kan tas emot.
- Mottagningen av GPS-signaler är svag.
 - Kontrollera GPS-informationen.
 - Om ditt fordon har en eluppvärmd eller värmereflekterande vindruta är det möjligt att du behöver använda den externa GPS-antennen VCA-41 (tillval).
- Det finns ett hinder framför GPS-antennen.
 - Installera enheten där signalen inte störs av bilens chassi eller liknande. För mer information om installation av enheten, se "Plats för installation" på sid. 5.
- Det är inte säkert att signalen kan tas emot om du har klätt rutan med en film. I så fall använder du den externa GPS-antennen VCA-41 (tillval).

Fordonets position på kartan stämmer inte överens med den aktuella vägen.

Felmarginalen för signalen från GPS-satelliterna är för stor. Felmarginalen kan vara några hundra meter när den är som störst.

Röstguiden hörs inte.

- Du har ställt in för låg volym.
- Höj volymen i inställningsmenyn (sid. 17). När enheten får sin ström från det inbyggda batteriet är 70 % den högsta ljudnivå du kan få även om du ställer in ett högre värde (t.ex. 80 %).

LCD-skärmen visar inte en normal bild.

- I höga temperaturer är det möjligt att LCD-skärmen blir mörkare vilket kan göra bilden svår att se. I låga temperaturer är det möjligt att en fryst bild (efterbild) uppstår på LCD-skärmen. Det här är inget tecken på att något är fel, LCD-skärmen kommer att visa en normal bild när temperaturen åter ligger inom ramarna för den specificerade drifttemperaturen.
- LCD-skärmen är mörk eller kartfärgen har ändrats.
 - Den automatiska avbländningen har kanske aktiverats om dess sensor (sid. 11) täckts av en hand eller liknande.

Återställa enheten

Om programvaran för navigering låser sig kan du försöka att återställa enheten.

Tryck in RESET-knappen med ett spetsigt föremål, t.ex. en kulspetspenna.

Om problemet kvarstår kan du slå av huvudströmmen genom att skjuta POWER-omkopplaren till läget OFF och sedan slå på enheten igen efter ungefär 10 sekunder.

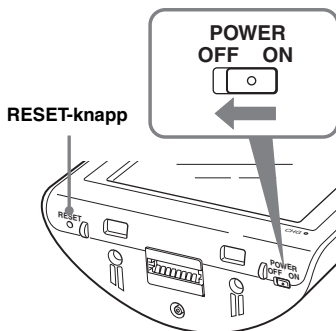

Obs!

När du slår på den igen efter det att huvudströmmen varit avslagen kan det ta en stund innan GPS-signalerna tas emot igen.

Este manual

- Este guia de iniciação rápida contém instruções sobre a instalação, ligação e operações básicas. Para mais informações, consulte o manual em formato PDF no Disco com a aplicação fornecido.
- O conteúdo deste manual destina-se a utilizadores habituados a utilizar o sistema operativo Microsoft® Windows®. Para informações sobre o funcionamento do computador, consulte o manual respectivo.
- As ilustrações deste manual podem ser diferentes do seu aparelho.
- Guarde este manual para consultas futuras.



Tratamento de Equipamentos Eléctricos e Electrónicos no final da sua vida útil (Aplicável na União Europeia e em países Europeus com sistemas de recolha selectiva de resíduos)

Este símbolo, colocado no produto ou na sua embalagem, indica que este não deve ser tratado como resíduo urbano indiferenciado. Deve sim ser colocado num ponto de recolha destinado a resíduos de equipamentos eléctricos e electrónicos. Assegurandose que este produto é correctamente depositado, irá prevenir potenciais consequências negativas para o ambiente bem como para a saúde, que de outra forma poderiam ocorrer pelo mau manuseamento destes produtos. A reciclagem dos materiais contribuirá para a conservação dos recursos naturais. Para obter informação mais detalhada sobre a reciclagem deste produto, por favor contacte o município onde reside, os serviços de recolha de resíduos da sua área ou a loja onde adquiriu o produto.

Acessórios aplicáveis: Adaptador para ligação à bateria do automóvel/Transformador de CA

A garantia não cobre a perda ou deterioração dos dados

A Sony não oferece nenhuma garantia pela perda ou danos dos dados.

Atenção

A SONY NÃO ACEITA NENHUMA RESPONSABILIDADE POR QUAISQUER DANOS ACIDENTAIS, INDIRECTOS OU CONSEQUENCIAIS OU DE OUTRA NATUREZA INCLUINDO SEM LIMITAÇÕES A PERDA DE LUCROS, RECEITAS, DADOS, UTILIZAÇÃO DO PRODUTO OU DE QUALQUER EQUIPAMENTO ASSOCIADO, TEMPO DE INACTIVIDADE E TEMPO DO UTILIZADOR RESULTANTE DA UTILIZAÇÃO DESTES PRODUTO, DO SEU HARDWARE E/OU SOFTWARE.

Bem-vindo!

Obrigado por ter adquirido este sistema pessoal de navegação da Sony. Antes de utilizar o sistema leia este manual até ao fim e guarde-o para consultas futuras.

CARACTERÍSTICAS:

- Ligação Plug & Play
- Mapa europeu pré-instalado (NV-U70T)
- Mapa regional pré-instalado (NV-U50T/U50)
- Possibilidade de selecção de 15 idiomas para a orientação por voz e os ecrãs de menu
- Ecrã 3,5 polegadas de superior qualidade com ecrã táctil
- Receptor de GPS avançado com 12 canais paralelos
- Altifalante de elevada qualidade
- Compatibilidade com RDS-TMC (Traffic Message Channel) (NV-U70T/U50T)
- Funcionamento com pilha
- Função de esbatimento automático da luz

Aviso importante 4

Como começar 7

Verificar o conteúdo 7

Instalar o aparelho 8

 Instalar a antena TMC

 (apenas para o NV-U70T/U50T) 10

Localização dos controlos 11

Ligar o aparelho 12

Iniciar a navegação 12

Receber os sinais GPS 12

Operações básicas 13

Utilização dos menus 13

Utilização do teclado 13

Procurar uma rota 14

Definir o destino e iniciar o

 guia de navegação 14

Outras maneiras de definir o destino 15

Ecrãs de orientação 16

Definições do sistema 17

Utilizar o software fornecido 18

 Ligar ao computador 18

 Funções do software 19

Informações adicionais 19

 Precauções 19

 Nota sobre o LCD 19

 Manutenção 19

 Notas sobre como deitar fora o aparelho 19

 Características técnicas 20

 Detecção de problemas 21

 Reiniciar o aparelho 21

Aviso importante

Para evitar o risco de acidente ou ferimentos leia os avisos abaixo antes de instalar e utilizar o aparelho.

Manuseamento

- Não deixe cair objectos estranhos dentro do conector do suporte do aparelho pois pode provocar uma avaria.



- Desligue o aparelho carregando em I/⏻, retire-o do suporte e depois desligue o adaptador para ligação à bateria do automóvel para não descarregar a bateria. Note o seguinte:
 - Mesmo que desligue a ignição o aparelho continua a receber corrente da pilha de iões de lítio recarregável (interna).
 - Se a tomada de isqueiro do automóvel não estiver ligada à posição ACC da ignição, mesmo que desligue a ignição, a pilha interna continua a receber corrente.
 - Verifique se o indicador CHG na parte inferior direita do aparelho se acende durante a carga.

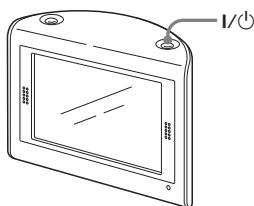

- Não coloque o aparelho perto de chamas pois pode provocar uma avaria.
- Não deixe cair água ou chuva no aparelho pois pode ficar danificado.
- Se deixar o aparelho ao sol o LCD pode ficar escuro e dificultar a visualização. Isto não é sinal de avaria e o ecrã voltará ao normal assim que a temperatura descer.
- A pilha interna só pode ser carregada a temperaturas entre 5 – 45 °C.
- Não deixe o aparelho em locais com uma temperatura alta pois a capacidade da pilha diminui e além disso pode deixar de conseguir carregá-la.

Segurança

Geral

- Não faça força demais sobre o aparelho ou o suporte pois pode cair para baixo do pedal do travão, etc., e provocar um acidente.
- Quando utilizar o guia de navegação, respeite as regras de trânsito em vigor, por exemplo, as referentes às ruas de sentido único.
- Não olhe para o aparelho enquanto conduz. É perigoso e pode causar um acidente.
- Se tiver de utilizar o aparelho durante a condução, estacione primeiro num local seguro.
- Quando sair do automóvel leve o aparelho consigo para evitar que seja roubado ou fique danificado pelo calor no interior do automóvel.
- Se não estiver a utilizar o adaptador para ligação à bateria do automóvel desligue-o da tomada de isqueiro pois, mesmo que a chave da ignição esteja na posição OFF, a bateria pode descarregar-se.
- Não deixe cair líquidos ou objectos estranhos dentro do aparelho.
- Não monte nada no suporte excepto o aparelho especificado.
- Não ligue nenhum acessório (adaptador para ligação à bateria do automóvel, transformador de CA, etc.) para além dos fornecidos ou indicados como opcionais.
- Não modifique o aparelho.
- Não desmonte o aparelho excepto para o deitar fora.

Instalação

- Antes de instalar o aparelho, consulte as leis e regulamentos de trânsito locais.
 - Instale o aparelho correctamente seguindo as instruções de instalação. Uma instalação incorrecta pode provocar um incêndio ou choque eléctrico.
 - Antes de começar a instalação, retire a chave da ignição ou coloque-a na posição OFF. Se instalar o aparelho com a ignição ligada pode descarregar a bateria do automóvel ou provocar um curto-circuito.
 - Além disso, tem também de:
 - instalar o aparelho correctamente no suporte.
 - limpar a superfície da ventosa e o pára-brisas antes de instalar o aparelho. Depois da instalação, verifique também se a ventosa ficou bem presa ao pára-brisas.
 - aquecer o interior do automóvel se a temperatura estiver baixa e, só depois, instalar o suporte e o aparelho. As temperaturas altas/baixas ou as mudanças súbitas da temperatura afectam a ventosa.
 - limpar o pára-brisas antes da instalação se houver condensação no interior do automóvel.
- Caso contrário, o aparelho ou o suporte podem cair para baixo do pedal do travão, etc., e provocar um acidente.

- Instale os cabos num sítio onde não prejudiquem a condução.
- Não utilize o aparelho num automóvel com o cabo USB ligado.
- Ligue o adaptador para ligação à bateria do automóvel apenas ao suporte.
- Quando instalar o aparelho, não danifique as condutas, os tubos, o depósito de combustível ou os fios eléctricos pois pode provocar um incêndio ou acidente. Se fizer furos tenha cuidado para não danificar nenhuma peça do automóvel que não esteja visível.
- Não utilize nem modifique as porcas ou parafusos de equipamentos importantes, como os sistemas da direcção, de abastecimento de combustível ou dos travões. Pode provocar um incêndio ou acidente.
- Tome cuidado para que os cabos ou fios não fiquem emaranhados ou presos na parte móvel da calha do banco.
- Para informações sobre a polaridade, tensão da bateria e localização do airbag no automóvel, consulte o concessionário.

Local de instalação

- Instale o aparelho num local seguro onde:
 - não prejudique a visão do condutor.
 - não impeça o funcionamento do sistema do airbag.
 - não prejudique a condução do veículo, especialmente o volante, a alavanca das mudanças ou o pedal do travão.
 - não esteja exposto ao calor/altas temperaturas.
- Se não conseguir fixar bem o suporte no automóvel, consulte um técnico qualificado ou um funcionário dos serviços de assistência.

O GPS

Os satélites GPS (Global Positioning System) emitem continuamente sinais para determinar uma posição em qualquer ponto do mundo. Quando a antena GPS recebe estes sinais os utilizadores obtêm informações sobre a sua localização (latitude, longitude e altitude). Para obter uma posição bidimensional (latitude e longitude) tem de receber a informação de 3 satélites e para obter uma informação tridimensional (latitude, longitude e altitude) tem de receber a informação de 4 satélites. Os satélites GPS são controlados pelo U.S. Department of Defense, havendo uma margem de erro deliberada que vai de alguns metros (alguns pés) a 10 metros. Como resultado, o sistema de navegação GPS pode apresentar erros entre 10 metros e cerca de 200 metros, dependendo das circunstâncias.

Como a informação do GPS é obtida utilizando o sinal dos satélites pode ser impossível ou difícil obter as informações nos locais seguintes:

- Túneis ou metropolitano

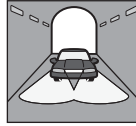

- Por baixo de uma auto-estrada



- Entre edifícios altos



- No meio de árvores altas com folhagem densa



Depois da instalação inicial e antes de começar a utilizar o sistema de navegação, estacione o automóvel num local seguro e aberto (sem edifícios altos, etc.) durante 20 minutos no máximo para poder receber os sinais GPS. Para calcular correctamente a posição actual do automóvel o sistema necessita receber sinais de, pelo menos, 3 satélites de GPS.

Nota

Se ligar o aparelho (ON) depois de ter desligado a corrente (OFF), depois da bateria interna ter sido totalmente descarregada ou depois de ter reiniciado o aparelho, a recepção do sinal GPS demora algum tempo.

continua na página seguinte →

O software

Antes de utilizar o aparelho, leia com atenção as condições indicadas a seguir.

- As leis de propriedade intelectual proíbem a reprodução do software ou do manual respectivo no todo ou em parte bem como o aluguer do software sem a autorização do titular dos direitos de autor.
- Se surgirem problemas no software provocados por defeitos de fabrico, a Sony reserva-se o direito de o substituir ou, segundo o seu critério, de proceder ao seu reembolso. No entanto, a Sony não assume nenhuma outra responsabilidade.
- O software fornecido com este produto só pode ser utilizado com os equipamentos para que foi concebido.
- Note que, tendo em conta os esforços constantes para melhorar a qualidade, as especificações do software podem ser alteradas sem aviso prévio.
- As estradas e os nomes do mapa podem ser diferentes das estradas e nomes reais.
- A garantia não abrange a troca ou reembolso devido a erros e omissões tipográficos ou outras discrepâncias de desenho que apareçam no software.
- Os dados do mapa não podem ser copiados nem utilizados, no todo ou em parte, sem a autorização do titular dos direitos de autor.
- Os conteúdos estão sujeitos a alterações sem aviso prévio.

Ao utilizar este aparelho aceita ficar vinculado pelas condições acima.

Como começar

Verificar o conteúdo

Verificar o conteúdo da embalagem.

- Unidade principal (1)

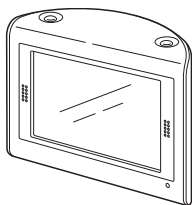

- Suporte*1 (1)

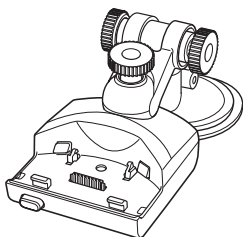

- Adaptador para ligação à bateria do automóvel (1)

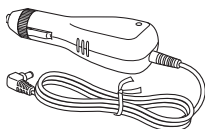

- Transformador de CA (1)

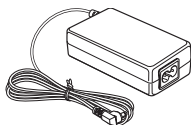

- Cabo(s) de ligação de CA
– NV-U70TW/U70TC*2 (2)



- NV-U50TG/U50G*2 (1)

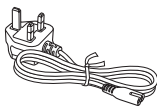

- NV-U50F/U50D/U50I/U50A/U50B/U50S/
U50N*2 (1)

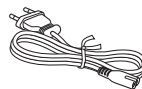

- Cabo USB (1)

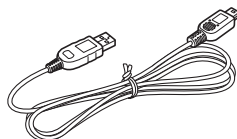

- Antena TMC (1)/ventosas (2)
(NV-U70T/U50T)

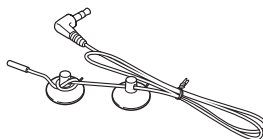

- Fita adesiva (1)



- Almofada (1)

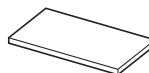

- Estojo de transporte (1)

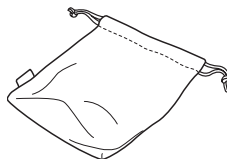

- Disco com a aplicação (CD-ROM) (1)
(NV-U50T/U50)



- Disco com a aplicação (DVD-ROM) (1)
(NV-U70T)



- Guia de iniciação rápida (1)
- Cartão de garantia (1)
- Cartão de registo do aparelho (1)
- CONTRATO DE LICENÇA DO
UTILIZADOR FINAL (1)

continua na página seguinte →

*1 O modelo NV-U70T/U50T tem uma tomada para antena TMC no lado esquerdo.

*2 Os nomes dos modelos estão escritos na etiqueta localizada na parte inferior da unidade principal.

Instalar o aparelho

Interruptor de corrente

Antes de proceder à instalação, ligue a corrente colocando o interruptor POWER na posição ON.

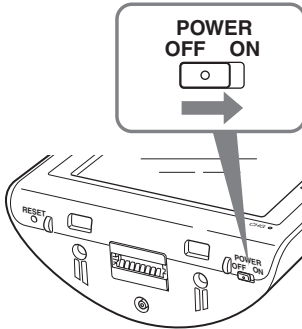

Depois, pode ligar/desligar o aparelho carregando em I/⏻ na parte superior direita do aparelho.

Notas

- Mantenha a corrente ligada excepto se não tencionar utilizar o aparelho durante mais de 3 meses.
- Se desligar a corrente, pode demorar algum tempo a receber os sinais de GPS quando voltar a ligar o aparelho.

Colocação da ventosa

Antes de começar, escolha uma posição no pára-brisas onde o aparelho seja claramente visível para o condutor sem o impedir de ver a estrada e verifique se todas as superfícies estão limpas e secas.

Também pode instalar os suportes opcionais NVA-CU3T/CU3 seguindo os passos descritos abaixo.

Notas

- Instale o aparelho num local seguro onde não interrompa o sinal de GPS.
- Desmonte e volte a montar regularmente o suporte pois a ventosa é afectada pelas temperaturas altas/baixas, a utilização prolongada, etc.
- Ao fazer a instalação, deixe uma certa distância entre o suporte e o tablier.

1 Montar o suporte no pára-brisas. Figura que exemplifica a instalação do suporte depois de terminada

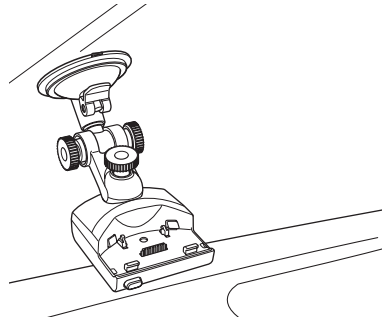

Siga os passos 1 - 3, para fazer a instalação.

1 Limpe e seque a superfície da ventosa.

2 Empurre firmemente o centro da ventosa de encontro ao pára-brisas, para retirar o ar restante e depois carregue na patilha.

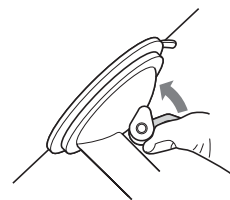
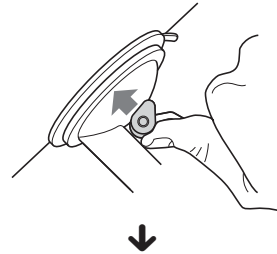

3 Segurando no botão esquerdo*, desaperte o botão direito, defina o ângulo vertical aproximado e volte a apertar o botão.

*O botão esquerdo não roda.

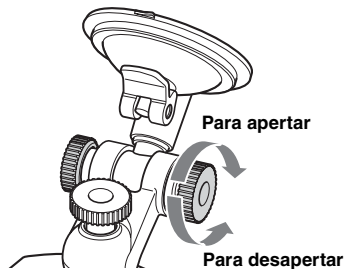

Se quiser fixar definitivamente o suporte no pára-brisas

A ventosa é afectada pelas temperaturas altas/baixas e pode desprender-se. Se quiser fixar definitivamente o suporte no pára-brisas prenda a ventosa com a fita adesiva fornecida.

Se a parte inferior do suporte tocar no tablier

Monte a almofada fornecida para protecção. Corte a almofada para o tamanho adequado antes de a instalar.

Nota

Uma vez aplicada, a fita adesiva é difícil de retirar.

2 Ligue o suporte à tomada do isqueiro do automóvel.

- 1 Ligue o adaptador de ligação à bateria do automóvel à tomada DC IN 5.2V da parte de trás do suporte.

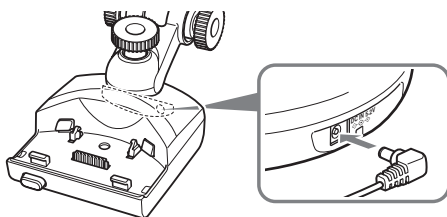

- 2 Introduza totalmente a outra ponta do adaptador para ligação à bateria do automóvel na respectiva tomada de isqueiro.

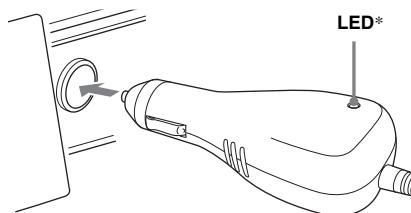

* Acende-se quando ligar a ignição após a instalação.

Nota

Pode não conseguir ligar o aparelho devido ao tamanho e forma da tomada de isqueiro.

- 3 Alinhe as 2 ranhuras existentes por baixo do aparelho com as linguetas do suporte e depois empurre o aparelho até encaixar.

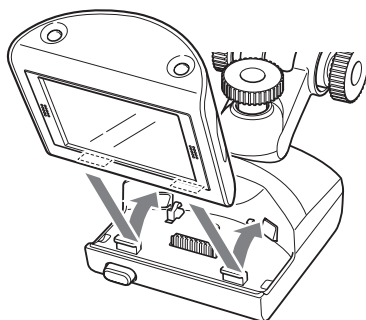

Verifique se o aparelho está bem preso no suporte (2 estalidos).



- 4 Desaperte o botão central, ajuste com precisão o ângulo de maneira a ver bem o monitor e volte a apertar o botão.

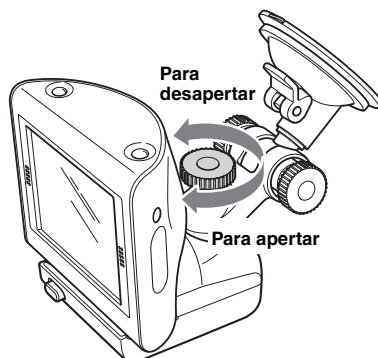

Sugestão

Também pode ligar o aparelho a uma tomada de corrente utilizando o transformador de CA fornecido.

Para retirar o aparelho do suporte

- 1 Segure no aparelho e carregue no botão **RELEASE** do suporte.

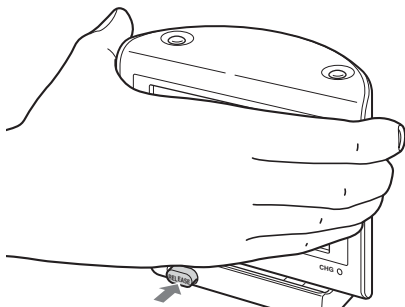

O aparelho solta-se do suporte.

- 2 Retire o aparelho do suporte.

Instalar a antena TMC (apenas para o NV-U70T/U50T)

Instale a antena TMC para obter as informações de trânsito transmitidas pelo sistema RDS-TMC (Traffic Message Channel).

- 1 Ligue o cabo da antena TMC à tomada de antena respectiva localizada no lado esquerdo do suporte.

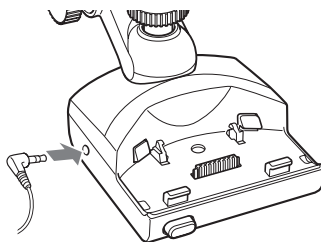

- 2 Prenda uma ventosa ao pára-brisas e depois fixe a outra ventosa de maneira a que o cabo forme 2 linhas rectas.

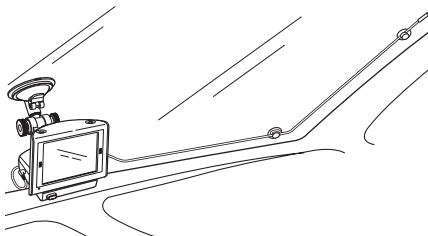

Localização dos controlos

Parte da frente:

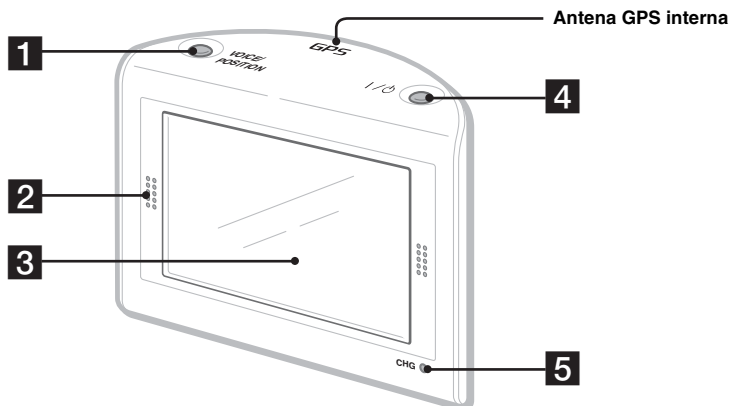

Parte de trás:

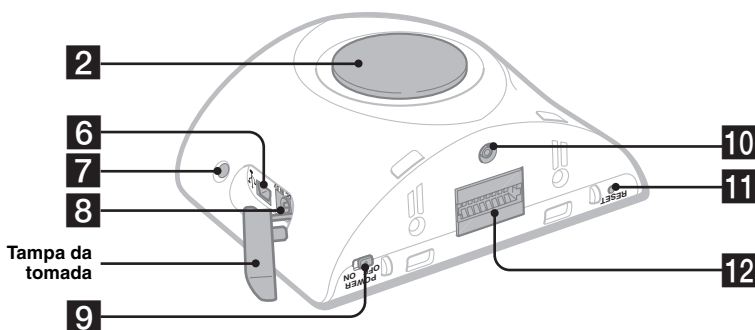

Consulte as páginas indicadas para obter informações.

1 Botão VOICE/POSITION

Quando utilizar o guia de navegação:
Para ouvir a orientação por voz seguinte.
No modo de deslocação no mapa:
Para ver a posição actual do automóvel.

2 Altifalante

Ouve a orientação por voz e os avisos.

3 Janela do visor/ecrã táctil

4 Botão I/O (ligar/em espera) 12

Para ligar/desligar o aparelho.

5 Indicador CHG (carga da bateria)

Acende-se a vermelho durante a carga.

6 Tomada USB 18

Para ligar a um computador com um cabo USB.

7 Sensor de esbatimento automático da luz

Para informações sobre a função de esbatimento automático da luz, consulte o manual fornecido em formato PDF.

8 Tomada DC IN 5V

Para ligar o transformador de CA.

9 Interruptor POWER 8, 21

Para ligar/desligar a alimentação principal.

10 Tomada da antena GPS externa*

11 Botão RESET 21

12 Conector do suporte

* Não fornecido

Ligar o aparelho

Verifique, primeiro, se o interruptor POWER da parte inferior direita do aparelho está na posição ON (página 8).

1 Carregue em I/⏻.

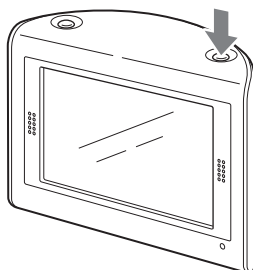

Para desligar o aparelho

Carregue em I/⏻.

O aparelho entra no modo de espera, para reduzir ao mínimo o consumo de energia.

Nota

Quando não estiver a utilizar o aparelho, retire-o do suporte e desligue o adaptador para ligação à bateria do automóvel, para não descarregar a bateria.

Iniciar a navegação

1 Depois de ligar o aparelho, toque no idioma desejado.

Aparece a mensagem de aviso.

2 Leia a mensagem de aviso e toque em “Aceitar”.

Aparece o guia de iniciação.

3 Toque em ▼ para continuar.

Aparece o menu principal.

Receber os sinais GPS

Depois da instalação inicial e antes de começar a utilizar o sistema de navegação, estacione o automóvel num local seguro e aberto (sem edifícios altos, etc.) durante 20 minutos no máximo para poder receber os sinais GPS. Para calcular correctamente a posição actual do automóvel o sistema necessita receber sinais de, pelo menos, 3 satélites de GPS.

Podem controlar o estado do GPS nos ecrãs.

Indicador do estado do GPS*

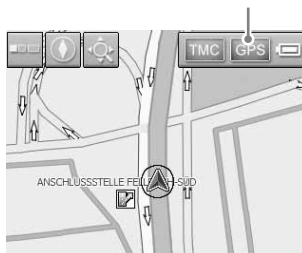

* Acende-se a verde quando o sinal de recepção for suficientemente forte para a navegação. Acende-se a verde-escuro se perder o sinal.

Operações básicas

Neste capítulo explicam-se os procedimentos normais de utilização do sistema.

As operações são efectuadas carregando no ecrã táctil. Toque levemente com o dedo nos ícones mostrados.

Nota

Não carregue no ecrã com demasiada força nem com um objecto bicudo, como uma caneta, etc.

Utilização dos menus

Pode definir as opções do menu seguindo os procedimentos descritos abaixo.

1 Ver o menu principal.

No ecrã do mapa, toque no mapa.

No ecrã do menu toque em , para fazer aparecer o mapa e depois toque no mapa.



2 Toque em “Ajustes” e depois na opção desejada.

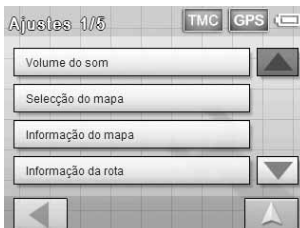

3 Toque em ▲/▼ para percorrer a lista e depois toque na opção que quer definir.

Por exemplo: indicação da definição de volume

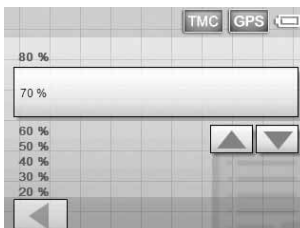

4 Faça a definição desejada.

Toque e seleccione a definição desejada ou introduza caracteres.

Durante a utilização do menu:

Para voltar ao ecrã anterior, toque em .

Para cancelar a selecção do menu, toque em  (aparece o ecrã com a posição actual do automóvel).

Nota

As opções do menu e as operações de definição diferem em função da opção de menu seleccionada.

Utilização do teclado

Quando precisar de introduzir texto aparece o ecrã do teclado.

Basta introduzir os caracteres em maiúsculas pois o sistema converte-os automaticamente para os caracteres adequados. Quando necessário, pode introduzir caracteres especiais (por exemplo, quando dá um nome a um destino guardado, etc.).

Ecrã do teclado do telemóvel

Candidatos



Para

Toque

introduzir um carácter alfanumérico

várias vezes na tecla adequada (por exemplo, “ABC”) até o carácter desejado aparecer realçado na linha acima do teclado.

introduzir um número

em “NUM” para mudar para o teclado numérico e depois na tecla do número desejado; e em “ABC” para voltar para trás.

introduzir um espaço

“ ”

apagar um carácter

“←”

continua na página seguinte →

Para	Toque
seleccionar um candidato	em ▲/▼ para percorrer a lista e depois no candidato desejado para confirmar.
ver a lista de todos os candidatos	“List”

Pode seleccionar um teclado de telemóvel ou um teclado de caracteres (alfabético) para o ecrã do teclado.

Toque em  para mudar para o teclado alfabético.

A utilização do teclado alfabético é igual à do teclado do telemóvel, excepto quando:

- introduzir um carácter (toque na tecla do carácter desejado).
- introduzir um carácter especial (toque em “SYM” para mudar para o teclado de caracteres especiais; toque em “ABC” para voltar atrás).

Toque em  para voltar a mudar para o teclado do telemóvel.

Procurar uma rota

Depois de definir o destino, o sistema procura as rotas automaticamente.

Antes de começar, verifique se os sinais de GPS são suficientes para a navegação (página 12).

Definir o destino e iniciar o guia de navegação

Neste capítulo explica-se o procedimento para procurar a rota e iniciar o guia de navegação.

No exemplo dado, utiliza-se a definição de um destino através do endereço.

Para informações sobre outras maneiras de definir o destino, consulte “Outras maneiras de definir o destino” na página 15.

Para sua segurança, estacione o automóvel num local seguro e introduza a informação do destino antes de começar a viagem.

1 Ver o menu principal.

No ecrã do mapa, toque no mapa.

No ecrã do menu toque em , para fazer aparecer o mapa e depois toque no mapa.

2 Seccione “Destino novo” → “Navegação”.



3 Seccione o país desejado tocando no campo de entrada “País”.

Só pode seleccionar os países cujos dados estejam incluídos no mapa actual.

4 Seccione “Endereço”.

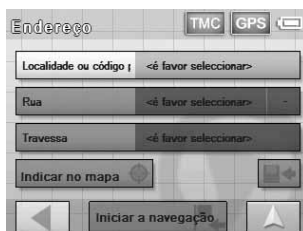

5 Introduza os detalhes do endereço.

Para informações sobre como introduzir os caracteres, consulte “Utilização do teclado” na página 13.

Toque no campo de entrada respectivo para introduzir os elementos abaixo.

“Localidade ou código postal”

Introduza o nome da localidade ou código postal.

“Rua”/“-”

Introduza o nome da rua e o número da porta (se o souber).

Se o número da porta não estiver disponível, o campo “-” está desactivado.

“Travessa”

Introduza o nome da intersecção se quiser que seja um ponto de destino.

6 Selecione “Iniciar a navegação”.

Aparece o ecrã de selecção das opções de rota.

Para informações sobre as opções de selecção da rota, consulte o manual fornecido em formato PDF.

7 Selecione novamente “Iniciar a navegação”.

Aparece o ecrã do mapa, a rota é calculada e o guia de navegação é activado.

Outras maneiras de definir o destino

Também pode definir o destino e procurar as rotas utilizando os métodos indicados abaixo.

No menu principal, seleccione primeiro as opções pela ordem indicada abaixo e depois “Iniciar a navegação” (se necessário).

Para informações, consulte o manual fornecido em formato PDF.

Buscar nos arredores

Procura as rotas para um destino especial, como um restaurante, hotel, etc., perto da posição em que se encontra actualmente o automóvel.

Para casa

Procura as rotas para sua casa se estiver registada.

“Destino novo” → “Para casa”

Destino especial

Procura rotas para um destino especial, como um restaurante, hotel, etc., seleccionando a(s) categoria(s) e o destino correcto na lista.

Selecione “Destino novo” → “Navegação” → “Destino especial” e depois as opções indicadas abaixo para especificar a área de procura.

“---na vizinhança”

Procura no raio de alcance especificado a partir do centro do mapa.

“---em todo o país”

Procura no país especificado.

“---numa localidade”

Procura na localidade especificada.

Seleccionar mapa

Procura rotas através da definição directa no ecrã do mapa.

“Destino novo” → “Navegação” → “Seleccionar mapa”

Últimos destinos

Procura rotas para os últimos destinos procurados.

“Destino novo” → “Navegação” → “Últimos destinos”

Preferências

Procura as rotas para um ponto de destino guardado.

“Destino novo” → “Navegação” → “Preferências”

Ecrãs de orientação

Uma vez calculada a rota, o caminho até ao destino é indicado através de orientações visuais e de áudio.

Informação sobre o menu de ferramentas do mapa

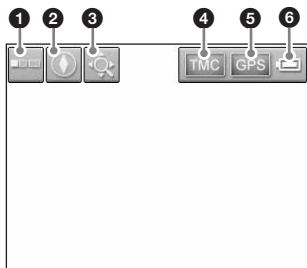

- 1 Para mostrar/ocultar o menu de ferramentas.
- 2 Para mudar a direcção do mapa (bússola sempre virada para norte/consoante orientação) do mapa em 2D.
- 3 Para mudar o modo de se deslocar no mapa.
- 4 Para ver a informação TMC.*
- 5 Para ver a informação detalhada do GPS.
- 6 Indica o estado da bateria.

* Apenas para o NV-U70T/U50T.
Acende-se a laranja vivo durante a recepção.
Acende-se a laranja escuro se não houver recepção.

Ecrã do mapa em 2D

Avançar em linha recta

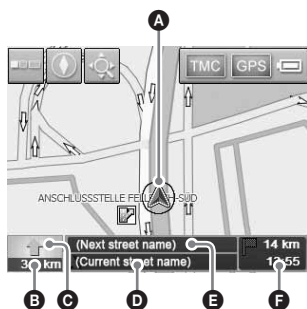

A aproximar-se de uma intersecção

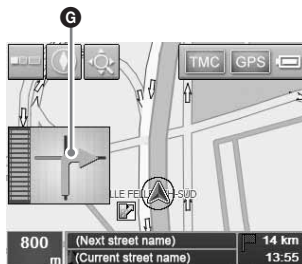

A aproximar-se de uma intersecção (mais perto)

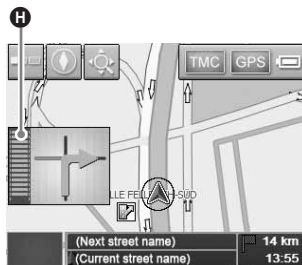

Próximas instruções imediatamente a seguir à intersecção



- A Posição actual
- B Distância até à viragem seguinte
- C Direcção seguinte
- D Nome da rua actual
- E Nome da próxima rua
- F Tempo estimado para a chegada (ETA)/ Distância até ao destino
- G Instruções sobre a próxima viragem
- H Barra de indicação da distância até à próxima viragem
- I Instruções a seguir à próxima

Ecrã do mapa em 3D

Pode definir o ecrã do mapa em 3D no menu de definições (página 17).

Ver o ecrã da rota

Pode ver toda a rota até ao destino.



Para ver, no menu principal, seleccione “Rota” → “Expor a rota”.

Modo de deslocação no mapa

Pode mudar para o ecrã do modo de deslocação no mapa tocando em , quer esteja a utilizar ou não o guia de navegação.

Neste modo, aparece uma cruz sobre o mapa e pode arrastar o ecrã para se deslocar no mapa.



Toque em  para ajustar a escala do mapa. Coloque a intersecção da cruz no ponto desejado e toque em , para fazer aparecer o menu do modo de deslocação no mapa onde pode definir o ponto como destino, etc.

Toque em  para voltar ao ecrã da posição actual do veículo.

Definições do sistema

Pode configurar as diversas definições relacionadas com o sistema e a memória. No menu principal, seleccione “Ajustes” e depois a opção desejada para fazer cada uma das definições.

Para informações, consulte o manual fornecido em formato PDF.

Volume do som

Para ajustar o volume da orientação por voz.

Nota

Quando utilizar o aparelho com a pilha interna, o nível máximo do volume está limitado a 70 %, mesmo que esteja definido para um valor mais alto (80 %, etc.). Quando ligar o aparelho utilizando o adaptador para ligação à bateria do automóvel ou o transformador de CA a limitação acima não se aplica.

Seleção do mapa

Para seleccionar um mapa guardado no aparelho.

Informação do mapa

Para mostrar/ocultar, no mapa, a barra de informação (que aparece no fundo do mapa), os ícones de destinos especiais e os nomes das ruas.

Informação da rota

Para mostrar/ocultar, no mapa, o tempo estimado para a chegada (ETA) e a distância até ao destino final.

Informação do sentido

Para mostrar/ocultar, no mapa, as saídas das estradas nacionais/autoestradas*¹.

Sensor luminoso

Para regular a sensibilidade do sensor de esbatimento automático da luz.

Representação

Para definir a luminosidade e a cor do mapa.

Touchscreen calibração

Para calibrar a posição de toque do ecrã táctil.

Modo automático

Para seleccionar o ecrã do mapa predefinido (2D ou 3D); muda automaticamente a escala do mapa dependendo da velocidade de condução (configurável para 2D e 3D respectivamente); selecciona a direcção predefinida do mapa para o ecrã de mapas em 2D (bússola virada para norte ou consoante a orientação).

Opções routing

Para seleccionar a preferência de procura da rota (otimizada por tempo ou por distância); aceitar/evitar rotas com auto-estradas, ferries e estradas com portagens.

continua na página seguinte →

Planeamento da rota

Para passar automaticamente para o destino seguinte depois de ter chegado ao destino anterior.

Fuso horário

Para seleccionar o fuso horário da região em que se encontra; alternar entre a hora de verão e a hora padrão.

Embora a hora actual seja automaticamente acertada pelo GPS, tem de definir o fuso horário para que a hora estimada para a chegada (ETA) seja mostrada com precisão.

Formato

Para seleccionar a indicação do relógio no sistema de 12/24 horas; seleccione a unidade de distância (quilómetros/milhas).

Seleção do idioma

Para seleccionar o idioma desejado para os menus do ecrã e orientação por voz.

Endereço próprio

Par registar o seu endereço.

Modo mudo do rádio*2

Para atenuar o som do rádio.

Modo de demonstração

Para activar a demonstração.

Informação sobre o produto

Para ver a informação do aparelho, como o nome, versão, etc., e as instruções de iniciação.

*1 *Só aparece se estiver incluída nas informações do mapa.*

*2 *Só se o Kit de Instalação no Automóvel XA-49FM (opcional) estiver ligado à tomada "Modo mudo do rádio" do autorádio.*

Nota

Os avisos fornecidos nas informações do mapa podem não estar sempre correctos devido a trabalhos nas estradas, etc. As situações de trânsito e os regulamentos rodoviários têm prioridade absoluta sobre a informação dada pelo sistema de navegação.

Utilizar o software fornecido

Neste capítulo descrevem-se as funções importantes para a utilização do software fornecido.

Para informações, consulte o manual fornecido em formato PDF.

Requisitos do sistema operativo

- SO: Windows 98SE/2000/ME/XP
 - Unidade de CD-ROM/DVD-ROM
 - Porta USB
 - CPU com uma velocidade mínima de 150 MHz (recomendado)
-

Ligar ao computador

1 Ligue o aparelho a uma tomada de corrente utilizando o transformador de CA e o cabo de ligação de CA.

2 Ligue o aparelho ao computador com o cabo USB.

Ligue o conector pequeno do cabo USB à tomada USB do aparelho e o conector grande à porta USB do computador.

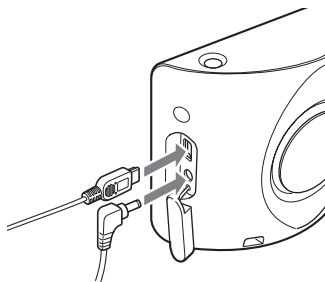

Notas sobre a transferência de dados

Durante a transferência, não:

- *desligue o cabo USB nem o transformador de CA.*
- *desligue, coloque em modo de espera nem reinicie a unidade principal.*
- *desligue, coloque em modo de espera nem reinicie o computador.*

Se quiser cancelar a transferência a meio, no ecrã do computador, clique no botão cancelar.

Funções do software

Instalar o software de ligação ao PC

O software de ligação ao PC (ActiveSync) pode estar instalado.

Salvar/restaurar o mapa pré-instalado (apenas para o NV-U50T/U50)

Pode fazer uma cópia de segurança no computador dos dados do mapa pré-instalado no aparelho e recuperá-los posteriormente no caso de apagamento acidental, etc.

Assistente de mapas

Pode carregar os dados do mapa no aparelho utilizando o DVD-ROM fornecido ou opcional. Quando adicionar novos dados, pode ter de apagar os dados desnecessários do aparelho, para libertar espaço na memória.

Assistente de idiomas

Pode carregar os dados do idioma para os menus do ecrã e orientação por voz no aparelho utilizando o CD-ROM/DVD-ROM fornecido bem como apagar os dados dos idiomas de que não precisa.

Ler o manual

Pode ler o manual em formato PDF.

Suporte

Pode aceder facilmente ao site dos serviços de suporte à navegação da Sony.

Aceda a este site para obter suporte técnico, por exemplo, as actualizações do software e do firmware, FAQs, etc.

Reinstalar a aplicação

No caso de apagamento acidental, pode reinstalar o software de navegação pré-instalado no aparelho utilizando o CD-ROM/DVD-ROM fornecido, etc.

Informações adicionais

Precauções

Se estacionar o automóvel ao sol, deixe o aparelho arrefecer antes de o utilizar.

Condensação de humidade

Num dia de chuva ou numa zona muito húmida pode formar-se condensação no interior do ecrã do aparelho. Se isso acontecer o aparelho não funciona correctamente. Nesse caso, coloque o interruptor POWER existente na parte inferior direita do aparelho na posição OFF e espere cerca de 1 hora até a condensação se evaporar.

Nota sobre o LCD

Podem aparecer alguns pontos fixos de cor azul, vermelha ou verde no monitor. São designados por “pontos brilhantes” e podem aparecer em qualquer LCD. O LCD foi fabricado com precisão sendo que mais de 99,99 % dos segmentos são funcionais. No entanto, é possível que uma pequena percentagem (geralmente 0,01 %) dos segmentos não se acenda correctamente. Contudo, a visualização não é afectada.

Manutenção

Substituição do fusível

Quando substituir o fusível do adaptador para ligação à bateria do automóvel utilize um fusível com a amperagem indicada no fusível original. Se o fusível se fundir, verifique a ligação e substitua o fusível. Se, depois do substituir, o fusível voltar a fundir-se pode haver uma avaria interna. Nesse caso, contacte o agente da Sony mais próximo.

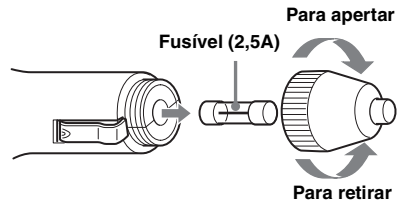

Aviso

Nunca utilize um fusível com uma amperagem superior à do fusível fornecido pois pode danificar o aparelho.

Notas sobre como deitar fora o aparelho

Quando deitar fora o aparelho retire a pilha de íões de lítio interna e envie-a para um centro de reciclagem.

Explica-se abaixo o que deve fazer para retirar a pilha.

Nota

Nunca desmonte o aparelho excepto quando o deitar fora.

continua na página seguinte →

Características técnicas

- 1 Desligue o aparelho colocando o interruptor POWER na posição OFF.
- 2 Retire a tampa da tomada (página 11).
- 3 Desaperte os 2 parafusos na parte de baixo do aparelho com uma chave de parafusos.

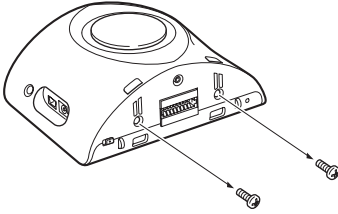

- 4 Faça deslizar a tampa traseira e levante-a para a abrir.

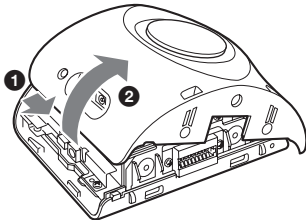

- 5 Retire a pilha.

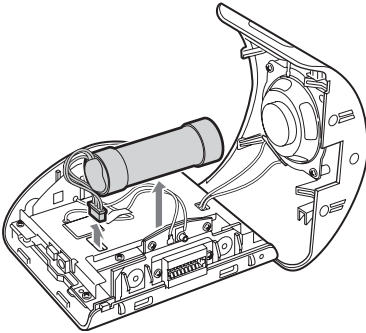

- 6 Isole o terminal do conector enrolando em fita isoladora.

Notas sobre a pilha de íons de lítio

- Não deixa a pilha ao alcance das crianças.
- Não agarre na pilha com pinças de metal pois pode provocar um curto-circuito.

ADVERTÊNCIA

Perigo de explosão da bateria se má-utilizada. Não recarregue, abra, nem a deite no fogo.

Unidade principal

Temperatura de funcionamento: 5 – 45 °C

Requisitos de corrente: DC 5 V
(através do transformador de CA fornecido)

Terminais de ligação:

- Conector do suporte
- Tomada DC IN 5V
- Tomada USB
- Tomada da antena GPS externa

Altifalante: 2 vias

Consumo de energia: Aprox. 0,5 A

Dimensões: Aprox. 104,7 × 87,5 × 42,9 mm
(l × a × p)

Peso: Aprox. 310 g

Monitor

Sistema: Ecrã de cristais líquidos transmissivos

Sistema de accionamento: De matriz activa TFT a-Si

Dimensões: 3,5 pol (4:3)

70,1 × 52,6, 87,6 mm (a × v, p)

Segmento: 230.400 (960 × 240) pontos

Suporte

Temperatura de funcionamento: 5 – 45 °C

Requisitos de corrente: DC 5,2 V

(através do adaptador para ligação à bateria do automóvel de 12 V fornecido (negativo à massa))

Terminais de ligação:

- Conector do aparelho
- Tomada DC IN 5.2V
- Tomada de antena TMC (apenas no NV-U70T/U50T)

Frequência de recepção: 87,5 – 108,0 MHz
(apenas para o NV-U70T/U50T)

Acessórios opcionais

Antena GPS externa: VCA-41

Kit do suporte para automóvel TMC: NVA-CU3T

Kit do suporte para automóvel: NVA-CU3

Kit de instalação no automóvel: XA-49FM

Pacote de mapas europeus: NVD-DU3

(para o NV-U50T/U50)

O design e as características técnicas estão sujeitos a alterações sem aviso prévio.



- Na soldadura é utilizada solda sem chumbo.
- Não são utilizados retardadores de chama halogenados em determinadas placas de circuito impresso.
- Uso de pilhas de íão de lítio recarregáveis.
- É utilizado cartão canelado como material de absorção de choques na embalagem.
- Impressão feita com tinta de óleo vegetal isenta de COV (Composto Orgânico Volátil).
- Este manual foi impresso em papel 100 % reciclado usando tinta à base de óleo vegetal sem COV (composto orgânico volátil).

Detecção de problemas

A lista de verificação apresentada abaixo pode ajudá-lo a resolver os problemas que possam surgir no aparelho.

Antes de utilizar a lista de verificação abaixo, verifique os procedimentos de ligação e funcionamento.

Os ícones de operação do ecrã não funcionam.

Durante a visualização de um mapa as operações podem demorar algum tempo.

O aparelho não liga.

- Verifique se o interruptor POWER da parte inferior direita do aparelho está na posição ON.
- Carregue a pilha interna.
- Verifique se o aparelho está bem encaixado no suporte (página 9).

Não consegue carregar a pilha interna.

- Verifique se o interruptor POWER da parte inferior direita do aparelho está na posição ON.
- Se estiver a utilizar o transformador de CA, desligue-o da tomada de corrente e volte a ligá-lo.
- A pilha interna de iões de lítio só pode ser carregada a temperaturas entre 5 – 45 °C. Se a temperatura no interior do aparelho aumentar por causa da exposição directa ao sol, etc., pode não conseguir carregar a pilha. Isto não é sinal de avaria.

Não consegue receber o sinal de GPS.

- O sistema não consegue receber os sinais de GPS porque há um obstáculo.
 - Conduza o automóvel para um local onde possa receber nitidamente os sinais.
- A recepção do sinal de GPS é má.
 - Verifique a força do sinal do GPS.
 - Pode ter de utilizar a antena GPS externa VCA-41 opcional, se o pára-brisas for aquecido ou reflectir o calor.
- Há um obstáculo em frente da antena de GPS.
 - Instale o aparelho num sítio onde o sinal não seja interrompido pelo automóvel, etc. Para informações sobre a instalação do aparelho, consulte “Local de instalação” na página 5.
- Pode não conseguir receber o sinal se o pára-brisas estiver revestido com uma película. Neste caso, utilize a antena GPS externa VCA-41 opcional.

A posição do automóvel no mapa não corresponde à estrada em que o veículo se encontra actualmente.

A margem de erro do sinal emitido pelos satélites de GPS é demasiado grande. Pode haver uma margem de erro máxima de algumas centenas de metros.

Não consegue ouvir a orientação por voz.

O volume de som está muito baixo.

- Aumente o volume de som no menu de definições (página 17).

Quando utilizar o aparelho com a pilha interna, o nível máximo do volume está limitado a 70 %, mesmo que esteja definido para um valor mais alto (80 %, etc.).

A visualização do LCD é muito má.

- Se a temperatura for muito alta o LCD pode ficar escuro e dificultar a visualização. Com temperaturas baixas pode aparecer uma imagem residual no LCD. Isto não é sinal de avaria e o LCD volta ao normal assim que a temperatura atingir de novo os valores de funcionamento especificados.
- O LCD está escuro ou a cor do mapa mudou.
 - A função de esbatimento automático da luz pode ter sido activada por ter tapado o sensor com a mão (página 11), etc.

Reiniciar o aparelho

Se o software de navegação deixar de funcionar, experimente reiniciar o aparelho.

Carregue no botão RESET com um objecto pontiagudo, como uma caneta esferográfica. Se não conseguir resolver o problema, desligue o aparelho colocando o interruptor POWER na posição OFF e volte a ligá-lo passados cerca de 10 segundos.

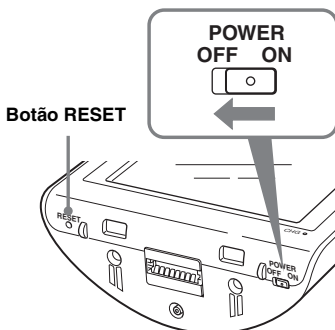

Nota

Depois de desligar a corrente pode demorar algum tempo a receber os sinais de GPS quando voltar a ligar o aparelho.

Informacje o tej instrukcji

- Niniejsza Skrócona instrukcja obsługi zawiera instrukcje dotyczące instalacji, podłączania i podstawowych operacji. Więcej informacji można znaleźć w instrukcji w formacie PDF znajdującej się na dostarczonej płycie z oprogramowaniem.
- Treść tej instrukcji została napisana z myślą o użytkownikach mających wiedzę na temat korzystania z systemu operacyjnego Microsoft® Windows®. Szczegółowe informacje na temat obsługi komputera można znaleźć w instrukcji obsługi komputera.
- Ilustracje w niniejszej instrukcji mogą różnić się od rzeczywistego urządzenia.
- Niniejszą instrukcję należy przechowywać w miejscu, w którym będzie dostępna do użytku w przyszłości.



Pozbycie się zużytego sprzętu (stosowane w krajach Unii Europejskiej i w pozostałych krajach europejskich stosujących własne systemy zbiórki)

Ten symbol na produkcie lub jego opakowaniu oznacza, że produkt nie może być traktowany jako odpad komunalny, lecz powinno się go dostarczyć do odpowiedniego punktu zbiórki sprzętu elektrycznego i elektronicznego, w celu recyklingu. Odpowiednie zadysponowanie zużytego produktu zapobiega potencjalnym negatywnym wpływom na środowisko oraz zdrowie ludzi, jakie mogłyby wystąpić w przypadku niewłaściwego zagospodarowania odpadów. Recykling materiałów pomoże w ochronie środowiska naturalnego. W celu uzyskania bardziej szczegółowych informacji na temat recyklingu tego produktu, należy skontaktować się z lokalną jednostką samorządu terytorialnego, ze służbami zagospodarowywania odpadów lub ze sklepem, w którym zakupiony został ten produkt.

Dostępne akcesoria: Zasilacz samochodowy/
Zasilacz sieciowy

Brak gwarancji na wypadek utraty lub uszkodzenia danych

Firma Sony nie udziela żadnych gwarancji na wypadek utraty lub uszkodzenia danych.

Przeestroga

W ŻADNYM WYPADKU FIRMA SONY NIE PONOSI ODPOWIEDZIALNOŚCI ZA JAKIEKOLWIEK SZKODY PRZYPADKOWE, POŚREDNIE, ŚWIADOME I INNE, W TYM, BEZ OGRANICZEŃ, ZA UTRATĘ ZYSKÓW, UTRATĘ PRZYCHODÓW, UTRATĘ DANYCH, STRATY WYNIKŁE Z UŻYTKOWANIA TEGO PRODUKTU LUB JAKIEGOKOLWIEK ZWIĄZANEGO Z NIM WYPOSAŻENIA, CZAS PRZESTOJU I CZAS POŚWIĘCONY PRZEZ NABYWCĘ ZWIĄZANY LUB WYNIKAJĄCY Z UŻYTKOWANIA TEGO PRODUKTU, JEGO ELEMENTÓW SPRZĘTOWYCH I/ LUB OPROGRAMOWANIA.

Witamy!

Dziękujemy za dokonanie zakupu osobistego systemu nawigacji firmy Sony. Przed rozpoczęciem eksploatacji urządzenia należy dokładnie zapoznać się z treścią niniejszej instrukcji oraz zachować ją do wykorzystania w przyszłości.

CECHY SYSTEMU:

- Technologia Plug & Play
- Zainstalowana fabrycznie mapa Europy (NV-U70T)
- Zainstalowana fabrycznie mapa regionu (NV-U50T/U50)
- Wskazówki głosowe oraz menu ekranowe w 15 językach
- Wysokiej jakości ekran dotykowy o przekątnej 3,5 cala
- Zaawansowany 12-kanalowy równoległy odbiornik GPS
- Wysokiej jakości głośnik
- Zgodność ze standardem komunikatów RDS-TMC (Traffic Message Channel) (NV-U70T/U50T)
- Zasilanie bateryjne
- Funkcja automatycznego przyciemniania

Spis treści

Ważna uwaga 4

Czynności wstępne **7**

Sprawdzanie zawartości 7

Instalacja urządzenia 8

Instalowanie anteny komunikatów TMC

(dotyczy tylko urządzeń

NV-U70T/U50T) 10

Położenie elementów sterujących 11

Włączanie urządzenia 12

Rozpoczęcie nawigacji 12

Odbieranie sygnałów GPS 12

Czynności podstawowe **13**

Obsługa menu 13

Obsługa klawiatury 13

Wyszukiwanie trasy **14**

Ustawianie celu i uruchamianie

wskazówek 14

Inne sposoby ustawiania celu 15

Ekrany wskazówek 16

Ustawienia systemu **17**

Korzystanie z dostarczonego oprogramowania **18**

Podłączanie do komputera 18

Funkcje oprogramowania 19

Informacje dodatkowe **19**

Środki ostrożności 19

Uwaga dotycząca panelu LCD 19

Konserwacja 19

Uwagi dotyczące pozbywania się

urządzenia 20

Dane techniczne 21

Rozwiązywanie problemów 22

Zerowanie urządzenia 22

Ważna uwaga

Aby uniknąć ryzyka wypadku lub obrażeń ciała, przed przystąpieniem do instalacji i obsługi urządzenia należy przeczytać poniższe ostrzeżenia.

Obchodzenie się z urządzeniem

- Nie wolno dopuścić, aby do złącza podstawki urządzenia dostały się jakiegokolwiek obce przedmioty, ponieważ może to spowodować awarię.

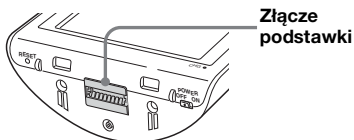

- Urządzenie należy wyłączyć, naciskając przycisk I/O, wyjąć je z podstawki, a następnie odłączyć zasilacz samochodowy. W przeciwnym razie może nastąpić rozładowanie akumulatora w samochodzie. Należy pamiętać o poniższych zaleceniach.
 - Wyłączenie zapłonu nie powoduje wyłączenia urządzenia. Urządzenie jest w dalszym ciągu zasilane z wbudowanego akumulatora litowo-jonowego.
 - Jeśli gniazdo zapalniczki w samochodzie nie jest podłączone do włącznika zapłonu w położeniu ACC (akcesoria), zasilanie będzie dostarczane do wbudowanego akumulatora nawet po wyłączeniu zapłonu.
 - Należy sprawdzić stan wskaźnika ładowania CHG znajdującego się w prawym dolnym rogu urządzenia, który świeci w trakcie ładowania akumulatora.

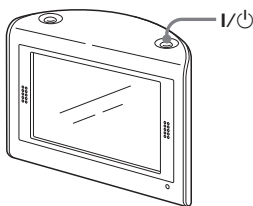

- Nie należy narażać urządzenia na działanie ognia, ponieważ może to spowodować awarię.
- Nie wolno dopuścić, aby do urządzenia dostała się woda lub deszcz, ponieważ może to spowodować awarię.
- Pozostawienie urządzenia narażonego na bezpośrednie działanie światła słonecznego może spowodować przyciemnienie ekranu LCD i wyświetlanie niewyraźnych obrazów. Nie oznacza to awarii. Po obniżeniu temperatury urządzenie wróci do normalnego stanu.

- Należy pamiętać, że nie można ładować wbudowanego akumulatora w temperaturach wykraczających poza zakres 5 – 45 °C.
- Nie należy pozostawiać urządzenia w wysokiej temperaturze otoczenia, ponieważ powoduje to pogorszenie stanu wbudowanego akumulatora i może uniemożliwić jego ładowanie.

Bezpieczeństwo

Informacje ogólne

- Nie należy stosować nadmiernej siły w stosunku do urządzenia i podstawki, ponieważ mogą one upaść, np. pod pedał hamulca, i spowodować wypadek.
- Korzystając podczas jazdy ze wskazówek dotyczących trasy, należy zwracać uwagę na rzeczywiste regulacje drogowe, np. na ulice jednokierunkowe.
- Podczas jazdy nie należy obserwować urządzenia. Jest to niebezpieczne i może stać się przyczyną wypadku.
- Jeśli podczas jazdy wymagana jest obsługa urządzenia, należy zatrzymać samochód w bezpiecznym miejscu i wykonać żądane czynności.
- Wychodząc z pojazdu, należy zabrać ze sobą urządzenie, aby uniknąć jego kradzieży lub uszkodzenia spowodowanego przez wysoką temperaturę wewnątrz samochodu.
- Nieużywany zasilacz samochodowy należy wyjąć z gniazda zapalniczki, ponieważ może on powodować rozładowywanie akumulatora, nawet jeśli stacyjka znajduje się w położeniu OFF (wyłączonym).
- Nie wolno dopuścić, aby do wnętrza urządzenia dostał się jakikolwiek płyn lub obcy przedmiot.
- Nie należy umieszczać w podstawce żadnego sprzętu innego niż określone urządzenie.
- Nie należy podłączać do urządzenia żadnych innych akcesoriów (zasilacza samochodowego, zasilacza sieciowego itp.) niż dostarczone w zestawie lub stanowiące wyposażenie opcjonalne.
- Nie należy przerabiać urządzenia.
- Nie należy demontować urządzenia z wyjątkiem sytuacji, gdy jest ono wyrzucane.

Instalacja

- Przed zainstalowaniem urządzenia należy sprawdzić lokalne przepisy i zasady ruchu drogowego.
- Urządzenie należy zainstalować zgodnie z instrukcją instalacji. Nieprawidłowa instalacja może stać się przyczyną pożaru lub porażenia prądem elektrycznym.
- Przed zainstalowaniem urządzenia należy przełączyć zapłon w położenie OFF lub wyjąć kluczyk. Instalowanie urządzenia przy włączonym zapłonie może spowodować rozładowanie akumulatora lub zwarcie instalacji.

- Należy zwrócić uwagę na następujące elementy:
 - Urządzenie należy prawidłowo umieścić w podstawie.
 - Przed zamocowaniem należy oczyścić powierzchnię przysaski i przedniej szyby. Po zamocowaniu należy także sprawdzić, czy przysawka mocno trzyma się szyby.
 - W przypadku niskiej temperatury otoczenia najpierw należy nagrzać wnętrze samochodu, a następnie przystąpić do instalacji urządzenia i podstawki. Na działanie przysawki ma wpływ wysoka i niska temperatura oraz jej nagłe zmiany.
 - Przed zainstalowaniem urządzenia należy wytrzeć szybę, jeśli jest zaparowana.

W przeciwnym razie urządzenie i podstawa mogą upaść, np. pod pedał hamulca, i spowodować wypadek.

- Kable należy umieścić w taki sposób, aby nie przeszkadzały w kierowaniu pojazdem.
- W samochodzie nie należy używać urządzenia z podłączonym kablem USB.
- Zasilacz samochodowy należy podłączyć tylko do podstawki.
- Należy uważać, aby podczas instalowania urządzenia nie uszkodzić żadnych rur, przewodów, zbiornika paliwa ani instalacji elektrycznej, ponieważ może to spowodować pożar lub wypadek. W przypadku wiercenia otworu w desce rozdzielczej należy uważać, aby nie uszkodzić żadnych niewidocznych elementów samochodu.
- Nie należy używać ani przerabiać żadnych nakrętek i śrub należących do podzespołów o krytycznym znaczeniu, takich jak zwrotnica układu kierowniczego, instalacja paliwowa czy układy hamulcowe. Może to być przyczyną pożaru lub wypadku.
- Kable i przewody należy chronić przed splątaniem lub przytłuszczeniem przez ruchome części służące do przesuwania i regulacji foteli.
- Informacje na temat polaryzacji i napięcia akumulatora oraz umieszczenia poduszki powietrznej można uzyskać u sprzedawcy samochodu.

Miejsce instalacji

- Urządzenie należy zainstalować w bezpiecznym miejscu, w którym:
 - nie będzie ograniczać widoczności kierowcy;
 - nie będzie przeszkadzać w działaniu poduszek powietrznych;
 - nie będzie przeszkadzać w kierowaniu pojazdem, w szczególności w operowaniu kierownicą, dźwignią zmiany biegów ani pedałem hamulca;
 - nie będzie narażone na działanie ciepła i wysokiej temperatury.
- Jeśli nie można zamocować podstawki w samochodzie w pewny sposób, należy zwrócić się o pomoc do wykwalifikowanego mechanika lub serwisu.

GPS

Satelity systemu globalnego ustalania pozycji (GPS, Global Positioning System) wysyłają sygnały umożliwiające określenie położenia w dowolnym miejscu na Ziemi. Antena GPS odbiera te sygnały, dzięki czemu użytkownicy są informowani o swoim położeniu (szerokości i długości geograficznej oraz wysokości nad poziomem morza). W celu określenia położenia za pomocą dwóch wymiarów (szerokości i długości geograficznej) wymagane jest odebranie informacji z 3 satelitów, a w celu określenia położenia za pomocą trzech wymiarów (szerokości i długości geograficznej oraz wysokości nad poziomem morza) wymagane jest odebranie informacji z 4 satelitów. Satelity GPS są kontrolowane przez amerykański Departament Obrony (U.S. Department of Defense). Margines błędu wynosi od kilku do 10 metrów. W rezultacie błąd systemu nawigacji GPS może wynosić od 10 do około 200 metrów, zależnie od okoliczności. Informacje systemu nawigacji GPS są uzyskiwane na podstawie sygnału z satelitów. Uzyskanie informacji może być utrudnione lub niemożliwe w następujących miejscach:

- W tunelu lub w metrze

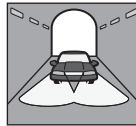

- Pod estakadą



- Między wysokimi budynkami



- Pod wysokimi drzewami o gęstej koronie



ciąg dalszy na następnej stronie →

Po przeprowadzeniu wstępnej instalacji należy zaparkować samochód w bezpiecznym, otwartym miejscu (pozbawionym wysokich budynków itp.) i przed użyciem systemu nawigacji poczekać do 20 minut na odebranie sygnałów GPS. Do prawidłowego obliczenia bieżącego położenia samochodu system wymaga sygnałów z minimum 3 satelitów GPS.

Uwaga

Odebranie sygnału GPS wymaga pewnego czasu po włączeniu urządzenia (ustawienie ON), jeśli zostało ono wcześniej wyłączone (ustawienie OFF) za pomocą przełącznika zasilania, jeśli nastąpiło całkowite rozładowanie wbudowanego akumulatora lub jeśli urządzenie zostało wyzerowane.

Oprogramowanie

Przed rozpoczęciem korzystania z oprogramowania należy uważnie przeczytać poniższe warunki.

- Prawo autorskie zabrania reprodukcji w całości lub w części oprogramowania i instrukcji do oprogramowania, a także wypożyczania oprogramowania bez zgody właściciela praw autorskich.
- W przypadku wystąpienia problemów z oprogramowaniem będących skutkiem wad powstałych w toku produkcji firma Sony według własnego uznania dokona jego wymiany lub zwrotu pieniędzy. Firma Sony nie ponosi jednak żadnej innej odpowiedzialności.
- Oprogramowania dostarczonego razem z niniejszym urządzeniem nie można używać ze sprzętem innym niż ten, dla którego oprogramowanie to zostało przeznaczone.
- Należy pamiętać, że ze względu na nieustanne starania mające na celu poprawę jakości, specyfikacja oprogramowania może ulec zmianie bez uprzedzenia.
- Drogi i nazwy na mapie mogą różnić się od rzeczywistych dróg lub nazw.
- Gwarancja nie obejmuje wymiany ani zwrotu pieniędzy w przypadku występowania w oprogramowaniu błędów typograficznych, pominięć lub innych rozbieżności w planie.
- Nie można w jakikolwiek sposób kopiować danych mapy, w całości lub w części, bez zgody właściciela praw autorskich.
- Zawartość może ulec zmianie bez powiadomienia.

Fakt korzystania z urządzenia oznacza zgodę użytkownika na powyższe warunki.

Czynności wstępne

Sprawdzanie zawartości

Sprawdź zawartość opakowania.

- Urządzenie główne (1)

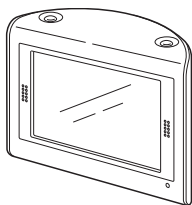

- Podstawa*1 (1)

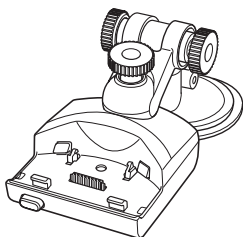

- Zasilacz samochodowy (1)

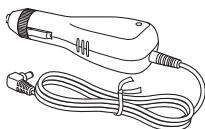

- Zasilacz sieciowy (1)

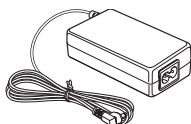

- Kable zasilacza sieciowego
– Dla urządzeń NV-U70TW/U70TC*2 (2)



- Dla urządzeń NV-U50TG/U50G*2 (1)

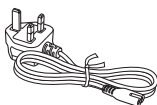

- Dla urządzeń NV-U50F/U50D/U50I/U50A/
U50B/U50S/U50N*2 (1)

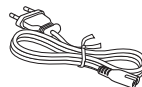

- Kabel USB (1)

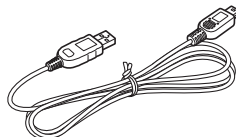

- Antena komunikatów TMC (1)/przysawki
(2) (Dla urządzeń NV-U70T/U50T)

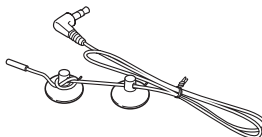

- Taśma samoprzylepna (1)



- Podkładka (1)

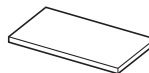

- Pokrowiec (1)

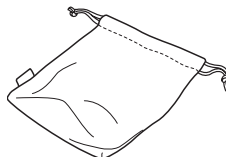

- Płyta z oprogramowaniem (CD-ROM) (1)
(Dla urządzeń NV-U50T/U50)



- Płyta z oprogramowaniem (DVD-ROM)
(1) (Dla urządzeń NV-U70T)

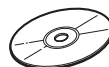

- Skrócona instrukcja obsługi (1)
- Karta gwarancyjna (1)
- Karta rejestracyjna użytkownika (1)
- UMOWA LICENCYJNA
UŻYTKOWNIKA KOŃCOWEGO (1)

ciąg dalszy na następnej stronie →

*1 Gniazdo anteny do odbioru komunikatów TMC w urządzeniach NV-U70T/U50T znajduje się po lewej stronie.

*2 Nazwy modeli znajdują się na etykiecie umieszczonej na spodzie urządzenia głównego.

Instalacja urządzenia

Informacje dotyczące głównego przełącznika zasilania

Przed rozpoczęciem instalacji należy ustawić przełącznik POWER w położeniu ON.

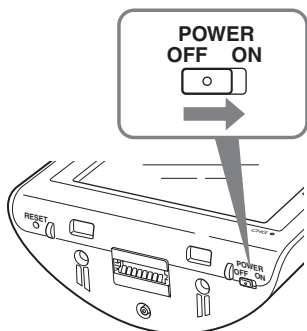

Po wykonaniu tej czynności będzie można włączać i wyłączać urządzenie za pomocą przycisku I/⏻ w prawym górnym rogu urządzenia.

Uwagi

- Jeśli urządzenie nie będzie używane przez okres dłuższy niż 3 miesiące, należy wyłączyć zasilanie za pomocą głównego przełącznika.
- Po ponownym włączeniu zasilania za pomocą głównego przełącznika odebranie sygnałów GPS będzie wymagało pewnego czasu.

Informacje dotyczące montażu przyssawki

Przed rozpoczęciem instalacji należy wybrać odpowiednie miejsce na przedniej szybie, w którym urządzenie będzie dobrze widoczne dla kierowcy i nie będzie utrudniało obserwowania drogi. Powierzchnie szyby i przyssawki powinny być czyste i suche.

Wykonując poniższe czynności, można także zainstalować opcjonalne podstawki NVA-CU3T/CU3.

Uwagi

- Urządzenie należy zainstalować w bezpiecznym miejscu, w którym sygnał GPS nie jest zakłócany.
- Podstawkę należy okresowo zdejmować i zakładać ponownie, ponieważ na działanie przyssawki ma wpływ wysoka i niska temperatura, długi okres użytkowania itp.
- Podczas instalowania należy zachować odpowiednią odległość między podstawką a tablicą rozdzielczą.

1 Zamocuj podstawkę na przedniej szybie.

Rysunek przedstawia kompletnie zamontowaną podstawkę

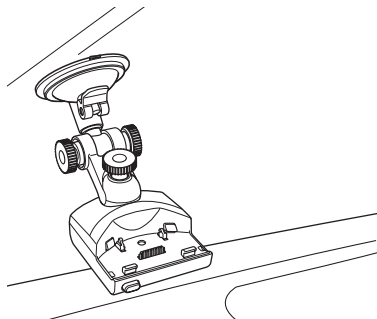

Aby przeprowadzić instalację, należy wykonać czynności 1 – 3.

- 1 Oczyszcz i osusz powierzchnię przyssawki.
- 2 Przyciśnij mocno środek przyssawki do przedniej szyby, aby usunąć pozostające wewnątrz powietrze, a następnie naciśnij dźwignię.

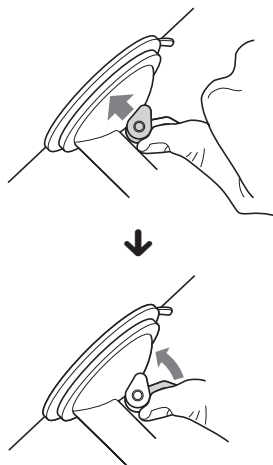

- 3** Przytrzymując lewe pokrętko*, odkręć prawe pokrętko i ustaw w przybliżeniu pionowy kąt, a następnie dokręć pokrętko.

*Lewe pokrętko się nie obraca.

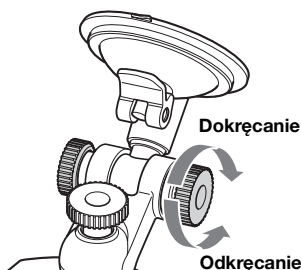

Abby trwale przymocować podstawkę do przedniej szyby

Na działanie przyssawki ma wpływ wysoka i niska temperatura, co może powodować jej odpadanie. Jeśli podstawka ma zostać przymocowana do szyby na stałe, na przyssawkę należy nakleić dostarczoną w zestawie taśmę samoprzylepną.

Jeśli dolna część podstawki dotyka tablicy rozdzielczej

W takim przypadku należy użyć dostarczonej w zestawie podkładki ochronnej. Przed zamocowaniem podkładki należy przyciąć ją do wymaganego rozmiaru.

Uwaga

Oderwanie taśmy samoprzylepnej po jej przyklejeniu jest trudne.

2 Podłącz podstawkę do gniazda zapalniczki.

- 1** Włóż wtyk zasilacza samochodowego do gniazda DC IN 5.2V znajdującego się z tyłu podstawki.

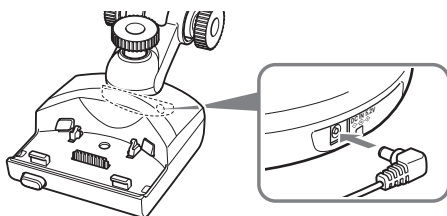

- 2** Drugi koniec zasilacza samochodowego włóż do końca gniazda zapalniczki.

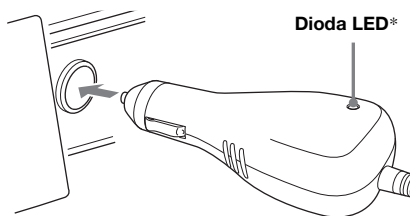

*Po zainstalowaniu świeci przy włączonym zapłonie.

Uwaga

Ze względu na wielkość i kształt gniazda zapalniczki podłączenie może być niemożliwe.

- 3** Dopasuj 2 szczeliny na spodzie urządzenia do zatrzasków na podstawie, a następnie pchnij urządzenie, aby zatrzasknęło się we właściwej pozycji.

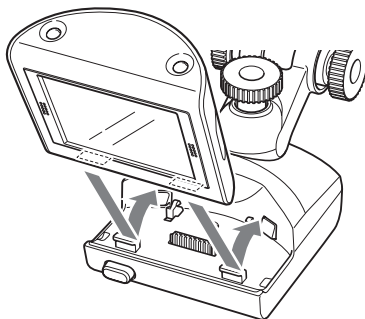

Upewnij się, że urządzenie jest starannie zablokowane w podstawie (2 kliknięcia).



ciąg dalszy na następnej stronie →

- 4** Odkręć środkowe pokrętko, ustaw dokładnie kąt, aby ekran był dobrze widoczny, a następnie dokręć pokrętko.

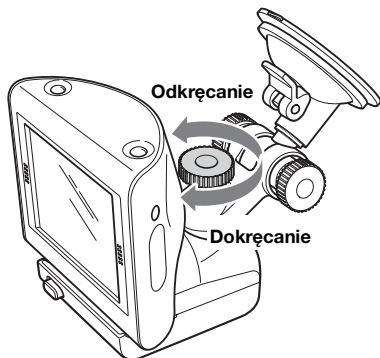

Wskazówka

Urządzenie można także podłączyć do gniazda sieciowego za pomocą dostarczonego w zestawie zasilacza sieciowego.

Odłączanie urządzenia od podstawki

- 1** Przytrzymując urządzenie, naciśnij przycisk RELEASE na podstawie.

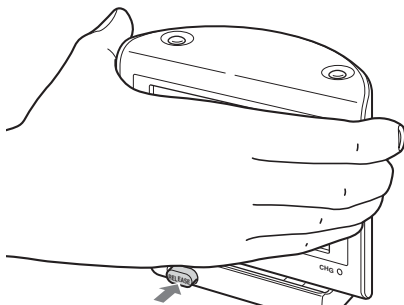

Urządzenie wysunie się z podstawki.

- 2** Wyjmij urządzenie z podstawki.

Instalowanie anteny komunikatów TMC (dotyczy tylko urządzeń NV-U70T/U50T)

Aby umożliwić odbieranie komunikatów RDS-TMC (Traffic Message Channel), należy zainstalować antenę TMC.

- 1** Włóż wtyk przewodu anteny TMC do gniazda anteny TMC znajdującego się z lewej strony podstawki.

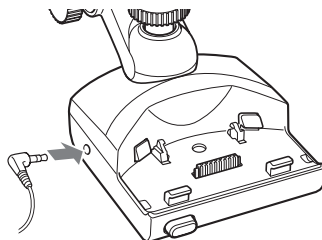

- 2** Zamocuj końcową przyssawkę do przedniej szyby, a następnie zamocuj drugą przyssawkę tak, aby przewód antenowy utworzył 2 proste linie.

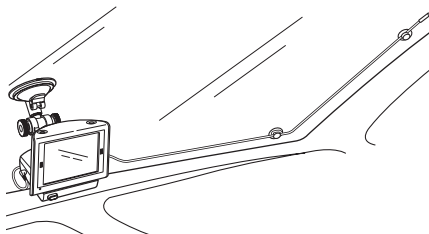

Położenie elementów sterujących

Przód:

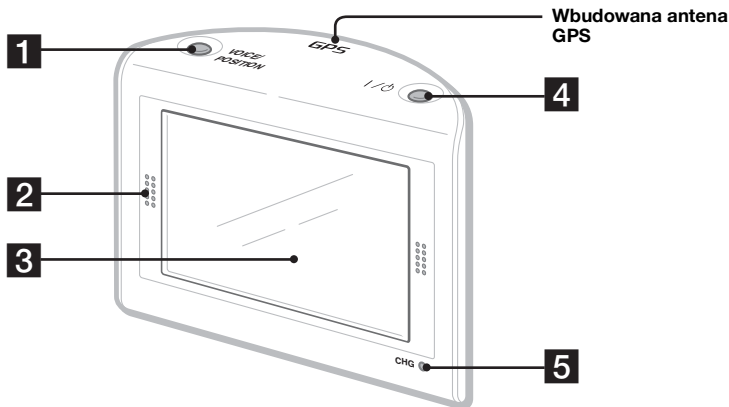

Tył:

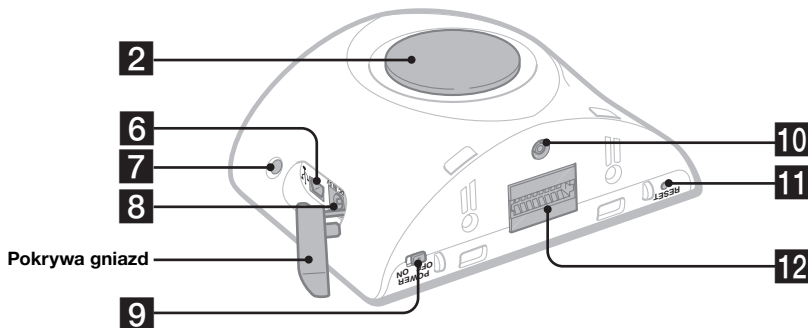

Szczegółowe informacje można znaleźć na podanych stronach.

1 Przycisk VOICE/POSITION

W trybie wskazówek o trasie:
Umożliwia odtworzenie następczej wskazówki głosowej.
W trybie przewijania mapy:
Pokazuje bieżące położenie samochodu.

2 Głośnik

Emituje wskazówki i ostrzeżenia.

3 Wyświetlacz z ekranem dotykowym

4 Przycisk I/⏻ (włączone/tryb oczekiwania) 12

Umożliwia włączanie i wyłączenie urządzenia.

5 Wskaźnik CHG (ładowanie akumulatora)

W trakcie ładowania świeci na czerwono.

6 Gniazdo USB 18

Służy do podłączenia komputera za pomocą kabla USB.

7 Czujnik automatycznego przyciemniania

Szczegółowe informacje o funkcji automatycznego przyciemniania można znaleźć w dostarczonej instrukcji w formacie PDF.

8 Gniazdo DC IN 5V

Służy do podłączania zasilacza sieciowego.

9 Przełącznik zasilania POWER 8, 22

Umożliwia włączanie i wyłączenie zasilania.

10 Gniazdo zewnętrznej anteny GPS*

11 Przycisk RESET 22

12 Złącze podstawki

* Nie należy do wyposażenia

Włączanie urządzenia

Przed włączeniem urządzenia należy sprawdzić, czy przełącznik POWER w prawym dolnym rogu urządzenia znajduje się w położeniu ON (str. 8).

- 1 Naciśnij przycisk I/⏻.

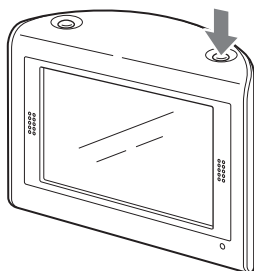

Wyłączanie zasilania

Naciśnij przycisk I/⏻.

Urządzenie przejdzie w tryb oczekiwania zapewniający minimalny pobór mocy.

Uwaga

Gdy urządzenie nie jest używane, należy zdjąć je z podstawki i odłączyć zasilacz samochodowy, aby zapobiec rozładowaniu akumulatora.

Odbieranie sygnałów GPS

Po przeprowadzeniu wstępnej instalacji należy zaparkować samochód w bezpiecznym, otwartym miejscu (pozbawionym wysokich budynków itp.) i przed użyciem systemu nawigacji poczekać do 20 minut na odebranie sygnałów GPS. Do prawidłowego obliczenia bieżącego położenia samochodu system wymaga sygnałów z minimum 3 satelitów GPS.

Stan sygnału GPS można sprawdzić na ekranie.

Wskaźnik stanu sygnału GPS*



* Wskaźnik ma kolor jasnozielony, gdy odbiór sygnału jest odpowiedni do nawigacji. Kolor ciemnozielony oznacza utratę sygnału.

Rozpoczęcie nawigacji

- 1 Po włączeniu urządzenia dotknijżądanego języka.
Zostanie wyświetlone ostrzeżenie.
- 2 Przeczytaj ostrzeżenie, a następnie dotknij przycisku „Akceptuj”.
Zostanie wyświetlony samouczek.
- 3 Dotknij przycisku ▼, aby kontynuować.
Zostanie wyświetlone górne menu.

Czynności podstawowe

Poniżej opisano typowe procedury obsługi systemu.

Większość czynności można wykonać za pomocą ekranu dotykowego. W tym celu należy delikatnie dotykać palcem wyświetlanych ikon.

Uwaga

Dotykając opcji na ekranie, nie należy stosować nadmiernej siły ani używać ostro zakończonych przedmiotów, np. długopisu.

Obsługa menu

Opcje menu można ustawiać za pomocą poniższych procedur.

1 Wyświetl górne menu.

Na ekranie mapy dotknij mapy.

Na ekranie menu dotknij przycisku , aby wyświetlić mapę, a następnie dotknij mapy.

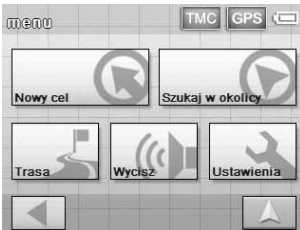

2 Dotknij przycisku „Ustawienia”, a następnie dotknij wybranego elementu.

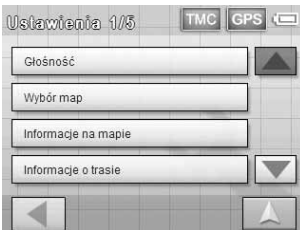

3 Dotknij przycisku ▲/▼, aby przewinąć listę, a następnie dotknij żądanej opcji ustawienia.

Np.: ekran ustawiania głośności

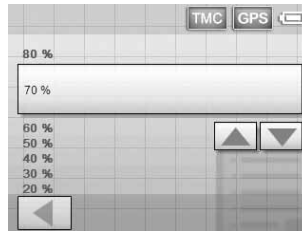

4 Wybierz żądane ustawienie.

Wybierz dotknięciem żądane ustawienie lub wprowadź znaki.

W trakcie obsługi menu:

Aby wrócić do poprzedniego ekranu, dotknij przycisku .

Aby anulować wybór menu, dotknij przycisku  (zostanie wyświetlone bieżące położenie samochodu).

Uwaga

Opcje menu i czynności dotyczące ustawień różnią się w zależności od wybranej opcji menu.

Obsługa klawiatury

Ekran klawiatury jest wyświetlany, gdy zachodzi potrzeba wprowadzenia tekstu. Wystarczy wprowadzać wyłącznie wielkie litery, ponieważ system automatycznie przekształca je na odpowiednią wielkość. W razie potrzeby można wprowadzać znaki specjalne (np. podczas wprowadzania nazwy zapisanego celu itp.).

Ekran klawiatury telefonu komórkowego

Sugestie



ciąg dalszy na następnej stronie →

Aby	Dotknij
Wprowadzić znak alfanumeryczny	Odpowiedniego przycisku (np. „ABC”) tyle razy, aby żądany znak został podświetlony w linii znajdującej się powyżej klawiatury.
Wprowadzić liczbę	Przycisku „NUM”, aby przełączyć się na klawiaturę numeryczną, a następnie dotknij żądanego przycisku. Dotknij przycisku „ABC”; aby wrócić do poprzedniego trybu.
Wprowadzić spację	„_”
Usunąć znak	„←”
Wybrać sugestię	Przycisków ▲/▼, aby przewinąć listę, a następnie zatwierdź żądaną sugestię.
Wyświetlić listę wszystkich sugestii	„List”

Na ekranie klawiatury można wybrać klawiaturę telefonu komórkowego lub klawiaturę znakową (alfabetyczną).

Aby przełączyć się na klawiaturę znakową, należy dotknąć przycisku .

Klawiaturę znakową obsługuje się podobnie jak klawiaturę telefonu komórkowego, z następującymi wyjątkami:

- wprowadzanie znaku (należy dotknąć przycisku żądanego znaku);
- wprowadzanie znaku specjalnego (aby przełączyć się na klawiaturę znaków specjalnych, należy dotknąć przycisku „SYM”; aby wrócić do poprzedniego trybu, należy dotknąć przycisku „ABC”).

Aby przełączyć się z powrotem na klawiaturę telefonu komórkowego, należy dotknąć przycisku .

Wyszukiwanie trasy

System automatycznie wyszukuje trasy po ustawieniu celu.

Przed rozpoczęciem wyszukiwania należy sprawdzić, czy sygnały GPS są wystarczające do nawigacji (str. 12).

Ustawianie celu i uruchamianie wskazówek

Poniżej opisano procedurę wyszukiwania trasy i uruchamiania wskazówek o trasie. Jako przykład przedstawiono ustawianie celu przez wprowadzenie adresu.

Aby uzyskać szczegółowe informacje na temat innych sposobów ustawiania celu, zobacz „Inne sposoby ustawiania celu” na str. 15.

Ze względów bezpieczeństwa przed rozpoczęciem podróży należy zaparkować samochód w bezpiecznym miejscu, a następnie wprowadzić informacje dotyczące celu.

1 Wyświetl górne menu.

Na ekranie mapy dotknij mapy.

Na ekranie menu dotknij przycisku , aby wyświetlić mapę, a następnie dotknij mapy.

2 Wybierz kolejno opcje: „Nowy cel” → „Nawigacja”.

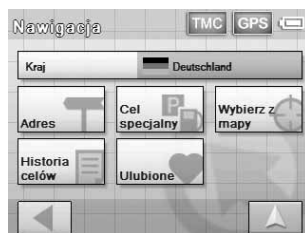

3 Wybierz żądany kraj, dotykając pola wprowadzania „Kraj”.

Do wyboru są jedynie kraje objęte bieżącą mapą.

4 Wybierz opcję „Adres”.



5 Wprowadź szczegóły adresu.

Aby uzyskać szczegółowe informacje na temat wprowadzania znaków, zobacz „Obsługa klawiatury” na str. 13. Aby wprowadzić poniższe elementy, należy dotknąć odpowiedniego pola wprowadzania.

„Miejscowość lub kod pocztowy”

W tym miejscu należy wprowadzić nazwę miejscowości lub kod pocztowy.

„Ulica”/„-”

W tym miejscu należy wprowadzić nazwę ulicy i numer domu (jeśli jest znany). Jeśli numer domu nie jest dostępny, pole „-” jest wyłączony.

„Przecznica”

W tym miejscu należy wprowadzić nazwę skrzyżowania, jeśli ma służyć za cel podróży.

6 Wybierz opcję „Start nawigacji”.

Zostanie wyświetlony ekran wyboru opcji trasy.

Szczegółowe informacje wybieraniu opcji trasy można znaleźć w dostarczonej instrukcji w formacie PDF.

7 Wybierz ponownie opcję „Start nawigacji”.

Zostanie wyświetlony ekran mapy, nastąpi obliczenie trasy i rozpocznie się podawanie wskazówek o trasie.

Inne sposoby ustawiania celu

Wyszukiwanie tras i ustawianie celu można także przeprowadzić, korzystając z poniższych sposobów.

Z górnego menu wybierz opcję w poniższej kolejności, a następnie dotknij opcji „Start nawigacji” (w razie potrzeby).

Szczegółowe informacje można znaleźć w dostarczonej instrukcji w formacie PDF

Szukaj w pobliżu

Umożliwia wyszukiwanie tras do celów specjalnych, takich jak restauracje, hotele itp., znajdujących blisko bieżącego położenia samochodu.

Do domu

Umożliwia wyszukiwanie tras prowadzących do domu, jeśli adres domu został wprowadzony.

„Nowy cel” → „Do domu”

Cel specjalny

Umożliwia wyszukiwanie tras do celów specjalnych, takich jak restauracje, hotele itp., przez określenie ich kategorii i odpowiedniego celu z listy.

Wybierz kolejno opcje: „Nowy cel” →

„Nawigacja” → „Cel specjalny”, a następnie poniższe opcje, które pozwolą określić obszar wyszukiwania.

„---w okolicy”

Umożliwia wyszukiwanie celów znajdujących się w określonym promieniu od środka mapy.

„---w całym kraju”

Umożliwia wyszukiwanie celów znajdujących się w określonym kraju.

„---w miejscowości”

Umożliwia wyszukiwanie celów znajdujących się w określonej miejscowości.

Wybierz z mapy

Umożliwia wyszukiwanie tras prowadzących do celu wybranego bezpośrednio na ekranie mapy.

„Nowy cel” → „Nawigacja” → „Wybierz z mapy”

Historia celów

Umożliwia wyszukiwanie tras prowadzących do ostatnio wyszukanych celów.

„Nowy cel” → „Nawigacja” → „Historia celów”

Ulubione

Umożliwia wyszukiwanie tras prowadzących do zapisanego punktu docelowego.

„Nowy cel” → „Nawigacja” → „Ulubione”

Ekran wskazówek

Po obliczeniu trasy wskazówki graficzne wraz ze wskazówkami głosowymi wskazują drogę do celu.

Informacje w menu narzędzi mapy

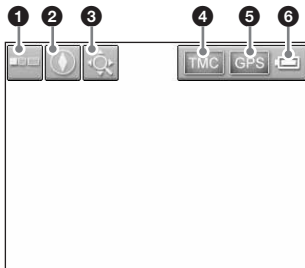

- 1 Służy do wyświetlania/ukrywania menu narzędzi.
- 2 Służy do przełączania kierunku 2-wymiarowej mapy (północ do góry/ kierunek do góry).
- 3 Służy do przełączania w tryb przewijania mapy.
- 4 Służy do wyświetlania informacji TMC.*
- 5 Służy do wyświetlania szczegółowych informacji GPS.
- 6 Wskazuje stan akumulatora.

* Dotyczy tylko urządzeń NV-U70T/U50T.
W trakcie odbierania danych wskaźnik ma kolor jasnopomarańczowy.
Brak odbioru jest wskazywany kolorem ciemnopomarańczowym.

Ekran mapy 2-wymiarowej

Jazda na wprost

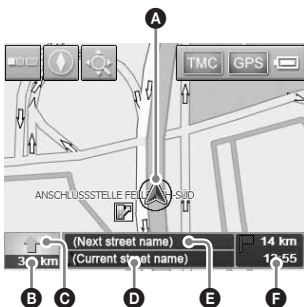

Dojazd do skrzyżowania

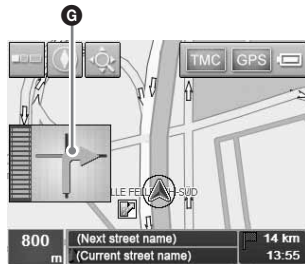

Dojazd do skrzyżowania (bliżej)

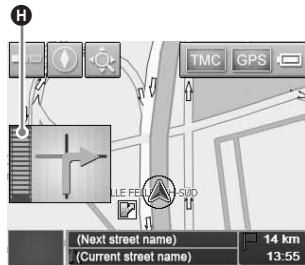

Następna wskazówka po przejechaniu skrzyżowania

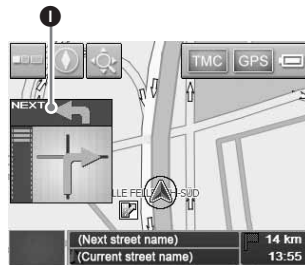

- A Bieżące położenie
- B Odległość do następnego zakrętu
- C Następný kierunek
- D Nazwa bieżącej ulicy
- E Nazwa następnej ulicy
- F Szacowany czas przyjazdu/odległość do celu
- G Instrukcja dotycząca następnego zakrętu
- H Wskaźnik słupkowy odległości do następnego zakrętu
- I Instrukcja dotycząca dalszego kierunku jazdy

Ekran mapy 3-wymiarowej

Ekran mapy 3-wymiarowej można ustawić w menu ustawień (str. 17).

Wyświetlanie ekranu trasy

Na ekranie można wyświetlić widok całej trasy do celu.

Aby wyświetlić taki widok, należy z górnego menu wybrać kolejno opcje: „Trasa” → „Pokaż trasę”.

Tryb przewijania mapy

Dotykając przycisku , można przełączyć się z ekranu mapy w tryb przewijania mapy, niezależnie od tego, czy wyświetlane są wskazówki o trasie.

W trybie przewijania mapy wyświetlany jest kursor w kształcie krzyżyka, który można przeciągać na ekranie, aby przewijać mapę.



Aby dostosować skalę mapy, należy dotykać przycisków $-/+$.

Aby wyświetlić menu trybu przewijania mapy, w którym można ustawić punkt jako cel itp., należy umieścić punkt przecięcia linii kursora w wybranym miejscu, a następnie dotknąć przycisku .

Aby wrócić do ekranu pokazującego bieżące położenie samochodu, należy dotknąć przycisku .

Ustawienia systemu

Różne ustawienia dotyczące systemu i pamięci można konfigurować.

Z górnego menu należy wybrać opcję „Ustawienia”, a następnie żadaną opcję w celu zmiany ustawień.

Szczegółowe informacje można znaleźć w dostarczonej instrukcji w formacie PDF.

Głośność

Pozwala ustawić poziom głośności wskaźówek głosowych.

Uwaga

W przypadku zasilania urządzenia za pomocą wbudowanego akumulatora maksymalna dostępna głośność wynosi 70 %, nawet jeśli została ustawiona większa wartość (np. 80 %). Ograniczenie to nie jest stosowane, gdy urządzenie jest zasilane za pomocą zasilacza samochodowego lub sieciowego.

Wybór map

Pozwala wybrać mapę zapisaną w urządzeniu.

Informacje na mapie

Umożliwia wyświetlanie/ukrywanie na mapie paska z informacjami (wyświetlanego u dołu mapy), ikon celów specjalnych i nazw ulic.

Informacje o trasie

Umożliwia wyświetlanie/ukrywanie na mapie szacowanego czasu przyjazdu i odległości do celu.

Informacje dotyczące kierunku

Umożliwia wyświetlanie/ukrywanie na mapie drogowych wskaźników wskazujących zjazd z autostrad/dróg ekspresowych*1.

Czujnik światła

Umożliwia regulację czujnika automatycznego przyciemniania.

Obraz

Umożliwia ustawienie jasności i kolorystyki map.

Ustawienia ekranu dotykowego

Umożliwia kalibrację czułości ekranu dotykowego.

Tryb automatyczny

Umożliwia wybranie domyślnego ekranu mapy (2- lub 3-wymiarowego), automatyczną zmianę skali mapy w zależności od prędkości jazdy (ustawienie należy skonfigurować dla mapy 2- lub 3-wymiarowej) oraz wybranie domyślnego kierunku mapy 2-wymiarowej (północ na górze lub kierunek jazdy na górze).

ciąg dalszy na następnej stronie →

Opcje trasy

Umożliwia wybranie preferencji wyszukiwania trasy (najkrótszy czas lub najmniejsza odległość) oraz dopuszczalność/ unikanie autostrad, przepraw promowych i dróg płatnych.

Planowanie trasy

Umożliwia automatyczne przejście do następnego celu po osiągnięciu poprzedniego.

Strefa czasowa

Umożliwia wybranie strefy czasowej bieżącego regionu oraz przełączanie między czasem letnim i standardowym.

Chociaż bieżąca godzina jest ustawiana automatycznie przez sygnał GPS, należy ustawić strefę czasową, aby umożliwić prawidłowe wyświetlanie szacowanego czasu przyjazdu.

Format

Umożliwia wybranie formatu wyświetlania godziny (zegar 12- lub 24-godzinny) oraz wybranie jednostki odległości (kilometry/ mile).

Wybór języka

Umożliwia wybranie żadanego języka wskázówek głosowych i menu ekranowego.

Adres domowy

Umożliwia wprowadzenie adresu domowego.

Wyciszenie radia*2

Umożliwia wyciszenie dźwięku radia.

Tryb demonstracji

Umożliwia uruchomienie pokazu.

Informacje dotyczące produktu

Umożliwia wyświetlanie informacji o urządzeniu, takich jak nazwa, wersja itp., oraz samouczków.

*1 Opcja wyświetlana tylko w przypadku, gdy odpowiednio informacje znajdują się na mapie.

*2 Opcja dostępna tylko w przypadku, gdy zestaw do instalacji w samochodzie XA-49FM jest podłączony do gniazda „Wyciszenie radia” w radioodbiorniku samochodowym.

Uwaga

Ostrzeżenia wyświetlane na podstawie informacji na mapie nie zawsze muszą być prawidłowe, np. z powodu prowadzonych prac drogowych. Sytuacja na drodze i przepisy o ruchu drogowym mają zawsze pierwszeństwo względem informacji podawanych przez system nawigacyjny.

Korzystanie z dostarczonego oprogramowania

Poniżej przedstawiono najważniejsze funkcje oprogramowania dostarczonego w zestawie. Szczegółowe informacje można znaleźć w dostarczonej instrukcji w formacie PDF.

Wymagania dotyczące systemu operacyjnego

- System operacyjny: Windows 98SE/2000/ME/XP
- Napęd CD-ROM/DVD-ROM
- Port USB
- Procesor 150 MHz lub szybszy (zalecany)

Podłączanie do komputera

1 Podłącz urządzenie do gniazda sieciowego za pomocą zasilacza sieciowego i kabla zasilacza sieciowego.

2 Podłącz urządzenie do komputera za pomocą kabla USB.

Najpierw należy podłączyć małe złącze kabla USB do gniazda USB urządzenia, a następnie duże złącze do portu USB komputera.

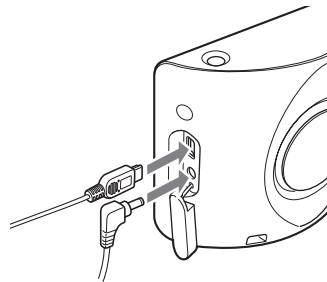

Uwagi dotyczące przesyłania danych

Podczas przesyłania nie należy

- odłączać kabla USB ani zasilacza sieciowego,
- wyłączać lub zerwać urządzenia ani przełączać go w tryb gotowości,
- wyłączać lub uruchamiać ponownie komputera ani przełączać go w tryb gotowości.

Aby anulować trwające przesyłanie, należy kliknąć przycisk anulowania na ekranie komputera.

Funkcje oprogramowania

Zainstaluj oprogramowanie łączy PC

Istnieje możliwość zainstalowania oprogramowania do połączenia z komputerem (ActiveSync).

Zabezpiecz/zrekonstruuj wcześniej zainstalowaną mapę (dotyczy tylko urządzeń NV-U50T/U50)

Na komputerze można utworzyć kopię zapasową mapy zainstalowanej fabrycznie w urządzeniu. W przypadku usunięcia mapy itp. jej kopię można przywrócić z komputera z powrotem do urządzenia.

Asystent map

Dane map można dodawać do urządzenia z dostarczonej w zestawie lub opcjonalnej płyty DVD-ROM. Podczas dodawania można usunąć niepotrzebne dane map z urządzenia w celu zwolnienia pamięci urządzenia.

Asystent języków

Dane dotyczące języków wskazówek głosowych lub menu ekranowego można dodawać do urządzenia z dostarczonej w zestawie lub opcjonalnej płyty CD-ROM/DVD-ROM, a niepotrzebne dane języków można usunąć z urządzenia.

Skorzystaj z podręcznika

Instrukcję można przeczytać w formacie PDF

Pomoc

Firma Sony zapewnia łatwy dostęp do witryny pomocy technicznej dotyczącej nawigacji.

Odwiedzając tę witrynę, można uzyskać pomoc techniczną, na przykład aktualizacje oprogramowania komputerowego i oprogramowania układowego (firmware), odpowiedzi na najczęściej zadawane pytania (FAQ) itp.

Ponownie zainstaluj aplikację

Oprogramowanie nawigacyjne zainstalowane fabrycznie w urządzeniu można zainstalować ponownie z dostarczonej w zestawie płyty CD-ROM/DVD-ROM w przypadku jego usunięcia itp.

Informacje dodatkowe

Środki ostrożności

Jeśli pojazd został zaparkowany w nasłonecznionym miejscu, przed uruchomieniem urządzenia należy odczekać, aż ulegnie ono ochłodzeniu.

Kondensacja wilgoci

Podczas deszczu lub w miejscu o wysokiej wilgotności powietrza może nastąpić kondensacja wilgoci wewnątrz ekranu urządzenia. Urządzenie nie będzie wówczas działać prawidłowo. W takim przypadku należy przesunąć przełącznik POWER w prawym dolnym rogu urządzenia w położenie OFF i zaczekać około godziny na wyparowanie wilgoci.

Uwaga dotycząca panelu LCD

Na monitorze mogą być widoczne stałe niebieskie, czerwone lub zielone punkty. Noszą one nazwę „jasnych punktów” i mogą występować na każdym panelu LCD. Panel LCD został wykonany z wykorzystaniem precyzyjnej technologii, dzięki której sprawnych jest ponad 99,99 % jego segmentów. Jednak niewielka część (zazwyczaj 0,01 %) segmentów może nie świecić prawidłowo. Nie ma to żadnego wpływu na wyświetlany obraz.

Konserwacja

Wymiana bezpiecznika

Podczas wymiany bezpiecznika w zasilaczu samochodowym należy użyć bezpiecznika o tej samej wartości znamionowej natężenia prądu. W przypadku przepalenia się bezpiecznika należy sprawdzić, czy zasilanie jest odłączone, i wymienić bezpiecznik. Jeśli po wymianie bezpiecznik przepali się ponownie, może to oznaczać awarię wewnętrzną urządzenia. W takim przypadku należy skontaktować się z najbliższym przedstawicielem firmy Sony.

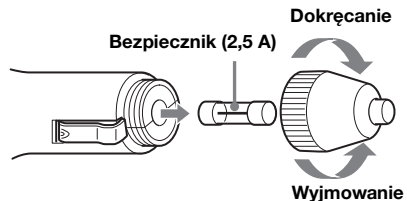

Ostrzeżenie

Nie należy korzystać z bezpieczników o wartości znamionowej natężenia prądu przewyższającej tę wartość dla bezpiecznika dostarczonego wraz z urządzeniem, ponieważ może to doprowadzić do zniszczenia urządzenia.

Uwagi dotyczące pozbywania się urządzenia

Przed pozbyciem się urządzenia należy wyjąć z niego akumulator litowo-jonowy i oddać go do punktu zajmującego się recyklingiem. Poniżej opisano procedurę wyjmowania akumulatora.

Uwaga

Nie należy demontować urządzenia z wyjątkiem sytuacji, gdy jest ono wyrzucane.

- 1 Wyłącz główny przełącznik zasilania, przesuwając przełącznik POWER w położenie OFF.
- 2 Zdejmij pokrywę gniazd (str. 11).
- 3 Wykręć za pomocą śrubokrętu 2 wkręty znajdujące się na spodzie urządzenia.

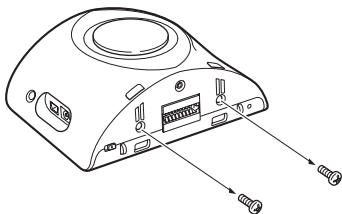

- 4 Przesuń tylną pokrywę, a następnie unieś ją, aby otworzyć urządzenie.

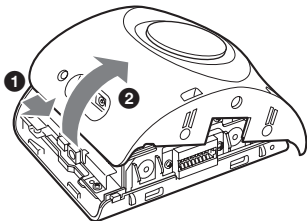

5 Wyjmij akumulator.

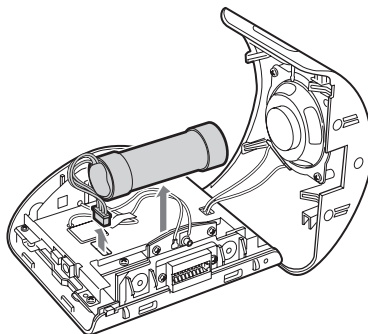

6 Zaizoluj styki złącza, owijając je taśmą.

Uwagi dotyczące akumulatora litowo-jonowego

- Akumulator należy przechowywać w miejscu niedostępnym dla dzieci.
- Nie wolno trzymać akumulatora metalową pincetą, ponieważ może to spowodować zwarcie jego biegunów.

OSTRZEŻENIE

Niewłaściwe obchodzenie się z baterią lub akumulatorem może doprowadzić do ich eksplozji.

Nie wolno poddawać baterii ponownemu ładowaniu ani jej demontować czy wyrzucać do ognia.

Dane techniczne



Urządzenie główne

Temperatura pracy: 5 – 45 °C

Wymagane zasilanie: napięcie stałe 5 V
(z dostarczonego zasilacza sieciowego)

Złącza:

- Złącze podstawki
- Gniazdo DC IN 5V
- Gniazdo USB
- Gniazdo zewnętrznej anteny GPS

Głośnik: 2-drożny

Pobór prądu: ok. 0,5 A

Wymiary: ok. 104,7 × 87,5 × 42,9 mm
(szer. × wys. × gł.)

Masa: ok. 310 g

Monitor

System: Przepuszczający światło ekran ciekłokrystaliczny

Matryca: aktywna, a-Si TFT

Wymiary: 3,5 cala (4:3)
70,1 × 52,6, 87,6 mm (wys. × szer., przek.)

Liczba segmentów: 230 400 (960 × 240) punktów

Podstawka

Temperatura pracy: 5 – 45 °C

Wymagane zasilanie: napięcie stałe 5,2 V
(z dostarczonego w zestawie zasilacza samochodowego 12 V; uziemienie ujemne)

Złącza:

- Złącze urządzenia
- Gniazdo DC IN 5.2V
- Gniazdo anteny komunikatów TMC (dotyczy tylko urządzeń NV-U70T/U50T)

Zakres częstotliwości: 87,5 – 108,0 MHz
(dotyczy tylko urządzeń NV-U70T/U50T)

Akcesoria dodatkowe

Zewnętrzna antena GPS: VCA-41

Podstawka samochodowa TMC: NVA-CU3T

Podstawka samochodowa: NVA-CU3

Zestaw do instalacji w samochodzie: XA-49FM

Zestaw map Europy: NVD-DU3
(dla urządzeń NV-U50T/U50)

Konstrukcja oraz dane techniczne mogą ulec zmianie bez powiadomienia.

- Do lutowania został użyty bezołowiowy stop lutowiczny.
- W przypadku niektórych obwodów drukowanych nie są używane fluorowcowane środki zmniejszające palność.
- Korzystanie z akumulatorów litowo-jonowych.
- Jako wypełnienie opakowania (amortyzujące wstrząsy) stosowana jest tektura falista.
- Do drukowania na kartonie użyto farby drukarskiej na bazie oleju roślinnego pozbawionego lotnych związków organicznych (ang. Volatile Organic Compound, VOC).
- Niniejsza instrukcja została wydrukowana na papierze wyprodukowanym w 100 % z makulatury, przy użyciu tuszu na bazie oleju roślinnego, nie zawierającego lotnych związków organicznych.

Rozwiązywanie problemów

Poniższy wykaz czynności kontrolnych służy jako pomoc podczas usuwania ewentualnych problemów, które mogą wystąpić w trakcie eksploatacji urządzenia.

Przed skorzystaniem z wykazu czynności kontrolnych zaleca się sprawdzenie podłączeń i procedur obsługi urządzenia.

Brak ikon obsługi na ekranie urządzenia.

Wyświetlenie mapy może wymagać czasu.

Nie można włączyć urządzenia.

- Sprawdź, czy przełącznik POWER w prawym dolnym rogu urządzenia znajduje się w położeniu ON.
- Naładuj wbudowany akumulator.
- Sprawdź, czy urządzenie jest starannie umieszczone w podstawce (str. 9).

Nie można naładować wbudowanego akumulatora.

- Sprawdź, czy przełącznik POWER w prawym dolnym rogu urządzenia znajduje się w położeniu ON.
- Jeśli używany jest zasilacz sieciowy, odłącz go od gniazda, a następnie podłącz ponownie.
- Wbudowany akumulator litowo-jonowy można ładować w temperaturze z zakresu 5 – 45 °C. Akumulator może nie być ładowany, jeśli temperatura wewnątrz urządzenia wzrosnie z powodu narażenia na bezpośrednie działanie światła słonecznego itp. Nie oznacza to awarii.

Nie można odbierać sygnału GPS.

- Odbiór sygnałów GPS może uniemożliwiać jakaś przeszkoda.
 - Przetaw samochod w miejsce, w którym sygnały nie będą zakłócane.
- Poziom odbieranego sygnału GPS jest niski.
 - Sprawdź informacje o stanie sygnału GPS.
 - W przypadku ogrzewanej lub odbijającej ciepło przedniej szyby może być wymagana opcjonalna zewnętrzna antena GPS VCA-41.
- Przed anteną GPS znajduje się przeszkoda.
 - Zainstaluj urządzenie w miejscu, w którym sygnał nie jest zakłócany przez nadwozie samochodu itp. Aby uzyskać informacje na temat instalacji urządzenia, zobacz „Miejsce instalacji” na str. 5.
- Sygnał może nie być odbierany, gdy szyba jest pokryta folią. W takim przypadku użyj opcjonalnej zewnętrznej anteny GPS VCA-41.

Położenie samochodu na mapie nie odpowiada bieżącej drodze.

Margines błędu sygnału z satelitów GPS jest zbyt duży. Maksymalny błąd może wynosić nawet kilkaset metrów.

Nie słychać wskazówek głosowych.

Ustawiono zbyt niski poziom głośności.

- Zwiększ poziom głośności w menu ustawień (str. 17).

W przypadku zasilania urządzenia za pomocą wbudowanego akumulatora maksymalna dostępna głośność wynosi 70 %, nawet jeśli została ustawiona większa wartość (np. 80 %).

Ekran LCD nie działa w normalny sposób.

- W wysokich temperaturach ekran LCD może być przyciemniony, a wyświetlany obraz może być niewyraźny. W niskich temperaturach na ekranie LCD może pojawić się efekt powidoku. Nie oznacza to awarii, a ekran LCD wróci do normalnego stanu, gdy temperatura wróci do określonego zakresu eksploatacji.
- Ekran LCD jest ciemny lub zmieniły się kolory na mapie.
 - Być może włączyła się funkcja automatycznego przyciemniania w wyniku zasłonięcia jej czujnika (str. 11) ręką itp.

Zerowanie urządzenia

Jeśli oprogramowanie nawigacyjne się zawiesi, spróbuj wyzerować urządzenie. Naciśnij przycisk RESET za pomocą ostro zakończzonego przedmiotu, np. długopisu. Jeśli problem nie ustąpi, wyłącz główny przełącznik zasilania, przesuwając przełącznik POWER w położenie OFF, a następnie włącz go ponownie po upływie około 10 sekund.

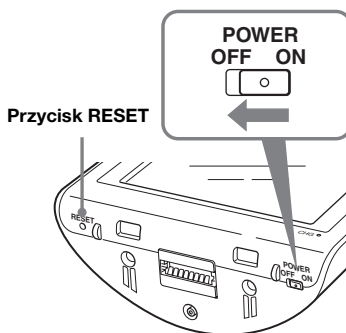

Uwaga

Po ponownym włączeniu zasilania za pomocą głównego przełącznika odebranie sygnałów GPS będzie wymagało pewnego czasu.

Πληροφορίες για το εγχειρίδιο

- Στον Οδηγό σύντομης εκκίνησης θα βρείτε οδηγίες για την εγκατάσταση, τις συνδέσεις και τις βασικές λειτουργίες. Για περισσότερες πληροφορίες, ανατρέξτε στο εγχειρίδιο PDF σχετικά με το παρεχόμενο δίσκο με εφαρμογή.
- Για τη συγγραφή αυτού του εγχειριδίου θεωρήθηκε ότι οι χρήστες έχουν γνώσεις σχετικά με τη χρήση του λειτουργικού συστήματος Microsoft® Windows®. Για λεπτομέρειες σχετικά με τη λειτουργία του υπολογιστή, ανατρέξτε στο εγχειρίδιό του.
- Οι εικόνες που παρουσιάζονται σε αυτό το εγχειρίδιο ενδέχεται να διαφέρουν από την πραγματική συσκευή.
- Φυλάξτε αυτό το εγχειρίδιο ώστε να μπορείτε να ανατρέχετε σε περίπτωση που το χρειαστείτε στο μέλλον.



Αποκομιδή Παλαιού Ηλεκτρικού & Ηλεκτρονικού Εξοπλισμού (Ισχύει στην Ευρωπαϊκή Ένωση και άλλες Ευρωπαϊκές χώρες με ξεχωριστά συστήματα συλλογής)

Το σύμβολο αυτό επάνω στο προϊόν ή στη συσκευασία του σημαίνει ότι το προϊόν δεν πρέπει να πεταχτεί μαζί με τα οικιακά απορρίμματα, αλλά πρέπει να παραδοθεί σε ένα κατάλληλο σημείο συλλογής ηλεκτρολογικού και ηλεκτρονικού υλικού προς ανακύκλωση. Με το να βεβαιωθείτε ότι το προϊόν πετάχτηκε σωστά, βοηθάτε στην πρόληψη πιθανών αργινικών επιπτώσεων στο περιβάλλον και την υγεία. Η ανακύκλωση των υλικών θα βοηθήσει στην εξοικονόμηση φυσικών πόρων. Για περισσότερες πληροφορίες σχετικά με την ανακύκλωση αυτού του προϊόντος, παρακαλούμε επικοινωνήστε με τις υπηρεσίες καθαριότητας του δήμου σας ή το κατάστημα όπου αγοράσατε το προϊόν.

Εφαρμόσιμα εξαρτήματα: Προσαρμογέας μπαταρίας αυτοκινήτου/Τροφοδοτικό ρεύματος AC

Δεν παρέχεται εγγύηση περί μη απώλειας ή καταστροφής δεδομένων

Η Sony δεν παρέχει εγγύηση για περιπτώσεις απώλειας ή καταστροφής δεδομένων.

Προσοχή

Η SONY ΣΕ ΚΑΜΙΑ ΠΕΡΙΠΤΩΣΗ ΔΕΝ ΦΕΡΕΙ ΕΥΘΥΝΗ ΓΙΑ ΤΥΧΟΝ ΕΜΜΕΣΕΣ, ΣΥΜΠΤΩΜΑΤΙΚΕΣ Ή ΑΠΟΘΕΤΙΚΕΣ ΖΗΜΙΕΣ Ή ΑΛΛΕΣ ΖΗΜΙΕΣ ΣΥΜΠΕΡΙΛΑΜΒΑΝΟΜΕΝΩΝ ΕΝΔΕΙΚΤΙΚΑ ΤΗΣ ΑΠΩΛΕΙΑΣ ΚΕΡΔΩΝ, ΕΣΟΔΩΝ, ΔΕΔΟΜΕΝΩΝ, ΤΗΣ ΑΔΥΝΑΜΙΑΣ ΧΡΗΣΗΣ ΤΟΥ ΠΡΟΪΟΝΤΟΣ Ή ΑΛΛΟΥ ΣΧΕΤΙΖΟΜΕΝΟΥ ΕΞΟΠΛΙΣΜΟΥ, ΤΟΥ ΧΡΟΝΟΥ ΜΗ ΛΕΙΤΟΥΡΓΙΑΣ ΚΑΙ ΤΟΥ ΧΡΟΝΟΥ ΤΟΥ ΑΓΟΡΑΣΤΗ, ΠΕΡΙΠΤΩΣΕΙΣ ΟΙ ΟΠΟΙΕΣ ΣΧΕΤΙΖΟΝΤΑΙ ΜΕ Ή ΟΦΕΙΛΟΝΤΑΙ ΣΤΗ ΧΡΗΣΗ ΑΥΤΟΥ ΤΟΥ ΠΡΟΪΟΝΤΟΣ, ΤΟΥ ΥΛΙΚΟΥ ΕΞΟΠΛΙΣΜΟΥ ΤΟΥ Ή/ΚΑΙ ΤΟΥ ΛΟΓΙΣΜΙΚΟΥ ΤΟΥ.

Καλωσορίσατε!

Σας ευχαριστούμε για την αγορά του Προσωπικού συστήματος πλοήγησης της Sony. Πριν χρησιμοποιήσετε το σύστημα πρέπει να διαβάσετε προσεκτικά αυτό το εγχειρίδιο και να το φυλάξετε για μελλοντική χρήση.

ΚΥΡΙΑ ΧΑΡΑΚΤΗΡΙΣΤΙΚΑ:

- Δυνατότητα τοποθέτησης και άμεσης λειτουργίας
- Προεγκατεστημένος ευρωπαϊκός χάρτης (NV-U70T)
- Προεγκατεστημένος χάρτης περιοχών (NV-U50T/U50)
- Δυνατότητα επιλογής μεταξύ 15 γλωσσών για τη φωνητική καθοδήγηση και τις ενδείξεις στην οθόνη
- Οθόνη 3,5 ιντσών υψηλής ποιότητας με οθόνη αφής
- Εξελιγμένος παράλληλος δέκτης GPS με 12 κανάλια
- Ηχείο υψηλής ποιότητας
- Συμβατότητα με RDS-TMC (Κανάλι Μηνυμάτων Κυκλοφορίας) (NV-U70T/U50T)
- Λειτουργία με μπαταρία
- Λειτουργία αυτόματης ρύθμισης φωτεινότητας

Σημαντικές σημειώσεις..... 4

Πρώτα βήματα 7

Έλεγχος των περιεχομένων 7
Εγκατάσταση της μονάδας 8
 Εγκατάσταση της κεραίας TMC
 (μόνο για τα NV-U70T/U50T) 11
Θέσεις των χειριστηρίων 12
Ενεργοποίηση της μονάδας 13
Έναρξη της πλοήγησης..... 13
Λήψη σημάτων GPS..... 13

Βασικές λειτουργίες 14

Λειτουργίες μενού..... 14
Λειτουργίες πληκτρολογίου 14

Αναζήτηση διαδρομών 15

Ρύθμιση του προορισμού και έναρξη της
καθοδήγησης 15
Άλλοι τρόποι ορισμού του
προορισμού..... 16
Οθόνες καθοδήγησης..... 17

Ρυθμίσεις συστήματος 19

Χρήση του παρεχόμενου λογισμικού 20

 Σύνδεση με τον υπολογιστή..... 20
 Λειτουργίες του λογισμικού..... 21

Πρόσθετες πληροφορίες 21

Προφυλάξεις..... 21
Σημείωση σχετικά με την οθόνη LCD..... 21
Συντήρηση..... 22
Σημειώσεις σχετικά με την απόρριψη της
 μονάδας 22
Προδιαγραφές 23
Αντιμετώπιση προβλημάτων 24
 Επαναφορά της μονάδας..... 25

Σημαντικές σημειώσεις

Για να αποφύγετε τον κίνδυνο ατυχήματος ή τραυματισμού, διαβάστε την παρακάτω προειδοποίηση πριν εγκαταστήσετε και θέσετε σε λειτουργία τη μονάδα.

Σχετικά με το χειρισμό

- Για να αποφύγετε δυσλειτουργία, μη βάζετε αντικείμενα στην υποδοχή της βάσης της μονάδας.

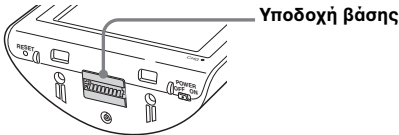

- Για να μην εξαντληθεί η μπαταρία του αυτοκινήτου, πρέπει να οβήγεται τη μονάδα (πατώντας I/⏻), να την βγάξετε από τη βάση και να αποσυνδέετε τον προσαρμογέα μπαταρίας αυτοκινήτου. Να θυμάστε τα παρακάτω.
 - Κλείνοντας το διακόπτη της ανάφλεξης του αυτοκινήτου, η μονάδα δεν απενεργοποιείται. Αντιθέτως, συνεχίζει να αντλεί ρεύμα από την (ενσωματωμένη) επαναφορτιζόμενη μπαταρία ιόντων λιθίου.
 - Αν η υποδοχή του αναπτήρα του αυτοκινήτου σας δεν είναι συνδεδεμένη με το διακόπτη της ανάφλεξης (ώστε να πάρνει ρεύμα μόνο όταν το κλειδί είναι στη θέση ACC), τότε η ενσωματωμένη μπαταρία συνεχίζει να τροφοδοτείται με ρεύμα από τη μπαταρία του αυτοκινήτου ακόμα και όταν βγάλετε το κλειδί από τη μίζα.
 - Ελέγξτε την ένδειξη CHG (στο κάτω δεξί μέρος της μονάδας), η οποία ανάβει κατά τη φόρτιση.

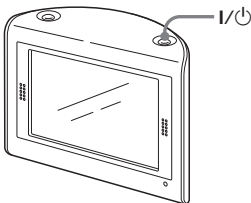

- Για να αποφύγετε δυσλειτουργία, μην εκθέτετε τη μονάδα στη φωτιά.
- Για να αποφύγετε δυσλειτουργία, προστατεύστε τη μονάδα από το νερό ή τη βροχή.

- Αν αφήσετε τη μονάδα στον ήλιο, η φωτεινότητα της οθόνης LCD ενδέχεται να μειωθεί και να μην εμφανίζει σωστά τις ενδείξεις. Αυτό το φαινόμενο δεν αποτελεί δυσλειτουργία: η οθόνη θα λειτουργήσει κανονικά όταν η θερμοκρασία επανέλθει σε φυσιολογικά επίπεδα.
- Η ενσωματωμένη μπαταρία δεν είναι δυνατό να φορτιστεί όταν η θερμοκρασία δεν είναι μεταξύ 5 – 45 °C.
- Μην αφήνετε τη μονάδα σε χώρους με υψηλή θερμοκρασία, επειδή η χωρητικότητα της ενσωματωμένης μπαταρίας θα περιοριστεί ή δεν θα είναι δυνατή η φόρτισή της.

Σχετικά με την ασφάλεια

Γενικά

- Μη χρησιμοποιείτε υπερβολική δύναμη όταν χειρίζεστε τη μονάδα ή τη βάση: σε περίπτωση που πέσει (π.χ. κάτω από το πεντάλ του φρένου) μπορεί να προκληθεί ατύχημα.
- Όταν οδηγείτε με την καθοδήγηση της μονάδας, να λαμβάνετε πάντοτε υπόψη τη σήμανση των δρόμων στους οποίους κινείστε (π.χ. δρόμους μονής κατεύθυνσης).
- Όταν οδηγείτε, μην έχετε την προσοχή σας στη μονάδα. Είναι επικίνδυνο και μπορεί να προκληθεί ατύχημα.
- Αν πρέπει να χειριστείτε τη μονάδα ενώ οδηγείτε, σταθμεύστε το αυτοκίνητο σε ασφαλές σημείο.
- Μην ξεχνάτε να παίρνετε μαζί σας τη μονάδα όταν βγαίνετε από το αυτοκίνητο, ώστε να αποφύγετε τυχόν κλοπή ή βλάβη λόγω της υψηλής θερμοκρασίας που αναπτύσσεται στο εσωτερικό του οχήματος.
- Όταν δεν χρησιμοποιείτε τον προσαρμογέα μπαταρίας αυτοκινήτου, αποσυνδέστε τον από την υποδοχή του αναπτήρα για να αποφύγετε την εκφόρτιση της μπαταρίας του αυτοκινήτου ακόμα και όταν ο διακόπτης της ανάφλεξης είναι στη θέση OFF.
- Προστατεύστε τη μονάδα από υγρά ή από ξένα αντικείμενα.
- Μην τοποθετείτε καμία άλλη συσκευή στη βάση.
- Μην συνδέετε κανένα άλλο αξεσουάρ (προσαρμογέα μπαταρίας αυτοκινήτου, τροφοδοτικό ρεύματος AC, κ.α.) εκτός από τα παρεχόμενα με τη μονάδα ή τα προαιρετικά που μπορεί να προμηθευτείτε.
- Μην τροποποιείτε τη μονάδα.
- Μην αποσυναρμολογείτε τη μονάδα, εκτός από την περίπτωση της διάλυσης για απόρριψη.

Εγκατάσταση

- Πριν εγκαταστήσετε τη μονάδα, συμβουλευτείτε τους κανονισμούς και τον κώδικα οδικής κυκλοφορίας της χώρας σας.
 - Η εγκατάσταση της μονάδας πρέπει να γίνει σωστά και σύμφωνα με τις οδηγίες. Στην περίπτωση λανθασμένης εγκατάστασης μπορεί να προκληθεί πυρκαγιά ή ηλεκτροπληξία.
 - Πριν αρχίσετε την εγκατάσταση, βεβαιωθείτε ότι ο διακόπτης της ανάφλεξης είναι στη θέση OFF ή βγάλτε το κλειδί από τη μίζα. Αν η εγκατάσταση γίνει με το διακόπτη της ανάφλεξης στη θέση ενεργοποίησης, η μπαταρία του αυτοκινήτου ενδέχεται να εξαντληθεί ή να προκληθεί βραχυκύκλωμα.
 - Μην παραλείψετε τα παρακάτω:
 - Συνδέστε σωστά τη μονάδα στη βάση.
 - Πριν τοποθετήσετε τη βάση, καθαρίστε την επιφάνεια της βεντούζας και το παρμπρίζ. Επίσης, μετά την εγκατάσταση βεβαιωθείτε ότι η βεντούζα έχει στερεωθεί καλά στο παρμπρίζ.
 - Αν η θερμοκρασία του περιβάλλοντος είναι χαμηλή, πρέπει να ζεστάνετε το εσωτερικό του οχήματος πριν εγκαταστήσετε τη βάση και τη μονάδα. Η σταθερότητα της βεντούζας επηρεάζεται αν η θερμοκρασία είναι πολύ υψηλή/χαμηλή, καθώς και στην περίπτωση απότομων μεταβολών.
 - Αν στο αυτοκίνητο υπάρχει υγρασία, σκουπίστε καλά το παρμπρίζ πριν την εγκατάσταση.
- Σε διαφορετική περίπτωση, η μονάδα ή η βάση ενδέχεται να πέσει (π.χ. κάτω από το πεντάλ του φρένου) και να προκληθεί ατύχημα.
- Φροντίστε τα καλώδια να δρομολογηθούν με τρόπο ώστε να μην εμποδίζουν την οδήγηση.
 - Μη χρησιμοποιείτε τη μονάδα στο αυτοκίνητο με συνδεδεμένο το καλώδιο USB.
 - Ο προσαρμογέας μπαταρίας αυτοκινήτου πρέπει να συνδέεται μόνο στη βάση.
 - Κατά την εγκατάσταση, προσέξτε να μην προκαλέσετε φθορές σε σωληνάκια, εύκαμπτους σωλήνες, στο ρεζερβουάρ καυσίμου ή σε ηλεκτρικές καλωδιώσεις. Σε αντίθετη περίπτωση ενδέχεται να προκληθεί πυρκαγιά ή ατύχημα. Σε περίπτωση που χρειαστεί να τρυπήσετε κάποια επιφάνεια του αυτοκινήτου, βεβαιωθείτε πως πίσω από αυτήν δεν υπάρχει κάποιο "κρυμμένο" εξάρτημα που μπορεί να πάθει ζημιά.
 - Μην χρησιμοποιείτε και μην τροποποιείτε βίδες ή μπουλόνια κρίσιμων συστημάτων του αυτοκινήτου, όπως του συστήματος διεύθυνσης, παροχής καυσίμου και πέδησης. Σε αντίθετη περίπτωση ενδέχεται να προκληθεί πυρκαγιά ή ατύχημα.
 - Προσέξτε ώστε τα καλώδια να μην τοποθετηθούν σε σημεία στα οποία ενδέχεται να αμμορευτούν ή να φθαρούν λόγω της κίνησης των καθισμάτων του αυτοκινήτου.

- Για πληροφορίες σχετικά με την πολικότητα και την τάση της μπαταρίας, καθώς και για τη θέση των αερόσακων στο αυτοκίνητό σας, επικοινωνήστε με την αντιπροσωπεία.

Θέση εγκατάστασης

- Εγκαταστήστε τη μονάδα σε ένα ασφαλές σημείο, όπου:
 - δεν θα περιορίζει την ορατότητα του οδηγού.
 - δεν θα εμποδίζει τη λειτουργία των αερόσακων.
 - δεν θα εμποδίζει τις λειτουργίες του αυτοκινήτου, ειδικά του τιμονιού, του μοχλού ταχυτήτων ή του πεντάλ του φρένου.
 - δεν θα εκτίθεται σε υψηλή θερμοκρασία (από το σύστημα θέρμανσης ή από το περιβάλλον).
- Αν δεν είστε σε θέση να εγκαταστήσετε τη βάση στο αυτοκίνητο με ασφάλεια, συμβουλευτείτε έναν εξειδικευμένο τεχνικό ή υπεύθυνο συντήρησης.

Σχετικά με το GPS

Οι δορυφόροι του παγκόσμιου συστήματος εντοπισμού στίγματος GPS (Global Positioning System) εκπέμπουν διαρκώς σήματα με τα οποία είναι δυνατό να εντοπιστεί η ακριβής θέση οποιουδήποτε σημείου πάνω στη Γη. Η κεραία του συστήματος GPS λαμβάνει αυτά τα σήματα και έτσι ο χρήστης του συστήματος μπορεί να μάθει τη θέση στην οποία βρίσκεται εκείνη τη στιγμή (γεωγραφικό πλάτος, γεωγραφικό μήκος και υψόμετρο). Για να οριστεί μια θέση βάσει δύο διαστάσεων (γεωγραφικό πλάτος και γεωγραφικό μήκος) απαιτείται η λήψη πληροφοριών από 3 δορυφόρους, ενώ για τον ορισμό θέσης βάσει τριών διαστάσεων (γεωγραφικό πλάτος, γεωγραφικό μήκος και υψόμετρο) απαιτείται η λήψη πληροφοριών από 4 δορυφόρους. Οι δορυφόροι του συστήματος GPS ελέγχονται από το Υπουργείο Αμύνης των Η.Π.Α.. Στις πληροφορίες που δίνουν υπάρχει (εσχεμμένα) ένα περιθώριο σφάλματος που κυμαίνεται από μερικά έως και 10 μέτρα. Ως αποτέλεσμα, στο στίγμα που δίνει το σύστημα GPS ενδέχεται να υπάρχει περιθώριο σφάλματος από 10 μέτρα έως περίπου 200 μέτρα, ανάλογα με τις εκάστοτε συνθήκες.

Επειδή οι πληροφορίες φτάνουν στο σύστημα GPS με τη μορφή σημάτων από δορυφόρους, η λήψη τους ενδέχεται να είναι δύσκολη ή και αδύνατη στις παρακάτω περιπτώσεις:

συνέχεια στην επόμενη σελίδα →

- Σε σήραγγες ή κάτω από την επιφάνεια της γης

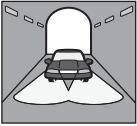

- Σε σκεπασμένους αυτοκινητόδρομους



- Ανάμεσα σε ψηλά κτίρια



- Ανάμεσα σε ψηλά δέντρα με πυκνό φύλλωμα



Μετά την αρχική εγκατάσταση, σταθμεύστε το αυτοκίνητό σας σε ένα ασφαλές, ανοικτό σημείο (χωρίς ψηλά κτίρια ή άλλα εμπόδια) για μέχρι και 20 λεπτά, ώστε να γίνει λήψη των σημάτων GPS. Για το σωστό υπολογισμό της τρέχουσας θέσης του αυτοκινήτου, το σύστημα πρέπει να λάβει σήματα από τουλάχιστον 3 δορυφόρους GPS.

Σημείωση

Απαιτείται χρόνος για τη λήψη ενός σήματος GPS όταν ρυθμίζετε τη μονάδα στη θέση ON αφού έχετε ρυθμίσει την τροφοδοσία στη θέση OFF, μετά την πλήρη αποφόρτιση της ενσωματωμένης μπαταρίας ή μετά την επαναφορά της μονάδας.

Σχετικά με το λογισμικό

Διαβάστε προσεκτικά τα παρακάτω πριν τη χρήση.

- Η νομοθεσία περί πνευματικών δικαιωμάτων απαγορεύει την αναπαραγωγή του λογισμικού ή του εγχειριδίου του, συνολικά ή τμηματικά, ή την ενοικίαση του λογισμικού χωρίς έγκριση του κατόχου των πνευματικών δικαιωμάτων.
- Στην περίπτωση που παρουσιαστεί κάποιο πρόβλημα στο λογισμικό λόγω κατασκευαστικού ελαττώματος, η Sony έχει τη διακριτική ευχέρεια να το αντικαταστήσει ή να επιστρέψει το ποσό της αγοράς. Ωστόσο, η Sony δεν έχει καμία άλλη ευθύνη.
- Το λογισμικό που παρέχεται με αυτό το προϊόν δεν μπορεί να χρησιμοποιηθεί με άλλον εξοπλισμό, εκτός από αυτόν για τον οποίο έχει σχεδιαστεί.
- Πρέπει να σημειωθεί ότι, λόγω της συνεχούς προσπάθειας για βελτίωση της ποιότητας, οι προδιαγραφές του λογισμικού ενδέχεται να τροποποιηθούν χωρίς προειδοποίηση.
- Οι δρόμοι και τα ονόματά τους στο χάρτη ενδέχεται να διαφέρουν από τα πραγματικά.
- Η εγγύηση δεν περιλαμβάνει την ανταλλαγή ή την επιστροφή χρημάτων λόγω ορισμένων τυπογραφικών σφαλμάτων και παραλείψεων, ή λόγω τυχόν άλλων αντιφάσεων που ενδέχεται να εντοπιστούν στο λογισμικό.
- Σε καμία περίπτωση δεν επιτρέπεται η αντιγραφή και η χρήση των δεδομένων του χάρτη, συνολικά ή τμηματικά, χωρίς έγκριση του κατόχου των πνευματικών δικαιωμάτων.
- Τα περιεχόμενα υπόκεινται σε αλλαγές χωρίς προειδοποίηση.

Η χρήση της συσκευής δηλώνει ότι συμφωνείτε με τους παραπάνω όρους.

Πρώτα βήματα

Έλεγχος των περιεχομένων

Ελέγξτε τα περιεχόμενα της συσκευασίας.

- Κύρια μονάδα (1)

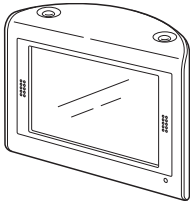

- Βάση*1 (1)

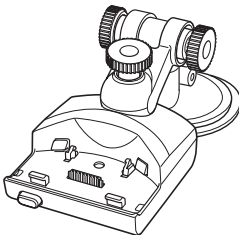

- Προσαρμογέας μπαταρίας αυτοκινήτου (1)

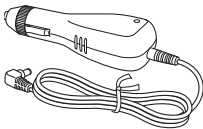

- Τροφοδοτικό ρεύματος AC (1)

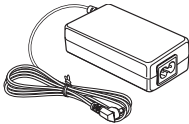

- Καλώδιο(-α) ρεύματος AC
– Για τα NV-U70TW/U70TC*2 (2)



- Για τα NV-U50TG/U50G*2 (1)

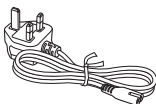

- Για τα NV-U50F/U50D/U50I/U50A/U50B/
U50S/U50N*2 (1)

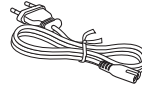

- Καλώδιο USB (1)

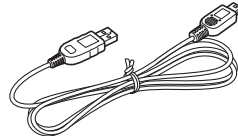

- Κεραία TMC (1)/βεντούζες (2)
(Για τα NV-U70T/U50T)

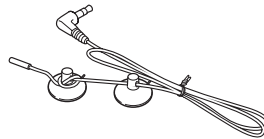

- Κολλητική ταινία (1)



- Υπόθεμα (1)

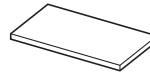

- Θήκη μεταφοράς (1)

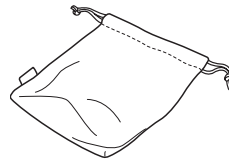

- Δίσκος με εφαρμογή (CD-ROM) (1)
(Για τα NV-U50T/U50)



- Δίσκος με εφαρμογή (DVD-ROM) (1)
(Για τα NV-U70T)



- Οδηγός σύντομης εκκίνησης (1)
- Κάρτα εγγύησης (1)
- Κάρτας δήλωσης από το χρήστη (1)
- ΣΥΜΦΩΝΙΑ ΑΔΕΙΑΣ ΧΡΗΣΗ
ΤΕΛΙΚΟΥ ΧΡΗΣΤΗ (1)

συνέχεια στην επόμενη σελίδα →

*1 Στα NV-U70T/U50T, η υποδοχή της κεραίας TMC βρίσκεται στην αριστερή πλευρά.

*2 Το όνομα του μοντέλου αναγράφεται στην ετικέτα που βρίσκεται στο κάτω μέρος της κύριας μονάδας.

Εγκατάσταση της μονάδας

Πληροφορίες για τον κεντρικό διακόπτη τροφοδοσίας

Πριν την εγκατάσταση, ενεργοποιήστε την κεντρική τροφοδοσία σύροντας το διακόπτη POWER στη θέση ON.

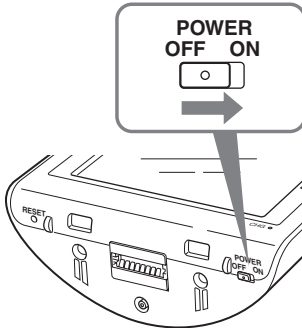

Στη συνέχεια, μπορείτε να ενεργοποιείτε και να απενεργοποιείτε τη μονάδα πατώντας I/O στην επάνω δεξιά πλευρά.

Σημειώσεις

- Αφήστε τον κεντρικό διακόπτη τροφοδοσίας στη θέση ενεργοποίησης εκτός εάν η μονάδα δεν πρόκειται να χρησιμοποιηθεί για διάστημα μεγαλύτερο των 3 μηνών.
- Αν γυρίσετε τον κεντρικό διακόπτη τροφοδοσίας στη θέση απενεργοποίησης, τότε όταν ενεργοποιήσετε ξανά τη μονάδα θα χρειαστεί λίγος χρόνος μέχρι να λάβει σήματα GPS.

Πληροφορίες για την τοποθέτηση με βεντούζες

Πριν ξεκινήσετε την εγκατάσταση, επιλέξτε μια θέση στο παρμπρίζ στην οποία η μονάδα θα είναι ευδιάκριτη από τον οδηγό χωρίς, όμως, να εμποδίζει την ορατότητα του δρόμου, και βεβαιωθείτε ότι όλες οι επιφάνειες είναι καθαρές και στεγνές.

Η εγκατάσταση των προαιρετικών βάσεων NVA-CU3T/CU3 μπορεί να γίνει ακολουθώντας τα παρακάτω βήματα.

Σημειώσεις

- Η εγκατάσταση της μονάδας πρέπει να γίνει σε σημείο όπου δεν θα υπάρχουν παρεμβολές στα σήματα GPS.
- Επειδή η σταθερότητα της βεντούζας επηρεάζεται από το εάν η θερμοκρασία είναι πολύ υψηλή/χαμηλή, από την παρατεταμένη χρήση και από άλλους παράγοντες, πρέπει να αφαιρείτε τακτικά τη βάση και να την τοποθετείτε ξανά.
- Κατά την εγκατάσταση, φροντίστε να υπάρχει κάποια απόσταση μεταξύ της βάσης και του ταμπλό.

1 Τοποθετήστε τη βάση στο παρμπρίζ. Στην εικόνα παρουσιάζεται η βάση μετά την εγκατάσταση

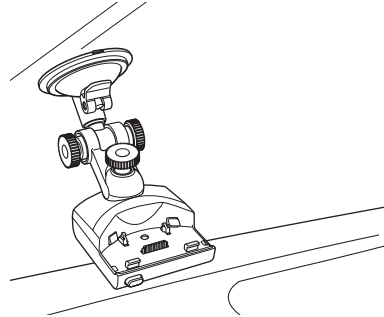

Ακολουθήστε τα βήματα 1 - 3 για να ολοκληρώσετε τη διαδικασία.

- 1 Καθαρίστε και στεγνώστε την επιφάνεια της βεντούζας.
- 2 Πιέστε δυνατά το κέντρο της βεντούζας πάνω στο παρμπρίζ ώστε να βγει όλος ο αέρας από το εσωτερικό της και στη συνέχεια πιέστε το μοχλό.

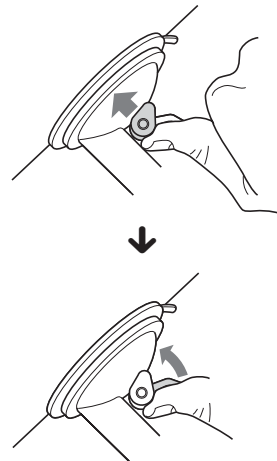

- 3 Κρατήστε το αριστερό κουμπί*, ξεσφίξτε το δεξί κουμπί, ρυθμίστε την επιθυμητή κατακόρυφη γωνία και ξανασφίξτε το.
*Το αριστερό κουμπί δεν περιστρέφεται.

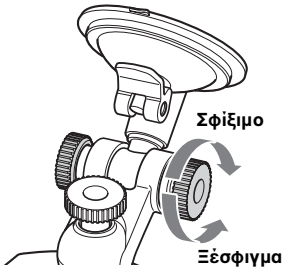

Αν θέλετε να στερεώσετε μόνιμα τη βάση στο παρμπρίζ

Η σταθερότητα της βεντούζας επηρεάζεται αν η θερμοκρασία είναι πολύ υψηλή/χαμηλή και ενδέχεται να αποκολληθεί. Αν θέλετε να στερεώσετε μόνιμα τη βάση στο παρμπρίζ, κολλήστε την με την παρεχόμενη κολλητική ταινία.

Αν το κάτω μέρος της βάσης εφάπτεται με το ταμπλό

Τοποθετήστε το παρεχόμενο προστατευτικό υπόθεμα. Κόψτε το υπόθεμα στο κατάλληλο μέρος πριν το τοποθετήσετε.

Σημείωση

Αφού τοποθετήσετε την κολλητική ταινία, είναι δύσκολο να την αφαιρέσετε.

2 Συνδέστε τη βάση στην υποδοχή του αναπτήρα του αυτοκινήτου.

- 1 Συνδέστε τον προσαρμογέα μπαταρίας αυτοκινήτου στην υποδοχή DC IN 5.2V, που βρίσκεται στο πίσω μέρος της βάσης.

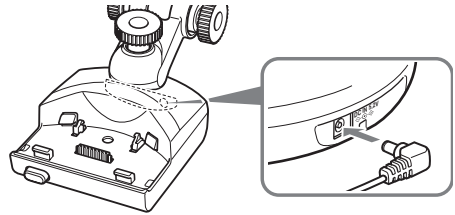

- 2 Τοποθετήστε πλήρως το άλλο άκρο του προσαρμογέα μπαταρίας αυτοκινήτου στην υποδοχή του αναπτήρα του αυτοκινήτου.

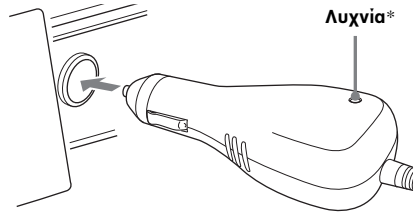

*Ανάβει όταν γυρίζετε το διακόπτη ανάφλεξης μετά την εγκατάσταση.

Σημείωση

Ανάλογα με το μέγεθος ή το σχήμα της υποδοχής του αναπτήρα του αυτοκινήτου, η σύνδεση μπορεί να μην είναι δυνατή.

συνέχεια στην επόμενη σελίδα →

- 3** Ευθυγραμμίστε τις 2 υποδοχές που βρίσκονται στο κάτω μέρος της μονάδας με τις προεξοχές της βάσης και πιέστε τη μονάδα ώστε να "κουμπώσει" στη θέση της.

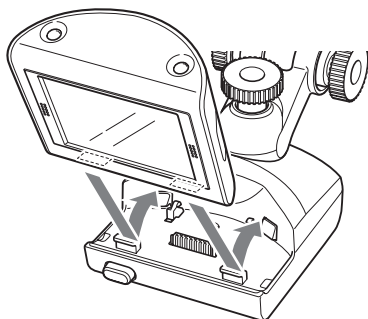

Βεβαιωθείτε ότι η μονάδα έχει συνδεθεί σωστά με τη βάση (πρέπει να ακούσετε 2 κλικ).



- 4** Ξεσφίξτε το κεντρικό κουμπί, ρυθμίστε με ακρίβεια τη γωνία που θέλετε να έχει η μονάδα ώστε να βλέπετε καθαρά την οθόνη και σφίξτε το ξανά.

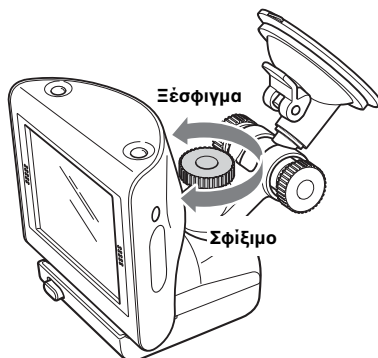

Συμβουλή

Μπορείτε να συνδέσετε τη μονάδα και σε οικιακή πρίζα, χρησιμοποιώντας το παρεχόμενο τροφοδοτικό ρεύματος AC.

Για να αφαιρέσετε τη μονάδα από τη βάση

- 1** Κρατώντας τη μονάδα, πατήστε το κουμπί RELEASE της βάσης.

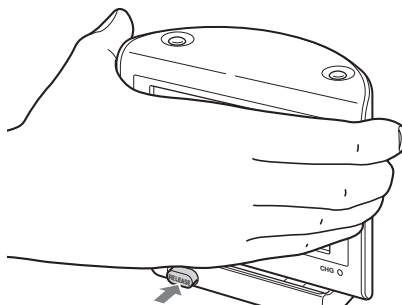

Η μονάδα αποσυνδέεται από τη βάση.

- 2** Απομακρύνετε τη μονάδα από τη βάση.

Εγκατάσταση της κεραίας TMC (μόνο για τα NV-U70T/U50T)

Εγκαθιστώντας την κεραία TMC θα μπορείτε να λαμβάνετε πληροφορίες για την κυκλοφορία μέσω RDS-TMC (Κανάλι Μηνυμάτων Κυκλοφορίας).

- 1 Συνδέστε το καλώδιο της κεραίας TMC στην υποδοχή κεραίας TMC, στην αριστερή πλευρά της βάσης.**

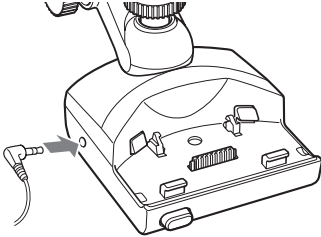

- 2 Τοποθετήστε την τελική βεντούζα στο παρμπρίζ. Μετά τοποθετήστε την άλλη βεντούζα με τρόπο ώστε το καλώδιο να σχηματίζει δύο ίσιες γραμμές.**

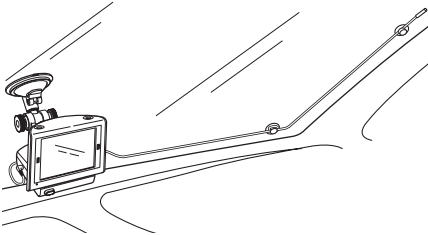

Θέσεις των χειριστηρίων

Εμπρός:

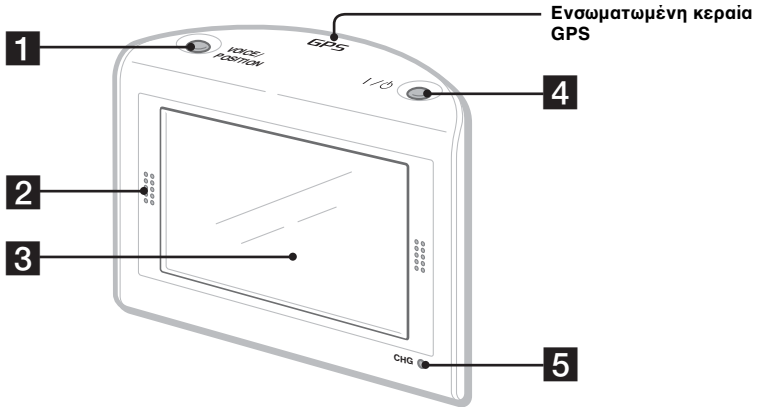

Πίσω:

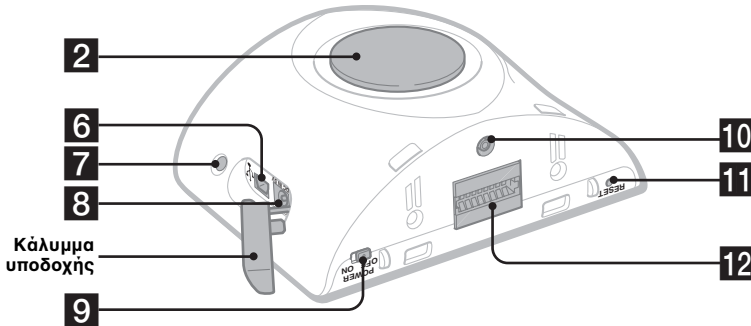

Για λεπτομέρειες, ανατρέξτε στις σελίδες που σημειώνονται δίπλα στο όνομα κάθε εξαρτήματος.

1 Κομπι VOICE/POSITION (φωνητικά μηνύματα/θέση)

Όταν χρησιμοποιείτε τη φωνητική καθοδήγηση για μια διαδρομή: Ακούτε το επόμενο φωνητικό μήνυμα. Στη λειτουργία κύλισης του χάρτη: Εμφανίζεται η τρέχουσα θέση του αυτοκινήτου σας.

2 Ηχείο

Από εδώ ακούγονται τα φωνητικά μηνύματα και οι προειδοποιήσεις.

3 Οθόνη προβολής ενδείξεων/οθόνη αφής

4 Κομπι I/O (ενεργοποίηση/αναμονή) 13

Για την ενεργοποίηση ή την απενεργοποίηση της μονάδας.

5 Ένδειξη CHG (φόρτιση μπαταρίας)

Ανάβει με κόκκινο χρώμα όσο διαρκεί η φόρτιση.

6 Υποδοχή USB 20

Για τη σύνδεση με υπολογιστή μέσω του καλωδίου USB.

7 Αισθητήρας αυτόματης ρύθμισης φωτεινότητας

Για λεπτομέρειες σχετικά με τη λειτουργία αυτόματης ρύθμισης της φωτεινότητας, ανατρέξτε στο εγχειρίδιο που παρέχεται σε μορφή PDF.

8 Υποδοχή DC IN 5V

Για τη σύνδεση με τροφοδοτικού ρεύματος AC.

9 Διακόπτης POWER (τροφοδοσία) 8, 25

Για την ενεργοποίηση ή την απενεργοποίηση της κεντρικής τροφοδοσίας στη μονάδα.

10 Υποδοχή για εξωτερική κεραία GPS*

11 Κομπι RESET (επαναφορά) 25

12 Υποδοχή βάσης

* Δεν παρέχεται

Ενεργοποίηση της μονάδας

Βεβαιωθείτε εκ των προτέρων ότι ο διακόπτης POWER (στο κάτω δεξί μέρος της μονάδας) είναι στη θέση ON (σελίδα 8).

1 Πατήστε I/⏻.

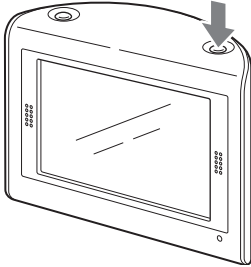

Για να απενεργοποιήσετε τη μονάδα

Πατήστε I/⏻.

Η μονάδα μπαίνει σε κατάσταση αναμονής για να ελαχιστοποιηθεί η κατανάλωση ενέργειας.

Σημείωση

Όταν δεν χρησιμοποιείτε τη μονάδα, πρέπει να την βγάξετε από τη βάση και να αποσυνδέετε τον προσαρμογέα μπαταρίας αυτοκινήτου, ώστε να μην εξαντληθεί η μπαταρία του αυτοκινήτου.

Έναρξη της πλοήγησης

1 Αφού ενεργοποιήσετε τη μονάδα, επιλέξτε από την οθόνη αφής τη γλώσσα που θέλετε.

Εμφανίζεται μια οθόνη προειδοποίησης.

2 Διαβάστε την προειδοποίηση και στη συνέχεια πατήστε "Agree" (Συμφωνώ).

Εμφανίζονται οι οθόνες του προγράμματος εκμάθησης.

3 Για να συνεχίσετε, πατήστε ▼.

Εμφανίζεται το κύριο μενού.

Λήψη σημάτων GPS

Μετά την αρχική εγκατάσταση, σταθμεύστε το αυτοκίνητό σας σε ένα ασφαλές, ανοικτό σημείο (χωρίς ψηλά κτίρια ή άλλα εμπόδια) για μέχρι και 20 λεπτά, ώστε να γίνει λήψη των σημάτων GPS. Για το σωστό υπολογισμό της τρέχουσας θέσης του αυτοκινήτου, το σύστημα πρέπει να λάβει σήματα από τουλάχιστον 3 δορυφόρους GPS.

Μπορείτε να ελέγχετε την κατάσταση του σήματος GPS σε όλες τις οθόνες.

Ένδειξη κατάστασης σήματος GPS*



* Ανάβει με ανοικτό πράσινο χρώμα όταν η ισχύς του λαμβανόμενου σήματος επαρκεί για την πλοήγηση.

Ανάβει με σκούρο πράσινο χρώμα όταν χαθεί το σήμα.

Βασικές λειτουργίες

Στην ενότητα αυτή εξηγούνται οι βασικές διαδικασίες για τη λειτουργία του συστήματος.

Οι γενικές λειτουργίες γίνονται μέσω της οθόνης αφής. Για να επιλέξετε ένα εικονίδιο που εμφανίζεται στην οθόνη αφής, πατήστε (αγγίξτε) το απαλά με το δάκτυλό σας.

Σημείωση

Μην πατάτε δυνατά στην οθόνη και μην χρησιμοποιείτε αιχμηρά αντικείμενα, π.χ. στυλό, για να κάνετε τις επιλογές σας.

Λειτουργίες μενού

Η επιλογή στοιχείων του μενού γίνεται με τις παρακάτω διαδικασίες.

1 Εμφανίστε το κύριο μενού.

Στην προβολή του χάρτη, πατήστε πάνω στο χάρτη.

Στην προβολή μενού, πατήστε  για να εμφανιστεί ο χάρτης και στη συνέχεια πατήστε πάνω στο χάρτη.



2 Πατήστε "Settings" (Ρυθμίσεις) και στη συνέχεια πατήστε στο στοιχείο που θέλετε.

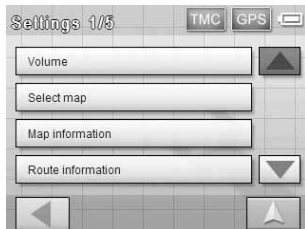

3 Πατήστε / για να μετακινηθείτε στη λίστα και στη συνέχεια πατήστε στο στοιχείο ρύθμισης που θέλετε.

Π.χ.: Οθόνη ρύθμισης της έντασης

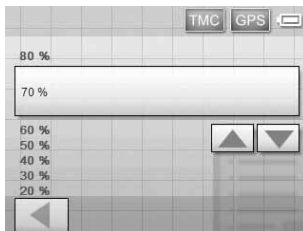

4 Κάντε τη ρύθμιση που θέλετε.

Πατήστε στις ρυθμίσεις ή στους χαρακτήρες που θέλετε και επιλέξτε τις/τους.

Κατά τη λειτουργία μενού:

Για να επιστρέψετε στην προηγούμενη οθόνη, πατήστε .

Για να ακυρώσετε την επιλογή μενού, πατήστε  (εμφανίζεται η οθόνη με την τρέχουσα θέση του αυτοκινήτου σας).

Σημείωση

Τα στοιχεία που εμφανίζονται στο μενού και οι λειτουργίες ρυθμίσεων διαφέρουν ανάλογα με το επιλεγμένο στοιχείο του μενού.

Λειτουργίες πληκτρολογίου

Η οθόνη πληκτρολογίου εμφανίζεται όταν πρέπει να καταχωρήσετε κείμενο.

Η πληκτρολόγηση αρχεί να γίνει με κεφαλαίους χαρακτήρες, καθώς το σύστημα κάνει αυτόματα μετατροπή στο σωστό συνδυασμό πεζών/κεφαλαίων. Μπορείτε να χρησιμοποιείτε ειδικούς χαρακτήρες όταν αυτό είναι απαραίτητο (π.χ. όταν ορίζετε ένα όνομα για έναν αποθηκευμένο προορισμό, κ.α.).

Οθόνη πληκτρολογίου κινητού τηλεφώνου

Υποψήφιοι χαρακτήρες



Για να	Πατήστε
καταχωρήσετε έναν αλφαβητικό χαρακτήρα	το αντίστοιχο κουμπί (π.χ. "ABC") επανειλημμένα, μέχρι να επισημανθεί ο χαρακτήρας που θέλετε στη γραμμή πάνω από το πληκτρολόγιο.
καταχωρήσετε έναν αριθμό	"NUM" για να περάσετε στο αριθμητικό πληκτρολόγιο και μετά πατήστε το κατάλληλο κουμπί. Τέλος, πατήστε "ABC" για επιστροφή.
καταχωρήσετε ένα κενό	"_"
διαγράψετε ένα χαρακτήρα	"←"
επιλέξετε έναν υποψήφιο χαρακτήρα	▲/▼ για να μετακινηθείτε στη λίστα, και μετά πατήστε το χαρακτήρα που θέλετε, ως επιβεβαίωση.

δεείτε τη λίστα με όλους τους υποψήφιους χαρακτήρες

Στην οθόνη πληκτρολογίου μπορείτε να επιλέξετε είτε το πληκτρολόγιο κινητού τηλεφώνου είτε το πληκτρολόγιο χαρακτήρων (αλφαβητικό). Πατήστε  για να περάσετε στο πληκτρολόγιο χαρακτήρων. Το πληκτρολόγιο χαρακτήρων χρησιμοποιείται όπως και το πληκτρολόγιο ενός κινητού τηλεφώνου, εκτός από τις εξής περιπτώσεις:

- κατά την καταχώριση ενός χαρακτήρα (πατήστε το κουμπί του επιθυμητού χαρακτήρα).
- κατά την καταχώριση ενός ειδικού χαρακτήρα (πατήστε "SYM" για να περάσετε στο πληκτρολόγιο ειδικών χαρακτήρων και πατήστε "ABC" για επιστροφή).

Πατήστε  για επιστροφή στο πληκτρολόγιο κινητού τηλεφώνου.

Αναζήτηση διαδρομών

Αφού επιλέξετε τον προορισμό σας, το σύστημα κάνει αυτόματα αναζήτηση για διαδρομές.

Πριν ξεκινήσετε, ελέγξτε αν η ισχύς του λαμβανόμενου σήματος GPS επαρκεί για την πλοήγηση (σελίδα 13).

Ρύθμιση του προορισμού και έναρξη της καθοδήγησης

Σε αυτήν την ενότητα εξηγείται η διαδικασία αναζήτησης μιας διαδρομής και έναρξης της φωνητικής καθοδήγησης για μια διαδρομή. Ως παράδειγμα, ο προορισμός ορίζεται με μια διεύθυνση.

Για λεπτομέρειες σχετικά με τους άλλους τρόπους ορισμού του προορισμού, βλ. "Άλλοι τρόποι ορισμού του προορισμού" στη σελίδα 16.

Για την ασφάλειά σας, η καταχώριση των πληροφοριών για τον προορισμό πρέπει να γίνει πριν ξεκινήσετε τη διαδρομή, με το αυτοκίνητο σταθμευμένο σε ένα ασφαλές σημείο.

1 Εμφανίστε το κύριο μενού.

Στην προβολή του χάρτη, πατήστε πάνω στο χάρτη.

Στην προβολή μενού, πατήστε  για να εμφανιστεί ο χάρτης και στη συνέχεια πατήστε πάνω στο χάρτη.

2 Επιλέξτε "New Destination" (νέος προορισμός) → "Navigation" (πλοήγηση).

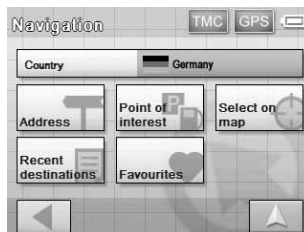

3 Επιλέξτε τη χώρα που θέλετε πατώντας στο πεδίο "Country" (χώρα).

Μπορείτε να επιλέξετε μόνο μεταξύ των χωρών που περιλαμβάνονται στον υπάρχοντα χάρτη.

συνέχεια στην επόμενη σελίδα →

4 Επιλέξτε "Address" (διεύθυνση).

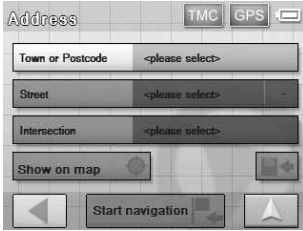

5 Καταχωρήστε τις λεπτομέρειες της διεύθυνσης.

Για λεπτομέρειες σχετικά με τον τρόπο εισαγωγής χαρακτήρων, βλ. "Λειτουργίες πληκτρολογίου" στη σελίδα 14.

Πατήστε στα αντίστοιχα πεδία για να καταχωρήσετε τις παρακάτω πληροφορίες.

"Town or Postcode" (πόλη ή ταχυδρομικός κώδικας)
Καταχωρήστε το όνομα της πόλης ή τον ταχυδρομικό κώδικα.

"Street" (οδός) "-"
Καταχωρήστε το όνομα της οδού και τον αριθμό του σπιτιού (αν τον γνωρίζετε).
Αν δεν υπάρχει διαθέσιμος αριθμός σπιτιού, το πεδίο "-" είναι απενεργοποιημένο.

"Intersection" (διασταύρωση οδών)
Καταχωρήστε την ονομασία της διασταύρωσης, αν θέλετε να την ορίσετε ως τον προορισμό σας.

6 Επιλέξτε "Start navigation" (έναρξη πλοήγησης).

Εμφανίζεται η οθόνη επιλογής εναλλακτικής διαδρομής.

Για λεπτομέρειες σχετικά με την επιλογή εναλλακτικών διαδρομών, ανατρέξτε στο εγχειρίδιο που παρέχεται σε μορφή PDF.

7 Επιλέξτε ξανά "Start navigation" (έναρξη πλοήγησης).

Εμφανίζεται η προβολή του χάρτη, γίνεται υπολογισμός της διαδρομής και αρχίζει η καθοδήγηση για τη διαδρομή.

Άλλοι τρόποι ορισμού του προορισμού

Ο ορισμός του προορισμού και η αναζήτηση διαδρομών μπορεί, επίσης, να γίνει και με τις παρακάτω μεθόδους.

Από το κύριο μενού, επιλέξτε τα στοιχεία με τη σειρά που περιγράφεται παρακάτω και στη συνέχεια πατήστε "Start navigation" (έναρξη πλοήγησης) (αν χρειάζεται).

Για λεπτομέρειες, ανατρέξτε στο εγχειρίδιο που παρέχεται σε μορφή PDF.

Search nearby (αναζήτηση κοντινών σημείων)

Γίνεται αναζήτηση για διαδρομές προς ένα σημείο ενδιαφέροντος (π.χ. ένα εστιατόριο, ξενοδοχείο, κ.α.) κοντά στην τρέχουσα θέση του αυτοκινήτου.

Home (σπίτι)

Γίνεται αναζήτηση για διαδρομές προς το σπίτι σας, εφόσον το έχετε καταχωρήσει.
"New Destination" (νέος προορισμός) → "Home" (σπίτι)

Point of interest (σημείο ενδιαφέροντος)

Γίνεται αναζήτηση για διαδρομές προς ένα σημείο ενδιαφέροντος (π.χ. ένα εστιατόριο, ξενοδοχείο, κ.α.) εφόσον επιλέξετε μία ή περισσότερες κατηγορίες και το σωστό προορισμό από τη λίστα.

Επιλέξτε "New Destination" (νέος προορισμός) → "Navigation" (πλοήγηση) → "Point of interest" (σημείο ενδιαφέροντος) και στη συνέχεια κάντε τις παρακάτω επιλογές για να προσδιορίσετε την περιοχή αναζήτησης.

"---nearby" (κοντινό σημείο)

Γίνεται αναζήτηση εντός της συγκεκριμένης ακτίνας από το κέντρο του χάρτη.

"---nationwide" (σε όλη τη χώρα)

Γίνεται αναζήτηση μέσα στη συγκεκριμένη χώρα.

"---in a town" (σε μια πόλη)

Γίνεται αναζήτηση μέσα σε μια συγκεκριμένη πόλη.

Select on map (επιλογή στο χάρτη)

Γίνεται αναζήτηση για διαδρομές αφού ορίσετε απευθείας τον προορισμό σας στην προβολή χάρτη.

"New Destination" (νέος προορισμός) → "Navigation" (πλοήγηση) → "Select on map" (επιλογή στο χάρτη)

Recent destinations (πρόσφατοι προορισμοί)

Γίνεται αναζήτηση για διαδρομές προς προορισμούς για τους οποίους κάνετε πρόσφατα αναζήτηση.

"New Destination" (νέος προορισμός) → "Navigation" (πλοήγηση) → "Recent destinations" (πρόσφατοι προορισμοί)

Favourites (αγαπημένα)

Γίνεται αναζήτηση για διαδρομές προς ένα αποθηκευμένο σημείο προορισμού.

"New Destination" (νέος προορισμός) → "Navigation" (πλοήγηση) → "Favourites" (αγαπημένα)

Θθόνες καθοδήγησης

Όταν ολοκληρωθεί ο υπολογισμός μιας διαδρομής, μπορείτε να αρχίσετε την πλοήγηση προς τον προορισμό με τη βοήθεια οπτικής και φωνητικής καθοδήγησης.

Πληροφορίες από το μενού εργαλείων του χάρτη

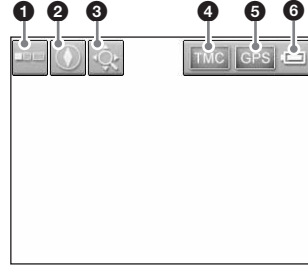

- 1 Εμφάνιση/απόκρυψη του μενού εργαλείων.
- 2 Αλλαγή προσανατολισμού στην προβολή του δισδιάστατου (2D) χάρτη (επάνω να είναι ο Βορράς ή η κατεύθυνσή σας).
- 3 Μετάβαση στη λειτουργία κύλισης του χάρτη.
- 4 Προβολή πληροφοριών TMC.*
- 5 Εμφάνιση αναλυτικών πληροφοριών GPS.
- 6 Ένδειξη της κατάστασης της μπαταρίας.

* Μόνο για τα NV-U707/U50T.

Ανάβει με ανοικτό πορτοκαλί χρώμα όταν γίνεται λήψη.

Ανάβει με σκούρο πορτοκαλί χρώμα όταν δεν γίνεται λήψη.

συνέχεια στην επόμενη σελίδα →

Προβολή δισδιάστατου (2D) χάρτη

Οδήγηση σε ευθεία

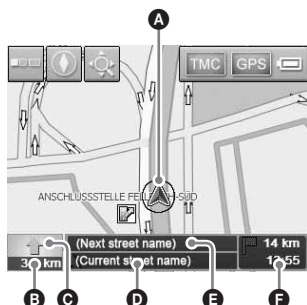

Προσέγγιση σε διασταύρωση

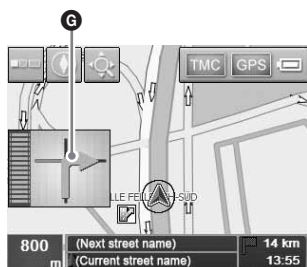

Προσέγγιση σε διασταύρωση (πιο κοντά)



Επόμενη καθοδήγηση αμέσως μετά τη διασταύρωση

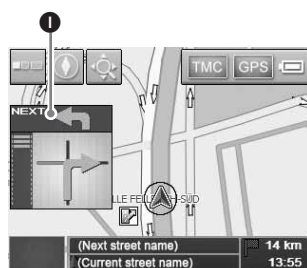

- A Τρέχουσα θέση
- B Απόσταση μέχρι την επόμενη στροφή
- C Επόμενη κατεύθυνση
- D Όνομα τρέχουσας οδού
- E Όνομα επόμενης οδού
- F ETA (εκτιμώμενη ώρα άφιξης)/ Απόσταση μέχρι τον προορισμό
- G Οδηγία για την επόμενη στροφή
- H Ένδειξη με τη μορφή βάρδου για την απόσταση μέχρι την επόμενη στροφή
- I Επόμενη οδηγία

Προβολή τρισδιάστατου (3D) χάρτη

Μπορείτε να επιλέξετε την προβολή του τρισδιάστατου (3D) χάρτη από το μενού ρυθμίσεων (σελίδα 19).

Οθόνη προβολής διαδρομής

Μπορείτε να δείτε ολόκληρη τη διαδρομή μέχρι τον προορισμό σας.

Για να εμφανιστεί, στο κύριο μενού επιλέξτε "Route" (διαδρομή) → "View route" (προβολή διαδρομής).

Λειτουργία κύλισης του χάρτη

Για να περάσετε από την στατική προβολή χάρτη στη λειτουργία κύλισης, πατήστε , είτε χρησιμοποιείτε την καθοδήγηση είτε όχι. Στη λειτουργία κύλισης του χάρτη, εμφανίζεται το σταυρόνημα πάνω στο χάρτη και μπορείτε να σύρετε την οθόνη για να μετακινήθει ο χάρτης.

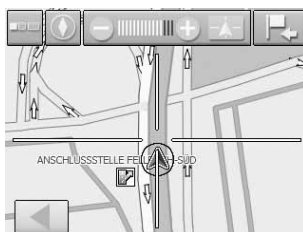

Πατήστε +/- για να ρυθμίσετε την κλίμακα του χάρτη.

Τοποθετήστε την τομή του σταυρονήματος σε ένα σημείο που θέλετε και πατήστε  για να εμφανιστεί το μενού της λειτουργίας κύλισης του χάρτη, από το οποίο μπορείτε να ορίσετε ένα σημείο π.χ. τον προορισμό σας.

Πατήστε  για να επιστρέψετε στην οθόνη με την τρέχουσα θέση του αυτοκινήτου.

Ρυθμίσεις συστήματος

Μπορείτε να διαμορφώσετε μόνοι σας διάφορες ρυθμίσεις για το σύστημα και τη μνήμη.

Για να κάνετε κάποια ρύθμιση, από το κύριο μενού, επιλέξτε "Settings" (Ρυθμίσεις) και στη συνέχεια το στοιχείο που θέλετε να ρυθμίσετε.

Για λεπτομέρειες, ανατρέξτε στο εγχειρίδιο που παρέχεται σε μορφή PDF.

Volume (ένταση)

Ρύθμιση της έντασης των φωνητικών μηνυμάτων.

Σημείωση

Όταν η μονάδα αντλεί ρεύμα από την ενσωματωμένη μπαταρία, το μέγιστο διαθέσιμο επίπεδο της έντασης είναι 70 %, ακόμα και αν έχει οριστεί υψηλότερα (80 %, κτλ). Όταν αντλεί ρεύμα από τον προσαρμογέα μπαταρίας του αυτοκινήτου ή το τροφοδοτικό ρεύματος AC, αυτό δεν ισχύει.

Select map (επιλογή χάρτη)

Επιλογή ενός από τους χάρτες που είναι αποθηκευμένοι στη μονάδα.

Map information (πληροφορίες χάρτη)

Εμφάνιση στο χάρτη ή απόκρυψη της γραμμής πληροφοριών (που εμφανίζεται στο κάτω μέρος του χάρτη), των εικονιδίων POI (σημεία ενδιαφέροντος) και των ονομάτων των οδών.

Route information (πληροφορίες διαδρομής)

Εμφάνιση στο χάρτη ή απόκρυψη των ενδείξεων ETA (εκτιμώμενη ώρα άφιξης) και απόστασης μέχρι τον προορισμό.

Signpost information (πληροφορίες σημάτων)

Εμφάνιση στο χάρτη ή απόκρυψη των σημάτων που δηλώνουν εξόδους από αυτοκινητοδρόμους*1.

Light sensor (αισθητήρας φωτός)

Ρύθμιση της ευαισθησίας του αισθητήρα αυτόματης ρύθμισης φωτεινότητας.

Graphical look (εμφάνιση γραφικών)

Ρύθμιση της φωτεινότητας και του χρώματος του χάρτη.

Touch screen calibration (βαθμονόμηση οθόνης αφής)

Βαθμονόμηση του σημείου επαφής της οθόνης αφής.

Auto mode (αυτόματη λειτουργία)

Ορισμός της προεπιλεγμένης προβολής χάρτη (δισδιάστατη (2D) ή τρισδιάστατη (3D)), αυτόματη αλλαγή της κλίμακας του χάρτη ανάλογα με την ταχύτητα του οχήματος (δυνατότητα διαφορετικής ρύθμισης για τη δισδιάστατη (2D) και την τρισδιάστατη (3D) προβολή), ορισμός του προεπιλεγμένου προσανατολισμού του χάρτη για τη δισδιάστατη (2D) προβολή (επάνω να είναι ο Βορράς ή η κατευθυνσή σας).

Routing options (επιλογές διαδρομών)

Για να επιλέξετε την προτίμηση για την αναζήτηση διαδρομής (με κριτήριο το βέλτιστο χρόνο ή τη βέλτιστη απόσταση), να επιτρέπεται/αποφεύγεται αυτοκινητόδρομους, πορθμεία και διόδια στη διαδρομή.

Itinerary (δρομολόγιο)

Αυτόματη συνέχιση προς τον επόμενο προορισμό, αφού φτάσετε στον προηγούμενο.

Time zone (ζώνη ώρας)

Επιλογή της ζώνης ώρας για την τρέχουσα περιοχή και εναλλαγή μεταξύ της καλοκαιρινής και της χειμερινής ώρας. Η τρέχουσα ώρα ρυθμίζεται αυτόματα μέσω του συστήματος GPS. Ωστόσο, πρέπει να ρυθμίσετε τη ζώνη ώρας ώστε να εμφανίζονται οι σωστές ενδείξεις για την ETA (εκτιμώμενη ώρα άφιξης).

Format (μορφή)

Επιλογή μορφής 12-ώρου ή 24-ώρου για τις ενδείξεις της ώρας και επιλογή της μονάδας μέτρησης αποστάσεων (χιλιόμετρα/μίλια).

Select language (επιλογή γλώσσας)

Επιλογή της επιθυμητής γλώσσας για τις ενδείξεις στην οθόνη και τη φωνητική καθοδήγηση.

Home address (διεύθυνση σπιτιού)

Καταχώρηση της διεύθυνσης του σπιτιού σας.

Radio muting*2 (σίγαση ραδιοφώνου)

Μείωση της έντασης του ήχου του ραδιοφώνου.

Demo mode (λειτουργία επίδειξης)

Έναρξη της επίδειξης.

Product information (πληροφορίες προϊόντος)

Εμφάνιση πληροφοριών για τη μονάδα, όπως ονομασία, έκδοση κ.α., καθώς και προγράμματα εκμάθησης της χρήσης της.

συνέχεια στην επόμενη σελίδα →

*1 Εμφανίζονται μόνο εφόσον στο χάρτη περιέχονται αντίστοιχες πληροφορίες.

*2 Μόνο αν το προαιρετικό κιτ εγκατάστασης σε αυτοκίνητο XA-49FM είναι συνδεδεμένο στην υποδοχή "Radio muting" (σίγαση ραδιοφώνου) του συστήματος ήχου του αυτοκινήτου σας.

Σημείωση

Οι προειδοποιήσεις που δίνονται σύμφωνα με τις πληροφορίες του χάρτη ενδέχεται να μην είναι πάντοτε σωστές, για παράδειγμα λόγω εκτελούμενων έργων ή άλλων παραγόντων. Οι πραγματικές συνθήκες στο δρόμο και οι κανονισμοί κυκλοφορίας έχουν απόλυτη προτεραιότητα έναντι των πληροφοριών που λαμβάνετε από το σύστημα πλοήγησης.

Χρήση του παρεχόμενου λογισμικού

Στην ενότητα αυτή παρουσιάζονται ορισμένες σημαντικές λειτουργίες που γίνονται με τη χρήση του παρεχόμενου λογισμικού.

Για λεπτομέρειες, ανατρέξτε στο εγχειρίδιο που παρέχεται σε μορφή PDF.

Απαιτήσεις λειτουργικού συστήματος

- Λειτουργικό σύστημα: Windows 98SE/2000/ME/XP
- Μονάδα CD-ROM/DVD-ROM
- Θύρα USB
- Ελάχιστη ταχύτητα επεξεργαστή 150 MHz (συνιστάται)

Σύνδεση με τον υπολογιστή

1 Συνδέστε τη μονάδα σε μια οικιακή πρίζα χρησιμοποιώντας το τροφοδοτικό ρεύματος AC και το καλώδιο ρεύματος AC.

2 Συνδέστε τη μονάδα στον υπολογιστή σας χρησιμοποιώντας το καλώδιο USB.

Συνδέστε το μικρό ακροδέκτη του καλωδίου USB στην υποδοχή USB της μονάδας και το μεγάλο ακροδέκτη σε μια θύρα USB του υπολογιστή σας.

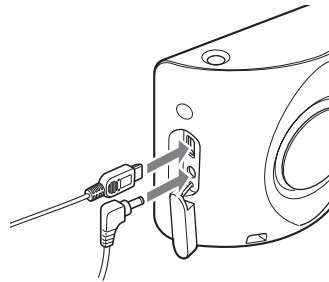

Σημειώσεις κατά τη διάρκεια της μεταφοράς δεδομένων

Κατά τη διάρκεια της μεταφοράς, μην

- αποσυνδέσετε το καλώδιο USB ή το τροφοδοτικό ρεύματος AC.
- απενεργοποιήσετε την κύρια μονάδα, θέσετε τη μονάδα σε κατάσταση αναμονής ή εκτελέσετε επανεκκίνηση.
- απενεργοποιήσετε τον υπολογιστή, θέσετε τον υπολογιστή σε κατάσταση αναμονής ή εκτελέσετε επανεκκίνηση.

Εάν θέλετε να ακυρώσετε τη μεταφορά ενώ πραγματοποιείται, κάντε κλικ στο κουμπί ακύρωσης στην οθόνη του υπολογιστή.

Λειτουργίες του λογισμικού

Install PC connection software

(Εγκατάσταση λογισμικού σύνδεσης με υπολογιστή)

Μπορείτε να εγκαταστήσετε το λογισμικό σύνδεσης με υπολογιστή (ActiveSync).

Backup and Restore pre-installed map

(Δημιουργία αντιγράφου ασφαλείας και Επαναφορά προεγκατεστημένου χάρτη) **(μόνο για τα NV-U50T/U50)**

Μπορείτε να δημιουργήσετε εφεδρικά αντίγραφα για τα δεδομένα του χάρτη που είναι προεγκατεστημένα στη μονάδα, να τα αποθηκεύσετε στον υπολογιστή σας και να τα επαναφέρετε εάν χρειαστεί, λόγω π.χ. διαγραφής κατά λάθος.

Map Manager (Διαχείριση χάρτη)

Μπορείτε να προσθέσετε δεδομένα στο χάρτη χρησιμοποιώντας το παρεχόμενο ή προαιρετικό DVD-ROM. Κατά την προσθήκη, ενδέχεται να χρειαστεί να διαγράψετε περιττά δεδομένα από το χάρτη ώστε να ελευθερώσετε χώρο στη μνήμη.

Language Manager (Διαχείριση γλωσσών)

Μπορείτε να προσθέσετε στη μονάδα δεδομένα γλωσσών για τις ενδείξεις στην οθόνη και τη φωνητική καθοδήγηση χρησιμοποιώντας το παρεχόμενο CD-ROM/DVD-ROM, καθώς και να διαγράψετε τα δεδομένα των γλωσσών που σας είναι περιττές.

Read the manual (Διαβάστε το εγχειρίδιο)

Μπορείτε να διαβάσετε το εγχειρίδιο σε μορφή PDF.

Support link (Διασύνδεση υποστήριξης)

Εύκολη πρόσβαση στη τοποθεσία υποστήριξης πλοήγησης της Sony. Επισκεφθείτε αυτή την τοποθεσία για τεχνική υποστήριξη, όπως ενημερώσεις λογισμικού και υλικολογισμικού, συνήθειες ερωτήσεις, κ.α.

Re-install application (Επανεγκατάσταση της εφαρμογής)

Μπορείτε να επαναλάβετε την εγκατάσταση του λογισμικού πλοήγησης, που είναι ήδη εγκατεστημένο στη μονάδα, χρησιμοποιώντας το παρεχόμενο CD-ROM/DVD-ROM. Αυτό είναι χρήσιμο στην περίπτωση, π.χ., που το διαγράψετε κατά λάθος από τη μονάδα.

Πρόσθετες πληροφορίες

Προφυλάξεις

Αν έχετε σταθμεύσει το αυτοκίνητό σας στον ήλιο, πρέπει να αφήσετε τη μονάδα να κρυώσει πριν τη χρησιμοποιήσετε ξανά.

Συμπύκνωση υγρασίας

Όταν ο καιρός είναι βροχερός ή σε περιοχές με πολλή υγρασία, ενδέχεται να σχηματιστεί υγρασία στο εσωτερικό της οθόνης της μονάδας. Αν συμβεί αυτό, η μονάδα δεν θα λειτουργεί σωστά. Σε μια τέτοια περίπτωση, σύρτε το διακόπτη POWER, που βρίσκεται στο κάτω δεξί μέρος της μονάδας, στη θέση OFF και περιμένετε μία περίπου ώρα για να εξατμιστεί η υγρασία.

Σημείωση σχετικά με την οθόνη LCD

Ενδέχεται να εμφανιστούν μερικά στατικά μπλε, κόκκινα ή πράσινα στίγματα στην οθόνη. Αυτά ονομάζονται "φωτεινά σημεία" και μπορούν να εμφανιστούν σε οποιαδήποτε οθόνη LCD. Η οθόνη LCD κατασκευάζεται με τεχνολογία υψηλής ακρίβειας και το 99,99 % των στοιχείων της λειτουργούν κανονικά. Ωστόσο, είναι πιθανό ένα μικρό ποσοστό (συνήθως 0,01 %) των στοιχείων να μην ανάψει σωστά. Αυτό, όμως, δεν θα επηρεάσει τον τρόπο που βλέπετε.

Συντήρηση

Αντικατάσταση ασφάλειας

Όταν χρειαστεί να αλλάξετε την ασφάλεια του προσαρμογέα μπαταρίας αυτοκινήτου, βεβαιωθείτε ότι η καινούργια ασφάλεια που θα χρησιμοποιήσετε έχει τις ίδιες προδιαγραφές amper με την αρχική ασφάλεια. Αν και η ασφάλεια, ελέγξτε τη σύνδεση τροφοδοσίας και αντικαταστήστε την ασφάλεια. Αν αφού αντικαταστήσετε την ασφάλεια, αυτή και πάλι, ενδέχεται να υπάρχει κάποια εσωτερική δυσλειτουργία. Σε τέτοια περίπτωση, επικοινωνήστε με τον πλησιέστερο αντιπρόσωπο της Sony.

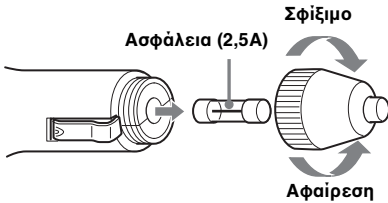

Προειδοποίηση

Μην χρησιμοποιείτε ασφάλειες με προδιαγραφές amper υψηλότερες από αυτές της ασφάλειας που παρέχεται με τη μονάδα. Μπορεί να προκληθεί βλάβη στη μονάδα.

Σημειώσεις σχετικά με την απόρριψη της μονάδας

Για να απορρίψετε τη μονάδα, αφαιρέστε την ενσωματωμένη μπαταρία ιόντων λιθίου και επιστρέψτε τη μπαταρία σε ένα κέντρο ανακύκλωσης. Ακολουθεί η περιγραφή της διαδικασίας αφαίρεσης της μπαταρίας.

Σημείωση

Μην αποσυναρμολογείτε ποτέ τη μονάδα, εκτός από την περίπτωση της διάλυσης για απόρριψη.

- 1 Απενεργοποιήστε την κεντρική τροφοδοσία σύροντας το διακόπτη POWER στη θέση OFF.
- 2 Αφαιρέστε το κάλυμμα της υποδοχής (σελίδα 12).

- 3 Χρησιμοποιώντας ένα καταβίδι, αφαιρέστε τις 2 βίδες που βρίσκονται στο κάτω μέρος της μονάδας.

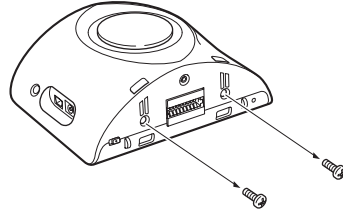

- 4 Σύρετε το πίσω κάλυμμα και ανασηκώστε το για να το αφαιρέσετε.

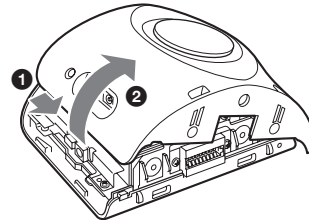

- 5 Αφαιρέστε τη μπαταρία.

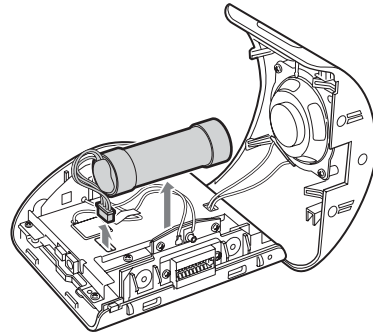

- 6 Χρησιμοποιήστε μονωτική ταινία για να μονώσετε τον ακροδέκτη του πόλου της μπαταρίας.

Σημειώσεις σχετικά με τη μπαταρία ιόντων λιθίου

- Φυλάξτε τη μπαταρία μακριά από τα παιδιά.
- Για να αποφύγετε πιθανό βραχυκύκλωμα, μην πιάνετε τη μπαταρία με μεταλλική λαβίδα ή πένσα.

ΠΡΟΕΙΔΟΠΟΙΗΣΗ

Η μπαταρία μπορεί να εκραγεί σε περίπτωση λανθασμένης χρήσης. Μην την ξαναφορτίσετε, μην την αποσυναρμολογήσετε και μην την πετάξετε στη φωτιά.

Προδιαγραφές



Κύρια μονάδα

Θερμοκρασία λειτουργίας: 5 – 45 °C

Απαιτήσεις τροφοδοσίας: DC 5 V

(με το παρεχόμενο τροφοδοτικό ρεύματος AC)

Ακροδέκτες σύνδεσης:

Υποδοχή βάσης

Υποδοχή DC IN 5V

Υποδοχή USB

Υποδοχή για εξωτερική κεραία GPS

Ηχείο: Ηχείο 2 δρόμων

Κατανάλωση ρεύματος: Περίπου 0,5 A

Διαστάσεις: Περίπου 104,7 × 87,5 × 42,9 mm
(π × υ × β)

Βάρος: Περίπου 310 γρ.

Οθόνη

Σύστημα: Οθόνη υγρών κρυστάλλων τεχνολογίας εμπρόσθιου φωτισμού

Σύστημα κίνησης γραμμών: Σύστημα active matrix TFT με άμορφο πυρίτιο

Διαστάσεις: 3,5 ίντσες (4:3)

70,1 × 52,6, 87,6 χιλ. (οριζ. × κατακ., διαγ.)

Τμήμα: 230.400 (960 × 240) κουκκίδες

Βάση

Θερμοκρασία λειτουργίας: 5 – 45 °C

Απαιτήσεις τροφοδοσίας: DC 5,2 V

(με τον παρεχόμενο προσαρμογέα μπαταρίας αυτοκινήτου 12 V (αρνητικής γείωσης))

Ακροδέκτες σύνδεσης:

Υποδοχή σύνδεσης μονάδας

Υποδοχή DC IN 5.2V

Υποδοχή κεραίας TMC (μόνο για τα NV-U70T/U50T)

Συχνότητα λήψης: 87,5 – 108,0 MHz

(Μόνο για τα NV-U70T/U50T)

Προαιρετικά αξεσουάρ

Εξωτερική κεραία GPS: VCA-41

Κιτ βάσης αυτοκινήτου TMC: NVA-CU3T

Κιτ βάσης αυτοκινήτου: NVA-CU3

Κιτ εγκατάστασης σε αυτοκίνητο: XA-49FM

Πακέτο ευρωπαϊκών χαρτών: NVD-DU3

(για τα NV-U50T/U50)

Η σχεδίαση και οι προδιαγραφές υπόκεινται σε αλλαγή χωρίς προειδοποίηση.

- Ο κασσίτερος που χρησιμοποιείται για την κόλληση δεν περιέχει μόλυβδο.
- Δεν χρησιμοποιούνται στις συγκεκριμένες πλάκες κυκλωμάτων επιβραδυντικά φλόγας αλογονομένα.
- Χρήση επαναφορτιζόμενων μπαταριών ιόντων λιθίου.
- Χρησιμοποιείται αυλακωτό χαρτόνι για τα μαξιλάρια της συσκευασίας.
- Για την εκτύπωση του χαρτονιού χρησιμοποιείται μελάνι με βάση φυτικού ελαίου χωρίς VOC (πηκτική οργανική ένωση).
- Αυτό το εγχειρίδιο είναι εκτυπωμένο σε 100 % ανακυκλωμένο χαρτί με χρήση μελανιού βασισμένου σε φυτικά έλαια, που δεν περιέχει ΠΟΕ (Πηκτικές Οργανικές Ενώσεις).

Αντιμετώπιση προβλημάτων

Οι παρακάτω πληροφορίες θα σας βοηθήσουν να επιλύσετε τυχόν προβλήματα που ίσως αντιμετωπίσετε με τη μονάδα.

Πριν ανατρέξετε στην παρακάτω λίστα, βεβαιωθείτε ότι η σύνδεση έχει γίνει σωστά και ότι έχετε ακολουθήσει τις διαδικασίες λειτουργίας.

Τα εικονίδια λειτουργίας στην οθόνη δεν λειτουργούν.

Όταν βρισκόστε στην προβολή χάρτη, ενδέχεται να χρειαστεί λίγος χρόνος για την εκτέλεση μιας λειτουργίας.

Η μονάδα δεν ενεργοποιείται.

→ Βεβαιωθείτε ότι ο διακόπτης POWER (στο κάτω δεξί μέρος της μονάδας) είναι στη θέση ON.

→ Φορτίστε την ενσωματωμένη μπαταρία.

→ Βεβαιωθείτε ότι η μονάδα έχει τοποθετηθεί σωστά στη βάση (σελίδα 10).

Η ενσωματωμένη μπαταρία δεν φορτίζεται.

→ Βεβαιωθείτε ότι ο διακόπτης POWER (στο κάτω δεξί μέρος της μονάδας) είναι στη θέση ON.

→ Εάν χρησιμοποιείτε το τροφοδοτικό ρεύματος AC, αποσυνδέστε το από την οικιακή πρίζα και στη συνέχεια επανασυνδέστε το.

→ Η ενσωματωμένη μπαταρία ιόντων λιθίου δεν είναι δυνατό να φορτιστεί όταν η θερμοκρασία δεν είναι μεταξύ 5 – 45 °C. Η μπαταρία ενδέχεται να μην μπορεί να φορτιστεί αν η θερμοκρασία στο εσωτερικό της μονάδας αυξηθεί, για παράδειγμα λόγω έκθεσης σε δυνατή ηλιακή ακτινοβολία. Αυτό δεν αποτελεί βλάβη.

Δεν λαμβάνονται σήματα GPS.

• Το σύστημα δεν μπορεί να λάβει σήματα GPS λόγω κάποιου εμποδίου.

→ Μετακινήστε το αυτοκίνητο σε κάποιο σημείο όπου θα είναι δυνατή η λήψη σημάτων.

• Το σήμα GPS που λαμβάνεται είναι ασθενές.

→ Ελέγξτε τις πληροφορίες GPS.

→ Αν το παρμπρίζ είναι θερμοαπωθητικό ή έχει θερμοαπωθητικές ιδιότητες, ενδέχεται να χρειαστείτε την προαιρετική εξωτερική κεραία GPS VCA-41.

• Υπάρχει κάποιο εμπόδιο μπροστά στην κεραία του GPS.

→ Εγκαταστήστε τη μονάδα σε ένα σημείο όπου δεν θα υπάρχουν εμπόδια στο σήμα, π.χ. από το αμάξωμα του αυτοκινήτου. Για λεπτομέρειες σχετικά με την εγκατάσταση της μονάδας, βλ. "Θέση εγκατάστασης" στη σελίδα 5.

• Η λήψη του σήματος ενδέχεται να μην είναι δυνατή αν στα παράθυρα έχετε τοποθετήσει μεμβράνες. Σε αυτήν την περίπτωση, χρησιμοποιήστε την προαιρετική εξωτερική κεραία GPS VCA-41.

Η θέση του αυτοκινήτου στο χάρτη δεν συμφωνεί με το συγκεκριμένο δρόμο όπου βρίσκεστε.

Το περιθώριο σφάλματος του σήματος που λαμβάνεται από τους δορυφόρους GPS είναι αρκετά μεγάλο. Μπορεί να υπάρχει μέγιστο περιθώριο σφάλματος μέχρι και μερικές εκατοντάδες μέτρα.

Τα μηνύματα φωνητικής καθοδήγησης δεν ακούγονται.

Η ένταση έχει ρυθμιστεί σε πολύ χαμηλό επίπεδο.

→ Αυξήστε το επίπεδο της έντασης από το μενού ρυθμίσεων (σελίδα 19).

Όταν η μονάδα αντλεί ρεύμα από την ενσωματωμένη μπαταρία, το μέγιστο διαθέσιμο επίπεδο της έντασης είναι 70 %, ακόμα και αν έχει οριστεί υψηλότερα (80 %, κτλ).

Οι ενδείξεις στην οθόνη LCD δεν εμφανίζονται κανονικά.

• Σε υψηλές θερμοκρασίες, η φωτεινότητα της οθόνης LCD ενδέχεται να μειωθεί και να μην εμφανίζει σωστά τις ενδείξεις. Σε χαμηλές θερμοκρασίες, στην οθόνη LCD ενδέχεται να εμφανίζονται "αποτυπώματα" των εικόνων. Τα φαινόμενα αυτά δεν αποτελούν δυσλειτουργίες: η οθόνη LCD θα λειτουργήσει κανονικά όταν η θερμοκρασία επανέλθει σε φυσιολογικά επίπεδα, εντός των ορίων λειτουργίας.

• Η οθόνη LCD έχει μειωμένη φωτεινότητα ή έχουν αλλάξει το χρώμα του χάρτη.

→ Μπορεί να έχει ενεργοποιηθεί η λειτουργία αυτόματης ρύθμισης φωτεινότητας επειδή ο αισθητήρας της (σελίδα 12) καλύπτεται από κάποιο χέρι, κ.α.

Επαναφορά της μονάδας

Αν το λογισμικό πλοήγησης παύσει να αποκρίνεται, δοκιμάστε να κάνετε επαναφορά της μονάδας.

Πατήστε με ένα αιχμηρό αντικείμενο (π.χ. ένα στυλό) το κουμπί RESET.

Αν το πρόβλημα δεν λυθεί, απενεργοποιήστε την κεντρική τροφοδοσία σύροντας το διακόπτη POWER στη θέση OFF, περιμένετε 10 δευτερόλεπτα και ενεργοποιήστε ξανά την τροφοδοσία.

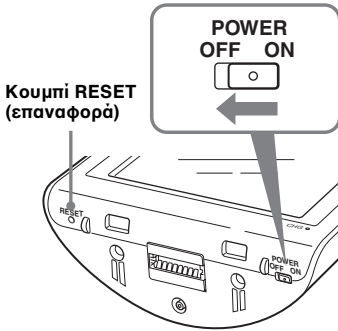

Σημείωση

Αν γυρίσετε τον κεντρικό διακόπτη τροφοδοσίας στη θέση απενεργοποίησης, τότε όταν ενεργοποιήσετε ξανά τη μονάδα θα χρειαστεί λίγος χρόνος μέχρι να λάβει σήματα GPS.

On trademarks

- Microsoft and Windows are registered trademarks of Microsoft Corporation.
- All other trademarks are trademarks of their respective owners.



V-TRAFIC

V-Traffic Information in France is provided by Mediamobile company.



Traffic Information in the UK is provided by ITIS Holdings Plc.

© 1993 NAVTEQ. All Rights Reserved.

Ausw/Italy © 1994

Austria © 1996

Belgium © 1995

Benelux © 1993

Central Europe © 1993

Czech Republic © 2002

Denmark © 1997

Finland © 2001

France © 1993

Germany © 1993

Great Britain © 1993

Italy © 1994

Luxembourg © 1996

Mediterranean Coast © 1993

Norway © 2001

Portugal © 1997

Spain © 1997

Sweden © 1994

Switzerland © 1996

The Netherlands © 1993

Austria

© Bundesamt für Eich- und Vermessungswesen

Poland, Slovenia

© EuroGeographics

France

source: Géoroute® IGN France & BD Carto® IGN France

Germany

Die Grundlagendaten wurden mit Genehmigung der zuständigen Behörden entnommen

Great Britain

Based on Ordnance Survey electronic data and used with the permission of the Controller of Her Majesty's Stationary Office © Crown Copyright, 1995.

Greece

© EuroGeographics; Copyright Geomatics Ltd.

Hungary

Copyright © 2003; Top-Map Ltd.

Italy

La Banca Dati Italiana è stata prodotta usando quale riferimento anche cartografia numerica ed al tratto prodotta e fornita dalla Regione Toscana.

Norway

Copyright © 2000; Norwegian Mapping Authority

Portugal

Source: IgeoE – Portugal

Spain

Información geográfica propiedad del CNIG

Sweden

Based upon electronic data © National Land Survey Sweden.

Switzerland

Topografische Grundlage: © Bundesamt für Landestopographie.

Navigation Homepage

If you have any questions or for the latest support information on navigation, visit the website below:

<http://www.sonydigital-link.com/navigation/>

Bitte kreuzen Sie zunächst die genaue Modellbezeichnung in dem dafür vorgesehenen Feld an.

Tragen Sie danach die Seriennummer (SERIAL NO.) in dem reservierten Feld ein. Sie finden diese auf einem Aufkleber, der auf dem Gerätegehäuse angebracht ist. Nehmen Sie den ausgefüllten Geräte-Pass anschließend unbedingt aus der Bedienungsanleitung heraus, falls Sie diese im Fahrzeug aufbewahren möchten. Bitte bewahren Sie den Geräte-Pass an einem sicheren Ort auf. Er kann im Falle eines Diebstahls zur Identifikation Ihres Eigentums dienen.

caraudio

Geräte-Pass

SONY[®]

Dieser Geräte-Pass dient als Eigentumsnachweis für Ihr caraudio-Gerät im Falle eines Diebstahls.

Wir empfehlen, den Geräte-Pass nicht im Fahrzeug aufzubewahren, um Missbrauch zu verhindern.

Modellbezeichnung

- NV-U70T
- NV-U50T
- NV-U50

Seriennummer (SERIAL NO.)

<http://www.sony.net/>

Sony Corporation Printed in Japan