

Ελληνικά

Πριν από τη λειτουργία της μονάδας, μελετήστε αυτό το εγχειρίδιο και φυλάξτε το για μελλοντική χρήση.

Personal Field Speaker

Οδηγίες λειτουργίας

Návod na používanie

Инструкция по эксплуатации

Інструкці́я з експлуатаці́ї

PFR-V1

©2008 Sony Corporation Printed in Malaysia

http://www.sony.net/

A

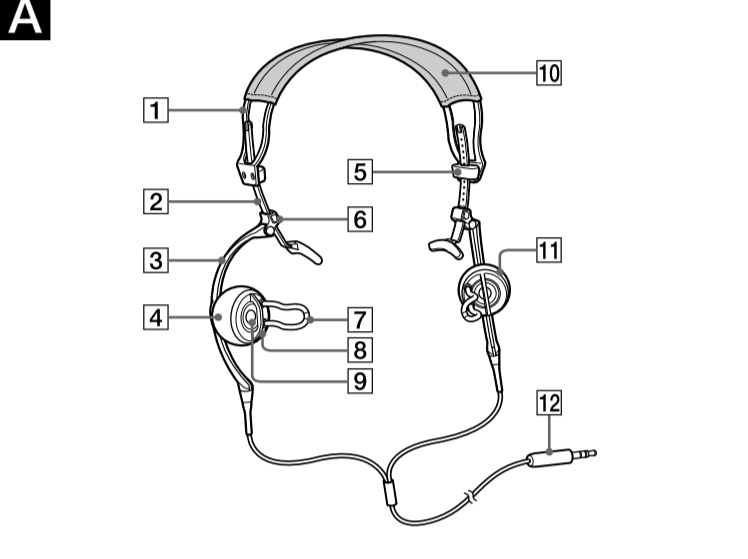

B

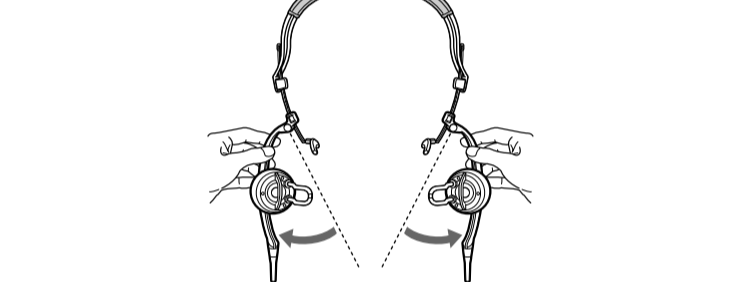

C

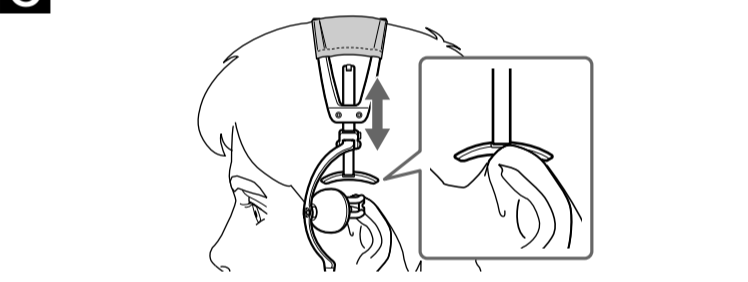

D

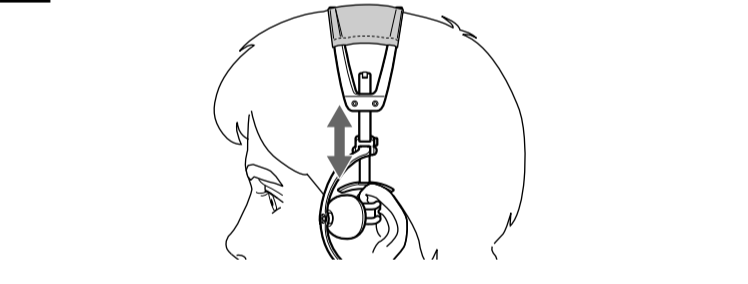

E

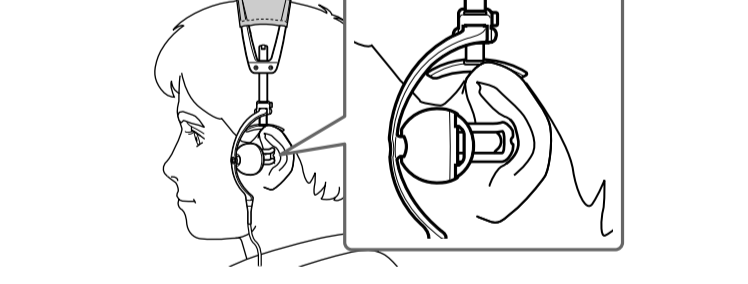

F

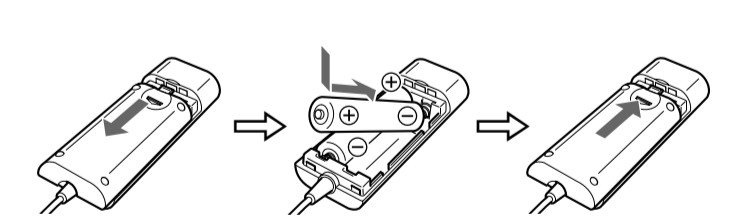

G

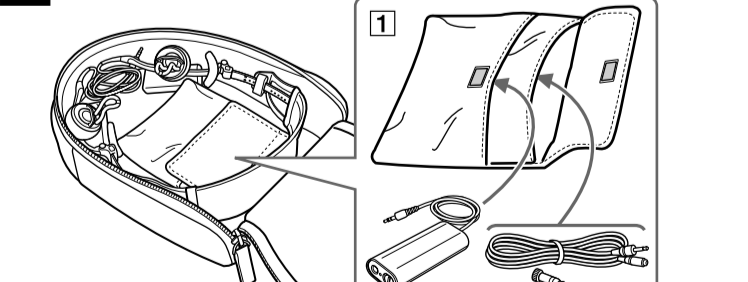

H

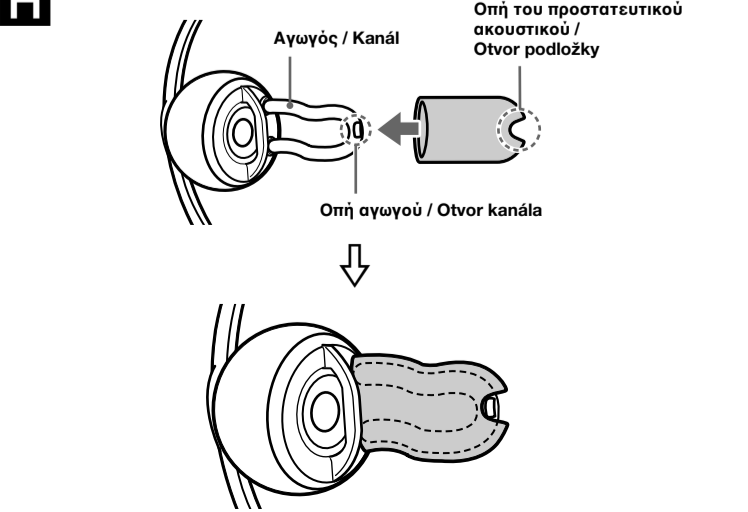

Ελληνικά

Πριν από τη λειτουργία της μονάδας, μελετήστε αυτό το εγχειρίδιο και φυλάξτε το για μελλοντική χρήση.

ΠΡΟΕΙΔΟΠΟΙΗΣΗ

Για να αποφεύγετε τον κίνδυνο πυρκαγιάς ή ηλεκτροπληξίας, μην εκθέτετε αυτή τη συσκευή σε βροχή ή υγρασία. Για να αποφεύγετε την ηλεκτροπληξία, μην ανοίγετε το κάλυμμα. Για εργασίες συντήρησης απευθύνεστε μόνο σε εξειδικευμένο προσωπικό. Για να αποφεύγετε τον κίνδυνο πυρκαγιάς, μην καλύψετε την περιοχή εξερισμού της συσκευής με εφημερίδες, τραπεζομάντιλα, κουρτίνες κ.λπ. Μην τοποθετείτε αναμμένα κεριά πάνω στη συσκευή. Για να αποφεύγετε τον κίνδυνο πυρκαγιάς ή ηλεκτροπληξίας, μην τοποθετείτε αντικείμενα που περιέχουν υγρό (π.χ. βάζα) πάνω στη συσκευή.

ΠΡΟΣΟΧΗ: Έχετε υπόψη ότι τυχόν μεταβολή ή τροποποίηση που δεν αναφέρεται ρητά στο παρόν εγχειρίδιο θα μπορούσε να καταστήσει άκυρη την εξουσιοδότηση για τη χρήση του παρόντος εξοπλισμού.

Αποκοπή Πλαίσιο Ηλεκτρικού & Ηλεκτρονικού Εξοπλισμού(Ισχύει στην Ευρωπαϊκή Ένωση και άλλες Ευρωπαϊκές χώρες με εγκεκρισά συστήματα συλλογής)

Το σύμβολο αυτό επάνω στο προϊόν ή στη συσκευασία του σημαίνει ότι το προϊόν δεν πρέπει να πεταχτεί μαζί με τα οικιακά απορρίμματα αλλά πρέπει να παραδοθεί σε ένα κατάλληλο σημείο συλλογής ηλεκτρολογικού και ηλεκτρονικού υλικού προς ανακύκλωση. Με το να βεβαιωθεί ότι το προϊόν πετάχτηκε σωστά, βοηθάτε στην πρόληψη πιθανών αρνητικών επιπτώσεων στο περιβάλλον και την υγεία. Η ανακύκλωση των υλικών θα βοηθήσει στην εξοκονόμηση φυσικών πόρων. Για περισσότερες πληροφορίες σχετικά με την ανακύκλωση αυτού του προϊόντος, παρακαλούμε επικοινωνήστε με τις υπηρεσίες καθαριότητας του δήμου σας ή το κατάστημα όπου αγοράσατε το προϊόν.

Εναλλακτική διαχείριση φορτίων ηλεκτρικών στήλων και συσσωρευτών (Ισχύει στην Ευρωπαϊκή Ένωση και άλλες Ευρωπαϊκές χώρες με εγκεκρισά συστήματα συλλογής)

Το σύμβολο αυτό επάνω στη μπαταρία ή στη συσκευασία δείχνει ότι η μπαταρία που παρέχεται με αυτό το προϊόν δεν πρέπει να αντιμετωπίζεται όπως τα οικιακά απορρίμματα. Με το να βεβαιωθείτε ότι οι συγκεκριμένες μπαταρίες συλλεχτηκαν σωστά, βοηθάτε στην πρόληψη πιθανών αρνητικών επιπτώσεων στο περιβάλλον και την υγεία. Η ανακύκλωση των υλικών θα βοηθήσει στην εξοκονόμηση φυσικών πόρων. Στην περίπτωση προϊόντων που για λόγους ασφαλείας, επιδόσεων, ή ακεραιότητας δεδομένων απαιτούν τη μόνιμη σύνδεση με μια ενσωματωμένη μπαταρία, αυτή η μπαταρία θα πρέπει να αντικαθίσταται μόνο από εξουσιοδοτημένο τεχνικό προσωπικό. Για να εξασφαλίσετε την σωστή μεταχείριση της μπαταρίας, παραδότηστε το προϊόν στο τέλος της διάρκειας ζωής ή στο κατάλληλο σημείο συλλογής ηλεκτρικού και ηλεκτρονικού εξοπλισμού για ανακύκλωση. Στην περίπτωση όλων των άλλων μπαταριών, παρακαλούμε δείτε το τμήμα που περιγράφει πώς να αφαιρέσετε τη μπαταρία από το προϊόν. Παραθέτουμε την μπαταρία στο κατάλληλο σημείο συλλογής των χρησιμοποιημένων μπαταριών για ανακύκλωση. Για περισσότερες πληροφορίες σχετικά με την ανακύκλωση αυτού του προϊόντος ή της μπαταρίας, παρακαλούμε επικοινωνήστε με τον αρμόδιο φορέα ανακύκλωσης ή το κατάστημα όπου αγοράσατε το προϊόν.

Η ισχύς της σήμανσης CE περιορίζεται μόνο σε εκείνες τις χώρες όπου επιβάλλεται ένα νόμιμο, κυρίως στις χώρες του Ευρωπαϊκού Οικονομικού Χώρου (ΕΟΧ).

Σημείωση για τους καταναλωτές που βρίσκονται σε χώρες στις οποίες ισχύουν οι Οδηγίες της ΕΕ

Ο κατασκευαστής του προϊόντος αυτού είναι η Sony Corporation, 1-7-1 Konan, Minato-ku, Tōkyō, Iapan. Εξουσιοδοτημένος Αντιπρόσωπος είναι αφορά στην ηλεκτρομαγνητική συμβατότητα (EMC) και στην ασφάλεια των προϊόντων είναι η Sony Deutschland GmbH, Hedelfinger Strasse 61, 70327 Στουτγκάρδη, Γερμανία. Για θέματα τεχνικής υποστήριξης ή εγγύησης παρακαλούμε ανατρέξτε στις διευθύνσεις που δίδονται στα ξεχωριστά έγγραφα τεχνικής υποστήριξης ή εγγύησης.

Προφυλάξεις

Ασφάλεια

- Η δομή του σχεδιασμού της συγκεκριμένης μονάδας είναι τέτοια, ώστε επιτρέπει την διαρροή του ήχου σε εξωτερικό περιβάλλον. Φροντίστε να μην ενοχλείτε τους ανθρώπους που σας περιβάλλουν με τον ήχο που διαχέεται από τα ακουστικά.
- Εάν παρατηρήσετε βόμβο στα αφτιά σας, σταματήστε αμέσως τη χρήση της μονάδας.
- Η λειτουργία του ενισχυτή να πραγματοποιείται μόνο σε συνεχές ρεύμα 3V (δύο μπαταρίες μεγέθους AAA (R03)).
- Εάν η χρήση του ενισχυτή δεν προβλέπεται για μεγάλο χρονικό διάστημα, αφαιρέστε τις μπαταρίες ή να αποσυνδέτε τυχόν θήμες που θα προκληθούν από τη διαρροή των μπαταριών και τη διάβρωση.

Λειτουργίας

- Μην ανοίγετε το κέλυφος. Για εργασίες συντήρησης απευθύνεστε μόνο σε εξειδικευμένο προσωπικό.
- Εάν κάποιο στερεό αντικείμενο ή υγρό πέσει στη μονάδα, παραδότηστε τη μονάδα το για έλεγχο σε κάποιον εξουσιοδοτημένο αντιπρόσωπο προτού τη χρησιμοποιήσετε ξανά.

Τοποθέτησης

- Μην αφήνετε τη μονάδα κοντά σε πηγές θερμότητας ή σε άμεση επαφή με το ηλιακό φως, σε χώρους με σκίνη, υγρασία, στη βροχή ή με μηχανικούς κραδασμούς.
- Μην τοποθετείτε βάρος ή πίεση στη μονάδα, καθώς αυτό μπορεί να προκαλέσει την παραμόρφωση της μονάδας σε περίοδο μακρόχρονης αποθήκευσης.
- Μην εκθέτετε τη μονάδα σε ισχυρούς κραδασμούς που προέρχονται από ριθμό ή χτύπημα.
- Μην αφήνετε εγγεγραμμένες κασέτες, ρολόγια, προσωπικές πιστωτικές κάρτες ή διοκτέες με μαγνητική κωδικοποίηση μπροστά από τη μονάδα για εκτεταμένο χρονικό διάστημα.

Καθαρισμό

- Η παράλειψη καθαρισμού του βύσματος ενδέχεται να οδηγήσει σε παραμόρφωση του ήχου.
- Καθαρίστε τη μονάδα με ένα μαλακό και στεγνό πανί.
- Μην χρησιμοποιείτε αλκοόλη, βενζίνη ή αραιωτικό για τον καθαρισμό του κελύφους.

Εάν έχετε κάποιες απορίες ή προβλήματα με αυτή τη συσκευή, τα οποία δεν καλύπτονται από αυτό το εγχειρίδιο, απευθυνθείτε στον τοπικό αντιπρόσωπο της Sony.

Δυνατότητες

- Πραγματικός, ζωντανός και δυναμικός ήχος αναπαραγωγής ήχου συσκευής όπως το σύστημα home theater ή τα χρονοστητά Hi-Fi.
- Η τοποθέτηση των μονάδων ακουστικού σε λογές θέσεις των αυτιών, καθιστά τον ήχο ζωντανό και καθαρό. Αυτός ο τρόπος αναπαραγωγής χαρακτηρίζεται από τη μοναδική δομή, ώστε οι ακουστικοί πόροι των αυτιών να μπορούν να δεχτούν τόσο τον άμεσο ήχο όσο και τον ανακλώμενο ήχο στα αυτιά.
- Η νέα δημιουργία Extended Bass Reflex Ducts* αναπαράγει άνετο στο άκουσμα ήχο μπάσου για τη μέθοδο του απευθείας στους ακουστικούς πόρους.
- Η εφαρμογή μαγνητή νεοδύμιου 440kJ/m² και πόλου σιδήρου permendur για το μαγνητικό κύκλωμα δημιουργεί τη μέγιστη πυκνότητα μαγνητικής ροής. Αυτά τα υλικά ενισχύουν την αναπαραγωγή υψηλής ανάλυσης, καθαρό ήχο στη μέση ζώνη ήχου και ζώνη μπάσου.
- Τα υλικά υψηλής ποιότητας όπως το εξεριστικό κάρμα αλουμινίου-χαλκού και το μικρό, ελαφρύ κέλυφος αλουμινίου τύπου die-cast, συμβάλλουν σε ένα άνετο και πρακτικό αποτέλεσμα με μοναδική ποιότητα ήχου.
- Ο ενισχυτής που συνοδεύει τη μονάδα διευρύνει το αποτέλεσμα της αναπαραγωγής του ήχου από διάφορες συσκευές ανταποκριόμενος στα επίπεδα του ήχου.
- Η θήκη που συνοδεύει τη μονάδα μπορεί να αποθηκεύσει το καλώδιο επέκτασης και του ενισχυτή παρέχοντας μεγαλύτερη χρησιμότητα σε διάφορες συνθήκες.

* εκκρεμίες ευρεσιτεχνίας

Αναγνώριση τμημάτων (Ανατρέξτε στο σχήμα A)

- | | |
|-----------------------------|--|
| 1 Στεφάνη κεφαλής | 7 Αγωγός |
| 2 Αναρτήρας | 8 Μετάδοση μπάσου ήχου. |
| 3 Βραχίονας | 9 Εμπρόσθια θήκη |
| 4 Αριστερό περιβλήμα | 9 Μονάδα ήχου |
| 5 Ρυθμιστικό | 10 Μέθοδος μέσου και υψηλού ήχου. |
| 6 Βάση βραχίονα | 10 Προστατευτικό κάλυμμα στεφάνης κεφαλής |
| | 11 Δεξι περιβλήμα |
| | 12 Επίχρυσο στερεοφωνικό μίνι βύσμα |

Τρόπος χρήσης

Σύνδεση

Συνδέστε τη μονάδα στη συσκευή της επιλογής σας.

Αυτή η συσκευή μπορεί να συνδεθεί σε ακροδέκτες ακουστικών για στερεοφωνικό μίνι βύσμα ή συμβατικό στερεοφωνικό βύσμα.

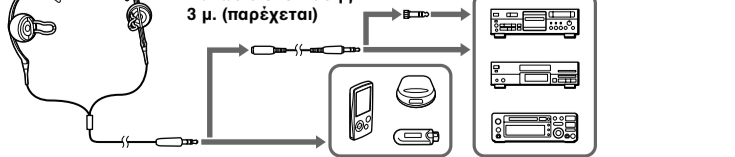

Κατά τη σύνδεση σε σύστημα home theater, συσκευές ήχου, συσκευές αναπαραγωγής DVD ή βίντεο κ.λπ., που διαθέτουν συμβατικό στερεοφωνικό βύσμα. Αμφίβρομο στερεοφωνικό βύσμα (παρέχεται)

Κατά τη σύνδεση απευθείας σε μια ψηφιακή συσκευή αναπαραγωγής μουσικής ή CD Walkman® κ.λπ., που διαθέτουν στερεοφωνικό μίνι βύσμα.

* Τα λογότυπα "WALKMAN" και "WALKMAN" είναι εμπορικά κατατεθέντα της Sony Corporation.

Ρύθμιση
Μπορείτε να χρησιμοποιήσετε τη μονάδα φορώντας τα γυαλιά σας. Εάν τα γυαλιά σας καλύπτουν τα αυτιά, απομακρύνεται τα γυαλιά σας πριν φορέσετε τη μονάδα.

- Σημειώσεις**
- Μην χρησιμοποιείτε υψηλή ένταση κατά τη χρήση της μονάδας. Επειδή ο αγωγός της μονάδας πιέζει το αυτί σας, ενδέχεται να προκληθεί σωματικός τραυματισμός.
 - Εάν ο αγωγός δεν έχει τοποθετηθεί στο αυτί πλήρως, ο ήχος μπάσου δεν μπορεί να ακουστεί κανονικά.
 - Μην πιέζετε τα ηχεία με τα δάχτυλά σας κατά την προσαρμογή της μονάδας.
 - 1 Κρατήστε τους δύο βραχίονες και γυρίστε ελαφρώς προς τα έξω. Καθορίστε τη δεξιά και αριστερή πλευρά του περιβλήματος και τοποθετήστε τη μονάδα στο κεφάλι. (Ανατρέξτε στο σχήμα B)** Όταν φορέσετε τη μονάδα, προσαρμόστε τα στρίγματα του αναρτήρα τοποθετώντας το πάνω από τα αυτιά σας.
 - 2 Ρυθμίστε τα στρίγματα του αναρτήρα στα αυτιά σας. (Ανατρέξτε στο σχήμα C)** Προσαρμόστε τα ύψη των στριμμάτων έτσι ώστε η στεφάνη κεφαλής να μην πέφτει από το κεφάλι σας. Μπορείτε να ρυθμίσετε το ύψος του αναρτήρα σε 11 επίπεδα με το ρυθμιστικό.
 - 3 Προσαρμόστε την άκρη του αγωγού ώστε να ταιριάζει στα αυτιά σας. (Ανατρέξτε στο σχήμα D)** Κρατώντας τον αναρτήρα, μετακινήστε το στρίγμα του βραχίονα πάνω ή κάτω για να προσαρμόσετε το ύψος του.

- Συμβουλή**
Εάν δεν μπορείτε να ταιριάζετε το ύψος ανάμεσα στις άκρες των αγωγών και τα αυτιά σας προσαρμόζοντας το στρίγμα του βραχίονα, αλλάξτε τη θέση της μονάδας και προσπαθήστε να το προσαρμόσετε ξανά.

- 4 Τοποθετήστε την άκρη του αγωγού στα αυτιά σας. (Ανατρέξτε στο σχήμα E)**

Εάν η άκρη του αγωγού περιέχει κυκλιδία αυτού ή σκόνι, ο ήχος μπορεί να ενδύχεται να μην ακούγεται κανονικά. Καθαρίστε τους αγωγούς τακτικά.

Αφαίρεση

- Αφαιρέστε τους αγωγούς από τα αυτιά σας περιστρέφοντας ελαφρώς τους βραχίονες προς τα έξω.**
- Αφαιρέστε τη μονάδα από το κεφάλι σας.**

- Σημειώσεις**
- Μην πιέζετε τα ηχεία με τα δάχτυλά σας κατά την αφαίρεση της μονάδας.
 - Να είστε προσεκτικοί με τα γυαλιά σας κατά την αφαίρεση της μονάδας.

Τρόπος χρήσης του ενισχυτή

Όταν η ένταση ήχου είναι χαμηλή ακόμα και μετά την προσαρμογή της έντασης στη συνδεθείσα συσκευή, συνδέστε τον ενισχυτή που συνοδεύει τη μονάδα.

Τοποθέτηση μπαταριών (Ανατρέξτε στο σχήμα F)

- Ανοίξτε το κάλυμμα υποδοχής της μπαταρίας τραβώντας το κατά τη φορά του βέλους.**
- Τοποθετήστε δύο μπαταρίες μεγέθους AAA (δεν παρέχονται) στη θήκη της μπαταρίας.**
- Κλείστε το κάλυμμα της υποδοχής της μπαταρίας.**

Σύνδεση

- Συνδέστε τον ενισχυτή ανάμεσα σε αυτή τη μονάδα και τη συνδεδεμένη συσκευή.**

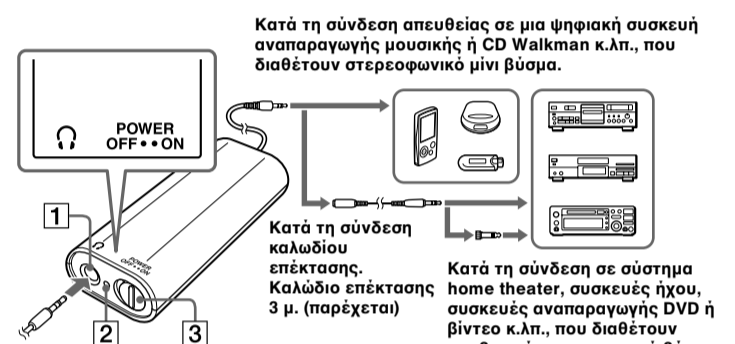

- Από τη μονάδα
- Στερεοφωνικό μίνι βύσμα**
 - Ένδειξη POWER (κόκκινη)**
 - Διακόπτης POWER**

- Θέστε τον ενισχυτή σε λειτουργία.**
- Σημείωση**
Η χρήση του ενισχυτή με κάποια άλλη συσκευή εκτός της παρούσας μονάδας, δεν υποστηρίζεται.

Διάρκεια ζωής μπαταρίας	(Έξοδος 0.1 mW + 0.1 mW)
Τύπος μπαταρίας	Χρόνος χρήσης
Αλκαλική μπαταρία Sony LR03 (SG)	Περίπου 95 ώρες**
Μπαταρία μαγγανίου Sony R03	Περίπου 45 ώρες**

* Ο χρόνος χρήσης που δηλώνεται παραπάνω ενδέχεται να ποικίλει ανάλογα με τη θερμοκρασία ή τις συνθήκες χρήσης.

Αντικατάσταση μπαταρίας

Όταν η μπαταρία εξαντλείται, η ένδειξη POWER θα εξοβηθεί από ο ήχος αναπαραγωγής θα διαταραχθεί. Σε αυτήν την περίπτωση, αντικαταστήστε όλες τις μπαταρίες με καινούριες.

Για λεπτομέρειες σχετικά με τον τρόπο αντικατάστασης των μπαταριών, ανατρέξτε στην ενότητα "Τοποθέτηση μπαταριών".

Τρόπος χρήσης θήκης μεταφοράς (Ανατρέξτε στην εικ. G)

Για να τοποθετήσετε τη μονάδα στη θήκη μεταφοράς, γυρίστε και τους δύο αγωγούς προς τα επάνω.

Η αποθήκευση γίνεται ευκολότερη εάν κοντύνετε τον αναρτήρα.

[1] Μπορείτε να αποθηκεύσετε τα συνοδευτικά αξεσουάρ, όπως ο ενισχυτής και το καλώδιο επέκτασης.

Τρόπος τοποθέτησης των προστατευτικών ακουστικών (Ανατρέξτε στην εικ. H)

Εάν οι αγωγοί δεν εφαρμόζονται στα αυτιά σας σωστά, προσαρμόστε τα παρακάτω προστατευτικά ακουστικά.

- Σημειώσεις**
- Ενδέχεται τα προστατευτικά των ακουστικών να αλλοιωθούν από τη μακροχρόνια αποθήκευση ή χρήση.
 - Τα προστατευτικά των ακουστικών μπορούν να αντικατασταθούν.
 - Μπορείτε να παραγγείλετε τα προαιρετικά ανταλλακτικά των προστατευτικών ακουστικών στον πλησιέστερο αντιπρόσωπο της Sony.
 - Μην φοράτε τη μονάδα σε καινούρια ή ανισοπέδη όψη.
 - Ο ήχος φθάνει να αλλάξει όταν τοποθετηθούν τα προστατευτικά των ακουστικών.

Αντιμετώπιση προβλημάτων

Εάν αντιμετωπίσετε πρόβλημα με τη συγκεκριμένη μονάδα, ελέγξτε τα ακόλουθα σημεία της λίστας και λάβετε τα μέτρα που υποστηρίζει. Εάν το πρόβλημα δεν αντιμετωπίζεται, συμβουλευθείτε τον πλησιέστερο αντιπρόσωπο της Sony.

Δεν υπάρχει ήχος από το σύστημα ηχείων.

- Βεβαιωθείτε ότι όλες οι συνδέσεις έχουν γίνει σωστά.
- Βεβαιωθείτε ότι ο επίπεδος της έντασης ήχου στη συνδεδεμένη συσκευή έχει ρυθμιστεί σωστά.
- Αντικαταστήστε όλες τις μπαταρίες με καινούριες.
- Ο ήχος είναι παραμορφωμένος.**
- Χαμηλώστε το επίπεδο της έντασης στη συνδεδεμένη συσκευή. Ή, εάν η συνδεδεμένη συσκευή διαθέτει τη λειτουργία bass boost, απενεργοποιήστε τη.
- Αντικαταστήστε όλες τις μπαταρίες με καινούριες.

Υπάρχει βόμβος ή θόρυβος στην έξοδο του ήχειου.

- Βεβαιωθείτε ότι όλες οι συνδέσεις έχουν γίνει σωστά.
- Βεβαιωθείτε ότι κανένα από τα στοιχεία ήχου δεν είναι τοποθετημένο πολύ κοντά στη συσκευή της τηλεόρασης.

Ο ήχος σταματάει ξαφνικά.

Βεβαιωθείτε ότι όλες οι συνδέσεις έχουν γίνει σωστά.

Τεχνικά χαρακτηριστικά

Τύπος Μονάδες ήχου	Ευρείας ζώνης, δυναμικός 21 mm (Όλες μαγνητικού κυκλώματος permendur)
Ονομαστική ισχύς εισόδου	50 mW
Μέγιστη ισχύς εισόδου	100 mW (IEC**)
Αντίσταση	16 Ω
Ευαισθησία	93 dB/mW
Απόκριση συχνότητας Διαστάσεις (π/υ/β)	35 – 25.000 Hz
Καλάδιο	Περίπου 165 × 220 × 60 χλστ.
Βύσμα	Περίπου 1 μ.
Μάζα	Επιχρυσω στερεοφωνικό μίνι βύσμα
Ενισχυτής	Περίπου 96 γρ. (χωρίς το καλώδιο)
Ισχύς	Δύο μπαταρίες R03 (μεγέθους AAA)
Ονομαστική έξοδος	30 mW + 30 mW (0,1% T.H.D., 1 KHz, 16 Ω)
Διαστάσεις (π/υ/β)	Περίπου 28 × 75,5 × 15 χλστ.
Καλάδιο	Περίπου 0,7 μ.
Βύσμα	Επιχρυσω στερεοφωνικό μίνι βύσμα
Μάζα	Περίπου 38 γρ. συμπεριλαμβανομένων των μπαταριών και του καλωδίου

Παρεχόμενα εξαρτήματα

Ενισχυτής (BAM-P1) (1), Καλώδιο επέκτασης (3 μ.) (1), Αμφίβρομο στερεοφωνικό βύσμα (στερεοφωνικό βύσμα τηλεφώνου ↔ στερεοφωνικό μίνι βύσμα) (1), Θήκη μεταφοράς (1), Ακουστικά (2), Οδηγίες λειτουργίας (1)

** IEC – Διεθνής Ηλεκτροτεχνική Επιτροπή

Ο σχεδιασμός και οι προδιαγραφές υπόκεινται σε τροποποιήσεις χωρίς προειδοποίηση.

Slovensky

Skôr než zariadenie začnete používať, prečítajte si pozorne tento návod a odložte si ho ako prípadný zdroj informácií v budúcnosti.

UPOZORNENIE

Zariadenie nevystavujte dažďu ani vlhkosti, inak hrozí nebezpečenstvo požiaru alebo úrazu elektrickým prúdom.
Z dôvodu možného úrazu elektrickým prúdom zariadenie neotvárajte. Opravy zverte iba kvalifikovanému pracovníkovi.

Ventiláčne otvory prístroja nezakrývajte novinami, obrusmi, záclonami, atď., inak hrozí nebezpečenstvo požiaru. Na prístroj nekladte horiace sviečky. Na prístroj nekladte predmety naplnené kvapalinami, ako napríklad vázy, inak hrozí nebezpečenstvo požiaru alebo úrazu elektrickým prúdom.

VÝSTRAHA

Akékoľvek zmeny alebo úpravy, ktoré nie sú výslovnou schválené v tomto návode na používanie, môžu viesť k tomu, že vám bude zakázané prevádzkovať toto zariadenie.

Likvidácia starých elektrických a elektronických zariadení (Plati v Európskej únii a ostatných európskych krajinách so zavedeným separovaným zberom)

Tento symbol na výrobku alebo obale znamená, že v výrobkom nemôže byť nakladané ako s domovým odpadom. Miesto toho je potrebné ho doručiť do vyhradeného zberného miesta na recykláciu elektrozariadení. Tým, že zaistíte správne zneškodnenie, pomôžete zabrániť potenciálnemu negatívne mu vplyvu na životné prostredie a ľudské zdravie, ktoré by v opačnom prípade mohol byť spôsobený pri nesprávnom nakladaní s použitou batériou. Recykliacia materiálov pomáha ušetriť prírodné zdroje. Pre získanie ďalších podrobných informácií o recyklácii tohto výrobku kontaktujte prosím váš miestny alebo obecný úrad, miestnu službu pre zber domového odpadu alebo predajcu, kde ste výrobok zakúpili.

Zneškodňovanie použitých batérií (plati v Európskej únii a ostatných európskych krajinách so zavedeným separovaným zberom)

Tento symbol na batérii alebo obale znamená, že batéria dodaná s týmto výrobkom nemôže byť spracovaná s domovým odpadom. Tým, že zaistíte správne zneškodnenie týchto batérií, pomôžete zabrániť potenciálne negatívne mu vplyvu na životné prostredie a ľudské zdravie, ktoré by v opačnom prípade mohol byť spôsobený pri nesprávnom nakladaní s použitou batériou. Recykliacia materiálov pomáha ušetriť prírodné zdroje. V prípade, že výrobok, ktorý je s dôvodu bezpečnosti, výkonu alebo integrity údajov, vyžaduje trvalé pripojenie zabudovanej batérie, táto batéria musí byť vymenená iba kvalifikovaným personálom.

Abý ste zaručili, že batéria bude správne spracovaná, odovzdajte tento výrobok na konci jeho životnosti na vhodnom zbernom mieste pre recykláciu elektrických a elektronických zariadení.

Pre všetky ostatné batérie, prosím, postupujte podľa časti, ako vybrať bezpečne batériu z výrobku. Odovzdajte batériu na vhodnom zbernom mieste pre recykláciu použitých batérií.

Pre získanie ďalších podrobných informácií o recyklácii tohto výrobku alebo batérie kontaktujte prosím váš miestny alebo obecný úrad, miestnu službu pre zber domového odpadu alebo predajcu, kde ste výrobok zakúpili.

Platnosť označenia CE sa týka iba tých krajín, v ktorých je toto označenie ustanovené zákonom, najmä krajin Európskej únie (EÚ).

Poznámka pre zákazníkov v krajinách, v ktorých sa uplatňuje smernice EÚ

Výrobca tohto produktu je Sony Corporation, 1-7-1 Konan Minato-ku Tokyo, Japonsko. Autorizovaný zástupca pre EMC a bezpečnosť výrobku je Sony Deutschland GmbH, Hedelfinger Strasse 61, 70327 Stuttgart, Neemecko. Všetky služby v zariadení týkajúce sa záruky nájdete na adresách, ktoré sa nachádzajú v oddelených servisných a záručných dokumentoch.

Odporúčania

Bezpečnostné

- Toto zariadenie má štruktúru s tendenciou vysielať zvuk aj do okolitého prostredia. Nevynúšajte ľudí naokolo zvukom vychádzajúcim z reproduktorov.
- Ak budete počuť zvonenie v ušiach, zariadenie okamžite prestaňte používať.
- Zosilňovač používajte len s jednosmerným napätím 3V (dve batérie veľkosti AAA (R03)).
-

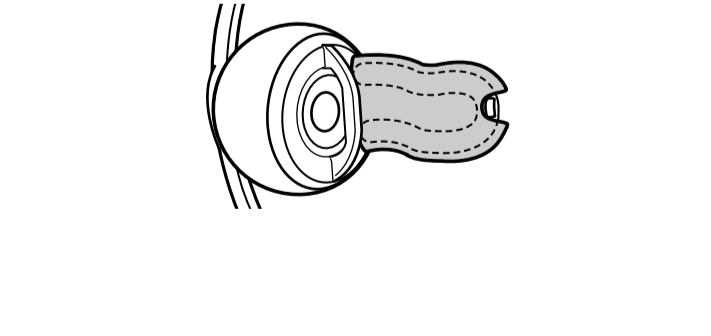
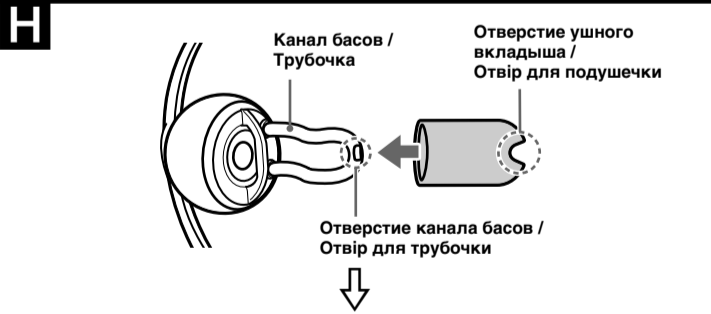
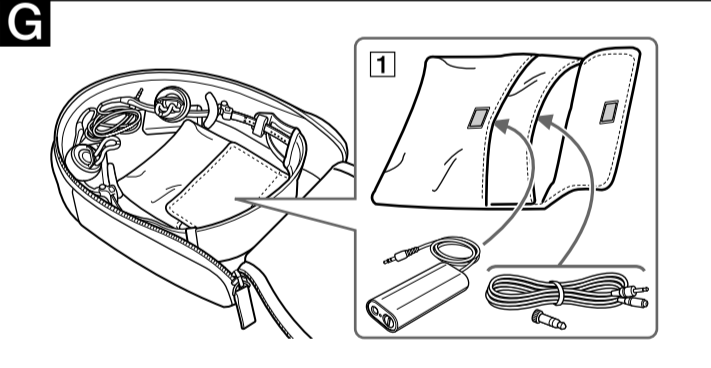
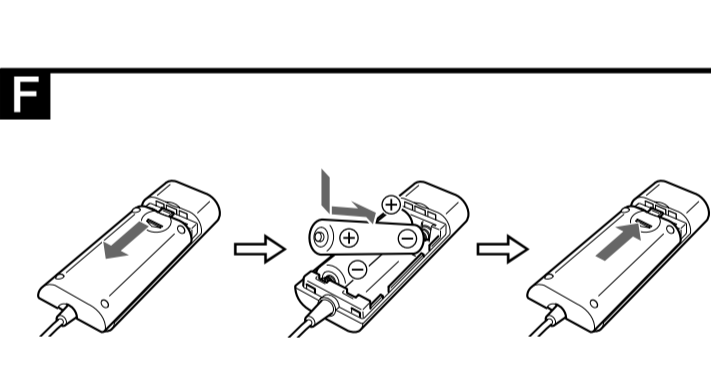
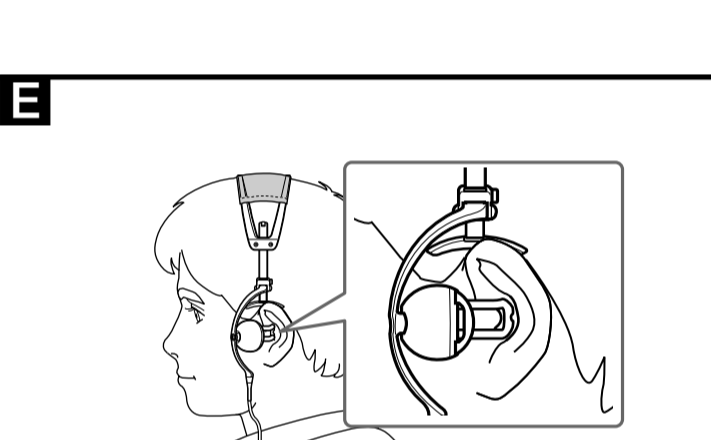
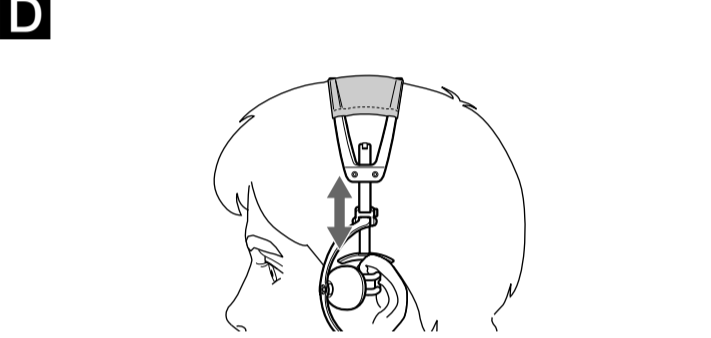
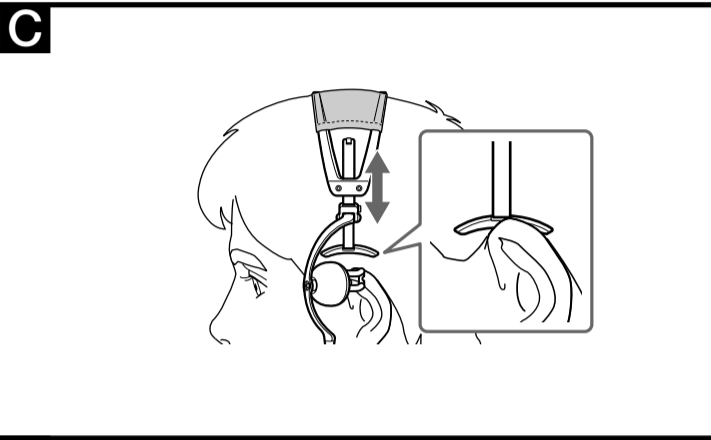
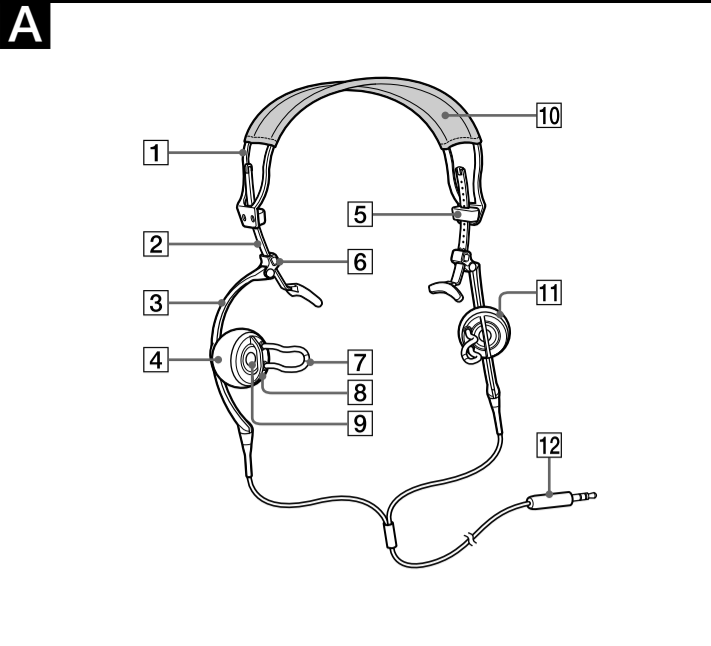

Русский

Перед началом эксплуатации аппарата внимательно ознакомьтесь с данным руководством во избежание его повреждения и для дальнейших справок.

ВНИМАНИЕ

Во избежание пожара или поражения электрическим током не подвергайте аппарат воздействию дождя или влаги. Во избежание поражения электрическим током не открывайте корпус. По вопросам обслуживания обращайтесь только к квалифицированному специалисту. Во избежание возникновения пожара не закрывайте вентиляционные отверстия устройства газетами, скатертями, шторами и т.п. Не ставьте на корпус устройства зажженные свечи. Для предотвращения возгорания или поражения электрическим током не ставьте на корпус аппарата предметы, наполненные жидкостями, например, вазы.

ПРЕДУПРЕЖДЕНИЕ

Владелец предупреждается о том, что внесение любых изменений, кроме явно изложенных в настоящем руководстве, приводит к аннулированию его права на эксплуатацию данного оборудования.

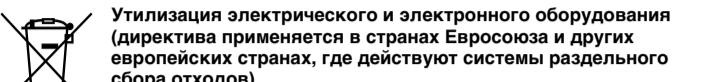

Утилизация электрического и электронного оборудования (директива применяется в странах Евросоюза и других европейских странах, где действуют системы раздельного сбора отходов)

Данный знак на устройстве или его упаковке обозначает, что данное устройство нельзя утилизировать вместе с прочими бытовыми отходами. Его следует сдать в соответствующий приемный пункт переработки электрического и электронного оборудования. Неправильная утилизация данного изделия может привести к потенциально негативному влиянию на окружающую среду и здоровье людей, поэтому для предотвращения подобных последствий необходимо выполнить специальные требования по утилизации этого изделия. Переработка данных материалов поможет сохранить природные ресурсы. Для получения более подробной информации о переработке этого изделия обратитесь в местные органы городского управления, службу сбора бытовых отходов или в магазин, где было приобретено изделие.

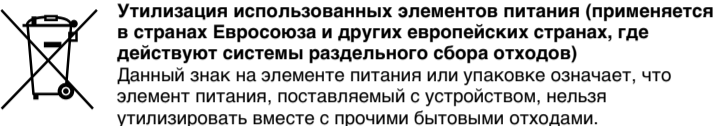

Утилизация использованных элементов питания (применяется в странах Евросоюза и других европейских странах, где действуют системы раздельного сбора отходов)

Данный знак на элементе питания или упаковке означает, что элемент питания, поставляемый с устройством, нельзя утилизировать вместе с прочими бытовыми отходами.

Обеспечивая правильную утилизацию использованных элементов питания, вы предотвращаете негативное влияние на окружающую среду и здоровье людей, возникающее при неправильной утилизации. Вторичная переработка материалов, использованных при изготовлении элементов питания, способствует сохранению природных ресурсов.

При работе устройств, для которых в целях безопасности, выполнения каких-либо действий или сохранения информации в памяти устройств данные необходимы подача постоянного питания от встроенного элемента питания, замену такого элемента питания следует производить только в специализированных сервисных центрах.

Для правильной утилизации использованных элементов питания, после истечения срока службы, сдавайте их в соответствующий пункт по сбору электронного и электрического оборудования. Об использовании прочих элементов питания, пожалуйста, узнайте в разделе, в котором даны инструкции по извлечению элементов питания из устройства, соблюдайте меры безопасности. Сдавайте использованные элементы питания в соответствующие пункты по сбору и переработке использованных элементов питания.

Для получения более подробной информации о вторичной переработке данного изделия или использованного элемента питания, пожалуйста, обратитесь в местные органы городского управления, службу сбора бытовых отходов или в магазин, где было приобретено изделие.

Маркировка CE является действительной только для тех стран, где она имеет юридическую силу. В основном это касается стран Европейской экономической зоны и ЕEA.

Замечание для покупателей в странах действия директив ЕС
Производителем данного устройства является корпорация Sony Corporation, 1-7-1 Konan, Minato-ku, Tokyo, Japan. Уполномоченным представителем по электромагнитной совместимости (EMC) и безопасности изделия является компания Sony Deutschland GmbH, Hedelfinger Strasse 61, 70327 Stuttgart, Germany. По вопросам обслуживания и гарантии обращайтесь по адресам, указанным в соответствующих документах.

Меры предосторожности

Безопасность

- Данное устройство имеет конструкцию, способствующую распространению звука в окружающей среде. Не следует беспокоить окружающих слишком громкими звуками, доносящимися из динамика.
- При появлении звона в ушах рекомендуется немедленно прекратить использование устройства.
- Усилитель работает только от 3 В постоянного тока (две батарейки R03 размера AAA).
- Если не планируете использовать усилитель в течение длительного времени, извлеките батарейки, чтобы предотвратить повреждение в результате утечки электролита и образования коррозии.

Эксплуатация

- Не открывайте корпус устройства. По вопросам обслуживания обращайтесь только к квалифицированному специалисту.
- В случае попадания внутрь устройства посторонних предметов или жидкости не пользуйтесь устройством, пока его не проверит специалист.

Установка

- Во избежание устройства вблизи источников тепла или в местах, подверженных воздействию прямых солнечных лучей, а также там, где имеются большие скопления пыли и песка, берегите его от сырости и дождя, не допускайте сильных сотрясений.
- Не кладите тяжелые предметы и не сдавливайте устройство, так как это может вызвать его деформацию во время длительного хранения.
- Не допускайте сильного сотрясения устройства, которое может произойти при падении или ударах.
- Не оставляйте кассеты с записью, часы, личные кредитные карточки или дискеты с магнитной кодировкой перед устройством на продолжительное время.

Чистка

- Во избежание искажения звука не допускайте загрязнения штекера.
- Для чистки устройства используйте мягкую сухую ткань.
- Не используйте для чистки корпуса спирт, растворитель или бензин.

В случае возникновения вопросов или проблем, касающихся данного устройства, обратитесь к ближайшему дилеру Sony.

Функции

- Реальный, живой и динамичный звук при воспроизведении музыки из компонентов, например, домашних кинотеатров или аудиосистем Hi-Fi.
- Поместив динамики перед ушной раковиной, можно получить живое и чистое звучание. Это воспроизведет уникально, потому что при таком размещении динамиков на область слухового восприятия воздействует прямой и отраженный от ушных раковин звук.
- Недавно разработанные расширенные каналы отражения басов* воспроизводят басы в достаточном диапазоне непосредственно в области звукового восприятия.
- Применение «басовый» удлинителя магнита и перемещение для магнитной цепи создает наибольшую магнитную индукцию. Эти материалы способствуют воспроизведению с высоким разрешением, тонкому и чистому в области выше среднего диапазона звука, с широким низкочастотным диапазоном.
- Высококачественные материалы, такие как превосходный сплав алюминия и меди, и маленький легированный корпус из литого алюминия не только обеспечивают превосходное звучание, но и вызывают приятные ощущения при прикосновении.
- Входящий в комплект поставки усилитель расширяет возможности воспроизведения звуковых эффектов от различных компонентов в широком диапазоне громкости.
- Блокирующий элемент поставки футляр служит для хранения удлинителя шнура и усилителя, обеспечивая возможность прослушивания в разных ситуациях.

^{**} подана заявка на патент

Детали системы (см. рис. А)

- | | |
|---|---|
| 1 Головной обруч | 8 Перегородка |
| 2 Подвеска | 9 Динамик |
| 3 Дужка | Служит для вывода звуков в среднем и высоком диапазонах частот. |
| 4 Левый наушник | 10 Подушечка для головы |
| 5 Бегунок | 11 Правый наушник |
| Предусмотрены 11 уровней регулировки высоты обруча. | 12 Позолоченный мини-стереоштекер |
| 6 Держатель дужки | Высота дужки регулируется. |
| 7 Канал басов | Служит для вывода низких звуков. |

Использование

Соединение

Соедините устройство с требуемым компонентом.

Это устройство можно подключить к гнезду для подключения наушников при помощи мини-стереоштекера или обычного стереоштекера.



При непосредственном подключении к цифровому музыкальному проигрывателю, проигрывателю компакт-дисков Walkman[®] и т.п. с мини-стереозаъемом.

^{**} "WALKMAN" и логотип "WALKMAN" являются охраняемыми товарными знаками корпорации Sony Corporation.

Настройка

Данное устройство можно использовать, не снимая очков. Перед тем, как надеть устройство, следует убрать закрывающие уши волосы.

- Примечания**
- При использовании устройства не следует нагружать его сигналом большой мощности. Воздействие давления из канала басов на ухо может вызвать травму.
- Если канал басов не полностью вставлен в ухо, невозможно hearsать слышимость звуков низкого диапазона.
- При настройке не надавливайте на динамик пальцами во избежание его повреждения.

- Возьмитесь за обе дужки и разведите их немного в стороны.** Определите стороны нахождения правого и левого наушников и наденьте устройство на голову. (см. рис. **Б**) Надевая, отрегулируйте упоры подвески, чтобы они находились над ушами.
- Установите упоры подвески на уши.** (см. рис. **В**) Отрегулируйте высоту упоров, чтобы головной обруч держался на голове. Предусмотрены 11 уровней регулировки высоты подвески при помощи бегунка.
- Отрегулируйте положение наконечников канала басов, чтобы они находились напротив ушей.** (см. рис. **Д**) Удерживая подвеску, перемещайте держатель дужки вверх или вниз, чтобы настроить высоту.

- Совет**

- Если не удается поместить наконечники канала басов напротив ушей, измените положение устройства и повторите попытку.
- 4 Вставьте наконечники канала басов в уши.** (см. рис. **Е**)

Примечание
При загрязнении наконечников канала басов ушной серой или пылью, слышимость низких звуков ухудшается. Регулярно чистите каналы басов.

Извлечение

- Выньте каналы басов из ушей, слегка разведя дужки в разные стороны.**
- Снимите устройство с головы.**

- При извлечении не надавливайте на динамик пальцами во избежание его повреждения.
- Снимая устройство, следите за тем, чтобы не защемили волосы.

Использование усилителя

Если после регулировки громкости на подключенном компоненте громкость звука недостаточна, подключите прилагаемый усилитель.

Установка батареек (см. рис. Б)

- Откройте крышку отсека для батареек, перемещая ее в направлении, показанном стрелкой.**
- Вставьте две батарейки размера AAA (приобретаются отдельно) в отсек для батареек.**
- Закройте отсек для батареек.**

Соединение

- Подключите усилитель между устройством и подключаемым компонентом.**



- Мини-стереозаъем
- Индикатор POWER (питания) (красный)
- Выключатель POWER

- Включите питание усилителя.

Примечание
Использование данного усилителя с другими устройствами не поддерживается.

Срок службы батарейного блока	(выход 0.1 мВт + 0.1 мВт)
Тип батарей	Срок службы
Щелочная батарейка Sony LR03 (SG)	Приблиз. 95 часов ^{*3}
Марганцевая батарейка Sony R03	Приблиз. 45 часов ^{*3}

^{*3} Указанный выше срок службы может изменяться в зависимости от температуры и условий использования.

Замена батареек

Если батарейка разрядилась, индикатор питания горит тускло, звук искажается или воспроизводится с помехами. В этом случае следует заменить все батарейки новыми. Подробные инструкции по замене батареек см. в разделе "Замена батареек".

Как пользоваться футляром для переноски (см. рис. Г)

Чтобы поместить устройство в футляр, разверните оба канала басов лицевой стороной вверх.

Удобнее хранить устройство, укоротив подвеску.
^[1] Можно также хранить принадлежкости, например, усилитель или удлинительный шнур.

Установка ушных вкладышей (см. рис. Д)

Если каналы басов неправильно располагаются в ушах, установите ушные вкладыши из комплекта поставки. Прикрепите ушные вкладыши к каналам басов, выровняв отверстия в каналах басов и вкладышах.

- Примечания**
- Ушные вкладыши могут изнашиваться при длительном использовании или хранении.
- Ушные вкладыши можно заменить. Новые ушные вкладыши для замены изношенных или утративших вкладыши можно заказать в ближайшем представительстве Sony.
- Если прикреплены ушные вкладыши, звучание может слегка изменяться.

Поиск и устранение неисправностей

Если возникнут проблемы при эксплуатации данного устройства, выполните проверку по следующему списку и выполните соответствующие действия. Если неисправность не устраняется, обратитесь к ближайшему дилеру фирмы Sony.

Акустическая система не воспроизводит звук.

- Проверьте правильность всех соединений.
- Проверьте, что громкость подключенного компонента отрегулирована должным образом.
- Замените все батарейки на новые.

Искажение звука.

- Уменьшите уровень громкости на подключенном компоненте. Или, если на подключенном компоненте предусмотрена функция усиления басов, отключите ее.
- Замените все батареек в усилителе новыми.

Гудение или шум в динамиках.

Проверьте правильность всех соединений.

Звук внезапно прерывается.

Проверьте правильность всех соединений.

Технические характеристики

Тип	Широкополосные, динамические
Динамики	21 мм (все перемещаются магнитные цепи)
Номинальная входная мощность	50 мВт
Максимальная входная мощность	100 мВт (IEC ^{**})
Сопротивление	16 Ом
Чувствительность	93 дБ/мВт
Частотная характеристика	35 - 25000 Гц
Габариты (ш/в/г)	Приблиз. 165 × 220 × 60 мм
Шнур	Приблиз. 1 м
Разъем	Позолоченный мини-стереоштекер
Масса	Приблиз. 96 г (без шнура)

Усилитель

Питание Две батарейки R03 (размера AAA)
Номинальный уровень выходного сигнала 30 мВт + 30 мВт (Суммарное значение коэффициента нелинейных искажений – 0,1 %, 1 кГц, 16 Ом)

Габариты (ш/в/г) Приблиз. 28 × 75,5 × 15 мм
Шнур Приблиз. 0,7 м
Разъем Позолоченный мини-стереоштекер
Масса Приблиз. 38 г, включая батарейки и шнур

Принадлежности из комплекта поставки

Усилитель (BAM-P1) (1), удлинительный шнур (3 м) (1), стереоштекер двухжидовой (стереоштекер наушников ↔ мини-стереозаъем) (1), футляр для переноски (1), ушные вкладыши (2), инструкция по эксплуатации (1)

^{**} IEC – Международная электротехническая комиссия

Конструкция и характеристики могут изменяться без предварительного уведомления.

Изготовитель: Сони Корпорейшн
Адрес: 1-7-1 Конан, Минато-ку, Токио 108-0075, Япония
Сделано в Малайзии

Українська

Перед використанням пристрою повністю прочитайте цей посібник і збережіть його на майбутнє.

ПОПЕРЕДЖЕННЯ

Щоб знизити загрозу виникнення пожежі або враження електричним струмом, беріть цей пристрій від щоду або впливу волги. Щоб уникнути враження електричним струмом, не відкривайте корпус. Для проведення технічного обслуговування звертайтеся тільки до кваліфікованих фахівців.

Щоб знизити загрозу виникнення пожежі, не накривайте вентиляційні отвори пристрою газетами, скатерками, занавісками тощо. Не ставте на пристрій запалені свічки. Щоб знизити загрозу виникнення пожежі або враження електричним струмом, не ставте на пристрій наповнені водою предмети, наприклад, вазу.

УВАГА

Майте на увазі, що будь-які зміни або модифікації, не визначені у цьому посібнику, можуть позбавити вас можливості використовувати це обладнання.

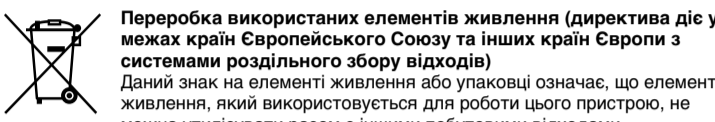
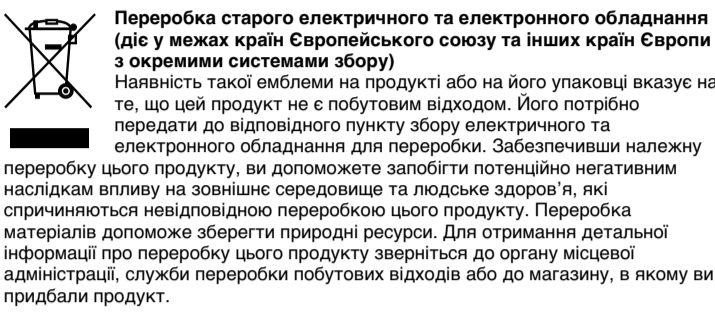

При роботі пристроїв, для яких з метою безпеки, використання яких-небудь дій або збереження наявних у пам'яті пристроїв даних необхідна подача постійного живлення від збудованого елемента живлення, змінювати такого елемента живлення варто робити тільки в уповноважених сервісних центрах. Для правильної переробки використаних елементів живлення, після закінчення терміну їх служби, здавайте їх у відповідний пункт збору електронного й електричного обладнання.

Стосовно використання інших елементів живлення дивіться інформацію в розділі, у якому дані інструкції з питань EMC (Електромагнітна сумісність) та безпеки. Завдайте використани елементи живлення у відповідні пункт збору й переробки використаних елементів живлення. Для одержання більш докладної інформації про вторинну переробку даного виробу або використаного елемента живлення, будь ласка, звертайтеся до органу місцевої адміністрації, служби збору побутових відходів або до магазину, в якому ви придбали виріб.

Дійсна позначки CE обмежена тільки країнами, де її вимагає закон – переважно у країнах Європейського економічного простору.

Повідомлення для користувачів у країнах, що дотримуються Директив ЄС

Виробником цього товару є корпорация Sony, офіс якої розташований за адресою: 1-7-1 Konan, Minato-ku, Tokyo, Japan (Японія). Уповноважений представник з питань EMC (Електромагнітна сумісність) та безпеки компанії – Sony Deutschland GmbH, адрес: Hedelfinger Strasse 61, 70327 Stuttgart, Germany (Німеччина). З приводу обслуговування або гарантії звертайтеся за адресами, вказаними в окремих документах, що обумовлюють питання гарантії та обслуговування.

Заходи безпеки

Техніка безпеки

- Цей пристрій має структуру конструкцію, що може також виводити звук в оточуюче середовище. Намагайтеся не заважаєти людям навколо звуком, що лунає з динаміків.
- Негайно припиніть користування пристроєм, якщо почуєте дзвін у вухах.
- Використовуйте підсилювач тільки при напрузі 3 В постійного струму (дві батарейки розміру AAA (R03)).
- Якщо підсилювач не використовується протягом тривалого часу, вийміть батарейки, щоб уникнути пошкодження від протікання та окислення.

Експлуатація

- Не відкривайте корпус. Для проведення технічного обслуговування звертайтеся тільки до кваліфікованих фахівців.
- Якщо у пристрій потрапить твердий предмет або рідина, не використовуйте його до перевірки кваліфікованими фахівцями.

Розміщення

- Не залишайте цей пристрій біля джерел тепла або в місцях, відкритих прямому сонячному промінню, з надмірною кількістю пилу або волги, не захищених від дощу або механічних пошкоджень.
- Не кладіть нічого на пристрій і не тисніть на нього, оскільки це може призвести до його деформації в випадку тривалого зберігання.
- Уникайте сильних ударів, спричинених падінням пристрою або стуканням по ньому.
- Не залишайте записані касети, гудиники, особисті кредитні картки або дискети з магнітним кодуванням біля пристрою на довгий час.

Очищення

- Забруднення штекера може викликати спотворення звуку.
- Чистіть пристрій м'якою сухою тканиною.
- Не використовуйте для очищення корпусу спирт, бензин або розчинник.

Якщо у вас виникли запитання або проблеми стосовно цього пристрою, зверніться до найближчого дилера компанії Sony.

Технічні особливості

- Справжній, живий та динамічний звук під час відтворення музики такими компонентами, як системи домашнього кінотеатру або аудіосистеми Hi-Fi.
- Розташування динаміків на зовнішніх косихх ділянках вушних раковин робить звук живим та чистим. Така відтворення є унікальною структурою, оскільки слухові канали можуть сприймати як прямий звук, так і той, що відбивається від вушних раковин.
- Щойно розроблена функція Extended Bass Reflex Ducts[™] (повдожений канал фазоінвертора) дозволяє відтворювати широкий діапазон низьких частот та передавати їх безпосередньо у слухові канали.
- Застосування невідомого магніту 440кДж/м³ та перемодора створює надзвичайну щільність магнітного потоку. Ці матеріали дозволяють відтворювати широкий діапазон низьких частот та якісний, чистий і чіткий звук верхнього діапазона середніх частот.
- Використання таких високоякісних матеріалів, як перхлористий сплав алюмінію та міді, а також вилитий з алюмінію, маленький легкий корпус, окрім забезпечення чудової якості звуку, робить користування пристроєм зручним, не створюючи відчуття обтяжливості.
- Підсилювач, що постачається в комплекті, розширює відтворення звукових ефектів різних компонентів, оскільки відповідає широкому діапазону рівнів виходу звуку.
- Футляр для перенесення (постачається в комплекті), в якому можна зберігати подовжувач і підсилювач, розширює можливості використання в різних ситуаціях прослуховування.

^{**} Подана заявка на патент

Позначення частин (див. мал. А)

- | | |
|---|--|
| 1 Обруч для голови | 8 Передня частина корпуса |
| 2 Тримач | |
| 3 Ручка | 9 Динамік |
| 4 Лівий корпус | Виводить діапазон середніх і високих частот. |
| 5 Позвнуок | 10 Подушечка для голови |
| Дозволяє настроїти висоту тримача на 11 рівнів. | 11 Правий корпус |
| 6 Держак ручки | 12 Позолочений стерео міні-штекер |
| Дозволяє настроїти висоту ручки. | |
| 7 Трубочка | Виводить діапазон низьких частот. |

Використання

Підключення

Підключення пристрою до потрібного компонента.
Цей пристрій можна підключати до гнізд для навушників, що використовують стерео міні-штекери або стандартні стереоштекери.



Підключення безпосередньо до цифрового музичного програвача, програвача компакт-дисків Walkman[®] або іншого пристрою із гніздом для стерео міні-штекера.

Одягання

Пристрій можна використовувати разом з окулярами. Якщо волосся закриває вуха, щоб одягти пристрій, приберіть волосся з вух.