

SONY®

2-679-363-12(2)

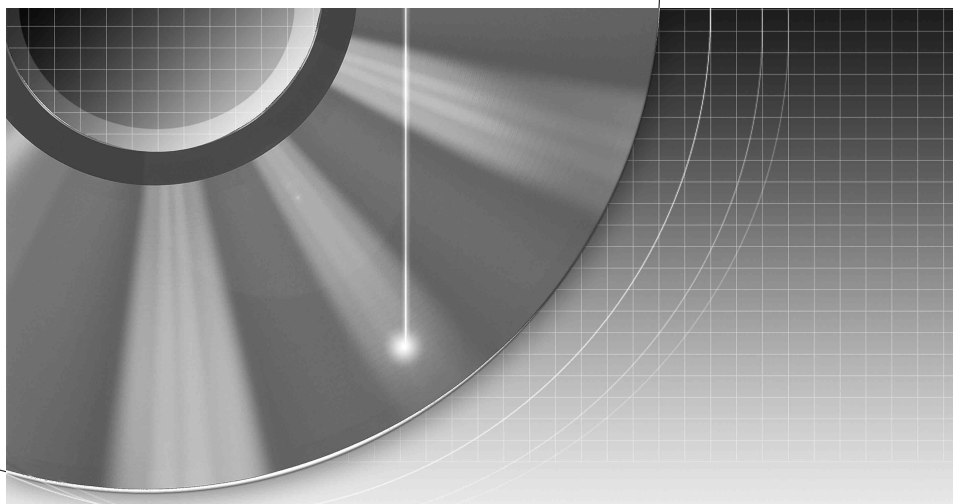

DVD Recorder

Инструкция по эксплуатации

RDR-GX220



DVD + ReWritable



SHOWVIEW®

- Не устанавливайте данное устройство в местах, где пространство ограничено, например, в книжных шкафах и т.п.
- Не устанавливайте видеомагнитофон в месте, расположенном возле источников тепла или подверженном воздействию прямых солнечных лучей, чрезмерному запылению или механическим ударам.
- Не устанавливайте видеомагнитофон в наклонном положении. Он предназначен для эксплуатации только в горизонтальном положении.
- Держите аппарат и диски подальше от оборудования с сильными магнитными полями, как, например, микроволновые печи или большие громкоговорители.
- Не кладите на видеомагнитофон тяжелые предметы.

О записи

Выполните пробную запись перед выполнением фактической записи.

О компенсации за утерянную запись

Sony не несет ответственность и не обеспечивает компенсацию за утерянную запись и связанные с этим потери, включая обстоятельства, когда запись не была выполнена по причине неисправности видеомагнитофона или когда содержимое записи было утеряно или повреждено в результате неисправности видеомагнитофона или выполненного ремонта видеомагнитофона. В следующих случаях Sony не восстанавливает, не покрывает расходы и не несет ответственность за содержимое записи.

Авторские права

- Телевизионные программы, фильмы, видеоленты, диски и другие материалы могут быть защищены авторскими правами. Несанкционированная запись таких материалов может противоречить положениям законов об авторском праве. Также использование данного

видеомагнитофона с передатчиками кабельного телевидения может потребовать разрешения от передающей стороны кабельного телевидения и/или владельца программы.

- Это изделие включает технологию защиты авторских прав, которая защищена патентами США и другими правами на интеллектуальную собственность. Использование этой технологии защиты авторских прав должно быть одобрено Macrovision и предназначено для использования в быту и другого ограниченного использования для просмотра, если только иное не одобрено Macrovision. Запрещается копирование технологии и демонтаж изделия.

Функция защиты от копирования

Поскольку видеомагнитофон имеет функцию защиты от копирования, программы, принимаемые через внешний тюнер (не прилагаются), могут содержать сигналы защиты от копирования (функции защиты от копирования) и как таковые могут быть не перезаписываемыми, в зависимости от типа сигнала.

ВАЖНЫЕ ПРИМЕЧАНИЯ

Предостережение: Данный видеомагнитофон способен удерживать неподвижное видеоизображение или изображение экранной индикации на Вашем телевизионном экране неограниченное количество времени. Если Вы будете оставлять неподвижное видеоизображение или экранную индикацию на Вашем телевизоре в течение продолжительного периода времени, существует опасность неисправного повреждения Вашего телевизионного экрана. Плазменные панели и проекционные телевизоры особенно чувствительны к этому.

Если у Вас имеются какие-либо вопросы или проблемы, касающиеся Вашего видеомагнитофона, пожалуйста, обратитесь к Вашему ближайшему дилеру фирмы Sony.

Об этом руководстве

- В данном руководстве “диск” используется как общий термин для дисков DVD или CD, если в тексте или на рисунках не указано иное.
- Значки, такие как **DVD**, приведенные вверху каждого пояснения, указывают, какой носитель информации можно использовать с соответствующей функцией.
- Инструкции в данном руководстве описывают регуляторы на пульте дистанционного управления. Вы также можете использовать регуляторы на видеомагнитофоне, если они имеют такие же или похожие названия, что и на пульте дистанционного управления.
- Иллюстрации экранной индикации, используемые в данном руководстве, могут не совпадать с графическим изображением на экране Вашего телевизора.
- Пояснения, касающиеся дисков DVD в данном руководстве, относятся к дискам DVD, созданным на данном видеомагнитофоне. Пояснения не распространяются на диски DVD, созданные на других видеомагнитофонах и воспроизводимые на данном видеомагнитофоне.

Оглавление

ПРЕДУПРЕЖДЕНИЕ	2
Меры предосторожности	2
Быстрое руководство по типам дисков	7
Диски, доступные для записи и воспроизведения	7
Диски, доступные для воспроизведения	9

Подключения и установки 12

Подключение видеомagniтофона	12
Шаг 1: Подсоединение антенного кабеля	12
Шаг 2: Подсоединение видеоснуров	13
Шаг 3: Подсоединение аудиоснуров	15
Шаг 4: Подсоединение сетевого шнура (провода электропитания) ...	16
Шаг 5: Подготовка пульта дистанционного управления	17
Управление телевизорами с помощью пульта дистанционного управления	17
Если у Вас есть один или несколько DVD-проигрывателей Sony ..	18
Изменение позиций программ на видеомagniтофоне с помощью пульта дистанционного управления	20
Шаг 6: Easy Setup	20
Подсоединение кассетного видеомagniтофона или подобного устройства	22
Подсоединение к гнездам LINE 1 IN	22
Подсоединение к гнездам LINE 2 IN на передней панели	23
Подсоединение к спутниковому или цифровому тюнеру	25

Восемь основных операций — Ознакомление с DVD-видеомagniтофоном

1. Установка диска	27
2. Запись программы	28
Проверка состояния диска во время записи	29
3. Воспроизведение записанной программы (Список заголовков) ...	29
4. Отображение времени воспроизведения/оставшегося времени воспроизведения и информации о воспроизведении	32
Проверка времени воспроизведения/оставшегося времени	33
Проверка оставшегося дискового пространства	34
5. Изменение названия записываемой программы	34
6. Маркировка и защита диска	36
Маркировка диска	36
Защита диска	36
7. Воспроизведение диска на другой DVD-аппаратуре (Finalise) ...	37
Выполните финализацию диска с помощью кнопки ▲ (открытие/ закрытие)	38
Финализация диска с помощью дисплея "Disc Information"	38
Отмена финализации диска	39
8. Переформатирование диска	40

Запись по таймеру	41
Перед записью	41
Режим записи	41
Запись стереофонических и двоязычных программ	42
Незаписываемые изображения	42
Запись по таймеру (Стандартная/ShowView)	43
Установка таймера вручную (Стандартная)	43
Запись телевизионных программ с использованием системы ShowView	45
Использование функции быстрой записи по таймеру	46
Настройка качества и размера записываемого изображения	47
Создание разделов в заголовке	48
Проверка/Изменение/Отмена установок таймера (Список таймера) ..	48
Запись с подсоединенной аппаратуры	50
Запись с подсоединенной аппаратуры с помощью таймера (Синхронная запись)	50
Запись с подсоединенной аппаратуры без таймера	52

Воспроизведение	53
Воспроизведение	53
Параметры воспроизведения	55
Настройка качества изображения	56
Настройка задержки между изображением и звуком (AV SYNC)	57
Воспроизведение с начала программы, которую Вы записываете (Воспроизведение без прерывания записи)	58
Воспроизведение предыдущей записи во время выполнения другой (Одновременная запись и воспроизведение)	58
Поиск заголовка/раздела/дорожки и т.п.	59
Воспроизведение аудиодорожек MP3, файлов изображений JPEG или видеофайлов формата DivX®	60
Об аудиодорожках MP3, файлах изображения JPEG и видеофайлах формата DivX	61
Аудиодорожки MP3, файлы изображения JPEG и видеофайлы формата DivX, которые может воспроизвести данный видеомагнитофон	62
О последовательности воспроизведения альбомов, дорожек и файлов	63

Удаление и редактирование	64
Перед редактированием	64
Удаление и редактирование заголовка	65
Удаление нескольких заголовков (Erase Titles)	66
Удаление части заголовка (A-B Erase)	67
Создание разделов вручную	67
Создание и редактирование списка воспроизведения	68
Перемещение заголовка списка воспроизведения (Change Order)	70
Объединение нескольких заголовков списка воспроизведения (Combine)	71
Разделение заголовка списка воспроизведения (Divide)	71

Перезапись DV	73
Перед перезаписью DV	73
Подготовка к перезаписи DV	73
Запись всей ленты в формате DV (Перезапись одним касанием)	75
Программное редактирование	76

Установки и регулировки	79
Установки антенного приема и языка (Basic)	79
Channel Setting	79
Channel Sort	81
Автоматическая маркировка заголовков программ (TV Guide Page)	81
Clock	82
OSD (Экранная индикация)	83
Установки изображения (Video)	83
Установки звука (Audio)	86
Установки записи (Recording)	88
Установки диска (DVD)	89
Установки пульта дистанционного управления/Фабричные установки (Others)	92
Easy Setup (Переустановка видеомаягнитофона)	93

Дополнительная информация	94
Поиск и устранение неисправностей	94
Функция самодиагностики (Когда на дисплее появляются буквы/цифры)	101
Примечания относительно данного видеомаягнитофона	102
Технические характеристики	103
О стандарте i.LINK	104
Справочник по деталям и регуляторам	106
Список кодов языка	110
Код региона	110
Алфавитный указатель	111

Быстрое руководство по типам дисков

Диски, доступные для записи и воспроизведения

Тип		Логотип диска	Обозначение, используемое в данном руководстве	Форматирование (новых дисков)	Совместимость с другими DVD-проигрывателями (финализация)
DVD+RW		 DVD+ReWritable  DVD+ReWritable High Speed	+RW	Автоматически форматируется в режиме +VR (DVD+RW VIDEO)	Воспроизводится на DVD+RW-совместимых проигрывателях (автоматически финализация)
DVD-RW	Режим VR		-RWVR	Форматируется в режиме VR (стр. 27)	Воспроизводится только на проигрывателях, совместимых с режимом VR (финализация не требуется)
	Видео режим		-RWVideo	Форматируется в видеорежиме (стр. 27)	Воспроизводится на большинстве DVD-проигрывателей (необходима финализация) (стр. 37)
DVD+R		 DVD+R	+R	Автоматически форматируется в режиме +VR (DVD+R VIDEO)	Воспроизводится на большинстве DVD-проигрывателей (необходима финализация) (стр. 37)
DVD+R DL		 DVD+R DL			
DVD-R	Режим VR	 R 4.7	-RVR	Форматируется в режиме VR (стр. 27) ^{*1} Форматирование выполняется с помощью дисплея "Disc Information".	Воспроизводится только на проигрывателях дисков DVD-R, совместимых с режимом VR (финализация не требуется) (стр. 37)
	Видео режим		-RVideo	Автоматически форматируется в видеорежиме	Воспроизводится на большинстве DVD-проигрывателей (необходима финализация) (стр. 37)

Версии используемых дисков (на март 2006 г.)

- Диски DVD+RW 8-кратной скорости или менее
- Диски DVD-RW 6-кратной скорости или менее (Вер.1.1, Вер.1.2 с CPRM^{*2})
- Диски DVD+R 16-кратной скорости или менее
- Диски DVD-R 16-кратной скорости или менее (Вер.2.0, Вер.2.1 с CPRM^{*2})
- Диски DVD+R DL 8-кратной скорости или менее (двухслойные)

“DVD+RW”, “DVD-RW”, “DVD+R”, “DVD+R DL” и “DVD-R” являются торговыми марками.

^{*1} При установке в видеомэгнитофон неформатированного диска DVD-R начнется его автоматическое форматирование в видеорежиме. Чтобы отформатировать новый диск DVD-R в режиме VR, выполняйте форматирование с помощью дисплея “Disc Information” (стр. 27).

^{*2} CPRM (Защита содержимого для записываемых носителей) представляет собой технологию кодирования, защищающую авторские права на изображения.

Диски, на которые не может быть выполнена запись

- 8-см диски
- Диски DVD-R DL (двухслойные)
- Диски DVD-RAM

Диски, доступные для воспроизведения

Тип	Логотип диска	Обозначение, используемое в данном руководстве	Характеристики
DVD VIDEO			Диски, например с фильмами, которые могут быть куплены или взяты напрокат Данный видеомagneтофон распознает диски DVD-RAM и двухслойные диски DVD-R (видеорежим), а также диски, поддерживающие формат DVD Video. Если диск DVD-RAM оснащен съемным картриджем, снимите картридж перед воспроизведением.
VIDEO CD			Диски VIDEO CD или CD-R/CD-RW в формате VIDEO CD/Super VIDEO CD
CD			Музыкальные CD или диски CD-R/CD-RW в формате музыкального CD
DATA DVD	—		Диски DVD+RW/DVD+R/DVD-RW/DVD-R/DVD-ROM, содержащие либо файлы изображений JPEG, либо видеофайлы формата DivX
DATA CD	—		Диски CD-ROM/CD-R/CD-RW, содержащие аудиодорожки MP3, файлы изображений JPEG или видеофайлы формата DivX
8-см диски DVD+RW/DVD-RW/DVD-R	—	—	8-см диски DVD+RW, DVD-RW и DVD-R, записанные DVD-видеокамерой. (Неподвижные изображения, записанные DVD-видеокамерой, не могут быть воспроизведены.)

“DVD VIDEO” и “CD” являются торговыми марками.

DivX, DivX Certified и соответствующие логотипы являются товарными знаками DivX, Inc. и используются по лицензии.

DivX® - это технология сжатия видеофайлов, разработанная компанией DivX, Inc.

Диски, которые не могут быть воспроизведены

- Диски PHOTO CD
- Диски CD-ROM/CD-R/CD-RW, записанные в формате, не указанном в таблице выше.
- Область данных на дисках CD-Extra
- Диски DVD-ROM/DVD+RW/DVD-RW/DVD+R/DVD-R, не содержащие видеофайлов формата DVD Video и DivX или файлов изображения JPEG.
- Диски DVD Audio
- Диски DVD-RAM типа только с картриджем и (или) диски DVD-RAM, не содержащие данных в формате DVD Video.
- Слой HD на дисках Super Audio CD
- Диски DVD VIDEO с кодом другого региона (стр. 10).
- Диски DVD, записанные на другом видеомаягнитофоне, или диски DVD с неправильно выполненной финализацией.

Максимальное количество записываемых заголовков

Диск	Количество заголовков*
DVD-RW/DVD-R	99
DVD+RW/DVD+R	49
DVD+R DL	49

* Максимальная продолжительность каждого заголовка составляет восемь часов.

Примечания относительно операций воспроизведения дисков DVD VIDEO/VIDEO CD

Некоторые операции воспроизведения дисков DVD VIDEO/VIDEO CD могут быть намеренно установлены производителями программного обеспечения. Поскольку данный видеомаягнитофон воспроизводит диски DVD VIDEO/VIDEO CD в соответствии с содержимым диска, созданным производителями программного обеспечения, некоторые функции воспроизведения могут быть недоступны. См. инструкции, прилагаемые к дискам DVD VIDEO/VIDEO CD.

Код региона (только DVD VIDEO)

Ваш видеомаягнитофон имеет код региона, напечатанный на задней стороне аппарата, и будет воспроизводить только диски DVD VIDEO (только воспроизведение), на которых нанесены идентичные коды региона. Данная система используется для защиты авторских прав.

Диски DVD VIDEO с маркировкой  также можно воспроизводить на данном видеомаягнитофоне.

Если Вы попытаетесь воспроизвести любой другой DVD VIDEO, на экране телевизора появится сообщение "Playback prohibited by region code.". В зависимости от DVD VIDEO, маркировка кода региона может отсутствовать, даже если воспроизведение DVD VIDEO запрещено в силу местных ограничений.



Код региона

Музыкальные диски, закодированные с помощью технологий защиты авторских прав

Этот продукт предназначен для воспроизведения дисков, отвечающим требованиям стандарта Compact Disc (CD).

В настоящее время некоторые компании звукозаписи выпускают различные музыкальные диски, закодированные с помощью технологий защиты авторских прав. Помните, что среди таких дисков встречаются такие, которые не отвечают требованиям стандарта CD, и их нельзя воспроизводить с помощью данного устройства.

Примечание относительно дисков DualDiscs

DualDisc – это двусторонний диск, на одной стороне которого записан материал в формате DVD, а на другой стороне – аудиоматериалы.

Однако поскольку сторона с аудиоматериалами не отвечает требованиям стандарта Compact Disc (CD), воспроизведение на этом устройстве не гарантируется.

- Вы, возможно, не сможете выполнить запись на некоторые диски, доступные для записи, в зависимости от диска.

Примечания

- Некоторые диски DVD+RW/DVD+R, DVD-RW/DVD-R, DVD-RAM или CD-RW/CD-R не могут быть воспроизведены на данном видеомаягнитофоне по причине качества записи или физического состояния диска, либо характеристик записывающего устройства и авторских прав на программное обеспечение. Диск не будет воспроизводиться, если он не был правильно обработан после записи. За более подробной информацией обращайтесь к инструкциям по эксплуатации записывающего устройства.
- Вы не можете смешивать режим VR и видеорежим на одном и том же DVD-RW. Чтобы сменить формат диска, переформатируйте диск (стр. 40). Помните, что содержимое диска после переформатирования будет стерто.
- Вы не можете сократить время, необходимое для записи, даже для дисков высокой скорости.
- Рекомендуется использовать диски с надписью “For Video” (“Для видео”) на их упаковке.
- Вы не сможете добавить новые записи на диски DVD+R, DVD-R или DVD-RW (видеорежим), содержащие записи, сделанные на другой DVD-аппаратуре.
- В некоторых случаях Вы не сможете добавить новые записи на диски DVD+RW, содержащие записи, сделанные на другой DVD-аппаратуре. При добавлении новой записи помните, что данный видеомаягнитофон перепишет меню DVD.
- Вы не сможете редактировать записи на дисках DVD+RW, DVD-RW (видеорежим), DVD+R или DVD-R, сделанные на другой DVD-аппаратуре.
- Если диск содержит данные, записанные на персональном компьютере, нераспознаваемые данным видеомаягнитофоном, то эти данные могут быть стерты.

Подключение видеомagniтофона

Выполните шаги с 1 по 6 для подключения и настройки видеомagniтофона. Не подсоединяйте сетевой шнур (провод электропитания), пока не дойдете до шага “Шаг 4: Подсоединение сетевого шнура (провода электропитания)” на стр. 16.

Примечания

- Список прилагаемых принадлежностей см. в разделе “Технические характеристики” (стр. 103).
- Вставляйте шнуры плотно для предотвращения нежелательных помех.
- Обращайтесь к инструкциям, прилагаемым к подсоединяемым компонентам.
- Данный видеомagniтофон не удастся подсоединить к телевизору, не имеющему гнезда видеовхода.
- Не забудьте отсоединить сетевой шнур (провод электропитания) каждого компонента перед подсоединением.

Шаг 1: Подсоединение антенного кабеля

Подсоедините антенный кабель, следуя действиям пунктов, приведенных ниже.

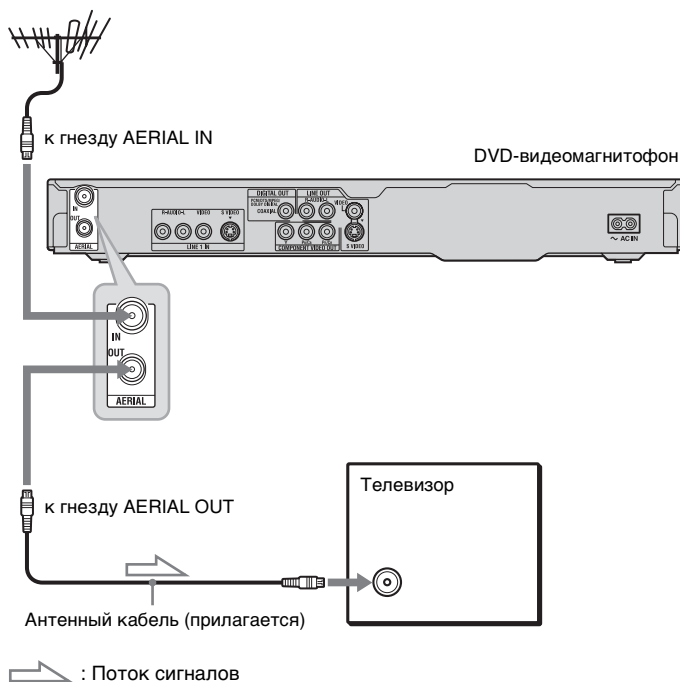

- 1** Отсоедините антенный кабель от телевизора и подсоедините его к гнезду AERIAL IN на задней панели видеомagniтофона.
- 2** Соедините гнездо AERIAL OUT видеомagniтофона и антенный вход телевизора, используя прилагаемый антенный кабель.

Шаг 2: Подсоединение видеоснуров

Выберите одну из следующих конфигураций **A** – **C**, в соответствии с входным гнездом на телевизионном мониторе, проекторе или аудио/видео усилителе (приемнике). Это даст возможность просматривать изображения.

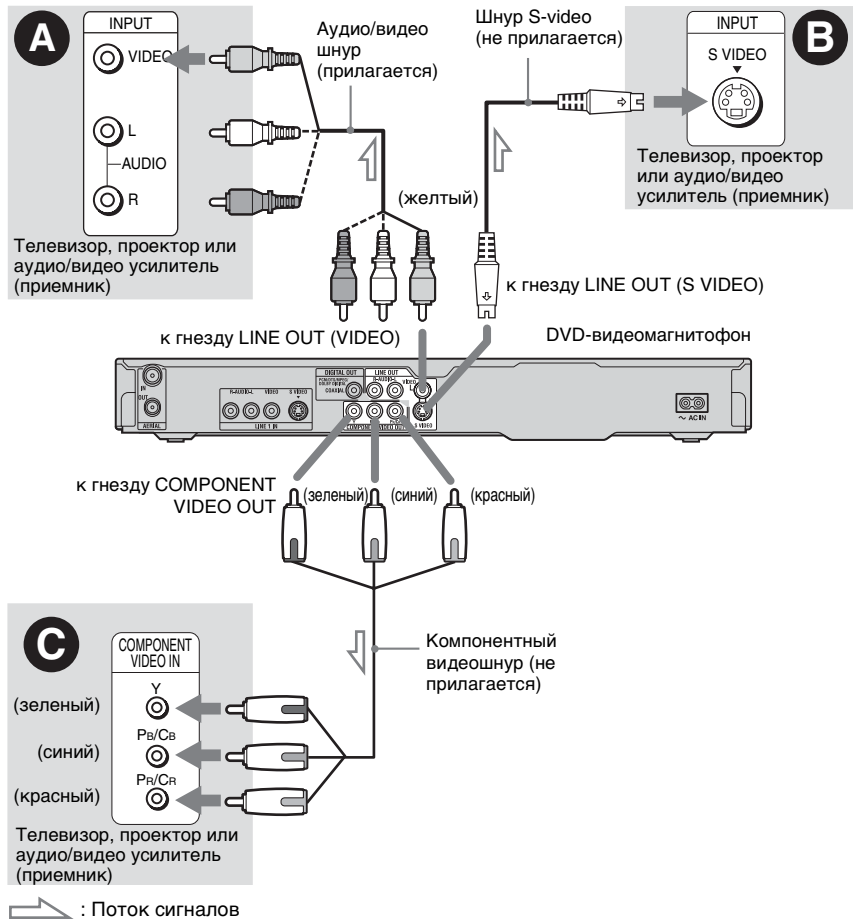

A Входное гнездо видеосигнала

Используется для просмотра изображений стандартного качества.

B Входное гнездо S VIDEO

Используется для просмотра изображений высокого качества.

C Компонентные входные гнезда видеосигнала (Y, Pb/Cb, Pr/Cr)

Используется для точной цветопередачи изображений высокого качества.

Используйте данное соединение, если телевизор принимает сигналы в прогрессивном формате 525p/625p. Затем для параметра “Progressive Output” в меню “Video Output”

установите значение “On” на экране настройки “Video” для отправки прогрессивных видеосигналов. Подробную информацию см. в разделе “Progressive Output” на стр. 84.

При воспроизведении “широкоэкранных” изображений

Некоторые записанные изображения могут не соответствовать размеру экрана телевизора. Для изменения размера изображения см. стр. 83.

При подключении к кассетному видеомаягнитофону

Подсоедините кассетный видеомаягнитофон к гнезду LINE IN видеомаягнитофона (стр. 22).

Примечание

Не устанавливайте соединение между видеомаягнитофоном и телевизором с помощью более чем одного типа видеопшнура одновременно.

Совет

Для получения информации о правильном расположении громкоговорителей см. инструкции по эксплуатации, прилагаемые к подключаемым компонентам.

Примечания

- Не подсоединяйте одновременно гнезда аудиовыхода телевизора к гнездам LINE IN (R-AUDIO-L). Это может вызвать нежелательные помехи со стороны громкоговорителей телевизора.
- При соединении **В** не соединяйте одновременно гнезда LINE IN (R-AUDIO-L) и LINE OUT (R-AUDIO-L) с гнездами аудиовыхода телевизора. Это может вызвать нежелательные помехи со стороны громкоговорителей телевизора.
- При соединении **А** после завершения подсоединения выполните соответствующие установки в меню “Easy Setup - Audio Connection” (стр. 20). В противном случае из громкоговорителей звук слышен не будет, либо будет слышен громкий шум.

*1 Изготовлено по лицензии компании Dolby Laboratories. “Dolby” и знак в виде двойной буквы D являются торговыми марками компании Dolby Laboratories.

*2 “DTS” и “DTS Digital Out” являются торговыми марками Digital Theater Systems, Inc.

Шаг 4: Подсоединение сетевого шнура (провода электропитания)

Подсоедините прилагаемый сетевой шнур (провод электропитания) к разъему AC IN видеомagniтофона. Затем подключите сетевые шнуры (провода электропитания) видеомagniтофона и телевизора к электрической сети. После подсоединения сетевого шнура (провода электропитания) **следует немного подождать, прежде чем начать эксплуатацию видеомagniтофона.** Можно начать эксплуатацию видеомagniтофона сразу, как только включится дисплей на передней панели и видеомagniтофон войдет в режим ожидания. При подсоединении дополнительной аппаратуры к данному видеомagniтофону (стр. 22), не забудьте подсоединить сетевой шнур (провод электропитания) после завершения всех подсоединений.

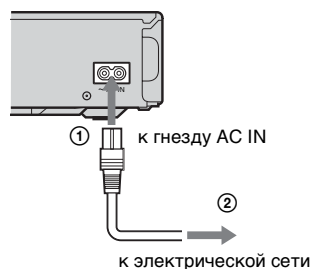

Шаг 5: Подготовка пульта дистанционного управления

Можно управлять видеомагнитофоном при помощи прилагаемого пульта дистанционного управления. Вставьте две батарейки типа R6 (размер AA), совмещая концы ⊕ и ⊖ батареек с соответствующими значками внутри батарейного отсека. При использовании пульта дистанционного управления направляйте его на датчик дистанционного управления  на видеомагнитофоне.

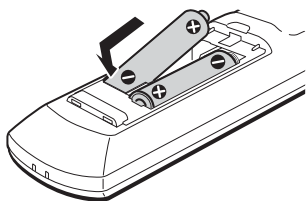

Примечания

- Если прилагаемый пульт дистанционного управления создает помехи для другого DVD видеомагнитофона или DVD проигрывателя Sony, измените номер режима команд для данного видеомагнитофона (стр. 18).
- Используйте батарейки надлежащим образом во избежание возможных протечек и коррозии. При появлении протечки не прикасайтесь к жидкости голыми руками. Соблюдайте следующие правила:
 - Не используйте новую батарейку со старой или батареек различных производителей.
 - Не пытайтесь перезаряжать батарейки.
 - Если Вы не намереваетесь использовать пульт дистанционного управления в течение продолжительного периода времени, извлеките из него батарейки.
 - При появлении протечки вытрите всю жидкость внутри батарейного отсека и вставьте новые батарейки.
- Не подвергайте датчик дистанционного управления (помеченный символом  на передней панели) воздействию прямого солнечного света или осветительной аппаратуры. Видеомагнитофон может не реагировать на пульт дистанционного управления.

- При замене батареек пульта дистанционного управления кодовый номер и режим команд могут быть переустановлены на установку по умолчанию. Снова установите нужный кодовый номер и режим команд.

Управление телевизорами с помощью пульта дистанционного управления

Можно настроить сигнал пульта дистанционного управления для управления телевизором.

Примечания

- В зависимости от подключаемого устройства возможна блокировка некоторых или всех кнопок управления телевизором, приведенных ниже.
- При введении нового кодового номера ранее введенный кодовый номер будет стерт.

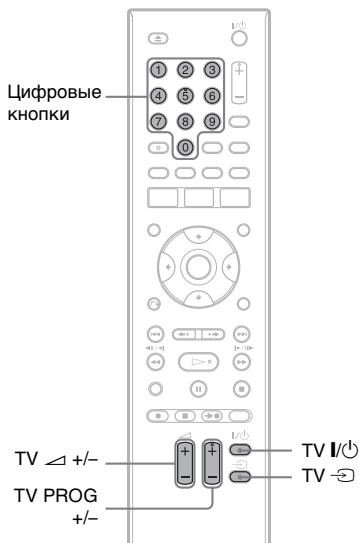

- 1 **Удерживайте нажатой кнопку TV I/II, расположенную в нижней части пульта дистанционного управления.** Не нажимайте кнопку I/II, расположенную в верхней части пульта дистанционного управления.

2 Удерживая нажатой кнопку TV I/⏻, введите код производителя телевизора с помощью цифровых кнопок.

Например для ввода “09” нажмите “0”, а затем “9” После введения последней цифры отпустите кнопку TV I/⏻.

Кодовые номера телевизоров, управляемых с помощью пульта дистанционного управления

Если указан более чем один номер, вводите каждый, пока не определите подходящий для Вашего телевизора.

Производитель	Кодовый номер
Sony	01 (по умолчанию)
Hitachi	24
JVC	33
Panasonic	17, 49
Philips	06, 08
Samsung	71
Sanyo	25
Thomson	43
Toshiba	38

С помощью пульта дистанционного управления можно выполнять следующие операции:

Кнопки	Операции
TV I/⏻	Используется для включения или выключения телевизора
TV ↙ (громкость) +/-	Используется для настройки звука телевизора
TV PROG +/-	Используется для выбора программы
TV →	Используется для переключения источника ввода телевизора

Если у Вас есть один или несколько DVD-проигрывателей Sony

Если прилагаемый пульт дистанционного управления создает помехи для другого DVD-видеомагнитофона или проигрывателя Sony, установите такой номер режима команд для данного видеомагнитофона и прилагаемого пульта дистанционного управления, который бы отличался от другого DVD-видеомагнитофона или проигрывателя Sony. “Шаг 6: Easy Setup”.

Установкой режима команд по умолчанию для данного видеомагнитофона и прилагаемого пульта дистанционного управления является DVD3.

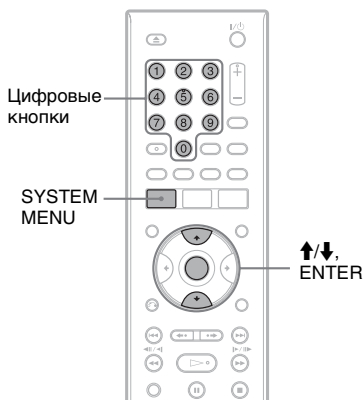

1 Убедитесь, что функция “Easy Setup” (стр. 20) завершена. Если функция “Easy Setup” не завершена, сначала выполните “Easy Setup.”

2 Нажмите кнопку SYSTEM MENU. Появится системное меню.

3 Выберите пункт “SETUP”, и нажмите кнопку ENTER.

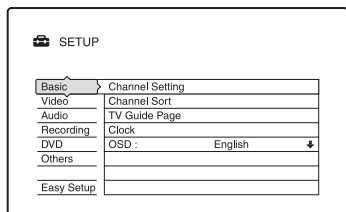

4 Выберите пункт “Others”, и нажмите кнопку ENTER.

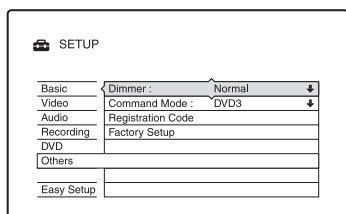

5 Выберите пункт “Command Mode”, и нажмите кнопку ENTER.

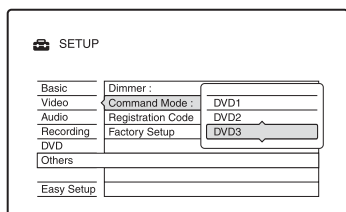

6 Выберите режим команд (DVD1, DVD2 или DVD3), и нажмите кнопку ENTER.

7 Установите режим команд для пульта дистанционного управления так, чтобы его положение соответствовало режиму команд для видеомангитофона, выбранному выше.

Выполните следующие шаги для установки режима команд на пульте дистанционного управления.

- 1 Удерживайте нажатой кнопку ENTER.

- 2 Удерживая нажатой кнопку ENTER, введите кодовый номер режима команд с помощью цифровых кнопок.

Режим команд	Кодовый номер
DVD1	цифровая кнопка 1
DVD2	цифровая кнопка 2
DVD3	цифровая кнопка 3

- 3 Удерживайте одновременно цифровую кнопку и кнопку ENTER более трех секунд.

Для установки режима команд на видеомангитофоне

Нажмите кнопку  при выключенном видеомангитофоне. На передней панели дисплея появится режим команд для видеомангитофона.

Если режим команд для видеомангитофона не был изменен, выполните настройки пульта дистанционного управления по умолчанию DVD3. Если режим команд для пульта дистанционного управления изменен на DVD1 или DVD2, управление данным видеомангитофоном будет невозможно.

Изменение позиций программ на видеомagneтoфoнe с помощью пульта дистанционного управления

Можно изменить позицию программы на видеомagneтoфoнe с помощью цифровых кнопок.

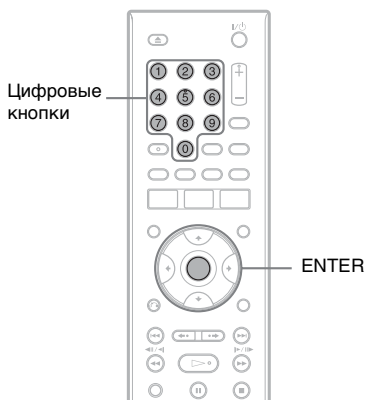

Пример: для канала 50
Нажмите “5”, “0”, а затем нажмите ENTER.

Шаг 6: Easy Setup

Выполните основные настройки, следуя экранным инструкциям функции “Easy Setup”.

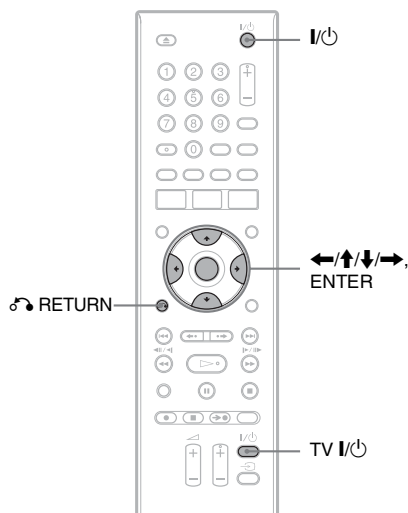

- 1 Включите телевизор и видеомagneтoфoн. Включите видеомagneтoфoн и переключите селектор входа на телевизоре так, чтобы сигнал видеомagneтoфoна появился на экране телевизора.**

Появится сообщение о начальных установках.

- Если это сообщение не появляется, выберите функцию “Easy Setup” из настроек “SETUP” в системном меню (“Установки и регулировки” на стр. 79).

- 2 Нажмите кнопку ENTER.**

Следуйте экранным инструкциям для выполнения следующих настроек.

◆ Easy Setup - OSD

Выберите язык для экранной индикации.

◆ Easy Setup - Tuner System

Выберите “ELSE - English” независимо от Вашего региона или языка.

Будет установлена последовательность программ. Для установки последовательности программ вручную см. стр. 79.

◆ Easy Setup - Clock

Установите часы вручную, с помощью кнопок ←/↑/↓/→, и нажмите кнопку ENTER.

◆ Easy Setup - TV Type (стр. 83)

Для широкоэкранный телевизора выберите “16:9”. Для стандартного телевизора выберите “4:3 Letter Box” (уменьшенное изображение) или “4:3 Pan Scan” (растянутое изображение). Эта установка будет определять, каким образом “широкоэкранные” изображения будут отображаться на телевизоре.

◆ Easy Setup - Audio Connection

Если подключение аудио/видео усилителя (приемника) было выполнено с помощью коаксиального шнура, выберите “Yes : DIGITAL OUT” и установите цифровой выходной сигнал (стр. 86).

3 Нажмите кнопку ENTER при появлении индикации “Finish”.

Работа функции “Easy Setup” завершена.

Для возврата к предыдущему пункту

Нажмите кнопку  RETURN.

Советы

- Если аудио/видео усилитель (приемник) имеет декодер MPEG Audio, для параметра “MPEG” установите значение “MPEG” (стр. 86).
- Для повторного выполнения функции “Easy Setup” выберите “Easy Setup” из настроек “SETUP” в системном меню (стр. 93).

Подсоединение кассетного видеомagnитoфона или подобного устройства

После отсоединения сетевого шнура (провода электропитания) от электрической сети, подсоедините кассетный видеомagnитoфон или подобное записывающее устройство к гнездам LINE IN данного видеомagnитoфона.

Используйте гнездо DV IN на передней панели, если аппаратура имеет выходное гнездо DV (гнездо i.LINK) (стр. 73).

Более подробную информацию см. в руководстве по эксплуатации, поставляемом с подсоединяемой аппаратурой.

Для выполнения записи на данном видеомagnитoфоне, см. в разделе “Запись с подсоединенной аппаратуры без таймера” на стр. 52.

Подсоединение к гнездам LINE 1 IN

Подсоедините кассетный видеомagnитoфон или подобное записывающее устройство к гнездам LINE 1 IN данного видеомagnитoфона. Если аппаратура имеет гнездо S-video, можно использовать шнур S-video вместо аудио/видео шнура.

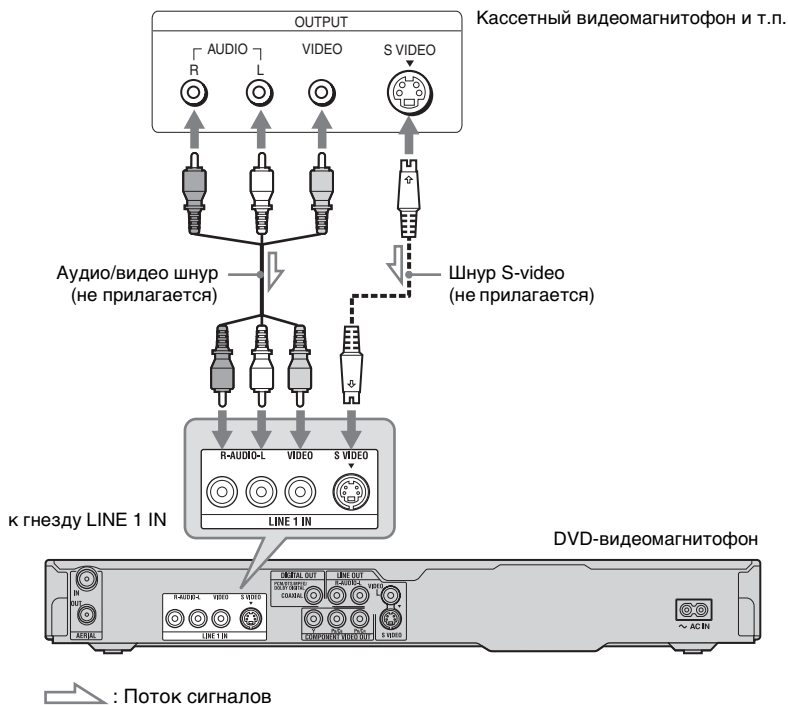

Примечания

- Изображения, содержащие сигналы защиты от копирования, запрещающие любое копирование, не могут быть записаны.
- При передаче сигналов видеомagniтофона через кассетный видеомagniтофон можно не получить четкого изображения на экране телевизора.

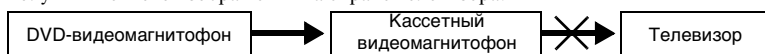

При подсоединении кассетного видеомagniтофона к DVD-видеомagniтофону и телевизору соблюдайте последовательность, указанную ниже. Для просмотра видеолент используйте второй линейный вход на телевизоре.

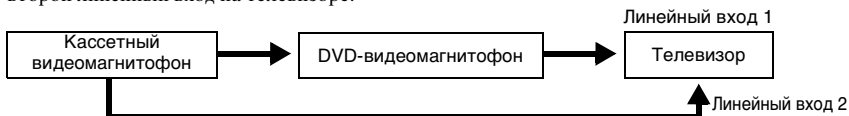

- При отсоединении сетевого шнура (провода электропитания) получение сигналов от подсоединенного кассетного видеомagniтофона невозможно.

Подсоединение к гнездам LINE 2 IN на передней панели

Подсоедините кассетный видеомagniтофон или подобное записывающее устройство к гнездам LINE 2 IN данного видеомagniтофона. Если аппарата имеет гнездо S-video, можно использовать шнур S-video вместо аудио/видео шнура.

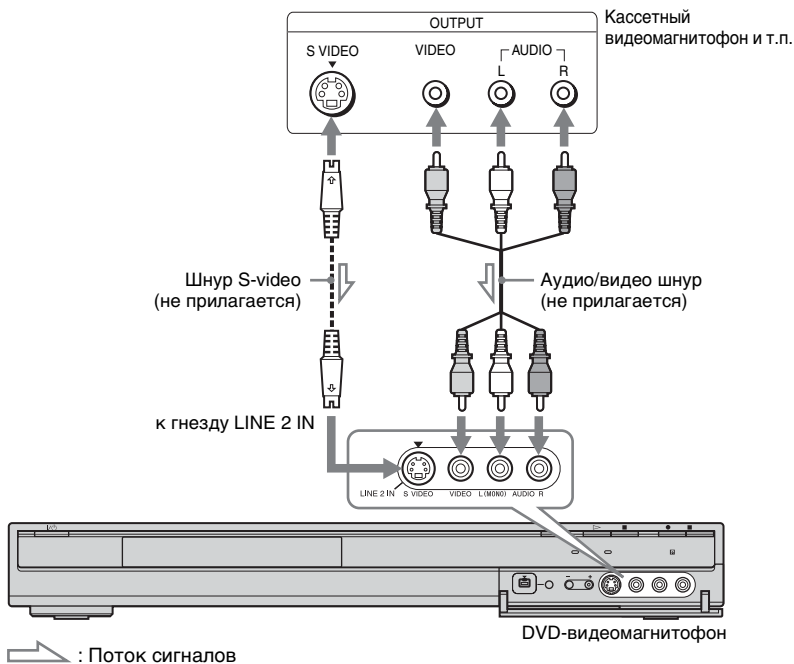

Совет

Если подсоединенная аппаратура выводит только монофонический звук, выполните подсоединение к входным гнездам L(MONO) и VIDEO на передней панели магнитофона. Не выполняйте подсоединение к входному гнезду R.

Примечания

- Не подсоединяйте кабели к желтому гнезду LINE IN (VIDEO) при использовании шнура S-video.
- Не соединяйте выходное гнездо данного видеомagniтофона с входным гнездом другой аппаратуры при установленном соединении между выходным гнездом другой аппаратуры и входным гнездом данного видеомagniтофона. Это может вызвать помехи (обратную связь).
- Не устанавливайте соединение между видеомagniтофоном и телевизором с помощью более чем одного типа видеошнура одновременно.

Подсоединение к спутниковому или цифровому тюнеру

Подсоедините спутниковый или цифровой тюнер к данному видеомаягнитофону с помощью гнезд LINE 1 IN. При подсоединении тюнера отсоедините сетевой шнур видеомаягнитофона (провод электропитания) от электрической сети.

Сведения об использовании функции синхронной записи приведены ниже.

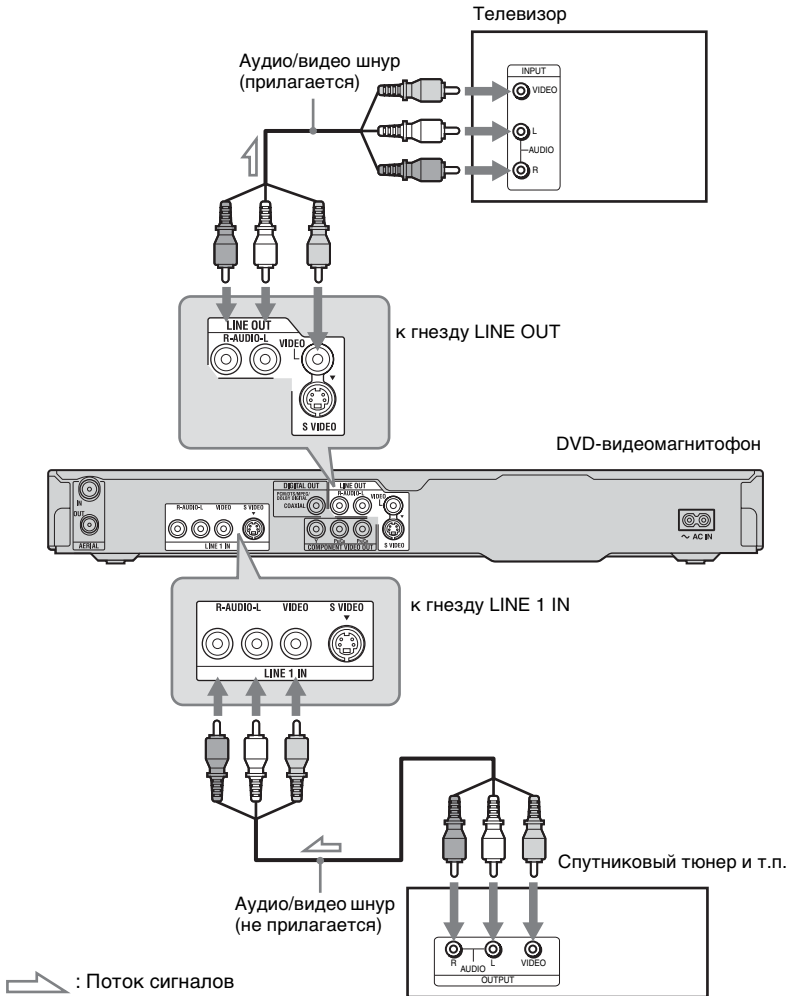

Если требуется использовать функцию синхронной записи

Данное соединение необходимо при использовании функции синхронной записи. См. в разделе “Запись с подсоединенной аппаратуры с

помощью таймера (Синхронная запись)” на стр. 50.

Примечания

- Функция синхронной записи не работает с некоторыми тюнерами. Подробные сведения приведены в инструкциях по эксплуатации тюнера.
- При отсоединении сетевого шнура (провода электропитания) получение сигналов от подсоединенного тюнера невозможно.

Восемь основных операций

— Ознакомление с DVD-
видеомагнитофоном

1. Установка диска



Кнопка ▲
(открытие/
закрытие)



- 1 Нажмите кнопку ▲ (открытие/закрытие) и поместите диск в отсек дисков.



Запись/воспроизведение стороной, обращенной вниз

- 2 Нажмите кнопку ▲ (открытие/закрытие), чтобы закрыть отсек дисков.

Подождите, пока индикация “LOAD” не исчезнет с дисплея на передней панели.

Неиспользованные диски DVD форматируются автоматически.

- Для дисков DVD-RW
Диски DVD-RW форматируются в формате записи (режим VR или видеорежим), установленном в меню “Format DVD-RW” на экране настройки “DVD”.
- Для дисков DVD-R
Диски DVD-R автоматически форматируются в видеорежиме. Чтобы отформатировать неиспользованный диск DVD-R в режиме VR, отформатируйте его

с помощью дисплея “Disc Information” (стр. 40) до выполнения записи.

Если диск доступен для записи, его можно повторно отформатировать вручную, чтобы удалить с него все имеющиеся данные (стр. 40).

2. Запись программы



В данном разделе дается информация об основных операциях записи текущей телевизионной программы на диск (DVD). Для получения сведений о выполнении записи по таймеру см. стр. 41.

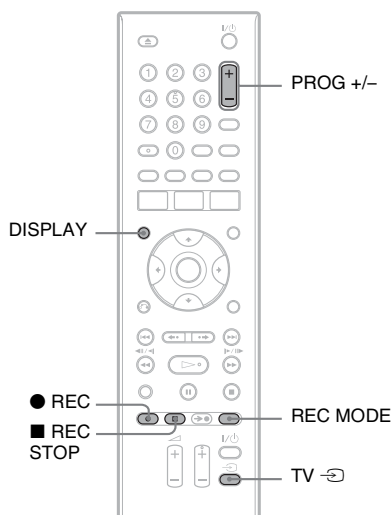

- 1 Вставьте диск DVD для записи.
- 2 Нажмите кнопку PROG +/- для выбора программы или источника входа, запись которых требуется выполнить.
- 3 Нажимайте кнопку REC MODE повторно для выбора режима записи.

Всякий раз при нажатии кнопки индикация на экране телевизора будет меняться следующим образом:

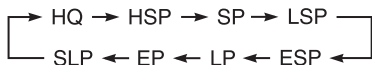

Для получения подробных сведений о режиме записи см. стр. 41.

4 Нажмите кнопку ● REC.

Начнется запись.

Запись остановится автоматически после 8 часов непрерывной записи или при заполнении DVD.

Для остановки записи

Нажмите кнопку ■ REC STOP.

Помните, что видеомagniтофон может понадобиться несколько секунд для остановки записи.

Для просмотра другой телевизионной программы во время записи

Установите телевизор на телевизионный вход с помощью кнопки TV ⇄ (стр. 17).

О функции Телетекст

Некоторые вещательные системы предоставляют услугу телетекста*, в которой полные программы и их данные (заголовок, дата, канал, время начала записи и т.п.) сохраняются изо дня в день. При записи программы видеомagniтофон автоматически считывает название программы из страниц телетекста и сохраняет его как название заголовка. Подробные сведения см. в разделе “Автоматическая маркировка заголовков программ (TV Guide Page)” на стр. 81.

Помните, что информация телетекста не отображается на экране телевизора. Для вывода информации телетекста на экран нажмите TV ⇄ на пульте дистанционного управления, чтобы переключить источник входа на телевизор (стр. 17).

* не доступен в некоторых регионах

Совет

Необязательно смотреть телевизор во время записи, его можно выключить. При использовании декодера убедитесь, что он включен.

Примечания

- После нажатия кнопки ● REC может понадобиться небольшой промежуток времени до начала записи.
- Во время записи режим записи изменить нельзя.
- При прерывании электропитания программа, которая записывается, может быть стерта.

Проверка состояния диска во время записи

Можно проверить информацию о записи, например время записи или тип диска.

Нажмите кнопку DISPLAY во время записи.

Появится информация о записи.



- 1 Тип/формат диска
- 2 Состояние записи
- 3 Режим записи
- 4 Время записи

Нажмите кнопку DISPLAY для отключения дисплея.

3. Воспроизведение записанной программы (Список заголовков)



Для воспроизведения записанного заголовка выберите его из списка заголовков.

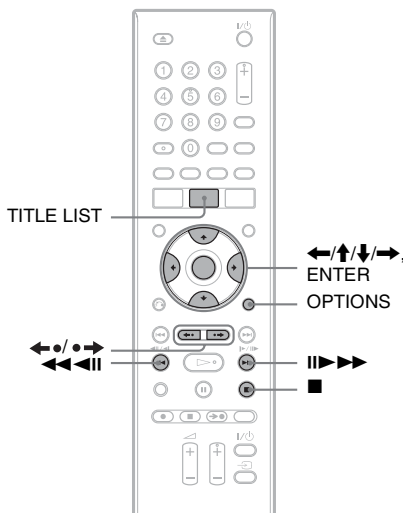

1 Вставьте диск DVD.

См. в разделе “1. Установка диска” на стр. 27.

Воспроизведение начнется автоматически в зависимости от диска.

2 Нажмите кнопку TITLE LIST.

Для отображения расширенного списка заголовков нажмите кнопку OPTIONS для выбора команды “Display List”, и нажмите кнопку ENTER.

Список с изображениями в виде пиктограмм (Пример: DVD+RW)

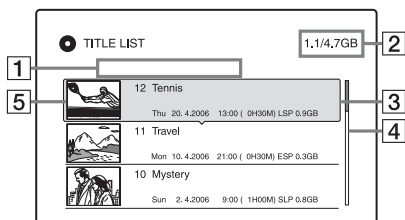

Расширенный список заголовков

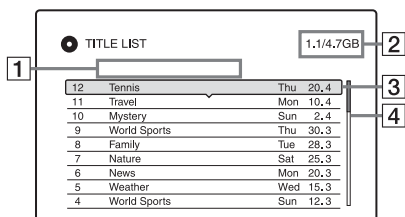

1 Тип заголовка:
Отображается тип заголовка (оригинал или список воспроизведения) для дисков DVD-RW/DVD-R (режим VR).

2 Дисковое пространство (оставшееся/общее)

3 Информация о заголовке:
Отображается номер заголовка, название заголовка и дата записи. Размер заголовка отображается в списке заголовков с пиктограммами.

● (красный): Указывает, что заголовок в настоящий момент записывается.

Ⓜ: Указывает защищенный заголовок.

4 Полоса прокрутки:
Появляется, если не все заголовки отображаются в списке. Для просмотра невидимых заголовков нажимайте кнопки ↑/↓.

5 Изображение заголовка в виде пиктограммы:
Отображаются неподвижные изображения для каждого заголовка.

3 Выберите заголовок и нажмите кнопку ENTER.

Появится субменю.

В субменю отображаются опции, применимые только к выбранному пункту. Отображаемые опции отличаются в зависимости от модели, ситуации и типа диска.

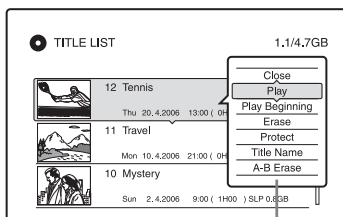

Субменю

4 Выберите параметр "Play", и нажмите кнопку ENTER.

Воспроизведение начнется с выбранного заголовка.

Для остановки воспроизведения
Нажмите кнопку ■ (остановка).

Для прокрутки отображения списка постранично (Страничный режим)

Нажимайте кнопки ◀•/▶• при включенном отображении списка. Всякий раз, при нажатии кнопку ◀•/▶•, весь список заголовков изменится на предыдущую/следующую страницу заголовков.

О списке заголовков для дисков DVD-RW/DVD-R (режим VR)

Можно переключить отображение списка заголовков в виде списка оригиналов или списка воспроизведения.

При включенном меню списка заголовков нажмите кнопку ◀/▶.

Для изменения последовательности заголовков (Сортировка)

При включенном меню списка заголовков нажмите кнопку OPTIONS для выбора параметра "Sort Titles".

Нажимайте кнопки **↑/↓** для выбора пункта, и нажмите кнопку **ENTER**.

Последовательность **Сортировка**

By Date	В последовательности, в которой заголовки были записаны. Последние записанные заголовки располагаются вверху списка.
By Title	В алфавитном порядке.
By Number	В порядке номеров записанных заголовков.

Для изменения изображения пиктограммы (Пиктограмма) (только DVD-RW/DVD-R в режиме VR)

Можно выбрать наиболее предпочтительный эпизод для изображения пиктограммы в меню списка заголовков.

- 1** Нажмите кнопку **TITLE LIST**. Нажмите кнопку **←/→** для переключения списков заголовков при необходимости.
- 2** Выберите заголовок и нажмите кнопку **ENTER**. Появится субменю.
- 3** Выберите параметр “Set Thumbnail”, и нажмите кнопку **ENTER**. Появится дисплей для выбора позиции пиктограммы, и начнется воспроизведение выбранного заголовка.
- 4** Просматривая воспроизводимое изображение, нажимайте кнопки **◀▶** для выбора эпизода, который требуется установить для изображения пиктограммы, и нажмите кнопку **ENTER**. Воспроизведение приостанавливается.
- 5** Нажмите кнопку **ENTER**, если эпизод правильный. Если эпизод неправильный, нажмите кнопку **◀▶** для выбора эпизода, который требуется установить для

изображения пиктограммы, и нажмите кнопку **ENTER**.

На дисплее будет задан вопрос о подтверждении.

- Для изменения страницы нажмите кнопку **↑**.

- 6** Выберите параметр “OK”, и нажмите кнопку **ENTER**. Эпизод будет установлен для изображения пиктограммы.

Для отключения списка заголовков

Нажмите кнопку **TITLE LIST**.

☞ Советы

- После записи первый эпизод записи (заголовок) автоматически устанавливается в качестве изображения пиктограммы.
- Можно выбрать параметр “TITLE LIST” из системного меню.

🔍 Примечания

- Для дисков DVD, созданных на других DVD-видеомагнитофонах, имена заголовков могут не появиться.
- Для отображения изображения пиктограммы может потребоваться несколько секунд.
- После редактирования изображение пиктограммы может измениться на первый эпизод записи (заголовок).

4. Отображение времени воспроизведения/оставшегося времени воспроизведения и информации о воспроизведении



Можно проверить время воспроизведения и оставшееся время текущего заголовка, раздела, дорожки или диска. Можно также проверить название диска, записанное на DVD/CD.

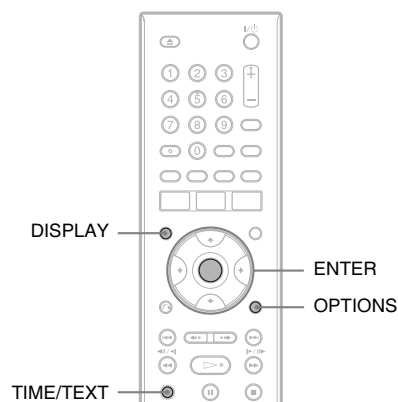

Нажмите кнопку DISPLAY.

Индикации отличаются в зависимости от типа диска или состояния воспроизведения.

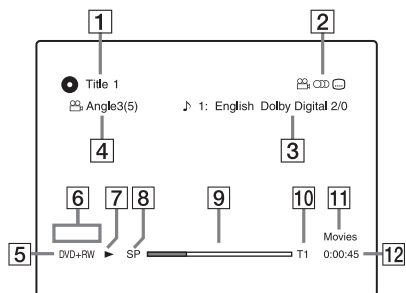

- 1 Номер/название заголовка (Отображается номер дорожки, название дорожки, номер эпизода или имя файла для дисков CD, VIDEO CD, DATA DVD или DATA CD.)
- 2 Доступные функции для дисков DVD VIDEO (∞, угол/∞) аудио/⋯ субтитр и т.п.), или данные воспроизведения для дисков DATA DVD и DATA CD
- 3 Текущая выбранная функции или настройка звука (появляется только временно)
Пример: Dolby Digital 5.1 каналов

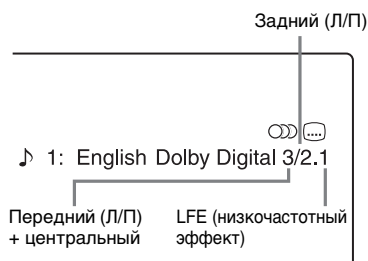

- 4 Текущий выбранный угол
- 5 Тип диска ^{*1}/формат (стр. 7)
- 6 Тип заголовка (появляется только для списков воспроизведения)
- 7 Режим воспроизведения
- 8 Режим записи (стр. 41)
- 9 Полоса состояния воспроизведения ^{*2}
- 10 Номер заголовка (номер раздела ^{*3}) (стр. 59)
(Отображается номер дорожки, номер сцены, номер альбома ^{*3}, или номер файла для дисков CD,

VIDEO CD, DATA DVD или DATA CD).

11 Название альбома для дисков DATA DVD или DATA CD. Для дисков CD с CD-текстом нажмите TIME/TEXT.

12 Время воспроизведения (оставшееся время^{*3})

^{*1} Отображает диски Super VIDEO CD как "SVCD", DATA CD как "CD" и DATA DVD как "DVD".

^{*2} Не отображается с дисками VIDEO CD, DATA DVD и DATA CD.

^{*3} Отображается при нажатии кнопки TIME/TEXT повторно.

Советы

- Если для параметра "DTS" в меню "Audio Connection" установлено значение "Off" в настройках "Audio", то параметр выбора дорожек DTS на экране не появится, даже если диск содержит дорожки DTS (стр. 86).
- Если для параметра "Auto Display" установлено значение "On" (по умолчанию) в настройках "Video" (стр. 85), то информация о воспроизведении будет автоматически отображаться при включении видеоматрифона и т.д.

Примечание

Время воспроизведения аудиодорожек MP3 может отражаться неправильно.

Проверка времени воспроизведения/оставшегося времени

Можно просмотреть информацию о воспроизведении или времени, отображаемую на дисплее передней панели.

Нажмите кнопку TIME/TEXT повторно.

Индикации отличаются в зависимости от типа диска или состояния воспроизведения.

Пример: При воспроизведении DVD

Время воспроизведения и номер текущего заголовка

T1 1:03:24

Оставшееся время текущего заголовка

T - 1:15:36

Время воспроизведения и номер текущего раздела

C2 0:22:30

Оставшееся время текущего раздела

C - 0:13:20

Пример: При воспроизведении VIDEO CD

Время воспроизведения и номер текущего эпизода или дорожки

3 2:15

Пример: При воспроизведении CD

Время воспроизведения дорожки и номер текущей дорожки/индекса

Оставшееся время текущей дорожки

Время воспроизведения диска

Оставшееся время диска

CD-текст (если имеется)

Пример: При воспроизведении аудиодорожек MP3

Время воспроизведения и номер текущей дорожки

Номер текущего альбома

Пример: При просмотре изображения JPEG

Номер текущего файла и общее количество файлов в текущем альбоме

Номер текущего альбома и общее количество альбомов

Пример: При воспроизведении видеофайла формата DivX

Номер текущего файла и время воспроизведения текущего файла



Номер текущего альбома

Примечания

- Видеомагнитофон может отображать только первый уровень текста CD, например название диска.
- Время воспроизведения аудиодорожек MP3 может отражаться неправильно.

Проверка оставшегося дискового пространства

Оставшееся пространство на диске можно проверить с помощью дисплея "Disc Information".

1 Вставьте диск.

См. в разделе "1. Установка диска" на стр. 27.

2 Нажмите кнопку **OPTIONS** для выбора опции "Disc Information", и нажмите кнопку **ENTER**.

Появится индикация "Disc Information". Доступные настройки отличаются в зависимости от типа диска.

Пример: Если вставлен диск DVD+RW

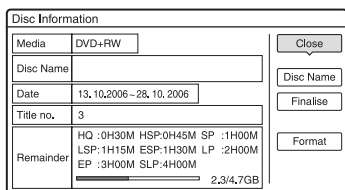

"Remainder" (приблизительно)

- Оставшееся время записи в каждом из режимов записи
- Индикатор дискового пространства
- Оставшееся дисковое пространство/общее дисковое пространство

Совет

Для увеличения дискового пространства см. раздел "Для освобождения места на диске" (стр. 64).

5. Изменение названия записываемой программы



Можно маркировать DVD, заголовок или программу посредством ввода символов. Можно ввести до 64 символов для заголовка или названия диска, но фактическое число символов, отображаемых в меню, таких как список заголовков, будет отличаться. В приведенных ниже пунктах поясняется, как можно изменить название записываемой программы.

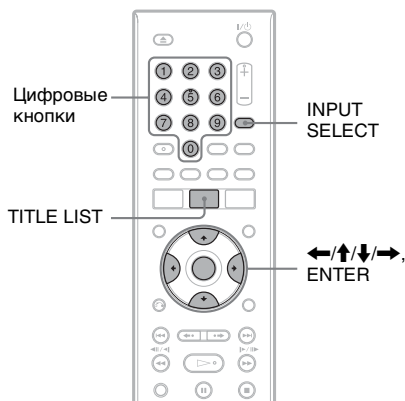

1 Нажмите кнопку **TITLE LIST**.

2 Выберите заголовок и нажмите кнопку **ENTER**.

Появится субменю.

3 Выберите параметр "Title Name", и нажмите кнопку **ENTER**.

Появится дисплей, позволяющий вводить символы.

4 Нажимайте кнопки ←/↑/↓/→ для перемещения курсора в правую часть экрана и выбора опции “A” (верхний регистр), “a” (нижний регистр) или “Symbol”, и нажмите кнопку ENTER.

Будут отображены символы выбранного типа.

5 Нажимайте кнопки ←/↑/↓/→ для выбора символа, который требуется ввести, и нажмите кнопку ENTER.

Выбранный символ появится в верхней части дисплея.

Пример: Input Title Name

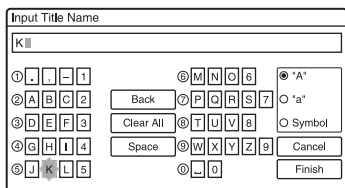

Тип символов будет изменяться в соответствии с языком, выбранным в разделе “Easy Setup”. Некоторые языки позволяют ввести знак ударения.

Для ввода буквы со знаком ударения выберите ударение с последующей буквой.

Пример: Выберите “ ` ”, а затем “ a ” для ввода “ a ”.

Для вставки пробела выберите “Space”.

6 Повторите шаги 4 и 5 для ввода остальных символов.

Строка ввода

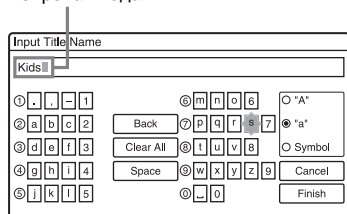

Для удаления символа переместите курсор в положение справа от символа в строке ввода. Выберите команду “Back” и нажмите ENTER.

Для ввода символа переместите курсор в положение справа от места, куда необходимо вставить символ. Выберите символ и нажмите кнопку ENTER.

Для удаления всех символов выберите команду “Clear All” и нажмите кнопку ENTER.

7 Выберите параметр “Finish” и нажмите кнопку ENTER.

Для отмены установки выберите команду “Cancel”.

Для использования цифровых кнопок

Можно также использовать цифровые кнопки для ввода символов. См. номер, расположенный рядом с каждой строкой букв на экране телевизора.

1 В шаге 5, приведенном выше, нажмите цифровую кнопку повторно для выбора символа.

Пример: Нажмите кнопку с цифрой 3 один раз для ввода “D”.

Нажмите кнопку с цифрой 3 три раза для ввода “F”.

2 Нажмите кнопку ENTER и выберите следующий символ.

3 Выберите команду “Finish” и нажмите ENTER.

Совет

Можно переключаться между параметрами “A” (верхний регистр), “a” (нижний регистр) или “Symbol” путем нажатия кнопки INPUT SELECT.

6. Маркировка и защита диска

Можно выполнить опции, действительные для всего диска, с помощью дисплея “Disc Information”.

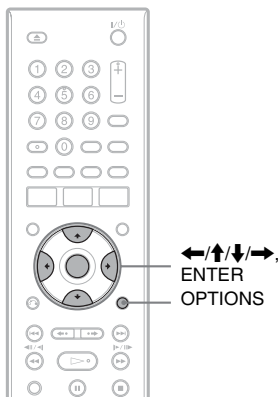

Маркировка диска



1 Вставьте диск.

См. в разделе “1. Установка диска” на стр. 27.

2 Нажмите кнопку OPTIONS для выбора параметра “Disc Information”, и нажмите кнопку ENTER.

Появится индикация “Disc Information”. Доступные настройки отличаются в зависимости от типа диска.

Пример: Если вставлен диск DVD+RW.

Disc Information	
Media	DVD+RW
Disc Name	
Date	13.10.2006 - 28.10.2006
Title no.	3
Remainder	HQ :0H30M HSP:0H45M SP :1H00M LSP:1H15M ESP:1H30M LP :2H00M EP :3H00M SLP:4H00M
	2,3/4,7GB

3 Выберите параметр “Disc Name”, и нажмите кнопку ENTER.

Введите название диска на дисплее “Input Disc Name” (стр. 34).

Примечание

Можно ввести до 64 символов для названия диска DVD. Название диска может не появиться при его воспроизведении на другой DVD-аппаратуре.

Защита диска



1 Вставьте диск.

См. в разделе “1. Установка диска” на стр. 27.

2 Нажмите кнопку OPTIONS для выбора параметра “Disc Information”, и нажмите кнопку ENTER.

Появится индикация “Disc Information”. Доступные настройки отличаются в зависимости от типа диска.

Пример: Если вставлен диск DVD-RW (режим VR).

Disc Information	
Media	DVD-RW
Format	VR
Disc Name	
Date	13.10.2006 - 28.10.2006 <input type="checkbox"/> On <input checked="" type="checkbox"/> Off
Title no.	Original 3 / Playlist 5
Remainder	HQ :0H30M HSP:0H45M SP :1H00M LSP:1H15M ESP:1H30M LP :2H00M EP :3H00M SLP:4H00M
	2,3/4,7GB

1 “On”/“Off”: Указывает, установлена ли защита (DVD-RW/DVD-R только в режиме VR)

2 “Protect Disc”

3 Выберите параметр “Protect Disc”, и нажмите кнопку ENTER.

4 Выберите параметр “Protect”, и нажмите кнопку ENTER.

Для отмены защиты

Выберите параметр “Unprotected” в шаге 4.

Совет

Можно установить защиту для отдельных заголовков (стр. 65).

7. Воспроизведение диска на другой DVD-аппаратуре (Finalise)

+RW **-RWVR** **-RVideo** **+R** **-RVR**
-RVideo

Финализация необходима при воспроизведении дисков, записанных с помощью данного видеомагнитофона, на другой DVD-аппаратуре.

При выполнении финализации дисков DVD+RW, DVD-RW (видеорежим), DVD+R или DVD-R (видеорежим), будет автоматически создано меню DVD, которое может быть отображено на другой DVD-аппаратуре.

Перед выполнением финализации обратите внимание на отличия между типами дисков в приведенной ниже таблице.

Отличия между типами дисков

+RW

Финализация дисков выполняется автоматически при их извлечении из видеомагнитофона. Однако, возможно, понадобится выполнить финализацию диска для определенной DVD-аппаратуры или при коротком времени записи. Можно редактировать или выполнять запись на диск даже после финализации.

-RWVR

Финализация не требуется при воспроизведении диска на аппаратуре, совместимой с форматом VR. Даже если другая DVD-аппаратура совместима с форматом VR, возможно, понадобится выполнить финализацию диска, особенно при коротком времени записи. Можно редактировать или выполнять запись на диск даже после финализации.

-RW Video

Финализация необходима при воспроизведении на любой другой аппаратуре, отличной от данного видеомэгнитофона. После финализации нельзя редактировать или выполнять запись на диск. При необходимости выполнить запись на него снова, отмените финализацию (стр. 39) или переформатируйте диск (стр. 40). Однако после переформатирования диска все записанное содержимое будет стерто.

-RVR

Финализация необходима. Диск можно использовать только на оборудовании, поддерживающем воспроизведение дисков DVD-R в режиме VR. После финализации нельзя редактировать или выполнять запись на диск с помощью данного видеомэгнитофона.

+R

-R Video

Финализация необходима при воспроизведении на любой другой аппаратуре, отличной от данного видеомэгнитофона. После финализации нельзя редактировать или выполнять запись на диск.

Кнопка ▲
(открытие/
закрытие)

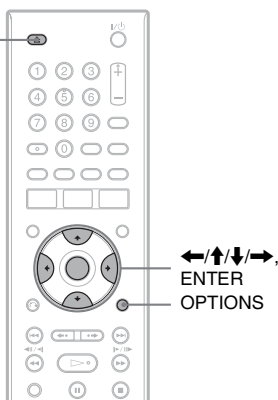

Выполните финализацию диска с помощью кнопки ▲ (открытие/закрытие)

- 1 Выполните запись.**
См. в разделе "2. Запись программы" на стр. 28.
- 2 Нажмите кнопку ▲ (открытие/ закрытие).**
На дисплее отображается приблизительное время, необходимое для финализации, и задается вопрос о подтверждении. Видеомэгнитофон автоматически выполняет финализацию дисков DVD+RW. После финализации диск автоматически извлекается.
- 3 Выберите параметр "OK", и нажмите кнопку ENTER.**
Видеомэгнитофон начнет финализацию диска. После финализации диск автоматически извлекается.

Финализация диска с помощью дисплея "Disc Information"

- 1 Вставьте диск.**
См. в разделе "1. Установка диска" на стр. 27.
- 2 Нажмите кнопку OPTIONS для выбора опции "Disc Information", и нажмите кнопку ENTER.**
Появится индикация "Disc Information".
- 3 Выберите пункт "Finalise", и нажмите кнопку ENTER.**
На дисплее отображается приблизительное время, необходимое для финализации, и задается вопрос о подтверждении.

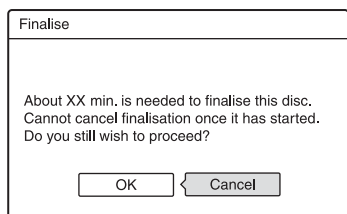

4 Выберите параметр “OK”, и нажмите кнопку ENTER.

Видеомагнитофон начнет финализацию диска.

Совет

Можно проверить, выполнена ли финализация диска или нет. Если не удастся выбрать параметр “Finalise” в шаге 3, приведенном выше, это означает, что финализация диска уже выполнена.

Примечания

- В зависимости от состояния диска, записи или DVD-аппаратуры, диск может не воспроизводиться даже после его финализации.
- Видеомагнитофон может не выполнить финализацию диска, если он был записан на другом видеомагнитофоне.

Отмена финализации диска

-RWVR **-RWVideo**

Для дисков DVD-RW (видеорежим)

Финализация дисков DVD-RW (видеорежим), выполненная с целью запрета дополнительной записи или редактирования, может быть отменена для разрешения дальнейшей записи или редактирования.

Для дисков DVD-RW (режим VR)

Если нельзя выполнить запись или редактирование на диске DVD-RW (режим VR), который был финализирован на другой DVD-аппаратуре, отмените финализацию.

Примечание

Видеомагнитофон не может отменить финализацию дисков DVD-RW (видеорежим), выполненную на другом видеомагнитофоне.

1 Вставьте диск.

См. в разделе “1. Установка диска” на стр. 27.

2 Нажмите кнопку OPTIONS для выбора параметра “Disc Information”, и нажмите кнопку ENTER.

Появится индикация “Disc Information”.

3 Выберите пункт “Unfinalise”, и нажмите кнопку ENTER.

Видеомагнитофон начнет отмену финализации диска.

Отмена финализации может занять несколько минут.

8. Переформатирование диска

+RW -RWVR -RWVideo

Новые диски автоматически форматируются при их установке в видеомэгнитофон. При необходимости можно повторно отформатировать диск DVD+RW или DVD-RW, чтобы удалить с него все имеющиеся данные. Для дисков DVD-RW можно выбрать необходимый формат записи (режим VR или видеорежим)(стр. 64).

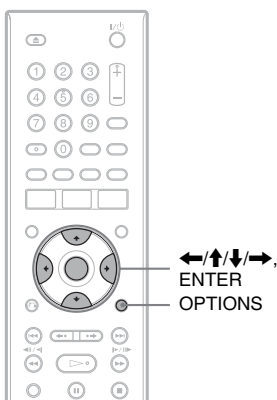

1 Вставьте диск.

См. в разделе “1. Установка диска” на стр. 27.

2 Нажмите кнопку OPTIONS для выбора параметра “Disc Information”, и нажмите кнопку ENTER.

Пример: Если вставлен диск DVD+RW

Disc Information	
Media	DVD+RW
Disc Name	
Date	13.10.2006 - 28.10.2006
Title no.	3
Remainder	HQ :0H30M HSP:0H45M SP :1H00M LSP:1H15M ESP:1H30M LP :2H00M EP :3H00M SLP:4H00M 2,3/4,7GB

Buttons: Close, Disc Name, Finalise, Format

3 Выберите пункт “Format”, и нажмите кнопку ENTER.

4 Выберите параметр “OK”, и нажмите кнопку ENTER.

Для дисков DVD-RW и незаписанных дисков DVD-R (видеорежим) выберите “VR” или “Video” и нажмите кнопку ENTER. Все содержимое диска будет удалено.

Совет

С помощью реформатирования можно изменить формат записи на дисках DVD-RW или повторно выполнить запись на финализированных дисках DVD-RW.

Примечание

В данной модели 1 Гб (Гигабайт) равен 1 миллиарду байтов. Чем больше цифра, тем больше пространство диска.

Перед записью

Прежде чем начать запись...

- Проверьте, имеет ли диск достаточно свободного места для записи (стр. 34). Для дисков DVD+RW и DVD-RW можно освободить место на диске при помощи удаления заголовков (стр. 64).
- Отрегулируйте качество и размер записываемого изображения при необходимости (стр. 47).

Совет

Записи по таймеру будут выполнены независимо от того, включен ли видеоманитон. Можно выключить видеоманитон, не влияя на запись, даже после начала записи.

Примечание

Для воспроизведения записанного диска на другой DVD-аппаратуре выполните финализацию диска (стр. 37).

Режим записи

Наподобие стандартных режимов записи ЧЗ кассетных видеоманитонов, необходимый режим записи можно выбрать при помощи кнопки REC MODE. Режим записи высокого качества дает более высокое качество изображения, но при этом снижается время записи из-за большого объема данных. И, наоборот, режим продолжительного воспроизведения увеличивает время записи за счет уменьшения объема данных, но при этом снижается качество изображения.

Нажимайте кнопку REC MODE повторно для переключения режимов записи.

Режим записи	Приблиз. время записи (часы)	
	DVD	DVD+R DL
HQ (Высокое качество)	1	1 ч. 48 мин.
HSP ↑	1 ч. 30 мин.	2 ч. 42 мин.
SP (Стандартный режим)	2	3 ч. 37 мин.
LSP ↓	2 ч. 30 мин.	4 ч. 31 мин.
ESP ↓	3	5 ч. 25 мин.
LP ↓	4	7 ч. 14 мин.
EP ↓	6	10 ч. 51 мин.
SLP (Большая продолжительность)	8	14 ч. 28 мин.

Примечания

- Максимальное время непрерывной записи для одного заголовка составляет восемь часов.
- Приведенные ниже ситуации могут вызвать небольшие погрешности во времени записи.
 - Запись программы с плохим приемом, либо программы или видеосигнала с низким качеством изображения
 - Запись на диск, который уже был отредактирован
 - Запись только неподвижного изображения или только звука

Запись стереофонических и двуязычных программ

Видеомагнитофон автоматически получает и записывает стереофонические и двуязычные программы на основе системы ZWEITON или системы NICAM.

Диски DVD-RW (режим VR) и DVD-R (режим VR) обладают возможностью записи основных и дополнительных звуковых сигналов. Можно переключаться между основными и дополнительными звуковыми сигналами при воспроизведении диска. Диски DVD+RW, DVD-RW (видеорежим), DVD+R или DVD-R (видеорежим) могут выполнить запись только одного звукового сигнала (основного или дополнительного) за раз. Выберите звуковой сигнал, используя дисплей установки, перед началом записи. Установите параметр “Bilingual Recording” в меню “DVD Rec. Settings” в положение “Main” (по умолчанию) или “Sub” в настройках “Recording” (стр. 88).

Система ZWEITON (Германская стереофоническая)

При приеме стереофонической программы появится индикация “Stereo”.

При приеме двуязычной программы на основе ZWEITON появится индикация “Main”, “Sub” или “Main/Sub”.

Система NICAM

При приеме стереофонической или двуязычной программы на основе NICAM появится индикация “NICAM” на дисплее передней панели.

Для записи программы NICAM не забудьте установить параметр “Audio” в настройках “Channel Setting” меню “Basic” в положение “NICAM” (по умолчанию). Если во время прослушивания вещания NICAM звук неясный, установите параметр “Audio”

в положение “Standard” (см. в разделе “Channel Setting” на стр. 79).

Совет

Можно выбрать звуковой сигнал (основной или дополнительный) во время записи двуязычных программ при помощи кнопки AUDIO. Это не оказывает влияния на записываемый звук.

Незаписываемые изображения

Изображения с защитой от копирования не могут быть записаны на данный видеомагнитофон. Если видеомагнитофон получает сигнал защиты от копирования, он продолжает выполнять запись, но записан будет только пустой экран серого цвета.

Управляющие сигналы копирования	Диски для записи
---------------------------------	------------------

Свободное копирование	+RW	-RWVR	-RWVideo
	+R	-RVR	-RVideo

Однократное копирование	-RWVR	(CPRM*)
	-RVR	(CPRM*)

Копирование запрещено	Нет (записывается пустой экран)
-----------------------	---------------------------------

* Записанный диск может быть воспроизведен только на CPRM-совместимой аппаратуре (стр. 7).

Запись по таймеру (Стандартная/ ShowView)

+RW -RWVR -RW_{video} +R -RVR
-R_{video}

Можно установить таймер в общей сложности на 40 программ до 30 дней вперед.

Существует два способа установки таймера: стандартный и способ ShowView.

- Стандартный: установите дату, время и программу вручную.
- ShowView: введите номер ShowView, присвоенный каждой телевизионной программе (стр. 45).

Установка таймера вручную (Стандартная)

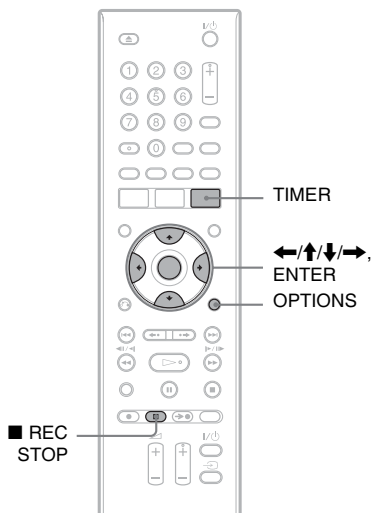

1 Нажмите кнопку TIMER.

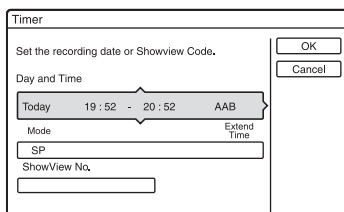

2 Нажимайте кнопки ↑/↓ для выбора строки “Day and Time” или “Mode”. Затем нажмите кнопку ENTER.

3 Выберите пункт с помощью кнопк ←/→ и настройте с помощью кнопок ↑/↓. Затем нажмите кнопку ENTER.

Для внесения дополнительных изменений в пункты в различных строках вернитесь к шагу 2.

Пункты, которые можно настроить, перечислены ниже. “Day and Time”:

Устанавливается дата, время начала и завершения, а также выбирается программа или источник входа.

Пункт будет изменяться следующим образом:

Today ↔ ↔ Sat 28.10 (через 30 дней) ↔ Sun (каждое воскресенье) ↔ ↔ Sat (каждую субботу) ↔ Mon - Fri (с понедельника до пятницы) ↔ Mon - Sat (с понедельника до субботы) ↔ Daily ↔ Today

“Mode”:

Выбирается режим записи (стр. 41).

“Extend Time”:

Устанавливается продолжительность в интервалах по 10 минут максимум до 60 минут при включенной записи по таймеру. При увеличении продолжительности ежедневной или еженедельной программы, на запись которой установлен таймер, продление времени записи, выполненное в этом пункте, будет добавлено при дальнейших записях по таймеру.

- В случае ошибки выберите пункт и измените установку.

4 Выберите параметр “ОК”, и нажмите кнопку ENTER.

Появится индикация “TIMER LIST” (стр. 48). На передней панели высветится индикатор TIMER REC, и видеомагнитофон будет готов начать запись.

В отличие от кассетного видеомагнитофона нет необходимости выключать видеомагнитофон перед началом записи по таймеру.

Для остановки записи во время записи по таймеру

Нажмите кнопку **REC STOP**. Помните, что видеомагнитофону может понадобиться несколько секунд для остановки записи.

Регулировка режима записи

Если для записи недостаточно свободного места на диске, видеомагнитофон автоматически отрегулирует режим записи, позволяя записать программу полностью. Установите параметр “Rec Mode Adjust” в меню “Timer Settings” в положение “On” в настройках “Recording” (стр. 89).

Если установки таймера накладываются

Накладывающиеся установки таймера отображаются следующим образом.

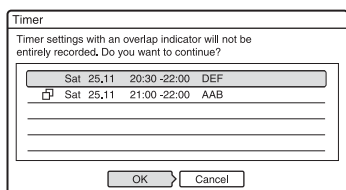

Для сохранения установок в показанном виде выберите “ОК.” Если рядом с программой есть значок  значит, эта программа имеет более низкий приоритет и будет записана неполностью.

Для отмены накладывающейся установки выберите команду “Cancel.”

Информацию о подтверждении, изменении или отмене записи по таймеру

См. в разделе “Проверка/Изменение/Отмена установок таймера (Список таймера)” на стр. 48.

Для продления времени продолжительности во время записи

- 1 Нажмите кнопку OPTIONS во время воспроизведения для выбора параметра “Extend Rec”, а затем кнопку ENTER.

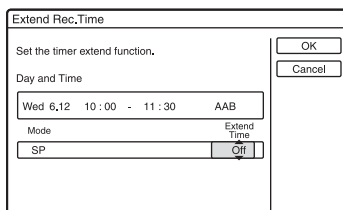

- 2 Нажимайте кнопки  для выбора времени продолжительности. Можно установить продолжительность в интервалах через 10 минут, максимум до 60 минут.
- 3 Выберите команду “ОК” и нажмите ENTER.

Совет

При записи на диск DVD-RW (режим VR) в режиме записи SP или ниже на скорости 2x или выше воспроизвести записанную программу можно, выбрав ее заголовок в списке заголовков (стр. 58).

Примечания

- Если на экране появится сообщение, указывающее, что диск заполнен, замените диск или освободите доступное место для записи (только DVD+RW/DVD-RW) (стр. 66).
- Убедитесь в том, что часы установлены правильно перед установкой записи по таймеру. Если это не так, то запись по таймеру не может быть выполнена.

- Для записи спутниковой программы включите спутниковый тюнер и выберите спутниковую программу, которую требуется записать. Оставьте спутниковый тюнер включенным, пока видеомэгаффон не завершит запись. Подсоединив аппаратуру с функцией таймера, можно использовать функцию синхронной записи (стр. 50).
- Даже если таймер установлен на одну и ту же ежедневную или еженедельную программу, запись по таймеру не может быть выполнена, если она накладывается на программу, которая имеет приоритет. Индикация “☐” появится рядом с накладываемой установкой в списке таймера. Проверьте последовательность приоритетов установок.
- Даже если установлен таймер, запись по таймеру не может быть выполнена во время записи программы, имеющей приоритет.
- Функция регулировки режима записи работает только при записи по таймеру. Она не функционирует при быстрой записи по таймеру или синхронной записи.

Запись телевизионных программ с использованием системы ShowView

Система ShowView представляет собой функцию, которая облегчает установку таймера. Просто введите номер программы ShowView, указанный в справочнике телевизионных программ. Дата, время и номер этой программы будут установлены автоматически. Проверьте правильность установки номеров программ в параметре “Channel Setting” в настройках “Basic” (стр. 79).

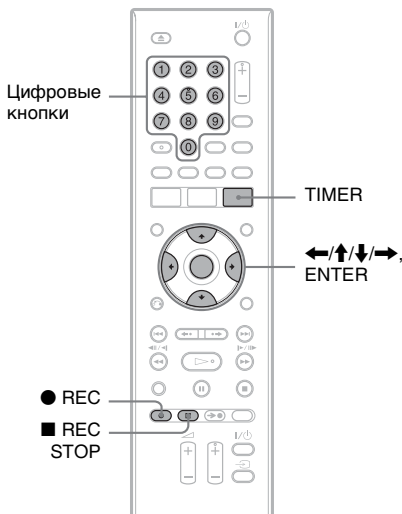

1 Нажмите кнопку TIMER.

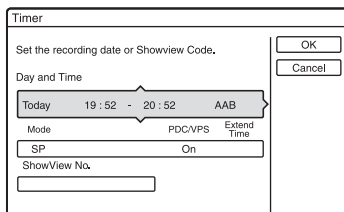

2 Выберите пункт “ShowView No.” при помощи кнопок ↑/↓, и нажмите кнопку ENTER.

3 Нажмите цифровые кнопки для ввода номера программы ShowView, и нажмите кнопку ENTER.

Появится установка даты, времени начала и завершения, номера программы, режима записи и т.д. (стр. 43).

- В случае ошибки до нажатия кнопки ENTER нажмите кнопку ←/→ и введите повторно правильный номер.

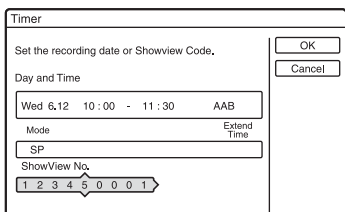

- Если требуется изменить установку, нажимайте кнопки ←/→ для выбора пункта, а затем кнопки ↑/↓ для изменения установки.
- Если требуется повторно ввести номер программы ShowView, выберите пункт “ShowView No.” и нажмите кнопку ENTER. Затем повторно введите номер программы ShowView.

4 Выберите параметр “OK”, и нажмите кнопку ENTER.

На передней панели высветится индикатор TIMER REC, и видеомэгнитофон будет готов начать запись.

Для остановки записи во время записи по таймеру

Нажмите кнопку ■ REC STOP. Помните, что видеомэгнитофону может понадобиться несколько секунд для остановки записи.

Если установки таймера накладываются

см. стр. 44.

Для продления времени продолжительности во время записи

см. стр. 44.

Информацию о подтверждении, изменении или отмене записи по таймеру

См. в разделе “Проверка/Изменение/Отмена установок таймера (Список таймера)” на стр. 48.

Совет

Функция регулировки режима записи также работает при этом способе установки таймера (стр. 44).

Использование функции быстрой записи по таймеру

Можно установить видеомэгнитофон на запись с 30-минутными интервалами.

Нажимайте кнопку ● REC повторно для установки продолжительности.

При каждом нажатии кнопки время будет увеличиваться с интервалами по 30 минут. Максимальная продолжительность составляет шесть часов.

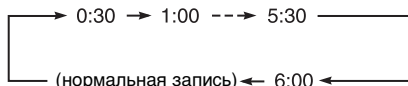

Счетчик времени уменьшается поминутно до 0:00, после чего видеомэгнитофон остановит запись (питание не выключается). Даже если выключить видеомэгнитофон во время записи, он продолжит выполнение записи, пока счетчик времени не завершит отсчет.

Для отмены быстрой записи по таймеру

Нажимайте кнопку ● REC повторно, пока на дисплее передней панели не появится счетчик. Видеомэгнитофон вернется к нормальному режиму записи.

Настройка качества и размера записываемого изображения

Можно настроить качество и размер записываемого изображения.

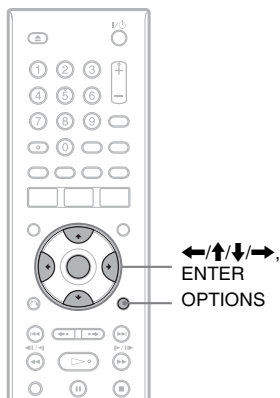

- Перед началом записи нажмите кнопку OPTIONS для выбора параметра “Rec Settings”, а затем нажмите кнопку ENTER.**

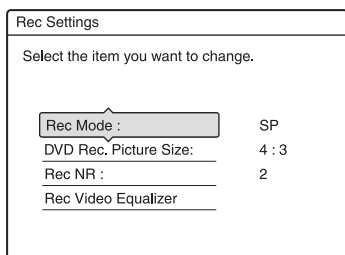

- Выберите пункт, который требуется настроить, и нажмите кнопку ENTER.** Появится дисплей настройки.

Пример: Rec NR

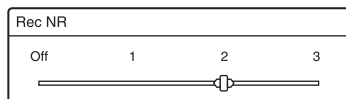

“Rec Mode”:
Выбирается режим записи для нужного времени записи и качества

изображения. Дополнительную информацию см. в разделе “Режим записи” на стр. 41.

“DVD Rec. Picture Size”:
Устанавливается размер изображения программы, которая будет записываться.

- 4:3 (по умолчанию):
Устанавливается размер изображения 4:3.
- 16:9: Устанавливается размер изображения 16:9 (широкоэкранный режим).

“DVD Rec. Picture Size” работает с дисками DVD-RW/DVD-R (видеорежим) при установленном режиме записи HQ, HSP, SP, LSP или ESP. Для всех других режимов записи фиксируется формат экрана “4:3.”

Для дисков DVD-R/DVD-RW (режим VR) будет записываться фактический размер независимо от установки. Например, при приеме изображения в формате 16:9 на диск запишется изображение в формате 16:9, даже если параметр “DVD Rec. Picture Size” установлен в положение “4:3”.

Для дисков DVD+RW/DVD+R фиксируется формат экрана “4:3.”

“Rec NR” (шумоподавление):
Подавляются шумы, содержащиеся в видеосигнале.

“Rec Video Equalizer”:
Изображение настраивается более детально.

Нажимайте кнопки \uparrow/\downarrow для выбора пункта, который требуется настроить, а затем нажмите кнопку ENTER.

- Contrast: Изменяется контраст.
- Brightness: Изменяется общая яркость.
- Colour: Цвета делаются интенсивнее или светлее.

- Настройте установку при помощи кнопок $\leftarrow/\uparrow/\downarrow/\rightarrow$, и нажмите кнопку ENTER.**

Установки по умолчанию подчеркнуты.

“Rec NR”: (слабый) Off 1 ~ 2 ~ 3 (сильный)

“Rec Video Equalizer”:

• Contrast: (слабый) -3 ~ 0 ~ 3 (сильный)

• Brightness: (темный) -3 ~ 0 ~ 3 (яркий)

• Colour: (светлый) -3 ~ 0 ~ 3 (интенсивный)

Повторите действия шагов 2 и 3 для настройки каких-либо других пунктов.

Примечания

- Если одна программа содержит два размера изображения, будет записан выбранный размер. Однако, если сигнал 16:9 не может быть записан в формате 16:9, он будет записан в формате 4:3.
- При воспроизведении изображения, записанного в формате 4:3, в формате 16:9, изображение фиксируется в формате 4:3 Letter Box независимо от установок “TV Type”, выполненных в настройках “Video” (стр. 83).
- При использовании функции “Rec NR” на экране могут появиться следы изображений.
- Параметр “Rec Video Equalizer” не влияет на входной сигнал гнезда DV IN.

Создание разделов в заголовке

Видеомагнитофон может автоматически разделить запись (заголовок) на разделы посредством вставки пометок разделов с интервалами приблизительно в 6 минут во время записи. Для отключения этой функции установите параметр “Auto Chapter” в настройках “Recording” в положение “Off” (стр. 89). При записи на диск DVD-R (режим VR) или DVD-RW (режим VR) можно вставлять и удалять пометки разделов вручную (стр. 67).

Проверка/ Изменение/Отмена установок таймера (Список таймера)



Можно проверить, изменить или отменить установки таймера, используя список таймера.

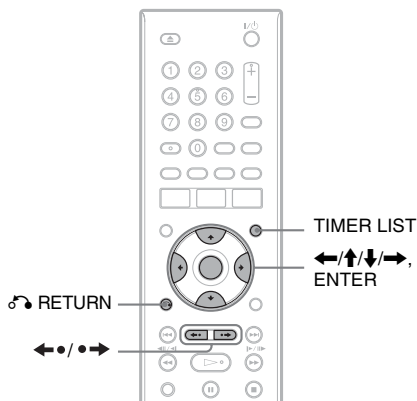

1 Нажмите кнопку **TIMER LIST**.

Появится список таймера.

	Mon - Sat	22:00 - 22:15	AAB	SP
●	Sat 25,11	20:30 - 21:30	DEF	SP
☐	Sat 25,11	21:00 - 22:00	GHI	SLP
●	Sun 26,11	16:00 - 17:00	DEF	SLP

Информация таймера отображает дату записи, время, режим записи и т.д.

☐: Указывает, что установка накладывается на другую установку.

● (красный): Указывает, что установка записывается в настоящий момент.



Указывает, что не удается выполнить запись по таймеру согласно установкам. Например, не удастся выполнить запись по таймеру в выбранном режиме записи.

Если все установки таймера не помещаются на экране, появляется полоса прокрутки.

Для просмотра невидимых установок таймера нажимайте кнопки ↑/↓.

2 Выберите установку таймера, которую требуется проверить/изменить/отменить, и нажмите кнопку ENTER.

Появится субменю.

3 Выберите один из параметров, и нажмите кнопку ENTER.

“Modify”:

Установка таймера изменяется. Выберите пункт с помощью кнопок ←/→ и настройте с помощью кнопок ↑/↓. Выберите пункт “OK” и нажмите кнопку ENTER.

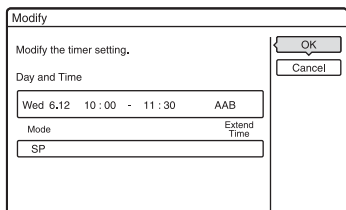

“Erase”:

Установка таймера удаляется. Выберите пункт “OK” и нажмите кнопку ENTER.

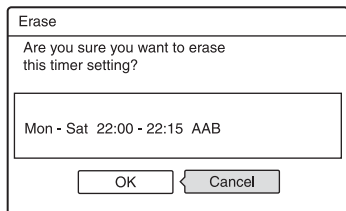

“Check Overlap”:

Выполняется проверка накладывающихся установок.

Установка таймера, не помеченная значком , имеет приоритет над другими установками.

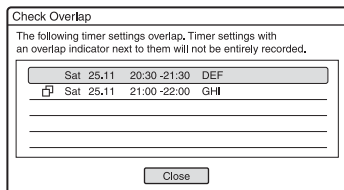

Выберите “Close” для возврата к списку таймера.

Для изменения или отмены установки, повторите действия приведенных выше шагов 2 и 3.

Если установки таймера накладываются

Программа, начинающаяся первой, имеет приоритет, и вторая программа начнет запись только после завершения первой программы.



будет обрезано — 

◆ Если записи начинаются в одно и то же время

Программа, установленная последней, имеет приоритет. В этом примере установка таймера B выполнена после установки таймера A, поэтому первая часть установки таймера A не будет записана.

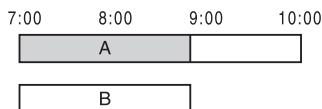

◆ Если время окончания одной записи и время начала другой совпадает

После завершения предыдущей записи другая запись может начаться с задержкой.

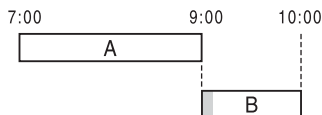

Для прокрутки отображения списка постранично (Страничный режим)

Нажимайте кнопки $\leftarrow \bullet / \bullet \rightarrow$ при включенном отображении списка. Всякий раз при нажатии кнопки $\leftarrow \bullet / \bullet \rightarrow$ весь список таймера изменится на следующую/предыдущую страницу установок таймера.

Для отключения списка таймера

Нажмите кнопку TIMER LIST или \curvearrowright RETURN.

Совет

Во время записи не удастся изменить установки таймера для текущей записи, однако можно продлить продолжительность времени записи (стр. 44).

Примечания

- Даже если установлен таймер, запись по таймеру не может быть выполнена во время записи программы, имеющей приоритет.
- Даже если таймер установлен на одну и ту же ежедневную или еженедельную программу, запись по таймеру не может быть выполнена, если она накладывается на программу, которая имеет приоритет. Индикация “

Запись с подсоединенной аппаратуры

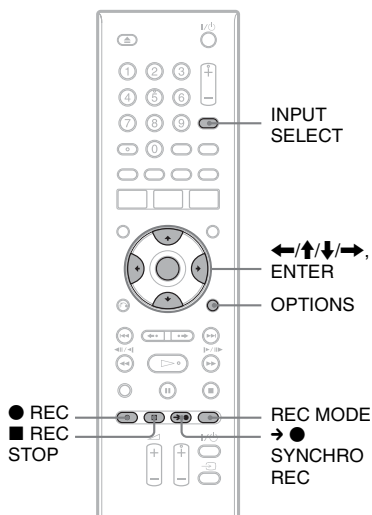

Запись с подсоединенной аппаратуры с помощью таймера (Синхронная запись)

Не удастся установить видеомэгнифон на автоматическую запись программ с подсоединенной аппаратуры, имеющей функцию таймера (как, например, спутниковый тюнер). Подсоедините аппаратуру к гнездам LINE 1 IN видеомэгнифона (стр. 25).

При включении подсоединенной аппаратуры видеомэгнифон начнет запись программы, поступающей с гнезд LINE 1 IN.

1 Вставьте диск DVD для записи.
См. в разделе “1. Установка диска” на стр. 27.

2 Нажимайте кнопку INPUT SELECT повторно для выбора “L1.”

3 Выберите требуемый аудиосигнал при записи двуязычной программы на диски DVD-RW/DVD-R (режим VR).

Нажмите кнопку OPTIONS для выбора параметра “Line Audio Input”, и нажмите кнопку ENTER. Затем выберите опцию “Bilingual”, и нажмите кнопку ENTER.

Для получения подробных сведений о двуязычной записи см. стр. 42.

4 Нажимайте кнопку REC MODE повторно для выбора режима записи.

Для получения подробных сведений о режиме записи см. стр. 41.

5 Установите таймер на подсоединенной аппаратуре на время программы, которую требуется записать, и выключите ее.

6 Нажмите кнопку → ● SYNCHRO REC.

Индикатор SYNCHRO REC высветится на передней панели.

Видеомагнитофон готов начать синхронную запись.

Видеомагнитофон автоматически начнет запись, когда получит входной сигнал от подсоединенной аппаратуры. Видеомагнитофон остановит запись при выключении подсоединенной аппаратуры.

Для отмены синхронной записи
Нажмите кнопку → ● SYNCHRO REC. Индикатор SYNCHRO REC на видеомагнитофоне погаснет.

Примечания

- Видеомагнитофон начнет запись только после обнаружения видеосигнала от подсоединенной аппаратуры. Начало программы может быть не записано независимо от того, включено питание видеомагнитофона или нет.
- Во время синхронной записи другие операции, такие как обычная запись, не могут быть выполнены.
- Для использования подсоединенной аппаратуры, пока видеомагнитофон находится в режиме ожидания синхронной записи, отмените синхронную запись нажатием кнопки → ● SYNCHRO REC. Не забудьте выключить подсоединенную аппаратуру, после чего нажмите кнопку → ● SYNCHRO REC для переустановки синхронной записи перед началом записи по таймеру.
- Функция синхронной записи не работает с некоторыми тюнерами. Подробные сведения приведены в инструкциях по эксплуатации тюнера.
- Пока видеомагнитофон находится в режиме ожидания синхронной записи, функция автоматической установки часов (стр. 82) не работает.

Если настройки синхронной записи таймера и другие настройки таймера накладываются

Независимо от того, является ли программа программой синхронной записи, программа, которая начинается первой, имеет приоритет, а вторая программа начнет запись только после завершения первой.

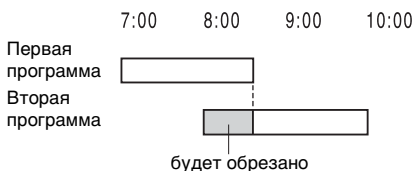

Для остановки записи

Нажмите кнопку ■ REC STOP или → ● SYNCHRO REC.

Запись с подсоединенной аппаратуры без таймера

Можно выполнить запись с подсоединенного кассетного видеомagneтофона или подобного устройства. Для подсоединения кассетного видеомagneтофона или подобного устройства см. в разделе “Подсоединение кассетного видеомagneтофона или подобного устройства” на стр. 22. Используйте гнездо DV IN на передней панели, если аппаратура имеет выходное гнездо DV (гнездо i.LINK).

1 Вставьте диск DVD для записи.

См. в разделе “1. Установка диска” на стр. 27.

2 Нажмите кнопку INPUT SELECT для выбора источника входа в соответствии с выполненным соединением.

Индикация на передней панели будет изменяться следующим образом:

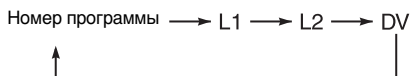

3 Выберите требуемый аудиосигнал при записи двуязычной программы на диски DVD-RW/DVD-R (режим VR).

Нажмите кнопку OPTIONS для выбора параметра “Line Audio Input”, и нажмите кнопку ENTER. Затем выберите параметр “Bilingual”, и нажмите кнопку ENTER.

Для получения подробных сведений о двуязычной записи см. стр. 42.

4 Нажимайте кнопку REC MODE повторно для выбора режима записи.

Для получения подробных сведений о режиме записи см. стр. 41.

5 Вставьте ленту с источником записи в подсоединенную аппаратуру и установите ее на паузу воспроизведения.

6 Нажмите кнопку ● REC.

Видеомagneтофон начнет запись.

7 Нажмите кнопку паузы (или воспроизведение) на подсоединенной аппаратуре для снятия воспроизведения с паузы.

На подсоединенной аппаратуре начнется воспроизведение, и изображение будет записано данным видеомagneтофоном.

Для остановки записи нажмите кнопку ■ REC STOP на данном видеомagneтофоне.

Если подсоединена цифровая видеокамера к гнезду DV IN

См. в разделе “Перезапись DV” на стр. 73 для получения пояснений о том, как выполнить запись при помощи гнезда DV IN.

Совет

Можно настроить установки для записываемого изображения перед началом записи. См. в разделе “Настройка качества и размера записываемого изображения” на стр. 47.

Примечания

- При записи изображения видеоигры экран может быть нечетким.
- Любая программа, содержащая сигнал защиты от копирования с запретом на копирование, не может быть записана. Видеомagneтофон будет продолжать выполнять запись, но записан будет только пустой экран.

Воспроизведение

+RW -RWVR -RWVideo +R -RVR
 -RVideo DVD VCD CD DATA DVD
 DATA CD

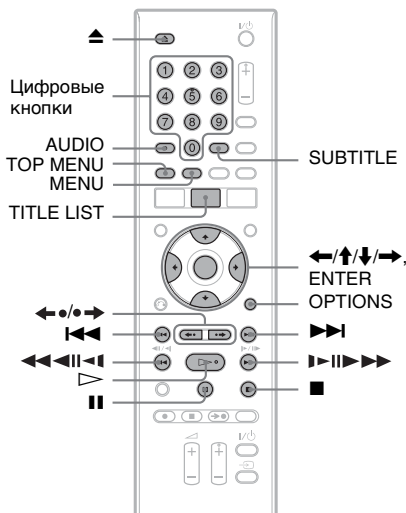

1 Вставьте диск.

- См. в разделе “1. Установка диска” на стр. 27.
- При установке диска DVD VIDEO, VIDEO CD, CD, DATA DVD или DATA CD нажмите кнопку . Начнется воспроизведение.

2 Нажмите кнопку TITLE LIST.

Подробные сведения о списке заголовков см. в разделе “3. Воспроизведение записанной программы (Список заголовков)” на стр. 29.

Пример: DVD+RW

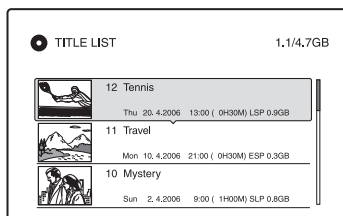

3 Выберите заголовок, и нажмите кнопку ENTER.

Появится субменю.

4 Выберите параметр “Play”, и нажмите кнопку ENTER.

Воспроизведение начнется с выбранного заголовка.

Для использования меню DVD

При воспроизведении диска DVD VIDEO или финализации диска DVD+RW, DVD-RW (видеорежим), DVD+R или DVD-R (видеорежим), можно отобразить меню диска, нажав кнопку TOP MENU или MENU.

Для воспроизведения дисков VIDEO CD с функциями PBC

Функция PBC (Управление воспроизведением) позволяет воспроизводить диски VIDEO CD интерактивно, используя меню на экране телевизора. В начале воспроизведения VIDEO CD с функцией PBC появится меню. Выберите пункт с помощью цифровых кнопок и нажмите кнопку ENTER. Затем следуйте инструкциям меню (нажмите кнопку при появлении индикации “Press SELECT”). Функция PBC дисков Super VIDEO CD не работает с данным видеоманитофоном. Диски Super VIDEO CD воспроизводятся только в режиме непрерывного воспроизведения.



Для изменения углов

Если эпизод на диске записан под различными углами (множественные углы), на передней панели дисплея появится индикация “”. Нажмите кнопку OPTIONS во время воспроизведения для выбора опции “Change Angle”, и нажмите кнопку ENTER.

Для остановки воспроизведения

Нажмите кнопку .

Для возобновления воспроизведения с того места, где оно было остановлено (Возобновление воспроизведения)

При нажатии кнопки  еще раз после того, как было остановлено воспроизведение, видеомagneитофон возобновит воспроизведение с того места, где была нажата кнопка .

Для воспроизведения с начала нажмите кнопку OPTIONS для выбора параметра “Play Beginning” и нажмите кнопку ENTER. Воспроизведение начнется с начала заголовка/дорожки/эпизода.

Место остановки воспроизведения будет стерто из памяти, если:

- будет открыт отсек дисков.
- начнется воспроизведение другого заголовка.
- переключится меню списка заголовков на список оригиналов или список воспроизведения (только DVD-RW/DVD-R в режиме VR).
- будет отредактирован заголовок после остановки воспроизведения.
- будут изменены настройки видеомagneитофона.
- будет выключен видеомagneитофон (только VIDEO CD/CD/ DATA DVD/DATA CD)
- выполняется запись (кроме дисков DVD-RW/DVD-R в режиме VR).
- отсоединен сетевой шнур (провод электропитания).

Для воспроизведения дисков DVD с ограниченным доступом (Родительский контроль)



При воспроизведении диска DVD с ограниченным доступом, на экране телевизора появится сообщение “Do you want to temporarily change the Parental Control level to *?”.

- 1 Выберите команду “OK” и нажмите ENTER. Появится окно для ввода пароля.
- 2 Введите четырехзначный пароль с помощью цифровых кнопок.
- 3 Нажмите кнопку ENTER для выбора “OK”. Видеомagneитофон начнет воспроизведение.

Сведения о регистрации или изменении пароля см. в разделе “Parental Control (только DVD VIDEO)” на стр. 89.

Для блокировки отсека дисков (Замок от детей)

Можно заблокировать отсек дисков для предотвращения извлечения диска детьми.

При включенном видеомagneитофоне удерживайте нажатой кнопку  до тех пор, пока на дисплее передней панели не появится индикация “LOCKED”. Кнопка  (открытие/закрытие) не будет работать, пока установлен замок от детей.

Для снятия блокировки отсека дисков удерживайте нажатой кнопку  до тех пор, пока на дисплее передней панели не появится индикация “UNLOCKED” при включенном видеомagneитофоне.

Советы

- Можно также использовать кнопку  в шаге 3 (стр. 53) для начала воспроизведения.
- Даже при выборе параметра “Factory Setup” в настройках “Others” (стр. 92) замок от детей останется установленным.

Параметры воспроизведения

Для проверки расположения кнопок, приведенных ниже, см. рисунок на стр. 53. Сведения об операциях с файлами MP3, JPEG или DivX см. в разделе “Воспроизведение аудиодорожек MP3, файлов изображений JPEG или видеофайлов формата DivX[®]” на стр. 60.

Кнопки	Операции
AUDIO -RWVR -RVR DVD VCD CD	Выбирается одна из аудиодорожек, записанных на диске, при повторном нажатии в нормальном режиме воспроизведения. DVD : Выбирается язык. -RWVR -RVR : Выбирается основной или дополнительный звуковой сигнал. VCD CD : Выбираются стереофонические или монофонические аудиодорожки.
SUBTITLE DVD	Выбирается язык субтитров при повторном нажатии.
◀●/▶● (мгновенное повторное воспроизведение/мгновенное продвижение) +RW -RWVR -RWVideo +R -RVR -RVideo DVD	Эпизод повторно воспроизводится/эпизод кратко временно ускоренно перематывается вперед.
⏮ (предыдущий)/ ⏭ (следующий)	Осуществляется переход к началу предыдущего/следующего заголовка/раздела/эпизода/дорожки.
⏪ ⏩ (ускоренная перемотка назад/ускоренная перемотка вперед)	Осуществляется ускоренная перемотка назад/ускоренная перемотка вперед при нажатии во время воспроизведения. Скорость поиска изменяется следующим образом: ускоренная перемотка назад ускоренная перемотка вперед ⏪1 ← → 1 ⏩ ⏪2 ← ← → → 2 ⏩ ⏪3* ← ← ← → → → 3 ⏩*
⏪ ⏩ (замедленный, стоп-кадр) +RW -RWVR -RWVideo +R -RVR -RVideo DVD VCD*	При нажатии и удерживании кнопки ускоренная перемотка вперед/ускоренная перемотка назад будет продолжаться на выбранной скорости до тех пор, пока кнопка не будет отпущена. * Скорость ⏪3 и 3⏩ доступна только для дисков DVD.
⏸ (пауза)	Выполняется замедленное воспроизведение при нажатии в течение более одной секунды в режиме паузы. Воспроизводится один кадр за один раз при кратковременном нажатии в режиме паузы.
⏸ (пауза)	Воспроизведение приостанавливается.

* Только воспроизведение

Для возобновления нормального воспроизведения нажмите кнопку ▷.

🔊 Примечания

- Углы и субтитры не могут быть изменены для заголовков, записанных на данном видеомэгнитофоне.
- Слайды, записанные на DVD-видеокамере, можно просмотреть только в режиме воспроизведения. Другие функции, например ускоренная перемотка вперед, недоступны.

Примечания по воспроизведению звуковых дорожек DTS на CD

- При воспроизведении дисков CD в кодировке DTS будет слышен чрезмерный шум из гнезд LINE OUT (R-AUDIO-L). Для предотвращения возможного повреждения аудиосистемы потребитель должен принять соответствующие меры предосторожности при подсоединении гнезд LINE OUT (R-AUDIO-L) видеомэгнитофона к усилительной системе. Для воспроизведения звука DTS Digital Surround™ к цифровому гнезду DIGITAL OUT видеомэгнитофона должен быть подсоединен внешний DTS декодер.
- Установите звук в положение “Stereo” с помощью кнопки AUDIO при воспроизведении звуковых дорожек DTS на CD (стр. 55).

Примечания по воспроизведению дисков DVD с звуковыми дорожками DTS

Аудиосигналы DTS выводятся только через гнездо DIGITAL OUT (COAXIAL). При воспроизведении диска DVD с звуковыми дорожками DTS для параметра “DTS” установите значение “On” в настройках “Audio” (стр. 86).

Настройка качества изображения



* Только видеофайл формата DivX

1 Нажмите кнопку **OPTIONS** во время воспроизведения для выбора параметра “Video Settings”, и нажмите кнопку **ENTER**.

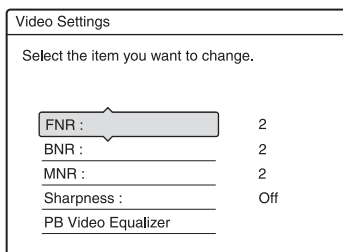

2 Выберите пункт и нажмите кнопку **ENTER**.

Появится дисплей настройки. “FNR” (шумоподавление): Подавляются шумы, содержащиеся в элементе яркости видеосигнала. “BNR” (подавление ступенчатого шума): Подавляется “ступенчатый шум и помехи” в форме мозаики на изображении. “MNR” (подавление шумов видео): Подавляются расплывчатые шумы, появляющиеся вокруг контуров изображений. Эффекты шумоподавления автоматически регулируются в пределах диапазона каждой установки в соответствии с битовой частотой и другими факторами. “Sharpness”: Повышается резкость контуров изображений. “PB Video Equalizer” (Видеоэквалайзер изображения): Изображение настраивается более детально.

Выберите пункт и нажмите кнопку ENTER.

- Contrast: изменение контрастности.
- Brightness: изменение общей яркости.
- Colour: цвета делаются интенсивнее или светлее.
- Hue: изменяется цветовой баланс.

3 Нажимайте кнопки ←/→ для настройки установки, и нажмите кнопку ENTER.

Установки по умолчанию подчеркнуты.

“FNR”(слабый) Off 1 2 3
(сильный)

“BNR”(слабый) Off 1 2 3
(сильный)

“MNR”(слабый) Off 1 2 3
(сильный)

“Sharpness”*: (слабый) Off 1 2
3 (сильный)

“PB Video Equalizer”:

• Contrast: (слабый) -3 ~ 0 ~ 3
(сильный)

• Brightness: (темный) -3 ~ 0 ~ 3
(яркий)

• Colour: (светлый) -3 ~ 0 ~ 3
(интенсивный)

• Hue: (красный) -3 ~ 0 ~ 3
(зеленый)

Повторите шаги 2 и 3 для настройки каких-либо других пунктов.

*“1” позволяет смягчить контуры изображений. “2” позволяет повысить резкость контуров, а “3” усиливает их в большей степени, чем “2”.

⚡ Примечания

- Если контуры изображений на экране становятся размытыми, для параметра “BNR” и/или “MNR” установите значение “Off”.
- В зависимости от воспроизводимого диска или эпизода, приведенные выше эффекты BNR, MNR или FNR могут быть не очень заметны. Эти функции могут также не работать с некоторыми размерами экранов.
- При использовании функции “Sharpness” шум, имеющийся в заголовке, может стать более заметным. В этом случае рекомендуется использовать функцию

BNR вместе с функцией “Sharpness”. Если состояние по-прежнему не улучшится, установите уровень “Sharpness” на “Off”.

Настройка задержки между изображением и звуком (AV SYNC)

+RW -RWVR -RWVideo +R -RVR
-RVideo DVD VCD DATA DVD DATA CD

1 Нажмите кнопку OPTIONS во время воспроизведения для выбора параметра “Audio Settings”, и нажмите кнопку ENTER.

2 Выберите параметр “AV SYNC”, и нажмите кнопку ENTER.

“AV SYNC”:

При задержке изображения эта функция задерживает звук для синхронизации с изображением (от 0 до 120 миллисекунд). Большие числа указывают на большую задержку звука для синхронизации с изображением. При перезаписи на кассетный видеоманитофон или другую видеозаписывающую аппаратуру не забудьте вернуть эту установку на 0 мс (по умолчанию).

3 Нажимайте кнопки ←/→ для настройки установки, и нажмите кнопку ENTER.

Воспроизведение с начала программы, которую Вы записываете (Воспроизведение без прерывания записи)

-RWVR

Функция “Воспроизведение без прерывания записи” позволяет Вам просматривать программу во время выполнения записи. Вам не нужно ждать, пока завершится запись.

Нажмите кнопку **OPTIONS во время записи для выбора опции “Chasing Playback”, и нажмите кнопку **ENTER**.**

Воспроизведение начнется с начала программы, которая записывается. При выполнении быстрой перемотки к месту, которое записывается в данный момент, функция воспроизведения без прерывания записи вернется к нормальному воспроизведению.

Примечания

- Для дисков DVD-RW (режим VR) данная функция не работает при записи:
 - на диск DVD-RW 1-кратной скорости.
 - в режиме записи HQ или HSP.
- Изображение DVD на экране телевизора остановится на несколько секунд, когда начнется ускоренная перемотка вперед/ускоренная перемотка назад или мгновенное повторное воспроизведение/продвижение записи.
- Воспроизведение без прерывания записи возможно от одной минуты или более после начала записи.
- Даже при выполнении ускоренной перемотки вперед записанной программы, всегда будет сохраняться разница во времени примерно в одну минуту или более между записанной программой и текущим телевизионным вещанием.

Воспроизведение предыдущей записи во время выполнения другой (Одновременная запись и воспроизведение)

-RWVR

Можно воспроизводить ранее записанную программу во время записи другой программы на тот же диск. Воспроизведение продолжится, даже если выполняется запись по таймеру.

1 Во время записи нажмите кнопку **TITLE LIST.**

Появится список заголовков.

2 Выберите заголовок, который хотите воспроизвести, и нажмите кнопку **ENTER.**

Появится субменю.

3 Выберите параметр “Play”, и нажмите кнопку **ENTER.**

Воспроизведение начнется с выбранного заголовка.

Примечания

- Данная функция не работает при записи:
 - на диск DVD-RW 1-кратной скорости.
 - в режиме записи HQ или HSP.
- При воспроизведении заголовка, записанного в режиме записи HQ или HSP, могут появляться помехи изображения в зависимости от состояния записи.
- Помехи изображения могут появляться в зависимости от состояния записи или при воспроизведении заголовка, записанного в режиме записи HQ или HSP. Изображение остановится на несколько секунд, если Вы используете ускоренную перемотку вперед/ускоренную перемотку назад или мгновенное повторное воспроизведение/продвижение.

Поиск заголовка/ раздела/дорожки и т.п.



Можно искать диск по заголовку, разделу, эпизоду или дорожке. Так как заголовкам и дорожкам присваиваются индивидуальные номера, выберите заголовок посредством ввода его номера. Можно также выполнить поиск эпизода, используя временной код.

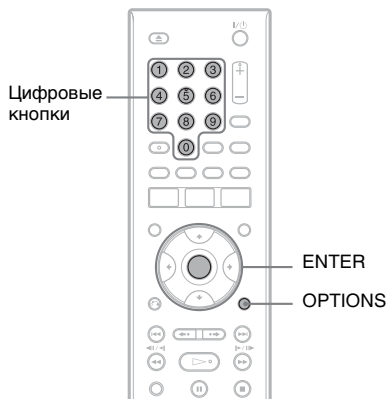

1 Нажмите кнопку **OPTIONS** во время воспроизведения для выбора метода поиска, и нажмите кнопку **ENTER**.

“Title Search” (для дисков DVD)
 “Chapter Search” (для дисков DVD)
 “Track Search” (для дисков CD/
 DATA CD)
 “Search” (для дисков VIDEO CD)
 “Album Search” (для дисков DATA
 DVD/DATA CD)
 “Time Search” (для дисков DVD/
 DATA DVD*/DATA CD*):

Выполняется поиск начальной точки посредством ввода временного кода.

* Только видеофайл формата DivX

“File Search” (для дисков DATA DVD/DATA CD)

Появится окно для ввода числа.
 Пример: Title Search



Число в скобках указывает общее количество заголовков, дорожек и т.п.

2 Нажмите цифровые кнопки для выбора номера заголовка, раздела, дорожки, временного кода и т.п., который нужен.

Например: Time Search

Для нахождения эпизода в 2 часа, 10 минут и 20 секунд введите “21020”. При ошибке введите повторно правильный номер.

3 Нажмите кнопку **ENTER**.

Видеомагнитофон начнет воспроизведение с выбранного номера.

Воспроизведение аудиодорожек MP3, файлов изображений JPEG или видеофайлов формата DivX®

DATA DVD DATA CD

Можно воспроизводить аудиодорожки MP3, файлы изображений JPEG или видеофайлы формата DivX на дисках DATA CD (CD-ROM/CD-R/CD-RW) или файлы изображений JPEG и видеофайлы формата на DivX дисках DATA DVD (DVD-ROM/DVD+RW/DVD+R/DVD-RW/DVD-R).

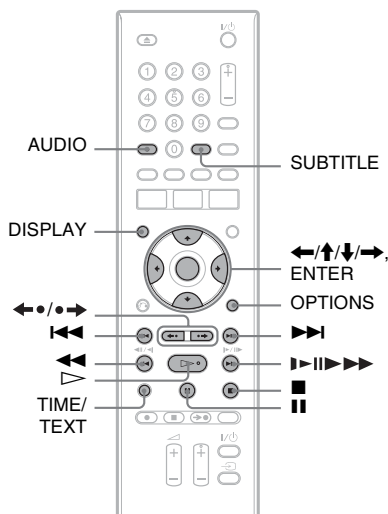

1 Вставьте диск.

См. в разделе “1. Установка диска” на стр. 27.

2 Нажмите кнопку ▷.

Для дисков MP3 начнется воспроизведение с первой аудиодорожки MP3 на диске. Для файлов JPEG начнется демонстрация слайдов изображений на диске.

Для видеофайлов формата DivX воспроизведение начнется с первого видеофайла DivX на диске. Если диск содержит аудиодорожки MP3, файлы изображений JPEG и видеофайлы формата DivX, только файлы формата DivX будут воспроизводиться при нажатии кнопки ▷.

Если диск содержит аудиодорожки MP3 и файлы изображений JPEG, только файлы изображений JPEG будут воспроизводиться при нажатии кнопки ▷.

Для прекращения воспроизведения или демонстрации слайдов изображений

Нажмите кнопку ■.

Для остановки воспроизведения или демонстрации слайдов изображений

Нажмите кнопку ||.

Для воспроизведения с начала аудиодорожки MP3 или видеофайла формата DivX

Нажмите кнопку OPTIONS для выбора параметра “Play Beginning” и нажмите кнопку ENTER.

Для ускоренной перемотки вперед/ускоренной перемотки назад аудиодорожки MP3 или видеофайла формата DivX

Нажимайте кнопки ◀◀/▶▶ во время воспроизведения.

Для перехода к предыдущей или следующей аудиодорожке MP3, файлу изображения JPEG или видеофайлу формата DivX

Нажмите кнопку ◀◀ или ▶▶ во время воспроизведения. При

повторном нажатии кнопки **◀◀** или **▶▶** осуществится переход к предыдущему или следующему альбому (кроме файла изображения JPEG).

Для воспроизведения видеофайлов формата DivX в режиме замедленного воспроизведения/покадрово воспроизведения

Нажмите кнопку **▶/||▶** в режиме паузы.

Для перехода к предыдущему или следующему альбому (кроме видеофайлов формата DivX)

Нажмите кнопку **◀•/•▶** во время воспроизведения или демонстрации слайдов изображений.

Для отображения регистрационного кода данного видеомагнитофона

Выберите параметр “Registration Code” в настройках “Others” (стр. 92).

Для поворота изображения

Нажмите кнопку **OPTIONS** во время отображения изображения файлу изображения JPEG для выбора команды “Rotate Right” или “Rotate Left”, и нажмите кнопку **ENTER**.

Советы

- Нажмите кнопку **AUDIO** для переключения между стереофоническими или монофоническими аудиодорожками при воспроизведении аудиодорожек MP3.
- Можно изменить аудиодорожку при воспроизведении MP3 или MPEG Audio видеофайлов формата DivX с помощью кнопки **AUDIO**.
- Можно вывести субтитры на экран при воспроизведении видеофайлов формата DivX с помощью кнопки **SUBTITLE**.
- Можно поворачивать изображение JPEG с помощью кнопок **◀/▶** при отображении изображения.
- Нажимайте кнопку **DISPLAY** повторно для отображения информации об альбоме JPEG или изображении на экране телевизора. Затем нажмите кнопку **TIME/TEXT** для переключения между номером выбранного в текущий момент изображения и номером альбома.

Примечания

- Некоторые файлы JPEG, особенно содержащие три миллиона пикселей и более, могут увеличить интервал при демонстрации слайдов.
- Повернутые изображения JPEG не будут сохранены при переходе в другую папку.
- Изображения, превышающие 720 Ч 480, при отображении будут уменьшены до 720 Ч 480.
- Следующие изображения не отображаются:
 - прогрессивные файлы изображений JPEG
 - файлы изображений JPEG с оттенками серого
 - файлы изображений 4:1:1 JPEG
- При попытке воспроизведения поврежденного файла или файла, не удовлетворяющего условиям воспроизведения, появится индикация , но видеомагнитофон не сможет воспроизвести файл.
- Видеомагнитофон не может воспроизвести видеофайл формата DivX размером более 720 (ширина) Ч 576 (высота)/4 ГБ.

Об аудиодорожках MP3, файлах изображения JPEG и видеофайлах формата DivX

MP3 представляет собой технологию сжатия аудиоданных, отвечающую требованиям ISO/MPEG. JPEG представляет собой технологию сжатия изображений.

Можно воспроизводить аудиодорожки в формате MP3 (MPEG1 Audio Layer 3) и файлы изображений JPEG на дисках DATA CD (CD-ROM/CD-R/CD-RW) или файлы изображений JPEG на дисках DATA DVD (DVD-ROM/DVD+RW/DVD+R/DVD-RW/DVD-R).

Диски DATA CD должны быть записаны в соответствии с форматом уровня 1, уровня 2 стандарта ISO9660 или Joliet для того, чтобы видеомагнитофон распознал дорожки MP3. DivX[®] представляет собой технологию сжатия видеофайла, разработанную корпорацией DivX, Inc. Данный продукт является

официальным сертифицированным продуктом DivX®. Можно воспроизводить диски DATA CD и DATA DVD, содержащие видеофайлы формата DivX.

Можно также воспроизводить диски, записанные в режиме многосеансовой/ мульти-разметочной записи.

См. инструкции, прилагаемые к приводам и программному обеспечению для записи (не прилагается) для получения подробных сведений о формате записи.

Примечания по многосеансовым/ мульти-разметочным дискам

Если аудиодорожки и изображения в формате музыкального CD или видео CD записаны во время первого сеанса/ разметки, будет воспроизведен только первый сеанс/разметка.

Примечание

Видеомагнитофон, возможно, не сможет воспроизвести некоторые диски DATA CD/ DATA DVD, созданные в формате пакетной записи.

Аудиодорожки MP3, файлы изображения JPEG и видеофайлы формата DivX, которые может воспроизвести данный видеомагнитофон.

Видеомагнитофон может воспроизводить следующие дорожки и файлы:

- Аудиодорожки MP3 с расширением “.mp3.”
- Файлы изображения JPEG с расширением “.jpeg” или “.jpg.”
- Файлы изображений JPEG, соответствующие формату файлов изображений DCF*.
- Видеофайлы в формате DivX с расширением “.avi” или “.divx.”

* “Правила проектирования файловых систем фотокамер” Стандарты изображений для цифровых фотокамер, регулируемые JETA (Японской ассоциацией производителей электроники и информационных технологий).

Примечания

- Видеомагнитофон будет воспроизводить любые данные с расширением “.mp3”, “.jpeg”, “.jpg”, “.avi”, или “.divx”, даже если они не представляют собой данные в формате MP3, JPEG или DivX. При воспроизведении этих данных может издаваться громкий шум, который может повредить акустическую систему.
- Видеомагнитофон не поддерживает аудиодорожки в формате mp3PRO.
- Видеомагнитофон может не воспроизвести видеофайл формата DivX, если он был создан на основе двух или более видеофайлов формата DivX.
- В зависимости от диска нормальное воспроизведение может быть невозможно. Например, изображение может быть нечетким, воспроизведение будет выполняться с ошибками, звук может западать и т.п.
- В зависимости от диска для начала воспроизведения может потребоваться время.
- Некоторые файлы не могут быть воспроизведены.

О последовательности воспроизведения альбомов, дорожек и файлов

Альбомы воспроизводятся в следующем порядке:

Структура содержимого диска

Дерево 1 Дерево 2 Дерево 3 Дерево 4 Дерево 5

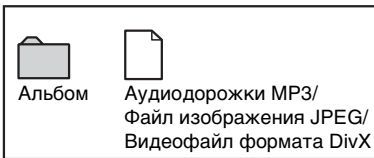
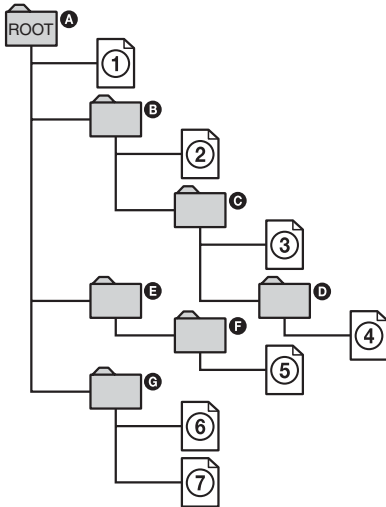

При установке DATA CD/DATA DVD в видеомаягнитофон и нажатии кнопки , пронумерованные дорожки (или файлы) будут воспроизводиться в последовательности с ① по ⑦. Для файлов изображений JPEG нажмите кнопку  для перехода к следующему альбому (например, если требуется перейти с ① на ②). Любые вложенные альбомы/дорожки (или файлы), содержащиеся внутри выбранного в данный момент альбома, имеют приоритет над следующим альбомом в том же дереве. (Пример: C содержит D, поэтому ④ будет воспроизводиться перед ⑤.)

Советы

- При добавлении номеров (01, 02, 03, и т.п.) в начало имен дорожек/файлов при сохранении дорожек (или файлов) на диск, дорожки и файлы будут воспроизводиться в той же последовательности.
- Поскольку для начала воспроизведения диска, содержащего много деревьев, требуется больше времени, рекомендуется создавать альбомы, содержащие не более двух деревьев.

Примечания

- В зависимости от программного обеспечения, которое используется для создания дисков DATA DVD/DATA CD, последовательность воспроизведения может отличаться от проиллюстрированной выше.
- Может быть воспроизведено не более 999 отдельных папок (папки, не содержащие файлов JPEG/MP3/DivX, также подсчитываются).
- Всего может быть воспроизведено не более 999 папок и 9999 файлов (файлы, отличные от JPEG/MP3/DivX, и папки, не содержащие файлов JPEG/MP3/DivX, также подсчитываются).
- Не более 999 папок и файлов может быть распознано в отдельной папке (папки, не содержащие файлов JPEG/MP3/DivX, также подсчитываются).
- Переход к следующему или к другому альбому может занять некоторое время.
- Данный видеомаягнитофон поддерживает битовую частоту MP3 Audio до 320 кбит/с.

Перед редактированием

Данный видеомэгнитофон предлагает различные параметры редактирования для различных типов дисков.

Примечания

- Если извлечь диск или во время редактирования начать запись по таймеру, можно потерять редактируемое содержимое.
- Диски DVD, созданные DVD-видеокамерами нельзя редактировать на данном видеомэгнитофоне.
- Если на экране появится сообщение о том, что управляющая информация диска заполнена, сотрите или отредактируйте ненужные заголовки.
- При редактировании дисков DVD+R или DVD-R завершите редактирование до начала финализации диска. Редактировать финализированный диск нельзя.

Функции редактирования	-RWVR		+RW	
	-RVR		-RWVideo	+R
	Оригинальный заголовок	Заголовок списка воспроизведения		-RVideo
Erase (стр. 65)	Да	Да	Да	
Protect (стр. 65)	Да	Нет	Да	
Title Name (стр. 65)	Да	Да	Да	
A-B Erase (стр. 67)	Да	Да	Да*	
Erase Titles (стр. 66)	Да	Да	Да	
Divide (стр. 71)	Нет	Да	Нет	
Set Thumbnail (стр. 65)	Да	Да	Нет	
Пометка раздела (стр. 67)	Да	Да	Нет	

Функции редактирования	-RWVR		+RW	
	-RVR		-RWVideo	+R
	Оригинальный заголовок	Заголовок списка воспроизведения		-RVideo
Создание и редактирование списка воспроизведения (стр. 68)	Да	Да	Нет	
Change Order (стр. 70)	Нет	Да	Нет	
Combine (стр. 71)	Нет	Да	Нет	

* Только DVD+RW

Для освобождения места на диске

Для освобождения места на диске DVD+RW или DVD-RW (видеорежим) из списка заголовков удалите заголовок с наибольшим числом.

Наибольшее число заголовков

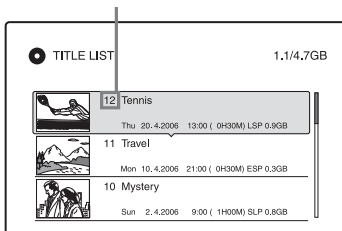

На дисках DVD-RW (режим VR) можно удалить любой заголовок.

На дисках DVD-R и DVD+R свободное место не увеличится даже при удалении заголовков.

См. в разделе “Удаление и редактирование заголовка” на стр. 65 или “Удаление нескольких заголовков (Erase Titles)” на стр. 66.

Для переключения между списком воспроизведения и списком оригинальных заголовков.

Можно отображать заголовки списка воспроизведения в списке заголовков (список воспроизведения) или оригинальные заголовки в списке заголовков (оригинал). Для переключения из одного списка заголовков в другой нажмите \leftarrow/\rightarrow , когда на экране отображается список заголовков. Для создания и редактирования списка воспроизведения см. стр. 68.

Удаление и редактирование заголовка



В данном разделе поясняются основные функции редактирования. Помните, что результаты редактирования изменить нельзя. Для редактирования дисков DVD-RW/DVD-R (режим VR) без изменения оригинальных записей создайте заголовок списка воспроизведения (стр. 68).

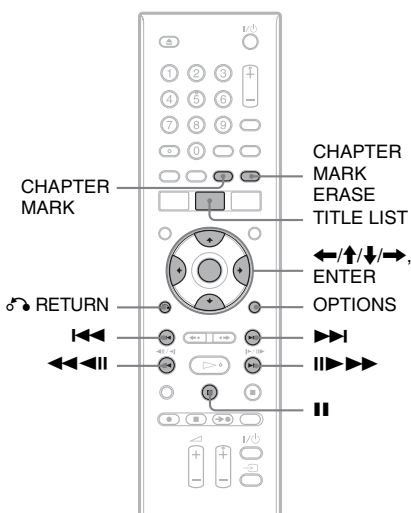

- 1 Нажмите кнопку TITLE LIST.**
Для дисков DVD-RW/DVD-R в режиме VR нажмите \leftarrow/\rightarrow , чтобы при необходимости включить список заголовков.
- 2 Выберите заголовок и нажмите кнопку ENTER.**
Появится меню.
- 3 Выберите опцию и нажмите кнопку ENTER.**
Можно выполнить следующие виды редактирования заголовка.

“Erase”: Удаляется выбранный заголовок. Выберите “OK”, когда появится запрос на подтверждение. “Protect”: Устанавливается защита заголовка. Индикация “” появится рядом с защищенным заголовком.

“Title Name”: Позволяет вводить или повторно вводить название заголовка (стр. 34).

“A-V Erase”: Удаляется часть заголовка (стр. 67).

“Set Thumbnail”: Изменяется изображение пиктограммы заголовка, появляющееся в списке заголовков (стр. 31).

“Make a Playlist”: Добавляется весь заголовок в заголовок списка воспроизведения как один эпизод(стр. 70).

Появится дисплей для выбора заголовков, которые нужно удалить.

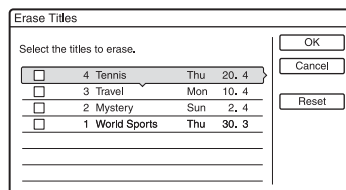

3 Выберите заголовок и нажмите кнопку ENTER.

В позиции для отметки за выбранным заголовком появится галочка.

- Для удаления галочки нажмите кнопку ENTER еще раз.
- Для удаления всех галочек выберите параметр “Reset.”

4 Повторите шаг 3 для выбора всех заголовков, которые необходимо удалить.

5 После завершения выбора заголовков выберите “OK”, и нажмите кнопку ENTER.

Список заголовков, которые будут удалены, появится для подтверждения.

- Для изменения выбора выберите параметр “Change”, и повторите действия с шага 3.

6 Выберите команду “OK” и нажмите ENTER.

Заголовки будут удалены.

Советы

- Можно удалить несколько заголовков одновременно (стр. 66).
- Можно маркировать или повторно маркировать диски DVD (стр. 36).

Примечание



Заголовки списка воспроизведения диска DVD-RW/DVD-R (режим VR) не могут быть защищены.

Удаление нескольких заголовков (Erase Titles)



Можно выбрать и удалить более одного заголовка за один раз с помощью меню OPTIONS.

1 Нажмите кнопку TITLE LIST.

Для дисков DVD-RW/DVD-R в режиме VR нажмите /, чтобы при необходимости включить список заголовков.

2 Нажмите кнопку OPTIONS для выбора опции “Erase Titles”, и нажмите кнопку ENTER.

Удаление всех заголовков на диске

Можно повторно отформатировать диск DVD+RW или DVD-RW, чтобы удалить с него все имеющиеся данные. См. в разделе “8. Переформатирование диска” на стр. 40.

Удаление части заголовка (A-B Erase)

+RW -RWVR -RVR

Можно выбрать часть (эпизод) заголовка и удалить его. Помните, что удаление эпизодов в заголовке не может быть отменено.

1 После выполнения шага 2 раздела “Удаление и редактирование заголовка”, выберите параметр “A-B Erase” и нажмите кнопку ENTER.

Появится дисплей для установки точки A. Начнется воспроизведение заголовка.

- Для возврата к началу заголовка нажмите кнопку **II**, а затем нажмите кнопку **I◀◀**.



2 Выберите точку A, нажимая кнопки **<</>**, и нажмите кнопку ENTER.

Воспроизведение приостанавливается.

3 Нажмите кнопку ENTER, если точка A правильная.

Если точка A неправильная, выберите ее с помощью кнопок **<II/II>** и нажмите кнопку ENTER. Появится дисплей для установки точки B.

4 Выберите точку B, нажимая кнопки **<</>**, и нажмите кнопку ENTER.

Воспроизведение приостанавливается.

5 Нажмите кнопку ENTER, если точка B правильная.

Если точка B неправильная, выберите ее с помощью кнопок **<II/II>**, и нажмите кнопку ENTER. На дисплее будет задан вопрос о подтверждении.

- Для переустановки точки A нажмите кнопку **↑** и **↺** RETURN и перейдите к шагу 2.
- Для переустановки точки B нажмите **↑** и повторите шаг 4.
- Для предварительного просмотра заголовка без эпизодов, которые должны быть удалены, выберите параметр “Preview” (кроме дисков DVD+RW).

6 Выберите параметр “OK”, и нажмите кнопку ENTER.

Эпизод будет удален. Появится дисплей для установки точки A.

- Для продолжения перейдите к шагу 2.
- Для завершения выберите “Quit”.

💡 Совет

Пометка раздела, вставленная после эпизода, удаляется. Пометки раздела разделяют заголовок на отдельные разделы, расположенные с каждой стороны пометки.

📌 Примечания

- Изображения или звук могут на мгновение прерываться в точке, где была удалена часть заголовка.
- Части короче пяти секунд могут не удалиться.
- Для дисков DVD+RW удаленная часть может немного отличаться от выбранных точек.

Создание разделов вручную

-RWVR -RVR

Можно вручную вставить пометки разделов в любой точке по своему усмотрению во время воспроизведения или записи.

Нажмите кнопку CHAPTER MARK в точке, в которой необходимо разделить заголовок на разделы. Всякий раз при нажатии кнопки на экране будет появляться сообщение “Marking ...”, и эпизоды слева и справа от пометки станут отдельными разделами.

Для удаления пометок разделов

Можно объединить два раздела путем удаления пометки раздела во время воспроизведения.

Нажмите кнопки ◀◀/▶▶ для поиска номера раздела и во время отображения раздела, содержащего пометку раздела, которую необходимо удалить, нажмите кнопку CHAPTER MARK ERASE.

Воспроизводимый в текущий момент раздел объединится с предыдущим разделом.

Примечание

Для вставки пометки раздела вручную во время записи для параметра “Auto Chapter” установите значение “Off” в настройках “Recording”.

Создание и редактирование списка воспроизведения

-RWVR -RVR

Редактирование списка воспроизведения позволяет выполнять редактирование или повторное редактирование без изменения фактических записей. Можно создать до 97 заголовков списка воспроизведения.

Пример: Записано несколько финальных матчей соревнований по футболу на диск DVD-RW/DVD-R (режим VR). Требуется создать журнал с эпизодами голов и других интересных сцен, но вместе с тем нужно оставить оригинальную запись.

Оригинальных

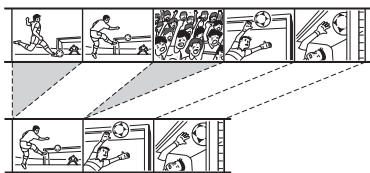

Список воспроизведения

В этом случае можно сохранить все интересные эпизоды как заголовок списка воспроизведения. Можно также изменить последовательность эпизодов под заголовком списка воспроизведения.

Заголовок списка воспроизведения будет использовать данные из оригинальных заголовков для воспроизведения. Если оригинальный заголовок используется для заголовка списка воспроизведения, его нельзя удалить или редактировать.

1 Нажмите кнопку TITLE LIST.

При появлении списка заголовков (оригинальных) нажмите ◀.

2 Нажмите кнопку OPTIONS для выбора параметра “Create a

Playlist”, и нажмите кнопку ENTER.

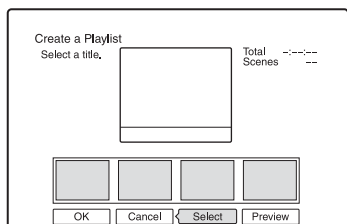

3 Выберите пункт “Select”, и нажмите кнопку ENTER.

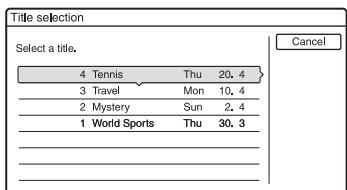

4 Выберите заголовок, который требуется включить в заголовок списка воспроизведения, и нажмите кнопку ENTER.

Появится дисплей для установки начальной точки (IN). Начнется воспроизведение заголовка.

- Для возврата к началу заголовка нажмите кнопку **II**, а затем нажмите кнопку **I◀◀**.

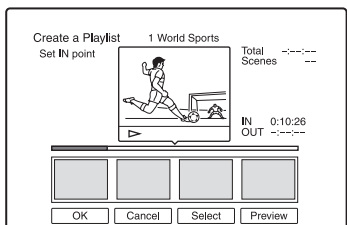

5 Выберите точку IN с помощью кнопку ◀◀/▶▶, и нажмите кнопку ENTER.

Воспроизведение приостанавливается.

6 Нажмите кнопку ENTER, если точка IN правильная.

Если точка IN неправильная, выберите ее с помощью кнопок **◀◀/▶▶** и нажмите кнопку ENTER. Появится дисплей для установки конечной точки (OUT).

7 Выберите точку OUT с помощью кнопок ◀◀/▶▶, и нажмите кнопку ENTER.

Воспроизведение приостанавливается.

8 Нажмите кнопку ENTER, если точка OUT правильная.

Если точка OUT неправильная, выберите ее с помощью кнопок **◀◀/▶▶**, и нажмите кнопку ENTER. Выбранный эпизод будет добавлен к списку эпизодов.

- Для добавления новых эпизодов перейдите к шагу 5.

9 По окончании добавления эпизодов нажмите кнопку ↓.

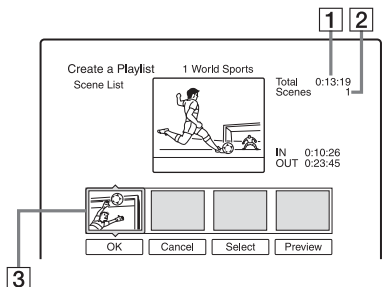

1 Общая продолжительность выбранного эпизода

2 Общее количество эпизодов

3 Выбранный эпизод

10 Выберите эпизод, который требуется повторно редактировать, и нажмите кнопку ENTER.

Появится меню.

“Move”: Порядок расположения эпизодов изменяется с помощью кнопок **◀/▶**. Нажмите ENTER.

“Erase”: Эпизод удаляется. При появлении вопроса о подтверждении выберите “OK”.

- Для добавления новых эпизодов нажмите кнопку **↑** и перейдите к шагу 5.
- Для добавления новых эпизодов из другого списка выберите параметр “Select” и перейдите к шагу 4.
- Для предварительного просмотра всех отобранных эпизодов в порядке перечисления выберите параметр “Preview”.

11 После завершения редактирования списка эпизодов выберите “OK”, и нажмите кнопку ENTER.

Заголовок созданного списка воспроизведения будет добавлен к списку заголовков (список воспроизведения). Название заголовка является названием заголовка первого эпизода.

Совет

После того, как будет создан заголовок списка воспроизведения, точки IN и OUT станут пометками разделов, а каждый эпизод станет разделом.

Примечание

Изображение может приостановиться при воспроизведении отредактированного эпизода.

Чтобы добавить весь заголовок в заголовок списка воспроизведения как один эпизод (Make a Playlist)

- 1 Нажмите кнопку TITLE LIST. При появлении списка заголовков (списка воспроизведения) нажмите **→**.
- 2 Выберите заголовок и нажмите кнопку ENTER. Появится субменю.
- 3 Выберите параметр “Make a Playlist”, и нажмите кнопку ENTER. Выбранный заголовок будет добавлен к списку заголовков (список воспроизведения). Название заголовка является оригинальным названием заголовка.

Для воспроизведения заголовка списка воспроизведения

- 1 Нажмите кнопку TITLE LIST. При появлении списка заголовков (оригинальных) нажмите **←**.
- 2 Выберите заголовок и нажмите кнопку ENTER. Появится субменю.
- 3 Выберите параметр “Play”, и нажмите кнопку ENTER.

Перемещение заголовка списка воспроизведения (Change Order)

-RWVR **-RVR**

Можно изменить последовательность заголовков списка воспроизведения в пределах списка заголовков (список воспроизведения).

- 1 Нажмите кнопку TITLE LIST. При появлении списка заголовков (оригинальных) нажмите **←**.
- 2 Нажмите кнопку OPTIONS для выбора параметра “Change Order”, и нажмите кнопку ENTER.

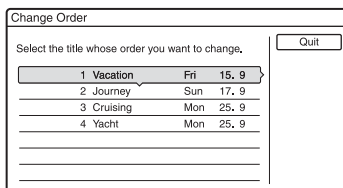

- 3 Выберите заголовок, который требуется переместить, и нажмите кнопку ENTER.
- 4 Выберите новое положение для заголовка с помощью кнопка **↑/↓**, и нажмите кнопку ENTER.

Заголовок переместится в новое положение.

- Для перемещения новых заголовков перейдите к шагу 3.
- Для завершения выберите “Quit”, и нажмите кнопку ENTER.

Объединение нескольких заголовков списка воспроизведения (Combine)

-RWVR -RVR

- 1 Нажмите кнопку TITLE LIST.**
При появлении меню списка заголовков (оригинальных) нажмите ←.
- 2 Нажмите кнопку OPTIONS для выбора опции “Combine”, и нажмите кнопку ENTER.**
Появится дисплей для выбора заголовков.
- 3 Выберите заголовок и нажмите кнопку ENTER.**

Появится номер, указывающий порядок, в котором выбран заголовок.

Для отмены выбора нажмите кнопку ENTER еще раз.

Combine			
Select the titles to combine.			
<input checked="" type="checkbox"/>	4 Yacht	Mon 25, 9	
<input type="checkbox"/>	3 Cruising	Mon 25, 9	
<input type="checkbox"/>	2 Journey	Sun 17, 9	
<input type="checkbox"/>	1 Vacation	Fri 15, 9	

- 4 Повторите шаг 3 для выбора всех заголовков, которые требуется объединить.**
- 5 Выберите параметр “OK”, и нажмите кнопку ENTER.**

Появится список заголовков, которые будут объединены. Для изменения выбора выберите параметр “Change” и перейдите к шагу 3.

Combine	
Combine the titles in the following order.	
4 Yacht	Mon 25, 9
3 Cruising	Mon 25, 9

- 6 Выберите параметр “OK”, и нажмите кнопку ENTER.**
Заголовки будут объединены.

Совет

После объединения заголовков названием заголовка станет название заголовка, которое было первым до объединения.

Примечание

Если количество разделов в заголовке, которые будут объединяться, превышает предел, заголовки, находящиеся в конце, будут объединены в отдельный раздел.

Разделение заголовка списка воспроизведения (Divide)

-RWVR -RVR

Можно разделить заголовок списка воспроизведения.

- 1 Нажмите кнопку TITLE LIST.**
При появлении списка заголовков (оригинальных) нажмите ←.
- 2 Выберите заголовок и нажмите кнопку ENTER.**
Появится субменю.
- 3 Выберите параметр “Divide”, и нажмите кнопку ENTER.**
Появится дисплей для установки точки разделения и начнется воспроизведение выбранного заголовка.

- Для возврата к началу заголовка нажмите кнопку **II**, а затем нажмите кнопку **I◀◀**.

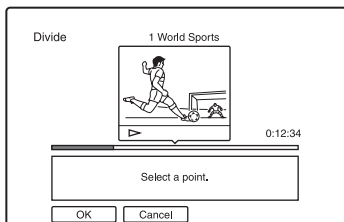

4 Выберите точку разделения, нажимая кнопки ◀◀/▶▶, и нажмите кнопку ENTER.

Воспроизведение приостанавливается.

5 Нажмите кнопку ENTER, если точка разделения правильная.

Если точка разделения неправильная, выберите ее с помощью кнопок **◀II/II▶**, и нажмите кнопку ENTER.

На дисплее будет задан вопрос о подтверждении.

- Для изменения точки разделения нажмите кнопку **↑**.

6 Выберите параметр “OK”, и нажмите кнопку ENTER.

Заголовок разделится на два.

💡 Совет

После разделения заголовка обеим его частям будет присвоено название заголовка до разделения.

Перед перезаписью DV

В данном разделе дается описание перезаписи с помощью цифровой видеокамеры через гнездо DV IN на передней панели. При выполнении перезаписи через гнезда LINE IN см. раздел “Запись с подсоединенной аппаратуры без таймера” на стр. 52. Гнездо DV IN на данном видеомагнитофоне соответствует стандарту i.LINK. Следуйте инструкциям, приведенным в разделе “Подготовка к перезаписи DV”, а затем перейдите к разделу по перезаписи. Подробные сведения о i.LINK см. в разделе “О стандарте i.LINK” на стр. 104.

Подготовка к перезаписи DV

Можно подсоединить цифровую видеокамеру к гнезду DV IN на видеомагнитофоне для записи или редактирования с ленты формата DV/Digital8. Операция прямая, так как видеомагнитофон будет выполнять ускоренную перемотку вперед и назад ленты самостоятельно – не нужно управлять цифровой видеокамерой. Выполните следующее для начала использования функций “Редактирование DV” данного видеомагнитофона. Также перед подсоединением см. руководство по эксплуатации, прилагаемое к цифровой видеокамере.

Совет

При необходимости выполнить дополнительное редактирование на диске после исходной перезаписи используйте гнездо DV IN и выполните запись на диск DVD-RW/DVD-R (режим VR).

Примечания

- Во время перезаписи DV запись невозможна.
- Гнездо DV IN предназначено только для входа. Оно не будет выводить сигналы.
- Гнездо DV IN не может быть использовано в следующих случаях:
 - вход видеосигнала к гнезду DV IN на передней панели или управление видеомагнитофоном не может быть осуществлено правильно при использовании цифровой видеокамеры (см. в разделе “О стандарте i.LINK” на стр. 104). Подсоедините камеру к гнезду LINE IN и следуйте инструкциям раздела “Запись с подсоединенной аппаратуры без таймера” на стр. 52.
 - входной сигнал не в формате DVC-SD. Не подсоединяйте цифровую видеокамеру формата MICRO MV, даже если она имеет гнездо i.LINK.
 - изображения на ленте содержат сигналы защиты от копирования, ограничивающие запись.
- При необходимости воспроизвести диск на другой DVD-аппаратуре, выполните его финализацию (стр. 37).

Подключения

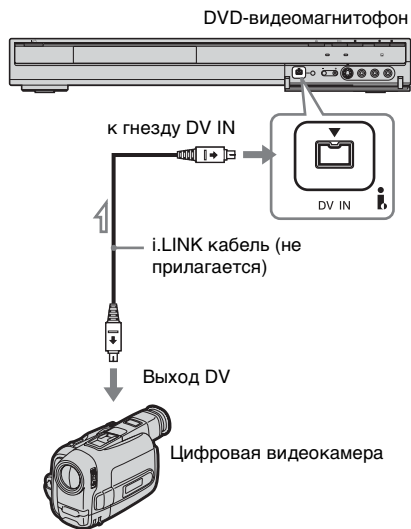

1 Вставьте диск.

См. в разделе “1. Установка диска” на стр. 27.

2 Вставьте источник записи – ленту формата DV/Digital8 в цифровую видеокамеру.

Чтобы видеомagniтофон мог выполнить запись или редактирование, цифровая видеокамера должна быть установлена в режим воспроизведения видео.

3 Нажимайте повторно кнопку INPUT SELECT на пульте дистанционного управления для выбора параметра “DV”.

Индикация на передней панели будет изменяться следующим образом:

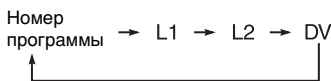

4 Нажимайте повторно кнопку REC MODE на пульте дистанционного управления для выбора режима записи.

Режим записи будет изменяться следующим образом:

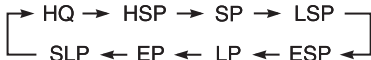

Для получения подробных сведений о режиме записи см. стр. 41.

5 Нажмите кнопку OPTIONS на пульте дистанционного управления для выбора параметра “DV Audio Input”, и нажмите кнопку ENTER. Затем выберите установку для аудиовхода.

“Stereo1” (по умолчанию): Записывается только оригинальный звук. Обычно этот параметр выбирается при перезаписи ленты формата DV.
“Mix”: Выполняется запись как стерео 1, так и стерео 2.
“Stereo2”: Записывается только дополнительная звуковая дорожка. Выберите параметр “Mix” или “Stereo2”, только если добавлен

второй аудиоканал при записи с помощью цифровой видеокамеры. Все готово для начала перезаписи. Выберите один из способов перезаписи на следующих страницах.

6 Настройка качества и размера записываемого изображения

До начала перезаписи нажмите кнопку OPTIONS для выбора “Rec Settings”, и выполните настройки записи (стр. 47).

☛ Совет

Можно выключить видеомagniтофон во время перезаписи. Видеомagniтофон завершит перезапись даже после выключения.

⚠ Примечания

- Нельзя подсоединить более одного устройства цифровой видеоаппаратуры к видеомagniтофону.
- Нельзя управлять видеомagniтофоном с помощью другого устройства или другого видеомagniтофона такой же модели.
- Нельзя записать дату, время или содержимое памяти кассеты на диск.
- При записи с ленты формата DV/Digital8, на которой записано несколько звуковых дорожек, например лента с несколькими базовыми частотами (48 кГц, 44,1кГц или 32 кГц), звука не будет слышно или будет неестественный звук при воспроизведении на диске места перехода базовой частоты.
- Для использования установки данного видеомagniтофона “Auto Chapter” (стр. 75, 76) не забудьте правильно установить часы на цифровой видеокамере перед съемкой.
- Записанное изображение может быть на мгновение искажено или точки начала и окончания программы могут отличаться от установленных, если источник записи лента формата DV/Digital8 находится в одном из следующих состояний: В этом случае см. в разделе “Запись с подсоединенной аппаратуры без таймера” (стр. 52).
 - На записанном участке ленты имеется пустой промежуток.
 - Временной код ленты непоследовательный.
 - Если меняется размер изображения или режим записи на перезаписываемой ленте.

Запись всей ленты в формате DV (Перезапись одним касанием)



Можно выполнить запись всего содержимого ленты формата DV/Digital8 на диск с помощью одного нажатия кнопки ONE-TOUCH DUB на видеомагнитофоне. Видеомагнитофон управляет цифровой видеокамерой в течение всего процесса и завершает запись.

◆ Как создаются разделы

Содержимое, записанное на DVD, становится отдельным заголовком. Если для параметра “Auto Chapter” установлено значение “On” в настройках “Recording”, этот заголовок будет разделен на разделы. При перезаписи на диск DVD-RW/DVD-R (режим VR) каждая сессия съемки на ленте становится разделом на диске. Для других дисков видеомагнитофон делит заголовок на разделы приблизительно через 6 минутные интервалы.

Выполните шаги 1 – 6 раздела “Подготовка к перезаписи DV” на стр. 73 и нажмите кнопку ONE-TOUCH DUB на видеомагнитофоне.

Видеомагнитофон выполнит ускоренную перемотку ленты назад и затем начнет запись содержимого ленты.

После завершения записи видеомагнитофон перемотает ленту в цифровой видеокамере.

Для остановки во время записи

Нажмите кнопку ■ REC STOP.

Помните, что видеомагнитофону может понадобиться несколько секунд для остановки записи.

🔔 Совет

Если для параметра “Finalise Disc” функции “Перезапись одним касанием” установлено значение “Auto” в настройках “DVD” (стр. 91), финализация записанного диска (кроме дисков DVD-RW (режим VR)) будет выполнена автоматически после завершения записи.

⚡ Примечания

- Если пустой промежуток между записями на ленте продолжается более пяти минут, перезапись одним касанием завершится автоматически.
- Прежде чем остановить запись, видеомагнитофон будет в течение пяти минут записывать пустой экран. Для остановки записи пустого экрана нажмите кнопку ■ REC STOP.

Программное редактирование

+RW -RWVR -RWVideo +R -RVR
-RVideo

Можно выбрать эпизоды из ленты формата DV/Digital8, а затем автоматически записать выбранные эпизоды на DVD.

Для использования этой функции необходимо выполнить следующее:

Подсоедините и подготовьте к записи цифровую видеокамеру



Выберите и отредактируйте эпизоды, которые хотите перезаписать

С помощью пульта дистанционного управления видеомagniфона выполните ускоренную перемотку вперед или назад ленты для выбора эпизодов. В этом месте выбранные эпизоды не копируются на диск. Видеомagniфон только запоминает точки IN и OUT эпизодов, выбранных для перезаписи. Можно также удалить или изменить последовательность эпизодов.



Выполните перезапись выбранных эпизодов

После выбора эпизодов видеомagniфон автоматически выполнит ускоренную перемотку ленты вперед и назад и запишет эпизоды на DVD.

♦ Как создаются разделы

Содержимое, записанное на DVD, становится отдельным заголовком. Если для параметра “Auto Chapter” установлено значение “On” в настройках “Recording”, этот заголовок будет разделен на разделы. При перезаписи на диск DVD-RW/DVD-R (режим VR) каждая сессия съемки на ленте и каждый выбранный

эпизод становится разделом на диске. Для других дисков видеомagniфон делит заголовок на разделы приблизительно через 6 минутные интервалы.

1 Выполните шаги с 1 по 6 раздела “Подготовка к перезаписи DV” на стр. 73 и нажмите кнопку SYSTEM MENU.

2 Выберите пункт “DV EDIT”, и нажмите кнопку ENTER.

На дисплее появится вопрос, начать ли выбор эпизодов.

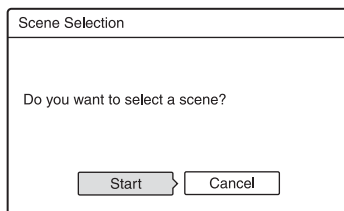

• Если программа была предварительно сохранена, на дисплее появится вопрос, отредактировать ли существующую программу или создать новую. Для возобновления редактирования существующей программы выберите параметр “Saved Data”, и перейдите к шагу 9.

3 Выберите параметр “Start”, и нажмите кнопку ENTER.

Появится дисплей для установки точки IN (начало эпизода). Начнется воспроизведение эпизода.

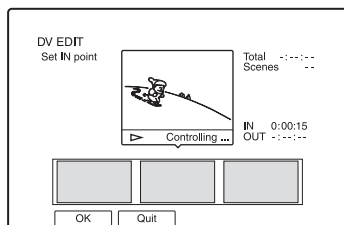

- 4** Выберите точку IN с помощью кнопку ◀◀/▶▶, и нажмите кнопку ENTER.

Воспроизведение приостанавливается.

- 5** Нажмите кнопку ENTER, если точка IN правильная.

Если точка IN неправильная, выберите ее с помощью кнопку ◀◀/▶▶, и нажмите кнопку ENTER. Появится дисплей для установки точки OUT (окончание эпизода).

- 6** Выберите точку OUT с помощью кнопку ◀◀/▶▶, и нажмите кнопку ENTER.

Воспроизведение приостанавливается.

- 7** Нажмите кнопку ENTER, если точка OUT правильная.

Если точка OUT неправильная, выберите ее с помощью кнопку ◀◀/▶▶, и нажмите кнопку ENTER. Выбранный эпизод будет добавлен к блоку данных эпизодов.

- Для добавления новых эпизодов перейдите к шагу 4.

- 8** По окончании выбора эпизодов нажмите кнопку ↓. Отобразится список эпизодов.

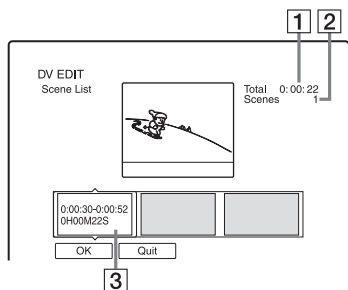

- 1** Общая продолжительность эпизода
- 2** Общее количество эпизодов
- 3** Блок данных эпизодов

- 9** Выберите блок данных эпизодов, который необходимо отредактировать, с помощью ◀/▶, и нажмите кнопку ENTER.

Появится субменю.

“Move”: Изменяется порядок расположения эпизодов с помощью ◀/▶ и ENTER.

“Erase”: Эпизод удаляется. При появлении вопроса о подтверждении выберите “OK”. “Preview”: Воспроизводится выбранный эпизод.

- Для добавления новых эпизодов нажмите кнопку ↑ и перейдите к шагу 4.

- 10** После завершения редактирования списка эпизодов выберите “OK”, и нажмите кнопку ENTER.

Появится дисплей для ввода названия заголовка. Для ввода нового названия выберите команду “Enter”, и следуйте пояснениям, приведенным на стр. 34.

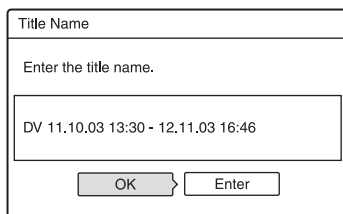

11 Выберите параметр “OK”, и нажмите кнопку ENTER.

Будет зафиксировано название заголовка, и на дисплее появится запрос о начале записи.

Для изменения режима перезаписи выберите параметр “Dub Mode” и нажмите кнопки ↑/↓.

Объем данных, необходимый для перезаписи
Эта индикация отображается красным, когда объем данных превышает доступное место на носителе, используемом для перезаписи.

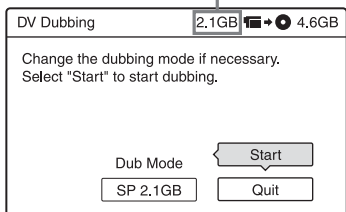

12 Выберите параметр “Start”, и нажмите кнопку ENTER.

Видеомагнитофон начнет запись содержимого ленты согласно программе.

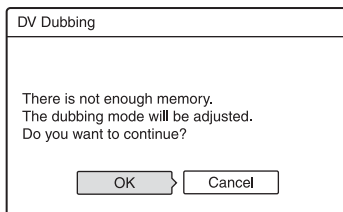

Выберите “OK” и перейдите к шагу 12. Если режим перезаписи менять не требуется, выберите “Cancel.” В этом случае учтите, что перезапись прервется, прежде чем закончится заголовок.

Примечания

- Если начало ленты установлено как точка IN, а окончание – как точка OUT, точки IN и OUT могут немного переместиться во время перезаписи.
- Нельзя установить эпизод короче, чем одна секунда.

Для остановки во время записи

Нажмите кнопку ■ REC STOP.
Помните, что видеомагнитофону может понадобиться несколько секунд для остановки записи.

Для автоматической настройки режима перезаписи

Если на используемом диске недостаточно места, видеомагнитофон автоматически выберет режим перезаписи с более низким качеством изображения. Такой же режим перезаписи будет установлен для всех заголовков. Если места на диске недостаточно для выбранного режима перезаписи, отображается следующий дисплей после шага 12.

Установки антенного приема и языка (Basic)

Настройка “Basic” поможет выполнить установки тюнера, часов и программ для видеомагнитофона.

- 1 Нажмите кнопку **SYSTEM MENU**, пока видеомагнитофон находится в режиме остановки.
- 2 Выберите параметр “**SETUP**”, и нажмите кнопку **ENTER**.
- 3 Выберите параметр “**Basic**”, и нажмите кнопку **ENTER**.

Появятся параметры для “Basic”.
Установки по умолчанию подчеркнуты.

Для выключения дисплея нажмите кнопку **SYSTEM MENU** повторно.

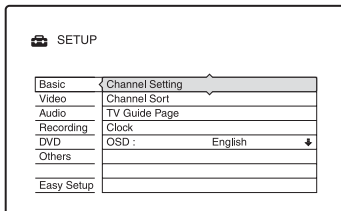

Channel Setting

Предварительно устанавливаются программы вручную. Если некоторые программы не могут быть установлены при помощи функции “Easy Setup”, их можно установить вручную.

Если нет звука или искажено изображение, это означает, что во время выполнения функции “Easy Setup”, возможно, была предварительно установлена неверная система тюнера. Установите

правильно систему тюнера вручную, выполняя действия шагов, приведенных ниже.

- 1 Выберите параметр “Channel Setting” в настройках “Basic” и нажмите кнопку **ENTER**.

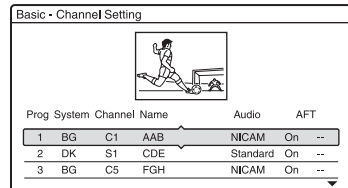

- 2 Нажимайте кнопки **↑/↓** для выбора пункта, и нажмите кнопку **ENTER**.

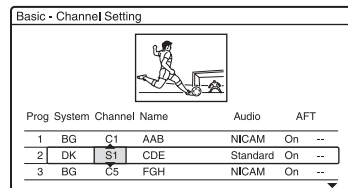

- 3 Выберите пункт, который требуется изменить, при помощи кнопка **←/→** и измените настройки при помощи кнопки **↑/↓**, а затем нажмите кнопку **ENTER**.

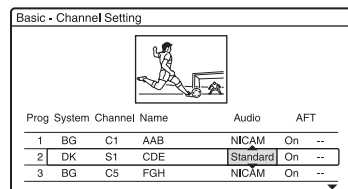

- 4 Для предварительной установки других программ повторите действия, начиная с шага 2.

System

Выберите доступную телевизионную систему (стр. 80).

BG	<ul style="list-style-type: none"> • Малайзия, Сингапур, Таиланд • Ближний Восток • Австралия, Новая Зеландия
DK	<ul style="list-style-type: none"> • СНГ

I	<ul style="list-style-type: none"> • Гонконг • Южная Африка
---	---

Channel

Нажимайте кнопки \uparrow/\downarrow повторно, пока не отобразится нужная программа.

Программы сканируются в последовательности, приведенной в таблице.

- Если номер нужной программы известен, нажмите цифровые кнопки. Например, для программы 5 нажмите сначала “0”, а затем “5”.
- Для отключения программы введите “00”. Отключенная программа будет пропущена после нажатия кнопки PROG +/-.
- Для выбора кабельной или спутниковой программы нажимайте кнопки \uparrow/\downarrow , пока не отобразится требуемая программа.

Name

Изменяется существующее или вводится новое название станции (до 5 символов). Чтобы названия станций отображались автоматически, видеоманитон должен получить информацию о программе (например, информацию SMARTLINK).

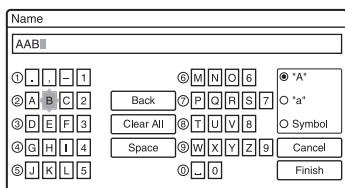

Для ввода символов см. стр. 34.

Audio

Выберите “NICAM” или “Standard.”

NICAM	Обычно выбирают этот параметр.
Standard	Выберите этот параметр, если звук вещания NICAM не чистый.

AFT

Выберите положение “On” для включения AFT.

On	Включается функция автоматической точной настройки. Обычно выбирают этот параметр.
Off	Позволяет настраивать изображения вручную.

- Если функция автоматической точной настройки работает неэффективно, выберите положение “Off” и нажмите кнопку \rightarrow . Нажимайте кнопку \uparrow/\downarrow до получения более чистого изображения, затем нажмите кнопку \leftarrow .

◆ Принимаемые каналы

Система телевизионная	Покрываемые каналы
BG	E2 – E12 VHF
• Малайзия, Сингапур, Таиланд	A – H VHF
• Ближний Восток	AS0 – AS12 VHF
• Австралия, Новая Зеландия	NZ1 – NZ11 VHF
	E21 – E69 UHF
	AS28 – AS69 UHF
	S1 – S20 CATV
	S1 – S46 CATV
	S21 – S41 HYPHER
	S01 – S05 CATV
DK	R1 – R12 VHF
• СНГ	R21 – R69 UHF
	S1 – S20 CATV
	S21 – S41 HYPHER
	S01 – S05 CATV
I	A – J VHF
• Гонконг	4 – 13 VHF
• Южная Африка	B21 – B69 UHF
	S1 – S20 CATV
	S21 – S41 HYPHER
	S01 – S05 CATV

Channel Sort

После того, как программы будут установлены, можно изменить порядок программ в списке отображения.

- 1 Выберите параметр “Channel Sort” в настройках “Basic”, и нажмите кнопку ENTER.

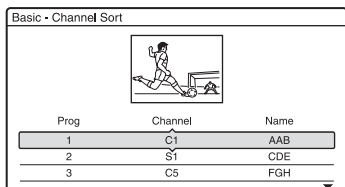

- 2 Нажмите кнопки \uparrow/\downarrow для выбора строки, содержащей программу, которую требуется переместить, и нажмите кнопку ENTER.

- Для отображения других страниц для программ с номерами от 4 до 99 нажимайте кнопки \uparrow/\downarrow повторно.

- 3 Нажимайте кнопки \uparrow/\downarrow , пока строка выбранной программы не переместится в положение программы с желаемой позицией. Выбранная программа будет вставлена в новую позицию.

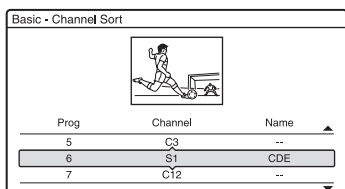

- 4 Нажмите кнопку ENTER для подтверждения установки.
- 5 Для изменения позиции программы другой станции повторите действия, начиная с шага 2.

Автоматическая маркировка заголовков программ (TV Guide Page)

Некоторые вещательные системы предоставляют услугу телетекста*, в которой полные программы и их данные (заголовок, дата, канал, время начала записи и т.п.) сохраняются изо дня в день. Страница телевизионной программы соответствует каждому дню недели. При записи программы видеомагнитофон автоматически считывает название программы из страниц телетекста и сохраняет его как название заголовка. Номера страниц телевизионных программ полностью зависят от самого вещания и могут быть изменены. В этом случае может понадобиться установка номеров этих страниц телевизионных программ вручную в меню страниц телевизионных программ.

* Данная функция в большинстве случаев не может быть использована, так как для этого требуется наличие услуги, предоставляемой только в ограниченных областях.

- 1 Выберите параметр “TV Guide Page” в настройках “Basic”, и нажмите кнопку ENTER. Появится меню страниц телевизионных программ.
 - 2 Выберите программу, для которой требуется установить или изменить страницу телевизионной программы, нажимая кнопку PROG +/- или цифровые кнопки.
- Номера страниц телевизионных программ (Например: P301) появятся автоматически при обнаружении их видеомагнитофоном.

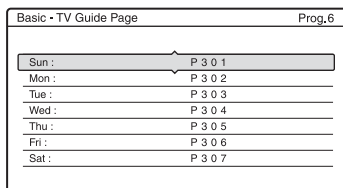

- Если номера страниц не обнаруживаются (P000), необходимо установить соответствующий номер страницы телевизионной программы вручную.

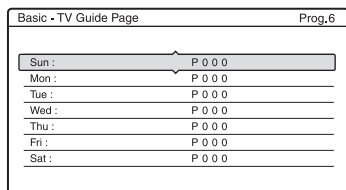

- 3** Выберите номер страницы телевизионной программы, который требуется изменить, и нажмите кнопку ENTER.

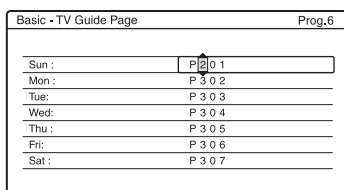

- 4** Нажмите цифровые кнопки или кнопки ←/↑/↓/→ для ввода номера страницы телевизионной программы, затем нажмите кнопку ENTER для подтверждения установки.

- В случае ошибки введите правильный номер повторно.
- Для возврата к первоначальным настройкам нажмите кнопку RETURN.

- 5** Для установки или изменения номера другой страницы телевизионной программы повторите действия шагов 3 и 4, приведенных выше.

💡 Совет

Для просмотра информации телетекста на экране телевизора во время вещания, переключитесь на тюнер телевизора, нажимая кнопку TV/DVD.

⚡ Примечания

- При выполнении действий приведенного выше шага 4 введите "000", если не требуется использовать номер телевизионной программы для автоматической маркировки. Вместо этого видеомаягнитофон будет хранить

название заголовка по умолчанию (номер программы, время начала – время остановки).

- Обратитесь к информации телетекста на экране телевизора для получения номера страницы телевизионной программы с заголовками программ и временем их начала.
- Если телевизионная программа телетекста имеет страницу, которая всегда показывает программы на текущей день, эта страница должна быть введена для всех дней.
- Если запись начата более чем за три минуты до запланированного начала программы, правильная информация маркировки может быть не перенесена.
- Помните, что эта функция может работать неправильно с программами вещания некоторых станций.
- Если система вещания обновляет информацию телетекста в момент начала записи, маркировка заголовка может не соответствовать записанной программе. В этом случае может понадобиться вручную ввести правильный заголовок (стр. 34).

Clock

Auto Adjust (Автоматическая установка часов)

Данная функция не может быть использована в Вашем регионе.

Present Time (Ручная установка часов)

Установите часы вручную.

- 1 Выберите параметр "Clock" в настройках "Basic", и нажмите кнопку ENTER.
- 2 Выберите пункт "Present Time", и нажмите кнопку ENTER.

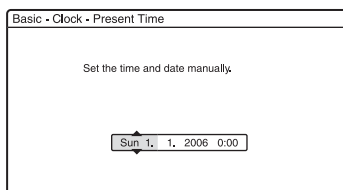

- 3 Нажмите кнопки ↑/↓ для установки дня, затем нажмите кнопку →.

Установите последовательно день, год, часы и минуты. Нажимайте кнопки ←/→ для выбора устанавливаемого пункта, а затем нажмите кнопки ↑/↓ для установки чисел. День недели устанавливается автоматически.

Для изменения чисел нажмите кнопку ← для возврата к пункту, который нужно изменить, и нажмите кнопки ↑/↓.

- 4 Нажмите кнопку ENTER для запуска часов.

OSD (Экранная индикация)

Изменяется язык экранной индикации.

Установки изображения (Video)

Установки изображения позволяют настроить параметры изображения, такие как размер и цвет. Выберите установки в соответствии с типом телевизора, тюнера или декодера, подсоединенного к DVD-видеомагнитофону.

- 1 Нажмите кнопку SYSTEM MENU, пока видеомагнитофон находится в режиме остановки.
- 2 Выберите параметр "SETUP", и нажмите кнопку ENTER.
- 3 Выберите параметр "Video", и нажмите кнопку ENTER. Появятся настройки "Video" со следующими параметрами. Установки по умолчанию подчеркнуты.

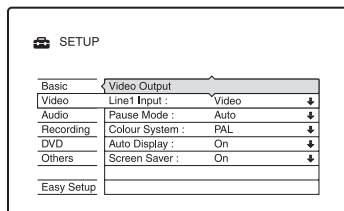

Video Output

◆TV Type

Устанавливается размер изображения при воспроизведении заголовка, записанного в видеформате 16:9 (стр. 47), или коммерческого DVD видео 16:9.

Выберите размер изображения при воспроизведении в соответствии с типом подсоединенного телевизора (широкоэкранный телевизор/ телевизор с широкоэкранным режимом или телевизор с обычным экраном 4:3).

16 : 9	Выберите этот параметр при подключении к широкоэкранному телевизору или к телевизору с функцией широкоэкранного режима.
4:3 Letter Box	Выберите этот параметр при подключении к телевизору с экраном 4:3. Отображается широкоэкранное изображение с полосами в верхней и нижней части экрана.
4:3 Pan Scan	Выберите этот параметр при подключении к телевизору с экраном 4:3. Широкоэкранное изображение автоматически отображается на весь экран, при этом непоместившиеся участки обрезаются.

16 : 9



4:3 Letter Box



4:3 Pan Scan

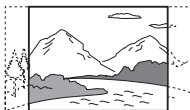

🔍 Примечание

В зависимости от диска режим “4:3 Letter Box” может быть выбран автоматически вместо режима “4:3 Pan Scan” и наоборот.

◆ Progressive Output

Если телевизор принимает сигналы в прогрессивном формате (525p/625p), установите для параметра “Progressive Output” значение “On”. Используется для точной цветопередачи изображений высокого качества.

- 1 Выберите параметр “Progressive Output”, и нажмите кнопку ENTER.

- 2 Выберите параметр “On”, и нажмите кнопку ENTER. На дисплее будет задан вопрос о подтверждении.

- 3 Выберите параметр “Start”, и нажмите кнопку ENTER. Изображение переключится в режим прогрессивного сигнала на 5 секунд.

- 4 Если сигнал изображения хороший, выберите “Yes” и нажмите кнопку ENTER. Если изображение искажено, выберите “No”, и нажмите кнопку ENTER.

◆ Progressive Mode

Программное обеспечение DVD может быть разделено на 2 типа: на основе кинофильмов и на основе видеофильмов. Программное обеспечение на основе видеофильмов получается из телевизионных передач и отображает изображения с частотой 25 кадров/50 полей (30 кадров/60 полей) в секунду. Программное обеспечение на основе кинофильмов получается из кинофильмов и отображает изображения с частотой 24 кадра в секунду. Некоторые виды программного обеспечения DVD содержат как видеофильмы, так и кинофильмы.

Для того чтобы эти изображения выглядели естественно на экране при выводе в прогрессивном режиме (50 или 60 кадров в секунду), прогрессивные видеосигналы должны быть конвертированы, чтобы соответствовать программному обеспечению просматриваемого DVD. Можно выполнить точную настройку прогрессивного видеосигнала 525p/625p, который выводится при установке для параметра “Progressive Output” значения “On”. Помните, что необходимо подключить телевизор, принимающий сигналы в прогрессивном формате, используя гнезда COMPONENT VIDEO OUT (стр. 13).

<u>Auto</u>	Автоматически определяется тип программного обеспечения (основанное на кино или на видео) и выбирается соответствующий режим конвертирования. В обычных случаях выбирайте это положение.
<u>Video</u>	Фиксируется режим конвертирования для программного обеспечения на основе видеоизображений.

Примечание

Если при переключении видеоманитфона в режим прогрессивного формата появляются помехи изображения, на видеоманитфоне нажимайте кнопку PROGRAM – (минус), удерживая при этом нажатой кнопку ■.

Line1 Input

Устанавливается способ ввода видеосигналов через гнезда LINE 1 IN на задней панели видеоманитфона. Выберите параметр для каждого из приведенных ниже пунктов в соответствии с комбинацией гнезд и способов, которые будут использованы.

<u>Video</u>	Вводятся видеосигналы.
<u>S-Video</u>	Вводятся сигналы S-видео.

Pause Mode (только DVD)

Выбирается качество изображения в режиме паузы.

<u>Auto</u>	Изображение, включая динамически движущиеся объекты, выводятся без дрожания. В обычных случаях выбирайте это положение.
-------------	---

<u>Frame</u>	Изображение, включая объекты, которые не движутся динамически, выводится с высоким разрешением.
--------------	---

Colour System

Выбирается система цветности при воспроизведении дисков VIDEO CD (включая диски Super VIDEO CD)/ видеофайлов формата DivX.

<u>PAL</u>	Воспроизводится в системе цветности PAL.
<u>NTSC</u>	Воспроизводится в системе цветности NTSC.

Auto Display

<u>On</u>	Информация на дисплее отображается автоматически при включении видеоманитфона и т.п.
<u>Off</u>	Информация отображается только при нажатии кнопки DISPLAY.

Screen Saver

Изображение хранителя экрана появится, если видеоманитфон не используется в течение более 10 минут во время отображения экранной индикации, как, например, системное меню, на экране телевизора. Изображение хранителя экрана помогает предотвратить повреждение устройства отображения (двойное изображение).

<u>On</u>	Включается функция хранителя экрана.
<u>Off</u>	Функция выключается.

Установки звука (Audio)

Настройки “Audio” позволяют регулировать звук в соответствии с условиями воспроизведения и соединения.

1 Нажмите кнопку **SYSTEM MENU**, пока видеомagneтофон находится в режиме остановки.

2 Выберите параметр “**SETUP**”, и нажмите кнопку **ENTER**.

3 Выберите параметр “**Audio**”, и нажмите кнопку **ENTER**.

Появятся настройки “Audio” со следующими параметрами. Установки по умолчанию подчеркнуты.

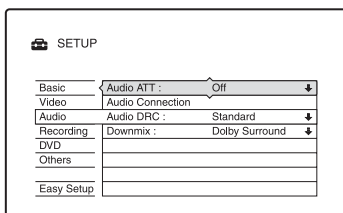

Audio ATT (attenuation — затухание)

Если звук воспроизведения искажен, установите этот пункт в положение “On”. Видеомagneтофон уменьшит уровень вывода аудиосигнала.

Эта функция влияет на выход из следующих гнезд:

– Гнезда LINE OUT R-AUDIO-L

On	Выберите этот параметр, если звук из громкоговорителей искажен.
Off	В обычных случаях выбирайте это положение.

Audio Connection

Следующие пункты настроек переключают способ вывода аудиосигналов при подсоединении таких компонентов, как усилитель (приемник) с помощью цифрового входного гнезда.

Подробные сведения о подсоединении см. в разделе “Шаг 3: Подсоединение аудиошнуров” на стр. 15.

Выберите параметр “Dolby Digital”, “MPEG”, “DTS”, и “48kHz/96kHz PCM” после установки параметра “Digital Out” в положение “On”.

При подсоединении компонента, который не принимает выбранный аудиосигнал, из громкоговорителей будет слышен громкий шум (или звука не будет), который может вредно воздействовать на уши или привести к повреждению громкоговорителей.

1 Выберите параметр “Audio Connection” в настройках “Audio”, и нажмите кнопку **ENTER**.

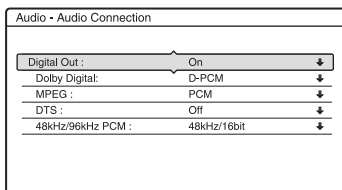

2 Выберите пункт “Digital Out”, и нажмите кнопку **ENTER**.

On	В обычных случаях выбирайте это положение.
Off	Влияние цифрового контура на аналоговый контур минимально.

3 Выберите параметр “On”, и нажмите кнопку **ENTER**.

4 Установите цифровой выходной сигнал.

- **Dolby Digital** (только DVD)
Выбирается тип сигнала Dolby Digital.

<u>D-PCM</u>	Выберите этот параметр, если видеомагнитофон подсоединен к компоненту аудио, не имеющему встроенного декодера Dolby Digital. Эффекты окружающего звука выходных сигналов определяются установкой пункта “Downmix” в настройках “Audio”.
Dolby Digital	Выберите этот параметр, если видеомагнитофон подсоединен к компоненту аудио, имеющему встроенный декодер Dolby Digital.

- **MPEG** (только DVD VIDEO)
Выбирается тип аудиосигнала MPEG.

<u>PCM</u>	Выберите этот параметр, если видеомагнитофон подсоединен к компоненту аудио, не имеющему встроенного декодера MPEG. При воспроизведении звуковых дорожек MPEG видеомагнитофон выводит стереофонические сигналы через гнездо DIGITAL OUT (COAXIAL).
MPEG	Выберите данный параметр, если видеомагнитофон подсоединен к компоненту аудио, имеющему встроенный декодер MPEG.

- **DTS** (только DVD VIDEO)
Выбирается, выводить или нет сигналы DTS.

On	Выберите этот параметр, если видеомагнитофон подсоединен к компоненту аудио, имеющему встроенный декодер DTS.
----	---

<u>Off</u>	Выберите этот параметр, если видеомагнитофон подсоединен к компоненту аудио, не имеющему встроенного декодера DTS.
------------	--

- **48kHz/96kHz PCM** (только DVD VIDEO)

Выбирается базовая частота аудиосигнала.

<u>48kHz/16bit</u>	Аудиосигналы DVD VIDEO конвертируются к частоте 48 кГц/16 бит и выводятся.
96kHz/24bit	Сигналы с частотой 96 кГц/24 бит выводятся без конвертирования. Однако сигналы выводятся с частотой 48 кГц/16 бит, если содержатся сигналы защиты от копирования.

Примечание

“48kHz/96kHz PCM” не оказывает влияния, если аудиосигналы выводятся через гнезда LINE OUT (R-AUDIO-L). При базовой частоте 96 кГц сигналы просто конвертируются в аналоговые сигналы и выводятся.

Audio DRC (Контроль динамического диапазона) (только DVD)

Выбирается настройка динамического диапазона (разницы между тихими и громкими звуками) при воспроизведении диска DVD, соответствующего стандарту Audio DRC. Это влияет на выход из следующих гнезд:

- Гнезда LINE OUT R-AUDIO-L
- Гнездо DIGITAL OUT (COAXIAL), только если параметр “Dolby Digital” установлен в положение “D-PCM” (стр. 86).

<u>Standard</u>	В обычных случаях выбирайте это положение.
-----------------	--

TV Mode	Делает низкие звуки чище, даже если уменьшить громкость.
Wide Range	Дает ощущение присутствия на живом концерте.

Downmix (только DVD)

Переключается способ микширования на два канала при воспроизведении DVD, имеющего элементы (каналы) заднего звука или записанного в формате Dolby Digital. Подробные сведения о компонентах задних сигналов см. в разделе "4".

Отображение времени воспроизведения/оставшегося времени воспроизведения и информации о воспроизведении" на стр. 32. Эта функция влияет на выход из следующих гнезд:

- Гнезда LINE OUT R-AUDIO-L
- Гнездо DIGITAL OUT (COAXIAL), только если параметр "Dolby Digital" установлен в положение "D-PCM" (стр. 86).

<u>Dolby Surround</u>	В обычных случаях выбирайте это положение. Многоканальные аудиосигналы выводятся на два канала для создания эффекта окружающего звука.
Normal	Многоканальные аудиосигналы микшируются на два канала при использовании стереосистемы.

Установки записи (Recording)

Настройки "Recording" позволяют задать установки записи.

- 1 Нажмите кнопку **SYSTEM MENU**, пока видеомагнитофон находится в режиме остановки.
- 2 Выберите параметр "**SETUP**", и нажмите кнопку **ENTER**.
- 3 Выберите параметр "**Recording**", и нажмите кнопку **ENTER**.

Появятся настройки "Recording" со следующими параметрами. Установки по умолчанию подчеркнуты.

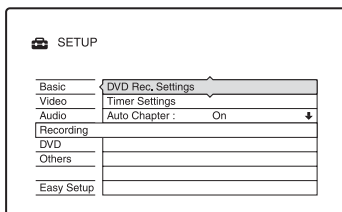

DVD Rec. Settings

◆ **Bilingual Recording (для всех дисков, доступных для записи, кроме дисков DVD-RW/DVD-R в режиме VR)**

Выбирается звуковой сигнал, который будет записан на диск для записи. Эта установка не требуется при записи на диски DVD-RW/DVD-R (режим VR), которые выполняют запись основного и дополнительного звуковых сигналов.

<u>Main</u>	Записывается основной звуковой сигнал двуязычной программы.
Sub	Записывается дополнительный звуковой сигнал двуязычной программы.

Timer Settings

◆ Rec Mode Adjust

On	Автоматически настраивается режим записи для обеспечения записи всей программы (стр. 44).
Off	Функция выключается.

Auto Chapter

Выбирается, нужно ли автоматически делить запись (заголовок) на разделы во время записи или перезаписи.

On	Вставляются пометки разделов с интервалами приблизительно в 6 минут.
Off	Пометки разделов не вставляются.

⚡ Примечания

- Фактические пометки разделов могут отличаться в зависимости от количества информации, содержащейся в записываемом видеосигнале.
- Пометки разделов автоматически вставляются в местах начала записей на ленте, если параметр “Auto Chapter” установлен в положение “On” во время перезаписи DV на диск DVD-RW/DVD-R (режим VR).

Установки диска (DVD)

Установки “DVD” позволяют настраивать родительский контроль, язык и другие относящиеся к DVD параметры.

- 1 Нажмите кнопку SYSTEM MENU, пока видеомаягнитофон находится в режиме остановки.**
- 2 Выберите параметр “SETUP”, и нажмите кнопку ENTER.**
- 3 Выберите параметр “DVD”, и нажмите кнопку ENTER.** Появятся настройки “DVD” со следующими параметрами. Установки по умолчанию подчеркнуты.

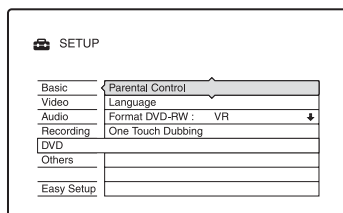

Parental Control (только DVD VIDEO)

Воспроизведение некоторых дисков DVD VIDEO может быть ограничено в соответствии с predetermined уровнем, таким как возраст пользователей. Эпизоды могут быть заблокированы или заменены другими эпизодами.

- 1 Выберите параметр “Parental Control” в настройках “DVD”, и нажмите кнопку ENTER.**

- Если пароль не вводился до этого, появится окно регистрации нового пароля.

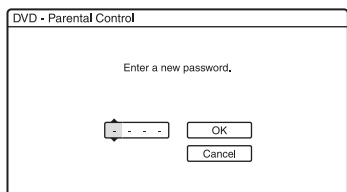

- Если пароль уже зарегистрирован, появится окно для ввода пароля.

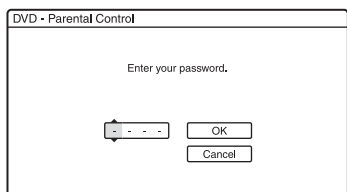

- 2** Введите четырехзначный пароль с помощью цифровых кнопок, а затем выберите “OK” и нажмите кнопку ENTER.

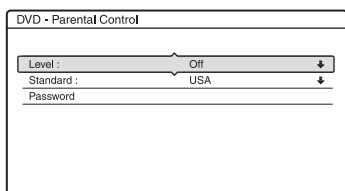

- 3** Выберите параметр “Standard”, и нажмите кнопку ENTER. Отобразятся пункты выбора для параметра “Standard”.

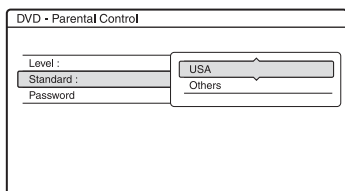

- 4** Выберите географический регион как уровень ограничения воспроизведения и нажмите кнопку ENTER. Регион будет выбран.

- При выборе параметра “Others”, нажмите цифровые кнопки для выбора и ввода кода региона в

таблице (стр. 110). Затем выберите параметр “OK” и нажмите кнопку ENTER.

- 5** Выберите параметр “Level”, и нажмите кнопку ENTER. Отобразятся пункты выбора для параметра “Level”.

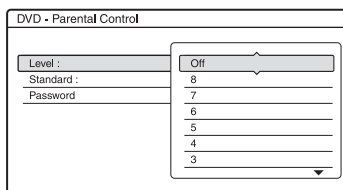

Чем ниже величина, тем строже ограничение.

На диски, оцененные выше выбранного уровня, будут наложены ограничения.

- 6** Выберите уровень и нажмите кнопку ENTER. Установка родительского контроля завершена.

Для отмены установки родительского контроля для диска установите параметр “Level” в положение “Off” при выполнении действий шага 6.

Для изменения пароля выберите параметр “Password” при выполнении действий шага 3 и нажмите кнопку ENTER. Когда появится окно для регистрации пароля, введите четырехзначный пароль с помощью цифровых кнопок, затем выберите “OK” и нажмите кнопку ENTER.

⚡ Примечания

- Если Вы забыли пароль, его необходимо сбросить, выбрав положение “Parental Control” параметра “Factory Setup” в настройках “Others” (стр. 92).
- Воспроизведение диска, не имеющего функции родительского контроля, не может быть ограничено на данном видеомagneитофоне.
- В зависимости от диска может быть задан вопрос об изменении уровня родительского контроля во время воспроизведения диска. В этом случае введите пароль, а затем измените уровень.

Language (только DVD VIDEO)

◆ DVD Menu

Изменяется язык меню DVD.

◆ Audio

Изменяется язык звуковой дорожки. При выборе параметра “Original”, будет выбран язык, которому отдан приоритет на диске.

◆ Subtitle

Переключается язык субтитров, записанных на диске. При выборе параметра “Audio Follow”, язык субтитров будет изменяться в соответствии с языком, выбранным для звуковой дорожки.

🔧 Совет

При выборе параметра “Others” в настройках “DVD Menu”, “Subtitle”, или “Audio”, выберите и введите код языка из раздела “Список кодов языка” на стр. 110 с помощью цифровых кнопок.

📌 Примечание

Если в настройках “DVD Menu”, “Subtitle”, или “Audio” выбран язык, который не записан на DVD VIDEO, будет автоматически выбран один из записанных языков.

Format DVD-RW (только DVD-RW)

Видеомагнитофон автоматически начнет форматирование в режиме VR или в видеорежиме в зависимости от выбранного ниже режима при установке нового неформатированного диска DVD-RW.

<u>VR</u>	Автоматически форматируется диск в режиме VR.
Video	Автоматически форматируется диск в видеорежиме.

One Touch Dubbing

Отобразятся следующие параметры для функции перезаписи одним касанием.

◆ Finalise Disc (для всех дисков, доступных для записи, кроме дисков DVD-RW в режиме VR)
Выбирается, выполнять или нет автоматическую финализацию диска следом за перезаписью одним касанием (стр. 75).

Auto	Выполняется автоматическая финализация диска следом за перезаписью одним касанием.
<u>Manual</u>	Позволяет выполнить финализацию диска вручную.

Установки пульта дистанционного управления/ Фабричные установки (Others)

Настройки “Others” позволяют устанавливать другие функциональные установки.

- 1 Нажмите кнопку SYSTEM MENU, пока видеомэгафон находится в режиме остановки.**
- 2 Выберите параметр “SETUP”, и нажмите кнопку ENTER.**
- 3 Выберите параметр “Others”, и нажмите кнопку ENTER.** Появятся настройки “Others” со следующими параметрами. Установки по умолчанию подчеркнуты.

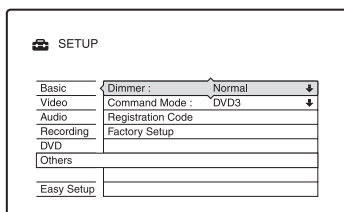

Dimmer

Регулируется подсветка дисплея на передней панели.

<u>Normal</u>	Яркая подсветка.
Save Power	Неяркая подсветка. Подсветка выключается при выключении питания.

Command Mode

Изменяется режим команд видеомэгафона, если на другой DVD-аппаратуре установлен такой же режим команд. Подробные сведения см. в разделе “Если у Вас есть один или несколько DVD-проигрывателей Sony” на стр. 18.

Registration Code

Отображается код регистрации видеофайлов DivX для данного видеомэгафона.

Более подробную информацию см. в сети Интернет по адресу <http://www.divx.com/vod>.

Factory Setup

Позволяет выбирать установки настроек по группам и возвращать их параметры по умолчанию. Помните, что все предыдущие установки будут потеряны.

- 1 Выберите параметр “Factory Setup” в настройках “Others”, и нажмите кнопку → или ENTER.** Появится дисплей для выбора группы установок.
- 2 Выберите группу установок, которой требуется вернуть параметры по умолчанию, из “Basic”, “Video”, “Audio”, “Recording”, “DVD”, “Others”, “Parental Control”, и “All”, и нажмите кнопку → или ENTER.**
- 3 Выберите параметр “Start”, и нажмите кнопку ENTER.** Выбранным установкам будут возвращены параметры по умолчанию.
- 4 Нажмите кнопку ENTER при появлении индикации “Finish”.**

Easy Setup (Переустановка видеомагнитофона)

Выберите этот параметр для выполнения программы “Easy Setup”.

- 1** Нажмите кнопку **SYSTEM MENU**, пока видеомагнитофон находится в режиме остановки.
- 2** Выберите параметр “**SETUP**”, и нажмите кнопку **ENTER**.
- 3** Выберите пункт “**Easy Setup**”, и нажмите кнопку **ENTER**.

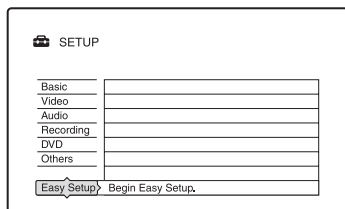

- 4** Выберите “**Start**”.
- 5** Следуйте инструкциям для программы “**Easy Setup**” (стр. 20) начиная с шага 2.

Поиск и устранение неисправностей

При появлении каких-либо из перечисленных ниже трудностей при использовании видеомэгнофона используйте руководство по устранению неисправностей для помощи при решении проблемы, прежде чем обращаться в ремонтную службу. Если проблема не устраняется, обратитесь к ближайшему дилеру фирмы Sony.

Питание

Питание не включается.

- Проверьте, надежно ли подключен сетевой шнур (провод электропитания).

Изображение

Изображение отсутствует.

- Надежно подсоедините заново все соединительные шнуры.
- Соединительные шнуры повреждены.
- Проверьте подсоединение к телевизору (стр. 12).
- Переключите селектор входа на телевизоре (например на "VCR") так, чтобы сигнал с видеомэгнофона появился на экране телевизора.
- Данный видеомэгнофон не может записывать сигналы NTSC.
- При воспроизведении двухслойного диска DVD изображение и звук могут на мгновение прерываться в месте переключения слоев.

Появляются помехи изображения.

- Если выходной сигнал с видеомэгнофона проходит через кассетный видеомэгнофон, чтобы попасть на телевизор, или если

подсоединение выполнено к комбинированному телевизору/VIDEO-проигрывателю, сигнал защиты от копирования, примененный к некоторым программам DVD, может повлиять на качество изображения. Если эта проблема по-прежнему остается даже после подсоединения видеомэгнофона непосредственно к телевизору, попытайтесь подсоединить видеомэгнофон к входу S VIDEO телевизора.

- Видеомэгнофон установлен в прогрессивный формат несмотря на то, что телевизор не может принимать прогрессивный сигнал. В этом случае, удерживая кнопку ■, нажмите PROGRAM – (минус) на устройстве.
- Даже если телевизор совместим с прогрессивным форматом сигналов (525p/625p), при установке видеомэгнофона в прогрессивный формат изображение может быть искажено. В этом случае, удерживая кнопку ■, нажмите PROGRAM – (минус) на устройстве и видеомэгнофон установите в обычный (чересстрочный) формат.
- Воспроизводится диск DVD, записанный в системе цветности, отличной от телевизора.
- При воспроизведении двухслойного диска DVD изображение и звук могут на мгновение прерываться в месте переключения слоев.

Изображение отсутствует, либо появляются помехи изображения при подсоединении к гнезду DV IN.

- Попробуйте выполнить следующие действия:
 - ① Выключите и снова включите видеомэгнофон.
 - ② Выключите и снова включите подсоединенную аппаратуру.
 - ③ Отсоедините, а затем снова подсоедините кабель i.LINK.

Прием телевизионной программы не заполняет экран.

- ➔ Установите канал вручную в разделе “Channel Setting” в настройках “Basic” (стр. 79).
- ➔ Выберите правильный источник с помощью кнопки INPUT SELECT или выберите канал любой телевизионной программы с помощью кнопок PROG +/-.

Изображение телевизионной программы искажено.

- ➔ Переориентируйте телевизионную антенну.
- ➔ Настройте изображение (см. руководство по эксплуатации телевизора).
- ➔ Установите видеомагнитофон на большем расстоянии от телевизора.
- ➔ Расположите телевизор и пучок антенных кабелей дальше друг от друга.
- ➔ Антенный кабель подсоединен к гнезду AERIAL OUT видеомагнитофона. Подсоедините кабель к гнезду AERIAL IN.

Телевизионные каналы не изменяются.

- ➔ Канал отключен (стр. 80).
- ➔ Началась запись по таймеру, которая изменила каналы.

Изображение с аппаратуры, подсоединенной к входным гнездам видеомагнитофона, не появляется на экране.

- ➔ Если аппаратура подсоединена к гнездам LINE 1 IN, выберите параметр “L1” на дисплее передней панели, нажимая кнопки PROG +/- или INPUT SELECT.
Если аппаратура подсоединена к гнездам LINE 2 IN, выберите параметр “L2” на дисплее передней панели, нажимая кнопки PROG +/- или INPUT SELECT.
Если аппаратура подсоединена к гнездам DV IN (обычно используются для подсоединения цифровой видеокамеры), выберите

параметр “DV” на дисплее передней панели, нажимая кнопку INPUT SELECT.

- ➔ Если кабель S-video подсоединен к гнезду LINE 1 IN видеомагнитофона, для параметра “Line1 Input” установите значение “S-Video” в настройках “Video” (стр. 85).

Искажается изображение воспроизведения или телевизионная программа с аппаратуры, подсоединенной через видеомагнитофон.

- ➔ Если изображение воспроизведения, выводимое с DVD-проигрывателя, кассетного видеомагнитофона или тюнера проходит через видеомагнитофон перед тем, как попасть на телевизор, сигнал защиты от копирования, примененный к некоторым программам, может повлиять на качество изображения. Отсоедините данную воспроизводящую аппаратуру и подсоедините ее непосредственно к телевизору.

Изображение не заполняет экран.

- ➔ Установите значение для параметра “TV Type” в меню “Video Output” в настройках “Video” в соответствии с размером экрана телевизора (стр. 83).

Изображение не заполняет экран, даже несмотря на то, что в качестве значения для параметра “TV Type” в меню “Video Output” в настройках “Video” установлен размер изображения.

- ➔ Размер заголовка фиксирован.

Звук

Звук отсутствует.

- ➔ Подсоедините надежно все соединения заново.
- ➔ Соединительный шнур поврежден.

- ➔ Неправильная установка источника звука на усилителе или неправильное подключение к усилителю.
- ➔ Видеомагнитофон находится в режиме воспроизведения назад, ускоренной перемотки вперед, замедленного воспроизведения или паузы.
- ➔ Если аудиосигнал не поступает через гнездо DIGITAL OUT (COAXIAL), проверьте установки “Audio Connection” в настройках “Audio” (стр. 86).
- ➔ Для видеофайлов формата DivX видеомагнитофон поддерживает только форматы MP3 Audio и MPEG Audio. Нажмите кнопку AUDIO и выберите форматы MP3 Audio или MPEG Audio.

Появляется искажение звука.

- ➔ Для параметра “Audio ATT” в настройках “Audio” установите значение “On” (стр. 86).

Звук воспроизводится с помехами.

- ➔ При воспроизведении CD со звуковыми дорожками DTS через гнезда LINE OUT R-AUDIO-L (стр. 56) будут передаваться помехи.

Низкая громкость звука.

- ➔ Низкая громкость звука установлена на некоторых дисках DVD. Громкость звука можно улучшить, если для параметра “Audio DRC” в настройках “Audio” установить значение “TV Mode” (стр. 87).
- ➔ Для параметра “Audio ATT” в настройках “Audio” установите значение “Off” (стр. 86).

Запасная аудиодорожка не записывается и не воспроизводится.

- ➔ При записи с подсоединенной аппаратуры для параметра “Line Audio Input” в меню OPTIONS установите значение “Bilingual” (стр. 52).
- ➔ Многоязыковые дорожки (основная и дополнительная) не могут быть

записаны на диски DVD+RW, DVD-RW (Видеорежим), DVD+R или DVD-R (Видеорежим). Для записи языка для параметра “Bilingual Recording” в меню “DVD Rec. Settings” в настройках “Recording” установите значение “Main” или “Sub” перед началом записи (стр. 88). Для одновременной записи основного и дополнительного звукового сигнала выполняйте запись на диск DVD-RW/DVD-R (режим VR).

- ➔ Любые диски, отличные от DVD-RW/DVD-R (режим VR), не могут использоваться для одновременной записи основного и дополнительного звукового сигнала.
- ➔ Если аудио/видео усилитель подсоединен к гнездам DIGITAL OUT (COAXIAL) и требуется изменить аудиодорожку для диска DVD-RW/DVD-R (режим VR) во время воспроизведения, для параметра “Dolby Digital” в меню “Audio Connection” в настройках “Audio” установите значение “D-PCM” (стр. 86).

Воспроизведение

Видеомагнитофон не воспроизводит диски никаких типов.

- ➔ Диск перевернут. Вставьте диск стороной, на которой расположена этикетка, вверх.
- ➔ Диск вставлен неправильно.
- ➔ Внутри видеомагнитофона конденсировалась влага. В этом случае, если магнитофон включен, оставьте его включенным (если нет, оставьте выключенным) примерно на час, пока не испарится влага.
- ➔ Если диск записан на другом видеомагнитофоне, но не финализирован (стр. 37), воспроизведение этого диска на видеомагнитофоне невозможно.

Видеомагнитофон не начинает воспроизведение с начала.

- ➔ Была активизирована функция возобновления воспроизведения (стр. 54).
- ➔ Вставлен диск DVD, меню заголовков которого или меню DVD автоматически появилось на экране телевизора при его установке в первый раз. Используйте меню для начала воспроизведения.

Видеомагнитофон начинает воспроизведение автоматически.

- ➔ Диск DVD VIDEO оснащен функцией автоматического воспроизведения.

Воспроизведение останавливается автоматически.

- ➔ Если диск DVD имеет сигнал автоматической паузы, видеомагнитофон остановит воспроизведение при поступлении сигнала автоматической паузы.

Некоторые функции, такие как остановка, поиск или замедленное воспроизведение не могут быть выполнены.

- ➔ В зависимости от диска DVD, возможно, не удастся выполнить некоторые операции, перечисленные выше. См. руководство по эксплуатации, прилагаемое к диску.

Не изменяется язык звуковой дорожки.

- ➔ Многоязыковые дорожки не записаны на воспроизводимый диск DVD.
- ➔ Диск DVD VIDEO запрещает изменение языка для звуковой дорожки.
- ➔ Попробуйте изменить язык при помощи меню диска DVD VIDEO.

Язык субтитров не изменяется и не выключается.

- ➔ Многоязыковые субтитры не записаны на диск DVD VIDEO.

- ➔ Диск DVD VIDEO запрещает изменение субтитров.
- ➔ Попробуйте изменить субтитры при помощи меню диска DVD VIDEO.
- ➔ Субтитры не могут быть изменены для заголовков, записанных на данном видеомагнитофоне.

Не изменяются углы.

- ➔ Множественные углы не записаны на воспроизводимый диск DVD VIDEO.
- ➔ Предпринята попытка изменить углы, когда индикация “ ” не появилась на дисплее передней панели (стр. 54).
- ➔ Диск DVD VIDEO запрещает изменение углов.
- ➔ Попробуйте изменить угол при помощи меню диска DVD VIDEO.
- ➔ Углы не могут быть изменены для заголовков, записанных на данном видеомагнитофоне.
- ➔ Углы не могут быть изменены во время замедленного воспроизведения или паузы.

Видеофайлы формата DivX не воспроизводятся.

- ➔ Файл не создан в формате DivX.
- ➔ Файл имеет расширение, отличное от “.avi” или “.divx”.
- ➔ Диск DATA CD (видеофайлы формата DivX)/DATA DVD (видеофайлы формата DivX) не создан в формате DivX, который соответствует ISO 9660 уровня 1/уровня 2 или Joliet.
- ➔ Видеофайл формата DivX больше чем 720 (ширина) Ч 576 (высота).

Аудиодорожки MP3 не воспроизводятся.

- ➔ Аудиодорожки MP3 записаны в формате, который не может воспроизвести данный видеомагнитофон (стр. 60).

Файлы изображения JPEG не воспроизводятся.

- ➔ Файлы изображения JPEG записаны в формате, который не может воспроизвести данный видеомагнитофон (стр. 60).

- ➔ Прогрессивные изображения JPEG не могут быть воспроизведены.

Запись/Запись по таймеру/ Редактирование

Не изменяется позиция программы, запись которой выполняется.

- ➔ Установите источник входа телевизора в положение “TV”.

Запись не начинается немедленно после нажатия кнопки ● REC.

- ➔ Эксплуатируйте видеомagneтофон только после того, как индикация “LOAD”, “FORMAT”, или “INFOWRITE” исчезнет с дисплея на передней панели.

Ничего не было записано, даже несмотря на то, что правильно установлены параметры таймера.

- ➔ Произошло прерывание питания во время записи.
- ➔ Внутренние часы видеомagneтофона остановились вследствие прерывания питания, продолжавшегося более 1 часа. Переустановите часы (стр. 82).
- ➔ Канал был отключен после установки записи по таймеру. См. в разделе “Channel Setting” на стр. 79.
- ➔ Отсоедините сетевой шнур (провод электропитания) от электрической сети и подсоедините его снова.
- ➔ Программа содержит сигналы защиты от копирования, ограничивающие копирование.
- ➔ На установку таймера накладывается другая установка таймера (стр. 49).
- ➔ Внутри видеомagneтофона отсутствует диск DVD.
- ➔ Недостаточно места на диске для записи.
- ➔ Видеомagneтофон находился в процессе перезаписи DV.

Запись не останавливается мгновенно после нажатия кнопки ■ REC STOP.

- ➔ Видеомagneтофону понадобится несколько секунд до того, как запись может остановиться, чтобы ввести данные на диск.

Запись не останавливается мгновенно после нажатия кнопки ■.

- ➔ Нажмите кнопку ■ REC STOP.

Запись по таймеру не завершена или не начинается с начала.

- ➔ Произошло прерывание питания во время записи. Если питание восстанавливается во время записи по таймеру, видеомagneтофон возобновляет запись. Если прерывание питания продолжалось более 1 часа, переустановите часы (стр. 82).
- ➔ На установку таймера накладывается другая установка таймера (стр. 49).
- ➔ Было недостаточно места на диске.

Ранее записанное содержимое было удалено.

- ➔ Данные, не воспроизводимые на данном видеомagneтофоне, но записанные на диск DVD с персонального компьютера, будут удалены при установке диска в видеомagneтофон.

Запись с аппаратуры с таймером

Ничего не было записано, даже несмотря на то, что правильно установлены параметры синхронной записи.

- ➔ Была не выключена подсоединенная аппаратура. Выключите подсоединенную аппаратуру и установите видеомagneтофон в режим ожидания синхронной записи (стр. 50).

- ➔ Видеомэгнофон не был установлен в режим ожидания синхронной записи. Нажмите кнопку ➔ ● SYNCHRO REC для переключения видеомэгнофона в режим ожидания синхронной записи. Убедитесь в том, что индикатор SYNCHRO REC высветился на передней панели (стр. 50).
- ➔ Аппаратура не подсоединена к гнезду LINE 1 IN видеомэгнофона.
- ➔ Видеомэгнофон подсоединен к телевизионному выходному гнезду подсоединенной аппаратуры.

Синхронная запись не завершена.

- ➔ Установка таймера для подсоединенной аппаратуры накладывается на установку таймера видеомэгнофона (стр. 51).
- ➔ Произошло прерывание питания во время записи.

Видеомэгнофон автоматически начинает запись при включении спутникового приемника.

- ➔ Была активизирована функция синхронной записи. Выключите спутниковый приемник и отмените функцию синхронной записи (стр. 50).

Дисплей

Остановились часы.

- ➔ Установите часы снова (стр. 82).
- ➔ Часы остановились вследствие прерывания питания, продолжавшегося более 1 часа. Переустановите часы (стр. 82).

Часы показывают неправильное время.

- ➔ Установите часы снова (стр. 82). Если часы установить нельзя, подождите, пока данные часов будут получены, и часы автоматически настроятся.

Мигает индикатор TIMER REC.

- ➔ На диске недостаточно места.

- ➔ Вставьте диск, доступный для записи, в видеомэгнофон.
- ➔ Вставленный диск DVD защищен (стр. 36).

Неправильная индикация режима записи.

- ➔ Если продолжительность записи или перезаписи составляет менее десяти минут или изображение с незначительным движением отображается более десяти минут, индикация режима записи может отображаться некорректно. Помните, что сама запись или перезапись в действительности выполнена в соответствии с выбранным режимом записи.
- ➔ После воспроизведения заголовков, записанных в режиме EP и SLP, индикация режима записи может измениться в зависимости от записанной программы.

Часы не появляются на дисплее передней панели при выключенном видеомэгнофоне.

- ➔ Для параметра “Dimmer” в настройках “Others” установлено значение “Save Power” (стр. 92).

Пульт дистанционного управления

Пульт дистанционного управления не функционирует.

- ➔ Разрядились батарейки.
- ➔ Пульт дистанционного управления расположен слишком далеко от видеомэгнофона.
- ➔ При замене батареек была возвращена установка по умолчанию кода изготовителя пульта дистанционного управления. Переустановите код (стр. 17).
- ➔ Пульт дистанционного управления не направлен на датчик дистанционного управления на видеомэгнофоне.

- ➔ Для видеомагнитофона и пульта дистанционного управления установлены различные режимы команд. Установите одинаковый режим команд (стр. 18). Установкой режима команд по умолчанию для данного видеомагнитофона и прилагаемого пульта дистанционного управления является DVD3.
- ➔ Для проверки текущего режима команд нажмите кнопку ■ (остановка) на устройстве при выключенном видеомагнитофоне.

Прочее

Видеомагнитофон не работает надлежащим образом.

- ➔ Перезапустите видеомагнитофон. Нажимайте кнопку I/⏻ на видеомагнитофоне в течение более десяти секунд, пока индикация “WELCOME” не появится на дисплее на передней панели.
- ➔ Если статическое электричество и т.п. вызывает нарушение нормальной работы видеомагнитофона, выключите видеомагнитофон и подождите, пока появятся часы на дисплее на передней панели. Затем отсоедините видеомагнитофон от электрической сети и оставьте его на некоторое время, после чего подсоедините снова.

Пять цифр или букв отображаются на дисплее на передней панели.

- ➔ Была активизирована функция самодиагностики (см. таблицу на стр. 101).

После нажатия кнопки ⏻ (открытие/закрытие) не открывается отсек дисков.

- ➔ Для открытия отсека дисков может понадобиться несколько секунд после записи или редактирования диска DVD. Это вызвано тем, что видеомагнитофон добавляет данные на диск.

Отсек дисков не открывается, и на дисплее на передней панели появляется индикация “LOCKED”.

- ➔ Отсек дисков заблокирован. Отмените функцию замок от детей (стр. 54).

Отсек дисков не открывается, и на дисплее на передней панели появляется индикация “TRAY LOCKED”.

- ➔ Обратитесь к дилеру фирмы Sony или в местную авторизованную мастерскую технического обслуживания Sony.

Отсек дисков не открывается, и невозможно извлечь диск после нажатия кнопки ⏻ (открытие/закрытие).

- ➔ Выключите видеомагнитофон. Как только на дисплее на передней панели появятся часы, отсоедините сетевой шнур (провод электропитания). Если магнитофон не выключается или если часы не появляются на дисплее передней панели, отсоедините в любом случае сетевой шнур (провод электропитания). Подсоедините снова сетевой шнур (провод электропитания), держа нажатой кнопку ⏻ на магнитофоне, и отпустите кнопку, когда откроется отсек дисков. Затем удерживайте кнопку I/⏻ на видеомагнитофоне нажатой в течение более десяти секунд, пока индикация “WELCOME” не появится на дисплее на передней панели.

Индикация “RECOVERY” появляется на дисплее на передней панели.

- ➔ Функция восстановления видеомагнитофона была активизирована при включении видеомагнитофона вследствие того, что питание было выключено или прервано во время записи. Оставьте видеомагнитофон включенным, пока

индикация “RECOVERY” не исчезнет с дисплея на передней панели.

Индикация “FAN ERROR” появляется на дисплее на передней панели.

→ Проверьте, не перекрыты ли вентиляционные отверстия на задней поверхности видеомагнитофона. Затем немедленно отсоедините сетевой шнур (провод электропитания) переменного тока. Оставьте видеомагнитофон на некоторое время выключенным, подсоедините сетевой шнур (провод электропитания) снова и нажмите кнопку I/⏻ на видеомагнитофоне.

При выключении видеомагнитофона слышен механический звук.

→ Во время записи по таймеру могут быть слышны функциональные шумы (например внутренний вентилятор) даже при выключенном видеомагнитофоне. Это не является неисправностью.

Функция самодиагностики (Когда на дисплее появляются буквы/цифры)

При активизации функции самодиагностики для предотвращения неисправной работы видеомагнитофона на дисплее на передней панели появится пятизначное сервисное число (например, С 13 00), состоящее из комбинации буквы и четырех цифр. В этом случае проверьте следующую таблицу.

Первые три символа сервисного числа	Причина и/или действия по исправлению
С 13	Диск DVD грязный. → Очистите диск сухой тканью.
С 31	Диск DVD/CD вставлен неправильно. → Вставьте диск повторно правильно.
Е XX (xx представляет собой число)	Для предотвращения неисправной работы видеомагнитофон выполнил функцию самодиагностики. → Обратитесь к ближайшему дилеру фирмы Sony или в местную авторизованную мастерскую технического обслуживания Sony и сообщите им пятизначное сервисное число. Пример: Е 61 10

Примечания относительно данного видеомэгнитофона

Об эксплуатации

- Если видеомэгнитофон принесен прямо из холодного места в теплое или помещен в комнату с очень высокой влажностью, на линзах внутри видеомэгнитофона может конденсироваться влага. Если это произойдет, видеомэгнитофон может не функционировать надлежащим образом. В этом случае, если мэгнитофон включен, оставьте его включенным (если нет, оставьте выключенным) примерно на час, пока не испарится влага.
- При переноске видеомэгнитофона извлеките все диски. Если этого не сделать, диск может повредиться.

О регулировке громкости

Не повышайте громкость при прослушивании эпизода с очень низким уровнем или отсутствием входных аудиосигналов. В обратном случае, громкоговорители могут быть повреждены при воспроизведении эпизода с пиковым уровнем.

О чистке

Выполняйте очистку корпуса, панели и регуляторов мягкой тканью, слегка смоченной в слабом растворе моющего средства. Не используйте абразивные подушки какого-либо типа, чистящий порошок или растворитель, такой как спирт или бензин.

Об очистке дисках, очистители дисков/линз

Не используйте чистящие диски или очистители дисков/линз (в том числе влажные салфетки, жидкости или спреи). Это может привести к неисправности видеомэгнитофона.

Примечания о дисках

- Чтобы поверхность диска оставалась чистой, берите диск за края. Не касайтесь поверхности диска. Пыль, отпечатки пальцев или царапины на диске могут привести к выходу его из строя.



- Не подвергайте диск воздействию прямого солнечного света или источников тепла, таких как каналы горячего воздуха, и не оставляйте его в автомобиле, припаркованном под прямыми лучами солнца, так как температура внутри автомобиля может существенно возрасти.
- После использования поместите диск на хранение в футляр.
- Очищайте поверхность диска чистой тканью. Протирайте поверхность диска от центра наружу.



- Не используйте растворители, такие как бензин, растворители, имеющиеся в продаже очистители или антистатический аэрозоль, предназначенный для виниловых пластинок.
- Не используйте следующие диски.
 - Диск, имеющий нестандартную форму (например, карта, сердечко).
 - Диск с этикеткой или наклейкой на нем.
 - Диск, на котором осталась липкая целлофановая лента или наклейка.

Замена деталей

В случае ремонта этого устройства отремонтированные детали можно сохранить для повторного использования или утилизации.

Технические характеристики

Система

Лазер: Полупроводниковый лазер

Диапазон каналов:

PAL/SECAM (B/G, D/K, I)

VHF: E2 – E12, R1 – R12, Италия
А – Н, Ирландия А – J, Южная
Африка 4 – 13

UHF: E21 – E69, R21 – R69, B21 –
B69

CATV: S01 – S05, S1 – S20

HYPHER: S21 – S41

Приведенный выше диапазон каналов обеспечивает только возможность приема каналов в пределах указанных диапазонов. При этом не гарантируется способность приема сигналов при всех обстоятельствах. Подробные сведения см. в разделе “Принимаемые каналы” (на стр. 80).

Прием видеосигналов: Система синтезатора частот

Прием аудиосигналов: Система разделения несущих

Антенный выход: 75-омное несимметричное антенное гнездо

Таймер: Часы: Кварцевые закрытые/
Индикация таймера: 24-часовой цикл (цифровая)/
Продолжительность резервного питания: 1 час

Формат видеозаписи: MPEG-2,
MPEG-1

Формат аудиозаписи/применяемая битовая частота: Dolby Digital 2 канала

256 кбит/с/128 кбит/с (в режиме EP и SLP)

Входы и выходы

LINE OUT

(AUDIO): Фоногнездо/2 В, среднеквадратичное значение/10 кОм

(VIDEO): Фоногнездо/размах сигнала 1,0 В,

(S VIDEO): 4-штырьковое минигнездо
DIN/Y: размах сигнала 1,0 В,
C: размах сигнала 0,3 В (PAL)

LINE 1 IN/LINE 2 IN

(AUDIO): Фоногнездо/2 В, среднеквадратичное значение/более 22 кОм

(VIDEO): Фоногнездо/размах сигнала 1,0 В

(S VIDEO): 4-штырьковое минигнездо
DIN/Y: размах сигнала 1,0 В,
C: 0,3 размах сигнала (PAL)

DV IN: 4-штырьковое/i.LINK S100

DIGITAL OUT (COAXIAL): Фоногнездо/
размах сигнала 0,5 В/75 Ом

COMPONENT VIDEO OUT

(Y, P_v/C_v, P_r/C_r):

Фоногнездо/Y: размах сигнала 1,0 В,

P_v/C_v: размах сигнала 0,7 В,

P_r/C_r: размах сигнала 0,7 В

Общие характеристики

Требования к питанию: 220-240 В переменного тока, 50/60 Гц

Потребляемая мощность: 22 Вт

Габариты (приблиз.):

430 × 58 × 291 мм (ширина/высота/глубина), включая выступающие части

Масса (приблиз.): 3,1 кг

Рабочая температура: От 5°C до 35°C

Рабочая влажность: От 25% до 80%

Прилагаемые принадлежности:

Аудио/видео шнур (1)

Сетевой шнур (провод электропитания) (1)

Антенный кабель (1)

Пульт дистанционного управления (пульт) (1)

Батарейки типа R6 (размер AA) (2)

Конструкция и технические характеристики могут быть изменены без уведомления.

Совместимые системы цветности

Данный видеомэагнитофон разработан для записи в системе цветности PAL и воспроизведения в системах цветности PAL или NTSC.

Сигналы системы цветности SECAM могут быть приняты или записаны, но воспроизводиться будут только в системе цветности PAL. Запись видеосигналов, основанных на других системах цветности, не гарантируется.

О стандарте i.LINK

Гнездо DV IN на данном видеомэагнитофоне i.LINK-совместимо с цифровыми видеосигналами. В данном разделе описывается стандарт i.LINK и его функции.

Что такое i.LINK?

i.LINK представляет собой цифровой последовательный интерфейс для обработки цифровых видеосигналов, цифровых аудиосигналов и других данных в двух направлениях между аппаратурой, имеющей гнездо i.LINK, и для управления другой аппаратурой. i.LINK-совместимая аппаратура может быть соединена одним кабелем i.LINK. Возможными применениями являются операции и обработка данных на различной цифровой аудио/видео аппаратуре. Если два или более аппарата, совместимых с интерфейсом i.LINK, подсоединены к данному видеомэагнитофону в последовательной цепи, операция и обработка данных возможны не только на аппаратуре, подсоединенной к данному видеомэагнитофону, но также и на других устройствах непосредственно через подсоединенную аппаратуру. Помните, однако, что способ эксплуатации иногда отличается в зависимости от параметров и технических характеристик подсоединяемой аппаратуры, поэтому на некоторой подсоединенной аппаратуре операции и обработка данных иногда могут быть невозможны.

Примечание

Обычно только одна единица аппаратуры может быть подсоединена к данному видеомэагнитофону с помощью кабеля i.LINK (соединительный кабель DV). При подсоединении данного видеомэагнитофона к i.LINK-совместимой аппаратуре, имеющей два или более гнезда i.LINK (гнезда DV), см. руководство по эксплуатации подсоединяемой аппаратуры.

О названии “i.LINK”

Термин i.LINK более известен для шины передачи данных IEEE 1394, предложенной SONY, и является торговой маркой, утвержденной многими корпорациями. IEEE 1394 представляет собой международный стандарт, подготовленный институтом инженеров по электротехнике и радиоэлектронике.

Скорость передачи данных i.LINK

Максимальная скорость передачи данных i.LINK отличается в зависимости от аппаратуры. Определены три максимальных скорости передачи данных:

S100 (приблиз. 100 Мбит/с*)

S200 (приблиз. 200 Мбит/с)

S400 (приблиз. 400 Мбит/с)

Скорость передачи данных приводится в разделе “Технические характеристики” в руководстве по эксплуатации для каждой аппаратуры. Она также указывается возле гнезда i.LINK на некоторой аппаратуре. Максимальная скорость передачи данных аппаратуры, на которой она не указана, как на данном аппарате, составляет “S100”.

При подсоединении устройств к аппаратуре, имеющей отличную скорость передачи данных, фактическая скорость передачи данных иногда может отличаться от указанной.

* Что такое Мбит/с?

Мбит/с обозначает мегабит в секунду, или количество данных, которые могут быть переданы и приняты за одну секунду. Например, скорость передачи данных 100 Мбит/с означает, что за одну секунду может быть послано 100 мегабит данных.

Функции i.LINK на данном видеомагнитефоне

Для получения подробных сведений о том, как выполнять перезапись при подсоединении данного видеомагнитефона к другой видеоаппаратуре, имеющей гнезда DV, см. стр. 73.

Гнездо DV данного видеомагнитефона может только принимать сигналы DVC-SD. Оно не может выводить сигналы. Гнездо DV не будет принимать сигналы MICRO MV от аппаратуры, такой, как цифровая видеокамера MICRO MV с гнездом i.LINK.

Для дальнейшего ознакомления с мерами предосторожности см. примечания на стр. 73.

Подробные сведения о мерах предосторожности при подсоединении данного видеомагнитефона также приведены в руководствах по эксплуатации подсоединяемой аппаратуры.

Необходимый кабель i.LINK

Используйте кабель Sony i.LINK 4 штырька на 4 штырька (во время перезаписи DV).

i.LINK и  являются торговыми марками.

Справочник по деталям и регуляторам

Для получения дополнительной информации см. страницы, указанные в скобках.

Пульт дистанционного управления

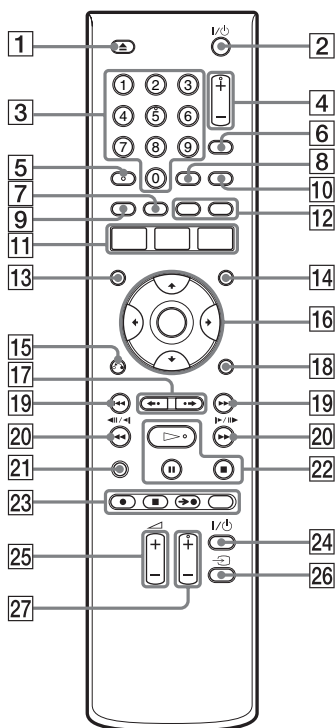

1 Кнопка \triangle (открытие/закрытие) (27)

2 Кнопка I/⏻ (вкл/режим ожидания) (20)

3 Цифровые кнопки (45, 59)
На цифровой кнопке 5 имеется тактильная точка*.

4 Кнопки PROG (программа) +/- (28)
На кнопке + имеется тактильная точка*.

5 Кнопка AUDIO (55)
На кнопке AUDIO имеется тактильная точка*.

6 Кнопка INPUT SELECT (52, 73)

7 Кнопка MENU (53)

8 Кнопка SUBTITLE (55)

9 Кнопка TOP MENU (53)

10 Кнопка TV/DVD
(Данная кнопка обладает теми же функциями, что и кнопка **6** INPUT SELECT.)

11 Кнопка SYSTEM MENU (76, 79)
Кнопка TITLE LIST (29, 53, 65)
Кнопка TIMER (43, 45)

12 Кнопка CHAPTER MARK (67)
Кнопка CHAPTER MARK ERASE (68)

13 Кнопка DISPLAY (32)

14 Кнопка TIMER LIST (48)

15 Кнопка \curvearrowright RETURN (48)

16 Кнопка $\leftarrow/\uparrow/\downarrow/\rightarrow$ /ENTER (20)

17 Кнопки $\bullet\bullet$ (мгновенное повторное воспроизведение)/ $\bullet\rightarrow$ (мгновенное продвижение) (29, 60)

18 Кнопка OPTIONS (40)

19 Кнопки $\left\langle\left\langle\left\langle\right\rangle\right\rangle\right\rangle$ (предыдущий/следующий) (55)

20 Кнопки $\left\langle\left\langle\left\langle\left\langle\right\rangle\right\rangle\right\rangle$ (поиск/замедленный/стоп-кадр) (55)

21 Кнопка TIME/TEXT (32)

22 Кнопка \triangleright (воспроизведение) (53)

Кнопка \parallel (пауза) (55)

Кнопка \blacksquare (остановка) (53)



На кнопке \triangleright имеется тактильная точка*.

- 23 Кнопка ● REC (28)
Кнопка ■ REC STOP (28)
Кнопка → ● SYNCHRO REC
(50)
Кнопка REC MODE (28)
- 24 Кнопка TV I/⏻ (вкл/режим
ожидания) (17)
- 25 Кнопки TV ▲ (громкость) +/-
(17)
- 26 Кнопка TV ↻ (17)
- 27 Кнопки TV PROG (программа) +/-
(17)
На кнопке + имеется тактильная
точка *.

* Используйте тактильную точку как
вспомогательную при работе с
видеомагнитофоном.

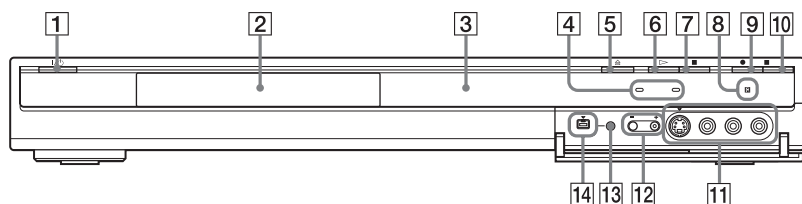
Передняя панель



- 1** Кнопка I/⏻ (вкл/режим ожидания) (20)
- 2** Отсек дисков (27)
- 3** Дисплей на передней панели (33, 109)
- 4** Индикатор TIMER REC (43)
Индикатор SYNCHRO REC (50)
- 5** Кнопка ⏏ (открытие/закрытие) (27)
- 6** Кнопка ▷ (воспроизведение) (53)
- 7** Кнопка ■ (остановка) (53)
- 8**  (датчик дистанционного управления) (17)
- 9** Кнопка ● REC (28)
- 10** Кнопка ■ REC STOP (28)
- 11** Гнезда LINE 2 IN (S VIDEO/VIDEO/L(MONO) AUDIO R) (23)
- 12** кнопки PROGRAM +/- (28)
На кнопке + имеется тактильная точка*.
- 13** Кнопка ONE-TOUCH DUB (75)
- 14** Гнездо  DV IN (73)

* Используйте тактильную точку как вспомогательную при работе с видеомagneтофоном.

Передняя панель дисплея

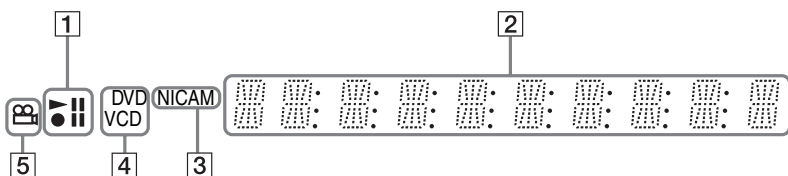

- | | |
|---|---|
| <p>1 Состояние воспроизведения/записи</p> <p>2 Отображается следующая информация (33):</p> <ul style="list-style-type: none"> • Время воспроизведения/оставшееся время • Номер текущего заголовка/раздела/дорожки/индекса • Время записи/режим записи • Часы • Номер программы | <p>3 Индикатор NICAM (42)</p> <p>4 Тип диска*</p> <p>5 Индикатор  (угол) (54)</p> |
|---|---|

* Диски DATA CD отображаются как “CD”.

Совет

Можно выключить дисплей на передней панели при выключении видеомэग्нитофона, установив для параметра “Dimmer” положение “Save Power” в настройках “Others” (стр. 92).

Задняя панель

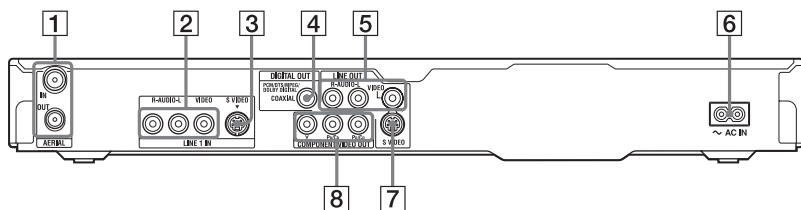

- | | |
|--|--|
| <p>1 Гнезда AERIAL IN/OUT (12)</p> <p>2 Гнезда LINE 1 IN (R-AUDIO-L/VIDEO) (13)</p> <p>3 Гнездо LINE 1 IN (S VIDEO) (22)</p> <p>4 Гнездо DIGITAL OUT (COAXIAL) (15)</p> <p>5 Гнезда LINE OUT (R-AUDIO-L/VIDEO) (13, 15)</p> | <p>6 Разъем AC IN (16)</p> <p>7 Гнездо LINE OUT (S VIDEO) (13)</p> <p>8 Гнезда COMPONENT VIDEO OUT (Y, Pb/Cb, Pr/Cr) (13)</p> |
|--|--|

Список кодов языка

Для получения подробной информации см. стр. 91.

Правописание языка соответствует стандарту ISO 639: 1988 (E/F).

Код	Язык	Код	Язык	Код	Язык	Код	Язык
1027	Afar	1183	Irish	1347	Maori	1507	Samoan
1028	Abkhazian	1186	Scots Gaelic	1349	Macedonian	1508	Shona
1032	Afrikaans	1194	Galician	1350	Malayalam	1509	Somali
1039	Amharic	1196	Guarani	1352	Mongolian	1511	Albanian
1044	Arabic	1203	Gujarati	1353	Moldavian	1512	Serbian
1045	Assamese	1209	Hausa	1356	Marathi	1513	Siswati
1051	Aymara	1217	Hindi	1357	Malay	1514	Sesotho
1052	Azerbaijani	1226	Croatian	1358	Maltese	1515	Sundanese
1053	Bashkir	1229	Hungarian	1363	Burmese	1516	Swedish
1057	Byelorussian	1233	Armenian	1365	Nauru	1517	Swahili
1059	Bulgarian	1235	Interlingua	1369	Nepali	1521	Tamil
1060	Bihari	1239	Interlingue	1376	Dutch	1525	Telugu
1061	Bislama	1245	Inupiak	1379	Norwegian	1527	Tajik
1066	Bengali; Bangla	1248	Indonesian	1393	Occitan	1528	Thai
1067	Tibetan	1253	Icelandic	1403	(Afan)Oromo	1529	Tigrinya
1070	Breton	1254	Italian	1408	Oriya	1531	Turkmen
1079	Catalan	1257	Hebrew	1417	Punjabi	1532	Tagalog
1093	Corsican	1261	Japanese	1428	Polish	1534	Setswana
1097	Czech	1269	Yiddish	1435	Pashto;	1535	Tonga
1103	Welsh	1283	Javanese		Pushto	1538	Turkish
1105	Danish	1287	Georgian	1436	Portuguese	1539	Tsonga
1109	German	1297	Kazakh	1463	Quechua	1540	Tatar
1130	Bhutani	1298	Greenlandic	1481	Rhaeto-	1543	Twi
1142	Greek	1299	Cambodian		Romance	1557	Ukrainian
1144	English	1300	Kannada	1482	Kirundi	1564	Urdu
1145	Esperanto	1301	Korean	1483	Romanian	1572	Uzbek
1149	Spanish	1305	Kashmiri	1489	Russian	1581	Vietnamese
1150	Estonian	1307	Kurdish	1491	Kinyarwanda	1587	Volapük
1151	Basque	1311	Kirghiz	1495	Sanskrit	1613	Wolof
1157	Persian	1313	Latin	1498	Sindhi	1632	Xhosa
1165	Finnish	1326	Ingala	1501	Sango	1665	Yoruba
1166	Fiji	1327	Laothian	1502	Serbo-	1684	Chinese
1171	Faroese	1332	Lithuanian		Croatian	1697	Zulu
1174	French	1334	Latvian;	1503	Singhalese		
1181	Frisian		Lettish	1505	Slovak		
		1345	Malagasy	1506	Slovenian	1703	Не указан

Код региона

Для получения подробной информации см. стр. 89.

Код региона	Код региона	Код региона	Код региона
2044	Аргентина	2165	Финляндия
2047	Австралия	2174	Франция
2046	Австрия	2109	Германия
2057	Бельгия	2248	Индия
2070	Бразилия	2238	Индонезия
2079	Канада	2254	Италия
2090	Чили	2276	Япония
2092	Китай	2304	Корея
2115	Дания	2363	Малайзия
2362	Мексика	2427	Пакистан
2376	Нидерланды	2424	Филиппины
2390	Новая Зеландия	2436	Португалия
2379	Норвегия	2489	Россия
2427	Пакистан	2501	Сингапур
2424	Филиппины		
2436	Португалия		
2489	Россия		
2501	Сингапур		
2149	Испания		
2499	Швеция		
2086	Швейцария		
2528	Таиланд		
2184	Соединенное Королевство		

Алфавитный указатель

Термины, заключенные в кавычки, являются экранной индикацией.

Цисла

16:9 21, 84
4:3 Letter Box 21, 84
4:3 Pan Scan 21, 84
“48kHz/96kHz PCM” 87

А

Автоматическая установка часов 82
Альбом 33, 63
Антенна 12
Аудиодорожки MP3 60
Аудиошнур 15

Б

Батарейки 17
Быстрая запись по таймеру 46
Быстрое руководство по типам дисков 7

В

Ввод символов 34
Видеовход 13
Видеорежим 7
Видеошнур 13
Возобновление воспроизведения 54
Воспроизведение 9, 53
 Аудиодорожки MP3 60
 возобновление воспроизведения 54
 замедленное воспроизведение 55
 мгновенное

 повторное воспроизведение 55
 мгновенное продвижение 55
 стоп-кадр 55
 ускоренная перемотка вперед 55
 ускоренная перемотка назад 55
Файлы изображений JPEG 60
Файлы формата DivX 60

Воспроизведение без прерывания записи 58
Время записи 41

Г

ГБ 40

Д

Двуязычная запись 42
Детали и регуляторы 106
Диски для записи 7
Диски, доступные для воспроизведения 9
Дисквое пространство 34, 64
Дисплей передней панели 33
Дополнительный звуковой сигнал 42, 55, 88
Дорожка 32, 48, 67

З

Заголовок 32
Задняя панель 109
замедленное воспроизведение 55
Замок от детей 54

Запись 41
 во время просмотра другой программы 28
 время записи 29, 41
 настройка изображения 47
 режим записи 29, 41
 формат записи 7
Запись по таймеру проверить/изменить/отменить 48
ручная установка 43
Синхронная запись 50
“Rec Mode Adjust” 44
ShowView 45
Защита диск 36
заголовок 66

И

Изображение пиктограммы 31
Используемые диски 7, 9, 64

К

Качество изображения 47, 56
Код региона 10, 110
Копирование запрещено 42

М

Маркировка 36
Меню
 Верхнее меню 53
 Меню DVD 53

Н

Настройка

- воспроизведение звука 57
- воспроизведение изображения 56
- записываемое изображение 47

Номер альбома 32

Номер заголовка 32

Номер раздела 32

О

Обращение с дисками 102

Одновременная запись и воспроизведение 58

Однократное

копирование 42

Оригинал 30, 64

Основной звуковой сигнал 42, 55, 88

Оставшееся время 33

Отмена финализации 39

П

Передняя панель 108

Передняя панель

дисплея 109

Перезапись одним касанием 75, 91

Перезапись DV 73

- Перезапись одним касанием 75, 91

- Программное редактирование 76

Переустановка видеомэгнитофона 93

Подсоединение

- антенного кабеля 12

- аудиошнуров 15

видеошнуров 13

Поиск

местонахождение

начала

заголовка/

раздела/

дорожки 55

режим поиска 59

ускоренная

перемотка

назад/

ускоренная

перемотка

вперед 55

Поиск и устранение неисправностей 94

Полоса состояния воспроизведения 32

Проверка/изменение/отмена установок таймера (Список таймера) 48

Программное

редактирование 76

Пульт дистанционного управления 17, 106

Р

Размер изображения 47

Редактирование 64, 68

- Редактирование DV 73

Режим

воспроизведения 32

Режим VR 7

Родительский

контроль 54, 89

Ручная установка часов 82

С

Свободное копирование 42

Сетевой шнур (провод электропитания) 16

Синхронная запись 50

Система тюнера 20

Системы цветности 104

Создание разделов 67

Сортировка 30

Список

воспроизведения 30, 64, 68

Список заголовков 29, 53

Пиктограмма 31

Сортировка 30

Список таймера 48

Список эпизодов 69

Спутниковый

приемник 25

Стоп-кадр 55

Страничный режим 30, 50

Т

Телевизионная система 79

Телетекст 28, 81

Типы дисков 7, 64

У

Угол 54

Удаление всех заголовков 66

Управление телевизорами с помощью пульта

дистанционного

управления 17

Управляющие сигналы копирования 42

Установки диска 36,

40, 89

Ф

Файлы изображений JPEG 60

Файлы формата DivX 60

Финализация 37

Форматирование 40

Функция Easy Setup 20, 93

Ц

Цифровая
видеокамера 73
Цифровые кнопки 35,
45

Ч

Часы 21, 82

Я

“A-B Erase” 67
“AFT” 80
“Album Search” 59
AUDIO 55
“Audio” 86, 91
“Audio ATT” 86
“Audio Connection” 21,
86
“Audio DRC” 87
“Audio Settings” 57
“Auto Ajust” 82
“Auto Chapter” 89
“Auto Display” 85
“AV SYNC” 57

A-Z

“Basic” 79
“Bilingual” 51, 52
“Bilingual Recording”
88
“BNR” 56
“Brightness” 47, 57
CD 9
“Change Angle” 54
“Change Order” 70
“Channel” 80
“Channel Setting” 79
“Channel Sort” 81
CHAPTER MARK 68
CHAPTER MARK
ERASE 68
“Chapter Search” 59
“Check Overlap” 49
“Colour” 47, 57
“Colour System” 85
“Combine” 71
“Command Mode” 19,

92
COMPONENT VIDEO
OUT 13
“Contrast” 47, 57
CPRM 8
“Create a Playlist” 68
DATA CD 9
“Digital Out” 86
“Dimmer” 92
“Disc Information” 34,
36, 40
“Divide” 71
Dolby Digital 15, 87
“Downmix” 88
DTS 87
“DV Audio Input” 74
“DV EDIT” 76
DV IN 73
“DVD” 89
“DVD Menu” 91
“DVD Rec. Picture
Size” 47
“DVD Rec. Settings” 88
DVD VIDEO 9
DVD+R 7, 64
DVD+RW 7, 64
DVD-R 7, 64
DVD-RAM 9
DVD-RW 7, 64
“Erase” 49, 66, 69, 77
“Erase Titles” 66
“Extend Rec” 44
“Factory Setup” 92
“File Search” 59
“Finalise” 38
“Finalise Disc” 91
“FNR” 56
“Format” 40
“Format DVD-RW” 91
“Hue” 57
i.LINK 104
INPUT SELECT 52, 74
“Language” 91
LINE 1 IN 22
LINE 2 IN 23
“Line Audio Input” 51,
52
“Line1 Input” 85
“Make a Playlist” 70

MENU 53
“Mix” 74
“MNR” 56
“Modify” 49
“Move” 69, 77
MPEG 87
“Name” 80
NICAM 42, 80
“OSD” 20, 83
“Others” 92
“Pause Mode” 85
“PB Video Equalizer”
56
PBC 53
“Play Beginning” 54, 60
“Present Time” 82
“Preview” 70, 77
“Progressive Mode” 84
“Progressive Output” 84
“Protect” 66
“Protect Disc” 36
REC 28
“Rec Mode” 47
“Rec Mode Adjust” 44,
89
“Rec NR” 47
“Rec Settings” 47
REC STOP 28, 75
“Rec Video Equalizer”
47
“Recording” 88
“Registration Code” 92
S VIDEO 13
“Screen Saver” 85
“Search” 59
“Set Thumbnail” 66
“Sharpness” 56
ShowView 45
“Stereo1” 74
“Stereo2” 74
SUBTITLE 55
“Subtitle” 91
Super VIDEO CD 9
“System” 79
“Time Search” 59
TIME/TEXT 33
TIMER 43
“Timer Settings” 89
TITLE LIST 53

“Title Name” 66
“Title Search” 59
TOP MENU 53
“Track Search” 59
“TV Guide Page” 81
TV  17, 28
“TV Type” 21, 83
“Unfinalise” 39
“Video” 83
VIDEO CD 9
“Video Output” 83
“Video Settings” 56
ZWEITON 42



Напечатано на бумаге, изготовленной на 100% из бумажных отходов, с использованием печатной краски на основе растительного масла без примесей ЛОС (летучих органических соединений).



* 1 - 2 6 7 9 3 6 3 1 2 7 *

2-679-363-12(2)