

Theatre Stand System

Инструкциях по эксплуатации

К данной системе прилагаются следующие инструкции:

- **Руководство по быстрой установке**

В нем описаны основные подключения, настройки и операции.

- **Инструкциях по эксплуатации (данная книга)**

Здесь приведено более подробное описание настроек и операций.

S-FORCE
PRO
FRONT SURROUND

S-master
Digital Amplifier

RHT-G1000

ПРЕДУПРЕЖДЕНИЕ

Во избежание возгорания или поражения электрическим током предохраняйте устройство от дождя и влаги.

Не устанавливайте аппарат в тесных местах, например, на книжной полке или в стенном шкафу.

Для предотвращения возгорания не закрывайте вентиляционные отверстия аппарата газетами, скатертями, занавесками и т.д. Кроме того, не ставьте на систему горящие свечи.

Для предотвращения возгорания или поражения электрическим током не ставьте на систему предметы, наполненные жидкостями, например, вазы.



Изготовитель: Сони Корпорейшн
Адрес: 1-7-1 Конан, Минато-ку,
Токио, Япония

Страна-производитель: Малайзия



Не выбрасывайте батарейку вместе с обычными домашними отходами, ее следует утилизировать как химические отходы.



Утилизация электрического и электронного оборудования (директива применяется в странах Евросоюза и других европейских странах, где действуют системы раздельного сбора отходов)

В данной системе используются технологии Dolby* Digital, Pro Logic Surround и DTS** Digital Surround.

* Изготовлено по лицензии компании Dolby Laboratories.

“Долби”, “Pro Logic” и знак в виде двойной буквы D являются товарными знаками компании Dolby Laboratories.

** “DTS” и “DTS Digital Surround” являются товарными знаками Digital Theater Systems, Inc.

ПРЕДУПРЕЖДЕНИЕ

Не опирайтесь на телевизор и не висните на нем, когда он установлен на подставку.

Телевизор может упасть, став причиной серьезной травмы или смерти.



Не передвигайте подставку, на которой установлен телевизор или другое оборудование.

Передвигая подставку, обязательно снимайте телевизор и прочее оборудование. В противном случае подставка может потерять равновесие и опрокинуться, причинив серьезную травму.

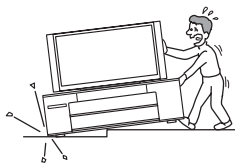

Не допускайте защемления шнура питания или соединительного кабеля между телевизором и подставкой.

- Повреждение шнура питания или соединительного кабеля может стать причиной возгорания или поражения электрическим током.
- При перемещении подставки не допускайте попадания шнура питания или соединительного кабеля под подставку.



Не забирайтесь на подставку.

Крепление верхней передней крышки может ослабеть и она может упасть с подставки, причинив серьезную травму.



ВНИМАНИЕ

Не вставляйте на подставку.

Вы можете упасть и получить травму.

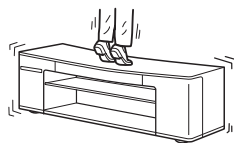

Подставка предназначена исключительно для указанной модели телевизора.

- Не ставьте на нее другие предметы, такие как цветочные вазы или керамические изделия.
- Не вносите изменения в конструкцию подставки.

Примечание о допустимой нагрузке

Не ставьте на подставку оборудование, вес которого превышает указанную ниже величину. В противном случае она может упасть или сломаться.

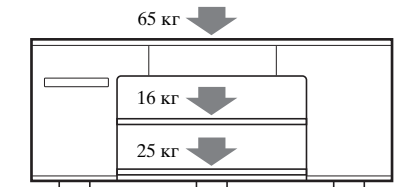

продолжение на следующей странице

Примечания по установке

- Соблюдайте осторожность, чтобы не защемить руку или пальцы между телевизором и подставкой.
- Чтобы избежать деформирования подставки, соблюдайте указанные ниже правила:
 - Устанавливайте подставку на прочную плоскую поверхность.
 - При установке на мягкую поверхность (например, на ковер) подложите под нее доску.
 - Не размещайте подставку рядом с обогревателем или в месте, подверженном воздействию прямых солнечных лучей.
 - Не устанавливайте подставку в помещениях с повышенной температурой/влажностью или на улице.
- Перемещать подставку должны не менее 4 человек. Перед перемещением подставки снимайте с нее телевизор. В противном случае телевизор может упасть с подставки и причинить серьезную травму. Не беритесь за решетку, так как она может отделиться от подставки и послужить причиной серьезной травмы. Соблюдайте осторожность, чтобы при перемещении подставки не прищемить пальцы.

Примечания о порядке использования

- Не ставьте на подставку горячие предметы. Это может привести к деформации или изменению цвета подставки.
- Время от времени осторожно протирайте подставку сухой, мягкой тканью. Въевшиеся пятна можно удалить салфеткой, слегка смоченной раствором чистящего средства, после чего ее необходимо протереть мягкой сухой тканью. Не применяйте химикаты (например, растворитель или бензин), поскольку это может повредить поверхность подставки.
- Если требуется снять переднюю верхнюю крышку подставки и положить ее на пол, предварительно постелите ткань, чтобы не поцарапать пол.

Установка батарей в пульт дистанционного управления

Системой можно управлять с помощью прилагаемого пульта. Вставьте две батарейки R6 (размера AA), располагая полюса + и – батареек в соответствии с метками внутри батарейного отсека.

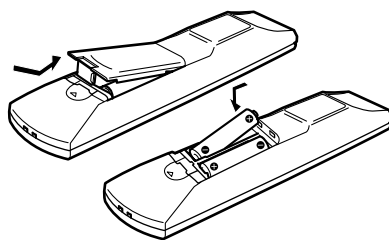

Примечание

- Не оставляйте пульт в очень жарком или влажном месте.
- Не используйте новую батарейку вместе со старой.
- Не допускайте попадания посторонних предметов в корпус пульта, особенно при замене батареек.
- Не направляйте теледатчик на прямой солнечный свет или осветительную аппаратуру. Это может привести к неисправности.
- Если Вы не будете использовать пульт в течение продолжительного периода времени, извлеките батарейки во избежание возможного повреждения вследствие утечки внутреннего вещества батареек и коррозии.

Меры предосторожности

Вопросы безопасности

В случае попадания внутрь корпуса твердых предметов или жидкостей отключите приемник от сети и не пользуйтесь им, пока его не проверит специалист.

Источники питания

- Перед использованием приемника убедитесь, что рабочее напряжение соответствует напряжению местной электросети. Рабочее напряжение указано на табличке, прикрепленной к задней панели приемника.
- Пока приемник включен в розетку, на него по-прежнему подается электропитание, даже если сам приемник выключен.
- Если Вы не планируете использовать приемник в течение продолжительного периода времени, обязательно выньте шнур питания из розетки. При отключении шнура питания следует брать за вилку, а не за провод.
- В целях безопасности один из контактов вилки шире другого, чтобы вилку можно было вставить в розетку только одним способом. Если Вам не удастся вставить вилку в розетку полностью, свяжитесь с дилером компании Sony.
- Шнур питания необходимо заменять только в специализированной ремонтной мастерской.
- Пока аппарат включен в розетку, на него по-прежнему подается электропитание, даже если сам аппарат выключен.
- При установке системы позаботьтесь о том, чтобы в случае неисправности шнур питания можно было быстро вынуть из розетки.

Нагрев устройства

Нагрев приемника во время работы не является признаком неисправности. При продолжительном использовании приемника на полной громкости температура верхней, боковых и нижней стенок корпуса значительно повышается. Во избежание ожога не прикасайтесь к корпусу.

Установка

- Чтобы предотвратить нагрев и продлить срок службы устройства, установите его в хорошо проветриваемом помещении.

- Не располагайте устройство вблизи источников тепла, в местах попадания прямого солнечного света, чрезмерно запыленных местах или там, где существует вероятность причинения приемнику механических повреждений.
- Не ставьте на верхнюю поверхность корпуса предметы, которые могут перекрыть вентиляционные отверстия и вызвать неполадки.
- Соблюдайте осторожность при установке приемника на поверхности, которые подверглись специальной обработке (например, с помощью воска, масляной краски, лака и т. д.), так как это может привести к появлению пятен или изменению цвета поверхности.

Эксплуатация

- Перед подсоединением других компонентов выключите приемник и выньте шнур питания из розетки.
- Звуковые поля, занесенные в память для каждой предустановленной станции или других источников сигнала, сохраняются примерно в течение дня даже в том случае, если шнур питания вынут из розетки.

Очистка

Протирайте корпус, панель и регуляторы мягкой тканью, слегка смоченной раствором нейтрального моющего средства. Использование любых типов абразивных подушечек, чистящих порошков или растворителей, например, спирта или бензина, запрещено.

При возникновении вопросов или проблем с Вашим приемником обратитесь к ближайшему дилеру Sony.

Содержание

ПРЕДУПРЕЖДЕНИЕ.....	3
ВНИМАНИЕ	3
Меры предосторожности.....	5

Управление подключаемыми компонентами

Программирование пульта дистанционного управления для управления телевизором (только для телевизоров Sony).....	7
(Вход SYNC)	
Программирование пульта дистанционного управления.....	8
Управление подключаемыми компонентами	11

Настройки и регулировки

Использование меню AMP MENU.....	14
Настройка громкоговорителей	14
Прослушивание с низким уровнем громкости	15
(AUDIO DRC)	
Прослушивание мультителексного радиосигнала	16
(DUAL MONO)	
Настройка задержки между изображением и звуком	17
(A/V SYNC)	
Изменение яркости дисплея передней панели	17
(DIMMER)	
Выбор звукового поля.....	18

Прочие функции

Прослушивание радиоприемника.....	20
Использование системы радиоинформации (RDS)	23
(только для европейских моделей)	
Использование таймера отключения.....	23

Дополнительная информация

Устранение неисправностей.....	25
Технические характеристики.....	27
Глоссарий.....	29
Указатель деталей и органов управления	31

Управление подключаемыми компонентами

Программирование пульта дистанционного управления для управления телевизором (только для телевизоров Sony)

(Вход SYNC)

При подключении телевизора Sony выполните описанные ниже действия по настройке пульта дистанционного управления. Вход телевизора будет выбран автоматически (вход SYNC).

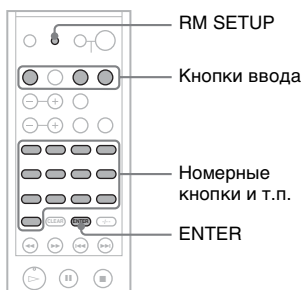

- 1** Нажмите кнопку ввода для компонента, который вы желаете изменить, удерживая кнопку **RM SETUP**.

Загорится индикатор.

Примечание

- Для нажатия кнопки **RM SETUP** необходимо использовать острый предмет.

- 2** В нижеприведенной таблице найдите кнопку дистанционного управления, соответствующую используемому гнезду входа телевизора, и нажмите ее.

Гнездо входа телевизора*	Кнопка на пульте дистанционного управления
VIDEO 1	1
VIDEO 2	2
VIDEO 3	3
VIDEO 4	4
VIDEO 5	5
VIDEO 6	6
VIDEO 7	7
VIDEO 8	8
COMPONENT 1	9
COMPONENT 2	AUDIO
COMPONENT 3	SUBTITLE
COMPONENT 4	ANGLE

* В зависимости от модели телевизора названия гнезда входа могут различаться.

- 3** Нажмите кнопку **ENTER**.

После двух медленных миганий индикатора пульт дистанционного управления выйдет из режима программирования.

Отключение этой функции

Нажмите **ENTER** при нажатой кнопке **0** в шаге 2. Вход телевизора не будет выбран автоматически даже при нажатии кнопок ввода.

Программирование пульта дистанционного управления

Изменяя код, можно запрограммировать пульт ДУ для управления компонентами сторонних производителей. После занесения в память соответствующих сигналов управления вы можете использовать эти компоненты как часть системы.

Более того, можно также запрограммировать пульт ДУ для работы с компонентами Sony, управление которыми невозможно с помощью пульта дистанционного управления. Обратите внимание, что пульт ДУ может быть использован для управления лишь теми компонентами, которые могут принимать инфракрасные сигналы управления.

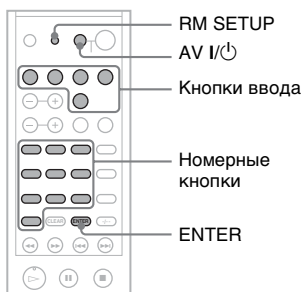

1 Нажмите AV I/O, удерживая нажатой кнопку RM SETUP.

Загорится индикатор.

Примечание

• Для нажатия кнопки RM SETUP необходимо использовать острый предмет.

2 Нажмите кнопку ввода для компонента, которым вы желаете управлять.

Например, если вы собираетесь управлять проигрывателем DVD-дисков, то нажмите DVD.

3 С помощью номерных кнопок введите цифровой код (или один из кодов, если их несколько), соответствующий компоненту и его производителю.

См. таблицы на стр. 9–11 для информации о цифровом коде (кодах) соответствующих компонентов и их производителей (первая и две последних цифры кода соответствуют категории компонента и его производителю).

4 Нажмите ENTER.

После подтверждения цифрового кода индикатор медленно мигнет два раза, и пульт дистанционного управления автоматически выйдет из режима программирования.

5 Повторите шаги с 1 по 4 для управления другими компонентами.

Отмена программирования

Нажмите кнопку RM SETUP в ходе выполнения любого шага. Пульт дистанционного управления автоматически выйдет из режима программирования.

Активация входа после программирования

Нажмите запрограммированную кнопку для активации нужного входа.

Если ввести программу не удалось, проверьте следующее:

- Если индикатор не загорается в ходе шага 1, то это означает, что батарейки разряжены. Замените обе батарейки.
- Если индикатор быстро мигает 4 раза при вводе цифрового кода, это указывает на ошибку. Повторите процедуру заново с шага 1.

Примечание

- При нажатии правильно выбранной кнопки индикатор выключается.
- Если в ходе шага 2 нажать несколько кнопок ввода, то использована будет последняя нажатая кнопка.

- Если в ходе выполнения шага 2 нажать TV I/⏻, то перепрограммированы будут только кнопки TV VOL +/- , TV CH +/- , TV/VIDEO и WIDE.
- Если в ходе выполнения шага 3 нажать кнопку ввода, то будет выбран новый вход, а процедура программирования вернется к началу шага 3.
- Для цифровых кодов только три первые введенные цифры считаются действительными.

Очистка памяти пульта дистанционного управления

Для сброса всех программ и возврата пульта дистанционного управления к заводским настройкам выполните следующие действия.

Нажмите кнопки VOLUME -, I/⏻ и AV I/⏻ одновременно.

Индикатор мигнет 3 раза и погаснет.

Цифровые коды компонентов и их производителей

Используйте цифровые коды для управления компонентами сторонних производителей, а также для работы с компонентами Sony, управление которыми невозможно с помощью пульта дистанционного управления в штатном режиме. Поскольку сигнал дистанционного управления, принимаемый компонентом, может отличаться в зависимости от модели и года выпуска компонента, может возникнуть необходимость присвоения нескольких цифровых кодов одному компоненту. Если вам не удастся выполнение программирования с использованием одного из цифровых кодов, то попытайтесь использовать другие коды.

Примечание

- В основе цифровых кодов лежит последняя имеющаяся информация по каждой торговой марке. Однако существует возможность, что ваш компонент не будет реагировать на некоторые или все коды.

- При использовании с вашим конкретным компонентом функции всех кнопок ввода на пульте дистанционного управления могут быть недоступны.

Управление проигрывателем компакт-дисков

Производитель	Код(ы)
SONY	101, 102, 103
DENON	104, 123
JVC	105, 106, 107
KENWOOD	108, 109, 110
MARANTZ	116
ONKYO	112, 113, 114
PIONEER	117
YAMAHA	120, 121, 122

Для управления блоком DAT

Производитель	Код(ы)
SONY	203
PIONEER	219

Для управления блоком MD

Производитель	Код(ы)
SONY	301

Для управления кассетной декой

Производитель	Код(ы)
SONY	201, 202
DENON	204, 205
NAKAMICHI	210
PIONEER	213, 214
YAMAHA	217, 218

продолжение на следующей странице

Для управления

видеомагнитофоном

Производитель	Код(ы)
SONY	701, 702, 703, 704, 705, 706
AKAI	707, 708, 709, 759
EMERSON	711, 712, 713, 714, 715, 716, 750
FISHER	717, 718, 719, 720
GENERAL ELECTRIC	721, 722, 730
GOLDSTAR/LG	723, 753
HITACHI	722, 725, 729, 741
JVC	726, 727, 728, 736
MAGNAVOX	730, 731, 738
mitsubishi/MGA	732, 733, 734, 735
PANASONIC	729, 730, 737, 738, 739, 740
PHILIPS	729, 730, 731
PIONEER	729
RCA/PROSCAN	722, 729, 730, 731, 741, 747
SAMSUNG	742, 743, 744, 745
SANYO	717, 720, 746
SHARP	748, 749
TOSHIBA	747, 755, 756
ZENITH	754

Для управления проигрывателем DVD-дисков

Производитель	Код(ы)
SONY	401, 402, 403
PANASONIC	406, 408
PHILIPS	407
PIONEER	409
TOSHIBA	404
DENON	405

Для управления устройством записи DVD-дисков

Производитель	Код(ы)
SONY	403

Для управления телевизором

Производитель	Код(ы)
SONY	501
DAEWOO	504, 505, 506, 515, 544
FISHER	508
GOLDSTAR/LG	503, 511, 512, 515, 534, 544
HITACHI	513, 514, 515, 544
JVC	516
MAGNAVOX	503, 518, 544
MITSUBISHI/MGA	503, 519, 544
NEC	503, 520, 544
PANASONIC	509, 524
PHILIPS	515, 518
PIONEER	509, 525, 526
RCA/PROSCAN	510, 527, 529, 544
SAMSUNG	503, 515, 531, 532, 533, 534, 544
SANYO	508, 545, 547
SHARP	535
THOMSON	530, 537, 547
TOSHIBA	535, 541
ZENITH	542, 543

Для управления спутниковым тюнером или устройством приема сигналов кабельного телевидения

Производитель	Код(ы)
SONY	801, 802, 803, 804, 821, 822, 823, 824, 825
JERROLD/G.I.	806, 807, 808, 809, 810, 811, 812, 813, 814
PANASONIC	818
RCA	805, 819
S. ATLANTA	815, 816, 817

Для управления тюнером

Производитель	Код(ы)
SONY	001, 004, 005

Для управления проигрывателем с жестким диском

Производитель	Код(ы)
SONY	307, 308, 309

Для управления устройством записи дисков на основе голубого лазера

Производитель	Код(ы)
SONY	310, 311, 312

Управление подключаемыми компонентами

Вы можете управлять подключаемыми компонентами с пульта дистанционного управления данной системы.

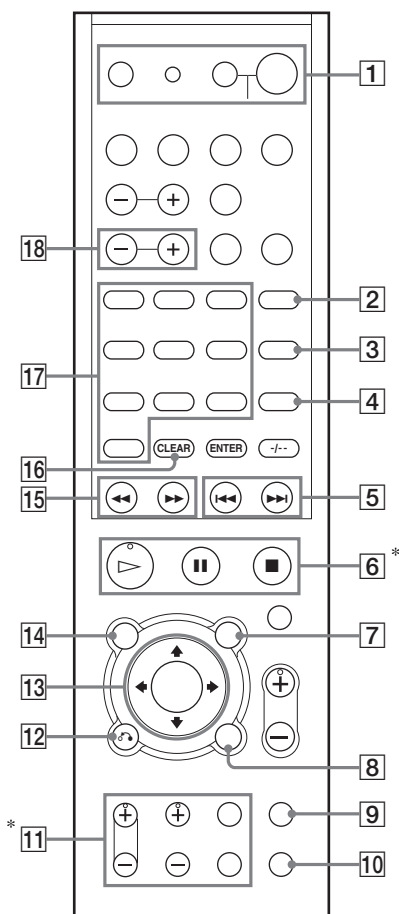

* На кнопках ▷, TV VOL+ и TV CH+ имеется тактильная точка. Она служит в качестве контрольной точки при эксплуатации системы и прочих аудио/видеокомпонентов.

продолжение на следующей странице

Общие операции

Кнопка на пульте дистанционного управления	Функция
1 AV I/⏻	Включение или выключение аудио- и видеокomпонентов.
1 SYSTEM STANDBY (Нажимайте одновременно AV I/⏻ и I/⏻)	Выключение системы и прочих аудио- и видеокomпонентов Sony.
7 AV MENU	Просмотр меню.

Для управления устройством записи DVD-дисков/ проигрывателем DVD-дисков

Кнопка на пульте дистанционного управления	Функция
2 AUDIO	Выбор мультитиплексного или двуязычного звука.
3 SUBTITLE	Изменение субтитров.
4 ANGLE	Выбор ракурса просмотра или изменение ракурсов.
5 ◀▶	Пропуск разделов.
6 Кнопки режимов воспроизведения	▷ (воспроизведение) / ■ (пауза) / ■ (стоп)
8 DISPLAY	Выбор информации, выводимой на экран телевизора.
12 RETURN ↵ / EXIT	Возврат к предыдущему меню.
13 ◀/▶/↵/ENTER	Выбор пункта меню и ввод выбранного пункта.
14 TOP MENU	Просмотр заголовка DVD-диска.
15 ◀▶	Поиск по разделам в прямой/обратной последовательности.
16 CLEAR	Устранение ошибки при нажатии неверных номерных кнопок или возврат к непрерывному воспроизведению.

Для управление телевизором

Кнопка на пульте дистанционного управления	Функция
1 TV I/⏻	Включение или выключение телевизора.
2 AUDIO	Выбор мультитиплексного, двуязычного или многоканального звука телевизора.
8 DISPLAY	Выбор информации, выводимой на экран телевизора.
11 TV/VIDEO	Выбор входного сигнала: вход телевизора или видеовход.
11 TV CH +/-	Выбор предварительно настроенных телевизионных каналов.
11 TV VOL +/-	Регулировка уровня громкости телевизора.
11 WIDE	Выбор режима широкоэкрannого изображения.
17 Номерные кнопки	Выбор номера канала.
18 CH +/-	Выбор предварительно настроенных каналов.

Для управление SAT

Кнопка на пульте дистанционного управления	Функция
10 JUMP	Переключение между предыдущим и текущим каналами.
12 EXIT	Выход из меню.
13 ◀/▶/↵/ENTER	Выбор пункта меню и ввод выбранного пункта.
14 GUIDE	Просмотр меню справки.
17 Номерные кнопки	Выбор номера канала.
18 CH +/-	Выбор предварительно настроенных каналов.

Для управление видеоманитофоном

Кнопка на пульте дистанционного управления	Функция
[2] AUDIO	Выбор мультитраксового или двуязычного звука.
[6] Кнопки режимов воспроизведения	▷ (воспроизведение)/ ■ (пауза)/■ (стоп)
[8] DISPLAY	Выбор информации, выводимой на экран телевизора.
[9] ANT	Выбор выходного сигнала от гнезда антенны: телевизионный сигнал или программа видеоманитофона.
[13] ←/↑/↓/→/ENTER	Выбор пункта меню и ввод выбранного пункта.
[15] ◀▶	Ускоренная перемотка вперед/назад.
[18] CH +/-	Выбор предварительно настроенных каналов.

Для управление аудиокомпонентами

Кнопка на пульте дистанционного управления	Функция
[5] ◀▶	Пропуск дорожек.
[6] Кнопки режимов воспроизведения	▷ (воспроизведение)/ ■ (пауза)/■ (стоп)
[15] ◀▶	Поиск дорожек в прямой/обратной последовательности.
[17] Номерные кнопки	Выбор номера дорожки. 0/10 – выбор дорожки 10.

Примечание

- Вышеприведенные пояснения служат лишь в качестве примера. В зависимости от компонента вышеописанные операции могут быть недоступны или выполнение таких операций может не соответствовать приведённому описанию.
- Перед нажатием кнопки ←/↑/↓/→ для включения системы сначала нажмите кнопку AMP MENU; для включения прочих компонентов сначала нажмите кнопки ввода и кнопку AV MENU или TOP MENU/GUIDE.

Использование меню AMP MENU

С помощью кнопки AMP MENU на пульте можно устанавливать следующие элементы.

Настройки, принятые по умолчанию, подчеркнуты.

AMP MENU

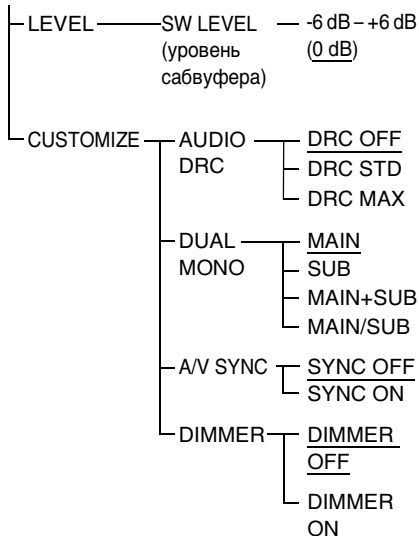

- 1** Нажмите кнопку AMP MENU для включения меню AMP.
- 2** Нажмите кнопку $\leftarrow/\uparrow/\downarrow/\rightarrow$ несколько раз для выбора и настройки элемента.
- 3** Нажмите кнопку AMP MENU для выключения меню AMP.

Ниже приводится подробное описание выполнения каждой из настроек.

Настройка громкоговорителей

Вы можете отрегулировать уровень сабвуфера. Это относится ко всем звуковым полям.

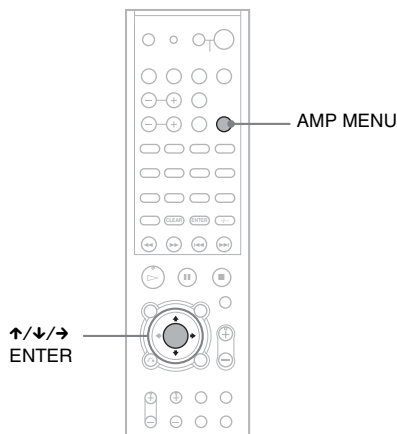

- 1** Начало воспроизведения источника с кодировкой эффекта многоканального объемного звучания (DVD-диск и пр.).
- 2** Нажмите кнопку AMP MENU.
- 3** Несколько раз нажмите кнопку \uparrow/\downarrow , пока не появится индикация "LEVEL", затем нажмите ENTER или \rightarrow .
Появится индикация "SW LEVEL" (уровень сабвуфера).
- 4** Нажмите ENTER или \rightarrow .
- 5** В ходе проверки звучания несколько раз нажмите \downarrow/\uparrow для выбора желаемой настройки.
Настройка по умолчанию: 0 dB
Диапазон настроек: от -6 dB до +6 dB с шагом 1 dB.
- 6** Нажмите ENTER или AMP MENU.
Меню AMP отключится.

Прослушивание с низким уровнем громкости

(AUDIO DRC)

Ограничивает динамический диапазон звуковых дорожек. Это может быть удобно при просмотре фильмов с малой громкостью поздно ночью.

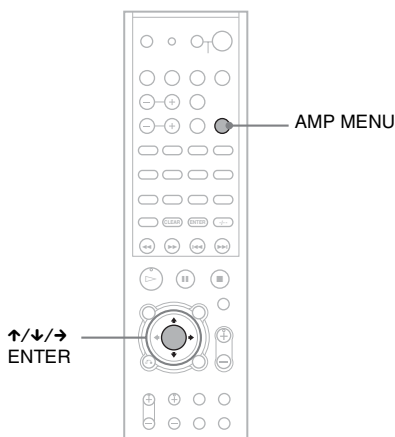

- 1 Нажмите кнопку AMP MENU.
- 2 Несколько раз нажмите кнопку ↓/↑, пока не появится индикация “CUSTOMIZE”, затем нажмите ENTER или →.
- 3 Несколько раз нажмите кнопку ↓/↑, пока не появится индикация “AUDIO DRC”, затем нажмите ENTER или →.
- 4 Нажмите кнопку ↓/↑ для выбора значения.
 - DRC OFF: динамический диапазон не сжимается.
 - DRC STD: воспроизводит звуковую дорожку с таким динамическим диапазоном, который задумал инженер звукозаписи.
 - DRC MAX: полное ограничение динамического диапазона.

- 5 Нажмите ENTER или AMP MENU.
Меню AMP отключится.

Примечание

- Функция AUDIO DRC работает только для источников в формате Dolby Digital.

Прослушивание мультиплексного радиосигнала

(DUAL MONO)

Прослушивать мультиплексный радиосигнал можно в случае, если система принимает мультиплексный радиосигнал AC-3.

Примечание

- Для приема сигнала AC-3 необходимо подключить цифровой спутниковый тюнер к системе с помощью оптического или коаксиального кабеля и настроить цифровой режим вывода цифрового спутникового тюнера на AC-3.

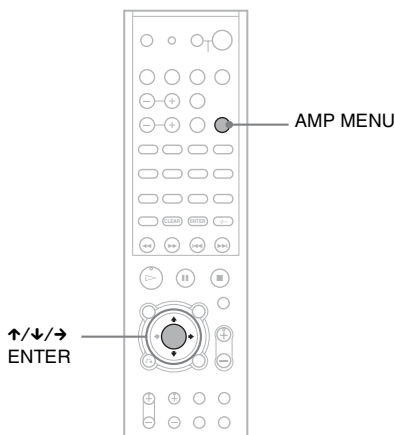

- 1 Нажмите кнопку AMP MENU.
- 2 Несколько раз нажмите кнопку ↓/↑, пока не появится индикация “CUSTOMIZE”, затем нажмите ENTER или →.

- 3 Несколько раз нажмите кнопку ↓/↑, пока не появится “DUAL MONO”, затем нажмите ENTER или →.

- 4 Нажмите кнопку ↓/↑, чтобы выбрать нужный звук.

- MAIN: воспроизведение только основного канала.
- SUB: воспроизведение только дополнительного канала.
- MAIN+SUB: смешанное воспроизведение основного и дополнительного каналов.
- MAIN/SUB: основной звук исходит из левого громкоговорителя, а дополнительный – из правого.

- 5 Нажмите ENTER или AMP MENU. Меню AMP отключится.

Настройка задержки между изображением и звуком

(A/V SYNC)

Если изображение и звук не синхронны, вы можете отрегулировать задержку между изображением и звуком.

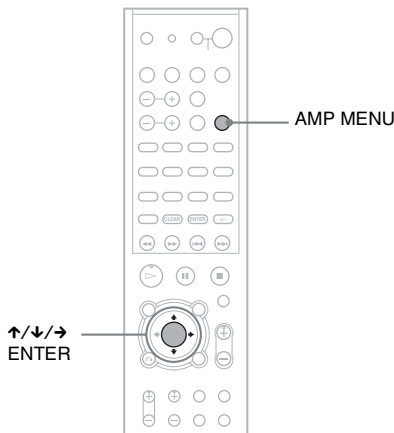

- 1** Нажмите кнопку AMP MENU.
- 2** Несколько раз нажмите кнопку ↓/↑, пока не появится индикация “CUSTOMIZE”, затем нажмите ENTER или →.
- 3** Несколько раз нажмите кнопку ↓/↑, пока не появится индикация “A/V SYNC”, затем нажмите ENTER или →.
- 4** Нажмите кнопку ↑/↓ для выбора значения.
 - SYNC OFF: настройка не работает.
 - SYNC ON: настройка задержки между изображением и звуком.
- 5** Нажмите ENTER или AMP MENU. Меню AMP отключится.

Примечание

• В зависимости от входного потока эта функция может быть недоступна.

Изменение яркости дисплея передней панели

(DIMMER)

Яркость дисплея передней панели может быть установлена на один из 2 уровней.

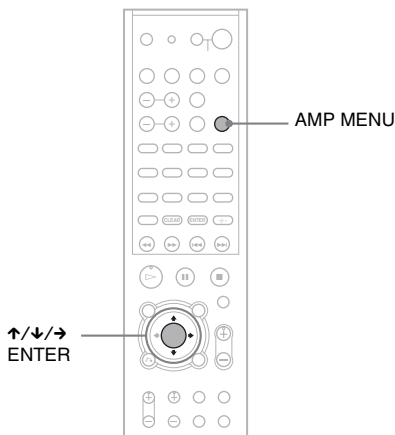

- 1** Нажмите кнопку AMP MENU.
- 2** Несколько раз нажмите кнопку ↓/↑, пока не появится индикация “CUSTOMIZE”, затем нажмите ENTER или →.
- 3** Несколько раз нажмите кнопку ↑/↓, пока не появится индикация “DIMMER”, затем нажмите ENTER или →.
- 4** Несколько раз нажмите кнопку ↑/↓ для выбора уровня яркости дисплея передней панели.
 - DIMMER OFF: высокая яркость.
 - DIMMER ON: низкая яркость.

Отключение подсветки при выключении питания.
- 5** Нажмите ENTER или AMP MENU. Меню AMP отключится.

Выбор звукового поля

Индикатор звукового поля

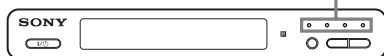

Данная система может воспроизводить 5.1-канальный объемный звук. Для этого просто выберите одно из звуковых полей, предварительно запрограммированных в системе. С их помощью, находясь дома, можно получить эффект прослушивания мощного звука, как в кинотеатре.

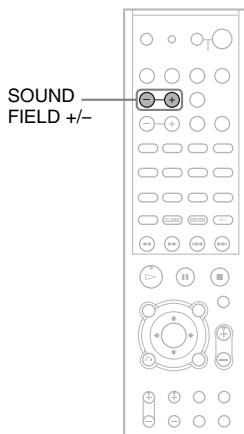

Объемный звук передних громкоговорителей с использованием звукового поля

Нажмите **SOUND FIELD +/-**.

Будет показано текущее звуковое поле. Несколько раз нажмите кнопку **SOUND FIELD +/-**, пока не появится нужное звуковое поле. На дисплее передней панели загорится индикатор выбранного звукового поля*.

* Если нажать **SOUND FIELD +/-** и выбрать поле **AUTO**, загорятся индикаторы **AUTO** и выбранного звукового поля (**FOCUS SURROUND** или **2CH STEREO**).

Возможные звуковые поля

Звуковое поле	Дисплей
AUTO	AUTO MODE
FRONT SURROUND	FRONT SURR*
2CH STEREO	2CH STEREO
NEWS	NEWS

* Использование технологии S-Force PRO Front Surround.

О технологии S-Force PRO Front Surround

Длительные работы компании Sony в области технологий объемного звучания (и огромное количество акустических данных, собранных в процессе этой деятельности) привели к созданию совершенно нового способа обработки и усовершенствованию технологии DSP для эффективного решения данной задачи; новая технология получила название S-Force PRO Front Surround. По сравнению с предшествующими технологиями, S-Force PRO Front Surround создает более реальное ощущение расстояния и пространства, позволяя создавать настоящий объемный звук без использования задних громкоговорителей.

Автоматическое воспроизведение оригинального звука

■ AUTO

В данном режиме звуковое поле выбирается автоматически в зависимости от типа входящего аудиосигнала.

Объемный звук передних громкоговорителей

■ FRONT SURROUND

Вы можете воспроизводить объемное звучание в области FRONT SURROUND, как показано на ниже.

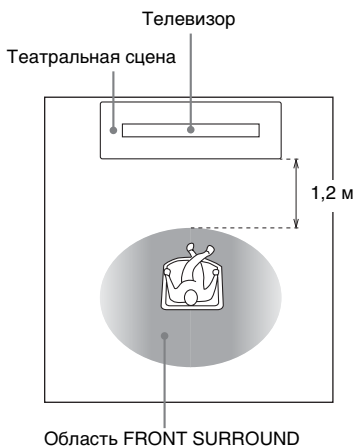

Воспроизведение 2-канальных источников

■ 2CH STEREO

В данном режиме 2-канальный источник выводится независимо от типа входного аудиосигнала.

Воспроизведение звука телевизора

■ NEWS

В этом режиме четко воспроизводится голос в телевизионных программах, таких как выпуски новостей и сериалы.

К сведению

- Система запоминает последнее звуковое поле, выбранное для каждого режима ввода. В режиме TUNER одно и то же звуковое поле запоминается как для диапазона FM, так и для AM.

Прочие функции

Прослушивание радиоприемника

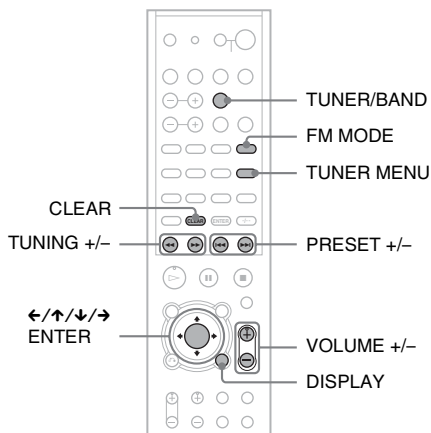

Предварительная настройка станции

Можно запрограммировать до 20 станций диапазона FM и 10 станций диапазона AM. Перед настройкой уменьшите громкость до минимума.

- 1** Нажмите несколько раз кнопку **TUNER/BAND** до тех пор, пока не появится нужная полоса частот.
- 2** Нажмите и удерживайте кнопку **TUNING +** или **-**, пока не начнется автопоиск.

Сканирование остановится, когда система настроится на какую-нибудь станцию. На экране появятся надписи “TUNED” и “ST” (для программ в стереорежиме).



- 3** Нажмите кнопку **TUNER MENU** несколько раз до тех пор, пока не появится надпись “Memory?”

- 4** Нажмите кнопку **ENTER**.
На экране появится номер станции.



- 5** Нажмите кнопку **↑/↓** для выбора необходимого номера станции.



- 6** Нажмите кнопку **ENTER**.
Станция сохраняется в памяти.



- 7** Повторите пункты 1 - 6 для сохранения в памяти других станций.

Для изменения номера станции

Снова начните с пункта 1.

Примечание

- В процессе выбора радиостанций антенны для приема сигналов в диапазонах FM и AM не должны располагаться поблизости от шнура питания.

Прослушивание радиоприемника

Сначала необходимо ввести настройки радиостанций в память системы (см. раздел “Предварительная настройка станции” (стр. 20)).

- 1** Нажмите несколько раз кнопку TUNER/BAND до тех пор, пока на дисплее не появится надпись “FM” или “AM”.

Включается станция, которая принималась последней.

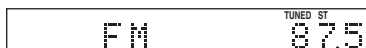

- 2** Несколько раз нажмите кнопку PRESET + или -, чтобы выбрать нужную предварительно настроенную станцию.

При каждом нажатии кнопки система переходит к одной из предварительно настроенных станций.

- 3** Отрегулируйте громкость с помощью кнопок VOLUME +/-.

Для отключения радиоприемника

Нажмите кнопку I/⏻.

Для прослушивания радиостанций, которые не были настроены предварительно

Выполните ручную или автоматическую настройку в пункте 2.

Для настройки вручную несколько раз нажмите кнопку TUNING + или -.

Для автоматической настройки нажмите и удерживайте нажатой кнопку TUNING + или -. Чтобы прервать автоматическую настройку, нажмите кнопку TUNING + или -.

К сведению

- Если при приеме радиостанции FM слышны помехи, нажмите кнопку FM MODE, чтобы на дисплее появилась индикация “MONO”. Стереозвук исчезнет, но качество приема улучшится. Нажмите эту кнопку еще раз для восстановления стереозвук.
- Чтобы улучшить качество приема, попробуйте изменить ориентацию прилагаемых антенн.

Присвоение названий предварительно настроенным станциям

Для предварительно настроенной станции можно ввести название. Название (например, “XYZ”) появляется на дисплее после выбора станции.

Следует помнить, что для каждой предварительно настроенной станции можно ввести только одно название.

- 1** Нажмите несколько раз кнопку TUNER/BAND до тех пор, пока на дисплее не появится надпись “FM” или “AM”.

Включается станция, которая принималась последней.

- 2** Нажимайте последовательно кнопку PRESET + или -, чтобы выбрать станцию, для которой нужно ввести название.

- 3** Нажмите кнопку TUNER MENU.

4 Несколько раз нажмите $\leftarrow/\uparrow/\downarrow/\rightarrow$, пока на дисплее не появится индикация “Name In?”.

5 Нажмите кнопку ENTER.

6 Создайте название станции с помощью кнопок управления курсором.

Нажмите \uparrow/\downarrow для выбора символа, затем нажмите \rightarrow чтобы переместить курсор на следующую позицию.

В названиях станций можно использовать буквы, цифры и другие символы.

Если сделана ошибка

Несколько раз нажмите кнопку \leftarrow/\rightarrow , пока не замигает символ, который необходимо изменить, затем нажмите кнопку \uparrow/\downarrow , чтобы выбрать нужный символ.

Чтобы удалить символ, нажмите несколько раз кнопку \leftarrow/\rightarrow , пока нужный символ не начнет мигать, затем нажмите CLEAR.

7 Нажмите кнопку ENTER.

Имя станции сохраняется в памяти.

К сведению

- Можно посмотреть частоту, нажав несколько раз кнопку DISPLAY.

Изменение шага настройки в диапазоне АМ (за исключением европейских моделей)

Шаг настройки в диапазоне АМ может принимать следующие значения: 10 КГц или 9 КГц.

Чтобы изменить шаг настройки в диапазоне АМ, сначала настройте приемник на любую станцию, вещающую в диапазоне АМ, а затем отключите приемник, нажав кнопку I/OFF . Удерживая кнопку INPUT SELECTOR в нажатом положении, нажмите I/OFF , чтобы отключить питание. Изменение шага настройки приводит к очистке списка предварительно настроенных станций в диапазоне АМ.

Чтобы изменить шаг настройки, повторите описанные выше действия.

Примечание

- Эта функция реализована только в данной системе, она отсутствует у подключенного телевизора и других компонентов.

Дополнительная информация

Устранение неисправностей

Если в процессе эксплуатации системы вы столкнетесь с одной из описанных ниже проблем, помощь в ее решении может оказать данное руководство по устранению неисправностей. Если проблему не удастся устранить, обратитесь к ближайшему дилеру фирмы Sony.

Общие

Питание не включается.

- Проверьте правильность подключения кабеля питания переменного тока.

Если на экране попеременно появляются надписи "PROTECT" и "UNPLUG",

- немедленно выньте шнур питания из розетки и убедитесь в том, что воздух свободно проходит сквозь вентиляционные отверстия. После устранения неисправностей снова подключите шнур питания и включите аппарат. Если причина проблемы выявить не удалось, обратитесь к ближайшему дилеру Sony.

Не воспроизводится звук в формате Dolby Digital или DTS.

- Убедитесь в том, что DVD или другой носитель записан в формате Dolby Digital или DTS.
- При подключении DVD-плеера и другого оборудования к цифровым входам системы проверьте аудионастройки (параметры выходного аудиосигнала) подключенного компонента.
- Убедитесь в правильности выбранных настроек DVD-плеера. (Проверьте звук с помощью меню DVD.)

Не удается добиться эффекта объемного звучания.

- Нажмите кнопку SOUND FIELD +/- и убедитесь в том, что функция звукового поля включена.
- Звуковое поле может отсутствовать при воспроизведении некоторых видов цифрового сигнала.

Отсутствует звук в одном из передних громкоговорителей.

- Убедитесь в том, что компонент правильно подключен к входным аудиоразъемам, предназначенным для подключения данного компонента.
- Убедитесь в том, что штекеры проводов до упора вставлены в разъемы компонента и системы.

Звук из левых и правых громкоговорителей не сбалансирован, или каналы подключены неверно.

- Проверьте правильность и надежность подключения компонентов.
- Отрегулируйте баланс в меню LEVEL.

В передних громкоговорителях звук отсутствует или воспроизводится только на очень малой громкости.

- Нажмите кнопку SOUND FIELD +/- и проверьте выбранное звуковое поле.
- В зависимости от источника действие передних громкоговорителей может быть не очень заметным.

Подключенные компоненты

Звук отсутствует или воспроизводится на очень малой громкости вне зависимости от выбранного компонента.

- Проверьте правильность и надежность соединения системы и компонентов.
- Убедитесь в том, что включена как система, так и выбранный компонент.
- Убедитесь в том, что не был выбран минимальный уровень громкости.

- Нажмите кнопку MUTE, чтобы отменить функцию отключения звука.

Не воспроизводится звук, поступающий от выбранного компонента.

- Убедитесь в том, что компонент правильно подключен к входным аудиоразъемам, предназначенным для подключения данного компонента.
- Убедитесь в том, что штекеры проводов до упора вставлены в разъемы компонента и системы.
- Проверьте правильность выбора компонента.
- Если Вы возобновите воспроизведение диска на максимальной громкости, звук может отсутствовать. В этом случае уменьшите громкость, выключите систему и снова ее включите.

Звук прерывается или слышен шум.

- Убедитесь в том, что на вход не поступают аудиосигналы формата PCM 96 кГц; система не может воспроизводить сигналы данного формата.

На экране телевизора отсутствует изображение или изображение нечеткое.

- В DVD-плеере установлен прогрессивный формат сигнала, на который ваш телевизор не рассчитан. В таком случае верните настройку чересстрочного формата на DVD-плеере. Подробную информацию см. в инструкции по эксплуатации DVD-плеера.
- Даже если телевизор поддерживает сигналы (525p/625p) в прогрессивном формате, качество изображения может ухудшаться при установке прогрессивного формата на DVD-плеере. В таком случае верните настройку чересстрочного формата на DVD-плеере. Подробную информацию см. в инструкции по эксплуатации DVD-плеера.
- Проверьте правильность выбора телевизора.

- Выберите подходящий режим ввода для телевизора.

ТЮНЕР

Не удается выполнить настройку на радиостанции.

- Проверьте правильность подключения антенн.
- Отрегулируйте угол наклона антенн.
- При необходимости подключите внешние антенны.
- Выполните настройку вручную.
- Станции предварительно не настроены или удалены из памяти (при настройке путем сканирования предварительно настроенных станций). Выполните предварительную настройку станций.

Плохой прием в диапазоне FM.

- Для подключения приемника к наружной FM-антенне используйте коаксиальный кабель (приобретается дополнительно) с сопротивлением 75 Ом (инструкции см. ниже). При этом антенну необходимо заземлить, чтобы избежать последствий попадания молнии. Во избежание взрыва не прикрепляйте заземление к газовой трубе.

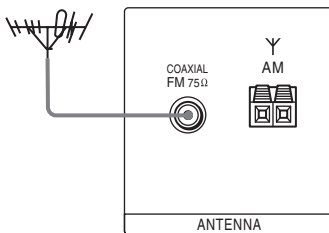

ПРОЧЕЕ

Пульт дистанционного управления не работает.

- Направьте пульт дистанционного управления на датчик  системы.
- Уберите предметы, препятствующие прохождению сигнала.
- Замените севшие батарейки новыми в пульте дистанционного управления.
- Убедитесь в том, что на пульте дистанционного управления выбран правильный источник сигнала.

Если после выполнения всех этих действий система продолжает неправильно работать, перезагрузите ее, выполнив следующие действия:

Воспользуйтесь кнопками, расположенными на корпусе.

1 Нажмите кнопку , чтобы включить питание.

2 Нажмите одновременно кнопки **INPUT SELECTOR** и **VOLUME -**, .

На экране появится надпись “COLD RESET” и будет выполнена перезагрузка. При этом произойдет возврат к стандартным значениям параметров меню AMP, звукового поля, предварительно настроенных радиостанций и т. д.

Технические характеристики

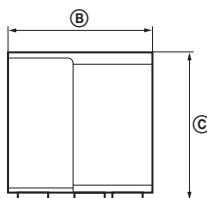
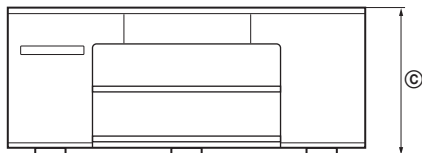
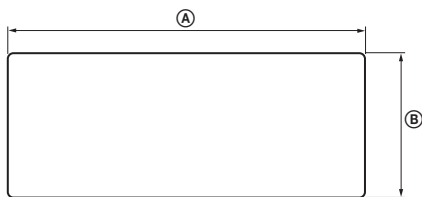

Размеры: мм	Ⓐ	1205
	Ⓑ	510
	Ⓒ	495
Вес: кг		64

Усилитель

Стереорежим	40 Вт + 40 Вт (4 Ома при 1 кГц, DIN)
Режим объемного звучания (базовый)	
выходная мощность	Передние громкоговорители: 100 Вт + 100 Вт (4 Ома при 1 кГц, THD 10%) Объемное звучание*: 100 Вт + 100 Вт (4 Ома при 1 кГц, THD 10%) Сабвуфер*: 200 Вт (2 Ома при 1 кГц, THD 10%)

* Звук может отсутствовать в зависимости от параметров звукового поля и источника.

Входы (аналоговые)

TV, SAT, DVD, VIDEO	Чувствительность: 610 мВ Сопротивление: 25 кОм
---------------------	--

Входы (цифровые)

TV, SAT, DVD, VIDEO	Сопротивление: 75 Ом
---------------------	----------------------

Тюнер

Система	Система цифрового синтезатора PLL
FM-тюнер	
Диапазон настройки	87,5 – 108,0 МГц (шаг 50 кГц)
Антенна	Проволочная антенна FM
Вводы антенны	75 Ом, несбалансированные
Промежуточная частота	10,7 МГц
АМ-тюнер	
Диапазон настройки	Европейская модель: 531 – 1602 кГц (с шагом 9 кГц) Другие модели: 530 – 1710 кГц (с шагом 10 кГц) 531 – 1602 кГц (с шагом 9 кГц)
Антенна	Рамочная антенна АМ
Промежуточная частота	450 кГц

Видео

Входы/выходы	Видео: 1 Vp-p 75 Ом COMPONENT: Y: 1 Vp-p 75 Ом Pb/Cb, Pr/Cr: 0,7 Vp-p 75 Ом Принимает 480i/480p/720p/1080i
--------------	--

Громкоговорители Передние

Система громкоговорителей	Фазоинверторного типа, с магнитным экраном
Динамик	Диаметр 65 мм, конического типа

Объемного звучания

Система громкоговорителей	Фазоинверторного типа, с магнитным экраном
Динамик	65 мм, конического типа × 2

Низкочастотный громкоговоритель

Система громкоговорителей	Фазоинверторного типа, с магнитным экраном
Динамик	160 мм, конического типа × 2

Общие

Требования к источнику питания	Европейская модель: 230 – 240 В, 50/60 Гц Другие модели: 220 – 240 В, 50/60 Гц
Потребляемая мощность	В рабочем режиме: 125 Вт В режиме ожидания: 0,3 Вт
Размеры (прибл.)	1205 × 495 × 550 мм (ш/в/г), включая выступающие части
Масса (прибл.)	64 кг

Входящие в комплект принадлежности

- Рамочная антенна
- АМ (1)
- Проволочная антенна
- FM (1)
- Оптический кабель (1)
- Кабель компонентного видеосигнала (синий/зеленый/красный) (1)
- Видеокабель (желтый) (1)
- Пульт дистанционного управления (пульт) (1)
- Батарейки R6 (размера AA) (2)
- Инструкция по эксплуатации (1)
- Руководство по быстрой установке (карточка) (1)

Конструкция и технические характеристики могут быть изменены без предупреждения.

Глоссарий

Dolby Digital

Этот звуковой формат для кинотеатров представляет собой дальнейшее развитие формата Dolby Surround Pro Logic. В этом формате громкоговорители объемного звучания выдают стереозвук в расширенном частотном диапазоне. Кроме того, предусмотрен независимый канал низкочастотного громкоговорителя для глубоких басовых составляющих. Этот формат также называют “5.1”, поскольку канал низкочастотного громкоговорителя считается каналом 0.1 (так как он работает только в том случае, если требуется эффект глубоких басовых звуков). Все шесть каналов в этом формате записываются отдельно, что обеспечивает четкое разделение каналов. Более того, поскольку выполняется цифровая обработка всех сигналов, качество сигнала снижается гораздо меньше.

Dolby Pro Logic II

Dolby Pro Logic II создает пять выходных всечастотных каналов из 2-канального звукового источника. Это достигается за счет использования усовершенствованного декодера объемного звучания со сверхчистой матрицей, который извлекает пространственные свойства оригинальной записи без добавления новых звуков или тональных окрасок.

DTS

Технология сжатия цифрового звука, разработанная фирмой Digital Theater Systems, Inc. Эта технология поддерживает 5.1-канальный объемный звук. В этом формате существует стереофонический задний канал и дискретный канал низкочастотного громкоговорителя. DTS предоставляет такое же 5.1-канальное высококачественное цифровое звучание. Благодаря раздельной записи данных всех каналов и цифровой обработке обеспечивается хорошее разделение каналов.

S-Force PRO Front Surround

Длительные работы компании Sony в области технологий объемного звучания (и огромное количество акустических данных, собранных в процессе этой деятельности) привели к созданию совершенно нового способа обработки и усовершенствованию технологии DSP для эффективного решения данной задачи; новая технология получила название S-Force PRO Front Surround. По сравнению с предшествующими технологиями, S-Force PRO Front Surround создает более реальное ощущение расстояния и пространства, позволяя создавать настоящий объемный звук без использования задних громкоговорителей.

S-Master

S-Master – это технология цифрового усиления звука, разработанная компанией Sony, которая эффективно снижает фрагментацию звука и дрожание импульса, обеспечивая великолепную чистоту звука и максимально близкое к оригиналу воспроизведение. Компактный блок усилителя отличается более высокой выходной мощностью и улучшенными температурными показателями.

Указатель деталей и органов управления

Дополнительные сведения см. на страницах, указанных в скобках.

Передняя панель

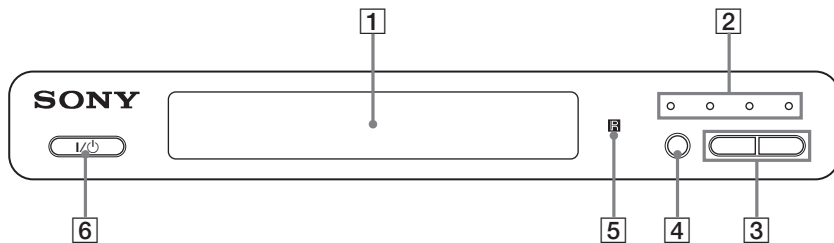

- | | | | |
|---|-------------------------------|---|---|
| 1 | Дисплей передней панели (32) | 4 | INPUT SELECTOR (27) |
| 2 | Индикатор звукового поля (18) | 5 | Ⓜ (датчик дистанционного управления) (27) |
| 3 | VOLUME +/- (27) | 6 | I/Ⓜ (вкл/ожидание) (27) |

Дисплей передней панели

Индикация дисплея передней панели

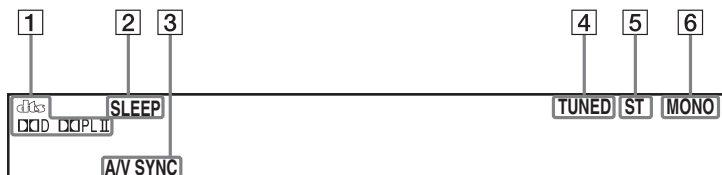

- 1 Текущий формат объемного звучания
- 2 Загорается в режиме SLEEP. (23)
- 3 Загорается при включении A/V SYNC. (17)
- 4 Загорается при выборе радиостанции. (20)
- 5 Загорается при выборе стереофонического вещания. (20)
- 6 Загорается при прослушивании радиопрограммы в монорежиме. (21)

Задняя панель

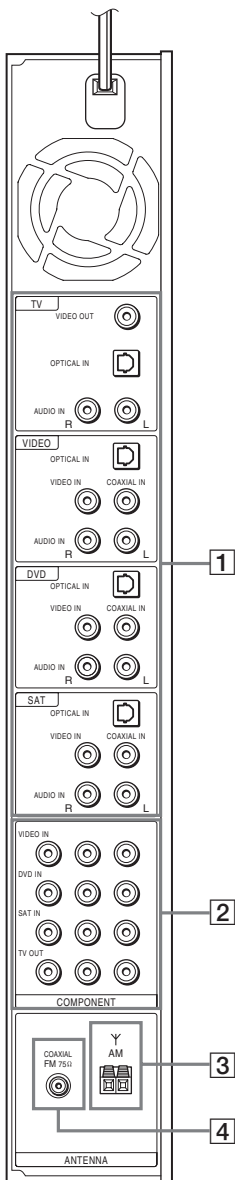

- 1 Гнезда TV/VIDEO/DVD/SAT
- 2 Гнезда COMPONENT
- 3 Разъем AM
- 4 Гнездо COAXIAL FM 75Ω

Пульт дистанционного управления

Ниже приводится только описание кнопок, управляющих работой усилителя. Описание кнопок, управляющих работой подключенных компонентов, см. на стр. 11.

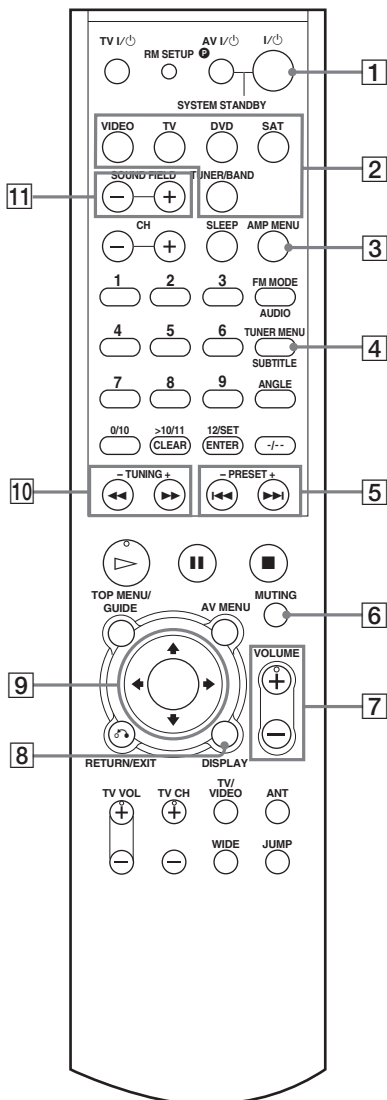

- 1 I/⏻ (вкл/ожидание)
- 2 Кнопки ввода
- 3 AMP MENU (14, 15, 17)
- 4 TUNER MENU (20)
- 5 PRESET +/- (20)
- 6 MUTING
- 7 VOLUME +/- (20)
- 8 DISPLAY (20)
- 9 ←/↑/↓/→/ENTER (14, 15, 17, 20)
- 10 TUNING +/- (20)
- 11 SOUND FIELD +/- (18)

На кнопке VOLUME + имеется тактильная точка.*

* Тактильная точка служит в качестве контрольной точки при эксплуатации системы.

