

Theatre Stand System

Инструкции по эксплуатации **RU**

Посібник з експлуатації **UA**

RHT-G5



ПРЕДУПРЕЖДЕНИЕ

Не устанавливайте аппарат в тесных местах, например, на книжной полке или в стенном шкафу.

Во избежание возникновения пожара не накрывайте вентиляционные отверстия устройства газетами, скатертями, шторами и т. д. Не ставьте на устройство источники открытого огня, например зажженные свечи.

Во избежание поражения электрическим током не подвергайте устройство воздействию случайных капель и брызг и не ставьте на устройство предметы, наполненные жидкостями, например вазы.

Пока подставка включена в настенную розетку, на нее по-прежнему подается электропитание, даже если сама подставка выключена.

Так как кабель питания используется для отключения устройства от электрической розетки, следует подключать устройство к легкодоступной электрической розетке. В случае обнаружения признаков неправильной работы устройства немедленно отключите его от электрической розетки.

Сами батареи или батареи, установленные в аппарат, запрещается подвергать чрезмерному нагреванию, например воздействию прямых солнечных лучей, огня и т. д.

**Примечание для покупателей:
следующая информация применима
только для оборудования,
продающегося в странах, где
действуют директивы ЕС.**

Производителем данного устройства является корпорация Sony Corporation, 1-7-1 Konan Minato-ku Tokyo, 108-0075 Japan.

Уполномоченным представителем по электромагнитной совместимости (EMC) и безопасности изделия является компания Sony Deutschland GmbH, Hedelfinger Strasse 61, 70327 Stuttgart, Germany. По вопросам обслуживания и гарантии обращайтесь по адресам, указанным в соответствующих документах.



Изготовитель: Сони Корпорейшн
Адрес: 1-7-1 Конан, Минато-ку,
Токио 108-0075, Япония

Страна-производитель: Малайзия

Стойка для системы домашнего кинотеатра

Содержание

ПРЕДУПРЕЖДЕНИЕ.....	4	Функции “BRAVIA” Sync	
ВНИМАНИЕ	5	Что такое “BRAVIA” Sync?	21
Меры предосторожности.....	6	Подготовка к использованию функции “BRAVIA” Sync.....	21
Начало работы		Использование дисков Blu-ray Disc/DVD.....	23
Входящие в комплект принадлежности.....	7	(Воспроизведение одним нажатием)	
Установка подставки	8	Воспроизведение звука с телевизора через подставку.....	23
Подключение телевизора и проигрывателя	9	(Управление Аудио Системой)	
Подключение спутникового тюнера или тюнера кабельного телевидения	11	Отключение подставки, телевизора и подключенных компонентов	24
Подключение других компонентов.....	12	(Отключение питания системы)	
Подключение кабеля питания переменного тока	13	Использование функции экономии питания.....	25
Настройка выхода звука подключенного компонента	13	(HDMI PASS THRU)	
Параметры воспроизведения		Выключение функции Audio Return Channel.....	26
Указатель деталей и элементов управления	14	Дополнительные настройки	
Просмотр телепрограмм.....	17	Настройки и параметры меню усилителя.....	27
Использование других компонентов.....	17	Дополнительная информация	
Функция объемного звучания		Устранение неисправностей.....	32
Эффект объемного звука.....	19	Технические характеристики.....	35
		Индекс	37

RU

ПРЕДУПРЕЖДЕНИЕ

Не опирайтесь на телевизор и не висните на нем, когда он установлен на подставку.

Телевизор может упасть, что приведет к серьезной травме или смерти.

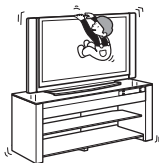

Не передвигайте подставку, на которой установлен телевизор или другое оборудование.

Передвигая подставку, обязательно снимайте телевизор и прочее оборудование. В противном случае подставка может потерять равновесие и опрокинуться, нанеся серьезную травму.

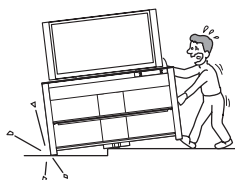

Не допускайте защемления кабеля питания переменного тока или соединительного кабеля между телевизором и подставкой.

- Повреждение кабеля питания переменного тока или соединительного кабеля может стать причиной возгорания или поражения электрическим током.

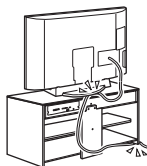

- При перемещении подставки не допускайте попадания кабеля питания переменного тока или соединительного кабеля под подставку.

Не позволяйте детям вставать на подставку или залезать между полками.

Если ребенок встанет на подставку телевизора или залезет между полками, это может привести к серьезным травмам или смерти вследствие разбития стекла или падения подставки.

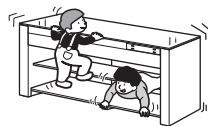

При перемещении подставки ее следует держать за основание.

При перемещении подставки два человека должны держать ее с обеих сторон за основание.

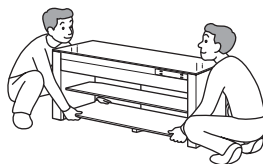

ВНИМАНИЕ

Не ставьте на подставку никаких горячих предметов, как, например, горячая кастрюля или чайник.

Верхняя стеклянная панель может разбиться и причинить серьезную травму. Либо это может привести к повреждению подставки.

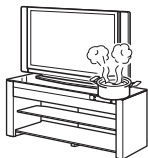

Не вставляйте на подставку.

Вы можете упасть или разбить стекло и причинить себе травму.



Не подвергайте стеклянную панель подставки чрезмерным нагрузкам.

В конструкции подставки использовано стекло с антискользящим покрытием, но, тем не менее, необходима дополнительная

осторожность. Если стекло разобьется, осколки могут причинить травму, поэтому необходимо соблюдать меры предосторожности, описанные далее.

- Не ударяйте по стеклу и не роняйте на него острые предметы. Не ставьте на стекло чрезмерно тяжелые предметы.
- Не царапайте стекло острыми предметами.
- При установке компонента не ударяйте его о верхнюю часть стеклянной панели.

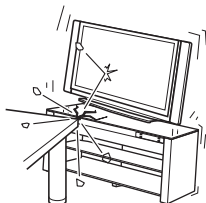

Не используйте верхнюю стеклянную панель, если она треснула.

Не используйте верхнюю стеклянную панель, если она треснула. Верхняя стеклянная панель может разбиться и причинить серьезную травму.

Если подставка закреплена непрочно, подтяните семь винтов, использованных во время установки.

Для получения дополнительной информации см. “Руководство по установке Theatre Stand System” (прилагается).

При использовании подставки с непрочно затянутыми винтами телевизор может опрокинуться и привести к травме.

Примечание о допустимой нагрузке

Не ставьте на подставку оборудование, вес которого превышает указанную ниже величину. В противном случае она может упасть или сломаться.

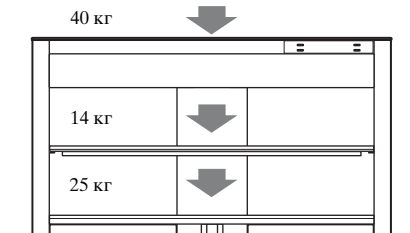

Примечания по установке

- Соблюдайте осторожность, чтобы не защемить руку или пальцы между телевизором и подставкой.
- Не размещайте подставку в месте, подверженном воздействию прямых солнечных лучей, или рядом с обогревателем.
- Не устанавливайте подставку в помещениях с повышенной температурой/влажностью или на улице.

продолжение на следующей странице

- Чтобы предотвратить нагрев и продлить срок службы подставки, установите ее в хорошо проветриваемом помещении.
- Соблюдайте осторожность при установке подставки на поверхности, которые подверглись специальной обработке (например, с помощью воска, масляной краски, лака и т. д.), так как это может привести к появлению пятен или изменению цвета поверхности.
- Перед перемещением подставки обязательно снимите с нее телевизор. В противном случае телевизор может упасть с подставки и причинить серьезную травму. Не беритесь за решетку, так как она может отделиться от подставки и послужить причиной серьезной травмы. Соблюдайте осторожность, чтобы при перемещении подставки не прищемить пальцы.

Меры предосторожности

Вопросы безопасности

- Не ставьте на подставку другие предметы, такие как цветочные вазы или керамические изделия.
- Не вносите изменения в конструкцию подставки.
- В случае попадания внутрь подставки твердых предметов или жидкостей отключите подставку и не пользуйтесь ею, пока ее не проверит специалист.

Источники питания

- Если вы не планируете использовать подставку в течение продолжительного периода времени, обязательно выньте кабель питания переменного тока из настенной розетки. При отключении кабеля питания переменного тока следует брать за вилку, а не за провод.
- Кабель питания переменного тока подлежит замене только в специализированной ремонтной мастерской.

Эксплуатация

Перед подключением других компонентов выключите подставку и выньте кабель питания переменного тока из настенной розетки.

При возникновении вопросов или проблем с Вашей подставкой обратитесь к ближайшему дилеру Sony.

Авторские права

В подставку встраиваются системы Dolby* Digital и Pro Logic Surround, а также DTS** Digital Surround.

* Изготовлено по лицензии Dolby Laboratories. Dolby, Pro Logic и двойной символ D являются товарными знаками компании Dolby Laboratories.

** Изготовлено по лицензии, защищено патентами США № 5451942; 5956674; 5974380; 5978762; 6487535, а также другими патентами и заявками на патенты в США и других странах. DTS и символ являются зарегистрированными товарными знаками, а DTS Digital Surround и логотипы DTS являются товарными знаками DTS, Inc. Продукт включает программное обеспечение. © DTS, Inc. Все права защищены.

В данную подставку встроена технология High-Definition Multimedia Interface (HDMI™).

HDMI, логотип HDMI и High-Definition Multimedia Interface являются товарными знаками или зарегистрированными товарными знаками компании HDMI Licensing LLC в США и других странах.

“BRAVIA” является товарным знаком Sony Corporation.

“PlayStation” является товарным знаком Sony Computer Entertainment Inc.

Начало работы

Входящие в комплект принадлежности

- Пульт дистанционного управления (RM-ANU033) (1)
- Цифровой оптический кабель для телевизора (1)
- Инструкции по эксплуатации (1)
- Руководство по установке Theatre Stand System (1)

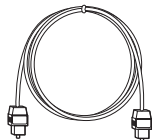
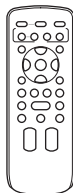
**Примечание**

- В упаковке также имеются детали, необходимые для сборки подставки. Для получения дополнительной информации о деталях и сборке см. "Руководство по установке Theatre Stand System" (прилагается).

- Батареи R6 (размера AA) (2)



Установка батарей в пульт дистанционного управления

Подставкой можно управлять с помощью прилагаемого пульта дистанционного управления. Вставьте две батареи R6 (размера AA), располагая полюса + и – батарей в соответствии с метками внутри батарейного отсека.

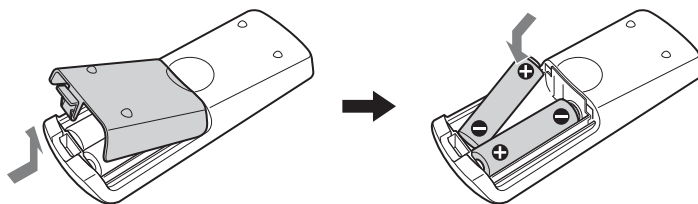
**Примечания**

- Не оставляйте пульт дистанционного управления в очень жарком или влажном месте.
- Не используйте новую батарею вместе со старой.
- Не допускайте попадания посторонних предметов в корпус пульта дистанционного управления, особенно при замене батарей.
- Не подвергайте пульт дистанционного управления воздействию прямых солнечных лучей или осветительной аппаратуры. Это может привести к поломке пульта.
- Если не планируется использовать пульт дистанционного управления в течение продолжительного периода времени, извлеките батареи во избежание возможного повреждения вследствие утечки внутреннего вещества батарей и коррозии.

Установка подставки

Сборка подставки

Данную стойку необходимо собрать. Для получения дополнительной информации см. “Руководство по установке Theatre Stand System” (прилагается).

О положении установки

Устанавливайте подставку после подключения к ней всех компонентов. При установке подставки необходимо оставить свободное пространство более 7 см от стены. Это обеспечит необходимый отвод тепла и предотвратит падение телевизора. Устанавливать подставку должны не менее двух человек.

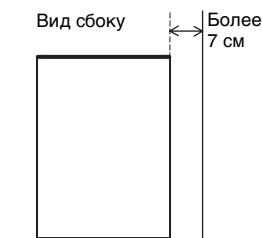

Примечание

- Соблюдайте осторожность, чтобы при установке подставки не прищемить пальцы.

Предотвращение падения телевизора

В качестве меры предосторожности закрепите телевизор на случай землетрясений и т.д.

При использовании телевизора LCD Sony выполните следующие шаги.

1 Установите телевизор на подставку.

Телевизор следует расположить в центре подставки, выровняв задний край основания телевизора с задним краем подставки.

2 Прикрепите поддерживающий ремень к подставке с помощью шурупа.

Можно затянуть винт в центральном отверстии на задней панели стойки. Для получения дополнительной информации о приобретении поддерживающего ремня и винтов см. инструкцию по эксплуатации, прилагаемую к ЖК-телевизору Sony.



Подключение телевизора и проигрывателя

Подключите телевизор и/или проигрыватель к гнездам HDMI подставки, используя кабель HDMI.

Подключив компоненты, поддерживающие технологию Sony “BRAVIA” Sync с помощью кабелей HDMI, можно облегчить управление, если установить для телевизора функцию Контроль по HDMI. См. раздел “Функции “BRAVIA” Sync” (стр. 21).

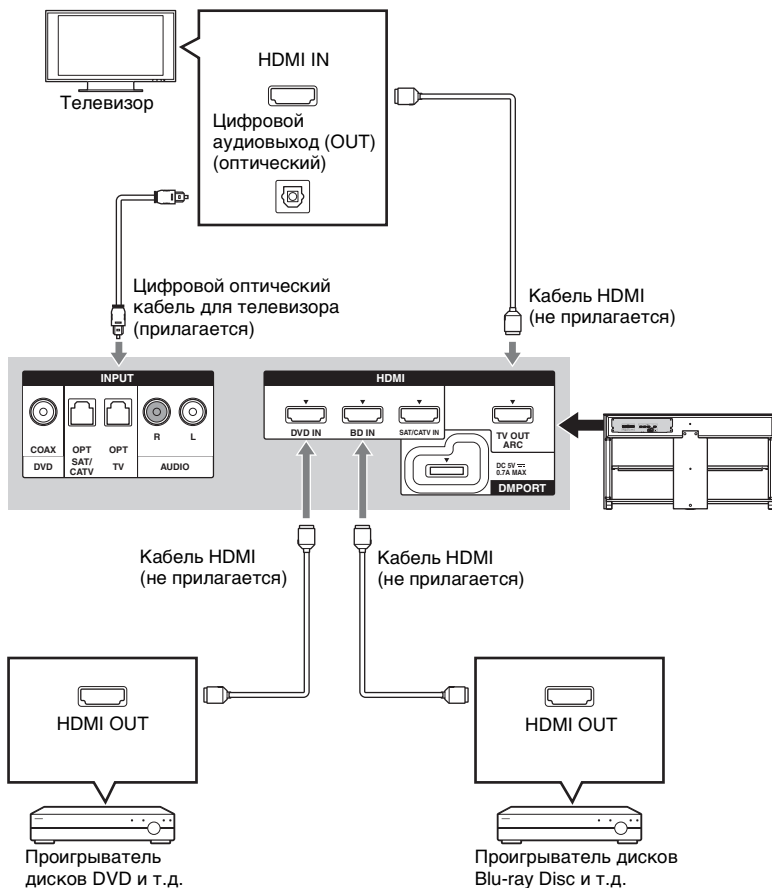

Примечания

- Подставка совместима с функцией Audio Return Channel (ARC). Если подключение подставки производится к гнезду HDMI совместимого с функцией ARC телевизора с помощью кабеля HDMI, нет необходимости подключать телевизор к подставке с помощью цифрового оптического кабеля.
- Если гнездо HDMI телевизора совместимо с функцией ARC, рядом с ним можно будет увидеть буквы “ARC”. Если входное гнездо HDMI не поддерживает функцию ARC, то даже подключив кабель HDMI к этому гнезду, использовать функцию ARC не удастся.
- функция ARC доступна, только если функция Контроль по HDMI включена.

продолжение на следующей странице

- Все гнезда HDMI в подставке работают одинаково. Подключайте “PlayStation 3” и т.д. к любому свободному гнезду HDMI.
- Подключение к гнезду HDMI имеет приоритет в том случае, если к подставке подключаются различные компоненты с использованием гнезд INPUT OPT/INPUT COAX и HDMI.

Совет

- Даже если подставка выключена (включен режим ожидания), сигнал HDMI от подключенного компонента будет поступать на телевизор через соединение HDMI. При этом на телевизоре можно будет воспроизводить изображения и звук с компонента.

Примечания по подключениям HDMI

- Используйте высокоскоростной кабель HDMI. При использовании стандартного кабеля HDMI изображения 1080p, Deep Colour или 3D могут отображаться ненадлежащим образом.
- Мы рекомендуем использовать утвержденный кабель HDMI.
- Если качество изображения плохое, а звук через компонент, подключенный по кабелю HDMI, не воспроизводится, проверьте настройку подключенного компонента.
- Аудиосигналы (частота дискретизации, длина в битах и т.д.), передаваемые через гнездо HDMI, могут подавляться подключенным компонентом.
- Звук может прерываться, когда частота дискретизации или количество каналов выходных аудиосигналов из компонента воспроизведения переключаются.
- Если подключенный компонент не совместим с технологией защиты авторских прав (HDCP), изображение и/или звук могут выводиться через гнездо HDMI TV OUT в искаженном виде или не выводиться.
В этом случае проверьте технические характеристики подключенного компонента.
- Не рекомендуется использовать переходной кабель HDMI-DVI.
- Если в качестве источника входного сигнала подставки выбрано “TV”, “DMPORT” или “AUDIO”, видеосигналы через входное гнездо HDMI (BD, DVD, SAT/CATV), выбранное последний раз, будут выводиться через гнездо HDMI TV OUT.
- Данная система поддерживает передачу изображений Deep Colour, “x.v.Colour” и 3D.
- Для просмотра изображений 3D подключите 3D-совместимый телевизор и видеокomпоненты (проигрыватель Blu-ray Disc, устройство для записи Blu-ray Disc, “PlayStation 3” и т.д.) к системе с помощью высокоскоростных кабелей HDMI, наденьте 3D-очки, а затем начните воспроизведение 3D-совместимого содержимого.

Подключение спутникового тюнера или тюнера кабельного телевидения

При подключении спутникового тюнера или тюнера кабельного телевидения, на котором отсутствует гнездо HDMI, установите для параметра “CTRL HDMI” значение “OFF” в меню AMP подставки (стр. 23).

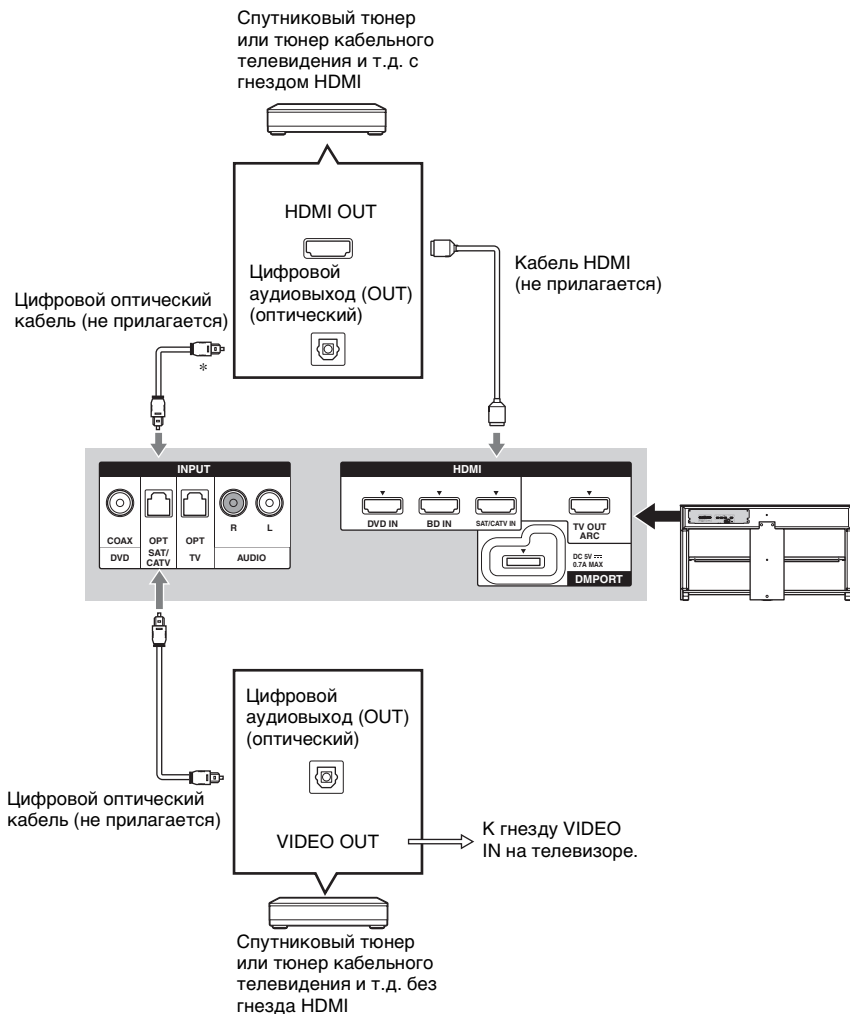

* Возможность вывода многоканального звука зависит от спутникового тюнера. В этом случае подключите цифровой оптический кабель в дополнение к кабелю HDMI и установите для параметра “INPUT MODE” значение “OPT” в меню AMP (стр. 29).

Подключение других компонентов

При подключении компонентов, не имеющих гнезд HDMI, например “PlayStation 2” или проигрывателя дисков DVD и т.п., установите для параметра “CTRL HDMI” значение “OFF” в меню AMP подставки (стр. 23). Даже если для параметра “CTRL HDMI” установлено значение “ON”, можно использовать видеомагнитофон и т.д., не оснащенный каналами объемного звучания, подключив его выходные аудио- и видеогнезда непосредственно к телевизору, а не к подставке.

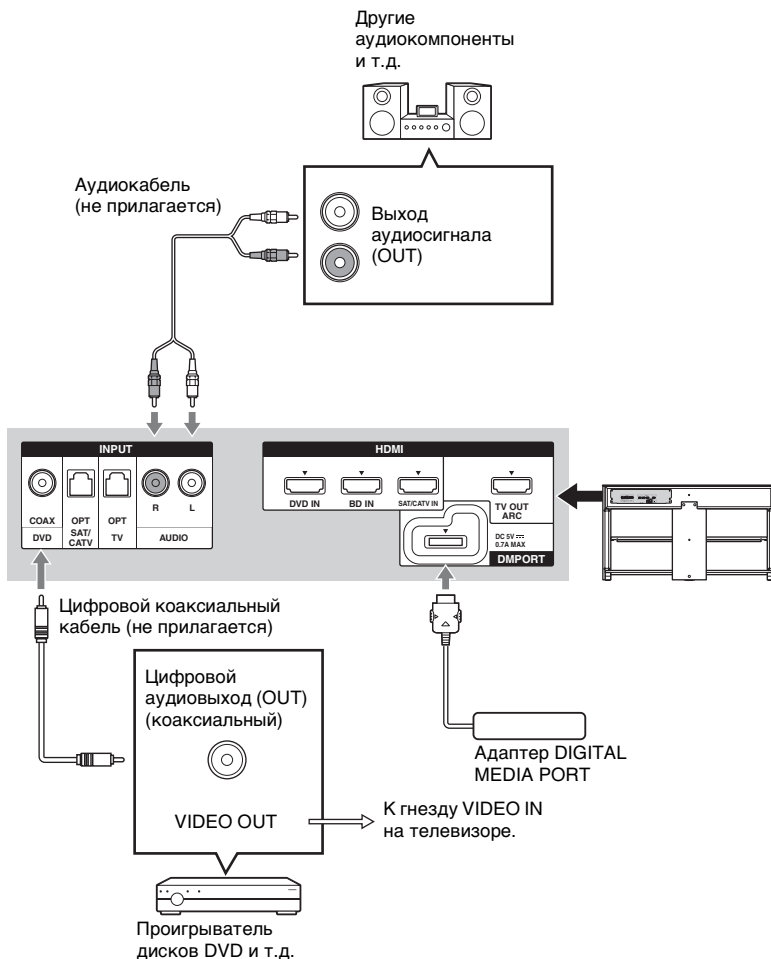

Примечания

- Не подключайте и не отключайте адаптер DIGITAL MEDIA PORT при включенной подставке.
- При подключении адаптера DIGITAL MEDIA PORT удостоверьтесь, что стрелка на разъеме указывает в направлении стрелки на гнезде DMPORT. Для отсоединения адаптера DIGITAL MEDIA PORT вытащите разъем, предварительно нажав и удерживая кнопки **A**.

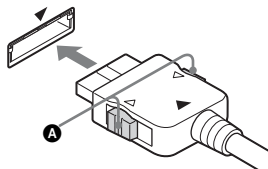

Подключение кабеля питания переменного тока

Перед тем как подсоединить кабель питания переменного тока подставки к настенной розетке, подсоедините к ней все остальные компоненты и телевизор.

Примечание

- Подсоединяйте подставку к легкодоступной сетевой розетке. В случае обнаружения неправильной работы подставки немедленно отсоедините штепсельную вилку от сетевой розетки.

Настройка выхода звука подключенного компонента

Звук может выводиться только в 2-канальном формате в зависимости от настроек выхода звука подключенного компонента. В этом случае настройте подключенный компонент на вывод звука в многоканальном формате (DTS, Dolby Digital, многоканальный LPCM). Для получения дополнительных сведений о настройках вывода звука см. инструкции по эксплуатации подключенного компонента.

Указатель деталей и элементов управления

Для получения дополнительной информации см. страницы, указанные в скобках.

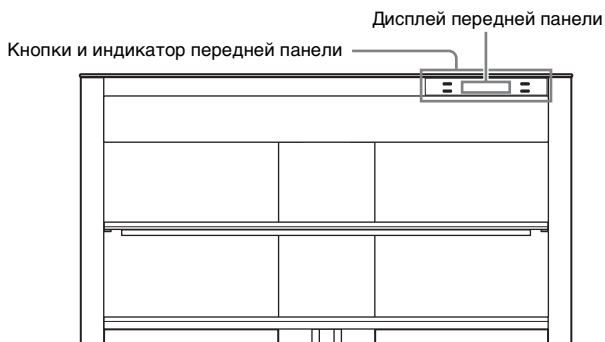

Кнопки и индикатор передней панели

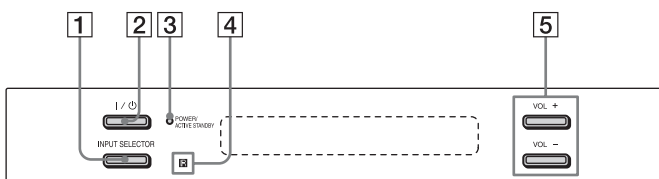

1 INPUT SELECTOR

Выбирает источник входящего потока для воспроизведения.

Каждый раз при нажатии кнопки источник входного сигнала будет изменяться циклически следующим образом:

TV → BD → DVD → SAT/CATV →
AUDIO → DMPORT → TV...

2 I/⏻ (вкл/ожидание)

3 POWER/ACTIVE STANDBY

Индикаторы загораются в следующих случаях:

Зеленый: подставка включена.

Желтый: включены только компоненты HDMI подставки (функция Контроль по HDMI работает).

Выключены: подставка выключена.

Примечание

- Желтый свет гаснет спустя 30 секунд после выключения телевизора. Однако если установить в меню AMP для параметра “PASS THRU” значение “ON”, индикатор продолжает гореть желтым даже после выключения телевизора.

4 (теледатчик)

5 VOL +/-

Дисплей передней панели

Индикация дисплея передней панели

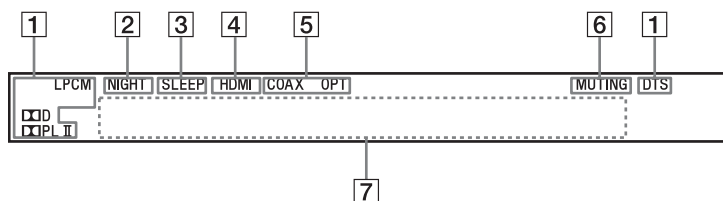

- 1 Индикаторы аудиоформата**
Индикация зависит от аудиоформата сигнала, поступающего на вход подставки.
 D: Dolby Digital
 PLII: Dolby Pro Logic II
 LPCM: Linear PCM
 DTS
- 2 NIGHT (29)**
Загорается в режиме NIGHT MODE.
- 3 SLEEP (30)**
Мигает при включенном таймере отключения.
- 4 HDMI (9, 11)**
Загорается при использовании компонентов HDMI или если на вход подставки подается сигнал ARC, когда телевизор выбран в качестве источника входа.
- 5 COAX/OPT**
Загораются в зависимости от используемого кабеля.
- 6 MUTING**
Загорается при выключенном звуке.
- 7 Область отображения сообщений**
Отображение уровня громкости, выбранного источника входного сигнала, входного аудиосигнала и т.д.

Пульт дистанционного управления

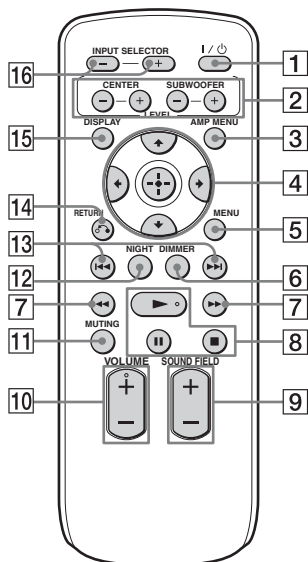

Кнопки для управления данной подставкой

- 1 I/⏻ (вкл/ожидание)
- 2 LEVEL
Регулировка уровня центрального сигнала и сабвуфера. Это относится ко всем звуковым полям.
- 3 AMP MENU (стр. 27)
- 4 ←, ↑, ↓, → или ⏮/⏭
Для выбора настроек нажмите ←, ↑, ↓ или →. Затем для подтверждения выбора нажмите ⏮/⏭.
- 6 DIMMER
Нажмите, чтобы выбрать яркость дисплея передней панели. Можно выбрать один из двух уровней яркости.
- 9 SOUND FIELD +/- (стр. 19)
- 10 VOLUME +/-
- 11 MUTE

- 12 NIGHT
Нажмите, чтобы отчетливо воспроизводить звук при низком уровне громкости. Эта функция полезна для прослушивания звука в позднее время.

- 14 ↶ RETURN

- 15 DISPLAY

Нажмите для переключения информации на дисплее передней панели или для просмотра формата входного сигнала (5.1-канальный и т.д.), когда на подставку поступает цифровой аудиосигнал.

- 16 INPUT SELECTOR +/-

Выбор входного источника, например телевизора или другого подключенного компонента. Каждый раз при нажатии кнопки источник входного сигнала будет изменяться циклически следующим образом:

TV ↔ BD ↔ DVD ↔ SAT/CATV
↔ AUDIO ↔ DMPORT ↔ TV ...

Кнопки для управления компонентом, подключенным через соединение DMPORT

- 4 ←, ↑, ↓, → или ⏮/⏭
- 5 MENU
- 7 ⏮/⏭
Перемотка диска вперед или назад при нажатии во время воспроизведения.
- 8 ▶ (воспроизведение)/⏮ (пауза)/■ (стоп)
- 13 ⏮/⏭
Пропуск разделов.
- 14 ↶ RETURN
- 15 DISPLAY
Выбор настройки дисплея передней панели.

Просмотр телепрограмм

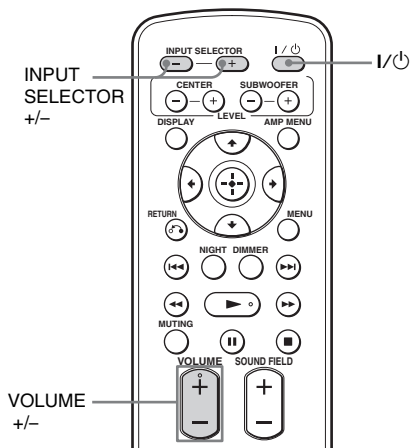

1 Включите телевизор и выберите программу.

Дополнительная информация содержится в инструкциях по эксплуатации телевизора.

2 Включите подставку.

3 Нажимайте кнопку INPUT SELECTOR +/-, пока на дисплее передней панели не отобразится “TV”.

4 Отрегулируйте громкость с помощью кнопки VOLUME +/-.

Совет

- Источником звука может быть динамик телевизора. В этом случае уберите звук на динамике телевизора до минимума.

Если используется “BRAVIA” Sync (управление Audio Системой)

Шаги 2 и 3, указанные выше, выполнять не нужно. При включении телевизора подставка также включается, а источник входного сигнала меняется автоматически. Громкость подставки можно также отрегулировать с помощью пульта дистанционного управления телевизора. При выключении подставки звук выводится с динамика телевизора.

Совет

- Подставка не включается при включении телевизора, если при последнем его выключении звук выводился через динамики телевизора.

Использование других компонентов

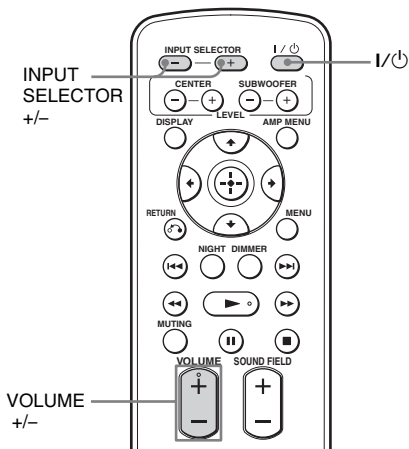

1 Начните воспроизведение на подключенном компоненте.

2 Включите подставку.

3 Нажмите кнопку INPUT SELECTOR +/-, чтобы отобразить на дисплее передней панели источник входного сигнала.

Источник входного сигнала	Воспроизводимый компонент
TV	Телевизор и т.д., подключенные к гнезду TV
BD	Проигрыватель дисков Blu-ray Disc и т.д., подключенные к гнезду BD
DVD	Проигрыватель дисков DVD и т.д., подключенные к гнезду DVD

продолжение на следующей странице

Источник входного сигнала	Воспроизводимый компонент
SAT/CATV	Спутниковый тюнер или тюнер кабельного телевидения и т.д., подключенные к гнезду SAT/CATV
AUDIO	Проигрыватель дисков CD и т.д., подключенный к гнезду AUDIO
DMPORT	Переносной аудиоплеер и т.д., подключенные к гнезду DMPORT

4 При использовании видеокomпонентов измените вход телевизора на вход HDMI, выбранный в шаге 3.

Для получения дополнительной информации см. инструкции по эксплуатации телевизора.

5 Отрегулируйте громкость с помощью кнопки VOLUME +/-.

К сведению:

- Источником звука может быть динамик телевизора. В этом случае уберите звук на динамике телевизора до минимума.
- При воспроизведении с подключенных компонентов звука в форматах Dolby True HD, Dolby Digital Plus или DTS HD подставка будет принимать сигнал в формате Dolby Digital или DTS. При воспроизведении таких звуковых форматов настройте, если возможно, подключенный компонент на вывод звука в формате многоканального звука PCM.

Примечания

- При подключении гнезда видеовыхода адаптера DIGITAL MEDIA PORT к гнезду видеовыхода телевизора установите в меню AMP подставки для параметра “CTRL HDMI” значение “OFF” (стр. 23). Изображения с компонента, подключенного к адаптеру DIGITAL MEDIA PORT, не будут воспроизводиться на телевизоре, если для параметра “CTRL HDMI” установлено значение “ON”.
- Чтобы воспроизвести звук компонента без воспроизведения изображения при установке для параметра “CTRL HDMI” значения “ON”, выключите телевизор, а также выключите и затем включите подставку. Если сначала включить подставку, а затем выключить телевизор, то все компоненты, подключенные к телевизору, будут выключены из-за функции Контроль по HDMI.

Если используется “BRAVIA” Sync (Воспроизведение одним нажатием)

Шаги 2 - 4, указанные выше, выполнять не нужно. При включении подключенных компонентов подставка и телевизор также включаются, а источник входного сигнала меняется автоматически. Громкость подставки можно также отрегулировать с помощью пульта дистанционного управления телевизора.

Совет

- Подставка не включается при включении телевизора, если при последнем его выключении звук выводился через динамики телевизора.

Функция объемного звучания

Эффект объемного звука

Выбор звукового поля

Данная подставка может воспроизводить многоканальный объемный звук. Можно выбрать одно из улучшенных, запрограммированных в подставке, звуковых полей.

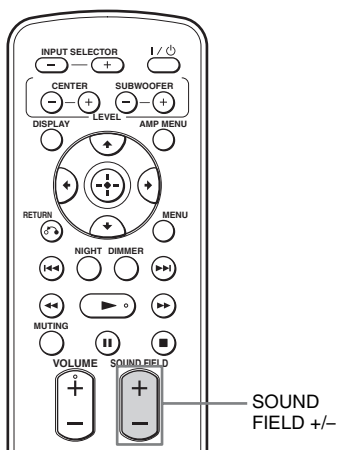

Нажмите кнопку **SOUND FIELD +/-**.

Данное звуковое поле будет отображаться на дисплее передней панели.

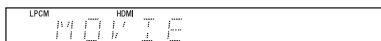

Каждый раз при нажатии на кнопку **SOUND FIELD +/-** информация на дисплее изменяется циклически следующим образом:
STANDARD ↔ MOVIE ↔ DRAMA
↔ NEWS ↔ SPORTS ↔ GAME ↔
MUSIC ↔ 2CH STEREO ↔ P.AUDIO
↔ STANDARD ...

Возможные звуковые поля

Звуковое поле	Эффект
STANDARD*	Подходит для различных источников.
MOVIE*	Воспроизведение мощного и реалистичного звука наряду с четким воспроизведением речи.
DRAMA*	Подходит для телеспектаклей.
NEWS*	Четкое воспроизведение речи диктора.
SPORTS*	Четкое воспроизведение комментариев, наряду с воспроизведением реалистичного звука с эффектом объемного звучания, например аплодисментов и т.д.
GAME*	Воспроизведение мощного и реалистичного звука, подходящего для видеоигр.
MUSIC*	Подходит для музыкальных программ или музыкальных видеопрограмм, воспроизводимых с дисков Blu-ray Disc/DVD.
2CH STEREO	Подходит для музыкальных компакт-дисков.
P.AUDIO**	Подходит для переносных аудиоустройств или других устройств воспроизведения сжатых аудиофайлов.

* Эти звуковые поля не доступны, если с помощью кнопки **INPUT SELECTOR** выбран параметр "DMPORT".

** Параметр "P.AUDIO" появляется только при выборе параметра "DMPORT" или "AUDIO".

К сведению:

- Для каждого источника входного сигнала можно задать отдельное звуковое поле.
- Для параметра "DMPORT" значением звукового поля по умолчанию является "P.AUDIO", а для других источников - "STANDARD".

продолжение на следующей странице

- Если на пульте дистанционного управления телевизора Sony нажать кнопку THEATRE, когда для параметра “CTRL HDMI” установлено значение “ON”, будет выбрано звуковое поле “MOVIE” (отсутствует на некоторых телевизорах Sony).

Функции “BRAVIA” Sync

Что такое “BRAVIA” Sync?

При подсоединении компонентов компании Sony, совместимых с “BRAVIA” Sync, с помощью кабеля HDMI (не прилагается) управление ими упрощается за счет следующих функций:

- Воспроизведение одним нажатием (стр. 23)
- Управление Аудио Системой (стр. 23)
- Отключение питания системы (стр. 24)

Функция “BRAVIA” Sync поддерживается телевизорами Sony, проигрывателями дисков Blu-ray Disc/DVD, усилителями аудио/видеосигналов и т.д. с функцией Контроль по HDMI.

CONTROL FOR HDMI является общим стандартом для функции управления, используемым CEC (Consumer Electronics Control) для HDMI (High-Definition Multimedia Interface).

Функция Контроль по HDMI работает неправильно в следующих случаях:

- При подключении этой подставки к компоненту, который не поддерживает функцию Контроль по HDMI.
- При подсоединении подставки к компонентам через другое соединение (не HDMI).
- При подключении компонентов, произведенных не компанией Sony, которые поддерживают функцию Контроль по HDMI.

Данную подставку рекомендуется подключать к устройствам, поддерживающим функцию “BRAVIA” Sync.

Примечание

- При использовании некоторых компонентов функция Контроль по HDMI может не работать. См. инструкции по эксплуатации компонентов.

Подготовка к использованию функции “BRAVIA” Sync

Чтобы использовать функцию “BRAVIA” Sync, включите функцию Контроль по HDMI для подключенных компонентов.

При подсоединении телевизора Sony, поддерживающего функцию Контроль по HDMI, эту функцию можно одновременно включить для подставки и подсоединенных компонентов, включив функцию Контроль по HDMI телевизора.

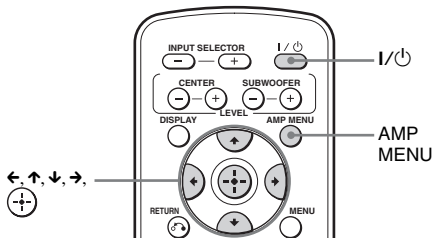

- 1** Убедитесь, что подставка подключена к телевизору и к подключенным компонентам с помощью кабелей HDMI (не прилагается).
- 2** Включите подставку, телевизор и подсоединенные компоненты.
- 3** Выберите вход на подставке и вход HDMI телевизора (SAT/CATV, DVD, BD), чтобы появилось изображение с подключенного компонента.

продолжение на следующей странице

4 Воспроизведите список компонентов HDMI в меню телевизора и включите для подключенных компонентов функцию Контроль по HDMI.

При этом одновременно будет включена функция Контроль по HDMI на подставке и подсоединенных компонентах.

По завершении настройки на дисплее передней панели появится надпись “COMPLETE”.

Примечание

- Для получения дополнительной информации о настройке телевизора и подсоединенного компонента см. соответствующие инструкции по эксплуатации.

Если после выполнения вышеописанных шагов надпись “COMPLETE” не отображается

Включите функцию Контроль по HDMI отдельно на подставке и подсоединенном компоненте.

1 Нажмите кнопку AMP MENU.

2 Нажимайте кнопку ↑/↓, пока не отобразится индикация “SET HDMI”, затем нажмите кнопку или →.

3 Нажимайте кнопку ↑/↓, пока не отобразится индикация “CTRL HDMI”, затем нажмите кнопку или →.

4 С помощью кнопки ↑/↓ выберите значение “ON”.

5 Нажмите кнопку AMP MENU.

Меню AMP отключится. Функция Контроль по HDMI будет включена.

6 Выберите вход на подставке, подключенной к компоненту, для которого необходимо использовать функцию Контроль по HDMI (SAT/CATV, DVD, BD).

7 Включите функцию Контроль по HDMI на подсоединенном компоненте.

Для получения дополнительной информации о настройке подсоединенного компонента см. соответствующие инструкции по эксплуатации.

В случае добавления или повторного подсоединения компонента

Снова выполните шаги “Подготовка к использованию функции “BRAVIA Sync” и “Если после выполнения вышеописанных шагов надпись “COMPLETE” не отображается”.

Примечания

- Если функция Контроль по HDMI подсоединенного компонента не включается одновременно с включением параметра “CONTROL FOR HDMI” на телевизоре, включите ее с помощью меню подсоединенного компонента.
- Для получения дополнительной информации о настройке телевизора и подсоединенного компонента см. соответствующие инструкции по эксплуатации.

Совет

- По умолчанию для функции Контроль по HDMI подставки установлено значение “ON”.

Выключение функции Контроль по HDMI

Выключите функцию Контроль по HDMI при подключении компонентов, несовместимых с "BRAVIA" Sync, или компонентов, не оснащенных гнездами HDMI и т.д.

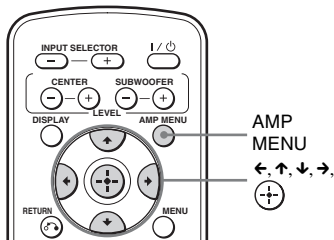

- 1** Нажмите кнопку AMP MENU.
- 2** Нажимайте кнопку ↑/↓, пока не отобразится индикация "SET HDMI", затем нажмите кнопку ⊕ или →.
- 3** С помощью кнопки ↑/↓ выберите "CTRL HDMI", а затем нажмите кнопку ⊕ или →.
- 4** С помощью кнопки ↑/↓ выберите значение "OFF".
- 5** Нажмите кнопку AMP MENU. Меню AMP отключится.

Использование дисков Blu-ray Disc/DVD

(Воспроизведение одним нажатием)

Воспроизведение подсоединенного компонента.

Телевизор включается автоматически и переключается на соответствующий вход HDMI.

Совет

- Даже если подставка выключена (включен режим ожидания), сигнал HDMI от подключенного компонента будет поступать на телевизор через соединение HDMI. При этом на телевизоре можно будет воспроизводить изображения и звук с компонента.

Примечание

- В некоторых телевизорах может не выводиться начало программы.

Воспроизведение звука с телевизора через подставку

(Управление Аудио Системой)

Звук телевизора можно прослушивать через динамики подставки, выполнив для этого простую операцию.

Отрегулировать уровень громкости и отключить звук динамиков подставки можно с помощью пульта дистанционного управления телевизора. Для получения дополнительной информации см. инструкции по эксплуатации телевизора.

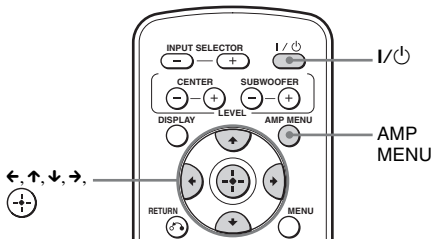

Нажмите кнопку I/⏻, чтобы включить подставку.

Звук выводится через громкоговоритель подставки. При отключении подставки звук выводится через динамик телевизора.

продолжение на следующей странице

Примечания

- Если телевизор был включен до включения подставки, то некоторое время звук телевизора не будет слышен.
- В зависимости от телевизора при настройке громкости подставки с помощью пульта дистанционного управления телевизором уровень громкости отображается на телевизионном экране, также как и при настройке громкости телевизора. В этом случае уровни громкости, отображаемые на экране телевизора и на дисплее передней панели подставки, могут не совпадать.

Использование функции ограничения громкости

При активированной функции Управление Аудио Системой и автоматическом переключении вывода с динамика телевизора на динамики подставки в зависимости от уровня громкости подставки может увеличиться громкость звука. Предотвратить это явление можно путем ограничения уровня громкости.

- 1** Нажмите кнопку AMP MENU.
- 2** Нажимайте кнопку \uparrow/\downarrow , пока не отобразится индикация “SET HDMI”, затем нажмите кнопку \oplus или \rightarrow .
- 3** Нажимайте кнопку \uparrow/\downarrow , пока не отобразится индикация “VOL LIMIT”, затем нажмите кнопку \oplus или \rightarrow .
- 4** Нажмите кнопку \uparrow/\downarrow , чтобы выбрать нужное ограничение громкости. Ограничение громкости изменяется следующим образом:

MAX \leftrightarrow 49 \leftrightarrow 48 ... 2 \leftrightarrow 1 \leftrightarrow MIN

- 5** Нажмите кнопку AMP MENU. Меню AMP отключится.

Примечания

- Эта функция доступна только при включенной функции Контроль по HDMI.
- Эта функция становится недоступной при смене вывода сигналов через динамики подставки на вывод через динамики телевизора.

К сведению:

- с помощью ограничения громкости рекомендуется устанавливать уровень ниже, чем тот, на котором обычно воспроизводится звук.
- Независимо от установленного ограничения уровня громкости можно пользоваться кнопками VOL +/- подставки и кнопками VOLUME +/- пульта дистанционного управления.
- Если ограничивать уровень громкости не требуется, выберите значение “MAX”.

Отключение подставки, телевизора и подключенных компонентов

(Отключение питания системы)

При выключении телевизора с помощью кнопки POWER на пульте дистанционного управления телевизора подставка и подключенные компоненты отключаются автоматически.

Примечание

- В зависимости от состояния подключенные компоненты, возможно, не будут выключены. Для получения дополнительной информации см. инструкции по эксплуатации, прилагаемые к подключенным компонентам.

Использование функции экономии питания (HDMI PASS THRU)

(HDMI PASS THRU)

Если к подставке подключен телевизор, поддерживающий функцию “BRAVIA” Sync, и он выключен, передача сигнала HDMI прекращается и энергопотребление снижается. Значением по умолчанию является “AUTO”.

Примечание

- Эта функция доступна, только если для параметра “CTRL HDMI” установлено значение “ON”.

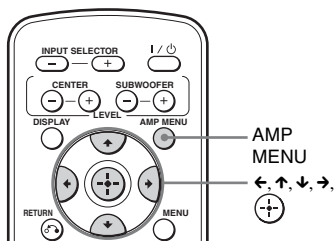

- 1 Нажмите кнопку AMP MENU.
- 2 Нажимайте кнопку ↑/↓, пока не отобразится индикация “SET HDMI”, затем нажмите кнопку ⊕ или →.
- 3 С помощью кнопки ↑/↓ выберите “PASS THRU”, а затем нажмите кнопку ⊕ или →.

- 4 С помощью кнопок ↑/↓ выберите настройку.

- AUTO: если телевизор включен, когда подставка находится в режиме ожидания, подставка выводит сигналы HDMI с выходного гнезда HDMI подставки. Рекомендуется использовать данные настройки, если используется телевизор с поддержкой функции “BRAVIA” Sync. Данная настройка позволяет экономить энергию в режиме ожидания по сравнению с установкой значения “ON”.
- ON: когда подставка находится в режиме ожидания, подставка непрерывно выводит сигналы HDMI с выходного гнезда HDMI подставки. Индикатор POWER/ACTIVE STANDBY загорается желтым цветом на дисплее передней панели.

Примечание

- Если выбран параметр “AUTO”, для вывода изображения и звука на телевизоре, возможно, потребуется большее время, чем при использовании параметра “ON”.

- 5 Нажмите кнопку AMP MENU. Меню AMP отключится.

Выключение функции Audio Return Channel

Если телевизор совместим с функцией Audio Return Channel (ARC), подключение кабеля HDMI используется также для передачи цифрового аудиосигнала с телевизора. Для прослушивания звука с телевизора не понадобится подключать дополнительные аудиокабели.

Если функция ARC не используется, подключите подставку и телевизор с помощью оптического кабеля и установите в меню AMP для параметра “ARC” значение “OFF”.

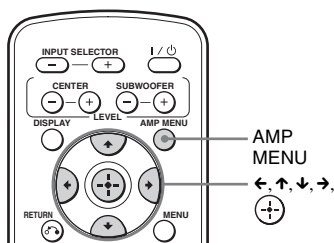

- 1** Нажмите кнопку AMP MENU.
- 2** Нажимайте кнопку ↑/↓, пока не отобразится индикация “SET HDMI”, затем нажмите кнопку ⊕ или →.
- 3** Нажимайте кнопку ↑/↓, пока не отобразится индикация “ARC”, затем нажмите кнопку ⊕ или →.
- 4** С помощью кнопки ↑/↓ выберите значение “OFF”.
 - ON: включение функции ARC.
 - OFF: выключение функции ARC.
- 5** Нажмите кнопку AMP MENU.
Меню AMP отключится.

Примечание

- Если для параметра “CTRL HDMI” установлено значение “OFF”, функция ARC и ее настройки недоступны.

Дополнительные настройки

Настройки и параметры меню усилителя

Использование меню AMP

С помощью кнопки AMP MENU на пульте дистанционного управления можно устанавливать следующие элементы.

Настройки, принятые по умолчанию, подчеркнуты.

AMP MENU

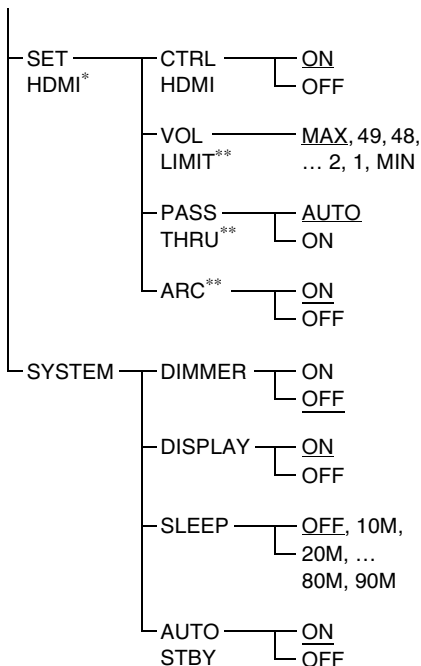
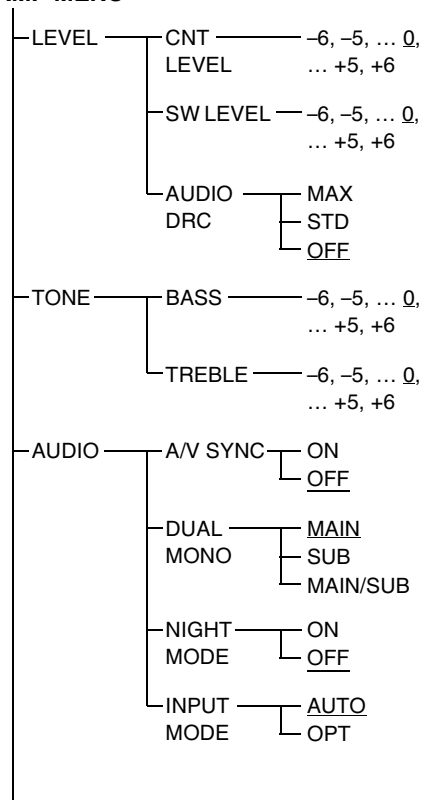

* См. раздел “Функции “BRAVIA” Sync” (стр. 21).

** Эта функция появляется, только если для параметра “CTRL HDMI” установлено значение “ON”.

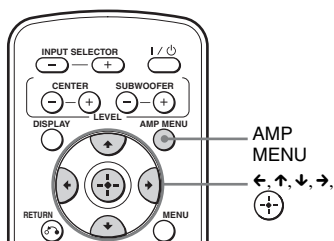

- 1 Нажмите кнопку AMP MENU для включения меню AMP.
- 2 Нажмите кнопку ←/↑/↓/→ несколько раз для выбора и настройки элемента.
- 3 Нажмите кнопку AMP MENU для выключения меню AMP.

продолжение на следующей странице





Совет

- Эти настройки сохранятся, даже если отключить кабель питания переменного тока.

Ниже приводится подробное описание каждой из настроек.





Настройка уровня громкости динамика (CNT LEVEL, SW LEVEL)

Можно отрегулировать уровень и баланс динамика и сабвуфера.

- 1** Выберите параметр “LEVEL” в меню AMP, затем нажмите кнопку  или  →.
- 2** Выберите параметр “CNT LEVEL” или “SW LEVEL”, затем нажмите кнопку  или  →.
 - CNT LEVEL: настройте уровень центрального сигнала.
 - SW LEVEL: регулировка уровня сабвуфера.
- 3** Выберите требуемый параметр. Значения параметров “CNT LEVEL” и “SW LEVEL” меняются в пределах от “-6” до “+6” с шагом в 1. Значением по умолчанию является “0”.

Прослушивание звука Dolby Digital с низким уровнем громкости (AUDIO DRC)





Ограничивает динамический диапазон звуковых дорожек. Прекрасно подходит для просмотра фильмов с низким уровнем громкости. Функция AUDIO DRC работает только для источников в формате Dolby Digital.

- 1** Выберите параметр “LEVEL” в меню AMP, затем нажмите кнопку  или  →.
- 2** Выберите параметр “AUDIO DRC”, а затем нажмите кнопку  или  →.
- 3** Выберите настройку.

- OFF: динамический диапазон не сжимается.
- STD: воспроизводит звуковую дорожку с таким динамическим диапазоном, который определил инженер звукозаписи.
- MAX: полное ограничение динамического диапазона.





Регулировка уровня низких и высоких частот (BASS, TREBLE)

Можно легко настроить уровень высоких и низких частот.

- 1** Выберите параметр “TONE” в меню AMP, затем нажмите кнопку  или  →.
- 2** Выберите параметр “BASS” или “TREBLE”, а затем нажмите кнопку  или  →.
 - BASS: регулировка уровня низких частот.
 - TREBLE: регулировка уровня высоких частот.
- 3** Выберите требуемый параметр. Для параметра можно установить значение от “-6” до “+6” с шагом 1. Значением по умолчанию является “0”.

Настройка задержки между звуком и изображением (A/V SYNC)

С помощью этой функции можно задержать воспроизведение звука, если изображение отстает от звука.

- 1** Выберите параметр “AUDIO” в меню AMP, затем нажмите кнопку  или  →.
- 2** Выберите параметр “A/V SYNC”, а затем нажмите кнопку  или  →.

3 Выберите настройку.

- OFF: регулировка не производится.
- ON: регулировка задержки между изображением и звуком.

Примечания



- Возможно, с помощью этой функции вам не удастся полностью устранить задержку между звуком и изображением.
- Эту функцию можно использовать только для входов Dolby Digital, DTS и Линейный PCM (2-канальный) с цифровым коаксиальным, цифровым оптическим кабелем или кабелем HDMI.

Мультиплексное радиовещание (DUAL MONO)

Прослушивать мультиплексный радиосигнал можно в случае, если система принимает мультиплексный радиосигнал AC-3.

Примечание

- Для приема сигнала AC-3 необходимо подключить цифровой спутниковый тюнер к подставке с помощью оптического или коаксиального кабеля и настроить цифровой режим вывода цифрового спутникового тюнера на AC-3.

1 Выберите параметр “AUDIO” в меню AMP, затем нажмите кнопку  или .



2 Выберите параметр “DUAL MONO”, а затем нажмите кнопку  или .

3 Выберите настройку.

- MAIN: воспроизведение только основного канала.
- SUB: воспроизведение только дополнительного канала.
- MAIN/SUB: основной звук выводится через левый динамик, а дополнительный через правый.

Прослушивание с низким уровнем громкости (NIGHT MODE)

С помощью этой функции можно насладиться всеми звуковыми эффектами и расслышать каждое слово разговора даже при низком уровне громкости.

1 Выберите параметр “AUDIO” в меню AMP, затем нажмите кнопку  или .

2 Выберите параметр “NIGHT MODE”, а затем нажмите кнопку  или .

3 Выберите настройку.



- ON: включение функции “NIGHT MODE”.
- OFF: выключение функции.

Совет

- Можно прослушивать звук в формате Dolby Digital при низком уровне громкости, используя функцию AUDIO DRC (стр. 28).

Воспроизведение звука через спутникового тюнера (INPUT MODE)

Если многоканальный звук не воспроизводится, даже при подключении подставки или спутникового тюнера с помощью кабеля HDMI, подключите цифровой оптический кабель.

1 Выберите параметр “AUDIO” в меню AMP, затем нажмите кнопку  или .

2 Выберите параметр “INPUT MODE”, а затем нажмите кнопку  или .

3 Выберите параметр “OPT”.





- AUTO: вывод звукового сигнала с входного гнезда HDMI SAT/CATV при необходимости.
- OPT: вывод сигнала с гнезда SAT/CATV OPT.

продолжение на следующей странице

Функция автоматического перехода в режим ожидания (AUTO STBY)

Можно снизить энергопотребление. Если в течение 30 минут подставка не используется и не принимает входные сигналы, происходит автоматический вход в режим ожидания.

Значением по умолчанию является “ON”.

- 1** Выберите параметр “SYSTEM” в меню AMP, затем нажмите кнопку  или .
- 2** Выберите параметр “AUTO STBY”, а затем нажмите кнопку  или .
- 3** Выберите настройку.
 - ON: включение функции “AUTO STBY”.
 - OFF: выключение функции.

Примечание

- Если подставка выключена с помощью функции AUTO STBY, она может не включиться автоматически при следующем включении телевизора.

Дополнительная информация

Устранение неисправностей

Если в процессе эксплуатации подставки вы столкнетесь с одной из описанных ниже проблем, помощь в ее решении может оказать данное руководство по устранению неисправностей. Если проблему не удастся устранить, обратитесь к ближайшему дилеру фирмы Sony.

ПИТАНИЕ

Питание не включается.

- Проверьте правильность подключения кабеля питания переменного тока.

Подставка не включается при включении телевизора.

- Проверьте настройки динамиков телевизора. Настройки динамиков телевизора управляют автоматическим включением подставки вместе с телевизором.
- Подставка не включается при включении телевизора, если при последнем его выключении звук выводился через динамики телевизора.

Функция Отключение питания системы не работает.

- Измените настройки телевизора на автоматическое выключение подключенных компонентов при выключении телевизора. Для получения дополнительной информации см. инструкции по эксплуатации телевизора.

При выключении телевизора выключается подставка.

- Если включена функция Контроль по HDMI и функция Отключение питания системы, при выключении телевизора подставка выключается.

Подставка отключается автоматически.

- Включена функция AUTO STBY (стр. 31).

ЗВУК

Не воспроизводится звук в многоканальном формате Dolby Digital или DTS.

- Убедитесь в том, что диск Blu-ray Disc, DVD или другой носитель записан в формате Dolby Digital или DTS.
- При подключении проигрывателя Blu-ray Disc, DVD и другого оборудования к цифровым гнездам подставки проверьте аудионастройки (параметры выходного аудиосигнала) подключенного компонента.

Не удается добиться эффекта объемного звучания.

- Объемное звучание может отсутствовать при воспроизведении некоторых видов цифрового сигнала (стр.19). Нажмите кнопку DISPLAY, чтобы отобразить на дисплее передней панели формат звука. Если на дисплее передней панели появится надпись “2.0ch” или “1.0ch”, то сигнал является стерео- или монофоническим, а не многоканальным. Если отобразится надпись “5.1ch” и т.д., то сигнал включает несколько каналов, однако для некоторых программ и дисков эффект объемного звучания может быть незаметен.

Звук с телевизора не выводится через подставку.

- Проверьте подключение цифрового оптического кабеля или аудиокабеля, подключенного к подставке или телевизору (стр. 9).

- Проверьте вывод звука с телевизора.
- Если телевизор поддерживает функцию ARC, установите для параметров “CTRL HDMI” и “ARC” значение “ON”.

Звук выводится одновременно через динамики телевизора и динамики подставки.

- Если функция Контроль по HDMI выключена или выбранный компонент не поддерживает данную функцию, отключите звук подставки или телевизора.

Задержка звука за телевизионным изображением.

- Установите для параметра “A/V SYNC” значение “OFF”, если для “A/V SYNC” установлено значение “ON”.

При смене вывода сигналов через динамики телевизора на вывод через динамики подставки происходит снижение уровня громкости.

- Работает функция ограничения громкости. Для получения дополнительной информации см. раздел “Использование функции ограничения громкости” (стр. 24).

Из подключенного компонента звук не подается совсем или подается на очень малой громкости.

- Проверьте уровень громкости с помощью кнопки VOLUME +.
- С помощью кнопки MUTE или VOLUME + отмените функцию отключения звука.
- Проверьте правильность выбора источника входного сигнала.
- Убедитесь, что все кабели и шнуры подставки и подключенных компонентов вставлены до конца.
- Проверьте настройки HDMI подключенных компонентов.

Звук прерывается или слышен шум.

- См. раздел “Форматы, поддерживаемые подставкой” (стр. 35).

ИЗОБРАЖЕНИЕ

Отсутствует изображение на телевизоре.

- Убедитесь, что телевизор и подставка работают правильно.
- Проверьте правильность выбора телевизора.
- Выберите подходящий режим ввода для телевизора.
- Убедитесь, что HDMI IN и HDMI OUT подсоединены в обратной последовательности.
- Убедитесь в том, что штекеры проводов до упора вставлены в разъемы компонента и подставки (стр. 9, 11, 12).

На экране телевизора отсутствует изображение 3D.

- При использовании некоторых телевизоров или видеокomпонентов изображения 3D могут не отображаться. Проверьте, что система поддерживает форматы изображений 3D (стр. 36).

Если подставка находится в режиме ожидания, на телевизоре отсутствует изображение или звук.

- Если подставка находится в режиме ожидания, изображение и звук выводятся через компонент HDMI, который был выбран последний раз при выключении подставки. Если необходимо воспроизвести компонент, отличный от компонента HDMI, выбранного в последний раз, воспроизведите компонент с помощью функции Воспроизведение одним нажатием или включите подставку и выберите компонент HDMI, который необходимо использовать.
- При подключении компонентов, не поддерживающих функцию “BRAVIA” Sync, к подставке, убедитесь, что для параметра “PASS THRU” в меню AMP установлено значение “ON” (стр. 25).

продолжение на следующей странице

- Для параметра “CTRL HDMI” установлено значение “OFF”.

Не работает пульт дистанционного управления

- Направьте пульт дистанционного управления на датчик дистанционного управления  подставки.
- Уберите предметы, препятствующие прохождению сигнала.
- Замените севшие батареи новыми в пульте дистанционного управления.
- Убедитесь в том, что на пульте дистанционного управления выбран правильный источник сигнала.

ПРОЧЕЕ

Функция Контроль по HDMI не работает должным образом.

- Проверьте подключение HDMI (стр. 9, 11).
- Установите на телевизоре функцию Контроль по HDMI (стр. 21).
- Убедитесь, что подключенный компонент поддерживает функцию “BRAVIA” Sync.
- Проверьте настройки функции Контроль по HDMI подключенного компонента. См. инструкции по эксплуатации, прилагаемые к подключенному компоненту.
- При смене соединения HDMI, подсоединении или отсоединении кабеля питания переменного тока или при аварийном отключении питания повторите процедуры, описанные в разделе “Функции “BRAVIA” Sync” (стр. 21).
- При подключении или отключении кабеля питания переменного тока подождите 15 секунд или более перед управлением подставкой.

- Если с помощью кабеля, отличного от HDMI, подключается аудиовыход видеокomпонента и подставка, в результате функции “BRAVIA” Sync звук может не выводиться. В этом случае установите для параметра “CTRL HDMI” значение “OFF” (стр. 23) или подключите гнездо аудиовыхода непосредственно к телевизору вместо подставки.

На дисплее передней панели попеременно появляется индикация “PROTECTOR” и “PUSH POWER”.

Нажмите кнопку I/⏻, чтобы отключить подставку и после того как исчезнет индикация “STANDBY” проверьте следующий элемент.

- Нет ли предметов, перекрывающих вентиляционные отверстия подставки?
Проверив перечисленные выше моменты и устранив проблемы, включите подставку. Если причину проблемы выявить не удалось даже после проверки элемента, обратитесь к ближайшему дилеру Sony.

Если после выполнения всех этих действий подставка продолжает неправильно работать, перезагрузите ее, выполнив следующие действия:

Воспользуйтесь кнопками, расположенными на корпусе подставки.

- 1** Нажмите кнопку I/⏻, чтобы включить питание.
- 2** Удерживая нажатыми кнопки INPUT SELECTOR и VOL -, нажмите кнопку I/⏻.

На экране появится надпись “COLD RESET” и будет выполнена перезагрузка подставки. Меню AMP, звуковое поле и т.д. вернутся к настройкам по умолчанию.

Технические характеристики

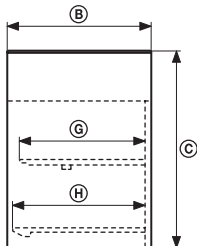
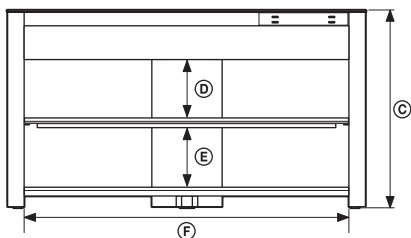
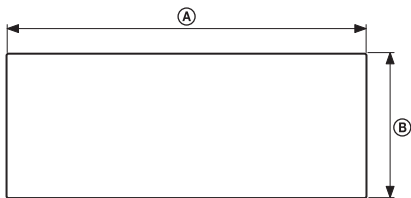

Размеры: мм (прибл.)	А	1000
	В	405
	С	550
Внутренние размеры: мм (прибл.)	Д	161
	Е	161
	Ф	902
	Г	346
	Н	367
Масса: кг		34

Форматы, поддерживаемые подставкой

Подставка поддерживает следующие цифровые форматы ввода.

Формат	Поддерживается/не поддерживается
Dolby Digital	○
DTS	○
Linear PCM-2-канальный*	○
Linear PCM-7.1-канальный, 48k* (только через HDMI)	○
Linear PCM-7.1-канальный 96k	×
Dolby Digital Plus	×
Dolby True HD	×
DTS-HD	×

* Вход Linear PCM может принимать сигналы с частотой дискретизации не более 48 кГц.

Усилитель

Номинальная мощность на выходе
Стереорежим 75 Вт + 75 Вт, 4 Ом,
1 кГц, суммарное значение
коэффициента нелинейных искажений
менее 1 %

Стандартная мощность на выходе
Режим объемного звучания
(на канал) Передний: 100 Вт +
100 Вт, 4 Ом
Сабвуфер: 130 Вт, 3 Ом,
100 Гц

Входы (аналоговые)
AUDIO Чувствительность:
550 мВ
Сопротивление: 30 кОм

Входы (цифровые)
TV, SAT/CATV Оптические
DVD Коаксиальный

продолжение на следующей странице

HDMI

Разъем	Разъем HDMI™
Видеовходы/-выходы	BD, DVD, SAT/CATV; 640 × 480p@60 Гц 720 × 480p@59,94/60 Гц 1280 × 720p@59,94/60 Гц 1920 × 1080i@59,94/60 Гц 1920 × 1080p@59,94/60 Гц 720 × 576p@50 Гц 1280 × 720p@50 Гц 1920 × 1080i@50 Гц 1920 × 1080p@50 Гц 1920 × 1080p@24 Гц Deep Colour: 30 бит/ 36 бит
Видеовходы/выходы (3D)	BD, DVD, SAT/CATV; 1280 × 720p@59,94/60 Гц Упаковка кадров 1920 × 1080i@59,94/60 Гц Упаковка кадров 1920 × 1080i@59,94/60 Гц Рядом (в половину) 1920 × 1080p@59,94/60 Гц Рядом (в половину) 1280 × 720p@50 Гц Упаковка кадров 1920 × 1080i@50 Гц Упаковка кадров 1920 × 1080i@50 Гц Рядом (в половину) 1920 × 1080p@50 Гц Рядом (в половину) 1920 × 1080p@24 Гц Упаковка кадров Deep Colour: 30 бит/ 36 бит
Аудиовходы	BD, DVD, SAT/CATV; Linear PCM 7.1- канальный/ Dolby Digital/DTS

Динамики

Передний динамик

Система динамика	Полнодиапазонная, фазоинверторного типа
Динамик	65 мм, конического типа

Сабвуфер

Система динамика	Сабвуфер, фазоинверторного типа
Динамик	100 мм × 150 мм, конического типа

Общие

Требования к источнику питания	220 – 240 В, 50/60 Гц
Потребляемая мощность	В рабочем режиме: 80 Вт В активном режиме ожидания (энергопотребление возрастает при включении функции HDMI и включении подключенного к подставке телевизора, даже если подставка выключена.): 3,5 Вт или меньше В режиме ожидания: 0,3 Вт или меньше
Размеры (прибл.)	1000 мм × 550 мм × 405 мм (ш/в/г)
Масса (прибл.)	34 кг
Конструкция и технические характеристики могут быть изменены без предупреждения.	

A

A/V SYNC 28
AUDIO DRC 28
AUTO STBY 31

B

BASS 28
“BRAVIA” Sync 21

C

CNT LEVEL 28

D

DIMMER 30
DISPLAY 30
DUAL MONO 29

I

INPUT MODE 29
INPUT SELECTOR 14, 16

N

NIGHT MODE 29

P

PROTECTOR 34

S

SW LEVEL 28

T

TREBLE 28

V

VOLUME 14, 16

З

Звуковое поле 19

M

Меню AMP 27

П

Подключение
PlayStation 2 12
PlayStation 3 10
адаптер DIGITAL MEDIA PORT 12
видеомагнитофон 12
Проигрыватель дисков Blu-ray Disc
9
проигрыватель дисков DVD 9, 12
спутниковый тюнер 11
Телевизор 9
тюнер кабельного телевидения 11
Предотвращение падения телевизора 8
Пульт дистанционного управления
до начала использования 7
эксплуатация 16

T

Таймер отключения 30

У

Установка 8
Установка подставки 8

Ф

Функция Ограничение громкости 24

Ц

Цифровой оптический кабель 9, 11

ПОПЕРЕДЖЕННЯ

Не встановлюйте цей прилад в замкненому просторі, такому як книжкова шафа або вбудована шафа-купе.

Для зниження ризику займання не накривайте вентиляційний отвір цього пристрою газетами, скатертиною, шторами тощо. Також не ставте на пристрій джерело відкритого вогню, таке як запалені свічки.

Для зниження ризику займання або ураження електричним струмом не допускайте потрапляння на пристрій бризок або крапель рідини, а також не ставте на пристрій ємності з рідиною, такі як вази.

Цей прилад є підключеним до джерела живлення змінного струму, доки він приєднаний до стінної розетки, навіть якщо сам прилад вимкнено.

Оскільки штепсель використовується для від'єднання пристрою від джерела живлення, приєдняйте пристрій до доступної розетки змінного струму. Негайно від'єднайте штепсель від розетки змінного струму, якщо помітите у пристрої якусь аномалію.

Не слід піддавати елементи живлення або прилад зі вставленими елементами живлення впливу високих температур, наприклад, прямих променів сонця, вогню тощо.

Примітка для користувачів: наведена нижче інформація стосується лише обладнання, що продається у країнах, де застосовуються директиви ЄС.

Виробником цього товару є корпорація Sony, офіс якої розташований за адресою: 1-7-1 Konan, Minato-ku, Tokyo, Japan (Японія). Уповноважений представник з питань EMC (Електромагнітна сумісність) та безпеки товарів – Sony Deutschland GmbH, адреса: Hedelfinger Strasse 61, 70327 Stuttgart, Germany (Німеччина). З приводу обслуговування або гарантії звертайтеся за адресами, вказаними в окремих документах, що обумовлюють питання гарантії та обслуговування.



Виготовлено: Sony Corporation
Адреса: 1-7-1, Konan, Minato-ku,
Tokyo 108-0075, Japan (м. Токіо, Японія)

Країна-виробник: Малайзія

Система стійок для домашнього кінотеатру

ПОПЕРЕДЖЕННЯ.....	4	Функції «BRAVIA» Sync	
УВАГА	5	Що таке «BRAVIA» Sync?.....	20
Заходи безпеки.....	6	Підготовка до використання «BRAVIA» Sync.....	20
Початок роботи		Використання Blu-ray Disc/DVD.....	22
Додаткове обладнання, що постачається.....	7	(Відтворення одним дотиком)	
Встановлення стійки	8	Прослуховування звуку телевізора через стійку.....	22
Підключення телевізора та програвача	9	(Керування звуком системи)	
Підключення супутникового тюнера або приймача кабельного телебачення	11	Вимкнення стійки, телевізора та під'єданого обладнання	23
Підключення інших видів обладнання.....	12	(Вимкнення системи)	
Підключення шнура живлення змінного струму	13	Використання функції економії електроенергії.....	23
Настроювання вихідного звукового сигналу приєданого обладнання.....	13	(HDMI PASS THRU)	
		Вимкнення функції Audio Return Channel.....	24
Опції відтворення		Додаткові настройки	
Покажчик частин та елементів керування	14	Настройки та регулювання з використанням меню підсилювача	25
Перегляд телепрограм	17	Додаткова інформація	
Використання інших видів обладнання.....	17	Пошук та усунення несправностей.....	29
Функція об'ємного звучання		Технічні характеристики.....	32
Ефект об'ємного звучання	19	Покажчик	34

ПОПЕРЕДЖЕННЯ

Не спирайтеся та не чіпляйтеся за телевізор, коли він стоїть на стійці.

Телевізор може впасти зі стійки, що може призвести до серйозної травми або смерті.

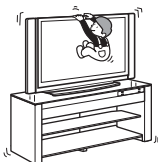

Не переміщуйте стійку з встановленим на ній телевізором або іншими пристроями.

Обов'язково зніміть телевізор та інші пристрої зі стійки, перш ніж пересувати її. Якщо цього не зробити, стійка може втратити рівновагу та перевернутися, що може призвести до серйозної травми.

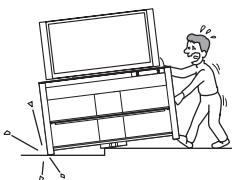

Не допускайте защемлення шнура живлення змінного струму або з'єднувального кабелю між телевізором та стійкою.

- Шнур живлення змінного струму або з'єднувальний кабель може бути пошкоджено, що може призвести до займання або ураження електричним струмом.
- Обережно переміщуйте стійку, щоб шнур живлення змінного струму або з'єднувальний кабель не потрапив під стійку.

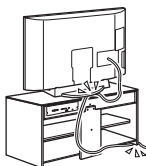

Не дозволяйте дітям залазити на стійку або пролазити між полицями.

Якщо розіб'ється скло, або стійка перевернеться, коли діти залізли на стійку або між полицями, це може призвести до серйозної травми або смерті.

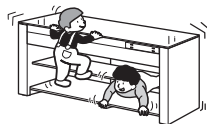

При переміщенні стійки тримайте її за базу.

Переміщувати стійку повинно двоє осіб, утримуючи кожен її кінець за базу.

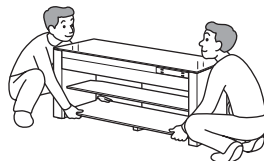

УВАГА

Не ставте на стійку гарячі предмети, такі як гаряча сковорода або чайник.

Верхня скляна панель може розбитися, і це може призвести до травм. А також це може призвести до пошкодження стійки.

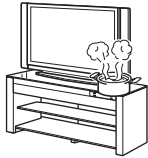

Не становіться на стійку.

Ви можете впасти або розбити скло та травмуватися.



Не піддавайте верхню скляну панель значним струсам.

У цій стійці використане скло з покриттям захисною антиковзкою плівкою, але однаково треба бути обережними.

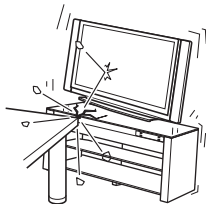

Якщо скло розіб'ється, осколки можуть призвести до травмування, тож виконуйте всі запобіжні заходи, наведені нижче.

- Не ударяйте по склу та не роняйте на скло гострі предмети. Не допускайте надмірних струсів.
- Не шкрябайте та не колунайте скло гострими предметами.
- Не допускайте падіння на верхню частину верхньої скляної панелі різного обладнання під час його встановлення.

Не використовуйте верхню скляну панель, якщо вона тріснула.

Не використовуйте верхню скляну панель, коли вона тріснула. Верхня скляна панель може розбитися, і це може призвести до серйозних травм.

Якщо стійка розхиталася, затягніть сім гвинтів, що використовувалися під час встановлення.

Подробиці див. у «Theatre Stand System: керівництво з установлення» (постачається).

У разі використання стійки з ослабленими гвинтами телевізор може перекинутися і спричинити травму.

Примітка щодо припустимого навантаження

Не розміщуйте на стійці обладнання, вага якого перевищує вказану максимальну вагу, як це показано на малюнку нижче, бо стійка може впасти або зламатися.

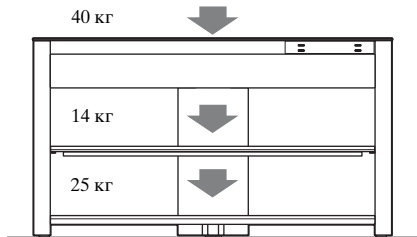

Примітки стосовно встановлення

- Будьте обережні, щоб не защемити руку або пальці між телевізором та стійкою.
- Не встановлюйте стійку в місцях, де вона підпаде під дію прямих променів сонячного світла, або поряд з обігрівачем.
- Не встановлюйте стійку в місцях із високою температурою або вологістю, або на вулиці.
- Розміщуйте стійку в місцях із достатньою вентиляцією, щоб запобігати перегріву та подовжити термін експлуатації стійки.

продовження

- Будьте обережні, розміщуючи стійку на спеціально оброблених поверхнях (воском, олією, засобом для полірування тощо), тому що це може призвести до виникнення плям або знебарвлення таких поверхонь.
- Переміщуйте стійку тільки після того, як зняли з неї телевізор. Якщо цього не зробити, телевізор може впасти зі стійки, що може призвести до серйозної травми. Не беріться за решітку, тому що вона може від'єднатися від стійки, що може призвести до серйозної травми. Будьте обережні, щоб не защемити пальці, переміщуючи стійку.

Заходи безпеки

Стосовно правил техніки безпеки

- Забороняється ставити на стійку предмети (наприклад вазу для квітів або керамічні вироби), які не вказані як такі, що можна на неї ставити.
- Забороняється вносити зміни в конструкцію стійки.
- Якщо у стійку потрапив якийсь предмет або рідина, від'єднайте стійку від розетки та зверніться до кваліфікованого спеціаліста, щоб він оглянув її, перш ніж ви продовжите нею користуватися.

Стосовно джерел живлення

- Якщо ви не користуватиметеся стійкою тривалий час, обов'язково вимкніть стійку зі стінної розетки. Щоб вимкнути шнур живлення змінного струму з розетки, беріться за вилку; ніколи не тягніть за шнур.
- Заміну шнура живлення змінного струму можна проводити тільки у відповідному центрі обслуговування.

Стосовно експлуатації

Перш ніж підключати інші види обладнання, обов'язково вимкніть стійку та від'єднайте її від стінної розетки.

Якщо у вас виникли будь-які запитання або проблеми стосовно стійки, будь ласка, зверніться до найближчого до вас дилера Sony.

Авторські права

Ця стійка обладнана системами Dolby* Digital, Pro Logic Surround та DTS** Digital Surround.

* Виготовлено за ліцензією Dolby Laboratories, Dolby, Pro Logic і символ у вигляді подвійної букви D є торгівельними марками Dolby Laboratories.

** Виготовлено за ліцензією згідно з патентами США № 5451942; 5956674; 5974380; 5978762; 6487535 та іншими патентами, що діють або заявлені на території США та в усьому світі. DTS та Символ є зареєстрованими торговими марками, а DTS Digital Surround та логотипи DTS є торговими марками DTS, Inc. Виріб містить програмне забезпечення. © DTS, Inc. Усі права захищено.

Ця стійка обладнана технологією High-Definition Multimedia Interface (HDMI™).

HDMI, логотип HDMI та High-Definition Multimedia Interface є торговими марками або зареєстрованими торговими марками HDMI Licensing LLC в Сполучених Штатах та інших країнах.

«BRAVIA» є торговою маркою Sony Corporation.

«PlayStation» є торговою маркою Sony Computer Entertainment Inc.

Початок роботи

Додаткове обладнання, що постачається

- Пульт дистанційного керування (RM-ANU033) (1)
- Цифровий оптичний кабель для телевізора (1)

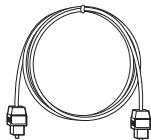
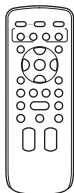

- Посібник з експлуатації (1)
- Theatre Stand System: керівництво з установлення (1)

Примітка

- Також у комплект входять деталі, необхідні для складання стійки. Перелік деталей і інструкції зі складання див. у «Theatre Stand System: керівництво з установлення» (постачається).

- Елементи живлення (R6) розміру AA (2)



Розміщення елементів живлення в пульті дистанційного керування

Ви можете керувати стійкою, використовуючи пульт, що постачається. Вставте два елемента живлення (R6) розміром AA, переконавшись, що позначки полюсів + та – на краях елементів живлення відповідають маркуванню всередині відсіку для елементів живлення.

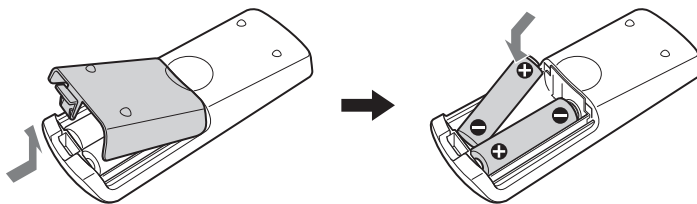

Примітки

- Не залишайте пульт в дуже гарячому або вологому місці.
- Не використовуйте новий елемент живлення разом зі старим.
- Не допускайте попадання будь-яких сторонніх предметів в корпус пульта, зокрема при заміні елементів живлення.
- Не піддавайте сенсор пульта дії прямих променів сонячного світла або освітлювальної апаратури. Це може спричинити несправність.
- Якщо ви не збираєтеся використовувати пульт протягом значного часу, вийміть елементи живлення, щоб запобігти можливому пошкодженню внаслідок протікання елементів живлення та їх корозії.

Встановлення стійки

Збирання стійки

Стойку необхідно зібрати. Подробиці див. у «Theatre Stand System: керівництво з установлення» (постачається).

Про правильне положення при встановленні

Встановлюйте стійку після того, як підключили до неї всі види обладнання. Встановлюйте стійку на відстані не менше 7 см від стіни. Це забезпечить розсіювання тепла та запобігатиме падінню телевізора. Встановлювати стійку треба вдвох або задіяти для цього кількох людей.



Примітка

- Будьте обережні, щоб не защемити пальці, встановлюючи стійку.

Як уникнути падіння телевізора

Зафіксуйте телевізор так, щоб уникнути падіння у разі землетрусу і т.і.

Якщо у вас LCD-телевізор Sony, виконайте наступні дії.

1 Поставте телевізор на стійку.

Телевізор має бути розміщений посередині стійки, задні краї бази телевізора та стійки мають бути на одному рівні.

2 Закріпіть підтримуючий ремінь на стійці за допомогою гвинта для дерева.

Ви можете закріпити шуруп у центральній розташованому отворі на задній поверхні стійки.

Додаткова інформація щодо придбання підтримуючий ремня та гвинтів наведена у посібнику з експлуатації, який додається до РК телевізора Sony.

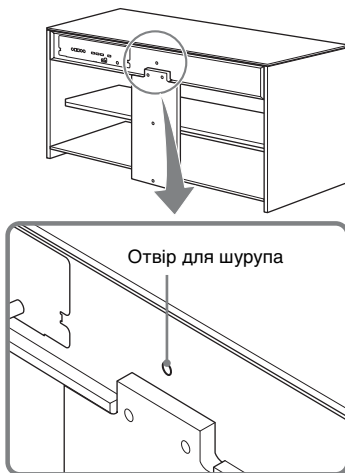

Підключення телевізора та програвача

Підключіть телевізор та/або програвач з HDMI-гніздами до стійки за допомогою шнура HDMI.

Підключення обладнання Sony, що підтримує функцію «BRAVIA» Sync, за допомогою шнура HDMI спрощує процес роботи через можливість використання функції керування по HDMI. Див. «Функції «BRAVIA» Sync» (стор. 20).

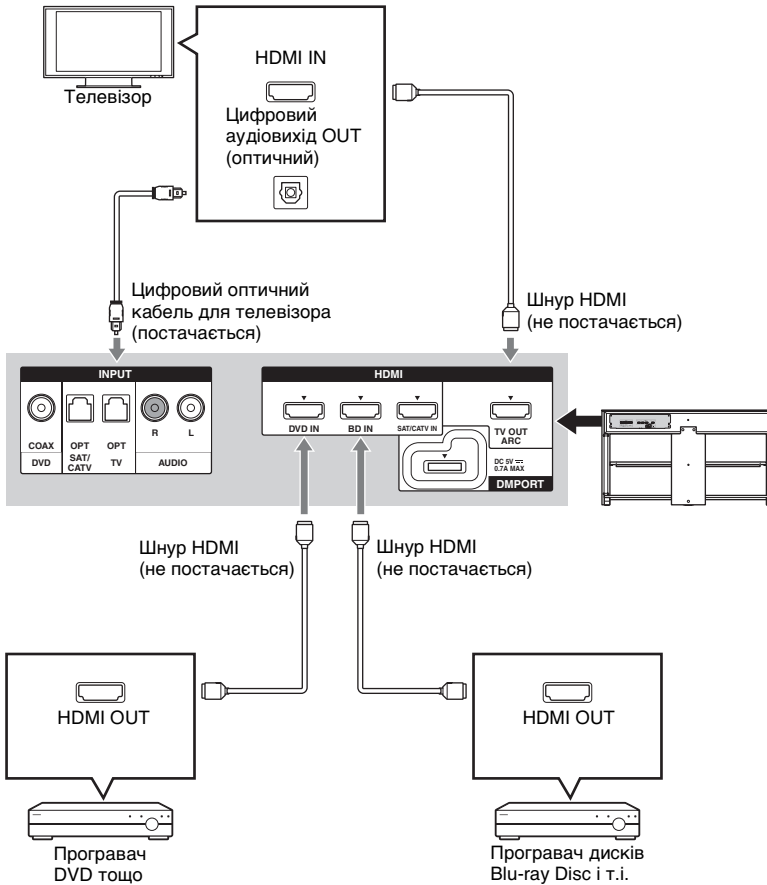

Примітки

- Стійка підтримує функцію Audio Return Channel (ARC). У разі підключення стійки до HDMI-гнізда ARC-сумісного телевізора шнуром HDMI, вам не знадобиться підключати телевізор до стійки цифровим оптичним кабелем.
- Ви побачите букви «ARC» поряд з HDMI-гніздом телевізора, якщо він підтримує функцію ARC. Навіть якщо ви підключите шнур HDMI у гніздо, якщо вхідне HDMI-гніздо не підтримує функцію ARC, нею неможливо буде скористатися.
- Функція ARC діє лише при ввімкненій функції керування по HDMI.

продовження

- Усі HDMI-гнізда стійки функціонують однаково. Підключіть «PlayStation 3» тощо до будь-якого вільного HDMI-гнізда.
- Гніздо HDMI має пріоритет при одночасному підключенні обладнання до стійки через гнізда INPUT OPT/INPUT COAX та HDMI.

Порада

- Навіть якщо стійку вимкнено (активний режим очікування), сигнал HDMI надсилатиметься від приєданого обладнання на телевизор через з'єднання HDMI. Ви можете переглядати зображення та прослуховувати звук, що надходять з обладнання, за допомогою телевизора.

Примітки щодо підключень HDMI

- Скористайтеся високошвидкісним шнур HDMI. Якщо використовується стандартний шнур HDMI, належне відображення зображень у режимах 1080p, Deep Colour або 3D може бути неможливим.
- Ми рекомендуємо використовувати допущений шнур HDMI.
- Якщо якість зображення погана, або відсутній звук з обладнання, що приєднане за допомогою кабелю HDMI, перевірте настройки приєданого обладнання.
- Аудіосигнали (частота семплювання, довжина у бітах тощо), що передаються з гнізда HDMI, можуть стримуватися приєднаним обладнанням.
- Звук може перериватися при перемиканні частоти семплювання або кількості каналів вихідних аудіосигналів, що надходять із обладнання, яке відтворює звук.
- Якщо підключене обладнання не підтримує технологію захисту авторських прав (HDCP), зображення та/або звук з гнізда вихідного сигналу HDMI TV OUT можуть бути викривленими або не виводитися взагалі.
В такому разі слід перевірити характеристики підключеного обладнання.
- Ми не рекомендуємо використовувати кабель перетворення HDMI-DVI.
- При виборі «TV», «DMPORT» або «AUDIO» в якості джерела вхідного сигналу стійки, відеосигнали, що надходять через вхідне гніздо HDMI (BD, DVD, SAT/CATV), яке було вибрано попереднього разу, виводяться через гніздо HDMI TV OUT.
- Ця система підтримує передання даних у режимах Deep Colour, «x.v.Colour» та 3D.
- Аби насолоджуватися 3D-зображеннями, під'єднайте до системи телевизор та відеообладнання, які підтримують режим 3D (програвач Blu-ray Disc, записувач Blu-ray Disc, «PlayStation 3» тощо) високошвидкісним шнур HDMI, надягніть окуляри 3D та відтворіть вміст, що підтримує режим 3D.

Підключення супутникового тюнера або приймача кабельного телебачення

У разі підключення супутникового тюнера або приймача кабельного телебачення без HDMI-гнізда, оберіть для параметра «CTRL HDMI» настройку «OFF» в меню AMP стійки (стор. 21).

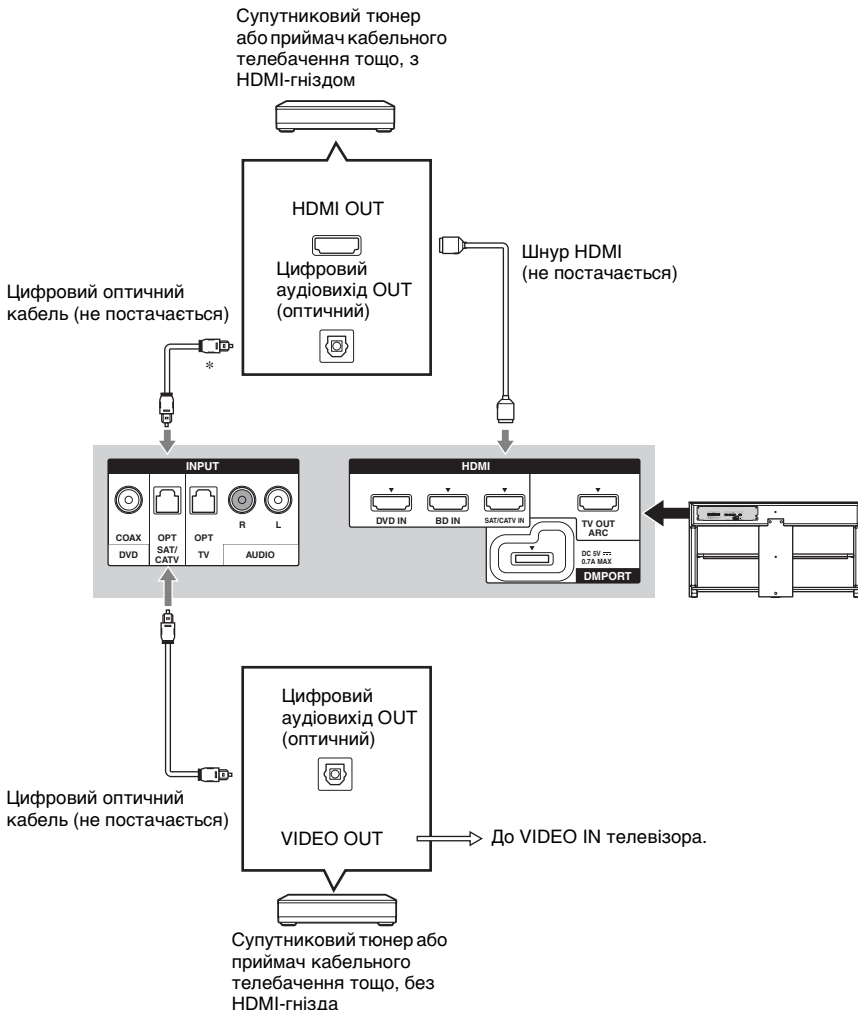

* В залежності від типу супутникового тюнера багатоканальний звук може не виводитися. В такому випадку слід підключити цифровий оптичний кабель разом зі шнуром HDMI та обрати для «INPUT MODE» настройку «OPT» в меню AMP (стор. 27).

Підключення інших видів обладнання

При підключенні обладнання без HDMI-гнізд, наприклад «PlayStation 2» або DVD-програвача тощо, оберіть для «CTRL HDMI» настройку «OFF» в меню AMP стійки (стор. 21). Навіть якщо «CTRL HDMI» встановлено на «ON», ви зможете користуватися касетним відеомагнітофоном тощо, що не має каналів об'ємного звуку, під'єднавши його аудіо- та відеовиходи безпосередньо до телевізора замість стійки.

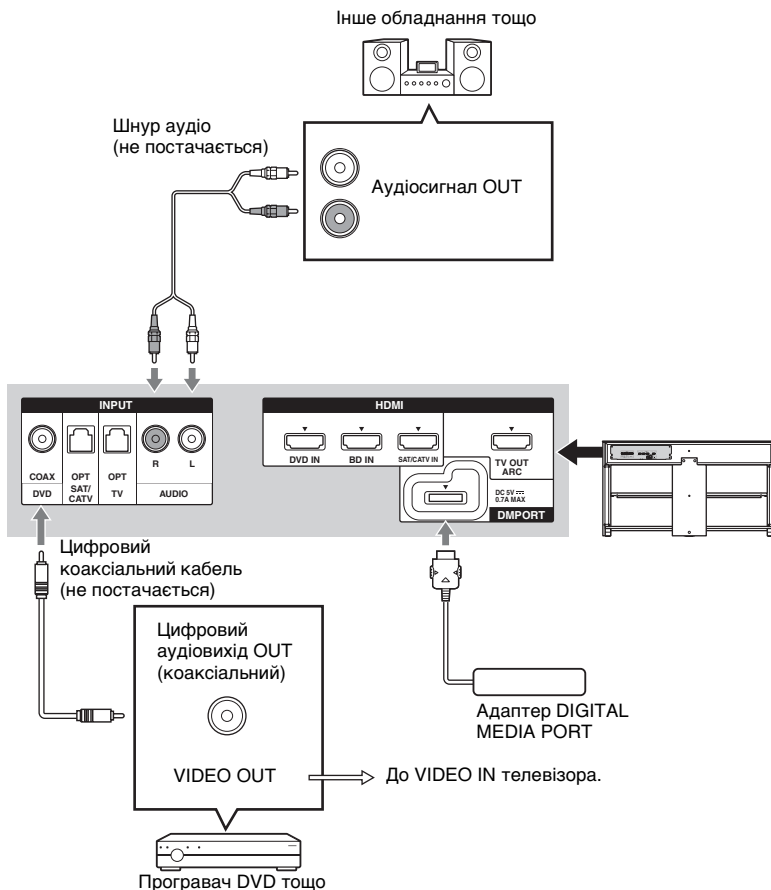

Примітки

- Не підключайте та не відключайте адаптер DIGITAL MEDIA PORT, коли стійка ввімкнена.
- Підключаючи адаптер DIGITAL MEDIA PORT, переконайтеся, що штекер вводить у положенні, коли стрілочка вказує в напрямку стрілочки на гнізді DMPORT. Щоб від'єднати адаптер DIGITAL MEDIA PORT, натисніть і утримуйте **A**, а потім витягніть штекер із гнізда.

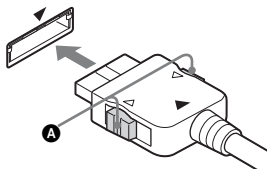

Підключення шнура живлення змінного струму

Перед підключенням шнура живлення змінного струму стійки до стінної розетки підключіть до стійки усе інше обладнання та телевізор.

Примітка

- Підключіть стійку до легкодоступної стінної розетки. негайно від'єднайте штепсель від розетки змінного струму, якщо помітите у стійці якусь аномалію.

Настроювання вихідного звукового сигналу приєднаного обладнання

Залежно від значень параметрів вихідного звукового сигналу приєднаного обладнання звук може виводитися тільки у 2-канальному форматі. У такому випадку налаштуйте приєднане обладнання на виведення звуку в багатоканальному форматі (DTS, Dolby Digital, багатоканальний LPCM). Детальну інформацію про настройки вихідного звукового сигналу див. у посібнику з експлуатації, що постачається разом із приєднаним обладнанням.

Покажчик частин та елементів керування

Більш докладну інформацію див. на сторінках, що вказані в дужках.

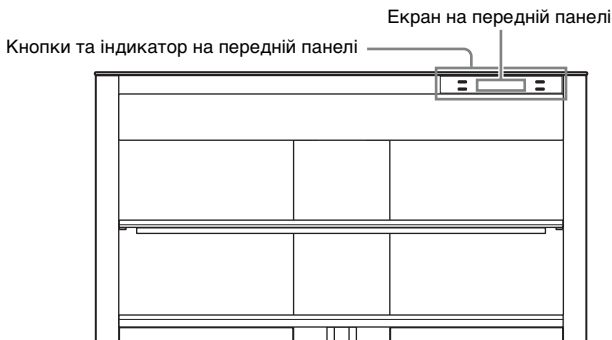

Кнопки та індикатор на передній панелі

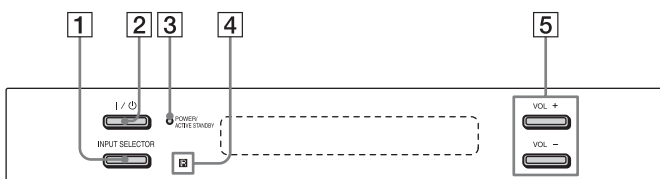

1 INPUT SELECTOR

Натисніть, щоб вибрати джерело вхідного сигналу для відтворення. Кожного разу при натисканні цієї кнопки джерело вхідного сигналу циклічно змінюватиметься наступним чином:

TV → BD → DVD → SAT/CATV → AUDIO → DMPORT → TV...

2 I/⏻ (увімкнено/режим очікування)

3 POWER/ACTIVE STANDBY

Має наступну світлову індикацію:
Зелений: стійка ввімкнена.
Бурштиновий: увімкнено лише HDMI-частини стійки (працює функція керування по HDMI).
Не світиться: стійку вимкнено.

Примітка

- Бурштиновий індикатор гасне за 30 секунд після вимкнення телевізора. Проте, якщо встановити в меню AMP для «PASS THRU» настройку «ON», індикатор залишатиметься бурштиновим навіть після вимкнення телевізора.

4 (датчик для пульта)

5 VOL +/-

Екран на передній панелі

Про індикацію на екрані на передній панелі

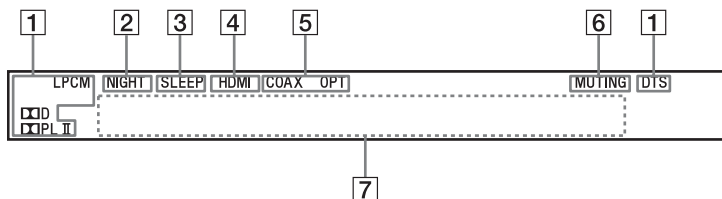

1 Індикатори аудіоформату

Підсвічуються відповідно до аудіоформату, який подається на стійку.

D: Dolby Digital

PLII: Dolby Pro Logic II

LPCM: Linear PCM

DTS

2 NIGHT (27)

Підсвічується в режимі NIGHT MODE.

3 SLEEP (28)

Блимає, коли активна функція таймера нічного режиму.

4 HDMI (9, 11)

Загоряється у разі використання HDMI-обладнання або у разі подання ARC-сигналу на стійку, якщо джерелом вхідного сигналу обрано телевізор.

5 COAX/OPT

Підсвічується відповідно до того, який кабель використовується.

6 MUTING

Підсвічується, коли звук вимкнено.

7 Зона відображення повідомлень

Відображується гучність, вибране джерело вхідного сигналу, вхідний аудіосигнал тощо.

Пульт дистанційного керування

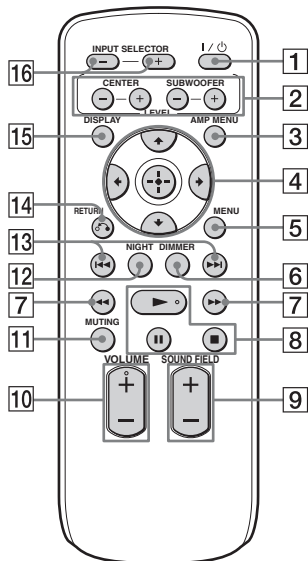

Кнопки керування стійкою

- 1 I/⏻ (увімкнено/режим очікування)
- 2 LEVEL
Натисніть, щоб настроїти рівень центрального сигналу і сабвуфера. Ця настройка застосовується до всіх звукових полів.
- 3 AMP MENU (стор. 25)
- 4 ←, ↑, ↓, → або ⏮/⏭
Натисніть ←, ↑, ↓ або →, щоб вибрати настройки. Потім натисніть ⏮/⏭, щоб ввести вибрані настройки.
- 6 DIMMER
Натисніть, щоб вибрати яскравість екрана на передній панелі. Можна встановити один з двох рівнів яскравості.
- 9 SOUND FIELD +/- (стор. 19)
- 10 VOLUME +/-
- 11 MUTE

12 NIGHT

Натисніть, щоб чітко відтворити діалог навіть за низького рівня гучності. Ця функція корисна для прослуховування звуку вночі.

14 RETURN

15 DISPLAY

Натисніть для переключення інформації на екрані на передній панелі або для перегляду формату вхідного сигналу (5.1 канали і т.і.) під час подання на стійку цифрового аудіосигналу.

16 INPUT SELECTOR +/-

Натисніть, щоб вибрати джерело вхідного сигналу, наприклад телевизор чи інший підключений компонент. Кожного разу при натисканні цієї кнопки джерело вхідного сигналу циклічно змінюватиметься наступним чином:
TV ↔ BD ↔ DVD ↔ SAT/CATV
↔ AUDIO ↔ DMPort ↔ TV ...

Кнопки керування підключеним обладнанням через з'єднання DMPort

- 4 ←, ↑, ↓, → або ⏮/⏭
- 5 MENU
- 7 ⏮/⏭
Натисніть для швидкого переходу вперед або назад по диску під час відтворення.
- 8 ▶ (відтворення)/⏸ (пауза)/■ (стоп)
- 13 ⏮/⏭
Натисніть для пропуску розділів.
- 14 RETURN
- 15 DISPLAY
Натисніть, щоб вибрати настройку екрана на передній панелі.

Перегляд телепрограм

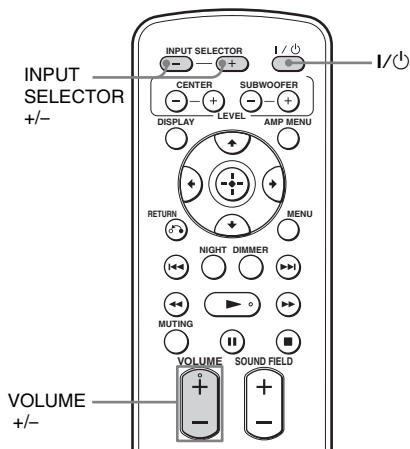

- 1** Увімкніть телевизор та виберіть програму.
Детальну інформацію дивіться в посібнику з експлуатації вашого телевизора.
- 2** Увімкніть стійку.
- 3** Натискайте кнопку INPUT SELECTOR +/-, доки на екрані на передній панелі не з'явиться напис «TV».
- 4** Відрегулюйте гучність, натискаючи кнопку VOLUME +/-.

Порада

- Звук може виводитися через динамік телевизора. У такому випадку встановіть мінімальну гучність динаміка телевизора.

У разі використання «BRAVIA» Sync (Керування звуком системи)

Не слід виконувати вищеописані кроки 2 та 3. Під час вмикання телевизора стійка також вмикається, а джерело вхідного сигналу змінюється автоматично. За допомогою пульта дистанційного керування телевизором також можна регулювати гучність стійки. Якщо стійку вимкнути, звук виводитиметься з динаміка телевизора.

Порада

- Стійка не вмикається, коли вмикається телевизор, якщо за останнього вимкнення телевизора звук виводився з динаміків телевизора.

Використання інших видів обладнання

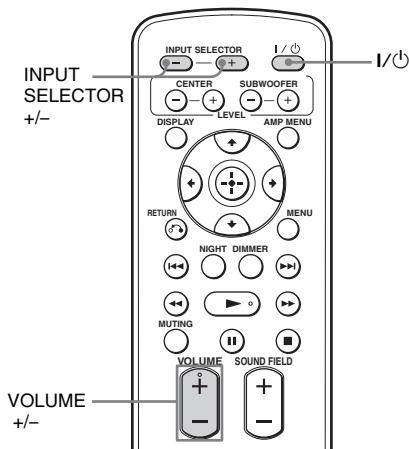

- 1** Виконайте відтворення з підключеного обладнання.
- 2** Увімкніть стійку.
- 3** Натисніть INPUT SELECTOR +/-, щоб відобразити джерело вхідного сигналу на екрані на передній панелі.

Джерело вхідного сигналу	Обладнання, з якого виконується відтворення сигналу
TV	Телевізор і т.і., підключений до гнізда TV
BD	Програвач дисків Blu-ray Disc і т.і., підключений до гнізда BD
DVD	DVD-програвач і т.і., підключений до DVD-гнізда

продовження

Джерело вхідного сигналу	Обладнання, з якого виконується відтворення
SAT/CATV	Супутниковий тюнер або приймач кабельного телебачення, підключений до гнізда SAT/CATV
AUDIO	CD -програвач і т.і., підключений до AUDIO-гнізда
DMPORT	Портативний аудіопрогравач і т.і., підключений до DMPORT-гнізда

4 Для відеообладнання замініть вхідний сигнал телевізора на вхідний HDMI-сигнал, який ви обрали у кроці 3.

Детальну інформацію див. у посібнику з експлуатації телевізора.

5 Відрегулюйте гучність, натискаючи кнопку VOLUME +/-.

Поради

- Звук може виводитися через динамік телевізора. У такому випадку встановіть мінімальну гучність динаміка телевізора.
- Навіть якщо ви відтворюєте Dolby True HD, Dolby Digital Plus або DTS HD з підключеного обладнання, сумісного зі цими звуковими форматами, стійка сприймає сигнал як Dolby Digital або DTS. При відтворенні цих високоякісних звукових форматів встановіть підключене обладнання на виведення звуку в форматі багатоканального PCM, якщо це можливо.

Примітки

- Підключаючи гніздо відеовиходу адаптера DIGITAL MEDIA PORT до гнізда відеовиходу телевізора, встановіть для параметра «CTRL HDMI» значення «OFF» в меню AMP стійки (стор. 21). Зображення з обладнання, підключеного до адаптера DIGITAL MEDIA PORT, не відобразяться телевізором, якщо для параметра «CTRL HDMI» встановлене значення «ON».

- Для прослуховування звуку з обладнання без зображення у разі встановлення «CTRL HDMI» на «ON», спочатку увімкніть телевізор, а потім перезавантажте живлення стійки. Якщо ви спочатку вимкнете стійку, а потім телевізор, усі пристрої, підключені до телевізора, також вимкнуться через використання функції керування по HDMI.

У разі використання «BRAVIA» Sync (Відтворення одним дотиком)

Не слід виконувати вищеприписані кроки 2 та 4. Під час вмикання підключеного обладнання стійка та телевізор також вмикаються, а джерело вхідного сигналу змінюється автоматично. За допомогою пульта дистанційного керування телевізором також можна регулювати гучність стійки.

Порада

- Стійка не вмикається, коли вмикається телевізор, якщо за останнього вимкнення телевізора звук виводився з динаміків телевізора.

Функція об'ємного звучання

Ефект об'ємного звучання

Вибір звукового поля

Ця стійка здатна створювати багатоканальний об'ємний звук. Ви можете вибрати одне з оптимізованих попередньо запрограмованих звукових полів стійки.

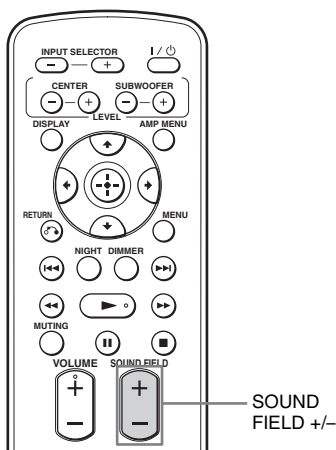

Натисніть **SOUND FIELD +/-**.

На екрані на передній панелі з'явиться поточне звукове поле.



Кожного разу при натисканні кнопки **SOUND FIELD +/-** на екрані по черзі з'являтимуться наступні написи:
STANDARD ↔ MOVIE ↔ DRAMA
↔ NEWS ↔ SPORTS ↔ GAME ↔
MUSIC ↔ 2CH STEREO ↔ P.AUDIO
↔ STANDARD ...

Наявні звукові поля

Звукове поле	Ефект
STANDARD*	Відповідає різним джерелам.
MOVIE*	Відтворює потужний та реалістичний звук разом із чітким діалогом.
DRAMA*	Найкраще підходить для телеп'єс.
NEWS*	Чітко відтворює голос диктора.
SPORTS*	Транслює детальні коментарі чітко та реалістичним звуком із ефектами об'ємного звучання, такими як заохочуючі вигуки тощо.
GAME*	Відтворює потужний та реалістичний звук, що найкраще підходить для відеоігор.
MUSIC*	Найкраще підходить для музичних програм або відтворення музичних відеокліпів на дисках Blu-ray Disc/DVD.
2CH STEREO	Підходить для музичних компакт-дисків.
P.AUDIO**	Підходить для портативних аудіопристроїв та інших стиснених звуків.

* Ці звукові поля недоступні, коли натисканням INPUT SELECTOR вибрано «DMPORT».

** «P.AUDIO» з'являється лише якщо обрано «DMPORT» або «AUDIO».

Поради

- Для кожного джерела вхідного сигналу можна вибрати своє звукове поле.
- Налаштування звукового поля за замовчуванням для «DMPORT» - «P.AUDIO», а для інших джерел - «STANDARD».
- Якщо натиснути кнопку THEATRE на пульті дистанційного керування телевізора Sony, коли для «CTRL HDMI» встановлене значення «ON», звукове поле змінюється на «MOVIE» (за винятком деяких телевізорів Sony).

Функції «BRAVIA» Sync

Що таке «BRAVIA» Sync?

З'єднання обладнання Sony, що підтримує функцію «BRAVIA» Sync, за допомогою шнура HDMI (не постачається), спрощує реалізацію таких функцій:

- Відтворення одним дотиком (стор. 22)
- Керування звуком системи (стор. 22)
- Вимкнення системи (стор. 23)

«BRAVIA» Sync сумісна з телевізорами, програвачами Blu-ray Disc/DVD, аудіо-відеопідсилювачами тощо виробництва компанії Sony з функцією керування по HDMI.

CONTROL FOR HDMI базується на стандарті функцій взаємного керування, який використовується CEC (Consumer Electronics Control) для обладнання, сумісного з інтерфейсом HDMI (High-Definition Multimedia Interface).

Функція керування по HDMI не діятиме коректно за наступних умов:

- Якщо стійка під'єднана до обладнання, яке не підтримує функцію керування по HDMI.
- При з'єднанні стійки та обладнання за допомогою інтерфейсу, відмінного від HDMI.
- Підключення обладнання інших виробників (не Sony), що підтримує функцію керування по HDMI.

Ми рекомендуємо приєднувати цю стійку до виробів, що мають «BRAVIA» Sync.

Примітка

- Можливість використання функції керування по HDMI може залежати від технічних характеристик під'єданого обладнання. Див. посібник з експлуатації обладнання.

Підготовка до використання «BRAVIA» Sync

Щоб скористатися «BRAVIA» Sync, увімкніть функцію керування по HDMI для підключеного обладнання.

При підключенні телевізора Sony з функцією керування по HDMI можна одночасно настроїти функцію керування по HDMI для стійки та підключеного обладнання шляхом налаштування функції керування по HDMI телевізора.

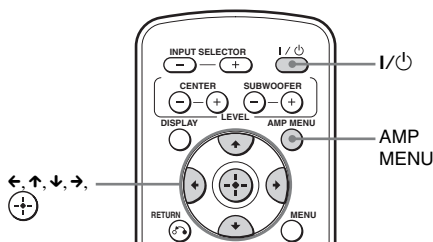



- 1** Переконайтеся в тому, що стійку підключено до телевізора та під'єданого обладнання шнурами HDMI (не постачається).
- 2** Увімкніть стійку, телевізор та приєднане обладнання.
- 3** Оберіть вхід на стійці та HDMI-вхід для телевізора (SAT/CATV, DVD, BD), відобразивши зображення з під'єданого обладнання.
- 4** Виведіть на екран перелік HDMI-обладнання в меню телевізора й увімкніть функцію керування по HDMI для під'єданого обладнання. Функція керування по HDMI налаштовується одночасно для стійки та під'єданого обладнання. Після завершення налаштування на екрані на передній панелі з'являється напис «COMPLETE».

Примітка

- Детальну інформацію про налаштування телевізора та приєднаного обладнання див. у відповідних посібниках з експлуатації.

Якщо після виконання дій, описаних вище, напис «COMPLETE» так і не з'явився

Увімкніть функцію керування по HDMI для стійки та під'єданого обладнання.

- 1 Натисніть кнопку AMP MENU.**
- 2 Натискайте ↑/↓, доки на екрані не з'явиться напис «SET HDMI», потім натисніть  або →.**
- 3 Натискайте ↑/↓, доки на екрані не з'явиться напис «CTRL HDMI», потім натисніть  або →.**
- 4 Натисніть ↑/↓, щоб вибрати настройку «ON».**
- 5 Натисніть кнопку AMP MENU.**
Меню AMP вимкнеться. Функцію керування по HDMI увімкнено.
- 6 Виберіть вхідний режим стійки, приєднаної до обладнання, для якого ви хочете використовувати функцію керування по HDMI (SAT/CATV, DVD, BD).**
- 7 Увімкніть функцію керування по HDMI для приєднаного обладнання.**
Детальну інформацію про налаштування приєднаного обладнання див. у посібнику з експлуатації цього обладнання.

При додаванні або повторному підключенні обладнання

Знову виконайте дії «Підготовка до використання «BRAVIA» Sync» та «Якщо після виконання дій, описаних вище, напис «COMPLETE» так і не з'явився».

Примітки

- Якщо неможливо одночасно налаштувати функцію керування по HDMI для приєднаного обладнання за допомогою налаштування параметра «CONTROL FOR HDMI» телевізора, настройте функцію керування по HDMI за допомогою меню приєднаного обладнання.
- Детальну інформацію про налаштування телевізора та приєднаного обладнання див. у відповідних посібниках з експлуатації.



Порада

- За замовчуванням для функції керування по HDMI стійки встановлене значення «ON».

Вимкнення функції керування по HDMI

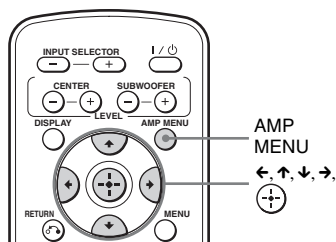
Вимикайте функцію керування по HDMI, коли ви приєднуєте обладнання, несумісне з «BRAVIA» Sync, або обладнання, що не має гнізд HDMI тощо.



- 1 Натисніть кнопку AMP MENU.**
- 2 Натискайте ↑/↓, доки на екрані не з'явиться напис «SET HDMI», потім натисніть  або →.**
- 3 Натисніть ↑/↓, щоб вибрати «CTRL HDMI», потім натисніть  або →.**
- 4 Натисніть ↑/↓, щоб вибрати настройку «OFF».**
- 5 Натисніть кнопку AMP MENU.**
Меню AMP вимкнеться.

Використання Blu-ray Disc/DVD

(Відтворення одним дотиком)

Розпочніть відтворення за допомогою приєднаного обладнання.

Телевізор автоматично увімкнеться та перемкнеться у відповідний режим входу HDMI.

Порада

- Навіть якщо стійку вимкнено (активний режим очікування), сигнал HDMI надсилатиметься від приєднаного обладнання на телевізор через з'єднання HDMI. Ви можете переглядати зображення та прослуховувати звук, що надходять з обладнання, за допомогою телевізора.

Примітка

- У залежності від характеристик телевізора початок вмісту може не відтворюватися.

Прослуховування звуку телевізора через стійку

(Керування звуком системи)

Ви можете прослуховувати звук телевізора через динаміки стійки, виконавши просту дію. Ви можете регулювати гучність та вимкнути звук стійки за допомогою пульта телевізора. Детальну інформацію див. у посібнику з експлуатації телевізора.

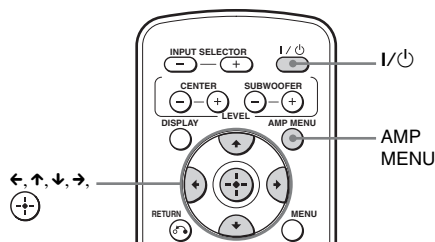

Натисніть I/O, щоб увімкнути стійку.

Звук виводиться через динамік стійки.

При вимкненні стійки звук виводитиметься через динамік телевізора.

Примітки

- Якщо телевізор увімкнено раніше за цю стійку, відтворення звуку з телевізора розпочнеться з невеличкою затримкою.
- В залежності від типу телевізора під час регулювання гучності стійки за допомогою пульта дистанційного керування гучність відображається на екрані телевізора так, як вона відображалася б у разі регулювання гучності самого телевізора. В цьому випадку рівень гучності, що відображається на екрані телевізора, та той, що відображається на екрані на передній панелі, можуть відрізнятися.

Використання функції обмеження гучності

Коли функція керування звуком системи активна, а джерело виведення звуку автоматично переводиться з динаміка телевізора на динамік стійки, може відтворюватися голосний звук залежно від рівня гучності, встановленого для стійки. Цього можна уникнути, обмеживши максимальну гучність.

- 1 Натисніть кнопку AMP MENU.
- 2 Натискайте ↑/↓, доки на екрані не з'явиться напис «SET HDMI», потім натисніть ⊕ або →.
- 3 Натискайте ↑/↓, доки на екрані не з'явиться напис «VOL LIMIT», потім натисніть ⊕ або →.
- 4 Натисніть ↑/↓, щоб вибрати потрібне вам обмеження гучності. Обмеження гучності змінюється наступним чином:
MAX ↔ 49 ↔ 48 ... 2 ↔ 1 ↔ MIN
- 5 Натисніть кнопку AMP MENU. Меню AMP вимкнеться.

Примітки

- Ця функція діє лише при ввімкненій функції керування по HDMI.
- Ця функція недоступна, коли джерело виводу звукового сигналу змінюється з динаміків стійки на динамік телевізора.

Поради

- Ми рекомендуємо встановлювати обмеження гучності на дещо нижчий рівень, ніж ваш звичайний рівень гучності.
- Незалежно від встановленого вами обмеження гучності, кнопки VOL +/- на стійці та кнопки VOLUME +/- на пульті дистанційного керування залишаються робочими.
- Якщо ви не бажаєте обмежувати максимальний рівень гучності, виберіть «MAX».

Вимкнення стійки, телевізора та під'єднаного обладнання

(Вимкнення системи)

При вимкненні телевізора за допомогою кнопки POWER на пульті дистанційного керування автоматично вимикаються стійка та під'єднане обладнання.

Примітка

- Залежно від стану приєднане обладнання може не вимикатися. Детальну інформацію див. у посібнику з експлуатації, що постачається з під'єднуваним обладнанням.

Використання функції економії електроенергії

(HDMI PASS THRU)

Якщо до стійки підключено телевізор, що підтримує функцію «BRAVIA» Sync, а телевізор вимкнено, передавання сигналу HDMI припиняється, що знижує споживання електроенергії. Значення за замовчуванням «AUTO».

Примітка

- Ця функція стає доступною тільки коли для параметра «CTRL HDMI» встановлене значення «ON».

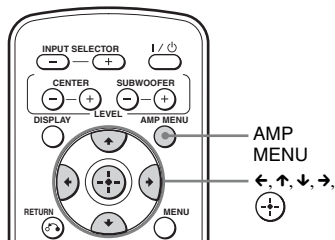

- 1 Натисніть кнопку AMP MENU.
- 2 Натискайте ↑/↓, доки на екрані не з'явиться напис «SET HDMI», потім натисніть +/- або →.
- 3 Натисніть ↑/↓, щоб вибрати «PASS THRU», потім натисніть +/- або →.
- 4 Натисніть ↑/↓, щоб вибрати цю настройку.

- AUTO: якщо телевізор вмикається, коли стійка знаходиться в режимі очікування, стійка виводить сигнали HDMI з вихідного гнізда HDMI. Ми рекомендуємо використовувати цю настройку у разі користування телевізором, що підтримує функцію «BRAVIA» Sync. Ця настройка дозволяє знизити споживання електроенергії у порівнянні з використанням настройки «ON».
- ON: якщо стійка знаходиться в режимі очікування, вона постійно видає сигнали HDMI з вихідного гнізда HDMI. Індикатор POWER/ACTIVE STANDBY на передній панелі загоряється бурштиновим кольором.

Примітка

- Якщо обрано «AUTO» для виведення зображення та звуку на телевизор може знадобитися дещо більше часу, ніж у разі використання настройки «ON».

5 Натисніть кнопку AMP MENU.

Меню AMP вимкнеться.

Вимкнення функції Audio Return Channel

Якщо телевизор підтримує функцію Audio Return Channel (ARC), підключений шнур HDMI також надсилає цифровий аудіосигнал з телевизора. Для прослуховування звуку телевизора не треба робити аудіопідключення.

Якщо ж ви не користуєтесь функцією ARC, підключіть стійку та телевизор за допомогою цифрового оптичного шнура та оберіть для функції «ARC» настройку «OFF» в меню AMP.

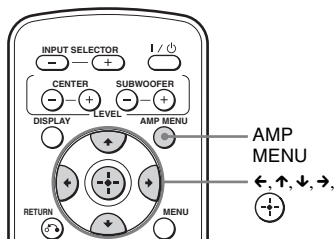
**1 Натисніть кнопку AMP MENU.****2 Натискайте ↑/↓, доки на екрані не з'явиться напис «SET HDMI», потім натисніть ⊕ або →.****3 Натискайте ↑/↓, доки на екрані не з'явиться напис «ARC», потім натисніть ⊕ або →.****4 Натисніть ↑/↓, щоб вибрати настройку «OFF».**

- ON: вмикає функцію ARC.
- OFF: вимикає функцію ARC.

5 Натисніть кнопку AMP MENU.

Меню AMP вимкнеться.

Примітка

- Якщо для «CTRL HDMI» обрано настройку «OFF», функція ARC недоступна, та її налаштування неможливе.

Додаткові настройки

Настройки та регулювання з використанням меню підсилювача

Використання меню AMP

За допомогою кнопки AMP MENU на пульті дистанційного керування можна здійснити наступні настройки.

Настройки, що використовуються за замовчуванням, є підкресленими.

AMP MENU

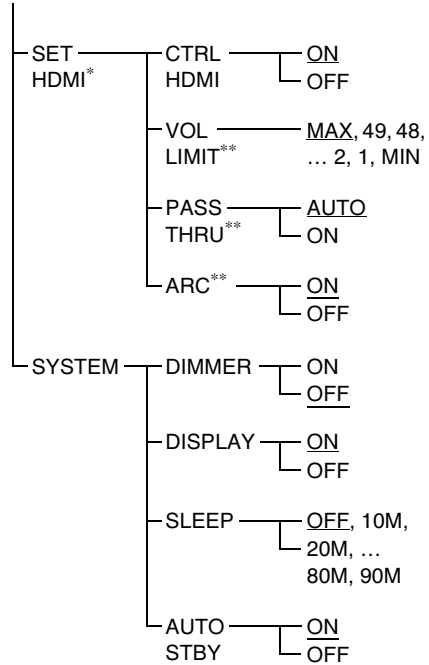
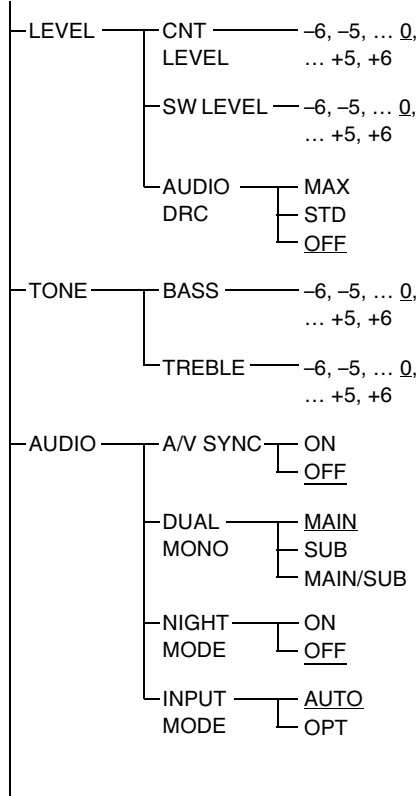

* Див. «Функції «BRAVIA» Sync» (стор. 20).

** Ця настройка з'являється, тільки коли для параметра «CTRL HDMI» встановлене значення «ON».

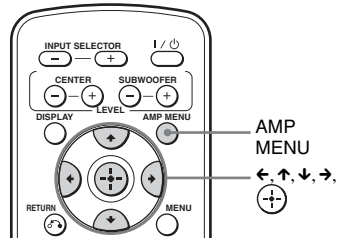

- 1 Натисніть AMP MENU, щоб увімкнути меню AMP.
- 2 Натискайте $\leftarrow/\uparrow/\rightarrow$, щоб вибрати елемент та настройку.
- 3 Натисніть AMP MENU, щоб вимкнути меню AMP.





Порада

- Ці настройки зберігаються, навіть якщо від'єднати шнур живлення змінного струму.

На наступних сторінках наведена детальна інформація про кожну з настройок.





Настроювання рівня динаміка (CNT LEVEL, SW LEVEL)

Рівень та баланс динаміка та сабвуфера можна налаштувати.

- 1** Оберіть «LEVEL» в меню AMP і натисніть  або .
 - 2** Оберіть «CNT LEVEL» або «SW LEVEL» і натисніть  або .
 - CNT LEVEL: настройка рівня центрального сигналу.
 - SW LEVEL: регулює рівень сабвуфера.
- 3** Оберіть відповідний параметр.
Діапазон параметрів «CNT LEVEL» та «SW LEVEL» - від «-6» до «+6» кроками по 1. Значення за замовчуванням «0».

Прослуховування звуку у форматі Dolby Digital за низького рівня гучності (AUDIO DRC)





Звукує динамічний діапазон звукової доріжки. Корисна для перегляду кінофільмів за низького рівня гучності. AUDIO DRC застосовне тільки для джерел у форматі Dolby Digital.

- 1** Оберіть «LEVEL» в меню AMP і натисніть  або .
- 2** Оберіть «AUDIO DRC» і натисніть  або .
- 3** Оберіть настройку.
 - OFF: динамічний діапазон не стискається.

- STD: звукова доріжка відтворюється з тим самим динамічним діапазоном, який призначено інженером звукозапису.
- MAX: повне стиснення динамічного діапазону.





Регулювання рівня високих та низьких частот (BASS, TREBLE)

Рівень високих та низьких частот легко регулюється.

- 1** Оберіть «TONE» в меню AMP і натисніть  або .
 - 2** Оберіть «BASS» або «TREBLE» і натисніть  або .
 - BASS: регулює рівень низьких частот.
 - TREBLE: регулює рівень високих частот.
- 3** Оберіть відповідний параметр.
Діапазон параметрів - від «-6» до «+6» кроками по 1. Значення за замовчуванням «0».

Регулювання затримки між звуком та зображенням (A/V SYNC)

За допомогою цієї функції ви можете затримувати звук, коли зображення відтворюється повільніше за звук.

- 1** Оберіть «AUDIO» в меню AMP і натисніть  або .
- 2** Оберіть «A/V SYNC» і натисніть  або .
- 3** Оберіть настройку.
 - OFF: без регулювання.
 - ON: регулює різницю між зображенням та звуком.

Примітки



- Можливо, вам не вдасться ідеально відрегулювати затримку між звуком та зображенням за допомогою цієї функції.
- Ця функція корисна тільки для вхідних сигналів у форматі Dolby Digital, DTS та Linear PCM (2 канали) через цифровий коаксіальний, цифровий оптичний кабель або шнур HDMI.

Використання технології звуку мультіплексного мовлення (DUAL MONO)

Ви можете насолоджуватись звуком мультіплексного мовлення, коли стійка отримує сигнал мультіплексного мовлення AC-3.



Примітка

- Щоб отримувати сигнал AC-3, необхідно приєднати цифровий супутниковий тюнер до стійки за допомогою оптичного кабелю або коаксіального кабелю і настроїти режим відтворення цифрового звуку цифрового супутникового тюнера на AC-3.

- 1** Оберіть «AUDIO» в меню AMP і натисніть  або →.
- 2** Оберіть «DUAL MONO» і натисніть  або →.
- 3** Оберіть настройку.
 - MAIN: відтворює тільки головний канал.
 - SUB: відтворює тільки вторинний канал.
 - MAIN/SUB: основний звук відтворюється з лівого динаміка, а вторинний звук відтворюється з правого динаміка.

Прослуховування звуку на низькій гучності (NIGHT MODE)

За допомогою цієї функції ви можете прослуховувати звукові ефекти та діалоги достатньо чітко навіть за низького рівня гучності.



- 1** Оберіть «AUDIO» в меню AMP і натисніть  або →.
- 2** Оберіть «NIGHT MODE» і натисніть  або →.
- 3** Оберіть настройку.
 - ON: вмикає функцію «NIGHT MODE».
 - OFF: вимикає функцію.

Порада

- Звук у форматі Dolby Digital можна прослуховувати за низького рівня гучності за допомогою AUDIO DRC (стор. 26).



Настроювання звуку від супутникового тюнера (INPUT MODE)

Якщо багатоканальний звук не виводиться, навіть у разі підключення стійки та супутникового тюнера шнуром HDMI, слід підключити цифровий оптичний кабель.

- 1** Оберіть «AUDIO» в меню AMP і натисніть  або →.
- 2** Оберіть «INPUT MODE» і натисніть  або →.
- 3** Оберіть «OPT».
 - AUTO: надає перевагу виведенню звукового сигналу з аудіовходу HDMI SAT/ CATV.
 - OPT: виводить сигнал із роз'єму SAT/CATV OPT.



Змінювання яскравості екрана на передній панелі (DIMMER)

Яскравість екрана на передній панелі може бути одного з 2 рівнів.

- 1 Оберіть «SYSTEM» в меню AMP і натисніть  або →.
- 2 Оберіть «DIMMER» і натисніть  або →.
- 3 Оберіть настройку.
 - ON: тьмяніший.
 - OFF: яскравіший.

Зміна настройки екрана (DISPLAY)

Також можна настроїти режим роботи екрана на передній панелі.

- 1 Оберіть «SYSTEM» в меню AMP і натисніть  або →.
- 2 Оберіть «DISPLAY» і натисніть  або →.
- 3 Оберіть настройку.
 - ON: дисплей залишається ввімкненим.
 - OFF: індикація дисплея з'являється на кілька секунд, коли ви користуєтеся стійкою.

Порада

- Дисплей відображає типи вхідних сигналів (лише цифрових) якщо натиснути DISPLAY, навіть якщо «DISPLAY» налаштовано на «OFF».



Примітка

- Дисплей залишається увімкненим, коли працює функція приглушення звуку або захисту, навіть якщо для параметра «DISPLAY» встановлено «OFF».

Використання таймера нічного режиму (SLEEP)

Ви можете налаштувати стійку на вимкнення у призначений час, якщо бажаєте засинати, слухаючи музику. Ви

можете встановлювати час із кроком у 10 хвилин.

- 1 Оберіть «SYSTEM» в меню AMP і натисніть  або →.
- 2 Оберіть «SLEEP» і натисніть  або →.
- 3 Оберіть відповідний час.
Напис на екрані хвилин (час, що залишився) змінюватиметься наступним чином:



OFF ↔ 10M ↔ 20M
↑ ↓
90M ↔ 80M ... 30M

Примітка

- Ця функція стосується тільки цієї стійки, а не приданого телевізора або іншого обладнання.

Функція автоматичного переходу в режим очікування (AUTO STBY)

Дозволяє знизити споживання електроенергії. Стійка автоматично переходить в режим очікування, якщо ви не працюєте з нею протягом 30 хвилин, та вона не отримує вхідних сигналів. Значення за замовчуванням «ON».

- 1 Оберіть «SYSTEM» в меню AMP і натисніть  або →.
- 2 Оберіть «AUTO STBY» і натисніть  або →.
- 3 Оберіть настройку.
 - ON: вмикає функцію «AUTO STBY».
 - OFF: вимикає функцію.

Примітка

- Якщо стійка вимикається функцією AUTO STBY, після наступного увімкнення телевізора вона може не увімкнутися автоматично.

Додаткова інформація

Пошук та усунення несправностей

Якщо під час використання стійки у вас виникли будь-які з наступних проблем, використовуйте ці настанови з пошуку та усунення несправностей для того, щоб спробувати усунути проблему, перш ніж звертатися по допомогу до сервісного центру. Якщо усунути проблему не вдалося, проконсультуйтеся з найближчим до вас дилером Sony.

ЖИВЛЕННЯ

Не вмикається живлення.

- Перевірте надійність підключення шнура живлення змінного струму.

Стійку не увімкнено, коли увімкнено телевізор.

- Перевірте настройки динаміка телевізора. Настройки динаміка телевізора контролюють автоматичне вмикання стійки разом із телевізором.
- Стійка не вмикається, коли вмикається телевізор, якщо за останнього вимкнення телевізора звук виводився з динаміків телевізора.

Функція синхронного вимкнення системи не працює.

- Змініть настройки телевізора на автоматичне вимкнення приєднаного обладнання при вимкненні телевізора. Детальну інформацію див. у посібнику з експлуатації телевізора.

Стійка вмикається при вимкненні телевізора.

- При ввімкненій функції керування по HDMI функція синхронного вимкнення системи активна, тож стійка вимкнеться при вимкненні телевізора.

Стійка вмикається автоматично.

- Функція AUTO STBY працює (стор. 28).

ЗВУК

Не відтворюється багатоканальний звук у форматі Dolby Digital або DTS.

- Переконайтеся в тому, що Blu-ray Disc, DVD диск тощо був записаний у форматі Dolby Digital або DTS.
- Підключаючи програвач Blu-ray Disc, DVD тощо до гнізд цифрових входів стійки, перевірте аудіонастройки (настройки вихідного звукового сигналу) приєднаного обладнання.

Неможливо досягти ефекту об'ємного звуку.

- Залежно від цифрового сигналу обробка об'ємного звуку може не працювати (стор. 19). Натисніть DISPLAY, щоб відобразити формат звуку на екрані на передній панелі. У разі відображення на екрані на передній панелі «2.0ch» або «1.0ch», сигнал є стереосигналом або монофонічним, та не містить багатоканального звуку. У разі відображення «5.1ch» і т.і., сигнал містить декілька каналів, але ефект об'ємного звуку може бути ледь помітним, це залежить від програми або диску.

Відсутній звук зі стійки.

- Перевірте підключення цифрового оптичного кабелю або шнура аудіо, підключеного до стійки та телевізора (стор. 9).
- Перевірте вихідний звуковий сигнал телевізора.
- Якщо телевізор підтримує функцію ARC, встановіть «CTRL HDMI» та «ARC» на «ON».

Звук відтворюється як зі стійки, так і з телевізора.

- Якщо функція керування по HDMI вимкнена, або обране обладнання не є сумісним із функцією керування по HDMI, вимкніть звук на стійці або телевізорі.

Звук запізнюється у порівнянні з телевізійним зображенням.

- Якщо «A/V SYNC» встановлено на «ON», встановіть «A/V SYNC» на «OFF».

Гучність звуку зменшується при зміні режиму транслявання вихідного сигналу з динаміків телевізора на динаміки стійки.

- Працює функція ліміту гучності. Додаткову інформацію дивіться в розділі «Використання функції обмеження гучності» (стор. 22).

Немає звуку, або зі стійки лунає лише тихий звук підключеного обладнання.

- Натисніть VOLUME + та перевірте рівень гучності.
- Натисніть MUTE або VOLUME +, щоб скасувати функцію приглушення звуку.
- Переконайтеся в тому, що джерело вхідного сигналу обрано належним чином.
- Перевірте надійність підключення усіх кабелів та шнурів стійки та підключеного обладнання.
- Перевірте настройку HDMI підключеного обладнання.

Звук переривається, або є перешкоди.

- Дивіться «Формати, що підтримуються цією стійкою» (стор. 32).

ЗОБРАЖЕННЯ

Не з'являється зображення на екрані телевізора.

- Перевірте правильність підключення телевізора та стійки.
- Переконайтеся, що телевізор вибраний належним чином.

- Переведіть телевізор у відповідний режим прийому сигналу.
- Перевірте, чи не підключені HDMI IN та HDMI OUT у зворотному напрямку (навпаки).
- Переконайтеся в тому, що шнури повністю вставлені в гнізда як обладнання, так і стійки (стор. 9, 11, 12).

3D-зображення не відображається на екрані телевізора.

- певні властивості телевізора або відеообладнання унеможливають відображення 3D-зображень. Перевірте формати 3D-зображень, що підтримується системою (стор. 33).

Коли стійка перебуває у режимі очікування, зображення та звук на телевізорі відсутні.

- Коли стійка перебуває у режимі очікування, сигнали зображення та звуку надходять з обладнання HDMI, що було вибране останнім перед вимкненням стійки. Якщо ви бажаєте здійснити відтворення за допомогою іншого HDMI-обладнання, ніж було обрано останнього разу, зробіть це за допомогою відтворення одним дотиком або ввімкніть стійку, щоб обрати бажане HDMI-обладнання.
- У разі підключення до стійки обладнання, не сумісного з «BRAVIA» Sync переконайтеся в тому, що «PASS THRU» встановлено на «ON» у меню AMP (стор. 23).
- «CTRL HDMI» встановлено на «OFF».

Не працює пульт дистанційного керування

- Спрямуйте пульт дистанційного керування на датчик для пульта  на стійці.
- Усуньте всі перешкоди на шляху між пультом дистанційного керування та стійкою.
- Замініть обидва елементи живлення в пульті дистанційного керування на нові, якщо вони занадто слабкі.

- Переконайтеся, що на пульті дистанційного керування вибраний правильне джерело вхідного сигналу.

ІНШЕ

Керування по HDMI не працює належним чином.

- Перевірте з'єднання HDMI (стор. 9, 11).
- Налаштуйте керування по HDMI на телевізорі (стор. 20).
- Переконайтеся у сумісності обладнання, що підключається, з «BRAVIA» Sync.
- Перевірте настройки керування по HDMI на приєднаному обладнанні. Див. посібник з експлуатації, що додається до приєданого обладнання.
- Після зміни типу з'єднання HDMI, приєднання/від'єднання шнура живлення змінного струму або аварійного відключення живлення повторіть процедуру «Функції «BRAVIA» Sync» (стор. 20).
- Після вставлення або вийняття шнура живлення змінного струму користуйтеся стійкою мінімум через 15 секунд.
- У разі підключення аудіовиходу відеообладнання та стійки не шнуром HDMI, звук не виводитиметься через «BRAVIA» Sync. В такому випадку встановіть «CTRL HDMI» на «OFF» (стор. 21) або під'єднайте гніздо звукового виходу безпосередньо до телевізора замість стійки.

На екрані на передній панелі по черзі з'являються написи «PROTECTOR» та «PUSH POWER».

Натисніть I/⏻, щоб вимкнути стійку, і перевірте наступне після того, як з екрану зникне напис «STANDBY».

- Чи не блокує щось вентиляційні отвори стійки? Перевіривши це та усунувши будь-які проблеми, ввімкніть стійку. Якщо вам не вдалося визначити причину виникнення проблеми навіть після перевірки цього, проконсультуйтеся з найближчим до вас дилером Sony.

Якщо стійка не працює належним чином навіть після здійснення заходів, описаних вище, перезавантажте її наступним чином:

Для виконання цієї операції використовуйте кнопки на стійці.

1 Натисніть I/⏻, щоб увімкнути живлення.

2 Натисніть I/⏻, одночасно натискаючи INPUT SELECTOR та VOL –.

З'явиться напис «COLD RESET», і стійка перезавантажиться. Параметри меню AMP, звукового поля тощо повернуться до значень за замовчуванням.

Технічні характеристики

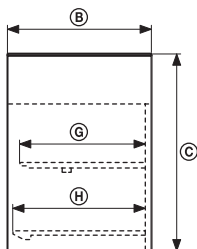
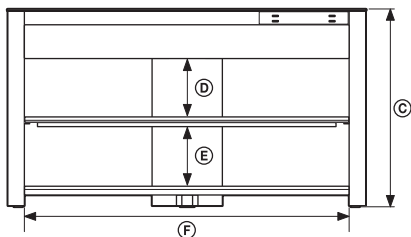
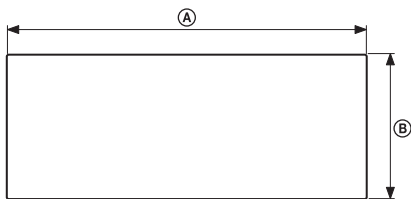

Габаритні розміри: мм (приблизно)	Ⓐ	1000
	Ⓑ	405
	Ⓒ	550
Внутрішні габаритні розміри: мм (приблизно)	Ⓓ	161
	Ⓔ	161
	Ⓕ	902
	Ⓖ	346
	Ⓗ	367
	Вага: кг	

Формати, що підтримуються цією стійкою

Ця стійка підтримує наступні формати цифрового вхідного сигналу.

Формат	Підтримується/ Не підтримується
Dolby Digital	○
DTS	○
Linear PCM-2 канали*	○
Linear PCM-7.1 канали 48k* (тільки через HDMI)	○
Linear PCM-7.1 канали 96k	×
Dolby Digital Plus	×
Dolby True HD	×
DTS-HD	×

* Linear PCM підтримує значення частоти семплювання не більше ніж 48 кГц.

Підсилювач

Номинальна вихідна потужність	
Режим стерео	75 Вт + 75 Вт, 4 Ом, 1 кГц, ЗГВ менше 1 %
Довідкова вихідна потужність	
Режим об'ємного звуку (на канал)	Фронтальні: 100 Вт + 100 Вт, 4 Ом Сабвуфер: 130 Вт, 3 Ом, 100 Гц
Вхідні сигнали (аналогові)	
AUDIO	Чутливість: 550 мВ Імпеданс: 30 кОм
Вхідні сигнали (цифрові)	
TV, SAT/CATV	Оптичний
DVD	Коаксіальний

HDMI

Штекер	Штекер HDMI™
Відеовходи та відеовиходи	BD, DVD, SAT/CATV; 640 × 480p@60 Гц 720 × 480p@59,94/60 Гц 1280 × 720p@59,94/60 Гц 1920 × 1080i@59,94/60 Гц 1920 × 1080p@59,94/60 Гц 720 × 576p@50 Гц 1280 × 720p@50 Гц 1920 × 1080i@50 Гц 1920 × 1080p@50 Гц 1920 × 1080p@24 Гц Deep Colour: 30 біт/ 36 біт
Відеовходи/виходи (3D)	BD, DVD, SAT/CATV; 1280 × 720p@59,94/60 Гц Заповнення кадру 1920 × 1080i@59,94/60 Гц Заповнення кадру 1920 × 1080i@59,94/60 Гц Паралельне розташування (половина) 1920 × 1080p@59,94/60 Гц Паралельне розташування (половина) 1280 × 720p@50 Гц Заповнення кадру 1920 × 1080i@50 Гц Заповнення кадру 1920 × 1080i@50 Гц Паралельне розташування (половина) 1920 × 1080p@50 Гц Паралельне розташування (половина) 1920 × 1080p@24 Гц Заповнення кадру Deep Colour: 30 біт/ 36 біт
Аудіовходи	BD, DVD, SAT/CATV: Linear PCM 7.1 каналів/ Dolby Digital/DTS

Динаміки

Фронтальний динамік

Система динаміків	Широкий діапазон, з фазоінвертором
Динамік	65 мм, конічного типу

Сабвуфер

Система динаміків	Сабвуфер з фазоінвертором
Динамік	100 × 150 мм, конічного типу

Загальна інформація

Вимоги до живлення	220 В – 240 В, 50/60 Гц
--------------------	-------------------------

Вимоги до енергоспоживання

Увімкнено: 80 Вт

Активний режим очікування

(споживання електроенергії

підвищується, якщо активовано функцію

HDMI, а підключений до стійки телевизор

увімкнено, навіть якщо саму стійку

вимкнено.): 3,5 Вт або менше

Режим очікування: 0,3 Вт або менше

Габаритні розміри (приблизно)

1000 мм × 550 мм ×

405 мм (ш/в/г)

Вага (приблизно)

34 кг

Конструкція та технічні характеристики

можуть бути змінені без попередження.

Покажчик

A

A/V SYNC 26
AUDIO DRC 26
AUTO STBY 28

B

BASS 26
«BRAVIA» Sync 20

C

CNT LEVEL 26

D

DIMMER 28
DISPLAY 28
DUAL MONO 27

I

INPUT MODE 27
INPUT SELECTOR 14, 16

N

NIGHT MODE 27

P

PROTECTOR 31

S

SW LEVEL 26

T

TREBLE 26

V

VOLUME 14, 16

B

Встановлення 8
Встановлення стійки 8

З

Звукове поле 19

M

Меню AMP 25

П

Підключення
DVD-програвача 9, 12
PlayStation 2 12
PlayStation 3 10
адаптера DIGITAL MEDIA PORT
12
касетного відеомагнітофона 12
програвача дисків Blu-ray Disc 9
супутникового тюнера 11
телевізора 9
тюнера кабельного телебачення 11
Пульт дистанційного керування
перед використанням 7
робота 16

T

Таймер нічного режиму 28

Ф

Функція обмеження гучності 22

Ц

Цифровий оптичний кабель 9, 11

Я

Як уникнути падіння телевізора 8



* 4 1 7 0 0 6 5 4 1 * (1)