

Theatre Stand System

Инструкции по эксплуатации

К данной подставке прилагаются следующие инструкции:

- **Инструкции по эксплуатации (данная книга)**
Описываются способы подключения, настройки и операции.
- **Руководство по HDMI CONTROL**
Описывается использование разъема HDMI.



RHT-G800

ПРЕДУПРЕЖДЕНИЕ

Во избежание возгорания или поражения электрическим током предохраняйте устройство от дождя и влаги.

Не устанавливайте аппарат в тесных местах, например, на книжной полке или в стенном шкафу.

Для предотвращения возгорания не закрывайте вентиляционные отверстия аппарата газетами, скатертями, занавесками и т.д. Кроме того, не ставьте на систему горящие свечи.

Для предотвращения возгорания или поражения электрическим током не ставьте на систему предметы, наполненные жидкостями, например, вазы.

Сами батареи или батареи, установленные в аппарат, запрещается подвергать чрезмерному нагреванию, например воздействию прямых солнечных лучей, огня и т. д.



Утилизация электрического и электронного оборудования (директива применяется в странах Евросоюза и других европейских странах, где действуют системы раздельного сбора отходов)



Утилизация использованных элементов питания (применяется в странах Евросоюза и других европейских странах, где действуют системы раздельного сбора отходов)

Производителем данного устройства является корпорация Sony Corporation, 1-7-1 Konan Minato-ku Tokyo, 108-0075 Japan. Уполномоченным представителем по электромагнитной совместимости (EMC) и безопасности изделия является компания Sony Deutschland GmbH, Hedelfinger Strasse 61, 70327 Stuttgart, Germany. По вопросам обслуживания и гарантии обращайтесь по адресам, указанным в соответствующих документах.



Изготовитель: Сони Корпорейшн
Адрес: 1-7-1 Конан, Минато-ку,
Токио 108-0075, Япония

Страна-производитель: Малайзии

Содержание

ПРЕДУПРЕЖДЕНИЕ.....	4	Использование таймера	
ВНИМАНИЕ	4	отключения.....	46
Меры предосторожности.....	6	Дополнительная информация	
Основные функции	7	Устранение неисправностей.....	47
Начало работы		Технические характеристики.....	49
Входящие в комплект		Глоссарий.....	51
принадлежности.....	8	Index.....	53
Установка подставки	9		
Подключение устройства			
воспроизведения (записи) DVD-			
дисков/дисков Blu-ray Disc с			
помощью кабеля HDMI.....	11		
Прослушивание звука телевизора			
через подставку.....	13		
Подключение устройства			
воспроизведения (записи) DVD-			
дисков/дисков Blu-ray Disc	14		
Подключение спутникового			
тюнера	16		
Подключение “PlayStation 2”	17		
Подключение видеомagneтoфона			
VCR или аудиокомпонента	19		
Воспроизведение			
Указатель деталей и элементов			
управления	20		
Просмотр телепрограмм.....	24		
Использование других			
компонентов.....	25		
Эффект объемного звука.....	26		
Дополнительные параметры			
Программирование пульта			
дистанционного управления для			
управления телевизором (Input			
SYNC: только для телевизоров			
Sony)	28		
Программирование пульта ДУ для			
другого компонента	30		
Управление подключаемыми			
компонентами	34		
Настройки и параметры меню			
усилителя.....	39		

ПРЕДУПРЕЖДЕНИЕ

Не опирайтесь на телевизор и не висните на нем, когда он установлен на подставку.

Телевизор может упасть, что приведет к серьезной травме или смерти.

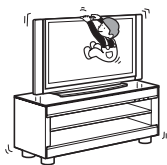

Не передвигайте подставку, на которой установлен телевизор или другое оборудование.

Передвигая подставку, обязательно снимайте телевизор и прочее оборудование. В противном случае подставка может потерять равновесие и опрокинуться, нанеся серьезную травму.



Не допускайте защемления шнура питания или соединительного кабеля между телевизором и подставкой.

- Повреждение шнура питания или соединительного кабеля может стать причиной возгорания или поражения электрическим током.
- При перемещении подставки не допускайте попадания шнура питания или соединительного кабеля под подставку.

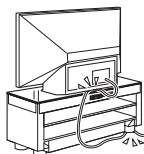

Не забирайтесь на подставку.

Верхняя стеклянная панель может разбиться и причинить серьезную травму.



ВНИМАНИЕ

Не ставьте на подставку никаких горячих предметов, как, например, горячая кастрюля или чайник.

Верхняя стеклянная панель может разбиться и причинить серьезную травму. Либо это может привести к повреждению подставки.

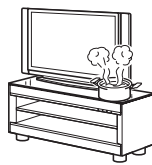

Не вставляйте на подставку.

Вы можете упасть и получить травму.



Не подвергайте стеклянную панель подставки чрезмерным нагрузкам.

В конструкции подставки использовано “закаленное” стекло с антискользящим покрытием, но, тем не менее, необходима

дополнительная осторожность. Если стекло разобьется, осколки могут отлететь и поранить человека, поэтому необходимо соблюдать меры предосторожности, описанные далее.

- Не подвергайте стеклянную панель подставки ударам и чрезмерным нагрузкам.
- Не царапайте стекло и не стучите по нему острыми инструментами.
- При установке компонента не ударяйте его о верхнюю часть стеклянной панели.

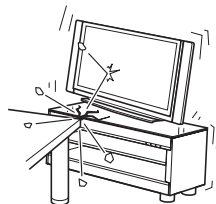

Не давите на верхнюю стеклянную панель.

Не ставьте на верхнюю стеклянную панель тяжелые предметы и не роняйте на нее твердые предметы, такие как отвертка. Если стекло разобьется, осколки могут отлететь и поранить человека.

Не используйте верхнюю стеклянную панель, если она треснута.

Не используйте верхнюю стеклянную панель, если она треснута. Верхняя стеклянная панель может разбиться и причинить серьезную травму.

Подставка предназначена исключительно для указанной модели телевизора.

- Не ставьте на нее другие предметы, такие как цветочные вазы или керамические изделия.
- Не вносите изменения в конструкцию подставки.

Примечание о допустимой нагрузке

Не ставьте на подставку оборудование, вес которого превышает указанную ниже величину. В противном случае она может упасть или сломаться.

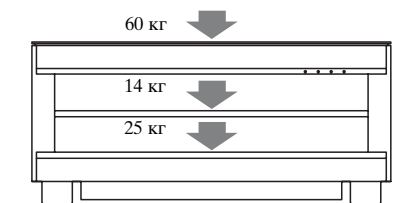

Примечания по установке

- Соблюдайте осторожность, чтобы не защемить руку или пальцы между телевизором и подставкой.
- Чтобы избежать деформирования подставки, соблюдайте указанные ниже правила:

- Устанавливайте подставку на прочную плоскую поверхность.
- При установке на мягкую поверхность (например, на ковер) подложите под нее доску.
- Не размещайте подставку в месте, подверженном воздействию прямых солнечных лучей, или рядом с обогревателем.
- Не устанавливайте подставку в помещениях с повышенной температурой/влажностью или на улице.
- Перемещать подставку должны не менее 2 человек. Перед перемещением подставки обязательно снимите с нее телевизор. В противном случае телевизор может упасть с подставки и причинить серьезную травму. Не беритесь за решетку, так как она может отделиться от подставки и послужить причиной серьезной травмы. Соблюдайте осторожность, чтобы при перемещении подставки не прищемить пальцы.

Меры предосторожности

Вопросы безопасности

В случае попадания внутрь подставки твердых предметов или жидкостей отключите подставку и не пользуйтесь ею, пока ее не проверит специалист.

Источники питания

- Перед использованием подставки убедитесь, что рабочее напряжение соответствует напряжению местной электросети. Рабочее напряжение указано на табличке, прикрепленной к задней панели подставки.
- Пока подставка включена в розетку, на нее по-прежнему подается электропитание, даже если сама подставка выключена.
- Если вы не планируете использовать подставку в течение продолжительного периода времени, обязательно выньте шнур питания из розетки. При отключении шнура питания следует брать за вилку, а не за провод.
- В целях безопасности один из контактов вилки шире другого, чтобы вилку можно было вставить в розетку только одним способом. Если не удается вставить вилку в розетку полностью, свяжитесь с дилером компании Sony.
- Шнур питания подлежит замене только в специализированной ремонтной мастерской.
- При установке подставки позаботьтесь о том, чтобы в случае неисправности шнур питания можно было быстро вынуть из розетки.

Нагрев устройства

Нагрев подставки во время работы не является признаком неисправности. При продолжительном использовании подставки на полной громкости температура верхней, боковых и нижней стенок подставки значительно повышается. Во избежание ожога не прикасайтесь к подставке.

Установка

- Чтобы предотвратить нагрев и продлить срок службы подставки, установите ее в хорошо проветриваемом помещении.

- Соблюдайте осторожность при установке подставки на поверхности, которые подверглись специальной обработке (например, с помощью воска, масляной краски, лака и т. д.), так как это может привести к появлению пятен или изменению цвета поверхности.
- В случае попадания под ножки подставки песка, мусора и т.д. пол может быть поврежден.

Эксплуатация

- Перед подключением других компонентов выключите подставку и выньте шнур питания из розетки.

Очистка

Протирайте подставку, панель и регуляторы мягкой тканью, слегка смоченной раствором нейтрального моющего средства. Использование любых типов абразивных подушечек, чистящих порошков или растворителей, например, спирта или бензина, запрещено.

При возникновении вопросов или проблем с Вашей подставкой обратитесь к ближайшему дилеру Sony.

Авторские права

В подставку встроены системы Dolby* Digital и Pro Logic Surround, а также DTS** Digital Surround.

* Изготовлено по лицензии компании Dolby Laboratories.
“Долби”, “Pro Logic” и знак в виде двойной буквы D являются товарными знаками компании Dolby Laboratories.

** “DTS” и “DTS Digital Surround” являются товарными знаками DTS, Inc.

В данную подставку встроена технология High-Definition Multimedia Interface (HDMI™).

HDMI, логотип HDMI и High-Definition Multimedia Interface являются товарными знаками или зарегистрированными товарными знаками компании HDMI Licensing LLC.

Основные функции

► Простое подключение к HDMI



Провода всегда спутываются.

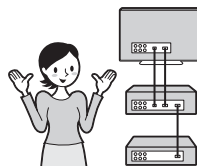

Беспроблемное подключение (стр. 11).

► Простота в эксплуатации



Какой же пульт подойдет?



Всего лишь один пульт! (стр. 30)

► Простые настройки функции объемного звучания



Требуется множество проводов и динамиков.

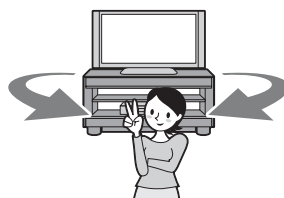

Простая настройка и высококачественный звук благодаря технологии S-Force PRO Front Surround.

О технологии S-Force PRO Front Surround

Длительные работы компании Sony в области технологий объемного звучания (и огромное количество акустических данных, собранных в процессе этой деятельности) привели к созданию совершенно нового способа обработки и усовершенствованию технологии DSP для эффективного решения данной задачи; новая технология получила название S-Force PRO Front Surround.

По сравнению с предшествующими технологиями, S-Force PRO Front Surround создает более реальное ощущение расстояния и пространства, позволяя получать настоящий объемный звук без использования задних громкоговорителей.

Рекомендуемая область установки системы объемного звучания

Объемное звучание может быть достигнуто в зонах, где звук распределяется следующим образом.

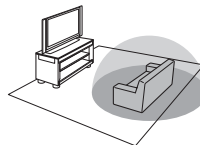

Начало работы

Входящие в комплект принадлежности

Проверьте, входят ли в комплект следующие принадлежности.

Оптический кабель (1 м) (1)

Пульт дистанционного управления (пульт) (1)

Батарейки R6 (размера AA) (2)

Верхняя стеклянная панель (1)

Полка (1)

Штырь (4)

Угловой амортизатор (4)

Инструкции по эксплуатации (1)

Руководство по функции HDMI CONTROL
(Инструкции по эксплуатации HDMI) (1)

Установка батарей в пульт дистанционного управления

Подставкой можно управлять с помощью прилагаемого пульта. Вставьте две батарейки R6 (размера AA), располагая полюса + и – батареек в соответствии с метками внутри батарейного отсека.

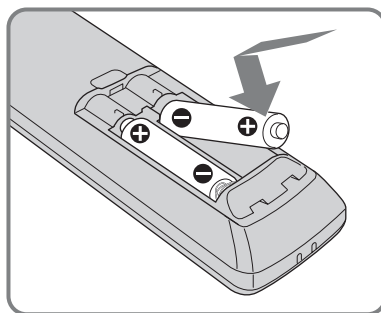
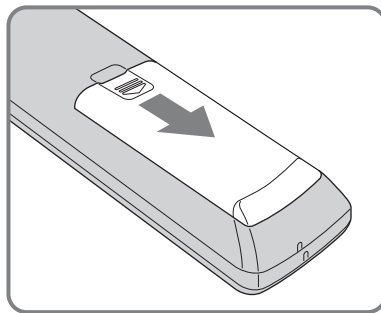

Примечания

- Не оставляйте пульт в очень жарком или влажном месте.
- Не используйте новую батарейку вместе со старой.
- Не допускайте попадания посторонних предметов в корпус пульта, особенно при замене батареек.
- Не подвергайте теледатчик воздействию прямых солнечных лучей или осветительной аппаратуры. Это может привести к поломке пульта.

- Если не планируется использовать пульт в течение продолжительного периода времени, извлеките батарейки во избежание возможного повреждения вследствие утечки внутреннего вещества батареек и коррозии.

Установка подставки

Установка верхней стеклянной панели

Используйте “Руководство по установке верхней стеклянной панели”, поставленной вместе с подставкой.

Устойчивая установка телевизора

Укрепите телевизор в качестве меры предосторожности.

Если вы используете телевизор Sony LCD TV, примите следующие меры предосторожности.

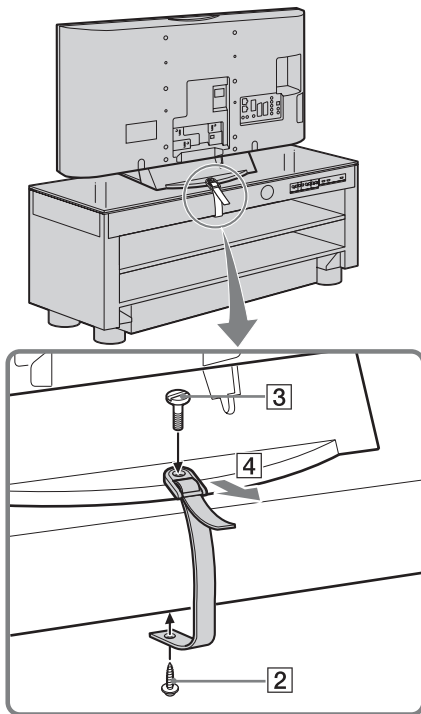

продолжение на следующей странице

- 1** Поместите телевизор на середину подставки.
- Установите телевизор таким образом, чтобы он не закрывал дисплей передней панели подставки.
- 2** Прикрепите фиксатор* к подставке с помощью винта*.
- 3** Приложите фиксатор* к подставке, а затем плотно закрепите его с помощью винта* и отвертки или монеты и т.д.
- 4** Поддерживая телевизор, затяните фиксатор*, чтобы гарантировать устойчивое положение.

* Фиксатор и винты входят в комплект цветного ж/к телевизора.

Установка полки

- 1** Вставьте крепежные штыри (входят в комплект) в отверстия в подставке.
- 2** Установите полку горизонтально на штыри. Для этого нужно не менее 2 людей.

Группирование кабелей

- 1** Подключите компоненты к подставке.
- Дополнительная информация представлена на стр. 11-19.
- 2** Чтобы кабели не спутались, скрепите их вместе с держателями.
- Поместите кабели в держатель кабелей, как показано на рисунке далее.

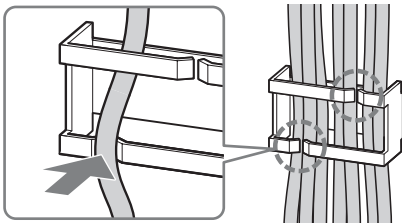

Примечание

- Соблюдайте осторожность, чтобы при установке подставки не прищемить пальцы.

Установка подставки

Установите подставку после того, как все компоненты были к ней подключены. При установке подставки необходимо оставить свободное пространство не менее 5 см от стены и не менее 30 см с каждой стороны. Это позволит обеспечить необходимый отвод тепла и добиться нужного эффекта объемного звучания.

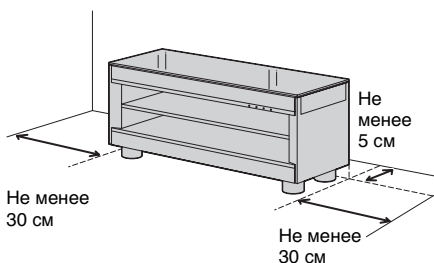

Примечания

- Оставьте свободное пространство не менее 30 см с каждой стороны подставки в том случае, если подставка устанавливается в углу.
- Соблюдайте осторожность, чтобы при установке подставки не прищемить пальцы.

Подключение устройства воспроизведения (записи) DVD-дисков/дисков Blu-ray Disc с помощью кабеля HDMI

Рекомендуется подключать компоненты к подставке с помощью кабеля HDMI. HDMI с легкостью обеспечит высококачественный звук и изображение.

Разъем HDMI не может обеспечить воспроизведение звука телевизора.

Дополнительная информация представлена на стр. 13.

Дополнительная информация по функции HDMI представлена в “Руководстве по HDMI CONTROL”.

После подключения всех компонентов к подставке подключите шнур питания.

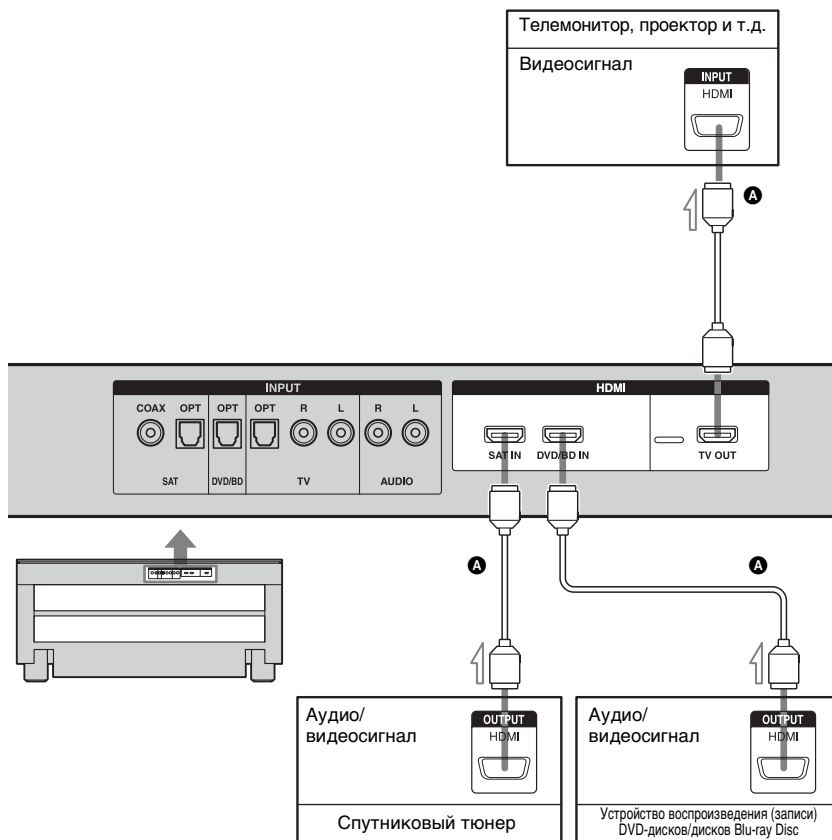

Ⓐ HDMI (приобретается дополнительно)

продолжение на следующей странице

Примечания

- Информация об использовании компонента без входа HDMI представлена на стр. 13-19.
- Вход HDMI имеет приоритет в том случае, если компонент подключается к подставке с использованием INPUT OPT, INPUT COAX и HDMI.

Примечания по подключениям HDMI

- С помощью кабеля HDMI с логотипом HDMI вы сможете наслаждаться высококачественным изображением. Мы рекомендуем использовать кабель Sony HDMI.
- Если качество изображения плохое, а звук через компонент, подключенный по кабелю HDMI, не идет, проверьте настройку подключенного компонента.
- Аудиосигналы (частота посылок, длина в битах и т.д.), передаваемые через выход HDMI, могут подавляться подключенным компонентом.
- Звук может прерываться, когда частота посылок или количество каналов выходных аудиосигналов из компонента воспроизведения переключаются.
- Если подключенный компонент не совместим с технологией, защищенной авторским правом (HDCP), изображение и/или звук могут передаваться через выход HDMI OUT в искаженном виде или не передаваться вовсе.
В этом случае проверьте технические характеристики подключенного компонента.
- Не рекомендуется использовать переходной кабель HDMI-DVI.
- Вне зависимости от того, какой вход был выбран для подставки, видеосигналы гнезда входа HDMI (DVD/BD или SAT), который был выбран в последний раз, исходят из гнезда выхода телевизора HDMI.

Прослушивание звука телевизора через подставку

Чтобы слушать звук телевизора через подставку, выберите следующие настройки подключения. Не обязательно подключать все кабели. Подключите аудиокабель к гнездам компонентов.

Вы сможете наслаждаться звуком высокого качества с помощью оптического цифрового кабеля. В последнюю очередь подключите шнур питания.

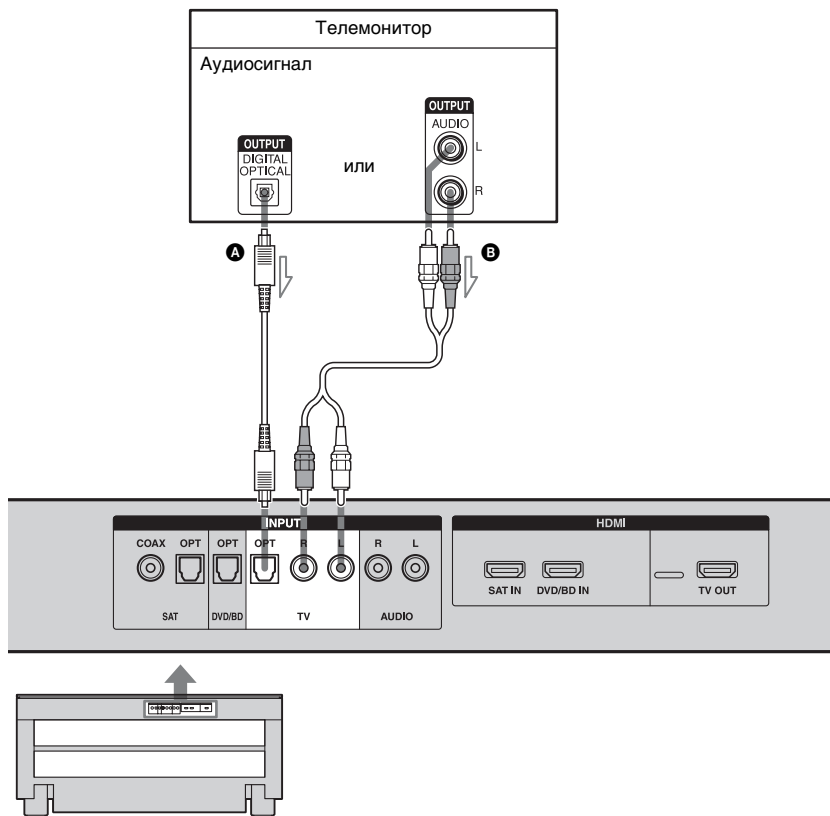

- A** Оптический кабель (входит в комплект)
- B** Аудиокабель (приобретается дополнительно)

К сведению

- При подключении телевизора Sony вход телевизора можно выбрать автоматически, нажав на кнопку ввода после настройки (Input SYNC). Дополнительная информация представлена в “Программирование пульта дистанционного управления для управления

телевизором (Input SYNC: только для телевизоров Sony)” (стр. 28).

Примечание

- Аудиосигналы из гнезда INPUT OPT имеют приоритет при подключении через гнездо INPUT OPT или AUDIO.

Подключение устройства воспроизведения (записи) DVD-дисков/дисков Blu-ray Disc

Подключите подставку к устройству воспроизведения (записи) DVD-дисков, дисков Blu-ray Disc с помощью гнезда INPUT OPT.

В последнюю очередь подключите шнур питания.

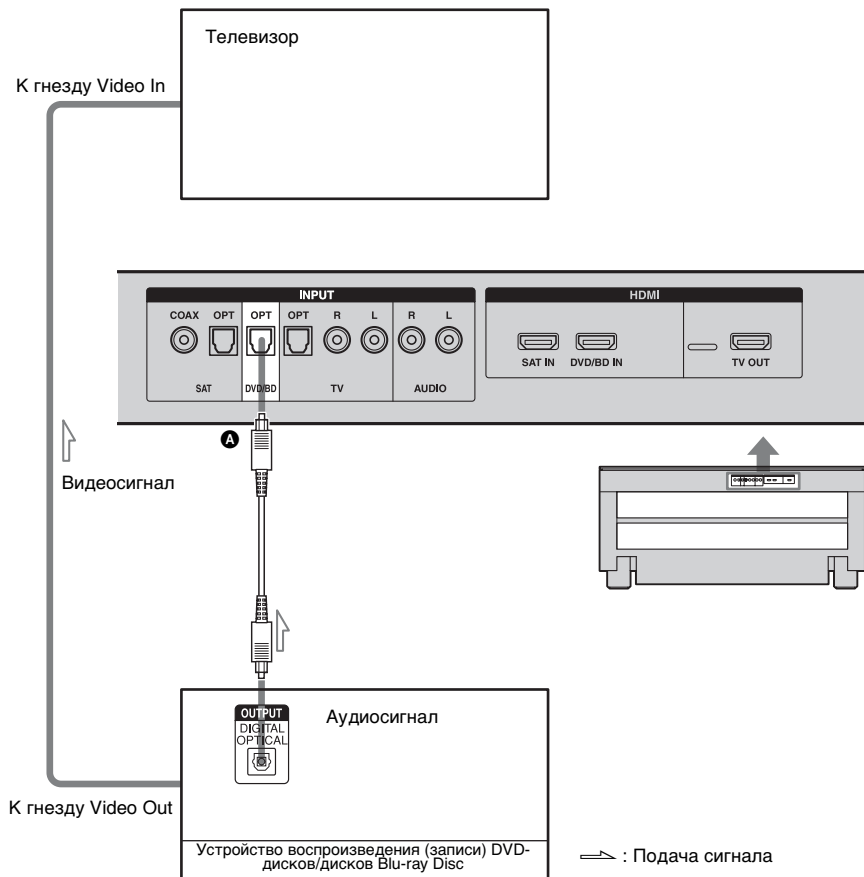

Ⓐ Оптический кабель (приобретается дополнительно)

Настройка проигрывателя (устройства записи) DVD-дисков Sony

Дополнительная информация представлена в инструкциях по эксплуатации каждого компонента.

- 1 Выберите “Audio” на дисплее настроек.
- 2 Задайте значение параметра “Audio DRC” равным “Wide Range”.

- 3** Выберите параметр “On” на вкладке “Digital Out”.
- 4** Выберите параметр “Dolby Digital” на вкладке “Dolby Digital”.
- 5** Выберите параметр “On” или “DTS” на вкладке “DTS” (в зависимости от модели).

Примечание

- Выберите в качестве аудиоформата воспроизведения диска многоканальное звучание.

Подключение спутникового тюнера

Подключите подставку к спутниковому тюнеру, используя гнездо INPUT OPT. Если в спутниковом тюнере гнездо OPTICAL OUT отсутствует, подключите его к подставке с помощью гнезд AUDIO.

Не обязательно подключать все кабели. Подключите аудио и видеокабели к гнездам компонентов. После подключения всех компонентов к подставке подключите шнур питания.

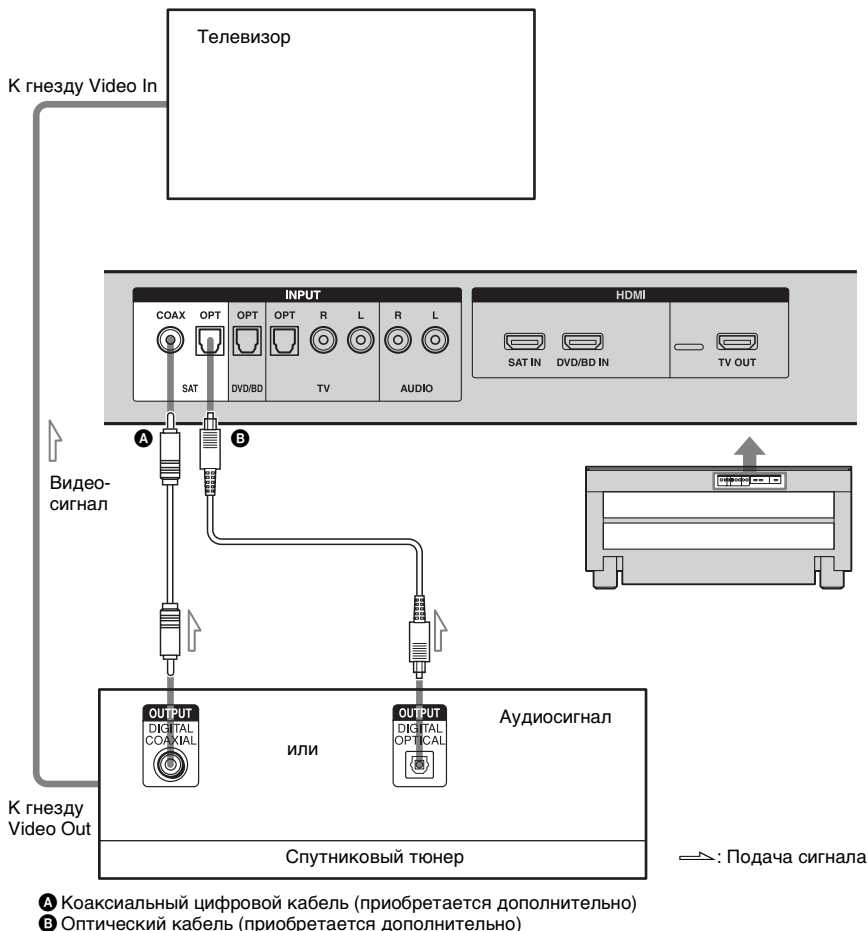

Подключение “PlayStation 2”

Подключите подставку к “PlayStation 2”, используя гнездо INPUT OPT.

В последнюю очередь подключите шнур питания.

* “PlayStation 2” является товарным знаком компании Sony Computer Entertainment Inc.

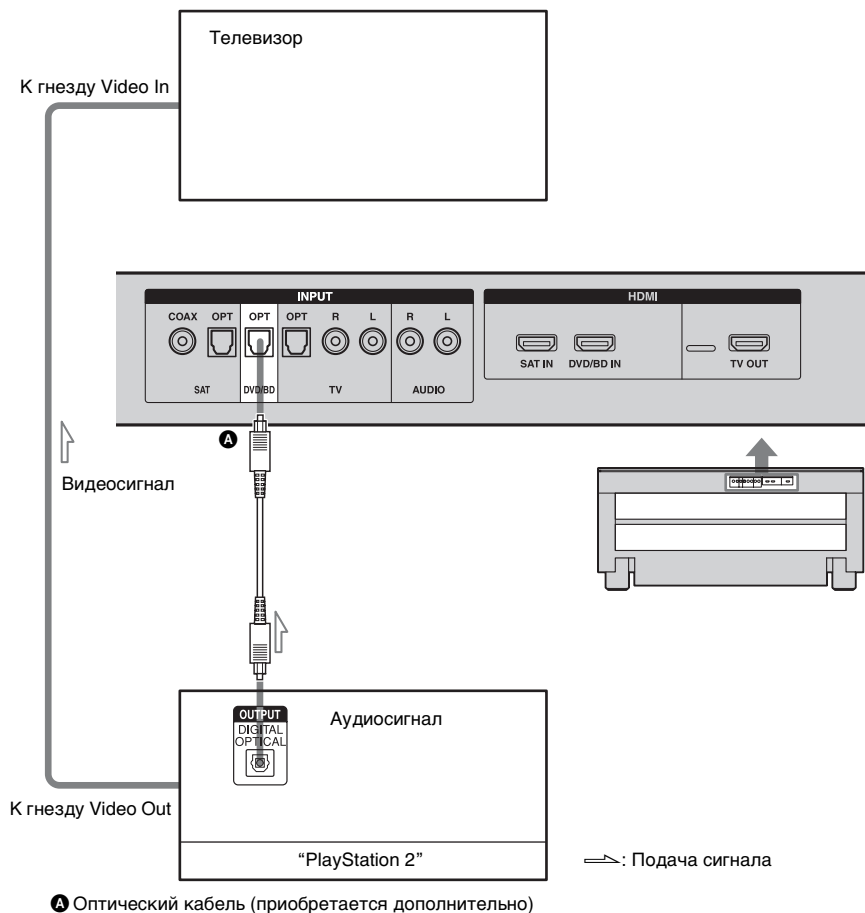

Установка “PlayStation 2”

Дополнительная информация представлена в инструкциях по эксплуатации к “PlayStation 2”.

1 Выберите параметр “Audio Setup” на вкладке “Setup”.

- 2** Выберите “Audio Digital Out”.
- 3** Выберите параметр “On” на вкладке “Digital Out (Optical)”.
- 4** Выберите параметр “On” на вкладке “Dolby Digital”.

продолжение на следующей странице

5 Выберите параметр “On” на вкладке “DTS”.

Примечание

- Подключите “PlayStation 3” к подставке с помощью кабеля HDMI. Дополнительная информация о настройках содержится в инструкциях по эксплуатации к “PlayStation 3”.

Подключение видеомagnитoфона VCR или аудиoкомпонента

Подключите видеомagnитoфон или аудиoкомпонент к подставке, используя гнезда INPUT AUDIO.

В последнюю очередь подключите шнур питания.

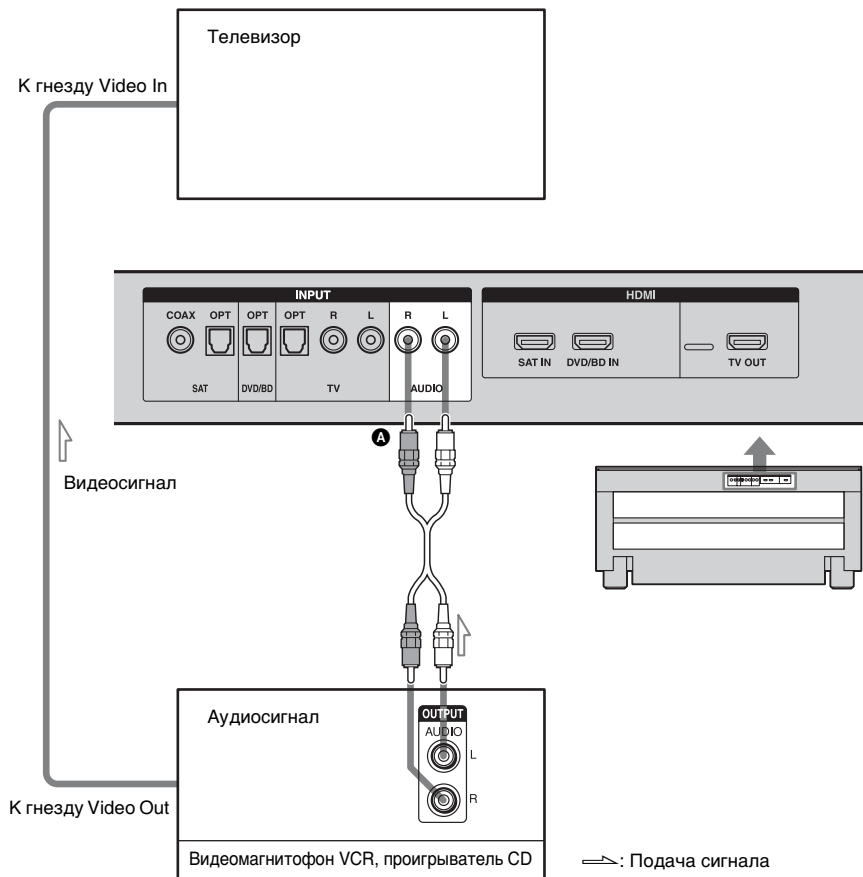

A Аудиокабель (приобретается дополнительно)

Указатель деталей и элементов управления

Дополнительная информация представлена на страницах, указанных в скобках.

Передняя панель

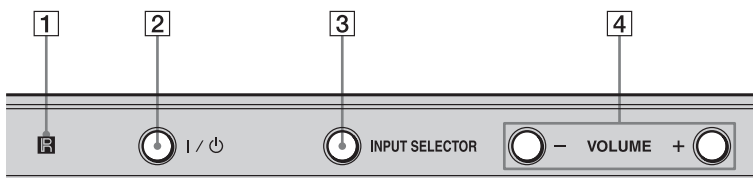

- 1** **Ⓚ (датчик дистанционного управления) (48)**
Получает сигналы от пульта дистанционного управления.
- 2** **I / ⏻ (вкл/ожидание) (48)**
Включение или выключение подставки.
- 3** **INPUT SELECTOR (48)**
Выбирает источник входящего потока для воспроизведения.
- 4** **VOLUME +/- (48)**
Регулирует громкость.

Дисплей передней панели

Индикация дисплея передней панели

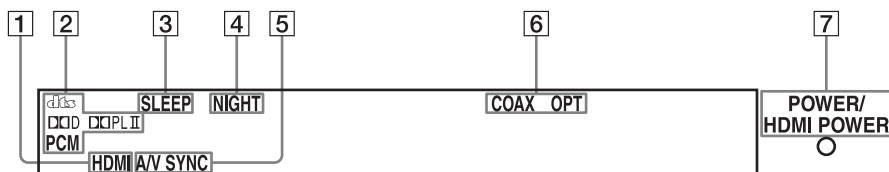

- 1 HDMI (11, 48)**
Загорается при использовании кабеля HDMI.
- 2 Загорается в зависимости от поступаемого входного аудиосигнала.**
- 3 SLEEP (46)**
Мигает, если активирована функция отключения.
- 4 NIGHT (27)**
Загорается в режиме NIGHT.
- 5 A/V SYNC (42)**
Загорается при включении A/V SYNC.
- 6 COAX/OPT**
Загорается в зависимости от используемого кабеля.
- 7 Индикатор POWER/HDMI POWER**
Загорается зеленым при включении подставки.
Гаснет при выключении подставки.
Загорается желтым при включении функции HDMI CONTROL даже, если подставка отключена.

Пульт дистанционного управления

Ниже приводится только описание кнопок, управляющих работой усилителя. Описание кнопок, управляющих работой подключенных компонентов, см. на стр. 34.

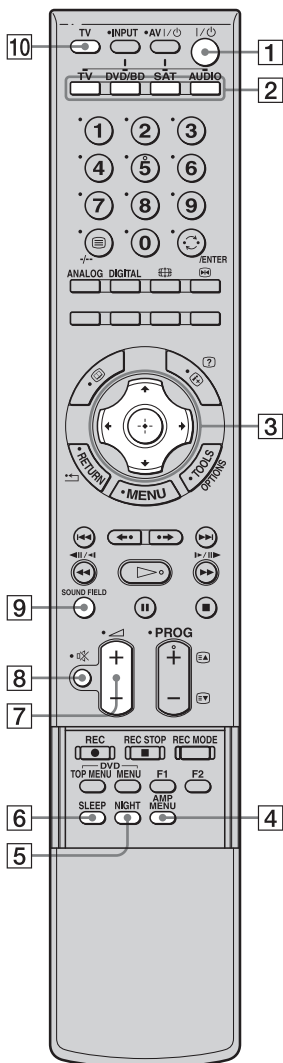

1 I/O (вкл/ожидание)

Включение или выключение подставки.

Для экономии энергии в режиме ожидания

Нажмите I/O при включении подставки. Чтобы отменить переход в режим ожидания, нажмите один раз кнопку I/O.

2 Кнопки ввода

Чтобы выбрать требуемый компонент, нажмите одну из этих кнопок. Эти кнопки были выбраны на заводе-производителе для управления компонентами систем Sony.

Используя процедуру, описанную в “Программирование пульта ДУ для другого компонента” (стр. 30), можно запрограммировать пульт ДУ для управления компонентами сторонних производителей.

3 ←, ↑, ↓, → или (+)

Для выбора настроек нажмите ←, ↑, ↓ или →. Затем для подтверждения выбора нажмите (+).

4 AMP MENU

Отображает меню подставки (стр. 39).

5 NIGHT

Активирует функцию ночного режима (стр. 27).

6 SLEEP

Активирует функцию таймера отключения и устанавливает период времени, после которого подставка отключается автоматически (стр. 46).

7 +/- - Volume

Регулирует громкость.

8 Muting

Отключает звук.

9 SOUND FIELD

Позволяет выбрать звуковое поле (стр. 26).

10 TV (оранжевый)

Позволяет управлять телевизором с помощью кнопок, помеченных оранжевыми точками.

Если вы не нажмете эту кнопку в течение 60 секунд в процессе регистрации, действие будет отменено.

Просмотр телепрограмм

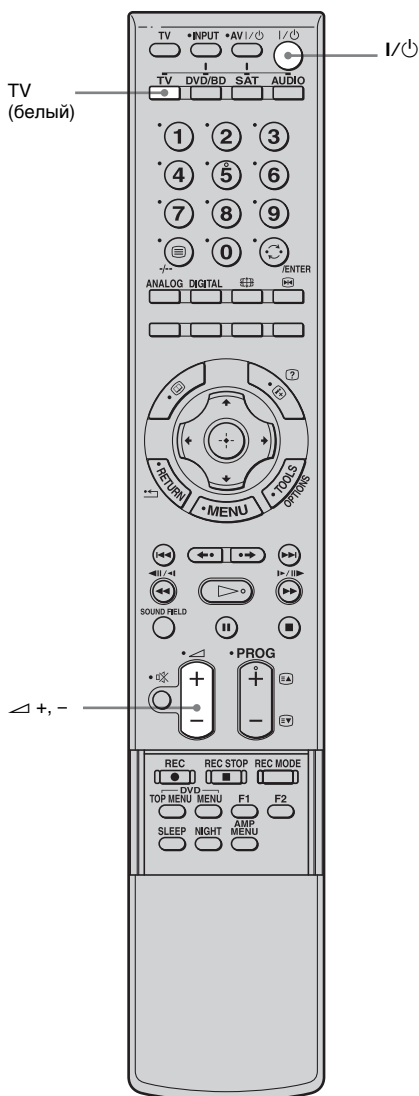

1 Включите телевизор и выберите программу.

Дополнительная информация содержится в инструкциях по эксплуатации телевизора.

2 Включите подставку.

3 Нажмите кнопку TV (белый) на пульте ДУ.

4 Настройте уровень громкости подставки.

К сведению:

- К этим кнопкам (5, ▷, PROG+) прикреплена тактильная точка. В процессе эксплуатации ее можно использовать в качестве подсказки.
- При подключении телевизора Sony вход телевизора можно выбрать автоматически, нажав на кнопку ввода после настройки. Дополнительная информация о настройке содержится в “Программирование пульта дистанционного управления для управления телевизором (Input SYNC: только для телевизоров Sony)” (стр. 28).
- Пульт ДУ можно использовать в качестве телевизионного пульта в течение 60 секунд после нажатия кнопки TV (оранжевый). Чтобы отключить эту функцию, еще раз нажмите на кнопку TV (оранжевый).
- Источником звука может быть динамик телевизора. В этом случае уберите звук на динамике до минимума.

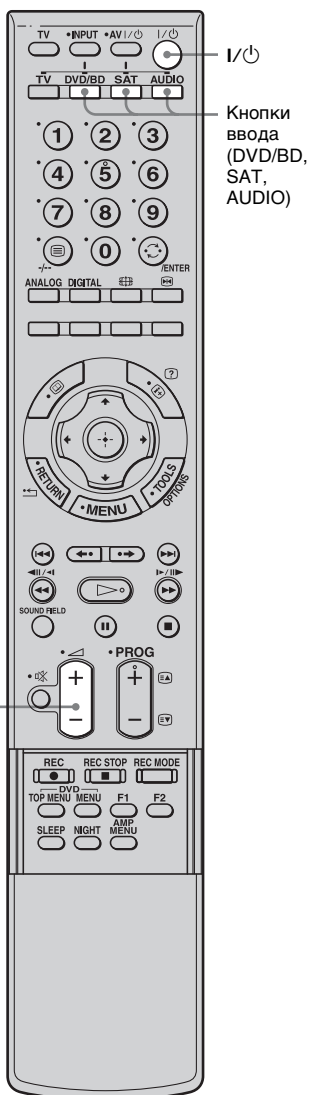

Использование спутникового тюнера

- 1 Включите телевизор.**
Дополнительная информация содержится в инструкциях по эксплуатации телевизора.
- 2 Включите спутниковый тюнер и подставку.**
- 3 Нажмите кнопку SAT на пульте ДУ.**
При подключении телевизора Sony вход телевизора можно выбрать автоматически, нажав на кнопку ввода после настройки (Input SYNC) - перейдите к этапу 5.
- 4 Изменить кнопку ввода телевизора.**
Дополнительная информация содержится в инструкциях по эксплуатации телевизора.
- 5 Настройте уровень громкости подставки.**

К сведению

- Источником звука может быть динамик телевизора. В этом случае уберите звук на динамике до минимума.

Воспроизведение DVD-дисков, дисков Blu-ray Disc, использование "PlayStation 2" и "PlayStation 3"

- 1 Включите телевизор.**
- 2 Включите устройство воспроизведения (записи) DVD-дисков/дисков Blu-ray Disc, "PlayStation 2" или "PlayStation 3", а также подставку.**

3 Нажмите кнопку DVD/BD на пульте ДУ.

При подключении телевизора Sony вход телевизора можно выбрать автоматически, нажав на кнопку ввода после настройки (Input SYNC) - перейдите к этапу 5.

4 Изменить кнопку ввода телевизора.

Дополнительная информация содержится в инструкциях по эксплуатации телевизора.

5 Запустите воспроизведение диска.

Прослушивание дисков на аналоговой аппаратуре

Вы также можете слушать звуковые записи через видеоманитофон или портативный аудиоплеер и т.д.

1 Нажмите кнопку AUDIO на пульте ДУ.

2 Включите аналоговое устройство и запустите воспроизведение CD-диска.

К сведению

• К этим кнопкам (5, ▷, PROG+) прикреплена тактильная точка. В процессе эксплуатации ее можно использовать в качестве подсказки.

Эффект объемного звука

Выбор звукового поля



Данная подставка может воспроизводить 5.1-канальный объёмный звук. Для создания требуемого звукового поля выберите одно из звуковых полей, предварительно запрограммированных в подставке.

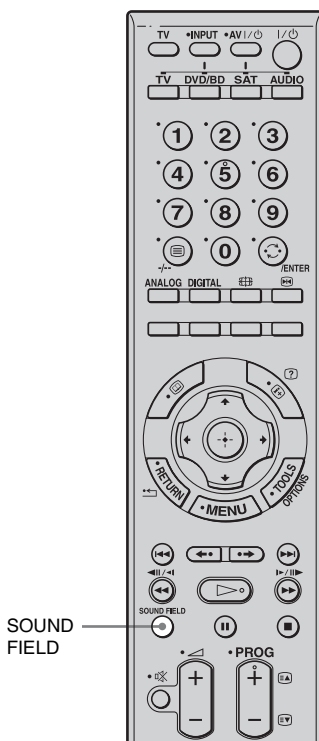

Создание объемного звука с использованием звукового поля

Нажмите кнопку SOUND FIELD.

Будет показано текущее звуковое поле. При нажатии на кнопку SOUND FIELD информация на дисплее изменяется циклически следующим образом: STANDARD → CINEMA → MUSIC → SPORTS → NEWS

Несколько раз нажмите кнопку SOUND FIELD, пока не появится нужное звуковое поле.

Возможные звуковые поля

Звуковое поле	Эффект
STANDARD	Обычный звук.
CINEMA	Мощный звук с преобладанием низких тонов с эффектом чрезмерного присутствия.
MUSIC	Это звуковое поле идеально подходит для прослушивания музыки и гарантирует полный эффект объемного звучания.
SPORTS	Позволяет погрузиться в атмосферу игры и наслаждаться великолепными комментариями событий.
NEWS	Обеспечивает четкое воспроизведение речи диктора даже при небольшой громкости.

К сведению:

- Звуковые поля, присвоенные каждому выходу, сохраняются даже при отключении шнура питания.
- Многоканальный звук обрабатывается функцией объемного звука в любом звуковом поле. Кроме того, многоканальный звук обрабатывается этой функцией для любого звучания в полях "CINEMA" или "SPORTS".

Прослушивание с низким уровнем громкости (режим NIGHT)

С помощью этой функции Вы сможете насладиться всеми звуковыми эффектами и расслышать каждое слово разговора даже при низком уровне громкости. Эта функция особенно важна для прослушивания звуковых файлов.



Нажмите кнопку NIGHT.

Чтобы выйти из ночного режима, еще раз нажмите кнопку NIGHT.

К сведению

- Функцию AUDIO DRC можно использовать в тех случаях, когда требуется уменьшить уровень громкости, но сохранить эффект объемного звука Dolby Digital (стр. 43).

Дополнительные параметры

Программирование пульта дистанционного управления для телевизора (Input SYNC: только для телевизоров Sony)

При подключении телевизора Sony выполните описанные ниже действия по настройке пульта ДУ. Вход телевизора будет выбран автоматически (вход SYNC).

Примечание

- Не используйте функцию управления HDMI при включенной функции Input SYNC. Дополнительная информация представлена в “Руководстве по функции HDMI CONTROL” подставки.

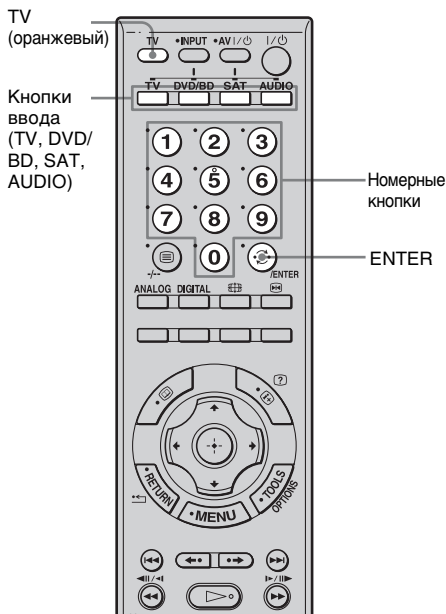

- 1** Нажмите кнопку **TV (оранжевый)**, удерживая при этом кнопку ввода (**TV, DVD/BD, SAT, AUDIO**) того компонента, который вы хотите использовать.

Например, если вы собираетесь управлять проигрывателем DVD-дисков, то нажмите DVD/BD.

Нажатая кнопка ввода мигает.

- 2** В нижеприведенной таблице найдите кнопку дистанционного управления, соответствующую используемому гнезду входа телевизора, и нажмите ее.

Индикатор кнопки ввода (TV, DVD/BD, SAT, AUDIO) загорается после нажатия номерной кнопки.

Гнездо входа телевизора*	Кнопки пульта ДУ (коды)
VIDEO 1	21
VIDEO 2	22
VIDEO 3	23
VIDEO 4	24
VIDEO 5	25

Гнездо входа телевизора*	Кнопки пульта ДУ (коды)
VIDEO 6	26
VIDEO 7	27
VIDEO 8	28
COMPONENT 1	29
COMPONENT 2	30
COMPONENT 3	31
COMPONENT 4	32
HDMI 1	33
HDMI 2	34
HDMI 3	35
HDMI 4	36
HDMI 5	37
ТВ программа**	38
Нет	20

* В зависимости от модели телевизора названия гнезд входа могут различаться.

** Эта настройка используется для переключения текущего входного сигнала на телевизионную программу.

К сведению

- Если вы не хотите посылать сигналы на телевизор, нажмите 20.

3 Нажмите кнопку ENTER.

Настройка завершена, если кнопка ввода, нажатая на этапе 1, мигает дважды.

4 Для настройки пульта ДУ повторите действия на этапах 1-3.

Примечания

- Если в процессе настройки произошла ошибка, кнопка ввода, нажатая на этапе 1, мигает 5 раз. Повторите процесс, начиная с этапа 1.
- Две цифры, введенные последними, верны.

Отмена программирования

Нажмите кнопки ввода (TV, DVD/BD, SAT, AUDIO), которые были нажаты на этапе 1.

Если ввести программу не удалось, проверьте следующее:

- Если кнопка ввода, нажатая на этапе 1, не загорается, это означает, что батарейки разряжены. Замените обе батарейки.
- Если вы не нажмете эту кнопку в течение 60 секунд в процессе регистрации, действие будет отменено. Повторите процесс, начиная с этапа 1.
- Если после нажатия кнопки ENTER на этапе 3 кнопка ввода, нажатая на этапе 1, мигает 5 раз, то произошла ошибка. Повторите процесс, начиная с этапа 1.

Программирование пульта ДУ для другого компонента

Изменяя код, можно запрограммировать пульт ДУ для управления компонентами сторонних производителей. После занесения в память соответствующих сигналов управления можно использовать эти компоненты как часть системы.

Более того, можно также запрограммировать пульт ДУ для работы с компонентами Sony, управление которыми невозможно с помощью пульта ДУ. Обратите внимание, что пульт ДУ может быть использован для управления лишь теми компонентами, которые могут принимать инфракрасные сигналы управления.

Нельзя зарегистрировать ни один компонент, кроме телевизора, на кнопке TV пульта ДУ.



1 Нажмите кнопку AV I/⏻, удерживая при этом кнопку ввода (TV, DVD/BD, SAT, AUDIO) того компонента, который вы хотите использовать.

Например, если вы собираетесь управлять проигрывателем DVD-дисков, то нажмите DVD/BD. Нажатая кнопка ввода мигает.

2 Проверьте код изготовителя компонента, который хотите использовать, и нажмите номерную кнопку.

См. таблицы на стр. 32–33 для информации о цифровом коде (кодах), соответствующих компоненту, и производителю компонента (первая и две последних цифры кода соответствуют категории компонента и его производителю). Если имеются два или более кодов, можно выбрать один из них.

Индикатор кнопки ввода (TV, DVD/BD, SAT, AUDIO) загорается после нажатия номерной кнопки.

3 Нажмите кнопку ENTER.

Настройка завершена, если кнопка ввода, нажатая на этапе 1, мигает дважды.

4 Повторите действия этапов 1-3 для управления другими компонентами.

Отмена программирования

Нажмите кнопки ввода (TV, DVD/BD, SAT, AUDIO), которые были нажаты на этапе 1.

Активация входа после программирования

Нажмите запрограммированную кнопку для активации нужного входа.

Если ввести программу не удалось, проверьте следующее:

- Если кнопка ввода, нажатая на этапе 1, не загорается, это означает, что батарейки разряжены. Замените обе батарейки.

- Если вы не нажмете эту кнопку в течение 60 секунд в процессе регистрации, действие будет отменено. Повторите процесс, начиная с этапа 1.
- Если после нажатия кнопки ENTER на этапе 3 кнопка ввода, нажатая на этапе 1, мигает 5 раз, то произошла ошибка. Повторите процесс, начиная с этапа 1.

Примечания

- На кнопке TV (белый) можно запрограммировать только коды производителя с 500 до 599.
- Если на этапе 1 нажать несколько кнопок ввода (TV, DVD/BD, SAT, AUDIO), то использована будет только последняя нажатая кнопка.
- Для цифровых кодов только три первые введенные цифры считаются действительными.

Очистка памяти пульта ДУ

Нажмите и удерживайте \triangleleft -, затем нажмите и удерживайте I/⏻. Далее, удерживая первые две кнопки, нажмите AV I/⏻.

Кнопки ввода (TV, DVD/BD, SAT, AUDIO) вместе мигают, а затем гаснут.

Цифровые коды компонента и его производителей.

Используйте цифровые коды, представленные в таблицах на стр. 32-33, для управления компонентами сторонних производителей, а также для работы с компонентами Sony, управление которыми невозможно с помощью пульта ДУ в штатном режиме. Поскольку сигнал дистанционного управления, принимаемый компонентом, может отличаться в зависимости от модели и года выпуска компонента, может возникнуть необходимость присвоения нескольких цифровых кодов одному компоненту. Если не удается выполнение программирования с использованием одного из цифровых кодов, попробуйте использовать другие коды. Исходные настройки подчеркнуты.

Примечания

- В основе цифровых кодов лежит последняя имеющаяся информация по каждой торговой марке. Однако существует возможность, что ваш компонент не будет реагировать на некоторые или все коды.
- При использовании с вашим конкретным компонентом функции всех кнопок ввода на пульте дистанционного управления могут быть недоступны.

Настройки по умолчанию

Для каждого ввода используются следующие настройки по умолчанию.

Ввод	Код(ы)
DVD/BD	DVD 403
TV	TV 501
SAT	Satellite Tuner 824
AUDIO	Нет

Управление проигрывателем компакт-дисков

Производитель	Код(ы)
SONY	101, 102, 103
DENON	104, 123
JVC	105, 106, 107
KENWOOD	108, 109, 110
MARANTZ	116
ONKYO	112, 113, 114
PIONEER	117
YAMAHA	120, 121, 122

Для управления блоком DAT

Производитель	Код(ы)
SONY	203
PIONEER	219

Для управления блоком MD

Производитель	Код(ы)
SONY	301

Для управления кассетной декой

Производитель	Код(ы)
SONY	201, 202
DENON	204, 205
PIONEER	213, 214
YAMAHA	217, 218

Для управления видеомagneитофоном

Производитель	Код(ы)
SONY	701, 702, 703, 704, 705, 706
HITACHI	722, 725, 729, 741
JVC	726, 727, 728, 736
MITSUBISHI/MGA	732, 733, 734, 735
PANASONIC	729, 730, 737, 738, 739, 740
PHILIPS	729, 730, 731
PIONEER	729
SAMSUNG	742, 743, 744, 745
SANYO	717, 720, 746
SHARP	748, 749

Производитель	Код(ы)
TOSHIBA	747, 756

Для управления проигрывателем DVD-дисков

Производитель	Код(ы)
SONY	401, 402, <u>403</u>
PANASONIC	406, 408, 425
PHILIPS	407
PIONEER	409, 410
TOSHIBA	404, 421
DENON	405
HITACHI	416
SAMSUNG	416, 422

Для управления устройством записи DVD-дисков

Производитель	Код(ы)
SONY	401, 402, 403

Для управления телевизором

Производитель	Код(ы)
SONY	<u>501</u> , 502
DAEWOO	504, 505, 506, 515, 544
LG/GOLDSTAR	503, 511, 512, 515, 517, 544, 578
HITACHI	513, 514, 515, 544, 557, 503, 519, 517, 571
JVC	516, 552
MITSUBISHI/MGA	503, 519, 544, 527, 566, 568
NEC	503, 520, 544, 554, 517, 540, 566
PANASONIC	509, 524, 553, 559, 572
PHILIPS	515, 518, 557, 570, 571
PIONEER	509, 525, 526, 540, 551, 555
SAMSUNG	503, 515, 531, 533, 544, 557, 517, 562, 563, 566, 569
SANYO	508, 545, 546, 560, 567
SHARP	535, 550, 517, 561, 565, 577
TOSHIBA	535, 540, 541, 551

Для управления спутниковым тюнером

Производитель	Код(ы)
SONY	801, 802, 803, 804, 824, 825
PANASONIC	818
PHILIPS	874

Для управления устройством приема сигналов кабельного телевидения

Производитель	Код(ы)
SONY	821
PANASONIC	816, 832, 833, 834
PIONEER	828, 829

Для управления проигрывателем с жестким диском

Производитель	Код(ы)
SONY	307, 308, 309

Для управления устройством воспроизведения/записи дисков Blu-ray Disc

Производитель	Код(ы)
SONY	310, 311, 312
PANASONIC	331, 332, 333

Для управления HDD/DVD COMBO

Производитель	Код(ы)
SONY	401, 402, 403
SHARP	459, 460, 461
HITACHI	441, 442, 443
JVC	444, 445, 446, 447, 459, 460, 461
MITSUBISHI	448, 449
PANASONIC	450, 451, 452
PIONEER	453, 454, 455, 456, 457, 458
TOSHIBA	462, 463, 464

Для управления DVD/VIDEO COMBO

Производитель	Код(ы)
SONY	411

Управление подключаемыми компонентами

Управлять подключаемыми компонентами можно с помощью пульта ДУ данной подставки. В зависимости от используемого оборудования некоторые функции могут быть недоступны. В этом случае эти функции можно выбрать с помощью пульта ДУ, поставляемого вместе с оборудованием.

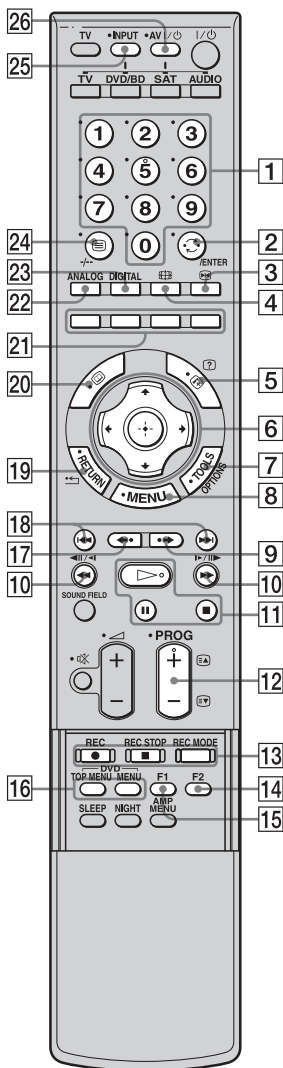

* К кнопкам 5, \triangleright и PROG+ прикреплена тактильная точка. Она служит в качестве контрольной точки при использовании системы и прочих аудио/видеокомпонентов.

Общие операции

Кнопки пульта ДУ	Функция
1	Номерные кнопки Непосредственно выбирает каналы и дорожки.
2 ENTER	Вводит выбранные настройки.
26 AV I/O	Включает или выключает аудио- и видеокомпоненты.

Для управление телевизором

Кнопки пульта ДУ	Функция
1	Номерные кнопки В режиме TV: выбирает каналы. Для выбора каналов под номером 10 и выше быстро нажмите вторую и третью цифру номера. В режиме Text: позволяет выбрать номер страницы вплоть до трехзначных цифр.
2 (Предыдущий канал)	Возвращает к предыдущему просматриваемому каналу (время просмотра должно превышать 5 секунд).
3 (Стоп-кадр)	Останавливает кадр изображения.
4 (Режим экрана)	Вручную позволяет изменить формат экрана в соответствии с типом передачи.

Кнопки пульта ДУ	Функция
5 (+) (?) (Показать информацию/ текст)	В цифровом режиме: предоставляет краткую информацию о просматриваемой программе. В аналоговом режиме: показывает информацию о номере канала и формате экрана. В режиме Text: показывает скрытую информацию (например, ответ викторины).
6 (←, ↑, ↓, →, ⊕)	Выбирает пункт меню и вводит выбранный пункт.
7 TOOLS	Позволяет получить доступ к параметрам просмотра и изменить/настроить параметры в соответствии с форматом источника и экрана.
8 MENU	Позволяет выбрать каналы или источники ввода и изменить настройки вашего телевизора.
12 PROG +/- (↔) (↕)	В режиме TV: выбирает следующий (+) или предыдущий (-) канал. В режиме Text: выбирает следующий (↔) или предыдущий (↕) канал.
19 RETURN/*←	Возвращает к предыдущему экрану любого отображаемого меню.
20 (TV)	В цифровом режиме: открывает доступ к электронному ТВ-гиду (EPG).
21 Цветные кнопки	Используется для функции Fastext и управления цифровым телевизором.

продолжение на следующей странице

Кнопки пульта ДУ	Функция
22 ANALOG	Переключает в аналоговый режим.
23 DIGITAL	Переключает в цифровой режим.
24	Отображает текст.
25 INPUT	Выбирает ввод.

Для управления устройством записи DVD-дисков/дисков Blu-ray Disc/проигрывателя с жестким диском

Кнопки пульта ДУ	Функция
6	Выбирает пункт меню и вводит выбранный пункт.
8 MENU	Отображает MENU.
9	Позволяет перекрутить вперед при просмотре записанных программ.
10	Для перемотки диска вперед или назад при нажатой клавиши воспроизведения.
11	Кнопки режимов воспроизведения. ▶ (воспроизведение) ▮ (пауза, для обычного воспроизведения нажмите еще раз) ■ (стоп)
12 PROG +/-	Переключает каналы.
13 REC /REC STOP /REC MODE	Кнопки режимов записи.
16 DVD TOP MENU DVD MENU	Отображает меню диска/главное меню.
17	Позволяет перемотать назад про просмотре программ в прямом эфире или записанных программ.
18	Позволяет перейти к следующему разделу. Пропуск разделов.

Кнопки пульта ДУ	Функция
21 Цветные кнопки	Используется для функции Fasttext и управления цифровым телевизором.
22 ANALOG	Переключает в аналоговый режим.
23 DIGITAL	Переключает в цифровой режим.
25 INPUT	Выбирает ввод.

Для управления устройством воспроизведения DVD-дисков/ дисков Blu-ray Disc

Кнопки пульта ДУ	Функция
6	Выбирает пункт меню и вводит выбранный пункт.
8 MENU	Отображает MENU.
9	Перематывает вперед.
10	Для перемотки диска вперед или назад при нажатой клавиши воспроизведения.
11	Кнопки режимов воспроизведения. ▶ (воспроизведение) ▮ (пауза, для обычного воспроизведения нажмите еще раз) ■ (стоп)
16 DVD TOP MENU DVD MENU	Отображает меню DVD MENU или DVD TOP MENU.
17	Перематывает назад.
18	Пропуск разделов.
25 INPUT	Выбирает ввод.

Для управление видеоманитофоном

Кнопки пульта ДУ	Функция
6	Выбирает пункт меню и вводит выбранный пункт.
8 MENU	Отображает MENU.

Кнопки пульта ДУ	Функция
10 ◀▶	Для перемотки диска вперед или назад при нажатой клавиши воспроизведения.
11 ▷ (воспроизведение)/ ■ (пауза, для обычного воспроизведения нажмите еще раз)/ ■ (стоп)	Кнопки режимов воспроизведения.
12 PROG +/- (▲) (▼)	Выбирает предварительно настроенные каналы.
13 REC ●/REC STOP ■/REC MODE	Кнопки режимов записи.
25 INPUT	Выбирает ввод.

Для управления комбинированным устройством HDD/DVD COMBO









Кнопки пульта ДУ	Функция
6 ←, ↑, ↓, →, (+)	Перемещает выделение (курсор) и позволяет выбирать элемент.
8 MENU	Отображает MENU.
9 ● →	Вперед.
10 ◀▶	Для перемотки диска вперед или назад при нажатой клавиши воспроизведения.
11 ▷ (воспроизведение)/ ■ (пауза, для обычного воспроизведения нажмите еще раз)/ ■ (стоп)	Кнопки режимов воспроизведения.
13 REC ●/REC STOP ■/REC MODE	Кнопки режимов записи.
14 F2	Выбирает DVD-диск.
15 F1	Выбирает HDD.
16 DVD MENU DVD TOP MENU	Отображает меню диска/главное меню.

Кнопки пульта ДУ	Функция
17 ← •	Переключает в режим повторного воспроизведения.
18 ◀▶	Информирует о предыдущем/следующем разделе/дорожке.
25 INPUT	Выбирает ввод.



Для управления комбинированным устройством DVD/VIDEO COMBO

Кнопки пульта ДУ	Функция
6 ←, ↑, ↓, →, (+)	Перемещает выделение (курсор) и позволяет выбирать элемент DVD-диска. Меняет канал при выборе определенного канала с помощью номерных кнопок видеомагнитофона.
8 MENU	Отображает MENU.
10 ◀▶	Для перемотки диска вперед или назад при нажатой клавиши воспроизведения.
11 ▷ (воспроизведение)/ ■ (пауза, для обычного воспроизведения нажмите еще раз)/ ■ (стоп)	Кнопки режимов воспроизведения.
12 PROG +/- (▲) (▼)	Переключает каналы VCR. Настраивает прием VCR.
13 REC ●/REC STOP ■/REC MODE	Осуществляет запись с помощью VCR.
14 F2	Выбирает VCR.
15 F1	Выбирает DVD-диск.
18 ◀▶	Индексный поиск.
25 INPUT	Выбирает ввод.





Для управление SAT

Кнопки пульта ДУ	Функция
2 	Возвращается к предыдущему каналу.
6     	Выбирает пункт меню и вводит выбранный пункт.
8 MENU	Отображает MENU.
12 PROG +/-  	Переключает каналы.
20 	Просмотр меню справки.

Для управления устройством приема сигналов кабельного телевидения

Кнопки пульта ДУ	Функция
2 	Возвращается к предыдущему каналу.
12 PROG +/-  	Переключает каналы.

Для управления проигрывателем компакт-дисков, плеерами DAT, MD, кассетной декой

Кнопки пульта ДУ	Функция
10 	Для перемотки диска вперед или назад при нажатой клавиши воспроизведения.
11  (воспроизведение)/  (пауза, для обычного воспроизведения нажмите еще раз)/  (стоп)	Кнопки режимов воспроизведения.
18 	Пропускает дорожки.

Примечание

- Вышеприведенные пояснения служат лишь в качестве примера. В зависимости от компонента вышеописанные операции могут быть недоступны или выполнение таких операций может не соответствовать приведённому описанию.

Настройки и параметры меню усилителя

Использование меню AMP

С помощью кнопки AMP MENU на пульте ДУ можно устанавливать следующие элементы.

Настройки, принятые по умолчанию, подчеркнуты.

AMP MENU

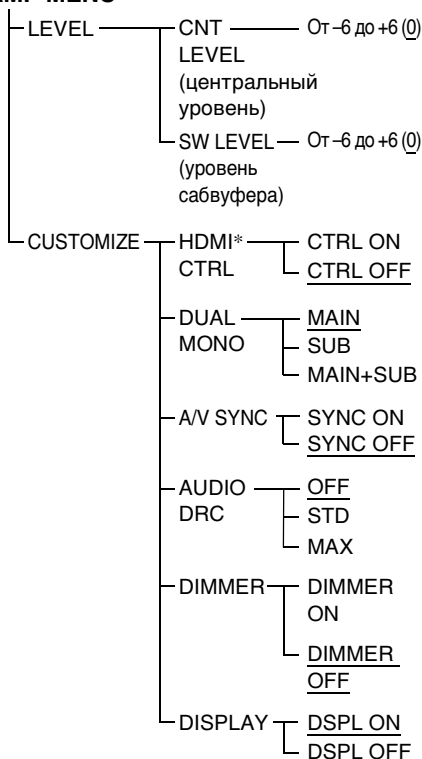

* Дополнительная информация представлена в Руководстве по HDMI CONTROL, поставленном вместе с настоящими инструкциями по эксплуатации.

1 Нажмите кнопку AMP MENU для включения меню AMP.

2 Нажмите кнопку ←/↑/↓/→ несколько раз для выбора и настройки элемента.

3 Нажмите кнопку AMP MENU для выключения меню AMP.

Ниже приводится подробное описание каждой из настроек.

Настройка динамиков

Вы можете отрегулировать уровень центрального динамика и сабвуфера. Это относится ко всем звуковым полям.

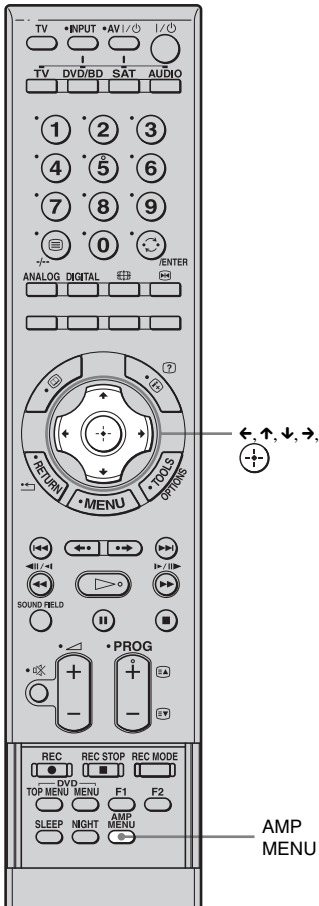

- 1** Начало воспроизведения источника с кодировкой эффекта многоканального объемного звучания (DVD-диск и пр.).
- 2** Нажмите кнопку AMP MENU.
- 3** Несколько раз нажмите кнопку \downarrow/\uparrow , пока не появится индикация "LEVEL", затем нажмите \uparrow/\downarrow или \rightarrow .

- 4** Несколько раз нажмите кнопку \downarrow/\uparrow , чтобы выбрать "CNT LEVEL (уровень центрального динамика)" или "SW LEVEL (уровень сабвуфера)."

- 5** Нажмите \uparrow/\downarrow или \rightarrow .

- 6** В ходе проверки звучания несколько раз нажмите \downarrow/\uparrow для выбора желаемой настройки.

Настройка по умолчанию: 0 (dB)

Диапазон настроек: от -6 (dB) до +6 (dB) с шагом 1 (dB).

- 7** Нажмите кнопку AMP MENU.

Меню AMP отключится.

Мультиплексное радиовещание (DUAL MONO)

Прослушивать мультиплексный радиосигнал можно в случае, если система принимает мультиплексный радиосигнал AC-3.

Примечание

- Для приема сигнала AC-3 необходимо подключить цифровой спутниковый тюнер к подставке с помощью оптического или коаксиального кабеля и настроить цифровой режим вывода цифрового спутникового тюнера на AC-3.

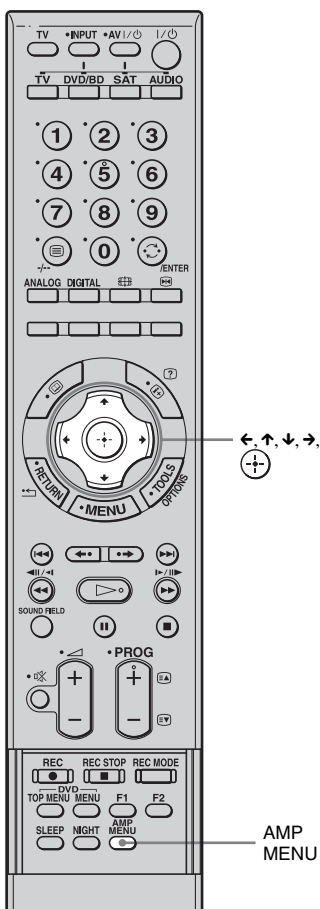

- 1 Нажмите кнопку AMP MENU.
- 2 Несколько раз нажмите кнопку ↓/↑, пока не появится индикация “CUSTOMIZE”, затем нажмите ⊕ или →.
- 3 Несколько раз нажмите кнопку ↓/↑, пока не появится “DUAL MONO”, затем нажмите ⊕ или →.
- 4 Нажмите кнопку ↓/↑, чтобы выбрать нужный звук.
 - MAIN: воспроизведение только основного канала.
 - SUB: воспроизведение только дополнительного канала.
 - MAIN/SUB: основной звук исходит из левого динамика, а дополнительный – из правого.
- 5 Нажмите кнопку AMP MENU. Меню AMP отключится.

продолжение на следующей странице

Синхронизация задержки между звуком и изображением (A/V SYNC)

С помощью этой функции можно задержать воспроизведение звука, если изображение отстает от звука.

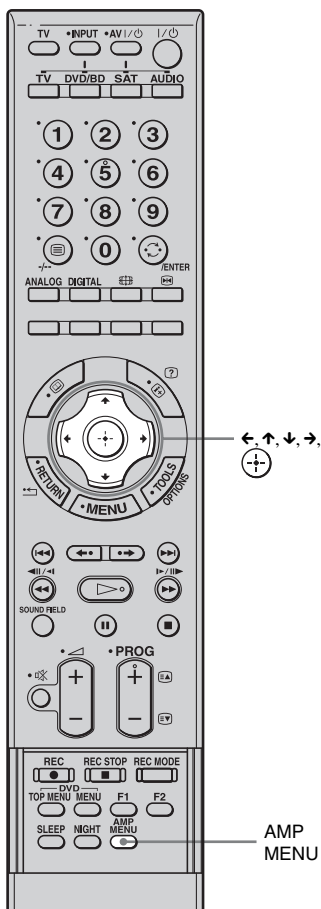

- 1 Нажмите кнопку AMP MENU.
- 2 Несколько раз нажмите кнопку ↓/↑, пока не появится индикация "CUSTOMIZE", затем нажмите +/− или →.

- 3 Несколько раз нажмите кнопку ↓/↑, пока не появится индикация "A/V SYNC", затем нажмите +/− или →.

- 4 Нажмите кнопку ↑/↓ для выбора настройки.

- SYNC OFF: настройка не работает.
- SYNC ON: настройка задержки между изображением и звуком.

- 5 Нажмите кнопку AMP MENU.

Меню AMP отключится.

Примечания

- Возможно, с помощью этой функции вам не удастся полностью устранить задержку между звуком и изображением.
- Эта функция предназначена для цифрового входа, а не для аналогового.

Прослушивание звука Dolby Digital с низким уровнем громкости (AUDIO DRC)

Ограничивает динамический диапазон звуковых дорожек. Прекрасно подходит для просмотра фильмов с низким уровнем громкости. Функция AUDIO DRC работает только для источников в формате Dolby Digital.

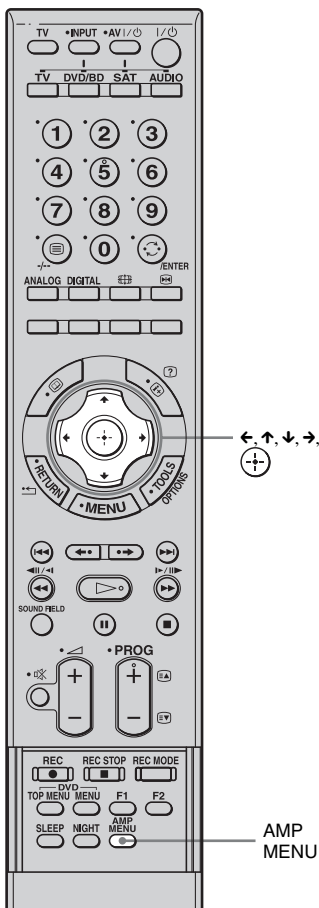

1 Нажмите кнопку AMP MENU.

2 Несколько раз нажмите кнопку ↓/↑, пока не появится индикация "CUSTOMIZE", затем нажмите или →.

3 Несколько раз нажмите кнопку ↓/↑, пока не появится индикация "AUDIO DRC", затем нажмите или →.

4 Нажмите кнопку ↓/↑ для выбора значения.



- OFF: динамический диапазон не сжимается.
- STD: воспроизводит звуковую дорожку с таким динамическим диапазоном, который задумал инженер звукозаписи.
- MAX: полное ограничение динамического диапазона.

5 Нажмите кнопку AMP MENU. Меню AMP отключится.

Изменение яркости дисплея передней панели (DIMMER)

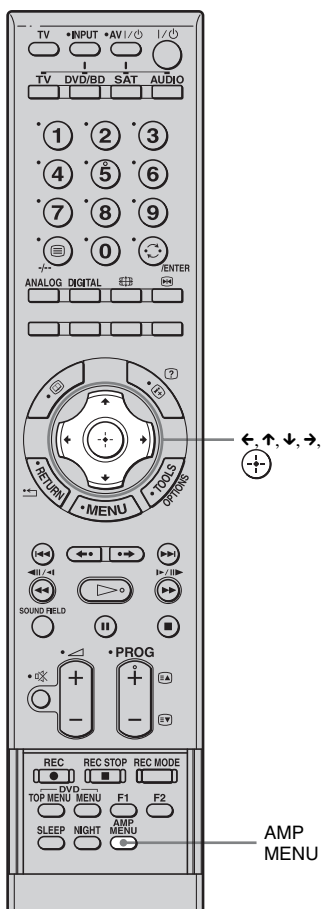
Яркость дисплея передней панели может быть установлена на один из 2 уровней.



- 1** Нажмите кнопку AMP MENU.
- 2** Несколько раз нажмите кнопку ↓/↑, пока не появится индикация “CUSTOMIZE”, затем нажмите  или →.
- 3** Несколько раз нажмите кнопку ↑/↓, пока не появится индикация “DIMMER” затем нажмите  или →.

- 4** Несколько раз нажмите кнопку ↑/↓ для выбора уровня яркости дисплея передней панели.



- DIMMER OFF: высокая яркость.
 - DIMMER ON: низкая яркость.
- Отключение подсветки при выключении питания.

- 5** Нажмите кнопку AMP MENU. Меню AMP отключится.

Изменение настроек дисплея (DISPLAY)

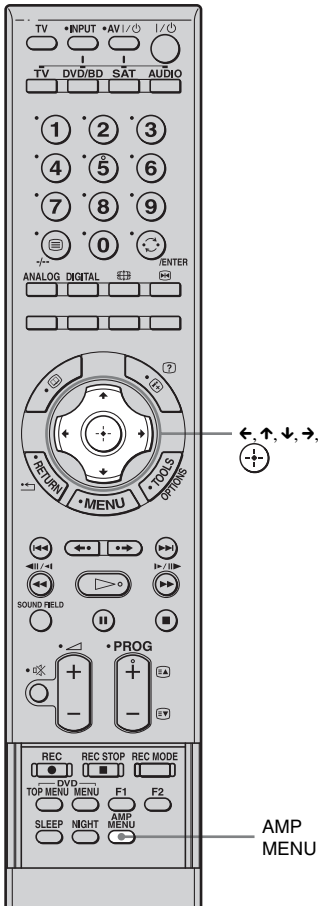
Настройки дисплея можно изменить.



- 1 Нажмите кнопку AMP MENU.
- 2 Несколько раз нажмите кнопку ↓/↑, пока не появится индикация “CUSTOMIZE”, затем нажмите  или →.
- 3 Несколько раз нажмите кнопку ↓/↑, пока не появится индикация “DISPLAY”, затем нажмите  или →.

- 4 Несколько раз нажмите кнопку ↑/↓ для выбора настроек дисплея передней панели.

- DSPL ON: дисплей всегда включен.
- DSPL OFF: дисплей возникает только на короткое время.

Примечание

- Дисплей всегда включен, если используется функция отключения звука или защиты, даже если функция “DISPLAY” установлена на “OFF”.

- 5 Нажмите кнопку AMP MENU. Меню AMP отключится.

Использование таймера отключения

Вы можете задать автоматическое отключение подставки в назначенное время, что позволит засыпать под музыку. Время до отключения задается шагами по 10 минут.

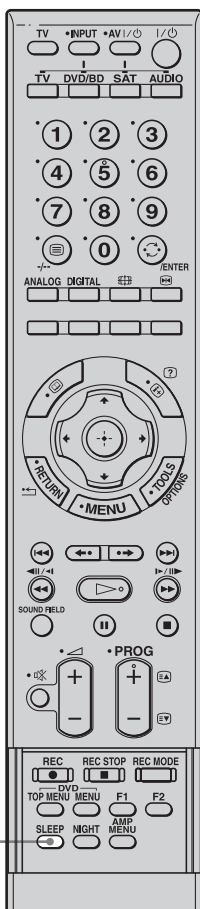

Нажмите кнопку SLEEP.

При каждом нажатии данной кнопки индикация минут на дисплее (оставшееся время) изменяется следующим образом:

SLEEP 90M → SLEEP 80M → SLEEP 70M
↑
SLEEP OFF ← SLEEP 10M SLEEP 60M

Для проверки оставшегося времени

Один раз нажмите кнопку SLEEP.

Для изменения оставшегося времени

Нажимая кнопку SLEEP, выберите нужное время.

Для отмены функции отключения

Несколько раз нажмите кнопку SLEEP до тех пор, пока на дисплее не появится надпись "SLEEP OFF".

Примечание

- Эта функция реализована только в данной подставке, она отсутствует у подключенного телевизора и других компонентов.

Дополнительная информация

Устранение неисправностей

Если в процессе эксплуатации подставки вы столкнетесь с одной из описанных ниже проблем, помощь в ее решении может оказать данное руководство по устранению неисправностей. Если проблему не удастся устранить, обратитесь к ближайшему дилеру фирмы Sony.

Общие

Питание не включается.

- Проверьте правильность подключения кабеля питания переменного тока.

Если на дисплее передней панели периодически возникает индикация “PROTECTOR” и “PUSH POWER”.

Нажмите I/⏻, чтобы отключить систему, и проверьте следующий элемент после того, как исчезнет индикация “STANDBY”.

- Не заблокированы ли вентиляционные отверстия подставки?

После того, как вы проверили указанный элемент и устранили проблемы, включите подставку. Если причину проблемы выявить не удалось даже после проверки элемента, обратитесь к ближайшему дилеру Sony.

Не воспроизводится звук в многоканальном формате Dolby Digital или DTS.

- Убедитесь в том, что DVD или другой носитель записан в формате Dolby Digital или DTS.

- При подключении DVD-плеера и другого оборудования к цифровым входам подставки проверьте аудионастройки (параметры выходного аудиосигнала) подключенного компонента.
- Убедитесь в правильности выбранных настроек DVD-плеера. (Проверьте звук с помощью меню DVD.)

Не удается добиться эффекта объемного звучания.

- При установке подставки оставьте справа и слева свободное пространство не менее 30 см (стр. 10).
- Звуковое поле может отсутствовать при воспроизведении некоторых видов цифрового сигнала (стр. 27).

В передних динамиках звук отсутствует или воспроизводится только на очень малой громкости.

- Нажмите кнопку SOUND FIELD +/- и проверьте выбранное звуковое поле.
- В зависимости от источника действие передних динамиков может быть не очень заметным.

Изображение телевизора задерживается по сравнению со звуком.

- Установите функцию “A/V SYNC” в положение “OFF”, когда “A/V SYNC” установлен на “ON.”

Подключенные компоненты

Звук отсутствует или воспроизводится на очень малой громкости вне зависимости от выбранного компонента.

- Проверьте правильность и надежность соединения системы и компонентов.
- Убедитесь в том, что включена как подставка, так и выбранный компонент.
- Убедитесь в том, что не был выбран минимальный уровень громкости.
- Нажмите кнопку MUTE, чтобы отменить функцию отключения звука.

Не воспроизводится звук, поступающий от выбранного компонента.

- Убедитесь в том, что компонент правильно подключен к входным аудиоразъемам, предназначенным для подключения данного компонента.
- Убедитесь в том, что штекеры проводов до упора вставлены в разъемы компонента и подставки.
- Проверьте правильность выбора компонента.
- Если Вы возобновите воспроизведение диска на максимальной громкости, звук может отсутствовать. В этом случае уменьшите громкость, выключите подставку и снова ее включите.

Звук прерывается или слышен шум.

- Убедитесь, что этот входной аудиоформат поддерживается подставкой стр. 49.

На экране телевизора отсутствует изображение или изображение нечеткое.

- Проверьте правильность выбора телевизора.
- Выберите подходящий режим ввода для телевизора.
- Убедитесь в том, что компонент правильно подключен к входным видеоразъемам, предназначенным для подключения данного компонента.
- Убедитесь в том, что штекеры проводов до упора вставлены в разъемы компонента и подставки.

HDMI CONTROL

Дополнительная информация представлена в Руководстве по HDMI CONTROL, поставленном вместе с настоящими инструкциями по эксплуатации.

ПРОЧЕЕ

Пульт дистанционного управления не работает.

- Направьте пульт ДУ на датчик  подставки.
- Уберите предметы, препятствующие прохождению сигнала.
- Замените севшие батарейки новыми в пульте ДУ.
- Убедитесь в том, что на пульте дистанционного управления выбран правильный источник сигнала.

Если после выполнения всех этих действий подставка продолжает неправильно работать, перезагрузите ее, выполнив следующие действия:

Воспользуйтесь кнопками, расположенными на корпусе.

1 Нажмите кнопку , чтобы включить питание.

2 Нажмите кнопку **INPUT SELECTOR, VOLUME -**,  **одновременно.**

На экране появится надпись “COLD RESET” и будет выполнена перезагрузка. Меню AMP, звуковое поле и т.д. вернутся к настройкам по умолчанию.

Технические характеристики

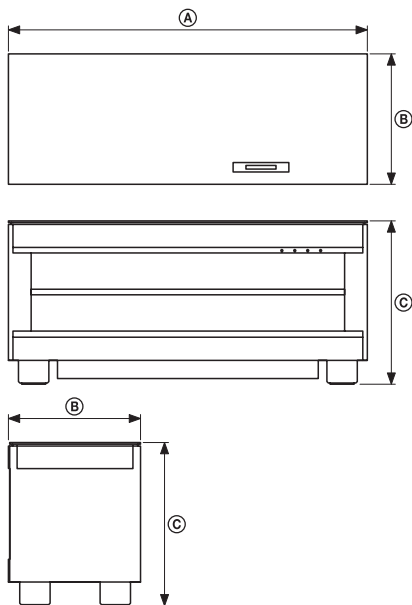

Размеры: мм	А	1,115
	В	400
	С	495
Вес: кг		59

Форматы, поддерживаемые подставкой

Подставка поддерживает следующие цифровые форматы ввода:

Формат	Поддерживается/не поддерживается
Dolby Digital	○
DTS	○
Линейный PCM-2ch	○
Линейный PCM-7.1ch 48k* (только в HDMI)	○
Линейный Linear PCM-7.1ch 96k	×
Dolby Digital Plus	×
Dolby True HD	×
DTS-HD	×

* Функция A/V SYNC не работает в этом формате.

Усилитель

Номинальная мощность на выходе	80 Вт + 80 Вт
Стереорежим	(6 Ом при 1 кГц, THD 1 %)
Стандартная мощность на выходе	
Режим объемного звучания	Передние динамики: 70 Вт + 70 Вт (6 Ом при 1 кГц, THD 10 %) Центральный динамик*: 70 Вт (3 Ом при 1 кГц, THD 10 %) Объемное звучание*: 70 Вт + 70 Вт (6 Ом при 1 кГц, THD 10 %) Сабвуфер: 120 Вт (3 Ом при 100 Гц, THD 10 %)

* Звук может отсутствовать в зависимости от параметров звукового поля и источника.

Входы (аналоговые) TV, AUDIO	Чувствительность: 600 мВ Сопротивление: 33 кОм
Входы (цифровые) TV, DVD/BD SAT	Оптические Коаксиальные, оптические

HDMI

Разъем	Стандартный 19-контактный разъем HDMI
Видеовходы/выходы	SAT, DVD/BD: 480i/480p/576i/576p/720i/720p/1080i/1080p
Аудиовходы	SAT, DVD/BD INPUT: линейный PCM 7.1ch/ Dolby Digital/ DTS

Динамики

Передние

Система динамиков	двухканальные, рефлексные низкочастотные, с магнитным экраном
Динамики	Низкочастотный динамик: 4 × 7 см, конического типа Динамик для верхних частот: 2,5 см в диаметре. Сбалансированный динамик типа dome

Центральный

Система динамиков	Фазоинверторного типа, с магнитным экраном
Динамики	4 × 7 см, конического типа × 2

Объемного звучания

Система динамиков	Фазоинверторного типа, с магнитным экраном
Динамики	4 × 7 см, конического типа × 2

Сабвуфер

Система динамиков	Фазоинверторного типа, с магнитным экраном
Динамик	10 см, конического типа × 2

Общие

Требования к источнику питания	Европейская модель: 230 – 240 В, 50/60 Гц Другие модели: 220 – 240 В, 50/60 Гц
Потребляемая мощность	В рабочем режиме: 110 Вт Функция HDMI CONTROL включена: 1,5 Вт или более В режиме ожидания (функция HDMI CONTROL отключена): 0,3 Вт
Размеры (прибл.)	1115 × 495 × 400 мм (ш/в/г), включая выступающие части
Масса (прибл.)	59 кг
Входящие в комплект принадлежности	Оптический кабель (1 м) (1) Пульт дистанционного управления (пульт) (1) Батарейки R6 (размера AA) (2) Верхняя стеклянная панель (1) Полка (1) Штырь (4) Угловой амортизатор (4) Инструкции по эксплуатации (1) Руководство по HDMI CONTROL (Инструкции по эксплуатации HDMI CEC) (1)

Конструкция и технические характеристики могут быть изменены без предупреждения.

Dolby Digital

Этот звуковой формат для кинотеатров представляет собой дальнейшее развитие формата Dolby Surround Pro Logic. В этом формате громкоговорители объемного звучания выдают стереозвук в расширенном частотном диапазоне. Кроме того, предусмотрен независимый канал низкочастотного громкоговорителя для глубоких басовых составляющих. Этот формат также называют “5.1”, поскольку канал низкочастотного громкоговорителя считается каналом 0.1 (так как он работает только в том случае, если требуется эффект глубоких басовых звуков). Все шесть каналов в этом формате записываются отдельно, что обеспечивает четкое разделение каналов. Более того, поскольку выполняется цифровая обработка всех сигналов, качество сигнала снижается гораздо меньше.

Dolby Pro Logic II

Dolby Pro Logic II создает пять выходных всечастотных каналов из 2-канального звукового источника. Это достигается за счет использования усовершенствованного декодера объемного звучания со сверхчистой матрицей, который извлекает пространственные свойства оригинальной записи без добавления новых звуков или тональных окрасок.

DTS

Технология сжатия цифрового звука, разработанная фирмой Digital Theater Systems, Inc. Эта технология поддерживает 5.1-канальный объемный звук. В этом формате существует стереофонический задний канал и дискретный канал низкочастотного громкоговорителя. DTS предоставляет такое же 5.1-канальное высококачественное цифровое звучание. Благодаря отдельной записи данных всех каналов и цифровой обработке обеспечивается хорошее разделение каналов.

HDMI

HDMI (High-Definition Multimedia Interface) - это интерфейс, поддерживающий прием как видео, так и аудиосигналов по одному цифровому каналу, что позволяет наслаждаться высококачественным цифровым изображением и звуком. Спецификация HDMI поддерживает HDCP (High-bandwidth Digital Contents Protection) - технологию, защищенную от копирования, которая включает в себя технологию кодирования цифровых видеосигналов.

PCM (Pulse Code Modulation)

Метод преобразования аналоговых аудиосигналов в цифровые, что позволяет наслаждаться цифровым звуком.

S-Force PRO Front Surround

Длительные работы компании Sony в области технологий объемного звучания (и огромное количество акустических данных, собранных в процессе этой деятельности) привели к созданию совершенно нового способа обработки и усовершенствованию технологии DSP для эффективного решения данной задачи; новая технология получила название S-Force PRO Front Surround. По сравнению с предшествующими технологиями, S-Force PRO Front Surround создает более реальное ощущение расстояния и пространства, позволяя получать настоящий объемный звук без использования задних громкоговорителей.

S-Master

S-Master – это технология цифрового усиления звука, разработанная компанией Sony, которая эффективно снижает фрагментацию звука и дрожание импульса, обеспечивая великолепную чистоту звука и максимально близкое к оригиналу воспроизведение. Компактный блок усилителя отличается более высокой выходной мощностью и улучшенными температурными показателями.

A

A/V SYNC 42
AMP menu 39
AUDIO DRC 43

D

DIMMER 44
DISPLAY 45
DUAL MONO 41

H

HDMI
 подключение 11

P

“PlayStation 2”
 подключение 17

S

S-Force PRO Front Surround 7

B

Видеомагнитофон
 подключение 19
Вход SYNC 28

З

Звуковое поле 26

П

Проигрыватель компакт-дисков
 подключение 19
Пульт ДУ
 до начала использования 8
 программирование 30
 эксплуатация 22

P

режим NIGHT 27

C

Спутниковый тюнер
 подключение 16

T

Таймер отключения 46

У

Уровень динамиков 40
Установка 9
Устройство воспроизведения (записи)
 DVD-дисков
 подключение 14
Устройство воспроизведения (записи)
 дисков Blu-ray Disc
 подключение 14

