

Personal Audio System

Инструкция по эксплуатации стр. 2^{RU}

RU

Návod na použitie strana 2^{SK}

SK



ZS-D55



A946

Внимание

Для предотвращения возгорания или поражения электрическим током не допускайте попадания проигрывателя под дождь и берегите его от сырости.

Во избежание поражения электрическим током не открывайте корпус аппарата. Для ремонта обращайтесь только к квалифицированному специалисту.

Информация

Для покупателей в странах Европы

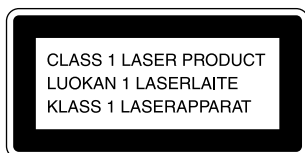

Данный проигрыватель компакт-дисков классифицируется как ЛАЗЕРНЫЙ аппарат КЛАССА 1.

Этикетка CLASS 1 LASER PRODUCT находится на задней панели аппарата.

Внимание

Не устанавливайте этот аппарат в местах с ограниченным пространством, таких как книжные и стенные шкафы.

Для предотвращения возгорания или поражения электрическим током не ставьте на аппарат предметы, наполненные жидкостями, например, вазы.

Персональная аудиосистема
Сделано в Китае

Изготовитель: Сони Корпорейшн
Адрес: 6-7-35 Киташинагава, Шинагава-ку,
Токио 141-0001, Япония

Содержание

Основные функции

- 4 Воспроизведение компакт-диска
- 6 Прослушивание радиопередач
- 8 Воспроизведение кассеты
- 10 Запись на кассету

Проигрыватель компакт-дисков

- 13 Использование дисплея
- 14 Поиск определенной композиции
- 15 Повторное воспроизведение композиций (Повтор воспроизведения)
- 16 Воспроизведение композиций в случайной последовательности (перетасованное воспроизведение)
- 17 Создание собственной программы (запрограммированное воспроизведение)
- 19 Воспроизведение одной композиции (Прослушивание одной композиции)

Радио

- 20 Предварительная настройка радиостанций
- 21 Прослушивание запрограммированных радиостанций

Проигрыватель кассет

- 22 Поиск начала композиции

Усиление звука

- 23 Выбор усиления звука (SOUND/MEGA BASS)

Таймер

- 24 Установка часов
- 25 Пробуждение под музыку
- 27 Засыпание под музыку
- 28 Запись радиопрограмм по таймеру

Установка

- 30 Выбор источников питания
- 32 Подключение дополнительной аппаратуры

Дополнительная информация

- 35 Меры предосторожности
- 37 Самостоятельное устранение неполадок
- 40 Уход за аппаратом
- 41 Технические характеристики
- 42 Указатель

Воспроизведение компакт-диска

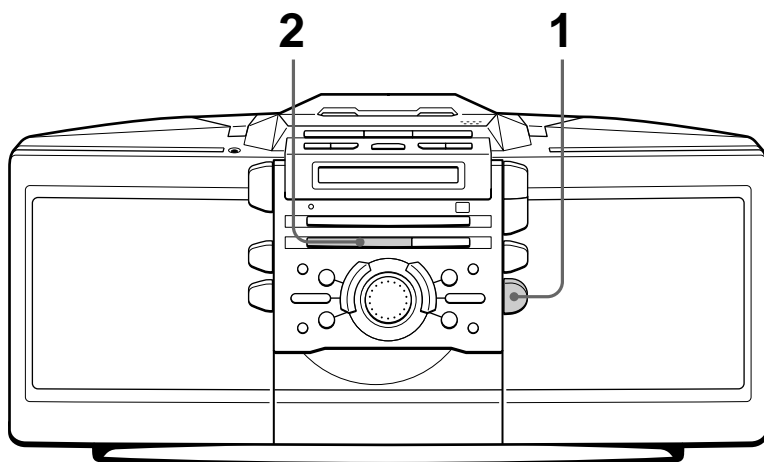

Подключите кабель питания, входящий в комплект поставки (см. стр. 30).

1



Нажмите кнопку ▲ CD OPEN/CLOSE (питание включается автоматически), чтобы открыть отсек для компакт-дисков, и установите компакт-диск до щелчка.

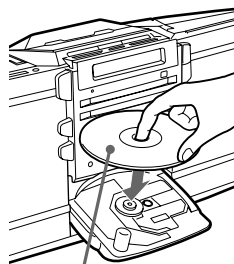

Наклейкой вверх

2



Нажмите кнопку ►||. (На пульте дистанционного управления нажмите кнопку ► в секции проигрывателя компакт-дисков.)

Отсек для компакт-дисков закроется, и проигрыватель начнет однократное воспроизведение всех композиций.

Дисплей



Номер композиции

Время воспроизведения

Следующие кнопки используются для дополнительных функций

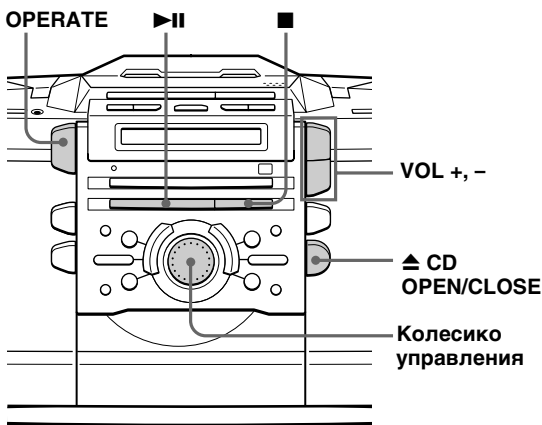

Совет

Для прослушивания компакт-диска в следующий раз можно просто нажать кнопку ▶||. Проигрыватель автоматически включится и начнет воспроизведение компакт-диска.

Чтобы	Нужно сделать следующее:
отрегулировать громкость	нажмите VOL +, -.
остановить воспроизведение	нажмите кнопку ■.
сделать паузу во время воспроизведения	нажмите кнопку ▶ (на пульте дистанционного управления). Нажмите эту кнопку еще раз для возобновления воспроизведения после паузы.
перейти к следующей композиции	поверните колесико управления по часовой стрелке. (На пульте дистанционного управления нажмите ▶ .)
вернуться к предыдущей композиции	поверните колесико управления против часовой стрелки. (На пульте дистанционного управления нажмите ◀.)
извлечь компакт-диск	нажмите кнопку ▲ CD OPEN/CLOSE.
включить/выключить проигрыватель	нажмите кнопку OPERATE.

Прослушивание радиопередач

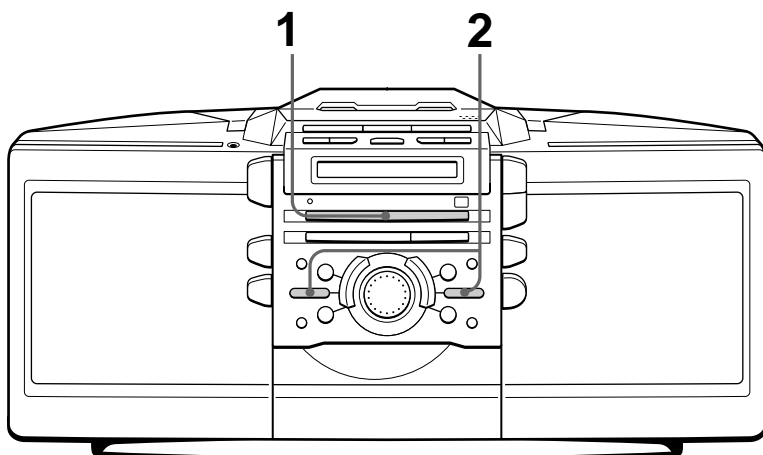

Подключите кабель питания, входящий в комплект поставки (см. стр. 30).

1



Нажимайте кнопку BAND, пока на дисплее не появится необходимая индикация диапазона (питание включается автоматически).

При каждом нажатии данной кнопки диапазон принимаемых частот изменяется следующим образом:

“FM1” → “FM2” → “MW” → “LW”.

Дисплей



2



Удерживайте нажатой кнопку ←← или →→ (TUNE – или + на пульте дистанционного управления), пока на дисплее не начнет меняться индикация частот.

Проигрыватель выполняет автоматический поиск радиостанций и прекращает его при обнаружении устойчивого сигнала без помех.

Если невозможно настроиться на станцию, последовательно нажимайте эту кнопку для пошагового изменения частоты.

Обозначает стереорадиовещание FM.

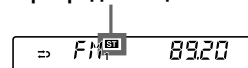

Следующие кнопки используются для дополнительных функций

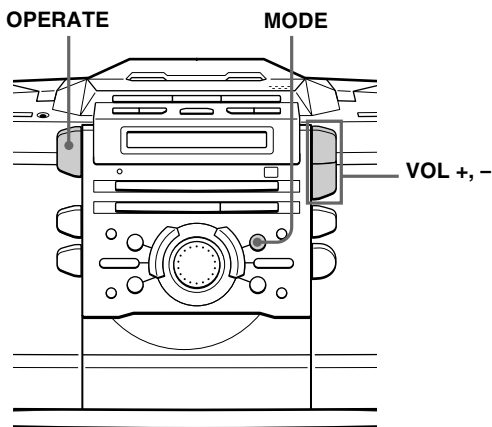

Советы

- Диапазоны “FM1” и “FM2” имеют одинаковое назначение. Можно сохранять необходимые станции отдельно в “FM1” и “FM2”.
- Если при приеме FM-радиостанции слышится шум, нажимайте кнопку MODE до тех пор, пока на дисплее не появится надпись “Mono”, при этом радиостанция будет прослушиваться в монофоническом режиме.
- Для прослушивания радио в следующий раз можно просто нажать кнопку BAND. Проигрыватель автоматически включится и начнет воспроизведение последней станции.

Чтобы	Нажмите
отрегулировать громкость	VOL +, -
включить/выключить радиоприемник	OPERATE

Чтобы улучшить качество приема

Измените ориентацию антенны для диапазона FM. Измените ориентацию самого проигрывателя для диапазона MW/LW.

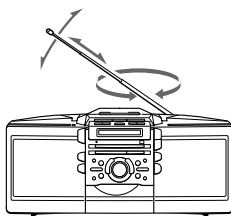

Для диапазона FM

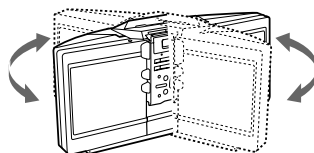

Для диапазона MW/LW

Воспроизведение кассеты

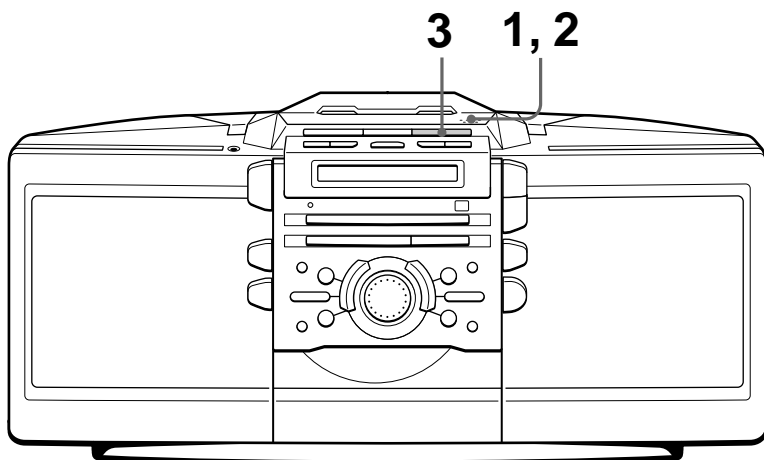

Подключите кабель питания, входящий в комплект поставки (см. стр. 30).

1

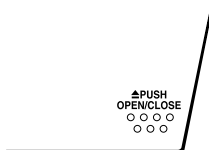

Нажмите кнопку ▲ PUSH OPEN/CLOSE, чтобы открыть отделение для кассет, и вставьте записанную кассету. Можно использовать кассеты TYPE I (normal), TYPE II (high position) и TYPE IV (metal).

Стороной для воспроизведения вверх

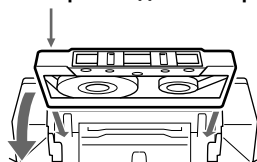

2

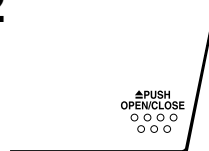

Нажмите кнопку ▲ PUSH OPEN/CLOSE, чтобы закрыть отделение для кассет.

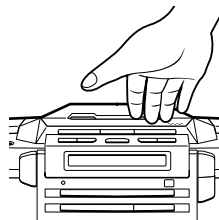

3



Нажмите кнопку ►. (Кнопка TAPE ► на пульте дистанционного управления.)

Проигрыватель включится (автоматическое включение питания) и начнет воспроизведение.

Дисплей



Счетчик расхода ленты

Следующие кнопки используются для дополнительных функций

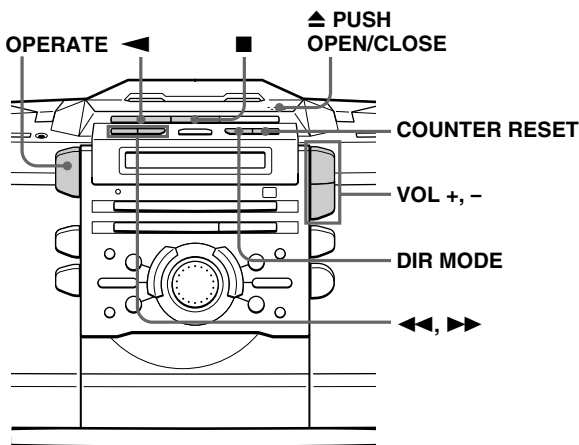

Советы

- Нажмите кнопку COUNTER RESET, чтобы сбросить показания счетчика на "000".
- Для прослушивания кассеты в следующий раз можно просто нажать кнопку ► или ◀. Проигрыватель автоматически включится и начнет воспроизведение кассеты.

Чтобы	Нажмите
отрегулировать громкость	VOL +, -
остановить воспроизведение	■
воспроизвести другую сторону	◀
быстро перемотать кассету вперед или назад	▶▶ или ◀◀
извлечь кассету	▲ PUSH OPEN/CLOSE
включить/выключить проигрыватель	OPERATE

Чтобы выбрать направление воспроизведения кассеты

Нажимайте кнопку DIR MODE.

Для воспроизведения	Индикация на дисплее
одной стороны кассеты	⇄
обеих сторон кассеты один раз (начиная с верхней)	↺↻
обеих сторон кассеты поочередно	↺↻↺↻

Запись на кассету

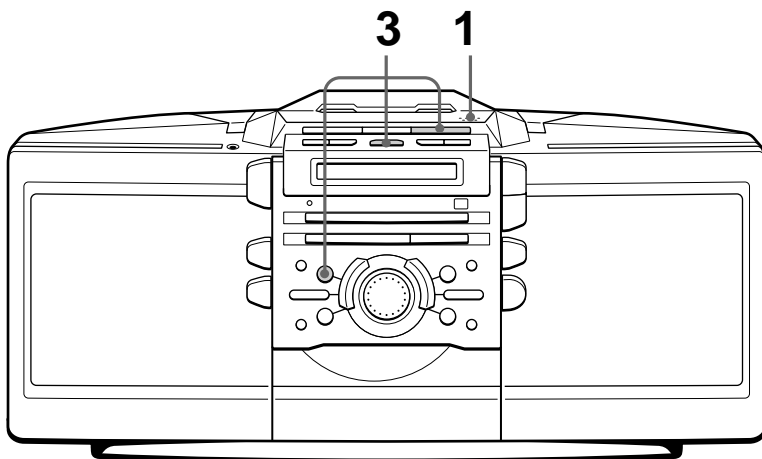

Подключите кабель питания, входящий в комплект поставки (см. стр. 30). Для записи на мини-диск или цифровую аудиоленту (DAT), необходимо подключить соответствующую аппаратуру (см. стр. 32).

1

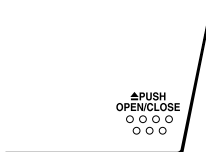

Нажмите кнопку  PUSH OPEN/CLOSE, чтобы открыть отделение для кассет, и вставьте чистую кассету. Используйте только кассеты TYPE I (normal).

Нажмите кнопку  PUSH OPEN/CLOSE еще раз, чтобы закрыть отделение для кассет.

Стороной для записи
вверх

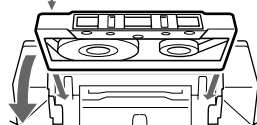

2



Выберите источник, с которого нужно произвести запись.

Чтобы выполнить запись с проигрывателя компакт-дисков: установите компакт-диск (см. стр. 4) и нажмите кнопку  в секции проигрывателя компакт-дисков.

Чтобы выполнить запись с радиоприемника: настройтесь на нужную станцию (см. стр. 6).

Дисплей

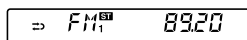
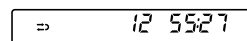

3



Начните запись.

Для записи всего компакт-диска

Нажмите кнопку CD DUB. Запись начнется на верхней стороне.

Когда на дисплее отображается ⇄:

Если кассета закончилась и произошло переключение на другую сторону, а запись композиции была сделана не до конца, проигрыватель запишет композицию снова с самого начала на другой стороне.

Когда на дисплее отображается ⇄:

Если кассета заканчивается, проигрыватель останавливается.

Для записи с радиоприемника (С помощью описанных ниже действий можно также выполнить запись с компакт-диска. Включите воспроизведение компакт-диска, как только начнется запись на кассету.)

Нажмите кнопку ●/||, а затем кнопку ►.

Чтобы выполнить запись на обратную сторону, нажмите кнопку ◀.

(На пульте дистанционного управления, удерживая кнопку ●/|| нажатой, нажмите кнопку TAPE ► или ◀.)

Примечание

На проигрывателе нажмите кнопку ► в течение 4 секунд после нажатия кнопки ●/||.

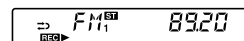
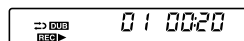

Запись на кассету (продолжение)

Следующие кнопки используются для дополнительных функций

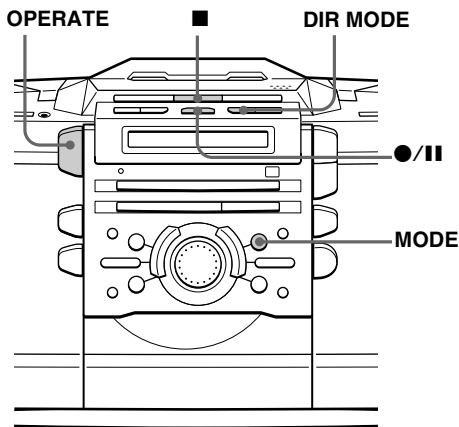

Советы

- Настройка громкости или усиление звука (стр. 23) не влияет на уровень записи.
- Когда на дисплее присутствует индикация \rightarrow или \leftarrow , это означает, что запись будет выполнена на обе стороны кассеты. Для выполнения записи на одну сторону нажмите кнопку DIR MODE, чтобы появилась индикация \rightarrow .
- Если во время приема программ MW/LW радиоприемник издает свистящий звук после того, как была нажата кнопка ●/|| в пункте 3, нажмите кнопку MODE для выбора положения, в котором шум минимален.
- Чтобы записать первую композицию с компакт-диска, нажмите кнопку MODE для отображения надписи "1TRACK", затем нажмите кнопку CD DUB.

Чтобы

остановить запись

Нажмите

■ в секции проигрывателя кассет

сделать паузу во время записи (Только в том случае, если запись была начата с помощью кнопки ●/||.)

●/||
Нажмите эту кнопку еще раз для возобновления записи.

включить/выключить проигрыватель

OPERATE

Чтобы стереть запись, выполните следующее:

- 1 Вставьте кассету, на которой нужно стереть запись, в кассетную деку и нажмите кнопку ■ в секции проигрывателя кассет.
- 2 На проигрывателе: нажмите кнопку ●/||, а затем кнопку ►.
На пульте дистанционного управления: удерживая кнопку ●/|| нажатой, нажмите кнопку TAPE ►.

Использование дисплея

Сведения о компакт-диске можно узнать с помощью дисплея.

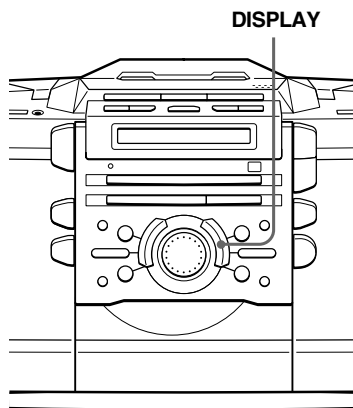

Сведения об общем количестве композиций и времени воспроизведения
 В режиме останова нажмите кнопку DISPLAY.

Общее количество композиций



Общее время воспроизведения

Оставшееся время воспроизведения
 Во время воспроизведения компакт-диска нажмите кнопку DISPLAY.

Чтобы отобразить	Нажмите кнопку DISPLAY
номер текущей композиции и оставшееся время воспроизведения текущей композиции*	один раз
количество оставшихся композиций и оставшееся время воспроизведения компакт-диска	два раза
номер текущей композиции и время воспроизведения	три раза

* Оставшееся время композиции, номер которой больше 20, отображается в виде индикации "--:--".

Поиск определенной композиции

С помощью номерных клавиш на пульте дистанционного управления можно быстро найти любую композицию. Можно также найти определенное место внутри композиции при воспроизведении компакт-диска.



Примечание

Если на дисплее отображается индикация "SHUF" или "PGM", поиск определенной композиции выполнить нельзя. Отключите индикацию, нажав кнопку ■ в секции проигрывателя компакт-дисков.

Совет

При поиске композиции, номер которой больше 10, сначала нажмите >10, затем соответствующие номерные клавиши.

Пример:

Для воспроизведения 23 композиции сначала нажмите >10, затем 2 и 3.

Чтобы найти

определенную композицию

Нажмите

клавишу с номером композиции.

место при прослушивании композиции

⏮ (вперед) или ⏭ (назад) во время воспроизведения и удерживайте ее, пока не найдете нужное место. (На проигрывателе используйте кнопки ⏮ или ⏭+.)

место при просмотре дисплея

⏮ (вперед) или ⏭ (назад) во время паузы и удерживайте ее нажатой, пока не найдете нужное место. (На проигрывателе используйте кнопки ⏮ или ⏭+.)

Повторное воспроизведение композиций

(Повтор воспроизведения)

Повторное воспроизведение композиций возможно в обычном режиме, а также в режимах single (воспроизведения одной композиции), shuffle (воспроизведения в случайном порядке) и в режиме запрограммированного воспроизведения (см. стр. 16 - 17).

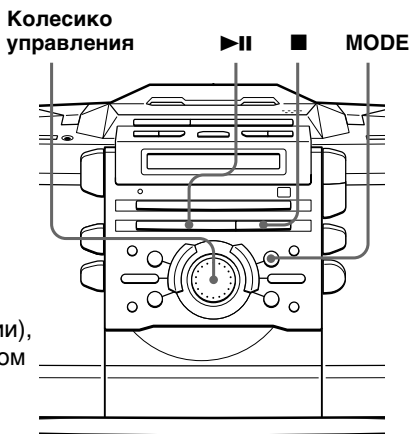

Примечание

При повторном воспроизведении отдельной композиции или всех композиций убедитесь, что на дисплее отсутствует индикация "SHUF" или "PGM". Если любая из них горит, отключите ее, нажав кнопку \times в секции проигрывателя компакт-дисков.

На пульте дистанционного управления

- В секции проигрывателя компакт-дисков используйте кнопку \blacktriangleright , а не $\blacktriangleright||$.
- Выбрав "REP 1", выберите композицию с помощью номерных клавиш.

- 1 Нажмите кнопку \blacksquare в секции проигрывателя компакт-дисков.
На дисплее появится надпись "Cd".
- 2 Выполните следующее:

Для повторения	Нужно сделать следующее
одной композиции	<ol style="list-style-type: none"> 1 Нажимайте кнопку MODE, пока не появится надпись "REP 1". 2 Выберите композицию, поворачивая колесико управления, затем нажмите кнопку \blacktriangleright.
всех композиций	<ol style="list-style-type: none"> 1 Нажимайте кнопку MODE, пока не появится надпись "REP ALL". 2 Нажмите кнопку \blacktriangleright.
композиций в случайной последовательности	<ol style="list-style-type: none"> 1 Нажимайте кнопку MODE, пока на дисплее не появится индикация "REP" и "SHUF". 2 Нажмите кнопку \blacktriangleright.
запрограммированных композиций	<ol style="list-style-type: none"> 1 Нажимайте кнопку MODE, пока на дисплее не появится индикация "REP" и "PGM". 2 Запрограммированные композиции (см. пункт 3 на стр. 17). 3 Нажмите кнопку \blacktriangleright.

Для отмены режима повторного воспроизведения
Нажимайте кнопку MODE, пока надпись "REP" не исчезнет с дисплея.

Воспроизведение композиций в случайной последовательности

(перетасованное воспроизведение)

Композиции можно воспроизводить в случайной последовательности.

На пульте дистанционного управления

В секции проигрывателя компакт-дисков используйте кнопку **▶**, а не **▶||**.

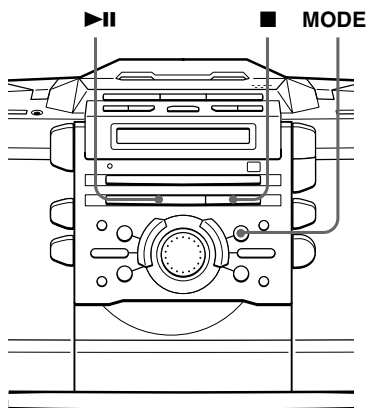

- 1** Нажмите кнопку **■** в секции проигрывателя компакт-дисков.
На дисплее появится надпись "Cd".
- 2** Нажимайте кнопку **MODE**, пока на дисплее не появится надпись "SHUF".
- 3** Нажмите кнопку **▶||**.

Для отмены воспроизведения в случайном порядке

Нажимайте кнопку **MODE**, пока надпись "SHUF" не исчезнет с дисплея.

Создание собственной программы

(запрограммированное воспроизведение)

Вы можете установить порядок воспроизведения на компакт-диске до 20 дорожек.

На пульте дистанционного управления

- 1 Нажмите кнопку ■ в секции проигрывателя компакт-дисков.
- 2 Нажимайте кнопку MODE, пока на дисплее не появится надпись "PGM".
- 3 Нажмите номерные клавиши композиций, которые необходимо запрограммировать для воспроизведения в требуемом порядке.
- 4 Нажмите кнопку ► в секции проигрывателя компакт-дисков.

Совет

Если допущена ошибка, нажмите кнопку CANCEL и повторно выберите номер композиции.

Примечание

При программировании композиций с компакт-диска, содержащего более 20 композиций: Если программируется композиция, порядковый номер которой больше 20, то вместо общего запрограммированного времени на дисплее отображается индикация "- :- -".

Колесико управления ►|| ■

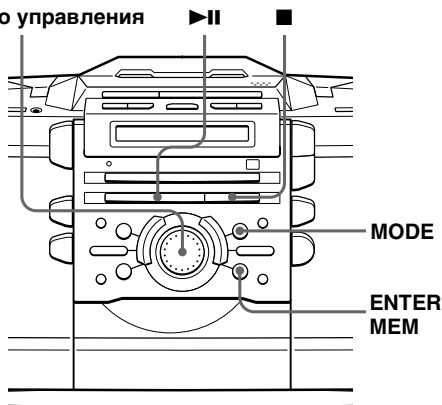

- 1 Нажмите кнопку ■ в секции проигрывателя компакт-дисков.
На дисплее появится надпись "Cd".
- 2 Нажимайте кнопку MODE, пока на дисплее не появится надпись "PGM".
- 3 Поворачивая колесико управления, выберите композицию, которую нужно запрограммировать, затем нажмите ENTER•MEM.

Повторите этот пункт.

Общее время программы



- 4 Нажмите кнопку ►||.

продолжение на следующей стр.

Создание собственной программы (запрограммированное воспроизведение) (продолжение)

Советы

- При завершении запрограммированного воспроизведения программа остается в памяти. Можно воспроизвести эту программу еще раз, нажав кнопку ►|| в секции проигрывателя компакт-дисков.
- При открытии лотка для компакт-дисков программа будет удалена.
- Можно записать свою собственную программу.
 - 1 После создания программы вставьте чистую кассету в отделение для кассет.
 - 2 Нажмите кнопку CD DUB.

Для отмены запрограммированного воспроизведения

Нажимайте кнопку MODE, пока надпись “PGM” не исчезнет с дисплея.

Для проверки порядка композиций до начала воспроизведения

Нажмите на проигрывателе кнопку ENTER•MEM.

При каждом нажатии этой кнопки появляется номер композиции в запрограммированном порядке.

Для изменения текущей программы

Изменения выполняются до начала запрограммированного воспроизведения.

Чтобы

Нужно сделать следующее:

удалить последнюю композицию в программе

- 1 Нажмите кнопку CANCEL. При каждом нажатии этой кнопки удаляется последняя композиция программы.
- 2 Введите новые номера композиций.

полностью изменить программу

- 1 Нажмите кнопку ■ в секции проигрывателя компакт-дисков, чтобы полностью удалить имеющуюся программу.
 - 2 Создайте новую программу, следуя процедуре программирования.
-

Воспроизведение одной композиции

(Прослушивание одной композиции)

Можно запрограммировать проигрыватель так, чтобы он воспроизводил одну композицию и автоматически останавливался.

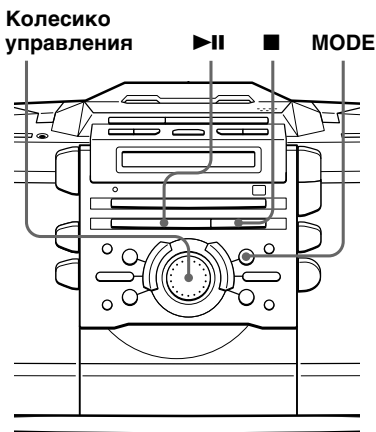

На пульте дистанционного управления

- 1 Нажмите кнопку ■ в секции проигрывателя компакт-дисков.
- 2 Нажимайте кнопку MODE, пока на дисплее не появится надпись "1TRACK".
- 3 Пользуясь номерными клавишами, выберите нужную композицию.

Совет

Пока на дисплее отображается надпись "1TRACK", при нажатии кнопки CD DUB будет записана только одна композиция.

- 1 Нажмите кнопку ■ в секции проигрывателя компакт-дисков.
На дисплее появится надпись "Cd".
- 2 Нажимайте кнопку MODE, пока на дисплее не появится надпись "1TRACK".
- 3 Поворачивая колесико управления, выберите композицию, которую нужно воспроизвести.
- 4 Нажмите кнопку ▶||.

Для отмены воспроизведения одной композиции

Нажимайте кнопку MODE, пока с дисплея не исчезнет надпись "1TRACK".

Предварительная настройка радиостанций

Радиостанции можно сохранить в памяти проигрывателя. Можно запрограммировать до 40 радиостанций: по 10 на каждый диапазон в любой последовательности.

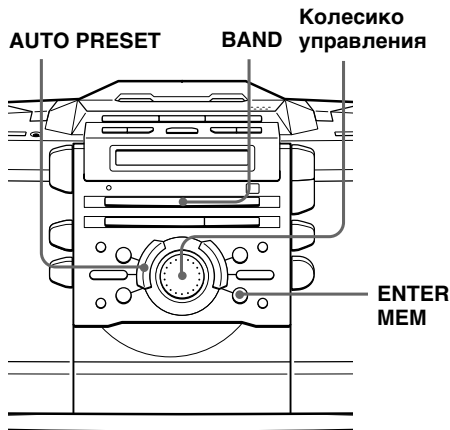

Совет

При автоматическом программировании диапазона "FM1" или "FM2", 10 радиостанций будут сохранены в памяти в диапазоне "FM1" и еще 10 - в диапазоне "FM2".

На пульте дистанционного управления

- 1 Нажмите кнопку BAND для выбора диапазона.
- 2 Нажмите кнопку TUNE + или - для установки частоты требуемой радиостанции.
- 3 Нажмите и удерживайте 2 секунды номерную клавишу, на которую необходимо запрограммировать новую станцию.

- 1 Нажмите кнопку BAND для выбора диапазона.
- 2 Удерживайте кнопку AUTO PRESET нажатой в течение 2 секунд, пока на дисплее не замигает индикация "AUTO".

Станции сохраняются в памяти, начиная с более низких частот, если только они имеют достаточно сильный сигнал.



Если нельзя автоматически запрограммировать станцию

Настройку на станции со слабым сигналом необходимо выполнять вручную.

- 1 Нажимайте кнопку BAND, пока на дисплее не появится необходимая индикация диапазона.
- 2 Удерживайте кнопку ENTER•MEM нажатой в течение 2 секунд, пока на дисплее не замигают цифры.
- 3 Выберите номер, под которым необходимо запрограммировать новую станцию, поворачивая колесико управления.
- 4 Нажмите кнопку ENTER•MEM.
- 5 Нажмите кнопку -◀◀ или ▶▶+ для установки частоты требуемой радиостанции.
- 6 Снова нажмите кнопку ENTER•MEM. Старая настройка будет заменена новой.

Прослушивание запрограммированных радиостанций

Запрограммировав радиостанции, можно использовать колесико управления проигрывателя или номерные клавиши на пульте дистанционного управления, чтобы настроиться на любимые станции.

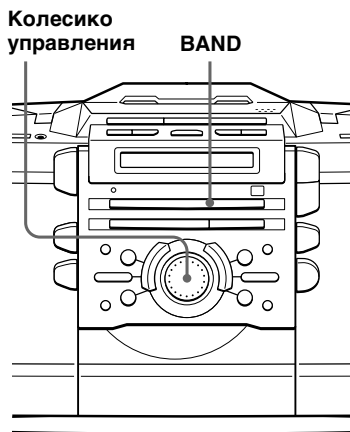

На пульте дистанционного управления

- 1 Нажмите кнопку BAND для выбора диапазона.
- 2 Нажмите номерную клавишу для отображения программируемого номера необходимой станции.

- 1 Нажмите кнопку BAND для выбора диапазона.
- 2 Поворачивайте колесико управления, пока не отобразится запрограммированный номер необходимой станции.



Номер станции

Поиск начала композиции

Проигрыватель определяет промежутки между композициями и по ним находит начало следующей/ текущей композиции.

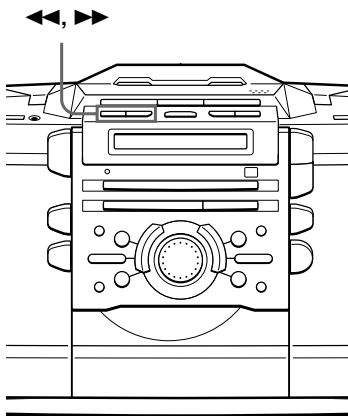

Примечания

- Для правильного определения начала композиции, необходимо, чтобы между ними был интервал примерно в 4 секунды.
- Если в композиции присутствует тихий звук, похожий на пианиссимо, проигрыватель может определить его как начало следующей композиции и включиться в режим воспроизведения.
- Если нажать кнопку ►► или ◀◀, когда запись на кассете отсутствует, эта функция может срабатывать неправильно.

Во время воспроизведения кассеты нажмите кнопку ►► или ◀◀.

Воспроизводимая сторона	Начало следующей композиции	Начало текущей композиции
Верхняя сторона (►)	►►	◀◀
Обратная сторона (◀)	◀◀	►►

Кассета перематывается к началу следующей или текущей композиции и автоматически включается режим воспроизведения.

Выбор усиления звука (SOUND/MEGA BASS)

Можно отрегулировать усиление воспроизводимого звука.

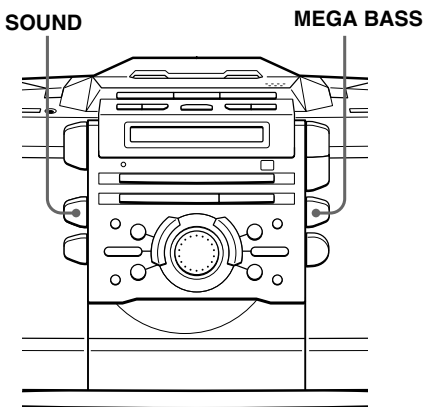

Выбор характеристики звучания

Нажмите кнопку SOUND и выберите требуемое усиление звука.

Выберите	Чтобы получить
ROCK	мощное чистое звучание, усиливающее диапазон низких и высоких частот
POP	светлое, яркое звучание, усиливающее диапазон высоких и средних частот
JAZZ	ударное звучание, усиливающее диапазон низких частот
VOCAL	выделение вокала, усиливающее диапазон средних частот
OFF	полный динамический диапазон для музыки, например классической

Усиление басов

Нажмите кнопку MEGA BASS.

На дисплее появится надпись "MEGA BASS". Чтобы вернуться в режим обычного воспроизведения, нажмите эту кнопку еще раз.

Установка часов

До тех пор, пока не будут установлены часы, на дисплее будет отображаться индикация “--:--”.

Колесико управления

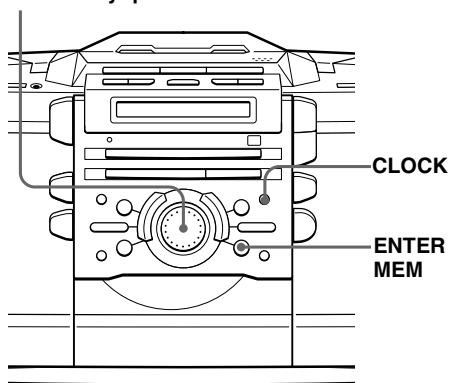

Советы

- Система отображения времени этого проигрывателя имеет 24-часовой формат.
- Пока проигрыватель включен в розетку, часы идут, и мигает индикация “.”.

Перед выполнением операций подключите источник питания (см. стр. 30 - 31).

- 1 Нажмите кнопку CLOCK и удерживайте ее, пока не замигает цифра часов.

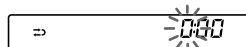

- 2 Установите время.

- ① Поворачивая колесико управления, выберите “часы” и нажмите кнопку ENTER•MEM.

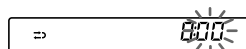

- ② Поворачивая колесико управления, установите “минуты”.

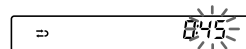

- 3 Нажмите кнопку ENTER•MEM.

Часы начинают отсчет времени с 00 секунд.

Пробуждение под музыку

Можно просыпаться под музыку или радиопрограмму по заранее установленному времени. Для этого необходимо установить время (см. “Установка часов” на стр. 24).

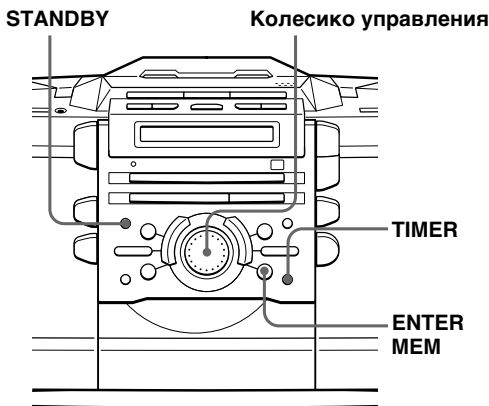

Примечание

Нельзя одновременно устанавливать оба таймера: таймер будильника и таймер записи (стр. 28).

Перед выполнением операций убедитесь, что на дисплее появилась индикация ⌚ (часы). Если появилась, нажмите кнопку STANDBY.

- 1 Приготовьте музыкальный источник, который будет воспроизводиться.

Источник	Нужно сделать следующее:
Cd	Установите компакт-диск.
RADIO	Настройтесь на станцию.
TAPE	Вставьте кассету.

- 2 Нажмите кнопку TIMER для отображения индикации ⌚.

Руководствуясь показаниями дисплея, выполните следующие действия.

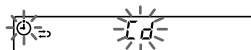

- 3 Поворачивайте колесико управления, пока на дисплее не отобразится нужный источник воспроизведения (“Cd”, “TAPE” или “RADIO”), и нажмите кнопку ENTER•MEM.

продолжение на следующей стр.

Пробуждение под музыку (продолжение)

Совет

Если допущена ошибка, нажмите кнопку CANCEL. Значение, введенное последним, будет удалено из памяти. Введите новое значение.

Советы

- Для выхода из режима ожидания нажмите кнопку STANDBY, чтобы с дисплея исчезла индикация ☺.
- Ранее установленные настройки сохраняются до тех пор, пока они не будут сброшены.

4 Установите часы и минуты таймера, когда должна быть включена музыка.

- ① Поворачивая колесико управления, выберите “часы” и нажмите кнопку ENTER•MEM.

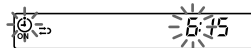

- ② Поворачивая колесико управления, выберите “минуты” и нажмите кнопку ENTER•MEM.

5 Установите таймер на часы и минуты, когда музыка должна быть прекращена. (Выполните действие в пункте 4.)

6 Поворачивая колесико управления, установите нужный уровень громкости, затем нажмите ENTER•MEM.

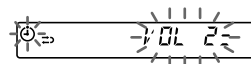

7 Нажмите кнопку STANDBY.

Появится индикация ☺ и питание отключится; проигрыватель перейдет в режим ожидания.

В заданное время питание включится и заиграет музыка. Затем в установленное время питание выключится, а проигрыватель вновь перейдет в режим ожидания.

Для использования проигрывателя до начала воспроизведения по таймеру

Если проигрыватель включен, можно использовать его в обычном порядке (в случае с радио, если Вы слушаете станцию, которая отличается от настраиваемой в пункте 1 на стр. 25, в заданное время Вы услышите станцию, на которую настроились ранее). Отключите проигрыватель до наступления заданного времени.

Чтобы остановить воспроизведение

Отключите питание.

Засыпание под музыку

Можно настроить проигрыватель на автоматическое отключение через 10, 20, 30, 60, 90 и 120 минут, что позволяет засыпать под музыку.

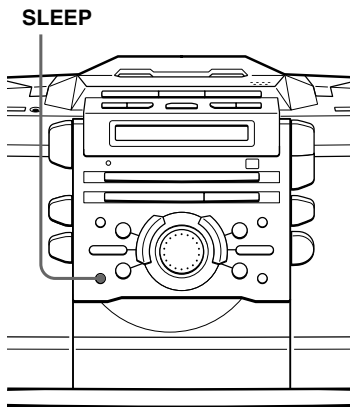

Советы

- Окошко дисплея тускнеет, пока включен таймер отключения.
- Можно комбинировать использование таймера будильника и таймера отключения. Сначала установите таймер будильника (см. стр. 25), включите питание, затем установите таймер отключения.
- Для таймеров будильника и отключения можно использовать разную музыку. Однако нельзя записывать в память различные радиостанции.
- Для таймеров будильника и отключения можно установить различные уровни громкости. Например, можно засыпать при пониженном уровне громкости, а просыпаться - при более высоком.

- 1 Начните воспроизведение желаемого источника.
- 2 Нажмите кнопку SLEEP, чтобы появился индикатор "SLEEP."
- 3 Нажмите кнопку SLEEP, чтобы выбрать количество минут, по истечении которых проигрыватель автоматически отключится.

При каждом нажатии данной кнопки индикация на дисплее изменяется следующим образом:

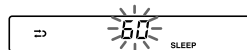

"60" → "90" → "120" → нет индикации
→ "10" → "20" → "30".

Через 4 секунды после нажатия кнопки SLEEP, значение минут, отображаемое на дисплее, будет введено в память.

По истечении установленного времени воспроизведение музыки прекратится и проигрыватель автоматически отключится.

Для отмены функции отключения

Нажмите кнопку SLEEP, чтобы с дисплея исчезла надпись "SLEEP".

Для изменения ранее установленного времени

Повторите пункты 2 и 3.

Запись радиoproграмм по таймеру

Можно установить таймер для записи с радио на определенное время. Для этого необходимо установить время (см. “Установка часов” на стр. 24).

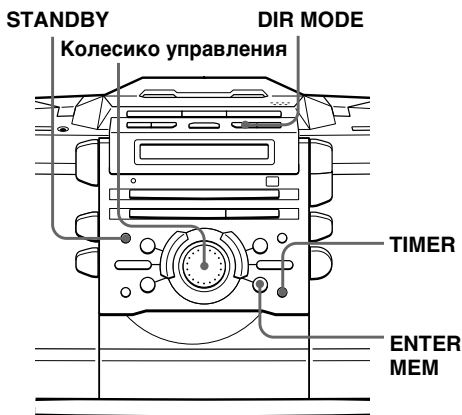

Примечание

Нельзя одновременно устанавливать таймер записи и таймер будильника (стр. 25).

Советы

- Для оптимального качества записи рекомендуется использовать в качестве источника питания сеть переменного тока.
- При прослушивании программы в диапазоне MW/LW в пункте 1 нажмите кнопку ●/||, чтобы проверить, присутствует ли шум. Если это так, нажмите кнопку MODE для выбора положения, в котором шум минимален.

Перед выполнением операций убедитесь, что на дисплее появилась индикация ⌚ (часы). Если появилась, нажмите кнопку STANDBY.

- 1 Настройтесь на радиостанцию и вставьте чистую кассету в отделение для кассет стороной для записи вверх.
- 2 Нажмите кнопку DIR MODE для выбора направления записи кассеты.

	Дисплей
Одна сторона	⊸
Обе стороны	⊸↔

- 3 Нажмите кнопку TIMER для отображения индикации ⌚.

Руководствуясь показаниями дисплея, выполните следующие действия.

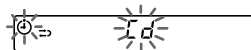

- 4 Поворачивайте колесико управления, пока на дисплее не отобразится индикация “RAD IO” и “REC”, затем нажмите кнопку ENTER•MEM.

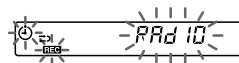

Совет

Если допущена ошибка, нажмите кнопку CANCEL. Значение, введенное последним, будет удалено из памяти. Введите новое значение.

Советы

- Для выхода из режима ожидания дважды нажмите кнопку STANDBY, чтобы с дисплея исчезла индикация ☺.
- Ранее установленные настройки сохраняются до тех пор, пока они не будут сброшены.
- Если для записи выбраны обе стороны кассеты, она закончится после окончания обеих сторон, что исключает возможность случайной записи.

5 Установите часы и минуты таймера, когда должна начаться запись.

- ① Поворачивая колесико управления, выберите “часы” и нажмите кнопку ENTER•MEM.

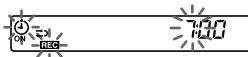

- ② Поворачивая колесико управления, выберите “минуты” и нажмите кнопку ENTER•MEM.

6 Установите часы и минуты таймера, когда должна закончиться запись. (Выполните действие в пункте 5.)

7 Поворачивая колесико управления, установите нужный уровень громкости, затем нажмите ENTER•MEM.

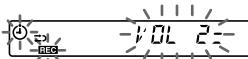

8 Нажмите кнопку STANDBY.

Питание отключится и проигрыватель перейдет в режим ожидания. На дисплее появится индикация ☺ и записываемая сторона кассеты (верхняя сторона ► или обратная сторона ◀). Для изменения записываемой стороны нажмите на кнопку STANDBY еще раз.

В заданное время питание включится и начнется запись. Затем в установленное время питание выключится, а проигрыватель вновь перейдет в режим ожидания.

Для использования проигрывателя до начала записи по таймеру

Если проигрыватель включен, можно использовать его в обычном порядке (при прослушивании радиостанции, которая отличается от настраиваемой в пункте 1 на стр. 28, в заданное время будет записана станция, на которую настроились ранее). Выключите проигрыватель до установленного времени.

Для остановки записи по таймеру

Отключите питание.

Выбор источников питания

Проигрыватель может работать от сети питания переменного тока или от батареек.

Для записи используйте сеть переменного тока, так как при этом потребляется много энергии.

Примечание

Обязательно отключите питание проигрывателя перед подсоединением/отсоединением кабеля питания переменного тока или извлечением/установкой батареек.

Совет

При обычной эксплуатации срок действия резервных батареек составляет приблизительно шесть месяцев, если проигрыватель работает от батареек. Если потускнеет индикация или отключится функция таймера, установите новые батарейки. Чтобы сохранить запрограммированные настройки, производите замену батареек при подсоединенном кабеле питания переменного тока.

Совет

Качество звука может зависеть от полярности подключения вилки. Переверните вилку другой стороной и проверьте качество звучания.

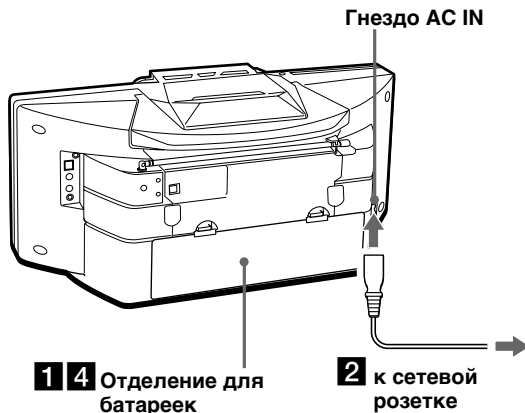

1 Установка резервных батареек

Вставьте четыре батарейки R6 (размера AA) (не входят в комплект) в отделение для батареек. Эти батарейки используются для того, чтобы сохранять данные в памяти.

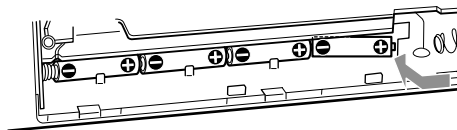

Вставьте четыре батарейки R6 (размера AA) (не входят в комплект)

Для удаления батарейки нажмите на сторону со знаком +.

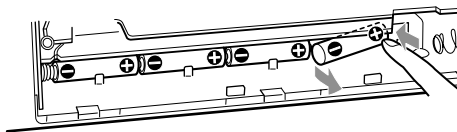

2 Подключение кабеля питания переменного тока

Вставьте один конец прилагаемого кабеля питания переменного тока в гнездо AC IN, расположенное на задней панели проигрывателя, а другой конец в настенную розетку.

3 Установка батареек в пульт дистанционного управления

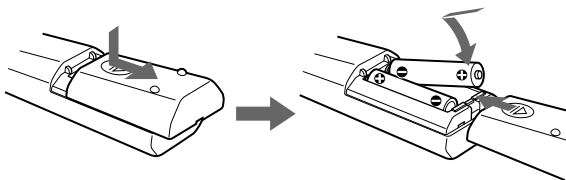

Вставьте две батарейки R6 (размера AA)
(не входят в комплект)

Замена батареек

При обычном использовании срок эксплуатации батареек составляет приблизительно шесть месяцев. Если невозможно управлять проигрывателем с помощью пульта дистанционного управления, установите новые батарейки.

Примечания

- Для работы проигрывателя нельзя использовать аккумуляторные батарейки, например Ni-Cd или Ni-MH.
- При установке/удалении батареек отсоедините все шнуры и кабели, чтобы исключить повреждение батареек.
- При работе проигрывателя от батареек
 - задняя подсветка дисплея не работает.
 - невозможно включить проигрыватель, используя пульт дистанционного управления.

4 Работа проигрывателя от батареек

Вставьте восемь батареек R20 (размера D) (не входят в комплект) в отделение для батареек.

При работе проигрывателя от батареек отключите от него кабель питания переменного тока.

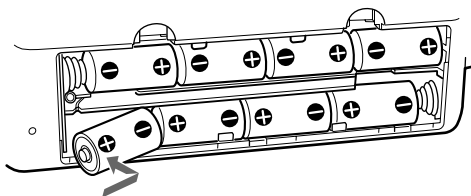

Вставьте восемь батареек R20 (размера D)
(не входят в комплект)

Замена батареек

Если индикатор OPR/BATT потускнеет или проигрыватель не будет работать, установите новые батарейки.

Подключение дополнительной аппаратуры

Вы можете выполнить запись компакт-диска на мини-диск или прослушать звук с видеомэгафона, телевизора или проигрывателя/записывающего устройства для мини-дисков через громкоговорители этого проигрывателя.

Перед подсоединением обязательно отключите питание всех аппаратов.

Подробную информацию см. в руководствах по эксплуатации подсоединяемых аппаратов.

Примечание

Во избежание неправильной работы необходимо надежно подключить кабели.

Совет

Когда используется гнездо OPTICAL DIGITAL OUT (CD), храните крышку гнезда в предназначенном для этого пазе на задней панели.

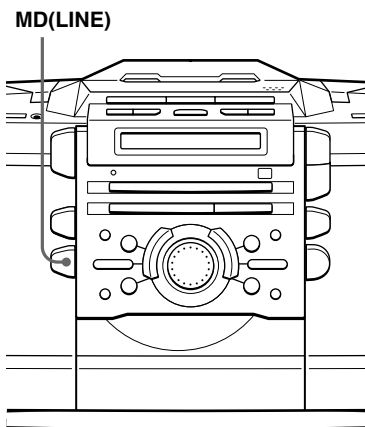

Запись компакт-диска на записывающем устройстве для мини-дисков и цифровых аудиолент (DAT)

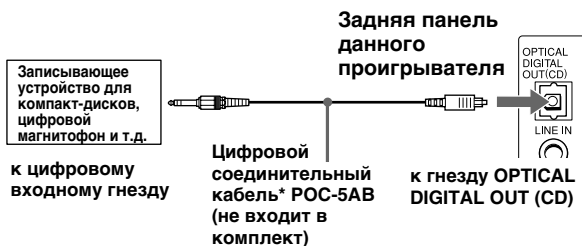

* Выберите соединительный кабель в зависимости от типа подключаемого устройства. Подробную информацию см. в руководствах по эксплуатации подсоединяемых аппаратов. Гнездо OPTICAL DIGITAL OUT (CD) данного проигрывателя имеет квадратное сечение.

Тип гнезда подсоединяемого устройства	Номер модели соединительного кабеля
Оптический мини-разъем (устройство для записи мини-дисков и т.д.)	POC-5AB
Г-образный 7-штырьковый разъем (устройство записи цифровых аудиолент и т.д.)	POC-DA12P
Оптический разъем квадратного сечения (записывающие устройства для мини-дисков, цифровых аудиолент и т.д.)	POC-10A

Совет

Для записи отдельных композиций с нескольких компакт-дисков удобна функция 1TRACK (стр. 19).

- 1 Подключите аппаратуру.
- 2 Включите питание проигрывателя и подсоединенного аппарата.
- 3 Выполните указания, данные в пунктах с 1 по 3 на стр. 19.
- 4 Подготовьте подключенный аппарат к записи.
- 5 Начните воспроизведение компакт-диска на данном проигрывателе.

Примечания

- Если на дисплее появляется индикация “Cd”, значит работает опико-цифровое выходное гнездо, и индикация отображается, даже если проигрыватель компакт-дисков находится в режиме останова.
- При воспроизведении компакт-диска, не предназначенного для воспроизведения звука, может быть слышен шум.

Совет

Можно записать звук с подсоединенного аппарата. Вставьте чистую кассету в отделение для кассет и нажмите ●/II, затем ► (стр. 11).

- 1 Откройте крышку гнезда OPTICAL DIGITAL OUT (CD) этого проигрывателя и соедините его с входным гнездом устройства для записи мини-дисков или другой аппаратуры с помощью цифрового соединительного кабеля (не входит в комплект).
- 2 Включите питание проигрывателя и подсоединенного аппарата.
- 3 Подготовьте подключенный аппарат к записи.
- 4 Начните воспроизведение компакт-диска на данном проигрывателе.

Прослушивание звука с телевизора, видеомагнитофона и записывающего устройства/проигрывателя для мини-дисков



- * Для устройства для записи мини-дисков: кабель с мини-стереоразъемом на обоих концах.
Для телевизора, видеомагнитофона: кабель с мини-стереоразъемом на одном конце и двумя аудиоразъемами на другом конце.

- 1 Соедините гнездо LINE IN на этом проигрывателе с линейным выходным гнездом проигрывателя мини-дисков или другой аппаратуры с помощью соединительного аудиокабеля (не входит в комплект).
- 2 Включите питание проигрывателя и подсоединенного аппарата.
- 3 Нажмите кнопку MD(LINE) и начните воспроизведение на подсоединенном аппарате.

Звук от подсоединенного аппарата будет воспроизводиться через громкоговорители.

продолжение на следующей стр.

Прослушивание через громкоговорители другой аудиоаппаратуры

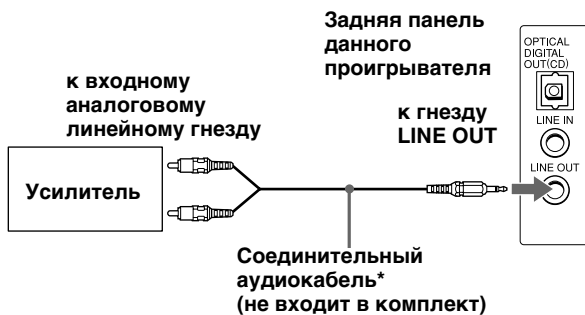

* Кабель с мини-стереоразъемом на одном конце и двумя аудиоразъемами на другом конце.

- 1** Соедините гнездо LINE OUT на этом проигрывателе с аналоговым линейным входным гнездом усилителя с помощью соединительного аудиокабеля (не входит в комплект).
- 2** Включите питание проигрывателя и усилителя и начните воспроизведение на проигрывателе.

Меры предосторожности

Техника безопасности

- Поскольку применяемый в проигрывателе компакт-дисков луч лазера вреден для глаз, не пытайтесь вскрывать корпус. Для ремонта обращайтесь только к квалифицированному специалисту.
- В случае попадания внутрь проигрывателя посторонних предметов или жидкости, отключите проигрыватель от сети и не пользуйтесь им, пока его не проверит специалист.

Об источниках питания

- При эксплуатации проигрывателя от сети переменного тока удостоверьтесь, что напряжение питания проигрывателя и напряжение сети в Вашей местности совпадают (см. “Технические характеристики”), и используйте прилагаемый кабель питания; не используйте кабели питания других типов.
- Пока проигрыватель включен в розетку, он остается подключенным к сети электропитания, даже если питание проигрывателя выключено.
- Для эксплуатации от батареек используйте восемь батареек R20 (размера D).
- Если питание от батареек не используется, извлеките их, чтобы избежать повреждений, вызванных утечкой батарей или коррозией.
- Табличка с указанием рабочего напряжения, потребляемой мощности и т.п. расположена снизу.

Размещение

- Не держите проигрыватель вблизи источников тепла или в местах, где возможно прямое попадание на него солнечных лучей, а также где имеются большие скопления пыли; не допускайте сильных сотрясений проигрывателя.

- Не устанавливайте проигрыватель на наклонной или неустойчивой поверхности.
- Не следует размещать посторонние предметы ближе чем на 10 мм с любой стороны проигрывателя. Для правильной работы проигрывателя и продления срока службы его компонентов вентиляционные отверстия не должны перекрываться.
- Если проигрыватель оставляется в автомобиле, припаркованном в солнечном месте, выберите в автомобиле такое место, где на проигрыватель не будут падать прямые солнечные лучи.
- Поскольку в громкоговорителях применяются сильные магниты, храните личные кредитные карточки с магнитной кодировкой или механические часы на безопасном расстоянии от проигрывателя, чтобы предотвратить возможное повреждение, вызванное магнитом.

Эксплуатация

- Если проигрыватель с холода переносится в теплое или очень влажное помещение, на линзах в отсеке для компакт-дисков может сконденсироваться влага. Это может привести к неправильной работе проигрывателя. В этом случае извлеките компакт-диск и подождите приблизительно час, пока не испарится влага.
- Если проигрыватель длительное время не используется, перед вставкой кассеты переведите его в режим воспроизведения и дайте прогреться в течение нескольких минут.

В случае возникновения вопросов относительно данного проигрывателя или неполадок, обратитесь к ближайшему дилеру Sony.

[продолжение на следующей стр.](#)

Меры предосторожности (продолжение)

Компакт-диски

- Перед воспроизведением протрите компакт-диск чистой тканью. Протирайте компакт-диск в направлении от центра к краям.



- Не пользуйтесь растворителями, такими как бензин, разбавитель, а также имеющимися в продаже чистящими средствами или антистатическими аэрозолями, предназначенными для виниловых пластинок.
- Не держите компакт-диски на солнце или вблизи источников тепла (например, у воздуховодов обогревателя), не оставляйте его в автомобиле, припаркованном в месте попадания прямых солнечных лучей, поскольку в автомобиле может существенно повыситься температура.
- Не наклеивайте на диск бумагу или наклейки, не царапайте поверхность диска.
- После воспроизведения храните компакт-диск в футляре.

При появлении на поверхности диска царапин, грязи или отпечатков пальцев могут возникать ошибки при воспроизведении.

Кассеты

- Выломайте лепесток со стороны А или В для предотвращения случайной записи. Если необходимо повторно записать на кассету, заклейте отверстие от лепестка клейкой лентой.

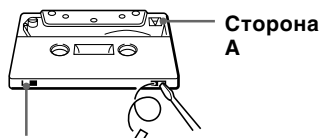

Лепесток для стороны В

Лепесток для стороны А

- Не следует закрывать детекторные отверстия на кассетах TYPE II (high position) или TYPE IV (metal). Если отверстия будут закрыты, система автоматического выбора ленты будет работать неправильно.

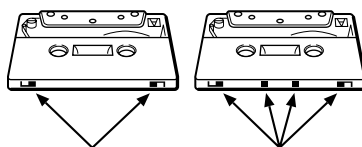

Детекторные отверстия на кассете TYPE II (high position)

Детекторные отверстия на кассете TYPE IV (metal)

- Не рекомендуется использовать кассеты продолжительностью более 90 минут, кроме как для длительной непрерывной записи или воспроизведения.

Самостоятельное устранение неполадок

Общие

Симптом	Устранение
Звук не слышен.	<ul style="list-style-type: none"> • Нажмите кнопку OPERATE, чтобы включить питание проигрывателя. • Подсоедините один конец кабеля питания к гнезду AC IN, а второй - к электросети. • Проверьте правильность установки батареек. • Если батарейки разрядились, замените их новыми. • Установите сухие батарейки. Для работы проигрывателя нельзя использовать аккумуляторные батарейки, например Ni-Cd или Ni-MH. • Отрегулируйте звук. • Отключите наушники во время прослушивания через громкоговорители.
Питание отключается автоматически.	<ul style="list-style-type: none"> • Замените все батарейки новыми.
Слышен необычный звук. Звучание с помехами, тихое или низкого качества.	<ul style="list-style-type: none"> • Если батарейки разрядились, замените их новыми.
Слышен шум.	<ul style="list-style-type: none"> • Кто-то вблизи от проигрывателя пользуется мобильным телефоном или другим устройством, излучающим радиоволны. → Не пользуйтесь мобильным телефоном и т.д. вблизи проигрывателя.
На дисплее попеременно мигают надписи "bAttEry" и "CHECK".	<ul style="list-style-type: none"> • При установке батареек нарушена полярность. Установите батарейки, соблюдая полярность.
Диск не воспроизводится.	<ul style="list-style-type: none"> • Проверьте, чтобы лоток для компакт-дисков был закрыт.
На дисплее появляется индикация "no dISC", даже если диск установлен.	<ul style="list-style-type: none"> • Установите диск этикеткой вверх. • Протрите компакт-диск. • Извлеките компакт-диск и оставьте лоток для компакт-дисков открытым примерно на час, чтобы испарилась влага. • Нажмите кнопку ■ в секции проигрывателя компакт-дисков, чтобы установить режим проигрывателя "Cd". • На проигрывателе нельзя воспроизводить диски CD-RW.
Пропадает звук.	<ul style="list-style-type: none"> • Уменьшите громкость. • Протрите компакт-диск или замените его, если компакт-диск сильно поврежден. • Установите проигрыватель в месте, где отсутствует вибрация. • Если компакт-диск записан с помощью персонального компьютера (CD-R и т.п.), возможны "провалы" при воспроизведении или звуковые помехи.
При прослушивании компакт-дисков в телевизионных и радиоприемниках возникают помехи.	<ul style="list-style-type: none"> • Переместите проигрыватель подальше от телевизора или радио.

Проигрыватель компакт-дисков

продолжение на следующей стр.

Дополнительная информация

Самостоятельное устранение неполадок (продолжение)

	Симптом	Устранение
Радиоприемник	Не стереофоническое звучание.	<ul style="list-style-type: none"> • Нажимайте кнопку MODE на проигрывателе, пока на дисплее не появится надпись “STEREO”.
	Звучание тихое или низкого качества.	<ul style="list-style-type: none"> • В зависимости от условий приема в диапазоне FM может слышаться шум. • Если батарейки разрядились, замените их новыми. • Переместите проигрыватель подальше от телевизора. • При пользовании пультом дистанционного управления во время прослушивания радиостанций в диапазоне MW/LW может слышаться шум. Это является неизбежным.
	Изображение на экране телевизора становится нестабильным.	<ul style="list-style-type: none"> • Если Вы слушаете FM-радиопрограмму вблизи от телевизора с комнатной антенной, передвиньте проигрыватель подальше от телевизора.
Проигрыватель кассет	Лента не движется при нажатии кнопки перемотки или воспроизведения.	<ul style="list-style-type: none"> • Плотно закройте крышку отделения для кассет. • Если батарейки разрядились, замените их новыми.
	Кнопка ●/■ не срабатывает/ Лента не воспроизводится.	<ul style="list-style-type: none"> • Убедитесь, что не выломан защитный лепесток на кассете. • Нажмите кнопку ■ в секции проигрывателя кассет, чтобы установить режим проигрывателя “TAPE”.
	Запись на кассете стирается не полностью.	<ul style="list-style-type: none"> • Протрите стирающую головку (см. стр. 40). • Воспроизводится источник, записанный с помощью данного аппарата на ленте TYPE II (high position) или TYPE IV (metal). Выполните запись на кассету TYPE I (normal) и начните воспроизведение.
	Запись на кассету не выполняется.	<ul style="list-style-type: none"> • Убедитесь, что кассета вставлена правильно. • Убедитесь, что не выломан защитный лепесток на кассете.
	Тихий звук/Плохое качество звучания.	<ul style="list-style-type: none"> • Протрите головки, прижимные ролики и оси (см. стр. 40). • Выполните размагничивание головок с помощью демагнетизатора (см. стр. 40). • Если батарейки разрядились, замените их новыми.
	Проигрыватель кассет невозможно поставить на паузу во время воспроизведения.	<ul style="list-style-type: none"> • Проигрыватель кассет можно поставить на паузу только во время записи.

	Симптом	Устранение
Таймер	Таймер не работает.	<ul style="list-style-type: none"> • Проверьте правильность установки времени на часах. • Если все батарейки в проигрывателе, включая резервные, разрядились, установите новые батарейки. • Проверьте, подается ли электропитание. • Проверьте, не закончилась ли кассета. • Убедитесь, что на дисплее отображается индикация ⌚ (часы).
	Пульт дистанционного управления	Пульт дистанционного управления не работает.

В проигрывателе имеется встроенный микрокомпьютер для различных операций. Ввиду изменения параметров электропитания и т.п., работа иногда может быть нестабильной. Если после выполнения указанных действий проигрыватель все же не работает нормально, сначала отключите кабель питания от розетки и выньте все батарейки. После того, как с дисплея исчезнет вся индикация, снова вставьте кабель питания в розетку и установите батарейки. Если неисправность устранить не удалось, обратитесь к ближайшему дилеру Sony.

Уход за аппаратом

Чистка магнитофонных головок и участков лентопротяжного механизма, соприкасающихся с лентой

Протирайте головки, прижимные ролики и оси с помощью тампона, слегка смоченного в чистой жидкости или спирте, после каждых 10 часов работы для обеспечения оптимального качества записи и воспроизведения. Однако для обеспечения наилучшего качества записи рекомендуется перед записью протирать все поверхности, соприкасающиеся с лентой.

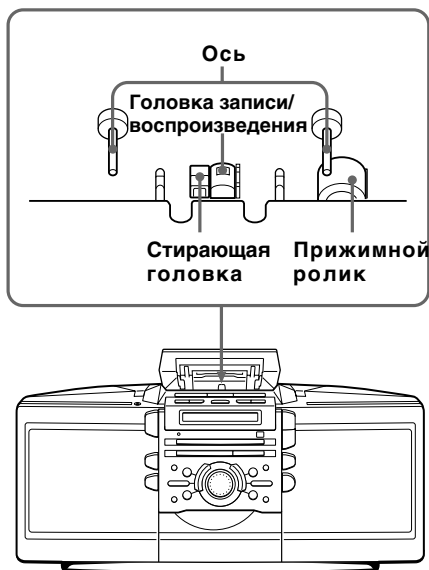

Вставьте кассету, когда после чистки полностью высохнут все протертые поверхности.

Размагничивание магнитофонных головок

После 20 - 30 часов работы на магнитофонных головках накапливается остаточное намагничивание, которое приводит к пропаданию высоких частот и появлению шипящего звука. В это время следует размагнитить головки и все металлические детали лентопротяжного механизма с помощью имеющегося в продаже демагнетизатора магнитных головок.

Чистка корпуса

Протрите корпус, панель и органы управления мягкой тканью, слегка смоченной слабым раствором моющего средства. Не пользуйтесь никакими абразивными терками, чистящими порошками или растворителями, такими как спирт или бензин.

Технические характеристики

Проигрыватель компакт-дисков

Система

Цифровая аудиосистема для компакт-дисков

Характеристики лазерного диода

Материал: GaAlAs

Длина волны: 780 нм

Продолжительность излучения: непрерывное

Мощность излучения лазера: менее 44,6 мкВт

(мощность излучения измерена на расстоянии 200 мм от поверхности линзы объектива на оптическом приемном блоке с апертурой 7 мм).

Скорость вращения вала

от 200 рад/мин до 500 рад/мин (постоянная линейная скорость)

Число каналов

2

Полоса частот

20 - 20 000 Гц +0,5/-1,2 дБ

Низкочастотная и высокочастотная детонация

Ниже уровня, поддающегося измерению

Радиоприемник

Диапазон частот

FM	87,5 - 108 МГц
----	----------------

MW	531 - 1 602 кГц
----	-----------------

LW	153 - 279 кГц
----	---------------

Промежуточная частота

FM: 10,7 МГц

MW/LW: 450 кГц

Антенны

FM: Проволочная антенна

MW/LW: Рамочная антенна

Кассетный магнитофон

Система записи

4 дорожки, 2 канальная, стерео

Время быстрой перемотки

Приблиз. 112 с (сек.) при использовании кассеты Sony C-60

Полоса частот

TYPE I (normal): 50 - 15 000 Гц

Общие данные

Громкоговоритель

Всесчастотный: диаметром 8 см, 12 Ω , конусного типа x 2

Вход

Гнездо LINE IN (мини-стереоразъем)

Минимальный уровень входного сигнала 138 мВ

Выходы

Гнездо для головных телефонов (мини-стереоразъем)

Для головных телефонов сопротивлением 8 - 32 Ω

Гнездо LINE OUT (мини-стереоразъем)

Номинальный уровень выходного сигнала

138 мВ при сопротивлении нагрузки 47 к Ω

OPTICAL DIGITAL OUT (CD) ЦИФРОВОЙ ОПТИЧЕСКИЙ ВЫХОД (с CD) (разъем оптического выхода)

Длина волны: 630 - 690 нм

Максимальная выходная мощность

10 Вт

Потребляемая мощность

Для персональной аудиосистемы:

230 В переменного тока, 50 Гц

12 В постоянного тока, 8 батареек R20 (размера D)

Для памяти:

6 В постоянного тока, 4 батарейки R6 (размера AA)

Для пульта дистанционного управления:

3 В постоянного тока, 2 батарейки R6 (размера AA)

Потребляемая мощность

20 Вт переменного тока

Продолжительность работы от батареек

Для персональной аудиосистемы

Запись в диапазоне FM

Sony R20P: прибл. 6 ч

Щелочная Sony LR20: прибл. 12 ч

Воспроизведение кассет

Sony R20P: прибл. 3 ч

Щелочная Sony LR20: прибл. 6 ч

Воспроизведение компакт-диска

Sony R20P: прибл. 1,5 ч

Щелочная Sony LR20: прибл. 3 ч

Габариты (включая выступающие детали)

Приблиз. 486 × 244 × 177 мм (ш/в/г)

Масса (включая батарейки)

Приблиз. 5,7 кг

Комплектуемые принадлежности

Провод сетевого питания (1)

Пульт дистанционного управления (1)

Конструкция и характеристики могут изменяться без предварительного уведомления.

Рекомендуемые дополнительные принадлежности

Головные телефоны Sony серии MDR

Указатель

Б

Батарейки

- для памяти 30
- для проигрывателя 31
- для пульта дистанционного управления 31

В

Воспроизведение

- компакт-диска 4
- одной композиции 19
- кассеты 8
- предварительно настроенных радиостанций 21
- композиций в случайной последовательности 16
- композиций повторно 15

Воспроизведение в случайном порядке 16

Выбор

- акустической окраски 23
- дорожек 5, 14
- источников питания 30

Д, Е

Дисплей 13

З

Запись

- всех композиций с компакт-диска 11
- запрограммированных композиций 18
- на кассету 10
- на мини-диск или деку или деку DAT 32
- радиопрограмм по таймеру 28

Запрограммированное воспроизведение 17

И

Использование дисплея 13

М

MEGA BASS 23

П

Повторное воспроизведение 15

Подключение

- дополнительная аппаратура 32
- кабель питания 30

Поиск

- определенной композиции 14
- начала композиции 22

Предварительная настройка радиостанций 20

Проигрыватель кассет 22

Проигрыватель компакт-дисков 13

Прослушивание

- радиопередач 6
- телевизора, видеомагнитофона и проигрывателя мини-дисков 33
- через громкоговорители другой аудиоаппаратуры 34

Р

Радиостанции

- предварительная настройка 20
- прослушивание 21

Размагничивание магнитофонных головок 40

С

Самостоятельное устранение неполадок 37

Создание собственной программы 17

Т

Таймер

- Запись радиопрограмм по таймеру 28
- Засыпание под музыку 27
- Пробуждение под музыку 25

У

Улучшение качества приема 7

Усиление звука 23

Установка 30

Установка часов 24

Ф

Функция SOUND 23

Ч

Чистка

- компакт-диска 36
- корпус 40
- магнитофонных головок и участков лентопротяжного механизма, соприкасающиеся с лентой 40

Upozornenie

Zariadenie nevystavujte dažďu ani vlhkosti, inak hrozí nebezpečenstvo požiaru alebo úrazu elektrickým prúdom.

Z dôvodu možného úrazu elektrickým prúdom zariadenie neotvárajte. Opravy zverte iba kvalifikovanému pracovníkovi.

Informácie

Pre zákazníkov v Európe

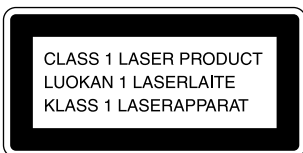

Tento prehrávač diskov CD je klasifikovaný ako laserové zariadenie triedy 1 (CLASS 1 LASER).

Nálepka s označením CLASS 1 LASER PRODUCT je umiestnená na zadnej časti prehrávača.

Upozornenie

Zariadenie neumiestňujte do obmedzeného priestoru, ako napríklad do knižnice alebo skrinky.

Na prístroj neumiestňujte žiadne nádoby s tekutinami, ako napríklad vázy, inak hrozí nebezpečenstvo požiaru alebo úrazu elektrickým prúdom.

Obsah

Základné operácie

- 4 Prehrávanie disku CD
- 6 Počúvanie rádia
- 8 Prehrávanie pásky
- 10 Nahrávanie na pásku

Prehrávač diskov CD

- 13 Použitie displeja
- 14 Vyhľadanie určitej skladby
- 15 Opakované prehrávanie skladieb (Opakované prehrávanie)
- 16 Prehrávanie skladieb v náhodnom poradí (Prehrávanie v náhodnom poradí)
- 17 Vytvorenie vlastného programu (Prehrávanie naprogramovaných skladieb)
- 19 Prehrávanie jednej skladby (Prehrávanie jednej skladby)

Rádio

- 20 Nastavenie rozhlasových staníc
- 21 Prehrávanie nastavených rozhlasových staníc

Kazetový prehrávač

- 22 Hľadanie začiatku skladby

Zvýraznenie zvuku

- 23 Výber zvýraznenia zvuku (SOUND/MEGA BASS)

Časovač

- 24 Nastavenie hodín
- 25 Budenie hudbou
- 27 Zaspávanie pri hudbe
- 28 Nahrávanie z rádia použitím časovača

Inštalácia

- 30 Výber zdrojov napájania
- 32 Pripojenie voliteľných súčastí

Ďalšie informácie

- 35 Odporúčania
- 37 Riešenie problémov
- 40 Údržba
- 41 Technické parametre

Zadný kryt

Register

Prehrávanie disku CD

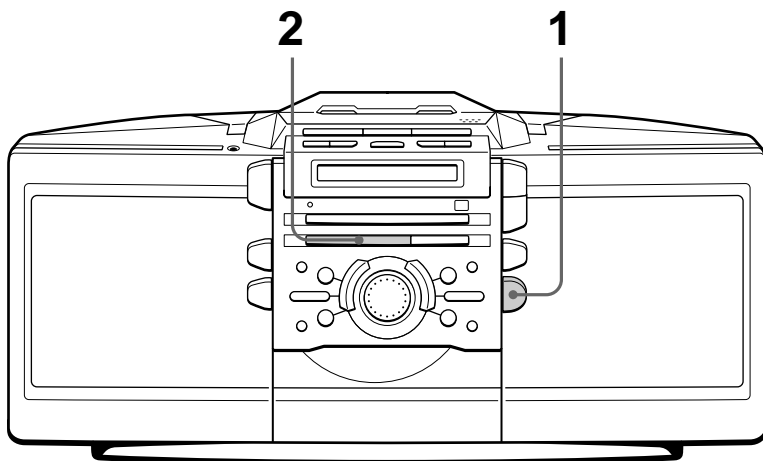

Pripojte sieťový napájací kábel (pozri s. 30).

1



Stlačte tlačidlo ▲ CD OPEN/CLOSE (priame zapnutie) a disk CD vložte do zásobníka, pričom budete počuť cvaknutie.

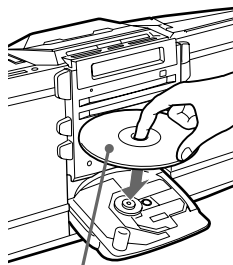

Disk CD vložte označenou stranou s etiketou smerom nahor.

2



Stlačte tlačidlo ►||.
(Na diaľkovom ovládači stlačte v časti pre ovládanie prehrávača CD tlačidlo ►.)

Priestor pre disk CD sa zatvorí a prehrávač prehrá všetky skladby jedenkrát.

Displej



Číslo skladby Doba prehrávania

Tieto tlačidlá použite pre ďalšie funkcie

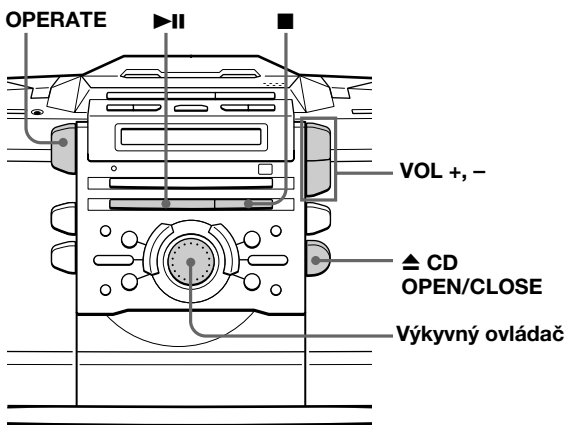
**Tip**

Pri ďalšom počúvaní disku CD stlačte iba tlačidlo **▶||**. Prehrávač sa zapne automaticky a začne prehrávať disk CD.

Ak chcete	Urobte toto
upraviť hlasitosť	Stlačte tlačidlo VOL +, -.
zastaviť prehrávanie	Stlačte tlačidlo ■ .
pozastaviť prehrávanie	Stlačte tlačidlo ▶ (tlačidlo na diaľkovom ovládači). Ak chcete pokračovať v prehrávaní, stlačte tlačidlo znova.
prejsť na ďalšiu skladbu	Otočte výkyvný ovládač v smere pohybu hodinových ručičiek. (Na diaľkovom ovládači stlačte tlačidlo ▶▶1 .)
prejsť na predchádzajúcu skladbu	Otočte výkyvný ovládač proti smeru pohybu hodinových ručičiek. (Na diaľkovom ovládači stlačte tlačidlo ◀◀1 .)
vybrať disk CD	Stlačte tlačidlo ▲ CD OPEN/CLOSE .
zapnúť alebo vypnúť prehrávač	Stlačte tlačidlo OPERATE.

Počúvanie rádia

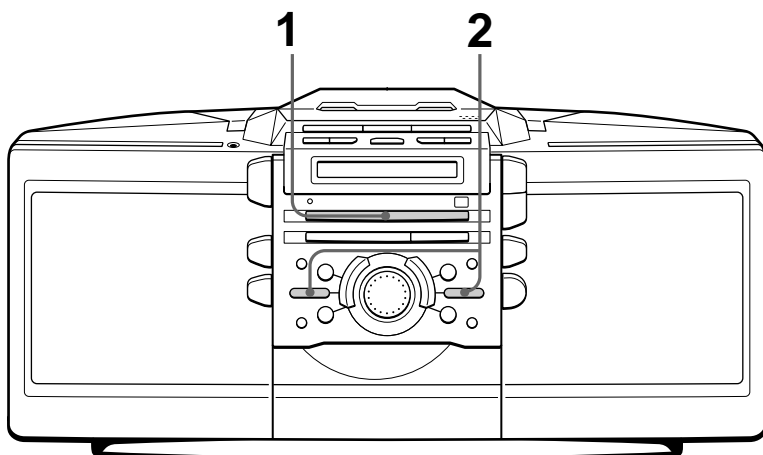

Pripojte sieťový napájací kábel (pozri s. 30).

1

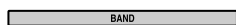

Stláčajte tlačidlo BAND dokiaľ sa na displeji nezobrazí nápis požadovaného pásma (priame zapnutie).

Po každom stlačení tlačidla sa indikátory zmenia nasledovne: “FM1” → “FM2” → “MW” → “LW”.

Displej

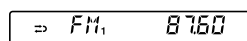

2



Podržte stlačené tlačidlo ←← alebo →→+ (TUNE – alebo + na diaľkovom ovládači), dokiaľ sa na displeji nezačnú meniť číslice označujúce frekvenciu.

Prehrávač automaticky vyhľadáva frekvencie rozhlasových staníc a zastaví sa vtedy, keď nájde stanicu s čistým príjmom.

Ak nemôžete naladiť rozhlasovú stanicu, stlačte tlačidlo znova a postupne meňte číslo frekvencie.

Označuje stereofónne vysielanie v pásme FM.



Tieto tlačidlá použite pre ďalšie funkcie

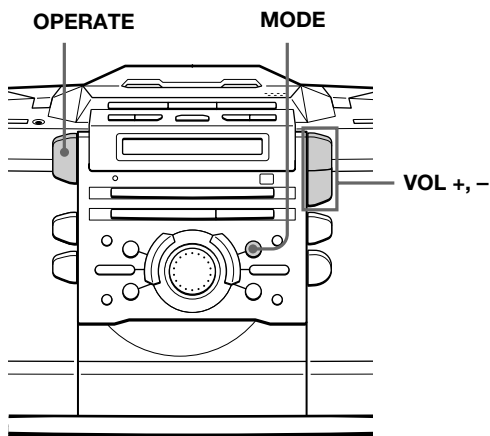

Tipy

- Pre pásma “FM1” a “FM2” sú k dispozícii rovnaké funkcie. Rozhlasové stanice môžete uložiť oddelene pre pásma “FM1” a “FM2”.
- Ak je príjem v pásme FM zašumený, stlačte tlačidlo MODE, dokiaľ sa na displeji nezobrazí nápis “Mono”. Rádio sa potom prepne do režimu mono.
- Pri ďalšom počúvaní rádia stlačte iba tlačidlo BAND. Prehrávač sa automaticky zapne a začne prehrávať predchádzajúcu stanicu.

Ak chcete	Stlačte tlačidlo
upraviť hlasitosť	VOL +, –
zapnúť alebo vypnúť rádio	OPERATE

Zlepšenie príjmu signálu

Pri prijíme v pásme FM pootočte anténu. Pri prijíme v pásmach MW alebo LW pootočte samotný prehrávač.

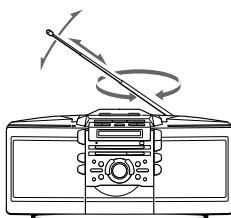

v pásme FM

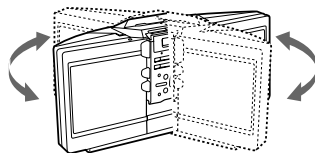

v pásmach MW a LW

Prehrávanie pásky

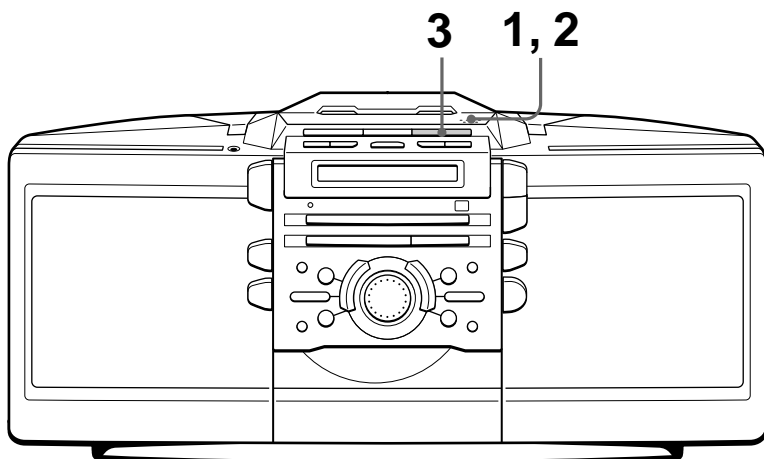

Pripojte sieťový napájací kábel (pozri s. 30).

1

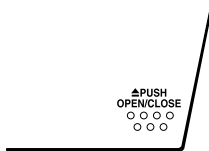

Stlačením tlačidla ▲ PUSH OPEN/CLOSE otvorte kazetový priestor a vložte nahratú pásku. Používajte pásky typu TYPE I (normal), TYPE II (high position) a TYPE IV (metal).

Pásku vložte stranou, ktorú chcete prehrávať, smerom nahor.

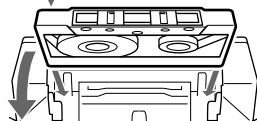

2

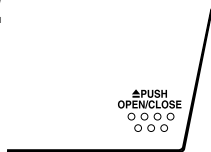

Stlačením tlačidla ▲ PUSH OPEN/CLOSE zavrite kazetový priestor.

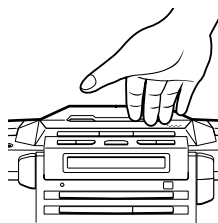

3



Stlačte tlačidlo ►.
(Na diaľkovom ovládači stlačte tlačidlo TAPE ►.)

Prehrávač sa zapne (priame zapnutie) a začne prehrávať.

Displej



Počítadlo pásky

Tieto tlačidlá použite pre ďalšie funkcie

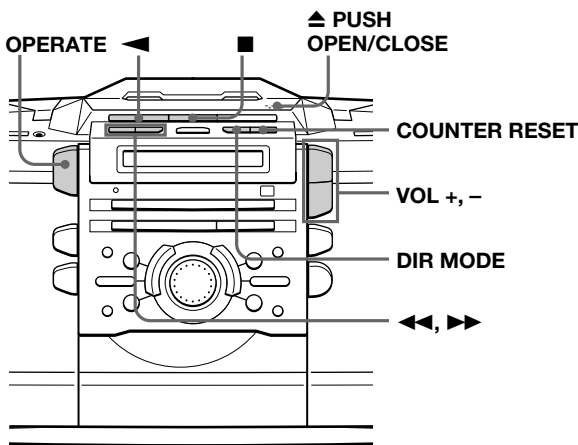

Tipy

- Stlačením tlačidla COUNTER RESET vynulujete počítadlo na hodnotu "000".
- Pri ďalšom počúvaní pásky stlačte iba tlačidlo ► alebo ◀. Prehrávač sa automaticky zapne a začne prehrávať pásku.

Ak chcete	Stlačte tlačidlo
upraviť hlasitosť	VOL +, -
zastaviť prehrávanie	■
prehrať druhú stranu	◀
pásku rýchlo previnúť dopredu alebo dozadu	▶▶ or ◀◀
vysunúť kazetu	▲ PUSH OPEN/CLOSE
zapnúť alebo vypnúť prehrávač	OPERATE

Výber režimu smeru prehrávania pásky

Stlačte opakovane tlačidlo DIR MODE.

Ak chcete prehrať	Na displeji sa zobrazí
jednu stranu pásky	↕
obidve strany pásky, pričom najprv sa prehra strana vložená smerom nahor	↻
obidve strany pásky opakovane	↺↻

Nahrávanie na pásku

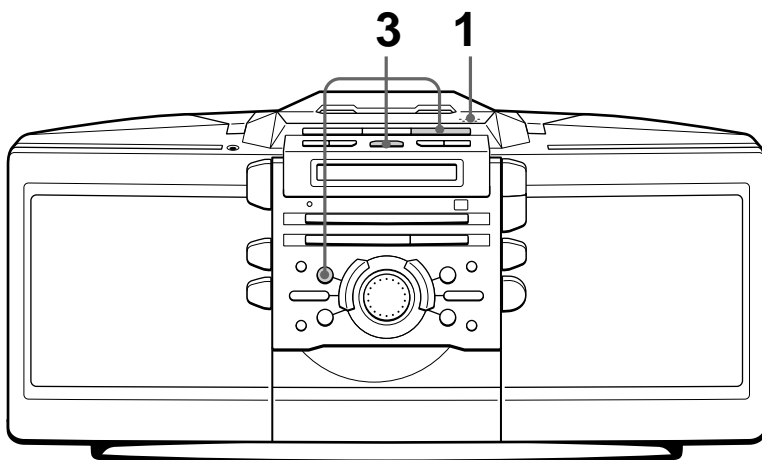

Pripojte sieťový napájací kábel (pozri s. 30). Ak chcete nahrávať na rekordéri diskov MD alebo pásoch typu DAT, pripojte dané zariadenie (pozri s. 32).

1

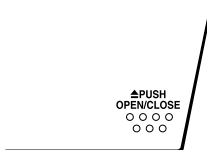

Stlačením tlačidla ▲ PUSH OPEN/CLOSE otvorte kazetový priestor a vložte prázdnu pásku. Používajte iba pásky typu TYPE I (normal).

Stlačením tlačidla ▲ PUSH OPEN/CLOSE zavrite kazetový priestor.

Pásku vložte stranou, na ktorú chcete nahrávať, smerom nahor.

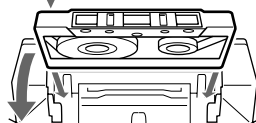

2



Vyberte zdroj, z ktorého chcete nahrávať.

Nahrávanie z prehrávača diskov CD: vložte disk CD (pozri s. 4) a stlačte tlačidlo ■ na prehrávači diskov CD.

Displej

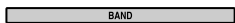
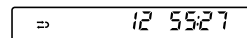

Nahrávanie z rádia: naladte požadovanú stanicu (pozri s. 6).

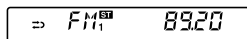

3



Začnite nahrávať.

Nahrávanie celého disku CD

Stlačte tlačidlo CD DUB.

Nahrávanie sa začne na prednej strane pásky.

Ak je zobrazený indikátor  :

ak došlo k zmene strany pásky a nahrávanie danej skladby nebolo dokončené, prehrávač ju nahrá znovu od jej začiatku na druhú stranu pásky.

Ak je zobrazený indikátor  :

ak sa páska previnie na koniec, prehrávač nahrávanie zastaví.

Nahrávanie z rádia

(Z disku CD môžete nahrávať aj nasledujúcim spôsobom.

Spustíte prehrávanie disku CD po začatí nahrávania pásky).



Stlačte tlačidlo ●/|| a potom tlačidlo ▶.

Ak chcete nahrávať na druhú stranu, stlačte tlačidlo ◀.

(Na diaľkovom ovládači podržte stlačené tlačidlo ●/|| a potom stlačte tlačidlo TAPE ▶ alebo ◀.)



Poznámka

Po stlačení tlačidla ●/|| stlačte v priebehu 4 sekúnd na prehrávači tlačidlo ▶.

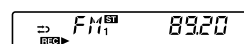
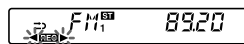
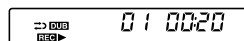

Nahrávanie na pásku (pokračovanie)

Tieto tlačidlá použijete pre ďalšie funkcie

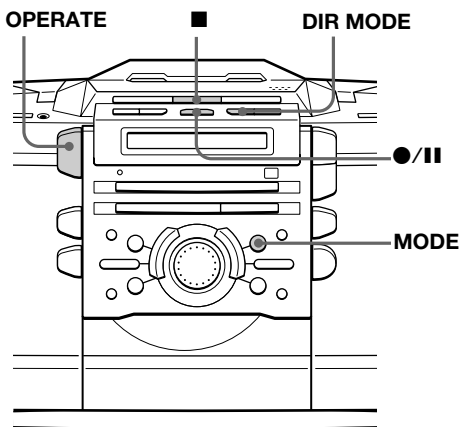

Tipy

- Úprava hlasitosti alebo zvýraznenie zvuku (s. 23) nemá vplyv na úroveň nahrávania.
- Ak je zobrazený indikátor alebo , nahrávať sa bude na obidve strany pásky. Ak chcete nahrávať iba na jednu stranu, stlačte tlačidlo DIR MODE dovtedy, kým sa nezobrazí indikátor .
- Ak je vysielanie v pásmach MW/LW po stlačení tlačidla v kroku 3 rušené pískavým zvukom, stlačením tlačidla MODE vyberte pozíciu, v ktorej je rušenie minimálne.
- Ak chcete nahráť prvú skladbu z disku CD, stlačte tlačidlo MODE, pričom sa zobrazí nápis "1TRACK", a potom stlačte tlačidlo CD DUB.

Ak chcete	Stlačte tlačidlo
zastaviť nahrávanie	■ na kazetovom prehrávači
pozastaviť nahrávanie (iba v prípade, že ste nahrávanie spustili stlačením tlačidla)	Ak chcete pokračovať v nahrávaní, stlačte tlačidlo znova.
zapnúť alebo vypnúť prehrávač	OPERATE

Ak chcete nahrávku vymazať, postupujte podľa nasledujúceho postupu:

- 1 Vložte do kazetového priestoru pásku, ktorú chcete vymazať, a potom stlačte tlačidlo ■ na kazetovom prehrávači.
- 2 Na prehrávači: stlačte tlačidlo a potom tlačidlo . Na diaľkovom ovládači: stlačte a podržte tlačidlo a potom stlačte tlačidlo TAPE .

Použitie displeja

Údaje o disku CD môžete skontrolovať priamo na displeji.

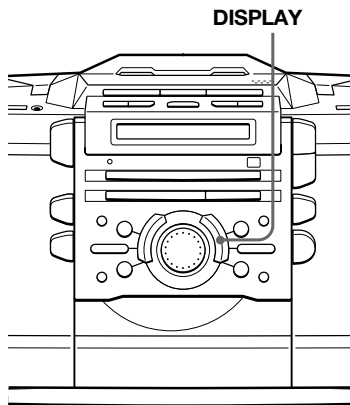

Kontrola celkového počtu skladieb a doby prehrávania

Stlačte tlačidlo DISPLAY v režime zastavenia prehrávania.

Celkový počet skladieb

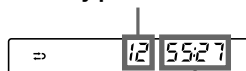

Celková doba prehrávania

Kontrola zostávajúceho času

Počas prehrávania disku CD stlačte tlačidlo DISPLAY.

Ak chcete zobrazíť	Stlačte tlačidlo DISPLAY
číslo aktuálnej skladby a zostávajúci čas aktuálnej skladby*	jedenkrát
zostávajúci počet skladieb a čas na disku CD	dvakrát
číslo aktuálnej skladby a dobu prehrávania	trikrát

* V prípade skladieb s číslom väčším ako 20 sa zostávajúci čas zobrazí na displeji ako "--:--".

Vyhľadanie určitej skladby

Pomocou tlačidiel s číslami na diaľkovom ovládači môžete rýchlo vyhľadať akúkoľvek skladbu. Počas prehrávania disku CD môžete nájsť aj určité miesto skladby.

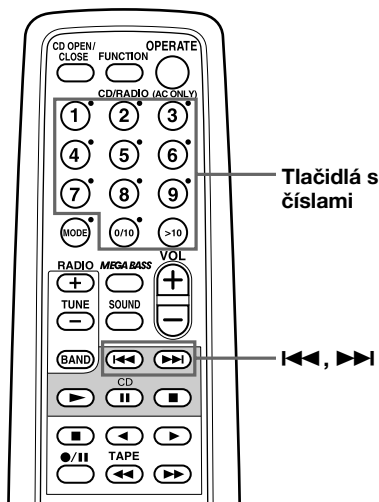

Poznámka

Ak na displeji svieti nápis "SHUF" alebo "PGM", nie je možné danú skladbu vyhľadať. Zobrazenie týchto indikátorov vypnete stlačením tlačidla ■ na prehrávači diskov CD.

Tip

Ak vyhľadáвате skladbu s číslom vyšším ako 10, stlačte najprv tlačidlo >10 a potom príslušné tlačidlo s číslom.

Príklad:

ak chcete prehrať skladbu s číslom 23, stlačte najprv tlačidlo >10 a potom tlačidlá 2 a 3.

Ak chcete vyhľadať

Stlačte tlačidlo

priamo určitú skladbu

tlačidlo s číslom danej skladby.

vyhľadať určité miesto počas počúvania zvuku

◀◀ alebo tlačidlo ▶▶ počas prehrávania a podržte ho, kým nenájdete požadované miesto. (Na prehrávači použite tlačidlo -◀◀ alebo ▶▶+.)

vyhľadať určité miesto počas sledovania displeja

◀◀ alebo tlačidlo ▶▶ počas pozastavenia prehrávania a podržte ho, kým nenájdete požadované miesto. (Na prehrávači použite tlačidlo -◀◀ alebo ▶▶+.)

Opakované prehrávanie skladieb

(Opakované prehrávanie)

Skladby môžete opakovane prehrávať v režimoch normal, single, shuffle alebo programovateľných režimoch prehrávania (pozri s. 16 -17).

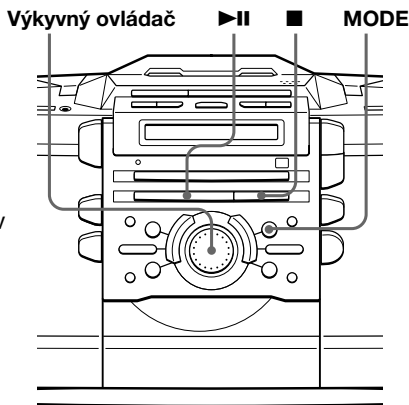

Poznámka

Pri opakovaní jednej alebo všetkých skladieb sa presvedčte, že na displeji nie je zobrazený ani jeden z indikátorov "SHUF" alebo "PGM". Ak niektorý z nich zobrazený je, vypnite ho stlačením tlačidla ■, ktoré sa nachádza na prehrávači diskov CD.

Na diaľkovom ovládači

- Na prehrávači diskov CD použite namiesto tlačidla ▶|| tlačidlo ▶.
- V režime "REP 1" vyberte skladbu stlačením tlačidla s číslom.

- 1 Na prehrávači diskov CD stlačte tlačidlo ■. Na displeji sa zobrazí indikátor "Cd".
- 2 Postupujte podľa nasledujúceho postupu:

Ak chcete zopakovať	Urobte toto
jednu skladbu	1 Stlačte tlačidlo MODE, dokiaľ sa nezobrazí nápis "REP 1". 2 Vyberte skladbu pootočením výkyvného ovládača a potom stlačte tlačidlo ▶ .
všetky skladby	1 Stlačte tlačidlo MODE, dokiaľ sa nezobrazí nápis "REP ALL". 2 Stlačte tlačidlo ▶ .
skladby v náhodnom poradí	1 Stlačte tlačidlo MODE, dokiaľ sa nezobrazí nápis "REP" a "SHUF". 2 Stlačte tlačidlo ▶ .
naprogramované skladby	1 Stlačte tlačidlo MODE, dokiaľ sa nezobrazí nápis "REP" a "PGM". 2 Naprogramované skladby (pozri krok 3 na strane 17). 3 Stlačte tlačidlo ▶ .

Zrušenie opakovaného prehrávania

Stlačte tlačidlo MODE, dokiaľ z displeja nezmizne nápis "REP".

Prehrávanie skladieb v náhodnom poradí

(Prehrávanie v náhodnom poradí)

Skladby môžete prehrávať v náhodnom poradí.

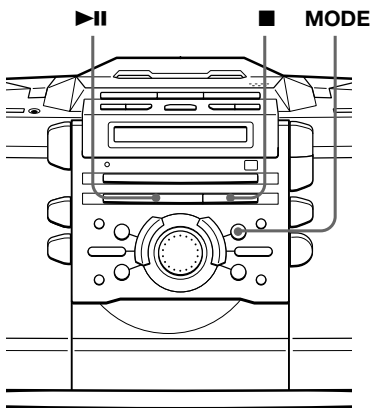

Na diaľkovom ovládači

Na prehrávači diskov CD použite namiesto tlačidla ▶|| tlačidlo ▶.

- 1 Na prehrávači diskov CD stlačte tlačidlo ■. Na displeji sa zobrazí indikátor "Cd".
- 2 Stláčajte tlačidlo MODE, dokiaľ sa na displeji nezobrazí nápis "SHUF".
- 3 Stlačte tlačidlo ▶||.

Zrušenie náhodného prehrávania

Stláčajte tlačidlo MODE, dokiaľ z displeja nezmizne nápis "SHUF".

Vytvorenie vlastného programu

(Prehrávanie naprogramovaných skladieb)

Pre disk CD môžete nastaviť poradie prehrávania až 20 skladieb.

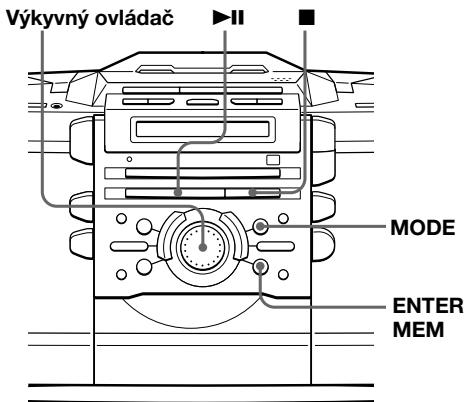

Prehrávač diskov CD

Na diaľkovom ovládači

- 1 Na prehrávači diskov CD stlačte tlačidlo ■.
- 2 Stláčajte tlačidlo MODE, kým sa na displeji nezobrazí nápis "PGM".
- 3 Tlačidlá s číslami skladieb stláčajte postupne za sebou v poradí, v akom ich chcete naprogramovať.
- 4 Na prehrávači diskov CD stlačte tlačidlo ►.

Tip

Ak ste sa pomýlili, stlačte tlačidlo CANCEL a zadajte číslo skladby znova.

Poznámka

Ak programujete skladbu z disku CD, ktorý obsahuje viac ako 20 skladieb:

Ak programujete skladbu, ktorej číslo je väčšie ako 20, zobrazí sa namiesto celkového naprogramovaného času nápis "- :- -".

- 1 Na prehrávači diskov CD stlačte tlačidlo ■.
Na displeji sa zobrazí indikátor "Cd".
- 2 Stláčajte tlačidlo MODE, dokiaľ sa na displeji nezobrazí nápis "PGM".
- 3 Pomocou výkyvného ovládača vyberte skladbu, ktorú chcete naprogramovať, a potom stlačte tlačidlo ENTER•MEM.
Zopakujte tento krok.

Celkový naprogramovaný čas

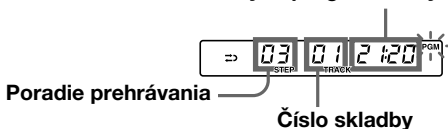

- 4 Stlačte tlačidlo ►.

pokračovanie

Vytvorenie vlastného programu (Prehrávanie naprogramovaných skladieb) (pokračovanie)

Tipy

- Ak sa prehrávanie programu dokončilo, program sa uloží. Ten istý program môžete prehrať znova stlačením tlačidla ►|| na prehrávači diskov CD.
- Ak otvoríte priestor pre disk CD, program sa vymaže.
- Môžete nahráť aj svoj vlastný program.
 - 1 Po ukončení vytvorenia programu vložte do kazetového prehrávača prázdnu pásku.
 - 2 Stlačte tlačidlo CD DUB.

Zrušenie programovaného prehrávania

Stláčajte tlačidlo MODE, dokiaľ z displeja nezmizne nápis "PGM".

Kontrola poradia skladieb pred začatím prehrávania

Stlačte tlačidlo ENTER•MEM na prehrávači.

Po každom stlačení tlačidla sa zobrazí číslo skladby v naprogramovanom poradí.

Zmena aktuálneho programu

Zmeny vykonajte pred spustením programovaného prehrávania.

Ak chcete	Urobte toto
odstrániť z programu poslednú skladbu	<ol style="list-style-type: none">1 Stlačte tlačidlo CANCEL. Po každom stlačení tlačidla sa odstráni posledná skladba v programe.2 Zadajte znova čísla skladieb.
úplne zmeniť celý program	<ol style="list-style-type: none">1 Ak chcete vymazať celý program, stlačte tlačidlo ■ na prehrávači diskov CD.2 Nový program vytvoríte podľa postupu uvedeného ďalej.

Prehrávanie jednej skladby

(Prehrávanie jednej skladby)

Môžete prehrať jednu skladbu a potom automaticky zastaviť prehrávač.

Výkyvný ovládač ►|| ■ MODE

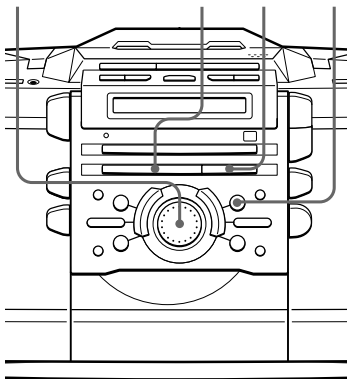

Na diaľkovom ovládači

- 1 Na prehrávači diskov CD stlačte tlačidlo ■.
- 2 Stláčajte tlačidlo MODE, kým sa na displeji nezobrazí nápis "1TRACK".
- 3 Požadovanú skladbu vyberte stlačením tlačidiel s číslami.

Tip

Pokiaľ je na displeji zobrazený nápis "1TRACK", stlačením tlačidla CD DUB sa nahrá iba táto skladba.

- 1 Na prehrávači diskov CD stlačte tlačidlo ■. Na displeji sa zobrazí indikátor "Cd".
- 2 Stláčajte tlačidlo MODE, kým sa na displeji nezobrazí nápis "1TRACK".
- 3 Skladbu, ktorú chcete prehrať, vyberte pootočením výkyvného ovládača.
- 4 Stlačte tlačidlo ►||.

Zrušenie Prehrávania jednej skladby

Stláčajte tlačidlo MODE, dokiaľ z displeja nezmizne nápis "1TRACK".

Nastavenie rozhlasových staníc

Do pamäte prehrávača môžete uložiť nastavenie rozhlasových staníc. Nastaviť môžete až 40 rozhlasových staníc, 10 pre každé pásmo, v ľubovoľnom poradí.

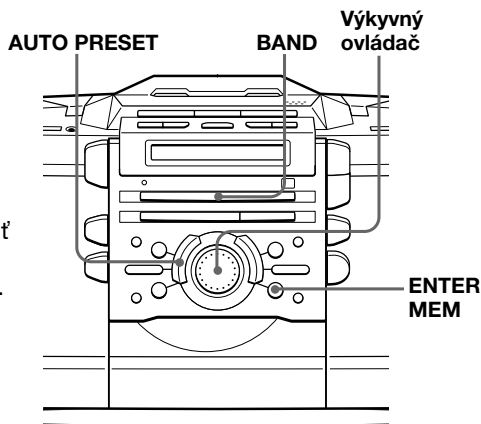

Tip

Ak chcete automaticky nastaviť stanice v pásme "FM1" alebo "FM2", uloží sa 10 staníc pre pásmo "FM1" a ďalších 10 pre pásmo "FM2".

Na diaľkovom ovládači

- 1 Stlačením tlačidla BAND vyberte pásmo.
- 2 Stlačením tlačidla TUNE + alebo – nastavte frekvenciu požadovanej stanice.
- 3 Na dve sekundy podržte stlačené tlačidlo s číslom, na ktoré chcete nastaviť novú stanicu.

- 1 Pásmo vyberte stlačením tlačidla BAND.
- 2 Na 2 sekundy podržte stlačené tlačidlo AUTO PRESET, dokiaľ na displeji nezačne blikať nápis "AUTO".

Stanice sa uložia do pamäti v poradí od najnižšej frekvencie, pokiaľ má stanica dostatočne silný signál.



Čo robiť, ak sa stanica nedá automaticky nastaviť

Stanicu so slabým signálom musíte nastaviť manuálne.

- 1 Stláčajte tlačidlo BAND, kým sa na displeji nezobrazí indikátor požadovaného pásma.
- 2 Na 2 sekundy podržte stlačené tlačidlo ENTER•MEM, dokiaľ na displeji nezačnú blikať číslice.
- 3 Pootočením výkyvného ovládača vyberte číslo, pod ktorým chcete stanicu uložiť.
- 4 Stlačte tlačidlo ENTER•MEM.
- 5 Stlačením tlačidla ← alebo → nastavte frekvenciu požadovanej stanice.
- 6 Znova stlačte tlačidlo ENTER•MEM.

Nová stanica nahradí stanicu, ktorá bola pod daným číslom uložená predtým.

Prehrávanie nastavených rozhlasových staníc

Po nastavení rozhlasových staníc použite na naladenie svojich obľúbených staníc výkyvný ovládač na prehrávači, alebo tlačidlá s číslami na diaľkovom ovládači.

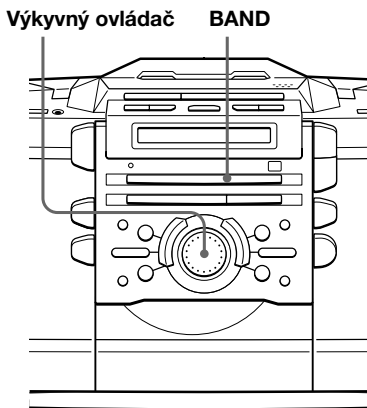

Na diaľkovom ovládači

- 1 Pásmo vyberte stlačením tlačidla BAND.
- 2 Stlačením tlačidla s číslom zobrazíte nastavené číslo požadovanej stanice.

- 1 Stlačením tlačidla BAND vyberte pásmo.
- 2 Pootočením výkyvného ovládača zobrazíte číslo požadovanej nastavenej stanice.



Nastavené číslo
stanice

Hľadanie začiatku skladby

Prehrávač rozozná prázdne miesto medzi skladbami a nájde začiatok nasledujúcej skladby.

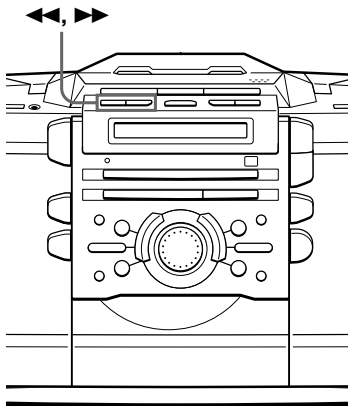

Poznámky

- Ak chcete presne vyhľadať začiatok skladby, musí byť medzi jednotlivými skladbami prázdne miesto v trvaní približne 4 sekúnd.
- Ak sa v skladbe nachádza veľmi tichý úsek (pianissimo), môže to prehrávač interpretovať ako začiatok nasledujúcej skladby.
- Ak stlačíte tlačidlo ►► alebo ◀◀ na mieste, kde sa na páske nenachádza žiaden zvuk, táto funkcia nebude fungovať správne.

Počas prehrávania pásky stlačte tlačidlo ►► alebo ◀◀.

Prehrávaná strana	Začiatok nasledujúcej skladby	Začiatok aktuálnej skladby
Prvá strana (►)	►►	◀◀
Druhá strana (◀)	◀◀	►►

Páska sa previnie na začiatok nasledujúcej alebo aktuálnej skladby a automaticky začne prehrávanie.

Výber zvýraznenia zvuku (SOUND/MEGA BASS)

Reprodukovaný zvuk môžete zvýrazniť.

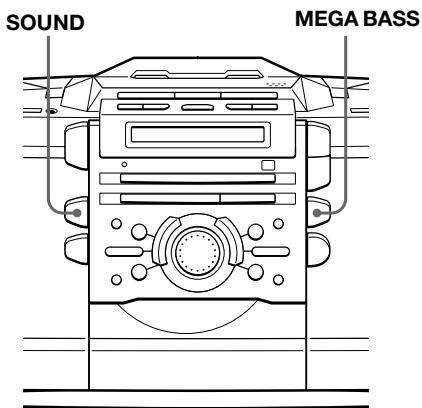

Výber charakteristiky zvuku

Stlačením tlačidla SOUND vyberte požadované zvýraznenie zvuku.

Vyberte	Ak chcete
ROCK	silný, čistý zvuk so zvýraznenými nízkymi a vysokými frekvenciami
POP	ľahký, jasný zvuk so zvýraznenými vysokými a strednými frekvenciami
JAZZ	zvýraznené basy, vhodné pre zvuky bicích nástrojov
VOCAL	zvýraznené stredné frekvencie, vhodné pre hovorené slovo a spev
OFF	celý dynamický rozsah, vhodné napríklad pre klasickú hudbu

Zvýraznenie basov

Stlačte tlačidlo MEGA BASS.

Indikátor “MEGA BASS” sa zobrazí na displeji. Ak sa chcete vrátiť k normálnemu zvuku, stlačte tlačidlo znova.

Nastavenie hodín

Pokiaľ nenastavíte hodiny, na displeji bude zobrazený indikátor “ --:-- ”.

Výkyvný ovládač

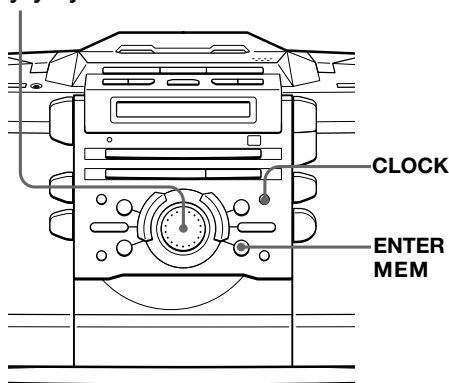

Tipy

- Tento prehrávač používa 24-hodinový systém zobrazovania času.
- Pri používaní prehrávača na sieťové napätie bliká počas činnosti hodín na displeji nápis “.”.

Skôr ako začnete, pripojte zdroj napájania (pozri s. 30 - 31).

- 1 Stlačte tlačidlo CLOCK a držte ho stlačené, dokiaľ nezačnú blikáť číslice označujúce hodiny.

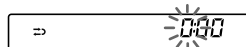

- 2 Nastavte čas.

- ① Pootočením výkyvného ovládača nastavte hodinu a stlačte tlačidlo ENTER • MEM.

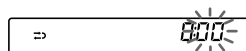

- ② Pootočením výkyvného ovládača nastavte minúty.

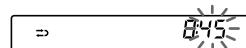

- 3 Stlačte tlačidlo ENTER • MEM.

Počiatkové nastavenie hodín je 00 sekúnd.

Budenie hudbou

V nastavenom čase vás môže budiť hudba alebo rozhlasový program. Presvedčite sa, či ste nastavili správny čas (pozri kapitolu “Nastavenie hodín” na strane 24).

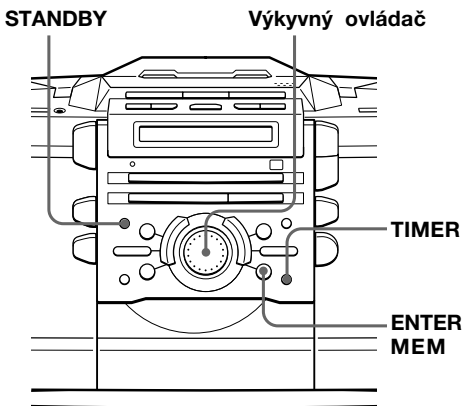

Poznámka

Časovač budenia a časovač nahrávania (strana 28) nemôžete nastaviť na rovnaký čas.

Skôr ako začnete, presvedčite sa, či na displeji nesvieti indikátor  (hodiny). Ak svieti, stlačte tlačidlo STANDBY.

1 Pripravte zdroj hudby, ktorý chcete prehrávať.

Zdroj	Urobte toto
Cd	Vložte disk CD.
RADIO	Nalad'te stanicu.
TAPE	Vložte pásku.

2 Stlačením tlačidla TIMER zobrazíte indikátor . Nasledujúce operácie vykonajte pri súčasnej kontrole displeja.

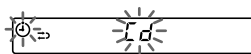

3 Pootáčajte výkyvný ovládač, dokiaľ sa na displeji nezobrazí indikátor požadovaného zdroja hudby (“Cd”, “TAPE” alebo “RADIO”) a potom stlačte tlačidlo ENTER • MEM.

Budenie hudbou (pokračovanie)

Tip

Ak ste urobili chybu, stlačte tlačidlo CANCEL. Nastavenie zadané ako posledné sa vymaže. Zadaťte ho znova.

Tipy

- Pohotovostný režim ukončíte stlačením tlačidla STANDBY, pričom z displeja zmizne indikátor ☺.
- Predvolené nastavenia sa zachovávajú, dokiaľ ich nevynulujete.

4 Časovač nastavte na hodinu a minútu, kedy chcete hudbu zapnúť.

- ① Pootočením výkyvného ovládača nastavte hodinu a stlačte tlačidlo ENTER•MEM.

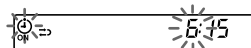

- ② Pootočením výkyvného ovládača nastavte minúty a stlačte tlačidlo ENTER•MEM.

5 Časovač nastavte na hodinu a minútu, kedy chcete hudbu vypnúť. (Postupujte ako v kroku 4.)

6 Pootočením výkyvného ovládača nastavte požadovanú hlasitosť a stlačte tlačidlo ENTER•MEM.

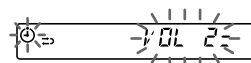

7 Stlačte tlačidlo STANDBY.

Na displeji sa zobrazí indikátor ☺ a napájanie sa vypne. Prehrávač sa prepne do pohotovostného režimu.

V nastavenom čase sa prehrávač zapne a začne hrať hudba. Po uplynutí nastaveného času sa prehrávač vypne a nastaví sa znova do pohotovostného režimu.

Používanie prehrávača pred spustením načasovaného prehrávania

Prehrávač môžete zapnúť a používať ho ako obvyčajne (ak však počúvate rádio a máte naladenú inú rozhlasovú stanicu, ako ste nastavili v kroku 1 na strane 25, v nastavenom čase budete počuť túto stanicu). Prehrávač vypnite pred nastaveným časom.

Zastavenie prehrávania

Prehrávač vypnite.

Zaspávanie pri hudbe

Prehrávač môžete nastaviť tak, aby sa automaticky vypol po 10, 20, 30, 60, 90 alebo 120 minútach, čo vám umožní zaspávať pri počúvaní hudby.

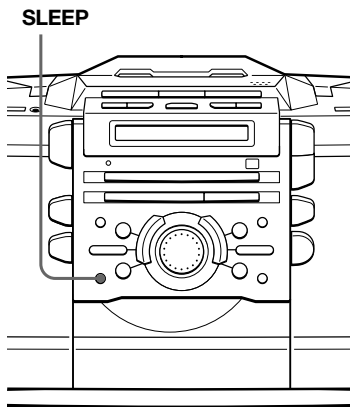

Tipy

- Displej nebude svietiť, dokiaľ bude zapnutý časovač na zaspávanie.
- Časovače na budenie a zaspávanie môžu byť nastavené súčasne. Najprv nastavte časovač na budenie (strana 25), zapnite napájanie a potom nastavte časovač na zaspávanie.
- Pre časovač na budenie a časovač na zaspávanie môžete nastaviť inú hudbu. Nie je však možné uložiť rôzne rozhlasové stanice.
- Pre časovač na budenie a časovač na zaspávanie môžete nastaviť rôznu hlasitosť. Môžete napríklad zaspávať pri nižšej hlasitosti a budiť sa pri vyššej.

- 1 Spustíte prehrávanie požadovaného zdroja hudby.
- 2 Stlačte tlačidlo SLEEP, čím sa zobrazí nápis "SLEEP".
- 3 Stlačením tlačidla SLEEP vyberte počet minút, po uplynutí ktorých sa prehrávač automaticky vypne.

Po každom stlačení tlačidla sa indikátory zmenia nasledovne:



"60" → "90" → "120" → žiadne označenie
→ "10" → "20" → "30".

Po štyroch minútach od stlačenia tlačidla SLEEP sa do pamäte uložia minúty zobrazené na displeji.

Po uplynutí nastaveného času sa prehrávanie zastaví a prehrávač sa automaticky vypne.

Vypnutie funkcie zaspávania pri hudbe

Po stlačení tlačidla SLEEP indikátor "SLEEP" zmizne z displeja.

Zmena nastaveného času

Znovu vykonajte kroky 2 a 3.

Nahrávanie z rádia použitím časovača

Časovač môžete nastaviť na nahrávanie rozhlasového vysielania v určitom čase. Presvedčte sa, či ste nastavili správny čas (pozri kapitolu “Nastavenie hodín” na strane 24).

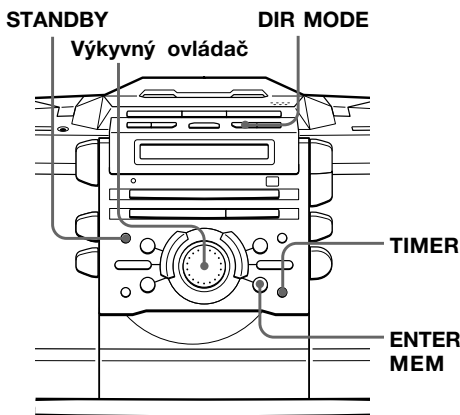

Poznámka

Časovač nahrávania a časovač budenia (strana 25) nemôžu byť nastavené súčasne.

Tipy

- Na dosiahnutie optimálnej kvality nahrávky odporúčame na napájanie použiť sieťové napätie.
- Ak v kroku 1 naladíte stanicu v pásme MW alebo LW, stlačením tlačidla ●/III overíte, či nie je počuť žiaden šum. Ak je príjem zašumený, stlačením tlačidla MODE vyberte pozíciu, na ktorej je šum najviac potlačený.

Skôr ako začnete, presvedčte sa, či na displeji nesvieti indikátor ☺ (hodiny). Ak svieti, stlačte tlačidlo STANDBY.

1 Naladte rozhlasovú stanicu a do kazetového priestoru vložte prázdnu pásku, stranou na ktorú chcete nahrávať, smerom nahor.

2 Stlačením tlačidla DIR MODE vyberte smer nahrávania na pásku.

	Zobrazí sa
Na jednu stranu	⇐
Na obidve strany	⇐⇔

3 Stlačením tlačidla TIMER zobrazíte indikátor ☺. Nasledujúce operácie vykonajte pri súčasnej kontrole displeja.

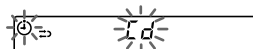

4 Pootáčajte výkyvný ovládač, kým sa nezobrazí nápis “RADIO” a “REC” a stlačte tlačidlo ENTER•MEM.

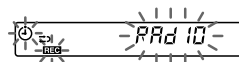

Tip

Ak ste urobili chybu, stlačte tlačidlo CANCEL. Nastavenie zadané ako posledné sa vymaže. Zadaťte ho znova.

Tipy

- Pohotovostný režim ukončíte stlačením tlačidla STANDBY dvakrát za sebou, pričom z displeja zmizne indikátor ☺.
- Predvolené nastavenia sa zachovávajú, dokiaľ ich nevyvynulujete.
- Ak si vyberiete nahrávanie na obidve strany, nahrávanie sa zastaví po dokončení nahrávania na obidve strany, čím sa vylúči možnosť náhodného nahrávania.

5 Časovač nastavte na hodinu a minútu, kedy chcete začať nahrávanie.

- ① Pootočením výkyvného ovládača nastavte hodinu a stlačte tlačidlo ENTER•MEM.

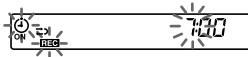

- ② Pootočením výkyvného ovládača nastavte minúty a stlačte tlačidlo ENTER•MEM.

6 Časovač nastavte na hodinu a minútu, kedy chcete nahrávanie zastaviť. (Postupujte ako v kroku 5.)

7 Pootočením výkyvného ovládača nastavte požadovanú hlasitosť a stlačte tlačidlo ENTER•MEM.

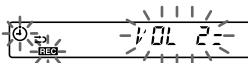

8 Stlačte tlačidlo STANDBY.

Napájanie sa vypne a prehrávač sa prepne do pohotovostného režimu. Na displeji sa zobrazí indikátor ☺ a strana pásky, na ktorú sa nahráva (prvá strana ► alebo druhá strana ◄). Ak chcete zmeniť stranu, na ktorú sa má nahrávať, stlačte znova tlačidlo STANDBY.

V nastavenom čase sa zapne napájanie a spustí sa nahrávanie. Po uplynutí nastaveného času sa prehrávač vypne a nastaví sa do pohotovostného režimu.

Používanie prehrávača pred spustením načasovaného nahrávania

Prehrávač môžete zapnúť a používať ho ako obyčajne. Ak však počúvate inú rozhlasovú stanicu, ako ste naladili podľa kroku 1 na strane 28, v nastavenom čase budete počuť naposledy naladenú stanicu. Prehrávač vypnite pred nastaveným časom.

Zastavenie načasovaného nahrávania

Prehrávač vypnite.

Výber zdrojov napájania

Ako zdroj napájania môžete použiť sieťové napätie alebo batérie.

Počas nahrávania používajte na napájanie sieťové napätie, pretože pri nahrávaní sa spotrebuje viac energie.

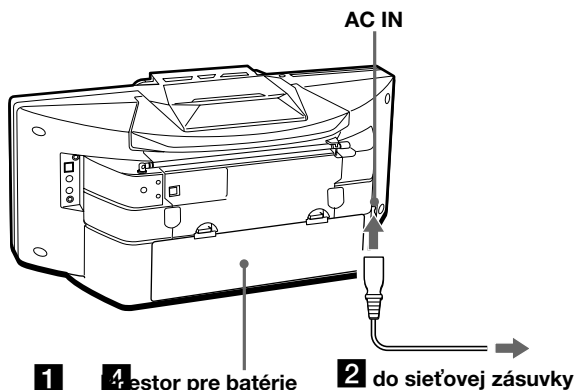

1 priestor pre batérie **2** do sieťovej zásuvky

Poznámka

Pred pripájaním alebo odpájaním sieťového kábla a vkladáním alebo vyberaním batérií prehrávač vypnite.

Tip

Pri normálnej prevádzke na batérie by mali záložné batérie vydržať aspoň šesť mesiacov. Ak zobrazený čas svieti nevýrazne, alebo ak je funkcia časovača nedostupná, vymeňte batérie za nové. Ak chcete predísť strate nastavených údajov, výmenu batérií vykonajte počas napájania pomocou sieťového napájacieho kábla.

Tip

Kvalitu reprodukováného zvuku môže ovplyvňovať polarita sieťovej zástrčky. Otočte zástrčku v zásuvke a skontrolujte kvalitu zvuku.

1 Vloženie záložných batérií

Do priestoru pre batérie vložte štyri batérie typu R6 (veľkosti AA) (nie sú súčasťou). Batérie zabezpečujú uchovanie údajov v pamäti prehrávača.

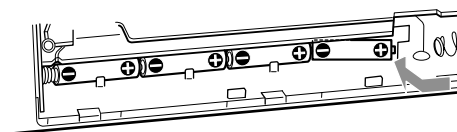

Vložte štyri batérie typu R6 (veľkosti AA) (nie sú súčasťou)

Batérie vyberiete zatlačením strany s polaritou **+**.

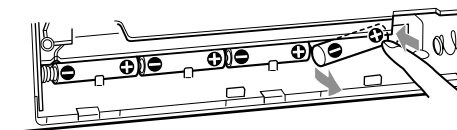

2 Pripojenie sieťového napájacieho kábla

Jeden koniec priloženého sieťového napájacieho kábla vložte do zásuvky s označením AC IN, ktorá sa nachádza v zadnej časti prehrávača, a druhý koniec pripojte do sieťovej zásuvky.

3 Vloženie batérií do diaľkového ovládača

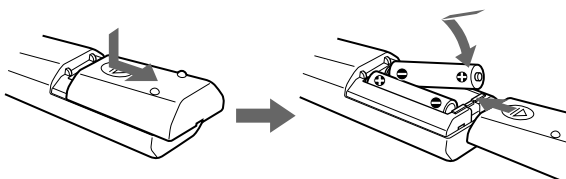

Vložte dve batérie typu R6 (veľkosti AA) (nie sú súčasťou)

Výmena batérií

Pri bežnej prevádzke by mali batérie vydržať približne šesť mesiacov. Ak diaľkový ovládač nefunguje, vymeňte všetky batérie za nové.

Poznámky

- Na napájanie prehrávača nie je možné použiť nabíjateľné batérie, ako napríklad batérie typu Ni-Cd alebo Ni-MH.
- Pri vkladaní a vyberaní batérií odpojte prepájacie káble, aby ste predišli ich možnému poškodeniu.
- Pri používaní prehrávača na batérie – podsvietenie displeja nesvieti.
– nemôžete prehrávač zapnúť použitím diaľkového ovládača.

4 Používanie prehrávača na batérie

Do priestoru pre batérie vložte osem batérií typu R20 (veľkosti D) (nie sú súčasťou).

Ak chcete zariadenie použiť na batérie, odpojte sieťový napájací kábel od prehrávača.

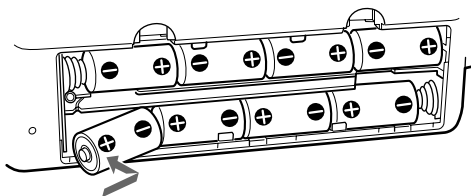

Vložte osem batérií typu R20 (veľkosti D) (nie sú súčasťou).

Výmena batérií

Ak indikátor OPR/BATT svieti nevýrazne alebo ak prehrávač prestal pracovať, vymeňte všetky batérie za nové.

Pripojenie voliteľných súčastí

Disk CD môžete nahráť na disk typu MiniDisc a tiež môžete vyskúšať zvuk z vášho videorekordéra, televízneho prijímača, prehrávača alebo rekordéra diskov typu MiniDisc prostredníctvom reproduktorov tohto prehrávača.

Pred pripojením skontrolujte, či sú všetky jednotlivé zariadenia vypnuté.

Bližšie informácie získate v návode na použitie pripájaného zariadenia.

MD (LINE)

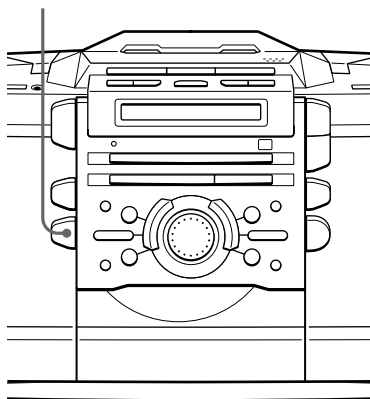

Poznámka

Pevným pripojením káblov zabránite prípadným poruchám.

Tip

Počas používania konektora OPTICAL DIGITAL OUT (CD) udržiavajte jeho kryt v zásuvke na kryt konektora na zadnom paneli.

Nahrávanie disku CD na rekordéri diskov MD alebo mechanike DAT

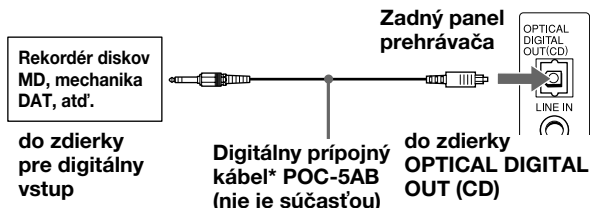

* Vyberte si prípojný kábel podľa typu zdieľky pre digitálny vstup na rekordéri, ktorý pripájate. Bližšie informácie získate v návode na použitie pripájaného zariadenia. Zdieľka OPTICAL DIGITAL OUT (CD) tohto prehrávača má štvorhranný tvar.

Typ zdieľky pripájaného zariadenia	Číslo typu pripájacieho kábla
Optický konektor typu jack (rekordér diskov MD, atď.)	POC-5AB
Konektor 7-pinový konektor typu L (mechanika DAT, atď.)	POC-DA12P
Optický konektor štvorhranného tvaru (rekordér diskov MD, mechanika DAT atď.)	POC-10A

Tip

Pri nahrávaní viacerých skladieb z rôznych diskov CD je výhodné použiť funkciu 1TRACK (strana 19).

- 1 Vykonajte potrebné prepojenia.
- 2 Zapnite tento prehrávač a pripojené zariadenie.
- 3 Vykonajte činnosti uvedené v krokoch 1 až 3 na strane 19.
- 4 Pripravte pripojené zariadenie na nahrávanie.
- 5 Spustíte prehrávanie disku CD na tomto prehrávači.

Poznámky

- Kým na displeji svieti nápis "Cd", je v prevádzke zdieľka pre digitálny výstup a nápis svieti dokonca aj vtedy, ak je prehrávanie diskov CD zastavené.
- Ak prehrávate z disku CD-ROM, ktorý nie je určený na prehrávanie zvuku, môžete počuť šum.

Tip

Nahrávať môžete aj zvuk z pripojeného zariadenia. Do kazetového priestoru vložte prázdnu pásku a najskôr stlačte tlačidlo ●/II, potom tlačidlo ► (strana 11).

- 1 Odstráňte kryt zdieľky OPTICAL DIGITAL OUT (CD) prehrávača a pomocou digitálneho prípojného kábla (nie je súčasťou) ju prepojte so zdieľkou pre digitálny vstup rekordéra diskov MD alebo iného zariadenia.
- 2 Zapnite prehrávač a pripájané zariadenie.
- 3 Pripravte pripájané zariadenie na nahrávanie.
- 4 Spustíte prehrávanie disku CD na tomto prehrávači.

Počúvanie TV prijímača, videorekordéra a prehrávača alebo rekordéra diskov MD

do zdieľky pre linkový výstup (line output)

TV prijímač, videorekordér, prehrávač alebo rekordér diskov MD, atď.

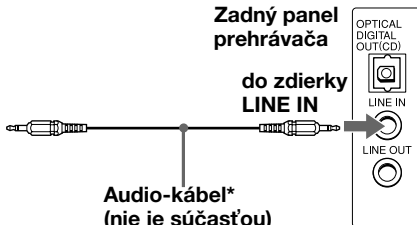

- * Pre rekordér diskov MD: kábel s konektorom typu stereo mini na oboch koncoch
Pre TV prijímač a videorekordér: kábel s konektorom typu stereo mini na jednom konci a s dvoma konektormi typu phono na druhom konci

- 1 Pomocou audio-kábla (nie je súčasťou) prepojte zdieľku LINE IN na tomto prehrávači so zdieľkou pre linkový výstup (line output) na prehrávači diskov MD alebo na inom zariadení.
- 2 Zapnite napájanie prehrávača a pripájaného zariadenia.
- 3 Stlačte tlačidlo MD (LINE) a začnite prehrávanie na pripojenom zariadení.

Výstupom pre zvuk z pripájaného zariadenia sú teraz reproduktory.

Počúvanie prostredníctvom reproduktorov iného audio-systému

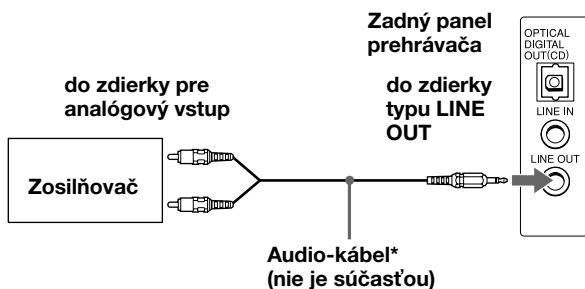

* Kábel s konektorom typu stereo mini na jednom konci a s dvoma konektormi typu phono na druhom konci

- 1** Pomocou audio-kábla (nie je súčasťou) prepojte zdieľku LINE OUT na prehrávači so zdieľkou pre analógový vstup na zosilňovači.
- 2** Zapnite napájanie prehrávača a zosilňovača a začne prehrávanie zvuku z prehrávača.

Odporúčania

Bezpečnosť

- Nepokúšajte sa demontovať kryt zariadenia, nakoľko laserový lúč, ktorý je použitý v prehrávači diskov CD, je nebezpečný pre zrak. Opravy zverte iba kvalifikovanému pracovníkovi.
- V prípade, že sa do zariadenia dostane ľubovoľný pevný objekt alebo tekutina, odpojte ho od siete a pred ďalším použitím ho nechajte prezrieť odborníkovi.

Zdroje napájania

- Pred zapojením prehrávača do siete skontrolujte, či jeho prevádzkové napätie zodpovedá napätiu v zásuvke (kapitola "Technické parametre") a použite dodávaný napájací kábel. Iný typ kábla nepoužívajte.
- Pokiaľ je zariadenie pripojené k sieťovej zásuvke, nie je odpojené od siete, a to aj v prípade, že zariadenie je vypnuté.
- Pri napájaní batériami použite osem batérií typu R20 (veľkosti D).
- Ak batérie nepoužívate, vyberte ich z prehrávača. Predídete tak možným škodám spôsobeným ich vytekaním alebo koróziou.
- Štítok s informáciami o prevádzkovom napätí, spotrebe a ďalšími údajmi sa nachádza na spodnej časti zariadenia.

Umiestnenie

- Zariadenie nenechávajte na miestach blízko zdrojov tepla alebo tam, kde by mohlo byť vystavené priamemu slnečnému žiareniu, nadmernému prachu alebo mechanickému poškodeniu.
- Prehrávač neumiestňujte na naklonené alebo nestabilné miesto.

- Do vzdialenosti 10 mm od skrinky zariadenia neumiestňujte žiadne predmety. Z dôvodu správnej činnosti prehrávača a dlhšej životnosti súčiastok musia byť ventilačné otvory voľné.
- Ak ponecháte prehrávač v aute vystavenom slnečnému žiareniu, umiestnite ho na také miesto, ktoré nie je vystavené priamemu slnečnému žiareniu.
- Osobné kreditné karty s magnetickým prúžkom alebo mechanické náramkové hodinky odstráňte z blízkosti prehrávača, aby ste predišli ich možnému poškodeniu magnetom v reproduktoroch.

Prevádzka

- Ak zariadenie prenesiete z chladného miesta na teplé alebo ak ho umiestnite vo veľmi vlhkom prostredí, môže sa na šošovkách vnútri prehrávača diskov CD kondenzovať vlhkosť. V takom prípade nebude prehrávač pracovať správne. Vtedy je nutné disk CD vybrať a asi hodinu počkať na odparenie vlhkosti.
- Ak nebol prehrávač dlhšiu dobu používaný, pred vložením pásky ho na niekoľko minút nastavte do režimu prehrávania, aby sa zohrial.

Ak máte akékoľvek otázky alebo problémy súvisiace s prehrávačom, obráťte sa na najbližšieho obchodného zástupcu spoločnosti Sony.

Poznámky k diskom CD

- Pred prehrávaním vyčistite disk CD čistiacou látkou. Disk CD utierajte smerom od stredu disku.



- Nepoužívajte rozpúšťadlá, ako napríklad benzín, riedidlo, bežne dostupné čistiace prostriedky alebo antistatický sprej na čistenie vinylových diskov LP.
- Disk CD nevystavujte priamemu slnečnému žiareniu alebo zdrojom tepla, ako napríklad teplovzdušnému potrubiu, ani ho nenechávajte v aute, ktoré je zaparkované na slnku, pretože vnútri môže výrazne stúpať teplota.
- Na disk CD nenalepujte žiadne nálepky ani papieriky a povrch disku chráňte pred poškrabaním.
- Po ukončení prehrávania uložte disk CD do obalu.

Ak je disk CD poškrabaný, znečistený alebo sú na ňom odtlačky prstov, môže to spôsobiť chybné sledovanie stopy.

Poznámky ku kazetám

- Vylomte ochranné vylamovacie plôšky strán A alebo B, čím zabránite náhodnému nahrávaniu. Ak chcete na pásku znova nahrávať, prelepte otvor po odstránenej plôške lepiacou páskou.

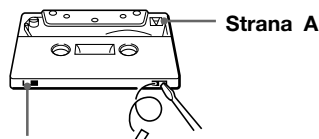

- Dbajte, aby otvory na zistenie typu pásky TYPE II (high position) alebo TYPE IV (metal) neboli zakryté. Ak sú otvory zakryté, systém automatického zisťovania typu pásky nebude fungovať správne.

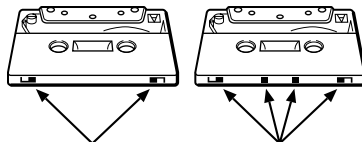

- Neodporúčame používať pásky dlhšie ako 90 minút, okrem dlhých, nepretržitých nahrávaní alebo prehrávaní.

Riešenie problémov

	Príznak	Odstránenie
Všeobecne	Nie je počuť žiadny zvuk.	<ul style="list-style-type: none">• Stlačením tlačidla OPERATE zapnite prehrávač.• Sieťový napájací kábel pripojte pevne do zdieľky AC IN a do sieťovej zásuvky.• Skontrolujte, či sú batérie vložené správne.• Ak sú batérie vybité, vymeňte ich za nové.• Vložte obyčajné batérie. Na napájanie prehrávača nie je možné použiť nabíjateľné batérie, ako napríklad batérie typu Ni-Cd alebo Ni-MH.• Upravte hlasitosť.• Pri počúvaní cez reproduktory odpojte slúchadlá.
	Napájanie sa automaticky vypne.	<ul style="list-style-type: none">• Všetky batérie vymeňte za nové.
	Je počuť neobvyklý zvuk. Zvuk je zašumený, slabý alebo nekvalitný.	<ul style="list-style-type: none">• Ak sú batérie vybité, vymeňte ich za nové.
	Je počuť šum.	<ul style="list-style-type: none">• V blízkosti zariadenia niekto používa prenosný telefón alebo iné zariadenie, ktoré vysiela rádiové vlny. → Premiestnite tieto zariadenia ďalej od prehrávača.
	Na displeji striedavo blikajú nápisy "bAttEry" a "CHECK".	<ul style="list-style-type: none">• Batérie sú vložené nesprávne. Batérie vložte správnym spôsobom.
Prehrávač diskov CD	Disk CD sa nezačne prehrávať.	<ul style="list-style-type: none">• Presvedčte sa, či je priestor pre disk CD zatvorený.
	Na displeji je aj po vložení disku CD zobrazený nápis "no DISC".	<ul style="list-style-type: none">• Disk CD vložte označenou stranou s etiketou smerom nahor.• Disk CD vyčistite.• Vyberte disk CD a priestor pre disk CD nechajte asi hodinu otvorený, aby sa vysušila prípadná skondenzovaná vlhkosť.• Stlačením tlačidla ■ na prehrávači diskov CD prepnete funkciu prehrávača na "Cd".• Na prehrávači nie je možné prehrávať disky CD-RW.
	Zvuk vypadáva.	<ul style="list-style-type: none">• Znížte hlasitosť.• Disk CD vyčistite alebo ho vymeňte, ak je veľmi poškodený.• Prehrávač umiestnite na miesto bez vibrácií.• Zvuk môže vypadávať alebo bude zašumený v takom prípade, ak bol disk CD nahratý použitím osobného počítača (jednotka CD-R, atď.).
	Pri počúvaní disku CD je príjem televízora alebo rádia zašumený.	<ul style="list-style-type: none">• Prehrávač premiestnite ďalej od televízora alebo rádia.

pokračovanie

Riešenie problémov (pokračovanie)

	Príznak	Odstránenie
Rádio	Prehrávaný zvuk nie je stereofónny.	<ul style="list-style-type: none"> Stláčajte tlačidlo MODE, dokiaľ sa na displeji nezobrazí nápis "STEREO".
	Zvuk je slabo počuteľný alebo má nízku kvalitu.	<ul style="list-style-type: none"> V závislosti od podmienok príjmu v pásme FM môže byť počuť šum. Ak sú batérie vybité, vymeňte ich za nové. Premiestnite prehrávač ďalej od televízora. Ak pri počúvaní rádia v pásmach MW alebo LW používate diaľkový ovládač, môžete počuť šum. Toto sa nedá odstrániť.
	Obraz televízora je nestabilný.	<ul style="list-style-type: none"> Ak počúvate v blízkosti televízora program v pásme FM a používate vnútornú anténu, premiestnite prehrávač ďalej od televízora.
Kazetový prehrávač	Páska sa po stlačení príslušného tlačidla nezačne točiť.	<ul style="list-style-type: none"> Pevne zatvorte kazetový priestor. Ak sú batérie vybité, vymeňte ich za nové.
	Tlačidlo ●/■ nefunguje alebo pásku nie je možné prehrať.	<ul style="list-style-type: none"> Presvedčte sa, či je na kazete ochranná vylamovacia ploška. Stlačením tlačidla ■ na prehrávači diskov CD prepnete funkciu prehrávača na "TAPE".
	Páska sa nevymazala úplne.	<ul style="list-style-type: none"> Vyčistite mazaciu hlavu (pozri s. 40). Prehráva sa zdroj, ktorý bol nahratý použitím tohto zariadenia na pásku typu TYPE II (high position) alebo TYPE IV (metal). Nahrajte ho na pásku typu TYPE I (normal) a prehrajte.
	Na pásku nie je možné nahrávať.	<ul style="list-style-type: none"> Presvedčte sa, či je páska vložená správne. Presvedčte sa, či je na páske ochranná vylamovacia ploška.
	Zvuk je slabo počuteľný alebo má nízku kvalitu.	<ul style="list-style-type: none"> Vyčistite hlavy, prítlačné a hnacie valčeky (pozri s. 40). Odmagnetizujte hlavy použitím demagnetizéra (pozri s. 40). Ak sú batérie vybité, vymeňte ich za nové.
	Kazetový prehrávač sa počas prehrávania nedá pozastaviť.	<ul style="list-style-type: none"> Kazetový prehrávač počas nahrávania nemožno pozastaviť.

	Príznak	Odstránenie
Časovač	Časovač nepracuje.	<ul style="list-style-type: none"> • Presvedčite sa, či je na hodinách zobrazený správny čas. • Ak sú batérie v prehrávači (vrátane záložných) vybité, vymeňte ich všetky za nové. • Skontrolujte, či nebol prerušený prívod sieťového napätia. • Skontrolujte, či nie je páska previnutá na koniec. • Presvedčite sa, či je zobrazený indikátor (hodiny) ⏰
	Dial'kový ovládač nefunguje.	<ul style="list-style-type: none"> • Ak sú batérie v dial'kovom ovládači vybité, vymeňte ich za nové. • Presvedčite sa, či ste nasmerovali dial'kový ovládač na príslušný senzor prehrávača. • Odstráňte všetky prekážky medzi dial'kovým ovládačom a prehrávačom. • Presvedčite sa, či senzor pre dial'kové ovládanie nie je vystavený silnému svetlu, ako napríklad priamemu slnečnému žiareniu alebo svetlu žiarivky. • Pri používaní dial'kového ovládača sa presuňte bližšie k prehrávaču.

Prehrávač používa na vykonávanie rôznych funkcií vstavaný mikropočítač. Prevádzka môže byť z dôvodu zmeny úrovne sieťového napätia, prípadne z iných dôvodov nestabilná. Ak problémy pretrvávajú aj po pokuse o ich odstránenie a prehrávač stále nepracuje správne, odpojte sieťový napájací kábel a vyberte všetky batérie. Keď sa všetky indikátory z displeja stratia, znova pripojte sieťový napájací kábel a vložte všetky batérie. Ak problém pretrváva, obráťte sa na najbližšieho obchodného zástupcu spoločnosti Sony.

Údržba

Čistenie hláv a dráhy pásky

Ak chcete dosiahnuť optimálnu kvalitu prehrávania a nahrávania, vždy po desiatich hodinách prevádzky prehrávača pretrite hlavy a prítlačné a hnacie valčeky tyčinkou s vatou, navlhčenou v čistiacej kvapaline alebo v alkohole. Ak chcete dosiahnuť maximálne kvalitné nahrávky, odporúčame vám, aby ste pred každým nahrávaním vyčistili všetky povrchy, s ktorými prichádza páska do styku.

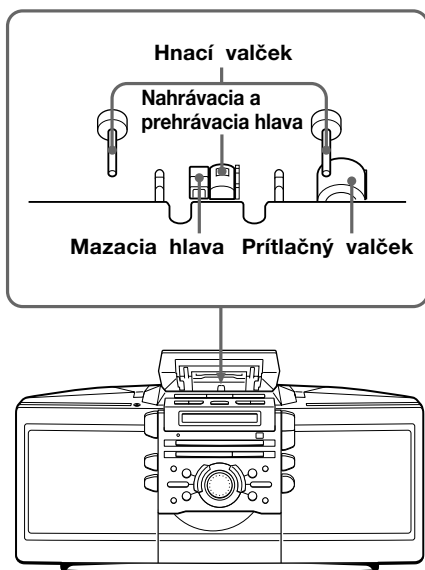

Po vyčistení vložte pásku až po úplnom vysušení čistených povrchov.

Odmagnetizovanie hláv

Po približne 20 až 30 hodinách používania sa na hlavách vytvorí zvyšková magnetizácia, ktorá spôsobuje stratu vysokých frekvencií a vznik šumu. V takom prípade by ste mali pomocou bežne dostupného demagnetizéra hláv odmagnetizovať hlavy a všetky kovové časti, ktoré sa nachádzajú v dráhe pásky.

Čistenie zariadenia

Skrinku, ovládací panel a ovládacie prvky čistite mäkkou látkou, mierne navlhčenou v jemnom roztoku saponátu. Nepoužívajte drsné čistiace pomôcky a prášky alebo rozpúšťadlá, ako napríklad alkohol alebo benzín.

Technické parametre

Prehrávač diskov CD

Systém

Digitálny zvukový systém disku CD

Vlastnosti laserovej diódy

Materiál: GaAlAs

Vlnová dĺžka: 780 nm

Doba žiarenia: kontinuálne

Výstupný výkon lasera: menej ako 44,6 μ W (táto hodnota je nameraná vo vzdialenosti približne 200 mm od povrchu šošovky objektívu na optickom zbernom bloku s otvorom 7 mm).

Rýchlosť otáčania

200 ot./min až 500 ot./min (CLV - konštantná lineárna rýchlosť)

Počet kanálov

2

Frekvenčný rozsah

20 - 20 000 Hz $\pm 0,5/-1,2$ dB

Kolísanie a nerovnomerný chod

Nemerateľné hodnoty

Rádio

Frekvenčný rozsah

FM (VKV)	87,5 - 108 MHz
MW (SV)	531 - 1 602 kHz
LW (DV)	153 - 279 kHz

IF

FM: 10,7 MHz

MW/LW: 450 kHz

Antény

FM: Káblová anténa

MW/LW: Rámová anténa

Kazetový prehrávač

Nahrávaci systém

4 stopy, 2 kanály, stereo

Rýchlosť prevíjania

Približne 112 s (sekúnd) pre kazetu typu C-60 Sony

Frekvenčný rozsah

TYPE I (normal): 50 - 15 000 Hz

Všeobecné

Reproduktor

Širokopásmový: priemer 8 cm (3 1/4 palca), 12 Ω , kónusový x 2

Vstup

Zdierka LINE IN (typu stereo minijack)

Minimálna vstupná úroveň 138 mV

Výstupy

Slúchadlá (zdierka typu stereo minijack)

Pre slúchadlá s impedanciou 8 - 32 Ω

Zdierka LINE OUT (typ stereo minijack)

Hodnotená výstupná úroveň 138 mV pri zaťažovacej impedancii 47 k Ω

OPTICAL DIGITAL OUT (CD) (konektor optického výstupu)

Vlnová dĺžka: 630 - 690 nm

Maximálny výstupný výkon

10 W

Napájanie

Osobný audiosystém:

striedavé napätie 230 V, 50 Hz

jednosmerné napätie 12 V, 8 batérií typu R20 (veľkosti D)

Záložný zdroj pre pamäť:

jednosmerné napätie 6 V, 4 batérie typu R6 (veľkosť AA)

Diaľkový ovládač:

jednosmerné napätie 3 V, 2 batérie typu R6 (veľkosti AA)

Spotreba

20 W, pri striedavom napätí

Životnosť batérií

Osobný audiosystém:

Nahrávanie v pásme FM

Sony R20P: približne 6 hod.

alkalické batérie Sony, typ LR20: približne 12 hod.

Prehrávanie pásky

Sony R20P: približne 3 hod.

alkalické batérie Sony, typ LR20: približne 6 hod.

Prehrávanie disku CD

Sony R20P: približne 1,5 hod.

alkalické batérie Sony, typ LR20: približne 3 hod.

Rozmery (vrátane vyčnievajúcich častí)

Približne 486 x 244 x 177 mm (š/v/h)

(17 1/10 x 9 3/5 x 6 9/10 palcov)

Hmotnosť (vrátane batérií)

Približne 5,7 kg (12 libier 9 unci)

Dodávané príslušenstvo

Sieťový napájaci kábel (1)

Diaľkový ovládač (1)

Vzhľad a technické parametre sa môžu zmeniť bez predchádzajúceho upozornenia.

Voliteľné príslušenstvo

Súprava slúchadiel Sony MDR

Register

A, B

Batérie

- pre diaľkový ovládač 31
- pre prehrávač 31
- záložné 30

C, Ć

Časovač

- budenie hudbou 25
- nahrávanie z rádia
- použitím časovača 28
- zaspávanie pri hudbe 27

Čistenie

- disku CD 36
- hláv a dráhy pásky 40
- skrinky 40

D, E, F, G, H

Displej 13

I, J, K

- Inštalácia 30
- Kazetový prehrávač 22

L

- Letný čas 23

M, N, O

MEGA BASS 23

Nahrávanie

- na disk MD alebo pásku typu DAT 32
- na pásku 10
- naprogramovaných skladieb 18
- všetkých skladieb z disku CD 11
- z rádia použitím časovača 28

Nastavenie hodín 24

- Nastavenie rozhlasových staníc 20
- Odmagnetizovanie hláv 40
- Opakované prehrávanie 15

P, Q

Počúvanie

- prostredníctvom reproduktorov iného audio-systému 34
- rádia 6
- TV prijímača, videorekordéra a prehrávača diskov MD 33
- Použitie displeja 13
- Prehrávač diskov CD 13

Prehrávanie

- disku CD 4
- jednej skladby 19
- nastavených rozhlasových staníc 21
- pásky 8
- skladieb v náhodnom poradí 16
- skladieb, opakované 15

Prehrávanie v náhodnom poradí 16

Prípojenie

- sieťového kábla 30
- voliteľných súčastí 32

Programované

- prehrávanie 17

R

- Riešenie problémov 37
- Rozhlasové stanice nastavenie 20
- prehrávanie 21

S

- SOUND, funkcia 23

T, U, V, W, X, Y, Z

Výber

- skladieb 5, 14
- spôsobu zvýraznenia zvuku 23
- zdrojov napájania 30

Vyhľadanie

- určitej skladby 14
- začiatku skladby 22

Vytvorenie vlastného programu 17

- Zlepšenie príjmu signálu 7
- Zvýraznenie zvuku 23