

**SONY®**

4-400-699-22(1)

# Personal Audio System

**Инструкция по эксплуатации**

©2011 Sony Corporation

ZS-R100CP

## ПРЕДУПРЕЖДЕНИЕ

**В целях снижения опасности возгорания или поражения электрическим током не подвергайте устройство воздействию дождя или влаги.**

Во избежание возгорания не перекрывайте вентиляционные отверстия устройства газетами, скатертями, шторами и т.д. Не ставьте на устройство горящие свечи.

Во избежание возникновения пожара и поражения электрически током не подвергайте устройство воздействию случайных капель и брызг и не ставьте на устройство предметы, наполненные жидкостями, например вазы.

Поскольку кабель питания адаптера переменного тока используется для отключения адаптера переменного тока от электрической сети, его следует подключать к легкодоступной электрической розетке. В случае обнаружения признаков неправильной работы адаптера переменного тока немедленно отсоедините его от электрической розетки.

Пока устройство подключено к источнику переменного тока, на него по-прежнему подается электропитание, даже если само устройство выключено.

Не устанавливайте устройство в тесном пространстве, например на книжной полке или в стенном шкафу.

Не подвергайте батареи (установленный батарейный блок или батареи) чрезмерному нагреванию, например воздействию прямых солнечных лучей, огня или других подобных

факторов в течение длительного времени. Чрезмерное звуковое давление, исходящее от наушников, может привести к ухудшению слуха.

Заводская табличка и важная информация, касающаяся безопасности, находятся снаружи на нижней панели.

**Примечание для покупателей. Следующая информация применима только для оборудования, продающегося в странах, где действуют директивы ЕС**

Производителем данного устройства является корпорация Sony Corporation, 1-7-1 Konan, Minatoku, Tokyo, 108-0075 Japan. Уполномоченным представителем по электромагнитной совместимости (EMC) и безопасности изделия является компания Sony Deutschland GmbH, Hedelfinger Strasse 61, 70327 Stuttgart, Germany. По вопросам обслуживания и гарантии обращайтесь по адресам, указанным в соответствующих документах.



**Утилизация отслужившего электрического и электронного оборудования (директива применяется в странах Евросоюза и других европейских странах, где действуют системы раздельного сбора отходов)**

Данный знак на устройстве или его упаковке обозначает, что данное устройство нельзя утилизировать вместе с прочими бытовыми отходами. Его следует сдать в соответствующий приемный пункт переработки электрического и электронного оборудования. Неправильная утилизация данного изделия может привести к потенциально негативному влиянию на окружающую среду и здоровье людей, поэтому для предотвращения подобных последствий необходимо выполнять специальные требования по утилизации этого изделия.

Переработка данных материалов поможет сохранить природные ресурсы. Для получения более подробной информации о переработке этого изделия обратитесь в местные органы городского управления, службу сбора бытовых отходов или в магазин, где было приобретено изделие.



**Утилизация использованных элементов питания (применяется в странах Евросоюза и других европейских странах, где**

**действуют системы раздельного сбора отходов)**

Данный знак на элементе питания или упаковке означает, что элемент питания, поставляемый с устройством, нельзя утилизировать вместе с прочими бытовыми отходами.

На некоторых элементах питания данный символ может комбинироваться с символом химического элемента. Символы ртути (Hg) или свинца (Pb) указываются, если содержание данных металлов более 0,0005% (для ртути) и 0,004% (для свинца) соответственно.

Обеспечивая правильную утилизацию использованных элементов питания, вы предотвращаете негативное влияние на окружающую среду и здоровье людей, возникающее при неправильной утилизации. Вторичная переработка материалов, использованных при изготовлении элементов питания, способствует сохранению природных ресурсов.

При работе устройств, для которых в целях безопасности, выполнения каких-либо действий или сохранения имеющихся в памяти устройств данных необходима подача постоянного питания от встроенного элемента питания, замену такого элемента питания следует производить только в специализированных сервисных центрах.

Для правильной утилизации использованных элементов питания, после истечения срока службы, сдавайте их в соответствующий пункт по сбору электронного и электрического оборудования.

Об использовании прочих элементов питания, пожалуйста, узнайте в разделе, в котором даны инструкции по извлечению элементов питания из устройства, соблюдая меры безопасности. Сдавайте использованные элементы питания в соответствующие пункты по сбору и переработке использованных элементов питания.

Для получения более подробной информации о вторичной переработке данного изделия или использованного элемента питания, пожалуйста, обратитесь в местные органы городского управления, службу сбора бытовых отходов или в магазин, где было приобретено изделие.

### **Примечание относительно дисков DualDiscs**

DualDisc – это двусторонний диск, на одной стороне которого записан материал в формате DVD, а на другой стороне – аудиоматериалы. Однако поскольку сторона с аудиоматериалами не отвечает требованиям стандарта Compact Disc (CD), воспроизведение на этом устройстве не гарантируется.

### **Музыкальные диски, закодированные с помощью технологий защиты авторских прав**

Это устройство предназначено для воспроизведения дисков, отвечающих требованиям стандарта Compact Disc (CD). В настоящее время некоторые звукозаписывающие компании выпускают различные музыкальные диски, закодированные с помощью технологий защиты авторских прав. Помните, что среди данных дисков встречаются такие, которые не отвечают требованиям стандарта CD, и их нельзя воспроизводить с помощью данного устройства.

**(Продолжение)**

Только для модели

**ZS-R100CP**



**MO04**

### **Персональная аудиосистема**

Сделано в Китае

Изготовитель: Сони Корпорейшн

Адрес: 1-7-1 Конан, Минато-ку,  
Токио 108-0075, Япония

Импортер/организация - уполномоченная принимать претензии от пользователей: на территории стран Таможенного союза – России, Казахстана, Белоруссии/ ЗАО «Сони Электроникс», Россия, 123103, Москва, Карамышевский проезд, 6



Класс защиты от поражения электрическим током II

Возможность отображения языков в проигрывателе SonicStage или диспетчере MP3-файлов зависит от ОС, установленной на ПК. Для получения оптимальных результатов убедитесь, что установленная ОС совместима с языком, который нужно отобразить.

- Мы не гарантируем, что проигрыватель SonicStage будет корректно отображать все языки.
- Возможно, не будут отображаться символы, созданные пользователем, а также некоторые специальные символы.

В зависимости от типа текста и символов текст, отображаемый проигрывателем SonicStage или диспетчером MP3-файлов, может некорректно отображаться на устройстве. Это может быть вызвано следующими причинами:

- функциональные возможности подключенного проигрывателя;
- неисправности в работе проигрывателя;

– информация о дорожке, содержащаяся в ID3-теге, введена на языке или с использованием символов, которые не поддерживаются проигрывателем.

---

## Содержание

Меры предосторожности .....	7
Примечание относительно использования карты SD/устройства USB .....	8

---

## Подготовка

Проверка компонентов и аксессуаров ...	11
Размещение и функции частей .....	12
Основное устройство .....	12
Экран .....	13
Источники питания .....	14
Подсоединение шнура питания переменного тока .....	14
Подготовка батарей для часов .....	14
Инициализация настроек .....	16
Настройка часов .....	16

---

## Основные операции

Воспроизведение компакт-дисков и дисков с файлами в формате MP3/WMA .....	18
Изменение режима воспроизведения .....	22
Нахождение точки во время прослушивания (поиск) .....	22
Множественное воспроизведение дорожек и файлов в формате MP3/WMA (повторное воспроизведение) .....	22
Воспроизведение дорожек и файлов в формате MP3/WMA в случайном порядке (воспроизведение в случайном порядке) .....	23
Создание собственной программы (программное воспроизведение) .....	24
Прослушивание аудиофайлов из папки в случайном порядке (воспроизведение содержимого папки в случайном порядке) (только для файлов в формате MP3/WMA) .....	26
Прослушивание радио .....	27
Воспроизведение передач предварительно установленных радиостанций .....	29

Предварительная установка радиостанций (предварительная установка) .....	30
Прослушивание музыки с карты SD или устройства USB .....	32
Воспроизведение содержимого карты SD .....	32
Воспроизведение содержимого устройства USB .....	33
Переключение памяти устройства USB .....	36
Выбор конкретных папок или файлов для воспроизведения .....	37
Подключение дополнительных компонентов .....	38
Подключение дополнительных компонентов .....	38
Запись содержимого компакт-диска на карту SD или устройство USB .....	39
Запись радиопередачи на карту SD или устройство USB .....	42
Запись содержимого дополнительного компонента на карту SD или устройство USB .....	44
Удаление аудиофайла или папки с карты SD или устройства USB .....	46
Структура папок и файлов .....	47

---

## Другие операции

Засыпание во время прослушивания музыки (таймер сна) .....	49
Использование таймера .....	50
Использование функции записи по таймеру .....	52
Примечание по использованию таймера, будильника и таймера сна .....	54

(Продолжение)

---

## **Дополнительная информация**

Поиск и устранение неисправностей .....	56
Общее .....	56
CD .....	56
SD/USB .....	57
Радио .....	59
Таймер .....	60
Технические характеристики .....	61
Об авторских правах .....	63

## Меры предосторожности

### Диски, которые МОЖНО воспроизводить на данном устройстве

- Звуковые компакт-диски
- Диски CD-R/CD-RW (файлы в форматах CD-DA\*/MP3/WMA)
- \* CD-DA — это аббревиатура названия Compact Disc Digital Audio. Это стандарт записи, используемый в звуковых компакт-дисках.

### Диски, которые НЕЛЬЗЯ воспроизводить на данном устройстве

- Диски CD-R/CD-RW, отличные от записанных в формате музыкального компакт-диска или в формате MP3/WMA, который соответствует спецификациям уровня 1/уровня 2 или расширению Joliet стандарта ISO9660
- Диски CD-R/CD-RW с низким качеством записи и поцарапанной или загрязненной поверхностью, а также диски CD-R/CD-RW, записанные на несовместимом записывающем устройстве
- Диски CD-R/CD-RW с неправильно завершенной записью

### Примечания относительно дисков

- Перед воспроизведением протрите компакт-диск чистой тканью. Протирайте компакт-диск в направлении от центра. Если на компакт-диске присутствуют царапины, загрязнения или отпечатки пальцев, при работе с дорожками может возникнуть ошибка.



- Не используйте такие растворяющие вещества, как бензин, разбавители, доступные в продаже чистящие средства или антистатические распылители, предназначенные для виниловых пластинок.

- Не подвергайте компакт-диски воздействию прямого солнечного света или источников тепла (например, трубопроводов горячего воздуха), а также не оставляйте их в автомобиле, припаркованном под прямым солнечным светом, поскольку температура внутри может значительно увеличиться.
- Не приклеивайте на компакт-диск бумагу или наклейки и не царапайте его поверхность.
- После воспроизведения храните компакт-диск в предназначенной для этого коробке.

### Сведения о безопасности

- Поскольку лазерное излучение, используемое в проигрывателе компакт-дисков, вредно для зрения, не пытайтесь разобрать корпус. Ремонтные работы должны выполняться только квалифицированным персоналом.
- В случае падения на устройство тяжелых предметов или попадания в него жидкостей отключите его от электрической сети и перед дальнейшим использованием отнесите на проверку квалифицированному персоналу.
- На данном устройстве нельзя воспроизводить диски нестандартной формы (например, в форме сердца, квадрата, звезды). Попытка воспроизведения таких дисков может привести к повреждению устройства. Не используйте такие диски.

### Сведения об источниках питания

- Для работы от сети переменного тока используйте только шнур питания переменного тока из комплекта поставки; не используйте шнур любого другого типа.
- Если устройство не будет использоваться длительное время, отключите его от электрической розетки.
- Если батареи не будут использоваться, извлеките их, чтобы предотвратить повреждение в случае протекания или окисления батарей.

### Сведения о размещении

- Не оставляйте устройство вблизи источников тепла, под прямым солнечным светом, в местах скопления пыли или в автомобиле, на который воздействуют прямые солнечные лучи, а также не подвергайте устройство механическим ударам.

(Продолжение)

- Не ставьте устройство на наклонную или неустойчивую поверхность.
- Не размещайте предметы на расстоянии в пределах 10 мм от боковой поверхности корпуса. Для надлежащей работы и продления срока эксплуатации компонентов устройства вентиляционные отверстия не должны быть заслонены.
- Поскольку в динамиках используется мощный магнит, храните личные кредитные карты с магнитной кодировкой или часы с пружинным заводом вдали от устройства, чтобы предотвратить возможные повреждения от воздействия магнита.

### Сведения об использовании

Если устройство принесено с холода непосредственно в теплое помещение или помещено в очень сырую комнату, на линзе внутри проигрывателя компакт-дисков может сконденсироваться влага. Если это произойдет, устройство будет работать ненадлежащим образом. В таком случае извлеките компакт-диск и подождите приблизительно один час, пока влага не испарится.

### Чистка корпуса

- Чистите корпус, панель и элементы управления мягкой тканью, слегка смоченной слабым раствором моющего средства. Не используйте абразивные губки, чистящие порошки или растворяющие вещества, например спирт или бензин.

### Обращение с картой SD

- Не подвергайте ударам, не сгибайте и не роняйте карту SD.
- Не разбирайте карту SD и не изменяйте ее конструкцию.
- Не допускайте намокания карты SD.
- Не используйте и не храните карту SD в местах, подверженных воздействию следующих факторов:
  - чрезвычайно высокие температуры, например в припаркованном под летним солнцем автомобиле с закрытыми окнами, прямой солнечный свет или близость приборов, выделяющих тепло;
  - высокая влажность или разъедающие вещества.

- Храните карты SD вне досягаемости маленьких детей. Существует опасность, что ребенок может проглотить карту SD.

### Сведения об установке

- Не ставьте на устройство тяжелые предметы.
- При установке устройства в местах использования краски, воска, масла, жира, растворяющих веществ и т. д. оно может быть обесцвечено или запачкано.
- Не устанавливайте устройство в узких местах, например на книжной полке, во встроеном шкафу и т. д.

### Примечание относительно использования карты SD/устройства USB

#### Совместимость с картами SD

С данным устройством совместимы следующие типы карт SD:

- карта SD <sup>1)3)</sup>;
- карта SDHC <sup>2)3)</sup>.

<sup>1)</sup> Подтверждена совместимость устройства с картами SD объемом до 2 ГБ.

<sup>2)</sup> Подтверждена совместимость устройства с картами SDHC объемом до 32 ГБ.

<sup>3)</sup> Совместимость со всеми типами карт SD не гарантируется.

#### Карта SD

Типы карт SD	Совместимость
Карта SD	○
Карта SDHC	○
Карта SDXC	—
Карта microSD (при использовании адаптера для карт SD)	○
Карта microSDHC (при использовании адаптера для карт SD)	○

#### Примечания относительно карт SD

- При вставке карты SD в гнездо для карт SD убедитесь в ее правильной ориентации.
- Не вставляйте карту SD с применением силы, поскольку это может привести к повреждению карты SD или устройства.

- При ношении или перерыве в использовании карты SD пользуйтесь футляром для хранения, входящим в комплект поставки карты.
- Не касайтесь разъемов и не допускайте их контакта с металлическими предметами.

### Примечания относительно устройств USB

- При необходимости в кабельном подключении к устройству используйте кабель USB из комплекта поставки. Подробную информацию см. в инструкции по эксплуатации устройства USB.
- Не подключайте устройство USB к этому устройству через концентратор USB.
- При подключении этого устройства к другому с помощью кабеля USB обязательно вставляйте разъем правильным образом. Вставка разъема в гнездо с применением силы приведет к повреждению разъема, что может повлечь за собой неисправность устройства.

### Информация о длительности записи

В случае использования формата записи MP3 со скоростью передачи 128 Кбит/с (фиксированной) длительность записи на карте SD/устройстве USB будет такой:

Емкость	Длительность записи
2 ГБ	Прибл. 33 часа
4 ГБ	Прибл. 66 часов
8 ГБ	Прибл. 132 часа
16 ГБ	Прибл. 264 часа
32 ГБ	Прибл. 528 часов

### Общее примечание относительно использования

- Не извлекайте из устройства карту SD или устройство USB во время записи или воспроизведения. В противном случае могут быть повреждены данные. Корпорация Sony не несет ответственность в случае повреждения или потери данных, содержащихся на карте SD или устройстве USB.
- Рекомендуется создать резервную копию важных данных, содержащихся на картах SD или устройствах USB.
- В зависимости от карты SD или устройства USB сообщение “Загрузка...” может отобразиться не сразу.
- Устройство не поддерживает карты Memory Stick Duo или Memory Stick Micro.

- Данное устройство не поддерживает функцию параллельного переноса данных.
- Нельзя записывать данные на карты SD с постоянной памятью или защитой от записи. Чтобы снять с карты SD защиту от записи, переместите переключатель на карте SD в направлении стрелки.

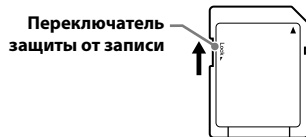

- Данные могут быть повреждены в следующих случаях:
  - при извлечении карты SD или устройства USB, а также при выключении устройства во время считывания файлов с карты SD или устройства USB и записи файлов на них;
  - при использовании карты SD или устройства USB в месте, подверженном воздействию статического электричества или электрических помех.
- Корпорация Sony не несет ответственность за изменение или стирание записанных данных, произошедшее во время использования.
- Корпорация Sony не гарантирует работу закодированного программного обеспечения и программного обеспечения для записи. Если предварительно записанный файл нельзя воспроизвести с помощью этого устройства, можно услышать шум; воспроизведение может прерваться или вовсе отсутствовать.
- Форматирование упомянутых моделей должно выполняться с помощью самой модели или специального программного обеспечения для этой модели.
- Даже при использовании устройств USB работа гарантируется не во всех случаях.
- Воспроизведение файлов в формате WMA/AAC, записанных с применением технологии защиты авторских прав, не поддерживается.
- Возможно, не удастся воспроизвести файлы, загруженные с музыкальных веб-сайтов.
- Соединение через концентратор не поддерживается.

(Продолжение)

- По достижении приведенных ниже предельных значений количества дорожек, папок и файлов, содержащегося на устройстве или на компьютере, воспроизведение станет невозможным.
  - Если количество папок превысит 255.
  - Если количество файлов в любой папке превысит 999.
  - Если количество всех файлов превысит 5000.

Приведенные выше значения максимального количества могут отличаться от файловой структуры карты SD или устройства USB.

- Количество папок и файлов на карте SD или устройстве USB можно проверить, выполнив следующую процедуру.
  - 1 Нажмите кнопку MENU.
  - 2 Нажимайте кнопки ▼▲, пока не отобразится надпись “SD” или “USB”, а затем нажмите кнопку ENTER.
  - 3 При использовании карты SD нажимайте кнопки ▼▲, пока не появится пункт “Информация SD”.  
При использовании устройства USB нажимайте кнопки ▼▲, пока не появится пункт “Информация USB”, а затем нажмите кнопку ENTER.

Если у вас возникнут вопросы или проблемы, связанные с устройством, обратитесь к ближайшему дилеру Sony.

## Проверка компонентов и аксессуаров

Перед установкой системы проверьте комплект поставки на наличие всех компонентов.

Основное устройство (1)

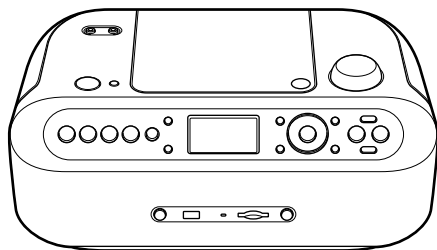

Шнур питания переменного тока (1)

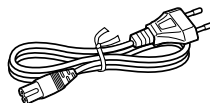

Петлевая антенна AM (1)

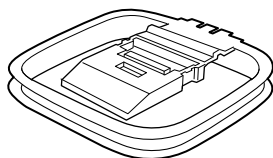

Инструкция по эксплуатации (1)  
Гарантийный талон (1)

# Размещение и функции частей

## Основное устройство

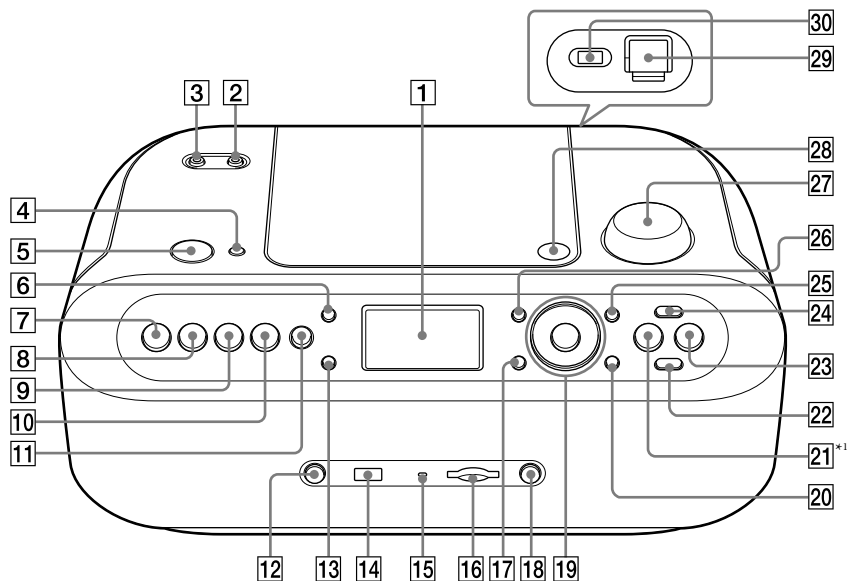

- |                           |  |
|---------------------------|--|
| 1 Экран дисплея           | 18 Кнопка SD REC                                   |
| 2 Разъем AUDIO IN         | 19 Кнопки управления курсором                      |
| 3 Разъем  (для наушников) | Кнопки PRESET - -                                  |
| 4 Кнопка SLEEP            | Кнопки PRESET + +                                  |
| 5 Кнопка OPERATE          | Кнопки /TUNE + +                                   |
| 6 Кнопка CLOCK            | Кнопки /TUNE - -                                   |
| 7 Кнопка CD               | Кнопка ENTER                                       |
| 8 Кнопка SD/USB           | 20 Кнопка MENU                                     |
| 9 Кнопка RADIO FM/AM      | 21 Кнопка  (воспроизведение/пауза)*1               |
| 10 Кнопка AUDIO IN        | 22 Кнопка REPEAT                                   |
| 11 Кнопка TIMER           | 23 Кнопка  (стоп)                                  |
| 12 Кнопка USB REC         | 24 Кнопка MODE                                     |
| 13 Кнопка RADIO NOISE CUT | 25 Кнопка DELETE                                   |
| 14 Порт  (USB)            | 26 Кнопка DISPLAY                                  |
| 15 Индикатор ACCESS       | 27 Кнопка VOLUME                                   |
| 16 Гнездо для карты SD    | 28 PUSH OPEN/CLOSE ()                              |
| 17 Кнопка BACK            | 29 Разъем петлевой антенны AM                      |
|                           | 30 AM ANT SEL (переключатель антенны AM (INT/EXT)) |

\*1 Для быстрого опознавания на процессоре размещена тактильная точка.

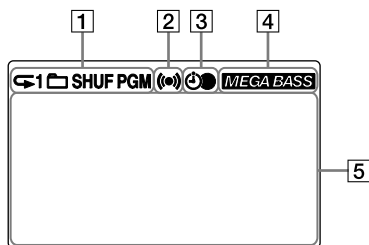

- 1 Экран режима воспроизведения  
Отображение пиктограммы  
текущего режима  
воспроизведения.
- 2 Экран (●) (будильник)
- 3 Экран (⌚) (таймер)
- 4 Экран **MEGA BASS** (MEGA BASS)
- 5 Экран текстовой информации  
Отображение такой информации,  
как названия песен, альбомов и  
функций, а также индикатора  
выполнения, который показывает  
ход выполнения текущего задания.

## Источники питания

### Подсоединение шнура питания переменного тока

Подсоедините шнур питания переменного тока к устройству (1) и электрической розетке (2).



### Подготовка батарей для часов

Когда в часах установлены батареи, текущее время сохранится даже при выключении питания или отсоединении шнура питания переменного тока.

Это устройство не может работать от батарей часов. Обязательно подсоединяйте шнур питания переменного тока.

### Подготовка батарей часов

Откройте крышку отсека для батарей и вставьте три батареи R6 (размер AA, не входят в комплект поставки), сначала вставляя сторону с отрицательным полюсом.

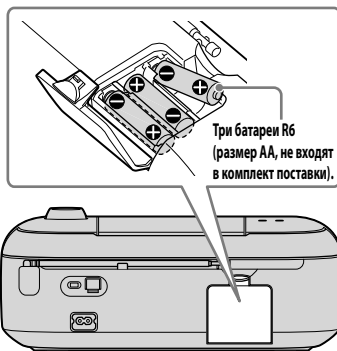

### Извлечение батарей часов

Откройте крышку отсека для батарей и извлеките все батареи.

### Проверка уровня оставшегося заряда батарей часов

- 1 Нажмите кнопку MENU.
  - 2 Нажимайте кнопки ▼▲, пока не найдете меню “Общие установки”, а затем нажмите кнопку ENTER.
  - 3 Нажимайте кнопки ▼▲, пока не найдете пункт “Зарядка часов”, а затем нажмите кнопку ENTER.
- Если отобразится сообщение “Вставьте новую батарею”, замените все батареи на новые.

### Примечания

В случае неправильного использования батареи она может протечь или взорваться. Обязательно придерживайтесь следующих принципов.

- При установке батарей обязательно соблюдайте полярность.
- Не устанавливайте старые батареи вместе с новыми, а также не устанавливайте батареи разных типов.

**Советы**

- При обычном использовании срок эксплуатации батарей составляет приблизительно шесть месяцев. Если батареи перестали подавать питание на часы, замените все батареи на новые.
- Перед извлечением или установкой батарей выполните для них следующие действия. В противном случае они могут быть повреждены.
  - Извлеките компакт-диск.
  - Извлеките карту SD или устройство USB.
  - Сложите стержневую антенну.
  - Уберите петлевую антенну AM.
- При замене батарей настройка часов будет сброшена.

**Управление контрастностью экрана**

- 1 Нажмите кнопку MENU.
- 2 Нажимайте кнопки ▼▲, пока не отобразится меню “Общие установки”, а затем нажмите кнопку ENTER.
- 3 Нажимайте кнопки ▼▲, пока не отобразится пункт “Контрастность”, а затем нажмите кнопку ENTER.
- 4 Выполните необходимые действия на экране и нажмите кнопку ENTER.

**Настройка яркости подсветки**

- 1 Нажмите кнопку MENU.
- 2 Нажимайте кнопки ▼▲, пока не отобразится меню “Общие установки”, а затем нажмите кнопку ENTER.
- 3 Нажимайте кнопки ▼▲, пока не отобразится пункт “Яркость”, а затем нажмите кнопку ENTER.
- 4 Нажимайте кнопки ▼▲, чтобы выбрать яркость экрана, а затем нажмите кнопку ENTER.  
Рядом с выбранной яркостью отобразится значок “◆”.

**Использование функции управления питанием**

Если в режимах CD, SD, USB и AUDIO IN на протяжении более 20 минут не выполняются никакие операции, устройство автоматически перейдет в режим ожидания. Значение по умолчанию: “Вкл.”.

- 1 Нажмите кнопку MENU.
- 2 Нажимайте кнопки ▼▲, пока не отобразится меню “Общие установки”, а затем нажмите кнопку ENTER.
- 3 Нажимайте кнопки ▼▲, пока не отобразится меню “Авто реж. ожид.”, а затем нажмите кнопку ENTER.
- 4 Нажимайте кнопки ▼▲, пока не отобразится пункт “Вкл.”, а затем нажмите кнопку ENTER.

**Изменение языка**

- 1 Нажмите кнопку MENU.
- 2 Нажимайте кнопки ▼▲, пока не отобразится меню “Общие установки”, а затем нажмите кнопку ENTER.
- 3 Нажимайте кнопки ▼▲, пока не отобразится пункт “Language”, а затем нажмите кнопку ENTER.
- 4 Выберите нужный язык и нажмите кнопку ENTER.

**Совет**

- По умолчанию установлен английский язык.

# Инициализация настроек

## Настройка часов

При первом включении устройства после приобретения или после извлечения батарей будет мигать индикация “0:00”. Перед настройкой времени вставьте в устройство батареи. (стр. 14)

### 1 Нажмите кнопку OPERATE (прямое включение).

Отобразится сообщение “Насы не установ. Уст. дату и время?”.

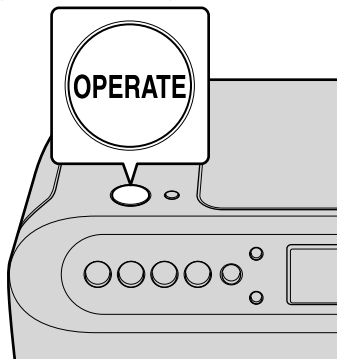

Экран дисплея

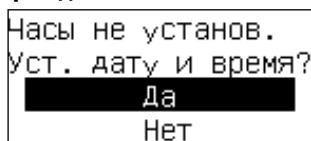

### 2 Нажмите кнопку ENTER.

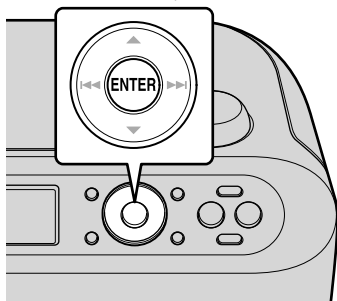

### 3 Установите день.

Нажмите кнопку ENTER, а затем нажимайте кнопки ▼▲, пока не отобразится нужный день.

Затем снова нажмите кнопку ENTER.

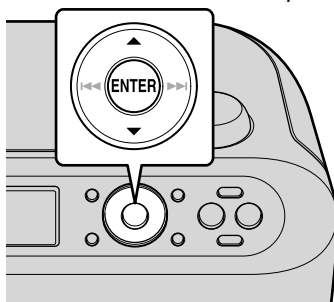

Экран дисплея

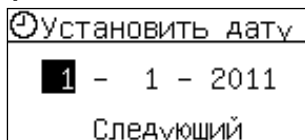

### 4 Для установки месяца и года повторите шаг 3.

### 5 Нажимайте кнопки ▼▲, пока не найдете пункт “Следующий”, а затем нажмите кнопку ENTER.

### 6 Для установки часов и минут повторите шаг 3.

Экран дисплея

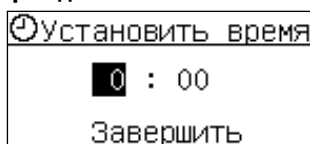

### 7 Нажимайте кнопки ▼▲, пока не найдете пункт “Завершить”, а затем нажмите кнопку ENTER.

## Настройка часов через меню

- 1 Нажмите кнопку MENU.
- 2 Нажимайте кнопки ▼▲, пока не найдете меню “Общие установки”, а затем нажмите кнопку ENTER.
- 3 Нажимайте кнопки ▼▲, пока не найдете пункт “Дата и время”, а затем нажмите кнопку ENTER.
- 4 Повторите шаги 3 и 7 из раздела “Настройка часов”.

## Переключение формата отображения времени

Это устройство может отображать время в 12-часовом или 24-часовом формате. В 12-часовом формате отображаются надписи “AM” и “PM”.

- 1 Нажмите кнопку MENU.
- 2 Нажимайте кнопки ▼▲, пока не найдете меню “Общие установки”, а затем нажмите кнопку ENTER.
- 3 Нажимайте кнопки ▼▲, пока не найдете пункт “Формат времени”, а затем нажмите кнопку ENTER.
- 4 Выберите нужный формат отображения и нажмите кнопку ENTER.  
Рядом с выбранным форматом отобразится значок “◆”.

## Примечания

- Чтобы иметь возможность пользоваться будильником, функцией запланированной записи, а также использовать время или дату записи для присвоения папке/файлу имени или для создания метаинформации (формата или заголовка данных), необходимо настроить часы.
- В случае отсоединения шнура питания переменного тока или отключения питания при извлеченных батареях настройка часов будет сброшена.
- Возвращение к предыдущему экрану происходит при следующих обстоятельствах:
  - если не осуществлять на устройстве операции на протяжении приблизительно 3 минут;
  - если открыть крышку отделения для компакт-дисков;
  - если начнется запланированная запись.

## Совет

- Чтобы отобразить текущие дату и время, нажмите кнопку CLOCK при включенном питании.

## Воспроизведение компакт-дисков и дисков с файлами в формате MP3/WMA

Прежде чем приступить к работе с проигрывателем компакт-дисков, выполните следующие действия.

- Подсоедините к устройству шнур питания переменного тока. (стр. 14)
- Подготовьте один из следующих компакт-дисков:
  - Звуковой компакт-диск
  - Диск CD-R/CD-RW, записанный в аудиоформате
  - Компакт-диск с данными (диск CD-R/CD-RW с аудиофайлами в формате MP3/WMA, соответствующими спецификациям уровня 1/уровня 2 стандарта ISO9660)

- 1** Нажмите кнопку CD (прямое включение).

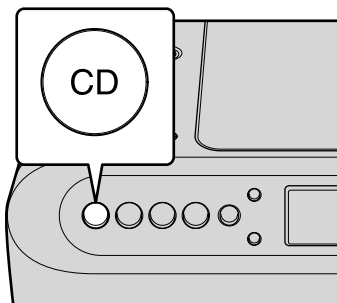

- 2** Нажмите кнопку PUSH OPEN/CLOSE (▲), чтобы открыть крышку отделения для компакт-дисков.

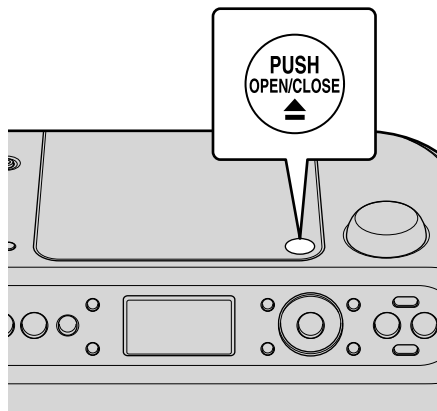

- 3** Вставьте компакт-диск.

Вставив компакт-диск, нажмите на его центр, а затем закройте крышку отделения для компакт-дисков.

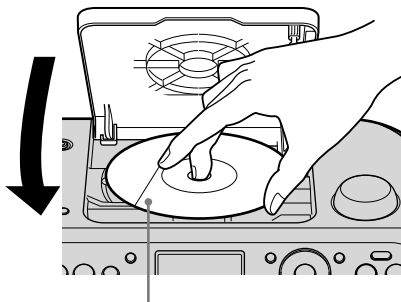

Сторона с надписями направлена вверх

#### 4 Нажмите кнопку ►|| (воспроизведение/пауза).

Устройство приступит к воспроизведению.

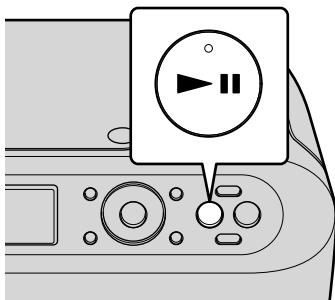

Экран дисплея (звуковые компакт-диски)

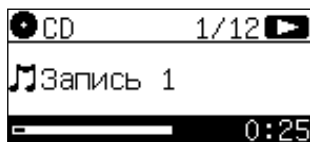

Экран дисплея (диски с файлами в формате MP3/WMA)

(Пример: если вставлен диск с MP3-файлами)

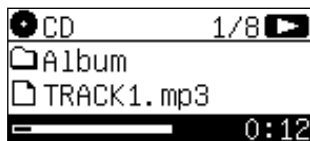

#### Пример структуры папок и порядка воспроизведения

Папки и файлы MP3/WMA

воспроизводятся в следующем порядке:

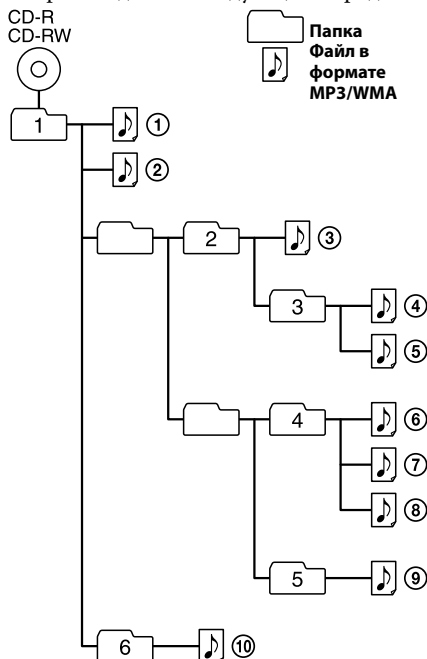

#### Примечания относительно дисков с файлами в формате MP3/WMA

- После вставки диска устройство считывает с этого диска все файлы. Во время этого процесса отображается надпись “Загрузка...”. Если на таком диске много папок или файлов, формат которых отличается от MP3/WMA, воспроизведение диска или следующего файла в формате MP3/WMA может начаться через длительный промежуток времени. Рекомендуется не сохранять на диске, который используется для прослушивания файлов в формате MP3/WMA, лишние папки и файлы, кроме тех, что имеют формат MP3/WMA.
- Папка, не содержащая файлов в формате MP3/WMA, пропускается.

(Продолжение)

- Максимальное количество файлов: 511
  - Максимальное количество папок: 511 (в том числе корневая папка)
  - Максимальное количество уровней в каталоге: 8
- Имена папок и файлов могут отображаться не более чем 32 символами, включая кавычки.
- Данное устройство поддерживает формат ID3-тегов версий 1.0, 1.1, 2.2, 2.3 и 2.4. Если в файле присутствуют ID3-теги, могут отображаться “название песни”, “имя исполнителя” и “название альбома”. Если в файле отсутствуют ID3-теги, вместо названия песни отображается его имя, а вместо имени исполнителя и названия альбома отображается надпись “Неизвестно”. Информация ID3-тегов может отображаться не более чем 32 символами.
- Неотображаемые символы отображаются как “\_”.
- При присвоении файлу имени обязательно добавляйте к нему расширение “.mp3” или “.wma”.
- Если указать расширение “.mp3” или “.wma” в имени файла, который имеет отличный от MP3/WMA формат, устройство неправильно распознает файл и будет выдавать случайный шум, который может повредить динамики.
- Имя файла не соответствует ID3-тегу.
- Чтобы проверить информацию, содержащуюся в ID3-теге, нажимайте кнопку DISPLAY во время воспроизведения файла в формате MP3/WMA.

Цель	Кнопка
Остановка воспроизведения	■ (стоп).
Приостановка воспроизведения	▶   (воспроизведение/пауза). Чтобы продолжить воспроизведение, снова нажмите ee.
Переход к следующей дорожке/MP3-файлу/WMA-файлу	▶▶.
Переход к предыдущей дорожке/MP3-файлу/WMA-файлу	◀◀.
Выбор папки	📁/TUNE + или -.
Усиление звучания басов	<ol style="list-style-type: none"> <li>1 Нажмите кнопку MENU.</li> <li>2 Нажимайте кнопки ▼▲, пока не отобразится меню “Общие установки”, а затем нажмите кнопку ENTER.</li> <li>3 Нажимайте кнопки ▼▲, пока не отобразится пункт “MEGA BASS”, а затем нажмите кнопку ENTER.</li> <li>4 Нажимайте кнопки ▼▲, пока не отобразится пункт “Вкл.” или “Выкл.”, а затем нажмите кнопку ENTER.</li> </ol>
Регулировка громкости	Поворачивайте ручку для регулировки громкости по часовой стрелке, чтобы увеличить громкость, или против часовой стрелки, чтобы уменьшить громкость.
Извлечение компакт-диска	■ (стоп). PUSH OPEN/CLOSE (⬆).

**Примечания**

- В данное устройство нельзя вставлять диски нестандартной формы (например, в форме сердца, квадрата, звезды). Попытка вставить такие диски может привести к неустранимому повреждению устройства.
- Не используйте диски, покрытые целлофановой пленкой и содержащие клейкое вещество для наклеек или клей. Это может привести к неисправности.
- При извлечении диска не касайтесь стороны диска с данными.
- В зависимости от состояния диска и рекордера, используемого для записи, воспроизведение некоторых дисков может начаться не сразу; кроме того, диск может не воспроизвестись.
- Не записывайте на диск с файлами в формате MP3/WMA файлы в другом формате или лишние папки.
- С данным устройством совместимы следующие форматы:
  - MP3: расширение “.mp3”
  - WMA: расширение “.wma”Если имя файла содержит одно из указанных выше расширений, но при этом фактический формат файла отличается, воспроизведение может прерваться или вовсе не начаться.
- Если вставить невоспроизводимый диск, отобразится сообщение “Нет диска”. Проверьте компакт-диск на предмет воспроизводимости.

## Изменение режима воспроизведения

### Нахождение точки во время прослушивания (поиск)

Во время прослушивания кнопкой **⏮** или **⏭** можно находить точку.

Цель	Кнопка
Нахождение точки во время прослушивания	<b>⏭</b> (вперед) или <b>⏮</b> (назад) во время прослушивания, до нахождения точки.
Нахождение точки во время просмотра экрана	<b>⏭</b> (вперед) или <b>⏮</b> (назад) в режиме паузы, до нахождения точки.

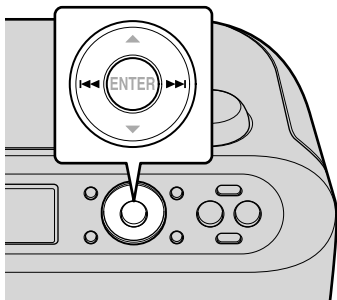

### Многократное воспроизведение дорожек и файлов в формате MP3/WMA (повторное воспроизведение)

Дорожки и файлы в формате MP3/WMA можно многократно воспроизводить.

- 1 Нажмите кнопку CD (прямое включение).

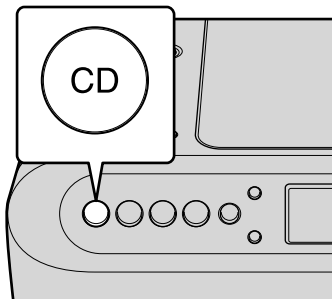

- 2 Нажимайте кнопку REPEAT, пока не отобразится нужный режим многократного воспроизведения.

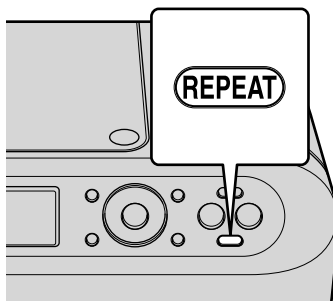

При каждом нажатии режим воспроизведения изменяется следующим образом:

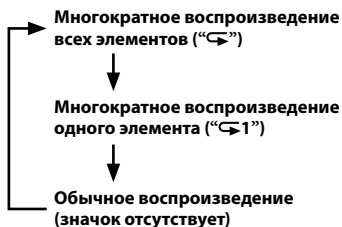

## Отмена режима многократного воспроизведения

Нажимайте кнопку REPEAT, пока с экрана не исчезнет значок “↶” или “↷”.

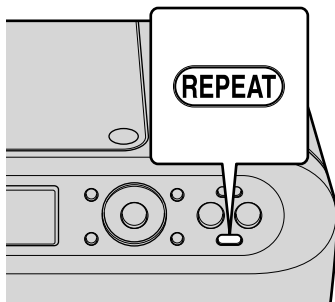

## Воспроизведение дорожек и файлов в формате MP3/WMA в случайном порядке (воспроизведение в случайном порядке)

Дорожки и файлы в формате MP3/WMA можно воспроизводить в случайном порядке.

- 1** Нажмите кнопку CD (прямое включение).
- 2** Нажимайте кнопку MODE, пока на экране не отобразится надпись “SHUF”; при этом компакт-диски и диски с файлами в формате MP3/WMA не должны воспроизводиться.

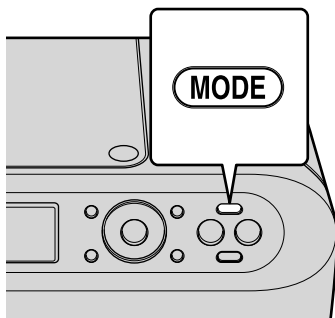

При каждом нажатии режим воспроизведения изменяется следующим образом:

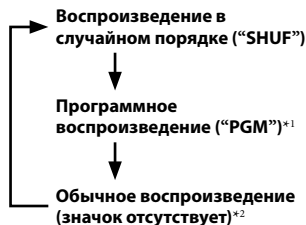

\*1 В режим воспроизведения в случайном порядке нельзя переходить во время воспроизведения или паузы.

\*2 Подробную информацию о настройках программного воспроизведения см. в разделе “Создание собственной программы (программное воспроизведение)” (стр. 24).

В случайном порядке также можно воспроизводить аудиофайлы из папки компакт-диска с файлами в формате MP3/WMA.

Подробную информацию см. в разделе “Прослушивание аудиофайлов из папки в случайном порядке (воспроизведение содержимого папки в случайном порядке) (только для файлов в формате MP3/WMA)” (стр. 26)

- 3** Нажмите кнопку ►|| (воспроизведение/пауза). Устройство приступит к воспроизведению.

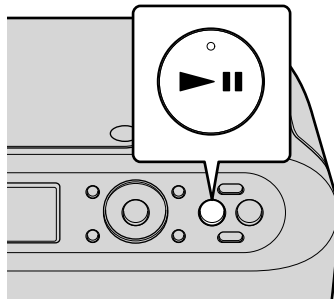

(Продолжение)

### Отмена режима воспроизведения в случайном порядке

Нажимайте кнопку MODE, пока с экрана не исчезнет надпись “SHUF”; при этом компакт-диски и диски с файлами в формате MP3/WMA не должны воспроизводиться.

### Многократное прослушивание одной или всех песен в режиме воспроизведения в случайном порядке

Перейдите в режим воспроизведения в случайном порядке и нажимайте кнопку REPEAT, пока не отобразится нужный режим многократного воспроизведения. (стр. 22)

#### Примечание

В режиме воспроизведения в случайном порядке нажатием кнопки ◀◀ нельзя выбирать предыдущую дорожку или файл в формате MP3/WMA.

### Создание собственной программы (программное воспроизведение)

Порядок воспроизведения может быть установлен для 25 дорожек или файлов в формате MP3/WMA на компакт-диске.

- 1 Нажмите кнопку CD (прямое включение).
- 2 Нажимайте кнопку MODE, пока не отобразится надпись “PGM”; при этом компакт-диск не должен воспроизводиться.

При каждом нажатии режим воспроизведения изменяется следующим образом:

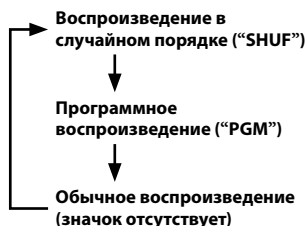
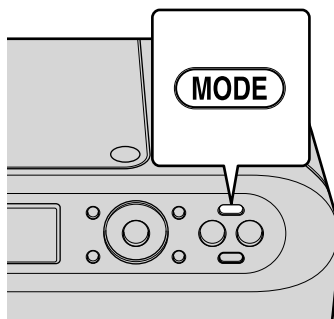

- 3 Выберите пункт “Добавить” и нажмите кнопку ENTER.
- 4 Кнопками ▼▲ выберите номер дорожки и нажмите кнопку ENTER.

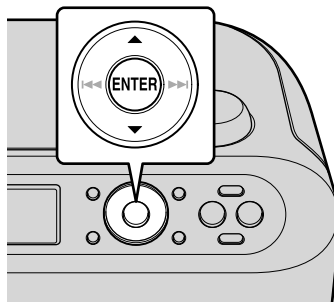

- 5 Чтобы запрограммировать другую песню, выберите пункт “Доб. след. дор.” и повторите шаг 4.

По завершении выберите пункт “Завершить”.

- 6** Нажмите кнопку ►|| (воспроизведение/пауза), чтобы запустить программное воспроизведение.

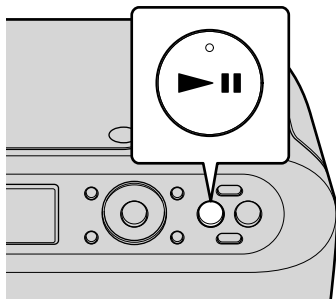

Экран дисплея

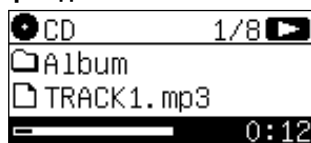

### Подтверждение порядка воспроизведения

Во время воспроизведения дважды нажмите кнопку ■ (стоп). Произойдет возвращение на экран “Программа”.

### Добавление программы

- 1 Во время остановки воспроизведения отобразите экран “Программа”.
- 2 Нажимайте кнопки ▼▲, пока не найдете меню “Изменить”, а затем нажмите кнопку ENTER.
- 3 Нажимайте кнопки ▼▲, пока не найдете пункт “Добавить”, а затем нажмите кнопку ENTER и повторите шаг 4 из раздела “Создание собственной программы (программное воспроизведение)”.
- 4 По завершении нажимайте кнопки ▼▲, пока не найдете пункт “Завершить”, а затем нажмите кнопку ENTER.

### Удаление программы

#### Опция “Удалить одну”

- 1 Во время остановки воспроизведения отобразите экран “Программа”.
- 2 Нажимайте кнопки ▼▲, пока не найдете меню “Изменить”, а затем нажмите кнопку ENTER.
- 3 Нажимайте кнопки ▼▲, пока не найдете пункт “Удалить одну”, а затем нажмите кнопку ENTER.
- 4 Нажимайте кнопки ▼▲, пока не найдете дорожку, которую нужно удалить, а затем нажмите кнопку ENTER.
- 5 Нажимайте кнопки ▼▲, пока не найдете пункт “Удалить”, а затем нажмите кнопку ENTER.

#### Опция “Удалить все”

- 1 Во время остановки воспроизведения отобразите экран “Программа”.
- 2 Нажимайте кнопки ▼▲, пока не найдете меню “Изменить”, а затем нажмите кнопку ENTER.
- 3 Нажимайте кнопки ▼▲, пока не найдете пункт “Удалить все”, а затем нажмите кнопку ENTER.

### Отмена программного воспроизведения

Нажимайте кнопку MODE, пока с экрана не исчезнет надпись “PGM”; при этом компакт-диски или файлы в формате MP3/WMA не должны воспроизводиться.

#### Советы

- Программа сохраняется в памяти после полного воспроизведения. Чтобы повторно прослушать программу, нажмите кнопку ►|| (воспроизведение/пауза). Тем не менее, при открытии крышки отделения для компакт-дисков программа будет стерта.
- Чтобы записать песни в программе, начните запись по завершении создания программы.

## **Прослушивание аудиофайлов из папки в случайном порядке (воспроизведение содержимого папки в случайном порядке) (только для файлов в формате MP3/WMA)**

Нажимайте кнопку MODE, пока не отобразится нужный режим воспроизведения; при этом файлы в формате MP3/WMA не должны воспроизводиться.

При каждом нажатии кнопки режим изменяется следующим образом:

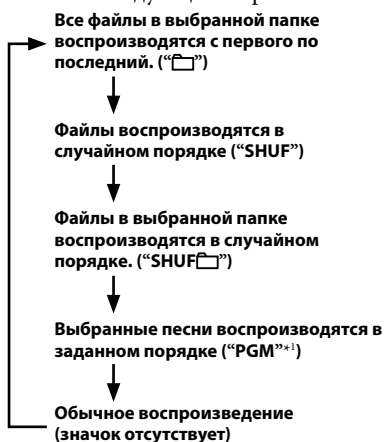

<sup>\*1</sup> Подробную информацию о настройках программы см. в разделе "Создание собственной программы (программное воспроизведение)". (стр. 24)

## **Множественное прослушивание содержимого папки (повторное воспроизведение содержимого папки)**

Перейдя в режим обычного воспроизведения содержимого папки или воспроизведения содержимого папки в случайном порядке, нажимайте кнопку REPEAT, пока не отобразится нужный режим воспроизведения.

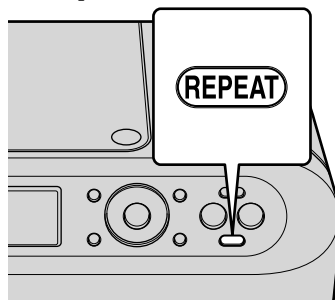

## Прослушивание радио

Перед прослушиванием радио подключите шнур питания переменного тока (стр. 14) и петлевую антенну AM (стр. 28).

- 1** Нажмите кнопку RADIO FM/AM (прямое включение).

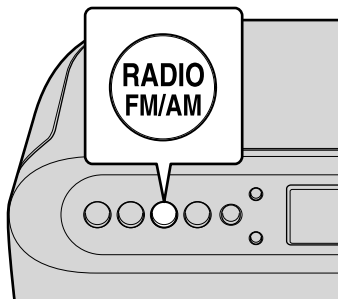

- 2** Кнопкой RADIO FM/AM выберите диапазон.

- 3** Удерживайте кнопку TUNE (▲) + или – (▼) на устройстве, пока цифры частоты на экране не начнут изменяться.

Устройство автоматически сканирует радиочастоты и останавливается при нахождении станции, для которой может быть обеспечен чистый прием. Если на станцию не удастся настроиться, нажимайте кнопку TUNE (▲) + или – (▼) на устройстве, чтобы пошагово изменять частоту.

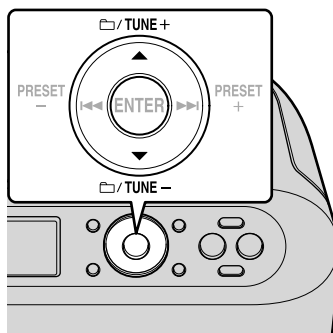

### Экран дисплея

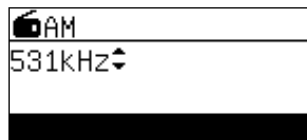

### Переключение отображаемой информации системы RDS (Radio Data System)

При настройке на станцию, предоставляющую услуги системы RDS (Radio Data System), на экране отобразится следующая информация.

#### Название станции

PS (название станции)

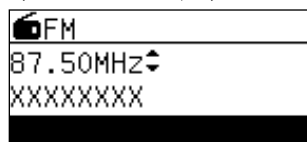

(“XXXXXXXX” — название станции.)

Нажмите кнопку DISPLAY дважды, чтобы перейти к отображению следующей информации:

#### Информация о программе

RT (радиотекст)

Если информация о программе не получена, отобразится сообщение “No text”.

(Продолжение)

## Улучшение приема радиосигнала

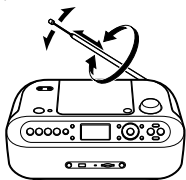

Для улучшения приема сигнала FM измените положение антенны.

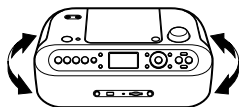

Для улучшения приема сигнала AM (с помощью внутренней антенны) измените положение самого устройства.

## Прслушивание радио AM (внешняя антенна)

При низком качестве приема (даже после изменения положения устройства) установите петлевую антенну AM (входит в комплект поставки).

**1** Установите петлевую антенну AM, как показано ниже.

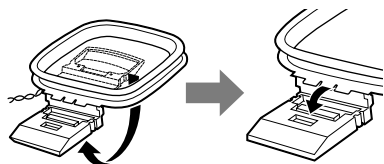

**2** Снимите покрытие с кончика провода. Нажав на контактный зажим петлевой антенны AM и удерживая его, вставьте провод для подключения.

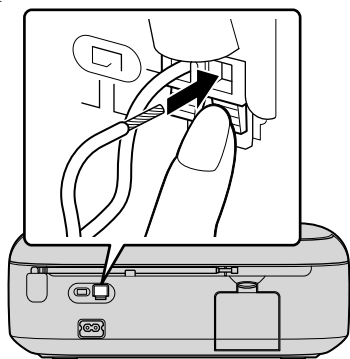

**3** Переведите переключатель антенны AM в положение “EXT”.

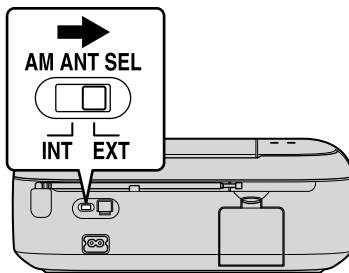

## Примечания

- Найдите место и положение, которые обеспечивают наиболее качественный прием, а затем установите петлевую антенну AM. Во избежание помех держите петлевую антенну AM подальше от устройства и прочих аудио- и видеоустройств.
- При регулировке стержневой антенны всегда держите ее за основание. Если при регулировке держать антенну за верхнюю часть или перемещать ее с применением силы, антенну можно повредить.

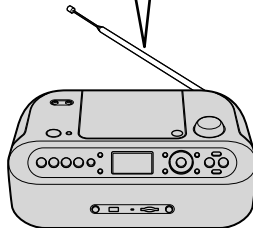
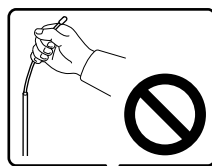

### Советы

- В режиме стерео воспроизводятся только радиопередачи FM с поддержкой стереозвука.
- Чтобы уменьшить помехи, возникающие при слабом сигнале от радиостанции FM, которая вещает в формате стерео, нажимайте кнопку MODE, пока не отобразится надпись “Монофонический” или “Авто стерео”. При повторном нажатии кнопки MODE отобразится надпись “Авто стерео”. Для более сильного подавления помех нажмите кнопку RADIO NOISE CUT (отобразится надпись “NOISE CUT”).

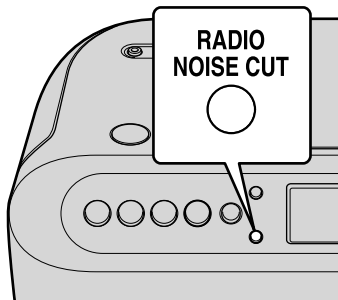

## Воспроизведение передач предварительно установленных радиостанций

- 1 Кнопкой RADIO FM/AM выберите диапазон (прямое включение).

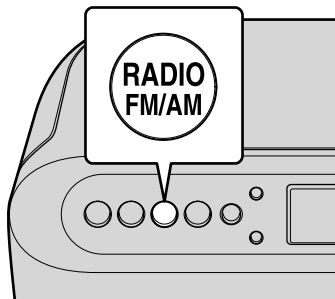

- 2 Нажимайте кнопку PRESET + (▶▶) или - (◀◀), пока не отобразится номер нужной предварительно установленной станции.

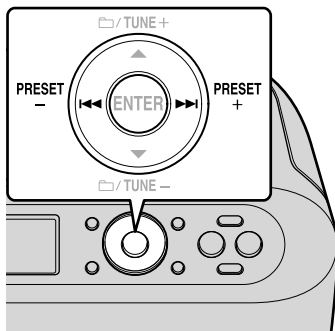

### Экран дисплея

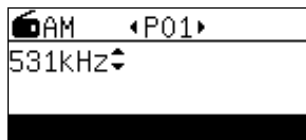

## Предварительная установка радиостанций (предварительная установка)

Радиостанции можно сохранять в памяти устройства. Можно предварительно установить до 30 радиостанций: 20 радиостанций FM и 10 радиостанций AM, в любом порядке.

- 1** Нажмите кнопку RADIO FM/AM (прямое включение).

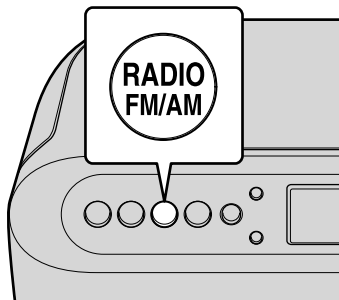

- 2** Кнопкой RADIO FM/AM выберите диапазон.

- 3** Нажмите кнопку MENU.

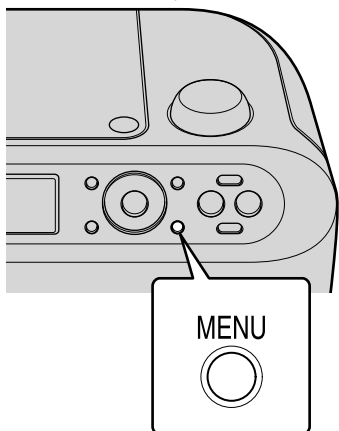

- 4** Нажимайте кнопки ▼▲, пока не найдете меню “RADIO”, а затем нажмите кнопку ENTER.

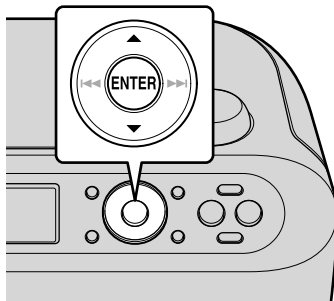

- 5** Нажимайте кнопки ▼▲, пока не найдете пункт “Автонастройка”, а затем нажмите кнопку ENTER.

Станции сохраняются в памяти в следующем порядке: от станций на более низких частотах до станций на более высоких частотах.

### Если станцию не удается предварительно установить в автоматическом режиме

Предварительная установка станции со слабым сигналом должна осуществляться вручную.

- 1** Нажмите кнопку RADIO FM/AM (прямое включение).
- 2** Кнопкой RADIO FM/AM выберите диапазон.
- 3** Настройтесь на нужную станцию.
- 4** Нажмите кнопку MENU.
- 5** Нажимайте кнопки ▼▲, пока не найдете меню “RADIO”, а затем нажмите кнопку ENTER.
- 6** Нажимайте кнопки ▼▲, пока не найдете пункт “Предустан. пам.,” а затем нажмите кнопку ENTER.
- 7** Нажимайте кнопки ▼▲, пока не отобразится станция, которую нужно предварительно установить, а затем нажмите кнопку ENTER.

- 8** Нажимайте кнопки ▼▲, пока не найдете пункт “Предуст. станции”, а затем нажмите кнопку ENTER.  
Отобразится сообщение  
“Предустановка завершена.”

**Совет**

Предварительно установленные радиостанции остаются в памяти даже при отсоединении шнура питания переменного тока.

**Удаление предварительно установленной радиостанции**

- 1** Нажмите кнопку MENU.
- 2** Нажимайте кнопки ▼▲, пока не найдете меню “RADIO”, а затем нажмите кнопку ENTER.
- 3** Нажимайте кнопки ▼▲, пока не найдете пункт “Удал. предустан.”, а затем нажмите кнопку ENTER.
- 4** Нажимайте кнопки ▼▲, пока не найдете предварительно установленную радиостанцию, которую нужно удалить, а затем нажмите кнопку ENTER.
- 5** Нажимайте кнопки ▼▲, пока не найдете пункт “Удалить”, а затем нажмите кнопку ENTER.  
Отобразится сообщение  
“Предустановка удалена.”

## Прослушивание музыки с карты SD или устройства USB

Прежде чем приступать к работе с устройством, выполните следующие действия.

- Подготовьте одну из карт SD или одно из устройств USB
- При использовании карты microSD или microSDHC пользуйтесь адаптером.
- Форматы, которые можно воспроизводить: MP3/WMA/AAC. (стр. 61)
- Информацию о картах SD, содержимое которых можно воспроизводить, см. в разделе “Совместимость с картами SD”. (стр. 8)

### Воспроизведение содержимого карты SD

- 1** Нажмите кнопку SD/USB (прямое включение).

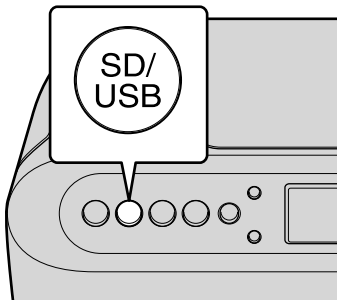

- 2** Кнопкой SD/USB выберите пункт SD.

- 3** Вставьте карту SD.

Отобразится надпись “Загрузка...”. Не извлекайте карту SD во время отображения надписи “Загрузка...”.

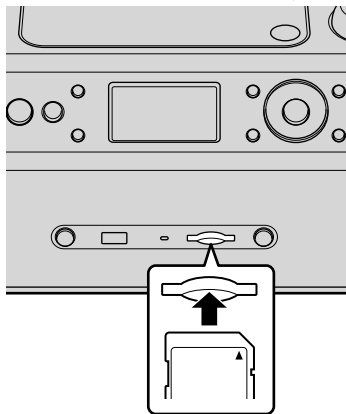

В зависимости от количества аудиофайлов и папок на карте SD воспроизведение может начаться не сразу.

- 4** Нажмите кнопку ▶|| (воспроизведение/пауза).

Устройство приступит к воспроизведению.

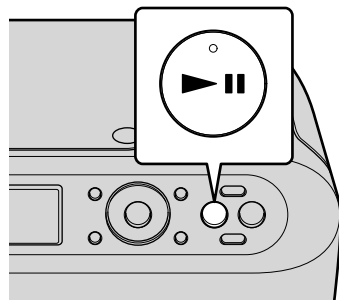

Экран дисплея

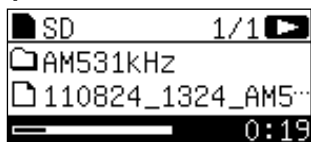

Цель	Кнопка
Остановка воспроизведения	■ (стоп).
Продолжение воспроизведения с точки остановки (продолжение воспроизведения)	Нажмите кнопку ■ (стоп) карты SD. На экране отобразится значок "■". Нажмите кнопку ►■ (воспроизведение/пауза), чтобы продолжить воспроизведение с точки остановки.
Приостановка воспроизведения	►■ (воспроизведение/пауза).
Переход к следующему файлу в формате MP3/WMA/AAC	►►.
Переход к предыдущему файлу в формате MP3/WMA/AAC	◄◄.
Выбор папки	📁/TUNE + или -.
Усиление звучания басов	<ol style="list-style-type: none"> <li>1 Нажмите кнопку MENU.</li> <li>2 Нажимайте кнопки ▼▲, пока не отобразится меню "Общие установки", а затем нажмите кнопку ENTER.</li> <li>3 Нажимайте кнопки ▼▲, пока не отобразится пункт "MEGA BASS", а затем нажмите кнопку ENTER.</li> <li>4 Нажимайте кнопки ▼▲, пока не отобразится пункт "Вкл." или "Выкл.", а затем нажмите кнопку ENTER.</li> </ol>
Регулировка громкости	Поворачивайте ручку для регулировки громкости по часовой стрелке, чтобы увеличить громкость, или против часовой стрелки, чтобы уменьшить громкость.
Извлечение карты SD	Нажмите на карту SD, а затем извлеките ее из гнезда для карт SD.

### Примечания

- Не извлекайте карту SD во время отображения надписи "Загрузка...". В противном случае данные могут быть повреждены.
- Если устройство не распознает карту SD, извлеките и повторно вставьте ее.
- Не помещайте в гнездо для карт SD другие предметы (жидкости, металлы, горючие материалы и т. п.), кроме карты SD. Они могут вызвать пожар, поражение электрическим током или неисправность.

### Воспроизведение содержимого устройства USB

- 1 Нажмите кнопку SD/USB (прямое включение).

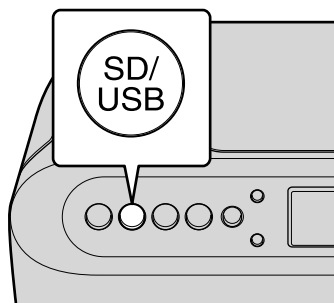

- 2 Кнопкой SD/USB выберите пункт USB.

(Продолжение)

### 3 Вставьте устройство USB.

Отобразится надпись “Загрузка...”. Не извлекайте устройство USB во время отображения надписи “Загрузка...”.

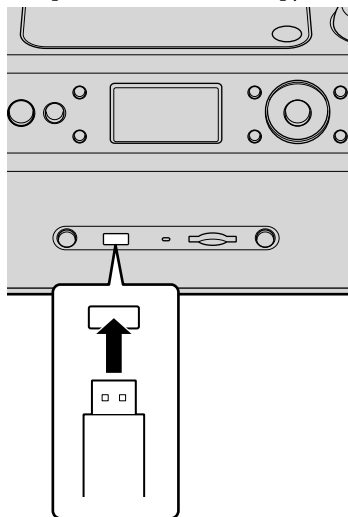

В зависимости от количества аудиофайлов и папок на устройстве USB воспроизведение может начаться не сразу.

### 4 Нажмите кнопку ►|| (воспроизведение/пауза).

Устройство приступит к воспроизведению.

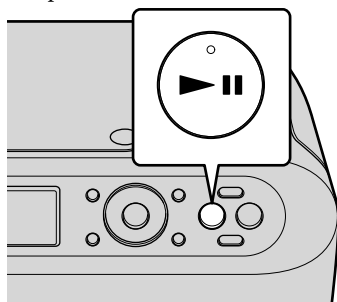

#### Экран дисплея

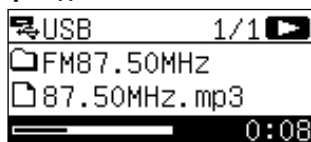

Цель	Кнопка
Остановка воспроизведения	■ (стоп).
Продолжение воспроизведения с точки остановки	■ (стоп) устройства USB. На экране отобразится значок “■”. Нажмите кнопку ►   (воспроизведение/пауза), чтобы продолжить воспроизведение с точки остановки.
Приостановка воспроизведения	►   (воспроизведение/пауза).
Переход к следующему файлу в формате MP3/WMA/AAC	►►.
Переход к предыдущему файлу в формате MP3/WMA/AAC	◄◄.
Выбор папки	📁/TUNE + или -.
Усиление звучания басов	1 Нажмите кнопку MENU. 2 Нажимайте кнопки ▼▲, пока не отобразится меню “Общие установки”, а затем нажмите кнопку ENTER. 3 Нажимайте кнопки ▼▲, пока не отобразится пункт “MEGA BASS”, а затем нажмите кнопку ENTER. 4 Нажимайте кнопки ▼▲, пока не отобразится пункт “Вкл.” или “Выкл.”, а затем нажмите кнопку ENTER.
Регулировка громкости	Поворачивайте ручку для регулировки громкости по часовой стрелке, чтобы увеличить громкость, или против часовой стрелки, чтобы уменьшить громкость.
Извлечение устройства USB	Извлеките устройство USB из порта USB.

### Примечания

- Не извлекайте устройство USB во время отображения надписи “Загрузка...”. В противном случае данные могут быть повреждены.
- Если устройство не распознает устройство USB, извлеките и повторно вставьте устройство USB.
- Не помещайте в порт USB другие предметы (жидкости, металлы, горючие материалы и т. п.), кроме устройства USB. Они могут вызвать пожар, поражение электрическим током и неисправность.

### Изменение режима воспроизведения

См. раздел “Изменение режима воспроизведения”. (стр. 22)

В режиме воспроизведения карта SD и устройство USB используются следующим образом:

### Прослушивание содержимого папки

Нажимайте кнопку MODE, пока не отобразится нужный режим многократного воспроизведения.

При каждом нажатии режим воспроизведения изменяется следующим образом:

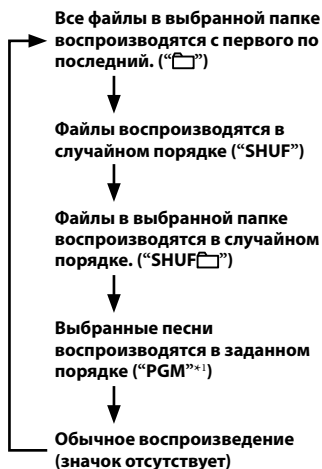

\*1 Подробную информацию о настройках программы см. в разделе “Создание собственной программы (программное воспроизведение)”. (стр. 24)

### Многократное прослушивание содержимого папки (повторное воспроизведение содержимого папки)

Перейдя в режим обычного воспроизведения содержимого папки или воспроизведения содержимого папки в случайном порядке, нажимайте кнопку REPEAT, пока не отобразится нужный режим воспроизведения.

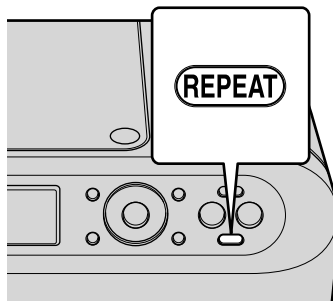

## Переключение памяти устройства USB

На устройствах USB с несколькими модулями памяти (диктофон и т. п.) можно переключаться между модулями памяти (источниками звука).

- 1** Нажмите кнопку SD/USB (прямое включение).

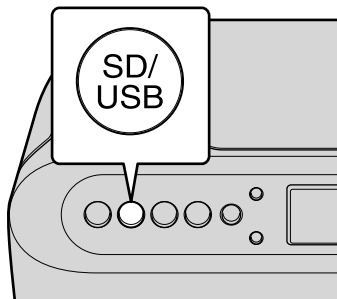

- 2** Кнопкой SD/USB выберите пункт USB.

- 3** Нажмите кнопку MENU.

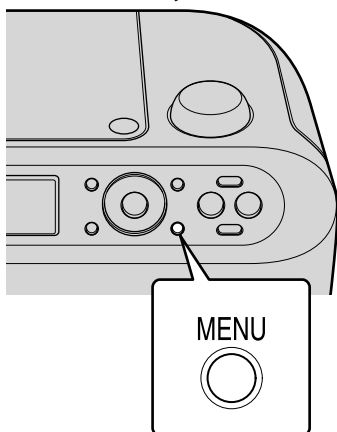

- 4** Выберите пункт "USB" и нажмите кнопку ENTER.

- 5** Выберите пункт "Выбор памяти", нажимайте кнопки ▼▲, пока не найдете пункт "Выбор памяти", а затем нажмите кнопку ENTER.

- 6** Нажимайте кнопки ▼▲, пока не отобразится источник звука, а затем нажмите кнопку ENTER.

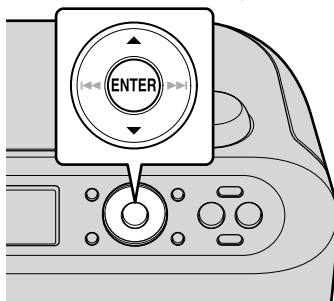

## Выбор конкретных папок или файлов для воспроизведения

### Выбор аудиофайла для воспроизведения

#### Компакт-диск (диск CD-R/CD-RW)

- 1 Вставьте компакт-диск (диск CD-R/CD-RW).
- 2 Нажимайте кнопки **▼▲**, пока не отобразится меню “Выбрать папку”, а затем нажмите кнопку ENTER.
- 3 Нажимайте кнопки **▼▲**, пока не отобразится нужная папка.

#### Карта SD/устройство USB

- 1 Вставьте карту SD или устройство USB.
- 2 Выберите нужную папку с источником звука и нажмите кнопку ENTER.
- 3 Нажимайте кнопки **▼▲**, пока не отобразится нужная папка.

Различия между структурой папки на компакт-диске и карте SD (устройстве USB) показаны ниже.

#### CD

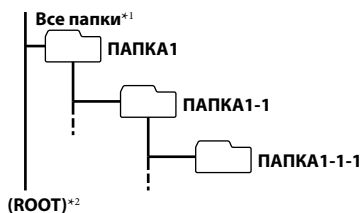

- \*1 На одном уровне иерархии отображаются только папки, содержащие аудиофайлы для воспроизведения. В приведенном выше примере при выборе пункта “ (выбор папки)” кнопками **▼▲** аудиофайлы отображаются на одном уровне. (Это применяется строго для наглядности; на самом деле файлы или папка для воспроизведения остаются на своем уровне иерархии.)

\*2 Если аудиофайлы находятся на уровне ROOT (наивысший уровень на устройстве), считается, что они находятся в папке с именем “ROOT”.

#### Карта SD/устройство USB

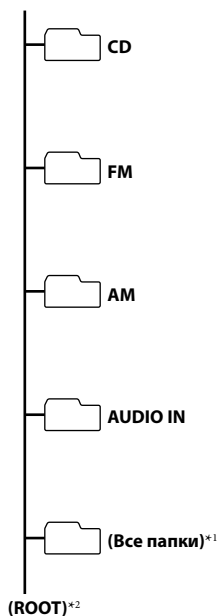

- \*1 Это такая же операция, как и “Выбрать папку” в случае компакт-дисков.
- \*2 Если целевые файлы находятся на уровне ROOT (наивысший уровень на устройстве), считается, что они находятся в папке с именем “ROOT”.

## Подключение дополнительных компонентов

### Подключение дополнительных компонентов

Через динамики устройства можно наслаждаться звучанием содержимого дополнительных компонентов, например портативного цифрового музыкального проигрывателя.

Перед подключением обязательно отключайте питание всех компонентов.

- 1 Соедините разъем AUDIO IN с разъемом линейного выхода портативного цифрового музыкального проигрывателя с помощью соединительного аудиокабеля (не входит в комплект поставки).**

Для подключения к этому устройству используйте кабель с миниатюрным стереофоническим штекером на одном из концов, а для подключения к внешнему устройству — подходящий штекер.



- 2 Нажмите кнопку OPERATE.**

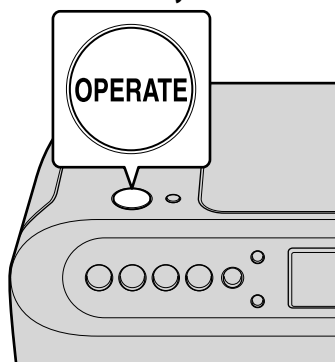

- 3 Включите подключенный компонент.**

Подробную информацию см. в инструкции по эксплуатации подключаемого компонента.

#### 4 Нажмите кнопку AUDIO IN.

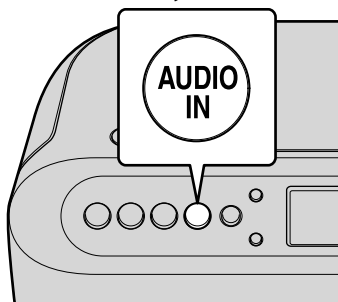

#### 5 Запустите воспроизведение звука на подключенном компоненте.

Звук будет выводиться через динамик устройства.

##### Примечания

- Аудиокабель необходимо подбирать в зависимости от внешнего устройства. Используйте аудиокабель, подходящий для подключаемого внешнего устройства.
- В случае низкого уровня громкости сначала отрегулируйте его на внешнем устройстве. Если уровень громкости не повысился, увеличьте его на устройстве.
- При отключении внешнего устройства отсоединяйте аудиокабель.

## Запись содержимого компакт-диска на карту SD или устройство USB

Ниже приведен формат записи для данного устройства:

MP3

- Частота дискретизации: 44,1 кГц (постоянная)
- Скорость передачи данных: 128 кбит/с (постоянная)

Частоту дискретизации и скорость передачи данных нельзя изменять.

Перед записью убедитесь в следующем.

- Карта SD (или устройство USB) совместима с устройством. (стр. 8)
- На карте SD или устройстве USB достаточно емкости. Для проверки емкости выполните следующие действия.
  1. Нажмите кнопку MENU.
  2. Нажимайте кнопки ▼▲, пока не отобразится надпись “SD” или “USB”, а затем нажмите кнопку ENTER.
  3. Нажимайте кнопки ▼▲, пока не отобразится надпись “Время записи”, а затем нажмите кнопку ENTER.
- При записи с компакт-диска дорожки записываются как MP3-файлы со скоростью передачи данных 128 кбит/с. При записи с диска, содержащего файлы в формате MP3/WMA, MP3- и WMA-файлы записываются с такой же скоростью передачи данных, как и исходные MP3- и WMA-файлы.

(Продолжение)

## Запись всех дорожек

- 1** Нажмите кнопку CD (прямое включение).

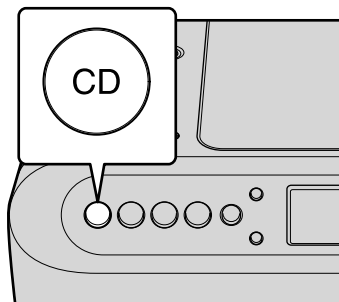

- 2** Нажмите кнопку PUSH OPEN/CLOSE (▲), чтобы открыть крышку отделения для компакт-дисков.

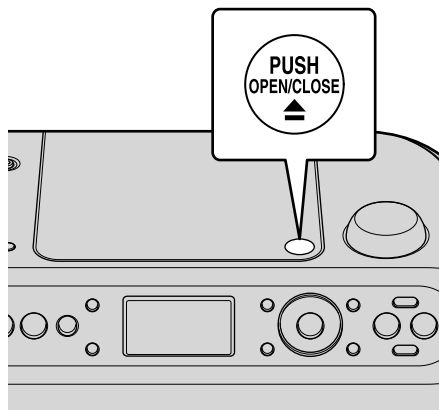

- 3** Вставьте компакт-диск.

Вставив компакт-диск, нажмите на его центр, а затем закройте крышку отделения для компакт-дисков.

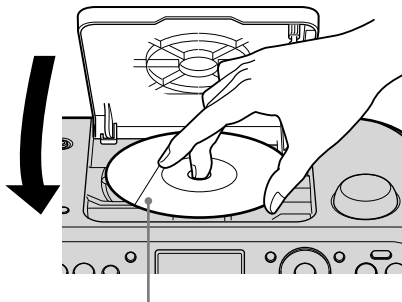

Сторона с надписями направлена вверх

- 4** Вставьте карту SD или устройство USB.

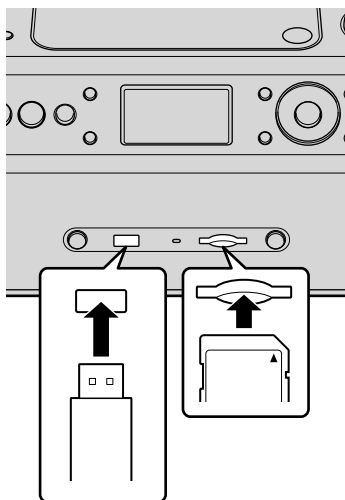

- 5** Во время остановки компакт-диска нажмите кнопку SD REC или USB REC.

Запись содержимого компакт-диска на карту SD

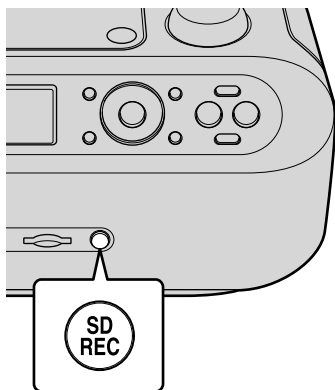

### Запись содержимого компакт-диска на устройство USB

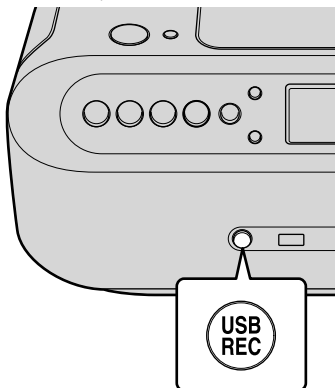

Отобразится сообщение “Подгот. записи...”, после чего начнется запись. Ход записи отображается на индикаторе в нижней части экрана дисплея.

### Экран дисплея

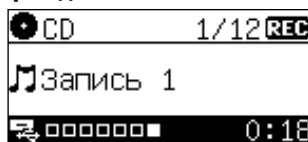

При записи не будет слышен звук компакт-диска.

### Запись одной дорожки

Во время воспроизведения или его приостановки нажмите кнопку SD REC или USB REC (в зависимости от источника).

Цель	Кнопка
Остановка записи посередине	■ (стоп).

### Советы

- Время записи на карту SD/устройство USB или информацию о песне можно отобразить многократным нажатием кнопки DISPLAY во время воспроизведения.
- При записи со звукового компакт-диска продолжительность записи составляет половину от продолжительности воспроизведения звукового компакт-диска.

## Запись радиопередачи на карту SD или устройство USB

Перед записью убедитесь в следующем.

- Осуществляется прием радиопередачи. (стр. 27)
- Карта SD (или устройство USB) совместима с устройством. (стр. 8)
- На карте SD или устройстве USB достаточно емкости.

Для проверки емкости выполните следующие действия.

1. Нажмите кнопку MENU.
2. Нажимайте кнопки ▼▲, пока не отобразится надпись “SD” или “USB”, а затем нажмите кнопку ENTER.
3. Нажимайте кнопки ▼▲, пока не отобразится надпись “Время записи”, а затем нажмите кнопку ENTER.

- 1** Нажмите кнопку RADIO FM/AM (прямое включение).

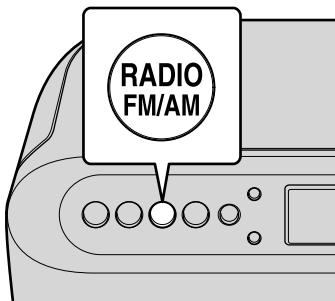

- 2** Кнопкой RADIO FM/AM выберите диапазон.

- 3** Вставьте карту SD или устройство USB.

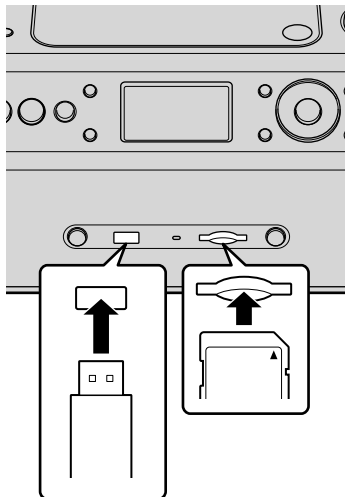

- 4** Нажмите кнопку SD REC или USB REC.

### Запись радиопередачи на карту SD

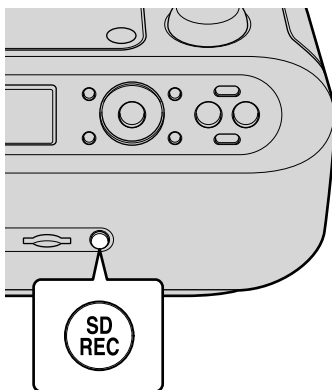

## Запись радиопередачи на устройство USB

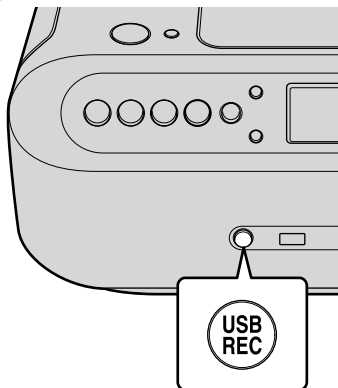

- Во время приема радиосигнала нажимайте кнопку DISPLAY, чтобы отобразить продолжительность радиопередачи, которую можно записать на карту SD или устройство USB.

Отобразится сообщение “Подгот. записи...”, после чего начнется запись. Ход записи отображается на индикаторе в нижней части экрана дисплея.

### Экран дисплея

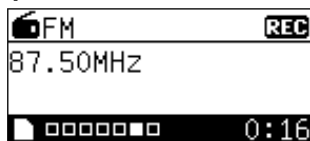

Цель	Кнопка
Остановка записи	■ (стоп).

### Примечания

- В зависимости от условий приема сигнала или подключенного устройства при записи передачи радиостанции AM могут быть слышны помехи. Если будут слышны помехи, воспользуйтесь петлевой антенной AM. Держите петлевую антенну AM подальше от устройства.
- В зависимости от условий приема сигнала или подключенного устройства USB при записи передачи радиостанции FM могут быть слышны помехи. Если слышны помехи, они будут записаны на карту SD.

## Запись содержимого дополнительного компонента на карту SD или устройство USB

Перед записью убедитесь в следующем.

- Подсоедините дополнительный компонент.
- Включите дополнительный компонент.
- Отрегулируйте громкость дополнительного компонента.
- Карта SD (или устройство USB) совместима с устройством. (стр. 8)
- На карте SD или устройстве USB достаточно емкости.

Для проверки емкости выполните следующие действия.

1. Нажмите кнопку MENU.
2. Нажимайте кнопки ▼▲, пока не отобразится надпись “SD” или “USB”, а затем нажмите кнопку ENTER.
3. Нажимайте кнопки ▼▲, пока не отобразится надпись “Время записи”, а затем нажмите кнопку ENTER.

- 1 Соедините разъем AUDIO IN с разъемом линейного выхода портативного цифрового музыкального проигрывателя или других компонентов с помощью соединительного аудиокабеля (не входит в комплект поставки).**

Для подключения к этому устройству используйте кабель с миниатюрным стереофоническим штекером на одном из концов, а для подключения к внешнему устройству — подходящий штекер.

соединительный аудиокабель (не входит в комплект поставки)

(например, портативный цифровой музыкальный проигрыватель)

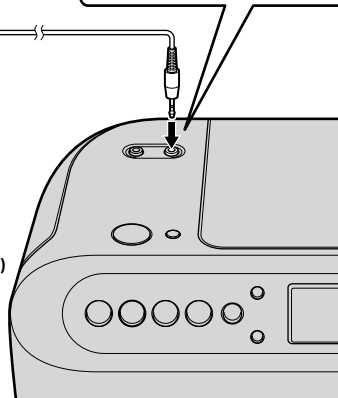
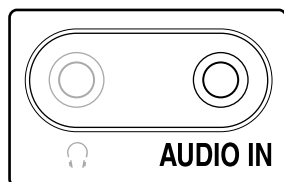

- 2 Нажмите кнопку AUDIO IN (прямое включение).**

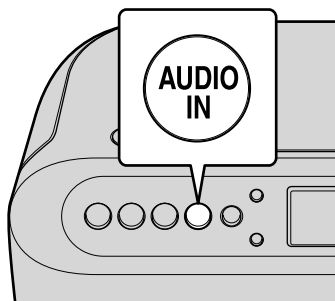

- 3 Включите подключенный компонент.**

Подробную информацию см. в инструкции по эксплуатации подключаемого компонента.

**4** Вставьте карту SD или устройство USB.

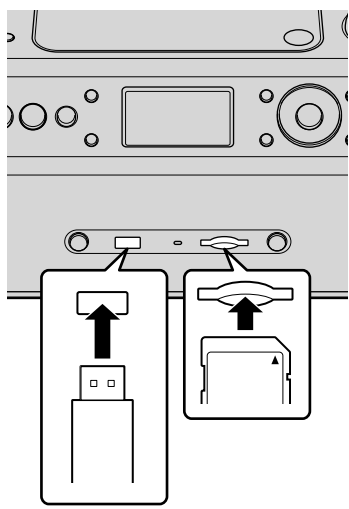

**5** Нажмите кнопку SD REC или USB REC.

**Запись содержимого дополнительного компонента на карту SD**

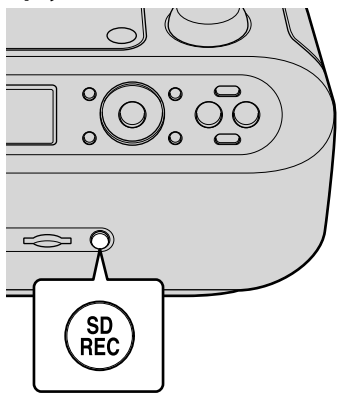

**Запись содержимого дополнительного компонента на устройство USB**

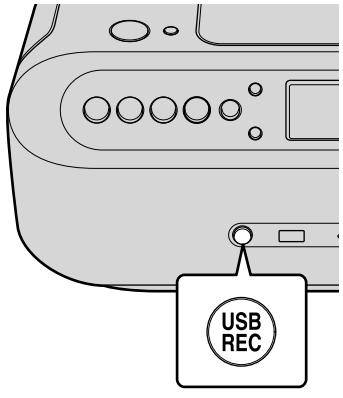

Отобразится сообщение “Подгот. записи...”, после чего начнется запись.

Цель	Кнопка
Остановка записи	■ (стоп).

**Совет**

- Нажмите кнопку AUDIO IN, а затем нажимайте кнопку DISPLAY, чтобы отобразить доступное время записи на карту SD или устройство USB.

## Удаление аудиофайла или папки с карты SD или устройства USB

- 1 Вставьте карту SD или устройство USB.

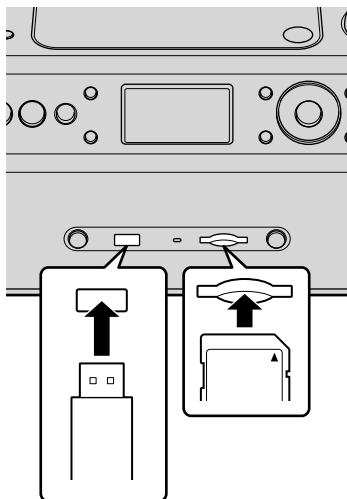

- 2 Нажимайте сначала кнопки **▼▲**, затем — кнопку **ENTER**, пока не отобразится аудиофайл (или папка), который нужно удалить, после чего нажмите кнопку **ENTER**.

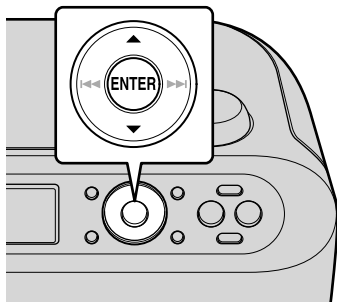

- 3 Нажмите кнопку **DELETE**, чтобы выбрать пункт “Удалить”, а затем нажмите кнопку **ENTER**.

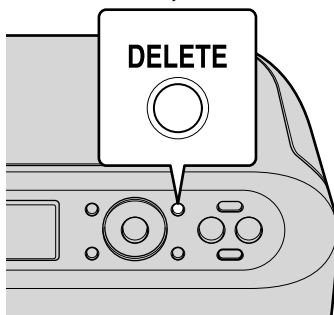

### Опция “Удалить”

Нажимайте кнопки **▼▲**, пока не отобразится аудиофайл (или папка), который нужно удалить, а затем нажмите кнопку **ENTER**.

### Опция “Удалить все”

- 1 Кнопкой SD/USB выберите пункт SD (или USB).
- 2 Нажмите кнопку **MENU**.
- 3 Нажимайте кнопки **▼▲**, пока не найдете пункт “SD” или “USB”, а затем нажмите кнопку **ENTER**.
- 4 Нажимайте кнопки **▼▲**, пока не найдете пункт “Удалить все”, а затем нажмите кнопку **ENTER**.  
Отобразится сообщение “удалена”.

## Структура папок и файлов

Структура папок и файлов на картах SD/ устройствах USB, запись на которые была произведена с помощью этого устройства, выглядит следующим образом:

### SD

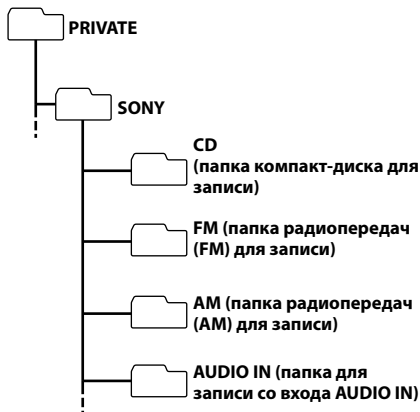

### USB

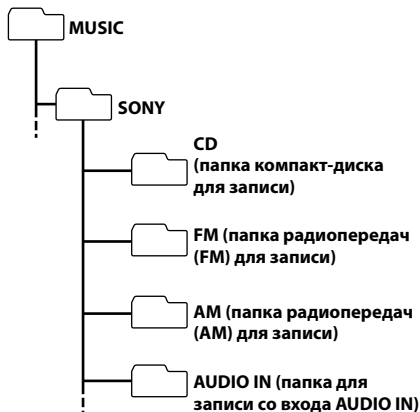

### Компакт-диск (звуковой компакт-диск)

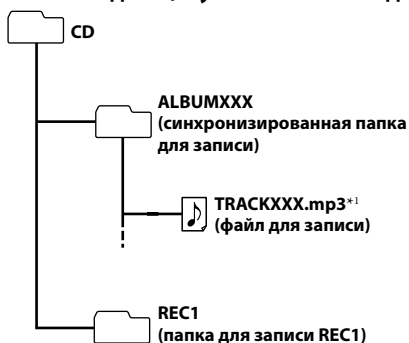

### Компакт-диск (диск CD-R/CD-RW)

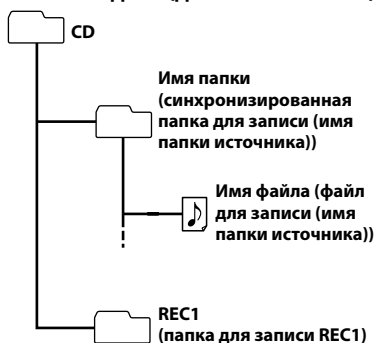

\*1 "XXX" = номер (001–999).

(Продолжение)

## Радио (FM)

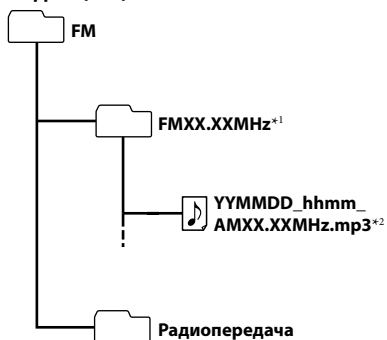

\*1 XX.XX = частота

\*2 Имя файла представлено годом/датой/  
временем его создания.

## Радио (AM)

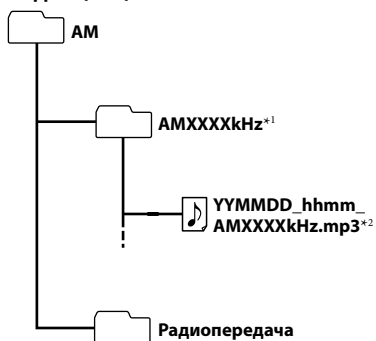

\*1 XXXX = частота

\*2 Имя файла представлено годом/датой/  
временем его создания.

## Аудиовход

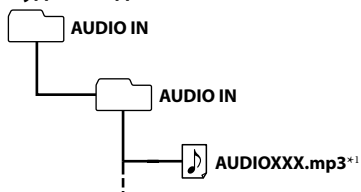

\*1 "XXX" = номер (001-999).

## **Засыпание во время прослушивания музыки (таймер сна)**

Устройство можно настроить таким образом, чтобы по прошествии заданного времени оно автоматически выключалось. Можно выбрать следующие режимы: “Авто/90 мин.,” “60 мин.,” “30 мин.,” “20 мин.,” “10 мин.” и Выкл..

Прослушивание музыки расслабляет и может обеспечить хороший ночной сон.

- 1 Запустите воспроизведение музыки.**
- 2 Нажимайте кнопку SLEEP, пока не отобразится нужное время.**

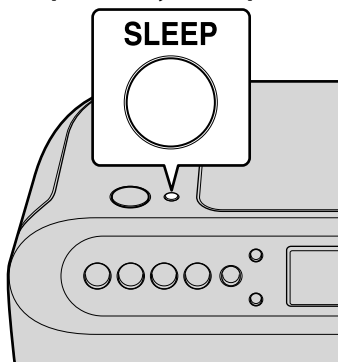

При каждом нажатии кнопки режим изменяется следующим образом:

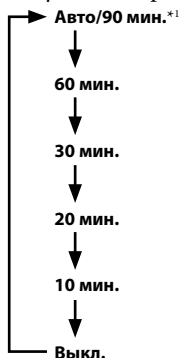

\*1 После завершения воспроизведения содержимого компакт-диска, карты SD или устройства USB устройство автоматически выключается.

Если воспроизведение не завершилось, устройство автоматически выключится через 90 минут после установки таймера.

### **Отмена таймера сна**

Нажимайте кнопку SLEEP, пока не отобразится пункт “Выкл.”.

Выключите устройство кнопкой OPERATE.

### **Советы**

- Использование функций будильника и таймера сна можно совместить. В этом случае сначала установите будильник (стр. 50), а затем включите устройство и установите таймер сна.
- Можно прослушивать два разных источника звука, отдельно установленных для функций будильника и таймера сна.
- Для функций будильника и таймера сна можно настроить отдельные уровни громкости. Например, можно заснуть под тихую музыку, а проснуться под музыку погромче.
- Когда таймер сна включен, экран тускнеет.

### **Примечание**

При попытке осуществить запись во время работы таймера сна таймер сна будет отменен.

## Использование таймера

Прежде чем приступать к работе с устройством, выполните следующие действия.

- Настройте часы. (стр. 16)
- Задайте номер предварительно установленной радиостанции, под звучание которой желаете проснуться. (стр. 29 и 30) Звуковой поток с радио нельзя устанавливать в качестве сигнала будильника без указания номера предварительно установленной радиостанции.
- Убедитесь, что компакт-диск, карта SD или устройство USB, содержащее которых нужно прослушать, вставлены в устройство. В противном случае установить данный таймер не получится.

### 1 Нажмите кнопку TIMER.

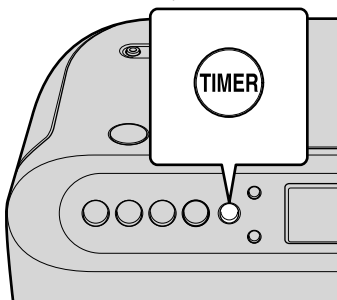

### 2 Нажимайте кнопки ▼▲, пока не отобразится меню “Будильник”, а затем нажмите кнопку ENTER.

Во время первого включения устройства после покупки или первой установки будильника будет отображаться экран из шага 4.

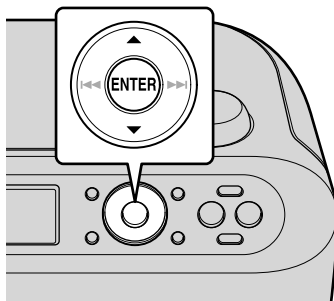

### Экран дисплея

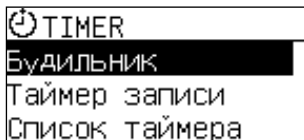

### 3 Нажимайте кнопки ▼▲, пока не найдете меню “Изменить”, а затем нажмите кнопку ENTER.

### 4 Выберите пункт “Изменить таймер”, а затем нажмите кнопку ENTER.

### Экран дисплея

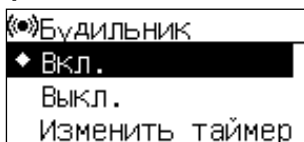

### Режим “Ежедневно”

Нажимайте кнопки ▼▲, пока не найдете пункт “Ежедневно”, а затем нажмите кнопку ENTER.

### Назначение дня недели

- 1 Нажимайте кнопки ▼▲, пока не отобразится пункт “Установить день”, а затем нажмите кнопку ENTER.
- 2 Нажимайте кнопки ▼▲, пока не отобразится нужный день, а затем нажмите кнопку ENTER, чтобы установить флажок.
- 3 Чтобы выбрать более одного дня, повторите шаг 2.

**4** Выберите пункт “Следующий”, а затем нажмите кнопку ENTER.

**Экран дисплея**

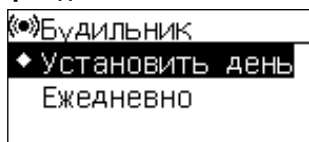

- 5** Нажимайте кнопки **▼▲**, пока не отобразится нужный час воспроизведения, а затем нажмите кнопку ENTER.
- 6** Нажимайте кнопки **▼▲**, пока не отобразится нужная минута воспроизведения, а затем нажмите кнопку ENTER.
- 7** Выберите источник звука, который нужно установить, а затем нажмите кнопку ENTER. Если выбран пункт “Звук. сигнал”, пропустите шаги 8 и 9.
- 8** Установите уровень громкости. Если нет необходимости менять настройку громкости, пропустите этот шаг.
- 9** Нажимайте кнопки **▼▲**, пока не будет установлен нужный уровень громкости, выберите пункт “Следующий”, а затем нажмите кнопку ENTER.

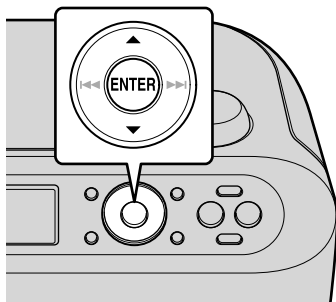

**10** Выберите пункт “Завершить”, а затем нажмите кнопку ENTER. Отобразится значок “(●)”.

### Подтверждение настройки будильника

Повторите шаг 1 из раздела “Использование таймера”, а затем нажмите кнопку **◀◀** или **▶▶**.

### Изменение настройки будильника

Повторите шаги 1–10 из раздела “Использование таймера”.

### Выключение функции будильника

Выключите устройство кнопкой OPERATE.

### Отмена сигнала будильника

Выполните перечисленные выше шаги 1–4, чтобы выбрать пункт “Выкл.”, а затем нажмите кнопку ENTER.

Индикатор будильника “(●)” исчезнет.

### Примечания

- Устанавливайте умеренный уровень громкости.
- Если вы желаете проснуться под музыку, воспроизводимую с компакт-диска, карты SD или устройства USB, убедитесь, что компакт-диск, карта SD или устройство USB вставлено в устройство, а затем установите таймер.
- Не устанавливайте уровень громкости зумера.

### Советы

- Настройка будильника применяется до осуществления новой настройки.
- Для воспроизведения по таймеру можно изменить источник звука.
- До воспроизведения сигнала будильника в течение минуты отображается сообщение “Подготовка...”.
- Когда для будильника установлено значение “Вкл.”, подсвечивается индикатор будильника “(●)”.
- Если время будильника установлено, устройство автоматически включится и воспроизведет указанный источник звука. Устройство автоматически выключится через 60 минут.

## Использование функции записи по таймеру

Перед записью убедитесь в следующем.

- Настройте часы. (стр. 16)
- Предварительно установите радиостанцию, передачу которой нужно записать. (стр. 29 и 30)

- 1** Вставьте карту SD или устройство USB.

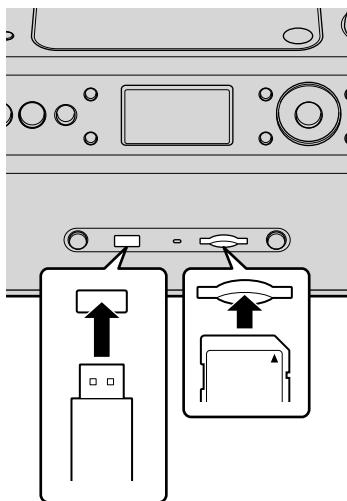

- 2** Нажмите кнопку TIMER.

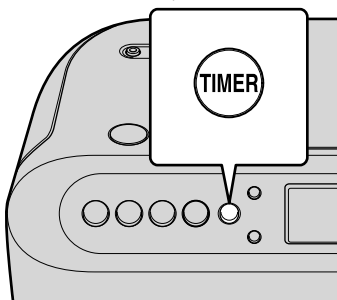

- 3** Нажимайте кнопки ▼▲, пока не отобразится пункт “Таймер записи”, а затем нажмите кнопку ENTER.

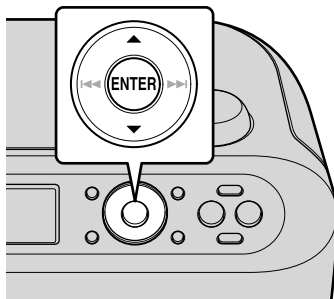

- 4** Выберите место для записи (карту SD или устройство USB), а затем нажмите кнопку ENTER.

- 5** Выберите настройку таймера, а затем нажмите кнопку ENTER.  
**Установка дня недели**

- 1** Нажимайте кнопки ▼▲, пока не отобразится пункт “Установить день”, а затем нажмите кнопку ENTER.
- 2** Нажимайте кнопки ▼▲, пока не отобразится нужный день, а затем нажмите кнопку ENTER.
- 3** Нажимайте кнопки ▼▲, чтобы выбрать пункт “Следующий”, а затем нажмите кнопку ENTER.

### **Установка режима “Ежедневно”**

Нажимайте кнопки ▼▲, пока не отобразится пункт “Ежедневно”, а затем нажмите кнопку ENTER.

### **Установка года/даты**

- 1** Нажимайте кнопки ▼▲, пока не отобразится пункт “Установить дату”, а затем нажмите кнопку ENTER.
- 2** Выполните шаги 3–5 из раздела “Настройка часов”.

## Экран дисплея

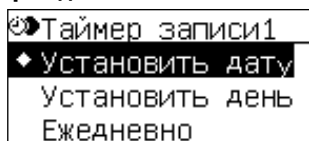

- 6 Нажимайте кнопки ▼▲, пока не отобразится нужное время начала/окончания, а затем нажмите кнопку ENTER.
- 7 Выберите источник звука (FM- или AM-диапазон), с которого нужно осуществить запись.
- 8 Выберите радиостанцию, передачу которой нужно записать.
- 9 После подтверждения настроек нажимайте кнопки ▼▲, чтобы выбрать пункт "Завершить", а затем нажмите кнопку ENTER. Отобразится значок 🕒 (запись по таймеру). Чтобы переключить отображение, нажмите кнопку ◀◀ или ▶▶.

## Подтверждение записи по таймеру

- 1 Нажмите кнопку TIMER.
- 2 Выберите пункт "Список таймера", а затем нажмите кнопку ENTER.
- 3 Нажимайте кнопки ▼▲, пока не отобразится запись по таймеру, требующая подтверждения, а затем нажмите кнопку ENTER.
- 4 Нажмите кнопку ◀◀ или ▶▶, чтобы подтвердить настройку.

## Изменение записи по таймеру

- 1 Нажмите кнопку TIMER.
- 2 Нажимайте кнопки ▼▲, пока не найдете пункт "Список таймера", а затем нажмите кнопку ENTER.
- 3 Нажимайте кнопки ▼▲, пока не отобразится запись по таймеру, которую нужно изменить, а затем нажмите кнопку ENTER.
- 4 Кнопкой ENTER выберите меню "Изменить".

- 5 Нажимайте кнопки ▼▲, пока не найдете пункт "Изменить таймер", а затем нажмите кнопку ENTER.

## Экран дисплея

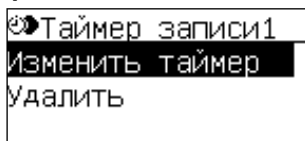

- 6 Выполните шаги 4–9 из раздела "Использование функции записи по таймеру".

## Удаление записи по таймеру

- 1 Нажмите кнопку TIMER.
- 2 Нажимайте кнопки ▼▲, пока не найдете пункт "Список таймера", а затем нажмите кнопку ENTER.
- 3 Нажимайте кнопки ▼▲, пока не найдете запись по таймеру, которую нужно удалить, а затем нажмите кнопку ENTER.
- 4 Кнопкой ENTER выберите меню "Изменить".
- 5 Нажимайте кнопки ▼▲, пока не найдете пункт "Удалить", а затем нажмите кнопку ENTER.
- 6 Нажимайте кнопки ▼▲, пока не найдете пункт "Изменить таймер", а затем нажмите кнопку ENTER.

## Примечание

Если шнур питания переменного тока отсоединен, или если во время работы со вставленными часовыми батарейками произошел сбой питания, расписание записи сохранится, в то время как настройка часов вернется к заводским значениям по умолчанию. Настройте часы заново.

## Примечание по использованию таймера, будильника и таймера сна

Таймер не работает в следующих ситуациях.

**Будильник нельзя устанавливать на промежуток времени, который начинается “за 5 минут до начала запланированной записи” и заканчивается “в момент окончания запланированной записи”.**

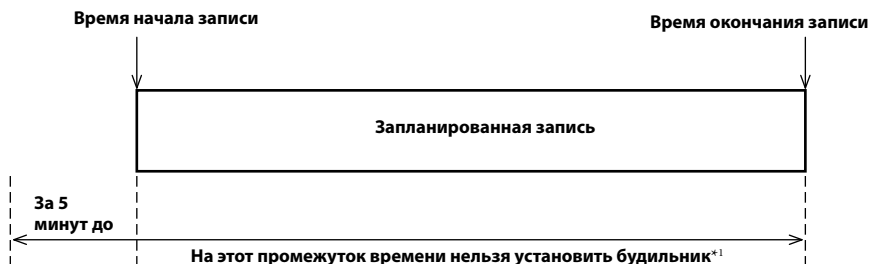

\*1 Отображается сообщение “Част. налож. с Таймером зап. хх.” (“хх” — номер запланированной записи: 1–10.)

**Если установить будильник так, чтобы сигнал совпал со временем окончания запланированной записи, запись закончится раньше, чем запланировано.**



\*2 Отображается сообщение “Таймер записи остановится на 1 мин. раньше.”

**Будильник нельзя устанавливать на промежуток времени, который начинается в “момент начала запланированной записи” и заканчивается в “момент окончания запланированной записи”.**

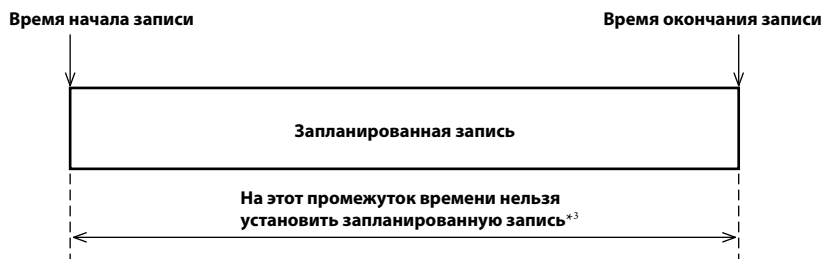

\*3 Отображается сообщение “Част. налож. с Таймером зап. xx.” (“xx” — номер запланированной записи: 1–10.)

**Если запланировано начать запись сразу после окончания другой запланированной записи, первая запись закончится раньше запланированного времени окончания.**

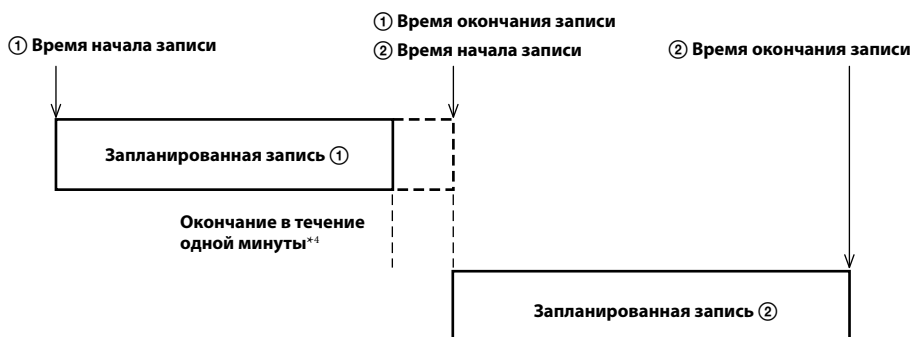

\*4 Отображается сообщение “Таймер записи остановится на 1 мин. раньше.”

Запланированную запись невозможно осуществить в следующих ситуациях.

- Когда время начала и окончания записи совпадает.
- Когда продолжительность записи составляет одну минуту или меньше.

## Поиск и устранение неисправностей

В случае возникновения проблемы при использовании системы воспользуйтесь приведенным ниже списком проверки. Если проблема остается, обратитесь к ближайшему дилеру Sony.

### Общее

Характерный признак	Причина и решение проблемы
Не удается включить питание.	<ul style="list-style-type: none"><li>• Надежно подсоедините шнур питания переменного тока к разъему AC IN и розетке.</li><li>• Устройство не будет работать исключительно от часовых батарей. Используйте шнур питания переменного тока. (стр. 14)</li><li>• Включен режим “Авто реж. ожид.,” поскольку звук не поступал припл. 20 минут. → Снова включите процессор.</li></ul>
Не удается прослушивать звук с устройства.	<ul style="list-style-type: none"><li>• Убедитесь, что отображаются нужные функции.</li><li>• Отрегулируйте громкость.</li><li>• Чтобы прослушивать звук через динамики, отсоедините наушники.</li><li>• Убедитесь, что используется нужный источник звука.</li></ul>
Слышен шум.	<ul style="list-style-type: none"><li>• Неподалеку от устройства используется сотовый телефон (или другое устройство, излучающее радиоволны). → Уберите сотовый телефон или другой источник помех от устройства.</li></ul>

### CD

Характерный признак	Причина и решение проблемы
Не запускается воспроизведение.	<ul style="list-style-type: none"><li>• Убедитесь, что крышка отделения для компакт-дисков закрыта.</li></ul>
Отображается сообщение “Нет диска”, хотя компакт-диск вставлен.	<ul style="list-style-type: none"><li>• Компакт-диск повернут вверх дном. → Установите компакт-диск стороной с надписями вверх.</li><li>• Компакт-диск загрязнен. → Очистите компакт-диск.</li><li>• На линзе скопилась конденсированная влага. → Извлеките компакт-диск и оставьте крышку отделения для компакт-дисков открытой приблизительно на час, чтобы конденсированная влага испарилась.</li><li>• На диске CD-R/CD-RW нет аудиофайлов, которые можно воспроизвести.</li><li>• Нельзя воспроизводить диски CD-R/CD-RW с незавершенной записью (записанные для воспроизведения на других проигрывателях компакт-дисков).</li><li>• Возможность воспроизведения диска CD-R/CD-RW зависит от состояния диска и устройства, использованного для его записи.</li></ul>

<p>Пропадает звук Слышен шум</p>	<ul style="list-style-type: none"> <li>● Звук во время воспроизведения некоторых компакт-дисков может прерываться при более высоких уровнях громкости. Уменьшите громкость.</li> <li>● Компакт-диск загрязнен. → Очистите компакт-диск.</li> <li>● Компакт-диск поцарапан. → Замените компакт-диск.</li> <li>● Разместите устройство в месте, где отсутствует вибрация.</li> <li>● Звук во время воспроизведения некоторых дисков CD-R/CD-RW может прерываться при более высоких уровнях громкости, а причиной шума может быть плохое состояние диска и устройство, которое использовалось для его записи.</li> <li>● Некоторые защищенные от копирования компакт-диски, возможно, не удастся воспроизвести.</li> </ul>
<p>Во время прослушивания компакт-диска телевизор или радио, находящиеся поблизости, начинают шуметь.</p>	<ul style="list-style-type: none"> <li>● Уберите устройство подальше от находящихся поблизости телевизора или радио.</li> </ul>

## SD/USB

Характерный признак	Причина и решение проблемы
<p>Карта SD или устройство USB не работает должным образом.</p>	<ul style="list-style-type: none"> <li>● В случае возникновения одной из приведенных ниже проблем воспользуйтесь другой картой SD или устройством USB. <ul style="list-style-type: none"> <li>· Имя файла или папки (название альбома) не отображается.</li> <li>· Файл не воспроизводится.</li> <li>· Звук прерывается.</li> <li>· Слышны помехи.</li> <li>· Звук искажен.</li> </ul> </li> <li>● Устройство не распознает карту SD или устройство USB. → Извлеките, а затем повторно вставьте карту SD или устройство USB.</li> </ul>
<p>Не удается осуществить запись на карту SD или устройство USB.</p>	<ul style="list-style-type: none"> <li>● Карта SD защищена от записи. → Сдвиньте переключатель защиты от записи карты SD в положение отмены. (стр. 9)</li> <li>● На карте SD или устройстве USB не осталось места для записи. → Удалите ненужные аудиофайлы и папки. → Воспользуйтесь другой картой SD или устройством USB.</li> </ul>
<p>Слышен шум, звук прерывается или искажается.</p>	<ul style="list-style-type: none"> <li>● Убедитесь, что устройство USB надежно подсоединено к устройству. Чтобы повторно подсоединить устройство USB, выключите устройство, отсоедините и повторно подсоедините устройство USB, а затем снова включите устройство.</li> <li>● Убедитесь, что карта SD надежно вставлена в устройство. Чтобы повторно вставить карту SD, выключите устройство, извлеките и повторно вставьте карту SD, а затем снова включите устройство.</li> <li>● Возможно, шум или искажение возникли во время кодирования файла. В таком случае перезапишите файл.</li> <li>● Уровень громкости слишком высокий. Отрегулируйте громкость.</li> </ul>

(Продолжение)

Индикатор ACCESS мигает после завершения записи.	<ul style="list-style-type: none"> <li>• Дождитесь, пока мигание (свидетельствует о процессе записи еще не записанных данных) не прекратится.</li> </ul>
Продолжительность звучания записанного файла меньше ожидаемого.	<ul style="list-style-type: none"> <li>• Чтобы остановить запись, нажмите кнопку ■ (стоп).</li> </ul>
Не удастся воспроизвести файлы, которые содержатся на карте SD или устройстве USB.	<ul style="list-style-type: none"> <li>• Формат файла* несовместим с устройством.</li> <li>• Устройство USB разбито на разделы. Если устройство USB разбито на разделы, воспроизвести можно только первый раздел.</li> <li>• Расширение имени файла неправильное или отсутствует. Поддерживаются следующие расширения: <ul style="list-style-type: none"> <li>→ MP3-файл: “.mp3”</li> <li>→ WMA-файл: “.wma”</li> <li>→ AAC-файл: “.m4a”, “.mp4”, “.3gp”</li> </ul> </li> <li>• Формат не поддерживается. Поддерживаются следующие форматы: <ul style="list-style-type: none"> <li>→ Звуковые файлы: форматы MP3/WMA/AAC</li> </ul> </li> <li>• WMA-файл создается в форматах WMA DRM/WMA Lossless/WMA PRO. Эти форматы не совместимы с данным устройством.</li> <li>• Защищенные от копирования файлы AAC, а также файлы AAC в формате AAC Lossless нельзя воспроизводить на данном устройстве.</li> <li>• Файлы AAC, содержащие незвуковые данные или более одной звуковой дорожки, нельзя воспроизводить на данном устройстве.</li> <li>• Превышен максимальный уровень иерархии (уровень папки), который может распознать устройство. (Может быть распознано до восьми уровней.)</li> <li>• Количество папок на карте SD или устройстве USB превысило 255.</li> <li>• Количество файлов в папке превысило 999.</li> <li>• Нельзя воспроизводить защищенный паролем или зашифрованный файл.</li> </ul> <p>* Устройство поддерживает только файловые системы FAT16 и FAT32. Подробную информацию см. в руководстве по эксплуатации, входящем в комплект поставки карты SD или устройства USB, или задайте вопрос дилеру или производителю карты SD либо устройства USB.</p>

## Радио

Характерный признак	Причина и решение проблемы
Не удается принять радиопередачу.	<ul style="list-style-type: none"><li>● Найдите место и положение, которое обеспечит хороший прием.</li><li>● Измените положение антенны.</li></ul>
Не удается принять радиопередачу в AM-диапазоне.	<ul style="list-style-type: none"><li>● Переключатель антенны AM установлен в положение “EXT”.</li><li>● Установите переключатель антенны AM в положение “INT”, когда петлевая антенна не подсоединена.</li></ul>
Не удается принять радиопередачу в FM-диапазоне.	<ul style="list-style-type: none"><li>● Стержневая антенна не выдвинута.</li></ul>
Уровень звука принимаемой радиопередачи низкий или качество звука плохое.	<ul style="list-style-type: none"><li>● Поскольку радиоволны слабеют в помещениях, прослушивайте устройство как можно ближе к окну.</li><li>● Уберите устройство подальше от телевизоров или других радиоприемников.</li></ul>
Во время приема радиопередач возникает шум.	<ul style="list-style-type: none"><li>● Неподалеку от устройства используется сотовый телефон или другое устройство, излучающее радиоволны.</li><li>● Используйте сотовый телефон или другой источник помех подальше от устройства.</li></ul>
Во время приема радиопередач в FM-диапазоне изображение на экране телевизора становится неустойчивым.	<ul style="list-style-type: none"><li>● Если вы слушаете радиопередачу в FM-диапазоне возле телевизора с комнатной антенной, уберите устройство подальше от телевизора.</li></ul>
Не удается принять нужную радиостанцию несмотря на то, что выбран номер предварительно установленной радиостанции.	<ul style="list-style-type: none"><li>● Был выбран неправильный номер предварительной радиостанции.</li><li>● Выберите правильный номер предварительной установки для нужной радиостанции.</li><li>● Настройте радио для текущей зоны приема.</li></ul>
Во время воспроизведения записанного файла слышится шум.	<ul style="list-style-type: none"><li>● Во время записи устройство стукнули или передвинули, и этот шум был записан.</li><li>● Если во время записи или воспроизведения устройство находится слишком близко к электрическому кабелю, флуоресцентному свету, сотовому телефону и т. п., может возникнуть шум.</li><li>● В зависимости от условий приема сигнала или подключенного устройства USB при записи передачи радиостанции FM могут быть слышны помехи. Если слышны помехи, они будут записаны на карту SD.</li></ul>

Характерный признак	Причина и решение проблемы
Будильник не звонит в заданное время.	<ul style="list-style-type: none"><li>• Убедитесь, что часы правильно настроены.</li><li>• Во время использования устройства с присоединенным шнуром питания переменного тока произошел сбой напряжения.</li><li>• Убедитесь, что отображается значок “(●)”.</li><li>• В качестве источника звука был выбран файл, который невозможно воспроизвести.</li></ul>
Запланированная запись не была осуществлена.	<ul style="list-style-type: none"><li>• Часы не были настроены.</li><li>• Если в запланированное время устройство не включится, на экране ничего не отобразится, но программа будет записана.</li></ul>

Если проблема остается после опробования возможных способов ее решения, отсоедините шнур питания переменного тока от розетки, а также извлеките все батареи. После исчезновения всех индикаторов на экране снова подсоедините шнур питания переменного тока или вставьте батареи обратно. (стр. 14) Если проблема остается, обратитесь к ближайшему дилеру Sony.

# Технические характеристики

## Блок проигрывателя компакт-дисков

Система

Цифровая аудиосистема для компакт-дисков

Характеристики лазерного диода

Излучение: непрерывное  
Выходная мощность лазера: менее 44,6 мкВт  
(Данное значение получено на расстоянии около 200 мм от поверхности линзы объектива на оптическом блоке считывания с диафрагмой 7 мм.)

Количество каналов

2

Амплитудно-частотная характеристика

20 Гц–20000 Гц +1/-2 дБ

Коэффициент детонации

ниже измеряемого уровня

## Блок радиоприемника

Диапазон частот

FM: 87,5 МГц–108 МГц

AM: 531 кГц–1602 кГц

ПЧ

FM: 128 кГц

AM: 45 кГц

Антенны

Для FM-диапазона: телескопическая антенна

Для AM-диапазона: встроенная ферритовая антенна (внутренняя антенна)  
Петлевая антенна AM (входит в комплект поставки)

## Блок USB/SD

Поддерживаемая скорость передачи данных

MP3 (MPEG 1 Audio Layer-3):

32 кбит/с–320 кбит/с (переменная скорость)

WMA:

48 кбит/с–192 кбит/с (переменная скорость)

AAC (MPEG 4-AAC-LC Layer-3):

16 кбит/с–320 кбит/с (переменная скорость)

Частоты дискретизации

MP3 (MPEG 1 Audio Layer-3):

32/44,1/48 кГц

WMA:

8/11,025/16/22,05/32/44,1/48 кГц

AAC (MPEG4-AAC-LC):

8/11,025/12/16/22,05/24/32/44,1/48 кГц

Порт ⇄ (USB)

USB-A (полноскоростной)

## Общее

Динамик

Широкополосный: диаметр 8 см, сопротивление 6 Ω, конического типа (2)

Вход

Гнездо AUDIO IN (миниатюрное стереофоническое гнездо)

Порт ⇄ (USB): тип А, максимальная

силаточка 500 mA

Гнездо для карт SD

Выходы

Гнездо для наушников (миниатюрное стереофоническое гнездо)

Для наушников с сопротивлением

16 Ω– 68 Ω

Выходная мощность

1,5 Вт + 1,5 Вт (при сопротивлении 6 Ω и нелинейных искажениях на уровне 10 %)

Требования к источнику питания

Для проигрывателя:

230 В переменного тока, 50 Гц

Для часовых батарей:

4,5 В постоянного тока, 3 батареи R6

(размер AA, не входят в комплект поставки)

Потребляемая мощность

13 Вт переменного тока

Размеры

Прибл. 349,4 мм × 148,9 мм × 214 мм (ш/в/г)

(включая выступающие части)

Масса

Прибл. 2,8 кг (включая батареи)

(Продолжение)

Аксессуары, входящие в комплект поставки

Шнур питания переменного тока (1)\*<sup>1</sup>

Петлевая антенна АМ (1)

Инструкция по эксплуатации (1)

Гарантийный талон (1)

\*<sup>1</sup> Шнур питания переменного тока из комплекта поставки предназначен только для этой системы. Не используйте его с другими устройствами.

Конструкция и технические характеристики могут быть изменены без предварительного уведомления.

### **Дополнительные аксессуары**

Наушники серии Sony MDR

## Об авторских правах

- Лицензия на технологию звуковой кодировки MPEG Layer-3 и патенты получены от Fraunhofer IIS и Thomson.
- Логотипы SD, SDHC и SDXC являются товарными знаками SD-3C, LLC.
- Windows Media является товарным знаком или зарегистрированным товарным знаком корпорации Microsoft Corporation в США и/или других странах.
- Этот продукт содержит технологию, которая является объектом определенных прав интеллектуальной собственности корпорации Microsoft.  
Использование или распространение этой технологии вне данного продукта без соответствующих лицензий или лицензии от корпорации Microsoft запрещено.



\* 4 4 0 0 6 9 9 2 2 \* (1)

<http://www.sony.net/>

Printed in China