

Personal Audio System

Návod na používanie strana 2^{SK}

SK

Tento návod popisuje spôsob používania prehrávača. Informácie o dodávanom softvéri SonicStage nájdete v príručke na „Inštalácia/Návod na obsluhu“.

Инструкция по эксплуатации стр 2^{RU}

RU

В этом руководстве описано, как пользоваться проигрывателем. Для прилагаемой программы SonicStage см. “Руководство по установке/эксплуатации”.



ZS-SN10
ZS-SN10L

Только для модели
ZS-SN10L



Upozornenie

Zariadenie nevystavujte dažďu ani vlhkosti, inak hrozí nebezpečenstvo požiaru alebo úrazu elektrickým prúdom.

Z dôvodu možného úrazu elektrickým prúdom zariadenie neotvárajte. Opravy zverte iba kvalifikovanému pracovníkovi.

Upozornenie

Zariadenie neumiestňujte do obmedzeného priestoru, ako napríklad do knižnice alebo skrinky.

Na prístroj neumiestňujte žiadne nádoby s tekutinami, ako napríklad vázy, inak hrozí nebezpečenstvo požiaru alebo úrazu elektrickým prúdom.

Pripojte zariadenie k ľahko prístupnej elektrickej zásuvke. Ak dojde k neobvyklému správaniu zariadenia, okamžite odpojte hlavný prívod zo zásuvky.

Likvidácia starých elektrických a elektronických zariadení (Platí v Európskej únii a ostatných európskych krajinách so zavedeným separovaným zberom)



Tento symbol na výrobku alebo obale znamená, že s výrobkom nemôže byť nakladané ako s domovým odpadom. Miesto toho je potrebné ho doručiť do vyhradeného zberného miesta na recykláciu elektrozariadení.

Tým, že zaistíte správne zneškodnenie, pomôžete zabrániť potencionálnemu negatívnemu vplyvu na životné prostredie a ľudské zdravie, ktoré by v opačnom prípade hrozil pri nesprávnom nakladaní s týmto výrobkom. Recyklácia materiálov pomáha uchovávať prírodné zdroje. Pre získanie ďalších podrobných informácií o recyklácii tohoto výrobku kontaktujte prosím váš miestny alebo obecný úrad, miestnu službu pre zber domového odpadu alebo predajňu, kde ste výrobok zakúpili.

Popis manuálu

Inštrukcie obsiahnuté v tomto manuáli sú určené pre typy ZS-SN10 a ZS-SN10L. Skôr ako ho začnete čítať, skontrolujte číslo vášho typu. Na ilustráciách je zobrazený typ ZS-SN10L.

Poznámka

Názov prepínača na vypnutie alebo zapnutie prehrávača je nasledovný:

„OPERATE“: pre typ ZS-SN10L

„POWER“: pre typ ZS-SN10

Obsah

Vypočítajte si množstvo skladieb na vlastnom disku CD	4
---	---

Základné funkcie

Prehrávanie disku CD	6
Počúvanie rádia	10

Prehrávač diskov CD

Používanie displeja	12
Vyhľadanie určitej skladby	13
Vyhľadávanie obľúbených skladieb alebo súborov	14
Prehrávanie určitej skupiny (len pre disky ATRAC CD a MP3 CD)	15
Prehrávanie jednej stopy (Single track play)	16
Prehrávanie skladieb v náhodnom poradí (Shuffle play)	16
Prehrávanie obľúbených skladieb pridaním záložiek (Bookmark track play)	17
Prehrávanie obľúbených zoznamov skladieb (m3u play list play) (iba pre disky MP3 CD)	18
Vytvorenie vlastného programu (Programme play)	19
Opakované prehrávanie skladieb (Repeat play)	20

Rádio

Nastavenie rozhlasových staníc	21
Prehrávanie nastavených rozhlasových staníc	22
Označovanie nastavených staníc	23

Zvýraznenie zvuku

Výber zvýraznenia zvuku	24
-------------------------------	----

Časovač

Zaspávanie pri hudbe	25
----------------------------	----

Nastavenie

Výber zdrojov napájania	26
Počúvanie hudby z osobného počítača, televízora, videorekordéra, prenosného digitálneho hudobného prehrávača alebo iného zariadenia	27

Ďalšie informácie

Odporúčania	29
Riešenie problémov	30
Údržba	32
Technické parametre	32
Register	34

SK

Tento návod popisuje používanie funkcií hlavného zariadenia. Tie isté funkcie sa môžu vykonávať aj diaľkovým ovládačom pomocou tlačidiel s rovnakým alebo podobným názvom alebo označením.

Vypočujte si množstvo skladieb na vlastnom disku CD

Okrem zvyčajných hudobných diskov CD môžete prehrávať aj vlastné disky CD nazývané ATRAC CD alebo disky so súbormi MP3, ktoré môžete vytvoriť pomocou dodávaného softvéru SonicStage. Pomocou softvéru SonicStage je napríklad možné nahráť približne 30 zvukových diskov CD* na jeden disk ATRAC CD.

Nasledujúci rýchly prehľad popisuje spôsob počúvania hudby z disku ATRAC CD, z disku MP3 CD alebo zo zvukového disku CD.

Nainštalujte softvér SonicStage do počítača.

SonicStage je softvér, ktorý prevezme hudbu zo zvukových diskov CD alebo z Internetu do počítača a vytvorí originálne disky CD. Môžete ho nainštalovať z dodávaného disku CD-ROM.



Vytvorenie disku ATRAC CD, MP3 CD alebo zvukového disku CD.

Z hudby uloženej na počítači vyberte svoje obľúbené skladby a nahrajte ich na disk CD-R alebo CD-RW pomocou softvéru SonicStage.

Zvukové disky CD
Hudobné súbory

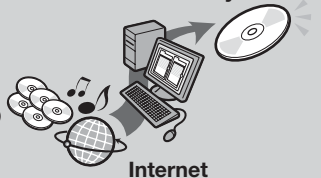

Disk ATRAC CD
Disk MP3 CD
Zvukový disk CD

Počúvajte ich pomocou tohto prehrávača diskov CD.

Môžete si vypočuť množstvo príjemných skladieb z vlastného disku CD.



Informácie o inštalácii softvéru SonicStage a o vytváraní diskov ATRAC CD, MP3 CD alebo zvukových diskov CD nájdete v dodávanej príručke na „Inštalácia/Návod na obsluhu“.

* Pri odhadovanom čase prehrávania jedného zvukového disku CD (albumu) 60 minút a pri nahrávaní na disk CD-R alebo CD-RW s kapacitou 700 MB bitovou rýchlosťou 48 kb/s vo formáte ATRAC3plus.

Aké disky je možné prehrávať na tomto prehrávači diskov CD?



Zvukové disky CD: disky CD formátu CDDA

CDDA (Compact Disc Digital Audio) je štandard nahrávania používaný pre zvukové disky CD.



Disky ATRAC CD:

Nahrali sa disky CD-R alebo CD-RW, na ktorých sú komprimované zvukové údaje vo formáte ATRAC3plus*

ATRAC3 (Adaptive Transform Acoustic Coding3) je technológia kompresie zvuku, ktorá zaručuje vysokú kvalitu zvuku a vysoký stupeň kompresie. ATRAC3plus je technológia kompresie zvuku vyvinutá na základe formátu ATRAC3, pomocou ktorej je možné komprimovať zvukové súbory na približne 1/20 pôvodnej veľkosti pri bitovej rýchlosti 64 kb/s.



Disky MP3 CD:

disky CD-R alebo CD-RW, na ktorých sú nahraté zvukové údaje komprimované vo formáte MP3*

MP3 (MPEG-1 Audio Layer3) je technológia kompresie zvuku, pomocou ktorej je možné komprimovať zvukové súbory na približne 1/10 ich pôvodnej veľkosti.

Je možné tiež prehrávať disky CD-R alebo CD-RW, na ktorých sú nahraté zvukové súbory komprimované vo formáte ATRAC3plus alebo MP3 pomocou iného softvéru ako je softvér SonicStage.

Pomocou softvéru SonicStage nie je možné vytvoriť disk CD so zvukovými súbormi komprimovanými v rôznych formátoch.

* Môžete prehrávať iba disky s formátom ISO 9660 Level 1/2 a Joliet extension.

Hudobné disky zakódované pomocou technológií na ochranu autorských práv

Tento výrobok je navrhnutý na prehrávanie diskov, ktoré vyhovujú štandardu diskov CD. Niektoré nahrávacie spoločnosti predávajú v ostatnom čase zvukové disky zakódované pomocou technológií na ochranu autorských práv. Medzi týmito diskami sa vyskytujú aj také, ktoré nevyhovujú štandardu diskov CD a nie je možné ich prehrať na tomto výrobku.

Poznámka k duálnym diskom

Duálny disk je obojstranný disk, ktorý spája nahratý materiál typu DVD na jednej strane s digitálnym zvukovým materiálom na druhej strane. Avšak, keďže strana so zvukovým materiálom nezodpovedá štandardu pre kompaktné disky (CD), jeho prehrávanie na tomto výrobku nie je zaručené.

ATRAC, ATRAC3, ATRAC3plus, SonicStage a ich logá sú ochrannými známkami spoločnosti Sony Corporation.

Prehrávanie disku CD

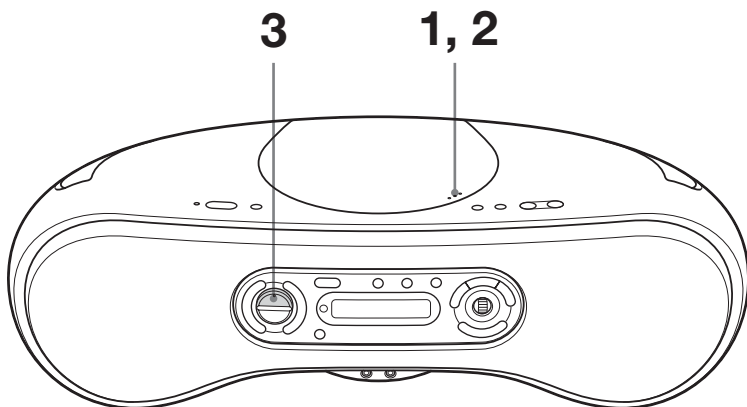

Pripojte dodávaný sieťový napájací kábel (pozri s. 26).

1

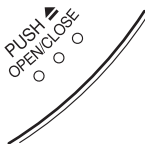

Otvorte kryt priestoru pre disk CD stlačením tlačidla PUSH ▲ OPEN/CLOSE a do priestoru pre disk CD vložte disk CD.

Disk CD vložte označenou stranou smerom nahor

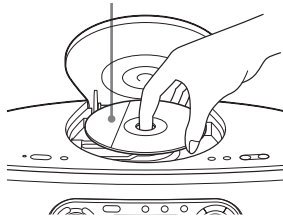

2

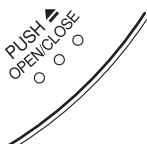

Stlačením tlačidla PUSH ▲ OPEN/CLOSE zatvorte kryt priestoru pre disk CD.

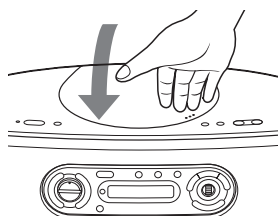

3



Stlačte tlačidlo ►|| (tlačidlo ► na diaľkovom ovládači) (priame zapnutie).

Prehrávač jedenkrát prehrá všetky skladby.

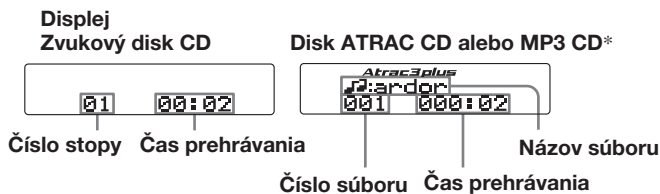

* Pri prehrávaní diskov MP3 CD sa na displeji zobrazí nápis „MP3“.

Poznámka

Pred začatím prehrávania disku ATRAC CD alebo MP3 CD prehrávač prečíta informácie o všetkých súboroch a skupinách. V závislosti od štruktúry súborov môže čítanie trvať dlhšie ako minútu. Počas čítania sa zobrazí nápis „Reading“.

Tieto tlačidlá použite pre doplnkové operácie

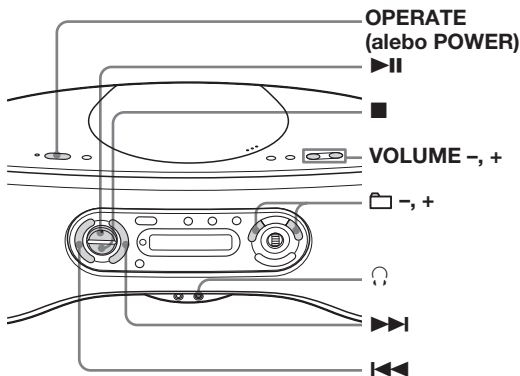

Tipy

- Ak chcete použiť slúchadlá, pripojte ich do konektora (slúchadlá).
- Prehrávanie sa spustí od skladby, pri ktorej bolo naposledy prerušené (funkcia pokračovania). Ak chcete pokračovať v prehrávaní od začiatku prvej skladby, v režime zastavenia stlačte tlačidlo ■.

Ak chcete	Stlačte
upraviť hlasnosť	VOLUME +*1, - (VOL +*1, - na diaľkovom ovládači)
zastaviť prehrávanie	■
pozastaviť prehrávanie	► *1 (na diaľkovom ovládači) Ak chcete pokračovať v prehrávaní, stlačte tlačidlo znova.
prejsť na ďalšiu skladbu	►►
vrátiť sa na predchádzajúcu skladbu	◄◄

*1 Tlačidlo má dotykový bod.

Poznámky

- Ak sa na ten istý disk CD nahráli súbory ATRAC3plus aj súbory MP3, tento prehrávač diskov CD bude najprv prehrávať súbory ATRAC3plus.
- Možnosť prehrávania tohto prehrávača diskov CD môže závisieť od kvality disku a od stavu nahrávacieho zariadenia.
- Tento prehrávač diskov CD zobrazuje nasledujúce znaky.
– A až Z
– a až z
– 0 až 9
– ! " # \$ % & ' () * + , - . / : ; < = > ? @ [\ ^ _ ` { | } ~
Ak použijete pomocou softvéru (napr. SonicStage) v počítači iné znaky, na prehrávači diskov CD sa zobrazia ako znak „–“.
- Na disk so súbormi ATRAC3plus alebo MP3 neukladajte súbory iného formátu, ani nevytvárajte nepotrebné skupiny.

Ak chcete	Stlačte
vybrať skupinu* ²	+ na presun dopredu a – na presun dozadu
vybrať disk CD	PUSH OPEN/CLOSE* ³

zapnúť alebo vypnúť OPERATE (alebo POWER, strana 2)
prehrávač

*² Táto funkcia sa dá použiť len pre disky ATRAC CD alebo disky MP3 CD.

*³ Po otvorení priestoru pre disk CD sa začiatok prehrávania presunie na začiatok prvej skladby.

Štruktúra diskov ATRAC CD a MP3 CD

Disky ATRAC CD a MP3 CD sa skladajú zo „súborov“ a „skupín“. „Súbor“ je ekvivalentom „skladby“ na zvukovom disku CD. „Skupina“ je zoskupením súborov a je ekvivalentom „albumu“.

Na diskoch MP3 CD rozoznáva tento prehrávač diskov CD priečinok so súbormi MP3 ako „skupinu“, vďaka čomu sa môžu disky ATRAC CD a MP3 CD používať rovnakým spôsobom.

V tomto návode sa pri popise funkcií, ktoré sú k dispozícii pre disky ATRAC CD, MP3 CD a pre zvukové disky CD, používa slovo „skladba“, a pre funkcie, ktoré sú k dispozícii len pre disky ATRAC CD a MP3 CD, slovo „súbor“.

Poradie prehrávania na diskoch ATRAC CD a MP3 CD

Na diskoch ATRAC CD sa súbory prehrávajú v poradí nastavenom v softvéri SonicStage.

Na diskoch MP3 CD sa poradie prehrávania môže líšiť v závislosti od metódy použitej pri nahrávaní súborov MP3 na disk. V nasledujúcom príklade sa súbory prehrávajú v poradí od ① do ⑦.

Slupina

Súbor

ATRAC CD

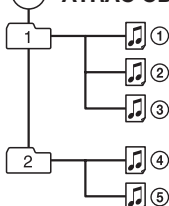

MP3 CD

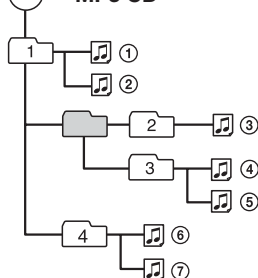

Poznámky k diskom ATRAC CD

- Maximálny počet skupín: 255
Maximálny počet súborov: 999
- Disky CD-R a CD-RW nahraté vo formáte ATRAC3plus sa nedajú prehrávať na počítači.

Poznámky k diskom MP3 CD

- Maximálny počet skupín: 255
Maximálny počet súborov: 511
Maximálny počet úrovni adresárov: 8
- Skupina, ktorá neobsahuje súbor MP3, sa preskočí.
- K názvu súboru nezabudnite pridať príponu „mp3“. Ak však pridáte príponu „mp3“ k súboru, ktorý nie je vo formáte MP3, prehrávač nebude môcť súbor rozpoznať.
- Tento prehrávač môže prehrávať pri bitových rýchlostiach od 32 do 320 kb/s a vzorkovacích frekvenciách 32, 44,1 a 48 kHz.
- Ak chcete komprimovať do súboru MP3, softvér odporúčame nastaviť na kompresiu s parametrami „44,1 kHz“, „128 kb/s“ a s konštantnou bitovou rýchlosťou („Constant Bit Rate“).
- Ak chcete nahrávať s využitím maximálnej kapacity, nastavte v softvéri na zapisovanie možnosť „halting of writing“.
- Ak chcete nahrávať na úplne prázdne médium s využitím jeho maximálnej kapacity, nastavte v softvéri na zapisovanie možnosť „Disc at Once“.

Počúvanie rádia

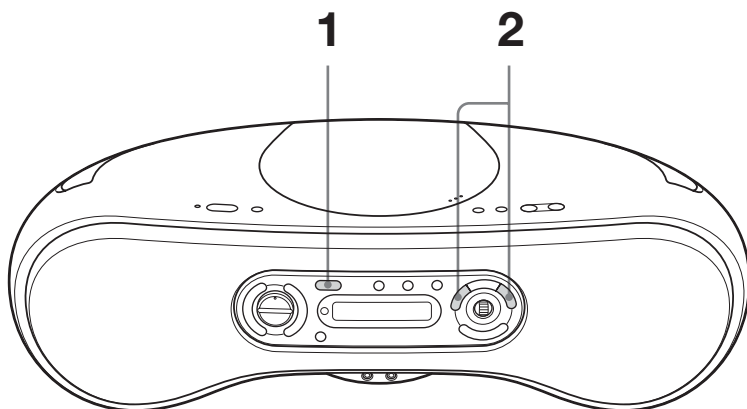

Pripojte dodávaný sieťový napájací kábel (pozri s. 26).

1



Opakovane stláčajte tlačidlo RADIO•BAND•AUTO PRESET, kým sa na displeji nezobrazí požadované pásmo (priame zapnutie).

Po každom stlačení tlačidla sa indikátory pásma menia nasledujúcim spôsobom:

Typ ZS-SN10: „FM“ → „AM“

Typ ZS-SN10L: „FM“ → „MW“ → „LW“

Displej

FM 87.60

2

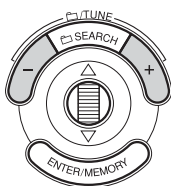

Podržte stlačené tlačidlo TUNE + alebo -, kým sa na displeji nezačnú meniť číslice označujúce frekvenciu.

Prehrávač automaticky prehľadá rozhlasové frekvencie a zastaví sa vtedy, keď nájde stanicu s čistým príjmom.

Ak nemôžete naladiť požadovanú rozhlasovú stanicu, opakovane stláčajte tlačidlo TUNE + alebo - a frekvenciu meňte postupne krok za krokom.



Označuje signál typu FM stereo

Tieto tlačidlá použite pre doplnkové operácie

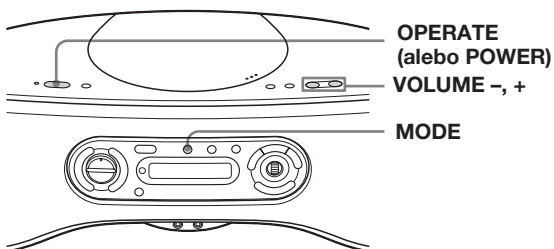

Tipy

- Ak je príjem v pásme FM zašumený, opakovane stláčajte tlačidlo MODE, kým sa na displeji nezobrazí nápis „Mono“. Rádio sa potom prepne do monofónneho režimu.
- Ak chcete zmeniť krok ladenia v pásme AM alebo MW, prejdite na stranu 26.

Ak chcete	Stlačte
upraviť hlasitosť	VOLUME +*, - (VOL +*, - na diaľkovom ovládači)
zapnúť alebo vypnúť rádio	OPERATE (alebo POWER, strana 2)

*Tlačidlo má dotykový bod.

Ak chcete zlepšiť príjem signálu

Pri prijíme v pásme FM presmerujte anténu. Pri prijíme v pásmach AM, MW alebo LW presmerujte celé zariadenie.

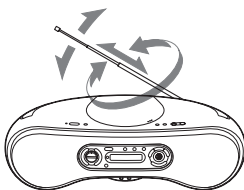

pre príjem v pásme FM

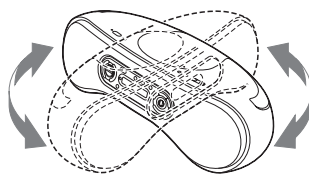

pre príjem v pásmach AM alebo MW/LW

Používanie displeja

Informácie o disku CD môžete skontrolovať priamo na displeji.

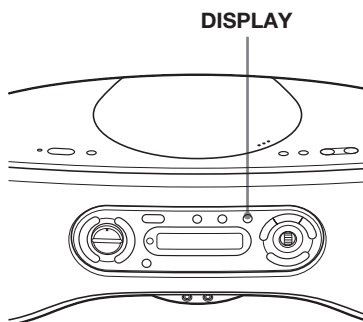

Kontrola informácií na zvukovom disku CD

Počas prehrávania stlačte tlačidlo DISPLAY. Displej sa bude meniť takto:

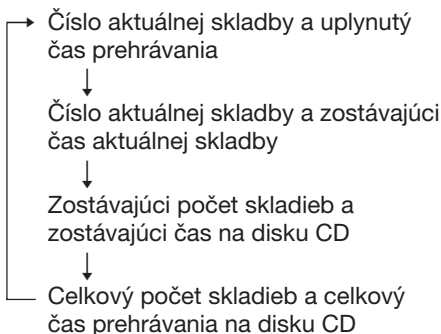

Tipy

- Pri prehrávaní zvukového disku CD obsahujúceho textové informácie, ako napr. CD-TEXT, sa tieto informácie zobrazia na displeji.
- Ak je prehrávač v režime zastavenia, nezobrazuje sa čas prehrávania ani zostávajúci čas.

Kontrola informácií na disku ATRAC CD alebo MP3 CD

Počas prehrávania stlačte tlačidlo DISPLAY. Displej sa bude meniť takto: Keď prehrávate disk MP3 CD so značkami ID3*, zobrazia sa informácie v značkách ID3.

* Značka ID3 predstavuje formát určený na pridávanie určitých informácií (názov skladby, názov albumu, meno interpreta atď.) do súborov MP3. Tento prehrávač podporuje verziu 1.0, 1.1 a 2.3 formátu značky ID3 (len pre súbory MP3).

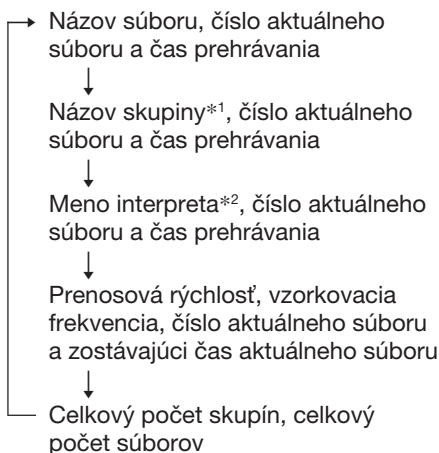

*¹ Pre disky MP3 CD: Ak súbor nepatrí do žiadnej skupiny, namiesto názvu skupiny sa zobrazí nápis „ROOT“.

*² Ak súbor neobsahuje meno interpreta, na displeji sa nezobrazí žiadny indikátor.

Tip

Ak je prehrávač v režime zastavenia, nezobrazuje sa čas prehrávania ani zostávajúci čas aktuálneho súboru.

Vyhľadanie určitej skladby

Pomocou tlačidiel s číslami na diaľkovom ovládači môžete na disku CD rýchlo vyhľadať ktorúkoľvek skladbu.

Počas prehrávania disku CD môžete vyhľadať aj konkrétne miesto v skladbe.

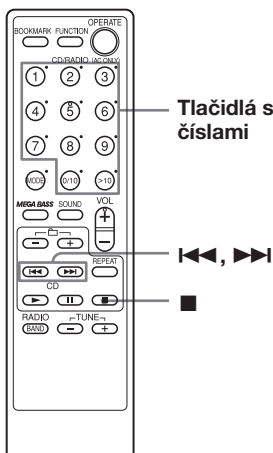

Tipy

- Ak hľadáte skladbu s číslom vyšším ako 10, stlačte najprv tlačidlo >10 a potom tlačidlá s príslušnými číslami.
Príklad: Ak chcete prehrať skladbu s číslom 23, stlačte najprv tlačidlo >10 a potom tlačidlá 2 a 3.
- Ak chcete vyhľadať desiatu skladbu, stlačte tlačidlo 0/10.
- Ak chcete vybrať skladbu s poradovým číslom vyšším ako 100, stlačte tlačidlo >10 dvakrát a potom stlačte tlačidlá s príslušnými číslami.

Ak chcete nájsť Stlačte tlačidlo

priamo určitú skladbu	tlačidlo s číslom danej skladby.
určité miesto počas prehrávania zvuku	▶▶ (dopredu) alebo ◀◀ (dozadu) počas prehrávania a podržte ho stlačené, kým nenájdete požadované miesto.
určité miesto počas sledovania displeja	▶▶ (dopredu) alebo ◀◀ (dozadu) pri pozastavenom prehrávaní a podržte ho stlačené, kým nenájdete požadované miesto.

Poznámky

- Pre disky ATRAC CD alebo MP3 CD: Vyhľadávanie určitého súboru pomocou tlačidiel s číslami je k dispozícii iba pre súbory vo vybratej skupine.
- Ak na displeji svieti nápis „SHUF“, „◀“ , „▶“ alebo „PGM“, skladba sa nedá vyhľadať. Indikátor vypnite stlačením tlačidla ■.
- Keď prejdete počas prehrávania súborov ATRAC3plus alebo MP3 na určité miesto v súbore, zvuk nemusí byť počas niekoľkých sekúnd počut.

Vyhľadávanie oblúbených skladieb alebo súborov

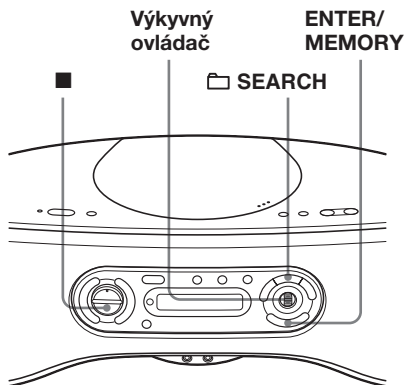

Vyhľadávanie skladby na zvukovom disku CD

- 1 Keď prehrávač nie je v režime CD, stlačte tlačidlo ■.
- 2 Otočte výkyvný ovládač smerom k značke ▲ alebo ▼ a vyberte požadovanú skladbu, potom stlačte tlačidlo ENTER/MEMORY.



Prehrávanie sa spustí od vybratej skladby.

Zrušenie vyhľadávania skladby

Otáčajte výkyvný ovládač, kým sa nezobrazí nápis „Cancel“, a potom stlačte tlačidlo ENTER/MEMORY.

Vyhľadávanie súboru na disku ATRAC CD alebo MP3 CD

- 1 Keď prehrávač nie je v režime CD, stlačte tlačidlo ■.
- 2 Stlačte tlačidlo SEARCH.
- 3 Otočte výkyvný ovládač smerom k značke ▲ alebo ▼ a vyberte požadovanú skupinu. Potom stlačte tlačidlo ENTER/MEMORY.
- 4 Otočte výkyvný ovládač smerom k značke ▲ alebo ▼ a vyberte požadovaný súbor, potom stlačte tlačidlo ENTER/MEMORY.

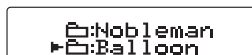
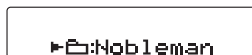

Prehrávanie sa spustí od vybratého súboru.

Ďalšiu skupinu môžete vybrať stlačením tlačidla + alebo -.

Zrušenie vyhľadávania súboru

Otáčajte výkyvný ovládač, kým sa nezobrazí nápis „Cancel“, a potom stlačte tlačidlo ENTER/MEMORY.

Tip

Počas prehrávania disku ATRAC CD alebo MP3 CD môžete súbor v aktuálnej skupine vyhľadať priamo pootočením výkyvného ovládača.

Poznámka

Keď vyhľadáвате súbory alebo skupiny na disku ATRAC CD alebo na disku MP3 CD pomocou výkyvného ovládača, je možné zobraziť až 400 názvov súborov alebo 250 názvov skupín. Ak počet súborov prevyšuje tieto hodnoty, namiesto názvu súboru sa zobrazí číslo súboru, napríklad 401 -----.

Prehrávanie určitej skupiny (len pre disky ATRAC CD a MP3 CD)

Môžete prehrávať všetky súbory v určitej skupine a potom automaticky zastaviť prehrávač.

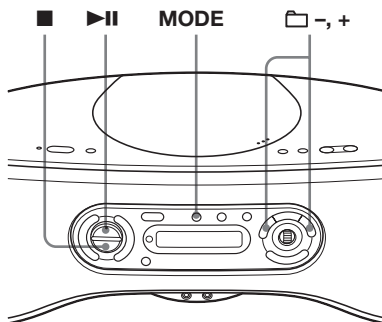

- 1 Keď prehrávač nie je v režime CD, stlačte tlačidlo ■.
- 2 V režime zastavenia opakovane stláčajte tlačidlo MODE, kým sa na displeji nezobrazí indikátor „□“.
- 3 Stlačením tlačidla □ + alebo - vyberte požadovanú skupinu.
- 4 Stlačte tlačidlo ▶||.

Zrušenie prehrávania skupiny

Najskôr zastavte prehrávanie. Potom opakovane stláčajte tlačidlo MODE, kým sa z displeja nestrať indikátor „□“.

Prehrávanie jednej stopy (Single track play)

Môžete prehrať jednu skladbu a potom automaticky zastaviť prehrávač.

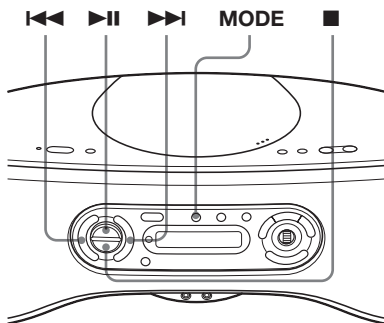

- 1 Keď prehrávač nie je v režime CD, stlačte tlačidlo ■.
- 2 V režime zastavenia opakovane stláčajte tlačidlo MODE, kým sa na displeji nezobrazí indikátor „1“.
- 3 Stlačením tlačidla ◀◀ alebo ▶▶ vyberte požadovanú skladbu.
- 4 Stlačte tlačidlo ▶▶.

Zrušenie prehrávania jednej skladby

Najskôr zastavte prehrávanie. Potom opakovane stláčajte tlačidlo MODE, kým sa z displeja nestratí indikátor „1“.

Tip

Pre disky ATRAC CD alebo MP3 CD: Ak chcete prehrať súbor z inej skupiny, vyberte skupinu pred vykonaním vyššie uvedeného kroku č. 3.

Prehrávanie skladieb v náhodnom poradí (Shuffle play)

(Shuffle play)

Skladby môžete prehrávať v náhodnom poradí.

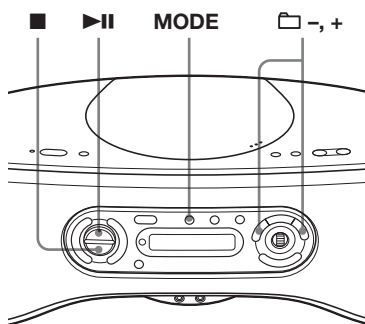

Prehrávanie všetkých skladieb na disku CD v náhodnom poradí

- 1 Keď prehrávač nie je v režime CD, stlačte tlačidlo ■.
- 2 V režime zastavenia opakovane stláčajte tlačidlo MODE, kým sa na displeji nezobrazí nápis „SHUF“.
- 3 Stlačením tlačidla ▶▶ spustíte prehrávanie v náhodnom poradí.

Zrušenie prehrávania v náhodnom poradí

Najskôr zastavte prehrávanie. Potom opakovane stláčajte tlačidlo MODE, kým sa z displeja nestratí indikátor „SHUF“.

Tip

Počas prehrávania v náhodnom poradí sa nedá vybrať predchádzajúca skladba stlačením tlačidla ◀◀.

Prehrávanie všetkých súborov vo vybratej skupine v náhodnom poradí (iba pre disky ATRAC CD a MP3 CD)

- 1 Keď prehrávač nie je v režime CD, stlačte tlačidlo ■.
- 2 V režime zastavenia opakovane stláčajte tlačidlo MODE, kým sa na displeji nezobrazí indikátor „☐“ „SHUF“.
- 3 Stlačením tlačidla ☐ + alebo – vyberte požadovanú skupinu.
- 4 Stlačením tlačidla ►|| spustíte prehrávanie v náhodnom poradí.

Zrušenie prehrávania v náhodnom poradí

Najskôr zastavte prehrávanie. Potom opakovane stláčajte tlačidlo MODE, kým sa z displeja nestratí indikátor „☐“ „SHUF“.

Tip

Počas prehrávania v náhodnom poradí sa nedá vybrať predchádzajúci súbor stlačením tlačidla ◀◀.

Prehrávanie obľúbených skladieb pridaním záložiek

(Bookmark track play)

Na disku CD môžete pridať záložky pre maximálne 99 skladieb (zvukový disk), 999 súborov (disk ATRAC CD) alebo 511 súborov (disk MP3 CD).

Po otvorení krytu priestoru pre disky CD sa všetky záložky uložené v pamäti vymažú.

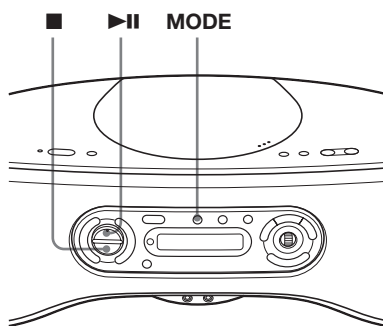

Pridávanie záložiek

- 1 Počas prehrávania skladby, ku ktorej chcete pridať záložku, stlačte a podržte tlačidlo ►||, kým sa na displeji nezobrazí nápis „Bookmark Set“.
Po úspešnom pridaní záložky sa blikanie indikátora „☐“ spomalí.
- 2 Opakovaním kroku 1 pridáte záložky pre všetky požadované skladby.

Na diaľkovom ovládači

Použite tlačidlo BOOKMARK namiesto tlačidla ►||.

Prehrávanie obľúbených skladieb pridaním záložiek (Bookmark track play) (pokračovanie)

Prehrávanie skladieb so záložkami

- 1 Keď prehrávač nie je v režime CD, stlačte tlačidlo ■.
- 2 V režime zastavenia opakovane stláčajte tlačidlo MODE, kým sa na displeji nezobrazia indikátory „“ a „Bookmark“.
- 3 Stlačte tlačidlo ►||. Začnú sa prehrávať skladby označené záložkami.

Odstránenie záložiek

Počas prehrávania skladby so záložkou podržte stlačené tlačidlo ►|| (na diaľkovom ovládači tlačidlo BOOKMARK), kým sa na displeji nezobrazí nápis „Bookmark Cancel“.

Kontrola skladieb so záložkami

Počas prehrávania skladieb so záložkami na displeji pomaly bliká indikátor „“.

Poznámky

- Počas prehrávania skladieb so záložkami sa skladby prehrávajú v poradí podľa čísla skladby, a nie v poradí, v akom sa pridali záložky.
- Po otvorení priestoru pre disk CD sa všetky záložky uložené v pamäti vymažú.
- Skladba so záložkou sa nedá vybrať priamo pomocou tlačidiel s číslami na diaľkovom ovládači.

Prehrávanie obľúbených zoznamov skladieb

(m3u play list play) (iba pre disky MP3 CD)

Môžete prehrávať svoje obľúbené zoznamy skladieb m3u*.

* „Zoznam skladieb m3u“ je súbor, v ktorom je zakódované poradie prehrávania súborov MP3. Ak chcete používať funkciu prehrávania zoznamu skladieb, súbor MP3 nahrajte na disk CD-R alebo CD-RW pomocou kódovacieho softvéru, ktorý podporuje formát m3u.

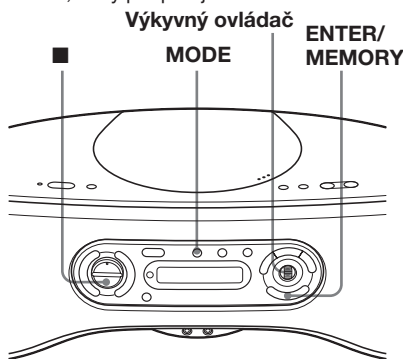

- 1 Keď prehrávač nie je v režime CD, stlačte tlačidlo ■.
- 2 V režime zastavenia opakovane stláčajte tlačidlo MODE, kým sa na displeji nezobrazí indikátor „“.
- 3 Otočte výkyvný ovládač smerom k značke ▲ alebo ▼ a vyberte požadovaný zoznam skladieb, potom stlačte tlačidlo ENTER/MEMORY.

Na diaľkovom ovládači

Ak chcete vybrať požadovaný zoznam skladieb, stlačte tlačidlo ◀◀◀ alebo ▶▶▶ vo vyššie uvedenom kroku č. 3 a potom stlačte tlačidlo ►.

Zrušenie prehrávania zoznamu skladieb m3u

Najsôr zastavte prehrávanie. Potom opakovane stláčajte tlačidlo MODE, kým sa z displeja nestratí indikátor „“.

Poznámka

Ak je uložených viac zoznamov skladieb, je možné prehrávať iba prvé dva zoznamy skladieb.

Vytvorenie vlastného programu (Programme play)

Pre disk CD môžete nastaviť poradie prehrávania až 20 skladieb alebo súborov.

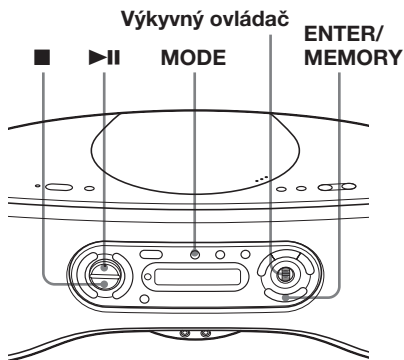

- 1 Keď prehrávač nie je v režime CD, stlačte tlačidlo ■.
- 2 V režime zastavenia opakovane stláčajte tlačidlo MODE, kým sa na displeji nezobrazí nápis „PGM“.
- 3 Otočte výkyvný ovládač smerom k značke ▲ alebo ▼, potom stlačte tlačidlo ENTER/MEMORY pri tých skladbách, ktoré chcete naprogramovať v požadovanom poradí.

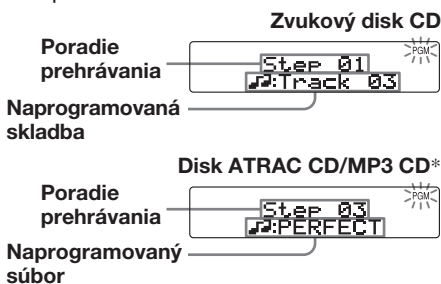

* Ďalšiu skupinu môžete vybrať aj stlačením tlačidla □ + alebo -.

- 4 Stlačením tlačidla ▶|| spustíte prehrávanie v naprogramovanom poradí.

Na diaľkovom ovládači

Vo vyššie uvedenom kroku č. 3 stláčajte tlačidlá s číslami skladieb postupne za sebou v takom poradí, v akom ich chcete naprogramovať. Na diskoch ATRAC CD alebo MP3 CD môžete vybrať ďalšiu skupinu stlačením tlačidiel □ + alebo -.

Zrušenie programovaného prehrávania

Najskôr zastavte prehrávanie. Potom opakovane stláčajte tlačidlo MODE, kým sa z displeja nestratí indikátor „PGM“.

Kontrola poradia skladieb pred začatím prehrávania

Počas programovania stlačte tlačidlo ENTER/MEMORY.

Po každom stlačení tlačidla sa zobrazí číslo skladby v naprogramovanom poradí.

Zmena aktuálneho programu

Počas programovania stlačte jedenkrát tlačidlo ■. Aktuálny program sa vymaže. Podľa programovacieho postupu potom vytvorte nový program.

Tip

Rovnaký program môžete prehrať niekoľkokrát, pretože sa zachová, až kým neotvoríte priestor pre disk CD.

Opakované prehrávanie skladieb

(Repeat play)

Skladby môžete prehrávať opakovane v normálnom režime prehrávania alebo v ďalších požadovaných režimoch.

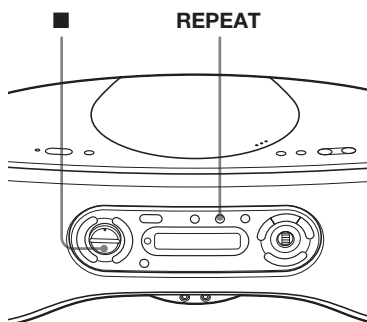

-
- 1** Keď prehrávač nie je v režime CD, stlačte tlačidlo ■.
 - 2** Spustíte prehrávanie disku CD. Skladby môžete prehrávať opakovane v normálnom režime prehrávania alebo v ďalších požadovaných režimoch (pozrite strany 15 – 19).
 - 3** Stláčajte tlačidlo REPEAT, kým sa na displeji nezobrazí indikátor „↶“.
-

Zrušenie opakovaného prehrávania

Ak znovu stlačíte tlačidlo REPEAT, indikátor „↶“ sa stratí z displeja.

Nastavenie rozhlasových staníc

Rozhlasové stanice môžete uložiť do pamäte prehrávača. Môžete nastaviť až 30 rozhlasových staníc (pre typ ZS-SN10), 20 pre pásmo FM a 10 pre pásmo AM v ľubovoľnom poradí alebo 40 rozhlasových staníc (pre typ ZS-SN10L), 20 pre pásmo FM a 10 pre pásmo MW a LW v ľubovoľnom poradí.

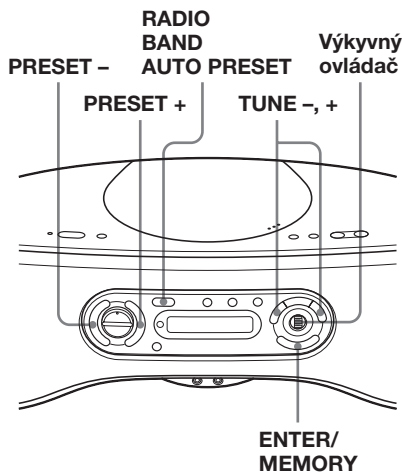

- 1** Stlačením tlačidla **RADIO•BAND•AUTO PRESET** vyberte pásmo.
- 2** Podržte stlačené tlačidlo **RADIO•BAND•AUTO PRESET**, kým na displeji nezačne blikať nápis „Auto Preset“.
- 3** Stlačte tlačidlo **ENTER/MEMORY**. Stanice sa v pamäti ukladajú od stanice s najnižšou až po stanicu s najvyššou frekvenciou.

Ak sa stanica nedá automaticky nastaviť

Stanicu so slabým signálom musíte nastaviť ručne.

- 1** Stlačením tlačidla **RADIO•BAND•AUTO PRESET** vyberte pásmo.
- 2** Naladte požadovanú stanicu stláčaním tlačidla **TUNE +** alebo **-**.
- 3** Asi na 2 sekundy podržte stlačené tlačidlo **ENTER/MEMORY**.
- 4** Stláčajte tlačidlo **PRESET +** alebo **PRESET -**, kým nezačne blikať požadované číslo stanice.
- 5** Dvakrát stlačte tlačidlo **ENTER/MEMORY**.

Nová stanica nahradí stanicu, ktorá bola pod daným číslom nastavená predtým.

Tip

Nastavené stanice môžete označiť (pozri časť Označovanie nastavených staníc na str. 23).

Na diaľkovom ovládači

- 1** Stláčajte tlačidlo **RADIO•BAND**, kým sa na displeji nezobrazí požadované pásmo.
- 2** Požadovanú stanicu naladíte opakovaným stláčaním tlačidla **TUNE +** alebo **-**.
- 3** Tlačidlo s číslom, pod ktorým bude uložené nastavenie novej stanice, podržte stlačené približne 2 sekundy.
Ak chcete vybrať číslo predvoľby vyššie ako 10, stlačte najprv tlačidlo >10 a potom tlačidlo s príslušným číslom. Naposledy použité tlačidlo s číslom musíte podržať stlačené asi 2 sekundy. (Príklad: Ak chcete vybrať číslo 12, stlačte najprv tlačidlá >10 a 1 a potom asi na 2 sekundy podržte stlačené tlačidlo 2.)

Prehrávanie nastavených rozhlasových staníc

Po označení nastavených staníc môžete prehrávať nastavenú stanicu buď zadaním jej nastaveného čísla alebo vyhľadávaním nastavených staníc.

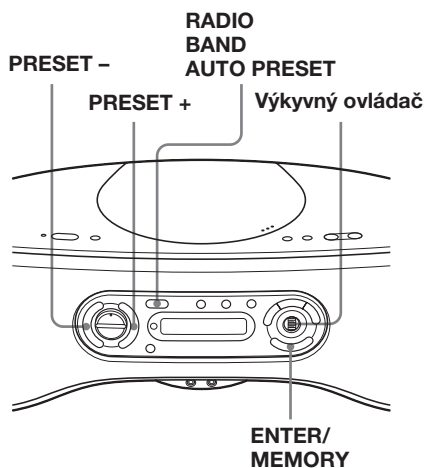

Vyhľadávanie nastavených rozhlasových staníc

- 1 Stlačením tlačidla RADIO•BAND•AUTO PRESET vyberte pásmo.
- 2 Pootočením výkyvného ovládača vyberte obľúbenú nastavenú stanicu.
- 3 Ak chcete naladiť uloženú stanicu, stlačte tlačidlo ENTER/MEMORY.

Zrušenie vyhľadávania nastavenej rozhlasovej stanice

Otáčajte výkyvný ovládač, kým sa nezobrazí nápis „Cancel“ a potom stlačte tlačidlo ENTER/MEMORY.

Tip

Ak ste označili nastavené stanice, môžete ich vyhľadávať podľa názvu (pozri str. 23).

Prehrávanie nastavených rozhlasových staníc

- 1 Stlačením tlačidla RADIO•BAND•AUTO PRESET vyberte pásmo.
- 2 Stlačením tlačidla PRESET + alebo PRESET - naladíte uloženú stanicu.

Na diaľkovom ovládači

1 Stláčajte tlačidlo RADIO•BAND, kým sa na displeji nezobrazí požadované pásmo.

2 Stlačením tlačidla s príslušným číslom naladíte uloženú stanicu.

Ak chcete naladiť stanicu s číslom vyšším ako 10, stlačte najprv tlačidlo >10 a potom tlačidlá s príslušnými číslami. (Príklad: Ak chcete naladiť stanicu s číslom 12, stlačte najprv tlačidlá >10 a 1 a potom stlačte tlačidlo 2.)

Označovanie nastavených staníc

Každú nastavenú stanicu môžete označiť najviac 11 znakmi.

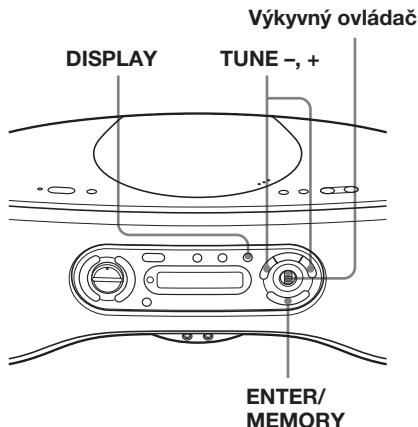

- 1 Vyberte stanicu, ktorú chcete označiť (pozri str. 22).
- 2 Približne na 2 sekundy podržte stlačené tlačidlo ENTER/MEMORY. Bliká číslo predvoľby a hodnota frekvencie.
- 3 Stlačte tlačidlo ENTER/MEMORY. Bliká kurzor.

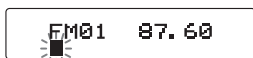

- 4 Pootočením výkyvného ovládača vyberte znak, ktorý chcete použiť na označenie stanice.

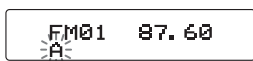

- 5 Ak chcete vložiť ďalší znak, stlačte tlačidlo TUNE +.

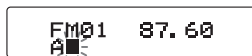

- 6 Opakujte kroky č. 4 a 5, kým nezadáte názov stanice.

- 7 Stlačte tlačidlo ENTER/MEMORY.

Tipy

- Stlačením tlačidla DISPLAY vo vyššie uvedenom kroku č. 4 môžete prejsť na rôzne typy znakov. Po každom stlačení tlačidla sa indikátory zmenia nasledujúcim spôsobom:
Abeceda (veľké písmená) → abeceda (malé písmená) → čísla a značky → medzera
- Nasledujúce znaky môžete používať na označovanie staníc:
– A až Z
– a až z
– 0 až 9
– ! " # \$ % & () * . ; < = > ? @ _ ' + - , / :
– (medzera)

Zmena názvu stanice

- 1 Vykonaňte kroky č. 1 až 3.
- 2 Stlačením tlačidla TUNE + alebo – vyberte znak, ktorý chcete zmeniť.
- 3 Nový znak vyberte pootočením výkyvného ovládača.
- 4 Opakujte kroky č. 2 a 3, kým nezadáte názov stanice.
- 5 Stlačte tlačidlo ENTER/MEMORY.

Tipy

- Ak chcete vymazať znak, namiesto znaku zadajte medzeru.
- Iba medzera medzi znakmi alebo pred znakom sa rozpoznáva ako medzera.
- Aj keby ste znovu spustili automatické vyhľadávanie staníc, názvy staníc na rovnakej frekvencii sa zachovajú.

Výber zvýraznenia zvuku

Reprodukovaný zvuk môžete zvýrazniť.

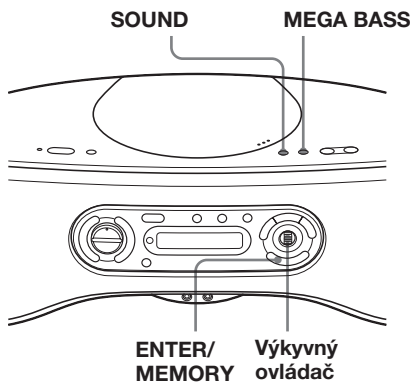

Výber charakteristiky zvuku

Opakovaným stláčaním tlačidla SOUND vyberte požadované zvýraznenie zvuku.

Vyberte	Získate
Rock 	silný, čistý zvuk so zvýraznenými nízkymi a vysokými frekvenciami
Pop 	ľahký, jasný zvuk so zvýraznenými vysokými a strednými frekvenciami
Jazz 	zvýraznené basy, vhodné pre zvuky bicích nástrojov
Vocal 	zvýraznené stredné frekvencie, vhodné pre hovorené slovo a spev
Custom 	pôvodné zvuky. Basy a výšky môžete ľubovoľne prispôbovať (pozri časť Prispôsobenie zvuku).
Off 	celý dynamický rozsah, vhodné napríklad pre klasickú hudbu

Prispôsobenie zvuku

- 1 Ak chcete, aby sa zobrazila možnosť „Custom“, opakovane stlačte tlačidlo SOUND.
- 2 Kým bliká možnosť „Custom“, držte tlačidlo SOUND stlačené. Možnosť „Bass“ sa zobrazí po 2 sekundách.
- 3 Pootočením výkyvného ovládača smerom k značke ▲ alebo ▼ vyberte úroveň zvýraznenia basov (od -3 do +3).
- 4 Stlačte tlačidlo ENTER/MEMORY a na displeji sa zobrazí možnosť „Treble“.
- 5 Pootočením výkyvného ovládača smerom k značke ▲ alebo ▼ vyberte úroveň zvýraznenia výšok (od -3 do +3).
- 6 Stlačte tlačidlo ENTER/MEMORY.

Poznámka

Ak odpojíte prehrávač zo siete alebo vyberiete batérie, vlastné nastavenie zvuku sa vráti k pôvodnému nastaveniu od výrobcu.

Zvýraznenie basov

Stlačte tlačidlo MEGA BASS. Zobrazí sa nápis „MEGA BASS“.

Ak chcete vrátiť normálny zvuk, stlačte tlačidlo znovu, nápis „MEGA BASS“ zmizne z displeja.

Zaspávanie pri hudbe

Prehrávač môžete nastaviť tak, aby sa po určitom čase automaticky vypol, čo vám umožní zaspávať pri hudbe.

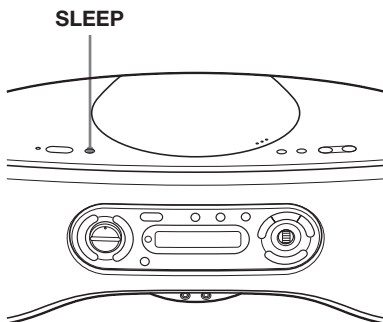

- 1** Spustíte požadovaný zdroj hudby.
 - 2** Stlačte tlačidlo SLEEP. Zobrazí sa nápis „Sleep“.
 - 3** Stlačením tlačidla SLEEP vyberte počet minút, po uplynutí ktorých sa prehrávač automaticky vypne. Po každom stlačení tlačidla sa indikátory zmenia takto:
 „60“ → „90“ → „Auto (MAX 120)“*
 → „Off“ → „10“ → „20“ → „30“.
- * Prehrávač sa automaticky vypne po uplynutí 120 minút alebo po skončení prehrávania disku CD.



Po uplynutí 4 sekúnd od stlačenia tlačidla SLEEP sa nastavia minúty zobrazené na displeji.

Zrušenie funkcie zaspávania pri hudbe

Stlačením tlačidla OPERATE (alébo POWER) vypnete rádio.

Tip

Kým je zapnutý časovač na zaspávanie, podsvietenie displeja je vypnuté.

Výber zdrojov napájania

Ako zdroj napájania môžete použiť sieťové napätie alebo batérie.

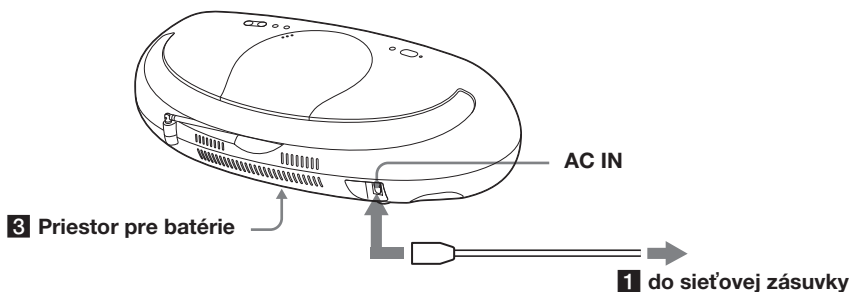

- 1** Pripojenie sieťového napájacieho kábla
Jeden koniec priloženého sieťového napájacieho kábla zasuňte do zásuvky s označením AC IN, ktorá sa nachádza v zadnej časti prehrávača, a druhý koniec zasuňte do sieťovej zásuvky.

- 2** Vloženie batérií do diaľkového ovládača

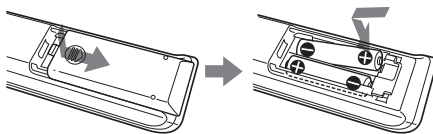

Vložte dve batérie typu R03 (veľkosti AAA) (nedodávajú sa).

Zmena kroku ladenia v pásme AM alebo MW

Krok ladenia v pásmach AM a MW je výrobcom nastavený na hodnotu 9 kHz. Ak chcete zmeniť krok ladenia v pásme AM alebo MW, postupujte nasledovne:

- 1** Podržte stlačené tlačidlo RADIO•BAND•AUTO PRESET, dokiaľ sa nezobrazí nápis „AM“ alebo „MW“.
- 2** Na 2 sekundy podržte stlačené tlačidlo ENTER/MEMORY.
- 3** Na 2 sekundy podržte stlačené tlačidlo RADIO•BAND•AUTO PRESET. Blikajú nápisy „AM 9k“ „MW 9k“ alebo „AM 10k“ „MW 10k“.
- 4** Stlačením tlačidla ◀◀ alebo ▶▶ vyberte možnosť „AM 9k“ „MW 9k“ pre krok 9 kHz alebo „AM 10k“ „MW 10k“ pre krok 10 kHz.
- 5** Stlačte tlačidlo ENTER/MEMORY.

Po zmene kroku ladenia musíte znova nastaviť predvolené rozhlasové stanice v pásmach AM a MW.

Výmena batérií

Pri bežnej prevádzke by mali batérie vydržať približne šesť mesiacov. Ak diaľkový ovládač nefunguje, vymeňte všetky batérie za nové.

- 3** Použitie prehrávača na batérie
Do priestoru pre batérie vložte šesť batérií typu R20 (veľkosti D) (nedodávajú sa).

Ak chcete zariadenie použiť na batérie, odpojte sieťový napájací kábel od prehrávača.

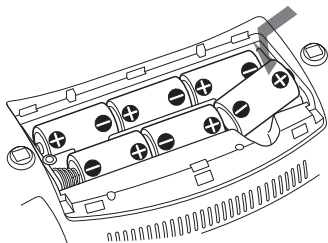

Výmena batérií

Batérie vymeňte vtedy, ak svieti indikátor OPR/BATT, alebo ak zariadenie prestalo pracovať. Vymeňte všetky batérie za nové.

Poznámky

- Keď je prehrávač zapnutý, podsvietenie displeja svieti.
- Ak používate prehrávač na batérie, nemôžete ho zapnúť použitím diaľkového ovládača.

Počúvanie hudby z osobného počítača, televízora, videorekordéra, prenosného digitálneho hudobného prehrávača alebo iného zariadenia

Pomocou reproduktorov prehrávača môžete počúvať zvuk z osobného počítača, televízora, videorekordéra, prenosného digitálneho hudobného prehrávača alebo iného zariadenia. Pred pripojením skontrolujte, či sú všetky jednotlivé zariadenia vypnuté. Bližšie informácie získate v návode na použitie pripájaného zariadenia.

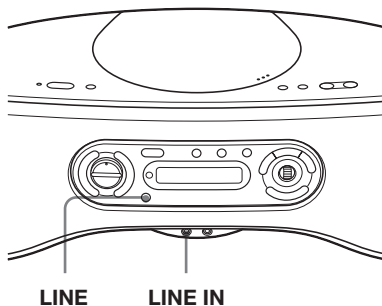

Počúvanie hudby z osobného počítača, televízora, videorekordéra, prenosného digitálneho hudobného prehrávača alebo iného zariadenia (pokračovanie)

- 1 Pomocou kábla na pripojenie audio-systému (nedodáva sa) pripojte konektor LINE IN tohto prehrávača ku konektoru pre nízkofrekvenčný výstup (line output) prenosného digitálneho prehrávača hudby alebo iného zariadenia.

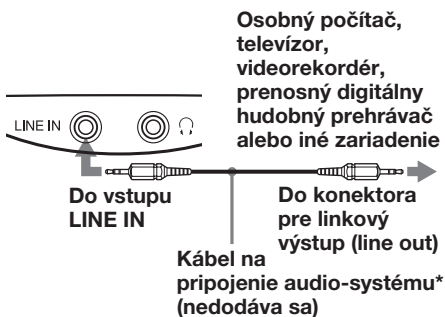

- * Pre osobný počítač: Použite vhodný kábel pre konektor osobného počítača.
- Pre televízor alebo videorekordér: Použite kábel s konektorom typu stereo mini na jednom konci a s dvomi konektormi typu phono na druhom konci.
- Pre prenosný digitálny hudobný prehrávač: Použite kábel s konektorom typu stereo mini na oboch koncoch.

- 2 Zapnite tento prehrávač a pripojené zariadenie.
- 3 Stlačte tlačidlo LINE a spustíte prehrávanie na pripojenom zariadení.
Výstupom pre zvuk z pripojeného zariadenia sú teraz reproduktory.

Poznámka

Pevným pripojením káblov zabránite prípadným poruchám.

Odporúčania

Bezpečnosť

- Nakoľko laserový lúč použitý v prehrávači diskov CD je nebezpečný pre zrak, nerozoberajte kryt zariadenia. Opravy zverte iba kvalifikovanému pracovníkovi.
- V prípade, že sa do zariadenia dostane ľubovoľný pevný objekt alebo tekutina, odpojte ho od siete a pred ďalším použitím ho nechajte prezrieť odborníkovi.
- Na tomto prehrávači diskov CD nie je možné prehrávať disky neštandardných tvarov (napr. srdce, štvorec, hviezda). Pri pokuse o ich prehrávanie sa zariadenie môže poškodiť. Neštandardné disky nepoužívajte.

Zdroje napájania

- Pred zapojením prehrávača do siete skontrolujte, či jeho prevádzkové napätie zodpovedá napätiu v zásuvke (kapitola „Technické parametre“) a použite dodávaný napájací kábel. Iný typ kábla nepoužívajte.
- Pokiaľ je zariadenie pripojené k sieťovej zásuvke, nie je odpojené od siete, a to aj v takom prípade, ak je vypnuté.
- V prípade prevádzky na batérie použite šesť batérií typu R20 (veľkosti D).
- Ak nebudete batérie používať, vyberte ich, aby ste zabránili prípadným škodám, spôsobeným ich vytekaním alebo koróziou.
- Štítok s informáciami o prevádzkovom napätí, spotrebe a s ďalšími údajmi sa nachádza na spodnej časti zariadenia.

Umiestnenie

- Zariadenie nenechávajte v miestach blízko zdrojov tepla alebo tam, kde by mohli byť vystavené priamemu slnečnému žiareniu, prachu alebo mechanickému poškodeniu.
- Neumiestňujte ho na naklonené alebo nestabilné miesto.
- Do vzdialenosti 10 mm od skrinky zariadenia neumiestňujte žiadne predmety. Z dôvodu správnej činnosti zariadenia a dlhšej životnosti súčiastok musia byť ventilačné otvory voľné.
- Ak ponecháte zariadenie v aute vystavenom slnečnému žiareniu, umiestnite ho na také miesto, kde nebude priamo vystavené slnečnému žiareniu.
- Osobné kreditné karty s magnetickým prúžkom alebo mechanické náramkové hodinky odstráňte z blízkosti prehrávača, aby ste predišli ich možnému poškodeniu magnetom v reproduktoroch.

Prevádzka

- Ak prehrávač preniesiete z chladného miesta na teplé alebo ak ho umiestnite vo veľmi vlhkom prostredí, môže sa na šošovke vo vnútri prehrávača diskov CD vyrážať vlhkosť. V takom prípade nebude prehrávač pracovať správne. Vtedy je nutné disk CD vybrať a asi hodinu počkať, dokiaľ sa vlhkosť neodparí.

Odporúčania (pokračovanie)

Poznámky k diskom CD

- Pred prehrávaním vyčistite disk CD čistiacou látkou. Disk CD utierajte smerom od stredu disku.



- Nepoužívajte rozpúšťadlá, ako napríklad benzín, riedidlo, bežne dostupné čistiace prostriedky alebo antistatický sprej na čistenie vinylových diskov LP.
- Disk CD nevystavujte priamemu slnečnému žiareniu alebo zdrojom tepla, ako napríklad teplovzdušnému potrubiu, ani ho nenechávajte v aute, ktoré je zaparkované na slnku, pretože vo vnútri môže výrazne stúpnuť teplota.
- Na disk CD nenalepujte žiadne nálepky ani papieriky a povrch disku chráňte pred poškrabaním.
- Po ukončení prehrávania uložte disk CD do jeho obalu.

Ak je disk CD poškrabaný, znečistený alebo sú na ňom odtlačky prstov, môže to spôsobiť chybné sledovanie stopy.

Disky CD-R a CD-RW

Tento prehrávač diskov CD môže prehrávať disky CD-R a CD-RW nahraté vo formáte ATRAC3plus, ATRAC3, MP3 alebo CDDA*, avšak možnosť prehrávania disku môže byť závislá od kvality disku a stavu nahrávacieho zariadenia.

* CDDA je skratka pre digitálny zvukový systém disku CD (Compact Disc Digital Audio). Je to štandard nahrávania používaný pre zvukové disky CD.

Ak máte akékoľvek otázky alebo problémy súvisiace so zariadením, obráťte sa na najbližšieho obchodného zástupcu spoločnosti Sony.

Riešenie problémov

Všeobecné

Chýba napájanie.

- Sieťový napájací kábel pevne pripojte do sieťovej zásuvky.
- Presvedčte sa, či sú batérie správne vložené.
- Ak sú batérie vybité, vymeňte ich za nové.
- Ak zariadenie používate na batérie, prehrávač sa nedá zapnúť použitím diaľkového ovládača.

Napájanie je vypnuté a zobrazuje sa indikátor „Battery Error“.

- Presvedčte sa, či sú batérie správne vložené.
- Ak sú batérie vybité, vymeňte ich za nové.

Nie je počuť žiadny zvuk.

- Upravte hlasitosť.
- Pri počúvaní cez reproduktory odpojte slúchadlá.

Je počuť šum.

- V blízkosti zariadenia niekto používa prenosný telefón alebo iné zariadenie, ktoré vysiela rádiové vlny.
→ Premiestnite tieto zariadenia ďalej od prehrávača.

Prehrávač diskov CD

Na displeji je aj po vložení disku CD zobrazený indikátor „No Disc“.

- Disk CD vložte označenou stranou smerom nahor.
- Disk CD-R alebo CD-RW nebol dokončený. Dokončíte disk CD-R alebo CD-RW pomocou nahrávacieho zariadenia.
- Vyskytol sa problém s kvalitou disku CD-R alebo CD-RW, nahrávacieho zariadenia alebo aplikačného softvéru.
- Disk CD-R alebo CD-RW je prázdny.
- Ak sú batérie vybité, vymeňte ich za nové.

Disk CD sa nezačne prehrávať.

- Disk CD vložte tak, aby strana s etiketou smerovala nahor.
- Vyčistite disk CD.
- Vyberte disk CD a priestor pre disk CD nechajte asi hodinu otvorený, aby sa skondenovaná vlhkosť vysušila.

Vypadáva zvuk.

- Znížte hlasitosť.
- Disk CD vyčistite alebo ho v prípade veľkého poškodenia vymeňte.
- Prehrávač umiestnite na miesto bez vibrácií.
- Šošovku vyčistite pomocou bežne dostupného sušiča vlasov.
- Ak používate nekvalitné disky CD-R alebo CD-RW, alebo ak sa vyskytol problém s nahrávacím zariadením alebo aplikačným softvérom, zvuk môže vypadávať alebo môžete počuť šum.

Zobrazí sa nápis „No File“.

- Pokúšate sa prehrať disk CD-R alebo CD-RW, ktorý neobsahuje žiadne súbory AT-RAC ani MP3 (strana 4).

Na displeji sa zobrazuje indikátor „Over“.

- Na tomto prehrávači môžete naprogramovať maximálne 20 skladieb (strana 19).
-

Rádio

Zvuk je slabo počuteľný alebo má nízku kvalitu.

- Ak sú batérie vybité, vymeňte ich za nové.
- Premiestnite prehrávač ďalej od televízora.

Obraz televízora je nestabilný.

- Ak v blízkosti televízora s vnútornou anténou počúvate rádio na vlnovom rozsahu FM, premiestnite prehrávač ďalej od televízora.
-

Diaľkový ovládač

Diaľkový ovládač nefunguje.

- Ak sú batérie v diaľkovom ovládači vybité, vymeňte ich za nové.
 - Skontrolujte, či ste diaľkový ovládač nasmerovali na príslušný senzor prehrávača.
 - Odstráňte všetky prekážky medzi diaľkovým ovládačom a prehrávačom.
 - Skontrolujte, či nie je senzor diaľkového ovládania vystavený priamemu slnečnému žiareniu alebo svetlu žiarivky.
 - Ak používate diaľkový ovládač, presuňte sa bližšie k prehrávaču.
-

Ak problémy pretrvávajú aj po pokuse o ich odstránenie, odpojte sieťový napájací kábel a vyberte všetky batérie. Po zmiznutí všetkých indikátorov z displeja znova zasuňte sieťový napájací kábel a vložte všetky batérie. Ak problém naďalej pretrváva, obráťte sa na najbližšieho obchodného zástupcu spoločnosti Sony.

Údržba

Čistenie šošovky

Ak sa šošovka znečistí, môže to spôsobiť preskakovanie zvuku počas prehrávania disku CD. Vyčistite ju bežne dostupným sušičom.

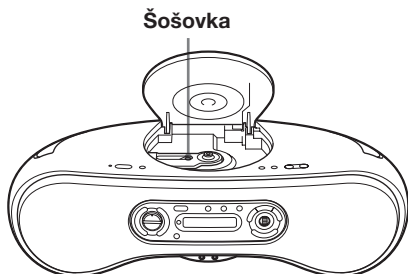

Čistenie skrinky zariadenia

Skrinku, ovládací panel a ovládacie prvky čistite mäkkou látkou, mierne navlhčenou v jemnom roztoku saponátu. Nepoužívajte drsné čistiace pomôcky, prášky alebo rozpúšťadlá, ako napríklad alkohol alebo benzín.

Technické parametre

Prehrávač diskov CD

Systém

Digitálny zvukový systém disku CD

Vlastnosti laserovej diódy

Doba žiarenia: kontinuálne

Výstupný výkon lasera: menej ako 44,6 μ W

(Výstupný výkon je hodnota nameraná vo vzdialenosti 200 mm od povrchu šošovky na optickom zbernom bloku s otvorom 7 mm.)

Rýchlosť otáčania

200 ot./min až 500 ot./min (CLV - konštantná lineárna rýchlosť)

Počet kanálov

2

Frekvenčný rozsah

20 - 20 000 Hz +0/-1 dB

Kolísanie a nerovnomerný chod

Nemerateľné hodnoty

Rádio

Frekvenčný rozsah

ZS-SN10

FM 87,5 - 108 MHz

AM 531 - 1 611 kHz (krok 9 kHz)
530 - 1 610 kHz (krok 10 kHz)

ZS-SN10L

FM 87,5 - 108 MHz

MW 531 - 1 611 kHz (krok 9 kHz)
530 - 1 610 kHz (krok 10 kHz)

LW 153 - 279 kHz

MF

FM: 10,7 MHz

AM/MW/LW: 450 kHz

Antény

FM: Teleskopická anténa

AM/MW/LW: Vstavaná anténa feritová tyčka

Všeobecné

Reproduktor

Širokopásmový: priemer 10 cm,
3,2 Ω , kónusový (2)

Vstup

Konektorová zásuvka LINE IN (typ stereo minijack):
minimálna vstupná úroveň 330 mV

Výstupy

Konektor pre slúchadlá (typ stereo minijack):
pre slúchadlá s impedanciou 16 - 64 Ω

Maximálny výstupný výkon

4,6 W

Napájanie

Prehrávač:

Typ určený pre Kóreu: striedavé napätie 220 V, 60 Hz

Ostatné typy: striedavé napätie 230 V, 50 Hz
jednosmerné napätie 9 V, 6 batérií typu R20
(veľkosti D)

Diaľkový ovládač:

jednosmerné napätie 3 V, 2 batérie typu R03
(veľkosti AAA)

Príkon

16 W

Životnosť batérie

Prehrávač:

Prehrávanie diskov CD

Batéria typu Sony R20P: približne 2 hod.

Alkalická batéria typu Sony LR20: približne 8 hod.

Počúvanie rádia

Batéria typu Sony R20P: približne 10 hod.

Alkalická batéria typu Sony LR20: približne 25 hod.

Rozmery

Približne 500 × 145 × 230 mm (š/v/h)
(vrátane vyčnievajúcich častí)

Hmotnosť

Približne 3,8 kg (vrátane batérií)

Dodávané príslušenstvo

Sieťový napájací kábel (1)

Diaľkový ovládač (1)

Disk CD-ROM (SonicStage) (1)

Inštalácia/Návod na obsluhu k softvéru SonicStage
(1)

Americké a zahraničné patenty s licenciou od spoločnosti
Dolby Laboratories.

Vzhľad a technické parametre môžu byť zmenené bez
predchádzajúceho upozornenia.

Voliteľné príslušenstvo

Súprava slúchadiel Sony MDR

Register

A, B

- Batérie
 - do diaľkového ovládača 26
 - pre prehrávač 27

C

- Časovač 25
- Čistenie
 - skrinky 32
 - šošovky 32

D, E

- Disk ATRAC CD
 - displej 12
 - o formáte ATRAC3plus 5
 - poradie prehrávania 8
- Disk CD-ROM (SonicStage)
 - 4
- Disk MP3
 - displej 12
 - o formáte MP3 5
 - poradie prehrávania 8
- Displej 12

F, G, H, I, J, K, L

- Formát CDDA 5

M

- MEGA BASS 24

N

- Nastavenie 26
- Nastavenie rozhlasových staníc 21

O

- Odporúčania 29
- Opakované prehrávanie 20
- Označovanie nastavených staníc 23

P, Q

- Počúvanie
 - hudby z osobného počítača, televízora, videorekordéra, prenosného digitálneho hudobného prehrávača alebo iného zariadenia 27
 - rádia 10
- Používanie displeja 12
- Prehrávač diskov CD 6, 12
- Prehrávanie
 - disku CD 6
 - predvolených rozhlasových staníc 22
 - skladiieb v náhodnom poradí 16
 - skladiieb, opakované 20
- Prehrávanie obľúbených skladiieb pridaním záložiek 17
- Prehrávanie v náhodnom poradí 16
- Prehrávanie zoznamov skladiieb m3u 18
- Pripojenie
 - iných zariadení 27
 - sieťového kábla 26
- Programové prehrávanie 19

R

- Riešenie problémov 30
- Rozhlasové stanice
 - nastavenie 21
 - prehrávanie 22

S

- Softvér SonicStage 4

T

- Technické parametre 32

U

- Údržba 32

V, W, X, Y

- Výber
 - skladiieb 13
 - zvýraznenia zvuku 24
- Výber zdrojov napájania 26
- Vyhľadávanie 14
- Vyhľadanie určitej skladby 13
- Vytvorenie vlastného programu 19

Z

- Zaspávanie pri hudbe 25
- Zdroje napájania 26
- Zlepšenie príjmu signálu 11
- Značka ID3 12
- Zvýraznenie zvuku 24

Предупреждение

Для предотвращения опасности пожара или поражения электрическим током не подвергайте аппарат воздействию дождя или влаги.

Во избежание поражения электрическим током не открывайте корпус. Для техобслуживания следует обращаться только к квалифицированному обслуживающему персоналу.

Предупреждение

Не устанавливайте аппарат в тесных замкнутых пространствах, таких как книжные полки или встроенные шкафы.

Для предотвращения возгорания или поражения электрическим током не ставьте на аппарат предметы, наполненные жидкостями, например вазы.

Подсоедините аппарат к легкодоступной сетевой розетке. В случае, если Вы заметите ненормальность в аппарате, немедленно отсоедините штепсельную вилку от сетевой розетки.

Персональная аудиосистема
Сделано в Китае

Изготовитель: Сони Корпорейшн
Адрес: 1-7-1 Конан,
Минато-ку, Токио 108-0075, Япония
Страна-производитель: Китай

Утилизация электрического и электронного оборудования (директива применяется в странах Евросоюза и других европейских странах, где действуют системы раздельного сбора отходов)



Данный знак на устройстве или его упаковке обозначает, что данное устройство нельзя утилизировать вместе с прочими бытовыми отходами. Его следует сдать в соответствующий

приемный пункт переработки электрического и электронного оборудования. Неправильная утилизация данного изделия может привести к потенциально негативному влиянию на окружающую среду и здоровье людей, поэтому для предотвращения подобных последствий необходимо выполнять специальные требования по утилизации этого изделия. Переработка данных материалов поможет сохранить природные ресурсы. Для получения более подробной информации о переработке этого изделия обратитесь в местные органы городского управления, службу сбора бытовых отходов или в магазин, где было приобретено изделие.

О данном руководстве

Инструкции в данном руководстве предназначены для моделей ZS-SN10 и ZS-SN10L. Перед началом чтения данного руководства проверьте номер Вашей модели. Модель ZS-SN10L используется в иллюстративных целях.

Примечание

Название переключателя включения/выключения на этом проигрывателе обозначается следующим образом:
“OPERATE”: ZS-SN10L
“POWER”: ZS-SN10

Содержание

Прослушивание оригинальных компакт-дисков с множеством песен 4

Основные операции

Воспроизведение компакт-диска 6

Прослушивание радиопередач 10

Проигрыватель компакт-дисков

Использование дисплея 12

Поиск определенной композиции 13

Поиск любимых композиций/файлов ... 14

Воспроизведение определенной группы (только компакт-диск ATRAC CD/MP3) 15

Воспроизведение одной композиции (воспроизведение одной композиции) 16

Воспроизведение композиций в случайном порядке (перетасованное воспроизведение) 16

Воспроизведение понравившихся композиций путем добавления закладок (воспроизведение композиций по закладкам) 17

Воспроизведение списка понравившихся композиций (воспроизведения списка m3u) (только для компакт-диска MP3) ... 18

Создание собственной программы (запрограммированное воспроизведение) 19

Повторное воспроизведение композиций (повтор воспроизведения) 20

Радио

Предварительная настройка радиостанций 21

Прослушивание предварительно настроенных радиостанций 22

Присвоение названий предварительно настроенным радиостанциям 23

Усиление звука

Выбор усиления звука 24

Таймер

Засыпание под музыку 25

Подготовка аппарата к работе

Выбор источников питания 26

Прослушивание звука с компьютера, телевизора, видеомэгафона, переносного цифрового музыкального проигрывателя и т.д. 27

Дополнительная информация

Меры предосторожности 29

Устранение неполадок 30

Уход за аппаратом 32

Технические характеристики 32

Алфавитный указатель Задняя крышка

RU

В данном руководстве в основном описываются операции с использованием главного блока, но некоторые операции можно также выполнить с помощью кнопок пульта дистанционного управления, которые имеют такие же или похожие названия/индикации.

Прослушивание оригинальных компакт-дисков с множеством песен

Кроме обычных аудио компакт-дисков, можно воспроизводить оригинальные компакт-диски, называемые "ATRAC CD" или "MP3 CD", которые можно создавать с помощью прилагаемого программного обеспечения SonicStage.

Например, с помощью программы SonicStage на один диск ATRAC CD можно записать около 30 аудио компакт-дисков*.

Далее кратко описано, как прослушивать музыку на диске ATRAC CD/MP3 CD/аудио компакт-диске.

Установите программу SonicStage на компьютере.

SonicStage - это программа, которая позволяет создавать оригинальные компакт-диски с использованием музыки на компьютере, предварительно загруженной с аудио компакт-дисков или из Интернета. Эту программу можно установить с прилагаемого диска CD-ROM.



Создайте диск ATRAC CD/MP3 CD/аудио компакт-диск.

После выбора любимых песен среди музыки, хранящейся на компьютере, запишите их на диск CD-R/CD-RW с помощью программы SonicStage.

Аудио компакт-диски
Музыкальные файлы



Воспроизведите их на этом проигрывателе компакт-дисков.

Можно прослушивать оригинальные компакт-диски с множеством песен.



Инструкции по установке программы SonicStage и созданию дисков ATRAC CD/MP3 CDs/аудио компакт-дисков см. в прилагаемом "Руководстве по установке/эксплуатации".

* Если общее время воспроизведения одного компакт-диска (альбома) составляет около 60 минут и выполняется запись диска CD-R/CD-RW объемом 700 МБ при 48 кбит/с в формате ATRAC3plus.

Какие диски можно воспроизводить на данном проигрывателе компакт-дисков?



Аудио компакт-диски.

Компакт-диски формата CDDA

CDDA (Compact Disc Digital Audio) - это стандарт записи, используемый для аудио компакт-дисков.



Компакт-диски ATRAC.

Диски CD-R/CD-RW, на которых записаны аудиоданные, сжатые в формате ATRAC3plus*

ATRAC3 (Adaptive Transform Acoustic Coding3) - это технология сжатия, обеспечивающая высокое качество звука и высокую степень сжатия. ATRAC3plus - это технология сжатия звука, разработанная на основе формата ATRAC3, которая позволяет сжимать аудиофайлы примерно до 1/20 исходного размера при 64 кбит/с.



Компакт-диски MP3.

Диски CD-R/CD-RW, на которых записаны аудиоданные, сжатые в формате MP3*

MP3 (MPEG-1 Audio Layer3) - это технология сжатия звука, которая позволяет сжимать аудиофайлы примерно до 1/10 исходного размера.

Диски CD-R/CD-RW, на которых записаны смешанные аудиоданные, сжатые в формате ATRAC3plus или MP3 с использованием программы, отличной от SonicStage, также можно воспроизводить.

С помощью программы SonicStage нельзя создавать компакт-диски, на которых записаны смешанные аудиоданные.

* Можно воспроизводить только диски формата ISO 9660 Level 1/2 и Joliet.

Музыкальные диски, закодированные с помощью технологий защиты авторский прав

Этот продукт предназначен для воспроизведения дисков, отвечающих требованиям стандарта Compact Disc (CD). В настоящее время некоторые звукозаписывающие компании выпускают различные музыкальные диски, закодированные с помощью технологий защиты авторский прав. Помните, что среди таких дисков встречаются такие, которые не отвечают требованиям стандарта CD, и их нельзя воспроизводить с помощью данного устройства.

Примечание относительно дисков DualDiscs

DualDisc — это двусторонний диск, на одной стороне которого записан материал в формате DVD, а на другой стороне — аудиоматериалы. Однако поскольку сторона с аудиоматериалами не отвечает требованиям стандарта Compact Disc (CD), воспроизведение на этом устройстве не гарантируется.

ATRAC, ATRAC3, ATRAC3plus, SonicStage и их логотипы являются товарными знаками корпорации Sony.

Воспроизведение компакт-диска

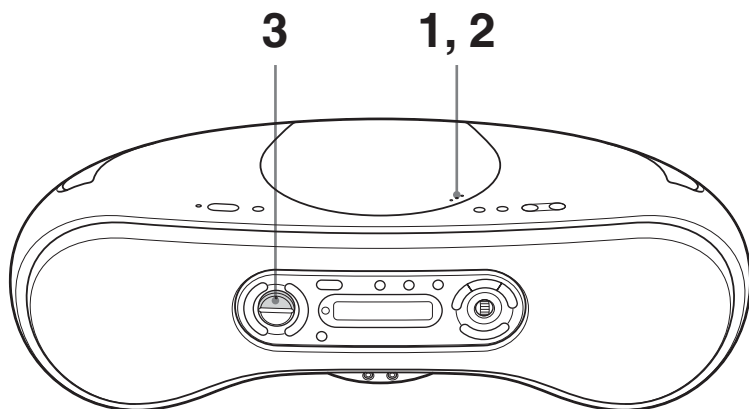

Подсоедините прилагаемый провод сетевого питания (см. стр. 26).

1

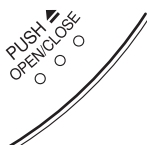

Нажмите кнопку PUSH ▲ OPEN/CLOSE, чтобы открыть крышку компакт-дисков и установите компакт-диск в лоток для компакт-дисков.

Этикеткой вверх

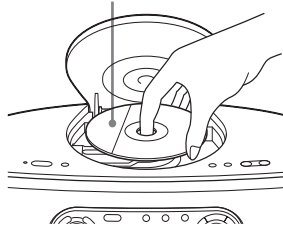

2

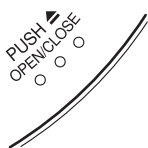

Для закрытия крышки для компакт-дисков нажмите кнопку PUSH ▲ OPEN/CLOSE.

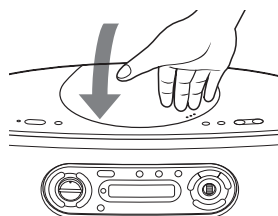

3



Нажмите кнопку **▶||** (▶ на пульте дистанционного управления) (питание включается автоматически).

Проигрыватель воспроизводит все композиции один раз.

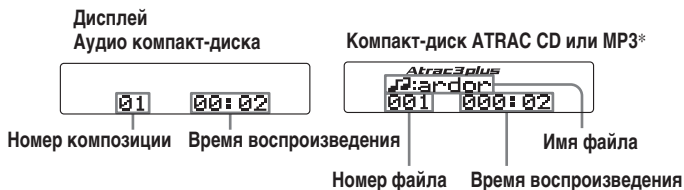

* При воспроизведении компакт-диска MP3 на дисплее отображается надпись "MP3".

Примечание

Перед началом воспроизведения компакт-диска ATRAC или MP3 этот проигрыватель считывает все сведения обо всех файлах и группах на этом компакт-диске. В зависимости от структуры файлов для их считывания может потребоваться более минуты. В это время отображается надпись "Reading".

Советы

- Для прослушивания с помощью головных телефонов подсоедините их к гнезду (головные телефоны).
- Воспроизведение начинается с той композиции, на которой было остановлено воспроизведение (функция возобновления воспроизведения). Для отмены функции возобновления воспроизведения, чтобы начать воспроизведение с начала первой композиции, нажмите **■** в режиме остановки.

Следующие кнопки используются для дополнительных функций



Чтобы	Нажмите кнопку
отрегулировать громкость	VOLUME +*1, - (VOL +*1, - на пульте дистанционного управления)
остановить воспроизведение	■
сделать паузу во время воспроизведения	▶ *1 (на пульте дистанционного управления) Нажмите эту кнопку еще раз для возобновления воспроизведения после паузы.
перейти к следующей композиции	▶▶
вернуться к предыдущей композиции	◀◀

*1 На этой кнопке имеется тактильная точка.

продолжение следует

Примечания

- Если на одном компакт-диске записаны и файлы ATRAC3plus, и MP3, то этот проигрыватель воспроизводит сначала файлы ATRAC3plus.
- Возможность воспроизведения этого проигрывателя компакт-дисков может различаться в зависимости от качества диска и состояния записывающего устройства.
- Ниже приводятся символы, которые могут отображаться на этом проигрывателе компакт-дисков.
 - от A до Z
 - от a до z
 - от 0 до 9
 - ! " # \$ % & ' () * + , - . / :
 - ; < = > ? @ [\] ^ _ ` { | }
 - ~

В случае ввода других символов на компьютере с помощью программы, например SonicStage, они отображаются на этом проигрывателе компакт-дисков в виде “_”.

- Не сохраняйте на диске с файлами ATRAC3plus/MP3 файлы других форматов и не создавайте ненужных групп.

Чтобы	Нажмите кнопку
выбрать группу* ²	+, чтобы переместиться вперед, и -, чтобы переместиться назад.
извлечь компакт-диск	PUSH OPEN/CLOSE* ³

включить/выключить проигрыватель OPERATE (или POWER, см стр. 2)

*² Эта функция работает только при использовании дисков ATRAC CD/MP3 CD.

*³ После открытия отсека для компакт-дисков воспроизведение начнется с начала первой композиции.

Структура компакт-дисков ATRAC или MP3

Компакт-диски ATRAC/MP3 состоят из “файлов” и “групп”. “Файл” эквивалентен понятию “дорожка” на аудио компакт-диске. “Группа” - это совокупность файлов. Этот термин эквивалентен “альбому”.

Для компакт-дисков MP3 этот проигрыватель компакт-дисков распознает папку MP3 как “группу”. Благодаря этому управление воспроизведением дисков ATRAC и MP3 осуществляется одинаковым образом.

В этом руководстве в описаниях операций с дисками ATRAC CD/MP3 CD и аудио компакт-дисками используется термин “композиция”, а термин “файл” используется в описаниях операций, выполняемых для дисков ATRAC CD/MP3 CD.

Порядок воспроизведения компакт-дисков ATRAC и MP3

На компакт-дисках ATRAC файлы воспроизводятся в последовательности, выбранной в программе SonicStage.

Порядок воспроизведения компакт-дисков MP3 может отличаться в зависимости от метода, использовавшегося для записи файлов MP3 на диск. В следующем примере файлы воспроизводятся с ① по ⑦.

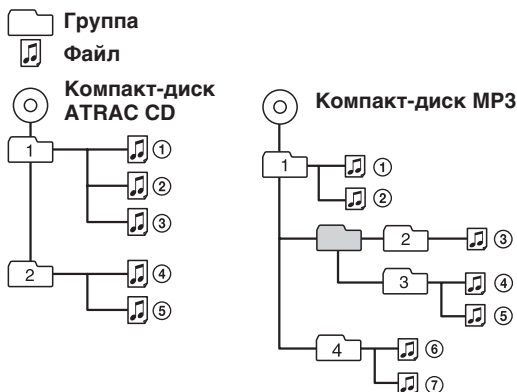

Примечания по компакт-дискам ATRAC CD

- Максимальное число групп: 255
Максимальное число файлов: 999
- Диски CD-R/CD-RW, записанные в формате ATRAC3plus, нельзя воспроизводить на компьютере.

Примечания по компакт-дискам MP3

- Максимальное число групп: 255
Максимальное число файлов: 511
Максимальный уровень каталогов: 8
- Группа, не содержащая файлов MP3, будет пропущена.
- При вводе имени для файла MP3 не забудьте добавить к нему расширение "mp3". Однако если указать расширение "mp3" для файла, отличного от MP3, проигрыватель не сможет правильно распознать файл.
- Этот проигрыватель поддерживает скорости от 32 до 320 кбит/с частоты дискретизации 32/44,1/48 кГц.
- Для сжатия источника в файл MP3 рекомендуется использовать следующие параметры сжатия: "44,1 кГц", "128 кбит/с" и "Постоянная скорость передачи бит".
- Для максимального использования диска при записи установите режим "остановки записи" в программе.
- Для обеспечения максимального использования диска при однократной записи на диск, на котором ничего не записано, установите в программе режим "Disc at Once" (Диск сразу).

Прослушивание радиопередач

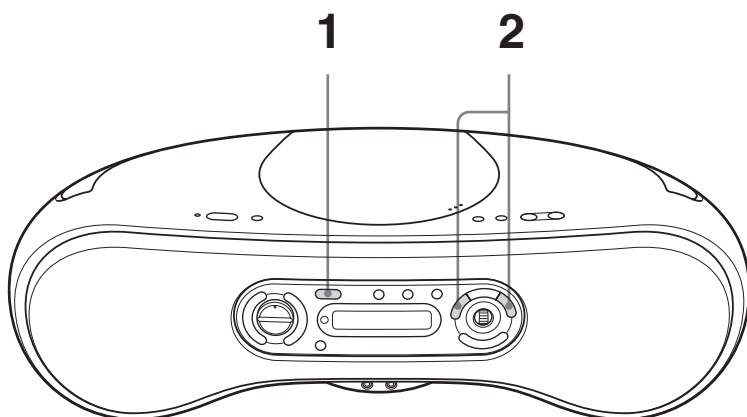

Подсоедините прилагаемый провод сетевого питания (см. стр. 26).



Нажимайте кнопку RADIO•BAND•AUTO PRESET, пока на дисплее не появится необходимая индикация диапазона (питание включается автоматически). При каждом нажатии данной кнопки диапазон принимаемых частот изменяется следующим образом.

ZS-SN10: “FM” → “AM”

ZS-SN10L: “FM” → “MW” → “LW”

Дисплей

FM 87.60

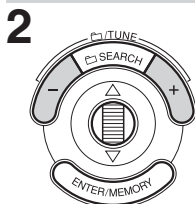

Удерживайте нажатой кнопку TUNE + или -, пока на дисплее не начнут меняться значения частот.

Проигрыватель выполняет автоматический поиск радиостанций и прекращает его при обнаружении устойчивого сигнала без помех.

Если невозможно выполнить настройку на станцию, нажимайте кнопки TUNE + или - для пошагового изменения частоты.



**Указатель приема
FM-стереопрограмм**

Какими кнопками пользоваться при дополнительных операциях

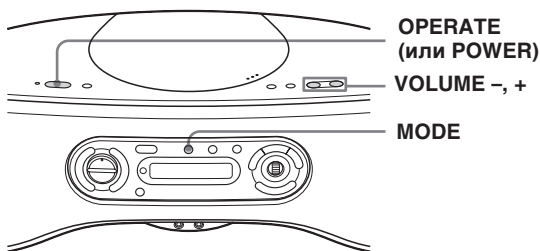

Советы

- Если при приеме FM-радиостанции слышны помехи, нажимайте кнопку MODE до тех пор, пока на дисплее не появится индикация "Моно", при этом радиостанция будет прослушиваться в монофоническом режиме.
- Если необходимо изменить интервал настройки AM/MW, см. стр. 26.

Чтобы	Нажмите
отрегулировать громкость	VOLUME +*, - (VOL +*, - на пульте дистанционного управления)
включить/выключить радио	OPERATE (или POWER см. стр. 2)

*На этой кнопке имеется тактильная точка.

Как улучшить качество приема

При приеме передач в диапазоне FM измените положение антенны. При приеме передач в диапазоне AM или MW/LW измените положение проигрывателя.

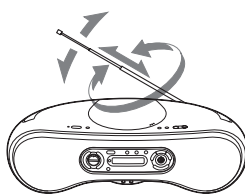

для FM

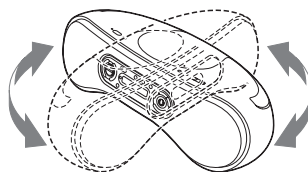

для AM или MW/LW

Использование дисплея

Сведения о компакт-диске можно узнать с помощью дисплея.

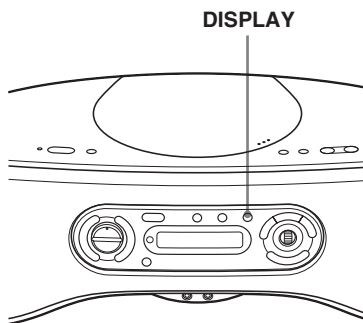

Проверка информации на аудио компакт-диске

Во время воспроизведения нажмите кнопку DISPLAY. Индикация на дисплее изменяется следующим образом:

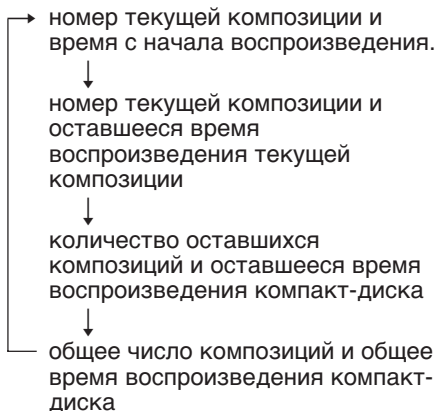

Советы

- При воспроизведении аудио компакт-диска, содержащего текстовую информацию, например CD-TEXT, отображается эта информация.
- В режиме остановки проигрывателя время воспроизведения или оставшееся время воспроизведения не отображается.

Проверка информации на компакт-диске ATRAC CD/MP3

Во время воспроизведения нажмите кнопку DISPLAY.

Индикация на дисплее изменяется следующим образом:

При воспроизведении компакт-диска MP3, содержащего файлы с тегом ID3*, отображается информация тега ID3.

* Тег ID3 - это формат для добавления в файлы MP3 определенной информации (название композиции, название альбома, имя исполнителя и т.д.). Этот проигрыватель поддерживает версию 1.0/1.1/2.3 формата тегов ID3 (только для файлов MP3).

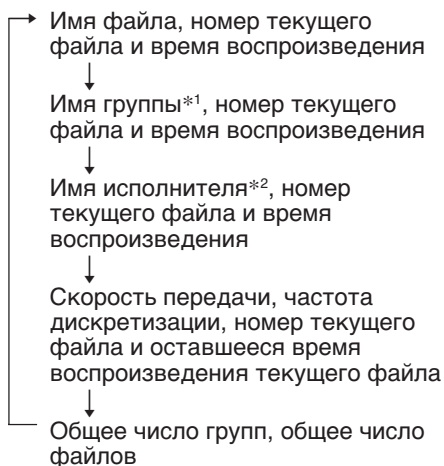

*1 При использовании дисков MP3 CD: если файл не принадлежит ни одной из групп, то в качестве имени группы отобразится "ROOT".

*2 Если в файле отсутствует имя исполнителя, на дисплее ничего не отобразится.

Совет

В режиме остановки проигрывателя время воспроизведения или оставшееся время воспроизведения текущего файла не отображается.

Поиск определенной композиции

Используя номерные кнопки на пульте дистанционного управления, можно быстро найти любую композицию на компакт-диске.

Можно также найти определенное место внутри композиции при воспроизведении компакт-диска.



Примечания

- При использовании дисков ATRAC CD/MP3 CD: поиск определенного файла с помощью номерных кнопок можно выполнять только для файлов в выбранной группе.
- Если на дисплее отображается индикация "SHUF", "⚡", "📁" или "PGM", поиск определенной композиции невозможен. Отключите эту индикацию, нажав кнопку ■.
- Когда определенная точка в файле при воспроизведении файлов ATRAC3plus/MP3 найдена, на несколько секунд может пропасть звук.

Советы

- При поиске композиции, номер которой больше 10, сначала нажмите >10, затем соответствующие номерные кнопки. Пример: для воспроизведения 23-й композиции сначала нажмите >10, затем 2 и 3.
- Если необходимо найти десятую композицию, нажмите 0/10.
- Для выбора композиции под номером более 100 дважды нажмите >10, затем соответствующие номерные кнопки.

Чтобы найти	Нажмите кнопку
определенную композицию	номерную кнопку композиции.
место при прослушивании композиции	▶▶ (вперед) или ◀◀ (назад) во время воспроизведения и удерживайте ее, пока не найдете нужное место.
место при просмотре дисплея	▶▶ (вперед) или ◀◀ (назад) во время паузы и удерживайте ее нажатой, пока не найдете нужное место.

Поиск любимых композиций/файлов

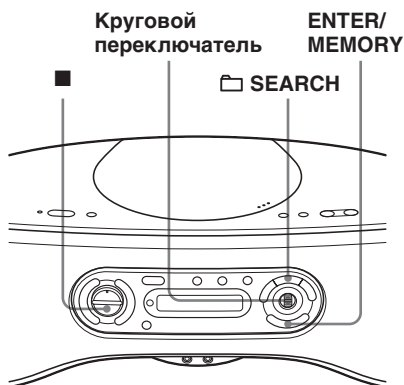

Поиск композиции на аудио компакт-диске

- 1 Когда для проигрывателя не установлен режим компакт-диска, нажмите кнопку ■.
- 2 Поверните круговой переключатель в направлении ▲ или ▼, чтобы выбрать необходимую композицию, затем нажмите кнопку ENTER/MEMORY.

```
Track 01  
▶▶:Track 02
```

Воспроизведение начнется с выбранной дорожки.

Для отмены поиска композиции

Поверните круговой переключатель, пока не появится индикация “Cancel”, затем нажмите кнопку ENTER/MEMORY.

Поиск файла на компакт-диске ATRAC CD/MP3

- 1 Когда для проигрывателя не установлен режим компакт-диска, нажмите кнопку ■.
- 2 Нажмите кнопку ◻ SEARCH.

```
▶◻:Nobleman
```

- 3 Поверните круговой переключатель в направлении ▲ или ▼, чтобы выбрать необходимую группу, затем нажмите кнопку ENTER/MEMORY.

```
◻:Nobleman  
▶◻:Balloon
```

- 4 Поверните круговой переключатель в направлении ▲ или ▼, чтобы выбрать необходимый файл, затем нажмите кнопку ENTER/MEMORY.

```
◻:Balloon  
▶▶:roundela
```

Воспроизведение начнется с выбранного файла.

Можно выбрать другую группу, нажав кнопку ◻ + или -.

Для отмены поиска файла

Поверните круговой переключатель, пока не появится индикация “Cancel”, затем нажмите кнопку ENTER/MEMORY.

Совет

Выполнять поиск файла в текущей группе можно с помощью кругового переключателя, поворачивая его при воспроизведении дисков ATRAC CD/MP3 CD.

Примечание

При выполнении поиска файлов/групп на дисках ATRAC CD или MP3 CD с помощью кругового переключателя можно отобразить до 400 имен файлов или до 255 имен групп. Если число файлов превышает эти значения, то вместо имен будет отображаться имя файла, например "401-----".

Воспроизведение определенной группы (только компакт-диск ATRAC CD/MP3)

Можно воспроизвести все файлы в определенной группе и автоматически остановить проигрыватель.

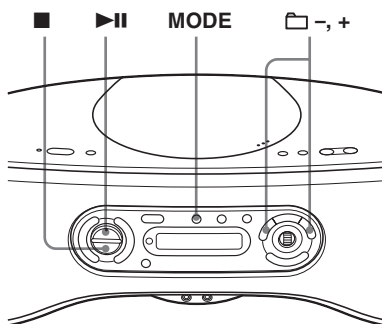

- 1 Когда для проигрывателя не установлен режим компакт-диска, нажмите кнопку ■.
- 2 Нажимайте кнопку MODE в режиме остановки, пока на дисплее не появится индикация "☐".
- 3 Нажмите кнопку ☐ + или - для выбора группы, которую необходимо воспроизвести.
- 4 Нажмите кнопку ▶||.

Для отмены воспроизведения группы

Сначала остановите воспроизведение. Затем нажимайте кнопку MODE, пока индикация "☐" не исчезнет с дисплея.

Воспроизведение одной композиции

(воспроизведение одной композиции)

Можно воспроизвести одну композицию один раз и автоматически остановить проигрыватель.

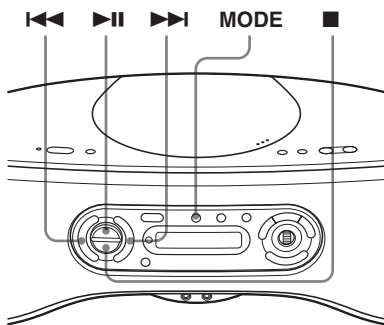

- 1 Когда для проигрывателя не установлен режим компакт-диска, нажмите кнопку ■.
- 2 Нажимайте кнопку MODE в режиме остановки, пока на дисплее не появится индикация “1”.
- 3 Нажмите кнопку ◀◀ или ▶▶ для выбора композиции, которую необходимо воспроизвести.
- 4 Нажмите кнопку ▶▶.

Для отмены воспроизведения одной композиции

Сначала остановите воспроизведение. Затем нажимайте кнопку MODE, пока индикация “1” не исчезнет с дисплея.

Совет

При использовании дисков ATRAC CD/MP3 CD: для воспроизведения файла другой группы перед выполнением шага 3 выше выберите группу.

Воспроизведение композиций в случайном порядке

(перетасованное воспроизведение)

Композиции можно воспроизводить в случайной последовательности.

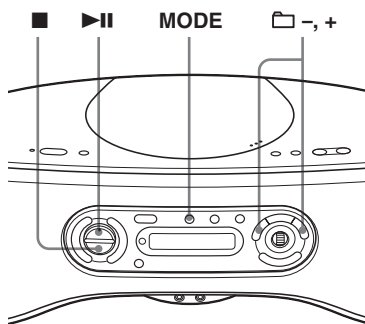

Воспроизведение всех композиций на компакт-диске в случайном порядке

- 1 Когда для проигрывателя не установлен режим компакт-диска, нажмите кнопку ■.
- 2 Нажимайте кнопку MODE в режиме остановки, пока на дисплее не появится индикация “SHUF”.
- 3 Нажмите кнопку ▶▶, чтобы начать перетасованное воспроизведение.

Для отмены воспроизведения в случайном порядке

Сначала остановите воспроизведение. Затем нажимайте кнопку MODE, пока индикация “SHUF” не исчезнет с дисплея.

Совет

Во время воспроизведения в случайном порядке нельзя вернуться к предыдущей композиции с помощью кнопки ◀◀.

Воспроизведение всех файлов в выбранной группе в случайном порядке (только компакт-диск ATRAC CD/MP3)

- 1 Когда для проигрывателя не установлен режим компакт-диска, нажмите кнопку ■.
- 2 Нажимайте кнопку MODE в режиме остановки, пока на дисплее не появится индикация “☐” “SHUF”.
- 3 Нажмите кнопку ☐ + или – для выбора группы, которую необходимо воспроизвести.
- 4 Нажмите кнопку ►||, чтобы начать перетасованное воспроизведение.

Для отмены воспроизведения в случайном порядке

Сначала остановите воспроизведение. Затем нажимайте кнопку MODE, пока индикация “☐” “SHUF” не исчезнет с дисплея.

Совет

Во время воспроизведения в случайном порядке нельзя вернуться к предыдущему файлу с помощью кнопки ◀◀.

Воспроизведение понравившихся композиций путем добавления закладок (воспроизведение композиций по закладкам)

Можно добавить закладки для 99 композиций (аудио компакт-диск), 999 файлов (диск ATRAC CD) или 511 файлов (компакт-диск MP3) на компакт-диске.

При открытии крышки компакт-диска все закладки, содержащиеся в памяти, удаляются.

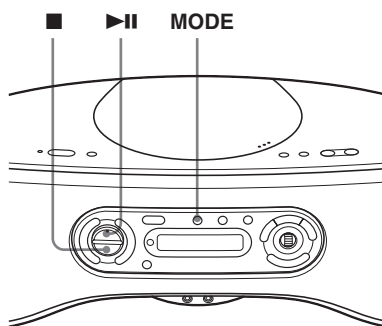

Добавление закладок

- 1 Во время воспроизведения композиции, для которой необходимо добавить закладку, нажмите и удерживайте кнопку ►||, пока на дисплее не появится индикация “Bookmark Set”. Если закладка добавлена успешно, индикация “✎” будет мигать реже.
- 2 Повторите пункт 1 для добавления закладок в нужные композиции.

На пульте дистанционного управления

Вместо кнопки ►|| используйте кнопку BOOKMARK.

продолжение следует

Воспроизведение понравившихся композиций путем добавления закладок (воспроизведение композиций по закладкам) (продолжение)

Воспроизведение композиций с закладками

- 1 Когда для проигрывателя не установлен режим компакт-диска, нажмите кнопку ■.
- 2 Нажимайте кнопку MODE в режиме остановки, пока на дисплее не появится индикация “” и “Bookmark”.
- 3 Нажмите кнопку ►||. Начнется воспроизведение композиций с закладками.

Удаление закладок

Во время воспроизведения композиции с закладкой нажмите и удерживайте кнопку ►|| (BOOKMARK на пульте дистанционного управления), пока на дисплее не появится индикация “Bookmark Cancel”.

Проверка композиций с закладками

Во время воспроизведения композиций с закладками на дисплее медленно мигает индикация “”.

Примечания

- Во время воспроизведения композиций с закладками они воспроизводятся в порядке номеров композиций, а не в порядке добавления закладок.
- При открытии крышки компакт-диска все закладки, содержащиеся в памяти, удаляются.
- Композицию с закладкой нельзя напрямую выбрать с помощью номерных кнопок на пульте дистанционного управления.

Воспроизведение списка понравившихся композиций

(воспроизведения списка m3u)
(только для компакт-диска MP3)

Можно воспроизводить списки понравившихся композиций m3u*.

* “Список воспроизведения m3u” - это файл, в котором закодирована последовательность воспроизведения файлов MP3. Для использования функции списков воспроизведения запишите файлы MP3 на диск CD-R/CD-RW с помощью программы кодирования, поддерживающей формат m3u.

Круговой переключатель

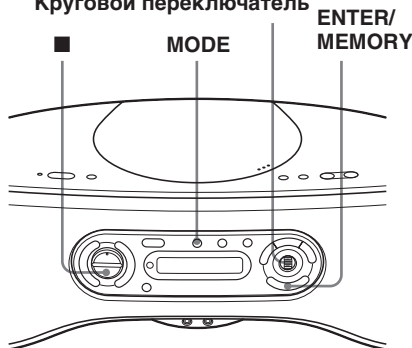

- 1 Когда для проигрывателя не установлен режим компакт-диска, нажмите кнопку ■.
- 2 Нажимайте кнопку MODE в режиме остановки, пока на дисплее не появится индикация “”.
- 3 Поверните круговой переключатель в направлении ▲ или ▼, чтобы выбрать необходимый список воспроизведения, затем нажмите кнопку ENTER/MEMORY.

На пульте дистанционного управления

В шаге 3, описанном выше, нажмите ◀◀ или ▶▶, чтобы выбрать необходимый список воспроизведения, а затем нажмите ▶.

Для отмены списка воспроизведения m3u

Сначала остановите воспроизведение. Затем нажимайте кнопку MODE, пока индикация “” не исчезнет с дисплея.

Примечание

Когда записано два или более списка воспроизведения, можно воспроизводить только верхние два списка.

Создание собственной программы

(запрограммированное воспроизведение)

Вы можете расположить в определенном порядке воспроизведения до 20 композиций или файлов на компакт-диске.

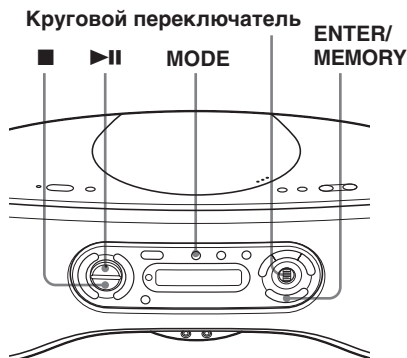

1 Когда для проигрывателя не установлен режим компакт-диска, нажмите кнопку **■**.

2 Нажимайте кнопку **MODE** в режиме остановки, пока на дисплее не появится индикация "PGM".

3 Поверните круговой переключатель в направлении **▲** или **▼**, затем нажмите кнопку **ENTER/MEMORY** для композиций, которые необходимо запрограммировать в требуемом порядке.

Аудио компакт-диск

Порядковый номер — **Step 01**
Запрограммированная композиция — **Track 03**

Компакт-диск ATRAC CD/MP3*

Порядковый номер — **Step 03**
Запрограммированный файл — **PERFECT**

* Можно выбрать другую группу, нажав кнопку **□** + или **-**.

4 Нажмите кнопку **▶||**, чтобы начать запрограммированное воспроизведение.

На пульте дистанционного управления

В шаге 3, описанном выше, нажмите номерные кнопки для композиций, которые необходимо запрограммировать в требуемой последовательности. При использовании дисков ATRAC CD/MP3 CD можно также выбрать другую группу, нажав **□** + или **-**.

Для отмены запрограммированного воспроизведения

Сначала остановите воспроизведение. Затем нажимайте кнопку **MODE**, пока индикация "PGM" не исчезнет с дисплея.

Для проверки порядка композиций до начала воспроизведения

Во время программирования нажмите кнопку **ENTER/MEMORY**.

При каждом нажатии этой кнопки появляется номер композиции в запрограммированном порядке.

Для изменения текущей программы

Во время программирования один раз нажмите кнопку **■**. Текущая программа будет стерта. Затем создайте новую программу, следуя процедуре программирования.

Совет

Можно воспроизвести эту программу еще раз, так как программа остается в памяти, пока не будет открыт лоток для компакт-дисков.

Повторное воспроизведение композиций

(повтор воспроизведения)

Можно выполнять повторное воспроизведение как в обычном режиме, так и в других желаемых режимах.

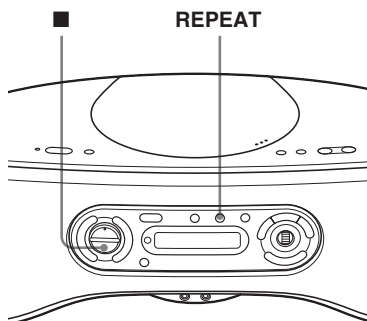

- 1** Когда для проигрывателя не установлен режим компакт-диска, нажмите кнопку ■.
- 2** Воспроизведите компакт-диск. Можно выполнять повторное воспроизведение как в обычном режиме, так и в других желаемых режимах (см. стр. 15-19).
- 3** Нажимайте кнопку REPEAT, пока на дисплее не появится надпись "↺".

Для отмены режима повторного воспроизведения

Снова нажмите кнопку REPEAT, чтобы индикация "↺" исчезла с дисплея.

Предварительная настройка радиостанций

Вы можете ввести в память аппарата частоты тех или иных радиостанций. Аппарат можно запрограммировать на прием до 30 радиостанций (ZS-SN10): 20 в FM и 10 в AM в любой последовательности или до 40 радиостанций (ZS-SN10L): 20 в FM и по 10 в MW и LW в любой последовательности.

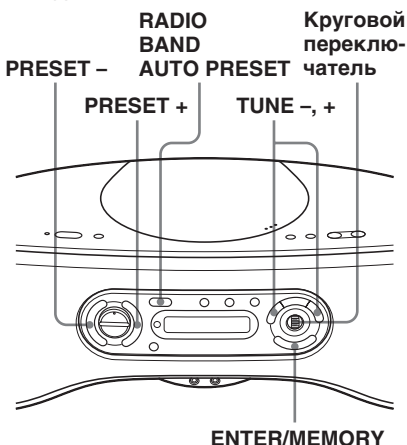

- 1** Нажмите кнопку RADIO•BAND•AUTO PRESET для выбора диапазона.
- 2** Удерживайте нажатой кнопку RADIO•BAND•AUTO PRESET, пока на дисплее не замигает индикация “Auto Preset”.
- 3** Нажмите кнопку ENTER/MEMORY. Станции сохраняются в памяти, начиная от более низких частот к более высоким.

Если не удается выполнить автоматическую предварительную настройку радиостанции

Настройку радиостанции со слабым сигналом необходимо выполнять вручную.

- 1** Нажмите кнопку RADIO•BAND•AUTO PRESET для выбора диапазона.
- 2** Настройтесь на необходимую радиостанцию с помощью кнопок TUNE + или -.
- 3** Удерживайте нажатой кнопку ENTER/MEMORY приблизительно 2 секунды.
- 4** Нажимайте кнопку PRESET + или PRESET - пока не замигает номер, который необходимо назначить для станции.
- 5** Дважды нажмите кнопку ENTER/MEMORY. Старая настройка будет заменена новой.

Совет

Всем предварительно настроенным станциям можно присвоить названия (см. раздел “Присвоение названий предварительно настроенным радиостанциям” на стр. 23).

На пульте дистанционного управления

- 1** Нажимайте кнопку RADIO•BAND, пока на дисплее не появится необходимая индикация диапазона.
- 2** Нажимайте кнопки TUNE + или -, пока не будет выполнена настройка на требуемую радиостанцию.
- 3** В течение 2 секунд удерживайте нажатой номерную кнопку, для которой требуется назначить новую настроенную радиостанцию. Чтобы выбрать номер радиостанции 10, сначала нажмите >10, затем соответствующую номерную клавишу. Необходимо удерживать нажатой последнюю номерную клавишу приблизительно 2 секунды. (Пример: чтобы выбрать номер 12, сначала нажмите >10 и 1, затем удерживайте нажатой клавишу 2 приблизительно 2 секунды.)

Прослушивание предварительно настроенных радиостанций

После выполнения предварительной настройки радиостанций их можно будет воспроизвести двумя способами: либо выбрать номер предварительно настроенной станции, либо выполнить поиск предварительно настроенных станций.

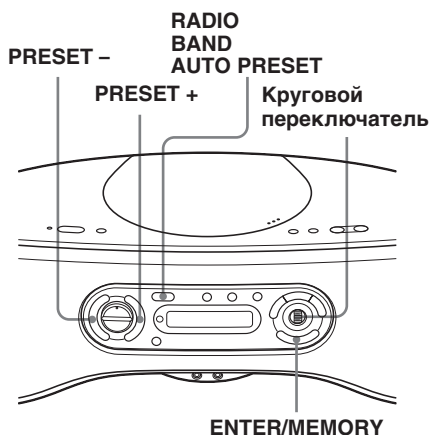

Прослушивание предварительно настроенных радиостанций

- 1 Нажмите кнопку RADIO•BAND•AUTO PRESET для выбора диапазона.
- 2 Нажмите кнопку PRESET + или PRESET – для настройки на станцию, содержащуюся в памяти.

На пульте дистанционного управления

- 1 Нажимайте кнопку RADIO•BAND, пока на дисплее не появится необходимая индикация диапазона.
- 2 Нажмите номерную кнопку для настройки на станцию, содержащуюся в памяти.
Чтобы выбрать предварительно настроенную радиостанцию с номером более 10, сначала нажмите >10, затем соответствующие номерные кнопки. (например, чтобы выбрать номер 12, сначала нажмите >10 и 1, затем 2.)

Поиск предварительно настроенных радиостанций

- 1 Нажмите кнопку RADIO•BAND•AUTO PRESET для выбора диапазона.
- 2 Поверните круговой переключатель, чтобы выбрать нужную предварительно настроенную радиостанцию.
- 3 Нажмите кнопку ENTER/MEMORY для настройки на станцию, содержащуюся в памяти.

Для отмены поиска предварительно настроенных радиостанций

Поверните круговой переключатель, пока не появится индикация “Cancel”, затем нажмите кнопку ENTER/MEMORY.

Совет

Если предварительно настроенным станциям присвоено название, поиск радиостанции можно выполнять по ее названию (см. стр. 23).

Присвоение названий предварительно настроенным радиостанциям

Название предварительно настроенной радиостанции может содержать не более 11 символов.

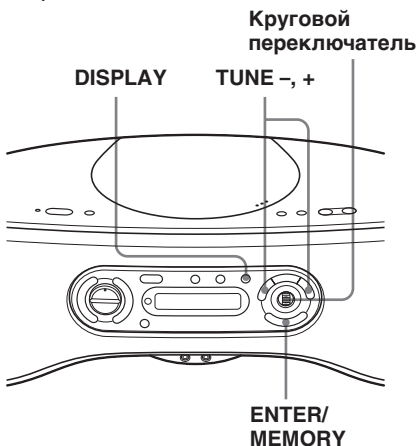

1 Выберите радиостанцию, которой необходимо присвоить название (см. стр. 22).

2 Нажмите и удерживайте нажатой 2 секунды кнопку ENTER/MEMORY. На дисплее будет мигать индикация номера предварительно настроенной станции и частоты.

3 Нажмите кнопку ENTER/MEMORY. Курсор мигает.

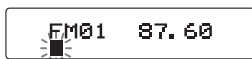

4 Поверните круговой переключатель, чтобы выбрать символ, который будет использоваться в новом названии станции.

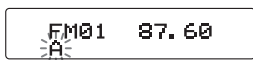

5 Нажимайте кнопку TUNE +, чтобы переместить курсор для ввода следующего символа.

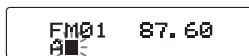

6 Повторяйте шаги 4 и 5, чтобы ввести все название станции.

7 Нажмите кнопку ENTER/MEMORY.

Советы

- В шаге 4 выше с помощью кнопки DISPLAY можно перейти к другим типам символов. При каждом нажатии этой кнопки индикация на дисплее изменяется следующим образом:
Буквы (прописные) → Буквы (строчные)
→ Цифры и символы → Пробел
- Ниже представлены символы, которые можно использовать для присвоения названий станциям:
 - от А до Z
 - от а до z
 - от 0 до 9
 - ! " # \$ % & () * . ; < = > ? @ _ ' + - ' , / :
 - (пробел)

Для изменения названия станции

- 1 Выполните шаги с 1 по 3.
- 2 Нажмите кнопку TUNE + или -, чтобы выбрать символ, который требуется изменить.
- 3 Поверните круговой переключатель, чтобы выбрать новый символ.
- 4 Повторяйте шаги 2 и 3, чтобы изменить все название.
- 5 Нажмите кнопку ENTER/MEMORY.

Советы

- Если потребуется удалить символ, вместо символа введите пробел.
- Пробелом считается только пропуск между символами или перед символом.
- Даже если повторить автоматическую настройку станций, имена будут сохранены для станций с той же частотой.

Выбор усиления звука

Можно отрегулировать усиление воспроизводимого звука.

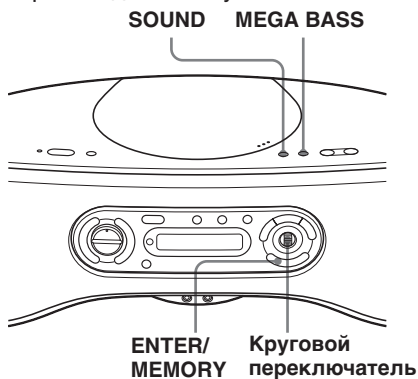

Выбор характеристики звучания

Последовательно нажимая кнопку SOUND, выберите требуемое усиление звука.

Выберите	Чтобы получить
Rock 	мощное чистое звучание, усиливающее диапазон низких и высоких частот
Pop 	светлое, яркое звучание, усиливающее диапазон высоких и средних частот
Jazz 	ударное звучание, усиливающее диапазон низких частот
Vocal 	выделение вокала, усиливающее диапазон средних частот
Custom 	оригинальное звучание. Низкие и высокие частоты можно настроить по своему вкусу (см. раздел "Настройка звучания").
Off 	полный динамический диапазон для музыки, например классической

Настройка звучания

- 1 Нажимайте кнопку SOUND, пока не отобразится индикация "Custom".
- 2 Удерживайте нажатой кнопку SOUND, пока мигает индикация "Custom". Через 2 секунды появится индикация "Bass".
- 3 Поверните круговой переключатель в направлении ▲ или ▼, чтобы выбрать уровень басовых частот (от -3 до +3).
- 4 Нажмите ENTER/MEMORY - на дисплее появится индикация "Treble".
- 5 Поверните круговой переключатель в направлении ▲ или ▼, чтобы выбрать уровень высоких частот (от -3 до +3).
- 6 Нажмите кнопку ENTER/MEMORY.

Примечание

Если проигрыватель будет отсоединен от источника переменного тока или будут извлечены батарейки, для параметра Custom будут восстановлены заводские настройки.

Усиление басов

Нажмите кнопку MEGA BASS для отображения надписи "MEGA BASS". Чтобы вернуться в режим обычного воспроизведения, нажмите эту кнопку еще раз, чтобы надпись "MEGA BASS" исчезла с дисплея.

Засыпание под музыку

Можно настроить проигрыватель на автоматическое отключение по истечении определенного периода времени, чтобы можно было засыпать под музыку.

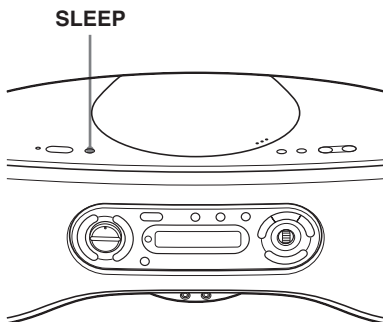

- 1 Начните воспроизведение желаемого источника.
- 2 Нажмите кнопку SLEEP, чтобы появился индикатор "Sleep".
- 3 Нажмите кнопку SLEEP, чтобы выбрать количество минут, по истечении которых проигрыватель автоматически отключится. При каждом нажатии данной кнопки индикация на дисплее изменяется следующим образом: "60" → "90" → "Auto (MAX 120)"* → "Off" → "10" → "20" → "30".

* Проигрыватель отключится через 120 минут или по завершении воспроизведения компакт-диска.



Через 4 секунды после нажатия кнопки SLEEP, значение минут, отображаемое на дисплее, будет введено в память.

Для отмены функции отключения

Нажмите кнопку OPERATE (или POWER), чтобы отключить питание.

Совет

Подсветка дисплея отключается, когда включен таймер отключения.

Выбор источников питания

Магнитола может работать от сети или от батареек.

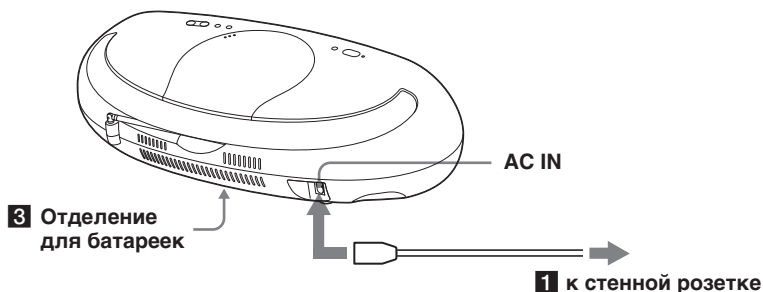

1 Подключение провода сетевого питания

Соедините один конец прилагаемого провода сетевого питания с гнездом AC IN на задней стенке корпуса аппарата, а другой его конец - с сетевой розеткой.

2 Установка батареек в пульт дистанционного управления

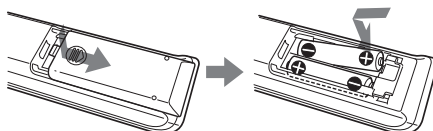

Вставьте две батарейки R03 (размера AAA) (не входят в комплект).

Изменение интервала настройки в диапазоне AM/MW

Для диапазона AM/MW на заводе установлен интервал настройки 9 кГц. Если необходимо изменить интервал настройки AM/MW, выполните следующие действия:

- 1 Нажимайте кнопку RADIO•BAND•AUTO PRESET, пока на дисплее не появится надпись "AM" или "MW".
- 2 Нажмите на 2 секунды кнопку ENTER/MEMORY.
- 3 Нажмите на 2 секунды кнопку RADIO•BAND•AUTO PRESET. На дисплее замигает индикация "AM 9k" "MW 9k" или "AM 10k" "MW 10k".
- 4 Нажмите кнопку ◀◀ или ▶▶ и выберите "AM 9k" "MW 9k" для интервала 9 кГц или "AM 10k" "MW 10k" – для интервала 10 кГц.
- 5 Нажмите кнопку ENTER/MEMORY.

После изменения интервала настройки необходимо снова настроить сохраняемые в памяти AM/MW-радиостанции.

Замена батареек

При обычном использовании срок эксплуатации батареек составляет приблизительно шесть месяцев. Если невозможно управлять проигрывателем с помощью пульта дистанционного управления, установите новые батарейки.

- 3** Эксплуатация аппарата от батареек
Установите в отделение для элементов питания шесть батареек R20 (размера D) (в комплект не входят).
Для эксплуатации аппарата от батареек отключите от него сетевой провод питания.

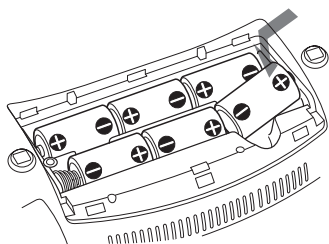

Замена батарей

Батарейки следует заменить, когда потускнеет индикатор OPR/BATT, или когда аппарат перестанет работать. Заменять новыми необходимо сразу все батарейки.

Примечания

- При включении проигрывателя загорается подсветка дисплея.
- При работе проигрывателя от батареек его нельзя включать с помощью пульта дистанционного управления.

Прослушивание звука с компьютера, телевизора, видеомаягнитофона, переносного цифрового музыкального проигрывателя и т.д.

Вы можете прослушивать звук с компьютера, телевизора, видеомаягнитофона, переносного цифрового музыкального проигрывателя и т.д. через громкоговорители этого проигрывателя. Перед подсоединением обязательно отключите питание всех аппаратов. Подробную информацию см. в руководстве по эксплуатации подсоединяемых аппаратов.

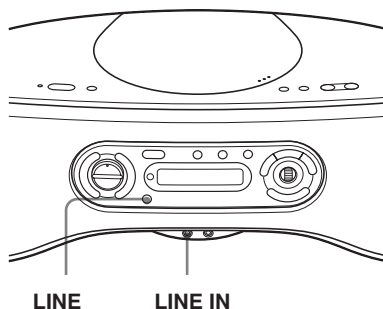

продолжение следует

Прослушивание звука с компьютера, телевизора, видеомэагнитофона, переносного цифрового музыкального проигрывателя и т.д. (продолжение)

Примечание

Во избежание неправильной работы необходимо надежно подключить кабели.

- 1** Подсоедините гнездо LINE IN к линейному выходному гнезду переносного цифрового музыкального проигрывателя или других устройств с помощью соединительного аудиокабеля (не входит в комплект).

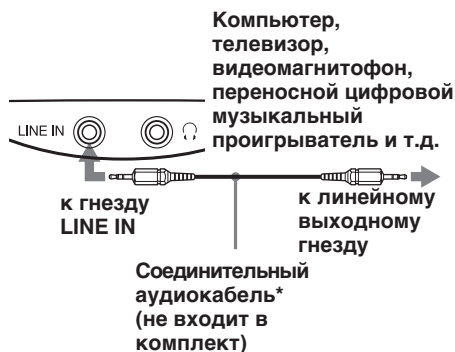

* Для компьютера: используйте кабель, который подходит для разъема на компьютере.

Для телевизора или видеомэагнитофона: используйте кабель с мини-стереоразъемом на одном конце и двумя аудиоразъемами на другом конце.

Для переносного цифрового музыкального проигрывателя: используйте кабель с мини-стереоштекерами на обоих концах.

- 2** Включите проигрыватель и подсоединенный аппарат.

- 3** Нажмите кнопку LINE и начните воспроизведение на подсоединенном аппарате. Звук с подсоединенного аппарата будет воспроизводиться через громкоговорители.

Меры предосторожности

Техника безопасности

- Поскольку лазерный луч, используемый в проигрывателе компакт-дисков, вреден для глаз, не пытайтесь самостоятельно вскрывать корпус аппарата. Техническое обслуживание должно производиться только специалистами.
- В случае попадания внутрь корпуса какого-либо предмета или жидкости отключите аппарат от сети и не пользуйтесь им, пока его не проверит специалист.
- Диски нестандартной формы (например, в форме сердца, квадрата, звезды) нельзя воспроизводить на этом аппарате. В противном случае это может привести к повреждению проигрывателя. Не пользуйтесь такими дисками.

Источники питания

- При эксплуатации проигрывателя от сети переменного тока удостоверьтесь, что напряжение питания проигрывателя и напряжение сети в Вашей местности совпадают (см. «Технические характеристики»), и используйте прилагаемый кабель питания; не используйте кабели питания других типов.
- До тех пор, пока сетевой провод остается подключенным к розетке, проигрыватель не отключен от источника питания переменного тока, даже если сам аппарат при этом выключен.
- При работе от батареек используйте шесть элементов питания типа R20 (размер D).
- Если Вы не собираетесь пользоваться батарейками, не оставляйте их внутри аппарата во избежание его повреждения, вызванного протеканием или коррозией батареек.
- Табличка с указанием рабочего напряжения, потребляемой мощности и т.п. находится на нижней панели аппарата.

Размещение аппарата

- Не оставляйте аппарат вблизи источников тепла или в местах, где на него могут попадать прямые солнечные лучи, где скапливается пыль или возможны резкие механические воздействия.
- Не ставьте аппарат на наклонную или неустойчивую поверхность.
- Не придвигайте ничего к корпусу аппарата на расстояние ближе 10 мм. Для нормальной работы аппарата и продления срока службы его деталей необходим доступ воздуха к вентиляционным отверстиям.
- Если проигрыватель находится в салоне автомобиля, припаркованного в солнечном месте, разместите его так, чтобы на него не попадали прямые солнечные лучи.
- Поскольку в громкоговорителях используются сильные магниты, не оставляйте кредитные карточки с магнитным кодом или механические часы поблизости от аппарата во избежание их повреждения под воздействием магнита.

Эксплуатация

- Если аппарат попадает с холода непосредственно в теплое помещение или если он оказывается в очень сыром месте, то на линзе внутри компакт-проигрывателя может произойти конденсация влаги. При этом проигрыватель нормально работать не сможет. В подобном случае необходимо извлечь компакт-диск и не пользоваться проигрывателем в течение примерно одного часа, пока влага не испарится.

Меры предосторожности (продолжение)

О компакт-дисках

- Перед воспроизведением очищайте поверхность компакт-диска специальной материей. Очистку следует производить движениями от центра диска к краям.



- Не пользуйтесь растворителями типа бензина или ацетона, а также имеющимися в продаже средствами для чистки или антистатической обработки виниловых долгоиграющих пластинок.
- Не подвергайте компакт-диски воздействию прямых солнечных лучей или источников тепла, таких как потоки горячего воздуха; не оставляйте их в салоне автомобиля, запаркованного в солнечном месте, так как температура внутри машины может при этом сильно повышаться.
- Не наклеивайте на компакт-диск бумагу или самоклеющиеся пленки, не царапайте поверхность компакт-диска.
- После прослушивания убирайте компакт-диск в предназначенную для него коробку.

Царапины, грязь или отпечатки пальцев на поверхности компакт-диска могут вызывать сбои при воспроизведении.

Диски CD-R/CD-RW

Этот проигрыватель компакт-дисков может воспроизводить диски CD-R/CD-RW, записанные в формате ATRAC3plus/ATRAC3, MP3 или CDDA*, однако характеристики воспроизведения могут различаться в зависимости от качества диска и состояния записывающего устройства.

* CDDA - это сокращение для Compact Disc Digital Audio (цифровая запись на компакт-диске). Так называется стандарт записи, используемый для аудио компакт-дисков.

Если у Вас возникли вопросы или проблемы, касающиеся этого проигрывателя, обратитесь к ближайшему дилеру фирмы Sony.

Устранение неполадок

Общие

Аппарат не включается.

- Надежно включите кабель питания в розетку.
- Проверьте, правильно ли установлены батарейки.
- Если батарейки разрядились, замените их новыми.
- При работе проигрывателя от батареек его нельзя включать с помощью пульта дистанционного управления.

Если питание отключено, а на дисплее отображается надпись "Battery Error".

- Проверьте, правильно ли установлены батарейки.
- Если батарейки разрядились, замените их новыми.

Нет звука.

- Отрегулируйте громкость.
- Если Вы слушаете звук через громкоговорители, отключите от аппарата наушники.

Слышатся помехи.

- Кто-то пользуется возле проигрывателя мобильным телефоном или другими приборами, излучающими радиоволны.
→ Отойдите с проигрывателем от мобильного телефона или других приборов.

Проигрыватель компакт-дисков

На дисплее высвечивается надпись "No Disc", даже когда компакт-диск установлен в проигрыватель.

- Установите диск этикеткой вверх.
- Диск CD-R/CD-RW не закрыт. Закройте диск CD-R/CD-RW с помощью записывающего устройства.
- Неисправен диск CD-R/CD-RW, записывающее устройство или программное обеспечение.
- На диске CD-R/CD-RW ничего не записано.
- Проверьте батарейки. Если они разрядились, замените их новыми.

Диск не воспроизводится.

- Установите диск этикеткой вверх.
- Протрите компакт-диск.
- Извлеките компакт-диск и оставьте примерно на час открытым отсек для компакт-дисков, чтобы испарилась влага.

Провалы звука.

- Уменьшите громкость звука.
- Очистите компакт-диск; если он сильно поврежден, не используйте такой диск.
- Установите аппарат в месте, не подверженном вибрации.
- Очистите линзу доступным воздуходувным приспособлением.
- При использовании неисправных дисков CD-R/CD-RW, неисправного записывающего устройства или программного обеспечения могут быть слышны “провалы” в звучании или шум.

Отображается индикация “No File”.

- Предпринята попытка воспроизведения диска CD-R/CD-RW, не содержащего файлов ATRAC или MP3 (стр. 4).

Отображается надпись “Over”.

- На этом проигрывателе нельзя запрограммировать более 20 дорожек. (стр. 19)

Радиоприемник

Слабый или низкокачественный звук.

- Проверьте батарейки. Если они разрядились, замените их новыми.
- Отодвиньте аппарат от телевизора.

Помехи на экране телевизора.

- Если Вы слушаете радио в диапазоне FM вблизи от телевизора с комнатной антенной, отодвиньте аппарат подальше от телевизора.
-

Пульт дистанционного управления

Пульт дистанционного управления не работает.

- Если батарейки в пульте дистанционного управления разрядились, установите новые батарейки.
- Убедитесь, что пульт дистанционного управления направлен на датчик на проигрывателе.
- Удалите все препятствия между пультом дистанционного управления и проигрывателем.
- Убедитесь, что на датчик дистанционного управления на проигрывателе не падает сильный свет, например прямые лучи солнца или свет от лампы дневного света.
- Подойдите поближе к проигрывателю при использовании пульта дистанционного управления.

В случае если все указанные выше меры не дадут результата, отключите вилку из сетевой розетки и выньте все батарейки. Когда на дисплее исчезнут все надписи, снова воткните вилку в розетку и вставьте батарейки. Если проблема не будет устранена, обратитесь к ближайшему дилеру Sony.

Уход за аппаратом

Очистка линзы

Загрязнение линзы может вызывать скачки звука при воспроизведении компакт-дисков. Очищайте линзу при помощи имеющегося в продаже устройства для продувания.

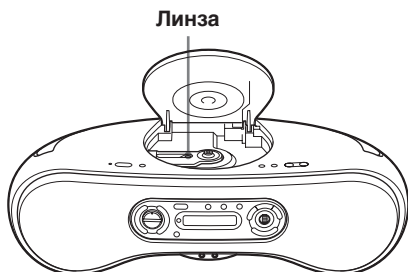

Очистка корпуса

Протирайте корпус аппарата, переднюю панель и кнопки управления мягкой материей, слегка смоченной слабым раствором моющего средства. Не пользуйтесь для этого грубыми терками, абразивными порошками и растворителями типа спирта или бензина.

Технические характеристики

Проигрыватель компакт-дисков

Система

Цифровая аудиосистема воспроизведения компакт-дисков

Характеристики лазерного диода

Продолжительность излучения: непрерывное

Мощность лазера: менее 44,6 мВт

(Данное значение получено на расстоянии около 200 мм от поверхности линзы объектива на оптическом улавливающем блоке с апертурой 7 мм.)

Скорость вращения вала

200 об/мин - 500 об/мин (CLV)

Число каналов

2

Полоса частот

20 - 20 000 Гц +0/-1 дБ

Плавание и дрожание звука

Ниже минимального уровня, поддающегося измерению

Радиоприемник

Частотный диапазон

ZS-SN10

FM 87,5 - 108 МГц

AM 531 - 1 611 кГц (шаг - 9 кГц)
530 - 1 610 кГц (шаг - 10 кГц)

ZS-SN10L

FM 87,5 - 108 МГц

MW 531 - 1 611 кГц (шаг - 9 кГц)
530 - 1 610 кГц (шаг - 10 кГц)

LW 153 - 279 кГц

Промежуточные частоты

FM: 10,7 МГц

AM/MW/LW: 450 кГц

Антенны

FM: Телескопическая антенна

AM/MW/LW: Встроенная ферритовая антенна

Общие параметры

Громкоговорители

Полнополосные: диаметр 10 см 3,2 Ω,
конического типа (2)

Вход

Гнездо LINE IN (мини-стереоразъем):

Минимальный уровень входного сигнала - 330 мВ

Выходы

Гнездо для головных телефонов (мини-стереоразъем): для головных телефонов сопротивлением 16 - 64 Ω

Максимальная выходная мощность

4,6 Вт

Требования к источнику питания

Для проигрывателя:

Модель для Кореи: 220 В переменного тока, 60 Гц

Другие модели: 230 В переменного тока, 50 Гц

6 батареек 9 В постоянного тока R20 (размера D)

Для пульта дистанционного управления:

2 батареек 3 В постоянного тока R03 (размера AAA)

Потребляемая мощность

16 Вт

Продолжительность работы от батареек

Для проигрывателя:

Воспроизведение компакт-дисков

Sony R20P: прил. 2 ч

Щелочная батарейка Sony LR20: прил. 8 ч

Прием радиопрограмм

Sony R20P: прил. 10 ч

Щелочная батарейка Sony LR20: прил. 25 ч

Размеры

Прибл. 500 × 145 × 230 мм (ш/в/г)

(включая выступающие части)

Масса

Прибл. 3,8 кг (включая батарейки)

Прилагаемые принадлежности

Кабель питания (1)

Пульт дистанционного управления (1)

CD-ROM (SonicStage) (1)

Руководство по установке/эксплуатации

SonicStage (1)

Патенты США и других стран по лицензии компании Dolby Laboratories.

Конструкция и технические характеристики могут быть изменены без извещения.

Дополнительные принадлежности

Головные телефоны Sony серии MDR

Алфавитный указатель

М

MEGA BASS 24
MP3
 о формате MP3 5
 дисплей 12
 порядковый номер 8

S

SonicStage 4

Б

Батарейки
 для проигрывателя 27
 для пульта
 дистанционного
 управления 26

В

Воспроизведение
 компакт-диска 6
 предварительно
 настроенных
 радиостанций 22
 композиций в
 случайной
 последовательности
 16
 композиций повторно
 20
Воспроизведение в
случайном порядке 16
Воспроизведение
композиций по
закладкам 17
Воспроизведение списка
m3u 18
Выбор
 усиления звука 24
 композиций 13
Выбор источников
питания 26

Д

Диск CD-ROM
(SonicStage) 4
Дисплей 12

З

Запрограммированное
воспроизведение 19
Засыпание под музыку 25

И

Использование дисплея 12
Источники питания 26

К

Компакт-диск ATRAC CD
 о формате
 ATRAC3plus 5
 дисплей 12
 порядковый номер 8

М

Меры предосторожности
29

П

Повторное
воспроизведение 20
Поиск 14
Поиск определенной
композиции 13
Подключение
 кабеля питания 26
 другие компоненты 27
Предварительная
настройка радиостанций
21
Присвоение названий
предварительно
настроенным
радиостанциям 23

Проигрыватель
компакт-дисков 6, 12
Прослушивание
 радио 10
 звук с компьютера,
 телевизора,
 видеомагнитофона,
 переносного цифрового
 музыкального
 проигрывателя и т.д.
27

P

Радиостанции
 воспроизведение 22
 предварительная
 настройка 21

С

Создание собственной
программы 19

Т

Таймер 25
Технические
характеристики 32
Ter ID3 12

У

Улучшение качества
приема радиопрограмм
11
Усиление звука 24
Установка 26
Устранение неполадок 30
Уход за аппаратом 32

Ф

Формат CDDA 5

Ч

Чистка
 корпуса 32
 линзы 32