

Personal Audio System

Инструкция по эксплуатации

ZS-X3CP



Предупреждение

Для предотвращения опасности пожара или поражения электрическим током не подвергайте аппарат воздействию дождя или влаги.

Во избежание поражения электрическим током не открывайте корпус. Для техобслуживания следует обращаться только к квалифицированному обслуживающему персоналу.

Информация

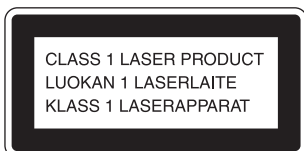

Настоящая аппаратура классифицируется как ЛАЗЕРНАЯ ПРОДУКЦИЯ КЛАССА 1. Этикетка с указанием CLASS 1 LASER PRODUCT находится с нижней стороны корпуса.

Предупреждение

Не устанавливайте аппарат в тесных замкнутых пространствах, таких как книжные полки или встроенные шкафы.

Для предотвращения возгорания или поражения электрическим током не ставьте на аппарат предметы, наполненные жидкостями, например, вазы.

Персональная аудиосистема
Сделано в Китае

Изготовитель: Сони Корпорейшн
Адрес: 6-7-35 Киташинагава,
Шинагава-ку, Токио 141-0001, Япония

Содержание

Основные операции

Воспроизведение аудио компакт-диска или файлов MP3	4
Прослушивание радиопередач	8

Проигрыватель компакт-дисков

Использование дисплея	10
Поиск определенного места внутри композиции	11
Повторное воспроизведение композиций (повтор воспроизведения)	11
Воспроизведение композиций в случайном порядке (перетасованное воспроизведение)	12
Создание собственной программы (запрограммированное воспроизведение)	13
Предотвращение скачков звука (ESP)	14

Радио

Предварительная настройка радиостанций	16
Прослушивание запрограммированных радиостанций	17

Усиление звука

Выбор усиления звука (MEGA BASS)	18
--	----

Установка

Выбор источников питания	19
Использование различных рисунков дисплея	20

Дополнительная информация

Меры предосторожности	21
Поиск и устранение неисправностей	23
Уход за аппаратом	24
Технические характеристики	25
О формате "MP3"	26
Алфавитный указатель	Задняя панель

Воспроизведение аудио компакт-диска или файлов MP3

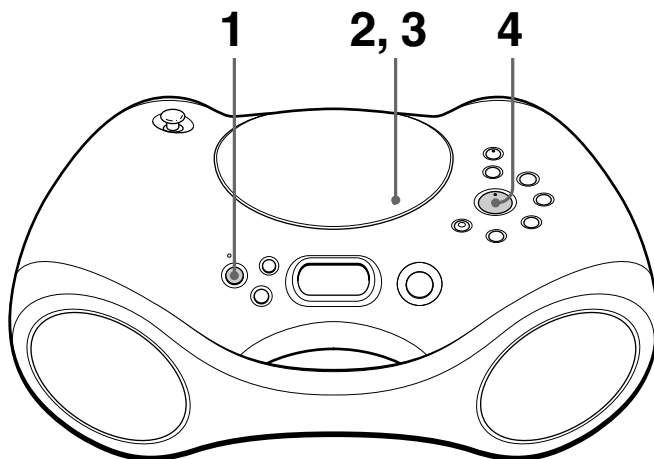

Подключите адаптер сетевого питания (см. стр. 19).

1

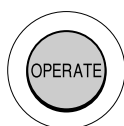

Нажмите кнопку OPERATE, чтобы включить питание проигрывателя.

2

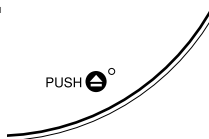

Нажмите кнопку ▲ PUSH, чтобы открыть отсек для компакт-дисков, и установите туда компакт-диск до щелчка.

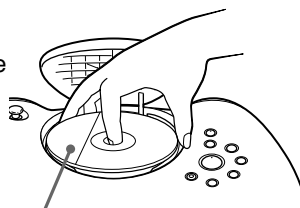

Наклейкой вверх

3

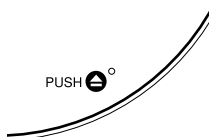

Закройте крышку отсека для компакт-дисков.

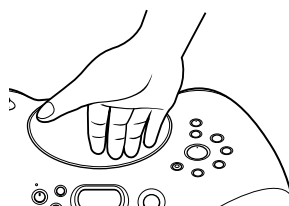

4



Нажмите кнопку ►||.

Проигрыватель воспроизводит все композиции один раз.

Для воспроизведения компакт-диска с файлами MP3 см. стр. 6.

Дисплей



Номер дорожки Время воспроизведения

Следующие кнопки используются для дополнительных функций

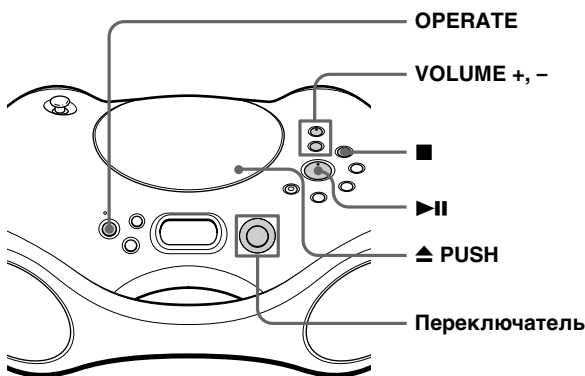

Совет

Воспроизведение начинается с той композиции, на которой было остановлено воспроизведение (возобновление воспроизведения). Во время остановки, отображается номер композиции, которая будет воспроизводиться. Для отмены функции возобновления воспроизведения, чтобы начать воспроизведения с начала первой композиции, нажмите ■ в режиме остановки.

Чтобы	Выполните следующее
отрегулировать громкость	Нажмите кнопку VOLUME +*, -.
остановить воспроизведение	Нажмите кнопку ■.
сделать паузу во время воспроизведения	Нажмите кнопку ► *. Нажмите кнопку еще раз, чтобы продолжить воспроизведение после паузы.
перейти к следующей композиции	Передвиньте переключатель в направлении ►►I.
вернуться к предыдущей композиции	Передвиньте переключатель в направлении I◀◀.
извлечь компакт-диск**	Нажмите кнопку ▲ PUSH.
включить/выключить проигрыватель	Нажмите кнопку OPERATE.

* На этой кнопке имеется тактильная точка.

**После открытия отсека для компакт-дисков воспроизведение начнется с начала первой композиции.

Воспроизведение компакт-диска с файлами MP3

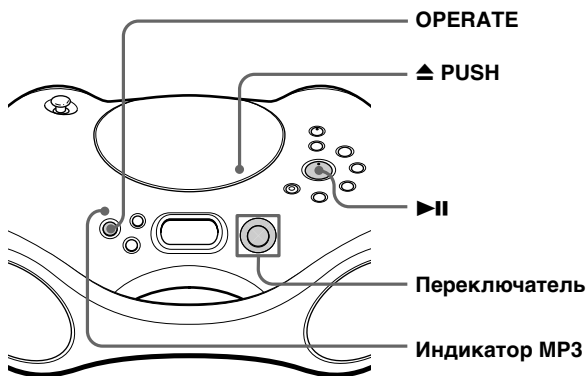

Примечание

Перед началом воспроизведения файла этот проигрыватель считывает все сведения обо всех файлах и папках на этом компакт-диске. В зависимости от структуры файлов для их считывания может потребоваться более минуты. В это время отображается надпись "Reading".

Совет

Кнопки, описанные в таблице на стр. 5, можно использовать для дополнительных операций таким же образом, как и при воспроизведении аудио компакт-диска.

- 1 Нажмите кнопку OPERATE, чтобы включить питание проигрывателя.
- 2 Нажмите кнопку ▲ PUSH, чтобы открыть отсек для компакт-дисков, и установите туда компакт-диск (см. стр. 4).
- 3 Закройте крышку отсека для компакт-дисков.
- 4 Нажмите кнопку ►►. Проигрыватель воспроизведет все файлы MP3 на этом компакт-диске. При воспроизведении компакт-диска с файлами MP3 загорается индикатор MP3.

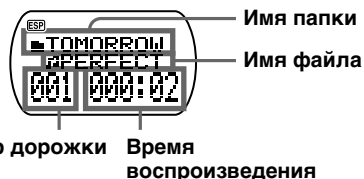

Для выбора папки

Передвиньте переключатель в направлении FLDR + для перехода вперед и FLDR – для перехода назад.

Для выбора файла

Передвиньте переключатель в направлении ►► для перехода вперед и ◀◀ для перемещения назад.

Примечания

- Папка, не содержащая файлов MP3, будет пропущена.
- Максимальное количество папок: 255
Максимальное количество файлов: 255
- Имена папок и файлов могут содержать не более 64 символов.
- На этом проигрывателе могут отображаться символы A - Z, a - z, 0 - 9, и _ . Все остальные символы отображаются в виде “*”.
- Этот проигрыватель поддерживает версию 1.1 формата тегов ID3. Если в файле содержится информация тега ID3, могут отображаться “название песни”, “имя исполнителя” и “название альбома”.

Пример структуры папок и порядка воспроизведения

Папки и файлы воспроизводятся в следующем порядке:

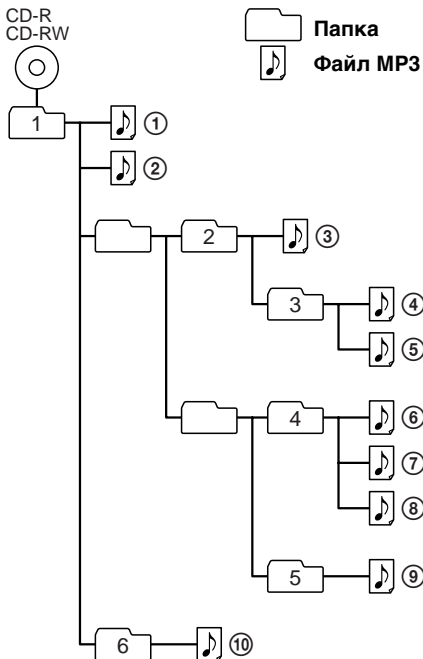

О дисках CD-R/CD-RW и файлах MP3

Этот проигрыватель может воспроизводить диски CD-R/CD-RW, записанные в формате CD-DA*, однако характеристики воспроизведения могут различаться в зависимости от качества диска и состояния записывающего устройства.

* CD-DA - это сокращение для Compact Disc Digital Audio (цифровая запись на компакт-диске). Так называется стандарт записи, используемый для аудио компакт-дисков.

Прослушивание радиопередач

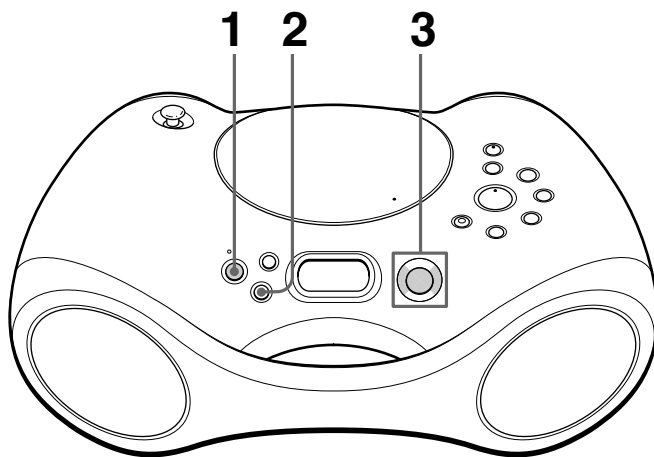

Подключите адаптер сетевого питания (см. стр. 19).

1

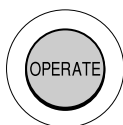

Нажмите кнопку OPERATE, чтобы включить питание проигрывателя.

2

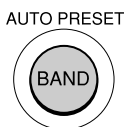

Нажимайте кнопку BAND•AUTO PRESET, пока на дисплее не появится необходимая индикация диапазона.

Дисплей

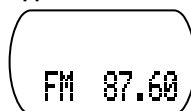

3

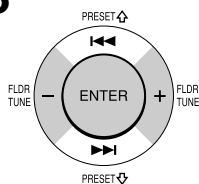

Передвиньте и удерживайте переключатель в направлении TUNE + или TUNE -, пока цифры на дисплее, показывающие частоту, не начнут меняться.

Обозначает стереорадиовещание FM

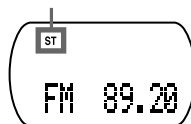

Проигрыватель выполняет автоматический поиск радиостанций и прекращает его при обнаружении устойчивого сигнала без помех.

Если невозможно выполнить настройку на станцию, нажимайте переключатель в направлении TUNE + или TUNE - для пошагового изменения частоты.

Следующие кнопки используются для дополнительных функций

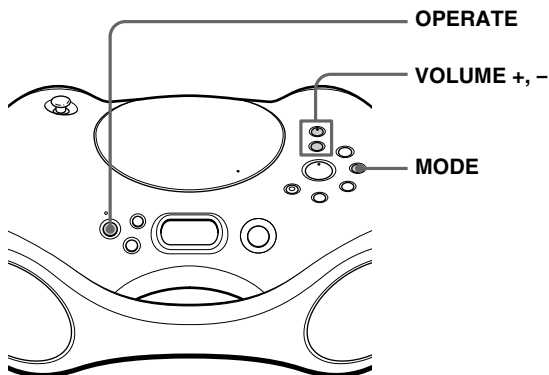

Совет

Если при приеме FM-радиостанции слышится шум, нажимайте кнопку MODE до тех пор, пока на дисплее не появится надпись "Моно", при этом радиостанция будет прослушиваться в монофоническом режиме.

Чтобы	Нажмите
отрегулировать громкость	VOLUME +*, -
включить/выключить радиоприемник	OPERATE

*VOLUME + имеет тактильную точку.

Улучшение качества приема

Измените ориентацию антенны для диапазона FM. Измените ориентацию самого проигрывателя для диапазона MW/LW.

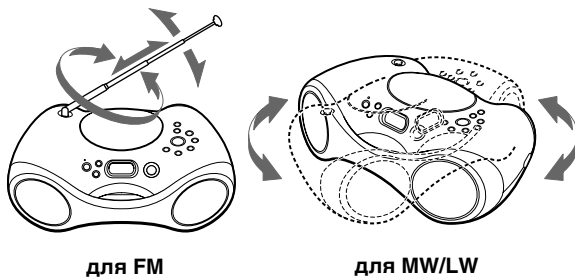

Использование дисплея

Сведения о компакт-диске можно узнать с помощью дисплея.

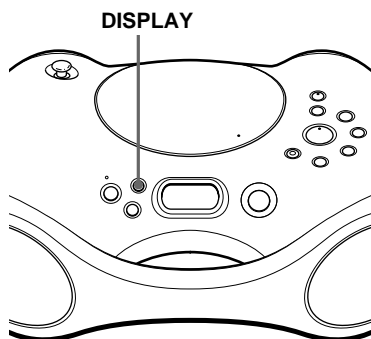

Проверка информации на аудио компакт-диске

Чтобы проверить общее количество композиций и время воспроизведения компакт-диска

Во время останова компакт-диска можно проверить их на дисплее.

Общее время воспроизведения

Общее количество дорожек

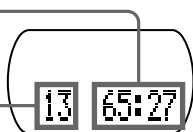

Для проверки оставшегося времени

Во время воспроизведения компакт-диска нажмите кнопку DISPLAY. Индикация на дисплее изменяется следующим образом:

→ Номер текущей композиции и время воспроизведения

↓
Номер текущей композиции и оставшееся время воспроизведения текущей композиции

↓
Количество оставшихся композиций и оставшееся время воспроизведения компакт-диска

Проверка информации на компакт-дисках с файлами MP3

Чтобы проверить общее количество папок и файлов на компакт-диске

Во время остановки компакт-диска можно проверить их на дисплее.

Общее количество папок
Общее количество файлов

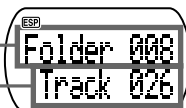

Для проверки информации о файлах

Нажмите кнопку DISPLAY во время воспроизведения файла MP3. Индикация на дисплее изменяется следующим образом:

→ Имя папки, номер текущей композиции, имя файла и время воспроизведения

↓
Номер текущей композиции, имя файла и время воспроизведения

↓
Имя папки*, номер текущей композиции и время воспроизведения

↓
ID3: имя композиции**, номер текущей композиции и оставшееся время воспроизведения текущей композиции



↓
ID3: имя исполнителя**, номер текущей композиции и оставшееся время воспроизведения текущей композиции

↓
ID3: имя альбома**, номер текущей композиции и оставшееся время воспроизведения текущей композиции

* Если у папки нет имени, вместо него появится название "Root".

** Если в файле отсутствует информация ID3, то на дисплее появится индикация "No Title" (без названия), "No Artist" (без исполнителя) или "No Album" (без альбома).

Совет

Имя папки отображается со значком , а имя файла отображается со значком .

Поиск определенного места внутри композиции

Можно найти определенное место внутри композиции при воспроизведении компакт-диска.



Чтобы найти	Выполните следующее
место при прослушивании композиции	При воспроизведении передвиньте переключатель в направлении ►► (вперед) или ◄◄ (назад) и удерживайте его нажатым, пока не найдете точку.
место при просмотре дисплея	Во время паузы передвиньте переключатель в направлении ►► (вперед) или ◄◄ (назад) и удерживайте его нажатым, пока не найдете точку.

Примечание

Когда определенная точка в композиции при воспроизведении файлов MP3 найдена, на несколько секунд может пропасть звук.

Повторное воспроизведение композиций

(повтор воспроизведения)

Повторное воспроизведение композиций возможно в обычном режиме, а также в режимах воспроизведения в случайном порядке и запрограммированного воспроизведения.

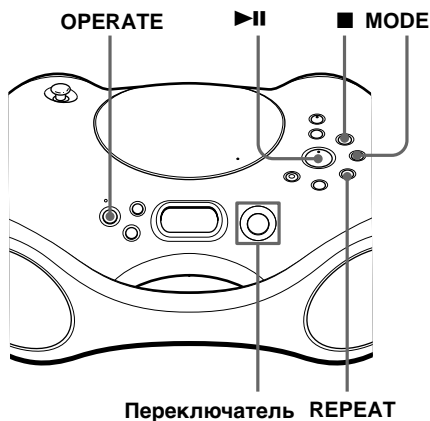

- 1 Нажмите кнопку OPERATE, чтобы включить питание проигрывателя.
- 2 Нажмите кнопку ■. На дисплее появится надпись "CD".
- 3 Выполните следующее.

Для	Выполните следующее
одной композиции	<ol style="list-style-type: none"> 1 Нажимайте кнопку REPEAT, пока не появится надпись "REP 1". 2 Выберите дорожку, передвинув рычажок в сторону ►► или ◄◄, затем нажав кнопку ► .

Повторное воспроизведение композиций (повтор воспроизведения) (продолжение)

Для повтора	Выполните следующее
всех композиций на этом компакт-диске	1 Нажимайте кнопку REPEAT, пока не появится надпись "REP ALL".
	2 Нажмите кнопку ► .
выбранной папки (только компакт-диск с MP3)	1 Нажимайте кнопку REPEAT, пока не появится надпись "REP [FLDR]".
	2 Выберите папку, передвинув рычажок в сторону FLDR + или FLDR -, затем нажмите кнопку ► .
композиций в случайной последовательности	1 Начните воспроизведение в случайном порядке (см. стр. 12).
	2 Нажимайте кнопку REPEAT, пока не появится надпись "REP".
запрограммированных композиций	1 Запрограммируйте композиции (см. пункт 3 и 4 на стр. 13).
	2 Нажимайте кнопку REPEAT, пока не появится надпись "REP".
	3 Нажмите кнопку ► .
запрограммированных папок	1 Запрограммируйте папки (см. пункт 3 и 4 на стр. 13).
	2 Нажимайте кнопку REPEAT, пока не появится надпись "REP".
	3 Нажмите кнопку ► .

Для отмены режима повторного воспроизведения

Нажимайте кнопку REPEAT, пока надпись "REP" не исчезнет с дисплея.

При воспроизведении файлов MP3

При выборе "REP ALL" проигрыватель последовательно воспроизводит все файлы (до 255 файлов) с компакт-диска.

Воспроизведение композиций в случайном порядке

(перетасованное воспроизведение)

Композиции можно воспроизводить в случайной последовательности.

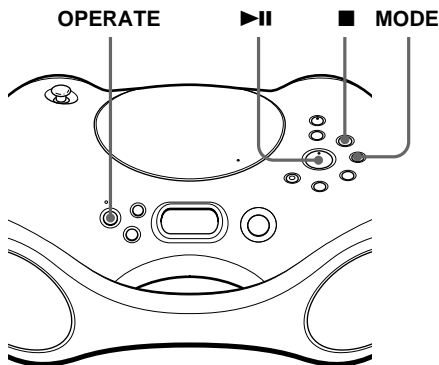

- 1 Нажмите кнопку OPERATE, чтобы включить питание проигрывателя.
- 2 Нажмите кнопку ■. На дисплее появится надпись "CD".
- 3 Нажимайте кнопку MODE, пока на дисплее не появится надпись "SHUF".
- 4 Нажмите кнопку ►||, чтобы начать перетасованное воспроизведение.

Для отмены воспроизведения в случайном порядке

Сначала остановите воспроизведение. Затем нажимайте кнопку MODE, пока надпись "SHUF" не исчезнет с дисплея.

При воспроизведении файлов MP3

Проигрыватель последовательно воспроизводит все файлы (до 255 файлов) на компакт-диске в случайном порядке.

Советы

- Во время воспроизведения в случайном порядке нельзя вернуться к предыдущей композиции с помощью передвижения переключателя в сторону ►||.
- Функция возобновления воспроизведения не работает во время воспроизведения в случайном порядке.

Создание собственной программы

(запрограммированное воспроизведение)

Вы можете расположить в определенном порядке воспроизведения до 20 композиций или файлов на компакт-диске. При воспроизведении файлов MP3 можно также запрограммировать до 20 папок (воспроизведение запрограммированных папок).

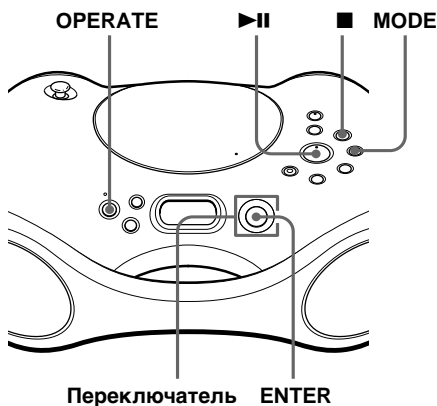

- 1** Нажмите кнопку OPERATE, чтобы включить питание проигрывателя.
- 2** Нажмите кнопку ■. На дисплее появится надпись "CD".
- 3** Нажимайте кнопку MODE, пока на дисплее не появится надпись "PGM". При выборе запрограммированного воспроизведения папок (только для компакт-дисков с файлами MP3) нажимайте кнопку MODE, пока на дисплее не появится надпись "PGM FLDR".
- 4** Передвиньте переключатель в направлении ◀◀ или ▶▶, затем нажмите кнопку ENTER для композиций или файлов*, которые необходимо запрограммировать в требуемом порядке.

*папки для воспроизведения запрограммированных папок

Аудио компакт-диск (запрограммированное воспроизведение)

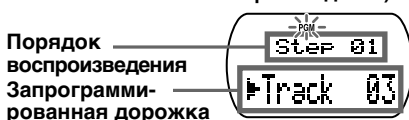

Компакт-диск с MP3 (запрограммированное воспроизведение)



Компакт-диск с MP3 (запрограммированное воспроизведение папок)



- 5** Нажмите кнопку ▶||, чтобы начать запрограммированное воспроизведение.

Для отмены запрограммированного воспроизведения

Сначала остановите воспроизведение. Затем нажимайте MODE, пока надпись "PGM" не исчезнет с дисплея.

Для проверки порядка композиций до начала воспроизведения

Нажмите кнопку ENTER. При каждом нажатии этой кнопки появляется номер композиции или папки в запрограммированном порядке.

Для изменения текущей программы

Если воспроизведение компакт-диска остановлено, нажмите кнопку ■ один раз, если компакт-диск воспроизводится - два раза. Текущая программа будет стерта. Затем создайте новую программу, следуя процедуре программирования.

Создание собственной программы (Запрограммированное воспроизведение) (продолжение)

Советы

- Можно воспроизвести эту программу еще раз, так как программа остается в памяти, пока не будет открыт отсек для компакт-дисков.
- Функция возобновления воспроизведения не работает во время запрограммированного воспроизведения.

Предотвращение скачков звука (ESP)

Функция ESP (Electronic Shock Protection - электронная амортизация) предотвращает скачки звука за счет использования буферной памяти, в которой хранится считанная с диска музыкальная информация длительностью примерно 10 секунд.

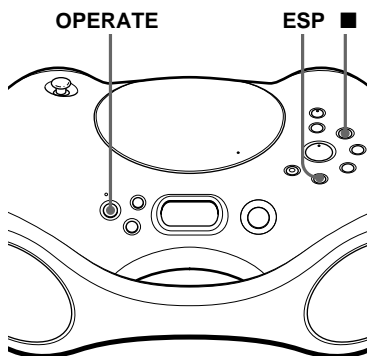

- 1** Нажмите кнопку OPERATE, чтобы включить питание проигрывателя.
- 2** Нажмите кнопку ■. На дисплее появится надпись "CD".
- 3** Нажмите кнопку ESP. На дисплее появится индикация ESP.

Чтобы отключить функцию ESP
Нажмите кнопку ESP еще раз.

Примечания

- При очень сильном сотрясении проигрывателя воспроизведение может прекратиться, даже несмотря на использование функции ESP.
- Возможно наличие шума или скачков звука при:
 - прослушивании диска, на котором имеются грязь или царапины;
 - прослушивании диска, предназначенного для аудiotестирования;
 - непрерывных резких сотрясениях проигрывателя.
- При нажатии кнопки ESP во время воспроизведения возможно кратковременное пропадание звука.

Советы

- При воспроизведении компакт-диска с файлами MP3 функция ESP всегда активна из-за особых условий воспроизведения файлов MP3. По этой причине нельзя отменить функцию ESP, нажав кнопку ESP.
- Чтобы обеспечить высококачественный звук при воспроизведении аудио компакт-диска, рекомендуется отключить функцию ESP.

Предварительная настройка радиостанций

Радиостанции можно сохранить в памяти проигрывателя. Можно запрограммировать до 40 радиостанций: 20 для FM и 10 для MW и LW в любом порядке.



- 1** Нажмите кнопку OPERATE, чтобы включить питание проигрывателя.
- 2** Нажмите кнопку BAND•AUTO PRESET для выбора диапазона.
- 3** Удерживайте нажатой кнопку BAND•AUTO PRESET, пока на дисплее не замигает индикация “Auto Preset”.
- 4** Нажмите кнопку ENTER. Станции сохраняются в памяти, начиная от более низких частот к более высоким.

Если нельзя автоматически запрограммировать станцию

Настройку на станции со слабым сигналом необходимо выполнять вручную.

- 1** Нажмите кнопку OPERATE, чтобы включить питание проигрывателя.
- 2** Нажмите кнопку BAND•AUTO PRESET для выбора диапазона.
- 3** Настройте радиоприемник на нужную станцию.
- 4** Удерживайте нажатой кнопку ENTER приблизительно 2 секунды.
- 5** Передвиньте переключатель в направлении PRESET ↓ или PRESET ↑, пока не замигает на дисплее необходимый запрограммированный номер для станции.
- 6** Нажмите кнопку ENTER. Старая настройка будет заменена новой.

Прослушивание запрограммированных радиостанций

Запрограммировав радиостанции, можно использовать переключатель, чтобы настроиться на любимые станции.

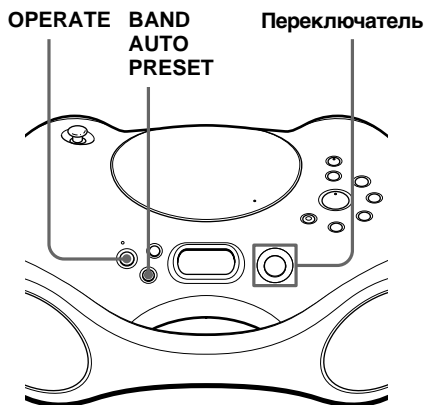

-
- 1** Нажмите кнопку OPERATE, чтобы включить питание проигрывателя.

 - 2** Нажмите кнопку BAND•AUTO PRESET для выбора диапазона.

 - 3** Передвиньте переключатель в направлении PRESET ↓ или PRESET ↑, чтобы настроиться на сохраненную станцию.
-

Выбор усиления звука (MEGA BASS)

Можно отрегулировать усиление воспроизводимого звука.

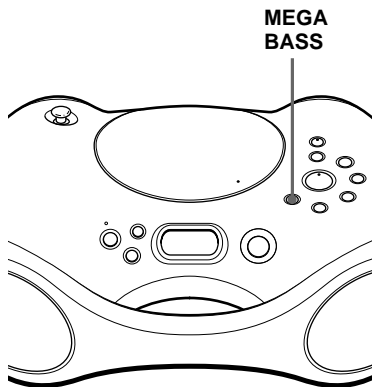

Усиление басов

Нажмите кнопку MEGA BASS для отображения надписи “MEGA BASS On”.

Чтобы вернуться в режим обычного воспроизведения, нажмите эту кнопку еще раз, чтобы отобразилась надпись “MEGA BASS Off”.

Выбор источников питания

В качестве источника питания можно использовать источник переменного тока или батарейки.



1 Подключение адаптера сетевого питания

Вставьте один конец прилагаемого адаптера сетевого питания в гнездо DC IN 9V, расположенного на боковой части проигрывателя, а другой конец в настенную розетку.

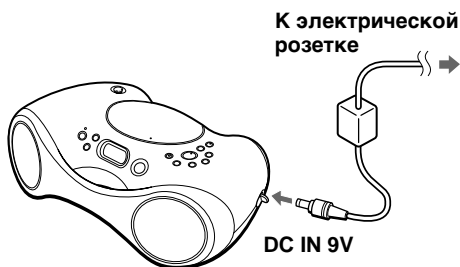

Примечание

Пользуйтесь только прилагаемым адаптером сетевого питания. Другими адаптерами пользоваться не следует.



Полярность штекера

Изменение интервала настройки в диапазоне MW

Если необходимо изменить интервал настройки MW, выполните следующие действия:

- 1 Нажимайте кнопку BAND•AUTO PRESET, пока на дисплее не появится надпись "MW".
- 2 Нажмите кнопку ENTER и удерживайте ее в течение 2 секунд.
- 3 На 2 секунды нажмите кнопку BAND•AUTO PRESET. На дисплее замигает индикация "MW9" или "MW10".
- 4 Передвиньте переключатель в направлении PRESET ↓ или PRESET ↑, чтобы выбрать "MW9" для интервала 9 кГц или "MW10" для интервала 10 кГц.
- 5 Нажмите кнопку ENTER.

После изменения интервала настройки необходимо снова настроить сохраняемые в памяти MW-радиостанции.

Выбор источников питания (продолжение)

2 Работа проигрывателя от батареек

Вставьте шесть батареек R20 (размера D) (не входят в комплект) в отсек для батареек. Для работы проигрывателя от батареек необходимо отключить от него адаптер сетевого питания.

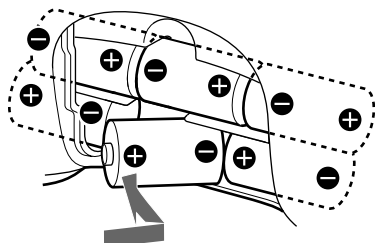

Советы

- Если на дисплее отобразится индикация “Low Battery” или проигрыватель перестанет работать, замените батарейки. Замените все батарейки новыми.
- При включении проигрывателя загорается подсветка дисплея.

Использование различных рисунков дисплея

Как заставка на экране ПК, на дисплее проигрывателя также может отображаться рисунок. Существует три различных рисунка.

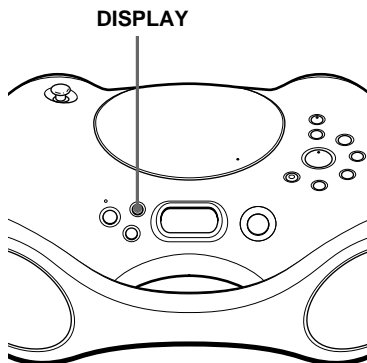

При включенном питании нажмите и удерживайте нажатой 2 секунды кнопку DISPLAY.

На дисплее появится индикация “Graphics On” и один из рисунков.

Для возврата к обычной индикации дисплея

Нажмите и удерживайте нажатой 2 секунды кнопку DISPLAY, пока на дисплее не появится надпись “Graphics Off”.

Совет

Во время отображения рисунка проигрыватель можно использовать обычным образом.

Меры предосторожности

Техника безопасности

- Поскольку лазерный луч, используемый в проигрывателе компакт-дисков, вреден для глаз, не пытайтесь самостоятельно вскрывать корпус аппарата. Техническое обслуживание должно производиться только специалистами.
- В случае попадания внутрь корпуса какого-либо предмета или жидкости отключите аппарат от сети и не пользуйтесь им, пока его не проверит специалист.
- Диски нестандартной формы (например, в форме сердца, квадрата, звезды) нельзя воспроизводить на этом аппарате. В противном случае это может привести к повреждению проигрывателя. Не пользуйтесь такими дисками.

Источники питания

- Для работы от сети переменного тока используйте прилагаемый сетевой адаптер переменного тока; не используйте адаптеры других типов.
- До тех пор, пока сетевой провод остается подключенным к розетке, проигрыватель не отключен от источника питания переменного тока, даже если сам аппарат при этом выключен.
- При работе от батареек используйте шесть элементов питания типа R20 (размер D).
- Если Вы не собираетесь пользоваться батарейками, не оставляйте их внутри аппарата во избежание его повреждения, вызванного протеканием или коррозией батареек.
- Табличка с указанием рабочего напряжения, потребляемой мощности и т.д. расположена на нижней стороне корпуса.

Размещение аппарата

- Не оставляйте аппарат вблизи источников тепла или в местах, где на него могут попадать прямые солнечные лучи, где скапливается пыль или возможны резкие механические воздействия.
- Не ставьте аппарат на наклонную или неустойчивую поверхность.
- Не придвигайте ничего к корпусу аппарата на расстояние ближе 10 мм. Для нормальной работы аппарата и продления срока службы его деталей необходим доступ воздуха к вентиляционным отверстиям.
- Если Вы оставляете магнитолу в салоне автомобиля, запаркованного в солнечном месте, разместите ее так, чтобы на нее не попадали прямые лучи солнца.
- Поскольку в громкоговорителях используются сильные магниты, не оставляйте кредитные карточки с магнитным кодом или механические часы поблизости от аппарата во избежание их повреждения под воздействием магнита.

Не допускайте погружения в воду

Данный продукт не предназначен для работы при погружении в воду или продолжительном контакте с ней.

- Перед тем, как открыть или закрыть крышку отсека для компакт-дисков или отделения для батареек, обязательно удалите воду, пыль или песок с наружной поверхности проигрывателя.
- Попадание воды в гнездо для наушников может вызвать процесс ржавления. Когда наушники не используются, следует закрывать гнездо резиновым колпачком (прилагается).
- При попадании на проигрыватель соленой воды сотрите ее влажной тряпкой, затем насухо вытрите проигрыватель чистой сухой тканью. Не мойте проигрыватель под струей воды, не используйте для его очистки мыло или моющие средства, а также не сушите его электрофеном.

Меры предосторожности (продолжение)

- Прилагаемый адаптер сетевого питания не является водонепроницаемым. Для предотвращения поражения электрическим током не следует пользоваться проигрывателем около источника воды при питании от сети переменного тока.

Эксплуатация

- Если аппарат попадает с холода непосредственно в теплое помещение, или если он оказывается в очень сыром месте, то на линзе внутри проигрывателя может произойти конденсация влаги. При этом проигрыватель нормально работать не сможет. В подобном случае необходимо извлечь компакт-диск и не пользоваться проигрывателем в течение примерно одного часа, пока влага не испарится.

О компакт-дисках

- Перед воспроизведением очищайте поверхность компакт-диска специальной материей. Очистку следует производить движениями от центра диска к краям.



- Не пользуйтесь растворителями типа бензина или ацетона, а также имеющимися в продаже средствами для чистки или антистатической обработки виниловых долгоиграющих пластинок.

- Не подвергайте компакт-диски воздействию прямых солнечных лучей или источников тепла, таких как потоки горячего воздуха; не оставляйте их в салоне автомобиля, запаркованного в солнечном месте, так как температура внутри машины может при этом сильно повышаться.
- Не наклеивайте на компакт-диск бумагу или самоклеющиеся пленки, не царапайте поверхность компакт-диска.
- После прослушивания убирайте компакт-диск в предназначенную для него коробку.

Царапины, грязь или отпечатки пальцев на поверхности компакт-диска могут вызвать сбои при воспроизведении.

Музыкальные диски, закодированные с помощью технологий защиты авторский прав

Этот продукт предназначен для воспроизведения дисков, отвечающих требованиям стандарта Compact Disc (CD). В настоящее время некоторые звукозаписывающие компании выпускают различные музыкальные диски, закодированные с помощью технологий защиты авторский прав. Помните, что среди таких дисков встречаются такие, которые не отвечают требованиям стандарта CD, и их нельзя воспроизводить с помощью данного устройства.

Если у Вас возникли вопросы или проблемы, касающиеся Вашей магнитолы, обратитесь к ближайшему дилеру фирмы Sony.

Поиск и устранение неисправностей

Общие характеристики

Питание не включается.

- Надежно подключите адаптер сетевого питания к розетке.
- Проверьте правильность установки батареек.

Если питание отключено, а на дисплее отображается надпись “Low Battery”.

- Если батарейки разрядились, замените их новыми.

Если питание отключено, а на дисплее отображается надпись “Battery Error”.

- Проверьте правильность установки батареек.

Звук не слышен.

- Убедитесь, что на дисплее отображается название нужной функции.
- Отрегулируйте громкость.
- Отключите наушники во время прослушивания через громкоговорители.

Слышны помехи.

- Кто-то вблизи от проигрывателя пользуется мобильным телефоном или другим устройством, излучающим радиоволны. → Не пользуйтесь мобильным телефоном и т.д. вблизи от проигрывателя.

Проигрыватель компакт-дисков

Даже при наличии компакт-диска на дисплее высвечивается надпись “No disc”.

- Установите диск этикеткой вверх.
- На диске CD-R/CD-RW ничего не записано.
- Диск CD-R/CD-RW не закрыт. Закройте диск CD-R/CD-RW с помощью записывающего устройства.
- Неисправны диск CD-R/CD-RW, записывающее устройство или программное обеспечение.

Диск не воспроизводится.

- Закройте крышку отсека для компакт-диска.
- Установите диск этикеткой вверх.
- Протрите компакт-диск.
- Извлеките компакт-диск и оставьте примерно на час открытым отсек для компакт-дисков, чтобы испарилась влага.
- Убедитесь, что на дисплее отображается надпись “CD”.

Пропадает звук.

- Уменьшите громкость.
- Протрите компакт-диск или замените его, если компакт-диск сильно поврежден.
- Установите проигрыватель в месте, где отсутствует вибрация.
- При использовании неисправных дисков CD-R/CD-RW, неисправного записывающего устройства или программного обеспечения могут быть слышны “провалы” в звучании или шум.

Отображается надпись “Not MP3”.

- Предпринята попытка воспроизведения файла, который не является файлом MP3, но имеет расширение “mp3”. (стр. 26)

Отображается надпись “Not MP3 (Layer-1, 2)”.

- Предпринята попытка воспроизведения файла формата MPEG1 Audio Layer-1 или 2. На этом проигрывателе можно воспроизводить только файлы MP3 (MPEG 1 Audio Layer-3). (стр. 26)

Поиск и устранение неисправностей (продолжение)

Радиоттриемник

Звучание тихое или низкого качества.

- Если батарейки разрядились, замените их новыми.
- Переместите проигрыватель подальше от телевизора.

Изображение на экране телевизора становится нестабильным.

- Если Вы слушаете FM-радиопрограмму вблизи телевизора с комнатной антенной, передвиньте проигрыватель подальше от телевизора.

Если после выполнения указанных действий проблему устранить не удалось, отключите адаптер питания и извлеките батарейки. После того, как исчезнет индикация на дисплее, включите адаптер питания и снова вставьте батарейки. Если неисправность не устраняется, обратитесь к ближайшему дилеру Sony.

Уход за аппаратом

Очистка линзы

Загрязнение линзы может вызывать скачки звука при воспроизведении компакт-дисков. Очищайте линзу при помощи имеющегося в продаже устройства для продувания.

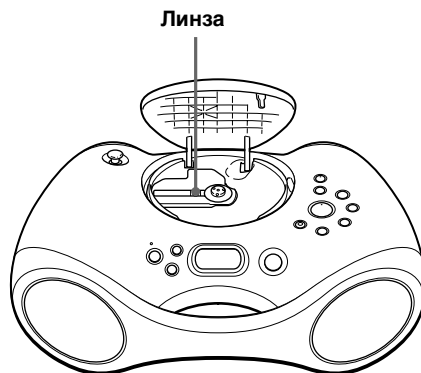

Очистка корпуса

Протирайте корпус аппарата, переднюю панель и кнопки управления мягкой материей, слегка смоченной слабым раствором моющего средства. Не пользуйтесь для этого грубыми терками, абразивными порошками и растворителями типа спирта или бензина.

Технические характеристики

Секция проигрывателя компакт-дисков

Система

Цифровая аудиосистема воспроизведения компакт-дисков

Характеристики лазерного диода

Материал: GaAlAs

Длина волны: 780 нм

Продолжительность излучения: непрерывное

Мощность лазера: менее 44,6 мВт

(Данное значение получено на расстоянии около 200 мм от поверхности линзы объектива на оптическом улавливающем блоке с апертурой 7 мм.)

Скорость вращения вала

200 об/мин - 500 об/мин (CLV)

Число каналов

2

Полоса частот

20 - 20 000 Гц +1/-2 дБ

Плавание и дрожание звука

Ниже минимального уровня, поддающегося измерению

Секция радиоприемника

Частотный диапазон

FM : 87,5 - 108 МГц

MW : 531 - 1 611 кГц (шаг - 9 кГц)

530 - 1 610 кГц (шаг - 10 кГц)

LW : 153 - 279 кГц

Промежуточные частоты

FM: 10,7 МГц

MW/LW: 450 кГц

Антенны

FM: Телескопическая антенна

MW/LW: Встроенная ферритовая антенна

Общие параметры

Громкоговорители

Полнополосные: диаметр 10 см, 3,2 Ω, конического типа (2)

Выходные гнезда

Гнездо для подключения головных телефонов (стерео миниразъем)

Для головных телефонов с сопротивлением

16 - 68 Ω

Максимальная выходная мощность

4,6 Вт

Потребляемая мощность

К гнезду DC IN 9V можно подключать:

Прилагаемый адаптер переменного тока 230 В, 50Гц

9 В постоянного тока, 6 батареек R20 (размера D)

Срок службы батареек

Для воспроизведения компакт-диска:

Sony R20P: прил. 7,5 ч

щелочная Sony LR20: прил. 14 ч

Габариты

Прил. 430 x 172 x 287,5 мм (ш/в/г)
(включая выступающие части)

Масса

Прил. 3,4 кг (включая батарейки)

Дополнительные принадлежности

Адаптер сетевого питания (1)

Конструкция и технические характеристики могут быть изменены без извещения.

Дополнительные принадлежности

Головные телефоны Sony серии MDR

О формате “MP3”

Что такое MP3?

MP3 (MPEG 1 Audio Layer-3) - это стандартная технология и формат для сжатия последовательности звуков. Файл сжимается приблизительно до 1/10 исходного размера. Сжимаются звуки, находящиеся за порогом слышимости человека, а воспринимаемые звуки остаются несжатыми.

Воспроизводимые на этом проигрывателе файлы “MP3”

Можно воспроизводить только файлы MP3, записанные с соблюдением следующих требований.

ИСПОЛЬЗУЕМЫЕ НОСИТЕЛИ

Диски CD-R и CD-RW

ИСПОЛЬЗУЕМЫЙ ФОРМАТ ДИСКА

Можно использовать диски формата ISO 9660 Level 1,2 и Joliet. В некоторых случаях файлы MP3, которые записаны в формате, отличном от указанных, могут не воспроизводиться или имена файлов и папок неправильно отображаться.

Основные спецификации на используемый формат диска:

- Максимальное количество вложенных каталогов: 8
- Используемые символы в именах файлов/папок:
A - Z, a - z, 0 - 9, _ (подчеркивание)
- Максимальное количество символов в имени файла: 64, включая кавычки и 3 символа кода расширения

Примечания

- При присвоении имени для файла MP3 не забудьте добавить к нему расширение “mp3”.
- Если расширение “mp3” будет присвоено файлу не MP3, а другого формата, проигрыватель не сможет правильно распознать файл и будет воспроизводить случайный шум, который может повредить громкоговорители.
- Имя файла не соответствует тегу ID.

ИСПОЛЬЗУЕМОЕ КОЛИЧЕСТВО ПАПЕК И ФАЙЛОВ

- Максимальное количество папок: 255
- Максимальное количество файлов: 255

ПАРАМЕТРЫ НАСТРОЙКИ ДЛЯ ПРОГРАММНОГО ОБЕСПЕЧЕНИЯ СЖАТИЯ И ЗАПИСИ

- Для сжатия источника в файл MP3 рекомендуется использовать следующие настройки программного обеспечения сжатия для скорости передачи бит: “44.1 kHz”, “128 kbps” и “Constant Bit Rate (Постоянная скорость передачи бит)”.
- Для максимального использования диска при записи установите параметр “halting of writing (остановки записи)”.
- Для обеспечения максимального использования диска при однократной записи на диск, на котором ничего не записано, установите параметр “Disc at Once (Диск сразу)”.

ПРИМЕЧАНИЯ ПО СОХРАНЕНИЮ ФАЙЛОВ НА ДИСКЕ

Когда вставлен диск, проигрыватель считывает все файлы на этом диске. Если на диске имеется множество папок или файлов, отличных от MP3, то до начала воспроизведения диска или следующего файла MP3 может пройти достаточно много времени. Не сохраняйте ненужные папки или файлы, не являющиеся файлами MP3, на диске, который будет использоваться для прослушивания файлов MP3.

Рекомендуется не сохранять файлы других типов или ненужные папки на диск, содержащий файлы MP3.

О теге “ID3 tag”

Тег ID3 - это формат для добавления в файлы MP3 определенной информации (название песни, имя исполнителя, название альбома и т.д.).

Этот проигрыватель поддерживает версию 1.1 формата тегов ID3. Если в файле содержится информация тега ID3, могут отображаться “song title (название песни)”, “artist name (имя исполнителя)” и “album name (название альбома)”.

Примечание

Если используется версия, отличная от 1.1, информация тегов ID3 будет отображаться неправильно.

Алфавитный указатель

А, Б

Батарейки
для проигрывателя 20

В, Г

Воспроизведение
компакт-диска 4
композиций в
случайном порядке 12
повторное дорожек 11
предварительно
настроенных
радиостанций 16
Выбор
дорожек 5
источников питания
19
усиления звука 18

Д, Е, Ж

Дисплей 10
ESP 14

З

Запрограммированное
воспроизведение 13

И, Й, К, Л

Использование дисплея
10
Источники питания 19

М, Н

MEGA BASS 18
Меры предосторожности
21
MP3
о формате MP3 26
дисплей 10
порядок
воспроизведения 7

О

Очистка
корпус 24
линза 24

П

Перетасованное
воспроизведение 12
Повтор воспроизведения
11
Подключение адаптера
сетевого питания 19
Поиск и устранение
неисправностей 23
Поиск определенного
места 11
Пользование дисплеем 12
Предварительная
настройка радиостанций
16
Провод сетевого питания
19
Проигрыватель компакт-
дисков 4
Прослушивание
радиопередач 8

Р

Радиостанции
предварительная
настройка 16
прослушивание 17
Рисунки дисплея 20

С

Создание Вашей
собственной программы
13

Т

Технические
характеристики 25
Ter ID3 10, 27

У, Ф, Х, Ц, Ч, Ш, Щ, Э, Ъ, Ы, Ь, Ю, Я

Улучшение качества
приема радиопрограмм
9
Улучшение приема
радиопередач 9
Усиление звука 18
Установка источников
питания 19
Уход за аппаратом 24