

# Personal Audio System

---

Návod na používanie strana 2<sup>SK</sup>

**SK**

Tento návod popisuje spôsob používania prehrávača. Informácie o dodávanom softvéri SonicStage nájdete v príručke na „Inštalácia/Návod na obsluhu“.

Инструкция по эксплуатации стр 2<sup>RU</sup>

**RU**

В этом руководстве описано, как пользоваться проигрывателем. Для прилагаемой программы SonicStage см. “Руководство по установке/эксплуатации”.

**Atrac3plus**

ZS-YN7  
ZS-YN7L

Только для модели  
ZS-YN7L



## **Upozornenie**

**Zariadenie nevystavujte dažďu ani vlhkosti, inak hrozí nebezpečenstvo požiaru alebo úrazu elektrickým prúdom.**

**Z dôvodu možného úrazu elektrickým prúdom zariadenie neotvárajte.**

**Opravy zverte iba kvalifikovanému pracovníkovi.**

## **Upozornenie**

Zariadenie neumiestňujte do obmedzeného priestoru, ako napríklad do knižnice alebo skrinky.

Na prístroj neumiestňujte žiadne nádoby s tekutinami, ako napríklad vázy, inak hrozí nebezpečenstvo požiaru alebo úrazu elektrickým prúdom.

Pripojte zariadenie k ľahko prístupnej elektrickej zásuvke. Ak dojde k neobvyklému správaniu zariadenia, okamžite odpojte hlavný prívod zo zásuvky.

## **Popis manuálu**

Inštrukcie obsiahnuté v tomto manuáli sú určené pre typy ZS-YN7 a ZS-YN7L. Skôr ako ho začnete čítať, skontrolujte číslo vášho typu. Na ilustráciách je zobrazený typ ZS-YN7L.

## **Poznámka**

Názov prepínača na vypnutie alebo zapnutie prehrávača je nasledovný:

„OPERATE“: pre typ ZS-YN7L

„POWER“: pre typ ZS-YN7

---

# Obsah

Vypočítajte si množstvo skladieb na vlastnom disku CD .....	4
-------------------------------------------------------------	---

## Základné funkcie

Prehrávanie disku CD .....	6
Počúvanie rádia .....	10

---

## Prehrávač diskov CD

Používanie displeja .....	12
Vyhľadanie určitej skladby .....	13
Vyhľadávanie obľúbených skladieb alebo súborov .....	14
Prehrávanie určitej skupiny (len pre disky ATRAC CD a MP3 CD) .....	15
Prehrávanie jednej stopy (Single track play) .....	16
Prehrávanie skladieb v náhodnom poradí (Shuffle play) .....	16
Prehrávanie obľúbených skladieb pridaním záložiek (Bookmark track play) .....	17
Prehrávanie obľúbených zoznamov skladieb (m3u play list play) (iba pre disky MP3 CD) .....	18
Vytvorenie vlastného programu (Programme play) .....	19
Opakované prehrávanie skladieb (Repeat play) .....	20

---

## Rádio

Nastavenie rozhlasových staníc .....	21
Prehrávanie nastavených rozhlasových staníc .....	22

---

## Zvýraznenie zvuku

Výber zvýraznenia zvuku .....	23
-------------------------------	----

---

## Časovač

Zaspávanie pri hudbe .....	24
----------------------------	----

---

## Nastavenie

Výber zdrojov napájania .....	25
Pripojenie voliteľných súčastí (iba typ ZS-YN7L) .....	26

---

## Ďalšie informácie

Odporúčania .....	28
Riešenie problémov .....	29
Údržba .....	31
Technické parametre .....	32
Register .....	33

SK

# Vypočujte si množstvo skladieb na vlastnom disku CD

Okrem zvyčajných hudobných diskov CD môžete prehrávať aj originálne disky CD nazývané „ATRAC CD“, ktoré môžete vytvoriť pomocou dodávaného softvéru SonicStage. Pomocou softvéru SonicStage je možné nahráť približne 30 zvukových diskov CD\* na jeden disk CD-R alebo CD-RW.

Nasledujúci rýchly prehľad popisuje spôsob počúvania hudby z disku ATRAC CD.

## Nainštalujte softvér SonicStage do počítača.

SonicStage je softvér, ktorý prevezme hudbu zo zvukových diskov CD alebo z Internetu do počítača a vytvorí originálne disky CD. Môžete ho nainštalovať z dodávaného disku CD-ROM.



## Vytvorte disk ATRAC CD.

Z hudby uloženej na počítači vyberte svoje obľúbené skladby a nahrajte ich na disk CD-R alebo CD-RW pomocou softvéru SonicStage.

Zvukové  
disky CD  
Súbory MP3

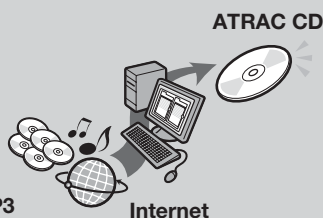

## Počúvajte ich pomocou tohto prehrávača diskov CD.

Môžete si vypočuť množstvo príjemných skladieb z vlastného disku CD.



Informácie o inštalácii softvéru SonicStage a spôsobe vytvárania diskov ATRAC CD nájdete v dodávanej príručke na „Inštalácia/Návod na obsluhu“.

\* Pri odhadovanom čase prehrávania jedného zvukového disku CD (albumu) 60 minút a pri nahrávaní na disk CD-R alebo CD-RW s kapacitou 700 MB bitovou rýchlosťou 48 kb/s vo formáte ATRAC3plus.

## Aké disky je možné prehrávať na tomto prehrávači diskov CD?



### **Zvukové disky CD: disky CD formátu CDDA**

CDDA (Compact Disc Digital Audio) je štandard nahrávania používaný pre zvukové disky CD.



### **Disky ATRAC CD: disky CD-R alebo CD-RW, na ktorých sú nahraté zvukové údaje komprimované vo formáte ATRAC3plus alebo ATRAC3\***

ATRAC3 (Adaptive Transform Acoustic Coding3) je technológia kompresie zvuku, ktorá zaručuje vysokú kvalitu zvuku a vysoký stupeň kompresie. ATRAC3plus je technológia kompresie zvuku vyvinutá na základe formátu ATRAC3, pomocou ktorej je možné komprimovať zvukové súbory na približne 1/20 pôvodnej veľkosti pri bitovej rýchlosti 64 kb/s. Disk ATRAC CD môžete vytvoriť pomocou softvéru SonicStage.



### **Disky MP3 CD: disky CD-R alebo CD-RW, na ktorých sú nahraté zvukové údaje komprimované vo formáte MP3\***

MP3 (MPEG-1 Audio Layer3) je technológia kompresie zvuku, pomocou ktorej je možné komprimovať zvukové súbory na približne 1/10 ich pôvodnej veľkosti.

Je možné tiež prehrávať disky CD-R alebo CD-RW, na ktorých sú nahraté zvukové súbory komprimované vo formáte ATRAC3plus, ATRAC3 alebo MP3 pomocou iného softvéru ako je softvér SonicStage.

Pomocou softvéru SonicStage nie je možné vytvoriť disk CD so zvukovými súbormi komprimovanými v rôznych formátoch.

\* Môžete prehrávať iba disky s formátom ISO 9660 Level 1/2 a Joliet extension.

### **Poznámka**

Tento prehrávač diskov CD zobrazuje nasledujúce znaky.

- A až Z

- a až z

- 0 až 9

- ! " # \$ % & ' ( ) \* + , - . / : ; < = > ? @ [ \ ] ^ \_ ` { | } ~

Ak použijete pomocou softvéru (napr. SonicStage) v počítači iné znaky, na prehrávači diskov CD sa zobrazia ako znak „-“.

### **Hudobné disky zakódované pomocou technológií na ochranu autorských práv**

Tento výrobok je navrhnutý na prehrávanie diskov, ktoré vyhovujú štandardu diskov CD. Niektoré nahrávacie spoločnosti predávajú v ostatnom čase zvukové disky zakódované pomocou technológií na ochranu autorských práv. Medzi týmito diskami sa vyskytujú aj také, ktoré nevyhovujú štandardu diskov CD a nie je možné ich prehrať na tomto výrobku.

ATRAC, ATRAC3, ATRAC3plus, SonicStage a ich logá sú obchodnými známkami spoločnosti Sony Corporation.

# Prehrávanie disku CD

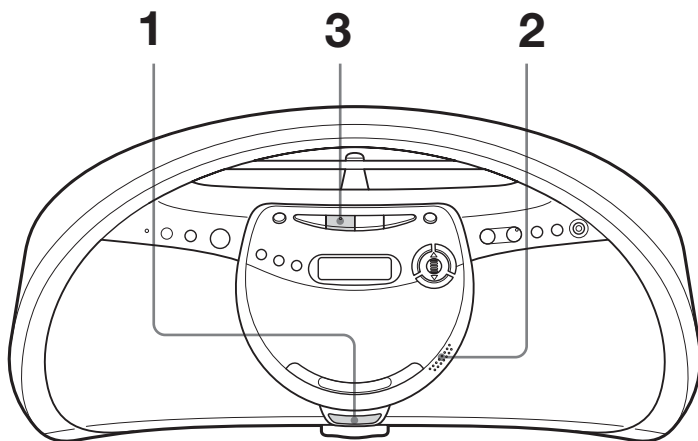

Pripojte dodávaný sieťový napájací kábel (pozri s. 25).

1



Otvorte kryt priestoru pre disk CD stlačením tlačidla OPEN (priame zapnutie) a do priestoru pre disk CD vložte disk CD.

**Disk CD vložte označenou stranou smerom nahor**

**Poznámka**

Disk CD vkladajte do priestoru pre disk CD správne. Nevkladajte ho pod priestor pre disk CD.

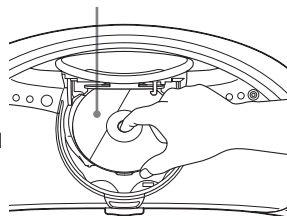

2

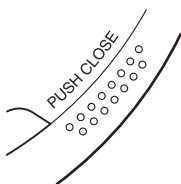

Stlačením tlačidla PUSH CLOSE zatvorte kryt priestoru pre disk CD.

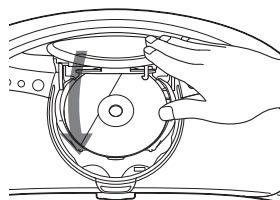

3



Stlačte tlačidlo ►|| (tlačidlo ► na diaľkovom ovládači).  
Prehrávač jedenkrát prehrá všetky skladby.

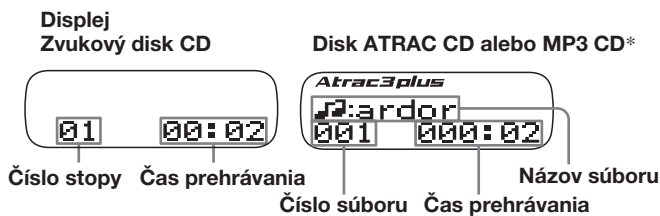

\* Pri prehrávaní diskov MP3 CD sa na displeji zobrazí nápis „MP3“.

### Poznámka

Pred začatím prehrávania disku ATRAC CD alebo MP3 CD prehrávač prečíta informácie o všetkých súboroch a skupinách. V závislosti od štruktúry súborov môže čítanie trvať dlhšie ako minútu. Počas čítania sa zobrazí nápis „Reading“.

### Tieto tlačidlá použite pre doplnkové operácie

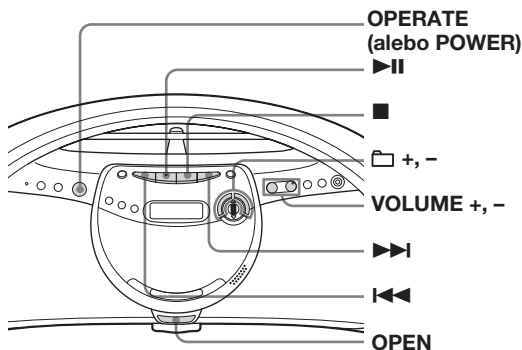

### Tipy

- Ak chcete použiť slúchadlá, pripojte ich do konektora ◻ (slúchadlá).
- Prehrávanie sa spustí od skladby, pri ktorej bolo naposledy prerušené (funkcia pokračovania). Počas zastavenia sa zobrazí číslo skladby, ktorá sa má prehrávať. Ak chcete pokračovať v prehrávaní od začiatku prvej skladby, v režime zastavenia stlačte tlačidlo ■.

Ak chcete	Stlačte
upraviť hlasnosť	VOLUME +*1, - (VOL +*1, - na diaľkovom ovládači)
zastaviť prehrávanie	■
pozastaviť prehrávanie	►  *1 (   na diaľkovom ovládači) Ak chcete pokračovať v prehrávaní, stlačte tlačidlo znova.
prejsť na ďalšiu skladbu	►►
vrátiť sa na predchádzajúcu skladbu	◀◀

\*1 Tlačidlo má dotykový bod.

### Poznámky

- Ak sa na ten istý disk CD nahrali súbory ATRAC3plus, ATRAC3 aj súbory MP3, tento prehrávač diskov CD bude prehrávať iba súbory ATRAC3plus a ATRAC3.
- Možnosť prehrávania tohto prehrávača diskov CD môže závisieť od kvality disku a od stavu nahrávacieho zariadenia.
- Tento prehrávač diskov CD zobrazuje nasledujúce znaky.  
– A až Z  
– a až z  
– 0 až 9  
– ! " # \$ % & ' ( ) \* + , - . /  
: ; < = > ? @ [ \ ] ^ \_ ` { | } ~  
Ak použijete pomocou softvéru (napr. SonicStage) v počítači iné znaky, na prehrávači diskov CD sa zobrazia ako znak „–“.
- Na disk so súbormi ATRAC3plus, ATRAC3 alebo MP3 neukladajte súbory iného formátu, ani nevytvárajte nepotrebné skupiny.

Ak chcete	Stlačte
vybrať skupinu* <sup>2</sup>	⏏ + na presun dopredu a – na presun dozadu
vybrať súbor* <sup>2</sup>	▶▶ na presun dopredu a ◀◀ na presun dozadu
vybrať disk CD	OPEN* <sup>3</sup>

zapnúť alebo vypnúť OPERATE (alebo POWER, strana 2) prehrávač

\*<sup>2</sup> Túto činnosť môžete vykonávať počas prehrávania diskov ATRAC CD alebo MP3 CD.

\*<sup>3</sup> Po otvorení priestoru pre disk CD sa začiatok prehrávania presunie na začiatok prvej skladby.

### Štruktúra diskov ATRAC CD a MP3 CD

Disky ATRAC CD a MP3 CD sa skladajú zo „súborov“ a „skupín“. „Súbor“ je ekvivalentom „skladby“ na zvukovom disku CD. „Skupina“ je zoskupením súborov a je ekvivalentom „albumu“.

Na diskoch MP3 CD rozoznáva tento prehrávač diskov CD priečinok so súbormi MP3 ako „skupinu“, vďaka čomu sa môžu disky ATRAC CD a MP3 CD používať rovnakým spôsobom.

### Poradie prehrávania na diskoch ATRAC CD a MP3 CD

Na diskoch ATRAC CD sa súbory prehrávajú v poradí nastavenom v softvéri SonicStage.

Na diskoch MP3 CD sa poradie prehrávania môže líšiť v závislosti od metódy použitej pri nahrávaní súborov MP3 na disk. V nasledujúcom príklade sa súbory prehrávajú v poradí od ① do ⑦.

📁 Slupina  
🎵 Súbor

⊙ ATRAC CD

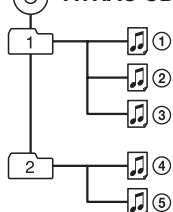

⊙ MP3 CD

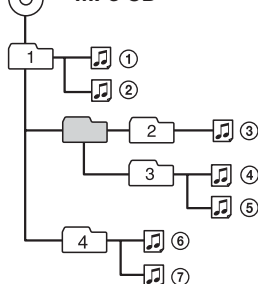

**Poznámky k diskom ATRAC CD**

- Maximálny počet skupín: 255  
Maximálny počet súborov: 999
- Disky CD-R a CD-RW nahraté vo formáte ATRAC3plus alebo ATRAC3 sa nedajú prehrávať na počítači.

**Poznámky k diskom MP3 CD**

- Maximálny počet skupín: 100  
Maximálny počet súborov: 400  
Maximálny počet úrovni adresárov: 8
- Skupina, ktorá neobsahuje súbor MP3, sa preskočí.
- K názvu súboru nezabudnite pridať príponu „mp3“. Ak však pridáte príponu „mp3“ k súboru, ktorý nie je vo formáte MP3, prehrávač nebude môcť súbor rozpoznať.
- Tento prehrávač môže prehrávať pri bitových rýchlostiach od 16 do 320 kb/s a vzorkovacích frekvenciách 32, 44,1 a 48 kHz. Je možné prehrávať aj súbor s premenlivou prenosovou bitovou rýchlosťou (Variable Bit Rate, VBR).
- Ak chcete komprimovať do súboru MP3, softvér odporúčame nastaviť na kompresiu s parametrami „44,1 kHz“, „128 kb/s“ a s konštantnou bitovou rýchlosťou („Constant Bit Rate“).
- Ak chcete nahrávať s využitím maximálnej kapacity, nastavte v softvéri na zapisovanie možnosť „halting of writing“.
- Ak chcete nahrávať na úplne prázdne médium s využitím jeho maximálnej kapacity, nastavte v softvéri na zapisovanie možnosť „Disc at Once“.

# Počúvanie rádia

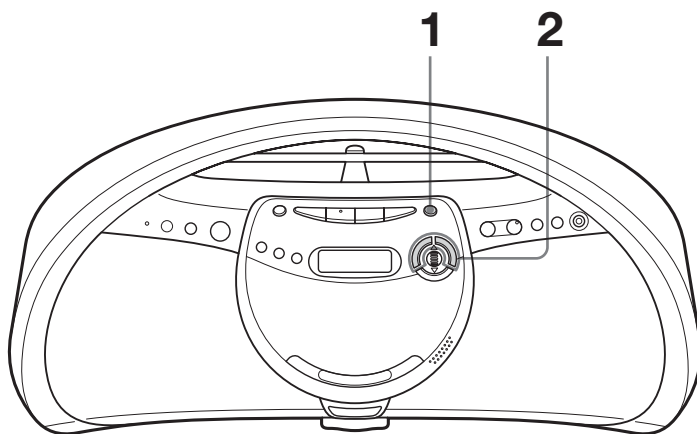

Pripojte dodávaný sieťový napájací kábel (pozri s. 25).

1

RADIO  
AUTO PRESET



Stláčajte tlačidlo RADIO•BAND•AUTO PRESET, kým sa na displeji nezobrazí požadované pásmo (priame zapnutie).

Displej

FM 87.60

Typ ZS-YN7: „FM“ → „AM“

Typ ZS-YN7L: „FM“ → „MW“ → „LW“

2

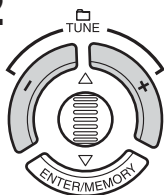

Podržte stlačené tlačidlo TUNE + alebo –, kým sa na displeji nezačnú meniť číslice označujúce frekvenciu.

Označuje signál  
typu FM stereo

FM 89.20

Prehrávač automaticky prehľadá rozhlasové frekvencie a zastaví sa vtedy, keď nájde stanicu s čistým príjmom.

Ak nemôžete naladiť požadovanú rozhlasovú stanicu, opakovane stláčajte tlačidlo TUNE + alebo – a frekvenciu meňte postupne krok za krokom.

### Tieto tlačidlá použite pre doplnkové operácie

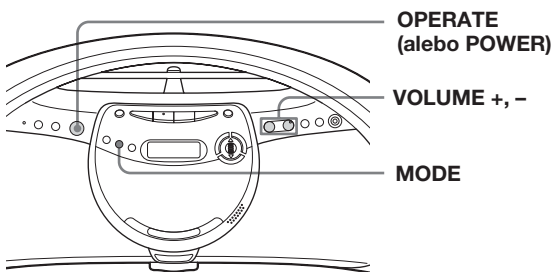

#### Tipy

- Ak je príjem v pásme FM zašumený, stlačte tlačidlo MODE, dokiaľ sa na displeji nezobrazí nápis „Mono“. Rádio sa potom prepne do režimu mono.
- Ak chcete zmeniť krok ladenia v pásme AM alebo MW, prejdite na stranu 25.

Ak chcete	Stlačte
upraviť hlasitosť	VOLUME +*, - (VOL +*, - na diaľkovom ovládači)
zapnúť alebo vypnúť rádio	OPERATE (alebo POWER, strana 2)

\*Tlačidlo má dotykový bod.

#### Ak chcete zlepšiť príjem signálu

Pri prijíme v pásme FM presmerujte anténu. Pri prijíme v pásmach AM, MW alebo LW presmerujte celé zariadenie.

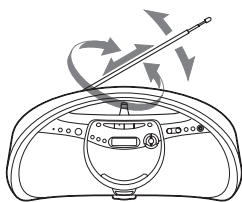

pre príjem v pásme FM

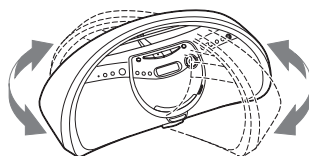

pre príjem v pásmach AM/MW/LW

## Používanie displeja

Informácie o disku CD môžete skontrolovať priamo na displeji.

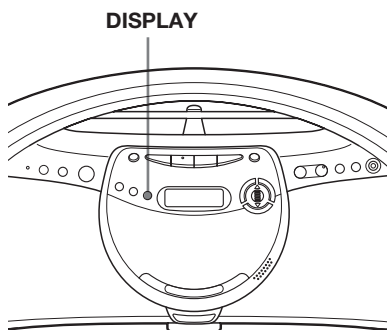

### Kontrola informácií na zvukovom disku CD

Stlačte tlačidlo DISPLAY. Displej sa bude meniť takto:

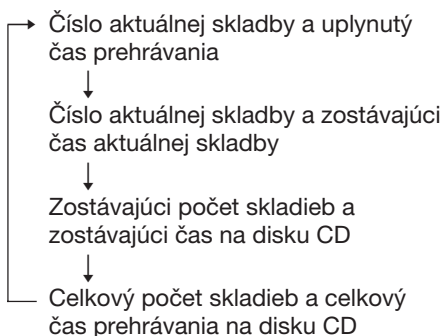

#### Tip

Pri prehrávaní zvukového disku CD obsahujúceho textové informácie, ako napr. CD-TEXT, sa tieto informácie zobrazia na displeji.

### Kontrola informácií na disku ATRAC CD alebo MP3 CD

Stlačte tlačidlo DISPLAY. Displej sa bude meniť takto:

Keď prehrávate disk MP3 CD so značkami ID3\*, zobrazujú sa informácie v značkách ID3.

\* Značka ID3 predstavuje formát určený na pridávanie určitých informácií (názov skladby, názov albumu, meno interpreta atď.) do súborov MP3. Tento prehrávač podporuje verziu 1.0, 1.1 a 2.3 formátu značky ID3 (len pre súbory MP3).

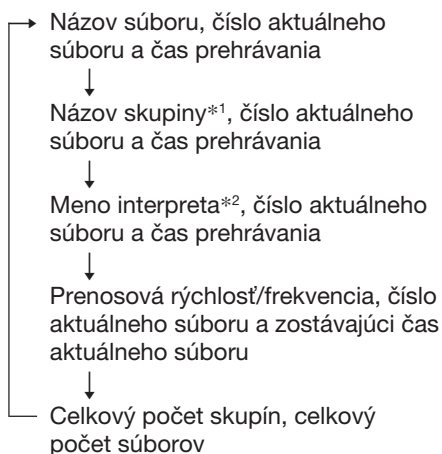

\*1 Ak súbor nepatrí do žiadnej skupiny, namiesto názvu skupiny sa zobrazí nápis „Root“.

\*2 Ak súbor neobsahuje meno interpreta, zobrazí sa indikátor „---“.

## Vyhľadanie určitej skladby

Pomocou tlačidiel s číslami na diaľkovom ovládači môžete na disku CD rýchlo vyhľadať ktorúkoľvek skladbu. Počas prehrávania disku CD môžete vyhľadať aj konkrétne miesto v skladbe.

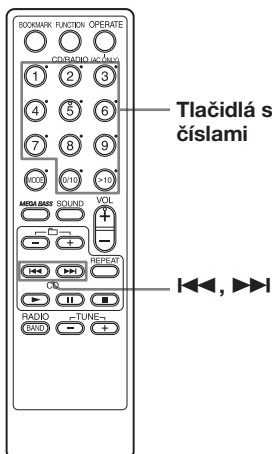

### Tipy

- Ak hľadáte skladbu s číslom vyšším ako 10, stlačte najprv tlačidlo >10 a potom tlačidlá s príslušnými číslami.  
Príklad: Ak chcete prehrať skladbu s číslom 23, stlačte najprv tlačidlo >10 a potom tlačidlá 2 a 3.
- Ak chcete vybrať skladbu s poradovým číslom vyšším ako 100, stlačte tlačidlo >10 dvakrát a potom stlačte tlačidlá s príslušnými číslami.

### Ak chcete nájsť Stlačte tlačidlo

priamo určitú skladbu	tlačidlo s číslom danej skladby.
určité miesto počas prehrávania zvuku	▶▶ (dopredu) alebo ◀◀ (dozadu) počas prehrávania a podržte ho stlačené, kým nenájdete požadované miesto.
určité miesto počas sledovania displeja	▶▶ (dopredu) alebo ◀◀ (dozadu) pri pozastavenom prehrávaní a podržte ho stlačené, kým nenájdete požadované miesto.

### Poznámky

- Vyhľadanie určitej skladby pomocou tlačidiel s číslami je k dispozícii iba pre skladby vo vybratom priečinku.
- Ak na displeji svieti nápis „SHUF“, „PGM“, alebo „PGM“, skladba sa nedá vyhľadať. Indikátor vypnite stlačením tlačidla ■.
- Keď prejdete počas prehrávania súborov ATRAC3plus, ATRAC3 alebo MP3 na určité miesto v súbore, zvuk nemusí byť počas niekoľkých sekúnd počuť.

# Vyhľadávanie oblíbených skladieb alebo súborov

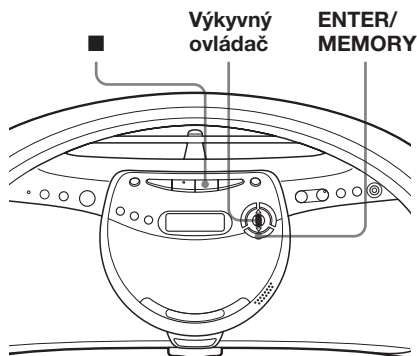

## Vyhľadávanie skladby na zvukovom disku CD

- 1 Stlačte tlačidlo ■.  
Na displeji sa zobrazí nápis „CD“.
- 2 Otočte výkyvný ovládač smerom k značke ▲ alebo ▼ a vyberte požadovanú skladbu, potom stlačte tlačidlo ENTER/MEMORY.



Prehrávanie sa spustí od vybratej skladby.

### Zrušenie vyhľadávania skladby

Otáčajte výkyvný ovládač, kým sa nezobrazí nápis „CANCEL“, a potom stlačte tlačidlo ENTER/MEMORY.

## Vyhľadávanie súboru na disku ATRAC CD alebo MP3 CD

- 1 Stlačte tlačidlo ■.  
Na displeji sa zobrazí nápis „CD“.
- 2 Kým je prehrávanie zastavené, otočte výkyvný ovládač smerom k značke ▲ alebo ▼ a vyberte požadovanú skupinu, potom stlačte tlačidlo ENTER/MEMORY.

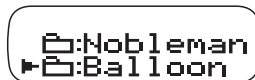

- 3 Otočte výkyvný ovládač smerom k značke ▲ alebo ▼ a vyberte požadovaný súbor, potom stlačte tlačidlo ENTER/MEMORY.



Prehrávanie sa spustí od vybratého súboru.

### Zrušenie vyhľadávania súboru

- 1 Otočte výkyvný ovládač smerom k značke ▲ alebo ▼, kým sa nezobrazí znak „☐:“, potom stlačte tlačidlo ENTER/MEMORY.
- 2 Otáčajte výkyvný ovládač, kým sa nezobrazí nápis „CANCEL“, a potom stlačte tlačidlo ENTER/MEMORY.

## Tip

Súbor môžete vyhľadávať aj počas prehrávania disku ATRAC CD alebo MP3 CD. Ak otočíte výkyvný ovládač počas prehrávania, zobrazí sa zoznam súborov skupiny, v ktorej sa nachádza aktuálny súbor. Ak chcete vybrať súbor ďalšej skupiny, otočte výkyvný ovládač smerom k značke ▲ alebo ▼, kým sa nezobrazí znak „□“; potom stlačením tlačidla ENTER/MEMORY vyberte najprv skupinu a potom otočením výkyvného ovládača vyberte požadovaný súbor.

## Poznámka

Pri používaní disku ATRAC CD sa môže zobraziť až 400 názvov súborov alebo až 100 názvov skupín. Ak počet súborov alebo skupín prevyšuje tieto hodnoty, namiesto názvov sa bude zobrazovať číslo súboru, napríklad „401 ---“ alebo číslo skupiny, napríklad „101 ---“.

## Prehrávanie určitej skupiny (len pre disky ATRAC CD a MP3 CD)

Môžete prehrávať všetky súbory v určitej skupine a potom automaticky zastaviť prehrávač.

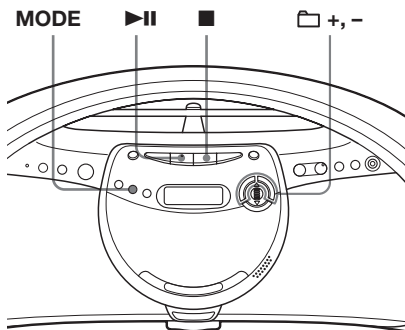

- 1 Stlačte tlačidlo ■.  
Na displeji sa zobrazí nápis „CD“.
- 2 V režime zastavenia opakovane stláčajte tlačidlo MODE, kým sa na displeji nezobrazí indikátor „□“.
- 3 Stlačením tlačidla □ + alebo - vyberte požadovanú skupinu.
- 4 Stlačte tlačidlo ►||.

### Zrušenie prehrávania skupiny

Najskôr zastavte prehrávanie. Potom stláčajte tlačidlo MODE, kým sa z displeja nestratí indikátor „□“.

## Prehrávanie jednej stopy (Single track play)

Môžete prehrať jednu skladbu a potom automaticky zastaviť prehrávač.

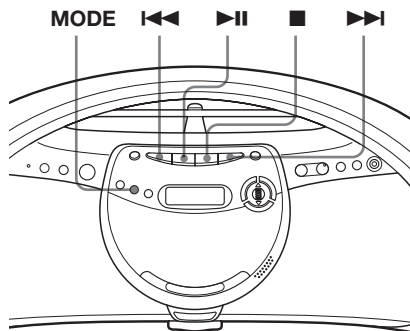

- 1 Stlačte tlačidlo ■.  
Na displeji sa zobrazí nápis „CD“.
- 2 V režime zastavenia opakovane stláčajte tlačidlo MODE, kým sa na displeji nezobrazí indikátor „1“.
- 3 Stlačením tlačidla I<< alebo II>> vyberte požadovanú skladbu.
- 4 Stlačte tlačidlo II.

### Zrušenie prehrávania jednej skladby

Najskôr zastavte prehrávanie. Potom stláčajte tlačidlo MODE, kým sa z displeja nestratí indikátor „1“.

#### Na diaľkovom ovládači

- 1 Stlačte tlačidlo ■.
- 2 V režime zastavenia opakovane stláčajte tlačidlo MODE, kým sa na displeji nezobrazí indikátor „1“.
- 3 Požadovanú skladbu vyberte stlačením tlačidiel s číslami.

## Prehrávanie skladieb v náhodnom poradí

### (Shuffle play)

Skladby môžete prehrávať v náhodnom poradí.

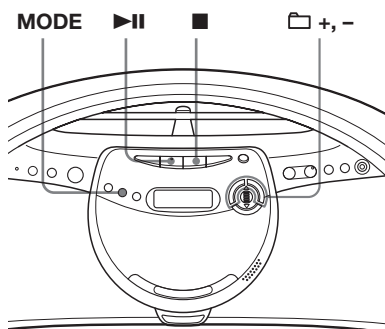

### Prehrávanie všetkých skladieb na disku CD v náhodnom poradí

- 1 Stlačte tlačidlo ■.  
Na displeji sa zobrazí nápis „CD“.
- 2 V režime zastavenia opakovane stláčajte tlačidlo MODE, kým sa na displeji nezobrazí nápis „SHUF“.
- 3 Stlačením tlačidla II spustíte prehrávanie v náhodnom poradí.

## Prehrávanie všetkých súborov vo vybratej skupine v náhodnom poradí (Iba pre disky ATRAC CD a MP3 CD)

- 1 Stlačte tlačidlo ■.  
Na displeji sa zobrazí nápis „CD“.
- 2 V režime zastavenia opakovane stláčajte tlačidlo MODE, kým sa na displeji nezobrazí indikátor „SHUF“.
- 3 Stlačením tlačidla □ + alebo – vyberte požadovanú skupinu.
- 4 Stlačením tlačidla ►|| spustíte prehrávanie v náhodnom poradí.

### Zrušenie prehrávania v náhodnom poradí

Najskôr zastavte prehrávanie. Potom stláčajte tlačidlo MODE, kým sa z displeja nestratí indikátor „SHUF“ alebo „SHUF“.

#### Tip

Počas prehrávania v náhodnom poradí sa nedá vybrať predchádzajúca skladba stlačením tlačidla ◀◀.

## Prehrávanie obľúbených skladieb pridaním záložiek

### (Bookmark track play)

Na disku CD môžete pridať záložky pre maximálne 99 skladieb (zvukový disk), 999 súborov (disk ATRAC CD) alebo 400 súborov (disk MP3 CD).

Po otvorení priestoru pre disk CD sa všetky záložky uložené v pamäti vymažú.

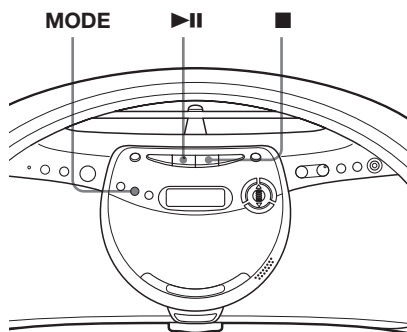

### Pridávanie záložiek

- 1 Počas prehrávania skladby, ku ktorej chcete pridať záložku, stlačte a podržte tlačidlo ►||, kým sa na displeji nezobrazí nápis „Bookmark Set“.  
Po úspešnom pridaní záložky sa blikanie indikátora „●“ spomalí.
- 2 Opakovaním kroku 1 pridáte záložky pre všetky požadované skladby.

#### Na diaľkovom ovládači

Použite tlačidlo BOOKMARK namiesto tlačidla ►||.

## Prehrávanie obľúbených skladieb pridaním záložiek (Bookmark track play) (pokračovanie)

### Prehrávanie skladieb so záložkami

- 1 Stlačte tlačidlo ■.  
Na displeji sa zobrazí nápis „CD“.
- 2 V režime zastavenia opakovane stláčajte tlačidlo MODE, kým sa na displeji nezobrazia indikátory „“ a „Bookmark“.
- 3 Stlačte tlačidlo ►||.  
Začnú sa prehrávať skladby označené záložkami.

### Odstránenie záložiek

Počas prehrávania skladby so záložkou podržte stlačené tlačidlo ►|| (na diaľkovom ovládači tlačidlo BOOKMARK), kým sa na displeji nezobrazí nápis „Bookmark Cancel“.

### Kontrola skladieb so záložkami

Počas prehrávania skladieb so záložkami na displeji pomaly bliká indikátor „“.

### Poznámky

- Počas prehrávania skladieb so záložkami sa skladby prehrávajú v poradí podľa čísla skladby, a nie v poradí, v akom sa pridali záložky.
- Po otvorení priestoru pre disk CD sa všetky záložky uložené v pamäti vymažú.
- Skladba so záložkou sa nedá vybrať priamo pomocou tlačidiel s číslami na diaľkovom ovládači.

## Prehrávanie obľúbených zoznamov skladieb

(m3u play list play)  
(iba pre disky MP3 CD)

Môžete prehrávať svoje obľúbené zoznamy skladieb m3u\*.

\* „Zoznam skladieb m3u“ je súbor, v ktorom je zakódované poradie prehrávania súborov MP3. Ak chcete používať funkciu prehrávania zoznamu skladieb, súbory MP3 nahrajte na disk CD-R alebo CD-RW pomocou kódovacieho softvéru, ktorý podporuje formát m3u.

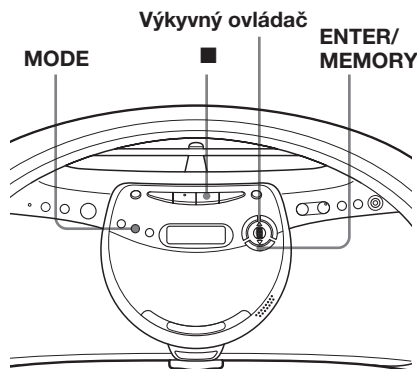

- 1 Stlačte tlačidlo ■.  
Na displeji sa zobrazí nápis „CD“.
- 2 V režime zastavenia opakovane stláčajte tlačidlo MODE, kým sa na displeji nezobrazí indikátor „“.
- 3 Otočte výkyvný ovládač smerom k značke ▲ alebo ▼ a vyberte požadovaný zoznam skladieb, potom stlačte tlačidlo ENTER/MEMORY.

### Na diaľkovom ovládači

- 1 Stlačte tlačidlo ■.
- 2 V režime zastavenia opakovane stláčajte tlačidlo MODE, kým sa na displeji nezobrazí indikátor „“.
- 3 Stlačením tlačidla ◀◀ alebo ▶▶ a vyberte požadovaný zoznam skladieb, potom stlačte tlačidlo ►.

### Poznámka

Ak je uložených viac zoznamov skladieb, je možné prehrávať iba prvé dva zoznamy skladieb.

# Vytvorenie vlastného programu (Programme play)

Pre disk CD môžete nastaviť poradie prehrávania až 20 skladieb alebo súborov.

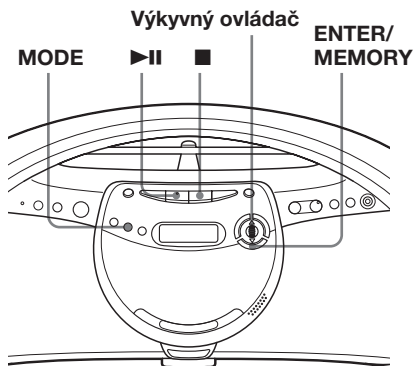

- 1 Stlačte tlačidlo ■.  
Na displeji sa zobrazí nápis „CD“.
- 2 V režime zastavenia opakovane stláčajte tlačidlo MODE, kým sa na displeji nezobrazí nápis „PGM“.
- 3 Otočte výkyvný ovládač smerom k značke ▲ alebo ▼, potom v požadovanom poradí stlačte tlačidlo ENTER/MEMORY pri tých skladbách a súboroch, ktoré chcete naprogramovať.

## Zvukový disk CD



Naprogramovaná skladba

## Disk ATRAC CD/MP3 CD\*



Naprogramovaný súbor

\* Ďalšiu skupinu môžete vybrať aj stlačením tlačidla + alebo -.

- 4 Stlačením tlačidla ►|| spustíte prehrávanie v naprogramovanom poradí.

## Zrušenie programovaného prehrávania

Najskôr zastavte prehrávanie. Potom stláčajte tlačidlo MODE, kým sa z displeja nestratí nápis „PGM“.

## Kontrola poradia skladieb pred začatím prehrávania

Počas programovania stlačte tlačidlo ENTER/MEMORY.

Po každom stlačení tlačidla sa zobrazí číslo skladby alebo súboru v naprogramovanom poradí.

## Zmena aktuálneho programu

Počas programovania stlačte jedenkrát tlačidlo ■. Aktuálny program sa vymaže. Podľa programovacieho postupu potom vytvorte nový program.

## Tip

Rovnaký program môžete prehrať niekoľkokrát, pretože sa zachová, až kým neotvoríte priestor pre disk CD.

## Na diaľkovom ovládači

- 1 Stlačte tlačidlo ■.
- 2 Opakovane stláčajte tlačidlo MODE, kým sa na displeji nezobrazí nápis „PGM“.
- 3 Tlačidlá s číslami skladieb alebo súborov stláčajte postupne za sebou v takom poradí, v akom ich chcete naprogramovať.
- 4 Stlačte tlačidlo ►.

---

# Opakované prehrávanie skladieb

(Repeat play)

Skladby môžete prehrávať opakovane v normálnom režime prehrávania alebo v ďalších požadovaných režimoch.

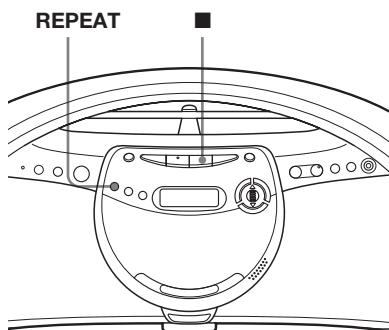

- 1** Stlačte tlačidlo ■.  
Na displeji sa zobrazí nápis „CD“.
- 2** Spustíte prehrávanie disku CD.  
Skladby môžete prehrávať opakovane v normálnom režime prehrávania alebo v ďalších požadovaných režimoch (pozrite strany 15 – 19).
- 3** Stláčajte tlačidlo REPEAT, kým sa na displeji nezobrazí indikátor „↔“.

## Zrušenie opakovaného prehrávania

Stláčajte tlačidlo REPEAT, kým z displeja nezmizne indikátor „↔“.

## Nastavenie rozhlasových staníc

Rozhlasové stanice môžete uložiť do pamäte prehrávača. Môžete nastaviť až 30 rozhlasových staníc (pre typ ZS-YN7), 20 pre pásmo FM a 10 pre pásmo AM v ľubovoľnom poradí alebo 40 rozhlasových staníc (pre typ ZS-YN7L), 20 pre pásmo FM a 10 pre pásmo MW a LW v ľubovoľnom poradí.

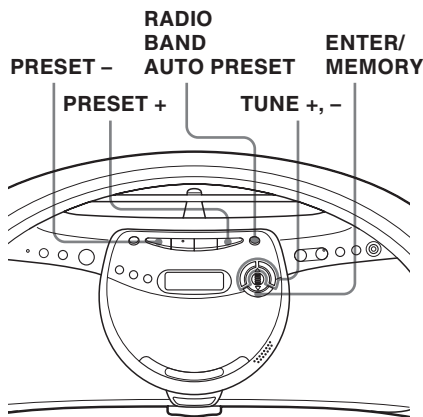

- 1 Stlačením tlačidla **RADIO•BAND•AUTO PRESET** vyberte pásmo.
- 2 Podržte stlačené tlačidlo **RADIO•BAND•AUTO PRESET**, kým na displeji nezačne blikať nápis „Auto Preset“.
- 3 Stlačte tlačidlo **ENTER/MEMORY**. Stanice sa v pamäti ukladajú od stanice s najnižšou až po stanicu s najvyššou frekvenciou.

### Ak sa stanica nedá automaticky nastaviť

Stanicu so slabým signálom musíte nastaviť ručne.

- 1 Stlačením tlačidla **RADIO•BAND•AUTO PRESET** vyberte pásmo.
- 2 Naladte požadovanú stanicu stláčaním tlačidla **TUNE +** alebo **-**.
- 3 Asi na 2 sekundy podržte stlačené tlačidlo **ENTER/MEMORY**.
- 4 Stláčajte tlačidlo **PRESET +** alebo **PRESET -**, kým nezačne blikať požadované číslo stanice.
- 5 Stlačte tlačidlo **ENTER/MEMORY**. Nová stanica nahradí stanicu, ktorá bola pod daným číslom nastavená predtým.

### Na diaľkovom ovládači

- 1 Stláčajte tlačidlo **RADIO•BAND**, kým sa na displeji nezobrazí požadované pásmo.
- 2 Požadovanú stanicu naladíte opakovaným stláčaním tlačidla **TUNE +** alebo **-**.
- 3 Tlačidlo s číslom, pod ktorým bude uložené nastavenie novej stanice, podržte stlačené približne 2 sekundy.  
Ak chcete vybrať číslo predvoľby vyššie ako 10, stlačte najprv tlačidlo >10 a potom tlačidlo s príslušným číslom. Naposledy použité tlačidlo s číslom musíte podržať stlačené asi 2 sekundy. (Príklad: Ak chcete vybrať číslo 12, stlačte najprv tlačidlá >10 a 1 a potom asi na 2 sekundy podržte stlačené tlačidlo 2.)

---

# Prehrávanie nastavených rozhlasových staníc

Po nastavení rozhlasových staníc použite na naladenie svojich obľúbených staníc tlačidlá PRESET + alebo PRESET – na prehrávači alebo tlačidlá s číslami na diaľkovom ovládači.

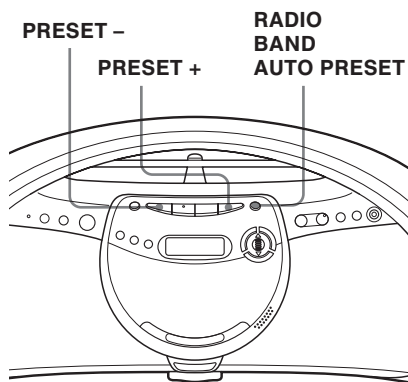

- 
- 1** Stlačením tlačidla RADIO•BAND•AUTO PRESET vyberte pásmo.
  - 2** Stlačením tlačidla PRESET + alebo PRESET – naladíte uloženú stanicu.
- 

## Na diaľkovom ovládači

- 1** Stláčajte tlačidlo RADIO•BAND, kým sa na displeji nezobrazí požadované pásmo.
- 2** Stlačením tlačidla s príslušným číslom naladíte uloženú stanicu.

Ak chcete naladiť stanicu s číslom vyšším ako 10, stlačte najprv tlačidlo >10 a potom tlačidlá s príslušnými číslami. (Príklad: Ak chcete naladiť stanicu s číslom 12, stlačte najprv tlačidlá >10 a 1 a potom stlačte tlačidlo 2.)

# Výber zvýraznenia zvuku

Reprodukovaný zvuk môžete zvýrazniť.

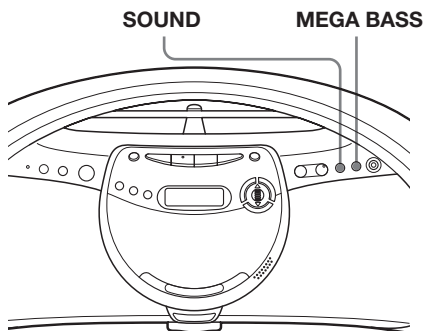

## Výber charakteristiky zvuku

Opakovaným stláčaním tlačidla SOUND vyberte požadované zvýraznenie zvuku.

Vyberte	Získate
	silný, čistý zvuk so zvýraznenými nízkymi a vysokými frekvenciami
	ľahký, jasný zvuk so zvýraznenými vysokými a strednými frekvenciami
	zvýraznené basy, vhodné pre zvuky bicích nástrojov
	zvýraznené stredné frekvencie, vhodné pre hovorené slovo a spev
	celý dynamický rozsah, vhodné napríklad pre klasickú hudbu

## Zvýraznenie basov

Stlačte tlačidlo MEGA BASS. Zobrazí sa nápis „MEGABASS“.

Ak chcete vrátiť normálny zvuk, stlačte tlačidlo znovu, nápis „MEGABASS“ zmizne z displeja.

## Zaspávanie pri hudbe

Prehrávač môžete nastaviť tak, aby sa automaticky vypol po 10, 20, 30, 60, 90 alebo 120 minútach, čo vám umožní zaspávať pri počúvaní hudby.

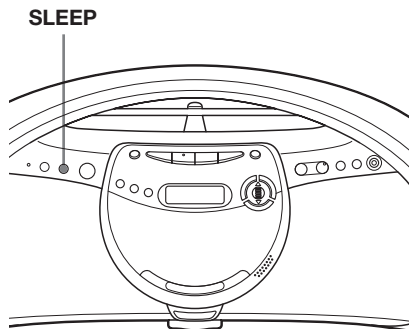

- 1 Spustíte požadovaný zdroj hudby.
- 2 Stlačíte tlačidlo SLEEP. Zobrazí sa nápis „SLEEP“.
- 3 Stlačením tlačidla SLEEP vyberte počet minút, po uplynutí ktorých sa prehrávač automaticky vypne. Po každom stlačení tlačidla sa indikátory zmenia takto:  
 „60“ → „90“ → „120“ → „OFF“ → „10“ → „20“ → „30“.



Po uplynutí 4 sekúnd od stlačenia tlačidla SLEEP sa nastavia minúty zobrazené na displeji.

Po uplynutí nastaveného času sa prehrávač automaticky vypne.

### Zrušenie funkcie zaspávania pri hudbe

Stlačením tlačidla OPERATE (alébo POWER) vypnete rádio.

#### Tip

Kým je zapnutý časovač na zaspávanie, podsvietenie displeja je vypnuté.

## Výber zdrojov napájania

Ako zdroj napájania môžete použiť sieťové napätie alebo batérie.

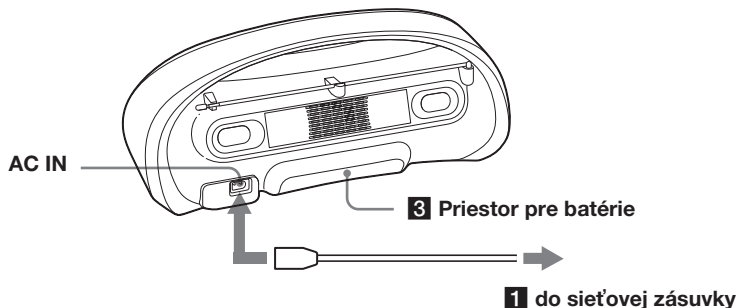

- 1** Pripojenie sieťového napájacieho kábla  
Jeden koniec priloženého sieťového napájacieho kábla zasuňte do zásuvky s označením AC IN, ktorá sa nachádza v zadnej časti prehrávača, a druhý koniec zasuňte do sieťovej zásuvky.

### Zmena kroku ladenia v pásme AM alebo MW

Krok ladenia v pásmach AM a MW je výrobcom nastavený na hodnotu 9 kHz. Ak chcete zmeniť krok ladenia v pásme AM alebo MW, postupujte nasledovne:

- 1** Podržte stlačené tlačidlo RADIO•BAND•AUTO PRESET, dokiaľ sa nezobrazí nápis „AM“ alebo „MW“.
- 2** Na 2 sekundy podržte stlačené tlačidlo ENTER/MEMORY.
- 3** Na 2 sekundy podržte stlačené tlačidlo RADIO•BAND•AUTO PRESET. Blikajú nápisy „AM 9k“ „MW 9k“ alebo „AM 10k“ „MW 10k“.
- 4** Stlačením tlačidla ◀◀ alebo ▶▶ vyberte možnosť „AM 9k“ „MW 9k“ pre krok 9 kHz alebo „AM 10k“ „MW 10k“ pre krok 10 kHz.
- 5** Stlačte tlačidlo ENTER/MEMORY.

Po zmene kroku ladenia musíte znova nastaviť predvolené rozhlasové stanice v pásmach AM a MW.

- 2** Vloženie batérií do diaľkového ovládača

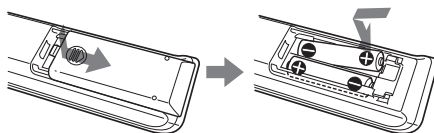

Vložte dve batérie typu R03 (veľkosti AAA) (nedodávajú sa).

### Výmena batérií

Pri bežnej prevádzke by mali batérie vydržať približne šesť mesiacov. Ak diaľkový ovládač nefunguje, vymeňte všetky batérie za nové.

**pokračovanie**

## Výber zdrojov napájania (pokračovanie)

**3** Použitie prehrávača na batérie  
Do priestoru pre batérie vložte šesť batérií typu R14 (veľkosti C) (nedodávajú sa).

Ak chcete zariadenie použiť na batérie, odpojte sieťový napájací kábel od prehrávača.

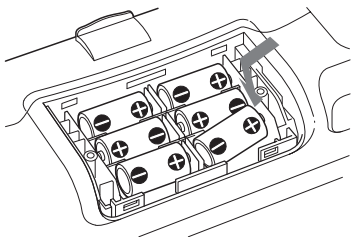

### Výmena batérií

Batérie vymeňte vtedy, ak svieti indikátor OPR/BATT, alebo ak zariadenie prestalo pracovať. Vymeňte všetky batérie za nové.

### Poznámky

- Keď je prehrávač zapnutý, podsvietenie displeja svieti.
- Ak prehrávač používate na batérie, nemôžete ho zapnúť použitím diaľkového ovládača.

## Pripojenie voliteľných súčastí

(iba typ ZS-YN7L)

Disk CD môžete nahráť na disk typu MiniDisc a tiež môžete prehrávať zvuk z vášho videorekordéra, televízneho prijímača, prehrávača alebo rekordéra diskov typu MiniDisc prostredníctvom reproduktorov tohto prehrávača.

Pred pripojením skontrolujte, či sú všetky jednotlivé zariadenia vypnuté. Bližšie informácie získate v návode na použitie pripájaného zariadenia.

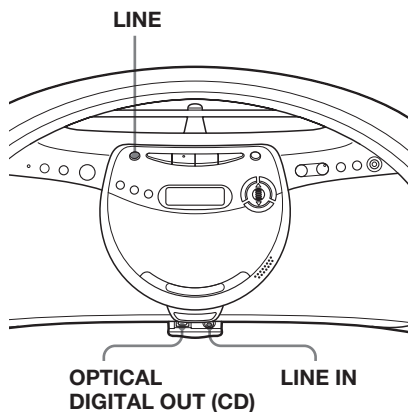

### Nahrávanie zvukového disku CD na rekordéri diskov MD alebo pásek DAT

Rekordér diskov MD,  
mechanika DAT, atď.

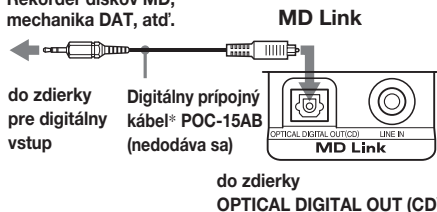

\* Vyberte si prípojný kábel podľa typu zdieľky pre digitálny vstup na rekordéri, ktorý pripájate. Bližšie informácie získate v návode na použitie pripájaného zariadenia. Zdieľka OPTICAL DIGITAL OUT (CD) tohto prehrávača má štvorhranný tvar.

Typ zdievky pripájaného zariadenia	Číslo typu pripájacieho kábla
Optický konektor (rekordér diskov MD, atď.)	POC-15AB
Optický konektor štvorhranného tvaru (rekordér diskov MD, mechanika DAT atď.)	POC-15A

**1** Otvorte kryt konektorových zásuviek MD Link prehrávača a pomocou digitálneho prípojného kábla (nedodáva sa) prepojte výstup OPTICAL DIGITAL OUT (CD) s konektorovou zásuvkou pre digitálny vstup na rekordéri diskov MD alebo inom zariadení.

**2** Zapnite prehrávač a pripájané zariadenie.

**3** Pripravte pripájané zariadenie na nahrávanie.

**4** Spustíte prehrávanie disku CD na tomto prehrávači.

**Poznámka**

Nie je možné nahrávať disky ATRAC CD ani MP3 CD.

## Počúvanie televízora, videorekordéra alebo prehrávača alebo rekordéra diskov MD

TV prijímač, videorekordér, prehrávač alebo rekordér diskov MD, atď.

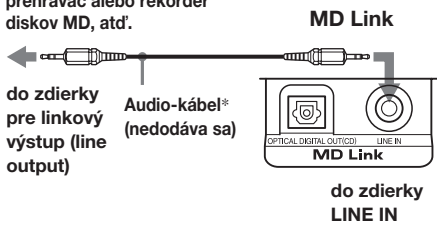

\* Pre rekordér diskov MD: kábel s konektorom typu stereo mini na oboch koncoch. Pre TV prijímač a videorekordér: kábel s konektorom typu stereo mini na jednom konci a s dvoma konektormi typu phono na druhom konci.

**1** Otvorte kryt konektorových zásuviek MD Link prehrávača a pomocou kábla na pripojenie audio-systému (nedodáva sa) prepojte vstupnú konektorovú zásuvku LINE IN so zásuvkou pre linkový výstup na rekordéri diskov MD alebo inom zariadení.

**2** Zapnite napájanie prehrávača a pripájaného zariadenia.

**3** Stlačte tlačidlo LINE a začnite prehrávanie na pripojenom zariadení. Výstupom pre zvuk z pripájaného zariadenia sú teraz reproduktory.

**Poznámka**

Pevným pripojením káblov zabránite prípadným poruchám.

# Odporúčania

### Bezpečnosť

- Nakoľko laserový lúč použitý v prehrávači diskov CD je nebezpečný pre zrak, nerozoberajte kryt zariadenia. Opravy zverte iba kvalifikovanému pracovníkovi.
- V prípade, že sa do zariadenia dostane ľubovoľný pevný objekt alebo tekutina, odpojte ho od siete a pred ďalším použitím ho nechajte prezrieť odborníkovi.
- Na tomto prehrávači diskov CD nie je možné prehrávať disky neštandardných tvarov (napr. srdce, štvorec, hviezda). Pri pokuse o ich prehrávanie sa zariadenie môže poškodiť. Neštandardné disky nepoužívajte.

### Zdroje napájania

- Pred zapojením prehrávača do siete skontrolujte, či jeho prevádzkové napätie zodpovedá napätiu v zásuvke (kapitola „Technické parametre“) a použite dodávaný napájací kábel. Iný typ kábla nepoužívajte.
- Pokiaľ je zariadenie pripojené k sieťovej zásuvke, nie je odpojené od siete, a to aj v takom prípade, ak je vypnuté.
- V prípade prevádzky na batérie použite šesť batérií typu R14 (veľkosti C).
- Ak nebudete batérie používať, vyberte ich, aby ste zabránili prípadným škodám, spôsobeným ich vytekaním alebo koróziou.
- Štítok s informáciami o prevádzkovom napätí, príkone a s inými údajmi je umiestnený na spodnej časti zariadenia.

### Umiestnenie

- Zariadenie nenechávajte v miestach blízko zdrojov tepla alebo tam, kde by mohli byť vystavené priamemu slnečnému žiareniu, prachu alebo mechanickému poškodeniu.
- Neumiestňujte ho na naklonené alebo nestabilné miesto.
- Do vzdialenosti 10 mm od skrinky zariadenia neumiestňujte žiadne predmety. Z dôvodu správnej činnosti zariadenia a dlhšej životnosti súčiastok musia byť ventilačné otvory voľné.
- Ak ponecháte zariadenie v aute vystavenom slnečnému žiareniu, umiestnite ho na také miesto, kde nebude priamo vystavené slnečnému žiareniu.
- Osobné kreditné karty s magnetickým prúžkom alebo mechanické náramkové hodinky odstráňte z blízkosti prehrávača, aby ste predišli ich možnému poškodeniu magnetom v reproduktoroch.

### Prevádzka

- Ak prehrávač preniesiete z chladného miesta na teplé alebo ak ho umiestnite vo veľmi vlhkom prostredí, môže sa na šošovke vo vnútri prehrávača diskov CD vyzrážať vlhkosť. V takom prípade nebude prehrávač pracovať správne. Vtedy je nutné disk CD vybrať a asi hodinu počkať, dokiaľ sa vlhkosť neodparí.

## Poznámky k diskom CD

- Pred prehrávaním vyčistite disk CD čistiacou látkou. Disk CD utierajte smerom od stredu disku.



- Nepoužívajte rozpúšťadlá, ako napríklad benzín, riedidlo, bežne dostupné čistiace prostriedky alebo antistatický sprej na čistenie vinylových diskov LP.
- Disk CD nevystavujte priamemu slnečnému žiareniu alebo zdrojom tepla, ako napríklad teplovzdušnému potrubiu, ani ho nenechávajte v aute, ktoré je zaparkované na slnku, pretože vo vnútri môže výrazne stúpnuť teplota.
- Na disk CD nenalepujte žiadne nálepky ani papieriky a povrch disku chráňte pred poškrabaním.
- Po ukončení prehrávania uložte disk CD do jeho obalu.

Ak je disk CD poškrabaný, znečistený alebo sú na ňom odtlačky prstov, môže to spôsobiť chybné sledovanie stopy.

### Disky CD-R a CD-RW

Tento prehrávač diskov CD môže prehrávať disky CD-R a CD-RW nahraté vo formáte ATRAC3plus, ATRAC3, MP3 alebo CDDA\*, avšak možnosť prehrávania disku môže byť závislá od kvality disku a stavu nahrávacieho zariadenia.

\* CDDA je skratka pre digitálny zvukový systém disku CD (Compact Disc Digital Audio). Je to štandard nahrávania používaný pre zvukové disky CD.

Ak máte akékoľvek otázky alebo problémy súvisiace so zariadením, obráťte sa na najbližšieho obchodného zástupcu spoločnosti Sony.

## Riešenie problémov

### Všeobecné

#### Chýba napájanie.

- Sieťový napájací kábel pevne pripojte do sieťovej zásuvky.
- Presvedčte sa, či sú batérie správne vložené.
- Ak sú batérie vybité, vymeňte ich za nové.
- Ak zariadenie používate na batérie, prehrávač sa nedá zapnúť použitím diaľkového ovládača.

#### Nie je počuť žiadny zvuk.

- Upravte hlasitosť.
- Pri počúvaní cez reproduktory odpojte slúchadlá.

#### Je počuť šum.

- V blízkosti zariadenia niekto používa prenosný telefón alebo iné zariadenie, ktoré vysiela rádiové vlny.  
→ Premiestnite tieto zariadenia ďalej od prehrávača.

### Prehrávač diskov CD

#### Na displeji je aj po vložení disku CD zobrazený indikátor „No disc“.

- Disk CD vložte označenou stranou smerom nahor.
- Disk CD-R alebo disk CD-RW nebol dokončený. Dokončíte disk CD-R alebo CD-RW pomocou nahrávacieho zariadenia.
- Vyskytol sa problém s kvalitou disku CD-R alebo CD-RW, nahrávacieho zariadenia alebo aplikačného softvéru.
- Disk CD-R alebo CD-RW je prázdny.
- Ak sú batérie vybité, vymeňte ich za nové.

#### Disk CD sa nezačne prehrávať.

- Disk CD vložte tak, aby strana s etiketou smerovala nahor.
- Vyčistite disk CD.
- Vyberte disk CD a priestor pre disk CD nechajte asi hodinu otvorený, aby sa skondenzovaná vlhkosť vysušila.

### Vypadáva zvuk.

- Znížte hlasitosť.
- Disk CD vyčistite alebo ho v prípade veľkého poškodenia vymeňte.
- Prehrávač umiestnite na miesto bez vibrácií.
- Šošovku vyčistite pomocou bežne dostupného sušiča vlasov.
- Ak používate nekvalitné disky CD-R alebo CD-RW, alebo ak sa vyskytol problém s nahrávacím zariadením alebo aplikačným softvérom, zvuk môže vypadávať alebo môžete počuť šum.

### Zobrazí sa nápis „No File“.

- Pokúšate sa prehrať disk CD-R alebo CD-RW, ktorý neobsahuje žiadne súbory ATRAC ani MP3 (strana 4).

### Kryt priestoru pre disk CD sa neotvára.

- Batérie sú vybité. Všetky batérie vymeňte za nové. Ak potrebujete otvoriť kryt priestoru pre disk CD pred výmenou batérií, ostrým nástrojom posuňte prepínač CD LID OPEN na spodnej strane prehrávača.

## Rádio

### Zvuk je slabo počuteľný alebo má nízku kvalitu.

- Ak sú batérie vybité, vymeňte ich za nové.
- Premiestnite prehrávač ďalej od televízora.

### Obraz televízora je nestabilný.

- Ak v blízkosti televízora s vnútornou anténou počúvate rádio na vlnovom rozsahu FM, premiestnite prehrávač ďalej od televízora.

## Diaľkový ovládač

### Diaľkový ovládač nefunguje.

- Ak sú batérie v diaľkovom ovládači vybité, vymeňte ich za nové.
- Skontrolujte, či ste diaľkový ovládač nasmerovali na príslušný senzor prehrávača.
- Odstráňte všetky prekážky medzi diaľkovým ovládačom a prehrávačom.
- Skontrolujte, či nie je senzor diaľkového ovládania vystavený priamemu slnečnému žiareniu alebo svetlu žiarivky.
- Ak používate diaľkový ovládač, presuňte sa bližšie k prehrávaču.

Ak problémy pretrvávajú aj po pokuse o ich odstránenie, odpojte sieťový napájací kábel a vyberte všetky batérie. Po zmiznutí všetkých indikátorov z displeja znova zasuňte sieťový napájací kábel a vložte všetky batérie. Ak problém naďalej pretrváva, obráťte sa na najbližšieho obchodného zástupcu spoločnosti Sony.

# Údržba

## Čistenie šošovky

Ak sa šošovka znečistí, môže to spôsobiť preskakovanie zvuku počas prehrávania disku CD. Vyčistite ju bežne dostupným sušičom.

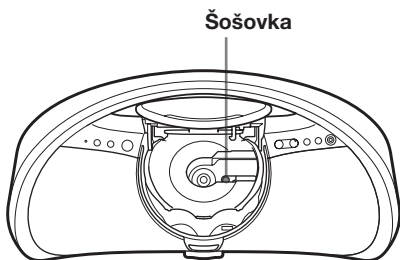

## Čistenie skrinky zariadenia

Skrinku, ovládací panel a ovládacie prvky čistite mäkkou látkou, mierne navlhčenou v jemnom roztoku saponátu. Nepoužívajte drsné čistiace pomôcky, prášky alebo rozpúšťadlá, ako napríklad alkohol alebo benzín.

# Technické parametre

## Prehrávač diskov CD

### Systém

Digitálny zvukový systém disku CD

### Vlastnosti laserovej diódy

Materiál: GaAlAs

Vlnová dĺžka: 780 nm

Doba žiarenia: kontinuálne

Výstupný výkon lasera: menej ako 44,6  $\mu$ W

(Výstupný výkon je hodnota nameraná vo vzdialenosti 200 mm od povrchu šošovky na optickom zbernom bloku s otvorom 7 mm.)

### Rýchlosť otáčania

400 ot./min až 1 000 ot./min (CLV - konštantná lineárna rýchlosť)

### Počet kanálov

2

### Frekvenčný rozsah

20 - 20 000 Hz +0/-1 dB

### Kolísanie a nerovnomerný chod

Nemerateľné hodnoty

## Rádio

### Frekvenčný rozsah

#### ZS-YN7

FM 87,5 - 108 MHz

AM 531 - 1 611 kHz (krok 9 kHz)  
530 - 1 610 kHz (krok 10 kHz)

#### ZS-YN7L

FM 87,5 - 108 MHz

MW 531 - 1 611 kHz (krok 9 kHz)  
530 - 1 610 kHz (krok 10 kHz)

LW 153 - 279 kHz

### MF

FM: 10,7 MHz

AM/MW/LW: 450 kHz

### Antény

FM: Teleskopická anténa

AM/MW/LW: Vstavaná anténa feritová tyčka

## Všeobecné

### Reproduktor

Širokopásmový: priemer 8 cm,  
3,2  $\Omega$ , kónusový (2)

### Vstup

Konektorová zásuvka LINE IN (typ stereo minijack)  
(iba typ ZS-YN7L): minimálna vstupná úroveň  
330 mV

### Výstup

Konektor pre slúchadlá (typ stereo minijack):  
pre slúchadlá s impedanciou 16 - 64  $\Omega$   
Konektor OPTICAL DIGITAL OUT (CD) (konektor  
optického výstupu) (iba typ ZS-YN7L): vlnová dĺžka  
630 - 690 nm

### Maximálny výstupný výkon

4,6 W

### Napájanie

Prehrávač:

Typ určený pre Kóreu: striedavé napätie 220 V, 60 Hz

Ostatné typy: striedavé napätie 230 V, 50 Hz  
jednosmerné napätie 9 V, 6 batérií typu R14  
(veľkosti C)

Diaľkový ovládač:

jednosmerné napätie 3 V, 2 batérie typu R03  
(veľkosti AAA)

### Príkon

16 W

### Životnosť batérie

Prehrávač:

#### Prehrávanie diskov CD

Batéria typu Sony R14P: približne 1,5 hod.

Alkalická batéria typu Sony LR14: približne 8 hod.

#### Počúvanie rádia

Batéria typu Sony R14P: približne 6 hod.

Alkalická batéria typu Sony LR14: približne 20 hod.

### Rozmery

Približne 455  $\times$  214  $\times$  180 mm (š/v/h)  
(vrátane vyčnievajúcich častí)

### Hmotnosť

Približne 3,5 kg (vrátane batérií)

### Dodávané príslušenstvo

Sieťový napájací kábel (1)

Diaľkový ovládač (1)

Disk CD-ROM (SonicStage) (1)

Inštalácia/Návod na obsluhu k softvéru SonicStage  
(1)

Americké a zahraničné patenty s licenciou od spoločnosti  
Dolby Laboratories.

Vzhľad a technické parametre môžu byť zmenené bez  
predchádzajúceho upozomenia.

## Voliteľné príslušenstvo

Súprava slúchadiel Sony MDR

# Register

## A, B

Batérie  
pre prehrávač 26

## C

Časovač 24  
Čistenie  
skrinky 31  
šošovka 31

## D, E

Disk ATRAC CD  
o formáte ATRAC3 5  
 displej 12  
 poradie prehrávania 8  
Disk CD-ROM (SonicStage)  
4  
Disk MP3  
o formáte MP3 5  
 displej 12  
 poradie prehrávania 8  
Displej 12

## F, G, H, I, J, K, L

Formát CDDA 5

## M

MEGA BASS 23

## N

Nastavenie 25  
Nastavenie rozhlasových  
staníc 21

## O

Odporúčania 28  
Opakované prehrávanie 20

## P, Q

Počúvanie  
rádia 10  
televízora,  
videorekordéra alebo  
prehrávača diskov  
MD 27  
Používanie displeja 12  
Prehrávač diskov CD 6  
Prehrávanie  
disku CD 6  
predvolených  
rozhlasových staníc 21  
skladieb v náhodnom  
poradí 16  
skladieb, opakované 20  
Prehrávanie obľúbených  
skladieb pridaním  
záložiek 17  
Prehrávanie v náhodnom  
poradí 16  
Prehrávanie zoznamov  
skladieb m3u 18  
Pripojenie  
sieťového kábla 25  
voliteľných súčastí 26  
Programové prehrávanie 19

## R

Riešenie problémov 29  
Rozhlasové stanice  
prehrávanie 22  
nastavenie 21

## S

Softvér SonicStage 4

## T

Technické parametre 32

## U

Údržba 31

## V, W, X, Y

Výber  
zvýraznenia zvuku 23  
skladieb 13  
Výber zdrojov napájania 25  
Vyhľadávanie 14  
Vyhľadanie určitej  
skladby 13  
Vytvorenie vlastného  
programu 19

## Z

Zaspávanie pri hudbe 24  
Zdroje napájania 25  
Zlepšenie príjmu signálu 11  
Značka ID3 12  
Zvýraznenie zvuku 23

## **Предупреждение**

**Для предотвращения опасности пожара или поражения электрическим током не подвергайте аппарат воздействию дождя или влаги.**

**Во избежание поражения электрическим током не открывайте корпус. Для техобслуживания следует обращаться только к квалифицированному обслуживающему персоналу.**

## **Предупреждение**

Не устанавливайте аппарат в тесных замкнутых пространствах, таких как книжные полки или встроенные шкафы.

Для предотвращения возгорания или поражения электрическим током не ставьте на аппарат предметы, наполненные жидкостями, например вазы.

Подсоедините аппарат к легкодоступной сетевой розетке. В случае, если Вы заметите ненормальность в аппарате, немедленно отсоедините штепсельную вилку от сетевой розетки.

Персональная аудиосистема  
Сделано в Китае

Изготовитель: Сони Корпорейшн  
Адрес: 1-7-1 Конан,  
Минато-ку, Токио 108-0075, Япония  
Страна-производитель: Китай

## **О данном руководстве**

Инструкции в данном руководстве предназначены для моделей ZS-YN7 и ZS-YN7L. Перед началом чтения данного руководства проверьте номер Вашей модели. Модель ZS-YN7L используется в иллюстративных целях.

## **Примечание**

Название переключателя Вкл./Выкл. на этой магнитоле обозначается следующим образом:

“OPERATE” (Включить): ZS-YN7L

“POWER” (Сеть): ZS-YN7

---

# Содержание

Прослушивание оригинальных компакт-дисков с множеством песен ..... 4

## Основные операции

Воспроизведение компакт-диска ..... 6

Прослушивание радиопередач ..... 10

## Проигрыватель компакт-дисков

Использование дисплея ..... 12

Поиск определенной композиции ..... 13

Поиск любимых композиций/файлов ... 14

Воспроизведение определенной группы (только компакт-диск ATRAC CD/MP3) ..... 15

Воспроизведение одной композиции (воспроизведение одной композиции) ..... 16

Воспроизведение композиций в случайном порядке (перетасованное воспроизведение) ..... 16

Воспроизведение понравившихся композиций путем добавления закладок (воспроизведение композиций по закладкам) ..... 17

Воспроизведение списка понравившихся композиций (воспроизведения списка m3u) (только для компакт-диска MP3) ... 18

Создание собственной программы (запрограммированное воспроизведение) ..... 19

Повторное воспроизведение композиций (повтор воспроизведения) ..... 20

---

## Радио

Предварительная настройка радиостанций ..... 21

Прослушивание запрограммированных радиостанций ..... 22

---

## Усиление звука

Выбор усиления звука ..... 23

---

## Таймер

Засыпание под музыку ..... 24

---

## Подготовка аппарата к работе

Выбор источников питания ..... 25

Подключение дополнительной аппаратуры (только ZS-YN7L) ..... 26

---

## Дополнительная информация

Меры предосторожности ..... 28

Устранение неполадок ..... 29

Уход за аппаратом ..... 31

Технические характеристики ..... 32

Алфавитный указатель ..... 33

RU

# Прослушивание оригинальных компакт-дисков с множеством песен

Кроме обычных аудио компакт-дисков, можно воспроизводить оригинальные компакт-диски, называемые "ATRAC CD", которые можно создавать с помощью прилагаемого программного обеспечения SonicStage. С помощью программы SonicStage на один диск CD-R или CD-RW можно записать около 30 аудио компакт-дисков\*.

Далее кратко описано, как прослушивать музыку на диске ATRAC CD.

## Установите программу SonicStage на компьютере.

SonicStage - это программа, которая позволяет создавать оригинальные компакт-диски с использованием музыки на компьютере, предварительно загруженной с аудио компакт-дисков или из Интернета. Эту программу можно установить с прилагаемого диска CD-ROM.



## Создайте диск ATRAC CD.

После выбора любимых песен среди музыки, хранящейся на компьютере, запишите их на диск CD-R/CD-RW с помощью программы SonicStage.

Аудио компакт-диски  
Файлы MP3



## Воспроизведите их на этом проигрывателе компакт-дисков.

Можно прослушивать оригинальные компакт-диски с множеством песен.



Инструкции по установке программы SonicStage и созданию дисков ATRAC CD см. в прилагаемом "Руководстве по установке/эксплуатации".

\* Если общее время воспроизведения одного компакт-диска (альбома) составляет около 60 минут, и выполняется запись диска CD-R/CD-RW объемом 700 МБ при 48 кбит/с в формате ATRAC3plus.



## Какие диски можно воспроизводить на данном проигрывателе компакт-дисков?



### Аудио компакт-диски.

#### Компакт-диски формата CDDA

CDDA (Compact Disc Digital Audio) - это стандарт записи, используемый для аудио компакт-дисков.



### Компакт-диски ATRAC.

#### Диски CD-R/CD-RW, на которых записаны аудиоданные, сжатые в формате ATRAC3plus и/или ATRAC3\*

ATRAC3 (Adaptive Transform Acoustic Coding3) - это технология сжатия, обеспечивающая высокое качество звука и высокую степень сжатия. ATRAC3plus - это технология сжатия звука, разработанная на основе формата ATRAC3, которая позволяет сжимать аудиофайлы примерно до 1/20 исходного размера при 64 кбит/с.

Диски ATRAC CD можно создавать с помощью программы SonicStage.



### Компакт-диски MP3.

#### Диски CD-R/CD-RW, на которых записаны аудиоданные, сжатые в формате MP3\*

MP3 (MPEG-1 Audio Layer3) - это технология сжатия звука, которая позволяет сжимать аудиофайлы примерно до 1/10 исходного размера.

Диски CD-R/CD-RW, на которых записаны смешанные аудиоданные, сжатые в формате ATRAC3plus/ATRAC3 или MP3 с использованием программы, отличной от SonicStage, также можно воспроизводить.

С помощью программы SonicStage нельзя создавать компакт-диски, на которых записаны смешанные аудиоданные.

\* Можно воспроизводить только диски формата ISO 9660 Level 1/2 и Joliet.

### Примечание

Ниже приводятся символы, которые могут отображаться на этом проигрывателе компакт-дисков.

- от A до Z

- от a до z

- от 0 до 9

- ! " # \$ % & ' ( ) \* + , - . / : ; < = > ? @ [ \ ] ^ \_ ` { | } ~

В случае ввода других символов на компьютере с помощью программы, например SonicStage, они отображаются на этом проигрывателе компакт-дисков в виде “-”.

### Музыкальные диски, закодированные с помощью технологий защиты авторский прав

Этот продукт предназначен для воспроизведения дисков, отвечающих требованиям стандарта Compact Disc (CD). В настоящее время некоторые звукозаписывающие компании выпускают различные музыкальные диски, закодированные с помощью технологий защиты авторский прав. Помните, что среди таких дисков встречаются такие, которые не отвечают требованиям стандарта CD, и их нельзя воспроизводить с помощью данного устройства.

ATRAC, ATRAC3, ATRAC3plus, SonicStage и их логотипы являются товарными знаками корпорации Sony.

## Воспроизведение компакт-диска

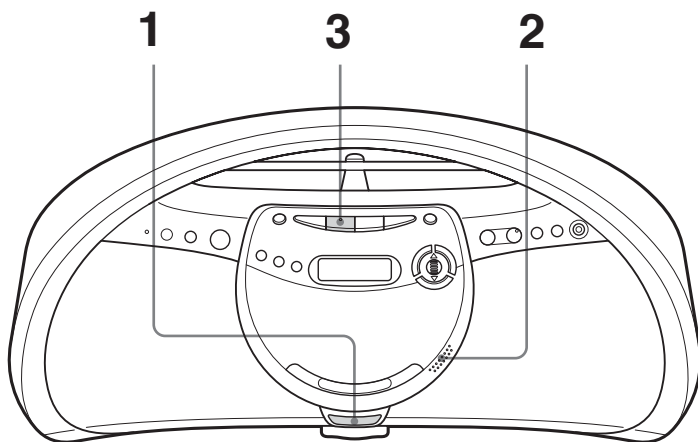

Подсоедините прилагаемый провод сетевого питания (см. стр. 25).

1



Нажмите кнопку OPEN, чтобы открыть крышку компакт-дисков (питание включается автоматически) и установите компакт-диск в лоток для компакт-дисков.

Этикеткой вверх

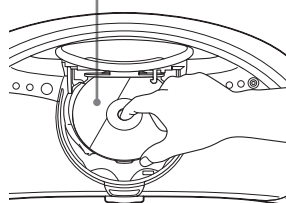

**Примечание**

Убедитесь, что компакт-диск правильно размещен на лотке. Не помещайте его под лоток для дисков.

2

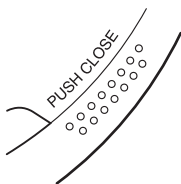

Для закрытия крышки для компакт-дисков нажмите кнопку PUSH CLOSE.

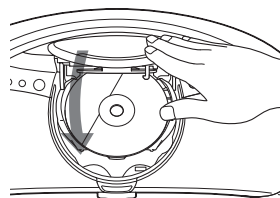



Нажмите кнопку ►|| (► на пульте дистанционного управления).

Проигрыватель воспроизводит все композиции один раз.

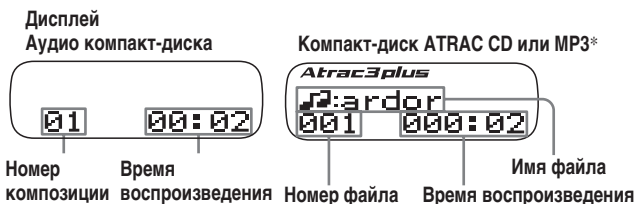

\* При воспроизведении компакт-диска MP3 на дисплее отображается надпись "MP3".

### Примечание

Перед началом воспроизведения компакт-диска ATRAC или MP3 этот проигрыватель считывает все сведения обо всех файлах и группах на этом компакт-диске. В зависимости от структуры файлов для их считывания может потребоваться более минуты. В это время отображается надпись "Reading".

### Советы

- Для прослушивания с помощью головных телефонов подсоедините их к гнезду (головные телефоны).
- Воспроизведение начинается с той композиции, на которой было остановлено воспроизведение (возобновление воспроизведения). Во время остановки, отображается номер композиции, которая будет воспроизводиться. Для отмены функции возобновления воспроизведения, чтобы начать воспроизведение с начала первой композиции, нажмите в режиме остановки.

### Следующие кнопки используются для дополнительных функций

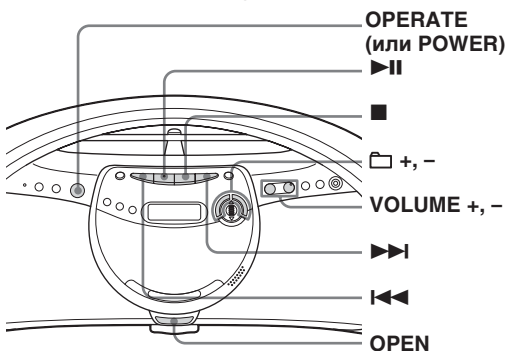

Чтобы	Нажмите кнопку
отрегулировать громкость	VOLUME +*1, - (VOL +*1, - на пульте дистанционного управления)
остановить воспроизведение	
сделать паузу во время воспроизведения	►  *1 (   на пульте дистанционного управления) Нажмите эту кнопку еще раз для возобновления воспроизведения после паузы.
перейти к следующей композиции	►►
вернуться к предыдущей композиции	◄◄

\*1 На этой кнопке имеется тактильная точка.

*продолжение следует*

## Примечания

- Если на одном компакт-диске записаны и файлы ATRAC3plus/ATRAC3, и MP3, то этот проигрыватель воспроизводит только файлы ATRAC3plus/ATRAC3.
  - Возможность воспроизведения этого проигрывателя компакт-дисков может различаться в зависимости от качества диска и состояния записывающего устройства.
  - Ниже приводятся символы, которые могут отображаться на этом проигрывателе компакт-дисков.
    - от A до Z
    - от a до z
    - от 0 до 9
    - ! " # \$ % & ' ( ) \* + , - . / :
    - < = > ? @ [ \ ] ^ \_ ` { | }
    - ~
- В случае ввода других символов на компьютере с помощью программы, например SonicStage, они отображаются на этом проигрывателе компакт-дисков в виде “\_”.
- Не сохраняйте на диске с файлами ATRAC3plus/ATRAC3/MP3 файлы других форматов и не создавайте ненужных групп.

Чтобы	Нажмите кнопку
выбрать группу*2	⏪ +, чтобы переместиться вперед и -, чтобы переместиться назад.
выбрать файл*2	▶▶ для перемещения вперед и ◀◀ для перемещения назад.
извлечь компакт-диск	OPEN*3

включить/выключить проигрыватель OPERATE (или POWER, см стр. 2)

\*2 Можно использовать при воспроизведении компакт-дисков ATRAC или MP3.

\*3 После открытия отсека для компакт-дисков воспроизведение начнется с начала первой композиции.

## Структура компакт-дисков ATRAC или MP3

Компакт-диски ATRAC/MP3 состоят из “файлов” и “групп”. “Файл” эквивалентен понятию “дорожка” на аудио компакт-диске. “Группа” - это совокупность файлов. Этот термин эквивалентен “альбому”.

Для компакт-дисков MP3 этот проигрыватель компакт-дисков распознает папку MP3 как “группу”. Благодаря этому управление воспроизведением дисков ATRAC и MP3 осуществляется одинаковым образом.

## Порядок воспроизведения компакт-дисков ATRAC и MP3

На компакт-дисках ATRAC файлы воспроизводятся в последовательности, выбранной в программе SonicStage.

Порядок воспроизведения компакт-дисков MP3 может отличаться в зависимости от метода, использовавшегося для записи файлов MP3 на диск. В следующем примере файлы воспроизводятся с ① по ⑦.

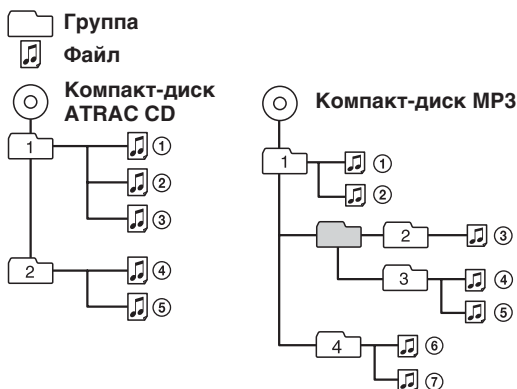

**Примечания по компакт-дискам ATRAC CD**

- Максимальное число групп: 255  
Максимальное число файлов: 999
- Диски CD-R/CD-RW, записанные в формате ATRAC3plus/ATRAC3, нельзя воспроизводить на компьютере.

**Примечания по компакт-дискам MP3**

- Максимальное число групп: 100  
Максимальное число файлов: 400  
Максимальный уровень каталогов: 8
- Группа, не содержащая файлов MP3, будет пропущена.
- При вводе имени для файла MP3 не забудьте добавить к нему расширение "mp3". Однако если указать расширение "mp3" для файла, отличного от MP3, проигрыватель не сможет правильно распознать файл.
- Этот проигрыватель поддерживает скорости от 16 до 320 кбит/с частоты дискретизации 32/44,1/48 кГц. Можно также воспроизводить файлы с переменной скоростью передачи в битах (VBR).
- Для сжатия источника в файл MP3 рекомендуется использовать следующие параметры сжатия: "44,1 кГц", "128 кбит/с" и "Постоянная скорость передачи бит".
- Для максимального использования диска при записи установите режим "остановки записи" в программе.
- Для обеспечения максимального использования диска при однократной записи на диск, на котором ничего не записано, установите в программе режим "Disc at Once" (Диск сразу).

# Прослушивание радиопередач

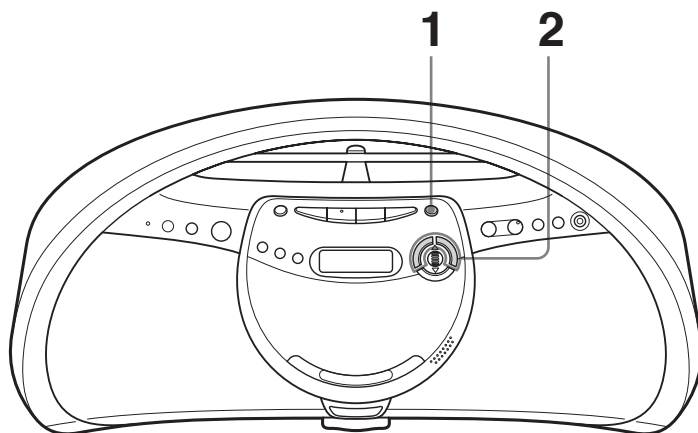

Подсоедините прилагаемый провод сетевого питания (см. стр. 25).

1

RADIO  
AUTO PRESET



Нажимайте кнопку RADIO•BAND•AUTO PRESET, пока на дисплее не появится необходимая индикация диапазона (питание включается автоматически).

ZS-YN7: “FM” → “AM”

ZS-YN7L: “FM” → “MW” → “LW”

Дисплей



2

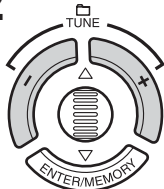

Нажмите кнопку TUNE + или – и удерживайте ее, пока цифры на дисплее, показывающие частоту, не начнут меняться.

Проигрыватель выполняет автоматический поиск радиостанций и прекращает его при обнаружении устойчивого сигнала без помех.

Если невозможно выполнить настройку на станцию, нажимайте кнопки TUNE + или – для пошагового изменения частоты.

Указатель приема  
FM-стереопрограмм

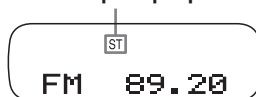

### Какими кнопками пользоваться при дополнительных операциях

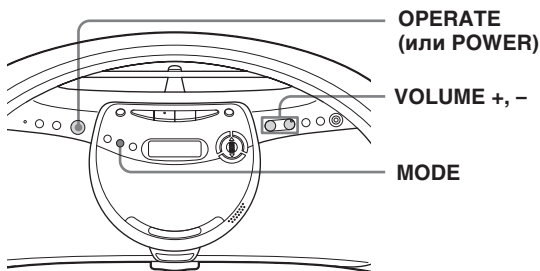

#### Советы

- Если передача в диапазоне FM принимается с помехами, нажмите MODE, чтобы на дисплее появился указатель “Моно”; при этом прием будет осуществляться в режиме моно.
- Если необходимо изменить интервал настройки AM/MW, см. стр. 25.

Чтобы	Нажмите
отрегулировать громкость	VOLUME +*, – (VOL +*, – на пульте дистанционного управления)
включить/выключить радио	OPERATE (или POWER см. стр. 2)

\*На этой кнопке имеется тактильная точка.

#### Как улучшить качество приема

При приеме передач в диапазоне FM измените положение антенны. При приеме передач в диапазоне AM или MW/LW измените положение самой магнитолы.

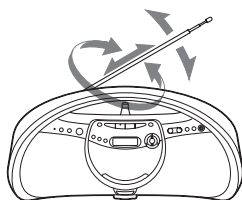

для FM

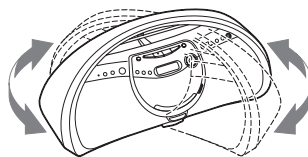

для AM/MW/LW

## Использование дисплея

Сведения о компакт-диске можно узнать с помощью дисплея.

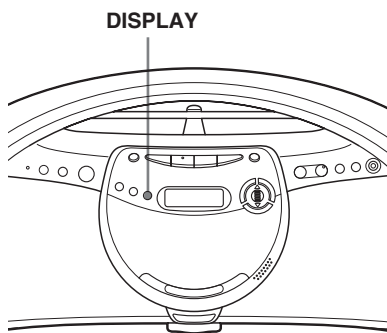

## Проверка информации на аудио компакт-диске

Нажмите кнопку DISPLAY. Индикация на дисплее изменяется следующим образом:

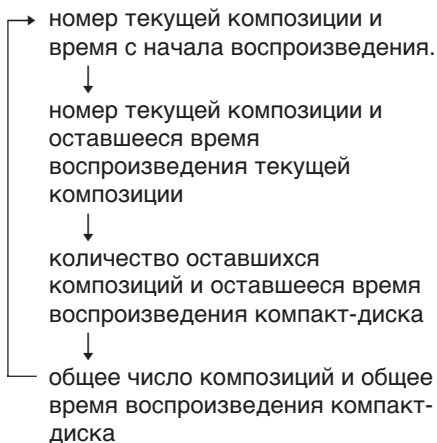

### Совет

При воспроизведении аудио компакт-диска, содержащего текстовую информацию, например CD-TEXT, отображается эта информация.

## Проверка информации на компакт-диске ATRAC CD/MP3

Нажмите кнопку DISPLAY. Индикация на дисплее изменяется следующим образом:

При воспроизведении компакт-диска MP3, содержащего файлы с тегом ID3\*, отображается информация тега ID3.

\* Тег ID3 - это формат для добавления в файлы MP3 определенной информации (название композиции, название альбома, имя исполнителя и т.д.). Этот проигрыватель поддерживает версию 1.0/1.1/2.3 формата тегов ID3 (только для файлов MP3).

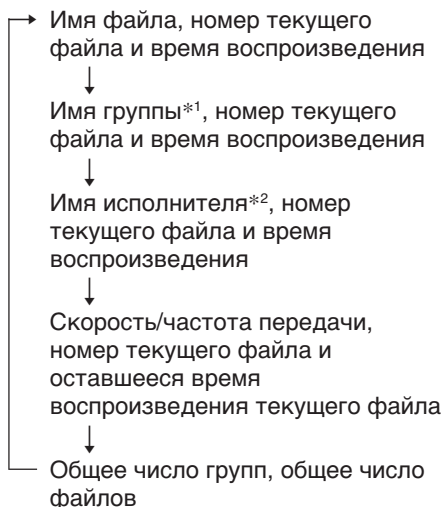

\*1 Если файл не принадлежит ни одной из групп, в качестве имени группы отображается "Root".

\*2 Если файл не содержит имени исполнителя, отображается " - - - - ".

## Поиск определенной композиции

Используя номерные кнопки на пульте дистанционного управления, можно быстро найти любую композицию на компакт-диске.

Можно также найти определенное место внутри композиции при воспроизведении компакт-диска.



### Примечания

- Поиск определенной композиции с помощью номерных кнопок можно выполнять только для композиций в выбранной группе.
- Если на дисплее отображается индикация "SHUF", "🎨", "📀" или "PGM", поиск определенной композиции невозможен. Отключите эту индикацию, нажав кнопку ■.
- Когда определенная точка в файле при воспроизведении файлов ATRAC3plus/ATRAC3/MP3 найдена, на несколько секунд может пропасть звук.

### Советы

- При поиске композиции, номер которой больше 10, сначала нажмите >10, затем соответствующие номерные кнопки. Пример: для воспроизведения 23-й композиции сначала нажмите >10, затем 2 и 3.
- Для выбора композиции под номером более 100, дважды нажмите >10, затем соответствующие номерные кнопки.

Чтобы найти	Нажмите кнопку
определенную композицию	номерную кнопку композиции.
место при прослушивании композиции	▶▶ (вперед) или ◀◀ (назад) во время воспроизведения и удерживайте ее, пока не найдете нужное место.
место при просмотре дисплея	▶▶ (вперед) или ◀◀ (назад) во время паузы и удерживайте ее нажатой, пока не найдете нужное место.

## Поиск любимых композиций/файлов

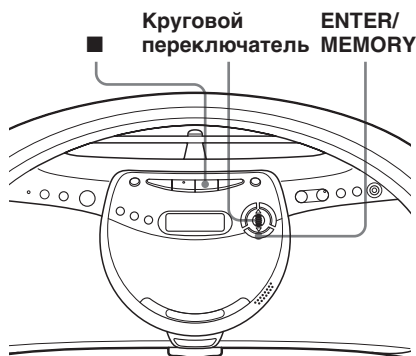

### Поиск композиции на аудио компакт-диске

- 1 Нажмите кнопку ■. На дисплее появится надпись "CD".
- 2 Поверните круговой переключатель в направлении ▲ или ▼, чтобы выбрать необходимую композицию, затем нажмите кнопку ENTER/MEMORY.



Воспроизведение начнется с выбранной дорожки.

#### Для отмены поиска композиции

Поверните круговой переключатель, пока не появится индикация "CANCEL", затем нажмите кнопку ENTER/MEMORY.

## Поиск файла на компакт-диске ATRAC CD/MP3

- 1 Нажмите кнопку ■. На дисплее появится надпись "CD".
- 2 Когда воспроизведение остановлено, поверните круговой переключатель в направлении ▲ или ▼, чтобы выбрать необходимую группу, затем нажмите кнопку ENTER/MEMORY.

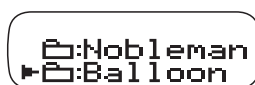

- 3 Поверните круговой переключатель в направлении ▲ или ▼, чтобы выбрать необходимый файл, затем нажмите кнопку ENTER/MEMORY.



Воспроизведение начнется с выбранного файла.

#### Для отмены поиска файла

- 1 Поверните круговой переключатель в направлении ▲ или ▼, пока не появится индикация ":", затем нажмите кнопку ENTER/MEMORY.
- 2 Поверните круговой переключатель, пока не появится индикация "CANCEL", затем нажмите кнопку ENTER/MEMORY.

### Совет

Можно также выполнять поиск файла при воспроизведении компакт-диска ATRAC CD/MP3. При повороте регулятора во время воспроизведения отобразится список файлов группы, в которой находится текущий файл. Чтобы выбрать файл в другой группе, поверните круговой переключатель в направлении ▲ или ▼, пока не появится индикация “☐:”, затем нажмите кнопку ENTER/MEMORY, чтобы выбрать сначала группу, а затем выберите необходимый файл с помощью кругового переключателя.

### Примечание

При использовании компакт-диска ATRAC CD можно отобразит до 400 имен файлов или до 100 имен групп. Если число файлов или групп превышает эти значения, то вместо имен будет отображаться имя файла, например “401 ---”, или имя группы, например “101 ---”.

## Воспроизведение определенной группы (только компакт-диск ATRAC CD/MP3)

Можно воспроизвести все файлы в определенной группе и автоматически остановить проигрыватель.

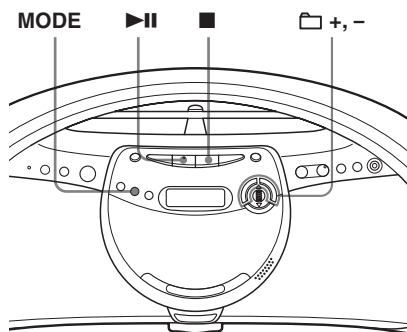

- 1 Нажмите кнопку ■.  
На дисплее появится надпись “CD”.
- 2 Нажимайте кнопку MODE в режиме остановки, пока на дисплее не появится индикация “☐”.
- 3 Нажмите кнопку ☐ + или – для выбора группы, которую необходимо воспроизвести.
- 4 Нажмите кнопку ▶||.

### Для отмены воспроизведения группы

Сначала остановите воспроизведение. Затем нажимайте кнопку MODE, пока индикация “☐” не исчезнет на дисплее.

## Воспроизведение одной композиции

(воспроизведение одной композиции)

Можно воспроизвести одну композицию один раз и автоматически остановить проигрыватель.

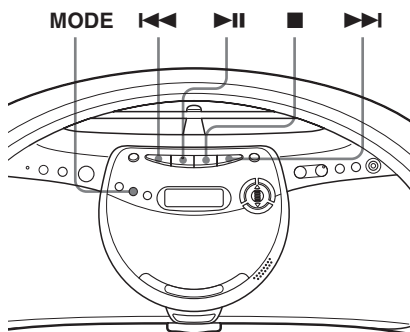

- 1 Нажмите кнопку ■.  
На дисплее появится надпись "CD".
- 2 Нажимайте кнопку MODE в режиме остановки, пока на дисплее не появится индикация "1".
- 3 Нажмите кнопку << или >> для выбора композиции, которую необходимо воспроизвести.
- 4 Нажмите кнопку ▶▶.

### Для отмены воспроизведения одной композиции

Сначала остановите воспроизведение. Затем нажимайте кнопку MODE, пока индикация "1" не исчезнет на дисплее.

### На пульте дистанционного управления

- 1 Нажмите кнопку ■.
- 2 Нажимайте кнопку MODE в режиме остановки, пока на дисплее не появится индикация "1".
- 3 Нажмите номерные кнопки для выбора необходимой композиции.

## Воспроизведение композиций в случайном порядке

(перетасованное воспроизведение)

Композиции можно воспроизводить в случайной последовательности.

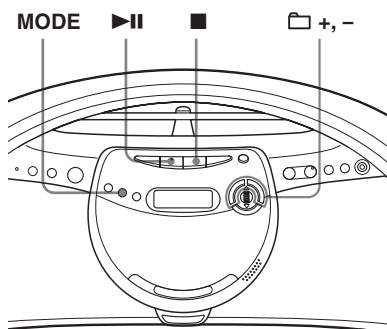

## Воспроизведение всех композиций на компакт-диске в случайном порядке

- 1 Нажмите кнопку ■.  
На дисплее появится надпись "CD".
- 2 Нажимайте кнопку MODE в режиме остановки, пока на дисплее не появится индикация "SHUF".
- 3 Нажмите кнопку ▶▶, чтобы начать перетасованное воспроизведение.

## Воспроизведение всех файлов в выбранной группе в случайном порядке (только компакт-диск ATRAC CD/MP3)

- 1 Нажмите кнопку ■.  
На дисплее появится надпись "CD".
- 2 Нажимайте кнопку MODE в режиме остановки, пока на дисплее не появится индикация "SHUF".
- 3 Нажмите кнопку + или - для выбора группы, которую необходимо воспроизвести.
- 4 Нажмите кнопку , чтобы начать перетасованное воспроизведение.

### Для отмены воспроизведения в случайном порядке

Сначала остановите воспроизведение. Затем нажимайте кнопку MODE, пока индикация "SHUF" или " SHUF" не исчезнет на дисплее.

#### Совет

Во время воспроизведения в случайном порядке нельзя вернуться к предыдущей композиции с помощью кнопки .

## Воспроизведение понравившихся композиций путем добавления закладок (воспроизведение композиций по закладкам)

Можно добавить закладки для 99 композиций (аудио компакт-диск), 999 файлов (диск ATRAC CD) или 400 файлов (компакт-диск MP3) на компакт-диске.

При открытии крышки компакт-диска все закладки, содержащиеся в памяти, удаляются.

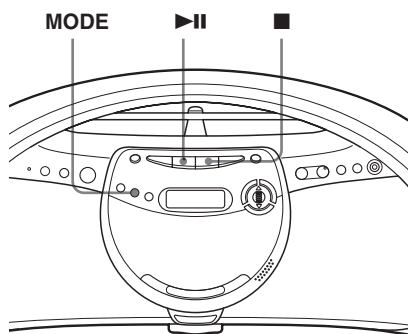

## Добавление закладок

- 1 Во время воспроизведения композиции, для которой необходимо добавить закладку, нажмите и удерживайте кнопку , пока на дисплее не появится индикация "Bookmark Set". Если закладка добавлена успешно, индикация "" будет мигать реже.
- 2 Повторите пункт 1 для добавления закладок в нужные композиции.

### На пульте дистанционного управления

Вместо кнопки используйте кнопку BOOKMARK.

**Воспроизведение понравившихся композиций путем добавления закладок (воспроизведение композиции с закладкам) (продолжение)**

## Воспроизведение композиций с закладками

- 1 Нажмите кнопку **■**.  
На дисплее появится надпись “CD”.
- 2 Нажимайте кнопку MODE в режиме остановки, пока на дисплее не появится индикация “**🔍**” и “Bookmark”.
- 3 Нажмите кнопку **▶▶**.  
Начнется воспроизведение композиций с закладками.

### Удаление закладок

Во время воспроизведения композиции с закладкой нажмите и удерживайте кнопку **▶▶** (BOOKMARK на пульте дистанционного управления), пока на дисплее не появится индикация “Bookmark Cancel”.

### Проверка композиций с закладками

Во время воспроизведения композиций с закладками на дисплее медленно мигает индикация “**🔍**”.

### Примечания

- Во время воспроизведения композиций с закладками они воспроизводятся в порядке номеров композиций, а не в порядке добавления закладок.
- При открытии крышки компакт-диска все закладки, содержащиеся в памяти, удаляются.
- Композицию с закладкой нельзя напрямую выбрать с помощью номерных кнопок на пульте дистанционного управления.

## Воспроизведение списка понравившихся композиций

(воспроизведения списка m3u)  
(только для компакт-диска MP3)

Можно воспроизводить списки понравившихся композиций m3u\*.

\* “Список воспроизведения m3u” - это файл, в котором закодирована последовательность воспроизведения файлов MP3. Для использования функции списков воспроизведения, запишите файлы MP3 на диск CD-R/CD-RW с помощью программы кодирования, поддерживающей формат m3u.

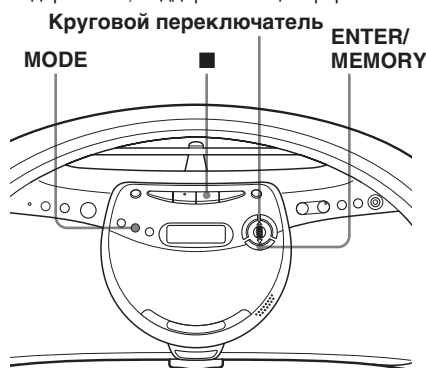

- 1 Нажмите кнопку **■**.  
На дисплее появится надпись “CD”.
- 2 Нажимайте кнопку MODE в режиме остановки, пока на дисплее не появится индикация “**■**”.
- 3 Поверните круговой переключатель в направлении **▲** или **▼**, чтобы выбрать необходимый список воспроизведения, затем нажмите кнопку ENTER/MEMORY.

### На пульте дистанционного управления

- 1 Нажмите кнопку **■**.
- 2 Нажимайте кнопку MODE в режиме остановки, пока на дисплее не появится индикация “**■**”.
- 3 Нажмите кнопку **◀◀** или **▶▶**, чтобы выбрать воспроизведение списка, а затем нажмите кнопку **▶**.

### Примечание

Когда записано два или более списков воспроизведения, можно воспроизводить только верхние два списка.

# Создание собственной программы (запрограммированное воспроизведение)

Вы можете расположить в определенном порядке воспроизведения до 20 композиций или файлов на компакт-диске.

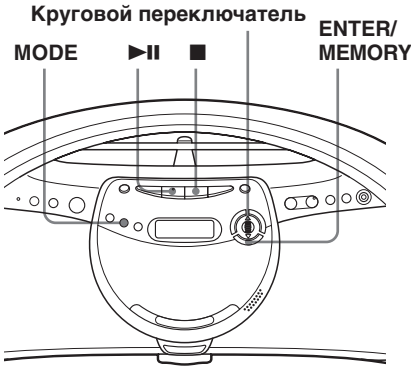

- 1 Нажмите кнопку ■. На дисплее появится надпись “CD”.
- 2 Нажимайте кнопку MODE в режиме остановки, пока на дисплее не появится индикация “PGM”.
- 3 Поверните круговой переключатель в направлении ▲ или ▼, затем нажмите кнопку ENTER/MEMORY для композиций или файлов, которые необходимо запрограммировать в требуемом порядке.

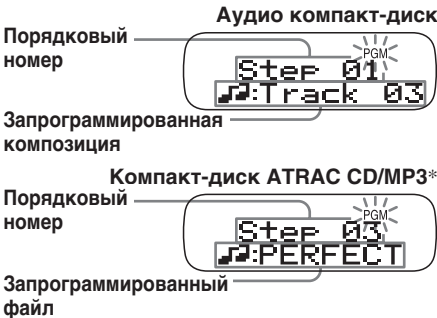

\* Можно выбрать другую группу, нажав кнопку [ ] + или -.

- 4 Нажмите кнопку ►||, чтобы начать запрограммированное воспроизведение.

## Для отмены запрограммированного воспроизведения

Сначала остановите воспроизведение. Затем нажимайте кнопку MODE, пока надпись “PGM” не исчезнет с дисплея.

## Для проверки порядка композиций до начала воспроизведения

Во время программирования нажмите кнопку ENTER/MEMORY.

При каждом нажатии этой кнопки появляется номер композиции или файла в запрограммированном порядке.

## Для изменения текущей программы

Во время программирования один раз нажмите кнопку ■. Текущая программа будет стерта. Затем создайте новую программу, следуя процедуре программирования.

### Совет

Можно воспроизвести эту программу еще раз, так как программа остается в памяти, пока не будет открыт лоток для компакт-дисков.

## На пульте дистанционного управления

- 1 Нажмите кнопку ■.
- 2 Нажимайте кнопку MODE, пока на дисплее не появится индикация “PGM”.
- 3 Нажмите номерные кнопки композиций или файлов, которые необходимо запрограммировать для воспроизведения в требуемом порядке.
- 4 Нажмите кнопку ►.

---

# Повторное воспроизведение композиций

(повтор воспроизведения)

Можно выполнять повторное воспроизведение как в обычном режиме, так и в других желаемых режимах.

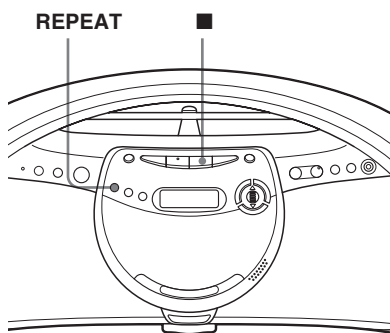

- 1** Нажмите кнопку ■.  
На дисплее появится надпись "CD".
- 2** Воспроизведите компакт-диск.  
Можно выполнять повторное воспроизведение как в обычном режиме, так и в других желаемых режимах (см. стр. 15-19).
- 3** Нажимайте кнопку REPEAT, пока на дисплее не появится надпись "↶".

---

## Для отмены режима повторного воспроизведения

Нажимайте кнопку REPEAT, пока индикация "↶" не исчезнет с дисплея.

## Предварительная настройка радиостанций

Вы можете ввести в память аппарата частоты тех или иных радиостанций. Аппарат можно запрограммировать на прием до 30 радиостанций (ZS-YN7): 20 в FM и 10 в AM в любой последовательности или до 40 радиостанций (ZS-YN7L): 20 в FM и по 10 в MW и LW в любой последовательности.

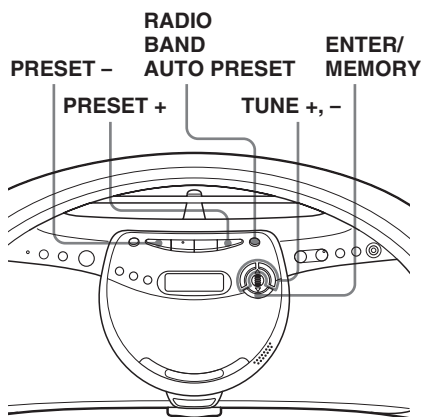

- 1 Нажмите кнопку RADIO•BAND•AUTO PRESET для выбора диапазона.
- 2 Удерживайте нажатой кнопку RADIO•BAND•AUTO PRESET, пока на дисплее не замигает индикация “Auto Preset”.
- 3 Нажмите кнопку ENTER/MEMORY. Станции сохраняются в памяти, начиная от более низких частот к более высоким.

### Если нельзя автоматически запрограммировать станцию

Настройку на станции со слабым сигналом необходимо выполнять вручную.

- 1 Нажмите кнопку RADIO•BAND•AUTO PRESET для выбора диапазона.
- 2 Настройтесь на нужную станцию с помощью кнопок TUNE + или –.
- 3 Удерживайте нажатой кнопку ENTER/MEMORY приблизительно 2 секунды.
- 4 Нажимайте кнопку PRESET + или PRESET – пока не замигает номер, который необходимо назначить для станции.
- 5 Нажмите кнопку ENTR/MEMORY. Старая настройка будет заменена новой.

### На пульте дистанционного управления

- 1 Нажимайте кнопку RADIO•BAND, пока на дисплее не появится необходимая индикация диапазона.
- 2 Нажимайте кнопки TUNE + или –, пока не настроитесь на требуемую станцию.
- 3 В течение 2 секунд удерживайте нажатой номерную кнопку, на которую нужно запрограммировать новую станцию.  
Чтобы запрограммировать номер более 10, сначала нажмите >10, затем соответствующую номерную клавишу. Необходимо удерживать нажатой последнюю номерную клавишу приблизительно 2 секунды. (Пример: чтобы запрограммировать 12, сначала нажмите >10 и 1, затем удерживайте нажатой клавишу 2 приблизительно 2 секунды.)

# Прослушивание запрограммированных радиостанций

Запрограммировав радиостанции, можно использовать кнопку PRESET + или PRESET – на проигрывателе или номерные кнопки на пульте дистанционного управления, чтобы настроиться на любимые станции.

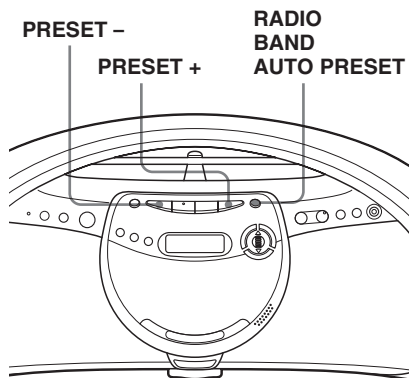

- 1 Нажмите кнопку RADIO•BAND•AUTO PRESET для выбора диапазона.
- 2 Нажмите кнопку PRESET + или PRESET – для настройки на станцию, содержащуюся в памяти.

## На пульте дистанционного управления

- 1 Нажимайте кнопку RADIO•BAND, пока на дисплее не появится необходимая индикация диапазона.
- 2 Нажмите номерную кнопку для настройки на станцию, содержащуюся в памяти.

Чтобы настроиться на запрограммированный номер станции более 10, сначала нажмите >10, затем соответствующие номерные кнопки. (Пример: чтобы настроиться на запрограммированный номер станции 12, сначала нажмите >10 и 1, затем 2.)

## Выбор усиления звука

Можно отрегулировать усиление воспроизводимого звука.

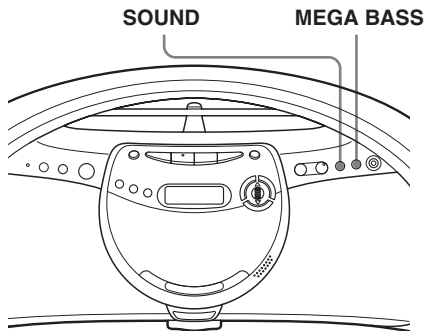

## Выбор характеристики звучания

Последовательно нажимая кнопку SOUND, выберите требуемое усиление звука.

Выберите	Чтобы получить
	мощное чистое звучание, усиливающее диапазон низких и высоких частот
	светлое, яркое звучание, усиливающее диапазон высоких и средних частот
	ударное звучание, усиливающее диапазон низких частот
	выделение вокала, усиливающее диапазон средних частот
	полный динамический диапазон для музыки, например классической

## Усиление басов

Нажмите кнопку MEGA BASS для отображения надписи “MEGABASS”.

Чтобы вернуться в режим обычного воспроизведения, нажмите эту кнопку еще раз, чтобы надпись “MEGABASS” исчезла с дисплея.

## Засыпание под музыку

Можно настроить проигрыватель на автоматическое отключение через 10, 20, 30, 60, 90 и 120 минут, что позволяет засыпать под музыку.

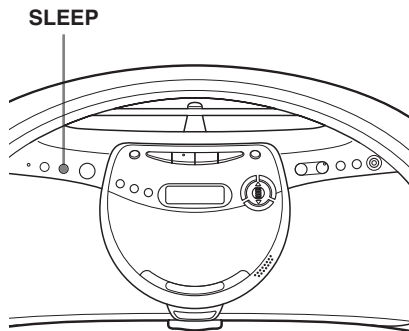

- 1 Начните воспроизведение желаемого источника.
- 2 Нажмите кнопку SLEEP, чтобы появился индикатор "SLEEP".
- 3 Нажмите кнопку SLEEP, чтобы выбрать количество минут, по истечении которых проигрыватель автоматически отключится. При каждом нажатии данной кнопки индикация на дисплее изменяется следующим образом: "60" → "90" → "120" → "OFF" → "10" → "20" → "30".



Через 4 секунды после нажатия кнопки SLEEP, значение минут, отображаемое на дисплее, будет введено в память.

По истечении установленного времени проигрыватель автоматически отключится.

### Для отмены функции отключения

Нажмите кнопку OPERATE (или POWER), чтобы отключить питание.

### Совет

Подсветка дисплея отключается, когда включен таймер отключения.

## Выбор источников питания

Магнитола может работать от сети или от батареек.

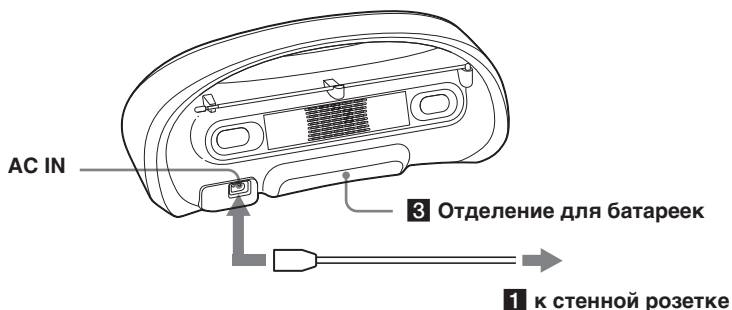

### 1 Подключение провода сетевого питания

Соедините один конец прилагаемого провода сетевого питания с гнездом AC IN на задней стенке корпуса аппарата, а другой его конец - с сетевой розеткой.

### Изменение интервала настройки в диапазоне AM/MW

Для диапазона AM/MW на заводе установлен интервал настройки 9 кГц. Если необходимо изменить интервал настройки AM/MW, выполните следующие действия:

- 1 Нажимайте кнопку RADIO•BAND•AUTO PRESET, пока на дисплее не появится надпись "AM" или "MW".
- 2 Нажмите на 2 секунды кнопку ENTER/MEMORY.
- 3 Нажмите на 2 секунды кнопку RADIO•BAND•AUTO PRESET. На дисплее замигает индикация "AM 9к" "MW 9к" или "AM 10к" "MW 10к".
- 4 Нажмите кнопку ◀◀ или ▶▶ и выберите "AM 9к" "MW 9к" для интервала 9 кГц или "AM 10к" "MW 10к" – для интервала 10 кГц.
- 5 Нажмите кнопку ENTER/MEMORY.

После изменения интервала настройки необходимо снова настроить сохраняемые в памяти AM/MW-радиостанции.

### 2 Установка батареек в пульт дистанционного управления

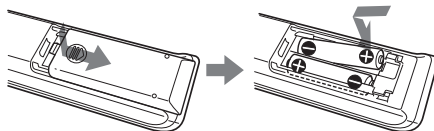

Вставьте две батарейки R03 (размера AAA) (не входят в комплект).

### Замена батареек

При обычном использовании срок эксплуатации батареек составляет приблизительно шесть месяцев. Если невозможно управлять проигрывателем с помощью пульта дистанционного управления, установите новые батарейки.

продолжение следует

## Выбор источников питания (продолжение)

### 3 Эксплуатация аппарата от батареек

Установите в отделение для элементов питания шесть батареек R14 (размера C) (в комплект не входят).

Для эксплуатации аппарата от батареек отключите от него сетевой провод питания.

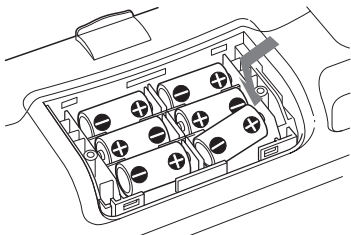

### Замена батарей

Батарейки следует заменить, когда потускнеет индикатор OPR/BATT, или когда аппарат перестанет работать. Заменять новыми необходимо сразу все батарейки.

### Примечания

- При включении проигрывателя загорается подсветка дисплея.
- При работе проигрывателя от батареек его нельзя включать с помощью пульта дистанционного управления.

## Подключение дополнительной аппаратуры

(только ZS-YN7L)

Вы можете выполнить запись компакт-диска на мини-диск или прослушать звук с видеомэгафона, телевизора или проигрывателя/записывающего устройства для мини-дисков через громкоговорители этого проигрывателя. Перед подсоединением обязательно отключите питание всех аппаратов. Подробную информацию см. в руководствах по эксплуатации подсоединяемых аппаратов.

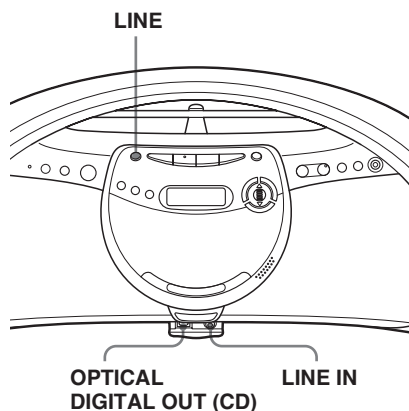

### Запись аудио компакт-диска на записывающем устройстве для мини-дисков или цифровых аудиокассет (DAT)

Записывающее устройство для компакт-дисков, цифровой магнитофон и т.д.

к цифровому входному гнезду

Цифровой соединительный кабель\* POC-15AB (не входит в комплект)

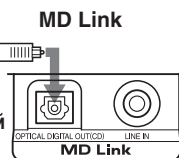

к гнезду OPTICAL DIGITAL OUT (CD)

\* Выберите соединительный кабель в зависимости от типа подключаемого устройства. Подробную информацию см. в руководствах по эксплуатации подключаемых аппаратов. Гнездо OPTICAL DIGITAL OUT (CD) данного проигрывателя имеет квадратное сечение.

Тип гнезда подсоединяемого устройства	Номер модели соединительного кабеля
Оптический мини-разъем (устройство для записи мини-дисков и т.д.)	POC-15AB
Оптический разъем квадратного сечения (устройство для записи мини-дисков, цифровой магнитофон и т.д.)	POC-15A

**1** Откройте крышку гнезд MD Link на проигрывателе и соедините гнездо OPTICAL DIGITAL OUT (CD) с цифровым входным гнездом устройства для записи мини-дисков или другой аппаратуры с помощью цифрового соединительного кабеля (не входит в комплект).

**2** Включите питание проигрывателя и подсоединенного аппарата.

**3** Подготовьте подключенный аппарат к записи.

**4** Начните воспроизведение компакт-диска на данном проигрывателе.

#### Примечание

Запись компакт-дисков ATRAC и MP3 невозможна.

## Прослушивание звука с телевизора, видеомagneфона или записывающего устройства/проигрывателя для мини-дисков

Телевизор, видеомagneфон, записывающее устройство/проигрыватель для мини-дисков и т.д.



\* Для устройства для записи минидисков: кабель с мини-стереоразъемом на обоих концах.

Для телевизора, видеомagneфона: кабель с мини-стереоразъемом на одном конце и двумя аудиоразъемами на другом конце.

**1** Откройте крышку гнезд MD Link на проигрывателе и соедините гнездо LINE IN с линейным выходным гнездом проигрывателя мини-дисков или другой аппаратуры с помощью соединительного аудиокабеля (не входит в комплект).

**2** Включите питание проигрывателя и подсоединенного аппарата.

**3** Нажмите кнопку LINE и начните воспроизведение на подсоединенном аппарате. Звук от подсоединенного аппарата будет воспроизводиться через громкоговорители.

#### Примечание

Во избежание неправильной работы необходимо надежно подключить кабели.

## Меры предосторожности

### Техника безопасности

- Поскольку лазерный луч, используемый в проигрывателе компакт-дисков, вреден для глаз, не пытайтесь самостоятельно вскрывать корпус аппарата. Техническое обслуживание должно производиться только специалистами.
- В случае попадания внутрь корпуса какого-либо предмета или жидкости отключите аппарат от сети и не пользуйтесь им, пока его не проверит специалист.
- Диски нестандартной формы (например, в форме сердца, квадрата, звезды) нельзя воспроизводить на этом аппарате. В противном случае это может привести к повреждению проигрывателя. Не пользуйтесь такими дисками.

### Источники питания

- При эксплуатации проигрывателя от сети переменного тока удостоверьтесь, что напряжение питания проигрывателя и напряжение сети в Вашей местности совпадают (см. “Технические характеристики”), и используйте прилагаемый кабель питания; не используйте кабели питания других типов.
- До тех пор, пока сетевой провод остается подключенным к розетке, проигрыватель не отключен от источника питания переменного тока, даже если сам аппарат при этом выключен.
- При работе от батареек используйте шесть элементов питания типа R14 (размер С).
- Если Вы не собираетесь пользоваться батарейками, не оставляйте их внутри аппарата во избежание его повреждения, вызванного протеканием или коррозией батареек.
- Табличка с указанием рабочего напряжения, потребляемой мощности и т.д. расположена на нижней стороне корпуса.

### Размещение аппарата

- Не оставляйте аппарат вблизи источников тепла или в местах, где на него могут попадать прямые солнечные лучи, где скапливается пыль или возможны резкие механические воздействия.
- Не ставьте аппарат на наклонную или неустойчивую поверхность.
- Не придвигайте ничего к корпусу аппарата на расстояние ближе 10 мм. Для нормальной работы аппарата и продления срока службы его деталей необходим доступ воздуха к вентиляционным отверстиям.
- Если Вы оставляете магнитолу в салоне автомобиля, запаркованного в солнечном месте, разместите ее так, чтобы на нее не попадали прямые лучи солнца.
- Поскольку в громкоговорителях используются сильные магниты, не оставляйте кредитные карточки с магнитным кодом или механические часы поблизости от аппарата во избежание их повреждения под воздействием магнита.

### Эксплуатация

- Если аппарат попадает с холода непосредственно в теплое помещение или если он оказывается в очень сыром месте, то на линзе внутри компакт-проигрывателя может произойти конденсация влаги. При этом проигрыватель нормально работать не сможет. В подобном случае необходимо извлечь компакт-диск и не пользоваться проигрывателем в течение примерно одного часа, пока влага не испарится.

## О компакт-дисках

- Перед воспроизведением очищайте поверхность компакт-диска специальной материей. Очистку следует производить движениями от центра диска к краям.



- Не пользуйтесь растворителями типа бензина или ацетона, а также имеющимися в продаже средствами для чистки или антистатической обработки виниловых долгоиграющих пластинок.
- Не подвергайте компакт-диски воздействию прямых солнечных лучей или источников тепла, таких как потоки горячего воздуха; не оставляйте их в салоне автомобиля, запаркованного в солнечном месте, так как температура внутри машины может при этом сильно повышаться.
- Не наклеивайте на компакт-диск бумагу или самоклеющиеся пленки, не царапайте поверхность компакт-диска.
- После прослушивания убирайте компакт-диск в предназначенную для него коробку.

Царапины, грязь или отпечатки пальцев на поверхности компакт-диска могут вызывать сбои при воспроизведении.

## Диски CD-R/CD-RW

Этот проигрыватель компакт-дисков может воспроизводить диски CD-R/CD-RW, записанные в формате ATRAC3plus/ATRAC3, MP3 или CDDA\*, однако характеристики воспроизведения могут различаться в зависимости от качества диска и состояния записывающего устройства.

\* CDDA - это сокращение для Compact Disc Digital Audio (цифровая запись на компакт-диске). Так называется стандарт записи, используемый для аудио компакт-дисков.

Если у Вас возникли вопросы или проблемы, касающиеся Вашей магнитолы, обратитесь к ближайшему дилеру фирмы Sony.

# Устранение неполадок

## Общие

### Аппарат не включается.

- Надежно включите кабель питания в розетку.
- Проверьте, правильно ли установлены батарейки.
- Если батарейки разрядились, замените их новыми.
- При работе проигрывателя от батареек его нельзя включать с помощью пульта дистанционного управления.

### Нет звука.

- Отрегулируйте громкость.
- Если Вы слушаете звук через громкоговорители, отключите от аппарата наушники.

### Слышатся помехи.

- Кто-то пользуется возле проигрывателя мобильным телефоном или другими приборами, излучающими радиоволны.  
→ Отойдите с проигрывателем от мобильного телефона или других приборов.

## Проигрыватель компакт-дисков

### На дисплее высвечивается надпись "No disk", даже когда компакт-диск установлен в проигрыватель.

- Установите диск этикеткой вверх.
- Диск CD-R/CD-RW не закрыт. Закройте диск CD-R/CD-RW с помощью записывающего устройства.
- Неисправен диск CD-R/CD-RW, записывающее устройство или программное обеспечение.
- На диске CD-R/CD-RW ничего не записано.
- Проверьте батарейки. Если они разрядились, замените их новыми.

### Диск не воспроизводится.

- Установите диск этикеткой вверх.
- Протрите компакт-диск.
- Извлеките компакт-диск и оставьте примерно на час открытым отсек для компакт-дисков, чтобы испарилась влага.

## Устранение неполадок (продолжение)

---

### Провалы звука.

- Уменьшите громкость звука.
- Очистите компакт-диск; если он сильно поврежден, не используйте такой диск.
- Установите аппарат в месте, не подверженном вибрации.
- Очистите линзу доступным воздушным приспособлением.
- При использовании неисправных дисков CD-R/CD-RW, неисправного записывающего устройства или программного обеспечения могут быть слышны “провалы” в звучании или шум.

### Отображается индикация “No File”.

- Предпринята попытка воспроизведения диска CD-R/CD-RW, не содержащего файлов ATRAC или MP3 (стр. 4).

### Крышка лотка компакт-дисков не открывается.

- Разрядились батарейки. Замените все батарейки новыми. Если необходимо открыть крышку отсека для компакт-дисков перед заменой батареек, сдвиньте переключатель CD LID OPEN с нижней стороны проигрывателя с помощью острого инструмента или предмета.

## Радиоприемник

---

### Слабый или низкокачественный звук.

- Проверьте батарейки. Если они разрядились, замените их новыми.
- Отодвиньте аппарат от телевизора.

### Помехи на экране телевизора.

- Если Вы слушаете радио в диапазоне FM вблизи от телевизора с комнатной антенной, отодвиньте аппарат подальше от телевизора.

## Пульт дистанционного управления

---

### Пульт дистанционного управления не работает.

- Если батарейки в пульте дистанционного управления разрядились, установите новые батарейки.
- Убедитесь, что пульт дистанционного управления направлен на датчик на проигрывателе.
- Удалите все препятствия между пультом дистанционного управления и проигрывателем.
- Убедитесь, что на датчик дистанционного управления не падает сильный свет, например прямые лучи солнца или свет от лампы дневного света.
- Подойдите поближе к проигрывателю при использовании пульта дистанционного управления.

В случае если все указанные выше меры не дадут результата, выключите вилку из сетевой розетки и выньте все батарейки. Когда на дисплее исчезнут все надписи, снова воткните вилку в розетку и вставьте батарейки. Если проблема сохранится, обращайтесь к ближайшему дилеру Sony.

# Уход за аппаратом

## Очистка линзы

Загрязнение линзы может вызывать скачки звука при воспроизведении компакт-дисков. Очищайте линзу при помощи имеющегося в продаже устройства для продувания.

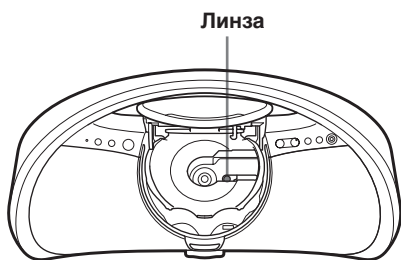

## Очистка корпуса

Протирайте корпус аппарата, переднюю панель и кнопки управления мягкой материей, слегка смоченной слабым раствором моющего средства. Не пользуйтесь для этого грубыми терками, абразивными порошками и растворителями типа спирта или бензина.

# Технические характеристики

## Секция проигрывателя компкт-дисков

### Система

Цифровая аудиосистема воспроизведения компакт-дисков

### Характеристики лазерного диода

Материал: GaAlAs

Длина волны: 780 нм

Продолжительность излучения: непрерывное

Мощность лазера: менее 44,6 мВт

(Данное значение получено на расстоянии около 200 мм от поверхности линзы объектива на оптическом улавливающем блоке с апертурой 7 мм.)

### Скорость вращения вала

400 об/мин - 1 000 об/мин (CLV)

### Число каналов

2

### Полоса частот

20 - 20 000 Гц +0/-1 дБ

### Плавание и дрожание звука

Ниже минимального уровня, подающегося измерению

## Секция радиоприемника

### Частотный диапазон

#### ZS-YN7

FM 87,5 - 108 МГц

AM 531 - 1 611 кГц (шаг - 9 кГц)  
530 - 1 610 кГц (шаг - 10 кГц)

#### ZS-YN7L

FM 87,5 - 108 МГц

MW 531 - 1 611 кГц (шаг - 9 кГц)  
530 - 1 610 кГц (шаг - 10 кГц)

LW 153 - 279 кГц

### Промежуточные частоты

FM: 10,7 МГц

AM/MW/LW: 450 кГц

### Антенны

FM: Телескопическая антенна

AM/MW/LW: Встроенная ферритовая антенна

## Общие параметры

### Громкоговорители

Полнополосные: диаметр 8 см 3,2 Ω,  
конического типа (2)

### Вход

Гнездо LINE IN (мини-стереоразъем)  
(только ZS-YN7L): Минимальный уровень  
входного сигнала - 330 мВ

### Выходы

Гнездо для головных телефонов (мини-  
стереоразъем): Для головных телефонов  
сопротивлением 16 - 64 Ω

OPTICAL DIGITAL OUT (CD) (разъем  
оптического выхода) (только ZS-YN7L):

Длина волны: 630 - 690 нм

### Максимальная выходная мощность

4,6 Вт

### Требования к источнику питания

Для проигрывателя:

Модель для Кореи: 220 В переменного тока, 60 Гц

Другие модели: 230 В переменного тока, 50 Гц

6 батареек 9 В постоянного тока R14 (размера C)

Для пульта дистанционного управления:

Батарейки 3 В постоянного тока R03 (размера  
AAA)

### Потребляемая мощность

16 Вт

### Продолжительность работы от батареек

Для проигрывателя:

### Воспроизведение компакт-дисков

Sony R14P: прикл. 1,5 ч

Щелочная батарейка Sony LR14: прикл. 8 ч

### Прием радиопрограмм

Sony R14P: прикл. 6 ч

Щелочная батарейка Sony LR14: прикл. 20 ч

### Размеры

Прикл. 455 × 214 × 180 мм (ш/в/г)  
(включая выступающие части)

### Масса

Прикл. 3,5 кг (включая батарейки)

### Прилагаемые принадлежности

Кабель питания (1)

Пульт дистанционного управления (1)

CD-ROM (SonicStage) (1)

Руководство по установке/эксплуатации

SonicStage (1)

Патенты США и других стран по лицензии компании  
Dolby Laboratories.

Конструкция и технические характеристики могут  
быть изменены без извещения.

## Дополнительные принадлежности

Головные телефоны Sony серии MDR

# Алфавитный указатель

## М

MEGA BASS 23  
MP3  
о формате MP3 5  
дисплей 12  
порядковый номер 8

## S

SonicStage 4

## Б

Батарейки  
для проигрывателя 26

## В

Воспроизведение  
компакт-диска 6  
предварительно  
настроенных  
радиостанций 21  
композиций в  
случайной  
последовательности  
16  
композиций повторно  
20

Воспроизведение в  
случайном порядке 16

Воспроизведение  
композиций по  
закладкам 17

Воспроизведение списка  
m3u 18

Выбор  
усиления звука 23  
композиций 13

Выбор источников  
питания 25

## Д

Диск CD-ROM  
(SonicStage) 4  
Дисплей 12

## З

Запрограммированное  
воспроизведение 19  
Засыпание под музыку 24

## И

Использование дисплея 12  
Источники питания 25

## К

Компакт-диск ATRAC CD  
о формате ATRAC3 5  
дисплей 12  
порядковый номер 8

## М

Меры предосторожности  
28

## П

Повторное  
воспроизведение 20

Поиск 14

Поиск определенной  
композиции 13

Подключение  
кабеля питания 25  
дополнительных  
компонентов 26

Предварительная  
настройка радиостанций  
21

Проигрыватель  
компакт-дисков 6

Прослушивание  
радио 10  
телевизора,  
видеомагнитофона и  
проигрывателя  
мини-дисков 27

## Р

Радиостанции  
воспроизведение 22  
предварительная  
настройка 21

## С

Создание собственной  
программы 19

## Т

Таймер 24  
Технические  
характеристики 32  
Ter ID3 12

## У

Улучшение качества  
приема радиопрограмм  
11

Усиление звука 23

Установка 25

Устранение неполадок 29

Уход за аппаратом 31

## Ф

Формат CDDA 5

## Ч

Чистка  
корпуса 31  
линзы 31





