

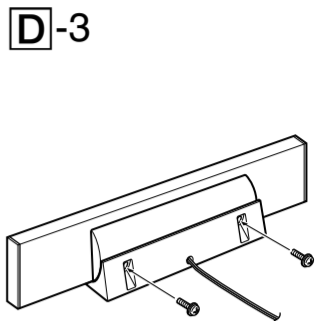

2-634-474-74(1)

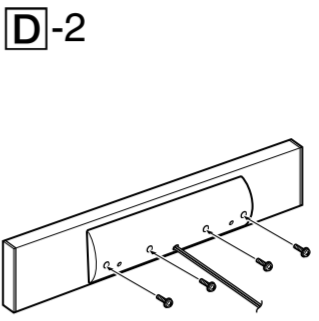
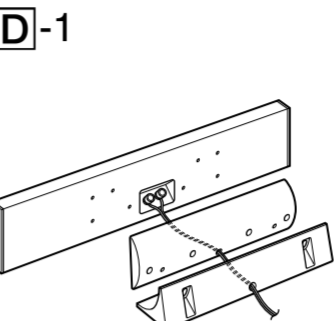
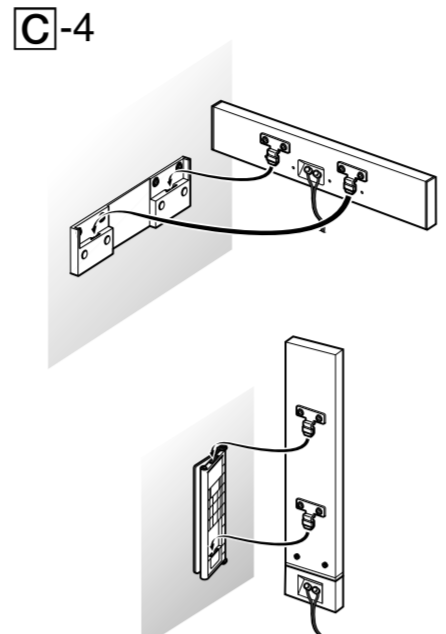
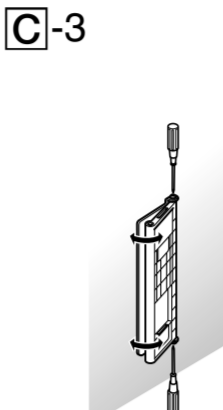
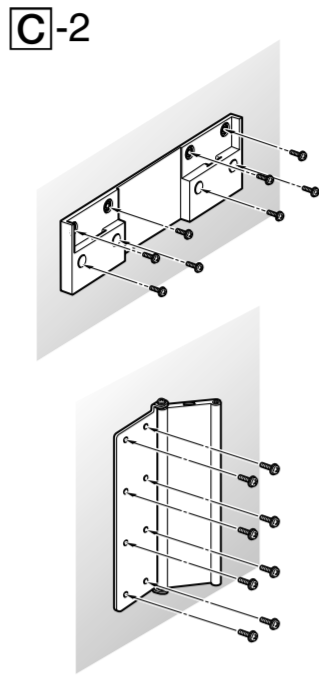
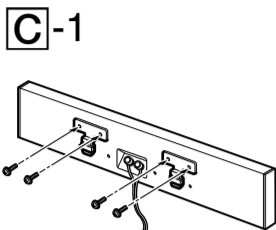
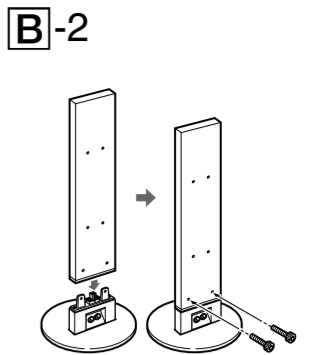
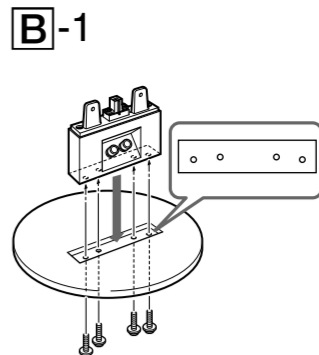
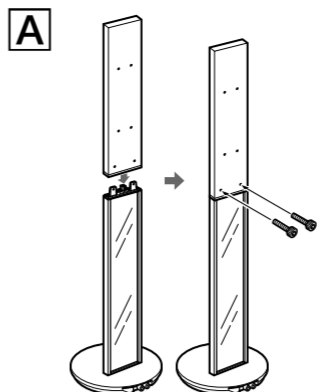
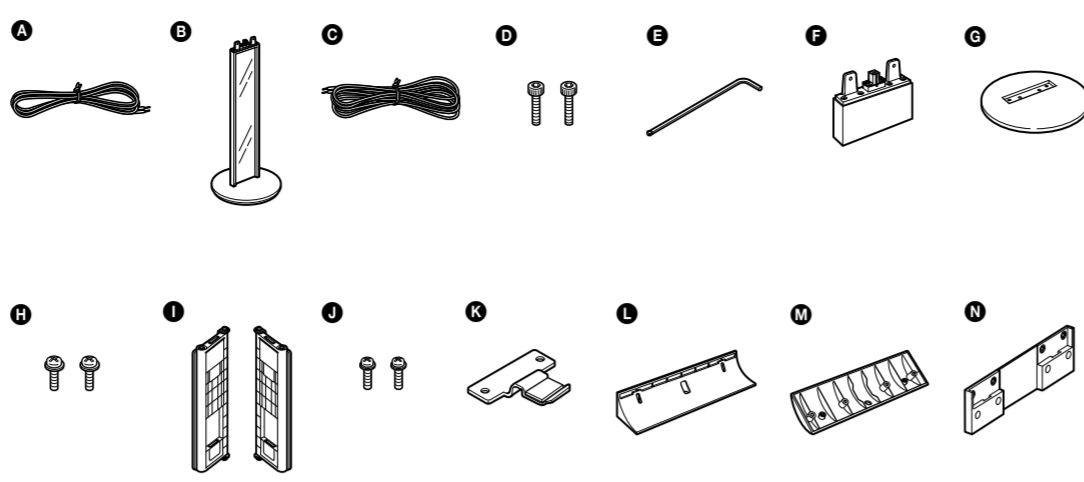

Português

AVISO

Para evitar riscos de incêndio ou descargas eléctricas não exponha a unidade à chuva ou humidade. Para evitar o risco de fogo, não tape a ventilação do aparelho com jornais, toalhas, cortinas, etc. nem coloque velas acesas sobre o aparelho. Para evitar o risco de incêndio ou choque eléctrico, não coloque recipientes com líquidos, como jarras, em cima do aparelho. Para evitar choques eléctricos, não abra a caixa. Remeta a assistência apenas para técnicos devidamente qualificados. Instale este sistema de forma a que o cabo de alimentação possa ser imediatamente desligado da tomada de parede, na eventualidade de haver um problema.

Não instale o aparelho num espaço fechado, por exemplo, uma estante ou um armário.

Tratamento de Equipamentos Eléctricos e Electrónicos no final da sua vida útil (Aplicável na União Europeia e em países Europeus com sistemas de recolha selectiva de resíduos)

Este símbolo, colocado no produto ou na sua embalagem, indica que este não deve ser tratado como resíduo urbano indiferenciado. Deve ser colocado num ponto de recolha destinado a resíduos de equipamentos eléctricos e electrónicos. Assegurando-se que este produto é correctamente depositado, irá prevenir potenciais consequências negativas para o ambiente bem como para a saúde, que de outra forma poderiam ocorrer pelo mau manuseamento destes produtos. A reciclagem dos materiais contribuirá para a conservação dos recursos naturais. Para obter informação mais detalhada sobre a reciclagem deste produto, por favor contacte o município onde reside, os serviços de recolha de resíduos da sua área ou a loja onde adquiriu o produto.

O fabricante deste produto é a Sony Corporation, 1-7-1 Konan Minato-ku Tokyo, 108-0075 Japão. O representante autorizado para a Compatibilidade Electromagnética e segurança do produto é a Sony Deutschland GmbH, Hedelfinger Strasse 61, 70327 Stuttgart, Alemanha. Para qualquer assunto relacionado com serviço ou garantia por favor consulte a morada indicada nos documentos sobre serviço e garantias que se encontram junto ao produto.

Acerca deste manual

O SA-FT7ED é um sistema de colunas de 5.1 canais composto por duas colunas frontais, duas colunas surround (não há nenhuma diferença entre as colunas frontais e surround), uma coluna central e um subwoofer. O sistema suporta as tecnologias Sony Digital Cinema Sound, Dolby® Pro Logic, Dolby Digital, etc., estando assim preparado para tirar o maior proveito dos filmes.

* "Dolby" e o símbolo duplo D são marcas comerciais da Dolby Laboratories.

Precauções

- Segurança**
- Antes de ligar o sistema, certifique-se de que a tensão de funcionamento do sistema é idêntica à da rede eléctrica local.
 - Mesmo que tenha desligado o aparelho, este não está desligado da corrente eléctrica enquanto estiver ligado à tomada de parede.
 - Desligue o sistema da tomada de parede se não for utilizado durante um período de tempo prolongado. Para desligar o cabo, puxe-o agarrando na ficha. Nunca desligue puxando o cabo.
 - Se qualquer líquido ou objecto sólido penetrar no sistema, desligue o cabo de alimentação respectivo e mande verificar o sistema por um técnico qualificado antes de voltar a utilizá-lo.
 - O cabo de alimentação CA só deve ser substituído num local de assistência qualificado.
- Funcionamento**
- Não submeta o sistema de colunas a uma voltagem contínua que exceda a potência de entrada máxima do sistema.
 - Se a polaridade das ligações das colunas não for a correcta, os tons das graves serão fracos e a posição dos diversos instrumentos obscura.
 - O contacto entre fios das colunas descarnados e terminais das colunas pode dar origem a um curto-circuito.
 - Antes de fazer a ligação, desligue o amplificador para evitar danificar o sistema de colunas.
 - A grelha da coluna não deve ser retirada. Não tente retirar a grelha do sistema de colunas. Se tentar retirá-la, pode danificar a coluna.
 - O nível de volume não deve ser aumentado de modo a atingir o ponto de distorção.

Se reparar numa irregularidade na cor num televisor da vizinhança

Este sistema de colunas dispõe de protecção anti-magnética para permitir que seja instalado junto a um televisor. No entanto, as irregularidades na cor podem ocorrer em determinados tipos de televisor.

Se notar irregularidades na cor...

Desligue o televisor e volte a ligá-lo passados 15 a 30 minutos.

Se continuar a notar irregularidades na cor...

Coloque as colunas mais afastadas do televisor.

Se ocorrerem vibrações

Reposicione as colunas ou reduza o volume do amplificador.

Instalação

- Não instale as colunas numa posição inclinada.
- Não coloque as colunas em locais:
 - Extremamente quentes ou frios
 - Empoeirados ou sujos
 - Muito húmidos
 - Sujeitos a vibrações
 - Sujeitos à luz directa do sol
- Tenha cuidado ao colocar a coluna num pavimento tratado (encerado, oleado, polido, etc.), pois pode ficar manchada ou perder a cor.

Limpeza

Limpe as caixas das colunas com o pano de limpeza fornecido.

Se tiver dúvidas ou problemas relacionados com o sistema de colunas, consulte o agente Sony da sua zona.

Acessórios fornecidos e métodos de instalação

As colunas deste sistema podem ser instaladas de 3 maneiras: utilizando os pés, as bases para mesa ou os suportes para montagem na parede. Os acessórios necessários para cada método de instalação são mostrados nas tabelas seguintes.

Coluna frontal/surround (não há diferença entre as colunas frontais e surround.)

Acessórios fornecidos	Métodos de instalação		
	Pé	Suporte de fixação para mesa	Suporte para montagem na parede
Para as colunas frontais			
1 Cabo da coluna (3,5 m) × 2	○	○	○
2 Pé × 2	○	-	-
Para as colunas surround			
3 Cabo da coluna (10 m) × 2	-	○	○
Para as colunas frontais/surround			
4 Parafuso de cabeça sextavada × 8	○	○	○
5 Chave × 1	○	○	○
6 Adaptador de terminais × 4	-	○	○
7 Base para mesa × 2	-	○	-
8 Parafuso (M5) × 8	-	○	-
9 Suporte para montagem na parede × 4	-	-	○
10 Parafuso (M4) × 16	-	-	○
11 Gancho para montagem na parede × 8	-	-	○

Coluna central

Acessórios fornecidos	Métodos de instalação	
	Suporte de fixação para mesa	Suporte para montagem na parede
1 Cabo da coluna (3,5 m) × 1	○	○
2 Base para coluna central × 1	○	-
3 Regulador da base da coluna central × 1	○	-
4 Parafuso (M5) × 2	○	-
5 Parafuso (M4) × 4	○	○
6 Gancho para montagem na parede × 2	-	○
7 Suporte para montagem na parede × 1	-	○

Montagem

Fixar o pé (A) (para as colunas frontais)

- Fixe as colunas frontais aos pés (A) e aperte os parafusos de cabeça sextavada (D) utilizando a chave (E).

Notas sobre vidro temperado

O vidro temperado pode ser mais frágil que o vidro normal. Se o vidro se partir, pode causar danos físicos graves. Para impedir acidentes, tenha em atenção o seguinte.

- Não sujeite o vidro a choques físicos excessivos.
- Não deixe cair objectos sobre o vidro a partir de uma posição elevada nem atinja o vidro.
- Não fissure o vidro.
- O vidro pode partir-se de forma instantânea (ou mais tarde) por causa de uma ligeira fissura.
- Se notar uma fissura no vidro temperado, consulte o agente ou o Serviço ao Cliente da Sony para substituí-lo.
- Não sujeite o vidro a mudanças bruscas de temperatura.
- O vidro temperado não é um vidro resistente a temperaturas elevadas. Não coloque objectos quentes sobre ou junto ao vidro.
- O vidro pode partir-se por causa de mudanças bruscas de temperatura.

Fixar a base para mesa (B) (para as colunas frontais/surround)

- Prenda os adaptadores de terminais (F) às bases para mesas (B) com os parafusos (M5) (H) (B-1).
- Fixe as colunas frontais ou surround aos adaptadores de terminais (F) e prenda-as com os parafusos de cabeça sextavada (D) (B-2).

Fixar o suporte para montagem na parede (C) (para as colunas frontais/surround/central)

- Prenda os adaptadores de terminais (F) às colunas frontais e surround antes de fixar o suporte para montagem na parede. Prenda os ganchos para montagem na parede (K) à parte posterior de cada uma das colunas com os parafusos (M4) (I) e ligue os cabos das colunas (A) ou (C) (C-1).
- Fixe os suportes de montagem (J) ou (L) na parede com os parafusos (não são fornecidos) (C-2).
- Prenda os parafusos aos suportes para montagem na parede (J) depois de ajustar os ângulos (apenas das colunas frontais e surround) (C-3).
- Introduza os ganchos para montagem na parede (K) da parte de trás das colunas nos suportes para montagem na parede (J) ou (L) (C-4).

Notas

- Utilize parafusos adequados ao material de construção e à resistência da parede. Uma parede com estuque é particularmente frágil, pelo que deve fixar os parafusos a uma trave e depois à parede. Instale as colunas numa parede vertical e lisa, onde seja aplicado um reforço.
- Contacte uma serralharia ou um instalador para mais informações sobre o material de construção da parede e os parafusos a utilizar.
- A Sony não é responsável por acidentes ou danos causados por uma instalação inadequada, pela pouca resistência da parede, por uma fixação incorrecta dos parafusos, por calamidades naturais, etc.

Fixar a base para a coluna central (para a coluna central)

- Passo o cabo da coluna (A) pelos orifícios da base (B) e do regulador (M) da base da coluna central e ligue-o à coluna central (D-1).
- Prenda o regulador (M) à coluna central com os parafusos (M4) (N) (D-2).
- Prenda a base (B) ao regulador (M) com os parafusos (M5) (O), depois de ter ajustado o ângulo (D-3).

Colocar os autocolantes

Se utilizar as colunas com as bases, pode tapar os orifícios dos parafusos para montagem na parede, localizados na parte de trás das colunas, com os autocolantes fornecidos. Se instalar as colunas frontais/surround na parede, pode tapar os orifícios dos parafusos da parte inferior dos adaptadores de terminais com os autocolantes fornecidos.

Русский

ПРЕДУПРЕЖДЕНИЕ

Для предотвращения возгорания или поражения электрическим током берите систему от воздействия дождя или влаги. Для предотвращения возгорания не закрывайте вентиляционные отверстия аппарата газетами, скатертями, занавесками и т.д. Кроме того, не ставьте на аппарат горящие свечи. Для предотвращения возгорания или поражения электрическим током не ставьте на систему предметы, наполненные жидкостями, например, вазы. Во избежание поражения электрическим током не открывайте корпус аппарата. По вопросам обслуживания обращайтесь только к квалифицированному специалисту. Установите систему таким образом, чтобы при возникновении неисправности кабель питания можно было отсоединить от розетки немедленно.

Не устанавливайте аппарат в тесных местах, например, на книжной полке или в стенном шкафу.

Утилизация электрического и электронного оборудования (директива применяется в странах Евросоюза и других европейских странах, где действуют системы раздельного сбора отходов)

Данный знак на устройстве или его упаковке обозначает, что данное устройство нельзя утилизировать вместе с прочими бытовыми отходами. Его следует сдать в соответствующий приемный пункт переработки электрического и электронного оборудования. Неправильная утилизация данного изделия может привести к потенциально негативному влиянию на окружающую среду и здоровье людей, поэтому для предотвращения подобных последствий необходимо выполнять специальные требования по утилизации этого изделия.

Переработка данных материалов поможет сохранить природные ресурсы. Для получения более подробной информации о переработке этого изделия обратитесь в местные органы городского управления, службу сбора бытовых отходов или в магазин, где было приобретено изделие.

Производителем данного устройства является корпорация Sony Corporation, 1-7-1 Konan Minato-ku Tokyo, 108-0075 Japan. Уполномоченным представителем по электротехнической совместимости (EMC) и безопасности изделия является компания Sony Deutschland GmbH, Hedelfinger Strasse 61, 70327 Stuttgart, Germany. По вопросам обслуживания и гарантии обращайтесь по адресам, указанным в соответствующих документах.



Иготовитель: Сони Корпорейшн
Адрес: 1-7-1 Конан, Минато-ку, Токио 108-0075, Япония

Страна-производитель: Китай

О данном руководстве

SA-FT7ED – это 5.1-канальная акустическая система, включающая два передних громкоговорителя, два громкоговорителя объемного звучания (между этими типами нет разницы), один центральный громкоговоритель и один низкочастотный громкоговоритель. Она поддерживает технологии Sony Digital Cinema Sound, Dolby® Pro Logic, Dolby Digital и др., то есть оптимизирована для просмотра фильмов.

* "Dolby" и знак в виде двойной буквы D являются товарными знаками компании Dolby Laboratories.

Меры предосторожности

- По безопасности**
- Перед эксплуатацией системы надо проверить, что рабочее напряжение системы соответствует напряжению в вашем районе.
 - Пока аппарат включен в электросеть, на него по-прежнему подается электропитание, даже если сам аппарат выключен.
 - Если Вы не собираетесь использовать систему длительное время, отключите ее от электрической розетки. При отключении кабеля беритесь за его вилку. Никогда не тяните за сам шнур.
 - Если жидкость или твердый предмет попал внутрь системы, то следует отсоединить систему от сети и перед дальнейшей эксплуатацией проверить ее у квалифицированного специалиста.
 - Кабель питания переменного тока необходимо заменять только в специализированной ремонтной мастерской.
- Эксплуатация**
- Не допускается продолжительное использование акустической системы на уровне мощности, превышающем максимальную входную мощность системы.
 - При несоблюдении правильной полярности подключения громкоговорителей мощность низких частот будет небольшой, а расположение инструментов нечетким.
 - Контактирование между собой оголенных проводов на клеммах громкоговорителей может привести к короткому замыканию.
 - Перед подсоединением отключите усилитель, чтобы не допустить повреждения акустической системы.
 - Передняя решетка громкоговорителей несъемная. Не пытайтесь демонтировать решетку акустической системы. В противном случае вы можете повредить громкоговоритель.
 - Не рекомендуется увеличивать громкость до уровня, когда начинаются искажения звука.

Если на экране стоящего поблизости телевизора возникает искажение цветности

Данная акустическая система имеет магнитную защиту, позволяющую устанавливать ее рядом с телевизором. Однако на некоторых моделях телевизоров все же могут возникать искажения цветности.

Если наблюдается искажение цветности...

Выключите телевизор и включите его снова через 15-30 минут.

Если искажение цветности не пропадает...

Отодвиньте громкоговорители подальше от телевизора.

При появлении гула

Передвиньте громкоговорители или уменьшите громкость на усилителе.

Установка

- Не устанавливайте громкоговорители в наклонном положении.
- Не устанавливайте громкоговорители в точках, где:
 - Слишком жарко или холодно
 - Пыльно или грязно
 - Очень влажно
 - Возникает вибрация
 - Есть риск попадания прямых солнечных лучей
- Соблюдайте осторожность при размещении низкочастотного громкоговорителя на полах, которые обработаны особым образом (натерты воском, покрашены масляными красками, полированы и т.д.), так как это может привести к появлению пятен или изменению цвета.

Очистка

Протрите корпус громкоговорителей прилагаемой салфеткой.

При возникновении вопросов или проблем с Вашей акустической системой обратитесь к ближайшему дилеру Sony.

Прилагаемые принадлежности и способы установки

Громкоговорители данной системы можно установить тремя способами: на напольных подставках, настольных подставках или с помощью настенных монтажных кронштейнов. В приведенных ниже таблицах показаны принадлежности, необходимые для каждого способа установки.

Передний громкоговоритель/громкоговоритель объемного звучания (между этими типами нет разницы)

Поставляемые аксессуары	Способы установки		
	Напольная подставка	Настольная подставка	Настенный монтажный кронштейн
Для передних громкоговорителей			
1 Кабель громкоговорителя (3,5 м) × 2	○	○	○
2 Напольная подставка × 2	○	-	-

Для громкоговорителей объемного звучания

3 Кабель громкоговорителя (10 м) × 2	-	○	○
--------------------------------------	---	---	---

Для передних громкоговорителей/громкоговорителя объемного звучания

4 Винты с шестигранной головкой × 8	○	○	○
5 Ключ × 1	○	○	○
6 Терминальный адаптер × 4	-	○	○
7 Основание настольной подставки × 2	-	○	-
8 Настенный монтажный кронштейн × 4	-	-	○
9 Винт (M4) × 16	-	-	○
10 Крюк настенного монтажного кронштейна × 8	-	-	○

Центральный громкоговоритель

Поставляемые аксессуары	Способы установки	
	Настольная подставка	Настенный монтажный кронштейн
1 Кабель громкоговорителя (3,5 м) × 1	○	○
2 Основание подставки центрального громкоговорителя × 1	○	-
3 Регулятор подставки центрального громкоговорителя × 1	○	-
4 Винт (M5) × 2	○	-
5 Винт (M4) × 4	○	○
6 Крюк настенного монтажного кронштейна × 2	-	○
7 Настенный монтажный кронштейн × 1	-	○

Сборка

Присоединение напольной подставки (A) (для передних громкоговорителей)

- Присоедините передние громкоговорители к напольным подставкам (A) и закрепите винтами с шестигранными головками (B) гаечным ключом (C).

Примечания относительно закаленного стекла

Закаленное стекло может быть более хрупким, чем обычное. Если стекло разобьется, оно может причинить серьезную травму. Для предотвращения несчастных случаев соблюдайте приведенные ниже правила.

- Берегите стекло от сильных ударов. Не роняйте на стекло предметы и не бейте ничем по нему. Не задевайте края стекла.
- Берегите стекло от появления трещин. Стекло может внезапно расколоться (сразу или позднее) от малейшей трещины. Если в закаленном стекле обнаружится трещина, обратитесь к дилеру или в службу поддержки клиентов компании Sony для замены стекла.
- Берегите стекло от сильных перепадов температуры. Закаленное стекло является термостойким. Не ставьте горячие предметы на стекло или рядом с ним. Стекло может расколоться из-за сильной разницы температур.

Присоединение настольной подставки (для передних громкоговорителей/громкоговорителей объемного звучания)

- Прикрепите терминальные адаптеры (F) к основаниям настольных подставок (B) винтами (M5) (H) (B-1).
- Присоедините передние громкоговорители или громкоговорители объемного звучания к терминальным адаптерам (F) и закрепите винтами с шестигранными головками (B) (B-2).

Присоединение настенного монтажного кронштейна (для передних громкоговорителей/громкоговорителей объемного звучания/центрального громкоговорителя)

- Присоедините терминальные адаптеры (F) к передним громкоговорителям и громкоговорителям объемного звучания, прежде чем присоединять настенный монтажный кронштейн. Закрепите крючки настенного монтажного кронштейна (K) на задней панели каждого громкоговорителя винтами (M4) (I) и подсоедините кабели громкоговорителей (A) или (C) (C-1).
- Прикрепите настенный монтажный кронштейн (J) или (L) на стену винтами (приобретаются отдельно) (C-2).
- Затяните винты на настенных монтажных кронштейнах (J) после регулировки углов (только передние громкоговорители и громкоговорители объемного звучания) (C-3).
- Вставьте крючки для настенного монтажного кронштейна (K) на задней панели громкоговорителей в отверстия настенных монтажных кронштейнов (J) или (L) (C-4).

Примечания

- Выбирайте шурупы, соответствующие материалу и прочности стен. Поскольку стена из гипсокартона обладает повышенной хрупкостью, винтовые шурупы в деревянную планку и закрепите планку на стене. Установите громкоговорители на плоской вертикальной стене на закрепленной планке.
- Консультацию о материале стен и необходимых шурупах можно получить в магазине, где торгуют металлоизделиями или в фирме, занимающейся установкой.
- Sony не несет ответственности за травмы или поломки вследствие неправильной установки, недостаточной прочности стен, неправильно подобранных шурупов, стихийного бедствия и т.п.

Присоединение подставки центрального громкоговорителя (для центрального громкоговорителя)

- Протяните кабель громкоговорителя (A) через отверстия в основании подставки (B) и регулятор (M) подставки центрального громкоговорителя, и подключите его к центральному громкоговорителю (D-1).
- Закрепите регулятор (M) на центральном громкоговорителе винтами (M4) (N) (D-2).
- Закрепите основание подставки (B) на регуляторе (M) винтами (M5) (O) после регулировки угла (D-3).

Наклейки

При использовании громкоговорителей на стойках можно закрыть отверстия для крепления на стене (на задней панели громкоговорителей) с помощью прилагаемых наклеек. При установке передних громкоговорителей/громкоговорителей объемного звучания на стене можно закрыть отверстия для крепления на стойках (на нижней панели громкоговорителей) с помощью прилагаемых наклеек.

E

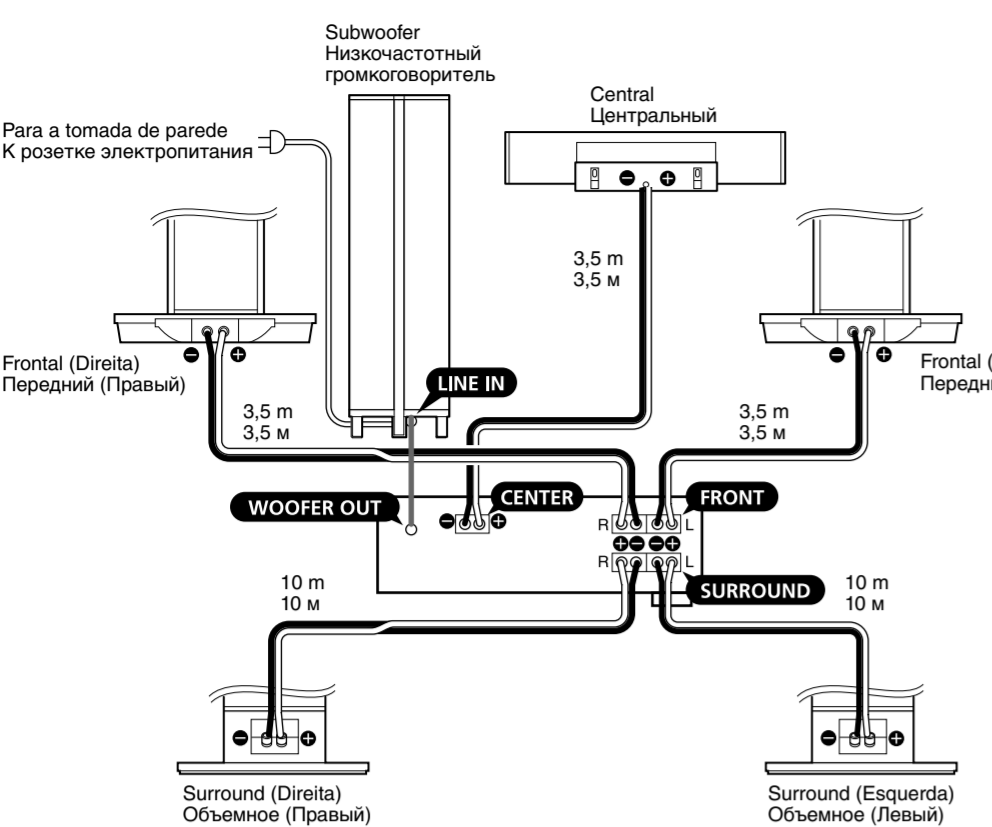

Para a tomada de parede K
розетке электропитания

Frontal (Direita)
Передний (Правый)

Frontal (Esquerda)
Передний (Левый)

Surround (Direita)
Объемное (Правый)

Surround (Esquerda)
Объемное (Левый)

Subwoofer
Низкочастотный громкоговоритель

Central
Центральный

WOOFER OUT

CENTER

FRONT

SURROUND

10 m
10 M

3,5 m
3,5 M

3,5 m
3,5 M

3,5 m
3,5 M

10 m
10 M

10 m
10 M

10 m
10 M

Notas (G)

- Certifique-se de que os terminais positivo (+) e negativo (-) das colunas correspondem aos terminais positivo (+) e negativo (-) do amplificador.
- Aperte bem os parafusos dos terminais das colunas, pois parafusos soltos podem tornar-se uma fonte de ruído.
- Certifique-se de que todas as ligações estão bem fixas. O contacto entre fios das colunas descarnados e terminais das colunas pode causar um curto-circuito.
- Para mais detalhes relativos à ligação do amplificador, consulte o manual fornecido com o amplificador.

Sugestão

Os fios pretos ou com listas pretas têm polaridade negativa (-) e devem ser ligados aos terminais negativos (-) das colunas.

Posicionamento das colunas

Localização das colunas (H)

Cada coluna deve ficar de frente para a posição de audição. Produzir-se-á um melhor efeito surround, se todas as colunas forem posicionadas à mesma distância da posição de audição. Coloque as colunas frontais a uma distância conveniente, à esquerda e à direita do televisor. Coloque o subwoofer de qualquer um dos lados do televisor. Coloque a coluna central num local estável, perto do televisor. O posicionamento das colunas surround depende, em grande parte, da disposição da sala. Pode colocar as colunas surround em ambos os lados da posição de audição (A) ou atrás da posição de audição (B).

Colocação da coluna central

Coloque a coluna central num local estável, perto do televisor, certificando-se de que fica totalmente nivelada.

Colocação do subwoofer

O subwoofer pode ser posicionado num dos cantos da sala.

Nota

Coloque a coluna sobre uma superfície plana e horizontal.

Configurar o amplificador

Quando ligar a um amplificador com descodificadores internos multi-canal (Dolby Digital, DTS®, etc.), deve utilizar os menus de configuração do amplificador para especificar os parâmetros do sistema de colunas.

Veja na tabela abaixo as configurações adequadas. Para mais informações sobre o procedimento de configuração, consulte o manual fornecido com o amplificador.

Configuração da coluna

Para	Definida para
Colunas frontais	SMALL
Coluna central	SMALL
Colunas surround	SMALL
Subwoofer	ON (ou YES)

Se utilizar o amplificador com frequência de transição regulável, recomenda-se que selecione 120 Hz (ou um valor aproximado) como frequência de transição para as colunas frontais, central e surround.

* “DTS” e “DTS Digital Surround” são marcas registadas da Digital Theater Systems, Inc.

Ouvir som (I)

Primeiro, reduza o volume do amplificador. O volume deve estar regulado no mínimo antes de começar a reproduzir a fonte do programa.

- Ligue o amplificador e selecione a fonte do programa.

- Carregue em POWER no subwoofer. O indicador ON/STANDBY do subwoofer acende-se com uma luz verde.

- Reproduza a fonte do programa.

A alimentação é ligada e desligada automaticamente
— *Função ligar/desligar alimentação automaticamente (J)*

Se o subwoofer estiver ligado (ou seja, o indicador ON/STANDBY acende-se com uma luz verde) e não houver entrada de sinal durante alguns minutos, o indicador ON/STANDBY passa para vermelho e o subwoofer entra em modo de poupança de energia. Se, enquanto o subwoofer estiver neste modo, houver entrada de sinal, o subwoofer é ligado automaticamente (função ligar/desligar alimentação automaticamente). Para desligar esta função, faça deslizar o interruptor POWER SAVE do painel para OFF.

Nota

Se reduzir demasiado o nível de volume do amplificador, a função ligar/desligar alimentação automaticamente poderá ser activada, fazendo com que o subwoofer entre em modo de poupança de energia.

F

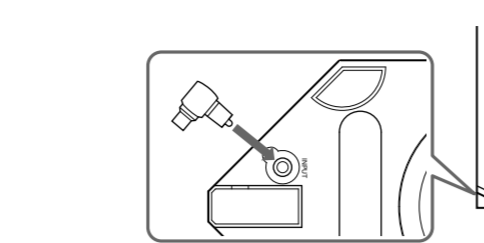

3,5 m
3,5 M

3,5 m
3,5 M

3,5 m
3,5 M

3,5 m
3,5 M

10 m
10 M

10 m
10 M

10 m
10 M

10 m
10 M

10 m
10 M

10 m
10 M

10 m
10 M

10 m
10 M

10 m
10 M

10 m
10 M

10 m
10 M

10 m
10 M

10 m
10 M

10 m
10 M

10 m
10 M

10 m
10 M

10 m
10 M

10 m
10 M

10 m
10 M

10 m
10 M

10 m
10 M

10 m
10 M

10 m
10 M

10 m
10 M

10 m
10 M

10 m
10 M

10 m
10 M

10 m
10 M

10 m
10 M

10 m
10 M

10 m
10 M

10 m
10 M

10 m
10 M

10 m
10 M

10 m
10 M

10 m
10 M

10 m
10 M

10 m
10 M

10 m
10 M

10 m
10 M

10 m
10 M

10 m
10 M

10 m
10 M

10 m
10 M

10 m
10 M

10 m
10 M

10 m
10 M

10 m
10 M

10 m
10 M

10 m
10 M

10 m
10 M

10 m
10 M

10 m
10 M

10 m
10 M

10 m
10 M

10 m
10 M

10 m
10 M

10 m
10 M

10 m
10 M

10 m
10 M

10 m
10 M

10 m
10 M

10 m
10 M

10 m
10 M

10 m
10 M

10 m
10 M

10 m
10 M

10 m
10 M

10 m
10 M

10 m
10 M

10 m
10 M

10 m
10 M

10 m
10 M

10 m
10 M

10 m
10 M

10 m
10 M

10 m
10 M

10 m
10 M

10 m
10 M

10 m
10 M

10 m
10 M

10 m
10 M

10 m
10 M

10 m
10 M

10 m
10 M

10 m
10 M

10 m
10 M

10 m
10 M

10 m
10 M

10 m
10 M

10 m
10 M

10 m
10 M

10 m
10 M

10 m
10 M

10 m
10 M

10 m
10 M

10 m
10 M

10 m
10 M

10 m
10 M

10 m
10 M

10 m
10 M

10 m
10 M

10 m
10 M

10 m
10 M

10 m
10 M

10 m
10 M

10 m
10 M

10 m
10 M

10 m
10 M

G

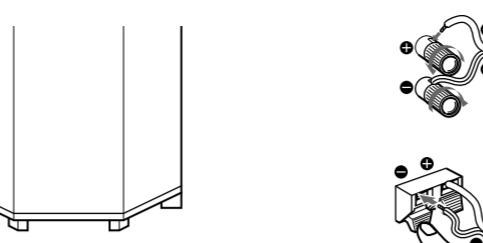

3,5 m
3,5 M

3,5 m
3,5 M

3,5 m
3,5 M

3,5 m
3,5 M

10 m
10 M

10 m
10 M

10 m
10 M

10 m
10 M

10 m
10 M

10 m
10 M

10 m
10 M

10 m
10 M

10 m
10 M

10 m
10 M

10 m
10 M

10 m
10 M

10 m
10 M

10 m
10 M

10 m
10 M

10 m
10 M

10 m
10 M

10 m
10 M

10 m
10 M

10 m
10 M

10 m
10 M

10 m
10 M

10 m
10 M

10 m
10 M

10 m
10 M

10 m
10 M

10 m
10 M

10 m
10 M

10 m
10 M

10 m
10 M

10 m
10 M

10 m
10 M

10 m
10 M

10 m
10 M

10 m
10 M

10 m
10 M

10 m
10 M

10 m
10 M

10 m
10 M

10 m
10 M

10 m
10 M

10 m
10 M

10 m
10 M

10 m
10 M

10 m
10 M

10 m
10 M

10 m
10 M

10 m
10 M

10 m
10 M

10 m
10 M

10 m
10 M

10 m
10 M

10 m
10 M

10 m
10 M

10 m
10 M

10 m
10 M

10 m
10 M

10 m
10 M

10 m
10 M

10 m
10 M

10 m
10 M

10 m
10 M

10 m
10 M

10 m
10 M

10 m
10 M

10 m
10 M

10 m
10 M

10 m
10 M

10 m
10 M

10 m
10 M

10 m
10 M

10 m
10 M

10 m
10 M

10 m
10 M

10 m
10 M

10 m
10 M

10 m
10 M

10 m
10 M

10 m
10 M

10 m
10 M

10 m
10 M

10 m
10 M

10 m
10 M

10 m
10 M

10 m
10 M

10 m
10 M

10 m
10 M

10 m
10 M

10 m
10 M

10 m
10 M

10 m
10 M

10 m
10 M

10 m
10 M

10 m
10 M

10 m
10 M

10 m
10 M

10 m
10 M