

Active Subwoofer

Bedienungsanleitung _____ **DE**

Manual de instrucciones _____ **ES**

Gebruiksaanwijzing _____ **NL**

Bruksanvisning _____ **SE**

Istruzioni per l'uso _____ **IT**

Manual de instruções _____ **PT**

Betjeningsvejledning _____ **DK**

Käyttöohjeet _____ **FI**

Instrukcja obsługi _____ **PL**

SA-WM40

VORSICHT

Um Feuergefahr und die Gefahr eines elektrischen Schlages zu vermeiden, darf das Gerät weder Regen noch Feuchtigkeit ausgesetzt werden.

Stellen Sie das Gerät nicht in einen geschlossenen Schrank, ein Bücherregal usw.

Herzlichen Glückwunsch!

Danke, daß Sie sich für einen Aktiv-Tiefsttonlautsprecher von Sony entschieden haben.
Lesen Sie vor der Inbetriebnahme die Anleitung sorgfältig durch und bewahren Sie sie zum späteren Nachschlagen gut auf.

INHALTSVERZEICHNIS

Vorbereitung

Nach dem Auspacken 4
Aufstellung 4
Anschluß 5

Grundlegender Betrieb

Wiedergabe 8
Toneinstellung 9

Zusatzinformationen

Zur besonderen Beachtung 10
Störungsüberprüfungen 10
Technische Daten 11

DE

Nach dem Auspacken

Vergewissern Sie sich, daß die folgenden Teile vorhanden sind:

- Audio-Verbindungskabel (1)
- Lautsprecherkabel (2)

Aufstellung

Da das menschliche Ohr tiefe Frequenzen (unter 170 Hz) nicht orten kann, können Sie den Woofer an einer beliebigen Stelle aufstellen. Allerdings sollte darauf geachtet werden, daß der Boden am Aufstellungsplatz stabil ist, damit der Klang nicht durch Resonanzen beeinträchtigt wird.

Ein einzelner Woofer liefert bereits sehr kräftige Bässe. Sie können jedoch auch zwei Woofer verwenden; das Baßfundament ist dann noch ausgeprägter.

Hinweise

- Stellen Sie den Woofer stets vertikal auf und halten Sie zur Wand etwas Abstand (einige Zentimeter) ein.
- Stellen Sie keine Gegenstände auf den Woofer und setzen Sie sich nicht darauf.
- Wenn der Woofer in der Mitte des Zimmers steht, wird auf Grund von stehenden Wellen die Baßabstrahlung bedämpft. Stellen Sie den Woofer deshalb möglichst nicht in die Mitte Ihres Zimmers oder verhindern Sie das Entstehen von stehenden Wellen, indem Sie Bücherregale usw. aufstellen.

Anschluß

Überblick

Schließen Sie den Verstärker entweder an LINE IN oder SPEAKER IN des Woofers an.

- Wenn Ihr Verstärker mit einer der folgenden Ausgangsbuchsen ausgestattet ist, verbinden Sie die Buchse LINE IN über das mitgelieferte Audioverbindungskabel mit der entsprechenden Buchse am Verstärker.
 - MONO OUT-Buchse
 - MIX OUT-Buchse
 - SUBWOOFER-Ausgangsbuchse(n)
 - SUPER WOOFER-Ausgangsbuchse(n)
- Besitzt Ihr Verstärker keine solchen Ausgangsbuchsen, verbinden Sie die Lautsprecheranschlüsse des Verstärkers mit den SPEAKER IN-Klemmen des Woofers.

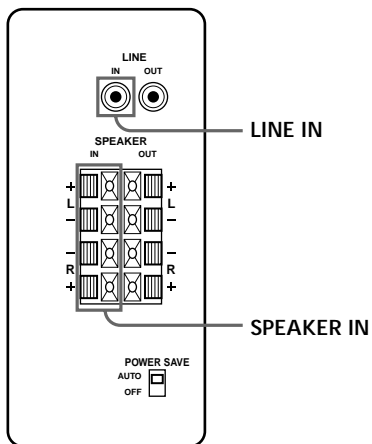

Vor dem Betrieb

- Schalten Sie den Verstärker und den Woofer aus, bevor Sie Anschlüsse vornehmen.
- Verwenden Sie die beim betreffenden Gerät mitgelieferten Audiokabel. Gegebenenfalls sind zusätzliche, im Fachhandel erhältliche Audiokabel erforderlich.
- Stecken Sie die Stecker fest in die Buchsen ein, um Störgeräusche zu vermeiden.
- Schließen Sie das Netzkabel des Woofers an eine Wandsteckdose an.
- Die CENTER-Ausgangsbuchse von Verstärkern mit Dolby Pro Logic-Funktion eignet sich nicht zum Anschluß dieses Woofers, da bei einigen Dolby Pro Logic-Betriebsarten der Baßbereich nicht über diese Buchse ausgegeben wird.

(Fortsetzung)

Anschluß an einen Verstärker mit einem einzigen Lautsprecherklemmenpaar

Wenn Ihr Verstärker nur ein Lautsprecherklemmenpaar besitzt, schließen Sie den Woofer an den Verstärker und dann die Frontlautsprecher an den Woofer an.

Benötigte Kabel

Mitgeliefertes Lautsprecherkabel (1 pro Lautsprecher)



Die Litze an den etwa 15 mm abisolierten Enden verdrehen. Achten Sie auf phasenrichtigen Anschluß der Lautsprecherkabel (+ an + und - an -).

Bei falscher Phase kommt es zu schwachen Bässen und sonstigen Klangbeeinträchtigungen.

Um falsche Anschlüsse zu vermeiden, ist das mit einer Linie markierte Lautsprecherkabel immer das negative Kabel (-) und muß an den negativen Anschluß (-) angeschlossen werden.

Anschluß

- 1** Anschluß des Woofers an den Verstärker:
Verbinden Sie die SPEAKER IN-Klemmen des Woofers über die Lautsprecherkabel mit den Lautsprecheranschlüssen des Verstärkers. Achten Sie darauf, daß rechter und linker Kanal nicht vertauscht sind.

⤴: Signalfluß

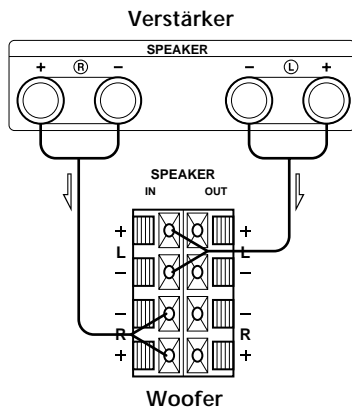

- 2** Anschluß der Frontlautsprecher an den Woofer:
Schließen Sie die Lautsprecher an die Lautsprecherklemmen des Woofers an.

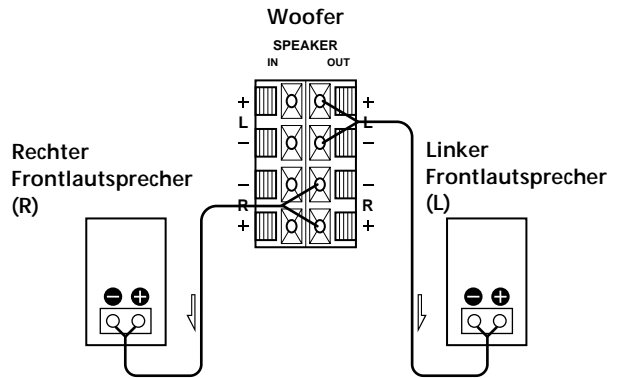

Anschluß an einen Verstärker mit zwei Lautsprecherklemmenpaaren (A + B)

Wenn Ihr Verstärker zwei Lautsprecherklemmenpaare (A + B) besitzt, schließen Sie den Woofer und die Frontlautsprecher an den Verstärker an.

Benötigte Kabel

Mitgeliefertes Lautsprecherkabel (1 pro Lautsprecher)



Die Litze an den etwa 15 mm abisolierten Enden verdrehen.

Anschluß

- 1** Anschluß der Frontlautsprecher an den Verstärker:
Schließen Sie die Lautsprecher an die Lautsprecherklemmen A des Verstärkers an.

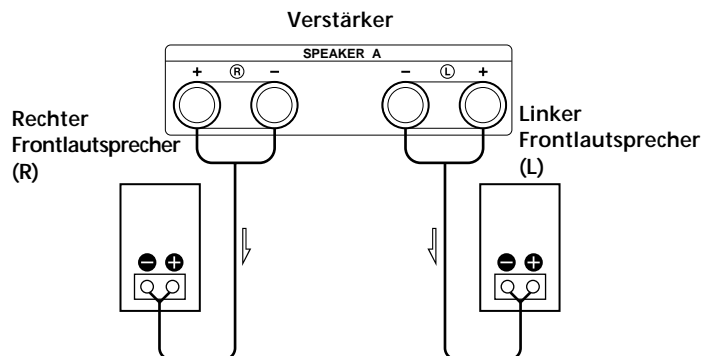

- 2** Anschluß des Woofers an den Verstärker:
Verbinden Sie die SPEAKER IN-Klemmen des Woofers über die mitgelieferten Lautsprecherkabel mit den Lautsprecherklemmen B des Verstärkers.

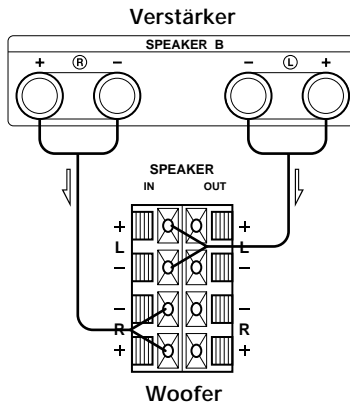

Bei Verwendung von zwei Lautsprecherpaaren (A + B) schalten Sie am Verstärker in die Position „A + B“.

Hinweis

Bei ausschließlicher Verwendung der Lautsprecheranschlüsse A (nur Frontlautsprecher) und beim Ausschalten des Verstärkers reduzieren Sie die Lautstärke oder schalten Sie den Woofer aus, da es sonst zu Störgeräuschen kommen kann.

Anschließen an einen Verstärker mit einer Spezialbuchse für einen Tiefttonlautsprecher

Wenn Ihr Verstärker mit einer Spezialbuchse für einen Tiefttonlautsprecher ausgestattet ist (z. B. einer Buchse MONO OUT, MIX OUT, SUBWOOFER oder SUPER WOOFER), verbinden Sie die Buchse LINE IN des Tiefttonlautsprechers mit dieser Buchse.

Benötigte Kabel

Mitgeliefertes Audiokabel (1)



Anschluß

Verbinden Sie die Buchse MONO OUT des Verstärkers über das mitgelieferte Audioverbindungskabel mit der Buchse LINE IN des Tiefttonlautsprechers.

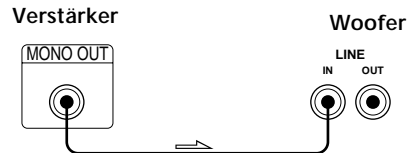

Hinweis

Bei obiger Anschlußart reicht manchmal der Ausgangspegel des Verstärkers nicht zur Ansteuerung des Woofers aus; der Woofer-Lautstärkepegel ist dann zu gering. Schließen Sie in einem solchen Fall die Lautsprecherklemmen des Verstärkers an die SPEAKER IN-Klemmen des Woofers an.

Bei zwei oder mehr Tiefttonlautsprechern

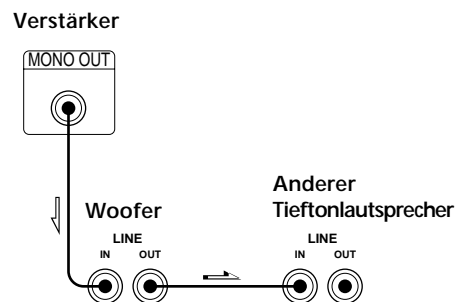

Anschluß des Netzkabels

- Schließen Sie das Netzkabel des Woofers und des Verstärkers an eine Wandsteckdose an.
- Vergewissern Sie sich, daß der Tiefttonlautsprecher ausgeschaltet ist, bevor Sie ein Netzkabel anschließen oder lösen.

Wiedergabe

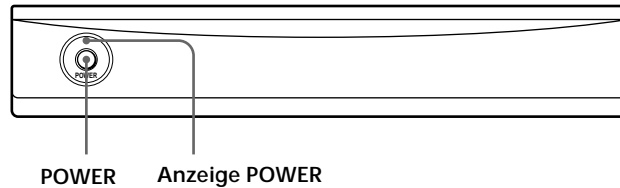

Hinweis

Stellen Sie auf keinen Fall die Klangregler des Verstärkers oder eines Equalizers auf eine extreme Position, und verwenden Sie kein Sinuston-Testsignal zwischen 20 Hz und 50 Hz, wie es auf speziellen Testplatten vorhanden ist. Geben Sie auch keine Programmquellen mit extrem starkem Baßanteil (z.B. von elektronischen Instrumenten) bei hohem Pegel für längere Zeit wieder, da dies zur Beschädigung der Lautsprecher führen kann. Wenn eine Aufnahme mit extrem starkem Baßanteil wiedergegeben wird, können Nebengeräusche hörbar werden. Regeln Sie in einem solchen Fall die Lautstärke zurück.

Hinweis

Das Tiefsttonlautsprecher Ausgangssignal (DOLBY Digital (AC-3)-Signal) des digitalen Raumklangprozessors (gesondert erhältlich) wird von der Dolby Laboratories Licensing Corporation um 10 dB höher eingestellt. Bei normalem Gebrauch müssen Sie den Pegel des Tiefsttonlautsprechers anpassen.

Hinweis

Wenn Sie den Lautstärkepegel des Tiefsttonlautsprechers zu weit herunterdrehen, wird möglicherweise die automatische Ein-/Ausschaltfunktion aktiviert, und der Tiefsttonlautsprecher wechselt in den Energiesparmodus.

1 Schalten Sie den Verstärker ein, und wählen Sie die Signalquelle.

2 Drücken Sie POWER.

Der Woofer wird eingeschaltet, und die POWER-Anzeige leuchtet grün auf.

3 Geben Sie die Signalquelle wieder.

Stellen Sie VOLUME nur so hoch ein, daß der Ton von den Frontlautsprechern nicht verzerrt ist. Wenn dieser Ton verzerrt ist, ist auch der Ton vom Subwoofer verzerrt.

Automatisches Ein- und Ausschalten des Lautsprechers – Automatische Ein-/Ausschaltfunktion

Wenn der Tiefsttonlautsprecher eingeschaltet ist, d. h. die Anzeige POWER grün leuchtet, und etwa sieben Minuten lang kein Signal eingespeist wird, leuchtet die Anzeige POWER rot, und der Tiefsttonlautsprecher wechselt in den Energiesparmodus. Wenn in diesem Modus ein Signal am Tiefsttonlautsprecher eingeht, schaltet er sich automatisch ein (automatische Ein-/Ausschaltfunktion).

Wenn Sie diese Funktion deaktivieren wollen, schieben Sie den Schalter POWER SAVE an der Rückseite auf OFF.

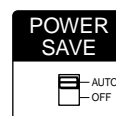

Toneinstellung

Durch Anheben der Bässe kann der Raumklangeindruck verstärkt werden.

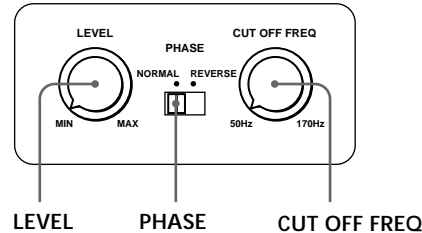

1 Stellen Sie die Übernahmefrequenz ein.

Drehen Sie hierzu den CUT OFF FREQ-Regler. Die optimale Einstellung hängt vom Frequenzumfang Ihrer Frontlautsprecher ab.

Im allgemeinen ist folgende Einstellung optimal:

- ① Sehr kleine Lautsprecherboxen (5 bis 7 cm Durchmesser)
- ② Kleine Lautsprecherboxen (8 bis 15 cm Durchmesser)
- ③ Mittelgroße Lautsprecherboxen (16 bis 24 cm Durchmesser)
- ④ Große Lautsprecherboxen (über 25 cm Durchmesser)

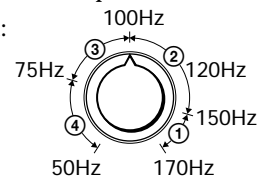

Damit der Pegelkonverter der Dolby-Digital-Funktion optimal arbeitet, stellen Sie bei der Wiedergabe einer Dolby-Digital-AC3-Quelle CUT OFF FREQ möglichst hoch ein.

2 Stellen Sie den Lautstärkepegel des Woofers ein.

Drehen Sie den LEVEL-Regler so weit auf, daß die Bässe etwas lauter als zuvor zu hören sind. Zum Erhöhen des Pegels drehen Sie nach rechts und zum Verringern nach links.

3 Geben Sie eine Musikaufzeichnung oder einen Videofilm wieder.

Besonders geeignet für die folgenden Einstellungen sind männliche Sing- oder Sprecherstimmen mit ausgeprägten Bässen. Stellen Sie normalen Frontlautsprecher-Lautstärkepegel ein.

4 Legen Sie die Phase fest.

Mit dem PHASE-Wähler kann die Phase umgekehrt werden (der Wähler besitzt die Position NORMAL und REVERSE).

5 Wiederholen Sie die Schritte 1 bis 4, bis die Klangcharakteristik Ihren Vorstellungen entspricht.

Der obige Einstellvorgang braucht im allgemeinen nur einmal ausgeführt zu werden. Im täglichen Betrieb können Sie dann die Lautstärke am VOLUME-Regler des Verstärkers einstellen. Dieser Regler ändert sowohl die Lautstärke des Woofers als auch die der anderen Lautsprecher.

Hinweis

Wenn es zu Verzerrungen kommt, da die Bässe durch die DBFB-, GROOVE-, Graphic Equalizer-Funktion etc. zu stark angehoben werden, schalten Sie diese Funktionen aus bzw. ändern Sie die Einstellung.

Hinweis

Drehen Sie die Lautstärke des Tieftonlautsprechers nicht ganz auf. Andernfalls werden die Bässe möglicherweise gedämpft, und Störgeräusche sind zu hören.

Hinweis

Welche Phase am günstigsten ist, hängt von den verwendeten Lautsprechern, der Platzierung des Woofers und der Übernahmefrequenz ab. Ermitteln Sie die günstigste Phase, indem Sie die PHASE-Taste wiederholt drücken und die Klangqualität an Ihrem Hörplatz überprüfen.

Zur besonderen Beachtung

Zur Sicherheit

- Bevor Sie den Woofer in Betrieb nehmen, vergewissern Sie sich, daß die Betriebsspannung mit der örtlichen Netzspannung übereinstimmt.
- Trennen Sie bei längerer Nichtverwendung das Netzkabel des Woofers von der Steckdose ab. Zum Abtrennen fassen Sie stets am Stecker und niemals am Kabel an.
- Sollte ein fester Gegenstand oder Flüssigkeit in den Woofer gelangen, trennen Sie ihn ab und lassen Sie ihn von einem Fachmann überprüfen, bevor Sie ihn weiterverwenden.
- Das Netzkabel darf nur von einer Fachwerkstatt ausgetauscht werden.

Vor dem Ein- und Ausschalten des Verstärkers oder eines anderen Geräts

Stellen Sie den Lautstärkereglern am Verstärker in die Minimalposition.

Um Beschädigungen zu vermeiden

- Stellen Sie den Lautstärkereglern am Verstärker nicht zu hoch ein.
- Öffnen Sie das Gehäuse nicht und nehmen Sie keine Änderungen an den Lautsprecherchassis und an der Schaltung vor.

Wenn der Woofer Farbverfälschungen des TV-Bildes verursacht

Aufgrund der magnetischen Abschirmung des Woofers kann er normalerweise problemlos unmittelbar neben das TV-Gerät gestellt werden. Dennoch kann es bei einigen TV-Geräten manchmal zu Farbverfälschungen kommen. Verfahren Sie dann wie folgt:

Bei Farbverfälschungen...

→Schalten Sie das TV-Gerät einmal aus und dann nach 15 bis 30 Minuten wieder ein.

Treten danach immer noch Farbverfälschungen auf...

→Stellen Sie den Woofer weiter vom TV-Gerät auf.

Bei akustischer Rückkopplung

Wenn es aufgrund einer akustischen Rückkopplung zu Heulgeräuschen kommt, richten Sie den Woofer anders aus oder reduzieren Sie die Lautstärke am Verstärker.

Zur Aufstellung

- Stellen Sie den Woofer nicht in die Nähe von Heizungen oder Warmluftauslässen und auch nicht an Plätze, die direktem Sonnenlicht, starker Staubentwicklung, mechanischen Vibrationen oder Stößen ausgesetzt sind.
- Stellen Sie den Woofer so auf, daß ausreichende Luftzirkulation gewährleistet ist, um einen internen Hitzestau zu vermeiden. Stellen Sie den Woofer nicht auf weiche Unterlagen und nicht zu dicht an eine Wand, da sonst die Ventilationsöffnungen blockiert werden können.

Zur Reinigung des Gehäuses

Verwenden Sie zum Reinigen des Gehäuses ein weiches, leicht mit Wasser angefeuchtetes Tuch. Scheuerschwämme, Scheuerpulver und Lösungsmittel wie Alkohol oder Benzin dürfen nicht verwendet werden.

Bei weiterführenden Fragen wenden Sie sich bitte an den nächsten Sony Händler.

Störungsüberprüfungen

Bei Problemen mit dem Woofer gehen Sie die folgende Liste durch. Wenn sich das Problem nicht beheben läßt, wenden Sie sich an den nächsten Sony Händler.

Kein Ton.

- Darauf achten, daß der Woofer und die Geräte richtig angeschlossen sind.
- LEVEL nach rechts drehen, um die Lautstärke zu erhöhen.
- Den INPUT-Wähler auf SPEAKER oder LINE stellen.
- Die PegelEinstellung ändern.

Der Ton setzt plötzlich aus.

- Kurzschluß an den Lautsprecherkabeln. Die Kabel richtig anschließen.

Verzerrungen.

- Das Eingangssignal ist verzerrt.
- Der Pegel des Eingangssignals ist zu hoch.
- Bei der Wiedergabe einer Dolby-Digital-Quelle (AC-3-Quelle) CUT OFF FREQ auf 150 Hz (MAX) stellen.

Starkes Brummen oder andere Störgeräusche.

- Den Plattenspieler erden.
- Die Kabelstecker sind nicht richtig in die Buchsen eingesteckt. Die Stecker fest einstecken.
- Störeinstrahlungen von einem TV-Gerät in die Audioanlage. Die Audioanlage weiter vom TV-Gerät entfernt aufstellen oder das TV-Gerät ausschalten.

Technische Daten

System

Typ Aktiv-Tiefsttonlautsprecher (magnetisch abgeschirmt)

Bestückung 30 cm Durchmesser, Konus

Maximale Ausgangsleistung 120 W (DIN)

Frequenzgang 20 Hz bis 170 Hz

Höhenfilter-Eckfrequenz 50 Hz bis 170 Hz

Phasenschalter NORMAL (normal), REVERSE (umgekehrt)

Eingänge

Buchsenbezeichnung
LINE IN (Cinch)
SPEAKER IN (Klemmanschluß)

Ausgänge
LINE OUT: Ausgangsstiftbuchse
SPEAKER OUT: Ausgangsanschlüsse

Allgemeines

Stromversorgung 220 – 230 V Wechselspannung, 50/60 Hz

Leistungsaufnahme 90 W

Abmessungen ca. 360 x 425 x 430 mm (B/H/T)

Gewicht 18 kg

Mitgeliefertes Zubehör

Audiokabel
(1 Cinchstecker – 1 Cinchstecker) (1)
Lautsprecherkabel (2)

Änderungen, die dem technischen Fortschritt dienen, bleiben vorbehalten.

ADVERTENCIA

Para evitar incendios o descargas eléctricas, no exponga la unidad a la lluvia ni a la humedad.

No instale la unidad en un espacio cerrado, como una librería o un armario empotrado.

¡Bienvenido!

Gracias por adquirir el altavoz de subgraves activo de Sony. Antes de utilizar el altavoz, lea detenidamente ese manual y consérvelo para futuras referencias.

ÍNDICE

Preparativos

- Desembalaje 4
- Instalación 4
- Conexión a un sistema 5

Operaciones básicas

- Escucha de sonido 8
- Ajuste del sonido 9

Información adicional

- Precauciones 10
- Solución de problemas 10
- Especificaciones 11

Desembalaje

Compruebe si ha recibido los accesorios siguientes:

- Cable conector de audio (1)
- Cables de altavoz (2)

Instalación

Como el oído humano no puede detectar la dirección ni la posición de donde viene el sonido de graves producido por un altavoz de graves (menos de 170 Hz), usted podrá instalar el altavoz de graves en el lugar que desee de la sala. Para obtener una mejor reproducción de graves, le recomendamos que instale el altavoz de graves sobre un piso sólido en el que sea difícil que se produzca resonancia.

Usted podrá obtener una reproducción con suficientes graves profundos con un solo altavoz de graves. Sin embargo, si utiliza un par de altavoces de graves, obtendrá una reproducción de graves profundos todavía más efectiva.

Notas

- Instale siempre el altavoz de graves en posición vertical, alejado varios centímetros de la pared.
- No coloque ningún objeto ni se siente sobre el altavoz de graves.
- Si instala el altavoz de graves en el centro de una sala, los graves pueden debilitarse extremadamente. Esto se debe a la influencia de las ondas estacionarias de la sala. Si sucede esto, mueva el altavoz de graves del centro de una sala, o elimine la causa de las ondas estacionarias, instalando una librería en la pared, etc.

Conexión a un sistema

Descripción general

Utilice la toma LINE IN o los terminales SPEAKER IN del altavoz de graves para conectarlo al amplificador.

- Si su amplificador dispone de uno de los siguientes tipos de tomas de salida, conecte la toma LINE IN y la toma del amplificador con el cable conector de audio suministrado.
 - Tomas MONO OUT
 - Toma MIX OUT
 - Toma(s) de salida SUBWOOFER
 - Toma(s) de salida SUPER WOOFER
- Si su amplificador no posee las tomas de salida mencionadas arriba, conecte en su lugar los terminales para altavoces del amplificador a los terminales SPEAKER IN.

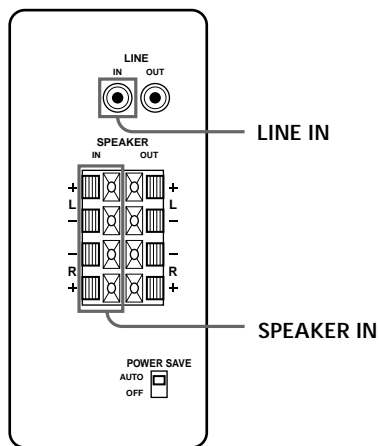

Antes de comenzar

- Desconecte la alimentación del amplificador y del altavoz de graves antes de realizar cualquier conexión.
- Utilice los cables conectores de audio suministrados con los equipos respectivos. Si no tiene suficientes cables conectores de audio para realizar las conexiones necesarias, tendrá que adquirir otros adicionales.
- Cerciórese de realizar conexiones firmes para evitar ruido.
- Conecte el cable de alimentación de CA del altavoz de graves a una toma de la red.
- Usted no podrá conectar la toma de salida CENTER al altavoz de graves para utilizar la función Dolby Pro Logic. El sonido de graves no saldrá con ciertos modos Dolby Pro Logic.

(continúa)

Conexión de un amplificador con un solo juego de terminales para altavoces

Si su amplificador solamente dispone de un juego de terminales para altavoces, conecte el altavoz de graves al amplificador, y después conecte los altavoces delanteros al altavoz de graves.

¿Qué cables se necesitan?

Cables de altavoces (suministrados) (1 para cada altavoz)



Retuerza los extremos pelados de los conductores del cable unos 15 mm.

Cerciórese de hacer coincidir los conductores de los cables con los terminales apropiados del componente: + a + y - a -. Si invirtiese los conductores, el sonido se oíría distorsionado y se perderían los graves.

Resulta útil determinar que el cable de altavoz marcado con una línea es siempre el negativo (-) y que debe conectarse al terminal negativo (-) con el fin de evitar conexiones inadecuadas.

Conexiones

1 Conecte el amplificador.

Conecte los terminales SPEAKER IN del altavoz de graves a los terminales para altavoces del amplificador con los cables para altavoces suministrados. Cerciórese de conectar ambos canales, izquierdo y derecho.

⇨: Flujo de la señal

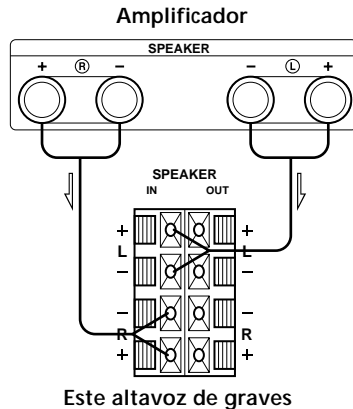

2 Conecte los altavoces delanteros al altavoz de graves.
Conecte los altavoces a los terminales para altavoces del altavoz de graves.

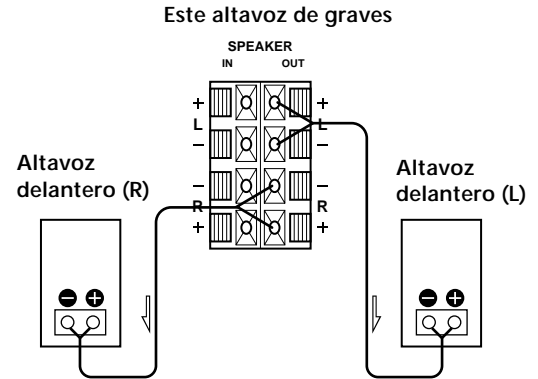

Conexión de un amplificador con juegos de terminales para altavoces dobles (A+B)

Si su amplificador posee dos juegos de terminales para altavoces (A+B), conecte el altavoz de graves y los altavoces delanteros al amplificador.

¿Qué cables se necesitan?

Cables de altavoces (suministrados) (1 para cada altavoz)

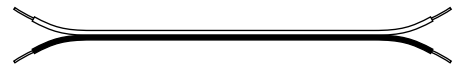

Retuerza los extremos pelados de los conductores del cable unos 15 mm.

Conexiones

1 Conecte los altavoces delanteros al amplificador.
Conecte los altavoces a los terminales para altavoces del amplificador (A).

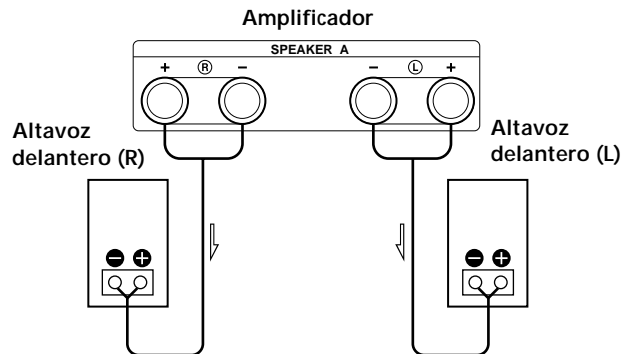

- 2** Conecte el altavoz de graves al amplificador. Conecte los terminales SPEAKER IN del altavoz de graves a los terminales para altavoces (B) del amplificador utilizando los cables para altavoces (suministrados).

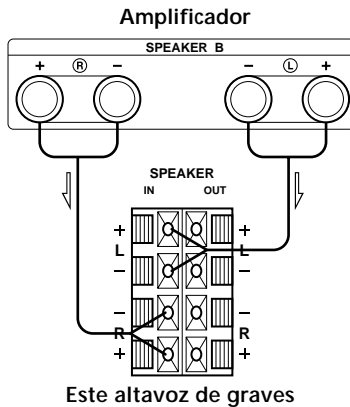

Cuando utilice los juegos dobles (A + B) de terminales de altavoces, cerciórese de seleccionar la posición “A + B” en el amplificador.

Nota

Cuando esté utilizando los terminales (A) solamente (altavoces delanteros solamente) o cuando desconecte la alimentación del amplificador, reduzca el volumen, o desconecte la alimentación del altavoz de graves, es posible que oiga ruido.

Conexión a un amplificador con una toma especial para altavoz de subgraves

Si su amplificador dispone de una toma especial para altavoz de subgraves (como una toma MONO OUT, MIX OUT, SUBWOOFER o SUPER WOOFER), conecte la toma LINE IN del altavoz de graves a una de dichas tomas.

¿Qué cables se necesitan?

Cable conector de audio (suministrado) (1)



Conexiones

Conecte la toma MONO OUT del amplificador a la toma LINE IN del altavoz de graves con el cable conector de audio suministrado.



Nota

Si el nivel de salida de su amplificador no es suficientemente grande, es posible que el sonido no sea suficientemente fuerte. En este caso, conecte los terminales para altavoces del amplificador directamente a los terminales SPEAKER IN del altavoz de graves.

Si utiliza dos o más altavoces de subgraves

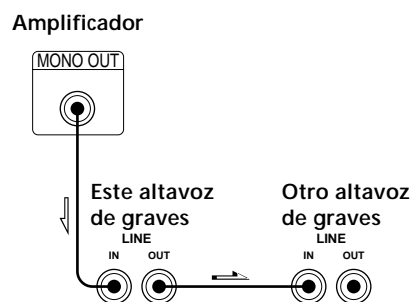

Conexión del cable de alimentación de CA

- Conecte el cable de alimentación de CA del altavoz de graves de su amplificador a una toma de la red.
- Compruebe que la alimentación del altavoz de graves está desactivada antes de enchufar o desenchufar cualquier cable de alimentación.

Escucha de sonido

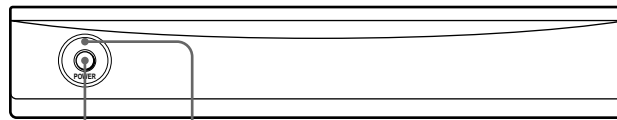

POWER Indicador POWER

Nota

No ajuste nunca los controles de tono (BASS, TREBLE, etc.) del amplificador ni del ecualizador a un nivel alto, ni aplique las ondas senoidales de 20 a 50 Hz grabadas en un disco de prueba, ni sonido especial (sonido de graves de un instrumento musical electrónico, ruido de chasquido de un giradiscos analógico, sonido con graves anormalmente reforzados, etc.) de alto nivel continuamente a esta unidad. Estas acciones podrían dañar los altavoces. Cuando reproduzca un disco que contenga graves anormalmente reforzados, puede salir ruido además del sonido original. En tal caso, reduzca el nivel del sonido.

Nota

Las señales de salida del altavoz de subgraves (señal DOLBY digital (AC-3)) del procesador perimétrico digital normalmente están ajustadas a 10 dB más que el valor de Dolby Laboratories Licensing Corporation. Normalmente ajuste el nivel del altavoz de subgraves.

Nota

Si disminuye demasiado el nivel de volumen del altavoz de graves, es posible que la función de activación/desactivación automática se active, por lo que el altavoz de graves entrará en el modo de ahorro de energía.

1 Conecte la alimentación del amplificador y seleccione la fuente de programa.

2 Presione POWER.

Se conectará la alimentación del altavoz de graves, y el indicador POWER se encenderá en verde.

3 Ponga en reproducción la fuente de programa.

Ajuste VOLUME de forma que el sonido de los altavoces delanteros no se oiga distorsionado.

Si está distorsionado, también se distorsionará el sonido del altavoz de graves.

Para activar y desactivar la alimentación automáticamente –

Función de activación/desactivación automática

Si el altavoz de graves está encendido (el indicador POWER se ilumina en verde) y no se introduce ninguna señal durante unos minutos, el indicador POWER cambiará a rojo y dicho altavoz entrará en el modo de ahorro de energía. Si el altavoz recibe alguna señal mientras se encuentra en este modo, dicho altavoz se activará automáticamente (función de activación/desactivación automática).

Para desactivar esta función, deslice el interruptor POWER SAVE del panel trasero hasta OFF.

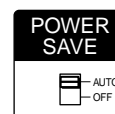

Ajuste del sonido

Usted podrá ajustar el sonido del altavoz de graves de acuerdo con el sonido de sus altavoces delanteros. El refuerzo del sonido de graves le ofrecerá una mayor sensación de atmósfera.

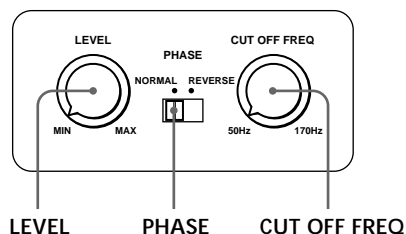

Nota

Si el sonido se distorsiona después de haber activado el refuerzo de graves desde su amplificador (con DBFB, GROOVE, el ecualizador gráfico, etc.), desactive tal refuerzo y ajuste el sonido.

Nota

No ajuste el volumen del altavoz de graves en el nivel máximo. Si lo hace, los graves pueden debilitarse. Además, es posible que se oiga un ruido extraño.

Nota

Al elegir NORMAL o REVERSE con el selector PHASE, se invertirá la polaridad y puede proporcionar una reproducción de graves mejor en ciertos ambientes de escucha (dependiendo del tipo de altavoces delanteros, la posición del altavoz de graves y del ajuste de la frecuencia de corte). También puede cambiar la amplitud y la consistencia del sonido, e influir en la sensación del campo acústico. Seleccione el ajuste que ofrezca el sonido preferido cuando escuche desde su posición de escucha normal.

1 Ajuste la frecuencia de corte.

Gire el control CUT OFF FREQ dependiendo de las frecuencias de reproducción de sus altavoces delanteros. Para ajustar, refiérase a lo siguiente.

- ① Altavoces típicos de tamaño muy pequeño: 5 – 7 cm de dia.
- ② Altavoces típicos de tamaño pequeño: 8 – 15 cm de dia.

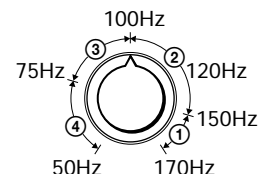

- ③ Altavoces típicos de tamaño mediano: 16 – 24 cm de dia.
- ④ Altavoces típicos de tamaño grande más de 25 cm de dia.

Para sacar el máximo partido de la función del convertidor de bajo nivel de Dolby digital, ajuste CUT OFF FREQ al valor lo más alto posible cuando reproduzca con Dolby digital (AC-3).

2 Ajuste el nivel de volumen del altavoz de graves.

Gire el control LEVEL de forma que oiga el sonido de graves un poco mejor que antes. Para aumentar el volumen, gire el control hacia la derecha. Para reducir el volumen, gire el control hacia la izquierda.

3 Ponga en reproducción su canción o película favorita.

Para el ajuste será más adecuada una canción de un vocalista masculino que contenga sonidos graves. Ajuste el volumen de los altavoces delanteros al nivel normal.

4 Seleccione la polaridad de fase.

Utilice el selector PHASE para seleccionar la polaridad de fase.

5 Repita los pasos 1 a 4 para ajustar el sonido a su gusto.

Después de haber ajustado el altavoz de graves a su gusto, utilice el control VOLUME del amplificador para ajustar el volumen del altavoz de graves de acuerdo con el de los demás altavoces. Usted no necesitará ajustar el altavoz de graves cuando cambie el nivel del volumen del amplificador.

Precauciones

Seguridad

- Antes de utilizar el altavoz de graves, compruebe si la tensión de alimentación del mismo coincide con la de la red local.
- Cuando no vaya a utilizar el altavoz de graves durante mucho tiempo, cerciórese de desenchufarlo de la toma de la red. Para desconectar el cable de alimentación, tire del enchufe. No tire nunca del propio cable.
- Si dentro del altavoz de graves entra cualquier objeto sólido o líquido, desenchúfelo de la red y haga que sea comprobado por personal cualificado.
- El cable de alimentación de CA solamente deberá cambiarse en un taller de reparaciones cualificado.

Antes de conectar o desconectar la alimentación del amplificador o de otro equipo

Reduzca el volumen del amplificador al mínimo.

Para evitar dañar el altavoz de graves

- Tenga cuidado al ajustar el control de volumen del amplificador a fin de evitar una potencia de entrada excesiva.
- No intente abrir la caja acústica ni extraer las unidades altavoces ni las redes.

Si observa irregularidades de color en la pantalla de un televisor cercano

Debido al apantallamiento magnético del altavoz de graves, éste podrá instalarse cerca de un televisor. Sin embargo, todavía pueden observarse irregularidades en los colores en la pantalla de un televisor dependiendo del tipo de televisor utilizado.

Si se observan irregularidades en los colores...

→ Desconecte la alimentación del televisor y vuelva a conectarla después de 15 a 30 minutos.

Si vuelven a observarse irregularidades en los colores...

→ Aleje más el altavoz de graves del televisor.

Si se produce aullido

Reubique el altavoz de graves o reduzca el volumen del amplificador.

Instalación

- No instale el altavoz de graves cerca de fuentes térmicas tales como radiadores o conductos de aire cálido, ni en un lugar sometido a la luz solar directa, polvo excesivo, vibraciones mecánicas, ni golpes.
- Para evitar el recalentamiento interno del altavoz de graves, será esencial que esté bien ventilado. Coloque este altavoz de graves en un lugar con circulación de aire adecuada. No lo coloque sobre una superficie blanda ni demasiado cerca de una pared ya que podría obstruir del orificio de ventilación de la parte posterior.

Limpieza de la caja

Limpie la caja con un paño suave ligeramente humedecido en agua. No utilice ningún tipo de estropajos, polvos abrasivos, ni disolventes como alcohol o bencina.

Si tiene alguna pregunta o problema en relación con el altavoz de graves que este manual no pueda resolver, consulte a su proveedor Sony.

Solución de problemas

Si experimenta cualquiera de las dificultades siguientes cuando utilice el altavoz de graves, use esta guía como ayuda para resolver el problema. Si el problema persiste, consulte a su proveedor Sony más cercano.

No hay sonido.

- ➔ Compruebe si el altavoz de graves y los componentes están instalados correctamente y con seguridad.
- ➔ Gire LEVEL hacia la derecha para aumentar el volumen.
- ➔ Elija SPEAKER o LINE con el selector INPUT.
- ➔ Reajuste el nivel.

El sonido se paró repentinamente.

- ➔ Los cables del altavoz pueden haberse cortocircuitado. Conecte los cables adecuadamente.

El sonido se oye distorsionado.

- ➔ La señal de entrada es imperfecta.
- ➔ El nivel de la señal de entrada es demasiado alto.
- ➔ Ajuste CUT OFF FREQ a 150 Hz (MAX) cuando reproduzca con Dolby digital (AC-3).

Se oye mucho zumbido o ruido.

- ➔ Conecte adecuadamente el conductor de puesta a tierra del giradiscos.
- ➔ El contacto entre las clavijas de los cables conectores y las tomas correspondientes no es correcto. Conecte firmemente las clavijas.
- ➔ El sistema de audio está captando cierto ruido de un televisor. Aleje el sistema de audio del televisor o desconecte la alimentación de éste.

Especificaciones

Sistema

Tipo Altavoz de subgraves activo (diseño de apantallamiento magnético)

Unidad altavoz

De graves: 30 cm de dia., tipo cono

Salida de potencia RMS continua
120 vatios (DIN)

Gama de frecuencias de reproducción
20 Hz – 170 Hz

Gama de corte de altas frecuencias
50 Hz – 170 Hz

Selector de fase

NORMAL (normal), REVERSE (opuesta)

Entradas

Tomas de entrada

LINE IN: Toma fono de entrada
SPEAKER IN: Terminales de entrada

Tomas de salida

LINE OUT: Toma de pines de salida
SPEAKER OUT: Terminales de salida

Generales

Alimentación

CA de 220 – 230 V, 50/60 Hz

Consumo 90 vatios

Dimensiones

Aprox. 360 x 425 x 430 mm (an/al/prof)

Masa 18 kg

Accesorios suministrados

Cable conector de audio
(1 clavija fono - 1 clavija fono) (1)
Cables para altavoces (2)

Diseño y especificaciones sujetos a cambio sin previo aviso.

WAARSCHUWING

Stel het apparaat niet bloot aan regen of vocht, om gevaar van brand of een elektrische schok te voorkomen.

Installeer het apparaat niet in een krappe, omsloten ruimte zoals een boekenkast of een inbouwkast.

Welkom!

Dank u voor uw aankoop van deze Sony Active Subwoofer. Lees, alvorens de luidspreker in gebruik te nemen, de gebruiksaanwijzing aandachtig door en bewaar deze voor eventuele naslag.

INHOUDSOPGAVE

Vorbereidingen

- Uitpakken 4
 - Installeren 4
 - Aansluiten 5
-

Basisbediening

- Luisteren naar de geluidswaergave 8
 - Bijregelen van de geluidswaergave 9
-

Aanvullende informatie

- Voorzorgsmaatregelen 10
- Verhelpen van storingen 11
- Technische gegevens 11

Uitpakken

Kontroleer of u het volgende bijgeleverd toebehoren in de verpakking aantreft:

- Audio-aansluitsnoer (1)
- Luidsprekersnoeren (2)

Installeren

Aangezien het menselijk gehoor niet in staat is nauwkeurig de richting en plaats te bepalen waar de basgeluiden van de lagetonenluidspreker (beneden 170 Hz) vandaan komen, kunt u de lagetonenluidspreker zonder bezwaar neerzetten waar u wilt. Voor de beste basweergave is het aanbevolen de luidspreker op een zo stevig mogelijke ondergrond te zetten, om externe resonantie te vermijden.

Voor een solide basweergave kunt u volstaan met een enkele lagetonenluidspreker. Door echter twee van deze luidsprekers aan te sluiten, verkrijgt u het fraaiste, best geïntegreerde basgeluid.

Opmerkingen

- Plaats deze ultralagetonen-luidspreker uitsluitend vertikaal, en laat een speling van tenminste enkele centimeters tussen het apparaat en de wand.
- Plaats geen zware voorwerpen op de luidspreker en ga er niet op zitten.
- Bij opstelling van deze luidspreker midden in een kamer kunnen de bassen erg verzwakt worden. Dit is te wijten aan het optreden van een staande golf. Om dit verschijnsel te vermijden, dient u het apparaat niet in het midden van de kamer te zetten. Mocht dit echter toch gewenst zijn, dan kunt u het optreden van een staande golf voorkomen door het onderbreken van grote parallelle oppervlakken in de kamer, bijvoorbeeld door plaatsing van een boekenkast halverwege een wand e.d.

Aansluiten

Overzicht

Voor het aansluiten op de versterker is deze ultralaag-luidspreker voorzien van twee stel aansluitingen, LINE IN en SPEAKER IN.

- Als uw versterker is voorzien van één van de volgende soorten aansluitingen, verbind dan LINE IN en de aansluiting van de versterker met behulp van de meegeleverde audioverbindingkabel.
 - MONO OUT uitgangsaansluiting
 - MIX OUT uitgangsaansluiting
 - SUBWOOFER uitgangsaansluiting(en)
 - SUPER WOOFER uitgangsaansluiting(en)
- Is uw versterker niet voorzien van een dergelijk stel uitgangsaansluitingen, verbind dan de gewone luidspreker-aansluitingen van de versterker met de SPEAKER IN aansluitingen van de ultralaag-luidspreker.

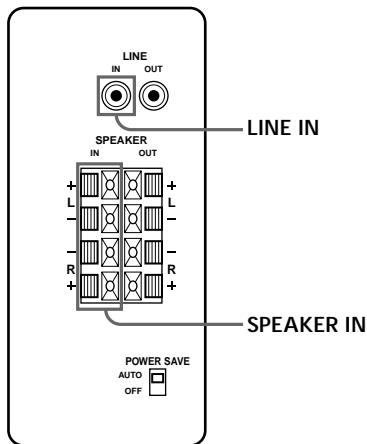

Alvorens met aansluiten te beginnen

- Zorg dat zowel de versterker als de ultralaag-luidspreker beide zijn uitgeschakeld, alvorens u de aansluitingen maakt.
- Gebruik voor het aansluiten de bijgeleverde aansluitsnoeren. Zijn deze niet voldoende voor de vereiste aansluitingen, dan kunt u zich in de audiohandel extra aansluitsnoeren aanschaffen.
- Sluit de snoeren stevig aan, met alle stekkers over de volle lengte in de aansluitbussen, om het optreden van brom en andere stoorgeluiden te voorkomen.
- Sluit het netsnoer van de ultralaag-luidspreker aan op een gewoon wandstopcontact.
- U kunt voor het aansluiten van de ultralaag-luidspreker niet de CENTER aansluiting, bestemd voor de Dolby Pro Logic functies van de versterker gebruiken. Bij bepaalde Dolby Pro Logic akoestiekfuncties zullen er geen lage tonen worden weergegeven.

(Wordt vervolgd)

Aansluiten op een versterker met slechts een enkel stel luidspreker-aansluitingen

Als uw versterker van een enkel stel luidspreker-aansluitingen is voorzien, sluit u de ultralaag-luidspreker op de versterker aan en dan de voorluidsprekers op de ultralaag-luidspreker.

Wat voor snoeren zijn er nodig?

Twee-aderige luidsprekersnoeren (bijgeleverd) (één snoer per luidspreker-aansluiting)



Strip 15 mm van de plastic isolatie aan de uiteinden van het luidsprekersnoer, en draai de draden ineen.

Let op dat u de polen van de luidsprekersnoeren niet verwisselt; sluit + (plus) op + aan en - (min) op -. Bij verwisselde aansluitingen kan er vervorming optreden en zal de basweergave niet naar behoren zijn.

Het is nuttig om altijd de gestreepte luidsprekerdraad als negatief (-) te beschouwen en bijgevolg aan te sluiten op de (-) negatiefklem om een verkeerde aansluiting te vermijden.

Aansluitingen

1 Sluit de ultralaag-luidspreker aan op de versterker.

Verbind de SPEAKER IN ingangsaansluitingen van de ultralaag-luidspreker via de luidsprekersnoeren met de luidspreker-aansluitingen van de versterker. Sluit dit apparaat zowel op het linker als het rechter kanaal aan.

⚡: Signaalstroom

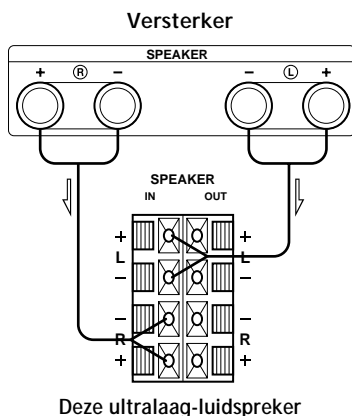

2 Sluit de voorluidsprekers aan op de ultralaag-luidspreker.

Sluit de gewone (voor) luidsprekers aan op de luidspreker-uitgangsaansluitingen van deze ultralaag-luidspreker.

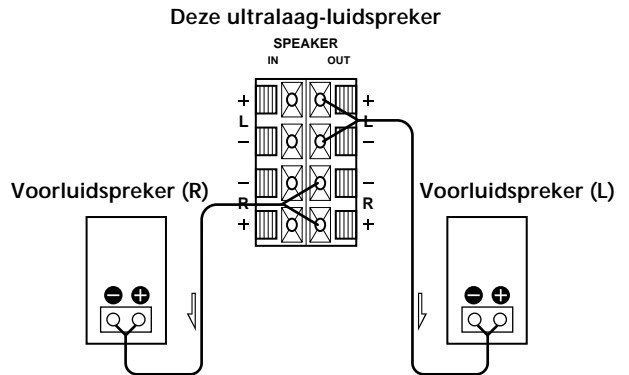

Aansluiten op een versterker met twee stel (A+B) luidspreker-aansluitingen

Als uw versterker van twee stel (A + B) luidspreker-aansluitingen is voorzien, sluit u zowel de ultralaag-luidspreker als de voorluidsprekers rechtstreeks op de versterker aan.

Wat voor snoeren zijn er nodig?

Twee-aderige luidsprekersnoeren (bijgeleverd) (één snoer per luidspreker-aansluiting)

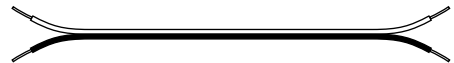

Strip 15 mm van de plastic isolatie aan de uiteinden van het luidsprekersnoer, en draai de draden ineen.

Aansluitingen

1 Sluit de voorluidsprekers aan op de versterker. Sluit de gewone (voor)luidsprekers aan op de (A) luidspreker-aansluitingen van uw versterker.

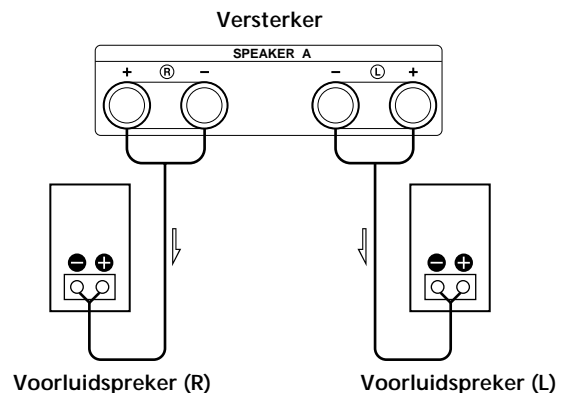

- 2** Sluit de ultralaag-luidspreker aan op de versterker.
 Verbind de SPEAKER IN aansluitingen van de ultralaag-luidspreker met de luidspreker-aansluitingen (B) van de versterker met behulp van luidsprekersnoeren (bijgeleverd).

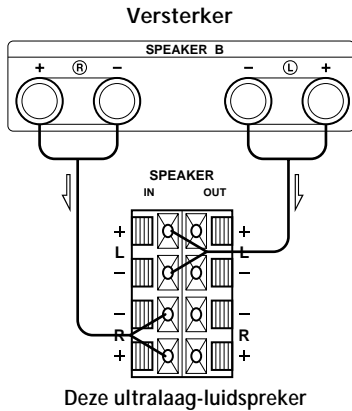

Bij gebruik van twee stel luidsprekers (A + B) dient u op de versterker altijd de stand "A + B" te kiezen.

Opmerking

Wanneer u alleen de (A) luidspreker-aansluitingen gebruikt (voor alleen voorluidsprekers) of wanneer u de versterker uitschakelt, dient u de geluidsterkte te verminderen of de ultralaag-luidspreker uit te schakelen, anders kan er een storende bromtoon klinken.

Aansluiting op een versterker met een speciale subwoofer-aansluiting.

Als uw versterker is uitgerust met een speciale aansluiting voor een subwoofer (bijvoorbeeld MONO OUT, MIX OUT, SUBWOOFER of SUPER WOOFER), verbind dan LINE IN van de woofer met één van die aansluitingen.

Wat voor snoeren zijn er nodig?

Audio-aansluitsnoer (bijgeleverd) (1)



Aansluitingen

Verbind MONO OUT van uw versterker met LINE IN van de woofer met behulp van de meegeleverde audioverbindingkabel.

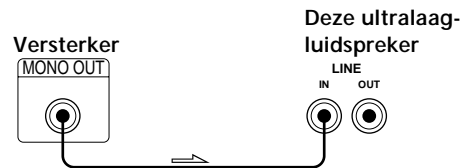

Opmerking

Als het uitgangsvermogen van de aangesloten versterker niet voldoende is voor het aandrijven van alle luidsprekers tegelijk, dan zullen de lage tonen niet krachtig genoeg doorkomen. Dan kunt u beter de SPEAKER IN aansluitingen van deze ultralaag-luidspreker verbinden met de gewone luidspreker-aansluitingen van de versterker.

Bij gebruik van twee of meer subwoofers

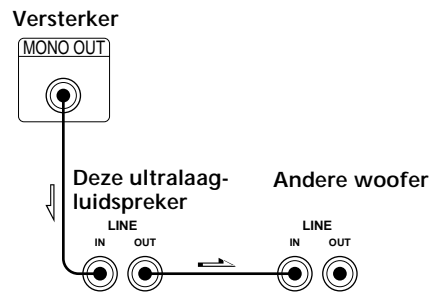

Aansluiten van het netsnoer

- Steek de netsnoerstekker van de ultralaag-luidspreker en die van de versterker in een gewoon wandstopkontakt.
- Zorg ervoor dat de woofer is uitgeschakeld alvorens een stekker in te steken of uit te trekken.

Luisteren naar de geluidswaergave

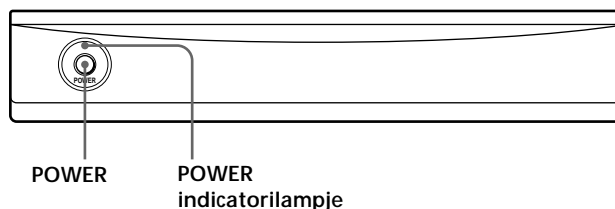

Opmerking

Tracht niet deze luidspreker te testen met behulp van extreme geluidssignalen van een in de handel verkrijgbare test-CD of speciale geluidsoptnamen (zoals van elektronische instrumenten e.d.). Stel de luidspreker niet bloot aan sinusgolf-signalen tussen 20 Hz en 50 Hz, stel de toonregelaars (BASS, TREBLE e.d.) van de versterker niet te hoog in, zet de grafiek-toonregeling niet in een extreme stand en pas op voor plotselinge harde geluiden zoals de dreun van een analoge platenspeler.

Bij dergelijke extreme belastingen is het gevaar van schade aan de luidspreker niet denkbeeldig. Bij luide waergave van muziek met erg veel extreem lage tonen kan er vervorming optreden of bijgeluiden hoorbaar zijn. Als dit zich voordoet, dient u het geluidsnivo te verminderen.

Opmerking

Het subwoofer-uitgangssignaal (DOLBY digital (AC-3) signaal) van een los verkrijgbare digital surround processor is 10 dB hoger ingesteld door Dolby laboratories Licensing Corporation. Regel eventueel het subwoofer-niveau bij normaal gebruik.

Opmerking

Als u het volume van de lagetonenluidspreker te laag zet, kan de automatische in-/uitschakelfunctie worden geactiveerd waardoor de woofer in de stroomspaarstand wordt gebracht.

1 Schakel de versterker in en kies de geluidsbron.

2 Druk op de POWER schakelaar.

De ultralaag-luidspreker wordt ingeschakeld en het POWER spanningslampje licht groen op.

3 Start de waergave van de geluidsbron.

Stel de geluidsterkte zodanig in dat het geluid van de voorluidsprekers niet vervormd klinkt.

Als het geluid van de voorluidsprekers vervormd klinkt, zal het geluid van de ultralaag-luidspreker ook vervormd zijn.

Automatisch in- en uitschakelen *Automatische in-/uitschakelfunctie*

Wanneer de lagetonenluidspreker is ingeschakeld (POWER indicator licht groen op) en er komt gedurende ongeveer zeven minuten geen geluidssignaal door, licht de POWER indicator rood op en schakelt de lagetonenluidspreker over naar de stroomspaarstand. Zodra er in deze stand weer een geluidssignaal doorkomt, wordt de lagetonenluidspreker automatisch weer ingeschakeld (automatische in-/uitschakelfunctie).

Om deze functie af te zetten, schuift u de POWER SAVE schakelaar op het achterpaneel naar OFF.

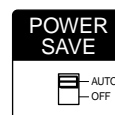

Bijregelen van de geluidswaergave

Voor een optimale geluidswaergave dient het geluid van de ultralaag-luidspreker te worden afgestemd op het geluid van de voorluidsprekers. Door de bassen te versterken wordt een meer ruimtelijk en voller geluid verkregen.

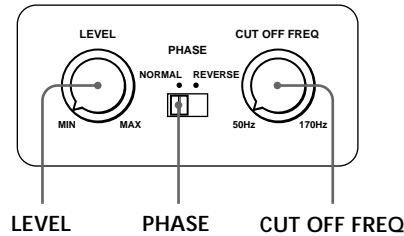

Opmerking

Als het geluid vervormd gaat klinken wanneer u op uw versterker de lage tonen extra versterking geeft (via de DBFB of GROOVE functie of de grafiektoonregeling), schakel de extra basversterking dan uit en regel het geluid zo af dat het optimaal klinkt.

Opmerking

Zet het volume van de lagetonenluidspreker niet op het maximum. Daardoor neemt het bass-effect immers af en is er bovendien meer ruis hoorbaar.

Opmerking

In de NORMAL stand van de PHASE schakelaar is de fase normaal en in de REVERSE stand wordt de fase omgekeerd. De lagetonen-waergave kan wel eens beter klinken met omgekeerde fase, afhankelijk van het soort voorluidsprekers, de opstelling van de ultralaag-luidspreker en de instelling van de filterfrequentie. Ook is het mogelijk dat de ruimtelijkheid van het geluid en de akoestiek erdoor veranderen. Door vanaf uw luisterplaats beide standen uit te proberen, kunt u de beste instelling voor waergave bepalen.

1 Stel de filterfrequentie in.

Stel de CUT OFF FREQ regelaar in overeenkomstig het waergavebereik van uw voorluidsprekers.

Volg de onderstaande richtlijnen.

① Gangbare uiterst klein-formaat luidsprekers:

5 – 7 cm doorsnede

② Gangbare klein-formaat luidsprekers:

8 – 15 cm doorsnede

③ Gangbare gemiddeld-formaat luidsprekers: 16 – 24 cm doorsnede

④ Gangbare groot-formaat luidsprekers: meer dan 25 cm doorsnede

Voor de meest doeltreffende lagetonen-waergave van Dolby Digital geluidsbronnen stelt u het CUT OFF FREQ filterpunt zo hoog mogelijk in bij het afspelen van een Dolby Digital (AC-3) geluidsbron.

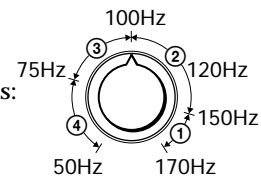

2 Stel de geluidsterkte van de ultralaag-luidspreker in.

Draai aan de LEVEL regelaar totdat u de lage tonen iets luider hoort dan voorheen. Draai de regelaar rechtsom voor meer lage tonen en linksom voor minder lage tonen.

3 Geef een videofilm-soundtrack of een muziekstuk weer dat u goed kent.

Muziek met lage mannenzangstemmen of filmdialogoog met mannenstemmen is het meest geschikt voor het maken van de afstellingen. Stel de geluidsterkte van de voorluidsprekers in op een normaal luisternivo.

4 Kies de fase-instelling.

Stel de fase in met de PHASE schakelaar.

5 Herhaal de stappen 1 t/m 4 totdat de optimale instellingen zijn verkregen.

Nadat u de gewenste instellingen op de ultralaag-luidspreker heeft gemaakt, gebruikt u de VOLUME regelaar op de versterker om de geluidsterkte voor de ultralaag-luidspreker en de andere luidsprekers gelijktijdig in te stellen. Bij het veranderen van de geluidsterkte op de versterker hoeven de instellingen gemaakt op de ultralaag-luidspreker niet te worden bijgesteld.

Voorzorgsmaatregelen

Veiligheid

- Controleer, alvorens de ultralaag-luidspreker op het stopcontact aan te sluiten, of de bedrijfsspanning van uw ultralaag-luidspreker overeenkomt met de plaatselijke netspanning.
- Verbreek de aansluiting van het netsnoer op het stopcontact wanneer u denkt de ultralaag-luidspreker geruime tijd niet te gebruiken. Trek voor het verbreken van de aansluiting op het stopcontact altijd aan de stekker en nooit aan het snoer zelf.
- Mocht er vloeistof of een voorwerp in het inwendige van de ultralaag-luidspreker terechtkomen, verbreek dan de aansluiting op het stopcontact en laat de ultralaag-luidspreker eerst door een deskundige nakijken alvorens het apparaat weer in gebruik te nemen.
- Mocht het nodig zijn het netsnoer te vervangen, laat dit dan uitsluitend bij een erkende vakhandel verrichten.

Bij in- en uitschakelen van de versterker of andere apparatuur

Draai eerst de volumeregelaar van de versterker terug naar de minimumstand.

Voorkomen van beschadiging aan de ultralaag-luidspreker

- Let op dat u de volumeregelaar van de versterker niet te hoog instelt, om beschadiging door pieken in het ingangsvermogen te voorkomen.
- Tracht in geen geval de ombouw van de luidspreker te openen of wijzigingen in de luidspreker of het scheidingsfilter-netwerk aan te brengen.

Als een dichtbij staande TV storing in de kleurweergave vertoont

Dankzij de magnetische afscherming van dit luidsprekersysteem kunnen de luidsprekers in de buurt van een TV-toestel worden opgesteld.

Toch kan zich in bepaalde gevallen ongelijkmatige kleurweergave voordoen, afhankelijk van het type kleuren-TV waarover u beschikt.

Wanneer zich storing in de kleurweergave voordoet...

- Schakel het TV-toestel uit en schakel het na 15 à 30 minuten weer in.

Als de kleuren weer verstoord worden...

- Zet dan de luidsprekers en het TV-toestel wat verder uit elkaar.

Als er een loeiende toon gaat "rondzingen"

Zet de luidspreker verder bij de versterker uit de buurt of verminder de geluidsterkte op de versterker.

Betreffende de opstelling

- Plaats deze ultralagetonen-luidspreker niet te dicht bij een warmtebron, zoals een kachel of verwarmingsradiator. Zet de ultralaag-luidspreker ook niet in de volle zon, op een stoffige plaats of ergens waar cleze blootstaat aan mechanische trillingen of schokken.
- Een goede ventilatie is van essentieel belang om oververhitting van vitale onderdelen te voorkomen. Kies een plaats waar een ongehinderde doorstroming van lucht mogelijk is. Zet de luidspreker dus niet op een zacht kleedje of tegen gordijnen of een wand aan, waardoor de ventilatie-openingen aan de achterzijde geblokkeerd kunnen worden.

Reinigen van de behuizing

Maak de buitenkant van het apparaat schoon met een zachte doek, licht bevochtigd met water en zonodig wat afwasmiddel. Gebruik nooit een schuursponsje of schuurmiddel, noch een oplosmiddel zoals alcohol of wasbenzine, aangezien dergelijke middelen de afwerking van het apparaat kunnen aantasten.

Mocht u na het lezen nog vragen of problemen met betrekking tot het apparaat hebben, aarzel dan niet contact op te nemen met de dichtstbijzijnde Sony handelaar.

Verhelpen van storingen

Mocht zich bij het gebruik van de ultralaag-luidspreker een probleem voordoen, neemt u dan even deze lijst met controlepunten door. Is de storing aan de hand hiervan niet te verhelpen, raadpleeg dan a.u.b. uw dichtstbijzijnde Sony handelaar.

De luidspreker geeft geen geluid.

- ➔ Controleer of deze ultralaag-luidspreker en de andere geluidsapparatuur geheel naar behoren is aangesloten, met alle stekkers stevig in de aansluitbussen.
- ➔ Draai de LEVEL regelaar naar rechts om de geluidsterkte te verhogen.
- ➔ Zet de INPUT ingangskeuzeschakelaar in de SPEAKER of LINE stand.
- ➔ Stel de geluidsterkte opnieuw in.

Het geluid valt plotseling weg.

- ➔ Wellicht is er kortsluiting in de luidsprekersnoeren. Controleer de aansluitingen van de snoeren.

Het geluid klinkt vervormd.

- ➔ Dit kan te wijten zijn aan het ingangssignaal (een zwak doorkomende radiozender e.d.).
- ➔ De geluidsterkte van de geluidsbron of de versterker staat te hoog ingesteld.
- ➔ Stel het CUT OFF FREQ filterpunt in op 150Hz (de maximum-stand) voor het afspelen van een Dolby Digital (AC-3) geluidsbron.

Er klinkt een storende bromtoon of andere bijgeluiden.

- ➔ Zorg dat de aarddraad van de platenspeler op een goed aardingspunt wordt aangesloten.
- ➔ Er is ergens een los contact, tussen de stekkers van de aansluitsnoeren en de stekkerbussen. Steek de stekkers stevig over de volle lengte in de aansluitbussen.
- ➔ De stereo-installatie pikt storing op van een te dichtbij staand TV-toestel. Zet de geluidsapparatuur en de TV verder uit elkaar, of schakel de TV uit.

Technische gegevens

Systeem

Type luidspreker

Active Subwoofer ("Active Super Woofer", magnetisch afgeschermd ontwerp)

Luidspreker-eenheid

30 cm diam., conustype

Maximaal bruikbaar uitgangsvermogen

120 watt (DIN)

Frekwentiebereik weergave

20 Hz tot 170 Hz

Instelbare grensfrequentie

50 Hz tot 170 Hz

Faseschakelaar

NORMAL, REVERSE (omgekeerd)

Ingangen

Ingangsaansluitingen

LINE IN: tulpstekkerbussen

SPEAKER IN: luidspreker-aansluitklemmen

Uitgangen

LINE OUT: pinuitgang

SPEAKER OUT: uitgangen

Algemeen

Stroomvoorziening

220 – 230 V wisselstroom, 50/60 Hz

Stroomverbruik

90 watt

Afmetingen

Ca. 360 x 425 x 430 mm (b/h/d)

Gewicht

18 kg

Bijgeleverd toebehoren

Audio-aansluitsnoer

(1 tulpstekker – 1 tulpstekker) (1)

Luidsprekersnoeren (2)

Wijzigingen in ontwerp en technische gegevens voorbehouden, zonder kennisgeving.

VARNING!

Utsätt inte lågbashögtalaren för regn och fukt för att undvika riskerna för brand och/eller elektriska stötar.

Placera inte lågbashögtalaren i ett trångt utrymme, som t. ex. i en bokhylla eller i ett inbyggt skåp.

Välkommen!

Tack för att du visade oss förtroendet att välja Sony Active Subwoofer, Sonys aktiva lågbashögtalare. Läs noga igenom bruksanvisningen för att lära känna till lågbashögtalaren och dess användning. Spara bruksanvisningen.

INNEHÅLL

Förberedelser

- Uppackning 4
 - Placering 4
 - Anslutningarna 5
-

Grundläggande tillvägagångssätt

- Ljudåtergivning 8
 - Styrning av ljudkvalitet 9
-

Övrigt

- Att observera 10
- Felsökning 10
- Tekniska data 11

Uppackning

Kontrollera att de följande tillbehören levererats tillsammans med lågbashögtalaren:

- Ljudkabel (1)
- Högtalarkablar (2)

Placering

Eftersom det mänskliga örat inte kan uppfatta i vilken riktning eller varifrån basljudet (under 170 Hz) via lågbashögtalaren återges, kan lågbashögtalaren placeras var som helst i lyssningsrummet. För bästa möjliga basåtergivning rekommenderar vi emellertid att lågbashögtalaren placeras på ett stadigt golv där resonans knappast kan uppstå.

En enda lågbashögtalare sörjer för tillräckligt kraftfull lågbasåtergivning. Ännu kraftfullare lågbasåtergivning kan emellertid uppnås efter anslutning av två stycken lågbashögtalare.

OBS!

- Placera alltid högtalaren i stående ställning och se till att avståndet till närmaste vägg är några centimetrar långt.
- Placera inte någonting på denna högtalare. Sätt dig inte på högtalaren.
- När lågbashögtalaren placeras mitt i lyssningsrummet, försämras basåtergivningen märkbart. Detta beror på den stående vågen i rummet. Placera inte högtalaren mitt i rummet eller nollställ den stående vågen, som beror på parallella ytor i rummet, genom att till exempel placera en bokhylla mot en vägg.

Anslutningarna

Översikt

Anslut antingen ingångarna LINE IN eller intagen SPEAKER IN på denna lågbashögtalare till lämpliga utgångar/lämpliga högtalaruttag på förstärkaren.

- Om förstärkaren har någon av följande utgångar, ansluter du LINE IN-anslutningen till förstärkarens utgång med den medföljande anslutningskabeln.
 - utgången MONO OUT
 - utgången MIX OUT
 - utgången (-arna) SUBWOOFER eller
 - utgången (-arna) SUPER WOOFER
- När förstärkaren inte har någon av ovanstående utgångar, måste intagen SPEAKER IN på lågbashögtalaren anslutas till högtalaruttagen på förstärkaren.

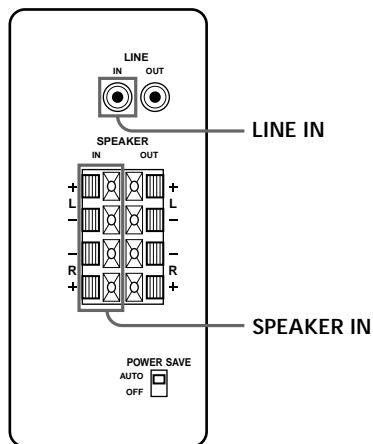

Före lågbashögtalarens anslutning

- Kontrollera att strömbrytarna på förstärkaren och lågbashögtalaren står i fränslagna lägen.
- Använd de ljudkablar, som levereras med de respektive ljudkällorna. Köp ljudkablar (tillval) när de medföljande ljudkablarna inte räcker till för alla anslutningar.
- Skjut in kontakterna så långt det går för att undvika störningar.
- Anslut nätkabeln från låsbashögtalaren till ett nätuttag.
- Utgången CENTER på förstärkaren kan inte anslutas till denna lågbashögtalare för ljudåtergivning med Dolbys simulerade akustik. Efter val av vissa bland Dolbys avkodarlägen återges inte basen.

Högtalaranslutningar till en förstärkare med ett enda par högtalaruttag

Anslut först lågbashögtalaren till förstärkaren och därefter de främre högtalarna till lågbashögtalaren, när förstärkaren inte har mer än ett par högtalaruttag.

Vilka slags kablar krävs det?

Medföljande högtalarkablar (en för varje högtalare)



Tvinna de blottade trådarna (ca. 15 mm) på kabeländarna. Var noga med att ansluta kablarna på korrekt sätt: + till + och - till -. Det resulterar i basförlust när anslutningarna kastas om.

För att undvika felaktiga anslutningar kan det vara bra att känna till att den högtalarkabel som är märkt med en linje alltid är den negativa (-) och ska anslutas till den negativa (-) terminalen.

Anslutningarna

- 1 Anslut lågbashögtalaren till förstärkaren. Använd de medföljande högtalarkablarna för att ansluta intagen SPEAKER IN på denna lågbashögtalare till högtalaruttagen på förstärkaren. Var noga med att göra anslutningarna både mellan högtalarin/uttagen märkta L och högtalarin/uttagen märkta R.

⇨: signalflöde

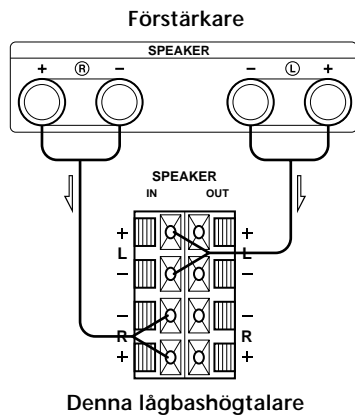

- 2 Anslut de främre högtalarna till lågbashögtalaren. Anslut högtalarna till högtalaruttagen SPEAKER på denna lågbashögtalare:

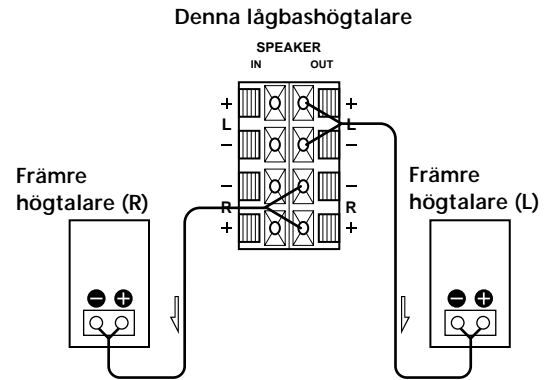

Högtalaranslutningar till en förstärkare med två par högtalaruttag (A+B)

Anslut både lågbashögtalaren och de främre högtalarna till förstärkaren, när förstärkaren har dubbla par högtalaruttag (A+B).

Vilka slags kablar krävs det?

Medföljande högtalarkablar (en för varje högtalare)



Tvinna de blottade trådarna (ca. 15 mm) på kabeländarna.

Anslutningarna

- 1 Anslut de främre högtalarna till förstärkaren. Anslut högtalarna till högtalaruttagen A på förstärkaren:

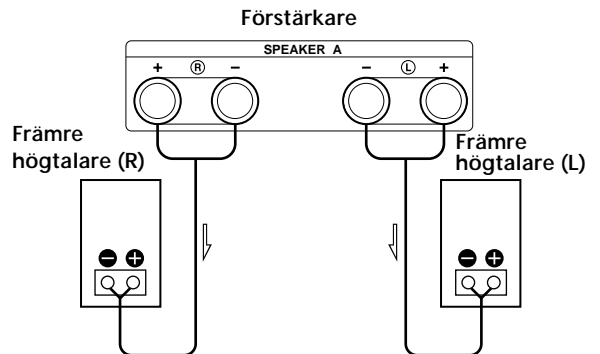

- 2** Anslut lågbashögtalaren till förstärkaren. Använd medföljande högtalkarkablar till att ansluta intagen SPEAKER IN på lågbashögtalaren till högtalaruttagen B på förstärkaren:

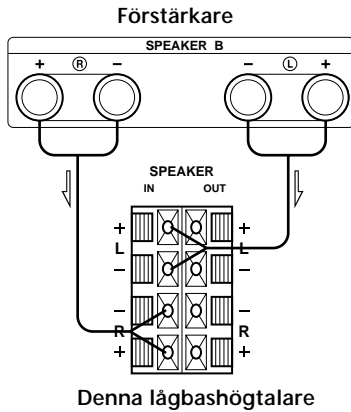

Kom ihåg att ställa högtalarväljaren på förstärkaren i läget A+B efter att anslutningarna gjorts till högtalaruttagen A och B på förstärkaren.

OBS!

Vid ljudåtergivning endast via högtalaruttagen A på förstärkaren (främre högtalare), måste lågbashögtalarens volymnivå sänkas efter strömpåslag till förstärkaren, eller så måste strömmen till lågbashögtalaren slås av, för att undvika brum och störningar.

Anslutning till en förstärkare med en specialkontakt för anslutning av lågbashögtalare

Om förstärkaren har specialkontakter för en lågbashögtalare (som t.ex. en MONO OUT-, MIX OUT-, SUBWOOFER- eller en SUPER WOOFER-kontakt), ansluter du LINE IN-kontakten på lågbashögtalaren till någon av dessa kontakter.

Vilka slags kablar krävs det?

Ljudkabel (medföljer) (1)



Anslutningarna

Anslut MONO OUT-kontakten på förstärkaren till LINE IN-kontakten på lågbashögtalaren med den medföljande anslutningskabeln.

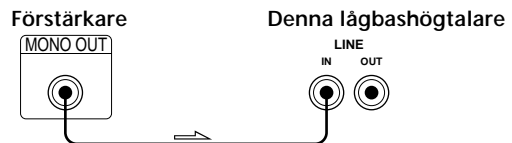

OBS!

Det kan hända, när förstärkarens utnivå inte är tillräckligt hög, att ljudet som återges via lågbashögtalaren blir för lågt. Anslut i så fall förstärkarens högtalaruttag till intagen SPEAKER IN på lågbashögtalaren.

När du använder två eller fler lågbashögtalare

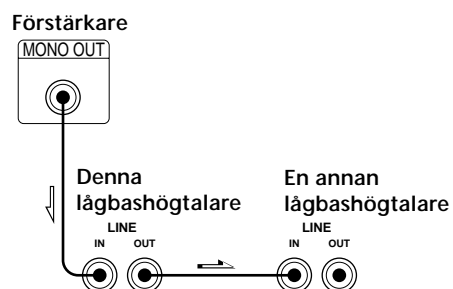

Nätanslutning

- Anslut nätkablarna från denna lågbashögtalare och från förstärkaren till lämpliga nätuttag.
- Se till att strömmen till lågbashögtalaren är avstängd innan du ansluter eller kopplar ur nätkablar.

Ljudåtergivning



OBS!

Ställ aldrig tonklansreglagen (BASS, TREBLE, o.s.v.) på förstärkaren eller på inbyggd/ansluten ekvalisator på för hög nivå och sänd aldrig in 20 – 50 Hz:s sinusvågor, som spelats in på en provskiva eller vissa, speciella ljud (som t. ex. basen i elektronisk musik, popp på analoga grammo-fonskivor, ljudåtergivning med hög basförstärkningsnivå, o.s.v.) med hög nivå i denna högtalare. Det kan resultera i skador.

Det kan uppstå störningar vid återgivning av musik med hög basförstärkningsnivå. Sänk i detta fall den utgående volymnivån.

OBS!

Utsginalen från lågbashögtalaren (DOLBY digital (AC-3)-signalen) från den digitala surroundprocessorn (säljs separat) är ställd 10 dB högre av Dolby laboratories Licensing Corporation. Vid normal användning justerar du nivån på lågbashögtalaren.

OBS!

Om du vrider ned ljudnivån på lågbashögtalaren allt för mycket, kan det hända att den automatiska på/av-funktionen aktiveras, vilket gör att lågbashögtalaren växlar över till energisparläge.

- 1 Slå på förstärkaren och välj önskad ljudkälla.
- 2 Tryck på strömbrytaren POWER.
Strömmen slås på till lågbashögtalaren. Strömindikatorn POWER lyser i grönt.
- 3 Sätt igång ljudåtergivning på vald ljudkälla.
Vrid på volymreglaget VOLUME för att styra volymen till lagom nivå, utan att det uppstår distorsion i ljudet via främre högtalare. I annat fall uppstår det distorsion också i ljudet via lågbashögtalaren.

Slå på eller av strömmen automatiskt – Auto power on/off

När lågbashögtalaren är påslagen (POWER-indikatorn lyser grönt) och det inte finns någon insignal under ungefär sju minuter, slår POWER-indikatorn om till rött och lågbashögtalaren går därefter in i energisparläge. När lågbashögtalaren i det här läget tar emot en inkommande signal slås den automatiskt på igen (Auto power on/off).

För att stänga av den här funktionen skjuter du POWER SAVE-omkopplaren på baksidan till OFF.

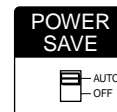

Styrning av ljudkvalitet

Nivån i ljudet via lågbashögtalaren kan ställas in så att den anpassas till ljudet via de främre högtalarna.

Genom att förstärka basljudet skapas en tydligare känsla av atmosfär i ljudåtergivningen.

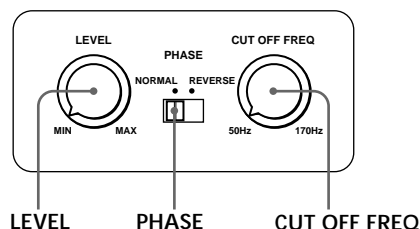

1 Ställ in övergångsfrekvensen.

Vrid reglaget CUT OFF FREQ till lämpligt läge, beroende av de främre högtalarnas frekvensomfång för ljudåtergivning.

Ställ reglaget i lämpligt läge enligt följande:

① normala, mycket små högtalare: 5 – 7 cm i diam.

② normala, små högtalare: 8 – 15 cm i diam.

③ normala, mellanstora högtalare:
16 – 24 cm i diam.

④ normala, stora högtalare: över 25 cm i diam.

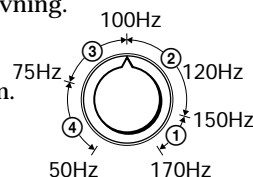

Välj en så hög övergångsfrekvens som möjligt med reglaget CUT OFF FREQ vid återgivning av ljud som kodats med Dolby digital (AC-3), för att uppnå bästa möjliga effekt med den lågnivåomvandling som Dolby digital erbjuder.

2 Styr volymnivån via lågbashögtalaren till lämplig nivå.

Vrid reglaget LEVEL till ett läge där basljudet hörs något tydligare än tidigare. Vrid reglaget medurs för att höja volymnivån och moturs för att sänka volymnivån.

3 Sätt igång önskad ljud/bildåtergivning.

Manliga, vokala toner och röster som innehåller basljud är de mest lämpliga för basförstärkning. Styr volymnivån via främre högtalare till normal nivå.

4 Välj fasriktning.

Välj fasriktning med hjälp av väljaren PHASE.

5 Följ på nytt anvisningarna enligt punkterna 1 till och med 4 tills önskad ljudkvalitet uppnåtts.

Använd volymreglaget VOLUME på förstärkaren för att styra volymnivåerna via både lågbashögtalaren och de övriga högtalarna, efter att inställningarna på lågbashögtalaren är klara. Inställningarna på lågbashögtalaren behöver inte ändras så länge volymnivån styrs med hjälp av förstärkaren.

OBS!

Koppla ur basförstärkningen och reglera ljudnivån, om det uppstår distorsion efter att basförstärkning kopplats in på förstärkaren (med hjälp av t. ex. DBFB, GROOVE eller frekvenskurva).

OBS!

Vrid inte upp volymen på lågbashögtalaren till max. Om du gör så kan basljudet bli svagare. Dessutom kan det uppstå störande biljud.

OBS!

När väljaren PHASE ställs i läget NORMAL eller REVERSE kastas fasriktningen om. Detta kan i vissa lyssningsmiljöer ge en bättre basåtergivning (beroende på typen av främre högtalare, lågbashögtalarens placering och inställningen av övergångsfrekvensen) samt ändra ljudets omfång och fasthet och påverka känslan i ljudfältet. Välj det läge som ger önskad effekt vid lyssningsläget.

Att observera

Angående säkerhet

- Kontrollera innan lågbashögtalaren tas i bruk att märkspänningen stämmer överens med lokal nätspänning.
- Dra ut stickkontakten ur nätuttaget när denna lågbashögtalare inte ska användas under en längre tidsperiod. Dra i stickkontakten, aldrig i kabeln, för att koppla ur nätkabeln.
- Dra ut stickkontakten ur nätuttaget om du skulle råka spilla vätska eller tappa någonting i högtalaren. Låt en fackkunnig reparatör besiktiga högtalaren innan den tas i bruk igen.
- Nätkabelbytet får endast utföras av en fackkunnig tekniker som Sonys representant har godkänt.

Före strömpåslag till ansluten förstärkare eller ansluten ljudkälla

Sänk volymnivån på förstärkaren till miniminivå.

Att undvika skador på lågbashögtalaren

- Var försiktig, när volymreglaget på ansluten förstärkare används för att höja volymen, för att undvika för hög ineffekt till högtalaren.
- Ta aldrig isär högtalarlådan. Bygg inte heller om de inbyggda högtalarelementen och/eller det inbyggda kabelnätet.

När det uppstår färgskiftningar på den intillstående tv:ns bildskärm

Tack vare högtalarens uppbyggnad med magnetisk avskärmning kan högtalaren placeras nära en tv. Det kan emellertid hända att det uppstår färgskiftningar på den intillstående tv:ns bildskärm, beroende av tv:ns typ.

När färgerna börjar skifta ...

- Slå av strömmen till tv:n och vänta i 15 - 30 minuter. Slå därefter på strömmen igen.

När färgerna fortfarande är avvikande ...

- Placera högtalaren på längre avstånd från tv:n.

När det uppstår akustisk återkoppling (tjutande störningar)

Ändra på högtalarens placering eller styr volymen på förstärkaren till lägre nivå.

Angående placering

- Placera inte lågbashögtalaren på en plats där den utsätts för värme, som t. ex. nära ett element, solsken, damm, mekaniska vibrationer och/eller stötar.
- God ventilation är av väsentlig betydelse för att undvika överhettning. Placera lågbashögtalaren, så att ventilationen blir tillräcklig. Placera inte högtalaren på ett mjukt underlag, inte heller för nära en vägg. Det blockerar ventilationsöppningen på baksidan.

Angående rengöring

Torka lågbashögtalaren med en mjuk trasa, som fuktats i vatten. Använd inte slipande rengöringsmedel eller starka kemiska lösningar, som t. ex. spritlösningar eller bensin.

Rådfråga affären där lågbashögtalaren köptes, eller Sonys representant, när du råkar ut för svårigheter eller vill ställa frågor som inte besvaras i denna bruksanvisning.

Felsökning

Gå igenom den nedanstående felsökningen, om det skulle uppstå något fel, för att reparera felet. Rådfråga Sonys representant när felet inte går att reparera.

Ljudet återges inte.

- ➔ Kontrollera att samtliga anslutningar gjorts på korrekt sätt.
- ➔ Vrid reglaget LEVEL medurs för att höja volymnivån.
- ➔ Ställ väljaren INPUT i korrekt läge, SPEAKER eller LINE.
- ➔ Återställ nivån.

Ljudåtergivningen avbryts plötsligt.

- ➔ Kanhända kortslutning i högtalarkablarna. Anslut kablarna på korrekt sätt.

Distorsion.

- ➔ Fel på ingående ljudsignaler
- ➔ För hög insignalnivå
- ➔ Vrid reglaget CUT OFF FREQ till ett läge med så hög övergångsfrekvens som möjligt vid återgivning av ljud som kodats med Dolby digital (AC-3).

Märkbart brum eller märkbara störningar.

- ➔ Anslut skivspelarens jordledning på korrekt sätt.
- ➔ Kontakterna på anslutningskablarna har inte anslutits till in/utgångarna på korrekt sätt. Utför anslutningarna på korrekt sätt.
- ➔ Störningar som beror på intillstående tv. Flytta stereon på längre avstånd från tv:n eller slå av strömmen till tv:n.

Tekniska data

Högtalartyp och högtalarelement

Typ Aktiv lågbashögtalare
(med magnetiskt avskärmd uppbyggnad)

Högtalarelement

Lågbaselement: 30 cm diameter, kontyp

Praktisk, maximal uteffekt

120 watt (DIN)

Frekvensomfång vid ljudåtergivning

20 Hz till 170 Hz

Övergångsfrekvens för diskant

Från 50 Hz till 170 Hz

Högtalarfas

NORMAL (normalfas),
REVERSE (omkastad fas)

Ingångar

Ingångar/intag

LINE IN: enpolig koppling
SPEAKER IN: högtalarintag

Utgångar

LINE OUT: utgång av stiftkontaktstyp
SPEAKER OUT: utgångsterminaler

Allmänt

Strömförsörjning

220 - 230 V nätspänning, 50/60 Hz

Strömförbrukning

90 watt

Dimensioner

ca. 360 x 425 x 430 mm (b/h/d)

Vikt 18 kg

Medföljande tillbehör

Ljudkabel
(1 phonokontakt - 1 phonokontakt) (1)
Högtalarkablar (2)

Rätt till ändringar förbehålles.

ATTENZIONE

Per evitare il pericolo di incendi o scosse elettriche, non esporre l'apparecchio alla pioggia o all'umidità.

Non installare l'apparecchio in spazi ristretti, come librerie o scaffali a muro.

Benvenuti!

Grazie per aver acquistato questo Subwoofer attivo Sony. Prima di usare il woofer leggere con attenzione questo manuale e conservarlo per riferimenti futuri.

INDICE

Preparativi

- Disimballaggio 4
- Installazione 4
- Collegamento al sistema 5

Operazioni fondamentali

- Ascolto del suono 8
- Regolazione del suono 9

Altre informazioni

- Precauzioni 10
- Soluzione di problemi 10
- Caratteristiche tecniche 11

Disimballaggio

Controllare che siano presenti i seguenti elementi:

- Cavo di collegamento audio (1)
- Cavi diffusori (2)

Installazione

Poichè l'orecchio umano non può individuare la direzione e la posizione del suono dei bassi riprodotto da un woofer (sotto 170 Hz), è possibile installare il woofer in qualsiasi punto desiderato della stanza. Per ottenere una migliore riproduzione dei bassi, consigliamo di installare il woofer su un pavimento solido dove non si verificano facilmente risonanze. È possibile ottenere una riproduzione sufficiente dei bassi pesanti da un singolo woofer. Tuttavia, se si usa una coppia di woofer è possibile ottenere una riproduzione dei bassi pesanti più efficace.

Note

- Installare sempre il woofer verticalmente, lasciando uno spazio di alcuni centimetri dalle pareti.
- Non collocare oggetti sopra il woofer e non sedervisi sopra.
- Se il woofer è installato al centro di una stanza, i bassi possono risultare molto indeboliti. Questo è dovuto all'influenza dell'onda stazionaria della stanza. In questo caso, non installare il woofer vicino al centro della stanza o eliminare la causa dell'onda stazionaria, installando uno scaffale su una parete, ecc.

Collegamento al sistema

Descrizione generale

Usare le prese LINE IN o i terminali SPEAKER IN del woofer per il collegamento all'amplificatore.

- Se l'amplificatore dispone di uno dei seguenti tipi di prese di uscita, collegare la presa LINE IN e la presa dell'amplificatore utilizzando il cavo di collegamento audio in dotazione.

- Presa MONO OUT
- Presa MIX OUT
- Presa/e di uscita SUBWOOFER
- Presa/e di uscita SUPER WOOFER

- Se l'amplificatore non dispone dei succitati tipi di presa, collegare invece i terminali diffusore dell'amplificatore ai terminali SPEAKER IN.

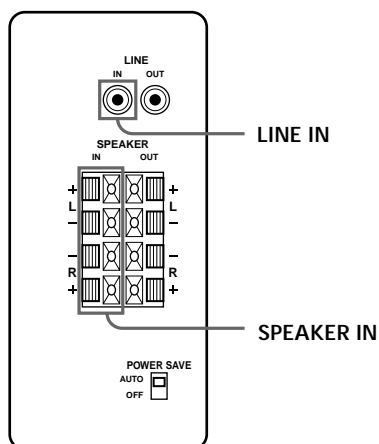

Prima di cominciare

- Spegnerne l'amplificatore e il woofer prima di eseguire qualsiasi collegamento.
- Usare i cavi di collegamento audio in dotazione ai rispettivi apparecchi. Se non si ha un numero sufficiente di cavi di collegamento per i collegamenti necessari, è necessario acquistare alcuni cavi di collegamento opzionali.
- Assicurarsi di eseguire collegamenti saldi per evitare disturbi.
- Collegare il cavo di alimentazione CA del woofer ad una presa a muro.
- Non è possibile collegare la presa di uscita CENTER per l'uso con la funzione Dolby Pro Logic a questo woofer. Il suono dei bassi non viene emesso in alcuni modi Dolby Pro Logic.

(continua)

Collegamento ad un amplificatore con un solo gruppo di terminali diffusori

Se l'amplificatore è dotato di un solo gruppo di terminali diffusori, collegare il woofer all'amplificatore e quindi collegare i diffusori anteriori al woofer.

Cavi necessari

Cavo diffusore (in dotazione) (1 per ciascun diffusore)

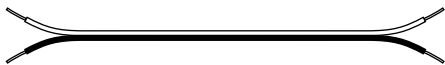

Torcere le estremità denudate del cavo per circa 15 mm. Assicurarsi di far corrispondere il cavo diffusore al terminale appropriato sul componente: + a + e - a -. Se i cavi sono invertiti il suono risulta distorto e privo di bassi. È utile determinare che il cavo diffusori contrassegnato da una riga sia sempre negativo (-) e debba essere collegato al terminale negativo (-) al fine di evitare collegamenti errati.

Collegamento

- 1 Collegare il woofer all'amplificatore. Collegare i terminali SPEAKER IN del woofer ai terminali diffusori dell'amplificatore con i cavi diffusore. Assicurarsi di collegare entrambi i canali sinistro e destro.

⇒: flusso del segnale

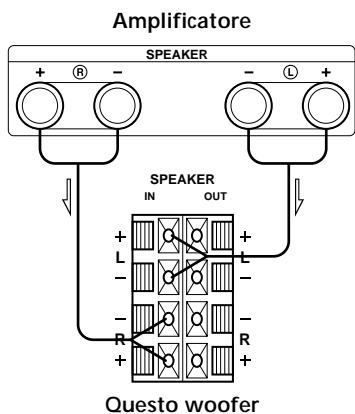

- 2 Collegare i diffusori anteriori al woofer. Collegare i diffusori ai terminali diffusori del woofer.

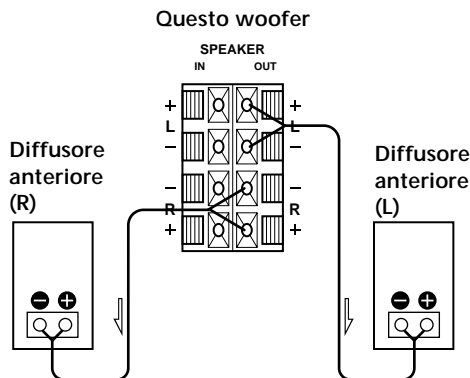

Collegamento ad un amplificatore con due gruppi (A+B) di terminali diffusori

Se l'amplificatore dispone di due gruppi (A+B) di terminali diffusori, collegare sia il woofer che i diffusori anteriori all'amplificatore.

Cavi necessari

Cavo diffusore (in dotazione) (1 per ciascun diffusore)



Torcere le estremità denudate del cavo per circa 15 mm.

Collegamento

- 1 Collegare i diffusori anteriori all'amplificatore. Collegare i diffusori ai terminali diffusori (A) dell'amplificatore.

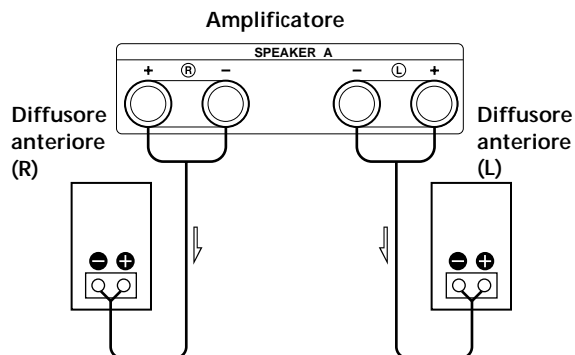

- 2** Collegare il woofer all'amplificatore.
Collegare i terminali SPEAKER IN del woofer ai terminali diffusori (B) dell'amplificatore usando cavi diffusore (in dotazione).

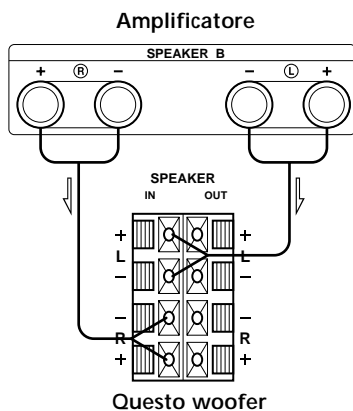

Quando si usano due coppie (A+B) di diffusori, assicurarsi di selezionare la posizione "A+B" sull'amplificatore.

Nota

Quando si usano solo i terminali diffusori A (solo diffusori anteriori) o quando l'amplificatore è spento, abbassare il volume del woofer o spegnerlo, altrimenti possono essere udibili ronzii.

Collegamento ad un amplificatore dotato di presa speciale per subwoofer

Se l'amplificatore è dotato di una presa speciale per subwoofer (ad esempio una presa MONO OUT, MIX OUT, SUBWOOFER o SUPER WOOFER), collegare la presa LINE IN del woofer ad una di queste prese.

Cavi necessari

Cavo di collegamento audio (in dotazione) (1)

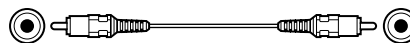

Collegamento

Collegare la presa MONO OUT dell'amplificatore alla presa LINE IN del woofer con il cavo di collegamento audio in dotazione.

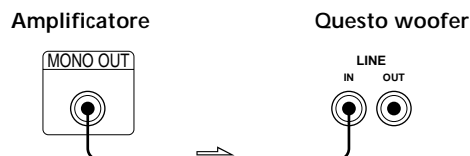

Note

Se il livello di uscita dell'amplificatore non è sufficiente, il suono può non essere abbastanza forte. In questo caso collegare i terminali diffusori dell'amplificatore direttamente ai terminali SPEAKER IN del woofer.

Se si utilizzano due o più subwoofer

Amplificatore

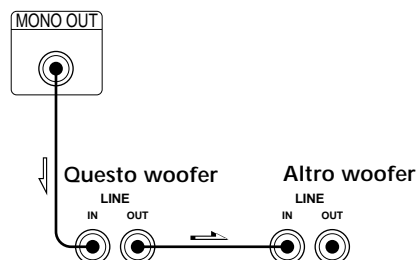

Collegamento del cavo di alimentazione CA

- Collegare il cavo di alimentazione CA dal woofere
- Assicurarsi che l'alimentazione del woofer sia disattivata prima di collegare o scollegare qualsiasi cavo di alimentazione.

Ascolto del suono

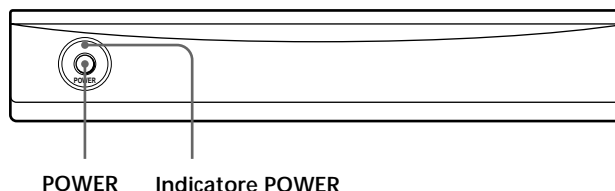

Nota

Non regolare mai i comandi di tono (BASS, TREBLE, ecc.) o l'uscita equalizzatore dell'amplificatore su un livello alto ed evitare l'ingresso in questo apparecchio di onde sinusoidali da 20 - 50 Hz registrate su dischi di prova disponibili in commercio o di suoni speciali (suono dei bassi di strumenti musicali elettronici, suoni pop di giradischi per dischi analogici, suoni con bassi enfatizzati in modo anormale, ecc.) ad alto livello. Queste azioni potrebbero causare danni ai diffusori.

Quando un disco speciale contenente bassi enfatizzati in modo anormale viene riprodotto, può essere emesso del rumore oltre al suono originale. In questo caso, ridurre il livello sonoro.

Nota

Il segnale in uscita al subwoofer (segnale DOLBY digitale (AC-3)) del processore surround digitale venduto separatamente è impostato su un livello più alto di 10 dB dalla Dolby Laboratories Licensing Corporation. In caso di un utilizzo normale, regolare il livello del subwoofer.

Nota

Se si abbassa in maniera eccessiva il livello di volume del woofer, si potrebbe attivare la funzione di accensione/spengimento automatici che fa entrare il woofer nel modo di risparmio energetico.

- 1 Accendere l'amplificatore e selezionare la fonte di programma.
- 2 Premere POWER.
Il woofer si accende e l'indicatore POWER si illumina in verde.
- 3 Riprodurre la fonte di programma.
Regolare il volume in modo che il suono dai diffusori anteriori non risulti distorto.
Se fosse distorto, anche il suono dal woofer risulta distorto.

Attivazione e disattivazione automatiche dell'alimentazione - Funzione di accensione/spengimento automatici

Quando il woofer è acceso (cioè l'indicatore POWER è illuminato in verde) e non vi sono segnali in ingresso per circa sette minuti, l'indicatore POWER diventa rosso e il woofer entra nel modo di risparmio energetico. Se durante questo modo viene trasmesso un segnale al woofer, questo si accende automaticamente (funzione di accensione/spengimento automatici). Per disattivare questa funzione, spostare su OFF l'interruttore POWER SAVE sul pannello posteriore.

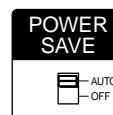

Regolazione del suono

È possibile regolare il suono del woofer in base al suono dei diffusori anteriori. Rinforzando il suono dei bassi è possibile ottenere un maggiore senso di atmosfera.

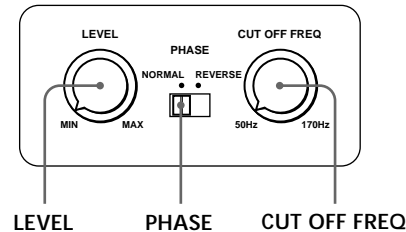

Nota

Se il suono diventa distorto quando si attiva il rinforzamento dei bassi dall'amplificatore (come con DBFB, GROOVE, l'equalizzatore grafico, ecc.) disattivare il rinforzamento dei bassi e regolare il suono.

Nota

Non alzare al massimo il volume del woofer, onde evitare di indebolire il suono dei bassi e di udire rumori anomali.

Nota

La selezione di NORMAL o REVERSE con il selettore PHASE inverte la polarità e può fornire una migliore riproduzione dei bassi in certi ambienti di ascolto (a seconda del tipo di diffusori anteriori, della posizione del woofer e della regolazione della frequenza di taglio). Questo può anche cambiare l'espansione e la tensione del suono e influenzare il senso del campo sonoro. Selezionare la regolazione che offre il suono desiderato durante l'ascolto dalla posizione di ascolto normale.

1 Regolare la frequenza di taglio.

Girare il comando CUT OFF FREQ a seconda delle frequenze di riproduzione dei diffusori anteriori. Per la regolazione fare riferimento a quanto segue.

- ① Tipici diffusori molto piccoli: 5 - 7 cm dia.
- ② Tipici diffusori piccoli: 8 - 15 cm dia.
- ③ Tipici diffusori medi: 16 - 24 cm dia.
- ④ Tipici diffusori grandi: oltre 25 cm dia.

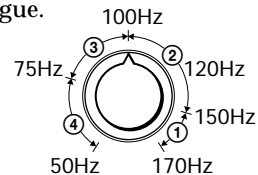

Per ottenere il massimo dalla funzione di convertitore basso livello del Dolby digitale, regolare CUT OFF FREQ sul valore più alto possibile quando si riproduce con il Dolby digitale (AC-3).

2 Regolare il livello di volume del woofer.

Girare il comando LEVEL in modo da potere sentire il suono dei bassi un poco più forte di prima. Per alzare il volume girare il comando in senso orario. Per abbassare il volume girare il comando in senso antiorario.

3 Riprodurre il brano desiderato.

I toni vocali e le voci maschili che contengono suoni bassi sono i più adatti alla regolazione. Regolare il volume dei diffusori anteriori sul volume comunemente usato.

4 Selezionare la polarità di fase.

Usare il selettore PHASE per selezionare la polarità di fase.

5 Ripetere i punti da 1 a 4 per regolare secondo le proprie preferenze.

Una volta regolato il woofer sulle impostazioni desiderate, usare il comando VOLUME dell'amplificatore per regolare il volume del woofer insieme a quello degli altri diffusori. Non è necessario regolare le impostazioni del woofer quando si cambia il livello di volume sull'amplificatore.

Precauzioni

Sicurezza

- Prima di usare il woofer, controllare che la tensione operativa del woofer sia identica a quella della rete di elettrica locale.
- Se non si usa il woofer per un lungo periodo, scollegare il cavo di alimentazione dalla presa a muro. Per scollegare il cavo, tirarlo afferrandolo per la spina. Non tirare mai il cavo stesso.
- In caso di penetrazione di oggetti o liquidi all'interno del woofer, scollegare il cavo di alimentazione e far controllare il woofer da personale qualificato prima di usarlo nuovamente.
- Il cavo di alimentazione CA deve essere sostituito presso un centro assistenza qualificato.

Quando si accende o si spegne l'amplificatore o un altro apparecchio

Abbassare il volume dell'amplificatore al minimo.

Per evitare danni al woofer

- Fare attenzione nella regolazione del comando del volume dell'amplificatore per evitare una potenza in ingresso eccessiva.
- Non tentare di aprire la cassa o di modificare le unità diffusore o le reti.

Nel caso appaiano irregolarità nel colore di un televisore nei pressi

Con questo tipo di sistema diffusori a schermatura magnetica, i diffusori possono essere installati vicino ad un televisore. Tuttavia, irregolarità nel colore possono comunque apparire sullo schermo del televisore con alcuni tipi di televisore.

Se appaiono irregolarità di colore...

→ Spegnere il televisore e riaccenderlo dopo 15 - 30 minuti.

Se riappaiono irregolarità di colore...

→ Collocare i diffusori più lontano dal televisore.

Quando si verifica feedback

Spostare il diffusore o abbassare il volume dell'amplificatore.

Installazione

- Non collocare il woofer nei pressi di fonti di calore, come caloriferi o condotti dell'aria calda, o in luoghi esposti alla luce solare diretta, polvere eccessiva, vibrazioni meccaniche o scosse.
- Una buona circolazione d'aria è essenziale per prevenire surriscaldamenti interni nel woofer. Collocare il woofer in un luogo con un'adeguata circolazione d'aria. Non collocare il woofer su superfici morbide o troppo vicino alla parete, perché questo potrebbe ostruire i fori di ventilazione sul retro.

Pulizia del rivestimento

Pulire il rivestimento con un panno morbido leggermente inumidito con acqua. Non usare alcun tipo di straccio graffiante, polvere abrasiva o solventi come alcool o benzina.

Nel caso di interrogativi o problemi riguardanti l'uso del woofer non contemplati in questo manuale, contattare il proprio rivenditore Sony.

Soluzione di problemi

Nel caso si presenti uno dei seguenti problemi durante l'uso del woofer, usare questa guida alla soluzione di problemi per trovare un rimedio. Se il problema dovesse rimanere irrisolto, consultare il proprio rivenditore Sony.

Suono assente.

- ➔ Controllare che il woofer e i componenti siano collegati correttamente e saldamente.
- ➔ Ruotare LEVEL in senso orario per alzare il volume.
- ➔ Selezionare SPEAKER o LINE con il selettore INPUT.
- ➔ Regolare di nuovo il livello.

Il suono si ferma improvvisamente.

- ➔ I cavi diffusori possono essere cortocircuitati. Collegare correttamente i cavi.

Il suono è distorto.

- ➔ Il segnale in ingresso è imperfetto.
- ➔ Il livello del segnale in ingresso è troppo alto.
- ➔ Regolare CUT OFF FREQ sul valore più alto possibile quando si riproduce con il Dolby digitale (AC-3).

Forte ronzio o rumore udibile.

- ➔ Collegare correttamente il cavo di massa del giradischi.
- ➔ I contatti tra le spine dei cavi e le prese corrispondenti non sono stati eseguiti correttamente. Collegare saldamente le spine.
- ➔ Il sistema audio capta disturbi da un televisore. Allontanare il sistema audio dal televisore o spegnere il televisore.

Caratteristiche tecniche

Sistema

Tipo Subwoofer attivo (design a schermatura magnetica)

Diffusore Woofer: 30 cm dia., tipo a cono

Uscita massima pratica
120 W (DIN)

Campo di frequenza di riproduzione
20 Hz - 170 Hz

Frequenza di taglio alte frequenze
50 Hz - 170 Hz

Interruttore di fase
NORMAL (normale), REVERSE (opposta)

Ingressi

Prese di ingresso
LINE IN: Prese di ingresso a terminale
SPEAKER IN: Terminali di ingresso

Prese di uscita
LINE OUT: presa di uscita a piedini
SPEAKER OUT: terminali di uscita

Generali

Alimentazione
220 - 230 V CA, 50/60 Hz

Consumo 90 W

Dimensioni
Circa 360 x 425 x 430 mm (l/a/p)

Massa 18 kg

Accessori in dotazione

Cavo di collegamento audio
(1 spina fono - 1 spina fono) (1)
Cavi diffusori (2)

Disegno e caratteristiche tecniche soggetti a modifiche senza preavviso.

ADVERTÊNCIA

Para evitar o risco de incêndio ou de choque eléctrico, não exponha o aparelho à chuva nem à humidade.

Não instale o aparelho em espaços confinados, tais como estantes de livros ou armários embutidos.

Bem-vindo!

Obrigado por ter adquirido o Subwoofer Activo da Sony. Antes de utilizar este altifalante de graves, leia atentamente este manual e guarde-o para futuras consultas.

ÍNDICE

Preparativos

- Desempacotamento 4
- Instalação 4
- Ligação do sistema 5

Operações básicas

- Audição do som 8
- Ajuste do som 9

Informações adicionais

- Precauções 10
- Verificação de problemas 10
- Especificações 11

Desempacotamento

Certifique-se de ter recebido os seguintes itens:

- Cabo de ligação de áudio (1)
- Cabos de altifalantes (2)

Instalação

Visto que o ouvido humano não é capaz de detectar a direcção e a posição a partir de onde provém o som grave em reprodução pelo altifalante de graves (abaixo de 170 Hz), pode-se instalar o altifalante de graves em qualquer parte do recinto. Para a obtenção de uma melhor reprodução de graves, recomenda-se instalar o altifalante de graves sobre um piso sólido onde seja pouco provável a ocorrência de ressonância. Pode-se obter uma reprodução de graves pesados suficientes a partir de um único altifalante de graves. Entretanto, caso utilize um par de altifalantes de graves, poderá obter uma reprodução de graves pesados ainda mais efectiva.

Notas

- Instale sempre este altifalante de graves na posição vertical, mantendo uma distância de alguns centímetros da parede.
- Não coloque objectos sobre este altifalante, tampouco se sente sobre ele.
- Caso este altifalante de graves seja instalado no centro de um recinto, os graves podem ser extremamente enfraquecidos. Isto se deve à influência da onda estacionária do recinto. Caso isto ocorra, afaste este altifalante da região central da sala, ou elimine a causa da onda estacionária, pela instalação de estantes na parede, etc.

Ligação do sistema

Características gerais

Utilize as tomadas LINE IN ou os terminais SPEAKER IN deste altifalante de graves quando ligar o amplificador.

- Se o amplificador estiver equipado com um dos seguintes tipos de tomadas de saída, ligue a tomada LINE IN à tomada do amplificador utilizando o cabo de ligação áudio fornecido.
 - Tomada MONO OUT
 - Tomada MIX OUT
 - Tomada(s) de saída SUBWOOFER
 - Tomada(s) de saída SUPER WOOFER
- Caso o seu amplificador não possua as tomadas de saída acima mencionadas, então ligue os terminais para altifalante do amplificador aos terminais SPEAKER IN.

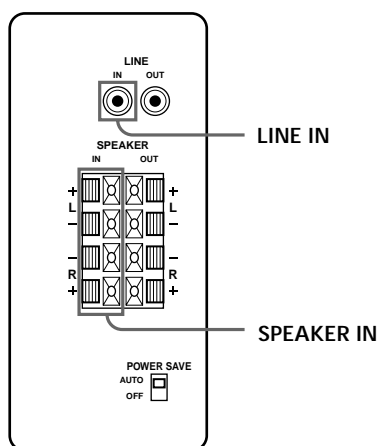

Medidas preliminares

- Desligue a alimentação do amplificador e deste altifalante de graves antes de efectuar qualquer ligação.
- Utilize os cabos de ligação de áudio fornecidos com o respectivo equipamento. Caso não haja cabos de ligação de áudio suficientes para a realização das ligações necessárias, requer-se a aquisição de alguns cabos de ligação de áudio opcionais.
- Certifique-se de efectuar as ligações firmemente para evitar interferências.
- Ligue o cabo de alimentação CA do altifalante de graves a uma tomada da rede.
- Não é possível ligar a tomada de saída CENTER para uso com a função Dolby Pro Logic a este altifalante. Os sons graves não têm saída com alguns modos Dolby Pro Logic.

(continuação)

Ligação a um amplificador com um jogo simples de terminais para altifalante

Caso o seu amplificador esteja equipado com um jogo simples de terminais para altifalante, ligue o altifalante de graves ao amplificador, e então ligue as colunas frontais de altifalantes ao altifalante de graves.

Quais os cabos necessários

Cabo de altifalante (fornecido) (1 para cada altifalante)



Torça as extremidades descascadas do cabo cerca de 15 mm. Certifique-se de combinar o cabo de altifalante com o terminal apropriado nos componentes: + com + e - com -.

Caso os cabos sejam invertidos, o som será distorcido e haverá perda dos graves. Convém que o cabo de altifalante marcado com uma linha seja sempre o negativo (-) e seja ligado ao terminal negativo (-) para evitar ligações incorrectas.

Ligações

- 1 Ligue o altifalante de graves ao amplificador. Ligue os terminais SPEAKER IN deste altifalante ao terminais para altifalante do amplificador com os cabos de altifalante. Certifique-se de ligar ambos os canais, L e R.

→: fluxo do sinal

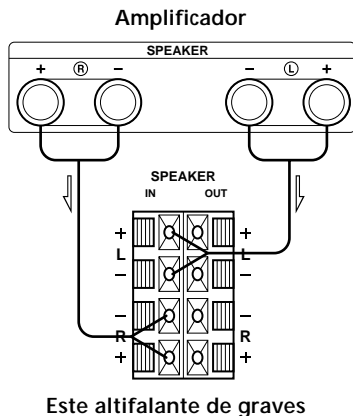

- 2 Ligue as colunas frontais de altifalantes ao altifalante de graves. Ligue os altifalantes aos terminais para altifalante deste altifalante de graves.

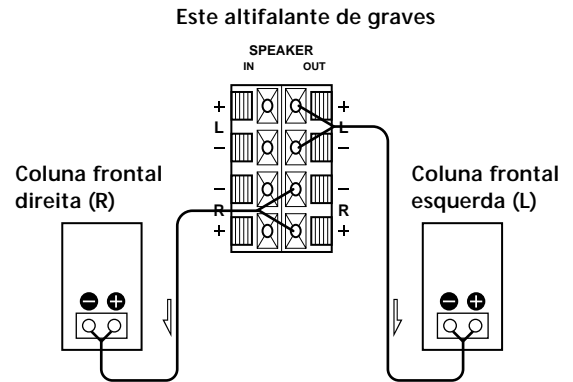

Ligação a um amplificador com jogo duplo (A+B) de terminais para altifalante

Caso o seu amplificador possua jogo duplo (A+B) de terminais para altifalante, ligue tanto o altifalante de graves quanto as colunas frontais ao amplificador.

Quais os cabos necessários

Cabo de altifalante (fornecido) (1 para cada altifalante)



Torça as extremidades descascadas do cabo cerca de 15 mm.

Ligações

- 1 Ligue as colunas frontais ao amplificador. Ligue os altifalantes aos terminais de altifalante do seu amplificador (A).

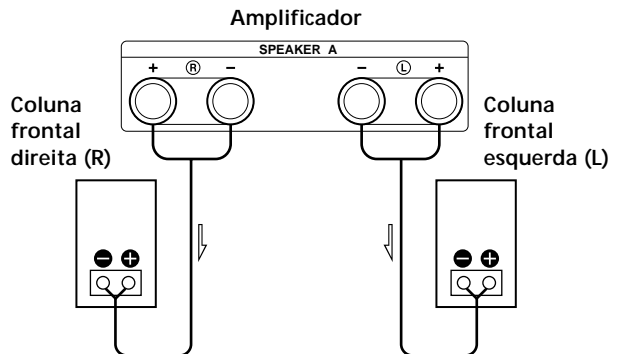

- 2 Ligue o altifalante de graves ao amplificador. Ligue os terminais SPEAKER IN do altifalante de graves aos terminais para altifalante do amplificador (B) mediante a utilização de cabos para altifalante (fornecidos).

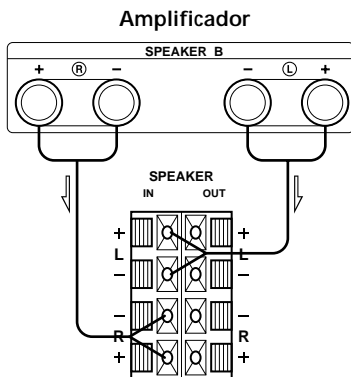

Este altifalante de graves

Ao utilizar jogos duplos (A + B) de altifalantes, certifique-se de seleccionar a posição "A + B" com o seu amplificador.

Nota

Quando estiver a utilizar somente o terminal de altifalante (A) (somente coluna frontal) ou quando a alimentação do amplificador estiver desligada, reduza o volume ou desligue a alimentação do altifalante de graves. Doutro modo, poderão escutar zumbidos de interferência.

Ligar a um amplificador com uma tomada especial para subwoofer

Se o amplificador estiver equipado com uma tomada especial para subwoofer (como uma tomada MONO OUT, MIX OUT, SUBWOOFER ou SUPER WOOFER), ligue a tomada LINE IN do woofer a uma destas tomadas.

Quais os cabos necessários

Cabo de ligação de áudio (fornecido) (1)



Ligações

Ligue a tomada MONO OUT do amplificador à tomada LINE IN do woofer, utilizando o cabo de ligação áudio fornecido.



Nota

Caso o nível de saída do seu amplificador não seja amplo o suficiente, o som poderá não ser suficientemente alto. Neste caso, ligue os terminais de altifalante do amplificador directamente aos terminais SPEAKER IN deste altifalante.

Se utilizar dois ou mais subwoofers

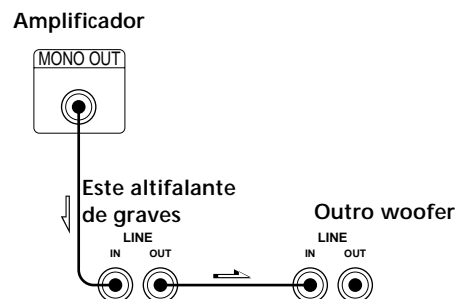

Ligação do cabo de alimentação CA

- Ligue o cabo de alimentação CA deste altifalante de graves e do seu amplificador a uma tomada da rede.
- Verifique se o woofer está desligado antes de ligar ou desligar qualquer cabo de alimentação.

Audição do som

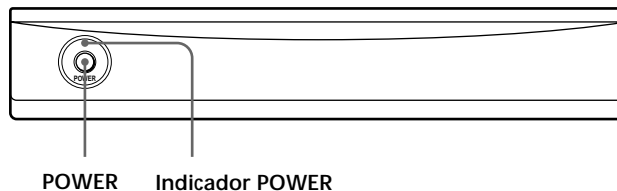

Nota

Nunca ajuste os controlos de tonalidade do amplificador (BASS, TREBLE, etc.) ou a saída do equalizador a um nível elevado, e nem introduza neste aparelho ondas senoidais de 20 a 50 Hz, gravadas em discos de testes comercializadas no mercado, ou sons especiais (sons graves de instrumentos musicais electrónicos, ruídos crepitantes de gira-discos analógico, sons com reforço de graves anormal, etc.) a um nível elevado. Estes procedimentos poderão causar avarias aos altifalantes. Quando da reprodução de discos especiais com reforço de graves anormal, ruídos poderão ser emanados em adição ao som original. Neste caso, diminua o nível do som.

Nota

O sinal de saída de subwoofer (sinal DOLBY digital (AC-3)) do processador digital surround, vendido separadamente, está programado para mais 10 dB pela Dolby laboratories Licensing Corporation. Em condições normais de utilização, regule o nível do subwoofer.

Nota

Se reduzir demasiado o volume do woofer, pode activar a função de ligar/desligar, fazendo com que o woofer entre no modo de poupança de energia.

1 Ligue a alimentação do amplificador e seleccione a fonte sonora.

2 Pressione POWER.

O altifalante de graves liga-se e o indicador POWER acende-se em verde.

3 Reproduza a fonte sonora.

Ajuste o VOLUME de modo que o som das colunas frontais não seja distorcido.

Caso ocorra a sua distorção, o som do altifalante de graves também será distorcido.

Para ligar e desligar automaticamente – Função de ligar/desligar automático

Se o woofer estiver ligado (i.e, com o indicador POWER aceso em verde) e não houver nenhuma entrada de sinal durante cerca de sete minutos, o indicador POWER muda para vermelho e o woofer entra no modo de poupança de energia. Se, enquanto está neste modo, for recebido um sinal de entrada, o woofer liga-se automaticamente (função de ligar/desligar automático). Para desactivar esta função, coloque o selector POWER SAVE do painel posterior na posição OFF.

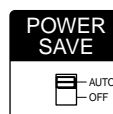

Ajuste do som

Pode-se ajustar o som do altifalante de graves de acordo com o som das colunas frontais. O reforço do som grave proporciona uma sensação maior da atmosfera.

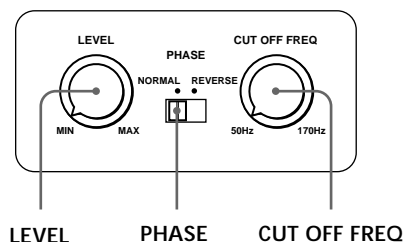

Nota

Caso o som seja distorcido ao activar o reforço de graves do seu amplificador (tal como DBFB, GROOVE, equalizador gráfico, etc.) desactive o reforço de graves e ajuste o som.

Nota

Não reduza o volume do woofer ao máximo. Se o fizer, pode enfraquecer o som dos graves, além de poder provocar interferências.

Nota

A selecção de NORMAL ou REVERSE com o selector PHASE reverte a polaridade e pode prover melhor reprodução dos graves em determinados ambientes de audição (conforme o tipo das colunas frontais, a posição do altifalante de graves e o ajustamento da frequência de corte). Também a expansão e a tensão do som podem ser alteradas e a sensação do campo acústico pode ser afectada. Selecione o ajuste que ofereça o som preferido para a audição a partir da sua posição de escuta normal.

1 Ajuste a frequência de corte.

Gire o controlo CUT OFF FREQ de acordo com as frequências de reprodução das suas colunas frontais. Consulte a seguir para efectuar o ajuste.

- ① Colunas de porte muito pequeno típicas:
5 – 7 cm de diâm
- ② Colunas de pequeno porte típicas:
8 – 15 cm de diâm

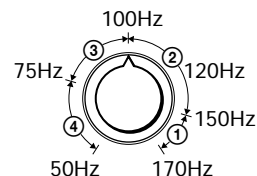

- ③ Colunas de médio porte típicas: 16 – 24 cm de diâm
- ④ Colunas de grande porte típicas: mais de 25 cm diâm

Para obter o máximo desempenho da função conversora de baixo nível de Dolby digital, ajuste CUT OFF FREQ para o mais alto possível durante a reprodução de Dolby digital (AC-3).

2 Ajuste o nível de volume do altifalante de graves.

Gire o controlo LEVEL de modo a poder escutar os sons graves um pouco melhor do que antes. Para aumentar o volume, gire o controlo para a direita. Para reduzir o volume, gire o controlo para a esquerda.

3 Reproduza o seu filme e a sua música favorita.

Os tons e a voz de vocal masculino a conter sons graves são mais adequados para ajustamento. Ajuste o volume das colunas frontais ao nível costumeiro.

4 Selecione a polaridade de fase.

Utilize o selector PHASE para seleccionar a polaridade de fase.

5 Repita os passos de 1 a 4 para os ajustes de sua preferência.

Uma vez que tenham sido efectuados os ajustamentos desejados no altifalante de graves, utilize o controlo VOLUME do amplificador para ajustar o volume do altifalante de graves com o dos outros altifalantes. Não é necessário ajustar o altifalante de graves quando se altera o nível de volume do amplificador.

Precauções

Acerca da segurança

- Antes de utilizar o altifalante de graves, certifique-se de que a voltagem de funcionamento do mesmo é idêntica à tensão da rede eléctrica local.
- Quando este altifalante de graves não for ser utilizado por um período prolongado, desligue-o da tomada da rede. Para desligar o cabo, puxe-o pela ficha; nunca pelo próprio cabo.
- Se algum objecto sólido ou líquido cair dentro deste altifalante de graves, desligue o altifalante da rede eléctrica e solicite uma averiguação a técnicos qualificados antes de voltar a utilizá-lo.
- O cabo de alimentação CA deve ser alterado somente em serviços técnicos qualificados.

Quando da activação ou desactivação da alimentação de um amplificador ou outro equipamento

Reduza o volume do amplificador para o mínimo.

Para evitar avarias no altifalante de graves

- Seja cuidadoso no ajuste do controlo de volume do amplificador para evitar uma potência de entrada excessiva.
- Não tente abrir ou remontar as redes e colunas de altifalantes.

Na ocorrência de irregularidades de cor no écran de um televisor situado nas cercanias

Visto que este sistema de altifalantes é do tipo magneticamente blindado, as colunas de altifalantes podem ser instaladas nas cercanias de um televisor. Entretanto, irregularidades de cor podem ainda ser observadas no écran do televisor, conforme o tipo de televisor em utilização.

Caso constate irregularidades de cor...

→ Desligue o televisor uma vez, e volte a ligá-lo após 15 a 30 minutos.

Caso as irregularidades de cor persistam...

→ Aumente a distância entre os altifalantes e o televisor.

Caso ocorra microfonia

Altere o posicionamento do altifalante ou reduza o volume do amplificador.

Acerca da instalação

- Não instale este altifalante de graves nas cercanias de fontes de calor, tais como radiadores ou ductos de ar quente, nem em locais sujeitos à luz solar directa, muito pó, vibrações mecânicas ou choques.
- Boa ventilação é essencial para a prevenção de sobreaquecimentos internos do altifalante. In stalle-o, portanto, em um local que proporcione boa circulação de ar. Não coloque o altifalante sobre superfícies macias ou demasiadamente próximo de paredes, para evitar o bloqueio dos orifícios de ventilação localizados na parte posterior.

Acerca da limpeza da parte externa

Limpe a parte externa do altifalante com um pano macio levemente humedecido com água. Não utilize nenhum tipo de escova abrasiva, pó saponáceo ou solvente, tal como álcool ou benzina.

Caso surjam quaisquer dúvidas ou problemas concernentes a este altifalante de graves, não abordados neste manual, consulte o seu agente Sony mais próximo.

Verificação de problemas

Na ocorrência de alguma das dificuldades a seguir durante a utilização deste altifalante de graves, utilize este guia como auxílio para solucionar o problema. Caso o problema persista, consulte o seu agente Sony mais próximo.

Ausência de som.

- Verifique se este altifalante de graves e os componentes estão ligados correcta e firmemente.
- Gire LEVEL à direita para aumentar o volume.
- Selecciona SPEAKER ou LINE com o selector INPUT.
- Reajuste o nível.

Interrupção repentina do som.

- Os cabos de altifalante podem estar em curto-circuito. Ligue os cabos apropriadamente.

Distorção do som.

- O sinal de entrada é imperfeito.
- O nível do sinal de entrada está muito alto.
- Ajuste CUT OFF FREQ para 150 Hz (MAX) na reprodução de Dolby digital (AC-3).

Interferências ou zumbidos intensos.

- Ligue o fio terra do gira-discos correctamente.
- Os contactos entre as fichas dos cabos de ligação e as tomadas correspondentes não foram feitos apropriadamente. Ligue as fichas firmemente.
- O sistema de áudio está a captar interferências de um televisor. Afaste o sistema de áudio do televisor, ou desligue o televisor.

Especificações

Sistema

Tipo Subwoofer Activo
(design magneticamente blindado)

Unidade de altifalante
Altifalante de graves:
30 cm diâ., tipo cone

Saída máxima utilizável
120 W (DIN)

Amplitude de frequência de reprodução
20 Hz – 170 Hz

Frequência de corte das altas frequências
50 Hz – 170 Hz

Interruptor de fase
NORMAL (normal), REVERSE (inversão)

Entradas

Tomadas de entrada
LINE IN: Tomada de terminal de entrada
SPEAKER IN: Terminais de entrada

Tomadas de saída
LINE OUT: tomada de pinos de saída
SPEAKER OUT: terminais de saída

Generalidades

Alimentação
220 – 230 V CA, 50/60 Hz

Consumo 90 W

Dimensões Aprox. 360 x 425 x 430 mm (l/a/p)

Peso 18 kg

Acessórios fornecidos

Cabo de ligação de áudio
(1 ficha RCA – 1 ficha RCA) (1)
Cabos de altifalantes (2)

Design e especificações sujeitos a alterações sem aviso prévio.

ADVARSEL

**Undlad at udsætte
enheden for regn eller
fugt, så risiko for brand
eller stød undgås.**

Anbring ikke enheden et sted med
begrænset plads, f.eks. i en bogreol
eller i et skab.

Velkommen!

Tak, fordi du købte en Sony Active Subwoofer. Før du tager enheden i brug, bør du læse denne vejledning og opbevare den til senere brug.

INDHOLDSFORTEGNELSE

Kom i gang

- Udpakning 4
 - Installation 4
 - Tilslutning til systemet 5
-

Grundlæggende betjening

- Aflytning af lyden 8
 - Regulering af lyden 9
-

Yderligere oplysninger

- Forholdsregler 10
- Fejlfinding 10
- Specifikationer 11

Udpakning

Kontroller, at du har modtaget følgende dele:

- Lydkabel (1)
- Højtalerledninger (2)

Installation

Da det menneskelige øre ikke kan registrere retningen og placeringen af en baslyd (under 170 Hz) gengivet af en woofer, kan du anbringe wooferen, hvor i rummet det passer dig. For at opnå den bedste basgengivelse anbefales det, at du anbringer wooferen på et fast underlag, hvor der ikke opstår resonans.

Du kan opnå en tilstrækkelig gengivelse af en kraftig bas med en enkelt woofer. Hvis du imidlertid tilslutter flere woofere, bliver gengivelsen af den kraftige bas endnu bedre.

Bemærk

- Anbring altid wooferen lodret et par cm fra væggen.
- Anbring ikke noget oven på wooferen, og sid ikke på den.
- Hvis wooferen anbringes midt i et rum, bliver bassen betydelig svagere. Det skyldes at rummet forårsager en akustisk kortslutning. Flyt i det tilfælde wooferen væk fra rummets midte, eller eliminer årsagen til den akustiske kortslutning ved at anbringe en boghylde på væggen osv.

Tilslutning til systemet

Oversigt

Brug LINE IN-bøsningerne eller SPEAKER IN-stikkene på wooferen til tilslutningen af forstærkeren.

- Hvis forstærkeren har en af følgende typer udgangsbøsninger, skal LINE IN-bøsningen og forstærkerens bøsning forbindes vha. det medfølgende lyd kabel.
 - MONO OUT-bøsning
 - MIX OUT-bøsning
 - SUBWOOFER-udgangsbøsning(er)
 - SUPER WOOFER-udgangsbøsning(er)
- Hvis forstærkeren ikke har de ovennævnte udgangsbøsninger, skal forstærkerens højttalerstik i stedet tilsluttes SPEAKER IN-stikkene.

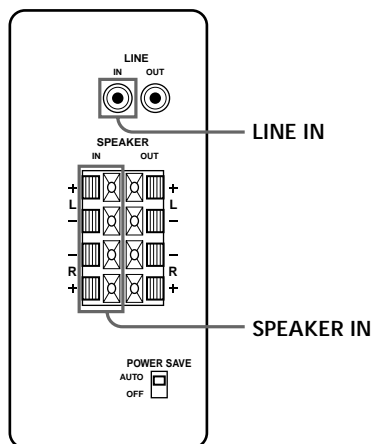

Før du begynder

- Sluk for strømmen til forstærkeren og wooferen, før du foretager tilslutningerne.
- Brug lyd kablerne, der fulgte med det pågældende udstyr. Køb ekstra lyd kabler, hvis der ikke er nok til at foretage de nødvendige tilslutninger.
- Sørg for at forbindelserne sidder fast for at undgå støj.
- Sæt wooferens netledning i en stikkontakt.
- Du må ikke slutte CENTER-udgangsbøsningen, der er beregnet til Dolby Pro Logic-funktionen, til wooferen. I forbindelse med visse Dolby Pro Logic-tilstande udsendes baslyden ikke.

(fort)

Tilslutning til en forstærker med ét sæt højttalerstik

Hvis forstærkeren er forsynet med ét enkelt sæt højttalerstik, skal wooferen sluttes til forstærkeren, hvorefter fronthøjttalerne skal tilsluttes wooferen.

Hvilke ledninger er nødvendige?

Højttalerledning (medfølger) (1 for hver højttaler)



Sno ca. 1,5 cm af ledningens strippede ender.

Sørg for at sætte højttalerledningen i det korrekte stik på komponenterne: + til + og - til -. Hvis ledningerne byttes om, forvrænges lyden, og der vil mangle bas.

Det kan være en god ide at beslutte, at højttalerledningen mærket med en streg altid skal være negativ (-) og tilsluttes negative stik (-) for at undgå forkerte forbindelser.

Tilslutninger

1 Slut wooferen til forstærkeren.

Forbind woofersens SPEAKER IN-stik med forstærkerens højttalerstik vha. højttalerledningerne. Husk at forbinde både L- og R-kanalerne.

↗: signalretning

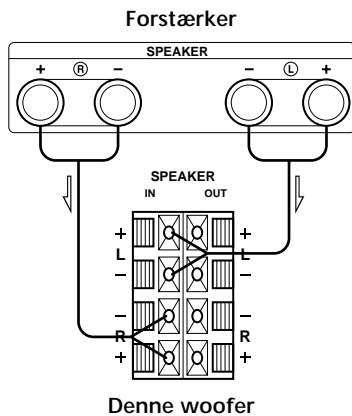

2 Forbind fronthøjttalerne med wooferen. Tilslut højttalerne til woofersens højttalerstik.

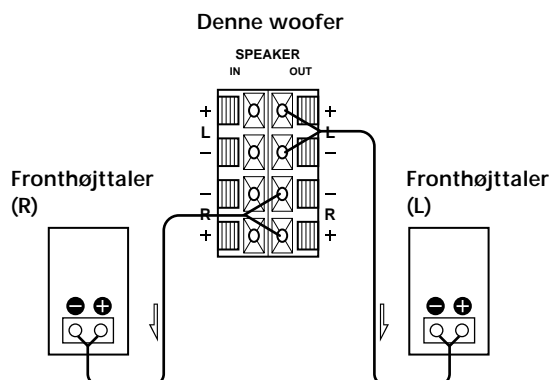

Tilslutning til en forstærker med to sæt højttalerstik (A+B)

Hvis forstærkeren har to sæt højttalerstik (A+B), skal både wooferen og fronthøjttalerne tilsluttes til forstærkeren.

Hvilke ledninger er nødvendige?

Højttalerledning (medfølger) (1 for hver højttaler)



Sno ca. 1,5 cm af ledningens strippede ender.

Tilslutninger

1 Tilslut fronthøjttalerne til forstærkeren.

Tilslut højttalerne til forstærkerens højttalerstik (A).

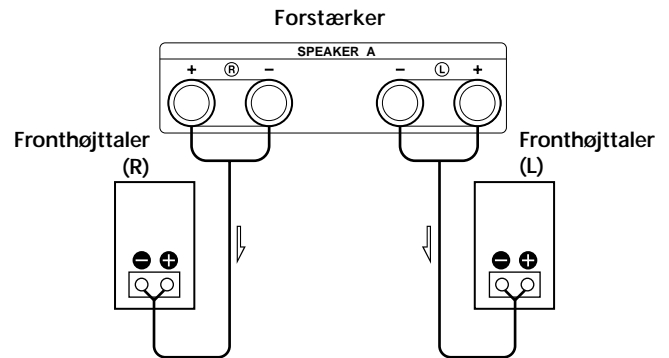

2 Tilslut wooferen til forstærkeren.

Forbind woofersens SPEAKER IN-stik med forstærkerens højttalerstik (B) vha. højttalerledningerne (medfølger).

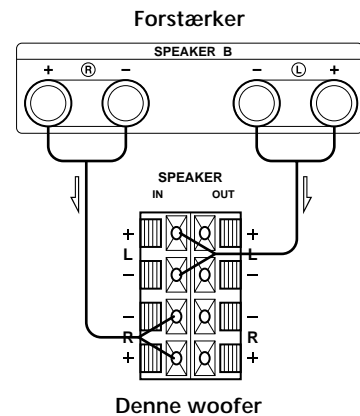

Sørg for at vælge position "A+B" med forstærkeren, når der anvendes et sæt bestående af to højttalere (A+B).

Bemærk

Skru ned for lydstyrken, eller sluk for strømmen til wooferen, hvis du kun bruger højttalerstik (A) (kun fronthøjttaler), eller hvis der er slukket for strømmen til forstærkeren, da der ellers vil kunne høres en summen.

Tilslutning til en forstærker med en specialbøsning til en subwoofer

Hvis forstærkeren har en specialbøsning til en subwoofer (f.eks. en MONO OUT-bøsning, MIX OUT-bøsning, SUBWOOFER-bøsning eller SUPER WOOFER-bøsning), skal wooferens LINE IN-bøsning tilsluttes til en af disse bøsninger.

Hvilke ledninger er nødvendige?

Lydkabel (medfølger) (1)



Tilslutninger

Forbind forstærkerens MONO OUT-bøsning med wooferens LINE IN-bøsning vha. det medfølgende lydkabel.

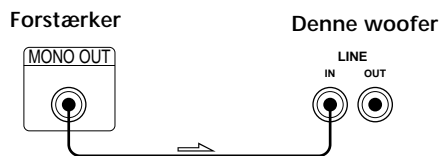

Bemærk

Hvis forstærkerens udgangsniveau ikke er kraftigt nok, bliver lyden muligvis ikke høj nok. I det tilfælde kan forstærkerens højttalerstik sættes direkte i wooferens SPEAKER IN-stik.

Hvis der bruges mere end to subwoofere

Forstærker

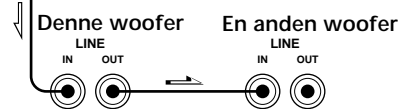
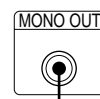

Tilslutning af netledningen

- Sæt wooferens og forstærkerens netledninger i en stikkontakt.
- Kontroller, at du har slukket wooferen, inden du tilslutter eller fjerner netledninger.

Aflytning af lyden

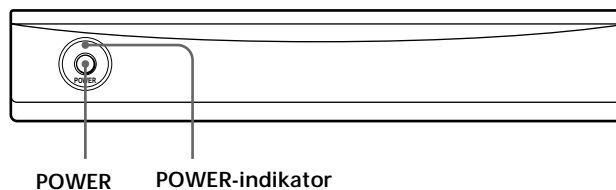

Bemærk

Indstil aldrig forstærkerens toneknapper (BASS, TREBLE osv.) eller equalizerens udgangseffekt til et højt niveau, og undgå input af sinussignaler på 20 Hz til 50 Hz optaget på en kommercielt tilgængelig test-disk eller speciallyd (baslyden fra elektroniske musikinstrumenter, popstøj fra en analog pladespiller, lyd med unormalt forstærket bas osv.) i et højt niveau til denne enhed. Disse ting kan beskadige højttaleren. Hvis en special-disk med unormalt forstærket bas afspilles, kan der foruden den oprindelige lyd udsendes støj. Sænk i det tilfælde lydniveauet.

Bemærk

Subwoofers udgangssignal (DOLBY digital (AC-3)) fra den digitale surround-processor, der sælges særskilt, er indstillet 10 dB højere af Dolby Laboratories Licensing Corporation. Indstil subwoofer-niveauet ved normal brug.

Bemærk

Hvis du sænker woofers lydniveau for meget, kan det aktivere den automatiske tænd/sluk-funktion, som får wooferen til at gå i strømsparetilstand.

- 1** Tænd forstærkeren, og vælg programkilden.
- 2** Tryk på POWER.
Wooferen tænder, og POWER-indikatoren lyser grønt.
- 3** Afspil programkilden.
Indstil VOLUME, så lyden fra fronthøjttalerne ikke forvrænges. Hvis den forvrænges, forvrænges også lyden fra wooferen.

Sådan tændes og slukkes der automatisk for strømmen – automatisk tænd/sluk-funktion

Når wooferen er tændt (dvs. POWER-indikatoren lyser grønt), og der ikke indgår noget signal i ca. syv minutter, skifter POWER-indikatoren til rødt, og woofers strømsparetilstand aktiveres. Hvis wooferen i denne tilstand modtager et signal, tænder den automatisk (automatisk tænd/sluk-funktion). Sæt POWER SAVE-kontakten på bagpanelet på OFF for at deaktivere denne funktion.

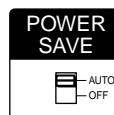

Regulering af lyden

Du kan regulere woofers lyd, så den passer til fronthøjttalernes lyd. Ved at forstærke baslyden får du en bedre fornemmelse af atmosfære.

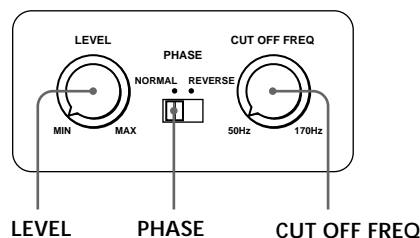

Bemærk

Hvis lyden forvrænges, når du aktiverer basforstærkningen fra forstærkeren (f.eks. DBFB, GROOVE, den grafiske equalizer osv.), skal basforstærkningen deaktiveres og lyden reguleres.

Bemærk

Skrue ikke helt op for woofers lydstyrke. Det svækker baslyden. Desuden høres muligvis uvedkommende støj.

Bemærk

Hvis der vælges NORMAL eller REVERSE med PHASE-vælgeren, vender polariteten, hvilket kan give en bedre basgengivelse i visse lyttmiljøer (afhængigt af fronthøjttalernes type, woofers placering og justeringen af bortsæringsfrekvensen). Det kan også ændre lydets udstrækning og stramhed og påvirke fornemmelsen af lydfeltet. Vælg den indstilling, der giver den lyd, du foretrækker, når du lytter fra din normale lytteposition.

1 Regulering af bortsæringsfrekvensen.

Drej på knappen CUT OFF FREQ afhængig af fronthøjttalernes gengivelsesfrekvenser.

Bemærk følgende ved justering.

- ① Typisk meget små højttalere: 5 – 7 cm dia.
- ② Typisk små højttalere: 8 – 15 cm dia.
- ③ Typisk middelstore højttalere: 16 – 24 cm dia.
- ④ Typisk store højttalere: over 25 cm dia.

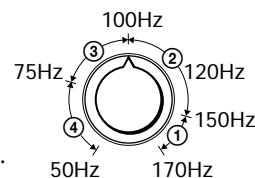

Skrue CUT OFF FREQ så højt op som muligt under Dolby digital(AC-3)-afspilning for at få så meget som muligt ud af Dolby digital-konverteren.

2 Indstil woofers lydstyrke.

Drej på knappen LEVEL, så du kan høre baslyden lidt mere end før. Drej knappen med uret for at forøge lydstyrken. Drej knappen mod uret for at formindske lydstyrken.

3 Afspil din favoritmelodi og-film.

Mandstemmer og stemmer, der indeholder baslyd, er bedste egnet til justering. Indstil fronthøjttalernes lydstyrke til det niveau, de plejer at have.

4 Vælg fasepolaritet.

Brug PHASE-vælgeren til at vælge fasepolariteten.

5 Gentag trin 1 til 4, indtil indstillingen er, som du ønsker den.

Brug VOLUME-knappen på forstærkeren til at indstille woofers lydstyrke sammen med de øvrige højttalere, når woofers indstillinger er som ønsket. Du behøver ikke regulere woofers indstillinger, når du ændrer forstærkers lydniveau.

Forholdsregler

Om sikkerhed

- Kontroller, at woofersens strømstyrke svarer til strømstyrken i stikkontakten, før wooferen tages i brug.
- Tag stikket ud af stikkontakten, hvis wooferen ikke skal anvendes i længere tid. Du skal tage stikket ud ved at trække i stikket. Træk aldrig i selve ledningen.
- Hvis der tabes eller spildes noget i wooferen, skal strømmen afbrydes, og wooferen skal kontrolleres af autoriseret servicepersonale, før den tages i brug igen.
- Netledningen må kun skiftes på et kvalificeret serviceværksted.

Når forstærkeren eller andet udstyr tændes og slukkes
Sænk forstærkerens lydstyrke til et minimum.

Sådan undgår du at beskadige wooferen

- Pas på, når du indstiller forstærkerens lydstyrke, for at undgå, at indgangseffekten bliver for høj.
- Forsøg ikke at åbne kabinettet eller formstøbte højttalerenheder og ledningsnet.

I tilfælde af farveproblemer på et TV i nærheden

Højttalersystemet er magnetisk afskærmet og skulle kunne anbringes i nærheden af et TV-apparat. Afhængigt af TV-apparatets type kan der imidlertid opstå farveproblemer på TV'et.

I tilfælde af farveproblemer...

→ Sluk TV-apparatet, og tænd det igen efter 15 til 30 minutter.

I tilfælde af, at farveproblemerne opstår igen...

→ Anbring højttalerne længere væk fra TV-apparatet.

Ved hylan

Flyt højttaleren, eller skru ned for forstærkerens lydstyrke.

Om installation

- Anbring ikke wooferen tæt på varmekilder, såsom radiatorer eller ventilationskanaler, eller på steder med direkte sollys, meget støv, mekaniske vibrationer eller rystelser.
- God ventilation er vigtig for at forhindre overophedning i wooferen. Anbring wooferen et sted med tilstrækkelig luftcirkulation. Anbring ikke wooferen på en blød overflade eller for tæt på en væg, da det kan blokere ventilationshullerne bagpå.

Om rengøring af kabinettet

Rengør kabinettet med en blød klud, der er fugtet med vand. Brug ikke skuresvampe, skurepulver eller opløsningsmidler, f.eks. sprit eller benzin.

Hvis du har spørgsmål eller problemer i forbindelse med wooferen, der ikke behandles i denne vejledning, bedes du kontakte nærmeste Sony-forhandler.

Fejlfinding

Hvis følgende problemer opstår ved anvendelsen af wooferen, kan du bruge denne vejledning i fejlfinding til at løse problemet. Hvis det ikke løser problemet, skal du kontakte din Sony-forhandler.

Der høres ingen lyd.

- Kontroller, at denne woofer og komponenterne er tilsluttet korrekt og sikkert.
- Drej LEVEL med uret for at skrue op for lydstyrken.
- Vælg SPEAKER eller LINE med INPUT vælgeren.
- Nulstil lydniveauet.

Lyden forsvandt pludseligt.

- Højttalerledningerne kan være kortsluttede. Tilslut ledningerne korrekt.

Lyden er forvrænget.

- Indgangssignalet er ikke OK.
- Inputsignalet niveau er for højt.
- Indstil CUT OFF FREQ så højt som muligt, når der afspilles Dolby digital (AC-3).

Der høres alvorlig summen eller støj.

- Tilslut pladespillerens jordforbindelse korrekt.
- Forbindelserne mellem stikkene på de tilsluttede ledninger og de tilsvarende bøsninger er ikke udført korrekt. Sæt stikkene rigtigt i.
- Lydsystemet opfanger støj fra et TV-apparat. Flyt lydsystemet væk fra TV-apparatet, eller sluk for TV-apparatet.

Specifikationer

System

Type Aktiv subwoofer (magnetisk afskærmet design)

Højtalerenhed

Woofer: 30 cm dia., membrantype

Vedvarende RMS-udgangseffekt

120 W (DIN)

Gengivelsesfrekvensområde

20 Hz – 170 Hz

Bortskæring af høje frekvenser

50 Hz – 170 Hz

Fasevælger

NORMAL, REVERSE

Indgange

Indgangsbøsninger

LINE IN: indgangsbøsning med ben

SPEAKER IN: indgangsstik

Udgangsbøsninger

LINE OUT: udgangsbøsning med ben

SPEAKER OUT: udgangsstik

Generelt

Strømkrav

220 – 230 V AC, 50/60 Hz

Strømförbrug

90 W

Dimensioner

Ca. 360 x 425 x 430 mm (b/h/d)

Vægt

18 kg

Medfølgende tilbehør

Lydkabel

(1 phono-stik – 1 phono-stik) (1)

Højtalerledninger (2)

Design og specifikationer kan ændres uden varsel.

VAROITUS

Suojaa laite sateelta ja kosteudelta tulipalo- ja sähköiskuvaaran estämiseksi.

Älä sijoita laitetta suljettuun tilaan, kuten umpinaiseen kirjahyllyyn tai kaappiin.

Tervetuloa!

Kiitos, että olet hankkinut Sonyn aktiivisen bassokaiuttimen. Lue tämä käyttöohje huolellisesti ennen bassokaiuttimen käytön aloittamista. Säilytä käyttöohje myöhempää käyttötarvetta varten.

SISÄLLYSLUETTELO

Käyttöönotto

- Pakkauksen avaaminen 4
- Asennus 4
- Järjestelmän asentaminen 5

Perustoiminnot

- Äänen kuunteleminen 8
- Äänen säätäminen 9

Lisätietoja

- Varotoimet 10
- Vianmääritys 10
- Tekniset tiedot 11

Pakkauksen avaaminen

Tarkista, että pakkauksessa on seuraavat tarvikkeet:

- Audiojohto (1)
- Kaiutinjohdot (2)

Asennus

Koska ihmiskorva ei erota bassokaiuttimen tuottamien matalien äänien (alle 170 Hz) tulosuuntaa ja sijaintia, voit asentaa bassokaiuttimen haluamaasi paikkaan. Saat parhaan matalien äänien toiston, kun asennat bassokaiuttimen kovalle lattialle, jossa resonanssia ei esiinny.

Saat riittävän voimakkaan matalien äänien toiston yhdestä bassokaiuttimesta. Jos käytät kahta bassokaiutinta, saat kuitenkin vielä voimakkaamman matalien äänien toiston.

Huomautuksia

- Asenna bassokaiutin aina pystysuoraan asentoon muutaman senttimetrin päähän seinästä.
- Älä sijoita bassokaiuttimen päälle mitään esineitä äläkä istu sen päälle.
- Jos asennat bassokaiuttimen huoneen keskelle, matalien äänien toisto voi olla huomattavan heikkoa. Tämä johtuu huoneeseen syntyvästä seisovasta aallosta. Jos näin käy, siirrä bassokaiutin pois huoneen keskeltä tai poista seisovan aallon syntymisen mahdollisuus asentamalla seinälle esimerkiksi kirjahylly.

Järjestelmän asentaminen

Yleistä

Liitä bassokaiutin LINE IN-liitäntöjen tai SPEAKER IN-liitäntöjen kautta.

- Jos vahvistimessasi on jokin seuraaventyyppisistä lähtöliitännöistä, liitä LINE IN-liitäntä ja vahvistimen liitäntä toisiinsa vakiovarusteisiin sisältyvällä audiojohdolla.
 - MONO OUT-liitäntä
 - MIX OUT-liitäntä
 - SUBWOOFER-lähtöliitäntä/-liitännät
 - SUPER WOOFER-lähtöliitäntä/-liitännät
- Jos vahvistimessasi ei ole yllä mainittuja lähtöliitäntöjä, liitä vahvistimen kaiutinliitännät SPEAKER IN-liitäntöihin.

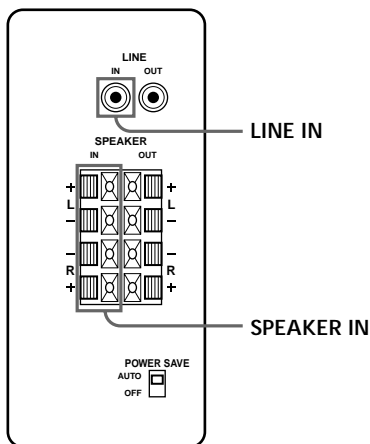

Ennen aloittamista

- Katkaise vahvistimesta ja bassokaiuttimesta virta, ennen kuin teet mitään liitäntöjä.
- Liitä bassokaiutin käyttämällä vakiovarusteisiin sisältyviä audiojohtoja. Jos audiojohtoja ei ole tarpeeksi tarvittavien liitäntöjen tekemistä varten, sinun on ostettava johtoja lisää.
- Liitä johdot tiukasti, jotta ääneen ei tule häiriöitä.
- Liitä bassokaiuttimen verkkojohto pistorasiaan.
- Et voi liittää Dolby Pro Logic -toistossa käytettävää CENTER-lähtöliitäntää bassokaiuttimeen. Muutoin joissakin Dolby Pro Logic-toistotiloissa ei toisteta lainkaan matalia ääniä.

Liittäminen vahvistimeen, jossa on yhdet kaiutinliitännät

Jos vahvistimessasi on yhdet kaiutinliitännät, liitä bassokaiutin vahvistimeen ja liitä sitten etukaiuttimet bassokaiuttimeen.

Tarvittavat johdot

Kaiutinjohto (sisältyy vakiovarusteisiin) (1 kullekin kaiuttimelle)



Kierrä johdon paljaiden päiden johtimet yhteen noin 15 millimetrin matkalta.

Varmista, että liität kaiutinjohtodet muiden laitteiden oikeisiin liitännöihin: plusjohdin (+) plusnapaan ja miinusjohdin (-) miinusnapaan. Jos liität johtimet väärin päin, äänestä puuttuu matalia ääniä.

Sinun kannattaa ottaa tavaksi liittää viivalla merkitty kaiutinjohto aina kaiutinliitännän negatiiviseen (-) napaan, jotta vältät johtojen kytkemisen väärin.

Liittäminen

- 1 Liitä bassokaiutin vahvistimeen.
Liitä bassokaiuttimen SPEAKER IN-liitännät vahvistimen kaiutinliitännöihin kaiutinjohtoilla. Varmista, että liität sekä vasemman (L) että oikean (R) kanavan.

⇨: signaalin kulkusuunta

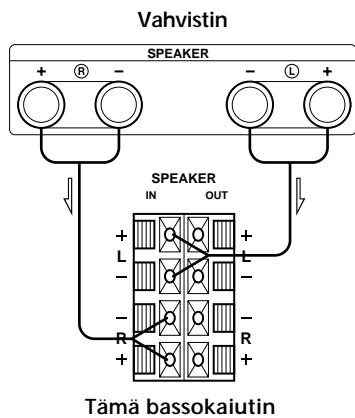

- 2 Liitä etukaiuttimet bassokaiuttimeen.
Liitä kaiuttimet bassokaiuttimen kaiutinliitännöihin.

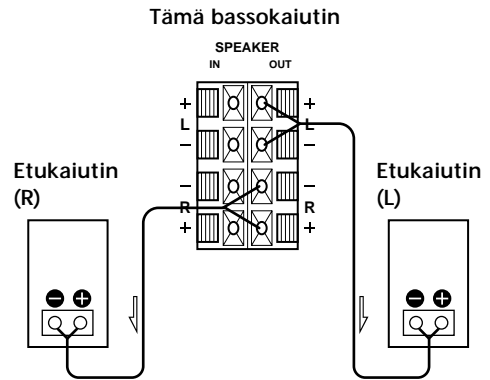

Liittäminen vahvistimeen, jossa on kahdet (A ja B) kaiutinliitännät

Jos vahvistimessasi on kahdet (A ja B) kaiutinliitännät, liitä sekä bassokaiutin että etukaiuttimet vahvistimeen.

Tarvittavat johdot

Kaiutinjohto (sisältyy vakiovarusteisiin) (1 kullekin kaiuttimelle)



Kierrä johdon paljaiden päiden johtimet yhteen noin 15 millimetrin matkalta.

Liittäminen

- 1 Liitä etukaiuttimet vahvistimeen.
Liitä kaiuttimet vahvistimen kaiutinliitännöihin (A).

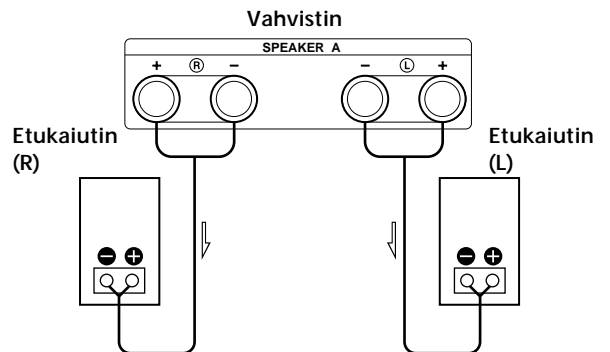

- 2** Liitä bassokaiutin vahvistimeen.
Liitä bassokaiuttimen SPEAKER IN-liitännät vahvistimen kaiutinliitäntöihin kaiutinjohdoilla (sisältyvät vakiovarusteisiin).

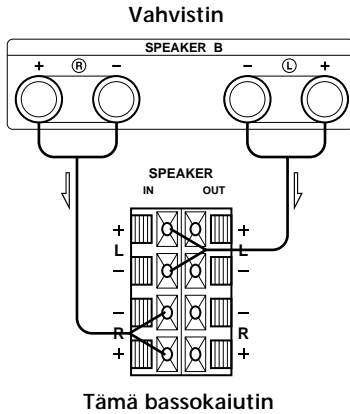

Jos käytät kumpiakin kaiutinliitäntöjä (A ja B), varmista, että asetat vahvistimen kaiutinvalitsimen asentoon "A+B".

Huomautus

Jos käytät vain kaiutinliitäntöjä A (vain etukaiuttimia) tai jos vahvistimesta on virta katkaistuna, pienennä äänenvoimakkuutta tai katkaise virta bassokaiuttimesta. Muutoin kaiuttimista kuuluu hurinaa.

Liittäminen vahvistimeen, jossa on erillinen liitäntä bassokaiuttimelle

Jos vahvistimessasi on erillinen liitäntä bassokaiuttimelle (esimerkiksi MONO OUT-, MIX OUT-, SUBWOOFER-tai SUPER WOOFER-liitäntä), liitä bassokaiuttimen LINE IN-liitäntä johonkin näistä liitännöistä.

Tarvittavat johdot

Audiojohto (vakiovaruste) (1)

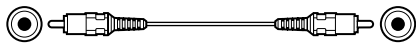

Liittäminen

Liitä vahvistimen MONO OUT-liitäntä bassokaiuttimen LINE IN-liitäntään vakiovarusteisiin sisältyvällä audiojohdolla.

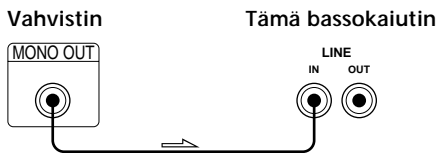

Huomautus

Jos vahvistimen lähtötaso ei ole tarpeeksi korkea, ääni ei ehkä ole tarpeeksi voimakas. Jos näin on, liitä vahvistimen kaiutinliitännät suoraan bassokaiuttimen SPEAKER IN-liitäntöihin.

Jos käytät kahta tai useampaa bassokaiutinta

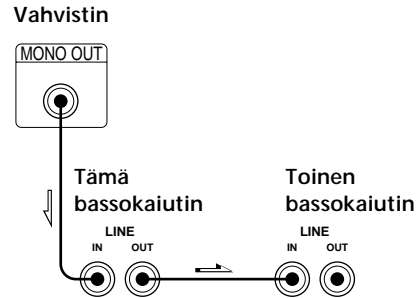

Verkkojohdon liittäminen

- Liitä bassokaiuttimen ja vahvistimen verkkojohto pistorasiaan.
- Varmista ennen verkkojohtojen liittämistä tai irrottamista, että bassokaiuttimesta on virta katkaistuna.

Äänen kuunteleminen

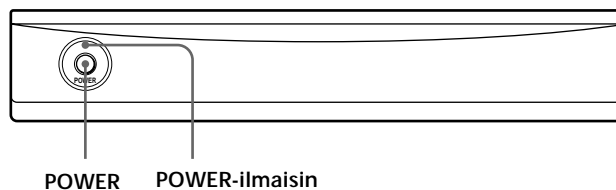

Huomautus

Älä aseta vahvistimen äänensävyyn säätimiä (esimerkiksi BASS ja TREBLE) tai taajuuskorjaimen lähtötasoa liian korkealle äläkä syötä kovin suurella voimakkuudella musiikkiliikkeistä saatavilla testilevyillä olevaa 20 – 50 hertsin siniaaltoa tai muuta erikoisääntä (esimerkiksi elektronisten soittimien bassoääniä, kuluneilla analogisilla levyillä olevia paukahduksia tai epätavallisen korostuneita bassotaajuuksia sisältävää ääntä) tähän laitteeseen. Muutoin kaiuttimet voivat vahingoittua.

Jos toistat levyä, jolla on epätavallisen voimakkaita bassoääniä, alkuperäisen äänen lisäksi voi kuulua kohinaa. Jos näin käy, pienennä äänenvoimakkuutta.

Huomautus

Dolby Laboratories Licensing Corporation on asettanut erikseen myytävissä digitaalisissa tilaprosessoreissa olevan bassokaiutinlähdön signaalin (DOLBY Digital (AC-3)-signaalin) tason 10 desibeliä tavallista korkeammaksi. Jos käytät laitetta tavalliseen tapaan, säädä bassokaiutinliitännän tasoa.

Huomautus

Jos säädät bassokaiuttimen äänenvoimakkuustason liian matalaksi, virran automaattinen kytkentä- ja katkaisutoiminto voi aktivoitua, mikä kytkee bassokaiuttimen virransäästötilaan.

- 1 Kytke vahvistimeen virta ja valitse siitä lähde laite.
- 2 Paina POWER-painiketta.
Bassokaiuttimeen kytkeytyy virta, ja vihreä POWER-ilmaisain syttyy.
- 3 Aloita ohjelmalähteen toisto.
Säädä äänenvoimakkuus sopivaksi VOLUME-säätimellä niin, ettei etukaiuttimien äänessä ole säröä.
Jos niiden äänessä on säröä, myös bassokaiuttimen äänessä on säröä.

Virran automaattinen kytkentä ja katkaisu – Virran automaattinen kytkentä- ja katkaisutoiminto

Kun bassokaiuttimeen on kytketty virta (eli vihreä POWER-ilmaisain palaa) eikä siihen tule signaalia noin seitsemään minuuttiin, POWER-ilmaisain muuttuu punaiseksi, ja bassokaiutin kytkeytyy virransäästötilaan. Kun bassokaiutin on tässä tilassa ja siihen tulee signaali, bassokaiuttimeen kytkeytyy virta automaattisesti (virran automaattinen kytkentä- ja katkaisutoiminto).

Jos haluat poistaa tämän toiminnon käytöstä, liu'uta takapaneelissa oleva POWER SAVE-kytkin asentoon OFF.

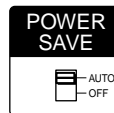

Äänen säätäminen

Voit säätää bassokaiuttimen äänen etukaiuttimien ääneen sopivaksi. Säätämällä matalia ääniä voit parantaa äänentoiston vaikuttavuutta.

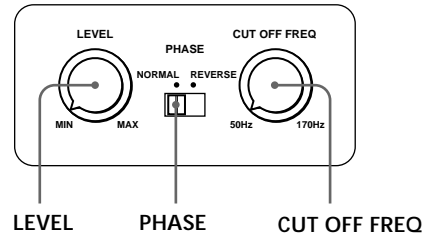

Huomautus

Jos ääneen tulee säröä, kun otat bassokorostuksen (esimerkiksi DBFB, GROOVE, tai graafinen taajuuskorjain) käyttöön vahvistimesta, poista bassokorostus käytöstä ja säädä ääntä bassokaiuttimesta.

Huomautus

Älä nosta bassokaiuttimen äänenvoimakkuutta maksimiin. Muutoin matalien äänien toisto voi muuttua heikommaksi. Lisäksi ääneen voi tulla kohinaa.

Huomautus

Kun asetat PHASE-valitsimen asentoon NORMAL tai REVERSE, napaisuus vaihtuu, ja matalien äänien toisto voi olla parempi tietyissä ympäristöissä (etukaiuttimien tyyppin mukaan tähän vaikuttavat bassokaiuttimen sijainti ja rajataajuuden asetus). Valittu asetus voi vaikuttaa myös äänen laajuudentuntuun ja kiinteyteen sekä äänikentän tuottamaan vaikutelmaan. Valitse asetus, joka tuottaa haluamasi äänentoiston kuunnellessasi tavallisella kuuntelupaikallasi.

1 Muuta rajataajuutta.

Käännä CUT OFF FREQ -säädintä etukaiuttimesi taajuustoiston mukaan sopivaan asentoon.

Käytä säätämisesissä apunasi seuraavassa olevia tietoja.

- ① Tyypilliset hyvin pienet kaiuttimet: halkaisija 5 – 7 cm.
- ② Tyypilliset pienet kaiuttimet: halkaisija 8 – 15 cm.
- ③ Tyypilliset keskikokoiset kaiuttimet: halkaisija 16 – 24 cm.
- ④ Tyypilliset suuret kaiuttimet: halkaisija yli 25 cm.

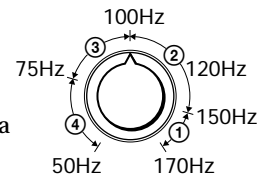

Kun toistat Dolby Digital (AC-3)-ääntä, käännä CUT OFF FREQ-säädin mahdollisimman korkeaan asentoon, jotta saat suurimman hyödyn Dolby Digital-järjestelmän matalien tasojen muunnintoiminnoista.

2 Säädä bassokaiuttimen äänenvoimakkuutta.

Käännä LEVEL-säädin asentoon, jossa matalat äänet kuuluvat hieman entistä voimakkaammin. Jos haluat suurentaa äänenvoimakkuutta, käännä säädintä myötäpäivään. Jos haluat pienentää äänenvoimakkuutta, käännä säädintä vastapäivään.

3 Kuuntele haluamaasi musiikkia ja elokuvaääntä.

Miesääntä ja muita matalia ääniä sisältävät lauluesitykset ovat sopivimpia säätämistä varten. Säädä etukaiuttimien äänenvoimakkuus samaksi kuin se sinulla tavallisesti on.

4 Valitse vaiheistuksen napaisuus.

Valitse vaiheistuksen napaisuus PHASE-säätimellä.

5 Tee haluamasi säätö toistamalla vaiheet 1 – 4.

Kun olet säätänyt bassokaiuttimen asetukset haluamaksesi, säädä bassokaiuttimen äänenvoimakkuus vahvistimen VOLUME-säätimellä muiden kaiuttimien mukaan sopivaksi. Sinun ei tarvitse säätää bassokaiuttimen asetuksia, kun muutat äänenvoimakkuutta vahvistimesta.

Varotoimet

Turvallisuus

- Tarkista ennen bassokaiuttimen käyttämistä, että bassokaiuttimen käyttöjännite ja paikallinen verkkojännite vastaavat toisiaan.
- Irrota bassokaiutin pistorasiasta, jos sitä ei aiota käyttää pitkään aikaan. Kun irrotat johdon, vedä aina pistokkeesta. Älä vedä johdosta.
- Jos jokin esine tai nestettä joutuu bassokaiuttimen sisään, irrota bassokaiutin pistorasiasta ja vie se huoltoon tarkistettavaksi, ennen kuin käytät sitä uudelleen.
- Verkkojohdon saa vaihtaa vain asiantunteva huoltoliike.

Kun kytket virran vahvistimeen tai toiseen laitteeseen tai katkaiset virran

Säädä äänenvoimakkuus minimiin vahvistimesta.

Bassokaiuttimen vahingoittumisen välttäminen

- Ole huolellinen säätäessäsi vahvistimen äänenvoimakkuutta, jotta kaiuttimeen tuleva teho ei ole liian suuri.
- Älä avaa koteloa äläkä koske kaiutinelementteihin tai piireihin.

Jos lähellä olevan television kuvassa näkyy värivirheitä

Kaiutin on magneettisesti suojattu, joten sen voi asentaa lähelle televisiota. Television tyyppin mukaan voi silti olla, että kuvaruudussa näkyy värivirheitä.

Jos värivirheitä näkyy...

→Katkaise televisiosta virta, odota 15 – 30 minuuttia ja kytke virta takaisin.

Jos värivirheitä näkyy edelleen...

→Siirrä kaiuttimet kauemmas televisiosta.

Jos esiintyy akustista kiertoa

Muuta kaiuttimen paikkaa tai pienennä äänenvoimakkuutta vahvistimesta.

Asennus

- Älä sijoita bassokaiutinta lämmityslaitteiden, ilmanvaihtokanavien tai muiden lämmönlähteiden lähelle tai paikkaan, jossa se on alttiina suoralle auringonvalolle, pölylle, tärinälle tai iskuille.
- Huolehdi riittävästä ilmanvaihdosta, jotta bassokaiuttimen sisäosat eivät kuumene. Sijoita bassokaiutin paikkaan, jossa on riittävä ilmanvaihto. Älä sijoita bassokaiutinta pehmeälle alustalle tai liian lähelle seinää, jotta kaiuttimen takana oleva ilmanvaihtoaukko ei tukkeudu.

Kotelon puhdistaminen

Puhdista kotelo pehmeällä, kevyesti vedellä kostutetulla liinalla. Älä käytä hankaustyynyjä, hankausjauhetta äläkä alkoholia, bensiiniä tai muita liuottimia.

Jos sinulla on bassokaiuttimeen liittyviä kysymyksiä tai ongelmia, joita ei ole mainittu tässä käyttöohjeessa, ota yhteys lähimpään Sony-jälleenmyyjään.

Vianmääritys

Jos sinulla on jokin seuraavassa kuvatuista ongelmista käyttäessäsi tätä bassokaiutinta, yritä ratkaista ongelma näiden vianmääritysohjeiden avulla. Jos ongelma ei ratkea, ota yhteys lähimpään Sony-jälleenmyyjään.

Ääntä ei kuulu.

- ➔ Tarkista, että tämä bassokaiutin ja muut laitteet on liitetty toisiinsa oikein ja pitävästi.
- ➔ Suurena äänenvoimakkuutta kääntämällä LEVEL-säädintä myötäpäivään.
- ➔ Aseta INPUT-valitsin asentoon SPEAKER tai LINE.
- ➔ Aseta taso uudelleen.

Ääni katkeaa yhtäkkiä.

- ➔ Kaiutinjohdot voivat olla oikosulussa. Liitä johdot oikein.

Äänessä on säröä.

- ➔ Tulosignaali on epätäydellinen.
- ➔ Tulosignaalin taso on liian korkea.
- ➔ Aseta CUT OFF FREQ-säätimellä rajataajuus korkeimmaksi mahdolliseksi, kun toistat Dolby Digital (AC-3)-ääntä.

Äänessä on voimakasta hurinaa tai kohinaa.

- ➔ Liitä levysoittimen maadoitusjohto oikein.
- ➔ Liitäntäjohtojen liittimiä ei ole painettu tarpeeksi pitävästi liittäntöihin. Liitä liittimet pitävästi.
- ➔ Televisio aiheuttaa äänentoistojärjestelmään kohinaa. Siirrä äänentoistojärjestelmä kauemmas televisiosta tai katkaise televisiosta virta.

Tekniset tiedot

Järjestelmä

Tyyppi Aktiivinen bassokaiutin (magneettisesti suojattu)

Kaiutinelementti

Bassokaiutin: Halkaisija 30 cm, kartio

Jatkuva lähtöteho, RMS

120 W (DIN)

Toiston taajuusvaste

20 Hz – 170 Hz

Korkeiden taajuuksien rajataajuus

50 Hz – 170 Hz

Vaiheenvälitsin

NORMAL, REVERSE

Liitännät

Tuloliitännät

LINE IN: tulon nastaliitin

SPEAKER IN: tuloliittimet

Lähtöliitännät

LINE OUT: lähdön nastaliitin

SPEAKER OUT: lähtöliittimet

Yleistä

Käyttöjännite

220 – 230 V AC, 50/60 Hz

Tehonkulutus

90 W

Mitat Noin 360 x 425 x 430 mm (l/k/s)

Paino 18 kg

Vakiovarusteet

Audiojohto

(kummassakin päässä yksi RCA-liitin) (1)

Kaiutinjohdot (2)

Valmistaja pidättää itsellään oikeuden muuttaa laitteen muotoilua ja ominaisuuksia ilman erillistä ilmoitusta.

OSTRZEŻENIE

**Aby uniknąć ryzyka
pożaru lub porażenia
prądem elektrycznym, nie
należy wystawiać
urządzenia na działanie
deszczu lub wilgoci.**

Nie instaluj urządzenia w przestrzeni zamkniętej, takiej jak półka na książki czy zabudowana szafka.

Witamy!

Dziękujemy za zakupienie subwoofera aktywnego firmy Sony. Przed rozpoczęciem korzystania z subwoofera należy dokładnie przeczytać instrukcję obsługi i zachować ją na przyszłość.

SPIS TREŚCI

Wiadomości wstępne

- Wyjmowanie urządzenia z opakowania 4
 - Instalacja 4
 - Łączenie poszczególnych elementów systemu 5
-

Czynności podstawowe

- Słuchanie dźwięku 8
 - Ustawianie dźwięku 9
-

Informacje dodatkowe

- Środki ostrożności 10
- Usuwanie usterek 10
- Dane techniczne 11

Wymywanie urządzenia z opakowania

Należy sprawdzić, czy w opakowaniu znajdują się następujące elementy wyposażenia:

- Przewód połączeniowy audio (1)
- Przewody głośnikowe (2)

Instalacja

Ponieważ ucho ludzkie nie rozpoznaje kierunku i miejsca emisji dźwięków basowych z subwoofera (dźwięki o częstotliwości poniżej 170 Hz), subwoofer można zainstalować w dowolnym miejscu. Aby odtwarzanie basów było lepsze, zaleca się zainstalowanie subwoofera na solidnym podłożu, które nie jest podatne na występowanie rezonansu. Odtwarzanie niskich basów o odpowiedniej jakości można otrzymać z jednego subwoofera. Dzięki zastosowaniu kilku subwooferów można jednak otrzymać jeszcze lepszy efekt.

Uwagi

- Subwoofer należy zawsze instalować w pozycji pionowej, kilka centymetrów od ściany.
- Na subwooferze nie należy siadać ani umieszczać na nim żadnych przedmiotów.
- Jeśli subwoofer został zainstalowany w środkowej części pomieszczenia, basy mogą być bardzo słabo słyszalne. Jest to wynikiem działania fali stojącej pomieszczenia. W takim przypadku należy przesunąć subwoofer ze środka pomieszczenia lub wyeliminować działanie fali stojącej poprzez zawieszenie na ścianie półki na książki.

Łączenie poszczególnych elementów systemu

Omówienie

Do łączenia subwoofera ze wzmacniaczem służą gniazda LINE IN lub SPEAKER IN.

- Jeśli wzmacniacz ma jeden z poniższych typów gniazd wyjściowych, gniazdo LINE IN subwoofera należy połączyć z odpowiednim gniazdem wzmacniacza za pomocą dostarczonego przewodu połączeniowego audio.
 - Gniazdo MONO OUT
 - Gniazdo MIX OUT
 - Gniazda wyjściowe SUBWOOFER
 - Gniazda wyjściowe SUPER WOOFER
- Jeśli wzmacniacz nie ma powyższych gniazd wyjściowych, gniazda głośnikowe należy połączyć z gniazdami SPEAKER IN subwoofera.

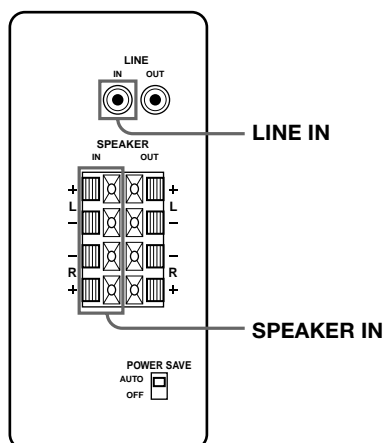

Czynności wstępne

- Przed rozpoczęciem łączenia wzmacniacza z subwooferem należy wyłączyć zasilanie wzmacniacza.
- Należy używać przewodów połączeniowych audio dostarczonych ze sprzętem. Jeśli liczba przewodów połączeniowych audio jest niewystarczająca, należy zakupić dodatkowe przewody.
- Sprzęt należy podłączyć starannie, aby uniknąć występowania szumów.
- Podłącz przewód zasilający subwoofera do gniazdka ściennego.
- Z subwooferem nie można łączyć gniazda wyjściowego CENTER, ponieważ jest ono zarezerwowane dla funkcji Dolby Pro Logic. W niektórych trybach Dolby Pro Logic basy nie są emitowane.

(kontynuowane)

Podłączanie do wzmacniacza z jednym zestawem gniazd głośnikowych

Jeśli wzmacniacz ma jeden zestaw gniazd głośnikowych, subwoofer należy podłączyć do wzmacniacza, a następnie przednie głośniki należy podłączyć do subwoofera.

Stosowane przewody połączeniowe

Przewód głośnikowy (należy do wyposażenia) (1 dla każdego głośnika)



Skręć odizolowane końcówki o około 15 mm. Sprawdź, czy końcówki przewodu głośnikowego zostały podłączone do odpowiednich gniazd wzmacniacza: + do + i - do -. Jeśli końcówki zostaną podłączone odwrotnie, dźwięk będzie zniekształcony, a basy nie będą słyszalne. Aby uniknąć niewłaściwego połączenia urządzeń, wygodnie jest przyjąć, że przewód oznaczony paskiem jest zawsze ujemny (-) i powinien zostać podłączony do gniazda (-) wzmacniacza.

Połączenia

- Podłącz subwoofer do wzmacniacza. Połącz gniazda SPEAKER IN subwoofera z gniazdami głośnikowymi wzmacniacza za pomocą przewodów głośnikowych. Upewnij się, że zostały podłączone oba kanały: L (lewy) i R (prawy).

⚡: przepływ sygnału

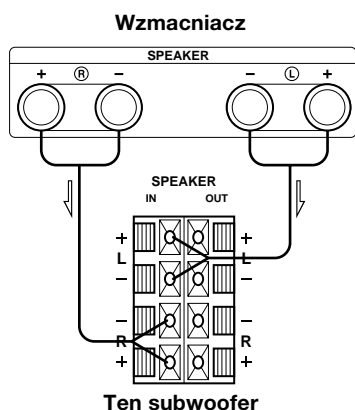

- Podłącz przednie głośniki do subwoofera. Podłącz głośniki do gniazd głośnikowych subwoofera.

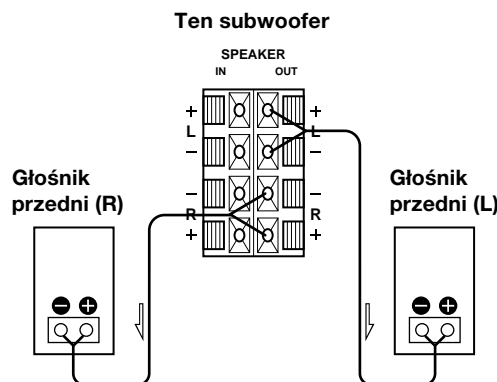

Podłączanie do wzmacniacza z dwoma zestawami gniazd głośnikowych (A+B)

Jeśli wzmacniacz ma dwa zestawy gniazd głośnikowych (A+B), do wzmacniacza należy podłączyć subwoofer i głośniki przednie.

Stosowane przewody połączeniowe

Przewód głośnikowy (należy do wyposażenia) (1 dla każdego głośnika)

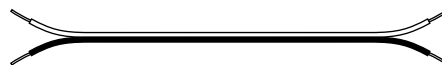

Skręć odizolowane końcówki przewodu o około 15 mm.

Połączenia

- Podłącz przednie głośniki do wzmacniacza. Podłącz głośniki do gniazd wzmacniacza (A).

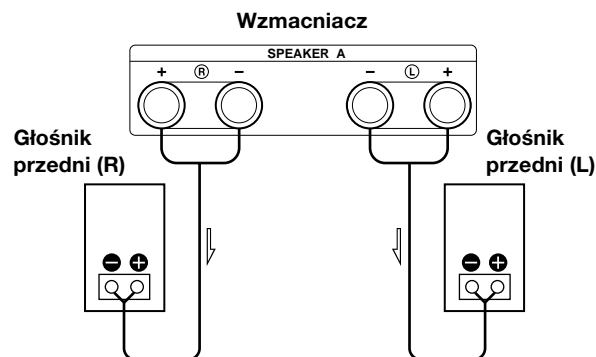

- 2 Podłącz subwoofer do wzmacniacza. Połącz gniazda SPEAKER IN subwoofera z gniazdami głośnikowymi wzmacniacza (B) za pomocą przewodów głośnikowych (należą do wyposażenia).

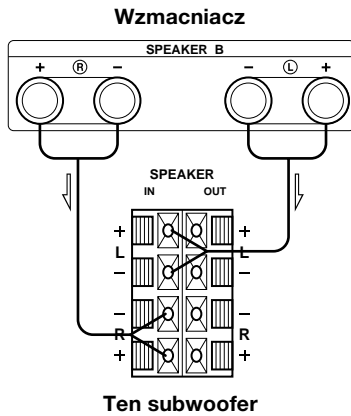

Korzystając z dwóch zestawów gniazd głośnikowych (A+B), należy upewnić się, że we wzmacniaczu wybrano pozycję "A+B".

Uwaga

W przypadku korzystania tylko z zestawu gniazd głośnikowych A (podłączony jest tylko głośnik przedni) wzmacniacza lub przy wyłączonym zasilaniu wzmacniacza należy zmniejszyć głośność lub wyłączyć zasilanie subwoofera; w przeciwnym przypadku mogą wystąpić szумы.

Podłączanie do wzmacniacza ze specjalnym gniazdem subwoofera

Jeśli wzmacniacz ma specjalne gniazdo subwoofera (np. MONO OUT, MIX OUT, SUBWOOFER lub SUPER WOOFER), gniazdo subwoofera LINE IN należy połączyć z jednym z tych gniazd.

Stosowane przewody połączeniowe

Przewód połączeniowy audio (należy do wyposażenia) (1)



Połączenia

Połącz gniazdo MONO OUT wzmacniacza z gniazdem LINE IN subwoofera za pomocą dostarczonego przewodu połączeniowego audio.

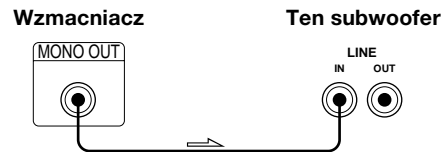

Uwaga

Jeśli poziom wyjściowy wzmacniacza nie jest wystarczający, dźwięk może nie być dostatecznie głośny. W takim wypadku gniazda głośnikowe wzmacniacza należy bezpośrednio połączyć z gniazdami SPEAKER IN subwoofera.

Korzystanie z kilku subwooferów

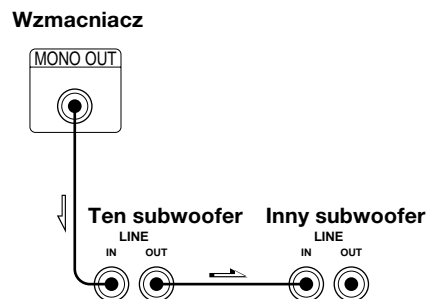

Podłączanie przewodu zasilającego

- Podłącz przewód zasilający subwoofera i przewód zasilający wzmacniacza do gniazdka ściennego.
- Przed włożeniem lub wyjęciem przewodu zasilającego z gniazdka upewnij się, że subwoofer jest wyłączony. Korzystanie z kilku subwooferów.

Słuchanie dźwięku

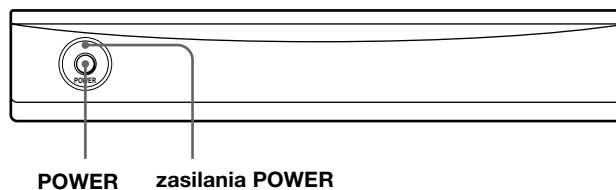

Uwaga

Nie należy ustawiać pokręteł tonów wzmacniacza (BASS, TREBLE itp.) lub poziomu wyjściowego korektora na wysokim poziomie, a sinusoidalne przebiegi wejściowe nie powinny przekraczać zakresu od 20 Hz do 50 Hz dźwięku nagranych na dostępnym w sklepach dysku testowym, lub przy odsłuchiwanie dźwięków specjalnych (basów instrumentów elektronicznych, szumu z płyty winylowej, nadmiernie uwydatnionych basów itp.). Niezastosowanie się do tej uwagi może spowodować uszkodzenie głośników.

Jeśli odtwarzana jest płyta, na której nagrano nadmiernie uwydatnione basy, oprócz zwykłego dźwięku mogą być słyszalne szумы. W takim wypadku należy zmniejszyć głośność.

Uwaga

Sygnal wyjściowy subwoofera (sygnal cyfrowy DOLBY (AC-3)) cyfrowego procesora surround (sprzedawany oddzielnie) ma wartość o 10 dB wyższą, ustawioną przez firmę Dolby laboratories Licensing Corporation. W przypadku standardowego korzystania z subwoofera należy zmienić poziom subwoofera.

Uwaga

Jeśli głośność subwoofera zostanie zmniejszona do zbyt niskiego poziomu, może włączyć się funkcja automatycznego włączania/ wyłączenia zasilania, co spowoduje przejście subwoofera do trybu oszczędzania energii.

- 1 Włącz wzmacniacz i wybierz źródło dźwięku.
- 2 Naciśnij przycisk zasilania POWER.
Subwoofer zostanie włączony, a wskaźnik zasilania POWER będzie się świecił na zielono.
- 3 Rozpocznij odtwarzanie dźwięku źródłowego.
Ustaw głośność za pomocą pokrętła VOLUME, tak aby dźwięk z przednich głośników nie był zniekształcony. Jeśli dźwięk jest zniekształcony, dźwięk z subwoofera także będzie zniekształcony.

Automatyczne włączanie i wyłączenie zasilania – funkcja Auto power on/off

Gdy subwoofer jest włączony (tj. wskaźnik zasilania POWER świeci się na zielono) i przez około 7 minut nie będzie odtwarzany żaden dźwięk, wskaźnik zasilania POWER zaświeci się na czerwono, a subwoofer przejdzie do trybu oszczędzania energii. Gdy w tym trybie do subwoofera zostanie przesłany sygnał, subwoofer włączy się automatycznie (funkcja auto power on/off). Aby wyłączyć tę funkcję, ustaw przełącznik POWER SAVE na tylnym panelu urządzenia w pozycji OFF.

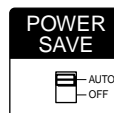

Ustawianie dźwięku

Dźwięk subwoofera można ustawić tak, aby był on dopasowany do dźwięku głośników przednich. Wzmocnienie basów daje lepsze poczucie atmosfery.

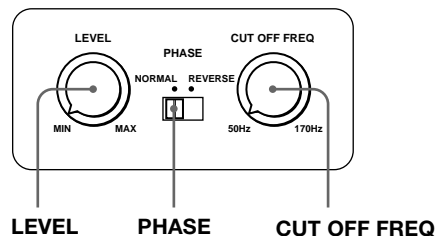

Uwaga

Jeśli dźwięk zostaje zniekształcony podczas włączania wzmacniacza (funkcje DBFB, GROOVE, korektor graficzny itp.), należy wyłączyć wzmacnianie basów i ustawić odpowiednio dźwięk.

Uwaga

Nie należy ustawiać maksymalnej głośności subwoofera. Może to spowodować mniejszą słyszalność basów. Mogą być także słyszalne szумы.

Uwaga

Ustawienie przełącznika PHASE w pozycji NORMAL lub REVERSE powoduje zmianę polaryzacji i w pewnych środowiskach może korzystnie wpłynąć na jakość odtwarzania basów (w zależności od rodzaju głośników przednich, ustawienia subwoofera i ustawień częstotliwości odcięcia). Może to także zmienić wydźwięcie i napięcie dźwięku, a także efekt pola dźwiękowego. Podczas słuchania dźwięku w stałym miejscu wybierz preferowane ustawienie dźwięku.

1 Ustaw częstotliwość odcięcia.

Ustaw pokrętło CUT OFF FREQ w odpowiedniej pozycji, w zależności od częstotliwości odtwarzana głośników przednich.

Przy ustawianiu częstotliwości należy wziąć pod uwagę poniższe wartości.

① Typowe głośniki o bardzo małych rozmiarach: 5 – 7 cm średnicy

② Typowe głośniki o małych rozmiarach: 8 – 15 cm średnicy

③ Typowe głośniki o średnich rozmiarach: 16 – 24 cm średnicy

④ Typowe głośniki o dużych rozmiarach: powyżej 25 cm średnicy

Aby w pełni wykorzystać funkcje konwertera dolnoprzepustowego Dolby digital, podczas odtwarzania przy użyciu funkcji Dolby digital (AC-3) pokrętło CUT OFF FREQ należy ustawić w pozycji odpowiadającej jak najwyższej częstotliwości.

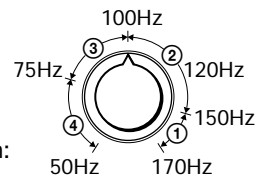

2 Ustaw głośność subwoofera.

Pokrętło LEVEL ustaw tak, aby basy były nieco lepiej słyszalne niż wcześniej. Aby zwiększyć głośność, obracaj pokrętło zgodnie z ruchem wskazówek zegara. Aby zmniejszyć głośność, obracaj pokrętło w kierunku przeciwnym do ruchu wskazówek zegara.

3 Rozpocznij odtwarzanie ulubionego utworu i filmu.

Głosy męskie zawierające dużo basów najlepiej nadają się do zmiany ustawień. Ustaw głośność głośników przednich na tym samym poziomie, co zwykle.

4 Wybierz polaryzację fazy.

Za pomocą pokrętła PHASE wybierz polaryzację fazy.

5 Powtórz czynności 1 – 4, aby zmienić ustawienia na preferowane wartości.

Po odpowiednim ustawieniu subwoofera, za pomocą pokrętła VOLUME na wzmacniaczu ustaw głośność subwoofera i innych głośników. Nie trzeba zmieniać ustawień subwoofera przy zmianie głośności wzmacniacza.

Środki ostrożności

Bezpieczeństwo

- o Przed rozpoczęciem użytkowania subwoofera sprawdź, czy jego napięcie robocze odpowiada napięciu w sieci lokalnej.
- Jeśli subwoofer nie będzie używany przez dłuższy czas, należy wyłączyć go z gniazdka ściennego. Aby odłączyć przewód zasilający, pociągnij go, chwytając za wtyczkę. Nigdy nie ciągnij za sam przewód.
- Jeśli do subwoofera dostanie się przypadkowo jakiś przedmiot lub ciecz, należy odłączyć przewód zasilający i zlecić sprawdzenie subwoofera wykwalifikowanej osobie.
- Przewód zasilający może być wymieniany tylko w autoryzowanym punkcie serwisowym.

Przy włączaniu i wyłączeniu wzmacniacza lub innych urządzeń

Zmniejsz głośność wzmacniacza do minimum.

Aby uniknąć uszkodzenia subwoofera

- Głośność wzmacniacza należy ustawiać ostrożnie, tak aby moc wejściowa nie była zbyt duża.
- Nie należy zdejmować obudowy lub modyfikować budowy głośników ani sieci.

W przypadku wystąpienia zmian kolorów na ekranie telewizora

Dzięki zastosowaniu ekranowania magnetycznego, głośniki można instalować w pobliżu telewizora. Zmiany kolorów mogą jednak wystąpić. Zależy to od typu telewizora.

Jeśli wystąpią zmiany kolorów...

→Wyłącz telewizor, a następnie włącz go ponownie po 15 – 30 minutach.

Jeśli zmiany kolorów wystąpią ponownie...

→Ustaw głośniki dalej od telewizora.

Jeśli występuje "wycie"

Zmień usytuowanie głośników lub zmniejsz głośność wzmacniacza.

Instalacja

- Nie należy ustawiać subwoofera w pobliżu źródeł ciepła, takich jak grzejniki lub strumienie powietrza, ani w miejscach narażonych na bezpośrednie działanie promieni słonecznych, nadmiernych ilości kurzu lub wstrząsów mechanicznych.
- Aby zapobiec wewnętrznej kumulacji ciepła, należy zapewnić właściwą wentylację subwoofera. Subwoofer należy zainstalować w miejscu, w którym jest właściwa wentylacja. Nie należy ustawiać subwoofera na delikatnych powierzchniach lub zbyt blisko ściany, ponieważ może to blokować otwór wentylacyjny znajdujący się z tyłu głośnika.

Czyszczenie obudowy

Obudowę należy czyścić miękką szmatką lekko zwilżoną wodą. Nie należy używać szorstkich gąbek, proszków do czyszczenia lub rozpuszczalników, takich jak alkohol czy benzyna.

Z ewentualnymi pytaniami lub problemami związanymi z użytkowaniem subwoofera, które nie zostały omówione w niniejszej instrukcji obsługi, należy zwrócić się do najbliższego przedstawiciela firmy Sony

Usuwanie usterek

Jeśli podczas korzystania z subwoofera występują poniższe problemy, dzięki tym instrukcjom dotyczącym usuwania usterek można je rozwiązać. Jeśli nie można usunąć problemu, należy skontaktować się najbliższym przedstawicielem firmy Sony.

Nie słychać dźwięku.

- ➔ Sprawdź, czy subwoofer i inne elementy systemu są podłączone prawidłowo.
- ➔ Przekręć pokrętło LEVEL zgodnie z ruchem wskazówek zegara, aby zwiększyć głośność.
- ➔ Ustaw przełącznik INPUT w pozycji SPEAKER lub LINE.
- ➔ Wyzeruj poziom.

Dźwięk nagle zanikł.

- ➔ Przewody głośnikowe mogą być zwarte. Podłącz prawidłowo przewody.

Dźwięk jest zniekształcony.

- ➔ Sygnał wejściowy nie jest dobrej jakości.
- ➔ Poziom sygnału wejściowego jest zbyt wysoki.
- ➔ Podczas odtwarzania przy użyciu funkcji Dolby digital (AC-3) za pomocą pokrętła CUT OFF FREQ ustaw jak najwyższą wartość częstotliwości odcięcia.

Słychać tylko "buczenie" i szumy.

- ➔ Podłącz prawidłowo przewód uziemienia adaptera.
- ➔ Wtyczki przewodów połączeniowych nie zostały właściwie umieszczone w odpowiadających im gniazdach. Podłącz prawidłowo wszystkie wtyczki.
- ➔ Zestaw audio przechwytyje szumy z telewizora. Umieść zestaw audio dalej od telewizora lub wyłącz telewizor.

Dane techniczne

System

Typ Subwoofer aktywny (ekranowany magnetycznie)

Głośnik Woofer: średnica: 30 cm, stożkowy

Wyściowa moc skuteczna przy pracy ciągłej
120 W (DIN)

Zakres częstotliwości odtwarzania
20 Hz – 170 Hz

Częstotliwość odcięcia wysokiej częstotliwości
50 Hz – 170 Hz

Pokrętko wyboru fazy
NORMAL, REVERSE

Wejścia

Gniazda wejściowe
LINE IN: wejściowe typu jack
SPEAKER IN: gniazda wejściowe

Gniazda wyjściowe
LINE OUT: wyjściowe typu jack
SPEAKER OUT: gniazda wyjściowe

Ogólne

Zasilanie
220 – 230 V, prąd zmienny, 50/60 Hz

Pobór mocy
90 W

Rozmiary
Ok. 360 x 425 x 430 mm (szer./wys./głęb.)

Masa 18 kg

Wyposażenie w zestawie

Przewód połączeniowy audio
(1 wtyczka phono – 1 wtyczka phono) (1)
Przewody głośnikowe (2)

Producent zastrzega sobie prawo zmiany projektu i danych technicznych bez uprzedniego powiadomienia.

