

Super Audio CD Player

Инструкцио по Тксплуатаци



SUPER AUDIO CD



SCD-XB790

ПРЕДОСТЕРЕЖЕНИЕ

Во избежание возгорания или поражения электрическим током держите аппарат в сухом, защищенном от влаги и дождя месте. Во избежание поражения электрическим током не вскрывайте аппарат. За обслуживанием обращайтесь только к квалифицированному персоналу.

Для предотвращения возгорания не закрывайте вентиляционные отверстия аппарата газетами, скатертями, занавесками и т.д. Кроме того, не ставьте на аппарат горящие свечи.

Для предотвращения возгорания или поражения электрическим током не ставьте на аппарат предметы, наполненные жидкостью, например, вазы.

Данный аппарат классифицируется как ЛАЗЕРНОЕ изделие КЛАССА 1.

Данная этикетка расположена на задней стороне.

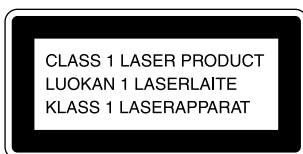

Эта этикетка находится внутри аппарата.



Не выбрасывайте батарейки, ликвидируйте их как опасные отходы.



Изготовитель: Сони Корпорейшн
Адрес: 6-7-35 Киташинагава, Шинагава-ку,
Токио 141-0001, Япония
Страна-производитель: Малайзия

Поздравляем с покупкой!

Благодарим Вас за приобретение проигрывателя Sony для дисков Super Audio CD. Перед началом эксплуатации аппарата внимательно ознакомьтесь с данной инструкцией и храните ее под рукой на случай, если она Вам понадобится.

Об этом руководстве

Инструкции в данном руководстве относятся к модели SCD-XB790.

Условные обозначения

- Инструкции в этом руководстве описывают органы управления проигрывателя. Кроме того, можно использовать органы управления пульта дистанционного управления, если у них такие же или почти такие же названия, что и у органов управления на проигрывателе.
- В этом руководстве используются следующие значки:



Означает, что задачу можно выполнить с помощью пульта дистанционного управления.



Означает подсказки и советы, облегчающие выполнение задачи.

Технические особенности

О дисках Super Audio CD

- Super Audio CD - это новый стандарт высококачественных аудиодисков, на которых музыка записана в формате DSD (Direct Stream Digital) (для записи на обычных дисках используется формат PCM). Формат DSD с частотой дискретизации, в 64 раза превышающей частоту дискретизации обычных компакт-дисков, и 1-битным квантованием обеспечивает как широкий диапазон воспроизводимых частот, так и широкий динамический диапазон во всем спектре частот, которые воспринимаются человеческим ухом, и позволяет воспроизводить музыку с максимальным соответствием оригинальному звучанию.
- Имеется два типа дисков Super Audio CD: 2-канальный стереодиск и многоканальный диск, поддерживающих до 6 независимых каналов. Отличительным признаком многоканального диска Super Audio CD является система размещения громкоговорителей, похожая на 5.1-канальное звучание имеющихся сейчас аудио/видео систем.

Функции проигрывателя

Этот проигрыватель предназначен для воспроизведения 2-канальных и многоканальных дисков Super Audio CD, обычных компакт-дисков и имеет следующие функции:

- Оснащение дискретным двойным лазерным блоком оптической головки, обеспечивающей считывание информации с диска Super Audio CD или обычного компакт-диска по отдельным длинам волн.
- Более быстрый переход к нужной композиции за счет использования усовершенствованного сервопривода.
- Функция управления многоканальным воспроизведением, позволяющая настраивать среду прослушивания при многоканальном воспроизведении в соответствии с размещением и габаритами громкоговорителей.
- Аналогово-цифровой конвертер Super Audio и система прямой цифровой синхронизации, обеспечивающие высококачественное звучание при воспроизведении.

Другие

- Диск Super Audio CD может содержать до 255 номеров композиций/индексных меток. Эта характеристика относится к модели SCD-XB790.
- Прилагаемый пульт дистанционного управления можно использовать для работы как с моделью SCD-XB790, так и с обычным проигрывателем компакт-дисков Sony.

СОДЕРЖАНИЕ

Начало работы 4

- Прежде чем выполнять подключения 4
- Подключение аудиокомпонентов 5

Расположение и назначение элементов 8

- Описание элементов на передней панели 8
- Описание элементов на задней панели 10
- Описание элементов на пульте дистанционного управления 11

Воспроизведение дисков 12

- Типы совместимых дисков 12
- Воспроизведение диска 14
- Использование дисплея 15
- Поиск определенной композиции 18
- Поиск определенного места внутри композиции 18
- Повторное воспроизведение композиций 19
- Воспроизведение композиций в случайном порядке (перетасованное воспроизведение) 20
- Создание собственной программы (запрограммированное воспроизведение) 21
- Прослушивание многоканальных дисков Super Audio CD (функция управления многоканальным воспроизведением) 22

Дополнительная информация 25

- Меры предосторожности 25
- Примечания относительно дисков 26
- Устранение неполадок 27
- Технические характеристики 27
- Указатель Задняя обложка

Начало работы

В этой главе содержатся сведения о комплектации и подключении различных компонентов к проигрывателю дисков Super Audio CD. Внимательно прочтите эту главу, прежде чем подключать к проигрывателю какие-либо компоненты.

Прежде чем выполнять подключения

Проверка комплектации

В комплект поставки этого проигрывателя входит следующее:

- Соединительный аудиокабель
Стереофонический кабель (1)
- Пульт дистанционного управления RM-SX700 (1)
- Батарейки R06 (размер AA) (2)

Установка батареек в пульт дистанционного управления

Вставьте две батарейки R06 (размер AA) в батарейный отсек, соблюдая полярность в соответствии с маркировкой + и -. При использовании пульта дистанционного управления, направляйте его на датчик дистанционного управления на проигрывателе .

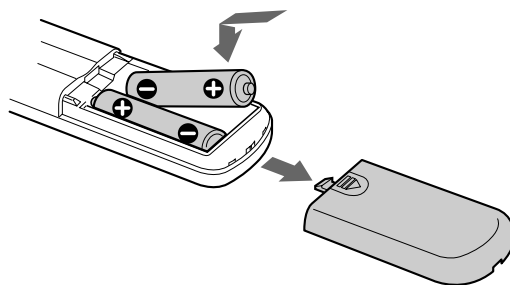

Когда необходимо заменять батарейки

При обычных условиях срок действия батареек составляет приблизительно шесть месяцев. Если невозможно управлять проигрывателем с помощью пульта дистанционного управления, замените обе батарейки.

Примечания

- Не оставляйте пульт дистанционного управления в местах с повышенной температурой или влажностью.
- Не вставляйте посторонние предметы внутрь корпуса пульта дистанционного управления, особенно при замене батареек.
- Не устанавливайте новую батарейку в комплекте со старой.
- Не подвергайте датчик дистанционного управления воздействию прямого солнечного света или осветительных приборов. В противном случае это может привести к неправильной работе.
- Если пульт дистанционного управления не будет использоваться долгое время, извлеките батарейки, чтобы предотвратить его возможное повреждение, вызванное утечкой и коррозией батареек.

Подключение аудиокомпонентов

Подключите проигрыватель дисков Super Audio CD к аудиокомпоненту. Обязательно отключите питание всех компонентов перед их подключением и выполните подключения надежно, чтобы исключить помехи.

Если имеется усилитель, оборудованный 5.1-канальными входными гнездами (многоканальный усилитель, усилитель аудио/видео и т.д.), и проигрыватель и усилитель подключаются через гнезда ANALOG 5.1CH OUT, можно воспроизводить диск Super Audio CD и получать многоканальное звучание.

Для нормального воспроизведения подключите проигрыватель и усилитель через гнезда ANALOG 2CH OUT.

Подключение через гнезда ANALOG 2CH OUT

Для этого типа подключения используйте соединительные кабели. Подключите гнезда ANALOG 2CH OUT L/R к входным гнездам CD (Super Audio CD) усилителя. Обязательно подключайте штекеры к гнездам того же цвета: белый (левый) - к белому, а красный (правый) - к красному.

Соединительный аудиокабель (красный и белый) (прилагается)

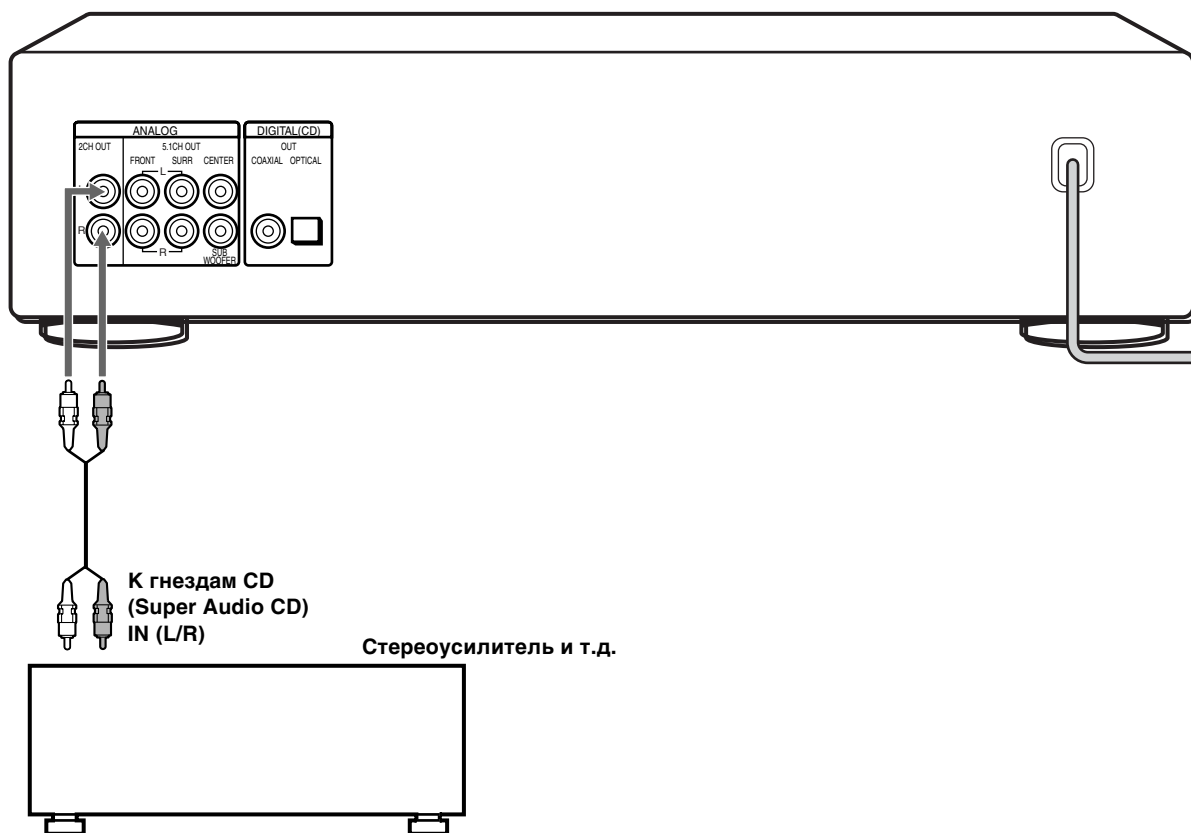
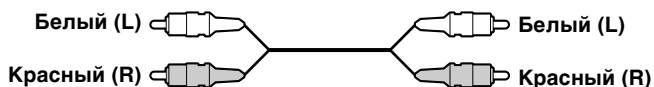

Подключение аудиокомпонентов

Подключение через гнезда ANALOG 5.1CH OUT

Используйте соединительные аудиошнуры для выполнения данного подсоединения. Соедините гнезда ANALOG 5.1CH OUT (FRONT L/R, SURR L/R, CENTER, SUBWOOFER) с соответствующими гнездами Вашего усилителя. Что касается подсоединения FRONT или SURR, используйте соединительные шнуры (красные и белые гнезда) (один аудиошнур прилагается к проигрывателю) и проследите за соответствием цветовых кодов штырьков и соответствующих им гнезд: белые (левые) к белым, а красные (правые) к красным. Что касается подсоединения CENTER и SUB WOOFER, используйте соединительные шнуры (черные) (не прилагаются).

Подключение гнезд FRONT или SURR

Соединительный аудиокабель (красный и белый) (один аудиошнур прилагается к проигрывателю)

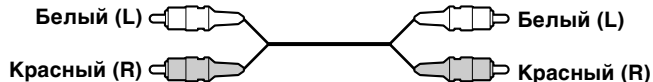

Подключение гнезд CENTER или SUB WOOFER Соединительный аудиокабель (черный) (не прилагается)



Примечания

- При выполнении многоканального соединения подключите также гнезда ANALOG 2CH OUT, чтобы можно было воспроизводить диски CD (или Super Audio CD), когда переключатель входа на усилителе установлен в положение CD (или Super Audio CD).
- Во время воспроизведения обычных компакт-дисков или 2-канальных дисков Super Audio CD один и тот же сигнал одновременно выдается через гнезда ANALOG 2CH OUT и ANALOG 5.1CH FRONT L/R.
- Во время воспроизведения многоканального диска Super Audio CD один и тот же сигнал одновременно выдается через гнезда ANALOG 5.1CH FRONT L/R и ANALOG 2CH OUT. (Декодируемый многоканальный сигнал не воспроизводится.)
- Существуют 5-ти, 4-ти и 3-канальные диски Super Audio CD. При воспроизведении таких дисков, сигнал выдается не через все гнезда ANALOG 5.1CH OUT. Подробнее о воспроизведении см. на обложке или в инструкциях к диску Super Audio CD.

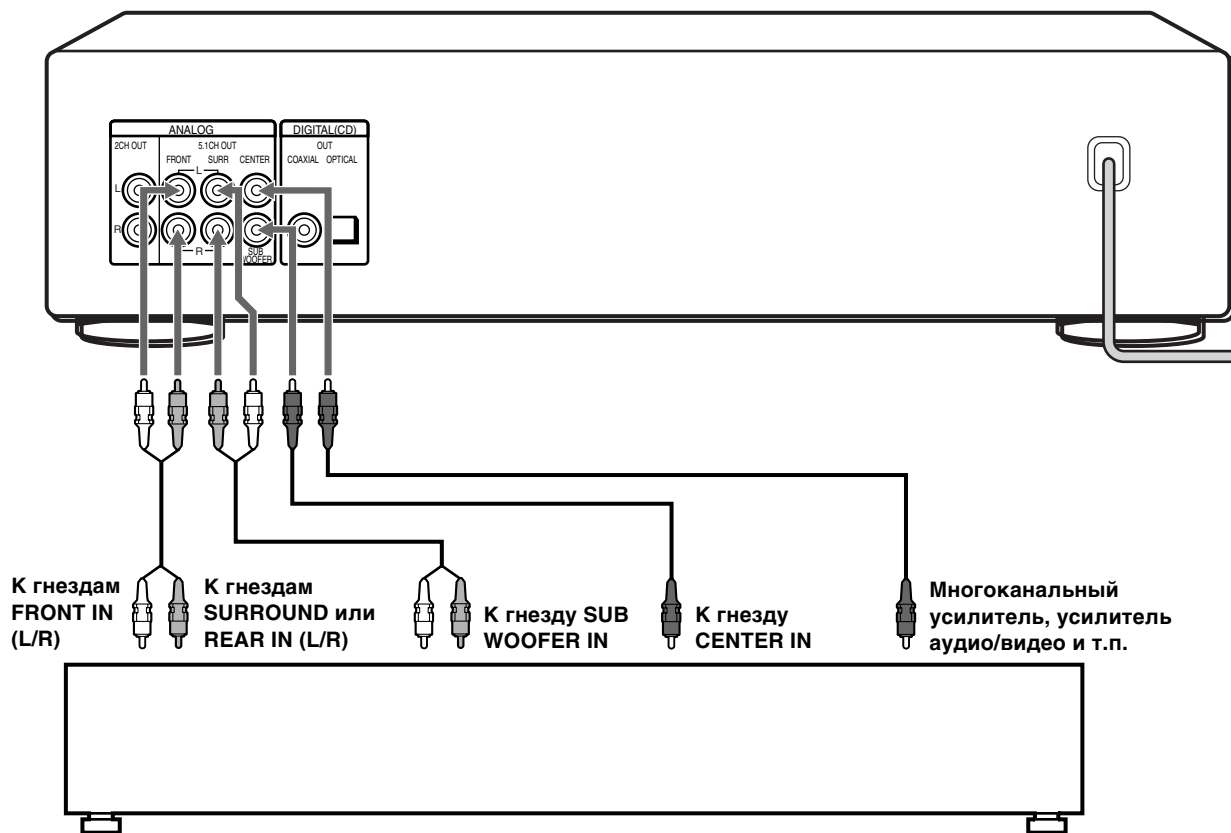

Подключение через разъем DIGITAL (CD) OUT OPTICAL

Для этого типа подключения используйте оптический цифровой кабель. При подключении оптического цифрового кабеля к разъему DIGITAL (CD) OUT OPTICAL снимите крышку с разъема и вставьте разъемы кабелей до щелчка. Не перегибайте и не перекручивайте оптический кабель.

Оптический цифровой кабель (не прилагается)

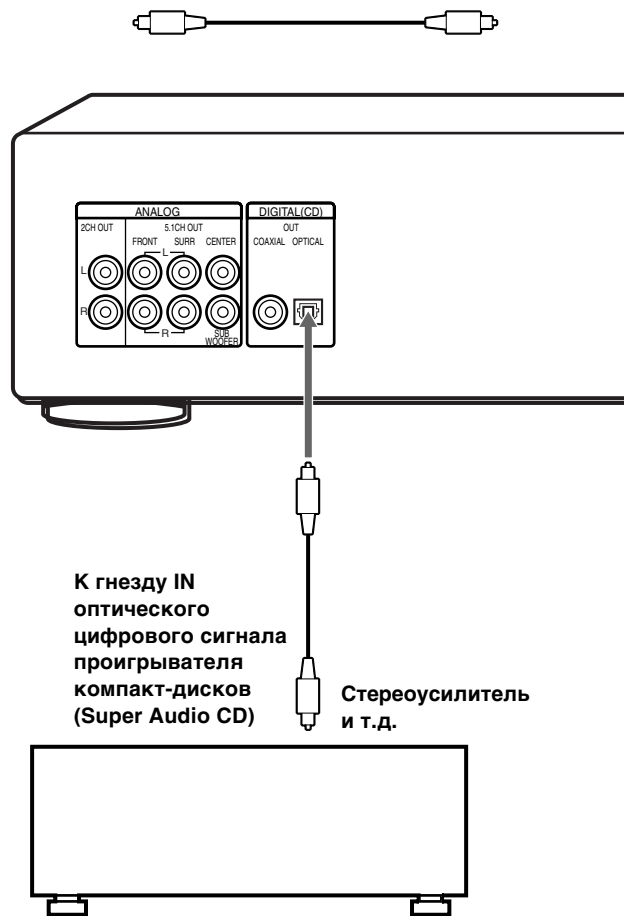

Примечание

Через разъемы DIGITAL (CD) OUT могут выдаваться только звуковые сигналы с обычных компакт-дисков. Сигналы диска Super Audio CD не выдаются через разъем DIGITAL (CD) OUT.

Подключение через разъем DIGITAL (CD) OUT COAXIAL

Для подключения аудиокomпонентов, оснащенных коаксиальными цифровыми входными разъемами, используйте коаксиальный цифровой кабель.

Коаксиальный цифровой кабель (прилагается)

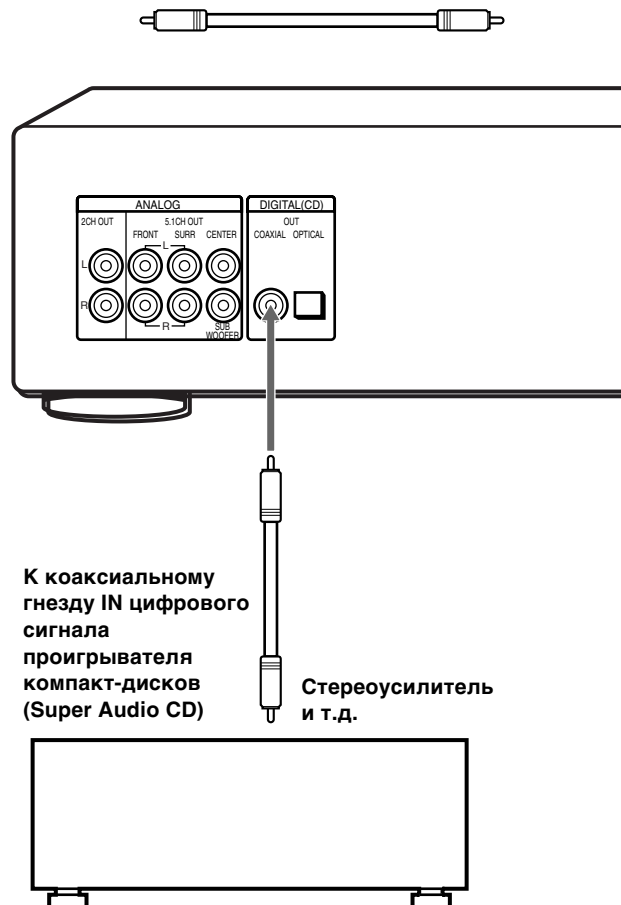

Примечание

Через разъемы DIGITAL (CD) OUT могут выдаваться только звуковые сигналы с обычных компакт-дисков. Сигналы диска Super Audio CD не выдаются через разъем DIGITAL (CD) OUT.

Подключение кабеля питания переменного тока

Надежно подключите кабель питания к электрической розетке.

Расположение и назначение элементов

В этой главе описано местоположение и функции различных кнопок и регуляторов на передней и задней панелях устройства, а также на прилагаемом пульте дистанционного управления. Подробные сведения можно найти на страницах, указанных в скобках. Здесь также описаны сведения, которые отображаются в окошке дисплея.

Описание элементов на передней панели

- 1 Выключатель питания POWER (14)**
Нажмите для включения питания проигрывателя.
- 2 Кнопка TIME/TEXT (15)**
При каждом нажатии этой кнопки на дисплее отображается время воспроизведения композиции, общая продолжительность воспроизведения диска или текстовая информация.
- 3 Кнопка SACD/CD (13)**
При каждом нажатии данной кнопки, в то время как воспроизводится гибридный диск, область воспроизведения будет переключаться между областью гибридного диска (Super Audio CD) и областью компакт-диска.
- 4 Лоток для дисков (14)**
Нажмите кнопку \cong OPEN/CLOSE, чтобы открыть или закрыть лоток для дисков.
- 5 Индикатор многоканального режима**
Выключается при включении питания проигрывателя или при загрузке многоканального диска Super Audio CD и выборе многоканальной области воспроизведения путем нажатия кнопки MULTI/2CH.

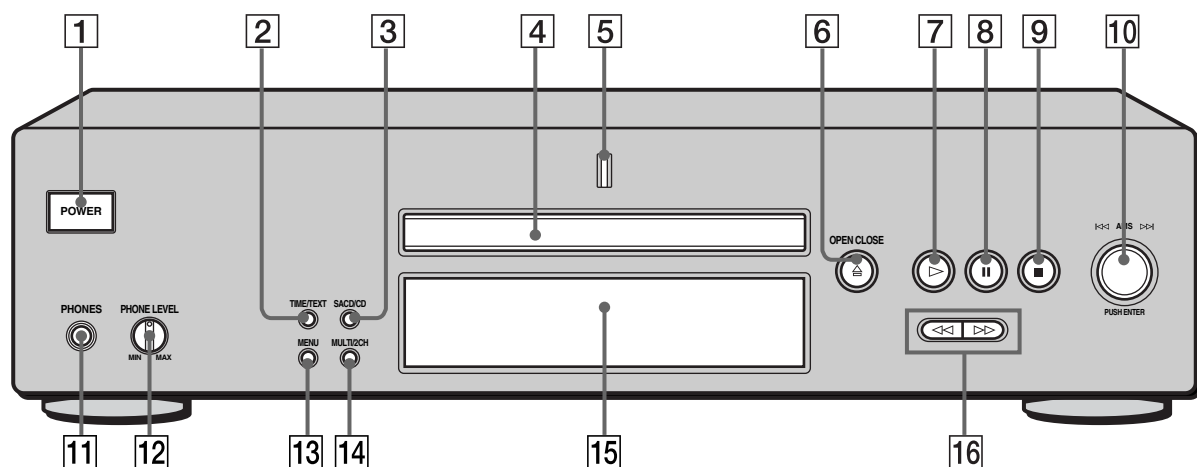

6 Кнопка \cong OPEN/CLOSE (14)

Нажмите эту кнопку, чтобы открыть лоток для дисков.

7 Кнопка \triangleright (14)

Нажмите для начала воспроизведения.

8 Кнопка \parallel (14)

Нажмите, чтобы сделать паузу во время воспроизведения.

9 Кнопка \blacksquare (14)

Нажмите для остановки воспроизведения.

10 Регулятор $\lllams\ggg$ (AMS: автоматический музыкальный сенсор) (14)

При повороте регулятора $\lllams\ggg$ против часовой стрелки на одно деление выполняется переход к предыдущей композиции; при повороте регулятора $\lllams\ggg$ по часовой стрелке на одно деление выполняется переход к следующей композиции.

11 PHONES

Подключите наушники.

Во время воспроизведения многоканального диска Super Audio CD один и тот же сигнал одновременно выдается через гнезда ANALOG 5.1CH FRONT L/R и PHONES.

12 PHONE LEVEL

Настройте уровень громкости наушников.

13 MENU (13)

Нажмите для входа в меню.

Нажмите для выхода из меню и возврата к обычному дисплею.

14 Кнопка MULTI/2CH (12)

Нажмите, чтобы выбрать область воспроизведения, когда загружен 2-канальный + многоканальный диск Super Audio CD (стр. 13).

15 Окно дисплея (15)

Отображает различную информацию.

16 Кнопки \lll/\ggg (18)

Нажмите, чтобы найти часть композиции, которую необходимо воспроизвести.

Описание элементов на задней панели

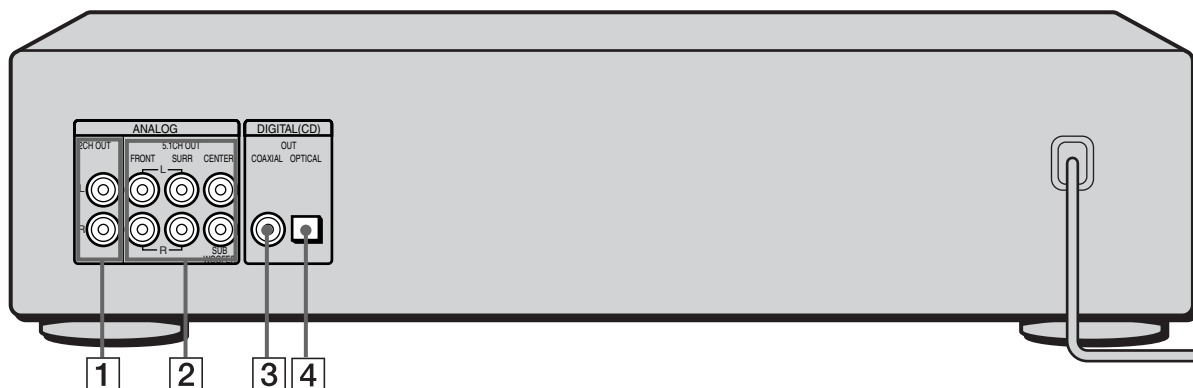

1 Гнезда ANALOG 2CH OUT L/R (6)

Подключите к аудиокомпоненту (стерео/2-канальному) с помощью соединительного аудиокабеля.

2 Гнезда ANALOG 5.1CH OUT (5)

Подключите к усилителю, оборудованному 5.1-канальными входными гнездами (многоканальный усилитель, усилитель аудио/видео и т.д.), с помощью соединительных аудиокабелей.

3 Разъем DIGITAL (CD) OUT COAXIAL (7)

Подключите к аудиокомпоненту с помощью коаксиального цифрового кабеля.

4 Разъем DIGITAL (CD) OUT OPTICAL (7)

Подключите к аудиокомпоненту с помощью оптического цифрового кабеля.

Примечание

Через разъемы DIGITAL (CD) OUT, обозначенные как **3** и **4**, выводятся только аудиосигналы компакт-диска. Сигналы диска Super Audio CD не выдаются через разъем DIGITAL (CD) OUT.

Описание элементов на пульте дистанционного управления

- 1 Кнопка CONTINUE (20)**
Нажмите для возобновления режима обычного воспроизведения после перетасованного или запрограммированного воспроизведения.
Кнопка SHUFFLE (20)
Нажмите для выбора перетасованного воспроизведения.
Кнопка PROGRAM (21)
Нажмите для выбора запрограммированного воспроизведения.
- 2 Кнопка DISPLAY MODE (16)**
Нажмите для отключения отображения информации.
- 3 Кнопка TIME/TEXT (15)**
При каждом нажатии этой кнопки на дисплее отображается время воспроизведения композиции, общая продолжительность воспроизведения диска или текстовая информация.
- 4 Номерные клавиши (18)**
Нажмите для ввода номера композиции.
- 5 Кнопка >10 (18)**
Нажмите для поиска композиции, номер которой больше 10.
- 6 Кнопка REPEAT (19)**
Нажмите для воспроизведения всех или одной композиции диска.
- 7 Кнопка A↔B (20)**
Нажмите для выбора повторного воспроизведения A-B.
- 8 Кнопка ▷ (14)**
Нажмите для начала воспроизведения.
Кнопка || (14)
Нажмите, чтобы сделать паузу во время воспроизведения.
Кнопка ■ (14)
Нажмите для остановки воспроизведения.
- 9 Кнопки AMS ◀◀/▶▶ (AMS: Автоматический музыкальный сенсор) (18)**
Нажмите, чтобы найти определенную композицию.
- 10 Кнопки ◀▶ (18)**
Нажмите, чтобы найти часть композиции, которую необходимо воспроизвести.
- 11 Кнопки INDEX ◀/▶ (18)**
Нажмите, чтобы найти определенную часть композиции, помеченную индексной меткой, при воспроизведении диска с индексными метками.

- 12 Кнопка SACD/CD (13)**
При каждом нажатии данной кнопки, в то время как воспроизводится гибридный диск, область воспроизведения будет переключаться между областью гибридного диска (Super Audio CD) и областью компакт-диска.
- 13 Кнопка MULTI/2CH (12)**
Нажмите, чтобы выбрать область воспроизведения, когда загружен 2-канальный + многоканальный диск Super Audio CD (стр. 13).
- 14 Кнопка ENTER (24)**
Нажмите для подтверждения выбора.
- 15 Кнопка CLEAR (21)**
Нажмите для удаления номера запрограммированной композиции.
- 16 Кнопка LEVEL ADJ (24)**
Нажмите, чтобы установить баланс уровня выходного сигнала для функции управления многоканальным воспроизведением (стр. 22).
- 17 Кнопка CHECK (21)**
Нажмите, чтобы проверить запрограммированный порядок воспроизведения.

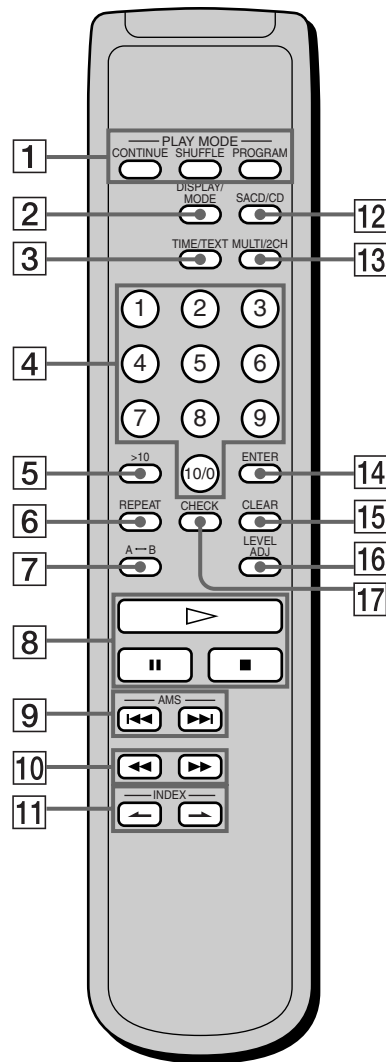

Воспроизведение ДИСКОВ

В этой главе объясняются различные способы воспроизведения дисков.

Типы совместимых дисков

На этом проигрывателе можно воспроизводить следующие диски.

В зависимости от типа диска, который требуется воспроизвести, выберите соответствующий индикатор, нажав кнопку SACD/CD или MULTI/2CH (стр. 14).

Классификация по конфигурации слоев

Диск Super Audio CD (однослойный диск)

Этот диск содержит один слой HD (высокая плотность).

При воспроизведении этого диска проигрыватель автоматически переключается в режим воспроизведения диска Super Audio CD.



Диск Super Audio CD (двухслойный диск)

Этот диск состоит из двух слоев HD и обеспечивает воспроизведение в течение продолжительного времени.

При воспроизведении этого диска проигрыватель автоматически переключается в режим воспроизведения диска Super Audio CD.

Кроме того, так как два слоя HD двухслойного диска находятся на одной стороне, не нужно переворачивать диск.

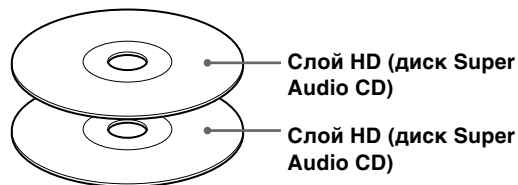

Обычный компакт-диск

Это диск стандартного формата.

При воспроизведении этого диска проигрыватель автоматически переключается в режим воспроизведения обычного компакт-диска.

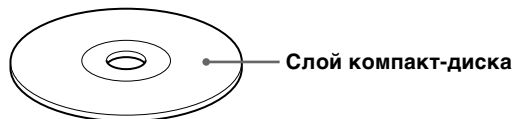

Диск Super Audio CD + CD (гибридный диск)

Этот диск содержит слой HD и слой компакт-диска. Нажмите кнопку SACD/CD для выбора слоя, который требуется прослушать. Кроме того, так как два слоя находятся на одной стороне, не нужно переворачивать диск. Можно воспроизводить слой компакт-диска с помощью обычного проигрывателя компакт-дисков.

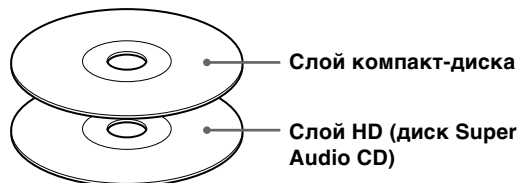

Вы можете выбрать область по умолчанию (область гибридного диска или область компакт-диска)

- 1** В режиме остановки нажмите кнопку MENU.
- 2** Поворачивайте регулятор **◀◀ AMS ▶▶**, пока на дисплее не появится надпись “SACD/CD SEL”
- 3** Нажмите кнопку **◀◀ AMS ▶▶**.
Появится текущая область воспроизведения
- 4** Поворачивайте регулятор **◀◀ AMS ▶▶** для выбора желаемой области воспроизведения, а затем нажмите кнопку **◀◀ AMS ▶▶**.

Классификация дисков Super Audio CD по конфигурации каналов

2-канальный диск Super Audio CD

Этот диск содержит 2-канальную область воспроизведения.
При воспроизведении этого диска проигрыватель автоматически переключается в режим 2-канального воспроизведения.

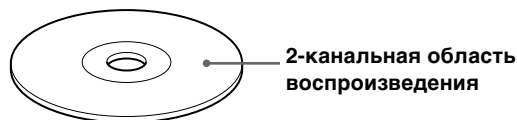

Многоканальный диск Super Audio CD

Этот диск содержит многоканальную область воспроизведения.
При воспроизведении этого диска проигрыватель автоматически переключается в режим многоканального воспроизведения.



2-канальный + многоканальный диск Super Audio CD

Этот диск содержит 2-канальную и многоканальную области воспроизведения.
Нажмите кнопку MULTI/2CH для выбора области воспроизведения, которую требуется прослушать.



Можно выбрать область воспроизведения по умолчанию (2-канальную или многоканальную область воспроизведения).

- 1** В режиме остановки нажмите кнопку MENU.
- 2** Поворачивайте регулятор **◀◀ AMS ▶▶**, пока на дисплее не появится надпись “M/2CH SELECT”
- 3** Нажмите кнопку **◀◀ AMS ▶▶**.
Появится текущая область воспроизведения.
- 4** Поверните регулятор **◀◀ AMS ▶▶** для выбора требуемой области воспроизведения, затем нажмите кнопку **◀◀ AMS ▶▶**.

Несовместимые диски

Данный проигрыватель не может воспроизводить следующие диски. При попытке их воспроизведения появится сообщение об ошибке “TOC Error” или “NO DISC” или не будет слышен звук.

- Диск CD-ROM
- Диск DVD и т.д.

Воспроизведение диска

Ниже приводится описание операций для обычного воспроизведения, а также основные операции, которые можно выполнить при воспроизведении.

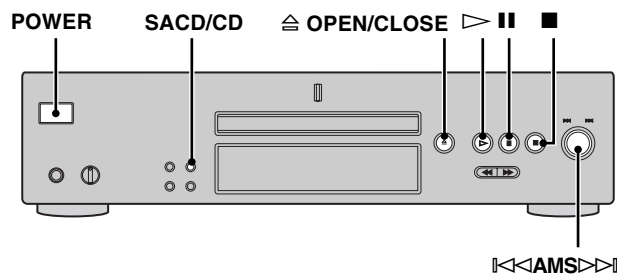

- 1** Включите усилитель. Установите минимальный уровень громкости.
- 2** Установите переключатель входа на усилителе в положение проигрывателя.
- 3** Нажмите кнопку POWER, чтобы включить питание проигрывателя.
- 4** Нажмите кнопку \cong OPEN/CLOSE, чтобы открыть отсек для дисков, и установите туда диск.

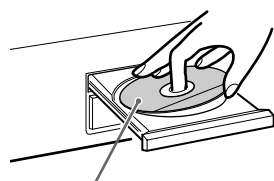

Наклейкой вверх

- 5** Нажмите кнопку \triangleright .
Воспроизведение начнется с первой композиции. Если требуется начать воспроизведение с определенной композиции, поверните переключатель I<<<AMS>>>I для выбора номера композиции перед нажатием \triangleright .
- 6** Установите регулятор громкости усилителя в нужное положение.

Основные операции во время воспроизведения

Чтобы	Нажмите
Остановить воспроизведение	■
Приостановить воспроизведение	
Продолжить воспроизведение после паузы	или \triangleright
Найти следующую композицию	Поверните переключатель I<<<AMS>>>I по часовой стрелке. При использовании пульта дистанционного управления, нажмите кнопку \triangleright .
Найти начало текущей композиции или предыдущей композиции	Поверните переключатель I<<<AMS>>>I по часовой стрелке. При использовании пульта дистанционного управления, нажмите кнопку I<<<.
Извлечь диск	\cong OPEN/CLOSE

💡 При включении проигрывателя с загруженным диском

Воспроизведение начнется автоматически. При подключении таймера (имеется в продаже) можно начать воспроизведение диска в любой момент.

💡 Чтобы выбрать слой для прослушивания при воспроизведении гибридного диска (стр. 13)

После остановки воспроизведения с помощью кнопки \times несколько раз нажмите кнопку SACD/CD для выделения либо "SACD", либо "CD".

💡 Чтобы выбрать область воспроизведения для прослушивания при воспроизведении 2-канального + многоканального диска Super Audio CD (стр. 13)

После остановки воспроизведения с помощью кнопки ■ несколько раз нажмите кнопку MULTI/2CH для выделения либо "MULTI CH", либо "2 CH".

Примечание

Во время воспроизведения, постепенно увеличьте уровень громкости, начиная с минимального. Выходное звучание этого аппарата может содержать частоты, находящиеся за пределами воспринимаемого слухом диапазона. Это может привести к повреждению громкоговорителей или ухудшению слуха.

Использование дисплея

В окошке дисплея отображается различная информация о воспроизводимом диске или композиции. В данном разделе описывается информация о текущем диске и сведения о состоянии воспроизведения.

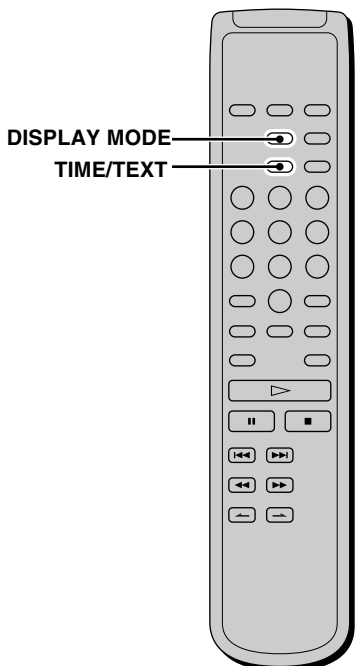
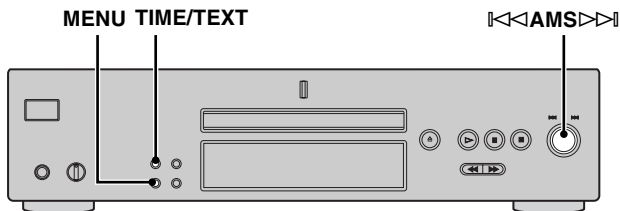

Информация о диске при загрузке диска

В зависимости от типа загружаемого диска на дисплее отображается следующая информация:

2-канальный диск Super Audio CD

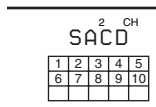

Многоканальный диск Super Audio CD

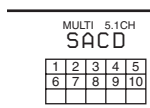

или

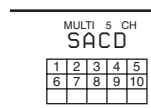

или

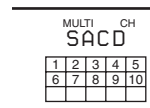

Во время воспроизведения 5.1-канального диска Super Audio CD

Во время воспроизведения 5-канального диска Super Audio CD

Во время воспроизведения других дисков Super Audio CD или в режиме остановки

Обычный компакт-диск

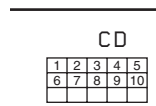

Отображение информации в режиме остановки проигрывателя

Нажмите кнопку TIME/TEXT.

На дисплее отображается общее количество композиций и общее время воспроизведения.



Отображение информации в режиме воспроизведения проигрывателя

Нажмите кнопку TIME/TEXT.
 При каждом нажатии кнопки на дисплее появляется номер текущей композиции, а также прошедшее и оставшееся время ее воспроизведения или общее оставшееся время воспроизведения диска.
 При определении проигрывателем многоканального диска Super Audio CD перед информацией по умолчанию появляется информация о канале.

Номер воспроизводимой композиции и прошедшее время воспроизведения текущей композиции (информация по умолчанию)



Нажмите кнопку TIME/TEXT

Номер воспроизводимой композиции и оставшееся время воспроизведения текущей композиции



Нажмите кнопку TIME/TEXT

Общее оставшееся время воспроизведения диска



Нажмите кнопку TIME/TEXT

Информация о канале (отображается только тогда, когда проигрыватель обнаруживает многоканальный диск Super Audio CD)

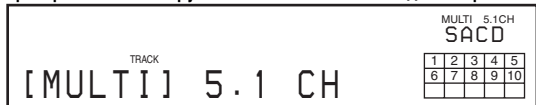

Отключение отображения информации на дисплее

При каждом нажатии кнопки DISPLAY MODE на пульте дистанционного управления во время воспроизведения диска дисплей поочередно отключается и включается.
 Даже если дисплей отключен, он снова включается при паузе или остановке воспроизведения. При возобновлении воспроизведения дисплей снова отключается.
 До начала воспроизведения при нажатии кнопки DISPLAY MODE для отключения дисплея на нем появится надпись "DISPLAY OFF", а при нажатии этой кнопки для включения дисплея появится надпись "DISPLAY ON".

Отображение информации с диска TEXT

Диски с функцией TEXT содержат информацию, например, название диска или имя исполнителя, а также звуковые сигналы. Этот проигрыватель может отображать название диска, имя исполнителя, а также название композиции в виде текстовой информации.
 Когда проигрыватель определяет диск TEXT, на дисплее появляется надпись "TEXT". Если диск TEXT содержит информацию на нескольких языках, на дисплее появится индикация "MULTI-TEXT". Если требуется просмотреть информацию на другом языке, см. раздел "Отображение информации с диска TEXT на других языках" на стр. 17.

Отображение информации с диска TEXT в режиме остановки

Нажмите кнопку TIME/TEXT.
 При каждом нажатии данной кнопки на дисплее появляется название диска и имя исполнителя. При выборе имени исполнителя на дисплее появится надпись "ART".

- Перед воспроизведением

Название диска



Нажмите кнопку TIME/TEXT

Имя исполнителя



Нажмите кнопку TIME/TEXT

Общее количество композиций и общая продолжительность воспроизведения



Нажмите кнопку TIME/TEXT

Воспроизведение дисков

Отображение информации с диска TEXT при его воспроизведении

Появится название текущей композиции. Если название диска превышает 15 символов, после прокрутки на дисплее всего названия останутся первые 14 символов.

При определении проигрывателем многоканального диска Super Audio CD перед временем воспроизведения текущей композиции появляется информация о канале.

• При воспроизведении диска

Название композиции



Нажмите кнопку TIME/TEXT



Информация о канале (отображается только тогда, когда проигрыватель обнаруживает многоканальный диск Super Audio CD)

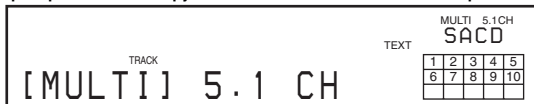

Время воспроизведения текущей композиции



Нажмите кнопку TIME/TEXT



Оставшееся время воспроизведения текущей композиции



Нажмите кнопку TIME/TEXT



Оставшееся время воспроизведения диска



Нажмите кнопку TIME/TEXT

Примечания

- Для некоторых дисков не все символы могут отображаться на дисплее.
- Этот проигрыватель может отображать название диска, имя исполнителя, а также название композиции с дисков TEXT. Другая информация не отображается.

Отображение информации с диска TEXT на других языках

Можно изменить язык отображаемой на дисплее информации, если диск TEXT имеет многоязыковую поддержку. Когда проигрыватель распознает такой диск TEXT, на дисплее появится индикация "MULTI-TEXT". Измените язык согласно описанной ниже процедуре.

- 1 В режиме остановки нажмите кнопку MENU.**
- 2 Поворачивайте регулятор $\llcorner \llcorner$ AMS $\triangleright \triangleright$, пока на дисплее не появится надпись "LANGUAGE".**
- 3 Нажмите кнопку $\llcorner \llcorner$ AMS $\triangleright \triangleright$.**
Замигает выбранный в настоящий момент язык (English (английский), French (французский), German (немецкий) и т.д.).
Если проигрыватель не может отобразить язык, используемый диском TEXT, на дисплее появится надпись "Other Lang".
- 4 Поворачивайте регулятор $\llcorner \llcorner$ AMS $\triangleright \triangleright$, пока на дисплее не появится требуемый язык.**
- 5 Нажмите кнопку $\llcorner \llcorner$ AMS $\triangleright \triangleright$.**
Спустя несколько секунд на дисплее появится информация на выбранном языке.

Поиск определенной композиции

В режиме остановки или воспроизведения можно найти любую композицию для воспроизведения.

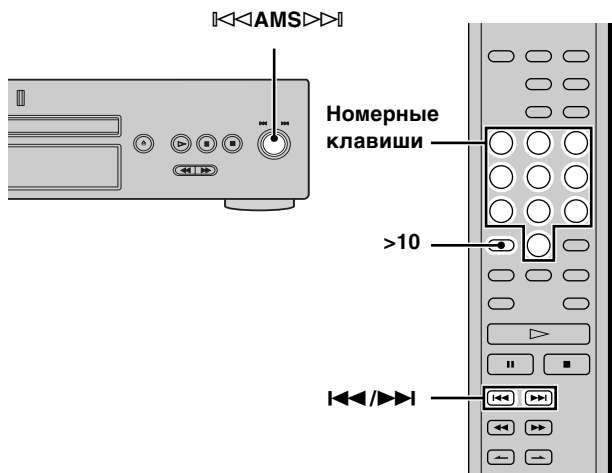

Чтобы найти	Необходимо
Следующую или последующие композиции	Повернуть регулятор AMS по часовой стрелке, пока не будет найдена нужная композиция. При использовании пульта дистанционного управления нажимайте кнопку ▶▶ , пока не будет найдена нужная композиция.
Текущую или предыдущие композиции	Повернуть регулятор AMS против часовой стрелки, пока не будет найдена нужная композиция. При использовании пульта дистанционного управления, нажимайте кнопку ◀◀ , пока не будет найдена нужная композиция.
Определенную композицию	Повернуть регулятор AMS , пока не будет найден нужный номер композиции. При использовании пульта дистанционного управления, нажимайте кнопку ◀◀ или ▶▶ , пока не будет найдена нужная композиция.

Прямой поиск композиции путем ввода ее номера

Нажмите номерную кнопку(и) для ввода номера композиции.

Для ввода номера композиции больше 11

1 Нажмите кнопку **>10**.

2 Введите соответствующие цифры.

Чтобы ввести 0, нажмите кнопку 10/0.

Примеры:

- Для воспроизведения композиции номер 30 сначала нажмите клавишу **>10**, а затем **3** и **10/0**.
- Для воспроизведения композиции номер 100 дважды нажмите кнопку **>10**, затем **1** и дважды **10/0**.

Поиск определенного места внутри композиции

Во время воспроизведения или паузы можно найти определенное место в композиции.

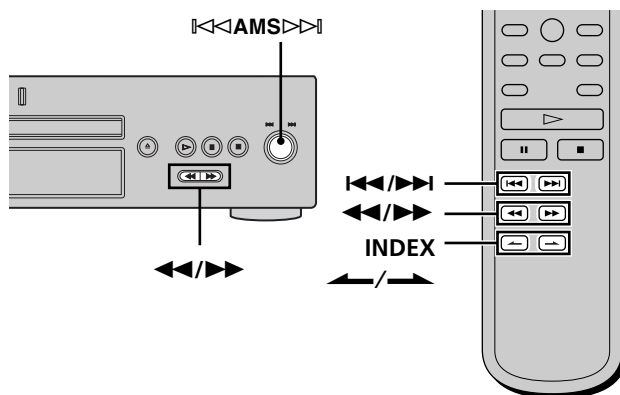

Поиск места при прослушивании композиции (Поиск)

Во время воспроизведения нажмите и удерживайте кнопку **◀◀/▶▶**.

Композиция на диске будет прерывисто воспроизводиться вперед или назад.

При достижении нужного места отпустите кнопку.

Поиск нужного места по индикации времени (Ускоренный поиск)

В режиме паузы во время воспроизведения нажмите кнопку **◀◀/▶▶**.

Звук при воспроизведении слышен не будет.

Когда на дисплее появится надпись "Over!!"

Достигнут конец диска. Нажмите кнопку **◀◀** или **▶▶** для поиска в обратном направлении.

Примечание

Композиции, продолжительностью несколько секунд, могут быть слишком короткими для поиска с прослушиванием. В этом случае проигрыватель может неверно выполнять поиск.

Поиск места с использованием функции индекса (Поиск по индексу)

Нажимайте кнопку **INDEX** или **INDEX** в режиме воспроизведения или паузы.

Что такое INDEX?

В некоторых дисках Super Audio CD или компакт-дисках используется система индексной маркировки, которая разделяет дорожки или диски на более мелкие сегменты. Эта система особенно полезна в том случае, когда требуется найти определенное место в длинной композиции (например, классической музыки). Функция поиска по индексу работает только с индексированными дисками (на которых имеется соответствующая маркировка).

Поиск нужного места путем задания начального времени (Поиск по времени)

- 1 Нажмите кнопку **⏮/⏭** (или поверните регулятор **⏮AMS⏭**) в режиме остановки для выбора требуемой композиции.
- 2 Нажмите кнопку **⏮/⏭** для установки времени начала воспроизведения, глядя на дисплей.
При первом нажатии кнопки **⏭** можно установить время с начала желаемой композиции, а при первом нажатии кнопки **⏮** можно задать время с конца желаемой композиции.



- 3 Нажмите кнопку **▷**.
Воспроизведение начнется с момента времени, заданного при поиске.

Повторное воспроизведение композиций

Можно повторно воспроизводить весь диск или отдельные его части. Эту функцию можно использовать в режиме перетасованного воспроизведения для повтора всех композиций в случайном порядке (стр. 20) или в режиме запрограммированного воспроизведения для повтора всех композиций в программе (стр. 21). Можно также повторить отдельную композицию или ее часть.

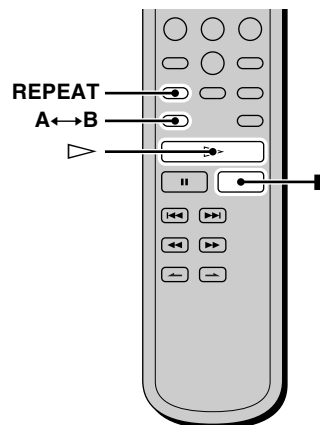

Примечание

В случае выключения проигрывателя или отключения кабеля питания из розетки проигрыватель сохранит последнюю настройку повторного воспроизведения (“Повтор всех” или “Повтор 1”) и восстановит ее при следующем включении проигрывателя. Однако настройка для режима повторного воспроизведения A-B в случае выключения проигрывателя или отключения кабеля питания из электрической розетки будет отменена.

Повтор всех композиций на диске (Воспроизведение в режиме “Повтор всех”)

Один раз нажмите кнопку **REPEAT**, а затем нажмите кнопку **▷**. На дисплее появится надпись “REPEAT”, и начнется циклическое воспроизведение в режиме повтора всех композиций. Повторное воспроизведение меняется в зависимости от выбранного режима воспроизведения.

Когда выбран режим воспроизведения	Проигрыватель повторяет воспроизведения
Обычное воспроизведение (стр. 14)	Все композиции в исходной последовательности
Перетасованное воспроизведение (стр. 20)	Все композиции в случайной последовательности
Запрограммированное воспроизведение (стр. 21)	Все композиции в запрограммированной последовательности

Для отмены воспроизведения в режиме повтора всех дорожек
Нажимайте кнопку **REPEAT**, пока надпись “REPEAT” не исчезнет на дисплее.

Повторное воспроизведение композиций

Повтор текущей композиции (Повтор одной композиции)

Во время воспроизведения композиции, которую требуется повторить, нажимайте кнопку REPEAT, пока на дисплее не появится надпись "REPEAT 1". Начнется повторное воспроизведение одной композиции.

Для отмены воспроизведения в режиме повтора 1 дорожки

Нажимайте кнопку REPEAT, пока надпись "REPEAT 1" не исчезнет на дисплее.

Повтор определенной части композиции (Повтор A-B)

Можно указать одну часть композиции для повторного воспроизведения. Следует иметь в виду, что указываемая часть композиции должна быть в пределах одной композиции.

- 1** Когда проигрыватель выполняет воспроизведение, нажмите кнопку A↔B в начальной точке (точка A) повторяемой части. На дисплее появится надпись "REPEAT" и замигает буква "A".
- 2** Продолжите воспроизведение композиции (или нажмите кнопку ►►) для поиска конечной точки (точка B), затем нажмите кнопку A↔B. На дисплее появится надпись "REPEAT A-B", и начнется повторное воспроизведение A-B.

Для отмены воспроизведения в режиме повтора A-B
Нажмите кнопку REPEAT.

Во время повторного воспроизведения A-B можно задать новую начальную или конечную точку

Можно выбрать текущую конечную точку в качестве новой начальной, затем указать новую конечную точку для повтора следующей части композиции сразу же после завершения воспроизведения текущей.

- 1** Во время повторного воспроизведения A-B нажмите кнопку A↔B. Текущая конечная точка станет новой начальной точкой (точкой A). На дисплее загорится надпись "REPEAT" и замигает буква "A".
- 2** Найдите новую конечную точку (точку B) и нажмите кнопку A↔B. На дисплее загорится надпись "REPEAT A-B", и проигрыватель начнет повтор новой указанной композиции.

Когда потребуются заново начать воспроизведение с начальной точки A, нажмите кнопку ▷ во время повторного воспроизведения A↔B.

Воспроизведение композиций в случайном порядке

(перетасованное воспроизведение)

При выборе режима перетасованного воспроизведения проигрыватель воспроизводит все композиции на диске в случайной последовательности.

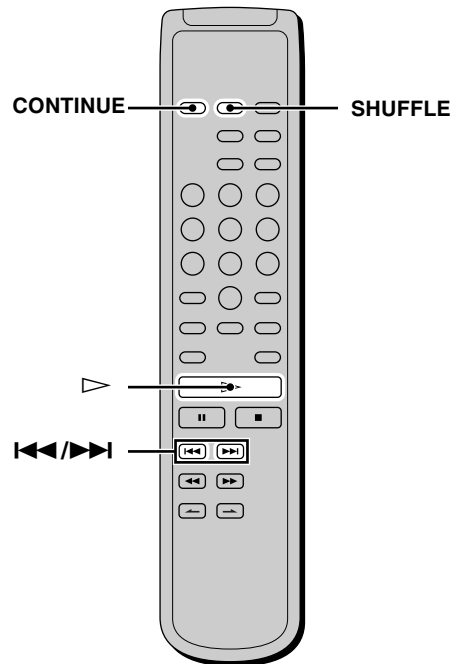

- 1** В режиме остановки нажмите кнопку SHUFFLE.

- 2** Нажмите кнопку ▷.

Включится режим перетасованного воспроизведения.

Во время "случайной выборки" композиций на дисплее отображается индикация "R". После воспроизведения всех композиций по одному разу проигрыватель перейдет в режим остановки.

Чтобы возобновить воспроизведение в обычном режиме

Нажмите кнопку CONTINUE.

В режиме перетасованного воспроизведения можно выполнять поиск композиций

Нажмите кнопку I◀◀/▶▶I.

Нажмите кнопку ▶▶I для поиска следующей композиции или нажмите кнопку I◀◀ для поиска начала текущей композиции. Проигрыватель не возвращается к композициям, которые уже воспроизводились.

Создание собственной программы

(Запрограммированное воспроизведение)

Можно выбрать желаемые композиции и указать последовательность их воспроизведения в программе, содержащей до 32 композиций (или общей продолжительностью 999 мин. 59 сек.)

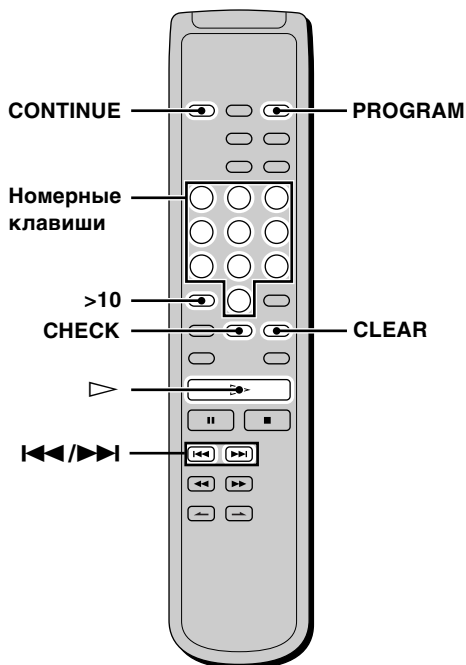

- 1 В режиме остановки нажмите кнопку PROGRAM.**
На дисплее появится надпись “PROGRAM”.
- 2 Нажмите номерные кнопки для ввода номера композиции.**
Если введен не тот номер композиции
Нажмите кнопку CLEAR, чтобы удалить номер композиции, и повторно введите нужный номер композиции, используя номерные кнопки.
Для выбора номера композиции больше 11
Нажмите кнопку >10 (стр. 18).
- 3 Повторите операцию 2 для ввода номеров остальных композиций.**
При каждом вводе номера композиции на дисплее отображается общая продолжительность программы.
- 4 Нажмите кнопку ▷.**
Начнется запрограммированное воспроизведение.

Чтобы возобновить воспроизведение в обычном режиме
Нажмите кнопку CONTINUE.

 **Программа сохраняется даже после окончания запрограммированного воспроизведения**
Нажмите кнопку ▷, чтобы еще раз воспроизвести эту же программу сначала.
Программа сохраняется даже после остановки воспроизведения.

Примечание

Если выключить проигрыватель, отключить кабель питания из электрической розетки или нажать кнопку ≡ OPEN/CLOSE, программа будет стерта.

Проверка содержания программы

Перед воспроизведением или во время воспроизведения нажмите кнопку CHECK.

При каждом нажатии этой кнопки на дисплее отображаются номера композиций в запрограммированной последовательности. Если кнопка CHECK нажимается, когда проигрыватель выполняет воспроизведение, номера композиций на дисплее отображаются, начиная со следующей композиции после воспроизводимой.

Изменение содержания программы

Содержание программы можно изменить в режиме остановки.

Чтобы	Выполните следующее:
Удалить композицию	<ol style="list-style-type: none">1 Нажимайте кнопку CHECK, пока не появится номер композиции, которую требуется удалить.2 Нажмите кнопку CLEAR.
Удалить последнюю композицию в программе	Нажмите кнопку CLEAR. Каждый раз при нажатии этой кнопки будет удаляться последняя композиция в программе.
Добавить композицию в конец программы	Пользуясь кнопками ◀◀/▶▶, выберите композицию, которую необходимо добавить, затем нажмите кнопку PROGRAM. Если используется пульт дистанционного управления, нажмите номерную кнопку композиции, которую требуется добавить.
Удалить все композиции	Нажмите кнопку CLEAR или ■ и удерживайте ее (приблизительно 2 секунды) до тех пор, пока на дисплее не появится надпись “Prog CLEAR”.

Прослушивание многоканальных дисков Super Audio CD (функция

управления многоканальным воспроизведением)

Проигрыватель содержит функцию управления многоканальным воспроизведением, которая устанавливает режим воспроизведения диска Super Audio CD с помощью процессора DSP управления форматом DSD (встроенным в проигрыватель) в соответствии с размещением и размером громкоговорителей.

Пример расположения громкоговорителей

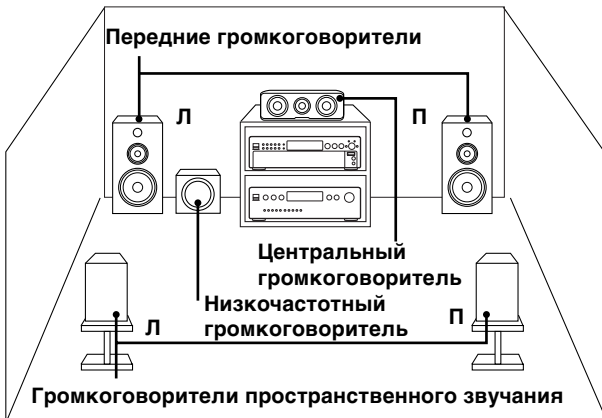

Для задания управления несколькими каналами:

- 1 Выберите один из стандартных режимов воспроизведения (2-канальное или многоканальное воспроизведение).
- 2 Настройте баланс уровня выходного сигнала каждого громкоговорителя (только когда выбран режим многоканального воспроизведения).

Примечания

- Эти функции работают только при воспроизведении дисков Super Audio CD.
- Баланс уровня выходного сигнала иногда нельзя настраивать в зависимости от выбранного местоположения громкоговорителей.

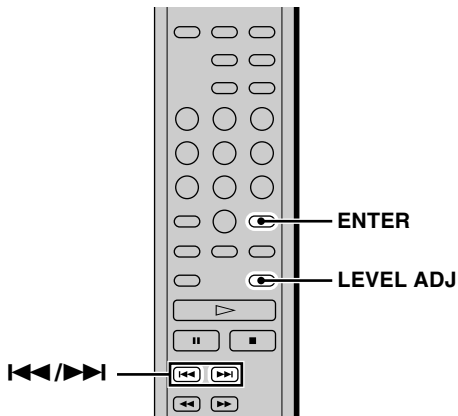
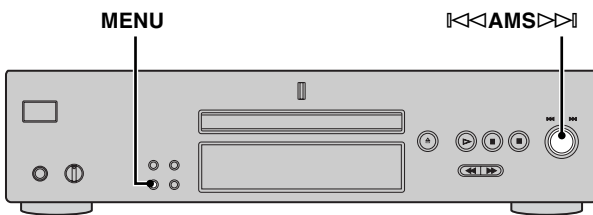

Выбор 2-канального режима воспроизведения

- 1 Нажмите кнопку **MENU**.
- 2 Поворачивайте регулятор **AMS**, пока на дисплее не появится надпись **"2CH SPK MODE"**.
- 3 Нажмите кнопку **AMS**.
На дисплее появится индикация режима воспроизведения.

Режим воспроизведения	Передние громкоговорители	Низкочастотный громкоговоритель
2CH Direct	Каждый сигнал выдается напрямую через передние громкоговорители. Через низкочастотный громкоговоритель никакие сигналы не выдаются.	
2CH + SW	○	○

- 4 Поворачивайте регулятор **AMS**, пока на дисплее не появится индикация требуемого режима.
- 5 Нажмите кнопку **AMS**.
Для возврата к обычному состоянию дисплея нажмите кнопку **MENU**.

Примечание

Эту функцию нельзя использовать, когда проигрыватель находится в режиме воспроизведения компакт-диска или многоканального воспроизведения. Ей можно пользоваться, когда проигрыватель находится в режиме 2-канального воспроизведения дисков Super Audio CD, открыт лоток для дисков, или в проигрывателе нет дисков.

Выбор многоканального режима воспроизведения

- 1 Нажмите кнопку **MENU**.
- 2 Поворачивайте регулятор **AMS**, пока на дисплее не появится надпись **"MCH SPK MODE"**.
- 3 Нажмите кнопку **AMS**.
На дисплее появится индикация режима воспроизведения.

Режим воспроизведения	Передние громкоговорители	Низкочастотный громкоговоритель	Громкоговорители пространственного звучания	Низкочастотный громкоговоритель
MCH Direct	Каждый сигнал выдается напрямую через все громкоговорители.			
5 - Large + SW	Large	Large	Large	○
5 - Large	Large	Large	Large	—
5 - Small + SW	Small	Small	Small	○
FRT - Large + SW	Large	Small	Small	○
FRT - Large	Large	Small	Small	—
No - CNTR + SW	Large	—	Large	○
No - CNTR	Large	—	Large	—

О “Large (большом)” или “Small (маленьком)” громкоговорителях

“Large” громкоговоритель - это громкоговоритель, который способен воспроизводить мощные басовые частоты. Если для громкоговорителей пространственного звучания выбран параметр “Small”, басовые частоты громкоговорителей пространственного звучания выдаются через передние громкоговорители или (и) низкочастотный громкоговоритель.

Для обычного использования выберите установку “MCH Direct”, соответствующее настройкам “Large” (Большой) для всех громкоговорителей (например, “5 – Large + SW”, “5 – Large” и т.д.). Если слышен шум или режим многоканального воспроизведения не эффективен при воспроизведении многоканальных дисков Super Audio CD, измените настройки соответствующих громкоговорителей на “Small” (Маленькие).

4 Поворачивайте регулятор **◀◀ AMS ▶▶**, пока на дисплее не появится индикация требуемого режима.

5 Нажмите кнопку **◀◀ AMS ▶▶**.

Для возврата к обычному состоянию дисплея нажмите кнопку MENU.

Примечания

- Функция управления многоканальным воспроизведением не работает, если выбрана установка “MCH Direct” (нельзя настраивать баланс уровня выходного сигнала каждого громкоговорителя).
- Если для низкочастотного громкоговорителя выбрано “—”, для переднего громкоговорителя автоматически устанавливается значение “Large” (Большой).
- При воспроизведении композиции, в которой отсутствует сигнал LFE*, сигнал через низкочастотный громкоговоритель не выдается. Поэтому, когда выбраны параметры “MCH Direct”, “5 – Large + SW” или “No – CNTR + SW”, через низкочастотный громкоговоритель никакие сигналы не выдаются. Однако, если выбраны параметры “5 – Small + SW” или “FRT – Large + SW” (а для громкоговорителей выбрана настройка “Small”), басовые частоты будут воспроизводиться через низкочастотный громкоговоритель.
- * LFE: Low Frequency Enhancement - усиление низких частот (обозначается, как “1 CH”)
- Эту функцию нельзя использовать, когда проигрыватель находится в режиме воспроизведения компакт-диска или многоканального воспроизведения. Ей можно пользоваться, когда проигрыватель находится в режиме 2-канального воспроизведения дисков Super Audio CD, открыт лоток для дисков, или в проигрывателе нет дисков.

- Если Вы выберете режим воспроизведения, отличающийся от режима “2CH Direct” или режима “MCH Direct”, используя функцию многоканального управления, распределение звука на громкоговорители изменится, что, возможно, приведет к уменьшению уровня громкости. Если это произойдет, отрегулируйте громкость с помощью регулятора на подсоединенном усилителе.

Настройка баланса уровня выходного сигнала каждого громкоговорителя

С помощью функции управления многоканальным воспроизведением можно настроить следующие элементы:

CNTR BALANCE

Баланс относительного уровня выходного сигнала между передними громкоговорителями (FRONT L/R) и центральным громкоговорителем (CENTER)

SURR BALANCE

Баланс относительного уровня выходного сигнала между передними громкоговорителями (FRONT L/R) и громкоговорителями пространственного звучания (SURR L/R)

SW BALANCE

Баланс относительного уровня выходного сигнала между передними громкоговорителями (FRONT L/R) и низкочастотным громкоговорителем (SUB WOOFER)

Примечание

Некоторые настройки не работают в зависимости от выбранного режима многоканального воспроизведения.

Настройка баланса уровня выходного сигнала на передней панели проигрывателя

Можно настроить баланс уровня выходного сигнала каждого громкоговорителя при прослушивании звука во время воспроизведения. Настройку также можно выполнять во время прослушивания тестового сигнала в режиме остановки.

1 Нажмите кнопку MENU.

2 Поворачивайте регулятор **◀◀ AMS ▶▶**, пока на дисплее не появится надпись “LEVEL ADJUST”:

3 Нажмите кнопку **◀◀ AMS ▶▶**.

Во время воспроизведения перейдите к действию 6.

4 Поворачивайте регулятор **◀◀ AMS ▶▶**, пока на дисплее не появится надпись “TONE ON”:

Прослушивание многоканальных дисков Super Audio CD

5 Нажмите кнопку **◀◀ AMS ▶▶**.

Тестовый сигнал выдается последовательно через каждый громкоговоритель, а на дисплее отображается индикация громкоговорителя, через который выдается тестовый сигнал.

6 Поворачивайте регулятор **◀◀ AMS ▶▶**, пока на дисплее не появится требуемая индикация. Выберите один из элементов: "CNTR BALANCE", "SURR BALANCE" или "SW BALANCE".

Примечание

Когда Вы установите для сверхнизкочастотного громкоговорителя значение "—", в режиме многоканального воспроизведения (стр. 22), индикация "SW BALANCE" на дисплее не может быть выбрана. Соответственно, индикация "CNTR BALANCE" или "SURR BALANCE" не может быть выбрана, если Вы установите для соответствующего громкоговорителя значение "—".

7 Нажмите кнопку **◀◀ AMS ▶▶**.

На дисплее появится индикация настройки баланса.

В режиме остановки через выбранный громкоговоритель будет выдаваться тестовый сигнал.

Пример: Если в режиме остановки выбрано значение "SURR BALANCE", тестовый сигнал выдается через передние громкоговорители и громкоговорители пространственного звучания.



8 Поверните регулятор **◀◀ AMS ▶▶** для настройки уровня выходного сигнала.



9 Нажмите кнопку **◀◀ AMS ▶▶**.

Проигрыватель вернется в состояние, как в действии 6.

Для выполнения других настроек повторите действия с 6 по 9.

10 После завершения настройки нажмите кнопку **MENU**.

На дисплее снова появится обычная индикация.

Настройка уровня выходного сигнала с помощью пульта дистанционного управления

Можно настроить уровень выходного сигнала каждого громкоговорителя из положения прослушивания, используя прилагаемый пульт дистанционного управления.

1 В режиме воспроизведения или остановки нажмите кнопку **LEVEL ADJ**.

Во время воспроизведения перейдите к действию 4.

2 Нажимайте кнопку **◀◀/▶▶**, пока на дисплее не появится надпись "TONE ON".

3 Нажмите кнопку **ENTER**.

Тестовый сигнал выдается последовательно через каждый громкоговоритель, а на дисплее отображается индикация громкоговорителя, через который выдается тестовый сигнал.

4 Нажимайте кнопку **◀◀/▶▶**, пока на дисплее не появится нужная индикация.

Выберите один из элементов: "CNTR BALANCE", "SURR BALANCE" или "SW BALANCE".

Примечание

Когда Вы установите для сверхнизкочастотного громкоговорителя значение "—", в режиме многоканального воспроизведения (стр. 22), индикация "SW BALANCE" на дисплее не может быть выбрана. Соответственно, индикация "CNTR BALANCE" или "SURR BALANCE" не может быть выбрана, если Вы установите для соответствующего громкоговорителя значение "—".

5 Нажмите кнопку **ENTER**.

На дисплее появится индикация настройки баланса.

В режиме остановки через выбранный громкоговоритель будет выдаваться тестовый сигнал.

Пример: Если в режиме остановки выбрано значение "SURR BALANCE", тестовый сигнал выдается через передние громкоговорители и громкоговорители пространственного звучания.



6 Нажимайте кнопку **◀◀/▶▶** для настройки уровня выходного сигнала.



7 Нажмите кнопку **ENTER**.

Проигрыватель вернется в состояние, как в действии 4.

Для выполнения других настроек повторите действия с 4 по 7.

8 После завершения настройки нажмите кнопку **LEVEL ADJ**.

На дисплее снова появится обычная индикация.

Дополнительная информация

В этой главе содержится дополнительная информация, которая поможет разобраться с различными функциями проигрывателя дисков Super Audio CD.

Меры предосторожности

Техника безопасности

- Осторожно — Использование оптических приборов с данным изделием связано с повышенной опасностью для глаз.
- В случае попадания внутрь проигрывателя посторонних предметов или жидкости, отключите проигрыватель от сети и не пользуйтесь им, пока его не проверит специалист.
- Кабель питания переменного тока необходимо заменять только в специализированной ремонтной мастерской.
- Пока аппарат включен в электророзетку, он остается подключенным к сети электропитания, даже если питание аппарата выключено.

Источники питания

- Перед эксплуатацией проигрывателя удостоверьтесь, что его рабочее напряжение соответствует напряжению в местной электрической сети. Рабочее напряжение указано на табличке с техническими данными на задней панели проигрывателя.
- Пока проигрыватель включен в электророзетку, он остается подключенным к сети электропитания, даже если питание проигрывателя выключено.
- Если Вы не собираетесь пользоваться проигрывателем в течение длительного времени, обязательно отключите его от электрической розетки. Чтобы отключить кабель питания, вытащите его за вилку; никогда не тяните за шнур.

Размещение

- Устанавливайте проигрыватель в местах с хорошей вентиляцией для предотвращения его перегрева.
- Не устанавливайте проигрыватель на мягкой поверхности, например, на ковре, так как при этом можно перекрыть находящиеся снизу вентиляционные отверстия.
- Не ставьте проигрыватель вблизи источников тепла или в местах, где возможно прямое попадание на него солнечных лучей, а также где имеются большие скопления пыли; не допускайте сильных сотрясений проигрывателя.

Эксплуатация

- Если проигрыватель с холода переносится в теплое или очень влажное помещение, на линзах внутри проигрывателя может сконденсироваться влага. Это может привести к неправильной работе проигрывателя. В подобных случаях извлеките диск и оставьте проигрыватель включенным примерно на час, чтобы испарилась влага.
- Когда включено питание, во время загрузки в проигрыватель дисков Super Audio CD может слышаться шум. Это не является неисправностью.

Настройка громкости

- Не увеличивайте чрезмерно громкость при прослушивании фрагментов композиции с очень слабым уровнем входного сигнала или при его отсутствии. В противном случае можно повредить громкоговорители при внезапном появлении звуковых сигналов с максимальным уровнем звучания.

Меры предосторожности

Вставка диска

- Из проигрывателя может слышаться звук работы загрузочного механизма. Это указывает на то, что проигрыватель автоматически настраивает внутренние механизмы в соответствии со вставленным диском. Из проигрывателя также может слышаться механический звук при вставке поврежденного диска.

Чистка

- Протрите корпус, панель и органы управления мягкой тканью, слегка смоченной слабым раствором моющего средства. Не пользуйтесь никакими абразивными подушечками, чистящими порошками или растворителями, такими как спирт или бензин.

Транспортировка

- Обязательно выньте диск из лотка.
- Обязательно закройте лоток для дисков.

В случае возникновения вопросов относительно данного проигрывателя или неполадок обратитесь к ближайшему дилеру Sony.

Примечания относительно дисков

Обращение с дисками

- Чтобы не загрязнять диск, его следует брать за края. К поверхности диска прикасаться не рекомендуется.
- Не наклеивайте на диск бумагу или клейкую ленту.



- Используйте только круглые диски. В случае использования дисков специальной формы (например, в форме звезды, сердца или квадрата и т.д.) проигрыватель может быть поврежден.
- Не пользуйтесь дисками с наклейками, например, подержанными дисками или дисками из проката.

Хранение дисков

- Не держите диски на солнце или вблизи источников тепла (например, у воздуховодов обогревателя).
- После воспроизведения храните диск в футляре. Если положить диск на другой диск без футляра, диск может быть поврежден.

Загрузка дисков в лоток

- Убедитесь, что диск правильно установлен в лотке. В противном случае проигрыватель может быть поврежден.

Чистка

- Если на диске имеются отпечатки пальцев или пыль, качество воспроизведения звука может ухудшиться.
- Перед воспроизведением протрите компакт-диск чистящей тканью. Протирайте компакт-диск в направлении от центра к краям.

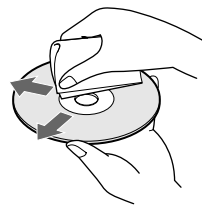

- Протирайте диск мягкой тканью, слегка смоченной водой, и вытирайте его насухо сухой тканью.
- Не пользуйтесь растворителями, такими как бензин, разбавитель, чистящими средствами или антистатическими аэрозолями.

Примечания относительно воспроизведения дисков CD-R/CD-RW

- Диски, записанные на дисководов CD-R/CD-RW, могут не воспроизводиться из-за царапин, загрязненной поверхности, условий записи или характеристик дисковода. Кроме того, диски, которые по окончании записи не прошли финализацию, тоже могут не воспроизводиться.

Музыкальные диски, закодированные с помощью технологий защиты авторский прав

Этот продукт предназначен для воспроизведения дисков, отвечающих требованиям стандарта Compact Disc (CD). В настоящее время некоторые звукозаписывающие компании выпускают различные музыкальные диски, закодированные с помощью технологий защиты авторский прав. Помните, что среди таких дисков встречаются такие, которые не отвечают требованиям стандарта CD, и их нельзя воспроизводить с помощью данного устройства.

Устранение неполадок

При возникновении любой из последующих затруднительных ситуаций во время использования проигрывателя воспользуйтесь руководством по устранению неполадок, чтобы устранить неисправность. Если в ходе проверки проблему устранить не удалось, обратитесь к ближайшему дилеру фирмы Sony.

Отсутствует звук.

- ➔ Проверьте правильность и надежность подключения проигрывателя.
- ➔ Убедитесь в правильности эксплуатации усилителя.
- ➔ При использовании наушников настройте громкость с помощью регулятора PHONE LEVEL.

Звуковой сигнал не выдается через разъемы DIGITAL (CD) OUT.

- ➔ Звуковые сигналы дисков Super Audio CD нельзя передавать через разъемы DIGITAL (CD) OUT.

Диск не воспроизводится.

- ➔ В проигрывателе отсутствует диск.
- ➔ Диск установлен в лоток не той стороной.
- ➔ Поместите диск в лоток для дисков стороной с этикеткой вверх.
- ➔ Диск установлен под углом. Повторно загрузите диск.
- ➔ Протрите диск (см. стр. 26).
- ➔ Внутри проигрывателя скопировалась влага. Извлеките диск и оставьте проигрыватель включенным примерно на час.
- ➔ В лоток установлен несовместимый диск (см. стр. 13).

Пульт дистанционного управления не работает.

- ➔ Удалите все препятствия между пультом дистанционного управления и проигрывателем.
- ➔ Направьте пульт дистанционного управления на датчик на проигрывателе.
- ➔ Если батарейки в пульте дистанционного управления разрядились, установите новые.

Звук не воспроизводится через низкочастотный громкоговоритель.

- ➔ Выберите такой режим воспроизведения, в котором сигнал сверхнизкочастотного громкоговорителя будет передаваться через гнездо SUB WOOFER. Режим индикации будет отображаться в виде символа "+SW" (стр. 22), если будет выбран такой режим.
- ➔ При воспроизведении композиции, в которой отсутствует сигнал LFE (обозначается, как ".1 CH"), сигнал через гнездо SUB WOOFER выдается только в том случае, если выбраны параметры "5 – Small + SW" или "FRT – Large + SW" для многоканального режима воспроизведения (стр. 22).

Технические характеристики

При воспроизведении диска Super Audio CD

Диапазон воспроизводимых частот
2 Гц - 100 кГц

Частотная характеристика
2 Гц - 50 кГц (-3 дБ)

Динамический диапазон 104 дБ или более

Общий коэффициент гармонических искажений
0,0018 % или менее

Низкочастотная и высокочастотная детонация
Значение на пределе измеряемого уровня ($\pm 0,001$ % высокочастотная детонация) или менее

При воспроизведении диска CD

Частотная характеристика
2 Гц - 20 кГц

Динамический диапазон 99 дБ или более

Общий коэффициент гармонических искажений
0,002 % или менее

Низкочастотная и высокочастотная детонация
Значение на пределе измеряемого уровня ($\pm 0,001$ % высокочастотная детонация) или менее

Выходной разъем

	Тип гнезда	Уровень выходного сигнала	Сопротивление нагрузки
ANALOG OUT	Аудио гнезда	2 В (сред. квадр. знач.) (при 50 кОм)	Свыше 10 кОм
DIGITAL (CD) OUT OPTICAL*	Квадратный оптический выходной разъем	-18 дБм	(Длина волны излучаемого света: 660 нм)
DIGITAL (CD) OUT COAXIAL*	Коаксиальный выходной разъем	0,5 Vp-p	75 Ом
PHONES	Гнездо для стереонаушников	10 mW	32 Ом

*Выход только для звуковых сигналов при воспроизведении дисков CD

Общие характеристики

Лазер Полупроводниковый лазер (Super Audio CD: $\lambda = 650$ nm) (CD: $\lambda = 780$ nm)
Продолжительность излучения: непрерывное

Мощность излучения лазера: 5,47 мкВт при 650 nm
* Данный выходной сигнал соответствует значению, измеренному на расстоянии около 200 мм от поверхности объектива на оптическом блоке звукоснимателя.

Требования к источнику питания
230 В переменного тока, 50/60 Гц

Потребляемая мощность
25 Вт

Габариты (ш/в/г)
430 × 111 × 283 мм, включая выступающие части

Масса (прибл.)
5,8 кг

Входящие в комплект принадлежности

См. стр. 4.

Конструкция и характеристики могут изменяться без предварительного уведомления.

Указатель

А

AMS (автоматический музыкальный сенсор) 14

Т

TEXT 16

ТОС 13

Б

Батарейки 4

Баланс уровня выходного сигнала 23

В

Воспроизведение

диска 14

композиций в случайной последовательности 20

Многоканальный диск Super Audio CD 22

повторное 19

путем ввода номера композиции 18

Г

Гнезда ANALOG OUT

2CH 6

5.1CH 5

Гнезда DIGITAL (CD) OUT 7

Д

Диск Super Audio CD 12

З

Запрограммированное воспроизведение

Проверка содержания программы 21

Изменение содержания программы 21

Как создать собственную программу 21

К

Кабель

Коаксиальный цифровой 7

Оптический цифровой 7

Кабель для подключения

Соединительный аудиокабель 5

М

Многоканальный диск Super Audio CD 13

О

Отображаемая информация 15

П

Пауза при воспроизведении 14

Повторное

Воспроизведение А-В 20

Воспроизведение всех 19

Воспроизведение одной 20

Подключение

Аудиокомпоненты 5

Питание 7

Поиск

Поиск по времени 19

Поиск по индексу 18

Ускоренный поиск 18

Перетасованное воспроизведение 20

Поиск

с использованием функции индекса (Поиск по индексу) 18

определенной композиции 18

определенного места 18

по индикации времени (Ускоренный поиск) 18

при прослушивании композиции (Поиск) 18

путем ввода номера композиции 18

Принадлежности 4

Пульт дистанционного управления (пульт) 11

Р

Режим воспроизведения

2-канальный 22

Многоканальный 22

У

Усилитель (не входит в комплект) 5

Установка диска 14

Ф

Функция управления многоканальным воспроизведением 22